

/// PARKSIDE

PERFORMANCE



Akku-Bohrschrauber 20 V / Cordless Drill 20V / Perceuse-visseuse sans fil 20 V PPBSA 20-Li A1

(DE) (AT) (CH)

Akku-Bohrschrauber 20 V

Originalbetriebsanleitung

(FR) (BE)

Perceuse-visseuse sans fil 20 V

Traduction des instructions d'origine

(PL)

Wiertarkowkrętarka akumulatorowa 20 V

Tłumaczenie oryginalnej instrukcji obsługi

(SK)

Aku vrtací skrutkovač 20 V

Preklad originálneho návodu na obsluhu

(ES)

Atornilladora taladradora recargable 20 V

Traducción del manual de instrucciones original

(HU)

Akkus fúró-csavarezó 20 V

Az originál használati utasítás fordítása

(GB) (MT)

Cordless Drill 20V

Translation of the original instructions

(NL) (BE)

Accu-schroefboormachine 20 V

Vertaling van de originele gebruiksaanwijzing

(CZ)

Aku vrtací šroubovák 20 V

Překlad originálního provozního návodu

(DK)

Batteridreven bore-/skruemaskine 20 V

Oversættelse af den originale driftsvejledning

(IT) (MT)

Trapano avvitatore ricaricabile 20 V

Traduzione delle istruzioni d'uso originali

(SI)

Akumulatorski vrtalni vijačnik 20 V

Prevod originalnega navodila za uporabo

IAN 411076_2201



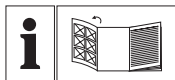

DE AT CH

Klappen Sie vor dem Lesen die Seite mit den Abbildungen aus und machen Sie sich anschließend mit allen Funktionen des Gerätes vertraut.

GB MT

Before reading, unfold the page containing the illustrations and familiarise yourself with all functions of the device.

FR BE

Avant de lire le mode d'emploi, ouvrez la page contenant les illustrations et familiarisez-vous ensuite avec toutes les fonctions de l'appareil.

NL BE

Vouw vóór het lezen de pagina met de afbeeldingen open en maak u vertrouwd met alle functies van het apparaat.

PL

Przed przeczytaniem proszę rozłożyć stronę z ilustracjami, a następnie proszę zapoznać się z wszystkimi funkcjami urządzenia.

CZ

Před čtením si otevřete stranu s obrázky a potom se seznámte se všemi funkcemi přístroje.

SK

Pred čítaním si odklopte stranu s obrázkami a potom sa oboznámte so všetkými funkciami prístroja.

DK

Før du læser, vend siden med billeder frem og bliv bekendt med alle apparatets funktioner.

ES

Antes de empezar a leer abra la página que contiene las imágenes y, en seguida, familiarícese con todas las funciones del dispositivo.

IT MT

Prima di leggere aprire la pagina con le immagini e prendere confidenza con le diverse funzioni dell'apparecchio.

HU

Olvasás előtt kattintson az ábrát tartalmazó oldalra és végezetül ismerje meg a készülék mindegyik funkcióját.

SI

Pred branjem odprite stran s slikami in se nato seznanite z vsemi funkcijami naprave.

DE / AT / CH	Originalbetriebsanleitung	Seite	4
GB / MT	Translation of the original instructions	Page	22
FR / BE	Traduction des instructions d'origine	Page	38
NL / BE	Vertaling van de originele gebruiksaanwijzing	Pagina	58
PL	Tłumaczenie oryginalnej instrukcji obsługi	Strona	75
CZ	Překlad originálního provozního návodu	Strana	93
SK	Preklad originálneho návodu na obsluhu	Strana	109
DK	Oversættelse af den originale driftsvejledning	Side	125
ES	Traducción del manual de instrucciones original	Página	141
IT/MT	Traduzione delle istruzioni d'uso originali	Pagina	159
HU	Az originál használati utasítás fordítása	Oldal	176
SI	Prevod originalnega navodila za uporabo	Stran	194

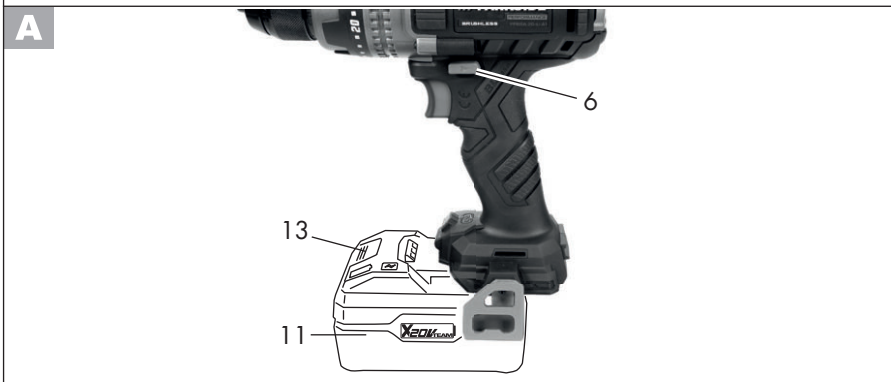

Inhalt

Einleitung..... 4
Bestimmungsgemäße Verwendung 4
Allgemeine Beschreibung 5
 Lieferumfang..... 5
 Übersicht 5
 Funktionsbeschreibung 5
Technische Daten..... 5
 Ladezeiten 6
Sicherheitshinweise..... 7
 Symbole und Bildzeichen 7
 Allgemeine Sicherheitshinweise für Elektrowerkzeuge 7
 Sicherheitshinweise für Bohrmaschinen 11
 Restrisiken 12
Bedienung 12
 Ladezustand des Akkus prüfen 12
 Akku aufladen 12
 Akku ins Gerät einsetzen/entnehmen 13
 Gangwahl..... 13
 Drehrichtung einstellen 13
 Drehmoment einstellen 13
 Rutschkupplung ein-/ausschalten 14
 Werkzeugwechsel..... 14
 Zusatzhandgriff montieren/demontieren 14
 Ein-/Ausschalten 15
Gerät mit der Lidl Home App verbinden 15
 Funktionen der App..... 16
 Datenschutzzrichtlinie..... 17
 Gerät trennen und Daten aus der App löschen 17
 Probleme mit der App? - FAQ 17
Reinigung und Wartung 17
 Reinigung..... 18
 Wartung 18
Lagerung 18
Entsorgung/ Umweltschutz..... 18
Ersatzteile/Zubehör 19
Garantie 19

Reparatur-Service 20
Service-Center 20
Importeur 21
Original EG-Konformitätserklärung..... 212
Explosionszeichnung 225

Einleitung

Herzlichen Glückwunsch zum Kauf Ihres neuen Gerätes. Sie haben sich damit für ein hochwertiges Gerät entschieden. Dieses Gerät wurde während der Produktion auf Qualität geprüft und einer Endkontrolle unterzogen. Die Funktionsfähigkeit Ihres Gerätes ist somit sichergestellt.



Die Betriebsanleitung ist Bestandteil dieses Gerätes. Sie enthält wichtige Hinweise für Sicherheit, Gebrauch und Entsorgung. Machen Sie sich vor der Benutzung des Gerätes mit allen Bedien- und Sicherheitshinweisen vertraut. Benutzen Sie das Gerät nur wie beschrieben und für die angegebenen Einsatzbereiche. Bewahren Sie die Betriebsanleitung gut auf und händigen Sie alle Unterlagen bei Weitergabe des Gerätes an Dritte mit aus.

Bestimmungsgemäße Verwendung

Das Gerät ist zum Eindrehen und Lösen von Schrauben, sowie zum Bohren in Holz, Metall oder Kunststoff vorgesehen. Jede andere Verwendung, die in dieser Anleitung nicht ausdrücklich zugelassen wird, kann zu Schäden am Gerät führen und eine ernsthafte Gefahr für den Benutzer darstellen. Der Hersteller haftet nicht für Schäden, die durch bestimmungswidrigen Gebrauch oder falsche Bedienung verursacht wurden.

Dieses Gerät ist nicht zur gewerblichen Nutzung geeignet. Bei gewerblichem Einsatz erlischt die Garantie.
Das Gerät ist Teil der Serie (Parkside) X 20 V TEAM und kann mit Akkus der (Parkside) X 20 V TEAM Serie betrieben werden. Die Akkus dürfen nur mit Ladegeräten der Serie (Parkside) X 20 V TEAM geladen werden.

- 14 LED-Arbeitslicht
- 15 Smart-App-LED
- 16 Ein-/Ausschalter
- 17 Schlaufe
- 18 Flügelschraube
- 19 Verlängerung
- 20 Griff
- 21 Zusatzhandgriff
- 22 Koffer
- 23 Ladegerät

Allgemeine Beschreibung

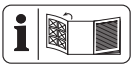

Die Abbildung der wichtigsten Funktionsteile finden Sie auf der vorderen und hinteren Ausklappseite.

Lieferumfang

Packen Sie das Gerät aus und kontrollieren Sie, ob es vollständig ist:

- Akku-Bohrschrauber
- Zusatzhandgriff
- Aufbewahrungskoffer
- Betriebsanleitung



Akku und Ladegerät sind nicht im Lieferumfang enthalten.

Übersicht

- 1 Bohrfutteröffnung
- 2 Schnellspannbohrfutter
- 3 Drehmomenteinstellung
- 4 Rutschkupplung-Wahlschalter
- 5 Gang-Wahlschalter
- 6 Drehrichtungsschalter
- 7 Handgriff
- 8 Bit-Halter
- 9 Metallbügel
- 10 Softtaste
- 11 Akku
- 12 Ladezustandsanzeige
- 13 Entriegelungstaste

Funktionsbeschreibung

Der Akku-Bohrschrauber mit Zweigang-Getriebe besitzt Rechts-/Linkslauf, ein Schnellspannbohrfutter und ein LED-Arbeitslicht. Das maximale Drehmoment kann voreingestellt werden. Zum Bohren kann die Rutschkupplung einfach per Schalter ausgeschaltet werden.

Das Gerät kann bei Bedarf mit der Lidl Home App gekoppelt werden.

Die Funktion der Bedienteile entnehmen Sie bitte den nachfolgenden Beschreibungen.

Technische Daten

Akku-Bohrschrauber	
..... PPBSA 20-Li A1	
Motorspannung U	20 V==
Leerlaufdrehzahl n ₀	
Gang 1	0-550 min ⁻¹
Gang 2	0-2200 min ⁻¹
Max. Drehmoment.....	150 Nm
Spannweite-Bohrfutter Ø	1,5-13 mm
Gewicht (mit Zusatzhandgriff)	2,0 kg
Gewicht (mit Zusatzhandgriff	
+ Smart-Akku, 4 Ah)	2,6 kg
Bohrdurchmesser für Holz....	max. 150 mm
Bohrdurchmesser für Stahl	max. 16 mm
Schutzart.....	IPX0
Verwendbarer Akku Typ	Li-Ion
Temperatur	max. 50 °C
Ladevorgang	4 - 40 °C

Betrieb.....-20 - 50 °C
 Lagerung0 - 45 °C
 Schalldruckpegel
 (L_{pA}) 85,1 dB; K_{pA} = 5 dB
 Schalleistungspegel
 (L_{WA})96,1 dB; K_{WA} = 5 dB
 Vibration (a_h)
 Handgriff2,699 m/s²; K= 1,5 m/s²
 Zusatzhandgriff.....
 1,937 m/s²; K= 1,5 m/s²
 bei der Verwendung mit Smart Akkus
 (Smart PAPS 204 A1/Smart PAPS 208 A1)
 Arbeitsfrequenz/
 Frequenzband2400 - 2483,5 MHz
 max. Sendeleistung ≤ 20 dBm

Der angegebene Schwingungsgesamtwert und der angegebene Geräuschemissionswert sind nach einem genormten Prüfverfahren gemessen worden und können zum Vergleich eines Elektrowerkzeugs mit einem anderen verwendet werden.
 Der angegebene Schwingungsgesamtwert und der angegebene Geräuschemissionswert können auch zu einer vorläufigen Einschätzung der Belastung verwendet werden.

Tragen Sie den Gehörschutz.



Warnung: Die Schwingungs- und Geräuschemissionen können während der tatsächlichen Benutzung des Elektrowerkzeugs von den Angabewerten abweichen, abhängig von der Art und Weise, in der das Elektrowerkzeug verwendet wird, insbesondere, welche Art von Werkstück bearbeitet wird.

Es ist notwendig, Sicherheitsmaßnahmen zum Schutz des Bedieners festzulegen, die auf einer Abschätzung der Schwingungsbelastung während der tatsächlichen Benutzungsbedingungen beruhen (hierbei sind alle Anteile des Betriebszyklus zu berücksichtigen, beispielsweise Zeiten, in de-

nen das Elektrowerkzeug abgeschaltet ist, und solche, in denen es zwar eingeschaltet ist, aber ohne Belastung läuft).

Ladezeiten

Das Gerät ist Teil der Serie (Parkside) X 20 V TEAM und kann mit Akkus der (Parkside) X 20 V TEAM Serie betrieben werden.
 Akkus der Serie (Parkside) X 20 V TEAM dürfen nur mit Ladegeräten der Serie (Parkside) X 20 V TEAM geladen werden.

Wir empfehlen Ihnen, dieses Gerät ausschließlich mit folgenden Akkus zu betreiben: PAP 20 B1, PAP 20 B3, Smart PAPS 204 A1, Smart PAPS 208 A1
 Wir empfehlen Ihnen, diese Akkus mit folgenden Ladegeräten zu laden: PLG 20 A3, PLG 20 A4, PLG 20 C1, PLG 20 C3, PDSLГ 20 A1, Smart PLGS 2012 A1

Eine aktuelle Liste der Akkukompatibilität finden Sie unter: www.lidl.de/akku

Ladezeit (Min.)	PAP 20 A1 PAP 20 B1	PAP 20 A2	PAP 20 A3 PAP 20 B3	Smart PAPS 204 A1	Smart PAPS 208 A1
PLG 20 A1 PLG 20 A4 PLG 20 C1	60	90	120	120	210
PLG 20 A2	45	60	80	80	165
PLG 20 A3 PLG 20 C3	35	45	60	50	120
PDSLIG 20 A1	35	45	60	50	120
Smart PLGS 2012 A1	35	40	40	40	50

Sicherheitshinweise

Beim Gebrauch der Maschine sind die Sicherheitshinweise zu beachten.

Symbole und Bildzeichen

Bildzeichen auf dem Gerät:



Lesen Sie die Betriebsanleitung aufmerksam durch.



Elektrogeräte gehören nicht in den Hausmüll.



Smart-App-LED



Bohren



Rutschkupplung aus



Schrauben

Rutschkupplung ein

Symbole in der Anleitung:



Gefahrenzeichen mit Angaben zur Verhütung von Personen- oder Sachschäden



Gefahrenzeichen mit Angaben zur Verhütung von Personenschäden durch einen elektrischen Schlag



Gebotszeichen mit Angaben zur Verhütung von Schäden



Hinweiszeichen mit Informationen zum besseren Umgang mit dem Gerät

Allgemeine Sicherheitshinweise für Elektrowerkzeuge



WARNUNG! Lesen Sie alle Sicherheitshinweise, Anweisungen, Bebilderungen und technischen Daten, mit denen dieses Elektrowerkzeug versehen ist. Versäumnisse bei der Einhaltung der nachfolgenden Anweisungen können elektrischen Schlag, Brand und/oder schwere Verletzungen verursachen.

Bewahren Sie alle Sicherheitshinweise und Anweisungen für die Zukunft auf.

Der in den Sicherheitshinweisen verwendete Begriff „Elektrowerkzeug“ bezieht sich

auf netzbetriebene Elektrowerkzeuge (mit Netzleitung) oder auf akkubetriebene Elektrowerkzeuge (ohne Netzleitung).

1) Arbeitsplatzsicherheit

- a) **Halten Sie Ihren Arbeitsbereich sauber und gut beleuchtet.** Unordnung oder unbeleuchtete Arbeitsbereiche können zu Unfällen führen.
- b) **Arbeiten Sie mit dem Elektrowerkzeug nicht in explosionsgefährdeter Umgebung, in der sich brennbare Flüssigkeiten, Gase oder Stäube befinden.** Elektrowerkzeuge erzeugen Funken, die den Staub oder die Dämpfe entzünden können.
- c) **Halten Sie Kinder und andere Personen während der Benutzung des Elektrowerkzeugs fern.** Bei Ablenkung können Sie die Kontrolle über das Elektrowerkzeug verlieren.

2) Elektrische Sicherheit

- a) **Der Anschlussstecker des Elektrowerkzeugs muss in die Steckdose passen. Der Stecker darf in keiner Weise verändert werden. Verwenden Sie keine Adapterstecker gemeinsam mit schutzgeerdeten Elektrowerkzeugen.** Unveränderte Stecker und passende Steckdosen verringern das Risiko eines elektrischen Schlages.
- b) **Vermeiden Sie Körperkontakt mit geerdeten Oberflächen wie von Rohren, Heizungen, Herden und Kühlschränken.** Es besteht ein erhöhtes Risiko durch elektrischen Schlag, wenn Ihr Körper geerdet ist.
- c) **Halten Sie das Elektrowerkzeug von Regen oder Nässe fern.** Das

Eindringen von Wasser in ein Elektrowerkzeug erhöht das Risiko eines elektrischen Schlages.

- d) **Zweckentfremden Sie die Anschlussleitung nicht, um das Elektrowerkzeug zu tragen, aufzuhängen oder um den Stecker aus der Steckdose zu ziehen. Halten Sie die Anschlussleitung fern von Hitze, Öl, scharfen Kanten oder sich bewegenden Teilen.** Beschädigte oder verwickelte Anschlussleitungen erhöhen das Risiko eines elektrischen Schlages.
- e) **Wenn Sie mit dem Elektrowerkzeug im Freien arbeiten, verwenden Sie nur Verlängerungsleitungen, die auch für den Außenbereich geeignet sind.** Die Anwendung einer für den Außenbereich geeigneten Verlängerungsleitung verringert das Risiko eines elektrischen Schlages.
- f) **Wenn der Betrieb des Elektrowerkzeugs in feuchter Umgebung nicht vermeidbar ist, verwenden Sie einen Fehlerstromschutzschalter.** Der Einsatz eines Fehlerstromschutzschalters vermindert das Risiko eines elektrischen Schlages.

3) Sicherheit von Personen

- a) **Seien Sie aufmerksam, achten Sie darauf, was Sie tun, und gehen Sie mit Vernunft an die Arbeit mit dem Elektrowerkzeug. Benutzen Sie das Elektrowerkzeug nicht, wenn Sie müde sind oder unter Einfluss von Drogen, Alkohol oder Medikamenten stehen.** Ein Moment der Unachtsamkeit beim Gebrauch des Elektrowerkzeugs

- kann zu ernsthaften Verletzungen führen.
- b) **Tragen Sie persönliche Schutzausrüstung und immer eine Schutzbrille.** Das Tragen persönlicher Schutzausrüstung, wie Staubmaske, rutschfeste Sicherheitsschuhe, Schutzhelm oder Gehörschutz je nach Art und Einsatz des Elektrowerkzeugs, verringert das Risiko von Verletzungen.
- c) **Vermeiden Sie eine unbeabsichtigte Inbetriebnahme. Vergewissern Sie sich, dass das Elektrowerkzeug ausgeschaltet ist, bevor Sie es an die Stromversorgung und/oder den Akku anschließen, es aufnehmen oder tragen.** Wenn Sie beim Tragen des Elektrowerkzeugs den Finger am Schalter haben oder das Elektrowerkzeug eingeschaltet an die Stromversorgung anschließen, kann dies zu Unfällen führen.
- d) **Entfernen Sie Einstellwerkzeuge oder Schraubenschlüssel, bevor Sie das Elektrowerkzeug einschalten.** Ein Werkzeug oder Schlüssel, der sich in einem drehenden Teil des Elektrowerkzeugs befindet, kann zu Verletzungen führen.
- e) **Vermeiden Sie eine abnormale Körperhaltung. Sorgen Sie für einen sicheren Stand und halten Sie jederzeit das Gleichgewicht.** Dadurch können Sie das Elektrowerkzeug in unerwarteten Situationen besser kontrollieren.
- f) **Tragen Sie geeignete Kleidung. Tragen Sie keine weite Kleidung oder Schmuck. Halten Sie Haare und Kleidung fern von sich bewegenden Teilen.** Lockere Kleidung, Schmuck oder lange Haare können von sich bewegenden Teilen erfasst werden.
- g) **Wenn Staubabsaug- und -auffangeinrichtungen montiert werden können, sind diese anzuschließen und richtig zu verwenden.** Verwendung einer Staubabsaugung kann Gefährdungen durch Staub verringern.
- h) **Wiegen Sie sich nicht in falscher Sicherheit und setzen Sie sich nicht über die Sicherheitsregeln für Elektrowerkzeuge hinweg, auch wenn Sie nach vielfachem Gebrauch mit dem Elektrowerkzeug vertraut sind.** Achtloses Handeln kann binnen Sekundenbruchteilen zu schweren Verletzungen führen.
- 4) Verwendung und Behandlung des Elektrowerkzeugs**
- a) **Überlasten Sie das Elektrowerkzeug nicht. Verwenden Sie für Ihre Arbeit das dafür bestimmte Elektrowerkzeug.** Mit dem passenden Elektrowerkzeug arbeiten Sie besser und sicherer im angegebenen Leistungsbereich.
- b) **Benutzen Sie kein Elektrowerkzeug, dessen Schalter defekt ist.** Ein Elektrowerkzeug, das sich nicht mehr ein- oder ausschalten lässt, ist gefährlich und muss repariert werden.
- c) **Ziehen Sie den Stecker aus der Steckdose und/oder entfernen Sie einen abnehmbaren Akku, bevor Sie Geräteeinstellungen vornehmen, Einsatzwerkzeugteile wechseln oder das Elektrowerkzeug weglegen.** Diese Vorsichtsmaßnahme verhindert den unbeabsichtigten Start des Elektrowerkzeugs.
- d) **Bewahren Sie das unbenutzte Elektrowerkzeug außerhalb der Reichweite von Kindern auf. Lassen Sie keine Personen das**

Elektrowerkzeug benutzen, die mit diesem nicht vertraut sind oder diese Anweisungen nicht gelesen haben. Elektrowerkzeuge sind gefährlich, wenn sie von unerfahrenen Personen benutzt werden.

- e) **Pflegen Sie Elektrowerkzeuge und Einsatzwerkzeuge mit Sorgfalt. Kontrollieren Sie, ob bewegliche Teile einwandfrei funktionieren und nicht klemmen, ob Teile gebrochen oder so beschädigt sind, dass die Funktion des Gerätes beeinträchtigt ist. Lassen Sie beschädigte Teile vor dem Einsatz des Elektrowerkzeuges reparieren.** Viele Unfälle haben ihre Ursache in schlecht gewarteten Elektrowerkzeugen.
- f) **Halten Sie Schneidwerkzeuge scharf und sauber.** Sorgfältig gepflegte Schneidwerkzeuge mit scharfen Schneidkanten verklemmen sich weniger und sind leichter zu führen.
- g) **Verwenden Sie Elektrowerkzeug, Einsatzwerkzeuge usw. entsprechend diesen Anweisungen. Berücksichtigen Sie dabei die Arbeitsbedingungen und die auszuführende Tätigkeit.** Der Gebrauch von Elektrowerkzeugen für andere als die vorgesehenen Anwendungen kann zu gefährlichen Situationen führen.
- h) **Halten Sie Griffe und Griffflächen trocken, sauber und frei von Öl und Fett.** Rutschige Griffe und Griffflächen erlauben keine sichere Bedienung und Kontrolle des Elektrowerkzeugs in unvorhergesehenen Situationen.

5) Verwendung und Behandlung des Akkuwerkzeugs

- a) **Laden Sie die Akkus nur mit Ladegeräten auf, die vom Hersteller empfohlen werden.** Durch ein Ladegerät, das für eine bestimmte Art von Akkus geeignet ist, besteht Brandgefahr, wenn es mit anderen Akkus verwendet wird.
- b) **Verwenden Sie nur die dafür vorgesehenen Akkus in den Elektrowerkzeugen.** Der Gebrauch von anderen Akkus kann zu Verletzungen und Brandgefahr führen.
- c) **Halten Sie den nicht benutzten Akku fern von Büroklammern, Münzen, Schlüsseln, Nägeln, Schrauben oder anderen kleinen Metallgegenständen, die eine Überbrückung der Kontakte verursachen könnten.** Ein Kurzschluss zwischen den Akkukontakten kann Verbrennungen oder Feuer zur Folge haben.
- d) **Bei falscher Anwendung kann Flüssigkeit aus dem Akku austreten. Vermeiden Sie den Kontakt damit. Bei zufälligem Kontakt mit Wasser abspülen. Wenn die Flüssigkeit in die Augen kommt, nehmen Sie zusätzlich ärztliche Hilfe in Anspruch.** Austretende Akkuflüssigkeit kann zu Hautreizungen oder Verbrennungen führen.
- e) **Benutzen Sie keinen beschädigten oder veränderten Akku.** Beschädigte oder veränderte Akkus können sich unvorhersehbar verhalten und zu Feuer, Explosion oder Verletzungsgefahr führen.
- f) **Setzen Sie einen Akku keinem Feuer oder zu hohen Temperaturen aus.** Feuer oder Temperaturen

über 130 °C können eine Explosion hervorrufen.

- g) **Befolgen Sie alle Anweisungen zum Laden und laden Sie den Akku oder das Akkuwerkzeug niemals außerhalb des in der Betriebsanleitung angegebenen Temperaturbereichs.** Falsches Laden oder Laden außerhalb des zugelassenen Temperaturbereichs kann den Akku zerstören und die Brandgefahr erhöhen.

6) Service

- a) **Lassen Sie Ihr Elektrowerkzeug nur von qualifiziertem Fachpersonal und nur mit Original-Ersatzteilen reparieren.** Damit wird sichergestellt, dass die Sicherheit des Elektrowerkzeugs erhalten bleibt.
- b) **Warten Sie niemals beschädigte Akkus.** Sämtliche Wartung von Akkus sollte nur durch den Hersteller oder bevollmächtigte Kundendienststellen erfolgen.

Sicherheitshinweise für Bohrmaschinen

1) Sicherheitshinweise für alle Arbeiten

- a) **Benutzen Sie den (die) Zusatzgriff(e).** Der Verlust der Kontrolle kann zu Verletzungen führen.
- b) **Stützen Sie das Elektrowerkzeug vor der Benutzung gut ab.** Dieses Elektrowerkzeug erzeugt ein hohes Drehmoment. Wenn das Elektrowerkzeug während des Betriebs nicht sicher abgestützt wird, kann es zu einem Verlust der Kontrolle und zu Verletzungen kommen.

- c) **Halten Sie das Elektrowerkzeug an den isolierten Griffflächen, wenn Sie Arbeiten ausführen, bei denen das Einsatzwerkzeug oder die Schrauben verborgene Stromleitungen treffen kann.** Der Kontakt mit einer spannungsführenden Leitung kann auch metallene Geräteteile unter Spannung setzen und zu einem elektrischen Schlag führen.

2) Sicherheitshinweise bei Verwendung langer Bohrer

- a) **Arbeiten Sie auf keinen Fall mit einer höheren Drehzahl als der für den Bohrer maximal zulässigen Drehzahl.** Bei höheren Drehzahlen kann sich der Bohrer leicht verbiegen, wenn er sich ohne Kontakt mit dem Werkstück frei drehen kann, und zu Verletzungen führen.
- b) **Beginnen Sie den Bohrvorgang immer mit niedriger Drehzahl und während der Bohrer Kontakt mit dem Werkstück hat.** Bei höheren Drehzahlen kann sich der Bohrer leicht verbiegen, wenn er sich ohne Kontakt mit dem Werkstück frei drehen kann, und zu Verletzungen führen.
- c) **Üben Sie keinen übermäßigen Druck und nur in Längsrichtung zum Bohrer aus.** Bohrer können sich verbiegen und dadurch brechen oder zu einem Verlust der Kontrolle und zu Verletzungen führen.

3) Zusätzliche Sicherheitshinweise

- a) **Verwenden Sie kein Zubehör welches nicht von PARKSIDE empfohlen wurde.** Die kann zu elektrischem Schlag oder Feuer führen.

Restrisiken

Auch wenn Sie dieses Elektrowerkzeug vorschriftsmäßig bedienen, bleiben immer Restrisiken bestehen. Folgende Gefahren können im Zusammenhang mit der Bauweise und Ausführung dieses Elektrowerkzeugs auftreten:

- a) Schnittverletzungen
- b) Gehörschäden, falls kein geeigneter Gehörschutz getragen wird.
- c) Gesundheitsschäden, die aus Hand-Arm-Schwingungen resultieren, falls das Gerät über einen längeren Zeitraum verwendet wird oder nicht ordnungsgemäß geführt und gewartet wird.

 **Warnung!** Dieses Elektrowerkzeug erzeugt während des Betriebs ein elektromagnetisches Feld. Dieses Feld kann unter bestimmten Umständen aktive oder passive medizinische Implantate beeinträchtigen. Um die Gefahr von ernsthaften oder tödlichen Verletzungen zu verringern, empfehlen wir Personen mit medizinischen Implantaten ihren Arzt und den Hersteller des medizinischen Implantats zu konsultieren, bevor die Maschine bedient wird.

 **Beachten Sie die Sicherheits-hinweise und Hinweise zum Aufladen und der korrekten Verwendung, die in der Betriebsanleitung Ihres Akkus und Ladegeräts der Serie Parkside X 20 V Team gegeben sind. Eine detaillierte Beschreibung zum Ladevorgang und weitere Informationen finden Sie in dieser separaten Bedienungsanleitung.**

Bedienung





Nehmen Sie den Akku aus dem Gerät, um eine unbeabsichtigte Inbetriebnahme zu verhindern. Es besteht Verletzungsgefahr!



Achten Sie darauf, dass die Umgebungstemperatur während dem Arbeiten 50 °C nicht überschreitet und -20 °C nicht unterschreitet.



Wählen Sie je nachdem ob Sie Bohren  oder Schrauben  möchten die entsprechende Betriebsart am Gerät aus. Siehe dazu Kapitel „Rutschkupplung ein-/ausschalten,“

Ladezustand des Akkus prüfen

Drücken Sie die Softtaste (10) am Akku (11). Der Ladezustand des Akkus (11) wird Ihnen durch das Aufleuchten der entsprechenden LEDs an der Ladezustandsanzeige (12) angezeigt.

rot-gelb-grün => Akku vollgeladen
 rot-gelb => Akku ca. zur Hälfte geladen
 rot => Akku muss geladen werden

Akku aufladen



Lassen Sie einen erwärmten Akku vor dem Laden abkühlen.



Laden Sie den Akku (11) auf, wenn nur noch die rote LED der Ladezustandsanzeige (12) leuchtet.

1. Nehmen Sie gegebenenfalls den Akku (11) aus dem Gerät.

2. Schieben Sie den Akku (11) in den Ladeschacht des Ladegerätes (23).
3. Schließen Sie das Ladegerät (23) an eine Steckdose an.
4. Nach erfolgtem Ladevorgang trennen Sie das Ladegerät (23) vom Netz.
5. Ziehen Sie den Akku (11) aus dem Ladegerät (23).

Übersicht der LED-Kontrollanzeigen auf dem Ladegerät (23):

Grüne LED leuchtet ohne eingesetzten Akku:

Ladegerät betriebsbereit.

Grüne LED leuchtet: Akku ist geladen.

Rote LED leuchtet: Akku lädt.

Rote LED blinkt: Akku überhitzt

Rote + Grüne LED blinken: Akku defekt



Für die LED-Anzeige des Smart Ladegerätes beachten Sie bitte das Label auf dem Gerät selbst.



Akku ins Gerät einsetzen/entnehmen

Akku-Pack einsetzen

1. Bringen Sie den Drehrichtungsschalter (6) in Mittelstellung (Sperr).
2. Schieben Sie den Gerätefuß auf den Akku-Pack (11) bis dieser einrastet.

Akku-Pack entnehmen

1. Drücken Sie die Entriegelungstaste (13) und ziehen Sie den Akku-Pack (11) nach vorne vom Gerät ab.

Gangwahl

Schieben Sie den Gang-Wahlschalter (5) auf **1** oder **2**, entsprechend einer niedrigen bzw. hohen Drehzahlvorwahl.

Gang 1.....0 - 550 min⁻¹

Gang 2.....0 - 2200 min⁻¹



Die Gangumschaltung darf nur im Stillstand betätigt werden.



Drehrichtung einstellen

Mit dem Drehrichtungsschalter können Sie die Drehrichtung des Gerätes wählen (Rechtslauf und Linkslauf) und das Gerät gegen ungewolltes Einschalten sichern. Der Pfeil auf dem Drehrichtungsschalter gibt die Arbeitsrichtung an.

1. Warten Sie den Stillstand des Gerätes ab.
2. Schieben Sie den Drehrichtungsschalter (6) in die gewünschte Position:
Rechtslauf: Zum Bohren und Eindrehen von Schrauben. Den Drehrichtungsschalter rechts, mit Pfeil nach vorne, drücken.
Linkslauf: Zum Lösen von Schrauben. Den Drehrichtungsschalter links, mit Pfeil nach hinten, drücken.
3. **Einschaltsperr:** Drehrichtungsschalter in Mittelstellung bringen.



Der Drehrichtungsschalter darf nur im Stillstand betätigt werden.

Drehmoment einstellen

Sie können durch Drehen des Drehmoment-einstellrings (3) das maximale Drehmoment voreinstellen. Es sind 25 Drehmomentstufen vorgesehen.

1. Wählen Sie das gewünschte Drehmoment durch Drehen am Drehmoment-einstellring (3):
 Stufe 1 → niedrigstes Drehmoment
 Stufe 25 → höchstes Drehmoment
2. Beginnen Sie bei einer kleineren Drehmoment-Stufe und erhöhen Sie diese nach Bedarf.

 Der Drehmomenteinstellung darf nur im Stillstand betätigt werden.

 Das Erreichen der voreingestellten Drehmomentgrenze wird von einem deutlichen Ratschen begleitet. Dieses Geräusch wird durch die Rutschkupplung verursacht.

Rutschkupplung ein-/ausschalten

Die Rutschkupplung darf nur im Stillstand ein-/ausgeschaltet werden.

Zum **Schrauben** schalten Sie die Rutschkupplung ein.

- Stellen Sie den Rutschkupplung-Wahlschalter (4) so ein, dass das **Schrauben Symbol**  den Großteil des Sichtfensters einnimmt.

Zum **Bohren** schalten Sie die Rutschkupplung aus.

- Stellen Sie den Rutschkupplung-Wahlschalter (4) so ein, dass das **Bohren Symbol**  den Großteil des Sichtfensters einnimmt.

C Werkzeugwechsel

1. Drehen Sie das Schnellspannbohrfutter (2) gegen den Uhrzeigersinn auf, bis die Bohrfutteröffnung (1) groß genug ist, um das Werkzeug aufzunehmen.
2. Schieben Sie das Werkzeug so weit wie möglich in das Schnellspannbohrfutter (2) ein.
3. Drehen Sie das Schnellspannbohrfutter im Uhrzeigersinn, um das Werkzeug fest zu klemmen.
4. Um das Werkzeug wieder zu entfernen, drehen Sie das Schnellspannbohr-

futter (2) auf und ziehen Sie das Werkzeug heraus.

 Hinten, unten, mittig am Handgriff (7) befindet sich ein magnetischer Bit-Halter (8) an dem Sie einen Bit befestigen können, den Sie gerade nicht benötigen.

D Zusatzhandgriff montieren/demontieren

 **Verwenden Sie das Gerät nur mit montiertem Zusatzhandgriff (21).**

Zusatzhandgriff montieren

1. Drehen Sie den Griff (20) des Zusatzgriffs (21) gegen den Uhrzeigersinn.
2. Drücken Sie den Griff (20) in Richtung Verlängerung (19) und halten Sie diese Position. Dadurch erweitern Sie die Schlaufe (17).
3. Schieben Sie die Schlaufe (17) des Zusatzgriffs (21) über das Bohrfutter (2).
4. Lassen Sie den gedrückten Griff (20) los. Stellen Sie (ggf. durch leichtes Drehen) sicher, dass der Zusatzgriff (21) in die Raster am Gerätegehäuse greift.
5. Drehen Sie den Griff (20) des Zusatzgriffs (21) im Uhrzeigersinn fest.



Zusatzhandgriff demontieren

1. Drehen Sie den Griff (20) des Zusatzgriffs (21) gegen den Uhrzeigersinn.
2. Drücken Sie den Griff (20) in Richtung Verlängerung (19) und halten Sie diese Position.
3. Nehmen Sie den Zusatzhandgriff (21) vom Gerät ab, indem Sie die Schlaufe (17) des Zusatzgriffs (21) über das Bohrfutter (2) ziehen.

i Mit der Flügelschraube (18) können Sie einen Tiefenanschlag (optional erhältlich, siehe Kapitel „Ersatzteile/Zubehör“) befestigen.

Ein-/Ausschalten

Mit dem Ein-/Ausschalter (16) können Sie die Drehzahl stufenlos regulieren. Je weiter Sie den Ein-/Ausschalter drücken, desto höher ist die Drehzahl.

Mit dem Gang-Wahlschalter (5) treffen Sie eine Drehzahlvorwahl, siehe Kapitel „Gangwahl“. Mit dem Rutschkupplung-Wahlschalter (4) wählen Sie die Betriebsart Bohren  oder Schrauben  aus, siehe Kapitel „Rutschkupplung ein-/ausschalten“. Wir empfehlen die Betriebsart Schrauben im Gang 1 auszuführen.

1. Zum Einschalten des Gerätes drücken Sie den Ein-/Ausschalter (16). Das LED-Arbeitslicht (14) leuchtet während des Betriebs und noch ca. 10 Sekunden nach Loslassen des Ein-/Ausschalters (16).

i Die Leuchtdauer des LED-Arbeitslichts (14) kann über die Lidl Home App eingestellt werden, siehe Kapitel „Gerät mit der Lidl Home App verbinden > Funktionen der App“.

2. Zum Ausschalten lassen Sie den Ein-/Ausschalter (16) los. Wenn Sie den Drehrichtungsschalter (6) in Mittelstellung bringen, ist das Gerät gegen Einschalten gesichert.

i In Arbeitspausen kann das Gerät mit dem integrierten Metallbügel (9) am Gürtel eingehängt werden. Achten Sie darauf, dass das Gerät ausgeschaltet und gegen unbeabsichtigtes Einschalten gesichert ist.

Der Metallbügel eignet sich ebenfalls zum Öffnen von Flaschen mit Kronkorken.

Gerät mit der Lidl Home App verbinden

! **Das Gerät kann nur mit der Lidl Home App verbunden werden, wenn Sie es mit einem Smart Performance Akku betreiben.**

i Ein Upgrade der Firmware kann zu Änderungen der Funktionalität der App führen.

1. Schieben Sie den Gerätefuß auf einen **Smart Performance Akku** auf bis dieser einrastet. Drücken Sie kurz den Ein-/Ausschalter (16).

i Die Smart-App-LED  (15) neben dem LED-Arbeitslicht (14) beginnt zu leuchten.

2. Aktivieren Sie das Bluetooth® an Ihrem Smartphone.
3. Öffnen Sie die Lidl Home App. Ab hier gibt es die Möglichkeiten **1**, **2**, **3** und **4** das Gerät zu verbinden.

1 Wenn dies das erste Gerät ist, das Sie mit der App verbinden möchten:

4. Wählen Sie auf den Reiter  „Zuhause“ die Option „Gerät hinzufügen“. Die App scannt die Umgebung nach verfügbaren Geräten und zeigt Ihnen an, ob verfügbare Geräte gefunden wurden.

i Sollte dies nicht der Fall sein, lesen Sie weiter bei Möglichkeit **3**.



5. Wählen Sie „Gehen Sie auf Hinzufügen“, so bekommen Sie die verfügbaren Geräte in einer Liste angezeigt.
6. Wählen Sie den Smart Akku (mit dem Sie das Gerät verwenden) durch setzen des

Häkchens  aus. Wählen Sie nur ein Gerät zur gleichen Zeit aus. Sollten weitere Häkchen bei anderen Geräten gesetzt sein, nehmen Sie die Häkchen heraus, indem Sie auf das Häkchen drücken.

7. Drücken Sie jetzt auf das , das dieselbe Farbe hat wie das gesetzte Häkchen.
8. Bestätigen Sie die erfolgreiche Verbindung mit „Fertig“.

Jetzt ist das Gerät im Reiter  „Zuhause“ aufgeführt und kann angewählt werden.

2 Wenn Sie bereits andere Geräte mit der App verbunden haben:



4. Wählen Sie auf den Reiter  „Zuhause“ das  oben rechts. Die App scannt die Umgebung nach verfügbaren Geräten und zeigt Ihnen an, ob verfügbare Geräte gefunden wurden.

 Sollte dies nicht der Fall sein, lesen Sie weiter bei Möglichkeit **3**.

5. Verfahren Sie weiter wie bei **1** ab Punkt 5.

3 Wenn Ihnen nicht die automatisch eine Liste der verfügbaren Geräte vorgeschlagen wird:

Wird Ihnen nicht automatisch der Smart Akku (mit dem Sie das Gerät verwenden) vorgeschlagen, gehen Sie folgendermaßen vor:

4. Wählen Sie auf den Reiter  „Zuhause“ das  oben rechts.
5. Wählen Sie in der Leiste links „Andere“.
6. Wählen Sie „Andere-2“.
7. Bestätigen Sie, dass die Anzeige schnell blinkt.
Die App sucht nun verfügbare Geräte und schlägt sie Ihnen vor.

8. Wählen Sie das gewünschte Gerät durch drücken des  aus, um es der App hinzuzufügen.

9. Bestätigen Sie erst mit „weiter“, dann mit „fertig“.

4 Wenn Sie den Smart Akku bereits mit der App verbunden haben:

4. Wählen Sie den Reiter  „Zuhause“.
5. Wählen Sie den Smart Akku (mit dem Sie das Gerät verwenden). Das Symbol  gibt an, dass der Smart Akku mit einem Performance Gerät verbunden ist.

Funktionen der App

Wählen Sie den Smart Akku  (mit dem Sie das Gerät verwenden) an. Sie gelangen auf die Übersichts-Seite des Geräts, auf der Sie folgende Informationen und Einstellmöglichkeiten erhalten:

- die **Geräte-ID Werkzeug** ermöglicht eine genaue Identifikation des Werkzeugs
- das **Werkzeugmodell** ist angegeben und die Produktionscharge in Klammern
- der aktuelle **Stromverbrauch** in Ampere
- die aktuelle **Drehzahl** wird angezeigt RPM (rounds per minute)/min⁻¹
- die **Aktuelle Stufe** wird angezeigt und kann geändert werden, anstelle der Betätigung des Gang-Wahlschalters (5)
- mit dem **Kickbackcontrol-Schalter** kann die Rückschlag-Kontrolle ein- und ausgeschaltet werden
- der **Arbeitsmodus** des Geräts kann gewählt werden: Leistung, Profi und ECO
- mit dem **Lampenschalter** kann das Arbeitslicht ein- und ausgeschaltet werden
- über die **LED-Helligkeit** regeln Sie die Helligkeit des Arbeitslichts durch Schieben des Balkens von 1% bis 100%
- über die **LED-Abschalt-Verzögerung** legen Sie fest wie lange das Arbeitslicht

nach dem Loslassen des Ein-/Ausschalters leuchtet

- die **Laufzeit** des Geräts kann ausgelesen werden
- die Häufigkeit der **Überhitzung** des Geräts kann ausgelesen werden
- die Häufigkeit der **Blockierung** des Geräts kann ausgelesen werden
- die Häufigkeit der **Überstromzeiten Werkzeug** kann ausgelesen werden
- ein roter Punkt an der **Firmware-Version** zeigt an, dass ein Update vorliegt. Durch Anwählen der Firmware Version kann das Update durchgeführt werden
- über **Werkseinstellung** stellen Sie die Betriebs-einstellung wieder her. Alle gespeicherten Daten werden gelöscht.



Wischen Sie von links nach rechts, um zur Übersichts-Seite des Smart-Akkus zu gelangen. Hier können Sie:

Datenschutzrichtlinie



Die vollständige Datenschutzrichtlinie finden Sie unter dem Reiter  „Ich“ im Feld  „Datenschutzrichtlinie“.

Gerät trennen und Daten aus der App löschen

Smart-Akku/Ladegerät trennen und Daten löschen:

1. Wählen Sie im Reiter  „Zuhause“ den Gerät aus, welches Sie entfernen möchten und wessen Daten Sie löschen möchten.
2. Wählen Sie das -Icon oben rechts.
3. Wählen Sie „Gerät entfernen“.
4. Zum Löschen der Daten, wählen sie „Trennen und Daten löschen“.
Wenn Sie nur das Gerät trennen möchten, ohne die Daten zu löschen, wählen Sie „Trennen“.

Performance Gerät, das über einen Smart-Akku gekoppelt ist, trennen und Daten löschen:

1. Wählen Sie den Reiter  „Zuhause“.
2. Wählen Sie den Smart Akku mit dem Sie das Performance Gerät verwenden. Das Symbol  gibt an, dass der Smart Akku mit einem Performance Gerät verbunden ist.
3. Wählen Sie ganz unten in den Einstellungen **Werkseinstellung**. Die Betriebs-einstellung wird wieder hergestellt. Alle gespeicherten Daten werden gelöscht.

Probleme mit der App? - FAQ

1. Wählen Sie den Akku aus der Geräteliste aus zu dem Sie Fragen haben.
2. Wählen Sie das -Icon oben rechts.
3. Wählen Sie die Option „FAQ“ (Häufig gestellte Fragen).

Reinigung und Wartung



Lassen Sie Instandsetzungsarbeiten und Wartungsarbeiten, die nicht in dieser Anleitung beschrieben sind, von unserem Service-Center durchführen. Verwenden Sie nur Originalteile.



Schalten Sie das Gerät aus und nehmen Sie vor allen Arbeiten den Akku aus dem Gerät.

Führen Sie folgende Reinigungs- und Wartungsarbeiten regelmäßig durch. Dadurch ist eine lange und zuverlässige Nutzung gewährleistet.

Reinigung



Das Gerät darf weder mit Wasser abgespritzt werden, noch in Wasser gelegt werden. Es besteht die Gefahr eines Stromschlages.

- Halten Sie Lüftungsschlitze, Motorgehäuse und Griffe des Gerätes sauber. Verwenden Sie dazu ein feuchtes Tuch oder eine Bürste. Verwenden Sie keine Reinigungs- bzw. Lösungsmittel. Sie könnten das Gerät damit irreparabel beschädigen.

Wartung

Das Gerät ist wartungsfrei.

Lagerung

- Bewahren Sie das Gerät an einem trockenen und staubgeschützten Ort auf, außerhalb der Reichweite von Kindern.
- Die Lagertemperatur für den Akku und das Gerät beträgt zwischen 0 °C und 45 °C. Vermeiden Sie während der Lagerung extreme Kälte oder Hitze, damit der Akku nicht an Leistung verliert.
- Bewahren Sie das Gerät im mitgelieferten Koffer (22) auf.

Entsorgung/ Umweltschutz

Nehmen Sie den Akku aus dem Gerät bevor Sie das Gerät entsorgen! Führen Sie Gerät, Zubehör und Verpackung einer umweltgerechten Wiederverwertung zu. Entsorgungshinweise zum Akku finden Sie in der separaten Betriebsanleitung Ihres Akkus und Ladegeräts.

 Das Symbol der durchgestrichenen Mülltonne bedeutet, dass dieses Gerät am Ende der Nutzungszeit nicht über den Haushaltsmüll entsorgt werden darf.

 Werfen Sie den Akku nicht in den Hausmüll, ins Feuer (Explosionsgefahr) oder ins Wasser. Beschädigte Akkus können der Umwelt und ihrer Gesundheit schaden, wenn giftige Dämpfe oder Flüssigkeiten austreten.

- Geben Sie das Gerät an einer Verwertungsstelle ab. Die verwendeten Kunststoff- und Metallteile können sortenrein getrennt werden und so einer Wiederverwertung zugeführt werden. Fragen Sie hierzu unser Service-Center.
- Die Entsorgung Ihrer defekten, eingesendeten Geräte führen wir kostenlos durch.

Entsorgen Sie Akkus nach den lokalen Vorschriften. Defekte oder verbrauchte Akkus müssen gemäß Richtlinie 2006/66/EG recycelt werden. Geben Sie Akkus an einer Altbatteriesammelstelle ab, wo sie einer umweltgerechten Wiederverwertung zugeführt werden. Fragen Sie hierzu Ihren lokalen Müllentsorger oder unser Service-Center. Entsorgen Sie Akkus im entladenen Zustand. Wir empfehlen die Pole mit einem Klebestreifen zum Schutz vor einem Kurzschluss abzudecken. Öffnen Sie den Akku nicht.

Zusätzliche Entsorgungshinweise für Deutschland nach Elektro- und Elektronikgerätegesetz: Das Gerät ist bei eingerichteten Sammelstellen, Wertstoffhöfen oder Entsorgungsbetrieben abzugeben. Zudem sind Vertreter von Elektro- und Elektronikgeräten sowie Vertreter von Lebens-

mitteln zur Rücknahme verpflichtet. LIDL bieten Ihnen Rückgabemöglichkeiten direkt in den Filialen und Märkten an. Rückgabe und Entsorgung sind für Sie kostenfrei.

Beim Kauf eines Neugerätes haben Sie das Recht, ein entsprechendes Altgerät unentgeltlich zurückzugeben.

Zusätzlich haben Sie die Möglichkeit, unabhängig vom Kauf eines Neugerätes, unentgeltlich (bis zu drei) Altgeräte abzugeben, die in keiner Abmessung größer als 25 cm sind.

Bitte löschen Sie vor der Rückgabe alle personenbezogenen Daten.

Bitte entnehmen Sie vor der Rückgabe Batterien oder Akkumulatoren, die nicht vom Altgerät umschlossen sind, sowie Lampen, die zerstörungsfrei entnommen werden können und führen diese einer separaten Sammlung zu.

Ersatzteile/Zubehör

Ersatzteile und Zubehör erhalten Sie unter www.grizzlytools.shop

Sollten Sie Probleme mit dem Bestellvorgang haben, verwenden Sie bitte das Kontaktformular. Bei weiteren Fragen wenden Sie sich an das „Service-Center“ (siehe Seite 21).

Schnellspannbohrfutter.....	91105376
Zusatzhandgriff	91110031
Tiefenanschlag.....	91110029

Garantie

Sehr geehrte Kundin, sehr geehrter Kunde, Sie erhalten auf dieses Gerät 5 Jahre Garantie ab Kaufdatum.

Im Falle von Mängeln dieses Produkts stehen Ihnen gegen den Verkäufer des Produkts gesetzliche Rechte zu. Diese gesetzlichen

Rechte werden durch unsere im Folgenden dargestellte Garantie nicht eingeschränkt.

Garantiebedingungen

Die Garantiefrist beginnt mit dem Kaufdatum. Bitte bewahren Sie den Original-Kassenbon gut auf. Diese Unterlage wird als Nachweis für den Kauf benötigt.

Tritt innerhalb von fünf Jahren ab dem Kaufdatum dieses Produkts ein Material- oder Fabrikationsfehler auf, wird das Produkt von uns – nach unserer Wahl – für Sie kostenlos repariert oder ersetzt. Diese Garantieleistung setzt voraus, dass innerhalb der Fünf-Jahres-Frist das defekte Gerät und der Kaufbeleg (Kassenbon) vorgelegt und schriftlich kurz beschrieben wird, worin der Mangel besteht und wann er aufgetreten ist.

Wenn der Defekt von unserer Garantie gedeckt ist, erhalten Sie das reparierte oder ein neues Produkt zurück. Mit Reparatur oder Austausch des Produkts beginnt kein neuer Garantiezeitraum.

Garantiezeit und gesetzliche Mängelansprüche

Die Garantiezeit wird durch die Gewährleistung nicht verlängert. Dies gilt auch für ersetzte und reparierte Teile. Eventuell schon beim Kauf vorhandene Schäden und Mängel müssen sofort nach dem Auspacken gemeldet werden. Nach Ablauf der Garantiezeit anfallende Reparaturen sind kostenpflichtig.

Garantieumfang

Das Gerät wurde nach strengen Qualitätsrichtlinien sorgfältig produziert und vor Anlieferung gewissenhaft geprüft.

Die Garantieleistung gilt für Material- oder Fabrikationsfehler. Diese Garantie erstreckt sich nicht auf Produktteile, die normaler Abnutzung ausgesetzt sind und daher als Verschleißteile angesehen werden können

(z. B. Schnellspannbohrfutter) oder für Beschädigungen an zerbrechlichen Teilen (z. B. Schalter).

Diese Garantie verfällt, wenn das Produkt beschädigt, nicht sachgemäß benutzt oder nicht gewartet wurde. Für eine sachgemäße Benutzung des Produkts sind alle in der Betriebsanleitung aufgeführten Anweisungen genau einzuhalten. Verwendungszwecke und Handlungen, von denen in der Betriebsanleitung abgeraten oder vor denen gewarnt wird, sind unbedingt zu vermeiden. Das Produkt ist lediglich für den privaten und nicht für den gewerblichen Gebrauch bestimmt. Bei missbräuchlicher und unsachgemäßer Behandlung, Gewaltanwendung und bei Eingriffen, die nicht von unserer autorisierten Service-Niederlassung vorgenommen wurden, erlischt die Garantie.

Abwicklung im Garantiefall

Um eine schnelle Bearbeitung Ihres Anliegens zu gewährleisten, folgen Sie bitte den folgenden Hinweisen:

- Bitte halten Sie für alle Anfragen den Kassenbon und die Identifikationsnummer (IAN 41 1076_2201) als Nachweis für den Kauf bereit.
- Die Artikelnummer entnehmen Sie bitte dem Typenschild.
- Sollten Funktionsfehler oder sonstige Mängel auftreten kontaktieren Sie zunächst die nachfolgend benannte Serviceabteilung **telefonisch** oder per **E-Mail**. Sie erhalten dann weitere Informationen über die Abwicklung Ihrer Reklamation.
- Ein als defekt erfasstes Produkt können Sie, nach Rücksprache mit unserem Kundenservice, unter Beifügung des Kaufbelegs (Kassenbons) und der Angabe, worin der Mangel besteht und wann er aufgetreten ist, für Sie portofrei an die Ihnen mitgeteilte

Service-Anschrift übersenden. Um Annahmeprobleme und Zusatzkosten zu vermeiden, benutzen Sie unbedingt nur die Adresse, die Ihnen mitgeteilt wird. Stellen Sie sicher, dass der Versand nicht unfrei, per Sperrgut, Express oder sonstiger Sonderfracht erfolgt. Senden Sie das Gerät bitte inkl. aller beim Kauf mitgelieferten Zubehörteile ein und sorgen Sie für eine ausreichend sichere Transportverpackung.

Reparatur-Service

Sie können Reparaturen, **die nicht der Garantie unterliegen**, gegen Berechnung von unserer Service-Niederlassung durchführen lassen. Sie erstellt Ihnen gerne einen Kostenvoranschlag. Wir können nur Geräte bearbeiten, die ausreichend verpackt und frankiert eingesandt wurden.

Achtung: Bitte senden Sie Ihr Gerät gereinigt und mit Hinweis auf den Defekt an unsere Service-Niederlassung.

Nicht angenommen werden unfrei - per Sperrgut, Express oder mit sonstiger Sonderfracht - eingeschickte Geräte.

Die Entsorgung Ihrer defekten, eingesendeten Geräte führen wir kostenlos durch.

Service-Center



Service Deutschland

Tel.: 0800 54 35 111
E-Mail: grizzly@lidl.de
IAN 41 1076_2201



Service Österreich

Tel.: 0800 447744
E-Mail: grizzly@lidl.at
IAN 41 1076_2201



Service Schweiz

Tel.: 0800 56 44 33

E-Mail: grizzly@lidl.ch

IAN 411076_2201

Importeur

Bitte beachten Sie, dass die folgende
Anschrift keine Serviceanschrift ist.
Kontaktieren Sie zunächst das oben
genannte Service-Center.

Grizzly Tools GmbH & Co. KG

Stockstädter Straße 20

DE-63762 Großostheim

GERMANY

www.grizzlytools.de

Content

Introduction	22
Intended purpose.....	22
General description.....	23
Extent of the delivery	23
Overview.....	23
Functional description.....	23
Technical data.....	23
Charging time	24
Safety instructions.....	25
Symbols and icons	25
General Safety Directions for Power Tools	25
Safety information for drills	28
Residual Risks	29
Operation	29
Checking the battery charge level	29
Recharging the battery.....	29
Inserting / removing the device's battery pack ...	30
Choice of gear	30
Set the direction of rotation	30
Torque setting	31
Switching the slip clutch on/off.....	31
Tool change	31
Mounting/ removing the auxiliary handle	31
Switching on/off.....	32
Connecting the device with the Lidl Home App	32
Features of the app	33
Privacy policy	34
Disconnecting the device and deleting data from the app.....	34
Problems with the app? - FAQ.....	34
Cleaning and maintenance.....	34
Cleaning.....	34
Maintenance	35
Storage.....	35
Replacement parts/accessories... 	35
Disposal and protection of the environment.....	35
Guarantee	35

Repair Service.....	37
Service-Center	37
Importer	37
Translation of the original EC declaration of conformity	213
Exploded drawing	225

Introduction

Congratulations on the purchase of your new device. With it, you have chosen a high quality product.

During production, this equipment has been checked for quality and subjected to a final inspection. The functionality of your equipment is therefore guaranteed.



The operating instructions constitute part of this product. They contain important information on safety, use and disposal. Before using the product, familiarise yourself with all of the operating and safety instructions. Use the product only as described and for the applications specified. Keep this manual safely and in the event that the product is passed on, hand over all documents to the third party.

Intended purpose

The device is intended for drilling screws in and out and for drilling holes in wood, metal or plastic.

Any other use that is not explicitly approved in these instructions may result in damage to the equipment and represent a serious danger to the user.

The user or operator is responsible for accidents causing injury to other people or damage to property.

This equipment is not suitable for commercial use. Commercial use will invalidate the guarantee.

The device is part of the (Parkside) X 20 V TEAM series and can be operated using (Parkside) X 20 V TEAM series batteries. The batteries may only be charged using chargers from the (Parkside) X 20 V TEAM series.

- 14 LED work light
- 15 Smart app LED
- 16 On/Off switch
- 17 Loop
- 18 Butterfly screw
- 19 Extension
- 20 Handle
- 21 Auxiliary handle
- 22 Case
- 23 Charger

General description

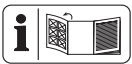

An illustration of the most important functional components can be found on the front and the back fold-out pages.

Extent of the delivery

Carefully unpack the appliance and check that it is complete:

- Cordless Drill
- Auxiliary handle
- Storage case
- Instruction manual



The rechargeable battery and charger are not included in delivery.

Overview

- 1 Drill chuck aperture
- 2 Keyless chuck
- 3 Torque adjustment ring
- 4 Slip clutch selection switch
- 5 Gear selection switch
- 6 Rotational direction switch
- 7 Handle
- 8 Bit holder
- 9 Metal clip
- 10 Soft button
- 11 Rechargeable battery
- 12 Charge level indicator
- 13 Release button

Functional description

The cordless drill with two-speed gearing has left/right running, a keyless chuck and an LED work light.

The maximum torque can be preselected. To drill, the slip clutch can simply be switched off using the switch.

The device can be coupled with the Lidl Home App as needed.

Please refer to the descriptions below for information on how the operating elements work.

Technical data

Cordless Drill PPBSA 20-Li A1

Motor voltage U 20 V==

Idling speed n_0

1st gear 0-550 min⁻¹

2nd gear 0-2200 min⁻¹

Maximum torque..... 150 Nm

Span-chuck Ø 1.5-13 mm

Weight (with auxiliary handle)..... 2.0 kg

Weight (with auxiliary handle

+ smart battery, 4 Ah) 2.6 kg

Drilling capacity

for wood..... max. 150 mm

for steel max. 16 mm

Protection category..... IPX0

Reusable battery type Li-Ion

Temperature.....max. 50 °C

Charging process..... 4 - 40 °C

- Operation -20 - 50 °C
- Storage..... 0 - 45 °C
- Sound pressure level
(L_{pA}) 85.1 dB, K_{pA} = 5 dB
- Sound power level
(L_{WA}) 96.1 dB; K_{WA} = 5 dB
- Vibration (a_h)
Handle 2.699 m/s²; K = 1.5 m/s²
- Auxiliary handle.. 1.937 m/s²; K = 1.5 m/s²
- For use with smart batteries
(Smart PAPS 204 A1/Smart PAPS 208 A1)
Operating frequency/
Frequency band..... 2400 - 2483.5 MHz
- Max. transmission power ≤ 20 dBm

The specified total vibration value and the stated noise emission value have been measured according to a standardised test method and can be used to compare one power tool with another.

The specified total vibration value and the stated specified noise emission value can also be used for a provisional assessment of the load.

Wear ear protection.



Warning: The vibration and noise emissions may deviate from the specified values during actual use of the power tool, depending on how the power tool is being used and, in particular, what kind of material is being worked on.

Safety measures for the protection of the operator are to be determined that are based on an estimate of the actual vibration load under the real operating conditions (for this, all parts of the operating cycle are to be taken into account, for example, times in which the power tool is turned off, and those during which it is turned on but running without a load).

Charging time

The device is part of the (Parkside) X 20 V TEAM series and can be operated with batteries of the (Parkside) X 20 V TEAM series.

Batteries of the (Parkside) X 20 V TEAM series may only be charged using chargers of the (Parkside) X 20 V TEAM series.

We recommend that you operate this appliance with the following batteries only:

PAP 20 B1, PAP 20 B3,
Smart PAPS 204 A1, Smart PAPS 208 A1

We recommend charging these batteries with the following chargers:

PLG 20 A3, PLG 20 A4, PLG 20 C1,
PLG 20 C3, PDSLIG 20 A1,
Smart PLGS 2012 A1

An up-to-date list of battery compatibility can be found at: www.lidl.de/akku

Charging time (min.)	PAP 20 A1 PAP 20 B1	PAP 20 A2	PAP 20 A3 PAP 20 B3	Smart PAPS 204 A1	Smart PAPS 208 A1
PLG 20 A1 PLG 20 A4 PLG 20 C1	60	90	120	120	210
PLG 20 A2	45	60	80	80	165
PLG 20 A3 PLG 20 C3	35	45	60	50	120
PDSL G 20 A1	35	45	60	50	120
Smart PLGS 2012 A1	35	40	40	40	50

Safety instructions

Ensure that the safety instructions are observed when operating the appliance.

Symbols and icons

Symbols on the appliance:



Carefully read these operating instructions.



Electrical appliances must not be disposed of with the domestic waste.



Smart app LED



Drilling



Slip clutch off



Screw



Slip clutch on

Symbols in the manual



Warning symbols with information on damage and injury prevention.



Hazard symbol with information on the prevention of personal injury caused by electric shock.



Instruction symbols with information on preventing damage.



Help symbols with information on improving tool handling.

General Safety Directions for Power Tools



WARNING! Read all safety notices, instructions, illustrations and technical data that have been provided with this power tool. Omissions in the compliance with safety directions and instructions can cause electrical shock, fire and/or severe injuries.

Retain all safety directions and instructions for future use.

The term „power tool“ in the warnings refers to your mains-operated (corded) power tool or battery-operated (cordless) power tool).

1) WORK AREA SAFETY

- a) **Keep work area clean and well lit.** Cluttered or dark areas invite accidents.
- b) **Do not operate power tools in explosive atmospheres, such as in the presence of flammable liquids, gases or dust.** Power tools create sparks which may ignite the dust or fumes.
- c) **Keep children and bystanders away while operating a power tool.** Distractions can cause you to lose control.

2) ELECTRICAL SAFETY

- a) **Power tool plugs must match the outlet. Never modify the plug in any way. Do not use any adapter plugs with earthed (grounded) power tools.** Unmodified plugs and matching outlets will reduce risk of electric shock.
- b) **Avoid body contact with earthed or grounded surfaces, such as pipes, radiators, ranges and refrigerators.** There is an increased risk of electric shock if your body is earthed or grounded.
- c) **Do not expose power tools to rain or wet conditions.** Water entering a power tool will increase the risk of electric shock.
- d) **Do not abuse the cord. Never use the cord for carrying, pulling or unplugging the power tool. Keep cord away from heat, oil, sharp edges or moving parts.** Damaged or entangled cords increase the risk of electric shock.
- e) **When operating a power tool outdoors, use an extension cord**

suitable for outdoor use. Use of a cord suitable for outdoor use reduces the risk of electric shock.

- f) **If operation of the power tool in a damp environment is unavoidable, please use a residual current circuitry.** The use of a residual current circuitry reduces the risk of an electric shock.

3) PERSONAL SAFETY

- a) **Stay alert, watch what you are doing and use common sense when operating a power tool. Do not use a power tool while you are tired or under the influence of drugs, alcohol or medication.** A moment of inattention while operating power tools may result in serious personal injury.
- b) **Use personal protective equipment. Always wear eye protection.** Protective equipment such as dust mask, non-skid safety shoes, hard hat, or hearing protection used for appropriate conditions will reduce personal injuries.
- c) **Prevent unintentional starting. Ensure the switch is in the off-position before connecting to power source and/or battery pack, picking up or carrying the tool.** Carrying power tools with your finger on the switch or energising power tools that have the switch on invites accidents.
- d) **Remove any adjusting key or wrench before turning the power tool on.** A wrench or a key left attached to a rotating part of the power tool may result in personal injury.
- e) **Do not overreach. Keep proper footing and balance at all times.**

This enables better control of the power tool in unexpected situations.

- f) **Dress properly. Do not wear loose clothing or jewellery. Keep your hair, clothing and gloves away from moving parts.** Loose clothes, jewellery or long hair can be caught in moving parts.
- g) **If dust extraction and collection devices can be installed, make sure that these are connected and used correctly.** Use of dust collection can reduce dust-related hazards.
- h) **Do not allow yourself to be lulled into a false sense of security and do not disregard the safety rules for power tools, even if you are familiar with the power tool after using it many times.** Careless action can lead to serious injuries within a fraction of a second.

4) POWER TOOL USE AND CARE

- a) **Do not force the power tool. Use the correct power tool for your application.** The correct power tool will do the job better and safer at the rate for which it was designed.
- b) **Do not use the power tool if the switch does not turn it on and off.** Any power tool that cannot be controlled with the switch is dangerous and must be repaired.
- c) **Remove the plug from the wall socket and/or remove the rechargeable battery before you change the device's settings, change accessory parts or put away the power tool.** Such preventive safety measures reduce the risk of starting the power tool accidentally.

- d) **Store idle power tools out of the reach of children and do not allow persons unfamiliar with the power tool or these instructions to operate the power tool.** Power tools are dangerous in the hands of untrained users.

- e) **Look after the power tool and application tool carefully. Check for misalignment or binding of moving parts, breakage of parts and any other condition that may affect the power tool's operation. If damaged, have the power tool repaired before use.** Many accidents are caused by poorly maintained power tools.

- f) **Keep cutting tools sharp and clean.** Properly maintained cutting tools with sharp cutting edges are less likely to bind and are easier to control.

- g) **Use the power tool, accessories and tool bits etc. in accordance with these instructions, taking into account the working conditions and the work to be performed.** Use of the power tool for operations different from those intended could result in a hazardous situation.

- h) **Keep handles and grip surfaces dry, clean and free from oil and grease.** Slippery handles and grip surfaces do not permit safe operation and control over the power tool in unexpected situations.

5) CAREFUL HANDLING AND USE OF BATTERY DEVICES

- a) **Charge the batteries only in chargers that are recommended by the manufacturer.** Risk of fire if a charger that is suitable for a specific

type of battery is used with other batteries.

b) In the power tools, use only the batteries designed for the purpose. The use of other batteries may result in injuries and risk of fire.

c) Keep the unused battery away from paper clips, coins, keys, nails, screws and other small metal objects, which could cause bridging of the contacts.

A short circuit between the battery contacts may cause burns or fire.

d) If used incorrectly, liquid may leak from the battery. Avoid contact with this. In the event of accidental contact, rinse off with water. If the liquid gets into eyes, seek medical assistance. Leaking battery fluid may cause skin irritations or burns.

e) Do not use damaged or altered batteries. Damaged or altered batteries can be unpredictable and lead to fire, explosion or risk of injury.

f) Do not expose batteries to fire or elevated temperatures. Fire or temperatures over 130 °C can cause an explosion.

g) Follow all instructions for charging and never charge the battery or the battery-powered tool outside the temperature range stated in the operating instructions. Incorrect charging or charging outside the permitted temperature range may destroy the battery and increase the risk of fire.

6) SERVICE

a) Have your power tool serviced by a qualified repair person using only identical replacement

parts. This will ensure that the safety of the power tool is maintained.

b) Never repair damaged batteries. All battery repairs should be carried out by the manufacturer or authorised customer service centres only.

Safety information for drills

1) Safety instructions for all work

a) Use the additional handle(s).

Loss of control can result in injuries.

b) Ensure the power tool is well supported before use. This power tool generates high torque. Not supporting the power tool securely during operation may lead to loss of control and injury.

c) Hold the power tool by the insulated handle surfaces when performing work where the insert tool or screws may come into contact with hidden wiring.

Contact with a live wire can also cause a charge in metal parts of the tool and result in an electric shock.

2) Safety information for using long drills

a) Do not work at a speed higher than the maximum permissible speed for the drill. Higher speeds can cause the drill to bend slightly when rotating freely without contact with the workpiece and can also cause injury.

b) Always begin drilling at a low speed and when the drill is in contact with the workpiece. Higher speeds can cause the drill to bend slightly when rotating freely without

contact with the workpiece and can also cause injury.

- c) **Do not apply excessive pressure to the drill. Only apply pressure lengthwise along the drill.** Drills can bend and break or cause a loss in control, thus resulting in injuries.

3) Additional safety instructions

- a) **Do not use any accessories that are not recommended by PARKSIDE.** This can result in electric shock or fire.

Residual Risks

Even if properly operating and handling this electric tool, some residual risks will remain. Due to its construction and build, this electric tool may present the following hazards:

- a) Cuts
- b) Ear damage if working without ear protection.
- c) Damage to your health caused by swinging your hands and arms when operating the appliance for longer periods of time or if the unit is not held or maintained properly.

 **Warning!** During operation, this electric tool generates an electromagnetic field which, under certain circumstances, may impair the functionality of active or passive medical implants. To reduce the risk of serious or lethal injuries, we recommend that persons with medical implants consult their doctor and the manufacturer of their medical implant before operating the machine.



Observe the safety information and notes on charging and proper use as shown in the instruction manual for your battery and charger from the Parkside X 20 V Team series. A detailed description of the charging process and further information can be found in the separate operating instructions.

Operation





Remove the battery from the device to prevent accidental operation. Risk of injury!



Ensure that the ambient temperature does not exceed 50°C or fall below -20°C during work.





Depending on whether you want to use the drilling  or screw  operating mode, select the corresponding operating mode on the device. See also the chapter "Switching the slip clutch on/off"

Checking the battery charge level

Press the soft button (10) on the battery (11). The charge level of the battery (11) is indicated by illumination of the corresponding LEDs on the battery charge level indicator (12).

red-yellow-green => Battery fully charged
red and yellow => Battery half charged
red => Battery needs to be charged

Recharging the battery

-  Allow a hot battery to cool before charging.
 -  Only charge the battery (11) when the red LED on the charge status indicator (12) is on.
1. Remove the battery (11) from the appliance, as necessary (see „Removing/inserting the battery“).
 2. Insert the battery (11) in the charging compartment of the battery charger (23).
 3. Plug the battery charger (23) into a mains outlet.
 4. Once charging is complete, disconnect the charger (23) from the mains supply.
 5. Remove the battery (11) from the charger (23).

Overview of the control display on the charger (23):

Green LED lights up without battery inserted: Charger ready.

Green LED lights up:

Battery such alleged charged.

Red LED lights up: Battery charging.

Red LED flashes: Battery overheated

Red + green LEDs flash:

Defective battery

-  Note the label on the device itself for the LED display on the smart charger.

A Inserting / removing the device's battery pack

Inserting the battery pack:

1. Move the rotation direction switch (6) onto its middle setting (lock).

2. Slide the foot of the device onto the battery pack (11) until it clicks into place.

Removing the battery pack:

1. Push the release button (13) and pull the battery pack (11) out towards the front of the device.

Choice of gear

Slide the gear selector (5) to **1** or **2**, corresponding to a low or high torque selection.

1st gear	0-550 min ⁻¹
2nd gear	0-2200 min ⁻¹

 A gear change may only be performed in standstill mode!

B Set the direction of rotation

You can select the direction of rotation with the direction switch (clockwise and anticlockwise direction) and secure the device against accidental start up. The arrow on the direction switch indicates the working direction.

1. Wait for the device to shut-down.
2. Push the direction switch (6) into the desired position:

Clockwise direction:

To drill and screw in screws. Press the direction switch to the left with the arrow pointing forwards

Counter-clockwise direction:

To unscrew screws. Press the direction switch to the right with the arrow pointing backwards

3. **Switch lock:** Bring direction switch to neutral position.

 The direction changed may only be performed in standstill mode.

Torque setting

You can preset the maximum torque by rotating the torque adjustment ring (3). 25 torque levels are provided.

1. Turn the adjusting ring (3) to select the desired torque:
Step 1 -> lowest torque,
Step 25 -> highest torque.
2. Start with a lower torque step and increase according to requirement.

 Torque adjustment should only be performed in standstill mode.

 Reaching the preset torque limit produces a noticeable rasping sound. This sound is caused by the slip clutch.

Switching the slip clutch on/off

The slip clutch may only be switched on/off when at a standstill.

To use the **screw** operating mode, switch the slip clutch on.

- Set the slip clutch selection switch (4) so that the **screw symbol**  takes up the majority of the vision panel.

To use the **drill** operating mode, switch the slip clutch off.

- Set the slip clutch selection switch (4) so that the **drilling symbol**  takes up the majority of the vision panel.

C Tool change

1. Rotate the keyless chuck (2) counter-clockwise, until the drill chuck aperture (1) is large enough to accommodate the tool.
2. Push the tool as far as possible into the keyless chuck (2).
3. Rotate the chuck clockwise to clamp the tool firmly.
4. To remove the tool again, rotate the keyless chuck (2) and pull out the tool.

 At the centre of the bottom rear of the handgrip (7) you will find a magnetic bit holder (8) where you can secure a bit you don't currently need.

D Mounting/removing the auxiliary handle

 **Operate the device only with a mounted auxiliary handle (21).**

Mounting the auxiliary handle

1. Turn the handle (20) of the auxiliary handle (21) in an anticlockwise direction.
2. Press the handle (20) towards the extension (19) and hold it in position. This extends the loop (17).
3. Slide the loop (17) on the auxiliary handle (21) over the drill chuck (2).
4. Release the pressed handle (20). Make sure (by slightly rotating) that the auxiliary handle (21) is engaged in the notches on the device housing.
5. Tighten the handle (20) of the auxiliary handle (21) by turning it in a clockwise direction.



Removing the auxiliary handle

1. Turn the handle (20) of the auxiliary handle (21) in an anticlockwise direction.
2. Press the handle (20) towards the extension (19) and hold it in position.
3. Remove the auxiliary handle (21) from the device by pulling the loop (17) on the auxiliary handle (21) over the drill chuck (2).

i With the butterfly screw (18), you can fix a depth stop (optionally available, see section "Spare parts/accessories").

Switching on/off

By using the on/off switch (16) you can progressively control the speed. The longer you push the on-off button, the higher the speed.

With the gear selection switch (5) you pre-select a speed, see the section "Gear selection". With the slip clutch selection switch (4), you can choose the drilling  or screw  operating mode, see the section "Switching the slip clutch on/off".

We recommend running the screw operating mode in 1st gear.

1. Press the on/off switch (16) to start the device. The LED work light (14) lights up during operation and approximately 10 seconds after you release the On/Off switch (16).

i The lighting duration of the LED work light (14) can be set in the Lidl Home App, see section "Connecting the device with the Lidl Home App > App functions".

2. To turn it off, release the on/off switch (16). When you move the direction switch (6) to the middle position,

the device is secured against being switched on.

i During breaks in work, the device can be hung from a belt, using the integral metal clip (9). Take care to ensure that the device is switched off and secured against accidental activation.

The metal clip is also suitable for opening bottles with bottle caps.

Connecting the device with the Lidl Home App

! The device can only be connected to the Lidl Home App if you are using it with a Smart Performance battery.

i Upgrading the firmware can change the features of the app.

1. Slide the device base onto a **Smart Performance battery** until it clicks into place. Briefly press the On/Off switch (16).

i The smart app LED  (15) next to the LED work light (14) lights up.



2. Enable Bluetooth® on your smartphone.
3. Open the Lidl Home App. From here there are options **1**, **2**, **3** and **4** to connect the device.

1 If this is the first device you want to connect to the app:

4. On the tab  "At home", select the option "Add device".

The app scans the area for available devices and indicates if available devices have been found.

i If this is not the case, read on if possible **3**.

5. If you select „**Go to add**“, the available devices are displayed in a list.
6. Select the smart battery (that you are using for the device) by setting the check mark . Select only one device at a time. If there are other check marks for other devices, clear the check marks by pressing them.
7. Now press the , that has the same colour as the set check mark.
8. Confirm the successful connection with „**Finish**“.
The device is now listed on the tab  „**At home**“ and can be selected.

2 If you have already connected other devices to the app:



4. On the tab  „**At home**“, select the  in the upper right. The app scans the area for available devices and indicates if available devices have been found.

 If this is not the case, read on if possible **3**.



5. Proceed as with **1** from point 5.

3 If a list of available devices is not automatically suggested to you:

If the smart battery (that you are using for the device) is not suggested automatically, follow these steps:

4. On the tab  „**At home**“, select the  in the upper right.
5. Select „**Other**“ in the bar on the left.
6. Select „**Other-2**“.
7. Confirm that the display is flashing rapidly.
The app now searches for available devices and suggests them to you.
8. Select the desired device by pressing the  to add it to the app.
9. First confirm with „**Next**“, then with „**Finish**“.

4 If you have already connected the smart battery to the app:

4. Select the tab  „**At home**“.
5. Select the smart battery (that you are using for the device). The  symbol indicates that the smart battery is connected to a Performance device.

Features of the app



Select the smart battery  (that you are using for the device). This takes you to the overview page for the device with the following information and settings:

- The **tool device ID** helps you identify the exact tool
- The **tool model** is indicated along with the production batch in brackets
- The current **power consumption** in amperes
- The current **speed** is shown in RPM (revolutions per minute)/min⁻¹
- The **current level** is shown and can be changed, instead of pressing the gear selection switch (5)
- With the **kickback control switch**, you can turn the kickback control on and off
- The device's **operating mode** can be selected: Power, Professional and ECO
- With the **lamp switch**, you can turn the work light on and off
- With **LED brightness**, you can control the brightness of the work light by moving the bar from 1% to 100%
- With the **LED shutoff delay**, you can set how long the work light stays on after the On/Off switch is released
- You can find the device's **use time**
- You can find how often the device has **overheated**
- You can find how often the device has been **blocked**

- You can find the **tool overcurrent times**
- A red dot next to the **firmware version** indicates that an update is available. The update can be installed by tapping the firmware version
- Via **factory setting**, you can restore the factory settings. All stored data are deleted.

Swipe from left to right to reach the smart battery overview page. Here, you can:

Privacy policy

The complete privacy policy can be found on the tab  "Me" in the field  "Privacy policy".



Disconnecting the device and deleting data from the app

To disconnect the smart battery/charger and delete data:

1. On the tab  "At home", select the device that you want to remove and whose data you want to delete.
2. Select the  icon in the top right.
3. Select „**Remove device**“.
4. To delete the data, select „**Disconnect and delete data**“.

If you just want to disconnect the device without deleting the data, select "Disconnect".

Disconnect a Performance device coupled via a smart battery and delete data:

1. Select the tab  "At home".
2. Select the smart battery that you are using for the Performance device. The  symbol indicates that the smart battery is connected to a Performance device.

3. Select **Factory setting** at the very bottom of the settings. The factory settings are restored. All stored data are deleted.

Problems with the app? - FAQ

1. Select the battery you have questions about from the device list.
2. Select the  icon in the top right.
3. Select the option "FAQ" (Frequently Asked Questions).

Cleaning and maintenance



Contact our Service Centre about repairs and servicing not described in this manual. Only use OEM parts. Risk of injury!



Turn off the appliance and, before doing any servicing, remove the battery.

The following cleaning and servicing should be done regularly. This will ensure a long and reliable service life.

Cleaning



Do not spray the appliance with water and do not immerse it in water. Electric shock hazard!

- Keep clean the ventilation slots, motor housing and handles of the appliance. Use a damp cloth or a brush. Do not use cleaning agents or solvents. You may otherwise irreparably damage the appliance.

Maintenance

The appliance cleaner is maintenance free.

Storage

- Store the equipment in a dry place well out of reach of children.
- The storage temperature for the rechargeable battery and the device is between 0°C and 45°C. Avoid extreme cold or heat during storage to ensure the battery output is not adversely affected.
- Store the device in the supplied case (22).

Replacement parts/ accessories

Spare parts and accessories can be obtained at
www.grizzlytools.shop

If you have issues ordering, please use the contact form.

If you have any other questions, contact the "Service-Center" (see page 37).

Keyless chuck	91105376
Auxiliary handle	91110031
Depth stop.....	91110029

Disposal and protection of the environment

Remove the rechargeable battery before disposing of the device!
 The device, accessories and packaging should be properly recycled.
 Instruction on how to dispose of the rechargeable battery can be found in the separate instruction manual for your battery and charger



Electrical appliances must not be disposed of with the domestic waste.



- Return the unit to a recycling centre. The plastics and metals in the unit can be sorted and appropriately recycled. Ask our Service Centre for details.
- Defective units returned to us will be disposed of for free.



Li-Ion

Do not throw batteries into domestic waste, fire (risk of explosion) or water. Damaged batteries can harm the environment and your health if poisonous fumes or liquids escape.

Dispose of the batteries according to local standards. Defective or used batteries must be recycled in accordance with Directive 2006/66/EC. Hand in the batteries at a used battery collection point where they are recycled in an environmentally friendly manner. For more information, please contact your local waste management provider or our service centre.
 Dispose of batteries in a discharged state. We recommend covering the contacts with an adhesive strip to protect against short circuits. Do not open the battery.

Guarantee

Dear Customer,
 This device comes with a 5-year warranty from the date of purchase.
 In case of defects, you have statutory rights against the seller of the product. These statutory rights are not restricted by our guarantee presented below.

Terms of Guarantee

The term of the guarantee begins on the date of purchase. Please retain the original

receipt. This document is required as proof of purchase.

If a material or manufacturing defect occurs within five years from the date of purchasing of this product, the product will be repaired or replaced by us for free – according to our choice. This warranty service requires you to present the defective device and proof of purchase (sales receipt) within five years and describe briefly in writing the nature of the defect and when it occurred. If the defect is covered by our guarantee, you will receive either the repaired product or a new product. No new guarantee period begins on repair or replacement of the product.

Guarantee Period and Statutory Claims for Defects

The guarantee period is not extended by the guarantee service. This also applies for replaced or repaired parts. Any damages and defects already present at the time of purchase must be reported immediately after unpacking. Repairs arising after expiry of the guarantee period are chargeable.

Guarantee Cover

The equipment has been carefully produced in accordance with strict quality guidelines and conscientiously checked prior to delivery.

The guarantee applies for all material and manufacturing defects. This guarantee does not extend to cover product parts that are subject to normal wear and may therefore be considered as wearing parts (e.g. keyless drill chuck) or to cover damage to breakable parts (e.g. switches).

This guarantee shall be invalid if the product has been damaged, used incorrectly or not maintained. Precise adherence to all of the instructions specified in the operating

manual is required for proper use of the product. Intended uses and actions against which the operating manual advises or warns must be categorically avoided. The product is designed only for private and not commercial use. The guarantee will be invalidated in case of misuse or improper handling, use of force, or interventions not undertaken by our authorised service branch.

Processing in Case of Guarantee

To ensure efficient handling of your query, please follow the directions below:

- Please have the receipt and item number (IAN 411076_2201) ready as proof of purchase for all enquiries.
- Please find the item number on the rating plate.
- Should functional errors or other defects occur, please initially contact the service department specified below by **telephone** or by **e-mail**. You will then receive further information on the processing of your complaint.
- After consultation with our customer service, a product recorded as defective can be sent postage paid to the service address communicated to you, with the proof of purchase (receipt) and specification of what constitutes the defect and when it occurred. In order to avoid acceptance problems and additional costs, please be sure to use only the address communicated to you. Ensure that the consignment is not sent carriage forward or by bulky goods, express or other special freight. Please send the equipment inc. all accessories supplied at the time of purchase and ensure adequate, safe transport packaging.

Repair Service

For a charge, **repairs not covered by the guarantee** can be carried out by our service branch, which will be happy to issue a cost estimate for you.

We can handle only equipment that has been sent with adequate packaging and postage.

Attention: Please send your equipment to our service branch in clean condition and with an indication of the defect.

Equipment sent carriage forward or by bulky goods, express or other special freight will not be accepted.

We will dispose of your defective devices free of charge when you send them to us.

Service-Center



Service Great Britain

Tel.: 0800 4047 657

E-Mail: grizzly@lidl.co.uk

IAN 411076_2201



Service Malta

Tel.: 80062230

E-Mail: grizzly@lidl.com.mt

IAN 411076_2201

Importer

Please note that the following address is not a service address. Please initially contact the service centre specified above.

Grizzly Tools GmbH & Co. KG

Stockstädter Straße 20

DE-63762 Großostheim

Germany

www.grizzlytools.de

Sommaire

Introduction	38
Fins d'utilisation.....	38
Description générale	39
Volume de la livraison	39
Vue synoptique	39
Description du fonctionnement.....	39
Données techniques	40
Temps de charge.....	40
Instructions de sécurité.....	41
Symboles et pictogrammes	41
Consignes de sécurité générales pour outils électriques	42
Consignes de sécurité pour perceuses..	45
Autres Risques	46
Mise en service	46
Contrôler l'état de chargement de l'accu.....	47
Charger l'accu.....	47
Insérer / retirer le bloc-batterie de l'appareil....	47
Sélection de vitesse	47
Régler le sens de rotation	47
Réglage du moment de rotation	48
Activer/ désactiver le limiteur de couple.....	48
Changement d'outil	48
Monter/ démonter la poignée auxiliaire	49
Allumer/éteindre.....	49
Connecter l'appareil à l'application Lidl Home.....	50
Fonctions de l'application.....	51
Directive relative à la protection des données.....	51
Déconnecter l'appareil et effacer les données de l'application	51
Problèmes avec l'application ? - FAQ..	52
Nettoyage et entretien	52
Nettoyage.....	52
Maintenance	52
Rangement	52

Elimination et protection de l'environnement.....	53
Pièces détachées/Accessoires	53
Garantie - France	53
Garantie - Belgique.....	56
Service Réparations	57
Service-Center.....	57
Importateur	57
Traduction de la déclaration de conformité CE originale	214
Vue éclatée	225

Introduction

Toutes nos félicitations pour l'achat de votre nouvel appareil. Vous avez ainsi choisi un produit de qualité supérieure. La qualité de l'appareil a été vérifiée pendant la production et il a été soumis à un contrôle final. Le fonctionnement de votre appareil est donc ainsi garanti.



La notice d'utilisation fait partie de ce produit. Elle contient des instructions importantes pour la sécurité, l'utilisation et l'élimination des déchets. Avant d'utiliser ce produit, lisez attentivement les consignes d'emploi et de sécurité. N'utilisez le produit que tel que décrit et uniquement pour les domaines d'emploi indiqués. Conservez cette notice et remettez-la avec tous les documents si vous cédez le produit à un tiers.

Fins d'utilisation

Le dispositif est prévu pour faire tourner et de desserrage des vis et pour le perçage en bois, en métal ou en plastique. Toute autre utilisation qui n'est pas explicitement autorisée dans ce manuel risque d'en-

dommager l'appareil et de constituer un risque imminent pour l'utilisateur et autrui. L'opérateur ou l'utilisateur est responsable des accidents ou dommages survenant à d'autres personnes ou à leurs biens. Le constructeur décline toute responsabilité en cas de dommages qui seraient occasionnés par une utilisation non conforme ou une manipulation inappropriée de l'appareil. Cet appareil n'est pas adapté à une utilisation industrielle. Toute utilisation industrielle met fin à la garantie.

L'appareil fait partie de la gamme (Parkside) X 20 V TEAM et peut être utilisé avec les batteries de la gamme (Parkside) X 20 V TEAM. Les batteries doivent être chargées uniquement avec des chargeurs appartenant à la gamme (Parkside) X 20 V TEAM.

Description générale

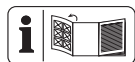

Vous trouverez la représentation des fonctions les plus importantes sur le volet rabattable au recto et au verso.

Volume de la livraison

Déballez l'appareil et vérifiez que la livraison est complète :

- Perceuse-visseuse sans fil
- Poignée auxiliaire
- Mallette de rangement
- Mode d'emploi



La batterie et le chargeur ne sont pas compris dans le matériel livré.

Vue synoptique

- 1 Orifice de mandrin
- 2 Mandrin à serrage rapide
- 3 Anneau de réglage du couple
- 4 Sélecteur-limiteur de couple
- 5 Sélecteur de vitesse
- 6 Commutateur de sens de marche
- 7 Poignée
- 8 Porte-embouts
- 9 Étrier métallique
- 10 Touche souple
- 11 Batterie
- 12 Indicateur de charge
- 13 Touche de déverrouillage
- 14 Lampe de travail LED
- 15 LED Smart-App
- 16 Interrupteur Marche/Arrêt
- 17 Boucle
- 18 Vis à oreilles
- 19 Rallonge
- 20 Manche
- 21 Poignée auxiliaire
- 22 Mallette
- 23 Chargeur

Description du fonctionnement

La perceuse sans fil à deux vitesses dispose d'une rotation à droite/à gauche, d'un mandrin à serrage rapide, et d'une lampe de travail LED.

Le couple maximal peut être préréglé. Pour le perçage, le limiteur de couple peut être désactivé simplement par interrupteur.

Le cas échéant, l'appareil peut être appairé avec l'application Lidl Home.

Pour savoir quelles fonctions remplissent les éléments de commande, veuillez vous reporter aux descriptions suivantes.

Données techniques

Perceuse-visseuse sans fil.....

..... PPBSA 20-Li A1

Tension de moteur U 20 V==

Vitesse de rotation à vide n_0

1re vitesse.....0-550 min⁻¹

2e vitesse.....0-2200 min⁻¹

Couple de rotation maximal 150 Nm

Envergure du mandrin

de perceuse..... 1,5-13 mm

Poids (avec poignée auxiliaire)2,0 kg

Poids (avec poignée auxiliaire

+ batterie intelligente, 4 Ah)2,6 kg

Diamètre de perçage

dans le bois max. 150 mm

dans l'acier max. 16 mm

Type de protection..... IPX0

Type de batterie compatible Li-Ion

Température.....max. 50 °C

Processus de charge4 - 40 °C

Fonctionnement.....-20 - 50 °C

Stockage.....0 - 45 °C

Niveau de pression acoustique

(L_{pA}) 85,1 dB, K_{pA} = 5 dB

Niveau de puissance sonore

(L_{WA})96,1 dB; K_{WA} = 5 dB

Vibration (a_h)

Poignée2,699 m/s²; K= 1,5 m/s²

Poignée auxiliaire

..... 1,937 m/s²; K= 1,5 m/s²

en cas d'utilisation avec des batteries

intelligentes (Smart PAPS 204 A1/

Smart PAPS 208 A1)

Fréquence de travail/

bande de fréquence2400 - 2483,5 MHz

Puissance d'émission max. ≤ 20 dBm

La valeur totale de vibrations et la valeur d'émissions sonores indiquées ont été calculées selon une méthode d'essai standardisée et peuvent être utilisées comme moyen de comparaison entre un outil électrique et un autre.

La valeur totale de vibrations et la valeur d'émissions sonores indiquées peuvent également être utilisées pour une évaluation préliminaire de la pollution sonore.

Portez une protection auditive.



Avertissement : Les émissions de vibrations et sonores peuvent être différentes des valeurs indiquées au cours de la réelle utilisation de l'outil électrique, indépendamment de la façon et de la manière dont l'outil électrique est utilisé, en particulier quel type de pièce à usiner sera traité.

Il est nécessaire d'adopter des mesures de sécurité pour protéger l'utilisateur, en fonction de l'exposition aux vibrations estimée au cours de l'utilisation réelle de l'appareil (dans ce cas, il est nécessaire de considérer tous les éléments du cycle de fonctionnement, comme la durée de la mise hors tension de l'outil électrique, ainsi que la durée pendant laquelle l'outil électrique est sous tension, mais fonctionne à vide).

Temps de charge

L'appareil fait partie de la gamme (Parkside) X 20 V TEAM et peut être utilisé avec les batteries de la gamme (Parkside) X 20 V TEAM.

Les batteries de la gamme (Parkside) X 20 V TEAM doivent être chargées uniquement avec des chargeurs appartenant à la gamme (Parkside) X 20 V TEAM.

Nous vous recommandons de faire fonctionner cet appareil exclusivement avec les batteries suivantes : PAP 20 B1, PAP 20 B3, Smart PAPS 204 A1, Smart PAPS 208 A1

Nous vous recommandons de recharger ces batteries avec les chargeurs

suivants : PLG 20 A3, PLG 20 A4,
 PLG 20 C1, PLG 20 C3, PDSLГ 20 A1,
 Smart PLGS 2012 A1

Attention ! Vous trouverez une liste
 actualisée de la compatibilité des batteries
 à l'adresse : www.lidl.de/akku

Temps de charge (en min)	PAP 20 A1 PAP 20 B1	PAP 20 A2	PAP 20 A3 PAP 20 B3	Smart PAPS 204 A1	Smart PAPS 208 A1
PLG 20 A1 PLG 20 A4 PLG 20 C1	60	90	120	120	210
PLG 20 A2	45	60	80	80	165
PLG 20 A3 PLG 20 C3	35	45	60	50	120
PDSLГ 20 A1	35	45	60	50	120
Smart PLGS 2012 A1	35	40	40	40	50

Instructions de sécurité

Lors de l'utilisation de l'appareil, respectez les consignes de sécurité.

Symboles et pictogrammes

Symboles apposés sur l'appareil



Lisez attentivement les instructions d'emploi.



Les machines n'ont pas leur place dans les ordures ménagères.



LED Smart-App



Perçage
 Limiteur de couple désactivé



Vis
 Limiteur de couple activé

Symboles utilisés dans le mode d'emploi



Symbole de danger et indications relatives à la prévention de dommages corporels ou matériels.



Pictogramme de danger avec informations de prévention des dommages aux personnes par décharge électrique.



Symbole d'interdiction et indications relatives à la prévention de dommages.



Symboles de remarque et informations permettant une meilleure utilisation de l'appareil.

Consignes de sécurité générales pour outils électriques



AVERTISSEMENT ! Lisez toutes les consignes de sécurité, instructions, illustrations et caractéristiques techniques fournis avec cet outil électrique. Des omissions lors de l'observation des consignes de sécurité et des instructions peuvent causer une décharge électrique, un incendie et / ou de graves blessures.

Conservez toutes les consignes de sécurité et les instructions pour les consulter ultérieurement.

Le terme «outil» dans les avertissements fait référence à votre outil électrique alimenté par le secteur (avec cordon d'alimentation) ou votre outil fonctionnant sur batterie (sans cordon d'alimentation).

1) Sécurité sur le lieu de travail :

- a) **Conservez votre zone de travail propre et bien éclairée.** Les zones de travail en désordre et non éclairées peuvent être à l'origine d'accidents.
- b) **Avec l'outil électrique, ne travaillez pas dans un environnement soumis à un risque d'explosion et dans lequel se trouvent des poussières, des gaz et des liquides inflammables.** Les outils électriques produisent des étincelles qui peuvent enflammer la poussière ou les vapeurs.
- c) **Pendant l'utilisation de l'outil électrique, tenez à distance les enfants et les autres personnes.** En cas de déflexion, vous pouvez perdre le contrôle de l'appareil.

2) Sécurité électrique :

- a) **La fiche de raccordement de l'outil électrique doit convenir à la prise de courant. La fiche ne doit pas être modifiée de quelle manière que ce soit. N'utilisez aucune prise d'adaptateur conjointement avec des outils électriques ayant une mise à la terre de protection.** Les fiches inchangées et les prises de courant appropriées diminuent le risque de décharge électrique.
- b) **Évitez le contact du corps avec les surfaces mises à la terre, telles que les tubes, les chauffages, les fours et les réfrigérateurs.** Il existe un risque accru de décharge électrique, si votre corps est mis à la terre.
- c) **Tenez les outils électriques à distance de la pluie ou de l'humidité.** La pénétration de l'eau dans un outil électrique augmente le risque d'une décharge électrique.
- d) **Ne pas maltraiter le cordon. Ne jamais utiliser le cordon pour porter, tirer ou débrancher l'outil. Maintenir le cordon à l'écart de la chaleur, du lubrifiant, des arêtes ou des parties en mouvement.** Des cordons endommagés ou emmêlés augmentent le risque de choc électrique.
- e) **Si vous travaillez avec un outil électrique en plein air, utilisez uniquement un câble de prolongation qui soit adapté pour l'extérieur.** L'emploi d'un câble de prolongation approprié pour le domaine extérieur diminue le risque d'une décharge électrique.

f) **Si l'utilisation de l'outil électrique dans un environnement humide ne peut être évitée, utilisez un disjoncteur à courant de défaut.** L'utilisation d'un disjoncteur à courant de défaut réduit le risque d'électrocution.

3) Sécurité des personnes :

a) **Restez vigilant, faites attention à ce que vous faites et utilisez raisonnablement l'outil électrique pendant votre travail. N'utilisez aucun outil électrique si vous êtes fatigué ou vous trouvez sous l'influence de drogues, d'alcool ou de médicaments.** Un moment d'inattention durant l'utilisation de l'outil électrique peut être la cause de graves blessures.

b) **Portez toujours un équipement de protection individuel et des lunettes protectrices.** Le port d'un équipement de protection individuel, comme un masque anti-poussières, des chaussures de sécurité anti-dérapantes, un casque de protection ou des protections auriculaires, en fonction du type et de l'utilisation de l'outil électrique, diminue le risque des blessures.

c) **Évitez une mise en service non prévue. Assurez-vous que l'outil électrique est éteint avant que vous ne le connectiez à l'alimentation en courant et / ou à l'accumulateur, le portiez ou le déplaciez.** Si en portant l'appareil électrique, votre doigt appuie sur le commutateur ou que l'appareil se mette en marche lorsque vous le connectez, cela peut entraîner un accident.

d) **Retirez les outils de réglage ou la clé à écrous avant de mettre**

l'outil électrique sous tension. Un outil ou une clé qui se trouve dans une partie mobile de l'appareil peut être à l'origine de blessures.

e) **Ne pas se précipiter. Assurez-vous d'avoir une position stable et d'être tout le temps en équilibre.** Vous pourrez ainsi mieux contrôler mieux l'outil électrique dans des situations inattendues.

f) **Portez des vêtements appropriés convenables. Ne portez aucun habit large ou parure. Maintenez vos cheveux, habits et gants loin des parties mobiles.** Les habits légers, les parures ou les longs cheveux peuvent être saisis par les parties mobiles.

g) **Lorsque des dispositifs d'aspiration ou de réception de poussière peuvent être montés, ceux-ci doivent être placés et correctement utilisés.** L'utilisation d'un dispositif d'aspiration diminue le risque de formation de poussières.

h) **Ne pensez pas être en sécurité et n'ignorez pas les réglementations en matière de sécurité, même si après de nombreuses utilisations, vous êtes habitué à l'outil électrique.** Un comportement insouciant peut en l'espace de quelques secondes provoquer des blessures graves.

4) Utilisation et manipulation de l'outil électrique :

a) **Ne pas forcer l'outil. Utilisez pour votre travail l'outil électrique le mieux adapté.** Avec un outil électrique approprié, vous travaillez mieux et avec davantage de sécurité dans le secteur de travail donné.

- b) N'utilisez aucun outil électrique dont le commutateur est défectueux.** Un outil électrique qui ne peut plus être allumé ou éteint est dangereux et doit être réparé.
- c) Débranchez la fiche de la prise et/ou retirez une batterie amovible avant de régler l'appareil, de changer des pièces d'outils d'intervention ou de ranger l'outil électrique.** Cette mesure de précaution empêche un démarrage involontaire de l'outil électrique.
- d) Conservez les outils électriques inutilisés hors de la portée des enfants. Ne laissez pas des personnes qui ne connaissent pas l'appareil ou n'ont pas lu ces instructions utiliser l'appareil.** Les outils électriques sont dangereux s'ils sont utilisés par des personnes inexpérimentées.
- e) Prenez soin de l'outil électrique et de l'outil d'intervention. Contrôlez si les parties mobiles fonctionnent correctement et ne se coincent pas ; vérifiez l'appareil pour voir si des pièces sont rompues ou sont endommagées, perturbant ainsi le fonctionnement de l'outil électrique. Faites réparer les pièces endommagées avant d'utiliser l'appareil.** Beaucoup d'accidents ont pour origine des outils électriques mal entretenus.
- f) Maintenez les outils coupants aiguisés et propres.** Les outils tranchants bien entretenus ayant des bords de coupe aiguisés se coincent moins et s'utilisent plus facilement.
- g) Utilisez l'outil électrique, les accessoires, les outils, etc. conformément à ces instructions. Prenez également en compte les conditions de travail et l'activité à réaliser.** L'utilisation des outils électriques pour des buts autres que ceux prévus peut mener à des situations dangereuses.
- h) Gardez les manches et les surfaces de prise secs, propres et exempts d'huiles et de graisses.** Des manches et des surfaces de prise glissantes ne permettent pas une utilisation et un contrôle sûrs de l'outil électrique dans des situations imprévisibles.
- 5) Utilisation des outils fonctionnant sur batteries et précaution d'emploi**
- a) Charger les accumulateurs uniquement avec les chargeurs qui sont recommandés par le fabricant.** Il y a un risque d'incendie si un chargeur, approprié pour un type précis d'accumulateur, est utilisé avec d'autres accumulateurs.
- b) N'utiliser que les accumulateurs prévus à cet effet avec les outils électriques.** L'utilisation d'un autre accumulateur peut entraîner des blessures ou déclencher un incendie.
- c) Tenir l'accumulateur non utilisé à distance des trombones de bureau, des pièces de monnaie, des clés, des clous, des vis ou de tous autres petits objets en métal qui pourraient causer un découplage des contacts.** Un court-circuit entre les contacts d'accumulateur peut entraîner des combustions ou un début d'incendie.
- d) En cas de mauvaise utilisation, le liquide peut sortir de l'accumulateur. Évitez tout contact avec celui-ci. En cas de contact accidentel, rincer avec de l'eau. Si le liquide pénètre dans les**

yeux, consulter un médecin. Des fuites de liquide provenant de l'accumulateur peuvent entraîner des irritations de la peau ou des brûlures.

- e) **N'utilisez pas de batterie endommagée ou altérée.** Des batteries endommagées ou altérées peuvent se comporter de façon imprévisible et provoquer un incendie, une explosion ou un risque de blessure.
- f) **N'exposez pas une batterie à un feu ou à des températures trop élevées.** Le feu ou des températures supérieures à 130 °C peuvent provoquer une explosion.
- g) **Suivez toutes les instructions relatives au chargement et ne rechargez jamais la batterie ou l'outil sans fil à des températures en dehors de la plage indiquée dans le mode d'emploi.** Un chargement incorrect ou à des températures en dehors de la plage autorisée peut détruire la batterie et augmenter le risque d'incendie.

6) Service:

- a) **Ne laissez réparer votre outil électrique que par des professionnels qualifiés et seulement avec des pièces de rechange d'origine.** Vous serez ainsi sûr de conserver la sécurité pour l'outil électrique correspondant.
- b) **Ne réparez jamais des batteries endommagées.** L'ensemble de la maintenance des batteries ne peut être effectué que par le fabricant ou par les centres de service après-vente mandatés.

Consignes de sécurité pour perceuses

1) Consignes de sécurité pour tous les travaux

- a) **Utilisez la/les poignée(s) auxiliaire(s).** La perte de contrôle de l'appareil peut entraîner des blessures.
- b) **Avant l'utilisation, soutenez bien l'outil électrique.** Cet outil électrique génère un couple élevé. Si, pendant le fonctionnement, l'outil électrique n'est pas solidement soutenu, cela peut provoquer une perte de contrôle et des blessures.
- c) **Tenez l'outil électrique par ses surfaces de prise isolées pendant toute opération où l'outil d'intervention ou les vis peuvent toucher des câbles électriques cachés.** Le contact avec un fil sous tension peut également mettre les parties métalliques sous tension et provoquer une décharge électrique.

2) Consignes de sécurité pour l'utilisation de forets longs

- a) **Ne travaillez en aucun cas à un régime plus élevé que le régime maximal autorisé pour le foret.** En cas de régimes plus élevés, le foret peut se tordre légèrement s'il peut tourner librement sans contact avec la pièce à usiner, et provoquer des blessures.
- b) **Commencez toujours le perçage à un régime faible lorsque le foret est en contact avec la pièce à usiner.** En cas de régimes plus élevés, le foret peut se tordre légèrement s'il peut tourner librement sans contact

avec la pièce à usiner, et provoquer des blessures.

- c) **N'exercez pas une pression excessive et uniquement dans le sens longitudinal par rapport au foret.** Les forets peuvent se tordre et casser ou provoquer une perte de contrôle et des blessures.

3) Consignes de sécurité supplémentaires

- a) **N'utilisez pas d'accessoires non recommandés par PARKSIDE.**

Cela pourrait entraîner une électrocution ou un incendie.

Autres Risques

Même si vous utilisez cet outil électrique de manière conforme, il existe malgré tout d'autres risques. Les dangers suivants peuvent se produire en fonction de la méthode de construction et du modèle de cet outil électrique :

- a) Coupures
- b) Dommages affectant l'ouïe si aucune protection d'ouïe appropriée n'est portée.
- c) Ennuis de santé engendrés par les vibrations affectant les bras et les mains si l'appareil est utilisé pendant une longue période ou s'il n'est pas employé de manière conforme ou correctement entretenu.



Avertissement ! Pendant son fonctionnement cet outil électrique produit un champ électromagnétique qui, dans certaines circonstances, peut perturber des implants médicaux actifs ou passifs. Pour diminuer le risque de blessures graves ou mortelles, nous recommandons aux personnes portant des implants

médicaux de consulter leur médecin et le fabricant de l'implant médical avant d'utiliser cette machine.



Respectez les consignes de sécurité et informations relatives au chargement et à l'utilisation correcte qui sont indiquées dans la notice d'utilisation de votre batterie et chargeur de la gamme Parkside X 20 V Team. Vous trouverez une description détaillée du processus de charge et de plus amples informations dans ce mode d'emploi séparé.

Mise en service





Retirez la batterie de l'appareil pour empêcher une mise en service involontaire. Risque de blessures !



Veillez à ce que la température ambiante pendant le travail ne soit pas supérieure à 50 °C ni inférieure à -20 °C.



Selon que vous vouliez percer  ou visser , sélectionnez le mode de fonctionnement correspondant sur l'appareil. Pour cela, voir chapitre « Activer/désactiver le limiteur de couple »

Contrôler l'état de chargement de l'accu

Appuyez sur la touche souple (10) de la batterie (11). L'état de charge de la batterie (11) est affiché par l'allumage des LED correspondantes sur l'indicateur de charge (12).

rouge-jaune-vert

=> Batterie entièrement chargée.

rouge-jaune

=> Batterie chargée env. à moitié.

rouge => Batterie doit être chargée.

Charger l'accu



Lorsqu'une batterie est chaude, laissez-la refroidir avant de la charger.



Rechargez la batterie (11) uniquement si la LED rouge de l'affichage de l'état de charge de la batterie (12) est allumée.

1. S'il y a lieu, retirez l'accumulateur (11) de l'appareil.
2. Insérez l'accumulateur (11) dans l'orifice de chargement du chargeur (23).
3. Connectez le chargeur (23) à une prise de courant.
4. Une fois l'opération de chargement terminée, séparez le chargeur (23) du réseau.
5. Retirez l'accumulateur (11) du chargeur (23).

Récapitulatif des affichages de contrôle LED sur le chargeur (23) :

La LED verte s'allume sans que la batterie ne soit insérée : Chargeur prêt.

La LED verte est allumée : la batterie est chargée.

La LED rouge est allumée :

la batterie est en charge.

La LED rouge clignote :

La batterie surchauffe

Les LED rouge et verte clignent :

La batterie est défectueuse



Pour comprendre l'affichage LED du chargeur intelligent, veuillez consulter l'étiquette sur l'appareil même.



Insérer /retirer le bloc-batterie de l'appareil

Insérer le bloc-batterie :

1. Placez le commutateur du sens de rotation (6) au milieu (blocage).
2. Coulissez le pied de l'appareil sur le bloc-batterie (11) jusqu'à ce qu'il s'enclenche.

Retirer le bloc-batterie :

1. Appuyez sur le bouton de déverrouillage (13) et retirez vers l'avant le bloc-batterie (11) de l'appareil.

Sélection de vitesse

Pousser le sélecteur de vitesse (5) sur **1** ou **2**, pour une vitesse de rotation basse ou élevée.

1re vitesse.....0-550 min⁻¹

2e vitesse.....0-2200 min⁻¹



Le changement de vitesse ne peut être effectué qu'à l'arrêt !



Régler le sens de rotation

Grâce à l'interrupteur de réglage du sens de rotation, vous pouvez choisir le sens de rotation de l'appareil (à droite et à gauche) et sécuriser l'appareil contre une

mise en route involontaire. La flèche sur le commutateur du sens de rotation indique le sens de fonctionnement.

1. Attendez l'arrêt complet de l'appareil.
2. Coulissez le commutateur du sens de rotation (6) dans la position désirée :
Rotation à droite : Pour le perçage et le vissage de vis. Pousser le commutateur du sens de rotation à droite, la flèche vers l'avant
Rotation à gauche : Pour le dévissage de vis. Pousser le commutateur du sens de rotation à gauche, la flèche vers l'arrière
3. **Verrouillage d'enclenchement** : Positionnez l'interrupteur de réglage du sens de rotation au centre.



L'interrupteur de réglage du sens de rotation ne doit être actionné que lorsque l'appareil est à l'arrêt pour ne pas l'endommager.

Réglage du moment de rotation

Vous pouvez présélectionner le couple maximal en tournant l'anneau de mandrin de perceuse (3). 25 niveaux de couple sont prévus.

1. Sélectionnez le moment de rotation désiré en tournant l'anneau de mandrin de perceuse (3) :
 Niveau 1 → moment de rotation le plus bas.
 Niveau 25 → moment de rotation le plus élevé.
2. Commencez avec un moment de rotation de bas niveau et augmentez-le selon le besoin.



L'anneau de réglage du couple de rotation ne peut être actionné qu'à l'arrêt !



Un cliquetis très net se fait entendre à l'arrivée à la limite de couple pré-réglée. Ce bruit est provoqué par l'accouplement à glissement.

Activer/désactiver le limiteur de couple

Le limiteur de couple ne doit être activé/désactivé qu'à l'arrêt.

Pour **visser**, activez le limiteur de couple.

- Réglez le sélecteur-limiteur de couple (4) de manière à ce que le **symbole de vis**  occupe la plus grande partie de l'ouverture de contrôle.

Pour **percer**, désactivez le limiteur de couple.

- Réglez le sélecteur-limiteur de couple (4) de manière à ce que le **symbole de foret**  occupe la plus grande partie de l'ouverture de contrôle.



Changement d'outil

1. Ouvrez le mandrin de perceuse à serrage rapide (2) en le tournant dans le sens antihoraire jusqu'à ce que l'ouverture du mandrin (1) soit suffisamment grande pour recevoir l'outil.
2. Poussez l'outil le plus loin possible dans le mandrin de perceuse à serrage rapide (2).
3. Tournez le mandrin de perceuse à serrage rapide dans le sens horaire pour serrer fermement l'outil.
4. Pour enlever l'outil de nouveau, ouvrez le mandrin de perceuse à serrage rapide (2) en le tournant et retirez l'outil.

i À l'arrière, en dessous et au milieu de la poignée (7) se situe un porte-embouts (8) magnétique permettant de fixer un embout dont vous n'avez pas besoin.

D Monter/démonter la poignée auxiliaire

! N'utilisez l'appareil qu'avec la poignée auxiliaire (21) montée.

Monter la poignée auxiliaire

1. Tournez le manche (20) de la poignée auxiliaire (21) dans le sens antihoraire.
2. Appuyez sur le manche (20) dans le sens de la rallonge (19) et maintenez cette position. Cela vous permet d'élargir la boucle (17).
3. Enfillez la boucle (17) de la poignée auxiliaire (21) sur le mandrin (2).
4. Relâchez le manche (20) comprimé. Assurez-vous (le cas échéant en tournant légèrement) que la poignée auxiliaire (21) pénètre dans les crans présents sur le carter de l'appareil.
5. Tournez fermement le manche (20) de la poignée auxiliaire (21) dans le sens horaire.



Démonter la poignée auxiliaire

1. Tournez le manche (20) de la poignée auxiliaire (21) dans le sens antihoraire.
2. Appuyez sur le manche (20) dans le sens de la rallonge (19) et maintenez cette position.
3. Retirez la poignée auxiliaire (21) de l'appareil en tirant la boucle (17) de la poignée auxiliaire (21) hors du mandrin (2).

i À l'aide de la vis à oreilles (18), vous avez la possibilité de fixer une

butée de profondeur (disponible en option, voir le chapitre « Pièces de rechange/Accessoires »).

Allumer/éteindre

Avec l'interrupteur marche/arrêt (16), vous pouvez ajuster la vitesse en continu. Plus vous poussez l'interrupteur marche/arrêt, plus la vitesse de rotation est élevée. Présélectionnez un régime avec le sélecteur de vitesse (5), voir chapitre « Sélection de vitesse ». Avec le sélecteur-limiteur de couple (4), sélectionnez le mode de fonctionnement Perçage  ou Vissage , voir chapitre « Activer/désactiver le limiteur de couple ». Nous recommandons d'exécuter le mode Vissage en vitesse 1.

1. Pour mettre l'appareil en marche, appuyez sur l'interrupteur Marche/Arrêt (16). La lampe de travail LED (14) s'allume pendant l'utilisation et reste allumée pendant encore 10 secondes environ après avoir relâché l'interrupteur Marche/Arrêt (16).

i La durée d'éclairage de la lampe de travail LED (14) peut être réglée à l'aide de l'application Lidl Home, voir chapitre « Connecter l'appareil à l'application Lidl Home > Fonctions de l'application ».

2. Pour éteindre l'appareil, relâcher l'interrupteur marche/arrêt (16). Lorsque vous déplacez le commutateur de sens de rotation (6) au centre, l'appareil est bloqué.

i Pendant les pauses, l'appareil peut être suspendu à la ceinture grâce au crochet métallique (9) intégré. Veillez à ce que l'appareil soit éteint et sécurisé contre un enclenchement involontaire.



L'arceau métallique sert également à ouvrir des bouteilles avec capsules.

Connecter l'appareil à l'application Lidl Home

 **L'appareil ne peut être connecté à l'application Lidl Home que si vous l'utilisez avec une batterie Smart Performance.**

 Une mise à jour du micrologiciel peut provoquer des modifications dans les fonctionnalités de l'application.

1. Coulez le pied de l'appareil sur une **batterie Smart Performance** jusqu'à ce qu'elle s'enclenche. Appuyez brièvement sur l'interrupteur Marche/Arrêt (16).



 La LED Smart-App  (15) s'allume à côté de la lampe de travail LED (14).

2. Activez le Bluetooth® sur votre smartphone.
3. Ouvrez l'application Lidl Home.
À partir d'ici, les options **1**, **2**, **3** et **4** sont disponibles pour connecter l'appareil.



1 Si c'est le premier appareil que vous souhaitez connecter à l'application :

4. Sélectionnez dans l'onglet  « **Domicile** » l'option « **Ajouter un appareil** ». L'application scanne les environs à la recherche d'appareils disponibles et vous indique si des appareils disponibles ont été trouvés.

 Si cela n'était pas le cas, lisez l'option **3**.

5. Si vous sélectionnez « **Aller sur Ajouter** », les appareils disponibles s'affichent dans une liste.
6. Sélectionnez la batterie intelligente (avec laquelle vous utilisez l'appareil) en cochant la case . Sélectionnez uniquement un appareil à la fois. Si d'autres appareils sont cochés, retirez la coche en appuyant dessus.
7. Appuyez maintenant sur le  de la même couleur que la case cochée.
8. Confirmez la connexion avec « **Prêt** ». L'appareil est maintenant listé dans l'onglet  « **Domicile** » et peut être sélectionné.

2 Si vous avez déjà connecté d'autres appareils à l'application :



4. Sélectionnez dans l'onglet  « **Domicile** » le  en haut à droite. L'application scanne les environs à la recherche d'appareils disponibles et vous indique si des appareils disponibles ont été trouvés.

 Si cela n'était pas le cas, lisez l'option **3**.

5. Continuez comme pour l'option **3** à partir du point 5.

3 Si une liste des appareils disponibles ne vous est pas automatiquement proposée :



Si la batterie intelligente (avec laquelle vous utilisez l'appareil) ne vous est pas proposée automatiquement, procédez comme suit :

4. Sélectionnez dans l'onglet  « **Domicile** » le  en haut à droite.
5. Sélectionnez dans la barre de gauche « **Autre** ».
6. Choisissez « **Autres-2** ».
7. Vérifiez que l'indicateur clignote rapidement.

L'application recherche maintenant des appareils disponibles et vous les propose.

8. Sélectionnez l'appareil souhaité en appuyant sur le  pour l'ajouter à l'application.
9. Confirmez maintenant avec « **suivant** », puis avec « **prêt** ».

 Si vous avez déjà connecté la batterie intelligente à l'application :

4. Sélectionnez l'onglet  « **Domicile** ».
5. Sélectionnez la batterie intelligente (avec laquelle vous utilisez l'appareil). Le symbole  indique que la batterie intelligente est connectée à un appareil Performance.

Fonctions de l'application



Sélectionnez la batterie intelligente  (avec laquelle vous utilisez l'appareil). Vous arrivez sur la page d'aperçu de l'appareil sur laquelle vous obtenez les informations et options de réglage suivantes :

- l'**ID de périphérique de l'outil** permet une identification précise de l'outil
- le **modèle d'outil** est indiqué ainsi que le lot de production entre parenthèses
- la **consommation électrique** actuelle en ampères
- le **régime** actuel est affiché en RPM (rounds per minute)/min⁻¹
- la **vitesse actuelle** est affichée et peut être modifiée au lieu d'actionner le sélecteur de vitesse (5)
- l'**interrupteur Kickbackcontrol** permet d'activer et de désactiver le contrôle du recul
- le **mode de travail** de l'appareil peut être sélectionné : puissance, pro et ECO
- l'**interrupteur de lampe** permet d'activer et de désactiver la lampe de travail
- la **luminosité LED** vous permet de régler la luminosité de la lampe de travail en glissant la barre de 1 % à 100 %

- la **temporisation de l'extinction de la LED** vous permet de régler la durée d'allumage de la lampe de travail après avoir relâché l'interrupteur Marche/Arrêt
- l'**autonomie** de l'appareil peut être lue
- la fréquence de **surchauffe** de l'appareil peut être lue
- la fréquence de **blocage** de l'appareil peut être lue
- la fréquence des **temps de surintensité** de l'appareil peut être lue
- un point rouge sur la **version du micrologiciel** indique qu'une mise à jour est disponible. En sélectionnant la version du micrologiciel, il est possible d'effectuer la mise à jour
- le **réglage usine** vous permet de restaurer les paramètres de fonctionnement. Toutes les données sauvegardées seront effacées.

Glissez de gauche à droite pour arriver sur la page d'aperçu de la batterie intelligente. Ici, vous pouvez:

Directive relative à la protection des données

Vous trouverez la directive complète relative à la protection des données dans l'onglet  « **Moi** » dans le champ  « **Directive relative à la protection des données** ».



Déconnecter l'appareil et effacer les données de l'application

Déconnecter la batterie intelligente/le chargeur et effacer les données :

1. Sélectionnez dans l'onglet  « **Domicile** » l'appareil que vous souhaitez supprimer et dont vous souhaitez effacer les données.

2. Sélectionnez l'icône  en haut à droite.
3. Sélectionnez « **Retirer l'appareil** ».
4. Pour effacer les données, sélectionnez « **Déconnecter et effacer les données** ».
Si vous souhaitez uniquement déconnecter l'appareil sans effacer les données, sélectionnez « **Déconnecter** ».

Déconnecter l'appareil Performance appairé avec une batterie intelligente et effacer les données :

1. Sélectionnez l'onglet  « **Domicile** ».
2. Sélectionnez la batterie intelligente avec laquelle vous utilisez l'appareil Performance. Le symbole  indique que la batterie intelligente est connectée à un appareil Performance.
3. Sélectionnez tout en bas dans les paramètres **Réglage usine**. Les paramètres de fonctionnement sont restaurés. Toutes les données sauvegardées seront effacées.

Problèmes avec l'application ? - FAQ

1. Dans la liste des appareils, sélectionnez la batterie pour laquelle vous avez des questions.
2. Sélectionnez l'icône  en haut à droite.
3. Sélectionnez l'option « **FAQ** » (questions fréquemment posées).

Nettoyage et entretien



Faites exécuter par notre service après-vente les travaux de réparation et les opérations de maintenance qui ne sont pas décrits dans ce guide. Utilisez seulement des pièces d'origine. Risque de blessure !



Avant tout travail, mettez l'appareil hors tension et retirez l'accumulateur de l'appareil.

Exécutez à intervalles réguliers les travaux de nettoyage et les opérations de maintenance décrits ci-dessous. Vous bénéficierez ainsi d'une utilisation longue et sûre de votre appareil.

Nettoyage



L'appareil ne doit pas être aspergé avec de l'eau ou immergé dans l'eau. Il existe un danger de décharge électrique !

- Conservez propres les fentes de ventilation, le boîtier moteur et les poignées de l'appareil. Pour ce faire, utilisez un chiffon humide ou une brosse. N'utilisez aucun produit de nettoyage ou solvant. Vous pourriez endommager irréparablement l'appareil.

Maintenance

Le appareil ne nécessite aucune maintenance.

Rangement

- Rangez l'appareil à un endroit sec et protégé de la poussière et surtout hors de la portée des enfants.
- La température de stockage de la batterie et de l'appareil est comprise entre 0 °C et 45 °C. Évitez une chaleur ou un froid extrême pendant le stockage afin que la batterie ne perde pas en performance.
- Conservez l'appareil dans la mallette (22) fournie.

Elimination et protection de l'environnement

Retirez la batterie de l'appareil avant de mettre l'appareil au rebut !
 Introduisez l'appareil, les accessoires et l'emballage dans un circuit de recyclage respectueux de l'environnement.
 Vous trouverez les consignes de recyclage de la batterie dans le mode d'emploi séparé de votre batterie et chargeur.



Les machines n'ont pas leur place dans les ordures ménagères.



Portez le carton à un point de recyclage.



FR
 Cet appareil, ses accessoires et sa batterie sont recyclables

À DÉPOSER EN MAGASIN OU À DÉPOSER EN DÉCHÈTERIE

Points de collecte sur www.quefairedemesdechets.fr
 Privilégiez la réparation ou le don de votre appareil !

Le produit est recyclable, est soumis à une responsabilité élargie du fabricant et est collecté dans le cadre du tri sélectif.

- Portez l'appareil à un point de recyclage. Les différentes composantes en plastique et en métal peuvent être séparées selon leur nature et subir un recyclage. Demandez des précisions à notre centre de services
- Nous exécutons gratuitement l'élimination des déchets de vos appareils renvoyés défectueux.



La batterie ne doit pas être jetée avec les déchets ménagers, dans le feu (risque d'explosion) ou dans l'eau. Les batteries endommagées présentent un risque pour l'environnement et pour

votre santé en cas de fuites de vapeurs ou de liquides toxiques.

Éliminez les batteries selon les prescriptions locales. Des batteries défectueuses ou usées doivent être recyclées conformément à la directive 2006/66/CE. Veuillez déposer les batteries à un point de collecte pour batteries usagées, où elles seront recyclées écologiquement. Pour cela, veuillez vous adresser à la société de gestion des déchets de votre ville ou à notre centre de SAV.
 Jetez les batteries lorsqu'elles sont déchargées. Nous recommandons de recouvrir les bornes avec un adhésif afin d'éviter un court-circuit. N'ouvrez pas la batterie.

Pièces détachées/ Accessoires

Vous obtiendrez des pièces de rechange et des accessoires à l'adresse www.grizzlytools.shop

Si vous avez des problèmes lors du passage de la commande, merci d'utiliser le formulaire de contact. Pour toute autre question, adressez-vous au "Service-Center" (voir page 57).

Mandrin à serrage rapide 91105376
 Poignée auxiliaire 91110031
 Butée de profondeur 91110029

Garantie - France

Chère cliente, cher client,
 Vous disposez d'une garantie de 5 ans à compter de la date d'achat.
 En cas de manques constatés sur ce produit, vous disposez des droits légaux contre le vendeur du produit. Ces droits lé-

gaux ne sont pas limités par notre garantie présentée par la suite.

Article L217-4 du Code de la consommation

Le vendeur livre un bien conforme au contrat et répond des défauts de conformité existant lors de la délivrance. Il répond également des défauts de conformité résultant de l'emballage, des instructions de montage ou de l'installation lorsque celle-ci a été mise à sa charge par le contrat ou a été réalisée sous sa responsabilité.

Article L217-5 du Code de la consommation

Le bien est conforme au contrat :

1° S'il est propre à l'usage habituellement attendu d'un bien semblable et, le cas échéant :

- s'il correspond à la description donnée par le vendeur et posséder les qualités que celui-ci a présentées à l'acheteur sous forme d'échantillon ou de modèle ;
- s'il présente les qualités qu'un acheteur peut légitimement attendre eu égard aux déclarations publiques faites par le vendeur, par le producteur ou par son représentant, notamment dans la publicité ou l'étiquetage ;

2° Ou s'il présente les caractéristiques définies d'un commun accord par les parties ou être propre à tout usage spécial recherché par l'acheteur, porté à la connaissance du vendeur et que ce dernier a accepté.

Article L217-16 du Code de la consommation

Lorsque l'acheteur demande au vendeur, pendant le cours de la garantie commerciale qui lui a été consentie lors de l'acquisition ou de la réparation d'un bien meuble, une remise en état couverte par la garantie, toute période d'immobilisation d'au moins sept jours vient s'ajouter à la durée de la garantie qui restait à courir. Cette période

court à compter de la demande d'intervention de l'acheteur ou de la mise à disposition pour réparation du bien en cause, si cette mise à disposition est postérieure à la demande d'intervention.

Indépendamment de la garantie commerciale souscrite, le vendeur reste tenu des défauts de conformité du bien et des vices rédhibitoires dans les conditions prévues aux articles L217-4 à L217-13 du Code de la consommation et aux articles 1641 à 1648 et 2232 du Code Civil.

Article L217-12 du Code de la consommation

L'action résultant du défaut de conformité se prescrit par deux ans à compter de la délivrance du bien.

Conditions de garantie

Le délai de garantie débute avec la date d'achat. Veuillez conserver soigneusement le ticket de caisse original. En effet, ce document vous sera réclamé comme preuve d'achat.

Si un défaut matériel ou de fabrication apparaît dans un délai de cinq ans à compter de la date d'achat de ce produit, nous réparerons ou vous remplacerons gratuitement le produit, selon notre convenance. Cette prestation de garantie suppose que l'appareil défectueux et le justificatif d'achat (ticket de caisse) soient présentés dans un délai de cinq ans et qu'une brève description soit faite sur le type de défaut et sur le moment de son apparition.

Si le défaut est couvert par notre garantie, le produit vous sera retourné, réparé ou remplacé par un neuf. Aucune nouvelle période de garantie ne débute à la date de la réparation ou de l'échange du produit.

Durée de garantie et demande légale en dommages-intérêts

La durée de garantie n'est pas prolongée par la garantie. Ce point s'applique aussi aux pièces remplacées et réparées. Les dommages et les manques éventuellement constatés dès l'achat doivent immédiatement être signalés après le déballage. A l'expiration du délai de garantie les réparations occasionnelles sont à la charge de l'acheteur.

Volume de la garantie

L'appareil a été fabriqué avec soin, selon de sévères directives de qualité et il a été entièrement contrôlé avant la livraison. La garantie s'applique aux défauts de matériel ou aux défauts de fabrication. Cette garantie ne s'étend pas aux parties du produit qui sont exposées à une usure normale et peuvent être donc considérées comme des pièces d'usure (par exemple le mandrin de perceuse à serrage rapide) ou pour des dommages affectant les parties fragiles (par exemple les interrupteurs). Cette garantie prend fin si le produit endommagé n'a pas été utilisé ou entretenu d'une façon conforme. Pour une utilisation appropriée du produit, il faut impérativement respecter toutes les instructions citées dans le manuel de l'opérateur. Les actions et les domaines d'utilisation déconseillés dans la notice d'utilisation ou vis-à-vis desquels une mise en garde est émise, doivent absolument être évités. Le produit est conçu uniquement pour un usage privé et non pour un usage industriel. En cas d'emploi impropre et incorrect, de recours à la force et d'interventions entreprises et non autorisées par notre succursale, la garantie prend fin.

Article 1641 du Code civil

Le vendeur est tenu de la garantie a raison des défauts cachés de la chose vendue qui

la rendent impropre à l'usage auquel on la destine, ou qui diminuent tellement cet usage que l'acheteur ne l'aurait pas acquise, ou n'en aurait donné qu'un moindre prix, s'il les avait connus.

Article 1648 1er alinéa du Code civil

L'action résultant des vices rédhibitoires doit être intentée par l'acquéreur dans un délai de deux ans à compter de la découverte du vice.

Marche à suivre dans le cas de garantie

Pour garantir un traitement rapide de votre demande, veuillez suivre les instructions suivantes :

- Tenez vous prêt à présenter, sur demande, le ticket de caisse et le numéro d'identification (IAN 41 1076_2201) comme preuve d'achat.
- Vous trouverez le numéro d'article sur la plaque signalétique.
- Si des pannes de fonctionnement ou d'autres manques apparaissent, prenez d'abord contact, par **téléphone** ou par **e-Mail**, avec le service après-vente dont les coordonnées sont indiquées ci-dessous. Vous recevrez alors des renseignements supplémentaires sur le déroulement de votre réclamation.
- En cas de produit défectueux vous pouvez, après contact avec notre service clients, envoyer le produit, franco de port à l'adresse de service après-vente indiquée, accompagné du justificatif d'achat (ticket de caisse) et en indiquant quelle est la nature du défaut et quand celui-ci s'est produit. Pour éviter des problèmes d'acceptation et des frais supplémentaires, utilisez absolument seulement l'adresse qui vous est donnée. Assurez-vous que l'expédition ne se fait pas en port dû, comme marchandises encombrantes, envoi express

ou autre taxe spéciale. Veuillez renvoyer l'appareil, y compris tous les accessoires livrés lors de l'achat et prenez toute mesure pour avoir un emballage de transport suffisamment sûr.

Garantie - Belgique

Chère cliente, cher client,
Vous disposez d'une garantie de 5 ans à compter de la date d'achat.

En cas de manques constatés sur ce produit, vous disposez des droits légaux contre le vendeur du produit. Ces droits légaux ne sont pas limités par notre garantie présentée par la suite.

Conditions de garantie

Le délai de garantie débute avec la date d'achat. Veuillez conserver soigneusement le ticket de caisse original. En effet, ce document vous sera réclamé comme preuve d'achat.

Si un défaut matériel ou de fabrication apparaît dans un délai de cinq ans à compter de la date d'achat de ce produit, nous réparerons ou vous remplacerons gratuitement le produit, selon notre convenance. Cette prestation de garantie suppose que l'appareil défectueux et le justificatif d'achat (ticket de caisse) soient présentés dans un délai de cinq ans et qu'une brève description soit faite sur le type de défaut et sur le moment de son apparition.

Si le défaut est couvert par notre garantie, le produit vous sera retourné, réparé ou remplacé par un neuf. Aucune nouvelle période de garantie ne débute à la date de la réparation ou de l'échange du produit.

Durée de garantie et demande légale en dommages-intérêts

La durée de garantie n'est pas prolongée par la garantie. Ce point s'applique aussi aux

pièces remplacées et réparées. Les dommages et les manques éventuellement constatés dès l'achat doivent immédiatement être signalés après le déballage. A l'expiration du délai de garantie les réparations occasionnelles sont à la charge de l'acheteur.

Volume de la garantie

L'appareil a été fabriqué avec soin, selon de sévères directives de qualité et il a été entièrement contrôlé avant la livraison.

La garantie s'applique aux défauts de matériel ou aux défauts de fabrication. Cette garantie ne s'étend pas aux parties du produit qui sont exposées à une usure normale et peuvent être donc considérées comme des pièces d'usure (par exemple le mandrin de perceuse à serrage rapide) ou pour des dommages affectant les parties fragiles (par exemple les commutateurs).

Cette garantie prend fin si le produit endommagé n'a pas été utilisé ou entretenu d'une façon conforme. Pour une utilisation appropriée du produit, il faut impérativement respecter toutes les instructions citées dans le manuel de l'opérateur. Les actions et les domaines d'utilisation déconseillés dans la notice d'utilisation ou vis-à-vis desquels une mise en garde est émise, doivent absolument être évités.

Marche à suivre dans le cas de garantie

Pour garantir un traitement rapide de votre demande, veuillez suivre les instructions suivantes :

- Tenez vous prêt à présenter, sur demande, le ticket de caisse et le numéro d'article (IAN 411076_2201) comme preuve d'achat.
- Vous trouverez le numéro d'article sur la plaque signalétique.

- Si des pannes de fonctionnement ou d'autres manques apparaissent, prenez d'abord contact, par **téléphone** ou par **e-Mail**, avec le service après-vente dont les coordonnées sont indiquées ci-dessous. Vous recevrez alors des renseignements supplémentaires sur le déroulement de votre réclamation.
- En cas de produit défectueux vous pouvez, après contact avec notre service clients, envoyer le produit, franco de port à l'adresse de service après-vente indiquée, accompagné du justificatif d'achat (ticket de caisse) et en indiquant quelle est la nature du défaut et quand celui-ci s'est produit. Pour éviter des problèmes d'acceptation et des frais supplémentaires, utilisez absolument seulement l'adresse qui vous est donnée. Assurez-vous que l'expédition ne se fait pas en port dû, comme marchandises encombrantes, envoi express ou autre taxe spéciale. Veuillez renvoyer l'appareil, y compris tous les accessoires livrés lors de l'achat et prenez toute mesure pour avoir un emballage de transport suffisamment sûr.

Service Réparations

Vous pouvez, contre paiement, faire exécuter par notre service, des réparations **qui ne font pas partie de la garantie**. Nous vous enverrons volontiers un devis estimatif. Nous ne pouvons traiter que des appareils qui ont été correctement emballés et qui ont été envoyés suffisamment affranchis.

Attention: veuillez renvoyer à notre agence de service votre appareil nettoyé et avec une note indiquant le défaut constaté. Les appareils envoyés en port dû - comme marchandises encombrantes, en envoi express ou avec toute autre taxe spéciale

ne seront pas acceptés. Nous exécutons gratuitement la mise aux déchets de vos appareils défectueux renvoyés.

Service-Center



Service France

Tel.: 0800 919 270

E-Mail: grizzly@lidl.fr

IAN 411076_2201



Service Belgique

Tel.: 0800 12089

E-Mail: grizzly@lidl.be

IAN 411076_2201

Importateur

Veuillez noter que l'adresse suivante n'est pas une adresse de service après-vente. Contactez d'abord le service après-vente cité plus haut.

Grizzly Tools GmbH & Co. KG

Stockstädter Straße 20

63762 Großostheim

Allemagne

www.grizzlytools.de

Inhoud

Inleiding	58
Gebruiksdoel	58
Algemene beschrijving	59
Omvang van de levering	59
Overzicht	59
Functiebeschrijving	59
Technische gegevens	59
Laadtijd	60
Veiligheidsvoorschriften	61
Symbolen en pictogrammen	61
Algemene veiligheidsinstructies voor elektrisch gereedschap	61
Veiligheidsinstructies voor boormachines	65
Restrisico's	65
Bediening	66
Laadtoestand van de accu nakijken ..	66
Accu opladen	66
Accupack inzetten/verwijderen	67
Schakelen	67
Draairichting instellen	67
Draaimoment instellen	67
In-/uitschakelen van de slipkoppeling	68
Verandering van werktuig	68
Montage/ demonterings van het extra handvat	68
In-/uitschakelen	69
Apparaat met Lidl Home app verbinden	69
Functies van de app	70
Privacyrichtlijn	71
Ontkoppel het apparaat en wis gegevens uit de app	71
Problemen met de app? - VGV	71
Reiniging en onderhoud	71
Reiniging	72
Onderhoud	72
Bewaring	72
Verwerking en milieubescherming	72

Reserveonderdelen/accessoires ..	73
Garantie	73
Reparatieservice	74
Service-Center	74
Importeur	74
Vertaling van de originele CE-conformiteitsverklaring	215
Explosietekening	225

Inleiding

Hartelijk gefeliciteerd met de aankoop van uw nieuw apparaat. Daarmee hebt u voor een hoogwaardig product gekozen. Dit apparaat werd tijdens de productie op kwaliteit gecontroleerd en aan een eindcontrole onderworpen. De functionaliteit van uw apparaat is bijgevolg verzekerd.



De gebruiksaanwijzing vormt een bestanddeel van dit product. Ze omvat belangrijke aanwijzingen voor veiligheid, gebruik en afvalverwijdering. Maak u vóór het gebruik van het product met alle bedienings- en veiligheidsinstructies vertrouwd. Gebruik het product uitsluitend zoals beschreven en voor de aangegeven toepassingsgebieden. Bewaar de handleiding goed en overhandig alle documenten bij het doorgeven van het product mee aan derden.

Gebruiksdoel

Het apparaat is bedoeld om schroeven te draaien en los te maken en ook om in hout, metaal of kunststof te boren. Elke andere toepassing, die in deze handleiding niet uitdrukkelijk wordt toegelaten, kan schade aan het apparaat aanrichten en kan een ernstig gevaar voor de gebruiker betekenen. De producent is niet verant-

woordelijk voor beschadigingen, die door onrechtmatig gebruik of verkeerde bediening worden veroorzaakt. Dit apparaat is niet geschikt voor commercieel gebruik. Het apparaat maakt deel uit van de reeks (Parkside) X 20 V TEAM en kan met accu's van de reeks (Parkside) X 20 V TEAM worden gebruikt. De accu's mogen alleen met originele laders van de serie (Parkside) X 20 V TEAM worden geladen.

- 12 Laadstatusindicator
- 13 Ontgrendelknop
- 14 Led-werklicht
- 15 Smart-app-led
- 16 Aan-/uitknop
- 17 Lus
- 18 Vlinderschroef
- 19 Verlengstuk
- 20 Greep
- 21 Extra handvat
- 22 Koffer
- 23 Lader

Algemene beschrijving

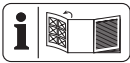

De afbeelding van de belangrijkste functionele componenten vindt u op de voorste en achterste uitklappagina.

Omvang van de levering

Pak het apparaat uit en controleer, of de inhoud volledig is.

- Accu-schroefboormachine
- Extra handvat
- Opbergkoffer
- Gebruiksaanwijzing



De batterij en de lader zijn niet meegeleverd.

Overzicht

- 1 Boorhouderopening
- 2 Snelspanboorhouder
- 3 Instelring draaimoment
- 4 Selectieschakelaar slipkoppeling
- 5 Keuzeschakelaar versnelling
- 6 Draairichtingsschakelaar
- 7 Handgreep
- 8 Bithouder
- 9 Metalen beugel
- 10 Softtoets
- 11 Accu

Functiebeschrijving

De accuschroefboormachine met twee versnellingen heeft een draairichting met de klok mee/tegen de klok in, een snelspanboorhouder en een led-werklampje. Het maximumkoppel kan vooraf worden ingesteld. Bij het boren kan de slipkoppeling gewoon met een schakelaar worden uitgeschakeld.

Het apparaat kan indien gewenst gekoppeld worden met de Lidl Home app. De werking van de verschillende bedieningsonderdelen is hieronder beschreven.

Technische gegevens

Accu-schroefboormachine

.....	PPBSA 20-Li A1
Motorspanning U	20 V ⁼⁼
Toeren bij niet-belasting n_0	
1e versnelling	0-550 min ⁻¹
2e versnelling	0-2200 min ⁻¹
Maximaal draaimoment	150 Nm
Spanwijdte-boorhouder	1,5-13 mm
Gewicht (met extra handvat)	2,0 kg
Gewicht (met extra handvat + smart-accu, 4 Ah)	2,6 kg
Boordiameter voor hout	max. 150 mm
Boordiameter voor staal	max. 16 mm
Beschermingsklasse	IPX0

Bruikbaar accutype Li-ion
 Temperatuur max. 50 °C
 Laadproces 4 - 40 °C
 Bedrijf..... -20 - 50 °C
 Opslag 0 - 45 °C
 Geluidsdrukniveau
 (L_{pA}) 85,1 dB; $K_{pA} = 5$ dB
 Geluidssterkte (L_{WA}) 96,1 dB; $K_{WA} = 5$ dB
 Vibratie (a_h)
 Handgreep..... 2,699 m/s²; $K = 1,5$ m/s²
 Extra handvat .. 1,937 m/s²; $K = 1,5$ m/s²
 bij gebruik met Smart-accu's (Smart PAPS
 204 A1/Smart PAPS 208 A1)
 Werkfrequentie/
 Frequentieband..... 2400 - 2483,5 MHz
 max. zendvermogen..... ≤ 20 dBm

De vermelde totale trillingswaarden en geluidsemissiewaarden zijn gemeten volgens een genormeerde testprocedure en kunnen worden gebruikt om een elektrisch gereedschap met een ander gereedschap te vergelijken.

De vermelde totale trillingswaarden en geluidsemissiewaarden kunnen ook worden gebruikt voor een voorlopige inschatting van de belasting.

Draag gehoorbescherming.



Waarschuwing: De trillings- en geluidsemissies kunnen tijdens het werkelijke gebruik van het elektrische gereedschap afwijken van de vermelde waarden, afhankelijk van de manier waarop het elektrische werktuig wordt gebruikt en vooral van de aard van het bewerkte werkstuk.

Er moeten veiligheidsmaatregelen voor de bescherming van de gebruiker worden vastgelegd, die gebaseerd zijn op een inschatting van de trillingsbelasting in werkelijke gebruiksomstandigheden (hierbij moeten rekening worden gehouden met

alle onderdelen van de bedrijfscyclus, bijvoorbeeld die momenten waarop het elektrische apparaat is uitgeschakeld en die momenten waarop het is ingeschakeld maar onbelast draait).

Laadtijd

Het apparaat maakt deel uit van de reeks (Parkside) X 20 V TEAM en kan met accu's van de reeks (Parkside) X 20 V TEAM worden gebruikt.

Accu's van de reeks (Parkside) X 20 V TEAM mogen alleen met originele laders van de reeks (Parkside) X 20 V TEAM worden geladen.

We bevelen u aan dit apparaat uitsluitend met volgende accu's: PAP 20 B1, PAP 20 B3, Smart PAPS 204 A1, Smart PAPS 208 A1

We bevelen u aan deze accu's met volgende laders te laden: PLG 20 A3, PLG 20 A4, PLG 20 C1, PLG 20 C3, PDSLGL 20 A1, Smart PLGS 2012 A1

Een actuele lijst van de accu-compatibiliteit vindt u op: www.lidl.de/akku

Laadtijd (Min.)	PAP 20 A1 PAP 20 B1	PAP 20 A2	PAP 20 A3 PAP 20 B3	Smart PAPS 204 A1	Smart PAPS 208 A1
PLG 20 A1 PLG 20 A4 PLG 20 C1	60	90	120	120	210
PLG 20 A2	45	60	80	80	165
PLG 20 A3 PLG 20 C3	35	45	60	50	120
PDSL G 20 A1	35	45	60	50	120
Smart PLGS 2012 A1	35	40	40	40	50

Veiligheidsvoorschriften

Gelieve bij het gebruik van het apparaat de veiligheidsinstructies in acht te nemen.

Symbolen en pictogrammen

Symbolen op het apparaat:



Lees alvorens het apparaat te gebruiken aandachtig de gebruiksaanwijzing door.



Machines horen niet bij huishoudelijk afval thuis.



Smart-app-led



Boren
Slipkoppeling uit



Schroeven
Slipkoppeling aan

Symbolen in de gebruiksaanwijzing:



Gevaarsymbool met informatie over de preventie van personen- of zaakschade.



Waarschuwbord met informatie voor het voorkomen van letsels door elektrische schok.



Geboodsteken met informatie over de preventie van schade.



Aanduidingsteken met informatie over hoe u het apparaat beter kunt gebruiken.

Algemene veiligheidsinstructies voor elektrisch gereedschap



WAARSCHUWING! Lees alle veiligheidsaanwijzingen, instructies, borden en technische gegevens die voor dit elektrische gereedschap gelden. Verzuim bij de naleving van de veiligheidsinstructies en aanwijzingen kan een elektrische schok, brand en/of ernstige verwondingen veroorzaken.

Bewaar alle veiligheidsinstructies en aanwijzing voor de toekomst.

Het in de veiligheidsinstructies gebruikte begrip „Elektrisch gereedschap“ heeft

betrekking op elektrisch gereedschap met netvoeding (met netsnoer) en op elektrisch gereedschap met batterijvoeding (zonder netsnoer).

1) Veiligheid op de werkplaats

- a) **Houd uw werkruimte netjes en goed verlicht.** Wanorde of onverlichte werkomgevingen kunnen tot ongevallen leiden.
- b) **Werk met het elektrische gereedschap niet in een explosieve omgeving, waarin er zich brandbare vloeistoffen, gassen of stoffen bevinden.** Elektrisch gereedschap produceert vonken, die het stof of de dampen kunnen doen ontsteken.
- c) **Houd kinderen en andere personen tijdens het gebruik van het elektrische gereedschap op een veilige afstand.** In geval van afleiding kunt u de controle over het apparaat verliezen.

2) Elektische veiligheid

- a) **De aansluitstekker van het elektrische gereedschap moet in het stopcontact passen. De stekker mag op geen enkele manier veranderd worden. Gebruik geen adapterstekkers samen met geaard elektrisch gereedschap.** Ongewijzigde stekkers en passende stopcontacten doen het risico voor een elektrische schok afnemen.
- b) **Vermijd lichamelijk contact met gearde oppervlakken, zoals van buizen, verwarmingsinstallaties, fornuizen en koelkasten.** Er bestaat een verhoogd risico door een elektrische schok als uw lichaam geaard is.

- c) **Houd elektrisch gereedschap op een veilige afstand tot regen of nattigheid.** Het binnendringen van water in elektrisch gereedschap doet het risico voor een elektrische schok toenemen.
- d) **Gebruik het snoer niet voor een ander doeleinde om het elektrische gereedschap te dragen, op te hangen of om de stekker uit het stopcontact te trekken. Houd het snoer op een veilige afstand tot hitte, olie, scherpe kanten of bewegende apparaatonderdelen.** Beschadigde of verstrikt geraakte snoeren doen het risico voor een elektrische schok toenemen.
- e) **Als u met elektrisch gereedschap in de open lucht werkt, maakt u enkel gebruik van verlengsnoeren, die ook voor buiten geschikt zijn.** Het gebruik van een voor buiten geschikt verlengsnoer doet het risico voor een elektrische schok afnemen.
- f) **Wanneer het gebruik van het elektrische gereedschap in een vochtige omgeving niet te vermijden is, gebruik dan een aardlekschakelaar.** Het gebruik van een aardlekschakelaar reduceert het risico op een elektrische schok.

3) Veiligheid van personen

- a) **Wees aandachtig, let erop wat u doet en ga verstandig aan het werk met elektrisch gereedschap. Gebruik geen elektrisch gereedschap als u moe bent of onder de invloed van drugs, alcohol of medicijnen staat.** Een moment van onoplettendheid bij het ge-

bruik van het elektrische gereedschap kan tot ernstige verwondingen leiden.

- b) **Draag persoonlijke beschermingsuitrusting en altijd een beschermbril.** Het dragen van een persoonlijke beschermingsuitrusting, zoals stofmasker, slipvrije veiligheidsschoenen, beschermende helm of gehoorbescherming, al naargelang de aard en de toepassing van het elektrische gereedschap, doet het risico voor verwondingen afnemen.
 - c) **Vermijd een onopzettelijke in-gebruikname. Vergewis u dat het elektrische gereedschap uitgeschakeld is voordat u het op de stroomvoorziening en/of de accu aansluit, het opneemt of draagt.** Als u bij het dragen van het elektrische gereedschap uw vinger aan de schakelaar hebt of het apparaat ingeschakeld p de stroomvoorziening aansluit, kan dit tot ongevallen leiden.
 - d) **Verwijder instelgereedschap of schroefsleutel voordat u het elektrische gereedschap inschakelt.** Gereedschap of een sleutel, die zich in een draaiend apparaatonderdeel bevindt, kan tot verwondingen leiden.
 - e) **Vermijd een abnormale lichaamshouding. Zorg voor een veilige stand en houd te allen tijde uw evenwicht.** Daardoor kunt u het elektrische gereedschap in onverwachte situaties beter controleren.
 - f) **Draag geschikte kledij. Draag geen ruimzittende kleding of sieraden. Houd haar, kledij en handschoenen op een veilige afstand tot bewegende onderdelen.** Loszittende kledij, sieraden of lang haar kan/kunnen door bewegende onderdelen vastgegrepen worden.
 - g) **Wanneer stofafzuig- en opvangsystemen kunnen worden gemonteerd, moeten deze aangesloten worden en correct worden gebruikt.** Gebruik van een stofafzuiginrichting kan gevaren door stof doen afnemen.
 - h) **Laat u niet verleiden tot een vals gevoel van veiligheid en negeer nooit de veiligheidsregels voor elektrische gereedschappen, ook wanneer u na veelvuldig gebruik vertrouwd bent met het elektrisch gereedschap.** Onoplettende handelingen kunnen in fracties van seconden ernstig lichamelijk letsel tot gevolg hebben.
- 4) **Gebruik en behandeling van het elektrische gereedschap**
- a) **Overbelast het apparaat niet. Gebruik voor uw werk het daarvoor bestemde elektrische gereedschap.** Met het passende elektrische gereedschap werkt u beter en veiliger in het aangegeven vermogensgebied.
 - b) **Gebruik geen elektrisch gereedschap, waarvan de schakelaar defect is.** Elektrisch gereedschap, dat niet meer in- of uitgeschakeld kan worden, is gevaarlijk en moet gerepareerd worden.
 - c) **Trek de stekker uit het stopcontact en/of verwijder de afneembare accu, voordat u instellingen aan het apparaat verricht, gebruiksassessoires verwisselt of het elektrische gereedschap weglegt.** Deze voorzorgsmaatregel voorkomt een onopzettelijke start van het elektrische gereedschap.

- d) Bewaar ongebruikt elektrisch gereedschap buiten het bereik van kinderen. Laat personen het apparaat niet gebruiken, die daarmee niet vertrouwd zijn of deze aanwijzingen niet gelezen hebben.** Elektrisch gereedschap is gevaarlijk als het door onervaren personen gebruikt wordt.
- e) Verzorg het elektrische gereedschap en de bijbehorende werktuigen zorgvuldig.** Controleer, of beweegbare onderdelen foutloos functioneren en niet klemmen, of er onderdelen gebroken of zodanig beschadigd zijn, dat de werking van het elektrische gereedschap in negatieve zin beïnvloed wordt. Laat beschadigde onderdelen vóór het gebruik van het apparaat repareren. Tal van ongevallen hebben hun oorzaak in slecht onderhouden elektrisch gereedschap.
- f) Houd snijd-/snoeigereedschap scherp en netjes.** Zorgvuldig onderhouden snijd-/snoeigereedschap met scherpe snijkanten geraken minder gekneld en is gemakkelijker te bedienen.
- g) Gebruik elektrisch gereedschap, toebehoren, gebruiksgereedschap enz. in overeenstemming met deze aanwijzingen. Houd daarbij rekening met de arbeidsomstandigheden en de uit te voeren activiteit.** Het gebruik van elektrisch gereedschap voor andere dan de voorziene toepassingen kan tot gevaarlijke situaties leiden.
- h) Houd grepen en greepvlakken droog, schoon en vrij van olie en vet.** Gladde grepen en greepvlakken maken het moeilijk om elektrisch gereedschap in onvoorziene situaties veilig te bedienen en onder controle te houden.
- 5) Zorgvuldig omgaan met en gebruiken van Accutoestellen**
- a) Laad de accu's alleen op in acculaders, die door de producent aanbevolen worden.** Voor een acculader die geschikt is voor een bepaalde soort accu's bestaat brandgevaar als hij met andere accu's gebruikt wordt.
- b) Gebruik alleen de daarvoor voorziene accu's in de elektro-werktuigen.** Het gebruik van andere accu's kan tot verwondingen en brandgevaar leiden.
- c) Houd de niet-gebruikte accu uit de buurt van paperclips, munten, sleutels, nagels, schroeven of andere kleine metalen voorwerpen, die een overbrugging van de contacten zouden kunnen veroorzaken.** Een kortsluiting tussen de accucontacten kan tot brandwonden of brand leiden.
- d) Bij verkeerd gebruik kan vloeistof uit de accu vrijkomen. Vermijd contact daarmee. Bij toevallig contact met water afspoelen. Als de vloeistof in de ogen komt, moet u bovendien een arts consulteren.** Vrijkomende accuvloeistof kan tot geïrriteerde huid of brandwonden leiden.
- e) Gebruik geen beschadigde of gemodificeerde accu.** Beschadigde of gemodificeerde accu's kunnen zich onverwacht gedragen en brand, explosies en lichamelijk letsel veroorzaken.
- f) Stel een accu niet bloot aan brand of te hoge temperaturen.** Brand of temperaturen boven 130 °C kunnen een explosie veroorzaken.
- g) Volg alle aanwijzingen voor het laden op en laad de accu of het**

accugereedschap nooit buiten het in de gebruiksaanwijzing aangegeven temperatuurbereik. Foutief laden of laden buiten het toegelaten temperatuurbereik kan de accu vernielen en het brandgevaar verhogen.

6) Service

- a) **Laat uw elektrisch gereedschap uitsluitend door gekwalificeerd, vakkundig geschoold personeel en enkel met originele reserveonderdelen repareren.** Daardoor wordt verzekerd dat de veiligheid van het elektrische gereedschap in stand gehouden wordt.
- b) **Verricht nooit onderhoud aan beschadigde accu's.** Alle onderhoud aan accu's zou alleen door de fabrikant of een geautoriseerde serviceorganisatie moeten worden verricht.

Veiligheidsinstructies voor boormachines

1) Veiligheidsinstructies voor alle werkzaamheden

- a) **Gebruik het extra handvat/de extra handvatten.** Verlies van controle kan tot verwondingen leiden.
- b) **Ondersteun het elektrische gereedschap goed voor gebruik.** Dit elektrisch gereedschap genereert een hoog koppel. Als het elektrische apparaat tijdens het gebruik niet stevig wordt ondersteund, kan dat leiden tot verlies van controle en letsel.
- c) **Houd het elektrische gereedschap bij de geïsoleerde handgreepoppervlakken vast wanneer u werkzaamheden**

uitvoert waarbij het inzetgereedschap of de schroeven verborgen stroomkabels kunnen raken. Contact met een onder spanning staande leiding kan ook metalen onderdelen van het apparaat onder spanning zetten en tot een elektrische schok leiden.

2) Veiligheidsinstructies bij het gebruik van lange boren

- a) **Werk nooit met een hogere snelheid dan de maximaal toegestane snelheid voor de boormachine.** Bij hogere toerentallen kan de boor gemakkelijk ombuigen als hij zonder contact tot het werkstuk draait, en dit kan tot verwondingen leiden.
- b) **Start het boren altijd met lage snelheid en terwijl de boor in contact is met het werkstuk.** Bij hogere toerentallen kan de boor gemakkelijk ombuigen als hij zonder contact tot het werkstuk draait, en dit kan tot verwondingen leiden.
- c) **Oefen geen overmatige druk op de boor uit en oefen alleen druk in de lengterichting uit.** Boren kunnen namelijk ombuigen en breken, of ze kunnen de controle doen verliezen en verwondingen veroorzaken.

3) Extra veiligheidsaanwijzingen

- a) **Gebruik geen toebehoren dat niet door PARKSIDE is aanbevolen.** Dat kan namelijk leiden tot elektrische schok of brand.

Restrisico's

Ook als u dit elektrische gereedschap zoals voorgeschreven bedient, blijven er al-

tijd restrisico's bestaan. Volgende gevaren kunnen zich in verband met de constructiewijze en uitvoering van dit elektrische gereedschap voordoen:

- a) Snijwonden
- b) Gehoorschade indien er geen geschikte gehoorbescherming gedragen wordt.
- c) Schade aan de gezondheid, die van hand-/armtrillingen het gevolg zijn indien het apparaat gedurende een langere periode gebruikt wordt of niet zoals reglementair voorgeschreven beheerd en onderhouden wordt.

! Waarschuwing! Dit elektrische gereedschap produceert tijdens de werking een elektromagnetisch veld. Dit veld kan in bepaalde omstandigheden actieve of passieve medische implantaten in negatieve zin beïnvloeden. Om het gevaar voor ernstige of dodelijke verwondingen te verminderen, adviseren wij personen met medische implantaten, hun arts en de fabrikant van het medische implantaat te raadplegen voordat de machine bediend wordt.

! Neem de veiligheids- en acculaad-instructies in acht die vermeld staan in de gebruiksaanwijzing van uw accu en van de lader van de reeks Parkside X 20 V TEAM. Een gedetailleerde beschrijving van het laadproces en andere informatie vindt u in de aparte gebruiksaanwijzing ervan.

Bediening

! Neem de accu uit het apparaat om onbedoelde inwerkingstelling te verhinderen. Er bestaat gevaar voor verwondingen!



Zorg ervoor dat de omgevingstemperatuur tijdens het werken niet hoger ligt dan 50 °C en niet lager ligt dan -20 °C.



Afhankelijk van of u wilt boren  of schroeven , kiest u de overeenkomstige werkstand op het apparaat. Zie hoofdstuk „In-/uitschakelen van de slipkoppeling“.

Laadtoestand van de accu nakijken

Druk op de zachte knop (10) op de accu (11). De laadtoestand van de accu (11) wordt aangegeven door het oplichten van de overeenkomstige led's op de laadstatusindicator (12).

rood-geel-groen => Accu volledig opgeladen

rood-geel => Accu voor ongeveer de helft opgeladen

rood => Accu moet worden opgeladen

Accu opladen



Laat een verwarmde accu voor het laden afkoelen.



Laad de accu (11) op, wanneer alleen nog de rode led van de laadtoestandsindicatie (12) brandt.

1. Verwijder eventueel de accu (11) uit het apparaat.
2. Schuif de accu (11) in de laadschacht van het laadtoestel (23).
3. Sluit het laadtoestel (23) op een stopcontact aan.
4. Nadat het laadprocédé beëindigd werd, verbreekt u het laadtoestel (23) van het stroomnet.

- Trek de accu (11) uit het laadtoestel (23).

Overzicht van de LED-controle-indicaties op de lader (23):

Groene LED brandt zonder geplaatste accu: lader gereed voor gebruik.

Groene LED brandt: accu is geladen.

Rode LED brandt: accu wordt opgeladen.

Rode LED knippert: Accu oververhit

Rode + groene LED knipperen: Accu defect



Voor de led-indicator van de Smart-oplader, zie het etiket op het apparaat zelf.

A Accupack inzetten/verwijderen

Accupack inzetten:

- Zet de draairichtingschakelaar (6) in de middelste stand (vergrendeld).
- Schuif de apparaatvoet op het accupack (11) tot het vastklikt.

Accupack verwijderen:

- Druk op de ontgrendelingsknop (13) en trek het accupack (11) naar voren af het apparaat.

Schakelen

Schuif de keuzeschakelaar (5) naar **1** of **2**, die overeenkomt met een ingesteld laag of hoog toerental.

1e versnelling 0 - 550 min⁻¹

2e versnelling 0 - 2200 min⁻¹



De overschakeling mag slechts plaatsvinden als het apparaat stil staat!

B Draairichting instellen

Met de draairichtingschakelaar kunt u de draairichting van het apparaat kiezen (draairichting rechtsom en linksom) en het apparaat beveiligen tegen ongewild inschakelen. De pijl op de draairichtingschakelaar geeft de werkrichting aan.

- Wacht tot het apparaat tot stilstand is gekomen.
- Schuif de draairichtingschakelaar (6) in de gewenste positie:

Draairichting rechtsom: Voor het boren en indraaien van schroeven. De draairichtingschakelaar rechts, met pijl naar voren drukken

Draairichting linksom: Voor het lossen van schroeven. De draairichtingschakelaar links, met pijl naar achter drukken

- Inschakelgrendeling:** Draairichtingschakelaar in de middenpositie brengen.



De draairichtingschakelaar mag slechts worden gebruikt als het apparaat stil staat!

Draaimoment instellen

Als u draait aan de draaimomentinstelling (3) kunt u het maximale draaimoment vooraf instellen. Er zijn 25 koppelniveaus voorzien.

- Kies het gewenste draaimoment door draaien aan de instelling (3):
Stand 1 -> laagste draaimoment,
Stand 25 -> hoogste draaimoment.
- Begin bij een kleinere draaimomentstand en verhoog deze indien nodig.



De draaimomentinstelling mag slechts worden gebruikt als het apparaat stil staat.

i Wanneer de vooraf ingestelde draaimomentgrens wordt bereikt, is een duidelijk ratelend geluid hoorbaar. Dit geluid wordt veroorzaakt door de slipkoppeling.

In-/uitschakelen van de slipkoppeling

De slipkoppeling mag alleen in-/uitgeschakeld worden wanneer de machine stilstaat.

Om te **schroeven**, schakelt u de slipkoppeling in.

- Zet de selectieschakelaar slipkoppeling (4) zo, dat het **symbool schroeven**  het grootste gedeelte van het kijkvenster inneemt.

Om te **boren** schakelt u de slipkoppeling uit.

- Zet de selectieschakelaar slipkoppeling (4) zo, dat het **symbool boren**  het grootste gedeelte van het kijkvenster inneemt.

C Verandering van werktuig

1. Draai de snelspanboorhouder (2) volgens de wijzers van de klok open, tot de boorhouderopening (1) groot genoeg is om het werktuig erin te plaatsen.
2. Schuif het werktuig zover mogelijk in de snelspanboorhouder (2).
3. Draai de snelspanboorhouder volgens de wijzers van de klok vast om het werktuig vast te klemmen.
4. Als u het werktuig opnieuw wilt verwijderen, draait u de snelspanboorhouder (2) open en trekt het werktuig eruit.

i Achteraan, onderaan, in het midden van de handgreep (7) zit een magnetische bithouder (8) waaraan

u een bit kunt bevestigen die u op dat ogenblik niet nodig hebt.

D Montage/demontage van het extra handvat



Gebruik het apparaat alleen met het extra handvat (21) gemonteerd.

Extra handvat monteren

1. Draai de greep (20) van het extra handvat (21) tegen de wijzers van de klok in.
2. Duw de greep (20) in de richting van het verlengstuk (19) en houd deze positie vast. Hierdoor wordt de lus (17) breder.
3. Schuif de lus (17) van het extra handvat (21) over de boorhouder (2).
4. Laat de ingedrukte greep (20) los. Zorg ervoor (indien nodig door een beetje te draaien) dat het extra handvat (21) vastklikt in de vergrendelingen op de behuizing van het apparaat.
5. Draai de greep (20) van het extra handvat (21) met de wijzers van de klok mee om vast te draaien.

Extra handvat demonteren

1. Draai de greep (20) van het extra handvat (21) tegen de wijzers van de klok in.
2. Duw de greep (20) in de richting van het verlengstuk (19) en houd deze positie vast.
3. Verwijder het extra handvat (21) van het gereedschap door de lus (17) van het extra handvat (21) over de boorhouder (2) te trekken.





Met de vleugelschroef (18) kunt u een diepteaanslag bevestigen (opti-

oneel verkrijgbaar, zie hoofdstuk „Reserveonderdelen/toebehoren“).

In-/uitschakelen

Met de aan/uit schakelaar (16) kunt u het toerental traploos regelen. Hoe verder u de aan/uit schakelaar duwt, des te hoger het toerental is.

Gebruik de versnellingskeuzeschakelaar (5) om een toerental voor te kiezen, zie hoofdstuk „Versnellingskeuze“. Gebruik de Selectieschakelaar slipkoppeling (4) om de werkstand Boren  of Schroeven  te selecteren, zie hoofdstuk „Slipkoppeling in-/uitschakelen“. We bevelen aan om de bedrijfsmodus schroeven in versnelling 1 uit te voeren.

1. Om het apparaat in te schakelen drukt u op de aan/uit-schakelaar (16). De led-werklamp (14) brandt tijdens het gebruik en gedurende ca. 10 seconden nadat de aan/uit-schakelaar (16) is losgelaten.

 De verlichtingstijd van de led-werklamp (14) kan via de Lidl Home app worden ingesteld, zie hoofdstuk „Het apparaat verbinden met de Lidl Home app > App-functies“.

2. Als u het apparaat wilt uitschakelen laat u de aan/uit schakelaar (16) los. Als u de draairichtingsschakelaar (6) in de middelste positie beweegt, is het apparaat tegen inschakelen beveiligd.

 Tijdens werkpauzes kunt u het apparaat met de geïntegreerde metaalbeugel (9) aan de riem hangen. Zorg ervoor dat het apparaat uitgeschakeld is en tegen onverwachte inschakeling is beveiligd.



De metalen beugel is ook geschikt voor het openen van flessen met kroonkurken.

Apparaat met Lidl Home app verbinden

 Het apparaat kan alleen met de Lidl Home-app worden verbonden als u het met een Smart Performance-accu be-dient.

 Een upgrade van de firmware kan wijzigingen van de functionaliteit van de app tot gevolg hebben.

1. Schuif de apparaatvoet op een **Smart Performance-accu** totdat hij vastklikt. Druk kort op de aan-/uitknop (16).

 De Smart-app-led  (15) naast de led-werklamp (14) begint te branden.



2. Activeer Bluetooth® op uw smartphone.
3. Open de Lidl Home app. Vanaf hier zijn er **1**, **2**, **3** en **4** opties om het apparaat aan te sluiten.

1 Als dit het eerste apparaat is dat u met de app wilt verbinden:

4. In het  „Home“ tabblad, selecteert u de optie „**Apparaat toevoegen**“.



De app scant de omgeving op beschikbare apparaten en laat u zien of er beschikbare apparaten zijn gevonden.

 Indien dit niet het geval is, lees dan verder bij mogelijkheid **5**.

5. Selecteer „**Ga naar Toevoegen**“ om de beschikbare apparaten in een lijst weer te geven.
6. Selecteer de Smart-accu (waarmee u het apparaat gebruikt) door het vakje aan te vinken . Selecteer slechts één apparaat per keer. Als er andere vinkjes staan bij andere apparaten, verwijdert u de vinkjes door op het vinkje te drukken.
7. Druk nu op de , die dezelfde kleur heeft als het ingestelde vinkje.

8. Bevestig de succesvolle verbinding met „Klaar“.
Nu staat het toestel in het  „Zuhause“ tabblad en kan geselecteerd worden.

2 Als u reeds andere apparaten met de app verbonden hebt:



4. In het  „Home“ „ tabblad, selecteert u de  rechtsboven. De app scant de omgeving op beschikbare apparaten en laat u zien of er beschikbare apparaten zijn gevonden.

 Indien dit niet het geval is, lees dan verder bij mogelijkheid **3**.



5. Ga verder zoals bij **1** vanaf punt 5.

3 Als de lijst met beschikbare apparaten niet automatisch aan u wordt getoond:

Als de Smart-accu (waarmee u het apparaat gebruikt) niet automatisch aan u wordt voorgesteld, gaat u als volgt te werk:

4. In het  „Home“ „ tabblad, selecteert u de  rechtsboven.
5. Selecteer in de lijst links „Andere“.
6. Selecteer „Andere-2“.
7. Bevestig dat de weergave snel knippert. De app zoekt nu naar beschikbare apparaten en stelt ze aan u voor.
8. Selecteer het gewenste apparaat door op de  te drukken om het aan de app toe te voegen.
9. Bevestig eerst met „verder“, dan met „klaar“.

4 Als u de Smart-accu reeds met de app verbonden hebt:

4. Selecteer het tabblad  „Home“.
5. Selecteer de Smart-accu (waarmee u het apparaat gebruikt). Het -symbool geeft aan dat de Smart-accu is aangesloten op een Performance-apparaat.

Funcities van de app

Selecteer de Smart-accu  (waarmee u het apparaat gebruikt) . Zo komt u op de overzichtspagina van het apparaat, waar u de volgende informatie en instelmogelijkheden kunt krijgen:

- het **apparaat-ID gereedschap** maakt precieze identificatie van het gereedschap mogelijk
- het **gereedschapsmodel** wordt aangegeven en de productiepartij tussen haakjes
- het huidige **stroomverbruik** in Ampere
- het huidige **toerental** wordt aangegeven met RPM (rounds per minute)/min⁻¹
- het **Huidige niveau** wordt weergegeven en kan worden gewijzigd in plaats van de Keuzeschakelaar versnelling (5) te bedienen
- de **Kickbackcontrol-schakelaar** kan worden gebruikt om de terugslagregeling in en uit te schakelen
- de **Bedrijfsmodus** van het apparaat kan gekozen worden: Prestaties, professioneel en ECO
- Met de **lampschakelaar** kan de werkverlichting worden in- en uitgeschakeld
- Via de **Led-helderheid** regelt u de helderheid van het werklicht door de balk van 1% tot 100% te verschuiven
- Gebruik de **Led-uitschakelvertraging** om te bepalen hoe lang de werklamp brandt nadat de aan/uit-schakelaar is losgelaten
- de **Looptijd** van het apparaat kan worden afgelezen
- de frequentie van **Oververhitting** van het apparaat kan worden afgelezen
- de frequentie van **Blokkering** van het apparaat kan worden afgelezen

- de frequentie van de **Tijden met te hoge stroom gereedschap** kan worden uitgelezen
- een rode stip op de **Firmwareversie** geeft aan dat er een update beschikbaar is. Door de firmwareversie te selecteren, kan de update worden uitgevoerd
- Gebruik **Fabrieksinstelling** om de fabrieksinstelling terug te zetten. Alle opgeslagen gegevens worden gewist.

Veeg van links naar rechts om naar de Smart-accu overzichtspagina te gaan. Hier kunt u :

Privacyrichtlijn

U vindt het volledige gegevensbeschermingsbeleid onder het tabblad  „Ik“ in het veld  „Privacyrichtlijn“.

Ontkoppel het apparaat en wis gegevens uit de app

Smart-Accu/oplader loskoppelen en gegevens wissen:

1. Selecteer op het tabblad  „Home“ het apparaat dat u wilt verwijderen en waarvan u de gegevens wilt verwijderen.
2. Selecteer het -pictogram boven rechts.
3. Selecteer „**Apparaat verwijderen**“.
4. Voor het wissen van de gegevens, kiest u „**Loskoppelen en gegevens wissen**“. Als u alleen de verbinding met het apparaat wilt verbreken zonder de gegevens te wissen, selecteert u „**Verbinding verbreken**“.

Een Performance-apparaat loskoppelen dat is gekoppeld aan een Smart-accu en gegevens wissen:

1. Selecteer het tabblad  „Home“.
2. Selecteer de Smart-accu waarmee u het Performance-apparaat gebruikt. Het -symbool geeft aan dat de Smart-accu is aangesloten op een Performance-apparaat.
3. Selecteer helemaal onderaan in de instellingen **Fabrieksinstelling**. De bedrijfsinstelling wordt teruggezet. Alle opgeslagen gegevens worden gewist.

Problemen met de app? - VGV

1. Selecteer de accu waarover u vragen heeft in de lijst met apparaten.
2. Selecteer het -pictogram boven rechts.
3. Selecteer de optie „FAQ“ (veelgestelde vragen).

Reiniging en onderhoud



Laat reparatiewerken en onderhoudswerkzaamheden, die niet in deze handleiding beschreven zijn, door ons servicecenter doorvoeren. Gebruik uitsluitend originele onderdelen. Gevaar voor verwondingen!



Schakel het apparaat uit en verwijder vóór alle werkzaamheden de accu uit het apparaat.

Voer volgende reinigings- en onderhoudswerkzaamheden regelmatig door. Daardoor is een lang en gebruikbaar gebruik gegarandeerd.

Reiniging



Het water mag noch met water afgespoten, noch in water gelegd worden. Het gevaar voor een elektrische schok bestaat!

- Houd ventilatiesleuven, motorhuis en handgrepen van het apparaat netjes. Gebruik daarvoor een vochtig doekje of een borstel. Gebruik geen reinigings- c.q. oplosmiddelen. U zou het apparaat daarmee onherstelbaar kunnen beschadigen.

Onderhoud

De apparaat is onderhoudsvrij.

Bewaring

- Bewaar het apparaat op een droge en stofvrije plaats en buiten het bereik van kinderen.
- De opslagtemperatuur voor de accu en het apparaat bedraagt tussen 0 °C en 45 °C. Vermijd extreme koude of hitte tijdens de opslag, om een aantasting van de werking van de accu te voorkomen.
- Bewaar het apparaat in de bijgeleverde koffer (22)

Verwerking en milieubescherming

Haal de batterij uit het apparaat voordat u het apparaat afvoert!

Voer afgedankte apparaten, toebehoren en verpakkingsmaterialen op milieuvriendelijke manier af.

Instructies voor verwijdering van de batterij vindt u in de aparte handleiding voor uw batterij en oplader.



Machines horen niet bij huishoudelijk afval thuis.

- Lever uw apparaat in bij een recyclepunt. De gebruikte kunststof en metalen delen kunnen per soort worden gescheiden en zo geschikt worden gemaakt voor hergebruik. Voor vragen hieromtrent kunt u terecht bij ons servicecenter.
- De afvalverwijdering van uw defecte ingezonden apparaten voeren wij gratis door.



Werp de accu niet bij het huisvuil, in het vuur (ontploffingsgevaar) of in het water. Beschadigde accu's kunnen het milieu en uw gezondheid schaden als er giftige dampen of vloeistoffen ontsnappen.

Voer accu's af volgens de plaatselijke voorschriften. Defecte of gebruikte accu's moeten volgens richtlijn 2006/66/EG gerecycled worden. Breng accu's binnen bij een inzamelpunt voor oude accu's, waar ze voor milieuvriendelijke recyclage worden verwerkt. Vraag hiervoor raad bij uw plaatselijke afvalmaatschappij of bij ons servicecenter. Voer accu's in ontladen toestand af. We raden aan om de polen af te dekken met tape ter bescherming tegen kortsluiting. Open de accu niet.

Reserveonderdelen/ accessoires

Reserveonderdelen en accessoires verkrijgt u op www.grizzlytools.shop

Ondervindt u problemen bij het orderproces, gebruik dan het contactformulier. Bij andere vragen neemt u contact op met het "Service-Center" (zie pag.74).

Snelspanboorhouder91105376
Extra handvat91110031
Diepteaanslag91110029

Garantie

Beste klant,
U ontvangt op dit apparaat een garantie van 5 jaar vanaf datum van aankoop. Ingeval van gebreken aan dit product heeft u tegenover de verkoper van het product wettelijke rechten. Deze wettelijke rechten worden door onze hierna beschreven garantie niet beperkt.

Garantievoorwaarden

De garantietermijn begint met de datum van aankoop. Gelieve de originele kassabon goed te bewaren. Dit document wordt als bewijs van de aankoop benodigd. Als binnen vijf jaar na de aankoopdatum van dit product een materiaal- of fabricagefout optreedt, dan wordt het product door ons gratis ofwel gerepareerd ofwel vervangen, naar onze eigen keuze. Om van deze garantieservice te kunnen genieten, moet binnen de vijf jaren het defecte apparaat en het aankoopbewijs (de originele kassabon) worden voorgelegd en schriftelijk kort worden beschreven waaruit het defect bestaat en wanneer het defect is opgetreden.

Als het defect door onze garantie gedekt is, krijgt u het gerepareerde of een nieuw product terug. Met herstelling of uitwisseling van het product begint er geen nieuwe garantieperiode.

Garantieperiode en wettelijke kwaliteitsgarantie

De garantieperiode wordt door de garantiEVERGOEDING niet verlengd. Dit geldt ook voor vervangen en gerepareerde onderdelen. Eventueel al bij de aankoop bestaande beschadigingen en gebreken moeten onmiddellijk na het uitpakken gemeld worden. Na het verstrijken van de garantieperiode tot stand komende reparaties worden tegen verplichte betaling van de kosten uitgevoerd.

Omvang van de garantie

Het apparaat werd volgens strikte kwaliteitsrichtlijnen zorgvuldig geproduceerd en vóór aflevering nauwgezet getest.

De garantiEVERGOEDING geldt voor materiaal- of fabricagefouten. Deze garantie is niet van toepassing op productonderdelen, die aan een normale slijtage blootgesteld zijn en daarom als aan slijtage onderhevige onderdelen beschouwd kunnen worden (b.v. snelspanboorhouder) of op beschadigingen aan breekbare onderdelen (b.v. schakelaars).

Deze garantie valt weg wanneer het product beschadigd, niet oordeelkundig gebruikt of niet onderhouden werd. Voor een vakkundig gebruik van het product dienen alle in de gebruiksaanwijzing vermelde aanwijzingen nauwgezet in acht genomen te worden. Gebruiksdoeleinden en handelingen, die in de gebruiksaanwijzing afgeraden worden of waarvoor gewaarschuwd wordt, dienen onvoorwaardelijk vermeden te worden.

Het product is uitsluitend voor het privé- en niet voor het commerciële gebruik bestemd. Bij een verkeerde of onoordeelkundige behandeling, toepassing van geweld en bij ingrepen, die niet door het door ons geautoriseerde servicefiliaal doorgevoerd werden, valt de garantie weg.

Afhandeling ingeval van garantie

Gelieve aan de volgende aanwijzingen gevolg te geven om een snelle behandeling van uw verzoek te garanderen:

- Gelieve voor alle aanvragen de kassabon en het artikelnummer (IAN 411076_2201) als bewijs van de aankoop klaar te houden.
- Gelieve het artikelnummer uit het typeplaatje.
- Indien er zich functiefouten of andere gebreken voordien, contacteert u in eerste instantie de hierna vernoemde serviceafdeling **telefonisch** of per **e-mail**. U krijgt dan bijkomende informatie over de afhandeling van uw klacht.
- Een als defect geregistreerd product kunt u, na overleg met onze klantenservice, mits toevoeging van het bewijs van aankoop (kassabon) en de vermelding, waarin het gebrek bestaat en wanneer het zich voorgedaan heeft, voor u franco naar het u medegedeelde serviceadres zenden. Om problemen bij de acceptatie en extra kosten te vermijden, maakt u onvoorwaardelijk uitsluitend gebruik van het adres, dat u medegedeeld wordt. Zorg ervoor dat de verzending niet ongefrankeerd, als volumegoed, per expresse of via een andere speciale verzendingswijze plaatsvindt. Gelieve het apparaat met inbegrip van alle bij de aankoop bijgeleverde accessoires in te zenden en voor een voldoende veilige transportverpakking te zorgen.

Reparatieservice

U kunt reparaties, **die niet onder de garantie vallen**, tegen berekening door ons servicefiliaal laten doorvoeren. Zij maakt graag voor u een kostenraming op. Wij kunnen uitsluitend apparaten behandelen, die voldoende verpakt en gefrankeerd ingezonden werden.

Opgelet: Gelieve uw apparaat gereinigd en met een aanwijzing op het defect naar ons servicefiliaal te zenden.

Ongefrankeerd – als volumegoed, per expresse of via een andere speciale verzendingswijze – ingezonden apparaten worden niet geaccepteerd. De afvalverwerking van uw defecte ingezonden apparaten voeren wij gratis door.

Service-Center



Service Nederland

Tel.: 0800 0249630
E-Mail: grizzly@lidl.nl
IAN 411076_2201



Service België

Tel.: 0800 12089
E-Mail: grizzly@lidl.be
IAN 411076_2201

Importeur

Gelieve in acht te nemen dat het volgende adres geen serviceadres is.

Contacteer in eerste instantie het hoger vermelde servicecenter.

Grizzly Tools GmbH & Co. KG

Stockstädter Straße 20
63762 Großostheim
Duitsland
www.grizzlytools.de

Spis treści

Wstęp	75	Przechowywanie urządzenia	90
Przeznaczenie	75	Usuwanie i ochrona środowiska ..	90
Opis ogólny	76	Części zamienne/Akcesoria	90
Zawartość opakowania	76	Gwarancja	91
Przegląd	76	Serwis naprawczy	92
Opis działania	76	Service-Center	92
Dane techniczne	77	Importer	92
Czas ładowania	77	Tłumaczenie oryginalnej	
Zasady bezpieczeństwa	78	deklaracji zgodności WE	216
Symbole i piktogramy	78	Rysunek samorozwijający	225
Ogólne zasady bezpieczeństwa			
dotyczące narzędzi elektrycznych	78		
Uwagi dotyczące bezpieczeństwa			
pracy z wiertarkami	82		
Zagrożenia Ogólne	83		
Instrukcja montażu	83		
Sprawdzanie stanu naładowania			
akumulatora	84		
Ładowanie akumulatora	84		
Wkładanie / wyciąganie zespołu			
akumulatorowego do/z urządzenia	84		
Wybór biegu	84		
Przełącznik kierunku obrotów	85		
Ustawienie momentu obrotowego	85		
Włączanie/wyłączanie sprzęgła			
ślizgowego	85		
Wymiana narzędzia	85		
Montaż/			
demontaż dodatkowego uchwytu	86		
Włączanie/wyłączanie	86		
Łączenie urządzenia z			
aplikacją Lidl Home	87		
Funkcje aplikacji	88		
Dyrektywa dotycząca			
ochrony danych	88		
Odłączanie urządzenia i			
usuwanie danych z aplikacji	89		
Problemy z aplikacją? - FAQ	89		
Oczyszczani i konserwacja	89		
Oczyszczanie	89		
Konserwacyjne	89		

Wstęp

Gratulujemy zakupu nowego urządzenia. Zdecydowali się Państwo na zakup wartościowego produktu. Niniejsze urządzenie sprawdzono w trakcie produkcji pod kątem jakości, a także dokonano jego kontroli ostatecznej. W ten sposób zapewniona jest jego sprawność.



Instrukcja obsługi jest częścią składową produktu. Zawiera ona ważne wskazówki dotyczące bezpieczeństwa, eksploatacji i utylizacji. Przed rozpoczęciem użytkowania produktu należy się zapoznać ze wszystkimi wskazówkami dotyczącymi obsługi i bezpieczeństwa. Produkt należy użytkować tylko zgodnie z opisem i podanym przeznaczeniem. Instrukcję należy przechowywać starannie, a w przypadku przekazania produktu osobom trzecim należy dostarczyć nabywcy kompletną dokumentację.

Przeznaczenie

Urządzenie służy do wkręcania i wykręcania śrub oraz do wiercenia w drewnie, metalu lub w tworzywach sztucznych. Każdy inny sposób używania urządzenia, który nie jest jednoznacznie określony jako dozwolony

w niniejszej instrukcji obsługi, może spowodować uszkodzenie urządzenia i stanowić poważne zagrożenie dla użytkownika. Producent nie odpowiada za szkody wywołane niezgodnym z przeznaczeniem użytkowaniem lub nieprawidłową obsługą urządzenia. To urządzenie nie jest przeznaczone do zastosowania komercyjnego. W przypadku użytkowania komercyjnego wygasają prawa z tytułu gwarancji. Urządzenie jest częścią serii (Parkside) X 20 V TEAM i może być zasilane za pomocą akumulatorów serii (Parkside) X 20 V Team. Akumulatory można ładować tylko za pomocą ładowarek z serii (Parkside) X 20 V TEAM.

Opis ogólny

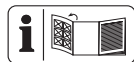

Ilustracja z najważniejszymi elementami funkcyjnymi znajduje się na przedniej i tylnej rozkładanej stronie.

Zawartość opakowania

Rozpakuj urządzenie i sprawdź, czy jest ono kompletne:

- Akumulatorowa wiertarkowkrętarka
- Dodatkowy uchwyt
- Walizka do przechowywania
- instrukcja obsługi



Akumulator i ładowarka nie są zawarte w zestawie.

Przegląd

- 1 Otwór uchwytu wiertarskiego
- 2 Uchwyt wiertarski szybkoobrotowy

- 3 Pierścień regulacji momentu dokręcania
- 4 Selektor sprzęgła ślizgowego
- 5 Przełącznik biegu
- 6 Przełącznik kierunku obrotów
- 7 Rękojeść
- 8 Uchwyt bitów
- 9 Metalowy pałąk
- 10 Przycisk programowalny
- 11 Akumulator
- 12 Wskaźnik stanu naładowania
- 13 Przycisk odblokowujący
- 14 Lampka robocza LED
- 15 LED Smart-App
- 16 Włącznik/wyłącznik
- 17 Pętla
- 18 Śruba skrzydełkowa
- 19 Przedłużenie
- 20 Uchwyt
- 21 Dodatkowy uchwyt
- 22 Walizka
- 23 Ładowarka

Opis działania

Akumulatorowa wiertarko-wkrętarka z dwubiegową przekładnią jest wyposażona w obroty w prawo i w lewo, szybkoobrotowy uchwyt wiertarski oraz oświetlenie robocze LED.

Można ustawiać wstępnie maksymalny moment obrotowy. Na czas wiercenia można po prostu wyłączyć sprzęgło ślizgowe za pomocą przełącznika.

W razie potrzeby można połączyć urządzenie z aplikacją Lidl Home. Funkcje elementów obsługujących podano w poniższych opisach.

Dane techniczne

Akumulatorowa

wiertarkowkrętarka

..... **PPBSA 20-Li A1**

Napięcie silnika U 20 V \equiv

Prędkość obrotowa przy pracy n_0

1. bieg 0-550 min⁻¹

2. bieg 0-2200 min⁻¹

Maks. moment obrotowy wynosi .. 150 Nm

Uchwyt wiertarski do

wiertel o średnicy \varnothing 1,5-13 mm

Ciężar (z dodatkowy uchwyt) 2,0 kg

Ciężar (z dodatkowy uchwyt

+ akumulatorem Smart, 4 Ah) 2,6 kg

Średnica wiercenia w drewnie..maks. 150 mm

Średnica wiercenia w stali .. maks. 16 mm

Typ zabezpieczenia IPX0

Stosowany typ akumulatora...litowo-jonowy

Temperatura maks. 50 °C

Ładowanie 4 - 40 °C

Praca..... -20 - 50 °C

Przechowywanie..... 0 - 45 °C

Poziom ciśnienia akustycznego

(L_{pA}) 85,1 dB, $K_{pA} = 5$ dB

Poziom ciśnienia akustycznego

(L_{WA}) 96,1 dB; $K_{WA} = 5$ dB

Wibracje (a_h)

Rękojeść 2,699 m/s²; $K = 1,5$ m/s²

Dodatkowy uchwyt.....

..... 1,937 m/s²; $K = 1,5$ m/s²

w przypadku korzystania z akumula-

torów Smart (Smart PAPS 204 A1/

Smart PAPS 208 A1)

Częstotliwość robocza/

Pasmo częstotliwości

..... 2400 - 2483,5 MHz

Maks. moc nadawania ≤ 20 dBm

Podana łączna wartość drgań i wartość emisji hałasu zostały zmierzone zgodnie z unormowaną metodą pomiarów i mogą zostać wykorzystane do porównania tego elektronarzędzia z innym.

Podana łączna wartość drgań i wartość emisji hałasu może zostać wykorzystana także do wstępnej oceny narażenia.

Stosować środki ochrony słuchu.



Ostrzeżenie: Wartości emisji drgań i hałasu mogą różnić się w trakcie rzeczywistego użytkowania elektronarzędzia od wartości podanej, w zależności od sposobu eksploatacji elektronarzędzia, w szczególności od rodzaju obrabianego elementu. Konieczne jest określenie środków bezpieczeństwa w celu ochrony operatora w oparciu o ocenę stopnia narażenia na wibracje w rzeczywistych warunkach użycia (należy uwzględniać wszystkie fazy cyklu eksploatacji, na przykład czas, w którym elektronarzędzie jest wyłączone, oraz czas, w którym urządzenie jest wprawdzie włączone, ale pracuje bez obciążenia).

Czas ładowania

Urządzenie jest częścią serii (Parkside)

X 20 V TEAM i może być zasilane za

pomocą akumulatorów serii (Parkside)

X 20 V TEAM. Akumulatory serii (Parkside)

X 20 V TEAM można ładować tylko za

pomocą ładowarek z serii (Parkside)

X 20 V TEAM.

Zalecamy użytkowanie urządzenia

wyłącznie z następującymi akumulatorami:

PAP 20 B1, PAP 20 B3,

Smart PAPS 204 A1, Smart PAPS 208 A1

Zalecamy ładowanie akumula-

torów za pomocą następujących

ładowarek: PLG 20 A3, PLG 20 A4,

PLG 20 C1, PLG 20 C3, PDSLĞ 20 A1,

Smart PLGS 2012 A1

Uwaga! Aktualna lista kompatybilnych akumulatorów znajduje się na stronie: www.lidl.de/akku

Czas ładowania (Min.)	PAP 20 A1 PAP 20 B1	PAP 20 A2	PAP 20 A3 PAP 20 B3	Smart PAPS 204 A1	Smart PAPS 208 A1
PLG 20 A1 PLG 20 A4 PLG 20 C1	60	90	120	120	210
PLG 20 A2	45	60	80	80	165
PLG 20 A3 PLG 20 C3	35	45	60	50	120
PDSLK 20 A1	35	45	60	50	120
Smart PLGS 2012 A1	35	40	40	40	50

Zasady bezpieczeństwa

Przy używaniu z urządzenia przestrzegaj zasad bezpieczeństwa.

Symbole i piktogramy

Symbole na urządzeniu:



Uważnie przeczytaj instrukcję obsługi.



Urządzeń elektrycznych nie należy wyrzucać razem z odpadami domowymi



LED Smart-App



wiercenie

Sprzęgło ślizgowe WYŁ



wkręcanie

Sprzęgło ślizgowe WŁ

Symbole w instrukcji obsługi



Symbol niebezpieczeństwa z informacjami na temat ochrony osób i zapobiegania szkodom materialnym.



Znak zagrożenia z informacjami dotyczącymi zapobiegania szkodom osobowym na skutek porażenia prądem elektrycznym.



Znak nakazu z informacjami na temat zapobiegania szkodom.



Znak informacyjny ze wskazówkami ułatwiającymi posługiwanie się urządzeniem.

Ogólne zasady bezpieczeństwa dotyczące narzędzi elektrycznych



OSTRZEŻENIE! Proszę zapoznać się ze wszystkimi wskazówkami bezpieczeń-

stwa, instrukcjami, ilustracjami i danymi technicznymi, dołączonymi do tego elektronarzędzia. Niedokładne przestrzeganie zasad i instrukcji bezpieczeństwa może spowodować porażenie prądem, pożar i/ lub inne ciężkie zranienia.

Zachowaj wszystkie zasady bezpieczeństwa i instrukcje na przyszłość.

Użyte w zasadach bezpieczeństwa pojęcie „narzędzie elektryczne” dotyczy narzędzi elektrycznych zasilanych prądem sieciowym (za kablem sieciowym) oraz narzędzi elektrycznych zasilanych z baterii (bez kabla sieciowego).

1) Bezpieczeństwo miejsca pracy

- a) **Zapewnij porządek i wystarczające oświetlenie w miejscu pracy.** Nieporządek lub nieoświetlone miejsce pracy może spowodować wypadek.
- b) **Nie pracuj narzędziem elektrycznym w atmosferze potencjalnie wybuchowej, w której znajdują się palne ciecze, gazy lub pyły.** Narzędzia elektryczne wytwarzają iskry, które mogą zapalić pył lub parę.
- c) **Trzymaj od dzieci i innych ludzi w bezpiecznej odległości podczas używania narzędzia elektrycznego.** Odwrócenie uwagi może spowodować utratę kontroli nad urządzeniem.

2) Bezpieczeństwo elektryczne

- a) **Wtyczka narzędzia elektrycznego musi pasować do gniazdka.**

Wtyczki nie można w żaden sposób modyfikować. Nie używaj adapterów wtyczek razem z narzędziami elektrycznymi posiadającymi zestyk ochronny (uziemiający). Nienaruszone wtyczki i dopasowane gniazdka zmniejszają ryzyko porażenia prądem.

- b) **Unikaj dotykania uziemionych powierzchni, takich jak rury, kaloryfery, piecyki, kuchenki, lodówki.** Gdy Twoje ciało jest uziemione, ryzyko porażenia prądem jest większe.
- c) **Trzymaj narzędzia elektryczne z daleka od deszczu i wilgoci/wody.** Dostanie się wody do wnętrza urządzenia elektrycznego zwiększa ryzyko porażenia prądem.
- d) **Nie używaj kabla do przeniesienia narzędzia elektrycznego, do jego zawieszania ani do wyciągania wtyczki z gniazdka. Chronь kabel przed gorącym, olejem, ostrymi krawędziami i ruchomymi częściami urządzenia.** Uszkodzone i splątane kable zwiększają ryzyko porażenia prądem.
- e) **Pracując narzędziem elektrycznym na dworze, używaj tylko przedłużaczy dopuszczonych do używania na dworze.** Używanie przedłużacza przystosowanego do używania na dworze zmniejsza ryzyko porażenia prądem.
- f) **Jeśli nie da się uniknąć pracy elektronarzędzia w środowisku wilgotnym, należy zastosować wyłącznik różnicowoprądowy.** Zastosowanie wyłącznika różnicowoprądowego zmniejsza niebezpieczeństwo porażenia prądem elektrycznym.

3) Bezpieczeństwo osób

- a) Zachowuj uwagę, uważaj na to, co robisz i pracuj narzędziem elektrycznym rozsądnie. Nie używaj narzędzi elektrycznych, jeżeli jesteś zmęczony albo jeżeli pod wpływem narkotyków, alkoholu albo leków.** Chwila nieuwagi podczas używania narzędzia elektrycznego może doprowadzić do poważnych zranień.
- b) Noś środki ochrony osobistej, zawsze zakładaj okulary ochronne.** Noszenie środków ochrony osobistej, takich jak maska przeciwpyłowa, buty z antypoślizgowymi podeszwami, kask i nauszniki – zależnie od rodzaju i sposobu używania narzędzia elektrycznego – zmniejsza ryzyko zranienia.
- c) Unikaj przypadkowego uruchomienia narzędzia. Przed podłączeniem narzędzia elektrycznego do źródła zasilania i/lub baterii, przed jego podniesieniem i przeniesieniem upewnij się, że jest ono wyłączone.** Jeżeli podczas przenoszenia narzędzia elektrycznego palec osoby niosącej znajdzie się na włączniku, albo jeżeli włączone urządzenie zostanie podłączone do źródła zasilania, może dojść do wypadku.
- d) Przed włączeniem narzędzia elektrycznego usuń przyrządy nastawcze i klucze do śrub.** Narzędzie lub klucz znajdujący się w obrotowej części urządzenia może spowodować zranienie.
- e) Unikaj anormalnych pozycji ciała. Zapewnij sobie stabilną pozycję i zawsze zachowuj równowagę ciała.** Dzięki temu możliwe będzie zachowanie lepszej kontroli nad urządzeniem elektrycznym w nieoczekiwanych sytuacjach.
- f) Noś odpowiednie ubranie. Nie zakładaj obszernych, luźnych ubrań ani ozdób. Trzymaj włosy, części ubrania i rękawice z daleka od ruchomych części.** Luźne ubranie, ozdoby lub długie włosy mogą zostać pochwycone lub wkręcane przez ruchome części.
- g) Jeżeli urządzenie posiada możliwość zamontowania systemu odpylania, należy go zamontować i prawidłowo używać.** Używanie przyrządu odsysającego pył może zmniejszyć zagrożenia związane z pyłem.
- h) Nie kieruj się fałszywym poczuciem bezpieczeństwa i nie naruszaj zasad bezpieczeństwa obowiązujących dla elektronarzędzi, nawet jeśli po częstym korzystaniu jesteś zaznajomiony z elektronarzędziem.** Nieumiarne postępowanie może w ułamku sekundy doprowadzić do poważnych obrażeń.

4) Używanie i obsługa narzędzia elektrycznego

- a) Nie przeciążaj urządzenia. Do każdej pracy używaj właściwego narzędzia elektrycznego.** Pasującym narzędziem elektrycznym można pracować lepiej i bezpieczniej w podanym zakresie mocy.
- b) Nigdy nie używaj narzędzia elektrycznego z uszkodzonym wyłącznikiem.** Narzędzie elektryczne, którego nie można włączyć i wyłączyć, jest niebezpieczne i wymaga naprawy.

- c) **Przed dokonaniem ustawień urządzenia, wymianą narzędzia końcowego lub odłożeniem elektronarzędzia wyciągnij wtyk z gniazda sieciowego i/ lub usuń wyjmowany akumulator.** Ten środek ostrożności uniemożliwi przypadkowe uruchomienie narzędzia elektrycznego.
- d) **Przechowuj nieużywane narzędzia elektryczne w niedostępnym dla dzieci miejscu. Nie pozwalaj używać urządzenia osobom, które nie są z nim obeznane i które nie przeczytały tych wskazówek.** Narzędzia elektryczne są niebezpieczne, jeżeli używają ich niedoświadczone osoby.
- e) **Dbaj o staranną pielęgnację elektronarzędzia i narzędzi obróbkowych. Sprawdź, czy ruchome części prawidłowo funkcjonują i nie są zablokowane, czy części nie są połamane lub inaczej uszkodzone i czy prawidłowe działanie narzędzia elektrycznego nie jest zakłócone.** Przed użyciem urządzenia zleć naprawę uszkodzonych części. Przyczyną wielu wypadków są źle konserwowane narzędzia elektryczne.
- f) **Narzędzia tnące muszą być zawsze ostre i czyste.** Starannie pielęgnowane narzędzia tnące z ostrymi ostrzami rzadziej się blokują i są łatwiejsze w prowadzeniu.
- g) **Używaj narzędzia elektrycznego, akcesoriów, oprzyrządowania itd. tylko zgodnie z tymi wskazówkami. Zwracaj przy tym uwagę na warunki pracy i uwzględniaj rodzaj wykonywanej pracy.** Używanie narzędzi elektrycznych do celów niezgodnych z ich przeznaczeniem może prowadzić do niebezpiecznych sytuacji.
- h) **Uchwyty i powierzchnie chwytne utrzymuj w stanie suchym, czystym oraz wolnym od oleju i smaru.** Śliskie uchwyty i powierzchnie chwytne uniemożliwiają bezpieczną obsługę i kontrolę elektronarzędzia w nieprzewidzianych sytuacjach.
- 5) **Uważne obchodzenie się z urządzeniami napędzanymi akumulatorami i ich stosowanie**
- a) **Ładuj akumulatory tylko przy użyciu zaleconych przez producenta ładowarek.** Używanie ładowarki przystosowanej do jednego typu akumulatorów do ładowania akumulatorów innego typu grozi pożarem.
- b) **Stosuj w urządzeniach elektrycznych tylko przystosowane do nich akumulatory.** Używanie innych akumulatorów może prowadzić do zranień i pożaru.
- c) **Trzymaj nieużywane akumulatory z daleka od spinaczy biurowych, monet, kluczy, gwoździ, śrub i innych drobnych przedmiotów metalowych, które mogłyby spowodować połączenie biegunów.** Zwarcie między biegunami akumulatora może spowodować oparzenia lub pożar.
- d) **Nieprawidłowe stosowanie może doprowadzić do wycieku elektrolitu z akumulatora. Unikaj kontaktu z elektrolitem. Jeżeli elektrolit zetknął się z oczami, umyj oczy wodą. Jeżeli elektrolit dostał się do oka, skorzystaj dodatkowo z pomocy lekarskiej.** Wyciekający z akumu-

latora elektrolit może spowodować podrażnienia skóry lub oparzenia.

- e) **Nie używaj uszkodzonego lub zmienionego akumulatora.** Uszkodzone lub zmienione akumulatory mogą zachowywać się nieprzewidywalnie i spowodować pożar, wybuch lub obrażenia ciała.
 - f) **Nie wystawiaj akumulatora na działanie ognia lub wysokich temperatur.** Ogień lub temperatury powyżej 130 °C mogą spowodować wybuch.
 - g) **Przestrzegaj wszystkich instrukcji ładowania i nigdy nie ładuj akumulatora lub narzędzia akumulatorowego poza zakresem temperatur podanym w instrukcji obsługi.** Niewłaściwe ładowanie lub ładowanie poza dopuszczalnym zakresem temperatur może zniszczyć akumulator i zwiększyć niebezpieczeństwo pożaru.
- 6) **Serwis**
- a) **Zlecaj naprawy narzędzia elektrycznego tylko wykwalifikowanemu personelowi i tylko z użyciem oryginalnych części zamiennych.** Pozwoli to zachować bezpieczeństwo użytkownika narzędzia elektrycznego.
 - b) **Nigdy nie wykonuj konserwacji uszkodzonych akumulatorów.** Wszystkie czynności konserwacyjne przy akumulatorach powinny być wykonywane tylko przez producenta lub autoryzowane punkty serwisowe.

Uwagi dotyczące bezpieczeństwa pracy z wiertarkami

1) Uwagi dotyczące bezpieczeństwa podczas wszystkich prac

- a) **Używać dodatkowej (dodatkowych) rękojeści.** Utrata kontroli może spowodować obrażenia ciała.
- b) **Przed rozpoczęciem użytkowania należy odpowiednio podeprzeć elektronarzędzie.** Niniejsze elektronarzędzie generuje wysoki moment obrotowy. Jeśli podczas eksploatacji elektronarzędzie nie będzie bezpiecznie podparte, wówczas może dojść do utraty kontroli i do obrażeń ciała.
- c) **Podczas prac, przy których istnieje ryzyko natrafienia narzędziem końcowym lub śrubami na ukryte przewody elektryczne, elektronarzędzie trzymać za zaizolowane uchwyty.** Kontakt z przewodem będącym pod napięciem może spowodować, że także metalowe części urządzenia znajdą się pod napięciem i staną się przyczyną porażenia prądem elektrycznym.

2) Uwagi dotyczące bezpieczeństwa podczas korzystania z długich wiertel

- a) **Nigdy nie pracować z prędkością wyższą niż maksymalna prędkość dopuszczalna dla wiertła.** Przy wyższych prędkościach wiertło może się łatwo zgiąć, jeśli będzie miało możliwość swobodnego obracania się bez kon-

taktu z obrabianym przedmiotem i spowodować obrażenia.

- b) Wiercenie zawsze zaczynać z małą prędkością. Wiertło powinno mieć przy tym kontakt z obrabianym przedmiotem.** Przy wyższych prędkościach wiertło może się łatwo zgiąć, jeśli będzie miało możliwość swobodnego obracania się bez kontaktu z obrabianym przedmiotem i spowodować obrażenia.
- c) Nie wywierać nadmiernego nacisku. Wywieraj nacisk tylko w kierunku wzdłużnym do wiertła. Wiertła mogą się zginać i pękać lub spowodować utratę kontroli nad urządzeniem i obrażenia.**
- 3) Dodatkowe wskazówki bezpieczeństwa**

- a) Nie używać akcesoriów, które nie są zalecane przez PARKSIDE.** Może to spowodować porażenie elektryczne lub pożar.

Zagrożenia Ogólne

Nawet przy przepisowej obsłudze urządzenia elektrycznego występują tzw. zagrożenia ogólne. W związku z konstrukcją i sposobem pracy urządzenia elektrycznego mogą występować następujące zagrożenia ogólne:

- Skaleczenia i rany cięte.
- Uszkodzenia słuchu w razie niekorzystania z odpowiednich elementów ochrony słuchu.
- Szkody na zdrowiu będące skutkiem działania wibracji na rękę i ramię, jeżeli urządzenie jest używane przez długi czas lub nie jest odpowiednio prowadzone i przepisowo konserwowane.



Ostrzeżenie! To urządzenie elektryczne wytwarza w czasie pracy pole elektromagnetyczne. Pole to może w określonych warunkach wpływać na aktywne lub pasywne implantaty medyczne. Aby zmniejszyć niebezpieczeństwo doznania poważnych lub śmiertelnych obrażeń, zalecamy osobom posiadającym implantaty medyczne skonsultowanie się z lekarzem i producentem implantatu przed rozpoczęciem obsługi maszyny



Przestrzegaj zasad bezpieczeństwa, ładowania i prawidłowego użytkowania, podanych w instrukcji obsługi akumulatora i ładowarki serii Parkside X 20 V Team. Szczegółowy opis procesu ładowania i dalsze informacje można znaleźć w tej oddzielnej instrukcji obsługi.

Instrukcja montażu





Aby zapobiec przypadkowemu uruchomieniu urządzenia, należy z niego wyciągnąć akumulator. Występuje niebezpieczeństwo obrażeń ciała!



Należy pamiętać, aby temperatura otoczenia podczas pracy nie była wyższa niż 50 °C i niższa niż -20 °C.



W zależności od tego, czy będzie przeprowadzane wiercenie  czy wkręcanie,  należy wybrać odpowiedni tryb pracy na urządzeniu. Patrz rozdział „Włączanie/ wyłączenie sprzęgła ślizgowego”

Sprawdzanie stanu naładowania akumulatora

Wcisnąć przycisk programowalny (10) na akumulatorze (11). Stan naładowania akumulatora (11) sygnalizowany jest przez odpowiednie diody wskaźnika stanu naładowania (12).

czzerwono-żółto-zielona =>

Akumulator w pełni naładowany.

czzerwono-żółta =>

Akumulatora naładowany w ok. połowie.

czzerwona =>

Należy naładować akumulator.

Ładowanie akumulatora



Przed rozpoczęciem ładowania zaczekaj, aż nagrany akumulator ostygnie.



Akumulator (11) wymaga ładowania, gdy na wskaźniku stanu (12) naładowania świeci się już tylko czerwona dioda LED.

1. W razie potrzeby wyjmij akumulator (11) z urządzenia.
2. Wsuń akumulator (11) do gniazda ładowania w ładowarce (23).
3. Podłącz ładowarkę (23) do gniazda sieciowego.
4. Odłącz ładowarkę (23) od sieci.
5. Po wykonanym ładowaniu wyciągnij akumulator (11) z ładowarki (23).

Przegląd diod kontrolnych na ładowarce (23):

Zielona dioda LED świeci się bez włożonego akumulatora:

ładowarka jest gotowa do pracy.

Świeci się zielona dioda:

Akumulator jest naładowany.

Świeci się czerwona dioda:

Akumulator ładuje się.

Czerwona kontrolka LED miga:

przeegrzany akumulator

Czerwona + zielona kontrolka LED migają:
uszkodzony akumulator.



W odniesieniu do wyświetlacza LED ładowarki Smart należy postępować zgodnie z informacjami podanymi na etykiecie znajdującej się na samym urządzeniu.



Wkładanie / wyciąganie zespołu akumulatorowego do/z urządzenia

Wkładanie zespołu akumulatorowego do urządzenia:

1. Ustaw przełącznik kierunku obrotów (6) w położenie pośrednie (blokada).
2. Wsuń podstawę urządzenia na zespół akumulatorowy (11), aż zatrzaśnie się na właściwym miejscu.

Wyciąganie zespołu akumulatorowego z urządzenia:

1. Naciśnij przycisk zwalniający (13) i wyciągnij zespół akumulatorowy (11) do przodu z urządzenia.

Wybór biegu

Przesuń przełącznik biegów (5) do **1** lub **2**, wybierając odpowiednio niskie lub wysokie obroty.

1. bieg 0-550 min⁻¹
2. bieg 0-2200 min⁻¹



Zmianę biegów można wykonać tylko przy zatrzymanej wiertarce.

B Przełącznik kierunku obrotów

Za pomocą przełącznika kierunku obrotów można wybrać kierunek obrotów urządzenia (obroty w prawo i obroty w lewo) i zabezpieczyć urządzenie przed niechcianym załączeniem. Strzałka na przełączniku kierunku obrotów wskazuje kierunek pracy.

1. Odczekać, aż urządzenie się zatrzyma.
2. Przesunąć przełącznik kierunku obrotów (6) w żądane położenie:
Bieg w prawo: Wywieranie otworu i wkręcanie śrub. Przełącznik kierunku obrotów wcisnąć ze strzałką ustawioną w przód
Bieg w lewo: Odkręcanie śrub. Przełącznik kierunku obrotów wcisnąć ze strzałką ustawioną w tył
3. **Blokada włącznika:** Przełącznik kierunku obrotów ustawić w położeniu środkowym.

 Zmianę kierunku obrotów można wykonać tylko przy zatrzymanej wiertarce.

Ustawienie momentu obrotowego

Przez obrót pierścienia ustawczego momentu obrotowego (3) można ustawić maksymalny moment obrotowy. Dostępnych jest 25 stopni momentu dokręcania.

1. Wybrać żądany moment dokręcający przez odpowiednie obrócenie pierścienia nastawczego (3):
 Stopień 1 -> najniższy moment dokręcający,
 Stopień 25 -> najwyższy moment dokręcający.

2. Rozpocząć pracę od mniejszego stopnia momentu dokręcania i w razie potrzeby zwiększyć go.

 Zmianę momentu obrotowego można wykonać tylko przy zatrzymanej wiertarce.

 Osiągnięcie ustawionej granicy momentu obrotowego jest sygnalizowane wyraźnym grzechotaniem.

Włączanie/wyłączanie sprzęgła ślizgowego

Sprzęgło ślizgowe można włączać / wyłączać tylko w stanie spoczynku urządzenia.

W przypadku **wkręcania** należy załączyć sprzęgło ślizgowe.

- Ustawić selektor sprzęgła ślizgowego (4) w taki sposób, aby **symbol wkręcania**  zajął dużą część okienka kontrolnego.

W przypadku **wiercenia** należy wyłączyć sprzęgło ślizgowe.

- Ustawić selektor sprzęgła ślizgowego (4) w taki sposób, aby symbol wiercenia  zajął dużą część okienka kontrolnego. Odgłos ten jest wytwarzany przez sprzęgło poślizgowe.

C Wymiana narzędzia

1. Obróć głowicę szybkoobrotową (2) w lewo, aż otwór w głowicy (1) wiertarskiej stanie się na tyle duży, by pomieścić narzędzie.
2. Wsuń narzędzie na ile to możliwe do głowicy szybkoobrotowej (2) i obróć ją w prawo, by zamocować narzędzie.

3. Aby ponownie wyjąć narzędzie, obróć głowicę szybkoobrotową (2) w lewo i wyjmij narzędzie.

i Z tyłu, na dole, na środku uchwytu (7) znajduje się magnetyczny uchwyt do bitów (8), w którym można umieszczać bity, które nie są akurat potrzebne.

D Montaż/demontaż dodatkowego uchwytu

! **Urządzenie należy stosować jedynie z zamontowanym dodatkowym uchwytem (21).**

Montaż dodatkowego uchwytu

1. Obrócić uchwyt (20) dodatkowej rękojeści (21) w kierunku przeciwnym do ruchu wskazówek zegara.
2. Wcisnąć uchwyt (20) w kierunku przedłużenia (19) i zachować to ułożenie. W ten sposób można wydłużyć pętlę (17).
3. Przełożyć pętlę (17) dodatkowej rękojeści (21) przez uchwyt wiertarski (2).
4. Zwolnić wciśnięty uchwyt (20). Upewnić się (w razie potrzeby poprzez delikatne obrócenie), że dodatkowa rękojeść (21) sięga do siatki w obudowie urządzenia.
5. Obrócić uchwyt (20) dodatkowej rękojeści (21) w kierunku zgodnym z kierunkiem wskazówek zegara.



Demontaż dodatkowego uchwytu

1. Obrócić uchwyt (20) dodatkowej rękojeści (21) w kierunku przeciwnym do ruchu wskazówek zegara.
2. Wcisnąć uchwyt (20) w kierunku przedłużenia (19) i zachować to ułożenie.

3. Zdjąć dodatkowy uchwyt (21) z urządzenia, przekładając pętlę (17) dodatkowej rękojeści (21) przez uchwyt wiertarski (2).

i Za pomocą śruby skrzydełkowej (18) można mocować ogranicznik głębokości (dostępny opcjonalnie, patrz rozdział „Części zamienne/akcesoria”).

Włączanie/wyłączanie

Za pomocą włącznika/wyłącznika (16) można bezstopniowo regulować prędkość obrotową. Im dalej zostanie naciśnięty włącznik/wyłącznik, tym wyższa jest prędkość obrotowa. Za pomocą selektora biegów (5) można dokonać wyboru wstępnego prędkości obrotowej, patrz rozdział „Wybór biegu”. Za pomocą selektora sprzęgła ślizgowego (4) można wybrać tryb pracy wiercenie  lub wkręcanie , patrz rozdział „Włączanie/wyłączanie sprzęgła ślizgowego”. Zalecamy pracę w trybie wkręcania na 1. biegu.

1. W celu włączenia urządzenia należy wcisnąć włącznik/wyłącznik (16). Lampka robocza LED (14) świeci się podczas pracy i jeszcze przez ok. 10 sekund po zwolnieniu włącznika/wyłącznika (16).

i Czas świecenia się lampki roboczej LED (14) można ustawiać za pomocą aplikacji Lidl Home, patrz rozdział „Łączenie urządzenia z aplikacją Lidl Home > Funkcje aplikacji”.

2. W celu wyłączenia zwolnić włącznik/wyłącznik (16). Po ustawieniu przełącznika kierunku obrotów (6) w położeniu środkowym

urządzenie jest zabezpieczone przed włączeniem.

i W trakcie przerw w pracy urządzenie można zawiesić na pasku za zintegrowany zaczep metalowy (9). Upewnij się, że urządzenie jest wyłączone i zabezpieczone przed przypadkowym włączeniem.

Metalowy patk można również wykorzystywać do otwierania kapslowanych butelek.

Łączenie urządzenia z aplikacją Lidl Home

! Jeśli chcemy uruchomić urządzenie z akumulatorem Smart Performance, należy podłączyć je za aplikacją Lidl Home.

i Aktualizacja oprogramowania firmowego może prowadzić do zmian funkcji aplikacji.

1. Nasunąć podstawę urządzenia na **akumulator Smart Performance**, tak by ten odpowiednio wskoczył na swoje miejsce. Wcisnąć na chwilę włącznik/wyłącznik (16).

i Zapala się kontrolka LED Smart App  (15) obok lampki roboczej LED (14).

2. Aktywować Bluetooth® i WLAN w swoim smartfonie.

3. Otworzyć aplikację Lidl Home.

Od tego miejsca mamy możliwości **1**, **2**, **3** i **4** połączenia urządzenia z ładowarką.

1 Jeśli jest to pierwsze urządzenie, jakie chcemy połączyć z aplikacją:

4. W zakładce  „Dom” wybrać opcję „Dodaj urządzenie”.

Aplikacja skanuje otoczenie w poszukiwaniu dostępnych urządzeń i informuje, czy znaleziono dostępne urządzenia.

i Jeśli nie, należy przeczytać dalsze informacje na wypadek możliwości **3**.

5. Wybrać opcję „Przejdź do dodawania” - wyświetli się lista dostępnych urządzeń.

6. Wybrać akumulator Smart (z którym będzie wykorzystywane urządzenie), poprzez wstawienie haczyka . Jednocześnie można wybrać tylko jedno urządzenie. W przypadku, gdy przy innych urządzeniach znajdują się inne haczyki, należy usunąć haczyk poprzez jego wciśnięcie.

7. Następnie wcisnąć **+** w tym samym kolorze co wstawiony haczyk.

8. Potwierdzić nawiązanie połączenia, wciskając „Gotowe”.

Ładowarka jest teraz wprowadzona w zakładce  „Dom” i można ją wybrać wstępnie.

2 Jeśli wcześniej były łączone inne urządzenia z aplikacją:

4. W zakładce  „Dom” wybrać **+** u góry po prawej stronie. Aplikacja skanuje otoczenie w poszukiwaniu dostępnych urządzeń i informuje, czy znaleziono dostępne urządzenia.



i Jeśli nie, należy przeczytać dalsze informacje na wypadek możliwości **3**.

5. Postępować dalej, jak w przypadku **1** od punktu 5.



3 Jeśli nie pojawia się automatycznie lista z proponowanymi urządzeniami do wyboru:

Jeśli nie pojawiają się automatyczne propozycje akumulatora Smart, należy

postępować zgodnie z poniższym opisem:

4. W zakładce  „Dom” wybrać  u góry po prawej stronie.
5. Z paska po lewej stronie wybrać „Inne”.
6. Wybrać „Inne-2”.
7. Potwierdzić, że wyświetlacz szybko miga.
Aplikacja wyszukuje i proponuje dostępne urządzenia.
8. Wybrać żądane urządzenie, wciskając  w celu jej dodania do aplikacji.
9. Potwierdzić wybór, wciskając najpierw „Dalej”, a następnie „Gotowe”.

4 Jeśli wcześniej akumulator Smart był już łączony z aplikacją:

4. Wybrać zakładkę  „Dom”.
5. Wybrać akumulator Smart (z którym będzie wykorzystywane urządzenie). Symbol  informuje, że akumulator Smart jest połączony z urządzeniem Performance.

Funkcje aplikacji



Wybrać wstępnie akumulator Smart  (z którym będzie wykorzystywane urządzenie). Wchodzimy w ekran poglądowy urządzenia, na którym wyświetlane są następujące informacje i możliwości ustawień:

- **ID urządzenia, narzędzie** umożliwia dokładną identyfikację narzędzia
- podany jest **model narzędzia**, a w nawiasie partia produkcyjna
- aktualne **zużycie prądu** w amperach
- aktualna **prędkość obrotowa** jest prezentowana w RPM (rounds per minute)/min⁻¹
- prezentowany jest **aktualny poziom, który można zmienić**, uruchamiając selektor biegu(5)

- Za pomocą **przełącznika Kickbackcontrol** można włączać i wyłączać kontrolę odbicia
- można wybrać **tryb pracy** urządzenia: Moc, Profesjonalista i ECO
- za pomocą **przełącznika lampki** można włączać i wyłączać oświetlenie robocze
- za pomocą opcji **Jasność LED** można regulować jasność lampki roboczej poprzez przesuwanie słupka w zakresie od 1% do 100%
- za pomocą opcji **Opóźnienie wyłączenia LED** można ustalać czas świecenia lampki roboczej po zwolnieniu włącznika/wyłącznika
- można odczytać **czas pracy** urządzenia
- można odczytać, jak często dochodzi do **przegrzania** urządzenia
- można odczytać, jak często dochodzi do **zablokowania** urządzenia
- można odczytać **czasy prądu nadmiarowego** urządzenia
- czerwoną kropką przy **oprogramowaniu firmowym** informuje o oczekującej aktualizacji. Po wybraniu wersji oprogramowania firmowego można przeprowadzić update
- opcja **Ustawienie fabryczne** umożliwia przywrócenie ustawienia fabrycznego. Wszystkie zapisane dane zostaną usunięte.



Przeciagną ekran z lewej na prawą stronę w celu przejścia do ekranu poglądowego akumulatora Smart. W tym miejscu można:

Dyrektywa dotycząca ochrony danych



Pełną dyrektywę dotyczącą ochrony danych można znaleźć w zakładce  „Ja” w polu  „Dyrektywa dotycząca ochrony danych”.

Odtwarzanie urządzenia i usuwanie danych z aplikacji

Odtwarzanie akumulatora Smart/ ładowarki i usuwanie danych:

1. W zakładce  „Dom” wybrać urządzenie, które chcemy usunąć i którego dane chcemy skasować.
2. Wybrać ikonę  po prawej stronie u góry.
3. Wybrać opcję „Usun urządzenie”.
4. W celu usunięcia danych należy wybrać opcję „Odtłącz i usuń dane”. Jeśli chcemy teraz odtoczyć urządzenie, nie usuwając danych, należy wybrać opcję „Odtłącz”.

Odtwarzanie urządzenia Performance połączonego za pośrednictwem akumulatora Smart i usuwanie danych:

1. Wybrać zakładkę  „Dom”.
2. Wybrać akumulator Smart, z którym będzie wykorzystywane urządzenie Performance. Symbol  informuje, że akumulator Smart jest połączony z urządzeniem Performance.
3. Wybrać całkiem na dole w ustawieniach **Ustawienie fabryczne**. Zostaje przywrócone ustawienie fabryczne. Wszystkie zapisane dane zostaną usunięte.

Problemy z aplikacją? - FAQ

1. Z listy urządzeń wybrać akumulator, w odniesieniu do którego mają Państwo pytania.
2. Wybrać ikonę  po prawej stronie u góry.
3. Wybrać opcję „FAQ” (często zadawane pytania).

Oczyszczani i konserwacja



Prace naprawcze i serwisowe, które nie zostały opisane w tej instrukcji obsługi, należy zlecać naszemu Centrum Serwisowemu. Stosuj tylko oryginalne części. Niebezpieczeństwo zranienia!



Przed rozpoczęciem jakichkolwiek prac wyłącz urządzenie i wyjmij z niego akumulator.

Regularnie wykonuj wymienione poniżej czynności z zakresu czyszczenia i konserwacji urządzenia. Zapewni to długą, niezawodną pracę urządzenia.

Oczyszczanie



Urządzenia nie wolno spryskiwać wodą ani wkładać do wody. Niebezpieczeństwo porażenia prądem!

- Zawsze utrzymuj szczeliny wentylacyjne, obudowę silnika i uchwyty urządzenia w czystości. Używaj do tego celu wilgotnej szmatki albo szczotki. Nie stosuj żadnych środków do czyszczenia ani rozpuszczalników. Możesz w ten sposób nieodwracalnie uszkodzić urządzenie.

Konserwacyjne

Urządzenie nie wymaga konserwacji.

Przechowywanie urządzenia

- Przechowuj urządzenie w suchym, zabezpieczonym przed pyłem i niedostępnym dla dzieci miejscu.
- Temperatura przechowywania akumulatora i urządzenia wynosi od 0°C do 45°C. Podczas przechowywania należy unikać ekstremalnie niskich lub wysokich temperatur, aby zapobiec utracie wydajności akumulatora.
- Urządzenie należy przechowywać w dostarczonej z zestawem walizce (22).

Usuwanie i ochrona środowiska

Przed utylizacją urządzenia wyjmij akumulator!

Urządzenie, akcesoria i opakowanie należy oddać do punktu recyklingu. Instrukcje dotyczące utylizacji akumulatora można znaleźć w osobnej instrukcji obsługi akumulatora i ładowarki.



Urządzeń elektrycznych nie należy wyrzucać razem z odpadami domowymi

- Oddaj urządzenie w punkcie recyklingu. Użyte do produkcji urządzenia części plastikowe i metalowe mogą zostać od siebie precyzyjnie oddzielone, a następnie poddane utylizacji. Zwróć się po poradę do naszego Centrum Serwisowego.
- Utylizację przestanych nam uszkodzonych urządzeń przeprowadzamy bezpłatnie.



Nie wyrzucać akumulatora razem z odpadami komunalnymi. Nie wrzucać go do ognia (ryzyko wybu-

chu) lub do wody. Uszkodzone akumulatory mogą szkodzić środowisku naturalnemu i zdrowiu ludzi, jeśli wydostaną się z nich trujące opary lub ciecze.

Akumulatory utylizuj zgodnie z lokalnymi przepisami. Uszkodzone lub zużyte akumulatory należy przekazywać do recyklingu zgodnie z dyrektywą 2006/66/WE. Akumulatory należy oddać w punkcie zbiórki zużytych baterii, skąd zostaną przekazane do ponownego przetworzenia w sposób przyjazny dla środowiska. O szczegóły należy pytać w lokalnym zakładzie gospodarki odpadami lub w naszym Centrum Serwisowym. Akumulatory należy utylizować w stanie rozładowanym. Zalecamy zakrycie biegunów kawałkiem taśmy klejącej w celu ochrony przed ewentualnym zwarcieniem. Nie otwieraj akumulatora.

Części zamienne/ Akcesoria

Części zamienne i akcesoria można zakupić na www.grizzlytools.shop

Jeżeli nie masz dostępu do Internetu, skontaktuj się telefonicznie z Centrum Serwisowym (patrz strona 92 „Service-Center”).

Uchwyt wiertarski szybkoobrotowy	91105376
.....	91105376
Dodatkowy uchwyt.....	91110031
Ogranicznik głębokości	91110029

Gwarancja

Szanowni Klienci,
na to urządzenie udzielamy 5-letniej gwarancji od daty zakupu.

W przypadku wad tego produktu przysługują Państwu ustawowe prawa w stosunku do sprzedawcy produktu. Prawa te nie są ograniczone przez naszą przedstawioną niżej gwarancję.

Warunki gwarancji

Okres gwarancji rozpoczyna się z datą zakupu. Prosimy zachować oryginalny paragon. Będzie on potrzebny jako dowód zakupu.

Jeśli w ciągu pięciu lat od daty zakupu produktu wystąpi wada materiałowa lub produkcyjna, dokonamy - według własnego uznania - bezpłatnej naprawy lub wymiany produktu. Niniejsza gwarancja wymaga przekazania w terminie pięciu lat wadliwego urządzenia i dowodu zakupu (paragon) oraz pisemnego, krótkiego opisu rodzaju wady i daty jej wystąpienia.

Jeśli defekt jest objęty naszą gwarancją, otrzymają Państwo z powrotem naprawiony lub nowy produkt. Wraz z wymianą urządzenia lub ważnej części, zgodnie z art. 581 § 1 aktualnej wersji Kodeksu cywilnego, okres gwarancji rozpoczyna się od nowa.

Okres gwarancji i ustawowe roszczenia z tytułu wad

Okres gwarancji nie wydłuża się z powodu świadczenia gwarancyjnego. Obowiązuje to również dla wymienionych lub naprawionych części. Ewentualne uszkodzenia i wady istniejące już w momencie zakupu należy zgłosić bezzwłocznie po rozpakowaniu. Naprawy przypadające po upływie okresu gwarancji są odpłatne.

Zakres gwarancji

Urządzenie wyprodukowano z zachowaniem staranności zgodnie z surowymi normami jakościowymi i dokładnie sprawdzono przed wysyłką.

Gwarancja obowiązuje dla wad materiałowych lub fabrycznych. Gwarancja nie rozciąga się na części produktu, które podlegają normalnemu zużyciu i można je uznać za części zużywalne (np. uchwyt wiertarski szybkomocujący), oraz na uszkodzenia części delikatnych (np. przełączniki).

Gwarancja przepada, jeśli produkt został uszkodzony, nie był zgodnie z przeznaczeniem użytkowany i konserwowany. Użytkowanie zgodnie z przeznaczeniem wiąże się z przestrzeganiem wszystkich wskazówek zawartych w instrukcji obsługi. Należy bezzwłocznie unikać zastosowań i działań, których odradza się lub przed którymi ostrzega się w instrukcji obsługi. Produkt jest przeznaczony do użytku prywatnego, a nie komercyjnego. W przypadku niewłaściwego i nieodpowiedniego obchodzenia się z urządzeniem, stosowania „na siłę” i zabiegów, które nie zostały przeprowadzone przez nasz autoryzowany oddział, gwarancja wygasa.

Realizacja w przypadkach objętych gwarancją

Aby zagwarantować szybkie przetworzenie Państwa sprawy, prosimy o przestrzeganie poniższych wskazówek:

- W przypadku wszelkich zapytań prosimy o przygotowanie paragonu i numeru artykułu jako dowodu zakupu (IAN 411076_2201).
- Numer artykułu znajduje się na tabliczce znamionowej.
- W przypadku wystąpienia usterek lub innych wad prosimy o skontaktowanie

się z wymienionym niżej działem serwisowym **telefonicznie** lub **mailowo**. Uzyskają Państwo wówczas szczegółowe informacje na temat realizacji reklamacji.

- Uszkodzony produkt mogą Państwo wystać po skontaktowaniu się z naszym działem obsługi klienta, załączając dowód zakupu (paragon) i określając, na czym polega wada i kiedy wystąpiła, bezpłatnie na podany adres serwisu. Aby uniknąć problemów z odbiorem i dodatkowych kosztów, prosimy o wystanie przesyłki na adres, który Państwu podano. Należy się upewnić, żeby wysyłka nie nastąpiła odpłatnie, jako ponadwymiarowa, ekspresowo lub na innych specjalnych warunkach. Prosimy o przesłanie urządzenia wraz ze wszystkimi częściami wyposażenia otrzymanymi przy zakupie i zadbanie o wystarczająco bezpieczne opakowanie.

Serwis naprawczy

Naprawy, **które nie są objęte gwarancją**, można zlecić odpłatnie w naszym oddziale serwisowym. Serwis sporządzi Państwu kosztorys naprawy.

Podejmujemy się wyłącznie naprawy urządzeń, które zostały prawidłowo zapakowane i ofrankowane.

Uwaga: Prosimy o przesłanie czystego urządzenia ze wskazaniem usterki.

Urządzenia przesłane dla nas odpłatnie, jako przesyłka ponadwymiarowa, ekspresowa lub na innych warunkach specjalnych, nie zostaną odebrane.

Utylizację przestanych do nas uszkodzonych urządzeń przeprowadzamy bezpłatnie.

Service-Center

PL

Serwis Polska

Tel.: 22 397 4996

E-Mail: grizzly@lidl.pl

IAN 411076_2201

Importer

Prosimy mieć na uwadze, że poniższy adres nie jest adresem serwisu. Prosimy o kontakt z wymienionym wyżej centrum serwisowym.

Grizzly Tools GmbH & Co. KG

Stockstädter Straße 20

63762 Großostheim

Niemcy

www.grizzlytools.de

Obsah

Úvod.....	93	Záruka	107
Účel použití	93	Opravná	108
Obecný popis.....	94	Service-Center	108
Objem dodávky.....	94	Dovozce	108
Přehled	94	Překlad originálního	
Popis funkce	94	prohlášení o shodě CE.....	217
Technické parametry.....	94	Rozvinuté náčrtky	225
Doba nabíjení	95		
Bezpečnostní pokyny	96		
Symbole a piktogramy	96		
Všeobecné bezpečnostní pokyny			
pro elektrické nářadí	96		
Bezpečnostní pokyny pro vrtačky	99		
Zbývající Rizika	100		
Obsluha	100		
Kontrola stavu nabití akumulátoru... ..	100		
Nabíjení akumulátoru	101		
Vložení/			
vypnutí akumulátoru z přístroje	101		
Volba převodového stupně	101		
Nastavení směru otáčení.....	101		
Nastavení točivého momentu.....	102		
Zapnutí/			
vypnutí bezpečnostní třecí spojky	102		
Výměna nástroje	102		
Montáž/			
demontáž pomocné rukojeti	102		
Zapnutí a vypnutí	103		
Navázání spojení zařízení s			
aplikací Lidl Home	103		
Funkce aplikace	104		
Zásady ochrany osobních údajů	105		
Odpojení zařízení a vymazání			
dat z aplikace	105		
Problémy s aplikací? - FAQ.....	105		
Čištění a údržba.....	105		
Čištění přístroje.....	105		
Údržba.....	106		
Skladování	106		
Odklizení a ochrana okolí.....	106		
Náhradní díly / Příslušenství....	106		

Úvod

Blahopřejeme vám ke koupi vašeho nového přístroje. Rozhodli jste se pro vysoce kvalitní výrobek.

Kvalita tohoto přístroje byla kontrolována během výroby a byla provedena také závěrečná kontrola. Tím je zaručena funkčnost přístroje.



Návod k obsluze je součástí tohoto výrobku. Obsahuje důležité pokyny týkající se bezpečnosti, používání a likvidace. Před použitím výrobku se seznamte se všemi pokyny k obsluze a bezpečnosti. Výrobek používejte jen k popsáným účelům a v rámci uvedených oblastí použití. Návod dobře uschovejte a při předávání výrobku třetímu předějte i všechny podklady.

Účel použití

Zařízení je určeno k zašroubování a uvolňování šroubů a také k vrtání do dřeva, kovu nebo umělé hmoty. Každé jiné použití, které není v tomto návodu výslovně schváleno, může způsobit poškození přístroje a vážné poranění uživatele. Přístroj nepoužívejte k sekání houštin nebo křoví. Obsluhující osoba anebo uživatel je zodpovědný za nehody anebo škody jiných osob anebo jejich majetku.

Výrobce neručí za škody, jenž byly způsobeny použitím k neurčenému účelu nebo nesprávnou obsluhou.

Přístroj je součástí série (Parkside) X 20 V TEAM a lze jej provozovat s akumulátory série (Parkside) X 20 V TEAM. Akumulátory se smí nabíjet pouze nabíječkami série (Parkside) X 20 V TEAM.

Obecný popis

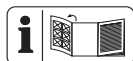

Zobrazení nejdůležitějších funkčních dílů naleznete na přední a zadní výklopné stránce.

Objem dodávky

Vybalte nástroj a zkontrolujte, je-li kompletní:

- Aku vrtací šroubovák
- pomocná rukojeť
- úložný kufrík
- Návod k obsluze



Akumulátor a nabíječka nejsou součástí dodávky.

Přehled

- 1 otvor sklíčidla pro vrták
- 2 rychloupínací sklíčidlo pro vrták
- 3 nastavovací kroužek točivého momentu
- 4 přepínač bezpečnostní třecí spojky
- 5 přepínač chodu
- 6 přepínač směru otáčení
- 7 rukojeť
- 8 držák bitů
- 9 kovové držadlo
- 10 softtlačítko
- 11 akumulátor
- 12 ukazatel stavu nabití
- 13 odblokovací tlačítko

- 14 pracovní světlo LED
- 15 LED Smart-App
- 16 zapínač/vypínač
- 17 smyčka
- 18 křídlatý šroub
- 19 prodloužení
- 20 rukojeť
- 21 pomocná rukojeť
- 22 kufrík
- 23 nabíječka

Popis funkce

Akumulátorový vrtací šroubovák s dvou-rychlostním převodem má pravotočivý/levotočivý chod, rychloupínací sklíčidlo a pracovní světlo LED.

Maximální točivý moment lze nastavit předem. Pro vrtání lze bezpečnostní třecí spojku jednoduše vypnout vypínačem. Zařízení lze v případě potřeby spárovat s aplikací Lidl Home. Funkce ovládacích prvků naleznete v následujících popisech.

Technické parametry

Aku vrtací šroubovák	
..... PPBSA 20-Li A1	
Napětí motoru U	20 V==
Otáčky naprázdno n_0	
1. stupe	0-550 min ⁻¹
2. stupe	0-2200 min ⁻¹
Maximální točivý moment	150 Nm
Rozpětí sklíčidla Ø	1,5-13 mm
Hmotnost (se pomocná rukojeť)	2,0 kg
Hmotnost (se akumulátorem, 4 Ah)	2,6 kg
Průměr vrtání ve dřevě	max. 150 mm
Průměr vrtání v oceli	max. 16 mm
Druh ochrany.....	IPX0
Použitelný typ akumulátoru	Li-Ion
Teplota.....	max 50 °C
Nabíjecí proces	4 – 40 °C
Provoz	-20 – 50 °C

Skladování 0 – 45 °C
 Hladina zvukového tlaku
 (L_{pA}) 85,1 dB, K_{pA} = 5 dB
 Úroveň akustického výkonu
 (L_{WA}) 96,1 dB; K_{WA} = 5 dB
 Vibrace (a_r)
 Rukojeť 2,699 m/s²; K = 1,5 m/s²
 Pomocná rukojeť
 1,937 m/s²; K = 1,5 m/s²
 při použití se smart akumulátory
 (Smart PAPS 204 A1/Smart PAPS 208 A1)
 Pracovní frekvence/
 frekvenční pásmo ... 2400 - 2483,5 MHz
 Max.vysílací výkon ≤ 20 dBm

Uvedená hodnota vibrací a uvedená hodnota emisí hluku byly změřeny pomocí standardizované zkušební metody a lze je použít k porovnání určitého elektrického nástroje s jiným nástrojem.

Uvedená hodnota vibrací a uvedená hodnota emisí hluku mohou být použity také k předběžnému odhadu zatížení.

Noste ochranu sluchu.

 **Výstraha:** Emise vibrací a emise hluku se mohou během skutečného používání elektrického nástroje lišit od udaných hodnot v závislosti na způsobu, jakým je elektrický nástroj používán a zejména

pak podle typu zpracovávaného obrobku.

Je nezbytné stanovit bezpečnostní opatření na ochranu obsluhující osoby na základě odhadu vibračního zatížení během skutečných podmínek používání (s přihlédnutím ke všem částem provozního cyklu, jako jsou například doby, kdy je elektrické nářadí vypnuté a takové, ve kterých je zapnuto, je ale bez zatížení).

Doba nabíjení

Přístroj je součástí série (Parkside) X 20 V TEAM a lze jej provozovat s akumulátory série (Parkside) X 20 V TEAM. Akumulátory série (Parkside) X 20 V TEAM se smí nabíjet pouze nabíječkami série (Parkside) X 20 V TEAM.

Doporučujeme Vám, provozovat tento přístroj pouze s následujícími akumulátory: PAP 20 B1, PAP 20 B3, Smart PAPS 204 A1, Smart PAPS 208 A1
 Doporučujeme Vám, nabíjet tyto akumulátory pomocí následujících nabíječek: PLG 20 A3, PLG 20 A4, PLG 20 C1, PLG 20 C3, PDSLIG 20 A1, Smart PLGS 2012 A1

Aktuální seznam kompatibility akumulátorů najdete na: www.lidl.de/akku

Doba nabíjení (min.)	PAP 20 A1 PAP 20 B1	PAP 20 A2	PAP 20 A3 PAP 20 B3	Smart PAPS 204 A1	Smart PAPS 208 A1
PLG 20 A1 PLG 20 A4 PLG 20 C1	60	90	120	120	210
PLG 20 A2	45	60	80	80	165
PLG 20 A3 PLG 20 C3	35	45	60	50	120
PDSLIG 20 A1	35	45	60	50	120
Smart PLGS 2012 A1	35	40	40	40	50

Bezpečnostní pokyny

Dbejte na bezpečnostní pokyny při používání tohoto nástroje.

Symbols a piktogramy

Piktogramy na přístroji:



Pozorně si přečtěte návod k obsluze.



Elektrické přístroje nepatří do domácího odpadu.



LED Smart-App



Vrtání

bezpečnostní třecí spojka vyp



Šroubování

Bezpečnostní třecí spojka zap

Symbols v návodu



Výstražné značky s údaji pro zabránění škodám na zdraví anebo věcným škodám.



Označení nebezpečí s informacemi o zabránění zranění osob v důsledku zasažení elektrickým proudem.



Příkazové značky s údaji pro prevenci škod.



Informační značky s informacemi pro lepší zacházení s nástrojem.

Všeobecné bezpečnostní pokyny pro elektrické nářadí



VÝSTRAHA! Přečtěte si všechny bezpečnostní pokyny a

instrukce, prohlédněte si obrázky a technické údaje, které jsou dodávány k tomuto elektrickému nářadí. Pochybení při dodržování bezpečnostních pokynů a instrukcí mohou způsobit úder elektrickým proudem, popálení a/nebo těžká zranění.

Všechny bezpečnostní pokyny a instrukce uchovejte pro budoucí použití.

Pojem „elektrické nářadí“ používaný v bezpečnostních pokynech se vztahuje na elektrické nářadí napájené z elektrické sítě (prostřednictvím síťového kabelu) a na elektrické nářadí napájené akumulátorem (bez síťového kabelu).

1) BEZPEČNOST PRACOVNÍŠTĚ:

- Udržujte svůj pracovní úsek čistý a dobře osvětlený.** Nepořádek anebo neosvětlené pracovní oblasti mohou vést k nehodám.
- Nepracujte s elektrickým nástrojem v okolí ohroženém výbuchem, v kterém se nachází hořlavé tekutiny, plyny anebo prachy.** Elektrické nástroje vytváří jiskry, které mohou zapálit prach anebo páry.
- Během používání elektrického nástroje udržujte děti a jiné osoby vzdáleně od sebe.** Při nepozornosti můžete ztratit kontrolu nad nástrojem.

2) ELEKTRICKÁ BEZPEČNOST:

- Přípojná zástrčka elektrického nástroje se musí hodit do zásuvky. Zástrčka se nesmí žádným způsobem změnit. Ne-**

použijte žádné adaptérové zástrčky ve spojení elektrickými nástroji s ochranným uzemněním.

Nezměněné zástrčky a vhodné zásuvky zmenšují riziko elektrického úderu.

- b) Vyvarujte se tělesnému kontaktu se zemnými povrchy jako jsou roury, topná tělesa, sporáky a ledničky.** Existuje zvýšené riziko skrze elektrický úder, když je Vaše tělo zemněné.
- c) Nevystavujte elektrický nástroj dešti anebo mokru.** Vniknutí vody do elektrického nástroje zvyšuje riziko elektrického úderu.
- d) Nepoužívejte kabel k jinému účelu, jako je nošení nebo zavěšení elektrického nástroje anebo vytažení zástrčky ze zásuvky. Udržujte kabel vzdáleně od žaru, od oleje, od ostrých hran anebo od pohybujících se částí nástrojů.** Poškozené anebo zamotané kabely zvyšují riziko elektrického úderu.
- e) Když pracujete s elektrickým nástrojem pod širým nebem, pak používejte pouze prodlužovací kabely, které jsou vhodné i pro venkovní oblast.** Použití prodlužovacího kabelu vhodného pro venkovní oblast, zmenšuje riziko elektrického úderu.
- f) Pokud nelze zabránit provozu elektrického nástroje ve vlhkém prostředí, použijte proudový chránič.** Použití proudového chrániče snižuje riziko úrazu elektrickým proudem.

3) BEZPEČNOST OSOB:

- a) Buďte pozorní, dbejte na to, co děláte a pusťte se s elektrickým nástrojem rozumně do práce.**
- Nepoužívejte elektrický nástroj, když jste unaveni anebo pod vlivem drog, alkoholu anebo léků.** Jediný okamžik nepozornosti při používání elektrického nástroje může vést k vážným poraněním.
- b) Noste osobní ochrannou výstroj a vždy ochranné brýle.** Nošení osobní ochranné výstroje, jako je protiskluzová bezpečnostní obuv, ochranná přilba a ochrana sluchu, snižuje riziko poranění.
- c) Vyvarujte se nezáměrnému uvedení do provozu. Přesvědčte se o tom, že je elektrický nástroj vypnutý předtím, než ho připojíte na napájení elektrickým proudem, než ho zvednete anebo nesete.** Když při nošení elektrického nástroje držíte prst na spínači anebo když tento nástroj v zapnutém stavu připojíte na napájení elektrickým proudem, pak toto může vést k nehodám.
- d) Odstraňte nastavovací nářadí anebo šroubováky předtím, než elektrický nástroj zapnete.** Nářadí anebo klíč, který se nachází v otáčející se části nástroje, může vést k poraněním.
- e) Vyvarujte se abnormálnímu držení těla. Postarejte se o bezpečný postoj a udržujte vždy rovnováhu.** Tímto můžete v neočekávaných situacích lépe kontrolovat elektrický nástroj.
- f) Noste vhodný oděv. Nenoste žádné volné oblečení anebo šperky. Udržujte vlasy, oděv a rukavice vzdáleně od pohybujících se částí.** Volné oblečení, šperky anebo dlouhé vlasy mohou být zachycené pohybujícími se částmi.

- g) Lze-li namontovat zařízení na odsávání či zachytávání prachu, musí se takové zařízení namontovat a správně používat.**

Při používání zařízení na odsávání prachu lze snížit nebezpečí vznikající v důsledku prachu.

- h) Držadla a úchopné plochy udržujte v suchém a čistém stavu bez stop oleje či mastnoty.**

Kluzká držadla a kluzké úchopné plochy neumožňují bezpečné ovládání a kontrolu elektrického nářadí v neočekávaných situacích.

4) POUŽÍVÁNÍ A OŠETŘOVÁNÍ ELEKTRICKÉHO NÁSTROJE:

- a) Nepřetěžujte tento nástroj. Použijte pro svoji práci elektrické nářadí, určené pro tento účel.**

S vhodným elektrickým nástrojem pracujete v udaném výkonovém rozsahu lépe a bezpečněji.

- b) Nepoužívejte žádné elektrické nářadí, jehož spínač je defektní.**

Elektrické nářadí, které se již nedá zaanebo vypnout, je nebezpečné a musí být opravené.

- c) Vytáhněte zástrčku ze zásuvky a/nebo vyjměte vyjímatelný akumulátor před jakýmkoliv seřizováním, výměnou nástroje nebo odložením nářadí.** Toto

preventivní bezpečnostní opatření zabrání neúmyslnému startu elektrického nástroje.

- d) Uložte nepoužívaný elektrický nástroj mimo dosahu dětí. Nepřenechávejte používání tohoto nástroje osobám, které s tímto nástrojem nejsou obeznámené anebo tyto pokyny nečetly.** Elek-

trické nástroje jsou nebezpečné, když je používají nezkušené osoby.

- e) Udržbu elektrického nářadí a používaného nástroje provádějte s maximální pečlivostí.**

Kontrolujte, jestli pohyblivé díly bezvadně fungují a nevážnou, jestli jsou části zlomené anebo natolik poškozené, že je funkce elektrického nástroje narušena. Nechte poškozené části před použitím nástroje opravit. Příčiny mnohých nehod tkví ve špatně udržovaných elektrických nástrojích.

- f) Udržujte řezné nástroje ostré a čisté.** Pečlivě ošetrované řezné nástroje s ostrými řeznými hranami se méně zaseknou a lépe se vedou.

- g) Používejte tento elektrický nástroj, jeho příslušenství, vložné nástroje atd. v souladu s těmito instrukcemi. Zohledněte přitom pracovní podmínky a činnost, která se má vykonávat.** Použití elektrického nástroje pro jiné účely, než pro které je určený, může vést k nebezpečným situacím.

- h) Držadla a úchopné plochy udržujte v suchém a čistém stavu bez stop oleje či mastnoty.**

Kluzká držadla a kluzké úchopné plochy neumožňují bezpečné ovládání a kontrolu elektrického nářadí v neočekávaných situacích.

5) Pečlivé zacházení s akumulátory a jejich používání

- a) Nabíjejte akumulátory pouze v nabíjecích přístrojích, které jsou výrobcem doporučené.** U nabíjecího přístroje, který je vhodný pro určitý druh akumulátorů, existuje nebezpečí

požáru, když se používá s jinými akumulátory.

- b) **V elektrických nástrojích používejte pouze pro ně určené akumulátory.** Použití jiných akumulátorů může vést k poraněním a k nebezpečí požáru.
- c) **Udržujte nepoužívané akumulátory vzdáleně od kancelářských sponek, mincí, klíčů, hřebíků, šroubů anebo jiných malých kovových předmětů, které by mohly zapříčinit přemostění kontaktů.** Zkrat mezi kontakty akumulátoru může mít za následek popáleniny anebo oheň.
- d) **Při nesprávném používání může z akumulátoru unikat tekutina. Vyvarujte se kontaktu s ní. Při náhodném kontaktu opláchněte vodou. Když se tato tekutina dostane do očí, přidejte vyhledejte lékařskou pomoc.** Uniknutá tekutina může vést k podrážděním pokožky anebo k popáleninám.
- e) **Nepoužívejte poškozené nebo modifikované akumulátory.** Poškozené nebo modifikované akumulátory se mohou chovat nepředvídatelně a způsobit požár, výbuch nebo zranění.
- f) **Nevystavujte akumulátor ohni ani vysokým teplotám.** Oheň nebo teploty nad 130 °C mohou způsobit výbuch.
- g) **Dodržujte všechny pokyny pro nabíjení a nikdy nenabíjejte akumulátor ani akumulátorový nástroj mimo rozsah teplot, uvedených v návodu k obsluze.** Nesprávné nabíjení nebo nabíjení mimo povolený teplotní rozsah může zničit akumulátor a zvýšit nebezpečí požáru.

6) Servis:

- a) **Svoje elektrické nářadí nechte opravit pouze kvalifikovaným odborným personálem a jenom pomocí originálních náhradních dílů.** Tímto se zajistí to, že bezpečnost elektrického nářadí zůstává zachována.
- b) **Na poškozených akumulátorech nikdy neprovádějte údržbu.** Veškerá údržba akumulátorů by měla být prováděna pouze výrobcem nebo autorizovanými servisními středisky.

Bezpečnostní pokyny pro vrtačky

1) Bezpečnostní pokyny pro všechny práce

- a) **Použijte pomocnou rukojeť/ pomocné rukojeti.** Ztráta kontroly může vést ke zraněním.
- b) **Před použitím elektrický nástroj řádně podepřete.** Tento elektrický nástroj vytváří vysoký točivý moment. Pokud se elektrický nástroj během provozu bezpečně nepodepře, může dojít ke ztrátě kontroly a zranění.
- c) **Držte elektrický nástroj za izolované plochy rukojeti při provádění prací, kdy se mohou výměnné nářadí nebo šrouby dotknout skrytého elektrického vedení.** Při kontaktu s napěťovým vedením mohou být kovové součásti přístroje vystaveny napětí, a proto může dojít k úrazu elektrickým proudem.

2) Bezpečnostní pokyny při používání dlouhých vrtáků

- a) **V žádném případě nikdy nepracujte s vyššími otáčkami, než**

jak je pro vrták přípustný počet otáček. V případě vyšších otáček se vrták může snadno ohnout, pokud se může volně otáčet bez kontaktu s obrobkem a může způsobit zranění.

b) Vždy začněte vrtat nízkým počtem otáček a když je vrták v kontaktu s obrobkem.

V případě vyšších otáček se vrták může snadno ohnout, pokud se může volně otáčet bez kontaktu s obrobkem a může způsobit zranění.

c) Na vrták nevyvíjejte nadměrný tlak a pouze v podélném směru k vrtáku.

Vrtáky se mohou ohnout a v důsledku toho zlomit nebo mohou způsobit ztrátu kontroly a zranění.

3) Dodatečné bezpečnostní pokyny

a) Nepoužívejte příslušenství, které nebylo doporučeno společností PARKSIDE. To může vést k úrazu elektrickým proudem nebo k požáru.

Zbývající Rizika

I když toto elektrické nářadí obsluhujete v souladu s předpisy, stále existují zbývající rizika. V souvislosti s technologií a konstrukcí tohoto elektrického nářadí se mohou vyskytovat následující rizika:

- zranění pořežáním
- poškození sluchu, pokud není nasazena vhodná ochrana sluchu.
- poškození zdraví plynoucí z vibrací ruky a paže, pokud se přístroj používá delší dobu nebo není náležitě veden a udržován.



Varování! Toto elektrické nářadí vytváří během provozu elektromagnetické pole. Toto pole může za určitých

okolností omezovat aktivní nebo pasivní lékařské implantáty. Pro snížení nebezpečí vážného nebo smrtelného zranění doporučujeme osobám s lékařskými implantáty před obsluhou stroje konzultovat implantát se svým lékařem a výrobcem.



Dodržujte bezpečnostní pokyny a pokyny k nabíjení a správnému použití, uvedené v návodu k obsluze Vašeho akumulátoru a Vaší nabíječky série Parkside X 20 V Team. Podrobný popis procesu nabíjení a další informace naleznete v tomto samostatném návodu k obsluze.

Obsluha





K zabránění neúmyslného uvedení do provozu vyjměte akumulátor z přístroje. Hrozí nebezpečí poranění!



Dbejte na to, aby okolní teplota během práce nepřekročila 50° C a neklesla pod -20° C.



Podle toho, zda chcete vrtat  nebo šroubovat  vyberte na zařízení vhodný provozní režim. Viz k tomu kapitolu „Zapnutí/vypnutí bezpečnostní třecí spojky“

Kontrola stavu nabití akumulátoru

Stisknete softtláčítko (10) na (11). Stav nabití akumulátoru (11) se zobrazí rozsvícením příslušných LED na ukazateli stavu nabití (12).

červená-žlutá-zelená =>

Akumulátor je zcela nabitý

červená-žlutá =>

Akumulátor je nabitý asi do poloviny

červená =>

Akumulátor je nutné dobít

Nabíjení akumulátoru

i Nechte zahřátý akumulátor před nabíjením vychladnout.

i Nabíjte akumulátor (11), když svítí pouze červená LED ukazatele stavu (12).

1. Popřípadě vyjměte akumulátor (11) z přístroje.
2. Zasuňte akumulátor (11) do nabíjecí prohloubeniny v nabíječce (23).
3. Nabíječku (23) zapojte do síťové zásuvky.
4. Po úspěšném dokončení nabíjení odpojte nabíječku (23) od sítě.
5. Vytáhněte akumulátor (11) z nabíječky (23).

Přehled kontrolních ukazatelů LED na nabíječce (23):

Zelená LED svítí bez vloženého akumulátoru: Nabíječka je připravena k provozu.

Zelená LED svítí: Akumulátor je nabitý.

Červená LED svítí: Akumulátor se nabíjí.

Červená LED bliká: Akumulátor přehřátý

Červená + zelená LED blikají:

Akumulátor je vadný

i LED indikátor nabíječky Smart naleznete na štítku na samotném zařízení.

A Vložení/vypnutí akumulátoru z přístroje

Vložení akumulátoru:

1. Uvedte přepínač směru otáčení (6) do střední polohy (zámek)
2. Přesuňte přepínač na akumulátoru (11), až zacvakne.

Vyjmutí akumulátoru:

1. Stiskněte uvolňovací tlačítko (13) a vytáhněte akumulátor (11) vpřed směrem od zařízení.

Volba převodového stupně

Přesunutím přepínače převodového stupně (5) do polohy **1** nebo **2** nastavíte nízké, resp. vysoké otáčky

1. stupe0550 min⁻¹
2. stupe0-2200 min⁻¹

! Změnu převodového stupně je povoleno provést pouze v klidovém stavu !

B Nastavení směru otáčení

Pomocí spínače směru otáčení lze zvolit směr otáčení přístroje (chod vpravo a chod vlevo) a přístroj zajistit proti neúmyslnému zapnutí. Šipka na přepínači směru otáčení označuje směr práce.

1. Vyčkejte, než se přístroj úplně zastaví.
2. Přesuňte spínač směru otáčení (6) do požadované polohy:

Pravotočivý chod: K vrtání a zašroubování šroubů. Stiskněte spínač směru otáčení doprava se šipkou dopředu

Levotočivý chod: K povolení šroubů.

Stiskněte spínač směru otáčení doleva se šipkou dozadu

3. **Blokace zapnutí:** Spínač směru otáčení přesuňte do středové polohy.

 Směr otáčení je povoleno měnit pouze v klidovém stavu !

Nastavení točivého momentu

Otočením nastavovacího kroužku točivého momentu (3) lze nastavit maximální točivý moment. K dispozici je 25 úrovní točivého momentu.

1. Otáčením stavěcího kroužku (3) nastavte požadovaný točivý moment: stupeň 1 -> nejnižší točivý moment
stupeň 25-> nejvyšší točivý moment.
2. Začněte s nižším stupněm točivého momentu a v případě potřeby jej zvyšujte.

 S kroužkem nastavení točivého momentu je dovoleno manipulovat pouze v klidovém stavu:

 Dosažení přednastavené hranice točivého momentu je doprovázeno zřetelným chrastěním. Tento hluk je způsobem prokluzovací spojkou.

Zapnutí/vypnutí bezpečnostní třecí spojky

Bezpečnostní třecí spojku lze zapnout/vypnout pouze v zastaveném stavu.

Pro **šroubování** zapněte bezpečnostní třecí spojku.

- Nastavte přepínač bezpečnostní třecí spojky (4) tak, aby **symbol šroubování**  zabíral většinu zobrazovacího okna.

Pro **vrtání** bezpečnostní třecí spojku vypněte.

- Nastavte přepínač bezpečnostní třecí spojky (4) tak, aby **symbol vrtání**  zabíral většinu zobrazovacího okna.

C Výměna nástroje

1. Otáčejte rychlým upínacím sklíčidlem (2) proti směru hodinových ručiček, až bude otvor sklíčidla dostatečně (1) velký ke vložení nástroje.
2. Zasuňte nástroj co možná nejdále do rychlého upínacího sklíčidla (2).
3. Otáčením rychlého upínacího sklíčidla ve směru hodinových ručiček nástroj pevně upněte.
4. Budete-li chtít nástroj opět vyjmout, otočte rychlým upínacím sklíčidlem (2) a nástroj vytáhněte.

 Vzadu dole uprostřed rukojeti (7) je magnetický držák bitů (8), na který můžete připevnit bit, který právě nepotřebujete.

D Montáž/demontáž pomocné rukojeti

 **Přístroj použijte pouze s namontovanou pomocnou rukojetí (21).**

Montáž pomocné rukojeti

1. Otočte rukojeť (20) pomocné rukojeti (21) proti směru hodinových ručiček.
2. Zatlačte rukojeť (20) směrem k prodloužení (19) a udržujte tuto polohu. Tím se smyčka (17) rozšíří.
3. Proveďte smyčku (17) pomocné rukojeti (21) přes sklíčidlo pro vrták (2).
4. Pusťte stlačenou rukojeť (20). Ujistěte se (v případě potřeby lehkým otočením), zda pomocná rukojeť (21) zapadla do mřížky na krytu zařízení.



- Utáhněte rukojeť (20) pomocné rukojeti (21) otáčením ve směru hodinových ručiček.

Demontáž pomocné rukojeti

- Otočte rukojeť (20) pomocné rukojeti (21) proti směru hodinových ručiček.
- Zatlačte rukojeť (20) směrem k prodloužení (19) a udržujte tuto polohu.
- Sejměte pomocnou rukojeť (21) ze zařízení přetažením smyčky (17) pomocné rukojeti (21) přes sklíčidlo pro vrták (2).

i Křídlatým šroubem (18) můžete hloubkový doraz (k dispozici jako volitelné příslušenství, viz kapitola „Náhradní díly/Příslušenství“) upevnit.

Zapnutí a vypnutí

Pomocí spínače (16) lze plynule regulovat otáčky. Čím dále spínač stisknete, tím vyšší budou otáčky. Přepínačem převodu (5) můžete předvolit počet otáček, viz kapitola „Volba převodového stupně“. Přepínač bezpečnostní třecí spojky (4) vyberte provozní režim Vrtání  nebo Šroubování , viz kapitola „Zapnutí/vypnutí bezpečnostní třecí spojky“. Doporučujeme provádět režim šroubování v rychlostním stupni 1.

- Pro zapnutí zařízení s tiskněte zapínač/vypínač (16). Pracovní světlo LED (14) během provozu svítí a ještě cca 10 sekund i po puštění zapínače/vypínače (16).

i Dobu svícení pracovního světla LED (14) lze nastavit prostřednictvím aplikace Lidl Home, viz kapitola „Navázání spojení zařízení s aplikací Lidl Home > Funkce aplikace“.

- Chcete-li zařízení vypnout, zapínač/vypínač (16) uvolněte. Posunutím přepínače směru otáčení (6) do střední polohy zajistíte zařízení proti zapnutí.



Během pracovních přestávek lze zařízení zavěsit díky integrované kovové sponě (9) na opasek. Ujistěte se, že je zařízení vypnuto a zajištěno proti neúmyslnému zapnutí. Kovové držadlo je také vhodné pro otevření lahvi s korunkovými uzávěry.

Navázání spojení zařízení s aplikací Lidl Home



Zařízení může navázat spojení s aplikací Lidl Home pouze v případě, když jej provozujete s akumulátorem Smart Performance.



Upgradování firmwaru může změnit funkčnost aplikace.

- Posuňte stojan zařízení na **Smart Performance akumulátor**, dokud tento nezaskočí. Stiskněte krátce zapínač/vypínač (16).



LED Smart-App  (15) vedle pracovního světla LED (14) se rozsvítí.

- Aktivujte Bluetooth® na svém smartphonu.
- Otevřete aplikaci Lidl Home. Od tohoto bodu jsou možnosti **1**, **2**, **3** a **4** k navázání spojení se zařízením.

1 Pokud je toto první zařízení, které chcete s aplikací propojit:

- Vyberte v registru  „Doma“ možnost „Přidat zařízení“.

Aplikace prohledá okolí pro dostupná zařízení a zobrazí Vám, zda byla dostupná zařízení nalezena.

i Pokud tomu tak není, přečtěte si dál u možnosti **3**.

5. Vyberte „**Přejděte na Přidat**“, tak se Vám zobrazí dostupná zařízení v seznamu.
6. Vyberte Smart akumulátor (se kterým zařízení používáte) zaškrtnutím políčka . Vyberte vždy pouze jedno zařízení. Pokud jsou zaškrtnutá i další jiná zařízení, odstraňte toto zaškrtnutí stisknutím zaškrtnutí.
7. Nyní stiskněte **+**, co má stejnou barvu jako nastavené zaškrtnutí.
8. Úspěšné propojení potvrďte pomocí „**Hotovo**“.
Zařízení je nyní uvedeno v registru  „**Doma**“ a lze jej vybrat.

2 Pokud jste již s aplikací propojili další zařízení:

4. Vyberte v registru  „**Doma**“ **+** vpravo nahoře. Aplikace prohledá okolí pro dostupná zařízení a zobrazí Vám, zda byla dostupná zařízení nalezena.

i Pokud tomu tak není, přečtěte si dál u možnosti **3**.

5. Postupujte dál jako u **1** od bodu 5.



3 Pokud se Vám automaticky nenavrhne seznam dostupných zařízení:

Pokud Vám nebude automaticky navržen Smart akumulátor (se kterým zařízení používáte), postupujte následovně:

4. Vyberte v registru  „**Doma**“ **+** vpravo nahoře.
5. Vyberte v liště vlevo „**Jiné**“.
6. Vyberte „**Jiné-2**“.
7. Potvrzte, že ukazatel rychle bliká.
Aplikace nyní vyhledá dostupná zařízení a tyto Vám navrhne.

8. K propojení zařízení s aplikací vyberte požadované zařízení stisknutím tlačítka **+**.
9. Nejprve potvrďte tlačítkem „**Dál**“, potom tlačítkem „**Hotovo**“.

4 Pokud jste Smart akumulátor již propojili s aplikací:

4. Vyberte registr  „**Doma**“.
5. Vyberte Smart akumulátor (se kterým zařízení používáte). Symbol  označuje, že Smart akumulátor navázal spojení se zařízením Performance.

Funkce aplikace

Vyberte Smart akumulátor  (se kterým zařízení používáte). Tím se dostanete na stránku s přehledem zařízení, která obsahuje následující informace a možnosti nastavení:

- **ID nástroje** umožňuje přesnou identifikaci nástroje
- **model nástroje** a výrobní šarže jsou uvedeny v závorkách
- aktuální **spotřeba energie** v ampérech
- aktuální **počet otáček** se zobrazí RPM (rounds per minute)/min⁻¹
- zobrazí se **aktuální stupeň** a lze jej změnit, namísto stisknutí přepínače převodu (5)
- kontrolu zpětného rázu lze zapnout a vypnout pomocí **spínače Kickbackcontrol/ ovládání zpětného rázu**
- lze zvolit **pracovní režim** zařízení: výkon, Profi a ECO
- pracovní světlo lze zapnout a vypnout pomocí **spínače žárovky**
- pomocí **jas LED** regulujete jas pracovního světla posunutím posuvníku od 1% až do 100%
- pomocí **LED zpoždění vypnutí** určíte, jak dlouho zůstane pracovní světlo svítit po

- puštění zapínače/vypínače
- lze odečíst **dobu chodu** zařízení
 - lze odečíst četnost **přehřátí** zařízení
 - lze odečíst četnost **zablokování** zařízení
 - lze odečíst četnost **dobry nadproudu nástroje**
 - červená tečka na **verzi firmwaru** znamená, že je k dispozici aktualizace. Aktualizaci lze provést výběrem verze firmwaru
 - pomocí **Tovární nastavení** opět obnovíte provozní nastavení. Všechna uložená data se vymažou.



Přejetím zleva doprava se dostanete na stránku s přehledem Smart akumulátoru. Zde můžete:

Zásady ochrany osobních údajů

Kompletní Zásady ochrany osobních údajů najdete v registru  „Já“ v poli  „Zásady ochrany osobních údajů“.



Odpojení zařízení a vymazání dat z aplikace

Odpojte Smart akumulátor/nabíječku a vymažte data:

1. V registru  „Doma“ vyberte zařízení, které chcete odstranit a jehož data chcete vymazat.
2. Vyberte tlačítko  vpravo nahoře.
3. Vyberte „**Odstranit zařízení**“.
4. K vymazání dat vyberte „**Odpojit a vymazat data**“.

Pokud chcete pouze odpojit zařízení bez vymazání dat, pak vyberte „**Odpojit**“.

Odpojení Performance zařízení spárovaného se Smart akumulátorem a vymazání dat:

1. Vyberte registr  „Doma“.
2. Vyberte Smart akumulátor, se kterým Performance zařízení používáte. Symbol  označuje, že Smart akumulátor navázal spojení se zařízením Performance.
3. Vyberte ve spodní části nastavení **Tovární nastavení**. Provozní nastavení se opět obnoví. Všechna uložená data se vymažou.

Problémy s aplikací? - FAQ

1. Ze seznamu zařízení vyberte akumulátor, ke kterému máte dotazy.
2. Vyberte tlačítko  vpravo nahoře.
3. Vyberte možnost „**FAQ**“ (často kladené otázky).

Čištění a údržba

 Zajistěte provádění oprav a údržby, které nejsou popsány v tomto návodu, naším servisním střediskem. Používejte pouze originální díly. Nebezpečí poranění!

 Přístroj vypněte a před prováděním veškerých prací vyjměte akumulátor z přístroje.

Pravidelně provádějte následující čisticí a údržbářské práce. Tím je zaručeno dlouhé a spolehlivé užívání.

Čištění přístroje

 **Přístroj není dovoleno ostříkovat vodou ani pokládat do vody. Hrozí nebezpečí úrazu elektrickým proudem!**

- Udržujte větrací šterbinu, kryt motoru a držadla přístroje v čistotě. Použijte k

tomu vlhký hadřík nebo kartáč.
Nepoužívejte žádné čisticí prostředky, příp. rozpouštědla. Mohli byste přístroj nenapravitelně poškodit.

Údržba

Přístroj je nevyžaduje údržbu.

Skladování

- Přístroj uchovávejte na suchém místě chráněném proti prachu, a mimo dosah dětí.
- Skladovací teplota akumulátoru a přístroje je mezi 0 °C až 45 °C. Během skladování zabraňte extrémnímu chladu nebo teplu, aby akumulátor neztratil výkon.
- Zařízení uchovávejte v dodaném kufříku (22).

Odklizení a ochrana okolí

Před likvidací přístroje vyjměte akumulátor z přístroje!

Přístroj, příslušenství a balení zlikvidujte ekologickou recyklací.

Pokyny k likvidaci akumulátoru naleznete v samostatném návodu k obsluze Vašeho akumulátoru a nabíječky.



Přístroje nepatří do domovního odpadu.

- Přístroj odevzdejte do střediska recyklace odpadů. Použité umělohmotné a kovové díly se mohou roztrždit podle druhů a tak se mohou recyklovat. Informujte se v našem servisním středisku.
- Likvidaci vašich zasláných poškozených přístrojů provádíme bezplatně.



Akumulátor neodhazujte do domovního odpadu ani do ohně (nebezpečí exploze) či do vody. Poškozené akumulátory mohou při úniku jedovatých výparů či kapalin poškodit životní prostředí a zdraví osob.

Akumulátory zlikvidujte podle místních předpisů. Vadné nebo vybité akumulátory se musí recyklovat v souladu se směrnici č. 2006/66/ES. Akumulátor odevzdejte na sběrném místě pro staré baterie, kde bude recyklován v souladu s předpisy na ochranu životního prostředí. V případě dotazů se obraťte na místní organizaci pro likvidaci odpadů nebo na naše servisní centrum.

Akumulátory likvidujte ve vybitém stavu. Doporučujeme póly akumulátoru přelepit lepicí páskou, čímž zabráníte zkratu. Akumulátor neotevírejte.

Náhradní díly / Příslušenství

Náhradní díly a příslušenství obdržíte na stránkách www.grizzlytools.shop

Pokud máte problémy při objednávání, použijte prosím kontaktní formulář.

V případě jakýchkoliv dalších dotazů se obraťte na servisní středisko / „Service-Center“ (viz strana 108).

rychloupínací sklíčidlo pro vrták..... 911105376
pomocná rukojeť..... 911110031
hloubkový doraz..... 911110029

Záruka

Vážení zákazníci,
na tento přístroj získáváte 5letou záruku od data zakoupení.

V případě závady tohoto výrobku vám vůči prodejci výrobku přináležejí zákonná práva. Tato zákonná práva nejsou omezena naší následovně uvedenou zárukou.

Záruční podmínky

Záruční doba začíná běžet ode dne nákupu. Uchovejte si, prosím, originál účtenky pro pozdější použití. Tento dokument budete potřebovat jako doklad o koupi.

Dojde-li k závadě materiálu nebo k výrobní závadě během pěti let od data nákupu tohoto produktu, opravíme nebo vyměníme Vám produkt podle našeho uvážení zdarma. Toto záruční plnění vyžaduje, aby vadný přístroj a doklad o koupi (pokladní doklad) byly předloženy během lhůty pěti let a bylo stručně písemně popsáno, o jakou závadu se jedná a kdy k ní došlo.

Bude-li závada kryta naší zárukou, získáte zpět opravený nebo nový výrobek. Opravou nebo výměnou výrobku nezačíná záruční doba běžet od začátku.

Záruční doba a zákonné nároky na odstranění vady

Záruční doba se neprodlužuje poskytnutím záruky. Toto platí i pro nahrazené a opravené díly. Již při koupi zjištěné závady a nedostatky musíte nahlásit okamžitě po vybalení výrobku. Po uplynutí záruční doby musíte uhradit náklady za provedené opravy.

Rozsah záruky

Přístroj byl precizně vyroben podle přísných jakostních směrnic a před dodáním byl svědomitě zkontrolován. Záruční oprava se vztahuje na materiálové nebo výrobní vady. Tato záruka se netýká

dílů výrobku, které jsou vystaveny normálnímu opotřebení, a lze je považovat za spotřební materiál (např. rychloupínací sklíčidlo pro vrták), nebo poškození křehkých dílů (např. spínače).

Tato záruka neplatí, je-li výrobek poškozen z důvodu neodborného používání, nebo pokud u něj nebyla prováděna údržba.

Pro odborné používání výrobku musí být přesně dodržovány všechny pokyny uvedené v návodu k obsluze. Bezpodmínečně je třeba zabránit používání a manipulacím s výrobkem, které nejsou v návodu k obsluze doporučeny, nebo je před nimi varováno.

Výrobek je určen jen pro soukromé účely a ne pro komerční využití. Záruka zaniká v případě zneužívání a neodborné manipulace, používání nadměrné síly a při zásazích, které nebyly provedeny naším autorizovaným servisem.

Postup v případě uplatňování záruky

Pro zajištění rychlého zpracování vaší žádosti, prosím, postupujte podle následujících pokynů:

- Na důkaz, že jste výrobek zakoupili, mějte pro jakékoli případné dotazy připravenou pokladní stvrzenku a číslo výrobku (IAN 411076_2201).
- Číslo výrobku je uvedeno na typovém štítku.
- Pokud by došlo k funkční poruše nebo jiným závadám, nejdříve **telefonicky** nebo **e-mailem** kontaktujte níže uvedené servisní oddělení. Pak získáte další informace o vyřízení vaší reklamace.
- Výrobek označený jako vadný můžete po domluvě s naším zákaznickým servisem, s připojením dokladu o koupi (pokladní stvrzenky) a po uvedení, v čem závada spočívá a kdy k ní došlo,



přeposlat bez platby poštovního na vám sdělenou adresu příslušného servisu. Aby bylo zabráněno problémům s přijetím a dodatečnými náklady, bezpodmínečně použijte jen tu adresu, která vám bude sdělena. Zajistěte, aby zásilka nebyla odeslána nevyplaceně jako nadměrné zboží, expres nebo jiný, zvláštní druh zásilky. Přístroj zašlete včetně všech částí příslušenství dodaných při zakoupení a zajistěte dostatečně bezpečný přepravní obal.

Opravná

Opravy, **kteře nespadají do záruky**, můžete nechat udělat v našem servisu oproti zúčtování. Rádi vám připravíme předběžný odhad nákladů.

Můžeme zpracovávat jen ty přístroje, které byly dostatečně zabalené a odeslány vyplaceně.

Pozor: Prosím, přístroj zašlete našemu autorizovanému servisu vyčištěný a s upozorněním na závadu.

Nepřijmeme přístroje zaslané nevyplaceně jako nadměrné zboží, expres nebo jiný, zvláštní druh zásilky.

Likvidaci vašich poškozených zaslaných přístrojů provedeme bezplatně.

Service-Center



Servis Česko

Tel.: 800 143 873

E-Mail: grizzly@lidl.cz

IAN 411076_2201

Dovozce

Prosím, respektujte, že následující adresa není adresou servisu. Nejdříve kontaktujte shora uvedené servisní středisko.

Grizzly Tools GmbH & Co. KG

Stockstädter Straße 20

63762 Großostheim

Německo

www.grizzlytools.de

Obsah

Úvod.....	109	Náhradné diely /	
Použitie.....	109	Príslušenstvo	123
Všeobecný popis.....	110	Záruka	123
Objem dodávky.....	110	Servisná oprava	124
Prehľad.....	110	Service-Center	124
Popis funkcie	110	Dovozca.....	124
Technické údaje.....	110	Preklad originálneho	
Čas nabíjania	111	prehlásenia o zhode CE.....	218
Bezpečnostné pokyny	112	Výkres náhradných dielov	225
Symboly a grafické znaky	112		
Všeobecné bezpečnostné pokyny			
pre elektrické nástroje.....	112		
Bezpečnostné pokyny pre vŕtačky ..	116		
Zvyškové Riziká	116		
Obsluha.....	117		
Kontrola stavu nabitia batérie	117		
Nabíjanie akumulátora.....	117		
Vloženie/			
vybratie akupacku do/z prístroja.....	118		
Voľba otáčok.....	118		
Nastavenie smeru otáčania.....	118		
Nastavenie ťahovacieho momentu ..	118		
Zapnutie/vypnutie klznej spojky	118		
Výmena nástroja.....	119		
Montáž/			
Demontáž prídavného držadla	119		
Zapínanie a vypínanie.....	119		
Spojenie prístroja s			
aplikáciou Lidl Home.....	120		
Funkcie aplikácie	121		
Zásady ochrany osobných údajov..	121		
Odpojenie prístroja a vymazanie			
údajov z aplikácie	121		
Problémy s aplikáciou?			
– Často kladené otázky	122		
Čistenie a údržba	122		
Čistenie	122		
Údržba.....	122		
Uskladnenie.....	122		
Odstránenie a ochrana			
životného prostredia	122		

Úvod

Gratulujeme Vám k zakúpeniu Vášho nového prístroja. Tým ste sa rozhodli pre kvalitný produkt.

Tento prístroj bol počas výroby testovaný na kvalitu a podrobený výstupnej kontrole. Tým je zabezpečená funkčnosť vášho prístroja.



Návod na obsluhu je súčasťou tohto produktu. Obsahuje dôležité upozornenia ohľadom bezpečnosti, obsluhy a likvidácie. Pred používaním produktu sa oboznámte so všetkými pokynmi pre obsluhu a bezpečnosť. Používajte produkt len predpísaným spôsobom a len v uvedených oblastiach použitia.

Návod na obsluhu uschovajte a v prípade odovzdania produktu tretím osobám odovzdajte aj všetky podklady.

Použitie

Náradie je určené pre zaskrutkovanie a vyskrutkovanie skrutiek, ako aj vŕtanie do dreva, kovu alebo plastu. Akékoľvek iné použitie, ktoré v tomto návode na obsluhu nie je výslovne povolené, môže mať za následok poškodenie prístroja a predstavovať vážne nebezpečenstvo pre užívateľa. Nepoužívajte prístroj na orezávanie živých plotov alebo kríkov.

Obsluhujúca osoba alebo užívateľ je zodpovedný za nehody alebo škody iných osôb alebo ich majetku.

Výrobca nezodpovedá za škody, ktoré boli spôsobené používaním nezodpovedajúcim účelu použitia alebo nesprávnou obsluhou. Tento prístroj nie je vhodný na komerčné používanie.

Pri komerčnom použití zanikne záruka.

Prístroj je súčasťou série (Parkside)

X 20 V TEAM a môže sa prevádzkovať s akumulátormi série (Parkside)

X 20 V TEAM. Akumulátory sa smú nabíjať iba s nabíjačkami série (Parkside)

X 20 V TEAM. Akumulátory sa smú nabíjať iba s nabíjačkami série (Parkside)

X 20 V TEAM.

Všeobecný popis

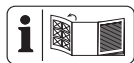

Vyobrazenie najdôležitejších funkčných dielov nájdete na prednej a zadnej vyklápacej strane.

Objem dodávky

Vybalte nástroj a skontrolujte, či je kompletný:

- Aku vrtací skrutkovač
- Prídavné držadlo
- Úložný kufrík
- Návod na obsluhu



Akumulátor a nabíjačka nie sú súčasťou dodávky.

Prehľad

- 1 Otvor skľučovadla
- 2 Rýchlopínacie skľučovadlo
- 3 Krúžok pre nastavenie ťahovacieho momentu
- 4 Voličový prepínač klznej spojky
- 5 Prepínač voľby otáčok
- 6 Prepínač smeru otáčania

- 7 Držadlo
- 8 Držiak na bity
- 9 Kovový strmeň
- 10 Programovateľný kláves
- 11 Akumulátor
- 12 Signalizácia stavu nabitia
- 13 Uvoľňovacie tlačidlo
- 14 LED-pracovné svetlo
- 15 LED aplikácie Smart
- 16 Vypínač zap/vyp
- 17 Slučka
- 18 Krídlková skrutka
- 19 Predĺženie
- 20 Držadlo
- 21 Prídavné držadlo
- 22 Kufrík
- 23 Nabíjačka

Popis funkcie

Akumulátorový vrtací skrutkovač s dvojstupňovou prevodovkou má chod pravo/vľavo, rýchlopínacie skľučovadlo a LED-pracovné svetlo. Maximálny ťahovací moment je možné prednastaviť. Na vrtanie sa môže klzná spojka jednoducho vypnúť cez spínač. Prístroj sa môže v prípade potreby pripojiť s aplikáciou Lidl Home. Funkcia prvkov obsluhy je uvedená v nasledujúcich opisoch.

Technické údaje

Aku vrtací skrutkovač
PPBSA 20-Li A1
 Napätie motora U 20 V==
 Počet otáčok vo voľnobehu n_0
 1. stupeň 0-550 min⁻¹
 2. stupeň 0-2200 min⁻¹
 Maximálny ťahovací moment 150 Nm
 Roztvorenie skľučovadla Ø 1,5-13 mm
 Hmotnosť (s prídavné držadlo) 2,0 kg
 Hmotnosť (s prídavné držadlo
 + akumulátorom Smart, 4 Ah) 2,6 kg

Priemer vŕtania do dreva max. 150 mm
 Priemer vŕtania do ocele max. 16 mm
 Druh ochrany..... IPX0
 Použitelný typ akumulátora Lítium-iónový
 Teplota.....max 50 °C
 Nabíjanie 4 - 40 °C
 Prevádzka -20 - 50 °C
 Skladovanie 0 - 45 °C
 Hladina akustického tlaku
 (L_{pA}) 85,1 dB, $K_{pA} = 5$ dB
 Hladina akustického výkonu
 (L_{WA}) 96,1 dB; $K_{WA} = 5$ dB
 Vibrácie (a_h)
 Držadlo 2,699 m/s²; $K = 1,5$ m/s²
 Prídavné držadlo
 1,937 m/s²; $K = 1,5$ m/s²
 pri použití s akumulátormi Smart
 (Smart PAPS 204 A1/Smart PAPS 208 A1)
 Pracovná frekvencia/
 Frekvenčné pásmo. 2400 – 2483,5 MHz
 max. vysielač výkon ≤ 20 dBm

Uvedené celkové hodnoty vibrácií a uvedené hodnoty emisií hluku boli odmerané podľa normovaného skúšobného postupu a môžu sa použiť na porovnanie jedného elektrického náradia s druhým.
 Uvedené celkové hodnoty vibrácií a uvedené hodnoty emisií hluku sa môžu použiť tiež na predbežný odhad zaťaženia.

Noste ochranu sluchu.



Výstraha: Emisie vibrácií a hluku

sa môžu počas skutočného používania elektrického náradia odlišovať od uvedených hodnôt, v závislosti od druhu a spôsobu, akým sa elektrické náradie používa a zvlášť od toho, aký druh obróbky sa obrába.

Je nutné stanoviť bezpečnostné opatrenia na ochranu obsluhy, ktoré sú založené na odhade zaťaženia vibráciami počas skutočných podmienok používania (pritom

sa zohľadnia všetky podiely cyklu prevádzky, napríklad časy, kedy je elektrická prístroj vypnutý a také, kedy je síce zapnutý, ale pracuje bez zaťaženia).

Čas nabíjania

Prístroj je súčasťou série (Parkside) X 20 V TEAM a môže sa prevádzkovať s akumulátormi série (Parkside) X 20 V TEAM. Akumulátory série (Parkside) X 20 V TEAM sa smú nabíjať iba s nabíjačkami série (Parkside) X 20 V TEAM.

Odporúčame vám prevádzkovať tento prístroj výlučne s nasledujúcimi akumulátormi: PAP 20 B1, PAP 20 B3, Smart PAPS 204 A1, Smart PAPS 208 A1

Odporúčame vám nabíjať tieto akumulátory výlučne s nasledujúcimi nabíjačkami: PLG 20 A3, PLG 20 A4, PLG 20 C1, PLG 20 C3, PDSLIG 20 A1, Smart PLGS 2012 A1

Aktuálny zoznam kompatibility akumulátora nájdete na: www.lidl.de/akku

Čas nabíjania (min.)	PAP 20 A1 PAP 20 B1	PAP 20 A2	PAP 20 A3 PAP 20 B3	Smart PAPS 204 A1	Smart PAPS 208 A1
PLG 20 A1 PLG 20 A4 PLG 20 C1	60	90	120	120	210
PLG 20 A2	45	60	80	80	165
PLG 20 A3 PLG 20 C3	35	45	60	50	120
PDSLГ 20 A1	35	45	60	50	120
Smart PLGS 2012 A1	35	40	40	40	50

Bezpečnostné pokyny

Dbajte na bezpečnostné pokyny pri používaní tohoto nástroja.

Symboly a grafické znaky

Symboly v návode:



Pozorne si prečítajte návod na obsluhu.



Prístroje nepatria do domového odpadu



LED aplikácie Smart



Vŕtanie



Klzná spojka vyp



Skrutkovanie



Klzná spojka zap

Symboly v návode



Výstražné značky s údajmi pre zabránenie škodám na zdraví alebo vecným škodám.



Značky nebezpečenstva s údajmi k zabráneniu poško-

dení zdravia osôb v dôsledku zásahu elektrickým prúdom.



Príkazové značky s údajmi pre prevenciu škôd.



Informačné značky s informáciami pre lepšie zaobchádzanie s nástrojom.

Všeobecné bezpečnostné pokyny pre elektrické nástroje



VÝSTRAHA! Prečítajte si všetky bezpečnostné pokyny, pokyny, ilustrácie a technické údaje, ktorými je opatrené toto elektrické náradie. Zanedbanie dodržiavania bezpečnostných pokynov a nariadení môže zapríčiniť zásah elektrickým prúdom, požiar a/alebo ťažké poranenia.

Všetky bezpečnostné pokyny a nariadenia si uschovajte pre budúcnosť.

Pojem „elektrický nástroj“ použitý v bezpečnostných pokynoch sa vzťahuje na elektrické nástroje napájané zo siete (so sieťovým káblom) a na elektrické nástroje napájané z akumulátora (bez sieťového kábla).

1) Bezpečnosť pracoviska:

- a) **Udržujte svoj pracovný úsek čistý a dobre osvetlený.** Neporiadok alebo neosvetlené pracovné oblasti môžu viesť k nehodám.
- b) **Nepracujte s elektrickým nástrojom v okolí ohrozenom výbuchom, v ktorom sa nachádzajú horľavé tekutiny, plyny alebo prachy.** Elektrické stroje vytvárajú iskry, ktoré môžu zapáliť prach alebo pary.
- c) **Behom používania elektrického nástroja udržujte deti a iné osoby vzdialene od seba.** Pri nepozornosti môžete stratiť kontrolu nad nástrojom.

2) Elektrická bezpečnosť:

- a) **Prípojná zástrčka elektrického nástroja sa musí hodiť do zásuvky. Zástrčka sa nesmie žiadnym spôsobom zmeniť. Nepoužívajte žiadne adaptérové zástrčky v spojení s elektrickými nástrojmi s ochranným uzemnením.** Nezmenené zástrčky a zásuvky znižujú riziko elektrického úderu.
- b) **Vyvarujte sa telesnému kontaktu s uzemnenými povrchmi ako sú rúry, vyhrievacie telesá, sporáky a chladničky.** Existuje zvýšené riziko skrz elektrický úder, keď je Vaše telo uzemnené.
- c) **Nevystavujte elektrický nástroj dažďu alebo mokrosti.** Vniknutie vody do elektrického nástroja zvyšuje riziko elektrického úderu.
- d) **Nepoužívajte kábel na iný účel, ako je nosenie alebo zavesenie elektrického nástroja alebo vy-**

tiahnutie zástrčky zo zásuvky. Udržujte kábel vzdialene od horúčavy, od oleja, od ostrých hrán alebo od pohybujúcich sa častí nástrojov. Poškodené alebo zamotané káble zvyšujú riziko elektrického úderu.

- e) **Keď pracujete s elektrickým nástrojom pod širým nebom, potom používajte iba predĺžovacie káble, ktoré sú vhodné aj pre vonkajšiu oblasť.** Použitie predĺžovacieho kábla vhodného pre vonkajšiu oblasť, znižuje riziko elektrického úderu.
- f) **Keď nie je možné zabrániť prevádzke elektrického náradia vo vlhkom prostredí, použite prúdový chránič.**

Použitie prúdového chrániča znižuje riziko zásahu elektrickým prúdom.

3) Bezpečnosť osôb:

- a) **Buďte pozorní, dbajte na to, čo robíte a pustite sa s elektrickým nástrojom rozumne do práce. Nepoužívajte elektrický nástroj, keď ste unavení alebo pod vplyvom drog, alkoholu alebo liekov.** Jediný okamžik nepozornosti pri používaní elektrického nástroja môže viesť k vážnym poraneniam.
- b) **Noste osobný ochranný výstroj a vždy ochranné okuliare.** Nosenie osobného ochranného výstroja, ako je protišmyková obuv, ochranná prilba a ochrana sluchu, znižuje riziko poranenia.
- c) **Vyvarujte sa nezámernému uvedeniu do prevádzky. Presvedčte sa o tom, že je elektrický nástroj vypnutý predtým, než ho pripojíte na napájanie**

- elektrickým prúdom, než ho zdvihnete alebo nesiete.** Keď pri nosení elektrického nástroja držíte prst na spínači alebo keď tento nástroj v zapnutom stave pripojíte na napájanie elektrickým prúdom, potom toto môže viesť k nehodám.
- d) Odstráňte nastavovacie náradie alebo skrutkovače predtým, než zapnete elektrický nástroj.** Náradie alebo kľúč, ktorý sa nachádza v otáčajúcej sa časti nástroja, môže viesť k poraneniam.
- e) Vyvarujte sa abnormálnemu držaniu tela. Postarajte sa o bezpečný postoj a udržiavajte vždy rovnováhu.** Týmto môžete pri neočakávaných situáciách lepšie kontrolovať elektrický nástroj.
- f) Noste vhodný odev. Nenoste žiadne voľné oblečenie alebo šperky. Udržujte vlasy, odev a rukavice vzdialene od pohybujúcich sa častí.** Voľné oblečenie, šperky alebo dlhé vlasy môžu byť zachytené pohybujúcimi sa časťami.
- g) Ak možno namontovať zariadenia na odsávanie a zachytávanie prachu, tak treba tieto upevniť a správne používať.** Používanie odsávania prachu môže znížiť ohrozenia prachom.
- h) Neuspokojte sa s falošnou bezpečnosťou a nepovznášajte sa nad bezpečnostné predpisy pre elektrické náradie, aj keď ste s elektrickým náradím oboznámený po jeho mnohonásobnom používaní.** Nepozorné zaobchádzanie môže počas zlomku sekundy spôsobiť ťažké zranenia.
- 4) Používanie a ošetrovanie elektrického nástroja:**
- a) Nepreťažujte tento nástroj. Použite pre svoju prácu elektrické náradie, určené pre tento účel.** S vhodným elektrickým nástrojom pracujete v udanom výkonovom rozsahu lepšie a bezpečnejšie.
- b) Nepoužívajte žiadne elektrické náradie, ktorého spínač je defektný.** Elektrické náradie, ktoré sa už nedá za- alebo vypnúť, je nebezpečné a musí byť opravené.
- c) Vytiahnite zástrčku zo zásuvky a/alebo vyberte odoberateľný akumulátor, skôr ako vykonáte nastavenia náradia, vymeníte diely použitého náradia alebo odložíte elektrické náradie.** Toto preventívne bezpečnostné opatrenie zabráni neúmyselnému štartu elektrického nástroja.
- d) Uložte nepoužívanú elektrický nástroj mimo dosahu detí. Neprenehávajte používanie tejto píly osobám, ktoré nie sú oboznámené s týmto nástrojom alebo tieto pokyny nečítali.** Elektrické nástroje sú nebezpečné, keď ich používajú neskúsené osoby.
- e) Elektrické náradie a použitý nástroj ošetríte so starostlivosťou. Kontrolujte, či pohyblivé diely bezchybne fungujú a neviaznu, či sú časti zlomené alebo natoľko poškodené, že je funkcia elektrického nástroja narušená.** Nechajte poškodené časti pred použitím nástroja opraviť. Príčiny mnohých nehôd spočívajú v zle udržiavaných elektrických nástrojoch.
- f) Udržujte rezné nástroje ostré a čisté.** Starostlivo ošetrované rezné

nástroje s ostrými reznými hranami sa menej zaseknú a lepšie sa vedú.

- g) Používajte tento elektrický nástroj, jeho príslušenstvo, vložné nástroje atď. v súlade s týmito inštrukciami. Zohľadnite pritom pracovné podmienky a činnosť, ktorá sa má vykonávať.** Používanie elektrického nástroja pre iné účely, než pre ktoré je určený, môže viesť k nebezpečným situáciám.
- h) Držadlá a úchopné plochy udržiavajte suché, čisté a bez oleja a masnôt.** Klzké držadlá a úchopné plochy neumožňujú bezpečné ovládanie a kontrolu elektrického náradia v neočakávaných situáciách.
- 5) Starostlivé zaobchádzanie s akumulátorovými nástrojmi a ich používanie**
- a) Nabíjajte akumulátory iba v nabíjacích prístrojoch, ktoré sú výrobcom odporúčané.** U nabíjacieho prístroja, ktorý je vhodný pre určitý druh akumulátorov, existuje nebezpečenstvo požiaru, keď sa používa s inými akumulátormi.
- b) V elektrických nástrojoch používajte iba pre ne určené akumulátory.** Použitie iných akumulátorov môže viesť k poraneniam a k nebezpečenstvu požiaru.
- c) Udržujte nepoužívané akumulátory vzdialene od kancelárskych spiniiek, mincí, kľúčov, klinčov, skrutiek alebo iných malých kovových predmetov, ktoré by mohli zapríčiniť premostenie kontaktov.** Skrat medzi kontaktmi akumulátora môže mať popálenie alebo oheň za následok.
- d) Pri nesprávnom používaní môže z akumulátora uniknúť tekutina. Vyvarujte sa kontaktu s ňou. Pri náhodnom kontakte opláchnite vodou. Keď sa táto tekutina dostane do očí, prídavne vyhľadajte lekársku pomoc.** Uniknutá tekutina môže viesť k podráždeniam pokožky alebo k popáleninám.
- e) Nepoužívajte poškodený alebo zmenený akumulátor.** Poškodené alebo zmenené akumulátory sa môžu správať nepredvídateľne a viesť k požiaru, výbuchu alebo nebezpečenstvu poranenia.
- f) Akumulátor nevystavujte požiaru ani príliš vysokým teplotám.** Požiar alebo teploty vyššie ako 130 °C môžu spôsobiť výbuch.
- g) Dodržiavajte všetky pokyny k nabíjaniu a akumulátor alebo náradie s akumulátorom nepoužívajte nikdy mimo teplotného rozsahu uvedeného v návode na obsluhu.** Nesprávne nabíjanie alebo nabíjanie mimo dovoleného teplotného rozsahu môže zničiť akumulátor a viesť k nebezpečenstvu požiaru.
- 6) Servis:**
- a) Svoje elektrické náradie nechajte opraviť iba kvalifikovaným odborným personálom a iba pomocou originálnych náhradných dielov.** Týmto sa zaisťuje, že bezpečnosť elektrického náradia zostane zachovaná.
- b) Nikdy nevykonávajte údržbu na poškodených akumulátoroch.** Všetka údržba akumulátorov by sa mala uskutočniť prostredníctvom výrobcu alebo splnomocnených miest zákazníkoveho servisu.

Bezpečnostné pokyny pre vrtáčky

1) Bezpečnostné pokyny pre všetky práce

- a) **Použite pomocné držadlo(á).** Strata kontroly môže spôsobiť úrazy.
- b) **Elektrické náradie pred použitím dobre podoprite.** Toto elektrické náradie generuje vysoký točivý moment. Keď sa elektrické náradie počas prevádzky nepodoprie bezpečne, môže dôjsť k strate kontroly a poraneniám.
- c) **Elektrické náradie držte na izolovaných drždákoch, keď vykonávate práce, pri ktorých vložený nástroj alebo skrutky sa môžu dostať do kontaktu so skrytými elektrickými vedeniami.** Kontakt s elektrickým vedením pod napätím môže uviesť pod napätie tiež kovové časti prístroja a tak viesť k zásahu elektrickým prúdom.

2) Bezpečnostné pokyny pri použití dlhého vrtáka

- a) **V žiadnom prípade nepracujte s vyššími otáčkami ako s otáčkami maximálne dovolenými pre vrták.** Pri vyšších otáčkach sa môže vrták ľahko prehnúť, keď sa bez kontaktu s obrobkom môže voľne otáčať a spôsobiť poranenia.
- b) **Proces vrtania začnite vždy s nízkymi otáčkami a zatiaľ čo má vrták kontakt s obrobkom.** Pri vyšších otáčkach sa môže vrták ľahko prehnúť, keď sa bez kontaktu s obrobkom môže voľne otáčať a spôsobiť poranenia.

- c) **Nevyvíjajte žiadny nadmerný tlak a iba v pozdĺžnom smere k vrtáku.** Vrtáky sa môžu prehnúť a tým zlomiť alebo viesť k strate kontroly a poraneniám.

3) Doplnujúce bezpečnostné pokyny

- a) **Nepoužívajte žiadne príslušenstvo, ktoré nebolo odporúčané spoločnosťou PARKSIDE.** To môže viesť k zásahu elektrickým prúdom alebo požiaru.

Zvyškové Riziká

Aj pri používaní elektrického prístroja podľa predpisov vždy existujú zvyškové riziká. Nasledujúce nebezpečenstvá môžu vzniknúť v súvislosti s konštrukciou a prevedením tohto elektrického prístroja:

- a) rezné poranenia,
- b) poškodenie sluchu, ak nenosíte vhodnú ochranu sluchu,
- c) poškodenie zdravia, ktoré sú výsledkom vibrácií pôsobiacich na ruku/rameno, ak sa prístroj používa dlhšiu dobu, alebo ak sa nesprávne vedie a udržiava.





Upozornenie! Tento elektrický prístroj počas prevádzky vytvára elektromagnetické pole. Toto pole môže za určitých okolností ovplyvniť aktívne alebo pasívne lekárske implantáty. Aby sa zabránilo nebezpečenstvu vážnych alebo smrteľných zranení, odporúčame, aby osoby s lekárskejšími implantátmi konzultovali svojho lekára alebo výrobcu lekárskeho implantátu pred samotnou obsluhou prístroja.

! **Dodržiavajte bezpečnostné pokyny a pokyny k nabíjaniu a správne použitiu, ktoré sú uvedené v návode na obsluhu vášho akumulátora a vašej nabíjačky série Parkside X 20 V Team. Podrobnejší opis k nabíjaniu a ďalšie informácie nájdete v tomto samostatnom návode na používanie.**

Obsluha

! **Vyberte akumulátor z prístroja, aby ste zabránili neúmyselnému uvedeniu do prevádzky. Hrozí nebezpečenstvo poranenia!**

! **Dávajte pozor na to, aby teplota okolia počas prác neprekročila 50 °C a nebola nižšia ako -20 °C.**

i Podľa toho, či chcete vrátať  alebo skrutkovať , zvolte na prístroji zodpovedajúci prevádzkový režim. Pozri k tomu kapitolu „Zapnutie/vypnutie klznej spojky“

Kontrola stavu nabitia batérie

Stlačte programovateľný kláves (10) na akumulátore (11). Stav nabitia akumulátora (11) je signalizovaný rozsvietením príslušnej LED na signalizácii stavu nabitia (12).

červená-žltá-zelená => Akumulátor plne nabitý

červená-žltá => Akumulátor je nabitý asi na polovicu

červená

=> Akumulátor sa musí nabíť

Nabíjanie akumulátora

i Zohriaty akumulátor nechajte pred nabíjaním vychladnúť.

i Nabite akumulátor (11), keď svieti už iba červená LED dióda signalizácie stavu nabitia (12).

1. V prípade potreby vyberte akumulátor (11) z prístroja.
2. Zasuňte akumulátor (11) do nabíjacej šachty nabíjačky (23).
3. Pripojte nabíjačku (23) do zásuvky.
4. Po uskutočnenom nabíjaní odpojte nabíjačku (23) od siete.
5. Vytiahnite akumulátor (11) z nabíjačky (23).

Prehľad kontrolnej signalizácie LED na nabíjačke (23):

Zelená LED dióda svieti bez vloženého akumulátora:

Nabíjačka je pripravená na prevádzku.

Zelená LED dióda svieti:

Akumulátor je nabitý.

Červená LED dióda svieti:

Akumulátor sa nabíja.

Červená LED dióda bliká:

Prehriaty akumulátor

Červená + zelená LED dióda blikajú:

Chybný akumulátor

i LED signalizáciu Smart nabíjačky zohľadnite, prosím, štítok na samotnom prístroji.

A Vloženie/vybratie akupacku do/z prístroja

Vloženie akupacku:

1. Prepínač smeru otáčania (6) dajte do strednej polohy (zablokovanie).
2. Nohu prístroja posuňte na akupack (11), až zaskočí.

Vybratie akupacku:

1. Stlačte uvoľňovacie tlačidlo (13) a vytiahnite akupack (11) smerom dopredu z prístroja.

Voľba otáčok

Prepínač otáčok (5) na **1** alebo **2** podľa toho, či chcete zvoliť nízke alebo vysoké otáčky.

1. stupeň ... 0-550 min⁻¹
2. stupeň ... 0-2200 min⁻¹

 Prepínanie otáčok sa môže vykonať len, keď nástroj stojí.

B Nastavenie smeru otáčania

Prepínačom smeru otáčania môžete zvoliť smer otáčania náradia (doprava, doľava) a zaistiť proti neúmyselnému zapnutiu. Šípka na prepínači smeru otáčania udáva smer práce.

1. Počkejte na zastavenie zariadenia.
2. Prepínač smeru otáčania (6) zasunite do žiadanej polohy:

Otáčanie doprava: Na vrtanie a zaskrutkovanie skrutiek. Zatláčte prepínač smeru otáčania vpravo, so šípkou smerom dopredu

Otáčanie doľava: Na uvoľnenie skrutiek. Zatláčte prepínač smeru otáčania vľavo, so šípkou smerom dozadu

3. **Blokovanie zapnutia:** Prepínač smeru otáčania prepnite do strednej polohy.

 Prepínač smeru otáčania sa môže prepínať len, keď náradie stojí.

Nastavenie uťahovacieho momentu

Otáčaním krúžku pre nastavenie uťahovacieho momentu (3) môžete nastaviť maximálny uťahovací moment.

Je plánovaných 25 stupňov uťahovacieho momentu.

1. Otáčaním nastavovacieho krúžku (3) zvolte požadovaný moment:
Stupeň 1 -> najnižší krútiaci moment,
Stupeň 25 -> najvyšší krútiaci moment.
2. Začínajte na nižšom stupni krútiaceho momentu a postupne ho podľa potreby zvyšujte.

 Krúžok pre nastavenie uťahovacieho momentu sa môže prepínať len, keď náradie stojí.

 Dosiahnutie nastavenej medze uťahovacieho momentu je sprevádzané zreteľným rapkaním. Tento zvuk je vyvolaný klznou spojkou.

Zapnutie/vypnutie klznej spojky

Klzná spojka sa smie zapnúť/vypnúť len v zastavení.

Na **skrutkovanie** zapnite klznú spojkou.

- Voličový prepínač klznej spojky (4) nastavte tak, aby **symbol skrutkovania**  zaberol veľkú časť priezoru.

Na **vrtanie** vypnite klznú spojkou.

- Voličový prepínač klznej spojky (4) nastavte tak, aby **symbol vrtania**  zaberol veľkú časť priezoru.

C Výmena nástroja

1. Otáčajte rýchchloupínacie skľučovadlo (2) proti smeru otáčania hodinových ručičiek, kým otvor skľučovadla (1) nie je dostatočne veľký, aby ste mohli vložiť nástroj.
2. Zasuňte nástroj na doraz do rýchchloupínacieho skľučovadla (2).
3. Otáčajte ho v smere otáčania hodinových ručičiek, aby nástroj bol pevne uchytý.
4. Aby ste nástroj znova vybrali, odkrúčajte rýchchloupínacie skľučovadlo (2) a nástroj vyťahnite.

 Vzadu, dole a v strede na držadle (7) sa nachádza magnetický držiak na bity (8), na ktorom môžete upevniť bit, ktorý práve nepotrebujete.

D Montáž/Demontáž prídavného držadla

 **Použite prístroj iba s namontovaným prídavným držadlom (21).**

Montáž prídavného držadla

1. Otočte držadlo (20) pomocného držadla (21) proti smeru hodinových ručičiek.
2. Zatlačte držadlo (20) do smeru predĺženia (19) a podržte túto polohu. Tým rozšírite slučku (17).
3. Zasuňte slučku (17) pomocného držadla (21) cez skľučovadlo (2).
4. Stlačené držadlo pustite (20). (Prip. ľahkým otočením) sa uistite, že pomoc-

né držadlo (21) siaha do rastra na kryte prístroja.



5. Držadlo (20) pomocného držadla (21) zatočte v smere hodinových ručičiek.

Demontáž prídavného držadla

1. Otočte držadlo (20) pomocného držadla (21) proti smeru hodinových ručičiek.
2. Zatlačte držadlo (20) do smeru predĺženia (19) a podržte túto polohu.
3. Odoberte prídavné držadlo (21) z prístroja tak, že slučku (17) prídavného držadla (21) vyťahnete nad skľučovadlo (2).

 Pomocou krídlovej skrutky (18) môžete upevniť hĺbkový doraz (voliteľne dostupný, pozri kapitolu „Náhradné diely/prísľušenstvo“).

Zapínanie a vypínanie

S vypínačom zap/vyp (16) môžete otáčky stupňovite nastavovať. Čím viac stlačíte vypínač zap/vyp, tým vyššie sú otáčky. Pomocou prepínača voľby otáčok (5) uskutočnite predvoľbu otáčok, pozri kapitolu „Voľba otáčok“. Pomocou Voličový prepínač klznej spojky (4) zvolte prevádzkový režim vrtanie  alebo skrutkovanie , pozri kapitolu „Zapnutie/vypnutie klznej spojky“. Odporúčame prevádzkový režim Skrutkovanie realizovať v kroku 1.

1. Na zapnutie prístroja stlačte vypínač zap/vyp (16). LED-pracovné svetlo (14) svieti počas prevádzky a ešte cca 10 sekúnd po pustení vypínača zap/vyp (16).

 Doba svietenia LED-pracovného svetla (14) sa môže nastaviť cez aplikáciu Lidl Home, pozri kapitolu

„Spojenie prístroja s aplikáciou Lidl Home > Funkcie aplikácie“.

2. Vypnite uvoľnením vypínača zap/vyp (16). Keď prepínač smeru otáčania (6) je v strednej polohe, je náradie zaistené proti zapnutiu.

i V prestávkach v práci sa môže prístroj s integrovaným kovovým strmeňom (9) zavesiť na opasku. Dávajte pozor na to, aby bol prístroj vypnutý a zabezpečený proti neúmyselnému zapnutiu. Kovový strmeň sa hodí taktiež na otváranie fliaš s korunkovým uzáverom.

Spojenie prístroja s aplikáciou Lidl Home

! Prístroj je možné spojiť s aplikáciou Lidl Home vtedy, keď prevádzkujete akumulátor Smart Performance.

i Aktualizácia firmvéru môže zmeniť funkciu aplikácie.

1. Nohu prístroja nasuňte na **akumulátor Smart Performance**, až tento zaskočí. Krátko stlačte vypínač zap/vyp (16).
i LED aplikácie Smart (15) vedľa LED-pracovného svetla (14) začne svietiť.
2. Na vašom smartfóne aktivujte Bluetooth®.
3. Otvorte aplikáciu Lidl Home. Odtiaľto máte možnosti **1**, **2**, **3** a **4** na spojenie prístroja.

1 Keď je to prvý prístroj, ktorý chcete k aplikácii pripojiť:

4. Vyberte na karte „Doma“ možnosť „Pridať prístroj“.

Aplikácia prehľadá okolie, či sú tam dostupné prístroje a ukáže vám, či boli dostupné prístroje nájdené.

i Ak tomu tak nie je, čítajte ďalej v možnosti **3**.

5. Ak vyberiete „**Prejdite na pridanie**“, zobrazia sa vám dostupné prístroje v zozname.
6. Zvoľte akumulátor Smart (s ktorým používate prístroj) umiestnením zaškrtnutia . Naraz vyberte iba jeden prístroj. Ak by mali byť pre ostatné prístroje umiestnené ďalšie zaškrtnutia, odstráňte ich stlačením na zaškrtnutie.
7. Teraz stlačte **+**, ktoré má rovnakú farbu ako nastavené označenie.
8. Úspešné pripojenie potvrdíte pomocou „Hotovo“.
Teraz je prístroj uvedený na karte „Doma“ a môže sa zvoliť.

2 Ak ste už mali na aplikácii pripojené iné prístroje:

4. Zvoľte kartu „Doma“ **+** vpravo hore. Aplikácia prehľadá okolie, či sú tam dostupné prístroje a ukáže vám, či boli dostupné prístroje nájdené.

i Ak tomu tak nie je, čítajte ďalej v možnosti **3**.

5. Postupujte ďalej ako pri **1** od bodu 5.

3 Ak vám automaticky nebude navrhnutý zoznam dostupných prístrojov:

Ak vám nebude automaticky navrhnutý akumulátor Smart (s ktorým používate prístroj), postupujte nasledovne:

4. Zvoľte kartu „Doma“ **+** vpravo hore.
5. Na lište vľavo vyberte „**Ostatné**“.
6. Vyberte „**Ostatné-2**“.
7. Potvrdíte, že zobrazenie rýchlo bliká. Aplikácia teraz vyhledá dostupné prístroje a navrhne vám ich.

8. Vyberte požadovaný prístroj stlačením  a pridajte ho do aplikácie.
9. Najprv potvrdíte s „**dalej**“, potom s „**hotovo**“.

4 Keď ste už spojili akumulátor Smart s aplikáciou:

4. Zvoľte kartu  „**Doma**“.
5. Zvoľte akumulátor Smart (s ktorým používate prístroj). Symbol  udáva, že akumulátor Smart je spojený s prístrojom Performance.

Funkcie aplikácie



Zvoľte akumulátor Smart  (s ktorým používate prístroj). Dostanete sa na stránku prehľadu prístroja, na ktorej získate nasledujúce informácie a možnosti nastavenia:

- **ID prístroja náradia** umožňuje presnú identifikáciu náradia
- je uvedený **model náradia** a výrobná šarža je uvedená v zátvorkách
- aktuálna **spotreba prúdu** v Ampéroch
- zobrazia sa aktuálne **otáčky RPM** (rounds per minute)/min⁻¹
- zobrazí sa **aktuálny stupeň** a môže sa zmeniť, namiesto stlačenia prepínača otáčok (5)
- pomocou spínača **Kickbackcontrol** sa môže zapnúť a vypnúť kontrola spätného rázu
- môže sa zvoliť **pracovný režim** prístroja: Výkon, Profi a ECO
- pomocou **spínača svetidla** sa môže zapnúť a vypnúť pracovné svetlo
- cez **LED jasu** regulujete jas pracovného svetla posúvaním pruhu od 1 % do 100 %
- cez **LED oneskorenia vypnutia** stanovíte, ako dlho bude svietiť pracovné svetlo po pustení zapínača/vypínača
- môže sa prečítať **doba chodu** prístroja

- môže sa prečítať **prehriatie** prístroja
- môže sa prečítať **blokovanie** prístroja
- môže sa prečítať početnosť **časov nadprúdu náradia**
- červený bod na **verzii firmvéru** signalizuje, že je k dispozícii aktualizácia. Zvolením verzie firmvéru sa môže vykonať aktualizácia
- cez **výrobné nastavenie** vytvoríte znova prevádzkové nastavenie. Všetky uložené údaje sa vymažú.



Stierajte zľava doprava, aby ste sa dostali na stránku prehľadu akumulátora Smart. Tu môžete:

Zásady ochrany osobných údajov

Úplnú smernicu o ochrane osobných údajov nájdete na karte  „**Ja**“ v poli  „**Zásady ochrany osobných údajov**“.

Odpojenie prístroja a vymazanie údajov z aplikácie

Odpojenie akumulátora/nabíjačky Smart a vymazanie údajov:

1. Na karte  „**Doma**“ vyberte prístroj, ktorý chcete odobrať a ktorého údaje chcete vymazať.
2. Zvoľte ikonu  vpravo hore.
3. Vyberte „**Odobrať prístroj**“.
4. Na vymazanie údajov vyberte „**Odpojenie a vymazanie údajov**“.
Ak chcete prístroj iba odpojiť bez vymazania údajov, zvoľte „**Odpojiť**“.

Odpojenie prístroja Performance, ktorý je spojený cez akumulátor Smart a vymazanie údajov:

1. Zvoľte kartu  „**Doma**“.
2. Zvoľte akumulátor Smart, s ktorým používate prístroj Performance. Symbol

-  udáva, že akumulátor Smart je spojený s prístrojom Performance.
3. Celkom dole v nastaveniach zvolíte **Výrobné nastavenie**. Vytvorí sa znova návod na obsluhu. Všetky uložené údaje sa vymažú.

Problémy s aplikáciou? – Často kladené otázky

1. V zozname prístrojov vyberte akumulátor, na ktorý sa chcete pýtať.
2. Zvoľte ikonu  vpravo hore.
3. Zvoľte možnosť „FAQ“ (často kladené otázky).

Čistenie a údržba

 Opravy a údržbárske práce, ktoré nie sú uvedené v tomto návode, nechajte vykonať v našom servisnom stredisku. Používajte iba originálne diely. Nebezpečenstvo zranenia!

 Vypnite prístroj a pred každou prácou vyberte z prístroja batériu.

Nasledovné čistenie a údržbárske práce vykonávajte pravidelne. Tým sa zaručí dlhé a spoľahlivé používanie.

Čistenie

 **Prístroj sa nesmie vystriekať vodou, ani sa ponárať do vody. Hrozí nebezpečenstvo elektrického úderu!**

- Vetracie otvory, kryt motora a rukoväť prístroja udržiavajte vždy čisté. K tomu použite vlhkú handričku alebo kefu. Nepoužívajte žiadne čistiace prostriedky alebo rozpúšťadlá. Mohli by ste tak nenapravitelne poškodiť prístroj.

Údržba

Prístroj si nevyžaduje údržbu.

Uskladnenie

- Prístroj uschovávajte na suchom a bezprašnom mieste a mimo dosahu detí.
- Temperatura shranjavanja za akumulátor in napravo znaša med 0 °C in 45 °C. Med shranjavanjem preprečite izreden mraz ali vročino, da akumulátor ne izgubi moči.
- Prístroj uschovajte v dodanom kufříku (22).

Odstránenie a ochrana životného prostredia

Predtým než zlikvidujete prístroj, vyberte z neho akumulátor!

Prístroj, príslušenstvo a balenie prineste na ekologické zhodnotenie.

Pokyny pre likvidáciu akumulátora nájdete v samostatnom návode na obsluhu vášho akumulátora a nabíjačky.



Prístroje nepatria do domového odpadu.

- Prístroj odovzdajte do recyklačnej zberne. Použitie umelohmotné a kovové časti sa môžu podľa druhu materiálu roztriediť a tak odovzdať do recyklačnej zberne. V prípade otázok sa obráťte na naše servisné stredisko.
- Likvidáciu vašich chybných zaslaných prístrojov uskutočníme bezplatne.



Akumulátor neodhadzujte do domového odpadu, ohňa (nebezpečenstvo výbuchu) alebo vody. Poškodené akumulátory môžu škodiť

životnému prostrediu a vášmu zdraviu, keď unikajú jedovaté pary alebo kvapaliny.

Akumulátory likvidujte podľa miestnych predpisov. Chybné alebo opotrebované akumulátory sa musia recyklovať podľa smernice

2006/66/ES. Akumulátory odovzdajte na zberné miesto starých batérií, kde sa ekologicky zhodnotia. O tom sa informujte na vašom miestnom zbernom mieste alebo v našom servisnom centre.

Akumulátory likvidujte vo vybitom stave. Odporúčame póly obaliť lepiacou páskou na ochranu pred skratom. Akumulátor neatórajte.

Náhradné diely / Príslušenstvo

**Náhradné diely a príslušenstvo
nájdete na strane
www.grizzlytools.shop**

Ak nemáte Internet, kontaktujte sa telefonic-
ky na Service-Center (viď „Service-Center“
strana 124)

Rýchlopínacie skľučovadlo.....91105376
Prídavné držadlo91110031
Hĺbkový doraz.....91110029

Záruka

Vážená zákazníčka, vážený zákazník,
Na tento prístroj dostávate záruku 5 rokov
od dátumu kúpy. Ak je prístroj poškodený,
podľa zákona máte právo ho reklamovať u
výrobcu produktu. Tieto práva vyplývajúce
zo zákona nie sú našou následne opísan-
nou zárukou obmedzené.

Záručné podmienky

Záručná lehota začína dňom zakúpenia.
Pokladničný doklad ako originál prosím
starostlivo uschovajte. Je potrebný ako dô-
kaz o zakúpení.

Ak sa v rámci piatich rokov od dátumu
kúpy tohto produktu vyskytne chyba ma-
teriálu alebo výroby, produkt – podľa
našej voľby – pre vás bezplatne opravíme
alebo vymeníme. Toto poskytnutie záruky
predpokladá, že počas päťročnej lehoty
predložíte chybný prístroj a doklad o kúpe
(pokladničný doklad) a krátko opíšete, v
čom spočíva nedostatok a kedy sa vyskytol.
Ak sa v rámci našej záruky chyba pokryje,
obdržíte späť opravený alebo nový prístroj.
S opravou alebo výmenou produktu sa ne-
začína nová záručná doba.

Záručná doba a nárok na od- stránenie vady

Záručná doba sa poskytnutím záruky
nepredlžuje. To platí aj pre nahradené
a opravené diely. Prípadné škody a
nedostatky vzniknuté už pri zakúpení sa
musia ihneď po vybalení ohlásiť. Opravy
vykonané po uplynutí záručnej doby sú
spoplatnené.

Rozsah záruky

Prístroj bol vyrobený podľa prísnych smer-
níc kvality a pred dodaním bol svedomite
kontrolovaný.

Záruka sa týka materiálových alebo vý-
robných chýb. Táto záruka sa nevzťahuje
na diely produktu, ktoré sú vystavené
normálnemu opotrebeniu a preto sa môžu
považovať za opotrebované diely (napr.
rýchlopínacie skľučovadlo) alebo na
poškodenia na krehkých dieloch (napr.
vypínač).

Táto záruka zaniká, ak bol produkt po-
užívaný poškodený, neodborne alebo



nebola vykonávaná údržba. Pre odborné používanie produktu je nutné presne dodržiavať všetky návody uvedené v návode na obsluhu. Bezpodmienečne sa vyhnite používaniu, ktoré sa v návode na obsluhu neodporúča alebo pred ktorým ste boli vystríhaní.

Produkt je určený len pre súkromné použitie a nie v oblasti podnikania. Záruka zaniká pri nesprávnom a neodbornom používaní, pri násilnom používaní a pri zásahoch, ktoré neboli vykonané v našej servisnej pobočke.

Postup v prípade reklamácie

Pre zabezpečenie rýchleho spracovania vašej žiadosti postupujte prosím podľa nasledujúcich pokynov:

- Pri všetkých požiadavkách predložte pokladničný doklad a číslo artiklu (IAN 411076_2201) ako dôkaz o zakúpení.
- Číslo artiklu nájdete na typovom štítku.
- Ak sa vyskytnú chyby funkcie alebo iné nedostatky, kontaktujte najskôr následne uvedené servisné oddelenie **telefonicky** alebo **emailom**. Následne obdržíte ďalšie informácie o priebehu vašej reklamácie.
- Produkt evidovaný ako poškodený môžete po dohode s našim zákazníckym servisom, s priloženým dokladom o zakúpení (pokladničný doklad) a s údajmi, v čom chyba spočíva a kedy vznikla, zaslať bez poštovného na adresu servisu, ktorá vám bude oznámená. Pre zabránenie dodatočných nákladov a problémov pri prevzatí použite len tú adresu, ktorá vám bude oznámená. Nezasielajte prístroj ako nadmerný tovar na náklady príjemcu, expresne alebo s iným špeciálnym nákladom. Prístroj zašlite so všetkými časťami príslušenstva dodanými pri zakúpení

a zabezpečte dostatočne bezpečné prepravné balenie.

Servisná oprava

Opravy, ktoré **nepodliehajú záruke**, môžeme nechať vykonať v našej servisnej pobočke za úhradu. Radi vám poskytneme predbežnú kalkuláciu nákladov.

Môžeme spracovať len prístroje, ktoré boli doručené dostatočne zabalené a so zaplateným poštovným.

Pozor: Prístroj zašlite do našej servisnej pobočky vyčistený a s informáciami o chybe. Neprevezmeme prístroje zaslané ako nadmerný tovar na náklady príjemcu, expresne alebo s iným špeciálnym nákladom. Likvidáciu vašich poškodených zaslaných prístrojov vykonáme bezplatne.

Service-Center



Servis Slovensko

Tel.: 0850 232001

E-Mail: grizzly@lidl.sk

IAN 411076_2201

Dovozca

Nasledujúca adresa nie je adresa servisu. Najskôr kontaktujte hore uvedené servisné centrum.

Grizzly Tools GmbH & Co. KG

Stockstädter Straße 20

63762 Großostheim

Nemecko

www.grizzlytools.de

Indhold

Introduktion	125	Bortskaffelse/	
Anvendelsesformål	125	miljøbeskyttelse	138
Generel beskrivelse	126	Garanti	139
Leveringsomfang	126	Reparations-service	140
Oversigt.....	126	Service-Center	140
Funktionsbeskrivelse	126	Importør	140
Tekniske data	126	Oversættelse af den originale	
Ladetid	127	CE-konformitetserklæring	219
Sikkerhedsinformationer	128	Ekspllosionstegning	225
Symboler	128		
Symboler i vejledningen.....	128		
Generelle sikkerhedsinformationer			
for el-værktøjer	128		
Sikkerhedsanvisninger til			
boremaskiner.....	131		
Restrisici	132		
Betjening	132		
Kontrol af batteriets ladetilstand	133		
Opladning af akku	133		
Isætning/udtagning			
af batteripakken i apparatet	133		
Gearvalg	133		
Indstilling af drejeretning	133		
Indstilling af drejningsmoment.....	134		
Tænd og sluk for glidekobling	134		
Værktøjsskift	134		
Montering/			
demontering af ekstrahåndtaget.....	134		
Tænd/sluk	135		
Forbind apparatet med			
Lidl Home-appen	135		
Appens funktioner	136		
Direktiv om databeskyttelse	137		
Frakobl apparat og			
slet data fra appen	137		
Har du problemer med appen?			
- FAQ	137		
Rengøring og vedligeholdelse ..	137		
Rengøring	137		
Vedligeholdelse	138		
Opbevaring	138		
Reserve dele/Tilbehør	138		

Introduktion

Hjertelig tillykke med købet af dit nye apparat. Du har besluttet dig for et produkt af højeste kvalitet.

Dette apparats kvalitet blev kontrolleret under produktionen og det blev underkastet en slutkontrol. Dermed er dit apparats funktionsevne garanteret.



Betjeningsvejledningen er bestanddel af dette produkt. Den indeholder vigtige informationer vedrørende sikkerhed, brug, vedligeholdelse og bortskaffelse. Gør dig inden brugen af produktet fortrolig med alle betjenings- og sikkerhedsinformationer. Benyt kun produktet som beskrevet og kun til de anførte indsatsområder. Opbevar vejledningen godt og lad alle dokumenter følge med ved videregivelse af produktet til tredje.

Anvendelsesformål

Produktet er beregnet til indskruining og løsningen af skruer i træ, metal eller plast og til lettere borearbejde.

Enhver anden anvendelse, som ikke er udtrykkeligt tilladt i denne vejledning, kan medføre skader på maskinen og udgøre en alvorlig fare for brugeren.

Producenten påtager sig intet ansvar for skader, der forårsages på grund af ukorrekt brug eller forkert betjening.

Dette apparat er ikke egnet til erhvervs-mæssig brug. Ved erhvervs-mæssig brug bortfalder garantien.

Dette apparat er del af (Parkside)

X 20 V TEAM-serien og kan bruges med genopladelige batterier fra (Parkside)

X 20 V TEAM-serien. De genopladelige batterier må kun oplades med opladere fra (Parkside) X 20 V TEAM-serien.

Generel beskrivelse

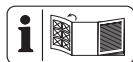

De vigtigste funktionsdele er afbildet på den forreste og bageste udfoldningsside.

Leveringsomfang

Kontrollér indholdet ved udpakningen af maskinen: Bortskaf indpakningsmaterialet forskriftsmæssigt.

- Batteridreven bore-/skruemaskine
- Ekstrahåndtag
- Opbevaringskuffert
- Betjeningsvejledning



Det genopladelige batteri og opladeren er ikke inkluderet i leveringen.

Oversigt

- 1 Borepatronåbning
- 2 Hurtigspændepatron
- 3 Indstillingsring til drejningsmoment
- 4 Glidekoblingskontakt
- 5 Gearvalgkontakt
- 6 Drejeretningskontakt
- 7 Håndtag
- 8 Bitholder

- 9 Metalbøjle
- 10 Sofftknap
- 11 Genopladeligt batteri
- 12 Ladetilstandsvisning
- 13 Frigørelsesknap
- 14 LED-arbejdslys
- 15 Smart-app-LED
- 16 Tænd-/sluk-kontakt
- 17 Løkke
- 18 Vingskrue
- 19 Forlænger
- 20 Greb
- 21 Ekstrahåndtag
- 22 Kuffert
- 23 Oplader

Funktionsbeskrivelse

Den batteridrevne boreskruemaskine med 2-gears drev har højre-/venstreløb, en hurtigspændepatron og et LED-arbejdslys.

Det maksimale drejningsmoment kan forudindstilles. Glidekoblingen kan slukkes via kontakten ved boring.

Apparatet kan ved behov forbindes med Lidl Home-appen. Betjeningsdelenes funktion beskrives i det følgende.

Tekniske data

Batteridreven bore-/skruemaskine PPBSA 20-Li A1

Motorspænding U_{max} 20 V ==
Tomgangshastighed (n_0)

Gear 1 0-550 min⁻¹

Gear 2 0-2200 min⁻¹

Omdrejningsmoment 150 Nm

Spændvidde for borepatron Ø. 1,5-13 mm

Vægt (med ekstrahåndtag) 2,0 kg

Vægt (med ekstrahåndtag

+ smart-batteri, 4 Ah) 2,6 kg

Borediameter for træ maks. 150 mm

Borediameter for stål maks. 16 mm

Beskyttelsestype IPX0

Påkrævet batteritype	Li-ion
Temperatur	maks. 50 °C
Opladning	4 - 40 °C
Drift	-20 - 50 °C
Opbevaring	0 - 45 °C
Lydtryksniveau (L_{pA}).....	85,1 dB, $K_{pA} = 5$ dB
Lydeffektniveau (L_{WA})....	96,1 dB; $K_{WA} = 5$ dB
Vibration (a_h)	
Håndtag	2,699 m/s ² ; K= 1,5 m/s ²
Ekstrahåndtag...	1,937 m/s ² ; K= 1,5 m/s ²
ved anvendelse af smart-batterier	
(Smart PAPS 204 A1/Smart PAPS 208 A1)	
Arbejdsfrekvens/ frekvensbånd	2400 - 2483,5 MHz
maks. sendeeffekt.....	≤ 20 dBm

Den angivne samlede vibrationsværdi og den angivne samlede støjemissionsværdi er målt iht. til en standardiseret afprøvningsproces og kan anvendes til sammenligning af elværktøjer.

Den angivne samlede vibrationsværdi og den angivne samlede støjemissionsværdi kan også anvendes til en foreløbig vurdering af belastningen.

Bær høreværn.

 **Advarsel:** Vibrations- og støjemissioner kan under brugen af elværktøjet afvige fra de angivne værdier afhængigt af måden, som elværktøjet anvendes på, særligt arbejdsemnetypen, der bearbejdes.

Det er nødvendigt at fastsætte sikkerhedsforanstaltninger til beskyttelse af brugeren, som er baseret på en svingningsbelastning under de faktiske brugsbetingelser (her skal der tages hensyn til alle dele af driftscyklussen, eksempelvis tidspunkter, hvor elværktøjet er slukket, og tidspunkter, hvor det ganske vist er tændt, men kører uden belastning).

Ladetid

Dette produkt er en del af (Parkside) X 20 V TEAM-serien og kan anvendes sammen med genopladelige batterier fra (Parkside) X 20 V TEAM-serien.

De genopladelige batterier fra (Parkside) X 20 V TEAM-serien må kun oplades med opladere fra (Parkside) X 20 V TEAM-serien.

Dette produkt kan kun anvendes med følgende genopladelige batterier: PAP 20 B1, PAP 20 B3, Smart PAPS 204 A1, Smart PAPS 208 A1

Vi anbefaler, at du oplader disse batterier med følgende opladere: PLG 20 A3, PLG 20 A4, PLG 20 C1, PLG 20 C3, PDSL G 20 A1, Smart PLGS 2012 A1

Den aktuelle liste over kompatibiliteten af det genopladelige batteri kan du finde på: www.lidl.de/akku

Ladetid (Min.)	PAP 20 A1 PAP 20 B1	PAP 20 A2	PAP 20 A3 PAP 20 B3	Smart PAPS 204 A1	Smart PAPS 208 A1
PLG 20 A1 PLG 20 A4 PLG 20 C1	60	90	120	120	210
PLG 20 A2	45	60	80	80	165
PLG 20 A3 PLG 20 C3	35	45	60	50	120
PDSLK 20 A1	35	45	60	50	120
Smart PLGS 2012 A1	35	40	40	40	50

Sikkerhedsinformationer

Dette afsnit omhandler de grundlæggende sikkerhedsforskrifter ved brug af apparatet.

Symboler

Billedtegn på apparatet



Læs betjeningsvejledningen grundigt igennem inden den første ibrugtagning.



El-apparater må ikke komme i husholdningsaffaldet



Smart-app-LED



Boring



Glidekobling slukket



Skruning



Glidekobling tændt

Symboler i vejledningen



Faresymboler med oplysninger om forebyggelse af person- eller materielle skader.



Advarselsskilt med angivelser til forhindring af personskader på grund af elektrisk stød.



Påbudstegn med oplysninger om forebyggelse af skader.



Henvisningstegn med informationer om bedre håndtering af udstyret.

Generelle sikkerhedsinformationer for el-værktøjer



ADVARSEL! Læs alle sikkerhedsanvisninger, anvisninger, illustrationer og tekniske data, der følger med dette elværktøj. Forsømmelighed ved overholdelse af sikkerhedsinformationer og anvisninger kan forårsage elektrisk stød, brand og/eller alvorlige kvæstelser.

Opbevar alle sikkerhedsinformationer og anvisninger.

Det i sikkerhedsinformationerne anvendte udtryk "el-værktøj" vedrører netdrevne el-værktøjer (med forsyningskabel) og akku-drevne el-værktøjer (uden forsyningskabel).

1) SIKKERHED PÅ ARBEJDSPLADSEN:

- a) **Sørg for at dit arbejdsområde er rent og godt belyst.** Uorden og uoplyste arbejdsområder kan medføre ulykker.
- b) **El-værktøjet må ikke benyttes i eksplosionstruede omgivelser, hvor der er brændbare væsker, gasser eller støv.** El-værktøj kan slå gnister, som kan antænde støvet eller dampene.
- c) **Sørg for at børn og andre personer holdes væk fra arbejdsområdet, når el-værktøjet er i brug.** Hvis man distraheres, kan man miste kontrollen over maskinen.

2) ELEKTRISK SIKKERHED:

- a) **El-værktøjets stik skal passe til kontakten. Stikket må ikke ændres på nogen måde. Brug ikke adapterstik sammen med jordforbundet el-værktøj.** Unændrede stik, der passer til kontakterne, nedsætter risikoen for elektrisk stød.
- b) **Undgå kropskontakt med jordforbundne overflader som f.eks. rør, radiatorer, komfurer og køleskabe.** Hvis din krop er jordforbundet, øges risikoen for elektrisk stød.
- c) **El-værktøjet må ikke udsættes for regn eller fugt.** Indtrængning af vand i et el-værktøj øger risikoen for elektrisk stød.
- d) **Brug ikke ledningen til formål, den ikke er beregnet til, ved f.eks. at bære el-værktøjet i ledningen, hænge den op i ledningen eller rykke i ledningen for at trække stikket ud af kontakten. Beskyt ledningen mod varme, olie, skarpe kanter eller**

maskindele, der er i bevægelse.

Beskadigede eller indviklede ledninger øger risikoen for elektrisk stød.

- e) **Hvis el-værktøjet bruges i det fri, må der kun benyttes en forlængerledning, der er egnet til udendørs brug.** Anvendelsen forlængerledning til udendørs brug nedsætter risikoen for elektrisk stød.
- f) **Hvis arbejde med elværktøjet i fugtige omgivelser ikke kan undgås, skal der anvendes en fejlstrømsafbryder.** Brugen af en fejlstrømsafbryder reducerer risikoen for elektrisk stød.

3) PERSONLIG SIKKERHED:

- a) **Det er vigtigt at være opmærksom, se hvad man laver og bruge el-værktøjet fornuftigt. Brug aldrig el-værktøjet hvis du er træt, har nydt alkohol eller er påvirket af medicin eller euforiserende stoffer.** Et øjeblik uopmærksomhed ved brug af el-værktøjet kan medføre alvorlige personskader.
- b) **Brug personligt beskyttelsesudstyr og hav altid beskyttelsesbriller på.** Brug af personligt beskyttelsesudstyr som f.eks. skridsikre sikkerhedssko, beskyttelseshjelm eller høreværn reducerer faren for personskader.
- c) **Undgå utilsigtet igangsætning. Forvis dig om at el-værktøjet er slukket, før stikket sættes i stikkontakten og før du løfter eller bærer den.** Undgå at bære el-værktøjet med fingeren på afbryderen og sørg for, at maskinen ikke er tændt når den sluttes til nettet, fordi dette kan medføre ulykker.
- d) **Fjern indstillingsværktøj og skruenøgler, inden el-værktøjet**

- tændes.** Hvis et stykke værktøj eller en nøgle sidder i en roterende maskindel, kan dette medføre personskader.
- e) **Undgå unormale kropsholdninger. Sørg for at stå sikkert og hold altid balancen.** Det gør det lettere at kontrollere el-værktøjet i uventede situationer.
- f) **Brug egnet arbejdstøj. Undgå løse beklædningsgenstande eller smykker.** Hold hår, tøj og handsker væk fra dele, der bevæger sig. Dele, der er i bevægelse, kan gribe fat i løst-siddende tøj, smykker eller langt hår.
- g) **Hvis der kan monteres støvudsugnings- og opsamlingsudstyr, skal dette anbringes og anvendes korrekt.** Brug af støvudsugning kan reducere farerne ved støv.
- h) **Føl dig ikke for sikker, og sæt dig ikke ud over sikkerhedsreglerne for elværktøjer, heller ikke når du er fortrolig med elværktøjet, efter at have brugt det mange gange.** Skødesløs adfærd kan på brøkdeler af sekunder medføre alvorlige kvæstelser.
- 4) BRUG OG HÅNDTERING AF EL-VÆRKTØJET:**
- a) **Overbelast ikke maskinen. Brug altid det el-værktøj, der er beregnet til det arbejde, der skal udføres.** Med det passende el-værktøj arbejder man bedst og mest sikkert inden for det angivne effektområde.
- b) **Brug ikke et el-værktøj, hvis afbryder er defekt.** Et el-værktøj, der ikke kan startes og stoppes, er farligt og skal repareres.
- c) **Træk stikket ud af stikkontakten og/eller fjern det aftagelige batteri, før du foretager indstillinger på maskinen, udskifter indsatsværktøjsdele eller lægger elværktøjet fra dig.** Denne sikkerhedsforanstaltning forhindrer utilsigtet start af el-værktøjet.
- d) **Opbevar el-værktøjet uden for børns rækkevidde, når det ikke benyttes. Lad aldrig personer, der ikke er fortrolige med maskinen eller ikke har gennemlæst disse instrukser, benytte maskinen.** El-værktøj er farligt, hvis det benyttes af ukyndige personer.
- e) **Vedligehold elværktøjet og indsatsværktøjet omhyggeligt. Kontrollér om bevægelige dele fungerer korrekt og ikke sidder fast, og om delene er brækket eller beskadiget, således at elværktøjets funktion påvirkes.** Få beskadigede dele repareret, inden maskinen tages i brug. Mange ulykker skyldes dårligt vedligeholdte maskiner.
- f) **Sørg for, at skæreværktøjer er skarpe og rene.** Omhyggeligt vedligeholdte skæreværktøjer med skarpe skærekanter sætter sig ikke så hurtigt fast og er nemmere at føre.
- g) **Brug el-værktøjet, tilbehør, indsatsværktøj osv. iht. disse instrukser. Tag herved hensyn til arbejdsforholdene og det arbejde, der skal udføres.** Brug af el-værktøjet til andre end de fastsatte formål kan medføre farlige situationer.
- h) **Hold greb og grebsoverflader tørre, rene og fri for olie og fedt.** Hvis greb og grebsoverflader er glatte, er en sikker betjening af og kontrol over elværktøjet i uforudselige situationer ikke givet.

5) OMHYGGELIG HÅNDTERING OG BRUG AF APPARATER MED AKKU

- a) **Oplad kun akku'erne i opladere, der er anbefalet af fabrikanten.** Opladere, der er beregnet til en bestemt type akku'er, udsættes for brandfare, hvis der anvendes andre akku'er.
- b) **Anvend kun de dertil beregnede akku'er i elværktøjerne.** Brug af andre akku'er kan medføre kvæstelser og brandfare.
- c) **Hold den ubenyttede akku væk fra clips, mønter, nøgler, søm, skruer eller andre små metalgenstande, der evt. kan forårsage en kortslutning af kontakterne.** En kortslutning mellem akku'ens kontakter kan medføre forbrændinger eller brand.
- d) **Ved forkert anvendelse kan der løbe væske ud af batteriet. Undgå kontakt med denne. Ved tilfældig kontakt skal der skylles med vand. Skulle du få væske i øjnene, skal du yderligere opsøge læge.** Udløbet akku-væske kan medføre hudirritationer eller forbrændinger.
- e) **Anvend ikke beskadigede eller ændrede batterier.** Beskadigede eller ændrede batterier kan udvise uforudsigelig adfærd og resultere i brand, eksplosion eller risiko for skader.
- f) **Udsæt ikke batterier for ild eller for høje temperaturer.** Ild eller temperaturer over 130 °C kan resultere i eksplosioner.
- g) **Følg anvisningerne til opladning, og oplad aldrig batteriet eller det batteridrevne værktøj uden for temperaturområdet, der er angivet i driftsvejledningen.** Forkert opladning eller opladning

uden for det tilladte temperaturområde kan ødelægge batteriet og øge brandfaren.

6) SERVICE:

- a) **Sørg for, at dit el-værktøj kun repareres af kvalificerede fagfolk, og at der kun benyttes originale reservedele.** Dermed sikrer man sig at el-værktøjets sikkerhed opretholdes.
- b) **Vedligehold aldrig beskadigede batterier.** Enhver vedligeholdelse af batterier bør udelukkende udføres af producenten eller kundeservicesteder, der er autoriseret af producenten.

Sikkerhedsanvisninger til boremaskiner

1) Sikkerhedsanvisninger til alle arbejdsopgaver

- a) **Brug de(t) ekstrahåndtag.** Tab af kontrol kan føre til kvæstelser.
- b) **Støt elværktøjet godt inden brug.** Dette elværktøj frembringer et højt drejningsmoment. Hvis elværktøjet ikke støttes optimalt under brug, kan du miste kontrollen over det og komme til skade.
- c) **Hold elværktøjet i de isolerede gribeblader, når du udfører arbejde, hvor indsatsværktøjet eller skrueerne kan ramme skjulte elkabler.** Kontakt med en spændingsførende ledning kan også sætte apparatets metaldele under spænding og medføre elektrisk stød.

2) Sikkerhedsanvisninger ved anvendelse af lange bor

- a) **Arbejd aldrig med et højere omdrejningstal, end det maksimalt tilladte omdrejningstal for boret.** Ved høje omdrejningstal, kan boret bøjes en smule, hvis den kan rotere frit uden kontakt med arbejdsemnet, og derved kan der opstå personskader.
- b) **Start altid boringen med et lavt omdrejningstal, og mens boret har kontakt med arbejdsemnet.** Ved høje omdrejningstal, kan boret bøjes en smule, hvis den kan rotere frit uden kontakt med arbejdsemnet, og derved kan der opstå personskader.
- c) **Påfør ikke et for kraftigt tryk og tryk kun i længderetning af boret.** Boret kan blive bøjet og knække eller du kan miste kontrollen over det og påføre dig kvæstelser.

3) Øvrige sikkerhedsanvisninger

- a) **Anvend ikke tilbehør, som ikke er anbefalet af PARKSIDE.** Dette kan føre til elektrisk stød eller brand.

Restrisici

Også hvis du betjener dette elværktøj korrekt, vil der altid være restrisici. Følgende risici kan optræde i forbindelse med dette elværktøjs konstruktion og udførelse:

- a) Snitlæsioner
- b) Høreskader, hvis der ikke bruges et egnet høreværn.
- c) Sundhedsskader, der stammer fra hånd/arm vibrationer, hvis apparatet bruges i længere tid eller ikke bruges og vedligeholdes korrekt.



Advarsel! Dette elværktøj genererer et elektromagnetisk felt under brugen. Dette felt kan under visse omstændigheder påvirke aktive eller passive medicinske implantater. For at reducere risikoen for alvorlige eller dødelige kvæstelser, anbefaler vi personer med medicinske implantater at konsultere deres læge eller producenten af det medicinske implantat, inden de bruger maskinen.



Følg sikkerhedsanvisningerne og henvisningerne vedrørende opladning og korrekt brug, som fremgår af betjeningsvejledningen til dit genopladelige batteri og din oplader i Parkside X 20 V Team-serien. En detaljeret beskrivelse af opladningen og yderligere oplysninger findes i den separate betjeningsvejledning.

Betjening





Tag det genopladelige batteri ud af apparatet for at forhindre utilsigtet ibrugtagning. Der er risiko for kvæstelser!



Sørg for, at omgivelsestemperaturen under arbejdet ikke er højere end 50 °C og ikke er lavere end -20 °C.



Vælg alt efter om du ønsker at bore  eller skrue  den passende driftstilstand. Se kapitel "Tænd og sluk for glidekobling"

Kontrol af batteriets ladetilstand

Tryk på soft-knappen (10) på batteriet (11). Ladetilstanden af det genopladelige batteri (11) vises, ved at den pågældende LED'er lyser i ladetilstandsvisningen (12).

rød-gul-grøn => Batteri fuldt opladet
rød-gul => Batteri ca. halvt opladet
rød => Batteriet skal oplades

Opladning af akku

i Lad en opvarmet akku køle af inden opladning.

i Lad batteriet (11) op, når det kun er den røde LED på ladetilstandsvisning (12), der lyser.

1. Tag i givet fald akku'en (11) ud af apparatet.
2. Skub akku'en (11) ind i ladeskaktten på opladeren (23).
3. Tilslut opladeren (23) til en stikdåse.
4. Efter opladningen adskiller du opladeren (23) fra nettet.
5. Træk akku'en (11) ud af opladeren (23).

Oversigt over LED-kontrolvisninger på opladeren (23):

Den grønne LED-lampe lyser, selvom batteriet ikke er sat i: Opladeren er driftsklar.

Den grønne LED lyser: Batteriet er ladet op.

Den røde LED lyser: Batteriet oplades.

Den røde LED blinker:

Batteriet er overophedet

Den røde og grønne LED blinker:

Batteriet er defekt

i For LED-displayet på den smarte oplader, se venligst etiketten på selve apparatet.

A Isætning/udtagning af batteripakken i apparatet

Isætning af batteripakken:

1. Sæt drejeretningskontakten (6) i midterstillingen (spærre).
2. Skub apparatfoden på batteripakken (11), til den går i indgreb.

Udtagning af batteripakken:

1. Tryk på udløserknappen (13) og træk batteripakken (11) af apparatet forfra.

Gearvalg

Sæt gearvalgkontakten (5) på 1 eller 2, svarende til et til lavt eller højt omdrejnings-tal.

Gear 1 0-550 min⁻¹

Gear 2 0-2200 min⁻¹

! Gearskiftet må kun aktiveres i stilstand!

B Indstilling af drejeretning

Med drejeretningskontakten kan produktets drejeretning (højre- eller venstreløb) vælges, og produktet kan sikres mod uønsket tilslutning. Pilen på drejeretningskontakten angiver arbejdsretningen.

1. Vent til produktet står stille.
2. Skub drejeretningskontakten (6) til den ønskede position:

Højreløb: Til boring og iskruning af skruer. Tryk drejeretningskontakten til højre, med pilen pegende fremad

Venstreløb: Til løsning af skruer. Tryk drejeretningskontakten til venstre, med pilen pegende bagud

3. **Startspærre:** Stil drejeretningskontakten på midterstillingen.



Drejeretningskontakten må kun aktiveres i stilstand, så motoren ikke ødelægges.

Indstilling af drejningsmoment

Det maksimale drejningsmoment kan forudindstilles ved at dreje på indstillingsringen (3) til drejningsmomentet.

Der er fastsat 25 drejningsmomenttal.

1. Vælg det ønskede drejningsmoment ved at dreje på indstillingsringen (3) til drejningsmomentet:
Trin 1 → laveste drejningsmoment.
Trin 25 → højeste drejningsmoment.
2. Start med et af de mindste drejningsmomenttrin, og øg derefter ved behov.



Indstillingsringen til drejningsmomentet må kun aktiveres i stilstand.



Når den forudindstillede drejningsmomentgrænse nås, høres der en tydelig skraldende lyd. Denne lyd forårsages af glidekoblingen.

Tænd og sluk for glidekobling

Glidekoblingen må kun tændes/slukkes ved stilstand.

Når du skal **skru**e skal du tænde for glidekoblingen.

- Indstil glidekoblingskontakten (4) således, at **skruesymbolet**  fylder størstedelen af vinduet.

Når du skal **bore** skal du slukke for glidekoblingen.

- Indstil glidekoblingskontakten (4) således, at **boresymbolet**  fylder størstedelen af vinduet.

G Værktøjsskift

1. Drej hurtigspændepatronen (2) imod urets retning, indtil borepatronåbningsen (1) er tilstrækkelig stor til at optage værktøjet.
2. Skub værktøjet så langt ind i hurtigspændepatronen (2) som muligt.
3. Drej hurtigspændepatronen i urets retning for at stramme værktøjet.
4. Når værktøjet skal tages af igen, løsnes hurtigspændepatronen (2), så værktøjet kan trækkes ud.



Bagpå, forned, i midten af håndtaget (7), er der en magnetisk bitholder (8), hvor du kan fastgøre en bit, som du ikke har brug for i øjeblikket.



Montering/demontering af ekstrahåndtaget



Brug kun apparatet sammen med et monteret ekstrahåndtag (21).

Montering af ekstrahåndtag

1. Drej håndtaget (20) af ekstrahåndtaget (21) mod uret.
2. Tryk håndtaget (20) mod forlængeren (19), og hold denne position. Dermed udvides løkken (17).



3. Skub løkken (17) af ekstrahåndtaget (21) hen over borepatronen (2).
4. Slip håndtaget (20). Kontrollér (evt. med et lille drej) at ekstrahåndtaget (21) grå i indgreb i kabinettet.
5. Drej håndtaget (20) af ekstrahåndtaget (21) med uret.

Montering af ekstrahåndtaget

1. Drej håndtaget (20) af ekstrahåndtaget (21) mod uret.
2. Tryk håndtaget (20) mod forlængeren (19), og hold denne position.
3. Fjern ekstrahåndtaget (21) fra apparatet, ved at trække løkken (17) af ekstrahåndtaget (21) over borepatronen (2).

 Med vingeskruen (18) kan du fastgøre dybdeanslaget (kan fås separat, se kapitel "Reserve dele/tilbehør").

Tænd/sluk

Omdrejningstallet kan reguleres trinløst med tænd/sluk-knappen (16). Jo længere der trykkes på tænd/sluk-knappen, desto højere er omdrejningstallet. Med gearvalgkontakten (5), kan du indstille hastigheden, se kapitel "Gearvalg". Med glidekoblingskontakt (4) vælges driftstilstanden bore  eller skrue , se kapitel "Tænd/sluk for glidekobling". Vi anbefaler at udføre skruring i 1. gear.

1. Tryk på tænd-/sluk-kontakten (16) for at tænde for apparatet. LED-arbejdslyset (14) lyser under driften og ca. 10 sekunder efter slip af tænd-/sluk-kontakten (16).

 Brændetiden af LED-arbejdslyset (14) kan indstillet via Lidl Home-appen, se kapitel "Forbind apparatet med Lidl Home-appen > Appens funktioner".

2. Slip tænd/sluk-knappen (16) for at slukke. Når du sætter drejeretningskontakten (6) i midterstilling, er apparatet sikret mod tilkobling.

 Under arbejds pauser kan apparatet hænges på bæltet med den integrerede metalbøjle (9). Sørg for, at apparatet er slukket og sikret mod utilsigtet tænding. Metalbøjlen er ligeledes egnet til åbning af flasker med kapsler.

Forbind apparatet med Lidl Home-appen

 Kun apparater med smart Performance-batterier kan forbindes med Lidl Home-appen.

 En opgradering af firmwaren kan medføre ændringer i appens funktionalitet.

1. Skub apparatfoden på **Smart Performance-batteriet** indtil den går i indgreb. Tryk kort på tænd-/sluk-kontakten (16).  Smart-app-LED'en  (15) ved siden af LED-arbejdslyset (14) begynder at lyse.
2. Aktivér Bluetooth® på din smartphone.
3. Åbn Lidl Home-appen. Herfra har du følgende muligheder **1**, **2**, **3** og **4** for at forbinde apparatet.

1 Hvis dette er det første apparat, som du vil forbinde med appen:

4. Vælg i fanen  "Hjem", optionen "Tilføj apparat". Appen scanner omgivelserne efter tilgængelige apparater og viser, om der findes sådanne.

i Hvis dette ikke er tilfældet, læs mere under option **3**.

5. Vælg **"Gå til tilføj"**, for at se en liste over tilgængelige apparater.
6. Vælg smart-batteriet (som du vil bruge apparatet sammen med) ved at sætte effluuben . Vælg kun ét apparat ad gangen. Hvis der er andre flueben ved andre apparater, fjern fluebenene ved at trykke på fluebenet.
7. Tryk nu på , der har den samme farve som det aktiverede flueben.
8. Bekræft den etablerede forbindelse med **"Afslut"**.

Nu er apparatet opført i fanen **"Hjem"** og kan vælges.

2 Hvis du allerede har forbundet andre apparater med appen:

4. Vælg i fanen **"Hjem"** øverst til højre. Appen scanner omgivelserne efter tilgængelige apparater og viser, om der findes sådanne.

i Hvis dette ikke er tilfældet, læs mere under option **3**.

5. Fortsæt som ved **1** fra punkt 5.

3 Hvis ikke der automatisk vises en liste over tilgængelige apparater:

Hvis ikke smart-batteriet (som du bruger apparatet med) foreslås automatisk, skal du gøre følgende:

4. Vælg i fanen **"Hjem"** øverst til højre.
5. Vælg **"Andre"** i linjen til venstre.
6. Vælg **"Andre-2"**.
7. Bekræft, at visningen blinker hurtigt. Nu søger appen efter tilgængelige apparater og viser dem.
8. Vælg den ønskede apparat ved at trykke på for at tilføje den i appen.

9. Bekræft først med **"Fortsæt"** og derefter med **"Afslut"**.

4 Hvis du allerede har forbundet smart-batteriet med appen:

4. Vælg fanebladet **"Hjem"**.
5. Vælg smart-batteriet (som du vil bruge apparatet med). Symbolet viser, at smart-batteriet er forbundet med et Performance-apparat.

Appens funktioner

Vælg smart-batteriet (som du vil bruge apparatet med). Dette fører dig til apparatets oversigts-side, som indeholder følgende informationer og indstillingsmuligheder:

- **Værktøjs_ID'en værktøj** muliggør en nøjagtig identifikation af værktøjet
- **Værktøjsmodellen** er angivet og produktionsbatchen i parentes
- det aktuelle **Strømforbrug** i Ampere
- det aktuelle **Omdrejningstal** vises i RPM (rounds per minute)/min. ⁻¹
- det **Aktuelle trin** vises og kan ændres, i stedet for at bekræfte Gearvalgkontakten(5)
- med **Kickbackcontrol-kontakten** kan tilbageslagskontrollen tændes og slukkes
- **Arbejdsstanden** af apparatet kan vælges: Effekt, Profi og ECO
- med **Lampe-kontakten** kan arbejdslyset tændes og slukkes
- via **LED-lysstyrken** kan du regulere lysstyrken af arbejdslyset ved at skyde bjælken fra 1% til 100%
- via **LED-slukningsforsinkelse** kan du bestemme, hvor længe arbejdslyset lyser, efter du har sluppet tænd-/sluk-kontakten
- **Løbetiden** af apparatet kan analyseres
- Hyppigheden af en **overophedning** af apparatet visualiseres

- Hyppigheden af en **Blokering** af apparatet visualiseres
- Hyppigheden af **Overstrømstider værktøj** visualiseres
- en rød prik på **Firmware-versionen** viser, at der er en opdatering. Ved at vælge firmware-versionen, kan opdateringen udføres
- via **Fabriksindstillinger** kan du genskabe driftsindstillingen. Alle gemte data bliver slettet.



Stryg fra venstre mod højre for at gå til oversigtssiden for smart-batteriet. Her kan du:

Direktiv om databeskyttelse

Direktivet om databeskyttelse findes i sin helhed under fanen  "Jeg" i feltet  "Direktiv om databeskyttelse".

Frakobl apparat og slet data fra appen

Frakobl smart-batteri/oplader og slet data:

1. Vælg i fanen  "Hjem" det apparat, du ønsker at fjerne, og hvis data du ønsker at slette.
2. Vælg -ikonet øverst til højre.
3. Vælg "Fjern apparat".
4. Vælg "Frakobl og slet data" for at slette data.
Hvis du kun ønsker at frakoble apparatet, uden at slette dataene, skal du vælge "Frakobl".

Frakobl Performance-apparatet, som er forbundet via smart-batteriet og slet data:

1. Vælg fanebladet  "Hjem".
2. Vælg smart-batteriet, som du vil bruge Performance-apparatet sammen med.

Symbolet  viser, at smart-batteriet er forbundet med et Performance-apparat.

3. Vælg nederst i indstillingerne **Fabriksindstilling**. Driftsindstillingen gendannes. Alle gemte data bliver slettet.

Har du problemer med appen? - FAQ

1. Vælg det genopladelige batteri fra listen over apparater, som du har spørgsmål til.
2. Vælg -ikonet øverst til højre.
3. Vælg optionen "FAQ" (Ofte stillede spørgsmål).

Rengøring og vedligeholdelse



Lad istandsættelses- og vedligeholdelsesarbejder, der ikke er beskrevet i denne vejledning, udføres af vores servicecenter. Anvend kun originaldele. Fare for tilskadekomst!



Sluk for apparatet og tag akku'en ud før alle arbejder.

Gennemfør regelmæssigt følgende rengørings- og vedligeholdelsesarbejder. Derigennem er en lang og tilforladelig brug garanteret.

Rengøring



Apparatet må hverken sprøjtevaskes med eller dyppes i vand. Der er fare for at få et elektrisk stød!

- Hold ventilationsslidser, motorhus og håndtag rene. Brug en fugtig klud eller en børste.

Brug ingen rengørings- eller opløsningsmidler. Derved kan du beskadige apparatet irreparabelt.

Wedligeholdelse

Sættet er vedligeholdelsesfrit.

Opbevaring

- Opbevar maskinen et tørt og støvbeskyttet sted uden for børns rækkevidde.
- Opbevaringstemperaturen for det genopladelige batteri og apparatet ligger på mellem 0 °C og 45 °C. Undgå ekstrem kulde eller varme under opbevaringen, så det genopladelige batteris ydeevne ikke forringes.
- Opbevar apparatet i den medfølgende kuffert (22).

Reserve dele/Tilbehør

Reserve dele og tilbehør kan bestilles på www.grizzlytools.shop

Hvis du har problemer med bestillingsprocessen, bedes du bruge kontaktf formularen. Hvis du har yderligere spørgsmål, bedes du kontakte "Service-Center" (se side 140).

Hurtigspændepatron..... 91105376
 Ekstrahåndtag 91110031
 Dybdeanslag..... 91110029

Bortskaffelse/ miljøbeskyttelse

Tag batteriet ud af apparatet, før apparatet bortskaffes!

Apparatet, tilbehøret og emballagen skal afleveres til miljøvenlig genanvendelse.

Bortskaffelsesinstruktioner for batteriet findes i den separate betjeningsvejledning til batteriet og opladeren.



Opladere hører ikke i husholdningsaffaldet.

- Bortskaf apparatet iht. de lokale bestemmelser. Aflever apparatet på et samlested, hvor det bliver tilført et miljøvenligt genbrugssystem. Henvend dig til dit lokale renovations-selskab eller til vores servicecenter.
- Vi bortskaffer dine defekte indsendte apparater gratis.



Genopladelige batterier må ikke bortskaffes via husaffaldet, må ikke kastes ind i ild (eksplosionsfare) eller vand. Beskadigede genopladelige batterier kan være til skade for miljøet og helbredet, hvis der slipper giftige dampe eller væsker ud.

Bortskaf genopladelige batterier efter de lokale bestemmelser. Defekte eller brugte genopladelige batterier skal genanvendes i overensstemmelse med 2006/66/EF. Aflever genopladelige batterier på et indsamlingssted, hvor de sendes til miljørigtig genanvendelse. Rådfør dig med dit lokale renovations-selskab eller vores service-center.

Bortskaf det genopladelige batteri i afladet tilstand. Vi anbefaler, at polerne afdækkes med tape for at undgå en kortslutning. Åbn ikke det genopladelige batteri.

Garanti

Kære kunde,
 på dette apparat får du 5 års garanti fra købsdatoen.
 Skulle der forekomme defekter på dette produkt har du lovpligtige rettigheder mod sælgeren af produktet. Disse lovpligtige rettigheder bliver ikke indskrænket af den efterfølgende anførte garanti.

Garantibetingelser

Garantien træder i kraft med købsdatoen. Opbevar den originale kassebon godt. Dette bilag kræves som dokumentation for købet.

Hvis der inden for fem år fra købsdato opstår materiale- eller fabrikationsfejl, bliver produktet - efter vores valg - repareret omkostningsfrit eller erstattet. Denne garantiydelse forudsætter, at det defekte produkt samt købsbeviset (kassebon) forelægges inden for de fem år, og at det kort beskrives, hvori manglen består, og hvornår den er opstået.

Hvis defekten er dækket af vores garanti, får du apparatet repareret eller ombyttet. Med reparationen eller ombytningen begynder garantiperioden ikke forfra

Garantiperiode og lovpligtige produktansvarskrav

Garantiperioden bliver ikke forlænget af garantien. Dette gælder også for ombyttede og reparerede dele. Eventuel allerede ved købet eksisterende skader og defekter skal meldes straks efter udpakningen. Efter udløb af garantiperioden forefaldende reparationer er omkostningspligtige.

Garantiens omfang

Apparatet blev produceret meget omhyggeligt efter strenge kvalitetsretningslinjer

og kontrolleret grundigt inden det forlod fabrikken.

Garantiydelsen gælder for materiale- eller fabrikationsfejl. Denne garanti gælder ikke for produktdele som er udsat for en normal nedslidning (f.eks. Hurtigspændepatron) og derfor kan anses som sliddele eller for beskadigelser på skrøbelige dele (f.eks. kontakter).

Garantien bortfalder, hvis produktet bliver beskadiget, ikke-formålsbestemt anvendt eller ikke vedligeholdt. For en korrekt brug af produktet skal alle i betjeningsvejledningen anførte anvisninger følges nøje. Anvendelsesformål og handlinger, som der frarådes eller advares imod i betjeningsvejledningen, skal ubetinget undgås. Produktet er kun beregnet til privat og ikke til erhvervs-mæssig brug. Ved misbrug og usagkyndig håndtering vold og ved indgreb, der ikke er foretaget på vores autoriserede servicestede, bortfalder garantien.

Afvikling af et garantitilfælde

For at garantere en hurtig behandling af dit anliggende, bedes du følge følgende henvisninger:

- Hav ved alle forespørgsler kassebonen og identifikationsnummeret (IAN 411076_2201) parat som dokumentation for købet.
- Artikelnummeret fremgår af mærkepladen, en indgravering, forrest på din vejledning (forneden til venstre) eller som mærkat på bag- eller undersiden.
- Skulle der optræde funktionsfejl eller andre defekter bedes du først kontakte den efterfølgende anførte serviceafdeling, **telefonisk** eller pr. **e-mail**. Der får du så yderligere informationer om afviklingen af din reklamation.
- Et som defekt registreret produkt kan du, efter aftale med vores kundeservice



og med vedlagt købsbilag (kassebon) samt en kort beskrivelse af, hvori defekten består og hvornår denne defekt er optrådt indsende portofrit til den serviceadresse, som du får meddelt. For at undgå problemer med modtagelsen og ekstra omkostninger, bedes du ubetinget benytte den adresse, som du får meddelt. Sørg for, at forsendelsen ikke sker ufrankeret, som voluminøs pakke, ekspres eller som en anden specialforsendelse. Indsend apparatet inkl. alle ved købet medfølgende tilbehørsdele og sørg for en tilstrækkelig sikker transportemballage.

Reparations-service

Du kan lade reparationer, der ikke er omfattet af garantien, udføre hos vores service-filial mod betaling. Denne udfærdiger dig gerne et omkostningsoverslag.

Vi kan kun bearbejde apparater, der er indsendt tilstrækkeligt emballeret og frankeret.

OBS: Indsend dit apparat rengjort og med en beskrivelse af defekten til vores service-filial.

Ufrankerede - som voluminøs pakke, ekspres eller som en anden specialfor-sendelse indsendte apparater bliver ikke modtaget.

Vi bortskaffer dine defekte indsendte apparater gratis.

Service-Center



Service Danmark

Tel.: 32 710005

E-Mail: grizzly@lidl.dk

IAN 41 1076_2201

Importør

Vær opmærksom på, at følgende adresse ikke er en serviceadresse. Kontakt først det ovenfor nævnte servicecenter.

Grizzly Tools GmbH & Co. KG

Stockstädter Straße 20

63762 Großostheim

Tyskland

www.grizzlytools.de

Contenido

Introducción	141
Uso previsto	141
Descripción general	142
Volumen de suministro	142
Vista sinóptica	142
Áreas de aplicación	142
Datos técnicos	142
Tiempo de carga.....	143
Instrucciones de seguridad	144
Símbolos y pictogramas.....	144
Instrucciones generales de seguridad para herramientas eléctricas.....	144
Indicaciones de seguridad para taladradoras.....	148
Riesgos Residuales	148
Manejo	149
Verificación del estado de carga de la batería recargable	149
Cargar batería	149
Colocación/extracción de la batería en el dispositivo.....	150
Elección de marcha.....	150
Selector del sentido de rotación	150
Ajuste del par de giro.....	150
Activación/desactivación del embrague deslizante.....	151
Cambio de útil.....	151
Montaje/desmontaje de la empuñadura adicional.....	151
Arranque y parada	152
Conectar el dispositivo con la aplicación Lidl Home	152
Funciones de la aplicación	153
Política de privacidad.....	154
Desconectar dispositivo y eliminar los datos de la aplicación	154
¿Problemas con la aplicación?	
- FAQ.....	154
Limpieza y mantenimiento	155
Limpieza	155
Mantenimiento.....	155

Almacenaje	155
Eliminación y protección del medio ambiente	155
Piezas de repuesto / Accesorios ...	156
Garantía	156
Servicio de reparación	157
Service-Center	157
Importador	158
Traducción de la Declaración de conformidad CE original	220
Plano de explosión	225

Introducción

¡Felicitaciones por la compra de su nueva aspiradora! Con ello se ha decidido por un producto de suprema calidad. Este aparato fue examinado durante la producción con respecto a su calidad y sometido a un control final. Con ello queda garantizada la capacidad de funcionamiento de su aparato.



Las instrucciones de servicio forman parte de este producto. Éstas contienen importantes indicaciones para la seguridad, el uso y la eliminación del aparato. Familiarícese con todas las indicaciones de manejo y seguridad antes de usar el producto. Utilice el producto sólo como se describe y para los campos de aplicación indicados. Guarde bien estas instrucciones y entreguelas al dar este producto a terceros.

Uso previsto

El aparato está previsto para apretar y soltar tornillos, así como para taladrar madera, metal o material sintético. Cada utilización divergente que no se menciona expresamente en estas instrucciones,

puede causar daños en el aparato y presentar un peligro serio para el usuario. El fabricante no asume la responsabilidad por daños derivados de una utilización fuera del uso previsto o en caso de un uso equivocado.

Este aparato no es idóneo para fines profesionales. En caso de uso profesional, se extingue la garantía.

Este aparato forma parte de la Serie (Parkside) X 20 V TEAM, y puede utilizarse con baterías de la serie (Parkside) X 20 V TEAM. Las baterías solo pueden cargarse con cargadores de la serie (Parkside) X 20 V TEAM.

Descripción general

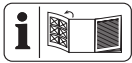

En la página desplegable delantera y trasera encontrará la imagen de los componentes más importantes.

Volumen de suministro

Desembale el aparato y compruebe que esté completo:

- Atornilladora taladradora recargable
- Empuñadura adicional
- Maletín
- Manual de instrucciones



La batería y el cargador no se incluyen en el volumen de suministro.

Vista sinóptica

- 1 Abertura portabrocas
- 2 Portabrocas de sujeción rápida
- 3 Anillo de ajuste del par de giro
- 4 Selector del embrague deslizante
- 5 Selector de marchas
- 6 Selector del sentido de rotación

- 7 Empuñadura
- 8 Portapunta
- 9 Soporte metálico
- 10 Tecla multifunción
- 11 Batería
- 12 Indicador de nivel de carga
- 13 Botón de desbloqueo
- 14 Luz de trabajo LED
- 15 LED de la Smart-App
- 16 Interruptor de encendido/apagado
- 17 Abrazadera
- 18 Tornillo de mariposa
- 19 Prolongación
- 20 Mango
- 21 Empuñadura adicional
- 22 Maleta
- 23 Cargador

Áreas de aplicación

El taladro atornillador a batería con engraje de dos velocidades cuenta con marcha a la derecha e izquierda, un mandril de sujeción rápida extraíble y con una luz de trabajo LED.

El par de giro máximo puede preajustarse. Para el taladrado, se puede desactivar el embrague deslizante a fricción con un interruptor. Si es necesario, se puede acoplar el dispositivo a la aplicación Lidl Home. El funcionamiento de los elementos de mando se describe en las siguientes páginas.

Datos técnicos

Atornilladora taladradora recargable PPBSA 20-Li A1

Tensión del motor U.....	20 V==
Velocidad de giro n ₀	
1.º velocidad.....	0-550 min ⁻¹
2.º velocidad.....	0-2200 min ⁻¹
Par de apriete máx.....	150 Nm
Rango de portabrocas Ø	1,5-13 mm

- Peso (con empuñadura adicional) ...2,0 kg
- Peso (con empuñadura adicional + batería inteligente, 4 Ah)2,6 kg
- Diámetro de perforación para madera..... máx. 150 mm
- Diámetro de perforación para acero..... máx. 16 mm
- Tipo de protección IPX0
- Tipo de batería utilizable lones de litio
- Temperatura máx. 50 °C
- Carga 4 - 40 °C
- Funcionamiento.....-20 - 50 °C
- Almacenamiento 0 - 45 °C
- Nivel de presión acústica
 (L_{pA}) 85,1 dB, $K_{pA} = 5$ dB
- Nivel de potencia acústica
 (L_{WA}) 96,1 dB; $K_{WA} = 5$ dB
- Vibración ($a_{h,v}$)
- Empuñadura...2,699 m/s²; K= 1,5 m/s²
- Empuñadura adicional.....
- 1,937 m/s²; K= 1,5 m/s²
- Si se utilizan baterías inteligentes (Smart PAPS 204 A1/Smart PAPS 208 A1)
- Frecuencia de trabajo/
 Banda de
 frecuencias.....2400 - 2483,5 MHz
- Potencia máxima de transmisión
 ≤ 20 dBm

El valor de emisión de vibraciones y el valor de emisiones sonoras indicados se obtienen mediante la medición en un procedimiento de ensayo normalizado y se pueden utilizar para hacer una comparación entre una herramienta eléctrica y otra. El valor de emisión de vibraciones y el valor de emisiones sonoras indicados también pueden utilizarse para una evaluación preliminar de la carga.

Utilice protección auditiva.



Advertencia: Los valores de emisión de vibraciones y sonoras reales pueden variar frente a los valores indicados cuando se hace un uso real de la herramienta electrónica, dependiendo del tipo y forma en que se utiliza la herramienta y, en particular, del tipo de pieza de trabajo que se procesa.

Deberán tomarse medidas de seguridad para proteger al operador basadas en una estimación de la vibración bajo condiciones de uso reales (deberán tenerse en cuenta todas las partes del ciclo de trabajo, por ejemplo, el tiempo durante el cual la herramienta eléctrica está apagada, y cuando está encendida funcionando sin carga).

Tiempo de carga

Este aparato forma parte de la Serie (Parkside) X 20 V TEAM y puede utilizarse con baterías de la serie (Parkside) X 20 V TEAM.

Las baterías de la serie (Parkside) X 20 V TEAM solo pueden cargarse con cargadores de la serie (Parkside) X 20 V TEAM.

Le recomendamos utilizar este aparato únicamente con las siguientes baterías: PAP 20 B1, PAP 20 B3, Smart PAPS 204 A1, Smart PAPS 208 A1

Le recomendamos cargar estas baterías con los siguientes cargadores: PLG 20 A3, PLG 20 A4, PLG 20 C1, PLG 20 C3, PDSL G 20 A1, Smart PLGS 2012 A1

Encontrará una lista actual de la compatibilidad de la batería en: www.lidl.de/akku

Tiempo de carga (Min.)	PAP 20 A1 PAP 20 B1	PAP 20 A2	PAP 20 A3 PAP 20 B3	Smart PAPS 204 A1	Smart PAPS 208 A1
PLG 20 A1 PLG 20 A4 PLG 20 C1	60	90	120	120	210
PLG 20 A2	45	60	80	80	165
PLG 20 A3 PLG 20 C3	35	45	60	50	120
PDSLG 20 A1	35	45	60	50	120
Smart PLGS 2012 A1	35	40	40	40	50

Instrucciones de seguridad

Esta sección trata de las normas de seguridad básicas cuando se trabaja con este aparato.

Símbolos y pictogramas

Símbolos en las instrucciones:



Lea atentamente las instrucciones de uso antes de utilizar el aparato.



Máquinas no deben ir a la basura doméstica. Entregue su aparato a un centro de reciclaje.



LED de la Smart-App



Taladrar
Embrague deslizante desactivado



Atornillar
Embrague deslizante activado

Símbolos en las instrucciones



Símbolos de riesgo con indicaciones para prevención de daños personales y materiales.



Símbolo de peligro con indicaciones para evitar daños personales por descarga eléctrica.



Señal prescriptiva con indicaciones para la prevención de accidentes y daños.



Señal de indicación con información para un mejor manejo del equipo.

Instrucciones generales de seguridad para herramientas eléctricas



¡ATENCIÓN! Lea todas las indicaciones de seguridad, instrucciones, ilustraciones y datos técnicos que acompañan a esta herramienta electrónica. Si se incumplen las instrucciones de seguridad o de procedimiento, puede sufrirse una descarga eléctrica, un incendio o graves lesiones.

Guarde todas las instrucciones de seguridad y de procedimiento,

para poderlas consultar en un momento dado.

El concepto de "herramienta eléctrica", usado en las instrucciones de seguridad, se refiere a las que funcionan enchufadas a la corriente (con cable de alimentación) y también a las que funcionan con baterías recargables (sin cable de alimentación).

1) SEGURIDAD EN EL PUESTO DE TRABAJO:

- a) **Mantener el puesto de trabajo limpio y bien iluminado.** El desorden y las zonas de trabajo no iluminadas pueden producir accidentes.
- b) **No trabajar con la herramienta eléctrica en zonas bajo peligro de explosión, donde se encuentren líquidos, gases o polvos inflamables.** Los aparatos eléctricos generan chispas que podrían encender el polvo o los vapores.
- c) **Mantener alejados de la herramienta eléctrica a los niños y otras personas mientras la use.** Si se despistase podría perder el control de la herramienta eléctrica.

2) SEGURIDAD ELÉCTRICA:

- a) **El enchufe conector de la herramienta eléctrica debe caber en la caja de empalme. No debe modificarse el enchufe de ninguna manera. No utilizar adaptadores junto a aparatos eléctricos con toma de tierra.** Los enchufes genuinos y las cajas de empalme adecuadas disminuyen el riesgo de descarga eléctrica.
- b) **Evite el contacto físico con superficies puestas a tierra como tuberías, calefacciones, hornos**

y neveras. Existe un mayor riesgo de descarga eléctrica cuando el cuerpo está puesto a tierra.

- c) **Mantener la herramienta eléctrica alejada de la lluvia y la humedad.** Si penetra agua en el aparato eléctrico, aumenta el riesgo de descarga eléctrica.
- d) **No utilizar el cable para llevar o colgar la herramienta eléctrica, ni para sacar el enchufe de la caja de empalme. Mantener el cable alejado del calor, aceite, bordes afilados o piezas de aparatos en movimiento.** Los cables deteriorados o bobinados aumentan el riesgo de descarga eléctrica.
- e) **Si trabaja con la herramienta eléctrica en el exterior, utilice solamente cables de alargo que estén autorizados para exterior.** El uso de cables de alargo adecuados para exterior disminuye el riesgo de descarga eléctrica.
- f) **Cuando no sea posible evitar el uso de la herramienta eléctrica en entornos húmedos, utilice un interruptor de protección contra corriente residual.**

El uso de un interruptor de protección contra corriente residual reduce el riesgo de descarga eléctrica.

3) SEGURIDAD DE PERSONAS:

- a) **Esté atento, observe lo que hace y utilice la herramienta eléctrica con esmero. No utilice la herramienta eléctrica cuando esté cansado o se encuentra bajo los efectos de drogas, alcohol o medicamentos.** Un momento de distracción al utilizar la herramienta eléctrica puede producir graves accidentes.

- b) Lleve un equipo protector personal y siempre unas gafas protectoras.** Al llevar un equipo protector personal, como zapatos de seguridad antideslizantes, casco protector o protección contra el ruido disminuye el riesgo de sufrir daños.
- c) Evite la puesta en marcha inadvertida. Asegúrese de que la herramienta eléctrica esté desconectada antes de conectarla a la corriente, recogerla o llevarla a cuestas.** Si al llevar a cuestas la herramienta eléctrica mantiene el dedo en el interruptor o conecta el aparato accionado a la corriente, pueden producirse accidentes.
- d) Extraiga todas las herramientas de ajuste y llaves inglesas antes de trabajar con la herramienta eléctrica.** Las herramientas y llaves que se encuentran en piezas giratorias del aparato, pueden producir accidentes.
- e) Evite adoptar una posición del cuerpo anómala. Procure estar firmemente erguido y mantenga en todo momento el equilibrio.** De esta forma podrá controlar mejor la herramienta eléctrica en situaciones inesperadas.
- f) Lleve ropa adecuada. No llevar ropa amplia ni joyería. Mantener el pelo, la ropa y los guantes alejados de las piezas móviles.** La ropa suelta, las joyas y el pelo largo podrían ser atrapados por las piezas móviles.
- g) Cuando se puedan montar dispositivos para aspirar polvo o colectores, estos se deberán colocar y utilizar correctamente.** Si se utiliza la aspiración de polvo, se pueden reducir los peligros provocados por el polvo.
- h) No se deje llevar por una falsa sensación de seguridad y no ignore las reglas de seguridad para herramientas eléctricas, aun estando familiarizado con la herramienta después de usarla con frecuencia.** Un uso negligente puede provocar lesiones graves en una fracción de segundo.
- 4) UTILIZACIÓN Y TRATAMIENTO DE LA HERRAMIENTA ELÉCTRICA:**
- a) No sobrecargue el aparato. Utilice para trabajar la herramienta eléctrica adecuada en cada caso.** Con las herramientas eléctricas trabajará mejor y de forma más segura dentro de la gama de potencias indicada.
- b) No utilice herramientas eléctricas que tengan el interruptor defectuoso.** Las herramientas eléctricas que ya no se pueden conectar o desconectar son peligrosas y deben ser reparadas.
- c) Saque el enchufe de la toma de corriente y/o quite la batería extraíble antes de realizar ajustes en la herramienta, cambiar piezas intercambiables de la herramienta o guardar la herramienta eléctrica.** Esta medida de precaución evitará que la herramienta eléctrica se ponga en marcha de forma inadvertida.
- d) Guardar la herramienta eléctrica fuera del alcance de los niños cuando no la utilice. No permita que utilicen el aparato personas que no estén familiarizadas con él o que no hayan leído estas instrucciones.** Las herramientas eléctricas son peligrosas cuando son utiliza-

das por personas sin experiencia.

- e) **Conserve con cuidado la herramienta eléctrica y piezas de la misma. Compruebe que las piezas móviles funcionen perfectamente y no estén atascadas, que no haya piezas rotas o tan dañadas que se inhiba la funcionalidad de la herramienta eléctrica. Haga reparar las piezas dañadas antes de utilizar el aparato.** Muchos accidentes tiene su origen en herramientas eléctricas mal mantenidas.
- f) **Mantener las herramientas cortantes afiladas y limpias.** Las herramientas cortantes bien cuidadas con un borde afilado se atascan menos y son más fáciles de dirigir.
- g) **Utilizar la herramienta eléctrica, los accesorios, las herramientas correspondientes, etc. según estas instrucciones. Tener en cuenta también las condiciones de trabajo y la actividad a realizar.** El uso de la herramienta eléctrica para otros fines que los previstos puede producir situaciones peligrosas.
- h) **Mantenga las empuñaduras y las zonas de agarre secas, limpias y libres de aceite y grasa.** Las empuñaduras y zonas de agarre resbaladizas impiden un manejo seguro y pueden hacer perder el control de la herramienta eléctrica en situaciones imprevistas.
- 5) **MANEJO Y USO CUIDADOSO DE APARATOS CON PILAS RECARGABLES**
- a) **Cargue las pilas recargables sólo con los cargadores que hayan sido recomendados por el fabricante.** Existe peligro de incendio si se utiliza el cargador para tipos extraños de pilas, que no son adecuadas para el mismo.
- b) **Utilice por ello solamente las pilas recargables previstas para cada herramienta eléctrica.** El uso de otros tipos de pilas recargables puede producir lesiones y provocar incendios.
- c) **Mantenga la pila recargable no usada, alejada de clips de oficina, monedas, llaves, clavos, tornillos y demás pequeños objetos metálicos que podrían causar el puenteo de los contactos.** Un cortocircuito entre los contactos de la pila recargable puede causar quemaduras o provocar incendios.
- d) **Si se usa la pila recargable de forma equivocada, puede emanar líquido. Evite todo contacto con ese líquido. En caso de contacto casual, aclarar con agua. Si el líquido penetrase en los ojos, deberá solicitar además ayuda médica.** El líquido emanado de las pilas recargables puede producir irritación o quemaduras cutáneas.
- e) **No utilice una batería dañada o modificada.** Las baterías dañadas o modificadas pueden comportarse de forma impredecible y provocar incendios, explosiones o lesiones.
- f) **No exponga las baterías al fuego o a temperaturas elevadas.** El fuego o las temperaturas superiores a 130 °C pueden provocar una explosión.
- g) **Siga todas las instrucciones de carga y nunca cargue la batería o la herramienta a batería fuera del rango de temperatura especificado en las instrucciones de uso.** Una carga incorrecta o fuera del

rango de temperatura permitido puede destruir la batería y aumentar el riesgo de incendio.

6) ASISTENCIA:

a) Haga reparar la herramienta eléctrica solamente por personal técnico cualificado y sólo con piezas de recambio originales.

De esta forma se asegura el mantenimiento de la seguridad de la herramienta eléctrica.

b) Nunca realice tareas de mantenimiento en una batería dañada. El mantenimiento íntegro de la batería debe ser efectuado únicamente por el fabricante o por centros de asistencia autorizados.

Indicaciones de seguridad para taladradoras

1) Indicaciones de seguridad para todas las tareas

a) Utilice la(s) empuñadura(s) adicional(es). La pérdida de control puede provocar lesiones.

b) Apoye bien la herramienta eléctrica antes de usarla. Esta herramienta eléctrica genera un alto par de giro. Si la herramienta eléctrica no está bien apoyada durante el funcionamiento, puede provocar la pérdida de control y lesiones.

c) Sujete la herramienta eléctrica por las empuñaduras aisladas cuando realice trabajos en los que la herramienta o los tornillos puedan entrar en contacto con líneas de cableado no visibles. El contacto con un conducto bajo tensión puede transmitir la tensión

a las partes metálicas del dispositivo y provocar una descarga eléctrica.

2) Indicaciones de seguridad durante el uso de brocas largas

a) Nunca trabaje a una velocidad superior a la velocidad máxima permitida para la broca. A velocidades más altas, la broca puede doblarse fácilmente si esta puede girar libremente sin contacto con la pieza de trabajo y provocar lesiones.

b) Comience siempre a taladrar a baja velocidad mientras la broca está en contacto con la pieza de trabajo. A velocidades más altas, la broca puede doblarse fácilmente si esta puede girar libremente sin contacto con la pieza de trabajo y provocar lesiones.

c) No ejerza presión excesiva y solo longitudinalmente hacia la broca. Las brocas pueden doblarse y romperse o provocar una pérdida del control y lesiones.

3) Advertencias de seguridad adicionales

a) Utilice exclusivamente accesorios recomendados por PARKSIDE. De lo contrario, existe el riesgo de descarga eléctrica o fuego.

Riesgos Residuales

Aunque usted maneje esta herramienta eléctrica de acuerdo a las normas, siempre permanecen riesgos residuales. En relación con la forma constructiva y el acabado de esta herramienta eléctrica, pueden presentarse los siguientes riesgos:

a) Cortaduras

- b) Daños auditivos, en caso de no llevar protección para los oídos
- c) Daños para la salud, derivados de las vibraciones transmitidas al sistema mano-brazo, en caso de que el aparato se utilice durante un tiempo prolongado, no se lleve de forma correcta o no esté en las condiciones de mantenimiento debidas.



Aviso: Esta herramienta eléctrica genera durante su uso un campo electromagnético. En determinadas circunstancias, este campo puede dañar implantes médicos activos o pasivos. Para reducir el riesgo de lesiones serias o mortales, recomendamos a las personas con implantes médicos que consulten a su médico o a su fabricante antes de utilizar la máquina.



Observe las indicaciones de seguridad y las indicaciones de carga y de uso seguro que aparecen en las instrucciones de funcionamiento de su batería y cargador de la serie Parkside X 20 V Team. Para una descripción más detallada sobre el proceso de carga y para más información, consulte este manual de instrucciones separado.

Manejo





Extraiga la batería del aparato para evitar una puesta en marcha involuntaria. ¡Existe peligro de lesiones!



Asegúrese de que la temperatura ambiente no supera los 50 °C y no desciende por debajo de -20 °C durante el trabajo.



Dependiendo de si desea taladrar  o atornillar , seleccione el modo de funcionamiento correspondiente en el dispositivo. Para ello, véase el capítulo “Activación/desactivación del embrague deslizante”

Verificación del estado de carga de la batería recargable

Pulse la tecla multifunción (10) de la batería (11). El nivel de carga de la batería (11) se indica mediante el encendido de los LED correspondientes en el indicador del nivel de carga (12).

rojo-amarillo-verde => Batería cargada

rojo-amarillo => Batería cargada casi a la mitad

rojo => Cargar batería

Cargar batería



Si la pila recargable está caliente, antes de cargarla, hay que dejar que se enfríe.



Cargue la batería (11) cuando se ilumine en rojo el LED del indicador de carga de la batería (12).

1. En tal caso, saque la batería (11) del cargador.
2. Introduzca la batería (11) en el receptáculo del cargador (23).
3. Conecte el cargador (23) a un enchufe.
4. Cuando se haya cargado retire el cargador (23) de la corriente.
5. Saque la batería (11) del cargador (23).

Resumen de los LED de control del cargador (23):

El LED verde se ilumina sin tener la batería insertada:

El cargador está listo para funcionar.

El LED verde se ilumina:

La batería está cargada.

El LED rojo se ilumina:

La batería se está cargando.

El LED rojo parpadea:

Batería sobrecalentada

LED rojo y verde parpadean:

Batería defectuosa



Para la indicación LED del cargador inteligente, consulte la etiqueta del dispositivo.



Colocación/extracción de la batería en el dispositivo

Colocación de la batería

1. Ponga el selector del sentido de rotación (6) en la posición media (bloqueo).
2. Deslice la base del dispositivo sobre la batería (11) hasta que encaje en su lugar.

Extracción de la batería

1. Presione el botón de desbloqueo (13) y retire la batería (11) del aparato tirando de ella hacia delante.

Elección de marcha

Ponga el selector de marcha (5) en **1** o **2**, si quiere que el par de giro sea bajo o alto.

1.ª velocidad 0-550 min⁻¹

2.ª velocidad .. 0-2200 min⁻¹



El cambio de marcha sólo puede accionarse cuando el aparato está apagado.



Selector del sentido de rotación

Con el selector del sentido de rotación puede elegir en qué sentido quiere que gire (derecha e izquierda) y asegurar el aparato para que no se encienda de manera descontrolada.

La flecha del selector del sentido de rotación indica el sentido de funcionamiento.

1. Espere a que el aparato se haya detenido.
2. Ponga el selector del sentido de rotación (6) en la posición deseada:
Rotación a la derecha: para taladrar y enrosacar tornillos. Presione el selector del sentido de rotación a la derecha, con la flecha apuntando hacia adelante.
Rotación a la izquierda: Para soltar tornillos. Presione el selector del sentido de rotación a la izquierda, con la flecha apuntando hacia atrás.
3. **Bloqueo de encendido:** Colocar el selector del sentido de rotación en la posición central.



Sólo puede accionarse el selector del sentido de rotación si el aparato está apagado.

Ajuste del par de giro

Girando el anillo de ajuste del par de giro (3) puede preajustar el par de giro máximo. Hay 25 posiciones de par de giro.

1. Seleccione el par de giro que desea girando el anillo de ajuste (3):

- Nivel 1 -> par de giro más bajo,
 Nivel 25 -> par de giro más alto
2. Comience con un par de giro bajo y, si es necesario, vaya aumentándolo.



Sólo puede accionarse el anillo de ajuste del par de giro si el aparato está apagado.



Alcanzar el límite de par de giro preajustado va acompañado de un sonido identificativo. El sonido lo provoca un acoplamiento deslizante.

Activación/desactivación del embrague deslizante

El embrague deslizante solo puede activarse y desactivarse cuando el dispositivo está apagado.

Para **atornillar**, active el embrague deslizante.

- Ajuste el selector del embrague deslizante (4) de forma que el **símbolo de atornillar**  ocupe la mayor parte de la mirilla.

Para **taladrar**, desactive el embrague deslizante.

- Ajuste el selector del embrague deslizante (4) de forma que el **símbolo de taladrar**  ocupe la mayor parte de la mirilla.



Cambio de útil

1. Abra el portabrocas de sujeción rápida (2) girándolo en sentido contrario a las agujas del reloj hasta que la abertura del portabrocas (1) sea lo suficientemente grande para introducir la herramienta.

2. Introduzca completamente la herramienta dentro del portabrocas de sujeción rápida (2).
3. Gire el portabrocas de sujeción rápida en el sentido de las agujas del reloj para sujetar firmemente la herramienta.
4. Para volver a quitarla, abra el portabrocas de sujeción rápida (2) y saque la herramienta.



En la parte trasera, inferior y en el centro del mango (7) hay un portapunta magnético (8) en el que puede colocar una broca que no necesite en ese momento.



Montaje/desmontaje de la empuñadura adicional



Utilice el dispositivo únicamente con la empuñadura adicional montada (21).

Montaje de la empuñadura adicional



1. Gire el mango (20) de la empuñadura (21) en el sentido contrario a las agujas del reloj.
2. Presione el mango (20) en dirección a la prolongación (19) y manténgalo en esta posición. De este modo, amplía la abrazadera (17).
3. Pase la abrazadera (17) de la empuñadura adicional (21) sobre el portabrocas (2).
4. Suelte el mango presionado (20). Gire ligeramente la empuñadura adicional (21) para asegurarse de que encaja en los cierres de la carcasa del dispositivo.
5. Apriete el mango (20) de la empuñadura adicional (21) girándolo en el sentido de las agujas del reloj.

Desmontaje de la empuñadura adicional

1. Gire el mango (20) de la empuñadura (21) en el sentido contrario a las agujas del reloj.
2. Presione el mango (20) en dirección a la prolongación (19) y manténgalo en esta posición.
3. Retire la empuñadura adicional (21) del dispositivo tirando de la abrazadera (17) de la empuñadura adicional (21) sobre el portabrocas (2).

 Con el tornillo de mariposa (18) puede fijar un tope de profundidad (disponible opcionalmente, véase el capítulo “Piezas de repuesto/accesorios”).

Arranque y parada

Con el interruptor de encendido/apagado (16) puede regular de manera continua las revoluciones. Cuanto más presione el interruptor de encendido / apagado mayor serán las revoluciones. Utilice el selector de marchas (5) para preseleccionar la velocidad de giro, véase el capítulo “Selección de marchas”. Con el selector del embrague deslizante (4), escoja el modo de funcionamiento de taladrado  o atornillado , véase el capítulo “Activación/desactivación del embrague deslizante”. Recomendamos utilizar el modo de atornillar en la marcha 1.

1. Para encender el dispositivo pulse el interruptor de encendido/apagado (16). La luz de trabajo LED (14) se enciende durante el funcionamiento y durante unos 10 segundos después de soltar el interruptor de encendido/apagado (16).

 La duración de la iluminación de la luz de trabajo LED (14) puede

ajustarse a través de la aplicación Lidl Home, véase el capítulo “Conectar el dispositivo con la aplicación Lidl Home > Funciones de la aplicación”.

2. Para apagarlo suelte el interruptor de encendido/apagado (16). Si coloca el selector del sentido de rotación (6) en la posición central el aparato estará protegido y no se encenderá

 En las pausas de trabajo, se puede enganchar el aparato con el estribo metálico integrado (9) en el cinturón. Asegúrese de que el aparato está apagado y asegurado contra una conexión involuntaria.



El soporte metálico también sirve para abrir botellas con tapón de corcho.

Conectar el dispositivo con la aplicación Lidl Home

 **El dispositivo solo puede conectarse con la aplicación Lidl Home si se utiliza una batería Smart Performance.**

 Las actualizaciones de firmware pueden modificar el funcionamiento de la aplicación.

1. Deslice la base del dispositivo sobre una **batería Smart Performance** hasta que encaje. Pulse brevemente el interruptor de encendido/apagado (16).

 Empiezan a iluminarse el LED de la Smart-App  (15) y la luz de trabajo LED (14).

2. Active el Bluetooth® en su smartphone.
3. Abra la aplicación Lidl Home App. Aquí aparecen las opciones **1**, **2**, **3** y **4** para conectar el dispositivo.

1 Si este es el primer dispositivo que desea conectar con la aplicación:

4. En la pestaña  "Casa", seleccionar la opción "Añadir dispositivo".

La aplicación escanea el entorno en busca de dispositivos disponibles y le muestra si se han encontrado dispositivos disponibles.

 Si este no fuese el caso, continúe leyendo la opción **3**.



5. Seleccione "Vaya a añadir" para obtener una lista con los dispositivos disponibles.

6. Seleccione la batería inteligente (con la que utiliza el dispositivo) poniendo la marca . Seleccione solo un dispositivo al mismo tiempo. En caso de que haya varios dispositivos marcados, desmárquelos pulsando sobre la marca.

7. Presione ahora , que tiene el mismo color que la marca.

8. Confirme la conexión con "Listo". Ahora el cargador ya aparece en la pestaña  "Casa" y se puede seleccionar.

2 Si ya ha conectado previamente otros dispositivos con la aplicación:

4. En la pestaña  "Casa", seleccione  en la parte superior derecha. La aplicación escanea el entorno en busca de dispositivos disponibles y le muestra si se han encontrado dispositivos disponibles.

 Si este no fuese el caso, continúe leyendo la opción **3**.

5. Continúe como en **1** a partir del punto 5.

3 Si no le aparece la lista de dispositivos disponibles automáticamente:

Si no se le muestra automáticamente la batería inteligente (con la que utiliza el dis-

positivo), proceda como se indica a continuación:

4. En la pestaña  "Casa", seleccione  en la parte superior derecha.

5. En la barra izquierda, seleccione "Otros".

6. Seleccione "Otros-2".

7. Confirme que la pantalla parpadea rápidamente.

La aplicación busca ahora dispositivos disponibles y se los muestra.

8. Seleccione el dispositivo deseado pulsando  para añadirlo a la aplicación.

9. Confirme primero con "Continuar" y, a continuación, con "Listo".

4 Si ya se ha conectado la batería inteligente con la aplicación:

4. Seleccione la pestaña  "Casa".

5. Seleccione la batería inteligente (con la que utiliza el dispositivo). El símbolo  indica que la batería inteligente está conectada con un dispositivo Performance.

Funciones de la aplicación



Seleccione la batería inteligente  (con la que utiliza el dispositivo). Acceda a la página de vista general del dispositivo donde podrá obtener la siguiente información y posibilidades de ajuste:

- la **identificación de dispositivos** permite una identificación precisa de la herramienta
- se muestra el **modelo de la herramienta** y el lote de producción aparece entre paréntesis
- el **consumo de corriente** actual en amperios
- se muestra la **velocidad** actual RPM (rounds per minute)/min⁻¹
- se muestra el **nivel actual** y se puede modificar, en lugar de pulsar el selector de marchas (5)

- con el **interruptor de control de retroceso** se puede activar y desactivar el control de retroceso
- se puede seleccionar el **modo de trabajo** del dispositivo: potencia, profesional y ECO
- con el **interruptor de la lámpara** se puede encender y apagar la luz de trabajo
- con el **brillo LED** puede ajustar el brillo de la luz de trabajo moviendo la barra del 1 % al 100 %
- con el **retardo de desconexión LED** puede determinar el tiempo que la luz de trabajo permanece encendida después de soltar el interruptor de encendido/apagado
- se puede consultar la **duración** del dispositivo
- se puede consultar la frecuencia del **sobrecalentamiento** del dispositivo
- se puede consultar la frecuencia del **bloqueo** del dispositivo
- se puede consultar la frecuencia de los **tiempos de sobrecorriente de la herramienta**
- un punto rojo en la **versión de firmware** indica la disponibilidad de una actualización. Seleccione la versión de firmware para ejecutar la actualización.
- utilice **Ajuste de fábrica** para restablecer el ajuste de fábrica. Se eliminan todos los datos guardados.



Arrastre de izquierda a derecha para acceder a la página de vista general de la batería inteligente. Aquí puede: .

Política de privacidad



La política de privacidad se encuentra en la pestaña  "Yo" en el campo  "Política de privacidad".

Desconectar dispositivo y eliminar los datos de la aplicación

Desconectar la batería/cargador inteligente y eliminar datos:

1. En la pestaña  "Casa", seleccione el dispositivo que desea eliminar y cuyos datos quiere borrar.
2. Seleccione el icono  situado en la parte superior derecha.
3. Seleccione "Eliminar dispositivo".
4. Para eliminar los datos, seleccione "Desconectar y eliminar los datos".
Si solo desea desconectar el dispositivo conservando los datos, seleccione "Desconectar".

Desconectar un dispositivo Performance vinculado a una batería inteligente y eliminar los datos:

1. Seleccione la pestaña  "Casa".
2. Seleccione la batería inteligente con la que utiliza el dispositivo Performance. El símbolo  indica que la batería inteligente está conectada con un dispositivo Performance.
3. Seleccione **Ajustes de fábrica** en la parte inferior de los ajustes. Se restablece la configuración de fábrica. Se eliminan todos los datos guardados.

¿Problemas con la aplicación? - FAQ

1. Seleccione la batería sobre la que tiene preguntas en la lista de dispositivos.
2. Seleccione el icono  situado en la parte superior derecha.
3. Seleccione la opción "FAQ" (preguntas frecuentes).

Limpieza y mantenimiento



Los trabajos de reparación y mantenimiento no descritos en estas instrucciones, deben ejecutarse por nuestro Centro de Servicio Utilice exclusivamente piezas originales.



Desconecte el aparato y, antes de realizar cualquier trabajo, extraiga la batería recargable de su interior.

Realice las siguientes operaciones de limpieza y mantenimiento de forma regular (de esta forma se garantiza la capacidad funcional y una larga vida útil).

Limpieza



No debe salpicarse el aparato con agua ni sumergirse en ella, pues existe peligro de recibir una descarga eléctrica.

- Mantenga las ranuras de ventilación, el armazón del motor y las asas del aparato limpias. Utilice para ello un paño húmedo o un cepillo. No utilizar detergentes ni disolventes para limpiarlo. Con ello podría dañar el aparato de forma irremediable.

Mantenimiento

El dispositivo está libre de mantenimiento.

Almacenaje

- Cuando no use el equipo, debe guardarse éste en un lugar seco y protegido de polvo, asegurando que está fuera del alcance de niños.

- La temperatura de almacenamiento de la batería oscila entre 0 °C y 45 °C. Durante el almacenamiento evite el frío o calor extremos para que la batería no pierda potencia.
- Guarde el dispositivo en el maletín suministrado (22).

Eliminación y protección del medio ambiente

Antes de desechar el aparato, quítele la batería.

Lleve el aparato, los accesorios y el embalaje a un lugar para que procedan a reciclarlo respetando el medio ambiente.

En el manual de instrucciones separado de su batería y cargador encontrará las indicaciones para el desecho de la batería.



Máquinas no deben ir a la basura doméstica.

- Entregue el dispositivo en un sitio de reciclaje. Las piezas plásticas y metálicas utilizadas pueden clasificarse correctamente, permitiendo así su reciclaje. Consulte en nuestro Centro de Servicio.
- Los aparatos defectuosos que nos envíe, se los evacuaremos de forma gratuita.



No tire la batería a la basura doméstica, tampoco al fuego (peligro de explosión) o al agua. Las baterías deterioradas pueden provocar daños en el medio ambiente y en su salud cuando desprenden vapores o líquidos venenosos.

Elimine las baterías según las disposiciones locales. Las baterías defectuosas o gastadas deben ser

recicladadas de acuerdo con la directiva 2006/66/CE. Entregue las baterías en un punto de reciclaje donde sean tratadas para su reutilización respetando el medio ambiente. Pregunte en la empresa municipal de gestión de residuos o en nuestro centro de servicio. Elimine las baterías descargadas. Recomendamos que ponga sobre los polos tiras adhesivas para evitar que se cortocircuiten. No abra la batería.

Piezas de repuesto / Accesorios

Encontrará las piezas de repuesto y accesorios en www.grizzlytools.shop

Si tiene problemas con el proceso de pedido, utilice el formulario de contacto. Si tiene más preguntas, póngase en contacto con el «Service-Center» (ver página 157).

Portabrocas de sujeción rápida
91105376
 Empuñadura adicional.....91110031
 Tope de profundidad91110029

Garantía

Estimada/o cliente:
 Este dispositivo tiene una garantía de 5 años a partir de la fecha de compra. En caso de defectos de este producto, le corresponden derechos legales contra el vendedor del producto. Estos derechos no serán limitados por la garantía expuesta a continuación.

Condiciones de garantía

El plazo de garantía empieza con la fecha de compra. Por favor, conserve bien el resguardo de caja original. Este documento se necesitará como prueba de la compra. Si se produce un defecto de material o de fabricación en el plazo de cinco años a partir de la fecha de compra de este producto, procederemos a la reparación o sustitución del producto, según consideremos oportuno, sin cargo alguno para usted. Para poder hacer uso de la garantía, es necesario presentar el dispositivo defectuoso y el comprobante de compra (recibo de caja) en el plazo de cinco años y entregar una breve descripción por escrito de la naturaleza del defecto y de cuándo se produjo. Si el defecto está cubierto por nuestra garantía, le devolveremos el aparato reparado o uno nuevo. Con la reparación o la sustitución del producto no se inicia un nuevo período de garantía.

Período de garantía y exigencias legales en caso de defectos

El período de garantía no será prolongado por la prestación de garantía. Esto se aplica igualmente a las partes sustituidas y reparadas. Daños y defectos ya existentes eventualmente al comprar el aparato, tienen que ser notificados inmediatamente después de haberlo desempacado. Las reparaciones a efectuar al cabo del período de garantía están sujetas a pago.

Volumen de la garantía

El aparato fue producido cuidadosamente según las directivas estrictas de la calidad y examinado concienzudamente antes de la entrega. La prestación de garantía tiene validez para defectos de material o fabricación. Esta garantía no se extiende a partes del producto que están sometidas a un des-

gaste natural y, por lo tanto, pueden ser consideradas como piezas de desgaste (p. ej. portabrocas de sujeción rápida), o a daños en partes frágiles (p. ej. interruptores).

Esta garantía caduca si el producto fue dañado, utilizado impropriamente o no sometido a mantenimiento. Para un uso apropiado del producto, se han de cumplir exactamente todas las indicaciones contenidas en las instrucciones de manejo. Se tienen que evitar absolutamente fines de aplicación y manejos, de los cuales desaconsejan o advierten las instrucciones de servicio.

El producto está previsto solamente para el uso privado y no comercial. La garantía caducará en el caso de un tratamiento abusivo e impropio, uso de la fuerza o manipulaciones que no fueron efectuadas por una filial de servicio autorizada.

Gestión en caso de garantía

Para garantizar una gestión rápida de su reclamación, le rogamos seguir las siguientes indicaciones:

- Para todas las consultas, tenga preparado por favor el resguardo de caja y el número de artículo (IAN 411076_2201) como prueba de la compra.
- Por favor, saque el número de artículo de la placa de características.
- Si surgen fallas en el funcionamiento o cualquier defecto, contacte primeramente a la sección de servicio indicada a continuación por **teléfono** o vía **E-Mail**. Se le darán otras informaciones acerca de la gestión de su reclamación.
- Tras consultar con nuestro servicio de postventa, un aparato identificado como defectuoso puede ser enviado libre de franqueo a la dirección de

servicio ya conocida por usted, adjuntando el comprobante de compra (resguardo de caja) e indicando en qué consiste el defecto y cuándo surgió.

Para evitar problemas de recepción y costes adicionales, utilice de todas maneras sólo la dirección que se le comunicará. Asegúrese de que el envío no se efectúe sin franqueo, como mercancía voluminosa, expresse u otro tipo de transporte especial. Envíe por favor el aparato incluyendo todos los accesorios entregados con la compra y garantice un embalaje de transporte lo suficientemente seguro.

Servicio de reparación

Reparaciones **que no están cubiertas por la garantía**, las puede dejar efectuar por nuestra filial de servicio por cuenta suya. Ésta le elaborará gustosamente un presupuesto.

Sólo atenderemos aparatos que hayan sido enviados en un embalaje suficiente y franqueados.

Atención: Por favor, envíe el aparato limpio, señalando el defecto a nuestra filial de servicio.

No aceptaremos aparatos que hayan sido enviados sin franqueo, como mercancía voluminosa, expresse o cualquier tipo de transporte especial.

Nos encargamos gratuitamente de la eliminación de sus aparatos defectuosos enviados.

Service-Center



Servicio España

Tel.: 900 984 989

E-Mail: grizzly@lidl.es

IAN 411076_2201



Importador

Por favor, observe que la siguiente dirección no es una dirección de servicio. Contacte primeramente al centro de servicio mencionado arriba.

Grizzly Tools GmbH & Co. KG

Stockstädter Straße 20

63762 Großostheim

ALEMANIA

www.grizzlytools.de

Contenuto

Introduzione	159
Utilizzo	159
Descrizione generale	160
Contenuto della confezione	160
Sommario	160
Descrizione del funzioni.....	160
Dati tecnici	160
Tempo di carica.....	161
Consigli di sicurezza.....	162
Simboli.....	162
Indicazioni di sicurezza generali per utensili elettrici	162
Avvertenze di sicurezza per trapani...	166
Rischi Residui	166
Comando	167
Controllo dello stato di carica della batteria.....	167
Ricarica della batteria	167
Installazione / rimozione del gruppo batteria nell'apparecchio ...	168
Velocità	168
Impostare il senso di rotazione	168
Regolazione coppia	168
Accendere/spgnere il limitatore di coppia	169
Sostituzione punta.....	169
Montare/smontare l'impugnatura supplementare.....	169
Accensione/spengimento.....	170
Collegare l'apparecchio con l'app Lidl Home.....	170
Funzioni dell'app	171
Direttiva sulla protezione dei dati...	172
Scollegare il dispositivo e cancel- lare i dati dall'app	172
Problemi con l'app? - FAQ.....	172
Pulizia e manutenzione	172
Pulizia	173
Manutenzione	173
Conservazione	173

Smaltimento/ Tutela dell'ambiente.....	173
Pezzi di ricambio/Accessori	174
Garanzia	174
Servizio di riparazione	175
Service-Center	175
Importatore	175
Traduzione della dichiarazione di conformità CE originale	221
Vista esplosa	225

Introduzione

Congratulazioni per l'acquisto del Suo nuovo apparecchio. Ha scelto un prodotto altamente pregiato. Le istruzioni per l'uso costituiscono parte integrante di questo prodotto. Questo apparecchio è stato sottoposto a un controllo di qualità durante la produzione e quindi sottoposto a un controllo finale. Quindi è garantito il funzionamento del vostro apparecchio.



Contengono indicazioni importanti per la sicurezza, l'uso e lo smaltimento. Prima dell'uso del prodotto, si raccomanda di familiarizzare con tutte le indicazioni di comando e di sicurezza. Usare il prodotto solo come descritto e per i campi d'impiego specificati. Conservare le istruzioni in un luogo sicuro e consegnare la documentazione in caso di cessione del prodotto a terzi.

Utilizzo

L'apparecchio è indicato per avvitare e svitare viti e per eseguire fori in materiali quali legno, metallo o plastica. Qualsiasi altro utilizzo non espressamente autorizzato nelle presenti istruzioni, può causare danni all'apparecchio e rappre-

sentare un serio pericolo per l'utilizzatore. Il produttore declina ogni responsabilità per danni causati da un uso improprio o un comando errato. Questo apparecchio non è adatto per l'uso industriale. In caso di un impiego per uso industriale decade la garanzia. L'apparecchio fa parte della serie (Parkside) X 20 V TEAM e funziona mediante le batterie della serie (Parkside) X 20 V TEAM. Le batterie possono essere caricate solo con i caricabatterie della serie (Parkside) X 20 V TEAM.

Descrizione generale

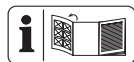

L'immagine dei principali componenti funzionali è riportata nella pagina ripiegabile fronte e retro.

Contenuto della confezione

Rimuovere l'apparecchio dalla confezione e controllare se è completo:

- Trapano avvitatore ricaricabile
- Impugnatura supplementare
- Valigetta
- Istruzioni per l'uso



La batteria e il caricabatteria non sono in dotazione.

Sommario

- 1 Foro pinza serrapunta
- 2 Mandrino a chiusura rapida
- 3 Anello di regolazione coppia
- 4 Selettore limitatore di coppia
- 5 Selettore velocità
- 6 Selettore senso di rotazione
- 7 Impugnatura
- 8 Supporto bit
- 9 Staffa di metallo

- 10 Tasto soft
- 11 Batteria
- 12 Spia dello stato di carica
- 13 Tasto di sblocco
- 14 Luce di lavoro a LED
- 15 LED app Smart
- 16 Interruttore On/Off
- 17 Passante
- 18 Vite a galletto
- 19 Prolunga
- 20 Impugnatura
- 21 Impugnatura supplementare
- 22 Valigetta
- 23 Caricabatterie

Descrizione del funzioni

L'avvitatore a batteria con due marce dispone di rotazione sinistra/destra, mandrino a serraggio rapido e una luce da lavoro LED. È possibile preimpostare la coppia massima. Per la foratura è sufficiente spegnere il limitatore di coppia tramite interruttore.

All'occorrenza l'apparecchio può essere collegato alla app Lidl Home.

La seguente descrizione illustra il funzionamento dei componenti.

Dati tecnici

Trapano avvitatore ricaricabile.....

..... **PPBSA 20-Li A1**

Tensione del motore U 20 V==

Numero di giri a vuoto n_0

1a velocità..... 0-550 min⁻¹

2a velocità..... 0-2200 min⁻¹

Coppia massima..... 150 Nm

Campata mandrino Ø 1,5-13 mm

Peso (con impugnatura supplementare) 2,0 kg

Peso (con impugnatura supplementare + batteria Smart, 4 Ah)..... 2,6 kg

Diametro di foratura
 per legno max. 150 mm
 per acciaio max. 16 mm
 Tipo di protezione IPX0
 Tipo di batteria utilizzabile lioni di litio
 Temperatura max. 50 °C
 Processo di carica 4 - 40 °C
 Funzionamento -20 - 50 °C
 Conservazione 0 - 45 °C
 Livello di pressione sonora
 (L_{pA}) 85,1 dB; $K_{pA} = 5$ dB
 Livello di potenza sonora
 (L_{WA}) 96,1 dB; $K_{WA} = 5$ dB
 Vibrazione (a_h)
 Impugnatura 2,699 m/s²; $K = 1,5$ m/s²
 Impugnatura supplementare
 1,937 m/s²; $K = 1,5$ m/s²
 in caso di utilizzo di batterie Smart
 (Smart PAPS 204 A1/Smart PAPS 208 A1)
 Frequenza operativa/
 Banda di frequenza . 2400 - 2483,5 MHz
 max. potenza di trasmissione . ≤ 20 dBm

Il valore complessivo di vibrazione indicato e il valore sulle emissioni rumorose riportato sono stati misurati secondo una procedura di controllo regolata da norme e possono essere utilizzati per il confronto fra un utensile elettrico e un altro.

Il valore complessivo di vibrazione indicato e il valore sulle emissioni rumorose riportato possono essere utilizzati anche per una stima temporanea del carico.

Indossare protezioni acustiche.



Avvertenza: Le emissioni sulle vibrazioni e la rumorosità possono differire dai valori indicati durante l'uso effettivo dell'elettro utensile, in base alla tipologia e la modalità in cui si utilizza l'elettro utensile, in particolare quale tipo di pezzo viene lavorato.

Risulta necessario stabilire misure di sicurezza per la tutela dell'utilizzatore che si basino su un calcolo approssimativo del carico dovuto alle vibrazioni alle condizioni d'uso effettive (che includano tutti i fattori del ciclo d'impiego, fra cui ad esempio i tempi di riposo dell'utensile elettrico e quelli in cui si trova sì acceso, ma senza carico).

Tempo di carica

L'apparecchio è parte della serie (Parkside) X 20 V TEAM e può essere utilizzato con le batterie della serie (Parkside) X 20 V TEAM. Le batterie della serie (Parkside) X 20 V TEAM possono essere caricate solo con i caricabatterie della serie (Parkside) X 20 V TEAM.

Consigliamo di utilizzare questo apparecchio esclusivamente con le seguenti batterie: PAP 20 B1, PAP 20 B3, Smart PAPS 204 A1, Smart PAPS 208 A1

Consigliamo di caricare queste batterie con i seguenti caricabatterie: PLG 20 A3, PLG 20 A4, PLG 20 C1, PLG 20 C3, PDSL G 20 A1, Smart PLGS 2012 A1

Attenzione! Un elenco aggiornato della compatibilità della batteria è disponibile al link: www.lidl.de/akku

Tempo di carica (min.)	PAP 20 A1 PAP 20 B1	PAP 20 A2	PAP 20 A3 PAP 20 B3	Smart PAPS 204 A1	Smart PAPS 208 A1
PLG 20 A1 PLG 20 A4 PLG 20 C1	60	90	120	120	210
PLG 20 A2	45	60	80	80	165
PLG 20 A3 PLG 20 C3	35	45	60	50	120
PDSL G 20 A1	35	45	60	50	120
Smart PLGS 2012 A1	35	40	40	40	50

Consigli di sicurezza

Osservare le indicazioni di sicurezza durante l'uso dell'apparecchio.

Simboli

Raffigurazioni sull'apparecchio:



Prima dell'uso dell'apparecchio, leggere attentamente e interamente le istruzioni per l'uso.



Le apparecchiature non si devono smaltire insieme ai rifiuti domestici.



LED app Smart



Foratura

Limitatore di coppia spento



Viti

Limitatore di coppia ON

Simboli nelle istruzioni



Simboli dei pericoli con apposite indicazioni per prevenire danni a persone o cose.



Simboli di pericolo con indicazioni per prevenire danni alle persone dovuti a una scossa elettrica.



Simboli dei divieti con indicazioni relative alla prevenzione di danni.



Simboli di avvertenza con informazioni relative ad un migliore trattamento dell'apparecchio.

Indicazioni di sicurezza generali per utensili elettrici



AVVERTENZA! Leggere tutte le avvertenze di sicurezza, le istruzioni, le diciture e i dati tecnici di cui è provvisto questo utensile elettrico. La mancata osservanza delle indicazioni di sicurezza e delle istruzioni possono provocare scosse elettriche, incendi e/o lesioni gravi.

Conservare tutte le indicazioni di sicurezza e le istruzioni per una consultazione futura.

Il termine usato nelle indicazioni di sicurezza „Utensile elettrico“ si riferisce a utensili

elettrici azionati con tensione di rete (con cavo di rete) e a utensili elettrici azionati con accumulatori (senza cavo di rete).

1) Sicurezza sul posto di lavoro

- a) **Tenere la zona di lavoro pulita e ben illuminata.** Disordine o zone di lavoro non sufficientemente illuminate possono causare infortuni.
- b) **Non lavorare con l'utensile elettrico in un ambiente a rischio di esplosioni, nel quale sono presenti liquidi, gas o polveri infiammabili.** Utensili elettrici generano scintille che possono infiammare la polvere o i vapori.
- c) **Tenere bambini e altre persone lontane durante l'uso dell'utensile.** In caso di distrazioni si può perdere il controllo dell'apparecchio.

2) Sicurezza elettrica:

- a) **La spina di allacciamento dell'utensile elettrico deve essere adatto alla presa. La spina non deve essere modificata in alcun modo. Non usare un adattatore insieme a utensili elettrici collegati a massa.** Spine non modificate riducono il rischio di scosse elettriche.
- b) **Evitare il contatto del corpo con superfici collegate a massa, come anche da tubi, termosifoni, fornelli e frigoriferi.** Aumento del pericolo di scosse elettriche, quando il corpo è collegato a massa.
- c) **Tenere gli utensili elettrici lontani dalla pioggia e dall'umidità.** L'infiltrazione di acqua nell'utensile elettrico aumenta il pericolo di scosse elettriche.

- d) **Non usare il cavo per trasportare, appendere l'utensile elettrico o per staccare la spina dalla presa. Tenere il cavo lontano da calore, olio, spigoli vivi o componenti in movimento.** Cavi danneggiati o attorcigliati aumentano il rischio di una scossa elettrica.
- e) **Quando si lavora con un utensile elettrico all'aperto, usare solo prolunghes adatte anche per l'esterno.** L'uso di una prolunga adatta per l'esterno riduce il rischio di scosse elettriche.
- f) **Se non è possibile evitare l'utilizzo dell'elettrodotto in ambiente umido, usare un interruttore differenziale.** L'impiego di un interruttore differenziale riduce il rischio di scossa elettrica.

3) Sicurezza delle persone:

- a) **Prestare attenzione ai propri movimenti e lavorare con l'utensile elettrico usando raziocinio. Non usare un utensile elettrico, quando si è stanchi o si è sotto effetto di droghe, alcol o farmaci.** Un attimo di disattenzione durante l'uso dell'utensile elettrico può causare lesioni gravi.
- b) **Indossare un'attrezzatura di sicurezza personale e sempre occhiali protettivi.** Indossando un'attrezzatura di sicurezza personale, come maschera antipolvere, scarpe di sicurezza antiscivolo, casco o protezione dell'udito a seconda dell'impiego dell'utensile elettrico si riduce il pericolo di lesioni.
- c) **Evitare la messa in esercizio incustodita. Assicurarsi che l'uten-**

sile elettrico sia spento, prima di allacciarlo all'alimentazione elettrica e/o all'accumulatore, di sollevarlo o trasportarlo. Se durante il trasporto dell'utensile elettrico si tiene il dito sull'interruttore oppure si allaccia l'apparecchio all'alimentazione elettrica in condizioni accese, possono verificarsi infortuni.

- d) **Rimuovere gli strumenti di regolazione o i cacciaviti, prima di accendere l'utensile elettrico.** Un utensile o un cacciavite che si trova in un componente rotante dell'apparecchio, può provocare lesioni.
- e) **Evitare una postura anormale. Garantire una posizione stabile e mantenere l'equilibrio in ogni momento.** In questo modo l'utensile elettrico può essere controllato meglio in situazioni impreviste.
- f) **Indossare abbigliamento adeguato. Non indossare abiti larghi o gioielli. Tenere i capelli, l'abbigliamento e i guanti lontani dalle parti in movimento.** Capi di abbigliamento larghi, gioielli o capelli lunghi possono essere catturati dalle parti in movimento.
- g) **Se è possibile montare apparecchi aspirapolvere o di raccolta della polvere, applicarli e utilizzarli in modo corretto.** Il ricorso all'aspirapolvere può ridurre i danni dovuti alla polvere.
- h) **Non lasciarsi ingannare da un falso senso di sicurezza e rispettare regole di sicurezza per gli utensili elettrici, anche se dopo aver utilizzato più volte l'utensile elettrico si ha acquisito una certa confidenza.** Una movimentazione accidentale può causare gravi

lesioni nell'arco di una frazione di secondo.

- 4) **Uso e trattamento dell'utensile elettrico**
 - a) **Non sovraccaricare l'apparecchio. Usare l'utensile elettrico destinato al tipo di lavoro da svolgere.** Con l'utensile elettrico adatto si lavora in modo migliore e più sicuro nel campo di potenza specificato.
 - b) **Non usare utensili elettrici con l'interruttore difettoso.** Un utensile elettrico che non può essere acceso o spento è pericoloso e deve essere riparato.
 - c) **Tirare la spina dalla presa e/o rimuovere una batteria rimovibile, prima di apportare modifiche all'apparecchio, sostituire pezzi di utensili a inserto o rimuovere l'utensile elettrico.** Questa misura previene l'avviamento involontario dell'utensile elettrico.
 - d) **Conservare gli utensili elettrici non usati fuori dalla portata di bambini. Non lasciare usare l'apparecchio a persone che non hanno familiarizzato con lo stesso o che non hanno letto le istruzioni.** Utensili elettrici sono pericolosi se usati da persone inesperte.
 - e) **Pulire l'utensile elettrico e l'utensile a inserto con accuratezza. Controllare se le parti in movimento funzionano perfettamente e non si inceppano, se sono presenti parti spezzate o danneggiate che possono compromettere il funzionamento dell'utensile elettrico. Fare riparare le parti danneggiate prima dell'impiego dell'apparecchio.**

Le cause di molti infortuni risiedono in una scarsa manutenzione degli utensili elettrici.

- f) **Tenere gli utensili da taglio appuntiti e puliti.** Utensili da taglio curati con bordi taglienti appuntiti si inceppano meno facilmente e sono più facili da maneggiare.
 - g) **Usare l'utensile elettrico, gli accessori e i ricambi ecc. conformemente alle istruzioni. A tale proposito tenere in considerazione le condizioni di lavoro e l'attività da svolgere.** L'uso di utensili elettrici per scopi diversi da quelli previsti può generare situazioni pericolose.
 - h) **Mantenere le impugnature e le relative superfici asciutte, pulite e prive di olio e grasso.** Le impugnature e le relative superfici scivolose non consentono un uso e un controllo sicuri dell'utensile elettrico in situazioni imprevedibili.
- 5) **Rattamento e uso accurato di apparecchi a batteria**
- a) **Ricaricare le batterie solo con caricabatteria consigliati dal produttore.** Un caricabatteria adatto per un determinato tipo di batterie è a rischio di incendio se viene usato con altri tipi di batteria.
 - b) **Usare solo batterie previste per gli elettrodomestici.** L'uso di altre batterie può causare lesioni e pericolo di incendio.
 - c) **Tenere la batteria non usata lontana da graffe, monete, chiodi, viti o altri oggetti di minuteria metallici che possono causare un cavallottamento dei contatti.** Un corto circuito tra i contat-

ti della batteria può causare ustioni o incendi.

- d) **In caso di un'applicazione non corretta possono verificarsi fuoriuscite di liquidi dalla batteria. Evitare il contatto. In caso di contatto involontario, sciacquare con acqua. Se il liquido viene a contatto con gli occhi, consultare anche un medico.** Fuoriuscite di liquido della batteria può causare irritazioni della pelle o ustioni.
 - e) **Non usare batterie danneggiate o modificate.** Le batterie danneggiate o modificate possono comportarsi in modo imprevedibile e causare incendi, esplosione o pericolo di lesioni.
 - f) **Non esporre le batterie a fiamme o a temperature troppo elevate.** Le fiamme o temperature superiori a 130 °C possono essere causa di un'esplosione.
 - g) **Seguire tutte le indicazioni sulla ricarica e non caricare mai la batteria o l'utensile a batteria al di fuori dell'intervallo di temperatura indicato nelle istruzioni per l'uso.** Una ricarica errata o al di fuori dell'intervallo di temperatura ammesso può danneggiare irrimediabilmente la batteria e aumentare il pericolo di incendio.
- 6) **Assistenza tecnica**
- a) **Fare riparare l'utensile elettrico da personale specializzato qualificato e solo con ricambi originali.** In questo modo si garantisce il mantenimento della sicurezza dell'utensile elettrico.
 - b) **Non effettuare mai la manutenzione di batterie danneggiate.** È opportuno far eseguire tutti gli inter-

venti di manutenzione delle batterie esclusivamente dal produttore o da centri di assistenza autorizzati.

Avvertenze di sicurezza per trapani

1) Avvertenze di sicurezza per tutte le operazioni

- a) **Utilizzare la/le impugnatura/e supplementare/i.** La perdita del controllo può causare lesioni.
- b) **Prima dell'uso sostenere bene l'elettrotrouensile.** Questo elettrotrouensile produce un'elevata coppia. Se l'elettrotrouensile non viene sostenuto in modo sicuro durante l'uso, si può verificare una perdita del controllo e causare lesioni.
- c) **Durante l'esecuzione di lavori in cui l'elettrotrouensile può entrare a contatto con cavi elettrici nascosti, afferrare l'elettrotrouensile o le viti dalle superfici isolate previste per l'impugnatura.** Per effetto del contatto con un cavo conduttore di tensione, i componenti metallici dell'apparecchio possono trovarsi sotto tensione e rilasciare una scossa elettrica.

2) Avvertenze di sicurezza per l'uso di punte lunghe

- a) **Non lavorare assolutamente con un numero di giri superiore al numero di giri massimo consentito per la punta.** In caso di numeri di giri superiori la punta può cedere leggermente, se può ruotare liberamente senza contatto con il pezzo, e causare lesioni.

b) **Iniziare la foratura sempre con un ridotto numero di giri e mentre la punta è in contatto con il pezzo.** In caso di numeri di giri superiori la punta può cedere leggermente, se può ruotare liberamente senza contatto con il pezzo, e causare lesioni.

c) **Non esercitare alcuna pressione eccessiva e solo in direzione longitudinale rispetto alla punta.** Le punte possono cedere e quindi rompersi o portare a una perdita del controllo e a lesioni.

3) Avvertenze di sicurezza aggressive

a) **Non utilizzare accessori diversi da quelli raccomandati da PARKSIDE.** Ciò può causare scosse elettriche o incendi.

Rischi Residui

Anche se questo utensile elettrico viene usato conformemente alle disposizioni, rimangono sempre rischi residui. I seguenti pericoli possono verificarsi in relazione alla tipologia costruttiva e al tipo di esecuzione di questo elettrodomestico:

- a) Lesioni da taglio
- c) Danni all'udito, qualora non venga indossata un'adeguata protezione dell'udito.
- d) Danni alla salute risultanti dalle oscillazioni mano-braccio, quando l'apparecchio viene usato per un periodo prolungato o non viene condotto o mantenuto conformemente alle disposizioni.



Avvertenza! Questo utensile elettrico genera un campo magnetico durante il funzionamento. In determinate condizioni questo campo può compromettere gli impianti medici attivi o passivi. Per ridurre il pericolo di lesioni gravi o letali, consigliamo alle persone con impianti medici di consultare il medico e il produttore dell'impianto medico prima di azionare la macchina.



Rispettare le avvertenze di sicurezza e le indicazioni per la ricarica e l'uso corretto indicato nelle istruzioni per l'uso delle batterie e del caricabatterie della serie Parkside X 20 V Team. Una descrizione dettagliata sul processo di carica e altre informazioni sono riportate nelle istruzioni per l'uso accluse separatamente.

Comando





Rimuovere la batteria dal dispositivo, per evitare che entri involontariamente in funzione. Sussiste pericolo di lesioni!



Durante il lavoro verificare che la temperatura ambiente non sia superiore a 50 °C, né inferiore a -20 °C.



Selezionare la modalità operativa corretta a seconda se si vogliono effettuare fori  oppure avviti . A tal scopo consultare il capitolo "Accendere/spengere limitatore di coppia"

Controllo dello stato di carica della batteria

Premere il tasto soft (10) della batteria (11). Lo stato di carica della batteria (11) viene segnalato mediante l'accensione delle spie a LED dell'apposito indicatore (12).

rosso-giallo-verde => Abatteria completamente carica.

rosso-giallo => batteria carica per ca. la metà.

rosso => la batteria deve essere caricata.

Ricarica della batteria



Lasciare raffreddare una batteria surriscaldata prima di ricaricarla.



Caricare la batteria (11) quando è accesa ormai solo la spia a LED rossa dello stato di carica (12).

1. All'occorrenza rimuovere la batteria (11) dall'apparecchio.
2. Collegare il caricabatterie (23) a una presa elettrica.
3. Infilare la batteria (11) nel vano del caricabatterie (23).
4. Al termine del processo di ricarica staccare la batteria (11) dal caricabatterie (23).
5. Scollegare il caricabatterie (23) dalla presa.

Panoramica delle spie di controllo a LED sul caricabatterie (23):

Spia a LED verde accesa senza la batteria inserita: il caricabatterie è pronto.

Spia a LED verde accesa:
la batteria è carica.

Spia a LED rossa accesa:

la batteria è in carica.

LED rosso lampeggiante:

Batteria surriscaldata

LED rosso + verde lampeggianti:

Batteria difettosa



Per l'indicatore LED del caricabatterie Smart consultare l'etichetta sull'apparecchio stesso.



Installazione / rimozione del gruppo batteria nell'apparecchio

Installazione del gruppo batteria:

1. Portare il commutatore del senso di rotazione (6) in posizione centrale (blocco).
2. Spostare il piede dell'apparecchio sul gruppo batteria (11) finché non si innesta.

Rimozione del gruppo batteria:

1. Premere i tasti di sbloccaggio (13) e sfilare in avanti il gruppo batteria (11) dall'apparecchio.

Velocità

Spostare il selettore velocità (5) su **1** o **2**, a seconda del numero di giri desiderato (basso o alto).

1a velocità.....0-550 min⁻¹

2a velocità.....0-2200min⁻¹



Modificare la velocità solo ad apparecchio fermo.



Impostare il senso di rotazione

Con il selettore senso di rotazione è possibile selezionare il senso di rotazione

dell'apparecchio (orario o antiorario) e assicurare l'apparecchio contro un'accensione involontaria. La freccia sul commutatore del senso di rotazione indica la direzione di lavorazione.

1. Attendere che l'apparecchio si arresti.
2. Portare il commutatore del senso di rotazione (6) nella posizione desiderata:

Senso di rotazione orario: per forare e avvitare viti. Premere il commutatore del senso di rotazione verso destra con la freccia in avanti

Senso di rotazione antiorario: per allentare viti. Premere il commutatore del senso di rotazione verso sinistra con la freccia all'indietro
3. **Blocco accensione:** portare il selettore senso di rotazione in posizione centrale.



Modificare il senso di rotazione solo ad apparecchio fermo.

Regolazione coppia

Ruotando l'anello di regolazione coppia (3) è possibile impostare la coppia massima. Sono previsti 25 livelli di coppia.

1. Selezionare la coppia desiderata ruotando l'anello di regolazione (3):
Livello 1 -> coppia più bassa,
Livello 25 -> coppia più elevata.
2. Iniziare con una coppia ridotta e aumentarla in base alle necessità.



Regolare l'anello di regolazione coppia solo ad apparecchio fermo.



Il raggiungimento della soglia di coppia impostata è accompagnato da un chiaro suono stridulo. Questo rumore è causato dalla coppia.

Accendere/spengere il limitatore di coppia

Il limitatore di coppia può essere acceso o spento solo ad apparecchio fermo.

Per effettuare **avvitamenti** accendere il limitatore di coppia.

- Impostare il selettore del limitatore di coppia (4) in modo tale che il **simbolo di avvitamento**  occupi la maggior parte della finestra d'ispezione.

Per effettuare **fori** spegnere il limitatore di coppia.

- Impostare il selettore del limitatore di coppia (4) in modo tale che il **simbolo di foratura**  occupi la maggior parte della finestra d'ispezione.

C Sostituzione punta

1. Ruotare il mandrino a serraggio rapido (2) in senso antiorario, fino a che l'apertura dello stesso (1) sia sufficientemente ampia da consentire l'inserimento della punta.
2. Infilare la punta nel mandrino a serraggio rapido (2) per quanto possibile.
3. Ruotare lo stesso in senso orario per stringere la punta.
4. Per rimuovere la punta, ruotare il mandrino a serraggio rapido (2) ed estrarre la punta.



Sul retro, in basso, al centro dell'impugnatura (7) si trova un portapunte magnetico (8) dove riporre una punta che non viene al momento utilizzata.

D Montare/smontare l'impugnatura supplementare



Usare l'apparecchio soltanto con l'impugnatura supplementare montata (21).

Montaggio dell'impugnatura supplementare

1. Ruotare l'impugnatura (20) dell'impugnatura supplementare (21) in senso antiorario.
2. Premere l'impugnatura (20) in direzione prolunga (19) e mantenere questa posizione. In questo modo il passante sarà più largo (17).
3. Far passare il passante (17) dell'impugnatura supplementare (21) sulla pinza serrapunta (2).
4. Rilasciare l'impugnatura premuta (20). Verificare (eventualmente con una leggera rotazione) che l'impugnatura supplementare (21) si inserisca nella reticolo dell'alloggiamento apparecchio.
5. Ruotare l'impugnatura (20) dell'impugnatura supplementare (21) in senso orario.



Smontaggio dell'impugnatura supplementare

1. Ruotare l'impugnatura (20) dell'impugnatura supplementare (21) in senso antiorario.
2. Premere l'impugnatura (20) in direzione prolunga (19) e mantenere questa posizione.
3. Staccare l'impugnatura supplementare (21) dall'apparecchio facendo passare il passante (17) dell'impugnatura supplementare (21) sulla pinza serrapunta (2).

i Con la vite a galletto (18) è possibile assicurare un fincorsa di profondità (disponibile come optional, vedi capitolo “Pezzi di ricambio/accessori”).

Accensione/spengimento

L'interruttore di accensione/spengimento (16) consente di regolare il numero di giri in maniera continua. Premendo l'interruttore di accensione/spengimento aumenta il numero di giri.

Preselezionare il numero di giri con il selettore velocità (5), vedi capitolo “Velocità”. Con il selettore limitatore di coppia (4) si può scegliere la modalità operativa Foratura  oppure Avvitamento , vedi capitolo “Accendere/spengere il limitatore di coppia”. Consigliamo di eseguire la modalità operativa viti nella marcia 1.

1. Per accendere l'apparecchio premere l'interruttore di accensione/spengimento (16). La luce di lavoro a LED (14) si accende durante l'esercizio e rimane accesa per altri 10 secondi circa dopo aver rilasciato l'interruttore di accensione/spengimento (16).

i La durata di accensione della luce di lavoro a LED (14) può essere impostata via app Lidl Home, vedi capitolo “Collegare l'apparecchio con l'app Lidl Home > Funzioni dell'app”.

2. Per spegnere, rilasciare l'interruttore di accensione/spengimento (16). Portando il selettore senso di rotazione (6) in posizione centrale viene attivata la sicura dell'apparecchio e non è possibile accenderlo.

i Nelle pause di lavoro l'apparecchio può essere agganciato alla cinghia mediante la staffa di metallo integrata (9).

Verificare che l'apparecchio sia spento e sia protetto dall'attivazione involontaria. La staffa di metallo è indicata anche per l'apertura di bottiglie con tappo a corona.

Collegare l'apparecchio con l'app Lidl Home

! L'apparecchio può essere collegato con l'app Lidl Home solo se utilizza una batteria Smart Performance.

i L'aggiornamento firmware può comportare variazioni di funzionalità dell'app.

1. Spostare il piede dell'apparecchio su una **batteria Smart Performance** fino allo scatto in posizione. Premere brevemente l'interruttore di accensione/spengimento (16).

i Il LED app Smart  (15) accanto alla luce di lavoro a LED (14) si accende.

2. Attivare il Bluetooth® del proprio smartphone.

3. Aprire l'app Lidl Home. A questo punto ci sono varie opzioni (1, 2, 3 e 3) per collegare l'apparecchio.

1 Se è il primo dispositivo ad essere collegato all'app:

4. Nella scheda  “A casa” selezionare l'opzione “**Aggiungere dispositivo**”. L'app ricerca i dispositivi disponibili nelle vicinanze e mostra i dispositivi trovati.

i In caso contrario, continuare a leggere l'opzione 3.

5. Selezionare “**Vai su Aggiungi**”; in tal modo viene visualizzato un elenco con i dispositivi disponibili.

6. Selezionare la batteria Smart (con cui si usa l'apparecchio) apponendo il segno di spunta ✓. Selezionare solo un dispositivo per volta. Se dovessero essere presenti altri segni di spunta, deselezionarli cliccando sulla relativa spunta.
7. Ora premere su ⊕ che presenta lo stesso colore della spunta messa.
8. Confermare il collegamento avvenuto con "Termina".
A questo punto l'apparecchio viene visualizzato nella scheda 🏠 "A casa" e può essere selezionato.

② Se in precedenza sono stati collegati altri dispositivi all'app:

4. Nella scheda 🏠 "A casa" selezionare ⊕ in alto a destra. L'app ricerca i dispositivi disponibili nelle vicinanze e mostra i dispositivi trovati.
 In caso contrario, continuare a leggere l'opzione ③.
5. Proseguire come descritto nell'opzione ① dal punto 5.

③ Se non compare automaticamente un elenco di dispositivi disponibili:

Se la batteria Smart (con cui si usa l'apparecchio) non viene proposta automaticamente, procedere come segue:

4. Nella scheda 🏠 "A casa" selezionare ⊕ in alto a destra.
5. Nella barra a sinistra selezionare "Altri".
6. Selezionare "Altri 2".
7. Confermare che l'indicazione lampeggia velocemente.
A questo punto l'app ricerca dispositivi disponibili e li propone.
8. Selezionare l'apparecchio desiderato premendo ⊕ per aggiungerlo all'app.
9. Confermare prima con "Continua", poi con "Termina".

④ Se in precedenza la batteria Smart è stata già collegata con l'app:

4. Selezionare la scheda 🏠 "A casa".
5. Selezionare la batteria Smart (con cui si usa l'apparecchio). Il simbolo 🔌 segnala che la batteria Smart è stata collegata con un apparecchio Performance.

Funzioni dell'app



Selezionare la batteria Smart 🔌 (con cui si usa l'apparecchio). Si aprirà la pagina riassuntiva dell'apparecchio che riporta le seguenti informazioni e possibilità di impostazione:

- l'**ID apparecchi utensile** consente di identificare precisamente l'utensile
- è riportato il **modello utensile** e il lotto di produzione fra parentesi
- il **consumo di corrente** in uso espresso in Ampere
- il **numero di giri** in uso espresso in RPM (rounds per minute)/min⁻¹
- viene visualizzato il **livello in uso** e può essere qui modificato, al posto del ricorso al Selettore di velocità(5)
- con l'**interruttore Kickbackcontrol** è possibile spegnere ed accendere il controllo del contraccolpo
- è possibile selezionare la **modalità di lavoro** dell'apparecchio: potenza, professionale ed ECO
- con l'**interruttore luci** è possibile spegnere ed accendere la luce di lavoro
- con la **luminosità LED** è possibile regolare la luminosità della luce di lavoro spostando la barra da 1% a 100%
- con il **ritardo spegnimento LED** è possibile impostare quanto a lungo deve rimanere accesa la luce di lavoro al rilascio dell'interruttore di accensione/ spegnimento

- è possibile leggere la **durata utilizzo** dell'apparecchio
- è possibile leggere la frequenza di **surriscaldamento** dell'apparecchio
- è possibile leggere la frequenza di **blocco** dell'apparecchio
- è possibile leggere la frequenza di **durata sovracorrente utensile** dell'apparecchio
- un puntino rosso accanto alla **versione Firmware** segnala che è disponibile un aggiornamento. Selezionando la versione Firmware è possibile eseguire l'aggiornamento
- con **Impostazione di fabbrica** è possibile ripristinare le impostazioni di partenza. Tutti i dati memorizzati verranno cancellati.



Scorrere sullo schermo da sinistra a destra per passare alla pagina riassuntiva della batteria Smart. Da qui è possibile:

Direttiva sulla protezione dei dati

La direttiva sulla protezione dei dati completa è disponibile nella scheda  "Io" alla voce  "Direttiva sulla protezione dei dati".

Scollegare il dispositivo e cancellare i dati dall'app

Scollegare la batteria Smart/ caricabatterie e cancellare i dati:

1. Nella scheda  "A casa", selezionare il dispositivo che si desidera eliminare cancellando i relativi dati.
2. Selezionare l'icona  in alto a destra.
3. Selezionare "Elimina dispositivo".
4. Per cancellare i dati, selezionare "Scollega e cancella dati".

Se si desidera solo scollegare il dispositivo senza cancellare i dati, selezionare "Scollega".

Scollegare l'apparecchio Performance, collegato alla batteria Smart, e cancellare i dati:

1. Selezionare la scheda  "A casa".
2. Selezionare la batteria Smart con cui si usa l'apparecchio Performance. Il simbolo  segnala che la batteria Smart è stata collegata con un apparecchio Performance.
3. In basso nelle impostazioni selezionare **Impostazione di fabbrica**. Viene ripristinata l'impostazione di fabbrica. Tutti i dati memorizzati verranno cancellati.

Problemi con l'app? - FAQ

1. Nell'elenco dei dispositivi, selezionare la batteria per la quale ci sono domande.
2. Selezionare l'icona  in alto a destra.
3. Selezionare l'opzione "FAQ" (domande frequenti).

Pulizia e manutenzione



Lasciare eseguire i lavori di riparazione e di manutenzione non descritti nelle presenti istruzioni d'uso dal nostro centro di assistenza tecnica. Usare solo ricambi originali. Pericolo di lesioni!



Spegnere l'apparecchio ed estrarre la batteria dall'apparecchio prima di eseguire lavori all'apparecchio.

Eeguire i seguenti lavori di pulizia e manutenzione. In questo modo si garantisce un uso duraturo e affidabile.

Pulizia



L'apparecchio non deve essere spruzzato con acqua né immerso nell'acqua. Pericolo di scosse elettriche!

- Tenere le feritoie di ventilazione, l'alloggiamento del motore e le impugnature dell'apparecchio pulite. A tale scopo usare un panno umido o una spazzola.
Non usare detergenti o solventi. Possono causare danni irreparabili all'apparecchio.

Manutenzione

L'apparecchio non richiede interventi di manutenzione.

Conservazione

- Conservare l'apparecchio in un luogo asciutto e privo di polvere, lontano dalla portata dei bambini
- La temperatura di conservazione per la batteria e l'apparecchio è compresa tra 0 °C e 45 °C. Evitare durante il processo di ricarica freddo o caldo estremi, affinché la batteria non perda la potenza.
- Riporre l'apparecchio nella valigetta in dotazione (22).

Smaltimento/Tutela dell'ambiente

Rimuovere la batteria dall'apparecchio prima di smaltirlo! Smaltire l'apparecchio, gli accessori e l'imballaggio in modo da garantirne il corretto riciclaggio nel rispetto dell'ambiente. Per le istruzioni sullo smalti-

mento della batteria, consultare le istruzioni per l'uso della batteria e del caricabatterie accluse separatamente.



Le apparecchiature non si devono smaltire insieme ai rifiuti domestici.

- Consegnare l'apparecchio ad un centro di riciclaggio. Le parti in plastica e in metallo possono essere suddivise per tipo per poi essere portate al centro di riciclaggio. Domandare a tal proposito il nostro centro assistenza.
- Lo smaltimento degli apparecchi difettosi consegnati viene effettuato gratuitamente.



Non smaltire la batteria con i rifiuti domestici, nel fuoco (pericolo di esplosione) o in acqua. In caso di fuoriuscita di fumi o liquidi tossici, le batterie danneggiate possono essere nocive per l'ambiente e per la salute delle persone.

Smaltire le batterie conformemente alle disposizioni locali. Le batterie difettose o esauste devono essere riciclate secondo la direttiva 2006/66/CE. Conferire le batterie ad un centro di raccolta di batterie usate, dove verranno sottoposte a un corretto riciclaggio nel rispetto dell'ambiente. Per informazioni in merito rivolgersi al servizio di raccolta locale o al nostro centro di assistenza.

Smaltire le batterie quando sono scariche. Si consiglia di coprire i poli con nastro adesivo come protezione contro il cortocircuito. Non aprire la batteria.

Pezzi di ricambio/ Accessori

È possibile ordinare pezzi di ricambio e accessori all'indirizzo www.grizzlytools.shop

In caso di problemi con la procedura d'ordine, utilizzare il modulo di contatto. Per ulteriori domande rivolgersi al „Service-Center“ (vedere pagina 175).

Mandrino a chiusura rapida....911105376
Impugnatura supplementare91110031
Finecorsa di profondità.....91110029

Garanzia

Stimata cliente, gentile cliente,
Il prodotto gode di una garanzia di 5 anni dalla data di acquisto.

In caso di difetti di questo prodotto può avanzare diritti legali nei confronti del venditore del prodotto. Tali diritti legali non vengono limitati dalla nostra garanzia qui di seguito rappresentata.

Condizioni di garanzia

Il termine di garanzia inizia con la data di acquisto. La preghiamo di conservare in un luogo sicuro lo scontrino fiscale originale. Questo documento viene richiesto come prova d'acquisto.

Se entro cinque anni dalla data di acquisto di questo prodotto dovessero emergere difetti di fabbricazione o del materiale, il prodotto viene a nostra discrezione ripartito o sostituito a titolo gratuito. Questa garanzia presuppone che l'apparecchio difettoso venga presentato entro cinque anni unitamente allo scontrino d'acquisto (scontrino) con una breve descrizione del difetto e di quando si è riscontrato.

Se il difetto è coperto dalla nostra garanzia, riceverà il prodotto riparato oppure un prodotto nuovo. Con la riparazione o la sostituzione del prodotto non inizia un nuovo periodo di garanzia.

Tempo di garanzia e diritti legali per vizi della cosa

Il periodo di garanzia non viene prolungato. Questo vale anche per parti sostituite e riparate. Difetti e vizi presenti già al momento dell'acquisto devono essere segnalati immediatamente dopo la rimozione dall'imballaggio. Riparazioni che accorrono dopo il periodo di garanzia sono a pagamento.

Volume di garanzia

L'apparecchio è stato prodotto accuratamente secondo severe direttive di qualità e controllato con coscienza prima della consegna.

La prestazione di garanzia vale per difetti di materiale o di fabbricazione. Questa garanzia non si estende ai componenti del prodotto che sono soggetti a normale usura e che quindi possono essere visti come parti di usura (p. es. mandrino a chiusura rapida) oppure per danneggiamenti delle parti fragili (p. es. interruttori).

Questa garanzia decade se il prodotto è stato danneggiato, non usato correttamente o non mantenuto. Per un uso corretto del prodotto devono essere osservate tutte le indicazioni riportate nelle istruzioni per l'uso. Destinazioni d'uso e azioni sconsigliate nelle istruzioni d'uso o dalle quali si viene avvertiti, sono tassativamente da evitare.

Il prodotto è destinato solo per i privati e non per uso commerciale. In caso di uso improprio, esercizio della forza e interventi non effettuati dalla nostra filiale di

assistenza tecnica autorizzata, decade la garanzia.

Svolgimento in caso di garanzia

Per garantire una rapida elaborazione della Sua pratica, La preghiamo di seguire le seguenti indicazioni:

- per tutte le richieste tenere a portata di mano lo scontrino fiscale e il codice articolo (IAN 411076_2201) come prova d'acquisto.
- I codici articolo sono riportati sulla targhetta del tipo.
- Nel caso in cui si dovessero verificare difetti funzionali o altri vizi, La preghiamo di contattare **telefonticamente** o per **e-mail**. Riceverà ulteriori informazioni sullo svolgimento del Suo reclamo.
- Un prodotto rilevato come difettoso può essere inviato con porto franco all'indirizzo di assistenza comunicato, previa consultazione del nostro servizio di assistenza tecnica, allegando la prova d'acquisto (scontrini fiscali) e l'indicazione, in che cosa consiste il difetto e quando si è verificato. Per evitare problemi di accettazione e costi aggiuntivi, usare tassativamente solo l'indirizzo che Le è stato comunicato. Assicurarsi che la spedizione non avvenga in porto assegnato, con merce ingombrante, corriere espresso o altro carico speciale. Spedire l'apparecchio inclusi tutti gli accessori forniti insieme al momento dell'acquisto e garantire un imballaggio di trasporto sufficientemente sicuro.

Servizio di riparazione

Riparazioni **non soggette alla garanzia** possono essere effettuate dietro fattura dalla nostra filiale di assistenza tecnica previo

preventivo gratuito da parte della stessa. Possiamo lavorare solo apparecchi che vengono spediti sufficientemente imballati e affrancati.

Attenzione: Spedire l'apparecchio alla nostra filiale in condizioni pulite e con l'indicazione del difetto.

Apparecchi spediti in porto assegnato - con merce ingombrante, corriere espresso o altro carico speciale - non vengono accettati. Lo smaltimento degli apparecchi difettosi spediti viene effettuato da noi gratuitamente.

Service-Center



Assistenza Italia

Tel.: 8007 81188

E-Mail: grizzly@lidl.it

IAN 411076_2201



Assistenza Malta

Tel.: 8006 2230

E-Mail: grizzly@lidl.com.mt

IAN 411076_2201

Importatore

Non dimenticare che il seguente indirizzo non è un indirizzo di assistenza tecnica.

Contattare prima di tutto il centro di assistenza tecnica sopra nominato.

Grizzly Tools GmbH & Co. KG

Stockstädter Straße 20

63762 Großostheim

Germania

www.grizzlytools.de

Tartalom

Bevezető.....	176
Rendeltetés	176
Általános leírás.....	177
Szállítási terjedelem	177
Áttekintés	177
Működésleírás	177
Műszaki adatok.....	177
Töltési idő.....	178
Biztonsági tudnivalók	179
Szimbólumok és ábrák	179
Általános biztonsági tudnivalók elektromos szerszámgépekhez.....	179
Fűrógépekre vonatkozó biztonsági utasítások	183
Maradék Rizikó	183
Használat	184
Ellenőrizze a akku töltésszintjét.....	184
Az akkumulátor feltöltése	184
Akkumulátor-telep behelyezése a készülékbe / kivétele a készülékből... ..	185
Sebességfokozat választás	185
Forgásirány beállítása	185
Forgatónyomaték beállítása.....	185
Csúszó kuplung be-, kikapcsolása ..	186
Szerszámcsere.....	186
Pótmarkolat felszerelése/ leszerelése	186
Be- és kikapcsolás	187
A készülék csatlakoztatása a Lidl Home alkalmazáshoz	187
Az alkalmazás funkciói.....	188
Adatvédelmi irányelv.....	189
Készülék leválasztása és adatok törlése az alkalmazásból	189
Problémája van az alkalmazással? – GYIK.....	189
Tisztítás és karbantartás	189
Tisztítás.....	190
Karbantartás	190
Tárolás.....	190

Eltávolítás és környezetvédelem	190
HU JÓTÁLLÁSI TÁJÉKOZTATÓ.....	191
Alkatrészek/Tartozékok.....	193
Az eredeti CE megfeleléségi nyilatkozat fordítása.....	222
Robbantott ábra	225

Bevezető

Gratulálunk az Ön által megvásárolt új berendezéshez. Ezzel egy kiváló minőségű termék mellett döntött.

A jelen készülék minőségét a gyártás alatt ellenőrizték és alávetették egy végső ellenőrzésnek. Ezzel a készülék működőképessége biztosított.



A használati útmutató a termék részét képezi. Fontos utasításokat tartalmaz a biztonságra, a használatra és a hulladékeltávolításra vonatkozóan. A termék használata előtt ismerkedjen meg az összes kezelési és biztonsági útmutatással. A terméket csak a leírtaknak megfelelően és a megadott használati területen lehet alkalmazni.

Őrizze meg jól az útmutatót és a termék harmadik személynek való továbbadása esetén mellékelje az összes dokumentumot.

Rendeltetés

A készülék csavarok fába, fémbe vagy műanyagba történő be-, illetve kicsavarására, valamint könnyű fűrási munkafeladatokra használható.

Minden más használat, amely ebben az utasításban nincs kifejezetten megengedve, a szerszámgép károsodásához vezethet és a felhasználó számára komoly veszélyt

jelenthet.

A gyártó nem felel a rendeltetésellenes használatból vagy a hibás kezelésből adódó károokért.

Ez a berendezés nem alkalmas ipari használatra. Ipari alkalmazás esetén megszűnik a garancia.

A készülék a (Parkside) X 20 V TEAM sorozat része és a (Parkside) X 20 V TEAM sorozat akkumulátoraival üzemeltethető.

Az akkumulátorokat csak a (Parkside) X 20 V TEAM sorozat töltőivel szabad tölteni.

Általános leírás

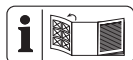

A fontosabb komponensek ábrája az elülső és a hátsó kihajtható oldalon található.

Szállítási terjedelem

Csomagolja ki a készüléket és ellenőrizze teljességét: Gondoskodjon a csomagolóanyag szabályszerű hulladékként történő elhelyezéséről.

- Akkus fűrő-csavarozó
- pótmarkolat
- tároló koffer
- használati útmutató



Az akkumulátor és a töltő nem része a csomagnak.

Áttekintés

- 1 tokmány-nyílás
- 2 gyorstokmány
- 3 forgatónyomaték-beállítógyűrű
- 4 csúszó kuplung választókapcsoló
- 5 sebességfokozat kapcsoló
- 6 forgásirány kapcsoló
- 7 markolat
- 8 bittartó

- 9 fémkengyel
- 10 funkciógomb
- 11 akkumulátor
- 12 töltésszint-kijelző
- 13 kireteszelő gomb
- 14 LED-munkavilágítás
- 15 Smart App LED
- 16 be-, kikapcsoló
- 17 hurok
- 18 szárnyascsavár
- 19 hosszabbító
- 20 fogó
- 21 pótmarkolat
- 22 koffer
- 23 töltőkészülék

Működésleírás

Az akkumulátoros kétebeesésű fűrő-csavarozó jobb-/balmenet lehetőséggel, gyorstokmánnyal és LED-munkavilágítással rendelkezik.

A maximális forgatónyomaték előre beállítható. A fűrészhez a csúszó kuplungot egyszerűen ki lehet kapcsolni kapcsolóval.

A készülék igény esetén párosítható a Lidl Home alkalmazással. A kezelőelemek funkciója az alábbi leírásban található.

Műszaki adatok

Akkus fűrő-csavarozó.....	
..... PPBSA 20-Li A1	
Motorfeszültség U_{max}	20 V ==
Üresjáratú fordulatszám (n_0)	
1. sebesség.....	0-550 min ⁻¹
2. sebesség.....	0-2200 min ⁻¹
Forgató-nyomaték.....	max. 150 Nm
Tokmánykapacitás Ø.....	1,5-13 mm
Tömeg (pótmarkolat).....	2,0 kg
Súly (pótmarkolat	
+ smart akkumulátorral, 4 Ah).....	2,6 kg
Furatátmérő fához.....	max. 150 mm
Furatátmérő acélhoz.....	max. 16 mm

Védelmi mód IPX0
 Használható akkumulátor-típus Li-ion
 Hőmérséklet max. 50 °C
 Töltés 4 - 40 °C
 Üzemeltetés -20 - 50 °C
 Tárolás 0 - 45 °C
 Hangnyomásszint (L_{pA})
 85,1 dB, $K_{pA} = 5$ dB
 Hangteljesítményszint (L_{WA})
 96,1 dB; $K_{WA} = 5$ dB
 Rezgés (a_{ij}) csavarozás
 Markolat 2,699 m/s^2 ; $K = 1,5$ m/s^2
 Pótmarkolat 1,937 m/s^2 ; $K = 1,5$ m/s^2
 Smart akkumulátorokkal
 (Smart PAPS 204 A1/Smart PAPS 208 A1)
 történő használat esetén
 Munkafrekvencia/
 Frekvenciasáv 2400 - 2483,5 MHz
 max. átviteli teljesítmény ≤ 20 dBm

A megadott rezgés-összérték és a megadott zajkibocsátási érték szabványosított mérési eljárással lett meghatározva és felhasználható az elektromos kéziszerszám egy másik készülékkel történő összehasonlítására.

A megadott rezgés-összérték és a megadott zajkibocsátási érték a terhelés előzetes megbecsüléséhez is felhasználható.

Viselje a hallásvédőt.

 **Figyelmeztetés:** A rezgés- és zajkibocsátási értékek az elektromos kéziszerszám tényleges használata során eltérhetnek a megadott értékektől az elektromos kéziszerszám használatától és különösen attól függően, hogy milyen munkadarab kerül megmunkálásra.

A kezelő védelme érdekében biztonsági intézkedéseket kell hozni, amelyek a tényleges felhasználási körülmények során történő rezgésterhelés becslésén alapulnak (ugyanakkor a működési ciklus minden részét, pél-

dául azokat az időszakokat is figyelembe kell venni, amikor az elektromos kéziszerszám ki van kapcsolva, és amikor bár be van kapcsolva, de terhelés nélkül fut).

Töltési idő

A készülék a (Parkside) X 20 V TEAM sorozat része és a (Parkside) X 20 V TEAM sorozat akkumulátoraival üzemeltethető. A (Parkside) X 20 V TEAM sorozat akkumulátorait csak a (Parkside) X 20 V TEAM sorozat töltőivel szabad tölteni.

Javasoljuk, hogy ezt a készüléket kizárólag az alábbi akkumulátorokkal üzemeltesse: PAP 20 B1, PAP 20 B3, Smart PAPS 204 A1, Smart PAPS 208 A1

Javasoljuk, hogy ezeket az akkumulátorokat az alábbi töltőkkel töltsse: PLG 20 A3, PLG 20 A4, PLG 20 C1, PLG 20 C3, PDSLIG 20 A1, Smart PLGS 2012 A1

Figyelem! A kompatibilis akkumulátorok aktuális listája az alábbi oldalon található: www.lidl.de/akku

Töltési idő (Percek)	PAP 20 A1 PAP 20 B1	PAP 20 A2	PAP 20 A3 PAP 20 B3	Smart PAPS 204 A1	Smart PAPS 208 A1
PLG 20 A1 PLG 20 A4 PLG 20 C1	60	90	120	120	210
PLG 20 A2	45	60	80	80	165
PLG 20 A3 PLG 20 C3	35	45	60	50	120
PDSLГ 20 A1	35	45	60	50	120
Smart PLGS 2012 A1	35	40	40	40	50

Biztonsági tudnivalók

A gép használatakor figyelembe kell venni a biztonsági utasításokat.

Szimbólumok és ábrák

A készüléken található képek



A készülék első üzembe helyezése előtt figyelmesen olvassa végig a kezelési utasítást.



Az elektromos készülékek nem tartoznak a háztartási hulladékok közé



Smart App LED



Fűrés
csúszó kuplung kikapcsolva



Csavarozás
Csúszó kuplung bekapcsolva

Az utasításban található szimbólumok



Veszélyre figyelmeztető jel a személyi sérülések és anyagi károk elkerülése érdekében.



Figyelmeztető jelzés áramütés okozta személyi sérülések megelőzésére vonatkozó információval.



Utasító jelzések az anyagi kár elhárítására vonatkozó utasításokkal.



Utaló jelek a készülék jobb kezelésére vonatkozó információkkal.

Általános biztonsági tudnivalók elektromos szerszámgépekhez



FIGYELMEZTETÉS! Olvassa el az elektromos kéziszerszámhoz tartozó összes biztonsági utasítást, tudnivalót, illusztrációt és műszaki adatot. A biztonsági tudnivalók és utasítások betartásának elmulasztása áramütést, tüzet és/vagy súlyos sérüléseket okozhat.

A jövőbeni használat érdekében őrizzen meg minden biztonsági tudnivalót és útmutatót.

A biztonsági tudnivalókban alkalmazott „elektromos szerszámgép” fogalom hálózatról működtetett elektromos szerszám-

gépekre (hálózati kábel) és akkuval működtetett elektromos szerszámgepekre (hálózati kábel nélkül) vonatkozik.

1) Munkahelyi biztonság

- a) **Munkaterületét mindig tartsa tisztán és jól megvilágítva.** A rendtelenség vagy a megvilágítatlan munkaterületek balesetekhez vezethetnek.
- b) **Ne dolgozzon az elektromos szerszámgéppel robbanásveszélyes környezetben, ahol éghető folyadékok, gázok vagy porok találhatóak.** Az elektromos szerszámgépek szikrákat hoznak létre, melyek meggyújthatják a port vagy a gőzöket.
- c) **Az elektromos szerszámgép használata közben tartsa távol a gyermekeket és az egyéb személyeket.** Ha elvonják a figyelmét, elveszítheti a szerszámgép feletti uralmat.

2) Elektromos biztonság

- a) **Az elektromos szerszámgép csatlakozó dugójának passzolnia kell a dugaszoló aljzatba. A dugót semmilyen módon sem szabad módosítani. Ne használjon adapterdugókat védőföldelt elektromos szerszámgépekkel együtt.** A módosítás nélküli dugók és a megfelelő dugaszoló aljzatok csökkentik az áramütés kockázatát.
- b) **Kerülje teste érintkezését a földelt felületekkel, mint pl. csövekkel, fűtőtestekkel, tűzhelyekkel és hűtőszekrényekkel.** Megnöveli az áramütés veszélyének kockázata, ha az Ön teste földelve van.
- c) **Az elektromos szerszámgépeket esőtől és nedvességtől távol kell tartani.** Növeli az áramütés kockázata,

ha víz hatol be az elektromos szerszámgépbe.

- d) **Ne használja a kábelt rendeltetésétől eltérő célokra, az elektromos szerszámgép hordozásához, felakasztásához vagy a dugó dugaszoló aljzattól történő kihúzásához. Tartsa távol a kábelt hőtől, olajtól, éles peremektől vagy mozgásban lévő készülékelemektől.** A sérült vagy összegabalyodott kábelek növelik az áramütés kockázatát.
- e) **Ha egy elektromos szerszámgéppel a szabadban akar dolgozni, csak olyan hosszabbító kábelt használjon, amely külső terekben is alkalmazható.** A kültéri használatra alkalmas hosszabbító kábel alkalmazása csökkenti az áramütés kockázatát.
- f) **Ha az elektromos kéziszerszám nedves helyen történő használata elkerülhetetlen, használjon áram-védőkapcsolót.**

Az áram-védőkapcsoló használata csökkenti az áramütés kockázatát.

3) Személyek biztonsága

- a) **Legyen figyelmes, ügyeljen arra, hogy mit csinál és végezze a munkát racionálisan az elektromos szerszámgéppel. Soha ne használjon elektromos szerszámgépet, ha fáradt, illetve kábítószerek, alkohol vagy gyógyszerek hatása alatt áll.** Egy elektromos szerszámgép használata közben egyetlen figyelmetlen pillanat is komoly sérülésekhez vezethet.
- b) **Hordjon személyi védőfelszerelést és mindig egy védőszemüveget.** A személyi védőfelszerelés,

mint a pormaszok, a csúszásálló biztonsági cipők, a védősisak vagy a hallásvédő viselése, az elektromos szerszám-gép mindenkor fajtája és alkalmazása függvényében, csökkenti a sérülések kockázatát.

- c) Kerülje a véletlen üzembe helyezést. Győződjön meg arról, hogy az elektromos szerszám-gép ki van kapcsolva, mielőtt áramellátásra és/vagy akkura csatlakoztatja, felemeli vagy hordozza.** Balesetekhez vezethet, ha az elektromos szerszám-gép hordozása közben a kapcsolón tartja az ujját, vagy a készüléket bekapcsolva csatlakoztatja az áramellátásra.
- d) Az elektromos szerszám-gép bekapcsolása előtt távolítsa el a beállító szerszámokat vagy a csavarkulcsot.** A forgó készülékekben lévő szerszám vagy kulcs sérülésekhez vezethet.
- e) Kerülje az abnormális testtartást. Gondoskodjon a stabil álló helyzetről és mindenkor tartsa meg egyensúlyát.** Így váratlan helyzetekben jobban tudja kontrollálni az elektromos szerszám-gépet.
- f) Viseljen megfelelő ruházatot. Ne viseljen bő ruházatot vagy ékszereket. Haját, ruházatát és kesztyűit tartsa távol a mozgásban lévő alkotóelemektől.** A mozgásban lévő alkotóelemek elkapathatják a laza ruházatot, az ékszereket vagy a hosszú haját.
- g) Amennyiben a készülékhez porelszívó és porgyűjtő berendezés is szerelhető, akkor azokat fel kell helyezni és megfelelően használni kell.** Porelszívó alkalmazása csökkentheti a por miatti veszélyeztetéseket.
- h) Ne gondolja, hogy biztonságban van és ne hagyja figyelmen kívül az elektromos kéziszerszámokra vonatkozó biztonsági előírásokat akkor sem, ha többszöri használat után jól ismeri az elektromos kéziszerszám használatát.** A figyelmetlenség már a másodperc törtrésze alatt is súlyos sérülésekhez vezethet.
- 4) Az elektromos szerszám-gép alkalmazása kezelése**
- a) Ne terhelje túl a készüléket. Munkájához használja az annak megfelelő elektromos szerszám-gépet.** A megfelelő elektromos szerszám-géppel jobban és biztonságosabban dolgozhat a megadott teljesítménytartományban.
- b) Ne használjon olyan elektromos szerszám-gépet, melynek meghibásodott a kapcsolója.** A nem be- vagy kikapcsolható elektromos szerszám-gép veszélyes és meg kell javíttatni.
- c) Húzza ki a hálózati csatlakozódugót a csatlakozóaljzatból és/vagy távolítsa el a levehető akkumulátort, mielőtt beállításokat végez a készüléken, betétszerszámokat cserél vagy az elektromos kéziszerszámot elteszi.** Ez az óvintézkedés megakadályozza az elektromos szerszám-gép véletlen beindulását.
- d) A használaton kívül lévő elektromos szerszám-gépek tárolása gyermekek által el nem érhető helyen történjen. Ne engedje, hogy olyan személyek használják a készüléket, akik azt nem ismerik és jelen utasításokat**

nem olvasták el. Az elektromos szerszámgépek veszélyesek, ha azokat tapasztalatlan személyek használják.

- e) Gondosan ápolja az elektromos kéziszerszámot és a betétszerszámokat. Ellenőrizze, hogy a mozgatható alkotóelemek kifogástalanul működjenek, és ne szoruljanak, illetve hogy ne legyenek eltörve vagy olyan mértékben megsérülve alkotóelemek, hogy az csorbítsa az elektromos szerszámgép működését.** A készülék használata előtt a sérült alkotóelemeket javíttassa meg. Számos baleset okát a rosszul karbantartott elektromos szerszámgépek képezik.
- f) A vágószerszámokat tartsa élesen és tisztán.** A gondosan ápoltt, éles vágóélekkel rendelkező vágószerszámok kevésbé szorulnak be és könnyebben vezethetők.
- g) Az elektromos szerszámgépet, a tartozékokat, a behelyezhető szerszámokat stb. alkalmazza jelen utasításoknak megfelelően. Eközben vegye figyelembe a munkafeltételeket és a kivitelezendő tevékenységet.** Az elektromos szerszámgépek rendeltetés szerinti alkalmazásuktól eltérő célra történő használata veszélyes szituációkat teremthet.
- h) A markolatokat és fogófelületeket tartsa szárazon, tisztán és olaj- illetve zsírmentesen.** A csúszós markolatok és fogófelületek nem teszik lehetővé az elektromos kéziszerszám biztonságos használatát és irányítását váratlan helyzetekben.

5) Akkus készülékek gondos kezelése és használata

- a) Az akkukat csak a gyártó által javasolt akkutöltőkben töltsse fel.** Meghatározott fajtájú akkuhoz készült akkutöltő eltérő fajtájú akkukkal történő használata esetén tűzveszély áll fenn.
- b) Az elektromos szerszámgépben mindig csak az azokkal történő használat céljára rendeltetett akkukat használja.** Az eltérő akku használata sérüléseket okozhat és tűzveszélyt rejt magában.
- c) A használaton kívüli akkut tartsa távol gemkapcsoktól, érméktől, kulcsoktól, szögektől, csavaroktól és egyéb olyan apró fémtárgyaktól, melyek az érintkezők áthidalását okozhatják.** Az akku érintkezői között fellépő rövidzárlat égési sérüléseket okozhat és tűzveszélyes.
- d) Hibás alkalmazás esetén folyadék juthat ki az akkuból. Kerülje az azzal való érintkezést. Véletlen érintkezés esetén vízzel alaposan le kell öblíteni.** Ha a folyadék szembe kerül, kérje orvos segítségét is. A kifolyt akkufolyadék irritálhatja a bőrt vagy égési sérüléseket okozhat.
- e) Ne használjon sérült vagy átalakított akkumulátort.** A sérült vagy átalakított akkumulátorok előre nem látható módon viselkedhetnek, és tüzet, robbanást vagy személyi sérülést okozhatnak.
- f) Ne tegyen ki akkumulátort tűznek vagy magas hőmérsékletnek.** Tűz vagy 130 °C feletti hőmérséklet robbanást okozhat.
- g) Kövesse a töltésre vonatkozó utasításokat és soha ne töltsse az akkumulátort vagy az akkumu-**

látoros szerszámot a használati útmutatóban megadott hőmérsékleti tartományon kívül. A helytelen vagy a megengedett hőmérsékleti tartományon kívüli töltés tönkre teheti az akkumulátort és növeli a tűzveszélyt.

6) Vevőszolgálat

- a) **Elektromos szerszámgépe javíttatásához csak szakképzett szakszemélyzetet és csak eredeti pótalkatrészeket vegyen igénybe.** Ezzel biztosított, hogy az elektromos szerszámgép biztonságos maradjon.
- b) **Soha ne végezzen karbantartást sérült akkumulátorokon.** Az akkumulátorok valamennyi karbantartását csak a gyártó vagy hivatalos vevőszolgálatok végezhetik.

Fúrógépekre vonatkozó biztonsági utasítások

1) Minden munkavégzésre vonatkozó biztonsági utasítások

- a) **Használja a pótmárkolato(ka)t.** Személyi sérülést okozhat, ha elveszti uralmát a készülék felett.
- b) **Használat előtt alaposan támassza alá az elektromos kéziszerszámot.** Ez az elektromos kéziszerszám nagy forgatónyomatékokat generál. Ha az elektromos kéziszerszám nincs biztonságosan alátámasztva a működtetés közben, akkor irányíthatatlanná válhat és személyi sérülést okozhat.
- c) **Az elektromos kéziszerszámot csak a szigetelt markoló felületénél fogja meg, ha olyan munkát végez, amely során a betétszerszám vagy a csavarok**

rejtett áramvezetékekhez érhetnek. A feszültség alatt álló kábellel való érintkezés a készülék fém részeit is feszültség alá helyezheti és áramütést okozhat.

2) Biztonsági utasítások hosszú fúrószerszámok használata esetén

- a) **Semmiképpen ne dolgozzon a fúrószerszám legnagyobb megengedett fordulatszámánál magasabb fordulatszámmal.** Nagyobb fordulatszám esetén a fúrószerszám könnyen elgörbülhet, ha nem ér a munkadarabhoz és szabadon tud forogni, valamint sérüléseket okozhat.
- b) **Kezdje a fúrást mindig alacsony fordulatszámon és úgy, hogy a fúró a munkadarabhoz ér.** Nagyobb fordulatszám esetén a fúrószerszám könnyen elgörbülhet, ha nem ér a munkadarabhoz és szabadon tud forogni, valamint sérüléseket okozhat.
- c) **Ne gyakoroljon túl nagy nyomást a fúrószerszámra és csak hosszanti irányban gyakoroljon rá nyomást.** A fúrószerszámok elgörbülhetnek és ezáltal eltörhetnek vagy irányíthatatlanná válhatnak és sérülést okozhatnak.

3) Kiegészítő biztonsági utasítások

- a) **Ne használjon olyan tartozékokat, amelyeket a PARKSIDE nem ajánl.** Ez áramütést vagy tüzet okozhat.

Maradék Rizikó

Akkor is, ha Ön az elektromos szerszámát az előírásoknak megfelelően használja,

mindig fennáll egy bizonyos maradék rizikó. A következő veszélyek léphetnek fel az elektromos szerszám felépítésével és kivitelezésével kapcsolatban:

- a) vágási sérülések
- b) halláskárosodás, amennyiben nem viselne megfelelő fülvédőt.
- c) egészségkárosodás, amely a kéz és a kar rezgéséből következik, amennyiben a berendezést hosszabb időn keresztül használná vagy azt nem az előírásoknak megfelelően vezetné vagy karbantartaná.

 **Figyelem!** A jelen elektromos szerszám üzem közben elektromágneses mezőt gerjeszt. Ez a mező bizonyos körülmények között aktív vagy passzív módon orvosi implantátumokat befolyásolhat. Ennek érdekében, hogy a komoly vagy halálos sérülések veszélyét csökkentsék, az orvosi implantátumokat viselő személyeknek ajánljuk, konzultáljanak orvosukkal és az orvosi implantátum gyártójával, mielőtt használnák a gépet.



 **Vegye figyelembe a Parkside X 20 V Team akkumulátor és töltő használati útmutatójában lévő töltésre és helyes használatra vonatkozó biztonsági utasításokat és tudnivalókat. A töltés részletes leírása és további információk ebben a külön használati útmutatóban található.**

Használat

 **Vegye ki az akkumulátort a készülékből a véletlen üzembe helyezés megelőzése céljából. Sérülésveszély áll fenn!**

 **Ügyeljen arra, hogy a környezeti hőmérséklet a munka-**

végzés során ne haladja meg az 50 °C-ot és ne legyen kevesebb, mint -20 °C.

 Válassza ki a megfelelő üzemmódot a készüléken attól függően, hogy fúrni  vagy csavarozni  szeretne. Ehhez lásd a „Csúszó kuplung be-, kikapcsolása” fejezetet

Ellenőrizze a akku töltésszintjét

Nyomja meg az akkumulátoron (11) lévő funkciógombot (10). Az akkumulátor (11) töltöttségi szintjét a töltésszint-kijelző (12) megfelelő LED-jének világítása jelzi.

piros-sárga-zöld =>

Az akkumulátor teljesen fel van töltve

piros-sárga =>

Az akkumulátor kb. félig van feltöltve

piros => Az akkumulátort tölteni kell

Az akkumulátor feltöltése

 A felmelegedett akkut töltés előtt hagyja lehűlni.

 Töltse fel az akkumulátort (11), ha az akkumulátor töltésszintjelzőjének (12) már csak a piros LED-je világít.

1. Adott esetben vegye ki az akkumulátort (11) a berendezésből.
2. Tolja be az akkumulátort (11) a töltő (23) töltőüregébe.
3. Csatlakoztassa a töltőt (23) egy csatlakozó aljzatra.
4. A sikeres töltési folyamat után vegye le a töltőt (23) a hálózatról.
5. Húzza ki az akkumulátort a töltőből (23).

A töltőn (23) lévő LED-kijelzések áttekintése:

Zöld LED világít behelyezett akkumulátor nélkül: A töltő használatra kész.

Zöld LED világít:

Az akkumulátor fel van töltve.

Piros LED világít:

Az akkumulátor töltése folyamatban van.

Piros LED villog:

Az akkumulátor túlmelegedett

Piros + zöld LED villog:

Az akkumulátor meghibásodott



A smart töltőkészülék LED-kijelzőjére vonatkozóan kérjük, vegye figyelembe a készüléken található címkét.

A Akkumulátor-telep behelyezése a készülékbe / kivétele a készülékből

Akkumulátor-telep behelyezése:

1. Állítsa a forgásirány kapcsolót (6) középpállásba (zár).
2. Tolja a készüléklábat az akkumulátor-telepre (11) kattanásig.

Akkumulátor-telep kivétele:

1. Nyomja meg a kireteszelő gombot (13) és húzza le előre az akkumulátor-telepet (11) a készülékről.

Sebességfokozat választás

Tolja a sebességfokozat kapcsolót (5) **1-es** vagy **2-es** állásba alacsony, ill. magas fordulatszám beállításához.

1. sebesség.....0-550 min⁻¹
2. sebesség.....0-2200 min⁻¹



A sebességfokozat kapcsolót csak nyugalmi helyzetben lévő készüléken szabad működtetni.

B Forgásirány beállítása

A forgásirány-kapcsolóval a készülék forgásirányát módosíthatja (jobb- és balmenet) és a készüléket biztosíthatja az akaratlan bekapcsolással szemben. A forgásirány-kapcsolón lévő nyíl a munka irányát jelzi.

1. Várja meg, amíg a készülék teljesen leáll.
2. Tolja a forgásirány-kapcsolót (6) a kívánt pozícióba:

Jobbmenet: Fúráshoz és csavarok kicsavarozásához. Nyomja a forgásirány-kapcsolót jobbra, nyíllal előre

Balmenet: Csavarok kicsavarozásához. Nyomja a forgásirány-kapcsolót balra, nyíllal hátra

3. **Kapcsolózár:** Forgásirány-kapcsoló középpállásba állítása.



A hajtómű védelme érdekében a forgásirány-kapcsoló csak nyugalmi helyzetben használható.

Forgatónyomaték beállítása

A forgatónyomaték-beállítógyűrű (3) elforgatásával előre beállítható a maximális forgatónyomaték. 25 forgatónyomaték-fokozat áll rendelkezésre.

1. Válassza ki a kívánt forgatónyomatékot a forgatónyomaték-beállítógyűrű (3) elforgatásával:
Fokozat 1 → legalacsonyabb forgatónyomaték

Fokozat 25 → legmagasabb
forgatónyomaték

2. A munkát mindig alacsonyabb forgatónyomatékkal kezdje és szükség szerint növelje meg.



A forgatónyomaték-beállítógyűrűt csak nyugalmi helyzetben lévő készüléken szabad működtetni.



Az előre beállított nyomatékhatár elérését egy jól hallható kerepelő hang kíséri.
Ezt a zajt a csúszó kuplung okozza.

Csúszó kuplung be-, kikapcsolása

A csúszó kuplungot csak a készülék nyugalmi állapotában szabad be- és kikapcsolni.

A **csavarozáshoz** kapcsolja be a csúszó kuplungot.

- Állítsa be a csúszó kuplung választókapcsolót (4) úgy, hogy a **Csavarozás szimbólum**  a nézetablak nagy részét elfoglalja.

A **fúráshoz** kapcsolja ki a csúszó kuplungot.

- Állítsa be a csúszó kuplung választókapcsolót (4) úgy, hogy a **Fúrás szimbólum**  a nézetablak nagy részét elfoglalja.

C Szerszámcsere

1. Forgassa el a gyorstokmányt (2) az óramutató járásával ellentétes irányba, amíg a tokmány-nyílás (1) elég nagy a szerszám befogásához.
2. Csúsztassa a szerszámot a gyorstokmányba (2) amennyire csak lehet.

3. A szerszám stabil rögzítéséhez forgassa el a gyorstokmányt az óramutató járásával megegyező irányba.
4. A szerszám eltávolításához csavarja ki a gyorstokmányt (2) és húzza ki a szerszámot.



A markolaton (7) hátul, alul és közepen egy mágneses bittartó (8) található, amelyen olyan bitet rögzíthet, amelyre éppen nincs szüksége.



Pótmarkolat felszerelése/leszerelése



A készüléket csak felszerelt pótmarkolattal (21) használja.

Pótmarkolat felszerelése

1. Forgassa el a pótmarkolat (21) fogóját (20) az óramutató járásával ellentétes irányba.
2. Nyomja a fogót (20) a hosszabbító (19) irányába és tartsa ebben a pozícióban. Ezzel megnagyobbítja a hurkot (17).
3. Csúsztassa a pótmarkolat (21) hurokját (17) a fúrotokmány (2) fölé.
4. Engedje el a lenyomott fogót (20). Ellenőrizze (adott esetben enyhe elforgatással), hogy a pótmarkolat (21) a készülékházon lévő rácsba ér.
5. Forgassa el erősen a pótmarkolat (21) fogóját (20) az óramutató járásával megegyező irányba.



Pótmarkolat leszerelése

1. Forgassa el a pótmarkolat (21) fogóját (20) az óramutató járásával ellentétes irányba.
2. Nyomja a fogót (20) a hosszabbító (19) irányába és tartsa ebben a pozícióban.

3. Vegye le a pótmarkolatot (21) a készülékről: ehhez húzza a pótmarkolat (21) hurokját (17) a fűrótokmány (2) fölé.

i A szárnyas csavarral (18) rögzíthet egy mélységűtközőt (opcionálisan kapható, lásd a „Pótalkatrészek/Tartozékok” fejezetet).

Be- és kikapcsolás

A be-/kikapcsoló gombbal (16) fokozatmentesen szabályozható a fordulatszám. Minél tovább tartja nyomva a be-/kikapcsolót, annál magasabb a fordulatszám. A sebességfokozat kapcsolóval (5) egy fordulatszámot választhat ki, lásd a „Sebességfokozat választás” fejezetet. A csúszó kuplung választókapcsoló (4) kiválaszthatja a fűrés  vagy csavarozás  üzemmódot, lásd a „Csúszó kuplung be-, kikapcsolása” fejezetet. Azt javasoljuk, hogy a csavarozás üzemmódot 1-es sebességben használja.

1. A készülék bekapcsolásához nyomja meg a be-, kikapcsolót (16). A LED-munkavilágítás (14) világít a működtetés közben és további kb. 10 másodpercig a be-, kikapcsoló (16) elengedése után.

i A LED-munkavilágítás (14) világítási időtartama a Lidl Home alkalmazáson keresztül állítható be, lásd „A készülék csatlakoztatása a Lidl Home alkalmazáshoz > Az alkalmazás funkciói” fejezetet.

2. A kikapcsoláshoz engedje el a be-/kikapcsoló gombot (16). Ha a forgásirány-kapcsolót (6) középállásba állítja, akkor a készülék biztosítva van bekapcsolás ellen.

i A munkaszünetekben a készülék a beépített fémkengyellel (9) az övre

akasztható. Ügyeljen arra, hogy a készülék ki legyen kapcsolva és biztosítva legyen véletlen bekapcsolás ellen. A fémkengyel koronakupakkal ellátott palackok kinyitására is alkalmas.

A készülék csatlakoztatása a Lidl Home alkalmazáshoz

! A készüléket csak akkor lehet a Lidl Home alkalmazáshoz csatlakoztatni, ha a készülék működtetése egy Smart Performance akkumulátorral történik.

i A firmware frissítése megváltoztathatja az alkalmazás működését.

1. Tolja a készüléklábat egy **Smart Performance akkumulátorra** úgy, hogy az be kattanjon. Nyomja meg röviden a be-, kikapcsolót (16).

i A Smart App LED  (15) a LED-munkavilágítás (14) mellett el kezd világítani.

2. Aktiválja a Bluetooth® funkciót az okostelefonján.
3. Nyissa meg a Lidl Home alkalmazást. Itt a **1**, **2**, **3** és **4** lehetőség áll rendelkezésre a készülék csatlakoztatásához.

1 Ha ez az első készülék, amit az alkalmazáshoz szeretne csatlakoztatni:

4. Válassza ki az  „**Otthon**” fülön a „**Készülék hozzáadása**” lehetőséget. Az alkalmazás rendelkezésre álló készülékeket keres a közelben és kijelzi, hogy talál-e elérhető készülékeket.

i Ha nem talál elérhető készüléket, akkor olvassa el a **3** lehetőséget.

5. Ha kiválasztja a „**Tovább a hozzáadás-hoz**” lehetőséget, akkor egy listában megjelennek a rendelkezésre álló készülékek.
6. Válassza ki a Smart akkumulátort (amivel a készüléket használja) a jelölőnégyzet ✓ bejelölésével. Egyszerre csak egy készüléket válasszon ki. Ha más készülékeknél további jelölőnégyzetek vannak bejelölve, akkor szüntesse meg a jelölést a jelölőnégyzet megnyomásával.
7. Nyomja le a + gombot, ami ugyanolyan színű, mint a bejelölt jelölőnégyzet.
8. Erősítse meg a sikeres csatlakozást a „Kész” gombbal.
Ekkor az akkumulátor megjelenik az  „**Otthon**” fülön és kijelölhető.

2 Ha már csatlakoztatott más készüléket az alkalmazáshoz:

4. Válassza ki az  „**Otthon**” fülön a + lehetőséget a jobb felső sarokban. Az alkalmazás rendelkezésre álló készüléket keres a közelben és kijelzi, hogy talál-e elérhető készülékeket.

 Ha nem talál elérhető készüléket, akkor olvassa el a **3** lehetőséget.

5. Folytassa úgy, mint a **1** lehetőségnél az 5. ponttól.



3 Ha nem jelenik meg automatikusan egy lista az elérhető készülékekről:

Ha nem kerül felkínálásra automatikusan a Smart akkumulátor (amellyel a készüléket használja), akkor tegye a következőt:

4. Válassza ki az  „**Otthon**” fülön a + lehetőséget a jobb felső sarokban.
5. Válassza a bal oldali sávban az „**Egyéb**” lehetőséget.
6. Válassza ki az „**Egyéb-2**” lehetőséget.
7. Győződjön meg róla, hogy a kijelző gyorsan villog.

- Az alkalmazás ekkor elérhető készülékeket keres és megjeleníti Önnnek.
8. Az alkalmazáshoz történő hozzáadáshoz válassza ki a kívánt készüléket a + megnyomásával.
9. Erősítse meg a „**tovább**”, majd a „**kész**” gombbal.

4 Ha a Smart akkumulátor már csatlakoztatva van az alkalmazáshoz:

4. Válassza ki az  „**Otthon**” fület.
5. Válassza ki a Smart akkumulátort (amivel a készüléket használja). A  szimbólum azt jelzi, hogy a Smart akkumulátor egy Performance készülékhez van csatlakoztatva.

Az alkalmazás funkciói



Válassza ki a Smart akkumulátort  (amivel a készüléket használja). A készülék áttekintő oldalára kerül, amelyen a következő információk és beállítási lehetőségek állnak rendelkezésre:

- a **szerszám készülék-azonosítója** lehetővé teszi a szerszám pontos azonosítását
- a **szerszámmodell** meg van adva és a gyártási tétel zárójelben
- az aktuális **áramfogyasztás** amperben
- az aktuális **fordulatszám** megjelenítése, RPM (rounds per minute)/min⁻¹
- megjelenik az **aktuális fokozat** és módosítható a sebességfokozat kapcsoló (5) működtetése helyett
- a **Kickbackcontrol kapcsolóval** be- és kikapcsolható a visszaütés-ellenőrzés
- kiválasztható a készülék **üzemmódja**: Teljesítmény, Profi und ECO
- a **lámpakapcsolóval** be- és kikapcsolható a munkavilágítás
- a **LED-fényerőn** keresztül szabályozhatja a munkavilágítás fényerejét a sáv

- csúsztatásával 1% és 100% között a **LED-kikapcsolás késleltetésével** meghatározhatja, hogy mennyi ideig világitson a munkavilágítás a be-, kikapcsoló elengedése után
- leolvasható a készülék **működési ideje**
- leolvasható a készülék **túlelegedésének** gyakorisága
- leolvasható a készülék **elakadásának** gyakorisága
- leolvasható a **szerszám túláram-idők** gyakorisága
- egy piros pont a **firmware verzió** jelzi, hogy egy frissítés áll rendelkezésre. A firmware verzió kiválasztásával végrehajtható a frissítés
- a **gyári beállításokkal** visszaállíthatja az üzemi beállításokat. Az összes mentett adat törlésre kerül.



Csúsztassa az ablakot balról jobbra, hogy a Smart akkumulátor áttekintő oldalára jusson. Itt megteheti:

Adatvédelmi irányelv

A teljes adatvédelmi irányelv az  „Én” fülön az  „Adatvédelmi irányelv” mezőben található.



Készülék leválasztása és adatok törlése az alkalmasból

Smart akkumulátor/töltőkészülék leválasztása és adatok törlése:

1. Válassza ki az  „Otthon” fülön azt a készüléket, amelyet szeretne eltávolítani és amelynek az adatait törölni szeretné.
2. Válassza ki az  ikont a jobb felső sarkokban.
3. Válassza ki a „Készülék eltávolítása” lehetőséget.

4. Az adatok törléséhez válassza ki a „Leválasztás és adatok törlése” lehetőséget. Ha csak szeretné leválasztani a készüléket az adatok törlése nélkül, válassza a „Leválasztás” lehetőséget.

Egy Smart akkumulátoron keresztül párosított Performance készülék leválasztása és adatok törlése:

1. Válassza ki az  „Otthon” fület.
2. Válassza ki a Smart akkumulátort, amivel a Performance készüléket használja. A  szimbólum azt jelzi, hogy a Smart akkumulátor egy Performance készülékhez van csatlakoztatva.
3. Válassza ki a Beállítások legalján a **Gyári beállítást**. Visszaállításra kerülnek az üzemi beállítások. Az összes mentett adat törlésre kerül.

Problémája van az alkalmazással? – GYIK

1. Válassza ki a készüléklistából az akkumulátort, amellyel kapcsolatban kérdése van.
2. Válassza ki az  ikont a jobb felső sarkokban.
3. Válassza ki a „GYIK” (gyakran ismételt kérdések) lehetőséget.

Tisztítás és karbantartás



Az olyan javítási és karbantartási munkálatokat, amelyeket nem írnak le a jelen útmutatóban, a szervizközpontunkkal kell elvégeztetni. Csak eredeti alkatrészeket használjon. Sérülésveszély!



Kapcsolja ki a berendezést és minden a munkavégzés előtt vegye ki a berendezésből az akkumulátort.

Rendszeresen végezze el a következő tisztító és karbantartási munkálatokat. Ezzel biztosítja a hosszú és megbízható használatot.

Tisztítás



Ne spricelje le a készüléket vízzel és ne tisztítsa folyó víz alatt. Fennáll az áramütés veszélye és a készülék megsérülhet.

- Tartsa tisztán a légréseket, a motorházat és a berendezés markolatait. Használjon ehhez egy nedves rongyot vagy egy kefét.
Ne használjon tisztítószert ill. higítót. Azzal a berendezést visszavonhatatlanul megrongálhatja.

Karbantartás

A berendezés nem igényel karbantartást.

Tárolás

- A készülék tárolása száraz és portól védett, gyermekek által el nem érhető helyen történjen.
- Az akkumulátor és a készülék tárolási hőmérséklete 0 °C és 45 °C között van. A tárolás során kerülje a túlzott hideget vagy meleget, hogy az akkumulátor ne veszítsen a teljesítményéből.
- Tárolja a készüléket a mellékelt tároló kofferben (22).

Eltávolítás és környezetvédelem

A készülék ártalmatlanítása előtt vegye ki az akkumulátort a készülékből! Gondoskodjon a készülék, a tartozékok és

a csomagolás környezetbarát újrahasznosításáról.

Az akkumulátor ártalmatlanítására vonatkozó utasítások az akkumulátor és a töltő külön használati útmutatójában található.



Az elektromos készülékek nem tartoznak a háztartási hulladékok közé.

- Adja le a gépet egy hasznosító telepen. A felhasznált műanyag- és fémrészek fajtájuk szerint szétválaszthatók és újra hasznosíthatók. Kérdezze meg e felől szervizközpontunkat.
- A beküldött hibás berendezés eltávolításáról ingyenesen gondoskodikunk.



Ne dobja az akkumulátort a háztartási hulladékba, tűzbe (robbanásveszély) vagy vízbe. A sérült akkumulátorok kárt tehetnek a környezetben és károsak lehetnek az egészségre, ha mérgező gőzök és folyadékok szivárognak ki belőlük.

Ártalmatlanítsa az akkumulátorokat a helyi előírásoknak megfelelően. A meghibásodott vagy elhasználódott akkumulátorokat a 2006/66/EK irányelv szerint újra kell hasznosítani. Az akkumulátorokat használt akkumulátorok gyűjtőhelyén adhatja le, ahol azok környezetbarát újrahasznosításra kerülnek. Érdeklődjön a helyi hulladékkezelő szolgáltatónál vagy szervizközpontunkban. Ártalmatlanítsa az akkumulátorokat lemerült állapotban. Az javasoljuk, hogy takarja le a pólusokat ragasztószalaggal a rövidzárlat ellen. Ne nyissa fel az akkumulátort.



HU JÓTÁLLÁSI TÁJÉKOZTATÓ

A termék megnevezése: Akkus fúró-csavarozó	Gyártási szám: IAN 411076_2201
A termék típusa: PPBSA 20-Li A1	
A gyártó cégneve, címe, e-mail címe: Grizzly Tools GmbH & Co. KG Stockstädter Straße 20 63762 Großostheim Germany E-Mail: service@grizzlytools.de	Szerviz neve, címe, telefonszáma: Szerviz Magyarország Tel.: 06800 21225 E-Mail: grizzly@lidl.hu W+T Környezetvédelmi és Szolgáltató Kft. Dunapart also 138 2318 Szigetszentmárton Tel.: 0624 456 672
Az importáló/ forgalmazó neve és címe: Lidl Magyarország Kereskedelmi Bt., H-1037 Budapest, Rádl árok 6.	

1. A jótállási idő a Magyarország területén, Lidl Magyarország Kereskedelmi Bt. üzlethelyén történt vásárlás napjától számított 5 év, amely jogvesztő. A jótállási idő a fogyasztó részére történő átadással, vagy ha az üzembe helyezést a forgalmazó, vagy annak megbízottja végzi, az üzembe helyezés napjával kezdődik.
2. A jótállási igény a jótállási jeggyel és/vagy a vásárlást igazoló blokkal érvényesíthető. A jótállási jegy szabálytalan kiállítás, vagy átadásának elmaradása nem érinti a jótállási kötelezettség-vállalás érvényességét. Kérjük, hogy a vásárlás tényének és időpontjának bizonyítására őrizze meg a pénztári fizetésnél kapott jótállási jegyet és a vásárlást igazoló blokkot.
3. A vásárlástól számított három munkanapon belül érvényesített csereigény esetén a forgalmazó köteles a terméket kicserélni, feltéve ha a hiba a rendeltetészerű használatot akadályozza. A jótállási jogokat a termék tulajdonosaként a fogyasztó érvényesítheti az áruházakban, valamint a jótállási tájékoztatóban feltüntetett szervizekben. (A magyar Polgári Törvénykönyv alapján fogyasztónak minősül a szakmája, önálló foglalkozása vagy üzleti tevékenysége körén kívül eljáró természetes személy.)

A jótállás ideje alatt a fogyasztó hibás teljesítés esetén kérheti a termék kijavítását, kicserélését, vagy ha a termék nem javítható vagy cserélhető, vagy az a forgalmazónak aránytalan többletköltséggel járna, illetve a fogyasztó kijavításhoz, kicseréléshez fűződő érdeke alapos ok miatt megszűnt, árleszállítást kérhet, vagy elállhat a szerződéstől és visszakérheti a vételárat. A kijavítás során a termékbe csak új alkatrész kerülhet beépítésre.

4. A fogyasztó a hiba felfedezése után a lehető legrövidebb időn belül köteles a hibát bejelenteni és a terméket a jótállási jogok érvényesítése céljából átadni. A hiba felfedezésétől számított két hónapon belül bejelentett jótállási igényt időben közöltnek kell tekinteni. A közlés elmaradásából eredő kárért a fogyasztó felelős. A jótállási igény

érvényesíthetőségének határideje a termék, vagy fődarabjának kicserélése esetén a csere napján újraindul.

5. A rögzített bekötésű, illetve a 10 kg-nál súlyosabb, vagy tömegközlekedési eszközön nem szállítható terméket az üzemeltetés helyén kell megjavítani. Abban az esetben, ha a javítás a helyszínen nem végezhető el, a termék ki- és visszaszereléséről, valamint szállításáról a forgalmazónak kell gondoskodnia.
6. A jótállás nem áll fenn, ha a hiba a nem rendeltetésszerű használatból, átalakításból, helytelen tárolásból, vagy a használati utasítástól eltérő kezelésből, vagy bármely a vásárlást követő behatásból fakad, vagy elemi kár okozta, és azt a forgalmazó, vagy a szerviz bizonyítja. A jótállás nem vonatkozik a mozgó kopó alkatrészek (gyorstokmány stb.) rendeltetésszerű elhasználódására. A szerviz és a forgalmazó a kijavítás során nem felel a terméken a fogyasztó vagy harmadik személyek által tárolt adatokért beállításokért.
7. Fogyasztói jogvita esetén a fogyasztó a megyei (fővárosi) kereskedelmi és iparkamara mellett működő békéltető testület eljárását is kezdeményezheti.

A jótállás a fogyasztó törvényből eredő szavatossági jogait és azok érvényesíthetőségét nem érinti.

Kijavítást ellenőrző szelvény:

A jótállási igény bejelentésének időpontja:	A hiba oka:
Javításra átvétel időpontja:	A hiba javításának módja:
A fogyasztó részére történő visszaadás időpontja:	
A szerviz bélyegzője, kelt és aláírás:	

Kicserélést ellenőrző szelvény:

A jótállási igény bejelentésének időpontja:
Kicserelés időpontja:
A cserélő bolt bélyegzője, kelt és aláírás:

Alkatrészek/Tartozékok

Pótalkatrészeket és tartozékokat az alábbi honlapon rendelhet: www.grizzlytools.shop

Ha esetleg problémája akad a rendelési folyamattal kapcsolatosan, kérjük, használja a kapcsolattvételi űrlapot.

További kérdések esetén forduljon a szervizközpontoz (lásd a(z) 191. oldalon).

gyorstokmány	91105376
pótmarkolat	91110031
mélységűtköző	91110029

Kazalo

Predgovor	194
Namen uporabe	194
Splošen opis	195
Obseg dobave	195
Pregled	195
Opis funkcij.....	195
Tehnični podatki	195
Čas polnjenja	196
Varnostna opozorila	197
Simboli in oznake	197
Splošni varnostni predpisi za električna orodja.....	197
Varnostna navodila za vrtnalno stroje.....	201
Druga Tveganja	201
Uporaba	202
Preverjanje stanja napoljenosti akumulatorske baterije	202
Polnjenje akumulatorske baterije	202
Vstavljanje/odstranjevanje akumulatorske baterije	202
Izbira prestave.....	203
Nastavitev smeri vrtenja.....	203
Nastavitev vrtilnega momenta.....	203
Vklop/izklop drsne sklopke	203
Menjava nastavka.....	203
Namestitev/ odstranitev dodatnega ročaja	204
Vklop in Izklop	204
Povezava naprave z aplikacijo Lidl Home	204
Funkcije aplikacije.....	205
Varstvo podatkov	206
Ločitev naprave in izbris podatkov v aplikaciji	206
Težave z aplikacijo? – FAQ.....	206
Čiščenje in vzdrževanje	207
Čiščenje.....	207
Vzdrževanje.....	207
Shranjevanje	207
Odstranitev/varstvo okolja	207

Nadomestni deli/Pribor	208
Garancijski list	209
Prevod originalne izjave o skladnosti CE	223
Eksplozijska risba	225

Predgovor

Čestitke ob nakupu vaše nove naprave. Odločili ste se za visokokakovosten izdelek. Kakovost naprave je bila preverjena med postopkom proizvodnje in pri končnem preverjanju, s čimer je zagotovljeno pravilno delovanje vaše naprave. Kljub temu ni mogoče izključiti, da so v posameznih primerih v napravi oz. v ceveh ostanki vode ali maziv. To ni napaka ali pomanjkljivost in ni vzrok za skrb.



Izdelku so priložena navodila za uporabo. Vsebujejo pomembna navodila glede varnosti uporabe in odstranitve. Pred uporabo izdelka se seznanite z navodili za uporabo in varnostnimi navodili. Izdelek uporabljajte zgolj na opisani način in v našete namene. Navodila skrbno shranite in pri predaji naprave tretji osebi priložite tudi vso dokumentacijo.

Namen uporabe

Ta naprava je namenjena za privijanje in odvijanje vijakov v ter iz lesa, kovine ali umetne mase in za manj zahtevno vrtenje. Vsaka druga uporaba, ki ni izrecno dovoljena v teh navodilih, lahko povzroči škodo na napravi in predstavlja resno nevarnost za uporabnika. Proizvajalec ne jamči za škodo, nastalo zaradi nenamenske ali napačne uporabe.

To orodje ni primerno za uporabo v komercialne namene. V primeru uporabe v komercialne namene ugasne pravica do uveljavljanja garancije.

Orodje sodi v serijo (Parkside) X 20 V TEAM in ga lahko uporabljate z akumulatorskimi baterijami za serijo (Parkside) X 20 V TEAM. Akumulatorske baterije lahko polnite samo s polnilniki iz serije (Parkside) X 20 V TEAM.

Splošen opis

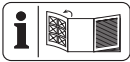

Slikovni prikaz najpomembnejših funkcijskih delov najdete na sprednji in zadnji zloženi strani.

Obseg dobave

Orodje vzemite iz embalaže in preverite, ali je popolno.
Embalažo odstranite v skladu s predpisi.

- akumulatorski vrtni vijačnik
- dodatni ročaj
- kovček za shranjevanje
- navodila za uporabo



Akumulator in polnilnik nista del obsega dobave.

Pregled

- 1 Odprtina vrtnalke glave
- 2 Hitrovpjenjalna vrtnalno glava
- 3 Nastavek za navor
- 4 Stikalo za izbiro drsne sklopke
- 5 Stikalo za izbiro prestave
- 6 Stikalo za smer vrtenja
- 7 Ročaj
- 8 Držalo za nastavke
- 9 Kovinski lok
- 10 Mehka tipka

- 11 Akumulator
- 12 Prikaz napolnjenosti
- 13 Tipka za sprostitvev
- 14 Delovna lučka LED
- 15 Lučka LED za pametno aplikacijo
- 16 Stikalo za vklop/izklop
- 17 Zanka
- 18 Vijak s krilno glavo
- 19 Podaljšek
- 20 Ročaj
- 21 Dodatni ročaj
- 22 Kovček
- 23 Polnilnik

Opis funkcij

Akumulatorski vrtni vijačnik z dvema prestavama gonila ima vrtenje v desno/levo, hitrovpjenjalno vrtno glavo in delovno lučko LED. Največji navor je mogoče nastaviti vnaprej. Za vrtenje je mogoče drsno sklopko preprosto izklopiti s stikalom. Napravo je mogoče po potrebi povezati z aplikacijo Lidl Home. Za delovanje elementov za upravljanje glejte naslednje opise.

Tehnični podatki

Akumulatorski vrtni vijačnik
..... PPBSA 20-Li A1
 Napetost orodja U_{max} 20 V ==
 Število vrtiljajev v prostem teku (n_0)
 1. prestava 0-550 min⁻¹
 2. prestava 0-2200 min⁻¹
 Vrtilni moment 150 Nm
 Odprtina vpenjalne glave Ø 1,5–13 mm
 Teža (s dodatni ročaj) 2,0 kg
 Teža (s dodatni ročaj
 + pametnim akumulatorjem, 4 Ah) .. 2,6 kg
 Premer vrtnanja v les maks. 150 mm
 Premer vrtnanja v jeklo maks. 16 mm
 Vrsta zaščite IPX0
 Uporabni tip akumulatorja litij-ionski
 Temperatura maks. 50 °C

Postopek polnjenja	4–40 °C
Delovanje	-20–50 °C
Skladiščenje	0–45 °C
Raven zvočnega tlaka (L_{pA})	
.....	85,1 dB; K_{pA} = 5 dB
Raven zvočne moči (L_{WA})	
.....	96,1 dB; K_{WA} = 5 dB
Tresljaji (a_h)	
Ročaj.....	2,699 m/s ² ; K= 1,5 m/s ²
Dodatni ročaj....	1,937 m/s ² ; K= 1,5 m/s ²
Pri uporabi s pametnimi akumulatorji (Smart PAPS 204 A1/Smart PAPS 208 A1)	
Delovna frekvenca/ frekvenčni pas	2400–2483,5 MHz
Najv. moč oddajanja	≤ 20 dBm

Navedena skupna vrednost vibracij in navedena vrednost emisij hrupa sta bili izmerjeni po standardiziranem preizkusnem postopku in ju je mogoče uporabiti za primerjavo električnega orodja z drugim električnim orodjem.

Navedena skupna vrednost vibracij in navedena vrednost emisij hrupa se lahko uporabita tudi za predčasno oceno obremenitve.

Nosite zaščito sluha.



Opozorilo: Vrednosti vibracij in emisij hrupa lahko med dejansko uporabo električnega orodja odstopajo od navedenih vrednosti, odvisno od načina, na katerega se električno orodje uporablja, zlasti od vrste obdelovanca.

Treba je določiti varnostne ukrepe za zaščito uporabnika, ki temeljijo na oceni obremenitve z vibracijami med dejanskimi pogoji uporabe (pri tem je treba upoštevati vse dele delovnega cikla, na primer čase, v katerih je električno orodje izklopljeno, in tiste, v katerih je sicer vklopljeno, vendar deluje brez obremenitve).

Čas polnjenja

Naprava je del serije (Parkside) X 20 V TEAM in se lahko uporablja z akumulatorji serije (Parkside) X 20 V TEAM. Akumulatorje serije (Parkside) X 20 V TEAM je dovoljeno polniti samo s polnilniki serije (Parkside) X 20 V TEAM.

Priporočamo vam, da to napravo uporabljate izključno z naslednjimi akumulatorji: PAP 20 B1, PAP 20 B3, Smart PAPS 204 A1, Smart PAPS 208 A1. Priporočamo vam, da te akumulatorje polnite z naslednjimi polnilniki: PLG 20 A3, PLG 20 A4, PLG 20 C1, PLG 20 C3, PDSLK 20 A1, Smart PLGS 2012 A1.

Veljaven seznam združljivosti akumulatorskih baterij najdete tu: www.lidl.de/akku

Čas polnjenja (v min.)	PAP 20 A1 PAP 20 B1	PAP 20 A2	PAP 20 A3 PAP 20 B3	Smart PAPS 204 A1	Smart PAPS 208 A1
PLG 20 A1 PLG 20 A4 PLG 20 C1	60	90	120	120	210
PLG 20 A2	45	60	80	80	165
PLG 20 A3 PLG 20 C3	35	45	60	50	120
PDSL G 20 A1	35	45	60	50	120
Smart PLGS 2012 A1	35	40	40	40	50

Varnostna opozorila

Med delom z orodjem upoštevajte varnostna opozorila.

Simboli in oznake

Simboli na orodju:



Pozorno preberite navodila za uporabo.



Električnih orodij ne odvrzite med hišne odpadke.



Lučka LED za pametno aplikacijo



Vrtanje



Drsna sklopka je izklopljena



Privijanje



Vklop drsne sklopke

Simboli v navodilih za uporabo



Znaki za nevarnost z napotki za preprečevanje osebne in materialne škode.



Znak za nevarnost z navodili za preprečitev telesnih poškodb zaradi električnega udara.



Znaki za navodilo z napotki za preprečevanje škode.



Znaki za napotek z informacijami o primernem rokovanju z napravo.

Splošni varnostni predpisi za električna orodja



OPOZORILO! Preberite vsa varnostna opozorila, navodila, ilustracije in tehnične podatke, s katerimi je opremljeno to električno orodje. Neupoštevanje varnostnih navodil in opozoril lahko povzroči električni udar, požar in/ali težke poškodbe.

Varnostna navodila in opozorila shranite za prihodnjo uporabo.

Pojem „električno orodje“, uporabljen v varnostnih navodilih, se nanaša na električna orodja s priklopom na omrežje (s priključnim kablom) in na akumulatorska električna orodja (brez priključnega kabla).

1) VARNOST NA DELOVNEM MESTU

- a) **Poskrbite, da bo vaše delovno mesto vedno čisto in dobro osvetljeno.** Nered ali neosvetljena delovna področja lahko povzročijo nezgode.
- b) **Električnega orodja ne uporabljajte v okolju, kjer obstaja nevarnost eksplozije in v katerem se nahajajo gorljive tekočine, plini ali prah.** Električna orodja povzročajo iskrenje, zato se gorljiv prah ali pare lahko vnamejo.
- c) **Ne dovolite otrokom in drugim osebam, da bi se med delom približale električnemu orodju.** Druge osebe lahko odvrnejo vašo pozornost in izgubili boste nadzor nad orodjem.

2) ELEKTRIČNA VARNOST:

- a) **Priključni vtič električnega orodja mora ustrezati vtičnici. V nobenem primeru vtiča ne smete spreminjati.** Uporaba adapterskih vtičev v kombinaciji z zaščitno ozemljenimi električnimi orodji ni dovoljena. Nespremenjen vtič in ustrezna vtičnica zmanjšujeta nevarnost električnega udara.
- b) **Izogibajte se telesnemu stiku z ozemljenimi površinami, na primer s cevmi, grelci, štedilniki in hladilniki.** Če je ozemljeno tudi vaše telo, obstaja povečano tveganje električnega udara.
- c) **Električno orodje zavarujte pred dežjem in vlago.** Vstop vode v električno orodje povečuje nevarnost električnega udara.
- d) **Električnega kabla ne uporabljajte za prenašanje ali obe-**

šanje električnega orodja in ne vlecite vtiča iz vtičnice tako, da vlečete za kabel. Kabel zavarujte pred vročino, oljem, ostrimi robovi in premikajočimi se deli orodja. Poškodovan ali zavozlan kabel povečuje nevarnost električnega udara.

- e) **Če električno orodje uporabljate na prostem, uporabljajte samo podaljšek,** ki je primeren za delo na prostem. Uporaba podaljševalnega kabla, ki je primeren za uporabo na prostem, zmanjšuje nevarnost električnega udara.
- f) **Če se uporabi električnega orodja v vlažnem okolju ni mogoče izogniti, uporabite zaščitno stikalo za udarne tokove.** Uporaba zaščitnega stikala za udarne tokove zmanjša tveganje električnega udara.

3) VARNOST OSEB

- a) **Bodite zbrani in pazite, kaj delate. Dela z električnim orodjem se lotite razumno.** Električnega orodja ne uporabljajte, ko ste utrujeni ali pod vplivom mamil, alkohola oziroma zdravil. En sam trenutek nepazljivosti pri uporabi električnega orodja ima lahko za posledico resne telesne poškodbe.
- b) **Uporabljajte osebno zaščitno opremo in vedno nosite zaščitna očala.** Nošenje osebne zaščitne opreme, na primer neдрsečih zaščitnih čevljev, zaščitne čelade ali glušnikov, zmanjšuje tveganje telesnih poškodb.
- c) **Izogibajte se nenamernemu vklopu orodja. Preden električno orodje priključite na električno omrežje, ga dvignite ali prenašate, se prepričajte, da je izključeno.** Če pri nošenju električnega orodja držite prst na stikalu ali če vklopljeno

orodje priključite na omrežje, lahko pride do nesreče.

- d) **Pred vklopom z električnega orodja odstranite nastavitvena orodja ali vijačni ključ.** Orodje ali ključ, ki se nahaja na vrtečem se delu orodja, lahko povzročita nezgodo.
 - e) **Izogibajte se nenormalni telesni drži. Poskrbite za varno stojišče in ohranite ravnotežje.** Tako boste lahko v nepričakovani situaciji bolje obvladali električno orodje.
 - f) **Uporabljajte primerno obleko. Ne nosite širokih oblačil ali nakita. Lasje, oblačila in rokavice naj se ne približujejo premikajočim se delom orodja.** Premikajoči se deli orodja lahko zagrabijo ohlapno obleko, nakit ali dolge lase.
 - g) **Če je mogoče namestiti naprave za odsesavanje in prestrezanje prahu, jih namestite in zagotovite njihovo pravilno uporabo.** Če so na voljo priključki za odsesavanje in lovnik prahu, se prepričajte, da so pravilno priklopljeni in da jih pravilno uporabljate.
 - h) **Ne pustite se preslepiti lažnemu občutku varnosti in ne zane-marjajte varnostnih navodil za električna orodja, tudi če po večkratni uporabi električno orodje dobro poznate.** Nepazljivo ravnanje lahko v nekaj delčkih sekunde povzroči hude poškodbe.
- 4) UPORABA IN RAVNANJE Z ELEKTRIČNIM ORODJE**
- a) **Ne preobremenjujte orodja. Uporabljajte samo električno orodje, ki je predvideno za opravljanje določenega dela.** Z ustreznim električnim orodjem boste

delali bolje in varneje v predvidenem območju zmogljivosti.

- b) **Ne uporabljajte električnega orodja, ki ima pokvarjeno stikalo.** Električno orodje, ki ga ni možno vklopiti ali izklopiti, je nevarno in ga je treba popraviti.
- c) **Izvalcite vtič iz vtičnice in/ali odstranite akumulatorsko baterijo, preden se lotite nastavitvev orodja, zamenjate pribor ali odložite orodje.** Ta previdnostni ukrep onemogoča nenamerni zagon električnega orodja.
- d) **Električno verižno orodje, ki ga ne uporabljate, shranjujte izven dosega otrok.** Osebam, ki orodja ne poznajo ali niso prebrale teh navodil, ne dovolite uporabljati orodja. Električna orodja so nevarna, če jih uporabljajo neizkušene osebe.
- e) **Električno orodje in vpenjalne nastavke skrbno negujte. Prepričajte se, da gibljivi deli delujejo brezhibno in da niso stisnjeni. Prav tako ne smejo biti zlomljeni ali poškodovani do te mere, da ovirajo delovanje električnega orodja. Pred ponovno uporabo je treba poškodovani del orodja popraviti.** Vzrok za številne nezgode so prav slabo vzdrževana električna orodja.
- f) **Rezalna orodja naj bodo ostra in čista.** Skrbno negovana rezalna orodja z ostrimi robovi se manj zatikajo in so lažje vodljiva.
- g) **Električno orodje, pribor, nastavke itd. uporabljajte v skladu s temi navodili. Pri tem upoštevajte delovne pogoje in vrsto dela, ki ga nameravate opravljati.** Zaradi uporabe električnega orodja v

druge, nepredvidene namene, lahko nastanejo nevarne situacije.

- h) Skrbite za to, da so ročaji in prijemalne površine suhi, čisti in brez olja ali masti. Spolzki ročaji in prijemalne površine ne omogočajo varne uporabe in nadzora nad električnim orodjem v nepredvidenih situacijah.**

5) SKRIBNO RAVNANJE Z AKUMULATORSKIMI ORODJI IN NJIHOVA UPORABA

- a) Akumulatorske baterije polnite samo v polnilnikih, ki jih pripo-roča proizvajalec.** Na polnilniku, predvidenem za polnjenje določene vrste akumulatorskih baterij, lahko pride do požara, če ga uporabite za polnjenje drugih vrst akumulatorskih baterij.
- b) Za pogon električnih orodij uporabljajte samo zanje predvidene akumulatorske baterije.** Uporaba drugačnih akumulatorskih baterij lahko povzroči telesne poškodbe in požar.
- c) Akumulatorska baterija, ki ni v uporabi, ne sme priti v stik s pisarniškiimi sponkami, kovanci, ključi, žablji, vijaki ali z drugimi kovinskimi predmeti, ki bi lahko povzročili premostitev kontaktov.** Kratek stik med kontakti akumulatorske baterije lahko povzroči opeklino ali požar.
- d) Pri napačni uporabi lahko iz akumulatorske baterije izteče tekočina. Izogibajte se kontaktu z njo. Če vseeno pride do stika, prizadeto mesto spirajte z vodo.** Če pride tekočina v oči, po spiranju poiščite zdravniško pomoč. Iztekajoča

tekočina lahko povzroči draženje kože in opeklino.

- e) Ne uporabljajte poškodovanih ali predelanih akumulatorskih baterij.** Poškodovane ali predelane akumulatorske baterije se lahko obnašajo nepredvidljivo in povzročijo požar, eksplozije ali poškodbe.
- f) Akumulatorskih baterij ne izpostavljajte ognju ali previsokim temperaturam.** Ogenj ali temperature, višje od 130 °C, lahko povzročijo eksplozijo.
- g) Upoštevajte vsa navodila za polnjenje in akumulatorske baterije ali akumulatorskega orodja nikoli ne polnite izven temperaturnega območja, navedenega v navodilih za uporabo.** Nepravilno polnjenje ali polnjenje izven dovoljenega temperaturnega območja lahko uniči akumulatorsko baterijo in poveča nevarnost požara.

6) SERVIS

- a) Električno orodje lahko popravlja samo usposobljen strokovnjak, in to izključno z originalnimi nadomestnimi deli.** Le tako bo tudi vnaprej zagotovljena varna raba električnega orodja.
- b) Poškodovanih akumulatorjev ne popravljajte.** Kakršna koli popravila akumulatorskih baterij lahko izvaja samo proizvajalec ali njegovi pooblašteni serviserji.

Varnostna navodila za vrtalne stroje

1) Varnostna navodila za vsa dela

- a) **Uporabljajte dodatni(e) ročaj(e).** Zaradi izgube nadzora lahko pride do telesnih poškodb.
- b) **Električno orodje pred uporabo dobro podprite.** To električno orodje ustvarja zelo visok navor. Če električnega orodja med delovanjem ne podprete varno, lahko pride do izgube nadzora in do telesnih poškodb.
- c) **Kadar izvajate dela, pri katerih bi lahko delovno orodje ali vijaki prišli v stik s skritimi električnimi napeljavami, držite električno orodje za izolirane površine ročaja.** Stik z napeljavo pod napetostjo lahko spravi pod napetost tudi kovinske dele naprave in povzroči električni udar.

2) Varnostna navodila pri uporabi dolgih svedrov

- a) **Nikoli ne delajte z višjim številom vrtljajev od števila vrtljajev, dovoljenega za sveder.** Pri višjem številu vrtljajev se lahko sveder nekoliko skrivi, če se lahko brez stika z obdelovancem prosto vrti, in povzroči telesne poškodbe.
- b) **Postopek vrtenja vedno začnite z nizkim številom vrtljajev in ko je sveder v stiku z obdelovancem.** Pri višjem številu vrtljajev se lahko sveder nekoliko skrivi, če se lahko brez stika z obdelovancem prosto vrti, in povzroči telesne poškodbe.
- c) **Ne pritiskajte preveč in samo v vzdolžni smeri svedra.** Svedri se lahko skrivijo in se zaradi tega zlomijo

ali povzročijo izgubo nadzora in telesne poškodbe.

3) Dodatna varnostna navodila

- a) **Ne uporabljajte pribora, ki ga ni priporočilo podjetje PARKSIDE.** To lahko privede do električnega udara ali požara.

Druga Tveganja

Tudi če to električno orodje uporabljate v skladu s predpisi, se pri njegovi uporabi pojavlja nekaj tveganj. Naslednje nevarnosti se lahko pojavijo v povezavi s konstrukcijo in izvedbo tega električnega orodja:

- a) ureznine,
- b) poškodbe sluha, če ne uporabljate ustrezne zaščite za sluh,
- c) vpliv na zdravje zaradi treslajev, ki se prenašajo na dlani in roke, če orodje uporabljate dlje časa oziroma ga ne uporabljate in vzdržujete pravilno.



Opozorilo! Električno orodje med delovanjem ustvarja elektromagnetno polje. To polje lahko v določenih pogojih vpliva na aktivne in pasivne medicinske vsadke. Da bi zmanjšali nevarnost resnih ali smrtnih poškodb, osebam z medicinskimi vsadki priporočamo, da se pred uporabo orodja posvetujejo s svojim zdravnikom in proizvajalcem medicinskega vsadka. Postopek polnjenja



Upoštevajte varnostna opozorila in navodila za polnjenje in pravilno uporabo v navodilih za uporabo polnilnika serije Parkside X 20 V Team. Podroben opis postopka polnjenja in druge informacije najdete v ločenih navodilih za uporabo.

Uporaba





Vzemite akumulatorsko baterijo iz izdelka, da preprečite nenameren zagon. Prisotna je nevarnost telesnih poškodb!



Pazite, da temperatura okolja med delom ne preseže 50 °C in ne pade pod -20 °C.



Izberite ustrezen način delovanja na napravi, odvisno od tega, ali želite vrtati  ali privijati oz. odvijati . V zvezi s tem glejte poglavje »Vklop/izklop drsne sklopke«.

Preverjanje stanja napolnjenosti akumulatorske baterije

Pritisnite mehko tipko (10) na akumulatorju (11). Napolnjenost akumulatorja (11) se prikaže tako, da zasvetijo ustrezne lučke LED na prikazu napolnjenosti (12).

rdeča-rumena-zelena =>

akumulatorska baterija je napolnjena

rdeča-rumena => akumulatorska baterija je napolnjena pribl. do polovice

rdeča => akumulatorsko baterijo je treba napolniti

Polnjenje akumulatorske baterije



Pred polnjenjem počakajte, da se segreti akumulatorska baterija ohladi.



Akumulatorsko baterijo (11) napolnite, ko sveti le še rdeča LED-dioda indikatorja napolnjenosti (12).

- Po potrebi vzemite akumulatorsko baterijo (11) iz orodja.
- Potisnite akumulatorsko baterijo (11) v odprtino polnilnika (23).
- Polnilnik (23) priključite v vtičnico.
- Po polnjenju odklopite polnilnik (23) z električnega omrežja.
- Odstranite akumulatorsko baterijo (11) iz polnilnika (23).

Pregled LED-indikatorjev na polnilniku (23):

Akumulatorska baterija ni vstavljena in sveti zelena LED-dioda:

polnilnik je pripravljen na uporabo.

Zelena LED-dioda sveti:

akumulatorska baterija je napolnjena.

Rdeča LED-dioda sveti:

akumulatorska baterija se polni.

Rdeča LED-dioda utripa:

akumulatorska baterija je pregreta

Rdeča + zelena LED-dioda utripa:

akumulatorska baterija je pokvarjen



Za prikaz LED pri pametnem polnilniku upoštevajte oznako na sami napravi.



Vstavljanje/odstranjevanje akumulatorske baterije

Vstavljanje akumulatorske baterije:

- Stikalo za izbiro smeri vrtenja (6) premaknite v srednji položaj (blokada).
- Podnožje orodja pritisnite na akumulatorsko baterijo (11), da se zaskoči.

Odstranitev akumulatorske baterije

- Pritisnite tipko za sprostitev akumulatorske baterije (13) in izvlecite akumulatorsko baterijo (11) naprej.

Izbira prestave

Potisnite stikalo za izbiro prestave (5) v položaj **1** ali **2** glede na to, ali želite nastaviti nižje ali višje število vrtiljajev.

1. prestava..... 0-550 min⁻¹
2. prestava..... 0-2200 min⁻¹



Prestavo lahko spreminjate le, ko orodje miruje.

B Nastavitev smeri vrtenja

S stikalom za smer vrtenja lahko izbirate smer vrtenja naprave (v desno ali v levo) in jo zavarujete pred nehotenim zagonom. Puščica na stikalu za smer vrtenja navede delovno smer.

1. Počakajte, da se naprava zaustavi.
2. Potisnite stikalo za smer vrtenja (6) v zeleni položaj:
Vrtenje v desno: za vrтанje in privijanje vijakov. Potisnite stikalo za smer vrtenja v desno, s puščico naprej.
Vrtenje v levo: za odvijanje vijakov. Potisnite stikalo za smer vrtenja v levo, s puščico nazaj.
3. **Zapora vklopa:** Stikalo za smer preklopite v srednji položaj.



Stikalo za izbiro smeri vrtenja lahko preklapljate le, ko orodje miruje !

Nastavitev vrtilnega momenta

Največji vrtilni moment lahko vnaprej nastavite z vrtenjem obroča za nastavitve vrtilnega momenta (3). Predvideno je 25 stopenj navora.

1. Izberite želeni vrtilni moment z vrtenjem obroča za nastavitve vrtilnega

momenta (3):

Stopnja 1 → najnižji vrtilni moment.

Stopnja 25 → najvišji vrtilni moment.

2. Začnite z nižjo stopnjo vrtilnega momenta in jo po potrebi povečajte.



Obroč za nastavitve vrtilnega momenta lahko obračate le, ko orodje miruje.



Ko je dosežena vnaprej nastavljena meja vrtilnega momenta, boste zaslišali regljanje. Zvok povzroča drsna sklopka.

Vklop/izklop drsne sklopke

Drсно sklopko je dovoljeno vklopiti/izklopiti samo pri mirovanju naprave.

Za **privijanje ali odvijanje** drsno sklopko vklopite.

- Nastavite stikalo za izbiro drsne sklopke (4) tako, da je v večjem delu okenca viden **simbol vijaka** .

Za **vrтанje** drsno sklopko izklopite.

- Nastavite stikalo za izbiro drsne sklopke (4) tako, da je v večjem delu okenca viden **simbol svedra** .



Menjava nastavka

1. Obrnite hitrovpenjalno glavo (2) v nasprotni smeri vrtenja urnega kazalca, da bo odprtina vpenjalne glave (1) dovolj velika za vstavljanje nastavka.
2. Potisnite nastavek kar se da globoko v hitrovpenjalno glavo (2).
3. Z vrtenjem hitrovpenjalne glave v smeri urnega kazalca fiksirajte nastavek.
4. Nastavek odstranite tako, da z vrtenjem razprete hitrovpenjalno glavo (2) in ga izvlečete.



Zadaj, spodaj in na sredini na ročaju (7) je magnetno držalo za nastavke (8), na katerega lahko pritrdite nastavek, ki ga ravno ne potrebujete.



Namestitev/odstranitev dodatnega ročaja



Napravo uporabljajte samo z nameščenim dodatnim ročajem (21).

Namestitev dodatnega ročaja

1. Zavrtite ročaj (20) dodatnega ročaja (21) v nasprotni smeri urnega kazalca.
2. Potisnite ročaj (20) v smeri podaljška (19) in ga pridržite na tem položaju. Na ta način razširite zanko (17).
3. Potisnite zanko (17) dodatnega ročaja (21) čez vrtalno glavo (2).
4. Spustite pritisnjeni ročaj (20). Preverite (po potrebi z rahlim vrtenjem), ali je dodatni ročaj (21) pritrjen na nastavkih na ohišju naprave.
5. Zavrtite ročaj (20) dodatnega ročaja (21) v smeri urnega kazalca.

Odstranitev dodatnega ročaja



1. Zavrtite ročaj (20) dodatnega ročaja (21) v nasprotni smeri urnega kazalca.
2. Potisnite ročaj (20) v smeri podaljška (19) in ga pridržite na tem položaju.
3. Snemite dodatni ročaj (21) z naprave, tako da zanko (17) dodatnega ročaja (21) povlečete čez vrtalno glavo (2).



Z vijakom s krilno glavo (18) lahko pritrdite omejevalnik globine (ki je na voljo izbirno, glejte poglavje »Nadomestni deli/pribor«).

Vklop in izklop

S stikalom za vklop/izklop (16) lahko brezstopenjsko uravnavate število vrtljajev. Bolj kot pritisnete na stikalo za vklop/izklop, večje je število vrtljajev.

S stikalom za izbiro prestave (5) vnaprej izberete število vrtljajev, glejte poglavje »Izbira prestave«. S stikalom za izbiro drsne sklopke (4) izberete vrtenje  ali privijanje  kot način delovanja, glejte poglavje »Vklop/izklop drsne sklopke«. Priporočamo izvedbo načina delovanja za privijanje v 1. prestavi.

1. Za vklop naprave pritisnite stikalo za vklop/izklop (16). Med delovanjem in tudi še pribl. 10 sekund po spustitvi stikala za vklop/izklop (16) sveti delovna lučka LED (14).



Čas oddajanja svetlobe delovne lučke LED (14) je mogoče nastaviti v aplikaciji Lidl Home, glejte poglavje »Povezava naprave z aplikacijo Lidl Home > Funkcije aplikacije«.

2. Za izklop spustite stikalo za vklop/izklop (16). Ko je stikalo za izbiro smeri vrtenja (6) v srednjem položaju, je orodje zavarovano pred vklopom.



Med premori lahko orodje z vgrajenim kovinskim obročem (9) obesite za pas. Pazite, da je naprava izklopljena in zavarovana pred nenamernim vklopom. Kovinski lok je tudi primeren za odpiranje steklenic s kovinskim zamaškom.

Povezava naprave z aplikacijo Lidl Home



Napravo je mogoče povezati z aplikacijo Lidl Home samo, če jo uporabljate z akumulatorjem Smart Performance.

i Posodobitev strojne programske opreme lahko privede do sprememb delovanja aplikacije.

1. Potisnite spodnji del naprave na **akumulator Smart Performance**, tako da se ta zaskoči. Na kratko pritisnite stikalo za vkop/izklop (16).



i Lučka LED za pametno aplikacijo  (15) poleg delovne lučke LED (14) začne svetiti.

2. Na svojem pametnem telefonu aktivirajte Bluetooth®.
3. Odprite aplikacijo Lidl Home. Od tukaj naprej za povezavo naprave obstajajo možnosti **1**, **2**, **3** in **4**.

1 Če je to prva naprava, ki jo želite povezati z aplikacijo:



4. Na zavihku  »Doma« izberite možnost »Dodajanje naprave«. Aplikacija preišče okolico glede razpoložljivih naprav in vam prikaže, ali je odkrila razpoložljive naprave.

i Če jih ni, z branjem nadaljujte pri možnosti **3**.

5. Če izberete »Pojdite na dodajanje«, se vam prikaže seznam razpoložljivih naprav.
6. Izberite pametni akumulator (s katerim uporabljate napravo) z vnosom kljukice . Naenkrat izberite samo eno napravo. Če bi bile kljukice vnesene tudi pri drugih napravah, jih odstranite, tako da pritisnete na posamezno kljukico.
7. Sedaj pritisnite na , ki je enake barve kot vnesena kljukica.
8. Uspešno povezavo potrdite s »Končano«.

Naprava je zdaj naveden na zavihku  »Doma« in jo lahko izberete.

2 Če ste z aplikacijo že povezali druge naprave:



4. Na zavihku  »Doma« izberite  zgoraj desno. Aplikacija preišče okolico glede razpoložljivih naprav in vam prikaže, ali je odkrila razpoložljive naprave.

i Če jih ni, z branjem nadaljujte pri možnosti **3**.



5. Nadaljujte kot pri **1** od točke 5 naprej.

3 Če se vam samodejno ne prikaže seznam razpoložljivih naprav:

Če se pametni akumulator (s katerim uporabljate napravo) ne prikaže samodejno, ravnajte, kot sledi:

4. Na zavihku  »Doma« izberite  zgoraj desno.
5. V levi vrstici izberite »Druge«.
6. Izberite »Druge-2«.
7. Potrdite, da prikaz hitro utripa. Aplikacija zdaj išče razpoložljive naprave in vam jih predlaga.
8. Izberite želeno napravo s pritiskom na , da jo dodate v aplikaciji.
9. Najprej potrdite z »Naprej«, potem pa s »Končano«.

4 Če ste pametni akumulator že povezali z aplikacijo:

4. Izberite zavihek  »Doma«.
5. Izberite pametni akumulator (s katerim uporabljate napravo). Simbol  prikaže, da je pametni akumulator povezan z napravo Performance.

Funkcije aplikacije



Izberite pametni akumulator  (s katerim uporabljate napravo). Prikaže se vam pregledna stran za napravo, ki vsebuje

naslednje informacije in možnosti nastavitve:

- **ID naprave oz. orodja** omogoča natančno identifikacijo orodja;
- **model orodja** in poleg njega proizvodna serija v oklepajih;
- trenutna **poraba toka** v amperih;
- trenutno **število vrtljajev** kot RPM (angl. rounds per minute)/min⁻¹;
- **trenutna stopnja**; to je mogoče spremeniti tukaj, namesto uporabe stikala za izbiro prestave (5);
- **stikalo za nadzor vzvratnih udarcev** se lahko uporabi za vklop in izklop nadzora nad vzvratnimi udarci;
- izbrati je mogoče **način delovanja** naprave: Moč, Profesionalno in ECO;
- **stikalo za luč** se lahko uporabi za vklop in izklop delovne lučke;
- **svetlost luči LED** omogoča nastavljanje svetlosti delovne lučke s potiskanjem vrstice od 1 % do 100 %;
- **zakasnitev izklopa lučke LED** omogoča nastavitev obdobja, v katerem delovna lučka po spustitvi stikala za vklop/izklop še sveti;
- prikažete si lahko **čas delovanja** naprave;
- prikažete si lahko pogostost **pregrevanja** naprave;
- prikažete si lahko pogostost **blokiranja** naprave;
- prikažete si lahko pogostost **časov previsokega toka orodja** naprave;
- rdeča pika pri **različici strojne programske opreme** prikazuje, da je na voljo posodobitev: posodobitev je mogoče izvesti z izbiro različice strojne programske opreme;
- **tovarniška nastavitve** vzpostavi tovarniške nastavitve: vsi shranjeni podatki se izbrišejo.



Podrsajte z leve v desno, da preidete na pregledno stran za pametni akumulator. Tukaj lahko

Varstvo podatkov

Celotno izjavo o varstvo podatkov najdete na zavihku  »Jaz« v polju  »Varstvo podatkov«.



Ločitev naprave in izbris podatkov v aplikaciji

Tako ločite pametni akumulator/ polnilnik in izbrišete podatke:

1. Na zavihku  »Doma« izberite napravo, ki jo želite odstraniti in pri kateri želite izbrišati podatke.
2. Izberite znak  desno zgoraj.
3. Izberite »**Odstranitev naprave**«.
4. Za izbris podatkov izberite »**Ločitev in izbris podatkov**«.

Če samo želite ločiti napravo, ne pa tudi izbrišati podatkov, izberite »**Ločitev**«.

Ločitev naprave Performance, povezane s pametnim akumulatorjem, in izbris podatkov:

1. Izberite zavihek  »Doma«.
2. Izberite pametni akumulator, s katerim uporabljate napravo Performance. Simbol  prikazuje, da je pametni akumulator povezan z napravo Performance.
3. Na dnu nastavitve izberite **Tovarniško nastavitve**. Tovarniške nastavitve se znova vzpostavijo. vsi shranjeni podatki se izbrišejo.

Težave z aplikacijo? - FAQ

1. Na seznamu naprav izberite akumulator, v zvezi s katerim imate vprašanja.
2. Izberite znak  desno zgoraj.

3. Izberite možnost »FAQ« (pogosto zastavljena vprašanja).

Čiščenje in vzdrževanje



Popravila in vzdrževalna dela, ki niso opisana v teh navodilih za uporabo, naj opravi naš servisni center. Uporabljajte samo originalne dele. Nevarnost poškodb!



Pred kakršnimi koli deli na orodju tega izključite in odstranite akumulatorsko baterijo.

Orodje redno čistite in opravljajte naslednja vzdrževalna dela. S tem boste zagotovili dolgo življenjsko dobo in varno uporabo orodja.

Čiščenje



Orodja ni dovoljeno škropiti z vodo ali ga vanjo polagati. Sicer obstaja nevarnost električnega udara!

- Poskrbite, da bodo prezračevalne reže, ohišje motorja in ročaji vedno čisti. Za čiščenje uporabljajte vlažno krpo ali ščetko. Ne uporabljajte čistilnih sredstev oz. topil. Tako bi lahko orodje nepopravljivo poškodovali.

Vzdrževanje

Naprava ne potrebuje vzdrževanja.

Shranjevanje

- Orodje shranjujte na suhem mestu v priloženi zaščiti za rezilo ter izven dosega otrok.

- Lagringstemperaturen för batteriet och produkten ligger mellan 0° C och 45° C. Undvik extrem kyla eller värme under lagring, så att batteriet inte tappat prestanda.
- Napravo shranite v priloženem kovčku (22).

Odstranitev/ varstvo okolja

Preden napravo zavržete med odpadke, izvemite akumulatorsko baterijo! Poskrbite za recikliranje naprave, pribora in embalaže na okolju prijazen način. Napotke za odstranjevanje akumulatorske baterije najdete v ločenih navodilih za uporabo vaše akumulatorske baterije in polnilnika.



Polnilnikov ne odvrzite med hišne odpadke.

- Orodje odstranite v skladu z lokalnimi predpisi. Orodje oddajte na zbirno mesto, kjer ga bodo okolju prijazno reciklirali. Več informacij dobite pri svojem lokalnem podjetju za odstranjevanje odpadkov ali našem servisnem centru.
- Odsluženo orodje, ki nam ga pošljete, odstranimo brezplačno.



Akumulatorja ne zavržite med gospodinjske odpadke, ne mečite ga v ogenj (nevarnost eksplozije) ali v vodo. Poškodovani akumulatorji lahko škodujejo okolju in vašemu zdravju, če uhajajo strupeni hlapi ali tekočine.

Odstranite akumulatorje v skladu z lokalnimi predpisi. Okvarjene ali iztrošene akumulatorje je treba v skladu z Direktivo 2006/66/EG reciklirati. Oddajte



akumulatorje na zbirnem mestu za odpadne baterije za okoljsko primerno predelavo. V zvezi s tem povprašajte svoje lokalno podjetje za odstranjevanje odpadkov ali našo servisno službo. Akumulatorje odstranite izpraznjene. Priporočamo, da pole prelepitate z lepilnim trakom za zaščito pred kratkim stikom. Akumulatorja ne odpirajte.

Nadomestni deli/Pribor

Nadomestni deli in pribor so na voljo na spletni strani www.grizzlytools.shop

Če imate težave s postopkom naročanja, uporabite obrazec za stik.

Če imate dodatna vprašanja, se obrnite na »Service-Center« (glejte stran 209).

Hitrovpeljna vrtna glava ... 91105376
Dodatni ročaj 91110031
Omejevalnik globine 91110029

Grizzly Tools GmbH & Co. KG

Stockstädter Straße 20, 63762 Großostheim, Germany

Pooblašeni serviser:

Tel.: 080 080917

E-Mail: grizzly@lidl.si

(Birotehnika, Hodošček Renata s.p., Lendavska ULICA 23, 9000 Murska Sobota)

Garancijski list

1. S tem garancijskim listom «Grizzly Tools GmbH & Co. KG, Stockstädter Straße 20, 63762 Großostheim, Germany» jamčimo, da bo izdelek v garancijskem roku ob normalni in pravilni uporabi brezhibno deloval in se zavezujemo, da bomo ob izpolnjenih spodaj navedenih pogojih odpravili morebitne pomanjkljivosti in okvare zaradi napak v materialu ali izdelavi oziroma po svoji presoji izdelek zamenjali ali vrnili kupnino.
2. Garancija je veljavna na ozemlju Republike Slovenije.
3. Garancijski rok za proizvod je 5 let od datuma izročitve blaga. Datum izročitve blaga je razviden iz računa.
4. Kupec je dolžan okvaro javiti pooblaščenemu servisu oziroma se informirati o nadaljnjih postopkih na zgoraj navedeni telefonski številki. Svetujemo vam, da pred tem natančno preberete navodila o sestavi in uporabi izdelka.
5. Kupec je dolžan pooblaščenemu servisu predložiti garancijski list in račun, kot potrdilo in dokazilo o nakupu ter dnevu izročitve blaga.
6. V primeru, da proizvod popravlja nepooblaščen servis ali oseba, kupec ne more uveljavljati zahtevkov iz te garancije.
7. Vzroki za okvaro oziroma nedelovanje izdelka morajo biti lastnosti stvari same in ne vzroki, ki so zunaj proizvajalčeve oziroma prodajalčeve sfere. Kupec ne more uveljavljati zahtevkov iz te garancije, če se ni držal priloženih navodil za sestavo in uporabo izdelka ali če je izdelek kakorkoli spremenjen ali nepravilno vzdrževan.
8. Jamčimo servis in rezervne dele še 5 leta po preteku garancijskega roka.
9. Obrabni deli oz. potrošni material so izvzeti iz garancije.
10. Vsi potrebni podatki za uveljavljanje garancije se nahajajo na dveh ločenih dokumentih (garancijski list, račun).
11. Ta garancija proizvajalca ne izključuje pravic potrošnika, ki izhajajo iz odgovornosti prodajalca za napake na blagu.

Prodajalec:

Lidl Slovenija d.o.o. k.d., Pod lipami 1, SI-1218 Komenda



Original-EG-Konformitätserklärung

Hiermit bestätigen wir, dass der

Akku-Bohrschrauber
Modell PPBSA 20-Li A1
Seriennummer
000001 - 188000

folgenden einschlägigen EU-Richtlinien in ihrer jeweils gültigen Fassung entspricht:

2006/42/EG • 2014/30/EU • 2011/65/EU* & (EU) 2015/863
Gerät inkl. Smart-Akku Smart PAPS 204 A1/Smart PAPS 208 A1:
2014/53/EU

Um die Übereinstimmung zu gewährleisten, wurden folgende harmonisierte Normen sowie nationale Normen und Bestimmungen angewendet:

EN 62841-1:2015 • EN 62841-2-1:2018/A11:2019 • IEC 62471:2006
EN IEC 55014-1:2021 • EN IEC 55014-2:2021 • EN IEC 63000:2018
Gerät inkl. Smart-Akku Smart PAPS 204 A1/Smart PAPS 208 A1:
EN 301 489-1 V2.2.3:2019 • EN 301 489-17 V3.2.4:2020
EN 300 328 V2.2.2:2019 • EN 50663:2017

Die alleinige Verantwortung für die Ausstellung dieser Konformitätserklärung trägt der Hersteller:



Grizzly Tools GmbH & Co. KG
Stockstädter Straße 20
63762 Großostheim,
Germany
20.08.2022

Christian Frank
Dokumentationsbevollmächtigter

* Der oben beschriebene Gegenstand der Erklärung erfüllt die Vorschriften der Richtlinie 2011/65/EU des Europäischen Parlaments und des Rates vom 8. Juni 2011 zur Beschränkung der Verwendung bestimmter gefährlicher Stoffe in Elektro- und Elektronikgeräten.



Translation of the original EC declaration of conformity

We hereby confirm that the

Cordless Drill

PPBSA 20-Li A1 series

Serial number

000001 - 188000

conforms with the following applicable relevant version of the EU guidelines:

**2006/42/EC • 2014/30/EU • 2011/65/EU* & (EU) 2015/863
Device incl. smart battery Smart PAPS 204 A1/Smart PAPS 208 A1:
2014/53/EU**

In order to guarantee consistency, the following harmonised standards as well as national standards and stipulations have been applied:

**EN 62841-1:2015 • EN 62841-2-1:2018/A11:2019 • IEC 62471:2006
EN IEC 55014-1:2021 • EN IEC 55014-2:2021 • EN IEC 63000:2018
Device incl. smart battery Smart PAPS 204 A1/Smart PAPS 208 A1:
EN 301 489-1 V2.2.3:2019 • EN 301 489-17 V3.2.4:2020
EN 300 328 V2.2.2:2019 • EN 50663:2017**

This declaration of conformity is issued under the sole responsibility of the manufacturer:



Grizzly Tools GmbH & Co. KG
Stockstädter Straße 20
63762 Großostheim
Germany
20.08.2022

Christian Frank
Documentation Representative

** The object of the declaration described above satisfies the provisions of Directive 2011/65/EU of the European Parliament and the Council of 8 June 2011 on limiting the use of certain harmful substances in electrical and electronic appliances.*

FR

BE

Traduction de la déclaration de conformité CE originale

Nous certifions par la présente que le

**Perceuse-visseuse sans fil
de construction PPBSA 20-Li A1**

Numéro de série
000001 - 188000

est conforme aux directives UE actuellement en vigueur :

**2006/42/EC • 2014/30/EU • 2011/65/EU* & (EU) 2015/863
Appareil avec batterie intelligente Smart PAPS 204 A1/Smart PAPS 208 A1:
2014/53/EU**

En vue de garantir la conformité les normes harmonisées ainsi que les normes et décisions nationales suivantes ont été appliquées :

**EN 62841-1:2015 • EN 62841-2-1:2018/A11:2019 • IEC 62471:2006
EN IEC 55014-1:2021 • EN IEC 55014-2:2021 • EN IEC 63000:2018
Appareil avec batterie intelligente Smart PAPS 204 A1/Smart PAPS 208 A1:
EN 301 489-1 V2.2.3:2019 • EN 301 489-17 V3.2.4:2020
EN 300 328 V2.2.2:2019 • EN 50663:2017**

Le fabricant assume seul la responsabilité d'établir la présente déclaration de conformité :



Grizzly Tools GmbH & Co. KG
Stockstädter Straße 20
63762 Grobostheim
Germany
20.08.2022

Christian Frank
Chargé de documentation

**L'objet de la déclaration décrit ci-dessus est conforme aux dispositions de la directive 2011/65/UE du Parlement Européen et du Conseil du 8 juin 2011 sur la limitation de l'utilisation de certaines substances dangereuses dans les équipements électriques et électroniques*

NL

BE

Vertaling van de originele CE-conformiteitsverklaring

Hiermede bevestigen wij dat de

**Accu-schroefboormachin
bouwsérie PPBSA 20-Li A1**

Serienummer
000001 - 188000

is overeenkomstig met de hierna volgende, van toepassing zijnde EU-richtlijnen:

**2006/42/EC • 2014/30/EU • 2011/65/EU* & (EU) 2015/863
apparaat incl. Smart-accu Smart PAPS 204 A1/Smart PAPS 208 A1:
2014/53/EU**

Om de overeenstemming te waarborgen, werden de hierna volgende, in overeenstemming gebrachte normen en nationale normen en bepalingen toegepast:

**EN 62841-1:2015 • EN 62841-2-1:2018/A11:2019 • IEC 62471:2006
EN IEC 55014-1:2021 • EN IEC 55014-2:2021 • EN IEC 63000:2018
apparaat incl. Smart-accu Smart PAPS 204 A1/Smart PAPS 208 A1:
EN 301 489-1 V2.2.3:2019 • EN 301 489-17 V3.2.4:2020
EN 300 328 V2.2.2:2019 • EN 50663:2017**

De exclusieve verantwoordelijkheid voor de uitgifte van deze conformiteitsverklaring wordt gedragen door de fabrikant:



Grizzly Tools GmbH & Co. KG
Stockstädter Straße 20
63762 Großostheim
Germany
20.08.2022

Christian Frank
Documentatiegelastigde

** Het hierboven beschreven voorwerp van de verklaring voldoet aan de voorschriften van de richtlijn 2011/65/EU van het Europese Parlement en van de Raad van 8 juni 2011 inzake beperking van het gebruik van bepaalde gevaarlijke stoffen in elektrische en elektronische apparaten.*



Tłumaczenie oryginalnej deklaracji zgodności WE

Niniejszym oświadczamy, że konstrukcja

Akumulatorowa wiertarkowkrętarka

serii produkcyjna PPBSA 20-Li A1

Numer seryjny

000001 - 188000

spełnia wymogi odpowiednich Dyrektyw UE w ich aktualnie obowiązującym brzmieniu:

**2006/42/EC • 2014/30/EU • 2011/65/EU* & (EU) 2015/863
Urządzenie z akumulatorem Smart PAPS 204 A1/Smart PAPS 208 A1:
2014/53/EU**

W celu zapewnienia zgodności z powyższymi dyrektywami zastosowano następujące normy harmonizujące oraz normy i przepisy krajowe:

**EN 62841-1:2015 • EN 62841-2-1:2018/A11:2019 • IEC 62471:2006
EN IEC 55014-1:2021 • EN IEC 55014-2:2021 • EN IEC 63000:2018
Urządzenie z akumulatorem Smart PAPS 204 A1/Smart PAPS 208 A1:
EN 301 489-1 V2.2.3:2019 • EN 301 489-17 V3.2.4:2020
EN 300 328 V2.2.2:2019 • EN 50663:2017**

Wyłącznie odpowiedzialność za wystawienie tej deklaracji zgodności ponosi producent:



Grizzly Tools GmbH & Co. KG

Stockstädter Straße 20

63762 Großostheim

Germany

20.08.2022

Christian Frank

Osoba upoważniona do sporządzania dokumentacji technicznej

** Wyżej opisany przedmiot deklaracji spełnia wymogi dyrektywy 2011/65/UE Parlamentu Europejskiego i Rady z dnia 8 czerwca 2011r. w sprawie ograniczenia stosowania niektórych niebezpiecznych substancji w sprzęcie elektrycznym i elektronicznym.*



Překlad originálního prohlášení o shodě CE

Potvrzujeme tímto, že konstrukce

**Aku vrtací šroubovák
konstrukční řady PPBSA 20-Li A1**

Pořadové číslo
000001 - 188000

odpovídá následujícím příslušným směrnícím EÚ v jejich právě platném znění:

**2006/42/EC • 2014/30/EU • 2011/65/EU* & (EU) 2015/863
zařízení vč. smart akumulátoru pro Smart PAPS 204 A1/Smart PAPS 208 A1:
2014/53/EU**

Aby byl zaručen souhlas, byly použity následující harmonizované normy,
národní normy a ustanovení:

**EN 62841-1:2015 • EN 62841-2-1:2018/A11:2019 • IEC 62471:2006
EN IEC 55014-1:2021 • EN IEC 55014-2:2021 • EN IEC 63000:2018
zařízení vč. smart akumulátoru pro Smart PAPS 204 A1/Smart PAPS 208 A1:
EN 301 489-1 V2.2.3:2019 • EN 301 489-17 V3.2.4:2020
EN 300 328 V2.2.2:2019 • EN 50663:2017**

Výhradní odpovědnost za vystavení tohoto prohlášení o shodě nese výrobce:



Grizzly Tools GmbH & Co. KG
Stockstädter Straße 20
63762 Großostheim
GERMANY
20.08.2022

Christian Frank
(Osoba zplnomocněná
k sestavení dokumentace)

* Výše popsaný předmět prohlášení splňuje předpisy směrnice 2011/65/EU Evropského parlamentu a Rady z 8. června 2011 o omezení používání některých nebezpečných látek v elektrických a elektronických zařízeních.

SK

Preklad originálneho prehlásenia o zhode CE

Týmto potvrdzujeme, že
**Akumulátorový vrtací skrutkovač
konštrukčnej rady PPBSA 20-Li A1**

Poradové číslo
000001 - 188000

zodpovedá nasledujúcim príslušným smerniciam EÚ v ich práve platnom znení:

**2006/42/EC • 2014/30/EU • 2011/65/EU* & (EU) 2015/863
Prístroj vrát. akumulátora Smart, Smart PAPS 204 A1/Smart PAPS 208 A1:
2014/53/EU**

Aby bola zaručená zhoda, boli použité nasledovné harmonizované normy ako i
národné normy a predpisy:

**EN 62841-1:2015 • EN 62841-2-1:2018/A11:2019 • IEC 62471:2006
EN IEC 55014-1:2021 • EN IEC 55014-2:2021 • EN IEC 63000:2018
Prístroj vrát. akumulátora Smart, Smart PAPS 204 A1/Smart PAPS 208 A1:
EN 301 489-1 V2.2.3:2019 • EN 301 489-17 V3.2.4:2020
EN 300 328 V2.2.2:2019 • EN 50663:2017**

Jediný zodpovedný za vystavenie tohto vyhlásenia o zhode je výrobca :

CE

Grizzly Tools GmbH & Co. KG
Stockstädter Straße 20
63762 Großostheim
Germany
20.08.2022



Christian Frank
Osoba splnomocnená na zostavenie
dokumentácie

* Vyššie popísaný predmet vyhlásenia spĺňa predpisy smernice 2011/65/EU Európskeho parlamentu a Rady z 8. júna 2011 pre obmedzenie používania určitých nebezpečných látok v elektrických a elektronických prístrojoch.



Oversættelse af den originale CE-konformitetserklæring

Hermed bekræfter vi, at
**Batteridreven bore-/skruemaskine
af serien PPBSA 20-Li A1**
Serienummer
000001 - 188000

opfylder følgende gældende EF-direktiver i deres respektive gyldige version:

**2006/42/EC • 2014/30/EU • 2011/65/EU* & (EU) 2015/863
Apparat inkl. Smart-batteri Smart PAPS 204 A1/Smart PAPS 208 A1:
2014/53/EU**

For at sikre overensstemmelsen, blev følgende harmoniserede standarder samt nationale standarder og regler anvendt:

**EN 62841-1:2015 • EN 62841-2-1:2018/A11:2019 • IEC 62471:2006
EN IEC 55014-1:2021 • EN IEC 55014-2:2021 • EN IEC 63000:2018
Apparat inkl. Smart-batteri Smart PAPS 204 A1/Smart PAPS 208 A1:
EN 301 489-1 V2.2.3:2019 • EN 301 489-17 V3.2.4:2020
EN 300 328 V2.2.2:2019 • EN 50663:2017**

Det er udelukkende producentens ansvar at udarbejde denne
overensstemmelseserklæring :

CE Grizzly Tools GmbH & Co. KG
Stockstädter Straße 20
63762 Großostheim
Germany
20.08.2022

Christian Frank
Dokumentationsbefuldmægtiget

** Erklæringens ovennævnte genstand opfylder forskrifterne i Europaparlamentets og Rådets direktiv 2011/65/EU af 8. juni 2011 til begrænsning af anvendelsen af visse farlige stoffer i elektrisk og elektronisk udstyr*



Traducción de la Declaración de conformidad CE original

Mediante la presente declaramos que
**Atornilladora taladradora recargable
de la serie PPBSA 20-Li A1**

Número de serie
000001 - 188000

corresponde a las siguientes Directivas de la UE corrientes en su respectiva versión vigente:

**2006/42/EC • 2014/30/EU • 2011/65/EU* & (EU) 2015/863
dispositivo incl. batería inteligente Smart PAPS 204 A1/Smart PAPS 208 A1:
2014/53/EU**

Para garantizar la conformidad, se aplicaron las siguientes normas armonizadas, así como las normas y regulaciones nacionales:

**EN 62841-1:2015 • EN 62841-2-1:2018/A11:2019 • IEC 62471:2006
EN IEC 55014-1:2021 • EN IEC 55014-2:2021 • EN IEC 63000:2018
dispositivo incl. batería inteligente Smart PAPS 204 A1/Smart PAPS 208 A1:
EN 301 489-1 V2.2.3:2019 • EN 301 489-17 V3.2.4:2020
EN 300 328 V2.2.2:2019 • EN 50663:2017**

El fabricante es el único responsable de expedir esta Declaración de Conformidad :



Grizzly Tools GmbH & Co. KG
Stockstädter Straße 20
63762 Großostheim
Germany
20.08.2022

Christian Frank
ApoDERado de documentación

** El objeto de la declaración arriba descrito cumple con las directrices de la Directiva 2011/65/UE del Parlamento Europeo y del Consejo de 8 de junio de 2011 sobre restricciones a la utilización de determinadas sustancias peligrosas en aparatos eléctricos y electrónicos.*

IT

MT

Traduzione della dichiarazione di conformità CE originale

Con la presente dichiariamo che

Trapano avvitatore ricaricabile

serie PPBSA 20-Li A1

Numero di serie

000001 - 188000

corrisponde alle seguenti direttive UE in materia nella rispettiva versione valida:

**2006/42/EC • 2014/30/EU • 2011/65/EU* & (EU) 2015/863
Apparecchio con batteria Smart PAPS 204 A1/Smart PAPS 208 A1:
2014/53/EU**

Per garantire la conformità sono state applicate le seguenti norme armonizzate e anche le norme e disposizioni nazionali che seguono:

**EN 62841-1:2015 • EN 62841-2-1:2018/A11:2019 • IEC 62471:2006
EN IEC 55014-1:2021 • EN IEC 55014-2:2021 • EN IEC 63000:2018
Apparecchio con batteria Smart PAPS 204 A1/Smart PAPS 208 A1:
EN 301 489-1 V2.2.3:2019 • EN 301 489-17 V3.2.4:2020
EN 300 328 V2.2.2:2019 • EN 50663:2017**

Il produttore è il solo responsabile della stesura della presente dichiarazione di conformità:



Grizzly Tools GmbH & Co. KG
Stockstädter Straße 20
63762 Großostheim
GERMANY
20.08.2022

Christian Frank
Responsabile documentazione tecnica

* L'oggetto descritto sopra è conforme alle prescrizioni della Direttiva 2011/65/EU del Parlamento Europeo e del Consiglio dell'8 giugno 2011 sulla restrizione dell'uso di determinate sostanze pericolose nelle apparecchiature elettriche ed elettroniche



Az eredeti CE megfelelőségi nyilatkozat fordítása

Ezennel igazoljuk, hogy az
Akkus fúró-csavarozó
gyártási sorozatba tartozó PPBSA 20-Li A1

Sorozatszám
000001 - 188000

évtől kezdve a következő vonatkozó EU irányelveknek felel meg a mindenkor érvényes megfogalmazásban:

2006/42/EC • 2014/30/EU • 2011/65/EU* & (EU) 2015/863
Készülék Smart PAPS 204 A1/Smart PAPS 208 A1 smart akkumulátorral:
2014/53/EU

A megegyezés biztosítása érdekében a következő harmonizált szabványokat, valamint nemzeti szabványokat és rendelkezéseket alkalmaztuk:

EN 62841-1:2015 • EN 62841-2-1:2018/A11:2019 • IEC 62471:2006
EN IEC 55014-1:2021 • EN IEC 55014-2:2021 • EN IEC 63000:2018
Készülék Smart PAPS 204 A1/Smart PAPS 208 A1 smart akkumulátorral:
EN 301 489-1 V2.2.3:2019 • EN 301 489-17 V3.2.4:2020
EN 300 328 V2.2.2:2019 • EN 50663:2017

Jelen megfelelőségi nyilatkozat kiállításáért kizárólag a gyártó a felelős:

CE Grizzly Tools GmbH & Co. KG
Stockstädter Straße 20
63762 Großostheim
Germany
20.08.2022

Christian Frank
Dokumentációs megbízott

* A nyilatkozat fent ismertetett tárgya összhangban van az Európai Parlament és a Tanács 2011/65/EU (2011. június 8.) egyes veszélyes anyagok elektromos és elektronikus berendezésekben való alkalmazásának korlátozásáról szóló irányelv előírásaival



Prevod originalne izjave o skladnosti CE

S tem potrjujemo, da
Akumulatorski vrtni vijačnik 20 V
serije PPBSA 20-Li A1
Serijska številka
000001 - 188000

ustreza veljavnim verzijam zadevnih smernic Evropske unije:

2006/42/EC • 2014/30/EU • 2011/65/EU* & (EU) 2015/863
naprava s pametnim akumulatorjem Smart PAPS 204 A1/Smart PAPS 208 A1:
2014/53/EU

Za zagotavljanje skladnosti so bile navedene sledeče usklajene norme,
kot tudi nacionalne norme in določila:

EN 62841-1:2015 • EN 62841-2-1:2018/A11:2019 • IEC 62471:2006
EN IEC 55014-1:2021 • EN IEC 55014-2:2021 • EN IEC 63000:2018
naprava s pametnim akumulatorjem Smart PAPS 204 A1/Smart PAPS 208 A1:
EN 301 489-1 V2.2.3:2019 • EN 301 489-17 V3.2.4:2020
EN 300 328 V2.2.2:2019 • EN 50663:2017

Za izdajo te izjave o skladnosti je odgovoren izključno proizvajalec:

CE Grizzly Tools GmbH & Co. KG
Stockstädter Straße 20
63762 Großostheim
Germany
20.08.2022

Christian Frank
Oseba za dokumentacijo

* Zgoraj opisani predmet izjave izpolnjuje predpise direktive 2011/65/EU Evropskega parlamenta in Sveta z dne 8. junija 2011 o omejevanju uporabe določenih nevarnih snovi v električni in elektronski opremi

Explosionszeichnung • Exploded Drawing
Vue éclatée • Explosietekening • Výkres sestavení
Rysunek samorozwijający • Nákresey explózií
Eksplonstegning • Plano de explosión
Vista esplosa • Robbantott ábra • Eksplozijska risba

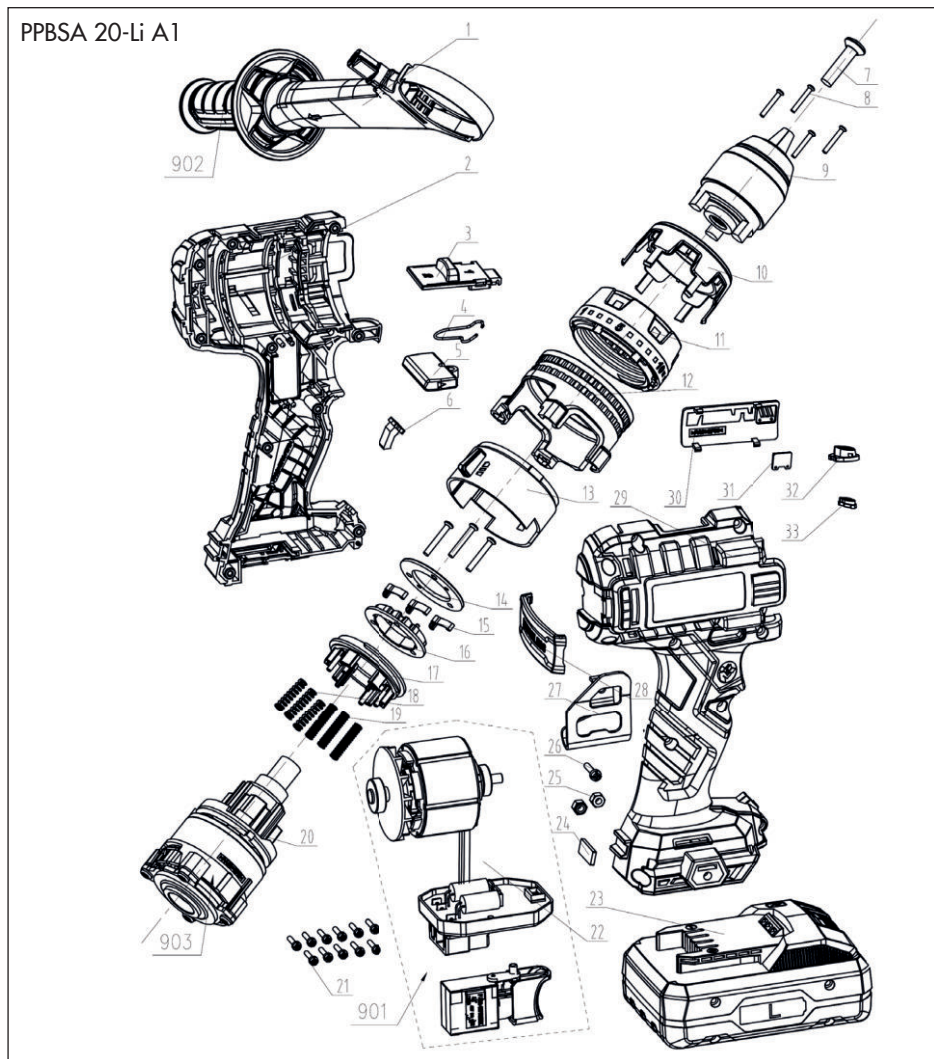

informativ, informative, informatif, informatief, informační, pouczający, informatívny,
 informativo, informatív, informativen

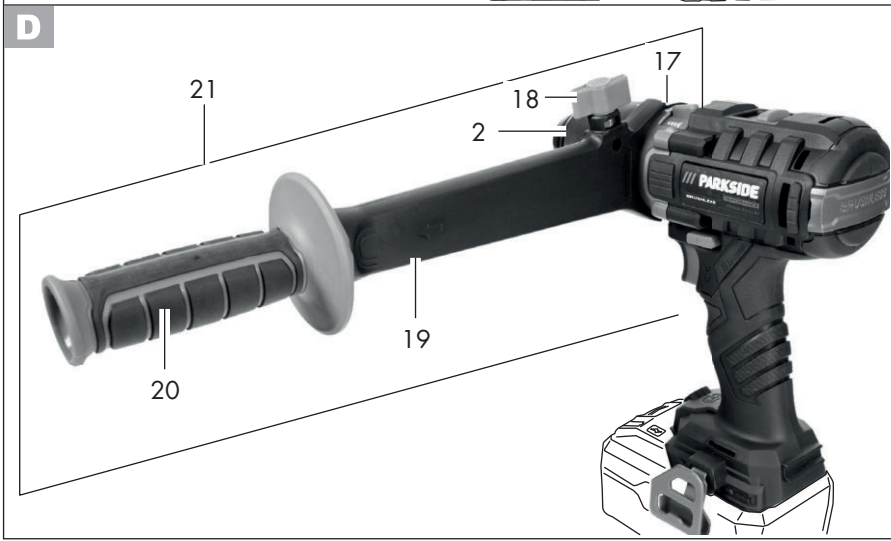
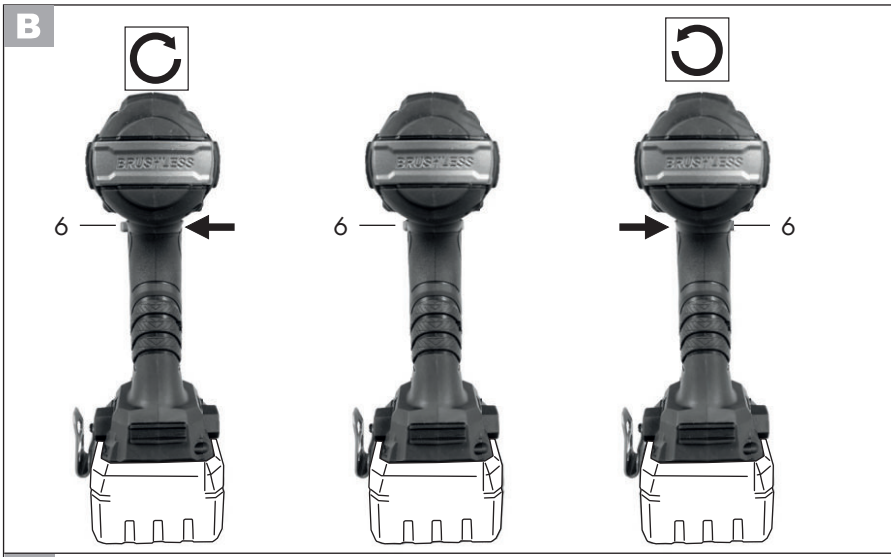



GRIZZLY TOOLS GMBH & CO. KG

Stockstädter Straße 20
63762 Großostheim
GERMANY

Stand der Informationen · Last Information Update · Version
des informations · Stand van de informatie · Stan informacj ·
Stav informacj · Stav informáci · Tilstand af information ·
Estado de las informaciones · Versione delle informazioni ·
Információk állása · Stanje informacij: 08/2022
Ident.-No.: 72032307082022-8



IAN 411076_2201