

MULTI-FUNCTION SPRAY GUN

GB
**MULTI-FUNCTION
SPRAY GUN**
Operation and safety notes

SE
MULTIFUNKTIONSDUSCH
Bruksanvisning och säkerhetsanvisningar

FI
MONITOIMIRUISKUSUUTIN
Käyttö- ja turvaohjeet

DK
MULTISPRØJTEPISTOL
Brugs- og sikkerhedsanvisninger

PL
**PISTOLET ZRASZAJĄCY
WIELOFUNKCYJNY**
Wskazówki dotyczące obsługi i
bezpieczeństwa

EE
UNIVERSAALPIHUSTI
Kasutus- ja ohutusnõuded

LT
DAUGIAFUNKCIS PURKŠTUVAS
Nurodymai dėl valdymo ir saugumo

LV
**DAUDZFUNKCIONĀLS
LAISTĪŠANAS UZGALIS**
Lietošanas un drošības norādījumi

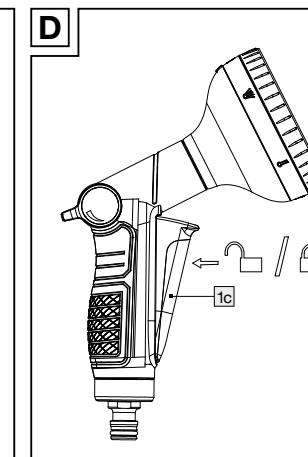
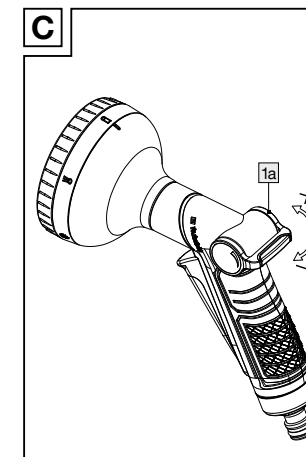
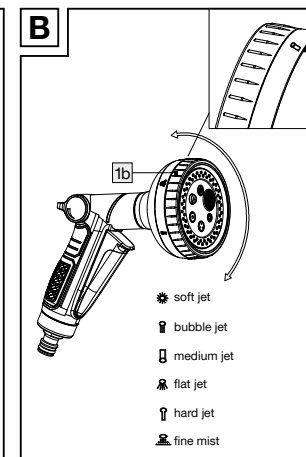
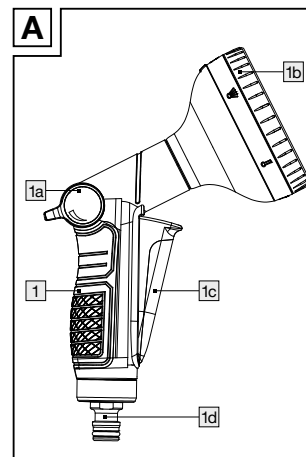

IAN 495700_2504

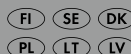

List of pictograms used

- Safety information
- Instructions for use

Multi-function spray gun

● Introduction

We congratulate you on the purchase of your new product. You have chosen a high quality product. Familiarise yourself with the product before using it for the first time. In addition, please carefully refer to the operating instructions and the safety advice below. Only use the product as instructed and only for the indicated field of application. Keep these instructions

in a safe place. If you pass the product on to anyone else, please ensure that you also pass on all the documentation with it.

● Intended use

This product is suitable to irrigate garden- and patio areas. The product is not intended for commercial use.

● Description of parts and features

- 1** Multi-function spray gun
- 1a** Slide control
- 1b** Spray head
- 1c** Trigger/trigger lock
- 1d** Adapter

● Technical data

Max. operating pressure: 4 bar

● Included items

- 1 Multi-function spray gun

Safety notices

Familiarise yourself with all the operating instructions and safety advice for the product before installation. When passing this product on to others, please be sure to include all its documentation.

- CAUTION! RISK OF INJURY!** Please ensure that no parts are damaged and that all parts are correctly assembled. Incorrect assembly could lead to injury. Damaged parts could impact safety and function.

- WARNING!** Do not grease or oil the nozzle, as this may clog the nozzle.

- WARNING!** Before use, water that has been heated to a high temperature or has been stagnant for a long time, which may be in the supply line, must not be directed at persons, animals or plants.

- DANGER TO LIFE!** Never leave children unsupervised with the packaging material. Danger of suffocation!

- Only suitable for cold water irrigation.

- WARNING!** Do not aim the water stream at electrical equipment!

- WARNING!** Do not aim the water stream at persons or animals!

V2.0

GB

GB

GB

GB

- **WARNING! WATER NOT POTABLE!** Never drink water which has passed through this product.

- WARNING!** Close the tap after every use.

- For outdoor use only.

- Do not operate the device if it is damaged.

- WARNING!** Read all safety advice and instructions!

- This product is UV resistant.

- This product is weather resistant.

- This product is frost resistant.

- Easy-to-use plug-in connection between the tap and the hose.

● Use

- The product has a hose connection for all common connector systems.

- CAUTION!** Before connecting, make sure that the slide control **1a** is in the lower position and the trigger/trigger lock **1c** is unlocked (as shown in Fig. D) in order to avoid unwanted spraying.

- To adjust the intensity of the water jet, use the slide control **1a** accordingly:
 - Slide control down = water jet reduces;
 - Slide control up = water jet increases.

● Connect to water supply

- Connect the multi-function spray gun **1** by inserting the adapter **1d** into the hose connector with water stop (not included).

● Start irrigation

- Turn on the water supply.
- Press the trigger/trigger lock **1c** to start spraying. The product will continuously spray while the trigger locks

itself. To unlock and release it, press the trigger/trigger lock **1c** again (Fig. D). Release it to stop spraying.

- Rotate the spray head **1b** for the desired spraying function (Fig. B).

- Turn the slide control **1a** to upper position for higher water flow rate. Turn the slide control **1a** to lower position for lower water flow rate (Fig. C).

Note: Always unlock the trigger/trigger lock **1c** to prevent unintended irrigation.

● After use

- Press the trigger/trigger lock **1c** to release the lock function and stop spraying.

GB

GB

GB

GB

- Turn off the water supply.
- Disconnect the multi-function spray gun **1** from hose connector with water stop (not included).
- Clean the product as described under “Cleaning and care”.

● Cleaning and care

- ⚠ **WARNING!** All repairs shall only be carried out by the manufacturer, its service agent or similarly qualified persons.
- Hazards can arise due to improper maintenance.
- Use a slightly dampened, non-fluffing cloth to clean the product.
- Dry well after each use and store in a dry and frost-free place.

● Disposal

The packaging is made entirely of recyclable materials, which you may dispose of at local recycling facilities. Contact your local refuse disposal authority for more details of how to dispose of your worn-out product.

● Warranty

The product has been manufactured to strict quality guidelines and meticulously examined before delivery. In the event of material or manufacturing defects you have legal rights against the retailer of this product. Your legal rights are not limited in any way by our warranty detailed below.

The warranty for this product is 5 years from the date of purchase. The warranty period begins on the date of purchase. Keep the original sales receipt in a safe location as this document is required as proof of purchase.

Any damage or defects already present at the time of purchase must be reported without delay after unpacking the product. Should the product show any fault in materials or manufacture within 5 years from the date of purchase, we will repair or replace it – at our choice – free of charge to you. The warranty period is not extended as a result of a claim being granted. This also applies to replaced and repaired parts. This warranty becomes void if the product has been damaged, or used or maintained improperly. The warranty covers material or manufacturing defects. This warranty does not cover product parts subject to normal

wear and tear, thus considered consumables (e.g. batteries, rechargeable batteries, tubes, cartridges), nor damage to fragile parts, e.g. switches or glass parts.

● Warranty claim procedure

So that your request can be processed quickly, please observe the following instructions:

- For all inquiries, please have the receipt and item number (IAN 495700_2504) ready as proof of purchase.
- The article number can be taken from the identification label on the product, engraving on the product, the front cover of your manual (at the bottom left), or the sticker on the back or bottom of the product.
- If malfunctions or other defects arise, first contact the service department indicated below by phone or email.

GB

GB

GB

GB

- You can then send a product recorded as defective to the communicated service address postage-free, making sure to enclose proof of purchase (receipt) and information on the details of the defect and when it occurred.

□



PDF ONLINE
parkside-diy.com

You can download and view this and numerous other manuals at parkside-diy.com. This QR code takes you directly to parkside-diy.com. Choose your country and use the search screen to search for the operating instructions. Entering the item number (IAN) 495700_2504 takes you to the operating instructions for your item.

● Service

- Ⓒ **Service Great Britain**
Tel.: 0800 0518970
Contact form on parkside-diy.com
IAN 495700_2504

Merkkien selitykset

- Turvallisuusohjeet
- Käyttöohjeet

Monitoimiruiskusuutin

● Johdanto

Onnittelemme sinua uuden tuotteen hankinnasta. Olet valinnut korkealaatuisen tuotteen. Tutustu laitteeseen ennen ensimmäistä käyttöönottoa. Lue sitä varten tämä käyttöohje ja turvallisuusohjeet. Käytä tuotetta vain kuvatulla tavalla ja ilmoitetulla käyttöalalla. Säilytä käyttöohje paikassa, josta

löydät sen aina. Anna kaikki ohjeet mukaan, jos luovutat tuotteen edelleen.

● Tarkoituksenmukainen käyttö

Tuote on tarkoitettu piha- ja puutarha-alueiden kasteluun. Tuotetta ei ole tarkoitettu kaupalliseen käyttöön.

● Osien kuvaus

- 1** Monitoimisadetin
- 1a** Vipukytkin
- 1b** Suutin
- 1c** Laukaisin/lukitusmekanismi
- 1d** Sovitin

● Tekniset tiedot

Suurin käyttöpaino: 4 bar

GB

GB

FI

FI

● Toimituksen sisältö

1 monitoimisadetin



Turvallisuusohjeita

Tutustu ennen tuotteen asennusta kaikkiin sen käyttö- ja turvallisuusohjeisiin. Anna kaikki ohjeet mukaan, jos luovutat tuotteen muiden henkilöiden käyttöön.

⚠ **VARO! LOUKKAANTUMISVAARA!** Varmista, että kaikki osat ovat moitteettomassa kunnossa ja asennettu asianmukaisesti. Loukkaantumisvaara virheellisen asennuksen vuoksi. Vaurioituneet osat voivat vaikuttaa tuotteen turvallisuuteen ja toimintaan.

⚠ **VAROITUS!** Älä rasvaa tai voitele suihkutussuutinta, muutoin suutin voi tukkeutua.

⚠ **VAROITUS!** Lämmintä tai pitkään seisonutta vettä, joka on jäänyt johtoon, ei saa suunnata ennen käyttöä henkilöitä, lemmikkejä tai kasveja kohti.

⚠ **HENGENVAARA!** Älä koskaan jätä lapsia pakkausmateriaalin kanssa ilman aikuisten valvontaa. Tukehtumisvaara!
■ Kasteluun saa käyttää vain kylmää vettä.

⚠ **VAROITUS!** Älä suuntaa vesisuihkua sähkölaitteita kohti!

⚠ **VAROITUS!** Älä suuntaa vesisuihkua myöskään muita henkilöitä tai lemmikkieläimiä kohti!

■  **VAROITUS! EI JUOMAKELPOISTA VETTÄ!** Älä koskaan juo tämän tuotteen läpi virrannutta vettä.

⚠ **VAROITUS!** Sulje vesihana aina käytön jälkeen.

- Soveltuu vain ulkokäyttöön.
- Älä käytä laitetta, jos se on viallinen.
- ⚠ **VAROITUS!** Lue kaikki turvallisuusohjeet!
-  Tuote on UV-säteilyn kestävä.

■  Tuote on säänkestävä.

■  Tuote on pakkasenkestävä.

-  Helppokäyttöinen pistokeliitántä vesihanan ja letkun välillä.

FI

FI

FI

FI

● Vedentuloon liittäminen

- Liitä monitoimisadetin **1** pistämällä sovitin **1d** vedenpysäyttimellä varustettuun letkuliitännäntään (ei sisälly toimitukseen).

● Kastelun aloittaminen

- Avaa vedentulo.
- Paina laukaisinta/lukitusmekanismia **1c**. Tuote suihkuttaa keskeytyksettä samalla, kun laukaisin lukitsee itsensä. Avaa tai lukitse tuote painamalla laukaisinta/lukitusmekanismia **1c** uudelleen (ks. kuva D). Lopeta suihkuttaminen vapauttamalla se.
- Kierrä suutin **1b** haluttuun suihkutoimintoon (ks. kuva B).

- Lisää vedenvirtausta asettamalla vipukytkin **1a** yläasentoon. Vähennä vedenvirtausta asettamalla vipukytkin **1a** ala-asentoon (ks. kuva C).

Huomautus: Vapauta laukaisin/lukitusmekanismi **1c** aina, jotta tahaton kastelu voidaan välttää.

● Käytön jälkeen

- Paina laukaisinta/lukitusmekanismia **1c** lukitustoiminnon vapauttamiseksi ja suihkuttamisen lopettamiseksi.
- Sulje vedentulo.
- Vedä monitoimisadetin **1** irti vedenpysäyttimellä varustetusta letkuliitännästä (ei sisälly toimitukseen).
- Puhdista tuote luvun ”Puhdistus ja hoito” mukaisesti.

● Toimiminen takuutapauksessa

Jotta asiasi nopea käsittely voidaan taata, pyydämme sinua toimimaan seuraavien ohjeiden mukaisesti:

- Säilytä kassakuitti ja tuotenumero (IAN 495700_2504) todisteena tekemästäsi ostoksesta mahdollisia kyselyjä varten.
- Tuotenumero löytyy tuotteen tyyppikilvestä, kaiveruksesta, käyttöohjeen kansilehdestä (vasemmasta alakulmasta) tai taka- tai alaosaan liimatusta tarrasta.
- Jos tuotteessa ilmenee toimintahäiriöitä tai muita puutteita, ota yhteyttä alla olevaan huoltopisteeseen joko puhelimitse tai sähköpostitse.
- Vaurioituneen tuotteen voi lähettää ostotodistuksen (kassakuitin) kanssa maksutta huolto-osastolle. Lähetyksen

● Puhdistus ja hoito

- ⚠ **VAROITUS!** Kaikki korjaukset saa suorittaa vain valmistaja, tämän asiakaspalvelu tai vastaavan pätevyyden omaavat henkilöt.
- Virheellinen huolto voi johtaa vaaratilanteisiin.
- Käytä puhdistukseen vain hieman kostutettua, nukkaamatonta liinaa.
- Kuivaa tuote hyvin aina käytön jälkeen ja säilytä tuotetta kuivassa paikassa pakkaselta suojattuna.

● Hävittäminen

Pakkaus on valmistettu ympäristöystävällisistä materiaaleista, jotka voidaan viedä paikalliseen kierrätyspisteeseen.

Lisätietoja käytöstä poistetun tuotteen hävittämismahdollisuuksista saat kuntasi tai kaupunkisi viranomaisilta.

● Takuu

Tuote on valmistettu huolellisesti tiukkojen laatudirektiivien mukaan ja tarkistettu huolella ennen toimitusta. Materiaali- tai valmistusvirheiden tapauksessa kuluttajalla on laillisia oikeuksia tuotteen myyjää kohtaan. Alla oleva takuu ei rajoita kuluttajan lakisääteisiä oikeuksia millään tavalla. Tämän tuotteen takuu on 5 vuotta ostopäivästä lukien. Takuu-aika alkaa ostopäivästä. Säilytä alkuperäinen ostokuitti turvallisuudessa paikassa, koska tätä asiakirjaa vaaditaan ostotositteena.

FI

FI

FI

FI

Mahdollisista ostohetkellä esiintyneistä vaurioista tai vioista on ilmoitettava välittömästi tuotteen pakkauksesta purkamisen jälkeen.

Jos 5 vuoden sisällä tuotteen ostopäivästä alkaen tuotteesta löytyy materiaali- tai valmistusvirhe, korjaamme tuotteen ilmaiseksi harkintamme mukaan. Takuu-aikaa ei pidennetä myönnetyn takuuvaatimuksen vuoksi. Tämä koskee myös vaihdettuja ja korjattuja osia.

Takuun voimassaolo lakkaa, jos tuote on vioittunut, sitä on käytetty tai huollettu tarkoituksenvastaisesti.

Takuu kattaa materiaali- ja valmistusvirheet. Takuu ei kata tuotteen osia, jotka kuluvat normaalisti (esim. paristot, akut, letkut, väripatruunat) ja joita voidaan sen vuoksi pitää kuluvinä osina eikä myöskään rikkoutuvia osia esim. kytкимиä, akkuja tai lasista valmistettuja osia.

FI

FI

FI

FI

Teckenförklaring till använda piktogram

- Säkerhetsinformation
- Instruktioner

Multifunktionsdusch

● Inledning

Grattis till köpet av din nya produkt. Du har valt en produkt av hög kvalitet. Gör dig bekant med produkten innan du använder den. Läs följande bruksanvisning och säkerhetsinformation. Använd endast produkten i enlighet med beskrivningen och för angivna ändamål. Förvara denna handledning

på en säker plats. Överlämna även bruksanvisningen om du överläter produkten till en tredje part.

● Ändamålsenlig användning

Denna produkt är lämplig för bevattning av trädgårds- och terrassanläggningar. Produkten är inte avsedd för yrkesmässig användning.

● Beskrivning av delarna

- 1** Multifunktionell dusch
- 1a** Vippbrytare
- 1b** Spruthuvud
- 1c** Utlösare/spärr
- 1d** Adapter

● Tekniska data

Max. arbetstryck: 4 bar

SE

SE

SE

SE

tulee sisältää myös tiedot siitä, mikä tuotteessa on vikana ja milloin vika ilmeni.



Osoitteessa parkside-diy.com voit katsoa ja ladata tämän ja monia muita käyttöoppaita. Tällä QR-koodilla pääset suoraan osoitteeseen parkside-diy.com. Valitse maa ja hae käyttöohjeet hakumaskin avulla. Syöttämällä tuotenumeron (IAN) 495700_2504 pääset tuotteen käyttöohjeeseen.

● Leveransomfattning

1 multifunktionell dusch

⚠ **Säkerhetsinformation**

Läs säkerhetsinformationen och monteringsanvisningen innan du monterar produkten. Lämna över alla handlingar om du överläter produkten till en tredje person.

- ⚠ **SE UPP! RISK FÖR PERSONSKADOR!** Kontrollera att alla delar är oskadade och korrekt monterade. Vid icke fackmässig montering föreligger risk för personskador. Skadade delar kan påverka produktens säkerhet och funktion.

- ⚠ **WARNING!** Sprutmunstycket får inte smörjas med fett eller olja, eftersom risk föreligger att munstycket kan täppas till.

- ⚠ **WARNING!** Uppvärmtd eller långvarigt stående vatten som kan finnas i tilloppsledning får inte riktas mot människor, djur eller växter före användning.





- ⚠ **LIVSFARA!** Lämna aldrig barn utan uppsikt med förpackningsmaterialet. Kvävningrisk!

- Endast lämplig för bevattning med kallt vatten.



- ⚠ **WARNING!** Rikta inte vattenstrålen mot elektriska anordningar!
- ⚠ **WARNING!** Rikta inte vattenstrålen mot personer eller djur!

- **WARNING! INGET DRICKSVATTEN!** Drick aldrig vatten som strömmat igenom den här produkten.

- ⚠ **WARNING!** Stäng vattenkranen efter varje användning.

- Endast avsedd för utomhusbruk.
 - Använd inte enheten om den är skadad.
- ⚠ VARNING!** Läs all säkerhetsinformation!
-  Den här produkten är UV-beständig.
 -  Den här produkten är väderbeständig.
 -  Den här produkten är frostbeständig.
 -  Instickskoppling mellan vattenkran och slang som är enkel att använda.

● Användning

- Produkten har en slanganslutning för alla vanliga anslutningar.
- ⚠ **SE UPP!** Innan du ansluter, se till att vippbrytaren  befinner sig i det undre läget och att utlösaren/spärren  är upplåst (precis som det visas på bild D) för att förhindra oavsiktlig bevattning.
- För att justera vattenstrålens intensitet, använd vippbrytaren  på följande sätt:
 - Vippbrytare nedåt = vattenstrålen minskar;
 - Vippbrytare uppåt = vattenstrålen ökar.

SE

SE

● Rengöring och skötsel

- ⚠ VARNING!** Samtliga reparationer får endast utföras av tillverkaren, dennes kundtjänst eller av liknande kvalificerade personer.
- Felaktigt underhåll kan leda till faror.
 - Använd en lätt fuktad luddfri duk för rengöring.
 - Torka av produkten väl efter varje användning och förvara produkten på en torr och frostfri plats.

● Avfallshantering

Förpackningen består av miljövänliga material, som kan lämnas på lokala återvinningsstationer.

Kontakta kommunen för närmare information om avfallshantering av den förbrukade produkten.

● Garanti

Produkten har tillverkats enligt stränga kvalitetskrav och kontrollerats noggrant före leverans. I händelse av materialfel eller tillverkningsfel har du lagstadgade rättigheter mot säljaren av produkten. Dina lagstadgade rättigheter begränsas inte på något sätt av vår garanti som anges nedan. Garantin för den här produkten är 5 år från och med inköpsdatum. Garantitiden börjar från och med inköpsdagen. Förvara originalkvittot på en säker plats eftersom detta dokument krävs som inköpsbevis.

SE

SE



På parkside-diy.com kan du se och ladda ner denna och många andra manualer. Med denna QR-kod kommer du direkt till parkside-diy.com. Välj ditt land och sök efter bruksanvisningen med hjälp av sökmasken. Genom att ange artikelnumret (IAN) 495700_2504 kommer du till bruksanvisningen för din artikel.

● Service



 **Service Sverige**
Tel.: 020795049
Kontaktformulär på parkside-diy.com
IAN 495700_2504

 **Service Finland**
Tel: 0800 916210
Kontaktformulär på parkside-diy.com
IAN 495700_2504



SE



SE

● Anslutning till vattentillförseln

- Anslut den multifunktionella duschen , genom att sätta in adaptern  i slanganslutningen med vattenstopp (ingår ej i leveransomfattningen).



● Börja med bevattningen

- Öppna vattenkranen.
- Tryck på utlösaren/spärren . Produkten sprutar kontinuerligt medan utlösaren låses automatiskt. För att låsa upp och släppa, tryck på utlösaren/spärren  igen (se bild D). Släpp den för att avsluta sprutningen.
- Vrid spruthuvudet , för att ställa in den önskade sprutfunktionen (se bild B).

- Flytta vippbrytaren  till det övre läget för att öka vattenflödet. Flytta vippbrytaren  till det undre läget för att minska vattenflödet (se bild C).

Hänvisning: Lossa alltid utlösaren/spärren  för att förhindra oavsiktlig vattning.

● Efter användning

- Tryck på utlösaren/spärren , för att frigöra låsfunktionen och stoppa sprutprocessen.
- Stäng vattentillförseln.
- Ta av den multifunktionella duschen  från slanganslutningen med vattenstopp (ingår ej i leveransomfattningen).
- Rengör produkten enligt beskrivningen "Rengöring och skötsel".

SE

SE

● Handläggning av garantianspråk



För att vi ska kunna handlägga ditt ärende snabbare, ber vi dig beakta följande anvisningar:

- o Ha alltid kassakvittot och ditt artikelnummer (IAN 495700_2504) till hands som inköpsbevis i samband med alla förfrågningar.
- o Artikelnumret hittar du på typskylten, ingraverat på produkten, på titelsidan i bruksanvisningen (längst ned till vänster) eller på en etikett på produktens bak- eller versida.
- o Om funktionsfel eller andra fel skulle uppträda ber vid dig kontakta serviceavdelningen nedan per telefon eller e-post.
- o En produkt som registrerats som defekt kan du sedan skicka portofritt till den serviceadress som du meddelats. Tänk på att bifoga inköpskvittot (kassakvittot) och information om typ av fel och tidpunkt när det uppträdde.

SE

SE

De anvendte piktogrammers legende

-  Sikkerhedsanvisninger
-  Handlingsanvisninger

Multisprøjtepipistol

● Indledning





Hjerteligt tillykke med købet af deres nye produkt. Du har besluttet dig for et produkt af høj kvalitet. Gør Dem fortrolig med apparatet inden første ibrugtagning. Læs derfor den efterfølgende brugsvejledning og sikkerhedsanvisningerne omhyggeligt. Brug kun produktet som beskrevet og kun til de angivne anvendelsesområder. Opbevar denne vejledning

på et sikkert sted. Hvis De giver produktet videre til andre, skal alle dokumenter følge med.

● Formålsbestemt anvendelse

Dette produkt er egnet til vanding af have- og terrasseanlæg. Produktet er ikke beregnet til erhvervmæssig anvendelse.

● Beskrivelse af de enkelte dele

-  Multisprøjtepipistol
-  Vippekontakt
-  Sprøjtehoved
-  Udløser/låseanordning
-  Adapter

● Tekniske data

Maks. driftstryk: 4 bar

DK

DK

● Leverede dele

1 multisprøjtepistol



Sikkerhedsanvisninger

Gør dig fortrolig med alle betjenings- og sikkerhedshenvisninger inden monteringen af produktet. Udlever også alle dokumenter til tredjemand ved videregivelse af produktet.

⚠ FORSIGTIG! FARE FOR PERSONSKADE! Kontroller at alle dele er ubeskadiget og monteret korrekt. Ved forkert montering er der fare for tilskadekomst. Beskadigede dele kan påvirke sikkerheden og funktionen.

⚠ ADVARSEL! Smør ikke forstøverdysen ind i olie, da dysen ellers kan tilstoppe.

⚠ ADVARSEL! I tilledningen kan der befinde sig varmt vand eller vand, der har stået i længere tid; dette må ikke rettes mod personer, dyr eller planter før brugen.

⚠ LIVSFARE! Lad aldrig børn være uden opsyn med emballagen. Kvælningsfare!

■ Kun egnet til vanding med koldt vand.

⚠ ADVARSEL! Ret ikke vandstrålen mod elektriske installationer!

⚠ ADVARSEL! Ret ikke vandstrålen mod personer eller dyr!

■ **⚠ ADVARSEL! IKKE DRIKKEVAND!** Drik aldrig vand som er strømmet gennem dette produkt.



⚠ ADVARSEL! Luk vandhanen efter hver brug.

■ Kun egnet til udendørs brug.

■ Apparatet må ikke tages i brug hvis det er beskadiget.

⚠ ADVARSEL! Læs alle sikkerhedshenvisninger!

■ Dette produkt er UV-bestandig.



■ Dette produkt er vejrbestandig.



■ Dette produkt er frostbestandig.



■ Nem håndtering af stikforbindelsen mellem vandhane og slange.



DK

DK

DK

DK

● Begynd vandingen

□ Tænd for vandforsyningen.

□ Tryk på udløseren/låseanordningen **1c**. Produktet sprøjter permanent mens udløseren sidder fast. For at åbne og udløse den, skal du igen trykke på udløseren/låseanordningen **1c** (se afbildning D). Slip den for at afslutte sprøjtningen.

□ Drej sprøjtehovedet **1b** for at indstille den ønskede sprøjtefunktion (se afbildning B).

□ Bevæg vippekontakten **1a** i den øverste position, for at øge vandmængden. Bevæg vippekontakten **1a** i den nederste position, for at reducere vandmængden (se afbildning C).

Bemærk: Løsn altid udløseren/låseanordningen **1c**, for at forhindre en utilsigtet vanding.

● Efter brugen

□ Tryk på udløseren/låseanordningen **1c**, for at løsne låsefunktionen og dermed afslutte vandingen.

□ Sluk for vandforsyningen.

□ Træk multifunktionsbruseren **1** af slangetilslutningen med vandstop (ikke inkluderet i leveringen).

□ Rengør produktet som beskrevet i "Rengøring og pleje".

● Rengøring og pleje

⚠ ADVARSEL! Reparationer må udelukkende udføres af producenten, dennes kundeservice eller gennem lignende kvalificerede personer.

■ Ved ukorrekt vedligeholdelse kan der opstå farer.

DK

DK

DK

DK

Alle skader eller mangler, der allerede forefindes på tidspunktet for købet, skal straks meddeles efter udpakningen af produktet.

Hvis der inden for 5 år regnet fra købsdatoen viser sig en materiale- eller produktionsfejl på produktet, reparerer eller udskifter vi det – efter vores valg – gratis for dig. Garantiperioden forlænges ikke som følge af et imødekommet krav om garanti. Dette gælder også for udskiftede og reparerede dele.

Denne garanti bortfalder, hvis produktet er blevet beskadiget eller anvendt og vedligeholdt forkert.

Garantien dækker materiale- og produktionsfejl. Denne garanti dækker hverken produktdele, der er udsat for normal slidage og derfor er at betragte som sliddele (f.eks. batterier, akkumulatorer, slanger, farvepatroner), eller skader på skrøbelige dele, f.eks. kontakter eller dele af glas.

● Afvikling af garantisager

For at kunne garantere en hurtig sagsbehandling af din forespørgsel, bedes du følge følgende anvisninger:

- Hav venligst kassebonen og varenummeret (IAN 495700_2504) klar ved alle henvendelser som dokumentation for købet.
- Varenummeret er angivet på typeskiltet, en indgravering, på forsiden af vejledningen (nederst til venstre) eller på et mærkat på bag- eller undersiden af produktet.
- Hvis der er funktionsfejl eller andre mangler, skal du først kontakte nedenstående serviceafdeling telefonisk eller via e-mail.
- Et produkt, der registreres som defekt, kan derefter gratis sendes til den oplyste serviceadresse med vedlæggelse

DK

DK

- Anvend til rengøringen en let fugtet, fnugfri klud.
- Tør produktet af efter hver brug og opbevar produktet på et tørt og frostfrit sted.

● Bortskaffelse

Indpakningen består af miljøvenlige materialer, som De kan bortskaffe over de lokale genbrugssteder.

De får oplyst muligheder til bortskaffelse af det udtjente produkt hos deres lokale myndigheder eller bystyre.



Produktet og tilbehøret og emballagematerialer kan genbruges og er underlagt udvidet producentansvar. De skal

af købsbeviset (kassebonen) og angivelse af, hvori manglen består, og hvornår den er opstået.

○



På parkside-diy.com kan du se og downloade denne og mange andre manualer. Med denne QR-kode kommer du direkte på parkside-diy.com. Vælg dit land og søg efter betjeningsvejledningen ved hjælp af søgefunktionen. Ved at indtaste varenummeret (IAN 495700_2504) kommer du til betjeningsvejledningen af dit produkt.

● Betjening

□ Produktet har en slangetilslutning til alle gængse tilslutninger.

⚠ FORSIGTIG! Kontroller inden tilslutningen, at vippekontakten **1a** er i den nederste position og at udløseren/låseanordningen **1c** ikke er sat fast (som vist i afbildning D), for at undgå en utilsigtet vanding.

□ Brug vippekontakten **1a** til at indstille vandstrålens intensitet:
- vippekontakt nedad = vandstråle aftager;
- vippekontakt opad = vandstråle bliver kraftigere.

● Tilslutning til vandforsyningen

□ Tilslut multisprøjtepistolen **1**, ved at sætte adapteren **1d** i slangetilslutningen med vandstop (ikke inkluderet i leveringen).

bortskaffes separat. Følg de viste mærkater med sorteringsoplysninger, så de bortskaffes på en bedre måde. Triman-loget gælder kun for Frankrig.

● Garanti

Produktet er blevet fremstillet efter strenge kvalitetsstandarder og kontrolleret nøje før udlevering. I tilfælde af materiale- eller produktionsfejl kan du i medfør af loven gøre krav gældende over for sælgeren af produktet. Dine lovmæssige rettigheder begrænses på ingen måde af den af os nedennævnte garanti. Garantien på dette produkt gælder i 5 år regnet fra købsdatoen. Garantien gælder fra købsdatoen. Opbevar den originale kvittering et sikkert sted, da dette dokument forlanges forlagt som dokumentation for købet.

● Service

DK Service Danmark



Tel.: 80254583

Kontaktformular på parkside-diy.com

IAN 495700_2504

DK

DK

Legenda zastosowanych piktogramów	
	Wskazówki bezpieczeństwa
	Instrukcja postępowania

Pistolet zraszający wielofunkcyjny

Wstęp





Gratulujemy Państwu zakupu nowego produktu. Zdecydowali się Państwo na zakup produktu najwyższej jakości. Przed uruchomieniem urządzenia po raz pierwszy zapoznaj się z nim. W tym celu przeczytaj uważnie poniższą instrukcję obsługi oraz wskazówki dotyczące bezpieczeństwa. Produkt należy użytkować w sposób tu opisany i zgodnie z określonym

zakresem zastosowania. Należy przechowywać tę instrukcję w bezpiecznym miejscu. Przekazując produkt innej osobie, należy również przekazać wszystkie dokumenty.

Zastosowanie zgodne z przeznaczeniem

Produkt przeznaczony jest do zraszania systemów ogrodowych i tarasowych. Produkt nie jest przeznaczony do użytku komercyjnego.

Opis części

- | | | | |
|---|------------------------------------|---|---------------|
|  | Pistolet zraszający wielofunkcyjny |  | Spust/blokada |
|  | Przełącznik przechylny |  | Adapter |
|  | Głowica spryskująca | | |

PL

PL

⚠ ZAGROŻENIE ŻYCIA! Nigdy nie pozostawiać dzieci bez nadzoru z materiałem opakowania. Niebezpieczeństwo uduszenia się!

■ Nadaje się wyłącznie do natrysku zimną wodą.

⚠ OSTRZEŻENIE! Nie kierować strumienia wody na urządzenia elektryczne!

⚠ OSTRZEŻENIE! Nie kierować strumienia wody na ludzi lub zwierzęta!

■ **OSTRZEŻENIE! WODA NIEZDATNA DO PICIA!** Nigdy nie należy pić wody wypływającej z tego produktu.

⚠ OSTRZEŻENIE! Po każdym użyciu należy zakręcić kran.

■ Tylko do użytku na wolnym powietrzu.

■ Nie należy używać urządzenia, gdy jest ono uszkodzone.

⚠ OSTRZEŻENIE! Przeczytać wskazówki bezpieczeństwa!

■  Ten produkt jest odporny na promienie UV.



■  Ten produkt jest odporny na warunki atmosferyczne.

■  Ten produkt jest odporny na mróz.

■  Łatwe w obsłudze połączenie wtykowe między kranem a wężem.



PL

PL

□ Ustawić przełącznik przechylny  w pozycji górnej, aby zwiększyć przepływ ilości wody. Ustawić przełącznik przechylny  na pozycję dolną, aby zmniejszyć przepływ ilości wody (patrz rys. C).

Wskazówka: zawsze zwalniać spust/blokadę , aby uniknąć niezamierzonego nawadniania.

Po użyciu

- Nacisnąć spust/blokadę , aby zwolnić funkcję blokady i zatrzymać natryskiwanie.
- Zamknąć dopływ wody.
- Zdjąć wielofunkcyjny rozpryskiwacz  z przyłącza węża z zatrzymaniem wody (nie jest zawarte w zestawie).

PL

PL

Dane techniczne

Maks. ciśnienie użytkowe: 4 bar

Zawartość

1 pistolet zraszający wielofunkcyjny



Wskazówki bezpieczeństwa

Przed montażem produktu należy zapoznać się ze wszystkimi wskazówkami dotyczącymi obsługi i bezpieczeństwa. W przypadku przekazania produktu innej osobie należy dołączyć do niego całą jego dokumentację.

OSTROŻNIE! NIEBEZPIECZEŃSTWO OBRAŻEŃ CIAŁA!

Należy upewnić się, że wszystkie części nie są uszkodzone i zostały zamontowane w należyty sposób. W przypadku wadliwego montażu istnieje niebezpieczeństwo obrażeń ciała. Uszkodzone elementy mogą mieć wpływ na bezpieczeństwo i pogarszać funkcjonowanie.

⚠ OSTRZEŻENIE! Nie należy smarować ani naoliwiać dyszy natryskowej, ponieważ w przeciwnym razie może się ona zapchać.



⚠ OSTRZEŻENIE! Podgrzana lub stojąca przez dłuższy czas woda, która może znajdować się w przewodzie doprowadzającym, nie może być skierowana na osoby, zwierzęta lub rośliny przed użyciem.

PL

PL

Obsługa

□ Produkt posiada przyłączy węża do wszystkich popularnych przyłączy.

⚠ OSTROŻNIE! Przed podłączeniem należy upewnić się, że przełącznik przechylny  znajduje się w pozycji dolnej, a spust/blokada  są odblokowane (jak przedstawiono na rys. D), aby zapobiec niezamierzonemu nawadnianiu.

- Aby wyregulować intensywność strumienia wody, należy odpowiednio użyć przełącznika przechylnego :
 - Przełącznik przechylny w dół = strumień wody zmniejsza się;
 - Przełącznik przechylny do góry = strumień wody zwiększa się.

PL

PL

Utylizacja

Opakowanie wykonane jest z materiałów przyjaznych dla środowiska, które można przekazać do utylizacji w lokalnym punkcie przetwarzania surowców wtórnych.

Informacji na temat możliwości utylizacji wyeksploatowanego produktu udziela urząd gminy lub miasta.

Gwarancja

Produkt został wyprodukowany zgodnie z surowymi wytycznymi dotyczącymi jakości i dokładnie przetestowane przed dostawą. W przypadku wad materiałowych lub produkcyjnych przysługują Państwu prawa ustawowe wobec sprzedawcy

PL

PL

produktu. Państwa prawa ustawowe nie są w żaden sposób ograniczone przez naszą gwarancję przedstawioną poniżej. Gwarancja na ten produkt wynosi 5 lat od daty zakupu. Okres gwarancji rozpoczyna się od daty zakupu. Proszę przechowywać oryginalny rachunek w bezpiecznym miejscu, ponieważ ten dokument jest wymagany jako dowód zakupu. Wszelkie uszkodzenia lub wady obecne już w momencie zakupu należy zgłosić niezwłocznie po rozpakowaniu produktu. Jeżeli w ciągu 5 lat od daty zakupu produkt wykáže wady materiałowe lub produkcyjne, to – według naszego uznania – bezpłatnie go naprawimy lub wymienimy. Okres gwarancji nie ulega przedłużeniu o przyznane roszczenie gwarancyjne. Dotyczy to również wymienionych i naprawionych części. Niniejsza gwarancja traci ważność, jeśli produkt został uszkodzony, był niewłaściwie użytkowany lub konserwowany.

PL

PL

Gwarancja obejmuje wady materiałowe i produkcyjne. Niniejsza gwarancja nie obejmuje części produktu, które podlegają normalnemu zużyciu i dlatego są uważane za części zużywalne (np. baterie, akumulatory, węże, wkłady atramentowe), ani nie obejmuje uszkodzeń części delikatnych, np. przełączników lub części wykonanych ze szkła. Zgodnie z Kodeksem Cywilnym art. 581 §1 wraz z wymianą urządzenia lub ważnej części czas gwarancji rozpoczyna się na nowo.

● Sposób postępowania w przypadku naprawy gwarancyjnej

Aby zapewnić szybkie rozpatrzenie Państwa wniosku, proszę stosować się do następujących wskazówek:

- o Przed skontaktowaniem się z działem serwisowym należy przygotować jako dowód zakupu paragon i numer artykułu (IAN 495700_2504).
- o Numer artykułu znaleźć można na tabliczce znamionowej na produkcie, na grawerunku na produkcie, na stronie tytułowej instrukcji (u dołu po lewej stronie) lub na naklejce znajdującej się z tyłu lub na spodzie produktu.
- o W razie wystąpienia jakichkolwiek usterek w działaniu lub innych wad należy najpierw skontaktować się telefonicznie lub za pomocą poczty elektronicznej z wymienionym niżej działem serwisowym.
- o Produkt uważany za uszkodzony można następnie odesłać na podany adres działu serwisowego, dołączając dowód zakupu (paragon) oraz podając rodzaj usterek i

datę jej wystąpienia. W takim przypadku nie ponoszą Państwo kosztów przesyłki.



PDF ONLINE
parksid-diy.com

Mogą Państwo przeglądać i pobierać te i wiele innych instrukcji na stronie parksid-diy.com. Ten kod QR przeniesie Państwa bezpośrednio na stronę parksid-diy.com. Proszę wybrać swój kraj i użyć maski wyszukiwania, aby wyszukać instrukcje obsługi. Proszę wprowadzić numer artykułu (IAN) 495700_2504, aby uzyskać dostęp do instrukcji obsługi swojego artykułu.

● Serwis

PL **Serwis Polska**

Tel.: 00800 4912069

Formularz kontaktowy na stronie parksid-diy.com

IAN 495700_2504

PL

PL

PL

PL

Šioje instrukcija naudojamų piktogramų reikšmės

- Saugos nurodymai
- Veiksmų nurodymai

Daugiafunkcis purkštuvus

● Įžanga

Sveikiname Jus įsigijus naują gaminį. Tai aukštos kokybės gaminy. Prieš pradėdami naudotis šiuo gaminiu, iš pradžių su juo susipažinkite. Atidžiai perskaitykite šią naudojimo instrukciją ir saugos nurodymus. Naudokite šį gaminį tik pagal aprašymą ir nurodytą paskirtį. Laikykite šią instrukciją saugioje

vietoje. Perduodami gaminį kitiems asmenims, kartu perduokite visus jo dokumentus.

● Naudojimas pagal paskirtį

Šis produktas skirtas sodams ir terasiniam želdiniams laistyti. Produktas neskirtas komerciniams tikslams.

● Dalių aprašas

- 1 Daugiafunkcis purkštuvus
- 1c Paleidiklis/fiksatorius
- 1a Svirtinis jungiklis
- 1d Adapteris
- 1b Purškimo galvutė

● Techniniai duomenys

Maks. darbinis slėgis: 4 bar

● Tiekiamas rinkinys

1 daugiafunkcis purkštuvus



Saugos nurodymai

Prieš surinkdami produktą susipažinkite su visais naudojimo ir saugos nurodymais. Perduodami produktą kitiems asmenims, kartu perduokite visus jo dokumentus.

⚠ **ATSARGIAI! PAVOJUS SUSIŽALOTI!** Įsitinkinkite, ar nėra apgadintų dalių ir ar dalys tinkamai surinktos. Netinkamai surinktas produktas kelia pavojų susižaloti. Apgadintos dalys gali pabloginti produkto saugą ir paskirties savybes.

⚠ **ISPĖJIMAS!** Netepkite purkštuko tepalu ar alyva, nes jie gali užkimšti purkštuką.

⚠ **ISPĖJIMAS!** Prietaiso vamzdelyje gali būti pašildyto ar ilgą laiką stovėjusio vandens, todėl prieš naudojimą, nukreipkite prietaiso į žmones, gyvūnus ar augalus.

⚠ **PAVOJUS GYVYBEI!** Niekada nepalikite neprižiūrimų vaikų su pakuotės medžiagomis. Pavojus uždusti!

■ Tinka laistyti tik šaltu vandeniu.

⚠ **ISPĖJIMAS!** Nenukreipkite vandens srovės į elektrinius įrenginius!

⚠ **ISPĖJIMAS!** Nenukreipkite vandens srovės į žmones ar gyvūnus!

■ **ISPĖJIMAS! NESKIRTAS GERIAMAJAM VANDENIUI!** Niekada negerkite vandens, pratekėjusio pro šį produktą.

⚠ **ISPĖJIMAS!** Kas kartą baigę naudoti užsukite vandens čiaupą.

LT

LT

LT

LT

- Tinka naudoti tik lauke.
- Nenaudokite apgadinto gaminio.
- ⚠ **ISPĖJIMAS!** Perskaitykite visus saugos nurodymus!
- Šis produktas atsparus UV spinduliams.



- Šis produktas atsparus oro sąlygoms.



- Šis produktas atsparus šalčiui.



- Nesudėtingai panaudojama vandens čiaupo ir žarnos kištukinė jungtis.



● Naudojimas

□ Produktas yra su viena žarnos jungtimi, tinkančia įprastoms jungtims.

⚠ **ATSARGIAI!** Prieš prijungdami įsitinkinkite, ar svirtinis jungiklis 1a yra apatinėje padėtyje, o paleidiklis/fiksatorius 1c yra atskleistas (kaip pavaizduota D pav.) ir produktas nepradės netikėtai laistyti.

- Norėdami nustatyti vandens srauto intensyvumą, atitinkamai nustatykite svirtinį jungiklį 1a:
 - Svirtinį jungiklį palenkus žemyn = vandens srautas susilpnėja;
 - Svirtinį jungiklį palenkus aukštyn = vandens srautas sustiprėja.

● Prijungimas prie vandens tiekimo linijos

□ Prijunkite daugiafunkcij purkštuvą 1 adapterį 1d įkišdami į žarnos jungtį su atbuliniu vožtuvu (tiekiamame rinkinyje nėra).

● Pradėjimas laistyti

- Atidarykite vandens tiekimo liniją.
- Paspauskite paleidiklį/fiksatorių 1c. Produktas nuolat purškia vandenį, o paleidiklis automatiškai užsifiksuoja. Norėdami atskleisti ir atlaisvinti paleidiklį/fiksatorių 1c, jį dar kartą paspauskite (žr. D pav.). Atleiskite paleidiklį norėdami baigti puršksti.
- Pasukdami purškimo galvutę 1b nustatykite norimą purškimo funkciją (žr. B pav.).

- Norėdami padidinti vandens srautą, svirtinį jungiklį 1a nustatykite į viršutinę padėtį. Norėdami sumažinti vandens srautą, svirtinį jungiklį 1a nustatykite į apatinę padėtį (žr. C pav.).

Nurodymas: kad produktas nepradėtų netikėtai laistyti, visada atlaisvinkite paleidiklį/fiksatorių 1c.

● Baigus naudoti

- Norėdami atblokuoti fiksavimo funkciją ir baigti puršksti vandenį, paspauskite paleidiklį/fiksatorių 1c.
- Uždarykite vandens tiekimo liniją.
- Daugiafunkcij purkštuvą 1 ištraukite iš žarnos jungties su atbuliniu vožtuvu (tiekiamame rinkinyje nėra).
- Produktą valykite kaip aprašyta skyriuje „Valymas ir priežiūra“.

LT

LT

LT

LT

● Valymas ir priežiūra

⚠ **ISPĖJIMAS!** Visus remonto darbus gali atlikti tik gamin-tojas, jo klientų aptarnavimo tarnyba arba panašios kva-lifikacijos asmenys.

- Netinkamai atliekant techninės priežiūros darbus, gali kilti pavojų.
- Produktą valykite šiek tiek sudrėkinta, nesipūkuojančia šluoste.
- Kas kartą panaudoję, produktą gerai nusauskite ir lai-kykite sausoje bei nuo šalčio apsaugotoje vietoje.

● Išmetimas

Pakuotė pagaminta iš aplinkai nekenksmingų medžiagų, ku-rias galite išmesti įprastose grąžinamojo perdirbimo vietose.

Daugiau informacijos apie nebetinkamo naudoti gaminio išme-timą sužinosite savo savivaldybės ar miesto administracijoje.

● Garantija

Gaminys buvo pagamintas laikantis griežtų kruopštumo prin-cipų ir prieš pristatant buvo atidžiai patikrintas. Esant me-džiagų ar gamybos defektams, jūs turite įstatymines teises gaminio pardavėjo atžvilgiu. Ši garantija jokiais būdais ne-apriboja įstatymais nustatytų jūsų teisių. Šiam produktui suteikiama 5 metų garantija nuo pirkimo datos. Garantijos teikimo laikotarpis skaičiuojamas nuo pirkimo datos. Pirkimo kvito originalą laikykite saugioje vietoje, nes šis dokumentas reikalingas kaip pirkimo įrodymas.

Išpakavus gaminį, būtina nedelsiant pranešti apie bet kokius pažeidimus ar defektus, kurie jau buvo pirkimo metu. Jei per 5 metus nuo šio produkto pirkimo datos išryškės me-džiagų ar gamybos trūkumų, produktą savo nuožiūra ne-mokamai pataisykite arba pakeisime. Patvirtinus garantinį reikalavimą garantinis laikotarpis nepratęsiamas. Ta pati są-lyga taikoma ir pakeistoms bei pataisytoms dalims. Garantija netaikoma, jei šis produktas apgadinamas, netin-kamai naudojamas ar netinkamai prižiūrimas. Garantija taikoma medžiagų ir gamybos trūkumams. Ši ga-rantija netaikoma gaminio dalims, kurios paprastai susidėvi ir todėl yra laikomos susidėvinčiomis dalimis (pvz., baterijos, akumulatoriai, žarnos, rašalo kasetės), taip pat netaikoma trapioms dalims, pvz., jungikliams arba dalims iš stiklo.

LT

LT

LT

LT

laiką, nemokamai galėsite išsiųsti nurodytu techninės priežiūros tarnybos adresu.



Apsilankę parkside-diy.com in-terneto svetainėje rasite ir galite atsisiųsti šią ir daugelį kitų ins-trukcijų. Su šiuo QR kodu pa-teksite tiesiai į parkside-diy.com. puslapį. Pasirinkite savo šalį ir susiraskite per paieškos formą prietaiso naudojimo instrukciją. Įvesdami gaminio numerį (IAN) 495700_2504 galite atidaryti šio gaminio naudojimo instrukciją.

PDF ONLINE
parkside-diy.com

● Klientų aptarnavimas

LT **Klientų aptarnavimo tarnyba Lietuva**
Tel.: 0800 33062
Užklausos forma parkside-diy.com
IAN 495700_2504

Kasutatud piktogrammide tähendused

- Ohutusjuhised
- Tegevusjuhised

Universaalpihusti

● Sissejuhatus

Önnitleme teid selle uue toote ostu puhul! Olete endale saa-nud kõrgekvaliteedilise toote. Tutvuge tootega enne selle es-mast kasutusele võtmist. Selleks lugege tähelepanelikult läbi allolev kasutusjuhend ja ohutusnõuded. Kasutage toodet üks-nes kirjeldatud viisil ja otstarbel. Hoidke see kasutusjuhend

● Veiksmi norint pasinaudoti garantija

Kad galėtume greitai apdoroti Jūsų prašymą, vadovaukitės toliau pateikiamais nurodymais:

- Kreipdamiesi bet kokiu klausimu dėl produkto turėkite kasos čekį kaip pirkimo dokumentą ir žinokite gaminio numerį (IAN 495700_2504).
- Gaminio numerį rasite produkto tipo lentelėje, išgravi-ruotą ant produkto korpuso, antraštiniame instrukcijos lape (apatiniam kairiajame kampe) arba ant lipduko, priklijuoto produkto nugarėlėje arba apačioje.
- Atsiradus veikimo arba kitokioms triktims, visų pirma te-lefonu arba elektroniniu paštu susisiekit su toliau nuro-dyta klientų aptarnavimo tarnyba.
- Tada sugedusiu pripažintą produktą, pridėję pirkimo do-kumentą (kasos čekį) ir nurodę trūkumą bei jo atsiradimo

kindlalt teadaolevas kohas alles. Toote edasiandmisel kol-mandatele isikutele andke kaasa ka kõik toote dokumendid.

● Sihtotstarbekohane kasutamine

See toode on mõeldud aia ja terrassi kastmiseks. Toode ei ole ette nähtud kommertskasutuseks.

● Osade kirjeldus

- | | |
|--------------------------------|----------------------|
| 1 mitmefunktsiooniline pihusti | 1b pihustipea |
| 1a kanglüliti | 1c päästik/fiksaator |
| | 1d adapter |

● Tehnilised andmed

Max töö rõhk: 4 baari

LT

LT

EE

EE

● Tarnekomplekt

1 mitmefunktsiooniline pihusti



Ohutusjuhised

Tutvuge enne toote monteerimist kõikide kasutus- ja ohutus-juhistega. Toote teistele edasiandmise korral andke kaasa ka kogu dokumentatsioon.

⚠ **ETTEVAATUST! VIGASTUSTE OHT!** Tagage, et kõik osad oleksid paigaldatud kahjustamata ja asjatundlikult. Asjatundmatu paigaldamise korral tekib vigastuste oht. Kahjustatud osad võivad mõjutada toote ohutust ja funktsioone.

⚠ **HOIATUS!** Ärge määrige ega õlitage pihusti düüse, see võib need ummistada.

⚠ **HOIATUS!** Veevarustuse torustikus olevat kuuma või kaua seisnud vett ei tohi enne kasutamist suunata inimeste, loomade ega taimede poole.

⚠ **ELUOHTLIK!** Ärge kunagi jätke lapsi koos pakkemater-jaliga järelevalveta. Lämpumisoht!

- Sobib ainult külma veega kastmiseks.

⚠ **HOIATUS!** Ärge suunake veejuga elektriseadmete poole!

⚠ **HOIATUS!** Ärge suunake veejuga inimeste ja loomade poole!

- **HOIATUS! EI OLE JOOGIVESI!** Ärge kunagi jooge tootest läbivoolanud vett.

⚠ **HOIATUS!** Keerake veekraan alati pärast kasutamist kinni.

- Mõeldud kasutamiseks ainult välistingimustes.

- Ärge võtke seadet kasutusele, kui see on kahjustatud.

⚠ **HOIATUS!** Lugege ohutusjuhiseid!

- See toode on UV-kindel.



- See toode on ilmastikukindel.



- See toode on külmakindel.



- Lihtsasti kasutatav pistikuühendus veekraani ja vooliku vahel.



EE

EE

EE

EE

● Veevarustusega ühendamine

- Ühendage mitmfunktsiooniline pihusti [1](#), pistes adapteri [1d](#) veetõkestiga (ei sisaldu tarnekomplektis) voolikuühendusele.

● Kastmise alustamine

- Seadistage veevarustus.
- Vajutage päästikule/fiksaatorile [1c](#). Toode pihustub pidevalt, päästik lukustub ise. Lahtilukustamiseks ja vabastamiseks vajutage uuesti päästikut/fiksaatorit [1c](#) (vt joon. D). Pihustamise lõpetamiseks laske see lahti.
- Soovitav pihustusfunktsiooni seadistamiseks keerake pihustipead [1b](#) (vt joon. B).
- Veekoguse suurendamiseks liigutage kanglüliti [1a](#) ülemisse asendisse. Vee läbivoolu koguse vähendamiseks viige kanglüliti [1a](#) alumisse asendisse (vt joon. C).

Märkus: tahtmatu kastmise ärahoidmiseks vabastage alati päästik/fiksaator [1c](#).

● Pärast kasutamist

- Lukustusfunktsiooni vabastamiseks ja pihustamise peatamiseks vajutage päästikut/fiksaatorit [1c](#).
- Peatage veevarustus.
- Eemaldage mitmfunktsiooniline pihusti [1](#) veetõkestiga voolikuühenduselt (ei sisaldu tarnekomplektis).
- Puhastage toode nagu kirjeldatud jaotises “Puhastamine ja hooldus”.

● Puhastamine ja hooldus

- ⚠ HOIATUS!** Kõiki remonditöid tohivad teha ainult tootja, tema klienditeenindus või sarnase kvalifikatsiooniga isikud.
 - Vale hooldus võib kaasa tuua ohtusid.
 - Kasutage puhastamiseks kergelt niisutatud ebemetevaba lappi.
 - Kuivatage toode pärast igat kasutuskorda hoolikalt ning hoidke toodet kuivas ja ja külmumise eest kaitstud kohas.

● Jäätmekäitlus

Pakend koosneb keskkonnasõbralikest materjalidest, mida saab käidelda kohalikes ringlussevõtu keskustes. Küsige vana toote käitlemise võimaluste kohta oma valla- või linnavalitsusest.

● Garantii

Toode on valmistatud rangete kvaliteedijuhiste järgi ja seda on enne tarnimist põhjalikult kontrollitud. Materjali- või tootmisdefektide korral on teil seaduslikud õigused toote müüja suhtes. Teie seadusjärgsed õigused ei ole mingil juhul piiratud meie allpool sätestatud garantiiga. Selle toote garantii kehtib 5 aasta alates ostukuupäevast. Garantiaeg algab ostukuupäevaga. Hoidke müügitšeki originaali kindlas kohas, kuna see dokument on vajalik ostu tõendamiseks. Kõikidest kahjustustest või defektidest, mis esinesid juba ostmise ajal, tuleb teatada kohe pärast toote lahtipakkimist. Kui tootel ilmneb 5 aasta jooksul alates ostukuupäevast materjali- või teostusviga, parandame või asendame selle omal valikul teie eest tasuta. Garantii perioodi ei pikendata

kinnitatud garantiinõudega. See kehtib ka asendatud ja parandatud osade kohta. See garantii kaotab kehtivuse, kui toode on kahjustatud, või kui seda on valesti kasutatud või hooldatud. Garantii katab materjali- ja tootmisdefektid. See garantii ei laiene tooteosadele, mis on tavapärastel kulunud ja mida seetõttu peetakse kuluvateks osadeks (nt akud, taaslaetavad akud, voolikud, värvikassetid), ega ka purunevate osade kahjustustele, nt lülitid või klaasist osad.

● Garantii käsitlemine

Selleks et tagada oma probleemi kiiret käsitlemist, järgige palun järgmisi juhiseid:



- Palun hoidke kõigi päringute jaoks kassatšeki ja artikli numbrit (IAN 495700_2504) kui ostu tõendust käepärast.

- Palun vaadake artikli numbrit tootel olevalt tüübisildilt, tootel olevalt graveeringult, oma juhendi tiitellehelt (alt vasakult) või toote tagumisel või alumisel küljel olevalt kleebiselt.
- Kui peaks tekkima funktsiooni vigu või muid puudusi, siis võtke kõigepealt telefoni või e-kirja teel ühendust järgnevalt nimetatud teenindusosakonnaga.
- Seejärel saate te defektsena registreeritud toote ilma postikuludid tasumata saata teile teatatud teeninduse aadressile, lisades sellele ostu tõenduse (kassatšeki) ning andmed selle kohta, milles puudus seisneb ja millal see tekkis.

- 

Käesolevat ja paljusid teisi käsiraamatuid saate te vaadata ja alla laadida veebilehelt [parkside-diy.com](https://www.parkside-diy.com). Selle QR koodi abil jõuate te otse veebilehele [parkside-diy.com](https://www.parkside-diy.com). Valige välja oma riik ja otsige käsitsemisjuhendeid otsingumaski kasutades. Artikli numbrit (IAN) 495700_2504 sisestamise teel jõuate te oma toote käsitsemisjuhendini.

Izmantoto piktogrammu skaidrojums

-  Drošības norādījumi
-  Rīcības norādījumi

Daudzfunkcionāls laistīšanas uzgalis

● Levads

Apsveicam jūs ar jaunā izstrādājuma iegādi! Jūs esat izvēlējies augstas kvalitātes izstrādājumu. Pirms pirmās lietošanas reizes iepazīstiet šo izstrādājumu. Rūpīgi izlasiet šo lietošanas instrukciju un drošības norādījumus. Izmantojiet izstrādājumu tikai tā, kā aprakstīts un atbilstoši tam paredzētajam lietojumam.

Uzglabājiet šo instrukciju drošā vietā. Ja nododat izstrādājumu citai personai, dodiet līdzi arī visu dokumentāciju.

● Paredzētais lietojums

Šis izstrādājums ir paredzēts laistīšanai dārzos un terasēs. Izstrādājums nav paredzēts komerciālai izmantošanai.

● Daļu apraksts

- [1](#) Daudzfunkciju uzgalis
- [1a](#) Bīdāmais slēdzis
- [1b](#) Smidzināšanas uzgalis
- [1c](#) Mēlīte/fiksators
- [1d](#) Adapteris

● Tehniskie dati

Maks. darba spiediens: 4 bāri

● Piegādes komplektācija

1 daudzfunkciju uzgalis

Drošības norādījumi

Pirms izstrādājuma montāžas iepazīstieties ar visiem lietošanas un drošības norādījumiem. Nododot šo izstrādājumu trešajām personām, nododiet kopā ar to arī visu dokumentāciju.

- ⚠ UZMANĪBU! SAVAINOŠANĀS RISKS!** Pārlicinieties, vai visas daļas ir lietpratīgi uzmontētas un nav bojātas. Nelietpratīgas montāžas gadījumā pastāv savainošanās risks. Bojātas daļas var negatīvi ietekmēt drošību un darbību.

- ⚠ BRĪDINĀJUMS!** Neieziediet un neelļojiet smidzināšanas sprauslu, citādi sprausla var tikt nosprostota.
- ⚠ BRĪDINĀJUMS!** Sakarsušu vai ilgāku laiku stāvošu ūdeni, kas atrodas padevējcauruļvadā, pirms lietošanas nedrīkst vērēt pret personām, dzīvniekiem vai augiem.
- ⚠ DZĪVĪBAS APDRAUDĒJUMS!** Nekādā gadījumā neatstājiet neuzraudzītiem bērniem iepakojuma materiālu. Nosmakšanas risks!
- Izstrādājums ir paredzēts tikai laistīšanai ar aukstu ūdeni.
- ⚠ BRĪDINĀJUMS!** Nevērsiet ūdens strūklu uz elektriskām ierīcēm!
- ⚠ BRĪDINĀJUMS!** Nevērsiet ūdens strūklu uz cilvēkiem vai dzīvniekiem!

**BRĪDINĀJUMS! NAV DZERAMĀIS ŪDENS!**

Nekādā gadījumā nedzeriet ūdeni, kas ir plūdis caur šo izstrādājumu.

BRĪDINĀJUMS! Pēc katras lietošanas reizes aizgrieziet ūdens krānu.

- Piemērots tikai lietošanai ārpus telpām.
- Neuzsāciet ierīces ekspluatāciju, ja tā ir bojāta.

BRĪDINĀJUMS! Izlasiet visus drošības norādījumus!

- Šis izstrādājums ir noturīgs pret UV starojumu.



Šis izstrādājums ir izturīgs pret laikapstākļu ietekmi.



Šis izstrādājums ir salizturīgs.



Vienkārši lietojams spraudsavienojums starp ūdens krānu un šļūteni.

● Lietošana

- Izstrādājumam ir šļūtenes pieslēgums, kas ir piemērots visiem standarta pieslēgumiem.

UZMANĪBU! Pirms pievienošanas pārliecinieties, vai bīdāmais slēdzis [1a] atrodas apakšējā pozīcijā un mēlīte/fiksators [1c] ir atbloķēts (kā parādīts D att.), lai nepieļautu nejaušu laistīšanu.

LV

LV

● Pēc lietošanas

- Nospiediet mēlīti/fiksatoru [1c], lai atbrīvotu fiksācijas funkciju un pabeigtu smidzināšanas procesu.
- Izslēdziet ūdens padevi.
- Noņemiet daudzfunkciju uzgali [1] no šļūtenes pieslēguma ar ūdens noslēgu (nav iekļauts piegādes komplektācijā).
- Tīriet izstrādājumu, kā aprakstīts nodaļā "Tīrīšana un kopšana".

● Tīrīšana un kopšana

- △ **BRĪDINĀJUMS!** Visus remontdarbus drīkst veikt tikai ražotājs, tā klientu serviss vai citas līdzvērtīgi kvalificētas personas.
- Nelietpratīgi veikta apkope var radīt bīstamību.

LV

LV

● Rīcība garantijas gadījumā

Lai jūsu prasība tiktu ātrāk apstrādāta, lūdzam ievērot tālāk sniegtās norādes:

- o Jebkādu prasību apstrādei kā pirkuma apliecinājumu lūdzam uzglabāt kases čeku un preces numuru (IAN 495700_2504).
- o Preces numuru izlasiet izstrādājuma datu plāksnītē, izstrādājuma gravējumā, pamācības titullapā (apakšā kreisajā pusē) vai uzlīmē izstrādājuma aizmugurē vai apakšā.
- o Ja rodas darbības traucējumi vai citi trūkumi, vispirms pa telefonu vai e-pastu sazinieties ar turpmāk norādīto servisa nodaļu.
- o Par bojātu atzīto izstrādājumu kopā ar pirkuma apliecinājumu (kases čeku) un informāciju par trūkumu un tā

LV

LV

rašanās brīdi jūs bez maksas varat nosūtīt uz norādīto servisa adresi.

o



Vietnē parkside-diy.com jūs varat lejupielādēt šo un daudzas citas rokasgrāmatas, izstrādājumu video un lietojumprogramma. Noskenējot QR kodu, jūs uzreiz varēsiet pāriet uz vietni parkside-diy.com. Izvēlieties savu valsti un izmantojiet meklēšanas masku, lai meklētu darbības instrukcijas. Ievadot preces numuru (IAN) 495700_2504 jūs varat atvērt

vajadzīgo lietošanas pamācību.

LV

LV

- Lai noregulētu ūdens strūklu intensitāti, atbilstoši izmantojiet bīdāmo slēdzi [1a]:
 - Bīdāmais slēdzis uz leju = ūdens strūkļa samazinās;
 - Bīdāmais slēdzis uz augšu = ūdens strūkļa palielinās.

● Pievienošana pie ūdens padeves

- Pievienojiet daudzfunkciju uzgali [1], ievietojot adapteri [1d] šļūtenes pieslēgumā ar ūdens noslēgu (nav iekļauts piegādes komplektācijā).

● Laistīšanas sākšana

- Ieslēdziet ūdens padevi.
- Nospiediet mēlīti/fiksatoru [1c]. Izstrādājums nepārtraukti smidzina, kamēr mēlīte pati nofiksējas. Lai atbloķētu un atbrīvotu

izstrādājumu, atkārtoti nospiediet mēlīti/fiksatoru [1c] (skatiet D att.). Atlaidiet to, lai pabeigtu smidzināšanas procesu.

- Pagrieziet smidzināšanas sprauslu [1b], lai noregulētu vajadzīgo smidzināšanas funkciju (skatiet B att.).
- Pārslēdziet bīdāmo slēdzi [1a] augšējā pozīcijā, lai palielinātu ūdens plūsmas apjomu. Pārvietojiet bīdāmo slēdzi [1a] apakšējā pozīcijā, lai samazinātu ūdens plūsmas apjomu (skatiet C att.).

Norāde: vienmēr atbrīvojiet mēlīti/fiksatoru [1c], lai novērstu nejaušu laistīšanu.

LV

LV

● Garantija

Izstrādājums bija izgatavots atbilstoši stingrām kvalitātes vadlīnijām un pirms piegādes rūpīgi pārbaudīts. Materiālu vai ražošanas defektu gadījumā jums attiecībā pret izstrādājuma pārdevēju ir likumīgas tiesības. Mūsu zemāk minētā garantija nekādā veidā neierobežo jūsu likumīgās tiesības. Šim izstrādājumam tiek piešķirta 5 gadu garantija, sākot ar pirkuma izdarīšanas datumu. Garantijas termiņš sākas ar pirkuma izdarīšanas datumu. Uzglabājiet oriģinālo pirkuma čeku drošā vietā, jo tas ir nepieciešams kā pirkuma dokumentāls pierādījums.

Par visiem bojājumiem vai trūkumiem, kas jau eksistē uz pirkuma izdarīšanas brīdi, nekavējoties jāziņo pēc izstrādājuma izpakošanas.

LV

LV

● Serviss

LV

Serviss Latvijā

Tālrunis: 80000040

IAN 495700_2504

2

OWIM GmbH & Co. KG

Stiftsbergstraße 1

74167 Neckarsulm

GERMANY

Model-No.: HG10645A

Version: 11/2025

Last Information Update · Tietojen tila
Informationsstatus · Tilstand af information
Stan informacj · Informacijos pobūdis
Info esitamise aeg · Informācija aktualizēta:
07/2025 · Ident.-No.: HG10645A072025-2



LV

LV