



PDF ONLINE
parkside-diy.com



20V CORDLESS DRILL DRIVER PABS 20-Li I9

(GB)

20V CORDLESS DRILL DRIVER

User manual

Translation of the original instructions

(PL)

20 V WIERTARKO-WKRĘTARKA

Instrukcja obsługi

Tłumaczenie instrukcji oryginalnej

(LT)

20 V AKUMULIATORINIS GRĘŽTUVAS – SUKTUVAS

Naudojimo instrukcija

Originalios instrukcijos vertimas

(EE)

20 V AKUTRELL

Kasutusjuhend

Originaalkasutusjuhendi tõlge

(LV)

20 V AR AKUMULATORU DARBINĀMA URBJMAŠĪNA- SKRŪVGRIEZIS

Lietošanas pamācība

Originālās pamācības tulkojums

(DE) (AT) (CH)

20 V AKKU- BOHRSCHRAUBER

Bedienungsanleitung

Originalbetriebsanleitung

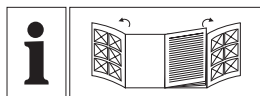

GB	User manual	Page	5
PL	Instrukcja obsługi	Strona	21
LT	Naudojimo instrukcija	Psł	39
EE	Kasutusjuhend	Lehekülg	56
LV	Lietošanas pamācība	Lpp.	72
DE/AT/CH	Bedienungsanleitung	Seite	89

A

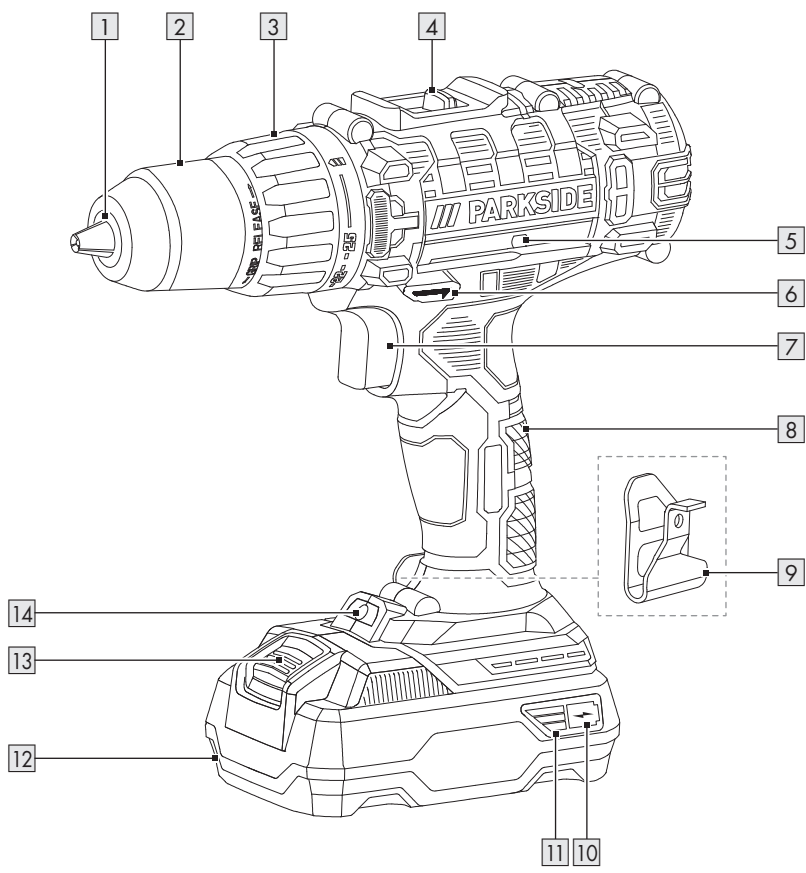



BATTERY COMPATIBLE WITH ALL DEVICES OF THE SERIES "X 20 V TEAM"

AKUMULATOR KOMPATYBILNY ZE WSZYSTKIMI URZĄDZENIAMI SERII
„X 20 V TEAM”

AKUMULIATORIUS SUDERINAMAS SU VISAIS SERIJOS „X 20 V TEAM“ PRIETAISAIS

AKU ÜHILDUB SEERIA „X 20 V TEAM“ KÕIGI SEADMETEGA

AKUMULATOR IR SADERĪGS AR VISĀM SĒRIJAS "X 20 V TEAM" IERĪCĒM

AKKU KOMPATIBEL MIT ALLEN GERÄTEN DER SERIE „X 20 V TEAM“

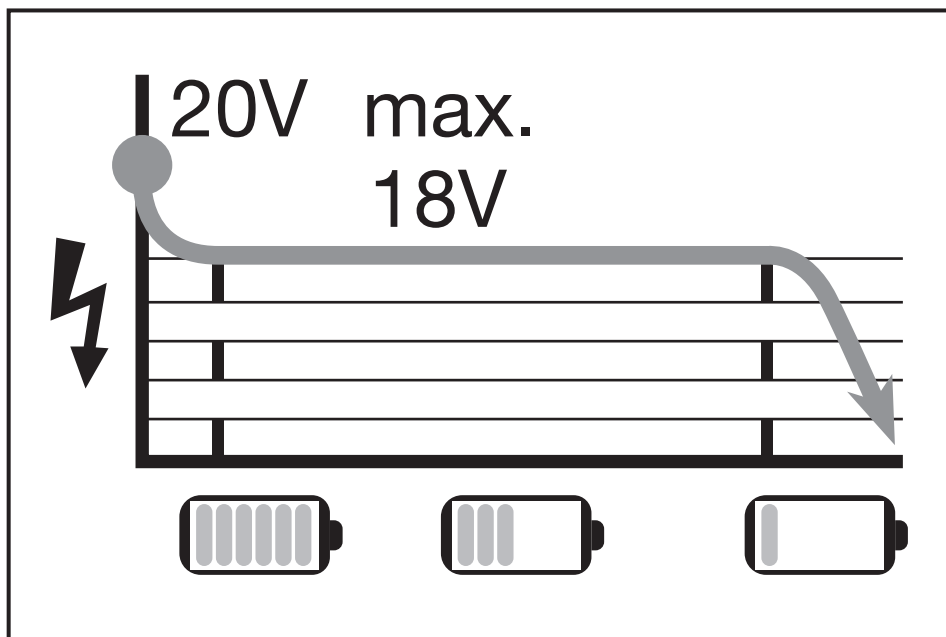

Charging time/Czas ładowania/Ķrovimo laikas/Akupatarei/Uzlādes laiks/Ladezeit

	**PAP 20 B1 2 Ah	**PAP 20 B3 4 Ah
*PLG 20 A4/C1 (max. 2,4 A)	60 min	120 min
*PLG 20 A3/C3 (max. 4,5 A)	35 min	60 min
*PDSLГ 20 A1 (max. 4,5 A)	35 min	60 min

* Charger/Ładowarka/Ķroviklis/Laadija/Lādētājs/Ladegerät

** Battery pack/Akumulator/Akumulatorių blokas/Akupatarei/Akumulatoru bloks/Akku-Pack

NOTE: The actual charging time may be slightly different from the above stated depending on the ambient temperature and the condition of the battery pack. The information is subject to change without prior notice.

RADA: Rzeczywisty czas ładowania może nieznacznie różnić się od powyższych informacji w zależności od temperatury otoczenia i stanu akumulatora. Informacje mogą ulec zmianie.

PASTABA: Tikrasis Ķrovimo laikas gali šiek tiek skirtis nuo aukščiau pateiktos informacijos, priklausomai nuo aplinkos temperatūros ir akumulatoriaus būklės. Informacija gali keistis.

MĀRKUS: Tegelik laadimisaeg võib ūlaltoodud andmetest veidi erineda, sõltuvalt ūmbritseva keskkonna temperatuurist ja aku seisukorrast. Jätame endale info muutmise õiguse.

NORĀDE: Faktiskais uzlādes laiks var nedaudz atšķirties no iepriekš minētās informācijas atkarībā no apkārtējās vides temperatūras un akumulatora stāvokļa. Informācija var tikt mainīta bez iepriekšēja brīdinājuma.



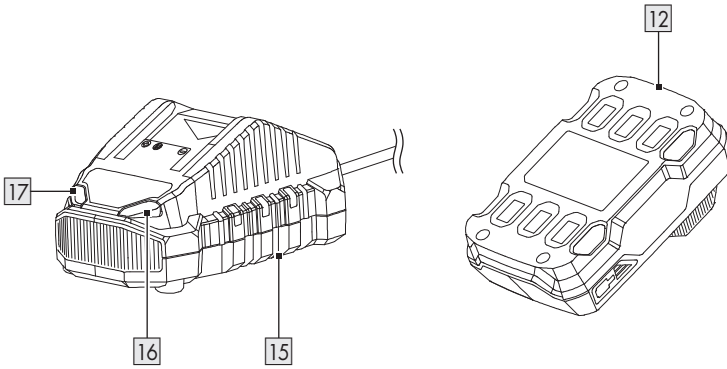
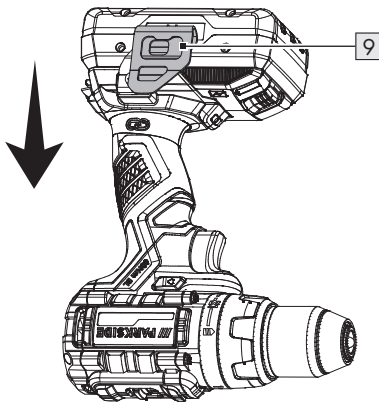











HINWEIS: Die tatsächliche Ladezeit kann in Abhängigkeit von der Umgebungstemperatur und dem Zustand des Akkus geringfügig von den oben genannten Angaben abweichen. Änderungen der Informationen vorbehalten.

B**C**

Warnings and symbols used	Page	6
Introduction	Page	6
Intended use	Page	6
Scope of delivery	Page	7
Parts description	Page	7
Technical data	Page	7
Safety instructions	Page	8
General power tool safety warnings	Page	8
Drill safety warnings	Page	11
Vibration and noise reduction	Page	11
Behaviour in emergency situations	Page	12
Residual risks	Page	12
Battery charger safety warnings	Page	12
Before first use	Page	13
Accessories	Page	13
Attaching/removing the battery pack	Page	14
Checking the battery pack charging level	Page	14
Charging the battery pack	Page	14
Attaching/removing the accessory tool	Page	15
Trial run	Page	15
Operation	Page	15
Gear selection	Page	15
Setting the rotating direction	Page	16
Torque control	Page	16
Switching on and off	Page	16
Speed control	Page	16
LED work light	Page	16
Working instructions	Page	16
Cleaning and care	Page	17
Cleaning	Page	17
Maintenance	Page	17
Repair	Page	17
Storage	Page	18
Transportation	Page	18
Disposal	Page	18
Warranty	Page	19
Warranty claim procedure	Page	19
Service	Page	19
EU Declaration of conformity	Page	20

Warnings and symbols used

The following warnings are used in the instruction manual on the packaging and on the rating label:

	Read the instruction manual.		Switch the product off and remove the battery pack before replacing attachments, cleaning and when not in use.
	Follow the warnings and safety notes!		Protect the battery pack against heat and continuous intense sunlight.
	Use in dry indoor rooms only.		Protect the battery pack from fire.
	Wear protective gloves!		Protect the battery pack against water and moisture.
	Protection class II (double insulation)		Alternating current/voltage
	Safety information Instructions for use		Direct current/voltage
	CE mark indicates conformity with relevant EU directives applicable for this product.		Fuse

20V CORDLESS DRILL DRIVER

● Introduction

We congratulate you on the purchase of your new product. You have chosen a high quality product. The instructions for use are part of the product. They contain important information concerning safety, use and disposal. Before using the product, please familiarise yourself with all of the safety information and instructions for use. Only use the product as described and for the specified applications. If you pass the product on to anyone else, please ensure that you also pass on all the documentation with it.

● Intended use

- The product is designed for inserting, tightening and loosening screws as well as drilling in wood, metal, ceramics, and plastics.
- The product is not intended to drill into very hard materials such as cement or concrete.
- Always use the correct accessory tools according to the intended use! Observe the technical requirements of this product (see "Technical data") when purchasing and using accessory tools!
- The LED work light  on this product is intended to illuminate the immediate work area.

- Any other use or modification of the product are considered improper use and can result in hazards such as death, life-threatening injuries and damage. The manufacturer is not liable for any damages caused by improper use. The product is not intended for commercial use or for any other use.

● Scope of delivery

⚠ WARNING!

- The product and the packaging are not children's toys! Children must not play with plastic bags, sheets and small parts! There is a danger of choking and suffocation!

- 1 20V Cordless drill driver
- 1 Belt clip (Pre-assembled)
- 1 Carrying case
- 1 User manual

● Parts description

Before reading, unfold the pages containing the illustrations and familiarise yourself with all functions of the product.

Figure A:

- 1 Chuck
- 2 Chuck ring
- 3 Torque sleeve
- 4 Gear selector
- 5 Bit holder (magnetic)
- 6 Rotation direction switch/lock
- 7 On/off switch/speed control
- 8 Grip handle
- 9 Belt clip (Pre-assemble)
- 10  button (charging level)
- 11 Charging level LEDs (red/orange/green)
- 12 Battery pack *
- 13 Release button for battery pack
- 14 LED work light

Figure B:

- 15 Charger *

- 16 Charging control LED – Red
- 17 Charging control LED – Green

Not illustrated:

- 18 Carrying case

● Technical data

20V Cordless drill driver	PABS 20-Li I9
Rated voltage:	20 V 
Drill chuck type:	keyless chuck
Gearbox:	2 speed
No-load speed n₀:	
1 st gear:	0–430 min ⁻¹
2 nd gear:	0–1,500 min ⁻¹
Max. torque:	45 N m
Chuck clamping range:	max. Ø 13 mm
Max. drill diameter:	into steel Ø 13 mm into wood Ø 30 mm

Battery pack	PAP 20 B1 *
Model number:	HG08297
Type:	Lithium-Ion
Rated voltage:	20 V  max.
Capacity:	2.0 Ah
Energy value:	40 Wh
Number of cells:	5
Temperature:	max. +50 °C

Charger	PLG 20 C1 *
Model number:	HG08982 (VDE plug) HG08982-BS (UK plug)
Input:	
Rated voltage:	230–240 V~
Rated frequency:	50 Hz
Rated power:	65 W
Fuse (internal):	3.15 A/  ^{T3,15A}

* **Battery pack and charger are not included.**

Output:	
Rated voltage:	21.5 V ===
Charging current:	2.4 A
Protection class:	II/□

Recommended ambient temperature:	
While charging:	+4 °C to +40 °C
During operation:	+4 °C to +40 °C
During storage:	+20 °C to +26 °C

Noise emission value

The measured values have been determined in accordance with EN 62841. The A-rated noise level of the power tool is typically as follows:

Sound pressure level L_{pA} :	74.3 dB
Uncertainty K_{pA} :	5 dB
Sound power level L_{WA} :	82.3 dB
Uncertainty K_{WA} :	5 dB

Vibration emission value

Vibration total values (triaxial vector sum) determined according to EN 62841:

Drilling into metal:	
Hand/arm vibration $a_{h,D}$:	1.22 m/s ²
Uncertainty K:	1.5 m/s ²

WARNING!



Wear ear protection!

WARNING!

- ▶ The vibration and noise emissions during actual use of the power tool can differ from the declared values depending on the manner in which the tool is used, especially what kind of workpiece is processed.

WARNING!

Try to minimise exposure to vibration and noise. Examples of measures to reduce vibration include wearing gloves when using the tool and limiting working time. All parts of the operating cycle must be taken into account (e.g. times when the power tool is switched off and when it is running idle in addition to the trigger time).

NOTE

- ▶ The declared vibration total value and the declared noise emission value have been measured in accordance with a standard test method and may be used for comparing one tool with another.
- ▶ The declared total vibration value and the declared noise emission value may also be used for a preliminary assessment of exposure.



Safety instructions

● General power tool safety warnings

WARNING!

- ▶ **Read all safety warnings, instructions, illustrations and specifications provided with this power tool.** Failure to follow all instructions listed below may result in electric shock, fire and/or serious injury.

Save all warnings and instructions for future reference.

The term “power tool” in the warnings refers to your mains-operated (corded)

power tool or battery-operated (cordless) power tool.

Work area safety

- 1) **Keep work area clean and well lit.** Cluttered or dark areas invite accidents.
- 2) **Do not operate power tools in explosive atmospheres, such as in the presence of flammable liquids, gases or dust.** Power tools create sparks which may ignite the dust or fumes.
- 3) **Keep children and bystanders away while operating a power tool.** Distractions can cause you to lose control.

Electrical safety

- 1) **Power tool plugs must match the outlet. Never modify the plug in any way. Do not use any adapter plugs with earthed (grounded) power tools.** Unmodified plugs and matching outlets will reduce risk of electric shock.
- 2) **Avoid body contact with earthed or grounded surfaces, such as pipes, radiators, ranges and refrigerators.** There is an increased risk of electric shock if your body is earthed or grounded.
- 3) **Do not expose power tools to rain or wet conditions.** Water entering a power tool will increase the risk of electric shock.
- 4) **Do not abuse the cord. Never use the cord for carrying, pulling or unplugging the power tool. Keep cord away from heat, oil, sharp edges or moving parts.** Damaged or entangled cords increase the risk of electric shock.
- 5) **When operating a power tool outdoors, use an extension cord**

suitable for outdoor use. Use of a cord suitable for outdoor use reduces the risk of electric shock.

- 6) **If operating a power tool in a damp location is unavoidable, use a residual current device (RCD) protected supply.** Use of an RCD reduces the risk of electric shock.

Personal safety

- 1) **Stay alert, watch what you are doing and use common sense when operating a power tool. Do not use a power tool while you are tired or under the influence of drugs, alcohol or medication.** A moment of inattention while operating power tools may result in serious personal injury.
- 2) **Use personal protective equipment. Always wear eye protection.** Protective equipment such as dust mask, non-skid safety shoes, hard hat, or hearing protection used for appropriate conditions will reduce personal injuries.
- 3) **Prevent unintentional starting. Ensure the switch is in the off-position before connecting to power source and/or battery pack, picking up or carrying the tool.** Carrying power tools with your finger on the switch or energising power tools that have the switch on invites accidents.
- 4) **Remove any adjusting key or wrench before turning the power tool on.** A wrench or a key left attached to a rotating part of the power tool may result in personal injury.
- 5) **Do not overreach. Keep proper footing and balance at all times.** This enables better control of the power tool in unexpected situations.

- 6) **Dress properly. Do not wear loose clothing or jewellery. Keep your hair, clothing and gloves away from moving parts.** Loose clothes, jewellery or long hair can be caught in moving parts.
- 7) **If devices are provided for the connection of dust extraction and collection facilities, ensure these are connected and properly used.** Use of dust collection can reduce dust-related hazards.
- 8) **Do not let familiarity gained from frequent use of tools allow you to become complacent and ignore tool safety principles.** A careless action can cause severe injury within a fraction of a second.
- 5) **Maintain power tools and accessories. Check for misalignment or binding of moving parts, breakage of parts and any other condition that may affect the power tool's operation. If damaged, have the power tool repaired before use.** Many accidents are caused by poorly maintained power tools.
- 6) **Keep cutting tools sharp and clean.** Properly maintained cutting tools with sharp cutting edges are less likely to bind and are easier to control.
- 7) **Use the power tool, accessories and tool bits etc. in accordance with these instructions, taking into account the working conditions and the work to be performed.** Use of the power tool for operations different from those intended could result in a hazardous situation.

Power tool use and care

- 1) **Do not force the power tool. Use the correct power tool for your application.** The correct power tool will do the job better and safer at the rate for which it was designed.
- 2) **Do not use the power tool if the switch does not turn it on and off.** Any power tool that cannot be controlled with the switch is dangerous and must be repaired.
- 3) **Disconnect the plug from the power source and/or the battery pack from the power tool before making any adjustments, changing accessories, or storing power tools.** Such preventive safety measures reduce the risk of starting the power tool accidentally.
- 4) **Store idle power tools out of the reach of children and do not allow persons unfamiliar with the power tool or these instructions to operate the power tool.** Power tools are dangerous in the hands of untrained users.

- 8) **Keep handles and grasping surfaces dry, clean and free from oil and grease.** Slippery handles and grasping surfaces do not allow for safe handling and control of the tool in unexpected situations.

Battery tool use and care

- 1) **Recharge only with the charger specified by the manufacturer.** A charger that is suitable for one type of battery pack may create a risk of fire when used with another battery pack.
- 2) **Use power tools only with specifically designated battery packs.** Use of any other battery packs may create a risk of injury and fire.
- 3) **When battery pack is not in use, keep it away from other metal objects, like paper clips, coins, keys, nails, screws or other small metal objects, that can make a connection from one terminal to another.** Shorting the battery

terminals together may cause burns or a fire.

- 4) **Under abusive conditions, liquid may be ejected from the battery; avoid contact. If contact accidentally occurs, flush with water. If liquid contacts eyes, additionally seek medical help.** Liquid ejected from the battery may cause irritation or burns.
- 5) **Do not use a battery pack or tool that is damaged or modified.** Damaged or modified batteries exhibit unpredictable behaviour resulting in fire, explosion or risk of injury.
- 6) **Do not expose a battery pack or tool to fire or excessive temperature.** Exposure to fire or temperature above 130 °C may cause explosion.
- 7) **Follow all charging instruction and do not charge the battery pack or tool outside the temperature range specified in the instruction.** Charging improperly or at temperatures outside the specified range may damage the battery and increase the risk of the fire.

Service

- 1) **Have your power tool serviced by a qualified repair person using only identical replacement parts.** This will ensure that the safety of the power tool is maintained.
- 2) **Never service damaged battery packs.** Service of battery packs should only be performed by the manufacturer or authorized service providers.

● Drill safety warnings

1. Safety instructions for all operations

- 1) **Hold the power tool by insulated gripping surfaces, when performing an operation where the accessory tool or fasteners may contact hidden wiring.** Accessory tools or fasteners contacting a “live” wire may make exposed metal parts of the power tool “live” and could give the operator an electric shock.

2. Safety instructions when using long drill bits

- 1) **Never operate at higher speed than the maximum speed rating of the drill bit.** At higher speeds, the drill bit is likely to bend if allowed to rotate freely without contacting the workpiece, resulting in personal injury.
- 2) **Always start drilling at low speed and with the drill bit tip in contact with the workpiece.** At higher speeds, the drill bit is likely to bend if allowed to rotate freely without contacting the workpiece, resulting in personal injury.
- 3) **Apply pressure only in direct line with the drill bit and do not apply excessive pressure.** Drill bits can bend causing breakage or loss of control, resulting in personal injury.

● Vibration and noise reduction

To reduce the impact of noise and vibration emission, limit the time of operation, use low-vibration and low-noise operating modes as well as wear personal protective equipment.

Take the following points into account to minimise the vibration and noise exposure risks:

- Only use the product as intended by its design and these instructions.
- Ensure that the product is in good condition and well maintained.
- Use correct accessory tools for the product and ensure they are in good condition.
- Keep tight grip on the handles/grip surface.
- Maintain this product in accordance with these instructions and keep it well lubricated (where appropriate).
- Plan your work schedule to spread any high vibration tool use across a longer period of time.

● Behaviour in emergency situations

Familiarise yourself with the use of this product by means of this instruction manual. Memorise the safety warnings and follow them to the letter. This will help to prevent risks and hazards.

- Always be alert when using this product, so that you can recognise and handle risks early. Fast intervention can prevent serious injury and damage to property.
- Switch the product off and disconnect it from the mains if there are malfunctions. Have the product checked by a qualified professional and repaired, if necessary, before you operate it again.

● Residual risks

Even if you are operating this product in accordance with all the safety requirements, potential risks of injury and damage remain. The following dangers can arise in connection with the structure and design of this product:

- Health defects resulting from vibration emission if the product is being used over long periods of time or not

adequately managed and properly maintained.

- Injuries and damage to property due to broken accessory tools or the sudden impact of hidden objects during use.
- Danger of injury and property damage caused by flying objects.

NOTE

- ▶ This product produces an electromagnetic field during operation! This field may under some circumstances interfere with active or passive medical implants! To reduce the risk of serious or fatal injury, we recommend persons with medical implants to consult their doctor and the medical implant manufacturer before operating this product!

● Battery charger safety warnings

- This appliance can be used by children aged from 8 years and above and persons with reduced physical, sensory or mental capabilities or lack of experience and knowledge if they have been given supervision or instruction concerning use of the appliance in a safe way and understand the hazards involved. Children shall not play with the appliance. Cleaning and user maintenance shall not be

made by children without supervision.

- Do not charge non-rechargeable batteries. Disregarding this instruction is hazardous.
- If the supply cord is damaged, it must be replaced by the manufacturer, its service agent or similarly qualified persons in order to avoid a hazard.
- Protect the electrical parts against moisture. Do not immerse such parts in water or other liquids to avoid electrical shock. Never hold the appliance under running water. Pay attention to the instructions provided for cleaning, maintenance and repair.
- The appliance is suitable for indoor use only.

⚠ ATTENTION! This charger is only designed for charging the battery pack types:

PARKSIDE 20 V battery pack		
PAP 20 B1	2 Ah	5 cells
PAP 20 B3	4 Ah	10 cells

- Customers can order compatible replacement batteries and chargers from Lidl online shops for the following countries: Germany (lidl.de), France (lidl.fr), Belgium (lidl.be), Czech Republic (lidl.cz), Netherlands (lidl.nl), Poland (lidl.pl), Slovakia (lidl.sk), Spain (lidl.es)
Customers from all other countries can order from www.optimex-shop.com.

● **Before first use**

● **Accessories**

⚠ WARNING!

- ▶ Do not use accessories not recommended by **PARKSIDE**. This may result in electric shock or fire.

NOTE

- ▶ This instruction manual contains information and suggestions for several accessory tools and their uses. The accessory tools depicted are not included in the shipment (see "Scope of delivery"), but are meant to indicate additional possibilities for using this product.

To operate this product safely and correctly, the following accessories, i.e. tools and accessory tools, are necessary:

- Suitable drill bits
- Suitable driver bits
- Cross tip screwdriver

- Cooling lubricant (cutting oil) suitable for drilling in metal
- Suitable personal protective equipment

Accessories and accessory tools are available through your authorised dealer. When buying always consider the technical requirements of this product (see “Technical data”).

If you are not certain, ask a qualified specialist and get advice from your trusted dealer.

Suitable battery packs and chargers	
Battery pack:	X 20 V Team
Charger:	X 20 V Team

● Attaching/removing the battery pack

⚠ CAUTION! Risk of injury!

- ▶ Always lock the on/off switch [7] to avoid accidental starting by moving the rotation direction switch [6] into the centre position (Lock) before attaching/removing the battery pack [12].

- **Removing the battery pack:** Press the battery pack release button [13]. Remove the battery pack [12].
- **Attaching the battery pack:** Align the battery pack [12] to the handle and slide it into it. Ensure it clicks noticeably in place.
The battery pack can only be inserted into the product in one direction.

● Checking the battery pack charging level

- Check battery pack charge level: Press the  button [10]. The charging level LEDs [11] light up:

LED [11]	Charging level
Red/orange/green	Maximum

LED [11]	Charging level
Red/orange	Medium
Red	Low

● Charging the battery pack

NOTE

- ▶ The battery pack [12] may be charged at any time without reducing its life.
- ▶ Interrupting the charging process does not damage the battery pack [12].

- Charge the battery pack [12] before operation when it is at medium or low charging level.
- The charging control LEDs (green [17] and red [16]) indicate the status of the charger [15] and the battery pack [12]:

LED	Status
Red LED lights up	Battery pack charges
Green LED lights up	Battery pack fully charged
Green and red LED flashing	Battery pack defective
Red LED flashing	Battery pack too cold or too warm
Green LED lights up (without battery pack)	Charger ready

1. Insert the battery pack [12] into the charger [15].
2. Connect the mains plug of the charger [15] to the socket.
3. When the battery pack [12] is fully charged: Remove the battery pack from the charger [15]. Then disconnect the mains plug of the charger from the socket.

● Attaching/removing the accessory tool

⚠ WARNING!



Always switch the product off, remove the battery pack [12] and let the product cool down before making any adjustments!

⚠ CAUTION! Risk of injury!



Accessory tools can be sharp and may become hot during use. Always wear protective gloves when handling accessory tools!

⚠ CAUTION! Risk of injury!

- ▶ Keep your hands away from the accessory tool when the product is in operation.
- ▶ After the product has been switched off, the accessory tool continues moving for some time. Do not touch the accessory tool and do not attempt to brake it.

This product is equipped with an automatic spindle lock to open or close the chuck [1] with the chuck ring [2].

1. Open the chuck [1]: Turn the chuck ring [2] in a counter-clockwise direction.
2. Insert a suitable accessory tool into the chuck [1] as deep as required.
3. Close the chuck [1]: Hold the accessory tool in position. Turn the chuck ring [2] in a clockwise direction.

● Trial run

NOTE

- ▶ Always carry out a no-load trial run before starting work and after every accessory tool replacement. Switch the product off immediately if the accessory tool is not running smoothly, if considerable vibration occurs or if you hear abnormal noises.
- Before operating the product, check whether the accessory tool is correctly positioned, i.e. centred in the chuck [1].
- Screw bits are labelled according to their dimensions and their shape. If you are uncertain, always check whether the bit fits tightly in the screw head without any free play.

● Operation

● Gear selection

⚠ ATTENTION! Risk of product damage!



Do not operate the gear selector [4] until the product has come to a standstill.

- Change the gear by sliding the gear selector [4] forwards or backwards.

1st gear:

Suitable for:	Screwing
Speed:	Low
Torque:	High

2nd gear:

Suitable for:	Drilling
Speed:	High
Torque:	Low

● Setting the rotating direction

⚠ ATTENTION! Risk of product damage!



Do not operate the rotation direction switch [6] until the product has come to a standstill.

- Change the direction of rotation by pressing the rotation direction switch [6] towards the left or right.
- When the rotation direction switch [6] is in the middle position, the on/off switch [7] is locked.

● Torque control

- The torque can be adjusted by turning the torque sleeve [3].
- Small screws or soft materials: Select a low level.
- Large screws, hard materials or removing screws: Select a high level.
- For drilling operation: Turn the torque sleeve [3] to the **▲▼** position.

● Switching on and off

NOTE

▶ The on/off switch [7] cannot be locked.

- **Switching on:** Press and hold the on/off switch [7].
Regulate the speed as required (see “Speed control”).
- **Switching off:** Release the on/off switch [7].

● Speed control

- By using the on/off switch [7], you can progressively control the speed:

Pressure	Speed
Gentle pressure:	Lower speed
Greater pressure:	Higher speed

● LED work light

NOTE

- ▶ The LED work light [14] stays on for an additional approx. 10 seconds after switching off the product.

This product is equipped with a LED work light [14] to illuminate the immediate working area to improve visibility in poorly lit areas.

- The LED work light [14] lights up automatically as soon as the product is switched on.

● Working instructions

Torque

- Smaller screws/bits can be damaged if you set the torque or rotational speed too high.

Hard screw joints (in metal)

- Particularly high torque occurs, for example in metal screw joints made using drive sockets. Select a low rotational speed.

Soft screw joints (e.g. in soft wood)

- Again, use a low rotational speed, e.g. to avoid damaging the surface of the wood upon contact with the screw head. Use a countersink.

Drilling in wood, metal and other materials

- Use a high speed for drill bits with small diameter and a low speed for drill bits with large diameter.
- Select a low speed for hard materials and a high speed for soft materials.
- Secure or fasten the workpiece in a clamp or vice (if possible).
- Mark the spot where you want to drill using a centre punch or nail. Select a low rotational speed when starting.

- Pull the rotating drill bit from the hole repeatedly to remove dust and chips and clear the hole.

Drilling in metal

- Use a metal drill (HSS). For optimum results, cool the drill bit with cooling lubricant (cutting oil). Metal drill bits can also be used to drill into plastics. Start with a 3 mm diameter drill bit and then increase the size until the desired hole diameter is achieved.

Drilling in wood

- Use a wood drill with a lathe centre. Deep holes: Use an auger bit. Large-diameter holes: Use a Forstner bit. Small screws can be screwed directly into soft wood.



Belt clip



(Fig. C)

⚠ CAUTION! Risk of injury!

- ▶ Before hanging the product in the belt: Push the rotation direction switch  to the centre position (lock). This prevents the product from being switched on accidentally.

NOTE

- ▶ The belt clip  allows the tool to be hooked on belt or pocket.
- ▶ The belt clip  can be mounted on either side of a belt.
- ▶ For the assembly of the belt clip  a cross tip screwdriver is required.

1. Use a cross tip screwdriver to loosen the screw of the belt clip .
2. Insert the belt clip  on either side of the product.
3. Use a cross tip screwdriver to tighten the screw.

● Cleaning and care

⚠ WARNING!



Always switch the product off, remove the battery pack  and let the product cool down before performing inspection, maintenance and cleaning work!

● Cleaning

NOTE

- ▶ Do not use chemical, alkaline, abrasive or other aggressive detergents or disinfectants to clean this product as they might be harmful to its surfaces.
- Regular and proper cleaning will help ensure safe use and prolong the life of the product.
- The vents must always be clear.
- Never allow fluids to get into the product.
- The product must always be kept clean, dry and free from oil or grease. Remove debris from it after each use and before storage.
- Clean the product with a dry cloth. Use a soft brush for areas that are hard to reach.
- In particular clean the air vents after every use with a cloth and soft brush.

● Maintenance





- Before and after each use, check the product and accessories (e.g. accessory tools) for wear and damage. If required, exchange them for new ones as described in this instruction manual. Observe the technical requirements (see “Technical data”).

● Repair



- This product does not contain any parts that can be repaired by the user. Contact an authorised service centre

or a similarly qualified person to have it checked and repaired.



● Storage

- Push the rotation direction switch  to the centre position to lock the on/off switch .
- Clean the product as described above.
- Store the product and its accessories in a dark, dry, frost-free, well-ventilated place.
- Always store the product in a place that is inaccessible to children. The ideal long term storage (longer than 3 months) temperature is between +20 °C and +26 °C.
- Guide the drill bit into the bit holder .
- Store the product in its carrying case .

Battery pack advice

- Only store the battery pack  partially charged. The battery pack should be charged to 40 % to 60 % (red and orange charging level LEDs  light up) before storing for extended periods.
- Check the battery pack  charge about every 3 months when storing for extended periods. Recharge as necessary.

● Transportation

- Push the rotation direction switch  to the centre position to lock the on/off switch .
- Transport the product in its carrying case .
- Protect the product from any heavy impact or strong vibrations which may occur during transportation in vehicles.
- Secure the product to prevent it from slipping or falling over.

● Disposal

The packaging is made entirely of recyclable materials, which you may dispose of at local recycling facilities.



Observe the marking of the packaging materials for waste separation, which are marked with abbreviations (a) and numbers (b) with following meaning: 1–7: plastics/20–22: paper and fibreboard/80–98: composite materials.

Product:



Contact your local refuse disposal authority for more details of how to dispose of your worn-out product.



To help protect the environment, please dispose of the product properly when it has reached the end of its useful life and not in the household waste. Information on collection points and their opening hours can be obtained from your local authority.

Faulty or used batteries/rechargeable batteries must be recycled. Return the batteries/rechargeable batteries and/or the product to the available collection points.



Environmental damage through incorrect disposal of the batteries/rechargeable batteries!

Remove the batteries/battery pack from the product before disposal.

Batteries/rechargeable batteries may not be disposed of with the usual domestic waste. They may contain toxic heavy metals and are subject to hazardous waste treatment rules and regulations. The chemical symbols for heavy metals are as follows: Cd = cadmium, Hg = mercury, Pb = lead. That is why you should dispose of used batteries/rechargeable batteries at a local collection point.

● **Warranty**

The product has been manufactured to strict quality guidelines and meticulously examined before delivery. In the event of material or manufacturing defects you have legal rights against the retailer of this product. Your legal rights are not limited in any way by our warranty detailed below.

The warranty for this product is 3 years from the date of purchase. The warranty period begins on the date of purchase. Keep the original sales receipt in a safe location as this document is required as proof of purchase.

Any damage or defects already present at the time of purchase must be reported without delay after unpacking the product.

Should the product show any fault in materials or manufacture within 3 years from the date of purchase, we will repair or replace it – at our choice – free of charge to you. The warranty period is not extended as a result of a claim being granted. This also applies to replaced and repaired parts.

This warranty becomes void if the product has been damaged, or used or maintained improperly.

The warranty covers material or manufacturing defects. This warranty does not cover product parts subject to normal wear and tear, thus considered consumables (e.g. batteries, tubes, cartridges), nor damage to fragile parts, e.g. switches or glass parts.

● **Warranty claim procedure**

So that your request can be processed quickly, please observe the following instructions:

For all inquiries, please have the receipt and item number (IAN 515722_2501) ready as proof of purchase.

The article number can be taken from the identification label on the product, engraving on the product, the front cover of your manual (at the bottom left), or the sticker on the back or bottom of the product.

If malfunctions or other defects arise, first contact the service department indicated below by phone or email.

You can then send a product recorded as defective to the communicated service address postage-free, making sure to enclose proof of purchase (receipt) and information on the details of the defect and when it occurred.



You can download and view this and numerous other manuals at parkside-diy.com. This QR code takes you directly to parkside-diy.com. Choose your country and use the search screen to search for the operating instructions. Entering the item number (IAN) 515722_2501 takes you to the operating instructions for your item.

● **Service**

Ⓜ **Service Great Britain**

Tel.: 0800 0569216

E-Mail: owim@lidl.co.uk

● EU Declaration of conformity

EU DECLARATION OF CONFORMITY (no 515722_2501)

MAN: 515722_2501
Product identification: "PARMSIDE" 20V Cordless Drill Driver
Model Number: HG12837

The object of the declaration described above is in conformity with the relevant Union harmonisation legislation:

Directive 2006/42/EC
Directive 2014/30/EU
Directive 2011/65/EU and all related amendments

References to the relevant harmonised standards used or references to the other technical specifications in relation to which conformity is declared:

N° / Parts
Directive 2006/42/EC
EN 62941-1:2015/A11:2022
EN 62941-2-1:2018/A12:2022
Directive 2014/30/EU
EN IEC 55014-1:2021
EN IEC 55014-2:2021

The object of the declaration described above is in conformity with Directive 2011/65/EU of the European Parliament and of the Council of 8 June 2011 on the restriction of the use of certain hazardous substances in electrical and electronic equipment:

N° / Parts
EN IEC 63000:2018

Keeper of the technical documentation: OWIM GmbH & Co. KG

Signed for and on behalf of:

OWIM GmbH & Co. KG, Stiftsbergstraße 1, 74167 Neckarsulm, Germany

This declaration of conformity is issued under the sole responsibility of the manufacturer.

Translation of the original declaration of conformity

Neckarsulm	16.04.2025		
Place	Date	ppa. Jörg Buchheim Authorized Signatory	ppa. Dr. Thorsten Maier Authorized Signatory

EN



Używane ostrzeżenia i symbole	Strona	22
Wstęp	Strona	22
Użytkowanie zgodne z przeznaczeniem	Strona	22
Zakres dostawy	Strona	23
Opis części	Strona	23
Dane techniczne	Strona	23
Instrukcje bezpieczeństwa	Strona	25
Ogólne instrukcje bezpieczeństwa dla elektronarzędzi	Strona	25
Instrukcje bezpieczeństwa dla wiertarek	Strona	28
Redukcja wibracji i hałasu	Strona	28
Zachowanie w sytuacjach awaryjnych	Strona	29
Inne zagrożenia	Strona	29
Instrukcje bezpieczeństwa dla ładowarek	Strona	29
Przed pierwszym użyciem	Strona	30
Akcesoria	Strona	30
Wyjmowanie/wkładanie akumulatora	Strona	31
Sprawdzanie stanu naładowania akumulatora	Strona	31
Ładowanie akumulatora	Strona	31
Wkładanie/wyjmowanie narzędzia wkładanego	Strona	32
Uruchomienie próbne	Strona	32
Obsługa	Strona	32
Wybieranie biegu	Strona	32
Ustawianie kierunku obrotów	Strona	33
Regulacja momentu obrotowego	Strona	33
Włączanie i wyłączanie	Strona	33
Regulacja prędkości	Strona	33
Oświetlenie LED miejsca pracy	Strona	33
Instrukcje robocze	Strona	33
Czyszczenie i konserwacja	Strona	34
Czyszczenie	Strona	35
Konserwacja	Strona	35
Naprawy	Strona	35
Przechowywanie	Strona	35
Transport	Strona	35
Utylizacja	Strona	36
Gwarancja	Strona	36
Sposób postępowania w przypadku naprawy gwarancyjnej	Strona	37
Serwis	Strona	37
Declaracja zgodności UE	Strona	38

Używane ostrzeżenia i symbole

W instrukcji obsługi, na opakowaniu i tabliczce znamionowej zastosowano następujące ostrzeżenia:

	Przeczytać instrukcję obsługi.		Wyłączać produkt i wyjmować akumulator przed wymianą akcesoriów, czyszczeniem i kiedy nie jest używany.
	Przestrzegać ostrzeżeń i instrukcji bezpieczeństwa!		Chronić akumulator przed gorącym i bezpośrednim działaniem promieni słonecznych.
	Produkt stosować tylko w pomieszczeniach suchych.		Chronić akumulator przed ogniem.
	Nosić rękawice ochronne!		Chronić akumulator przed wodą i wilgocią.
	Klasa ochronności II (podwójna izolacja)		Prąd przemienny/napięcie przemiennie
	Instrukcje bezpieczeństwa Instrukcje użytkowania		Prąd stały/napięcie stałe
	Znak CE potwierdza zgodność z dyrektywami UE mającymi zastosowanie do produktu.		Bezpiecznik

20 V WIERTARKO-WKRĘTARKA

● Wstęp

Gratulujemy Państwu zakupu nowego produktu. Tym samym zdecydowali się Państwo na zakup produktu wysokiej jakości. Instrukcja obsługi jest częścią tego produktu. Zawiera ona ważne wskazówki dotyczące bezpieczeństwa, użytkowania i utylizacji. Przed pierwszym użyciem produktu należy zapoznać się ze wszystkimi wskazówkami dotyczącymi obsługi i bezpieczeństwa. Używać produktu wyłącznie zgodnie z jego poniżej opisanym przeznaczeniem. W przypadku przekazania produktu innej osobie należy dołączyć do niego całą jego dokumentację.

● Użytkowanie zgodne z przeznaczeniem

- Produkt służy do wkręcania, dokręcania i odkręcania śrub oraz wiercenia w drewnie, metalu, ceramice i tworzywach sztucznych.
- Produkt nie jest przeznaczony do wiercenia w bardzo twardych materiałach, takich jak cement lub beton.
- Narzędzia wkładane używać zawsze zgodnie z przeznaczeniem! Przy zakupie i użyciu narzędzi wkładanych przestrzegać wymagań technicznych produktu (patrz akapit „Dane techniczne”).
- Oświetlenie LED miejsca pracy  tego produktu zostało zaprojektowane do

bezpośredniego oświetlenia obszaru roboczego.

- Inne zastosowania lub modyfikacje produktu są uważane za niewłaściwe i mogą powodować zagrożenia, takie jak śmierć, obrażenia i uszkodzenia. Producent nie ponosi odpowiedzialności za szkody powstałe w wyniku użycia produktu niezgodnie z jego przeznaczeniem. Produkt nie jest przeznaczony do użytku komercyjnego ani odmiennych zastosowań.

● Zakres dostawy

⚠ OSTRZEŻENIE!

- ▶ Produkt i materiały opakowaniowe nie są zabawkami dla dzieci! Dzieci nie mogą bawić się plastikowymi torbami, foliami i drobnymi częściami! Istnieje niebezpieczeństwo połknięcia i uduszenia się!

- 1 20 V wiertarko-wkrętarka
- 1 Zatrask pasa (wstępnie zamontowany)
- 1 Kuferek
- 1 Instrukcja obsługi

● Opis części

Przed przeczytaniem zapoznać się z rysunkami, aby zapoznać się ze wszystkimi funkcjami produktu.

Rysunek A:

- 1 Uchwyt
- 2 Pierścień uchwytu
- 3 Tuleja skrętna
- 4 Dźwignia zmiany biegów
- 5 Uchwyt bitów (magnetyczny)
- 6 Przełącznik kierunku obrotów/zamknięcie
- 7 Przełącznik/regulacja prędkości
- 8 Uchwyt

- 9 Zatrask pasa (wstępnie zamontowany)
- 10 Przycisk  (stan naładowania)
- 11 Diody LED stanu naładowania (czerwona/pomarańczowa/zielona)
- 12 Akumulator *
- 13 Przycisk odłączania akumulatora
- 14 Oświetlenie LED miejsca pracy

Rysunek B:

- 15 Ładowarka *
- 16 Wskaźnik LED stanu naładowania – czerwony
- 17 Wskaźnik LED stanu naładowania – zielony

Nie pokazano:

- 18 Kuferek

● Dane techniczne

20 V wiertarko-wkrętarka	PABS 20-Li I9
Napięcie znamionowe:	20 V ---
Typ uchwytu:	Szybki uchwyt zaciskowy
Przekładnia:	2 biegi
Prędkość biegu jałowego n_0:	
1. bieg:	0–430 min^{-1}
2. bieg:	0–1500 min^{-1}
Maks. moment obrotowy:	45 N m
Uchwyt zaciskowy:	maks. \varnothing 13 mm
Maks. średnica wiertła:	do stali \varnothing 13 mm do drewna \varnothing 30 mm

Akumulator	PAP 20 B1 *
Numer modelu:	HG08297
Typ:	Litowo-jonowy
Napięcie znamionowe:	maks. 20 V ---
Pojemność:	2,0 Ah
Wartość energetyczna:	40 Wh

* Akumulatora i ładowarki nie ma w wyposażeniu.

Liczba ogniw akumulatora:	5
Temperatura:	maks. +50 °C

Ładowarka	PLG 20 C1 *
Numer modelu:	HG08982 (wtyczka VDE) HG08982-BS (wtyczka UK)

Wejście:	
Napięcie znamionowe:	230–240 V~
Częstotliwość znamionowa:	50 Hz
Moc znamionowa:	65 W
Bezpiecznik (wewnętrzny):	3,15 A  T3,15A

Wyjście:	
Napięcie znamionowe:	21,5 V ===
Prąd ładowania:	2,4 A
Klasa ochronności:	II/□

Zalecana temperatura otoczenia:	
Podczas ładowania:	+4 °C do +40 °C
Podczas pracy:	+4 °C do +40 °C
Podczas przechowywania:	+20 °C do +26 °C

Wartości emisji hałasu

Zmierzone wartości zostały określone zgodnie z normą EN 62841. Ważony poziom A hałasu elektronarzędzia wynosi zazwyczaj:

Poziom ciśnienia akustycznego L_{pA} :	74,3 dB
Niepewność K_{pA} :	5 dB
Poziom mocy akustycznej L_{WA} :	82,3 dB
Niepewność K_{WA} :	5 dB

Wartości emisji drgań

Wartości całkowite drgań (suma wektorowa trzech kierunków), określone zgodnie z normą EN 62841:

Wiercenie w metalu:	
Wibracja dłoni/ramion $a_{h,D}$:	1,22 m/s ²
Niepewność K:	1,5 m/s ²

OSTRZEŻENIE!



Należy nosić ochronę słuchu!

OSTRZEŻENIE!

- ▶ Emisje drgań i hałasu podczas rzeczywistego użytkowania elektronarzędzia mogą odbiegać od podanych wartości, zależnie od sposobu używania elektronarzędzia, a w szczególności od rodzaju obrabianego przedmiotu.

Staraj się minimalizować wpływ wibracji i hałasu. Przykładowe środki zmniejszające narażenie się na drgania obejmują noszenie rękawic podczas używania narzędzia i ograniczanie czasu pracy. W takim przypadku należy wziąć pod uwagę wszystkie fazy cyklu operacyjnego (na przykład czas, w którym elektronarzędzie jest wyłączone i te, w których jest włączone, ale działa bez obciążenia).

RADA

- ▶ Deklarowana całkowita wartość drgań i deklarowana wartość emisji hałasu zostały zmierzone zgodnie ze znormalizowaną procedurą testową i mogą być wykorzystane do porównania jednego elektronarzędzia z innym.

* Akumulatora i ładowarki nie ma w wyposażeniu.

RADA

- ▶ Określona całkowita wartość drgań i podana wartość emisji hałasu mogą być również wykorzystane do wstępnej oceny obciążenia.



Instrukcje bezpieczeństwa

● Ogólne instrukcje bezpieczeństwa dla elektronarzędzi

⚠ OSTRZEŻENIE!

- ▶ **Przeczytać wszystkie instrukcje bezpieczeństwa, instrukcje użytkowania, ilustracje i dane techniczne dostarczone z tym elektronarzędziem.** Nieprzestrzeganie poniższych instrukcji może spowodować porażenie prądem, pożar i/lub poważne obrażenia.

Zachować wszystkie instrukcje bezpieczeństwa oraz instrukcje użytkowania do przyszłego użycia.

Użyty w instrukcji bezpieczeństwa termin „elektronarzędzie” odnosi się do elektronarzędzi zasilanych z sieci (z przewodem zasilającym) i elektronarzędzi zasilanych z akumulatora (bez przewodu zasilającego).

Bezpieczeństwo pracy

- 1) **Miejsce pracy powinno być czyste i dobrze oświetlone.** Nieuporządkowane lub nieoświetlone obszary robocze mogą prowadzić do wypadków.
- 2) **Nie należy pracować z elektronarzędziem w środowisku potencjalnie wybuchowym, w którym znajdują się**

łatwopalne ciecze, gazy lub pyły.

Elektronarzędzia generują iskry, które mogą zapalić pył lub opary.

- 3) **Podczas korzystania z elektronarzędzia trzymać z daleka dzieci i inne osoby.** W przypadku rozproszenia uwagi można utracić kontrolę nad elektronarzędziem.

Bezpieczeństwo elektryczne

- 1) **Wtyczka elektronarzędzia musi pasować do gniazda. Wtyczki nie wolno w żaden sposób zmieniać. Z elektrycznie uziemionymi elektronarzędziami nie używać wtyczek przejściowych.** Niezmodyfikowane wtyczki i dopasowane gniazda zmniejszają ryzyko porażenia prądem.
- 2) **Unikać kontaktu ciała z uziemionymi powierzchniami, takimi jak rury, grzejniki, piece i lodówki.** Jeśli ciało jest uziemione, istnieje zwiększone ryzyko porażenia prądem.
- 3) **Elektronarzędzia należy chronić przed deszczem i wilgocią.** Wnikanie wody do elektronarzędzia zwiększa ryzyko porażenia prądem.
- 4) **Nie używać kabla zasilającego do przenoszenia elektronarzędzia, zawieszania lub odłączania od gniazdka ściennego. Kabel zasilający trzymać z dala od źródeł ciepła, oleju, ostrych krawędzi lub ruchomych części urządzenia.** Uszkodzone lub splątane kable zasilające zwiększają ryzyko porażenia prądem.
- 5) **Podczas pracy z elektronarzędziem na zewnątrz należy używać wyłącznie przedłużaczy przystosowanych do użytku na zewnątrz.** Używanie przedłużacza przystosowanego do użytku na

- zewnątrz zmniejsza ryzyko porażenia prądem.
- 6) **Jeśli działanie elektronarzędzia w wilgotnym otoczeniu jest nieuniknione, należy zastosować zasilanie z zabezpieczeniem różnicowoprądowym.** Zastosowanie wyłącznika różnicowoprądowego zmniejsza ryzyko porażenia prądem.
 - 5) **Unikać nieprawidłowej postawy. Upewnić się, że stopy są bezpieczne i zachowywać równowagę przez cały czas.** Pozwala to lepiej kontrolować elektronarzędzie w nieoczekiwanych sytuacjach.
 - 6) **Nosić odpowiednią odzież. Nie nosić luźnej odzieży ani biżuterii. Włosy i odzież należy trzymać z dala od ruchomych części.** Luźne ubranie, biżuteria lub długie włosy mogą zostać pochwycone przez ruchome części.

Bezpieczeństwo osób

- 1) **Zawsze zwracać uwagę na to, co się robi i zachowywać rozsądek podczas pracy z elektronarzędziem. Nie używać elektronarzędzia będąc zmęczonym lub pod wpływem narkotyków, alkoholu albo leków.** Chwila nieuwagi podczas używania elektronarzędzia może spowodować poważne obrażenia.
- 2) **Nosić sprzęt ochrony osobistej i zawsze okulary ochronne.** Noszenie osobistego sprzętu ochronnego, takiego jak maska przeciwpyłowa, antypoślizgowe obuwie ochronne, kask ochronny lub ochrona słuchu, w zależności od rodzaju i zastosowania elektronarzędzi, zmniejsza ryzyko obrażeń.
- 3) **Unikać niezamierzonego uruchomienia. Przed przeniesieniem, podniesieniem lub podłączeniem do źródła zasilania upewnić się, że elektronarzędzia jest wyłączone.** Jeżeli podczas przenoszenia elektronarzędzia trzymasz palec na włączniku lub podłączasz elektronarzędzie do zasilania, gdy jest ono włączone, może to prowadzić do wypadków.
- 4) **Przed włączeniem elektronarzędzia usunąć narzędzia regulacyjne lub klucze.** Narzędzie lub klucz umieszczony w obracającej się części elektronarzędzia może spowodować obrażenia.
- 5) **Unikać nieprawidłowej postawy. Upewnić się, że stopy są bezpieczne i zachowywać równowagę przez cały czas.** Pozwala to lepiej kontrolować elektronarzędzie w nieoczekiwanych sytuacjach.
- 6) **Nosić odpowiednią odzież. Nie nosić luźnej odzieży ani biżuterii. Włosy i odzież należy trzymać z dala od ruchomych części.** Luźne ubranie, biżuteria lub długie włosy mogą zostać pochwycone przez ruchome części.
- 7) **Jeśli istnieje możliwość zainstalowania odpylaczy lub urządzeń do gromadzenia pyłu, to muszą być one podłączone i używane prawidłowo.** Używanie odpylacza może zmniejszyć zagrożenie pyłem.
- 8) **Nie dopuszczać, aby wiedza zdobyta podczas częstego używania elektronarzędzia była przyczyną utraty czujności i ignorowania zasad bezpieczeństwa dotyczących elektronarzędzi.** Nieostrożne działanie może w ułamku sekundy doprowadzić do poważnych obrażeń.

Używanie i konserwacja elektronarzędzia

- 1) **Nie przeciążać elektronarzędzia. Używać elektronarzędzia odpowiedniego do wykonywanej pracy.** Odpowiednie elektronarzędzie wykona zadanie lepiej i bezpieczniej w zakresie, do którego zostało zaprojektowane.
- 2) **Nie używać elektronarzędzia, którego przełącznik jest uszkodzony.** Elektronarzędzie, którego nie można włączyć lub wyłączyć, jest niebezpieczne i musi być naprawione.

- 3) **Przed dokonaniem regulacji urządzenia, wymianą narzędzia wkładanego lub odłożeniem elektronarzędzia należy odłączyć wtyczkę od gniazdka ściennego i/ lub wyjąć wymienny akumulator.** To zabezpieczenie chroni przed niezamierzonym uruchomieniem elektronarzędzia.
 - 4) **Nieużywane elektronarzędzia trzymać w miejscu niedostępnym dla dzieci. Nie pozwalać, aby elektronarzędzie było używane przez osoby, które nie znają tego elektronarzędzia lub nie przeczytały niniejszej instrukcji.** Elektronarzędzia są niebezpieczne, gdy są używane przez niedoświadczonych ludzi.
 - 5) **Zachowywać ostrożność podczas używania elektronarzędzi i narzędzi wkładanych. Sprawdzać, czy części ruchome działają prawidłowo i nie zacinają się, czy nie są zepsute lub uszkodzone w stopniu wykluczającym poprawne funkcjonowanie elektronarzędzia. Przed użyciem elektronarzędzia należy naprawić uszkodzone części.** Wiele wypadków spowodowanych jest przez źle konserwowane elektronarzędzia.
 - 6) **Narzędzia tnące muszą być ostre i czyste.** Starannie konserwowane narzędzia tnące o ostrych krawędziach tnących są mniej podatne na zakleszczenie i łatwiejsze w prowadzeniu.
 - 7) **Elektronarzędzia, akcesoria, narzędzia wkładane, itp. powinny być używane zgodnie z tymi instrukcjami. Pod uwagę należy brać warunki i pracę, jaką należy wykonać.** Używanie elektronarzędzi do innych celów niż zamierzone może prowadzić do niebezpiecznych sytuacji.
 - 8) **Uchwyty i powierzchnie chwytne utrzymywać w stanie suchym, czystym i wolnym od oleju i smaru.** Śliskie uchwyty i powierzchnie chwytne nie zapewniają bezpiecznej obsługi i kontroli elektronarzędzia w nieprzewidzianych sytuacjach.
- ### Używanie i obsługa narzędzia bezprzewodowego
- 1) **Akumulatory ładować tylko za pomocą ładowarek zalecanych przez producenta.** Ładowarka odpowiednia dla określonego typu akumulatora może spowodować pożar podczas używania z innym akumulatorem.
 - 2) **W elektronarzędziach używać tylko odpowiednich akumulatorów.** Użycie innych akumulatorów może spowodować obrażenia lub pożar.
 - 3) **Nieużywany akumulator należy trzymać z dala od spinaczy, monet, kluczy, gwoździ, śrub lub innych małych metalowych przedmiotów, które mogłyby spowodować zwarcie styków.** Zwarcie między stykami akumulatora może spowodować oparzenia lub pożar.
 - 4) **Nieprawidłowo używany akumulator może spowodować wycieki płynu. Unikać kontaktu z płynem. W razie przypadkowego kontaktu spłukać wodą. Jeśli płyn dostanie się do oczu, zasięgnąć dodatkowej pomocy medycznej.** Wyciekający z akumulatora płyn może spowodować podrażnienie skóry lub poparzenia.
 - 5) **Nie używać uszkodzonego lub zmodyfikowanego akumulatora.** Uszkodzone lub zmienione akumulatory mogą zachowywać się w nieprzewidziany sposób i spowodować pożar, wybuch lub obrażenia

- 6) **Nie narażać akumulatora na działanie ognia ani innych źródeł ciepła.** Ogień lub temperatura powyżej 130 °C może spowodować wybuch.
- 7) **Przestrzegać wszystkich instrukcji ładowania i nigdy nie ładować akumulatora ani narzędzia bezprzewodowego poza zakresem temperatur podanym w instrukcji obsługi.** Nieprawidłowe ładowanie lub ładowanie poza dopuszczalnym zakresem temperatur może zniszczyć akumulator i zwiększa ryzyko pożaru.

Serwis

- 1) **Elektronarzędzie powinno być naprawiane tylko przez wykwalifikowany personel i tylko z użyciem oryginalnych części zamiennych.** Zapewnia to utrzymanie bezpieczeństwa elektronarzędzia.
- 2) **Nigdy nie serwisować uszkodzonych akumulatorów.** Wszystkie czynności związane z konserwacją akumulatorów powinny być wykonywane wyłącznie przez producenta lub autoryzowane centrum serwisowe.

● Instrukcje bezpieczeństwa dla wiertarek

1. **Instrukcje bezpieczeństwa dla wszystkich prac**
 - 1) **Podczas wykonywania prac, przy których narzędzie wkładane lub wkręt może uderzyć w ukryte przewody elektryczne, elektronarzędzie należy trzymać za izolowane powierzchnie uchwytu.** Kontakt z kablami pod napięciem może spowodować porażenie prądem poprzez metalowe części urządzenia.

2. Instrukcje bezpieczeństwa podczas używania długich wiertel

- 1) **Nigdy nie pracować z prędkością większą niż maksymalna dozwolona prędkość wiertła.** Przy wyższych prędkościach wiertło może się łatwo wygiąć, jeśli będzie obracać się bez kontaktu z obrabianym przedmiotem co może spowodować obrażenia.
- 2) **Zawsze zaczynać wiercenie od małej prędkości i wtedy, gdy wiertło styka się już z obrabianym przedmiotem.** Przy wyższych prędkościach wiertło może się łatwo wygiąć, jeśli będzie obracać się bez kontaktu z obrabianym przedmiotem co może spowodować obrażenia.
- 3) **Nie należy stosować nadmiernego nacisku i dociskać tylko wzdłużnie do wiertła.** Wiertła mogą się zginać i łamać lub powodować utratę kontroli i obrażenia ciała.

● Redukcja wibracji i hałasu

Ograniczyć czas użytkowania, korzystać z trybów niskiego poziomu wibracji i niskiego poziomu hałasu oraz nosić osobiste wyposażenie ochronne, aby zmniejszyć wibracje i hałas.

Poniższe środki pomagają zmniejszyć ryzyko związane z drganiami i hałasem:

- Używać produktu tylko zgodnie z jego przeznaczeniem i zgodnie z opisem w tej instrukcji.
- Upewnić się, że produkt jest w dobrym stanie i dobrze utrzymany.
- Używać narzędzi wkładanych odpowiednich dla tego produktu i upewniać się, że są w dobrym stanie.
- Trzymać produkt bezpiecznie za uchwyty lub powierzchnie chwytne.
- Utrzymywać produkt zgodnie z instrukcjami i zapewniać odpowiednie smarowanie (jeśli dotyczy).

- Planować pracę tak, aby produkty o wysokiej wibracji były używane przez dłuższy okres czasu.

● Zachowanie w sytuacjach awaryjnych

Zapoznać się z użytkowaniem tego produktu z pomocą niniejszej instrukcji obsługi. Zapamiętać instrukcje bezpieczeństwa i stosować się do nich. Pomaga to uniknąć ryzyka i niebezpieczeństw.

- Zawsze zachowywać czujność korzystając z tego produktu, aby wcześniej wykryć niebezpieczeństwo i podjąć odpowiednie działania. Szybka interwencja może zapobiec poważnym obrażeniom i uszkodzeniu mienia.
- W przypadku awarii należy natychmiast wyłączyć produkt i wyjąć akumulator. Przed ponownym uruchomieniem produkt powinien zostać sprawdzony przez wykwalifikowanego technika i naprawiony w razie potrzeby.

● Inne zagrożenia

Nawet jeśli używasz tego produktu poprawnie, istnieje potencjalne ryzyko obrażeń ciała i uszkodzenia mienia. Następujące niebezpieczeństwa mogą wystąpić w związku ze strukturą i konstrukcją tego produktu, w tym między innymi:

- Uszkodzenia zdrowia wynikające z emisji drgań, jeśli produkt jest używany przez dłuższy czas, niewłaściwie obsługiwany i konserwowany.
- Urazy i uszkodzenia mienia spowodowane przez wadliwe narzędzia tnące lub nagłe uderzenie w ukryty przedmiot podczas użytkowania.
- Ryzyko obrażeń i szkód materialnych spowodowanych przez latające przedmioty.

RADA

- ▶ Ten produkt wytwarza pole elektromagnetyczne podczas pracy! W pewnych okolicznościach pole to może mieć wpływ na aktywne lub pasywne implanty medyczne! Aby zmniejszyć niebezpieczeństwo poważnych lub śmiertelnych obrażeń, przed użyciem produktu zaleca się, aby osoby z implantami medycznymi skonsultowały się z lekarzem i producentem implantu medycznego!

- **Instrukcje bezpieczeństwa dla ładowarek**
- Urządzenie może być używane przez dzieci w wieku powyżej 8 lat i osoby o ograniczonych zdolnościach fizycznych, zmysłowych lub umysłowych lub osoby nieposiadające doświadczenia i wiedzy, jeśli są nadzorowane lub pouczone o bezpiecznym użyciu urządzenia i wynikających z niego niebezpieczeństwach. Dzieci nie powinny bawić się urządzeniem. Czyszczenia i prace konserwacyjnych nie mogą przeprowadzać dzieci pozostawione bez nadzoru.
- Nie ładować baterii jednorazowych.

Naruszenie tej rady prowadzi do zagrożień.

- W celu uniknięcia zagrożeń uszkodzony kabel zasilający musi być wymieniony przez producenta, jego serwisanta lub też osobę posiadającą podobne kwalifikacje.
- Części elektryczne chronić przed wilgocią. Nigdy nie zanurzać w wodzie lub innych płynach, aby uniknąć porażenia prądem. Nie trzymać urządzenia pod bieżącą wodą. Postępować zgodnie z instrukcjami dotyczącymi czyszczenia, konserwacji i naprawy.
- Urządzenie nadaje się tylko do użytku w pomieszczeniach.

⚠ UWAGA! Ta ładowarka nadaje się tylko do ładowania akumulatorów następującego typu:

PARKSIDE 20 V Akumulator		
PAP 20 B1	2 Ah	5 cel
PAP 20 B3	4 Ah	10 cel

- Klienci mogą zamówić kompatybilne zamiennie baterie i ładowarki w

sklepach internetowych Lidl w następujących krajach:

Niemcy (lidl.de), Francja (lidl.fr), Belgia (lidl.be), Republika Czeska (lidl.cz), Niderlandy (lidl.nl), Polska (lidl.pl), Słowacja (lidl.sk), Hiszpania (lidl.es)

Klienci z innych krajów mogą je zamówić tutaj: fromwww.optimex-shop.com.

● **Przed pierwszym użyciem**

● Akcesoria

⚠ OSTRZEŻENIE!

- ▶ Nie używać żadnych akcesoriów niezalecanych przez firmę **PARKSIDE**. Może to doprowadzić do porażenia prądem lub do pożaru.

RADA

- ▶ Niniejsza instrukcja obsługi zawiera informacje i sugestie odnośnie różnych narzędzi wkładanych i obszarów ich stosowania. Przedstawione narzędzia wkładane nie wchodzi w zakres dostawy (patrz akapit „Zakres dostawy”), ale pokazują możliwe zastosowania tego produktu.

W celu bezpiecznego i prawidłowego użytkowania tego produktu niezbędne są następujące akcesoria, takie jak np. narzędzia i narzędzia wkładane:

- Odpowiednie wiertła
- Odpowiednie końcówki wkrętek
- Śrubokręt krzyżakowy

- Smar chłodzący (olej do cięcia) odpowiedni do wiercenia w metalu
- Odpowiedni sprzęt ochrony osobistej

Narzędzia i narzędzia wkładane są dostępne u wyspecjalizowanych sprzedawców. Przy zakupie należy zawsze przestrzegać wymagań technicznych tego produktu (patrz akapit „Dane techniczne”).

W przypadku wątpliwości należy zwrócić się do wykwalifikowanego specjalisty i poinformować o tym swojego sprzedawcę.

Odpowiednie akumulatory i ładowarki	
Akumulator:	X 20 V Team
Ładowarka:	X 20 V Team

● Wyjmowanie/wkładanie akumulatora

⚠ OSTROŻNIE! Ryzyko obrażeń!

- ▶ Zawsze należy blokować przełącznik [7], aby zapobiec przypadkowemu uruchomieniu. Przełącznik kierunku obrotów [6] zawsze ustawiać w położeniu środkowym (zamknięcie) przed włożeniem lub wyjęciem akumulatora [12].

- **Wyjmowanie akumulatora:** Wcisnąć przycisk odłączania akumulatora [13]. Wyjąć akumulator [12].
- **Wkładanie akumulatora:** Akumulator [12] zrównać z uchwytem i wsunąć. Upewnić się, że zablokował się z kliknięciem. Akumulator można włożyć do produktu tylko w jednym kierunku.

● Sprawdzanie stanu naładowania akumulatora

- Sprawdzanie stanu naładowania akumulatora: Nacisnąć przycisk

➡ [10]. Diody LED stanu naładowania [11] zaświecą się:

Dioda LED [11]	Stan naładowania
Czerwona, pomarańczowa i zielona	Maksymalny
Czerwona i pomarańczowa	Średni
Czerwony	Niski

● Ładowanie akumulatora

RADA

- ▶ Akumulator [12] można ładować w dowolnym momencie, bez skracania jego żywotności.
- ▶ Przerwanie procesu ładowania nie powoduje uszkodzenia akumulatora [12].

- Przed użyciem akumulator [12] należy naładować, jeśli stan naładowania jest średni lub niski.
- Wskaźniki LED stanu naładowania (zielona [17] i czerwona [16]) informują o stanie ładowarki [15] i akumulatora [12]:

Dioda LED	Stan
Świeci się czerwona dioda LED	Akumulator jest ładowany
Świeci się zielona dioda LED	Akumulator w pełni naładowany
Miga zielona i czerwona dioda LED	Akumulator uszkodzony
Miga czerwona dioda LED	Akumulator za zimny lub za gorący
Świeci się zielona dioda LED (bez akumulatora)	Ładowarka gotowa do pracy

1. Akumulator [12] włożyć do ładowarki [15].
2. Wtyczkę sieciową ładowarki [15] podłączyć do gniazdka sieciowego.

3. Gdy akumulator [12] jest w pełni naładowany: Wyjąć akumulator z ładowarki [15]. Następnie odłączyć ładowarkę od gniazdka sieciowego.

● Wkładanie/wyjmowanie narzędzia wkładanego

⚠ OSTRZEŻENIE!



Przed wymianą wyłączyć urządzenie, wyjąć akumulator [12] i poczekać, aż produkt ostygnie!

⚠ OSTROŻNIE! Ryzyko obrażeń!



Narzędzia wkładane mogą być ostre i gorące podczas użytkowania. Podczas pracy z narzędziami wkładanymi zawsze nosić rękawice ochronne.

⚠ OSTROŻNIE! Ryzyko obrażeń!

- ▶ Trzymać ręce z dala od narzędzia wkładanego, gdy produkt jest uruchomiony.
- ▶ Po wyłączeniu produktu narzędzie wkładane będzie się kręcić przez pewien czas. Nie dotykać wirującego narzędzia wkładanego i nie hamować go.

Produkt jest wyposażony w automatyczną blokadę wrzeczona do otwierania lub zamykania uchwytu [1] za pomocą pierścienia uchwytu [2].

1. Otwieranie uchwytu [1]: Pierścień uchwytu [2] przekręcić przeciwnie do ruchu wskazówek zegara.
2. O ile to konieczne, włożyć do uchwytu [1] odpowiednie narzędzie wkładane.
3. Zamykanie uchwytu [1]: Przytrzymać narzędzie wkładane w odpowiednim położeniu. Pierścień uchwytu [2] przekręcić w kierunku zgodnym z ruchem wskazówek zegara.

● Uruchomienie próbne

RADA

- ▶ Przed pierwszą pracą i po każdej zmianie narzędzia wkładanego przeprowadzić test bez obciążenia. Natychmiast wyłączać produkt, jeśli narzędzie wkładane nie kręci się płynnie, jeśli występują znaczne wibracje lub nietypowe odgłosy.
- Przed rozpoczęciem pracy sprawdzić, czy narzędzie wkładane jest prawidłowo zamocowane, tzn. czy jest wyśrodkowane w uchwycie [1].
- Bity są oznaczone zależnie od ich wymiaru i kształtu. Przy braku pewności zawsze starać się najpierw sprawdzić, czy bit jest bez luzu zamocowany w głowicy.

● Obsługa

● Wybieranie biegu

⚠ UWAGA! Ryzyko uszkodzenia produktu!



Nie uruchamiać dźwigni zmiany biegów [4] dopóki produkt się nie zatrzyma.

- Zmienić bieg, przesuwając dźwignię zmiany biegów [4] do przodu lub do tyłu.

Bieg 1:	
Nadaje się do:	Wkręcania
Prędkość obrotowa:	Niski
Moment obrotowy:	Duża

Bieg 2:	
Nadaje się do:	Wiercenia
Prędkość obrotowa:	Duża
Moment obrotowy:	Niski

● Ustawianie kierunku obrotów

⚠ UWAGA! Ryzyko uszkodzenia produktu!



Nie używać przełącznika kierunku obrotów [6] dopóki produkt się nie zatrzyma.

- Zmienić kierunek obrotów przesuwając przełącznik kierunku obrotów [6] w prawo lub w lewo.
- Jeśli przełącznik kierunku obrotów [6] znajduje się w pozycji środkowej, to przełącznik [7] jest zablokowany.

● Regulacja momentu obrotowego

- Moment obrotowy można regulować kręcąc tuleją skrętną [3].
- Małe śruby lub miękkie materiały: Wybierać niski poziom (mała liczba).
- Duże śruby, twarde materiały lub odkręcanie śrub: Wybierać wysoki poziom (duża liczba).
- Wiercenie: Tuleję skrętną [3] ustawić w pozycji **▲▲▼**.

● Włączanie i wyłączanie

RADA

▶ Przełącznik [7] nie może być zablokowany.

- **Włączanie:** Przytrzymać wciśnięty przełącznik [7].
Dostosować prędkość zgodnie z potrzebą (patrz akapit „Regulacja prędkości”).
- **Wyłączanie:** Zwolnić przełącznik [7].

● Regulacja prędkości

- Zmiana nacisku na przełącznik [7] umożliwia regulację prędkości obrotowej:

Nacisk	Prędkość
Mniejszy:	Niższa

Nacisk	Prędkość
Większy:	Wyższa

● Oświetlenie LED miejsca pracy

RADA

▶ Oświetlenie LED miejsca pracy [14] świeci się przez około 10 sekund po wyłączeniu produktu.

Ten produkt jest wyposażony w diodowe oświetlenie LED miejsca pracy [14] do bezpośredniego oświetlania obszaru roboczego i poprawy widoczności w słabo oświetlonym miejscu.

- Oświetlenie LED miejsca pracy [14] włącza się automatycznie po włączeniu produktu.

● Instrukcje robocze

Moment obrotowy

- Mniejsze śruby/bity mogą zostać uszkodzone, jeśli ustawiony zostanie zbyt wysoki moment obrotowy lub zbyt duża prędkość.

Twarde złącza śrubowe (w metalu)

- Szczególnie wysoki moment obrotowy występuje np. w metalowych złączach śrubowych wykonanych za pomocą kluczy nasadowych. Wybierać niską prędkość.

Miękkie złącza śrubowe (np. w miękkim drewnie)

- Używać również małej prędkości, aby np. nie uszkodzić powierzchni drewna przy kontakcie z łbem śruby. Używać pogłębiacza.

Wiercenie w drewnie, metalu i innych materiałach

- Używać dużej prędkości przy małej średnicy wiertła i małej prędkości przy dużej średnicy wiertła.
- Wybierać małą prędkość dla twardych materiałów i dużą prędkość dla miękkich materiałów.
- Zabezpieczać lub mocować (jeśli to możliwe) obrabiany przedmiot w uchwycie.
- Miejsce wiercenia zaznaczać punktakiem lub gwoździem. Początkowo do wiercenia wybierać małą prędkość.
- Wyciągać wiertło z otworu kilka razy w celu usunięcia wiórów i zanieczyszczeń.

Wiercenie w metalu

- Używać metalowych wiertel (HSS). W celu uzyskania najlepszego wyniku, wiertło należy chłodzić płynami chłodzącymi (olejem do cięcia). Wiertło metalowe może być również używane do wiercenia tworzyw sztucznych. Najpierw wywiercić otwór wiertłem Ø 3 mm, a następnie zwiększać rozmiar, zbliżając się do żądanej średnicy wiertła.

Wiercenie w drewnie

- Używać wiertła do drewna z końcówką centrującą.
Głębokie otwory: Używać „Wiertła ślimakowego”.
Duża średnica wierceń: Używać wiertel typu Forstner.
Małe wkręty do miękkiego drewna można wkręcać bezpośrednio bez wstępnego nawiercania.

Zatrask pasa

(Rys. C)

OSTROŻNIE! Ryzyko obrażeń!

- ▶ Przed zawieszeniem produktu na pasku: Przełącznik kierunku obrotów [6] ustawić w położeniu środkowym (blokada). Aby zapobiec przypadkowemu włączeniu produktu.

RADA

- ▶ Zatrask pasa [9] umożliwia przypięcie produktu do pasa lub kieszeni.
- ▶ Zatrask pasa [9] można zamontować po obu stronach pasa.
- ▶ Do zamontowania zatrasku pasa [9] potrzebny jest śrubokręt krzyżakowy.

1. Śrubokrętem krzyżakowym wykręcić śrubę z zatrasku pasa [9].
2. Zatrask pasa [9] włożyć z jednej strony produktu.
3. Dokręcić śrubę śrubokrętem krzyżakowym.

● Czyszczenie i konserwacja

OSTRZEŻENIE!



Przed wykonaniem jakiegokolwiek kontroli, konserwacji lub czyszczenia wyłączyć produkt, odłączyć akumulator [12] i poczekać, aż urządzenie ostygnie!

● Czyszczenie

RADA

- ▶ Do czyszczenia produktu nie należy używać chemicznych, alkalicznych, ściernych ani agresywnych środków czyszczących lub dezynfekujących, ponieważ mogą one uszkodzić powierzchnie.
- Regularne prawidłowe czyszczenie pomaga zapewnić bezpieczne użytkowanie i wydłużyć żywotność produktu.
- Otwory wentylacyjne muszą być zawsze czyste.
- Upewniać się, że żadne ciecze nie dostaną się do wnętrza produktu.
- Zawsze utrzymywać produkt w czystości, suchy i wolny od oleju lub smarów. Po każdym użyciu i przed schowaniem usuwać kurz.
- Produkt czyścić suchą szmatką. W trudno dostępnych miejscach używać miękkiej szczotki.
- W szczególności, za pomocą szmatki i miękkiej szczotki, usuwać brud i kurz z otworów wentylacyjnych.

● Konserwacja

- Przed i po każdym użyciu sprawdzać produkt i akcesoria (takie jak narzędzia wkładane) pod kątem zużycia i uszkodzeń. W razie potrzeby wymienić na nowe zgodnie z opisem w tej instrukcji obsługi. Przestrzegać wymagań technicznych (patrz akapit „Dane techniczne”).

● Naprawy

- Wewnątrz tego produktu nie ma części, które może naprawiać użytkownik. W celu sprawdzenia i naprawy produktu należy kontaktować się z wykwalifikowanym technikiem.

● Przechowywanie

- Przełącznik kierunku obrotów **6** ustawić w pozycji środkowej, aby zablokować przełącznik **7**.
- Wyczyścić produkt zgodnie z powyższym opisem.
- Przechowywać produkt i jego akcesoria w ciemnym, suchym, wolnym od mrozu miejscu o dobrej wentylacji.
- Produkt przechowywać w miejscu niedostępnym dla dzieci. Optymalna temperatura przechowywania długoterminowego (dłużej niż 3 miesiące) wynosi od +20 °C do +26 °C.
- Końcówkę wkrętaka włożyć do uchwyty bitów **5**.
- Produkt przechowywać w kuferku **18**.

Rady dotyczące akumulatora

- Akumulator **12** przechowywać częściowo naładowany. Stan naładowania powinien wynosić od 40 % do 60 % podczas dłuższego przechowywania (świecą się czerwona i pomarańczowa dioda LED stanu naładowania **11**).
- Podczas dłuższego okresu przechowywania sprawdzać stan naładowania akumulatora **12** co około 3 miesiące. Naładować w razie potrzeby.

● Transport

- Przełącznik kierunku obrotów **6** ustawić w pozycji środkowej, aby zablokować przełącznik **7**.
- Produkt przewozić w kuferku **18**.
- Chronić produkt przed uderzeniami i silnymi wstrząsami, które występują szczególnie podczas transportu w pojazdach.
- Zabezpieczać produkt przed ześlizgnięciem się i przechyleniem.

● **Utylizacja**

Opakowanie wykonane jest z materiałów przyjaznych dla środowiska, które można przekazać do utylizacji w lokalnym punkcie przetwarzania surowców wtórnych.



Przy segregowaniu odpadów prosimy zwrócić uwagę na oznakowanie materiałów opakowaniowych, oznaczone są one skrótami (a) i numerami (b) o następującym znaczeniu: 1–7: Tworzywa sztuczne/20–22: Papier i tektura/80–98: Materiały kompozytowe.

Produkt:



Informacji na temat możliwości utylizacji wyeksploatowanego produktu udziela urząd gminy lub miasta.



Z uwagi na ochronę środowiska nie wyrzucać urządzenia po zakończeniu eksploatacji do odpadów domowych, lecz prawidłowo zutylizować. Informacji o punktach zbiorczych i ich godzinach otwarcia udziela odpowiedni urząd.

Elektroodpady nie mogą być wyrzucane do pojemników do selektywnej zbiórki odpadów komunalnych. Można je oddać w specjalnie wyznaczonych miejscach np. Punkt Selektywnej Zbiórki Odpadów Komunalnych lub/bądź w punktach handlowych oferujących w sprzedaży sprzęt elektroniczny.

Należy postępować zgodnie z obowiązującymi w Polsce przepisami dotyczącymi selektywnej zbiórki urządzeń elektrycznych i elektronicznych. Zużyty sprzęt może mieć szkodliwy wpływ na środowisko i zdrowie ludzi z uwagi na potencjalną zawartość niebezpiecznych substancji, mieszanin oraz części

składowych. Gospodarstwo domowe spełnia ważną rolę w przyczynianiu się do ponownego użycia i odzysku surowców wtórnych, w tym recyklingu zużytego sprzętu. Na tym etapie kształtuje się postawy, które wpływają na zachowanie wspólnego dobra jakim jest czyste środowisko naturalne.

Uszkodzone lub zużyte baterie/akumulatory muszą być poddane recyklingowi. Oddać baterie/akumulatory i/lub produkt w dostępnych punktach zbiórki.



Niewłaściwa utylizacja baterii/akumulatorów stwarza zagrożenie dla środowiska naturalnego!

Przed utylizacją należy wyjąć baterie/akumulatory z produktu.

Baterii/akumulatorów nie należy wyrzucać razem z odpadami domowymi. Mogą one zawierać szkodliwe metale ciężkie i należy je traktować jak odpady specjalne. Symbole chemiczne metali ciężkich są następujące: Cd = kadm, Hg = rtęć, Pb = ołów. Dlatego też zużyte baterie/akumulatory należy przekazywać do komunalnych punktów gromadzenia odpadów niebezpiecznych.

● **Gwarancja**

Produkt został wyprodukowany zgodnie z surowymi wytycznymi dotyczącymi jakości i dokładnie przetestowane przed dostawą. W przypadku wad materiałowych lub produkcyjnych przysługują Państwu prawa ustawowe wobec sprzedawcy produktu. Państwa prawa ustawowe nie są w żaden sposób ograniczone przez naszą gwarancję przedstawioną poniżej.

Gwarancja na ten produkt wynosi 3 lata od daty zakupu. Okres gwarancji rozpoczyna się od daty zakupu. Proszę przechowywać oryginalny rachunek w bezpiecznym

miejscu, ponieważ ten dokument jest wymagany jako dowód zakupu.

Wszelkie uszkodzenia lub wady obecne już w momencie zakupu należy zgłosić niezwłocznie po rozpakowaniu produktu.

Jeżeli w ciągu 3 lat od daty zakupu produkt wykaże wady materiałowe lub produkcyjne, to – według naszego uznania – bezpłatnie go naprawimy lub wymienimy. Okres gwarancji nie ulega przedłużeniu o przyznane roszczenie gwarancyjne. Dotyczy to również wymienionych i naprawionych części.

Niniejsza gwarancja traci ważność, jeśli produkt został uszkodzony, był niewłaściwie użytkowany lub konserwowany.

Gwarancja obejmuje wady materiałowe i produkcyjne. Niniejsza gwarancja nie obejmuje części produktu, które podlegają normalnemu zużyciu i dlatego są uważane za części zużywalne (np. baterie, węże, wkłady atramentowe), ani nie obejmuje uszkodzeń części delikatnych, np. przełączników lub części wykonanych ze szkła.

Zgodnie z Kodeksem Cywilnym art. 581 §1 wraz z wymianą urządzenia lub ważnej części czas gwarancji rozpoczyna się na nowo.

● Sposób postępowania w przypadku naprawy gwarancyjnej

Aby zapewnić szybkie rozpatrzenie wniosku, należy postępować zgodnie z poniższymi instrukcjami:

Do wszystkich zapytań proszę mieć przygotowany paragon i numer artykułu (IAN 515722_2501) jako dowód zakupu.

Numer artykułu można znaleźć na tabliczce znamionowej produktu, na grawerze na produkcie, na stronie

tytułowej instrukcji (w lewym dolnym rogu) lub na naklejce z tyłu lub na spodzie produktu.

W przypadku wystąpienia usterek funkcjonalnych lub innych wad należy najpierw skontaktować się telefonicznie lub pocztą elektroniczną z wymienionym poniżej działem serwisowym.

Następnie można wysłać produkt zarejestrowany jako wadliwy na podany adres serwisowy bezpłatnie, załączając dowód zakupu (paragon) i określając, na czym polega wada i kiedy wystąpiła.



Te i wiele innych instrukcji można przeglądać i pobrać na stronie parkside-diy.com. Ten kod QR przeniesie Cię bezpośrednio na stronę parkside-diy.com. Wybierz swój kraj i użyj maski wyszukiwania, aby wyszukać instrukcje obsługi. Wprowadź numer artykułu (IAN) 515722_2501, aby uzyskać dostęp do instrukcji obsługi artykułu.

● Serwis

 **Serwis Polska**

Tel.: 008004911946

E-Mail: owim@lidl.pl

● Declaracja zgodności UE

DEKLARACJA ZGODNOŚCI UE (nr. 515722_2501)

MM: 515722_2501
Nazwa produktu: "PARASIDE" ZU V Wiertarka-wkrętarka
Oznaczenie modelu: HG12R37

Opisany powyżej przedmiot niniejszej deklaracji jest zgodny z odpowiednimi wymaganiami unijnego prawodawstwa harmonizacyjnego:

Dyrektywa 2006/42/WE
Dyrektywa 2014/30/UE
Dyrektywa 2011/65/UE wraz ze wszystkimi poprawkami

Odniesienia do odpowiednich norm harmonizacyjnych lub do innych specyfikacji technicznych, w stosunku do których deklarowana jest zgodność:

Nr / Części
Dyrektywa 2006/42/WE
EN 62841-1:2015/A11:2022
EN 62841-2-1:2018/A12:2022
Dyrektywa 2014/30/UE
EN IEC 55014-1:2021
EN IEC 55014-2:2021

Opisany powyżej przedmiot deklaracji jest zgodny z dyrektywą Parlamentu Europejskiego i Rady 2011/65/UE z dnia 8 czerwca 2011 r. w sprawie ograniczenia stosowania niektórych niebezpiecznych substancji w sprzęcie elektrycznym i elektronicznym:

Nr / Części
EN IEC 63000:2018

Osoba odpowiedzialna za dokumentację techniczną: OWIM GmbH & Co.KG

Podpisano w imieniu:

OWIM GmbH & Co. KG, Stiftsbergstraße 1, 74167 Neckarsulm, Niemcy

Niniejsza deklaracja zgodności wydana zostaje na wyłączną odpowiedzialność producenta.

Terminem ważności deklaracji zgodności

Neckarsulm	16.04.2025	<i>ppa. J. Buchheim</i>	<i>ppa. Dr. T. Maier</i>
Miejsce	Data	ppa. J. Buchheim Prokurent	ppa. Dr. T. Maier Prokurent

PL



Naudojami įspėjamieji nurodymai ir simboliai	Psl	40
Įžanga	Psl	40
Naudojimas pagal paskirtį	Psl	40
Komplektacija	Psl	41
Dalių aprašymas	Psl	41
Techniniai duomenys	Psl	41
Saugos nuorodos	Psl	43
Bendrosios darbo su elektriniais įrankiais saugos nuorodos	Psl	43
Saugos nuorodos dėl grąžtų	Psl	46
Vibracijų ir triukšmo mažinimas	Psl	46
Veiksmai nelaimingo atsitikimo atveju	Psl	46
Liekamoji rizika	Psl	47
Saugos nuorodos įkrovikliams	Psl	47
Prieš naudojant pirmą kartą	Psl	48
Priedai	Psl	48
Akumuliatorių bloko išėmimas/įdėjimas	Psl	48
Akumuliatoriaus bloko įkrovimo būsenos tikrinimas	Psl	49
Akumuliatoriaus bloko įkrovimas	Psl	49
Įrankio antgalių įdėjimas/išėmimas	Psl	49
Bandomasis paleidimas	Psl	50
Naudojimas	Psl	50
Greičio pakopos pasirinkimas	Psl	50
Sukimosi krypties nustatymas	Psl	50
Sukimo momento reguliatorius	Psl	50
Įjungimas ir išjungimas	Psl	50
Greičio reguliavimas	Psl	51
Darbinė LED lemputė	Psl	51
Nuorodos dėl darbo	Psl	51
Valymas ir priežiūra	Psl	52
Valymas	Psl	52
Techninė priežiūra	Psl	52
Remontas	Psl	52
Sandėliavimas	Psl	52
Transportavimas	Psl	53
Išmetimas	Psl	53
Garantija	Psl	53
Veiksmai norint pasinaudoti garantija	Psl	54
Klientų aptarnavimas	Psl	54
ES Atitikties deklaracija	Psl	55

Naudojami įspėjamieji nurodymai ir simboliai

Naudojimo instrukcijoje, ant pakuotės ir specifikacijų lentelėje naudojamos šios įspėjamosios nuorodos:

	Perskaitykite naudojimo instrukciją.		Prieš keisdami priedus, atlikdami valymo darbus ir nenaudodami prietaiso ilgesnį laiką, išjunkite gaminį ir išimkite akumuliatorių bloką.
	Paisykite įspėjamųjų ir saugos nuorodų!		Saugokite akumuliatorių bloką nuo karščio ir ilgalaikio saulės spindulių poveikio.
	Naudokite produktą tik sausose patalpose.		Saugokite akumuliatorių bloką nuo ugnies.
	Mūvėkite apsaugines pirštines!		Saugokite akumuliatorių bloką nuo vandens ir drėgmės.
	II apsaugos klasė (dviguba izoliacija)		Kintamoji srovė/įtampa
 	Saugos nuorodos Veiksmų nurodymai		Nuolatinė srovė/įtampa
	CE ženklas patvirtina gaminiui taikomų ES direktyvų atitikimą.		Saugiklis

20 V AKUMULIATORINIS GRĘŽTUVAS – SUKTUVAS

● Įžanga

Sveikiname Jus įsigijus naują gaminį. Tai aukštos kokybės gaminys. Naudojimo instrukcija yra neatskiriama šio gaminio dalis. Joje yra svarbių nurodymų dėl saugos, naudojimo ir grąžinamojo perdavimo. Prieš naudodami šį gaminį, gerai susipažinkite su visais jo naudojimo ir saugos nurodymais. Naudokite gaminį tik pagal aprašymą ir nurodytą paskirtį. Perduodami šį gaminį kitiems asmenims, kartu perduokite visus jo dokumentus.

● Naudojimas pagal paskirtį

- Gaminys tinka varžtams įsukti, priveržti ir atsukti bei medienai, metalui, keramikai ir plastikui gręžti.
- Gaminys nėra pritaikytas labai kietoms medžiagoms, tokioms kaip cementas ar betonas, gręžti.
- Įrankio antgalius naudokite tik pagal paskirtį! Pirkdami ir naudodami įrankio antgalius atsižvelkite į gaminiui keliamus techninius reikalavimus (žr. „Techniniai duomenys“).
- Šio gaminio darbinė LED lemputė **14** skirta apšviesti tiesioginę darbo zoną.
- Bet koks kitas naudojimas ar gaminio modifikacijos laikomi netinkamu naudojimu ir kelia riziką gyvybei, sveikatai bei gali lemti gaminio sugadinimą. Gamintojas nebus

atsakingas už žalą, kilusią gaminį naudojant ne pagal paskirtį. Gaminys nėra skirtas naudoti komerciškai ar kokia kita paskirtimi.

● Komplektacija

⚠ PERSPĖJIMAS!

- ▶ Gaminys ir pakuotės medžiagos nėra vaikams skirtas žaislas! Neleiskite vaikams žaisti plastikiniais maišeliais, folijomis ar smulkiomis dalimis! Kyla uždegimo ar užspringimo pavojus!

- 1 20 V Akumuliatorinis gręžtuvas – suktuvas
- 1 Diržo laikiklis (iš anksto sumontuota)
- 1 Nešiojimo dėklas
- 1 Naudojimo instrukcija

● Dalių aprašymas

Prieš pradėdami skaityti, atverskite puslapius su iliustracijomis ir susipažinkite su visomis gaminio funkcijomis.

A paveikslėlis:

- 1 Griebtuvas
- 2 Griebtuvo žiedas
- 3 Sukimo momento nustatymo įmova
- 4 Greičio pakopų perjungiklis
- 5 Antgalio laikiklis (magnetinis)
- 6 Sukimosi krypties perjungiklis/užraktas
- 7 Įjungiklis/išjungiklis/sūkių skaičiaus reguliatorius
- 8 Rankena
- 9 Diržo laikiklis (iš anksto sumontuota)
- 10 Mygtukas  (įkrovimo būseną)
- 11 Įkrovimo būsenos LED (raudonas/oranžinis/žalias)
- 12 Akumuliatorių blokas *
- 13 Akumuliatorių bloko atblokovimo mygtukas
- 14 Darbinė LED lemputė

B paveikslėlis:

- 15 Įkroviklis *

16 Įkrovos kontrolės LED – raudonas

17 Įkrovos kontrolės LED – žalias

Nepavaizduota:

18 Nešiojimo dėklas

● Techniniai duomenys



20 V Akumuliatorinis gręžtuvas – suktuvas	PABS 20-Li I9
Nominalioji įtampa:	20 V ===
Griebtuvo tipas:	Greitojo keitimo griebtuvas
Pavaros:	2 greičio pakopos
Sūkių skaičius tuščiaja eiga n₀:	
1. pakopa:	0–430 min ⁻¹
2. pakopa:	0–1500 min ⁻¹
Maks. sukimo momentas:	45 N m
Grąžto griebtuvo sugriebimo sritis:	maks. Ø 13 mm
Maks. grąžto skersmuo:	Ø 13 mm gręžiant plieną Ø 30 mm gręžiant medį

Akumuliatorių blokas	PAP 20 B1 *
Modelių numeriai:	HG08297
Tipas:	Ličio jonų
Nominalioji įtampa:	20 V === maks.
Talpa:	2,0 Ah
Energinė vertė:	40 Wh
Akumuliatorių elementų kiekis:	5
Temperatūra:	maks. +50 °C

Įkroviklis	PLG 20 C1 *
Modelių numeriai:	HG08982 (su VDE kištuku) HG08982-BS (su UK kištuku)

Įvadas:	
Nominalioji įtampa:	230–240 V~

* Akumuliatorių blokas ir įkroviklis nėra pridėti.

Nominalusis dažnis:	50 Hz
Nominalioji galia:	65 W
Saugiklis (vidinis):	3,15 A / 
Išvadas:	
Nominalioji įtampa:	21,5 V 
Įkrovimo srovė:	2,4 A
Apsaugos klasė:	II/□

Rekomenduojama aplinkos temperatūra:	
Kraunant:	nuo +4 °C iki +40 °C
Ekspluatuojant:	nuo +4 °C iki +40 °C
Laikant:	nuo +20 °C iki +26 °C

Skleidžiamo triukšmo vertės

Vertės nustatytos pagal EN 62841.
Elektrinio įrankio A svertinis garso slėgio lygis paprastai būna toks:

Garso slėgio lygis L_{pA} :	74,3 dB
Neapibrėžtis K_{pA} :	5 dB
Garso galios slėgis L_{WA} :	82,3 dB
Neapibrėžtis K_{WA} :	5 dB

Skleidžiamos vibracijos vertės

Bendras vibracijos dydis (trijų ašių vektorinė suma), nustatytas pagal EN 62841:

Metalo grėžimas:	
Plaštakas/rankas veikianti vibracija $a_{h,D}$:	1,22 m/s ²
Neapibrėžtis K:	1,5 m/s ²

PERSPĖJIMAS!



Naudokite klausos apsaugos priemonės!

PERSPĖJIMAS!

- ▶ Vibracija ir triukšmas, sklindantis naudojant elektrinį įrankį, gali skirtis nuo rodmenų verčių, priklausomai nuo to, kokių būdu naudojamas elektrinis įrankis, ypač nuo to, kokio tipo ruošiniai yra apdorojami. Stenkitės kiek įmanoma sumažinti vibracijos ir triukšmo poveikį. Priemonių, skirtų vibracijos poveikiui mažinti, pavyzdžiai galėtų būti pirštinių mūvėjimas naudojant įrankį ir darbo laiko ribojimas. Reikia atsižvelgti į visus darbo etapus (pvz., laikus, kada elektrinis įrankis išjungtas, ir laikus, kada jis įjungtas, bet veikia be apkrovos).

PASTABA

- ▶ Nurodytos bendros vibracijos ir skleidžiamo triukšmo vertės išmatuotos taikant standartizuotus bandymų metodus, jomis galima remtis lyginant vienus elektrinius įrankius su kitais.
- ▶ Nurodytos bendros vibracijos ir skleidžiamo triukšmo vertės gali būti naudojamos ir pirminiam apkrovos vertinimui atlikti.



Saugos nuorodos

- **Bendrosios darbo su elektriniais įrankiais saugos nuorodos**

⚠ PERSPĖJIMAS!

- ▶ **Perskaitykite visas saugos nuorodas, instrukcijas, iliustracijas ir techninius duomenis, kurie pateikti kartu su šiuo elektriniu įrankiu.** Nesilaikant toliau pateiktų instrukcijų galima sukelti elektros smūgį, gaisrą ir (arba) sunkių kūno sužalojimų.

Laikykitės saugos nuorodas ir instrukcijas saugioje vietoje, nes jų gali prireikti ateityje.

Saugos nuorodose vartojama sąvoka „elektrinis įrankis“ taikoma iš tinklo maitinamiems elektriniams įrankiams (su maitinimo laidu) ir akumuliatoriais varomiems elektriniams įrankiams (be maitinimo laido).

Darbo vietos saugumas

- 1) **Pasirūpinkite, kad darbo vieta būtų švari ir gerai apšviesta.** Netvarkingose ir neapšviestose darbo zonose gali įvykti nelaimingų atsitikimų.
- 2) **Nesinaudokite elektriniais įrankiais sprogiuose atmosferose, pvz., jei šalia yra degių skysčių, dujų ar dulkių.** Elektriniai įrankiai sukelia žiežirbas, kurios gali uždegti dulkes ar dujas.
- 3) **Pasirūpinkite, kad vaikai ir pašaliniai žmonės nesiartintų prie elektrinio įrankio.** Nukreipus dėmesį galima prarasti elektrinio įrankio kontrolę.

Elektros sauga

- 1) **Elektrinio įrankio kištukas turi atitikti kištukinį lizdą. Kištuko negalima jokių būdu modifikuoti. Su įžemintais elektriniais įrankiais nenaudokite jokių adapterių.** Nemodifikuoti kištukai ir tinkantys kištukiniai lizdai sumažina elektros šoko riziką.
- 2) **Venkite kūno kontakto su įžemintais paviršiais, tokiais kaip vamzdžiai, radiatoriai, viryklės ir šaldytuvai.** Kai kūnas įžemintas, kyla elektros šoko rizika.
- 3) **Saugokite elektrinius įrankius nuo lietaus ir drėgmės.** Vandeniui prasiskverbus į elektrinį įrankį padidėja elektros smūgio rizika.
- 4) **Nenaudokite maitinimo laido elektriniam įrankiui nešti, pakabinti ir netraukite už jo kištuko iš kištukinio lizdo. Laikykitės maitinimo laidą toliau nuo karščio, alyvos, aštrių kraštų ar judančių dalių.** Pažeidus arba sulenkus maitinimo laidą padidėja elektros smūgio rizika.
- 5) **Jeigu elektriniu įrankiu dirbate lauke, naudokite tik tokius ilginamuosius laidus, kurie tinkami naudoti lauke.** Naudojant darbui lauke tinkamą ilginamąjį laidą, sumažinama elektros smūgio rizika.
- 6) **Jei būtina naudoti elektrinį įrankį drėgnoje aplinkoje, naudokite liekamosios srovės apsaugą.** Naudojant jungtuvą su liekamosios srovės apsauga sumažinama elektros smūgio rizika.

Asmeninis saugumas

- 1) **Būkite atidūs, sutelkite dėmesį į savo veiksmus ir dirbdami elektriniu įrankiu elkitės atsakingai. Nesinaudokite elektriniu įrankiu, jei esate pavargęs, veikiamas kvaišalų,**

- alkoholio ar vaistų.** Dėl akimirkos nedėmesingumo naudojant elektrinį įrankį galimi rimti sužalojimai.
- 2) **Naudokite asmenines apsaugines priemones ir – būtinai – apsauginius akinius.** Atsižvelgiant į elektrinio įrankio tipą ir naudojimo būdą naudojant asmenines apsaugines priemones, tokias kaip kaukė nuo dulkių, apsauginiai batai su neslystančiais padais, apsauginis šalmas ar klausos organų apsauga, sumažinama sužeidimų rizika.
 - 3) **Apsaugokite nuo atsitiktinio įsijungimo. Prieš jungdami prie elektros tinklo ir (arba) akumulatoriaus, paimdami ar nešdami elektrinį įrankį, įsitikinkite, kad elektrinis įrankis išjungtas.** Jei nešdami elektrinį įrankį laikote pirštą ant jungiklio ar prijungiate įjungtą elektrinį įrankį prie elektros lizdo, galite susižaloti.
 - 4) **Prieš įjungdami elektrinį įrankį nuimkite bet kokį reguliavimo raktą ar veržliaraktį.** Įrankis arba raktas, atsidūręs besisukančioje elektrinio įrankio dalyje, gali sunkiai sužaloti.
 - 5) **Venkite netaisyklingos laikysenos. Visada tinkamai stovėkite ir išlaikykite pusiausvyrą.** Taip geriau suvaldysite elektrinį įrankį netikėtose situacijose.
 - 6) **Tinkamai apsirenkite. Nevilkėkite laisvų rūbų ir nesisekite papuošalų. Saugokite plaukus ir drabužius nuo judančių dalių.** Laisvus rūbus, papuošalus ar ilgus plaukus judančios dalys gali įtraukti.
 - 7) **Jei gali būti montuojami dulkių ištraukimo ir surinkimo įrenginiai, juos reikia prijungti ir tinkamai naudoti.** Naudojant dulkių ištraukimo įrangą galima sumažinti dulkių keliamus pavojus.
 - 8) **Nesijauskite visiškai saugūs ir neignorukite naudojimosi elektriniais įrankiais saugos taisyklių, net jei turite nemažai naudojimosi elektriniais įrankiais patirties.** Nedėmesingai naudojantis galima sunkiai susižeisti vos per kelias akimirkas.

Elektrinio įrankio naudojimas ir priežiūra

- 1) **Neperkraukite elektrinio įrankio. Naudokite tinkamą pagal paskirtį elektrinį įrankį.** Tinkamu elektriniu įrankiu pasieksite geresnius rezultatus tokiu greičiu, kaip įrankiui numatyta.
- 2) **Nesinaudokite elektriniu įrankiu, jei negalite jo įjungti ar išjungti mygtuku.** Bet koks įjungiklius/išjungiklius nevaldomas elektrinis įrankis yra pavojingas, todėl būtinai turi būti suremontuotas.
- 3) **Prieš nustatydami prietaisą, keisdami elektrinio įrankio antgalius arba padėdami elektrinį įrankį ištraukite kištuką iš kištukinio lizdo ir (arba) nuimkite akumuliatorių.** Ši atsargumo priemonė apsaugo nuo netyčinio elektrinio įrankio paleidimo.
- 4) **Nenaudojamą elektrinį įrankį laikykite vaikams nepasiekiamoje vietoje. Neleiskite elektrinio įrankio naudoti asmenims, kurie nežino, kaip tai daryti, ir nėra perskaitę instrukcijos.** Elektriniai įrankiai nepatyrusio žmogaus rankose kelia grėsmę.
- 5) **Rūpestingai prižiūrėkite elektrinius įrankius ir įrankio antgalius. Patikrinkite, ar judančios dalys sklandžiai veikia ir nestringa, ar nėra pažeistų dalių ar kitų dalykų, kurie trikdytų elektrinio įrankio veikimą. Prieš naudodami elektrinį įrankį paveskite pažeistas dalis suremontuoti.** Daugybė nelaimingų

atsitikimų įvyksta dėl neprižiūrimų elektrinių įrankių.

- 6) **Pasirūpinkite, kad pjovimo įrankiai būtų aštrūs ir švarūs.** Tinkamai prižiūrimi pjovimo įrankiai su aštriais kraštais mažiau linkę strigti, todėl juos paprasčiau valdyti.
- 7) **Elektrinį įrankį, priedus, įrankio antgalius ir pan. naudokite pagal šias instrukcijas. Įvertinkite darbo sąlygas ir atliktiną darbą.** Naudodami elektrinius įrankius kitiems nei nurodyta veiksams keliate pavojingas situacijas.
- 8) **Rankenos ir laikymo paviršiai turi būti sausi, švarūs, neištepti alyva ir tepalu.** Esant slidžioms rankenoms ir laikymo paviršiams negalima užtikrinti saugaus elektrinio įrankio naudojimo ir valdymo įvykus nenumatytoms situacijoms.

Akumuliatorinio įrankio naudojimas ir priežiūra

- 1) **Akumuliatorius įkraukite tik gamintojo rekomenduojamuose įkrovikliuose.** Jeigu įkroviklis, kuris skirtas naudoti tam tikros rūšies akumuliatoriams, yra naudojamas su kitais akumuliatoriais, kyla gaisro pavojus.
- 2) **Elektriniuose įrankiuose naudokite tik jiems numatytus akumuliatorius.** Naudojant kitus akumuliatorius galimi kūno sužalojimai ir nudegimai.
- 3) **Nenaudojamą akumuliatorių laikykite atokiai nuo popieriaus sąvaržėlių, monetų, raktų, vinių, varžtų ar kitų smulkių metalinių daiktų, kurie gali sukelti kontaktų apeinamąjį jungimą.** Trumpasis jungimas tarp akumuliatoriaus kontaktų gali sukelti nudegimus arba gali įsiliepsnoti.

- 4) **Netinkamai naudojant iš akumuliatoriaus gali ištekėti skystis. Nesilieskite prie jo. Netyčia prisilietus nuplaukite vandeniu. Skysčiui patekus į akis papildomai kreipkitės į gydytojus.** Ištekėjęs akumuliatoriaus skystis gali dirginti arba nudeginti odą.
- 5) **Nenaudokite pažeistų ar modifikuotų akumuliatorių.** Pažeisti ar modifikuoti akumuliatoriai gali veikti neprognozuojamai ir įsiliepsnoti, sprogti ar sukelti pavojų susižaloti
- 6) **Nelaikykite akumuliatoriaus prie ugnies ar aukštos temperatūros židinių.** Ugnis arba aukštesnė nei 130 °C temperatūra gali sukelti sprogimą.
- 7) **Laikykitės visų instrukcijų dėl įkrovimo ir jokių būdu nekraukite akumuliatoriaus ar akumuliatorinio įrankio už temperatūros diapazono, nurodyto naudojimo instrukcijoje, ribų.** Įkraunant netinkamai arba nesilaikant leidžiamo temperatūros diapazono galima pažeisti akumuliatorių ir padidinti gaisro riziką.

Techninė priežiūra

- 1) **Elektrinį įrankį remontuoti patikėkite tik kvalifikuotam technikui, naudojančiam originalias atsargines dalis.** Taip bus užtikrinta, kad elektrinis įrankis būtų saugus.
- 2) **Neatlikite akumuliatoriaus techninės priežiūros darbų, jei jis pažeistas.** Akumuliatoriaus techninę priežiūrą atlikti gali tik gamintojas ar įgaliotos klientų aptarnavimo tarnybos.

● Saugos nuorodos dėl grąžtų

1. Saugos nuorodos atliekant bet kokius darbus

1) **Atlikdami darbus, kuriuos atliekant įrankio antgaliai arba varžtai gali liesti nematomus elektros laidus, elektrinį įrankį laikykite už izoliuotų laikymo paviršių.** Susilietus su srovės veikiamais laidais, įtampa gali būti perduota ir į metalines prietaiso dalis ir taip sukelti elektros smūgį.

2. Saugos nuorodos naudojant ilgus grąžtus

1) **Jokiu būdu nedirbkite esant didesniam nei atitinkamam grąžtui nurodytam didžiausiam leidžiamam sukimosi greičiui.**

Esant didesniam sukimosi greičiui grąžtas gali nesunkiai sulinkti laisvai besisukdamas nesant kontaktui su žaliava ir sužeisti.

2) **Grąžti visada pradėkite pasirinkę mažą sukimosi greitį ir grąžtui liečiant žaliavą.** Esant didesniam sukimosi greičiui grąžtas gali nesunkiai sulinkti laisvai besisukdamas nesant kontaktui su žaliava ir sužeisti.

3) **Nespauskite per stipriai, spauskite tik išilgine grąžtui kryptimi.** Grąžtas gali sulinkti ir nulūžti arba praradus įrankio kontrolę sužeisti.

● Vibracijų ir triukšmo mažinimas

Norėdami sumažinti triukšmo ir vibracijų sklaidimo poveikį, apribokite darbo trukmę, rinkitės silpnos vibracijos ir triukšmo režimus, taip pat naudokite asmenines apsaugines priemones.

Toliau nurodytos priemonės padeda sumažinti vibracijos ir triukšmo keliamą riziką:

- Gaminį naudokite tik pagal jam numatytą paskirtį ir taip, kaip aprašyta šioje instrukcijoje.
- Pasirūpinkite, kad gaminys būtų geros būklės ir prižiūrėtas.
- Naudokite šiam gaminiui tinkamus įrankio antgalius ir įsitinkite, kad jie yra nepriekaištingos būklės.
- Tvirtai laikykite gaminį už rankenų/ laikymo paviršių.
- Gaminį prižiūrėkite pagal instrukcijas ir užtikrinkite, kad jis būtų pakankamai suteptas (kai to reikia).
- Taip suplanuokite darbo eigą, kad didelę vibraciją skleidžiančius gaminius galėtumėte naudoti darydami ilgesnes pertraukas.

● Veiksmai nelaimingo atsitikimo atveju

Susipažinkite su gaminio naudojimo informacija, pateikta šioje naudojimo instrukcijoje. Įsiminkite saugos nuorodas ir būtinai jomis vadovaukitės. Tai padės jums išvengti rizikos ir pavojų.

- Naudodami šį gaminį visada būkite atidūs, kad laiku pastebėtumėte pavojų ir jo išvengtumėte. Greitai įsikišę galite apsisaugoti nuo rimtų sužeidimų ir išvengti materialinės žalos.
- Gaminiui netinkamai veikiant nedelsdami jį išjunkite ir išimkite akumuliatorių bloką. Prieš pradėdami naudoti kitą kartą, paveskite kvalifikuotam specialistui gaminį patikrinti ir, prireikus, jį suremontuoti.

● Liekamoji rizika

Net jei gaminį naudojate pagal nurodymus, išlieka galima asmenų sužalojimo ir materialinės žalos rizika. Naudojant šį gaminį gali kilti tokie ir kiti pavojai, susiję su konstrukcija ir modeliu:

- Sveikatos sutrikdymas dėl vibracijų skleidimo, jei gaminys naudojamas ilgą laiką arba netinkamai valdomas ir prižiūrimas.
- Sužeidimai ir materialinė žala naudojant dėl sugadintų pjovimo priedų ar staigaus smūgio į nematomus objektus.
- Sužeidimai ir materialinė žala dėl skriejančių objektų.

PASTABA

- ▶ Šis gaminys veikdamas sukuria elektromagnetinį lauką! Šis laukas kai kuriais atvejais gali trikdyti aktyvių ar pasyvių medicininių implantų veiklą! Siekiant sumažinti rimtų ar mirtinų sužeidimų pavojų, rekomenduojame asmenims, turintiems medicininių implantų, prieš naudojantis gaminiu pasikonsultuoti su gydytoju ar medicininio implanto gamintoju!

● Saugos nuorodos įkrovikliams

- Šiuo prietaisu gali naudotis vyresni nei 8 metų vaikai, taip pat ribotų fizinių, jutiminių ar protinių galimybių asmenys ar asmenys, kuriems trūksta patirties ir žinių, jei jie yra prižiūrimi arba buvo išmokyti saugiai naudotis prietaisu ir suvokia dėl to kylančius pavojus.

Vaikams draudžiama žaisti šiuo prietaisu.

Neprižiūrimiems vaikams neleidžiama prietaiso valyti ir atlikti naudotojo atliekamų techninės priežiūros darbų.

- Neįkraukite vienkartinę neįkraunamų baterijų. Nesilaikant šios pastabos kyla grėsmė.
 - Jei pažeistas maitinimo laidas, kad būtų išvengta pavojų, jį turi pakeisti gamintojas, jo klientų aptarnavimo skyrius arba panašią kvalifikaciją turintis asmuo.
 - Saugokite elektrines dalis nuo drėgmės. Jokiu būdu nemerkitė jų į vandenį arba kitus skysčius, kad išvengtumėte elektros smūgio. Jokiu būdu neikiškite prietaiso po tekančiu vandeniu. Laikykitės valymo, techninės priežiūros ir remonto instrukcijų.
 - Prietaisas skirtas naudoti tik vidaus patalpose.
- ⚠ DĖMESIO!** Šis įkroviklis skirtas tik šių tipų

akumuliatorių blokams
įkrauti:

PARKSIDE 20 V Akumuliatorių blokas		
PAP 20 B1	2 Ah	5 elementų
PAP 20 B3	4 Ah	10 elementų

- „Lidl“ internetinėje parduotuvėje vartotojai patys gali užsisakyti tinkamas atsargines baterijas ir įkroviklius, toliau išvardytose šalyse: Vokietija (lidl.de), Prancūzija (lidl.fr), Belgija (lidl.be), Čekija (lidl.cz), Nyderlandai (lidl.nl), Lenkija (lidl.pl), Slovakija (lidl.sk), Ispanija (lidl.es)
Visų kitų šalių vartotojai gali užsisakyti iš:
www.optimex-shop.com.

● **Prieš naudojant pirmą kartą**

● **Priedai**

⚠ PERSPĖJIMAS!

- ▶ Nenaudokite prietaiso dalių, kurių **PARKSIDE** nėra rekomendavę. Tai gali sukelti elektros smūgį arba ugnį.

PASTABA

- ▶ Šioje naudojimo instrukcijoje rasite informacijos apie įvairius įrankių antgalius ir jų naudojimo sritis bei pastabų dėl jų. Vaizduojamų įrankių antgalių nėra komplekto sudėtyje (žr. „Komplektacija“) – taip demonstruojamos gamino panaudojimo galimybės.

Kad galėtumėte saugiai ir tinkamai naudoti šį gaminį, be kita ko, reikalingi tokie priedai, pvz., įrankiai arba įrankių antgaliai:

- Tinkami gręžtuvo antgaliai
- Tinkami suktuvo antgaliai
- Kryžminis atsuktuvas
- Gręžimo aušinamasis skystis (pjovimo alyva), skirtas metalui gręžti
- Tinkamos asmeninės apsauginės priemonės

Priedų ir įrankių antgalių galite įsigyti specializuotose parduotuvėse. Pirkdami visada įvertinkite šio gaminio techninius reikalavimus (žr. „Techniniai duomenys“).

Kilus dvejonų, pasikonsultuokite su kvalifikuotu specialistu arba kreipkitės patarimo į savo specializuotą parduotuvę.

Tinkami akumuliatorių blokai ir įkrovikliai

Akumuliatorių blokas:	X 20 V Team
Įkroviklis:	X 20 V Team

● **Akumuliatorių bloko išėmimas/įdėjimas**

⚠ ATSARGIAI! Pavojus susižeisti!

- ▶ Visada užfiksuokite įjungiklį/išjungiklį [7], kad išvengtumėte netyčinio paleidimo. Prieš įdėdami/išimdami akumuliatorių bloką [12] nuspauskite sukimosi krypties perjungiklį [6] į centrinę padėtį (užraktas).

- ❑ **Akumuliatorių bloko išėmimas:** Paspauskite akumuliatorių bloko atblokavimo mygtuką [13]. Išimkite akumuliatorių bloką [12].
- ❑ **Akumuliatorių bloko įdėjimas:** Sulygiuokite akumuliatorių bloką [12] su rankena ir įstumkite jį. Turite pajusti, kaip jis užsifiksavo. Akumuliatorių blokas dedamas į gaminį tik viena kryptimi.

● Akumulatoriaus bloko įkrovimo būsenos tikrinimas

- ❑ Akumulatoriaus bloko įkrovimo būsenos tikrinimas: Paspauskite mygtuką  [10]. Užsidega įkrovimo būsenos LED [11]:

LED [11]	Įkrovimo būsena
Raudonas/oranžinis/žalias	Maksimaliai įkrauta
Raudonas/oranžinis	Vidutiniškai įkrauta
Raudona	Mažas

● Akumulatoriaus bloko įkrovimas

PASTABA

- ▶ Akumuliatorių bloką [12] galite įkrauti bet kada, jo naudojimo trukmė dėl to netrumpėja.
- ▶ Akumuliatorių blokas [12] nenukenčia dėl įkrovimo proceso nutraukimo.
- ❑ Prieš naudodami prietaisą akumuliatorių bloką [12] įkraukite, jei jo įkrovimo būsena yra vidutinė arba nedidelė.
- Įkrovos kontrolės LED (žalias [17] ir raudonas [16]) praneša įkroviklio [15] ir akumulatoriaus bloko [12] būsenas:

LED	Būsena
Dega raudonas LED	Akumuliatorių blokas įkraunamas

LED	Būsena
Dega žalias LED	Akumuliatorių blokas maksimaliai įkrautas
Mirksi žalias ir raudonas LED	Akumuliatorių bloko gedimas
Mirksi raudonas LED	Akumuliatorių blokas per šaltas arba per daug įkaitęs
Šviečia žalias LED (be akumuliatorių bloko)	Įkroviklis parengtas naudoti

1. Įdėkite akumuliatorių bloką [12] į įkroviklį [15].
2. Prijunkite įkroviklio [15] maitinimo kištuką prie maitinimo lizdo.
3. Kai akumuliatorių blokas [12] maksimaliai įkrautas: Išimkite akumuliatorių bloką iš įkroviklio [15]. Ištraukite įkroviklio kištuką iš kištukinio lizdo.

● Įrankio antgalių įdėjimas/išėmimas

⚠ PERSPĖJIMAS!



Prieš kažką keisdami išjunkite gaminį, išimkite akumuliatorių bloką [12] ir palikite gaminį atvėsti!

⚠ ATSARGIAI! Pavojus susižeisti!



Įrankio antgaliai gali būti aštrūs ir naudojami įkaisti. Dirbdami su įrankio antgaliais visada mūvėkite apsaugines pirštines.

⚠ ATSARGIAI! Pavojus susižeisti!

- ▶ Kai gaminys veikia, neikiškite rankų prie įrankio antgalių.
- ▶ Išjungus gaminį įrankio antgaliai dar kurį laiką juda. Nelieskite judančių įrankio antgalių ir nestabdykite jų.

Gaminys turi automatinį suklio blokatorių, kad būtų galima atidaryti ir uždaryti griebtuvą **1** su griebtuvo žiedu **2**.

1. Atidarykite griebtuvą **1**: Sukite griebtuvo žiedą **2** prieš laikrodžio rodyklę.
2. Įkiškite, kiek reikia, į griebtuvą **1** tinkamą įrankio antgalį.
3. Uždarykite griebtuvą **1**: Laikykitės įrankio antgalį tokioje padėtyje. Pasukite griebtuvo žiedą **2** pagal laikrodžio rodyklę.

● Bandomasis paleidimas

PASTABA

- ▶ Prieš prietaisą naudodami pirmą kartą ir kiekvieną kartą pakeitę įrankio antgalius atlikite bandomąjį paleidimą be krūvio. Nedelsdami išjunkite gaminį, jei įrankio antgalis sukasi netolygiai, prietaisas per stipriai vibruoja arba sklinda neįprasti garsai.
- Prieš naudodami prietaisą patikrinkite, ar tinkamai įdėtas įrankio antgalis, t. y. jis yra griebtuvo **1** centre.
- Ant suktuvo antgalių nurodytas jų dydis ir forma. Jei nesate tikri, iš pradžių visada patikrinkite, ar įdėjus antgalį nėra laisvos erdvės varžto galvutėje.

● Naudojimas

● Greičio pakopos pasirinkimas

⚠ DĖMESIO! Rizika pakenkti gaminiumi!

 Greičio pakopas perjungikliu **4** keiskite tik tada, kai gaminys sustabdytas.

- Pakopas keiskite stumdami į priekį ar atgal greičio pakopų perjungiklį **4**.

1 pakopa:

Naudojama:	Sukimui
Sukimosi greitis:	Mažas
Sukimo momentas:	Didelis

2 pakopa:

Naudojama:	Gręžimui
Sukimosi greitis:	Didelis
Sukimo momentas:	Mažas

● Sukimosi krypties nustatymas

⚠ DĖMESIO! Rizika pakenkti gaminiumi!

 Sukimo kryptį perjungikliu **6** keiskite tik tada, kai gaminys sustabdytas.

- Sukimosi kryptį keiskite perstumdami iki sukimosi krypties perjungiklį **6** į dešinę arba į kairę.
- Jei sukimosi krypties perjungiklis **6** nustatytas per vidurį, įjungiklis/išjungiklis **7** yra užblokuotas.

● Sukimo momento reguliatorius

- Sukimo momentą galima nustatyti sukant sukimo momento nustatymo įmovą **3**.
- Esant mažiems varžtams ir minkštoms medžiagoms: Pasirinkite žemą pakopą (mažą skaičių).
- Esant dideliems varžtams, kietoms medžiagoms ir išsukinėjant varžtus: Pasirinkite aukštą pakopą (didelį skaičių).
- Gręžiant: Pasukite sukimo momento nustatymo įmovą **3** į padėtį **▲▲▲**.

● Įjungimas ir išjungimas

PASTABA

- ▶ Įjungiklis/išjungiklis **7** neužsikisuoja.

- **Ijungimas:** Paspauskite ir palaikykite įjungiklį/išjungiklį [7].
Reguliuokite greitį pagal poreikį (žr. „Greičio reguliavimas“).
- **Išjungimas:** Atleiskite įjungiklį/išjungiklį [7].

● Greičio reguliavimas

- Greičiui kontroliuoti spauskite įjungiklį/išjungiklį [7] skirtinga jėga:

Spaudimo jėga	Greitis
Spaudžiama švelniai:	Mažas
Spaudžiama stipriau:	Didelis

● Darbinė LED lemputė

PASTABA

- ▶ Darbinė LED lemputė [14] išjungus gaminį lieka degti dar apie 10 sek.

Šis gaminytis turi darbinę LED lemputę [14], kuri apšviečia tiesioginę darbo zoną ir suteikia geresnį matomumą blogai apšviestoje aplinkoje.

- Darbinė LED lemputė [14] užsidega iškart automatiškai įjungus gaminį.

● Nuorodos dėl darbo

Sukimo momentas

- Mažesnius varžtus/antgalius galima pažeisti nustačius per didelį sukimo momentą arba per didelį sūkių skaičių.

Varžtų sukimas į kietą paviršių (metalą)

- Sukimo momentas ypač padidėja, pvz., sukant varžtus į metalą naudojant galvutes. Nustatykite mažą sūkių skaičių.

Varžtų sukimas į minkštą paviršių (minkštą medį)

- Šiuo atveju taip pat nustatykite mažą sūkių skaičių, kad su medžio paviršiumi susilietusi varžto galvutė jo nepažeistų. Naudokite gilintuvą.

Medžio, metalo ir kitų medžiagų gręžimas

- Naudodami mažo skersmens grąžtus nustatykite didelį sūkių skaičių, didelio skersmens – mažą sūkių skaičių.
- Gręždami kietas medžiagas rinkitės mažą sūkių skaičių, minkštas – didelį sūkių skaičių.
- Įtvirtinkite (jei įmanoma) žaliavą spaustuvu.
- Pažymėkite vietą, kurią reikia gręžti, žymekliu arba vinimi. Gręžiant reikia rinktis mažą sūkių skaičių.
- Kelis kartus ištraukite besisukantį grąžtą iš gręžiamos skylės, kad pašalintumėte pjūvenas.

Metalo gręžimas

- Naudokite grąžtus metalui (HSS). Siekdami geriausio rezultato atvėsinkite grąžtą gręžimo aušinamuoju skysčiu (pvajimo alyva). Grąžtus metalui taip pat galima naudoti gręžiant plastiką. Iš pradžių gręžkite naudodami Ø 3 mm grąžtą, tada palaipsniui didinkite skersmenį, kol pasieksite reikiamą.

Medžio gręžimas

- Naudokite grąžtą medienai su centravimo karūna.
Gilioms skylėms: Naudokite sraigtinį grąžtą.
Didelio skersmens skylėms: Naudokite „Forstner“ grąžtą.
Mažus varžtus į minkštą medį galima įsukti ir prieš tai neišgręžus skylės.

Diržo laikiklis

(C pav.)

⚠️ ATSARGIAI! Pavojus susižeisti!

- ▶ Prieš prikabindami gaminį prie diržo: Nustatykite sukimosi krypties perjungiklį [6] per vidurį (užraktas). Tokiu būdu išvengsite netyčinio gaminio įsijungimo.

PASTABA

- ▶ Diržo laikiklis [9] leidžia įrankį pritvirtinti prie diržo arba kišenės.
 - ▶ Diržo laikiklį [9] galima pritvirtinti abiejose diržo pusėse.
 - ▶ Norint pritvirtinti diržo laikiklį [9], reikalingas kryžminis atsuktuvus.
1. Naudodami kryžminį atsuktuvą atlaisvinkite diržo laikiklio [9] varžtą.
 2. Uždėkite diržo laikiklį [9] kažkurioje gaminio pusėje.
 3. Priveržkite varžtą kryžminiu atsuktuvu.

● Valymas ir priežiūra

⚠️ PERSPĖJIMAS!



Prieš pradėdami patikros, techninės priežiūros arba valymo darbus, išjunkite gaminį, išimkite akumuliatorių bloką [12] ir palikite gaminį atvėsti!

● Valymas

PASTABA

- ▶ Valydami gaminį nenaudokite cheminių, šarminių, abrazyvinių ir kitokių agresyvių valymo arba dezinfekcijos priemonių, nes jie gali pažeisti paviršius.
- Reguliarus ir tinkamas valymas padidins gaminio saugumą ir pailgins jo naudojimo trukmę.

- Ventilacijos angos turi būti visada atidengtos.
- Neleiskite, kad į gaminio vidų patektų skysčių.
- Gaminį visada reikia laikyti švarų, sausą ir neišteptą alyva ar tepalais. Po kiekvieno naudojimo ir prieš padėdami laikyti nuvalykite nešvarumus.
- Gaminį valykite sausa šluoste. Sunkiai pasiekiamoms vietoms naudokite minkštą šepetį.
- Ypač gerai pašalinkite šluoste ir minkštu šepetiu pašalinkite purvą ir dulkes nuo ventilacijos angų.

● Techninė priežiūra

- Kiekvieną kartą prieš naudodami gaminį bei jo priedus (pvz., įrankio antgalius) ir juo pasinaudoję patikrinkite, ar nėra nusidėvėjimo požymių ir pažeidimų. Jei reikia, pakeiskite juos naujais, kaip aprašyta šioje naudojimo instrukcijoje. Vadovaukitės techniniais reikalavimais (žr. „Techniniai duomenys“).

● Remontas

- Gaminio viduje nėra tokių dalių, kuris remontuoti galėtų pats gamintojas. Kreipkitės į kvalifikuotą specialistą, kad šis patikrintų ir suremontuotų gaminį.

● Sandėliavimas

- Nustatykite sukimosi krypties perjungiklį [6] per vidurį, taip užblokuodami įjungiklį/išjungiklį [7].
- Valykite gaminį, kaip aprašyta anksčiau.
- Laikykite gaminį ir jo priedus tamsioje, sausoje, nuo šalčio apsaugotoje ir gerai vėdinamoje vietoje.
- Visada laikykite gaminį tik vaikams nepasiekiamoje vietoje. Optimali laikymo ilgą laiko tarpą (ilgiau nei 3 mėnesius) temperatūra yra nuo +20 °C iki +26 °C.

- Įdėkite suktuvo antgalį į antgalio laikiklį [5].
- Gaminį laikykite nešiojimo dėkle [18].

Pastabos dėl akumuliatorių bloko

- Akumuliatorių bloką [12] laikykite tik dalinai įkrautą. Įkrovimo būseną laikant ilgą laiką turėtų būti nuo 40 % iki 60 % (turėtų degti raudonas ir oranžinis įkrovimo būsenos LED [11]).
- Nenaudodami ilgą laiką kas 3 mėnesius patikrinkite akumuliatorių bloko [12] įkrovimo būseną. Jei reikia, įkraukite.

● Transportavimas

- Nustatykite sukimosi krypties perjungiklį [6] per vidurį, taip užblokuodami įjungiklį/išjungiklį [7].
- Gaminį transportuokite nešiojimo dėkle [18].
- Apsaugokite gaminį nuo smūgių ar vibracijų, galinčių pasitaikyti transportuojant transporto priemone.
- Pritvirtinkite gaminį, kad nenuslystų ir nenukristų.

● Išmetimas

Pakuotė pagaminta iš aplinkai nekenksmingų medžiagų, kurias galite išmesti įprastose grąžinamojo perdirbimo vietose.



Rūšiuodami atliekas, atkreipkite dėmesį į pakuočių ženklinimą, kurį sudaro santrumpos (a) ir skaičiai (b), reiškiantys: 1–7: plastikai/ 20–22: popierius ir kartonas/ 80–98: kombinuotosios pakuotės.

Produktas:



Daugiau informacijos apie nebetinkamo naudoti gaminio išmetimą sužinosite savo savivaldybės ar miesto administracijoje.



Aplinkos apsaugos sumetimais neišmeskite nebetinkamo naudoti gaminio kartu su buitinėmis atliekomis; pristatykite jį į nurodytus surinkimo punktus. Informacijos apie surinkimo punktus ir jų darbo laiką suteiks vietos kompetentingos institucijos.

Pažeistos arba nebetinkamos naudoti baterijos/akumuliatoriai turi būti perdirbti. Nugabenkite baterijas/akumuliatorius ir (arba) produktą į nurodytas surinkimo vietas.



Netinkamai išmetant baterijas/akumuliatorius daroma žala aplinkai!

Prieš išmesdami produktą, išimkite baterijas/akumuliatoriaus bloką.

Baterijas/akumuliatorius draudžiama išmesti kartu su buitinėmis atliekomis. Juose gali būti nuodingų sunkiųjų metalų, todėl baterijos/akumuliatoriai turi būti tvarkomi kaip specialiosios atliekos. Šie cheminiai simboliai nurodo sunkiuosius metalus: Cd = kadmis, Hg = gyvsidabris, Pb = švinas. Todėl nebetinkamas naudoti baterijas/akumuliatorius nugabenkite į komunalinius surinkimo punktus.

● Garantija

Gaminys buvo pagamintas laikantis griežtų kruopštumo principų ir prieš pristatant buvo atidžiai patikrintas. Esant medžiagų ar gamybos defektams, jūs turite įstatymines teises gaminio pardavėjo atžvilgiu. Ši garantija jokiais būdais neapriboja įstatymais nustatytų jūsų teisių.

Šiam produktui suteikiama 3 metų garantija nuo pirkimo datos. Garantijos teikimo laikotarpis skaičiuojamas nuo pirkimo datos. Pirkimo kvito originalą laikykite saugioje vietoje, nes šis dokumentas reikalingas kaip pirkimo įrodymas.

Išpakavus gaminį, būtina nedelsiant pranešti apie bet kokius pažeidimus ar defektus, kurie jau buvo pirkimo metu.

Jei per 3 metus nuo šio produkto pirkimo datos išryškės medžiagų ar gamybos trūkumų, produktą savo nuožiūra nemokamai pataisysime arba pakeisime. Patvirtinus garantinį reikalavimą garantinis laikotarpis nepratęsiamas. Ta pati sąlyga taikoma ir pakeistoms bei pataisytoms dalims.

Garantija netaikoma, jei šis produktas apgadinamas, netinkamai naudojamas ar netinkamai prižiūrimas.

Garantija taikoma medžiagų ir gamybos trūkumams. Ši garantija netaikoma gaminio dalims, kurios paprastai susidėvi ir todėl yra laikomos susidėvinčiomis dalimis (pvz., baterijos, žarnos, rašalo kasetės), taip pat netaikoma trapioms dalims, pvz., jungikliams arba dalims iš stiklo.

● Veiksmai norint pasinaudoti garantija

Kad galėtume greitai apdoroti Jūsų prašymą, vadovaukitės toliau pateikiamais nurodymais:

Prašome dėl visų užklausų išsaugoti kasos čekį ir gaminio numerį (IAN 515722_2501) kaip pirkimo įrodymą.

Gaminio numerį rasite duomenų lentelėje, išgraviruotą ant gaminio, ant naudojimo instrukcijos viršelio (apačioje kairėje) arba užklijuotą prietaiso užpakalinėje pusėje ar apačioje.

Jei išryškėtų produkto veikimo ar kitokių trūkumų, pirmiausia telefonu arba elektroniniu paštu kreipkitės į toliau nurodytą klientų aptarnavimo skyrių.

Tada sugedusiu pripažintą produktą, pridėję pirkimo dokumentą (kasos čekį) ir nurodę trūkumą bei jo atsiradimo

laiką, nemokamai galėsite išsiųsti Jums nurodytu klientų aptarnavimo tarnybos adresu.



parksidediy.com svetainėje galite atidaryti ir atsisiųsti šią ir daugelį kitų instrukcijų. Su šiuo QR kodu galite tiesiogiai patekti į parksidediy.com svetainės puslapį. Pasirinkite savo šalį ir pagal paieškos formą susiraskite savo šalies naudojimo instrukciją. Įvesdami gaminio numerį (IAN) 515722_2501 surasite jūsų gaminio naudojimo instrukciją.

● Klientų aptarnavimas

LT Klientų aptarnavimo tarnyba Lietuva

Tel.: 080033500
El. paštas: owim@lidl.lt

● ES Atitikties deklaracija

ES ATITIKTIES DEKLARACIJA (nr. 515722_2500)

MAN: 515722_2500
Gaminių identifikacija: "PARKSIDE" 20 V Akumuliatorinis gręžtuvas – sukturnas
Modelio numeris: H612837

Firmiau aprašytas deklaracijos objektas atitinka susijusius derinamuosius Sąjungos teisės aktus:

Direktyva 2006/42/EB
Direktyva 2014/30/ES
Direktyva 2011/65/ES su visais susijusiais pakeitimais

Muonrosos į atitinkamus darniuosius standartus arba į kitas technines specifikacijas, pagal kurias deklaruota atitiktis:

Nr. / Dalys
Direktyva 2006/42/EB
EN 62941-1:2015/A11:2022
EN 62941-2-1:2018/A12:2022
Direktyva 2014/30/ES
EN IEC 55014-1:2021
EN IEC 55014-2:2021

Prieš tai aprašytas objektas atitinka Europos parlamento ir Tarybos 2011 m. birželio 8 d. Direktyvą 2011/65/ES dėl tam tikrą pavojingų medžiagų naudojimo elektrus ir elektroninėje įrangoje apribojimo:

Nr. / Dalys
EN IEC 63000:2018

Techninę dokumentaciją saugo: OWIM GmbH & Co.KG

Už ką ir kienu vardu pasirašyta:

OWIM GmbH & Co. KG, Stülzbergstraße 1, 74167 Neckarsulm, Vokietija
Ši atitikties deklaracija yra išduota tik gamintojo atsakomybe.

Originalūs atitikties deklaracijos vertimai

Neckarsulm	16.04.2025		
Vietą	Data	ppa. Jens Buchheim įgaliotas signataras	ppa. Dr. Thorsten Maier įgaliotas signataras

LT



Kasutatud hoiatused ja sümbolid	Lehekülg	57
Sissejuhatus	Lehekülg	57
Otstarbekohane kasutamine	Lehekülg	57
Tarnekomplekt	Lehekülg	58
Osade kirjeldus	Lehekülg	58
Tehnilised andmed	Lehekülg	58
Ohutusjuhised	Lehekülg	59
Elektritööriistade üldised ohutusjuhised	Lehekülg	59
Puurmasinate ohutusjuhised	Lehekülg	62
Vibratsiooni ja müra vähendamine	Lehekülg	62
Käitumine hädaolukorras	Lehekülg	63
Jääkohud	Lehekülg	63
Laadijate ohutusjuhised	Lehekülg	63
Enne esmakordset kasutamist	Lehekülg	64
Lisatarvikud	Lehekülg	64
Akupatarei eemaldamine/paigaldamine	Lehekülg	65
Akupatarei laetuse kontrollimine	Lehekülg	65
Akupatarei laadimine	Lehekülg	65
Tarviku paigaldamine/eemaldamine	Lehekülg	65
Töötamisproov	Lehekülg	66
Kasutamine	Lehekülg	66
Käigu valimine	Lehekülg	66
Pöörlemissuuna seadistamine	Lehekülg	66
Pöördemomendi regulaator	Lehekülg	66
Sisse- ja väljalülitamine	Lehekülg	66
Kiiruse reguleerimine	Lehekülg	67
LED-töötuli	Lehekülg	67
Tööjuhised	Lehekülg	67
Puhastamine ja hooldus	Lehekülg	68
Puhastamine	Lehekülg	68
Hooldus	Lehekülg	68
Remont	Lehekülg	68
Hoiustamine	Lehekülg	68
Transport	Lehekülg	69
Jäätmekäitlus	Lehekülg	69
Garantii	Lehekülg	69
Garantii käsitlemine	Lehekülg	70
Teenindus	Lehekülg	70
ELi vastavusdeklaratsioon	Lehekülg	71

Kasutatud hoiatused ja sümbolid

Kasutusjuhendis, pakendil ja tüübisildil kasutatakse järgmisi hoiatusi:

	Lugege kasutusjuhendit.		Enne tarvikute vahetamist ja puhastamist ning nende mittekasutamisel lülitage toode välja ning eemaldage akupatarei.
	Järgige hoiatus- ja ohutusjuhiseid!		Kaitske akupatareid kuumuse ja intensiivse päikesekiirguse eest.
	Kasutage toodet üksnes kuivades siseruumides.		Kaitske akupatareid tule eest.
	Kandke kaitsekindaid!		Kaitske akupatareid vee ja niiskuse eest.
	Kaitseklass II (topeltisolatsioon)		Vahelduvvool/-pinge
	Ohutusjuhised Tegevusjuhised		Alalisvool/-pinge
	CE-märgis kinnitab, et toode vastab asjakohastele ELi direktiividele.		Peenkaitse

20 V AKUTRELL

● Sissejuhatus

Õnnitleme teid selle uue toote ostu puhul! Olete endale saanud kõrgekvaliteedilise toote. Kasutusjuhend kuulub toote juurde. Selles on olulisi juhiseid ohutuse, kasutamise ja jäätmekäitluse kohta. Enne toote kasutamist tutvuge selle kohta antud kasutus- ja ohutuse alaste juhistega. Kasutage toodet üksnes kirjeldatud viisil ja otstarbel. Toote edasiandmisel kolmandatele isikutele andke kaasa ka kõik toote dokumendid.

● Otstarbekohane kasutamine

- Toode on mõeldud kruvide sissekeeramiseks, kinni ja lahti keeramiseks ning puidu, metalli, keraamika ja plastiku puurimiseks.

- Toode ei ole ette nähtud väga kõva materjali, näiteks tsemendi või betooni puurimiseks.
- Kasutage tarvikuid alati otstarbekohaselt! Järgige tarvikute ostmisel ja kasutamisel toote tehnilisi nõudeid (vt „Tehnilised andmed“).
- Selle toote LED-töötuli  on ette nähtud vahetu tööala valgustamise jaoks.
- Sellest erinev toote kasutamine või toote muutmise on otstarbevastane ja võib põhjustada ohtusid, nagu oht elule, vigastused ja kahjustused. Tootja ei vastuta kahjustuste eest, mis tulenevad otstarbevastast kasutamisest. Seade ei ole mõeldud tööstuslikuks kasutamiseks ega teiste kasutusala jaoks.

● Tarnekomplekt

⚠ HOIATUS!

- ▶ Toode ja pakendid ei sobi lastele mängimiseks! Lapsed ei tohi mängida kilekottide, kilede ja väikedetailidega! Allaneelamise ja lämbumise oht!

- 1 20 V Akutrell
- 1 Vööhoidik (eelpaigaldatud)
- 1 Kohver
- 1 Kasutusjuhend

● Osade kirjeldus

Enne juhendi lugemist avage joonistega leht ja tutvuge toote kõigi funktsioonidega.

Joonis A:

- 1 Pingutuspadrun
- 2 Kinnituspadrundi rõngas
- 3 Pöördemomendi hüls
- 4 Käiguvaliku lüliti
- 5 Otsakuhoidik (magnetiline)
- 6 Pöörlemissuuna vahetaja/lukk
- 7 Toitelüliti/pöörlemiskiiruse regulaator
- 8 Käepide
- 9 Vööhoidik (eelpaigaldatud)
- 10 Nupp  (laetustase)
- 11 Laetustaseme LEDid (punane/oranž/roheline)
- 12 Akupatarei *
- 13 Akupatarei vabastusnupp
- 14 LED-töötuli

Joonis B:

- 15 Laadija *
- 16 Laetuse LED – punane
- 17 Laetuse LED – roheline

Jooniseta:

- 18 Kohver

● Tehnilised andmed

20 V Akutrell	PABS 20-Li 19
Nimipinge:	20 V ===
Kinnituspadrundi tüüp:	Kiirkinnituspadrund
Ülekanne:	2 käiku
Tühikäigu pöörlemiskiirus n₀:	
1. Käik:	0–430 min ⁻¹
2. Käik:	0–1500 min ⁻¹
Max pöördemoment:	45 N m
Puuripadrundi kinnitustvahemik:	max Ø 13 mm
Puuri max läbimõõt:	terasest Ø 13 mm puidust Ø 30 mm

Akupatarei	PAP 20 B1 *
Mudeli number:	HG08297
Tüüp:	Liitiumioon
Nimipinge:	20 V === max
Mahtuvus:	2,0 Ah
Energiaäärtus:	40 Wh
Akuelementide arv:	5
Temperatuur:	max +50 °C

Laadija	PLG 20 C1 *
Mudeli number:	HG08982 (VDE-pistik) HG08982-BS (UK-pistik)

Sisend:	
Nimipinge:	230–240 V~
Nimisagedus:	50 Hz
Nimivõimsus:	65 W
Kaitse (sisemine):	3,15 A /  ^{T3,15A}

Väljund:	
Nimipinge:	21,5 V ===
Laadimisvool:	2,4 A
Kaitseklass:	II/□

Soovitatud keskkonnatemperatuur:	
Laadimise ajal:	+4 °C kuni +40 °C
Töö ajal:	+4 °C kuni +40 °C

* Akupatarei ja laadija ei kuulu tarnekomplekti.

Soovitatud keskkonnatemperatuur:

Hoiustamise ajal: +20 °C kuni +26 °C

Müraemissioonide väärtused

Mõõdetud väärtused tuvastati standardit EN 62841 järgides. Elektritööriista A-korrigeeritud müratase on tavaliselt järgmine:

Helirõhutase L_{pA} :	74,3 dB
Määramatus K_{pA} :	5 dB
Helivõimsustase L_{WA} :	82,3 dB
Määramatus K_{WA} :	5 dB

Vibratsiooniemissioonide väärtused

Vibratsiooni koguväärtused (kolme suuna vektorsumma), tuvastatud standardit EN 62841 järgides:

Metallis puurimine:	
Käte/käsivarte vibratsioon $a_{h,D}$:	1,22 m/s ²
Määramatus K:	1,5 m/s ²

⚠ HOIATUS!



Kandke kuulmiskaitsevahendit!

⚠ HOIATUS!

- ▶ Vibratsiooni- ja müraemissioonid võivad elektritööriista tegeliku kasutamise ajal erineda esitatud väärtustest olenevalt viisist, kuidas elektritööriista kasutatakse, eriti aga sellest, millist materjali sellega töödeldakse. Püüdke vibratsiooni- ja mürataset võimalikult madalal hoida. Vibratsioonikoormuse vähendamiseks saab kanda nt tööriista kasutamisel kindaid ja piirata tööaega. Seejuures tuleb silmas pidada kõiki käitustsükli osi (nt ajad, millal elektritööriist on väljalülitatud, ja ajad, kus see on sisse lülitatud, kuid töötab koormuseta).

MÄRKUS

- ▶ Esitatud vibratsiooni koguväärtus ja müraemissiooni väärtus on mõõdetud standardiseeritud kontrollmeotodiga ja neid saab kasutada selleks, et võrrelda üht elektritööriista teisega.
- ▶ Esitatud vibratsiooni koguväärtust ja müraemissiooni väärtust saab kasutada ka kokkupuute esialgseks hindamiseks.



Ohutusjuhised

● Elektritööriistade üldised ohutusjuhised

⚠ HOIATUS!

- ▶ **Lugege läbi kõik ohutusjuhised, suunised, pildid ja tehnilised andmed, mis selle elektritööriista juurde kuuluvad.** Järgmiste juhiste eiramise tagajärjeks võib olla elektrilöökk, tulekahju ja/või rasked vigastused.

Hoidke kogu ohutusalane teave ja juhised edaspidiseks alles.

Ohutusjuhistes kasutatud mõiste „elektritööriist“ viitab niihästi võrgu kaudu töötavatele elektritööriistadele (toitejuhtmega) kui ka akuga töötavatele elektritööriistadele (toitejuhtmeta).

Töökoha ohutus

- 1) **Tagage töökohas puhtus ja korralik valgustus.** Segadus või valgustamata töökohad võivad põhjustada vigastusi.
- 2) **Ärge töötage elektritööriistaga plahvatusohtlikus keskkonnas, kus leidub süttavaid vedelikke, gaase või tolmu.** Elektritööriistad tekitavad sädemeid, mille mõjul võib tolmu või auru süttida.

- 3) **Ärge lubage lapsi ega kõrvalisi isikuid elektritööriista kasutamise ajal lähedusse.** Tähelepanu kõrvalejuhtimise korral võite kaotada kontrolli elektritööriista üle.

Elektriohutus

- 1) **Elektritööriista pistik peab sobima pistikupesasse.** Pistikut ei tohi vähimalgi määral muuta. Ärge kasutage adapterpistikut kaitsemaandusega elektritööriistadega. Muutmata pistikud ja sobivad pistikupesad vähendavad elektrilöögi ohtu.
- 2) **Vältige kokkupuudet maandatud pindadega, nagu torud, radiaatorid, pliidid ja külmkapid.** Kui teie keha on maandatud, on elektrilöögi oht suurem.
- 3) **Elektritööriistad ei tohi saada märjaks.** Vee sattumine elektritööriista suurendab elektrilöögi ohtu.
- 4) **Ärge kasutage toitejuhet elektritööriista kandmiseks või riputamiseks ja ärge hoidke juhtimest, et tõmmata pistikut pistikupesast.** Toitejuhe ei tohi kokku puutuda kuumuse, õli, teravate servade ega ka liikuvate osadega. Kahjustatud või millegi ümber keerdunud toitejuhtmed tõstavad elektrilöögi ohtu.
- 5) **Kui töötate elektritööriistaga välitingimustes, kasutage ainult selliseid pikendusjuhtmeid, mis sobivad välitingimuste jaoks.** Välitingimuste jaoks sobiva pikendusjuhtme kasutamine vähendab elektrilöögi ohtu.
- 6) **Kui elektritööriista tuleb kindlasti kasutada niiskes keskkonnas, kasutage rikkevoolukaitselüliti.** Rikkevoolukaitselüliti kasutamine vähendab elektrilöögi ohtu.

Inimeste ohutus

- 1) **Olge tähelepanelik ja jälgige oma tegevust ning töötage elektritööriistaga mõistlikult.** Ärge kasutage elektritööriista, kui olete väsinud või narkootikumide, alkoholi või ravimite mõju all. Üks hajevil hetk elektritööriista kasutamisel võib põhjustada raskeid vigastusi.
- 2) **Kandke isikukaitsevahendeid ja alati kaitseprille.** Kui kannate elektritööriista tüübi ja kasutusviisiga sobivaid isikukaitsevahendeid, nagu tolmumask, libisemiskindlad turvajalatsid, kaitsekiiver või kuulmiskaitse, väheneb vigastuste oht.
- 3) **Vältige juhuslikku käivitamist.** Elektritööriista ei tohi ühendada vooluvõrku ja/või akuga ega ka üles tõsta või kanda, kui te pole eelnevalt veendunud, et tööriist on välja lülitatud. Kui hoiate elektritööriista kandmise ajal sõrme lülilil või kui ühendate sisselülitatud elektritööriista vooluvõrku, võivad tagajärjeks olla õnnetused.
- 4) **Eemaldage seadistamistöörüistad või mutrivõtmed enne elektritööriista sisselülitamist.** Tööriist või võti, mis asub elektritööriista pöörlevas osas, võib põhjustada vigastusi.
- 5) **Hoidke oma keha normaalselt. Seiske kindlalt ja hoidke alati tasakaalu.** Nii saate elektritööriista ootamatutes olukordades paremini kontrollida.
- 6) **Kandke sobivaid riideid. Ärge kandke avaraid riideid ega ehteid.** Jälgige, et juuksed ja riided ei satuks liikuvate osade lähedusse. Lahtised riided, ehted või pikad juuksed võivad sattuda liikuvatesse osadesse.

- 7) **Kui tolmuimemis- ja tolmu kogumisseadmeid saab paigaldada, tuleb need ühendada ja õigesti kasutada.** Tolmuimeja kasutamine võib vähendada tolmu lähtuvaid ohtusid.
- 8) **Ärge olge ülemäära enesekindel ja ärge eirake elektritööriistade ohutusreegleid ka siis, kui tunnete elektritööriista pärast mitmekordset kasutamist.** Hooletu käitumine võib viia mõne sekundiga raskete vigastusteni.

Elektritööriista kasutamine ja hooldamine

- 1) **Ärge koormake elektritööriista üle.** Kasutage oma töö jaoks selleks ettenähtud elektritööriista. Õige elektritööriistaga töötate tõhusamalt ja turvalisemalt ning ettenähtud võimsusvahemikus.
- 2) **Ärge kasutage rikkis lülitiga elektritööriista.** Elektritööriist, mida ei saa enam sisse või välja lülitada, on ohtlik ja vajab parandamist.
- 3) **Tõmmake pistik pistikupesast ja/või eemaldage eemaldatav aku enne, kui hakkate seadet seadistama, tarvikuid vahetama või elektritööriista ära panete.** See ettevaatusabinõu aitab vältida elektritööriista juhuslikku käivitamist.
- 4) **Kui te ei kasuta elektritööriista, hoidke neid selliselt, et need ei satuks laste kätte. Ärge lubage elektritööriista kasutada inimestel, kes seda ei tunne või kes pole neid juhiseid lugenud.** Elektritööriistad on kogemusteta inimeste käes ohtlikud.
- 5) **Hooldage elektritööriista ja tarvikuid hoolikalt.** Kontrollige, kas liikuvad osad töötavad laitmatult ega kiilu kinni, kas mõni osa on murdunud või selliselt kahjustatud, et elektritööriista toimimine on

mõjutatud. Laske kahjustatud osad enne elektritööriista kasutamist parandada. Paljud õnnetused juhtuvad halvasti hooldatud elektritööriistade tõttu.

- 6) **Jälgige, et lõikavad tööriistad oleksid teravad ja puhtad.** Hoolikalt hooldatud lõiketööriistad, millel on teravad lõikeservad, kiiluvad vähem kinni ja neid on kergem juhtida.
- 7) **Järgige neid juhiseid elektritööriista, tarvikute ja muude kasutamisel. Pidage seejuures silmas ka töötingimusi ja tehtavat tööd.** Kui kasutate elektritööriista ettenähtust muul eesmärgil, võib see põhjustada ohtlikke olukordi.
- 8) **Jälgige, et käepidemed ja haardepinnad oleksid kuivad ja puhtad ning et neil poleks õli ega määrderasva.** Libedad käepidemed ja haardepinnad ei võimalda elektritööriista kindlalt käsitseda ega ootamatutes olukordades kontrolli all hoida.

Akuga tööriista kasutamine ja hooldamine

- 1) **Laadige akusid ainult tootja soovitatud laadijatega.** Kui kasutate kindlat liiki akule sobivat laadijat mõne muu akuga, võib see põhjustada tulekahju.
- 2) **Kasutage elektritööriistades ainult neile ettenähtud akusid.** Kui kasutate teistsuguseid akusid, võivad tagajärjeks olla vigastused ja tulekahju.
- 3) **Jälgige, et mittekasutatud akude läheduses poleks kirjaklambreid, münste, võtmeid, naelu, kruvisid või muid väikeseid metallist esemeid, mis võiva kontaktide vahel ühenduse tekitada.** Akukontaktide vahel tekkiv lühis võib põhjustada põletusi või tulekahju.

- 4) **Vale kasutamise korral võib vedelik akust välja tungida. Sellega ei tohi kokku puutuda. Kokkupuutumise korral loputage seda kohta veega. Kui vedelik satub silma, pöörduge lisaks arsti poole.** Väljuv akuvedelik võib põhjustada nahaärritusi või põletusi.
- 5) **Ärge kasutage kahjustatud või muudetud akut.** Kahjustatud või muudetud akud võivad käituda ettearvamatult ning põhjustada tulekahju, plahvatusi või vigastusi
- 6) **Akule ei tohi olla tule läheduses ega liiga kõrgete temperatuuridega kohas.** Tulekahju või temperatuurid, mis ületavad 130 °C, võivad põhjustada plahvatuse.
- 7) **Järgige laadimisjuhiseid ja ärge laadige akut või akuga tööriista mingil juhul väljaspool kasutusjuhendis nimetatud temperatuurivahemikku.** Vale laadimine või laadimine väljaspool temperatuurivahemikku võib aku hävitada ja tõsta tulekahju ohtu.

Teenindus

- 1) **Laske oma elektritööriista parandada ainult spetsialistil, kes kasutab originaalvaruosi.** See tagab elektritööriista ohutuse säilitamise.
- 2) **Ärge üritage hooldada kahjustatud akusid.** Kõik akude hooldustööd peab tegema tootja või volitatud esindused.

● Puurmasinate ohutusjuhised

1. Ohutusjuhised kõikide tööde jaoks

- 1) **Hoidke töötamise ajal elektritööriista kinni isoleeritud haardepindadest, kui tarvik või kruvid võivad tabada varjatud elektrijuhtmeid.** Kokkupuude pingele all oleva juhtmega võib ka seadme

metallist osad pingele alla seada ja põhjustada elektrilöögi.

2. Ohutusjuhised pikkade puuride kasutamisel

- 1) **Ärge mingil juhul töötage suurema pöörlemiskiirusega kui puuri jaoks maksimaalselt lubatud pöörlemiskiirus.** Suurematel pöörlemiskiirustel võib puur kergesti deformeeruda, kui see toorikuga mitte kokku puutudes vabalt pöörleb, ja põhjustada vigastusi.
- 2) **Alustage puurimist alati väikese pöörlemiskiirusega ja nii, et puur puutub kokku toorikuga.** Suurematel pöörlemiskiirustel võib puur kergesti deformeeruda, kui see toorikuga mitte kokku puutudes vabalt pöörleb, ja põhjustada vigastusi.
- 3) **Ärge rakendage ülemäärast survet; rakendage survet puuri suhtes üksnes pikisuunas.** Puurid võivad deformeeruda ja seetõttu puruneda või põhjustada kontrolli kadumist ja vigastusi.

● Vibratsiooni ja müra vähendamine

Piirake kasutamisaega, kasutage vibratsiooni- ja müravaeseid töörežiime ja kandke isikukaitsevahendeid, et vähendada vibratsiooni ja müra toimet.

Järgmised meetmed aitavad vähendada vibratsioonist ja mürast tulenevaid riske:

- Kasutage toodet ainult otstarbekohaselt ja selle juhendi juhistel järgides.
- Veenduge, et toode oleks laitmatult korras ja korralikult hooldatud.
- Kasutage tootega õigeid tarvikuid ja veenduge, et need oleks laitmatult korras.
- Hoidke seadet kindlalt käepidemetest/haardepindadest kinni.

- Kasutage toodet kasutusjuhendit järgides ja tagage piisav määrimine (kui on vajalik).
- Planeerige oma töid selliselt, et tugevat vibratsiooni tekitavate toodete kasutamine oleks jaotatud pikema aja peale.

● Käitumine hädaolukorras

Lugege see kasutusjuhend läbi, et tutvuda toote kasutamisega. Jätke ohutusjuhised meelde ja pidage neist täpselt kinni. Nii saate ohtusid vältida.

- Olge toote kasutamisel alati tähelepanelik, et saaksite ohtusid varakult märgata ja neile reageerida. Kiire sekkumine võib aidata vältida raskeid vigastusi ja varalist kahju.
- Lülitage toode rikete korral kohe välja ja eemaldage akupatarei. Enne kasutamise jätkamist laske kvalifitseeritud spetsialistil toodet kontrollida ja vajaduse korral parandada.

● Jääkohud

Ka siis, kui kasutate seadet nõuetekohaselt, jääb võimalik vigastusohut ja varalise kahju oht. Selle seadme olemusest lähtuvalt võivad ohud olla muu hulgas järgmised:

- Vibratsioonist tulenevad tervisekahjustused, kui seadet kasutatakse pikemat aega või kui seda ei juhita või ei hooldata õigesti.
- Vigastused ja varaline kahju kasutamise ajal defektiga lõiketööriistade tõttu või varjatud objektist tuleneva järsku löögi tõttu.
- Vigastused ja varaline kahju lendavate objektide tõttu.

MÄRKUS

- ▶ See toode tekitab käitamise ajal elektromagnetilise välja! Väli võib teatud oludes mõjutada aktiivseid või passiivseid meditsiinilisi implantaate! Raskete või surmavate vigastuste ohu vähendamiseks soovitame meditsiiniliste implantaatidega inimestel enne toote kasutamist arsti ja implantaadi tootjaga nõu pidada!

● Laadijate ohutusjuhised

- Lapsed alates 8. eluaastast ning inimesed, kelle füüsilised, sensoorsed või vaimsed võimed on piiratud või kellel on liiga vähe kogemusi või teadmisi, tohivad seda seadet kasutada juhul, kui nad teevad seda järelevalve all või kui neid õpetatakse seadet ohutult kasutama ja nad mõistavad kasutamisega seonduvaid ohtusid. Lapsed ei tohi seadmega mängida. Lapsed ei tohi toodet ilma järelevalveta puhastada ega hooldada.
- Mittelaetavaid patareisid ei tohi laadida. Selle juhise rikkumine on ohtlik.
- Kui toitejuhe saab kahjustada, tuleb see ohtude vältimiseks välja

vahetada. Seda peab tegema tootja või tema klienditeenindus või muu sarnaselt kvalifitseeritud isik.

- Kaitske elektrikomponente niiskuse eest. Ärge kastke neid kunagi vette ega muudesse vedelikesse, et vältida elektrilööki. Ärge hoidke seadet voolava vee all. Järgige puhastamise, hooldamise ja parandamise juhiseid.
- Seade sobib ainult siseruumides kasutamiseks.

⚠ TÄHELEPANU! See laadija sobib üksnes järgmist tüüpi akupatareide laadimiseks:

PARKSIDE 20 V Akupatarei		
PAP 20 B1	2 Ah	5 elementi
PAP 20 B3	4 Ah	10 elementi

- Kliendid saavad Lidl'i veebipoodidest tellida ühilduvaid asendusakusid ja -laadijaid järgmistes riikides:
Saksamaa (lidl.de),
Prantsusmaa (lidl.fr),
Belgia (lidl.be), Tšehhi (lidl.cz), Holland (lidl.nl),

Poola (lidl.pl), Slovakkia (lidl.sk), Hispaania (lidl.es)
Kõigi teiste riikide kliendid saavad tellida veebilehelt www.optimex-shop.com.

● **Enne esmakordset kasutamist**

● Lisatarvikud

⚠ HOIATUS!

- ▶ Ärge kasutage tarvikuid, mida **PARKSIDE** ei ole soovitanud. See võib põhjustada elektrilöögi või põlengu.

MÄRKUS

- ▶ Sellest kasutusjuhendist leiate teavet ja märkusi erinevate tarvikute ja nende kasutusala kohta. Kujutatud tarvikud ei sisaldu tarnekomplektis (vt „Tarnekomplekt“), vaid näitavad selle toote kasutusvõimalusi.

Selle toote ohutuks ja nõuetekohaseks kasutuseks on muu hulgas vaja järgmisi tarvikuid ja tööriistu:

- Sobivad puuriotsakud
- Sobivad kruvikeerajaotsakud
- Ristpeaga kruvikeeraja
- Metall'i puurimiseks sobiv jahutusmäärdeaine (lõiketöötusõli)
- Sobivad isikukaitsevahendid

Tööriistad ja tarvikud leiate spetsiaalsetest kauplustest. Järgige ostmisel alati toote tehnilisi nõudeid (vt „Tehnilised andmed“).

Kahtluse korral küsige nõu kvalifitseeritud spetsialistilt ja laske end spetsialiseerunud edasimüüjal nõustada.

Sobivad akupatareid ja laadijad

Akupatarei:	X 20 V Team
Laadija:	X 20 V Team

● Akupatarei eemaldamine/ paigaldamine

⚠ ETTEVAATUST! Vigastuste oht!

▶ Juhusliku käivitumise takistamiseks blokeerige alati toitelüliti [7]. Vajutage enne akupatarei [12] paigaldamist/ eemaldamist pöörlemis-suuna vahetaja [6] keskmisesse asendisse (lukustus).

- **Akupatarei eemaldamine:** Vajutage akupatarei vabastusnuppu [13]. Eemaldage akupatarei [12].
- **Akupatarei paigaldamine:** Joondage akupatarei [12] käepidemega ja lükake see sisse. Veenduge, et see fikseerub tuntuvalt. Akupatarei saab paigaldada tootesse ainult ühes suunas.

● Akupatarei laetuse kontrollimine

- Akupatarei laetuse kontrollimine: Vajutage nuppu  [10]. Süttivad laetuse LED-id [11]:

LED [11]	Laetustase
Punane/oranž/roheline	Maksimaalne
Punane/oranž	Keskmine
Punane	Madal

● Akupatarei laadimine

MÄRKUS

- ▶ Võite akupatarei [12] igal ajal laadida ilma, et selle kasutusiga lüheneks.
- ▶ Laadimise katkestamine akupatarei [12] ei kahjusta.
- Laadige akupatarei [12] enne kasutamist, kui see on keskmisel või madalal laetustasemel.
- Laetuse LED-id (roheline [17] ja punane [16]) annavad teada

laadimisseadme [15] ja akupatarei [12] olekust:

LED	Olek
Punane LED põleb	Akupatarei laeb
Roheline LED põleb	Akupatarei täis laetud
Roheline ja punane LED vilguvad	Akupatarei on defektne
Punane LED vilgub	Akupatarei on liiga külm või liiga soe
Roheline LED põleb (akupatareita)	Laadija on valmis

1. Pange akupatarei [12] laadijasse [15].
2. Ühendage laadija [15] võrgupistik sobivasse pistikupesasse.
3. Kui akupatarei [12] on täielikult laetud: Eemaldage akupatarei laadijast [15]. Tõmmake seejärel laadija pistik pistikupesast.

● Tarviku paigaldamine/ eemaldamine

⚠ HOIATUS!



Enne kui teete kohandusi, lülitage seade välja, eemaldage akupatarei [12] ja laske seadmel jahtuda!

⚠ ETTEVAATUST! Vigastuste oht!



Tarvikud võivad kasutamise ajal olla teravad ja kuumeneda. Kandke alati kaitsekindaid, kui tarvikutega tegutsete.

⚠ ETTEVAATUST! Vigastuste oht!

- ▶ Hoidke oma käed tarvikust eemal, kui toode on töös.
- ▶ Tarvik liigub pärast toote väljalülitamist veel mõnda aega. Ärge puudutage ega pidurdage liikuvat tarvikut.

Toode on varustatud automaatse spindlilukustusega, et kinnituspadrunit **1** kinnituspadruni rõngaga **2** avada või sulgeda.

1. Kinnituspadruni **1** avamine: Keerake kinnituspadruni rõngast **2** vastupäeva.
2. Sisestage sobiv tarvik sobivale kaugusele kinnituspadrunitesse **1**.
3. Kinnituspadruni **1** sulgemine: Hoidke tarvikut paigal. Keerake kinnituspadruni rõngast **2** päripäeva.

● Töötamisproov

MÄRKUS

- ▶ Tehke enne esimest töötamist ja pärast igat tarvikuvahetust koormuseta töötamisproov. Lülitage toode kohe välja, kui tarvik töötab ebaühtlaselt, tekivad märkimisväärsed võnkumised või on kuulda ebanormaalselt müra.
- Kontrollige enne kasutamist, kas tarvik on õigesti paigaldatud, st asetseb kinnituspadruni **1** keskmel.
- Kruvikeeraajatsakud on mõõdetud ja kuju suhtes tähistatud. Kui te pole kindel, proovige alati esmalt, kas otsak asetseb kruvipeas ilma lötkuta.

● Kasutamine

● Käigu valimine

⚠ TÄHELEPANU! Tootekahjustuse oht!

 Vajutage käiguvaliku lülitit **4** alles siis, kui toode on seiskunud.

- Vahetage käiku, lükates käiguvaliku lülitit **4** ette või taha.

Käik 1:	
Sobib kasutamiseks:	Kruvimistööd
Pöörlemiskiirus:	Madal

Käik 1:	
Pöördemoment:	Kõrge

Käik 2:	
Sobib kasutamiseks:	Puurimistööd
Pöörlemiskiirus:	Kõrge
Pöördemoment:	Madal

● Pöörlemissuuna seadistamine

⚠ TÄHELEPANU! Tootekahjustuse oht!

 Vajutage pöörlemissuuna vahetajat **6** alles siis, kui toode on seiskunud.

- Vahetage pöörlemissuunda, surudes pöörlemissuuna vahetajat **6** paremale või vasakule.
- Kui pöörlemissuuna vahetaja **6** asub keskmises asendis, on toitelüliti **7** blokeeritud.

● Pöördemomendi regulaator

- Pöördemomenti saab seadistada pöördemomendi hülsi **3** keeramisega.
- Väikesed kruvid või pehmed materjalid: Valige madal aste (väike number).
- Suured kruvid, kõvad materjalid või kruvide väljakeeramine: Valige kõrge aste (suur number).
- Puurimistöödeks: Keerake pöördemomendi hüls **3** asendisse .

● Sisse- ja väljalülitamine

MÄRKUS

- ▶ Toitelülitit **7** ei saa fikseerida.
- Sisselülitamine:** Hoidke toitelülitit **7** vajutatuna. Reguleerige kiirus vajadusele vastavaks (vt jaotist „Kiiruse reguleerimine“).
- Väljalülitamine:** Laske toitelüliti **7** lahti.

● Kiiruse reguleerimine

- Kiirust saate reguleerida, surudes toitelüliti **7** erineva tugevusega:

Vajutussurve	Kiirus
Kerge surve:	Väiksem
Tugevam surve:	Suurem

● LED-töötuli

MÄRKUS

- ▶ LED-töötuli **14** põleb veel umbes 10 sekundit pärast seadme väljalülitamist edasi.

See seade on varustatud LED-töötulega **14**, et valgustada otsest tööpiirkonda ja parandada nähtavust halvasti valgustatud keskkondades.

- LED-töötuli **14** süttib automaatselt kohe, kui seade lülitatakse sisse.

● Tööjuhised

Pöördemoment

- Kui seadistate liiga suure pöördemomendi või liiga suure pöörlemiskiiruse, võivad väiksemad kruvid/otsakud kahjustada saada.

Kruvi keeramine kõvasse materjali (metalli)

- Eriti suured pöördemomendid tekivad nt metallkruviliidete korral, kasutades padrunvõtmeotsakuid. Valige väike pöörlemiskiirus.

Kruvi keeramine pehmesse materjali (pehmesse puitu)

- Kruvige ka sel juhul väikese pöörlemiskiirusega, et näiteks puidu pealispinda kruvipeaga kokkupuutel mitte kahjustada. Kasutage süvistit.

Puurimisel puidu, metalli ja teiste materjalide korral

- Kasutage väikese puuri läbimõõdu korral suurt pöörlemiskiirust ja suure puuri läbimõõdu korral väikest pöörlemiskiirust.
- Valige kõvade materjalide korral väike pöörlemiskiirus, pehmete materjalide korral suur pöörlemiskiirus.
- Kindlustage või kinnitage (võimalusel) toorik kinnitusseadisega.
- Märgistage koht, kus tuleb puurida, kärni või naelaga. Valige puurimiseks väike pöörlemiskiirus.
- Tõmmake pöörlev puur mitu korda puuraugust välja, et eemaldada laastud ja puurmed.

Puurimine metalli korral

- Kasutage metallipuuri (HSS). Parimate tulemuste saavutamiseks jahutage puuri jahutusmäärdeainega (lõiketöötlusõli). Metallipuure võib kasutada ka plasti puurimiseks. Puurige esmalt Ø 3 mm puuriga ava ette ja seejärel puurige soovitud läbimõõduga puurava.

Puurimine puidu korral

- Kasutage tsentreerimisotsakuga puidupuuri. Sügavad puuraugud: Kasutage pikka „spiraalpuuri“. Suur puurava läbimõõt: Kasutage oksapuuri. Väikesed kruvid pehmes puidus saab ka ilma ettepuurimiseta otse sisse keerata.

Võõhoidik

(Joonis C)

⚠ ETTEVAATUST! Vigastuste oht!

- ▶ Enne toote kinnitamist võõle: Vajutage pöörlemissuuna vahetaja [6] keskmisesse asendisse (lukustus). Nii takistate toote juhuslikku sisselülitumist.

MÄRKUS

- ▶ Võõhoidiku [9] abil saab tööriista vöö või tasku külge kinnitada.
 - ▶ Võõhoidiku [9] saab kinnitada vöö mõlemale küljele.
 - ▶ Võõhoidiku [9] paigaldamiseks on tarvis ristpeaga kruvikeerajat.
1. Keerake ristpeaga kruvikeeraja abil lahti võõhoidiku [9] kruvi.
 2. Paigaldage võõhoidik [9] toote küljele.
 3. Keerake kruvi ristpeaga kruvikeeraja abil kinni.

● Puhastamine ja hooldus

⚠ HOIATUS!



Enne kui teete ülevaatus-, hooldus- või puhastustöid, lülitage seade välja, eemaldage akupatarei [12] ja laske tootel maha jahtuda!

● Puhastamine

MÄRKUS

- ▶ Ärge kasutage seadme puhastamiseks keemilisi, leeliselisi, abrasiivseid või muid tugevaid puhastus- või desinfitseerimisvahendeid, kuna need võivad pindu kahjustada.
- Korrapärane põhjalik puhastamine aitab tagada turvalist kasutamist ja pikendab seadme kasutusiga.

- Õhutusavad peavad olema alati vabad.

- Jälgige, et seadme sisemusse ei satuks vedelikke.
- Jälgige, et toode oleks alati puhas, kuiv ja vaba õlidest või määrderasvadest. Eemaldage tolm iga kord pärast kasutamist ja enne hoiustamist.
- Puhastage toodet kuiva lapiga. Kasutage raskesti ligipääsetavate kohtade jaoks pehmet harja.
- Eriti tuleb mustus ja tolm eemaldada just õhutusavadest lapiga ja pehme harjaga.

● Hooldus

- Kontrollige toodet ja lisaosi (nt tarkvikuid) iga kord enne ja pärast kasutamist kulumise ja kahjustuste suhtes. Vahetage need vajaduse korral uute vastu välja, nagu selles kasutusjuhendis kirjeldatud. Järgige seejuures tehnilisi nõudeid (vt „Tehnilised andmed“).

● Remont

- Selle seadme sisemuses ei ole osi, mida kasutaja saaks remontida. Pöörduge toote kontrollimiseks ja töökorda seadmiseks kvalifitseeritud spetsialisti poole.

● Hoiustamine

- Vajutage pöörlemissuuna vahetaja [6] keskmisesse asendisse, et blokeerida toitelüliti [7].
- Puhastage seadet, nagu eespool kirjeldatud.
- Hoiustage toodet ja selle lisatarvikuid pimedas, kuivas, külmumiskindlas ja hästi ventileeritud kohas.
- Hoiustage toodet alati lastele kättesaamatus kohas. Optimaalne pikaajaline hoiustamistemperatuur (kauem kui 3 kuud) on vahemikus +20 °C kuni +26 °C.

- Pange kruvikeerajaotsak otsakuhoidikusse [5].
- Hoidke toodet kohvris [18].

Märkused akupatarei kohta

- Hoiustage akupatareid [12] ainult osaliselt laetud olekus. Laetus peaks olema pikema ladustamisaja jooksul 40 % kuni 60 % (põlevad punane ja oranž laetuse LED [11]).
- Kontrollige pikema hoiustamisaja jooksul umbes iga 3 kuu tagant akupatarei [12] laetust. Laadige vajaduse korral.

● Transport

- Vajutage pöörlemisvuuna vahetaja [6] keskmisesse asendisse, et blokeerida toitelüliti [7].
- Transportige toodet kohvris [18].
- Kaitske seadet löökide ja tugeva vibratsiooni eest, mis tekivad eelkõige sõidukites transportimisel.
- Kindlustage seade libisemise ja ümbermineku vastu.

● Jäätmekäitus

Pakend koosneb keskkonnasõbralikest materjalidest, mida saab käidelda kohalikes ringlussevõtu keskustes.



Jälgige prügi sorteerimisel pakkematerjalide tähistusi, mis koosnevad lühenditest (a) ja numbriest (b) ning nende tähendused on järgmised: 1–7: plastik/20–22: paber ja papp/80–98: liitmaterjalid.

Toode:



Küsi vana toote käitlemise võimaluste kohta oma valla- või linnavalitsusest.



Ärge visake oma vana toodet keskkonna kaitsmise huvides olmeprügi hulka, käideldge see nõuetekohaselt. Kogumispunktide

ja nende lahtioleku aegade kohta saate teavet asjakohasest haldusasutusest.

Katkised ja kasutatud patareid/akud tuleb ringlusse võtta. Viige patareid/akud ja/või toode selleks ettenähtud kogumiskohta.



Patareide/akude valest jäätmekäitlusest tulenevad keskkonnakahjustused!

Enne toote jäätmekäitlusesse andmist võtke sellest patareid/akupakk välja.

Patareid/akusid ei tohi visata olmeprügi hulka. Need võivad sisaldada mürgiseid raskemetalle ning kuuluvad eriprügi hulka. Raskemetallide keemilised sümbolid on järgmised: Cd = kaadmium, Hg = elavhõbe, Pb = plii. Seetõttu viige kasutatud patareid/akud kohaliku omavalitsuse kogumispunkti.

● Garantii

Toode on valmistatud rangete kvaliteedijuhiste järgi ja seda on enne tarnimist põhjalikult kontrollitud. Materjali- või tootmisdefektide korral on teil seaduslikud õigused toote müüja suhtes. Teie seadusjärgsed õigused ei ole mingil juhul piiratud meie allpool sätestatud garantiiga.

Selle toote garantii kehtib 3 aastat alates ostukuupäevast. Garantii algab ostukuupäevaga. Hoidke müügitšeki originaali kindlas kohas, kuna see dokument on vajalik ostu tõendamiseks.

Kõikidest kahjustustest või defektidest, mis esinesid juba ostmise ajal, tuleb teatada kohe pärast toote lahtipakkimist.

Kui tootel ilmneb 3 aasta jooksul alates ostukuupäevast materjali- või teostusviga, parandame või asendame selle omal valikul teie eest tasuta. Garantiiperioodi ei pikendata kinnitatud garantiinõudega. See kehtib ka asendatud ja parandatud osade kohta.

See garantii kaotab kehtivuse, kui toode on kahjustatud, või kui seda on valesti kasutatud või hooldatud.

Garantii katab materjali- ja tootmisdefektid. See garantii ei laiene tooteosadele, mis on tavapäraselt kulunud ja mida seetõttu peetakse kuluvateks osadeks (nt akud, voolikud, värvikassetid), ega ka purunevate osade kahjustustele, nt lülitid või klaasist osad.

● **Garantii käsitlemine**

Selleks et teie mureküsimus saaks kiire lahenduse, järgige palun alltoodud juhiseid:

Kõikide päringute jaoks hoidke oma ostu tõendamiseks alles kassatšekk ja tootenumber (IAN 515722_2501).

Tootenumbri leiate tootel olevalt tüübisildilt või graveeringult, oma kasutusjuhendi tiitellehelt (all vasakul) või toote taga- või allosas olevalt kleebiselt.

Toote toimivusvigade või muude puuduste korral võtke kõigepealt telefoni või e-posti teel ühendust alltoodud teenindusosakonnaga.

Lisades defektsele tootele ostudokumendi (kassatšeki), kirjelduse toote puuduste kohta ja andmed selle kohta, millal need ilmnesisid, saate selle tasuta saata teile teadaantud teeninduse aadressile.



Neid ja paljusid teisi käsiraamatuid saate vaadata ja alla laadida lehelt parkside-diy.com. Selle QR-koodi abil satute otse lehele parkside-diy.com. Valige oma riik ja otsige otsinguvälja abil kasutusjuhendeid. Tootenumbriga (IAN) 515722_2501 sisestamisel pääsete ligi oma toote kasutusjuhendile.

● **Teenindus**

EE **Teenindus Eestis**

Tel: 8000049117
E-posti aadress: owim@lidl.ee

● ELi vastavusdeklaratsioon

ELI VASTAVUSDEKLARATSIOON (nr. 515722_2501)

MAN: 515722_2501
Tootekood: "PARISIDE" 20 W Alustrel
Mudelil number: HG12837

Eelkirjeldatud deklaratsioon on koostöös asjaomaste lüüdi ühtlustatud õigusaktidega:

Direktiiv 2006/42/EÜ
Direktiiv 2014/30/EÜ
Direktiiv 2011/65/EÜ koos kõigi sellega seotud muudatustega

Võttes kasutatud harmoneeritud standarditele või viited muudele tehnilistele spetsifikatsioonidele, millele vastavust deklaratsioonilase:

Nr / Osad
Direktiiv 2006/42/EÜ
EN 62941-1:2015/A11:2022
EN 62941-2-1:2018/A12:2022
Direktiiv 2014/30/EÜ
EN IEC 55014-1:2021
EN IEC 55014-2:2021

Eespool kirjeldatud deklaratsioon ees on koostöös Euroopa Parlamendi ja nõukogu 8. juuni 2011. aasta direktiiviga 2011/65/EÜ teatavate ohtlike ainete kasutamise piiramise kohta elektri- ja elektroonikasadametes:

Nr / Osad
EN IEC 63000:2018

Tehnilise dokumentatsiooni valdaja: OWIM GmbH & Co.KG

Alla kirjutanud:

OWIM GmbH & Co. KG, Stiftsbergstraße 1, 74167 Neckarsulm, Saksamaa

Käesolev vastavusdeklaratsioon on välja antud tasuta ja siinest tasuta.

Alla vastavusdeklaratsiooni lüügi:

Neckarsulm 15.05.2025 ppa. J. Buchheim ppa. Dr. Thorsten Maier
Koht Koostajev ppa. Jens Buchheim ppa. Dr. Thorsten Maier
Võetatud allkirjutanu Võetatud alla kirjutanu

EE



Izmantotie brīdinājumi un simboli	Lpp. 73
Ievads	Lpp. 73
Paredzētais lietojums	Lpp. 73
Piegādes komplekts	Lpp. 74
Daļu apraksts	Lpp. 74
Tehniskie parametri	Lpp. 74
Drošības norādījumi	Lpp. 76
Vispārīgas drošības norādījumi elektroinstrumentiem	Lpp. 76
Urbšanas mašīnas drošības instrukcijas	Lpp. 79
Vibrāciju un trokšņu samazināšana	Lpp. 79
Rīcība ārkārtas situācijās	Lpp. 79
Citi riski	Lpp. 79
Lādētāju drošības norādījumi	Lpp. 80
Pirms pirmās lietošanas reizes	Lpp. 81
Papildu aprīkojums	Lpp. 81
Akumulatora bloka izņemšana/ievietošana	Lpp. 81
Akumulatora bloka uzlādes stāvokļa pārbaude	Lpp. 82
Akumulatora bloka uzlāde	Lpp. 82
Ievietošanas instrumenta ievietošana/izņemšana	Lpp. 82
Testēšanas darbība	Lpp. 83
Lietošana	Lpp. 83
Pārnesuma izvēle	Lpp. 83
Rotācijas virziena iestatīšana	Lpp. 83
Griezmes momenta vadība	Lpp. 83
Ieslēgšana un izslēgšana	Lpp. 83
Ātruma vadība	Lpp. 83
LED darba lampa	Lpp. 84
Darba instrukcijas	Lpp. 84
Tīrīšana un kopšana	Lpp. 85
Tīrīšana	Lpp. 85
Apkope	Lpp. 85
Remonts	Lpp. 85
Glabāšana	Lpp. 85
Transportēšana	Lpp. 86
Utilizācija	Lpp. 86
Garantija	Lpp. 86
Rīcība garantijas gadījumā	Lpp. 87
Serviss	Lpp. 87
ES Atbilstības deklarācija	Lpp. 88

Izmantotie brīdinājumi un simboli

Lietošanas instrukcijā, uz iepakojuma un datu plāksnītē ir izmantoti turpmāk minētie brīdinājumi:

	Izlasiet lietošanas instrukciju.		Pirms piederumu nomaiņas, tīrīšanas un kad tos nelietojat, izslēdziet izstrādājumu un izņemiet akumulatoru bloku.
	Ievērojiet brīdinājuma un drošības instrukcijas!		Sargiet akumulatora bloku no karstuma un ilgstošas, spēcīgas saules gaismas iedarbības.
	Izmantojiet izstrādājumu tikai sausās iekštelpās.		Sargiet akumulatora bloku no uguns.
	Valkājiet aizsargcimdus!		Sargiet akumulatora bloku no ūdens un mitruma.
	II aizsardzības klase (dubultā izolācija)		Maiņstrāva/spriegums
	Drošības norādījumi Norādījumi par apiešanos		Līdzstrāva/spriegums
	CE zīme apstiprina atbilstību ES direktīvām, kas piemērojamas izstrādājumam.		Smalkais drošinātājs

20 V AR AKUMULATORU **DARBINĀMA URBJMAŠĪNA-** **SKRŪVGRIEZIS**

● **levads**

Apsveicam jūs ar jaunā izstrādājuma iegādi! Jūs esat izvēlēties augstas kvalitātes izstrādājumu. Lietošanas instrukcija ir šī izstrādājuma sastāvdaļa. Tā ietver svarīgas norādes attiecībā uz drošību, lietošanu un utilizāciju. Pirms izstrādājuma lietošanas iepazīstieties ar visiem lietošanas un drošības norādījumiem. Izmantojiet izstrādājumu tikai tā, kā aprakstīts un atbilstoši tam paredzētajam lietojumam. Ja nododat izstrādājumu citai personai, dodiet līdzi arī visu dokumentāciju.

● **Paredzētais lietojums**

- Izstrādājums ir piemērots skrūvju ieskrūvēšanai, pievilksanai un atskrūvēšanai, kā arī urbšanai kokā, metālā, keramikā un plastmasā.
- Izstrādājumu nav paredzēts izmantot ļoti cietu materiālu, piemēram, cementa vai betona urbšanai.
- Vienmēr izmantojiet darba instrumentus atbilstoši paredzētajam lietojumam! Iegādājoties un lietojot darba instrumentus, ievērojiet izstrādājuma tehniskās prasības (skatiet "Tehniskie parametri").
- Izstrādājuma LED darba lampa 14 ir paredzēta tiešās darba zonas apgaismošanai.
- Cita izstrādājuma lietošana vai izmaiņas tiek uzskatītas par

nepareizām, un tās var radīt tādas riskus kā apdraudējumu dzīvībai, traumas un bojājumus. Ražotājs neuzņemas atbildību par bojājumiem, kas radušies nepareizas lietošanas dēļ. Izstrādājums nav paredzēts komerciālai lietošanai vai citām lietojuma jomām.

● Piegādes komplekts

⚠ BRĪDINĀJUMS!

► Izstrādājums un iepakojuma materiāli nav rotaļlietas bērniem! Bērni nedrīkst spēlēties ar plastmasas maisiņiem, folijām un sīkām detaļām! Pastāv aizrīšanās un nosmakšanas risks!

- 1 20 V Ar akumulatoru darbināma urbja mašīna-skrūvgriezis
- 1 Jostas turētājs (iepriekš samontēts)
- 1 Koferis
- 1 Lietošanas instrukcija

● Detaļu apraksts

Pirms lasīšanas atlokiet lapas ar attēliem un iepazīstieties ar visām izstrādājuma funkcijām.

A attēls:

- 1 Patrona
- 2 Patronas gredzens
- 3 Griezies momenta uzmava
- 4 Pārnesumu pārslēga slēdzis
- 5 Uzgaļa turētājs (magnētiskais)
- 6 Rotācijas virziena pārslēgs/fiksators
- 7 Ieslēgšanas/izslēgšanas slēdzis/ātruma vadība
- 8 Rokturis
- 9 Jostas turētājs (iepriekš samontēts)
- 10 Taustiņš  (uzlādes stāvoklis)
- 11 Uzlādes stāvokļa LED (sarkana/oranža/zaļa)
- 12 Akumulatoru bloks *

- 13 Akumulatoru bloka atbloķēšanas poga
- 14 LED darba lampa

B attēls:

- 15 Lādētājs *
- 16 Uzlādes kontroles LED – sarkana
- 17 Uzlādes kontroles LED – zaļš

Bez attēla:

- 18 Koferis

● Tehniskie parametri

20 V Ar akumulatoru darbināma urbja mašīna-skrūvgriezis	PABS 20-Li I9
Nominālais spriegums:	20 V ===
Patronas tips:	Ātrā patrona
Piedziņa:	2 pārnesumi
Tukšgaitas apgriezību skaits n₀:	
1. pārnesums:	0–430 min ⁻¹
2. pārnesums:	0–1500 min ⁻¹
Maks. griezes moments:	45 N m
Urbšanas patronas diapazons:	maks. Ø 13 mm
Maks. urbja diametrs:	tēraudā Ø 13 mm kokā Ø 30 mm

Akumulatoru bloks	PAP 20 B1 *
Modeļa numurs:	HG08297
Tips:	Litija jonu
Nominālais spriegums:	maks. 20 V ===
Ietilpība:	2,0 Ah
Enerģētiskā vērtība:	40 Wh
Bateriju elementu skaits:	5
Temperatūra:	maks. +50 °C

* Akumulatoru bloks un lādētājs nav iekļauti piegādes komplektā.

Lādētājs	PLG 20 C1 *
Modeļa numurs:	HG08982 (VDE kontaktdakša) HG08982-BS (UK kontaktdakša)
Ieeja:	
Nominālais spriegums:	230–240 V~
Nominālā frekvence:	50 Hz
Nominālā jauda:	65 W
Drošinātājs (iekšējais):	3,15 A / 
Izeja:	
Nominālais spriegums:	21,5 V ===
Uzlādes strāva:	2,4 A
Aizsardzības klase:	II/□

Ieteicamā apkārtējās vides temperatūra:	
Uzlādes laikā:	no +4 °C līdz +40 °C
Darbības laikā:	no +4 °C līdz +40 °C
Uzglabāšanas laikā:	no +20 °C līdz +26 °C

Trokšņa emisijas vērtības

Izmērītās vērtības tika noteiktas saskaņā ar EN 62841. Elektroinstrumenta A svērtais trokšņa līmenis parasti ir:

Skaņas spiediena līmenis L_{pA} :	74,3 dB
Kļūda K_{pA} :	5 dB
Skaņas jaudas līmenis L_{WA} :	82,3 dB
Kļūda K_{WA} :	5 dB

Vibrāciju emisijas vērtības

Kopējās vibrācijas vērtības (vektoru summa trīs virzienos), kas noteiktas saskaņā ar EN 62841:

Urbšana metālā:	
Rokas/augšdelma vibrācijas $a_{h,D}$:	1,22 m/s ²

Urbšana metālā:	
Kļūda K:	1,5 m/s ²

BRĪDINĀJUMS!



Valkājiet dzirdes aizsardzības līdzekļus!

BRĪDINĀJUMS!

- ▶ Vibrāciju un trokšņa emisijas elektroinstrumenta faktiskās lietošanas laikā var atšķirties no norādītajām vērtībām atkarībā no elektroinstrumenta izmantošanas veida, jo īpaši no tā, kāda veida sagatave tiek apstrādāta. Centieties, lai vibrācijas un trokšņi būtu pēc iespējas zemāki. Pasākumi, lai samazinātu vibrācijas iedarbību lietojot instrumentu, ir valkāt cimdus un ierobežot darba laiku. Jāņem vērā visas darbības cikla daļas (piemēram, reizes, kad elektroinstrumentu tiek izslēgts, un reizes, kad tas tiek ieslēgts, bet darbojas bez slodzes).

NORĀDE

- ▶ Norādītā kopējā vibrāciju vērtība un noteiktā trokšņa emisijas vērtība ir izmērīta saskaņā ar standartizētu testa metodi, un tās var izmantot, lai salīdzinātu vienu elektroinstrumentu ar citu.
- ▶ Norādīto kopējo vibrācijas vērtību un noteikto trokšņa emisijas vērtību var izmantot arī sākotnējam slodzes novērtējumam.

* Akumulatoru bloks un lādētājs nav iekļauti piegādes komplektā.



Drošības norādījumi

- **Vispārīgas drošības norādījumi elektroinstrumentiem**

⚠ BRĪDINĀJUMS!

- ▶ **Izlasiet visus drošības norādījumus, instrukcija, aplūkojiet attēlus un tehniskos datus, kuri iekļauti šī elektroinstrumenta komplektācijā.** Neievērojot zemāk sniegtos norādījumus, var rasties elektriskās strāvas trieciens, ugunsgrēks un/vai nopietnas traumas.

Saglabājiet visus drošības norādījumus un instrukcijas turpmākai uziņai.

Drošības norādījumos izmantotais termins “elektroinstrumenti” attiecas uz elektroinstrumentiem (ar tīkla vadu) vai ar akumulatoru darbināmiem elektroinstrumentiem (bez tīkla vada).

Darba vietas drošība

- 1) **Uzturiet darba vietu tīru un labi apgaismotu.** Nekārtība vai neapgaismotas darbavietas var izraisīt negadījumus.
- 2) **Nedarbojieties ar elektroinstrumentu sprādzienbīstamā vidē, kurā ir viegli uzliesmojoši šķidrums, gāzes vai putekļi.** Elektroinstrumenti rada dzirksteles, kas var aizdedzināt putekļus vai izgarojumus.
- 3) **Elektroinstrumenta lietošanas laikā turiet to drošā attālumā no bērniem un citām personām.** Ja esat izklaidīgs, varat zaudēt kontroli pār elektroinstrumentu.

Elektrodrošība

- 1) **Elektroinstrumenta kontaktdakšai jāiederas kontaktligzdā. Kontaktdakšu nekādi nedrīkst pārveidot. Nelietojiet nevienu adaptera spraudni kopā ar iezemētiem elektroinstrumentiem.** Nepārveidotas kontaktdakšas un atbilstošās kontaktlīdzdas samazina elektriskās strāvas trieciena risku.
- 2) **Izvairieties no fiziska kontakta ar iezemētām virsmām, piemēram, caurulēm, sildītājiem, krāsnīm un ledusskapjiem.** Ja jūsu ķermenis ir iezemēts, palielinās elektriskās strāvas trieciena risks.
- 3) **Aizsargājiet elektroinstrumentus no lietus vai mitruma.** Ūdens iekļūšana elektroinstrumentā palielina elektriskās strāvas trieciena risku.
- 4) **Neizmantojiet pieslēguma vadu, lai pārnēsātu elektroinstrumentu, to pakārtu vai izvilktu kontaktdakšu no kontaktlīdzdas. Pieslēguma vadu neturiet karstuma, eļļas, asu malu vai kustīgu daļu tuvumā.** Bojāti vai samezģlojušies pieslēguma vadi palielina elektriskās strāvas trieciena risku.
- 5) **Ja jūs strādājat ar elektroinstrumentu ārā, izmantojiet tikai pagarinātājus, kas ir piemēroti arī izmantošanai ārpus telpām.** Āra lietošanai piemērota pagarinātāja lietošana samazina elektriskās strāvas trieciena risku.
- 6) **Ja elektroinstrumenta darbība mitrumā ir neizbēgama, lietojiet atlikušās strāvas ķēdes pārtraucēju.** Atlikušās strāvas ķēdes pārtraucēja lietošana samazina elektriskās strāvas trieciena risku.

Personu drošība

- 1) **Sekoļiet līdzi, skatieties, ko jūs darāt, un strādājiet saprātīgi ar elektroinstrumentu. Nelietojiet elektroinstrumentu, ja esat noguris vai narkotiku, alkohola reibumā vai medikamentu ietekmē.** Neuzmanības brīdis, lietojot elektroinstrumentu, var izraisīt nopietnas traumas.
- 2) **Valkājiet individuālos aizsardzības līdzekļus un vienmēr aizsargbrilles.** Individuālo aizsardzības līdzekļu, piemēram, putekļu maskas, neslīdošu drošības apavu, aizsargķiveres vai dzirdes aizsardzības līdzekļu nēsāšana atkarībā no elektroinstrumenta veida un pielietojuma samazina traumu risku.
- 3) **Izvairieties no netišas iedarbināšanas. Pirms pievienojat to barošanas avotam un/vai akumulatoram, paceļat vai nēsājat, pārlicinieties, vai elektroinstrumenti ir izslēgti.** Ja, nēsājot elektroinstrumentu, turat pirkstu uz slēdža vai, ja elektroinstrumenti ir pievienoti barošanas avotam, tas var izraisīt nelaimes gadījumus.
- 4) **Pirms elektroinstrumenta ieslēgšanas noņemiet visus regulēšanas instrumentus vai uzgriežņu atslēgas.** Instruments vai atslēga, kas atrodas elektroinstrumenta rotējošajā daļā, var izraisīt traumas.
- 5) **Izvairieties no neparastas stājas. Nodrošiniet drošu stāvēšanu un vienmēr saglabājiet līdzsvaru.** Tas ļauj labāk kontrolēt elektroinstrumentu neparedzētās situācijās.
- 6) **Valkājiet piemērotu apģērbu. Nevalkājiet vaļīgu apģērbu vai rotaslietas. Aizsargājiet matus un apģērbu no kustīgajām daļām.**

Vaļīgs apģērbs, rotaslietas vai gari mati var iekļerties kustīgajās daļās.

- 7) **Ja var uzstādīt putekļu nosūkšanas un savākšanas ierīces, tām jābūt pareizi pieslēgtām un lietotām.** Izmantojot putekļu nosūcēju, var samazināt putekļu radīto risku.
- 8) **Neļaujieties viltus drošības sajūtai un neignorējiet drošības noteikumus par elektroinstrumentu, pat ja pēc daudzām lietošanas reizēm jūs jau esat iepazinis elektroinstrumentu.** Neuzmanīga rīcība sekundes laikā var izraisīt nopietnas traumas.

Elektroinstrumenta lietošana un rīkošanās ar to

- 1) **Nepārslogojiet elektroinstrumentu. Lietojiet darbam paredzēto elektroinstrumentu.** Ar pareizo elektroinstrumentu jūs varat strādāt labāk un drošāk norādītajā jaudas diapazonā.
- 2) **Nelietojiet elektroinstrumentu, kura slēdzis ir bojāts.** Elektroinstrumenti, kuru vairs nevar ieslēgt vai izslēgt, ir bīstami, un tas ir jāremontē.
- 3) **Pirms veicat ierīces iestatījumus, maināt darba instrumenta daļas vai uzglabājat elektroinstrumentu, izvelciet kontaktdakšu no kontaktligzdas un/vai noņemiet noņemamo akumulatoru.** Šis piesardzības pasākums novērš elektroinstrumenta nejaušu iedarbināšanu.
- 4) **Nelietotos elektroinstrumentus glabājiet bērniem nepieejamā vietā. Neļaujiet nevienai personai lietot elektroinstrumentu, kura to nav iepazinusi vai kura nav izlasījusi instrukcijas.** Elektroinstrumenti ir bīstami, ja tos izmanto nepieredzējušas personas.

- 5) **Rūpīgi kopiet elektroinstrumentu un darba instrumentu. Pārbaudiet, vai kustīgās daļas darbojas pareizi un vai tās nav iestrēgušas, vai daļas nav salauztas vai sabojātas tā, ka tiek traucēta elektroinstrumenta darbība. Pirms elektroinstrumenta lietošanas salabojiet bojātās daļas.** Daudzus negadījumus izraisa slikti uzturēti elektroinstrumenti.
- 6) **Griezējinstrumentiem jābūt asiem un tīriem.** Rūpīgi kopiti griezējinstrumenti ar asām griešanas malām mazāk iesprūst un ir vieglāk vadāmi.
- 7) **Lietojiet elektroinstrumentu, darba instrumentu, darba instrumentus u. c. saskaņā ar instrukcijām. Ņemiet vērā darba apstākļus un veicamo darbu.** Elektroinstrumentu izmantošana citām vajadzībām, nevis tām, kurām tie ir paredzēti, var izraisīt bīstamas situācijas.
- 8) **Rokturiem un satveršanas virsmām jābūt sausām, tīrām un bez eļļas un smērvielas.** Slidenie rokturi un satveršanas virsmas neļauj droši darbināt un kontrolēt elektroinstrumentu neparedzētās situācijās.

Ar akumulatoru darbināma instrumenta lietošana un rīkošanās ar to

- 1) **Akumulatoru uzlādējiet tikai ar ražotāja ieteiktajiem lādētājiem.** Lādētājs, kas piemērots noteikta veida akumulatoram, lietojot citus akumulatorus, rada ugunsbīstamību.
- 2) **Elektroinstrumentos lietojiet tikai šim nolūkam paredzētos akumulatorus.** Citu akumulatoru lietošana var izraisīt traumas un ugunsbīstamību.
- 3) **Neizmantotos akumulatorus turiet drošā attālumā no saspraudēm, monētām, atslēgām, naglām, skrūvēm vai citiem maziem metāla priekšmetiem, kas var izraisīt kontaktu savienojumu.** Īssavienojums starp akumulatora kontaktiem var izraisīt apdegumus vai ugunsgrēku.
- 4) **Nepareizi to lietojot, no akumulatora var noplūst šķidrums. Izvairieties no saskares ar to. Nejauša kontakta gadījumā skalojiet kontakta vietu ar ūdeni. Ja šķidrums nokļūst acīs, meklējiet papildu medicīnisko palīdzību.** Akumulatora šķidruma noplūde var izraisīt ādas kairinājumu vai apdegumus.
- 5) **Nelietojiet bojātu vai pārveidotu akumulatoru.** Bojāti vai pārveidoti akumulatori var izturēties neparedzami un izraisīt ugunsgrēku, eksploziju vai traumu risku
- 6) **Nepakļaujiet akumulatoru uguns vai pārmērīgi augstas temperatūras iedarbībai.** Uguns vai temperatūra virs 130 °C var izraisīt eksploziju.
- 7) **Izpildiet visus uzlādēšanas norādījumus un nekad neuzlādējiet akumulatoru vai ar akumulatoru darbināmu instrumentu ārpus temperatūras diapazona, kas norādīts lietošanas instrukcijā.** Nepareiza uzlāde vai uzlādēšana ārpus pieļaujamās temperatūras diapazona var sabojāt akumulatoru un palielināt ugunsgrēka risku.

Serviss

- 1) **Lūdziet, lai jūsu elektroinstrumentu remontē tikai kvalificēti speciālisti un tikai ar oriģinālajām rezervēm daļām.** Tas nodrošina elektroinstrumenta drošības uzturēšanu.
- 2) **Nekad neveiciet apkopi bojātiem akumulatoriem.** Pilnīgu akumulatoru

apkopi drīkst veikt tikai ražotājs vai pilnvarots servisa centrs.

● **Urbšanas mašīnas drošības instrukcijas**

1. **Drošības instrukcijas visiem darbiem**

1) **Veicot darbus turiet elektroinstrumentu ar izolētām satveršanas virsmām, kur ievietošanas instruments vai skrūves var trāpīt paslēptos strāvas vadus.** Kontakts ar vadu zem sprieguma var arī pakļaut sprieguma iedarbībai ierīces metāla daļas un izraisīt elektriskās strāvas triecienu.

2. **Drošības instrukcijas, lietojot garus urbjus**

1) **Nekādā gadījumā nedrīkstat strādāt ar ātrumu, kas pārsniedz urbim atļauto maksimālo ātrumu.** Pie lielāka ātruma urbis var nedaudz saliekties, ja tas var brīvi griezties, nesaskaroties ar sagatavi, un radīt traumas.

2) **Vienmēr sāciet urbšanas procesu ar nelielu ātrumu un kamēr urbis ir saskarē ar sagatavi.** Pie lielāka ātruma urbis var nedaudz saliekties, ja tas var brīvi griezties, nesaskaroties ar sagatavi, un radīt traumas.

3) **Neveiciet spiedienu pārmērīgi un tikai gareniski uz urbja.** Urbji var saliekties un salūzt, lietotājs var zaudēt kontroli pār tiem un gūt miesas bojājumus.

● **Vibrāciju un trokšņu samazināšana**

Lai samazinātu vibrāciju un trokšņa ietekmi, ierobežojiet lietošanas laiku, izmantojiet zemas vibrācijas un zema trokšņa līmeņa režīmus un valkājiet individuālos aizsardzības līdzekļus.

Turpmāk minētie pasākumi palīdz samazināt ar vibrācijām un troksni saistītos riskus:

- Izmantojiet izstrādājumu tikai paredzētajam lietojumam un, kā aprakstīts instrukcijās.
- Pārlicinieties, ka izstrādājums ir nevainojami un labi uzturēts.
- Izstrādājumam lietojiet pareizos darba instrumentus un pārlicinieties, ka tie ir labā darba stāvoklī.
- Stingri turiet izstrādājumu aiz rokturiem/satveršanas virsmām.
- Veiciet izstrādājuma apkopi saskaņā ar instrukcijām un nodrošiniet pietiekamu eļļošanu (ja piemērojams).
- Plānojiet darba plūsmu tā, lai izstrādājumus ar augstu vibrācijas līmeni izmantotu ilgākā laika periodā.

● **Rīcība ārkārtas situācijās**

Izmantojiet lietošanas instrukciju, lai iepazītos ar izstrādājuma lietošanu. Iegūtajiem drošības norādījumiem un stingri ievērojiet tos. Tas palīdz izvairīties no riskiem un apdraudējumiem.

- Lietojot izstrādājumu, vienmēr ievērojiet piesardzību, lai agrīnā stadijā varētu identificēt bīstamību un attiecīgi rīkoties. Ātra iejaukšanās var novērst nopietnas traumas un mantas bojājumus.
- Ja rodas darbības traucējumi, nekavējoties izslēdziet izstrādājumu un izņemiet akumulatora bloku. Pirms atkārtotas ekspluatācijas lūdziet, lai kvalificēts speciālists to pārbauda un nepieciešamības gadījumā salabo.

● **Citi riski**

Pat ja jūs pareizi lietojat izstrādājumu, pastāv potenciāls traumu un mantas bojājumu risks. Saistībā ar izstrādājuma

uzbūvi un dizainu cita starpā var rasties turpmāk minētie apdraudējumi:

- Vibrāciju emisiju radītais veselības apdraudējums, ja izstrādājums, kuru ilgstoši lieto, netiek pareizi pārvaldīts un apkopots.
- Personu traumas un mantas bojājumi, kas radušies bojātu griezējinstrumentu vai pēkšņa slēpta priekšmeta trieciena rezultātā lietošanas laikā.
- Traumu un mantas bojājuma risks, ko rada lidojoši priekšmeti.

NORĀDE

- ▶ Izstrādājums darbības laikā rada elektromagnētisko lauku! Noteiktos apstākļos elektromagnētiskais lauks var ietekmēt aktīvos vai pasīvos medicīniskos implantus! Lai samazinātu nopietnu vai letālu traumu risku, mēs iesakām personām ar medicīniskajiem implantiem pirms izstrādājuma lietošanas konsultēties ar ārstu un medicīniskā implanta ražotāju!

● Lādētāju drošības norādījumi

- Ierīci var izmantot bērni no 8 gadu vecuma un vecāki, kā arī cilvēki ar samazinātām fiziskām, maņu vai garīgām spējām vai pieredzes un zināšanu trūkumu, ja viņi ir uzraudzīti vai viņiem ir sniegti norādījumi par drošu ierīces lietošanu un viņi saprot no tā izrietošos apdraudējumus. Bērni nedrīkst spēlēties ar ierīci.

Bērni tīrīšanu un apkopi nedrīkst veikt bez pieaugušo uzraudzības.

- Neuzlādējiet neuzlādējamās baterijas. Šī norādījuma neievērošana rada riskus.
 - Ja pieslēguma vads ir bojāts, tas jānomaina ražotājam vai tā apkalpošanas dienestam, vai līdzīgi kvalificētai personai, lai izvairītos no iespējamām apdraudējumiem.
 - Aizsargājiet elektriskās daļas no mitruma. Lai izvairītos no elektriskās strāvas trieciena, nekad neiegremdējiet tās ūdenī vai citos šķidrumos. Nekad neturiet ierīci zem tekoša ūdens. Ievērojiet tīrīšanas, apkopes un remonta instrukcijas.
 - Ierīce ir piemērota lietošanai tikai telpās.
- ⚠ **UZMANĪBU!** Šis lādētājs ir piemērots tikai šāda veida akumulatoru bloku uzlādēšanai:

PARKSIDE 20 V Akumulatoru bloks		
PAP 20 B1	2 Ah	5 elementi
PAP 20 B3	4 Ah	10 elementi

- Saderīgus rezerves akumulatorus un lādētājus klienti var pasūtīt “Lidl” interneta veikalos šādās valstīs:

Vācija (lidl.de), Francija (lidl.fr), Beļģija (lidl.be), Čehijas Republika (lidl.cz), Nīderlande (lidl.nl), Polija (lidl.pl), Slovākija (lidl.sk), Spānija (lidl.es)

Klienti no citām valstīm tos var pasūtīt vietnē www.optimex-shop.com.

● Pirms pirmās lietošanas reizes

● Papildu aprīkojums

⚠ BRĪDINĀJUMS!

- ▶ Nelietojiet piederumus, ko nav ieteicis **PARKSIDE**. Tas var izraisīt elektriskās strāvas triecienu vai ugunsgrēku.

NORĀDE

- ▶ Šajā lietošanas instrukcijā jūs atradīsiet informāciju un piezīmes par dažādiem ievietošanas instrumentiem un to lietošanas jomām. Attēlotie instrumenti nav iekļauti piegādes komplektā (skatiet “Piegādes komplekts”), bet parāda iespējamās šī izstrādājuma lietojumus.

Lai droši un atbilstoši lietotu šo izstrādājumu, būs nepieciešami tādi piederumi kā, piemēram, darba rīki un darba instrumenti:

- Piemērotus urbju uzgaļus
- Piemērotus skrūvgriežu uzgaļus

- Krustiņa skrūvgriezis
- Dzesēšanas smērvielu (griešanai paredzēta eļļa), kas piemērota metāla urbšanai
- Piemēroti individuālās aizsardzības līdzekļi

Instrumenti un darba instrumenti ir pieejami pie izplatītājiem. Iegādājoties, vienmēr ievērojiet šī izstrādājuma tehniskās prasības (skatiet “Tehniskie parametri”).

Ja jums rodas šaubas, jautājiet kvalificētam speciālistam un konsultējieties ar savu specializēto mazumtirgotāju.

Atbilstošas akumulatoru bloki un lādētāji

Akumulatoru bloks:	X 20 V Team
Lādētājs:	X 20 V Team

● Akumulatora bloka izņemšana/ievietošana

⚠ PIESARDZĪBU! Traumu risks!

- ▶ Vienmēr nobloķējiet ieslēgšanas/izslēgšanas slēdzi [7], lai novērstu nejaušu palaišanu. Pirms akumulatoru bloka [12] ievietošanas/izņemšanas, rotācijas virziena pārslēgu [6] iespiediet vidējā stāvoklī (bloķēšanas stāvoklī).

- **Akumulatoru bloka izņemšana:** Nospiediet akumulatoru bloka atbloķēšanas pogu [13]. Izņemiet akumulatoru bloku [12].
- **Akumulatoru bloka ievietošana:** Pavērsiet akumulatoru bloku [12] pret rokturi un iebīdīet to. Pārliecinieties, ka tas nofiksējas savā vietā. Akumulatoru bloku izstrādājumā var ievietot tikai vienā virzienā.

● Akumulatora bloka uzlādes stāvokļa pārbaude

- Akumulatora bloka uzlādes stāvokļa pārbaude: Nospiediet taustiņu  [10]. Iedegas uzlādes stāvokļa LED indikatori [11]:

LED [11]	Uzlādes stāvoklis
Sarkans/oranžs/zaļš	Maksimums
Sarkans/oranžs	Vidējs
Sarkans	Zems

● Akumulatora bloka uzlāde

NORĀDE

- ▶ Akumulatoru bloku [12] var uzlādēt jebkurā laikā, nesamazinot tā kalpošanas laiku.
- ▶ Uzlādes procesa pārtraukšana nesabojā akumulatora bloku [12].
- Pirms lietošanas uzlādējiet akumulatoru bloku [12], ja tam ir vidējs vai zems uzlādes līmenis.
- Uzlādes kontroles LED (zaļa [17] un sarkana [16]) sniedz informāciju par lādētāja [15] un akumulatoru bloka [12] statusu:

LED	Statuss
Iedegas sarkana LED	Notiek akumulatoru bloka lādēšana
Iedegas zaļa LED	Akumulatoru bloks ir pilnībā uzlādēts
Mirgo zaļa un sarkana LED	Bojāts akumulatoru bloks
Mirgo sarkana LED	Akumulatoru bloks pārāk auksts vai pārāk silts
Mirdz zaļa LED (akumulatoru bloks nav ievietots)	Lādētājs gatavs darbam

1. Ievietojiet akumulatoru bloku [12] lādētājā [15].

2. Pievienojiet lādētāja [15] kontaktdakšu kontaktligzdai.
3. Kad akumulatoru bloks [12] ir pilnībā uzlādēts: Izņemiet akumulatoru bloku no lādētāja [15]. Pēc tam izvelciet no kontaktligzdas lādētāja strāvas kontaktdakšu.

● Ievietošanas instrumenta ievietošana/izņemšana

⚠ BRĪDINĀJUMS!



Pirms jebkādu regulēšanas darbu veikšanas izslēdziet izstrādājumu, izņemiet akumulatoru bloku [12] un ļaujiet izstrādājumam atdzist!

⚠ PIESARDZĪBU! Traumu risks!



Ievietošanas instrumenti var būt asi un lietošanas laikā tie var sakarst. Rīkojoties ar ievietošanas instrumentiem, vienmēr valkājiet aizsargcimdus.

⚠ PIESARDZĪBU! Traumu risks!

- ▶ Kad izstrādājums darbojas, turiet rokas prom no ievietošanas instrumenta.
- ▶ Pēc izstrādājuma izslēgšanas ievietošanas instruments kādu laiku turpina kustēties. Neaiztieciest kustīgo instrumentu un nebremzējiet to.

Izstrādājums ir aprīkots ar automātisku vārpstas fiksatoru, lai atvērtu vai aizvērtu patronu [1] ar patronas gredzenu [2].

1. Patronas [1] atvēršana: Pagrieziet patronas gredzenu [2] pretēji pulksteņrādītāju kustības virzienam.
2. Ievietojiet piemērotu ievietošanas instrumentu patronā [1] tik tālu, cik nepieciešams.
3. Patronas [1] aizvēršana: Turiet ievietošanas instrumentu tā pozīcijā.

Pagrieziet patronas gredzenu **2** pulksteņrādītāju virzienā.

● Testēšanas darbība

NORĀDE

- ▶ Pirms pirmā darba un pēc katras instrumenta maiņas veiciet testa gājienu bez slodzes. Nekavējoties izslēdziet izstrādājumu, ja ievietošanas instruments ir apaļš, rodas ievērojamas vibrācijas vai ir dzirdami neparasti trokšņi.
- Pirms darbības uzsākšanas pārbaudiet, vai ievietošanas instruments ir pareizi piestiprināts, t. i., centrēts patronā **1**.
- Skrūvju uzgaļi ir marķēti ar to izmēriem un formu. Ja neesat pārliecināts, vispirms vienmēr izmēģiniet, vai uzgalis ieskrūvējamā skrūves galvā nav vaļīgs.

● Lietošana

● Pārnesuma izvēle

⚠ **UZMANĪBU! Izstrādājuma bojājumu risks!**



Nedarbiniet pārnesumu pārslēga slēdzi **4**, kamēr izstrādājums nav apstājies.

- Pārslēdziet pārnesumu, bīdot pārnesumu pārslēga slēdzi **4** uz priekšu vai atpakaļ.

1. pārnesums:	
Piemērots:	Skrūvēšanas darbi
Rotācijas ātrums:	Zems
Griezes moments:	Augsts

2. pārnesums:	
Piemērots:	Urbšanas darbi
Rotācijas ātrums:	Augsts
Griezes moments:	Zems

● Rotācijas virziena iestatīšana

⚠ **UZMANĪBU! Izstrādājuma bojājumu risks!**



Nedarbiniet rotācijas virziena pārslēgu **6**, kamēr izstrādājums nav apstājies.

- Mainiet rotācijas virzienu, nospiežot rotācijas virziena pārslēgu **6** pa labi vai pa kreisi.
- Ja rotācijas virziena pārslēgs **6** atrodas vidējā stāvoklī, ieslēgšanas/izslēgšanas slēdzis **7** tiek bloķēts.

● Griezes momenta vadība

- Griezes momentu var regulēt, pagriežot griezes momenta uznavu **3**.
- Mazas skrūves vai mīksti materiāli: Izvēlieties zemu līmeni (mazu skaitu).
- Lielas skrūves, cieti materiāli vai skrūvju atskrūvēšana: Izvēlieties augstu līmeni (lielu skaitu).
- Urbšanas darbiem: Pagrieziet griezes momenta uznavu **3** pozīcijā **▲▼**.

● Ieslēgšana un izslēgšana

NORĀDE

- ▶ Ieslēgšanas/izslēgšanas slēdzi **7** nevar noteikt.

- **Ieslēgšana:** Turiet ieslēgšanas/izslēgšanas slēdzi **7** nospiestu. Pēc vajadzības noregulējiet ātrumu (skatiet "Ātruma vadība").
- **Izslēgšana:** Atlaidiet ieslēgšanas/izslēgšanas slēdzi **7**.

● Ātruma vadība

- Ātrumu var pārbaudīt, dažādos līmeņos nospiežot ieslēgšanas/izslēgšanas slēdzi **7**:

Spiešanas spiediens	Ātrums
Neliels spiediens:	Zemāks

Spiešanas spiediens	Ātrums
Spēcīgāks spiediens:	Augstāk

● LED darba lampa

NORĀDE

- ▶ LED darba lampa [14] deg tikai aptuveni 10 sekundes pēc izstrādājuma izslēgšanas.

Šis izstrādājums ir aprīkots ar LED darba lampu [14], lai apgaismotu tiešo darba zonu un uzlabotu redzamību slikti apgaismotā vidē.

- LED darba lampa [14] iedegas automātiski, tiklīdz izstrādājums tiek ieslēgts.

● Darba instrukcijas

Griezes moments

- Mazas skrūves/uzgaļi var tikt sabojāti, ja iestatāt pārāk lielu griezes momentu vai pārāk lielu ātrumu.

Cietais skrūvju savienojums (metāls)

- Īpaši lieli griezes momenti rodas, piem., izveidojot metāla savienojumus, izmantojot uzgriežņu atslēgas ligzdu. Izvēlieties mazu ātrumu.

Mīksts skrūvju savienojums (piem., skujkoku)

- Arī šeit pieskrūvējiet ar nelielu ātrumu, lai, piem., nesabojātu koka virsmu saskarē ar skrūves galviņu. Izmantojiet padziļinājumu.

Koku, metālu un citu materiālu urbšana

- Izmantojiet lielu ātrumu ar mazu urbja diametru un mazu ātrumu ar lielu urbja diametru.
- Cietiem materiāliem izvēlieties mazu ātrumu un mīkstiem materiāliem - lielu ātrumu.

- Nodrošiniet vai nostipriniet sagatavi (ja iespējams) iespīlēšanas ierīcē.
- Ar perforatoru vai naglu atzīmējiet vietu, kur vēlaties urbt. Priekšurbšanai izvēlieties mazu ātrumu.
- Vairākas reizes izvelciet rotējošo urbi no urbuma, lai noņemtu skaidas un urbšanas putekļus.

Metāla urbšana

- Izmantojiet metāla urbju (HSS). Lai iegūtu labākos rezultātus, atdzesējiet urbi ar dzesēšanas smērvielu (griešanai paredzēta eļļa). Plastmasas urbšanai var izmantot arī metāla urbju. Vispirms urbiet ar Ø 3 mm urbi un tuvojieties vēlamajam urbuma diametram.

Urbšana kokā

- Izmantojiet koka urbi ar centrēšanas uzgali. Dziļi urbumi: Izmantojiet "urbja uzgali". Liels urbuma diametrs: Izmantojiet Forstner urbi. Nelielas skrūves mīkstā kokā var ieskrūvēt arī tieši bez iepriekšējas urbšanas.

Jostas turētājs

(C att.)

⚠ PIESARDZĪBU! Traumu risks!

- ▶ Pirms izstrādājuma iekarināšanas uz jostas: Nospiediet rotācijas virziena pārlēgu [6] vidējā stāvoklī (bloķēšana). Tas novērš izstrādājuma nejaušu ieslēgšanu.

NORĀDE

- ▶ Ar jostas turētāju [9] instrumentu iespējams piestiprināt pie jostas vai kabatas.
- ▶ Jostas turētāju [9] var uzstādīt uz jostas abām pusēm.

NORĀDE

- ▶ Jostas turētāja [9] montāžai ir nepieciešams krustiņa skrūvgriezis.

1. Ar krustiņa skrūvgriezi atskrūvējiet jostas turētāja [9] skrūvi.
2. Piestipriniet jostas turētāju [9] vienai izstrādājuma pusei.
3. Ar krustiņa skrūvgriezi pievelciet skrūvi.

● Tīrīšana un kopšana

▲ BRĪDINĀJUMS!



Pirms jebkādu pārbaudes, apkopes vai tīrīšanas darbu veikšanas izslēdziet izstrādājumu, izņemiet akumulatoru bloku [12] un ļaujiet izstrādājumam atdzist!

● Tīrīšana

NORĀDE

- ▶ Izstrādājuma tīrīšanai nelietojiet ķīmiskus, sārmainus, abrazīvus vai citus agresīvus tīrīšanas līdzekļus vai dezinfekcijas līdzekļus, jo tie var sabojāt virsmas.
- Regulāra pareiza tīrīšana palīdz nodrošināt drošu lietošanu un pagarina izstrādājuma kalpošanas laiku.
- Ventilācijas atverēm vienmēr jābūt brīvām.
- Uzmanieties, lai izstrādājumā neieklūst šķidrums.
- Vienmēr saglabājiet izstrādājumu tīru, sausu un bez eļļas vai smērvielas. Pēc katras lietošanas reizes un pirms uzglabāšanas notīriet putekļus.
- Notīriet izstrādājumu ar sausu drānu. Grūti sasniedzamām vietām izmantojiet mīkstu suku.
- Jo īpaši notīriet netīrumus un putekļus no ventilācijas atverēm ar lupatiņu un mīkstu suku.

● Apkope

- Pirms un pēc katras lietošanas reizes pārbaudiet, vai izstrādājumam un piederumiem (piemēram, ievietošanas instrumentiem) nav nodilumu un bojājumu pazīmju. Ja nepieciešams, nomainiet tos pret jauniem, kā aprakstīts lietošanas instrukcijā. Lūdzu, ņemiet vērā tehniskās prasības (skatiet "Tehniskie parametri").

● Remonts

- Šajā izstrādājumā nav detaļu, kuras lietotājs varētu labot. Lai pārbaudītu un salabotu izstrādājumu, sazinieties ar kvalificētu speciālistu.

● Glabāšana

- Nospiediet rotācijas virziena pārlēgu [6] vidējā pozīcijā, lai bloķētu ieslēgšanas/izslēgšanas slēdzi [7].
- Notīriet izstrādājumu, kā aprakstīts iepriekš.
- Uzglabājiet izstrādājumu un tā piederumus tumšā, sausā, bez sala un ļabi vēdināmā vietā.
- Vienmēr uzglabājiet izstrādājumu bērniem nepieejamā vietā. Optimālā ilgtermiņa uzglabāšanas temperatūra (ilgāk par 3 mēnešiem) ir no +20 °C līdz +26 °C.
- Ievietojiet skrūves galu uzgaļa turētājā [5].
- Uzglabājiet izstrādājumu kofeī [18].

Norādes par akumulatora bloku

- Uzglabājiet akumulatoru bloku [12] tikai daļēji uzlādētā stāvoklī. Uzlādes līmenim ilgākā uzglabāšanas periodā vajadzētu būt no 40 % līdz 60 % (deg sarkanās un oranžās uzlādes stāvokļa LED indikatori [11]).
- Ilgāka uzglabāšanas posma laikā apmēram reizi 3 mēnešos pārbaudiet akumulatoru bloka [12] uzlādes līmeni. Ja nepieciešams, atkārtoti uzlādējiet.

● Transportēšana

- Nospiediet rotācijas virzienu pārslēgu **6** vidējā pozīcijā, lai bloķētu ieslēgšanas/izslēgšanas slēdzi **7**.
- Pārvadājiet izstrādājumu koferī **18**.
- Aizsargājiet izstrādājumu no triecieniem un spēcīgām vibrācijām, kas rodas, to pārvadājot transportlīdzekļos.
- Nodrošiniet izstrādājumu pret slīdēšanu un apgāšanos.

● Utilizācija

Iepakojums ražots no videi draudzīgiem materiāliem, kurus varat utilizēt vietējās atkritumu pārstrādes iestādēs.



Šķirojot atkritumus, ievērojiet marķējumus uz iepakojuma materiāliem, kas ir apzīmēti ar saīsinājumiem (a) un numuriem (b) ar šādu nozīmi: 1–7: plastmasas/20–22: papīrs un kartons/80–98: saistvielas.

Izstrādājums



Informāciju par nolietotā izstrādājuma utilizāciju varat saņemt savā novada vai pilsētas pašvaldībā.



Kad izstrādājums ir nolietots, vides aizsardzības nolūkā neizmetiet to sadzīves atkritumos, bet gan veiciet pienācīgu utilizāciju. Informāciju par atkritumu nodošanas vietām un to darbalaikiem varat saņemt savā pašvaldībā.

Bojātas vai izlietotas baterijas/akumulatori ir atkārtoti jāpārstrādā. Nododiet baterijas/akumulatorus un/vai izstrādājumu pieejamajās nodošanas iestādēs.



Kaitējums videi nepareizas bateriju/akumulatoru utilizācijas dēļ!

Izņemiet baterijas/akumulatoru bloku no izstrādājuma pirms utilizācijas.

Baterijas/akumulatorus nedrīkst izmest sadzīves atkritumos. Tās var saturēt indīgus smagos metālus un ir jāpārstrādā kā bīstamie atkritumi. Smago metālu ķīmiskie simboli ir šādi: Cd = kadmījs, Hg = dzīvsudrabs, Pb = svins. Tādēļ nododiet izlietotas baterijas/akumulatorus pašvaldības atkritumu nodošanas vietā.

● Garantija

Izstrādājums bija izgatavots atbilstoši stingrām kvalitātes vadlīnijām un pirms piegādes rūpīgi pārbaudīts. Materiālu vai ražošanas defektu gadījumā jums attiecībā pret izstrādājuma pārdevēju ir likumīgas tiesības. Mūsu zemāk minētā garantija nekādā veidā neierobežo jūsu likumīgas tiesības.

Šim izstrādājumam tiek piešķirta 3 gadu garantija, sākot ar pirkuma izdarīšanas datumu. Garantijas termiņš sākas ar pirkuma izdarīšanas datumu. Uzglabājiet oriģinālo pirkuma čeku drošā vietā, jo tas ir nepieciešams kā pirkuma dokumentāls pierādījums.

Par visiem bojājumiem vai trūkumiem, kas jau eksistē uz pirkuma izdarīšanas brīdi, nekavējoties jāziņo pēc izstrādājuma izpakošanas.

Ja 3 gadu laikā, sākot ar pirkuma izdarīšanas datumu, izstrādājumam parādīsies kāds materiālu vai ražošanas defekts, mēs pēc savas izvēles izstrādājumu salabosim vai nomainīsim bez maksas. Garantijas laiks nepagarināsies uz notikušās garantijas prasības pamata. Tas attiecas arī uz aizvietotām un salabotām daļām.

Garantija zaudē spēku, ja izstrādājums bija bojāts vai nelietpratīgi lietots vai apkopts.

Garantija sedz materiālu un ražošanas defektus. Šī garantija neattiecas ne uz izstrādājuma daļām, kas ir pakļautas normālam nolietojumam, un līdz ar to ir uzskatāmas par nolietojuma daļām (piemēram, baterijas, šļūtenes, kārtidži), ne uz plīstošu daļu bojājumiem, piemēram, slēdzis vai stikla daļas.

● Rīcība garantijas gadījumā

Lai Jūsu prasība tiktu ātrāk apstrādāta, lūdzu, ievērojiet tālāk sniegtās norādes.

Jebkādu prasību apstrādei kā pirkuma apliecinājumu, lūdzu, uzglabājat kases čeku un izstrādājuma numuru (IAN 515722_2501).

Izstrādājuma numurs norādīts tipa plāksnītē uz izstrādājuma, gravējumā uz izstrādājuma, lietošanas instrukcijas titullapā (apakšā, kreisajā pusē) vai kā uzlīme izstrādājuma aizmugurē vai apakšā.

Ja izstrādājums darbojas kļūdaini vai tam ir citi trūkumi, lūdzu, vispirms sazinieties ar tālāk norādīto servisa daļu pa tālruni vai e-pastu.

Pēc tam izstrādājumu, kam konstatēts defekts, varat nosūtīt bez maksas uz Jums norādīto servisa adresi, pievienojot pirkuma apliecinājumu (kases čeku) un norādi par attiecīgo defektu un tā rašanās laiku.



Vietnē parkside-diy.com varat apskatīt un lejupielādēt gan šo, gan daudzas citas rokasgrāmatas. Ar šo QR kodu Jūs varat atvērt vietni parkside-diy.com. Izvēlieties valsti un meklējiet lietošanas instrukcijas, izmantojot meklēšanas rīku. Ievadot preces numuru (IAN) 515722_2501, Jūs atvērsiet attiecīgās preces lietošanas instrukciju.

● Serviss

 **Serviss Latvijā**

Tāl.: 80005811

E-pasts: owim@lidl.lv

● ES Atbilstības deklarācija

ES ATBILSTĪBAS DEKLARĀCIJA [nr. 515722_2501]

MAK: 515722_2501

Produkta identifikācijas numurs: "PARKSIDE" Z1 V Ar aku mašīnu darbināma urbja mašīna slēdģgriezis
Modeļa numurs: H6128E37

Iepriekš aprakstītais deklarācijas priekšmets atbilst attiecīgajam Savienības saskaņošanas tiesību aktam:

Direktīva 2006/42/EK

Direktīva 2014/30/EU

Direktīva 2011/65/EU ar visiem saistītajiem grozījumiem

Atsauces uz attiecīgajiem izmantojamiem saskaņotajiem standartiem vai atsauces uz citām tehniskajām specifikācijām, attiecībā uz ko tiek deklarēta atbilstība:

N° / Dalas
Direktīva 2006/42/EK
EN 62941-1:2015/A11:2022
EN 62941-2-1:2018/A12:2022
Direktīva 2014/30/EU
EN IEC 55014-1:2021
EN IEC 55014-2:2021

Augstāk aprakstītais deklarācijas priekšmets ir saskaņā ar Eiropas Parlamenta un Padomes 2011. gada 8. jūnija Direktīvu 2011/65/EU par dažubīstamu vielu izmantošanas ierobežošanu elektriskās un elektroniskās iekārtās:

N° / Dalas
EN IEC 63000:2018

Tehniskās dokumentācijas turētājs: OWIM GmbH & Co. KG

Parakstīts šādas personas vārdā:

OWIM GmbH & Co. KG, Stüfßelbergstraße 1, 74167 Neckarsulm, Germany

Šādas deklarācijas ir izdota vienīgi uz šādu ražotāju atbildību.

Droģnāšis atbilstības deklarācijas baltojums

Neckarsulm

16.04.2025

Vieta

Datums

ppa. Jens Buchheim *ppa. Dr. Thorsten Maier*
ppa. Jens Buchheim ppa. Dr. Thorsten Maier
Pārvarots parakstotājs Pārvarots parakstotājs

LV



Verwendete Warnhinweise und Symbole	Seite	90
Einleitung	Seite	90
Bestimmungsgemäße Verwendung	Seite	90
Lieferumfang	Seite	91
Teilebeschreibung	Seite	91
Technische Daten	Seite	91
Sicherheitshinweise	Seite	93
Allgemeine Sicherheitshinweise für Elektrowerkzeuge	Seite	93
Sicherheitshinweise für Bohrmaschinen	Seite	96
Vibrations- und Geräuschkinderung	Seite	97
Verhalten im Notfall	Seite	97
Restrisiken	Seite	97
Sicherheitshinweise für Ladegeräte	Seite	98
Vor dem ersten Gebrauch	Seite	99
Zubehör	Seite	99
Akku-Pack entnehmen/einsetzen	Seite	99
Akku-Pack-Ladezustand prüfen	Seite	100
Akku-Pack laden	Seite	100
Einsatzwerkzeug einsetzen/entnehmen	Seite	100
Probelauf	Seite	101
Bedienung	Seite	101
Gang wählen	Seite	101
Drehrichtung einstellen	Seite	101
Drehmomentregelung	Seite	101
Ein- und ausschalten	Seite	101
Geschwindigkeitsregelung	Seite	102
LED-Arbeitsleuchte	Seite	102
Arbeitshinweise	Seite	102
Reinigung und Pflege	Seite	103
Reinigung	Seite	103
Wartung	Seite	103
Reparatur	Seite	104
Lagerung	Seite	104
Transport	Seite	104
Entsorgung	Seite	104
Garantie	Seite	105
Abwicklung im Garantiefall	Seite	105
Service	Seite	106
EU-Konformitätserklärung	Seite	107

Verwendete Warnhinweise und Symbole

In der Bedienungsanleitung, auf der Verpackung und auf dem Typenschild werden die folgenden Warnhinweise verwendet:

	Lesen Sie die Bedienungsanleitung.		Schalten Sie das Produkt aus und entnehmen Sie den Akku-Pack vor dem Auswechseln von Zubehör, Reinigung und bei Nichtgebrauch.
	Warn- und Sicherheitshinweise beachten!		Schützen Sie den Akku-Pack vor Hitze und dauerhafter, starker Sonneneinstrahlung.
	Verwenden Sie das Produkt nur in trockenen Innenräumen.		Schützen Sie den Akku-Pack vor Feuer.
	Tragen Sie Schutzhandschuhe!		Schützen Sie den Akku-Pack vor Wasser und Feuchtigkeit.
	Schutzklasse II (Doppelisolierung)		Wechselstrom/-spannung
	Sicherheitshinweise Handlungsanweisungen		Gleichstrom/-spannung
	Das CE-Zeichen bestätigt Konformität mit den für das Produkt zutreffenden EU-Richtlinien.		Feinsicherung

20 V AKKU-BOHRSCHRAUBER

● Einleitung

Wir beglückwünschen Sie zum Kauf Ihres neuen Produkts. Sie haben sich damit für ein hochwertiges Produkt entschieden. Die Bedienungsanleitung ist Teil dieses Produkts. Sie enthält wichtige Hinweise für Sicherheit, Gebrauch und Entsorgung. Machen Sie sich vor der Benutzung des Produkts mit allen Bedien- und Sicherheitshinweisen vertraut. Benutzen Sie das Produkt nur wie beschrieben und für die angegebenen Einsatzbereiche. Händigen Sie alle Unterlagen bei Weitergabe des Produkts an Dritte mit aus.

● Bestimmungsgemäße Verwendung

- Das Produkt ist zum Eindrehen, Festziehen und Lösen von Schrauben sowie zum Bohren in Holz, Metall, Keramik und Kunststoff geeignet.
- Das Produkt ist nicht dazu bestimmt, in sehr hartes Material, wie z. B. Zement oder Beton, zu bohren.
- Verwenden Sie stets Einsatzwerkzeuge entsprechend dem bestimmungsgemäßen Gebrauch! Beachten Sie beim Kauf und Gebrauch von Einsatzwerkzeugen die technischen Anforderungen des Produkts (siehe „Technische Daten“).

- Die LED-Arbeitsleuchte **14** dieses Produkts ist dazu bestimmt, den direkten Arbeitsbereich zu beleuchten.
- Andere Verwendungen oder Veränderungen des Produkts gelten als nicht bestimmungsgemäß und können zu Risiken wie Lebensgefahr, Verletzungen und Beschädigungen führen. Für aus bestimmungswidriger Verwendung entstandene Schäden übernimmt der Hersteller keine Haftung. Das Produkt ist nicht für den gewerblichen Einsatz oder für andere Einsatzbereiche bestimmt.

● Lieferumfang

⚠️ WARNUNG!

- Das Produkt und die Verpackungsmaterialien sind kein Kinderspielzeug! Kinder dürfen nicht mit Kunststoffbeuteln, Folien und Kleinteilen spielen! Es besteht Verschluckungs- und Erstickungsgefahr!

- 1 20 V Akku-Bohrschrauber
- 1 Gürtelhalterung (vormontiert)
- 1 Tragekoffer
- 1 Bedienungsanleitung

● Teilebeschreibung

Schlagen Sie vor dem Lesen die Seiten mit den Abbildungen auf und machen Sie sich mit allen Funktionen des Produkts vertraut.

Abbildung A:

- 1** Spannfutter
- 2** Spannfutterring
- 3** Drehmomenthülse
- 4** Gangwahlschalter
- 5** Bithalter (magnetisch)
- 6** Drehrichtungsumschalter/Sperre
- 7** Ein-/Ausschalter/Drehzahlregulierung

- 8** Handgriff
- 9** Gürtelhalterung (vormontiert)
- 10** Taste  (Ladezustand)
- 11** Ladezustand-LEDs (rot/orange/grün)
- 12** Akku-Pack *
- 13** Entriegelungstaste für den Akku-Pack
- 14** LED-Arbeitsleuchte

Abbildung B:

- 15** Ladegerät *
- 16** Ladekontroll-LED – Rot
- 17** Ladekontroll-LED – Grün

Ohne Abbildung:

- 18** Tragekoffer

● Technische Daten

20 V Akku-Bohrschrauber	PABS 20-Li I9
Nennspannung:	20 V 
Spannfutter-Typ:	Schnellspannfutter
Getriebe:	2 Gänge
Leerlaufdrehzahl n_0:	
1. Gang:	0–430 min ⁻¹
2. Gang:	0–1,500 min ⁻¹
Max. Drehmoment:	45 N m
Bohrfutterspannbereich:	max. Ø 13 mm
Max. Bohrerdurchmesser:	in Stahl Ø 13 mm in Holz Ø 30 mm

Akku-Pack	PAP 20 B1 *
Modellnummer:	HG08297
Typ:	Lithium-Ionen
Nennspannung:	20 V  max.
Kapazität:	2,0 Ah
Energiewert:	40 Wh
Anzahl der Batteriezellen:	5
Temperatur:	max. +50 °C

* Akku-Pack und Ladegerät sind nicht im Lieferumfang enthalten.

Ladegerät	PLG 20 C1 *
Modellnummer:	HG08982 (VDE-Stecker) HG08982-BS (UK-Stecker)
Eingang:	
Nennspannung:	230–240 V~
Nennfrequenz:	50 Hz
Nennleistung:	65 W
Sicherung (intern):	3,15 A / 
Ausgang:	
Nennspannung:	21,5 V ---
Ladestrom:	2,4 A
Schutzklasse:	II/□

Empfohlene Umgebungstemperatur:	
Während des Ladens:	+4 °C bis +40 °C
Während des Betriebs:	+4 °C bis +40 °C
Während der Lagerung:	+20 °C bis +26 °C

Geräuschemissionswerte

Die gemessenen Werte wurden in Übereinstimmung mit EN 62841 ermittelt. Der A-bewertete Geräuschpegel des Elektrowerkzeugs beträgt typischerweise:

Schalldruckpegel L_{pA} :	74,3 dB
Unsicherheit K_{pA} :	5 dB
Schallleistungspegel L_{WA} :	82,3 dB
Unsicherheit K_{WA} :	5 dB

Schwingungsemissionswerte

Schwingungsgesamtwerte (Vektorsumme dreier Richtungen), ermittelt entsprechend EN 62841:

Bohren in Metall:	
Hand-/Armvibration $a_{h,D}$:	1,22 m/s ²
Unsicherheit K:	1,5 m/s ²

WARNUNG!



Tragen Sie Gehörschutz!

WARNUNG!

- Die Schwingungs- und Geräuschemissionen können während der tatsächlichen Benutzung des Elektrowerkzeugs von den Angabewerten abweichen, abhängig von der Art und Weise, in der das Elektrowerkzeug verwendet wird, insbesondere, welche Art von Werkstück bearbeitet wird. Versuchen Sie, die Belastung durch Vibrationen und Geräusche so gering wie möglich zu halten. Beispielhafte Maßnahmen zur Verringerung der Vibrationsbelastung sind das Tragen von Handschuhen beim Gebrauch des Werkzeugs und die Begrenzung der Arbeitszeit. Dabei sind alle Anteile des Betriebszyklus zu berücksichtigen (beispielsweise Zeiten, in denen das Elektrowerkzeug abgeschaltet ist, und solche, in denen es zwar eingeschaltet ist, aber ohne Belastung läuft).

HINWEIS

- Der angegebene Schwingungsgesamtwert und der angegebene Geräuschemissionswert sind nach einem genormten Prüfverfahren gemessen worden und können zum Vergleich eines Elektrowerkzeugs mit einem anderen verwendet werden.

* Akku-Pack und Ladegerät sind nicht im Lieferumfang enthalten.

HINWEIS

- ▶ Der angegebene Schwingungsgesamtwert und der angegebene Geräuschemissionswert können auch zu einer vorläufigen Einschätzung der Belastung verwendet werden.



Sicherheitshinweise

● Allgemeine Sicherheitshinweise für Elektrowerkzeuge

⚠ WARNUNG!

- ▶ **Lesen Sie alle Sicherheitshinweise, Anweisungen, Bilderungen und technischen Daten, mit denen dieses Elektrowerkzeug versehen ist.** Versäumnisse bei der Einhaltung der nachfolgenden Anweisungen können elektrischen Schlag, Brand und/oder schwere Verletzungen verursachen.

Bewahren Sie alle Sicherheitshinweise und Anweisungen für die Zukunft auf.

Der in den Sicherheitshinweisen verwendete Begriff „Elektrowerkzeug“ bezieht sich auf netzbetriebene Elektrowerkzeuge (mit Netzleitung) oder auf akkubetriebene Elektrowerkzeuge (ohne Netzleitung).

Arbeitsplatzsicherheit

- 1) **Halten Sie Ihren Arbeitsbereich sauber und gut beleuchtet.** Unordnung oder unbeleuchtete Arbeitsbereiche können zu Unfällen führen.
- 2) **Arbeiten Sie mit dem Elektrowerkzeug nicht in explosionsgefährdeter Umgebung,**

in der sich brennbare Flüssigkeiten, Gase oder Stäube befinden.

Elektrowerkzeuge erzeugen Funken, die den Staub oder die Dämpfe entzünden können.

- 3) **Halten Sie Kinder und andere Personen während der Benutzung des Elektrowerkzeugs fern.** Bei Ablenkung können Sie die Kontrolle über das Elektrowerkzeug verlieren.

Elektrische Sicherheit

- 1) **Der Anschlussstecker des Elektrowerkzeugs muss in die Steckdose passen. Der Stecker darf in keiner Weise verändert werden. Verwenden Sie keine Adapterstecker gemeinsam mit schutzgeerdeten Elektrowerkzeugen.** Unveränderte Stecker und passende Steckdosen verringern das Risiko eines elektrischen Schlages.
- 2) **Vermeiden Sie Körperkontakt mit geerdeten Oberflächen wie von Rohren, Heizungen, Herden und Kühlschränken.** Es besteht ein erhöhtes Risiko durch elektrischen Schlag, wenn Ihr Körper geerdet ist.
- 3) **Halten Sie Elektrowerkzeuge von Regen oder Nässe fern.** Das Eindringen von Wasser in ein Elektrowerkzeug erhöht das Risiko eines elektrischen Schlages.
- 4) **Zweckentfremden Sie die Anschlussleitung nicht, um das Elektrowerkzeug zu tragen, aufzuhängen oder um den Stecker aus der Steckdose zu ziehen. Halten Sie die Anschlussleitung fern von Hitze, Öl, scharfen Kanten oder sich bewegenden Teilen.** Beschädigte oder verwickelte Anschlussleitungen erhöhen das Risiko eines elektrischen Schlages.

5) **Wenn Sie mit einem Elektrowerkzeug im Freien arbeiten, verwenden Sie nur Verlängerungsleitungen, die auch für den Außenbereich geeignet sind.** Die Anwendung einer für den Außenbereich geeigneten Verlängerungsleitung verringert das Risiko eines elektrischen Schlages.

6) **Wenn der Betrieb des Elektrowerkzeugs in feuchter Umgebung nicht vermeidbar ist, verwenden Sie einen Fehlerstromschutzschalter.** Der Einsatz eines Fehlerstromschutzschalters vermindert das Risiko eines elektrischen Schlages.

Sicherheit von Personen

1) **Seien Sie aufmerksam, achten Sie darauf, was Sie tun, und gehen Sie mit Vernunft an die Arbeit mit einem Elektrowerkzeug. Benutzen Sie kein Elektrowerkzeug, wenn Sie müde sind oder unter dem Einfluss von Drogen, Alkohol oder Medikamenten stehen.** Ein Moment der Unachtsamkeit beim Gebrauch des Elektrowerkzeugs kann zu ernsthaften Verletzungen führen.

2) **Tragen Sie persönliche Schutzausrüstung und immer eine Schutzbrille.** Das Tragen persönlicher Schutzausrüstung, wie Staubmaske, rutschfeste Sicherheitsschuhe, Schutzhelm oder Gehörschutz, je nach Art und Einsatz des Elektrowerkzeugs, verringert das Risiko von Verletzungen.

3) **Vermeiden Sie eine unbeabsichtigte Inbetriebnahme. Vergewissern Sie sich, dass das Elektrowerkzeug ausgeschaltet ist, bevor Sie es an die Stromversorgung und/oder den Akku anschließen, es aufnehmen**

oder tragen. Wenn Sie beim Tragen des Elektrowerkzeugs den Finger am Schalter haben oder das Elektrowerkzeug eingeschaltet an die Stromversorgung anschließen, kann dies zu Unfällen führen.

4) **Entfernen Sie Einstellwerkzeuge oder Schraubenschlüssel, bevor Sie das Elektrowerkzeug einschalten.** Ein Werkzeug oder Schlüssel, der sich in einem drehenden Teil des Elektrowerkzeugs befindet, kann zu Verletzungen führen.

5) **Vermeiden Sie eine abnormale Körperhaltung. Sorgen Sie für einen sicheren Stand und halten Sie jederzeit das Gleichgewicht.** Dadurch können Sie das Elektrowerkzeug in unerwarteten Situationen besser kontrollieren.

6) **Tragen Sie geeignete Kleidung. Tragen Sie keine weite Kleidung oder Schmuck. Halten Sie Haare und Kleidung fern von sich bewegenden Teilen.** Lockere Kleidung, Schmuck oder lange Haare können von sich bewegenden Teilen erfasst werden.

7) **Wenn Staubabsaug- und -auffangeinrichtungen montiert werden können, sind diese anzuschließen und richtig zu verwenden.** Verwendung einer Staubabsaugung kann Gefährdungen durch Staub verringern.

8) **Wiegen Sie sich nicht in falscher Sicherheit und setzen Sie sich nicht über die Sicherheitsregeln für Elektrowerkzeuge hinweg, auch wenn Sie nach vielfachem Gebrauch mit dem Elektrowerkzeug vertraut sind.** Achtloses Handeln kann binnen Sekundenbruchteilen zu schweren Verletzungen führen.

Verwendung und Behandlung des Elektrowerkzeugs

- 1) **Überlasten Sie das Elektrowerkzeug nicht. Verwenden Sie für Ihre Arbeit das dafür bestimmte Elektrowerkzeug.** Mit dem passenden Elektrowerkzeug arbeiten Sie besser und sicherer im angegebenen Leistungsbereich.
- 2) **Benutzen Sie kein Elektrowerkzeug, dessen Schalter defekt ist.** Ein Elektrowerkzeug, das sich nicht mehr ein- oder ausschalten lässt, ist gefährlich und muss repariert werden.
- 3) **Ziehen Sie den Stecker aus der Steckdose und/oder entfernen Sie einen abnehmbaren Akku, bevor Sie Geräteeinstellungen vornehmen, Einsatzwerkzeugteile wechseln oder das Elektrowerkzeug weglegen.** Diese Vorsichtsmaßnahme verhindert den unbeabsichtigten Start des Elektrowerkzeugs.
- 4) **Bewahren Sie unbenutzte Elektrowerkzeuge außerhalb der Reichweite von Kindern auf. Lassen Sie keine Personen das Elektrowerkzeug benutzen, die mit diesem nicht vertraut sind oder diese Anweisungen nicht gelesen haben.** Elektrowerkzeuge sind gefährlich, wenn Sie von unerfahrenen Personen benutzt werden.
- 5) **Pflegen Sie Elektrowerkzeuge und Einsatzwerkzeug mit Sorgfalt. Kontrollieren Sie, ob bewegliche Teile einwandfrei funktionieren und nicht klemmen, ob Teile gebrochen oder so beschädigt sind, dass die Funktion des Elektrowerkzeugs beeinträchtigt ist. Lassen Sie beschädigte Teile vor dem Einsatz des Elektrowerkzeuges reparieren.** Viele Unfälle haben ihre Ursache in schlecht gewarteten Elektrowerkzeugen.

- 6) **Halten Sie Schneidwerkzeuge scharf und sauber.** Sorgfältig gepflegte Schneidwerkzeuge mit scharfen Schneidkanten verklemmen sich weniger und sind leichter zu führen.
- 7) **Verwenden Sie Elektrowerkzeug, Einsatzwerkzeug, Einsatzwerkzeuge usw. entsprechend diesen Anweisungen. Berücksichtigen Sie dabei die Arbeitsbedingungen und die auszuführende Tätigkeit.** Der Gebrauch von Elektrowerkzeugen für andere als die vorgesehenen Anwendungen kann zu gefährlichen Situationen führen.
- 8) **Halten Sie Griffe und Griffflächen trocken, sauber und frei von Öl und Fett.** Rutschige Griffe und Griffflächen erlauben keine sichere Bedienung und Kontrolle des Elektrowerkzeugs in unvorhergesehenen Situationen.

Verwendung und Behandlung des Akkuwerkzeugs

- 1) **Laden Sie die Akkus nur mit Ladegeräten auf, die vom Hersteller empfohlen werden.** Durch ein Ladegerät, das für eine bestimmte Art von Akkus geeignet ist, besteht Brandgefahr, wenn es mit anderen Akkus verwendet wird.
- 2) **Verwenden Sie nur die dafür vorgesehenen Akkus in den Elektrowerkzeugen.** Der Gebrauch von anderen Akkus kann zu Verletzungen und Brandgefahr führen.
- 3) **Halten Sie den nicht benutzten Akku fern von Büroklammern, Münzen, Schlüsseln, Nägeln, Schrauben oder anderen kleinen Metallgegenständen, die eine Überbrückung der Kontakte verursachen könnten.** Ein Kurzschluss zwischen den

Akkukontakten kann Verbrennungen oder Feuer zur Folge haben.

- 4) **Bei falscher Anwendung kann Flüssigkeit aus dem Akku austreten. Vermeiden Sie den Kontakt damit. Bei zufälligem Kontakt mit Wasser abspülen. Wenn die Flüssigkeit in die Augen kommt, nehmen Sie zusätzlich ärztliche Hilfe in Anspruch.**
Austretende Akkufflüssigkeit kann zu Hautreizungen oder Verbrennungen führen.
- 5) **Benutzen Sie keinen beschädigten oder veränderten Akku.** Beschädigte oder veränderte Akkus können sich unvorhersehbar verhalten und zu Feuer, Explosion oder Verletzungsgefahr führen
- 6) **Setzen Sie einen Akku keinem Feuer oder zu hohen Temperaturen aus.** Feuer oder Temperaturen über 130 °C können eine Explosion hervorrufen.
- 7) **Befolgen Sie alle Anweisungen zum Laden und laden Sie den Akku oder das Akkuwerkzeug niemals außerhalb des in der Betriebsanleitung angegebenen Temperaturbereichs.** Falsches Laden oder Laden außerhalb des zugelassenen Temperaturbereichs kann den Akku zerstören und die Brandgefahr erhöhen.

Service

- 1) **Lassen Sie Ihr Elektrowerkzeug nur von qualifiziertem Fachpersonal und nur mit Original-Ersatzteilen reparieren.** Damit wird sichergestellt, dass die Sicherheit des Elektrowerkzeugs erhalten bleibt.
- 2) **Warten Sie niemals beschädigte Akkus.** Sämtliche Wartung von Akkus sollte nur durch den Hersteller oder

bevollmächtigte Kundendienststellen erfolgen.

● Sicherheitshinweise für Bohrmaschinen

1. **Sicherheitshinweise für alle Arbeiten**
 - 1) **Halten Sie das Elektrowerkzeug an den isolierten Griffflächen, wenn Sie Arbeiten ausführen, bei denen das Einsatzwerkzeug oder die Schrauben verborgene Stromleitungen treffen kann.** Der Kontakt mit einer spannungsführenden Leitung kann auch metallene Geräteteile unter Spannung setzen und zu einem elektrischen Schlag führen.
2. **Sicherheitshinweise bei Verwendung langer Bohrer**
 - 1) **Arbeiten Sie auf keinen Fall mit einer höheren Drehzahl als der für den Bohrer maximal zulässigen Drehzahl.** Bei höheren Drehzahlen kann sich der Bohrer leicht verbiegen, wenn er sich ohne Kontakt mit dem Werkstück frei drehen kann, und zu Verletzungen führen.
 - 2) **Beginnen Sie den Bohrvorgang immer mit niedriger Drehzahl und während der Bohrer Kontakt mit dem Werkstück hat.** Bei höheren Drehzahlen kann sich der Bohrer leicht verbiegen, wenn er sich ohne Kontakt mit dem Werkstück frei drehen kann, und zu Verletzungen führen.
 - 3) **Üben Sie keinen übermäßigen Druck und nur in Längsrichtung zum Bohrer aus.** Bohrer können sich verbiegen und dadurch brechen oder zu einem Verlust der Kontrolle und zu Verletzungen führen.

● Vibrations- und Geräuschkinderung

Begrenzen Sie die Benutzungszeit, verwenden Sie vibrations- und geräuscharme Betriebsarten und tragen Sie persönliche Schutzausrüstung, um Vibrations- und Geräuschauswirkungen zu reduzieren.

Die folgenden Maßnahmen helfen, vibrations- und geräuschbedingte Risiken zu mindern:

- Verwenden Sie das Produkt nur gemäß seinem bestimmungsgemäßen Gebrauch und wie in diesen Anweisungen beschrieben.
- Stellen Sie sicher, dass das Produkt einwandfrei und gut gewartet ist.
- Verwenden Sie die richtigen Einsatzwerkzeuge für dieses Produkt und stellen Sie sicher, dass diese einwandfrei sind.
- Halten Sie das Produkt sicher an den Handgriffen/Griffflächen fest.
- Warten Sie das Produkt entsprechend den Anweisungen und sorgen Sie für ausreichende Schmierung (wenn anwendbar).
- Planen Sie Ihren Arbeitsablauf so, dass die Verwendung von Produkten mit hohem Vibrationswert auf einen längeren Zeitraum verteilt ist.

● Verhalten im Notfall

Machen Sie sich anhand dieser Bedienungsanleitung mit der Benutzung dieses Produkts vertraut. Prägen Sie sich die Sicherheitshinweise ein und halten Sie sich unbedingt daran. Dies hilft, Risiken und Gefahren zu vermeiden.

- Seien Sie bei der Nutzung dieses Produkts immer aufmerksam, damit Sie Gefahren frühzeitig erkennen und handeln können. Rasches Einschreiten kann schwere Verletzungen und Sachschäden vermeiden.

- Schalten Sie das Produkt bei Fehlfunktionen umgehend aus und entnehmen Sie den Akku-Pack. Lassen Sie dieses von einer qualifizierten Fachkraft überprüfen und gegebenenfalls instand setzen, bevor Sie es wieder in Betrieb nehmen.

● Restrisiken

Auch wenn Sie dieses Produkt vorschriftsmäßig bedienen, bleibt ein potenzielles Risiko für Personen- und Sachschäden bestehen. Folgende Gefahren können im Zusammenhang mit der Bauweise und Ausführung dieses Produkts unter anderem auftreten:

- Gesundheitsschäden, die aus Vibrationsemissionen resultieren, falls das Produkt über einen längeren Zeitraum benutzt, nicht ordnungsgemäß geführt und gewartet wird.
- Personen- und Sachschäden hervorgerufen durch defekte Schneidwerkzeuge oder plötzlichen Einschlag eines verdeckten Objekts während des Gebrauchs.
- Verletzungsgefahr und Sachschäden verursacht durch fliegende Objekte.

HINWEIS

- ▶ Dieses Produkt erzeugt während des Betriebs ein elektromagnetisches Feld! Dieses Feld kann unter bestimmten Umständen aktive oder passive medizinische Implantate beeinträchtigen! Um die Gefahr von ernsthaften oder tödlichen Verletzungen zu verringern, empfehlen wir Personen mit medizinischen Implantaten ihren Arzt und den Hersteller vom medizinischen Implantat zu konsultieren, bevor das Produkt bedient wird!

● **Sicherheitshinweise für Ladegeräte**

- Dieses Gerät kann von Kindern ab 8 Jahren und darüber sowie von Personen mit verringerten physischen, sensorischen oder mentalen Fähigkeiten oder Mangel an Erfahrung und Wissen benutzt werden, wenn sie beaufsichtigt oder bezüglich des sicheren Gebrauchs des Geräts unterwiesen wurden und die daraus resultierenden Gefahren verstehen. Kinder dürfen nicht mit dem Gerät spielen. Reinigung und Benutzer-Wartung dürfen nicht von Kindern ohne Beaufsichtigung durchgeführt werden.
- Laden Sie keine nicht wieder aufladbaren Batterien auf. Verstoß gegen diesen Hinweis führt zu Gefährdungen.
- Wenn die Anschlussleitung beschädigt wird, muss sie durch den Hersteller oder seinen Kundendienst oder eine ähnlich qualifizierte Person ersetzt werden,

um Gefährdungen zu vermeiden.

- Schützen Sie elektrische Teile gegen Feuchtigkeit. Tauchen Sie diese nie in Wasser oder andere Flüssigkeiten, um einen elektrischen Schlag zu vermeiden. Halten Sie das Gerät nie unter fließendes Wasser. Beachten Sie die Anweisungen für Reinigung, Wartung und Reparatur.
- Das Gerät ist nur den Gebrauch in Innenräumen geeignet.

⚠ ACHTUNG! Dieses Ladegerät ist ausschließlich zum Aufladen von Akku-Packs der folgenden Typen geeignet:

PARKSIDE 20 V Akku-Pack		
PAP 20 B1	2 Ah	5 Zellen
PAP 20 B3	4 Ah	10 Zellen

- Kunden aus den folgenden Ländern können in den Lidl-Onlineshops kompatible Ersatzbatterien und Ladegeräte bestellen: Deutschland (lidl.de), Frankreich (lidl.fr), Belgien (lidl.be), Tschechische

Republik (lidl.cz),
 Niederlande (lidl.nl), Polen
 (lidl.pl), Slowakei (lidl.sk),
 Spanien (lidl.es)
 Kunden aus allen
 anderen Ländern
 können diese unter
 www.optimex-shop.com
 bestellen.

● **Vor dem ersten Gebrauch**

● **Zubehör**

⚠️ WARNUNG!

- ▶ Verwenden Sie kein Zubehör, welches nicht von **PARKSIDE** empfohlen wurde. Dies kann zu elektrischem Schlag oder Feuer führen.

HINWEIS

- ▶ In dieser Bedienungsanleitung finden Sie Informationen und Hinweise zu verschiedenen Einsatzwerkzeugen und deren Einsatzbereichen. Die dargestellten Einsatzwerkzeuge sind nicht im Lieferumfang enthalten (siehe „Lieferumfang“), sondern zeigen die Einsatzmöglichkeiten dieses Produkts auf.

Für den sicheren und ordnungsgemäßen Gebrauch dieses Produkts werden unter anderem die folgenden Zubehörteile, wie z. B. Werkzeuge und Einsatzwerkzeuge, benötigt:

- Geeignete Bohrer-Bits
- Geeignete Schrauber-Bits
- Kreuzschlitz-Schraubendreher
- Kühlschmiermittel (Schneidöl) geeignet für Bohren in Metall
- Geeignete persönliche Schutzausrüstung

Werkzeuge und Einsatzwerkzeuge erhalten Sie im Fachhandel. Beachten Sie beim Erwerb immer die technischen Anforderungen dieses Produkts (siehe „Technische Daten“).

Fragen Sie bei Unsicherheit eine qualifizierte Fachkraft und lassen Sie sich von Ihrem Fachhändler beraten.

Passende Akku-Packs und Ladegeräte	
Akku-Pack:	X 20 V Team
Ladegerät:	X 20 V Team

● **Akku-Pack entnehmen/ einsetzen**

⚠️ VORSICHT! Verletzungsrisiko!

- ▶ Blockieren Sie stets den Ein-/ Ausschalter [7], um versehentliches Anlaufen zu verhindern. Drücken Sie den Drehrichtungsumschalter [6] in die mittlere Position (Sperr), bevor Sie den Akku-Pack [12] einsetzen/ entnehmen.

- **Akku-Pack entnehmen:** Drücken Sie die Entriegelungstaste für den Akku-Pack [13]. Entnehmen Sie den Akku-Pack [12].
- **Akku-Pack einsetzen:** Richten Sie den Akku-Pack [12] zum Griff aus und schieben Sie diesen ein. Stellen Sie sicher, dass dieser spürbar einrastet. Der Akku-Pack kann nur in einer Richtung in das Produkt eingesetzt werden.

● Akku-Pack-Ladezustand prüfen

- Akku-Pack-Ladezustand prüfen: Drücken Sie die Taste  **10**. Die Ladezustand-LEDs **11** leuchten auf:

LED 11	Ladezustand
Rot/orange/grün	Maximal
Rot/orange	Mittel
Rot	Niedrig

● Akku-Pack laden

HINWEIS

- ▶ Sie können den Akku-Pack **12** jederzeit aufladen, ohne seine Lebensdauer zu verkürzen.
 - ▶ Eine Unterbrechung des Ladevorgangs schädigt den Akku-Pack **12** nicht.
- Laden Sie den Akku-Pack **12** vor dem Gebrauch, falls dieser auf mittlerem oder niedrigem Ladezustand sein sollte.
 - Die Ladekontroll-LEDs (grün **17** und rot **16**) informieren über den Status des Ladegeräts **15** und des Akku-Packs **12**:

LED	Status
Rote LED leuchtet	Akku-Pack lädt
Grüne LED leuchtet	Akku-Pack voll geladen
Grüne und rote LED blinken	Akku-Pack defekt
Rote LED blinkt	Akku-Pack zu kalt oder zu warm
Grüne LED leuchtet (ohne Akku-Pack)	Ladegerät bereit

1. Setzen Sie den Akku-Pack **12** in das Ladegerät **15** ein.
2. Verbinden Sie den Netzstecker des Ladegeräts **15** mit der Steckdose.

3. Wenn der Akku-Pack **12** voll geladen ist: Entnehmen Sie den Akku-Pack aus dem Ladegerät **15**. Ziehen Sie danach den Netzstecker des Ladegeräts aus der Steckdose.

● Einsatzwerkzeug einsetzen/entnehmen

⚠ WARNUNG!



Schalten Sie das Produkt aus, entnehmen Sie den Akku-Pack **12** und lassen Sie das Produkt abkühlen, bevor Sie Anpassungen durchführen!

⚠ VORSICHT! Verletzungsrisiko!



Einsatzwerkzeuge können scharf sein und während des Gebrauchs heiß werden. Tragen Sie stets Schutzhandschuhe, wenn Sie mit Einsatzwerkzeugen hantieren.

⚠ VORSICHT! Verletzungsrisiko!

- ▶ Halten Sie Ihre Hände vom Einsatzwerkzeug fern, wenn das Produkt in Betrieb ist.
- ▶ Nach dem Ausschalten des Produkts bewegt sich das Einsatzwerkzeug noch einige Zeit weiter. Berühren Sie das sich bewegende Einsatzwerkzeug nicht und bremsen Sie es nicht ab.

Das Produkt ist mit einer automatischen Spindelarretierung ausgestattet, um das Spannfutter **1** mit dem Spannfutterring **2** zu öffnen oder zu schließen.

1. Spannfutter **1** öffnen: Drehen Sie den Spannfutterring **2** entgegen dem Uhrzeigersinn.
2. Führen Sie ein geeignetes Einsatzwerkzeug so weit wie benötigt in das Spannfutter **1**.

3. Spannfutter **1** schließen: Halten Sie das Einsatzwerkzeug in Position. Drehen Sie den Spannfutterring **2** im Uhrzeigersinn.

● Probelauf

HINWEIS

- ▶ Führen Sie vor dem ersten Arbeiten und nach jedem Einsatzwerkzeugwechsel einen Probelauf ohne Belastung durch. Schalten Sie das Produkt sofort aus, wenn das Einsatzwerkzeug unruhig läuft, beträchtliche Schwingungen auftreten oder abnorme Geräusche zu hören sind.

- Überprüfen Sie vor dem Betrieb, ob das Einsatzwerkzeug korrekt angebracht ist, das heißt zentriert im Spannfutter **1** sitzt.
- Schraub-Bits sind mit ihren Maßen und der Form gekennzeichnet. Falls Sie sich unsicher sind, probieren Sie immer zuerst aus, ob das Bit ohne Spiel im Schraubenkopf sitzt.

● Bedienung

● Gang wählen

⚠ ACHTUNG! Risiko eines Produktschadens!



Betätigen Sie den Gangwahlschalter **4** erst, wenn das Produkt stillsteht.

- Wechseln Sie den Gang, indem Sie den Gangwahlschalter **4** nach vorne oder nach hinten schieben.

Gang 1:

Geeignet für:	Schraubarbeiten
Drehgeschwindigkeit:	Niedrig
Drehmoment:	Hoch

Gang 2:

Geeignet für:	Bohrarbeiten
Drehgeschwindigkeit:	Hoch
Drehmoment:	Niedrig

● Drehrichtung einstellen

⚠ ACHTUNG! Risiko eines Produktschadens!



Betätigen Sie den Drehrichtungsumschalter **6** erst, wenn das Produkt stillsteht.

- Wechseln Sie die Drehrichtung, indem Sie den Drehrichtungsumschalter **6** nach rechts oder nach links durchdrücken.
- Befindet sich der Drehrichtungsumschalter **6** in der Mittelstellung, ist der Ein-/Ausschalter **7** blockiert.

● Drehmomentregelung

- Das Drehmoment kann durch Drehen der Drehmomenthülse **3** eingestellt werden.
- Kleine Schrauben bzw. weiche Werkstoffe: Wählen Sie eine niedrige Stufe (kleine Zahl).
- Große Schrauben, harte Werkstoffe, bzw. beim Herausdrehen von Schrauben: Wählen Sie eine hohe Stufe (hohe Zahl).
- Für Bohrarbeiten: Drehen Sie die Drehmomenthülse **3** auf die Position **▲▲▲**.

● Ein- und ausschalten

HINWEIS

- ▶ Der Ein-/Ausschalter **7** kann nicht festgestellt werden.

- **Einschalten:** Halten Sie den Ein-/Ausschalter **7** gedrückt. Regulieren Sie die Geschwindigkeit nach Bedarf (siehe „Geschwindigkeitsregelung“).

- **Ausschalten:** Lassen Sie den Ein-/Ausschalter  los.

● Geschwindigkeitsregelung

- Durch unterschiedlich starken Druck auf den Ein-/Ausschalter  können Sie die Geschwindigkeit kontrollieren:

Anpressdruck	Geschwindigkeit
Leichter Druck:	Niedriger
Stärkerer Druck:	Höher

● LED-Arbeitsleuchte

HINWEIS

- ▶ Die LED-Arbeitsleuchte  leuchtet noch ca. 10 Sekunden nach dem Ausschalten des Produkts weiter.

Dieses Produkt ist mit einer LED-Arbeitsleuchte  ausgestattet, um den direkten Arbeitsbereich auszuleuchten und die Sichtbarkeit in schlecht beleuchteten Umgebungen zu verbessern.

- Die LED-Arbeitsleuchte  leuchtet automatisch, sobald das Produkt eingeschaltet wird.

● Arbeitshinweise

Drehmoment

- Kleinere Schrauben/Bits können beschädigt werden, wenn Sie ein zu hohes Drehmoment bzw. eine zu hohe Drehzahl einstellen.

Harter Schraubfall (in Metall)

- Besonders hohe Drehmomente entstehen z. B. bei Metallverschraubungen unter Verwendung von Steckschlüsseleinsätzen. Wählen Sie eine niedrige Drehzahl.

Weicher Schraubfall (z. B. in Weichholz)

- Schrauben Sie auch hier mit geringer Drehzahl, um z. B. die Holzoberfläche beim Kontakt mit dem Schraubenkopf

nicht zu beschädigen. Verwenden Sie einen Senker.

Beim Bohren in Holz, Metall und anderen Materialien

- Benutzen Sie bei kleinem Bohrer-Durchmesser eine hohe Drehzahl und bei großem Bohrer-Durchmesser eine niedrige Drehzahl.
- Wählen Sie bei harten Materialien eine niedrige Drehzahl, bei weichem Material eine hohe Drehzahl.
- Sichern oder befestigen Sie (wenn möglich) das Werkstück in einer Spannvorrichtung.
- Markieren Sie die Stelle, an der gebohrt werden soll, mit einem Körner oder einem Nagel. Wählen Sie zum Anbohren eine niedrige Drehzahl.
- Ziehen Sie den drehenden Bohrer mehrmals aus dem Bohrloch, um Späne und Bohrmehl zu entfernen.

Bohren in Metall

- Verwenden Sie Metallbohrer (HSS). Für beste Ergebnisse kühlen Sie den Bohrer mit Kühlschmiermittel (Schneidöl). Metallbohrer können auch zum Bohren in Kunststoff verwendet werden. Bohren Sie zunächst mit einem Ø 3 mm Bohrer vor und nähern Sie sich dem gewünschten Bohrdurchmesser.

Bohren in Holz

- Verwenden Sie einen Holzbohrer mit Zentrierspitze.
Tiefe Bohrungen: Verwenden Sie einen „Schlangenbohrer“.
Große Bohr-Durchmesser: Verwenden Sie einen Forstner-Bohrer.
Kleine Schrauben in weichem Holz können auch ohne Vorbohren direkt eingedreht werden.





Gürtelhalterung

(Abb. C)

VORSICHT! Verletzungsrisiko!

- ▶ Bevor Sie das Produkt in den Gürtel einhängen: Drücken Sie den Drehrichtungsumschalter  in die Mittelstellung (Verriegelung). So verhindern Sie ein versehentliches Einschalten des Produkts.

HINWEIS

- ▶ Mit der Gürtelhalterung  kann das Werkzeug an einem Gürtel oder einer Tasche befestigt werden.
 - ▶ Die Gürtelhalterung  kann auf beiden Seiten eines Gürtels angebracht werden.
 - ▶ Für die Montage der Gürtelhalterung  wird ein Kreuzschlitz-Schraubendreher benötigt.
1. Lösen Sie mit einem Kreuzschlitz-Schraubendreher die Schraube der Gürtelhalterung .
 2. Setzen Sie die Gürtelhalterung  auf einer Seite des Produkts ein.
 3. Ziehen Sie die Schraube mit einem Kreuzschlitz-Schraubendreher fest.

● **Reinigung und Pflege**

WARNUNG!



Schalten Sie das Produkt aus, entnehmen Sie den Akku-Pack  und lassen Sie das Produkt abkühlen, bevor Sie Inspektions-, Wartungs- oder Reinigungsarbeiten durchführen!

● **Reinigung**

HINWEIS

- ▶ Verwenden Sie keine chemischen, alkalischen, schmirgelnde oder andere aggressive Reinigungs- oder Desinfektionsmittel, um das Produkt zu reinigen, da diese die Oberflächen beschädigen können.

- Regelmäßige ordentliche Reinigung hilft einen sicheren Gebrauch sicherzustellen und verlängert die Lebensdauer des Produkts.
- Lüftungsöffnungen müssen immer frei sein.
- Achten Sie darauf, dass keine Flüssigkeiten in das Innere des Produkts gelangen.
- Halten Sie das Produkt stets sauber, trocken und frei von Öl oder Schmierfetten. Entfernen Sie Staub nach jedem Gebrauch und vor der Lagerung.
- Reinigen Sie das Produkt mit einem trockenen Tuch. Verwenden Sie für schwer zugängliche Stellen eine weiche Bürste.
- Entfernen Sie insbesondere Schmutz und Staub von den Lüftungsöffnungen mit einem Tuch und einer weichen Bürste.

● **Wartung**

- Überprüfen Sie das Produkt und Zubehörteile (z. B. Einsatzwerkzeuge) vor und nach jeder Benutzung auf Verschleiß und Beschädigungen. Tauschen Sie diese gegebenenfalls wie in dieser Bedienungsanleitung beschrieben gegen neue aus. Beachten Sie dabei die technischen Anforderungen (siehe „Technische Daten“).

● Reparatur

- Im Inneren dieses Produkts befinden sich keine Teile, die vom Benutzer repariert werden können. Wenden Sie sich an eine qualifizierte Fachkraft, um das Produkt überprüfen und instand setzen zu lassen.

● Lagerung

- Drücken Sie den Drehrichtungsumschalter **6** in die mittlere Position, um den Ein-/Ausschalter **7** zu blockieren.
- Reinigen Sie das Produkt wie oben beschrieben.
- Lagern Sie das Produkt und dessen Zubehör an einem dunklen, trockenen, frostfreien und gut belüfteten Ort.
- Lagern Sie das Produkt stets an einem für Kinder unzugänglichen Ort. Die optimale Langzeit-Lagertemperatur (länger als 3 Monate) liegt zwischen +20 °C bis +26 °C.
- Stecken Sie den Schraub-Bit in den Bithalter **5**.
- Lagern Sie das Produkt im Tragekoffer **18**.

Hinweise zum Akku-Pack

- Lagern Sie den Akku-Pack **12** nur im teilgeladenen Zustand. Der Ladezustand sollte während einer längeren Lagerzeit 40 % bis 60 % betragen (rote und orange Ladezustand-LEDs **11** leuchten).
- Prüfen Sie während einer längeren Lagerungsphase etwa alle 3 Monate den Ladezustand des Akku-Packs **12**. Laden Sie bei Bedarf nach.

● Transport

- Drücken Sie den Drehrichtungsumschalter **6** in die mittlere Position, um den Ein-/Ausschalter **7** zu blockieren.
- Transportieren Sie das Produkt im Tragekoffer **18**.

- Schützen Sie das Produkt gegen Schläge und starke Vibrationen, die insbesondere beim Transport in Fahrzeugen auftreten.
- Sichern Sie das Produkt gegen Verrutschen und Kippen.

● Entsorgung

Die Verpackung besteht aus umweltfreundlichen Materialien, die Sie über die örtlichen Recyclingstellen entsorgen können.



Beachten Sie die Kennzeichnung der Verpackungsmaterialien bei der Abfalltrennung, diese sind gekennzeichnet mit Abkürzungen (a) und Nummern (b) mit folgender Bedeutung: 1–7: Kunststoffe/ 20–22: Papier und Pappe/80–98: Verbundstoffe.

Produkt:



Möglichkeiten zur Entsorgung des ausgedienten Produkts erfahren Sie bei Ihrer Gemeinde- oder Stadtverwaltung.



Werfen Sie Ihr Produkt, wenn es ausgedient hat, im Interesse des Umweltschutzes nicht in den Hausmüll, sondern führen Sie es einer fachgerechten Entsorgung zu. Über Sammelstellen und deren Öffnungszeiten können Sie sich bei Ihrer zuständigen Verwaltung informieren.

Defekte oder verbrauchte Batterien/Akkus müssen recycelt werden. Geben Sie Batterien/Akkus und/oder das Produkt über die angebotenen Sammeleinrichtungen zurück.



Umweltschäden durch falsche Entsorgung der Batterien/ Akkus!

Entnehmen Sie die Batterien/den Akku-Pack aus dem Produkt vor der Entsorgung.

Batterien/Akkus dürfen nicht über den Hausmüll entsorgt werden. Sie können giftige Schwermetalle enthalten und unterliegen der Sondermüllbehandlung. Die chemischen Symbole der Schwermetalle sind wie folgt: Cd = Cadmium, Hg = Quecksilber, Pb = Blei. Geben Sie deshalb verbrauchte Batterien/Akkus bei einer kommunalen Sammelstelle ab.

● **Garantie**

Das Produkt wurde nach strengen Qualitätsrichtlinien hergestellt und vor der Auslieferung sorgfältig geprüft. Im Falle von Material- oder Herstellungsfehlern haben Sie gegenüber dem Verkäufer des Produkts gesetzliche Rechte. Ihre gesetzlichen Rechte werden in keiner Weise durch unsere unten aufgeführte Garantie eingeschränkt.

Die Garantie für dieses Produkt beträgt 3 Jahre ab Kaufdatum. Die Garantiezeit beginnt mit dem Kaufdatum. Bewahren Sie den Originalkaufbeleg an einem sicheren Ort auf, da dieses Dokument als Nachweis des Kaufs erforderlich ist.

Alle Schäden oder Mängel, die bereits zum Zeitpunkt des Kaufs vorhanden sind, müssen unverzüglich nach dem Auspacken des Produkts gemeldet werden.

Sollte das Produkt innerhalb von 3 Jahren ab Kaufdatum einen Material- oder Herstellungsfehler aufweisen, werden wir es – nach unserer Wahl – kostenlos für Sie reparieren oder ersetzen. Die Garantiezeit verlängert sich durch einen stattgegebenen Gewährleistungsanspruch

nicht. Dies gilt auch für ersetzte und reparierte Teile.

Diese Garantie erlischt, wenn das Produkt beschädigt oder unsachgemäß verwendet oder gewartet wurde.

Die Garantie deckt Material- und Herstellungsfehler ab. Diese Garantie erstreckt sich weder auf Produktteile, die normalem Verschleiß unterliegen, und somit als Verschleißteile gelten (z. B. Batterien, Schläuche, Farbpatronen), noch auf Schäden an zerbrechlichen Teilen, z. B. Schalter oder Teile aus Glas.

● **Abwicklung im Garantiefall**

Um eine schnelle Bearbeitung Ihres Anliegens zu gewährleisten, folgen Sie bitte den folgenden Hinweisen:

Bitte halten Sie für alle Anfragen den Kassenbon und die Artikelnummer (IAN 515722_2501) als Nachweis für den Kauf bereit.

Die Artikelnummer entnehmen Sie bitte dem Typenschild am Produkt, einer Gravur am Produkt, dem Titelblatt Ihrer Anleitung (unten links) oder dem Aufkleber auf der Rück- oder Unterseite des Produktes.

Sollten Funktionsfehler oder sonstige Mängel auftreten kontaktieren Sie zunächst die nachfolgend benannte Serviceabteilung telefonisch oder per EMail.

Ein als defekt erfasstes Produkt können Sie dann unter Beifügung des Kaufbelegs (Kassenbon) und der Angabe, worin der Mangel besteht und wann er aufgetreten ist, für Sie portofrei an die Ihnen mitgeteilte Service Anschrift übersenden.



Auf parkside-diy.com können Sie diese und viele weitere Handbücher einsehen und herunterladen. Mit diesem QR-Code gelangen Sie direkt auf parkside-diy.com. Wählen Sie Ihr Land aus, und suchen Sie über die Suchmaske nach den Bedienungsanleitungen. Mittels Eingabe der Artikelnummer (IAN) 515722_2501 gelangen Sie zur Bedienungsanleitung für Ihren Artikel.

● Service

- DE Service Deutschland**
Tel.: 0800 5435 111
E-Mail: owim@lidl.de
- AT Service Österreich**
Tel.: 0800 292726
E-Mail: owim@lidl.at
- CH Service Schweiz**
Tel.: 0800 562153
E-Mail: owim@lidl.ch

● EU-Konformitätserklärung

EU-KONFORMITÄTserklärung [Nr. 515722_2501]

MAN: 515722_2501
Produkt-Identifikation: "PARADE" ZU V Akku-Boleschrauber
Modellnummer: HG12R37

Der oben beschriebene Gegenstand der Erklärung erfüllt die einschlägigen Harmonisierungsvorschriften der Union:

Richtlinie 2006/42/EG
Richtlinie 2014/30/EU
Richtlinie 2011/65/EU mit allen dazugehörigen Änderungen

Angabe der einschlägigen harmonisierten Normen oder der anderen technischen Spezifikationen, für die die Konformität erklärt wird:

Nr. / Teile
Richtlinie 2006/42/EG
EN 62941-1:2015/A11:2022
EN 62941-2-1:2018/A12:2022
Richtlinie 2014/30/EU
EN IEC 55014-1:2021
EN IEC 55014-2:2021

Der Gegenstand der oben beschriebenen Erklärung steht im Einklang mit der Richtlinie 2011/65/EU des Europäischen Parlaments und des Rates vom 8. Juni 2011 zur Beschränkung der Verwendung bestimmter gefährlicher Stoffe in Elektro- und Elektronikgeräten:

Elektro- und Elektronikgeräten:

Nr. / Teile
EN IEC 63000:2018

Person, die die technische Dokumentation aufbewahrt: OWIM GmbH & Co.KG

Untersignet für und im Namen von:

OWIM GmbH & Co. KG, Stillsbergstraße 1, 74157 Neckarsulm, Deutschland
Diese Konformitätserklärung wird unter der alleinigen Verantwortung des Herstellers ausgestellt.

Original-Konformitätserklärung

Neckarsulm	16.04.2025	ppa. <i>J. Buchheim</i>	ppa. <i>T. Meier</i>
Ort	Datum	Prokurist	Prokurist

DE



OWIM GmbH & Co. KG

Stiftsbergstraße 1
74167 Neckarsulm
GERMANY

Model No.: HG12837

Version: 07/2025

IAN 515722_2501

3 