

/// PARKSIDE®



Pompe à eau claire immergée PETPK 400 A1

(FR)

Pompe à eau claire immergée

Traduction des instructions d'origine

(DE) (AT) (CH)

Klarwasser-Tauchpumpe

Originalbetriebsanleitung

IAN 471896_2407

(FR)

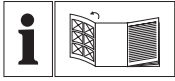

(FR)

Avant de lire le mode d'emploi, ouvrez la page contenant les illustrations et familiarisez-vous ensuite avec toutes les fonctions de l'appareil.

(DE) (AT) (CH)

Klappen Sie vor dem Lesen die Seite mit den Abbildungen aus und machen Sie sich anschließend mit allen Funktionen des Gerätes vertraut.

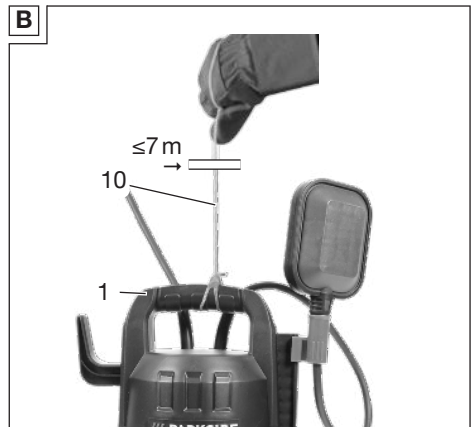
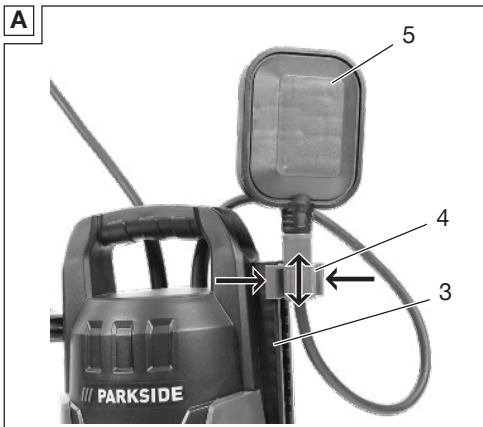
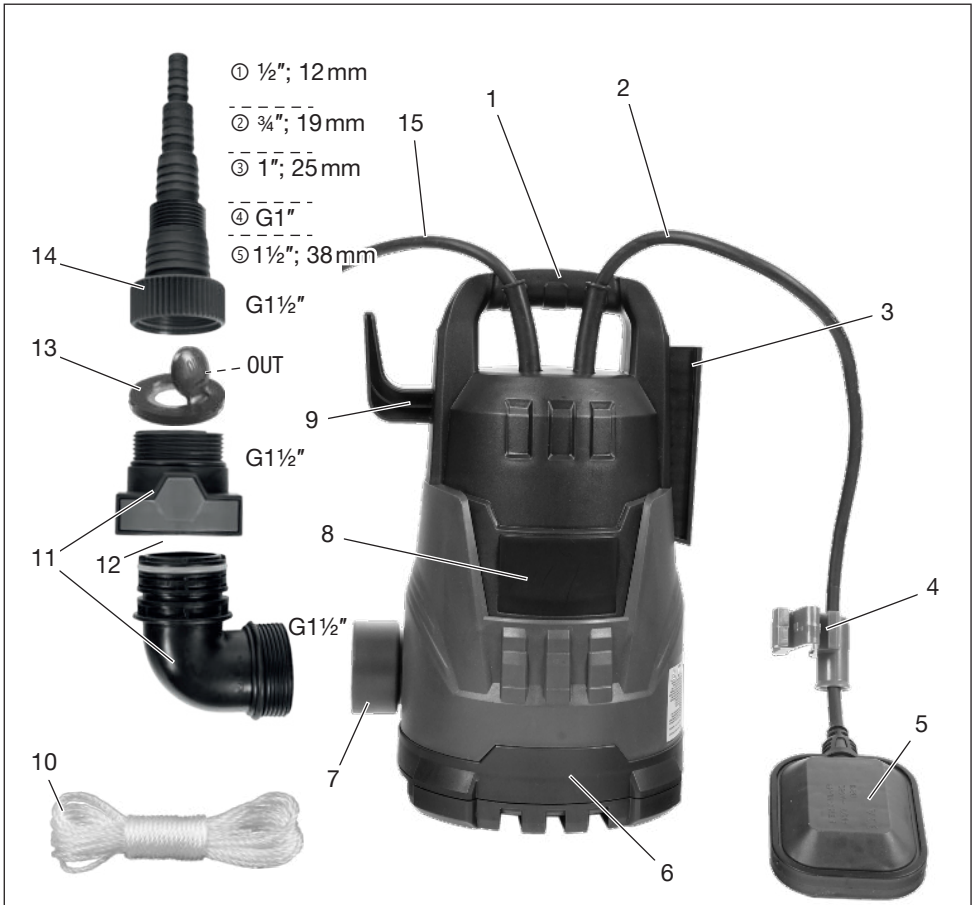

Sommaire

Introduction.....	4
Utilisation conforme.....	4
Matériel livré/Accessoires.....	5
Aperçu.....	5
Description fonctionnelle.....	5
Caractéristiques techniques.....	5
Données de performances.....	6
Consignes de sécurité.....	6
Signification des consignes de sécurité.....	6
Pictogrammes et symboles.....	6
Mise en service en toute sécurité.....	7
Préparation.....	10
Raccords.....	10
Clapet anti-retour.....	11
Raccorder la conduite de refoulement.....	11
Vérifier l'interrupteur à flotteur.....	12
Régler l'interrupteur à flotteur.....	12
Installer la pompe.....	12
Fonctionnement.....	13
Instructions de fonctionnement.....	13
Mise en marche et arrêt.....	13
Nettoyage, entretien et stockage.....	14
Nettoyage.....	14
Maintenance.....	14
Stockage.....	14
Recyclage/protection de l'environnement.....	14
Dépannage.....	15
Service.....	16
Garantie.....	16
Service de réparation.....	18
Service-Center.....	19
Importateur.....	19
Pièces de rechange et accessoires.....	19

Traduction de la déclaration UE de conformité originale.....	20
Vue éclatée.....	37

Introduction

Nous vous félicitons pour l'achat de votre nouvelle pompe submersible pour eau claire (ci-après dénommé appareil ou outil électrique).

Vous avez ainsi opté pour un produit de grande qualité. La qualité de cet appareil a été contrôlée au cours de la production, et il a été soumis à un contrôle final. Le bon fonctionnement de votre appareil est ainsi garanti.

Dans certains cas, il est possible que des résidus d'eau soient présents sur ou dans l'appareil ou dans les flexibles. Ce n'est ni un vice ni un défaut et ne doit pas être une source d'inquiétude.



Le mode d'emploi fait partie intégrante de cet appareil. Il contient des informations importantes sur la sécurité, l'utilisation et le recyclage. Lisez attentivement le mode d'emploi. Familiarisez-vous avec les éléments de commande et l'utilisation correcte de l'appareil. Utilisez l'appareil uniquement de la façon décrite et pour les domaines d'applications indiqués. Veillez à bien conserver le mode d'emploi et à remettre l'ensemble des documents en cas de cession de l'appareil à des tierces personnes.

Utilisation conforme

Cet appareil est exclusivement destiné à l'utilisation suivante :

- Drainage et refoulement des liquides suivants :

Eau claire contenant des particules de la taille maximale suivante :
5 mm

- Applications types :
 - Transvasement et pompage de bassins et réservoirs
 - Extraction d'eau de puits et puits
- Température de l'eau ≤ 35 °C

Toute autre utilisation qui n'est pas expressément préconisée dans ce mode d'emploi peut constituer un sérieux danger pour l'utilisateur et entraîner des dommages à l'appareil. L'opérateur ou l'utilisateur de l'appareil est responsable des accidents ou des dommages causés aux autres personnes ou à leurs biens. L'appareil est destiné à être utilisé dans le domaine du bricolage. Il n'a pas été conçu pour une utilisation professionnelle constante. Une utilisation commerciale annule la garantie. Le fabricant ne peut être tenu pour responsable des dommages causés par une utilisation inappropriée ou par une manipulation incorrecte.

Matériel livré/Accessoires

Déballez l'appareil et vérifiez le matériel livré.

Éliminez correctement les matériaux d'emballage.

- Pompe à eau claire immergée
- Raccord coudé avec connexion Quick-Connect
- Adaptateur combiné
- Câble de traction (8 m)
- Traduction de la notice originale

Aperçu

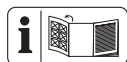

Vous trouverez les représentations de l'appareil sur le volet rabattable avant.

- 1 Poignée de transport
- 2 Tuyau (Interrupteur à flotteur)
- 3 Dispositif de réglage de la hauteur (Interrupteur à flotteur)
- 4 Support (Interrupteur à flotteur)
- 5 Interrupteur à flotteur
- 6 Socle de la pompe
- 7 Sortie d'eau
- 8 Corps
- 9 Dispositif de retenue du câble
- 10 Câble de traction (Nylon, 8 m)
- 11 Raccord coudé
- 12 Connexion Quick-Connect
- 13 Clapet anti-retour
- 14 Adaptateur combiné
- 15 Câble d'alimentation

Description fonctionnelle

La pompe est équipée d'une commutation à flotteur qui met automatiquement l'appareil en marche ou à l'arrêt en fonction du niveau de l'eau.

En cas de surcharge, l'appareil est arrêté par le disjoncteur thermique intégré. Après refroidissement, le moteur redémarre tout seul.

Pour savoir quelles fonctions remplissent les éléments de commande, veuillez vous reporter aux descriptions suivantes.

Caractéristiques techniques

Pompe à eau claire immergée

.....	PETPK 400 A1
Tension assignée U	230 V~, 50 Hz
Puissance nominale à l'entrée P
.....	400 W
Classe de protection	I
Type de protection	IPX8
Longueur Câble d'alimentation ..	10 m
Poids	3,8 kg

Taille des matières en suspension \varnothing ≤ 5 mm
 Profondeur d'immersion en service ≤ 7 m
 Débit Q ≤ 10000 l/h
 Hauteur de refoulement H ≤ 7 m
 Niveau d'eau minimal, Mise en service 50 mm
 Hauteur d'eau résiduelle 18 mm
 Raccord de tuyau $\frac{1}{2}$ ", $\frac{3}{4}$ ", 1", $1\frac{1}{2}$ "
 Raccordement pour pièce de robinet avec filetage intérieur
 - Raccord coudé G $1\frac{1}{2}$ "
 - Adaptateur combiné G 1"
 Température de l'eau ≤ 35 °C
 Mode automatique
 - Hauteur du point de commutation (Marche/Arrêt) ≈ 400 mm/ ≈ 50 mm

Données de performances

↑Hauteur de refoulement; →Débit

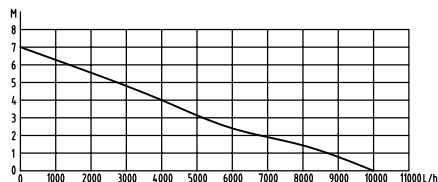

La mesure des données de performance maximales a lieu dans des conditions optimales (par ex. sortie rectiligne directe).

Les tuyaux plus étroits peuvent réduire la performance.

Consignes de sécurité

Cette section couvre les consignes de sécurité de base relatives à l'utilisation de l'appareil.

Signification des consignes de sécurité

▲ DANGER ! Si vous ne suivez pas cette consigne de sécurité, un acci-

dent se produira. Cela entraînera des blessures graves, voire la mort.

▲ AVERTISSEMENT ! Si vous ne suivez pas cette consigne de sécurité, un accident peut se produire. Cela peut entraîner des blessures graves, voire la mort.

▲ PRUDENCE ! Si vous ne suivez pas cette consigne de sécurité, un accident se produira. Cela peut entraîner des blessures physiques mineures ou modérées.

REMARQUE ! Si vous ne suivez pas cette consigne de sécurité, un accident se produira. Cela peut entraîner des dommages matériels.

Pictogrammes et symboles

Pictogrammes sur l'appareil



Attention !

- Ne convient pas aux eaux à forte teneur en sable.



Lire le mode d'emploi



Profondeur d'immersion en service maximale



Débrancher la fiche secteur avant les travaux de maintenance ou si le cordon est endommagé



Les appareils électriques ne doivent pas être jetés avec les déchets ménagers.

Pictogrammes dans la notice d'utilisation



Attention !

Pictogramme sur le clapet anti-retour



Direction de blocage



Direction de flux

Mise en service en toute sécurité

Remarques générales

- Lisez attentivement le mode d'emploi. Familiarisez-vous avec les éléments de réglage et l'utilisation correcte de l'appareil.

- L'appareil ne doit pas être utilisé par des enfants. Les enfants doivent être surveillés pour vérifier qu'ils ne jouent pas avec l'appareil.

L'appareil peut être utilisé par des personnes aux capacités physiques, sensorielles ou mentales réduites ou manquant d'expérience ou de connaissances, à condition qu'elles soient surveillées ou qu'elles aient été instruites sur l'utilisation en toute sécurité de l'appareil et qu'elles comprennent les dangers en résultant.

Le nettoyage et les travaux d'entretien à réaliser par l'utilisateur ne doivent pas être effectués par des enfants.

- L'utilisation de cet appareil est interdite aux personnes qui ne maîtrisent pas le contenu du mode d'emploi.
- Prenez des mesures adaptées pour tenir les enfants éloignés de l'appareil, lorsque celui-ci fonctionne. Il y a un risque de blessures.
- L'appareil ne doit pas être utilisé à des altitudes supérieures à 2000 m.
- Ne pas utiliser avec de l'eau contenant des particules abrasives comme le sable. L'aspiration de liquides agressifs, abrasifs (qui raclent), pouvant provoquer des brûlures chimiques, combustibles (par ex. carburants pour moteur), ou d'explosifs, d'eau salée, de produits de nettoyage et alimentaires est interdite. La température du liquide refoulé ne doit pas dépasser 35 °C.

- Ne faites jamais fonctionner l'appareil tant que des personnes se trouvent dans l'eau.
- Ne pas utiliser la pompe dans des bassins de jardin contenant des poissons ou des plantes. La pollution du liquide peut être due à des fuites de lubrifiants.
- Ne travaillez jamais avec un appareil endommagé, incomplet ou modifié sans l'accord du fabricant. Avant la mise en service, faites vérifier par un spécialiste que les mesures de protection électriques requises sont présentes.

Préparation

- Veillez à ce que la tension et la fréquence du réseau soient conformes aux indications sur la plaque signalétique.
- Vérifiez toujours avant l'utilisation si le cordon et la rallonge électrique présentent des signes de détérioration ou de vieillissement. Si le câble est endommagé pendant l'utilisation, il faut

immédiatement le débrancher du secteur, **NE TOUCHEZ PAS LE CÂBLE AVANT QU'IL NE SOIT DÉBRANCHÉ DU RÉSEAU.** N'utilisez pas l'appareil si le câble est endommagé ou usé.

- Raccordez l'appareil uniquement à un socle par un dispositif à courant différentiel résiduel (RCD) avec un courant de défaut assigné inférieur à 30 mA.
- Branchez l'appareil à une prise de courant protégée par un fusible d'au moins 6 A.
- Ne travaillez jamais lorsque l'appareil est endommagé, incomplet ou lorsqu'il a été modifié sans l'accord du fabricant.
- Avant l'utilisation, vérifiez la sécurité électrique. Si vous avez des doutes, renseignez-vous auprès d'un professionnel.
 - La mise à la terre, le raccordement du neutre et le dispositif à courant différentiel résiduel doivent se

- conformer aux règles de sécurité de la compagnie distributrice d'électricité et fonctionner parfaitement.
- Les raccords électriques enfichables doivent être protégés de l'humidité.
 - Les raccords enfichables doivent être fixés dans une zone non submersible.
 - Si le cordon d'alimentation de cet appareil est endommagé, il doit être remplacé par le fabricant, son service après-vente ou une personne aux qualifications similaires pour éviter des risques. Adressez-vous au Centre de SAV.
 - Pendant l'utilisation de l'appareil, la fiche secteur doit être librement accessible.
 - N'utilisez pas le cordon d'alimentation pour retirer la fiche de la prise de courant ou pour tirer l'appareil. Protégez le cordon d'alimentation de la chaleur, de l'huile et des bords coupants.
 - Débranchez la fiche secteur de la prise de courant avant tous travaux sur l'appareil, pendant les pauses et si l'appareil n'est pas utilisé.
 - Utilisez uniquement des rallonges électriques autorisées de type H07RN-F, d'une longueur maximale de 75 m et adaptées à l'utilisation en extérieur. La section des torsions de la rallonge doit être de 2,5 mm² minimum. Déroulez toujours entièrement un tambour de câble avant utilisation. Vérifiez si la rallonge présente des dommages.
 - Ne portez ou ne suspendez pas l'appareil par le cordon d'alimentation ou par le tuyau.
- Fonctionnement**
- N'utilisez pas l'appareil à proximité de liquides ou de gaz inflammables. En cas de non-respect, il existe un risque d'incendie et d'explosion.
 - Portez des chaussures solides pour vous protéger contre le risque d'électrocution.

- En cas de gel, la pompe ne doit pas rester à l'extérieur. Rangez l'appareil à l'abri du gel.
- Vérifiez régulièrement le fonctionnement de l'interrupteur à flotteur. En cas de non-respect, la garantie et les prétentions en responsabilité expirent.
- Surveillez l'appareil pendant le fonctionnement afin de détecter à temps un fonctionnement à sec de la pompe.

Nettoyage, entretien et stockage

- Respectez toutes les consignes présentes dans le chapitre suivant : *Nettoyage, entretien et stockage, p. 14*

Toutes les mesures allant au-delà de celles décrites ici, en particulier l'ouverture de l'appareil, doivent être effectuées par un électricien professionnel. Adressez-vous toujours à notre centre de service après-vente en cas de réparation.

- Coupez l'entraînement, débranchez l'appareil de l'alimentation électrique et laissez l'appareil refroidir lorsque celui-ci est arrêté pour un nettoyage, un réglage, le stockage ou le remplacement d'une pièce d'accessoire.
- Pour des raisons de sécurité, remplacez les pièces usées ou endommagées. N'utilisez que des pièces de rechange et accessoires d'origine. L'utilisation de pièces étrangères provoque la perte immédiate du droit à la garantie.
- Conservez l'appareil au sec et hors de portée des enfants.

Préparation

▲ AVERTISSEMENT ! Risque de blessures lié au démarrage involontaire de l'appareil. Branchez la fiche dans la prise de courant uniquement lorsque l'appareil est entièrement prêt à être utilisé.

Raccords

Sur l'appareil et ses accessoires, vous avez les options de connexion suivantes :

- Raccord soudé: par ex. Raccord de tuyau avec filetage intérieur G1½"

- Adaptateur combiné ① : Tuyau 1/2" (13 mm) avec collier de serrage adapté
- Adaptateur combiné ② : Tuyau 3/4" (19 mm) avec collier de serrage adapté ; détachez le raccord ①
- Adaptateur combiné ③ : Tuyau 1" (25 mm) avec collier de serrage adapté ; détachez les raccords ① et ②
- Adaptateur combiné ④ : par ex. Raccord de tuyau avec filetage intérieur G1" ; détachez les raccords ①, ③ et ②
- Adaptateur combiné ⑤ : Tuyau 1 1/2" (38 mm) avec collier de serrage adapté ; détachez les raccords ②, ①, ④ et ③

Clapet anti-retour

Remarques

- Lors de la livraison, le raccord G1 1/2" de l'adaptateur combiné (14) est équipé d'un clapet anti-retour (13). Le clapet anti-retour empêche l'eau de refluer du tuyau, lorsque la pompe est arrêtée.
- Le clapet anti-retour peut réduire le débit. Pour augmenter le débit, il est possible de retirer le clapet anti-retour de l'adaptateur combiné. Cela est recommandé en particulier pour les raccords de tuyau inférieur à 1".

Veillez noter que l'eau peut refluer dans le tuyau, lorsque la pompe est à l'arrêt, par ex. en éteignant l'interrupteur à flotteur ou en cas de panne de courant.

- Direction de flux : **OUT**
Direction de blocage : **↑**

Outils et moyens auxiliaires nécessaires

- Objet long, fin : par ex. Tournevis

Retirer le clapet anti-retour

Le clapet anti-retour (13) peut être retiré facilement de l'adaptateur combiné (14).

Insérer le clapet anti-retour

1. Insérez le clapet anti-retour (13) dans le raccord G1 1/2" de l'adaptateur combiné (14), de sorte que la flèche **↑** soit visible.
2. Contrôlez que le clapet du clapet anti-retour (13) s'ouvre dans le sens du flux.

Raccorder la conduite de refoulement

Remarques

- Le raccordement décrit est une proposition d'installation avec les accessoires fournis.
- Vous pouvez utiliser un tuyau ou une tuyauterie fixe en tant que conduite de refoulement.
- Pour une installation fixe, utilisez un clapet anti-retour.
- La connexion Quick-Connect dans le raccord coudé vous permet de démonter facilement la pompe, sans retirer la conduite de refoulement.

Procédure

1. Déconnectez le raccord coudé (11) au niveau de la connexion Quick-Connect (12).
 - Appuyez sur la touche rouge de la connexion Quick-Connect (12) et maintenez-la enfoncée.
 - Séparez le raccord coudé (11).
 - Relâchez la touche.
2. Fixez la partie courbée du raccord coudé (11) sur la sortie d'eau (7 ; G1 1/2").
3. Fixez un tuyau sur l'autre partie du raccord coudé(11) ou sur l'adaptateur combiné (14).

4. Conduite de refoulement fixée à l'adaptateur combiné : Fixez l'adaptateur combiné (14) sur la partie libre du raccord coudé (11).
5. Raccordez le raccord coudé (11) : pressez les deux parties de la connexion Quick-Connect (12) ensemble.

Vérifier l'interrupteur à flotteur

1. Placez la pompe avec le raccord coudé (11) retiré dans un récipient contenant de l'eau. L'eau doit revenir dans le récipient lors du pompage.
2. Branchez la fiche dans une prise de courant.
3. Soulevez et abaissez manuellement l'interrupteur à flotteur (5). Se faisant, observez la position sur laquelle la pompe se met en marche ou s'arrête.

Si le résultat ne vous satisfait pas, réglez à nouveau l'interrupteur à flotteur (5) (*Régler l'interrupteur à flotteur, p. 12*).

Régler l'interrupteur à flotteur

Remarques

- À la livraison, l'interrupteur à flotteur est réglé de sorte qu'une mise en service immédiate est possible.
- Pompe installée durablement : vérifiez régulièrement le fonctionnement de l'interrupteur à flotteur, au moins tous les 3 mois.
- Veillez à ce que la distance entre l'interrupteur à flotteur et le dispositif de réglage de la hauteur soit suffisamment grande. Si la distance est trop petite, il est possible que l'interrupteur à flotteur ne fonctionne pas correctement.

- Réglez l'interrupteur à flotteur de sorte qu'il active la pompe avant qu'il touche le sol.

Procédure

En fonctionnement normal, l'interrupteur à flotteur (5) doit être accroché dans le support (4).

1. Régler le niveau moyen :
 - Comprimez le support (4).
 - Glissez le support (4) à l'intérieur du dispositif de réglage de la hauteur (3) jusqu'à la position souhaitée.
2. Régler la différence entre le niveau maximal et minimal :
 - Augmenter la différence de niveau : Allongez la partie du tuyau (2) entre le support (4) et l'interrupteur à flotteur (5).
 - Diminuer la différence de niveau : Raccourcissez la partie du tuyau (2) entre le support (4) et l'interrupteur à flotteur (5).
3. Vérifiez le fonctionnement de l'interrupteur à flotteur (5).

Mode manuel (Fig. A)

L'interrupteur à flotteur peut être réglé de sorte que la pompe soit toujours activée lorsqu'elle est alimentée en courant.

- Fixez l'interrupteur à flotteur (5), sans espace par rapport au support (4), à la verticale vers le haut.

Installer la pompe

Remarques

- N'utilisez jamais le cordon d'alimentation (15) ou le tuyau de refoulement pour tenir ou suspendre l'appareil.
- Lorsque vous utilisez l'interrupteur à flotteur (5) :
 - Assurez-vous que l'interrupteur à flotteur peut bouger librement.

- Le puisard à pomper doit avoir au minimum les dimensions suivantes : 40×40× 50 cm
- Lors de l'immersion de la pompe, laissez la plus grande quantité d'air possible sortir par le socle de la pompe. Pour ce faire, maintenez la pompe en biais.
- Respectez la profondeur d'immersion maximale (≤ 7 m) et la hauteur de refoulement maximale (≤ 7 m).
- Ne posez pas l'appareil directement sur un support boueux. Suspendez l'appareil ou utilisez par exemple une brique comme support.
- Vous pouvez utiliser le câble de traction (10) fourni pour les finalités suivantes :
 - Faire descendre ou remonter l'appareil dans un puisard
 - Suspendre librement l'appareil dans l'eau
- Raccordez l'appareil uniquement à un socle par un dispositif à courant différentiel résiduel (RCD) avec un courant de défaut assigné inférieur à 30 mA.
- **▲ DANGER !** Risque d'électrocution ! Assurez-vous que ni l'humidité ni l'eau ne puissent entrer en contact avec le branchement au secteur.
- L'appareil n'est pas adapté au raccordement à une installation d'alimentation en eau potable.

Mode manuel

- Surveillez la pompe pour qu'elle ne fonctionne pas à sec.
- Niveau d'eau minimal, Mise en service : 50 mm

Mise en marche et arrêt

Remarques

- **REMARQUE ! Ne convient pas pour fonctionner en permanence !** L'intervalle d'utilisation optimal est le suivant : 30 minutes de pompage, 5 minutes de pause.
- **Protection contre la surcharge :** En cas de surcharge, le contrôleur de température éteint automatiquement l'appareil. Après avoir refroidi, l'appareil se rallume automatiquement.

Mise en marche

1. Branchez le cordon d'alimentation (15) à l'alimentation électrique.
Le moteur démarre. Après un temps d'aspiration, la pompe se met à refouler.

Arrêt

- Débranchez l'appareil de l'alimentation électrique.

Fixer le câble de traction (Fig. B)

1. Fixez le câble de traction (10) avec une boucle et un nœud sur la poignée de transport (1).
2. Avant de faire descendre l'appareil dans un puisard : Assurez-vous que le câble de traction est fixé à la poignée de transport.

Fonctionnement

Instructions de fonctionnement

- Veillez à ce que la tension et la fréquence du réseau soient conformes aux indications sur la plaque signalétique.
- Branchez l'appareil à une prise de courant protégée par un fusible d'au moins 6 A.

Nettoyage, entretien et stockage

▲ AVERTISSEMENT ! Électrocution !

Risque de blessures lié au démarrage involontaire de l'appareil. Protégez-vous lors des travaux de maintenance et de nettoyage. Éteignez l'appareil et débranchez sa fiche d'alimentation de la prise de courant.

Faites effectuer les travaux de réparation et de maintenance qui ne sont pas mentionnés dans cette notice par notre Centre de service après-vente. Utilisez exclusivement des pièces de rechange d'origine.

Nettoyage

REMARQUE ! Risque de dommages. Les substances chimiques peuvent attaquer les pièces en plastique de l'appareil. N'utilisez aucun produit de nettoyage ou solvants.

- Appareils installés de façon non stationnaire : nettoyez la pompe après chaque utilisation avec de l'eau claire.
- Appareils installés de façon stationnaire : vérifiez le fonctionnement de l'interrupteur à flotteur (5) régulièrement (au plus tard tous les trois mois).
- Éliminez au jet d'eau les peluches et particules fibreuses qui se sont éventuellement accumulées dans le corps de pompe.
- Éliminez les saletés en dessous de la pompe à l'aide d'un jet d'eau.
- Retirez les dépôts sur l'interrupteur à flotteur avec de l'eau claire.
- Retirez régulièrement la boue sur le sol du puisard et nettoyez également les parois.
- Si vous n'avez pas utilisé la pompe pendant une période prolongée : nettoyez la pompe après la der-

nière utilisation et avant la réutilisation. Les dépôts et résidus peuvent provoquer des démarrages difficiles.

Maintenance

L'appareil ne demande aucune maintenance.

Stockage

Rangez toujours l'appareil et les accessoires dans un état :

- propre
- sec
- à l'abri de la poussière
- à l'abri du gel
- hors de portée des enfants
- Les dépôts et résidus peuvent provoquer des démarrages difficiles. Avant un stockage prolongé (par ex. Hivernage)
 - Nettoyez la pompe.
 - Videz la pompe.

Recyclage/protection de l'environnement

Introduisez l'appareil, les accessoires et l'emballage dans un circuit de recyclage respectueux de l'environnement.



Les appareils électriques ne doivent pas être jetés avec les déchets ménagers.

Le symbole de la poubelle sur roues barrée d'une croix signifie que ce produit ne doit pas être éliminé comme déchet municipal non trié à la fin de sa vie utile.

Directive 2012/19/UE sur les déchets d'équipements électriques et électroniques :

les consommateurs sont légalement tenus de recycler, dans le respect de

l'environnement, les équipements électriques et électroniques arrivés en fin de vie. Cela permet de garantir une valorisation écologique et respectueuse des ressources. Suivant la transposition en droit national, vous pouvez disposer des possibilités suivantes :

- Restitution à un point de vente,
- Restitution à un point de collecte officiel,
- Renvoi au fabricant / au distributeur.

Ne sont pas concernés les accessoires qui accompagnent les appa-

reils usagés et les moyens auxiliaires sans composants électriques.



Le produit est recyclable, est soumis à une responsabilité élargie du fabricant et est collecté dans le cadre du tri sélectif.



Portez le carton à un point de recyclage.

Dépannage

Le tableau suivant vous aide à éliminer les petites pannes :

Symptôme	Cause possible	Mesure
Flux insuffisant	performance de la pompe réduite à cause de quantités d'eau souillées et émerisées	nettoyer la pompe et remplacer les pièces usées
	pompe ou conduite bouchée	nettoyer la pompe et la conduite
L'appareil ne démarre pas	Absence de tension de réseau	Contrôler la prise de courant, le câble d'alimentation, la fiche d'alimentation, le fusible, et le cas échéant, faire réparer par un électricien.
	l'interrupteur flottant ne se met pas en marche	Régler l'interrupteur à flotteur, p. 12
La pompe ne s'arrête pas	l'interrupteur flottant ne peut pas descendre	Placer l'interrupteur flottant de manière à ce qu'il puisse se déplacer librement

Symptôme	Cause possible	Mesure
La pompe s'arrête après un bref temps de marche	a protection du moteur stoppe la pompe à cause de salissures trop importantes	nettoyer la pompe et la fosse
	température de l'eau trop élevée, la protection du moteur stoppe	respecter la température maximale de 35 ° C!

Service

Garantie

Chère cliente, cher client, ce produit bénéficie d'une garantie de 3 ans, valable à compter de la date d'achat. En cas de manques constatés sur ce produit, vous disposez des droits légaux contre le vendeur du produit. Ces droits légaux ne sont pas limités par notre garantie présentée par la suite.

Article L217-4 du Code de la consommation – Le vendeur livre un bien conforme au contrat et répond des défauts de conformité existant lors de la délivrance.

Il répond également des défauts de conformité résultant de l'emballage, des instructions de montage ou de l'installation lorsque celle-ci a été mise à sa charge par le contrat ou a été réalisée sous sa responsabilité.

Article L217-5 du Code de la consommation – Le bien est conforme au contrat :

1. S'il est propre à l'usage habituellement attendu d'un bien semblable et, le cas échéant':
 - s'il correspond à la description donnée par le vendeur et posséder les qualités que celui-ci a présentées à l'acheteur sous forme d'échantillon ou de modèle ;

- s'il présente les qualités qu'un acheteur peut légitimement attendre eu égard aux déclarations publiques faites par le vendeur, par le producteur ou par son représentant, notamment dans la publicité ou l'étiquetage ;
2. Ou s'il présente les caractéristiques définies d'un commun accord par les parties ou être propre à tout usage spécial recherché par l'acheteur, porté à la connaissance du vendeur et que ce dernier a accepté.

Article L217-16 du Code de la consommation – Lorsque l'acheteur demande au vendeur, pendant le cours de la garantie commerciale qui lui a été consentie lors de l'acquisition ou de la réparation d'un bien meuble, une remise en état couverte par la garantie, toute période d'immobilisation d'au moins sept jours vient s'ajouter à la durée de la garantie qui restait à courir. Cette période court à compter de la demande d'intervention de l'acheteur ou de la mise à disposition pour réparation du bien en cause, si cette mise à disposition est postérieure à la demande d'intervention.

Indépendamment de la garantie commerciale souscrite, le vendeur reste tenu des défauts de conformité du

bien et des vices rédhibitoires dans les conditions prévues aux articles L217-4 à L217-13 du Code de la consommation et aux articles 1641 à 1648 et 2232 du Code Civil.

Article L217-12 du Code de la consommation– L'action résultant du défaut de conformité se prescrit par deux ans à compter de la délivrance du bien.

Conditions de garantie

Le délai de garantie débute avec la date d'achat. Veuillez conserver soigneusement le ticket de caisse original. En effet, ce document vous sera réclamé comme preuve d'achat. Si un défaut de matériel ou un défaut de fabrication se présente au cours des trois ans suivant la date d'achat de ce produit, nous réparons gratuitement ou remplaçons ce produit – selon notre choix. Cette garantie suppose que l'appareil défectueux et le justificatif d'achat (ticket de caisse) nous soient présentés durant cette délai de trois ans et que la nature du manque et la manière dont celui-ci est apparu soient explicités par écrit dans un bref courrier.

Si le défaut est couvert par notre garantie, le produit vous sera retourné, réparé ou remplacé par un neuf. Aucune nouvelle délai de garantie ne débute à la date de la réparation ou de l'échange du produit.

Durée de garantie et demande légale en dommages-intérêts

La durée de garantie n'est pas prolongée par la garantie. Ce point s'applique aussi aux pièces remplacées et réparées. Les dommages et les manques éventuellement constatés dès l'achat doivent immédiatement être signalés après le déballage. A l'expiration du délai de garantie les

réparations occasionnelles sont à la charge de l'acheteur.

Volume de la garantie

L'appareil a été fabriqué avec soin, selon de sévères directives de qualité et il a été entièrement contrôlé avant la livraison.

La garantie s'applique aux défauts de matériel ou aux défauts de fabrication. Cette garantie ne s'étend pas aux parties du produit qui sont exposées à une usure normale et peuvent être donc considérées comme des pièces d'usure (par ex. Préfiltre, Bague d'étanchéité) ou pour des dommages affectant les parties fragiles.

Cette garantie est nulle si l'appareil a été endommagé, mal utilisé ou non entretenu. Il en va de même pour des dommages provoqués par l'eau, le gel, la foudre ou le feu ou un transport inadapté. Pour une utilisation appropriée du produit, il faut impérativement respecter toutes les instructions citées dans le manuel de l'opérateur. Les actions et les domaines d'utilisation déconseillés dans la notice d'utilisation ou vis-à-vis desquels une mise en garde est émise, doivent absolument être évités.

L'appareil est destiné à un usage privé uniquement et non à un usage commercial. La garantie est nulle en cas de mauvaise utilisation et de manipulation inappropriée, d'usage de la force et d'interventions qui n'ont pas été effectuées par notre centre de service agréé.

Les pièces détachées indispensables à l'utilisation du produit sont disponibles pendant la durée de la garantie du produit.

Article 1641 du Code civil

Le vendeur est tenu de la garantie à raison des défauts cachés de la

chose vendue qui la rendent impropre à l'usage auquel on la destine, ou qui diminuent tellement cet usage que l'acheteur ne l'aurait pas acquise, ou n'en aurait donné qu'un moindre prix, s'il les avait connus.

Article 1648 1er alinéa du Code civil

L'action résultant des vices rédhibitoires doit être intentée par l'acquéreur dans un délai de deux ans à compter de la découverte du vice.

Marche à suivre dans le cas de garantie

Pour garantir un traitement rapide de votre demande, veuillez suivre les instructions suivantes :

- Tenez vous prêt à présenter, sur demande, le ticket de caisse et le numéro d'article (IAN 471896_2407) comme preuve d'achat.
- Vous trouverez le numéro d'article sur la plaque signalétique du produit, d'une gravure sur le produit, de la page de titre du mode d'emploi (en bas à gauche) ou sur l'autocollant au dos ou en dessous du produit.
- Si des erreurs de fonctionnement ou d'autres défauts apparaissent, contactez d'abord le centre de service désigné ci-dessous par **téléphone** ou utilisez notre **formulaire de contact**, que vous trouverez sur *parkside-diy.com* dans la catégorie **Service**.
- En cas de produit défectueux vous pouvez, après contact avec notre service clients, envoyer le produit, franco de port à l'adresse de service après-vente indiquée, accompagné du justificatif d'achat (ticket de caisse) et en indiquant quelle est la nature du défaut et quand celui-ci s'est produit. Pour éviter des problèmes d'acceptation et

des frais supplémentaires, utilisez absolument seulement l'adresse qui vous est donnée. Assurez-vous que l'expédition ne se fait pas en port dû, comme marchandises encombrantes, envoi express ou autre taxe spéciale. Veuillez renvoyer l'appareil, y compris tous les accessoires livrés lors de l'achat et prenez toute mesure pour avoir un emballage de transport suffisamment sûr.



Sur le site *parkside-diy.com*, vous pouvez consulter et télécharger ce manuel et bien d'autres. Ce QR code vous permet d'accéder directement au site *parkside-diy.com*. Sélectionnez votre pays et recherchez les modes d'emploi à l'aide du masque de recherche. En saisissant la référence produit (IAN) 471896_2407, vous pourrez ouvrir votre mode d'emploi.

Service de réparation

Pour les réparations **ne relevant pas de la garantie**, adressez-vous au Centre de SAV. Il vous établira volontiers un devis.

- Nous pouvons traiter uniquement les appareils qui ont été expédiés avec un emballage et un affranchissement suffisants.
Remarque : Veuillez envoyer votre appareil nettoyé en indiquant le dé-

faut à l'adresse connue du Centre de SAV.

- Ne seront pas acceptés les appareils envoyés en port dû ainsi que les appareils envoyés comme produits encombrants, en express ou par tout autre mode de transport spécial.
- Nous recyclons gratuitement vos appareils défectueux que vous nous renvoyez.

Service-Center



Service France

Tel.: 0800 907612
Formulaire de contact à
parksid-diy.com
IAN 471896_2407

Importateur

Veillez noter que l'adresse suivante n'est pas une adresse de service après-vente. Contactez d'abord le Centre de SAV cité ci-dessus.

Grizzly Tools GmbH & Co. KG
Stockstädter Str. 20
63762 Großostheim
ALLEMAGNE
www.grizzlytools.de

Pièces de rechange et accessoires

Vous obtiendrez des pièces de rechange et accessoires à l'adresse www.grizzlytools.shop. En cas de problèmes lors de la passation de votre commande, contactez-nous via notre boutique en ligne. Pour toute autre question, adressez-vous à : *Service-Center, p. 19*

Les pièces détachées indispensables à l'utilisation du produit sont disponibles pendant la durée de la garantie du produit.

Pos. n°	1	Désignation	N° de commande
10	0480	Câble de traction (Nylon, 8 m)	91103476
11, 12, 14	0490	Ensemble de raccords coudés (Raccord coudé avec connexion Quick-Connect, Réducteur)	91103477

¹ Vue éclatée, p. 37

Traduction de la déclaration UE de conformité originale

Produit: **Pompe à eau claire immergée**

Modèle: **PETPK 400 A1**

Número de serie: 000001-138000

L'objet de la déclaration décrit ci-dessus est conforme à la législation d'harmonisation de l'Union applicable:

2006/42/EC • 2014/30/EU • 2011/65/EU & (EU) 2015/863

L'objet de la déclaration décrit ci-dessus est conforme à la directive 2011/65/EU du Parlement européen et du Conseil du 8 juin 2011 relative à la limitation de l'utilisation de certaines substances dangereuses dans les équipements électriques et électroniques.

Pour assurer la conformité, les normes harmonisées et les normes et réglementations nationales suivantes ont été appliquées :

**EN 60335-1:2012/A15:2021 • EN IEC 60335-2-41:2021/A11:2021
EN 62233:2008 • EN IEC 63000:2018
EN IEC 55014-1:2021 • EN IEC 55014-2:2021
EN IEC 61000-3-2:2019/A1:2021 • EN 61000-3-3:2013/A2:2021**

La présente déclaration de conformité est établie sous la seule responsabilité du fabricant:

CE Grizzly Tools GmbH & Co. KG
Stockstädter Str. 20
63762 Großostheim
ALLEMAGNE
20.12.2024



Christian Frank
Mandataire de documentation

Inhaltsverzeichnis

Einleitung	21
Bestimmungsgemäße Verwendung.....	21
Lieferumfang/Zubehör.....	22
Übersicht.....	22
Funktionsbeschreibung.....	22
Technische Daten.....	22
Leistungsdaten.....	23
Sicherheitshinweise	23
Bedeutung der Sicherheitshinweise.....	23
Bildzeichen und Symbole.....	23
Sichere Inbetriebnahme.....	23
Vorbereitung	27
Anschlüsse.....	27
Rückfluss-Stopp.....	28
Druckleitung anschließen.....	28
Schwimmschalter prüfen.....	28
Schwimmschalter einstellen.....	29
Pumpe aufstellen.....	29
Betrieb	30
Betriebshinweise.....	30
Ein- und Ausschalten.....	30
Reinigung, Wartung und Lagerung	30
Reinigung.....	30
Wartung.....	31
Lagerung.....	31
Entsorgung/Umweltschutz	31
Zusätzliche Entsorgungshinweise für Deutschland.....	31
Fehlersuche	32
Service	33
Garantie.....	33
Reparatur-Service.....	34
Service-Center.....	35
Importeur.....	35
Ersatzteile und Zubehör	35
Original-EU-Konformitätserklärung	36

Explosionszeichnung	37
----------------------------------	-----------

Einleitung

Herzlichen Glückwunsch zum Kauf Ihrer neuen Klarwasser-Tauchpumpe (nachfolgend Gerät oder Elektrowerkzeug genannt).

Sie haben sich damit für ein hochwertiges Gerät entschieden. Dieses Gerät wurde während der Produktion auf Qualität geprüft und einer Endkontrolle unterzogen. Die Funktionsfähigkeit Ihres Gerätes ist somit sichergestellt. Es ist nicht auszuschließen, dass sich in Einzelfällen am oder im Gerät bzw. in Schlauchleitungen Restmengen von Wasser befinden. Dies ist kein Mangel oder Defekt und kein Grund zur Besorgnis.



Die Betriebsanleitung ist Bestandteil dieses Geräts. Sie enthält wichtige Hinweise für Sicherheit, Gebrauch und Entsorgung. Lesen Sie die Betriebsanleitung sorgfältig. Machen Sie sich mit den Bedienteilen und dem richtigen Gebrauch des Gerätes vertraut. Benutzen Sie das Gerät nur wie beschrieben und für die angegebenen Einsatzbereiche. Bewahren Sie die Betriebsanleitung gut auf und händigen Sie alle Unterlagen bei Weitergabe des Geräts an Dritte mit aus.

Bestimmungsgemäße Verwendung

Das Gerät ist ausschließlich für folgende Verwendung bestimmt:

- Entwässerung und Förderung folgender Flüssigkeiten:
Klarwasser mit folgender maximalen Partikelgröße: 5 mm
- Typische Anwendungen:

- Um- und Auspumpen von Becken und Behältern
- Wasserentnahme aus Brunnen und Schächten
- Wassertemperatur ≤ 35 °C

Jede andere Verwendung, die in dieser Betriebsanleitung nicht ausdrücklich zugelassen wird, kann eine ernsthafte Gefahr für den Benutzer darstellen und zu Schäden am Gerät führen. Der Bediener oder Nutzer des Geräts ist für Unfälle oder Schäden an anderen Menschen oder deren Eigentum verantwortlich. Das Gerät ist für den Einsatz im Heimwerkerbereich bestimmt. Es wurde nicht für den gewerblichen Dauereinsatz konzipiert. Bei gewerblichem Einsatz erlischt die Garantie. Der Hersteller haftet nicht für Schäden, die durch bestimmungswidrige Verwendung oder falsche Bedienung verursacht wurden.

Lieferumfang/Zubehör

Packen Sie das Gerät aus und überprüfen Sie den Lieferumfang. Entsorgen Sie das Verpackungsmaterial ordnungsgemäß.

- Klarwasser-Tauchpumpe
- Anschlusswinkel mit Quick-Connect-Verbindung
- Kombi-Adapter
- Zugseil (8 m)
- Originalbetriebsanleitung

Übersicht

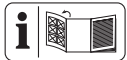

Die Abbildungen des Geräts finden Sie auf der vorderen Ausklappseite.

- 1 Tragegriff
- 2 Leitung (Schwimmschalter)
- 3 Höheneinstellung (Schwimmschalter)
- 4 Halter (Schwimmschalter)
- 5 Schwimmschalter

- 6 Pumpenfuß
- 7 Wasserausgang
- 8 Gehäuse
- 9 Kabelhalter
- 10 Zugseil (Nylon, 8 m)
- 11 Anschlusswinkel
- 12 Quick-Connect-Verbindung
- 13 Rückfluss-Stopp
- 14 Kombi-Adapter
- 15 Netzanschlussleitung

Funktionsbeschreibung

Die Pumpe ist mit einer Schwimmerschaltung ausgestattet, die das Gerät wasserstandsabhängig automatisch ein- oder ausschaltet.

Bei Überlastung wird das Gerät durch den eingebauten Thermoschutzschalter ausgeschaltet. Nach Abkühlung läuft der Motor von selbst wieder an.

Die Funktion der Bedienteile entnehmen Sie bitte den nachfolgenden Beschreibungen.

Technische Daten

Klarwasser-Tauchpumpe

..... **PETPK 400 A1**

Bemessungsspannung *U*

.....230 V~, 50 Hz

Bemessungsaufnahme *P* 400 W

Schutzklasse I

Schutzart IPX8

Länge Netzanschlussleitung 10 m

Gewicht 3,8 kg

Schwebstoffgröße \varnothing ≤ 5 mm

Betriebstautiefe ≤ 7 m

Fördermenge *Q* ≤ 10000 l/h

Förderhöhe *H* ≤ 7 m

Mindestwasserstand, Inbetriebnahme

.....50 mm

Restwasserhöhe 18 mm

Schlauchanschluss $\frac{1}{2}$ " , $\frac{3}{4}$ " , 1" , $1\frac{1}{2}$ "

- Anschluss für Hahnstück mit Innengewinde
- Anschlusswinkel G 1½"
 - Kombi-Adapter G 1"
 - Wassertemperatur ≤35 °C
 - Automatischer Betrieb
 - Schaltpunkthöhe (Ein/Aus)
..... ≈400 mm/≈50 mm

Leistungsdaten

↑Förderhöhe; →Fördermenge

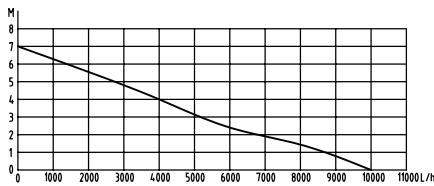

Die Messung der maximalen Leistungsdaten erfolgt bei optimalen Bedingungen (z. B. gerader, direkter Ausgang).

Engere Schläuche können die Leistung reduzieren.

Sicherheitshinweise

Dieser Abschnitt behandelt die grundlegenden Sicherheitshinweise beim Gebrauch des Geräts.

Bedeutung der Sicherheitshinweise

▲ GEFAHR! Wenn Sie diesen Sicherheitshinweis nicht befolgen, tritt ein Unfall ein. Die Folge ist schwere Körperverletzung oder Tod.

▲ WARNUNG! Wenn Sie diesen Sicherheitshinweis nicht befolgen, tritt möglicherweise ein Unfall ein. Die Folge ist möglicherweise schwere Körperverletzung oder Tod.

▲ VORSICHT! Wenn Sie diesen Sicherheitshinweis nicht befolgen, tritt ein Unfall ein. Die Folge ist möglicher-

weise leichte oder mittelschwere Körperverletzung.

HINWEIS! Wenn Sie diesen Sicherheitshinweis nicht befolgen, tritt ein Unfall ein. Die Folge ist möglicherweise ein Sachschaden.

Bildzeichen und Symbole

Bildzeichen auf dem Gerät

-  Achtung!
- Nicht für reines Sandwasser geeignet.

 Betriebsanleitung lesen

 7 m maximale Betriebstautiefe

 Netzstecker ziehen vor Wartungsarbeiten oder wenn die Netzleitung beschädigt ist

 Elektrogeräte gehören nicht in den Hausmüll.

Bildzeichen in der Betriebsanleitung

 Achtung!

Bildzeichen auf dem Rückfluss-Stopp

 Sperr-Richtung

 Durchlass-Richtung

Sichere Inbetriebnahme

Allgemeine Hinweise

- Lesen Sie die Betriebsanleitung sorgfältig. Machen Sie sich mit den Stell-

teilen und dem richtigen Gebrauch des Gerätes vertraut.

- Das Gerät darf nicht von Kindern verwendet werden. Kinder sind zu beaufsichtigen, um sicherzustellen, dass sie nicht mit dem Gerät spielen. Das Gerät kann von Personen mit verringerten physischen, sensorischen oder mentalen Fähigkeiten oder Mangel an Erfahrung und Wissen, betrieben werden, wenn sie beaufsichtigt oder bezüglich des sicheren Gebrauchs des Gerätes unterwiesen wurden und die daraus resultierenden Gefahren verstehen. Reinigung und Benutzer-Wartung dürfen nicht von Kindern durchgeführt werden.
- Personen, die mit der Betriebsanleitung nicht vertraut sind, dürfen das Gerät nicht benutzen.
- Treffen Sie geeignete Maßnahmen, um Kinder vom Gerät fernzuhalten, während es in Betrieb

ist. Es besteht die Gefahr von Verletzungen.

- Das Gerät darf nicht in Lagen höher als 2000 m verwendet werden.
- Nicht für Wasser mit abrasiven Partikeln wie Sand verwenden. Die Förderung von aggressiven, abrasiven (ab-schabenden), ätzenden, brennbaren (z. B. Motorenkraftstoffe) oder explosiven Flüssigkeiten, Salzwasser, Reinigungsmitteln und Lebensmitteln ist nicht gestattet. Die Temperatur der Förderflüssigkeit darf 35 °C nicht überschreiten.
- Betreiben Sie das Gerät niemals, wenn sich Personen im Wasser befinden.
- Verwenden die Pumpe nicht in Gartenteichen mit Fischen oder Pflanzen. Verschmutzung der Flüssigkeit könnte durch Ausfließen von Schmiermitteln auftreten.
- Arbeiten Sie nicht mit einem beschädigten, unvollständigen oder ohne die Zustimmung des Her-

stellers umgebauten Gerät. Lassen Sie vor Inbetriebnahme durch einen Fachmann prüfen, dass die geforderten elektrischen Schutzmaßnahmen vorhanden sind.

Vorbereitung

- Achten Sie darauf, dass Netzspannung und Netzfrequenz mit den Angaben des Typenschildes übereinstimmen.
- Prüfen Sie vor dem Gebrauch immer Anschluss- und Verlängerungsleitung auf Anzeichen von Beschädigung oder Alterung. Falls die Leitung während der Benutzung beschädigt wird, muss Sie sofort vom Versorgungsnetz getrennt werden, **BERÜHREN SIE DIE LEITUNG NICHT, BEVOR SIE VOM NETZ GETRENNT IST**. Benutzen Sie das Gerät nicht, wenn die Leitung beschädigt oder abgenutzt ist.
- Schließen Sie das Gerät nur an eine Steckdose mit Fehlerstrom-Schutzeinrichtung (RCD) mit einem Bemessungsfehlerstrom von nicht mehr als 30 mA an.
- Schließen Sie das Gerät an eine Steckdose an, die mit mindestens 6 A abgesichert ist.
- Arbeiten Sie nicht mit einem beschädigten, unvollständigen oder ohne die Zustimmung des Herstellers umgebauten Gerät.
- Prüfen Sie vor dem Betrieb die elektrische Sicherheit. Wenn Sie nicht sicher sind, fragen Sie einen Fachmann.
 - Erdung, Nullung und Fehlerstrom-Schutzeinrichtung entsprechen den Sicherheitsvorschriften der Energie-Versorgungsunternehmen und funktionieren einwandfrei.
 - Die elektrischen Steckverbindungen sind vor Nässe geschützt.
 - Die Steckverbindungen sind im überflutungssicheren Bereich angebracht.
- Wenn die Netzanschlussleitung dieses Geräts beschädigt wird, muss sie

- durch den Hersteller, seinen Kundendienst oder eine ähnlich qualifizierte Person ersetzt werden, um Gefährdungen zu vermeiden. Wenden Sie sich an das Service-Center.
- Bei Betrieb des Gerätes muss der Netzstecker frei zugänglich sein.
 - Benutzen Sie die Netzanschlussleitung nicht, um den Anschlussstecker aus der Steckdose zu ziehen oder um das Gerät zu ziehen. Schützen Sie die Netzanschlussleitung vor Hitze, Öl und scharfen Kanten.
 - Ziehen Sie vor allen Arbeiten am Gerät, in Arbeitspausen und bei Nichtgebrauch den Netzstecker aus der Steckdose.
 - Verwenden Sie nur zugelassene Verlängerungskabel der Bauart H07RN-F, die höchstens 75 m lang und für den Gebrauch im Freien bestimmt sind. Der Litzquerschnitt des Verlängerungskabels muss mindestens $2,5 \text{ mm}^2$ betragen. Rol-

len Sie eine Kabeltrommel vor Gebrauch immer ganz ab. Überprüfen Sie das Verlängerungskabel auf Schäden.

- Tragen oder befestigen Sie das Gerät nicht an der Netzanschlussleitung oder am Schlauch.

Betrieb

- Benutzen Sie das Gerät nicht in der Nähe von entzündbaren Flüssigkeiten oder Gasen. Bei Nichtbeachtung besteht Brand- oder Explosionsgefahr.
- Tragen Sie zum Schutz gegen elektrischen Schlag festes Schuhwerk.
- Die Pumpe darf bei Frost nicht im Freien bleiben. Lagern Sie das Gerät vor Frost geschützt.
- Prüfen Sie regelmäßig die Funktion des Schwimmerschalters. Bei Nichtbeachtung erlöschen Garantie und Haftungsansprüche.
- Beaufsichtigen Sie das Gerät während des Betriebs, um ein Trockenlau-

fen der Pumpe rechtzeitig zu erkennen.

Reinigung, Wartung und Lagerung

- Beachten Sie alle Hinweise in folgendem Kapitel: *Reinigung, Wartung und Lagerung, S. 30*

Alle darüber hinausgehenden Maßnahmen, insbesondere das Öffnen des Gerätes, sind von einer Elektrofachkraft auszuführen. Wenden Sie sich im Reparaturfall immer an unser Service-Center.

- Schalten Sie den Antrieb ab, trennen Sie das Gerät von der Stromversorgung und lassen Sie das Gerät abkühlen, wenn das Gerät zur Reinigung, Einstellung, Lagerung oder zum Austausch eines Zubehörteils angehalten ist.
- Ersetzen Sie aus Sicherheitsgründen abgenutzte oder beschädigte Teile. Verwenden Sie ausschließlich Original-Ersatzteile und -Zubehör. Der Einsatz von Fremtteilen führt zum sofortigen

Verlust des Garantieanspruchs.

- Bewahren Sie das Gerät an einem trockenen Ort und außerhalb der Reichweite von Kindern auf.

Vorbereitung

▲ WARNUNG! Verletzungsgefahr durch ungewollt anlaufendes Gerät. Stecken Sie den Anschlussstecker erst dann in die Steckdose, wenn das Gerät vollständig für den Einsatz vorbereitet ist.

Anschlüsse

Am Gerät und am Zubehör haben Sie folgende Anschlussmöglichkeiten:

- Anschlusswinkel: z. B. Schlauchdüse mit G1½" Innengewinde
- Kombi-Adapter ①: Schlauch ½" (13 mm) mit geeigneter Schlauchschelle
- Kombi-Adapter ②: Schlauch ¾" (19 mm) mit geeigneter Schlauchschelle; trennen Sie den Anschluss ① ab
- Kombi-Adapter ③: Schlauch 1" (25 mm) mit geeigneter Schlauchschelle; trennen Sie die Anschlüsse ① und ② ab
- Kombi-Adapter ④: z. B. Schlauchdüse mit G1" Innengewinde; trennen Sie die Anschlüsse ③, ② und ① ab
- Kombi-Adapter ⑤: Schlauch 1½" (38 mm) mit geeigneter Schlauchschelle; trennen Sie die Anschlüsse ④, ③, ② und ① ab

Rückfluss-Stopp

Hinweise

- Bei Auslieferung ist im G1½"-Anschluss des Kombiadapters (14) ein Rückfluss-Stopp (13) eingesetzt. Der Rückfluss-Stopp verhindert, dass Wasser aus dem Schlauch bei Stillstand der Pumpe zurückfließt.
- Der Rückfluss-Stopp kann die Förderleistung reduzieren. Um die Förderleistung zu erhöhen, kann der Rückfluss-Stopp aus dem Kombiadapter entfernt werden. Dies empfiehlt sich insbesondere bei Schlauchanschlüssen kleiner als 1".

Beachten Sie, dass Wasser durch den Schlauch zurückfließen kann, wenn die Pumpe stillsteht, z. B. durch Abschalten des Schwimmerschalters oder Stromausfall.

- Durchlass-Richtung: **OUT**
Sperr-Richtung: **↑**

Notwendige Werkzeuge und Hilfsmittel

- Langer, dünner Gegenstand: z. B. Schraubendreher

Rückfluss-Stopp entfernen

Der Rückfluss-Stopp (13) lässt sich einfach aus dem Kombiadapter (14) entfernen.

Rückfluss-Stopp einsetzen

1. Setzen sie den Rückfluss-Stopp (13) so in den G1½"-Anschluss des Kombiadapters (14) ein, dass der Pfeil **↑** sichtbar ist.
2. Prüfen Sie, ob sich die Klappe des Rückfluss-Stopps (13) in Fließrichtung öffnet.

Druckleitung anschließen

Hinweise

- Der beschriebene Anschluss ist ein Vorschlag mit dem mitgelieferten Zubehör.
- Als Druckleitung können Sie einen Schlauch oder eine feste Rohrleitung verwenden.
- Verwenden Sie bei fester Installation ein Rückschlagventil.
- Dank der Quick-Connect-Verbindung im Anschlusswinkel können Sie die Pumpe leicht abbauen ohne die Druckleitung zu entfernen.

Vorgehen

1. Trennen Sie den Anschlusswinkel (11) an der Quick-Connect-Verbindung (12).
 - Drücken und halten Sie die rote Taste an der Quick-Connect-Verbindung (12).
 - Ziehen Sie den Anschlusswinkel (11) auseinander.
 - Lassen Sie die Taste los.
2. Befestigen Sie den gebogenen Teil des Anschlusswinkels (11) am Wasserausgang (7; G1½").
3. Befestigen Sie einen Schlauch am anderen Teil des Anschlusswinkels (11) oder am Kombi-Adapter (14).
4. Druckleitung am Kombi-Adapter befestigt: Befestigen Sie den Kombi-Adapter (14) am losen Teil des Anschlusswinkels (11).
5. Verbinden Sie den Anschlusswinkel (11): Drücken sie beide Teile der Quick-Connect-Verbindung (12) zusammen.

Schwimmerschalter prüfen

1. Stellen Sie die Pumpe mit entferntem Anschlusswinkel (11) in ein Gefäß mit Wasser. Das Wasser sollte beim Pumpen in das Gefäß zurück laufen.

2. Stecken Sie den Stecker in eine Steckdose.
3. Heben und senken Sie den Schwimmschalter (5) mit der Hand. Beobachten Sie dabei die Position an denen die Pumpe einschaltet bzw. ausschaltet.

Falls Sie mit dem Ergebnis nicht zufrieden sind, stellen Sie den Schwimmschalter (5) neu ein (*Schwimmschalter einstellen*, S. 29).

Schwimmschalter einstellen

Hinweise

- Bei Auslieferung ist der Schwimmschalter so eingestellt, dass eine sofortige Inbetriebnahme möglich ist.
- Dauerhaft installierte Pumpe: Prüfen Sie die Funktion des Schwimmschalters regelmäßig, mindestens alle 3 Monate.
- Achten Sie darauf, dass der Abstand zwischen Schwimmschalter und Höheneinstellung groß genug ist. Bei zu geringem Abstand funktioniert der Schwimmschalter möglicherweise nicht wie beabsichtigt.
- Stellen Sie den Schwimmschalter so ein, dass er die Pumpe ausschaltet, bevor er den Boden berührt.

Vorgehen

Im normalen Betrieb sollte der Schwimmschalter (5) im Halter (4) hängen.

1. Mittleren Pegelstand einstellen:
 - Drücken Sie den Halter (4) zusammen.
 - Verschieben Sie den Halter (4) bis zur gewünschten Position innerhalb der Höheneinstellung (3).
2. Differenz zwischen höchstem und tiefstem Pegel einstellen:

- Pegeldifferenz vergrößern: Verlängern Sie den Teil der Leitung (2) zwischen Halter (4) und Schwimmschalter (5).
- Pegeldifferenz verkleinern: Verkürzen Sie den Teil der Leitung (2) zwischen Halter (4) und Schwimmschalter (5).

3. Prüfen Sie die Funktion des Schwimmschalters (5).

Manueller Betrieb (Abb. A)

Der Schwimmschalter kann so eingestellt werden, dass die Pumpe immer an ist, wenn sie mit Strom versorgt wird.

- Befestigen Sie den Schwimmschalter (5) ohne Abstand zum Halter (4) senkrecht nach oben.

Pumpe aufstellen

Hinweise

- Verwenden Sie niemals die Netzanschlussleitung (15) oder den Druckschlauch um das Gerät zu halten oder aufzuhängen.
- Wenn Sie den Schwimmschalter (5) verwenden:
 - Achten Sie darauf, dass sich der Schwimmschalter frei bewegen kann.
 - Der Pumpenschacht sollte mindestens folgende Abmessungen haben: 40×40× 50 cm
- Lassen Sie beim Eintauchen der Pumpe möglichst viel Luft aus dem Pumpenfuß entweichen. Halten Sie die Pumpe dazu schräg.
- Beachten Sie die maximale Tauchtiefe (≤ 7 m) und die maximale Forderhöhe (≤ 7 m).
- Stellen Sie das Gerät nicht direkt auf schlammigen Untergrund. Hängen Sie das Gerät auf oder verwenden Sie z. B. einen Ziegelstein als Unterlage.

- Das mitgelieferte Zugseil (10) können Sie für folgende Zwecke verwenden:
 - Gerät einen Schacht herunterlassen und hochziehen
 - Gerät im Wasser frei aufhängen

Zugseil befestigen (Abb. B)

1. Befestigen Sie das Zugseil (10) mit einer Schlinge und einem Knoten am Tragegriff (1).
2. Bevor Sie das Gerät in einen Schacht hinablassen: Stellen Sie sicher, dass das Zugseil fest am Tragegriff befestigt ist.

Betrieb

Betriebshinweise

- Achten Sie darauf, dass Netzspannung und Netzfrequenz mit den Angaben des Typenschildes übereinstimmen.
- Schließen Sie das Gerät an eine Steckdose an, die mit mindestens 6 A abgesichert ist.
- Schließen Sie das Gerät nur an eine Steckdose mit Fehlerstrom-Schutzeinrichtung (RCD) mit einem Bemessungsfehlerstrom von nicht mehr als 30 mA an.
- **▲ GEFAHR!** Gefahr eines Stromschlages! Stellen Sie sicher, dass nie Feuchtigkeit oder Wasser an den Netzanschluss kommen kann.
- Das Gerät ist nicht zum Anschluss an die Trinkwasserversorgungsanlage geeignet.

Manueller Betrieb

- Beaufsichtigen Sie die Pumpe, damit sie nicht trocken läuft.
- Mindestwasserstand, Inbetriebnahme: 50 mm

Ein- und Ausschalten

Hinweise

- **HINWEIS! Nicht für Dauerbetrieb geeignet!** Das optimale Nutzungsintervall ist 30 Minuten Pumpen, 5 Minuten Pause.
- **Überlastschutz:** Bei Überlast schaltet ein eingebauter Temperaturwächter das Gerät automatisch ab. Nach dem Abkühlen schaltet sich das Gerät selbständig wieder ein.

Einschalten

1. Schließen Sie die Netzanschlussleitung (15) an die Stromversorgung an.
Der Motor startet. Nach einer Ansaugzeit beginnt die Pumpe zu fördern.

Ausschalten

- Trennen Sie das Gerät von der Stromversorgung.

Reinigung, Wartung und Lagerung

▲ WARNUNG! Elektrischer Schlag! Verletzungsgefahr durch ungewollt anlaufendes Gerät. Schützen Sie sich bei Wartungs- und Reinigungsarbeiten. Schalten Sie das Gerät aus und ziehen Sie den Anschlussstecker aus der Steckdose. Lassen Sie Instandsetzungsarbeiten und Wartungsarbeiten, die nicht in dieser Anleitung beschrieben sind, von unserem Service-Center durchführen. Verwenden Sie nur Original-Ersatzteile.

Reinigung

HINWEIS! Beschädigungsgefahr. Chemische Substanzen können die Kunststoffteile des Gerätes angreifen. Verwenden Sie keine Reinigungs- bzw. Lösungsmittel.

- Nicht stationär installierte Geräte: Reinigen Sie die Pumpe nach jedem Gebrauch mit klarem Wasser.
- Stationär installierte Geräte: Prüfen Sie die Funktion des Schwimmerschalters (5) regelmäßig (spätestens alle drei Monate).
- Entfernen Sie Fusseln und faserige Partikel, die sich im Pumpengehäuse eventuell festgesetzt haben, mit einem Wasserstrahl.
- Entfernen Sie Verunreinigungen an der Pumpenunterseite mit einem Wasserstrahl.
- Entfernen Sie Ablagerungen am Schwimmerschalter mit klarem Wasser.
- Befreien Sie den Schachtboden regelmäßig von Schlamm und reinigen Sie auch die Schachtwände.
- Wenn Sie die Pumpe einen längeren Zeitraum nicht benutzt haben: Reinigen Sie die Pumpe nach dem letzten Einsatz und vor Neueinsatz gründlich. Ablagerungen und Rückstände können Anlaufschwierigkeiten verursachen.

Wartung

Das Gerät ist wartungsfrei.

Lagerung

Lagern Sie Gerät und Zubehör stets:

- sauber
- trocken
- staubgeschützt
- frostsicher
- außerhalb der Reichweite von Kindern
- Ablagerungen und Rückstände können Anlaufschwierigkeiten verursachen. Vor einer längeren Aufbewahrung (z. B. Überwintern)
 - Reinigen Sie die Pumpe.
 - Entleeren Sie die Pumpe.

Entsorgung/ Umweltschutz

Führen Sie Gerät, Zubehör und Verpackung einer umweltgerechten Wiederverwertung zu.



Elektrogeräte gehören nicht in den Hausmüll.

Das Symbol der durchgestrichenen Mülltonne bedeutet, dass dieses Elektro- bzw. Elektronikgerät am Ende seiner Lebensdauer nicht im Hausmüll entsorgt werden darf, sondern vom Endnutzer einer getrennten Sammlung zugeführt werden muss.

Richtlinie 2012/19/EU über Elektro- und Elektronik-Altgeräte:

Verbraucher sind gesetzlich dazu verpflichtet, Elektro- und Elektronikgeräte am Ende ihrer Lebensdauer einer umweltgerechten Wiederverwertung zuzuführen. Auf diese Weise wird eine umwelt- und ressourcenschonende Verwertung sichergestellt.

Je nach Umsetzung in nationales Recht können Sie folgende Möglichkeiten haben:

- an einer Verkaufsstelle zurückgeben,
- an einer offiziellen Sammelstelle abgeben,
- an den Hersteller/Inverkehrbringer zurücksenden.

Nicht betroffen sind den Altgeräten beigelegte Zubehöerteile und Hilfsmittel ohne Elektrobestandteile.

Zusätzliche Entsorgungshinweise für Deutschland

Das Gerät ist bei eingerichteten Sammelstellen, Wertstoffhöfen oder Entsorgungsbetrieben abzugeben. Zudem sind Vertreiber von Elektro- und

Elektronikgeräten sowie Vertreiber von Lebensmitteln zur Rücknahme verpflichtet. LIDL bietet Ihnen Rückgabemöglichkeiten direkt in den Filialen und Märkten an. Rückgabe und Entsorgung sind für Sie kostenfrei. Beim Kauf eines Neugerätes haben Sie das Recht, ein entsprechendes Altgerät unentgeltlich zurückzugeben.

Zusätzlich haben Sie die Möglichkeit, unabhängig vom Kauf eines Neugerätes, unentgeltlich (bis zu drei) Altgeräte abzugeben, die in keiner Abmessung größer als 25 cm sind. Bitte entnehmen Sie vor der Rückgabe Batterien oder Akkumulatoren, sowie Lampen, die zerstörungsfrei entnommen werden können und führen diese einer separaten Sammlung zu.

Fehlersuche

Die folgende Tabelle hilft Ihnen kleine Störungen zu beseitigen:

Problem	Mögliche Ursache	Maßnahme
Gerät startet nicht	Netzspannung fehlt	Steckdose, Netzanschlussleitung, Anschlussstecker, Sicherung prüfen, ggf. Reparatur durch Elektrofachmann.
	Schwimmschalter schaltet nicht	<i>Schwimmschalter einstellen, S. 29</i>
Pumpe fördert wenig oder nichts	Pumpenleistung verringert durch stark verschmutzte und schmirgelnde Wasserbeimengungen	Pumpe reinigen und ggf. Verschleißteile ersetzen
	Pumpe oder Leitung verstopft	Pumpe und Leitung reinigen
Pumpe schaltet nach kurzer Laufzeit ab	Motorschutz schaltet die Pumpe wegen zu starker Wasserverschmutzung ab	Pumpe und Schacht reinigen
	Motorschutz schaltet die Pumpe wegen zu hoher Wassertemperatur ab	Auf maximale Wasser-Temperatur von 35 °C achten!
Pumpe schaltet nicht aus	Schwimmschalter kann nicht absinken	Schwimmschalter frei beweglich platzieren

Service

Garantie

Sehr geehrte Kundin, sehr geehrter Kunde,

Sie erhalten auf dieses Produkt 3 Jahre Garantie ab Kaufdatum. Im Falle von Mängeln dieses Produkts stehen Ihnen gegen den Verkäufer des Produkts gesetzliche Rechte zu. Diese gesetzlichen Rechte werden durch unsere im Folgenden dargestellte Garantie nicht eingeschränkt.

Garantiebedingungen

Die Garantiefrist beginnt mit dem Kaufdatum. Bitte bewahren Sie den Original-Kassenbon gut auf. Diese Unterlage wird als Nachweis für den Kauf benötigt. Tritt innerhalb von drei Jahren ab dem Kaufdatum dieses Produkts ein Material- oder Fabrikationsfehler auf, wird das Produkt von uns – nach unserer Wahl – für Sie kostenlos repariert oder ersetzt. Diese Garantieleistung setzt voraus, dass innerhalb der Drei-Jahres-Frist das defekte Produkt und der Kaufbeleg (Kassenbon) vorgelegt und schriftlich kurz beschrieben wird, worin der Mangel besteht und wann er aufgetreten ist.

Wenn der Defekt von unserer Garantie gedeckt ist, erhalten Sie das reparierte oder ein neues Produkt zurück. Mit Reparatur oder Austausch des Produkts beginnt kein neuer Garantiezeitraum.

Garantiezeit und gesetzliche Mängelansprüche

Die Garantiezeit wird durch die Gewährleistung nicht verlängert. Dies gilt auch für ersetzte und reparierte Teile. Eventuell schon beim Kauf vorhandene Schäden und Mängel müssen sofort nach dem Auspacken gemeldet

werden. Nach Ablauf der Garantiezeit anfallende Reparaturen sind kostenpflichtig.

Garantieumfang

Das Produkt wurde nach strengen Qualitätsrichtlinien sorgfältig produziert und vor Anlieferung gewissenhaft geprüft.

Die Garantieleistung gilt für Material- oder Fabrikationsfehler. Diese Garantie erstreckt sich nicht auf Produktteile, die normaler Abnutzung ausgesetzt sind und daher als Verschleißteile angesehen werden können (z. B. Vorfilter, Dichtring) oder für Beschädigungen an zerbrechlichen Teilen.

Diese Garantie verfällt, wenn das Produkt beschädigt, nicht sachgemäß benutzt oder nicht gewartet wurde. Für eine sachgemäße Benutzung des Produkts sind alle in der Betriebsanleitung aufgeführten Anweisungen genau einzuhalten. Verwendungszwecke und Handlungen, von denen in der Betriebsanleitung abgeraten oder vor denen gewarnt wird, sind unbedingt zu vermeiden.

Das Produkt ist lediglich für den privaten und nicht für den gewerblichen Gebrauch bestimmt. Bei missbräuchlicher und unsachgemäßer Behandlung, Gewaltanwendung und bei Eingriffen, die nicht von unserer autorisierten Service-Niederlassung vorgenommen wurden, erlischt die Garantie.

Abwicklung im Garantiefall

Um eine schnelle Bearbeitung Ihres Anliegens zu gewährleisten, folgen Sie bitte den folgenden Hinweisen:

- Bitte halten Sie für alle Anfragen den Kassenbon und die Artikelnummer (IAN 471896_2407) als Nachweis für den Kauf bereit.
- Die Artikelnummer entnehmen Sie bitte dem Typenschild am Produkt,

einer Gravur am Produkt, dem Titelblatt der Bedienungsanleitung (unten links) oder dem Aufkleber auf der Rück- oder Unterseite des Produktes.

- Sollten Funktionsfehler oder sonstige Mängel auftreten, kontaktieren Sie zunächst das nachfolgend benannte Service-Center **telefonisch** oder nutzen Sie unser **Kontaktformular**, das Sie auf *parkside-diy.com* in der Kategorie **Service** finden.
- Ein als defekt erfasstes Produkt können Sie, nach Rücksprache mit unserem Service-Center unter Beifügung des Kaufbelegs (Kassenbons) und der Angabe, worin der Mangel besteht und wann er aufgetreten ist, für Sie portofrei an die Ihnen mitgeteilte Service-Anschrift übersenden. Um Annahmeprobleme und Zusatzkosten zu vermeiden, benutzen Sie unbedingt nur die Adresse, die Ihnen mitgeteilt wird. Stellen Sie sicher, dass der Versand nicht unfrei, per Sperrgut, Express oder sonstiger Sonderfracht erfolgt. Senden Sie das Produkt bitte inkl. aller beim Kauf mitgelieferten Zubehörteile ein und sorgen Sie für eine ausreichend sichere Transportverpackung.



Auf *parkside-diy.com* können Sie diese und viele weitere Handbücher einsehen und herunterladen. Mit diesem QR-Code gelangen Sie direkt auf *parkside-diy.com*. Wählen Sie Ihr Land aus, und suchen Sie über die Suchmaske nach den Bedienungsanleitungen. Durch Eingabe der Artikelnummer (IAN) 471896_2407 können Sie Ihre Bedienungsanleitung öffnen.

Reparatur-Service

Für Reparaturen, **die nicht der Garantie unterliegen**, wenden Sie sich an das Service-Center. Dort erhalten Sie gerne einen Kostenvoranschlag.

- Wir können nur Geräte bearbeiten, die ausreichend verpackt und frankiert eingesandt wurden.
Hinweis: Bitte senden Sie Ihr Gerät gereinigt und mit Hinweis auf den Defekt an die vom Service-Center genannte Adresse.
- Nicht angenommen werden unfrei eingeschickte Geräte sowie Geräte, die per Sperrgut, Express oder mit sonstiger Sonderfracht versendet wurden.
- Wir entsorgen Ihre eingesendeten, defekten Geräte kostenlos.

Service-Center

DE **Service Deutschland**
 Tel.: 0800 88 55 300
 Kontaktformular auf
parkside-diy.com
IAN 471896_2407

AT **Service Österreich**
 Tel.: 0800 447750
 Kontaktformular auf
parkside-diy.com
IAN 471896_2407

CH **Service Schweiz**
 Tel.: 0800 56 36 01
 Kontaktformular auf
parkside-diy.com
IAN 471896_2407

Importeur

Bitte beachten Sie, dass die folgende
 Anschrift keine Serviceanschrift ist.
 Kontaktieren Sie zunächst das oben
 genannte Service-Center.

Grizzly Tools GmbH & Co. KG
 Stockstädter Str. 20
 63762 Großostheim
 DEUTSCHLAND
www.grizzlytools.de

Ersatzteile und Zubehör

Ersatzteile und Zubehör erhalten Sie unter www.grizzlytools.shop. Sollten
 bei Ihrem Bestellvorgang Probleme auftreten, kontaktieren Sie uns über unseren
 Online-Shop. Bei weiteren Fragen wenden Sie sich an: *Service-Center*, S. 35

Pos.-Nr.	¹	Bezeichnung	Best.-Nr.
10	0480	Zugseil (Nylon, 8 m)	91103476
11, 12, 14	0490	Anschlusswinkel-Set (Anschlusswinkel mit Quick-Connect-Verbindung, Redu- zierstück)	91103477

¹ Explosionszeichnung, S. 37

Original-EU-Konformitätserklärung

Produkt: **Klarwasser-Tauchpumpe**

Modell: **PETPK 400 A1**

Seriennummer: 000001–138000

Der oben beschriebene Gegenstand der Erklärung erfüllt die einschlägigen Harmonisierungsrechtsvorschriften der Union:

2006/42/EG • 2014/30/EU • 2011/65/EU & (EU) 2015/863

Der oben beschriebene Gegenstand der Erklärung erfüllt die Vorschriften der Richtlinie 2011/65/EU des Europäischen Parlaments und des Rates vom 8. Juni 2011 zur Beschränkung der Verwendung bestimmter gefährlicher Stoffe in Elektro- und Elektronikgeräten.

Um die Konformität zu gewährleisten, wurden folgende harmonisierte Normen sowie nationale Normen und Bestimmungen angewendet:

**EN 60335-1:2012/A15:2021 • EN IEC 60335-2-41:2021/A11:2021
EN 62233:2008 • EN IEC 63000:2018
EN IEC 55014-1:2021 • EN IEC 55014-2:2021
EN IEC 61000-3-2:2019/A1:2021 • EN 61000-3-3:2013/A2:2021**

Die alleinige Verantwortung für die Ausstellung dieser Konformitätserklärung trägt der Hersteller:

 Grizzly Tools GmbH & Co. KG
Stockstädter Str. 20
63762 Großostheim
DEUTSCHLAND
20.12.2024



Christian Frank
Dokumentationsbevollmächtigter

Explosionszeichnung • Vue éclatée

PETPK 400 A1

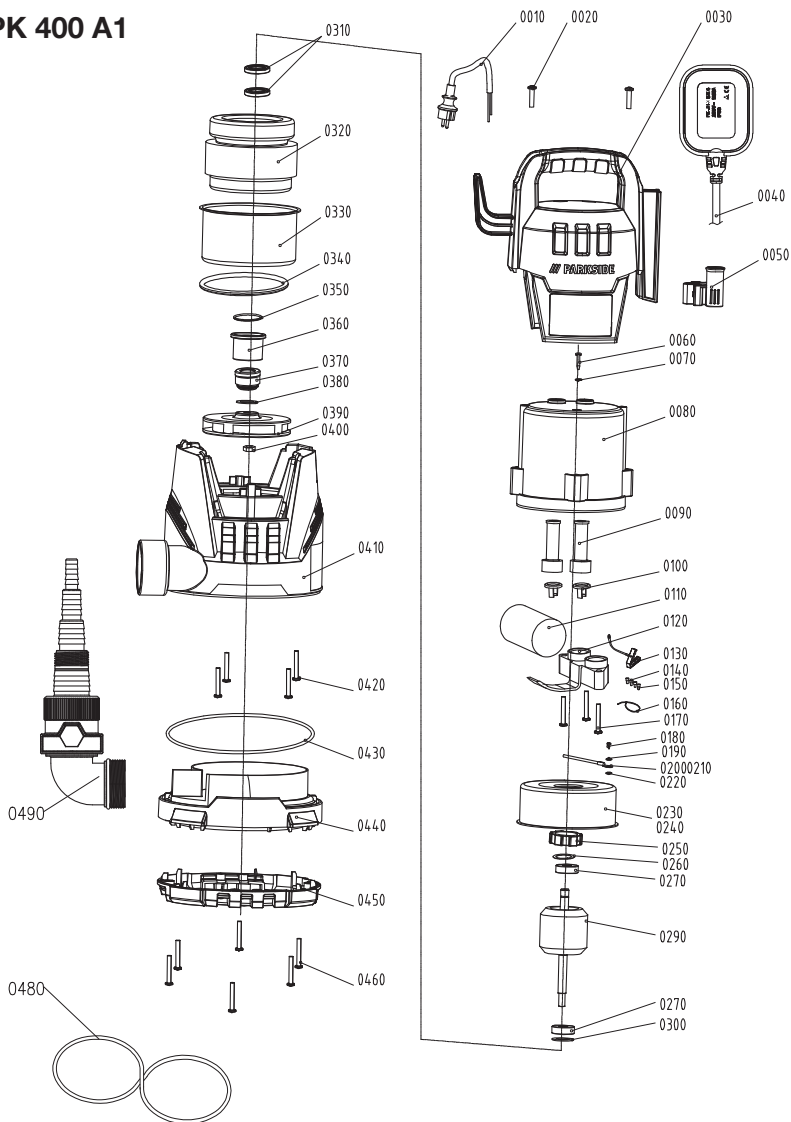

informativ • informatif



GRIZZLY TOOLS GMBH & CO. KG

Stockstädter Straße 20

63762 Großostheim

GERMANY

Version des informations :

Stand der Informationen: 11/2024

Ident.-No.: 79300908112024-2



IAN 471896_2407

2 ○