

# /// PARKSIDE®



PDF ONLINE  
parkside-diy.com

## SOLAR POWERED ANIMAL REPELLER PTUS 1 B1

(GB) (CY)

### SOLAR POWERED ANIMAL REPELLER PTUS 1 B1

Instructions for use

(RS)

### SOLARNI RASTERIVAČ ŽIVOTINJA PTUS 1 B1

Uputstvo za korišćenje

(BG)

### СОЛАРЕН УРЕД ЗА ЗАЩИТА ОТ ЖИВОТНИ PTUS 1 B1

Ръководството за  
използване

(HR)

### SOLARNI RASTJERIVAČ ŽIVOTINJA PTUS 1 B1

Upute za uporabu

(RO)

### APARAT SOLAR PENTRU ÎNDEPĂRTAT ANIMALE PTUS 1 B1

Instrucțiuni de utilizare

(DE) (AT) (CH)

### SOLAR-TIERVERTREIBER PTUS 1 B1

Gebrauchsanweisung



IAN 466525\_2404

(GB) (HR) (RS) (RO) (BG)  
(CY) (DE) (AT) (CH)

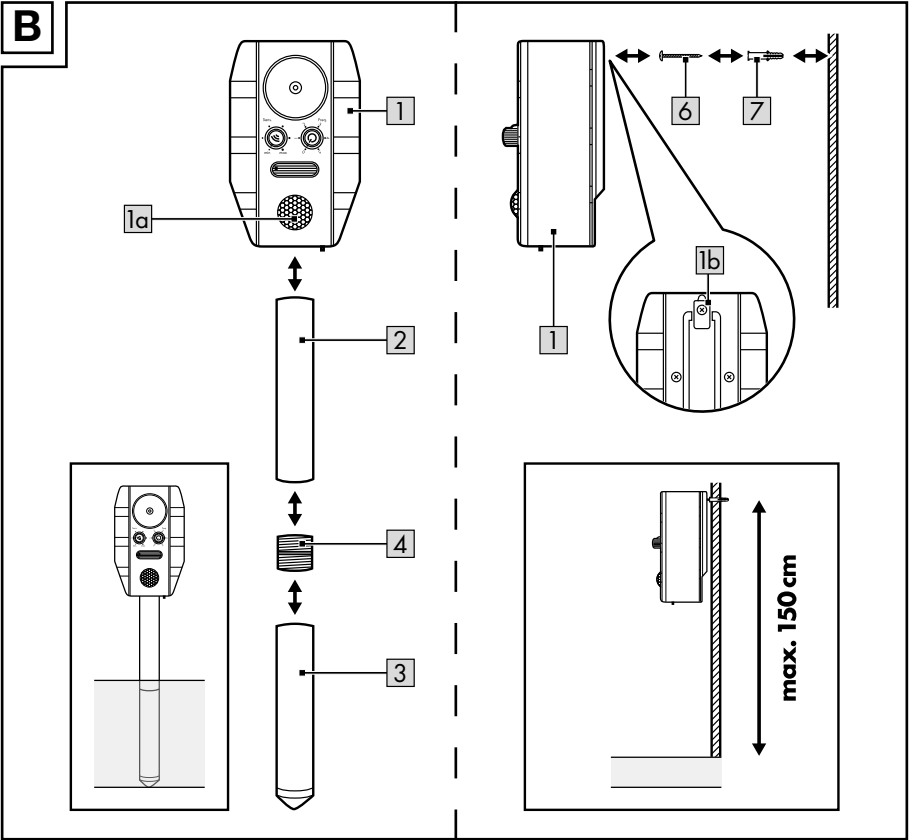
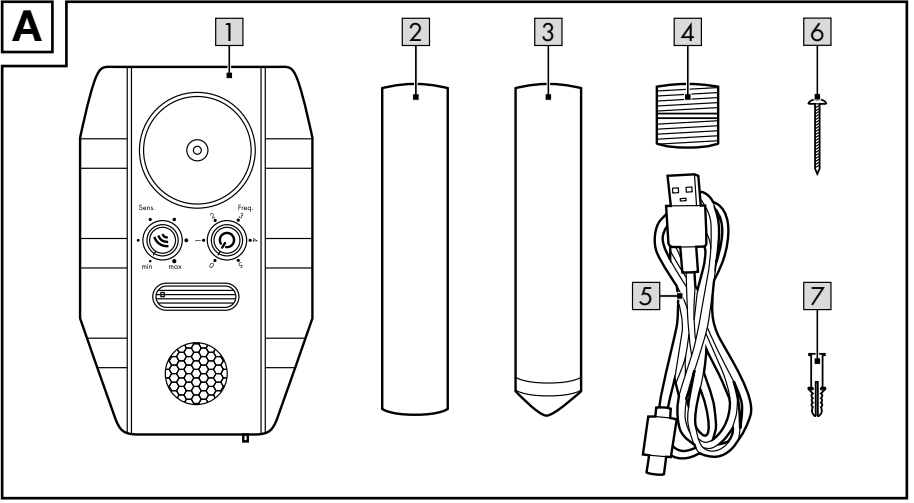

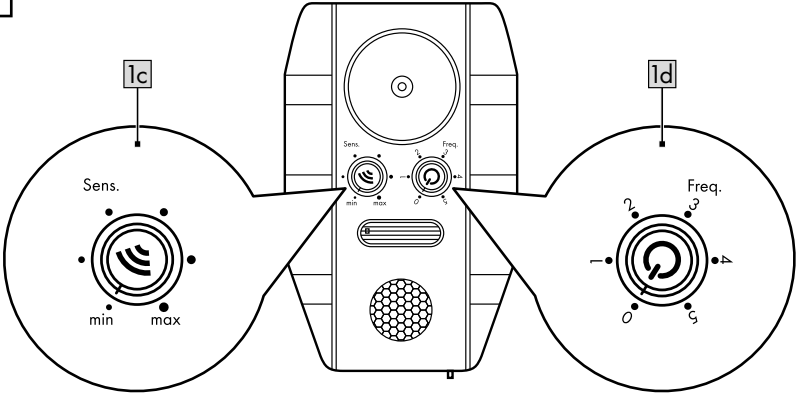
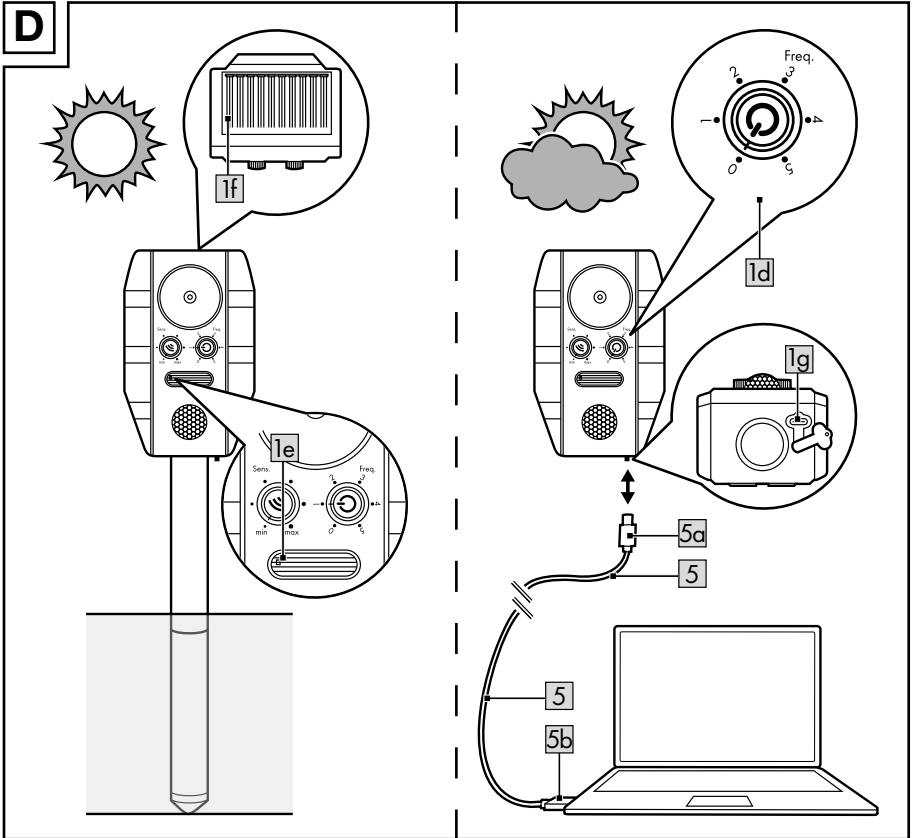
**C****D**

E

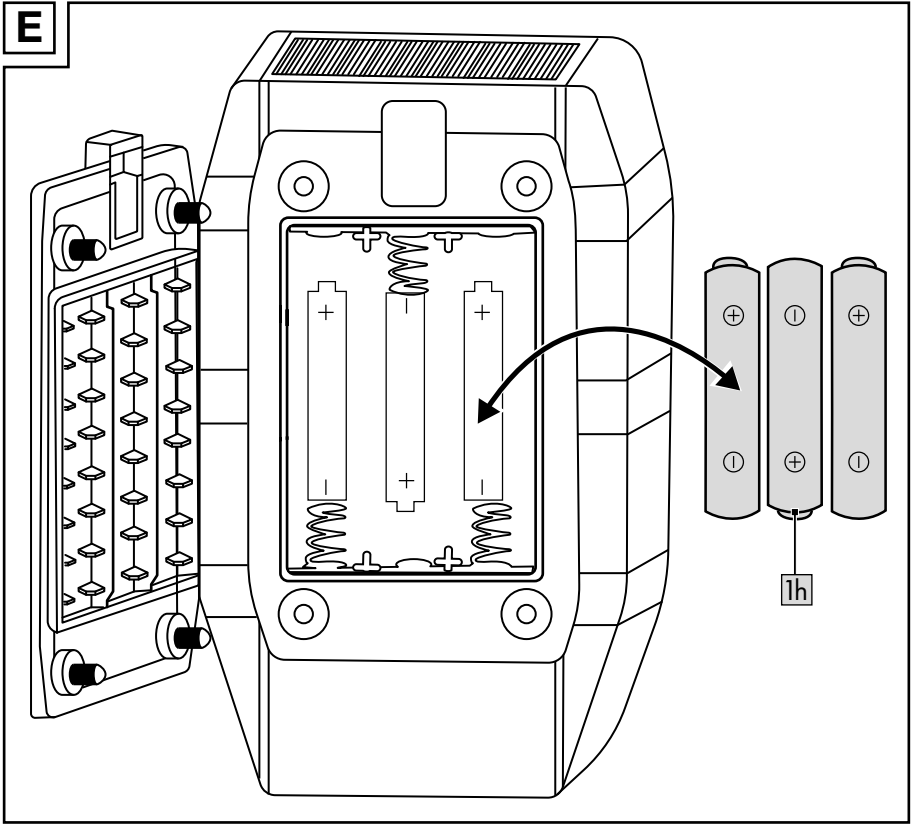

Congratulations!

You have chosen to purchase a high-quality product. Familiarise yourself with the product before using it for the first time.



**Read the following instructions for use carefully.**

Use the product only as described and only for the given areas of application. Store these instructions for use carefully. When passing the product on to third parties, please also hand over all accompanying documents.

## Scope of delivery (fig. A)

- 1 x solar animal-repellent device, unassembled (1-4)
- 1 x USB cable (5)
- 1 x set of assembly materials (6, 7)
- 1 x instructions for use

## Technical data

Power supply for rechargeable battery:

3 x 1.2V  AA, 600mAh, NiMH

Battery manufacturer:

Henan Chuangli New Energy Technology Co., LTD, Yudong industrial agglomeration Zone, Xinxiang City, Henan Province, by the 14th road

Input: 5V  1A

USB cable: Type C

Do not use any power supply units with an output current greater than >1A



Symbol for DC voltage



Protection level II

This product may be connected only to protection level II devices bearing this symbol.

This article may only be connected to an operating device that provides SELV/PELV.

Motion sensor:

Range: approx. 8m

Angle of coverage: approx. 110°

Sound frequency: approx. 13.5-45.5kHz



hose-proof



Date of manufacture (month/year): 09/2024



Delta-Sport Handelskontor GmbH hereby declares that this product complies with the essential requirements and the other relevant provisions.



UK Conformity Assessed  
Delta-Sport Handelskontor GmbH hereby declares that this product complies with the essential requirements and the other relevant provisions.

## Intended use

The product is only for private use outdoors and is not for commercial use. The product acts as a deterrent to animals through the use of high-frequency sounds and/or flashing light.

## Safety instructions

**Important: Read these instructions for use carefully and be sure to keep them handy!**



**Danger to life!**

- Never leave children unsupervised with the packaging material. Risk of suffocation.



**Risk of injury!**

- This product can be used by children above the age of 8 and by people with reduced physical, sensory, or mental capacities or by those lacking experience and knowl-

edge provided they are supervised or have been instructed in the safe use of the product and understand the risks involved. Children may not play with the product. Cleaning and user maintenance may not be performed by children without supervision.

- The product is not a toy.
- Check the product for damage and wear before each use. The product may be used only when in good working order and condition!
- Do not make any modifications to the product!
- When removing the housing make sure also to remove the ground spike. This may constitute a hazard (e.g., to be tripped over).
- Warning. The product produces flashes that may trigger epilepsy in sensitised individuals.
- Warning. Do not use close to the ear! Misuse may cause damage to hearing.
- The light source for this lighting fixture is not replaceable; when the light source has reached the end of its service life, the entire lighting fixture must be replaced.

### **Avoiding material damage!**

- Make sure that the solar cell does not become soiled or covered by snow and ice in winter. Otherwise the efficiency of the solar cell is reduced.
- Take into account that cold temperatures can have a negative influence on the service life of the rechargeable battery.

### **Warnings regarding integrated rechargeable battery**

- The rechargeable battery is not replaceable.
- Charge only intact and undamaged rechargeable batteries.
- To charge the rechargeable battery use only the USB charging cable supplied.
- Protect the rechargeable battery from mechanical damage. Fire hazard!
- Since the rechargeable battery gets hot during charging, ensure adequate ventilation. Never leave the product covered!
- Should electrolyte solution leak from the rechargeable battery and the product, avoid contact with eyes, mucous membranes and skin. Rinse off affected areas with plenty of clean water and consult a doctor immediately. The electrolyte solution may cause irritations.
- Disconnect the product from the charging cable when it is fully charged.
- Never charge and store the product near major sources of heat or near open flame as this could lead to explosion of the rechargeable battery.
- If the rechargeable battery catches fire during charging, do not use water to extinguish it, but use for example dry sand.
- Do not leave the product unattended during charging and be sure to guard against any possible overheating.
- Charge the rechargeable battery only at an ambient temperature of between 5 and 35°C.
- The charging contacts on the device may not come into contact with metallic objects.
- If the product has received a heavy blow, store it for the next 30 minutes in a very safe location (e.g. in a metal box).

- Never try to manipulate, modify or repair a rechargeable battery or the product.
- When the rechargeable battery has reached the end of its life, the product must be disposed of. Do not attempt to replace the rechargeable battery.

### **Danger!**

- The rechargeable battery may not be thrown onto a fire or short-circuited. The rechargeable battery can overheat and explode.
- The rechargeable battery may not be disassembled.

## Set-up (fig. B)

Use the ground spike (2-4) to stake the product (1) in the ground or fasten it onto the wall using the assembly materials (6, 7) provided.

### Ground spike set-up

1. Stake the product in the ground with the ground spike at the desired location.

**Note:** To prevent damage caused by flooding, never place the product directly on the ground.

**Note:** In order not to damage the product do not apply force (e.g., by hammering) when setting up.

2. Align the product with the built-in motion sensor (1a) towards the area that is to be monitored. Make sure that the area is unimpeded by any obstacles.

### Wall mounting

1. Mount the product on the wall using the assembly materials provided.

**Note:** Before fixing the product in place check that the materials supplied for attachment are suitable for your wall. Should the condition of your wall require other assembly materials, contact your professional dealer.

2. Mount the screw no more than 150cm above the ground.

**Note:** The screw must protrude about 1cm from the wall so that the product can be attached to the mounting bracket (1b).

## Use (fig. C)

### Adjusting the motion sensor

Adjust the sensitivity of the motion sensor with the control unit (1c). If a movement is detected, the product produces sound or a flashing light for about 30 seconds.

**Note:** The maximum range of detection is reached at about 8m at the "MAX" position.

### Adjusting the sound frequency

Set the desired programme with the control unit (1d).

**Note:** When the respective selection is made you will hear a single beep.

**Note:** Sound frequencies from 0.016kHz up to max. 20kHz are generally perceptible to human beings; some of the product's programmes transmit sound frequencies in this range. In this case position the product out of hearing distance.

**Note:** The product does not affect electronic devices such as cardiac pacemakers, garage door openers, remote controls, etc.

Programme	Description
0	no function active
1	13.5-20kHz, scares off pigeons, dogs and wild animals
2	15.5-25kHz, scares off dogs, cats, rodents, birds, martens, wild animals and foxes
3	25-45.5kHz, scares off dogs, cats, rodents and birds

4	flashing light
5	combined use of programmes 1-4

## Charging the rechargeable battery (fig. D)

The rechargeable battery is already charged upon delivery.

**Note:** The status of the rechargeable battery is indicated on the charge level indicator (1e) by a red LED when you switch on.

red LED	Description
light flashes rapidly	The rechargeable battery needs to be charged.
does not light up (no sound effect possible)	Low voltage, the rechargeable battery must be charged immediately.
light flashes slowly	The rechargeable battery is being charged.
lights up	The rechargeable battery is fully charged.

## Charging with the solar panel

- Position the product so that the solar panel (1f) is exposed to direct sunlight to guarantee optimal charging of the rechargeable battery.
- The solar panel must be exposed to direct sunlight for at least 8 hours to charge the rechargeable battery fully.

**Note:** The charging process runs no matter which programme is selected.

## Charging with the USB cable

When there is not much sunlight it is advisable to charge the product via the USB cable (5) supplied to charge at full capacity.

**Note:** Charging must be done indoors since with the USB port (1g) open the product's splash protection is not guaranteed.

1. When charging, switch the sound frequency control unit (1d) to the "0" programme to prevent any malfunction.
2. Connect the end (5a) of the USB cable (5) with the product's USB port.
3. Connect the other end (5b) of the USB cable to a USB port of a switched-on laptop/notebook or of a charging station with a USB port.

**Note:** The charge time for the rechargeable battery is about 5-10 hours depending on its current charge status.

4. Remove the USB cable from the product when the rechargeable battery is fully charged.

## Replacing the batteries

The rechargeable batteries (1h) are designed for long operation. If necessary, replace the batteries as shown in Fig. E.

**Note:** Switch off the product before replacing the batteries.

**Note:** ensure that the seal is properly inserted in the product.

## Storage, cleaning

When not in use, always store the product switched off, clean and dry at room temperature.

Only clean the product with a damp cloth and wipe dry afterwards.

**IMPORTANT!** Never clean the product with harsh cleaning agents.

## Disposal



The accompanying symbol indicates that this device complies with Directive 2012/19/EU.

This directive indicates that you may not dispose of this device along with basic household waste at the end of its useful life and instead must hand it in to specifically designated collection sites, valuable substance collection stations, or waste disposal facilities. Look after the environment and dispose of waste properly.

Batteries may not be disposed of with household waste. They may contain toxic heavy metals and are subject to hazardous waste treatment. The chemical symbols of the heavy metals are as follows: Cd = cadmium, Hg = mercury, Pb = lead. Dispose of used batteries at a municipal collection site.



For further information about disposal of the product no longer needed, contact your local council. Dispose of the product and the packaging in an environmentally friendly manner. Store the packaging materials (foil bags, for example) out of the reach of children.



Note the label on the packaging materials when separating waste, as these are labelled with abbreviations (a) and numbers (b) with the following meaning: 1–7: plastics / 20–22: paper and cardboard / 80–98: composite materials.

The product and the packaging materials can be recycled, dispose of them separately for better treatment of waste.

## Notes on the guarantee and service handling

The product was produced with great care and under continuous quality control. DELTA-SPORT HANDELSKONTOR GmbH gives private end customers a three-year guarantee on this product from the date of purchase (guarantee period) in accordance with the following provisions. The guarantee is only valid for material and manufacturing defects. The guarantee does not cover parts that are subject to normal wear and tear and that are thus considered wear parts (e.g. batteries) and it does not cover fragile parts such as switches or parts that are made of glass.

Claims under this guarantee are excluded if the product has been used incorrectly, improperly, or contrary to the intended purpose, or if the provisions in the instructions for use were not observed, unless the end customer proves that a material or manufacturing defect exists that was not caused by one of the aforementioned circumstances.

Claims under the guarantee can only be made within the guarantee period by presenting the original sales receipt. Please therefore keep the original sales receipt. The guarantee period is not extended by any repairs carried out under the guarantee, under statutory guarantees, or as a gesture of goodwill. This also applies to replaced and repaired parts.

If you wish to make a claim please first contact the service hotline mentioned below or contact us by e-mail.

If there is a guarantee case, then the product will be repaired or replaced free of charge to you or the purchase price will be refunded, depending on our choice. There are no further rights from the guarantee.

Your legal rights, in particular guarantee claims against the respective seller, are not limited by this guarantee.

### Guarantee handling

To ensure rapid processing of your case please follow the following instructions:

- For all inquiries keep the sales receipt and product number (e.g. IAN 123456\_7890) handy as proof of purchase.
- You will find the product number on the product label, on an engraving on the product, on the title page of your instructions (bottom left), or on the sticker on the back or bottom of the product.
- Should any functional problem or other defects occur, first contact the service department named below by telephone or use our contact form, which you will find at [parkside-diy.com](http://parkside-diy.com) under service categories.
- Once the product is determined to be defective, you can then attach the proof of purchase (sales receipt) and state the nature of the defect and when it occurred and send it, postage free for you, to the address of the service department of which you have been notified.



At [parkside-diy.com](http://parkside-diy.com) you can find and download these and many other manuals. With this QR code you can directly access [parkside-diy.com](http://parkside-diy.com).

Select your country and use the search template to look for the operating instructions.

By entering the product number (e.g. IAN 123456\_7890) you access the operating instructions for your product.

IAN: 466525\_2404

**GB** Customer Service United Kingdom  
Telephone: 08000518970

**CY** Customer service Cyprus  
Telephone: 80094242

Contact form at [parkside-diy.com](http://parkside-diy.com)  
Location: Germany

### Troubleshooting

Fault	Possible cause	Solution
Malfunction	The product is affected by other radio transmission devices in the direct vicinity.	Remove the sources of the interference from the vicinity of the product.
	The ambient temperature is not within 0-45°C.	Disable the product. In accordance with battery protection the product can only function within a temperature range of 0-45°C.
	Solar cell is soiled.	Clean the solar cell.

Čestitamo!

Ovom kupnjom odlučili ste se za visokokvalitetan proizvod. Upoznajte se s proizvodom prije prve upotrebe.

 **Stoga pažljivo pročitate sljedeće upute za uporabu.**

Koristite se proizvodom samo na način kako je ovdje opisano i u navedene svrhe. Dobro čuvajte ovo upute za uporabu. Ako proizvod predajete drugim osobama, svakako im predajte i svu dokumentaciju.

## Opseg isporuke (sl. A)

- 1 x solarni uređaj za tjeranje životinja, rastavljen (1-4)
- 1 x USB kabel (5)
- 1 x materijal za montažu (6, 7)
- 1 x upute za uporabu

## Tehnički podaci

Punjiva baterija za napajanje:  
3 x 1,2V  $\equiv$  AA, 600 mAh, NiMH  
Proizvođač akumulatorske baterije:  
Henan Chuangli New Energy Technology Co., LTD, Yudong industrial agglomeration Zone, Xinxiang City, Henan Province, by the 14th road  
Ulazna snaga: 5V  $\equiv$  1A  
USB kabel: tip C  
Ne koristite mrežne dijelove s izlaznom strujom >1A

$\equiv$  Simbol za istosmjerni napon

 Klasa zaštite II

Ovaj se proizvod smije spajati samo s uređajima klase zaštite II koji imaju ovaj simbol.

Ovaj se članak smije spojiti samo na operativni uređaj koji pruža SELV/PELV.

Senzor pokreta:

Domet: otprilike 8 m

Kut detekcije: otprilike 110°

Frekvencija zvuka: otprilike 13,5-45,5 kHz



zaštićeno od mlaza vode



Datum proizvodnje (mjesec/godina): 09/2024



Delta-Sport Handelskontor GmbH ovime izjavljuje da je ovaj proizvod u skladu s osnovnim

zahtjevima i drugim relevantnim odredbama.

## Namjenska uporaba

Proizvod se smije koristiti samo na otvorenom u privatne, a ne u komercijalne svrhe. Predmet služi za tjerane životinja pomoću visokofrekventnih zvukova i/ili bljeskajućeg svjetla.

## Sigurnosne napomene

**Važno: Pažljivo pročitate ove upute za uporabu i obvezno ih čuvajte!**

 **Opasnost po život!**

- Nikad ne ostavljajte djecu da se bez nadzora igraju s ambalažnim materijalom. Postoji opasnost od gušenja.

 **Opasnost od ozljeda!**

- Ovaj proizvod mogu koristiti djeca u dobi od 8 i više godina te osobe smanjenih fizičkih, senzornih ili mentalnih sposobnosti ili s nedostatkom iskustva i znanja, pod uvjetom da su pod nadzorom ili su upućene u sigurnu uporabu proizvoda i ako razumiju opasnosti koje iz toga proizlaze.

## Djeca se ne smiju igrati proizvodom. Čišćenje i korisničko održavanje ne smiju provoditi djeca bez nadzora.

- Ovaj proizvod nije igračka.
- Prije svake uporabe provjerite je li proizvod oštećen ili istrošen. Proizvod se smije koristiti samo u besprijekornom stanju!
- Na proizvodu se ne smiju provoditi nikakve preinake!
- Prilikom uklanjanja kućišta, pazite da je uklonjen i šiljak za tlo. Šiljak može predstavljati izvor opasnosti (npr. spoticanje).
- Upozorenje. Proizvod stvara svjetlosne bljeskove koji kod osjetljivih osoba mogu prouzrokovati epileptični napad.
- Upozorenje. Ne upotrebljavati blizu uha. Nepravilna uporaba može oštetiti sluh.
- Izvor svjetlosti ove svjetiljke ne može se zamijeniti; kad izvor svjetlosti dosegne kraj svog radnog vijeka, treba zamijeniti cjelokupnu svjetiljku.

### Izbjegavanje materijalnih šteta!

- Pazite da solarna ćelija nije prljava ili da zimi nije prekrivena snijegom i ledom. U protivnom će učinak solarne ćelije biti smanjen.
- Imajte na umu da niske temperature negativno utječu na trajanje punjive baterije.

### Upozorenja o integriranoj punjivoj bateriji

- Punjiva baterija nije zamjenjiva.
- Punite samo ispravnu i neoštećenu punjivu bateriju.
- Za punjenje punjive baterije koristite isporučeni USB kabel.
- Zaštitite bateriju od mehaničkih oštećenja. Opasnost od požara!

- Budući da se punjiva baterija zagrijava tijekom postupka punjenja treba voditi računa o dostatnoj ventilaciji. Proizvod nikada nemojte pokrivati!
- Ako bi iz punjive baterije i proizvoda iscurila elektrolitska otopina, izbjegavajte dodir s očima, sluznicom i kožom. Isperite zahvaćena mjesta odmah s puno čiste vode i obratite se liječniku! Elektrolitska otopina može izazvati nadražaj.
- Odvojite proizvod s USB kabela kad je potpuno napunjen.
- Proizvod nemojte nikada puniti i skladištiti u blizini izvora velike vrućine ili otvorene vatre jer bi to za moglo dovesti do eksplozije punjive baterije.
- Ako punjiva baterija gori tijekom postupka punjenja, nemojte je gasiti vodom, već na primjer suhim pijeskom.
- Ne ostavljajte proizvod tijekom punjenja bez nadzora i pazite da ne dođe do eventualnog pregrijavanja.
- Punite punjivu bateriju samo pri okolnoj temperaturi od 5-35 °C.
- Kontakti za punjenje na uređaju ne smiju biti povezani metalnim predmetima.
- Ako je proizvod bio izložen snažnom udarcu, spremite ga u narednih 30 minuta na veoma sigurno mjesto (npr. u metalnu kutiju).
- Nikada ne pokušavajte mijenjati, prepravljati ili popravljati punjivu bateriju ili proizvod.
- Kada baterija dođe do kraja svog vijeka trajanja, proizvod se mora zbrinuti. Ne pokušavajte zamijeniti punjivu bateriju.

### Opasnost!

- Punjiva baterija se ne smije baciti u vatru ili kratko spojiti. Punjiva baterija se može pregrijati i eksplodirati.
- Punjiva baterija se ne smije rastavljati.



### UPOZORENJE:

Mogućnost strujnog udara!  
Ne otvarati kućište proizvoda!

## Montaža (sl. B)

Umetnite proizvod (1) sa šiljkom (2-4) u tlo ili ga pričvrstite na zid pomoću priloženog materijala za montažu (6, 7).

### Montaža šiljka za tlo

1. Utaknite proizvod sa šiljkom na željeno mjesto u tlo.

**Napomena:** Nikada ne stavljajte predmet izravno na tlo kako biste izbjegli oštećenja od poplave.

**Napomena:** Ne koristite silu prilikom postavljanja (npr. udaranje čekićem) kako biste izbjegli oštećenje proizvoda.

2. Usmjerite proizvod pomoću integriranog senzora pokreta (1a) prema području koje želite nadzirati. Uvjerite se da u tom području nema prepreka.

### Zidna montaža

1. Montirajte proizvod pomoću priloženog materijala za montažu na zid.

**Napomena:** Prije pričvršćivanja proizvoda

provjerite je li isporučeni materijal za montažu prikladan za vaš zid. Ako sastav zida zahtijeva drukčiji materijal za montažu, raspitajte se u specijaliziranoj trgovini.

2. Montirajte vijak maks. 150 cm iznad tla.

**Napomena:** Vijak mora viriti otprilike 1 cm iz zida kako bi se proizvod mogao pričvrstiti na vješalicu (1b).

## Uporaba (sl. C)

### Postavljanje senzora pokreta

Pomoću regulatora (1c) podesite osjetljivost senzora pokreta. Ako se otkrije pokret, proizvod generira zvuk odn. bljeskajuće svjetlo u trajanju od otprilike 30 sekundi.

**Napomena:** Maksimalni domet detekcije od približno 8 m postiže se u položaju „MAX“.

## Postavljanje frekvencije zvuka

Pomoću regulatora (1d) postavite željeni program.

**Napomena:** Prilikom odabira odgovarajućeg programa, jednom se oglašava signal.

**Napomena:** Ljudi mogu načelno percipirati frekvencije zvuka od 0,016 kHz do maks. 20 kHz; neki programi proizvoda emitiraju zvučne frekvencije u tom području. Postavite proizvod u tom slučaju izvan dometa čujnosti.

**Napomena:** Proizvod ne utječe na elektroničke uređaje (npr. elektrostimulatore srca, otvarače garažnih vrata, daljinske upravljače).

Program	Opis
0	nijedna funkcija nije aktivna
1	13,5-20 kHz, tjera golubove, pse i divljač
2	15,5-25 kHz, tjera pse, mačke, glodavce, ptice, kune, divljač i lisice
3	25-45,5 kHz, tjera pse, mačke, glodavce i ptice
4	Bljeskajuće svjetlo
5	kombinirana uporaba programa 1-4

## Punjenje punjive baterije (sl. D)

Prilikom isporuke proizvoda punjiva baterija je već napunjena.

**Napomena:** Prilikom uključivanja stanje napunjenosti baterije prikazuje se crvenom LED diodom na indikatoru punjenja (1e).

Crvena LED dioda	Opis
treperi brzo	Punjivu bateriju treba napuniti.
ne svijetli (nije moguć zvučni efekt)	Nizak napon, punjivu bateriju treba odmah napuniti.
treperi lagano	Punjiva baterija je u stanju punjenja.
svijetli	Punjiva baterija je potpuno napunjena.

### Punjenje solarnom pločom

- Postavite proizvod tako da solar na ploča (1f) bude izložena izravnoj sunčevoj svjetlosti kako biste osigurali optimalno punjenje punjive baterije.
- Solarna ploča mora biti izložena izravnoj sunčevoj svjetlosti najmanje 8 sati kako bi se ispražnjena punjiva baterija potpuno napunila.

**Napomena:** Postupak punjenja odvija se neovisno o odabranom programu.

### Punjenje USB kabelom

Ako ima malo sunčeve svjetlosti, preporučljivo je proizvod puniti pomoću priloženog USB kabela (5) kako biste postigli punu napunjenost.

**Napomena:** Postupak punjenja mora se odvijati u zatvorenom prostoru, jer zbog otvorene USB utičnice (1g) nije zajamčeno da je proizvod zaštićen od prskajuće vode.

1. Prilikom postupka punjenja prebacite regulator (1d) frekvencije zvuka na program „0“ kako biste izbjegli smetnje.
2. Spojite kraj (5a) USB kabela (5) na USB utičnicu proizvoda.
3. Umetnite drugi kraj (5b) USB kabela u USB priključak uključenog prijenosnog računala ili stanice za punjenje s USB priključkom.

**Napomena:** Vrijeme punjenja baterije je otprilike 5-10 sati, ovisno o trenutnoj napunjenosti.

4. Izvadite USB kabel iz proizvoda kada je punjiva baterija potpuno napunjena.

### Zamijenite baterije

Baterije (1h) su dizajnirane za dug rad. Ako je potrebno, zamijenite baterije kao što je prikazano na slici E.

**Napomena:** Isključite uređaj prije zamjene baterija.

**Napomena:** pazite da je brtva pravilno umetnuta u proizvod.

### Skladištenje, čišćenje

Kada ne koristite proizvod, čuvajte ga uvijek u isključenom, suhom i čistom stanju na sobnoj temperaturi. Očistite samo vlažnom krpom za čišćenje i potom pobrišite. **VAŽNO!** Proizvod nikad nemojte čistiti oštrim sredstvima za čišćenje.

### Uputa za zbrinjavanje



Ovaj simbol označava da uređaj podliježe Direktivi 2012/19/EU.

Ova direktiva navodi da ovaj

uređaj na kraju njegovog vijeka trajanja ne smijete odlagati s normalnim komunalnim otpadom, već ga morate predati na posebno ustrojenim sabirnim mjestima, centrima za reciklažu ili tvrtkama za zbrinjavanje. Zaštitite okoliš i ispravno zbrinjavajte.

Baterije/akumulatori ne smiju se odlagati u kućni otpad. Budući da mogu sadržavati teške metale, potrebno ih je zbrinuti u skladu s odredbama o posebnim kategorijama otpada. Kemijski simboli teških metala su sljedeći: Cd = kadmij, Hg = živa, Pb = olovo. Stoga istrošene baterije/akumulatore obvezno odnesite u lokalni sabirni centar.



Za više informacija o zbrinjavanju istrošenog uređaja obratite se svojoj općinskoj ili gradskoj upravi. Zbrinite uređaj i ambalažu ekološki. Čuvajte ambalažni materijal (kao što su npr. folijske vrećice) izvan dohvata djece.



Prilikom odvajanja otpada pripazite na oznake ambalažnog materijala. One sadržavaju kratice (a) i brojeve (b) sa sljedećim značenjima: 1 – 7: plastika / 20 – 22: papir i karton / 80 – 98: kompozitni materijali. Proizvod i ambalažni materijal prikladni su za recikliranje. Odložite ih odvojeno od ostalog otpada radi boljeg zbrinjavanja.

## Napomene vezane za garanciju i usluge servisa

Proizvod je proizveden s velikom pažnjom i pod stalnom kontrolom. Tvrtka DELTA-SPORT HANDELSKONTOR GmbH privatnim krajnjim kupcima na ovaj proizvod daje trogodišnju garanciju od datuma kupovine (garancijsko razdoblje) u skladu s sljedećim odredbama. Garancija se odnosi samo na greške u materijalu i obradi. Garancija se ne odnosi na dijelove koji su podložni uobičajenom habanju te se stoga moraju smatrati potrošenim dijelovima (npr. baterije), niti na lomljive dijelove poput sklopki ili dijelova koji su izrađeni od stakla.

Zahtjevi iz ove garancije su isključeni ako je proizvod korišten nepropisno ili nepravilno ili ako nije korišten u okviru predviđene namjene ili predviđenog opsega uporabe ili ako se nisu poštivale odredbe iz uputa za uporabu, osim ako krajnji kupac može dokazati da se radi o greški u materijalu ili obradi koji se ne temelji na nekoj od gore spomenutih okolnosti.

Zahtjevi iz garancije mogu se ostvariti samo unutar garancijskog roka uz predočenje izvornog računa. Čuvajte stoga izvorni račun. Garancijski rok se načelno ne produžuje uslijed eventualnih popravaka na temelju garancije, zakonskog jamstva ili kulancije. To se također odnosi i na zamijenjene i popravljene dijelove.

U slučaju bilo kakvih pritužbi, molimo kontaktirajte prvo niže navedeni servisni telefon ili nas kontaktirajte putem e-pošte. Ako se radi o garancijskom slučaju, mi ćemo proizvod - po našem izboru - besplatno popraviti ili zamijeniti ili ćemo vam vratiti kupoprodajnu cijenu. Druga prava na temelju garancije ne postoje.

Ovom garancijom nisu ograničena vaša zakonska prava, posebno jamstveni zahtjevi prema dotičnom prodavatelju.

- (1) U slučaju manjeg popravka jamstveni rok se produžuje onoliko koliko je kupac bio lišen uporabe stvari.
- (2) Međutim, kad je zbog neispravnosti stvari izvršena njezina zamjena ili njezin bitni popravak, jamstveni rok počinje teći ponovno od zamjene, odnosno od vraćanja popravljene stvari.
- (3) Ako je zamijenjen ili bitno popravljen samo neki dio stvari, jamstveni rok počinje teći ponovno samo za taj dio.

## Obrada u slučaju reklamacije po jamstvu

Kako bismo brzo mogli obraditi vaš zahtjev, molimo da slijedite sljedeće upute:

- Za sve upite, držite u pripravnosti račun i broj artikla (npr. IAN 123456\_7890) kao dokaz kupnje.
- Broj artikla pronaći ćete na tipskoj pločici na proizvodu, gravuri na proizvodu, naslovnoj stranici vaših uputa (dolje lijevo) ili na naljepnici na stražnjoj ili donjoj strani proizvoda.

- Ako dođe do funkcionalnih grešaka ili drugih nedostataka, prvo se telefonom obratite dolje navedenom servisnom odjelu ili koristite naš obrazac za kontakt koji možete pronaći na parkside-diy.com pod točkom Servis.
- Proizvod koji je evidentiran kao neispravan možete besplatno poslati na priopćenu adresu servisa, uz prilaganje potvrde o kupnji (račun) i podataka o kakvom se kvaru radi i kada se pojavio.



**PDF ONLINE**  
parkside-diy.com

Ove i mnoge druge priručnike možete pogledati i preuzeti na parkside-diy.com. Ovaj QR kod vodi vas izravno na parkside-diy.com. Odaberite svoju

zemlju i potražite upute za rukovanje pomoću maske za pretraživanje. Unosom broja artikla (npr. IAN 123456\_7890) bit ćete preusmjereni na upute za rukovanje za svoj proizvod.

IAN: 466525\_2404

**HR** Služba za korisnike Hrvatska  
Telefon: 0800805933

Obrazac za kontakt na parkside-diy.com  
Sjedište: Njemačka

## Otklanjanje greške

Greška	Mogući uzrok	Rješenje
Smetnje u radu	Rad proizvoda ometaju drugih radio-uređaji u neposrednoj blizini.	Uklonite izvore smetnji iz područja oko proizvoda.
	Temperatura okoline je izvan područja od 0-45 °C.	Stavite proizvod izvan pogona. U skladu sa zaštitom baterije, proizvod je funkcionalan samo pri temperaturi okoline od 0-45 °C.
	Solarna ćelija je prljava.	Očistite solarnu ćeliju.

Srdačno čestitamo!

Ovom kupovinom ste se odlučili za kvalitetan proizvod. Upoznajte se sa proizvodom pre nego što počnete da ga koristite.



**U tu svrhu pažljivo pročitajte sledeće uputstvo za korišćenje.**

Proizvod koristiti samo na opisani način i za navedenu oblast primene. Sačuvajte ova uputstvo za korišćenje. Kada proizvod predajete trećem licu, priložite i svu dokumentaciju.

## Obim isporuke (sl. A)

- 1 x olarni repelent za životinje, rastavljen (1-4)
- 1 x USB kabl (5)
- 1 x montažni materijal (6, 7)
- 1 x uputstvo za korišćenje

## Tehnički podaci

Napajanje energijom preko punjive baterije:

3 x 1,2V  $\equiv$  AA, 600 mAh, NiMH

Proizvođač punjive baterije:

Henan Chuangli New Energy Technology Co., LTD, Yudong industrial agglomeration Zone, Xinxiang City, Henan Province, by the 14th road

Ulaz: 5V  $\equiv$  1A

USB kabl: Tip C

Ne koristite mrežne adaptere sa izlaznom strujom >1 A



Simbol za jednosmerni napon



Klasa zaštite II

Ovaj proizvod sme da se priključuje samo na uređaje klase zaštite II, koji nose ovaj simbol.

Ovaj proizvod sme da se priključi na upravljački uređaj koji raspolaže sa SELV/PELV.

Senzor pokreta:

Domet: oko 8 m

Ugao detekcije: oko 110°

Frekvencija zvuka: cca 13,5-45,5 kHz



zaštićeno od mlaza vode



Datum proizvodnje (mesec/godina): 09/2024



Ovim Delta-Sport Handelskontor GmbH izjavljuje da je ovaj proizvod usaglašen za osnovnim zahtevima i drugim relevantnim odredbama.

## Namenska upotreba

Proizvod je namenjen samo za privatnu upotrebu u spoljnom području a ne za komercijalnu upotrebu. Proizvod se koristi za proterivanje životinja pomoću visokofrekventnih zvukova i/ili trepćućeg svetla.

## Bezbednosne napomene

**Važno: Pažljivo pročitajte uputstvo za korišćenje i obavezno ga sačuvajte!**

### Opasnost po život!

- Nikada ne ostavljajte decu sa ambalažnim materijalom bez nadzora. Postoji opasnost od gušenja.

### Opasnost od povreda!

- Ovaj proizvod mogu da koriste deca starija od 8 godina, kao i osobe sa smanjenim fizičkim, čulnim ili mentalnim sposobnostima ili nedostatkom iskustva i znanja kada su pod nadzorom ili kada su podučeni u pogledu bezbedne upotrebe proizvoda i kada razumeju

opasnosti koje proizilaze iz njegove upotrebe. Deca ne smeju da se igraju proizvodom. Deca ne smeju da obavljaju čišćenje i održavanje bez nadzora.

- Proizvod nije igračka.
- Pre svake upotrebe proverite da li je proizvod oštećen ili pohaban. Proizvod sme da se koristi samo ako je u besprekornom stanju!
- Nisu dozvoljene nikakve modifikacije na proizvodu!
- Uverite se da se prilikom uklanjanja kućišta ukloni i kočić. On može da predstavlja izvor opasnosti (npr. prilikom spoticanja).
- Pažnja. Proizvod generiše bleštavu svetlost, koja može da izazovu epilepsiju kod osetljivih ljudi.
- Pažnja. Ne koristiti u blizini uha. Zloupotreba može dovesti do oštećenja sluha.
- Izvor svetlosti ove svetiljke se ne može zameniti kada dođe do kraja radnog veka, već se mora da se zameni cela svetiljka.

### Sprečavanje materijalnih oštećenja!

- Vodite računa da o tome da solarna ćelija ne bude zaprljana ili da zimi ne bude prekrivena snegom i ledom. U suprotnom se smanjuje kapacitet solarne ćelije.
- Obratite pažnju na to da niske temperature negativno utiču na trajanje rada punjive baterije.

### Upozorenja za ugrađenu punjivu bateriju!

- Punite samo ispravne i neoštećene punjive baterije.

- Za punjenje punjive baterije koristite isključivo isporučeni USB kabl.
- Zaštitite punjivu bateriju od mehaničkih oštećenja. Opasnost od požara!
- Punjiva baterija se zagreva tokom procesa punjenja, pa je potrebno obezbediti dovoljnu ventilaciju. Nikada nemojte da prekrivate proizvod!
- Ako dođe do curenja rastvora elektrolita iz punjivih baterija i proizvoda, izbegavajte kontakt sa očima, sluzokožom i kožom. Pogođena mesta odmah isperite sa mnogo čiste vode i potražite pomoć lekara. Rastvor elektrolita može da izazove iritacije.
- Kada se proizvod napuni do kraja, odvojite ga od USB kabela.
- Proizvod nikada nemojte puniti niti skladištiti u blizini velikih izvora toplote ili otvorene vatre, jer to može da dovede do eksplozije punjivih baterija.
- Ukoliko se punjiva baterija zapali tokom procesa punjenja, ne gasite je vodom, već na primer suvim peskom.
- Ne ostavljajte proizvod bez nadzora tokom procesa punjenja i obratite pažnju na eventualno pregrevanje.
- Punite punjivu bateriju samo na temperaturi okruženja od 5–35 °C.
- Kontakti za punjenje na punjivim baterijama ne smeju da dođu u kontakt sa metalnim predmetima.
- Ako je proizvod bio izložen jakom udaru, najpre ga odložite na veoma bezbedno mesto u narednih 30 minuta (npr. u metalni sanduk).
- Nikada ne pokušavajte da intervenišete na punjivoj bateriji ili proizvodu, da ih modifikujete ili popravljate.
- Kada punjive baterije dođu do kraja svog radnog veka, punjive baterije se moraju izvaditi iz proizvoda i odložiti.
- Punjive baterije, koje su izvađene radi odlaganja na otpad, ne smete ponovo da koristite niti da rastavljate.

- Koristite samo punjive baterije istog tipa. Nemojte mešati stare punjive baterije sa novim.

### **Opasnost!**

- Punjive baterije se ne smeju bacati u vatru niti se kratko spojiti. Punjive baterije se mogu pregrejati i eksplodirati.
- Punjive baterije se ne smeju rastavljati.

## Montaža (sl. B)

Umetnite proizvod (1) sa kočicom (2-4) u zemlju ili ga pričvrstite za zid pomoću priloženog materijala za montažu (6, 7).

### Montaža kočica

1. Pobodite proizvod sa kočicom u zemlju na željenom mestu.

**Napomena:** Nikada ne postavljajte proizvod direktno na zemlju da biste izbegli štete od poplave.

**Napomena:** Prilikom postavljanja nemojte koristiti silu (npr. udaranje čekićem) da ne biste oštetili proizvod.

2. Usmerite proizvod sa integrisanim senzorom pokreta (1a) na oblast koju treba nadgledati. Pri tome vodite računa o tome da je područje slobodno od prepreka.

### Montaža na zid

1. Montirajte proizvod na zid pomoću priloženog materijala za montažu.

**Napomena:** Pre pričvršćivanja proizvoda proverite da li je isporučeni montažni materijal pogodan za vaš zid. Ako priroda zida zahteva drugačiji materijal za montažu, informacije potražite u specijalizovanoj prodavnici.

2. Montirajte zavrtanj maks. 150 cm iznad zemlje.

**Napomena:** Zavrtanj mora da viri oko 1 cm iz zida kako bi se proizvod mogao pričvrstiti na kačenje (1b).

## Upotreba (sl. C)

### Podešavanje senzor pokreta

Koristite regulator (1c) da podesite osetljivost senzora pokreta. Ako se detektuje pomeranje, proizvod generiše zvuk ili trepćuće svetlo u trajanju od oko 30 sekundi.

**Napomena:** Maksimalni domet detekcije od oko 8 m se postiže u položaju "MAKS".

### Podešavanje frekvencije zvuka

Koristite regulator (1d) da podesite željeni program.

**Napomena:** Prilikom odabira odgovarajućeg programa, signalni ton se začuje jednom.

**Napomena:** Ljudi uglavnom percipiraju frekvencije zvuka od 0,016 kHz do maks. od 20 kHz, neki programi u proizvodu emituju zvučne frekvencije u ovom opsegu. U ovom slučaju, postavite proizvod van dometa sluha.

**Napomena:** Proizvod ne utiče na elektronske uređaje (npr. pejsmejkere, otvarače garažnih vrata, daljinske upravljače).

Program	Opis
0	nema aktivne funkcije
1	13,5-20 kHz, rasteruje golubove, pse i divljač
2	15,5-25 kHz, rasteruje pse, mačke, glodare, ptice, kune, divljač i lisice
3	25-45,5 kHz, rasteruje pse, mačke, glodare i ptice
4	Trepćuće svetlo
5	kombinovana upotreba programa 1-4

## Punjenje punjive baterije (sl. D)

Prilikom isporuke, punjiva baterija je unapred napunjena.

**Napomena:** Status napunjenosti punjive baterije se kada se uređaj uključi prikazuje na prikazu statusa napunjenosti (1e) sa crvenom LED lampicom.

crvena LED lampica	Opis
treperi brzo	Punjivu bateriju treba napuniti.
ne svetli (nije moguć zvučni efekat)	Nizak napon, punjivu bateriju treba odmah napuniti.
treperi sporo	Punjiva baterija se nalazi u statusu punjenja.
svetli	Punjiva baterija je potpuno napunjena.

### Punjenje sa solarnim panelom

- Postavite proizvod tako da solarni panel (1f) bude izložen direktnoj sunčevoj svetlosti kako biste obezbedili optimalno punjenje punjive baterije.
- Solarni panel mora da bude izložen direktnoj sunčevoj svetlosti najmanje 8 sati da bi se ispraznjena punjiva baterija potpuno napunila.

**Napomena:** Proces punjenja se odvija nezavisno od izabranog programa.

### Punjenje sa USB kablom

Ako ima malo sunčeve svetlosti, preporučljivo je da proizvod puniti pomoću priloženog USB kabla (5) da biste postigli potpuno punjenje.

**Napomena:** Proces punjenja se mora odvijati u zatvorenom prostoru, jer otvorena USB utičnica (1g) ne osigurava da je proizvod zaštićen od mlaza vode.

1. Prebacite regulator (1d) zvučne frekvencije na program „0“ tokom punjenja da biste izbegli smetnje.
2. Povežite kraj kabla (5a) USB kabla (5) sa USB utičnicom proizvoda.
3. Drugi kraj kabla (5b) USB kabla umetnite u USB port uključenog laptopa/ notbuka ili stanice za punjenje sa USB portom.

**Napomena:** Vreme punjenja punjive baterije je oko 5-10 sati, u zavisnosti od trenutnog statusa napunjenosti.

4. Uklonite USB kabl iz proizvoda kada je punjiva baterija potpuno napunjena.

## Zamena punjive baterije

Punjive baterije (1h) su predviđene za dužu upotrebu. Ako je potrebno, zamenite punjive baterije kao što je prikazano na sl. E.

**Napomena:** Isključite proizvod pre nego što zamenite punjive baterije.

**Napomena:** Vodite računa da je zaptivka pravilno umetnuta u proizvod.

## Čuvanje, čišćenje

Kada se proizvod ne koristi, uvek ga skladištite u isključenom, suvom i čistom stanju, na sobnoj temperaturi. Čistiti samo vlažnom krpom za čišćenje, a zatim osušiti suvom krpom za čišćenje. VAŽNO! Ne čistiti jakim sredstvima za čišćenje.

## Napomene u vezi odlaganja u otpad



Symbol pored označava da artikal podleže direktivi 2012/19/EU. Ova direktiva nalaže da se artikal nakon prestanka upotrebe ne sme odlagati u uobičajenom đubretu iz domaćinstva već se mora predati u posebno uređena skladišta, deponije za reciklažu. Čuvajte životnu sredinu i odlažite otpad propisno.

Baterije/punjive baterije se ne smeju odlagati kao kućni otpad. One mogu sadržati otrovne teške metale i podležu tretmanu posebnog otpada. Hemijski simboli teških metala su sledeći: Cd = kadmijum, Hg = živa, Pb = olovo. Zbog toga, iskorišćene baterije/punjive baterije odložite u komunalnom centru za prikupljanje.



Za više informacija o tome kako da odložite iskorišćeni uređaj, obratite se lokalnoj ili gradskoj upravi. Odložite uređaj i pakovanja na ekološki prihvatljiv način. Držite materijale za pakovanje (kao što su kese od folije) van domašaja dece.



Prilikom sortiranja otpada, obratite pažnju na oznake ambalažnih materijala koje sadrže skraćenice (a) i brojeve (b) sa sledećim značenjem: 1–7: plastični materijali / 20–22: papir i karton / 80–98: kompozitni materijali.

Proizvod i ambalažni materijali se mogu reciklirati; odložite ih odvojeno radi bolje obrade otpada.

## Napomene za garanciju i postupak za servisiranje

Ovaj proizvod proizveden je pod brižnim nadzorom i stalnom kontrolom. Za ovaj proizvod DELTA-SPORT HANDELSKONTOR GmbH odobrava privatnim krajnjim korisnicima garanciju od tri godine od datuma kupovine (garantni rok) u skladu sa sledećim odredbama. Garancija se odnosi samo na materijalne i obradne greške. Garancijom nisu obuhvaćeni delovi koji podležu standardnom habanju i stoga se smatraju potrošnim delovima (npr. baterije), kao ni lomljivi delovi kao što su prekiđači ili delovi izrađeni od stakla.

Prava koja proizlaze iz ove garanciju gube se ako je predmet korišćen nenamenski ili nepravilno i izvan njegove predviđene namene ili predviđenog obima upotrebe, kao i ukoliko se korisnik nije pridržavao navoda iz uputstva za upotrebu izuzev ako krajnji korisnik dokaže da postoji greška u materijalu ili njegovoj obradi koja ne proizlazi iz gorepomenutih okolnosti.

Prava koja proizlaze iz garancije važe isključivo za period u okviru garantnog roka uz predočenje originalnog računa. Zato Vas molimo da sačuvate originalni račun. Garantni rok se ne produžava zbog popravki koje se vrše na osnovu garancije, zakonske garancije ili dobrih poslovnih običaja. To se odnosi i na zamenjene i popravljene delove.

U slučaju bilo kakvih pritužbi, molimo Vas da prvo kontaktirate niže navedeni telefon dežurne servisne službe ili nas kontaktirajte putem e-pošte. U slučaju prava na garanciju, mi ćemo - po našem izboru - besplatno popraviti ili zameniti proizvod ili Vam vratiti novac prema kupoprodajnoj ceni. Druga prava nisu obuhvaćena garancijom.

Ova garancija ne ograničava Vaša zakonska prava, a naročito ne Vaše pravo na potraživanje garancije prema predmetnom prodavcu.

## Obrada u slučaju reklamacije

Da biste bili sigurni da će vaš zahtev biti brzo obrađen, pratite sledeća uputstva:

- Za sve upite, neka vam budu dostupni račun i broj artikla (npr. IAN 123456\_7890) kao dokaz kupovine.
- Molimo pronađite broj artikla na natpisnoj pločici artikla, gravuru na artiklu, naslovnici vaših uputstava (dole levo) ili nalepnicu na poledini ili dnu artikla.

- Ako dođe do funkcionalnih grešaka ili drugih kvarova, molimo vas da prvo kontaktirate dole navedenu servisnu službu telefonom ili koristite naš kontakt obrazac, koji možete pronaći na [parksidediy.com](http://parksidediy.com) u kategoriji Servis.
- Zatim možete besplatno poslati artikal koji je evidentiran kao neispravan na adresu servisa koju ste dobili, prilažući račun (priznanicu) i detalje o tome šta je kvar i kada se pojavio.



Možete pogledati i preuzeti ove i mnoge druge priručnike na [parksidediy.com](http://parksidediy.com). Ovaj QR kod vas vodi direktno na [parksidediy.com](http://parksidediy.com). Izaberite svoju zemlju i potražite

uputstva za rukovanje koristeći okvir za pretragu. Unošenjem broja artikla (npr. IAN 123456\_7890) bićete preusmereni na uputstva rukovanje vašima artiklom.

IAN: 466525\_2404

**RS** Korisnički servis Srbija  
Telefon: 0800801807

Kontakt obrazac na [parksidediy.com](http://parksidediy.com)  
Sedište: Nemačka

### Uvozi i stavlja u promet:

#### Lidl Srbija KD,

Prva južna radna 3,  
22330 Nova Pazova, Republika Srbija  
Tel.: 0800 300 180,  
E-Mail: [kontakt@lidl.rs](mailto:kontakt@lidl.rs)

### Kako izjaviti reklamaciju?

Molimo Vas:

- da pozovete korisnički servis: 0800 300 180
  - pošaljete e-mail na: [kontakt@lidl.rs](mailto:kontakt@lidl.rs)
  - posetite najbližu Lidl prodavnicu.
- Da bismo osigurali najbržu asistenciju, molimo da sačuvate fiskalni račun i date ga na uvid prilikom izjavljivanja reklamacije.
- Lidl i proizvođač nisu u mogućnosti da garantuju obezbeđivanje servisiranja i dostupnost rezervnih delova nakon isteka garantog perioda/perioda saobraznosti. Ukoliko za tim bude potrebe, putem naše Službe za potrošače možete proveriti dostupnost rezervnih delova i opcije za popravku. Hvala na razumevanju.

## Otklanjanje grešaka

Greška	Mogući uzroci	Rešenje
Smetnje u funkcionisanju	Proizvod je podložan smetnjama od drugih radiotalasnih uređaja u neposrednoj blizini.	Uklonite izvore smetnji iz okruženja proizvoda.
	Spoljna temperatura je izvan opsega 0-45°C.	Stavite proizvod van upotrebe. Prema zaštiti punjive baterije, proizvod je funkcionalan samo na temperaturi okoline od 0-45°C.
	Solarna ćelija je zaprljana.	Očistite solarnu ćeliju.

Felicitări!

Ați ales să achiziționați un produs de calitate superioară. Înainte de prima utilizare, trebuie să vă familiarizați cu produsul dumneavoastră.



**Citiți cu atenție următoarele instrucțiuni de utilizare.**

Utilizați produsul numai în modul descris și în scopurile de utilizare prevăzute.

Păstrați aceste instrucțiuni de utilizare într-un loc sigur. În cazul predării produsului unei alte persoane, transmiteți toată documentația acestuia.

## Cuprinsul livrării (fig. A)

- 1 x aparat solar împotriva dăunătorilor, dezasamblat (1-4)
- 1 x cablu USB (5)
- 1 x material de montaj (6, 7)
- 1 x instrucțiuni de utilizare

## Date tehnice

Acumulator de alimentare cu energie:

3 x 1,2V  $\equiv$  AA, 600 mAh, NiMH

Producătorul acumulatorului:

Henan Chuangli New Energy Technology Co., LTD, Yudong industrial agglomeration Zone, Xinxiang City, Henan Province, by the 14th road

Intrare: 5V  $\equiv$  1A

Cablu USB: Tip C

Nu utilizați adaptoare de alimentare cu un curent de ieșire >1 A



Simbol pentru curent continuu



Clasă de protecție II

Acest articol poate fi conectat numai la dispozitive din clasa de protecție II care poartă acest simbol.

Acest articol poate fi conectat numai la un dispozitiv de operare care asigură SELV/PELV.

Senzor de mișcare:

Rază de acțiune: cca. 8 m

Unghi de detectare: cca. 110°

Frecvență sonoră: cca. 13,5-45,5 kHz



protejat împotriva jeturilor de apă



Data fabricației (luna/anul):  
09/2024



Delta-Sport Handelskontor GmbH declară prin prezenta că acest articol este conform cu cerințele esențiale și cu celelalte dispoziții relevante.

## Utilizarea conform destinației

Articolul este destinat numai pentru uz privat în exterior, nu și pentru uz comercial. Articolul servește la alungarea animalelor prin intermediul unor sunete de înaltă frecvență și/sau prin lumină intermitentă.

## Indicații privind siguranța

**Important: Citiți cu atenție aceste instrucțiuni de utilizare și păstrați-le neapărat!**



**Pericol de moarte!**

- Nu lăsați niciodată copiii să intre ne-supravegheați în contact cu ambalajul. Există pericol de sufocare.



**Pericol de vătămare!**

- Acest articol poate fi utilizat de copiii cu vârsta de peste 8 ani și de persoanele cu capacități fizice, senzoriale sau mentale reduse sau cu lipsă de experiență și cunoștințe, cu condiția să fie supravegheați sau instruiți cu privire la utilizarea în

siguranță a articolului și să înțeleagă pericolele rezultate. Copiii nu au voie să se joace cu articolul. Curățarea și întreținerea atribuite utilizatorului nu se vor efectua de către copii nesupravegheați.

- Articolul nu este o jucărie.
- Înainte de fiecare utilizare, verificați articolul cu privire la deteriorări sau uzură. Articolul poate fi utilizat numai în stare perfectă!
- Este interzisă modificarea articolului!
- Asigurați-vă că la îndepărtarea carcasei veți înlătura totodată și țărșul înfipt în pământ. Acesta poate reprezenta o sursă de pericol (de ex. să te împiedici în el).
- Avertisment. Articolul luminează intermitent și poate declanșa crize de epilepsie în cazul persoanelor sensibile.
- Avertisment. A nu se utiliza aproape de urechi. O utilizare greșită poate genera probleme auditive.
- Sursa de lumină a acestei lămpi nu poate fi înlocuită; dacă sursa de lumină a atins finalul duratei sale de viață se va înlocui întreaga lampă.

### **Evitarea deteriorărilor!**

- Asigurați-vă că celula solară nu este murdară sau acoperită de zăpadă și gheață în timpul iernii. În caz contrar, performanța celulei solare va fi redusă.
- Rețineți că temperaturile scăzute au un impact negativ asupra duratei de viață a acumulatorului.

### **Indicații de avertizare pentru acumulatorul integrat**

- Acumulatorul nu poate fi înlocuit.
- Încărcați numai un acumulator intact și nedeteriorat.

- Pentru încărcarea acumulatorului utilizați exclusiv cablul USB furnizat.
- Protejați acumulatorul împotriva deteriorării mecanice. Pericol de incendiu!
- Deoarece acumulatorul se încălzește în timpul procesului de încărcare, este necesar să asigurați o ventilație suficientă. Nu acoperiți niciodată articolul!
- În cazul scurgerilor de soluții electrolitice din acumulator și articol, evitați contactul cu ochii, membranele mucoase și pielea. Clătiți imediat zonele afectate cu apă curată din abundență și solicitați asistență medicală. Soluția electrolitică poate provoca iritații.
- Deconectați articolul de la cablul USB, dacă este încărcat complet.
- Nu încărcați și nu depozitați niciodată produsul în apropierea surselor mari de căldură sau a flăcărilor deschise, deoarece acest lucru ar putea provoca explozia acumulatorului.
- Dacă se întâmplă ca acumulatorul să ia foc în timpul încărcării, nu-l stingeți cu apă, ci cu nisip uscat, de exemplu.
- Nu lăsați articolul nesupravegheat în timpul procesului de încărcare și preveniți o eventuală supraîncălzire.
- Încărcați acumulatorul numai la o temperatură ambientală de 5-35 °C.
- Contactele de încărcare ale aparatului nu trebuie unite prin obiecte metalice.
- Dacă articolul a fost expus unui impact puternic, depozitați-l într-un loc foarte sigur pentru următoarele 30 de minute (de exemplu, într-o cutie metalică).
- Nu încercați niciodată să manipulați, să modificați sau să reparați acumulatorul sau articolul.
- Când acumulatorul este epuizat, se va elimina în regim de deșeu. Nu încercați să înlocuiți acumulatorul.

### **Pericol!**

- Acumulatorul nu trebuie aruncat în foc sau scurtcircuitat. Acumulatorul se poate supraîncălzi și poate exploda.

- Acumulatorul nu trebuie să fie dezamblat.

## Montajul (fig. B)

Înfigeți articolul (1) cu ajutorul țarușului (2-4) în pământ sau fixați-l pe perete cu ajutorul materialelor adiacente de montaj (6, 7).

### Montarea țarușului

1. Înfigeți articolul în pământ în locul dorit cu ajutorul țarușului.

**Indicație:** Nu amplasați niciodată articolul direct pe sol pentru a evita inundarea și deteriorarea sa.

**Indicație:** Nu folosiți forța la instalarea articolului (de ex. lovituri de ciocan) pentru a nu deteriora articolul.

2. Orientați articolul cu senzorul de mișcare integrat (1a) în direcția zonei pe care doriți să o protejați. Aveți grijă ca în zona respectivă să nu existe obstacole.

### Montajul pe perete

1. Montați articolul pe perete cu ajutorul materialelor de montaj livrate.

**Indicație:** Înainte de fixarea articolului, verificați dacă materialul de montaj inclus este adecvat peretelui dumneavoastră. Dacă structura peretelui necesită alt material de montaj, cereți informații unui comerciant specializat.

2. Montați șurubul la max. 150 cm față de sol.

**Indicație:** Șurubul trebuie să iasă din perete aprox. 1 cm pentru a putea fixa articolul în sistemul de agățare (1b).

## Utilizare (fig. C)

### Ajustarea senzorului de mișcare

Reglați cu ajutorul regulatorului (1c) sensibilitatea senzorului de mișcare. Dacă articolul sesizează o mișcare, va emite pentru cca. 30 de secunde un zgomot sau o lumină intermitentă.

**Indicație:** Raza maximă de acțiune de cca. 8 m este atinsă în poziția „MAX”.

## Reglarea frecvenței sonore

Setați cu ajutorul regulatorului (1d) programul dorit.

**Indicație:** La selectarea programului dorit se va auzi un semnal sonor emis o singură dată.

**Indicație:** Frecvențele sonore emise în intervalul 0,016 kHz până la max. 20 kHz sunt sesizabile de către om, iar unele programe ale articolului emit sunete în acest interval de frecvențe. În acest caz, amplasați articolul astfel, încât să nu-l auziți.

**Indicație:** Articolul nu interferează cu alte aparate electronice (de ex. stimulator cardiac, telecomandă de garaj, alte telecomenzi).

Program	Descriere
0	nicio funcție activă
1	13,5-20 kHz, alungă porumbei, câini sau vânat
2	15,5-25 kHz, alungă câini, pisici, rozătoare, păsări, jder, vânat și vulpi
3	25-45,5 kHz, alungă câini, pisici, rozătoare și păsări
4	Lumină intermitentă
5	utilizare combinată a programelor 1-4

## Încărcarea acumulatorului (fig. D)

La livrare, acumulatorul articolului este gata încărcat.

**Indicație:** Starea de încărcare a acumulatorului se afișează la conectarea aparatului printr-un LED roșu pe indicatorul de nivel de încărcare (1e).

LED roșu	Descriere
luminează intermitent rapid	Acumulatorul trebuie încărcat.
nu luminează (efect sonor imposibil)	Tensiune redusă, acumulatorul trebuie încărcat imediat.
luminează intermitent lent	Acumulatorul se află în faza de încărcare.
luminează	Acumulatorul este complet încărcat.

### Încărcare prin panou solar

- Poziționați articolul astfel, încât panoul solar (1f) să fie orientat direct spre soare pentru a asigura o încărcare optimă a acumulatorului.
- Panoul solar trebuie expus minimum 8 ore la incidența directă a razelor solare pentru ca acumulatorul să fie complet încărcat.

**Indicație:** Procesul de încărcare are loc indiferent de programul selectat.

### Încărcare prin cablu USB

Dacă lumina soarelui este insuficientă, se recomandă încărcarea acumulatorului prin intermediul cablului USB (5) din livrare pentru a atinge o încărcare deplină.

**Indicație:** Procesul de încărcare trebuie să se desfășoare în interior, deoarece prin deschiderea mufei USB (1g) nu se mai asigură protecția la stropire.

1. Pentru a evita perturbările, comutați regulatorul (1d) pentru frecvențe sonore pe programul „0” în timpul procesului de încărcare.
2. Conectați capătul (5a) cablului USB (5) la mufa USB a articolului.
3. Introduceți celălalt capăt (5b) al cablului USB într-un port USB al unui laptop/notebook conectat sau al unei stații de încărcare cu port USB.

**Indicație:** Durata de încărcare a acumulatorului este de 5-10 ore, în funcție de starea sa de încărcare momentană.

4. Îndepărtați cablul USB de la articol atunci când acumulatorul este pe deplin încărcat.

### Înlocuirea bateriilor

Acumulatorii reîncărcabili (1h) sunt concepuți pentru funcționare îndelungată. Dacă este necesar, înlocuiți bateriile după cum se arată în Fig. E.

**Indicație:** Opriti produsul înainte de a înlocui bateriile.

**Indicație:** Asigurați-vă că garnitura este introdusă în mod corespunzător în produs.

### Depozitare și curățare

În cazul în care nu folosiți articolul, depozitați-l întotdeauna oprit, în stare uscată și curată, la temperatura camerei. Curățați numai cu o lavetă umedă și apoi ștergeți cu o lavetă uscată.

**IMPORTANT!** Nu curățați niciodată articolul cu detergenți agresivi.

### Instrucțiuni privind eliminarea



Simbolul alăturat indică faptul că acest dispozitiv face obiectul Directivei 2012/19/UE. Această directivă prevede că, la sfârșitul duratei de viață a dispozitivului, nu trebuie să îl aruncați împreună cu deșeurile menajere obișnuite, ci trebuie să îl duceți la punctele de colectare special amenajate, la centrele de reciclare sau la societățile de eliminare a deșeurilor. Protejați mediul înconjurător și eliminați produsul în mod corespunzător.

Bateriile/acumulatoarele nu trebuie eliminate împreună cu gunoiul menajer. Acestea pot conține metale grele toxice și necesită un tratament special pentru deșeurile periculoase. Simbolurile chimice ale metalelor grele sunt următoarele: Cd = cadmiu, Hg = mercur, Pb = plumb. Predați bateriile/acumulatoarele uzate la un centru de colectare local.



Puteți afla mai multe informații despre alte opțiuni de eliminare a aparatului uzat de la municipalitatea sau administrația orașului.

Eliminați aparatul și ambalajul în mod ecologic. Nu lăsați materialele de ambalare (cum ar fi pungi din folie) la îndemâna copiilor.



Respectați marcasele de pe materialele de ambalare în cazul sortării deșeurilor; acestea conțin abrevieri (a) și numere (b) având următoarea semnificație: 1–7: mase plastice / 20–22: hârtie și carton / 80–98: materiale compozite.

Produsul și materialele de ambalare sunt reciclabile și trebuie eliminate separat pentru o mai bună tratare a deșeurilor.

## Indicații referitoare la garanție și operațiuni de service

Articolul a fost fabricat cu mare atenție și supus unui control permanent.

DELTA-SPORT HANDELSKONTOR

GmbH acordă clienților finali privați o garanție de trei ani pentru acest articol de la data achiziției (perioada de garanție) în conformitate cu următoarele dispoziții. Garanția se aplică doar pentru defectele de material și de prelucrare. Garanția nu se extinde asupra pieselor supuse unei uzuri normale, considerate astfel drept piese de uzură (de ex. baterii) și nici asupra pieselor fragile, de ex. comutatoare sau piese fabricate din sticlă.

Se exclude orice drept legal în legătură cu această garanție dacă articolul a fost utilizat necorespunzător sau abuziv, fără respectarea prevederilor stabilite sau al scopului de utilizare prevăzut sau dacă specificațiile din instrucțiunile de utilizare nu au fost respectate, cu excepția cazului în care clientul final poate dovedi că există defecte de material sau de prelucrare care nu se datorează uneia dintre circumstanțele menționate anterior. Drepturile din garanție pot fi revendicate doar cu respectarea termenului de garanție și prin prezentarea bonului de casă în original. Vă rugăm astfel să păstrați bonul de casă în original. Durata garanției nu se va prelungi prin eventuale reparații realizate în baza garanției, ca urmare a garanției legale sau prin serviciul acordat după expirarea garanției. Acest lucru se aplică și în cazul pieselor înlocuite sau reparate. În cazul lipsei de conformitate survenite în perioada de garanție, termenul de garanție legală de conformitate și termenul garanției comerciale se prelungesc cu durata de nefuncționare a produsului.

Pentru produsele de folosință îndelungată, înlocuite în perioada de garanție, va curge un nou termen de la data înlocuirii acestora.

Pentru reclamații, vă rugăm să vă adresați întâi liniei telefonice de service indicată mai jos sau să luați legătura cu noi prin e-mail. Dacă este un caz de garanție, articolul va fi reparat, înlocuit gratuit sau vi se va restitui prețul de achiziție – la alegerea noastră. Nu se acordă alte drepturi prin prezenta garanție.

Drepturile dvs. legale, în special cererile de garanție față de vânzătorul respectiv, nu sunt restricționate de această garanție.

## Procedura în situații de garanție

Pentru a vă asigura că problema dumneavoastră este soluționată rapid, vă rugăm să urmați instrucțiunile de mai jos:

- Pentru ca dumneavoastră să puteți răspunde tuturor solicitărilor, vă rugăm să aveți la îndemână bonul de casă și numărul articolului (de ex., IAN 123456\_7890) ca dovadă a achiziției.
- Numărul articolului se găsește pe plăcuța de identificare a articolului sau poate fi inscripționat pe articol, se poate afla pe pagina de titlu a instrucțiunilor (în stânga jos) sau pe autocolantul de pe spatele sau partea inferioară a articolului.
- În cazul în care apar defecte de funcționare sau alte neajunsuri, vă rugăm să contactați telefonic mai întâi departamentul de service menționat mai jos sau să folosiți formularul nostru de contact pe care îl puteți găsi pe pagina [parkside-diy.com](http://parkside-diy.com) la categoria Service.
- Un articol înregistrat ca fiind defect poate fi expediat franco la adresa de service comunicată, atașând dovada plății (bonul de casă) și precizând care este defectul și când a apărut.



Pe pagina [parkside-diy.com](http://parkside-diy.com) puteți vizualiza și descărca aceste manuale precum și multe altele. Cu ajutorul codului QR ajungeți direct la pagina

[parkside-diy.com](http://parkside-diy.com). Selectați țara dumneavoastră și folosiți masca de căutare pentru a avea acces la instrucțiunile de funcționare.

- După ce introduceți numărul articolului (de ex. IAN 123456\_7890) veți fi trimis direct la instrucțiunile de funcționare aferente articolului dumneavoastră.

IAN: 466525\_2404

☉ Serviciul de Asistență Clienți  
România

Telefon: 0800890605

Formular de contact la pagina  
[parkside-diy.com](http://parkside-diy.com)

Sediul: Germania

## Remediarea defecțiunilor

Defect	Cauză posibilă	Remediu
Deranjament funcțional	Funcționarea articolului este perturbată de prezența unor dispozitive de radiotransmisie din apropiere.	Îndepărtați sursa de interferență din zonă.
	Temperatura mediului înconjurător este în afara intervalului 0-45°C.	Scoateți articolul din funcțiune. Articolul este operațional doar în intervalul termic 0-45°C conform normelor de protecție a bateriei.
	Celula solară s-a murdărit.	Curățați celula solară.

Поздравления!

С Вашата покупка Вие избрахте продукт с високо качество. Запознайте се с него преди първото му използване.



**За целта прочетете внимателно следващото ръководство за използване.**

Използвайте продукта само в съответствие с описанието и за посочените области на приложение.

Съхранявайте добре ръководството за използване. При предаването на продукта на трета страна предайте и всички документи.

## Обем на доставката (фиг. А)

- 1 x соларен уред за прогонване на животни, разглобен (1-4)
- 1 x USB кабел (5)
- 1 x монтажен материал (6, 7)
- 1 x ръководство за използване

## Технически данни

Захранване на акумулаторната батерия:

3 x 1,2V  $\equiv$  AA, 600 mAh, NiMH

Производител на акумулаторната батерия:

Henan Chuangli New Energy Technology Co., LTD, Yudong industrial agglomeration Zone, Xinxiang City, Henan Province, by the 14th road

Вход: 5V  $\equiv$  1A

USB кабел: тип C

Не използвайте захранващи блокове с изходен ток >1A

$\equiv$  Символ за постоянно напрежение



Клас на защита II

Този продукт трябва да се присъединява само към уреди с клас на защита II, които са обозначени с този символ.

Това изделие може да се свързва само към работно устройство, което осигурява SELV/PELV.

Сензор за движение:

Обсег: около 8 m

Ъгъл на засичане: около 110°

Честота на звука: около 13,5-45,5 kHz



защита срещу водна струя



Дата на производство (месец/година): 09/2024



С настоящото Delta-Sport Handelskontor GmbH декларира, че този артикул отговаря на съществените изисквания и на другите съответни разпоредби.

## Употреба по предназначение

Продуктът е предназначен само за лична употреба на открито и не е подходящ за търговски цели. Продуктът е предназначен за прогонване на животни чрез високочестотни звуци и/или мигаща светлина.

## Указания за безопасност

**Важно: Прочетете внимателно това ръководство за използване и непременно го запазете!**



**Опасност за живота!**

- Никога не оставяйте без надзор деца с опаковъчния материал. Съществува опасност от задушаване.



**Опасност от нараняване!**

- Този продукт може да се използва от деца на възраст над 8 години, както и от лица с намалени физически, сетивни или умствени възможности или без

опит и знания, ако те са под надзор или са били инструктирани по отношение на безопасното използване на продукта и разбират произтичащите от това опасности. Деца не бива да играят с продукта. Почистването и поддръжката от страна на потребителя не бива да се извършват от деца без надзор.

- Продуктът не е играчка.
- Преди всяка употреба проверявайте продукта за повреди или износване. Продуктът може да се използва само когато е в безупречно състояние!
- По продукта не бива да бъдат правени модификации!
- Уверете се, че при демонтирането на корпуса се отстранява и колчето за забиване в земята. То може да бъде източник на опасност (напр. спъване).
- Внимание. Продуктът генерира светлинни ефекти, които могат да предизвикат епилепсия при чувствителни лица.
- Внимание. Да не се употребява близо до ушите. Неправилната употреба може да увреди слуха.
- Светлинният източник на тази лампа не може да се сменя; ако светлинният източник е достигнал края на експлоатационния си период, трябва да се смени цялата лампа.

### **Избягване на материални щети!**

- Обърнете внимание на това соларната клетка да не е замърсена или през зимата да не е покрита със

сняг и лед. В противен случай се намалява производителността на соларната клетка.

- Имайте предвид, че ниските температури имат негативен ефект върху продължителността на работа на акумулаторната батерия.

### **Предупредителни указания за вградената акумулаторна батерия**

- Акумулаторната батерия не може да се сменя.
- Зареждайте само изправни и неповредени акумулаторни батерии.
- Използвайте за зареждане на акумулаторната батерия само включените в доставката USB кабел.
- Пазете акумулаторната батерия от механични повреди. Опасност от пожар!
- Тъй като акумулаторната батерия се загрява по време на зареждане, е необходимо да се осигури достатъчна вентилация. Никога не покривайте продукта!
- Ако от акумулаторната батерия и от продукта изтече електролит, избягвайте контакт с очите, лигавиците и кожата. Незабавно промийте засегнатите места обилно с чиста вода и се консултирайте с лекар. Електролитът може да причини дразнене.
- Разединете продукта от USB кабела, когато е напълно зареден.
- Никога не зареждайте и не съхранявайте продукта в близост до големи топлинни източници или открит огън, това може да доведе до експлозия на акумулаторната батерия.
- Ако по време на зареждане акумулаторната батерия се запали, не я гасете с вода, а например със сух пясък.
- По време на зареждането не оставайте продукта без надзор и внимавайте за евентуално прегряване.

- Зареждайте акумулаторната батерия само при температура на околната среда от 5 до 35 °C.
- Контактите на уреда, необходими за зареждане на акумулаторната батерия, не бива да бъдат свързвани чрез метални предмети.
- Ако продуктът е бил подложен на силен удар, през следващите 30 минути го съхранявайте на много сигурно място (напр. в метална кутия).
- Никога не се опитвайте да манипулирате, модифицирате или ремонтирате акумулаторната батерия или продукта.
- Когато акумулаторната батерия достигне края на експлоатационния си живот, продуктът трябва да се изхвърли. Не се опитвайте да подмените акумулаторната батерия.

### **Опасност!**

- Акумулаторната батерия не бива да бъде хвърляна в огън или свързвана накъсо. Акумулаторната батерия може да прегрее и да експлодира.
- Акумулаторната батерия не бива да се разглобява.

## **Монтаж (фиг. В)**

Забийте продукта (1) с колчето (2-4) в земята или го прикрепете към стената с помощта на включения в доставката монтажен материал (6, 7).

### **Поставяне на колчето за забиване в земята**

1. На желаното място забийте продукта с колчето в земята.

**Указание:** Никога не поставяйте продукта директно върху земята, за да избегнете повреди вследствие на наводнения.

**Указание:** Не използвайте сила при монтажа (напр. удари с чук), за да не повредите продукта.

2. Насочете продукта с вградения сензор за движение (1а) към зоната, която трябва да бъде наблюдавана. Уверете се, че в района няма препятствия.

### **Стенен монтаж**

1. Монтирайте продукта на стената, като използвате доставения монтажен материал.

**Указание:** Преди да закрепите продукта, проверете дали доставеният монтажен материал е подходящ за Вашата стена. Ако видът стена изисква друг монтажен материал, консултирайте се със специализиран търговец.

2. Монтирайте винта на височина не повече от 150 cm над земята.

**Указание:** Винтът трябва да стърчи около 1 cm от стената, за да може продуктът да се закрепи към окачването (1b).

## **Употреба (фиг. С)**

### **Настройване на сензора за движение**

С помощта на регулатора (1c) настройте чувствителността на сензора за движение. Ако бъде засечено движение, продуктът генерира звук или мигаща светлина за около 30 сек.

**Указание:** В положение „MAX“ се достига максимален обхват на засичане от приблизително 8 m.

### **Настройване на честотата на звука**

Задайте желаната програма с помощта на регулатора (1d).

**Указание:** При избора на съответната програма се чува еднократен звуков сигнал.

**Указание:** Звуковите честоти от 0,016 kHz до макс. 20 kHz принципно може да се чуват от хората; някои програми на продукта излъчват звукови честоти в този диапазон.

В такъв случай поставете продукта извън обхвата на чуване.

**Указание:** Продуктът не пречи на електронни устройства (напр. пейсмейкъри, устройства за отваряне на гаражни врати, дистанционни управления).

Програма	Описание
0	няма активна функция
1	13,5-20 kHz, прогонва гълъби, кучета и дивеч
2	15,5-25 kHz, прогонва кучета, котки, гризачи, птици, животни от семейство порови, дивеч и лисици
3	25-45,5 kHz, прогонва кучета, котки, гризачи и птици
4	Мигаща светлина
5	комбинирано използване на програми 1-4

## Зареждане на акумулаторната батерия (фиг. D)

При доставката на продукта акумулаторната батерия е вече заредена.

**Указание:** Степента на зареждане на акумулаторната батерия се показва чрез червен светодиод за състояние на зареждане (1e) при включване.

червен светодиод	Описание
мига бързо	Акумулаторната батерия трябва да се зареди.
не свети (не е възможен звук ефект)	Ниско напрежение, акумулаторната батерия трябва да се зареди незабавно.

мига бавно	Акумулаторната батерия е в състояние на зареждане.
свети	Акумулаторната батерия е напълно заредена.

## Зареждане със соларен панел

- Разположете продукта така, че соларният панел (1f) да е изложен на пряка слънчева светлина, за да се осигури оптимално зареждане на акумулаторната батерия.
- Соларният панел трябва да бъде изложен на пряка слънчева светлина в продължение на поне 8 часа, за да зареди напълно изтощената акумулаторна батерия.

**Указание:** Процесът на зареждане се извършва независимо от избраната програма.

## Зареждане с USB кабел

Ако има малко слънчева светлина, е препоръчително да зареждате продукта с помощта на доставения USB кабел (5) с цел постигане на пълно зареждане.

**Указание:** Процесът на зареждане трябва да се извършва на закрито, тъй като отворената USB буква (1g) не осигурява защита на продукта от пръски.

- По време на процеса на зареждане поставете регулатора на звуковата честота (1d) на програма „0“, за да избегнете смущения.
- Свържете крайника (5a) на USB кабела (5) към USB буксата на продукта.
- Включете другия крайник (5b) на USB кабела в USB порт на включен лаптоп/ноутбук или в зарядно устройство с USB порт.

**Указание:** Времето за зареждане на акумулаторната батерия е приблизително 5-10 часа в зависимост от текущото състояние на зареждане.

4. Извадете USB кабела от продукта, когато акумулаторната батерия е напълно заредена.

## Смяна на батериите

Акумулаторните батерии (1h) са предназначени за продължителна работа. Ако е необходимо, сменете батериите, както е показано на фиг. Е.

**Указание:** Изключете продукта, преди да подмените батериите.

**Указание:** уверете се, че уплътнение-то е поставено правилно в продукта.

## Съхранение, почистване

Съхранявайте продукта винаги изключен, сух и чист на стайна температура, когато не го използвате. Почиствайте само с влажна почистваща кърпа и след това подсушавайте.

**ВАЖНО!** Никога не почиствайте с агресивни почистващи препарати.

## Указания за отстраняване като отпадък



Символът отстрани указва, че за този уред важи Директивата 2012/19/ЕС. Тази директива гласи, че в края на периода на използването му не можете да изхвърляте този уред с обикновените битови отпадъци, а трябва да го предадете в специално оборудвани депа, центрове за рециклиране или предприятия за обезвреждане на отпадъци. Щадете околната среда и изхвърляйте съгласно изискванията. Батериите/акумулаторните батерии не трябва да се изхвърлят с битовите отпадъци. Те може да съдържат отровни тежки метали и подлежат на специално обработване на отпадъци.

Химическите символи на тежките метали са както следва: Cd = кадмий, Hg = живак, Pb = олово. По тази причина предавайте изтощените батерии/акумулаторни батерии в обществен пункт за събиране на отпадъци.



Допълнителна информация относно изхвърлянето на излезлия от употреба уред ще получите от Вашата общинска или градска управа. Изхвърлете уреда и опаковката с грижа за околната среда. Съхранявайте опаковъчните материали (като напр. найлонови пликове) на място, недостъпно за деца.



Спазвайте маркировката на опаковъчните материали при сортирането на отпадъци, те са обозначени чрез съкращения (a) и номера (b) със следното значение: 1 – 7: пластмаси / 20 – 22: хартия и картон / 80 – 98: композитни материали.

Продуктите и опаковъчните материали са рециклируеми, изхвърляйте ги разделно за по-добро обработване на отпадъците.

## Указания за гаранцията и процеса на сервизно обслужване

Продуктът е произведен с голямо старание и под постоянен контрол. DELTA-SPORT HANDELSKONTOR GmbH предоставя на частни крайни клиенти три години гаранция за този продукт от датата на закупуване (гаранционен срок) в съответствие със следните разпоредби. Гаранцията важи само за дефекти на материала и фабрични дефекти.

Гаранцията не се разпростира върху части, които са подложени на нормално износване и затова трябва да бъдат разглеждани като лесно износващи се части (например батерии), както и върху чувливи части, като напр. превключватели или части, изработени от стъкло.

Претенции по тази гаранция са изключени, ако продуктът е бил използван неправилно или неправомерно, и не в рамките на предвиденото предназначение или предвидения обхват на употреба или не са спазени указанията в ръководството за обслужване, освен ако крайният клиент да докаже, че са налице дефекти на материала или грешки при обработката, които не се основават на някое от гореспоменатите обстоятелства.

Претенции по тази гаранция могат да бъдат предявени само в рамките на гаранционния срок след представяне на оригиналната касова бележка. Затова моля, запазете оригиналната касова бележка.

Ако имате оплаквания, моля, обадете се на горещата линия за обслужване, посочена по-долу, или се свържете с нас по имейл.

Вашите законови права, по-специално гаранционни искове срещу съответния продавач, не са ограничени от тази гаранция.

### **Гаранция**

Уважаеми клиенти, за този уред получавате 3 години гаранция от датата на покупката. В случай на несъответствие на продукта с договора за продажба Вие имате законно право да предявите рекламация пред продавача на продукта при условията и в сроковете, определени в глава трета, раздел II и III и глава четвърта от Закона за предоставяне на цифрово съдържание и цифрови услуги и за продажба на стоки (ЗПЦСЦУПС)\*.

Вашите права, произтичащи от посочените разпоредби, не се ограничават от нашата по-долу представена търговска гаранция, не са свързани с разходи за потребителите и независимо от нея продавачът на продукта отговаря за липсата на съответствие на потребителската стока с договора за продажба съгласно ЗПЦСЦУПС.

### **Гаранционни условия**

Гаранционният срок е 3 години от датата на получаване на стоката. Пазете добре оригиналната касова бележка. Този документ е необходим като доказателство за покупката. Ако в рамките на три години от датата на закупуване на този продукт се появи дефект на материала или производствен дефект, продуктът ще бъде безплатно ремонтиран или заменен. Гаранцията предполага в рамките на тригодишния гаранционен срок да се представят дефектният уред, касовата бележка (касовият бон), както и всички други документи, установяващи наличието на дефект и писмено да се обясни в какво се състои дефектът и кога е възникнал. Ако дефектът е покрит от нашата гаранция, Вие ще получите обратно ремонтирания или нов продукт. В случай на замяна на дефектна стока първоначалните гаранционен срок и гаранционни условия се запазват. В случай на ремонт на дефектна стока, срокът на ремонта се прибавя към гаранционния срок. За евентуално наличните и установени повреди и дефекти още при покупката трябва да се съобщи веднага след разопаковането. Евентуалните ремонти след изтичане на гаранционния срок са срещу заплащане. Ремонтът или замяната на продукта не порождаат нова гаранция.

## Обхват на гаранцията

Уредът е произведен грижливо според строгите изисквания за качество и добросъвестно изпитан преди доставка. Гаранцията важи за дефекти на материала или производствени дефекти. Гаранцията не обхваща консумативите, както и частите на продукта, които подлежат на нормално износване, поради което могат да бъдат разглеждани като бързо износващи се части (например филтри или приставки) или повредите на чупливи части (например прекъсвачи, батерии или такива произведени от стъкло). Гаранцията отпада, ако уредът е повреден поради неправилно използване или в резултат на неосъществяване на техническа поддръжка. За правилната употреба на продукта трябва точно да се спазват всички указания в упътването за експлоатация. Предназначение и действия, които не се препоръчват от упътването за експлоатация или за които то предупреждава, трябва задължително да се избягват. Продуктът е предназначен само за частна, а не за професионална употреба. При злоупотреба и неправилно третиране, употреба на сила и при интервенции, които не са извършени от клона на нашия оторизиран сервиз, гаранцията отпада.

## Процедура при гаранционен случай

За да се гарантира бърза обработка на Вашия случай, следвайте следните указания:

- За всички запитвания подгответе касовата бележка и идентификационния номер (IAN 466525\_2404) като доказателство за покупката.
- Вземете артикулния номер от фабричната табелка.
- При възникване на функционални или други дефекти първо се свържете по телефона или чрез имейл с долупосочения сервизен отдел.

След това ще получите допълнителна информация за уреждането на Вашата рекламация.

- След съгласуване с нашия сервиз можете да изпратите дефектния продукт на посочения Ви адрес на сервиза безплатно за Вас, като приложите касовата бележка (касовия бон) и посочите писмено в какво се състои дефектът и кога е възникнал. За да се избегнат проблеми с приемането и допълнителни разходи, задължително използвайте само адреса, който Ви е посочен. Осигурете изпращането да не е като експресен товар или като друг специален товар. Изпратете уреда заедно с всички принадлежности, доставени при покупката, и осигурете достатъчно сигурна транспортна опаковка.

## Ремонтен сервиз / извънгаранционно обслужване

Ремонти извън гаранцията можете да възложите на клона на нашия сервиз срещу заплащане. Той с удоволствие ще Ви направи предварителна калкулация. Можем да обработваме само уреди, които са достатъчно опаковани и изпратени с платени транспортни разходи.

**Внимание:** Изпратете Вашия уред на клона на нашия сервиз почистен и с указание за дефекта.

Уредите, предмет на извънгаранционно обслужване, изпратени с неплатени транспортни разходи – с наложен платеж, като експресен или друг специален товар – не се приемат. Ние ще извършим безплатно изхвърлянето на изпратените от Вас дефектни уреди.

## Сервизно обслужване България

Тел.: 008001184980

Форма за контакт на [parkside-diy.com](http://parkside-diy.com)  
IAN 466525\_2404

## Вносител

Моля, обърнете внимание, че следващият адрес не е адрес на сервиза. Първо се свържете с горепосочения сервизен център.

ДЕЛТА-СПОРТ ХАНДЕЛСКОНТОР  
ГМБХ, Врагекамп 6, 22397 Хамбург  
Германия

\* Като физическо лице – потребител, независимо от настоящата търговска гаранция, Вие се ползвате от правата на законовата гаранция, предоставена от Закона за предоставяне на цифрово съдържание и цифрови услуги и за продажбата на стоки /ЗПЦСЦУПС/. По-специално Вие имате право при несъответствие на стоката да бъде извършен ремонт или замяна по Ваш избор, освен ако това е невъзможно или е свързано с непропорционално големи разходи за продавача. Вие имате право на пропорционално намаляване на цената или на разваляне на договора при наличие на условията на чл. 33, ал. 3 от ЗПЦСЦУПС. Условията и сроковете на законовата гаранция са регламентирани в глава трета, раздел II и III и в глава четвърта на ЗПЦСЦУПС.

## Обработване на гаранционна претенция

За да сте сигурни, че рекламацията Ви ще бъде обработена бързо, следвайте инструкциите по-долу:

- За всякакви запитвания подготвяйте касовия бон и номера на артикула (напр. IAN 123456\_7890) като доказателство за покупката.
- Номерът на артикула може да бъде открит на фирмената табелка на продукта, може да е гравирани върху продукта, да е на заглавната страница на Вашето ръководство (долу вляво) или на стикера на гърба или

от долната страна на продукта.

- При възникване на функционални неизправности или други повреди, първо се свържете с посочения по-долу сервизен отдел по телефона или използвайте формата ни за контакт, която може да намерите в раздел Сервиз на [parkside-diy.com](http://parkside-diy.com).
- След това може да изпратите продукта, признат за повреден, на предоставения Ви адрес на сервиза, без разходи за пощенска такса за Вас, като приложите доказателство за покупка (касов бон) и посочите каква е повредата и кога е възникнала.

-  Можете да разгледате и изтеглите тези и много други ръководства на [parkside-diy.com](http://parkside-diy.com). Сканирането на QR кода отвежда директно до [parkside-diy.com](http://parkside-diy.com).

Изберете страната си и потърсете ръководството за обслужване, като използвате формата за търсене. Въведете номера на артикула (напр. IAN 123456\_7890), за да получите достъп до ръководството за обслужване на Вашия продукт.

IAN: 466525\_2404

**BG** Обслужване на клиенти в България

Телефон: 008001184980

Форма за контакт на [parkside-diy.com](http://parkside-diy.com)

Седалище: Германия

## Отстраняване на неиз- правности

Неиз- прав- ност	Възможна причина	Решение
Неиз- правност	Други устройства за радиоп- редаване в непо- средствена близост предиз- викват смущения в продукта.	Отстранете източни- ците на смущения, намира- щи се в близост до продукта.
	Темпера- турата на околната среда е извън диапазона 0-45 °C.	Изведете продукта от експлоата- ция. Съгласно защитата на батери- ята продук- тът може да работи само при темпера- тура на околната среда от 0-45 °C.
	Соларната клетка е замърсена.	Почистете соларната клетка.

Herzlichen Glückwunsch!  
Mit Ihrem Kauf haben Sie sich für einen hochwertigen Artikel entschieden.  
Machen Sie sich vor der ersten Verwendung mit dem Artikel vertraut.

 **Lesen Sie hierzu aufmerksam die nachfolgende Gebrauchsanweisung.**

Benutzen Sie den Artikel nur wie beschrieben und für die angegebenen Einsatzbereiche. Bewahren Sie diese Gebrauchsanweisung gut auf. Händigen Sie alle Unterlagen bei Weitergabe des Artikels an Dritte ebenfalls mit aus.

## Lieferumfang (Abb. A)

- 1 x Solar-Tiervertreiber, zerlegt (1-4)
- 1 x USB-Kabel (5)
- 1 x Montagematerial (6, 7)
- 1 x Gebrauchsanweisung

## Technische Daten

Energieversorgung Akku:  
3 x 1,2V  $\equiv$  AA, 600 mAh, NiMH  
Akkuhersteller:  
Henan Chuangli New Energy Technology Co., LTD, Yudong industrial agglomeration Zone, Xinxiang City, Henan Province, by the 14th road  
Eingang: 5V  $\equiv$  1A  
USB-Kabel: Typ C  
Verwenden Sie keine Netzteile mit einem Ausgangsstrom >1A

 Symbol für Gleichspannung

 Schutzklasse II

Dieser Artikel darf nur an Geräten der Schutzklasse II angeschlossen werden, die dieses Symbol tragen.

Dieser Artikel darf nur an ein Betriebsgerät angeschlossen werden, welches SELV/PELV bereitstellt.

Bewegungssensor:  
Reichweite: ca. 8 m  
Erfassungswinkel: ca. 110°

Schallfrequenz: ca. 13,5-45,5 kHz



strahlwassergeschützt



Herstellungsdatum  
(Monat/Jahr): 09/2024



Hiermit erklärt Delta-Sport Handelskontor GmbH, dass dieser Artikel mit den grundlegenden Anforderungen und den übrigen einschlägigen Bestimmungen übereinstimmt.

## Bestimmungsgemäße Verwendung

Der Artikel ist nur für den privaten Gebrauch im Außenbereich und nicht für den gewerblichen Gebrauch zu verwenden. Der Artikel dient zur Vertreibung von Tieren mithilfe hochfrequenter Töne und/oder Blinklicht.

## Sicherheitshinweise

**Wichtig: Lesen Sie diese Gebrauchsanweisung sorgfältig und bewahren Sie diese unbedingt auf!**



### Lebensgefahr!

- Lassen Sie Kinder nie unbeaufsichtigt mit dem Verpackungsmaterial. Es besteht Erstickungsgefahr.



### Verletzungsgefahr!

- Dieser Artikel kann von Kindern ab 8 Jahren und darüber sowie von Personen mit verringerten physischen, sensorischen oder mentalen Fähigkeiten oder Mangel an Erfahrung und Wissen benutzt

werden, wenn sie beaufsichtigt oder bezüglich des sicheren Gebrauchs des Artikels unterwiesen wurden und die daraus resultierenden Gefahren verstehen. Kinder dürfen nicht mit dem Artikel spielen. Reinigung und Benutzer-Wartung dürfen nicht von Kindern ohne Beaufsichtigung durchgeführt werden.

- Der Artikel ist kein Spielzeug.
- Prüfen Sie den Artikel vor jedem Gebrauch auf Beschädigungen oder Abnutzungen. Der Artikel darf nur in einwandfreiem Zustand verwendet werden!
- Es dürfen keine Modifikationen am Artikel vorgenommen werden!
- Stellen Sie sicher, dass bei Entfernung des Gehäuses auch der Erdspeiß entfernt wird. Dieser kann eine Gefahrenquelle darstellen (z. B. Stolpern).
- Achtung. Der Artikel erzeugt Lichtblitze, die bei empfindlichen Personen Epilepsie auslösen können.
- Achtung. Nicht in Ohrnähe anwenden. Missbrauch kann zu Gehörschäden führen.
- Die Lichtquelle dieser Leuchte ist nicht ersetzbar; wenn die Lichtquelle ihr Lebensdauerende erreicht hat, ist die gesamte Leuchte zu ersetzen.

### **Vermeidung von Sachschäden!**

- Achten Sie darauf, dass die Solarzelle nicht verschmutzt oder im Winter durch Schnee und Eis bedeckt ist.

Sonst verringert sich die Leistungsfähigkeit der Solarzelle.

- Beachten Sie, dass kalte Temperaturen einen negativen Einfluss auf die Akku-Betriebsdauer haben.

### **Warnhinweise integrierte Akkus!**

- Laden Sie nur intakte und unbeschädigte Akkus.
- Verwenden Sie zum Laden des Akkus ausschließlich das mitgelieferte USB-Kabel.
- Schützen Sie die Akkus vor mechanischen Beschädigungen. Brandgefahr!
- Da sich der Akku während des Ladevorgangs erwärmt, ist es erforderlich, auf eine ausreichende Belüftung zu achten. Decken Sie den Artikel niemals ab!
- Sollte aus den Akkus und dem Artikel Elektrolytlösung auslaufen, vermeiden Sie den Kontakt mit Augen, Schleimhäuten und Haut. Spülen Sie betroffene Stellen sofort mit reichlich klarem Wasser und suchen Sie einen Arzt auf. Die Elektrolytlösung kann Reizungen hervorrufen.
- Trennen Sie den Artikel vom USB-Kabel, wenn dieser vollständig aufgeladen ist.
- Laden und lagern Sie den Artikel niemals in der Nähe von großen Hitzequellen oder offenem Feuer, dies könnte eine Explosion der Akkus zur Folge haben.
- Sollte der Akku während des Ladevorganges brennen, löschen Sie ihn nicht mit Wasser, sondern beispielsweise mit trockenem Sand.
- Lassen Sie den Artikel während des Ladevorganges nicht unbeaufsichtigt und achten Sie auf eine eventuelle Überhitzung.
- Laden Sie den Akku nur bei einer Umgebungstemperatur von 5-35 °C.
- Die Ladekontakte an den Akkus dürfen nicht durch metallische Gegenstände verbunden werden.

- Ist der Artikel einem starken Schlag ausgesetzt gewesen, lagern Sie diesen für die nächsten 30 Minuten an einem sehr sicheren Ort (z. B. in einer Metallkiste).
- Versuchen Sie niemals, einen Akku oder den Artikel zu manipulieren, modifizieren oder zu reparieren.
- Wenn die Akkus das Ende ihrer Lebenszeit erreicht haben, müssen die Akkus ausgebaut und entsorgt werden.
- Die nur für die Entsorgung ausgebauten Akkus dürfen nicht wieder verwendet oder auseinandergenommen werden.
- Verwenden Sie nur Akkus des gleichen Typs. Mischen Sie nicht alte Akkus mit neuen.



### **Gefahr!**

- Die Akkus dürfen nicht ins Feuer geworfen oder kurzgeschlossen werden. Die Akkus können überhitzen und explodieren.
- Die Akkus dürfen nicht auseinandergenommen werden.

## **Montage (Abb. B)**

Stecken Sie den Artikel (1) mit Erdspieß (2-4) in den Boden oder befestigen Sie ihn mit dem beiliegenden Montagematerial (6, 7) an der Wand.

### **Erdspießmontage**

1. Stecken Sie den Artikel mit Erdspieß am gewünschten Ort in den Boden.

**Hinweis:** Platzieren Sie den Artikel niemals direkt auf dem Boden, um Beschädigungen durch Überflutung zu vermeiden.

**Hinweis:** Wenden Sie beim Aufstellen keine Gewalt an (z. B. Hammerschläge), um den Artikel nicht zu beschädigen.

2. Richten Sie den Artikel mit dem integrierten Bewegungssensor (1a) auf den zu überwachenden Bereich. Achten Sie darauf, dass der Bereich frei von Hindernissen ist.

## **Wandmontage**

1. Montieren Sie den Artikel mit dem mitgelieferten Montagematerial an der Wand.

**Hinweis:** Prüfen Sie vor dem Befestigen des Artikels, ob das mitgelieferte Montagematerial für Ihre Wand geeignet ist. Falls die Wandbeschaffenheit anderes Montagematerial erfordert, erkundigen Sie sich im Fachhandel.

2. Montieren Sie die Schraube max. 150 cm über dem Boden.

**Hinweis:** Die Schraube muss ca. 1 cm aus der Wand hervorstehen, damit der Artikel an der Aufhängung (1b) befestigt werden kann.

## **Verwendung (Abb. C)**

### **Bewegungssensor einstellen**

Stellen Sie mit dem Regler (1c) die Empfindlichkeit des Bewegungssensors ein. Wird eine Bewegung erfasst, erzeugt der Artikel für ca. 30 Sek. Schall bzw. Blinklicht.

**Hinweis:** Der max. Erfassungsbereich von ca. 8 m wird auf Position „MAX“ erreicht.

### **Schallfrequenz einstellen**

Stellen Sie mit dem Regler (1d) das gewünschte Programm ein.

**Hinweis:** Bei der Auswahl des jeweiligen Programms ertönt einmalig ein Signalton.

**Hinweis:** Schallfrequenzen von 0,016 kHz bis max. 20 kHz sind grundsätzlich vom Menschen wahrnehmbar, einige Programme des Artikels senden Schallfrequenzen in diesem Bereich aus. Platzieren Sie den Artikel in diesem Fall außerhalb der Hörweite.

**Hinweis:** Der Artikel beeinträchtigt keine elektronischen Geräte (z. B. Herzschrittmacher, Garagentoröffner, Fernbedienungen).

Programm	Beschreibung
0	keine Funktion aktiv
1	13,5-20 kHz, vertreibt Tauben, Hunde und Wild
2	15,5-25 kHz, vertreibt Hunde, Katzen, Nagetiere, Vögel, Marder, Wild und Füchse
3	25-45,5 kHz, vertreibt Hunde, Katzen, Nagetiere und Vögel
4	Blinklicht
5	kombinierte Verwendung der Programme 1-4

## Akku laden (Abb. D)

Bei Auslieferung des Artikels ist der Akku bereits aufgeladen.

**Hinweis:** Der Ladezustand des Akkus wird beim Einschalten auf der Ladezustandsanzeige (1e) mit einer roten LED angezeigt.

rote LED	Beschreibung
blinkt schnell	Der Akku muss aufgeladen werden.
leuchtet nicht (kein Soundeffekt möglich)	Niedrige Spannung, der Akku muss sofort geladen werden.
blinkt langsam	Der Akku befindet sich im Ladezustand.
leuchtet	Der Akku ist voll aufgeladen.

## Mit Solarpanel laden

- Positionieren Sie den Artikel so, dass das Solarpanel (1f) direktem Sonnenlicht ausgesetzt ist, um eine optimale Ladung des Akkus zu gewährleisten.

- Das Solarpanel muss mindestens 8 Stunden direktem Sonnenlicht ausgesetzt sein, um den entladenen Akku vollständig aufzuladen.

**Hinweis:** Der Ladevorgang findet unabhängig vom ausgewählten Programm statt.

## Mit USB-Kabel laden

Bei wenig Sonnenlicht bietet es sich an, den Artikel über das mitgelieferte USB-Kabel (5) zu laden, um eine vollständige Aufladung zu erreichen.

**Hinweis:** Der Ladevorgang muss im Innenraum stattfinden, da durch die geöffnete USB-Buchse (1g) der Strahlwasserschutz des Artikels nicht gewährleistet ist.

1. Schalten Sie den Regler (1d) der Schallfrequenz beim Ladevorgang auf das Programm „0“, um Störungen zu vermeiden.
2. Verbinden Sie das Kabelende (5a) des USB-Kabels (5) mit der USB-Buchse des Artikels.
3. Stecken Sie das andere Kabelende (5b) des USB-Kabels in einen USB-Port eines eingeschalteten Laptops/Notebooks oder einer Ladestation mit USB-Port.

**Hinweis:** Die Ladedauer des Akkus beträgt je nach aktuellem Ladezustand ca. 5-10 Stunden.

4. Entfernen Sie das USB-Kabel vom Artikel, wenn der Akku vollständig geladen ist.

## Akkus auswechseln

Die Akkus (1h) sind für einen langen Betrieb ausgelegt. Im Bedarfsfall wechseln Sie die Akkus aus, wie in Abb. E gezeigt.

**Hinweis:** Schalten Sie den Artikel aus, bevor Sie die Akkus auswechseln.

**Hinweis:** Achten Sie darauf, dass die Dichtung ordnungsgemäß im Artikel eingelegt ist.

## Lagerung, Reinigung

Lagern Sie den Artikel bei Nichtbenutzung immer ausgeschaltet, trocken und sauber bei Raumtemperatur. Nur mit einem feuchten Reinigungstuch reinigen und anschließend trockenwischen. WICHTIG! Nie mit scharfen Reinigungsmitteln reinigen.

## Hinweise zur Entsorgung



Die durchgestrichene Mülltonne ist ein Verbraucherhinweis der Richtlinie 2012/19/EU und weist darauf hin, dass dieses Gerät am

Ende seiner Nutzungszeit nicht im Hausmüll entsorgt werden darf. Das Gerät ist bei eingerichteten Sammelstellen, Wertstoffhöfen oder Entsorgungsbetrieben abzugeben. Zudem sind Vertreiber von Elektro- und Elektronikgeräten sowie Vertreiber von Lebensmitteln zur Rücknahme verpflichtet.

LIDL bietet Ihnen Rückgabemöglichkeiten direkt in den Filialen und Märkten an. Rückgabe und Entsorgung sind für Sie kostenfrei. Beim Kauf eines Neugeräts haben Sie das Recht, ein entsprechendes Altgerät unentgeltlich zurückzugeben.

Zusätzlich haben Sie die Möglichkeit, unabhängig vom Kauf eines Neugeräts, unentgeltlich (bis zu drei) Altgeräte abzugeben, die in keiner Abmessung größer als 25 cm sind. Bitte löschen Sie vor der Rückgabe alle personenbezogenen Daten.

Bitte entnehmen Sie vor der Rückgabe Batterien oder Akkus, die nicht vom Altgerät umschlossen sind, sowie Lampen, die zerstörungsfrei entnommen werden können, und führen diese einer separaten Sammlung zu. Batterien/Akkus dürfen nicht über den Hausmüll entsorgt werden. Sie können giftige Schwermetalle enthalten und unterliegen der Sondermüllbehandlung.

Die chemischen Symbole der Schwermetalle sind wie folgt: Cd = Cadmium, Hg = Quecksilber, Pb = Blei. Geben Sie deshalb verbrauchte Batterien/Akkus bei einer kommunalen Sammelstelle ab.



Weitere Informationen zur Entsorgung des ausgedienten Geräts erhalten Sie bei Ihrer Gemeinde- oder Stadtverwaltung.

Entsorgen Sie das Gerät und die Verpackung umweltschonend. Bewahren Sie Verpackungsmaterialien (wie z. B. Folienbeutel) für Kinder unerreichbar auf.



Beachten Sie die Kennzeichnung der Verpackungsmaterialien bei der Abfalltrennung, diese sind gekennzeichnet mit Abkürzungen (a) und Nummern (b) mit folgender Bedeutung: 1-7: Kunststoffe / 20-22: Papier und Pappe / 80-98: Verbundstoffe. Der Artikel und die Verpackungsmaterialien sind recycelbar, entsorgen Sie diese getrennt für eine bessere Abfallbehandlung.

## Hinweise zur Garantie und Serviceabwicklung

Der Artikel wurde mit großer Sorgfalt und unter ständiger Kontrolle produziert. DELTA-SPORT HANDELSKONTOR GmbH räumt privaten Endkunden auf diesen Artikel drei Jahre Garantie ab Kaufdatum (Garantiefrist) nach Maßgabe der folgenden Bestimmungen ein. Die Garantie gilt nur für Material- und Verarbeitungsfehler.

Die Garantie erstreckt sich nicht auf Teile, die der normalen Abnutzung unterliegen und deshalb als Verschleißteile anzusehen sind (z. B. Batterien) sowie nicht auf zerbrechliche Teile wie Schalter oder Teile, die aus Glas gefertigt sind.

Ansprüche aus dieser Garantie sind ausgeschlossen, wenn der Artikel unsachgemäß oder missbräuchlich oder nicht im Rahmen der vorgesehenen Bestimmung oder des vorgesehenen Nutzungsumfangs verwendet wurde oder Vorgaben in der Anleitung/Anweisung nicht beachtet wurden, es sei denn, der Endkunde weist nach, dass ein Material- oder Verarbeitungsfehler vorliegt, der nicht auf einem der vorgenannten Umstände beruht.

Ansprüche aus der Garantie können nur innerhalb der Garantiefrist unter Vorlage des Originalkassenbelegs geltend gemacht werden. Bitte bewahren Sie deshalb den Originalkassenbeleg auf. Die Garantiefrist wird durch etwaige Reparaturen aufgrund der Garantie, gesetzlicher Gewährleistung oder Kulanz nicht verlängert. Dies gilt auch für ersetzte und reparierte Teile.

Bitte wenden Sie sich bei Beanstandungen zunächst an die untenstehende Service-Hotline oder setzen Sie sich per E-Mail mit uns in Verbindung. Liegt ein Garantiefall vor, wird der Artikel von uns – nach unserer Wahl – für Sie kostenlos repariert, ersetzt oder der Kaufpreis erstattet. Weitere Rechte aus der Garantie bestehen nicht.

Ihre gesetzlichen Rechte, insbesondere Gewährleistungsansprüche gegenüber dem jeweiligen Verkäufer, werden durch diese Garantie nicht eingeschränkt.

### **Abwicklung im Garantiefall**

Um eine schnelle Bearbeitung Ihres Anliegens zu gewährleisten, folgen Sie bitte den folgenden Hinweisen:

- Bitte halten Sie für alle Anfragen den Kassenbon und die Artikelnummer (z. B. IAN 123456\_7890) als Nachweis für den Kauf bereit.

- Die Artikelnummer entnehmen Sie bitte dem Typenschild am Artikel, einer Gravur am Artikel, dem Titelblatt Ihrer Anleitung (unten links) oder dem Aufkleber auf der Rück- oder Unterseite des Artikels.
- Sollten Funktionsfehler oder sonstige Mängel auftreten, kontaktieren Sie zunächst die nachfolgend benannte Serviceabteilung telefonisch oder nutzen Sie unser Kontaktformular, das Sie auf [parksidediy.com](http://parksidediy.com) in der Kategorie Service finden.
- Einen als defekt erfassten Artikel können Sie dann unter Beifügung des Kaufbelegs (Kassenbon) und der Angabe, worin der Mangel besteht und wann er aufgetreten ist, für Sie portofrei an die Ihnen mitgeteilte Serviceanschrift übersenden.



Auf [parksidediy.com](http://parksidediy.com) können Sie diese und viele weitere Handbücher einsehen und herunterladen. Mit diesem QR-Code gelangen Sie direkt auf [parksidediy.com](http://parksidediy.com).

Wählen Sie Ihr Land aus, und suchen Sie über die Suchmaske nach den Anleitungen. Mittels Eingabe der Artikelnummer (z. B. IAN 123456\_7890) gelangen Sie zur Anleitung für Ihren Artikel.

IAN: 466525\_2404

**DE** Kundenservice Deutschland  
Telefon: 08008855300

**AT** Kundenservice Österreich  
Telefon: 0800447750

**CH** Kundenservice Schweiz  
Telefon: 0800563601

Kontaktformular auf [parksides-diy.com](http://parksides-diy.com)  
Sitz: Deutschland

## Fehlerbehebung

Fehler	Mögliche Ursache	Lösung
Funktionsstörung	Der Artikel wird durch andere Funkübertragungsgeräte in unmittelbarer Nähe gestört.	Entfernen Sie die Störquellen aus der Umgebung des Artikels.
	Die Umgebungstemperatur liegt außerhalb von 0-45 °C.	Nehmen Sie den Artikel außer Betrieb. Der Artikel ist gemäß Batterieschutz nur bei einer Umgebungstemperatur von 0-45 °C funktionsfähig.
	Solarzelle ist verschmutzt.	Reinigen Sie die Solarzelle.





DELTA-SPORT HANDELSKONTOR GMBH  
Wragekamp 6 • 22397 Hamburg  
GERMANY



09/2024

Delta-Sport-Nr.: TU-15530

---

08.23.2024 / AM 10:06

IAN 466525\_2404

