



PDF ONLINE
parkside-diy.com



20V CORDLESS DRILL DRIVER PABS 20-Li I9

(GB)

20V CORDLESS DRILL DRIVER

User manual

Translation of the original instructions

(HU)

20 V AKKUS FÚRÓ-CSAVARÓZÓ

Használati útmutató

Eredeti használati utasítás fordítása

(SI)

20 V AKUMULATORSKI VRTALNI VIJAČNIK

Navodila za uporabo

Prevod izvirnih navodil

(CZ)

20 V AKU VRTACÍ ŠROUBOVÁK

Návod na obsluhu

Preklad pôvodného návodu k používání

(SK)

20 V AKU VRTACÍ SKRUTKOVAČ

Návod na obsluhu

Preklad pôvodného návodu na použitie

(DE AT CH)

20 V AKKU-BOHRSCHRAUBER

Bedienungsanleitung

Originalbetriebsanleitung

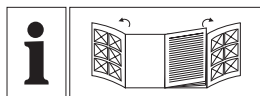

GB	User manual	Page	5
HU	Használati útmutató	Oldal	22
SI	Navodila za uporabo	Stran	40
CZ	Návod na obsluhu	Strana	58
SK	Návod na obsluhu	Strana	75
DE/AT/CH	Bedienungsanleitung	Seite	92

A

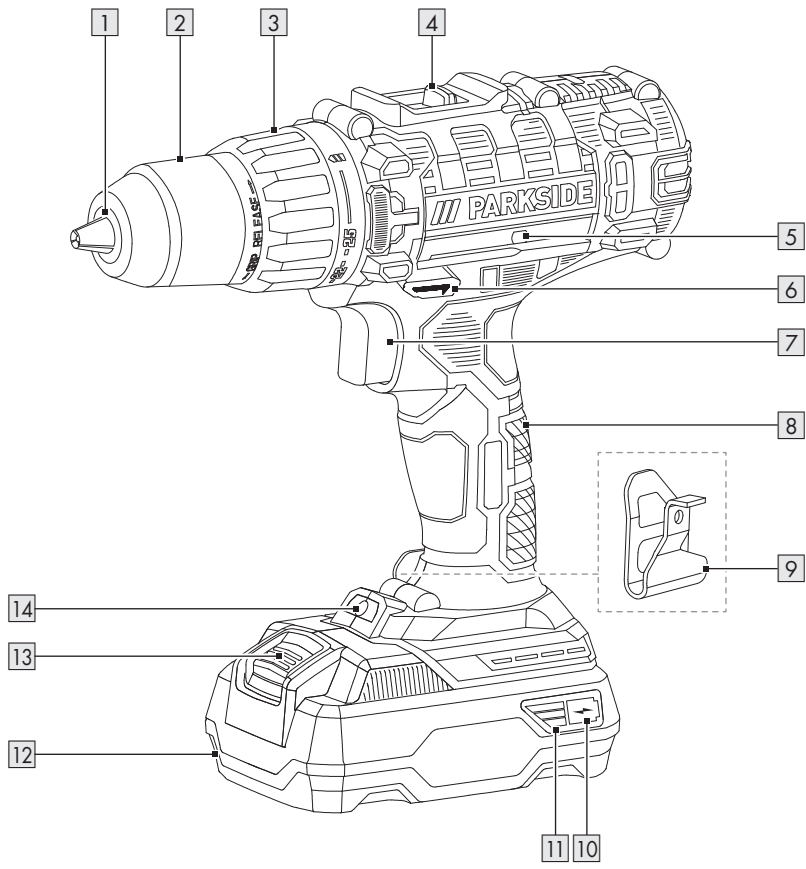



BATTERY COMPATIBLE WITH ALL DEVICES OF THE SERIES
„X 20 V TEAM“

AZ AKKU AZ „X 20 V TEAM” MINDEN KÉSZÜLÉKÉVEL KOMPATIBILIS
POLNILNA BATERIJE JE ZDRUŽLJIVA Z VSEMI NAPRAVAMI IZ SERIJE
»X 20 V TEAM«

AKUMULÁTOR KOMPATIBILNÍ SE VŠETKÝMI PŘÍSTROJI ŘADY
„X 20 V TEAM“

AKUMULÁTOR JE KOMPATIBILNÝ SO VŠETKÝMI PŘÍSTROJMI ZO SÉRIE
„X 20 V TEAM“

AKKU KOMPATIBEL MIT ALLEN GERÄTEN DER SERIE
„X 20 V TEAM“

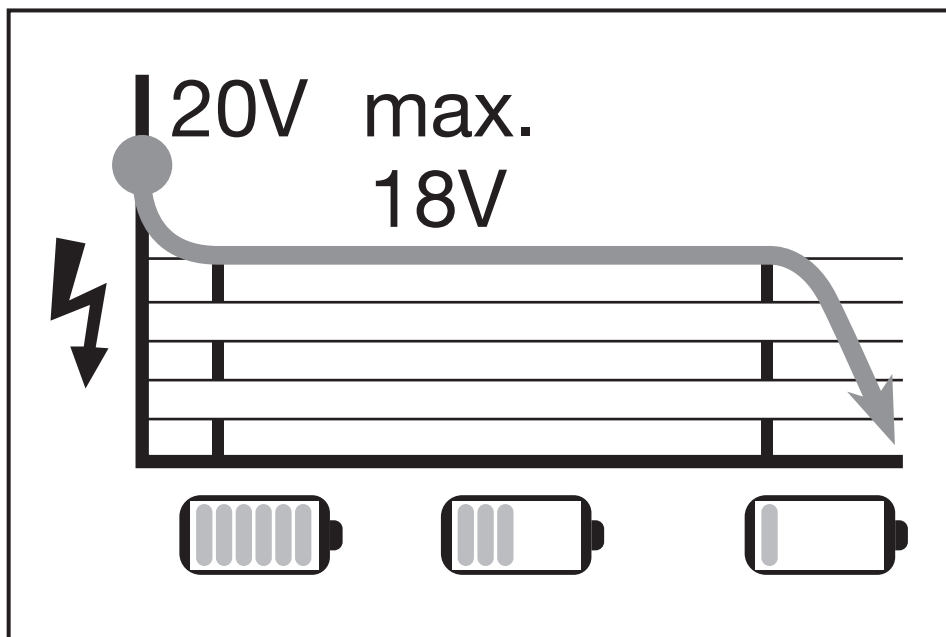

Charging time/Töltési idő/Čas polnjenja/Doba nabíjení/Čas nabíjania/Ladezeit

	**PAP 20 B1 2 Ah	**PAP 20 B3 4 Ah
*PLG 20 A4/C1 (max. 2,4 A)	60 min	120 min
*PLG 20 A3/C3 (max. 4,5 A)	35 min	60 min
*PDSLГ 20 A1 (max. 4,5 A)	35 min	60 min

* Charger/Töltőkészülék/Polnilnik/Nabíječka/Nabíjačka/Ladegerät

** Battery pack/Akkumulátorcsomag/Baterijski paket/Akumulátorová sada/Akumulátor/
Akku-Pack

NOTE: The actual charging time may be slightly different from the above stated depending on the ambient temperature and the condition of the battery pack. The information is subject to change without prior notice.

MEGJEGYZÉS: A tényleges töltési idő a környezeti hőmérséklettől és az akkumulátor állapotától függően a fenti adatoktól némileg eltérhet. Az információk változtatásának jogát fenntartjuk.

OPOMBA: Dejanski čas polnjenja se lahko nekoliko razlikuje od zgoraj navedenih podatkov, odvisno od temperature okolice in stanja polnilne baterije. Informacije se lahko spremenijo brez predhodnega obvestila.

UPOZORNĚNÍ: Skutečná doba nabíjení se může nepatrně lišit od výše uvedených údajů v závislosti na okolní teplotě a stavu akumulátoru. Změny informací vyhrazeny.

UPOZORNENIE: Skutočná doba nabíjania sa môže od vyššie uvedených hodnôt mierne líšiť v závislosti od teploty okolia a stavu akumulátora. Zmeny informácií vyhradené.



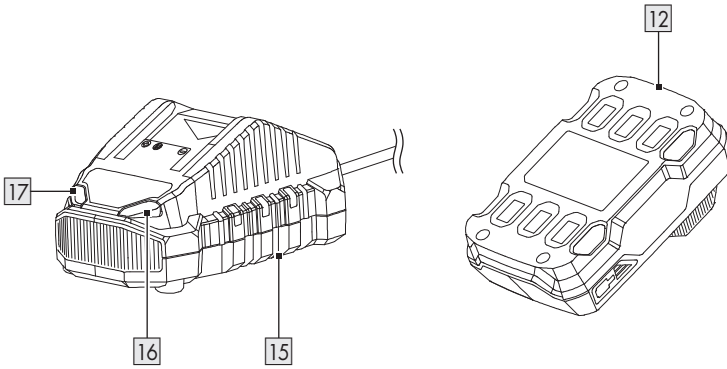
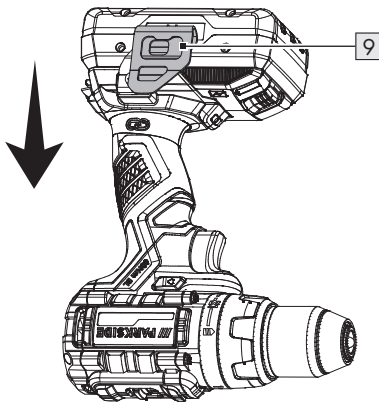











HINWEIS: Die tatsächliche Ladezeit kann in Abhängigkeit von der Umgebungstemperatur und dem Zustand des Akkus geringfügig von den oben genannten Angaben abweichen. Änderungen der Informationen vorbehalten.

B**C**

Warnings and symbols used	Page	6
Introduction	Page	6
Intended use	Page	6
Scope of delivery	Page	7
Parts description	Page	7
Technical data	Page	7
Safety instructions	Page	8
General power tool safety warnings	Page	8
Drill safety warnings	Page	11
Vibration and noise reduction	Page	11
Behaviour in emergency situations	Page	12
Residual risks	Page	12
Battery charger safety warnings	Page	12
Before first use	Page	13
Accessories	Page	13
Attaching/removing the battery pack	Page	14
Checking the battery pack charging level	Page	14
Charging the battery pack	Page	14
Attaching/removing the accessory tool	Page	15
Trial run	Page	15
Operation	Page	15
Gear selection	Page	15
Setting the rotating direction	Page	16
Torque control	Page	16
Switching on and off	Page	16
Speed control	Page	16
LED work light	Page	16
Working instructions	Page	16
Cleaning and care	Page	17
Cleaning	Page	17
Maintenance	Page	17
Repair	Page	18
Storage	Page	18
Transportation	Page	18
Disposal	Page	18
Warranty	Page	19
Warranty claim procedure	Page	19
Service	Page	20
EU Declaration of conformity	Page	21

Warnings and symbols used

The following warnings are used in the instruction manual on the packaging and on the rating label:

	Read the instruction manual.		Switch the product off and remove the battery pack before replacing attachments, cleaning and when not in use.
	Follow the warnings and safety notes!		Protect the battery pack against heat and continuous intense sunlight.
	Use in dry indoor rooms only.		Protect the battery pack from fire.
	Wear protective gloves!		Protect the battery pack against water and moisture.
	Protection class II (double insulation)		Alternating current/voltage
	Safety information Instructions for use		Direct current/voltage
	CE mark indicates conformity with relevant EU directives applicable for this product.		Fuse

20V CORDLESS DRILL DRIVER

● Introduction

We congratulate you on the purchase of your new product. You have chosen a high quality product. The instructions for use are part of the product. They contain important information concerning safety, use and disposal. Before using the product, please familiarise yourself with all of the safety information and instructions for use. Only use the product as described and for the specified applications. If you pass the product on to anyone else, please ensure that you also pass on all the documentation with it.

● Intended use

- The product is designed for inserting, tightening and loosening screws as well as drilling in wood, metal, ceramics, and plastics.
- The product is not intended to drill into very hard materials such as cement or concrete.
- Always use the correct accessory tools according to the intended use! Observe the technical requirements of this product (see "Technical data") when purchasing and using accessory tools!

- The LED work light **14** on this product is intended to illuminate the immediate work area.
- Any other use or modification of the product are considered improper use and can result in hazards such as death, life-threatening injuries and damage. The manufacturer is not liable for any damages caused by improper use. The product is not intended for commercial use or for any other use.

● Scope of delivery

⚠ WARNING!

- ▶ The product and the packaging are not children's toys! Children must not play with plastic bags, sheets and small parts! There is a danger of choking and suffocation!

- 1 20V Cordless drill driver
- 1 Belt clip (Pre-assemble)
- 1 Carrying case
- 1 User manual

● Parts description

Before reading, unfold the pages containing the illustrations and familiarise yourself with all functions of the product.

Figure A:

- 1** Chuck
- 2** Chuck ring
- 3** Torque sleeve
- 4** Gear selector
- 5** Bit holder (magnetic)
- 6** Rotation direction switch/lock
- 7** On/off switch/speed control
- 8** Grip handle
- 9** Belt clip (Pre-assemble)
- 10**  button (charging level)
- 11** Charging level LEDs (red/orange/green)
- 12** Battery pack *
- 13** Release button for battery pack
- 14** LED work light

Figure B:

- 15** Charger *
- 16** Charging control LED – Red
- 17** Charging control LED – Green

Not illustrated:

- 18** Carrying case



● Technical data

20V Cordless drill driver	PABS 20-Li I9
Rated voltage:	20 V ===
Drill chuck type:	keyless chuck
Gearbox:	2 speed
No-load speed n₀:	
1 st gear:	0–430 min ⁻¹
2 nd gear:	0–1,500 min ⁻¹
Max. torque:	45 N m
Chuck clamping range:	max. Ø 13 mm
Max. drill diameter:	into steel Ø 13 mm into wood Ø 30 mm

Battery pack	PAP 20 B1 *
Model number:	HG08297
Type:	Lithium-Ion
Rated voltage:	20 V === max.
Capacity:	2.0 Ah
Energy value:	40 Wh
Number of cells:	5
Temperature:	max. +50 °C

Charger	PLG 20 C1 *
Model number:	HG08982 (VDE plug) HG08982-BS (UK plug)
Input:	
Rated voltage:	230–240 V~
Rated frequency:	50 Hz
Rated power:	65 W

* **Battery pack and charger are not included.**

Fuse (internal):	3.15 A / 
Output:	
Rated voltage:	21.5 V 
Charging current:	2.4 A
Protection class:	II/□

Recommended ambient temperature:	
While charging:	+4 °C to +40 °C
During operation:	+4 °C to +40 °C
During storage:	+20 °C to +26 °C

Noise emission value

The measured values have been determined in accordance with EN 62841. The A-rated noise level of the power tool is typically as follows:

Sound pressure level L_{pA} :	74.3 dB
Uncertainty K_{pA} :	5 dB
Sound power level L_{WA} :	82.3 dB
Uncertainty K_{WA} :	5 dB

Vibration emission value

Vibration total values (triaxial vector sum) determined according to EN 62841:

Drilling into metal:	
Hand/arm vibration $a_{h,D}$:	1.22 m/s ²
Uncertainty K:	1.5 m/s ²

WARNING!



Wear ear protection!

NOTE

- ▶ The declared vibration total value and the declared noise emission value have been measured in accordance with a standard test method and may be used for comparing one tool with another.

NOTE

- ▶ The declared total vibration value and the declared noise emission value may also be used for a preliminary assessment of exposure.

WARNING!

- ▶ The vibration and noise emissions during actual use of the power tool can differ from the declared values depending on the manner in which the tool is used, especially what kind of workpiece is processed. Try to minimise exposure to vibration and noise. Examples of measures to reduce vibration include wearing gloves when using the tool and limiting working time. All parts of the operating cycle must be taken into account (e.g. times when the power tool is switched off and when it is running idle in addition to the trigger time).



Safety instructions

● General power tool safety warnings

WARNING!

- ▶ **Read all safety warnings, instructions, illustrations and specifications provided with this power tool.** Failure to follow all instructions listed below may result in electric shock, fire and/or serious injury.

Save all warnings and instructions for future reference.

The term “power tool” in the warnings refers to your mains-operated (corded) power tool or battery-operated (cordless) power tool.

Work area safety

- 1) **Keep work area clean and well lit.** Cluttered or dark areas invite accidents.
- 2) **Do not operate power tools in explosive atmospheres, such as in the presence of flammable liquids, gases or dust.** Power tools create sparks which may ignite the dust or fumes.
- 3) **Keep children and bystanders away while operating a power tool.** Distractions can cause you to lose control.

Electrical safety

- 1) **Power tool plugs must match the outlet. Never modify the plug in any way. Do not use any adapter plugs with earthed (grounded) power tools.** Unmodified plugs and matching outlets will reduce risk of electric shock.
- 2) **Avoid body contact with earthed or grounded surfaces, such as pipes, radiators, ranges and refrigerators.** There is an increased risk of electric shock if your body is earthed or grounded.
- 3) **Do not expose power tools to rain or wet conditions.** Water entering a power tool will increase the risk of electric shock.
- 4) **Do not abuse the cord. Never use the cord for carrying, pulling or unplugging the power tool. Keep cord away from heat, oil, sharp edges or moving parts.** Damaged or

entangled cords increase the risk of electric shock.

- 5) **When operating a power tool outdoors, use an extension cord suitable for outdoor use.** Use of a cord suitable for outdoor use reduces the risk of electric shock.
- 6) **If operating a power tool in a damp location is unavoidable, use a residual current device (RCD) protected supply.** Use of an RCD reduces the risk of electric shock.

Personal safety

- 1) **Stay alert, watch what you are doing and use common sense when operating a power tool. Do not use a power tool while you are tired or under the influence of drugs, alcohol or medication.** A moment of inattention while operating power tools may result in serious personal injury.
- 2) **Use personal protective equipment. Always wear eye protection.** Protective equipment such as dust mask, non-skid safety shoes, hard hat, or hearing protection used for appropriate conditions will reduce personal injuries.
- 3) **Prevent unintentional starting. Ensure the switch is in the off-position before connecting to power source and/or battery pack, picking up or carrying the tool.** Carrying power tools with your finger on the switch or energising power tools that have the switch on invites accidents.
- 4) **Remove any adjusting key or wrench before turning the power tool on.** A wrench or a key left attached to a rotating part of the power tool may result in personal injury.

- 5) **Do not overreach. Keep proper footing and balance at all times.** This enables better control of the power tool in unexpected situations.
- 6) **Dress properly. Do not wear loose clothing or jewellery. Keep your hair, clothing and gloves away from moving parts.** Loose clothes, jewellery or long hair can be caught in moving parts.
- 7) **If devices are provided for the connection of dust extraction and collection facilities, ensure these are connected and properly used.** Use of dust collection can reduce dust-related hazards.
- 8) **Do not let familiarity gained from frequent use of tools allow you to become complacent and ignore tool safety principles.** A careless action can cause severe injury within a fraction of a second.

Power tool use and care

- 1) **Do not force the power tool. Use the correct power tool for your application.** The correct power tool will do the job better and safer at the rate for which it was designed.
- 2) **Do not use the power tool if the switch does not turn it on and off.** Any power tool that cannot be controlled with the switch is dangerous and must be repaired.
- 3) **Disconnect the plug from the power source and/or the battery pack from the power tool before making any adjustments, changing accessories, or storing power tools.** Such preventive safety measures reduce the risk of starting the power tool accidentally.
- 4) **Store idle power tools out of the reach of children and do not allow**

persons unfamiliar with the power tool or these instructions to operate the power tool. Power tools are dangerous in the hands of untrained users.

- 5) **Maintain power tools and accessories. Check for misalignment or binding of moving parts, breakage of parts and any other condition that may affect the power tool's operation. If damaged, have the power tool repaired before use.** Many accidents are caused by poorly maintained power tools.
- 6) **Keep cutting tools sharp and clean.** Properly maintained cutting tools with sharp cutting edges are less likely to bind and are easier to control.
- 7) **Use the power tool, accessories and tool bits etc. in accordance with these instructions, taking into account the working conditions and the work to be performed.** Use of the power tool for operations different from those intended could result in a hazardous situation.
- 8) **Keep handles and grasping surfaces dry, clean and free from oil and grease.** Slippery handles and grasping surfaces do not allow for safe handling and control of the tool in unexpected situations.

Battery tool use and care

- 1) **Recharge only with the charger specified by the manufacturer.** A charger that is suitable for one type of battery pack may create a risk of fire when used with another battery pack.
- 2) **Use power tools only with specifically designated battery packs.** Use of any other battery packs may create a risk of injury and fire.

- 3) **When battery pack is not in use, keep it away from other metal objects, like paper clips, coins, keys, nails, screws or other small metal objects, that can make a connection from one terminal to another.** Shorting the battery terminals together may cause burns or a fire.
- 4) **Under abusive conditions, liquid may be ejected from the battery; avoid contact. If contact accidentally occurs, flush with water. If liquid contacts eyes, additionally seek medical help.** Liquid ejected from the battery may cause irritation or burns.
- 5) **Do not use a battery pack or tool that is damaged or modified.** Damaged or modified batteries exhibit unpredictable behaviour resulting in fire, explosion or risk of injury.
- 6) **Do not expose a battery pack or tool to fire or excessive temperature.** Exposure to fire or temperature above 130 °C may cause explosion.
- 7) **Follow all charging instruction and do not charge the battery pack or tool outside the temperature range specified in the instruction.** Charging improperly or at temperatures outside the specified range may damage the battery and increase the risk of the fire.

Service

- 1) **Have your power tool serviced by a qualified repair person using only identical replacement parts.** This will ensure that the safety of the power tool is maintained.
- 2) **Never service damaged battery packs.** Service of battery packs should only be performed by the manufacturer or authorized service providers.

● Drill safety warnings

1. **Safety instructions for all operations**
 - 1) **Hold the power tool by insulated gripping surfaces, when performing an operation where the accessory tool or fasteners may contact hidden wiring.** Accessory tools or fasteners contacting a “live” wire may make exposed metal parts of the power tool “live” and could give the operator an electric shock.
2. **Safety instructions when using long drill bits**
 - 1) **Never operate at higher speed than the maximum speed rating of the drill bit.** At higher speeds, the drill bit is likely to bend if allowed to rotate freely without contacting the workpiece, resulting in personal injury.
 - 2) **Always start drilling at low speed and with the drill bit tip in contact with the workpiece.** At higher speeds, the drill bit is likely to bend if allowed to rotate freely without contacting the workpiece, resulting in personal injury.
 - 3) **Apply pressure only in direct line with the drill bit and do not apply excessive pressure.** Drill bits can bend causing breakage or loss of control, resulting in personal injury.

● Vibration and noise reduction

To reduce the impact of noise and vibration emission, limit the time of operation, use low-vibration and low-noise operating modes as well as wear personal protective equipment.

Take the following points into account to minimise the vibration and noise exposure risks:

- Only use the product as intended by its design and these instructions.
- Ensure that the product is in good condition and well maintained.
- Use correct accessory tools for the product and ensure they are in good condition.
- Keep tight grip on the handles/ grip surface.
- Maintain this product in accordance with these instructions and keep it well lubricated (where appropriate).
- Plan your work schedule to spread any high vibration tool use across a longer period of time.

● Behaviour in emergency situations

Familiarise yourself with the use of this product by means of this instruction manual. Memorise the safety warnings and follow them to the letter. This will help to prevent risks and hazards.

- Always be alert when using this product, so that you can recognise and handle risks early. Fast intervention can prevent serious injury and damage to property.
- Switch the product off and disconnect it from the mains if there are malfunctions. Have the product checked by a qualified professional and repaired, if necessary, before you operate it again.

● Residual risks

Even if you are operating this product in accordance with all the safety requirements, potential risks of injury and damage remain. The following dangers can arise in connection with the structure and design of this product:

- Health defects resulting from vibration emission if the product is being used over long periods of time or not adequately managed and properly maintained.
- Injuries and damage to property due to broken accessory tools or the sudden impact of hidden objects during use.
- Danger of injury and property damage caused by flying objects.

NOTE

- ▶ This product produces an electromagnetic field during operation! This field may under some circumstances interfere with active or passive medical implants! To reduce the risk of serious or fatal injury, we recommend persons with medical implants to consult their doctor and the medical implant manufacturer before operating this product!

● Battery charger safety warnings

- This appliance can be used by children aged from 8 years and above and persons with reduced physical, sensory or mental capabilities or lack of experience and knowledge if they have been given supervision or instruction concerning use of the appliance in a safe way and understand the hazards involved. Children shall not play with the appliance.

Cleaning and user maintenance shall not be made by children without supervision.

- Do not charge non-rechargeable batteries. Disregarding this instruction is hazardous.
- If the supply cord is damaged, it must be replaced by the manufacturer, its service agent or similarly qualified persons in order to avoid a hazard.
- Protect the electrical parts against moisture. Do not immerse such parts in water or other liquids to avoid electrical shock. Never hold the appliance under running water. Pay attention to the instructions provided for cleaning, maintenance and repair.
- The appliance is suitable for indoor use only.

⚠ ATTENTION! This charger is only designed for charging the battery pack types:

PARKSIDE 20 V battery pack		
PAP 20 B1	2 Ah	5 cells
PAP 20 B3	4 Ah	10 cells

- Customers from HU (Hungary), CZ (Czech Rep.) & SK (Slovakia) can obtain compatible replacement batteries and chargers from the LIDL online shop www.lidl.de. Customers from SI (Slovenia) via www.optimex-shop.com.

● **Before first use**

● **Accessories**

To operate this product safely and correctly, the following accessories, i.e. tools and accessory tools, are necessary:

- Suitable drill bits
- Suitable driver bits
- Cross tip screwdriver
- Cooling lubricant (cutting oil) suitable for drilling in metal
- Suitable personal protective equipment

Accessories and accessory tools are available through your authorised dealer. When buying always consider the technical requirements of this product (see "Technical data").

If you are not certain, ask a qualified specialist and get advice from your trusted dealer.

NOTE

- ▶ This instruction manual contains information and suggestions for several accessory tools and their uses. The accessory tools depicted are not included in the shipment (see “Scope of delivery”), but are meant to indicate additional possibilities for using this product.

⚠ WARNING!

- ▶ Do not use accessories not recommended by **PARKSIDE**. This may result in electric shock or fire.

Suitable battery packs and chargers

Battery pack:	X 20 V Team
Charger:	X 20 V Team

● Attaching/removing the battery pack

⚠ CAUTION! Risk of injury!

- ▶ Always lock the on/off switch [7] to avoid accidental starting by moving the rotation direction switch [6] into the centre position (Lock) before attaching/removing the battery pack [12].
- **Removing the battery pack:** Press the battery pack release button [13]. Remove the battery pack [12].
- **Attaching the battery pack:** Align the battery pack [12] to the handle and slide it into it. Ensure it clicks noticeably in place.
The battery pack can only be inserted into the product in one direction.

● Checking the battery pack charging level

- Check battery pack charge level: Press the  button [10]. The charging level LEDs [11] light up:

LED [11]	Charging level
Red/orange/green	Maximum
Red/orange	Medium
Red	Low

● Charging the battery pack

NOTE

- ▶ The battery pack [12] may be charged at any time without reducing its life.
- ▶ Interrupting the charging process does not damage the battery pack [12].
- Charge the battery pack [12] before operation when it is at medium or low charging level.
- The charging control LEDs (green [17] and red [16]) indicate the status of the charger [15] and the battery pack [12]:

LED	Status
Red LED lights up	Battery pack charges
Green LED lights up	Battery pack fully charged
Green and red LED flashing	Battery pack defective
Red LED flashing	Battery pack too cold or too warm
Green LED lights up (without battery pack)	Charger ready

1. Insert the battery pack [12] into the charger [15].
2. Connect the mains plug of the charger [15] to the socket.

- When the battery pack **12** is fully charged: Remove the battery pack from the charger **15**. Then disconnect the mains plug of the charger from the socket.

● Attaching/removing the accessory tool

⚠ CAUTION! Risk of injury!



Accessory tools can be sharp and may become hot during use. Always wear protective gloves when handling accessory tools!

⚠ WARNING!



Always switch the product off, remove the battery pack **12** and let the product cool down before making any adjustments!

⚠ CAUTION! Risk of injury!

- ▶ Keep your hands away from the accessory tool when the product is in operation.
- ▶ After the product has been switched off, the accessory tool continues moving for some time. Do not touch the accessory tool and do not attempt to brake it.

This product is equipped with an automatic spindle lock to open or close the chuck **1** with the chuck ring **2**.

- Open the chuck **1**: Turn the chuck ring **2** in a counter-clockwise direction.
- Insert a suitable accessory tool into the chuck **1** as deep as required.
- Close the chuck **1**: Hold the accessory tool in position. Turn the chuck ring **2** in a clockwise direction.

● Trial run

NOTE

- ▶ Always carry out a no-load trial run before starting work and after every accessory tool replacement. Switch the product off immediately if the accessory tool is not running smoothly, if considerable vibration occurs or if you hear abnormal noises.
- Before operating the product, check whether the accessory tool is correctly positioned, i.e. centred in the chuck **1**.
- Screw bits are labelled according to their dimensions and their shape. If you are uncertain, always check whether the bit fits tightly in the screw head without any free play.

● Operation

● Gear selection

⚠ ATTENTION! Risk of product damage!



Do not operate the gear selector **4** until the product has come to a standstill.

- Change the gear by sliding the gear selector **4** forwards or backwards.

1st gear:

Suitable for:	Screwing
Speed:	Low
Torque:	High

2nd gear:

Suitable for:	Drilling
Speed:	High
Torque:	Low

● Setting the rotating direction

⚠ ATTENTION! Risk of product damage!



Do not operate the rotation direction switch [6] until the product has come to a standstill.

- Change the direction of rotation by pressing the rotation direction switch [6] towards the left or right.
- When the rotation direction switch [6] is in the middle position, the on/off switch [7] is locked.

● Torque control

- The torque can be adjusted by turning the torque sleeve [3].
- Small screws or soft materials: Select a low level.
- Large screws, hard materials or removing screws: Select a high level.
- For drilling operation: Turn the torque sleeve [3] to the position.

● Switching on and off

NOTE

▶ The on/off switch [7] cannot be locked.

- **Switching on:** Press and hold the on/off switch [7].
Regulate the speed as required (see “Speed control”).
- **Switching off:** Release the on/off switch [7].

● Speed control

- By using the on/off switch [7], you can progressively control the speed:

Pressure	Speed
Gentle pressure:	Lower speed
Greater pressure:	Higher speed

● LED work light

This product is equipped with a LED work light [14] to illuminate the immediate working area to improve visibility in poorly lit areas.

- The LED work light [14] lights up automatically as soon as the product is switched on.

NOTE

▶ The LED work light [14] stays on for an additional approx. 10 seconds after switching off the product.

● Working instructions

Torque

- Smaller screws/bits can be damaged if you set the torque or rotational speed too high.

Hard screw joints (in metal)

- Particularly high torque occurs, for example in metal screw joints made using drive sockets. Select a low rotational speed.

Soft screw joints (e.g. in soft wood)

- Again, use a low rotational speed, e.g. to avoid damaging the surface of the wood upon contact with the screw head. Use a countersink.

Drilling in wood, metal and other materials

- Use a high speed for drill bits with small diameter and a low speed for drill bits with large diameter.
- Select a low speed for hard materials and a high speed for soft materials.
- Secure or fasten the workpiece in a clamp or vice (if possible).
- Mark the spot where you want to drill using a centre punch or nail. Select a low rotational speed when starting.

- Pull the rotating drill bit from the hole repeatedly to remove dust and chips and clear the hole.

Drilling in metal

- Use a metal drill (HSS). For optimum results, cool the drill bit with cooling lubricant (cutting oil). Metal drill bits can also be used to drill into plastics. Start with a 3 mm diameter drill bit and then increase the size until the desired hole diameter is achieved.

Drilling in wood

- Use a wood drill with a lathe centre. Deep holes: Use an auger bit. Large-diameter holes: Use a Forstner bit. Small screws can be screwed directly into soft wood.





Belt clip

(Fig. C)

⚠ CAUTION! Risk of injury!

- ▶ Before hanging the product in the belt: Push the rotation direction switch  to the centre position (lock). This prevents the product from being switched on accidentally.

NOTE

- ▶ The belt clip  allows the tool to be hooked on belt or pocket.
 - ▶ The belt clip  can be mounted on either side of a belt.
 - ▶ For the assembly of the belt clip  a cross tip screwdriver is required.
1. Use a cross tip screwdriver to loosen the screw of the belt clip .
 2. Insert the belt clip  on either side of the product.
 3. Use a cross tip screwdriver to tighten the screw.

● **Cleaning and care**

⚠ WARNING!



Always switch the product off, remove the battery pack  and let the product cool down before performing inspection, maintenance and cleaning work!

● **Cleaning**

NOTE

- ▶ Do not use chemical, alkaline, abrasive or other aggressive detergents or disinfectants to clean this product as they might be harmful to its surfaces.
- Never allow fluids to get into the product.
 - The product must always be kept clean, dry and free from oil or grease. Remove debris from it after each use and before storage.
 - Regular and proper cleaning will help ensure safe use and prolong the life of the product.
 - Clean the product with a dry cloth. Use a soft brush for areas that are hard to reach.
 - In particular clean the air vents after every use with a cloth and soft brush.
 - The vents must always be clear.





● **Maintenance**

- Before and after each use, check the product and accessories (e.g. accessory tools) for wear and damage. If required, exchange them for new ones as described in this instruction manual. Observe the technical requirements (see “Technical data”).



● Repair

- This product does not contain any parts that can be repaired by the user. Contact an authorised service centre or a similarly qualified person to have it checked and repaired.



● Storage

- Push the rotation direction switch  to the centre position to lock the on/off switch .
- Clean the product as described above.
- Store the product and its accessories in a dark, dry, frost-free, well-ventilated place.
- Always store the product in a place that is inaccessible to children. The ideal long term storage (longer than 3 months) temperature is between +20 °C and +26 °C.
- Guide the drill bit into the bit holder .
- Store the product in its carrying case .

Battery pack advice

- Only store the battery pack  partially charged. The battery pack should be charged to 40 % to 60 % (red and orange charging level LEDs  light up) before storing for extended periods.
- Check the battery pack  charge about every 3 months when storing for extended periods. Recharge as necessary.

● Transportation

- Push the rotation direction switch  to the centre position to lock the on/off switch .
- Transport the product in its carrying case .
- Protect the product from any heavy impact or strong vibrations which may occur during transportation in vehicles.
- Secure the product to prevent it from slipping or falling over.

● Disposal

The packaging is made entirely of recyclable materials, which you may dispose of at local recycling facilities.



Observe the marking of the packaging materials for waste separation, which are marked with abbreviations (a) and numbers (b) with following meaning: 1–7: plastics/20–22: paper and fibreboard/80–98: composite materials.

Product:



Contact your local refuse disposal authority for more details of how to dispose of your worn-out product.



To help protect the environment, please dispose of the product properly when it has reached the end of its useful life and not in the household waste. Information on collection points and their opening hours can be obtained from your local authority.

Faulty or used batteries/rechargeable batteries must be recycled. Return the batteries/rechargeable batteries and/or the product to the available collection points.



Environmental damage through incorrect disposal of the batteries/rechargeable batteries!

Remove the batteries/battery pack from the product before disposal.

Batteries/rechargeable batteries may not be disposed of with the usual domestic waste. They may contain toxic heavy metals and are subject to hazardous waste treatment rules and regulations. The chemical symbols for heavy metals are as follows: Cd = cadmium, Hg = mercury, Pb = lead. That is why you should dispose of used batteries/rechargeable batteries at a local collection point.

● **Warranty**

The product has been manufactured to strict quality guidelines and meticulously examined before delivery. In the event of material or manufacturing defects you have legal rights against the retailer of this product. Your legal rights are not limited in any way by our warranty detailed below.

The warranty for this product is 3 years from the date of purchase. The warranty period begins on the date of purchase. Keep the original sales receipt in a safe location as this document is required as proof of purchase.

Any damage or defects already present at the time of purchase must be reported without delay after unpacking the product.

Should the product show any fault in materials or manufacture within 3 years from the date of purchase, we will repair or replace it – at our choice – free of charge to you. The warranty period is not extended as a result of a claim being granted. This also applies to replaced and repaired parts.

This warranty becomes void if the product has been damaged, or used or maintained improperly.

The warranty covers material or manufacturing defects. This warranty does not cover product parts subject to normal wear and tear, thus considered consumables (e.g. batteries, tubes, cartridges), nor damage to fragile parts, e.g. switches or glass parts.

● **Warranty claim procedure**

So that your request can be processed quickly, please observe the following instructions:

For all inquiries, please have the receipt and item number (IAN 472051_2407) ready as proof of purchase.

The article number can be taken from the identification label on the product, engraving on the product, the front cover of your manual (at the bottom left), or the sticker on the back or bottom of the product.

If malfunctions or other defects arise, first contact the service department indicated below by phone or email.

You can then send a product recorded as defective to the communicated service address postage-free, making sure to enclose proof of purchase (receipt) and information on the details of the defect and when it occurred.



You can download and view this and numerous other manuals at parkside-diy.com. This QR code takes you directly to parkside-diy.com. Choose your country and use the search screen to search for the operating instructions. Entering the item number (IAN) 472051_2407 takes you to the operating instructions for your item.

● Service

Service Great Britain

Tel.: 0800 0569216

E-Mail: owim@lidl.co.uk

● EU Declaration of conformity

EU DECLARATION OF CONFORMITY (No 472051_2407)
--

IAN: 472051_2407
 Product identification: "PARKSIDE" 20V Cordless Drill Driver
 Model Number: HG12837

The object of the declaration described above is in conformity with the relevant Union harmonisation legislation:

Directive 2006/42/EC
Directive 2014/30/EU
Directive 2011/65/EU and all related amendments

References to the relevant harmonised standards used or references to the other technical specifications in relation to which conformity is declared:

N° / Parts
Directive 2006/42/EC
EN 62841-1:2015/A11:2022
EN 62841-2-1:2018/A12:2022
Directive 2014/30/EU
EN IEC 55014-1:2021
EN IEC 55014-2:2021

The object of the declaration described above is in conformity with Directive 2011/65/EU of the European Parliament and of the Council of 8 June 2011 on the restriction of the use of certain hazardous substances in electrical and electronic equipment:

N° / Parts
EN IEC 63000:2018



Keeper of the technical documentation: OWIM GmbH & Co.KG

Signed for and on behalf of:

OWIM GmbH & Co. KG, Stiftsbergstraße 1, 74167 Neckarsulm, Germany

This declaration of conformity is issued under the sole responsibility of the manufacturer.

Translation of the original declaration of conformity

Neckarsulm	17.12.2024		
Place	Date	ppa. Stefan Haenser Authorised Signatory	ppa. Jens Buchheim Authorised Signatory















EN



Felhasznált figyelmeztető jelzések és szimbólumok	Oldal	23
Bevezető	Oldal	23
Rendeltetésszerű használat	Oldal	23
A csomagolás tartalma	Oldal	24
A részegységek leírása	Oldal	24
Műszaki adatok	Oldal	24
Biztonsági utasítások	Oldal	26
Általános biztonsági utasítások elektromos szerszámokhoz	Oldal	26
Fúrógépekre vonatkozó biztonsági utasítások	Oldal	29
A rezgés és a zaj csökkentése	Oldal	29
Teendők vészhelyzet esetén	Oldal	30
További kockázatok	Oldal	30
Biztonsági utasítások töltőkészülékekhez	Oldal	30
Mielőtt először használná	Oldal	31
Tartozékok	Oldal	31
Az akkumulátorcsomag kivétele/behelyezése	Oldal	32
Az akkumulátorcsomag töltési szintjének ellenőrzése	Oldal	32
Az akkumulátorcsomag feltöltése	Oldal	32
Szerszámbetét behelyezése/kivétele	Oldal	33
Próbaüzem	Oldal	33
Kezelés	Oldal	34
Sebesség választása	Oldal	34
A forgásirány beállítása	Oldal	34
A nyomaték szabályozása	Oldal	34
Be- és kikapcsolás	Oldal	34
A sebesség szabályozása	Oldal	34
LED munkalámpa	Oldal	34
Utasítások a munkához	Oldal	35
Tisztítás és ápolás	Oldal	36
Tisztítás	Oldal	36
Karbantartás	Oldal	36
Javítás	Oldal	36
Tárolás	Oldal	36
Szállítás	Oldal	36
Mentesítés	Oldal	37
Garancia	Oldal	37
Garanciális ügyek lebonyolítása	Oldal	38
Szerviz	Oldal	38
EU-megfelelőségi nyilatkozat	Oldal	39

Felhasznált figyelmeztető jelzések és szimbólumok

Ebben a használati útmutatóban, a csomagoláson és az adattáblán az alábbi figyelmeztető jelzések láthatók:

	Olvassa el a használati útmutatót.		Alkatrészek cseréje és tisztítás előtt, valamint ha a terméket nem használja, kapcsolja ki és vegye ki belőle az akkumulátorcsomagot.
	Vegye figyelembe a figyelmeztetéseket és a biztonsági utasításokat!		Az akkumulátorcsomagot óvja a hőtől, valamint a tartós és erős napfénytől.
	A terméket csak száraz helyiségekben, beltéren használja.		Az akkumulátorcsomagot óvja a tűztől.
	Viseljen védőkesztyűt!		Az akkumulátorcsomagot óvja a víztől és a nedvességtől.
	II. védelmi osztály (kettős szigetelés)		Váltóáram/-feszültség
 	Biztonsági utasítások Kezelési utasítások		Egyenáram/-feszültség
	A CE-jelzés azt jelzi, hogy a termék megfelel a rá vonatkozó EU előírásoknak.		Biztosíték

20 V AKKUS FÚRÓ-CSAVAROZÓ

● Bevezető

Gratulálunk új termékének vásárlása alkalmából. Ezzel a döntésével vállalatunk értékes terméke mellett döntött. A használati utasítás ezen termék része. A biztonságra, a használatára és a megsemmisítésre vonatkozó fontos tudnivalókat tartalmazza. A termék használata előtt ismerje meg az összes használati és biztonsági tudnivalót. A terméket csak a leírtak szerint és a megadott felhasználási területeken alkalmazza. A termék harmadik személy számára való továbbadása esetén kézbesítse vele annak a teljes dokumentációját is.

● Rendeltetészerű használat

- A termék csavarok becsavarására, meghúzására és meglazítására, valamint fúrásra használható fába, fémbe, kerámiába és műanyagba.
- A termék nem alkalmas különösen kemény anyagok, pl. cement vagy beton fúrására.
- A szerszámbereteket mindig rendeltetésüknek megfelelő módon használja! Szerszámbereték vásárlása és használata során vegye figyelembe a termék műszaki előírásait (lásd a „Műszaki adatok” c. részben).

- A termék LED munkalámpája **14** a közvetlen munkaterület megvilágítására használható.
- A termék más használati módjai, módosításai nem rendeltetésszerűnek minősülnek és életveszély, sérülések és károk kockázatával járnak. A gyártó nem vállal felelősséget a nem rendeltetésszerű használatból eredő károkért. A terméket nem üzleti felhasználásra, vagy egyéb alkalmazásra szánták.

● A csomagolás tartalma

⚠ FIGYELMEZTETÉS!

- ▶ A termék és a csomagolóanyagok nem játékszerek! Gyermeknek nem játszhatnak a műanyag zacskókkal, fóliákkal és az apró alkatrészekkel! Lenyelés és fulladás veszélye!

- 1 20 V akkus fúró-csavarozó
- 1 Szíjtartó (előzetes összeszerelés)
- 1 Hordozókoffer
- 1 Használati útmutató

● A részegységek leírása

Elolvásás előtt hajtogassa ki az ábrákat tartalmazó oldalakat és ismerkedjen meg a termék funkcióival.

A ábra:

- 1** Befogó tokmány
- 2** Tokmánygyűrű
- 3** Nyomatékhüvely
- 4** Sebességválasztó
- 5** Bittartó (mágneses)
- 6** Forgásirány-kapcsoló/zár
- 7** Be-/kikapcsoló gomb/ sebesség-szabályozó
- 8** Fogó
- 9** Szíjtartó (előzetes összeszerelés)
- 10**  gomb (töltöttségi szint)

- 11** Töltöttségjelző LED-ek (piros/narancssárga/zöld)
- 12** Akkumulátorcsomag *
- 13** Az akkumulátorcsomag kioldógombja
- 14** LED munkalámpa

B ábra:

- 15** Töltőkészülék *
- 16** Töltési LED lámpa – piros
- 17** Töltési LED lámpa – zöld

Nincs ábrázolva:

- 18** Hordozókoffer

● Műszaki adatok

20 V akkus fúró-csavarozó	PABS 20-Li I9
Névleges feszültség:	20 V ===
Befogó tokmány típusa:	Gyorstokmány
Sebességváltó:	2 sebesség
Üresjárat sebesség n₀:	
1. sebesség:	0–430 min ⁻¹
2. sebesség:	0–1,500 min ⁻¹
Maximális nyomaték:	45 N m
Fúrótokmány befo-gási tartománya:	max. Ø 13 mm
Maximális fúróátmérő:	acélba Ø 13 mm fába Ø 30 mm

Akkumulátorcsomag	PAP 20 B1 *
Modellszám:	HG08297
Típus:	Lítium-ion
Névleges feszültség:	20 V === max.
Kapacitás:	2,0 Ah
Energiaérték:	40 Wh
Cellák száma:	5
Hőmérséklet:	max. +50 °C

* Az akkumulátorcsomag és a töltőkészülék nincs mellékelve.

Töltőkészülék	PLG 20 C1 *
Modellszám:	HG08982 (VDE csatlakozó) HG08982-BS (UK csatlakozó)
Bemenet:	
Névleges feszültség:	230–240 V~
Névleges frekvencia:	50 Hz
Névleges teljesítmény:	65 W
Biztosíték (belső):	3,15 A / 
Kimenet:	
Névleges feszültség:	21,5 V ---
Töltési áram:	2,4 A
Védelmi osztály:	II/□

Ajánlott környezeti hőmérséklet:	
Töltés közben:	+4 °C és +40 °C között
Működés közben:	+4 °C és +40 °C között
Tárolásnál:	+20 °C és +26 °C között

Zajkibocsátási értékek

A mért értékek meghatározása az EN 62841 szerint történt. Az elektromos szerszám A besorolású zajszintje tipikusan:

Hangnyomásszint L_{pA} :	74,3 dB
Bizonytalanság K_{pA} :	5 dB
Hangteljesítményszint L_{WA} :	82,3 dB
Bizonytalanság K_{WA} :	5 dB

Rezgési értékek

A rezgési összérték (háromirányú vektorösszeg) megállapítása az EN 62841 szerint történt:

Fém fúrása:	
Rezgés a kéznél és a karnál $a_{h,D}$:	1,22 m/s ²
Bizonytalanság K:	1,5 m/s ²

FIGYELMEZTETÉS!



Viseljen fülvédőt!

MEGJEGYZÉS

- ▶ A megadott rezgési összérték és a megadott zajkibocsátási érték megállapítása egy szabványosított vizsgálati eljárás során került megállapításra, és felhasználható egy elektromos szerszám összehasonlítására egy másikkal.
- ▶ A megadott rezgési összérték és a megadott zajkibocsátási érték továbbá felhasználható a terhelés előzetes becslésére is.

FIGYELMEZTETÉS!

- ▶ A rezgés- és zajkibocsátási érték az elektromos szerszám tényleges használata közben eltérhet a megadott értéktől, az elektromos szerszám használati típusától és módjától, különösképpen a megmunkálandó munkadarab típusától függően. Próbálja a rezgési és a zajterhelést minél kisebbre csökkenteni. A rezgési terhelés csökkentése érdekében többek között a szerszám használata során viseljen kesztyűt, valamint csökkentse a munkaidőt. Ehhez a működési ciklus minden részét figyelembe kell venni (például amikor az elektromos szerszám kikapcsolt állapotban van, vagy amikor be van kapcsolva, de nincs terhelés alatt).

* Az akkumulátorcsomag és a töltőkészülék nincs mellékelve.



Biztonsági utasítások

● Általános biztonsági utasítások elektromos szerszámokhoz

⚠ FIGYELMEZTETÉS!

- ▶ **Olvasson el minden, ehhez az elektromos szerszámhoz mellékelt biztonsági utasítást, figyelmeztetést, ábrát és műszaki adatot.** Az alábbi figyelmeztetések figyelmen kívül hagyása áramütéshez, tűzesethez és/vagy súlyos sérülésekhez vezethet.

Őrizzen meg minden biztonsági utasítást és figyelmeztetést biztonságos helyen későbbi használatra.

A biztonsági utasításokban használt „elektromos szerszám” kifejezés hálózati áramról működő (hálózati kábellel rendelkező) és akkumulátorral működő (hálózati kábel nélküli) elektromos szerszámokra vonatkozik.

Munkahelyi biztonság

- 1) **A munkaterület legyen mindig tiszta és jól megvilágított.** A rendetlenség vagy a rossz fényviszonyok balesetekhez vezethetnek.
- 2) **Az elektromos szerszámot ne használja robbanásveszélyes környezetben, ahol gyúlékony folyadékok, gázok vagy porok találhatóak.** Az elektromos szerszámok szikrákat keltenek, mely a port vagy a gázokat meggyújthatják.
- 3) **Az elektromos szerszám használata során tartsa a gyermekeket és az egyéb személyeket távol.** Ha megzavarják, elveszítheti az elektromos szerszám feletti uralmát.

Elektromos biztonság

- 1) **Az elektromos szerszám hálózati csatlakozójának illenie kell a konnektorba. Ne módosítsa a csatlakozót. Ne használjon adapteres csatlakozódugaszt földelt elektromos szerszámokkal.** A módosítás nélküli csatlakozók és a megfelelően illeszkedő konnektorok használatával csökken az áramütés kockázata.
- 2) **Kerülje a testi érintkezést olyan földelt felületekkel, mint például csövek, fűtőberendezések, sütők vagy hűtőszekrények.** Az áramütés veszélye megnő, ha a teste földelve van.
- 3) **Az elektromos szerszámokat tartsa esőtől, nedvességtől távol.** Ha az elektromos szerszám belsejébe víz jut be, az növeli az áramütés kockázatát.
- 4) **Az elektromos vezetékét kizárólag rendeltetésének megfelelően használja, azzal ne szállítsa vagy akassza fel az elektromos szerszámot, illetve ne használja a hálózati csatlakozó kihúzására a konnektorból. Az elektromos vezetékét óvja a hőtől, olajtól, éles sarkoktól vagy mozgó alkatrészekről.** A sérült vagy összetekeredett elektromos vezetékek növelik az áramütés kockázatát.
- 5) **Ha az elektromos szerszámot kültéren használja, csak olyan hosszabbítót használjon, mely kültéri használatra alkalmas.** Egy kültéri használatra alkalmas hosszabbító használata csökkenti az áramütés kockázatát.
- 6) **Ha elkerülhetetlen, hogy az elektromos szerszámot nedves környezetben használják, használjon egy maradékáram-megszakítót (RCD).**

Maradékáram-megszakító használata lecsökkenti az áramütés kockázatát.

Személyes biztonság

- 1) **Az elektromos szerszám használata során legyen körültekintő, figyeljen arra, mit tesz, dolgozzon tudatosan. Ne használjon elektromos szerszámokat kábítószer, alkohol vagy gyógyszerek hatása alatt.**

Az elektromos szerszám használata során csupán egy pillanatnyi figyelmetlenség is súlyos sérülésekhez vezethet.

- 2) **Viseljen személyes védőfelszerelést és mindig hordjon védőszemüveget.**

A személyes védőfelszerelés, például pormaszk, csúszásmentes biztonsági cipő, védősisak vagy fülvédő - az elektromos szerszám használatától függően - lecsökkenti a sérülések kockázatát.

- 3) **Ügyeljen arra, hogy az elektromos szerszám ne tudjon akaratlanul elindulni. Mielőtt az elektromos szerszámot az elektromos hálózatra és/vagy akkumulátorhoz csatlakoztatná, kézbe venné vagy mozgatná, ellenőrizze, hogy az ki van-e kapcsolva.**

Ha az elektromos szerszám szállítása során az ujját a bekapcsológombon tartja, illetve ha az elektromos szerszám bekapcsolt állapotban van és az elektromos hálózatra csatlakozik, az balesetekhez vezethet.

- 4) **Az elektromos szerszám bekapcsolása előtt a beállító szerszámokat, csavarkulcsokat távolítsa el.** Ha egy szerszám vagy egy kulcs az elektromos szerszám egy forgó részébe kerül, az sérüléseket okozhat.

- 5) **Kerülje a szokatlan testhelyzeteket. Álljon biztosan és mindig őrizze meg az egyensúlyát.** Így képes lesz

az elektromos szerszámot szokatlan helyzetekben is az irányítása alatt tartani.

- 6) **Viseljen megfelelő ruházatot. Ne viseljen laza ruházatot vagy ékszereket. Tartsa a haját és a ruházatát a mozgó alkatrészekről távol.** A laza ruházatot, ékszereket vagy haját a készülék mozgó részei elkaphatják.
- 7) **Ha porelszívó- vagy gyűjtőberendezések vannak beszerelve, azok csatlakoztatása és használata legyen megfelelő.** A porelszívó berendezések használata csökkenti a por okozta kockázatokat.
- 8) **Kerülje a hamis biztonságérzetet, és ne hagyja figyelmen kívül az elektromos szerszámokra vonatkozó biztonsági szabályokat akkor sem, ha a gyakori használatnak köszönhetően azok kezelésében már tapasztalt.** A figyelmetlen kezelés a pillanat törtrésze alatt is sérülésekhez vezethet.

Az elektromos szerszám használata és kezelése

- 1) **Ne terhelje túl az elektromos szerszámot. Az adott munkához az arra alkalmas elektromos szerszámot használja.** A megfelelő elektromos szerszám jobban és biztonságosabban dolgozhat, ha azt a megfelelő teljesítmény-tartományon belül használja.
- 2) **Ne használjon meghibásodott kapcsolóval rendelkező elektromos szerszámot.** Ha egy elektromos szerszámot nem lehet be- vagy kikapcsolni, az veszélyes és szerelésre szorul.
- 3) **A készülék beállítási műveletei, szerszámbetétek cseréje valamint az elektromos szerszám tárolása**

- előtt húzza ki a hálózati csatlakozót a konnektorból és/vagy vegye ki a kivethető akkumulátort. Ezzel az óvintézkedéssel megelőzi az elektromos szerszám akaratlan bekapcsolását.
- 4) **A használaton kívüli elektromos szerszámokat tartsa gyermekek számára nem elérhető helyen. Ne hagyja, hogy az elektromos szerszámot olyan személyek használják, akik azzal kapcsolatban nem rendelkeznek tapasztalattal vagy nem olvasták el ezeket az utasításokat.** Az elektromos szerszámok tapasztalatlan kezekben veszélyesek.
- 5) **Ápolja az elektromos szerszámokat és a szerszámbeitétit gondosan. Ellenőrizze a mozgó részek kifogástalan működését, hogy azok nem ragadnak-e be, hogy vannak-e törött vagy sérült alkatrészek, és hogy az elektromos szerszám működését semmi sem befolyásolja. A sérült alkatrészeket az elektromos szerszám használatba vétele előtt meg kell javíttatni.** Sok baleset okozója az elektromos szerszámok gondatlan karbantartása.
- 6) **Gondoskodjon a vágószerszámok élességéről és tisztaságáról.** A gondosan ápoltt, éles pengékkel rendelkező vágószerszámok kevésbé hajlamosak a beragadásra, és könnyebben irányíthatóak.
- 7) **Az elektromos szerszámot, annak alkatrészeit, szerszámbeitétit stb. ezen útmutató szerint használja. Ennek során vegye figyelembe a munka körülményeit és az elvégzendő feladatot.** Az elektromos szerszámok nem rendeltetésszerű használata veszélyes helyzetekhez vezethet.
- 8) **Tartsa a fogantyúkat és a fogófelületeket szárazon, tisztán, olajoktól és zsiradékoktól mentesen.** A csúszós fogantyúk és fogófelületek miatt nem biztosítható az elektromos szerszám biztonságos kezelése és irányítása váratlan helyzetekben.

Az akkumulátoros szerszám használata és kezelése

- 1) **Akkumulátoros szerszámokat csak olyan töltőkészülékekkel töltsön fel, melyeket a gyártó ajánl.** Egy olyan töltőkészülék, mely csak bizonyos típusú akkumulátorokhoz alkalmas, más akkumulátorokkal történő használat esetén tűzveszélyt okozhat.
- 2) **Az elektromos szerszámokban csak a hozzájuk készült akkumulátorokat használja.** Más akkumulátorok használata sérülésekhez és tűzveszélyhez vezethet.
- 3) **A használaton kívüli akkumulátorokat tartsa iratkapcsoktól, pénzérméktől, kulcsoktól, tűktől, csavaroktól vagy más olyan kisméretű fém tárgyaktól távol, melyek összekötését hozhatnak létre a csatolópontok között.** Az akkumulátor csatolópontjai közötti rövidzárlat égési sérülésekhez vagy tűzesethez vezethet.
- 4) **Helytelen használat esetén az akkumulátor kifolyhat. Kerülje az érintkezést a folyadékkal. Akaratlan érintkezés esetén öblítse le vízzel. Ha a folyadék a szembe kerül, további orvosi segítségre is szükség van. A kilépő akkumulátorfolyadék bőrirritációkat és égési sérüléseket okoz.**
- 5) **Ne használjon sérült vagy módosított akkumulátorokat.** A sérült vagy módosított akkumulátorok előre nem látható

módon viselkedhetnek, és tüzesetet, robbanást vagy sérüléseket okozhatnak

- 6) **Az akkumulátort ne tegye ki tűznek vagy magas hőmérsékleteknek.** A tűz vagy a 130 °C feletti hőmérséklet robbanáshoz vezethet.
- 7) **Kövesse a töltésre vonatkozó utasításokat, és soha ne töltsé az akkumulátort vagy az akkumulátoros szerszámot a kezelési útmutatóban megadott hőmérsékleti tartományon kívül.**
A helytelen vagy a megengedett hőmérsékleti tartományon kívüli töltés tönkretelheti az akkumulátort, valamint tüzeset veszélyével jár.

Javítás

- 1) **Az elektromos szerszám javítási munkálatait bízza képzett szakemberre, és csak eredeti pótalkatrészeket használjon.**
Így gondoskodhat az elektromos szerszám biztonságos működésének megőrzéséről.
- 2) **Soha ne próbálja az akkumulátort megjavítani, ha az megsérült.** Az akkumulátorok javítási munkálatait csak a gyártó vagy annak a meghatalmazott ügyfélszolgálatá végezheti.

● Fúrógépekre vonatkozó biztonsági utasítások

1. **Biztonsági utasítások minden munkatípushoz**
 - 1) **Az elektromos szerszámot tartsa a szigetelt fogófelületeinél, ha olyan munkákat végez, melyek során a szerszámbetét vagy a csavarok rejtett elektromos vezetékeket érhetnek.** Feszültség alatt lévő vezetékekkel történő érintkezés során

a készülék fém részei is feszültség alá kerülnek, ami áramütéshez vezethet.

2. Biztonsági utasítások hosszú fúrófejekhez

- 1) **Soha ne dolgozzon magasabb fordulatszámmal, mint a fúrófej legmagasabb megengedett fordulatszáma.** Magas fordulatszámnál a fúrófej könnyen elhajolhat, amikor a munkadarab érintése nélkül szabadon forog, és ez sérülésekhez vezethet.
- 2) **A fúrást kezdje mindig alacsony fordulatszámon, és akkor, amikor a fúrófej már a munkadarabhoz ért.** Magas fordulatszámnál a fúrófej könnyen elhajolhat, amikor a munkadarab érintése nélkül szabadon forog, és ez sérülésekhez vezethet.
- 3) **Ne gyakoroljon túl nagy nyomást a fúrófejre, és csak hosszanti irányban.** A fúrófejek elhajolhatnak és ezáltal eltörhetnek, így elveszítheti felettük az irányítást, mely sérülésekhez vezet.

● A rezgés és a zaj csökkentése

Csökkentse a használati időt, alkalmazzon kevesebb rezgéssel és zajjal járó használati módokat, valamint viseljen személyes védőfelszerelést, ezzel csökkentve a rezgés és a zaj hatásait.

Az alábbi intézkedések segítenek a rezgések és a zaj okozta ártalmak csökkentésében:

- A terméket kizárólag rendeltetésszerűen, az ebben az útmutatóban leírtak szerint használja.
- Ügyeljen a termék kifogástalan állapotára és gondoskodjon a megfelelő karbantartásról.

- A termékhez a megfelelő szerszámbeállításokat használja, és ügyeljen arra, hogy azok kifogástalan állapotban legyenek.
- Tartsa a terméket határozottan a fogóinál, illetve fogófelületeinél.
- A termék karbantartását végezze az utasításoknak megfelelően, továbbá ne feledkezzen meg az elégséges kenésről sem (ahol ez szükséges).
- A munkafolyamatot tervezze meg úgy, hogy a nagyobb rezgési értékű termékekkel végzett munka nagyobb időintervallumra tudjon eloszlni.

● Teendők vész helyzet esetén

Ismerkedjen meg a termék használatával ennek az útmutatóval a segítségével. Tartsa észben a biztonsági utasításokat, és minden esetben kövesse azokat. Ez segít elkerülni a kockázatokat és veszélyeket.

- A termék használata során legyen mindig éber, így időben képes lesz a veszélyek felismerésére és kezelésére. A gyors beavatkozás segít megelőzni a súlyos személyi sérüléseket és anyagi károkat.
- Hibás működés esetén azonnal kapcsolja ki a terméket és vegye ki az akkumulátorcsomagot. Vizsgáltsassa meg és szükség szerint szereltesse meg egy képzett szakemberrel, mielőtt újra használná.

● További kockázatok

Még akkor is megmarad a személyi sérülések és anyagi károk potenciális veszélye, ha a terméket az előírásoknak megfelelően használja. A termék felépítéséből és kialakításából adódóan többek között az alábbi veszélyekkel lehet számolni:

- A rezgéssel járó egészségügyi kockázatok, amennyiben a terméket hosszabb ideig használják, illetve

a kezelése és a karbantartása nem szakszerűen történik.

- Személyi sérülések és anyagi károk kockázata, melyet hibás vágószerszámok, vagy egy rejtett tárgy becsapódása okoz használat közben.
- Repülő tárgyak okozta személyi sérülések és anyagi károk veszélye.

MEGJEGYZÉS

- ▶ A termék működés közben elektromágneses teret kelt! Ez a tér bizonyos körülmények között hatással lehet aktív vagy passzív orvosi implantátumok működésére! A súlyos vagy halálos sérülések veszélyének csökkentése érdekében az orvosi implantátumokkal rendelkező személyek érdeklődjenek orvosuknál vagy az orvosi implantátum gyártójánál, mielőtt a terméket használnák!

● Biztonsági utasítások töltőkészülékekhez

- A készüléket akkor használhatják 8 éves és afeletti gyermekek, csökkent testi, érzékszervi vagy szellemi képességű, valamint megfelelő tapasztalattal és tudással nem rendelkező személyek, ha számukra felügyeletet biztosítanak vagy ha utasításokat kapnak a készülék biztonságos használatával kapcsolatban és megértik az azzal járó veszélyeket.

A gyermekek nem játszhatnak a készülékkel. A tisztítást és a felhasználói karbantartást nem végezhetik gyermekek felügyelet nélkül.

- Ne töltsön újra nem újratölthető akkumulátorokat. Ennek az utasításnak a figyelmen kívül hagyása kockázatokkal jár.
- Ha az elektromos vezeték megsérül, a kockázatok elkerülése érdekében azt a gyártónak, az ügyfélszolgálatának, vagy egy annak megfelelő képzettségű szakembernek kell kicserélnie.
- Óvja az elektromos részeket a nedvességtől. Az áramütés elkerülése érdekében ezeket ne merítse vízbe vagy más folyadékokba. A készüléket soha ne tartsa folyó víz alá. Kövesse a tisztításra, karbantartásra és javításra vonatkozó utasításokat.
- A készülék csak beltéri használatra alkalmas.

▲ FIGYELEM! A töltőkészülék kizárólag az alábbi típusú akkumulátorcsomagok feltöltésére használható:

PARKSIDE 20 V Akkumulátorcsomag		
PAP 20 B1	2 Ah	5 cella
PAP 20 B3	4 Ah	10 cella

- A HU (Magyarország), CZ (Csehország) és SK (Szlovákia) területén tartózkodó ügyfelek kompatibilis csereakkumulátorokat és töltőkészülékeket a LIDL webshopjában, a www.lidl.de címen, a SI (Szlovénia) területén tartózkodó ügyfelek pedig a www.optimex-shop.com címen szerezhetnek be.

● **Mielőtt először használná**

● **Tartozékok**

A termék biztonságos és szakszerű használatához többek között az alábbi kellékekre, illetve szerszámokra, szerszámbetétekre van szükség:

- Használható fűrőbitek
- Használható csavarozóbitek
- Csillagcsavarhúzó
- Hideg kenőanyag (vágóolaj) fém fúrásához
- Használható személyes védőfelszerelés

A szerszámokat és a szerszámbetéteket szakboltban vásárolhatja meg. A beszerzés során tartsa szem előtt a termék műszaki követelményeit (lásd a „Műszaki adatok” c. részt).

Ha bizonytalan, forduljon szakemberhez vagy érdeklődjön a szakboltban.

MEGJEGYZÉS

- ▶ Ebben a használati útmutatóban különböző szerszámbetétekkel és azok használati módjával kapcsolatban is találhat tudnivalókat és javaslatokat. Az ábrákon látható szerszámbetétek nincsenek feltétlenül mellékelve (lásd „A csomagolás tartalma”), hanem a termék felhasználási lehetőségeit mutatják be.

⚠ FIGYELMEZTETÉS!

- ▶ Ne használjon olyan alkatrészeket, melyeket nem a **PARKSIDE** javasol. Az áramütéshez és tüzesethez vezethet.

Használható akkumulátorcsomagok és töltőkészülékek

Akkumulátorcsomag:	X 20 V Team
Töltőkészülék:	X 20 V Team

● Az akkumulátorcsomag kivétele/behelyezése

⚠ VIGYÁZAT! Sérülésveszély!

- ▶ Az akaratlan beindítás elkerülése érdekében rögzítse a be-/kikapcsoló gomb [7] zárját. Az akkumulátorcsomag [12] kivétele vagy behelyezése előtt tolja a forgásirány-kapcsolót [6] a középső (zár) állásba.

- **Az akkumulátorcsomag kivétele:** Nyomja meg az akkumulátorcsomag kioldógombját [13]. Vegye ki az akkumulátorcsomagot [12].
- **Az akkumulátorcsomag behelyezése:** Igazítsa az akkumulátorcsomagot [12] a fogantyúhoz és tolja be. Figyeljen arra, hogy az hallhatóan a helyére rögzüljön. Az akkumulátorcsomagot csak egy irányban lehet a termékbe helyezni.

● Az akkumulátorcsomag töltési szintjének ellenőrzése

- Az akkumulátorcsomag töltöttségi szintjének ellenőrzése: Nyomja meg a [10] gombot. A töltöttségjelző LED-ek [11] kigyulladnak:

LED [11]	Töltöttségi szint
Piros/narancssárga/zöld	Teljes
Piros/narancssárga	Közepes
Piros	Alacsony

● Az akkumulátorcsomag feltöltése

MEGJEGYZÉS

- ▶ Az akkumulátorcsomagot [12] bármikor feltöltheti anélkül, hogy ezzel csökkentené az élettartamát.
- ▶ A töltés megszakítása nem árt az akkumulátorcsomagnak [12].

- Ha a töltöttségi szint közepes vagy alacsony, használat előtt töltsse fel az akkumulátorcsomagot [12].
- A töltési LED lámpa (zöld [17] és piros [16]) tájékoztatják a töltőkészülék [15] és az akkumulátorcsomag [12] állapotáról:

LED	Állapot
A piros színű LED világít	Az akkumulátorcsomag töltés alatt van

LED	Állapot
A zöld színű LED világít	Az akkumulátorcsomag teljesen fel van töltve
A zöld és a piros LED villog	Az akkumulátorcsomag meghibásodott
A piros színű LED villog	Az akkumulátorcsomag túl hideg vagy túl meleg
A zöld színű LED lámpa világít (akkumulátorcsomag nélkül)	A töltőkészülék készen áll

1. Helyezze be az akkumulátorcsomagot **12** a töltőkészülékbe **15**.
2. Dugja be a töltőkészülék **15** elektromos csatlakozóját egy konnectorba.
3. Amikor az akkumulátorcsomag **12** feltöltődött: Vegye ki az akkumulátorcsomagot a töltőkészülékből **15**. Húzza ki a töltőkészülék elektromos csatlakozóját a konnectorból.

● Szerszámbetét behelyezése/ kivétele

⚠ VIGYÁZAT! Sérülésveszély!



A szerszámbetétek élesek lehetnek, és a használat során felforrósodhatnak. A szerszámbetétek kezelésekor viseljen védőkesztyűt.

⚠ FIGYELMEZTETÉS!



Beállítások végzése előtt kapcsolja ki a terméket és vegye ki az akkumulátorcsomagot **12**, majd hagyja a terméket lehűlni!

⚠ VIGYÁZAT! Sérülésveszély!

- ▶ A kezeit a termék működése közben tartsa a szerszámbetétől távol.
- ▶ A termék kikapcsolása után a szerszámbetét még egy rövid ideig mozgásban van. Ne érjen a szerszámbetéthez, amíg az még mozog, és ne próbálja leállítani.

A termék rendelkezik egy orsózárral, hogy a befogó tokmányt **1** a tokmánygyűrűvel **2** nyitni és zárni lehessen.

1. A befogó tokmány **1** nyitása: Fordítsa el a tokmánygyűrűt **2** az óramutató járásával ellenkező irányban.
2. Vezesse be a megfelelő szerszámbetétet a befogó tokmányba **1** addig, amíg szükséges.
3. A befogó tokmány **1** zárása: Tartsa a szerszámbetétet a helyén. Fordítson a tokmánygyűrűn **2** az óramutató járásával megegyező irányban.

● Próbaüzem

MEGJEGYZÉS

- ▶ A munka megkezdése, valamint szerszámbetét cseréje után minden alkalommal indítson el egy próbaüzemet terhelés nélkül. Azonnal kapcsolja ki a terméket, ha a szerszámbetét nem simán jár, jelentős rezgéseket észlel vagy szokatlan hangokat hall.
- Működés előtt ellenőrizze, hogy a szerszámbetét a helyén van-e, tehát hogy az a befogó tokmány **1** közepén rögzül-e.
- A csavarbiteket a méreteik és a formájuk szerint címkézik. Ha bizonytalan, először próbálja ki, hogy a bit kimozgás nélkül illik-e a csavar fejébe.

● Kezelés

● Sebesség választása

⚠ FIGYELEM! A termék sérülésének veszélye!



A sebességválasztót [4] csak akkor működtesse, ha a termék már leállt.

- A sebesség váltásához tolja a sebességválasztót [4] előre, illetve hátrafelé.

1. sebesség:	
Alkalmas:	Csavarozásra
Forgási sebesség:	Alacsony
Nyomaték:	Magas

2. sebesség:	
Alkalmas:	Fúrásra
Forgási sebesség:	Magas
Nyomaték:	Alacsony

● A forgásirány beállítása

⚠ FIGYELEM! A termék sérülésének veszélye!



A forgásirány-kapcsolót [6] csak akkor működtesse, ha a termék már leállt.

- A forgásirány váltásához tolja a forgásirány-kapcsolót [6] teljesen át a jobb, illetve a bal oldalra.
- Ha a forgásirány-kapcsoló [6] középső állásban van, az blokkolja be-/kikapcsoló gombot [7].

● A nyomaték szabályozása

- A nyomatékot a nyomatékhüvely [3] elfordításával állíthatja be.
- Kisebb csavarokhoz vagy puhább munkadarabokhoz: Válasszon egy alacsonyabb fokozatot (alacsony szám).

- Nagyobb csavarokhoz, kemény munkadarabokhoz, vagy csavarok kicsavarásához: Válasszon egy magasabb fokozatot (magas szám).
- Fúráshoz: Fordítsa az nyomatékhüvelyt [3] állásba.

● Be- és kikapcsolás

MEGJEGYZÉS

- ▶ A be-/kikapcsoló gombot [7] nem lehet zárolni.

- **Bekapcsolás:** Tartsa lenyomva a be-/kikapcsoló gombot [7]. Szabályozza a sebességet igény szerint (lásd a „Sebesség szabályozása” c. részt).
- **Kikapcsolás:** Engedje fel a be-/kikapcsoló gombot [7].

● A sebesség szabályozása

- A sebességet a be-/kikapcsoló gomb [7] különböző szintű lenyomásával tudja szabályozni:

Lenyomás	Sebesség
Gyenge nyomás:	Alacsonyabb
Erősebb nyomás:	Magasabb

● LED munkalámpa

A termék egy LED munkalámpával [14] rendelkezik, mely megvilágítja a közvetlen munkaterületet és jobbra teszi a gyenge megvilágítású területek látási viszonyait.

- A LED munkalámpa [14] a termék bekapcsolásakor magától bekapcsol.

MEGJEGYZÉS

- ▶ A LED munkalámpa [14] a termék kikapcsolását követően még kb. 10 másodpercig világít.

● Utasítások a munkához

Nyomaték

- A kisebb csavarok vagy bitek megsérülhetnek, ha azokhoz túl magas nyomatékot, illetve túl nagy fordulatszámot választ.

Kemény csavarozásnál (fémbe)

- Különösen magas nyomatékok keletkeznek pl. fémek csavarozása során dugókulcs használatakor. Válasszon alacsonyabb forgási sebességet.

Puha csavarozásnál (pl- puha fába)

- Ebben az esetben is alacsonyabb forgási sebességgel végezze a csavarozást például azért, hogy ne tegyen kárt a fa felületében, amikor a csavarfej hozzáér. Használjon süllyesztőfúrót.

Fa, fém és más anyagok fúrásakor

- Kisebb fúróátmérőhöz magasabb, nagyobb fúróátmérőhöz pedig alacsonyabb forgási sebességet válasszon.
- Kemény anyagokhoz alacsonyabb, puha anyagokhoz magasabb forgási sebességet válasszon.
- Ha lehetséges, rögzítse a munkadarabot egy szorítóeszközbe.
- Jelölje meg a fúrás helyét egy pontozó vagy egy szög segítségével. A fúrás elkezdéséhez válasszon alacsonyabb forgási sebességet.
- A forgó fúrófejet húzza ki a furatból többször is a por és a forgács eltávolításához.

Fém fúrása

- Használjon fémfúró fejet (HSS). A legjobb eredményekhez hűtse le a fúrófejet hideg kenőanyaggal (vágóolajjal). A fémfúró fejek műanyag fúrására is használhatók. Először fúrjon egy 3 mm átmérőjű

fúrófejjel, majd növelje a méretet a kívánt furatátmérőig.

Fúrás fába

- Használjon központosító csúccsal rendelkező fafúró fejet. Mély fúrásokhoz: Használjon spirálfúrót. Nagy átmérőjű furatokhoz: Használjon Forstner fúrót. Kisebb csavarokat puha fába előfúrás nélkül közvetlenül is becsavarhat.

Szíjtartó

(C ábra)

⚠ VIGYÁZAT! Sérülésveszély!

- ▶ Mielőtt a terméket a szíjba akasztaná: Tolja a forgásirány-kapcsolót [6] a középső állásba (zárt helyzet). Ezzel megelőzi a termék akaratlan bekapcsolását.

MEGJEGYZÉS

- ▶ A szíjtartó [9] segítségével a szerszám övre vagy zsebre is ráakasztható.
- ▶ A szíjtartó [9] egy öv mindkét oldalára felrögzíthető.
- ▶ A szíjtartó [9] felszereléséhez egy csillagcsavarhúzóra van szükség.

1. Egy csillagcsavarhúzó segítségével lazítsa ki az szíjtartó [9] csavarját.
2. Helyezze fel a szíjtartót [9] a termék egyik oldalára.
3. Húzza meg a csavarokat egy csillagcsavarhúzó segítségével.

● **Tisztítás és ápolás**

⚠ FIGYELMEZTETÉS!



Az átvizsgálás, illetve a karbantartási és a tisztítási munkák megkezdése előtt kapcsolja ki a terméket és vegye ki az akkumulátorcsomagot [12], majd hagyja a terméket lehűlni!

● **Tisztítás**

MEGJEGYZÉS

▶ A termék tisztításához ne használjon vegyi anyagokat, lúgokat, súrolószereket vagy egyéb durva tisztító- vagy fertőtlenítő anyagokat, mert azok kárt tehetnek a termék felületeiben.

- Ügyeljen arra, hogy ne jussanak folyadékok a termék belsejébe.
- A terméket mindig tartsa tisztán, szárazon, olajtól és kenőanyagoktól mentesen. Minden használat után és tárolás előtt távolítsa el a port.
- A rendszeres és szakszerű tisztítással biztosíthatja a termék biztonságos használatát, valamint azzal az élettartamát is meghosszabbítja.
- A terméket tisztítsa egy száraz ruhával. A nehezen hozzáférhető helyekhez használjon egy puha kefét.
- Különösen fontos a szennyeződések és a por eltávolítása a szellőzőnyílásokból egy ruha vagy egy puha kefe segítségével.
- A szellőzőnyílások legyenek mindig tiszták.

● **Karbantartás**

- Minden használat előtt és után ellenőrizze a terméket és alkatrészeit (pl. a szerszámbetéteket), hogy azok nincsenek-e elkopva vagy nem sérültek-e meg. Ezeket szükség szerint cserélje újakra ez ebben a használati útmutatóban leírtak szerint.

Ehhez vegye figyelembe a műszaki követelményeket is (lásd a „Műszaki adatok” c. részt).

● **Javítás**

- A termék nem tartalmaz olyan részeket, melyeket a felhasználó megjavíthat. A termék átvizsgálásához vagy szereléséhez forduljon egy képzett szakemberhez.

● **Tárolás**

- A be-/kikapcsoló gomb [7] zárolásához tolja a forgásirány-kapcsolót [6] a középső állásba.
- Tisztítsa meg a terméket a fent leírtak szerint.
- A terméket és alkatrészeit tárolja sötét, száraz, fagymentes és jól szellőző helyen.
- A terméket tárolja gyermekek számára nem elérhető helyen. Hosszú távú (3 hónapot meghaladó) tárolás esetén az optimális hőmérsékletnek +20 °C és +26 °C között kell lennie.
- A csavarfejet illessze bele a bittartóba [5].
- A terméket tárolja a hordozókofferében [18].

Utasítások az akkumulátorcsomaghoz

- Az akkumulátorcsomagot [12] csak részleges töltöttségi állapotban tárolja. A töltöttségi szintnek hosszabb távú tárolás esetén 40 % és 60 % között kell lennie (a piros és a narancssárga töltöttségjelző LED-ek [11] világítanak).
- Hosszabb tárolási idő alatt körülbelül 3 havonta ellenőrizze az akkumulátorcsomag [12] töltöttségi szintjét. Ha szükséges, töltsze.

● **Szállítás**

- A be-/kikapcsoló gomb [7] zárolásához tolja a forgásirány-kapcsolót [6] a középső állásba.

- A terméket a hordozókofferében **18** szállítsa.
- Óvja a terméket az ütődésektől, rázkódásoktól, melyek különösen a szállítás során a járművekben érhetik.
- Rögzítse a terméket, hogy az ne tudjon elcsúszni vagy eldőlni.

● **Mentesítés**

A csomagolás környezetbarát anyagokból készült, amelyeket a helyi újrahasznosító helyeken adhat le ártalmatlanítás céljából.



A hulladék elkülönítéséhez vegye figyelembe a csomagolóanyagban található jelzéseket. Ezek rövidítéseket (a) és számokat (b) tartalmaznak a következő jelentéssel: 1–7: műanyagok/20–22: papír és karton/80–98: kötőanyagok.

Termék:



A kiszolgált termék megsemmisítési lehetőségeiről lakóhelye illetékes önkormányzatánál tájékozódhat.



A környezete érdekében, ne dobja a kiszolgált terméket a háztartási szemétkébe, hanem adja le szakszerűen ártalmatlanításra. A gyűjtőhelyekről és azok nyitvatartási idejéről az illetékes önkormányzatnál tájékozódhat.

A hibás vagy elhasznált elemeket/akkukat újra kell hasznosítani. Szolgáltassa vissza az elemeket/akkukat és/vagy a terméket az ajánlott gyűjtőállomásokon keresztül.



Környezeti károk az elemek/akkuk hibás megsemmisítése következtében!

A megsemmisítés előtt vegye ki az elemeket/az akkumulátorcsomagot a termékből.

Az elemeket/akkukat nem szabad a háziszemétkébe dobni. Mérgező hatású nehézfémeket tartalmazhatnak és ezért különleges kezelést igénylő hulladéknak számítanak. A nehézfémek vegyjelei a következők: Cd = kadmium, Hg = higany, Pb = ólom. Ezért az elhasznált elemeket/akkukat egy közösségi gyűjtőhelyen adja le.

● **Garancia**

A terméket gondosan, szigorú minőségi előírások betartásával gyártottuk, és a szállítás előtt gondosan ellenőriztük. Anyag- vagy gyártási hibák esetén a termék eladóival szemben törvényes jogok illetik meg. Az Ön törvényes jogait az általunk alább meghatározott garancia semmilyen módon nem korlátozza.

Erre a termékre 3 év garanciát adunk a vásárlás dátumától számítva. A garancia idő a vásárlás dátumával kezdődik. Biztonságos helyen őrizze meg az eredeti vásárlói bizonylatot, mert ez a dokumentum szükséges a vásárlás bizonyításához.

A vásárláskor fennálló károkat és hiányosságokat a termék kicsomagolása után haladéktalanul jelezze.

Ha ezen a terméken a vásárlástól számított 3 éven belül anyag- vagy gyártási hibát észlel, választásunk szerint ingyenesen megjavítjuk vagy kicseréljük a terméket. A garancia idő nem hosszabbodik meg a helyette nyújtott szavatossági igény által. Ez a kicserélt vagy javított alkatrészekre is érvényes.

A garancia megszűnik, ha a terméket megrongálták, ill. nem szakszerűen kezelték vagy végezték a karbantartást.

A garancia az anyag- és gyártási hibákra vonatkozik. Ez a garancia nem terjed ki azokra a termékalkatrészekre, amelyek normál kopásnak vannak kitéve, és ezért gyorsan kopó alkatrésznek minősülnek (pl. elemekre, akkumulátorokra, tömlőkre, tintapatronokra), illetve a törékeny alkatrészek sérülésére, pl. kapcsolókra vagy üveg alkatrészekre.

● Garanciális ügyek lebonyolítása

Megkeresése gyors feldolgozásához kérjük, kövesse az alábbi utasításokat:

Megkeresés esetén kérjük, mindig készítse elő a pénztárblokkot és a termékszámot (IAN 472051_2407) a vásárlás igazolására.

A termékszámot kérjük, olvassa le a típustábláról, a terméken elhelyezett gravírozásból, az útmutató címlapjáról (alul a bal oldalon), vagy a termék hátsó vagy alsó oldalán található matricáról.

Működési hiba vagy egyéb hiányosság fellépése esetén először vegye fel a kapcsolatot a következőkben felsorolt szervizek valamelyikével telefonon, vagy e-mailen.

A hibásnak ítélt terméket a pénztárblokk és a hiba leírásának és keletkezési idejének megjelölésével, díjmentesen küldheti el az Ön számára kijelölt szerviz címére.

A parkside-diy.com oldalon ezt és számos további kézikönyvet tud megtekinteni és letölteni. Ezzel a QR-kóddal közvetlenül a parkside-diy.com oldalra jut. Válassza ki az országot, és a keresőfelületen keresse meg a használati útmutatókat. A termékszám (IAN) 472051_2407 beírásával juthat el az Ön termékének használati útmutatójához.

● Szerviz

HU Szerviz Magyarország

Tel.: 0680021536

E-mail: owim@lidl.hu



● EU-megfelelőségi nyilatkozat

EU-MEGFELELŐSÉGI NYILATKOZAT (472051_2407 sz.)

IAN: 472051_2407
Termékazonosító: "PARKSIDE" 20 V Akkus fúró-csavarozó
Típuszám: HG12837

A fent ismertetett nyilatkozat tárgya megfelel a vonatkozó uniós harmonizációs jogszabálynak:

2006/42/EK irányelve
2014/30/EU irányelve
2011/65/EU irányelve az összes kapcsolódó módosítással

Az alkalmazott harmonizált szabványokra hivatkozás vagy az azokra az egyéb műszaki leírásokra való hivatkozás, amelyekkel kapcsolatban megfelelőségi nyilatkozatot tettek:

Szám / vonatkozó részek
2006/42/EK irányelve
EN 62841-1:2015/A11:2022
EN 62841-2-1:2018/A12:2022
2014/30/EU irányelve
EN IEC 55014-1:2021
EN IEC 55014-2:2021

A fent ismertetett nyilatkozat tárgya megfelel az egyes veszélyes anyagok elektromos és elektronikus berendezésekben való alkalmazásának korlátozásáról szóló, 2011. június 8-i 2011/65 / EU európai parlamenti és tanácsi irányelvnek:

Szám / vonatkozó részek
EN IEC 63000:2018

A műszaki dokumentáció tulajdonosa: OWIM GmbH & Co.KG

A nyilatkozatot a nevében és megbízásában írták alá:

OWIM GmbH & Co. KG, Stiftsbergstraße 1, 74167 Neckarsulm, Németország

A jelen megfelelőségi nyilatkozatot a gyártó kizárólagos felelősségére bocsátják ki.

Az eredeti megfelelőségi nyilatkozat fordítása

Neckarsulm
Hely

17.12.2024
Dátum

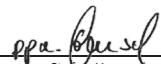
ppa. Stefan Haensel
meghatalmazott aláíró

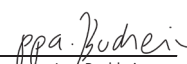
ppa. Jens Buchheim
meghatalmazott aláíró

HU













HU 39

Uporabljena opozorila in simboli	Stran	41
Uvod	Stran	41
Predvidena uporaba	Stran	41
Obseg dobave	Stran	42
Opis delov	Stran	42
Tehnični podatki	Stran	42
Varnostni napotki	Stran	43
Splošni varnostni napotki za električna orodja	Stran	43
Varnostni napotki za vrtalnike	Stran	46
Zmanjšanje tresljajev in hrupa	Stran	47
Obnašanje v nujnem primeru	Stran	47
Ostale nevarnosti	Stran	47
Varnostni napotki za polnilnike	Stran	48
Pred prvo uporabo	Stran	48
Dodatna oprema	Stran	48
Odstranjevanje/vstavljanje baterijskega paketa	Stran	49
Preverjanje stanja napolnjenosti baterijskega paketa	Stran	49
Polnjenje baterijskega paketa	Stran	49
Vstavljanje/odstranjevanje orodnih nastavkov	Stran	50
Preizkusni tek	Stran	50
Uporaba	Stran	50
Izbira prestave	Stran	50
Nastavljanje smeri vrtenja	Stran	51
Reguliranje števila vrtljajev	Stran	51
Vklon in izklon	Stran	51
Nastavitev hitrosti	Stran	51
Delovna svetilka LED	Stran	51
Navodila za delo	Stran	51
Čiščenje in nega	Stran	52
Čiščenje	Stran	52
Vzdrževanje	Stran	53
Popravlila	Stran	53
Shranjevanje	Stran	53
Prevoz	Stran	53
Odstranjevanje	Stran	53
Garancijski list	Stran	54
Postopek pri uveljavljanju garancije	Stran	56
Servis	Stran	56
Izjava EU o skladnosti	Stran	57

Uporabljena opozorila in simboli

V navodilih za uporabo, na pakiranju in tipski ploščici se uporabljajo naslednja opozorila:

 	Preberite navodila za uporabo.		Pred zamenjavo dodatne opreme, čiščenjem in neuporabo izključite izdelek in odstranite baterijski paket.
	Upošteвайте opozorilne in varnostne napotke!		Baterijski paket zaščitite pred vročino in trajnim, močnim sončnim sevanjem.
	Izdelek uporabljajte le v zaprtih notranjih prostorih.		Baterijski paket zaščitite pred ognjem.
	Uporabljajte zaščitne rokavice!		Baterijski paket zaščitite pred vodo in vlago.
	Zaščitni razred II (dvojna izolacija)		Izmenični tok/napetost
	Varnostni napotki Navodila za delo		Enosmerni tok/napetost
	Znak CE potrjuje skladnost z direktivami EU, ki veljajo za izdelek.		Varovalka z nizko napetostjo

20 V AKUMULATORSKI VRTALNI VIJAČNIK

● Uvod

Iskrene čestitke ob nakupu vašega novega izdelka. Odločili ste se za zelo kakovosten izdelek. To navodilo za uporabo je sestavni del tega izdelka. Vsebuje pomembna navodila za varnost, uporabo in odstranitev. Preden začnete izdelek uporabljati, se seznanite z vsemi navodili za uporabo in varnostnimi napotki. Izdelek uporabljajte samo tako, kot je opisano, in samo za navedena področja uporabe. Če izdelek odstopite novemu lastniku, mu zraven izročite tudi vse dokumente.

● Predvidena uporaba

- Izdelek je primeren za vijačenje, zategovanje in odvijanje vijakov ter

vrtanje v les, kovino, keramiko in umetne snovi.

- Izdelek ni namenjen za vrtanje zelo trdih materialov, kot so npr. cement ali beton.
- Orodne nastavke vedno upravljajte skladno z namenom! Pri nakupu in uporabi orodnih nastavkov upoštevajte tehnične zahteve izdelka (glejte »Tehnični podatki«).
- Delovna svetilka LED **14** tega izdelka je zasnovana za osvetlitev neposrednega delovnega območja.
- Druge uporabe ali spremembe izdelka se štejejo za nenamenske in lahko povzročijo tveganja, kot so smrt, poškodbe ali škoda. Za škodo, nastalo

pri nestrokovni uporabi, proizvajalec ne prevzame jamstva. Izdelek ni primeren za komercialne ali druge namene.

● Obseg dobave

⚠ OPOZORILO!

- ▶ Izdelki in embalažni materiali niso otroške igrače! Otroci se ne smejo igrati s plastičnimi vrečkami, folijami in majhnimi deli! Obstaja nevarnost zaužitja in zadužitve!

- 1 20 V Akumulatorski vrtlalni vijačnik
- 1 Držalo za pas (vnaprej sestavljeno)
- 1 Ohišje za prenašanje
- 1 Navodila za uporabo

● Opis delov

Pred branjem odprite strani s slikami in se nato seznanite z vsemi funkcijami izdelka.

Slika A:

- 1 Vpenjalna glava
- 2 Obroč vpenjalne glave
- 3 Obroč za navor
- 4 Stikalo za izbiro prestave
- 5 Držalo za nastavke (magnetno)
- 6 Stikalo za smer vrtenja/blokada vklopa
- 7 Stikalo za vklop/izklop/regulacija števila vrtljajev
- 8 Ročaj
- 9 Držalo za pas (vnaprej sestavljeno)
- 10 Tipka  (napolnjenost)
- 11 Lučke LED za napolnjenost (rdeča/oranžna/zelena)
- 12 Baterijski paket *
- 13 Tipka za sprostitvev baterijskega paketa
- 14 Delovna svetilka LED

Slika B:

- 15 Polnilnik *
- 16 Lučka LED za kontrolo polnjenja – rdeča
- 17 Lučka LED za kontrolo polnjenja – zelena

Ni prikazano:

- 18 Ohišje za prenašanje

● Tehnični podatki

20 V Akumulatorski vrtlalni vijačnik	PABS 20-Li 19
Nazivna napetost:	20 V ===
Tip vpenjalne glave:	Hitra vpenjalna glava
Gonilo:	2 prestavi
Število obratov v prostem teku n_0:	
1. prestava:	0–430 min ⁻¹
2. prestava:	0–1,500 min ⁻¹
Največji dovoljeni navor:	45 N m
Napenjalno področje vpenjalne glave:	maks. Ø 13 mm
Najv. premer svedra:	za jeklo Ø 13 mm za les Ø 30 mm

Baterijski paket	PAP 20 B1 *
Številka modela:	HG08297
Tip:	Litij-ionski
Nazivna napetost:	največ 20 V ===
Zmogljivost:	2,0 Ah
Energijska vrednost:	40 Wh
Število baterijskih celic:	5
Temperatura:	največ +50 °C

Polnilnik	PLG 20 C1 *
Številka modela:	HG08982 (vtič VDE) HG08982-BS (vtič UK)
Vhod:	
Nazivna napetost:	230–240 V~
Nazivna frekvenca:	50 Hz
Nazivna moč:	65 W

* **Baterijski paket in polnilnik nista priložena.**

Varovalka (notranja):	3,15 A / 
Izhod:	
Nazivna napetost:	21,5 V ===
Tok polnjenja:	2,4 A
Zaščitni razred:	II/□

Priporočena temperatura okolice:	
Med polnjenjem:	od +4 °C do +40 °C
Med delovanjem:	od +4 °C do +40 °C
Med skladiščenjem:	od +20 °C do +26 °C

Emisije hrupa

Izmerjene vrednosti so bile določene v skladu z EN 62841. Z A ocenjena raven hrupa električnega orodja je običajno:

Raven zvočnega tlaka L_{pA} :	74,3 dB
Negotovost K_{pA} :	5 dB
Raven zvočne moči L_{WA} :	82,3 dB
Negotovost K_{WA} :	5 dB

Vrednosti emisije tresljajev

Skupne vrednosti vibracij (vsota vektorjev treh smeri), določena v skladu z EN 62841:

Vrtanje v kovine:	
Tresljaji na dlaneh/rokah $a_{h,D}$:	1,22 m/s ²
Negotovost K:	1,5 m/s ²

OPOZORILO!



Nosite zaščito za sluh!

OPOMBA

- Navedena skupna vrednost vibracij in deklarirana vrednost emisije hrupa so bili izmerjeni v skladu s standardiziranim preskusnim postopkom in se lahko uporabijo za primerjavo enega električnega orodja z drugim.

OPOMBA

- Navedena skupna vrednost vibracij in navedena vrednost emisije hrupa se lahko uporabita tudi za predhodno oceno obremenitve.

OPOZORILO!

- Vibracije in emisije hrupa med dejansko uporabo električnega orodja lahko odstopajo od referenčnih vrednosti, odvisno od vrste in načina uporabe električnega orodja, zlasti od vrste obdelovanca, ki ga obdelujete. Poskusite čim bolj zmanjšati vpliv tresljajev in hrupa. Primeri ukrepov za zmanjšanje izpostavljenosti tresljajev vključujejo uporabo rokavice med uporabo orodja in omejevanjem delovnega časa. V tem primeru je treba upoštevati vse dele obratovalnega cikla (na primer čas, ko je električno orodje izključeno in čas, v katerem je orodje vklopljeno, vendar deluje brez obremenitve).



Varnostni napotki

- Splošni varnostni napotki za električna orodja

OPOZORILO!

- Preberite vse varnostne napotke, navodila, ilustracije in tehnične podatke, ki so priloženi električnemu orodju. Neupoštevanje navodil lahko povzroči električni udar, požar in hude telesne poškodbe.

Varnostni napotki in opozorila shranite za kasnejšo uporabo.

Izraz »električno orodje«, ki se uporablja v varnostnih napotkih, se nanaša na električno orodje na električni pogon (z napajalnim kablom) in električno orodje s polnilno baterijo (brez napajalnega kabla).

Varnost na delovnem mestu

- 1) **Delovno območje mora biti čisto in dobro osvetljeno.** Nered ali slabo osvetljeno delovno mesto lahko povzročita nesreče.
- 2) **Ne delajte z električnim orodjem v potencialno eksplozivnem okolju, kjer so prisotne vnetljive tekočine, plini ali prah.** Električna orodja ustvarjajo iskre, ki lahko vžgejo prah ali hlape.
- 3) **Med uporabo električnega orodja morajo otroci in druge osebe biti izven dosega.** Z odvracanjem lahko izgubite nadzor nad električnim orodjem.

Električna varnost

- 1) **Vtič električnega orodja se mora prilegati v vtičnico. Vtiča ne smete v nobenem primeru spremeniti. Ne uporabljajte vtikača skupaj z električno ozemljenimi električnimi orodji.** Nespremenjeni vtiči in ustrezne vtičnice zmanjšujejo tveganje električnega udara.
- 2) **Izogibajte se telesnemu stiku z ozemljenimi površinami, kot so cevi, grelniki, peči in hladilniki.** Če je vaše telo ozemljeno, je prisotno povečano tveganje električnega udara.
- 3) **Električna orodja ne izpostavljajte dežju ali vlagi.** Vdor vode v električno orodje poveča tveganje električnega udara.

- 4) **Priključnega kabla ne uporabljajte za druge namene, za prenos električnega orodja, obešanje ali vlečenje vtiča iz vtičnice. Priključni kabel držite izven dosega vročine, olja, ostrih robov ali gibljivih delov.** Poškodovani ali zavozlani priključni kabel zvišuje tveganje električnega udara.
- 5) **Če z električnim orodjem delate na prostem, uporabljajte samo podaljške, primerne za uporabo na prostem.** Uporaba podaljška, primernega za zunanjo uporabo, zmanjšuje tveganje električnega udara.
- 6) **Če je delovanje električnega orodja v vlažnem okolju neizogibno, uporabite zaščitno napravo za preostali tok.** Uporaba zaščitne naprave za preostali tok zmanjša tveganje električnega udara.

Varnost oseb

- 1) **Pri delu z električnim orodjem bodite vedno pozorni, pazite, kaj počnete in uporabite razum. Ne uporabljajte električnega orodja, ko ste utrujeni ali pod vplivom drog, alkohola ali zdravil.** Trenutek nepredvidnosti pri uporabi električnega orodja lahko povzroči resne poškodbe.
- 2) **Nosite osebno zaščitno opremo in vedno uporabljajte zaščitna očala.** Nošenje osebne zaščitne opreme, na primer protiprašne maske, nedrsečih zaščitnih čevljev, zaščitne čelade ali zaščite za sluh, ki ustreza vrsti in uporabi električnega orodja, zmanjšuje tveganje za poškodbe.
- 3) **Izogibajte se nenamernim zagonom. Prepričajte se, da je električno orodje izključeno, preden ga povežete z napajanjem in/ali vstavite polnilno baterijo, ter preden**

ga dvignete ali nosite. Če imate pri nošenju električnega orodja prst na stikalu ali električno orodje povežete z napajanjem, ko je že vključena, lahko to privede do nesreče.

- 4) **Pred vklopom električnega orodja odstranite orodja za nastavitve ali ključe.** Orodje ali ključ, ki se nahaja v vrtljivem delu električnega orodja, lahko povzroči poškodbe.
- 5) **Izogibajte se nenormalni drži. Poskrbite za varno stabilnost in vedno ohranite ravnotežje.** To vam omogoča, da v nepričakovanih okoliščinah bolje nadzirate električno orodje.
- 6) **Nosite primerna oblačila. Ne nosite ohlapnih oblačil ali nakita. Lase in oblačila držite izven dosega gibljivih delov.** Ohlapna oblačila, nakit ali dolgi lasje se lahko ujamejo v gibljive dele.
- 7) **Če je možna namestitev naprave za sesanje prahu in zbiranje prahu, jih je treba priključiti in pravilno uporabljati.** Uporaba naprave za sesanje prahu lahko zmanjša tveganja zaradi prahu.
- 8) **Ne postanite preveč samozavestni in ne prekoračite varnostnih pravil za električna orodja, tudi če ste na podlagi pogoste uporabe že seznanjeni z električnim orodjem.** Neprevidna uporaba lahko povzroči hude poškodbe v delcu sekunde.

Uporaba in ravnanje z električnim orodjem

- 1) **Električnega orodja ne preobremenite. Uporabite ustrezno električno orodje za svoje opravilo.** Z ustreznim električnim orodjem delate bolje in varnejše v navedenem razponu zmogljivosti.
- 2) **Ne uporabljajte električnega orodja, če je stikalo pokvarjeno.** Električno

orodje, ki ga ni mogoče vklopiti ali izklopiti, je nevarno in ga je treba popraviti.

- 3) **Napravo odklopite iz vtičnice in/ali odstranite polnilno baterijo, preden izvajate nastavitve na napravi, zamenjate orodne nastavke, zamenjate dodatno opremo ali električno orodje odložite.** Ta varnostni ukrep preprečuje nenameren zagon električnega orodja.
- 4) **Shranite električno orodje izven dosega otrok. Električnega orodja ne smejo uporabljati osebe, ki je ne poznajo ali niso prebrale teh navodil.** Električna orodja so nevarna, če jih uporabljajo neizkušene osebe.
- 5) **Električna orodja in orodne nastavke pazljivo vzdržujte. Preverite, ali gibljivi deli delujejo brezhibno in se ne zatikajo, pregledjte, ali so deli zlomljeni ali poškodovani do te mere, da je delovanje električnega orodja omejeno. Pred uporabo električnega orodja morate poškodovane dele popraviti.** Slabo vzdrževana električna orodja so vzrok za mnoge nesreče.
- 6) **Orodja za rezanje ohranjajte čista in ostra.** Temeljito vzdrževana orodja za rezanje z ostrimi rezili se redkeje zatikajo in jih je lažje upravljati.
- 7) **Uporabljajte električna orodja, orodni nastavek, orodne nastavke ipd., v skladu s temi navodili. Pri tem upoštevajte delovne pogoje in opravilo, ki ga je treba izvesti.** Uporaba električnih orodij za druge, kot predvidene namene, lahko privede do nevarnih situacij.
- 8) **Ročaji in oprijemne površine naj bodo suhi, čisti in brez olja in masti.** Drseči ročaji in prijemalne površine ne omogočajo varnega upravljanja

in nadzora električnega orodja v nepredvidenih situacijah.

Uporaba in ravnanje z baterijskimi orodji

- 1) **Polnilne baterije polnite samo s polnilniki, ki jih priporoča proizvajalec.** Zaradi polnilnika, ki je primeren za določen tip polnilnih baterij, obstaja tveganje za požar, če polnilnik uporabljate z drugimi polnilnimi baterijami.
- 2) **V električnih orodjih uporabljajte samo v ta namen predvidene polnilne baterije.** Uporaba drugih polnilnih baterij lahko povzroči poškodbe ali požar.
- 3) **Neuporabljeno polnilno baterijo hranite proč od pisarniških sponk, kovancev, ključev, žebeljev, vijakov ali drugih majhnih kovinskih predmetov, ki bi lahko povzročili stik med kontakti.** Kratek stik med kontakti polnilne baterije lahko povzroči opekline ali požar.
- 4) **Pri nepravilni uporabi lahko iz polnilne baterije izteka tekočina. Izogibajte se stiku s temi tekočinami. V primeru nenamerne stika sperite z vodo. Če tekočina pride v oči, poiščite dodatno zdravniško pomoč.** Iztekajoča tekočina iz polnilne baterije lahko povzroči draženje kože ali opekline.
- 5) **Ne uporabljajte poškodovanih ali spremenjenih polnilnih baterij.** Poškodovane ali spremenjene polnilne baterije se lahko nepredvidljivo obnašajo in povzročijo požar, eksplozijo ali poškodbe
- 6) **Polnilne baterije ne izpostavljajte ognju ali visokim temperaturam.** Ogenj ali temperature nad 130 °C lahko povzročijo eksplozijo.

- 7) **Upoštevajte vsa navodila za polnjenje in nikoli ne polnite polnilne baterije ali baterijskega orodja zunaj temperaturnega območja, ki je določeno v navodilih za uporabo.** Nepravilno polnjenje ali polnjenje izven dovoljenega temperaturnega razpona lahko uniči polnilno baterijo in poveča nevarnost požara.

Servis

- 1) **Električno orodje lahko popravlja samo kvalificirano osebje in samo z originalnimi nadomestnimi deli.** S tem zagotovite ohranjanje varnosti električnega orodja.
- 2) **Nikoli ne izvajajte vzdrževanja na poškodovanih polnilnih baterijah.** Vzdrževanje polnilnih baterij sme opraviti samo proizvajalec ali pooblaščen servisni center.

● Varnostni napotki za vrtalnike

1. Varnostni napotki za vsa dela

- 1) **Med izvajanjem del, pri katerih lahko orodni nastavek ali vijak pridejo v stik s skritimi električnimi vodi, držite električno orodje samo na izoliranih ročajih.** Stik s kablom pod napetostjo lahko povzroči prevajanje napetosti v kovinske dele naprave in povzroči električni udar.

2. Varnostni napotki pri uporabi dolgih vrtalnikov

- 1) **Nikoli ne delajte z višjim številom vrtljajev, kot je največje dovoljeno število vrtljajev vrtalnika.** Pri višjem številu vrtljajev se lahko sveder rahlo upogne, če se lahko prosto vrti brez stika z obdelovancem in povzroči poškodbe.

- 2) **Vrtanje vedno začnite pri nizkem številu vrtljajev in medtem ko je sveder v stiku z obdelovancem.** Pri višjem številu vrtljajev se lahko sveder rahlo upogne, če se lahko prosto vrti brez stika z obdelovancem in povzroči poškodbe.
- 3) **Na sveder ne pritiskajte prekomernega pritiska in samo po dolžini.** Vrtalniki se lahko upogibajo in zlomijo ali povzročijo izgubo nadzora in poškodbe.

● Zmanjšanje tresljajev in hrupa

Omejite čas uporabe, uporabite načine delovanja z manj tresljaji in hrupa in uporabljajte osebno zaščitno opremo za zmanjšanje vpliva tresljajev in hrupa.

Naslednji ukrepi pomagajo ublažiti tveganja zaradi tresljajev in hrupa:

- Izdelek uporabite le v skladu s predvideno namensko uporabo in kot je opisano v teh navodilih.
- Prepričajte se, da je izdelek brezhiben in dobro vzdrževan.
- Uporabite ustrezne orodne nastavke za ta izdelek in se prepričajte, ali so v brezhibnem stanju.
- Varno držite izdelek za ročaje/držalne površine.
- Izdelek vzdržujte v skladu z navodili in zagotovite ustrezno mazanje (če je primerno).
- Načrtujte svoj potek dela tako, da je uporaba izdelkov z visokimi tresljaji razporejena v daljšem časovnem obdobju.

● Obnašanje v nujnem primeru

Seznajte se z uporabo tega izdelka na osnovi teh navodil za uporabo. Zapomnite si varnostna navodila in jih obvezno upoštevajte. To pomaga pri preprečevanju tveganj in nevarnosti.

- Pri uporabi tega izdelka bodite vedno pazljivi, tako da lahko zgodaj prepoznate nevarnosti in se lahko ustrezno odzovete. S hitrim posredovanjem se lahko izognete resnim poškodbam in premoženjski škodi.
- Izklopite izdelek pri okvari delovanja in izvlecite baterijski paket. Napravo mora pregledati ter po potrebi popraviti kvalificiran strokovnjak, preden jo ponovno začnete uporabljati.

● Ostale nevarnosti

Tudi če izdelek upravljate pravilno, obstaja potencialna tveganje za telesne poškodbe in materialno škodo. V povezavi z zasnovo in izvedbo tega izdelka se lahko pojavijo naslednje nevarnosti, vključno z, vendar ne omejeno na:

- Škodljive posledice za zdravje, ki se pojavijo zaradi emisij tresljajev, če izdelek uporabljate dalj časa, če izdelek nepravilno upravljate ali vzdržujete.
- Poškodbe oseb ali stvarno škodo zaradi okvarjenih rezalnih orodij ali nenadnega udarca zakritega predmeta med uporabo.
- Nevarnost telesnih poškodb in premoženjske škode, ki jo povzročijo leteči predmeti.

OPOMBA

- ▶ Ta izdelek med delovanjem ustvarja elektromagnetno polje! V določenih okoliščinah lahko to polje vpliva na aktivne ali pasivne medicinske vsadke! Da bi zmanjšali nevarnost za resne ali smrtne poškodbe, osebam z medicinskimi vsadki priporočamo, da se pred upravljanjem izdelka posvetujejo s svojim zdravnikom in proizvajalcem medicinskega vsadka!

● Varnostni napotki za polnilnike

- To napravo lahko otroci od 8 leta in osebe z omejenimi fizičnimi, čutilnimi ali miselnimi sposobnostmi oziroma pomanjkljivimi izkušnjami in/ali znanjem uporabljajo samo, če so bili poučeni o varni uporabi naprave in razumejo nevarnosti, do katerih lahko pride pri taki uporabi.

Otroci se ne smejo igrati z napravo.

Otroci brez nadzora naprave ne smejo čistiti ali vzdrževati.

- Ne polnite baterij, ki niso namenjene za ponovno polnjenje. Kršitev tega napotka vodi v opombo.
- Če se priključni kabel poškoduje, ga mora zamenjati proizvajalec ali njegova servisna služba ali podobno kvalificirana oseba, da tako prepreči nevarnosti.
- Električnih delov ne izpostavljajte vlagi. Med čiščenjem izdelka nikoli ne potopite v vodo ali drugo tekočino, da preprečite električni udar. Naprave

nikoli ne spirajte pod tekočo vodo. Upoštevajte navodila za čiščenje, vzdrževanje in popravila.

- Naprava je predvidena samo za uporabo v zaprtih prostorih.

⚠ **POZOR!** Ta polnilnik je primeren samo za polnjenje baterijskih paketov naslednjih vrst:

PARKSIDE 20 V Baterijski paket		
PAP 20 B1	2 Ah	5 celic
PAP 20 B3	4 Ah	10 celic

- Kupci iz HU (Madžarska), CZ (Češka) in SK (Slovaška) lahko dobijo združljive nadomestne polnilne baterije in polnilnike v spletni trgovini LIDL www.lidl.de. Kupci iz SI (Slovenija) prek www.optimex-shop.com.

● Pred prvo uporabo

● Dodatna oprema

Za varno in pravilno uporabo tega izdelka se uporablja naslednja dodatna oprema, kot so orodja in orodni nastavki:

- Primerni nastavki za vrtnje
- Primerni nastavki za vijačenje
- Križni izvijač
- Hladilno mazivo (rezalno olje) primerno za vrtnje v kovino
- Primerna osebna zaščitna oprema

Orodja in orodni nastavki so na voljo pri specializiranih prodajalcih. Pri nakupu vedno upoštevajte tehnične zahteve tega izdelka (glejte »Tehnični podatki«).

V primeru dvoma se obrnite na usposobljenega strokovnjaka in upoštevajte nasvete strokovnega trgovca.

OPOMBA

- ▶ V teh navodilih za uporabo boste našli informacije in napotke za različne orodne nastavke in njihova področja uporabe. Prikazani orodni nastavki niso nujno vključeni v obseg dobave (glejte »Obseg dobave«), temveč prikazujejo možne uporabe tega izdelka.

⚠ OPOZORILO!

- ▶ Ne uporabljajte dodatne opreme, ki jo **PARKSIDE** ne priporoča. To lahko povzroči električni udar ali požar.

Primerni baterijski paketi in polnilniki

Baterijski paket:	X 20 V Team
Polnilnik:	X 20 V Team

● Odstranjevanje/vstavljanje baterijskega paketa

⚠ PREVIDNO! Nevarnost telesnih poškodb!

- ▶ Vedno blokirajte stikalo za vklop/izklop [7], da preprečite nehoten zagon. Pred vstavljanjem/odstranjevanjem baterijskega paketa [12] potisnite stikalo za smer vrtenja [6] v srednji položaj (blokada vklopa).
- **Odstranjevanje baterijskega paketa:** Pritisnite tipko za sprostitve baterijskega paketa [13]. Odstranite baterijski paket [12].

- **Vstavljanje baterijskega paketa:** Baterijski paket [12] poravnajte z ročajem in ga vstavite. Prepričajte se, da se baterijski paket zaskoči. Baterijski paket lahko v izdelek vstavite le v eni smeri.

● Preverjanje stanja napolnjenosti baterijskega paketa

- Preverjanje stanja napolnjenosti baterijskega paketa: Pritisnite tipko [10]. Zasvetijo lučke LED za napolnjenost [11]:

LED [11]	Napolnjenost
Rdeča/oranžna/zelena	Maksimum
Rdeča/oranžna	Srednje
Rdeča	Nizko

● Polnjenje baterijskega paketa

OPOMBA

- ▶ Baterijski paket [12] lahko polnite kadarkoli, ne da bi skrajšali življenjsko dobo.
- ▶ Prekinitev postopka polnjenja ne poškoduje baterijskega paketa [12].
- Napolnite baterijski paket [12], če je pred uporabo srednje ali malo napolnjena.
- Lučke LED za kontrolo polnjenja (zelena [17] in rdeča [16]) vas obveščajo o stanju polnilnika [15] in baterijskega paketa [12]:

LED	Stanje
Sveti rdeča lučka LED	Polnjenje baterijskega paketa
Sveti zelena lučka LED	Baterijski paket je napolnjen do konca
Utripata zelena in rdeča lučka LED	Okvara baterijskega paketa

LED	Stanje
Utripa rdeča lučka LED	Baterijski paket je prehladen ali prevroč
Sveti zelena lučka LED (brez baterijskega paketa)	Polnilnik je pripravljen

1. Vstavite baterijski paket [12] v polnilnik [15].
2. Omrežni vtič polnilnika [15] povežite z vtičnico.
3. Ko je baterijski paket [12] napolnjen: Odstranite baterijski paket iz polnilnika [15]. Omrežni vtič polnilnika izključite iz omrežne vtičnice.

● Vstavljanje/odstranjevanje orodnih nastavkov

⚠ PREVIDNO! Nevarnost telesnih poškodb!



Orodni nastavki so lahko ostri in se lahko med uporabo močno segrejejo. Zaradi tega pri rokovanju z orodnimi nastavki vedno uporabljajte zaščitne rokavice.

⚠ OPOZORILO!



Izdelek izklopite, odstranite baterijski paket [12] in počakajte, da se izdelek ohladi, preden opravite kakršna koli prilagajanja!

⚠ PREVIDNO! Nevarnost telesnih poškodb!

- ▶ Med delovanjem izdelka držite roke stran od orodnega nastavka.
- ▶ Po izklopu izdelka se orodni nastavek še nekaj časa premika. Ne dotikajte se premikajočega orodnega nastavka in ga ne zavirajte.

Izdelek je opremljen z avtomatskim zapahom vretena za odpiranje ali zapiranje vpenjalne glave [1] z obročem vpenjalne glave [2].

1. Odpiranje vpenjalne glave [1]:
Obračajte obroč vpenjalne glave [2] v nasprotni smeri urinega kazalca.
2. V vpenjalno glavo [1] vstavite primeren orodni nastavek.
3. Zapiranje vpenjalne glave [1]: Orodni nastavek držite na njegovem mestu. Obrnite obroč vpenjalne glave [2] v smeri urinega kazalca.

● Preizkusni tek

OPOMBA

▶ Pred prvim delom in po vsaki menjavi orodnega nastavka opravite poskusni zagon brez obremenitve. Izdelek takoj izklopite, če orodni nastavek deluje neenakomerno, če so prisotni močnejši tresljaji ali če slišite nenavadne zvoke.

- Pred uporabo preverite, ali je orodni nastavek pravilno pritrjen, tj. centriran v vpenjalni glavi [1].
- Vijačni nastavki so označeni z dimenzijami in obliko. Če niste prepričani, najprej vedno preizkusite, ali je nastavek v vijačni glavi pritrjen brez zračnosti.

● Uporaba

● Izbira prestave

⚠ POZOR! Tveganje poškodbe izdelka!



Stikalo za izbiro prestave [4] ne uporabljajte, dokler se izdelek ne ustavi.

- Prestavo menjate tako, da stikalo za izbiro prestave [4] potisnete naprej ali nazaj.

1. prestava:	
Primerno za naslednje:	Vijačenje
Število vrtljajev:	Nizko
Navor:	Visok

2. prestava:	
Primerno za naslednje:	Vrtanje
Število vrtljajev:	Visok
Navor:	Nizko

● Nastavljanje smeri vrtenja

⚠ **POZOR! Tveganje poškodbe izdelka!**



Stikalo za smer vrtenja [6] ne obračajte, dokler izdelek ne miruje.

- Smer vrtenja spremenite tako, da stikalo za smer vrtenja [6] pritisnete v desno ali levo.
- Če je stikalo za smer vrtenja [6] v srednjem položaju, je stikalo za vklop/izklop [7] blokirano.

● Reguliranje števila vrtljajev

- Navor lahko nastavite z obračanjem obroča za navor [3].
- Majhni vijaki ali mehki materiali: Izberite nizko stopnjo (majhno število).
- Veliki vijaki, trdi materiali ali če odvijate vijake: Izberite visoko stopnjo (visoko število).
- Za vrtanje: Obroč za navor [3] obrnite v položaj .

● Vklop in izklop

OPOMBA

▶ V tem položaju zataknitev stikala za vklop/izklop [7] ni možna.

- Vklop:** Pritisnite in pridržite stikalo za vklop/izklop [7]. Po potrebi nastavite hitrost (glejte »Nastavitev hitrosti«).

- Izklop:** Sprostite stikalo za vklop/izklop [7].

● Nastavitev hitrosti

- Hitrost lahko uravnate s spreminjanjem jakosti pritiskanja stikala za vklop/izklop [7]:

Pritisna sila	Hitrost
Rahel pritisk:	Nizka hitrost
Močen pritisk:	Višja hitrost

● Delovna svetilka LED

Ta izdelek je opremljen z delovno svetilko LED [14] za osvetljevanje neposrednega delovnega območja in izboljšanje vidljivosti v slabo osvetljenih okoljih.

- Delovna svetilka LED [14] se samodejno vklopi, ko izdelek vklopite.

OPOMBA

▶ Delovna svetilka LED [14] bo po izklopu izdelka svetila še približno 10 sekund.

● Navodila za delo

Navor

- Manjši vijaki/nastavki se lahko poškodujejo, če nastavite previsok navor ali previsoko število vrtljajev.

Trd padec vijaka (v kovini)

- Posebno velik navor nastane npr. pri vijačenju kovin z uporabo nasadnih ključev. Izberite nizko število vrtljajev.

Mehko vijačenje (npr. v mehki les)

- Tudi tu vijačite z nizkim številom vrtljajev, da na primer površine lesa pri stiku z glavo vijaka ne poškodujete. Uporabljajte globlinik.

Pri vrtnanju v les, kovino in druge materiale

- Pri majhnem premeru svedrov uporabljajte visoko število vrtljajev in pri velikem premeru svedrov nizko število vrtljajev.
- Pri trdih materialih izberite nizko število vrtljajev in pri velikem premeru svedrov nizko število vrtljajev.
- Obdelovanec zavarujte ali pritrdite (če je mogoče) v vpenjalni napravi.
- Mesto, na katerem želite vrtati, označite s točkalom ali žebljem. Za navrtanje izberite nizko število vrtljajev.
- Vrteči se sveder večkrat potegnite iz vrtnine, da odstranite ostružke in ostanke vrtnanja.

Vrtnanje v kovine

- Uporabljajte svedre za kovino (HSS). Za doseganje najboljših rezultatov je treba sveder hladiti s hladilnim sredstvom (olje za rezanje). Svedre za kovino lahko uporabljate tudi za vrtnanje v plastiko. Najprej s svedrom Ø 3 mm izvrtajte začetno vrtnino in se približajte zelenemu premeru lukenj.

Vrtnanje lesu

- Uporabljajte svedre za les s konico za centriranje.
Globoke vrtnine: Uporabljajte »kačaste svedre«.
Veliki premeri vrtin: Uporabljajte posebne svedre velikih premerov.
Majhne vijake lahko v mehke les privijete direktno, brez predhodnega vrtnanja.



Držalo za pas



(Sl. C)

PREVIDNO! Nevarnost telesnih poškodb!

- ▶ Preden izdelek obesite na pas: Stikalo za smer vrtenja  pritisnite v srednji položaj (blokiranje). Tako preprečite nenamerni vklop izdelka.

OPOMBA

- ▶ Z držalom za pas  lahko orodje obesite na pas ali žep.
- ▶ Držalo za pas  lahko namestite na obe strani pasu.
- ▶ Za montažo držala za pas  je potreben križni izvijač.

1. S križnim izvijačem odvijte vijak držala za pas .
2. Držalo za pas  vstavite na eni strani izdelka.
3. Vijak zategnite s križnim izvijačem.

● Čiščenje in nega

OPOZORILO!



Izdelek izklopite, odstranite baterijski paket  in počakajte, da se izdelek ohladi, preden opravite kakršne koli preglede, vzdrževanje ali čiščenje!

● Čiščenje

OPOMBA

- ▶ Za čiščenje izdelka ne uporabljajte kemičnih, alkalnih, abrazivnih ali drugih agresivnih sredstev za čiščenje ali dezinfekcijo, ker lahko poškodujejo površine.

- Pazite, da v izdelek ne pride voda.
- Izdelek ohranjajte vedno čist, suh in brez olja ali masti. Odstranite prah po vsaki uporabi in pred shranjevanjem.

- Redno pravilno čiščenje zagotavlja varno uporabo in podaljša življenjsko dobo izdelka.
- Izdelek očistite s suho krpo. Za težko dostopna mesta uporabite mehko krtačo.
- S krpo in mehko krtačo še posebej očistite umazanijo in prah iz prezračevalnih odprtin.
- Prezračevalne odprtine morajo biti vedno proste.

● Vzdrževanje

- Preverite izdelek in dele dodatne opreme (kot so na primer orodni nastavki) za obrabo in poškodbe pred in po vsaki uporabi. Po potrebi jih zamenjajte z novimi, kot je opisano v teh navodilih za uporabo. Pri tem upoštevajte tehnične zahteve (glejte »Tehnični podatki«).

● Popravila

- V notranjosti tega izdelka ni delov, ki bi jih lahko popravil uporabnik. Obrnite se na usposobljenega tehnika, da pregleda in popravi izdelek.

● Shranjevanje

- Potisnite stikalo za smer vrtenja **6** v srednji položaj, da blokirate stikalo za vklop/izklop **7**.
- Očistite izdelek tako, kot je opisano.
- Izdelek in njegovo dodatno opremo shranjujte v temnem, suhem, hladnem, dobro prezračevanem prostoru.
- Izdelek hranite v prostoru, nedostopnem mestu za otroke. Optimalna temperatura za dolgotrajno shranjevanje (več kot 3 mesece) je med +20 °C in +26 °C.
- Vstavite nastavek za vijačenje v držalo za nastavke **5**.
- Izdelek spravite v ohišje za prenašanje **18**.

Napotki za baterijski paket

- Baterijski paket **12**, ko je le delno napolnjen. Napolnjenost mora biti med daljšim obdobjem skladiščenja v območju od 40 % do 60 % (svetijo rdeče in oranžne lučke LED za napolnjenost **11**).
- Med daljšim obdobjem shranjevanja preverite stanje napolnjenosti baterijskega paketa **12** približno vsake 3 mesece. Polnite po potrebi.

● Prevoz

- Potisnite stikalo za smer vrtenja **6** v srednji položaj, da blokirate stikalo za vklop/izklop **7**.
- Izdelek transportirajte v ohišju za prenašanje **18**.
- Zaščitite izdelek pred udarci in močnimi vibracijami, ki se še zlasti pojavijo med prevozom v vozilih.
- Izdelek zavarujte pred drsenjem in prevrnitvijo.

● Odstranjevanje

Embalaža je narejena iz okolju primernih materialov, ki jih lahko oddate za recikliranje na lokalnih zbirališčih odpadkov.



Upoštevajte oznake embalažnih materialov za ločevanje odpadkov, ki so označene s kraticami (a) in številkami (b) z naslednjim pomenom: 1–7: umetne mas/20–22: papir in karton/80–98: vezni materiali.

Izdelek:



O možnostih odstranjevanja odsluženega izdelka se lahko pozanimate pri svoji občinski ali mestni upravi.



Ko je vaš izdelek dotrajan, ga zaradi varovanja okolja ne odvrzite med gospodinske odpadke, temveč ga oddajte na ustreznem zbirališču tovrstnih odpadkov. O zbirnih mestih in njihovih delovnih časih se lahko pozanimате pri svoji pristojni občinski upravi.

Pokvarjene ali iztrošene baterije/akumulatorje je treba reciklirati. Baterije/akumulatorje in/ali izdelek vrnite na ponujenih zbirnih mestih.

Pooblaščeni serviser:

OWIM GmbH & Co. KG
Stiftsbergstraße 1
74167 Neckarsulm
NEMČIJA

Servisna telefonska številka: 00386 (0) 80 080 917

Garancijski list



1. S tem garancijskim listom OWIM GmbH & Co. KG, Stiftsbergstraße 1, 74167 Neckarsulm, Nemčija jamčimo, da bo izdelek v garancijskem roku ob normalni in pravilni uporabi brezhibno deloval in se zavezujemo, da bomo ob izpolnjenih spodaj navedenih pogojih odpravili morebitne pomanjkljivosti in okvare zaradi napak v materialu ali izdelavi oziroma po svoji presoji izdelek zamenjali ali vrnili kupnino.
2. Garancija je veljavna na ozemlju Republike Slovenije.
3. Garancijski rok za proizvod je 3 leta od datuma izročitve blaga. Datum izročitve blaga je razviden iz računa.
4. Če izdelek ne izpolnjuje specifikacij ali nima lastnosti, navedenih v garancijskem listu ali oglaševalskem sporočilu, lahko potrošnik najprej zahteva odpravo napak. O napaki mora potrošnik obvestiti proizvajalca ali pooblaščeni servis (kontaktna številka in elektronski naslov navedena zgoraj) in zahtevati odpravo napak. Kupec je dolžan ob uveljavljanju zahtevka predložiti garancijski list in račun, kot potrdilo in dokazilo o nakupu ter dnevu izročitve blaga. Svetujemo vam, da pred tem natančno preberete navodila o sestavi in uporabi izdelka.



Škoda na okolju zaradi napačnega odstranjevanja baterij/akumulatorjev!

Pred odstranjevanjem odstranite baterije/akumulatorske baterije iz izdelka.

Baterij/akumulatorjev ni dovoljeno odstraniti skupaj z gospodinskimi odpadki. Vsebujejo lahko strupene težke kovine in so podvržene določbam za ravnanje z nevarnimi odpadki. Kemični simboli težkih kovin so naslednji: Cd = kadmij, Hg = živo srebro, Pb = svinec. Zato iztrošene baterije/akumulatorje oddajte na komunalnem zbirnem mestu.

- 
- 
5. Rok za odpravo napake je 30 dni od dneva, ko je proizvajalec ali pooblaščen servis prejel zahtevo za odpravo napake. Če napake v tem roku niso odpravljene, mora proizvajalec potrošniku brezplačno zamenjati blago z enakim, novim in brezhibnim blagom. Rok se lahko zaradi narave in kompleksnosti blaga, narave in resnosti neskladnosti ter napora, ki je potreben za dokončanje popravila ali zamenjave podaljša za najkrajši čas, ki je potreben za dokončanje popravila, vendar največ za 15 dni. O številu dni podaljšane roka in razlogih za podaljšanje mora biti potrošnik obveščen pred potekom 30 dnevnega roka za odpravo napak.
 6. Če v roku 30 dni oz. v primeru podaljšanja v roku 45 dni blago ni popravljeno ali blago ni zamenjano z novim, lahko potrošnik od proizvajalca zahteva vračilo celotne kupnine ali zahteva sorazmerno znižanje kupnine. Sorazmerno znižanje kupnine je sorazmerno zmanjšanju vrednosti blaga, ki ga je potrošnik prejel, v primerjavi z vrednostjo, ki bi jo imelo blago, če bi bilo skladno.
 7. Če se neskladnost pojavi v manj kot 30 dneh od dobave blaga, lahko potrošnik ob predložitvi blaga od proizvajalca takoj zahteva vračilo plačanega zneska.
 8. Proizvajalec oziroma pooblaščen servis lahko potrošniku za čas popravila blaga, za katero je bila izdana obvezna garancija, zagotovi brezplačno uporabo podobnega blaga. Če proizvajalec potrošniku ne zagotovi nadomestnega blaga v začasno uporabo, ima potrošnik pravico uveljavljati škodo, ki jo je utrpel, ker blaga ni mogel uporabljati od trenutka, ko je zahteval popravilo ali zamenjavo, do njune izvršitve.
 9. Stroške za material, nadomestne dele, delo, prenos in prevoz izdelkov, ki nastanejo pri odpravljanju okvar oziroma nadomestitvi blaga z novim, krije proizvajalec.
 10. V primeru zamenjave blaga ali zamenjave bistvenega dela blaga z novim se potrošniku izda nov garancijski list.
 11. V primeru, da proizvod popravlja nepooblaščen servis ali nepooblaščen oseba, kupec ne more uveljavljati zahtevkov iz te garancije.
 12. Vzroki za okvaro oziroma nedelovanje izdelka morajo biti lastnosti stvari same in ne vzroki, ki so zunaj proizvajalčeve oziroma prodajalčeve sfere. Kupec ne more uveljavljati zahtevkov iz te garancije, če se ni držal priloženih navodil za sestavo in uporabo izdelka ali če je izdelek kakorkoli spremenjen ali nepravilno vzdrževan.
 13. Proizvajalec zagotavlja proti plačilu popravilo, vzdrževanje blaga, nadomestne dele in priklopne aparate vsaj tri leta po poteku garancijskega roka.
 14. Obrabni deli oz. potrošni material so izvzeti iz garancije.
 15. Vsi potrebni podatki za uveljavljanje garancije in podatki, ki identificirajo blago za katerega velja garancija se nahajajo na dveh ločenih dokumentih (garancijski list, račun).
 16. Ta garancija proizvajalca ne izključuje zakonske pravice potrošnika, da zoper prodajalca v primeru neskladnosti blaga brezplačno uveljavlja jamčevalne zahtevke. Ta garancija prav tako ne izključuje pravic potrošnika, ki izhajajo iz obveznega jamstva za skladnost blaga.

Prodajalec:

Lidl Slovenija d.o.o. k.d., Pod lipami 1, SI-1218 Komenda

● Postopek pri uveljavljanju garancije

Za zagotavljanje hitre obdelave vaše zadeve sledite naslednjim napotkom:

Za vse poizvedbe imejte pripravljeni potrdilo o nakupu in številko izdelka (IAN 472051_2407) kot dokazilo o nakupu.

Številka izdelka je navedena na tipski ploščici na izdelku, gravuri na izdelku, naslovnem listu vaših navodil (spodaj levo) ali nalepki na hrbtni ali spodnji strani izdelka.

Če pride do napak v delovanju ali drugih pomanjkljivosti, se najprej obrnite na spodaj navedeni servisni oddelek po telefonu ali e-pošti.

Izdelek, ki je označen za pokvarjenega, lahko nato s priložitvijo računa (potrdila o nakupu) ter z navedbo pomanjkljivosti in kdaj je do nje prišlo brezplačno pošljete na navedeni servisni naslov.



Na strani parkside-diy.com lahko preberete in prenesete ta priročnik in še veliko drugih. S to kodo QR prispete neposredno na stran parkside-diy.com. Izberite svojo državo in prek iskalne maske poiščite navodila za uporabo. Z vnosom številke izdelka (IAN) 472051_2407 prispete do navodil za uporabo tega izdelka.

● Servis

SI Servis Slovenija

Tel.: 00386 (0) 80 080 917

E-Mail: infofon@lidl.si

● Izjava EU o skladnosti

IZJAVA EU O SKLADNOSTI (št. 472051_2407)

IAN: 472051_2407
Identifikacija izdelka: "PARKSIDE" 20 V Akumulatorski vrtni vijačnik
Številka modela: HG12837

Predmet navedene izjave je v skladu z ustrezno zakonodajo Unije o harmonizaciji:

Direktiva 2006/42/EC
Direktiva 2014/30/EU
Direktiva 2011/65/EU z vsemi povezanimi spremembami

Sklicevanja na zadevne harmonizirane standarde ali sklicevanja na druge tehnične specifikacije v zvezi s skladnostjo, ki je navedena v izjavi:

Št. / Deli
Direktiva 2006/42/EC
EN 62841-1:2015/A11:2022
EN 62841-2-1:2018/A12:2022
Direktiva 2014/30/EU
EN IEC 55014-1:2021
EN IEC 55014-2:2021

Predmet zgoraj navedene izjave je v skladu z Direktivo 2011/65/EU Evropskega parlamenta in Sveta z dne 8. junija 2011 o omejevanju uporabe nekaterih nevarnih snovi v električni in elektronski opremi:

Št. / Deli
EN IEC 63000:2018

Tehnično dokumentacijo hrani: OWIM GmbH & Co.KG

Podpisano za in v imenu:

OWIM GmbH & Co. KG, Stiftsbergstraße 1, 74167 Neckarsulm, Nemčija

Za izdajo te izjave o skladnosti je odgovoren izključno proizvajalec.

Prevod izvirne izjave o skladnosti

Neckarsulm	17.12.2024		
Kraj	Datum	ppa. Stefan Haensel Prokurist	ppa. Jens Buchheim Prokurist

SI

















SI 57

Použitá výstražná upozornění a symboly	Strana	59
Úvod	Strana	59
Použití ke stanovenému účelu	Strana	59
Rozsah dodávky	Strana	60
Popis dílů	Strana	60
Technické údaje	Strana	60
Bezpečnostní pokyny	Strana	62
Všeobecné bezpečnostní pokyny pro elektrické nástroje	Strana	62
Bezpečnostní pokyny pro vrtačky	Strana	65
Snížení vibrací a hluku	Strana	65
Chování v nouzových případech	Strana	65
Zbytková rizika	Strana	65
Bezpečnostní pokyny pro nabíječky	Strana	66
Před prvním použitím	Strana	67
Příslušenství	Strana	67
Vyjmutí/vložení akumulátorové sady	Strana	67
Zkontrolujte stav nabití akumulátorové sady	Strana	68
Nabíjení akumulátorové sady	Strana	68
Vkládání/vyjímání nástrojového nástavce	Strana	68
Zkušební provoz	Strana	69
Obsluha	Strana	69
Vyberte rychlostní stupeň	Strana	69
Nastavení směru otáčení	Strana	69
Regulace kroutícího momentu	Strana	69
Zapínání a vypínání	Strana	69
Regulace rychlosti	Strana	69
Pracovní svítidla s LED	Strana	70
Pracovní pokyny	Strana	70
Čištění a péče	Strana	71
Čištění	Strana	71
Údržba	Strana	71
Oprava	Strana	71
Skladování	Strana	71
Transport	Strana	71
Zlikvidování	Strana	72
Záruka	Strana	72
Postup v případě uplatňování záruky	Strana	73
Servis	Strana	73
EU prohlášení o shodě	Strana	74

Použitá výstražná upozornění a symboly

V tomto návodu na obsluhu, na obalu a typovém štítku jsou používána následující varovná upozornění:

 	Přečtěte si návod na obsluhu.		Vypněte výrobek a odeberte akumulátorovou sadu před výměnou příslušenství, před čištěním a když se nepoužívá.
	Respektujte upozornění a bezpečnostní pokyny!		Chraňte akumulátorovou sadu před horkem a trvalým, silným slunečním zářením.
	Používejte výrobek jen v suchých vnitřních prostorách.		Chraňte akumulátorovou sadu před ohněm.
	Používejte ochranné rukavice!		Chraňte akumulátorovou sadu před vodou a vlhkem.
	Ochranná třída II (dvojitá izolace)		Střídavý proud/napětí
	Bezpečnostní pokyny Pokyny pro činnost		Stejnoseměrný proud/napětí
	Značka CE potvrzuje shodu se směrnicemi EU, které se na výrobek vztahují.		Jemná pojistka

20 V AKU VRTACÍ ŠROUBOVÁK

● Úvod

Blahopřejeme Vám ke koupi nového výrobku. Rozhodli jste se pro kvalitní produkt. Návod k obsluze je součástí tohoto výrobku. Obsahuje důležité pokyny pro bezpečnost, použití a likvidaci. Před použitím výrobku se seznamte se všemi pokyny k obsluze a bezpečnostními pokyny. Používejte výrobek jen popsáným způsobem a na uvedených místech. Při předání výrobku třetí osobě předejte i všechny podklady.

● Použití ke stanovenému účelu

- Výrobek je vhodný k šroubování, utahování a povolování šroubů a

k vrtání do dřeva, kovu, keramiky a plastu.

- Výrobek není určen k vrtání do velmi tvrdého materiálu, jako je např. cement nebo beton.
- Vždy používejte nástrojové nástavce v souladu s jejich zamýšlenými použitími! Při nákupu a použití nástrojových nástavců vždy dbejte na technické požadavky výrobku (viz „Technické údaje“).
- Pracovní svítidla s LED **14** tohoto výrobku je určena k osvětlení přímé pracovní oblasti.
- Jiné upotřebení nebo úpravy výrobku se považují za užívání v rozporu se stanoveným účelem a mohou vést

k rizikům, jako je nebezpečí smrti, zranění nebo poškození. Výrobce nenese žádnou odpovědnost za škody způsobené nesprávným upotřebením. Výrobek není určen k živnostenskému nebo jinému využívání.

● Rozsah dodávky

⚠ VAROVÁNÍ!

- ▶ Výrobek a balicí materiály nejsou dětská hračka! Nedovolte dětem hrát si s plastovými sáčky, fóliemi a malými díly! Hrozí nebezpečí polknutí a udušení!

- 1 20 V Aku vrtací šroubovák
- 1 Držák na opasku (předmontáž)
- 1 Převodná skříň
- 1 Návod na obsluhu

● Popis dílů

Otevřete před dalším čtením stránku s obrázky a seznamte se se všemi funkcemi výrobku.

Obrázek A:

- 1 Sklíčidlo
- 2 Upínací kroužek
- 3 Momentová objímka
- 4 Řadicí páka
- 5 Držák bitu (magnetický)
- 6 Přepínač směru otáčení/zámek
- 7 Vypínač Zap/Vyp/regulace otáček
- 8 Rukojeť
- 9 Držák na opasku (předmontáž)
- 10 Tlačítko  (stav nabíjení)
- 11 LED stavu nabití (červená/oranžová/zelená)
- 12 Akumulátorová sada *
- 13 Odblokovací tlačítko pro akumulátorovou sadu
- 14 Pracovní svítidla s LED

Obrázek B:

- 15 Nabíječka *
- 16 LED kontrolka nabíjení – červená
- 17 LED kontrolka nabíjení – zelená

Bez obrázku:

- 18 Převodná skříň

● Technické údaje

20 V Aku vrtací šroubovák	PABS 20-Li I9
Jmenovité napětí:	20 V ===
Typ sklíčidla:	Rychlosklíčidlo
Převodovka:	2 rychlostní stupně
Volnoběžné otáčky n₀:	
1. rychlostní stupně:	0–430 min ⁻¹
2. rychlostní stupně:	0–1,500 min ⁻¹
Max. točivý moment:	45 N m
Rozsah upínání sklíčidla:	max. Ø 13 mm
Max. průměr vrtáku:	v oceli Ø 13 mm ve dřevě Ø 30 mm

Akumulátorová sada	PAP 20 B1 *
Číslo modelu:	HG08297
Typ:	Lithium-iontová
Jmenovité napětí:	20 V === max.
Kapacita:	2,0 Ah
Energetická hodnota:	40 Wh
Počet článků baterie:	5
Teplota:	max. +50 °C

* Akumulátorová sada a nabíječka nejsou součástí balení.

Nabíječka	PLG 20 C1 *
Číslo modelu:	HG08982 (zástrčka VDE) HG08982-BS (zástrčka UK)
Vstup:	
Jmenovité napětí:	230–240 V~
Jmenovitá frekvence:	50 Hz
Jmenovitý výkon:	65 W
Pojistka (vnitřní):	3,15 A / 
Výstup:	
Jmenovité napětí:	21,5 V ===
Nabíjecí proud:	2,4 A
Ochranná třída:	II/III

Doporučená okolní teplota:	
Během nabíjení:	+4 °C až +40 °C
Během provozu:	+4 °C až +40 °C
Během skladování:	+20 °C až +26 °C

Hodnoty emisí hluku

Naměřené hodnoty byly stanoveny v souladu s normou EN 62841. Hladina akustického tlaku elektrického nástroje hodnocená jako A je obvykle:

Hladina akustického tlaku L_{pA} :	74,3 dB
Nejistota K_{pA} :	5 dB
Hladina akustického výkonu L_{WA} :	82,3 dB
Nejistota K_{WA} :	5 dB

Emisní hodnoty vibrací

Celkové hodnoty vibrací (vektorový součet tří směrů), stanovené v souladu s EN 62841:

Vrtání do kovu:	
Vibrace rukou/paží $a_{h,D}$:	1,22 m/s ²
Nejistota K:	1,5 m/s ²

VAROVÁNÍ!



Noste ochranu sluchu!

UPOZORNĚNÍ

- ▶ Uvedená celková hodnota vibrací a uvedená hodnota emisí hluku byly naměřeny pomocí standardizovaných zkušebních metod, a mohou být použity k porovnání jednoho elektrického nástroje s jiným.
- ▶ Uvedená celková hodnota vibrací a uvedená hodnota emisí hluku mohou být použity i pro předběžnému odhadu zatížení.

VAROVÁNÍ!

- ▶ Vibrace a hluk při skutečném použití elektrických nástrojů se od uvedených hodnot odchylují v závislosti na způsobu, jakým je elektrický nástroj používán, zejména typ zpracovávaného obrobku. Snažte se udržet zatížení vibracemi a hlukem tak nízké, jak je to jen možné. Příklady opatření ke snížení zatížení vibracemi je nošení rukavic při používání nástroje a omezení doby práce. Přitom se musí brát do úvahy všechny akce provozního cyklu (například časy kde je elektrický nástroj vypnut, a ty, u kterých je sice zapnutý, ale běží bez zatížení).

* Akumulátorová sada a nabíječka nejsou součástí balení.



Bezpečnostní pokyny

● Všeobecné bezpečnostní pokyny pro elektrické nástroje

⚠ VAROVÁNÍ!

- ▶ **Přečtěte si všechny bezpečnostní pokyny, pokyny, ilustrace a technické údaje, kterými je tento elektrický nástroj opatřen.** Nedodržení následných pokynů může způsobit zranění elektrickým proudem, požár a/nebo těžká zranění.

Uchovejte bezpečnostní pokyny a návody pro budoucnost.

Termín používaný v bezpečnostních pokynech „elektrický nástroj“ se vztahuje na elektrické nástroje napájené ze sítě (síťovým vedením) nebo elektrické nástroje napájené akumulátorem (bez síťového vedení).

Bezpečnost práce na pracovním místě

- 1) **Udržujte pracovní prostor v čistotě a dobře osvětlený.** Nepořádek nebo neosvětlené pracovní prostory mohou vést k úrazům.
- 2) **Nepracujte s elektrickým nástrojem ve výbušném prostředí, v přítomnosti hořlavých kapalin, plynů nebo prachu.** Elektrické nástroje jsou zdrojem jiskření, které může zapálit prach nebo výpary.
- 3) **Při práci s elektrickými nástroji udržujte děti a osoby v bezpečné vzdálenosti.** Při rozptýlení můžete ztratit kontrolu nad elektrickým nástrojem.

Elektrická bezpečnost

- 1) **Síťová zástrčka elektrického nástroje se musí hodit do zásuvky. Zástrčka nesmí být žádným způsobem měněna. Nepoužívejte rozbočovací zástrčky s uzemněnými elektrickými nástroji.** Neupravené zástrčky a odpovídající zásuvky snižují riziko úrazu elektrickým proudem.
- 2) **Vyhnete se kontaktu těla s uzemněnými povrchy, jako jsou potrubí, radiátory, sporáky a ledničky.** Pokud je vaše tělo uzemněné, existuje zvýšené riziko úrazu elektrickým proudem.
- 3) **Chraňte elektrické nástroje před deštěm nebo vlhkem.** Proniknutí vody do elektrického nástroje zvyšuje riziko úrazu elektrickým proudem.
- 4) **Nezneužívejte přípojně vedení k zavěšování nebo nošení elektrického nástroje nebo k vytáhnutí zástrčky ze zásuvky. Udržujte přípojně vedení daleko od tepla, oleje, ostrých hran nebo pohybujících se částí.** Poškozená nebo spletená přípojně vedení zvyšují riziko úrazu elektrickým proudem.
- 5) **Pokud pracujete s elektrickým nástrojem venku, použijte jen prodlužovací vedení vhodné i pro venkovní použití.** Použití prodlužovacího vedení vhodného pro venkovní prostředí snižuje riziko úrazu elektrickým proudem.
- 6) **Pokud je provoz elektrického nástroje ve vlhkém prostředí nevyhnutný, použijte proudový chránič.** Použití proudového chrániče snižuje riziko úrazu elektrickým proudem.

Bezpečnost osob

- 1) **Budte pozorní, sledujte, co děláte a používejte zdravý rozum při práci s elektrickým nástrojem. Nepoužívejte elektrický nástroj, jste-li unaveni nebo pod vlivem drog, alkoholu nebo léků.** Chvilé nepozornosti při použití elektrického nástroje může vést k vážným zraněním.
- 2) **Používejte osobní ochranné pomůcky a vždy noste ochranné brýle.** Nošení osobních ochranných pomůcek, jako je protiprachová maska, neklouzavá bezpečnostní obuv, ochranná přilba nebo ochrana sluchu, v závislosti na povaze a použití elektrického nástroje, snižuje riziko zranění.
- 3) **Zabraňte náhodnému spuštění. Ujistěte se, že elektrický nástroj je vypnutý předtím, než jej připojíte k elektrické síti a/nebo akumulátoru, ho zvednete nebo přenášíte.** Pokud přenášíte elektrický nástroj s prstem na spínači nebo zapnutý elektrický nástroj připojíte k napájení, může to vést k nehodám.
- 4) **Před zapnutím elektrického nástroje odstraňte všechny seřizovací nástroje nebo klíč na šrouby.** Nástroj nebo klíč, který ponecháte připevněn k otáčející se části elektrického nástroje, může vést ke zranění.
- 5) **Vyhýbejte se nenormálnímu držení těla. Dbejte na správný postoj a udržujte za všech okolností rovnováhu.** To umožňuje lepší ovladatelnost elektrického nástroje v neočekávaných situacích.
- 6) **Noste vhodný oděv. Nenoste volný oděv nebo šperky. Udržujte své vlasy a oblečení mimo dosah pohybujících se částí.** Volný oděv,

šperky nebo dlouhé vlasy mohou být zachyceny pohybujícími se částmi.

- 7) **Pokud lze instalovat zařízení pro odsávání a záchyt prachu, musí být připojeno a správně používáno.** Použití odsávání prachu může snížit nebezpečí týkající se prachu.
- 8) **Neukolébejte se ve falešné bezpečnosti a nepřekračujte bezpečnostní pravidla pro elektrické nástroje, a to ani v případě, že jste se seznámili s elektrickým nástrojem při častém používání.** Nedbalé jednání může vést k vážným zraněním během zlomků sekundy.

Upotřebením a zacházením s elektrickým nástrojem

- 1) **Elektrický nástroj nepřetěžujte. Použijte pro svou práci určený typ elektrického nástroje.** S pomocí vhodného elektrického nástroje pracujete lépe a bezpečněji v zadané oblasti výkonu.
- 2) **Nepoužívejte elektrický nástroj, jehož vypínač je vadný.** Elektrický nástroj, které již není možné zapnout nebo vypnout, je nebezpečné a musí být opraveno.
- 3) **Před jakýmkoliv seřizováním, výměnou nástrojových nastavců nebo před uložením nepoužívaného elektrického nástroje vytáhněte zástrčku ze zásuvky a/nebo odstraňte odnímatelný akumulátor.** Toto preventivní opatření zabraňuje neúmyslnému spuštění elektrického nástroje.
- 4) **Nepoužívané elektrické nástroje skladujte mimo dosah dětí. Nenechte osoby používat elektrický nástroj, pokud nejsou s ním obeznámeni nebo nečetli instrukce.** Elektrické nástroje jsou nebezpečné,

když jsou používány nezkušenými osobami.

- 5) **Opatrujte elektrické nástroje a nástrojový nástavec s péčí. Zkontrolujte, zda pohyblivé díly bezvadně fungují a nezadírají se, zda díly nejsou prasklé nebo tak poškozené, že je narušena funkce elektrického nástroje. Poškozené díly nechte opravit před použitím elektrického nástroje.** Mnoho nehod je způsobeno špatně udržovanými elektrickými nástroji.
- 6) **Řezné nástroje udržujte ostré a čisté.** Řádně udržované řezné nástroje s ostrými řeznými břity se méně zadírají a lépe se ovládají.
- 7) **Používejte elektrický nástroj, příslušenství a nástrojové nástavce atd. v souladu s těmito pokyny. Zohledněte pracovní podmínky a činnost, která má být provedena.** Použití elektrického nástroje k jiné činnosti, než je určené použití, může vést k nebezpečným situacím.
- 8) **Udržujte rukojeti a úchopy suché, čisté a bez oleje a tuku.** Kluzké rukojeti a úchopy neumožňují bezpečnou obsluhu a ovládání elektrického nástroje v neočekávaných situacích.

Upotřebení akumulátorového nástroje a zacházení s ním

- 1) **Akumulátory nabíjejte pouze nabíječkami doporučenými výrobcem.** U nabíječky, která je určena pro určitý druh akumulátorů, hrozí riziko požáru v případě jejího použití s jinými akumulátory.
- 2) **V elektrických nástrojích používejte pouze akumulátory pro ně určené.** Použití jiných akumulátorů může způsobit poranění a vést ke vzniku požáru.

- 3) **Nepoužívaný akumulátor uchovávejte v bezpečné vzdálenosti od kancelářských sponek, mincí, klíčů, hřebíků, šroubů či jiných malých kovových předmětů, které by mohly zapříčinit přemostění kontaktů.** Zkrat mezi kontakty akumulátoru může mít za následek popáleniny nebo požár.
- 4) **Pokud jsou použity nesprávně, může z akumulátoru unikat tekutina. Vyhněte se kontaktu s ní. Při náhodném kontaktu opláchněte vodou. Pokud se kapalina dostane do očí, požadujte navíc lékařskou pomoc.** Unikající kapalina z akumulátoru může vést k podráždění pokožky nebo popáleninám.
- 5) **Nepoužívejte poškozený nebo změněný akumulátor.** Poškozené nebo upravené akumulátory se mohou chovat nepředvídatelně a vést k požáru, výbuchu nebo nebezpečí zranění
- 6) **Nevystavujte akumulátor ohni nebo vysokým teplotám.** Oheň nebo teploty nad 130 °C mohou vyvolat explozi.
- 7) **Dodržujte všechny pokyny k nabíjení a nabíjejte akumulátor akumulátorového nástroje nikdy mimo rozsah teplot uvedený v návodu k obsluze.** Nesprávné nabíjení nebo nabíjení mimo přípustný rozsah teplot mohou akumulátor zničit a zvyšují riziko vzniku požáru.

Servis

- 1) **Nechte elektrické nástroje opravovat jen od kvalifikovaného odborného personálu s použitím originálních náhradních dílů.** Tím je zajištěno, že bezpečnost elektrického nástroje zůstane zachována.

- 2) **Nikdy neudržujte poškozené akumulátory.** Veškerá údržba baterií musí být provedena výrobcem nebo autorizovanými servisními středisky.

● Bezpečnostní pokyny pro vrtačky

1. Bezpečnostní pokyny pro všechny práce

- 1) **Elektrický nástroj držte při provádění operací, kdy mohou použité nástrojové nástavce nebo šrouby dojit do kontaktu se skrytými vodiči, za izolované rukojeti.** Kontakt s vedením pod napětím může dostat pod napětí i kovové části přístroje a vést tak k úderu elektrickým proudem.

2. Bezpečnostní pokyny při používání dlouhých vrtáků

- 1) **Nikdy nepracujte s vyššími otáčkami, než jsou maximální povolené otáčky pro vrtání.** Při vyšších otáčkách se vrták snadno ohne, pokud se může volně otáčet bez kontaktu s obrobkem, a způsobit zranění.

- 2) **Vždy začněte vrtat s nízkými otáčkami a pokud je vrták v kontaktu s obrobkem.** Při vyšších otáčkách se vrták snadno ohne, pokud se může volně otáčet bez kontaktu s obrobkem, a způsobit zranění.

- 3) **Na vrták nevyvíjejte nadměrný tlak a pouze podélně k vrtáku.** Vrtáky se mohou ohnout a tím zlomit nebo způsobit ztrátu kontroly a vést ke zraněním.

● Snížení vibrací a hluku

Omezte dobu používání, používejte provozní režimy se slabými vibracemi a málo hlučné a noste osobní ochranné

pomůcky pro snížení účinků vibrací a hluku.

Následující opatření umožní snížit vibracemi a hlukem působená rizika:

- Používejte výrobek pouze podle jeho účelu a jak je popsáno v těchto instrukcích.
- Ujistěte se, že je výrobek bezvadný a je dobře udržován.
- Používejte správné nástrojové nástavce pro tento výrobek a zajistěte, aby byly bezvadné.
- Držte výrobek bezpečně za rukojeti/úchopové plochy.
- Udržujte výrobek podle pokynů a dbejte o dostatečné mazání (je-li aplikovatelné).
- Plánujte průběh svých prací tak, aby upotřebení výrobků s vysokou hodnotou vibrací bylo rozloženo na delší časové období.

● Chování v nouzových případech

Seznamte se na základě tohoto návodu na obsluhu s použitím tohoto výrobku. Zapamatujte si bezpečnostní pokyny a bezpodmínečně se jich držte. To pomáhá vyhnout se rizikům a nebezpečím.

- Vždy buďte při používání výrobku pozorní, abyste nebezpečí zjistili včas a mohli jednat. Včasný zásah může zabránit vážnému zranění nebo poškození majetku.
- Při vadné funkci ihned výrobek vypněte a odeberte akumulátorovou sadu. Nechte to kvalifikovanému odborníkovi zkontrolovat a, pokud je to nutné, opravit před opětovným uvedením do provozu.

● Zbytková rizika

I když použijete tento výrobek obsluhujete podle předpisu, zůstává potenciální riziko pro zranění a poškození. Následující

nebezpečí mohou kromě jiných nastat v souvislosti s konstrukcí a provedením tohoto výrobku:

- Zdravotní poškození vyplývající z emise vibrací, je-li výrobek používán po delší dobu, nebo není správně používán a udržován.
- Osobní a věcné škody způsobené vadným řeznými nástroji nebo náhlý dopad skrytého objektu během používání.
- Nebezpečí zranění a věcné škody způsobené létajícími objekty.

UPOZORNĚNÍ

► Tento výrobek generuje během provozu elektromagnetické pole! Toto pole může za určitých okolností ovlivňovat aktivní nebo pasivní lékařské implantáty! Chcete-li snížit nebezpečí vážných nebo smrtelných úrazů, doporučujeme osobám s lékařskými implantáty, aby konzultovaly svého lékaře a výrobce zdravotnického implantátu před obsluhou výrobku!

- **Bezpečnostní pokyny pro nabíječky**
- Tento přístroj mohou používat děti starší 8 let i osoby se sníženými fyzickými, smyslovými či mentálními schopnostmi nebo s nedostatkem zkušeností a znalostí, pokud jsou pod dohledem nebo byly poučeny ohledně bezpečného používání přístroje a chápou z toho vyplývající nebezpečí.

Děti si nesmí s přístrojem hrát.

Čištění a údržbu nesmějí provádět děti bez dohledu.

- Nenabíjejte nedobíjitelné baterie. Porušení tohoto upozornění vede k rizikům.
- Když je přípojný vedení poškozeno, musí být nahrazen výrobcem nebo jeho zákaznickou službou nebo podobně kvalifikovanou osobou, aby se zabránilo ohrožením.
- Chraňte elektrické komponenty před vlhkostí. Abyste zabránili úrazu elektrickým proudem, neponořujte přístroj nikdy do vody nebo jiných kapalin. Nedržte přístroj nikdy pod tekoucí vodou. Dodržujte pokyny pro čištění, údržbu a opravy.
- Přístroj je vhodný pouze pro použití ve vnitřních prostorách.

⚠ VÝSTRAHA! Tato nabíječka je vhodná jen pro nabíjení akumulátorových sad následujících typů:

PARKSIDE 20 V Akumulátorová sada

PAP 20 B1	2 Ah	5 článků
PAP 20 B3	4 Ah	10 článků

■ Zákazníci z HU (Maďarska), CZ (České republiky) a SK (Slovenska) si mohou kompatibilní náhradní akumulátory a nabíječky zakoupit v internetovém obchodě LIDL www.lidl.de. Zákazníci z SI (Slovinska) v obchodě www.optimex-shop.com.

● Před prvním použitím

● Příslušenství

Pro bezpečné a řádné používání tohoto výrobku jsou nutné mimo jiné následující díly příslušenství, jako např. nástroje a nástrojové nástavce:

- Vhodné bity vrtáků
- Vhodné bity šroubováků
- Křížový šroubovák
- Chladicí mazivo (řezný olej) vhodné pro vrtání do kovu
- Vhodné osobní ochranné pomůcky

Nástroje a nástrojové nástavce dostanete v odborném obchodě. Při nákupu, prosím vždy dbejte na technické požadavky tohoto výrobku (viz „Technické údaje“).

Pokud si nejste jisti, zeptejte se kvalifikovaného odborníka a nechte si poradit od svého prodejce.

UPOZORNĚNÍ

► V tomto návodu na obsluhu naleznete informace a pokyny pro různé použití nástrojových nástavců a oblastech jejich využití. Zobrazené nástrojové nástavce nejsou zahrnuty v dodávce (viz „Rozsah dodávky“), ale ukazují možnosti využití tohoto výrobku.

⚠ VAROVÁNÍ!

► Nepoužívejte žádné příslušenství nedoporučené společností **PARKSIDE**. To může vést ke zranění elektrickým proudem nebo k požáru.

Vhodné akumulátorové sady a nabíječky

Akumulátorová sada:	X 20 V Team
Nabíječka:	X 20 V Team

● Vyjmutí/vložení akumulátorové sady

⚠ OPATRNĚ! Riziko zranění!

► Vždy blokujte vypínač Zap/Vyp [7], aby se zabránilo náhodnému spuštění. Stiskněte přepínač směru otáčení [6] do střední polohy (zámek) předtím, než vložíte/vyjmete akumulátorovou sadu [12].

- Odstranění akumulátorové sady:** Stiskněte odblokovací tlačítko pro akumulátorovou sadu [13]. Vyjměte akumulátorovou sadu [12].
- Vložte akumulátorové sady:** Srovnajte akumulátorovou sadu [12] s rukojetí a zasuněte ji. Ujistěte se, že znatelně zapadla na své místo. Akumulátorovou sadu lze do výrobku vložit pouze jedním směrem.

● Zkontrolujte stav nabití akumulátorové sady

- Zkontrolujte stav nabití akumulátorové sady: Stiskněte tlačítko  [10]. LED stavu nabití [11] se rozsvítí:

LED [11]	Stav nabití
Červená/oranžová/zelená	Maximální
Červená/oranžová	Střední
Červená	Nízká citlivost

● Nabíjení akumulátorové sady

UPOZORNĚNÍ

- ▶ Akumulátorovou sadu [12] můžete kdykoli nabít, aniž byste zkrátili její životnost.
 - ▶ Přerušování procesu nabíjení akumulátorové sadě [12] neškodí.
- Nabíjejte akumulátorovou sadu [12] před použitím, pokud by byla na středním nebo nízkém stavu nabití.
 - LED kontrolka nabíjení (zelená [17] a červená [16]) informují o stavu nabíječky [15] a akumulátorové sady [12]:

LED	Stav
Svítil červená LED	Akumulátorová sada se nabíjí
Svítil zelená LED	Akumulátorová sada je plně nabitá
Zelená a červená LED blikají	Akumulátorová sada je vadná
Červená LED bliká	Akumulátorová sada je příliš studená nebo příliš teplá
Zelená LED svítí (bez akumulátorové sady)	Nabíječka je připravena

1. Vložte akumulátorovou sadu [12] do nabíječky [15].

2. Spojte síťovou zástrčku nabíječky [15] se zásuvkou.
3. Když je akumulátorová sada [12] plně nabitá: Odeberte akumulátorovou sadu z nabíječky [15]. Potom vytáhněte síťovou zástrčku nabíječky ze zásuvky.

● Vkládání/vyjímání nástrojového nástavce

⚠ OPATRNĚ! Riziko zranění!



Nástrojové nástavce mohou být ostré a během použití horké. Při manipulaci s nástrojovými nástavci vždy noste ochranné rukavice.

⚠ VAROVÁNÍ!



Výrobek vypněte, vyjměte akumulátorovou sadu [12] a nechte před prováděním přípravy vychladnout!

⚠ OPATRNĚ! Riziko zranění!

- ▶ Když je výrobek v provozu, udržujte ruce mimo nástrojový nástavec.
- ▶ Po vypnutí výrobku se nástrojový nástavec bude nějakou dobu dále pohybovat. Nedotýkejte se pohyblivého se nástrojového nástavce a nebrzděte jej.

Výrobek je vybaven automatickou aretací vřetena pro otevírání nebo zavírání sklíčidla [1] pomocí upínacího kroužku [2].

1. Otevřete sklíčidlo [1]: Otočte upínací kroužek [2] proti směru hodinových ručiček.
2. Vložte vhodný nástrojový nástavec do sklíčidla [1], pokud je to potřeba.
3. Zavřete sklíčidlo [1]: Držte nástrojový nástavec v poloze. Otočte upínací kroužek [2] ve směru hodinových ručiček.

● Zkušební provoz

UPOZORNĚNÍ

- ▶ Před první prací a po každé výměně nástrojového nástavce proveďte zkušební chod bez zatížení. Pokud je nástrojový nástavec běží neokrouhle, dochází k výrazným vibracím nebo pokud slyšíte neobvyklé zvuky, okamžitě výrobek vypněte.
- Před zahájením provozu zkontrolujte, zda je nástrojový nástavec správně upevněn, tj. sedí vycentrovaně ve sklíčidle [1].
- Šrouby jsou označeny svými rozměry a tvarem. Pokud si nejste jisti, zkuste nejprve zjistit, zda bit sedí v hlavě šroubu bez vůle.

● Obsluha

● Vyberte rychlostní stupeň

⚠ VÝSTRAHA! Riziko poškození výrobku!

 Použijte řadicí páku [4] teprve tehdy, když je výrobek zastaven.

- Zařadte rychlostní stupeň tak, že posunete řadicí páku [4] dopředu nebo dozadu.

1. rychlostní stupeň:

Vhodné pro:	Šroubovací práce
Rychlost otáčení:	Nízká citlivost
Točivý moment:	Vysoký

2. rychlostní stupeň:

Vhodné pro:	Vrtací práce
Rychlost otáčení:	Vysoký
Točivý moment:	Nízká citlivost

● Nastavení směru otáčení

⚠ VÝSTRAHA! Riziko poškození výrobku!

 Použijte přepínač směru otáčení [6] teprve tehdy, když je výrobek zastaven.

- Změňte směr otáčení stisknutím přepínače směru otáčení [6] doprava nebo doleva.
- Pokud je přepínač směru otáčení [6] ve střední poloze, je vypínač Zap/Vyp [7] blokován.

● Regulace kroutícího momentu

- Točivý moment lze nastavit otočením momentové objímky [3].
- Malé šrouby nebo měkké materiály: Vyberte nízký stupeň (malé číslo).
- Velké šrouby, tvrdé materiály nebo při vyšroubovávání šroubů: Vyberte vysoký stupeň (vysoké číslo).
- Pro vrtací práce: Otočte momentovou objímku [3] do polohy .

● Zapínání a vypínání

UPOZORNĚNÍ

▶ Vypínač Zap/Vyp [7] nelze detekovat.

- **Zapnutí:** Podržte vypínač Zap/Vyp [7] stlačený. Regulujte rychlost podle potřeby (viz „Regulace rychlosti“).
- **Vypnutí:** Uvolněte vypínač Zap/Vyp [7].

● Regulace rychlosti

- Změnou tlaku na vypínač Zap/Vyp [7] můžete ovládat rychlost:

Přítlak	Rychlost
Lehký tlak:	Níže
Silnější tlak:	Výše

● Pracovní svítilna s LED

Tento výrobek je vybaven pracovní svítilnou s LED [14] pro osvětlení přímé pracovní plochy a zlepšení viditelnosti ve špatně osvětlených prostředích.

- Jakmile se výrobek zapne, pracovní svítilna s LED [14] se automaticky rozsvítí.

UPOZORNĚNÍ

- ▶ Pracovní svítilna s LED [14] po vypnutí výrobku svítí přibližně ještě 10 sekund.

● Pracovní pokyny

Točivý moment

- Menší šrouby/bity se mohou poškodit, pokud nastavíte příliš vysoký točivý moment nebo příliš vysoké otáčky.

Tvrdé šroubování (do kovu)

- Obzvláště vysoké točivé momenty vznikají např. u kovových šroubení s použitím vložek pro nástrčkové klíče. Zvolte nízké otáčky.

Měkké šroubování (např. do měkkého dřeva)

- Šroubujte i zde s nízkými otáčkami, abyste např. nepoškodili povrch dřeva při kontaktu s hlavou šroubu. Použijte záhlubník.

Při vrtání do dřeva, kovu a dalších materiálů

- Použijte vysokou rychlost při malém průměru vrtáku a nízké otáčky při velkém průměru vrtáku.
- Volte nízké otáčky pro tvrdé materiály a vysoké otáčky pro měkké materiály.
- Zajistěte nebo upevněte (pokud je to možné) obrobek v upínacím přípravku.
- Označte místo k vrtání důlčičkem nebo hřebíkem. K navrtávání zvolte nízké otáčky.

- Několikrát vytáhněte otáčející se vrták z otvoru, abyste odstranili třísky a vrtnou drť.

Vrtání do kovu

- Použijte vrták do kovu (HSS). Nejlepších výsledků dosáhnete chlazením vrtáku chladivem (řezný olej). Vrtáky do kovu lze také použít pro vrtání do plastů. Nejprve předvrtejte vrtákem Ø 3 mm a přibližujte se požadovanému průměru vyvrtaného otvoru.

Vrtání do dřeva

- Použijte vrták do dřeva se středící špičkou. Hluboké díry: Použijte „hadovitý vrták“. Velký průměr otvoru: Použijte vrták Forstner. Malé šrouby do měkkého dřeva lze zašroubovat přímo bez předvrtání.

Držák na opasku

(Obr. C)

⚠ OPATRNĚ! Riziko zranění!

- ▶ Než zavěsíte výrobek na opasek: Stiskněte přepínač směru otáčení [6] do střední polohy (blokování). Tak zabráníte náhodnému zapnutí výrobku.

UPOZORNĚNÍ

- ▶ S držákem na opasku [9] lze výrobek upevnit na opasek nebo na tašku.
- ▶ Držák na opasku [9] lze připevnit na obě strany opasku.
- ▶ Pro montáž držáku na opasku [9] je nutný křížový šroubovák.

1. Povolte pomocí křížového šroubováku šroub držáku na opasku [9].
2. Vložte držák na opasku [9] na jednu stranu výrobku.

3. Utáhněte šroub křížovým šroubovákem.

● Čištění a péče

⚠ VAROVÁNÍ!



Výrobek vypněte, vyjměte akumulátorovou sadu [12] a nechte před prováděním kontroly, údržby nebo čistících prací vychladnout!

● Čištění

UPOZORNĚNÍ

- ▶ Nepoužívejte žádné chemické, alkalické, abrazivní nebo jiné agresivní čisticí nebo dezinfekční prostředky k čištění výrobku, neboť ty mohou poškodit jeho povrchy.
 - Dávejte pozor na to, aby dovnitř výrobku nepronikly žádné kapaliny.
 - Udržujte výrobek stále čistý, suchý a zbavený oleje nebo mazacích tuků. Po každém použití a před uskladněním odstraňte prach.
 - Pravidelné řádné čištění pomáhá zajistit bezpečné používání a prodlužuje životnost výrobku.
 - Výrobek čistěte suchou utěrkou. Pro těžce přístupná místa použijte měkký kartáč.
 - Odstraňte hlavně nečistoty a prach z ventilačních otvorů hadrem a měkkým kartáčem.
 - Větrací otvory musí být vždy volné.
- ## ● Údržba
- Zkontrolujte výrobek a díly příslušenství (např. nástrojové nástavce), před a po každém použití na opotřebení a poškození. Případně je nahraďte za nové, jak je popsáno v tomto návodu na obsluhu. Dodržujte při tom technické požadavky (viz „Technické údaje“).

● Oprava

- Uvnitř výrobku nejsou žádné díly, které mohou být opravovány uživatelem. Obratě se na kvalifikovaného odborníka, abyste nechali výrobek zkontrolovat a opravit.

● Skladování

- Stisknutím přepínače směru otáčení [6] ve střední poloze zablokujete vypínač Zap/Vyp [7].
- Výrobek čistěte, jak je popsáno výše.
- Výrobek a jeho příslušenství skladujte na tmném, suchém, nezamrzajícím a dobře větraném místě.
- Uchovávejte výrobek stále na místě nedostupném pro děti. Optimální dlouhodobá skladovací teplota (déle než 3 měsíce) je mezi +20 °C až +26 °C.
- Vložte šroubovací bit do držáku bitů [5].
- Skladujte výrobek v přepravním kufru [18].

Pokyny k akumulátorové sadě

- Skladujte akumulátorovou sadu [12] jen v částečně nabitém stavu. Stav nabíjení by měl být při delším skladování 40 % až 60 % (svítí červená a oranžová LED stavu nabití [11]).
- Během delší doby skladování zkontrolujte stav nabití akumulátorové sady [12] přibližně každé 3 měsíce. Dobíjejte podle potřeby.

● Transport

- Stisknutím přepínače směru otáčení [6] ve střední poloze zablokujete vypínač Zap/Vyp [7].
- Přepravujte výrobek v přepravním kufru [18].
- Chraňte výrobek před údery a silnými vibracemi, které nastávají zejména během přepravy ve vozidlech.

- Zajistěte výrobek proti sklouznutí a převrnutí.

● Zlikvidování

Obal se skládá z ekologických materiálů, které můžete zlikvidovat prostřednictvím místních sběrů recyklovatelných materiálů.



Při třídění odpadu se řiďte podle označení obalových materiálů zkratkami (a) a čísly (b), s následujícím významem: 1–7: umělé hmoty/20–22: papír a lepenka/80–98: složené látky.

Výrobek:



O možnostech likvidace vysloužilých zařízení se informujte u správy vaší obce nebo města.



V zájmu ochrany životního prostředí vysloužilý výrobek nevyhazujte do domovního odpadu, ale předejte k odborné likvidaci. O sběrnách a jejich otevíracích hodinách se můžete informovat u příslušné správy města nebo obce.

Vadné nebo vybité baterie resp. akumulátory se musí recyklovat. Baterie, akumulátory i výrobek odevzdejte zpět do nabízených sběrů.



Ekologické škody v důsledku chybné likvidace baterií/akumulátorů!

Před odstraněním výrobku do odpadu z něho vyjměte baterie resp. akumulátorový balíček.

Baterie/akumulátory se nesmí zlikvidovat v domácím odpadu. Mohou obsahovat jedovaté těžké kovy a musí se zpracovávat jako zvláštní odpad. Chemické symboly těžkých kovů: Cd = kadmium, Hg = rtuť, Pb = olovo. Proto odevzdejte opotřebované baterie/akumulátory u komunální sběrně.

● Záruka

Výrobek byl vyroben podle přísných směrnic kvality a před dodáním pečlivě otestován. V případě materiálních nebo výrobních vad máte zákonná práva vůči prodejci výrobku. Vaše zákonná práva nejsou níže uvedenou zárukou nijak omezená.

Záruka na tento výrobek je 3 roky od data zakoupení. Záruční doba začíná dnem zakoupení. Originál dokladu o zakoupení si uschovejte na bezpečném místě, protože tento doklad je vyžadován jako doklad o koupi.

Jakékoli poškození nebo závady, které se vyskytly již v okamžiku nákupu, musí být nahlášeny ihned po vybalení výrobku.

Pokud se u výrobku během 3 let od data zakoupení projeví vada materiálu nebo výrobní vada, pak vám ho podle naší volby bezplatně opravíme nebo vyměníme. Záruční doba se po uznané reklamaci neprodlužuje. To platí také pro vyměněné a opravené díly.

Tato záruka je neplatná, pokud byl výrobek poškozený nebo nesprávně používán anebo udržovaný.

Záruka se kryje na materiálové a výrobní vady. Tato záruka se nevztahuje na díly výrobku, které podléhají běžnému opotřebení, a tím platí jako opotřebitelné díly (např. baterie, hadice, inkoustové barevné patrony), ani se nevztahuje na poškození rozbitných dílů, např. spínačů nebo dílů ze skla.

● Postup v případě uplatňování záruky

V zájmu rychlého zpracování Vašeho požadavku se řiďte následujícími pokyny:

Pro všechny požadavky si uschovejte pokladní stvrzenku jako doklad o nákupu a číslo položky (IAN 472051_2407).

Číslo položky najdete na typovém štítku, je vyryto na výrobku, je uvedeno na titulní stránce Vašeho návodu (vlevo dole) nebo je na nálepce na zadní nebo spodní straně výrobku.

Při poruchách funkce nebo jiných závadách nejdříve kontaktujte telefonicky nebo e-mailem níže uvedené servisní oddělení.

Na adresu servisu, kterou Vám sdělíme, můžete zdarma odeslat pouze výrobek, který byl zaznamenaný jako vadný, a to spolu s pokladním dokladem (stvrzenkou), popisem závady a uvedením doby, kdy k závadě došlo.



Na stránkách parkside-diy.com najdete tuto a celou řadu dalších příruček k nahlédnutí a ke stažení. Pomocí tohoto QR kódu se dostanete přímo na stránky parkside-diy.com. Vyberte svou zemi a vyhledejte návod k obsluze pomocí formuláře k vyhledávání. Zadáním čísla položky (IAN) 472051_2407 se dostanete k návodu k obsluze Vašeho výrobku.

● Servis

CZ Servis Česká republika

Tel.: 800600632

E-Mail: owim@lidl.cz

● EU prohlášení o shodě

EU PROHLÁŠENÍ O SHODĚ (č. 472051_2407)

IAN: 472051_2407
Identifikace produktu: "PARKSIDE" 20 V Aku vrtací šroubovák
Číslo modelu: HG12837

Výše popsaný předmět prohlášení je ve shodě s příslušnými harmonizačními právními předpisy Unie:

Směrnice 2006/42/ES
Směrnice 2014/30/EU
Směrnice 2011/65/EU se všemi souvisejícími změnami

Odkazy na příslušné harmonizované normy nebo na jiné technické specifikace, ve vztahu k nimž se shoda prohlašuje:

Č. / Části
Směrnice 2006/42/ES
EN 62841-1:2015/A11:2022
EN 62841-2-1:2018/A12:2022
Směrnice 2014/30/EU
EN IEC 55014-1:2021
EN IEC 55014-2:2021

Předmět výše uvedeného prohlášení je v souladu se směrnicí Evropského parlamentu a Rady 2011/65/EU ze dne 8. června 2011 o omezení používání některých nebezpečných látek v elektrických a elektronických zařízeních:

Č. / Části
EN IEC 63000:2018

Držitel technické dokumentace: OWIM GmbH & Co.KG

Podepsáno za a jménem:

OWIM GmbH & Co. KG, Stiftsbergstraße 1, 74167 Neckarsulm, Německo

Toto prohlášení o shodě se vydává na výhradní odpovědnost výrobce.

Překlad původního prohlášení o shodě

Neckarsulm

Místo

17.12.2024

Datum

ppa. Stefan Maensel

Prokurista

ppa. Jens Buchheim

Prokurista















CZ

CE

Použité výstražné upozornenia a symboly	Strana	76
Úvod	Strana	76
Použitie v súlade s určením	Strana	76
Rozsah dodávky	Strana	77
Popis súčiastok	Strana	77
Technické údaje	Strana	77
Bezpečnostné upozornenia	Strana	78
Všeobecné bezpečnostné upozornenia pre elektrické náradie	Strana	78
Bezpečnostné upozornenia pre vŕtačky	Strana	81
Zníženie vibrácií a hluku	Strana	82
Správanie v núdzovom prípade	Strana	82
Zvyškové riziká	Strana	82
Bezpečnostné upozornenia pre nabíjačky	Strana	83
Pred prvým použitím	Strana	84
Príslušenstvo	Strana	84
Vybratie/vloženie akumulátora	Strana	84
Kontrola stavu nabitia akumulátora	Strana	84
Nabitie akumulátora	Strana	84
Vloženie/vybratie nastavca	Strana	85
Skúšobný chod	Strana	85
Obsluha	Strana	86
Výber rýchlosti	Strana	86
Nastavenie smeru otáčania	Strana	86
Regulácia krútenia momentu	Strana	86
Zapnutie a vypnutie	Strana	86
Regulácia rýchlosti	Strana	86
Pracovné svetlo LED	Strana	86
Upozornenia k práci	Strana	86
Čistenie a starostlivosť	Strana	87
Čistenie	Strana	88
Údržba	Strana	88
Oprava	Strana	88
Skladovanie	Strana	88
Preprava	Strana	88
Likvidácia	Strana	88
Záruka	Strana	89
Postup v prípade poškodenia v záruke	Strana	90
Servis	Strana	90
EÚ vyhlásenie o zhode	Strana	91

Použité výstražné upozornenia a symboly

V tomto návode na obsluhu, na obale a na typovom štítku sú použité nasledujúce výstražné upozornenia:

 	Prečítajte si návod na obsluhu.		Produkt vypnite a pred výmenou príslušenstva, čistením a keď ho nepoužívate, vyberte akumulátor.
	Rešpektujte výstražné a bezpečnostné upozornenia!		Akumulátor chráňte pred teplom a trvalým silným slnečným žiarením.
	Produkt používajte len v suchých interiéroch.		Akumulátor chráňte pred ohňom.
	Noste ochranné rukavice!		Akumulátor chráňte pred vodou a vlhkosťou.
	Trieda ochrany II (dvojitá izolácia)		Striedavý prúd/striedavé napätie
	Bezpečnostné upozornenia Manipulačné pokyny		Jednosmerný prúd/jednosmerné napätie
	Značka CE potvrdzuje zhodu so smernicami EÚ príslušnými pre produkt.		Jemná poistka

20 V AKU VŔTACÍ SKRUTKOVÁČ

● Úvod

Blahoželáme Vám ku kúpe Vášho nového výrobku. Rozhodli ste sa pre veľmi kvalitný výrobok. Návod na obsluhu je súčasťou tohto výrobku. Obsahuje dôležité upozornenia týkajúce sa bezpečnosti, používania a likvidácie. Skôr ako začnete výrobok používať, oboznámte sa so všetkými pokynmi k obsluhu a bezpečnosti. Výrobok používajte iba v súlade s popisom a v uvedených oblastiach používania. V prípade postúpenia výrobku ďalším osobám odovzdajte aj všetky dokumenty patriace k výrobku.

● Použitie v súlade s určením

- Produkt je vhodný na zakrútenie, utiahnutie a uvoľnenie skrutiek aj na vŕtanie do dreva, kovu, keramiky a plastu.
- Produkt nie je určený na vŕtanie do veľmi tvrdého materiálu ako napr. cement alebo betón.
- Nadstavce používajte vždy v súlade s určením! Pri kúpe a používaní nastavcov dbajte na technické požiadavky produktu (pozri „Technické údaje“).
- Pracovné svetlo LED  tohto produktu je určené na to, aby osvetlilo priamu pracovnú oblasť.

- Iné použitia alebo úpravy produktu sa považujú za nevhodné a môžu spôsobiť riziká ako ohrozenie života, zranenia a poškodenia. Výrobca nepreberá ručenie za škody vzniknuté v dôsledku používania v rozpore s určením. Produkt nie je určený na komerčné účely alebo pre iné oblasti použitia.

● Rozsah dodávky

⚠ VÝSTRAHA!

- ▶ Produkt a obal nie sú hračky pre deti! Deti sa nesmú hrať s plastovými vreckami, fóliami a malými časťami! Hrozí riziko prehltnutia a udusenia!

- 1 20 V aku vrtací skrutkovač
- 1 Držiak na opasok (predmontovaná)
- 1 Prenosný kufrík
- 1 Návod na obsluhu

● Popis súčastok

Pred čítaním si otvorte strany s obrázkami a oboznámte sa so všetkými funkciami produktu.

Obrázok A:

- 1 Skľučovadlo
- 2 Prstenec skľučovadla
- 3 Upínacie puzdro
- 4 Voličový prepínač rýchlosti
- 5 Držiak bitov (magnetický)
- 6 Prepínač smeru točenia/blokovanie
- 7 Vypínač/regulácia otáčok
- 8 Rukoväť
- 9 Držiak na opasok (predmontovaná)
- 10 Tlačidlo  (stav nabitia)
- 11 LED kontrolky stavu nabitia (červená/oranžová/zelená)
- 12 Akumulátor *
- 13 Odblokovacie tlačidlo pre akumulátor
- 14 Pracovné svetlo LED

Obrázok B:

- 15 Nabíjačka *
- 16 LED kontrolka stavu nabitia – červená
- 17 LED kontrolka stavu nabitia – zelená

Bez obrázku:

- 18 Prenosný kufrík

● Technické údaje

20 V aku vrtací skrutkovač	PABS 20-Li I9
Menovité napätie:	20 V ===
Typ skľučovadla:	Rýchlopúšiacie skľučovadlo
Prevodovka:	2 rýchlosti
Otáčky na voľnobehu n₀:	
1. rýchlosť:	0–430 min ⁻¹
2. rýchlosť:	0–1,500 min ⁻¹
Max. krútiaci moment:	45 N m
Rozsah upnutia upínadla vrtáka:	max. Ø 13 mm
Max. priemer vrtáka:	do ocele Ø 13 mm do dreva Ø 30 mm

Akumulátor	PAP 20 B1 *
Číslo modelu:	HG08297
Typ:	Lítium-iónový
Menovité napätie:	20 V === max.
Kapacita:	2,0 Ah
Energetická hodnota:	40 Wh
Počet batériových článkov:	5
Teplota:	max. +50 °C

Nabíjačka	PLG 20 C1 *
Číslo modelu:	HG08982 (zástrčka VDE) HG08982-BS (zástrčka UK)

* Akumulátor a nabíjačka nie sú súčasťou balenia.

Vstup:	
Menovité napätie:	230–240 V~
Menovitá frekvencia:	50 Hz
Menovitý výkon:	65 W
Poistka (interná):	3,15 A / 
Výstup:	
Menovité napätie:	21,5 V ---
Nabíjací prúd:	2,4 A
Trieda ochrany:	II/□

Odporúčaná teplota okolia:	
Počas nabíjania:	+4 °C až +40 °C
Počas prevádzky:	+4 °C až +40 °C
Počas skladovania:	+20 °C až +26 °C

Hodnoty emisií hluku

Hodnoty boli merané v súlade s EN 62841. Hladina hluku hodnotená ako A elektrického náradia je zvyčajne:

Hladina hluku L_{pA} :	74,3 dB
Neistota K_{pA} :	5 dB
Hladina hluku L_{WA} :	82,3 dB
Neistota K_{WA} :	5 dB

Emisie vibrácií

Celková hodnota vibrácií (suma vektora troch smerov), nameraná podľa EN 62841:

Vrútenie do kovu:	
Vibrácie ruky/ramena $a_{h,D}$:	1,22 m/s ²
Neistota K:	1,5 m/s ²

VÝSTRAHA!



Noste ochranu sluchu!

UPOZORNENIE

- Uvedená celková hodnota vibrácií a hodnota emisií hluku boli merané podľa normovanej skúšobnej metódy a môžu byť aplikované pri porovnaní elektrického náradia s iným náradím.

UPOZORNENIE

- Uvedená celková hodnota vibrácií a hodnota emisií hluku sa môžu použiť aj pre predbežný odhad zaťaženia.

VÝSTRAHA!

- Vibrácie a emisie hluku sa môžu počas skutočného používania elektrického náradia odlišovať od zadaných hodnôt, to závisí od typu a spôsobu, akým sa elektrické náradie používa, najmä však, s akým obrobkom sa pracuje. Snažte sa udržať zaťaženie vibráciami a hlukom na čo najnižšej úrovni. Medzi príklady opatrení na zníženie zaťaženia vibráciami patrí používanie rukavíc pri používaní náradia a skrátenie pracovného času. V takom prípade je potrebné zväziť všetky časti pracovného cyklu (napríklad časy, keď je elektrické náradie vypnuté a tie, v ktorých je síce zapnuté, ale beží bez zaťaženia).



Bezpečnostné upozornenia

- Všeobecné bezpečnostné upozornenia pre elektrické náradie

VÝSTRAHA!

- **Prečítajte si všetky bezpečnostné upozornenia, pokyny, znázornenia a technické údaje, ktoré patria k tomuto elektrickému náradu.** Nedbalosť pri dodržiavaní následných pokynov môže spôsobiť zásah elektrickým prúdom, požiar a/alebo závažné poranenia.

Všetky bezpečnostné upozornenia a pokyny si uschovajte pre prípad potreby v budúcnosti.

Pojem „elektrické náradie“, ktorý je použitý v bezpečnostných upozorneniach, sa vzťahuje na prúdom napájané elektrické náradie (s napájacím káblom) alebo elektrické náradie s akumulátorom (bez napájacieho kábla).

Bezpečnosť na pracovisku

- 1) **Pracovnú oblasť udržiavajte v čistote a dobre osvetlenú.** Neporiadok alebo neosvetlené pracovné oblasti môžu viesť k vzniku úrazov.
- 2) **Elektrické náradie nepoužívajte vo výbušnom prostredí, v ktorom sa nachádzajú horľavé kvapaliny, plyny alebo prach.** Elektrické náradie vytvára iskry, ktoré môžu zapáliť prach alebo výpary.
- 3) **Počas používania elektrického náradia zabráňte prístupu deťom a iným osobám do jeho blízkosti.** Pri rozptýlení môžete stratiť kontrolu nad elektrickým náradím.

Elektrická bezpečnosť

- 1) **Zástrčka elektrického náradia musí byť vhodná pre danú zásuvku. Zástrčka sa nesmie nijako upravovať. Nepoužívajte adaptérové zástrčky spolu s uzemneným elektrickým náradím.** Neupravované zástrčky a vhodné zásuvky znižujú riziko zásahu elektrickým prúdom.
- 2) **Vyhýbajte sa telesnému kontaktu s uzemnenými povrchmi, napr. rúr, kúrení, sporákov a chladničiek.** Keď je vaše telo uzemnené, hrozí zvýšené riziko zásahu elektrickým prúdom.
- 3) **Elektrické náradie chráňte pred dažďom a vlhkom.** Vniknutie vody

do elektrického náradia zvyšuje riziko zásahu elektrickým prúdom.

- 4) **Napájací kábel nepoužívajte na iné účely, na nosenie elektrického náradia, na zavesenie alebo na vyťahovanie zástrčky zo zásuvky. Napájací kábel musí byť v dostatočnej vzdialenosti od tepla, oleja, ostrých hrán alebo pohyblivých častí.** Poškodené alebo skrútené napájacie káble zvyšujú riziko zásahu elektrickým prúdom.
- 5) **Keď pracujete s elektrickým náradím vonku, používajte iba také predlžovacie káble, ktoré sú vhodné do vonkajšieho prostredia.** Použitie vhodného predlžovacieho kábla určeného do exteriéru znižuje riziko zásahu elektrickým prúdom.
- 6) **Ak sa nedá zabrániť prevádzke elektrického náradia vo vlhkom prostredí, použite prúdový chránič.** Použitie prúdového chrániča znižuje riziko zásahu elektrickým prúdom.

Bezpečnosť osôb

- 1) **Pri práci s elektrickým náradím buďte pozorní a dávajte pozor na to, čo robíte a postupujte logicky. Elektrické náradie nepoužívajte, keď ste unavení alebo ste pod vplyvom drog, alkoholu alebo liekov.** Okamih nepozornosti pri používaní elektrického náradia môže spôsobiť vážne zranenia.
- 2) **Noste osobné ochranné pomôcky a vždy používajte ochranné okuliare.** Nosenie osobných ochranných pomôcok, ako je protiprachová maska, protišmyková bezpečnostná obuv, ochranná prilba či ochrana sluchu, znižuje v závislosti od typu elektrického náradia a jeho použitia riziko poranení.

- 3) **Zabráňte neúmyselnému uvedeniu do prevádzky. Pred pripojením do elektrickej siete a/alebo k akumulátoru, pred upnutím alebo prenosom skontrolujte, či je elektrické náradie vypnuté.** Keď pri prenášaní elektrického náradia budete mať prst na vypínači alebo elektrické náradie zapojíte do elektrickej siete zapnuté, môže to spôsobiť nehodu.
- 4) **Skôr ako elektrické náradie zapnete, odstráňte nastavovacie nástroje alebo kľúče na skrutky.** Nástroj alebo kľúč, ktorý sa nachádza v otočnej časti elektrického náradia, môže spôsobiť poranenia.
- 5) **Vyhýbajte sa abnormálnej polohe držania tela. Zaisťte si bezpečný postoj a vždy udržiavajte rovnováhu.** Vďaka tomu budete môcť elektrické náradie lepšie kontrolovať pri neočakávaných situáciách.
- 6) **Noste vhodný odev. Nenoste široký odev ani šperky. Vlasy a odev sa nesmú dostať do blízkosti pohyblivých častí.** Voľný odev, šperky či dlhé vlasy môžu zachytiť pohybujúce sa časti.
- 7) **Ak sú namontované zariadenia na odsávanie a zachytávanie prachu, tak musia byť pripojené a správne používané.** Použitie odsávania môže znížiť ohrozenie prachom.
- 8) **Nepodceňujte bezpečnosť a vždy sa riadte bezpečnostnými predpismi pre elektrické náradie, aj to aj v prípade, že ste oboznámení s používaním elektrického náradia a nepoužívate ho po prvýkrát.** Nepozorné konanie môže v niekoľkých sekundách spôsobiť závažné poranenia.

Použitie a manipulácia s elektrickým náradím

- 1) **Elektrické náradie nevystavujte nadmernému zaťaženiu. Pri práci používajte elektrické náradie určené na daný účel.** Je lepšie a bezpečnejšie pracovať s vhodným elektrickým náradím v udávanom rozsahu výkonu.
- 2) **Nepoužívajte elektrické náradie s chybným spínačom.** Elektrické náradie, ktoré sa nedá zapnúť alebo vypnúť, je nebezpečné a musí sa opraviť.
- 3) **Pred nastavením prístroja, výmenou dielov nadstavcov alebo odpojitím elektrického náradia odpojte zástrčku zo zásuvky a/alebo vyberte integrovaný akumulátor.** Toto opatrenie zabraňuje neúmyselnému spusteniu elektrického náradia.
- 4) **Nepoužitú elektrické náradie uschovajte mimo dosahu detí. Nedovoľte, aby elektrické náradie používali osoby, ktoré nie sú oboznámené s jeho obsluhou alebo si nečítali tieto pokyny.** Elektrické náradie je nebezpečné, ak ho používajú neskúsené osoby.
- 5) **Starostlivosti o elektrické náradie a nadstavce venujte náležitú pozornosť. Skontrolujte, či pohybujúce sa súčasti pracujú správne a či sa nezasekávajú, či nie sú časti zlomené alebo poškodené v takom rozsahu, že to ovplyvňuje funkciu elektrického náradia. Poškodené diely nechajte pred použitím elektrického náradia opraviť.** Príčinou mnohých úrazov je nesprávna údržba elektrického náradia.

- 6) **Rezné nástroje udržiavajte ostré a čisté.** Starostlivo udržiavané rezné nástroje s ostrými reznými hranami sa menej zasekávajú a ľahšie sa vedú.
- 7) **Elektrické náradie, príslušenstvo, nadstavce atď. používajte podľa týchto pokynov. Zohľadnite pritom pracovné podmienky a vykonávanú činnosť.** Používanie elektrického náradia na iné účely, ako je vyhradené, môže viesť k nebezpečným situáciám.
- 8) **Rukováti a držadlá udržiavajte suché a bez stôp oleja a tuku.** Šmyklivé rukoväte a držadlá neumožňujú bezpečnú obsluhu a kontrolu elektrického náradia v nepredvídateľných situáciách.

Používanie a starostlivosť o náradie s akumulátorom

- 1) **Akumulátory nabíjajte iba v nabíjačkách, ktoré odporúča výrobca.** V prípade použitia nabíjačky pre určitý druh akumulátora vzniká nebezpečenstvo požiaru, ak sa používa s iným akumulátorom.
- 2) **V elektrickom náradí používajte iba vhodné akumulátory.** Používanie iných akumulátorov môže viesť k vzniku poranení a požiaru.
- 3) **Nepoužívaný akumulátor udržiavajte v bezpečnej vzdialenosti od kancelárskych sponiek, mincí, kľúčov, klincov, skrutiek alebo iných malých kovových predmetov, ktoré môžu spôsobiť premostenie kontaktov.** Skrat medzi kontaktmi akumulátora môže viesť k vzniku popálením alebo požiaru.
- 4) **Pri nesprávnom používaní môže z akumulátora uniknúť kvapalina. Zabráňte kontaktu s touto kvapalinou. Pri náhodnom kontakte postihnuté miesto ihneď umyte vodou. Ak sa tekutina dostane do**

očí, vyhľadajte lekársku pomoc. Kvapalina vytečená z akumulátora môže spôsobiť podráždenie pokožky alebo popáleniny.

- 5) **Poškodené alebo zmenené akumulátory nepoužívajte.** Poškodené alebo zmenené akumulátory sa môžu správať nepredvídateľne a spôsobiť požiar, výbuch alebo poranenia
- 6) **Akumulátor nevystavujte pôsobeniu ohňa alebo príliš vysokým teplotám.** Oheň alebo teploty vyššie ako 130 °C môžu spôsobiť výbuch.
- 7) **Dbajte na všetky pokyny pre nabíjanie a akumulátor alebo náradie s akumulátorom nenabíjajte nikdy mimo teplotného rozsahu, ktorý je uvedený v návode na obsluhu.** Nesprávne nabíjanie alebo nabíjanie mimo povoleného teplotného rozsahu môžu poškodiť akumulátor a zvýšiť nebezpečenstvo požiaru.

Servis

- 1) **Opravou elektrického náradia poverte len kvalifikovaný odborný personál pri výhradnom použití originálnych náhradných dielov.** Tým sa zabezpečí zachovanie bezpečnosti elektrického náradia.
- 2) **Poškodené akumulátory nikdy neopravujte.** Údržbu akumulátora by mal vždy vykonať výrobca alebo ním poverené oddelenia služieb zákazníkom.

Bezpečnostné upozornenia pre vŕtačky

1. **Bezpečnostné upozornenia pre všetky práce**
 - 1) Elektrické náradie držte za izolované rukoväte, ak vykonávate práce, pri ktorých by sa mohli

káble poškodiť skrutkami alebo nadstavcami. Pri kontakte so živým vedením môžu byť kovové časti zariadenia vystavené napätiu a spôsobiť úraz elektrickým prúdom.

2. Bezpečnostné upozornenia pri používaní dlhých vrtákov

- 1) **V žiadnom prípade nepracujte s vyššími otáčkami ako sú povolené maximálne otáčky pre daný vrták.** Pri vyšších otáčkach sa môže vrták ľahko ohnúť, ak sa točí voľne bez kontaktu s obrobkom a môže spôsobiť poranenia.
- 2) **S vrtaním začnite vždy s nízkymi otáčkami a počas kontaktu vrtáka s obrobkom.** Pri vyšších otáčkach sa môže vrták ľahko ohnúť, ak sa točí voľne bez kontaktu s obrobkom a môže spôsobiť poranenia.
- 3) **V žiadnom prípade nevyvíjajte nadmerný tlak a iba v pozdĺžnom smere voči vrtáku.** Vrtáky sa môžu pokriviť, a tým zlomiť alebo môže dôjsť k strate kontroly a k poraneniam.

● Zníženie vibrácií a hluku

Skráťte čas používania, používajte režimy s nízkymi vibráciami a nízkym hlukom a používajte osobné ochranné pomôcky na zníženie účinkov vibrácií a hluku.

Nasledujúce opatrenia pomáhajú znižovať riziká spojené s vibráciami a hlukom:

- Produkt používajte iba v súlade s jeho použitím podľa určenia a podľa popisu v tomto návode.
- Uistite sa, že produkt nie je poškodený a že je správne udržiavaný.
- Pre tento produkt používajte správne nadstavce a uistite sa, že sú bezchybné.
- Produkt držte bezpečne za rukoväť/držadlá.

- Produkt udržiavajte podľa pokynov a zabezpečte jeho adekvátne mazanie (ak je to možné).
- Svoj pracovný postup naplánujte tak, aby sa používanie produktov s vysokými vibráciami rozložilo na dlhšie časové obdobie.

● Správanie v núdzovom prípade

Oboznámte sa s používaním tohto produktu podľa tohto návodu na obsluhu. Zapamätajte si bezpečnostné upozornenia a bezpečnostne ich dodržiavajte. To pomáha predchádzať rizikám a nebezpečenstvám.

- Pri používaní tohto produktu vždy postupujte obozretne, aby ste mohli včas identifikovať nebezpečenstvo a reagovať naň. Rýchly zásah môže zabrániť vážnym zraneniam a poškodeniam majetku.
- Produkt v prípade chybnjej funkcie okamžite vypnite a akumulátor vyberte. Nechajte ho skontrolovať kvalifikovaným technikom a v prípade potreby ho pred opätovným použitím nechajte opraviť.

● Zvyškové riziká

Aj keď používate tento produkt správne, existuje potenciálne riziko zranenia osôb a poškodenia majetku. V súvislosti s konštrukciou a vyhotovením tohto produktu sa, okrem iného, môžu vyskytnúť nasledujúce nebezpečenstvá:

- Poškodenie zdravia vyplývajúce z vibrácií, ak sa produkt používa dlhší čas, nie je riadne ovládaný a udržiavaný.
- Zranenie osôb a vecné škody spôsobené chybnými reznými nástrojmi alebo náhlym nárazom do krytého predmetu počas používania.
- Riziko poranenia a vecných škôd odletujúcich predmetov.

UPOZORNENIE

- ▶ Tento produkt generuje počas prevádzky elektromagnetické pole! Za určitých okolností môže toto pole ovplyvniť aktívne alebo pasívne lekárske implantáty! Aby ste znížili nebezpečenstvo vážneho alebo smrteľného poranenia, odporúčame osobám s lekáorskými implantátmi, aby sa pred použitím produktu poradili s lekárom a výrobcou implantátu!

● Bezpečnostné upozornenia pre nabíjačky

- Tento prístroj môžu používať deti od 8 rokov a staršie, ako aj osoby so zníženými fyzickými, zmyslovými alebo duševnými schopnosťami, alebo nedostatkom skúseností a vedomostí, ak sú pod dozorom alebo boli poučené ohľadom bezpečného používania prístroja a z toho vyplývajúcich nebezpečenstiev. Deti sa s prístrojom nesmú hrať. Čistenie a údržbu nesmú vykonávať deti bez dozoru.
- Nenabíjajte batérie, ktoré nie sú nabíjateľné. Porušenie tohto upozornenia môže viesť k ohrozeniu.

- Ak je napájací kábel poškodený, musí ho vymeniť výrobca, jeho oddelenie služieb zákazníkom alebo osoba s podobnou kvalifikáciou, aby sa predišlo vzniku ohrozenia.
- Elektrické časti chráňte pred vlhkosťou. Nikdy ich neponárajte do vody alebo iných kvapalín, aby ste zabránili zásahu elektrickým prúdom. Prístroj neponárajte pod tečúcu vodu. Riadte sa pokynmi pre čistenie, údržbu a opravy.
- Prístroj nie je vhodný na používanie v interiéri.

⚠ **OPATRNE!** Táto nabíjačka je vhodná výhradne na nabíjanie nasledujúcich typov akumulátorov:

PARKSIDE 20 V Akumulátor		
PAP 20 B1	2 Ah	5 článkov
PAP 20 B3	4 Ah	10 článkov

- Zákazníci z HU (Maďarska), CZ (Česka) a SK (Slovenska) si môžu kompatibilné náhradné akumulátory a nabíjačky kúpiť cez internetový obchod LIDL

www.lidl.de. Zákazníci z
SI (Slovinska) cez stránku
www.optimex-shop.com.

● Pred prvým použitím

● Príslušenstvo

Pre bezpečné a správne používanie tohto produktu budete, okrem iného, potrebovať nasledujúce príslušenstvo, ako napríklad nástroje a nadstavce:

- Vhodné bity do vrtákov
- Vhodné bity do skrutkovačov
- Krížový skrutkovač
- Mazací a chladiaci prostriedok (rezný olej) vhodný pre vrtanie do kovu
- Vhodné osobné ochranné pomôcky

Nástroje a nadstavce zakúpite v špecializovanej predajni. Pri nákupe vždy rešpektujte technické požiadavky tohto produktu (pozri „Technické údaje“).

V prípade neistoty sa obráťte na kvalifikovaného odborníka a poraďte sa so svojim odborným predajcom.

UPOZORNENIE

- ▶ Tento návod na obsluhu obsahuje informácie a upozornenia o rôznych nadstavcoch a oblastiach ich použitia. Zobrazené nadstavce nie sú v rozsahu dodávky (pozri „Rozsah dodávky“), avšak znázorňujú možnosti používania tohto produktu.

⚠ VÝSTRAHA!

- ▶ Nepoužívajte príslušenstvo, ktoré neodporúča firma **PARKSIDE**. Môže to spôsobiť zásah elektrickým prúdom alebo požiar.

Vhodné akumulátory a nabíjačky

Akumulátor:	X 20 V Team
Nabíjačka:	X 20 V Team

● Vybratie/vloženie akumulátora

⚠ POZOR! Nebezpečenstvo poranenia!

- ▶ Vždy blokujte vypínač [7], aby ste zabránili neúmyselnému zapnutiu. Prepínač smeru točenia [6] prepnite do strednej polohy (blokovanie) predtým, ako akumulátor [12] vložíte/vyberiete.

- Vybratie akumulátora:** Stlačte odblokovacie tlačidlo pre akumulátor [13]. Vyberte akumulátor [12].
- Vloženie akumulátora:** Akumulátor [12] nasmerujte k rukoväti a zasuňte ho do nej. Uistite sa, že počujete jeho zapadnutie na správne miesto. Akumulátor je možné vložiť do produktu iba jedným smerom.

● Kontrola stavu nabitia akumulátora

- Kontrola stavu nabitia akumulátora: Stlačte tlačidlo [10]. LED kontrolky stavu nabitia [11] sa rozsvietia:

LED [11]	Stav nabitia
Červená/oranžová/zelená	Maximálny stav nabitia
Červená/oranžová	Stredný stav nabitia
Červená	Nízky

● Nabitie akumulátora

UPOZORNENIE

- ▶ Akumulátor [12] môžete nabíjať kedykoľvek bez toho, aby sa skrátila jeho životnosť.
- ▶ Prerušenie procesu nabíjania akumulátor [12] nepoškodí.

- Akumulátor [12] nabíjate pred používaním, ak vykazuje stredný alebo nízky stav nabitia.

- LED kontrolky stavu nabitia (zelená [17] a červená [16]) informujú o stave nabíjačky [15] a akumulátora [12]:

LED	Stav
Červená LED kontrolka svieti	Akumulátor sa nabíja
Zelená LED kontrolka svieti	Akumulátor je úplne nabitý
Červená a zelená LED kontrolka blikajú	Akumulátor je poškodený
Červená LED kontrolka bliká	Akumulátor je príliš studený alebo teplý
Zelená LED kontrolka svieti (bez akumulátora)	Nabíjačka je pripravená na používanie

1. Akumulátor [12] vložte do nabíjačky [15].
2. Zástrčku nabíjačky [15] zapojte do zásuvky.
3. Keď je akumulátor [12] kompletne nabitý: Akumulátor vyberte z nabíjačky [15]. Potom odpojte zástrčku nabíjačky zo zásuvky.

● Vloženie/vybratie nadstavca

⚠ POZOR! Nebezpečenstvo poranenia!



Nadstavce môžu byť ostré a počas používania môžu byť aj horúce. Keď manipulujete s nadstavcom, vždy noste ochranné rukavice.

⚠ VÝSTRAHA!



Produkt vypnite, vyberte akumulátor [12] a pred úpravami ho nechajte ochladnúť!

⚠ POZOR! Nebezpečenstvo poranenia!

- ▶ Ruky musíte mať ďaleko od nadstavca, ak je produkt v prevádzke.
- ▶ Po vypnutí produktu sa nadstavec ešte nejaký čas pohybuje. Pohybujúceho sa nadstavca sa nedotýkajte a nebrzdite ho.

Produkt je vybavený automatickou aretáciou vretena, aby bolo možné otvoriť a zatvoriť skľučovadlo [1] s prstencom skľučovadla [2].

1. Otvoriť skľučovadlo [1]: Otočte prstenec skľučovadla [2] proti smeru hodinových ručičiek.
2. Zasuňte vhodný nadstavec tak ďaleko ako je potrebné do skľučovadla [1].
3. Zatvoriť skľučovadlo [1]: Nadstavec držte v polohe. Otočte prstenec skľučovadla [2] v smere pohybu hodinových ručičiek.

● Skúšobný chod

UPOZORNENIE

- ▶ Pred prvou prácou a po každej výmene nadstavca vykonajte skúšobný chod bez zaťaženia. Produkt okamžite vypnite, keď nadstavec vykazuje nerovnomerný chod, vykazuje značné vibrácie alebo počujete abnormálne zvuky.

- Pred prevádzkou skontrolujte, či je nadstavec správne umiestnený, to znamená vycentrovaný v skľučovadle [1].
- Na skrutkovacích bitoch sú uvedené rozmery a tvar. Ak nie ste si istý, najprv vždy vyskúšajte, či je bit v hlave upevnený bez vôle.

● **Obsluha**

● **Výber rýchlosti**

⚠ OPATRNE! Riziko poškodenia produktu!

 Voličový prepínač rýchlosti [4] použite až vtedy, keď je produkt odstavený.

- Rýchlosť prepnete tak, že voličový prepínač rýchlosti [4] prepnete dopredu alebo dozadu.

Rýchlosť 1:	
Vhodná pre:	Skrutkovanie
Rýchlosť otáčania:	Nízky
Krútiaci moment:	Vysoký

Rýchlosť 2:	
Vhodná pre:	Vŕtanie
Rýchlosť otáčania:	Vysoký
Krútiaci moment:	Nízky

● **Nastavenie smeru otáčania**

⚠ OPATRNE! Riziko poškodenia produktu!

 Prepínač smeru točenia [6] použite až vtedy, keď je produkt odstavený.

- Smer točenia prepnete tak, že prepínač smeru točenia [6] prepnete doprava alebo doľava.
- Ak sa prepínač smeru točenia [6] nachádza v strednej polohe, je vypínač [7] blokovaný.

● **Regulácia krútenia momentu**

- Točivý moment sa dá nastaviť otáčaním upínacieho puzdra [3].
- Žiadne skrutky, prípadne mäkké materiály: Zvoľte nízky stupeň (žiadne otáčky).

- Veľké skrutky, tvrdé materiály, prípadne pri vyskrutkovaní skrutiek: Zvoľte vysoký stupeň (vysoké otáčky).
- Pre vŕtanie: Upínacie puzdro [3] otočte do polohy .

● **Zapnutie a vypnutie**

UPOZORNENIE

▶ Vypínač [7] nie je možné aretovať.

- **Zapnutie:** Vypínač [7] držte stlačený. Podľa potreby regulujte rýchlosť (pozri „Regulácia rýchlosti“).
- **Vypnutie:** Pustíte vypínač [7].

● **Regulácia rýchlosti**

- Rýchlosť môžete kontrolovať rôzne silným tlakom na vypínač [7]:

Prítláčná sila	Rýchlosť
Mierny tlak:	Nižšia
Silnejší tlak:	Vyššia

● **Pracovné svetlo LED**

Tento produkt je vybavený pracovným svetlom LED [14], aby bola osvetlená priama pracovná oblasť a viditeľnosť v zle osvetlenom prostredí.

- Pracovné svetlo LED [14] svieti automaticky, kým je produkt zapnutý.

UPOZORNENIE

▶ Pracovné svetlo LED [14] svieti ešte cca 10 sekúnd po vypnutí produktu.

● **Upozornenia k práci**

Krútiaci moment

- Malé skrutky/bity by sa mohli poškodiť, ak nastavíte príliš vysoký krútiaci moment, prípadne príliš vysoké otáčky.

Skrutkovanie do tvrdého materiálu (do kovu)

- Vznikajú mimoriadne vysoké krútiace momenty, napr. pri kovových skrutkových spojoch za použitia nadstavcov do nástrčných kľúčov. Zvoľte nízke otáčky.

Skrutkovanie do mäkkých materiálov (napr. do mäkkého dreva)

- Aj tu skrutkujte s nízkymi otáčkami, napr. aby sa nepoškodil drevený povrch pri kontakte s hlavou skrutky. Použite výhrubník.

Pri vŕtaní do dreva, kovu a iných materiálov

- Pri malých priemeroch vrtáka použite vysoké otáčky a pri veľkých priemeroch vrtáka použite nízke otáčky.
- Pri tvrdých materiáloch zvoľte nízke otáčky, pri mäkkých materiáloch zvoľte vysoké otáčky.
- Zaisťte alebo upevnite (ak je to možné) obrobok do upínacieho prípravku.
- Miesto, kde chcete vŕtať, označte klincom alebo jamkovačom. Pre navŕtanie zvoľte nízke otáčky.
- Otáčajúci sa vrták viackrát vyťahnite z vŕtaného otvoru, aby ste odstránili triesky a vŕtnú múčku.

Vŕtanie do kovu

- Použite vrták do kovu (HSS). Pre najlepšie výsledky ochladte vrták s chladiacim a mazacím prostriedkom (rezný olej). Vrtáky do kovu je možné použiť aj na vŕtanie do plastu. Najprv vŕtajte s vrtákom Ø 3 mm a približte sa k požadovanému priemeru.

Vŕtanie do dreva

- Použite vrták do dreva s upínacím hrotom. Hlboké vŕtané otvory: Použite „hadovitý“ vrták.

Veľké vŕtané priemery: Použite Forstnerov vrták.

Malé skrutky do mäkkého dreva je možné zaskrutkovať aj bez predvŕtania.

Držiak na opasok

(Obr. C)

POZOR! Nebezpečenstvo poranenia!

- ▶ Predtým, ako produkt zavesíte na opasok: Zatlačte prepínač smeru točenia [6] do strednej polohy (blokovanie). Tak zabránite neúmyselného zapnutiu produktu.

UPOZORNENIE

- ▶ S držiakom na opasok [9] je možné náradie pripevniť na opasok alebo na vrečko.
- ▶ Držiak na opasok [9] sa dá pripevniť na obidve strany opasku.
- ▶ Na montáž držiaka na opasok [9] je potrebný krížový skrutkovač.

1. Skrutku na držiaku na opasok [9] uvoľníte krížovým skrutkovačom.
2. Držiak na opasok [9] nasadíte na jednu stranu produktu.
3. Skrutku utiahnite krížovým skrutkovačom.

● Čistenie a starostlivosť

VÝSTRAHA!



Produkt vypnite, vyberte akumulátor [12] a pred revíziou, údržbou alebo čistením ho nechajte ochladnúť!

● Čistenie

UPOZORNENIE

- ▶ Na čistenie produktu nepoužívajte chemické, alkalické, abrazívne alebo iné agresívne čistiace alebo dezinfekčné prostriedky, pretože môžu poškodiť povrchové plochy.
- Dbajte na to, aby žiadne kvapaliny nevnikli do vnútra produktu.
- Produkt vždy udržiavajte čistý, suchý a zbavený oleja alebo mazív. Po každom použití a pred uskladnením odstráňte prach z produktu.
- Pravidelné riadne čistenie pomáha zaistiť bezpečné používanie a predlžuje životnosť produktu.
- Produkt vyčistíte suchou handrou. Na ťažko prístupné miesta použite mäkkú kefku.
- Nečistoty a prach odstráňte handrou alebo mäkkou kefkou, a to najmä z ventilačných otvorov.
- Ventilačné otvory musia byť vždy voľné.

● Údržba

- Pred a po každom použití skontrolujte produkt a príslušenstvo (napr. nastavce), či nie sú opotrebované a poškodené. V prípade potreby ich nahraďte novými podľa popisu v tomto návode na obsluhu. Rešpektujte pri tom technické požiadavky (pozri „Technické údaje“).

● Oprava

- Vo vnútri tohto produktu nie sú žiadne súčasti, ktoré môže používateľ opraviť sám. Obráťte sa na kvalifikovaného odborníka a nechajte produkt skontrolovať a opraviť.

● Skladovanie

- Stlačte prepínač smeru točenia [6] do strednej polohy, aby sa vypínač [7] zablokoval.
- Produkt vyčistíte podľa popisu vyššie.
- Produkt a jeho príslušenstvo skladujte na tmavom, suchom a dobre vetranom mieste bez mrazu.
- Produkt skladujte vždy na deťom neprístupnom mieste. Optimálna teplota pri dlhodobom skladovaní (dlhšie ako 3 mesiace) je medzi +20 °C a +26 °C.
- Bit nasťrčte do držiaka bitov [5].
- Produkt skladujte v prenosnom kufríku [18].

Upozornenia k akumulátoru

- Akumulátor [12] skladujte iba v čiastočne nabitom stave. Ak sa produkt skladuje dlhšie, stav nabitia by mal byť 40 % až 60 % (červená a oranžová LED kontrolka stavu nabitia [11] svietia).
- Počas dlhšieho skladovania kontrolujte stav nabitia akumulátora [12] približne každé 3 mesiace. Nabíjajte podľa potreby.

● Preprava

- Stlačte prepínač smeru točenia [6] do strednej polohy, aby sa vypínač [7] zablokoval.
- Produkt prenášajte v prenosnom kufríku [18].
- Produkt chráňte pred nárazmi a silnými vibráciami, ktoré sa vyskytujú najmä pri preprave vo vozidlách.
- Produkt zabezpečte proti zošmyknutiu a prevráteniu.

● Likvidácia

Obal pozostáva z ekologických materiálov, ktoré môžete odovzdať na miestnych recyklačných zberných miestach.



Všímajte si prosím označenie obalových materiálov pre triedenie odpadu, sú označené skratkami (a) a číslami (b) s nasledujúcim významom: 1–7: Plasty/20–22: Papier a kartón/80–98: Spojené látky.

Výrobok:



O možnostiach likvidácie opotrebovaného výrobku sa môžete informovať na Vašej obecnej alebo mestskej správe.



Ak výrobok doslúžil, v záujme ochrany životného prostredia ho neodhodte do domového odpadu, ale odovzdajte na odbornú likvidáciu. Informácie o zberných miestach a ich otváracích hodinách získate na Vašej príslušnej správe.

Defektné alebo použité batérie/akumulátorové batérie sa musia recyklovať. Batérie/akumulátorové batérie a/alebo výrobok odovzdajte prostredníctvom dostupných zberných stredísk.



Nesprávna likvidácia batérií/akumulátorových batérií ničí životné prostredie!

Pred likvidáciou vyberte batérie/akumulátorové batérie z výrobku.

Batérie/akumulátorové batérie sa nesmú likvidovať spolu s domovým odpadom. Môžu obsahovať jedovaté ťažké kovy a je potrebné zaobchádzať s nimi ako s nebezpečným odpadom. Chemické značky ťažkých kovov sú nasledovné: Cd = kadmium, Hg = ortuť, Pb = olovo. Opotrebované batérie/akumulátorové batérie preto odovzdajte v komunálnej zberni.

● Záruka

Výrobok bol starostlivo vyrobený v súlade s prísnyimi smernicami kvality a pred dodaním dôkladne otestovaný. V prípade materiálových alebo výrobných chýb máte zákonné práva voči predajcovi výrobku. Vaše zákonné práva nie sú žiadnym spôsobom obmedzené našou zárukou uvedenou nižšie.

Záruka na tento výrobok je 3 roky od dátumu nákupu. Záručná doba začína plynúť dátumom kúpy. Originál dokladu o kúpe si uschovajte na bezpečnom mieste, pretože tento doklad je potrebný ako dôkaz o kúpe.

Akékoľvek poškodenie alebo nedostatky prítomné už v čase nákupu je potrebné nahlásiť ihneď po vybalení výrobku.

Ak sa v priebehu 3 rokov od dátumu zakúpenia preukáže, že výrobok vykazuje chyby materiálu alebo spracovania, podľa vlastného uváženia Vám ho bezplatne opravíme alebo vymeníme. Záručná doba sa na základe poskytnutej záručnej reklamácie nepredlžuje. To platí aj pre vymenené alebo opravené diely.

Táto záruka je neplatná, ak bol výrobok poškodený alebo nesprávne používaný alebo udržiavaný.

Záruka sa vzťahuje na chyby materiálu a výrobné chyby. Táto záruka sa nevzťahuje na časti výrobku, ktoré podliehajú bežnému opotrebovaniu, a preto sa považujú za opotrebovateľné diely (napr. batérie, nabíjateľné batérie, hadice, atramentové kazety), ani na poškodenie krehkých častí, napr. spínačov alebo častí zo skla.

● Postup v prípade poškodenia v záruke

Na zabezpečenie rýchleho spracovania svojej žiadosti postupujte podľa ďalej uvedených pokynov:

Pre všetky otázky majte pripravený pokladničný lístok a číslo výrobku (IAN 472051_2407) ako doklad o kúpe.

Číslo výrobku nájdete na typovom štítku výrobku, gravúre výrobku, titulnej strane návodu (vľavo dole) alebo na nálepke na zadnej alebo spodnej strane výrobku.

Pri výskyte funkčných porúch alebo iných nedostatkov sa najprv telefonicky alebo e-mailom obráťte na ďalej uvedené servisné oddelenie.

Výrobok označený ako chybný potom môžete bezplatne zaslať na poskytnutú servisnú adresu, pričom priložte doklad o kúpe (pokladničný lístok) a uveďte, v čom spočíva nedostatok a kedy sa vyskytol.



Na stránke parkside-diy.com si môžete stiahnuť túto a mnohé ďalšie príručky. Týmto QR kódom sa dostanete priamo na parkside-diy.com. Vyberte svoju krajinu a pomocou vyhľadávacej masky vyhládajte návody na obsluhu. Zadaním čísla výrobku (IAN) 472051_2407 sa dostanete na návod na obsluhu pre svoj výrobok.

● Servis

SK Servis Slovensko

Tel.: 0800 008158

E-pošta: owim@lidl.sk

● EÚ vyhlásenie o zhode

EÚ VYHLÁSENIE O ZHODE (č. 472051_2407)

IAN: 472051_2407
Identifikácia produktu: "PARKSIDE" 20 V Aku vrtáci skrutkovač
Číslo modelu: HG12837

Uvedený predmet vyhlásenia je v zhode s príslušnými harmonizačnými právnymi predpismi Únie:

Smernica 2006/42/ES
Smernica 2014/30/EU
Smernica 2011/65/EU so všetkými súvisiacimi zmenami a doplneniami

Odkazy na príslušné použité harmonizované normy alebo iné technické špecifikácie, v súvislosti s ktorými sa zhoda vyhlasuje:

Č. / Časti
Smernica 2006/42/ES
EN 62841-1:2015/A11:2022
EN 62841-2-1:2018/A12:2022
Smernica 2014/30/EU
EN IEC 55014-1:2021
EN IEC 55014-2:2021

Predmet vyššie uvedeného vyhlásenia je v súlade so smernicou Európskeho parlamentu a Rady 2011/65/EÚ z 8. júna 2011 o obmedzení používania určitých nebezpečných látok v elektrických a elektronických zariadeniach:

Č. / Časti
EN IEC 63000:2018

Držiteľ technickej informácie: OWIM GmbH & Co.KG

Podpísané za a v mene:

OWIM GmbH & Co. KG, Stiftsbergstraße 1, 74167 Neckarsulm, Nemecko

Toto vyhlásenie o zhode sa vydáva na výhradnú zodpovednosť výrobcu.

Preklad pôvodného vyhlásenia o zhode

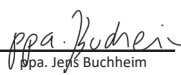
Neckarsulm	17.12.2024		
Miesto	Dátum	p.p.a. Stefan Haensel Prokurista	p.p.a. Jens Buchheim Prokurista

SK



SK 91

Verwendete Warnhinweise und Symbole	Seite 93
Einleitung	Seite 93
Bestimmungsgemäße Verwendung	Seite 93
Lieferumfang	Seite 94
Teilebeschreibung	Seite 94
Technische Daten	Seite 94
Sicherheitshinweise	Seite 96
Allgemeine Sicherheitshinweise für Elektrowerkzeuge	Seite 96
Sicherheitshinweise für Bohrmaschinen	Seite 99
Vibrations- und Geräuschminderung	Seite 99
Verhalten im Notfall	Seite 100
Restrisiken	Seite 100
Sicherheitshinweise für Ladegeräte	Seite 100
Vor dem ersten Gebrauch	Seite 102
Zubehör	Seite 102
Akku-Pack entnehmen/einsetzen	Seite 102
Akku-Pack-Ladezustand prüfen	Seite 102
Akku-Pack laden	Seite 103
Einsatzwerkzeug einsetzen/entnehmen	Seite 103
Probelauf	Seite 104
Bedienung	Seite 104
Gang wählen	Seite 104
Drehrichtung einstellen	Seite 104
Drehmomentregelung	Seite 104
Ein- und ausschalten	Seite 104
Geschwindigkeitsregelung	Seite 105
LED-Arbeitsleuchte	Seite 105
Arbeitshinweise	Seite 105
Reinigung und Pflege	Seite 106
Reinigung	Seite 106
Wartung	Seite 106
Reparatur	Seite 107
Lagerung	Seite 107
Transport	Seite 107
Entsorgung	Seite 107
Garantie	Seite 108
Abwicklung im Garantiefall	Seite 108
Service	Seite 109
EU-Konformitätserklärung	Seite 110

Verwendete Warnhinweise und Symbole

In der Bedienungsanleitung, auf der Verpackung und auf dem Typenschild werden die folgenden Warnhinweise verwendet:

 	Lesen Sie die Bedienungsanleitung.		Schalten Sie das Produkt aus und entnehmen Sie den Akku-Pack vor dem Auswechseln von Zubehör, Reinigung und bei Nichtgebrauch.
	Warn- und Sicherheitshinweise beachten!		Schützen Sie den Akku-Pack vor Hitze und dauerhafter, starker Sonneneinstrahlung.
	Verwenden Sie das Produkt nur in trockenen Innenräumen.		Schützen Sie den Akku-Pack vor Feuer.
	Tragen Sie Schutzhandschuhe!		Schützen Sie den Akku-Pack vor Wasser und Feuchtigkeit.
	Schutzklasse II (Doppelisolierung)		Wechselstrom/-spannung
 	Sicherheitshinweise Handlungsanweisungen		Gleichstrom/-spannung
	Das CE-Zeichen bestätigt Konformität mit den für das Produkt zutreffenden EU-Richtlinien.		Feinsicherung

20 V AKKU-BOHRSCHRAUBER

● Einleitung

Wir beglückwünschen Sie zum Kauf Ihres neuen Produkts. Sie haben sich damit für ein hochwertiges Produkt entschieden. Die Bedienungsanleitung ist Teil dieses Produkts. Sie enthält wichtige Hinweise für Sicherheit, Gebrauch und Entsorgung. Machen Sie sich vor der Benutzung des Produkts mit allen Bedien- und Sicherheitshinweisen vertraut. Benutzen Sie das Produkt nur wie beschrieben und für die angegebenen Einsatzbereiche. Händigen Sie alle Unterlagen bei Weitergabe des Produkts an Dritte mit aus.

● Bestimmungsgemäße Verwendung

- Das Produkt ist zum Eindrehen, Festziehen und Lösen von Schrauben sowie zum Bohren in Holz, Metall, Keramik und Kunststoff geeignet.
- Das Produkt ist nicht dazu bestimmt, in sehr hartes Material, wie z. B. Zement oder Beton, zu bohren.
- Verwenden Sie stets Einsatzwerkzeuge entsprechend dem bestimmungsgemäßen Gebrauch! Beachten Sie beim Kauf und Gebrauch von Einsatzwerkzeugen

- die technischen Anforderungen des Produkts (siehe „Technische Daten“).
- Die LED-Arbeitsleuchte **14** dieses Produkts ist dazu bestimmt, den direkten Arbeitsbereich zu beleuchten.
 - Andere Verwendungen oder Veränderungen des Produkts gelten als nicht bestimmungsgemäß und können zu Risiken wie Lebensgefahr, Verletzungen und Beschädigungen führen. Für aus bestimmungswidriger Verwendung entstandene Schäden übernimmt der Hersteller keine Haftung. Das Produkt ist nicht für den gewerblichen Einsatz oder für andere Einsatzbereiche bestimmt.

● Lieferumfang

⚠ **WARNUNG!**

- Das Produkt und die Verpackungsmaterialien sind kein Kinderspielzeug! Kinder dürfen nicht mit Kunststoffbeuteln, Folien und Kleinteilen spielen! Es besteht Verschluckungs- und Erstickungsgefahr!

- 1 20 V Akku-Bohrschrauber
- 1 Gürtelhalterung (vormontiert)
- 1 Tragekoffer
- 1 Bedienungsanleitung

● Teilebeschreibung

Schlagen Sie vor dem Lesen die Seiten mit den Abbildungen auf und machen Sie sich mit allen Funktionen des Produkts vertraut.

Abbildung A:

- 1** Spannfutter
- 2** Spannfutterring
- 3** Drehmomenthülse
- 4** Gangwahlschalter
- 5** Bithalter (magnetisch)
- 6** Drehrichtungsumschalter/Sperre

- 7** Ein-/Ausschalter/Drehzahlregulierung
- 8** Handgriff
- 9** Gürtelhalterung (vormontiert)
- 10** Taste  (Ladezustand)
- 11** Ladezustand-LEDs (rot/orange/grün)
- 12** Akku-Pack *
- 13** Entriegelungstaste für den Akku-Pack
- 14** LED-Arbeitsleuchte

Abbildung B:

- 15** Ladegerät *
- 16** Ladekontroll-LED – Rot
- 17** Ladekontroll-LED – Grün

Ohne Abbildung:

- 18** Tragekoffer

● Technische Daten

20 V Akku-Bohrschrauber	PABS 20-Li I9
Nennspannung:	20 V ===
Spannfutter-Typ:	Schnellspannfutter
Getriebe:	2 Gänge
Leerlaufdrehzahl n_0:	
1. Gang:	0–430 min ⁻¹
2. Gang:	0–1,500 min ⁻¹
Max. Drehmoment:	45 N m
Bohrfutterspannbereich:	max. Ø 13 mm
Max. Bohrerdurchmesser:	in Stahl Ø 13 mm in Holz Ø 30 mm

Akku-Pack	PAP 20 B1 *
Modellnummer:	HG08297
Typ:	Lithium-Ionen
Nennspannung:	20 V === max.
Kapazität:	2,0 Ah
Energiewert:	40 Wh
Anzahl der Batteriezellen:	5
Temperatur:	max. +50 °C

* **Akku-Pack und Ladegerät sind nicht im Lieferumfang enthalten.**

Ladegerät	PLG 20 C1 *
Modellnummer:	HG08982 (VDE-Stecker) HG08982-BS (UK-Stecker)
Eingang:	
Nennspannung:	230–240 V~
Nennfrequenz:	50 Hz
Nennleistung:	65 W
Sicherung (intern):	3,15 A / 
Ausgang:	
Nennspannung:	21,5 V ===
Ladestrom:	2,4 A
Schutzklasse:	II/□

Empfohlene Umgebungstemperatur:	
Während des Ladens:	+4 °C bis +40 °C
Während des Betriebs:	+4 °C bis +40 °C
Während der Lagerung:	+20 °C bis +26 °C

Geräuschemissionswerte

Die gemessenen Werte wurden in Übereinstimmung mit EN 62841 ermittelt. Der A-bewertete Geräuschpegel des Elektrowerkzeugs beträgt typischerweise:

Schalldruckpegel L_{pA} :	74,3 dB
Unsicherheit K_{pA} :	5 dB
Schallleistungspegel L_{WA} :	82,3 dB
Unsicherheit K_{WA} :	5 dB

Schwingungsemissionswerte

Schwingungsgesamtwerte (Vektorsumme dreier Richtungen), ermittelt entsprechend EN 62841:

Bohren in Metall:	
Hand-/Armvibration $a_{h,D}$:	1,22 m/s ²
Unsicherheit K:	1,5 m/s ²

WARNUNG!



Tragen Sie Gehörschutz!

HINWEIS

- ▶ Der angegebene Schwingungsgesamtwert und der angegebene Geräuschemissionswert sind nach einem genormten Prüfverfahren gemessen worden und können zum Vergleich eines Elektrowerkzeugs mit einem anderen verwendet werden.
- ▶ Der angegebene Schwingungsgesamtwert und der angegebene Geräuschemissionswert können auch zu einer vorläufigen Einschätzung der Belastung verwendet werden.

WARNUNG!

- ▶ Die Schwingungs- und Geräuschemissionen können während der tatsächlichen Benutzung des Elektrowerkzeugs von den Angabewerten abweichen, abhängig von der Art und Weise, in der das Elektrowerkzeug verwendet wird, insbesondere, welche Art von Werkstück bearbeitet wird. Versuchen Sie, die Belastung durch Vibrationen und Geräusche so gering wie möglich zu halten. Beispielhafte Maßnahmen zur Verringerung der Vibrationsbelastung sind das Tragen von Handschuhen beim Gebrauch des Werkzeugs und die Begrenzung der Arbeitszeit. Dabei sind alle Anteile des Betriebszyklus zu berücksichtigen (beispielsweise Zeiten, in denen das Elektrowerkzeug abgeschaltet ist, und solche, in denen es zwar eingeschaltet ist, aber ohne Belastung läuft).

* Akku-Pack und Ladegerät sind nicht im Lieferumfang enthalten.



Sicherheitshinweise

● Allgemeine Sicherheitshinweise für Elektrowerkzeuge

⚠️ WARNUNG!

- ▶ **Lesen Sie alle Sicherheitshinweise, Anweisungen, Bebilderungen und technischen Daten, mit denen dieses Elektrowerkzeug versehen ist.** Versäumnisse bei der Einhaltung der nachfolgenden Anweisungen können elektrischen Schlag, Brand und/oder schwere Verletzungen verursachen.

Bewahren Sie alle Sicherheitshinweise und Anweisungen für die Zukunft auf.

Der in den Sicherheitshinweisen verwendete Begriff „Elektrowerkzeug“ bezieht sich auf netzbetriebene Elektrowerkzeuge (mit Netzleitung) oder auf akkubetriebene Elektrowerkzeuge (ohne Netzleitung).

Arbeitsplatzsicherheit

- 1) **Halten Sie Ihren Arbeitsbereich sauber und gut beleuchtet.** Unordnung oder unbeleuchtete Arbeitsbereiche können zu Unfällen führen.
- 2) **Arbeiten Sie mit dem Elektrowerkzeug nicht in explosionsgefährdeter Umgebung, in der sich brennbare Flüssigkeiten, Gase oder Stäube befinden.** Elektrowerkzeuge erzeugen Funken, die den Staub oder die Dämpfe entzünden können.
- 3) **Halten Sie Kinder und andere Personen während der Benutzung des Elektrowerkzeugs fern.** Bei Ablenkung können Sie die Kontrolle über das Elektrowerkzeug verlieren.

Elektrische Sicherheit

- 1) **Der Anschlussstecker des Elektrowerkzeugs muss in die Steckdose passen. Der Stecker darf in keiner Weise verändert werden. Verwenden Sie keine Adapterstecker gemeinsam mit schutzgeerdeten Elektrowerkzeugen.** Unveränderte Stecker und passende Steckdosen verringern das Risiko eines elektrischen Schlages.
- 2) **Vermeiden Sie Körperkontakt mit geerdeten Oberflächen wie von Rohren, Heizungen, Herden und Kühlschränken.** Es besteht ein erhöhtes Risiko durch elektrischen Schlag, wenn Ihr Körper geerdet ist.
- 3) **Halten Sie Elektrowerkzeuge von Regen oder Nässe fern.** Das Eindringen von Wasser in ein Elektrowerkzeug erhöht das Risiko eines elektrischen Schlages.
- 4) **Zweckentfremden Sie die Anschlussleitung nicht, um das Elektrowerkzeug zu tragen, aufzuhängen oder um den Stecker aus der Steckdose zu ziehen. Halten Sie die Anschlussleitung fern von Hitze, Öl, scharfen Kanten oder sich bewegenden Teilen.** Beschädigte oder verwickelte Anschlussleitungen erhöhen das Risiko eines elektrischen Schlages.
- 5) **Wenn Sie mit einem Elektrowerkzeug im Freien arbeiten, verwenden Sie nur Verlängerungsleitungen, die auch für den Außenbereich geeignet sind.** Die Anwendung einer für den Außenbereich geeigneten Verlängerungsleitung verringert das Risiko eines elektrischen Schlages.

- 6) **Wenn der Betrieb des Elektrowerkzeugs in feuchter Umgebung nicht vermeidbar ist, verwenden Sie einen Fehlerstromschutzschalter.**

Der Einsatz eines Fehlerstromschutzschalters vermindert das Risiko eines elektrischen Schlag.

Sicherheit von Personen

- 1) **Seien Sie aufmerksam, achten Sie darauf, was Sie tun, und gehen Sie mit Vernunft an die Arbeit mit einem Elektrowerkzeug. Benutzen Sie kein Elektrowerkzeug, wenn Sie müde sind oder unter dem Einfluss von Drogen, Alkohol oder Medikamenten stehen.** Ein Moment der Unachtsamkeit beim Gebrauch des Elektrowerkzeugs kann zu ernsthaften Verletzungen führen.
- 2) **Tragen Sie persönliche Schutzausrüstung und immer eine Schutzbrille.** Das Tragen persönlicher Schutzausrüstung, wie Staubmaske, rutschfeste Sicherheitsschuhe, Schutzhelm oder Gehörschutz, je nach Art und Einsatz des Elektrowerkzeugs, verringert das Risiko von Verletzungen.
- 3) **Vermeiden Sie eine unbeabsichtigte Inbetriebnahme. Vergewissern Sie sich, dass das Elektrowerkzeug ausgeschaltet ist, bevor Sie es an die Stromversorgung und/oder den Akku anschließen, es aufnehmen oder tragen.** Wenn Sie beim Tragen des Elektrowerkzeugs den Finger am Schalter haben oder das Elektrowerkzeug eingeschaltet an die Stromversorgung anschließen, kann dies zu Unfällen führen.
- 4) **Entfernen Sie Einstellwerkzeuge oder Schraubenschlüssel, bevor Sie das Elektrowerkzeug einschalten.**

Ein Werkzeug oder Schlüssel, der sich in einem drehenden Teil des Elektrowerkzeugs befindet, kann zu Verletzungen führen.

- 5) **Vermeiden Sie eine abnormale Körperhaltung. Sorgen Sie für einen sicheren Stand und halten Sie jederzeit das Gleichgewicht.** Dadurch können Sie das Elektrowerkzeug in unerwarteten Situationen besser kontrollieren.
- 6) **Tragen Sie geeignete Kleidung. Tragen Sie keine weite Kleidung oder Schmuck. Halten Sie Haare und Kleidung fern von sich bewegenden Teilen.** Lockere Kleidung, Schmuck oder lange Haare können von sich bewegenden Teilen erfasst werden.
- 7) **Wenn Staubabsaug- und -auffangeinrichtungen montiert werden können, sind diese anzuschließen und richtig zu verwenden.** Verwendung einer Staubabsaugung kann Gefährdungen durch Staub verringern.
- 8) **Wiegen Sie sich nicht in falscher Sicherheit und setzen Sie sich nicht über die Sicherheitsregeln für Elektrowerkzeuge hinweg, auch wenn Sie nach vielfachem Gebrauch mit dem Elektrowerkzeug vertraut sind.** Achtloses Handeln kann binnen Sekundenbruchteilen zu schweren Verletzungen führen.

Verwendung und Behandlung des Elektrowerkzeugs

- 1) **Überlasten Sie das Elektrowerkzeug nicht. Verwenden Sie für Ihre Arbeit das dafür bestimmte Elektrowerkzeug.** Mit dem passenden Elektrowerkzeug arbeiten Sie besser und sicherer im angegebenen Leistungsbereich.

- 2) **Benutzen Sie kein Elektrowerkzeug, dessen Schalter defekt ist.** Ein Elektrowerkzeug, das sich nicht mehr ein- oder ausschalten lässt, ist gefährlich und muss repariert werden.
- 3) **Ziehen Sie den Stecker aus der Steckdose und/oder entfernen Sie einen abnehmbaren Akku, bevor Sie Geräteeinstellungen vornehmen, Einsatzwerkzeugteile wechseln oder das Elektrowerkzeug welegen.** Diese Vorsichtsmaßnahme verhindert den unbeabsichtigten Start des Elektrowerkzeugs.
- 4) **Bewahren Sie unbenutzte Elektrowerkzeuge außerhalb der Reichweite von Kindern auf. Lassen Sie keine Personen das Elektrowerkzeug benutzen, die mit diesem nicht vertraut sind oder diese Anweisungen nicht gelesen haben.** Elektrowerkzeuge sind gefährlich, wenn Sie von unerfahrenen Personen benutzt werden.
- 5) **Pflegen Sie Elektrowerkzeuge und Einsatzwerkzeug mit Sorgfalt. Kontrollieren Sie, ob bewegliche Teile einwandfrei funktionieren und nicht klemmen, ob Teile gebrochen oder so beschädigt sind, dass die Funktion des Elektrowerkzeugs beeinträchtigt ist. Lassen Sie beschädigte Teile vor dem Einsatz des Elektrowerkzeuges reparieren.** Viele Unfälle haben ihre Ursache in schlecht gewarteten Elektrowerkzeugen.
- 6) **Halten Sie Schneidwerkzeuge scharf und sauber.** Sorgfältig gepflegte Schneidwerkzeuge mit scharfen Schneidkanten verklemmen sich weniger und sind leichter zu führen.
- 7) **Verwenden Sie Elektrowerkzeug, Einsatzwerkzeug, Einsatzwerkzeuge usw.**

entsprechend diesen Anweisungen. Berücksichtigen Sie dabei die Arbeitsbedingungen und die auszuführende Tätigkeit. Der Gebrauch von Elektrowerkzeugen für andere als die vorgesehenen Anwendungen kann zu gefährlichen Situationen führen.

- 8) **Halten Sie Griffe und Griffflächen trocken, sauber und frei von Öl und Fett.** Rutschige Griffe und Griffflächen erlauben keine sichere Bedienung und Kontrolle des Elektrowerkzeugs in unvorhergesehenen Situationen.

Verwendung und Behandlung des Akkuwerkzeugs

- 1) **Laden Sie die Akkus nur mit Ladegeräten auf, die vom Hersteller empfohlen werden.** Durch ein Ladegerät, das für eine bestimmte Art von Akkus geeignet ist, besteht Brandgefahr, wenn es mit anderen Akkus verwendet wird.
- 2) **Verwenden Sie nur die dafür vorgesehenen Akkus in den Elektrowerkzeugen.** Der Gebrauch von anderen Akkus kann zu Verletzungen und Brandgefahr führen.
- 3) **Halten Sie den nicht benutzten Akku fern von Büroklammern, Münzen, Schlüsseln, Nägeln, Schrauben oder anderen kleinen Metallgegenständen, die eine Überbrückung der Kontakte verursachen könnten.** Ein Kurzschluss zwischen den Akkukontakten kann Verbrennungen oder Feuer zur Folge haben.
- 4) **Bei falscher Anwendung kann Flüssigkeit aus dem Akku austreten. Vermeiden Sie den Kontakt damit. Bei zufälligem Kontakt mit Wasser abspülen. Wenn die Flüssigkeit in die Augen kommt, nehmen Sie zusätzlich**

ärztliche Hilfe in Anspruch.

Austretende Akkufflüssigkeit kann zu Hautreizungen oder Verbrennungen führen.

- 5) **Benutzen Sie keinen beschädigten oder veränderten Akku.** Beschädigte oder veränderte Akkus können sich unvorhersehbar verhalten und zu Feuer, Explosion oder Verletzungsgefahr führen
- 6) **Setzen Sie einen Akku keinem Feuer oder zu hohen Temperaturen aus.** Feuer oder Temperaturen über 130 °C können eine Explosion hervorrufen.
- 7) **Befolgen Sie alle Anweisungen zum Laden und laden Sie den Akku oder das Akkuwerkzeug niemals außerhalb des in der Betriebsanleitung angegebenen Temperaturbereichs.** Falsches Laden oder Laden außerhalb des zugelassenen Temperaturbereichs kann den Akku zerstören und die Brandgefahr erhöhen.

Service

- 1) **Lassen Sie Ihr Elektrowerkzeug nur von qualifiziertem Fachpersonal und nur mit Original-Ersatzteilen reparieren.** Damit wird sichergestellt, dass die Sicherheit des Elektrowerkzeugs erhalten bleibt.
- 2) **Warten Sie niemals beschädigte Akkus.** Sämtliche Wartung von Akkus sollte nur durch den Hersteller oder bevollmächtigte Kundendienststellen erfolgen.

● Sicherheitshinweise für Bohrmaschinen

1. **Sicherheitshinweise für alle Arbeiten**
 - 1) **Halten Sie das Elektrowerkzeug an den isolierten Griffflächen,**

wenn Sie Arbeiten ausführen, bei denen das Einsatzwerkzeug oder die Schrauben verborgene Stromleitungen treffen

kann. Der Kontakt mit einer spannungsführenden Leitung kann auch metallene Geräteteile unter Spannung setzen und zu einem elektrischen Schlag führen.

2. Sicherheitshinweise bei Verwendung langer Bohrer

- 1) **Arbeiten Sie auf keinen Fall mit einer höheren Drehzahl als der für den Bohrer maximal zulässigen Drehzahl.** Bei höheren Drehzahlen kann sich der Bohrer leicht verbiegen, wenn er sich ohne Kontakt mit dem Werkstück frei drehen kann, und zu Verletzungen führen.
- 2) **Beginnen Sie den Bohrvorgang immer mit niedriger Drehzahl und während der Bohrer Kontakt mit dem Werkstück hat.** Bei höheren Drehzahlen kann sich der Bohrer leicht verbiegen, wenn er sich ohne Kontakt mit dem Werkstück frei drehen kann, und zu Verletzungen führen.
- 3) **Üben Sie keinen übermäßigen Druck und nur in Längsrichtung zum Bohrer aus.** Bohrer können sich verbiegen und dadurch brechen oder zu einem Verlust der Kontrolle und zu Verletzungen führen.

● Vibrations- und Geräuschkürzung

Begrenzen Sie die Benutzungszeit, verwenden Sie vibrations- und geräuscharme Betriebsarten und tragen Sie persönliche Schutzausrüstung, um Vibrations- und Geräuschauswirkungen zu reduzieren.

Die folgenden Maßnahmen helfen, vibrations- und geräuschbedingte Risiken zu mindern:

- Verwenden Sie das Produkt nur gemäß seinem bestimmungsgemäßen Gebrauch und wie in diesen Anweisungen beschrieben.
- Stellen Sie sicher, dass das Produkt einwandfrei und gut gewartet ist.
- Verwenden Sie die richtigen Einsatzwerkzeuge für dieses Produkt und stellen Sie sicher, dass diese einwandfrei sind.
- Halten Sie das Produkt sicher an den Handgriffen/Griffflächen fest.
- Warten Sie das Produkt entsprechend den Anweisungen und sorgen Sie für ausreichende Schmierung (wenn anwendbar).
- Planen Sie Ihren Arbeitsablauf so, dass die Verwendung von Produkten mit hohem Vibrationswert auf einen längeren Zeitraum verteilt ist.

● Verhalten im Notfall

Machen Sie sich anhand dieser Bedienungsanleitung mit der Benutzung dieses Produkts vertraut. Prägen Sie sich die Sicherheitshinweise ein und halten Sie sich unbedingt daran. Dies hilft, Risiken und Gefahren zu vermeiden.

- Seien Sie bei der Nutzung dieses Produkts immer aufmerksam, damit Sie Gefahren frühzeitig erkennen und handeln können. Rasches Einschreiten kann schwere Verletzungen und Sachschäden vermeiden.
- Schalten Sie das Produkt bei Fehlfunktionen umgehend aus und entnehmen Sie den Akku-Pack. Lassen Sie dieses von einer qualifizierten Fachkraft überprüfen und gegebenenfalls instand setzen, bevor Sie es wieder in Betrieb nehmen.

● Restrisiken

Auch wenn Sie dieses Produkt vorschriftsmäßig bedienen, bleibt ein potenzielles Risiko für Personen- und Sachschäden bestehen. Folgende Gefahren können im Zusammenhang mit der Bauweise und Ausführung dieses Produkts unter anderem auftreten:

- Gesundheitsschäden, die aus Vibrationsemissionen resultieren, falls das Produkt über einen längeren Zeitraum benutzt, nicht ordnungsgemäß geführt und gewartet wird.
- Personen- und Sachschäden hervorgerufen durch defekte Schneidwerkzeuge oder plötzlichen Einschlag eines verdeckten Objekts während des Gebrauchs.
- Verletzungsgefahr und Sachschäden verursacht durch fliegende Objekte.

HINWEIS

- ▶ Dieses Produkt erzeugt während des Betriebs ein elektromagnetisches Feld! Dieses Feld kann unter bestimmten Umständen aktive oder passive medizinische Implantate beeinträchtigen! Um die Gefahr von ernsthaften oder tödlichen Verletzungen zu verringern, empfehlen wir Personen mit medizinischen Implantaten ihren Arzt und den Hersteller vom medizinischen Implantat zu konsultieren, bevor das Produkt bedient wird!

● Sicherheitshinweise für Ladegeräte

- Dieses Gerät kann von Kindern ab 8 Jahren und darüber sowie von Personen mit verringerten

physischen, sensorischen oder mentalen Fähigkeiten oder Mangel an Erfahrung und Wissen benutzt werden, wenn sie beaufsichtigt oder bezüglich des sicheren Gebrauchs des Geräts unterwiesen wurden und die daraus resultierenden Gefahren verstehen.

Kinder dürfen nicht mit dem Gerät spielen. Reinigung und Benutzer-Wartung dürfen nicht von Kindern ohne Beaufsichtigung durchgeführt werden.

- Laden Sie keine nicht wieder aufladbaren Batterien auf. Verstoß gegen diesen Hinweis führt zu Gefährdungen.
- Wenn die Anschlussleitung beschädigt wird, muss sie durch den Hersteller oder seinen Kundendienst oder eine ähnlich qualifizierte Person ersetzt werden, um Gefährdungen zu vermeiden.
- Schützen Sie elektrische Teile gegen Feuchtigkeit. Tauchen Sie diese nie in Wasser oder andere

Flüssigkeiten, um einen elektrischen Schlag zu vermeiden. Halten Sie das Gerät nie unter fließendes Wasser. Beachten Sie die Anweisungen für Reinigung, Wartung und Reparatur.

- Das Gerät ist nur den Gebrauch in Innenräumen geeignet.

⚠ ACHTUNG! Dieses Ladegerät ist ausschließlich zum Aufladen von Akku-Packs der folgenden Typen geeignet:

PARKSIDE 20 V Akku-Pack		
PAP 20 B1	2 Ah	5 Zellen
PAP 20 B3	4 Ah	10 Zellen

- Kunden aus HU (Ungarn), CZ (Tschechien) & SK (Slowakei) können kompatible Ersatzakkus und Ladegeräte über den LIDL-Onlineshop www.lidl.de beziehen. Kunden aus SI (Slowenien) über www.optimex-shop.com.

● Vor dem ersten Gebrauch

● Zubehör

Für den sicheren und ordnungsgemäßen Gebrauch dieses Produkts werden unter anderem die folgenden Zubehörteile, wie z. B. Werkzeuge und Einsatzwerkzeuge, benötigt:

- Geeignete Bohrer-Bits
- Geeignete Schrauber-Bits
- Kreuzschlitz-Schraubendreher
- Kühlschmiermittel (Schneidöl) geeignet für Bohren in Metall
- Geeignete persönliche Schutzausrüstung

Werkzeuge und Einsatzwerkzeuge erhalten Sie im Fachhandel. Beachten Sie beim Erwerb immer die technischen Anforderungen dieses Produkts (siehe „Technische Daten“).

Fragen Sie bei Unsicherheit eine qualifizierte Fachkraft und lassen Sie sich von Ihrem Fachhändler beraten.

HINWEIS

- ▶ In dieser Bedienungsanleitung finden Sie Informationen und Hinweise zu verschiedenen Einsatzwerkzeugen und deren Einsatzbereichen. Die dargestellten Einsatzwerkzeuge sind nicht im Lieferumfang enthalten (siehe „Lieferumfang“), sondern zeigen die Einsatzmöglichkeiten dieses Produkts auf.

⚠️ WARNUNG!



- ▶ Verwenden Sie kein Zubehör, welches nicht von **PARKSIDE** empfohlen wurde. Dies kann zu elektrischem Schlag oder Feuer führen.



Passende Akku-Packs und Ladegeräte

Akku-Pack:	X 20 V Team
Ladegerät:	X 20 V Team







● Akku-Pack entnehmen/ einsetzen

⚠️ VORSICHT! Verletzungsrisiko!

- ▶ Blockieren Sie stets den Ein-/Ausschalter , um versehentliches Anlaufen zu verhindern. Drücken Sie den Drehrichtungsumschalter  in die mittlere Position (Sperrung), bevor Sie den Akku-Pack  einsetzen/entnehmen.

- Akku-Pack entnehmen:** Drücken Sie die Entriegelungstaste für den Akku-Pack . Entnehmen Sie den Akku-Pack .
- Akku-Pack einsetzen:** Richten Sie den Akku-Pack  zum Griff aus und schieben Sie diesen ein. Stellen Sie sicher, dass dieser spürbar einrastet. Der Akku-Pack kann nur in einer Richtung in das Produkt eingesetzt werden.

● Akku-Pack-Ladezustand prüfen

- Akku-Pack-Ladezustand prüfen: Drücken Sie die Taste      

LED 	Ladezustand
Rot/orange/grün	Maximal
Rot/orange	Mittel
Rot	Niedrig

● Akku-Pack laden

HINWEIS

- ▶ Sie können den Akku-Pack **12** jederzeit aufladen, ohne seine Lebensdauer zu verkürzen.
 - ▶ Eine Unterbrechung des Ladevorgangs schädigt den Akku-Pack **12** nicht.
- Laden Sie den Akku-Pack **12** vor dem Gebrauch, falls dieser auf mittlerem oder niedrigem Ladezustand sein sollte.
- Die Ladekontroll-LEDs (grün **17** und rot **16**) informieren über den Status des Ladegeräts **15** und des Akku-Packs **12**:

LED	Status
Rote LED leuchtet	Akku-Pack lädt
Grüne LED leuchtet	Akku-Pack voll geladen
Grüne und rote LED blinken	Akku-Pack defekt
Rote LED blinkt	Akku-Pack zu kalt oder zu warm
Grüne LED leuchtet (ohne Akku-Pack)	Ladegerät bereit

1. Setzen Sie den Akku-Pack **12** in das Ladegerät **15** ein.
2. Verbinden Sie den Netzstecker des Ladegeräts **15** mit der Steckdose.
3. Wenn der Akku-Pack **12** voll geladen ist: Entnehmen Sie den Akku-Pack aus dem Ladegerät **15**. Ziehen Sie danach den Netzstecker des Ladegeräts aus der Steckdose.

● Einsatzwerkzeug einsetzen/ entnehmen

⚠ VORSICHT! Verletzungsrisiko!



Einsatzwerkzeuge können scharf sein und während des Gebrauchs heiß werden. Tragen Sie stets Schutzhandschuhe, wenn Sie mit Einsatzwerkzeugen hantieren.

⚠ WARNUNG!



Schalten Sie das Produkt aus, entnehmen Sie den Akku-Pack **12** und lassen Sie das Produkt abkühlen, bevor Sie Anpassungen durchführen!

⚠ VORSICHT! Verletzungsrisiko!

- ▶ Halten Sie Ihre Hände vom Einsatzwerkzeug fern, wenn das Produkt in Betrieb ist.
- ▶ Nach dem Ausschalten des Produkts bewegt sich das Einsatzwerkzeug noch einige Zeit weiter. Berühren Sie das sich bewegende Einsatzwerkzeug nicht und bremsen Sie es nicht ab.

Das Produkt ist mit einer automatischen Spindelarretierung ausgestattet, um das Spannfutter **1** mit dem Spannfutterring **2** zu öffnen oder zu schließen.

1. Spannfutter **1** öffnen: Drehen Sie den Spannfutterring **2** entgegen dem Uhrzeigersinn.
2. Führen Sie ein geeignetes Einsatzwerkzeug so weit wie benötigt in das Spannfutter **1**.
3. Spannfutter **1** schließen: Halten Sie das Einsatzwerkzeug in Position. Drehen Sie den Spannfutterring **2** im Uhrzeigersinn.

● Probelauf

HINWEIS

- ▶ Führen Sie vor dem ersten Arbeiten und nach jedem Einsatzwerkzeugwechsel einen Probelauf ohne Belastung durch. Schalten Sie das Produkt sofort aus, wenn das Einsatzwerkzeug unrund läuft, beträchtliche Schwingungen auftreten oder abnorme Geräusche zu hören sind.
- Überprüfen Sie vor dem Betrieb, ob das Einsatzwerkzeug korrekt angebracht ist, das heißt zentriert im Spannfutter **1** sitzt.
- Schraub-Bits sind mit ihren Maßen und der Form gekennzeichnet. Falls Sie sich unsicher sind, probieren Sie immer zuerst aus, ob das Bit ohne Spiel im Schraubenkopf sitzt.

● Bedienung

● Gang wählen

⚠ ACHTUNG! Risiko eines Produktschadens!



Betätigen Sie den Gangwahlschalter **4** erst, wenn das Produkt stillsteht.

- Wechseln Sie den Gang, indem Sie den Gangwahlschalter **4** nach vorne oder nach hinten schieben.

Gang 1:

Geeignet für:	Schraubarbeiten
Drehgeschwindigkeit:	Niedrig
Drehmoment:	Hoch

Gang 2:

Geeignet für:	Bohrarbeiten
Drehgeschwindigkeit:	Hoch
Drehmoment:	Niedrig

● Drehrichtung einstellen

⚠ ACHTUNG! Risiko eines Produktschadens!



Betätigen Sie den Drehrichtungsumschalter **6** erst, wenn das Produkt stillsteht.

- Wechseln Sie die Drehrichtung, indem Sie den Drehrichtungsumschalter **6** nach rechts oder nach links durchdrücken.
- Befindet sich der Drehrichtungsumschalter **6** in der Mittelstellung, ist der Ein-/Ausschalter **7** blockiert.

● Drehmomentregelung

- Das Drehmoment kann durch Drehen der Drehmomenthülse **3** eingestellt werden.
- Kleine Schrauben bzw. weiche Werkstoffe: Wählen Sie eine niedrige Stufe (kleine Zahl).
- Große Schrauben, harte Werkstoffe, bzw. beim Herausdrehen von Schrauben: Wählen Sie eine hohe Stufe (hohe Zahl).
- Für Bohrarbeiten: Drehen Sie die Drehmomenthülse **3** auf die Position **▲▲▲**.

● Ein- und ausschalten

HINWEIS

- ▶ Der Ein-/Ausschalter **7** kann nicht festgestellt werden.

- **Einschalten:** Halten Sie den Ein-/Ausschalter **7** gedrückt. Regulieren Sie die Geschwindigkeit nach Bedarf (siehe „Geschwindigkeitsregelung“).
- **Ausschalten:** Lassen Sie den Ein-/Ausschalter **7** los.

● Geschwindigkeitsregelung

- Durch unterschiedlich starken Druck auf den Ein-/Ausschalter **7** können Sie die Geschwindigkeit kontrollieren:

Anpressdruck	Geschwindigkeit
Leichter Druck:	Niedriger
Stärkerer Druck:	Höher

● LED-Arbeitsleuchte

Dieses Produkt ist mit einer LED-Arbeitsleuchte **14** ausgestattet, um den direkten Arbeitsbereich auszuleuchten und die Sichtbarkeit in schlecht beleuchteten Umgebungen zu verbessern.

- Die LED-Arbeitsleuchte **14** leuchtet automatisch, sobald das Produkt eingeschaltet wird.

HINWEIS

- ▶ Die LED-Arbeitsleuchte **14** leuchtet noch ca. 10 Sekunden nach dem Ausschalten des Produkts weiter.

● Arbeitshinweise

Drehmoment

- Kleinere Schrauben/Bits können beschädigt werden, wenn Sie ein zu hohes Drehmoment bzw. eine zu hohe Drehzahl einstellen.

Harter Schraubfall (in Metall)

- Besonders hohe Drehmomente entstehen z. B. bei Metallverschraubungen unter Verwendung von Steckschlüsseleinsätzen. Wählen Sie eine niedrige Drehzahl.

Weicher Schraubfall (z. B. in Weichholz)

- Schrauben Sie auch hier mit geringer Drehzahl, um z. B. die Holzoberfläche beim Kontakt mit dem Schraubenkopf nicht zu beschädigen. Verwenden Sie einen Senker.

Beim Bohren in Holz, Metall und anderen Materialien

- Benutzen Sie bei kleinem Bohrer-Durchmesser eine hohe Drehzahl und bei großem Bohrer-Durchmesser eine niedrige Drehzahl.
- Wählen Sie bei harten Materialien eine niedrige Drehzahl, bei weichem Material eine hohe Drehzahl.
- Sichern oder befestigen Sie (wenn möglich) das Werkstück in einer Spannvorrichtung.
- Markieren Sie die Stelle, an der gebohrt werden soll, mit einem Körner oder einem Nagel. Wählen Sie zum Anbohren eine niedrige Drehzahl.
- Ziehen Sie den drehenden Bohrer mehrmals aus dem Bohrloch, um Späne und Bohrmehl zu entfernen.

Bohren in Metall

- Verwenden Sie Metallbohrer (HSS). Für beste Ergebnisse kühlen Sie den Bohrer mit Kühlschmiermittel (Schneidöl). Metallbohrer können auch zum Bohren in Kunststoff verwendet werden. Bohren Sie zunächst mit einem Ø 3 mm Bohrer vor und nähern Sie sich dem gewünschten Bohrdurchmesser.

Bohren in Holz

- Verwenden Sie einen Holzbohrer mit Zentrierspitze.
Tiefe Bohrungen: Verwenden Sie einen „Schlangenbohrer“.
Große Bohr-Durchmesser: Verwenden Sie einen Forstner-Bohrer.
Kleine Schrauben in weichem Holz können auch ohne Vorbohren direkt eingedreht werden.



Gürtelhalterung



(Abb. C)

VORSICHT! Verletzungsrisiko!

- ▶ Bevor Sie das Produkt in den Gürtel einhängen: Drücken Sie den Drehrichtungsumschalter  in die Mittelstellung (Verriegelung). So verhindern Sie ein versehentliches Einschalten des Produkts.

HINWEIS

- ▶ Mit der Gürtelhalterung  kann das Werkzeug an einem Gürtel oder einer Tasche befestigt werden.
- ▶ Die Gürtelhalterung  kann auf beiden Seiten eines Gürtels angebracht werden.
- ▶ Für die Montage der Gürtelhalterung  wird ein Kreuzschlitz-Schraubendreher benötigt.

1. Lösen Sie mit einem Kreuzschlitz-Schraubendreher die Schraube der Gürtelhalterung .
2. Setzen Sie die Gürtelhalterung  auf einer Seite des Produkts ein.
3. Ziehen Sie die Schraube mit einem Kreuzschlitz-Schraubendreher fest.

● **Reinigung und Pflege**

WARNUNG!



Schalten Sie das Produkt aus, entnehmen Sie den Akku-Pack  und lassen Sie das Produkt abkühlen, bevor Sie Inspektions-, Wartungs- oder Reinigungsarbeiten durchführen!

● **Reinigung**

HINWEIS

- ▶ Verwenden Sie keine chemischen, alkalischen, schmirgelnde oder andere aggressive Reinigungs- oder Desinfektionsmittel, um das Produkt zu reinigen, da diese die Oberflächen beschädigen können.

- Achten Sie darauf, dass keine Flüssigkeiten in das Innere des Produkts gelangen.
- Halten Sie das Produkt stets sauber, trocken und frei von Öl oder Schmierfetten. Entfernen Sie Staub nach jedem Gebrauch und vor der Lagerung.
- Regelmäßige ordentliche Reinigung hilft einen sicheren Gebrauch sicherzustellen und verlängert die Lebensdauer des Produkts.
- Reinigen Sie das Produkt mit einem trockenen Tuch. Verwenden Sie für schwer zugängliche Stellen eine weiche Bürste.
- Entfernen Sie insbesondere Schmutz und Staub von den Lüftungsöffnungen mit einem Tuch und einer weichen Bürste.
- Lüftungsöffnungen müssen immer frei sein.

● **Wartung**

- Überprüfen Sie das Produkt und Zubehörteile (z. B. Einsatzwerkzeuge) vor und nach jeder Benutzung auf Verschleiß und Beschädigungen. Tauschen Sie diese gegebenenfalls wie in dieser Bedienungsanleitung beschrieben gegen neue aus. Beachten Sie dabei die technischen Anforderungen (siehe „Technische Daten“).

● Reparatur

- Im Inneren dieses Produkts befinden sich keine Teile, die vom Benutzer repariert werden können. Wenden Sie sich an eine qualifizierte Fachkraft, um das Produkt überprüfen und instand setzen zu lassen.

● Lagerung

- Drücken Sie den Drehrichtungs-umschalter **6** in die mittlere Position, um den Ein-/Ausschalter **7** zu blockieren.
- Reinigen Sie das Produkt wie oben beschrieben.
- Lagern Sie das Produkt und dessen Zubehör an einem dunklen, trockenen, frostfreien und gut belüfteten Ort.
- Lagern Sie das Produkt stets an einem für Kinder unzugänglichen Ort. Die optimale Langzeit-Lagertemperatur (länger als 3 Monate) liegt zwischen +20 °C bis +26 °C.
- Stecken Sie den Schraub-Bit in den Bithalter **5**.
- Lagern Sie das Produkt im Tragekoffer **18**.

Hinweise zum Akku-Pack

- Lagern Sie den Akku-Pack **12** nur im teilgeladenen Zustand. Der Ladezustand sollte während einer längeren Lagerzeit 40 % bis 60 % betragen (rote und orange Ladezustand-LEDs **11** leuchten).
- Prüfen Sie während einer längeren Lagerungsphase etwa alle 3 Monate den Ladezustand des Akku-Packs **12**. Laden Sie bei Bedarf nach.

● Transport

- Drücken Sie den Drehrichtungs-umschalter **6** in die mittlere Position, um den Ein-/Ausschalter **7** zu blockieren.

- Transportieren Sie das Produkt im Tragekoffer **18**.
- Schützen Sie das Produkt gegen Schläge und starke Vibrationen, die insbesondere beim Transport in Fahrzeugen auftreten.
- Sichern Sie das Produkt gegen Verrutschen und Kippen.

● Entsorgung

Die Verpackung besteht aus umweltfreundlichen Materialien, die Sie über die örtlichen Recyclingstellen entsorgen können.



Beachten Sie die Kennzeichnung der Verpackungsmaterialien bei der Abfalltrennung, diese sind gekennzeichnet mit Abkürzungen (a) und Nummern (b) mit folgender Bedeutung: 1–7: Kunststoffe/ 20–22: Papier und Pappe/ 80–98: Verbundstoffe.

Produkt:



Möglichkeiten zur Entsorgung des ausgedienten Produkts erfahren Sie bei Ihrer Gemeinde- oder Stadtverwaltung.



Werfen Sie Ihr Produkt, wenn es ausgedient hat, im Interesse des Umweltschutzes nicht in den Hausmüll, sondern führen Sie es einer fachgerechten Entsorgung zu. Über Sammelstellen und deren Öffnungszeiten können Sie sich bei Ihrer zuständigen Verwaltung informieren.

Defekte oder verbrauchte Batterien/ Akkus müssen recycelt werden. Geben Sie Batterien/Akkus und/oder das Produkt über die angebotenen Sammeleinrichtungen zurück.



Umweltschäden durch falsche Entsorgung der Batterien/ Akkus!

Entnehmen Sie die Batterien/den Akku-Pack aus dem Produkt vor der Entsorgung.

Batterien/Akkus dürfen nicht über den Hausmüll entsorgt werden. Sie können giftige Schwermetalle enthalten und unterliegen der Sondermüllbehandlung. Die chemischen Symbole der Schwermetalle sind wie folgt: Cd = Cadmium, Hg = Quecksilber, Pb = Blei. Geben Sie deshalb verbrauchte Batterien/Akkus bei einer kommunalen Sammelstelle ab.

● **Garantie**

Das Produkt wurde nach strengen Qualitätsrichtlinien hergestellt und vor der Auslieferung sorgfältig geprüft. Im Falle von Material- oder Herstellungsfehlern haben Sie gegenüber dem Verkäufer des Produkts gesetzliche Rechte. Ihre gesetzlichen Rechte werden in keiner Weise durch unsere unten aufgeführte Garantie eingeschränkt.

Die Garantie für dieses Produkt beträgt 3 Jahre ab Kaufdatum. Die Garantiezeit beginnt mit dem Kaufdatum. Bewahren Sie den Originalkaufbeleg an einem sicheren Ort auf, da dieses Dokument als Nachweis des Kaufs erforderlich ist.

Alle Schäden oder Mängel, die bereits zum Zeitpunkt des Kaufs vorhanden sind, müssen unverzüglich nach dem Auspacken des Produkts gemeldet werden.

Sollte das Produkt innerhalb von 3 Jahren ab Kaufdatum einen Material- oder Herstellungsfehler aufweisen, werden wir es – nach unserer Wahl – kostenlos für Sie reparieren oder ersetzen. Die Garantiezeit verlängert sich durch einen stattgegebenen Gewährleistungsanspruch nicht. Dies gilt auch für ersetzte und reparierte Teile.

Diese Garantie erlischt, wenn das Produkt beschädigt oder unsachgemäß verwendet oder gewartet wurde.

Die Garantie deckt Material- und Herstellungsfehler ab. Diese Garantie erstreckt sich weder auf Produktteile, die normalem Verschleiß unterliegen, und somit als Verschleißteile gelten (z. B. Batterien, Schläuche, Farbpatronen), noch auf Schäden an zerbrechlichen Teilen, z. B. Schalter oder Teile aus Glas.

● **Abwicklung im Garantiefall**

Um eine schnelle Bearbeitung Ihres Anliegens zu gewährleisten, folgen Sie bitte den folgenden Hinweisen:

Bitte halten Sie für alle Anfragen den Kassenbon und die Artikelnummer (IAN 472051_2407) als Nachweis für den Kauf bereit.

Die Artikelnummer entnehmen Sie bitte dem Typenschild am Produkt, einer Gravur am Produkt, dem Titelblatt Ihrer Anleitung (unten links) oder dem Aufkleber auf der Rück- oder Unterseite des Produktes.

Sollten Funktionsfehler oder sonstige Mängel auftreten kontaktieren Sie zunächst die nachfolgend benannte Serviceabteilung telefonisch oder per EMail.

Ein als defekt erfasstes Produkt können Sie dann unter Beifügung des Kaufbelegs (Kassenbon) und der Angabe, worin der Mangel besteht und wann er aufgetreten ist, für Sie portofrei an die Ihnen mitgeteilte Service Anschrift übersenden.



Auf parkside-diy.com können Sie diese und viele weitere Handbücher einsehen und herunterladen. Mit diesem QR-Code gelangen Sie direkt auf parkside-diy.com. Wählen Sie Ihr Land aus, und suchen Sie über die Suchmaske nach den Bedienungsanleitungen. Mittels Eingabe der Artikelnummer (IAN) 472051_2407 gelangen Sie zur Bedienungsanleitung für Ihren Artikel.

● **Service**

Ⓓ **Service Deutschland**
Tel.: 0800 5435 111
E-Mail: owim@lidl.de

Ⓐ **Service Österreich**
Tel.: 0800 292726
E-Mail: owim@lidl.at

Ⓒ **Service Schweiz**
Tel.: 0800 562153
E-Mail: owim@lidl.ch

● EU-Konformitätserklärung

EU-KONFORMITÄTSEKTLÄRUNG (Nr. 472051_2407)	
---	--

IAN:	472051_2407
Produkt-Identifikation:	"PARKSIDE" 20 V Akku-Bohrschrauber
Modellnummer:	HG12837

Der oben beschriebene Gegenstand der Erklärung erfüllt die einschlägigen Harmonisierungsvorschriften der Union:

Richtlinie 2006/42/EG
Richtlinie 2014/30/EU
Richtlinie 2011/65/EU mit allen dazugehörigen Änderungen

Angabe der einschlägigen harmonisierten Normen oder der anderen technischen Spezifikationen, für die die Konformität erklärt wird:

Nr. / Teile
Richtlinie 2006/42/EG
EN 62841-1:2015/A11:2022
EN 62841-2-1:2018/A12:2022
Richtlinie 2014/30/EU
EN IEC 55014-1:2021
EN IEC 55014-2:2021

Der Gegenstand der oben beschriebenen Erklärung steht im Einklang mit der Richtlinie 2011/65/EU des Europäischen Parlaments und des Rates vom 8. Juni 2011 zur Beschränkung der Verwendung bestimmter gefährlicher Stoffe in Elektro- und Elektronikgeräten:

Nr. / Teile
EN IEC 63000:2018

Person, die die technische Dokumentation aufbewahrt: OWIM GmbH & Co.KG

Unterzeichnet für und im Namen von:

OWIM GmbH & Co. KG, Stiftsbergstraße 1, 74167 Neckarsulm, Deutschland

Diese Konformitätserklärung wird unter der alleinigen Verantwortung des Herstellers ausgestellt.

Original-Konformitätserklärung

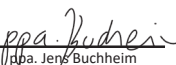
Neckarsulm	17.12.2024		
Ort	Datum	ppa. Stefan Haensel	ppa. Jens Buchheim
		Prokurist	Prokurist

DE



OWIM GmbH & Co. KG

Stiftsbergstraße 1
74167 Neckarsulm
GERMANY

Model No.: HG12837

Version: 02/2025

IAN 472051_2407

