



## **Akku-Gehölzschneider / Cordless Pruning Saw / Mini-tronçonneuse à bois sans fil PGHSA 12 B2**

(DE) (AT) (CH)

### **Akku-Gehölzschneider**

Originalbetriebsanleitung

(FR) (BE)

### **Mini-tronçonneuse à bois sans fil**

Traduction des instructions d'origine

(PL)

### **Akumulatorowa pilarka do roślin zdrewniałych**

Tłumaczenie oryginalnej instrukcji obsługi

(SK)

### **Akumulátorová reťazová píla**

Preklad originálneho návodu na obsluhu

(ES)

### **Cortador de plantas leñosas recargable**

Traducción del manual de instrucciones original

(HU)

### **Akkus cserjévágó gép**

Az originál használati utasítás fordítása

(GB) (MT)

### **Cordless Pruning Saw**

Translation of the original instructions

(NL) (BE)

### **Accu-houtzaag**

Vertaling van de originele gebruiksaanwijzing

(CZ)

### **Aku řetězová píla**

Překlad originálního provozního návodu

(DK)

### **Batteridreven grensav**

Oversættelse af den originale driftsvejledning

(IT) (MT)

### **Motosega ricaricabile**

Traduzione delle istruzioni d'uso originali

(SI)

### **Akumulatorski rezalnik lesa**

Prevod originalnega navodila za uporabo

IAN 385638\_2107

(DE) (BE) (NL)  
(CZ) (PL) (SK)

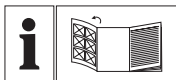

DE AT CH

Klappen Sie vor dem Lesen die Seite mit den Abbildungen aus und machen Sie sich anschließend mit allen Funktionen des Gerätes vertraut.

GB MT

Before reading, unfold the page containing the illustrations and familiarise yourself with all functions of the device.

FR BE

Avant de lire le mode d'emploi, ouvrez la page contenant les illustrations et familiarisez-vous ensuite avec toutes les fonctions de l'appareil.

NL BE

Vouw vóór het lezen de pagina met de afbeeldingen open en maak u vertrouwd met alle functies van het apparaat.

PL

Przed przeczytaniem proszę rozłożyć stronę z ilustracjami, a następnie proszę zapoznać się z wszystkimi funkcjami urządzenia.

CZ

Před čtením si otevřete stranu s obrázky a potom se seznámte se všemi funkcemi přístroje.

SK

Pred čítaním si odklopte stranu s obrázkami a potom sa oboznámte so všetkými funkciami prístroja.

DK

Før du læser, vend siden med billeder frem og bliv bekendt med alle apparatets funktioner.

ES

Antes de empezar a leer abra la página que contiene las imágenes y, en seguida, familiarícese con todas las funciones del dispositivo.

IT MT

Prima di leggere aprire la pagina con le immagini e prendere confidenza con le diverse funzioni dell'apparecchio.

HU

Olvasás előtt kattintson az ábrát tartalmazó oldalra és végezetül ismerje meg a készülék mindegyik funkcióját.

SI

Pred branjem odprite stran s slikami in se nato seznanite z vsemi funkcijami naprave.

DE / AT / CH	Originalbetriebsanleitung	Seite	4
GB / MT	Translation of the original instructions	Page	28
FR / BE	Traduction des instructions d'origine	Page	49
NL / BE	Vertaling van de originele gebruiksaanwijzing	Pagina	74
PL	Tłumaczenie oryginalnej instrukcji obsługi	Strona	97
CZ	Překlad originálního provozního návodu	Strana	120
SK	Preklad originálneho návodu na obsluhu	Strana	141
DK	Oversættelse af den originale driftsvejledning	Side	163
ES	Traducción del manual de instrucciones original	Página	184
IT / MT	Traduzione delle istruzioni d'uso originali	Pagina	207
HU	Az originál használati utasítás fordítása	Oldal	230
SI	Prevod originalnega navodila za uporabo	Stran	253

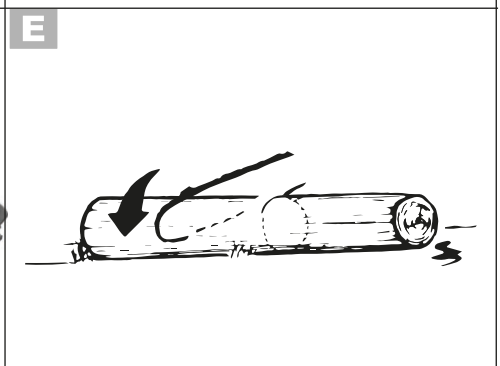
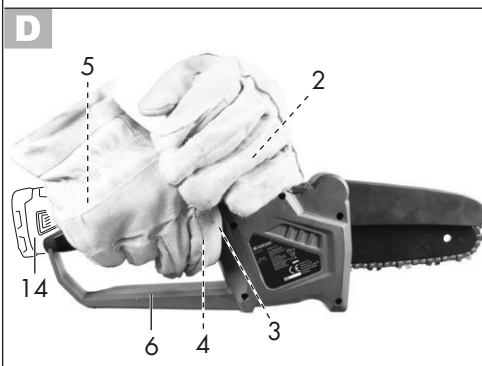
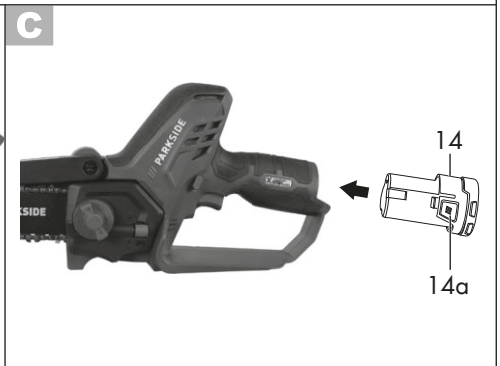
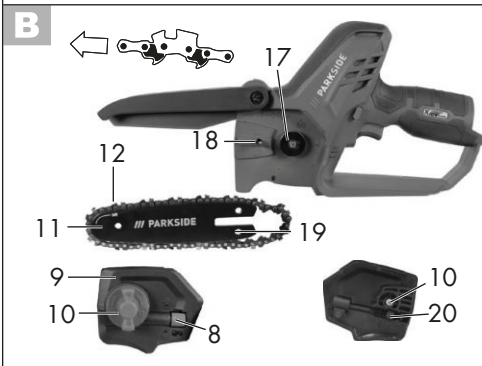
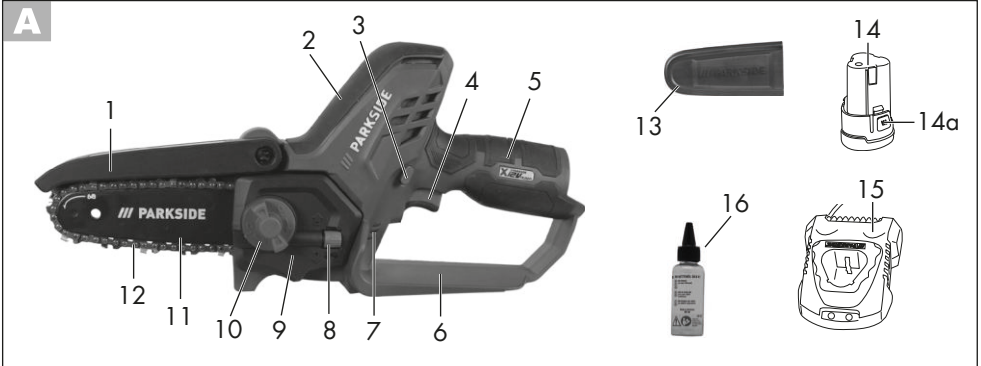

## Inhalt

<b>Einleitung</b> .....	<b>4</b>	<b>Aufbewahrung</b> .....	<b>23</b>
<b>Bestimmungsgemäße</b>		<b>Entsorgung/Umweltschutz</b> .....	<b>23</b>
<b>Verwendung</b> .....	<b>5</b>	<b>Ersatzteile/Zubehör</b> .....	<b>24</b>
<b>Allgemeine Beschreibung</b> .....	<b>5</b>	<b>Fehlersuche</b> .....	<b>25</b>
Lieferumfang.....	5	<b>Garantie</b> .....	<b>26</b>
Funktionsbeschreibung .....	5	<b>Reparatur-Service</b> .....	<b>27</b>
Übersicht .....	6	<b>Service-Center</b> .....	<b>27</b>
Sicherheitsfunktionen .....	6	<b>Importeur</b> .....	<b>27</b>
<b>Technische Daten</b> .....	<b>6</b>	<b>Original-EG-</b>	
Ladezeiten .....	7	<b>Konformitätserklärung</b> .....	<b>276</b>
<b>Sicherheitshinweise</b> .....	<b>7</b>	<b>Explosionszeichnung</b> .....	<b>288</b>
Bildzeichen in der Betriebsanleitung ....	7		
Bildzeichen auf dem Gerät.....	8		
Allgemeine Sicherheitshinweise			
für Elektrowerkzeuge .....	8		
Sicherheitshinweise für			
Gehölzschneider .....	12		
Vorsichtsmaßnahmen gegen			
Rückschlag .....	13		
Weiterführende Sicherheitshinweise ..	14		
Restrisiken .....	15		
<b>Montage</b> .....	<b>15</b>		
Schwert und Sägekette montieren.....	15		
Sägekette spannen .....	16		
Akku einsetzen/entnehmen .....	17		
<b>Bedienung</b> .....	<b>17</b>		
Einschalten .....	17		
Ladezustandsanzeige .....	17		
Schwert wechseln .....	17		
<b>Sägetechniken</b> .....	<b>18</b>		
Allgemeines .....	18		
Ablängen.....	19		
Entasten .....	19		
<b>Wartung und Reinigung</b> .....	<b>20</b>		
Reinigung.....	20		
Sägekette ölen .....	20		
Wartungsintervalle .....	21		
Schneidzähne schärfen .....	21		
Kettenspannung einstellen .....	22		
Neue Sägekette einlaufen lassen.....	22		
Schwert warten.....	23		
Schwert umdrehen .....	23		

## Einleitung

Herzlichen Glückwunsch zum Kauf Ihres neuen Gerätes. Sie haben sich damit für ein hochwertiges Gerät entschieden. Dieses Gerät wurde während der Produktion auf Qualität geprüft und einer Endkontrolle unterzogen. Die Funktionsfähigkeit Ihres Gerätes ist somit sichergestellt. Es ist nicht auszuschließen, dass sich in Einzelfällen am oder im Gerät Restmengen von Schmierstoffen befinden. Dies ist kein Mangel oder Defekt und kein Grund zur Besorgnis.



Die Betriebsanleitung ist Bestandteil dieses Gerätes. Sie enthält wichtige Hinweise für Sicherheit, Gebrauch und Entsorgung. Machen Sie sich vor der Benutzung des Gerätes mit allen Bedien- und Sicherheitshinweisen vertraut. Benutzen Sie das Gerät nur wie beschrieben und für die angegebenen Einsatzbereiche. Bewahren Sie die Betriebsanleitung gut auf und händigen Sie alle Unterlagen bei Weitergabe des Gerätes an Dritte mit aus.

## Bestimmungsgemäße Verwendung

Der Akku-Gehölzschneider ist nur zum Sägen von Holz konstruiert. Dieser Gehölzschneider ist nicht geeignet zum Fällen von Bäumen. Für alle anderen Anwendungsarten (z. B. Schneiden von Mauerwerk, Kunststoff oder Lebensmitteln) ist das Gerät nicht vorgesehen. Die Verwendung des Gehölzschneiders für nicht bestimmungsgemäße Arbeiten kann zu ernsthaften Verletzungen des Benutzers oder anderer Personen führen.

Das Gerät ist Teil der Serie Parkside X 12 V TEAM und kann mit Akkus der Parkside X 12 V TEAM Serie betrieben werden. Die Akkus dürfen nur mit Ladegeräten der Serie Parkside X 12 V TEAM geladen werden.

Jede andere Verwendung, die in dieser Betriebsanleitung nicht ausdrücklich zugelassen wird, kann zu Schäden am Gerät führen und eine ernsthafte Gefahr für den Benutzer darstellen.

Dieses Gerät ist nicht zur gewerblichen Nutzung geeignet. Bei gewerblichem Einsatz erlischt die Garantie.

Das Gerät ist zum Gebrauch durch Erwachsene bestimmt. Jugendliche über 16 Jahre dürfen das Gerät nur unter Aufsicht benutzen.

Der Hersteller haftet nicht für Schäden, die durch bestimmungswidrigen Gebrauch oder falsche Bedienung verursacht wurden. Dieser Akku-Gehölzschneider ist nur durch eine Person und nur zum Sägen von Holz zu benutzen. Der Gehölzschneider muss mit der rechten Hand am Handgriff und mit der linken Hand an der Grifffläche gehalten werden. Vor Gebrauch des Gehölzschneiders muss der Benutzer alle Hinweise und Anweisungen in der Gebrauchsanweisung gelesen und verstanden

haben. Der Benutzer muss angemessene persönliche Schutzausrüstung (PSA) tragen. Mit dem Gehölzschneider darf nur Holz gesägt werden. Materialien wie bspw. Kunststoff, Stein, Metall oder Holz, welches Fremdkörper enthält (bspw. Nägel oder Schrauben), dürfen nicht bearbeitet werden!

## Allgemeine Beschreibung



Die Abbildung der wichtigsten Funktionsteile finden Sie auf den Ausklappseiten.

## Lieferumfang

Nehmen Sie das Gerät vorsichtig aus der Packung und prüfen Sie, ob die nachfolgenden Teile vollständig sind:

- Akku-Gehölzschneider
- Schwert (Führungsschiene) (bereits montiert)
- Sägekette (bereits montiert)
- Schwertschutzköcher (bereits montiert)
- Ölflasche mit 50 ml Bio-Sägekettenöl
- Betriebsanleitung



**Akku und das Ladegerät sind nicht im Lieferumfang enthalten.**

Entsorgen Sie das Verpackungsmaterial ordnungsgemäß.

## Funktionsbeschreibung

Die Akku-Gehölzschneider ist mit einem Kettenschnellsystem ausgestattet. Die umlaufende Sägekette wird über ein Schwert (Führungsschiene) geführt. Zum Schutz des Anwenders ist das Gerät mit verschiedenen Schutzeinrichtungen versehen.

Die Funktion der Bedienteile entnehmen Sie bitte den nachfolgenden Beschreibungen.

## Übersicht

- A** 1 Vorderer Handschutz
- 2 Grifffläche
- 3 Einschaltsperr
- 4 Ein-/Ausschalter
- 5 Handgriff
- 6 Hinterer Handschutz
- 7 Ladezustandsanzeige
- 8 Schraube für Kettenschnellspannsystem
- 9 Kettenradabdeckung
- 10 Befestigungsschraube
- 11 Schwert (Führungsschiene)
- 12 Sägekette
- 13 Schwertschutzköcher
- 14 Akku
- 14a Entriegelungstaste
- 15 Ladegerät
- 16 Ölfflasche
- B** 17 Kettenritzel
- 18 Gewindebohrung
- 19 Aufnahme Kettenspannstift
- 20 Kettenspannstift

## A Sicherheitsfunktionen

### 3 Einschaltsperr

Zum Einschalten des Gerätes muss die Einschaltsperr entriegelt werden.

### 4 Ein-/Ausschalter mit Ketten-Sofort-Stopp

Bei Loslassen des Ein-/Ausschalters schaltet das Gerät sofort ab.

### 5 Handgriff mit hinterem Handschutz (6)

schützt die Hand vor Ästen und Zweigen und bei abspringender Kette.

## 12 Sägekette mit geringem Rückschlag

hilft Ihnen mit speziell entwickelten Sicherheitseinrichtungen, Rückschläge abzufangen.

## Technische Daten

### Akku-

### Gehölzschneider .....PGHSA 12 B2

Motorspannung U ..... 12 V ==

Schutzart..... IP20

Gewicht

(ohne Akku+Ladegerät) ..... ca. 1,28 kg

Schwert .. Hangzhou Jingfeng Tools Co. Ltd

WA0142

Sägekette Hangzhou Jingfeng Tools Co. Ltd

WA0151

Kettenteilung.....0,3"

Kettenstärke..... 1,1 mm

Zahnung des Kettenrades..... 7

Schwertlänge ..... 158,5 mm

Schnittlänge .....ca. 125 mm

Schalldruckpegel

( $L_{pA}$ ) ..... 79 dB(A);  $K_{pA}$  = 3 dB

Schallleistungspegel ( $L_{WA}$ )

gemessen..... 86,79 dB(A);  $K_{WA}$  = 3 dB

garantiert..... 90 dB(A)

Vibration ( $a_h$ ) .....2,71 m/s<sup>2</sup>; K= 1,5 m/s<sup>2</sup>

Temperatur .....max 50 °C

Ladevorgang ..... 4 - 40 °C

Betrieb..... -20 - 50 °C

Lagerung ..... 0 - 45 °C

Lärm- und Vibrationswerte wurden entsprechend den in der Konformitätserklärung genannten Normen und Bestimmungen ermittelt.

Der angegebene Schwingungsemissionswert ist nach einem genormten Prüfverfahren gemessen worden und kann zum Vergleich eines Elektrowerkzeugs mit einem anderen verwendet werden.

Der angegebene Schwingungsemissionswert kann auch zu einer einleitenden Einschätzung der Aussetzung verwendet werden.



**Warnung:**

Der Schwingungsemissionswert kann sich während der tatsächlichen Benutzung des Elektrowerkzeugs von dem Angabewert unterscheiden, abhängig von der Art und Weise, in der das Elektrowerkzeug verwendet wird. Es besteht die Notwendigkeit, Sicherheitsmaßnahmen zum Schutz des Bedieners festzulegen, die auf einer Abschätzung der Aussetzung während der tatsächlichen Benutzungsbedingungen beruhen (hierbei sind alle Anteile des Betriebszyklus zu berücksichtigen, beispielsweise Zeiten, in denen das Elektrowerkzeug abgeschaltet ist, und solche, in denen es zwar eingeschaltet ist, aber ohne Belastung läuft).

**Ladezeiten**

Das Gerät ist Teil der Serie Parkside X 12 V TEAM und kann mit Akkus der Parkside X 12 V TEAM Serie betrieben werden.

Akkus der Serie Parkside X 12 V TEAM dürfen nur mit Ladegeräten der Serie Parkside X 12 V TEAM geladen werden.

Wir empfehlen Ihnen, dieses Gerät ausschließlich mit folgenden Akkus zu betreiben: PAKP 12 A2, PAKP 12 B2.

Wir empfehlen Ihnen, diese Akkus mit folgenden Ladegeräten zu laden: PLGK 12 A2.

Eine aktuelle Liste der Akkukompatibilität finden Sie unter: [www.lidl.de/akku](http://www.lidl.de/akku)

Ladezeit (Std.)	PAKP 12 A1	PAKP 12 B1
	PAKP 12 A2	PAKP 12 B2
	PAKP 12 A3	PAKP 12 B3
PLGK 12 A1	1	2
PLGK 12 A2	1	2
PLGK 12 B2	0,5	1

**Sicherheitshinweise**

Dieser Abschnitt behandelt die grundlegenden Sicherheitsvorschriften bei der Arbeit mit dem Gerät.



Ein Gehölzschneider ist ein gefährliches Gerät, das bei falscher oder nachlässiger Benutzung ernsthafte oder sogar tödliche Verletzungen verursachen kann. Beachten Sie daher zu Ihrer Sicherheit und der Sicherheit anderer stets nachfolgende Sicherheitshinweise und fragen Sie bei Unsicherheiten einen Fachmann um Rat.

**Bildzeichen in der Betriebsanleitung**



**Gefahrenzeichen mit Angaben zur Verhütung von Personen- oder Sachschäden**



Gebotszeichen mit Angaben zur Verhütung von Schäden





Hinweiszeichen mit Informationen zum besseren Umgang mit dem Gerät





Tragen Sie schnittsichere Handschuhe.

## Bildzeichen auf dem Gerät

 Bevor Sie mit dem Akku-Gehölzschneider arbeiten, machen Sie sich mit allen Bedienteilen gut vertraut. Üben Sie den Umgang mit dem Gerät (Ablängen von Rundholz auf einem Sägebock) und lassen Sie sich Funktion, Wirkungsweise, Sägetechniken und Personenschutz-ausrüstung von einem erfahrenen Anwender oder Fachmann erklären.

 Lesen und beachten Sie die zur Maschine gehörende Betriebsanleitung!

 Tragen Sie eine Schutzbrille.

 Verwenden Sie das Gerät immer mit beiden Händen.

 Nehmen Sie sich vor Kettensägenrückschlag in Acht und vermeiden Sie die Berührung der Führungsschienenspitze.

 Entfernen Sie den Akku vor Wartungsarbeiten.

 Setzen Sie das Gerät nicht dem Regen aus. Das Gerät darf weder feucht sein, noch in feuchter Umgebung betrieben werden.

 Gefahr durch Schnittverletzungen! Halten Sie Hände fern.

 158,5 mm  
Schwertlänge

 Elektrogeräte gehören nicht in den Hausmüll.

 Garantiertes Schallleistungspegel



Dieses Gerät ist Teil des Parkside X 12 V TEAM.

### Bildzeichen oberhalb des Kettenritzels:



### Bildzeichen auf dem Schwert:



### Bildzeichen auf der Befestigungsschraube der Kettenradabdeckung:

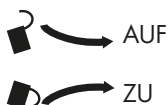

### Bildzeichen auf der Kettenradabdeckung für das Kettenschnellspann-System:

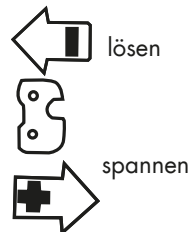

## Allgemeine Sicherheitshinweise für Elektrowerkzeuge

 **WARNUNG! Lesen Sie alle Sicherheitshinweise, Anweisungen, Gebildungen und technischen Daten, mit denen dieses Elektrowerkzeug versehen ist.** Versäumnisse bei der Einhaltung der nachfolgenden

Anweisungen können elektrischen Schlag, Brand und/oder schwere Verletzungen verursachen.

**Bewahren Sie alle Sicherheitshinweise und Anweisungen für die Zukunft auf.**

*Der in den Sicherheitshinweisen verwendete Begriff "Elektrowerkzeug" bezieht sich auf netzbetriebene Elektrowerkzeuge (mit Netzleitung) oder auf akkubetriebene Elektrowerkzeuge (ohne Netzleitung).*

**1) Arbeitsplatzsicherheit**

- a) **Halten Sie Ihren Arbeitsbereich sauber und gut beleuchtet.** Unordnung oder unbeleuchtete Arbeitsbereiche können zu Unfällen führen.
- b) **Arbeiten Sie mit dem Elektrowerkzeug nicht in explosionsgefährdeter Umgebung, in der sich brennbare Flüssigkeiten, Gase oder Stäube befinden.** Elektrowerkzeuge erzeugen Funken, die den Staub oder die Dämpfe entzünden können.
- c) **Halten Sie Kinder und andere Personen während der Benutzung des Elektrowerkzeugs fern.** Bei Ablenkung können Sie die Kontrolle über das Elektrowerkzeug verlieren.

**2) Elektrische Sicherheit**

- a) **Der Anschlussstecker des Elektrowerkzeuges muss in die Steckdose passen. Der Stecker darf in keiner Weise verändert werden. Verwenden Sie keine Adapterstecker gemeinsam mit schutzgeerdeten Elektrowerkzeugen.** Unveränderte Stecker und passende Steckdosen verringern das Risiko eines elektrischen Schlages.

- b) **Vermeiden Sie Körperkontakt mit geerdeten Oberflächen wie von Rohren, Heizungen, Herden und Kühlschränken.** Es besteht ein erhöhtes Risiko durch elektrischen Schlag, wenn Ihr Körper geerdet ist.
- c) **Halten Sie Elektrowerkzeuge von Regen oder Nässe fern.** Das Eindringen von Wasser in ein Elektrowerkzeug erhöht das Risiko eines elektrischen Schlages.
- d) **Zweckentfremden Sie die Anschlussleitung nicht, um das Elektrowerkzeug zu tragen, aufzuhängen oder um den Stecker aus der Steckdose zu ziehen. Halten Sie die Anschlussleitung fern von Hitze, Öl, scharfen Kanten oder sich bewegenden Teilen.** Beschädigte oder verwickelte Anschlussleitungen erhöhen das Risiko eines elektrischen Schlages.
- e) **Wenn Sie mit dem Elektrowerkzeug im Freien arbeiten, verwenden Sie nur Verlängerungsleitungen, die auch für den Außenbereich geeignet sind.** Die Anwendung einer für den Außenbereich geeigneten Verlängerungsleitung verringert das Risiko eines elektrischen Schlages.
- f) **Wenn der Betrieb des Elektrowerkzeugs in feuchter Umgebung nicht vermeidbar ist, verwenden Sie einen Fehlerstromschutzschalter.** Der Einsatz eines Fehlerstromschutzschalters vermindert das Risiko eines elektrischen Schlages.

**3) Sicherheit von Personen**

- a) **Seien Sie aufmerksam, achten Sie darauf, was Sie tun, und ge-**

**hen Sie mit Vernunft an die Arbeit mit dem Elektrowerkzeug. Benutzen Sie kein Elektrowerkzeug, wenn Sie müde sind oder unter Einfluss von Drogen, Alkohol oder Medikamenten stehen.**

Ein Moment der Unachtsamkeit beim Gebrauch des Elektrowerkzeugs kann zu ernsthaften Verletzungen führen.

- b) Tragen Sie persönliche Schutzausrüstung und immer eine Schutzbrille.** Das Tragen persönlicher Schutzausrüstung, wie Staubmaske, rutschfeste Sicherheitsschuhe, Schutzhelm oder Gehörschutz je nach Art und Einsatz des Elektrowerkzeugs, verringert das Risiko von Verletzungen.
- c) Vermeiden Sie eine unbeabsichtigte Inbetriebnahme. Vergewissern Sie sich, dass das Elektrowerkzeug ausgeschaltet ist, bevor Sie es an die Stromversorgung und/oder den Akku anschließen, es aufnehmen oder tragen.** Wenn Sie beim Tragen des Elektrowerkzeugs den Finger am Schalter haben oder das Gerät eingeschaltet an die Stromversorgung anschließen, kann dies zu Unfällen führen.
- d) Entfernen Sie Einstellwerkzeuge oder Schraubenschlüssel, bevor Sie das Elektrowerkzeug einschalten.** Ein Werkzeug oder Schlüssel, der sich in einem drehenden Teil des Elektrowerkzeugs befindet, kann zu Verletzungen führen.
- e) Vermeiden Sie eine abnormale Körperhaltung. Sorgen Sie für einen sicheren Stand und halten Sie jederzeit das Gleichgewicht.** Dadurch können Sie das Elektrowerkzeug in unerwarteten Situationen besser kontrollieren.
- f) Tragen Sie geeignete Kleidung.**

**Tragen Sie keine weite Kleidung oder Schmuck. Halten Sie Haare und Kleidung fern von sich bewegenden Teilen.** Lockere Kleidung, Schmuck oder lange Haare können von sich bewegenden Teilen erfasst werden.

- g) Wenn Staubabsaug- und -auf-fangeinrichtungen montiert werden können, sind diese anzubringen und richtig zu verwenden.** Verwendung einer Staubabsaugung kann Gefährdungen durch Staub verringern.
- h) Wiegen Sie sich nicht in falscher Sicherheit und setzen Sie sich nicht über die Sicherheitsregeln für Elektrowerkzeuge hinweg, auch wenn Sie nach vielfachem Gebrauch mit dem Elektrowerkzeug vertraut sind.** Achtloses Handeln kann binnen Sekundenbruchteilen zu schweren Verletzungen führen.

#### **4) Verwendung und Behandlung des Elektrowerkzeugs**

- a) Überlasten Sie das Elektrowerkzeug nicht. Verwenden Sie für Ihre Arbeit das dafür bestimmte Elektrowerkzeug.** Mit dem passenden Elektrowerkzeug arbeiten Sie besser und sicherer im angegebenen Leistungsbereich.
- b) Benutzen Sie kein Elektrowerkzeug, dessen Schalter defekt ist.** Ein Elektrowerkzeug, das sich nicht mehr ein- oder ausschalten lässt, ist gefährlich und muss repariert werden.
- c) Ziehen Sie den Stecker aus der Steckdose und/oder entfernen Sie einen abnehmbaren Akku, bevor Sie Geräteeinstellungen vornehmen, Einsatzwerkzeug**

teile wechseln oder das Elektrowerkzeug weglegen. Diese Vorsichtsmaßnahme verhindert den unbeabsichtigten Start des Elektrowerkzeugs.

- d) **Bewahren Sie unbenutzte Elektrowerkzeuge außerhalb der Reichweite von Kindern auf. Lassen Sie keine Personen das Elektrowerkzeug benutzen, die mit diesem nicht vertraut sind oder diese Anweisungen nicht gelesen haben.** Elektrowerkzeuge sind gefährlich, wenn sie von unerfahrenen Personen benutzt werden.
  - e) **Pflegen Sie das Elektrowerkzeug und Einsatzwerkzeug mit Sorgfalt. Kontrollieren Sie, ob bewegliche Teile einwandfrei funktionieren und nicht klemmen, ob Teile gebrochen oder so beschädigt sind, dass die Funktion des Elektrowerkzeugs beeinträchtigt ist. Lassen Sie beschädigte Teile vor dem Einsatz des Elektrowerkzeuges reparieren.** Viele Unfälle haben ihre Ursache in schlecht gewarteten Elektrowerkzeugen.
  - f) **Halten Sie Schneidwerkzeuge scharf und sauber.** Sorgfältig gepflegte Schneidwerkzeuge mit scharfen Schneidkanten verklemmen sich weniger und sind leichter zu führen.
  - g) **Verwenden Sie Elektrowerkzeug, Einsatzwerkzeug, Einsatzwerkzeuge usw. entsprechend diesen Anweisungen. Berücksichtigen Sie dabei die Arbeitsbedingungen und die auszuführende Tätigkeit.** Der Gebrauch von Elektrowerkzeugen für andere als die vorgesehenen Anwendungen kann zu gefährlichen Situationen führen.
  - h) **Halten Sie Griffe und Griffflächen trocken, sauber und frei von Öl und Fett.** Rutschige Griffe und Griffflächen erlauben keine sichere Bedienung und Kontrolle des Elektrowerkzeugs in unvorhergesehenen Situationen.
- 5) VERWENDUNG UND BEHANDLUNG DES AKKUWERKZEUGS**
- a) **Laden Sie die Akkus nur in Ladegeräten auf, die vom Hersteller empfohlen werden.** Für ein Ladegerät, das für eine bestimmte Art von Akkus geeignet ist, besteht Brandgefahr, wenn es mit anderen Akkus verwendet wird.
  - b) **Verwenden Sie nur die dafür vorgesehenen Akkus in den Elektrowerkzeugen.** Der Gebrauch von anderen Akkus kann zu Verletzungen und Brandgefahr führen.
  - c) **Halten Sie den nicht benutzten Akku fern von Büroklammern, Münzen, Schlüsseln, Nägeln, Schrauben oder anderen kleinen Metallgegenständen, die eine Überbrückung der Kontakte verursachen könnten.** Ein Kurzschluss zwischen den Akkukontakten kann Verbrennungen oder Feuer zur Folge haben.
  - d) **Bei falscher Anwendung kann Flüssigkeit aus dem Akku austreten. Vermeiden Sie den Kontakt damit. Bei zufälligem Kontakt mit Wasser abspülen. Wenn die Flüssigkeit in die Augen kommt, nehmen Sie zusätzlich ärztliche Hilfe in Anspruch.** Austretende Akkufflüssigkeit kann zu Hautreizungen oder Verbrennungen führen.
  - e) **Benutzen Sie keine beschädigten**

**oder veränderten Akku.** Beschädigte oder veränderte Akkus können sich unvorhersehbar verhalten und zu Feuer, Explosion oder Verletzungsgefahr führen.

- f) **Setzen Sie einen Akku keinem Feuer oder zu hohen Temperaturen aus.** Feuer oder Temperaturen über 130 °C können eine Explosion hervorrufen.
- g) **Befolgen Sie alle Anweisungen zum Laden und laden Sie den Akku oder das Akkuwerkzeug niemals außerhalb des in der Betriebsanleitung angegebenen Temperaturbereichs.** Falsches Laden oder Laden außerhalb des zugelassenen Temperaturbereichs kann den Akku zerstören und die Brandgefahr erhöhen.

## 6) SERVICE

- a) **Lassen Sie Ihr Elektrowerkzeug nur von qualifiziertem Fachpersonal und nur mit Original-Ersatzteilen reparieren.** Damit wird sichergestellt, dass die Sicherheit des Elektrowerkzeugs erhalten bleibt.
- b) **Warten Sie niemals beschädigte Akkus.** Sämtliche Wartung von Akkus sollte nur durch den Hersteller oder bevollmächtigte Kundendienststelle erfolgen.

## Sicherheitshinweise für Gehölzschneider

- a) **Halten Sie bei laufender Säge alle Körperteile von der Sägekette fern. Vergewissern Sie sich vor dem Starten der Säge, dass die Sägekette nichts berührt.**

Beim Arbeiten mit einem Gehölzschneider kann ein Moment der Unachtsamkeit dazu führen, dass Bekleidung oder Körperteile von der Sägekette erfasst werden.

- b) **Halten Sie den Gehölzschneider immer mit Ihrer rechten Hand am hinteren Griff und Ihrer linken Hand am vorderen Griff.** Das Festhalten des Gehölzschneiders in umgekehrter Arbeitshaltung erhöht das Risiko von Verletzungen und darf nicht angewendet werden.
- c) **Tragen Sie Schutzbrille und Gehörschutz. Weitere Schutzausrüstung für Kopf, Hände, Beine und Füße wird empfohlen.** Passende Schutzkleidung mindert die Verletzungsgefahr durch umherfliegendes Spanmaterial und zufälliges Berühren der Sägekette.
- d) **Arbeiten Sie mit dem Gehölzschneider nicht auf einem Baum.** Beim Betrieb des Gehölzschneiders auf einem Baum besteht Verletzungsgefahr.
- e) **Achten Sie immer auf einen festen Stand und benutzen Sie den Gehölzschneider nur, wenn Sie auf festem, sicherem und ebenem Grund stehen.** Rutschiger Untergrund oder instabile Standflächen wie auf einer Leiter können zum Verlust des Gleichgewichts oder zum Verlust der Kontrolle über den Gehölzschneider führen.
- f) **Rechnen Sie beim Schneiden eines unter Spannung stehenden Astes damit, dass dieser zurückfedert.** Wenn die Spannung in den Holzfasern freikommt, kann der gespannte Ast die Bedienperson treffen und/oder den Gehölzschneider der Kontrolle entreißen.

- g) **Seien Sie besonders vorsichtig beim Schneiden von Unterholz und jungen Bäumen.** Das dünne Material kann sich in der Sägekette verfangen und auf Sie schlagen oder Sie aus dem Gleichgewicht bringen.
- h) **Tragen Sie den Gehölzschnneider am vorderen Griff im ausgeschalteten Zustand, die Sägekette von Ihrem Körper abgewandt. Bei Transport oder Aufbewahrung des Gehölzschniders stets die Schutzabdeckung aufziehen.** Sorgfältiger Umgang mit dem Gehölzschnneider verringert die Wahrscheinlichkeit einer versehentlichen Berührung mit der laufenden Sägekette.
- i) **Befolgen Sie Anweisungen für die Schmierung, die Kettenspannung und das Wechseln von Zubehör.** Eine unsachgemäß gespannte oder geschmierte Kette kann entweder reißen oder das Rückschlagrisiko erhöhen.
- k) **Halten Sie Griffe trocken, sauber und frei von Öl und Fett.** Fettige, ölige Griffe sind rutschig und führen zum Verlust der Kontrolle.
- l) **Nur Holz sägen. Die Gehölzschnneider nicht für Arbeiten verwenden, für die sie nicht bestimmt ist. Beispiel: Verwenden Sie den Gehölzschnneider nicht zum Sägen von Plastik, Mauerwerk oder Baumaterialien, die nicht aus Holz sind.** Die Verwendung des Gehölzschniders für nicht bestimmungsgemäße Arbeiten kann zu gefährlichen Situationen führen.
- m) **Halten Sie das Elektrowerkzeug nur an den isolierten Griffflächen, da die Sägekette in Berührung mit verborgenen Strom-**

**leitungen kommen kann.** Der Kontakt der Sägekette mit einer spannungsführenden Leitung kann metallene Geräteteile unter Spannung setzen und zu einem elektrischen Schlag führen.

- n) **Diese Kettensäge ist nicht geeignet zum Fällen von Bäumen.** Die Verwendung der Kettensäge für nicht bestimmungsgemäße Arbeiten kann zu ernsthaften Verletzungen des Benutzers oder anderer Personen führen.

### Vorsichtsmaßnahmen gegen Rückschlag



Achtung Rückschlag! Achten Sie beim Arbeiten auf Rückschlag des Gerätes. Es besteht Verletzungsgefahr. Sie vermeiden Rückschläge durch Vorsicht und richtige Säge-technik.

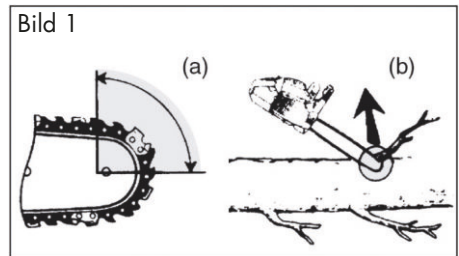

Rückschlag kann auftreten, wenn die Spitze der Führungsschiene einen Gegenstand berührt oder wenn das Holz sich biegt und die Sägekette im Schnitt festklemmt (s. Bild 1/Abb. b).

Eine Berührung mit der Schienenspitze kann in manchen Fällen zu einer unerwarteten, nach hinten gerichteten Reaktion führen, bei der die Führungsschiene nach oben und in Richtung der Bedienperson geschlagen wird (s. Bild 1/Abb. a). Das Verkleben der Sägekette an der Oberkante der Führungsschiene kann die

Schiene heftig in Bedienerrichtung zurückstoßen.

Jeder dieser Reaktionen kann dazu führen, dass Sie die Kontrolle über die Säge verlieren und sich möglicherweise schwer verletzen. Verlassen Sie sich nicht ausschließlich auf die in dem Gehölzschnneider eingebauten Sicherheitseinrichtungen. Als Benutzer eines Gehölzschniders sollten Sie verschiedene Maßnahmen ergreifen, um unfall- und verletzungsfrei arbeiten zu können.

Ein Rückschlag ist die Folge eines falschen oder fehlerhaften Gebrauchs des Elektrowerkzeugs. Er kann durch geeignete Vorsichtsmaßnahmen, wie nachfolgend beschrieben, verhindert werden:

- a) **Halten Sie die Säge mit beiden Händen fest, wobei Daumen und Finger die Griffe des Gehölzschniders umschließen. Bringen Sie Ihren Körper und die Arme in eine Stellung, in der Sie den Rückschlagkräften standhalten können.** Wenn geeignete Maßnahmen getroffen werden, kann die Bedienperson die Rückschlagkräfte beherrschen. Niemals den Gehölzschnneider loslassen.
- b) **Vermeiden Sie eine abnormale Körperhaltung und sägen Sie nicht über Schulterhöhe.** Dadurch wird ein unbeabsichtigtes Berühren mit der Schienenspitze vermieden und eine bessere Kontrolle des Gehölzschniders in unerwarteten Situationen ermöglicht.
- c) **Verwenden Sie stets vom Hersteller vorgeschriebene Ersatzschiene und Sägeketten.** Falsche Ersatzschiene und Sägeketten können zum Reißen der Kette und/oder zu Rückschlag führen.
- d) **Halten Sie sich an die Anwei-**

**sungen des Herstellers für das Schärfen und die Wartung der Sägekette.** Zu niedrige Tiefenbegrenzer erhöhen die Neigung zum Rückschlag.

## Weiterführende Sicherheitshinweise

- Befolgen Sie sorgfältig die Wartungs-, Kontroll- und Serviceanweisungen in dieser Betriebsanleitung. Beschädigte Schutzvorrichtungen und Teile müssen sachgemäß durch unser Service-Center repariert oder ausgetauscht werden, soweit nichts anderes in der Betriebsanleitung angegeben ist.
- Es ist empfohlen, dass ein Erstbenutzer zumindest das Schneiden von Rundholz auf einem Sägebock oder Gestell üben sollte.
- Bei Sägearbeiten am Hang stets oberhalb des Baumstammes stehen. Um im Moment des „Durchsägens“ die volle Kontrolle zu behalten, gegen Ende des Schnitts den Anpressdruck reduzieren, ohne den festen Griff an den Handgriffen des Gehölzschniders zu lösen. Darauf achten, dass die Sägekette nicht den Boden berührt. Nach Fertigstellung des Schnitts den Stillstand des Gehölzschniders abwarten, bevor man den Gehölzschnider dort entfernt. Den Motor des Gehölzschniders immer ausschalten, bevor man von Baum zu Baum wechselt.
- Schmutz, Steine, lose Rinde, Nägel, Klammern und Draht sind vom Baum zu entfernen.
- **Verwenden Sie kein Zubehör, welches nicht von PARKSIDE empfohlen wurde.** Dies kann zu elektrischem Schlag oder Feuer führen.

## Restrisiken

Auch wenn Sie dieses Elektrowerkzeug vorschriftsmäßig bedienen, bleiben immer Restrisiken bestehen. Folgende Gefahren können im Zusammenhang mit der Bauweise und Ausführung dieses Elektrowerkzeugs auftreten:

- Schnittverletzungen
- Gehörschäden, falls kein geeigneter Gehörschutz getragen wird.
- Gesundheitsschäden, die aus Hand-Arm-Schwingungen resultieren, falls das Gerät über einen längeren Zeitraum verwendet wird oder nicht ordnungsgemäß geführt und gewartet wird.



Warnung! Dieses Elektrowerkzeug erzeugt während des Betriebs ein elektromagnetisches Feld. Dieses Feld kann unter bestimmten Umständen aktive oder passive medizinische Implantate beeinträchtigen. Um die Gefahr von ernsthaften oder tödlichen Verletzungen zu verringern, empfehlen wir Personen mit medizinischen Implantaten ihren Arzt und den Hersteller des medizinischen Implantats zu konsultieren, bevor die Maschine bedient wird.



**Beachten Sie die Sicherheitshinweise und Hinweise zum Aufladen und der korrekten Verwendung, die in der Betriebsanleitung Ihres Akkus und Ladegeräts der Serie Parkside X 12 V Team gegeben sind. Eine detaillierte Beschreibung zum Ladevorgang und weitere Informationen finden Sie in dieser separaten Bedienungsanleitung.**

## Montage



**Tragen Sie beim Arbeiten mit der Sägekette stets Schutzhandschuhe und verwenden Sie nur Originalteile. Es besteht Verletzungsgefahr!**

Vor Inbetriebnahme des Gerätes müssen Sie:

- die Sägekette spannen
- die Sägekette ölen
- Akku aufladen und einsetzen



### Schwert und Sägekette montieren





Schalten Sie das Gerät aus und nehmen Sie vor allen Arbeiten am Gerät den Akku aus dem Gerät.

- Stellen Sie das Gerät auf eine flache Oberfläche.
- Drehen Sie die Befestigungsschraube (10) der Kettenradabdeckung gegen den Uhrzeigersinn (↺), um die Kettenradabdeckung (9) zu entfernen.
- Breiten Sie die Sägekette (12) in einer Schlaufe aus, so dass die Schnittkanten im Uhrzeigersinn ausgerichtet sind. Orientieren Sie sich zur Ausrichtung der Sägekette (12) an den Bildzeichen am Schwert bzw. oberhalb des Kettenritzels (17).



Laufrichtung der Sägekette

- Legen Sie die Sägekette (12) in die Schwertnut ein. Halten Sie das Schwert (11) zur Montage in einem Winkel von ca. 45 Grad nach oben geschwenkt, um die Sägekette (12) leichter auf das Kettenritzel (17) führen zu können.

5. Setzen Sie das Schwert (11) und die Sägekette (12) auf. Es ist normal, wenn die Sägekette (12) durchhängt.
6. Drehen Sie die Schraube für Ketten-Schnellspannsystem (8) bis der Kettenspannstift (20) in etwa auf einer Höhe mit der Befestigungsschraube (10) liegt.
7. Setzen Sie die Kettenradabdeckung (9) auf. Dabei muss der Kettenspannstift (20) an der Innenseite der Kettenradabdeckung (9) in die Aufnahme für den Kettenspannstift (19) geführt werden.
8. Drehen Sie die Befestigungsschraube (10) in die Gewindebohrung (18) ein.
9. Spannen Sie die Sägekette (12) vor, indem Sie die Schraube für Ketten-Schnellspannsystem (8) in Richtung  drehen.
10. Ziehen Sie die Befestigungsschraube (10) der Kettenradabdeckung fest ().

 **Vorsicht!** Gehölzschneider kann nachölen.

Vor dem Wechsel der Sägekette ist die Nut der Führungsschiene von Schmutz zu reinigen, da bei vorhandenen Schmutzablagerungen die Sägekette aus der Schiene springen kann. Die Ablagerungen können auch das Kettenöl aufsaugen. Die Folge wäre, dass das Kettenöl nicht oder nur zu einem geringen Teil an die Schienenunterseite gelangt und die Schmierung verringert wird.

## Sägekette spannen

Das regelmäßige Spannen der Sägekette dient der Sicherheit des Benutzers und reduziert bzw. verhindert Verschleiß und Kettenschäden. Wir empfehlen dem Benutzer vor Arbeitsbeginn und in Abständen von ca. 10 Minuten die Kettenspannung zu

kontrollieren und falls nötig zu korrigieren. Beim Arbeiten mit der Säge erwärmt sich die Sägekette und weitet sich dadurch etwas. Mit diesem „Nachhängen“ ist besonders bei neuen Sägeketten zu rechnen.



Die Sägekette nicht in heißem Zustand nachspannen oder wechseln, da sie sich nach dem Abkühlen wieder etwas zusammenzieht. Bei Nichtbeachtung kann dies zu Schäden an der Führungsschiene oder dem Motor führen, da die Sägekette nun zu straff an dem Schwert anliegt.



Kettenspannung und Kettenschmierung beeinflussen in erheblichem Maß die Lebensdauer der Sägekette.

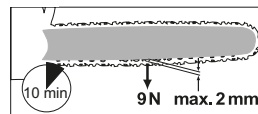

Die Sägekette ist richtig gespannt, wenn sie an der Schwertunterseite nicht durchhängt und sich mit der behandschuhten Hand ganz herumziehen lässt. Beim Ziehen an der Sägekette mit 9 N (ca. 1 kg) Zugkraft dürfen Sägekette und Schwert nicht mehr als 2 mm Abstand haben.



Schalten Sie das Gerät aus und nehmen Sie vor allen Arbeiten den Akku aus dem Gerät.



1. Lösen Sie die Befestigungsschraube (10) der Kettenradabdeckung (9) ().
2. Zum Spannen der Sägekette drehen Sie die Schraube (8) für das Kettenschnellspann-System in Richtung . Zum Lockern der Spannung

- drehen Sie die Schraube (8) für das Kettenschnellspann-System in Richtung .
- Ziehen Sie die Befestigungsschraube (10) der Kettenradabdeckung (9) wieder an .



Bei einer neuen Sägekette müssen Sie die Kettenspannung nach maximal 5 Schnitten nachstellen.

## C Akku einsetzen/entnehmen

- Zum Einsetzen des Akku (14) in das Gerät, schieben Sie den Akku entlang der Führungsschienen in das Gerät. Sie rasten hörbar ein.
- Zum Herausnehmen des Akkus (14) aus dem Gerät drücken Sie die Entriegelungstaste (14a) am Akku und ziehen den Akku heraus.

## Bedienung



Schalten Sie das Gerät erst ein, wenn Schwert, Sägekette und Kettenradabdeckung korrekt montiert sind.

Achten Sie beim Starten auf einen sicheren Stand. Vergewissern Sie sich vor dem Starten, dass der Gehölzschneider keine Gegenstände berührt.



Verwenden Sie das Gerät niemals ohne den vorderen Handschutz. Verletzungsgefahr!

## D Einschalten

- Setzen Sie ggf. den Akku (14) in das Gerät ein (siehe „Akku einsetzen/entnehmen“).

- Überprüfen Sie vor dem Starten den Ladezustand des Akkus.
- Halten Sie das Gerät mit beiden Händen gut fest, mit der rechten Hand am Handgriff (5) und mit der linken Hand an der Grifffläche (2). Daumen und Finger müssen den Handgriff (5) fest umschließen. Verwenden Sie das Gerät niemals einhändig. Verletzungsgefahr!
- Zum Einschalten betätigen Sie mit dem Daumen bzw. Zeigefinger die Einschaltsperr (3) und drücken dann den Ein-/Ausschalter (4), das Gerät läuft mit höchster Geschwindigkeit. Lassen Sie die Einschaltsperr (3) wieder los.
- Das Gerät schaltet ab, wenn Sie den Ein-/Ausschalter (4) wieder loslassen. Eine Dauerlaufschaltung ist nicht möglich.

## Ladezustandsanzeige

Der Ladezustand der Akkus wird, während dem Betrieb, durch Aufleuchten der entsprechenden LED-Leuchten der Ladezustandsanzeige (7) angezeigt.

**3 LED's leuchten (rot, orange und grün):**  
Akku geladen

**2 LED's leuchten (rot und orange):**  
Akku teilweise geladen

**1 LED leuchtet (rot):**  
Akku muss geladen werden

## B Schwert wechseln

- Schalten Sie das Gerät aus und nehmen Sie den Akku (A 14) aus dem Gerät.
- Stellen Sie das Gerät auf eine flache Oberfläche.

3. Drehen Sie die Befestigungsschraube (10) der Kettenradabdeckung gegen den Uhrzeigersinn, um die Kettenspannung zu lockern und die Kettenradabdeckung (9) zu entfernen.
4. Nehmen Sie das Schwert (11) und die Sägekette (12) ab.  
Halten Sie das Schwert (11) zur Demontage in einem Winkel von ca. 45 Grad nach oben geschwenkt, um die Sägekette (12) leichter vom Kettenritzel (17) abnehmen zu können.
5. Tauschen Sie das Schwert aus und montieren Sie Schwert und Sägekette wie unter „Sägekette und Schwert montieren“ beschrieben.



Das Spannen der Sägekette ist im Kapitel „Montage“ beschrieben.

## Sägetechniken

### Allgemeines



Beachten Sie den Lärmschutz und örtliche Vorschriften beim Arbeiten mit dem Gerät. Örtliche Bestimmungen können eine Eignungsprüfung erforderlich machen. Fragen Sie bei der Forstverwaltung nach.

- Schmutz, Steine, lose Rinde, Nägel, Klammern und Draht sind vom Baum zu entfernen.
- Stehen Sie bei Sägearbeiten am Hang stets oberhalb des Baumstammes.
- Um im Moment des „Durchsägens“ die volle Kontrolle zu behalten, reduzieren Sie gegen Ende des Schnitts den Anpressdruck, ohne den festen Griff an den Handgriffen des Gehölzschneiders zu lösen. Achten Sie darauf, dass die Sägekette nicht den Boden berührt. Warten Sie nach Fertigstellung des

Schnitts den Stillstand des Gehölzschneiders ab, bevor Sie den Gehölzschneider entfernen.

- Schalten Sie den Motor des Gehölzschneiders immer aus, bevor Sie von Baum zu Baum wechseln.
- Sie haben eine bessere Kontrolle, wenn Sie mit der Unterseite des Schwertes (mit ziehender Kette).
- Die Sägekette darf während des Durchsägens oder danach weder den Erdboden noch einen anderen Gegenstand berühren.
- Achten Sie darauf, dass die Sägekette nicht im Sägeschnitt festklemmt. Der Baumstamm darf nicht brechen oder absplittern.
- Beachten Sie auch die Vorsichtsmaßnahmen gegen Rückschlag (siehe Sicherheitshinweise).
- Bei Sägearbeiten am Hang stets oberhalb des Baumstammes stehen. Um im Moment des „Durchsägens“ die volle Kontrolle zu behalten, gegen Ende des Schnitts den Anpressdruck reduzieren, ohne den festen Griff an den Handgriffen des Gehölzschneiders zu lösen. Darauf achten, dass die Sägekette nicht den Boden berührt. Nach Fertigstellung des Schnitts den Stillstand der Sägekette abwarten, bevor man den Gehölzschneider dort entfernt. Den Motor des Gehölzschneiders immer ausschalten, bevor man von Baum zu Baum wechselt.



**Wenn die Sägekette festklemmt, versuchen Sie nicht, das Gerät mit Gewalt herauszuziehen. Es besteht Verletzungsgefahr. Stellen Sie den Motor ab und benutzen Sie einen Hebelarm oder Keil, um das Gerät freizubekommen.**

## Ablängen

Ablängen ist das Sägen von gefällten Baumstämmen in kleine Abschnitte. Achten Sie auf Ihren sicheren Stand und die gleichmäßige Verteilung Ihres Körpergewichts auf beide Füße. Falls möglich, sollte der Stamm durch Äste, Balken oder Keile unterlegt und gestützt sein.

- Achten Sie darauf, dass die Sägekette beim Sägen den Erdboden nicht berührt.
- Achten Sie auf guten Stand und stehen Sie bei abschüssigem Gelände oberhalb des Stammes. Um im Moment des „Durchsägens“ die volle Kontrolle zu behalten, gegen Ende des Schnitts den Anpressdruck reduzieren, ohne den festen Griff an den Handgriffen des Gehölzschneiders zu lösen. Nach Fertigstellung des Schnitts den Stillstand der Sägekette abwarten, bevor man den Gehölzschneider dort entfernt. Den Motor des Gehölzschneiders immer ausschalten, bevor man von Baum zu Baum wechselt.

### E 1. Stamm liegt am Boden:

Sägen Sie von oben den Stamm ganz durch und achten Sie am Ende des Schnittes darauf, den Boden nicht zu berühren. Wenn die Möglichkeit besteht, den Stamm zu drehen, sägen Sie ihn zu 2/3 durch. Dann drehen Sie den Stamm um und sägen den Rest des Stammes von oben durch.

### F 2. Sägen auf einem Sägebock:

Halten Sie das Gerät mit beiden Händen fest und führen Sie die Maschine während des Sägens vor dem Körper. Wenn der

Stamm durchtrennt wird, führen Sie die Maschine rechts am Körper vorbei (1). Halten Sie den linken Arm so gerade wie möglich (2). Achten Sie auf den herabfallenden Stamm. Stellen Sie sich so, dass der abgetrennte Stamm keine Gefährdung darstellt. Achten Sie auf Ihre Füße. Der abgetrennte Stamm könnte beim Herabfallen Verletzungen verursachen. Halten Sie das Gleichgewicht (3).

### G Entasten

Entasten ist die Bezeichnung für das Entfernen von Ästen und Zweigen von einem gefällten Baum.

 Viele Unfälle geschehen beim Entasten. Sägen Sie nie Äste ab, wenn Sie auf dem Baumstamm stehen. Behalten Sie den Rückschlagbereich im Auge, wenn Äste unter Spannung stehen.

- Entfernen Sie Stützzweige erst nach dem Ablängen.
- Unter Spannung stehende Äste müssen von unten nach oben gesägt werden, um ein Festklemmen des Gerätes zu verhindern.
- Beim Absägen von dickeren Ästen verwenden Sie dieselbe Technik wie beim Ablängen.
- Arbeiten Sie links vom Stamm und so nahe wie möglich an dem Gerät. Nach Möglichkeit ruht das Gewicht des Gerätes auf dem Stamm.
- Wechseln Sie den Standort, um Äste jenseits des Stammes abzusägen.
- Verzweigte Äste werden einzeln abgelängt.
- Beim Entasten größere nach unten gerichtete Äste, die den Baum stützen, vorerst stehen lassen. Kleinere Äste mit einem Schnitt trennen.

## Wartung und Reinigung



**Führen Sie Wartungs- und Reinigungsarbeiten grundsätzlich bei ausgeschaltetem Motor und entnommenen Akku durch. Verletzungsgefahr! Lassen Sie Instandsetzungsarbeiten und Wartungsarbeiten, die nicht in dieser Betriebsanleitung beschrieben sind, von unserer Fachwerkstatt durchführen. Benutzen Sie nur originale Ersatzteile. Lassen Sie die Maschine vor allen Wartungs- und Reinigungsarbeiten abkühlen. Es besteht Verbrennungsgefahr!**



**Benutzen Sie schnittfeste Handschuhe, wenn Sie mit der Sägekette oder mit dem Schwert hantieren. Gefahr von Schnittverletzungen.**



Schalten Sie das Gerät aus und nehmen Sie vor allen Arbeiten am Gerät den Akku aus dem Gerät.

## Reinigung

- Reinigen Sie die Maschine nach jedem Gebrauch gründlich. Dadurch verlängern Sie die Lebensdauer der Maschine und vermeiden Unfälle.
- Halten Sie die Griffe frei von Benzin, Öl oder Fett. Reinigen Sie die Griffe gegebenenfalls mit einem feuchten, in Seifenlauge ausgewaschenen Lappen. Benutzen Sie zur Reinigung keine Lösungsmittel oder Benzin!
- Reinigen Sie nach jeder Benutzung die Sägekette. Benutzen Sie hierzu einen Pinsel oder Handfeger. Benutzen Sie

zur Reinigung der Kette keine Flüssigkeiten. Ölen Sie die Kette nach der Reinigung mit Kettenöl leicht ein.

- Reinigen Sie die Lüftungsschlitze und die Oberflächen der Maschine mit einem Pinsel, Handfeger oder trockenen Lappen. Benutzen Sie zur Reinigung keine Flüssigkeiten.

## Sägekette ölen



Reinigen und ölen Sie die Kette regelmäßig. Dadurch halten Sie die Kette scharf und erreichen eine optimale Maschinenleistung. Bei Schäden aufgrund unzureichender Wartung der Sägekette erlischt der Garantieanspruch. Entnehmen Sie den Akku und benutzen Sie schnittfeste Handschuhe, wenn Sie mit der Kette oder mit dem Schwert hantieren.



Schwert und Kette dürfen nie ohne Öl sein. Betreiben Sie den Akku-Gehölzschneider mit zu wenig Öl, nimmt die Schnittleistung und die Lebenszeit der Sägekette ab, da die Kette schneller stumpf wird. Zu wenig Öl erkennen Sie an Rauchentwicklung oder Verfärbung des Schwertes.



Schalten Sie das Gerät aus und nehmen Sie vor allen Arbeiten am Gerät den Akku aus dem Gerät.

- Ölen Sie die Kette nach der Reinigung, nach 10-stündigem Einsatz oder mindestens einmal pro Woche, je nachdem was zuerst eintrifft.
- Vor dem Ölen muss das Schwert, insbesondere die Zahnung des Schwertes gründlich gereinigt werden. Benutzen

Sie hierzu einen Handfeger und einen trockenen Lappen.

- Ölen Sie die einzelnen Kettenglieder mit Hilfe einer Ölspritze mit Nadelspitze (im Fachhandel erhältlich). Tragen Sie einzelne Öltropfen auf die Gelenke und auf die Zahnspitzen der einzelnen Kettenglieder auf.

## Wartungsintervalle

Führen Sie die in der nachfolgenden Tabelle aufgeführten Wartungsarbeiten regelmäßig durch. Durch regelmäßige Wartung Ihres Gerätes wird die Lebensdauer des Gerätes verlängert. Sie erreichen zudem optimale Schnittleistungen und vermeiden Unfälle.

### Tabelle Wartungsintervalle:

Maschinenteil	Aktion	Vor jedem Gebrauch	Nach 10 Betriebsstunden
Komponenten der Kettenbremse	Prüfen, bei Bedarf ersetzen	✓	
Kettenritzel (17)	Auf Verschleiß/Einkerbungen prüfen, bei Bedarf ersetzen	✓	
Sägekette (12)	Prüfen, ölen, bei Bedarf nachschleifen oder ersetzen	✓	
Schwert (11)	Prüfen, reinigen, ölen	✓	
Schwert (11)	Schwert umdrehen		✓

## Schneidzähne schärfen



**Eine falsch geschärfte Sägekette erhöht die Rückschlaggefahr!**

**Benutzen Sie schnittfeste Handschuhe, wenn Sie mit der Kette oder mit dem Schwert hantieren.**



Eine scharfe Kette gewährleistet eine optimale Schnittleistung. Sie frisst sich mühelos durch das Holz

und hinterlässt große, lange Holzspäne. Eine Sägekette ist stumpf, wenn Sie die Schneidausrüstung durch das Holz drücken müssen und die Holzspäne sehr klein sind. Bei einer sehr stumpfen Sägekette fallen überhaupt keine Späne, sondern nur Holzstaub an.

- Die sägenden Teile der Kette sind die Schneidglieder, die aus einem Schneidezahn und einer Tiefenbegrenznase bestehen. Der Höhenabstand zwischen

diesen beiden bestimmt die Schärftiefe.

- Beim Schärfen der Schneidezähne müssen folgende Werte berücksichtigt werden:

- H**
- Schärfwinkel (30°)
  - Brustwinkel (85°)
  - Dachwinkel (60°)
  - Schärftiefe (0,65 mm)
  - Rundfeilendurchmesser (4,0 mm)



**Abweichungen von den Maßangaben der Schneidengeometrie können zu einer Erhöhung der Rückschlagneigung der Maschine führen. Erhöhte Unfallgefahr!**

Zum Schärfen der Kette sind Spezialwerkzeuge erforderlich, die gewährleisten, dass die Messer im richtigen Winkel und in der richtigen Tiefe geschärft sind. Für den unerfahrenen Benutzer von Gehölzschneidern empfehlen wir, die Sägekette von einem Fachmann oder von einer Fachwerkstatt schärfen zu lassen. Wenn Sie sich das Schärfen der Kette zutrauen können Sie z. B. ein Kettenschärfgerät der Marke Parkside erwerben.



1. Zum Schärfen sollte die Kette straff gespannt sein, um ein richtiges Schärfen zu ermöglichen.
2. Zum Schärfen ist eine Rundfeile mit 4,0 mm Durchmesser erforderlich.



**Andere Durchmesser beschädigen die Kette und können zu einer Gefährdung beim Arbeiten führen!**

3. Schärfen Sie nur von innen nach außen. Führen Sie die Feile von der Innenseite des Schneidezahns nach außen.

Heben Sie die Feile ab, wenn Sie diese zurückziehen.

4. Schärfen Sie zuerst die Zähne einer Seite. Drehen Sie dann das Gerät um und schärfen Sie die Zähne der anderen Seite.
5. Die Kette ist abgenutzt und muss gegen eine neue Sägekette ersetzt werden, wenn nur noch ca. 4 mm des Schneidezahns übrig ist.
6. Nach dem Schärfen müssen alle Schneidglieder gleich lang und breit sein.
7. Nach jedem dritten Schärfen muss die Schärftiefe (Tiefenbegrenzung) geprüft werden und die Höhe mit Hilfe einer Flachfeile nachgefeilt werden. Die Tiefenbegrenzung sollte um ca. 0,65 mm gegenüber dem Schneidezahn zurückstehen. Runden Sie nach dem Zurücksetzen die Tiefenbegrenzung nach vorne etwas ab.

## Kettenspannung einstellen

Das Einstellen der Kettenspannung ist im Kapitel „Montage - Sägekette spannen“ beschrieben.

- Schalten Sie das Gerät aus und nehmen Sie den Akku (14) aus dem Gerät.
- Prüfen Sie regelmäßig die Kettenspannung und stellen Sie diese so oft wie nötig nach. Beim Ziehen an der Sägekette mit 9 N (ca. 1 kg) Zugkraft dürfen Sägekette und Schwert nicht mehr als 2 mm Abstand haben.

## Neue Sägekette einlaufen lassen

Bei einer neuen Sägekette verringert sich die Spannkraft nach einiger Zeit. Deshalb müssen Sie nach den ersten 5 Schnitten,

spätestens nach 10 Minuten Sägezeit die Sägekette nachspannen.



**Befestigen Sie eine neue Kette nie auf einem abgenutzten Kettenritzel oder auf einem beschädigten oder abgenutzten Schwert. Die Kette könnte abspringen oder reißen. Schwere Verletzungen können die Folge sein.**



### Schwert warten



**Benutzen Sie schnittfeste Handschuhe, wenn Sie mit der Kette oder mit dem Schwert hantieren.**

1. Schalten Sie das Gerät aus und nehmen Sie den Akku (A 14) aus dem Gerät.
2. Nehmen Sie die Kettenradabdeckung (9), die Sägekette (12) und das Schwert (11) ab.
3. Prüfen Sie das Schwert (11) auf Abnutzung. Entfernen Sie Grate und begradien Sie die Führungsflächen mit einer Flachfeile.
4. Montieren Sie Schwert (11), Sägekette (12) und Kettenradabdeckung (9) und spannen Sie die Sägekette.



### Schwert umdrehen



Benutzen Sie schnittfeste Handschuhe, wenn Sie mit der Sägekette oder mit dem Schwert hantieren.

Das Schwert (11) muss ca. alle 10 Arbeitsstunden umgedreht werden, um eine gleichmäßige Abnutzung zu gewährleisten.

1. Schalten Sie das Gerät aus und nehmen Sie den Akku (A 14) aus dem Gerät.
2. Nehmen Sie die Kettenradabdeckung (9), die Sägekette (12) und das Schwert (11) ab.
3. Drehen Sie das Schwert um seine horizontale Achse und montieren Sie Schwert und Kette wie unter „Sägekette und Schwert montieren“ beschrieben. Beachten Sie dabei die Laufrichtung der Sägekette!



Laufrichtung der Sägekette

Orientieren Sie sich zur Ausrichtung der Sägekette (12) an dem Bildzeichen oberhalb des Kettenritzels (17), wenn das Schwert gedreht wird. Die abgebildete Laufrichtung auf dem Schwert stimmt dann nicht mehr.

### Aufbewahrung

- Reinigen Sie das Gerät vor der Aufbewahrung.
- Bringen Sie den Schwertschutzköder an.
- Bewahren Sie das Gerät an einem frostfreien, trockenen und staubgeschützten Ort auf, außerhalb der Reichweite von Kindern.

### Entsorgung/ Umweltschutz

Nehmen Sie den Akku aus dem Gerät und führen Sie Gerät, Altöl, Zubehör und Verpackung einer umweltgerechten Wiederverwertung zu. Entsorgungshinweise zu Akku und Ladegerät finden Sie in der Betriebsanleitung Ihres Akkus und Ladegeräts.



Elektrogeräte gehören nicht in den Hausmüll.

- Entsorgen Sie Altöl umweltgerecht - geben Sie es an einer Entsorgungsstelle ab. Schütten Sie Altöl nicht in die Kanalisation oder in den Abfluss.
- Die Entsorgung Ihrer defekten, eingesendeten Geräte führen wir kostenlos durch.

## A Ersatzteile/Zubehör

**Ersatzteile und Zubehör erhalten Sie unter [www.grizzlytools.shop](http://www.grizzlytools.shop)**

Sollten Sie Probleme mit dem Bestellvorgang haben, verwenden Sie bitte das Kontaktformular. Bei weiteren Fragen wenden Sie sich an das „Service-Center“ (siehe Seite 27).

Position Betriebsanleitung	Position Explosionszeichnung	Bezeichnung	Bestell-Nr.
9	1	Kettenradabdeckung	91105984
11	34	6" Schwert	30091614
12	35	Sägekette	30091630
13	36	Schwertschutzköcher	30091613

## A Fehlersuche

<b>Problem</b>	<b>Mögliche Ursache</b>	<b>Fehlerbehebung</b>
Gerät startet nicht	Akku (14) leer oder nicht eingesetzt	Akku-Ladezustand prüfen, ggf. Reparatur durch Elektrofachmann
	Ein-/Ausschalter (4) defekt	Reparatur durch Kundendienst
	Motor defekt	
Schlechte Schneidleistung	Sägekette (12) falsch montiert	Sägekette richtig montieren
	Sägekette (12) stumpf	Schneidzähne schärfen oder neue Kette aufziehen
	Kettenspannung ungenügend	Kettenspannung überprüfen
Gerät läuft schwer, Kette springt ab	Kettenspannung ungenügend	Kettenspannung überprüfen
Kette wird heiß, Rauchentwicklung beim Sägen, Verfärbung der Schiene	Zu wenig Kettenöl	Kette ölen

## Garantie

Sehr geehrte Kundin, sehr geehrter Kunde, Sie erhalten auf dieses Gerät 3 Jahre Garantie ab Kaufdatum.

Im Falle von Mängeln dieses Gerätes stehen Ihnen gegen den Verkäufer des Gerätes gesetzliche Rechte zu. Diese gesetzlichen Rechte werden durch unsere im Folgenden dargestellte Garantie nicht eingeschränkt.

### Garantiebedingungen

Die Garantiefrist beginnt mit dem Kaufdatum. Bitte bewahren Sie den Originalkassenbon gut auf. Diese Unterlage wird als Nachweis für den Kauf benötigt.

Tritt innerhalb von drei Jahren ab dem Kaufdatum dieses Gerätes ein Material- oder Fabrikationsfehler auf, wird das Gerät von uns – nach unserer Wahl – für Sie kostenlos repariert oder ersetzt. Diese Garantieleistung setzt voraus, dass innerhalb der Drei-Jahres-Frist das defekte Gerät und der Kaufbeleg (Kassenbon) vorgelegt und schriftlich kurz beschrieben wird, worin der Mangel besteht und wann er aufgetreten ist.

Wenn der Defekt von unserer Garantie gedeckt ist, erhalten Sie das reparierte oder ein neues Gerät zurück. Mit Reparatur oder Austausch des Gerätes beginnt kein neuer Garantiezeitraum.

### Garantiezeit und gesetzliche Mängelansprüche

Die Garantiezeit wird durch die Gewährleistung nicht verlängert. Dies gilt auch für ersetzte und reparierte Teile. Eventuell schon beim Kauf vorhandene Schäden und Mängel müssen sofort nach dem Auspacken gemeldet werden. Nach Ablauf der Garantiezeit anfallende Reparaturen sind kostenpflichtig.

## Garantieumfang

Das Gerät wurde nach strengen Qualitätsrichtlinien sorgfältig produziert und vor Anlieferung gewissenhaft geprüft.

Die Garantieleistung gilt für Material- oder Fabrikationsfehler. Diese Garantie erstreckt sich nicht auf Geräteteile, die normaler Abnutzung ausgesetzt sind und daher als Verschleißteile angesehen werden können (z. B. Sägekette) oder für Beschädigungen an zerbrechlichen Teilen (z. B. Schalter). Diese Garantie verfällt, wenn das Gerät beschädigt, nicht sachgemäß benutzt oder nicht gewartet wurde. Für eine sachgemäße Benutzung des Gerätes sind alle in der Betriebsanleitung aufgeführten Anweisungen genau einzuhalten. Verwendungszwecke und Handlungen, von denen in der Betriebsanleitung abgeraten oder vor denen gewarnt wird, sind unbedingt zu vermeiden.

Das Gerät ist lediglich für den privaten und nicht für den gewerblichen Gebrauch bestimmt. Bei missbräuchlicher und unsachgemäßer Behandlung, Gewaltanwendung und bei Eingriffen, die nicht von unserer autorisierten Service-Niederlassung vorgenommen wurden, erlischt die Garantie.

### Abwicklung im Garantiefall

Um eine schnelle Bearbeitung Ihres Anliegens zu gewährleisten, folgen Sie bitte den folgenden Hinweisen:

- Bitte halten Sie für alle Anfragen den Kassenbon und die Artikelnummer (IAN 385638\_2107) als Nachweis für den Kauf bereit.
- Die Artikelnummer entnehmen Sie bitte dem Typenschild.
- Sollten Funktionsfehler oder sonstige Mängel auftreten, kontaktieren Sie zunächst die nachfolgend benannte Serviceabteilung **telefonisch** oder per

**E-Mail.** Sie erhalten dann weitere Informationen über die Abwicklung Ihrer Reklamation.

- Ein als defekt erfasstes Gerät können Sie, nach Rücksprache mit unserem Kundenservice, unter Beifügung des Kaufbelegs (Kassenbons) und der Angabe, worin der Mangel besteht und wann er aufgetreten ist, für Sie portofrei an die Ihnen mitgeteilte Service-Anschrift übersenden. Um Annahmeprobleme und Zusatzkosten zu vermeiden, benutzen Sie unbedingt nur die Adresse, die Ihnen mitgeteilt wird. Stellen Sie sicher, dass der Versand nicht unfrei, per Sperrgut, Express oder sonstiger Sonderfracht erfolgt. Senden Sie das Gerät bitte inkl. aller beim Kauf mitgelieferten Zubehörteile ein und sorgen Sie für eine ausreichend sichere Transportverpackung.

## Reparatur-Service

Sie können Reparaturen, **die nicht der Garantie unterliegen**, gegen Berechnung von unserer Service-Niederlassung durchführen lassen. Sie erstellt Ihnen gerne einen Kostenvoranschlag.

Wir können nur Geräte bearbeiten, die ausreichend verpackt und frankiert eingeschickt wurden.

**Achtung:** Bitte senden Sie Ihr Gerät gereinigt und mit Hinweis auf den Defekt an unsere Service-Niederlassung.

Nicht angenommen werden unfrei - per Sperrgut, Express oder mit sonstiger Sonderfracht - eingeschickte Geräte.

Die Entsorgung Ihrer defekten, eingesendeten Geräte führen wir kostenlos durch.

## Service-Center

**DE Service Deutschland**  
Tel.: 0800 54 35 111  
E-Mail: grizzly@lidl.de  
**IAN 385638\_2107**

**AT Service Österreich**  
Tel.: 0820 201 222  
(0,15 EUR/Min.)  
E-Mail: grizzly@lidl.at  
**IAN 385638\_2107**

**CH Service Schweiz**  
Tel.: 0842 665566  
(0,08 CHF/Min.,  
Mobilfunk max. 0,40 CHF/Min.)  
E-Mail: grizzly@lidl.ch  
**IAN 385638\_2107**

## Importeur

Bitte beachten Sie, dass die folgende Anschrift keine Serviceanschrift ist. Kontaktieren Sie zunächst das oben genannte Service-Center.

### Grizzly Tools GmbH & Co. KG

Stockstädter Straße 20  
63762 Großostheim  
DEUTSCHLAND  
www.grizzlytools.de

## Content

<b>Introduction .....</b>	<b>28</b>
<b>Intended purpose.....</b>	<b>29</b>
<b>General description.....</b>	<b>29</b>
Extent of the delivery .....	29
Function description.....	29
Overview.....	29
Safety functions.....	30
<b>Technical Data.....</b>	<b>30</b>
Charging time .....	31
<b>Notes on safety.....</b>	<b>31</b>
Symbols used in the instructions .....	31
Symbols used on the saw .....	31
General Safety Directions for Power Tools.....	32
Safety information for garden pruners .....	35
Causes and operator prevention of kickback .....	36
Further safety directions .....	37
Residual risks.....	37
<b>Assembly.....</b>	<b>37</b>
Assembling the blade bar and saw chain.....	38
Tensioning the saw chain .....	38
Removing/inserting the rechargeable battery.....	39
<b>Operating .....</b>	<b>39</b>
Switching on .....	39
Battery charge level indicator .....	39
Changing the blade bar .....	40
<b>Sawing techniques.....</b>	<b>40</b>
General information .....	40
Cut to length.....	41
Limbing.....	41
<b>Maintenance and cleaning .....</b>	<b>41</b>
Cleaning.....	42
Saw chain oiling.....	42
Maintenance intervals.....	42
Sharpening the saw chain.....	43
Adjusting the chain tension.....	44
Starting up a new saw chain .....	44
Maintaining the chain bar.....	44
Turning the blade bar .....	44
<b>Storage.....</b>	<b>45</b>
<b>Waste disposal and environmental protection .....</b>	<b>45</b>
<b>Replacement parts/Accessories ..</b>	<b>46</b>
<b>Trouble shooting .....</b>	<b>46</b>
<b>Guarantee .....</b>	<b>47</b>
<b>Repair Service.....</b>	<b>48</b>
<b>Service-Center .....</b>	<b>48</b>
<b>Importer .....</b>	<b>48</b>
<b>Translation of the original EC declaration of conformity .....</b>	<b>277</b>
<b>Exploded Drawing .....</b>	<b>288</b>

## Introduction

Congratulations on the purchase of your new device. With it, you have chosen a high quality product. During production, this equipment has been checked for quality and subjected to a final inspection. The functionality of your equipment is therefore guaranteed. In some cases, residual amounts of lubricants may be present on or in the device. This is not a flaw or a defect and is no cause for concern.



The operating instructions constitute part of this product. They contain important information on safety, use and disposal.

Before using the product, familiarise yourself with all of the operating and safety instructions. Use the product only as described and for the applications specified. Keep this manual safely and in the event that the product is passed on, hand over all documents to the third party.

## Intended purpose

The cordless garden pruner is designed only for sawing wood. This garden pruner is not suitable for felling trees. The device is not intended for any other types of application (e.g. cutting masonry, plastic or food). Using the garden pruner for work other than that for which it is intended may result in serious injury to the user or other persons.

The device is part of the Parkside X 12 V TEAM series and can be operated using Parkside X 12 V TEAM series batteries. The batteries may only be charged using chargers from the Parkside X 12 V TEAM series.

This device is not suitable for commercial use. The warranty is void in the case of commercial use.

The device is designed for use by adults. Young people over 16 years old may use the chainsaw under supervision only.

The manufacturer is not liable for damages, which were caused through use in applications for which it was not designed, or incorrect operation.

The cordless garden pruner may only be used by one person and for sawing wood. The garden pruner must be held with the right hand on the handgrip and the left hand on the grip surface. Before using the garden pruner, the user must read and understand all information and instructions in the instruction manual. The user must wear appropriate personal protective equipment (PPE). Only wood may be sawed with the garden pruner. Materials such as plastic, rock, metal or wood containing foreign bodies (e.g. nails or screws) must not be processed!

## General description



The illustration of the principal functioning parts can be found on the front and back foldout pages.

## Extent of the delivery

Carefully unpack the appliance and check that it is complete:

- Cordless Pruning Saw
- Chain bar (guide rail) (already mounted)
- Saw chain (already mounted)
- Saw bar protection sheath
- Oil bottle with 50 ml bio chain oil
- Instruction manual



**The rechargeable batteries and the charger are not included in delivery.**

Dispose of the packaging material correctly.

## Function description

The cordless garden pruner is equipped with a chain quick-tensioning system. The circulating saw chain is guided over a blade bar (guide rail). The device is provided with various protective devices to protect the user.

Refer to the following descriptions for the function of control elements.

## Overview



- 1 Front hand protection
- 2 Handgrip area
- 3 Switch lock
- 4 On/Off switch

- 5 Handle
- 6 Rear hand protection
- 7 Battery charge level indicator
- 8 Screw for the chain quick-tensioning system
- 9 Sprocket cover
- 10 Mounting screw
- 11 Blade bar (guide rail)
- 12 Saw chain
- 13 Blade encasing
- 14 Rechargeable battery
- 14a Release button
- 15 Charger
- 16 Oil bottle

- B** 17 Chain sprocket
- 18 Threaded bore
- 19 Chain tensioner pin holder
- 20 Chain tensioner pin

**A Safety functions**

**3 Switch-on block**

The switch-on block must be released for switching on the device.

**4 On-off switch with safety chain brake**

On releasing the On/Off switch, the device immediately switches off.

**5 Rear grip with hand guard (6)**

Protects the hand against branches and boughs in the case of springing away by the chain.

**12 Saw chain with small spring-back**

helps you to catch spring-backs with specially developed control systems.

**Technical Data**

**Cordless Pruning Saw ..... PGHSA 12 B2**

Rated input voltage ..... 12 V ==

Protection category..... IP20

Weight (without charger+batteries).....approx. 1.28 kg

Chain bar . Hangzhou Jingfeng Tools Co. Ltd  
.....WA0142

Chain ..... Hangzhou Jingfeng Tools Co. Ltd  
.....WA0151

Chain pitch .....0.3"

Chain width ..... 1.1 mm

Teeth of the sprocket chain wheel ..... 7

Length of the chain bar approx. 158,5 mm

Sawing length ..... approx. 125 mm

Acoustic pressure level

(L<sub>pA</sub>) ..... 79 dB(A); K<sub>pA</sub> = 3.0 dB

Sound power level (L<sub>WA</sub>)

measured .....86.79 dB(A); K<sub>WA</sub> = 3 dB

guaranteed ..... 90 dB(A)

Vibration (a<sub>h</sub>) .....2.71 m/s<sup>2</sup>; K= 1.5 m/s<sup>2</sup>

Temperature.....max 50 °C

Charging process..... 4 - 40 °C

Operation ..... -20 - 50 °C

Storage.....0 - 45 °C

Noise and vibration values were determined according to the standards and stipulations mentioned in the declaration of conformity.

The stated vibration emission value was measured in accordance with a standard testing procedure and may be used to compare one power tool to another.

The stated vibration emission value may also be used for a preliminary exposure assessment.



**Warning:** The vibration emission value may differ during actual use of the power tool from the stated value depending on the manner in which the power tool is used.

Try to keep the exposure to vibrations as low as possible. Examples of measures to reduce vibration exposure are the wearing of gloves when using the tool and limiting the working hours. All parts of the operating cycle are to be taken into account in

this (for example times in which the electric tool is turned off and those in which even though it is turned on, it is not running under a load).

### Charging time

The device is part of the Parkside X 12 V TEAM series and can be operated with batteries of the Parkside X 12 V TEAM series.

Batteries of the Parkside X 12 V TEAM series may only be charged using chargers of the Parkside X 12 V TEAM series.

We recommend that you operate this appliance with the following batteries only: PAPK 12 A2, PAPK 12 B2.

We recommend charging these batteries with the following chargers: PLGK 12 A2.

An up-to-date list of battery compatibility can be found at: [www.lidl.de/akku](http://www.lidl.de/akku)

Charging time (h)	PAPK 12 A1	PAPK 12 B1
	PAPK 12 A2	PAPK 12 B2
	PAPK 12 A3	PAPK 12 B3
PLGK 12 A1	1	2
PLGK 12 A2	1	2
PLGK 12 B2	0,5	1

### Notes on safety

This section deals with the basic safety regulations while working with the garden pruner.



A garden pruner is a dangerous piece of equipment that can cause serious or even fatal injuries if used incorrectly or carelessly. Therefore, for your safety and the safety of others, always observe the following safety instructions and ask an expert for advice if you are unsure.

### Symbols used in the instructions



**Hazard symbols with information on prevention of personal injury and property damage**



Precaution symbol (explanation of precaution instead of exclamation mark) with information on prevention of harm / damage



Notice symbol with information on how to handle the device properly



Wear protective gloves in order to avoid cutting yourself!

### Symbols used on the saw



Before working with the cordless garden pruner, familiarise yourself with all the controls. Practise handling the device (by cutting logs to size on a sawhorse) and have the functionality, mode of action, sawing techniques and personal safety equipment explained to you by an experienced user or an expert.



Read and take note of the operating manual belonging to the machine



Wear protective goggles.





Always use the chainsaw with both hands.





Beware of chainsaw kickback and avoid touching the guide rail tip.





 Remove the battery prior to servicing the appliance.

 Do not expose the unit to rain. The device must not be wet, nor should it be operated in a moist environment.

 Cutting hazard!  
Keep hands away.

 158,5 mm  
Length of the chain bar

 Machines do not belong with domestic waste.

 90 dB  
Guaranteed sound power level

 This device is part of the Parkside X 12 V TEAM series

**Graphical symbol above the chain sprocket:**

 Saw chain oiling.  

Observe direction of travel of the saw chain. Attention! Read the instruction manual.



**Graphical symbol on the blade:**

 Direction of travel of the saw chain

**Graphical symbol on the fixing screw for the chain sprocket cover:**

 OPEN  
 CLOSE

**Symbol on the sprocket cover for the chain quick-tensioning system:**

 loosen  
 tighten

**General Safety Directions for Power Tools**

 **WARNING! Read all safety notices, instructions, illustrations and technical data that have been provided with this power tool.** Omissions in the compliance with safety directions and instructions can cause electrical shock, fire and/or severe injuries.

**Retain all safety directions and instructions for future use.**

The term „power tool“ in the warnings refers to your mains-operated (corded) power tool or battery-operated (cordless power tool).

**1) WORK AREA SAFETY**

- a) **Keep work area clean and well lit.** Cluttered or dark areas invite accidents.
- b) **Do not operate power tools in explosive atmospheres, such as in the presence of flammable liquids, gases or dust.** Power tools create sparks which may ignite the dust or fumes.
- c) **Keep children and bystanders away while operating a power tool.** Distractions can cause you to lose control.

## 2) ELECTRICAL SAFETY

- a) **Power tool plugs must match the outlet. Never modify the plug in any way. Do not use any adapter plugs with earthed (grounded) power tools.** Unmodified plugs and matching outlets will reduce risk of electric shock.
- b) **Avoid body contact with earthed or grounded surfaces, such as pipes, radiators, ranges and refrigerators.** There is an increased risk of electric shock if your body is earthed or grounded.
- c) **Do not expose power tools to rain or wet conditions.** Water entering a power tool will increase the risk of electric shock.
- d) **Do not abuse the cord. Never use the cord for carrying, pulling or unplugging the power tool. Keep cord away from heat, oil, sharp edges or moving parts.** Damaged or entangled cords increase the risk of electric shock.
- e) **When operating a power tool outdoors, use an extension cord suitable for outdoor use.** Use of a cord suitable for outdoor use reduces the risk of electric shock.
- f) **If operation of the power tool in a damp environment is unavoidable, please use a residual current circuitry.** The use of a residual current circuitry reduces the risk of an electric shock.

## 3) PERSONAL SAFETY

- a) **Stay alert, watch what you are doing and use common sense when operating a power tool. Do not use a power tool while**

**you are tired or under the influence of drugs, alcohol or medication.** A moment of inattention while operating power tools may result in serious personal injury.

- b) **Use personal protective equipment. Always wear eye protection.** Protective equipment such as dust mask, non-skid safety shoes, hard hat, or hearing protection used for appropriate conditions will reduce personal injuries.
- c) **Prevent unintentional starting. Ensure the switch is in the off-position before connecting to power source and/or battery pack, picking up or carrying the tool.** Carrying power tools with your finger on the switch or energising power tools that have the switch on invites accidents.
- d) **Remove any adjusting key or wrench before turning the power tool on.** A wrench or a key left attached to a rotating part of the power tool may result in personal injury.
- e) **Do not overreach. Keep proper footing and balance at all times.** This enables better control of the power tool in unexpected situations.
- f) **Dress properly. Do not wear loose clothing or jewellery. Keep your hair, clothing and gloves away from moving parts.** Loose clothes, jewellery or long hair can be caught in moving parts.
- g) **If dust extraction and collection devices can be installed, make sure that these are connected and used correctly.** Use of dust collection can reduce dust-related hazards.
- h) **Do not allow yourself to be lulled into a false sense of se-**

**curity and do not disregard the safety rules for power tools, even if you are familiar with the power tool after using it many times.** Careless action can lead to serious injuries within a fraction of a second.

#### 4) POWER TOOL USE AND CARE

- a) **Do not force the power tool. Use the correct power tool for your application.** The correct power tool will do the job better and safer at the rate for which it was designed.
- b) **Do not use the power tool if the switch does not turn it on and off.** Any power tool that cannot be controlled with the switch is dangerous and must be repaired.
- c) **Remove the plug from the wall socket and/or remove the rechargeable battery before you change the device's settings, change accessory parts or put away the power tool.** Such preventive safety measures reduce the risk of starting the power tool accidentally.
- d) **Store idle power tools out of the reach of children and do not allow persons unfamiliar with the power tool or these instructions to operate the power tool.** Power tools are dangerous in the hands of untrained users.
- e) **Look after the power tool and application tool carefully. Check for misalignment or binding of moving parts, breakage of parts and any other condition that may affect the power tool's operation. If damaged, have the power tool repaired before use.** Many accidents are caused by poorly maintained power tools.

- f) **Keep cutting tools sharp and clean.** Properly maintained cutting tools with sharp cutting edges are less likely to bind and are easier to control.
- g) **Use the power tool, accessories and tool bits etc. in accordance with these instructions, taking into account the working conditions and the work to be performed.** Use of the power tool for operations different from those intended could result in a hazardous situation.
- h) **Keep handles and grip surfaces dry, clean and free from oil and grease.** Slippery handles and grip surfaces do not permit safe operation and control over the power tool in unexpected situations.

#### 5) CAREFUL HANDLING AND USE OF BATTERY DEVICES

- a) **Charge the batteries only in chargers that are recommended by the manufacturer.** Risk of fire if a charger that is suitable for a specific type of battery is used with other batteries.
- b) **In the power tools, use only the batteries designed for the purpose.** The use of other batteries may result in injuries and risk of fire.
- c) **Keep the unused battery away from paper clips, coins, keys, nails, screws and other small metal objects, which could cause bridging of the contacts.** A short circuit between the battery contacts may cause burns or fire.
- d) **If used incorrectly, liquid may leak from the battery. Avoid contact with this. In the event of accidental contact, rinse off with water. If the liquid gets into**

**eyes, seek medical assistance.**

Leaking battery fluid may cause skin irritations or burns.

- e) **Do not use damaged or altered batteries.** Damaged or altered batteries can be unpredictable and lead to fire, explosion or risk of injury.
- f) **Do not expose batteries to fire or elevated temperatures.** Fire or temperatures over 130 °C can cause an explosion.
- g) **Follow all instructions for charging and never charge the battery or the battery-powered tool outside the temperature range stated in the operating instructions.** Incorrect charging or charging outside the permitted temperature range may destroy the battery and increase the risk of fire.

**6) SERVICE**

- a) **Have your power tool serviced by a qualified repair person using only identical replacement parts.** This will ensure that the safety of the power tool is maintained.
- b) **Never repair damaged batteries.** All battery repairs should be carried out by the manufacturer or authorised customer service centres only.

**Safety information for garden pruners**

- a) When in operation, keep all body parts away from the saw chain. Before you start the saw, ensure that the saw chain is not touching anything. When using a garden pruner, losing concentration for just a moment can lead to clothing or body parts being caught up in the saw chain.
- b) Always hold the garden pruner with your right hand on the rear handle and left hand on the front handle. Holding the garden pruner the other way around increases the risk of injuries and is not permitted.
- c) Wear safety glasses and ear protection. Other protective equipment for the head, hands, legs and feet is compulsory. Adequate protective clothing will reduce personal injury by flying debris or accidental contact with the saw chain.
- d) Do not operate a chain saw in a tree. Operation of a chain saw while up in a tree may result in personal injury.
- e) Ensure you are standing firmly and only use the garden pruner if the ground beneath you is solid, secure and even. Slippery ground or unstable surfaces such as on a ladder can lead to loss of balance or loss of control over the garden pruner.
- f) If working on a branch under tension, be aware that it will spring back. Once the tension in the wood fibres has been released, the branch may hit the operator and/or control over the garden pruner may be lost.
- g) Use extreme caution when cutting brush and saplings. The slender material may catch the saw chain and be whipped toward you or pull you off balance.
- h) Carry the garden pruner by the front handle when it is switched off with the saw chain pointing away from your body. Always place the protective cover onto the garden pruner when transporting or storing it. Careful handling of the garden pruner reduces the probability of accidentally coming into contact with the running saw chain.
- i) Follow instructions for lubricating, chain tensioning and changing accessories.

Improperly tensioned or lubricated chain may either break or increase the chance for kickback.

- k) Keep handles dry, clean, and free from oil and grease. Greasy, oily handles are slippery causing loss of control.
- l) Only saw wood. Do not use the garden pruner for unintended applications. Example: Do not use the garden pruner to saw through plastic, masonry or construction materials not made from wood. Use of the garden pruner for unintended applications can lead to hazardous situations.
- m) Hold the power tool only on the insulated handle surfaces, as the saw chain may come into contact with concealed power cables. Contact between the saw chain and a live cable may render metallic components live and result in an electric shock.
- n) **This chainsaw is not suitable for felling trees.** Using the chainsaw for work other than that for which it is intended may result in serious injury to the user or other persons.

**Causes and operator prevention of kickback**



Beware of kickback! Be careful of kickback of the machine during work. There is danger of injury here. You can avoid kickbacks by exercising caution and using a correct sawing technique.

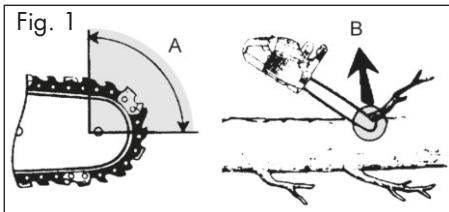

Kickback may occur when the nose or tip of the guide bar touches an object, or when the wood closes in and pinches the saw chain in the cut (cf. fig 1/image B). Tip contact in some cases may cause a sudden reverse reaction, kicking the guide bar up and back towards the operator (cf. fig. 1/image A).

Pinching the saw chain along the top of the guide bar may push the guide bar rapidly back towards the operator.

Each of these reactions can lead to you losing control of the saw and potentially being seriously injured. Do not rely exclusively on the safety devices built into the garden pruner. As user of the garden pruner, you should undertake various measures to enable accident- and injury-free working.

Kickback is the result of tool misuse and/or incorrect operating procedures or conditions and can be avoided by taking proper precautions as given below:

- a) Maintain a firm grip, with thumbs and fingers encircling the chain saw handles, with both hands on the saw and position your body and arm to allow you to resist kickback forces. Kickback forces can be controlled by the operator, if proper precautions are taken. Do not let go of the chain saw.
- b) avoid an abnormal work posture and do not saw above shoulder height. This prevents unintentional contact with the rail tip and enables better control of the garden pruner in unforeseen situations.
- c) Only use replacement bars and chains specified by the manufacturer. Incorrect replacement bars and chains may cause chain breakage and/or kickback.
- d) Follow the manufacturer’s sharpen-

ing and maintenance instructions for the saw chain. Decreasing the depth gauge height can lead to increased kickback.

### Further safety directions

- Comply carefully with maintenance, control and service instructions in this manual.  
Damaged protective devices and parts have to be repaired or changed except as noted otherwise in this manual.
- It is recommended that a first-time user at least practice the cutting of logs on a saw log or frame.
- For sawing work on hillsides, always stand in the area above the log. To keep total control while sawing through, reduce the pressure at the end of the cut without loosening your grip on the handles of the garden pruner. Make sure the saw chain does not touch the ground. After finishing the cut, wait until the garden pruner comes to a stop before removing it there. Always switch off the motor of the garden pruner before changing between trees.
- Dirt, stones, loose bark, nails, clips and wires must be removed from the tree.
- **Do not use any accessories that are not recommended by PARKSIDE.** This can result in electric shock or fire.

### Residual risks

Even if properly operating and handling this electric tool, some residual risks will remain. Due to its construction and build, this electric tool may present the following hazards:

- Cuts
- Ear damage if working without ear protection.

- Damage to your health caused by swinging your hands and arms when operating the appliance for longer periods of time or if the unit is not held or maintained properly.



**Warning!** During operation, this electric tool generates an electro-magnetic field which, under certain circumstances, may impair the functionality of active or passive medical implants. To reduce the risk of serious or lethal injuries, we recommend that persons with medical implants consult their doctor and the manufacturer of their medical implant before operating the machine.



**Observe the safety information and notes on charging and proper use as shown in the instruction manual for your battery and charger from the Parkside X 12 V Team series. A detailed description of the charging process and further information can be found in the separate operating instructions.**

### Assembly



**Always wear protective gloves when working with the chainsaw and employ only original parts. Pull out the power plug before doing any work on the chainsaw itself – injury hazard!**

Before putting the electric chain saw into operation, you must:

- adjust the saw chain tension,
- lubricate the saw chain
- charge and insert the battery

## B Assembling the blade bar and saw chain



Switch off the device and remove the battery before carrying out any maintenance work.

1. Place the device on a level surface.
2. Turn the mounting screw (10) of the sprocket cover in an anticlockwise direction () in order to remove the sprocket cover (9).
3. Spread out the saw chain (12) in a loop so that the cutting edges are aligned in a clockwise direction. Use the graphical symbol on the blade bar or above the chain sprocket (17) as a guide to align the saw chain (12).



Direction of travel of saw chain

4. Place the saw chain (12) into the blade bar groove. To assemble, hold the blade bar (11) tilted upwards at an angle of approx. 45 degrees in order to be able to guide the saw chain (12) more easily onto the chain sprocket (17).
5. Place the blade bar (11) and saw chain (12). It is normal for the saw chain (12) to sag.
6. Turn the screw for the chain quick-tensioning system (8) until the chain tensioner pin (20) is approximately level with the mounting screw (10).
7. Place the sprocket cover (9) into position. The chain tensioner pin (20) on the inside of the sprocket cover (9) must be guided into the chain tension pin holder (19).
8. Screw the mounting screws (10) into the threaded hole (18).
9. Pre-tension the saw chain (12) by turning the screw for the chain quick-

tensioning system (8) in the direction



10. Tighten the mounting screw (10) of the sprocket cover ()



Caution! The garden pruner can be prone to leaks.

Prior to changing the saw chain, the groove of the guide rail must be cleaned of dirt because dirt deposits available can cause the saw chain to break out of the rail. The deposits can also absorb the chain oil. So the consequence would be that the chain oil would not or only a small part of it would reach the underside of the rail and the lubrication would be reduced.

## Tensioning the saw chain

Regularly tightening the saw chain provides safety for the user and reduces and/or prevents wear and chain damages. Before the start of work and in approx. 10 minute intervals, we recommend the user to examine the chain tension and correct it, if necessary. The chain warms up when working with the saw and thus expands slightly. These "expansions" can be expected especially from newer chains.



Do not re-tighten or change the chain when it is hot because it shrinks slightly once it has cooled down. In case of non-observance, this can lead to damages on the guide rail or the engine because now the chain is too taut on the blade. Chain tension and chain lubrication have a significant impact on the service life of the chain.

The chain is correctly tensioned if it does not sag at the rail underside and can be rotated completely around with the gloved hand. When the saw chain is tensioned

with 9 N (approx. 1 kg), the gap between the saw chain and the guide rail may not be more than 2 mm.

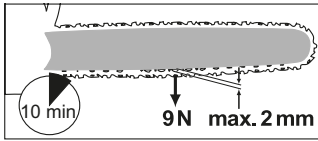

**!** Switch off the device and remove the battery before carrying out any maintenance work.

- B**
1. Loosen the mounting screw (10) of the sprocket cover (9) .
  2. To tension the saw chain, turn the screw (8) for the chain quick-tensioning system in the direction . To loosen the tension, turn the screw (8) for the quick-tensioning system in the direction .
  3. Tighten the mounting screw (10) of the sprocket cover (9) again .

**i** The chain tension of a new saw chain must be readjusted after a maximum of 5 cuts.

### **C Removing/inserting the rechargeable battery**

1. To insert the batteries (14) into the device, push the batteries along the guide rails into the device. You will hear them click into place.
2. To remove the batteries (14) from the device, press the release button (**A** 14a) on the batteries and pull the batteries out.

## **Operating**

**!** Switch on the chainsaw only when chain bar, saw chain and sprocket chain wheel covering are correctly assembled. Make sure you have a secure stance. Before starting, ensure that the electric chainsaw is in contact with no objects.

**!** Never operate the device without the front cut protection. Risk of injury!

### **D Switching on**

1. Place the battery (14) into the device (see "Inserting/removing the rechargeable battery").
2. Check the load status of the rechargeable battery before starting.
3. Hold the device firmly with both hands, with your right hand on the handle (5) and left hand on the grip (2). Your thumb and fingers must tightly clasp the handle (5). Never use the device one-handed. Risk of injury!
4. To turn on, press the switch lock (3) with your thumb or index finger and then press the on/off switch (4); the device will run at maximum speed. Release the switch lock (3).
5. The device will switch off again when you release the on/off switch (4). The device cannot be switched to continuous operation.

### **Battery charge level indicator**

The charge level of the batteries is indicated by illumination of the corresponding LED lights of the battery charge level indicator during operation.

**3 LEDs illuminated (red, orange and green):**

Batteries charged

**2 LEDs illuminated (red and orange):**

Batteries partially charged

**1 LED illuminated (red):**

Batteries need to be charged

**B Changing the blade bar**

1. Switch off the device and remove the battery (**A** 14) from the device.
2. Place the device on a level surface.
3. Turn the mounting screw (10) of the sprocket cover in a counter-clockwise direction in order to loosen the chain tension and to remove the sprocket cover (9).
4. Remove the blade bar (11) and saw chain (12).  
To disassemble, hold the blade bar (11) tilted upwards at an angle of approx. 45 degrees in order to be able to remove the saw chain (12) more easily from the chain sprocket (17).
5. Replace the blade bar and install the blade bar and saw chain as described under "Installing the saw chain and blade bar".



The tensioning of the saw chain is described in the "Assembly" section.

**Sawing techniques****General information**

Observe noise protection rules and other local regulations when working with the tool. Local regulations may require a suitability test. Check with the forestry administration.

- Dirt, stones, loose bark, nails, clips and wires must be removed from the tree.
- Always stand above the tree trunk when sawing on slopes.
- To keep total control while sawing through, reduce the pressure at the end of the cut without loosening your grip on the handles of the garden pruner. Make sure the saw chain does not touch the ground. After finishing the cut, wait until the garden pruner comes to a stop before removing it.
- Always switch off the motor of the garden pruner before changing between trees.
- You will have better control over the device if you saw using the lower edge of the blade bar (chain in pulling direction).
- The saw chain must not touch the ground or any object while sawing through the material or thereafter.
- Ensure that the saw chain does not get stuck while sawing. The log must not break or splinter.
- Please also observe the precautionary measures to protect against kickback (see the safety information).
- For sawing work on hillsides, always stand in the area above the log. To keep total control while sawing through, reduce the pressure at the end of the cut without loosening your grip on the handles of the garden pruner. Make sure the saw chain does not touch the ground. After finishing the cut, wait until the saw chain comes to a stop before removing it. Always switch off the motor of the garden pruner before changing between trees.



**If the saw chain gets stuck, do not attempt to pull out the device with force. There is a risk of injury. Turn the motor off and use a lever arm or wedge to release the device.**

## Cut to length

Cutting to length means sawing felled tree trunks into small sections. Ensure that you have secure footing and balance your body weight evenly on both feet. If possible, the trunk should be protected and supported by branches, logs or wedges.

- Make sure that the saw chain does not touch the ground when sawing.
- Make sure you have good footing and stand above the trunk on sloping terrain. To keep total control while sawing through, reduce the pressure at the end of the cut without loosening your grip on the handles of the garden pruner. After finishing the cut, wait until the saw chain comes to a stop before removing it. Always switch off the motor of the garden pruner before changing between trees.

### **E** 1. Log is lying on the ground:

Saw through the log completely from above and ensure at the end of the cut not to contact the ground.

If you can turn the tree trunk, saw two-thirds of the way through it. Then turn the trunk around and saw the rest of the way through from above.

### **F** 2. Sawing on a sawhorse:

Hold the electric chainsaw steady with both hands, keeping the saw in front

of you while sawing. Once the saw is through the wood, guide the machine passed you on the right (1). Hold your left arm as straight as you can (2). Watch out for the falling trunk. Position yourself to prevent any danger from the separated trunk. Watch your feet. The trunk may cause injuries when falling. Keep your balance (3).

## **G** Limbing

Limbing is the designation for the sawing off of branches and boughs from a felled tree.



Many accidents occur during the removal of branches. Never cut tree limbs when you are standing on the log. Keep the spring-back area in mind if branches are under tension.

- Do not remove support branches until after the sawing off.
- Branches under tension must be sawed from below to above, in order to prevent jamming of the chainsaw. When working on thicker branches, use the same technique as when you are sawing up a felled trunk.
- Work to the left of the log and as near as possible to the electric chainsaw. As far as possible, the weight of the saw should rest on the log.
- Change position to saw off branches on the other side of the trunk.
- Branches sticking out are cut off separately.

## Maintenance and cleaning



**Maintenance and cleaning work must always be carried out with the motor switched off and the battery removed. Risk of injury!**

**Have any repair and maintenance work that is not described in this instruction manual carried out by our specialist workshop. Only use original spare parts. Allow the device to cool off before undertaking any maintenance or cleaning work. There is a danger of burns!**



**Use cut-protection gloves when handling the chain or the chain bar. Risk of cuts!**



Switch off the device and remove the battery before carrying out any maintenance work.

## Cleaning

- Clean the machine thoroughly after every use. In this way, you extend the life of the machine and avoid accidents.
- Keep the gripping handles free of petrol, oil or grease. Clean the gripping handles, where appropriate, with a moist cloth soaked in soap. Use no solvents or petrol for cleaning!
- Clean the saw chain after every use. Use a paint brush or wipe for that. Do not use any liquids to clean the chain. After cleaning, oil the chain lightly with chain oil.
- Clean the ventilation slots and the surfaces of the machine with a paint brush, whisk or dry cloth. Do not use any liquids for cleaning.

## Saw chain oiling



Clean and oil the chain regularly. This keeps the chain sharp and achieves optimum machine performance. Damage due to insufficient

maintenance of the saw chain will invalidate the warranty. Remove the battery and use cut-resistant gloves when working with the chain or with the blade bar.



The blade bar and chain must never be operated without oil. If the cordless garden pruner is used with too little oil, the cutting performance and lifespan of the saw chain will decrease as the chain will become blunt more quickly. You can identify when there is too little oil if smoke develops or the blade bar changes colour.



Switch off the device and remove the battery before carrying out any maintenance work.

- Oil the chain after cleaning, after 10 hours of use or at least once a week, whichever comes first.
- Before oiling, the blade bar, especially the teeth of the blade bar, must be thoroughly cleaned. Use a hand brush and a dry cloth for this purpose.
- Oil the individual chain links using an oil syringe with a needle tip (available from specialist dealers). Apply individual drops of oil on the joints and on the tooth tips of the individual chain links.

## Maintenance intervals

Regularly carry out the maintenance operations listed in the following table. The life of the saw is extended by regular maintenance of your chainsaw. Furthermore, you get optimum cutting performance and avoid accidents.

### Maintenance Interval Table

Machine part	Action	Before every use	After 10 hours of operation
Components of the chain brake	Check, replace if required	✓	
Sprocket chain wheel (17)	Check for wear/indentations, replace if necessary	✓	
Saw chain (12)	Check oil, regrind or replace if required	✓	
Guide bar (11)	Check, clean and oil	✓	
Guide bar (11)	Turn around		✓

### Sharpening the saw chain



**An incorrectly sharpened saw chain increases the danger of spring-back! Use cut-protection gloves when you are handling the chain or the chain bar.**



A sharp chain guarantees an optimal cutting performance. It eats effortlessly through the wood and leaves large, long wooden chips. A saw chain is blunt if you have to press the cutting equipment through the wood and the wooden chips are very small. In the case of a very blunt saw chain, no chip cuttings result at all, only sawdust.

- The sawing parts of the chain are the cutting elements, which consist of a cutting tooth and a depth limiting projection. The vertical separation distance between these two determines the sharpness depth.
- The following values must be noted in sharpening the cutting teeth:



- Sharp edge angle (30°)
- Breast angle (85°)
- Apex angle (60°)
- Sharpness depth (0.65 mm)
- Round file diameter (4.0 mm)



**Deviations from the measurement data of the cutting geometry can lead to an increase of the spring-back slope of the machine. Increased danger of accident!**

Special tools are necessary for sharpening the chain, which guarantee that the cutting edges are sharpened at the correct angle and to the correct depth. For the inexperienced user of chainsaws, we recommend to have the saw chain sharpened by a specialist or a specialist workshop. If you are familiar with the sharpening of the chain, you can purchase the tools, for example from Parkside (e.g. chain sharpener).



1. The chain should be well-tensioned to ensure proper sharpening.
2. For the sharpening, a round file with 4.0 mm diameter is necessary.



**Other diameters damage the chain and can lead to danger during work!**

3. Sharpen only from the inside to the outside. Guide the file from the inner side of the cutting teeth to the outer side. Lift the file when you are withdrawing it.
4. Sharpen first the teeth on one side. Turn the saw around and sharpen the teeth of the other side.
5. The chain is worn and must be replaced by a new saw chain if only approx. 4 mm of the cutting teeth is remaining.
6. After the sharpening, all cutting elements must now be equal in length and width.
7. After every third sharpening, the sharpness depth (depth limitation) must be checked and the height filed with the aid of a flat file. The depth limitation should be set back about 0.65 mm from the cutting tooth. After the setting back of depth limitation, round it off a little at the front.

**Adjusting the chain tension**

The adjustment of the chain tension is described in the chapter "Assembly - tensioning chainsaw".

- Switch off the device and remove the battery (16) from the device
- Check the chain tension regularly and re-adjust this as often as possible. When the saw chain is tensioned with 9 N (approx. 1 kg), the gap between the saw chain and the guide rail may not be more than 2 mm.

**Starting up a new saw chain**

In the case of a new chain, the tensioning force decreases after some time. Therefore, you have to re-tension the chain after the first 5 cuts and no later than after 10 minutes' sawing time.



**Never attach a new chain to a worn drive pinion or place onto a damaged or worn chain bar. The chain could spring back or break, potentially leading to serious injury.**



**Maintaining the chain bar**



**Use cut-protection gloves when handling the chain or the chain bar.**

1. Switch off the device and remove the battery (A 14) from the device.
2. Remove the sprocket chain wheel covering (9), the saw chain (12) and the chain bar (11).
3. Check the chain bar (11) for wear. Remove burrs and straighten the guide surfaces with a flat file.
4. Mount chain bar (11), chainsaw (12) and sprocket chain wheel covering (9) and tighten the chainsaw.



**Turning the blade bar**



Use cut-resistant gloves when working with the saw chain or with the blade bar.

The blade bar (11) needs to be reversed regularly after a working time of about 10 hours in order to ensure even wear.

1. Switch off the device and remove the battery (A 14) from the device.
2. Remove the sprocket cover (9), saw chain (12) and blade bar (11).
3. Turn the blade bar around its horizontal axis and install the blade bar and chain as described under "Installing the saw chain and blade bar".

When doing so, pay attention to the correct rotation direction of the saw chain!



Direction of travel of saw chain

Use the graphical symbol above the chain sprocket (17) as a guide to align the saw chain (12) when the blade bar is rotated. The illustrated direction of travel on the blade bar is no longer true.

## Storage

- Clean the equipment before putting it away.
- Put on saw bar protection sheath.
- Store the appliance in a dry place well out of reach of children

## Waste disposal and environmental protection

Take the rechargeable battery out of the device and recycle the device, used oil, accessories and packaging in an environmentally friendly manner. Instruction on how to dispose of the rechargeable battery and charger can be found in the separate instruction manual.



Machines do not belong with domestic waste.

- Before disposal, remove batteries from the device first.
- Hand the device and the charger in to a recycling point.
- Do not dispose of used oil in the sewage system or drains. Dispose of used oil in an environmentally correct manner - bring it to a waste disposal center.
- Defective units returned to us will be disposed of for free.

**A Replacement parts/Accessories**

**Spare parts and accessories can be obtained at [www.grizzlytools.shop](http://www.grizzlytools.shop)**

If you have issues ordering, please use the contact form.  
 If you have any other questions, contact the "Service-Center" (see page 48).

Position instruction manual	Position exploded drawing	Description	Order-No.
9	1	Sprocket cover	91105984
11	34	6" blade bar	30091614
12	35	Saw chain	30091630
13	36	Blade encasing	30091613

**A Trouble shooting**

Problem	Possible cause	Fault correction
Device does not start	The battery (14) is empty or not inserted	Check the charge level, and have repairs carried out by a qualified electrician, if necessary.
	Defective On/Off switch (4)	Repair by customer service
	Defective motor	
Inferior cutting performance	Incorrectly mounted saw chain (12)	Mount saw chain correctly
	Saw chain (12) blunt	Sharpen cutting teeth or place on new chain
	Chain tension insufficient	Check chain tension
Saw runs with difficulty, chain comes off	Chain tension insufficient	Check chain tension
Chain becomes hot, smoke development during sawing, discoloration of the rail	Too little chain oil	Chain lubrication

## Guarantee

Dear Customer,  
 this equipment is provided with a 3-year guarantee from the date of purchase. In case of defects, you have statutory rights against the seller of the product. These statutory rights are not restricted by our guarantee presented below.

### Terms of Guarantee

The term of the guarantee begins on the date of purchase. Please retain the original receipt. This document is required as proof of purchase.

If a material or manufacturing defect occurs within three years of the date of purchase of this product, we will repair or replace – at our choice – the product for you free of charge. This guarantee requires the defective equipment and proof of purchase to be presented within the three-year period with a brief written description of what constitutes the defect and when it occurred.

If the defect is covered by our guarantee, you will receive either the repaired product or a new product. No new guarantee period begins on repair or replacement of the product.

### Guarantee Period and Statutory Claims for Defects

The guarantee period is not extended by the guarantee service. This also applies for replaced or repaired parts. Any damages and defects already present at the time of purchase must be reported immediately after unpacking. Repairs arising after expiry of the guarantee period are chargeable.

### Guarantee Cover

The equipment has been carefully produced in accordance with strict quality

guidelines and conscientiously checked prior to delivery.

The guarantee applies for all material and manufacturing defects. This guarantee does not extend to cover product parts that are subject to normal wear and may therefore be considered as wearing parts (e.g. saw chain) or to cover damage to breakable parts (e.g. switches).

This guarantee shall be invalid if the product has been damaged, used incorrectly or not maintained. Precise adherence to all of the instructions specified in the operating manual is required for proper use of the product. Intended uses and actions against which the operating manual advises or warns must be categorically avoided.

The product is designed only for private and not commercial use. The guarantee will be invalidated in case of misuse or improper handling, use of force, or interventions not undertaken by our authorised service branch.

### Processing in Case of Guarantee

To ensure quick handling of you issue, please follow the following directions:

- Please have the receipt and identification number (IAN 385638\_2107) ready as proof of purchase for all enquiries.
- Please find the item number on the rating plate.
- Should functional errors or other defects occur, please initially contact the service department specified below by **telephone** or by **e-mail**. You will then receive further information on the processing of your complaint.
- After consultation with our customer service, a product recorded as defective can be sent postage paid to the service address communicated to you, with the proof of purchase (receipt) and



specification of what constitutes the defect and when it occurred. In order to avoid acceptance problems and additional costs, please be sure to use only the address communicated to you. Ensure that the consignment is not sent carriage forward or by bulky goods, express or other special freight. Please send the equipment inc. all accessories supplied at the time of purchase and ensure adequate, safe transport packaging.

## Repair Service

For a charge, **repairs not covered by the guarantee** can be carried out by our service branch, which will be happy to issue a cost estimate for you. We can handle only equipment that has been sent with adequate packaging and postage.

**Attention:** Please send your equipment to our service branch in clean condition and with an indication of the defect.

Equipment sent carriage forward or by bulky goods, express or other special freight will not be accepted.

We will dispose of your defective devices free of charge when you send them to us.

## Service-Center



### Service Great Britain

Tel.: 0800 404 7657  
E-Mail: [grizzly@lidl.co.uk](mailto:grizzly@lidl.co.uk)  
**IAN 385638\_2107**



### Service Malta

Tel.: 80062230  
E-Mail: [grizzly@lidl.com.mt](mailto:grizzly@lidl.com.mt)  
**IAN 385638\_2107**

## Importer

Please note that the following address is not a service address. Please initially contact the service centre specified above.

### Grizzly Tools GmbH & Co. KG

Stockstädter Straße 20  
63762 Großostheim  
GERMANY  
[www.grizzlytools.de](http://www.grizzlytools.de)

## Sommaire

<b>Introduction .....</b>	<b>49</b>
<b>Fins d' utilisation .....</b>	<b>49</b>
<b>Description générale .....</b>	<b>50</b>
Volume de la livraison .....	50
Description du fonctionnement .....	50
Aperçu .....	50
Dispositifs de sécurité .....	51
<b>Données techniques .....</b>	<b>51</b>
Temps de charge.....	52
<b>Conseils de sécurité.....</b>	<b>52</b>
Symboles utilisés dans le mode d'emploi .....	52
Symboles sur la scie .....	52
Consignes de sécurité générales pour outils électriques .....	53
Consignes de sécurité pour scies de jardin .....	57
Causes de rebonds et prévention par l'opérateur .....	58
Autres consignes de sécurité.....	59
Autres risques.....	60
<b>Montage .....</b>	<b>60</b>
Monter le guide-chaîne et la chaîne de sciage .....	60
Tension de la chaîne.....	61
Retirer/installer la batterie.....	62
<b>Maniement de la tronçonneuse ..</b>	<b>62</b>
Mise en marche .....	62
Indicateur de charge .....	62
Changer le guide-chaîne.....	62
<b>Techniques de sciage.....</b>	<b>63</b>
Généralités .....	63
Tronçonner .....	64
Emonder .....	64
<b>Entretien et nettoyage .....</b>	<b>64</b>
Nettoyage.....	65
Graisser la chaîne de sciage .....	65
Intervalles d'entretien .....	65
Aiguiser la chaîne .....	66
Réglage de la tension de la chaîne ...	67
Monter une nouvelle chaîne .....	67
Entretien du guide .....	67

Retourner la lame.....	68
<b>Rangement .....</b>	<b>68</b>
<b>Elimination et écologie .....</b>	<b>68</b>
<b>Pièces de rechange/Accessoires..</b>	<b>69</b>
<b>Localisation d'erreur .....</b>	<b>69</b>
<b>Garantie - France .....</b>	<b>70</b>
<b>Garantie - Belgique.....</b>	<b>72</b>
<b>Service Réparations .....</b>	<b>73</b>
<b>Service-Center.....</b>	<b>73</b>
<b>Importateur .....</b>	<b>73</b>
<b>Traduction de la déclaration de conformité CE originale .....</b>	<b>278</b>
<b>Vue éclatée .....</b>	<b>288</b>

## Introduction

Toutes nos félicitations pour l'achat de votre nouvel appareil. Vous avez ainsi choisi un produit de qualité supérieure. La qualité de l'appareil a été vérifiée pendant la production et il a été soumis à un contrôle final. Le fonctionnement de votre appareil est donc ainsi garanti. Dans certains cas, il est possible que des résidus de lubrifiants soient présents sur ou dans l'appareil. Ce n'est ni un vice ni un défaut et ne doit pas être une source d'inquiétude.



La notice d'utilisation fait partie de ce produit. Elle contient des instructions importantes pour la sécurité, l'utilisation et l'élimination des déchets. Avant d'utiliser ce produit, lisez attentivement les consignes d'emploi et de sécurité. N'utilisez le produit que tel que décrit et uniquement pour les domaines d'emploi indiqués.

## Fins d' utilisation

La scie de jardin sans fil est conçue exclusivement pour le sciage du bois. Cette scie de jardin ne convient pas à l'abatage d'arbres. Cet appareil n'est pas approprié

pour tous les autres types d'utilisations (par ex. pour la coupe de murs, de plastique ou d'aliments). L'utilisation de la scie de jardin pour des travaux non conformes aux dispositions peut provoquer des blessures graves pour l'utilisateur ou d'autres personnes. L'appareil fait partie de la gamme Parkside X 12 V TEAM et peut être utilisé avec les batteries de la gamme Parkside X 12 V TEAM. Les batteries doivent être chargées uniquement avec des chargeurs appartenant à la gamme Parkside X 12 V TEAM.

Cette machine n'est pas conçue pour une utilisation commerciale. Une utilisation commerciale annule la garantie. L'appareil est prévu pour être manipulé par des adultes. Les adolescents de plus de 16 ans peuvent utiliser la tronçonneuse à batterie sous surveillance. Le fabricant ne peut pas être tenu responsable des dommages causés par une utilisation contraire à l'affectation originale ou à une manipulation incorrecte.

Cette scie de jardin sans fil ne doit être utilisée que par une seule personne et uniquement pour le sciage du bois. La scie de jardin doit être maintenue avec la main droite sur la poignée et la main gauche sur la surface de préhension. Avant d'utiliser la scie de jardin, l'utilisateur doit avoir lu et compris toutes les consignes et instructions présentes dans le mode d'emploi. L'utilisateur doit porter un équipement de protection individuelle (EPI) approprié. Ne couper que du bois avec la scie de jardin. Ne pas usiner de matériaux tels que le plastique, la pierre, le métal ou le bois contenant des corps étrangers (par ex. clous ou vis) !

## Description générale

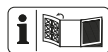

Vous trouverez la représentation des fonctions les plus importantes sur le volet rabattable au recto et au verso.

## Volume de la livraison

Déballer l'appareil et vérifiez que la livraison est complète :

- Tronçonneuse sans fil
- Guide (déjà monté)
- Chaîne de scie (déjà monté)
- Fourreau de protection de lame
- Flacon d'huile avec 50 ml huile de chaîne bio
- Notice d'utilisation



**Les batteries et le chargeur ne sont pas compris dans le matériel livré.**

Evacuez le matériel d'emballage comme il se doit.

## Description du fonctionnement

La scie de jardin sans fil est équipée d'un système de tension rapide de la chaîne. La chaîne de sciage périphérique est guidée sur un guide-chaîne (rail de guidage). Pour la protection de l'utilisateur, l'appareil est équipé de différents dispositifs de protection.

Pour le fonctionnement des différentes manettes, reportez-vous aux descriptions ci-après.

## Aperçu



- 1 Protège-mains avant
- 2 Surface de préhension
- 3 Verrouillage d'enclenchement
- 4 Interrupteur Marche/Arrêt
- 5 Poignée
- 6 Protège-mains arrière
- 7 Indicateur de charge
- 8 Vis du système de tension rapide de la chaîne

- 9 Capot du pignon de chaîne
- 10 Vis de fixation
- 11 Guide-chaîne (rail de guidage)
- 12 Chaîne de sciage
- 13 Fourreau de protection du guide-chaîne
- 14 Batterie
- 14a Touche de déverrouillage
- 15 Chargeur
- 16 Flacon d'huile

- B**
- 17 Pignon de chaîne
  - 18 Alésage taraudé
  - 19 Logement de goupille de serrage de la chaîne
  - 20 Goupille de serrage de la chaîne

**A Dispositifs de sécurité**

**3 Verrouillage anti-démarrage**

Pour démarrer l'appareil, il faut débloquer le verrouillage anti-démarrage.

**4 Interrupteur de marche/arrêt avec dispositif d'arrêt d'urgence de la chaîne**

Quand on lâche l'interrupteur, l'appareil stoppe immédiatement.

**5 Poignée arrière avec protection pour les mains (6)**

Elle protège la main des branches et ramifications au cas où la chaîne saute.

**12 Chaîne à choc en arrière faible**

Elle vous aide à maîtriser les chocs en arrière grâce à un dispositif de sécurité spécialement mis au point.

**Données techniques**

**Mini-tronçonneuse**

**à bois sans fil .....PGHSA 12 B2**

Tension de moteur ..... 12 V ==  
 Type de protection..... IP20

Poids (sans chargeur+ batterie) ..... env. 1,28 kg  
 Lame ..... Hangzhou Jingfeng Tools Co. Ltd  
 WA0142  
 Chaîne .. Hangzhou Jingfeng Tools Co. Ltd  
 WA0151  
 Pas de chaîne ..... 0,3"  
 Epaisseur de la chaîne..... 1,1 mm  
 Denture de la roue à chaîne ..... 7  
 Longueur de la lame ..... 158,5 mm  
 Longueur de coupe..... env. 125 mm  
 Niveau de pression acoustique  
 (L<sub>PA</sub>) ..... 79 dB(A); K<sub>PA</sub> = 3 dB  
 Niveau de puissance acoustique (L<sub>WA</sub>)  
 mesuré..... 86,79 dB(A); K<sub>WA</sub> = 3 dB  
 garanti ..... 90 dB(A)  
 Vibration (a<sub>h</sub>) ..... 2,71 m/s<sup>2</sup>; K = 1,5 m/s<sup>2</sup>  
 Température..... max. 50 °C  
 Processus de charge ..... 4 - 40 °C  
 Fonctionnement..... -20 - 50 °C  
 Rangement..... 0 - 45 °C

La valeur totale de vibrations déclarée a été mesurée conformément à une méthode d'essai normalisée et peut être utilisée pour comparer un outil à un autre.

L'indication du fait que la valeur totale de vibrations déclarée peut également être utilisée pour une évaluation préliminaire de l'exposition.

 **Avertissement :** L'émission de vibration au cours de l'utilisation réelle de l'outil électrique peut différer de la valeur totale déclarée, selon les méthodes d'utilisation de l'outil. Essayez de maintenir aussi faible que possible la contrainte que constituent les vibrations. Mesures à titre d'exemple pour réduire la contrainte que constituent les vibrations : porter des gants lors de l'utilisation de l'outil et limiter le temps de travail. Il faut à ce titre tenir compte de toutes les parties du cycle d'exploitation (par exemple les

temps au cours duquel l'outil électroportatif est éteint, et ceux au cours desquels il est certes allumé mais fonctionne hors charge).

## Temps de charge

L'appareil fait partie de la gamme Parkside X 12 V TEAM et peut être utilisé avec les batteries de la gamme Parkside X 12 V TEAM.

Les batteries de la gamme Parkside X 12 V TEAM doivent être chargées uniquement avec des chargeurs appartenant à la gamme Parkside X 12 V TEAM.

Nous vous recommandons de faire fonctionner cet appareil exclusivement avec les batteries suivantes : PAK 12 A2, PAK 12 B2.

Nous vous recommandons de recharger ces batteries avec les chargeurs suivants : PLGK 12 A2.

Vous trouverez une liste actualisée de la compatibilité des batteries à l'adresse : [www.lidl.de/akku](http://www.lidl.de/akku)

Temps de charge (h)	PAPK 12 A1	PAPK 12 B1
	PAPK 12 A2	PAPK 12 B2
	PAPK 12 A3	PAPK 12 B3
PLGK 12 A1	1	2
PLGK 12 A2	1	2
PLGK 12 B2	0,5	1

## Conseils de sécurité

Ce chapitre traite des consignes de sécurité de base lors du travail avec une tronçonneuse à batterie.



Une scie de jardin est un appareil dangereux qui peut provoquer des blessures sérieuses, voire mortelles en cas de

mauvaise utilisation ou de négligence. En effet, pour votre sécurité et celle des autres, veuillez toujours vous reporter aux consignes de sécurité ci-après, et en cas de doutes, demandez conseil à un professionnel.

## Symboles utilisés dans le mode d'emploi



**Signes de danger avec conseils de prévention des accidents sur les personnes ou des dégâts matériels**



Signes indicatifs (l'impératif est expliqué à la place des points d'exclamation) avec conseils de prévention des dégâts



Signes de conseils avec des informations pour une meilleure manipulation de l'appareil



Portez des gants de protection pour éviter les coupures !

## Symboles sur la scie



Avant de faire usage de la scie de jardin sans fil, veuillez d'abord vous familiariser avec l'ensemble des dispositifs de commande. Exercer-vous à utiliser l'appareil (tronçonnage de bois rond sur un chevalet de sciage) et en cas de doutes, demandez des explications sur le fonctionnement, le mode d'action, les techniques de sciage et l'équipement de protection individuelle à un utilisateur expérimenté ou à un technicien.



Lisez et respectez le mode d'emploi de la machine!



Portez des lunettes de protection.



Tenez la machine fermement à deux mains.



Prenez garde au rebond de la tronçonneuse et évitez le contact avec la pointe du rail de guidage.



Retirez l'accu avant les opérations de maintenance.



Protégez la machine contre l'humidité. L'appareil ne doit pas fonctionner humide ni dans un environnement humide.



Risque de coupures ! Gardez les mains éloignées.



158,5 mm

Longueur de la lame



Les machines n'ont pas leur place dans les ordures ménagères.



Niveau de performance sonore garanti



Cet appareil fait partie de la gamme Parkside X 12 V TEAM

### Symbole au-dessus du pignon de chaîne :



Graisser la chaîne de sciage.



Respecter le sens de rotation de la chaîne de sciage.

Attention ! Lire la notice d'utilisation.

### Symboles sur la lame :



Sens de rotation de la chaîne de coupe

### Symboles sur la vis de fixation du capot de la roue dentée :



OUVERT



FERMÉ

### Symbole sur le capot du pignon de chaîne pour le système de tension rapide de la chaîne :



dévisser



tendre

### Consignes de sécurité générales pour outils électriques



**AVERTISSEMENT !** Lisez toutes les consignes de sécurité, instructions, illustrations et caractéristiques techniques fournies avec cet outil électrique. Des omissions lors de l'observation des consignes de sécurité et des instructions peuvent causer une décharge électrique, un incendie et / ou de graves blessures.

### Conservez toutes les consignes de sécurité et les instructions pour les consulter ultérieurement.

Le terme «outil» dans les avertissements fait référence à votre outil électrique alimenté par le secteur (avec cordon d'alimentation) ou votre outil fonctionnant sur batterie (sans cordon d'alimentation).

## 1) Sécurité sur le lieu de travail:

- a) **Conservez votre zone de travail propre et bien éclairée.** Les zones de travail en désordre et non éclairées peuvent être à l'origine d'accidents.
- b) **Avec l'outil électrique, ne travaillez pas dans un environnement soumis à un risque d'explosion et dans lequel se trouvent des poussières, des gaz et des liquides inflammables.**  
Les outils électriques produisent des étincelles qui peuvent enflammer la poussière ou les vapeurs.
- c) **Pendant l'utilisation de l'outil électrique, tenez à distance les enfants et les autres personnes.**  
En cas de déflexion, vous pouvez perdre le contrôle de l'appareil.

## 2) Sécurité électrique:

- a) **La fiche de raccordement de l'outil électrique doit convenir à la prise de courant. La fiche ne doit pas être modifiée de quelle manière que ce soit. N'utilisez aucune prise d'adaptateur conjointement avec des outils électriques ayant une mise à la terre de protection.** Les fiches inchangées et les prises de courant appropriées diminuent le risque de décharge électrique.
- b) **Évitez le contact du corps avec les surfaces mises à la terre, telles que les tubes, les chauffages, les fours et les réfrigérateurs.** Il existe un risque accru de décharge électrique, si votre corps est mis à la terre.
- c) **Tenez les outils électriques à distance de la pluie ou de l'humidité.**

La pénétration de l'eau dans un outil électrique augmente le risque d'une décharge électrique.

- d) **Ne pas maltraiter le cordon. Ne jamais utiliser le cordon pour porter, tirer ou débrancher l'outil. Maintenir le cordon à l'écart de la chaleur, du lubrifiant, des arêtes ou des parties en mouvement.** Des cordons endommagés ou emmêlés augmentent le risque de choc électrique.
- e) **Si vous travaillez avec un outil électrique en plein air, utilisez uniquement un câble de prolongation qui soit adapté pour l'extérieur.** L'emploi d'un câble de prolongation approprié pour le domaine extérieur diminue le risque d'une décharge électrique.
- f) **Si l'utilisation de l'outil électrique dans un environnement humide ne peut être évitée, utilisez un disjoncteur à courant de défaut.** L'utilisation d'un disjoncteur à courant de défaut réduit le risque d'électrocution.

## 3) Sécurité des personnes:

- a) **Restez vigilant, faites attention à ce que vous faites et utilisez raisonnablement l'outil électrique pendant votre travail. N'utilisez aucun outil électrique si vous êtes fatigué ou vous trouvez sous l'influence de drogues, d'alcool ou de médicaments.** Un moment d'inattention durant l'utilisation de l'outil électrique peut être la cause de graves blessures.
- b) **Portez toujours un équipement de protection individuel et des lunettes protectrices.** Le port d'un

équipement de protection individuel, comme un masque anti-poussières, des chaussures de sécurité anti-dérapantes, un casque de protection ou des protections auriculaires, en fonction du type et de l'utilisation de l'outil électrique, diminue le risque des blessures.

- c) **Évitez une mise en service non prévue. Assurez-vous que l'outil électrique est éteint avant que vous ne le connectiez à l'alimentation en courant et / ou à l'accumulateur, le portiez ou le déplaciez.** Si en portant l'appareil électrique, votre doigt appuie sur le commutateur ou que l'appareil se mette en marche lorsque vous le connectez, cela peut entraîner un accident.
- d) **Retirez les outils de réglage ou la clé à écrous avant de mettre l'outil électrique sous tension.** Un outil ou une clé qui se trouve dans une partie mobile de l'appareil peut être à l'origine de blessures.
- e) **Ne pas se précipiter. Assurez-vous d'avoir une position stable et d'être tout le temps en équilibre.** Vous pourrez ainsi mieux contrôler mieux l'outil électrique dans des situations inattendues.
- f) **Portez des vêtements appropriés convenables. Ne portez aucun habit large ou parure. Maintenez vos cheveux, habits et gants loin des parties mobiles.** Les habits légers, les parures ou les longs cheveux peuvent être saisis par les parties mobiles.
- g) **Lorsque des dispositifs d'aspiration ou de réception de poussière peuvent être montés, ceux-ci doivent être placés et correctement utilisés.** L'utilisation d'un dispositif d'aspiration diminue le

risque de formation de poussières.

- h) **Ne pensez pas être en sécurité et n'ignorez pas les réglementations en matière de sécurité, même si après de nombreuses utilisations, vous êtes habitué à l'outil électrique.** Un comportement insouciant peut en l'espace de quelques secondes provoquer des blessures graves.
- 4) **Utilisation et manipulation de l'outil électrique:**
- a) **Ne pas forcer l'outil. Utilisez pour votre travail l'outil électrique le mieux adapté.** Avec un outil électrique approprié, vous travaillez mieux et avec davantage de sécurité dans le secteur de travail donné.
  - b) **N'utilisez aucun outil électrique dont le commutateur est défectueux.** Un outil électrique qui ne peut plus être allumé ou éteint est dangereux et doit être réparé.
  - c) **Débranchez la fiche de la prise et/ou retirez une batterie amovible avant de régler l'appareil, de changer des pièces d'outils d'intervention ou de ranger l'outil électrique.** Cette mesure de précaution empêche un démarrage involontaire de l'outil électrique.
  - d) **Conservez les outils électriques inutilisés hors de la portée des enfants. Ne laissez pas des personnes qui ne connaissent pas l'appareil ou n'ont pas lu ces instructions utiliser l'appareil.** Les outils électriques sont dangereux s'ils sont utilisés par des personnes inexpérimentées.
  - e) **Prenez soin de l'outil électrique et de l'outil d'intervention.**

**Contrôlez si les parties mobiles fonctionnent correctement et ne se coincent pas ; vérifiez l'appareil pour voir si des pièces sont rompues ou sont endommagées, perturbant ainsi le fonctionnement de l'outil électrique. Faites réparer les pièces endommagées avant d'utiliser l'appareil.**

Beaucoup d'accidents ont pour origine des outils électriques mal entretenus.

- f) Maintenez les outils coupants aiguisés et propres.** Les outils tranchants bien entretenus ayant des bords de coupe aiguisés se coincent moins et s'utilisent plus facilement.
- g) Utilisez l'outil électrique, les accessoires, les outils, etc. conformément à ces instructions. Prenez également en compte les conditions de travail et l'activité à réaliser.** L'utilisation des outils électriques pour des buts autres que ceux prévus peut mener à des situations dangereuses.
- h) Gardez les manches et les surfaces de prise secs, propres et exempts d'huiles et de graisses.** Des manches et des surfaces de prise glissantes ne permettent pas une utilisation et un contrôle sûrs de l'outil électrique dans des situations imprévisibles.
- 5) Utilisation des outils fonctionnant sur batteries et précaution d'emploi**
- a) Charger les accumulateurs uniquement avec les chargeurs qui sont recommandés par le fabricant.** Il y a un risque d'incendie si un chargeur, approprié pour un type précis d'accumulateur, est utilisé avec d'autres accumulateurs.
- b) N'utiliser que les accumulateurs prévus à cet effet avec les outils électriques.** L'utilisation d'un autre accumulateur peut entraîner des blessures ou déclencher un incendie.
- c) Tenir l'accumulateur non utilisé à distance des trombones de bureau, des pièces de monnaie, des clés, des clous, des vis ou de tous autres petits objets en métal qui pourraient causer un découplage des contacts.** Un court-circuit entre les contacts d'accumulateur peut entraîner des combustions ou un début d'incendie.
- d) En cas de mauvaise utilisation, le liquide peut sortir de l'accumulateur. Evitez tout contact avec celui-ci. En cas de contact accidentel, rincer avec de l'eau. Si le liquide pénètre dans les yeux, consulter un médecin.** Des fuites de liquide provenant de l'accumulateur peuvent entraîner des irritations de la peau ou des brûlures.
- e) N'utilisez pas de batterie endommagée ou altérée.** Des batteries endommagées ou altérées peuvent se comporter de façon imprévisible et provoquer un incendie, une explosion ou un risque de blessure.
- f) N'exposez pas une batterie à un feu ou à des températures trop élevées.** Le feu ou des températures supérieures à 130 °C peuvent provoquer une explosion.
- g) Suivez toutes les instructions relatives au chargement et ne rechargez jamais la batterie ou l'outil sans fil à des températures en dehors de la plage indiquée dans le mode d'emploi.** Un chargement incorrect ou à des températures en dehors de la plage autorisée

peut détruire la batterie et augmenter le risque d'incendie.

## 6) Service:

- a) **Ne laissez réparer votre outil électrique que par des professionnels qualifiés et seulement avec des pièces de rechange d'origine.** Vous serez ainsi sûr de conserver la sécurité pour l'outil électrique correspondant.
- b) **Ne réparez jamais des batteries endommagées.** L'ensemble de la maintenance des batteries ne peut être effectué que par le fabricant ou par les centres de service après-vente mandatés.

## Consignes de sécurité pour scies de jardin

- a) Pendant le fonctionnement de la scie, tenez toutes les parties de votre corps éloignées de la chaîne de sciage. Avant de démarrer la scie, assurez-vous que rien ne touche la chaîne de sciage. Pendant le travail avec une scie de jardin, un moment d'inattention peut provoquer le happement de vêtements ou de parties du corps par la chaîne de sciage.
- b) Tenez toujours la scie de jardin avec votre main droite sur la poignée arrière et votre main gauche sur la poignée avant. Le maintien de la scie de jardin dans une posture inversée augmente le risque de blessure et ne doit pas être appliqué.
- c) **Toujours tenir la poignée arrière de la scie à chaîne avec la main droite et la poignée avant avec la main gauche.** Tenir la scie à chaîne en inversant les mains aug-

mente le risque d'accident corporel et il convient de ne jamais le faire.

- d) **Tenir l'outil uniquement par les surfaces de préhension isolées car la scie à chaîne peut entrer en contact avec le câblage non apparent ou le propre cordon d'alimentation de l'outil.** Les chaînes de scie entrant en contact avec un fil "sous tension" peuvent mettre "sous tension" les parties métalliques exposées de l'outil électrique et provoquer un choc électrique sur l'opérateur.
- e) Veillez à toujours être stable et utilisez la scie de jardin uniquement lorsque vous êtes sur un support fixe, sûr et plat. Un support glissant ou des surfaces au sol instables, par ex. sur une échelle, peuvent occasionner une perte d'équilibre ou la perte de contrôle de la scie de jardin.
- f) Lorsque vous coupez une branche sous tension, n'oubliez pas qu'elle peut rebondir. Lorsque la tension dans les fibres de bois est libérée, la branche tendue peut toucher l'opérateur et/ou faire perdre le contrôle de la scie de jardin.
- g) **Toujours maintenir une assise de pied appropriée et faire fonctionner la scie à chaîne uniquement en se tenant sur une surface fixe, sûre et de niveau.** Des surfaces glissantes ou instables telles que des échelles peuvent provoquer une perte d'équilibre ou de contrôle de la scie à chaîne.
- h) Lorsqu'elle est éteinte, portez la scie de jardin par la poignée avant, la chaîne de sciage éloignée de votre corps. Toujours mettre le cache de protection pendant le transport ou le rangement de la scie de jardin. Une manipulation méticuleuse de la scie de jardin réduit

la probabilité d'un contact accidentel avec la chaîne de sciage en marche.

i) **Faire preuve d'une extrême prudence lors de la coupe de broussailles et de jeunes arbustes.**

Les matériaux fins peuvent agripper la chaîne coupante et être projetés tel un fouet en votre direction, ou vous faire perdre l'équilibre sous l'effet de la traction.

ii) **Tenir la scie à chaîne par la poignée avant avec mise hors tension de la scie à chaîne et à distance des parties du corps. Pendant le transport ou l'entreposage de la scie à chaîne, toujours la recouvrir du protecteur de chaîne.** Une manipulation appropriée de la scie à chaîne réduira la probabilité du contact accidentel avec la chaîne coupante mobile.

k) **Suivre les instructions concernant les accessoires de lubrification, de tension et de changement de chaîne.** Une chaîne dont la tension et la lubrification sont incorrectes peut soit rompre soit accroître le risque de rebond.

l) **Scier uniquement du bois.** Ne pas utiliser la scie de jardin pour des travaux pour lesquels elle n'est pas conçue. Exemple : N'utilisez pas la scie de jardin pour scier du plastique, des murs ou des matériaux de construction qui ne sont pas en bois. L'utilisation de la scie de jardin pour des travaux non conformes aux dispositions peut provoquer des situations dangereuses.

m) **Couper uniquement du bois. Ne pas utiliser la scie à chaîne à des fins non prévues. Par exemple: ne pas utiliser la scie à chaîne pour couper des matériaux plastiques, de**

**maçonnerie ou de construction autres que le bois.**

L'utilisation de la scie à chaîne pour des opérations différentes de celles prévues peut provoquer des situations dangereuses.

n) **Cette tronçonneuse ne convient pas à l'abattage d'arbres.** L'utilisation de la tronçonneuse pour des travaux non conformes aux dispositions peut provoquer des blessures graves pour l'utilisateur ou d'autres personnes.

### Causes de rebonds et prévention par l'opérateur



Attention rebonds! Soyez prudent en ce qui concerne le rebonds de la machine lorsque vous travaillez. Il y a un risque d'accident. Les chocs en arrière peuvent être évités en étant prudent et en utilisant une technique de sciage correcte.

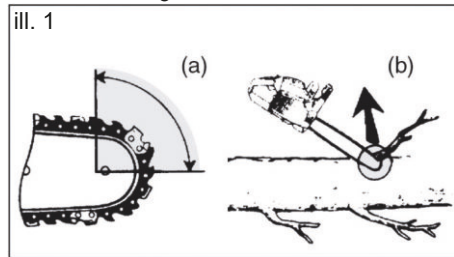

Le rebond peut se produire lorsque le bec ou l'extrémité du guide-chaîne touche un objet, ou lorsque le bois se resserre et pince la chaîne coupante dans la section de coupe (voir ill. 1 / figure. b).

Le contact de l'extrémité peut dans certains cas provoquer une réaction inverse soudaine, en faisant rebondir le guide-chaîne vers le haut et l'arrière vers l'opérateur (voir ill. 1 / figure a). Le pincement de la chaîne coupante sur la partie supérieure du guide-chaîne peut repousser brutale-

ment le guide-chaîne vers l'opérateur. Chacune de ces réactions peut vous faire perdre le contrôle de la scie et éventuellement vous blesser gravement. Ne vous fiez pas exclusivement aux dispositifs de sécurité intégrés dans la scie de jardin. En tant qu'utilisateur d'une scie de jardin, vous devriez prendre différentes mesures pour pouvoir travailler sans accident et sans être blessé.

Le rebond résulte d'un mauvais usage de l'outil et/ou de procédures ou de conditions de fonctionnement incorrectes et peut être évité en prenant les précautions appropriées spécifiées ci-dessous:

- a) **Maintenir la scie des deux mains fermement avec les pouces et les doigts encerclant les poignées de la scie et placer votre corps et vos bras pour vous permettre de résister aux forces de rebond.** Les forces de rebond peuvent être maîtrisées par l'opérateur, si des précautions appropriées sont prises. Ne pas laisser partir la scie à chaîne.
- b) **Évitez toute position anormale du corps et ne sciez pas au-delà de la hauteur des épaules.** Ainsi, tout contact involontaire avec la pointe du rail est évité et un meilleur contrôle de la scie de jardin est possible dans les situations inattendues.
- c) **N'utiliser que les guides et les chaînes de rechange spécifiés par le fabricant.** Des guides et chaînes de rechange incorrects peuvent provoquer une rupture de chaîne et/ou des rebonds.
- d) **Suivre les instructions du fabricant concernant l'affûtage et l'entretien de la scie à chaîne.**

Une diminution du niveau du calibre de profondeur peut conduire à une augmentation de rebonds.

## Autres consignes de sécurité

- Respectez à la lettre les instructions de maintenance, de contrôle et de service dans cette notice.  
Les dispositifs de protection et les pièces endommagées doivent être réparées ou remplacées correctement par notre centre de service sauf mention contraire dans la notice d'utilisation.
- Il est recommandé à quelqu'un qui coupe pour la première fois de s'entraîner au moins à la coupe de bois rond sur un chevalet de sciage ou un support.
- Lors de travaux de sciage en pente, toujours stationner au-dessus du tronc d'arbre. Pour rester entièrement maître de la situation lorsque le sciage est presque terminé, réduire la pression d'applique en fin de coupe sans toutefois réduire la préhension ferme sur les poignées de la scie de jardin. Veiller à ce que la chaîne de sciage ne touche pas le sol. Une fois la coupe terminée, attendre que la scie de jardin s'immobilise avant de retirer cette dernière. Toujours éteindre le moteur de la scie de jardin avant de passer d'un arbre au suivant.
- Il faut retirer de l'arbre les morceaux d'écorce décollés, les clous, les agrafes et les fils.
- **N'utilisez pas d'accessoires non recommandés par PARKSIDE.** Cela pourrait entraîner une électrocution ou un incendie.

## Autres risques

Même si vous utilisez cet outil électrique de manière conforme, il existe malgré tout d'autres risques. Les dangers suivants peuvent se produire en fonction de la méthode de construction et du modèle de cet outil électrique :

- Coupures
- Domages affectant l'ouïe si aucune protection d'ouïe appropriée n'est portée.
- Ennuis de santé engendrés par les vibrations affectant les bras et les mains si l'appareil est utilisé pendant une longue période ou s'il n'est pas employé de manière conforme ou correctement entretenu.



**Avertissement !** Pendant son fonctionnement cet outil électrique produit un champ électromagnétique qui, dans certaines circonstances, peut perturber des implants médicaux actifs ou passifs. Pour diminuer le risque de blessures graves ou mortelles, nous recommandons aux personnes portant des implants médicaux de consulter leur médecin et le fabricant de l'implant médical avant d'utiliser cette machine.



**Respectez les consignes de sécurité et informations relatives au chargement et à l'utilisation correcte qui sont indiquées dans la notice d'utilisation de votre batterie et chargeur de la gamme Parkside X 12 V Team. Vous trouverez une description détaillée du processus de charge et de plus amples informations dans ce mode d'emploi séparé.**

## Montage



**Pour travailler avec la tronçonneuse, portez toujours des gants de protection et utilisez uniquement les pièces originales. Avant toute activité sur la tronçonneuse, débranchez-la. Il y a risque de blessures.**

Avant de mettre la tronçonneuse électrique en service, vous devez :

- tendre la chaîne de coupe,
- Huiler la chaîne de sciage
- Charger et insérer la batterie



### Monter le guide-chaîne et la chaîne de sciage



Éteignez l'appareil, et avant d'effectuer tous travaux sur l'appareil, retirez la batterie de l'appareil.



- Placez l'appareil sur une surface plane.
- Tournez la vis de fixation (10) du capot du pignon de chaîne dans le sens antihoraire (↺) afin de retirer le capot du pignon de chaîne (9).
- Étalez la chaîne de sciage (12) en formant une boucle de telle manière que les bords de coupe soient orientés dans le sens des aiguilles d'une montre. Pour déterminer l'orientation de la chaîne de sciage (12), servez-vous du symbole sur le guide-chaîne ou au-dessus du pignon de chaîne (17).



Sens de rotation de la chaîne de sciage

- Posez la chaîne de sciage (12) dans la rainure du guide-chaîne. Pour le montage, maintenez le guide-chaîne (11) dans un angle d'env. 45 degrés vers le

haut afin de pouvoir guider la chaîne de sciage (12) plus facilement sur le pignon de chaîne (17).

5. Placez le guide-chaîne (11) et la chaîne de sciage (12). C'est normal si la chaîne de sciage (12) pend.
6. Tournez la vis du système de tension rapide de la chaîne (8) jusqu'à ce que la goupille de tension de la chaîne (20) repose à peu près au même niveau que la vis de fixation (10).
7. Placez le capot du pignon de chaîne (9). Pour cela, la goupille de serrage de la chaîne (20) à l'intérieur du capot du pignon de chaîne (9) doit être introduite dans le logement de goupille de serrage de la chaîne (19).
8. Tournez la vis de fixation (10) dans le trou taraudé (18).
9. Tendez au préalable la chaîne de sciage (12) en tournant la vis du système de tension rapide de la chaîne (8) dans le sens .
10. Serrez la vis de fixation (10) du capot du pignon de chaîne .

 Prudence ! La scie de jardin peut nécessiter un graissage ultérieur.

Avant de changer la chaîne de sciage, il convient de nettoyer le rail de guidage, car les dépôts de salissures peuvent faire dérailler la chaîne de sciage. Les dépôts peuvent aussi absorber la graisse de la chaîne. Par conséquent, la graisse de la chaîne n'atteindrait pas, ou du moins pas suffisamment, la partie inférieure du rail et le graissage en serait amoindri.

## Tension de la chaîne

Le fait de tendre la chaîne régulièrement améliore la sécurité de l'utilisateur et réduit voir évite l'usure et la dégradation de la

chaîne. Nous recommandons à l'utilisateur de contrôler la tension de la chaîne avant le début du travail et à intervalles d'environ 10 minutes et, si nécessaire, de la corriger.

Au cours de l'utilisation de la scie, la chaîne chauffe et par conséquent, s'élargit légèrement. Cet « élargissement » est particulièrement probable pour les nouvelles chaînes.



Ne pas retendre ou changer la chaîne lorsqu'elle est chaude, puisqu'elle se rétracte un peu lorsqu'elle refroidit. Le non-respect de cette recommandation peut causer des dommages à la glissière ou au moteur, puisque dans ce cas, la chaîne est trop serrée sur le guide-chaîne. La tension et le graissage de la chaîne influencent considérablement la durée de vie de la chaîne.

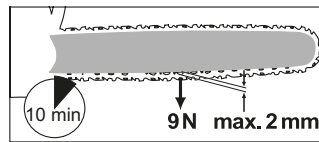

La chaîne est correctement tendue si elle ne pend pas sur le bord inférieur du guide et si on peut la tirer complètement tout autour du guide avec les mains gantées. Si vous tirer la chaîne avec une force d'un kilo (9 N), la distance entre guide et chaîne ne doit pas excéder 2 mm.



Éteignez l'appareil, et avant d'effectuer tous travaux sur l'appareil, retirez la batterie de l'appareil.



1. Desserrez la vis de fixation (10) du capot du pignon de chaîne (9) .

2. Pour tendre la chaîne de sciage, tournez la vis (8) du système de tension rapide de la chaîne dans le sens . Pour desserrer la tension, tournez la vis (8) du système de tension rapide de la chaîne dans le sens .
3. Resserrez la vis de fixation (10) du capot du pignon de chaîne (9) .



Avec une chaîne de sciage neuve, vous devez réajuster la tension de la chaîne au bout de 5 coupes au maximum.

## C Retirer/installer la batterie

1. Procédez à l'insertion des batteries (14) en glissant les batteries le long des rails de guidage dans l'appareil. Elles s'enclenchent de manière audible.
2. Pour enlever les batteries (14) de l'appareil, appuyez sur le bouton de déverrouillage (14a) sur les batteries et retirez les batteries.

## Maniement de la tronçonneuse



Mettez la tronçonneuse en marche seulement si le guide, la chaîne et la protection de chaîne sont correctement montés. Veillez à la stabilité de la tronçonneuse au démarrage. Avant le démarrage, assurez-vous que la tronçonneuse à batterie ne touche à aucun objet.



N'utilisez jamais l'appareil sans la protection avant anti-coupures. Risque de blessures !

## D Mise en marche

1. Insérez le cas échéant la batterie (14) dans l'appareil (voir « Insérer/retirer la batterie »).
2. Vérifiez l'état de charge de la batterie avant le démarrage.
3. Tenez l'appareil fermement à deux mains : la main droite sur la poignée (5) et la main gauche sur la surface de préhension (2). Le pouce et les doigts doivent enserrer fermement la poignée (5). N'utilisez jamais l'appareil d'une seule main. Risque de blessures !
4. Pour la mise en marche, actionnez le verrouillage d'enclenchement (3) avec le pouce ou l'index et appuyez sur l'interrupteur Marche/Arrêt (4), l'appareil fonctionne à vitesse maximale. Relâchez le verrouillage d'enclenchement (3).
5. L'appareil s'éteint lorsque vous relâchez à nouveau l'interrupteur Marche/Arrêt (4). Un circuit en fonctionnement continu n'est pas possible.

## Indicateur de charge

L'état de charge des batteries est indiqué en cours de fonctionnement par l'allumage des LED correspondantes de l'indicateur de charge.

**3 LED sont allumées (rouge, orange et vert) :** batteries chargées

**2 LED sont allumées (rouge et orange) :** batteries partiellement chargées

**1 LED est allumée (rouge) :** les batteries doivent être chargées

## B Changer le guide-chaîne

1. Éteignez l'appareil, et retirez la batterie ( 14) de l'appareil.
2. Placez l'appareil sur une surface plane.

3. Tournez la vis de fixation (10) du capot du pignon de chaîne dans le sens antihoraire afin de relâcher la tension de la chaîne et de retirer le capot du pignon de chaîne (9).
4. Retirez le guide-chaîne (11) et la chaîne de sciage (12).  
Pour le démontage, maintenez le guide-chaîne (11) dans un angle d'env. 45 degrés vers le haut afin de pouvoir guider la chaîne de sciage (12) plus facilement sur le pignon de chaîne (17).
5. Remplacez le guide-chaîne et montez celui-ci et la chaîne de sciage comme décrit au point « Monter le guide-chaîne et la chaîne de sciage ».

 La tension de la chaîne de sciage est décrite au chapitre « Montage ».

## Techniques de sciage

### Généralités

 Respectez la protection sonore et les directives locales lorsque vous travaillez avec l'appareil. Les dispositions locales peuvent requérir un test d'aptitude. Adressez-vous à l'administration forestière.

- Il faut retirer de l'arbre les morceaux d'écorce décollés, les clous, les agrafes et les fils.
- Lors de travaux de sciage en pente, stationnez toujours au-dessus du tronc d'arbre.
- Pour rester entièrement maître de la situation lorsque le sciage est presque terminé, réduisez la pression d'applique en fin de coupe sans toutefois réduire votre préhension ferme sur les poignées de la scie de jardin. Veillez à ce que la chaîne de sciage ne touche

- pas le sol. Une fois la coupe terminée, attendez que la scie de jardin s'immobilise avant de retirer cette dernière.
- Éteignez toujours le moteur de la scie de jardin avant de passer d'un arbre au suivant.
- Vous aurez un meilleur contrôle si vous sciez avec la partie inférieure du guide-chaîne (avec la chaîne tirant) et non avec la partie supérieure du guide-chaîne (avec la lame poussant).
- Pendant le sciage ou ensuite, la chaîne de sciage ne doit entrer en contact ni avec le sol ni avec un autre objet.
- Veillez à ce que la chaîne de sciage ne se coince pas dans le trait de scie. Le tronc d'arbre ne doit pas casser ou s'écailler.
- Respectez également les consignes de prudence pour prévenir le recul (voir consignes de sécurité).
- Lors de travaux de sciage en pente, toujours stationner au-dessus du tronc d'arbre. Pour rester entièrement maître de la situation lorsque le sciage est presque terminé, réduire la pression d'applique en fin de coupe sans toutefois réduire la préhension ferme sur les poignées de la scie de jardin. Veiller à ce que la chaîne de sciage ne touche pas le sol. Une fois la coupe terminée, attendre que la chaîne de sciage s'immobilise avant de retirer la scie de jardin. Toujours éteindre le moteur de la scie de jardin avant de passer d'un arbre au suivant.

 **Si la chaîne de sciage est coincée, n'essayez pas de dégager l'appareil par la force. Il existe un risque de blessures. Arrêtez le moteur et utilisez un bras de levier ou une cale pour dégager l'appareil.**

## Tronçonner

Le tronçonnage est le sciage en petits tronçons de troncs d'arbre abattus. Veillez à vous tenir sur une surface sûre et à ce que le poids de votre corps soit bien réparti sur les deux pieds. Si possible, des branches, poutres ou cales devraient être insérées sous le tronc pour l'étaier.

- Veillez à ce que la chaîne de sciage ne se coince pas dans le sol pendant le sciage.
- Veillez à garder une bonne stabilité et sur un terrain en pente, stationnez au-dessus du tronc. Pour rester entièrement maître de la situation lorsque le sciage est presque terminé, réduire la pression d'applique en fin de coupe sans toutefois réduire la préhension ferme sur les poignées de la scie de jardin. Une fois la coupe terminée, attendre que la chaîne de sciage s'immobilise avant de retirer la scie de jardin. Toujours éteindre le moteur de la scie de jardin avant de passer d'un arbre au suivant.

### E 1. Le tronc est sur le sol:

Sciez complètement le tronc en partant du haut et veillez à ne pas toucher le sol à la fin de la coupe. Si vous pouvez, sciez le tronc aux 2/3 et tournez le tronc pour scier le reste du haut.

### F 2. Sciez sur un chevalet de coupe:

Tenez la tronçonneuse à deux mains à droite de votre corps (1) pendant la coupe. Tendez le bras gauche le plus possible (2). Assurez votre équilibre (3).

## G Emonder

Emonder signifie enlever les branches et ramifications d'un arbre abattu.



De nombreux accidents se produisent lors de l'émondage. Ne sciez jamais de branches quand vous êtes debout sur le tronc. Pensez à la zone de choc en arrière quand les branches se trouvent sous tension.

- Enlevez les branches porteuses seulement après les avoir écourtées.
- Les branches sous tension doivent être sciées du bas vers le haut afin d'éviter que la tronçonneuse ne se coince.
- Pour émonder des branches plus grosses, utilisez la même technique que pour la coupe.
- Placez-vous à gauche du tronc pour travailler et aussi près que possible de la tronçonneuse. Si possible, le poids de la tronçonneuse repose sur le tronc.
- Déplacez-vous seulement si le tronc se trouve entre vous et la tronçonneuse.
- Les branches ramifiées sont coupées une à une.

## Entretien et nettoyage



**Effectuez en principe les travaux de maintenance et de nettoyage lorsque le moteur est coupé et la batterie retirée. Risque de blessures ! Faites effectuer les travaux de réparation et de maintenance qui ne sont pas mentionnés dans ce mode d'emploi par notre atelier spécialisé. Utilisez uniquement des pièces de rechange**

**d'origine. Avant toute maintenance ou réglage, laissez refroidir la machine. Risque de brûlures !**



**Risque de coupures ! Portez des gants résistant aux entailles.**



Éteignez l'appareil, et avant d'effectuer tous travaux sur l'appareil, retirez la batterie de l'appareil.

## Nettoyage

- Après chaque utilisation, nettoyez la machine à fond. Vous prolongerez sa longévité et éviterez des accidents.
- Enlevez l'essence, l'huile ou la graisse sur les poignées. Nettoyez les poignées avec un chiffon humide passé dans de l'eau savonneuse. Pour le nettoyage n'utilisez ni essence, ni solvant!
- Nettoyez la tronçonneuse après chaque usage. Utilisez un pinceau ou une balayette. N'employez pas de liquide pour nettoyer la chaîne. Huilez légèrement la chaîne après le nettoyage avec de l'huile de chaîne.
- Nettoyez les fentes d'aération et la surface de la machine avec un pinceau, une balayette ou un chiffon sec. N'utilisez pas de liquides pour le nettoyage.

## Graisser la chaîne de sciage



Nettoyez et huilez régulièrement la chaîne. Vous gardez ainsi une chaîne aiguisée et obtenez une puissance motrice optimale. En cas de dommages liés à une maintenance insuffisante de la chaîne de sciage, le droit à la garantie est annulé. Retirez la batterie et utilisez

des gants résistants aux coupures lorsque vous manipulez la chaîne ou le guide-chaîne.



Le guide-chaîne et la chaîne ne doivent jamais manquer d'huile. Si vous utilisez la scie de jardin sans fil avec trop peu d'huile, le rendement de coupe et la durée de vie de la chaîne de sciage diminuent, car la chaîne s'émousse plus rapidement. Vous constaterez le manque d'huile par l'apparition de fumée ou la décoloration de la lame.



Éteignez l'appareil, et avant d'effectuer tous travaux sur l'appareil, retirez la batterie de l'appareil.

- Huilez la chaîne après le nettoyage, au bout de 10 heures d'utilisation ou au minimum une fois par semaine, selon ce qui s'applique en premier.
- Avant le huilage, graissez soigneusement le guide-chaîne, notamment la denture du guide-chaîne. Utilisez pour cela une balayette et un chiffon sec.
- Huilez chacun des maillons à l'aide d'un injecteur d'huile pourvu d'une pointe d'aiguille (disponible dans les magasins spécialisés). Appliquez des gouttes d'huile sur les articulations et sur les pointes de dent de chaque maillon.

## Intervalles d'entretien

Exécutez les travaux d'entretien indiqués dans le tableau ci-après régulièrement. Les entretiens régulier prolongent la longévité de votre tronçonneuse. En outre, vous obtiendrez des coupes optimales et vous éviterez les accidents.

## Tableau des intervalles d'entretien

Pièce	Action	Avant chaque usage	Après 10 heures d'utilisation
Composants du frein de chaîne	Contrôler, remplacer le cas échéant	✓	
Roue de chaîne (17)	Vérifier l'usure/la présence de rainures, remplacer si nécessaire	✓	
Chaîne (12)	Contrôler, huiler, aiguiser le cas échéant ou remplacer	✓	
Guide (11)	Contrôler, nettoyer, huiler	✓	
Guide (11)	Retourner		✓

### Aiguiser la chaîne



**Une chaîne mal aiguisée augmente le danger de choc en arrière! Utilisez des gants protégeant contre les coupures quand vous travaillez sur la chaîne ou sur le guide.**



Une chaîne acérée garantit un rendement de coupe optimal. Elle passe sans problème à travers le bois et produit de gros copeaux longs. Une chaîne est émoussée si vous devez appuyer sur la tronçonneuse pour pouvoir couper le bois et si les copeaux sont très petits. Une chaîne très émoussée ne produit pas du tout de copeaux, uniquement de la sciure.

- Les parties coupantes de la chaîne sont les maillons coupants qui se composent d'une dent et d'un bec limiteur de profondeur. La différence de hauteur entre les deux détermine la profondeur d'aiguisage.
- En aiguisant les dents, il faut tenir compte des valeurs suivantes :



- angle d'aiguisage (30°)
- angle frontal (85°)
- Angle de sommet (60°)
- profondeur d'aiguisage (0,65 mm)
- diamètre de limage arrondi (4,0 mm)



**Des différences de dimensions géométriques peuvent conduire à un renforcement du choc en arrière. Danger d'accident!**

Pour aiguiser la chaîne, des outils spéciaux garantissant que les couteaux sont aiguisés à l'angle et à la profondeur corrects sont nécessaires. Nous recommandons aux utilisateurs de tronçonneuses inexpérimentés de faire aiguiser la chaîne par un spécialiste ou un atelier. Si vous sentez capable d'effectuer l'affûtage de la chaîne, vous pouvez acquérir des outils par exemple de la marque Parkside (p. ex. affûteuse pour chaînes).



1. Enlevez la chaîne de scie (voir chapitre "Maniement de la tronçonneuse"). Pour permettre

un aiguisage correct, la chaîne devrait être bien tendue.

2. Pour l'aiguisage, il faut utiliser une lime ronde de 4,0 mm de diamètre.



### **D'autres diamètres endomagent la chaîne et peuvent entraîner un risque d'accident!**

4. Aigüisez seulement de l'intérieur vers l'extérieur. Faites passer les limes de l'intérieur de la dent vers l'extérieur. Soulevez les limes quand vous les faites revenir en arrière.
5. Aigüisez tout d'abord les dents d'un côté. Retournez la tronçonneuse et aigüisez les dents de l'autre côté.
6. La chaîne est usée et doit être échangée contre une neuve quand les dents ne mesurent plus que 4 mm environ.
7. Après l'aigüisage, tous les maillons doivent avoir la même longueur et la même largeur.
8. Tous les trois aigüisages, il faut contrôler la profondeur d'aigüisage (limite de profondeur) et limer à l'aide d'une lime plate. La limite de profondeur devrait être en retrait de 0,65 mm env. par rapport à la dent. Arrondissez légèrement la limite de profondeur vers l'avant.

## **Réglage de la tension de la chaîne**

Le réglage de la tension de la chaîne est décrit au chapitre «Montage - tension de la chaîne».

- Éteignez l'appareil, et retirez la batterie de l'appareil.
- Vérifiez régulièrement la tension de la chaîne et réglez-la aussi souvent que

possible pour que la chaîne soit tendue sur le guide, toutefois encore assez détendue pour être tirée à la main.

## **Monter une nouvelle chaîne**

Sur une chaîne neuve, la tension se réduit assez vite. Vous devez donc retendre la chaîne, après les cinq premières coupes, à intervalles plus longs ensuite. La lame (7) doit être retournée environ toutes les 10 heures de travail pour garantir une usure régulière.



**Ne montez jamais une nouvelle chaîne sur un pignon usé ou sur un guide endommagé ou usé. La chaîne pourrait sauter ou se rompre. De graves blessures pourraient en être la conséquence.**



## **Entretien du guide**



**Utilisez des gants de protection contre les coupures quand vous travaillez sur la chaîne ou sur le guide.**

1. Éteignez l'appareil et retirez les batteries (14) de l'appareil.
2. Enlevez la protection de la chaîne (9), la chaîne (12) et le guide (11).
3. Vérifiez l'usure du guide (11). Enlevez les bavures et aplanissez la surface du guide avec une lime plate.
4. Montez la lame (11), la chaîne (12) et la protection de chaîne (9) et tendez la chaîne.

## B Retourner la lame



Utilisez des gants indéchirables lorsque vous manipulez la chaîne de sciage ou le guide-chaîne.

Le guide-chaîne (11) doit être retourné toutes les 10 heures de travail env. pour garantir une usure régulière.

1. Éteignez l'appareil, et retirez la batterie (A 14) de l'appareil.
2. Retirez le capot du pignon de chaîne (9), la chaîne de sciage (12) et le guide-chaîne (11).
3. Tournez le guide-chaîne autour de son axe horizontal et montez le guide-chaîne et la chaîne comme décrit au point « Monter la chaîne de sciage et la lame ». Vérifiez ici le sens de rotation de la chaîne de sciage !



Sens de rotation de la chaîne de sciage

Pour déterminer l'orientation de la chaîne de sciage (12), servez-vous du symbole au-dessus du pignon de chaîne (17) lorsque le guide-chaîne est tourné. Le sens de rotation représenté du guide-chaîne ne correspond plus.

## Rangement

- Nettoyez l'appareil avant de la ranger.
- Placez le fourreau protection de lame.
- Rangez l'appareil à un endroit sec et protégé de la poussière et surtout hors de la portée des enfants.

## Élimination et écologie

Enlevez la batterie de l'appareil et veillez à recycler l'appareil, l'huile usagée, les accessoires et l'emballage dans le respect de l'environnement. Vous trouverez les consignes de recyclage de la batterie et du chargeur dans le mode d'emploi.



Il ne faut pas se débarrasser des machines par le biais des ordures ménagères.



Le produit est recyclable, est soumis à une responsabilité élargie du fabricant et est collecté dans le cadre du tri sélectif.



Portez le carton à un point de recyclage.

- Retirez d'abord les piles de l'appareil avant l'élimination.
- Restituez l'appareil et le chargeur dans un point de collecte des déchets à recycler.
- Pour éliminer l'huile usagée en respectant l'environnement, rappez-les à un service de dépollution. L'huile usagée ne doit pas pénétrer dans un conduit d'égout ou dans un avaloir.
- Nous exécutons gratuitement l'élimination des déchets de vos appareils renvoyés défectueux.

## A Pièces de rechange/Accessoires

**Vous obtiendrez des pièces de rechange et des accessoires à l'adresse [www.grizzlytools.shop](http://www.grizzlytools.shop)**

Si vous avez des problèmes lors du passage de la commande, merci d'utiliser le formulaire de contact. Pour toute autre question, adressez-vous au « Service-Center » (voir page 73).

Position Vue éclatée	Position Notice d'utilisation	Désignation	Numéro de commande
9	1	Capot du pignon de chaîne	91105984
11	34	Guide-chaîne 6"	30091614
12	35	Chaîne de sciage	30091630
13	36	Fourreau de protection du guide-chaîne	30091613

## A Localisation d'erreur

Problème	Cause possible	Élimination de l'erreur
L'appareil ne démarre pas	Accu (14) déchargé ou non inséré	Contrôler le niveau de charge, éventuellement réparation par un électricien.
	Interrupteur marche/arrêt (4) défectueux	Réparation par le SAV
	Moteur défectueux	
La coupe est mauvaise	Chaîne (12) mal montée	Monter la chaîne correctement
	Chaîne (12) émoussée	Aiguiser la denture ou monter une nouvelle chaîne
	Tension de chaîne insuffisante	Vérifier la tension
La tronçonneuse marche mal, la chaîne saute	Tension de chaîne insuffisante	Vérifier la tension
La chaîne chauffe, dégagement de fumée en sciant, coloration du guide	Huile insuffisante	Huiler la chaîne

## Garantie - France

Chère cliente, cher client,  
Ce produit bénéficie d'une garantie de 3 ans, valable à compter de la date d'achat.

En cas de manques constatés sur ce produit, vous disposez des droits légaux contre le vendeur du produit. Ces droits légaux ne sont pas limités par notre garantie présentée par la suite.

### Article L217-4 du Code de la consommation

Le vendeur livre un bien conforme au contrat et répond des défauts de conformité existant lors de la délivrance.

Il répond également des défauts de conformité résultant de l'emballage, des instructions de montage ou de l'installation lorsque celle-ci a été mise à sa charge par le contrat ou a été réalisée sous sa responsabilité.

### Article L217-5 du Code de la consommation

Le bien est conforme au contrat :

1° S'il est propre à l'usage habituellement attendu d'un bien semblable et, le cas échéant :

- s'il correspond à la description donnée par le vendeur et posséder les qualités que celui-ci a présentées à l'acheteur sous forme d'échantillon ou de modèle ;
- s'il présente les qualités qu'un acheteur peut légitimement attendre eu égard aux déclarations publiques faites par le vendeur, par le producteur ou par son représentant, notamment dans la publicité ou l'étiquetage ;

2° Ou s'il présente les caractéristiques définies d'un commun accord par les parties ou être propre à tout usage spécial recherché par l'acheteur, porté à la connaissance du vendeur et que ce dernier a accepté.

### Article L217-16 du Code de la consommation

Lorsque l'acheteur demande au vendeur, pendant le cours de la garantie commerciale qui lui a été consentie lors de l'acquisition ou de la réparation d'un bien meuble, une remise en état couverte par la garantie, toute période d'immobilisation d'au moins sept jours vient s'ajouter à la durée de la garantie qui restait à courir. Cette période court à compter de la demande d'intervention de l'acheteur ou de la mise à disposition pour réparation du bien en cause, si cette mise à disposition est postérieure à la demande d'intervention.

Indépendamment de la garantie commerciale souscrite, le vendeur reste tenu des défauts de conformité du bien et des vices rédhibitoires dans les conditions prévues aux articles L217-4 à L217-13 du Code de la consommation et aux articles 1641 à 1648 et 2232 du Code Civil.

### Article L217-12 du Code de la consommation

L'action résultant du défaut de conformité se prescrit par deux ans à compter de la délivrance du bien.

### Conditions de garantie

Le délai de garantie débute avec la date d'achat. Veuillez conserver soigneusement le ticket de caisse original. En effet, ce document vous sera réclamé comme preuve d'achat.

Si un défaut de matériel ou un défaut de fabrication se présente au cours des trois ans suivant la date d'achat de ce produit, nous réparons gratuitement ou remplaçons ce produit - selon notre choix. Cette garantie suppose que l'appareil défectueux et le justificatif d'achat (ticket de caisse) nous soient présentés durant cette période de trois ans

et que la nature du manque et la manière dont celui-ci est apparu soient explicités par écrit dans un bref courrier.

Si le défaut est couvert par notre garantie, le produit vous sera retourné, réparé ou remplacé par un neuf. Aucune nouvelle période de garantie ne débute à la date de la réparation ou de l'échange du produit.

### **Durée de garantie et demande légale en dommages-intérêts**

La durée de garantie n'est pas prolongée par la garantie. Ce point s'applique aussi aux pièces remplacées et réparées. Les dommages et les manques éventuellement constatés dès l'achat doivent immédiatement être signalés après le déballage. A l'expiration du délai de garantie les réparations occasionnelles sont à la charge de l'acheteur.

### **Volume de la garantie**

L'appareil a été fabriqué avec soin, selon de sévères directives de qualité et il a été entièrement contrôlé avant la livraison.

La garantie s'applique aux défauts de matériel ou aux défauts de fabrication.

Cette garantie ne s'applique pas aux consommables. Les pièces d'usure sont remplacées pendant les deux premières années à compter de la date d'achat.

Cette garantie prend fin si le produit endommagé n'a pas été utilisé ou entretenu d'une façon conforme. Pour une utilisation appropriée du produit, il faut impérativement respecter toutes les instructions citées dans le manuel de l'opérateur. Les actions et les domaines d'utilisation déconseillés dans la notice d'utilisation ou vis-à-vis desquels une mise en garde est émise, doivent absolument être évités.

Le produit est conçu uniquement pour un usage privé et non pour un usage industriel. En cas d'emploi impropre et incorrect, de

recours à la force et d'interventions entreprises et non autorisées par notre succursale, la garantie prend fin.

Les pièces détachées indispensables à l'utilisation du produit sont disponibles pendant la durée de la garantie du produit.

### **Article 1641 du Code civil**

Le vendeur est tenu de la garantie à raison des défauts cachés de la chose vendue qui la rendent impropre à l'usage auquel on la destine, ou qui diminuent tellement cet usage que l'acheteur ne l'aurait pas acquise, ou n'en aurait donné qu'un moindre prix, s'il les avait connus.

### **Article 1648 1er alinéa du Code civil**

L'action résultant des vices rédhibitoires doit être intentée par l'acquéreur dans un délai de deux ans à compter de la découverte du vice.

### **Marche à suivre dans le cas de garantie**

Pour garantir un traitement rapide de votre demande, veuillez suivre les instructions suivantes :

- Tenez vous prêt à présenter, sur demande, le ticket de caisse et le numéro d'identification (IAN 385638\_2107) comme preuve d'achat.
- Vous trouverez le numéro d'article sur la plaque signalétique.
- Si des pannes de fonctionnement ou d'autres manques apparaissent, prenez d'abord contact, par **téléphone** ou par **e-Mail**, avec le service après-vente dont les coordonnées sont indiquées ci-dessous. Vous recevrez alors des renseignements supplémentaires sur le déroulement de votre réclamation.
- En cas de produit défectueux vous pouvez, après contact avec notre service clients, envoyer le produit, franco de

port à l'adresse de service après-vente indiquée, accompagné du justificatif d'achat (ticket de caisse) et en indiquant quelle est la nature du défaut et quand celui-ci s'est produit. Pour éviter des problèmes d'acceptation et des frais supplémentaires, utilisez absolument seulement l'adresse qui vous est donnée. Assurez-vous que l'expédition ne se fait pas en port dû, comme marchandises encombrantes, envoi express ou autre taxe spéciale. Veuillez renvoyer l'appareil, y compris tous les accessoires livrés lors de l'achat et prenez toute mesure pour avoir un emballage de transport suffisamment sûr.

## Garantie - Belgique

Chère cliente, cher client,  
Ce produit bénéficie d'une garantie de 3 ans, valable à compter de la date d'achat. En cas de manques constatés sur ce produit, vous disposez des droits légaux contre le vendeur du produit. Ces droits légaux ne sont pas limités par notre garantie présentée par la suite.

### Conditions de garantie

Le délai de garantie débute avec la date d'achat. Veuillez conserver soigneusement le ticket de caisse original. En effet, ce document vous sera réclamé comme preuve d'achat.

Si un défaut de matériel ou un défaut de fabrication se présente au cours des trois ans suivant la date d'achat de ce produit, nous réparons gratuitement ou remplaçons ce produit - selon notre choix. Cette garantie suppose que l'appareil défectueux et le justificatif d'achat (ticket de caisse) nous soient présentés durant cette période de trois ans et que la nature du manque et

la manière dont celui-ci est apparu soient explicités par écrit dans un bref courrier. Si le défaut est couvert par notre garantie, le produit vous sera retourné, réparé ou remplacé par un neuf. Aucune nouvelle période de garantie ne débute à la date de la réparation ou de l'échange du produit.

### Durée de garantie et demande légale en dommages-intérêts

La durée de garantie n'est pas prolongée par la garantie. Ce point s'applique aussi aux pièces remplacées et réparées. Les dommages et les manques éventuellement constatés dès l'achat doivent immédiatement être signalés après le déballage. A l'expiration du délai de garantie les réparations occasionnelles sont à la charge de l'acheteur.

### Volume de la garantie

L'appareil a été fabriqué avec soin, selon de sévères directives de qualité et il a été entièrement contrôlé avant la livraison.

La garantie s'applique aux défauts de matériel ou aux défauts de fabrication. Cette garantie ne s'étend pas aux parties du produit qui sont exposées à une usure normale et peuvent être donc considérées comme des pièces d'usure (par exemple unités de moteur) ou pour des dommages affectant les parties fragiles (par exemple les commutateurs).

Cette garantie prend fin si le produit endommagé n'a pas été utilisé ou entretenu d'une façon conforme. Pour une utilisation appropriée du produit, il faut impérativement respecter toutes les instructions citées dans le manuel de l'opérateur. Les actions et les domaines d'utilisation déconseillés dans la notice d'utilisation ou vis-à-vis desquels une mise en garde est émise, doivent absolument être évités.

## Marche à suivre dans le cas de garantie

Pour garantir un traitement rapide de votre demande, veuillez suivre les instructions suivantes :

- Tenez vous prêt à présenter, sur demande, le ticket de caisse et le numéro d'identification (IAN 385638\_2107) comme preuve d'achat.
- Vous trouverez le numéro d'article sur la plaque signalétique.
- Si des pannes de fonctionnement ou d'autres manques apparaissent, prenez d'abord contact, par **téléphone** ou par **e-Mail**, avec le service après-vente dont les coordonnées sont indiquées ci-dessous. Vous recevrez alors des renseignements supplémentaires sur le déroulement de votre réclamation.
- En cas de produit défectueux vous pouvez, après contact avec notre service clients, envoyer le produit, franco de port à l'adresse de service après-vente indiquée, accompagné du justificatif d'achat (ticket de caisse) et en indiquant quelle est la nature du défaut et quand celui-ci s'est produit. Pour éviter des problèmes d'acceptation et des frais supplémentaires, utilisez absolument seulement l'adresse qui vous est donnée. Assurez-vous que l'expédition ne se fait pas en port dû, comme marchandises encombrantes, envoi express ou autre taxe spéciale. Veuillez renvoyer l'appareil, y compris tous les accessoires livrés lors de l'achat et prenez toute mesure pour avoir un emballage de transport suffisamment sûr. Service Réparations

## Service Réparations

Vous pouvez, contre paiement, faire exécuter par notre service, des réparations

qui ne font pas partie de la garantie. Nous vous enverrons volontiers un devis estimatif.

Nous ne pouvons traiter que des appareils qui ont été correctement emballés et qui ont envoyés suffisamment affranchis.

**Attention:** veuillez renvoyer à notre agence de service votre appareil nettoyé et avec une note indiquant le défaut constaté.

Les appareils envoyés en port dû - comme marchandises encombrantes, en envoi express ou avec toute autre taxe spéciale ne seront pas acceptés. Nous exécutons gratuitement la mise aux déchets de vos appareils défectueux renvoyés.

## Service-Center



### Service France

Tel.: 0800 919270

E-Mail: grizzly@lidl.fr

**IAN 385638\_2107**



### Service Belgique

Tel.: 070 270 171

(0,15 EUR/Min.)

E-Mail: grizzly@lidl.be

**IAN 385638\_2107**

## Importateur

Veuillez noter que l'adresse suivante n'est pas une adresse de service après-vente. Contactez d'abord le service après-vente cité plus haut.

### Grizzly Tools GmbH & Co. KG

Stockstädter Straße 20

63762 Großostheim

ALLEMAGNE

www.grizzlytools.de

## Inhoud

<b>Inleiding</b> .....	<b>74</b>	<b>Bewaren</b> .....	<b>92</b>
<b>Gebruik</b> .....	<b>75</b>	<b>Berging en milieu</b> .....	<b>93</b>
<b>Algemene beschrijving</b> .....	<b>75</b>	<b>Vervangstukken/Accessoires</b> .....	<b>93</b>
Omvang van de levering .....	75	<b>Foutmeldingen</b> .....	<b>94</b>
Functiebeschrijving .....	75	<b>Garantie</b> .....	<b>95</b>
Overzicht .....	75	<b>Reparatieservice</b> .....	<b>96</b>
Veiligheidsfuncties .....	76	<b>Service-Center</b> .....	<b>96</b>
<b>Technische gegevens</b> .....	<b>76</b>	<b>Importeur</b> .....	<b>96</b>
Laadtijd .....	77	<b>Vertaling van de originele</b>	
<b>Veiligheidsvoorschriften</b> .....	<b>77</b>	<b>CE-conformiteitsverklaring</b> .....	<b>279</b>
Symbolen in de handleiding .....	77	<b>Explosietekening</b> .....	<b>288</b>
Symbolen op de zaag .....	77		
Algemene veiligheidsinstructies voor			
elektrisch gereedschap .....	78		
Veiligheidsinstructies voor			
kettingzagen .....	82		
Veiligheidsmaatregelen tegen			
terugslag .....	83		
Verdergaande veiligheidsinstructies ...	84		
Restrisico's .....	84		
<b>Montage</b> .....	<b>85</b>		
Zwaard en zaagketting monteren .....	85		
Ketting aanspannen .....	85		
Accu verwijderen/aanbrengen .....	86		
<b>Bediening</b> .....	<b>86</b>		
Inschakelen .....	87		
Laadstatusindicator .....	87		
Zwaard vervangen .....	87		
<b>Zaagtechnieken</b> .....	<b>87</b>		
Algemeen .....	87		
Op lengte snijden .....	88		
Snoeien .....	89		
<b>Onderhoud en reiniging</b> .....	<b>89</b>		
Reiniging .....	89		
Onderhoudsintervallen .....	90		
Zaagketting oliën .....	90		
Ketting slijpen .....	91		
Spanning instellen .....	92		
Nieuwe ketting laten inlopen .....	92		
Zwaard onderhouden .....	92		
Zwaard omdraaien .....	92		

## Inleiding

Hartelijk gefeliciteerd met de aankoop van uw nieuw apparaat. Daarmee hebt u voor een hoogwaardig apparaat gekozen. Dit apparaat werd tijdens de productie op kwaliteit gecontroleerd en aan een eindcontrole onderworpen. De functionaliteit van uw apparaat is bijgevolg verzekerd. Het kan niet worden uitgesloten dat zich in uitzonderlijke gevallen op of in het apparaat of in de slangen ervan resten van smeestoffen bevinden. Dat is geen manco of defect en geen grond voor ongerustheid.



De gebruiksaanwijzing vormt een bestanddeel van dit apparaat.

Ze omvat belangrijke aanwijzingen voor veiligheid, gebruik en afvalverwijdering. Maak u vóór het gebruik van het apparaat met alle bedienings- en veiligheidsinstructies vertrouwd. Gebruik het apparaat uitsluitend zoals beschreven en voor de aangegeven toepassingsgebieden. Bewaar de handleiding goed en overhandig alle documenten bij het doorgeven van het apparaat mee aan derden.

## Gebruik

De draadloze houtsnijder is alleen bedoeld voor het zagen van hout. Deze houtsnijder is niet geschikt voor het vellen van bomen. Het apparaat is niet bedoeld voor enig ander type toepassing (bijv. snijden van metaalwerk, plastic of voedsel). Het gebruik van de houtsnijder voor niet beoogd werk kan leiden tot ernstig letsel bij de gebruiker of andere mensen.

Het apparaat maakt deel uit van de reeks Parkside X 12 V TEAM en kan met accu's van de reeks Parkside X 12 V TEAM worden gebruikt. De accu's mogen alleen met originele laders van de serie Parkside X 12 V TEAM worden geladen.

Dit apparaat is niet bedoeld voor commercieel gebruik. Bij commercieel gebruik vervalt de garantie.

De machine is voor gebruik door volwassenen bedoeld. Jongeren onder de 16 jaar mogen enkel onder toezicht de kettingzaag gebruiken.

De producent is niet verantwoordelijk voor schade die veroorzaakt wordt door foute bediening of door gebruik bij toepassingen waarvoor de zaag niet geschikt is. Deze draadloze houtsnijder kan maar door één persoon worden gebruikt en alleen voor het zagen van hout. De houtsnijder moet met de rechterhand aan het handvat worden vastgehouden en met de linkerhand aan het greepoppervlak. Alvorens de houtsnijder te gebruiken, moet de gebruiker alle opmerkingen en instructies in de handleiding hebben gelezen en begrepen. De gebruiker moet geschikte persoonlijke beschermingsmiddelen (PBM) dragen. Met de houtsnijder mag enkel hout gezagen worden. Materialen zoals kunststof, steen, metaal of hout die vreemde voorwerpen bevatten (bijv. spijkers of schroeven) mogen niet worden verwerkt!

## Algemene beschrijving



De afbeeldingen vindt u op de uitklapbare pagina's.

## Omvang van de levering

Pak het apparaat uit en controleer, of de inhoud volledig is:

- Accu-houtzaag
- Zwaard (geleidingsrails) (reeds gemonteerd)
- Ketting (reeds gemonteerd)
- Beschermkoker voor zwaard
- Olieflles met 50 ml bio-olie
- Gebruiksaanwijzing



**De accu's en de lader zijn niet meegeleverd.**

Zorg voor een reglementair voorgeschreven afvalverwijdering van het verpakkingsmateriaal.

## Functiebeschrijving

De draadloze houtsnijder is voorzien van een ketting-snelspansysteem. De cirkelzaagketting wordt over een zwaard (geleiderail) geleid. Om de gebruiker te beschermen, is het apparaat uitgerust met verschillende beveiligingsapparaten. Hieronder wordt de functie van de bedieningsonderdelen omschreven.

## Overzicht



- 1 Voorste handbescherming
- 2 Greepvlak
- 3 Inschakelblokkering
- 4 Aan-/uitknop
- 5 Handvat
- 6 Achterste handbeveiliging

- 7 Laadstatusindicator
- 8 Schroef voor ketting-snelspansysteem
- 9 Kettingwielafdekking
- 10 Bevestigingsschroef
- 11 Zwaard (geleiderail)
- 12 Zaagketting
- 13 Zwaardbeschermingskoker
- 14 Accu
- 14a Ontgrendelknop
- 15 Lader
- 16 Oliefles

- B** 17 Kettinggrondsel
- 18 Schroefdraadboring
- 19 Houder van kettingspanbalkje
- 20 Kettingspanbalkje

**A Veiligheidsfuncties**

- 3 startvergrendeling**  
om de machine te kunnen starten, moet eerst de startvergrendeling ontgrendeld worden.
- 4 Aan-/uitschakelaar met ketting-blokkering**  
bij loslaten van de aan- en uitschakelaar stopt de machine onmiddellijk
- 5 achterste handvat met bescherming voor de hand (6)**  
beschermt de hand tegen takken en twijgen en als de ketting losspringt.
- 12 ketting met lichte terugslag**  
helpt u door speciaal ontwikkelde veiligheidsvoorzieningen terugslagen op te vangen.

**Technische gegevens**

**Accu-houtzaag ..... PGHSA 12 B2**  
 Motorspanning ..... 12 V ==  
 Beschermingsklasse ..... IP20  
 Gewicht (zonder lader+accus) ca. 1,28 kg

Zwaard... Hangzhou Jingfeng Tools Co. Ltd  
 WA0142  
 Kettingsteek ..... Hangzhou Jingfeng  
 Tools Co. Ltd, WA0151  
 Schakelafstand ..... 0,3"  
 Schakelsterkte ..... 1,1 mm  
 Tand van het kettingwiel ..... 7  
 Zwaardlengte ..... ca. 158,5 mm  
 Zaaglengte ..... ca. 125 mm  
 Geluidsdruk niveau  
 ( $L_{pA}$ ) ..... 79 dB(A);  $K_{pA}$  = 3 dB  
 Geluidsvermogensniveau ( $L_{WA}$ )  
 gemeten ..... 86,79 dB(A);  $K_{WA}$  = 3 dB  
 gewaarborgd ..... 90 dB(A)  
 Vibratie ( $a_n$ ) ..... 2,71 m/s<sup>2</sup>;  $K$  = 1,5 m/s<sup>2</sup>  
 Temperatuur ..... max. 50 °C  
 Laadproces ..... 4 - 40 °C  
 Bedrijf ..... -20 - 50 °C  
 Opslag ..... 0 - 45 °C

De aangegeven trillingemissiewaarde werd volgens een genormaliseerd testmethode gemeten en kan ter vergelijking van een stuk elektrisch gereedschap met een ander gebruikt worden.  
 De aangegeven trillingemissiewaarde kan ook voor een inleidende inschatting van de blootstelling benut worden.

 **Waarschuwing:** Afhankelijk van de manier, waarop het elektrische gereedschap gebruikt wordt, kan de trillingemissiewaarde tijdens het effectieve gebruik van het elektrische gereedschap van de aangegeven waarde verschillen.  
 Probeer de belasting door trillingen zo gering mogelijk te houden. Voorbeeldmaatregelen voor de reductie van trillingsbelasting zijn het dragen van handschoenen bij het gebruik van het gereedschap en de beperking van de werktijd. Daarbij moeten alle delen van de bedrijfscyclus in acht worden genomen (bij voorbeeld tijden, waarop het elektrische werktuig is uitgeschakeld en tij-

den waarin het weliswaar is ingeschakeld, maar zonder belasting draait).

## Laadtijd

Het apparaat maakt deel uit van de reeks Parkside X 12 V TEAM en kan met accu's van de reeks Parkside X 12 V TEAM worden gebruikt.

Accu's van de reeks Parkside X 12 V TEAM mogen alleen met originele laders van de reeks Parkside X 12 V TEAM worden geladen.

We bevelen u aan dit apparaat uitsluitend met volgende accu's: PAKP 12 A2, PAKP 12 B2.

We bevelen u aan deze accu's met volgende laders te laden: PLGK 12 A2.

Een actuele lijst van de accu-compatibiliteit vindt u op: [www.lidl.de/akku](http://www.lidl.de/akku)

Laadtijd (h)	PAKP 12 A1	PAKP 12 B1
	PAKP 12 A2	PAKP 12 B2
	PAKP 12 A3	PAKP 12 B3
PLGK 12 A1	1	2
PLGK 12 A2	1	2
PLGK 12 B2	0,5	1

## Veiligheidsvoorschriften

Dit gedeelte behandelt de fundamentele veiligheidsrichtlijnen bij het werken met de elektrische kettingzaag.

 Een houtsnijder is een gevaarlijk apparaat dat, indien onjuist of onachtzaam gebruikt, ernstig letsel of zelfs de dood kan veroorzaken. Neem daarom voor uw eigen veiligheid en die van anderen altijd de volgende veiligheidsinstructies in acht en vraag bij twijfel een vakman om advies.

## Symbolen in de handleiding



**Gevaaarsymbolen met gegevens ter preventie van lichamelijke letsels en materiële schade**



Gebodsteken (in plaats van het uitroepingsteken is het gebod toegelicht) met gegevens ter preventie van beschadigingen



Aanwijzingsteken met informatie voor een betere omgang met het apparaat



Draag beschermende handschoenen om snijwonden te vermijden!

## Symbolen op de zaag



Maak u goed vertrouwd met alle bedieningselementen vóór u met de draadloze houtsnijder werkt. Oefen met het gebruik van het apparaat (op lengte zagen van stammen op een zaagbok) en laat een ervaren gebruiker of vakman u de functie, werkwijze, zaagtechnieken en persoonlijke beschermingsmiddelen uitleggen.



Lees aandachtig de gebruiksaanwijzing die bij de machine hoort!



Draag gehoorbescherming.



Hou de machine met beide handen vast.





Verwijder de accu vóór onderhoudswerkzaamheden.



Pas op voor de terugslag van de kettingzaag en raak de punt van de geleidingsrails niet aan.



 Stel de machine niet bloot aan vocht. De machine mag noch vochtig zijn noch in vochtige omgeving gebruikt worden.

 Gevaar voor snijwonden! Houd de handen uit de buurt ervan.

 158,5 mm. Zwaardlengte

 Machines horen niet bij huishoudelijk afval thuis.

 90 dB. Gegarandeerd akoestisch niveau

 Dit apparaat maakt deel uit van Parkside X 12 V Team

**Pictogram boven het kettinggrondsel:**

 Zaagketting oliën.  

Looprichting van de zaagketting in acht nemen. Let op! Lees de gebruiksaanwijzing.

**Pictogram op het zwaard:**

 Looprichting van de zaagketting

**Pictogram op de bevestigingsschroef voor de kettingwielafdekking:**

 OPEN

 DICHT

**Symbolen op de kettingwielafdekking voor het ketting-snelspansysteem:**

 lossen

 aanspannen

**Algemene veiligheidsinstructies voor elektrisch gereedschap**

 **WAARSCHUWING! Lees alle veiligheidsaanwijzingen, instructies, borden en technische gegevens die voor dit elektrische gereedschap gelden.** Verzuim bij de naleving van de veiligheidsinstructies en aanwijzingen kan een elektrische schok, brand en/of ernstige verwondingen veroorzaken.

**Bewaar alle veiligheidsinstructies en aanwijzing voor de toekomst.**

Het in de veiligheidsinstructies gebruikte begrip „Elektrisch gereedschap“ heeft betrekking op elektrisch gereedschap met netvoeding (met netsnoer) en op elektrisch gereedschap met batterijvoeding (zonder netsnoer).

**1) Veiligheid op de werkplaats**

- a) **Houd uw werkruimte netjes en goed verlicht.** Wanorde of onverlichte werkomgevingen kunnen tot ongevallen leiden.
- b) **Werk met het elektrische gereedschap niet in een explosieve omgeving, waarin er zich brandbare vloeistoffen, gassen of stoffen bevinden.** Elektrisch gereedschap produceert vonken, die het stof of de dampen kunnen doen ontsteken.

- c) **Houd kinderen en andere personen tijdens het gebruik van het elektrische gereedschap op een veilige afstand.** In geval van afleiding kunt u de controle over het apparaat verliezen.

## 2) Elektische veiligheid

- a) **De aansluitstekker van het elektrische gereedschap moet in het stopcontact passen. De stekker mag op geen enkele manier veranderd worden. Gebruik geen adapterstekkers samen met geaard elektrisch gereedschap.** Ongewijzigde stekkers en passende stopcontacten doen het risico voor een elektrische schok afnemen.
- b) **Vermijd lichamelijk contact met gearde oppervlakken, zoals van buizen, verwarmingsinstallaties, fornuizen en koelkasten.** Er bestaat een verhoogd risico door een elektrische schok als uw lichaam geaard is.
- c) **Houd elektrisch gereedschap op een veilige afstand tot regen of nattigheid.** Het binnendringen van water in elektrisch gereedschap doet het risico voor een elektrische schok toenemen.
- d) **Gebruik het snoer niet voor een ander doeleinde om het elektrische gereedschap te dragen, op te hangen of om de stekker uit het stopcontact te trekken. Houd het snoer op een veilige afstand tot hitte, olie, scherpe kanten of bewegende apparaatonderdelen.** Beschadigde of verstrikt geraakte snoeren doen het risico voor een elektrische schok toenemen.
- e) **Als u met elektrisch gereed-**

**schap in de open lucht werkt, maakt u enkel gebruik van verlengsnoeren, die ook voor buiten geschikt zijn.** Het gebruik van een voor buiten geschikt verlengsnoer doet het risico voor een elektrische schok afnemen.

- f) **Wanneer het gebruik van het elektrische gereedschap in een vochtige omgeving niet te vermijden is, gebruik dan een aardlekschakelaar.** Het gebruik van een aardlekschakelaar reduceert het risico op een elektrische schok.

## 3) Veiligheid van personen

- a) **Wees aandachtig, let erop wat u doet en ga verstandig aan het werk met elektrisch gereedschap. Gebruik geen elektrisch gereedschap als u moe bent of onder de invloed van drugs, alcohol of medicijnen staat.** Een moment van onoplettendheid bij het gebruik van het elektrische gereedschap kan tot ernstige verwondingen leiden.
- b) **Draag persoonlijke beschermingsuitrusting en altijd een beschermbril.** Het dragen van een persoonlijke beschermingsuitrusting, zoals stofmasker, slipvrije veiligheidsschoenen, beschermende helm of gehoorbescherming, al naargelang de aard en de toepassing van het elektrische gereedschap, doet het risico voor verwondingen afnemen.
- c) **Vermijd een onopzettelijke ingebruikname. Vergewis u dat het elektrische gereedschap uitgeschakeld is voordat u het op de stroomvoorziening en/of de accu aansluit, het opneemt of draagt.** Als u bij het dragen van het

elektrische gereedschap uw vinger aan de schakelaar hebt of het apparaat ingeschakeld op de stroomvoorziening aansluit, kan dit tot ongevallen leiden.

- d) **Verwijder instelgereedschap of schroef sleutel voordat u het elektrische gereedschap inschakelt.** Gereedschap of een sleutel, die zich in een draaiend apparaatonderdeel bevindt, kan tot verwondingen leiden.
- e) **Vermijd een abnormale lichaamshouding. Zorg voor een veilige stand en houd te allen tijde uw evenwicht.** Daardoor kunt u het elektrische gereedschap in onverwachte situaties beter controleren.
- f) **Draag geschikte kledij. Draag geen ruimzittende kleding of sieraden. Houd haar, kledij en handschoenen op een veilige afstand tot bewegende onderdelen.** Loszittende kledij, sieraden of lang haar kan/kunnen door bewegen de onderdelen vastgegrepen worden.
- g) **Wanneer stofafzuig- en opvangsystemen kunnen worden gemonteerd, moeten deze aangesloten worden en correct worden gebruikt.** Gebruik van een stofafzuiginrichting kan gevaren door stof doen afnemen.
- h) **Laat u niet verleiden tot een vals gevoel van veiligheid en negeer nooit de veiligheidsregels voor elektrische gereedschappen, ook wanneer u na veelvuldig gebruik vertrouwd bent met het elektrisch gereedschap.** Onoplettende handelingen kunnen in fracties van seconden ernstig lichamelijk letsel tot gevolg hebben.

#### 4) Gebruik en behandeling van het elektrische gereedschap

- a) **Overbelast het apparaat niet. Gebruik voor uw werk het daarvoor bestemde elektrische gereedschap.** Met het passende elektrische gereedschap werkt u beter en veiliger in het aangegeven vermogensgebied.
- b) **Gebruik geen elektrisch gereedschap, waarvan de schakelaar defect is.** Elektrisch gereedschap, dat niet meer in- of uitgeschakeld kan worden, is gevaarlijk en moet gerepareerd worden.
- c) **Trek de stekker uit het stopcontact en/of verwijder de afneembare accu, voordat u instellingen aan het apparaat verricht, gebruikaccessoires verwisselt of het elektrische gereedschap weglegt.** Deze voorzorgsmaatregel voorkomt een onopzettelijke start van het elektrische gereedschap.
- d) **Bewaar ongebruikt elektrisch gereedschap buiten het bereik van kinderen. Laat personen het apparaat niet gebruiken, die daarmee niet vertrouwd zijn of deze aanwijzingen niet gelezen hebben.** Elektrisch gereedschap is gevaarlijk als het door onervaren personen gebruikt wordt.
- e) **Verzorg het elektrische gereedschap en de bijbehorende werktuigen zorgvuldig.** Controleer, of beweegbare onderdelen foutloos functioneren en niet klemmen, of er onderdelen gebroken of zodanig beschadigd zijn, dat de werking van het elektrische gereedschap in negatieve zin beïnvloed wordt. Laat beschadigde onderdelen vóór het gebruik van het

apparaat repareren. Tal van ongevallen hebben hun oorzaak in slecht onderhouden elektrisch gereedschap.

- f) **Houd snijd-/snoeigereedschap scherp en netjes.** Zorgvuldig onderhouden snijd-/snoeigereedschap met scherpe snijkanten geraken minder gekneld en is gemakkelijker te bedienen.
  - g) **Gebruik elektrisch gereedschap, toebehoren, gebruiksgereedschap enz. in overeenstemming met deze aanwijzingen. Houd daarbij rekening met de arbeidsomstandigheden en de uit te voeren activiteit.** Het gebruik van elektrisch gereedschap voor andere dan de voorziene toepassingen kan tot gevaarlijke situaties leiden.
  - h) **Houd grepen en greepvlakken droog, schoon en vrij van olie en vet.** Gladde grepen en greepvlakken maken het moeilijk om elektrisch gereedschap in onvoorziene situaties veilig te bedienen en onder controle te houden.
- 5) **Zorgvuldig omgaan met en gebruiken van Accutoestellen**
- a) **Laad de accu's alleen op in accusladers, die door de producent aanbevolen worden.** Voor een acculader die geschikt is voor een bepaalde soort accu's bestaat brandgevaar als hij met andere accu's gebruikt wordt.
  - b) **Gebruik alleen de daarvoor voorziene accu's in de elektro-werktuigen.** Het gebruik van andere accu's kan tot verwondingen en brandgevaar leiden.
  - c) **Houd de niet-gebruikte accu uit de buurt van paperclips, munten, sleutels, nagels, schroeven**

**of andere kleine metalen voorwerpen, die een overbrugging van de contacten zouden kunnen veroorzaken.** Een kortsluiting tussen de accucontacten kan tot brandwonden of brand leiden.

- d) **Bij verkeerd gebruik kan vloeistof uit de accu vrijkomen. Vermijd contact daarmee. Bij toevallig contact met water afspoelen. Als de vloeistof in de ogen komt, moet u bovendien een arts consulteren.** Vrijkomende accuvloeistof kan tot geïrriteerde huid of brandwonden leiden.
  - e) **Gebruik geen beschadigde of gemodificeerde accu.** Beschadigde of gemodificeerde accu's kunnen zich onverwacht gedragen en brand, explosies en lichamelijk letsel veroorzaken.
  - f) **Stel een accu niet bloot aan brand of te hoge temperaturen.** Brand of temperaturen boven 130 °C kunnen een explosie veroorzaken.
  - g) **Volg alle aanwijzingen voor het laden op en laad de accu of het accugereedschap nooit buiten het in de gebruiksaanwijzing aangegeven temperatuurbereik.** Foutief laden of laden buiten het toegelaten temperatuurbereik kan de accu vernielen en het brandgevaar verhogen.
- 6) **Service**
- a) **Laat uw elektrisch gereedschap uitsluitend door gekwalificeerd, vakkundig geschoold personeel en enkel met originele reserveonderdelen repareren.** Daardoor wordt verzekerd dat de veiligheid van het elektrische gereedschap in stand gehouden wordt.

**b) Verricht nooit onderhoud aan beschadigde accu's.** Alle onderhoud aan accu's zou alleen door de fabrikant of een geautoriseerde service-organisatie moeten worden verricht.

## Veiligheidsinstructies voor kettingzagen

- a) Houd bij een draaiende zaag alle lichaamsdelen uit de buurt van de zaagketting. Controleer voordat u begint te zagen of de zaagketting niets aanraakt. Bij het werken met een houtsnijder kan een moment van onoplettendheid ertoe leiden dat kleding of lichaamsdelen bekneld raken in de zaagketting.
- b) Houd de houtsnijder altijd met de rechterhand op de achterste greep en met de linkerhand op de voorste greep vast. Het vasthouden van de houtsnijder in omgekeerde werkhouding verhoogt het risico op letsels en is niet toegestaan.
- c) Draag een beschermende bril en gehoorbescherming. Verdere beschermingsmiddelen voor hoofd, handen, benen zijn verplicht. Passende beschermende kledij vermindert het gevaar voor verwondingen door rondvliegend spaanmateriaal en een toevallige aanraking van de zaagketting.
- d) Werk met de kettingzaag niet op een boom. Bij de werking van een kettingzaag op een boom bestaat er gevaar voor verwondingen.
- e) Zorg er altijd voor dat u stabiel staat en gebruik de houtsnijder alleen wanneer u op een vaste, veilige en egale ondergrond staat. Gladde grond of onstabiele standvlakken zoals op een ladder kunnen leiden tot verlies van evenwicht of verlies van controle over de houtsnijder.
- f) Houd er bij het snoeien van een onder spanning staande tak rekening mee dat deze terugveert. Wanneer de spanning in de houtvezels vrijkomt, kan de gespannen tak u treffen en/of de controle over de houtsnijder doen verliezen.
- g) Wees uiterst voorzichtig bij het snoeien van onderhoud en jonge bomen. Het dunne materiaal kan in de zaagketting verstrikt geraken en op u slaan of u uit uw evenwicht brengen.
- h) Draag de houtsnijder aan de voorste handgreep en in uitgeschakelde toestand. Houd daarbij de zaagketting van de zaag weg van het lichaam. Monteer altijd eerst de veiligheidsafdekking voordat u de houtsnijder transporteert of opbergt. Een zorgvuldige omgang met de houtsnijder verkleint de kans op onbedoeld contact met de lopende zaagketting.
- i) Volg de aanwijzingen voor de smering, de kettingspanning en de wissel van toebehoren op. Een onoordeelkundig gespannen of gesmeerde ketting kan ofwel breken, ofwel het risico op terugslag verhogen.
- k) Houd handgrepen droog, netjes en vrij van olie en vet. Vettige, olieachtige handgrepen zijn glibberig en leiden tot het verlies van de controle.
- l) Zaag alleen hout. Gebruik de houtsnijder niet voor doeleinden waarvoor ze niet bestemd is. Bijvoorbeeld: Gebruik de houtsnijder niet om plastic, metaalwerk of niet-houten constructiematerialen te zagen. Het gebruik van de houtsnijder voor werkzaamheden die niet in overeenstemming zijn met het beoogde doel, kan tot gevaarlijke situaties leiden.
- m) Houd het elektrische gereedschap uitsluitend aan de geïsoleerde handgreepoppervlakken vast omdat de zaagketting in contact met verborgen stroomlei-

dingen of met het netsnoer kan komen. Het contact van de zaagketting met een spanningvoerende leiding kan metalen apparaatonderdelen onder spanning zetten en tot een elektrische schok leiden.

- n) **Deze kettingzaag is niet geschikt voor het vellen van bomen.** Het gebruik van de kettingzaag voor niet beoogde werkzaamheden kan leiden tot ernstige letsels bij de gebruiker of andere personen.

## Veiligheidsmaatregelen tegen terugslag



Opgepast terugslag! Let tijdens het werken op terugslag van de machine. Er bestaat verwondingsgevaar. U kan terugslag vermijden door behoedzaamheid en de juiste zaagtechniek.

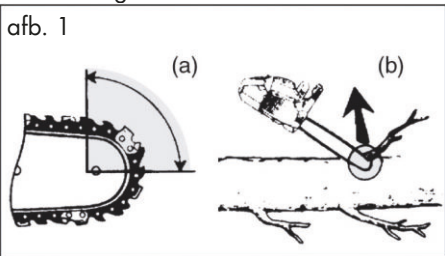

Terugslag kan zich voordoen wanneer het uiteinde van de geleiderail een voorwerp raakt of wanneer het hout kromt en de kettingzaag in de snede vastklemt (zie afb. 1, b).

Een aanraking met het uiteinde van de rail kan in sommige gevallen tot een onverwachte, achterwaarts gerichte reactie leiden, waarbij de geleiderail opwaarts en in de richting van de met de bediening belaste persoon geslagen wordt (zie afb. 1, a).

Het vastzitten van de kettingzaag aan de

bovenkant van de geleiderail kan de rail fel in de richting van de operator terugstoten. Elk van deze reacties kan ertoe leiden tot u de controle over de zaag verliest en zich mogelijk zwaar verwondt. Verlaat u niet alleen op de in de houtsnijder ingebouwde veiligheidsvoorzieningen. Als gebruiker van een houtsnijder dient u diverse maatregelen te nemen om ongevallen of letselvrij te kunnen werken.

Een terugslag is het gevolg van een verkeerd of ontbrekend gebruik van het elektrische gereedschap. De terugslag kan door gepaste voorzorgsmaatregelen, zoals hierna beschreven, voorkomen worden:

- Houd de zaag met beide handen vast, waarbij duim en vinger de handgrepen van de kettingzaag omsluiten. Breng uw lichaam en armen in een positie, waarin u tegen de terugslagkrachten bestand kunt zijn.** Als er gepaste maatregelen getroffen worden, kan de met de bediening belaste persoon de terugslagkrachten meester zijn. Noot de kettingzaag loslaten.
- Vermijd een abnormale lichaamshouding en zaag niet boven schouderhoogte. Dit voorkomt onbedoeld contact met de punt van de rail en maakt een betere controle van de houtsnijder in onverwachte situaties mogelijk.
- Gebruik steeds door de fabrikant voorgeschreven reserverails en zaagkettingen.** Verkeerde reserverails en zaagkettingen kunnen tot een scheur van de ketting en/of tot een terugslag leiden.
- Houd u aan de aanwijzingen vanwege de fabrikant voor het scherp en het onderhouden van de zaagketting.** Te lage diep-

tebegrenzers verhogen de helling tot terugslag.

## Verdergaande veiligheidsinstructies

- Respecteer zorgvuldig de onderhouds-, controle- en service-instructies in deze gebruiksaanwijzing. Beschadigde veiligheidsinrichtingen en onderdelen moeten door het vakkundige personeel van ons servicecenter gerepareerd of vervangen worden, voor zover er niet iets anders aangegeven is in de gebruiksaanwijzingen.
- Het is aanbevolen dat een eerste gebruiker het snijden van rondhout op een zaagbok of onderstel zou oefenen.
- Ga bij zaagwerkzaamheden op een helling altijd boven de boomstam staan. Om op het moment van het „doorzagen“ de volledige controle te behouden, dient u tegen het einde van het zagen de druk te reduceren zonder de vaste greep op de handvatten van de houtsnijder te lossen. Zorg ervoor dat de zaagketting de grond niet raakt. Nadat u het zagen voltooid hebt, dient u de stilstand van de houtsnijder af te wachten voordat u de houtsnijder verwijderd van de snede. Schakel de motor van de houtsnijder steeds uit alvorens van boom te veranderen.
- Vuil, stenen, losse schors, nagels, klemmen en draad moeten van de boom worden verwijderd.
- **Gebruik geen toebehoren dat niet door PARKSIDE is aanbevolen.** Dit kan namelijk leiden tot elektrische schok of brand.

## Restrisico's

Ook als u dit elektrische gereedschap zoals voorgeschreven bedient, blijven er altijd restrisico's bestaan. Volgende gevaren kunnen zich in verband met de constructiewijze en uitvoering van dit elektrische gereedschap voordoen:

- a) Snijdwonden
- b) Gehoorschade indien er geen geschikte gehoorbescherming gedragen wordt.
- c) Schade aan de gezondheid, die van hand-/armtrillingen het gevolg zijn indien het apparaat gedurende een langere periode gebruikt wordt of niet zoals reglementair voorgeschreven beheerd en onderhouden wordt.



Waarschuwing! Dit elektrische gereedschap produceert tijdens de werking een elektromagnetisch veld. Dit veld kan in bepaalde omstandigheden actieve of passieve medische implantaten in negatieve zin beïnvloeden. Om het gevaar voor ernstige of dodelijke verwondingen te verminderen, adviseren wij personen met medische implantaten, hun arts en de fabrikant van het medische implantaat te raadplegen voordat de machine bediend wordt.



**Neem de veiligheids- en acculaad-instructies in acht die vermeld staan in de gebruiksaanwijzing van uw accu en van de lader van de reeks Parkside X 12 V TEAM. Een gedetailleerde beschrijving van het laadproces en andere informatie vindt u in de aparte gebruiksaanwijzing ervan.**

## Montage



**Draag bij het werken met de kettingzaag altijd veiligheidshandschoenen en gebruik enkel de originele onderdelen. Trek de stekker uit als u aan de machine zelf wil werken. Er bestaat gevaar voor verwondingen!**

Vóór u de elektrische kettingzaag in gebruik neemt, moet u:

- de zaagketting spannen,
- de zaagketting oliën

Laad de batterij op en plaats deze

### B

## Zwaard en zaagketting monteren



Schakel het apparaat uit en haal de accu eruit voordat u werkzaamheden uitvoert.



1. Plaats het apparaat op een vlakke ondergrond.
2. Draai de bevestigingsschroef (10) van de kettingwielafdekking linksom (  ), om de kettingwielafdekking (9) te verwijderen.
3. Spreid de zaagketting (12) in een lus uit, zodat de snijkanten rechtsonder zijn uitgelijnd. Oriënteert u zich bij de uitlijning van de zaagketting (12) aan het pictogram aan het zwaard, resp. onder het kettinggrondsel (17).



Looprichting van de zaagketting

4. Leg de zaagketting (12) in de zwaardgleuf. Houd het zwaard (11) voor montage in een hoek van ong. 45 graden naar boven gericht, om de zaagketting

(12) vlotter op het kettinggrondsel (17) te kunnen leggen.

5. Plaats het zwaard (11) en de zaagketting (12). Het is normaal dat de zaagketting (12) doorhangt.
6. Draai de schroef voor het ketting-snelspanstelsel (8) totdat de spanpen van de ketting (20) ongeveer op gelijke hoogte is met de bevestigingsschroef (10).
7. Zet de kettingwielafdekking (9) op. Daarbij moet het kettingspanbalkje (20) aan de binnenkant van de kettingwielafdekking (9) in de houder voor het kettingspanbalkje (19) worden gestoken.
8. Draai de bevestigingsschroef (10) in de schroefdraadboring (18).
9. Span de zaagketting (12) door de schroef voor het snelspanstelsel van de ketting (8) in de richting van  te draaien.
10. Draai de bevestigingsschroef (10) van de kettingwielafdekking vast (  ).



Opgelet! De houtsnijder kan nasmeren.

Vooraleer u de zaagketting vervangt, moet de gleuf van de geleidingsrail worden schoongemaakt omdat bij aanwezige vuilafzettingen de zaagketting uit de rail kan springen. Het vuil kan ook de kettingolie opzuigen. Het gevolg zou zijn dat de kettingolie niet of slechts in geringe mate aan de onderkant van de rail komt en de smering dus gereduceerd wordt.

## Ketting aanspannen

Het regelmatig aanspannen van de ketting dient voor de veiligheid van de gebruiker en vermindert of verhindert slijtage en

kettingschade. We raden de gebruiker aan voor het aanvatten van het werk en met intervallen van ca. 10 minuten de kettingspanning te controleren en indien nodig te corrigeren.

Tijdens werken met de zaag wordt de ketting warm en zet daardoor een beetje uit. Met dit "langer worden" moet in het bijzonder bij nieuwe kettingen rekening worden gehouden.



De ketting niet aanspannen of vervangen als deze nog heet is, omdat ze na het afkoelen opnieuw een beetje inkrimpt. Bij niet-naleving kan dit leiden tot schade aan de geleidingsrail of de motor, omdat de ketting dan te strak rond het zwaard ligt. Kettingspanning en -smering beïnvloeden aanzienlijk de levensduur van de ketting.

De ketting is juist aangespannd als ze aan de onderkant van het zwaard niet doorhangt en men met de hand de ketting er volledig kan omheen trekken. Bij het trekken aan de zaagketting met een trekkracht van 9 N (ca. 1 kg) mag de afstand tussen de zaagketting en de geleidingsrail niet meer dan 2 mm bedragen.

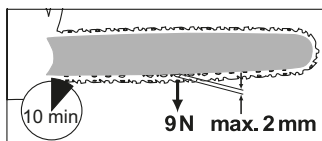

Schakel het apparaat uit en haal de accu eruit voordat u werkzaamheden uitvoert.



1. Draai de bevestigingsschroef (10) van de kettingwielafdekking (9) los (➡).

2. Voor het aanspannen van de zaagketting draait u de schroef (8) voor het ketting-snelspanstelsel in richting ➡.

Om de spanning te verminderen, draait u de schroef (8) voor het ketting-snelspanstelsel in de richting ←.

3. Draai de bevestigingsschroef (10) van de kettingwielafdekking (9) weer aan (➡).



Bij een nieuwe zaagketting moet u de kettingspanning na maximaal 5 snijbewerkingen aanpassen.



## Accu verwijderen/aanbrengen

1. Om de accu's (14) in het apparaat te plaatsen, schuift u de accu's langs de geleidingsrails in het apparaat. Ze klikken hoorbaar vast.
2. Om de accu's (14) uit het apparaat te verwijderen, drukt u op de ontgrendelknop (14a) van de accu's en trekt u ze eruit.

## Bediening



Start de kettingzaag pas als het zwaard, de ketting en de kettingwielbescherming juist gemonteerd zijn. Let bij het starten op een stabiele houding. Wees er zeker van voor het starten dat de elektrische kettingzaag geen voorwerpen raakt.



Gebruik het apparaat nooit zonder de voorste snijbescherming. Gevaar voor verwondingen!

## D Inschakelen

1. Plaats evt. de accu (14) in het apparaat (zie „Accu plaatsen/verwijderen“).
2. Controleer voor het starten de laadtoestand van de accu.
3. Houd het apparaat tijdens het werken steeds met beide handen goed vast, met de rechterhand aan de handgreep (5) en met de linkerhand op het greepvlak (2). Duimen en vingers moeten het handvat (5) stevig omsluiten. Bedien het apparaat nooit met één hand. Gevaar voor verwondingen!
4. Om in te schakelen bedient u de inschakelblokkering (3) met uw duim of wijsvinger en drukt u vervolgens op de aan / uit-schakelaar (4), het apparaat draait op maximale snelheid. Laat de inschakelblokkering (3) weer los.
5. Het apparaat schakelt uit wanneer u de aan-/uitknop (4) weer loslaat. Een schakeling voor continu bedrijf is niet mogelijk.

## Laadstatusindicator

De laadstatus van de accu's wordt, tijdens het bedrijf, aangegeven door de overeenkomstige led-lampjes op de laadstatusindicator.

### Drie leds branden (rood, oranje en groen):

Accu's geladen

### 2 leds branden (rood en oranje):

Accu's gedeeltelijk geladen

### 1 led brandt (rood):

Accu's moeten worden geladen

## B Zwaard vervangen

1. Schakel het apparaat uit en haal de accu (A 14) uit het apparaat.

2. Plaats het apparaat op een vlakke ondergrond.
3. Draai de bevestigingsschroef (10) van de kettingwielafdekking linksom, om de kettingspanning te verminderen en de kettingwielafdekking (9) te verwijderen.
4. Verwijder het zwaard (11) en de zaagketting (12).  
Om het te demonteren, houdt u het zaagblad (11) in een hoek van ongeveer 45 graden naar boven, zodat de zaagketting (12) gemakkelijker van het kettingrondsel (17) kan worden verwijderd.
5. Vervang het zwaard en monteer zwaard en zaagketting zoals onder „Zaagketting en zwaard monteren“ beschreven.



Het opspannen van de zaagketting is in het hoofdstuk „Montage“ beschreven.

## Zaagtechnieken

### Algemeen



Houd rekening met de geluidshinder en de lokale voorschriften bij het werken met het apparaat. Lokale voorschriften kunnen een controle op geschiktheid vereisen. Vraag dit na bij de bevoegde instantie.

- Vuil, stenen, losse schors, nagels, klemmen en draad moeten van de boom worden verwijderd.
- Ga bij zaagwerkzaamheden op een helling altijd boven de boomstam staan.
- Om op het moment van het „doorzagen“ de volledige controle te behouden, dient u tegen het einde van het zagen de druk te reduceren zonder de vaste greep op de handvatten van de

houtsnijder te lossen. Zorg ervoor dat de zaagketting de grond niet raakt. Nadat u het zagen voltooid hebt, dient u de stilstand van de houtsnijder af te wachten voordat u de houtsnijder verwijdert van de snede.

- Schakel de motor van de houtsnijder steeds uit alvorens van boom te veranderen.
- U hebt meer controle over het apparaat wanneer u met de onderkant van het zwaard (met trekkende ketting).
- De zaagketting mag tijdens het doorzagen of daarna noch de grond noch een ander voorwerp aanraken.
- Zorg ervoor dat de zaagketting niet in de zaagsnede vastgeknelde raakt. De boomstam mag niet breken of afsplinteren.
- Neem de voorzorgsmaatregelen tegen terugslag in acht (zie veiligheidsinstructies).
- Ga bij zaagwerkzaamheden op een helling altijd boven de boomstam staan. Om op het moment van het „doorzagen“ de volledige controle te behouden, dient u tegen het einde van het zagen de druk te reduceren zonder de vaste greep op de handvatten van de houtsnijder te lossen. Zorg ervoor dat de zaagketting de grond niet raakt. Nadat u het zagen voltooid hebt, dient u de stilstand van de zaagketting af te wachten voordat u de houtsnijder verwijdert van de snede. Schakel de motor van de houtsnijder steeds uit alvorens van boom te veranderen.



**Wanneer de zaagketting vastgeknelde raakt, probeer dan niet om het apparaat er met geweld uit te trekken. Er bestaat een risico op verwondingen. Zet de motor af**

**en gebruik een hefboomarm of spie om het apparaat los te maken.**

## Op lengte snijden

Op lengte snijden is het zagen van geveldde boomstammen in kleine stukken. Zorg ervoor dat u stabiel staat en dat uw lichaamsgewicht gelijkmatig is verdeeld over beide voeten. Indien mogelijk moet de stam zijn geplaatst op takken, balken of wiggen of erdoor ondersteund worden.

- Zorg ervoor dat de zaagketting bij het zagen de grond niet raakt.
- Zorg dat u stevig staat en sta op hellend terrein boven de stam. Om op het moment van het „doorzagen“ de volledige controle te behouden, dient u tegen het einde van het zagen de druk te reduceren zonder de vaste greep op de handvatten van de houtsnijder te lossen. Nadat u het zagen voltooid hebt, dient u de stilstand van de zaagketting af te wachten voordat u de houtsnijder verwijdert van de snede. Schakel de motor van de houtsnijder steeds uit alvorens van boom te veranderen.

### **E** 1. Stam ligt op de grond

Zaag de stam langs boven volledig door en let erop, op het einde de bodem niet te raken. Indien de stam kan worden gedraaid, zaagt u hem voor 2/3 door. Vervolgens draait u de stam om en zaagt u de rest van boven naar beneden door.

### **F** 2. Zagen op een zaagbok

Houd de elektrische kettingzaag met beide handen stevig vast en beweeg de kettingzaag tijdens het zagen van het lichaam af.

Als de stam is doorgezaagd, brengt u de zaag rechts langs uw lichaam (1). Houd uw linkerarm zo recht mogelijk (2). Let op de vallende stam. Ga zo staan, dat de vallende stam geen gevaar oplevert. Let op uw voeten. De vallende stam kan op uw voeten vallen. Denk ook om uw evenwicht (3).

## **G** Snoeien

Met snoeien wordt het afzagen van takken en twijgen van een geveld boom bedoeld.



Er gebeuren vaak ongelukken bij het snoeien. Zaag nooit takken af als u op een boomstam staat. Let op een eventuele terugslag als takken onder spanning staan.

- Verwijder de zijtakken pas na het doorzagen.
- Onder spanning staande takken moeten van onder naar boven gezaagd worden om vastklemmen van de kettingzaag te voorkomen.
- Bij het afzagen van dikkere takken gebruikt men dezelfde techniek als bij het verzagen.
- Werk links van de stam en zo dicht mogelijk bij de elektrische kettingzaag. Laat het gewicht van de zaag zoveel mogelijk op de stam rusten.
- Verander van plaats om takken aan de andere kant van de stam af te zagen.
- Vertakte takken worden apart afgezaagd.

## **Onderhoud en reiniging**



**Voer onderhouds- en reinigingswerkzaamheden in principe bij uitgeschakelde**

**motor en verwijderde accu uit. Gevaar voor verwondingen!**

**Laat reparatie- en onderhoudswerkzaamheden die niet zijn beschreven in deze handleiding, uitvoeren door een gespecialiseerd bedrijf. Gebruik uitsluitend originele reserveonderdelen. Laat het apparaat eerst afkoelen voordat u onderhouds- en reinigingswerkzaamheden uitvoert. Er bestaat een risico op brandwonden!**



**Gevaar door snijdwonden! Draag tegen snijdwonden beschermende handschoenen.**



Schakel het apparaat uit en haal de accu eruit voordat u werkzaamheden uitvoert.

## **Reiniging**

- Reinig de machine grondig na elk gebruik. Daardoor verlengt u de levensduur van de machine en vermijdt u ongelukken.
- Houdt de handvaten benzine-, olie- en vetvrij. Maak de handvaten indien nodig met een vochtige, in zeep gewassen vod schoon. Gebruik geen oplosmiddel of benzine voor het reinigen!
- Reinig na elk gebruik de ketting. Gebruik hiervoor een penseel of handveger. Gebruik geen vloeistoffen voor het reinigen van de ketting. Na reiniging de ketting licht met olie instrijken.
- Reinig de verluchtingsgaten en de oppervlakken van de machine met een penseel, handveger of droge vod. Gebruik geen vloeistoffen voor het reinigen.

## Onderhoudsintervallen

Voer de in onderstaande tabel opgesomde onderhoudswerkzaamheden regelmatig uit. Door regelmatig onderhoud van uw zaag wordt haar levensduur verlengd. Bovendien kan u dan optimaal zagen en worden ongelukken vermeden.

### Tabel onderhoudsintervallen

Machine-onderdeel	Uit te voeren	Voor elk gebruik	Na 10 uur gebruik
Onderdelen van de kettingrem	Controleren, indien nodig vervangen	✓	
Kettingwiel (17)	Controleren op slijtage/ker-ven, indien nodig vervangen	✓	
Ketting (12)	Controleren, oliën, indien nodig slijpen of vervangen	✓	
Zwaard (11)	Controleren, reinigen, oliën	✓	
Zwaard (11)	Omdraaien		✓

## Zaagketting oliën



Reinig en olie de ketting regelmatig. Hierdoor blijft de ketting scherp en worden optimale machineprestaties bereikt. Bij schade door onvoldoende onderhoud van de zaagketting vervalt de garantie. Verwijder de accu en gebruik snijbestendige handschoenen bij het hanteren van de ketting of het zwaard.



Het zwaard en de ketting mogen nooit zonder olie zijn. Als u de accu-houtsnijder met te weinig olie gebruikt, neemt het zaagvermogen en de levensduur van de zaagketting af, omdat de ketting sneller bot wordt. Te weinig olie herkent u aan rookontwikkeling of verkleuring van het zwaard.



Schakel het apparaat uit en haal de accu eruit voordat u werkzaamheden uitvoert.

- Olie de ketting na het schoonmaken, na 10 uur gebruik, of minstens één keer per week, naargelang wat het eerst komt.
- Vooraleer het zwaard te oliën, moeten vooral de tanden van het zwaard grondig worden schoongemaakt. Gebruik een handborstel en een droog doek.
- Smeer de afzonderlijke kettingschakels in met een oliespuit met naaldpunt (verkrijgbaar bij speciaalzaken). Breng enkele druppels olie aan op de scharnieren en op de tanden van de individuele kettingschakels.

## Ketting slijpen



**Afwijkingen van de aangegeven maten van de slijpgeometrie kunnen de neiging van de machine tot terugslag verhogen. Vergroot het gevaar op ongevallen.**



Voor het slijpen van de ketting zijn speciale werktuigen noodzakelijk, waarvan de messen de juiste hoek hebben en in de juiste diepte geslepen zijn. Onervaren gebruikers van kettingzagen raden wij aan de ketting door een vakman of in een werkplaats te laten slepen. Als u toch zelf de ketting wil slepen, koop dan het noodzakelijke gereedschap in de vakhandel.

- De zagende delen van de ketting zijn de snij-onderdelen die uit een zaagtand en een dieptebegrenzer bestaan. Het hoogteverschil tussen deze twee bepaalt de slijpdiepte.
- Bij het slijpen van de zaagtanden moeten volgende waarden in acht genomen worden:



- slijphoek (30°)
- borsthoek (85°)
- Dakhoek (60°)
- slijpdiepte (0,65 mm)
- diameter van de ronde veil (4,0 mm)



**Deviations from the measurement data of the cutting geometry can lead to an increase of the spring-back slope of the machine. Increased danger of accident!**

Voor het slijpen van de ketting zijn speciale werktuigen noodzakelijk, waarvan de messen de juiste hoek hebben en in de juiste diepte geslepen zijn. Onervaren gebruikers van kettingzagen raden wij aan de ketting door een vakman of in een werkplaats te laten slepen. Als u het slijpen van de ketting op u neemt, kunt u het gereedschap van bv. Parkside kopen (bv. kettingslijpapparaat).



1. Om te zorgen dat de tanden goed kunnen worden geslepen, dient de ketting strak rond het zwaard te zitten.
2. voor het slijpen is een ronde vijl met een diameter van 4,0 mm vereist.



**Andere diameters beschadigen de ketting en verhogen het gevaar op ongevallen bij het werken met de zaag.**

3. Slijp enkel van binnen naar buiten. Leidt de veil van de binnenkant van de zaagtand naar buiten. Houdt de veil omhoog als u ze terugtrekt.
4. Slijp eerst de tanden aan een kant. Draai de zaag om en slijp de tanden aan de andere kant.
5. De ketting is versleten en moet door een nieuwe vervangen worden als er slechts nog ca. 4 mm van de zaagtand over is.
6. Na het slijpen, moeten alle snijdelen even lang en breed zijn.
7. Na 3 keer slijpen, moet telkens de slijpdiepte (dieptebegrenzing) gecontroleerd worden en de hoogte met behulp van een platte vijl aangepast worden. De dieptebegrenzing moet ca. 0,65 mm tegenover de zaagtand naar

achter geplaatst worden. Rond daarna de dieptebegrenzing een beetje naar voor af.

## Spanning instellen

Het instellen van de kettingspanning is in het gedeelte over "Montage - kettingzaag spannen" beschreven.

- Schakel het apparaat uit en haal de accu uit het apparaat.
- Controleer de spanning regelmatig en stel deze zo veel mogelijk bij zodat de ketting nauw aan het geleispoor ligt, maar toch nog los genoeg zit om et de hand aan te kunnen trekken.

## Nieuwe ketting laten inlopen

Bij een nieuwe ketting vermindert de spankracht na enige tijd. Daarom moet u na de eerste 5 snedes, daarna in grotere afstanden, de ketting opnieuw aanspannen.



**Bevestig nooit een ketting op een afgesloten aandrijf wiel of een beschadigd zwaard.**



## Zwaard onderhouden



**Gebruik snijvaste handschoenen als u aan de ketting of het zwaard werkt.**

1. Schakel het apparaat uit en haal de accu (A 14) uit het apparaat.
2. Neem de kettingwielbescherming (9), de ketting (12) en het zwaard (11) af.
3. Controleer het zwaard op slijtage. Verwijder beschadigingen op het geleispoor met een platte vijl.
4. Monteer zwaard (11), ketting (12) en kettingwielbescherming (9) en span de ketting aan.



## Zwaard omdraaien



Gebruik snijbestendige handschoenen bij het hanteren van de ketting of het zwaard.

Het zwaard (11) moet elke 10 werkuren worden omgedraaid om een gelijkmatig slijtage te waarborgen.

1. Schakel het apparaat uit en haal de accu (A 14) uit het apparaat.
2. Verwijder de kettingwielafdekking (9), de zaagketting (12) en het zwaard (11).
3. Draai het zwaard om zijn horizontale as en monteer zwaard en ketting zoals onder „Zaagketting en zwaard monteren“ beschreven. Let daarbij op de looprichting van de zaagketting!



Looprichting van de zaagketting

Oriënteert u zich bij de uitlijning van de zaagketting (12) aan het pictogram boven het kettinggrondsel (17), wanneer het zwaard gedraaid wordt. De op het zwaard afgebeelde looprichting klopt dan niet meer.

## Bewaren

- Reinig het apparaat voordat u het bewaart.
- Breng de beschermkoker voor zwaard hoes aan.
- Bewaar het apparaat op een droge en stofvrije plaats en buiten het bereik van kinderen.

## Berging en milieu

Neem de accu uit het apparaat en lever het apparaat, de oude olie, het toebehoren en de verpakking in voor een milieuvriendelijke recycling. Instructies voor het afvoeren van de accu en lader vindt u in de gebruiksaanwijzing.



Machines horen niet thuis in het huisafval.

- Verwijder, voorafgaand aan de afvoer, eerst batterijen uit het apparaat.
- Geef het apparaat en de lader af bij een recyclingcentrum.
- Ontdoet u zich op een milieuvriendelijke manier van uw afgewerkte olie, geef de oli aan een afvalinzamelpunt af. Giet afgewerkte olie niet in de riool of afvoer.
- De afvalverwijdering van uw defecte ingezonden apparaten voeren wij gratis door.

## Vervangstukken/Accessoires

**Reserveonderdelen en accessoires verkrijgt u op [www.grizzlytools.shop](http://www.grizzlytools.shop)**

Ondervindt u problemen bij het orderproces, gebruik dan het contactformulier. Bij andere vragen neemt u contact op met het "Service-Center" (zie pag. 96).

Positie Gebruiks- aanwijzing	Positie Explosietekening	Benaming	Bestelnr.
9	1	Kettingwielafdekking	91105984
11	34	6" reservezwaard	30091614
12	35	Zaagketting	30091630
13	36	Zwaardbeschermingskoker	30091613

## Foutmeldingen

Probleem	Mogelijke oorzaak	Oplossing
Machine start	Accu (14) ontladen, Accu (14) niet aangebracht	Accu laden (zie „Laadprocédé”) Accu aanbrengen (zie „Bediening”)
	Aan- en uitschakelaar (4) is defekt	Reparatie door klantendienst
	Motor is defekt	
Slechte snijprestatie	Ketting (12) fout gemonteerd	Ketting juist monteren
	Ketting (12) stomp	Zaagtanden scherpener of nieuwe ketting spannen
	Ontoereikende spanning	Spanning kontroleren
Zaag loopt moeizaam, ketting springt los	Ontoereikende spanning	Spanning kontroleren
Ketting wordt heet, rookontwikkeling bij zagen, verkleuring van het zwaard	Te wenig olie	Ketting oliën

## Garantie

Geachte cliënte, geachte klant,  
U krijgt op dit apparaat 3 jaar garantie, te rekenen vanaf de datum van aankoop. Ingeval van gebreken aan dit product heeft u tegenover de verkoper van het product wettelijke rechten. Deze wettelijke rechten worden door onze hierna beschreven garantie niet beperkt.

### Garantievoorwaarden

De garantietermijn begint met de datum van aankoop. Gelieve de originele kassabon goed te bewaren. Dit document wordt als bewijs van de aankoop benodigd. Indien er zich binnen drie jaar, te rekenen vanaf de datum van aankoop van dit product, een materiaal- of fabricagefout voordoet, wordt het product door ons – naar onze keuze – voor u gratis gerepareerd of vervangen. Deze garantievergoeding stelt voorop dat binnen de termijn van drie jaar het defecte apparaat en het bewijs van aankoop (kassabon) voorgelegd en dat schriftelijk kort beschreven wordt, waarin het gebrek bestaat en wanneer het zich voorgedaan heeft.

Als het defect door onze garantie gedekt is, krijgt u het gerepareerde of een nieuw product terug. Met herstelling of uitwisseling van het product begint er geen nieuwe garantieperiode.

### Garantieperiode en wettelijke kwaliteitsgarantie

De garantieperiode wordt door de garantievergoeding niet verlengd. Dit geldt ook voor vervangen en gerepareerde onderdelen. Eventueel al bij de aankoop bestaande beschadigingen en gebreken moeten onmiddellijk na het uitpakken gemeld worden. Na het verstrijken van de garantieperiode tot stand komende reparaties

worden tegen verplichte betaling van de kosten uitgevoerd.

### Omvang van de garantie

Het apparaat werd volgens strikte kwaliteitsrichtlijnen zorgvuldig geproduceerd en vóór aflevering nauwgezet getest.

De garantievergoeding geldt voor materiaal- of fabricagefouten. Deze garantie is niet van toepassing op productonderdelen, die aan een normale slijtage blootgesteld zijn en daarom als aan slijtage onderhevige onderdelen beschouwd kunnen worden (b.v. ketting) of op beschadigingen aan breekbare onderdelen (b.v. schakelaars). Deze garantie valt weg wanneer het product beschadigd, niet oordeelkundig gebruikt of niet onderhouden werd. Voor een vakkundig gebruik van het product dienen alle in de gebruiksaanwijzing vermelde aanwijzingen nauwgezet in acht genomen te worden. Gebruiksdoeleinden en handelingen, die in de gebruiksaanwijzing afgeraden worden of waarvoor gewaarschuwd wordt, dienen onvoorwaardelijk vermeden te worden.

Het product is uitsluitend voor het privé- en niet voor het commerciële gebruik bestemd. Bij een verkeerde of onoordeelkundige behandeling, toepassing van geweld en bij ingrepen, die niet door het door ons geautoriseerde servicefiliaal doorgevoerd werden, valt de garantie weg.

### Afhandeling ingeval van garantie

Gelieve aan de volgende aanwijzingen gevolg te geven om een snelle behandeling van uw verzoek te garanderen:

- Gelieve voor alle aanvragen de kassabon en het artikelnummer (IAN 385638\_2107) als bewijs van de aankoop klaar te houden.

- Gelieve het artikelnummer uit het typeplaatje.
- Indien er zich functiefouten of andere gebreken voordien, contacteert u in eerste instantie de hierna vernoemde serviceafdeling **telefonisch** of per **e-mail**. U krijgt dan bijkomende informatie over de afhandeling van uw klacht.
- Een als defect geregistreerd product kunt u, na overleg met onze klantenservice, mits toevoeging van het bewijs van aankoop (kassabon) en de vermelding, waarin het gebrek bestaat en wanneer het zich voorgedaan heeft, voor u franco naar het u medegedeelde serviceadres zenden. Om problemen bij de acceptatie en extra kosten te vermijden, maakt u onvoorwaardelijk uitsluitend gebruik van het adres, dat u medegedeeld wordt. Zorg ervoor dat de verzending niet ongefrankeerd, als volumegoed, per expresse of via een andere speciale verzendingswijze plaatsvindt. Gelieve het apparaat met inbegrip van alle bij de aankoop bijgeleverde accessoires in te zenden en voor een voldoende veilige transportverpakking te zorgen.

## Reparatieservice

U kunt reparaties, **die niet onder de garantie vallen**, tegen berekening door ons servicefiliaal laten doorvoeren. Zij maakt graag voor u een kostenraming op. Wij kunnen uitsluitend apparaten behandelen, die voldoende verpakt en gefrankeerd ingezonden werden.

**Opgelet:** Gelieve uw apparaat gereinigd en met een aanwijzing op het defect naar ons servicefiliaal te zenden.

Ongefrankeerd – als volumegoed, per expresse of via een andere speciale ver-

zendingswijze – ingezonden apparaten worden niet geaccepteerd. De afvalverwerking van uw defecte ingezonden apparaten voeren wij gratis door.

## Service-Center

**NL** **Service Nederland**  
Tel.: 0900 0400223  
(0,10 EUR/Min.)  
E-Mail: grizzly@lidl.nl  
**IAN 385638\_2107**

**BE** **Service België**  
Tel.: 070 270 171  
(0,15 EUR/Min.)  
E-Mail: grizzly@lidl.be  
**IAN 385638\_2107**

## Importeur

Gelieve in acht te nemen dat het volgende adres geen serviceadres is. Contacteer in eerste instantie het hoger vermelde servicecenter.

**Grizzly Tools GmbH & Co. KG**  
Stockstädter Straße 20  
63762 Großostheim  
DUITSLAND  
www.grizzlytools.de

## Spis treści

<b>Wstęp</b> .....	<b>97</b>
<b>Użytkowanie zgodne z przeznaczeniem</b> .....	<b>98</b>
<b>Opis ogólny</b> .....	<b>98</b>
Zakres dostawy .....	98
Opis funkcji .....	98
Przegląd elementów urządzenia .....	98
Funkcje bezpieczeństwa .....	99
<b>Dane techniczne</b> .....	<b>99</b>
Czas ładowania .....	100
<b>Wskazówki bezpieczeństwa</b> ....	<b>100</b>
Symbole użyte w instrukcji obsługi ..	100
Piktogramy na urządzeniu .....	100
Ogólne zasady bezpieczeństwa dotyczące narzędzi elektrycznych...	101
Uwagi dotyczące bezpieczeństwa pracy z pilarkami do drewna .....	105
Środki ostrożności przeciwko odrzutom .....	106
Dalsze zasady bezpieczeństwa .....	107
Zagrożenia ogólne .....	107
<b>Montaż</b> .....	<b>108</b>
Montaż miecza i łańcucha piły .....	108
Napinanie łańcucha tnącego .....	109
Wkładanie/wyjmowanie akumulatora .....	109
<b>Obsługa</b> .....	<b>109</b>
Włączanie .....	110
Wskaźnik stanu naładowania .....	110
Wymiana miecza .....	110
<b>Techniki piłowania</b> .....	<b>110</b>
Uwagi ogólne .....	110
Przycinanie na długość .....	111
Okrzesywanie .....	112
<b>Konserwacja i czyszczenie</b> .....	<b>112</b>
Czyszczenie .....	112
Smarowanie łańcucha piły .....	113
Terminy konserwacji .....	113
Ostrzenie zębów tnących .....	114
Regulacja napięcia łańcucha .....	115
Docieranie nowego łańcucha piły ...	115
Konserwacja miecza .....	115

Obracanie miecza .....	116
Przechowywanie .....	116

### Utylizacja / ochrona

<b>środowiska</b> .....	<b>116</b>
<b>Rozwiązywanie problemów</b> .....	<b>117</b>
<b>Części zamienne/akcesoria</b> .....	<b>117</b>
<b>Gwarancja</b> .....	<b>118</b>
<b>Serwis naprawczy</b> .....	<b>119</b>
<b>Service-Center</b> .....	<b>119</b>
<b>Importer</b> .....	<b>119</b>
<b>Tłumaczenie oryginalnej deklaracji zgodności WE</b> .....	<b>280</b>
<b>Rysunek samorozwijający</b> .....	<b>288</b>

## Wstęp

Gratulujemy zakupu nowego urządzenia. Zdecydowali się Państwo na zakup wartościowego produktu. Niniejsze urządzenie sprawdzono w trakcie produkcji pod kątem jakości, a także dokonano jego kontroli ostatecznej. W ten sposób zapewniona jest jego sprawność.

Nie da się wykluczyć, że w pojedynczych przypadkach na lub w urządzeniu mogą znajdować się resztki środków smarnych.

Nie jest to wada ani uszkodzenie i nie stanowi powodu do niepokoju.



Instrukcja obsługi jest częścią składową produktu. Zawiera ona ważne wskazówki dotyczące bezpieczeństwa, eksploatacji i utylizacji. Przed rozpoczęciem użytkowania produktu należy się zapoznać ze wszystkimi wskazówkami dotyczącymi obsługi i bezpieczeństwa. Produkt należy użytkować tylko zgodnie z opisem i podanym przeznaczeniem. Instrukcję należy przechowywać starannie, a w przypadku przekazania produktu osobom trzecim należy dostarczyć nabywcy kompletną dokumentację.

## Użytkowanie zgodne z przeznaczeniem

Akumulatorowa pilarka do drewna jest przeznaczona wyłącznie do cięcia drewna. Niniejsza pilarka do drewna nie jest przeznaczona do cięcia drzew. Urządzenie nie jest przeznaczone do innych zastosowań (np. cięcie muru, plastiku lub artykułów żywnościowych). Używanie pilarki do drewna w ramach prac niezgodnych z przeznaczeniem może prowadzić do poważnych urazów użytkownika lub innych osób.

Urządzenie jest częścią serii Parkside X 12 V TEAM i może być zasilane za pomocą akumulatorów serii Parkside X 12 V TEAM. Akumulatory można ładować tylko za pomocą ładowarek z serii Parkside X 12 V TEAM.

Korzystanie z urządzenia do celów komercyjnych powoduje utratę gwarancji.

Urządzenie jest przeznaczone do użytku przez osoby dorosłe. Młodzież powyżej 16 roku życia może używać urządzenie tylko pod nadzorem.

Producent nie odpowiada za szkody spowodowane użyciem urządzenia w sposób niezgodny z przeznaczeniem lub jego nieprawidłową obsługą. Urządzenie nie nadaje się do użytku profesjonalnego.

Akumulatorowa pilarka do drewna może być wykorzystywana tylko przez jedną osobę i tylko do cięcia drewna. Pilarkę elektryczną należy trzymać prawą ręką za rękojeść, a lewą ręką za powierzchnię uchwytu. Przed użyciem pilarki do drewna użytkownik musi przeczytać ze zrozumieniem wszystkie informacje i wskazówki zawarte w instrukcji użytkowania. Użytkownik musi nosić stosowne środki ochrony indywidualnej. Za pomocą pilarki do drewna można piłować jedynie drewno. Nie wolno ciąć niq materiałów takich

jak tworzywo sztuczne, kamień, metal lub drewno zawierające ciała obce (np. gwoździe lub śruby)!

## Opis ogólny

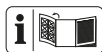

Ilustracje znajdują się na okładce przedniej i tylnej.

## Zakres dostawy

Rozpakuj urządzenie i sprawdź, czy jest kompletne:

- Akumulatorowa pilarka do roślin zdrewniałych
- Szyna prowadząca (miecz) (już montowane)
- łańcuch tnący (już montowane)
- Kołczan ochronny na miecz
- Butelka z 50 ml bio-oleju
- Instrukcja obsługi



Bateria i ładowarka nie są wliczone.

Materiały opakowaniowe usuń zgodnie z przepisami.

## Opis funkcji

Akumulatorowa pilarka do drewna jest wyposażona w system szybkiego napinania łańcucha. Obracający się łańcuch piły jest prowadzony na mieczu (prowadnica szynowa). Dla ochrony użytkownika urządzenie jest wyposażone w różne elementy ochronne. Funkcje elementów obsługowych objaśniono w poniższych opisach.

## Przegląd elementów urządzenia



- 1 Przednia osłona dłoni
- 2 Powierzchnia uchwytu

- 3 Blokada włącznika
- 4 Włącznik/wyłącznik
- 5 Rękojeść
- 6 Tylna osłona dłoni
- 7 Wskaźnik stanu naładowania
- 8 Śruba systemu szybkiego napinania łańcucha
- 9 Osłona koła łańcuchowego
- 10 Śruba mocująca
- 11 Miecz (przewodnica szynowa)
- 12 łańcuch piły
- 13 Pochwa ochronna miecza
- 14 Akumulator
- 14a Przycisk zwalniający
- 15 Ładowarka
- 16 Olejarka

**B**

- 17 Małe koło łańcuchowe
- 18 Otwór gwintowany
- 19 Gniazdo kołka do napinania łańcucha
- 20 Kołek do napinania łańcucha

**A**

**Funkcje bezpieczeństwa**

**3 Blokada włącznika**

Aby włączyć urządzenie, należy odblokować blokadę włącznika.

**4 Włącznik / wyłącznik z systemem natychmiastowego zatrzymania łańcucha**

Po zwolnieniu włącznika / wyłącznika urządzenie natychmiast się wyłącza.

**5 Tylny uchwyt z osłoną dłoni (6)**

chroni dłonie przed gałęziami i podczas zeskakiwania łańcucha.

**12 Łańcuch piły z niskim odrzutem**

pomaga absorbować siłę odrzutu dzięki specjalnie opracowanym systemom zabezpieczającym.

**Dane techniczne**

**Akumulatorowa pilarka do roślin zdrewniałych .. PGHSA 12 B2**

Napięcie znamionowe wejścia  
 U ..... 12 V ==  
 Typ zabezpieczenia .....IP20  
 Ciężar (z osłoną noża,  
 bez ładowarka) ..... ok. 1,28 kg  
 Miecz..... Hangzhou Jingfeng Tools Co. Ltd  
 WA0142  
 łańcuch .. Hangzhou Jingfeng Tools Co. Ltd  
 WA0151  
 Podział łańcucha .....0,3"  
 prowadzącego łańcucha ..... 1,1 mm  
 Zęby koła zębatego napędu łańcucha.. 7  
 Długość miecza ..... 158,5 mm  
 Długość cięcia ..... ok. 125 mm  
 Poziom ciśnienia akustycznego  
 (L<sub>PA</sub>) ..... 79 dB(A); K<sub>PA</sub> = 3 dB  
 Poziom mocy akustycznej (L<sub>WA</sub>)  
 zmierzony.....86,79 dB(A); K<sub>WA</sub> = 3 dB  
 gwarantowany ..... 90 dB(A)  
 Wibracje (a<sub>i</sub>).....2,71 m/s<sup>2</sup>; K = 1,5 dB  
 Temperatura ..... maks. 50 °C  
 ładowanie ..... 4 - 40 °C  
 Praca..... -20 - 50 °C  
 Przechowywanie..... 0 - 45 °C

Podana wartość emisji drgań została zmierzona zgodnie z unormowaną metodą pomiarów i może zostać wykorzystana do porównania tego elektronarzędzia z innym.

Podana wartość emisji drgań może zostać użyta także do wstępnego oszacowania stopnia narażenia.

 **Ostrzeżenie:** Wartość emisji drgań może różnić się w trakcie rzeczywistego użytkowania elektronarzędzia od wartości podanej, w zależności od sposobu użycia elektronarzędzia. Należy próbować maksymalnie ograni-

czać narażenie na wibracje. Przykładowymi sposobami zmniejszenia narażenia na wibracje jest noszenie rękawic w trakcie pracy z narzędziem i ograniczenie czasu pracy. Należy przy tym uwzględnić wszystkie elementy cyklu eksploatacji (na przykład czas, w którym elektronarzędzie jest wyłączone, oraz czas, w których jest ono wprawdzie włączone, ale pracuje bez obciążenia).

## Czas ładowania

Urządzenie jest częścią serii Parkside X 12 V TEAM i może być zasilane za pomocą akumulatorów serii Parkside X 12 V TEAM.

Akumulatory serii Parkside X 12 V TEAM można ładować tylko za pomocą ładowarek z serii Parkside X 12 V TEAM.

Zalecamy użytkowanie urządzenia wyłącznie z następującymi akumulatorami: PAKP 12 A2, PAKP 12 B2.

Zalecamy ładowanie akumulatorów za pomocą następujących ładowarek: PLGK 12 A2.

Aktualna lista kompatybilnych akumulatorów znajduje się na stronie: [www.lidl.de/akku](http://www.lidl.de/akku)

Czas ładowania (godz.)	PAKP 12 A1 PAKP 12 A2 PAKP 12 A3	PAKP 12 B1 PAKP 12 B2 PAKP 12 B3
PLGK 12 A1	1	2
PLGK 12 A2	1	2
PLGK 12 B2	0,5	1

## Wskazówki bezpieczeństwa

W tym punkcie opisano podstawowe zasady bezpieczeństwa podczas korzystania z urządzenia.



Pilarka do drewna jest niebezpiecznym urządzeniem, które w przypadku nieprawidłowego lub niedbałego użytkowania może spowodować poważne lub nawet śmiertelne obrażenia ciała. Dlatego, aby zapewnić bezpieczeństwo użytkownika i innych osób, należy zawsze przestrzegać poniższych zaleceń bezpieczeństwa, a w razie wątpliwości zapytać o radę specjalistę.

## Symbole użyte w instrukcji obsługi



**Symbol zagrożenia z informacjami o zapobieganiu obrażeniom ciała lub szkodom materialnym**



Znak nakazu (zamiast wykrzyknika objaśniony jest nakaz) z informacjami o zapobieganiu uszkodzeniom



Znak informacyjny z informacjami ułatwiającymi obsługę urządzenia



Noś odporne na przecięcie rękawice.

## Piktogramy na urządzeniu



Przed rozpoczęciem pracy z akumulatorową pilarką do drewna należy się dobrze zapoznać ze wszystkimi elementami obsługowymi. Proszę przećwiczyć obsługę urządzenia (przycinanie kłód na długość na koźle do piłowania) i poprosić doświadczonego użytkownika lub specjalistę o objaśnienie funkcji, sposobu działania, technik piłowania i środków ochrony indywidualnej.



Przeczytaj i przestrzegaj instrukcji obsługi dołączonej do maszyny!



Noś okulary ochronne.



Używaj urządzenia zawsze oboma rękami.



Należy pamiętać, że łańcuch piły może odbić oraz unikać kontaktu z końcówką szyny prowadzącej.



Wyjąć akumulator przez rozpoczęciem prac konserwacyjnych.



Nie wystawiaj urządzenia na deszcz. Urządzenie nie może być wilgotne ani używane w wilgotnym środowisku.



Niebezpieczeństwo ran ciętych! Ręce trzymać z dala od narzędzia.



Długość miecza



Urządzeń elektrycznych nie należy wyrzucać razem ze śmieciami domowymi



gwarantowany poziom mocy akustycznej



Urządzenie należy do serii Parksidex X 12 V TEAM.

### Symbol powyżej małego koła łańcuchowego:



Nasmarować łańcuch piły.



Przestrzegać kierunku biegu łańcucha. Uwaga! Przeczytać instrukcję obsługi.

### Symbol na mieczu:



Kierunek biegu łańcucha

### Symbol na śrubie mocującej osłony koła łańcuchowego:



OTWARTY



ZAMKNIĘTY

### Symbol na osłonie koła łańcuchowego systemu szybkiego napinania łańcucha:



luzowanie



naprężanie

## Ogólne zasady bezpieczeństwa dotyczące narzędzi elektrycznych



**OSTRZEŻENIE!** Proszę zapoznać się ze wszystkimi wskazówkami bezpieczeństwa, instrukcjami, ilustracjami i danymi technicznymi, dołączonymi do tego elektronarzędzia. Niedokładne przestrzeganie zasad i instrukcji bezpieczeństwa może spowodować porażenie prądem, pożar i/ lub inne ciężkie zranienia.

### Zachowaj wszystkie zasady bezpieczeństwa i instrukcje na przyszłość.

Użyte w zasadach bezpieczeństwa pojęcie „narzędzie elektryczne” dotyczy narzędzi elektrycznych zasilanych prądem sieciowym (za kablem sieciowym) oraz na-

rzędzi elektrycznych zasilanych z baterii (bez kabla sieciowego).

## 1) Bezpieczeństwo miejsca pracy

- a) **Zapewnij porządek i wystarczające oświetlenie w miejscu pracy.** Nieporządek lub nieoświetlone miejsce pracy może spowodować wypadek.
- b) **Nie pracuj narzędziem elektrycznym w atmosferze potencjalnie wybuchowej, w której znajdują się palne ciecze, gazy lub pyły.** Narzędzia elektryczne wytwarzają iskry, które mogą zapalić pył lub parę.
- c) **Trzymaj od dzieci i innych ludzi w bezpiecznej odległości podczas używania narzędzia elektrycznego.** Odwrócenie uwagi może spowodować utratę kontroli nad urządzeniem.

## 2) Bezpieczeństwo elektryczne

- a) **Wtyczka narzędzia elektrycznego musi pasować do gniazdka. Wtyczki nie można w żaden sposób modyfikować. Nie używaj adapterów wtyczek razem z narzędziami elektrycznymi posiadającymi zestyk ochronny (uziemiający).** Nienaruszone wtyczki i dopasowane gniazdka zmniejszają ryzyko porażenia prądem.
- b) **Unikaj dotykania uziemionych powierzchni, takich jak rury, kaloryfery, piecyki, kuchenki, lodówki.** Gdy Twoje ciało jest uziemione, ryzyko porażenia prądem jest większe.
- c) **Trzymaj narzędzia elektryczne z daleka od deszczu i wilgoci/**

**wody.** Dostanie się wody do wnętrza urządzenia elektrycznego zwiększa ryzyko porażenia prądem.

- d) **Nie używaj kabla do przeniesienia narzędzia elektrycznego, do jego zawieszania ani do wyciągania wtyczki z gniazdka. Chroń kabel przed gorącym, olejem, ostrymi krawędziami i ruchomymi częściami urządzenia.** Uszkodzone i splątane kable zwiększają ryzyko porażenia prądem.
- e) **Pracując narzędziem elektrycznym na dworze, używaj tylko przedłużaczy dopuszczonych do używania na dworze.** Używanie przedłużacza przystosowanego do używania na dworze zmniejsza ryzyko porażenia prądem.
- f) **Jeśli nie da się uniknąć pracy elektronarzędzia w środowisku wilgotnym, należy zastosować wyłącznik różnicowoprądowy.** Zastosowanie wyłącznika różnicowoprądowego zmniejsza niebezpieczeństwo porażenia prądem elektrycznym.

## 3) Bezpieczeństwo osób

- a) **Zachowuj uwagę, uważaj na to, co robisz i pracuj narzędziem elektrycznym rozsądnie. Nie używaj narzędzi elektrycznych, jeżeli jesteś zmęczony albo jeżeli pod wpływem narkotyków, alkoholu albo leków.** Chwila nieuwagi podczas używania narzędzia elektrycznego może doprowadzić do poważnych zranień.
- b) **Noś środki ochrony osobistej, zawsze zakładaj okulary ochronne.** Noszenie środków ochrony osobistej, takich jak maska przeciwpyłowa, buty z antypoślizgowymi

podeszwami, kask i nauszniki – zależnie od rodzaju i sposobu używania narzędzia elektrycznego – zmniejsza ryzyko zranienia.

- c) Unikaj przypadkowego uruchomienia narzędzia. Przed podłączeniem narzędzia elektrycznego do źródła zasilania i/ lub baterii, przed jego podniesieniem i przeniesieniem upewnij się, że jest ono wyłączone.** Jeżeli podczas przenoszenia narzędzia elektrycznego palec osoby niosącej znajdzie się na włączniku, albo jeżeli włączone urządzenie zostanie podłączone do źródła zasilania, może dojść do wypadku.
- d) Przed włączeniem narzędzia elektrycznego usuń przyrządy nastawcze i klucze do śrub.** Narzędzie lub klucz znajdujący się w obrótowej części urządzenia może spowodować zranienie.
- e) Unikaj anormalnych pozycji ciała. Zapewnij sobie stabilną pozycję i zawsze zachowuj równowagę ciała.** Dzięki temu możliwe będzie zachowanie lepszej kontroli nad urządzeniem elektrycznym w nieoczekiwanych sytuacjach.
- f) Noś odpowiednie ubranie. Nie zakładaj obszernych, luźnych ubrań ani ozdób. Trzymaj włosy, części ubrania i rękawice z daleka od ruchomych części.** Luźne ubranie, ozdoby lub długie włosy mogą zostać pochwycone lub wkręcone przez ruchome części.
- g) Jeżeli urządzenie posiada możliwość zamontowania systemu odpylania, należy go zamontować i prawidłowo używać.** Używanie przyrządu odsysającego pył może zmniejszyć zagrożenia związane z pyłem.
- h) Nie kieruj się fałszywym poczuciem bezpieczeństwa i nie naruszaj zasad bezpieczeństwa obowiązujących dla elektronarzędzi, nawet jeśli po częstym korzystaniu jesteś zaznajomiony z elektronarzędziem.** Nieuważne postępowanie może w ułamku sekundy doprowadzić do poważnych obrażeń.
- 4) Używanie i obsługa narzędzia elektrycznego**
- a) Nie przeciążaj urządzenia. Do każdej pracy używaj właściwego narzędzia elektrycznego.** Pasującym narzędziem elektrycznym można pracować lepiej i bezpieczniej w podanym zakresie mocy.
- b) Nigdy nie używaj narzędzia elektrycznego z uszkodzonym wyłącznikiem.** Narzędzie elektryczne, którego nie można włączyć i wyłączyć, jest niebezpieczne i wymaga naprawy.
- c) Przed dokonaniem ustawień urządzenia, wymianą narzędzia końcowego lub odłożeniem elektronarzędzia wyciągnij wtyk z gniazda sieciowego i/ lub usuń wyjmowany akumulator.** Ten środek ostrożności uniemożliwi przypadkowe uruchomienie narzędzia elektrycznego.
- d) Przechowuj nieużywane narzędzia elektryczne w niedostępnym dla dzieci miejscu. Nie pozwalaj używać urządzenia osobom, które nie są z nim obeznane i które nie przeczytały tych wskazówek.** Narzędzia elektryczne są niebezpieczne, jeżeli używają ich niedoświadczone osoby.
- e) Dbaj o staranną pielęgnację**

**elektronarzędzia i narzędzi obrobkowych. Sprawdź, czy ruchome części prawidłowo funkcjonują i nie są zablokowane, czy części nie są połamane lub inaczej uszkodzone i czy prawidłowe działanie narzędzia elektrycznego nie jest zakłócone.**

Przed użyciem urządzenia zleć naprawę uszkodzonych części. Przyczyną wielu wypadków są źle konserwowane narzędzia elektryczne.

- f) Narzędzia tnące muszą być zawsze ostre i czyste.** Starannie pielęgnowane narzędzia tnące z ostrymi ostrzami rzadziej się blokują i są łatwiejsze w prowadzeniu.
  - g) Używaj narzędzia elektrycznego, akcesoriów, oprzyrządowania itd. tylko zgodnie z tymi wskazówkami. Zwracaj przy tym uwagę na warunki pracy i uwzględniaj rodzaj wykonywanej pracy.** Używanie narzędzi elektrycznych do celów niezgodnych z ich przeznaczeniem może prowadzić do niebezpiecznych sytuacji.
  - h) Uchwyty i powierzchnie chwytne utrzymuj w stanie suchym, czystym oraz wolnym od oleju i smaru.** Śliskie uchwyty i powierzchnie chwytne uniemożliwiają bezpieczną obsługę i kontrolę elektronarzędzia w nieprzewidzianych sytuacjach.
- 5) Uważne obchodzenie się z urządzeniami napędzanymi akumulatorami i ich stosowanie**
- a) Ładuj akumulatory tylko przy użyciu zaleconych przez producenta ładowarek.** Używanie ładowarki przystosowanej do jednego typu akumulatorów do ładowania aku-

mulatorów innego typu grozi pożarem.

- b) Stosuj w urządzeniach elektrycznych tylko przystosowane do nich akumulatory.** Używanie innych akumulatorów może prowadzić do zranień i pożaru.
- c) Trzymaj nieużywane akumulatory z daleka od spinaczy biurowych, monet, kluczy, gwoździ, śrub i innych drobnych przedmiotów metalowych, które mogłyby spowodować połączenie biegunów.** Zwarcie między biegunami akumulatora może spowodować oparzenia lub pożar.
- d) Nieprawidłowe stosowanie może doprowadzić do wycieku elektrolitu z akumulatora Unikaj kontaktu z elektrolitem. Jeżeli elektrolit zetknął się z oczami, umyj oczy wodą. Jeżeli elektrolit dostał się do oka, skorzystaj dodatkowo z pomocy lekarskiej.** Wyciekający z akumulatora elektrolit może spowodować podrażnienia skóry lub oparzenia.
- e) Nie używaj uszkodzonego lub zmienionego akumulatora.** Uszkodzone lub zmienione akumulatory mogą zachowywać się nieprzewidywalnie i spowodować pożar, wybuch lub obrażenia ciała.
- f) Nie wystawiaj akumulatora na działanie ognia lub wysokich temperatur.** Ogień lub temperatury powyżej 130 °C mogą spowodować wybuch.
- g) Przestrzegaj wszystkich instrukcji ładowania i nigdy nie ładuj akumulatora lub narzędzia akumulatorowego poza zakresem temperatur podanym w instrukcji obsługi.** Niewłaściwe ładowanie lub ładowanie poza dopuszczalnym

zakresem temperatur może zniszczyć akumulator i zwiększyć niebezpieczeństwo pożaru.

## 6) Serwis

**a) Zlecaj naprawy narzędzia elektrycznego tylko wykwalifikowanemu personelowi i tylko z użyciem oryginalnych części zamiennych.** Pozwoli to zachować bezpieczeństwo użytkownika narzędzia elektrycznego.

**b) Nigdy nie wykonuj konserwacji uszkodzonych akumulatorów.**

Wszystkie czynności konserwacyjne przy akumulatorach powinny być wykonywane tylko przez producenta lub autoryzowane punkty serwisowe.

## Uwagi dotyczące bezpieczeństwa pracy z pilarkami do drewna

- a) Podczas pracy piły należy trzymać wszystkie części ciała z dala od łańcucha piły. Przed uruchomieniem piły należy się upewnić, że łańcuch piły niczego nie dotyka. Moment nieuwagi podczas pracy z pilarką do drewna może spowodować, że odzież lub części ciała zostaną pochwycone przez łańcuch.
- b) Pilarkę do drewna należy zawsze trzymać prawą dłoń za tylny uchwyt, a lewą dłoń za przedni uchwyt. Trzymanie pilarki do drewna w odwrotnej pozycji zwiększa ryzyko obrażeń ciała. Takiej pozycji nie wolno stosować.
- c) Nosić okulary ochronne i sprzęt do ochrony słuchu. Pozostały sprzęt ochronny osobistej, chroniący głowę, ręce, nogi i stopy – zgodnie z przepisami. Dopasowana odzież ochronna zmniejsza ryzyko zranienia przez lecące wióry i przypadkowe dotknięcie łańcucha tnącego.
- d) Nie pracuj z pilarką na drzewie. Praca z pilarką łańcuchową na drzewie grozi zranieniem.
- e) Zawsze należy zwracać uwagę na stabilną pozycję i używać pilarki do drewna tylko stojąc na stabilnym, bezpiecznym i równym podłożu. Śliskie podłoże lub niestabilne powierzchnie, takie jak drabina, mogą prowadzić do utraty równowagi lub utraty kontroli nad pilarką do drewna.
- f) Podczas cięcia naprężonej gałęzi należy liczyć się z jej odbiciem. Kiedy uwolnione zostanie napięcie włókien drewna, napięta gałąź może uderzyć operatora i / lub wyrwać piłę łańcuchową spod kontroli.
- g) Zachowuj szczególną ostrożność przy piłowaniu poszycia i młodych drzew. Pilarka może pochwyć cienkie gałęzie i wyrzucić je w stronę osoby obsługującej albo spowodować utratę równowagi.
- h) Pilarkę do drewna należy przenosić w stanie wyłączonym, trzymając za przedni uchwyt, łańcuchem piły skierowanym z dala od ciała. Na czas transportu lub przechowywania pilarki do drewna należy zawsze zakładać osłonę ochronną. Staranne obchodzenie się z pilarką do drewna zmniejsza prawdopodobieństwo przypadkowego dotknięcia pracującego łańcucha piły.
- i) Stosuj się do instrukcji smarowania, napinania łańcucha i wymiany akcesoriów. Nieprawidłowo naprężony lub nasmarowany łańcuch może się zerwać lub zwiększać ryzyko odrzutu.
- k) Dbaj o to, by uchwyty były suche, czyste i nie były zanieczyszczone olejem ani smarem. Tłuste, zabrudzone olejem uchwyty są śliskie i prowadzą do utraty kontroli nad urządzeniem.

- l) Piłować tylko drewno. Nie używaj pilarki do drewna do prac, do których nie jest przeznaczona. Przykład: Nie używać pilarki do drewna do cięcia plastiku, murów lub materiałów budowlanych, które nie są wykonane z drewna. Używanie pilarki do drewna do prac niezgodnych z przeznaczeniem może prowadzić do niebezpiecznych sytuacji.
- m) Elektronarzędzie należy obsługiwać, trzymając je wyłącznie za izolowaną rękojeść, gdyż łańcuch pilarki może natrafić na ukryte przewody elektryczne lub na własny przewód sieciowy. W wyniku kontaktu łańcucha z przewodem będącym pod napięciem, może dojść do przekazania napięcia na części metalowe elektronarzędzia, co mogłoby spowodować porażenie prądem elektrycznym.
- n) **Niniejsza piła łańcuchowa nie jest przeznaczona do cięcia drzew.** Używanie piły łańcuchowej w ramach prac niezgodnych z przeznaczeniem może prowadzić do poważnych urazów użytkownika lub innych osób.

## Środki ostrożności przeciwko odrzutom



Uwaga odrzut! Uwaga - podczas pracy uważaj na odrzuty maszyny. Niebezpieczeństwo zranienia. Odrzutów możesz unikać przez zachowanie ostrożności i stosowanie prawidłowej techniki piłowania.

rys. 1

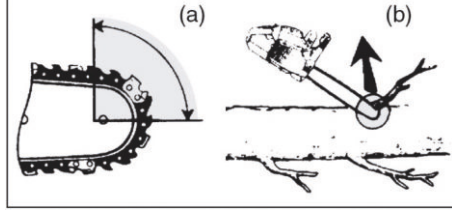

Odrzut może wystąpić, gdy czubek prowadnicy łańcucha tnącego zetknie się z jakimś przedmiotem lub gdy drewno wygnie się i spowoduje zablokowanie pilarki łańcuchowej w trakcie cięcia (p. rys. 1 / zdjęcie B).

Kontakt z czubkiem szyny prowadzącej może niekiedy powodować nieoczekiwaną reakcję i ruch skierowany do tyłu, w trakcie którego prowadnica łańcucha jest odrzucana do góry w kierunku osoby obsługującej pilarkę (p. rys. 1 / zdjęcie A). Zablokowanie pilarki łańcuchowej na górnej krawędzi prowadnicy łańcucha może gwałtownie odrzucić prowadnicę w stronę osoby obsługującej.

Każda taka reakcja może prowadzić do utraty kontroli nad piłą i ewentualnie do poważnych obrażeń. Nie należy polegać wyłącznie na elementach bezpieczeństwa zainstalowanych w pilarce do drewna. Użytkownik pilarki do drewna powinien podejmować różne działania zapewniające bezwypadkową pracę, podczas której nie powstają obrażenia ciała.

Odrzut jest następstwem nieprawidłowego lub błędnego używania narzędzia elektrycznego. Odrzutem można zapobiegać stosując odpowiednie, opisane niżej środki ostrożności:

- a) Trzymaj pilarkę obiema dłońmi, przy czym kciuk i palce muszą obejmować uchwyty pilarki. Ustaw ciało i ramiona w takiej pozycji, w której możesz

zamortyzować siłę odrzutu. Stosując odpowiednie środki ostrożności osoba obsługująca może opanować siłę odrzutu. Nigdy nie puszczaj pilarki.

- b) Należy unikać nienaturalnej postawy ciała i nie piłować powyżej wysokości ramion. Pozwoli to uniknąć niezamierzonego kontaktu z końcówką szyny i pozwala na lepszą kontrolę pilarki do drewna w nieoczekiwanych sytuacjach.
- c) Zawsze stosuj zalecane przez producenta prowadnice zamiennie i łańcuchy tnące. Nieprawidłowe prowadnice i łańcuchy tnące mogą spowodować zerwanie łańcucha i/lub odrzut.
- d) Stosuj się do instrukcji producenta dotyczących ostrzeżenia i konserwacji pilarki łańcuchowej. Za nisko ustawione ograniczniki głębokości zwiększają skłonność do odrzutów.

## Dalsze zasady bezpieczeństwa

- Proszę stosować się ściśle do instrukcji konserwacji, kontroli i zaleceń serwisowych zawartych w tej instrukcji obsługi. Jeżeli w instrukcji obsługi nie podano inaczej, uszkodzone elementy zabezpieczające i części muszą zostać prawidłowo naprawione lub wymienione przez nasze centrum serwisowe.
- Zaleca się, aby osoba używająca urządzenia po raz pierwszy poćwiczyła przynajmniej cięcie okrągłaków na koźle do piłowania lub stojaku.
- Podczas piłowania na zboczu zawsze należy stać powyżej pnia drzewa. Aby zachować pełną kontrolę w momencie „przepiłowania”, należy zmniejszyć nacisk pod koniec cięcia, nie przestając mocno trzymać za uchwyty pilarki do drewna. Zapewnij, aby łańcuch piły nie

dotykał podłoża. Po zakończeniu cięcia i przed wyjęciem pilarki do drewna należy odczekać, aż urządzenie całkowicie się zatrzyma. Zawsze należy wylączyć pilarki do drewna, zanim zaczniemy przechodzić od do drzewa.

- Usuń z drzewa zanieczyszczenia, kamienie, luźną korę, igły, klamry i druty.
- **Nie używaj akcesoriów, które nie są zalecane przez PARKSIDE.** Może to spowodować porażenie elektryczne lub pożar.

## Zagrożenia ogólne

Nawet przy przepisowej obsłudze urządzenia elektrycznego występują tzw. zagrożenia ogólne. W związku z konstrukcją i sposobem pracy urządzenia elektrycznego mogą występować następujące zagrożenia ogólne:

- a) Skaleczenia i rany cięte.
- b) Uszkodzenia słuchu w razie niekorzystania z odpowiednich elementów ochrony słuchu.
- c) Szkody na zdrowiu będące skutkiem działania wibracji na rękę i ramię, jeżeli urządzenie jest używane przez długi czas lub nie jest odpowiednio prowadzone i przepisowo konserwowane.



**Ostrzeżenie!** To elektronarzędzie wytwarza w trakcie pracy pole elektromagnetyczne. Pole to może w określonych okolicznościach zakłócać aktywnie lub pasywnie pracę implantów medycznych. Aby zmniejszyć niebezpieczeństwo poważnych lub śmiertelnych obrażeń ciała, przed przystąpieniem do obsługi maszyny przez osoby z implantami medycznymi zalecamy im skonsultowanie się z lekarzem i producentem implantu.



**Przestrzegaj zasad bezpieczeństwa, ładowania i prawidłowego użytkowania, podanych w instrukcji obsługi akumulatora i ładowarki serii Parkside X 12 V TEAM. Szczegółowy opis procesu ładowania i dalsze informacje można znaleźć w tej oddzielnej instrukcji obsługi.**

## Montaż



**Podczas pracy z łańcuchem piły zawsze noś rękawice ochronne i używaj tylko oryginalnych części. Niebezpieczeństwo obrażeń ciała!**

Przed uruchomieniem urządzenia należy wykonać następujące czynności:

- naprężyć łańcuch piły
- Nasmarować łańcuch piły
- Naładuj i włóż baterię

### **B** Montaż miecza i łańcucha piły





Przed wykonaniem wszelkich prac przy urządzeniu należy wyłączyć urządzenie i wyciągnąć akumulator.

1. Połóż urządzenie na płaskiej powierzchni.
2. Obrócić śrubę mocującą (10) osłony koła łańcuchowego w kierunku przeciwnym do ruchu wskazówek zegara () , aby zdjąć osłonę koła łańcuchowego (9).
3. Rozłóż łańcuch piły (12) w pętlę tak, aby krawędzie tnące były ustawione w kierunku zgodnym z ruchem wskazówek zegara. Punktem orientacyjnym podczas ustawiania łańcucha piły (12)

jest symbol znajdujący się przy mieczu wzgl. powyżej małego koła łańcuchowego (17).



Kierunek biegu łańcucha piły

4. Umieścić łańcuch piły (12) we wpuście miecza. Podczas montażu trzymać miecz (11) skierowany do góry pod kątem ok. 45 stopni, aby ułatwić naprowadzenie łańcucha (12) na małe koło łańcuchowe (17).
5. Założyć miecz (11) i łańcuch (12) na sworzeń szyny (18). Zwisanie łańcucha (12) jest zjawiskiem normalnym.
6. Wkręcić śrubę systemu szybkiego mocowania łańcucha (8), aż kołek mocujący łańcuch (20) znajdzie się mniej więcej na wysokości śruby mocującej (10).
7. Założyć osłonę koła łańcuchowego (9). Kołek mocujący łańcuch (20) należy wprowadzić wewnątrz osłony koła łańcuchowego (9) w gniazdo kołka mocującego łańcuch (19).
8. Wkręcić śrubę mocującą (10) w gwintowany otwór (18).
9. Naprężyć wstępnie łańcuch piły (12), obracając śrubę systemu szybkiego napinania łańcucha (8) w kierunku .
10. Dokręcić śrubę mocującą (10) osłony koła łańcuchowego ().



Ostrożnie! Pilarka do drewna może przyskać olejem.

Przed wymianą łańcucha oczyścić wpust prowadnicy szynowej, ponieważ w przypadku osadzających się zanieczyszczeń łańcuch piły może wyskoczyć z szyny. Osady zanieczyszczeń mogą także wchłaniać olej do smarowania łańcucha. Skutkiem tego może być brak lub niedosta-

teczne przenikanie oleju do smarowania łańcucha do spodniej strony szyny i obniżenie skuteczności smarowania.

## Napinanie łańcucha tnącego

Regularne napinanie łańcucha poprawia bezpieczeństwo użytkownika i obniża lub zapobiega zużyciu i uszkodzeniu łańcucha. Zalecamy użytkownikowi kontrolowanie stanu naprężenia łańcucha przed każdym rozpoczęciem pracy i w odstępach co 10 minut i w razie potrzeby jego skorygowanie. Podczas pracy z piłą łańcuch nagrzewa się i wskutek tego ulega wydłużeniu. Takie wydłużanie ma miejsce w szczególności w przypadku nowych łańcuchów.

**!** łańcucha nie należy napinać ani wymieniać, gdy jest nagrzany, ponieważ po schłodzeniu ulegnie on ponownemu skróceniu. Nieprzestrzeganie tej wskazówki może być przyczyną uszkodzenia przewodnicy szynowej lub silnika przez zbyt mocno naprężony łańcuch.

Stan naprężenia i nasmarowania łańcucha ma znaczny wpływ na jego trwałość.

łańcuch jest prawidłowo napięty, jeżeli nie zwisa z dolnej strony szyny prowadzącej i daje się całkowicie przeciągnąć dookoła dłonią w rękawicy. Przy działaniu na łańcuch piłą siłą 9 N (ok. 1 kg) odstęp między łańcuchem piły a szyną prowadzącą nie może być większy niż 2 mm

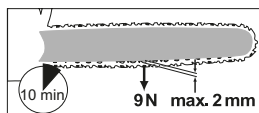

**!** Przed wykonaniem wszelkich prac przy urządzeniu należy wyłączyć urządzenie i wyciągnąć akumulator.

- B**
1. Odkręcić śrubę mocującą (10) osłony koła łańcuchowego (9) .
  2. W celu naprężenia łańcucha piły należy obrócić śrubę (8) systemu szybkiego napinania łańcucha w kierunku . W celu poluzowania łańcucha piły należy obrócić śrubę (8) systemu szybkiego napinania łańcucha w kierunku .
  3. Ponownie dokręcić śrubę mocującą (10) osłony koła łańcuchowego (9) .

**i** W przypadku nowego łańcucha piły naprężenie należy ponownie wyregulować po maksymalnie 5 cięciach.

## C Wkładanie/ wyjmowanie akumulatora

1. Aby umieścić akumulator (14) w urządzeniu, należy wsunąć akumulatory wzdłuż przewodnicy szynowej do urządzenia. Słysząc ich zatrzaśnięcie.
2. Aby wyjąć akumulator (14) z urządzenia, należy wcisnąć przycisk zwalniający (14a) na akumulatorach i wyciągnąć akumulatory

## Obsługa

**!** Nie włączaj urządzenia, dopóki miecz, łańcuch piły i osłona koła łańcuchowego nie zostaną prawidłowo zainstalowane. Podczas uruchamiania urządzenia pamiętaj o zachowaniu bezpiecznej postawy. Przed uruchomieniem upewnij się, że piła łańcuchowa nie dotyka żadnych przedmiotów.



Nigdy nie należy używać urządzenia bez przedniej osłony. Niebezpieczeństwo obrażeń ciała!

## **D** Włączanie

1. Ew. włożyć akumulator (14) do urządzenia (patrz „Wkładanie / wyjmowanie akumulatora”).
2. Przed załączeniem sprawdzić stan naładowania akumulatora.
3. Urządzenie należy dobrze trzymać obiema rękami, prawą ręką za uchwyt na rękojeści (5), a lewą ręką za powierzchnię uchwytu (2). Kciuki i palce muszą mocno obejmować rękojeść (5). Nigdy nie używać urządzenia jednorącz. Niebezpieczeństwo obrażeń ciała!
4. Aby włączyć urządzenie należy wcisnąć blokadę włącznika (3) kciukiem wzgl. palcem wskazującym, a następnie włącznik/wyłącznik (4). Urządzenie zacznie pracować z maksymalną prędkością. Ponownie zwolnić blokadę włącznika (3).
5. Urządzenie wyłącza się po ponownym zwolnieniu włącznika / wyłącznika (4). Nie ma możliwości włączenia urządzenia bez wciskania włącznika/wyłącznika.

## **Wskaźnik stanu naładowania**

Stan naładowania akumulatorów sygnalizowany jest przez odpowiednie kontrolki LED wskaźnika stanu naładowania.

### **Gdy świecą się 3 diody LED (czerwona, pomarańczowa i zielona):**

Akumulatory naładowane

### **Gdy świecą się 2 diody LED (czerwona i pomarańczowa):**

Akumulatory są częściowo naładowane

### **Gdy świeci się 1 dioda (czerwona):**

Akumulatory wymagają naładowania

## **B** Wymiana miecza

1. Wyłączyć urządzenie i wyciągnąć z niego akumulator (**A** 14).
2. Ustawić urządzenie na płaskiej powierzchni.
3. Obrócić śrubę mocującą (10) osłony koła łańcuchowego w kierunku przeciwnym do ruchu wskazówek zegara, aby poluzować łańcuch i aby zdjąć osłonę koła łańcuchowego (9).
4. Zdjąć miecz (11) i łańcuch piły (12). W celu demontażu przytrzymać miecz (11) odchylony do góry pod kątem około 45 stopni, aby ułatwić zdjęcie łańcucha piły (12) z małego koła łańcuchowego (17).
5. Wymienić miecz i zamontować go oraz łańcuch zgodnie z opisem w rozdziale „Montaż łańcucha piły i miecza”.



Napinanie łańcucha piły opisano w rozdziale „Montaż”.

## **Techniki piłowania**

### **Uwagi ogólne**



Podczas prac z użyciem urządzenia należy przestrzegać zasad ochrony przed hałasem i lokalnych przepisów. Przepisy lokalne mogą wymagać przeprowadzenia testu kwalifikacyjnego. Proszę zapytać o to w najbliższym nadleśnictwie.

- Usunąć z drzewa zanieczyszczenia, kamienie, luźną korę, igły, kłamy i druty.
- Podczas cięcia na zboczu zawsze stój powyżej pnia drzewa.
- Aby zachować pełną kontrolę w momencie „przepiłowania”, pod koniec cięcia należy zmniejszyć nacisk, ale nadal mocno trzymać pilarkę do drewna za uchwyty. Upewnij się, że łańcuch piły nie dotyka ziemi. Po zakończeniu cięcia, przed wyciągnięciem urządzenia, należy odczekać, aż pilarka do drewna całkowicie się zatrzyma.
- Zawsze przed przejściem z drzewa na drzewo należy wyłączać silnik pilarki do drewna.
- Lepszą kontrolę nad urządzeniem można uzyskać piłując dolną stronę (ciągnącym łańcuchem).
- Podczas piłowania lub po jego zakończeniu łańcuch piły nie może dotykać ziemi ani innych przedmiotów.
- Upewnij się, że łańcuch piły nie jest zakleszczony w rzazie. Pień drzewa nie może pękać ani odpryskiwać.
- Przestrzegaj również środków ostrożności zapobiegających odrzutowi (patrz wskazówki bezpieczeństwa).
- Podczas piłowania na zboczu zawsze należy stać powyżej pnia drzewa. Aby zachować pełną kontrolę w momencie „przepiłowania”, należy zmniejszyć nacisk pod koniec cięcia, nie przestając mocno trzymać za uchwyty pilarki do drewna. Zapewnij, aby łańcuch piły nie dotykał podłoża. Po zakończeniu cięcia i przed wyjęciem pilarki do drewna należy odczekać, aż piła całkowicie się zatrzyma. Zawsze należy wyłączać pilarki do drewna, zanim zacniemy przechodzić od do drzewa.



**Jeśli łańcuch pilarki zablokuje się, nie należy próbować wyciągać urządzenia na siłę. Niebezpieczeństwo obrażeń ciała. Wyłączyć silnik i użyć dźwigni lub klina, aby uwolnić urządzenie.**

## Przycinanie na długość

Przycinanie na długość polega na piłowaniu powalonych pni drzew na małe odcinki. Należy dbać o bezpieczną postawę i równomierny rozkład masy ciała na obie stopy. Jeśli to możliwe, pień powinien opierać się na gałęziach lub być podparty belką bądź klinami.

- Upewnij się, że podczas piłowania łańcuch piły nie dotyka ziemi.
- Należy przyjąć stabilną pozycję, a na pochyłym terenie stawać zawsze powyżej pnia. Aby zachować pełną kontrolę w momencie „przepiłowania”, należy zmniejszyć nacisk pod koniec cięcia, nie przestając mocno trzymać za uchwyty pilarki do drewna. Po zakończeniu cięcia i przed wyjęciem pilarki do drewna należy odczekać, aż piła całkowicie się zatrzyma. Zawsze należy wyłączać pilarki do drewna, zanim zacniemy przechodzić od do drzewa.

### **E 1. Kłoda leży na ziemi:**

Przepiłuj kłodę od góry, uważając pod koniec cięcia, aby nie dotknąć ziemi. Jeśli możliwe jest obrócenie kłody, przepiłuj ją w 2/3. Następnie odwróć kłodę i przepiłuj resztę kłody od góry.

## **F** 2. Piłowanie na koźle pilar- skim:

Podczas piłowania trzymaj urządzenie obiema rękami i prowadź je przed sobą. Podczas przecinania kłody prowadź maszynę z prawej strony obok cięcia (1). Trzymaj lewą rękę tak prosto, jak to możliwe (2). Uważaj na spadający pień. Upewnij się, że odcięty pień nie stanowi zagrożenia. Uważaj na swoje stopy. Podczas spadania odcięty pień może spowodować obrażenia. Zachowaj równowagę (3)

## **G** Okrzesywanie

Okrzesywanie polega na usuwaniu gałęzi z powalonego drzewa.



Wiele wypadków zdarza się podczas okrzesywania. Nigdy nie odcinaj gałęzi stojąc na pniu. Pamiętaj o strefie odrzutu, jeśli gałęzie są napięte.

- Usuwać gałęzie główne dopiero po ich skróceniu.
- Napięte gałęzie należy piłować od dołu do góry, aby zapobiec zakleszczeniu się urządzenia.
- Podczas odcinania grubszych gałęzi należy stosować tę samą technikę, co podczas przycinania na długość.
- Pracuj z lewej strony kłody i jak najbliższej urządzenia. Jeśli to możliwe, ciężar urządzenia powinien spoczywać na kłodzie.
- Zmień stronę, aby odciąć gałęzie po drugiej stronie kłody.
- Rozgałęzione gałęzie przycina się pojedynczo.
- Podczas okrzesywania pomini najpierw większe, skierowane w dół gałęzie,

które podpierają drzewo. Mniejsze gałęzie odcinaj jednym cięciem.

## **Konserwacja i czyszczenie**



**Prace konserwacyjne i czyszczenie należy generalnie wykonywać wtedy, gdy silnik jest wyłączony, a akumulator jest wyciągnięty z urządzenia. Niebezpieczeństwo obrażeń ciała!**

**Wykonanie prac naprawczych i konserwacyjnych, które nie zostały opisane w tej instrukcji obsługi, powierzaj specjalistom z naszego działu serwisowego. Używaj tylko oryginalnych części zamiennych. Przed czyszczeniem lub wykonaniem wszelkich prac konserwacyjnych odczekaj aż urządzenie ostygnie. Niebezpieczeństwo poparzenia!**



**Podczas kontaktu z łańcuchem piły lub mieczem używaj rękawic odpornych na przecięcie. Niebezpieczeństwo skaleczenia.**



Przed wykonaniem wszelkich prac przy urządzeniu wyłącz urządzenie i wyjmij akumulator.

## **Czyszczenie**

- Po każdym użyciu dokładnie oczyść maszynę. Przedłuży to żywotność maszyny i pozwoli uniknąć wypadków.

- Dbaj, by uchwyty były wolne od benzyny, oleju lub smaru. W razie potrzeby oczyść uchwyty wilgotną szmatką nasączoną wodą z mydłem. Nie używaj do czyszczenia rozpuszczalników ani benzyny!
- Po każdym użyciu oczyść łańcuch piły. Użyj do tego pędzla lub ręcznej szczotki. Do czyszczenia łańcucha nie używaj żadnych płynów. Po oczyszczeniu nasmaruj łańcuch olejem łańcuchowym.
- Oczyść szczeliny wentylacyjne i powierzchnie urządzenia za pomocą pędzla, szczotki ręcznej lub suchej ściereczki. Do czyszczenia nie używaj żadnych płynów.

## Smarowanie łańcucha piły



Należy regularnie czyścić i smarować łańcuch. Dzięki temu łańcuch będzie ostry i zapewni optymalną wydajność maszyny. Uszkodzenia spowodowane nieodpowiednią konserwacją łańcucha piły powodują utratę gwarancji. Wyciągnąć akumulator, a podczas manipulowania łańcuchem lub mieczem należy używać rękawic odpornych na przecięcie.



Miecz i łańcuch nigdy nie powinny być bez oleju. Jeśli akumulatorowa pilarka do drewna będzie pracowała ze zbyt małą ilością oleju, wówczas spada wydajność cięcia oraz skraca się żywotność piły łańcuchowej, ponieważ łańcuch szybciej się tępi. Zbyt małą ilość oleju można rozpoznać po wydzielaniu się dymu lub po przebarwieniach na mieczu.



Przed wykonaniem wszelkich prac przy urządzeniu należy wyłączyć urządzenie i wyciągnąć akumulator.

- Naoliw łańcuch po czyszczeniu, po 10 godzinach użytkowania lub przynajmniej raz w tygodniu, w zależności od tego, co nastąpi wcześniej.
- Przed naoliwieniem miecz, zwłaszcza zęby miecza należy dokładnie oczyścić. Użyj do tego szczotki ręcznej i suchej szmatki.
- Naoliw poszczególne ogniwa łańcucha za pomocą strzykawki olejowej z końcówką igłową (dostępna w wyspecjalizowanych sklepach). Nałóż pojedyncze krople oleju na przeguby i końcówki zębów poszczególnych ogniw łańcucha.

## Terminy konserwacji

Należy regularnie wykonywać czynności konserwacyjne, wymienione w tabeli poniżej. Regularna konserwacja urządzenia przyczyni się do wydłużenia jego żywotności. Uzyskasz w ten sposób optymalną efektywność cięcia i unikniesz wypadków.

## Tabela terminów konserwacji:

Część maszyny	Czynność	Przed każdym użyciem	Po 10 roboczo- godzinach
Elementy hamulca łańcucha	Sprawdzić, w razie potrzeby wymienić	✓	
Małe koło łańcu- chowe (17)	Skontrolować pod kątem zużycia/nacięć, w razie po- trzeby wymienić	✓	
łańcuch piły (12)	Sprawdzić, naoliwić, w ra- zie potrzeby naostrzyć lub wymienić	✓	
Miecz (11)	Sprawdzić, oczyścić, naoli- wić	✓	
Miecz (11)	Odwrócić miecz		✓

## Ostrzenie zębów tnących



**Źle naostrzony łańcuch piły zwiększa ryzyko odrzutu! Podczas manipulowania łańcuchem lub mieczem używaj rękawic odpornych na przecięcie.**



Ostry łańcuch zapewnia optymalną wydajność cięcia. Bez trudu wgrzyza się w drewno i pozostawia duże, długie wióry. łańcuch piły jest tępy, jeśli piłę trzeba przepychać przez drewno, a wióry są bardzo małe. W przypadku bardzo tępego łańcucha piły w ogóle nie ma wiórów, a jedynie pył drzewny.

- Tnącymi częściami łańcucha są ogniwą tnące, składające się z zęba tnącego i noska ogranicznika głębokości. Różnica wysokości między nimi określa głębokość ostrzenia.

- Podczas ostrzenia zębów tnących należy wziąć pod uwagę następujące wartości:



- kąt ostrzenia (30°)
- kąt natarcia ostrza (85°)
- Kąt dachu (60°)
- głębokość ostrzenia (0,65 mm)
- średnica pilnika okrągłego (4,0 mm)



**Odchylenia od wymiarów geometrii ostrza mogą prowadzić do wzrostu skłonności maszyny do odrzutu. Zwiększone ryzyko wypadków!**

Ostrzenie łańcucha wymaga użycia specjalnych narzędzi, które gwarantują, że noże są ostrzone pod odpowiednim kątem i na właściwej głębokości. Nieodświadczonemu użytkownikowi piły łańcuchowej zalecamy oddanie łańcucha piły do naostrzenia przez specjalistę lub specjalistyczny warsztat. Jeśli nie mają

Państwo obaw przed ostrzeniem łańcucha, mogą Państwo nabyć narzędzia np. serii Parkside (np. urządzenie do ostrzenia łańcuchów).

- I**
1. Do ostrzenia łańcuch powinien być napięty, aby umożliwić prawidłowe ostrzenie.
  2. Do ostrzenia wymagany jest okrągły pilnik o średnicy 4,0 mm.



### Inne średnice uszkodzą łańcuch i mogą generować zagrożenia podczas pracy!

3. Ostrz tylko w kierunku od wewnątrz na zewnątrz. Prowadź pilnik od wewnętrznej strony zęba tnącego na zewnątrz. Podnoś plik, gdy go cofasz.
4. Najpierw naostrz zęby po jednej stronie. Następnie odwróć urządzenie i naostrz zęby po drugiej stronie.
5. Łańcuch jest zużyty i wymaga wymiany na nowy, jeśli pozostało w nim tylko około 4 mm zęba tnącego.
6. Po ostrzeniu wszystkie ogniwa tnące muszą mieć tę samą długość i szerokość.
7. Po każdym trzecim ostrzeniu należy sprawdzić głębokość ostrzenia (ograniczenie głębokości), a wysokość należy ponownie wygładzić za pomocą płaskiego pilnika. Ograniczenie głębokości powinno znajdować się około 0,65 mm niżej niż ząb tnący. Po ustawieniu z powrotem zaokrąglaj nieco ograniczenie głębokości do przodu.

## Regulacja napięcia łańcucha

Regulacja napięcia łańcucha jest opisana w rozdziale „Montaż”.

- Przed wykonaniem wszelkich prac przy urządzeniu należy wyłączyć urządzenie i wyciągnąć akumulator (**A** 14).
- Regularnie sprawdzaj napięcie łańcucha i reguluj je tak często, jak to konieczne. Podczas ciągnięcia za łańcuch piły z siłą 9 N (około 1 kg), piła łańcuchowa i miecz nie mogą znajdować się w odległości większej niż 2 mm od siebie.

## Docieranie nowego łańcucha piły

W nowym łańcuchu siła napięcia zmniejsza się po pewnym czasie. Dlatego po pierwszych 5 cięciach, ale najpóźniej po 10 minut cięcia należy ponownie naprężyć łańcuch.



**Nigdy nie mocuj nowego łańcucha na zużytym małym kole łańcuchowym, ani na uszkodzonym lub zużytym mieczu. Łańcuch może zeskokoczyć lub zerwać się. Skutkiem mogą być poważne obrażenia.**



## Konserwacja miecza



**Podczas manipulowania łańcuchem lub mieczem używaj rękawic odpornych na przecięcie.**

1. Wyłączyć urządzenie i wyciągnąć z niego akumulator (**A** 14).
2. Zdejmij osłonę koła łańcuchowego (9), łańcuch piły (12) i miecz (11).
3. Sprawdź miecz (11) pod kątem zużycia. Usuń zadziory i wyrównaj powierzchnie prowadnic za pomocą płaskiego pilnika.

4. Zamontuj miecz (11), łańcuch piły (12) i osłonę koła łańcuchowego (9) i napręż łańcuch piły..

## **B** Obracanie miecza



Podczas kontaktu z łańcuchem piły lub mieczem należy używać rękawic odpornych na przecięcie.

Miecz (11) należy odwracać co 10 godzin pracy, aby zapewnić jego równomierne zużycie.

1. Wyłączyć urządzenie i wyciągnąć z niego akumulator (**A** 14).
2. Zdjąć osłonę koła łańcuchowego (9), łańcuch piły (12) i miecz (11).
3. Obrócić miecz wokół jego osi poziomej i zamontować go oraz łańcuch zgodnie z opisem z rozdz. „Montaż łańcucha piły i miecza”. Należy zwracać uwagę na kierunek pracy łańcucha piły!



Kierunek biegu łańcucha piły

Punktem orientacyjnym podczas ustawiania łańcucha piły (12) jest symbol znajdujący się powyżej małego koła łańcuchowego (17), widoczny podczas obracania miecza. Przedstawiony na mieczu kierunek biegu nie będzie wówczas prawidłowy.

## **Przechowywanie**

- Oczyszczyć urządzenie przed przechowywaniem.
- Założyć pochwę ochronną na miecz.
- Urządzenie przechowywać w suchym, niedostępnym dla dzieci miejscu, chronionym przed mrozem i pyłem.

## **Utylizacja / ochrona środowiska**

Wyjąć akumulator z urządzenia i poddać urządzenie, zużyty olej, wyposażenie dodatkowe i opakowanie do ekologicznej obróbki w ramach recyklingu. Informacje dotyczące utylizacji akumulatora i ładowarki można znaleźć w osobnej instrukcji obsługi.



Urządzeń elektrycznych nie należy wyrzucać razem z odpadami domowymi.

- Zużyty olej usuwać zgodnie z zasadami poszanowania środowiska, oddając go do właściwego zakładu utylizacji. Zużytego oleju nie wylewać do kanalizacji lub do odpływu.
- Utylizację przestanych przez Państwo uszkodzonych urządzeń wykonujemy bezpłatnie.

## A Części zamienne/akcesoria

**Części zamienne i akcesoria można zamówić na stronie [www.grizzlytools.shop](http://www.grizzlytools.shop)**

W przypadku problemów z zamawianiem należy skorzystać z formularza kontaktowego. W razie kolejnych pytań należy zwracać się do „Service-Center” (patrz strona 119).

Poz. instrukcja obsługi	Poz. Rysunek samorozwijający	Oznaczenie	Nr artykułu
9	1	Ostona koła łańcuchowego	91105984
11	34	Miecz zapasowy 6"	30091614
12	35	łańcuch piły	30091630
13	36	Pochwa ochronna miecza	30091613

## A Rozwiązywanie problemów

Problem	Możliwa przyczyna	Sposób usunięcia problemu
Urządzenie nie uruchamia się	Akumulator (14) jest pusty lub nie został włożony	Sprawdź stan naładowania akumulatora, w razie potrzeby zleć naprawę w punkcie napraw urządzeń elektrycznych
	Uszkodzony włącznik / wyłącznik (4)	Naprawa realizowana przez serwis
	Uszkodzony silnik	Naprawa realizowana przez serwis
Niska wydajność cięcia	łańcuch piły (12) zamontowany nieprawidłowo	Zamontuj prawidłowo łańcuch piły
	łańcuch piły (12) tępy	Naostrz zęby tnące lub załóż nowy łańcuch
	Niedostateczne naprężenie łańcucha	Sprawdź naprężenie łańcucha
Urządzenie pracuje ciężko, łańcuch zeskakuje	Niedostateczne naprężenie łańcucha	Sprawdź naprężenie łańcucha
łańcuch nagrzewa się, dym podczas cięcia, przebarwienie szyny	Za mała ilość oleju łańcuchowego	Nasmarować łańcuch

## Gwarancja

Szanowna Klientko, Szanowny Kliencie, na zakupione urządzenie otrzymują Państwo 3 lata gwarancji od daty zakupu. W przypadku wad tego produktu przysługują Państwu ustawowe prawa w stosunku do sprzedawcy produktu. Prawa te nie są ograniczone przez naszą przedstawioną niżej gwarancję.

### Warunki gwarancji

Okres gwarancji rozpoczyna się z datą zakupu. Prosimy zachować oryginalny paragon. Będzie on potrzebny jako dowód zakupu.

Jeśli w okresie trzech lat od daty zakupu tego produktu wystąpi wada materiałowa lub fabryczna, produkt zostanie – wedle naszego wyboru – bezpłatnie naprawiony lub wymieniony. Gwarancja zakłada, że w okresie trzech lat uszkodzone urządzenie zostanie przesłane wraz z dowodem zakupu (paragonem) z krótkim opisem, gdzie wystąpiła wada i kiedy się pojawiła.

Jeśli defekt jest objęty naszą gwarancją, otrzymają Państwo z powrotem naprawiony lub nowy produkt. Wraz z wymianą urządzenia lub ważnej części, zgodnie z art. 581 § 1 aktualnej wersji Kodeksu cywilnego, okres gwarancji rozpoczyna się od nowa.

### Okres gwarancji i ustawowe roszczenia z tytułu wad

Okres gwarancji nie wydłuża się z powodu świadczenia gwarancyjnego. Obowiązuje to również dla wymienionych lub naprawionych części. Ewentualne uszkodzenia i wady istniejące już w momencie zakupu należy zgłosić bezzwłocznie po rozpakowaniu. Naprawy przypadające po upływie okresu gwarancji są odpłatne.

### Zakres gwarancji

Urządzenie wyprodukowano z zachowaniem staranności zgodnie z surowymi normami jakościowymi i dokładnie sprawdzono przed wysyłką.

Gwarancja obowiązuje dla wad materiałowych lub fabrycznych. Gwarancja nie rozciąga się na części produktu, które podlegają normalnemu zużyciu i można je uznać za części zużywalne (np. łańcuch tnący), oraz na uszkodzenia części delikatnych (np. przetłaczniaki).

Gwarancja przepada, jeśli produkt został uszkodzony, nie był zgodnie z przeznaczeniem użytkowany i konserwowany. Użytkowanie zgodnie z przeznaczeniem wiąże się z przestrzeganiem wszystkich wskazówek zawartych w instrukcji obsługi. Należy bezwzględnie unikać zastosowań i działań, których odradza się lub przed którymi ostrzega się w instrukcji obsługi. Produkt jest przeznaczony do użytku prywatnego, a nie komercyjnego. W przypadku niewłaściwego i nieodpowiedniego obchodzenia się z urządzeniem, stosowania „na siłę” i zabiegów, które nie zostały przeprowadzone przez nasz autoryzowany oddział, gwarancja wygasa.

### Realizacja w przypadkach objętych gwarancją

Aby zagwarantować szybkie przetworzenie Państwa sprawy, prosimy o przestrzeganie poniższych wskazówek:

- W przypadku wszelkich zapytań prosimy o przygotowanie paragonu i numeru artykułu jako dowodu zakupu (IAN 385638\_2107).
- Numer artykułu znajduje się na tabliczce znamionowej.
- W przypadku wystąpienia usterek lub innych wad prosimy o skontaktowanie się z wymienionym niżej działem serwi-

sowym **telefonicznie** lub **mailowo**. Użytkując Państwo wówczas szczegółowe informacje na temat realizacji reklamacji.

- Uszkodzony produkt mogą Państwo wystać po skontaktowaniu się z naszym działem obsługi klienta, załączając dowód zakupu (paragon) i określając, na czym polega wada i kiedy wystąpiła, bezpłatnie na podany adres serwisu. Aby uniknąć problemów z odbiorem i dodatkowych kosztów, prosimy o wystanie przesyłki na adres, który Państwu podano. Należy się upewnić, żeby wysyłka nie nastąpiła odpłatnie, jako ponadwymiarowa, ekspresowo lub na innych specjalnych warunkach. Prosimy o przesłanie urządzenia wraz ze wszystkimi częściami wyposażenia otrzymanymi przy zakupie i zadbanie o wystarczająco bezpieczne opakowanie.

## Serwis naprawczy

Naprawy, **które nie są objęte gwarancją**, można zlecić odpłatnie w naszym oddziale serwisowym. Serwis sporządzi Państwu kosztorys naprawy.

Podajemy się wyłącznie naprawy urządzeń, które zostały prawidłowo zapakowane i ofrankowane.

**Uwaga:** Prosimy o przesłanie czystego urządzenia ze wskazaniem usterki.

Urządzenia przesłane dla nas odpłatnie, jako przesyłka ponadwymiarowa, ekspresowa lub na innych warunkach specjalnych, nie zostaną odebrane.

Utylizację przesłanych do nas uszkodzonych urządzeń przeprowadzamy bezpłatnie.

## Service-Center



### Serwis Polska

Tel.: 22 397 4996

E-Mail: grizzly@lidl.pl

IAN 385638\_2107

## Importer

Prosimy mieć na uwadze, że poniższy adres nie jest adresem serwisu. Prosimy o kontakt z wymienionym wyżej centrum serwisowym.

### Grizzly Tools GmbH & Co. KG

Stockstädter Straße 20

63762 Großostheim

NIEMCY

[www.grizzlytools.de](http://www.grizzlytools.de)

## Obsah

<b>Úvod.....</b>	<b>120</b>	Údržba vodicí lišty .....	136
<b>Použití dle určení.....</b>	<b>121</b>	Otočení vodicí lišty.....	137
<b>Obecný popis.....</b>	<b>121</b>	Uskladnění .....	137
Rozsah dodávky .....	121	<b>Likvidace/ochrana životního</b>	
Popis funkce .....	121	<b>prostředí.....</b>	<b>137</b>
Přehled .....	121	<b>Náhradní díly/příslušenství.....</b>	<b>138</b>
Bezpečnostní funkce .....	122	<b>Odhalení a odstranění chyb .....</b>	<b>138</b>
<b>Technické údaje.....</b>	<b>122</b>	<b>Záruka .....</b>	<b>139</b>
Doba nabíjení .....	122	<b>Opravná .....</b>	<b>140</b>
<b>Bezpečnostní pokyny .....</b>	<b>123</b>	<b>Service-Center .....</b>	<b>140</b>
Symbyly v návodu k použití .....	123	<b>Dovozce .....</b>	<b>140</b>
Piktogram na přístroji.....	123	<b>Překlad originálního prohlášení</b>	
Všeobecné bezpečnostní pokyny pro		<b>o shodě CE .....</b>	<b>281</b>
elektrické náradí .....	124	<b>Výkres sestavení.....</b>	<b>288</b>
Bezpečnostní pokyny pro pily			
na dřeviny.....	127		
Preventivní opatření proti zpětnému			
nárazu.....	128		
Další bezpečnostní pokyny.....	129		
Zbývající rizika.....	129		
<b>Montáž .....</b>	<b>130</b>		
Montáž vodicí lišty a pilového			
řetězu .....	130		
Napnutí řetězu .....	130		
Vyjmutí/vložení akumulátoru .....	131		
<b>Obsluha.....</b>	<b>131</b>		
Zapnutí .....	131		
Ukazatel stavu nabití .....	132		
Výměna vodicí lišty .....	132		
<b>Techniky řezání.....</b>	<b>132</b>		
Obecně .....	132		
Zkrácení .....	133		
Odvětvování.....	133		
<b>Údržba a čištění .....</b>	<b>134</b>		
Čištění .....	134		
Naolejování pilového řetězu .....	134		
Intervaly údržby.....	135		
Ostření rezných zubů .....	135		
Nastavení napnutí řetězu .....	136		
Nechat zaběhnout nový pilový			
řetěz.....	136		

## Úvod

Blahopřejeme vám ke koupi vašeho nového přístroje. Rozhodli jste se pro vysoce kvalitní výrobek.

Kvalita tohoto přístroje byla kontrolována během výroby a byla provedena také závěrečná kontrola. Tím je zaručena funkčnost přístroje. Nelze vyloučit, že v jednotlivých případech se na nebo v přístroji nachází zbytky maziv. Nejedná se o nedostatek ani o závadu a není důvod k obavám.



Návod k obsluze je součástí tohoto výrobku. Obsahuje důležité pokyny týkající se bezpečnosti, používání a likvidace. Před použitím výrobku se seznamte se všemi pokyny k obsluze a bezpečnosti. Výrobek použijte jen k popsaným účelům a v rámci uvedených oblastí použití. Návod dobře uschovejte a při předávání výrobku třetímu předajte i všechny podklady.

## Použití dle určení

Akumulátorová pila na dřeviny je konstruovaná pouze pro řezání dřeva. Tato pila na dřeviny není vhodná pro kácení stromů. Příklad není určen pro všechny ostatní způsoby použití (např. řezání zdiva, plastů nebo potravin). Použití pily na dřeviny k nesprávnému použití může vést k vážným zraněním uživatele nebo jiných osob. Příklad je součástí série Parkside X 12 V TEAM a lze jej provozovat s akumulátory série Parkside X 12 V TEAM. Akumulátory se smí nabíjet pouze nabíječkami série Parkside X 12 V TEAM.

Tento přístroj není vhodný pro komerční využití. Při řemeslném použití záruka zaniká. Příklad je určen pro použití dospělými. Osoby nad 16 let smějí přístroj používat pouze pod dohledem.

Výrobce neručí za škody způsobené nesprávným použitím nebo nesprávnou obsluhou.

Tuto akumulátorovou pilu na dřeviny může používat pouze jedna osoba a pouze k řezání dřeva. Pila na dřeviny se musí držet pravou rukou za rukojeť a levou rukou za úchopnou plochu. Před použitím pily na dřeviny si uživatel musí přečíst všechny pokyny a příkazy, uvedené v návodu k použití a rozumět jim. Uživatel musí nosit vhodné osobní ochranné prostředky (OOP). S pilou na dřeviny se smí řezat pouze dřevo. Nesmí se zpracovávat materiály jako je např. plast, kámen, kov nebo dřevo, které obsahují cizí tělesa (např. hřebíky nebo šrouby)!

## Obecný popis

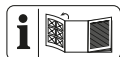

Zobrazení nejdůležitějších funkčních dílů naleznete na přední a zadní výklopné stránce.

## Rozsah dodávky

Vybalte přístroj a zkontrolujte, zda je kompletní.

- Aku retezová pila
- Vodicí lišta (vodící kolejnice) (již namontovaný)
- Pilový řetěz (již namontovaný)
- Ochranná pochva čepele
- Olejová láhev 50 ml bio-olej
- návod k obsluze



**Akumulátory a nabíječka nejsou součástí dodávky.**

Obalový materiál zlikvidujte správně dle předpisů.

## Popis funkce

Akumulátorová pila na dřeviny je vybavena rychloupínacím systémem řetězu. Obíhající pilový řetěz je veden přes vodící lištu (vodící kolejnice). Pro ochranu uživatele je přístroj vybaven různými ochrannými zařízeními.

Funkce ovládacích prvků naleznete v následujících popisích.

## Přehled



- 1 přední ochrana rukou
- 2 povrch rukojeti
- 3 blokáce zapnutí
- 4 zapínač/vypínač
- 5 rukojeť
- 6 zadní ochrana rukou
- 7 ukazatel stavu nabití
- 8 šroub rychloupínacího systému řetězu
- 9 kryt řetězového kola
- 10 upevňovací šroub
- 11 lišta (vodící kolejnice)

- 12 pilový řetěz
- 13 toulec ochrany vodící lišty
- 14 akumulátor
- 14a odblokovací tlačítko
- 15 nabíječka
- 16 láhev na olej

- B** 17 řetězový pastorek
- 18 otvor se závitem
- 19 uchycení napínacího kolíku řetězu
- 20 napínací kolík řetězu

## **A Bezpečnostní funkce**

### **3 Blokace zapnutí**

K zapnutí přístroje se musí odblokovat blokace zapnutí.

### **4 Zapínač/vypínač, s okamžitým zastavením řetězu**

Po puštění zapínače/vypínače se přístroj okamžitě vypne.

### **5 zadní rukojeť s ochranou rukou (6)**

chrání ruku před větviemi a větvičkami a v případě odskočení řetězu

### **12 Pilový řetěz s nízkým zpětným rázem**

Vám pomůže zachytit zpětný ráz speciálně vyvinutými bezpečnostními zařízeními.

## **Technické údaje**

### **Aku retezová pila .... PGHSA 12 B2**

Napětí motoru ..... 12 V ==

Druh ochrany..... IP20

Hmotnost (bez nabíječky+

akumulátor) .....cca 1,28 kg

Vodící lišta ..Hangzhou Jingfeng Tools Co. Ltd

WA0142

Pilový řetěz.. Hangzhou Jingfeng Tools Co. Ltd

WA0151

Rozteč řetězu.....0,3"

Thloušťka řetězu ..... 1,1 mm

Ozubení řetězového kola..... 7

Délka vodící lišty..... 158,5 mm

Délka řezu ..... cca 125 mm

Hladina akustického tlaku

( $L_{pA}$ ) ..... 79 dB(A);  $K_{pA}$  = 3 dB

Hladina akustického výkonu ( $L_{WA}$ )

změřena .....86,79 dB(A);  $K_{WA}$  = 3 dB

zaručená ..... 90 dB(A)

Vibrace ( $a_h$ ) ..... 2,71 m/s<sup>2</sup>; K= 1,5 m/s<sup>2</sup>

Teplota.....max 50 °C

Nabíjecí proces ..... 4 – 40 °C

Provoz ..... -20 – 50 °C

Skladování..... 0 – 45 °C

Uvedená hodnota emisí vibrací byla změřena podle standardizované zkušební metody a lze ji použít k porovnání jednoho elektrického nářadí s jiným.

Uvedenou hodnotu emisí vibrací lze také použít pro počáteční posouzení doby expozice.



### **Výstraha:**

Hodnota emise vibrací se může lišit od indikační hodnoty během skutečného používání elektrického nářadí v závislosti na způsobu použití elektrického nářadí. Dle možnosti se snažte udržet co nejnižší zatížení, způsobené vibracemi. Příklady opatření ke snížení zatížení, způsobeno vibracemi, je nošení rukavic při použití nástroje a omezení pracovní doby. Přitom se musí brát v úvahu všechny části pracovního cyklu (například doby, během kterých je elektrický přístroj vypnutý, a ty, ve kterých je síce zapnutý, ale běží bez zátěže).

### **Doba nabíjení**

Přístroj je součástí série Parkside X 12 V TEAM a lze jej provozovat s akumulátory série Parkside X 12 V TEAM.

Akumulátory série Parkside X 12 V TEAM se smí nabíjet pouze nabíječkami série Parkside X 12 V TEAM.

Doporučujeme Vám, provozovat tento přístroj pouze s následujícími akumulátory: PAKP 12 A2, PAKP 12 B2.

Doporučujeme Vám, nabíjet tyto akumulátory pomocí následujících nabíječek: PLGK 12 A2.

Aktuální seznam kompatibility akumulátorů najdete na: [www.lidl.de/akku](http://www.lidl.de/akku)

Doba nabíjení (h)	PAKP 12 A1 PAKP 12 A2 PAKP 12 A3	PAKP 12 B1 PAKP 12 B2 PAKP 12 B3
PLGK 12 A1	1	2
PLGK 12 A2	1	2
PLGK 12 B2	0,5	1

## Bezpečnostní pokyny

V této části jsou uvedeny základní bezpečnostní předpisy při práci s přístrojem.

 Pila na dřeviny je nebezpečný přístroj, který při nesprávném nebo nedbalém používání může způsobit vážná nebo dokonce smrtelná zranění. Z tohoto důvodu vždy dbejte na vlastní bezpečnost a bezpečnost ostatních dle níže uvedených bezpečnostních pokynů a v případě nejasností požádejte o radu odborníka.

## Symboly v návodu k použití

 **Označení nebezpečí s informacemi o zabránění zranění osob nebo hmotných škod.**

 Označení příkazu s informacemi o předcházení škodám.

 Informační značka s informacemi pro lepší zacházení s přístrojem.

 Noste rukavice, které jsou bezpečné proti pořezání.

## Piktogram na přístroji

 Před prací s akumulátorovou pilou na dřeviny se nejdříve dobře seznámte se všemi ovládacími součástmi. Procvičte si manipulaci s přístrojem (řezání kulatiny na koze na řezání) a nechte si vysvětlit funkci, způsob práce, techniky řezání a osobní ochranné pomůcky zkušeným uživatele nebo odborníkem.

 Přečtěte si a dodržujte příslušný návod k obsluze stroje!

 Noste ochranu očí.

 Vždy používejte přístroj oběma rukama.

 Dávejte pozor na zpětný ráz řetězové pily a zabraňte kontaktu se špičkou vodící kolejnice.

 Před prováděním údržby vyjměte akumulátor.

 Přístroj nevystavujte dešti. Přístroj nesmí být vlhký ani se nesmí provozovat ve vlhkém prostředí.

 Nebezpečí pořezání! Chraňte si ruce.

 Délka vodící lišty

 Elektrická zařízení nepatří do domácího odpadu

 Hladina akustického výkonu

 Tento přístroj je součástí Parkside X 12 V TEAM

**Piktogram nad řetězovým pastorkem:**

Naolejování pilového řetězu.

Dbejte na směr běhu pilového řetězu.  
Pozor! Přečtěte si návod k obsluze.**Piktogram na listu:**

Směr běhu pilového řetězu

**Piktogram na upevňovacím šroubu krytu řetězu:**

OTEVŘENO



ZAVŘENO

**Piktogram na krytu řetězového kola rychloupínacího systému řetězu:**

povolit



napnout

**Všeobecné bezpečnostní pokyny pro elektrické nářadí**

**VÝSTRAHA!** Přečtěte si všechny bezpečnostní pokyny a instrukce, prohlédněte si obrázky a technické údaje, které jsou dodávány k tomuto elektrickému nářadí. Pochybení při dodržování bezpečnostních pokynů a instrukcí mohou způsobit úder elektrickým proudem, popálení a/nebo těžká zranění.

**Všechny bezpečnostní pokyny a instrukce uchovejte pro budoucí použití.**

Pojem „elektrické nářadí“ používaný v bezpečnostních pokynech se vztahuje na elektrické nářadí napájené z elektrické sítě (prostřednictvím síťového kabelu) a na elektrické nářadí napájené akumulátorem (bez síťového kabelu).

**1) BEZPEČNOST PRACOVIŠTĚ:**

- Udržujte svůj pracovní úsek čistý a dobře osvětlený.** Nepořádek anebo neosvětlené pracovní oblasti mohou vést k nehodám.
- Nepracujte s elektrickým nástrojem v okolí ohroženém výbuchem, v kterém se nachází hořlavé tekutiny, plyny anebo prachy.** Elektrické nástroje vytváří jiskry, které mohou zapálit prach anebo páry.
- Během používání elektrického nástroje udržujte děti a jiné osoby vzdáleně od sebe.** Při nepozornosti můžete ztratit kontrolu nad nástrojem.

**2) ELEKTRICKÁ BEZPEČNOST:**

- Přípojná zástrčka elektrického nástroje se musí hodit do zásuvky. Zástrčka se nesmí žádným způsobem změnit. Nepoužívejte žádné adaptérové zástrčky ve spojení elektrickými nástroji s ochranným uzemněním.** Nezměněné zástrčky a vhodné zásuvky zmenšují riziko elektrického úderu.
- Vyvarujte se tělesnému kontaktu se zemněnými povrchy jako jsou roury, topná tělesa, sporáky a ledničky.** Existuje zvýšené rizi-

ko skrze elektrický úder, když je Vaše tělo zemnéné.

- c) **Nevystavujte elektrický nástroj dešti anebo mokru.** Vniknutí vody do elektrického nástroje zvyšuje riziko elektrického úderu.
- d) **Nepoužívejte kabel k jinému účelu, jako je nošení nebo zavěšení elektrického nástroje anebo vytažení zástrčky ze zásuvky. Udržujte kabel vzdáleně od žáru, od oleje, od ostrých hran anebo od pohybujících se částí nástrojů.** Poškozené anebo zamotané kabely zvyšují riziko elektrického úderu.
- e) **Když pracujete s elektrickým nástrojem pod širým nebem, pak používejte pouze prodlužovací kabely, které jsou vhodné i pro venkovní oblast.** Použití prodlužovacího kabelu vhodného pro venkovní oblast, zmenšuje riziko elektrického úderu.
- f) **Pokud nelze zabránit provozu elektrického nástroje ve vlhkém prostředí, použijte proudový chránič.** Použití proudového chrániče snižuje riziko úrazu elektrickým proudem.

### 3) BEZPEČNOST OSOB:

- a) **Bud'te pozorní, dbejte na to, co děláte a pusťte se s elektrickým nástrojem rozumně do práce. Nepoužívejte elektrický nástroj, když jste unaveni anebo pod vlivem drog, alkoholu anebo léků.** Jediný okamžik nepozornosti při používání elektrického nástroje může vést k vážným poraněním.
  - b) **Noste osobní ochrannou výstroj a vždy ochranné brýle.** Nošení osobní ochranné výstroje, jako je pro-
- tiskluzová bezpečnostní obuv, ochranná přilba a ochrana sluchu, snižuje riziko poranění.
  - c) **Vyvarujte se nezáměrnému uvedení do provozu. Přesvědčte se o tom, že je elektrický nástroj vypnutý předtím, než ho připojíte na napájení elektrickým proudem, než ho zvednete anebo nesete.** Když při nošení elektrického nástroje držíte prst na spínači anebo když tento nástroj v zapnutém stavu připojíte na napájení elektrickým proudem, pak toto může vést k nehodám.
  - d) **Odstraňte nastavovací nářadí anebo šroubováky předtím, než elektrický nástroj zapnete.** Nářadí anebo klíč, který se nachází v otáčející se části nástroje, může vést k poraněním.
  - e) **Vyvarujte se abnormálnímu držení těla. Postarejte se o bezpečný postoj a udržujte vždy rovnováhu.** Tímto můžete v neočekávaných situacích lépe kontrolovat elektrický nástroj.
  - f) **Noste vhodný oděv. Nenoste žádné volné oblečení anebo šperky. Udržujte vlasy, oděv a rukavice vzdáleně od pohybujících se částí.** Volné oblečení, šperky anebo dlouhé vlasy mohou být zachycené pohybujícími se částmi.
  - g) **Lze-li namontovat zařízení na odsávání či zachytávání prachu, musí se takové zařízení namontovat a správně používat.** Při používání zařízení na odsávání prachu lze snížit nebezpečí vznikající v důsledku prachu.
  - h) **Držadla a úchopné plochy udržujte v suchém a čistém stavu bez stop oleje či mastnoty.** Kluzká

držadla a kluzké úchopné plochy neumožňují bezpečné ovládání a kontrolu elektrického nářadí v neočekávaných situacích.

#### 4) POUŽÍVÁNÍ A OŠETŘOVÁNÍ ELEKTRICKÉHO NÁSTROJE:

- a) **Nepřetěžujte tento nástroj. Použijte pro svoji práci elektrické nářadí, určené pro tento účel.** S vhodným elektrickým nástrojem pracujete v udaném výkonovém rozsahu lépe a bezpečněji.
- b) **Nepoužívejte žádné elektrické nářadí, jehož spínač je defektní.** Elektrické nářadí, které se již nedá za- nebo vypnout, je nebezpečné a musí být opravené.
- c) **Vytáhněte zástrčku ze zásuvky a/nebo vyjměte vyjímatelný akumulátor před jakýmkoliv seřizováním, výměnou nástroje nebo odložením nářadí.** Toto preventivní bezpečnostní opatření zabrání neúmyslnému startu elektrického nástroje.
- d) **Oložte nepoužívaný elektrický nástroj mimo dosahu dětí. Nepřenechávejte používání tohoto nástroje osobám, které s tímto nástrojem nejsou obeznámené anebo tyto pokyny nečetly.** Elektrické nástroje jsou nebezpečné, když je používají nezkušené osoby.
- e) **Udržbu elektrického nářadí a používaného nástroje provádějte s maximální pečlivostí. Kontrolujte, jestli pohyblivé díly bezvadně fungují a nevážnou, jestli jsou části zlomené anebo natolik poškozené, že je funkce elektrického nástroje narušena. Nechte poškozené části před použitím nástroje opravit.** Příčiny

mnohých nehod tkíví ve špatně udržovaných elektrických nástrojích.

- f) **Udržujte řezné nástroje ostré a čisté.** Pečlivě ošetřované řezné nástroje s ostrými řeznými hranami se méně zaseknou a lépe se vedou.
- g) **Používejte tento elektrický nástroj, jeho příslušenství, vložné nástroje atd. v souladu s těmito instrukcemi. Zohledněte přitom pracovní podmínky a činnost, která se má vykonávat.** Používání elektrického nástroje pro jiné účely, než pro které je určený, může vést k nebezpečným situacím.
- h) **Držadla a úchopné plochy udržujte v suchém a čistém stavu bez stop oleje či mastnoty.** Kluzká držadla a kluzké úchopné plochy neumožňují bezpečné ovládání a kontrolu elektrického nářadí v neočekávaných situacích.

#### 5) Pečlivé zacházení s akumulátory a jejich používání

- a) **Nabíjejte akumulátory pouze v nabíjecích přístrojích, které jsou výrobcem doporučené.** U nabíjecího přístroje, který je vhodný pro určitý druh akumulátorů, existuje nebezpečí požáru, když se používá s jinými akumulátory.
- b) **V elektrických nástrojích používejte pouze pro ně určené akumulátory.** Použití jiných akumulátorů může vést k poraněním a k nebezpečí požáru.
- c) **Udržujte nepoužívané akumulátory vzdáleně od kancelářských sponek, mincí, klíčů, hřebíků, šroubů anebo jiných malých kovových předmětů, které by mohly zapříčinit přemostění kontaktů.** Zkrat mezi kontakty aku-

mulátoru může mít za následek popáleniny anebo oheň.

- d) Při nesprávném používání může z akumulátoru unikat tekutina. Vyvarujte se kontaktu s ní. Při náhodném kontaktu opláchněte vodou. Když se tato tekutina dostane do očí, přídavně vyhledejte lékařskou pomoc.** Uniknutá tekutina může vést k podrážděním pokožky anebo k popáleninám.
- e) Nepoužívejte poškozené nebo modifikované akumulátory.** Poškozené nebo modifikované akumulátory se mohou chovat nepředvídatelně a způsobit požár, výbuch nebo zranění.
- f) Nevystavujte akumulátor ohni ani vysokým teplotám.** Oheň nebo teploty nad 130 °C mohou způsobit výbuch.
- g) Dodržujte všechny pokyny pro nabíjení a nikdy nenabíjejte akumulátor ani akumulátorový nástroj mimo rozsah teplot, uvedených v návodu k obsluze.** Nesprávné nabíjení nebo nabíjení mimo povolený teplotní rozsah může zničit akumulátor a zvýšit nebezpečí požáru.

## 6) Servis:

- a) Svoje elektrické nářadí nechte opravit pouze kvalifikovaným odborným personálem a jenom pomocí originálních náhradních dílů.** Tímto se zajistí to, že bezpečnost elektrického nářadí zůstává zachována.
- b) Na poškozených akumulátorech nikdy neprovádějte údržbu.** Veškerá údržba akumulátorů by měla být prováděna pouze výrobcem nebo autorizovanými servisními středisky.

## Bezpečnostní pokyny pro pily na dřeviny

- a) Při chodu pily chraňte všechny části těla od pilového řetězu. Před spuštěním pily se ujistěte, že se pilový řetěz ničeho nedotýká. Při práci s pilou na dřeviny může moment nepozornosti způsobit, že oděv nebo části těla se zachytí pilovým řetězem.
- b) Vždy držte pilu na dřeviny Vaší pravou rukou zadní rukojeť a Vaší levou rukou za přední rukojeť. Přidržování pily na dřeviny v obrácené pracovní poloze zvyšuje riziko zranění a nesmí se používat.
- c) Noste ochranné brýle a ochranu sluchu. Další ochranná výbava pro hlavu, ruky, nohy a chodidla je předepsaná. Vhodný ochranný oděv snižuje nebezpečí poranění skrze poletující třískový materiál a skrze náhodný dotyk s řetězem pily.
- d) Nepracujte s řetězovou pilou na stromě. Při provozu řetězové pily na stromě existuje nebezpečí poranění.
- e) Vždy dbejte na pevnou stabilitu a používejte pilu na dřeviny pouze tehdy, když stojíte na pevném, bezpečném a rovném podkladu. Kluzný podklad nebo nestabilní plochy, jako jsou například na žebříku, mohou vést ke ztrátě rovnováhy nebo ztrátě kontroly nad pilou na dřeviny.
- f) Při řezání napnuté větve počítejte s tím, že se tato vrátí zpět. Když se napětí v dřevěných vláknech uvolní, napnutá větev může trefit obsluhující osobu a/ nebo vytrhnout pilu na dřeviny mimo kontrolu.
- g) Buďte obzvláště opatrní při řezání podrostu a mladých stromů. Tento tenký materiál se může s řetězovou pilou zaplést a uhodit Vás anebo Vás vyvést z rovnováhy.

- h) Přenášejte pilu na dřeviny za přední rukojeť ve vypnutém stavu a pilový řetěz odvrácen od těla. Při přepravě nebo uložení pily na dřeviny vždy nasadte ochranný kryt. Pečlivá manipulace s pilou na dřeviny snižuje pravděpodobnost náhodného kontaktu s běžícím pilovým řetězem.
- i) Dodržujte instrukce pro mazání, pro napínání řetězu a pro výměnu příslušenství. Neodborně napnutý anebo namazaný řetěz buď se může přetrhnout anebo může zvětšit riziko zpětného nárazu.
- k) Udržujte rukojeti suché, čisté a prosté oleje a tuků. Zamaštěné, naolejované rukojeti jsou kluzké a vedou ke ztrátě kontroly.
- l) Smí se řezat pouze dřevo. Nepoužívejte pilu na dřeviny pro práci, pro kterou není určena. Příklad: Nepoužívejte pilu na dřeviny pro řezání plastů, zdva nebo stavebních materiálů, které nejsou ze dřeva. Použití pily na dřeviny k nesprávnému použití může vést k nebezpečným situacím.
- m) Držte elektrický nástroj pouze za izolované rukojeti, protože pilový řetěz se může dostat do kontaktu se skrytým elektrickým vedením nebo síťovým kabelem nástroje. Při kontaktu pilového řetězu s napěťovým vedením mohou být kovové součásti přístroje vystaveny napětí, a proto může dojít k úrazu elektrickým proudem.
- n) **Tato řetězová pila není vhodná pro kácení stromů.** Použití řetězové pily k nesprávnému použití může vést k vážným zraněním uživatele nebo jiných osob.

## Preventivní opatření proti zpětnému nárazu



Pozor, zpětný náraz! Dbejte při práci na zpětný náraz stroje. Existuje nebezpečí poranění. Zpětným nárazům se vyvarujete opatrností a správnou technikou řezání.

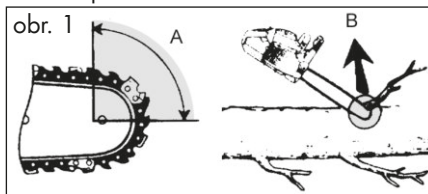

Zpětný náraz se může vyskytnout tehdy, když se špička vodící kolejničky dotkne nějakého předmětu anebo když se dřevo ohne a pilový řetěz se v zářezu zasekne (viz obr. 1/obrázek B). Dotyk se špičkou vodící kolejničky může v některých případech vést k neočekávané, zpátky směřované reakci, u které se vodící kolejnička vyrazí nahoru, směrem k obsluhující osobě (viz obr. 1/obrázek A). Zaseknutí pilového řetězu na horní hraně vodící kolejničky může kolejničku prudce vrazit zpět do směru k obsluhující osobě. Každá z těchto reakcí může vést k tomu, že ztratíte kontrolu nad pilou, a že se možná i těžce zraníte. Nespolehejte pouze na bezpečnostní zařízení, zabudovaná do pily na dřeviny. Jako uživatel pily na dřeviny byste měli přijmout různá opatření, abyste mohli pracovat bez nehody a zranění.

Zpětný náraz je následkem nesprávného anebo chybného používání elektrického náradí. Může mu být zabráněno vhodnými preventivními opatřeními, jak následovně popsáno:

- a) Držte pilu pevně oběma rukama, přičemž palec a prsty obepínají rukojetě

řetězové pily. Uvedte Vaše tělo a ramena do takové polohy, v které můžete odolat silám zpětného nárazu. Když se učiní vhodná opatření, potom může obsluhující osoba překonat síly zpětného nárazu. Nikdy řetězovou pilu nepouštějte.

- b) Zabraňte abnormálnímu držení těla a nepilujte přes výšku ramen. Tím se zabrání neúmyslnému kontaktu s hrotem kolejnice a umožní se lepší kontrola pily na dřeviny v neočekávaných situacích.
- c) Používejte vždy výrobcem předepsané náhradní kolejničky a pilové řetězy. Nesprávné náhradní kolejničky a pilové řetězy mohou vést k přetržení řetězu a/anebo ke zpětnému nárazu.
- d) Dodržujte instrukce výrobce ohledně ostření a údržby pilového řetězu. Příliš nízké omezovače hloubky zvyšují náchylnost ke zpětnému nárazu.

## Další bezpečnostní pokyny

- Postupujte pozorně podle pokynů k údržbě, kontrole a servisu v tomto návodu k obsluze.  
Poškozená ochranná zařízení a díly je nutné nechat řádně opravit nebo vyměnit v našem servisním centru, není-li v návodu k obsluze uvedeno jinak.
- Doporučuje se, aby si první uživatel alespoň procvičil řezání kulatého dříví na kozlíku nebo na stojanu.
- Při řezání na svahu se vždy musí stát nad kmenem stromu. K zachování plné kontroly v okamžiku „přeříznutí pilou“ snižte přítlačný tlak na konci řezu bez toho, aniž byste povolili pevné uchopení pily na dřeviny za rukojeť. Dbejte na to, aby se pilový řetěz nedotýkal země. Po dokončení řezu vyčkejte, dokud se pila na dřeviny nezastaví, než vyjmete pilu na dřeviny. Při přechodu od stromu ke stromu vždy vypněte mo-

tor pily na dřeviny.

- Ze stromu se musí odstranit nečistoty, kameny, uvolněná kůra, hřebíky, skoby a drát.
- **Nepoužívejte příslušenství, které nebylo doporučeno společností PARKSIDE.** To může vést k úrazu elektrickým proudem nebo k požáru.

## Zbývající rizika

I když toto elektrické nářadí obsluhujete v souladu s předpisy, stále existují zbývající rizika. V souvislosti s technologií a konstrukcí tohoto elektrického nářadí se mohou vyskytovat následující rizika:

- a) zranění pořezáním
- b) poškození sluchu, pokud není nasazena vhodná ochrana sluchu.
- c) poškození zdraví plynoucí z vibrací ruky a paže, pokud se přístroj používá delší dobu nebo není náležitě veden a udržován.



**Varování!** Toto elektrické nářadí vytváří během provozu elektromagnetické pole. Toto pole může za určitých okolností omezovat aktivní nebo pasivní lékařské implantáty. Pro snížení nebezpečí vážného nebo smrtelného zranění doporučujeme osobám s lékařskými implantáty před obsluhou stroje konzultovat implantát se svým lékařem a výrobcem.



**Dodržujte bezpečnostní pokyny a pokyny k nabíjení a správnému použití, uvedené v návodu k obsluze Vašeho akumulátoru a Vaší nabíječky série Parkside X 12 V Team. Podrobný popis procesu nabíjení a další informace naleznete v tomto samostatném návodu k obsluze.**

## Montáž



**Při práci s řetězovou pilou vždy používejte ochranných rukavic a výhradně originálních dílů. Před jakýmkoliv prací na pile vždy vytáhněte síťovou zástrčku.**

Před uvedením elektrické řetězové pily do provozu je nutné provést tyto činnosti:

- napnout pilový řetěz,
- naolejovat pilový řetěz
- Nabijte a vložte baterii



### Montáž vodící lišty a pilového řetězu





Před jakoukoliv prací na přístroji vypněte přístroj a vytáhněte akumulátor z přístroje.

1. Postavte přístroj na rovný podklad.
2. K sejmutí krytu řetězového kola (9) vyšroubujte upevňovací šroub (10) proti směru otáčení hodinových ručiček .
3. Natáhněte pilový řetěz (12) do smyčky tak, aby řezné hrany ukazovaly ve směru otáčení hodinových ručiček. K vyrovnání pilového řetězu (12) se orientujte podle piktogramů na vodící liště, resp. nad řetězovým pastorkem (17).



Směr běhu pilového řetězu

4. Založte pilový řetěz (12) do drážky na vodící liště. Při montáži přidržujte vodící lištu (11) vychýlenou pod úhlem cca 45 stupňů směrem nahoru, aby bylo možné pilový řetěz (12) snadno navléknout na řetězový pastorek (17).

5. Nasadte vodící lištu (11) a pilový řetěz (12). Je normální, že se pilový řetěz (12) pověsí.
6. Vyšroubujte šroub rychloupínacího systému řetězu (8) doku napínací kolík řetězu (20) není přibližně ve výšce s upevňovacím šroubem (10).
7. Nasadte kryt řetězového kola (9). Napínací kolík řetězu (20) na vnitřní straně krytu řetězového kola (9) musí být zasunut do uchycení napínacího kolíku řetězu (19).
8. Upevňovací šroub (10) zašroubujte do otvoru se závitem (18).
9. Upněte pilový řetěz (12) otočením šroubu rychloupínacího systému řetězu (8) doprava .
10. Poté opět utáhněte upevňovací šroub (10) krytu řetězového kola .



Pozor! Pilu na dřeviny lze opět naolejovat.

Před výměnou pilového řetězu je nutné vyčistit drážku vodící lišty od nečistot, protože v případě nánosů nečistot může pilový řetěz z vodící lišty vyskočit. Usazeniny mohou také nasávat řetězový olej. V důsledku toho by řetězový olej nedosáhl spodní části kolejničky nebo jen v malém rozsahu, čímž by se snížilo mazání.

### Napnutí řetězu

Řetěz je nutné pravidelně napínat, a to z důvodu bezpečnosti uživatele a omezení, resp. zamezení opotřebení a poškození řetězu. Napnutí řetězu doporučujeme zkontrolovat a v případě potřeby upravit před započetím práce a poté každých asi 10 minut.

Při práci s pilou se řetěz zahřívá a poněkud roztahuje. S tímto „prodlužováním“ je nutné počítat zejména u nových řetězů.





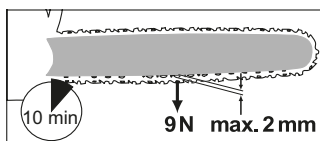

Řetěz nedopínejte ani nevyměňujte, je-li je horký. Po ochlazení se totiž opět poněkud smrští. Při nerespektování tohoto pokynu může kvůli příliš napjatému řetězu dojít k poškození vodicí lišty nebo motoru. Životnost řetězu je značně ovlivněna jeho napnutím a mazáním.

Řetěz je správně napnut, když se na spodní straně neprověšuje a lze jej tahem ruky volně posunovat. Při zatažení za řetěz silou 9 N (ca 1 kg) se řetěz nesmí vzdálit od lišty o více jak 2 mm.



Před jakoukoliv prací na přístroji vypněte přístroj a vytáhněte akumulátor z přístroje.

**B**

1. Povolte upevňovací šroub (10) krytu řetězového kola (9) .
2. K upnutí pilového řetězu vyšroubujte šroub (8) rychloupínacího systému řetězu ve směru . K povolení napnutí vyšroubujte šroub (8) rychloupínacího systému řetězu ve směru .
3. Poté opět utáhněte upevňovací šroub (10) krytu řetězového kola (9) .



U nového pilového řetězu je nutné napnutí řetězu donastavit po maximálně 5 rezech.

**C**

## Vyjmutí/vložení akumulátoru

1. Ke vložení akumulátorů (14) do přístroje zasuněte akumulátory podél vodicí kolejnice do přístroje. Tyto slyšitelně zaklapnou.
2. K vyjmutí akumulátorů (14) z přístroje stiskněte odblokovací tlačítko (14a) na akumulátorech a akumulátory vytáhněte.

## Obsluha



Nikdy přístroj nezapínejte, dokud nejsou řádně namontovány vodicí lišty, pilový řetěz a kryt řetězového kola. Při spuštění dbejte na bezpečný postoj. Před spuštěním se ujistěte, zda se řetězová pila nedotýká předmětů.



Přístroj nikdy nepoužívejte bez přední ochrany proti pořezání. Nebezpečí zranění!

**D**

## Zapnutí

1. Příp. vložte akumulátor (14) do přístroje (viz „Vložení/vyjmutí akumulátoru“).
2. Před spuštěním zkontrolujte stav nabití akumulátoru.
3. Držte přístroj pevně oběma rukama, pravou rukou za rukojeť (5) a levou rukou za povrch rukojeti (2). Palec a prsty musí rukojeť (5) pevně obepínat. Nikdy nepoužívejte přístroj jednou rukou. Nebezpečí zranění!
4. K zapnutí stiskněte palcem nebo ukazováčkem blokaci zapnutí (3) a potom stiskněte zapínač/vypínač (4), přístroj běží maximální rychlostí. Blokaci zapnutí (3) opět pusťte.
5. Přístroj se vypne po opětovném puštění zapínače/vypínače (4). Trvalé zapnutí není možné.

## Ukazatel stavu nabití

Stav nabití akumulátorů se během provozu zobrazí rozsvícením odpovídajících LED kontrolky ukazatele stavu nabití.

### 3 LED svítí (červená, oranžová a zelená):

Akumulátor je nabitý

### 2 LED svítí (červená a oranžová):

Akumulátor je částečně nabitý

### 1 LED svítí (červená):

Akumulátor je nutné nabít

## B Výměna vodící lišty

1. Vypněte přístroj a vyjměte akumulátor (A 14) z přístroje.
2. Postavte přístroj na rovný podklad.
3. K povolení napnutí řetězu a sejmutí krytu řetězového kola (9) vyšroubujte upevňovací šroub (10) krytu řetězového kola proti směru otáčení hodinových ručiček.
4. Sejměte vodící lištu (11) a pilový řetěz (12).

Při demontáži přidržíte vodící lištu (11) vychýlenou pod úhlem cca 45 stupňů směrem nahoru, aby bylo možné pilový řetěz (12) snadno sejmut z řetězového pastorku (17).

5. Vyměňte vodící lištu a namontujte ji a pilový řetěz opět tak, jak je popsáno v bodě „Montáž pilového řetězu a vodící lišty“.

**i** Napnutí pilového řetězu je popsáno v kapitole „Montáž“.

## Techniky řezání

### Obecně



Při práci s přístrojem dodržujte ochranu proti hluku a místní předpisy. Na základě místních předpisů může být vyžadována zkouška způsobilosti. Na základě místních předpisů může být vyžadována zkouška způsobilosti. Obratse se na lesní správu.

- Ze stromu se musí odstranit nečistoty, kameny, uvolněná kůra, hřebíky, skoby a drát.
- Při řezání na svahu se vždy postavte nad kmen stromu.
- K zachování plné kontroly v okamžiku „proříznutí“, snižte přítlačný tlak na konci řezu, aniž byste pustili pevné uchopení na rukojetích pily na dřeviny. Dbejte na to, aby se pilový řetěz nedotýkal země. Po dokončení řezu vyčkejte, dokud se pila na dřeviny nezastaví, než ji vyjmete.
- Při přechodu od stromu ke stromu vždy vypněte motor pily na dřeviny.
- Máte lepší kontrolu, když řezáte spodní stranou vodící lišty (s taženým řetězem).
- Pilový řetěz by se během prořezávání nebo následně neměl dotýkat země ani jiného předmětu.
- Dbejte na to, aby pilový řetěz při řezání neuvízl v odpilovaném odřezku. Kmen stromu se nesmí zlomit ani rozštěpit.
- Dodržujte také preventivní opatření proti zpětnému rázu (viz bezpečnostní pokyny).
- Při řezání na svahu se vždy musí stát nad kmenem stromu. K zachování plné kontroly v okamžiku „přeříznutí pilou“

snižte přítlačný tlak na konci řezu bez toho, aniž byste povolili pevné uchopení pily na dřeviny za rukojetě. Dbejte na to, aby se pilový řetěz nedotýkal země. Po dokončení řezu vyčkejte, dokud se pilový řetěz nezastaví, než vyjmete pilu na dřeviny. Při přechodu od stromu ke stromu vždy vypněte motor pily na dřeviny.



**Pokud uvízne pilový řetěz, nesnažte se násilím přístroj vytáhnout. Hrozí nebezpečí zranění. Vypněte motor a použijte pákové rameno nebo klín pro uvolnění přístroje.**

## Zkrácení

Zkrácení je řezání pokácených kmenů stromů na malé odřezky. Dbejte na své bezpečné postavení a rovnoměrné rozložení tělesné hmotnosti na obě nohy. Pokud je to možné, měl by se kmen podložit a podpořit větvemi, trámami nebo klíny.

- Dbejte na to, aby se pilový řetěz při řezání nedotýkal země.
- Dbejte na dobrou stabilitu a v případě svažitého terénu se postavte nad kmen. K zachování plné kontroly v okamžiku „přeříznutí pilou“ snižte přítlačný tlak na konci řezu bez toho, aniž byste povolili pevné uchopení pily na dřeviny za rukojetě. Po dokončení řezu vyčkejte, dokud se pilový řetěz nezastaví, než vyjmete pilu na dřeviny. Při přechodu od stromu ke stromu vždy vypněte motor pily na dřeviny.

## E 1. Kmen leží na zemi:

Zhora prořízněte kmen až celkem na konec a na konci řezu dávejte pozor, abyste

se nedotkli země. Pokud je možné otočit kmen, prořízněte jej do 2/3. Potom kmen otočte a prořízněte zbytek kmene shora.

## F 2. Řezání na koze na řezání:

Držte přístroj pevně oběma rukama a během řezání vedte stroj před tělem. Když je strom proříznutý, vedte stroj na pravé straně těla (1). Levou ruku dle možnosti držte co nejpřímější (2). Dávejte pozor na padající kmen. Postavte se tak, aby odříznutý kmen nepředstavoval žádné nebezpečí. Dávejte pozor na své nohy. Odříznutý kmen by mohl při pádu způsobit zranění. Udržujte rovnováhu (3).

## G Odvětvování

Odvětvování je označení pro odstranění větví a větviček z pokáceného stromu.



Při odvětvování dojde k mnoha úrazům. Nikdy neodřízněte pilou větvě, když stojíte na kmenu stromu. Sledujte oblast zpětného rázu, pokud jsou větvě pod napětím.

- Odstraňte podpůrné větve až po zkrácení.
- Větvě pod napětím se musí řezat zdola nahoru, aby se zabránilo zaseknutí přístroje.
- Při odříznutí silnějších větví použijte stejnou techniku jako při zkrácení.
- Pracujte vlevo od kmene a co nejbližší k přístroji. Hmotnost přístroje podle možnosti leží na kmenu.
- K odříznutí větví na druhé straně kmenu změňte místo.
- Rozvětvené větve se zkrátí jednotlivě.
- Při odvětvování nechte nejdříve větší větve, nasměrované směrem dolů, a které podporují strom, na kmenu.

Menší větvičky se musí odřezat jedním řezem.

## Údržba a čištění



**Údržbářské a čisticí práce provádějte zásadně při vypnutém motoru a vyjmutém akumulátoru. Nebezpečí zranění! Opravné a údržbářské práce, které nejsou popsány v tomto návodu k obsluze, nechte provést v naší doborné dílně. Používejte pouze originální náhradní díly. Před jakoukoliv údržbou nebo čištěním nechte stroj vychladnout. Hrozí nebezpečí popálení!**



**Při manipulaci s pilovým řetězem nebo vodící lištou používejte rukavice, odolné proti proříznutí. Nebezpečí řezných poranění.**



Před jakoukoliv prací na přístroji vypněte přístroj a vytáhněte akumulátor z přístroje.

## Čištění

- Stroj důkladně vyčistěte po každém použití. Tím se prodlouží životnost stroje a zabrání se úrazům.
- Udržujte rukojeti bez benzínu, oleje nebo tukového maziva. V případě potřeby očistěte držadla navlhčeným hadříkem namočeným v mýdlové vodě. K čištění nepoužívejte rozpouštědla ani benzín!
- Po každém použití pilový řetěz očistěte. K tomu použijte štěteček nebo ruční smetáček. K čištění řetězu nepoužívejte kapaliny. Po vyčištění řetěz lehce namažte řetězovým olejem.

- Vyčistěte větrací otvory a povrchy stroje štětečkem, ručním smetáčkem nebo suchým hadříkem. K čištění nepoužívejte kapaliny.

## Naolejování pilového řetězu



Řetěz pravidelně vyčistěte a naolejujte. Tím udržujete řetěz ostrý a dosáhnete optimálního výkonu stroje. V případě poškození v důsledku nedostatečné údržby pilového řetězu zaniká nárok na záruku. Při manipulaci s řetězem nebo vodící lištou vyjměte akumulátor a používejte rukavice odolné proti proříznutí.



Vodící lišta a řetěz nesmí být nikdy bez oleje. Pokud provozujete akumulátorovou pilu na dřeviny s příliš malým množstvím oleje, sníží se výkon řezání a životnost pilového řetězu, protože řetěz se rychleji otupí. Příliš málo oleje lze rozpoznat na vzniku kouř nebo zbarvením vodící lišty.



Před jakoukoliv prací na přístroji vypněte přístroj a vytáhněte akumulátor z přístroje.

- Po očištění, po 10 hodinách používání nebo minimálně jednou týdně, podle toho, co nastane dřív, řetěz naolejujte.
- Před naolejováním vodící lišty se musí důkladně očistit zejména zuby vodící lišty. K tomu použijte ruční smetáček nebo suchý hadr.
- Naolejujte jednotlivé články řetězu pomocí olejové stříkačky špičkou jehly (dostupné ve specializovaných prodejnách). Naneste jednotlivé kapky oleje na klouby a na špičky zubů jednotlivých článků řetězu.

## Intervaly údržby

Provádějte pravidelně údržbářské práce, uvedené v následující tabulce. Pravidelnou údržbou vašeho zařízení se prodlouží jeho životnost. Kromě toho dosáhnete také optimální řezný výkon a přejdete nehodám.

### Tabulka intervalů údržby:

Strojní část	Akce	Před každým použitím	Po 10 provozních hodinách
Komponenty brzd řetězu	Zkontrolovat, v případě potřeby vyměnit	✓	
Řetězový pastorek (17)	Zkontrolovat opotřebení/ výskyt zářezů, v případě potřeby vyměnit	✓	
Pilový řetěz (12)	Zkontrolovat, naolejovat, podle potřeby dobrousit nebo vyměnit	✓	
Vodící lišta (11)	Zkontrolovat, vyčistit, naolejovat	✓	
Vodící lišta (11)	Vodící lištu otočit		✓

## Ostření řezných zubů



**Nesprávně ostřený pilový řetěz zvyšuje nebezpečí zpětného rázu!**

**Při manipulaci s řetězem nebo vodící lištou používejte rukavice odolné vůči prořiznutí.**



Ostrý řetěz zajišťuje optimální řezný výkon. Bez námahy prochází dřevem a zanechává velké, dlouhé dřevěné třísky. Pilový řetěz je tupý, když musíte tlačit řezací zařízení dřevem a dřevěné třísky jsou velmi malé. V případě velmi tupé řetězové pily se nevytvoří vůbec žádné třísky, nýbrž pouze dřevěný prach.

- Řezací části řetězu jsou řezací články, skládající se z řezacího zubu a hloubkoměru. Výškovou vzdáleností mezi těmito dvěma se určí hloubka řezu.
- Při ostření řezných zubů je třeba vzít v úvahu následující hodnoty:



- úhel ostření (30°)
- prsní úhel (85°)
- úhel střechy (60°)
- hloubka ostření (0,65 mm)
- průměr kurhového opílování (4,0 mm)



**Odchytky od uvedených rozměrů geometrie řezné hrany mohou vést ke zvýšení sklonu stroje ke zpětnému rázu. Zvýšené nebezpečí úrazu!**

Ostření řetězu vyžaduje speciální nástroje, které zajistí, že nože jsou naostřeny ve správném úhlu a ve správné hloubce. Pro nezkušeného uživatele řetězové pily doporučujeme, nechat naostřit řetězovou pilu odborníkem nebo odbornou dílnou. Pokud si troufáte zaostřit řetěz, můžete si nářadí zakoupit např. od firmy Parkside (např. brusku řezacích řetězů).

- I**
1. K zaostření by měl být řetěz napnutý tak, aby bylo umožněno správné zaostření.
  2. K ostření je potřebný kruhový pilník o průměru 4,0 mm.



**Jiné průměry poškozují řetěz a mohou při práci způsobit nebezpečí!**

3. Ostřete pouze zevnitř ven. Ved'te pilník z vnitřní strany řezného zubu navenek. Když pilník táhnete zpět, tak je nadzvedněte.
4. Zaostřete nejdříve zuby na jedné straně. Poté otočte přístroj a zaostřete zuby na druhé straně.
5. Řetěz je opotřebovaný a musí se vyměnit za nový pilový řetěz, pokud zbývají ještě cca 4 mm řezacího zubu.
6. Po ostření musí být všechny řezací články stejně dlouhé a široké.
7. Po každém třetím ostření se musí zkontrolovat hloubka řezu (omezení hloubky) a výška se musí dobrousit plochým pilníkem. Omezení hloubky by mělo být cca 0,65 mm od řezacího zubu. Po vrácení do původního stavu zaoblete omezení hloubky trochu dopředu.

## Nastavení napnutí řetězu

Nastavení napnutí řetězu je popsáno v kapitole „Montáž – napnutí pilového řetězu“.

- Vypněte přístroj a vytáhněte síťovou zástrčku.
- Pravidelně kontrolujte napnutí řetězu a podle potřeby jej donapněte. Při zatáhnutí za pilový řetěz tažnou silou 9 N (cca 1 kg) nesmí být mezi pilovým řetězem a vodící lištou mezera více než 2 mm.

## Nechat zaběhnout nový pilový řetěz

U nového řetězu se po nějaké době snižuje jeho napětí. Proto musíte po prvních 5ti řezech, později ve větších odstupech, řetěz dopínat.



**Nikdy neupevňujte nový řetěz na opotřebovaném řetězovém pastorku nebo na poškozené nebo opotřebované vodící liště. Řetěz by mohl vyskočit nebo se roztrhnout. Důsledkem mohou být vážná zranění.**



## Údržba vodící lišty



**Při manipulaci s řetězem nebo vodící lištou používejte rukavice odolné vůči prořiznutí.**

1. Vypněte přístroj a vyjměte akumulátor (**A** 14) z přístroje.
2. Sejměte kryt řetězového kola (9), pilový řetěz (12) a vodící lištu (11).
3. Zkontrolujte vodící lištu (11), zda není opotřebovaná. Odstraňte ořepky a vyrovnejte vodící plochy plochým pilníkem.
4. Namontujte vodící lištu (11), pilový řetěz (12) a kryt řetězového kola (9) a pilový řetěz napněte.

## B Otočení vodící lišty



Při manipulaci s pilovým řetězem nebo vodící lištou používejte rukavice, odolné proti proříznutí.

Vodící lišta (11) se musí otočit po každých cca 10 pracovních hodinách, aby bylo zajištěno rovnoměrné opotřebení.

1. Vypněte přístroj a vyjměte akumulátor (A 14) z přístroje.
2. Sejměte kryt řetězového kola (9), pilový řetěz (12) a vodící lištu (11).
3. Otočte vodící lištu o horizontální osu a namontujte ji a řetěz opět tak, jak je popsáno v bodě „Montáž pilového řetězu a vodící lišty“.  
Dodržujte přitom směr běhu pilového řetězu!



Směr běhu pilového řetězu

K vyrovnání pilového řetězu (12) se orientujte podle piktogramu nad řetězovým pastorkem (17), když se vodící lišta otočí. Směr běhu, zobrazený na vodící liště, se pak již neshoduje.

## Uskladnění

- Před uskladněním přístroj vyčistěte.
- Nasuňte ochranný kryt vodící lišty.
- Skladujte přístroj na suchém místě chráněném před mrazem a prachem a mimo dosah dětí.

## Likvidace/ochrana životního prostředí

Vyjměte akumulátor z přístroje a odevzdejte přístroj, starý olej, příslušenství a obal k recyklaci. Pokyny k likvidaci akumulátoru a nabíječky naleznete v návodu k obsluze.



Elektrická zařízení nepatří do domácího odpadu.

- Před likvidací nejprve vyjměte akumulátory z přístroje.
- Přístroj a nabíječku odevzdejte na sběrném recyklačním místě.
- Zlikvidujte starý olej ekologicky - odevzdejte jej do sběrný. Nevylévejte olej do kanalizace nebo do odtoku.
- Likvidaci Vašich vadných zaslaných přístrojů provádíme bezplatně.

## Náhradní díly/příslušenství

Náhradní díly a příslušenství dostanete na webových stránkách [www.grizzlytools.shop](http://www.grizzlytools.shop)

Pokud máte problémy při objednávání, použijte prosím kontaktní formulář. V případě jakýchkoliv dalších dotazů se obraťte na servisní středisko / „Service-Center“ (viz strana 140).

Pol. Návod k obsluze	Pol. Rozvinuté náčrtky	Označení	Č. článku
9	1	kryt řetězového kola	91105984
11	34	6" vodící lišta	30091614
12	35	pilový řetěz	30091630
13	36	toulec ochrany vodící lišty	30091613

## Odhalení a odstranění chyb

Problém	Možná příčina	Odstranění chyb
Přístroj se nespustí	Akumulátor (14) je vybitý nebo není vložen	Zkontrolovat stav nabití akumulátoru, příp. zajistit opravu kvalifikovaným elektrikářem
	Zapínač/vypínač (4) je vadný	Oprava prostřednictvím zákaznického servisu
	Vadný motor	
Špatný řezný výkon	Nesprávně namontovaný pilový řetěz (12)	Správně namontovat pilový řetěz
	Pilový řetěz (12) je tupý	Zaostřit řezné zuby nebo nasadit nový řetěz
	Napnutí řetězu není dostatečné	Zkontrolovat napnutí řetězu
Přístroj běží těžce, řetěz vyskakuje	Napnutí řetězu není dostatečné	Zkontrolovat napnutí řetězu
Řetěz se zahřeje, kouř při řezání, zbarvení lišty	Příliš málo řetězového oleje	Naolejování řetězu

## Záruka

Vážení zákazníci,

Na tento přístroj poskytujeme 3letou záruku od data zakoupení.

V případě závady tohoto výrobku vám vůči prodejci výrobku přináležejí zákonná práva. Tato zákonná práva nejsou omezena naší následovně uvedenou zárukou.

### Záruční podmínky

Záruční doba začíná běžet ode dne nákupu. Uchovejte si, prosím, originál účtenky pro pozdější použití. Tento dokument budete potřebovat jako doklad o koupi.

Zjistíte-li během tří let od data koupě u tohoto výrobku materiálovou nebo výrobní vadu, bude výrobek námi, podle našeho výběru, bezplatně opraven nebo nahrazen. Tato záruční oprava předpokládá, že během 3leté lhůty předložíte poškozený přístroj s dokladem o koupi (pokladní stvrženka) a písemně krátce popíšete, v čem spočívá závada a kdy k ní došlo.

Bude-li závada kryta naší zárukou, získáte zpět opravený nebo nový výrobek.

Opravou nebo výměnou výrobku nezačíná záruční doba běžet od začátku.

### Záruční doba a zákonné nároky na odstranění vady

Záruční doba se neprodlužuje poskytnutím záruky. Toto platí i pro nahrazené a opravené díly. Již při koupi zjištěné závady a nedostatky musíte nahlásit okamžitě po vybalení výrobku. Po uplynutí záruční doby musíte uhradit náklady za provedené opravy.

### Rozsah záruky

Přístroj byl precizně vyroben podle přírodních jakostních směrnic a před dodáním byl svědomitě zkontrolován.

Záruční oprava se vztahuje na materiálové nebo výrobní vady. Tato záruka se netýká dílů výrobku, které jsou vystaveny normálnímu opotřebení, a lze je považovat za spotřební materiál (např. Pilový řetěz), nebo poškození křehkých dílů (např. spínače).

Tato záruka neplatí, je-li výrobek poškozen z důvodu neodborného používání, nebo pokud u něj nebyla prováděna údržba.

Pro odborné používání výrobku musí být přesně dodržovány všechny pokyny uvedené v návodu k obsluze. Bezpodmínečně je třeba zabránit používání a manipulacím s výrobkem, které nejsou v návodu k obsluze doporučeny, nebo je před nimi varováno.

Výrobek je určen jen pro soukromé účely a ne pro komerční využití. Záruka zaniká v případě zneužívání a neodborné manipulace, používání nadměrné síly a při zásazích, které nebyly provedeny naším autorizovaným servisem.

### Postup v případě uplatňování záruky

Pro zajištění rychlého zpracování vaší žádosti, prosím, postupujte podle následujících pokynů:

- Na důkaz, že jste výrobek zakoupili, mějte pro jakékoli případné dotazy připravenou pokladní stvrženku a číslo výrobku (IAN 385638\_2107).
- Číslo výrobku je uvedeno na typovém štítku.
- Pokud by došlo k funkční poruše nebo jiným závadám, nejdříve **telefonicky** nebo **e-mailem** kontaktujte níže uvedené servisní oddělení. Pak získáte další informace o vyřízení vaší reklamace.
- Výrobek označený jako vadný můžete po domluvě s naším zákaznickým servisem, s připojením dokladu o koupi (pokladní stvrženky) a po uvedení, v čem závada spočívá a kdy k ní došlo,



přeposlat bez platby poštovního na vám sdělenou adresu příslušného servisu. Aby bylo zabráněno problémům s přijetím a dodatečnými náklady, bezpodmínečně použijte jen tu adresu, která vám bude sdělena. Zajistěte, aby zásilka nebyla odeslána nevyplaceně jako nadměrné zboží, expres nebo jiný, zvláštní druh zásilky. Přístroj zašlete včetně všech částí příslušenství dodaných při zakoupení a zajistěte dostatečně bezpečný přepravní obal.

## Opravná

Opravy, **kteře nespadají do záruky**, můžete nechat udělat v našem servisu oproti zúčtování. Rádi vám připravíme předběžný odhad nákladů.

Můžeme zpracovávat jen ty přístroje, které byly dostatečně zabalené a odeslány vyplaceně.

**Pozor:** Prosím, přístroj zašlete našemu autorizovanému servisu vyčištěný a s upozorněním na závadu.

Nepřijmeme přístroje zaslané nevyplaceně jako nadměrné zboží, expres nebo jiný, zvláštní druh zásilky.

Likvidaci vašich poškozených zaslaných přístrojů provedeme bezplatně.

## Service-Center



### Servis Česko

Tel.: 800143873

E-Mail: [grizzly@lidl.cz](mailto:grizzly@lidl.cz)

IAN 385638\_2107

## Dovozce

Prosím, respektujte, že následující adresa není adresou servisu. Nejdříve kontaktujte shora uvedené servisní středisko.

### Grizzly Tools GmbH & Co. KG

Stockstädter Straße 20

63762 Großostheim

NĚMECKO

[www.grizzlytools.de](http://www.grizzlytools.de)

## Obsah

<b>Úvod</b> .....	<b>141</b>	Otočenie lišty .....	158
<b>Používanie na určený účel</b> .....	<b>142</b>	Odloženie.....	159
<b>Všeobecný opis</b> .....	<b>142</b>	<b>Likvidácia/ochrana životného prostredia</b> .....	<b>159</b>
Rozsah dodávky .....	142	<b>Náhradné diely/príslušenstvo</b> ..	<b>159</b>
Opis funkcie .....	142	<b>Vyhľadávanie chýb</b> .....	<b>160</b>
Prehľad .....	142	<b>Záruka</b> .....	<b>161</b>
Bezpečnostné funkcie .....	143	<b>Servisná oprava</b> .....	<b>162</b>
<b>Technické údaje</b> .....	<b>143</b>	<b>Service-Center</b> .....	<b>162</b>
Čas nabíjania .....	144	<b>Service-Center</b> .....	<b>162</b>
<b>Bezpečnostné pokyny</b> .....	<b>144</b>	<b>Dovozca</b> .....	<b>162</b>
Symby v návode na obsluhu .....	144	<b>Preklad originálneho prehlásenia o zhode CE</b> .....	<b>282</b>
Piktogramy na prístroji .....	144	<b>Podrobný výkres</b> .....	<b>288</b>
Všeobecné bezpečnostné pokyny pre elektrické nástroje.....	145		
Bezpečnostné pokyny pre vyvetvovacu pílu .....	148		
Preventívne opatrenia proti spätnému nárazu .....	149		
Pokračujúce bezpečnostné pokyny ..	150		
Zvyškové riziká.....	151		
<b>Montáž</b> .....	<b>151</b>		
Montáž lišty a pílovej reťaze .....	151		
Napínanie reťaze.....	152		
Vybratie/vloženie akumulátora .....	153		
<b>Obsluha</b> .....	<b>153</b>		
Zapnutie .....	153		
Signalizácia stavu nabitia .....	153		
Výmena lišty .....	153		
<b>Techniky pílenia</b> .....	<b>154</b>		
Všeobecne .....	154		
Krátenie .....	154		
Odvetvovanie .....	155		
<b>Údržba a čistenie</b> .....	<b>155</b>		
Čistenie .....	155		
Intervaly údržby.....	156		
Olejovanie pílovej reťaze .....	157		
Ostrenie rezacích zubov .....	157		
Nastavenie napnutia reťaze .....	158		
Umožnenie zabehnutia novej pílovej reťaze .....	158		
Údržba lišty.....	158		

## Úvod

Gratulujeme Vám k zakúpeniu Vášho nového prístroja. Tým ste sa rozhodli pre kvalitný produkt. Tento prístroj bol počas výroby testovaný na kvalitu a podrobený výstupnej kontrole. Tým je zabezpečená funkčnosť vášho prístroja.

Nedá sa vylúčiť, že sa v jednotlivých prípadoch na alebo v prístroji nenachádzajú zvyšky mazív. Nejde o nedostatok alebo poruchu a nie je dôvod k znepokojeniu.



Návod na obsluhu je súčasťou tohto produktu. Obsahuje dôležité upozornenia ohľadom bezpečnosti, obsluhy a likvidácie. Pred používaním produktu sa oboznáňte so všetkými pokynmi pre obsluhu a bezpečnosť. Používajte produkt len predpísaným spôsobom a len v uvedených oblastiach použitia. Návod na obsluhu uschovajte a v prípade odovzdania produktu tretím osobám odovzdajte aj všetky podklady.

## Používanie na určený účel

Akumulátorová vyvetvovacia píla je skonštruovaná iba na pílenie dreva. Táto vyvetvovacia píla sa nehodí na rúbanie stromov. Pre všetky ostatné spôsoby použitia (napr. rezanie muriva, plastu alebo potravín) prístroj nie je určený.

Prístroj je určený na použitie pre domácich majstrov. Nie je konštruovaný pre trvalú komerčnú prevádzku. Používanie vyvetvovacej píly na prácu v rozpore s účelom môže viesť k nebezpečným zraneniam používateľa alebo iných osôb.

Prístroj je súčasťou série X 12 V TEAM a môže sa prevádzkovať s akumulátormi série X 12 V TEAM. Akumulátory sa smú nabíjať iba s nabíjačkami série Parkside X 12 V TEAM.

Tento prístroj nie je vhodný na komerčné používanie. Pri komerčnom používaní záruka zaniká.

Zariadenie je určené pre dospelých. Mladiství nad 16 rokov môžu zariadenie používať len pod dohľadom.

Výrobca neručí za škody, ktoré vzniknú iným používaním než podľa určenia alebo nesprávnou obsluhou.

Akumulátorová vyvetvovacia píla je používať iba jedna osoba a iba na pílenie dreva. Vyvetvovacia píla sa musí držať s pravou rukou na držadle a s ľavou rukou na ploche na uchopenie. Pred použitím vyvetvovacej píly musí používateľ prečítať a pochopiť všetky upozornenia a pokyny v návode na použitie. Používateľ musí nosiť primerané osobné ochranné prostriedky (OOP). S vyvetvovacou pílou sa smie píliť iba drevo. Materiály, ako napr. plast, kameň, kov alebo drevo, ktoré obsahujú cudzie telesá (napr. klince alebo skrutky), sa nesmú spracovávať!

## Všeobecný opis

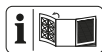

Vyobrazenia pre obsluhu a údržbu nájdete na prednej odklápacej strane.

## Rozsah dodávky

Vybalte prístroj a skontrolujte, či je kompletný:

- Akumulátorová reťazová píla
- Lišta (vodiaca lišta) (už montovaný)
- Reťaz píly (už montovaný)
- Ochranný kryt lišty
- Fľaša oleja s 50 ml „Bio-olej“
- Návod na obsluhu



**Akumulátory a nabíjačka nie sú súčasťou dodávky.**

Obalový materiál riadne zlikvidujte.

## Opis funkcie

Akumulátorová vyvetvovacia píla je vybavená reťazovým rýchloupínacím systémom. Pílová reťaz po celom obvode sa vedie cez lištu (vodiacu koľajničku). Na ochranu používateľa je prístroj opatrený rozličnými ochrannými zariadeniami.

Funkcia jednotlivých prvkov obsluhy je uvedená v nasledujúcich popisoch.

## Prehľad



- 1 Predná ochrana ruky
- 2 Plocha na uchopenie
- 3 Blokovanie zapnutia
- 4 Vypínač zap/vyp
- 5 Držadlo
- 6 Zadná ochrana ruky
- 7 Signalizácia stavu nabitia
- 8 Skrutka pre reťazový rýchloupínací systém

- 9 Kryt reťazového kolesa
- 10 Upevňovacia skrutka
- 11 Lišta (vodiaca kolajnička)
- 12 Pílová reťaz
- 13 Ochranné puzdro na lištu
- 14 Akumulátor
- 14a Uvoľňovacie tlačidlo
- 15 Nabíjačka
- 16 Flaša oleja

- B**
- 17 Reťazový pastorok
  - 18 Otvor so závitom
  - 19 Uchytenie napínacieho kolíka reťaze
  - 20 Napínací kolík reťaze

**A Bezpečnostné funkcie**

**3 Blokovanie zapnutia**

Na zapnutie prístroja sa musí blokovanie zapnutia odblokovať.

**4 Vypínač zap/vyp s okamžitým zastavením reťaze**

Pri pustení vypínača zap/vyp sa prístroj okamžite vypne.

**5 Zadné držadlo ochranou rúk (6)**

chráni ruku pred konármi a vetvami a pri odskočenej reťazi.

**12 Pílová reťaz s malým spätným rázom**

so špeciálne vyvinutými bezpečnostnými zariadeniami pomáha zachytiť spätné rázy.

**Technické údaje**

**Akumulátorová reťazová pila ..... PGHSA 12 B2**

- Napätie motora ..... 12 V ==
- Druh ochrany ..... IP20
- Hmotnosť (bez nabíjačky+ akumulátor) .....cca 1,28 kg
- Lišta ..... Hangzhou Jingfeng Tools Co. Ltd WAO142

- Pílová reťaz ..... Hangzhou Jingfeng Tools Co. Ltd, WAO151
- Delenie reťaze ..... 0,3"
- Hrúbka reťaze ..... 1,1 mm
- Ozubenie reťazového kolesa ..... 7
- Dĺžka lišty ..... 158,5 mm
- Dĺžka rezu ..... cca 125 mm
- Hladina akustického tlaku  
( $L_{PA}$ ) .....79 dB(A);  $K_{PA} = 3$  dB
- Hladina akustického výkonu ( $L_{WA}$ )  
nameraná .....86,79 dB(A);  $K_{WA} = 3$  dB  
zaručená ..... 90 dB(A)
- Vibrácia ( $a_h$ ) .....2,71 m/s<sup>2</sup>;  $K = 1,5$  m/s<sup>2</sup>
- Teplota .....max 50 °C
- Nabíjanie .....4 - 40 °C
- Prevádzka ..... -20 - 50 °C
- Skladovanie ..... 0 - 45 °C

Uvedená hodnota emisií vibrácií sa merala podľa normovaného skúšobného postupu a môže sa použiť pre vzájomné porovnanie elektrického náradia.

Uvedená hodnota emisií vibrácií sa môže tiež použiť na odhad počiatočného pozastavenia.

**⚠ Výstraha:** Hodnota emisií vibrácií sa môže odlišovať od skutočnej hodnoty pri používaní elektrického náradia v závislosti od druhu a spôsobu jeho používania.

Zaťaženie spôsobené vibráciami sa pokúste udržať tak malé, ako je to možné. Príkladné opatrenia na zníženie zaťaženia vibráciami je nosenie rukavíc pri používaní nástroja a obmedzenie pracovného času. Pritom treba zohľadniť všetky podiely cyklu prevádzky (napríklad časy, kedy je elektrické náradie vypnuté a také, kedy je zapnuté, ale bez zaťaženia).

## Čas nabíjania

Prístroj je súčasťou série Parkside X 12 V TEAM a môže sa prevádzkovať s akumulátormi série Parkside X 12 V TEAM. Akumulátory série Parkside X 12 V TEAM sa smú nabíjať iba s nabíjačkami série Parkside X 12 V TEAM.

Odporúčame vám prevádzkovať tento prístroj výlučne s nasledujúcimi akumulátormi: PAKP 12 A2, PAKP 12 B2.

Odporúčame vám nabíjať tieto akumulátory výlučne s nasledujúcimi nabíjačkami: PLGK 12 A2.

Aktuálny zoznam kompatibility akumulátora nájdete na: [www.lidl.de/akku](http://www.lidl.de/akku)

Čas nabíjania (h)	PAPK 12 A1 PAKP 12 A2 PAKP 12 A3	PAPK 12 B1 PAKP 12 B2 PAKP 12 B3
PLGK 12 A1	1	2
PLGK 12 A2	1	2
PLGK 12 B2	0,5	1

## Bezpečnostné pokyny

V tomto odseku sú uvedené základné bezpečnostné pokyny pri práci s prístrojom.



Vyvetvovacia píla je nebezpečný prístroj, ktorý pri nesprávnom alebo nedbalom používaní môže spôsobiť vážne alebo dokonca smrteľné poranenia. Preto kvôli vašej bezpečnosti a bezpečnosti ostatných dodržiavajte nasledovné bezpečnostné pokyny a v prípade nejasností požiadajte odborníka o radu.

## Symbyly v návode na obsluhu



**Značky nebezpečenstva s údajmi na zabránenie poškodeniam zdravia osôb alebo vecným škodám**



Príkazová značka (namiesto výkričníka je príkaz vysvetlený) s údajmi na zabránenie vzniku škôd



Upozorňovacia značka s informáciami pre lepšiu manipuláciu s prístrojom



Noste ochranné rukavice, aby ste zabránili rezným poraneniam!

## Piktogramy na prístroji



Skôr ako budete pracovať s akumulátorovou vyvetvovacou pilou, oboznámte sa dobre so všetkými ovládacími prvkami. Nacvičte si manipuláciu s prístrojom a funkciu (odrezanie guľatiny na koze na pílenie) a funkciu, spôsob činnosti techniky pílenia a osobné ochranné prostriedky si nechajte vysvetliť prostredníctvom skúseného používateľa alebo odborníka.



Prečítajte si návod na obsluhu patriaci k stroju a dodržiavajte ho!



Noste ochranu zraku.



Prístroj používajte vždy s obidvomi rukami.



Dávajte pozor na spätný ráz reťazovej píly a vyvarujte sa kontaktu s hrotom vodiacej lišty.





Údržbárske a čistiace práce vykonávajúte zásadne iba pri vypnutom motore a vytiahnutom akumulátore.



Prístroj nevystavujte dažďu. Prístroj nesmie byť ani vlhký, ani sa nesmie prevádzkovať vo vlhkom prostredí.



Nebezpečenstvo v dôsledku rezných poranení!  
Majte ruky mimo dosahu.



Dĺžka lišty



Elektrické prístroje nepatria do domového odpadu



Zaručená hladina akustického výkonu



Tento prístroj je súčasťou ParksIDE X 12 V TEAM

### Piktogram nad reťazovým pastorkom:



Naolejujte pílovú reťaz.



Dodržiavajte smer chodu reťazovej píly. Pozor! Prečítajte si návod na obsluhu.

### Znak na lište:



Smer chodu reťazovej píly

### Znak na upevňujúcej skrutke krytu reťazového kolesa:



OTVOR

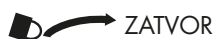

ZATVOR

### Piktogram na kryte reťazového kolesa pre reťazový rýchlopupínací systém:



uvolniť



upnúť



### Všeobecné bezpečnostné pokyny pre elektrické nástroje



**VÝSTRAHA!** Prečítajte si všetky bezpečnostné pokyny, pokyny, ilustrácie a technické údaje, ktorými je opatrené toto elektrické náradie.

Zanedbanie dodržiavania bezpečnostných pokynov a nariadení môže zapríčiniť zásah elektrickým prúdom, požiar a/alebo ťažké poranenia.

### Všetky bezpečnostné pokyny a nariadenia si uschovajte pre budúcnosť.

Pojem „elektrický nástroj“ použitý v bezpečnostných pokynoch sa vzťahuje na elektrické nástroje napájané zo siete (so sieťovým káblom) a na elektrické nástroje napájané z akumulátora (bez sieťového kábla).

### 1) Bezpečnosť pracoviska:

- Udržujte svoj pracovný úsek čistý a dobre osvetlený.** Neporiadok alebo neosvetlené pracovné oblasti môžu viesť k nehodám.
- Nepracujte s elektrickým nástrojom v okolí ohrozenom výbuchom, v ktorom sa nachádza-**

**jú horľavé tekutiny, plyny alebo prachy.** Elektrické stroje vytvárajú iskry, ktoré môžu zapáliť prach alebo pary.

- c) **Behom používania elektrického nástroja udržiavajte deti a iné osoby vzdialene od seba.** Pri nepozornosti môžete stratiť kontrolu nad nástrojom.

## 2) Elektrická bezpečnosť:

- a) **Prípojná zástrčka elektrického nástroja sa musí hodiť do zásuvky. Zástrčka sa nesmie žiadnym spôsobom zmeniť. Nepoužívajte žiadne adaptérové zástrčky v spojení s elektrickými nástrojmi s ochranným uzemnením.** Nezmienené zástrčky a zásuvky znižujú riziko elektrického úderu.

- b) **Vyvarujte sa telesnému kontaktu s uzemnenými povrchmi ako sú rúry, vyhrievacie telesá, sporáky a chladničky.** Existuje zvýšené riziko skrz elektrický úder, keď je Vaše telo uzemnené.

- c) **Nevystavujte elektrický nástroj dažďu alebo mokrosti.** Vniknutie vody do elektrického nástroja zvyšuje riziko elektrického úderu.

- d) **Nepoužívajte kábel na iný účel, ako je nosenie alebo zavesenie elektrického nástroja alebo vytiahnutie zástrčky zo zásuvky. Udržiavajte kábel vzdialene od horúčavy, od oleja, od ostrých hrán alebo od pohybujúcich sa častí nástrojov.** Poškodené alebo zamotané káble zvyšujú riziko elektrického úderu.

- e) **Keď pracujete s elektrickým nástrojom pod šírým nebom, potom používajte iba predĺžovacie**

**káble, ktoré sú vhodné aj pre vonkajšiu oblasť.** Použitie predĺžovacieho kábla vhodného pre vonkajšiu oblasť, znižuje riziko elektrického úderu.

- f) **Keď nie je možné zabrániť prevádzke elektrického náradia vo vlhkom prostredí, použite prúdový chránič.** Použitie prúdového chrániča znižuje riziko zásahu elektrickým prúdom.

## 3) Bezpečnosť osôb:

- a) **Buďte pozorní, dbajte na to, čo robíte a pustite sa s elektrickým nástrojom rozumne do práce. Nepoužívajte elektrický nástroj, keď ste unavení alebo pod vplyvom drog, alkoholu alebo liekov.** Jediný okamžik nepozornosti pri používaní elektrického nástroja môže viesť k vážnym poraneniam.

- b) **Noste osobný ochranný výstroj a vždy ochranné okuliare.** Nosenie osobného ochranného výstroja, ako je protišmyková obuv, ochranná prilba a ochrana sluchu, znižuje riziko poranenia.

- c) **Vyvarujte sa nezámernému uvedeniu do prevádzky. Presvedčte sa o tom, že je elektrický nástroj vypnutý predtým, než ho pripojíte na napájanie elektrickým prúdom, než ho zdvihnete alebo nesiete.** Keď pri nosení elektrického nástroja držíte prst na spínači alebo keď tento nástroj v zapnutom stave pripojíte na napájanie elektrickým prúdom, potom toto môže viesť k nehodám.

- d) **Odstráňte nastavovacie náradie alebo skrutkovače predtým, než zapnete elektrický nástroj. Ná-**

radie alebo kľúč, ktorý sa nachádza v otáčajúcej sa časti nástroja, môže viesť k poraneniam.

- e) **Vyvarujte sa abnormálnemu držaniu tela. Postarajte sa o bezpečný postoj a udržiavajte vždy rovnováhu.** Týmto môžete pri neočakávaných situáciách lepšie kontrolovať elektrický nástroj.
- f) **Noste vhodný odev. Nenoste žiadne voľné oblečenie alebo šperky. Udržujte vlasy, odev a rukavice vzdialene od pohybujúcich sa častí.** Voľné oblečenie, šperky alebo dlhé vlasy môžu byť zachytené pohybujúcimi sa časťami.
- g) **Ak možno namontovať zariadenia na odsávanie a zachytávanie prachu, tak treba tieto upevniť a správne používať.** Používanie odsávania prachu môže znížiť ohrozenia prachom.
- h) **Neuspokojte sa s falošnou bezpečnosťou a nepovznášajte sa nad bezpečnostné predpisy pre elektrické náradie, aj keď ste s elektrickým náradím oboznámený po jeho mnohonásobnom používaní.** Nepozorné zaobchádzanie môže počas zlomku sekundy spôsobiť ťažké zranenia.
- 4) Používanie a ošetrovanie elektrického nástroja:**
- a) **Nepreťažujte tento nástroj. Použite pre svoju prácu elektrické náradie, určené pre tento účel.** S vhodným elektrickým nástrojom pracujete v udanom výkonovom rozsahu lepšie a bezpečnejšie.
- b) **Nepoužívajte žiadne elektrické náradie, ktorého spínač je defektný.** Elektrické náradie, ktoré sa už nedá za- alebo vypnúť, je nebezpečné a musí byť opravené.
- c) **Vytiahnite zástrčku zo zásuvky a/alebo vyberte odoberateľný akumulátor, skôr ako vykonáte nastavenia náradia, vymeníte diely použitého náradia alebo odložíte elektrické náradie.** Toto preventívne bezpečnostné opatrenie zabráni neúmyselnému štartu elektrického nástroja.
- d) **Uložte nepoužívanú elektrický nástroj mimo dosahu detí. Neprenehávajte používanie tejto pily osobám, ktoré nie sú oboznámené s týmto nástrojom alebo tieto pokyny nečítali.** Elektrické nástroje sú nebezpečné, keď ich používajú neskúsené osoby.
- e) **Elektrické náradie a použitý nástroj ošetrte so starostlivosťou. Kontrolujte, či pohyblivé diely bezchybne fungujú a neviaznu, či sú časti zlomené alebo natoľko poškodené, že je funkcia elektrického nástroja narušená.** Nechajte poškodené časti pred použitím nástroja opraviť. Príčiny mnohých nehôd spočívajú v zle udržiavaných elektrických nástrojoch.
- f) **Udržujte rezné nástroje ostré a čisté.** Starostlivo ošetrované rezné nástroje s ostrými reznými hranami sa menej zaseknú a lepšie sa vedú.
- g) **Používajte tento elektrický nástroj, jeho príslušenstvo, vložné nástroje atď. v súlade s týmito inštrukciami. Zohľadnite pritom pracovné podmienky a činnosť, ktorá sa má vykonávať.** Používanie elektrického nástroja pre iné účely, než pre ktoré je určený, môže viesť k nebezpečným situáciám.
- h) **Držadlá a úchopné plochy udr-**

**žiavajte suché, čisté a bez oleja a masťôf.** Klzké držadlá a úchopné plochy neumožňujú bezpečné ovládanie a kontrolu elektrického náradia v neočakávaných situáciách.

**5) Starostlivé zaobchádzanie s akumulátorovými nástrojmi a ich používanie**

- a) **Nabíjajte akumulátory iba v nabíjajúcich prístrojoch, ktoré sú výrobcom odporúčané.** U nabíjacieho prístroja, ktorý je vhodný pre určitý druh akumulátorov, existuje nebezpečenstvo požiaru, keď sa používa s inými akumulátormi.
- b) **V elektrických nástrojoch používajte iba pre ne určené akumulátory.** Použitie iných akumulátorov môže viesť k poraneniam a k nebezpečenstvu požiaru.
- c) **Udržujte nepoužívané akumulátory vzdialene od kancelárskych spiniek, mincí, kľúčov, klincov, skrutiek alebo iných malých kovových predmetov, ktoré by mohli zapríčiniť premostenie kontaktov.** Skrat medzi kontaktmi akumulátora môže mať popáleniny alebo oheň za následok.
- d) **Pri nesprávnom používaní môže z akumulátora unikaf tekutina. Vyvarujte sa kontaktu s ňou. Pri náhodnom kontakte opláchnite vodou. Keď sa táto tekutina dostane do očí, prídavne vyhľadajte lekársku pomoc.** Uniknutá tekutina môže viesť k podráždeniam pokožky alebo k popáleninám.
- e) **Nepoužívajte poškodený alebo zmenený akumulátor.** Poškodené alebo zmenené akumulátory sa môžu správať nepredvídateľne a viesť k po-

žiaru, výbuchu alebo nebezpečenstvu poranenia.

- f) **Akumulátor nevystavujte požiaru ani príliš vysokým teplotám.** Požiar alebo teploty vyššie ako 130 °C môžu spôsobiť výbuch.
- g) **Dodržiavajte všetky pokyny k nabíjaniu a akumulátoru alebo náradie s akumulátorom nepoužívajte nikdy mimo teplotného rozsahu uvedeného v návode na obsluhu.** Nesprávne nabíjanie alebo nabíjanie mimo dovoleného teplotného rozsahu môže zničiť akumulátor a viesť k nebezpečenstvu požiaru.

**6) Servis:**

- a) **Svoje elektrické náradie nechajte opraviť iba kvalifikovaným odborným personálom a iba pomocou originálnych náhradných dielov.** Týmto sa zaisťí to, že bezpečnosť elektrického náradia zostane zachovaná.
- b) **Nikdy nevykonávajte údržbu na poškodených akumulátoroch.** Všetka údržba akumulátorov by sa mala uskutočniť prostredníctvom výrobcu alebo splnomocnených miest zákazníckeho servisu.

**Bezpečnostné pokyny pre vyvetvovaciu pílu**

- a) Pri bežiackej píle držte všetky časti tela mimo dosahu pílovej reťaze. Pred spustením píly sa uistite, že sa pílová reťaz ničoho nedotýka. Pri prácach s vyvetvovacou pílou môže moment nepozornosti viesť k tomu, že sa odev alebo časti tela zachytia pílovou reťazou.
- b) Vyvetvovaciu pílu držte vždy svojou pravou rukou na zadnom držadle

- a svojou ľavou rukou na prednom držadle. Držanie vyvetvovacej píly v opačnom pracovnom držaní zvyšuje riziko poranení a nesmie sa aplikovať.
- c) Noste ochranné okuliare a ochranu sluchu. Ďalšia ochranná výbava pre hlavu, ruky, nohy a chodidlá je predpísaná. Vhodný ochranný odev znižuje nebezpečenstvo poranenia skrz poletujúci trieskový materiál a skrz náhodný dotyk s reťazou píly.
- d) Nepracujte s reťazovou pílou na strome. Pri prevádzke reťazovej píly na strome existuje nebezpečenstvo poranenia.
- e) Vždy dávajte pozor na pevné postavenie a vyvetvovacia pílu používajte iba vtedy, keď stojíte na pevnom, bezpečnom a rovnom podklade. Šmyklavý podklad alebo nestabilné plochy na státie ako na rebríku môžu viesť k strate rovnováhy alebo k strate kontroly nad vyvetvovacou pílou.
- f) Pri rezaní konára nachádzajúceho sa pod napnutím počítajte s tým, že sa tento odpruží. Keď sa uvoľní napnutie v drevených vláknach, môže napnutá vetva trafiť obsluhujúcu osobu a/alebo vytrhnúť vyvetvovacia pílu spod kontroly.
- g) Buďte obzvlášť opatrní pri rezaní podrastu a mladých stromov. Tento tenký materiál sa môže s reťazovou pílou zaplietť a udrieť Vás alebo Vás vyviesť z rovnováhy.
- h) Vyvetvovacia pílu noste za predné držadlo vo vypnutom stave, s pílovou reťazou odvrátenou od vášho tela. Pri preprave alebo uložení vyvetvovacej píly vždy natiahnite ochranný kryt. Starostlivá manipulácia s vyvetvovacou pílou znižuje pravdepodobnosť neúmyselného kontaktu s bežiacou pílovou reťazou.
- i) Dodržujte inštrukcie pre masenie, pre napínanie reťaze a pre výmenu príslušenstva. Neodborne napnutá alebo namastená reťaz sa buď môže pretrhnúť alebo môže zväčšiť riziko spätného nárazu.
- k) Udržujte rukoväti suché, čisté a bez oleja a tukov. Zamastené, naolejované rukoväti sú klzké a vedú k strate kontroly.
- l) Píľte iba drevo. Vyvetvovacia pílu nepoužívajte na práce, na ktorú nie je určená. Napríklad: Vyvetvovacia pílu nepoužívajte na pílenie plastov, muriva alebo stavebných materiálov, ktoré nie sú z dreva. Používanie vyvetvovacej píly na prácu v rozpore s účelom môže viesť k nebezpečným situáciám.
- m) Držte tento elektrický nástroj za izolované povrchy rukoväte, keďže sa krájačka môže dostať do styku so skrytými vodičmi prúdu. Kontakt krájačky s vedením pod napätím, môže uviesť kovové diely nástroja do stavu pod napätím a týmto privodiť elektrický úder.
- n) **Táto reťazová píla nie je vhodná na rúbanie stromov.** Používanie reťazovej píly na prácu v rozpore s účelom môže viesť k nebezpečným zraneniam používateľa alebo iných osôb.

### Preventívne opatrenia proti spätnému nárazu



Pozor, spätný náraz! Dbajte pri práci na spätný náraz stroja. Existuje nebezpečenstvo poranenia. Spätným nárazom sa vyvarujete opatrnosťou a správnou technikou rezania.

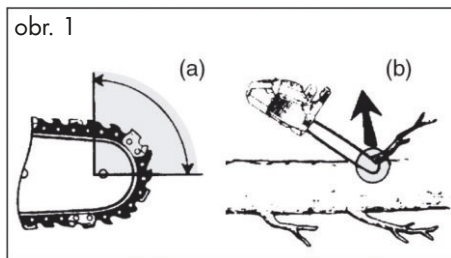

Spätňý náraz sa môže vyskytnúť vtedy, keď sa špička vodiacej koľajničky dotkne nejakého predmetu alebo keď sa drevo ohne a reťaz píly sa v záreze zasekne (viď obr. 1 /obrázok B).

Dotyk so špičkou vodiacej koľajničky môže v niektorých prípadoch viesť k neočakávanej, naspäť smerovanej reakcii, u ktorej sa vodiaca koľajnička vyrazí nahor, smerom k obsluhujúcej osobe (viď obr. 1 /obrázok A).

Každá z týchto reakcií môže viesť k tomu, že stratíte kontrolu nad pilou a podľa možnosti sa ťažko zraníte. Nespoliehajte sa výlučne na bezpečnostné zariadenia zabudované vo vyvetvovacej píle. Ako používateľ vyvetvovacej píly by sa mali urobiť rozličné opatrenia, aby ste mohli pracovať bez úrazu a poranenia.

Spätňý náraz je následkom nesprávneho alebo chybného používania elektrického náradia. Možno mu zabrániť vhodnými preventívnymi opatreniami, ako to je nasledovne popísané:

- Držte pílu pevne obomi rukami, pričom palec a prsty obopínajú rukoväť reťazovej píly. Uvedte Vaše telo a ramená do takej polohy, v ktorej môžete odolať silám spätňého nárazu. Keď sa vykonajú vhodné opatrenia, potom môže obsluhujúca osoba prekonať sily spätňého nárazu. Nikdy reťazovú pílu nepúšťajte.
- Vyvarujte sa abnormálneho držania tela a nepíľte nad výškou pliec. Tým

sa zabráni neúmyselnému kontaktu s hrotom lišty a umožní sa lepšia kontrola vyvetvovacej píly v neočakávaných situáciách.

- Používajte vždy výrobcom predpísané náhradné koľajničky a reťaze píly. Nesprávne náhradné koľajničky a reťaze píly môžu viesť k pretrhnutiu reťaze a/alebo k spätňému nárazu.
- Dodržujte inštrukcie výrobcu ohľadne ostrenia a údržby reťaze píly. Príliš nízke obmedzovače hĺbky zvyšujú náchylnosť k spätňému nárazu.

## Pokračujúce bezpečnostné pokyny

- Dôsledne dodržiavajte návody na údržbu, kontroly a servis v tomto Návoде na prevádzku. Poškodené ochranné zariadenia a diely musia sa odborné opraviť v našom servisnom stredisku alebo vymeniť, pokiaľ v návode na obsluhu nie je uvedené niečo iné.
- Odporúča sa, aby si prvý používateľ precvičil prinajmenšom rezanie na guľatine na koze na pílenie alebo podstavci.
- Pri píliaciach prácach na svahu stojte vždy nad kmeňom stromu. Aby bolo možné v momente „prepílenia“ zachovať plnú kontrolu, voči koncu rezu znížte prítlačný tlak bez toho, aby sa uvoľnilo pevné držanie za rukoväť vyvetvovacej píly. Dávajte pozor na to, aby sa pílová reťaz dotýkala osoby. Po dokončení rezu počkajte na zastavenie vyvetvovacej píly, skôr ako sa tam odstráni vyvetvovacia píla. Motor vyvetvovacej píly vždy vypnite, predtým ako sa zmení od stromu po strom.
- Zo stromu sa musia odstrániť nečistoty, kamene, uvoľnená kôra, kince, svorky a drôt.

- **Nepoužívajte žiadne príslušenstvo, ktoré bolo odporúčané spoločnosťou PARKSIDE.** To môže viesť k zásahu elektrickým prúdom alebo požiaru.

## Zvyškové riziká

Aj pri používaní elektrického prístroja podľa predpisov vždy existujú zvyškové riziká. Nasledujúce nebezpečenstvá môžu vzniknúť v súvislosti s konštrukciou a prevedenia tohto elektrického prístroja:

- a) rezné poranenia,
- b) poškodenie sluchu, ak nenosíte vhodnú ochranu sluchu,
- c) poškodenie zdravia, ktoré sú výsledkom vibrácií pôsobiacich na ruku/rameno, ak sa prístroj používa dlhšiu dobu, alebo ak sa nesprávne vedie a udržiava.



**Upozornenie!** Tento elektrický prístroj počas prevádzky vytvára elektromagnetické pole. Toto pole môže za určitých okolností ovplyvniť aktívne alebo pasívne lekárske implantáty. Aby sa zabránilo nebezpečenstvu vážnych alebo smrteľných zranení, odporúčame, aby osoby s lekáskymi implantátmi konzultovali svojho lekára alebo výrobcu lekárskeho implantátu pred samotnou obsluhou prístroja.



**Dodržiavajte bezpečnostné pokyny a pokyny k nabíjaniu a správne použitiu, ktoré sú uvedené v návode na obsluhu vášho akumulátora a vašej nabíjačky série Parkside X 12 V Team. Podrobnejší opis k nabíjaniu a ďalšie informácie nájdete v tomto samostatnom návode na používanie.**

## Montáž



**Pri práci s reťazou používajte vždy ochranné rukavice a používajte len originálne diely. Pred začatím akýchkoľvek prác na reťazovej pile vyťahnite zástrčku zo zásuvky. Existuje nebezpečenstvo zranenia.**

Predtým než uvediete do prevádzky elektrickú reťazovú pílu, musíte:

- napnúť reťazovú pílu,
- naolejovanie pílovej reťaze
- Nabítie a vloženie akumulátorov



### Montáž lišty a pílovej reťaze





Vypnite prístroj a pred všetkými prácami na prístroji vyberte akumulátor z prístroja.

1. Prístroj postavte na plochý povrch.
2. Otočte upevňovaciu skrutku (10) krytu reťazového kolesa proti smeru hodinových ručičiek (→), aby ste odstránili kryt reťazového kolesa (9).
3. Rozšírte pílovú reťaz (12) do slučky tak, aby rezné hrany boli nasmerované do smeru hodinových ručičiek. Pri nastavení pílovej reťaze (12) sa orientujte podľa piktogramu na lište, resp. nad reťazovým pastorkom (17).



Smer chodu pílovej reťaze

4. Vložte pílovú reťaz (12) do drážky lišty. Na montáž podržte lištu (11) v uhle cca 45 stupňov nahor, aby ste mohli pílovú reťaz (12) viesť ľahšie na reťazový pastork (17).

5. Nasadíte lištu (11) a pílovú reťaz (12) na kolík koľajničky (18). Je normálne, keď pílová reťaz (12) prevísava.
6. Otáčajte skrutku pre reťazový rýchlopínací systém (8), napínací kolík reťaze (20) bude ležať približne na jednej výške s upevňovacou skrutkou (10).
7. Nasadíte kryt reťazového kolesa (9). Pritom sa musí napínací kolík reťaze (20) na vnútornej strane krytu reťazového kolesa (9) viesť do uchytenia pre napínací kolík reťaze (19).
8. Zatočíte upevňovaciu skrutku (10) do otvoru so závitom (18).
9. Predopnete pílovú reťaz (12) tak, že skrutku pre reťazový rýchlopínací systém (8) otočíte do smeru .
10. Upevňovaciu skrutku (10) krytu reťazového kolesa pevne utiahnite ().

 Opatrne! Vyvetvovacia píla sa môže dodatočne naolejovať.

Pred výmenou pílovej reťaze sa drážka vodiacej lišty vyčistí od nečistôt, pretože v prípade nánosov nečistôt môže pílová reťaz vyskočiť z lišty. Nánosy môžu tiež odsávať reťazový olej. Dôsledkom by mohlo byť, že reťazový olej sa nedostane alebo sa dostane len v nepatrnom množstve na spodnú stranu lišty a mazanie sa zhorší.

## Napínanie reťaze

Pravidelné napínanie reťaze prispieva k bezpečnosti používateľa a znižuje resp. zabraňuje opotrebovaniu a poškodeniu reťaze. Odporúčame používateľovi pred začiatkom práce a v pravidelných intervaloch asi 10 minút kontrolovať napnutie reťaze a v prípade potreby ho korigovať.

Počas práce s pílou sa reťaz zahrieva a tým sa mierne roztiahne. S týmto „predžeráním“ sa má počítať hlavne u nových reťazí.



Reťaz nenapínajte alebo nevymieňajte v horúcom stave, pretože po vychladnutí sa opäť o niečo stiahne. Pri nedodržaní uvedeného sa môže poškodiť motor alebo vodiaca lišta, pretože reťaz je potom na lište veľmi napnutá. Napnutie a mazanie reťaze vo veľkej miere ovplyvňujú jej životnosť.



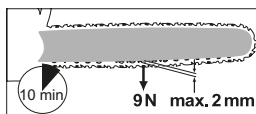

Reťaz je vtedy správne napnutá, keď neprevísava na spodnej strane vodiacej lišty a keď ju môžete ťahom ruky chránenej rukavicou voľne posúvať okolo celej lišty.

Pri ťahu za reťaz píly silou 9 N (cca 1 kg) nesmie byť odstup medzi reťazou a lištou väčší než 2 mm.



Vypnite prístroj a pred všetkými prácami na prístroji vyberte akumulátor z prístroja.

**B**

1. Uvoľnite upevňovaciu skrutku (10) krytu reťazového kolesa (9) ().
2. Na upnutie pílovej reťaze otočíte skrutku (8) pre reťazový rýchlopínací systém do smeru . Na uvoľnenie upnutia otočíte skrutku (8) pre reťazový rýchlopínací systém do smeru .
3. Upevňovaciu skrutku (10) krytu reťazového kolesa (9) znova utiahnite (.



Pri novej pílovej reťazi musíte napnutie reťaze dodatočne nastaviť po maximálne 5 rezoch.

## C Vybratie/vloženie akumulátora

1. Na vloženie akumulátorov (14) do prístroja zasuňte akumulátory pozdĺž vodiacich líšt do prístroja. Počutelne zapadnú.
2. Na vybratie akumulátorov (14) z prístroja zatlačte uvoľňovacie tlačidlo (A 14a) na akumulátoroch a vytiahnite akumulátory.

## Obsluha



Prístroj zapnite až vtedy, keď sú lišta, pílová reťaz a kryt reťazového kolesa správne namontované. Pri spúšťaní dávajte pozor na bezpečný postoj. Pred spustením sa uistite, že sa pílová reťaz nedotýka žiadnych predmetov.



Prístroj nikdy nepoužívajte bez prednej ochrany proti prerezaniu. Nebezpečenstvo poranenia!

## D Zapnutie

1. Príp. vložte do prístroja akumulátor (14) (pozri „Vloženie/vybratie akumulátora“).
2. Pred spustením skontrolujte stav nabitia akumulátora.
3. Prístroj držte dobre pevne oboma rukami, s pravou rukou na držadle (5) a s ľavou rukou na ploche na uchopenie (2). Palec a prsty musia pevne obklopovať držadlo (5). Nikdy nepoužívajte prístroj jednou rukou. Nebezpečenstvo poranenia!
4. Na zapnutie stlačte palcom, resp. ukazovákom blokovanie zapnutia (3) a potom stlačte vypínač zap/vyp (4), prístroj sa rozbehne s vyššou rýchlosťou. Blokovanie zapnutia (3) znova pustite.

5. Prístroj sa vypne, keď vypínač zap/vyp (4) znova pustíte. Zapnutie trvalého chodu nie je možné.

## Signalizácia stavu nabitia

Stav nabitia akumulátorov je počas prevádzky signalizovaný rozsvietením príslušných LED žiaroviek signalizácie stavu nabitia.

### Svietia 3 LED (červená, oranžová a zelená):

Akumulátory nabité

### Svietia 2 LED (červená a oranžová):

Akumulátory čiastočne nabité

### Svieti 1 LED dióda (červená):

Akumulátory sa musia nabíť

## B Výmena lišty

1. Vypnite prístroj a vyberte z neho akumulátor (A 14).
2. Prístroj postavte na plochý povrch.
3. Otočte upevňovaciu skrutku (10) krytu reťazového kolesa proti smeru hodinových ručičiek, aby ste uvoľnili napnutie reťaze a odstránili kryt reťazového kolesa (9).
4. Odoberte lištu (11) a pílovú reťaz (12). Na demontáž podržte lištu (11) otočenú v uhle cca 45 stupňov nahor, aby ste mohli pílovú reťaz (12) odobrať ľahšie z reťazového pastorka (17).
5. Vymeňte lištu a namontujte lištu a pílovú reťaz podľa opisu pod „Montáž pílovej reťaze a lišty“.



Upnutie pílovej reťaze je opísané v kapitole „Montáž“.

## Techniky pílenia

### Všeobecne



Dodržiavajte ochranu proti hluku a miestne predpisy pri prácach s prístrojom. Miestne ustanovenia môžu vyžadovať skúšku spôsobilosti. Informujte sa u Lesnej správy.

- Zo stromu sa musia odstrániť nečistoty, kamene, uvoľnená kôra, klinec, svorky a drôt.
- Pri píliacich prácach na svahu stojte vždy nad kmeňom stromu.
- Aby bolo možné v momente „prepílenia“ zachovať plnú kontrolu, voči koncu rezu znížte prítlačný tlak bez toho, aby sa uvoľnilo pevné držanie za držadlá vyvetvovacej píly. Dávajte pozor na to, aby sa pílová reťaz nedotýkala zeme. Po dokončení rezu počkajte na zastavenie vyvetvovacej píly, skôr ako odstránite vyvetvovacia pílu.
- Motor vyvetvovacej píly vždy vypnite, skôr ako zmeníte od stromu k stromu.
- Máte lepšiu kontrolu, keď pilíte so spodnou stranou lišty (s ľahanou reťazou).
- Pílová reťaz sa počas prerezania alebo potom nesmie dotýkať ani zeme ani iného predmetu.
- Dávajte pozor na to, aby sa pílová reťaz nezovrela v pílovom reze. Kmeň stromu sa nesmie zlomiť ani odlúpiť.
- Dodržiavajte tiež preventívne opatrenia proti spätnému rázu (pozri Bezpečnostné pokyny).
- Pri píliacich prácach na svahu stojte vždy nad kmeňom stromu. Aby bolo možné v momente „prepílenia“ zachovať plnú kontrolu, voči koncu rezu znížte prítlačný tlak bez toho, aby sa uvoľnilo pevné držanie za rukoväť

vyvetvovacej píly. Dávajte pozor na to, aby sa pílová reťaz dotýkala osoby. Po dokončení rezu počkajte na zastavenie pílovej reťaze, skôr ako sa tam odstráni vyvetvovacia píla. Motor vyvetvovacej píly vždy vypnite, predtým ako sa zmení od stromu po strom.



**Keď sa pílová reťaz pevne upne, nepokúšajte sa prístroj vytiahnuť s násilím. Je nebezpečenstvo poranenia. Odstavte motor a použite rameno páky alebo klin, aby ste uvoľnili prístroj.**

### Krátenie

Krátenie je pílenie spadnutých kmeňov stromu na malé úseky. Dávajte pozor na bezpečné postavenie a rovnomerné rozdelenie vašej telesnej hmotnosti na obidve nohy. Ak je to možné, mal by byť kmeň podložený a podopretý konármi, trámami alebo klinmi.

- Dávajte pozor na to, aby sa pílová reťaz pri pílení nedotýkala zeme.
- Dávajte pozor na dobré postavenie a pri strmom teréne stojte nad kmeňom. Aby bolo možné v momente „prepílenia“ zachovať plnú kontrolu, voči koncu rezu znížte prítlačný tlak bez toho, aby sa uvoľnilo pevné držanie za rukoväť vyvetvovacej píly. Po dokončení rezu počkajte na zastavenie pílovej reťaze, skôr ako sa tam odstráni vyvetvovacia píla. Motor vyvetvovacej píly vždy vypnite, predtým ako sa zmení od stromu po strom.

**E 1. Kmeň leží na zemi:**

Prepíľte kmeň celkom zhora a dávajte pozor na konci rezu na to, aby ste sa nedotýkali zeme. Keď existuje možnosť otočiť kmeň, prepíľte ho na 2/3. Potom otočte kmeň a prepíľte zvyšok kmeňa zhora.

**F 2. Pílenie na koze na pílenie:**

Prístroj držte pevne obidvomi rukami a vedzte stroj počas pílenia pred telom. Keď sa kmeň predelí, vedzte stroj vpravo popri tele (1). Ľavé rameno držte tak rovno, ako je to možné (2). Dávajte pozor na spadnutý kmeň. Postavte sa tak, aby oddelený kmeň nepredstavoval žiadne ohrozenie. Dávajte pozor na vaše nohy. Oddelený kmeň by mohol pri spadnutí spôsobiť zranenia. Zachovajte rovnováhu (3).

**G Odvetvovanie**

Odvetvovanie je označenie pre odstránovanie vetiev a konárov zo spadnutého stromu..



Veľa úrazov sa stane pri odvetvovaní. Nikdy neodpíľujte konáre, keď stojíte na kmeni stromu. Oblasť spätného rázu majte na očiach, keď sa konáre nachádzajú pod napätím.

- Oporné konáre odstráňte až po krátení.
- Konáre nachádzajúce sa pod napätím sa musia píliť zdola nahor, aby sa zabránilo zovretiu prístroja.
- Pri odpílení hrubších konárov použite tú istú techniku ako pri krátení.
- Pracujte zľava od kmeňa a tak blízko, ako je to možné na prístroji. Podľa možnosti hmotnosť prístroja spočíva na kmeni.

- Meňte miesto, aby ste píľili konáre na druhej strane kmeňa.
- Rozvetvené konáre sa skracujú jednotlivovo.
- Pri odvetvovaní väčšie, nadol nasmerované konáre, ktoré podopierajú strom, nechajte najprv stáť. Menšie konáre oddelíte jedným rezom.

**Údržba a čistenie**

**Údržbárske a čistiace práce vykonávajte zásadne pri vypnutom motore a vybraťom akumulátore. Nebezpečenstvo poranenia!**

**Servisné a údržbárske práce, ktoré nie sú opísané v tomto návode na obsluhu, nechajte vykonať našej odbornej dielni. Používajte iba originálne náhradné diely. Pred všetkými údržbárskymi a čistiacimi prácami nechajte prístroj vychladnúť. Existuje nebezpečenstvo popálenia!**



**Keď manipulujete s pilovou reťazou alebo lištou, používajte rukavice odolné proti prerezaniu. Nebezpečenstvo rezných poranení.**



Vypnite prístroj a pred všetkými prácami na prístroji vyberte akumulátor z prístroja.

**Čistenie**

- Po každom použití prístroj dôkladne vyčistite. Tým predĺžite životnosť stroja a zabránite úrazom.
- Držadlá udržiavajte bez benzínu, oleja alebo tuku. Držadlá prípadne vyčistite

vlhkou handrou vymytou v mydlovom lúhu. Na čistenie nepoužívajte rozpúšťadlo alebo benzín!

- Pílóvu reťaz vyčistíte po každom použití. Použite na to štetec alebo metličku. Na čistenie reťaze nepoužívajte žiadne kvapaliny. Po vyčistení naolejajte reťaz reťazovým olejom.
- Vetracie štrbiny a povrchy stroja vyčistíte štetcom, metličkou alebo suchou handrou. Na čistenie nepoužívajte žiadne kvapaliny.

## Intervaly údržby

Uvedené údržbárske práce vykonávajte pravidelne podľa nasledujúcej tabuľky. Pravidelnou údržbou vášho prístroja sa predĺži jeho životnosť. Navyše dosiahnete optimálne rezné výkony a zabránite úrazom.

### Tabuľka intervalov údržby:

Časť stroja	Akcia	Pred každým použitím	Po 10 prevádzkových hodinách
Komponenty reťazovej brzdy	Skontrolovať, v prípade potreby vymeniť	✓	
Reťazový pastorok (17)	Skontrolovať opotrebenie/ vyskytovanie sa zárezov, v prípade potreby vymeniť	✓	
Pílóva reťaz (12)	Skontrolovať, naolejovať, v prípade potreby dobrúsiť alebo vymeniť	✓	
Lišta (11)	Skontrolovať, vyčistiť, naolejovať	✓	
Lišta (11)	Otočenie lišty		✓

## Olejovanie pílovej reťaze



Reťaz čistite a olejujte pravidelne. Tým udržíte reťaz ostrú a dosiahnete optimálny výkon stroja. Pri škodách z dôvodu nedostatočnej údržby pílovej reťaze zaniká nárok na záruku. Keď manipulujete s reťazou alebo lištou, vyberte akumulátor a používajte rukavice odolné proti prerezaniu.



Lišta a reťaz nesmú byť nikdy bez oleja. Ak akumulátorovú vyvetvovací pílu prevádzkujete s príliš malým množstvom oleja, rezný výkon a životnosť pílovej reťaze poklesne, pretože píla bude rýchlejšie tupá. Príliš málo oleja rozpoznáte na vývoji dymu alebo sfarbení lišty.



Vypnite prístroj a pred všetkými prácami na prístroji vyberte akumulátor z prístroja.

- Reťaz naolejujte po vyčistení, po 10-hodinovom používaní alebo minimálne raz za týždeň, podľa toho, čo nastane skôr.
- Pred olejovaním sa musí lišta, zvlášť ozubenie lišty, dôkladne vyčistiť. Použite na to metličku a suchú handru.
- Jednotlivé články reťaze naolejujte pomocou olejovej striekačky s hrotom ihly (dostupné v špecializovanom obchode). Jednotlivé kvapky oleja naneste na kĺby a hroty zubov jednotlivých článkov reťaze.

## Ostrenie rezacích zubov



**Nesprávne naostrená pílová reťaz zvyšuje nebezpečenstvo spätného rázu! Keď manipu-**

**lujete s reťazou alebo lištou, používajte rukavice odolné proti prerezaniu.**



Ostrá reťaz zaručuje optimálny rezný výkon. Zareže sa bez námahy cez drevo a zanecháva veľké, dlhé drevené triesky. Pílová reťaz je tupá, keď sa musí rezná súprava tlačíť cez drevo a drevené triesky sú veľmi malé. Pri veľmi tupej pílovej reťazi nepadajú takmer žiadne triesky, ale iba drevený prach.

- Píliace časti reťaze sú rezné články, ktoré pozostávajú u jedného rezného zuba a jedného výstupku na obmedzenie hĺbky. Výšková vzdialenosť medzi oboma týmito určuje hĺbku rezania.
- Pri ostrení rezných zubov sa musia zohľadniť nasledovné hodnoty:



- Uhol ostrenia (30°)
- Uhol čela (85°)
- uhol strechy (60°)
- Hĺbka ostrenia (0,65 mm)
- Priemer kruhového pilníka (4,0 mm)



**Odchýlky od rozmerových údajov geometrie rezania môžu viesť k zvýšenému sklonu na spätný ráz stroja. Zvýšené nebezpečenstvo úrazu!**

Na ostrenie reťaze sú potrebné špeciálne nástroje, ktoré zaručujú, že budú nože naostrené v správnom uhle a správnej hĺbke. Pre neskúseného používateľa reťazových píl odporúčame pílovú reťaz nechať naostriť odborníkom alebo odbornou dielňou. Ak si trúfate na ostrenie reťaze, môžete nástroje nadobudnúť napr. od spoločnosti Parkside (napr. prístroj na ostrenie reťazí).

- I**
1. Na ostrenie by mala byť reťaz nabrúsená napnuto, aby sa umožnilo správne ostrenie.
  2. Na ostrenie je potrebný kruhový pilník s priemerom 4,0 mm.



**Iné priemery poškodzujú reťaz a môžu viesť k ohrozeniu pri práci!**

3. Ostríte iba zvnútra smerom von. Pilník vedzte z vnútornej strany rezného zuba smerom von. Keď pilník ťaháte späť, nadvihnite ho.
4. Najprv ostríte zuby jednej strany. Potom pretočíte prístroj a naostríte zuby druhej strany.
5. Reťaz je opotrebovaná a musí sa vymeniť za novú pílovú reťaz, keď zostane už iba 4 mm rezného zuba.
6. Po ostrení musia byť všetky rezné články rovnako dlhé a široké.
7. Po každom treťom ostrení sa musí skontrolovať hĺbka ostrenia (obmedzenie hĺbky) a výška sa musí dopíliť pomocou plochého pilníka. Obmedzenie hĺbky by malo byť posunuté o cca 0,65 mm oproti reznému zubu. Po obnovení obmedzenia hĺbky zaoblíte trochu smerom dopredu.

## Nastavenie napnutia reťaze

Nastavenie napnutia reťaze je opísané v kapitole „Montáž – Napínanie pílovej reťaze“.

- Prístroj vypnite a vytiahnite sieťovú zástrčku.
- Pravidelne kontrolujte napnutie reťaze a toto dodatočne nastavte tak často, ako je to potrebné. Pri ťahaní za pílovú reťaz s ťažnou silou 9 N (cca 1 kg) pílová reťaz a lišta nesmú mať odstup viac ako 2 mm.

## Umožnenie zabehnutia novej pílovej reťaze

U novej reťaze sa po určitom čase znižuje jej predpínacia sila. Preto musíte reťaz po prvých 5-tich rezoch, najneskôr po 1 hodine práce s pílou dotiahnuť.



**Nikdy neupevňujte novú reťaz na opotrebovaný reťazový pastorok alebo na poškodenú alebo opotrebovanú lištu. Reťaz by mohla odskočiť alebo sa roztrhnúť. Následkom môžu byť ťažké poranenia.**



## Údržba lišty



**Keď manipulujete s reťazou alebo lištou, používajte rukavice odolné proti prerezaniu.**

1. Vypnite prístroj a vyberte z neho akumulátor (A 14).
2. Odoberte kryt reťazového kolesa (9), pílovú reťaz (12) a lištu (11).
3. Skontrolujte opotrebenie lišty (11). Odstráňte výronky a vyrovnajte vodiace plochy plochým pilníkom.
4. Namontujte lištu (11), pílovú reťaz (12) a kryt reťazového kolesa (9) a pílovú reťaz dodatočne napnite.



## Otočenie lišty



Keď manipulujete s pílovou reťazou alebo lištou, používajte rukavice odolné proti prerezaniu.

Lišta (11) sa musí každých cca 10 pracovných hodín otočiť, aby sa zaručilo rovnomerné opotrebenie.

1. Vypnite prístroj a vyberte z neho akumulátor (A 14).
2. Odoberte kryt reťazového kolesa (9), pílovú reťaz (12) a lištu (11).
3. Otočte lištu okolo jej horizontálnej osi a namontujte lištu a reťaz podľa opisu pod „Montáž pílovej reťaze a lišty“. Zohľadnite pritom smer chodu pílovej reťaze!

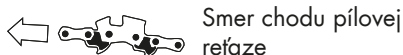

Smer chodu pílovej reťaze

Pri nastavovaní pílovej reťaze (12) sa orientujte podľa piktogramu nad reťazovým pastorkom (17), keď sa lišta otáča. Znázornený smer otáčania na lište potom nesúhlasí.

## Odloženie

- Pred odložením prístroj vyčistite.
- Založte ochranný kryt lišty.
- Prístroj majte odložený na nemrznúcom, suchom mieste chránenom pred prachom, mimo dosahu detí.

## Likvidácia/ochrana životného prostredia

Z prístroja vyberte akumulátor a prístroj, starý olej, príslušenstvo a obal odovzdajte na ekologické zhodnotenie. Pokyny pre likvidáciu akumulátorov a nabíjačky nájdete v samostatnom návode na používanie.



Elektrické prístroje nepatria do domového odpadu.

- Starý olej zlikvidujte ekologicky – odovzdajte ho na mieste na likvidáciu odpadu. Starý olej nevyliievajte do kanalizácie ani do odtoku.
- Likvidáciu vašich zaslaných chybných zariadení vykonáme bezplatne.

## A Náhradné diely/príslušenstvo

Náhradné diely a príslušenstvo dostanete na [www.grizzlytools.shop](http://www.grizzlytools.shop)

Ak by sa mali vyskytnúť problémy s procesom objednávky, použite, prosím, kontaktný formulár. Pri ďalších otázkach sa obráťte na „Service-Center“ (pozri stranu 162).

Položka Návod na obsahu	Položka Podrobný výkres	Označenie	Obj. číslo.
9	1	Kryt reťazového kolesa	91105984
11	34	6" lišta	30091614
12	35	Pílová reťaz	30091630
13	36	Ochranné puzdro na lištu	30091613

## A Vyhľadávanie chýb

Problém	Možná príčina	Odstránenie chyby
Prístroj sa nespustí	Akumulátor (14) je prázdny alebo nie je vložený	Skontrolujte stav nabitia akumulátora, príp. oprava odborným elektrikárom
	Chybný vypínač zap/vyp (4)	Oprava v zákazníckom servise
	Porucha motora	
Nedostatočný výkon rezania	Pílová reťaz (12) je nesprávne namontovaná	Namontovať správne pílovú reťaz
	Pílová reťaz (12) je tupá	Naosťriť rezné zuby alebo natiahnuť novú reťaz
	Nedostatočné napnutie reťaze	Kontrola napnutia reťaze
Prístroj beží ťažko, reťaz odskakuje	Nedostatočné napnutie reťaze	Kontrola napnutia reťaze
Reťaz je horúca, vývoj dymu pri pílení, sfarbenie koľajničky	Príliš málo reťazového oleja	Naolejovanie reťaze

## Záruka

Vážená zákazníčka, vážený zákazník,  
Pre tento prístroj platí záruka 3 roky od dátumu zakúpenia.

Ak je prístroj poškodený, podľa zákona máte právo ho reklamovať u výrobcu produktu. Tieto práva vyplývajúce zo zákona nie sú našou následne opísanou zárukou obmedzené.

### Záručné podmienky

Záručná lehota začína dňom zakúpenia. Pokladničný doklad ako originál prosím starostlivo uschovajte. Je potrebný ako dôkaz o zakúpení.

Ak sa počas troch rokov od dátumu zakúpenia tohto produktu vyskytne materiálna alebo výrobná chyba, produkt - podľa nášho rozhodnutia - bezplatne opravíme alebo nahradíme. Predpokladom záruky je, že v priebehu trojročnej lehoty bude predložený poškodený prístroj a pokladničný doklad a stručne opísaná chyba a kedy sa vyskytla.

Ak sa v rámci našej záruky chyba pokryje, obdržíte späť opravený alebo nový prístroj. S opravou alebo výmenou produktu sa nezačína nová záručná doba.

### Záručná doba a nárok na odstránenie vady

Záručná doba sa poskytnutím záruky nepredlžuje. To platí aj pre nahradené a opravené diely. Prípadné škody a nedostatky vzniknuté už pri zakúpení sa musia ihneď po vybalení ohlásiť. Opravy vykonané po uplynutí záručnej doby sú spoplatnené.

### Rozsah záruky

Prístroj bol vyrobený podľa prísnych smerníc kvality a pred dodaním bol svedomite kontrolovaný.

Záruka sa týka materiálových alebo výrobných chýb. Táto záruka sa nevzťahuje na diely produktu, ktoré sú vystavené normálnemu opotrebeniu a preto sa môžu považovať za opotrebované diely (napr. reťaz pily) alebo na poškodenia na krehkých dieloch (napr. vypínač).

Táto záruka zaniká, ak bol produkt používaný poškodený, neodborne alebo nebola vykonávaná údržba. Pre odborné používanie produktu je nutné presne dodržiavať všetky návody uvedené v návode na obsluhu. Bezpodmienečne sa vyhnite používaniu, ktoré sa v návode na obsluhu neodporúča alebo pred ktorým ste boli varovaní.

Produkt je určený len pre súkromné použitie a nie v oblasti podnikania. Záruka zaniká pri nesprávnom a neodbornom používaní, pri násilnom používaní a pri zásahoch, ktoré neboli vykonané v našej servisnej pobočke.

### Postup v prípade reklamácie

Pre zabezpečenie rýchleho spracovania vašej žiadosti postupujte prosím podľa nasledujúcich pokynov:

- Pri všetkých požiadavkách predložte pokladničný doklad a číslo artiklu (IAN 385638\_2107) ako dôkaz o zakúpení.
- Číslo artiklu nájdete na typovom štítku, na rytine.
- Ak sa vyskytnú chyby funkcie alebo iné nedostatky, kontaktujte najskôr následne uvedenú servisnú oddelenie **telefonicky** alebo **emailom**. Následne obdržíte ďalšie informácie o priebehu vašej reklamácie.
- Produkt evidovaný ako poškodený môžete po dohode s našim zákazníckym servisom, s priloženým dokladom o zakúpení (pokladničný doklad) a s údajmi, v čom chyba spočíva a kedy vznik-

**SK**

la, zaslať bez poštovného na adresu servisu, ktorá vám bude oznámená. Pre zabránenie dodatočných nákladov a problémov pri prevzatí použite len tú adresu, ktorá vám bude oznámená. Nezasielajte prístroj ako nadmerný tovar na náklady príjemcu, expresne alebo s iným špeciálnym nákladom. Prístroj zašlite so všetkými časťami príslušenstva dodanými pri zakúpení a zabezpečte dostatočne bezpečné prepravné balenie.

## **Servisná oprava**

Opravy, ktoré **nepodliehajú záruke**, môžeme nechať vykonať v našej servisnej pobočke za úhradu. Radi vám poskytneme predbežnú kalkuláciu nákladov.

Môžeme spracovať len prístroje, ktoré boli doručené dostatočne zabalené a so zaplateným poštovným.

**Pozor:** Prístroj zašlite do našej servisnej pobočky vyčistený a s informáciami o chybe. Neprevzeme prístroje zaslané ako nadmerný tovar na náklady príjemcu, expresne alebo s iným špeciálnym nákladom.

Likvidáciu vašich poškodených zaslaných prístrojov vykonáme bezplatne.

## **Service-Center**

**SK**

**Servis Slovensko**

Tel.: 0850 232001

E-Mail: [grizzly@lidl.sk](mailto:grizzly@lidl.sk)

**IAN 385638\_2107**

## **Dovozca**

Nasledujúca adresa nie je adresa servisu. Najskôr kontaktujte hore uvedené servisné centrum.

## **Grizzly Tools GmbH & Co. KG**

Stockstädter Straße 20

63762 Großostheim

NEMECKO

[www.grizzlytools.de](http://www.grizzlytools.de)

## Indhold

<b>Introduktion</b> .....	<b>163</b>	<b>Opbevaring</b> .....	<b>180</b>
<b>Formålsbestemt anvendelse</b> ....	<b>164</b>	<b>Bortskaffelse/ miljøbeskyttelse</b> .	<b>180</b>
<b>Generel beskrivelse</b> .....	<b>164</b>	<b>Fejlsøgning</b> .....	<b>181</b>
Leveringsomfang .....	164	<b>Reserve dele/tilbehør</b> .....	<b>181</b>
Funktionsbeskrivelse .....	164	<b>Garanti</b> .....	<b>182</b>
Oversigt.....	164	<b>Reparations-service</b> .....	<b>183</b>
Sikkerhedsfunktioner .....	165	<b>Service-Center</b> .....	<b>183</b>
<b>Tekniske data</b> .....	<b>165</b>	<b>Importør</b> .....	<b>183</b>
Opladningstid .....	166	<b>Oversættelse af den originale</b>	
<b>Sikkerhedshenvisninger</b> .....	<b>166</b>	<b>CE-konformitetserklæring</b> .....	<b>283</b>
Billedtegn i betjeningsvejledningen..	166	<b>Ekspllosionstegning</b> .....	<b>288</b>
Billedtegn på apparatet .....	166		
Generelle sikkerhedsanvisninger for			
elværktøj.....	167		
Sikkerhedsanvisninger til			
træskæremaskiner .....	170		
Sikkerhedsforanstaltninger mod			
tilbageslag .....	171		
Yderligere sikkerhedshenvisninger ...	172		
Restrisici.....	172		
<b>Montering</b> .....	<b>172</b>		
Montering af sværd og savkæde.....	173		
Spænding af savkæden .....	173		
Isætning/udtagning af batteriet .....	174		
<b>Betjening</b> .....	<b>174</b>		
Tænding .....	174		
Ladetilstandsvisning .....	174		
Skift af sværdet.....	175		
<b>Savteknikker</b> .....	<b>175</b>		
Generelle bemærkninger.....	175		
Afkortning .....	176		
Afkortning .....	176		
Afgrening.....	176		
<b>Vedligeholdelse og rengøring...</b>	<b>177</b>		
Rengøring .....	177		
Smøring af savkæden .....	177		
Serviceintervaller .....	178		
Slibning af skæretænder .....	178		
Indstilling af kædespænding.....	179		
Tilkøring af en ny savkæde.....	179		
Vedligeholdelse af sværdet.....	179		
Vending af sværd.....	180		

## Introduktion

Hjertelig tillykke med købet af dit nye apparat. Du har besluttet dig for et produkt af højeste kvalitet.

Dette apparats kvalitet blev kontrolleret under produktionen og det blev underkastet en slutkontrol. Dermed er dit apparats funktionsevne garanteret.

Det kan ikke udelukkes, at der i nogle tilfælde befinder sig restmængder af smøremidler ved eller i apparatet. Dette er ikke en mangel eller en defekt og ingen anledning til bekymring.



Betjeningsvejledningen er bestanddel af dette produkt. Den indeholder vigtige informationer vedrørende sikkerhed, brug, vedligeholdelse og bortskaffelse. Gør dig inden brugen af produktet fortrolig med alle betjenings- og sikkerhedsinformationer. Benyt kun produktet som beskrevet og kun til de anførte indsatsområder. Opbevar vejledningen godt og lad alle dokumenter følge med ved videregivelse af produktet til tredje.

## Formålsbestemt anvendelse

Den batteridrevne træskæremaskine er kun konstrueret til savning af træ. Denne træskæremaskine er ikke egnet til fældning af træer. Apparatet er ikke beregnet til andre anvendelsesformer (f.eks. skæring af murværk, plastmaterialer eller fødevarer). Anvendes træskæremaskinen til ikke-formålsbestemte opgaver, kan det føre til alvorlige kvæstelser af brugeren og andre personer.

Dette apparat er del af Parkside X 12 V TEAM-serien og kan bruges med genopladelige batterier fra X 12 V TEAM-serien. De genopladelige batterier må kun oplades med opladere fra Parkside X 12 V TEAM-serien.

Dette apparat er ikke egnet til erhvervs-mæssig brug. Ved erhvervs-mæssig brug bortfalder garantien. Apparatet må kun anvendes af voksne. Unge over 16 år må kun anvende produktet under opsyn. Producenten er ikke ansvarlig for skader, som skyldes anvendelse, der ikke er i overensstemmelse med den formålsbestemte anvendelse, eller som skyldes forkert betjening.

Enhver anden anvendelse, som ikke er udtrykkeligt tilladt i denne betjeningsvejledning, kan forårsage skader på apparatet og udgøre en alvorlig fare for brugeren. Denne batteridrevne træskæremaskine må kun anvendes af én person og kun til at save i træ. Træskæremaskinen skal holdes med højre hånd i håndtaget og med venstre hånd på gribefladen. Inden brug af træskæremaskinen skal brugeren have læst og forstået alle henvisninger og anvisninger i brugsanvisningen. Brugeren skal bære personlige værnemidler (PV). Der må kun saves i træ med træskæremaskinen. Materialer som eksempelvis plast, sten, metal eller træ,

der indeholder fremmedlegemer (f.eks. søm eller skruer), må ikke bearbejdes!

## Generel beskrivelse

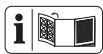

Illustrationerne finder du på de forreste og bagerste foldesider.

## Leveringsomfang

Tag forsigtigt apparatet ud af emballagen og kontrollér, om de efterfølgende dele er komplette:

- Batteridreven grensav
- Sværd (styreskinne) (formonteret)
- Savkæde (formonteret)
- Sværdbeskyttelse (formonteret)
- Oliedunk med 50 ml biologisk kædesavsolie
- Betjeningsvejledning



**Batterierne og opladeren er ikke inkluderet i leveringen.**

Bortskaf emballagematerialet korrekt.

## Funktionsbeskrivelse

Den batteridrevne træskæremaskine er udstyret med et kædehurtigspændingssystem. Den roterende savkæde føres via et sværd (styreskinne). For at beskytte brugeren er apparatet udstyret med forskellige beskyttelsesanordninger.

Betjeningsdelens funktion beskrives i det følgende.

## Øversigt



- 1 Forreste håndbeskyttelse
- 2 Gribeflade
- 3 Startspærre
- 4 Tænd/sluk-kontakt

- 5 Håndtag
- 6 Bageste håndbeskyttelse
- 7 Ladetilstandsvisning
- 8 Skrue til kædehurtigspændingssystem
- 9 Kædehjulafdækning
- 10 Fastgørelsesskrue
- 11 Sværd (styreskinne)
- 12 Savkæde
- 13 Sværdbeskyttelse
- 14 Batteri
- 14a Frigørelsesknop
- 15 Oplader
- 16 Olieflaske

- B**
- 17 Kædehjul
  - 18 Gevindboring
  - 19 Holder til kædespændestift
  - 20 Kædespændestift

**A Sikkerhedsfunktioner**

**3 Startspærre**

For at starte produktet skal startspærren låses op.

**4 Tænd/sluk-knap med kædenødstop**

Når tænd/sluk-knappen slippes, slukkes apparatet.

**5 Bageste håndtag med håndbeskyttelse (6)** beskytter hånden mod grene og kviste og afhoppende kæde.

**12 Savkæde med lavt tilbageslag** hjælper til at absorbere tilbageslag med specialudviklede sikkerhedsanordninger.

**Tekniske data**

Batteridreven grensav.....PGHSA 12 B2  
 Motorspænding U..... 12 V ==  
 Beskyttelsesgrad.....IP20  
 Vægt (uden batterier og oplader)..... ca. 1,28 kg

Sværd..... Hangzhou Jingfeng Tools Co. Ltd  
 WA0142  
 Savkæde ... Hangzhou Jingfeng Tools Co. Ltd  
 WA0151  
 Kædedeling ..... 0,3"  
 Kædetykkelse ..... 1,1 mm  
 Kædehjulets fortanding ..... 7  
 Sværdlængde ..... 158,5 mm  
 Snitlængde ..... 125 mm  
 Lydtrykniveau  
 (L<sub>PA</sub>..... 79 dB(A); K<sub>PA</sub>= 3 dB  
 Lydeffektniveau (L<sub>WA</sub>)  
 målt..... 86,79 dB(A); K<sub>WA</sub>= 3 dB  
 garanteret ..... 90 dB(A)  
 Vibration (a<sub>n</sub>) ..... 2,71 m/s<sup>2</sup>; K= 1,5 m/s<sup>2</sup>  
 Temperatur .....max. 50 °C  
 Opladning ..... 4 - 40 °C  
 Drift..... -20 - 50 °C  
 Opbevaring ..... 0 - 45 °C

Støj- og vibrationsværdier er blevet målt efter standarderne og bestemmelserne, som er angivet i overensstemmelseserklæringen.

Den angivne vibrationsemissionsværdi er målt iht. til en standardiseret afprøvningsproces og kan anvendes til sammenligning af elværktøjer.

Den angivne vibrationsemissionsværdi kan også anvendes til en indledende eksponeringsvurdering.

**⚠ Advarsel:** Vibrationsemissionsværdien kan under brugen af elværktøjet afvige fra den angivne værdi, afhængigt af måden, hvorpå elværktøjet anvendes. Det er nødvendigt at fastsætte sikkerhedsforanstaltninger til beskyttelse af brugeren, som beror på en eksponeringsvurdering under de faktiske brugerbetingelser (her skal der tages hensyn til alle dele af driftscyklussen, eksempelvis tider, hvor elværktøjet er slukket, og tider, hvor det ganske vist er tændt, men kører uden belastning).

## Opladningstid

Dette produkt er en del af Parkside X 12 V TEAM-serien og kan anvendes sammen med genopladelige batterier fra Parkside X 12 V TEAM-serien.

De genopladelige batterier fra Parkside X 12 V TEAM-serien må kun oplades med opladere fra Parkside X 12 V TEAM-serien.

Dette produkt kan kun anvendes med følgende genopladelige batterier: PAPK 12 A2, PAPK 12 B2.

Vi anbefaler, at du oplader disse batterier med følgende opladere: PLGK 12 A2.

Den aktuelle liste over kompatibiliteten af det genopladelige batteri kan du finde på: [www.lidl.de/akku](http://www.lidl.de/akku)

Opladningstid (h)	PAPK 12 A1 PAPK 12 A2 PAPK 12 A3	PAPK 12 B1 PAPK 12 B2 PAPK 12 B3
PLGK 12 A1	1	2
PLGK 12 A2	1	2
PLGK 12 B2	0,5	1

## Sikkerhedshenvisninger

Dette afsnit beskriver de grundlæggende sikkerhedsforskrifter ved arbejde med apparatet.

 En træskæremaskine er et farligt apparat, der, hvis det anvendes forkert eller skødesløst, kan forårsage alvorlige og endda dødelige skader. Vær derfor altid opmærksom på følgende sikkerhedsanvisninger for egen og andres sikkerheds skyld, og spørg en fagmand til råds, hvis du er i tvivl om noget.

## Billedtegn i betjeningsvejledningen



**Advarselsskilt med informationer til forebyggelse af personskader eller materielle skader**



Påbudsskilt med informationer til forebyggelse af materielle skader



Informationsskilt til bedre håndtering af apparatet



Bær skærefaste handsker.

## Billedtegn på apparatet



Før du arbejder med den batteridrevne træskæremaskine, skal du gøre dig fortrolig med alle betjeningsdele. Øv dig i at håndtere apparatet (afkortning af rundtømmer på en savbuk), og få forklaret funktion, virkemåde, savteknik og personlige værnemidler fra en erfaren bruger eller en fagmand.



Læs og overhold betjeningsvejledningen, som hører til maskinen!



Der er fare for snitsår!  
Hold hænderne på afstand.



Oplad batteriet før vedligeholdelsesarbejde.



Hold altid apparatet fast med begge hænder.



Pas på tilbageslag af motorsaven og undgå at berøre spidsen af føringsskinne.





Udsæt ikke apparatet for regn. Apparatet må hverken være fugtig eller anvendes i fugtige omgivelser.



Sværdlængde



Elektriske apparater må ikke bortskaffes som husholdningsaffald.



Garanteret lydtrykniveau



Dette apparat er del af Parkside X 12 V TEAM

### Billedtegn over afdækning til kædehjulet:



Smør savkæden.



Vær opmærksom på savkædens løberetning  
OBS! Læs betjeningsvejledningen.

### Billedtegn på sværdet:



Løberetningen af savkæden

### Låseskrue til kædehjulafdækning:



ÅBEN



LUKKET

### Billedtegn på kædehjulafdækningen til kædehurtigspændingssystemet:



løsnes



spændes



## Generelle sikkerhedsanvisninger for elværktøj



**ADVARSEL! Læs alle sikkerhedsinformationer og anvisninger.** Forsømmelser ved overholdelse af sikkerhedsinformationer og anvisninger kan forårsage elektrisk stød, brand og/eller alvorlig tilskadekomst.

### Opbevar alle sikkerhedsinformationer og anvisninger til senere brug.

Det i sikkerhedsinformationerne anvendte udtryk "elektroværktøj" vedrører net-drevne el-værktøjer (med forsyningskabel) og akku-drevne el-værktøjer (uden forsyningskabel).

### 1) Sikkerhed på arbejdspladsen:

- Sørg for at dit arbejdsområde er rent og godt belyst.** Uorden og uoplyste arbejdsområder kan medføre ulykker.
- El-kædesaven må ikke benyttes i eksplosionstruede omgivelser, hvor der er brændbare væsker, gasser eller støv.** El-værktøj kan slå gnister, som kan antænde støvet eller dampene.
- Sørg for at børn og andre personer holdes væk fra arbejdsområdet, når el-kædesaven er i brug.** Hvis man distraheres, kan man miste kontrollen over maskinen.

### 2) Elektrisk sikkerhed:

- El-kædesavens stik skal passe til kontakten. Stikket må ikke ændres på nogen måde. Brug ikke adapterstik sammen med jordforbundet el-værktøj.** Unæ-

drede stik, der passer til kontakterne, nedsætter risikoen for elektrisk stød.

- b) Undgå kropskontakt med jordforbundne overflader som f.eks. rør, radiatorer, komfurer og køleskabe.** Hvis din krop er jordforbundet, øges risikoen for elektrisk stød.
- c) El-kædesaven må ikke udsættes c regn eller fugt.** Indtrængning af vand i et el-værktøj øger risikoen for elektrisk stød.
- d) Brug ikke ledningen til formål, den ikke er beregnet til, ved f.eks. at bære el-kædesaven i ledningen, hænge den op i ledningen eller rykke i ledningen for at trække stikket ud af kontakten. Beskyt ledningen mod varme, olie, skarpe kanter eller maskindele, der er i bevægelse.** Beskadigede eller indviklede ledninger øger risikoen for elektrisk stød.
- e) Hvis el-kædesaven bruges i det fri, må der kun benyttes en forlængerledning, der er egnet til udendørs brug.** Anvendelsen forlængerledning til udendørs brug nedsætter risikoen for elektrisk stød.
- f) Hvis arbejde med elværktøjet i fugtige omgivelser ikke kan undgås, skal der anvendes en fejlstrømsafbryder.** Brugen af en fejlstrømsafbryder reducerer risikoen for elektrisk stød.

### 3) Personlig sikkerhed:

- a) Det er vigtigt at være opmærksom, se hvad man laver og bruge el-kædesaven fornuftigt. Brug aldrig el-kædesaven hvis du er træt, har nydt alkohol eller er påvirket af medicin eller euforiserende stoffer.** Et øjeblik uopmærksomhed ved brug af el-kædesaven kan medføre alvorlige personskader.
- b) Brug personligt beskyttelsesudstyr og hav altid beskyttelsesbriller på.** Brug af personligt beskyttelsesudstyr som f.eks. skridsikre sikkerhedssko, beskyttelseshjelm eller høreværn reducerer faren for personskader.
- c) Undgå utilsigtet igangsætning. Forvis dig om at el-kædesaven er slukket, før stikket sættes i stikkontakten og før du løfter eller bærer den.** Undgå at bære el-kædesaven med fingeren på afbryderen og sørg for, at maskinen ikke er tændt når den sluttes til nettet, fordi dette kan medføre ulykker.
- d) Fjern indstillingsværktøj og skruenøgler, inden el-kædesaven tændes.** Hvis et stykke værktøj eller en nøgle sidder i en roterende maskindel, kan dette medføre personskader.
- e) Undgå unormale kropsholdninger. Sørg for at stå sikkert og hold altid balancen.** Det gør det lettere at kontrollere el-kædesaven i uventede situationer.
- f) Brug egnet arbejdstøj. Undgå løse beklædningsgenstande eller smykker. Hold hår, tøj og handsker væk fra dele, der bevæger sig.** Dele, der er i bevægelse, kan gribe fat i løstsiddende tøj, smykker eller langt hår.
- g) Hvis der kan monteres støvudsugnings- og opsamlingsudstyr, skal du sikre dig, at disse er tilsluttet og anvendes korrekt. Brug af støvudsugning kan reducere farerne ved støv.**
- h) Føl dig ikke for sikker, og sæt dig ikke ud over sikkerhedsreglerne for elværktøjer, heller ikke når du er fortlølig med elværk-**

**tøjet efter at have brugt det mange gange.** Skødesløs adfærd kan på brøkdeler af et sekund medføre alvorlige kvæstelser.

#### 4) Brug og håndtering af el-kædesaven:

- a) **Overbelast ikke maskinen. Brug altid det el-værktøj, der er beregnet til det arbejde, der skal udføres.** Med det passende el-værktøj arbejder man bedst og mest sikkert inden for det angivne effektområde.
- b) **Brug ikke et el-værktøj, hvis afbryder er defekt.** Et el-værktøj, der ikke kan startes og stoppes, er farligt og skal repareres.
- c) **Træk stikket ud af stikkontakten, inden maskinen indstilles, der skiftes tilbehørsdele eller maskinen lægges fra.** Denne sikkerhedsforanstaltning forhindrer utilsigtet start af el-kædesaven.
- d) **Opbevar el-kædesaven uden for børns rækkevidde, når den ikke benyttes. Lad aldrig personer, der ikke er fortrolige med maskinen eller ikke har gennemlæst disse instrukser, benytte maskinen.** El-værktøj er farligt, hvis det benyttes af ukyndige personer.
- e) **Maskinen bør vedligeholdes omhyggeligt. Kontrollér om nødvendigt væselige dele fungerer korrekt og ikke sidder fast, og om dele er brækket eller beskadiget, således at maskinens funktion påvirkes. Få beskadigede dele repareret, inden maskinen tages i brug.** Mange ulykker skyldes dårligt vedligeholdte maskiner.
- f) **Sørg for, at skæreværktøjer er skarpe og rene.** Omhyggeligt ved-

ligeholdte skæreværktøjer med skarpe skærekanten sætter sig ikke så hurtigt fast og er nemmere at føre.

- g) **Brug el-kædesaven, tilbehør, indsatsværktøj osv. iht. disse instrukser. Tag herved hensyn til arbejdsforholdene og det arbejde, der skal udføres.** Brug af el-kædesaven til andre end de fastsatte formål kan medføre farlige situationer.
- h) **Hold håndtag og håndtagsflader tørre, rene og fri for olie og fedt.** Hvis håndtag og håndtagsflader er glatte, kan sikker betjening af og kontrol over elværktøjet i uforudselige situationer ikke garanteres.

#### 5) ANVENDELSE OG BEHANDLING AF DET BATTERIDREVNE VÆRKTØJ

- a) **Oplad kun batterierne i opladere, der anbefales af producenten.** En oplader, der er beregnet til en bestemt type batterier, medfører brandfare, hvis den anvendes med andre batterier.
- b) **Anvend kun de respektivt egnede batterier i elværktøjerne.** Brug af andre batterier kan medføre tilskadekomst og brandfare.
- c) **Hold batteriet, der ikke anvendes, på afstand af klips, mønter, nøgler, søm, skruer eller andre metalgenstande, der kan forårsage kortslutning af kontakterne.** Kortslutning mellem batterikontakterne kan medføre forbrænding eller brand.
- d) **Ved fejlagtig brug kan der løbe væske ud af batteriet. Undgå berøring med denne. Skyl efter med vand i tilfælde af berøring. Hvis væsken kommer i øjnene, skal du søge lægehjælp.** Udløbende batterivæske kan medføre hudirritationer eller forbrændinger.

- e) **Anvend ikke beskadigede eller modificerede batterier.** Beskadigede eller modificerede batterier kan være uforudsigelige og føre til brand, eksplosion eller risiko for skader.
- f) **Udsæt ikke batterier for ild eller for høje temperaturer.** Ild eller temperaturer over 130 °C kan føre til eksplosioner.
- g) **Følg anvisningerne til opladning, og oplad aldrig batteriet eller det batteridrevne værktøj uden for temperaturområdet, der er angivet i betjeningsvejledningen.** Forkert opladning eller opladning uden for det tilladte temperaturområde kan ødelægge batteriet og øge brandfaren.

## 6) SERVICE

a) **Elværktøjet skal udelukkende kontrolleres af kvalificeret fagpersonale og udelukkende repareres med originale reservedele.**

Derved garanteres det, at elværktøjets sikkerhed opretholdes.

b) **Vedligehold aldrig beskadigede batterier.** Enhver vedligeholdelse af batterier bør udelukkende udføres af producenten eller kundeservicesteder, der er autoriseret af producenten.

## Sikkerhedsanvisninger til træskæremaskiner

- a) Hold alle kropsdele væk fra savkæden, når saven kører. Kontrollér, før saven startes, at savkæden ikke er i berøring med noget. Ved arbejde med en træskæremaskine kan et øjeblik uopmærksomhed medføre, at savkæden får fat i tøj eller kropsdele.
- b) Hold altid fast i træskæremaskinen med den højre hånd på det bagerste greb og den venstre hånd på det forreste greb. Holder man træskæremaskinen omvendt, øges risikoen for personskader, hvorfor det ikke er tilladt.
- c) Brug beskyttelsesbriller og høreværn. Det anbefales at bruge yderligere udstyr til beskyttelse af hoved, hænder, ben og fødder. Passende beskyttelsestøj reducerer kvæstelsesfaren fra omkring-flyvende spånmateriale og tilfældig berøring af savekæden.
- d) Brug ikke kædesaven, når der arbejdes på et træ. Bruges kædesaven på et træ, er der fare for at blive kvæstet.
- e) Sørg altid for at stå sikkert, og brug kun savkæden, når du kan stå på et fast, sikkert og plant underlag. Glatte underlag eller ustabile ståflader som f.eks. en stige kan betyde, at man mister balancen eller mister kontrollen over kædesaven.
- f) Skæres en gren, der er i spænd, skal man forvente, at den vil springe tilbage. Når spændingen i træfibrene frigøres, kan grenen ramme brugeren og/eller brugeren kan miste kontrollen over træskæremaskinen.
- g) Vær særlig forsigtig, når der saves i underskov og unge træer. Det tynde materiale kan sætte sig fast i savkæden og slå på dig eller få dig til at miste balancen.
- h) Bær træskæremaskinen i det forreste greb i slukket tilstand, savkæden skal vende væk fra kroppen. Ved transport eller opbevaring af træskæremaskinen skal beskyttelsesafdækningen altid være påsat. Forsigtig omgang med træskæremaskinen reducerer risikoen for en utilsigtet berøring med den kørende savkæde.
- i) Overhold instruktionerne for smøring,

kædespænding og skift af tilbehør. En kæde, der er spændt eller smurt forkert, kan enten gå i stykker eller øge risikoen for tilbageslag.

- k) Hold grebene tørre, rene og fri for olie og fedt. Fedtede, oliesmurte greb er glatte og medfører, at man mister kontrollen.
- l) Sav kun i træ. Brug ikke træskæremaskinen til arbejdsopgaver, som den ikke er beregnet til. For eksempel: Brug ikke træskæremaskinen til at save i plast, murværk eller byggematerialer, som ikke er af træ. Anvendes træskæremaskinen til ikke-formålsbestemte opgaver, kan det føre til farlige situationer.
- m) Hold kun elværktøjet i de isolerede håndtagsflader, da savkæden kan komme i berøring med skjulte strømledninger eller produktets elkabel. Savkædens kontakt med en spændingsførende ledning kan også sætte metaliske produktdele under spænding og medføre elektrisk stød.
- n) **Denne kædesav er ikke egnet til fældning af træer.** Anvendes kædesaven til ikke-formålsbestemte opgaver, kan det føre til alvorlige kvæstelser af brugeren og andre personer.

## Sikkerhedsforanstaltninger mod tilbageslag



OBS! Pas på tilbageslag! Pas på at maskinen ikke slår tilbage under arbejdet. Der er fare for kvæstelser. Ved at være forsigtig og bruge den rigtige saveteknik kan man undgå tilbageslag.

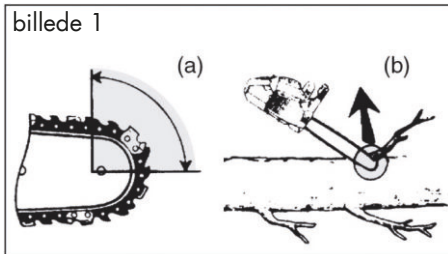

Tilbageslag kan optræde, hvis spidsen på styreskinne berører en genstand eller hvis træet bøjer sig og savkæden sætter sig fast i snittet (s. billede 1/illustration B).

En berøring med skinnespidsen kan i nogle tilfælde føre til en uforventet, bagudrettet reaktion, hvor styreskinne slås opad og hen imod den person, der betjener saven (s. billede 1/ illustration A).

Sætter savkæden sig fast i styreskinnes overkant, kan skinnen støde voldsomt tilbage i den retning, hvor brugeren befinder sig.

Alle disse reaktioner kan resultere i, at du mister kontrollen over saven og dermed risikerer at komme til skade. Stol ikke udelukkende på sikkerhedsanordningerne på træskæremaskinen. Som bruger af en træskæremaskine skal du tage forskellige forholdsregler for at undgå uheld og tilskadekomst.

Et tilbageslag skyldes forkert eller fejlagtig brug af el-værktøjet. Det kan forhindres ved at træffe egnede sikkerhedsforanstaltninger, der beskrives i det følgende:

- a) Hold fast i saven med begge hænder, så tommelfingre og fingre omslutter kædesavens greb. Sørg for at stå sikkert og positionér armene på en sådan måde, at du kan modstå tilbageslagskræfter. Er egnede foranstaltninger truffet, kan brugeren beherske tilbageslagskræfterne. Slip aldrig kædesaven.
- b) Undgå unaturlige kropsholdninger, og sav ikke over skulderhøjde. Derved for-

hindres utilsigtet berøring med skinnespidsen, og det er nemmere at bevare kontrollen over træskæremaskinen i uventede situationer.

- c) Brug altid de af fabrikanten foreskrevne reserveskinner og savkæder. Forkerte reserveskinner og savkæder kan medføre tilbageslag eller at kæden river.
- d) Overhold fabrikantens instrukser mht. slibning og vedligeholdelse af savkæden. For lave dybdebegrænsere øger tendensen til tilbageslag.

## Yderligere sikkerhedshenvisninger

- Følg vedligeholdelses-, kontrol- og serviceanvisningerne i denne betjeningsvejledning nøje. Beskadigede beskyttelsesnaordninger og dele skal repareres eller udskiftes af vores servicecenter, såfremt intet andet er oplyst i betjeningsvejledningen.
- Det anbefales, at en førstegangsbruger som minimum har øvet sig i at skære i rundtømmer på en savbuk eller et stativ.
- Stå altid højere oppe end træstammen ved savning på en skråning. For at have den fulde kontrol i det øjeblik, hvor stammen saves over, skal kontaktrykket reduceres ved afslutningen af snittet uden at løsne det faste greb ved håndtagene på træskæremaskinen. Vær opmærksom på, at savkæden ikke rører ved jorden. Vent, når snittet er udført, til træskæremaskinen står helt stille, inden du fjerner træskæremaskinen fra stedet. Sluk altid for træskæremaskinens motor, inden du skifter til et nyt træ.
- Snavs, sten, løs bark, søm, klemmer og tråde skal fjernes fra træet.
- **Anvend ikke tilbehør, som ikke er anbefalet af PARKSIDE.** Dette kan føre til elektrisk stød eller brand.

## Restrisici

Også hvis du betjener dette elværktøj korrekt, vil der altid være restrisici. Følgende risici kan optræde i forbindelse med dette elværktøjs konstruktion og udførelse:

- a) Snitlæsioner
- b) Høreskader, hvis der ikke bruges et egnet høreværn.
- c) Sundhedsskader, der stammer fra hånd/arm vibrationer, hvis apparatet bruges i længere tid eller ikke bruges og vedligeholdes korrekt.



Advarsel! Dette elværktøj genererer et elektromagnetisk felt under brugen. Dette felt kan under visse omstændigheder påvirke aktive eller passive medicinske implantater. For at reducere risikoen for alvorlige eller dødelige kvæstelser, anbefaler vi personer med medicinske implantater at konsultere deres læge eller producenten af det medicinske implantat, inden de bruger maskinen.



**Følg sikkerhedsanvisningerne og henvisningerne vedrørende opladning og korrekt brug, som fremgår af betjeningsvejledningen til dit genopladelige batteri og din oplader i Parkside X 12 V TEAM-serien. En detaljeret beskrivelse af opladningen og yderligere oplysninger findes i den separate betjeningsvejledning.**

## Montering



**Bær altid beskyttelseshandsker og anvend kun originaldele, når der arbejdes med kædesaven. Der er risiko for kvæstelser!**

Før redskabet tages i brug skal du:

- spænde savkæden
- Smøring af savkæden
- oplade batteriet og sætte det i

## B Montering af sværd og savkæde



Sluk for apparatet og tag batteriet ud af apparatet før al arbejde på apparatet.

1. Anbring apparatet på en plan overflade.
2. Skru fastspændingsskruen (10) til kædehjulafdækningen mod uret () for at fjerne kædehjulafdækningen (9).
3. Bred savkæden (12) ud i en løkke, så skærekanterne er positioneret i urets retning. Orientér dig til justering af savkæden (12) ved billedtegnet ved sværdet eller over kædehjulet (17).



Savkædens løberetning

4. Læg savkæden (12) ind i sværdillen. Hold sværdet (11) opad i en vinkel på ca. 45 grader til montering for derved lettere at kunne føre savkæden (12) på kædehjulet (17).
5. Placér sværdet (11) og savkæden (12). Det er normalt, at savkæden (12) hænger lidt ned.
6. Drej skruen til kædens hurtigudløser-system (8) indtil kædens spændestift (20) ca. er på samme højde som fastgørelsesskruen (10).
7. Sæt kædehjulafdækningen (9) på. Kædespændingsstiften (20) skal på indersiden af kædehjulafdækningen (9) føres ind i optagelsen til kædespændingsstiften (19).
8. Drej fastgørelsesskruen (10) ind i gevindhullet (18).

9. Forspænd savkæden (12) ved at dreje skruen til kædehurtigspændingssystemet (8) i retningen .
10. Stram fastgørelsesskruen (10) til kædehjulafdækningen (.



Forsigtig! Der kan ske olieudslip fra træskæremaskinen.

Før savkæden udskiftes, skal styreskinnsens not rengøres for snavs, da aflejring af snavs kan få savkæden til at springe ud af skinnsens. Aflejringerne kan også opsuge kædeolien. Konsekvensen kan være, at kædeolien ikke eller kun i ringe grad trænger ned til undersiden af skinnsens og smøringen derved forringes.

## Spænding af savkæden

Savkæden skal spændes regelmæssigt af hensyn til brugerens sikkerhed; samtidig reduceres og forhindres slid og skader på kæden. Vi anbefaler brugeren at kontrollere kædespændingen og korrigere kædespændingen, hvis nødvendigt, i tidsintervaller af 10 minutter.

Ved arbejde med saven opvarmes savkæden, hvorved den udvider sig en smule. Denne „forlængelse“ må man særligt forvente ved nye savkæder.



Efterspænd eller udskift ikke savkæden i varm tilstand, da den efter afkøling trækker sig lidt sammen igen. Overholdes dette ikke, kan det medføre skader på styreskinnsens eller motoren, da savkæden nu ligger for stramt på sværdet.

Kædespænding og kædesmøring påvirker i høj grad savkædens levetid.

Savkæden er spændt korrekt, når den ikke hænger ned på sværdets underside og kan trækkes hele vejen rundt med hånden iført handsker. Når der trækkes i savkæden med 9 N (ca. 1 kg) trækraft, må savkæden og sværdet ikke have en indbyrdes afstand på mere end 2 mm.

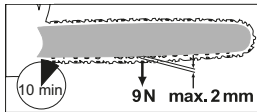

**!** Sluk for apparatet og tag batterierne ud af apparatet før al arbejde.

- B**
- Løsn fastgørelsesskruen (10) til kædehjulafdækningen (9) ( ).
  - Savkæden spændes ved at dreje skruen (8) til kædehurtigspændingssystemet i retningen . Savkæden løsnes ved at dreje skruen (8) til kædehurtigspændingssystemet i retningen .
  - Stram igen fastgørelsesskruen (10) til kædehjulafdækningen (9) ( ).

**i** Ved en ny savkæde skal kæde-spændingen efterjusteres efter maksimalt 5 snit.

### **C** Isætning/udtagning af batteriet

- Skub batteriet (14) langs styreskinnen og ind i apparatet for at indsætte det. Du kan høre, når det går i indgreb.
- Tryk på oplåsningsknappen (14a) på batteriet, og træk batteriet (14) ud for at udtage det.

## Betjening

**!** Tænd først for apparatet, når sværd, savkæde og kædehjulafdækning er monteret korrekt. Sørg for god stabilitet, når der startes. Kontrollér, før saven startes, at savkæden ikke er i berøring med andre genstande.

**!** Brug aldrig apparatet uden den forreste skærebekyttelse. Fare for kvæstelser!

### **D** Tænding

- Indsæt eventuelt batteriet (14) i apparatet (se „Isætning/udtagning af batteriet“).
- Kontrollér batteriets ladetilstand inden start.
- Hold apparatet godt fast med begge hænder, højre hånd på håndtaget (5) og venstre hånd på gribebladen (2). Fingrene skal slutte godt rundt om håndtaget (5). Hold aldrig apparatet med kun én hånd. Fare for kvæstelser!
- Betjen startspærren (3) med tommelfingeren eller pegefingern, og tryk derefter på tænd/sluk-kontakten (4) for at tænde apparatet; apparatet kører med højeste hastighed. Slip startspærren (3) igen.
- Apparatet slukker, når tænd/sluk-kontakten (4) slippes igen. Konstant brug er ikke muligt.

### Ladetilstandsvisning

Batteriernes ladetilstand vises under driften ved, at de tilsvarende LED-lamper til ladetilstandsvisningen lyser.

**3 LED'er lyser (rød, orange og grøn):**  
Batterierne er opladet

## 2 LED'er lyser (rød og orange):

Batterierne er delvist opladet

1 LED lyser (rød): Batterierne skal oplades

## B Skift af sværdet

1. Sluk for apparatet og tag batteriet (A 14) ud af apparatet.
2. Anbring apparatet på en plan overflade.
3. Skru fastspændingsskruen (10) til kædehjulafdækningen mod uret for at løsne kædespændingen og fjerne kædehjulafdækningen (9).
4. Fjern sværdet (11) og savkæden (12). Hold til afmontering sværdet (11) i en vinkel, hvor det er svinget ca. 45 grader opad, for derved lettere at kunne fjerne savkæden (12) fra kædehjulet (17).
5. Udskift sværdet og monter sværdet og savkæden som beskrevet i „Montering af savkæde og sværd“.



Spænding af savkæden er beskrevet i kapitlet „Montering“.

## Savteknikker

### Generelle bemærkninger



Overhold reglerne for støjbeskyttelse og lokale forskrifter ved arbejdet med apparatet. I forbindelse med lokale bestemmelser kan det være nødvendigt med en egnethedsprøve. Kontakt Skovstyrelsen for nærmere oplysninger.

- Snavs, sten, løs bark, søm, klemmer og ståltråd skal fjernes fra træet.
- Stå altid højere oppe end træstammen ved savning på en skråning.
- For at have den fulde kontrol i det øjeblik, hvor stammen savnes over, skal kontaktrykket reduceres ved afslutningen af snittet uden at løsne det faste

greb ved håndtagene på træskæremaskinen. Vær opmærksom på, at savkæden ikke rører ved jorden. Vent efter afsluttet snit, til træskæremaskinen står stille, før du fjerner træskæremaskinen.

- Sluk altid for træskæremaskinens motor, inden du skifter til et nyt træ.
- Du har mere kontrol, hvis du saver med undersiden af sværdet (med trækkende kæde) og ikke med oversiden af sværdet (med skubbende kæde).
- Savkæden må under gennemsavningen eller efterfølgende hverken komme i kontakt med jorden eller andre genstande.
- Pas på, at savkæden ikke sætter sig fast i savsnittet. Træstammen må ikke brække eller splintre.
- Vær opmærksom på sikkerhedsforanstaltningerne mod tilbageslag (se sikkerhedsanvisningerne).
- Stå altid højere oppe end træstammen ved savning på en skråning. For at have den fulde kontrol i det øjeblik, hvor stammen saves over, skal kontaktrykket reduceres ved afslutningen af snittet uden at løsne det faste greb ved håndtagene på træskæremaskinen. Vær opmærksom på, at savkæden ikke rører ved jorden. Vent, når snittet er udført, til savkæden står helt stille, inden du fjerner træskæremaskinen fra stedet. Sluk altid for træskæremaskinens motor, inden du skifter til et nyt træ.



**Hvis savkæden er fastklemt, må du ikke forsøge at trække apparatet ud med vold. Der er fare for kvæstelser. Sluk motoren og brug en trækarm eller kile til at få apparatet fri.**

## Afkortning

Afkortning er savning af fældede træstammer til små stykker. Vær opmærksom på, at du står stabilt og at kropsvægten er ligeligt fordelt på begge fødder. Hvis det er muligt, bør stammen støttes med grene, bjælker eller kiler.

- Sørg for, at savkæden ikke har berøring med jorden, når der saves.
- Sørg for god stabilitet, og stå på et højere sted end stammen ved skrånende terræn. For at have den fulde kontrol i det øjeblik, hvor stammen saves over, skal kontaktrykket reduceres ved afslutningen af snittet uden at løsne det faste greb ved håndtagene på træskæremaskinen. Vent, når snittet er udført, til savkæden står helt stille, inden du fjerner træskæremaskinen fra stedet. Sluk altid for træskæremaskinens motor, inden du skifter til et nyt træ.

 **Hvis savkæden er fastklemt, må du ikke forsøge at trække apparatet ud med vold. Der er fare for kvæstelser. Sluk motoren og brug en trækarm eller kile til at få apparatet fri.**

## Afkortning

Afkortning er savning af fældede træstammer til små stykker. Vær opmærksom på, at du står stabilt og at kropsvægten er ligeligt fordelt på begge fødder. Hvis det er muligt, bør stammen støttes med grene, bjælker eller kiler.

- Sørg for, at savkæden ikke har berøring med jorden, når der saves.
- Sørg for god stabilitet, og stå på et højere sted end stammen ved skrånende

terræn. For at have den fulde kontrol i det øjeblik, hvor stammen savnes over, skal kontaktrykket reduceres ved afslutningen af snittet uden at løsne det faste greb ved håndtagene på kædesaven. Vent, når snittet er udført, til savkæden står helt stille, inden du fjerner kædesaven fra stedet. Sluk altid for kædesavens motor, inden du skifter til et nyt træ.

### **E 1. Stammen ligger på jorden:**

Sav stammen helt igennem oppefra, og sørg ved afslutningen af snittet for, at jorden ikke berøres. Hvis det er muligt at vende stammen, skal den saves 2/3 igennem. Derefter vendes stammen, og resten af stammen saves igennem oppefra.

### **F 2. Savning på en savbuk:**

Hold apparatet fast med begge hænder, og før maskinen foran kroppen, mens der saves. Når stammen saves over, føres maskinen forbi kroppen på højre side (1). Hold venstre arm så lige som muligt (2). Hold øje med stammen, når den falder ned. Stil dig på en sådan måde, at stammen ikke udgør nogen fare, når den saves over. Pas på fødderne. Stammen kan forårsage skader, når den falder ned. Hold balancen (3).

### **G Afgrening**

Afgrening betyder at fjerne grene og kviste fra et fældet træ.



Der sker mange ulykker i forbindelse med afgrening. Sav aldrig grene af, mens du står på træstammen. Hold øje med tilbageslagsområdet, når grene er under spænding.

- Fjern først støttegrene efter afkortningen.
- Grene under spænding skal saves nedefra og opad for at forhindre, at apparatet sætter sig fast.
- Når der saves tykkere grene af, anvendes samme teknik som ved afkortning.
- Arbejd på venstre side af stammen og så tæt på apparatet som muligt. Om muligt skal apparatets vægt hvile på stammen.
- Skift placering for at save grene på den anden side af stammen af.
- Forgrenede grene afkortes enkeltvis.
- Ved afgreningen skal større grene, der vender nedad og støtter træet, bevares i begyndelsen. Små grene skal fjernes med et snit.

## Vedligeholdelse og rengøring

 **Vedligeholdelses- og rengøringsarbejder skal principielt udføres med slukket motor og udtaget batteri. Fare for kvæstelser! Reparation og vedligeholdelse, som ikke er beskrevet i denne betjeningsvejledning, skal udføres af vores specialværksted. Anvend kun originale reservedele. Lad maskinen køle af før al vedligeholdelses- og rengøringsarbejde. Der er fare for forbrænding!**

 **Anvend skærefaste handsker, når du håndterer savkæden eller sværdet. Fare for snitsår.**

 Sluk for apparatet og tag batteriet ud af apparatet før al arbejde på apparatet.

## Rengøring

- Rengør maskinen grundigt efter hver brug. Derved forlænges maskinens levetid og undgås ulykker.
- Hold håndtagene fri for benzin, olie eller fedtstof. Rengør eventuelt håndtagene med en fugtig klud, der er dyppet i en sæbevandsopløsning. Anvend ikke opløsningsmidler eller benzin til rengøringen!
- Rengør savkæden efter hver brug. Anvend hertil en pensel eller håndkost. Anvend ikke væsker til rengøring af kæden. Smør et tyndt lag kædeolie på kæden efter rengøringen.
- Rengør ventilationsslidserne og maskinens overflader med en pensel, håndkost eller tør klud. Anvend ikke væsker til rengøringen.

## Smøring af savkæden

 Kæden skal regelmæssigt rengøres og smøres med olie. Derved holder du kæden skarp og opnår en optimal maskinydelse. Ved skader som følge af utilstrækkelig vedligeholdelse af savkæden bortfalder garantiravet. Tag batteriet ud, og anvend skærefaste handsker, når du håndterer kæden eller sværdet.

 Sværd og kæde må aldrig mangle olie. Er der for lidt olie på den batteridrevne træskæremaskine, reduceres savkædens skæreydelse og levetid, da kæden hurtigere bliver sløv. For lidt olie kan ses ved, at der opstår røgdudvikling eller misfarvning af sværdet.

 Sluk for apparatet og tag batteriet ud af apparatet før al arbejde på apparatet.

- Smør kæden med olie efter rengøringen, efter ti timers brug eller mindst én gang om ugen, alt efter hvad der indtræffer først.
  - Inden smøringen skal sværdet, særligt sværdets fortanding, rengøres grundigt.
- Anvend hertil en håndkost og en tør klud.
- Smør de enkelte kædeled ved hjælp af en oliesprøjte med nålespids (fås i faghandlen). Put enkelte oliedråber på leddene og tandspidserne på de enkelte kædeled.

## Serviceintervaller

Udfør vedligeholdelsesarbejdet, som er opført i tabellen, regelmæssigt. Med regelmæssig vedligeholdelse forlænges levetiden af dit produkt. Derudover opnår du optimal skæreydelse og undgår ulykker.

### Tablet serviceintervaller:

Maskindel	Handling	Før hver anvendelse	Efter 10 driftstimer
Kædebremserens komponenter	Kontrollér, udskift ved behov	✓	
Kædedrev (17)	Kontrollér mhp. slitage/for-dybninger, udskift ved behov	✓	
Savkæde (12)	Kontrollér, smør med olie, efterslib eller udskift ved behov	✓	
Sværd (11)	Kontroller, rengør, oliér	✓	
Sværd (11)	Vend sværdet		✓

## Slibning af skæretænder



**En forkert slebet savkæde øger risikoen for tilbageslag! Anvend skærefaste handsker, når du håndterer kæden eller sværdet.**



En skarp kæde sikrer en optimal skæreydelse. Den skærer uden besvær gennem træet og efterlader store, lange træspåner. En savkæde er sløv, når du skal presse skæredstyret gennem træet, og træspånerne er meget små. Når savkæden er meget sløv, opstår der slet ingen småspåner men kun træstøv.

- De savende dele af kæden er skærelleddene, som består af en skæretand og en dybdebegrænserflig. Højdeafstanden mellem disse to bestemmer slibedybden.
- Når skæretænderne slibes, skal der tages hensyn til følgende værdier:



- Slibevinkel (30°)
- Brystvinkel (85°)
- Tagvinkel (60°)
- Slibedybde (0,65 mm)
- Rundfildiameter (4,0 mm)



**Afvigelser fra skæregeometri-ens målangivelser kan medføre øget tendens til tilbageslag på maskinen. Øget fare for ulykker!**

Til slibning af kæden behøves der specialværktøj, der sikrer, at knivene slibes i den rigtige vinkel og i den rigtige dybde. Vi anbefaler, at uerfarne brugere af kædesave får savkæden slebet af en fagmand eller af et specialværksted. Hvis du selv vil slibe kæden, kan du anskaffe dig værktøjer fra f. eks. Parkside (f. eks. kædesliber).



1. Kæden skal være spændt ved slibningen, for at slibningen kan udføres korrekt.
2. Til slibning behøves en rundfil med en diameter på 4,0 mm.



**Andre diametre beskadiger kæden og kan medføre fare under arbejdet!**

3. Der skal altid slibes indefra og udad. Før filen udad fra skæretandens inder-side. Løft filen op, når du trækker den tilbage.
4. Slib først tænderne på den ene side. Vend derefter apparatet og slib tænderne på den anden side.
5. Kæden er slidt op og skal udskiftes med en ny savkæde, når der kun er ca. 4 mm af skæretanden tilbage.
6. Efter slibningen skal alle skæreled være lige lange og lige brede.
7. Efter hver tredje slibning skal slibedybden (dybdebegrænsningen) kontrolleres og højden files efter ved hjælp af en fladfil. Dybdebegrænsningen bør være forskudt ca. 0,65 mm tilbage i forhold til skæretanden. Afrund dybdebegrænsningen en lille smule fremadtil efter tilbagestillingen.

## Indstilling af kædespænding

Indstillingen af kædespændingen er beskrevet i kapitlet „Montering - spænding af savkæden“.

- Sluk for apparatet og tag batteriet (14) ud af apparatet.
- Kontrollér regelmæssigt kædespændingen, og efterjuster den, når det behøves. Når der trækkes i savkæden med 9 N (ca. 1 kg) trækraft, må savkæden og sværdet ikke have en indbyrdes afstand på mere end 2 mm.

## Tilkøring af en ny savkæde

Ved en ny savkæde forringes spændekraften efter et stykke tid. Derfor skal du efter de første 5 snit, og senest efter at have savet i 10 minutter, efterspænde savkæden.



**Fastgør aldrig en ny kæde på et slidt kædedrev eller på et beskadiget eller slidt sværd. Kæden kan hoppe af eller gå i stykker. Dette kan medføre alvorlige personskader.**



**Vedligeholdelse af sværdet**



**Anvend skærefaste handsker, når du håndterer kæden eller sværdet.**

1. Sluk for apparatet og tag batteriet (A 14) ud af apparatet.
2. Tag kædehjulafdækningen (9), savkæden (12) og sværdet (11) af.
3. Kontrollér sværdet (11) for slitage. Fjern grater og ret styrefladerne med en flad fil.

4. Monter sværdet (11), savkæden (12) og kædehjulsafdækningen (9), og spænd savkæden.

## B Vending af sværd



Anvend skærefaste handsker, når du håndterer savkæden eller sværdet.

Sværdet (11) skal vendes ca. hver 10. arbejdstime for at sikre en jævn slitage.

1. Sluk for apparatet og tag batteriet (A 14) ud af apparatet.
2. Tag kædehjulsafdækningen (9), savkæden (12) og sværdet (11) af.
3. Drej sværdet omkring dets vandrette akse, og monter sværdet og kæden som beskrevet i „Montering af savkæde og sværd“. Vær opmærksom på løberetningen af savkæden!



Savkædens løberetning

Orientér dig til justering af savkæden (12) ved billedtegnet over kædehjulet (17), når sværdet drejes. Den afbildede løberetning på sværdet er ikke længere tilsvarende.

## Opbevaring

- Rengør apparatet før opbevaring.
- Sæt sværdbeskyttelsen på.
- Opbevar apparatet på et frostfrit, tørt og støvbeskyttet sted uden for børns rækkevidde.

## Bortskaffelse/ miljøbeskyttelse

Tag det genopladelige batteri ud af produktet, og aflever produktet, spildolie, tilbehør og emballage til miljøvenlig genanvendelse. Bortskaffelsesinstruktioner for batteri og oplader findes i den separate betjeningsvejledning.



Elektriske apparater må ikke bortskaffes som husholdningsaffald.

- Spildolien skal bortskaffes på miljørigtig vis - på en genbrugsplads. Sørg for, at brugt olie ikke slipper ud i kloaknettet eller afløbet.
- Defekte produkter, som du indsender til os, bortskaffer vi uden vederlag.

## Reservedele/tilbehør

Reservedele og tilbehør kan bestilles på  
[www.grizzlytools.shop](http://www.grizzlytools.shop)

Hvis du har problemer med bestillingsprocessen, bedes du bruge kontaktformularen. Hvis du har yderligere spørgsmål, bedes du kontakte Service-Center (se side 183).

Position Betjenings- vejledning	Position Eksplodings- tegning	Betegnelse	Bestillingsnr.
9	1	Kædehjulsaafdækning	91105984
11	34	6" sværd	30091614
12	35	Savkæde	30091630
13	36	Sværdbeskyttelse	30091613

## Fejlsøgning

Problem	Mulig årsag	Fejlaflhjælpning
Apparat starter ikke	Batteriet (14) er tomt eller ikke isat	Kontrollér batteriets ladetilstand, og få det repareret af en autoriseret elektriker ved behov
	Tænd/sluk-knap (4) er defekt	Reparationen skal udføres af kundeservice
	Motoren er defekt	
Dårlig skæreevne	Savkæden (12) er monteret forkert	Montér savkæden korrekt
	Savkæden (12) er sløv	Slib skæretænderne, eller sæt en ny kæde på
	Utilstrækkelig kædespænding	Kontrollér kædespændingen
Apparatet går trægt, kæden hopper af	Utilstrækkelig kædespænding	Kontrollér kædespændingen
Kæden bliver varm, der er røgudvikling under savning, misfarvning af skinnen	For lidt kædeolie	Smør kæden

## Garanti

Kære kunde!

På dette apparat yder vi 3 års garanti fra købsdato.

Skulle der forekomme defekter på dette produkt har du lovpligtige rettigheder mod sælgeren af produktet. Disse lovpligtige rettigheder bliver ikke indskrænket af den efterfølgende anførte garanti.

### Garantibetingelser

Garantien træder i kraft med købsdatoen. Opbevar den originale kassebon godt.

Dette bilag kræves som dokumentation for købet.

Skulle der indenfor tre år efter dette produkts købsdato optræde en materiale- eller fabrikationsfejl, bliver produktet – efter vores skøn – repareret eller ombyttet gratis. Denne garantiydelse forudsætter, at det defekte apparat og købsbilaget (kassebon) indenfor den tre års frist bliver indsendt og at der vedlægges en kort skriftligt beskrivelse af defekten og hvornår den er optrådt.

Hvis defekten er dækket af vores garanti, får du apparatet repareret eller ombyttet. Med reparationen eller ombytningen begynder garantiperioden ikke forfra

### Garantiperiode og lovpligtige produktansvarskrav

Garantiperioden bliver ikke forlænget af garantien. Dette gælder også for ombyttede og reparerede dele. Eventuel allerede ved købet eksisterende skader og defekter skal meldes straks efter udpakningen. Efter udløb af garantiperioden forefaldende reparationer er omkostningspligtige.

### Garantiens omfang

Apparatet blev produceret meget omhyggeligt efter strenge kvalitetsretningslinjer

og kontrolleret grundigt inden det forlod fabrikken.

Garantiydelsen gælder for materiale- eller fabrikationsfejl. Denne garanti gælder ikke for produktdele som er udsat for en normal nedslidning og derfor kan anses som sliddele (f.eks. savkæde) eller for beskadigelser på skrøbelige dele (f.eks. kontakter). Garantien bortfalder, hvis produktet bliver beskadiget, ikke-formålsbestemt anvendt eller ikke vedligeholdt. For en korrekt brug af produktet skal alle i betjeningsvejledningen anførte anvisninger følges nøje. Anvendelsesformål og handlinger, som der frarådes eller advares imod i betjeningsvejledningen, skal ubetinget undgås. Produktet er kun beregnet til privat og ikke til erhvervsmæssig brug. Ved misbrug og usagkyndig håndtering vold og ved indgreb, der ikke er foretaget på vores autoriserede servicestede, bortfalder garantien.

### Afvikling af et garantitilfælde

For at garantere en hurtig behandling af dit anliggende, bedes du følge følgende henvisninger:

- Hav ved alle forespørgsler kassebonen og identifikationsnummeret (IAN 385638\_2107) parat som dokumentation for købet.
- Artikelnummeret fremgår af mærkepladen, en indgravering.
- Skulle der optræde funktionsfejl eller andre defekter bedes du først kontakte den efterfølgende anførte serviceafdeling, **telefonisk** eller pr. **e-mail**. Der får du så yderligere informationer om afviklingen af din reklamation.
- Et som defekt registreret produkt kan du, efter aftale med vores kundeservice og med vedlagt købsbilag (kassebon) samt en kort beskrivelse af, hvori defekten består og hvornår denne defekt er

optrådt indsende portofrit til den serviceadresse, som du får meddelt. For at undgå problemer med modtagelsen og ekstra omkostninger, bedes du ubetinget benytte den adresse, som du får meddelt. Sørg for, at forsendelsen ikke sker ufrankeret, som voluminøs pakke, ekspres eller som en anden specialforsendelse. Indsend apparatet inkl. alle ved købet medfølgende tilbehørsdele og sørg for en tilstrækkelig sikker transportemballage.

## Reparations-service

Du kan lade reparationer, **der ikke er omfattet af garantien**, udføre hos vores service-filial mod betaling. Denne udfærdiger dig gerne et omkostningsoverslag.

Vi kan kun bearbejde apparater, der er indsendt tilstrækkeligt emballeret og frankeret.

**OBS:** Indsend dit apparat rengjort og med en beskrivelse af defekten til vores service-filial.

Ufrankerede - som voluminøs pakke, ekspres eller som en anden specialforsendelse – indsendte apparater bliver ikke modtaget.

Vi bortskaffer dine defekte indsendte apparater gratis.

## Service-Center



**Service Danmark**

Tel.: 32 710005

E-Mail: [grizzly@lidl.dk](mailto:grizzly@lidl.dk)

IAN 385638\_2107

## Importør

Vær opmærksom på, at følgende adresse ikke er en serviceadresse. Kontakt først det ovenfor nævnte servicecenter.

## Grizzly Tools GmbH & Co. KG

Stockstädter Straße 20

63762 Großostheim

Tyskland

[www.grizzlytools.de](http://www.grizzlytools.de)

## Contenido

<b>Introducción .....</b>	<b>184</b>	Mantenión de la espada .....	202
<b>Uso .....</b>	<b>185</b>	Invertir la espada .....	203
<b>Descripción general.....</b>	<b>185</b>	<b>Almacenamiento .....</b>	<b>203</b>
Volumen de suministro .....	185	<b>Eliminación y protección</b>	
Descripción del funcionamiento .....	185	<b>del medio ambiente .....</b>	<b>203</b>
Vista sinóptica .....	185	<b>Piezas de repuesto .....</b>	<b>204</b>
Funciones de seguridad .....	186	<b>Búsqueda de fallos .....</b>	<b>204</b>
<b>Datos técnicos .....</b>	<b>186</b>	<b>Garantía .....</b>	<b>205</b>
Tiempo de carga.....	187	<b>Servicio de reparación .....</b>	<b>206</b>
<b>Instrucciones de seguridad .....</b>	<b>187</b>	<b>Service-Center .....</b>	<b>206</b>
Símbolos en las instrucciones		<b>Importador .....</b>	<b>206</b>
de uso .....	187	<b>Traducción de la Declaración</b>	
Símbolos sobre la sierra.....	187	<b>de conformidad CE original .....</b>	<b>284</b>
Instrucciones generales de seguridad		<b>Plano de explosión .....</b>	<b>288</b>
para herramientas eléctricas.....	188		
Instrucciones de seguridad para			
sierras de ramas .....	192		
Medidas preventivas contra el			
retroceso.....	193		
Instrucciones de seguridad			
adicionales .....	194		
Riesgos residuales .....	194		
<b>Montaje .....</b>	<b>194</b>		
Montaje de la espada y la cadena			
de la sierra .....	195		
Tensar la cadena dentada.....	195		
Insertar/retirar la batería .....	196		
<b>Operación.....</b>	<b>196</b>		
Encendido.....	196		
Visualización del estado de carga ..	197		
Cambiar la espada .....	197		
<b>Técnicas de corte con sierra .....</b>	<b>197</b>		
Aspectos generales .....	197		
Tronzar .....	198		
Desramar.....	199		
<b>Mantenimiento y limpieza .....</b>	<b>199</b>		
Limpieza .....	199		
Aceitar la cadena de la sierra .....	200		
Intervalos de mantenimiento .....	200		
Afilar la cadena dentada.....	201		
Ajustar la tensión de la cadena .....	202		
Instalar una nueva cadena dentada	202		

## Introducción

¡Felicitaciones por la compra de su nuevo aparato! Con ello se ha decidido por un producto de suprema calidad. Este aparato fue examinado durante la producción con respecto a su calidad y sometido a un control final. Con ello queda garantizada la capacidad de funcionamiento de su aparato.



Las instrucciones de servicio forman parte de este producto. Éstas contienen importantes indicaciones para la seguridad, el uso y la eliminación del aparato. Familiarícese con todas las indicaciones de manejo y seguridad antes de usar el producto. Utilice el producto sólo como se describe y para los campos de aplicación indicados. Guarde bien estas instrucciones y entréguelas al dar este producto a terceros. No se puede descartar que en casos individuales pueda haber restos de lubricante en o dentro del aparato. Esto no es ningún defecto y no supone ningún motivo de preocupación.

## Uso

La sierra para ramas de baterías está construida solo para cortar madera. Esta motosierra no es adecuada para la tala de árboles. Para todas las demás aplicaciones (p. ej. cortar mampostería, plásticos o alimentos) no está previsto el dispositivo.

El uso de la motosierra para trabajos no previstos puede provocar lesiones graves al usuario o a otras personas.

Este aparato forma parte de la Serie Parkside X 12 V TEAM, y puede utilizarse con baterías de la serie Parkside X 12 V TEAM. Las baterías solo pueden cargarse con cargadores de la serie Parkside X 12 V TEAM.

El aparato no está pensado para uso profesional. Si se le da un uso profesional, se anulará la garantía.

El equipo está destinado para el uso por personal adulto. El uso de la sierra de cadena está permitido sólo bajo vigilancia a adolescentes mayores de 16 años. El fabricante no se responsabiliza por daños causados por el uso contrario al previsto o por operación incorrecta.

Esta sierra para ramas de baterías únicamente debe ser usada por una sola persona, y solo para cortar madera. La sierra se tiene que sostener con la mano derecha en la manija, y con la mano izquierda en la empuñadura. Antes de usar la sierra, el usuario tiene que haber leído y comprendido todas las indicaciones e instrucciones contenidas en el manual de operación. El usuario tiene que usar equipo de protección personal adecuado. Con la sierra solo puede cortarse madera. ¡Los materiales como por ejemplo plásticos, piedra, metal, o madera que contenga cuerpos extraños (p. ej. clavos o tornillos) no se pueden trabajar!

## Descripción general



Encontrará las ilustraciones para la operación y el mantenimiento en las solapas delantera y trasera.

## Volumen de suministro

Desembale el aparato y compruebe que esté completo:

- Cortador de plantas leñosas recargable
- Espada (riel guía) (ya montado)
- Cadena de sierra (ya montado)
- Portador protector de cuchilla
- Botella de aceite con 50 ml aceite biol. para cadena
- Instrucciones de uso



**La batería y el cargador no están incluidos.**

Evacue el material de embalaje de una forma conveniente.

## Descripción del funcionamiento

La sierra para ramas de baterías está equipada con un sistema rápido de tensión de cadena. La cadena de la sierra circular se guía mediante una espada (carril guía). Para protección del usuario, el dispositivo cuenta con diferentes sistemas de protección.

En la siguiente descripción encontrará la función de los elementos de operación.

## Vista sinóptica



- 1 Protección delantera para las manos
- 2 Empuñadura
- 3 Bloqueo de encendido
- 4 Interruptor de encendido/apagado

- 5 Manija
- 6 Protección para manos trasera
- 7 Visualización del estado de carga
- 8 Tornillo para el sistema rápido de tensión de cadena
- 9 Cubierta de la rueda de cadena
- 10 Tornillo de fijación
- 11 Espada (carril guía)
- 12 Cadena de la sierra
- 13 Carcaj protector de la espada
- 14 Batería
- 14a Botón de desbloqueo
- 15 Cargador
- 16 Botella de aceite

- B** 17 Piñón de cadena
- 18 Orificio roscado
- 19 Soporte del perno tensor de cadena
- 20 Perno tensor de cadena

**A Funciones de seguridad**

**3 Bloqueo de arranque**

Antes de arrancar el equipo se debe desenclavar el bloqueo de arranque.

**4 Interruptor CON/DESC con parada inmediata de la cadena**

Al soltar el interruptor, el equipo se detiene inmediatamente.

**5 Empuñadura trasera con protección de manos (6)**

Protege la mano frente a ramas y saltos de la cadena.

**12 Cadena dentada de baja retroacción**

le ayuda a compensar la retroacción mediante dispositivos de seguridad desarrollados especialmente.

**Datos técnicos**

**Cortador de plantas leñosas recargable....PGHSA 12 B2**

Tensión del motor U.....	12 V ==
Tipo de protección .....	IP20
Peso (sin cargador).....	aprox. 1,28 kg
Cadena . Hangzhou Jingfeng Tools Co. Ltd	WA0142
Espada .. Hangzhou Jingfeng Tools Co. Ltd	WA0151
División de la cadena.....	0,3"
Espesor de la cadena .....	1,1 mm
Dentado del piñón de cadena .....	7
Largo de espada .....	158,5 mm
Largo de corte .....	aprox. 125 mm
Nivel de presión acústica	
(L <sub>pA</sub> ) .....	79 dB(A); K <sub>pA</sub> = 3 dB
Nivel de potencia acústica (L <sub>WA</sub> )	
medido .....	86,79 dB (A); K <sub>WA</sub> = 3 dB
garantizado .....	90 dB (A)
Vibración (a <sub>v</sub> ) .....	2,71 m/s <sup>2</sup>
Temperatura .....	máx. 50 °C
Carga .....	4 - 40 °C
Funcionamiento.....	-20 - 50 °C
Almacenamiento .....	0 - 45 °C

Los valores de acústica y vibración se detectaron en función de las normas y regulaciones mencionadas en la declaración de conformidad.

El índice de emisión de vibraciones indicado ha sido medido según un procedimiento de ensayo normalizado, y puede ser usado para comparar herramientas eléctricas entre sí.

El índice de emisión de vibraciones indicado también puede ser usado para estimar por anticipado la exposición.



**Aviso:** El índice de emisión de vibraciones indicado puede diferir del valor reseñado cuando se usa efectiva-

mente esa herramienta eléctrica y según cómo se utilice.

Intente mantener la tensión, provocada por las vibraciones, tan reducida como sea posible. Las medidas para reducir la tensión por las vibraciones son, por ejemplo, llevar guantes al usar la herramienta y limitar el tiempo de trabajo. Para ello hay que tener en cuenta todas las partes del ciclo de funcionamiento (por ejemplo, los tiempos en los que la herramienta eléctrica está desconectada y aquellos en los que está encendida, pero funciona sin carga).

### Tiempo de carga

Este aparato forma parte de la Serie Parkside X 12 V TEAM y puede utilizarse con baterías de la serie Parkside X 12 V TEAM.

Las baterías de la serie Parkside X 12 V TEAM solo pueden cargarse con cargadores de la serie Parkside X 12 V TEAM.

Le recomendamos utilizar este aparato únicamente con las siguientes baterías: P APK 12 A2, P APK 12 B2.

Le recomendamos cargar estas baterías con los siguientes cargadores: PLGK 12 A2.

¡Atención! Encontrará una lista actual de la compatibilidad de la batería en: [www.lidl.de/akku](http://www.lidl.de/akku)

Tiempo de carga (h)	P APK 12 A1 P APK 12 A2 P APK 12 A3	P APK 12 B1 P APK 12 B2 P APK 12 B3
PLGK 12 A1	1	2
PLGK 12 A2	1	2
PLGK 12 B2	0,5	1

## Instrucciones de seguridad

Este capítulo trata las normas de seguridad básicas para el trabajo con la sierra eléctrica de cadena.



Una sierra para ramas es un dispositivo peligroso que puede causar lesiones graves o incluso mortales si se utiliza de manera incorrecta o sin cuidado. Por ello, por su seguridad y la de los demás, siempre tome en cuenta las siguientes instrucciones de seguridad, y si tiene dudas, pida consejo a un experto.

### Símbolos en las instrucciones de uso



Señales indicadoras de peligro con información para la prevención de daños a las personas y a las cosas



Señales de obligación con información para la prevención de daños



Póngase guantes de protección para evitar posibles cortes!



Señales de indicación con informaciones para un mejor manejo del aparato

### Símbolos sobre la sierra



Antes de trabajar con la sierra para ramas de baterías, familiarícese con todos los controles. Practique el manejo del dispositivo (corte de madera redonda sobre un caballete), y haga que un usuario experimentado o un experto le explique el funcionamiento, el modo de acción, las técnicas de corte con sierra y el equipo de protección personal.



¡Lea y observe las instrucciones de uso pertinentes a la máquina!



Póngase gafas de protección.



Siempre utilice la sierra de cadena con las dos manos.



Tenga cuidado con el retroceso de la motosierra y evite tocar la punta del riel guía.



Antes de realizar trabajos de mantenimiento, retire la batería.



No exponga el dispositivo a la lluvia. El equipo no debe estar húmedo ni ser operado en ambiente húmedo.



¡Peligro de lesiones por cortes! Mantenga alejadas las manos.



158,5 mm  
Largo de espada



Máquinas no deben ir a la basura doméstica. Entregue su aparato a un centro de reciclaje.



Nivel de potencia acústica garantizado



Este aparato forma parte de la serie Parksider X 12 V TEAM

### Símbolos encima del piñón de cadena:



Aceitar la cadena de la sierra.



Ponga atención al sentido de marcha de la cadena de la sierra.

¡Atención! Lea el manual de operación.

### Gráficos en la lanza:



Sentido de marcha de la cadena de sierra

### Gráficos en el tornillo de fijación para la cubierta de la rueda dentada para cadena:



ABRIR



CERRAR

### Símbolos en la cubierta de la rueda de cadena para el sistema de tensado rápido de cadena:



aflojar



tensar

## Instrucciones generales de seguridad para herramientas eléctricas



**¡ATENCIÓN! Lea todas las indicaciones de seguridad, instrucciones, ilustraciones y datos técnicos que acompañan a esta herramienta electrónica.**

Si se incumplen las instrucciones de seguridad o de procedimiento, puede sufrirse una descarga eléctrica, un incendio o graves lesiones.

### Guarde todas las instrucciones de seguridad y de procedimiento, para poderlas consultar en un momento dado.

El concepto de "herramienta eléctrica", usado en las instrucciones de seguridad, se refiere a las que funcionan enchufadas a la corriente (con cable de alimentación) y también a las que funcionan con baterías recargables (sin cable de alimentación).

## 1) SEGURIDAD EN EL PUESTO DE TRABAJO:

- a) **Mantener el puesto de trabajo limpio y bien iluminado.** El desorden y las zonas de trabajo no iluminadas pueden producir accidentes.
- b) **No trabajar con la herramienta eléctrica en zonas bajo peligro de explosión, donde se encuentren líquidos, gases o polvos inflamables.** Los aparatos eléctricos generan chispas que podrían encender el polvo o los vapores.
- c) **Mantener alejados de la herramienta eléctrica a los niños y otras personas mientras la use.** Si se despistase podría perder el control de la herramienta eléctrica.

## 2) SEGURIDAD ELÉCTRICA:

- a) **El enchufe conector de la herramienta eléctrica debe caber en la caja de empalme. No debe modificarse el enchufe de ninguna manera. No utilizar adaptadores junto a aparatos eléctricos con toma de tierra.** Los enchufes genuinos y las cajas de empalme adecuadas disminuyen el riesgo de descarga eléctrica.
- b) **Evite el contacto físico con superficies puestas a tierra como tuberías, calefacciones, hornos y neveras.** Existe un mayor riesgo de descarga eléctrica cuando el cuerpo está puesto a tierra.
- c) **Mantener la herramienta eléctrica alejada de la lluvia y la humedad.** Si penetra agua en el aparato eléctrico, aumenta el riesgo de descarga eléctrica.
- d) **No utilizar el cable para llevar**

**o colgar la herramienta eléctrica, ni para sacar el enchufe de la caja de empalme. Mantener el cable alejado del calor, aceite, bordes afilados o piezas de aparatos en movimiento.** Los cables deteriorados o bobinados aumentan el riesgo de descarga eléctrica.

- e) **Si trabaja con la herramienta eléctrica en el exterior, utilice solamente cables de alargo que estén autorizados para exterior.** El uso de cables de alargo adecuados para exterior disminuye el riesgo de descarga eléctrica.
- f) **Cuando no sea posible evitar el uso de la herramienta eléctrica en entornos húmedos, utilice un interruptor de protección contra corriente residual.** El uso de un interruptor de protección contra corriente residual reduce el riesgo de descarga eléctrica.

## 3) SEGURIDAD DE PERSONAS:

- a) **Esté atento, observe lo que hace y utilice la herramienta eléctrica con esmero. No utilice la herramienta eléctrica cuando esté cansado o se encuentra bajo los efectos de drogas, alcohol o medicamentos.** Un momento de distracción al utilizar la herramienta eléctrica puede producir graves accidentes.
- b) **Lleve un equipo protector personal y siempre unas gafas protectoras.** Al llevar un equipo protector personal, como zapatos de seguridad antideslizantes, casco protector o protección contra el ruido disminuye el riesgo de sufrir daños.
- c) **Evite la puesta en marcha inadvertida. Asegúrese de que la**

- herramienta eléctrica esté desconectada antes de conectarla a la corriente, recogerla o llevarla a cuestras.** Si al llevar a cuestras la herramienta eléctrica mantiene el dedo en el interruptor o conecta el aparato accionado a la corriente, pueden producirse accidentes.
- d) Extraiga todas las herramientas de ajuste y llaves inglesas antes de trabajar con la herramienta eléctrica.** Las herramientas y llaves que se encuentran en piezas giratorias del aparato, pueden producir accidentes.
- e) Evite adoptar una posición del cuerpo anómala. Procure estar firmemente erguido y mantenga en todo momento el equilibrio.** De esta forma podrá controlar mejor la herramienta eléctrica en situaciones inesperadas.
- f) Lleve ropa adecuada. No lleve ropa amplia ni joyería. Mantener el pelo, la ropa y los guantes alejados de las piezas móviles.** La ropa suelta, las joyas y el pelo largo podrían ser atrapados por las piezas móviles.
- g) Cuando se puedan montar dispositivos para aspirar polvo o colectores, estos se deberán colocar y utilizar correctamente.** Si se utiliza la aspiración de polvo, se pueden reducir los peligros provocados por el polvo.
- h) No se deje llevar por una falsa sensación de seguridad y no ignore las reglas de seguridad para herramientas eléctricas, aun estando familiarizado con la herramienta después de usarla con frecuencia.** Un uso negligente puede provocar lesiones graves en una fracción de segundo.
- 4) UTILIZACIÓN Y TRATAMIENTO DE LA HERRAMIENTA ELÉCTRICA:**
- a) No sobrecargue el aparato. Utilice para trabajar la herramienta eléctrica adecuada en cada caso.** Con las herramientas eléctricas trabajará mejor y de forma más segura dentro de la gama de potencias indicada.
- b) No utilice herramientas eléctricas que tengan el interruptor defectuoso.** Las herramientas eléctricas que ya no se pueden conectar o desconectar son peligrosas y deben ser reparadas.
- c) Saque el enchufe de la toma de corriente y/o quite la batería extraíble antes de realizar ajustes en la herramienta, cambiar piezas intercambiables de la herramienta o guardar la herramienta eléctrica.** Esta medida de precaución evitará que la herramienta eléctrica se ponga en marcha de forma inadvertida.
- d) Guardar la herramienta eléctrica fuera del alcance de los niños cuando no la utilice. No permita que utilicen el aparato personas que no estén familiarizadas con él o que no hayan leído estas instrucciones.** Las herramientas eléctricas son peligrosas cuando son utilizadas por personas sin experiencia.
- e) Conserve con cuidado la herramienta eléctrica y piezas de la misma. Compruebe que las piezas móviles funcionen perfectamente y no estén atascadas, que no haya piezas rotas o tan dañadas que se inhiba la funcionalidad de la herramienta eléctrica. Haga reparar las pie-**

**zas dañadas antes de utilizar el aparato.** Muchos accidentes tiene su origen en herramientas eléctricas mal mantenidas.

- f) **Mantener las herramientas cortantes afiladas y limpias.** Las herramientas cortantes bien cuidadas con un borde afilado se atascan menos y son más fáciles de dirigir.
- g) **Utilizar la herramienta eléctrica, los accesorios, las herramientas correspondientes, etc. según estas instrucciones. Tener en cuenta también las condiciones de trabajo y la actividad a realizar.** El uso de la herramienta eléctrica para otros fines que los previstos puede producir situaciones peligrosas.
- h) **Mantenga las empuñaduras y las zonas de agarre secas, limpias y libres de aceite y grasa.** Las empuñaduras y zonas de agarre resbaladizas impiden un manejo seguro y pueden hacer perder el control de la herramienta eléctrica en situaciones imprevistas.

## 5) MANEJO Y USO CUIDADOSO DE APARATOS CON PILAS RECARGABLES

- a) **Cargue las pilas recargables sólo con los cargadores que hayan sido recomendados por el fabricante.** Existe peligro de incendio si se utiliza el cargador para tipos extraños de pilas, que no son adecuadas para el mismo.
- b) **Utilice por ello solamente las pilas recargables previstas para cada herramienta eléctrica.** El uso de otros tipos de pilas recargables puede producir lesiones y provocar incendios.

- c) **Mantenga la pila recargable no usada, alejada de clips de oficina, monedas, llaves, clavos, tornillos y demás pequeños objetos metálicos que podrían causar el puenteo de los contactos.** Un cortocircuito entre los contactos de la pila recargable puede causar quemaduras o provocar incendios.
- d) **Si se usa la pila recargable de forma equivocada, puede emanar líquido. Evite todo contacto con ese líquido. En caso de contacto casual, aclarar con agua. Si el líquido penetrase en los ojos, deberá solicitar además ayuda médica.** El líquido emanado de las pilas recargables puede producir irritación o quemaduras cutáneas.
- e) **No utilice una batería dañada o modificada.** Las baterías dañadas o modificadas pueden comportarse de forma impredecible y provocar incendios, explosiones o lesiones.
- f) **No exponga las baterías al fuego o a temperaturas elevadas.** El fuego o las temperaturas superiores a 130 °C pueden provocar una explosión.
- g) **Siga todas las instrucciones de carga y nunca cargue la batería o la herramienta a batería fuera del rango de temperatura especificado en las instrucciones de uso.** Una carga incorrecta o fuera del rango de temperatura permitido puede destruir la batería y aumentar el riesgo de incendio.

## 6) ASISTENCIA:

- a) **Haga reparar la herramienta eléctrica solamente por personal técnico cualificado y sólo con**

**piezas de recambio originales.**

De esta forma se asegura el mantenimiento de la seguridad de la herramienta eléctrica.

- b) Nunca realice tareas de mantenimiento en una batería dañada.** El mantenimiento íntegro de la batería debe ser efectuado únicamente por el fabricante o por centros de asistencia autorizados.

## Instrucciones de seguridad para sierras de ramas

- a) Cuando la sierra esté funcionando, mantenga alejadas todas las partes del cuerpo de la cadena de la sierra. Antes de arrancar la sierra, asegúrese de que la cadena de la sierra no está tocando nada. Al trabajar con una sierra para ramas, un momento de descuido puede conducir a que la ropa o partes del cuerpo sean atrapados por la cadena de la sierra.
- b) Sostenga siempre la sierra para ramas con su mano derecha en la manija trasera y su mano izquierda en la manija delantera. La sujeción de la sierra para ramas en una posición de trabajo invertida incrementa el riesgo de lesiones y no se debe aplicar.
- c) Llevar gafas protectoras y protectores de los oídos. Se recomienda llevar adicional equipo protector en la cabeza, las manos, las piernas y los pies. La ropa protectora de la talla adecuada disminuye el riesgo de accidente debido a virutas expulsadas y de tocar accidentalmente la cadena.
- d) No trabaje con la sierra eléctrica de cadena sobre árboles. Al hacer funcionar la sierra eléctrica de cadena sobre árboles existe peligro de accidentarse.
- e) Siempre preste atención a la estabilidad y utilice la sierra para ramas únicamente si se encuentra en una superficie fija, segura y nivelada. El suelo resbaladizo o las superficies inestables, como en una escalera, pueden provocar la pérdida del equilibrio o la pérdida del control de la sierra para ramas.
- f) Tome en cuenta que al cortar una rama que esté bajo tensión, esta puede rebotar. Si la tensión en las fibras de madera se libera, la rama tensada puede golpear al operador y/o arrebatar el control de la sierra para ramas.
- g) Al cortar sotobosque y árboles jóvenes, proceder de una forma especialmente cuidadosa. Ese material delgado puede enroscarse en la cadena de la sierra y golpear al operario o hacerle perder el equilibrio.
- h) Cargue la sierra para ramas de la manija delantera estando desconectada, separando la cadena de la sierra de su cuerpo. Levante siempre la cubierta de protección al transportar o almacenar la sierra para ramas. El manejo cuidadoso de la sierra para ramas reduce la probabilidad de un contacto accidental con la cadena de la sierra en funcionamiento.
- i) Seguir las instrucciones de lubricación, tensado de la cadena y cambio de accesorios. Una cadena inadecuadamente tensada o lubricada puede romperse y aumentar el riesgo de retroceso.
- k) Mantener las asas secas y libres de aceite y grasas. Las asas grasientas o aceitosas deslizan y provocan la pérdida del control.
- l) Corte exclusivamente madera. No utilice la sierra para ramas en trabajos para los que no está diseñada. Ejemplo: No utilice la sierra para ramas para cortar plástico, mampostería o ma-

teriales de construcción que no sean de madera. El uso de la sierra de cadena para trabajos no previstos puede conducir a situaciones peligrosas.

- m) Sujete la herramienta electrónica solo de las zonas de empuñadura aisladas ya que la cadena de la sierra puede entrar en contacto con cables de corriente ocultos o con el cable de red del propio aparato. El contacto de la cadena de sierra con un conducto bajo tensión puede transmitir la tensión a las partes metálicas del aparato y provocar una descarga eléctrica.
- n) **Esta motosierra no es apropiada para la tala de árboles.** El uso de la motosierra para trabajos no previstos puede provocar lesiones graves al usuario o a otras personas.

### Medidas preventivas contra el retroceso



Existe peligro de retroceso: Al trabajar con el aparato debe estar precavido contra un posible retroceso. Existe peligro de accidentarse. Evitará retrocesos, trabajando con cuidado y usando la técnica de serrado adecuada.

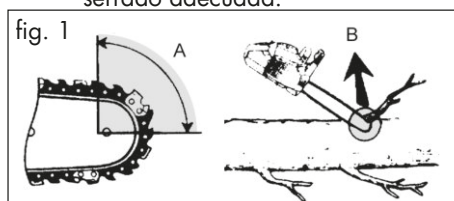

Puede existir un retroceso cuando la punta del carril guía toca un objeto o cuando se tuerza la madera y la cadena de la sierra se atasca en el corte (ver la fig. 1 B).

El contacto con la punta del carril puede producir eventualmente un retroceso inesperado, golpeando el carril de guía hacia

arriba y en dirección al operario (ver la fig. 1 A).

Si se atasca la cadena de la sierra en el borde superior del carril guía, puede hacer retroceder fuertemente el carril en dirección hacia el operario.

Cada una de estas reacciones puede provocar que usted pierda el control de la sierra y que posiblemente se lastime gravemente. No dependa exclusivamente de los dispositivos de seguridad montados en la sierra para ramas. Como usuario de una sierra para ramas deberá adoptar distintas medidas para poder trabajar sin accidentes y lesiones.

El retroceso es consecuencia del mal o equivocado uso de una herramienta eléctrica. Puede evitarse mediante medidas preventivas adecuadas como las siguientes:

- a) Sujetar la sierra con ambas manos, encerrando las asas con el pulgar y los dedos. Colocar el cuerpo y los brazos en una posición, en la que pueda resistir la fuerza de retroceso. Si se toman las medidas adecuadas, el operario puede dominar cualquier fuerza de retroceso. No soltar jamás la sierra eléctrica de cadena.
- b) Evite una postura corporal anormal, y no corte por encima de la altura de sus hombros. De esta manera se evita tocar involuntariamente la punta del carril, y se logra un mejor control de la sierra para ramas en situaciones inesperadas.
- c) Utilice siempre los carriles de repuesto y las cadenas prescritas por el fabricante. Unos carriles de repuesto o cadenas equivocadas pueden producir la rotura de la cadena y retrocesos.
- d) Cumpla las instrucciones del fabricante para afilar y mantener la cadena de la

sierra. Si los limitadores de profundidad están demasiado bajos, aumenta la tendencia al retroceso.

## Instrucciones de seguridad adicionales

- Siga con atención las indicaciones de mantenimiento, control y de manipulación de estas instrucciones de uso. Los dispositivos de protección y las piezas dañadas deberán ser reparadas o cambiadas profesionalmente por nuestro servicio postventa, siempre que no se especifique lo contrario en las instrucciones de uso.
- Se recomienda que el primer usuario practique al menos el corte de madera redonda en un caballete o soporte.
- Al realizar trabajos de corte en taludes, siempre manténgase por encima del tronco del árbol. Para mantener todo el control en el momento de atravesar la rama con el corte, reduzca la presión hacia el final del corte, sin aflojar la firme sujeción en las manijas de la sierra para ramas. Tenga cuidado de que la cadena de la sierra no toque el suelo. Al terminar el corte, espere a que se detenga la sierra para ramas antes de retirarla. Siempre apague el motor de la sierra para ramas antes de cambiar de árbol.
- Debe eliminarse la suciedad, las piedras, las cortezas sueltas, los clavos, las abrazaderas y los alambres del árbol.

## Riesgos residuales

Aunque usted maneje esta herramienta eléctrica de acuerdo a las normas, siempre permanecen riesgos residuales. En relación con la forma constructiva y el acabado de esta herramienta eléctrica, pueden

presentarse los siguientes riesgos:

- a) Cortaduras;
- b) Daños auditivos, en caso de no llevar protección para los oídos
- c) Daños para la salud, derivados de las vibraciones transmitidas al sistema mano-brazo, en caso de que el aparato se utilice durante un tiempo prolongado, no se lleve de forma correcta o no esté en las condiciones de mantenimiento debidas.



**Aviso:** Esta herramienta eléctrica genera durante su uso un campo electromagnético. En determinadas circunstancias, este campo puede dañar implantes médicos activos o pasivos. Para reducir el riesgo de lesiones serias o mortales, recomendamos a las personas con implantes médicos que consulten a su médico o a su fabricante antes de utilizar la máquina.



**Observe las indicaciones de seguridad y las indicaciones de carga y de uso correcto que aparecen en las instrucciones de funcionamiento de su batería y cargador de la serie Parkside X 12 V Team. Para una descripción más detallada sobre el proceso de carga y para más información, consulte este manual de instrucciones separado.**

## Montaje



**Al trabajar con la cadena dentada, porte siempre guantes de protección y uso sólo piezas originales. Antes de iniciar cualquier trabajo en la sierra de cadena, retire el enchufe del tomacorriente.**

**Existe el riesgo de lesiones.**

Antes de la puesta en funcionamiento del aparato, deberá:

- tensar la cadena de sierra;
- engrasar la cadena de la sierra
- Cargar e inserte la batería

## **B Montaje de la espada y la cadena de la sierra**



Apague el dispositivo, y antes de todos los trabajos extraiga la batería del dispositivo.



1. Coloque el dispositivo sobre una superficie plana.
2. Gire el tornillo de fijación (10) de la cubierta de la rueda de cadena en sentido contrario a las manecillas del reloj (🔩 ↻), para quitar la cubierta de la rueda de cadena (9).
3. Extienda la cadena de la sierra (12) en un lazo, de manera que los bordes de corte estén orientadas en el sentido de las manecillas del reloj. Para la alineación de la cadena de la sierra (12), oriéntese con los símbolos que se encuentran en la espada o encima del piñón de la cadena (17).



Sentido de marcha de la cadena de la sierra

4. Inserte la cadena de la sierra (12) en la ranura de la espada. Para el montaje, mantenga la espada (11) girada hacia arriba a un ángulo de aprox. 45 grados, para poder guiar la cadena de la sierra (12) con más facilidad en el piñón de la cadena (17).
5. Coloque la espada (11) y la cadena de la sierra (12). Es normal si la cadena de la sierra (12) se comba.
6. Enrosque el tornillo del sistema de sujeción rápida de la cadena (8) hasta

que el pasador del tensor de la cadena (20) esté aproximadamente al nivel del tornillo de fijación (10).

7. Coloque la tapa de la rueda de la cadena (9). Para esto, el perno tensor de cadena (20) debe insertarse en la parte interior de la cubierta de la rueda de cadena (9), en el soporte para el perno tensor de cadena (19).
8. Enrosque el tornillo de fijación (10) en el orificio de la rosca (18).
9. Pretense la cadena de sierra (12), girando el tornillo para el sistema rápido de tensión de cadena (8) en dirección .
10. Apriete el tornillo de fijación (10) de la cubierta de la rueda de cadena .



¡Precaución! La sierra para ramas se puede volver a lubricar.

Antes de cambiar la cadena de la sierra tiene que limpiarse la suciedad de la ranura del carril guía, porque la cadena de la sierra puede saltar del carril si hay depósitos de suciedad. Los depósitos también pueden absorber el aceite de la cadena. La consecuencia sería que el aceite para la cadena no llegue, o solo muy poco llegue a la parte inferior del carril, reduciendo la lubricación.

## **Tensar la cadena dentada**

Tensar con regularidad la cadena brinda seguridad al usuario, además de reducir y evitar el desgaste y los daños de la misma. Antes de comenzar a trabajar con la sierra, recomendamos al usuario verificar la tensión de la cadena aproximadamente cada 10 minutos y si es necesario, corregirla. Al trabajar con la sierra se calienta la cadena y debido a esto, se alarga un

poco. El «alargamiento» se produce sobre todo en las cadenas nuevas.



La cadena no debe ser tensada o cambiada cuando está caliente, debido a que se encoge o acorta después de enfriarse. Si no se tiene en cuenta, puede dañar el riel guía o el motor ya que la cadena queda demasiado tensada a la lanza. La vida útil de la cadena depende en gran medida de la tensión y la lubricación.

La cadena está correctamente tensada si no está combada en la parte inferior del riel guía y si puede hacerla circular completamente a mano enguantada. Al traccionar la cadena dentada con una fuerza de tracción de 9 N (aprox. 1 kg), entre la cadena y el riel guía no debe haber más que 2 mm de distancia.

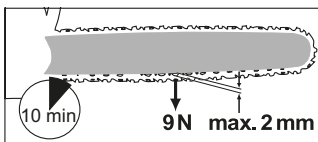

Apague el dispositivo, y antes de todos los trabajos extraiga la batería del dispositivo.

**B**

1. Afloje el tornillo de fijación (10) de la cubierta de la rueda de cadena (9) (↻).
2. Para tensar la cadena de la sierra, gire el tornillo (8) para el sistema rápido de tensión de la cadena en dirección ➡. Para aflojar la tensión, gire el tornillo (8) para el sistema rápido de tensión de la cadena en dirección ←.

3. Apriete de nuevo el tornillo de fijación (10) de la cubierta de la rueda de cadena (9) (↻).



En caso de poner una nueva cadena de la sierra, tiene que ajustar la tensión de la cadena tras un máximo de 5 cortes.

**C**

### Insertar/retirar la batería

1. Para insertar las baterías (14) en el aparato, deberá introducirlas deslizándolas por los carriles guía. Oírás como encajan.
2. Para sacar las baterías (14) del aparato, deberá presionar el botón de desbloqueo (14a) en las baterías y extraer las baterías.

## Operación



Encienda solo el aparato una vez que la lanza, la cadena y la cubierta de la rueda de la cadena estén correctamente montadas. Procure iniciar el funcionamiento adoptando una posición segura. Antes de comenzar, asegúrese de que la motosierra no está en contacto con ningún elemento.



Nunca utilice el dispositivo sin la protección de corte delantera. ¡Peligro de lesiones!

**D**

### Encendido

1. Si es necesario, inserte las baterías (14) en el dispositivo (ver „Insertar/retirar las baterías”).
2. Antes de arrancar, revise el estado de carga de las baterías.

3. Sostenga bien firmemente el dispositivo con ambas manos, con la mano derecha en la manija (5) y con la mano izquierda en la empuñadura (2). El pulgar y los dedos tienen que rodear firmemente la manija (5). Nunca utilice el dispositivo con una sola mano. ¡Peligro de lesiones!
4. Para el encendido, accione con el pulgar o el índice el bloqueo de encendido (3), y a continuación presione el interruptor de encendido/apagado (4): el dispositivo arranca a toda velocidad. Vuelva a soltar el bloqueo de encendido (3).
5. El dispositivo se apaga si vuelve a soltar el interruptor de encendido/apagado (4). No es posible un funcionamiento continuo.

## Visualización del estado de carga

Durante la operación, el estado de carga de las baterías se muestra cuando se encienden los correspondientes indicadores luminosos LED de la visualización del estado de carga.

**Se encienden 3 LEDs (rojo, naranja y verde):** Batería cargada

**Se encienden 2 LEDs (rojo y naranja):**

Batería parcialmente cargada

**1 LED se enciende (rojo):**

La batería se tiene que cargar

## **B** Cambiar la espada

1. Apague el dispositivo y extraiga las baterías (A 14) del mismo.
2. Coloque el dispositivo sobre una superficie plana.
3. Gire el tornillo de fijación (10) de la cubierta de la rueda de cadena en

sentido contrario a las manecillas del reloj, para aflojar la tensión de la cadena y quitar la cubierta de la rueda de cadena (9).

4. Retire la espada (11) y la cadena de la sierra (12).

Para realizar el desmontaje, mantenga la espada girada hacia arriba (11) en un ángulo de unos 45 grados, para poder quitar con más facilidad la cadena de la sierra (12) del piñón de la cadena (17).

5. Cambie la espada y monte la espada y la cadena de la sierra como se describe en „Montar la cadena de la sierra y la espada“.



El tensado de la cadena de la sierra se describe en el capítulo „Montaje“.

## Técnicas de corte con sierra

### Aspectos generales



Respete el control de emisión de ruido y las disposiciones locales cuando esté trabajando con el aparato. Los reglamentos locales pueden requerir una prueba de aptitud. Pregunte en su administración forestal.

- Deben retirarse del árbol la suciedad, las piedras, las cortezas sueltas, los clavos, las abrazaderas y los alambres.
- Al realizar trabajos de corte en taludes, siempre manténgase por encima del tronco del árbol.
- Para mantener todo el control en el momento de atravesar la rama con el corte, reduzca la presión hacia el final del corte, sin aflojar la firme sujeción

en las manijas de la sierra para ramas. Tenga cuidado de que la cadena de la sierra no toque el suelo. Al terminar el corte, espere a que se detenga la sierra para ramas antes de retirarla.

- Siempre apague el motor de la sierra para ramas antes de cambiar de árbol.
- Tendrá un mejor control si asierra con la parte inferior de la espada (con la cadena de la sierra jalando).
- La cadena de la sierra no debe tocar durante el aserrado o después ni el suelo ni ningún otro objeto.
- Asegúrese de que la cadena de la sierra no se atore en el corte de sierra. El tronco del árbol no deben quebrarse ni astillarse.
- También tome en cuenta las medidas de precaución contra retroceso brusco (véase las instrucciones de seguridad).
- Al realizar trabajos de corte en taludes, siempre manténgase por encima del tronco del árbol. Para mantener todo el control en el momento de atravesar la rama con el corte, reduzca la presión hacia el final del corte, sin aflojar la firme sujeción en las manijas de la sierra para ramas. Tenga cuidado de que la cadena de la sierra no toque el suelo. Al terminar el corte, espere a que se detenga la cadena de la sierra antes de retirar la sierra para ramas. Siempre apague el motor de la sierra para ramas antes de cambiar de árbol.



**Si se atora la cadena de la sierra, no intente sacar el dispositivo por la fuerza. Existe peligro de lesiones. Apague el motor y utilice un brazo de palanca o una cuña para liberar el dispositivo.**

## Tronzar

Tronzar es cortar los troncos de árboles talados en pequeñas secciones. Tenga cuidado con su estabilidad segura y la distribución uniforme de su peso corporal sobre ambos pies. Si es posible, el tronco debe estar sostenido y apoyado por ramas, vigas o cuñas.

- Asegúrese de que la cadena de la sierra no toque el suelo al cortar.
- Asegúrese de tener una posición estable, y sitúese por encima del tronco si el terreno está en declive. Para mantener todo el control en el momento de atravesar la rama con el corte, reduzca la presión hacia el final del corte, sin aflojar la firme sujeción en las manijas de la sierra para ramas. Al terminar el corte, espere a que se detenga la cadena de la sierra antes de retirar la sierra para ramas. Siempre apague el motor de la sierra para ramas antes de cambiar de árbol.

### **E 1. El tronco se encuentra en el suelo:**

Corte el tronco desde arriba completamente y, al final del corte, tenga cuidado de no tocar el suelo. Cuando existe la posibilidad de girar el tronco, recomendamos cortarlo en dos tercias partes. Luego debe girarse el tronco para cortar el resto del tronco desde arriba.

### **F 2. Aserrado sobre un caballete:**

Mantenga sujetada la sierra eléctrica de cadena con ambas manos. La máquina debe guiarse delante del cuerpo durante el proceso de serrado. Después de haber cortado el tronco, debe desplazarse la máquina por el lado derecho del cuerpo (1).

Mantenga el brazo izquierdo lo más recto posible (2). Ponga atención en una eventual caída del tronco. El usuario debe posicionarse del modo que el tronco cortado no pueda presentar ningún peligro. Ponga atención en sus pies. Durante la caída del tronco puede surgir un riesgo de lesiones. Mantenga el equilibrio (3).

## **G** Desramar

Desramar es la designación para la eliminación de las ramas de un árbol talado.



Muchos accidentes se producen al desramar. Nunca corte ramas mientras esté parado sobre el tronco. Observe el área de retroactuación cuando existen ramas que se encuentran bajo tensión mecánica.

- Elimine las ramas de apoyo solamente después del tronzado.
- Ramas que se encuentran bajo tensión mecánica deben cortarse desde abajo hacia arriba, para evitar el atascamiento de la sierra de cadena.
- En el serrado de ramas de mayor grosor, debe aplicarse la misma técnica como en el tronzado.
- Trabaje al lado izquierdo del tronco y tan cerca de la sierra eléctrica de cadena como sea posible. En lo posible, el peso de la sierra descansa sobre el tronco.
- Cambie su posición para cortar las ramas ubicadas al otro lado del tronco.
- Las ramificaciones secundarias y las ramas se cortan de a una.
- Las ramas más pequeñas separarlas con un corte.

## Mantenimiento y limpieza



**Realice siempre los trabajos de mantenimiento y limpieza con el motor apagado y sin la batería. ¡Peligro de lesiones! Los trabajos de conservación y mantenimiento que no estén descritos en este manual pida que los realice nuestro taller especializado. Utilice solamente refacciones originales. Antes de realizar todos los trabajos de mantenimiento y limpieza, deje enfriar la máquina. ¡Existe peligro de quemaduras!**



**Utilice guantes resistentes a los cortes cuando vaya a manipular la cadena de la sierra o la lanza. Peligro de lesiones por corte.**



Apague el dispositivo, y antes de todos los trabajos extraiga la batería del dispositivo.

## Limpieza

- Limpie la máquina minuciosamente después de cada uso. Así prolongará la vida útil de la máquina y evita accidentes.
- Mantenga las empuñaduras libres de gasolina, aceite o grasa. Si fuese necesario, limpie las empuñaduras con un paño húmedo lavado en lejía de jabón. ¡No utilice solventes o gasolina para limpiar!
- Limpie la cadena dentada después de cada uso. Para ello, use una brocha o una escobilla. No utilice líquidos

para limpiar la cadena. Después de la limpieza, lubrique la cadena levemente con el aceite destinado a esto.

- Limpie las ranuras de ventilación y las superficies de la máquina con una brocha, una escobilla o un paño seco. No utilice líquidos para limpiar.

## Aceitar la cadena de la sierra



Limpie y aceite la cadena a intervalos regulares. Con ello mantiene afilada la cadena y logra una potencia óptima de la máquina. En caso de daños por falta de mantenimiento de la cadena de la sierra se cancela el derecho a la garantía. Al manejar la cadena o la espada, retire la batería y utilice guantes a prueba de cortes.



A la espada y la cadena nunca debe faltarles aceite. Si opera la sierra para ramas de baterías con demasiado poco aceite, se reduce la potencia de corte y la vida útil de la cadena de la sierra, dado que la cadena pierde el filo más rápido. Puede reconocer que hay muy poco aceite si se produce humo o cambia de color la espada.



Apague el dispositivo, y antes de todos los trabajos extraiga la batería del dispositivo.

- Aceite la cadena después de limpiarla, después de usarla por 10 horas, o al menos una vez a la semana, según lo que ocurra primero.
- Antes de aceitarla se tiene que limpiar a fondo la espada, en especial los dientes de la misma. Utilice para esto un cepillo de mano y un trapo seco.
- Aceite los eslabones individuales de la cadena con ayuda de una aceitera con punta de aguja (disponible en las tiendas especializadas). Coloque gotas de aceite individuales sobre las articulaciones y sobre las puntas de los dientes de los diferentes eslabones de la cadena.

## Intervalos de mantenimiento

Realice periódicamente los trabajos especificados en la tabla. El mantenimiento periódico de la sierra eléctrica de cadena prolonga la vida útil de su sierra. Además, logrará un óptimo rendimiento de corte y evita accidentes.

## Tabla de intervalos de mantenimiento

Parte	Acción	Antes de cada uso	Después de 10 horas de servicio	Después de cada uso
Componentes del freno de cadena	Revisar, reemplazar cuando sea necesario	✓		
Piñón (17)	Revisar si hay desgaste/entalladuras y reemplazar si es necesario	✓		
Cadena dentada (12)	Revisar, aceitar, reafilar o reemplazar cuando sea necesario	✓		
Cadena dentada (12)	Limpiar, aceitar			✓
Riel guía (11)	Revisar, voltear, limpiar, aceitar	✓		✓
Riel guía (11)	Girar la lanza		✓	

### Afilarse la cadena dentada



**¡Una cadena dentada afilada incorrectamente aumenta el riesgo de retroacción! Use guantes a prueba de corte al manipular la cadena o el riel guía.**



Una cadena afilada garantiza un óptimo rendimiento de corte. Avanza fácilmente a través de la madera y produce virutas grandes y largas. La cadena está desafilada si necesita presionar el equipo de corte a través de la madera y cuando las virutas son pequeñas. Si la cadena está muy roma, no se producirán virutas sino sólo aserrín.

- Las partes cortantes de la cadena son los eslabones de corte consistentes de un diente y un talón limitador de profundidad. La distancia en la altura entre estos determina la profundidad de afilado.

- Al afilar los dientes cortantes se deben considerar los siguientes valores:



- Ángulo de afilado (30°)
- Ángulo de ataque (85°)
- Ángulo de techo (60°)
- Profundidad de afilado (0,65 mm)
- Diámetro de la lima redondeada (4,0 mm)



**Diferencias con las indicaciones de cotas en la geometría de los cantos cortantes pueden conducir a un aumento de la retroacción de la máquina. ¡Alto riesgo de accidentes!**

Para afilar la cadena se requieren herramientas especiales, para que las cuchillas se afilen con el ángulo y la profundidad correctas. Al usuario inexperto de sierras de cadena recomendamos mandar a afilar la cadena dentada a un especialista o a un taller especializado. Si va a realizar us-

ted mismo el afilado de la cadena, puede adquirir las herramientas p. ej., de Parkside (p. ej., afiladora de cadenas).

- I**
1. Para el afilado debe tensarse bien la cadena para posibilitar la ejecución correcta del afilado.
  2. Para el afilado se requiere una lima redonda de 4,0 mm de diámetro.



**¡Diámetros diferentes dañan la cadena y pueden constituir peligro durante el trabajo!**

3. Afile sólo desde adentro hacia afuera. Lleve la lima desde el lado interior del diente cortante hacia afuera. Levante la lima al retrocederla.
4. Afile primero los dientes de un lado. Gire la sierra y afile los dientes del otro lado.
5. La cadena está desgastada y debe ser sustituida por una nueva si solamente quedan unos 4 mm del diente cortante.
6. Después del afilado, todos los eslabones cortantes deben tener el mismo largo y ancho.
7. Después de cada tercer afilado se debe controlar la profundidad de afilado (límite de profundidad) y se debe reparar la altura con la ayuda de una lima plana. El límite de profundidad deberá estar, aprox., 0,65 mm detrás con respecto al diente cortante. Redondee el límite de profundidad levemente hacia adelante.

## Ajustar la tensión de la cadena

En el capítulo de „Montaje“ se explica cómo ajustar la tensión de la cadena.

- Apague el aparato y extraiga las baterías (14) del aparato.
- Compruebe con regularidad la tensión de la cadena y reajústela con la mayor frecuencia posible. Al tirar de la cadena de sierra con una fuerza de 9 N (aprox. 1 kg), la cadena y la lanza no deben estar a una distancia superior a 2 mm.

## Instalar una nueva cadena dentada

En una cadena nueva, la fuerza tensora disminuye después de algún tiempo. Por ello, después de hacer los primeros cinco cortes, como muy tarde pasados 10 minutos ha de volver a tensar la cadena.



**Nunca instale una cadena nueva sobre un piñón motor desgastado o sobre un riel guía dañado o desgastado. La cadena puede desprenderse o romperse. Esto puede ocasionar lesiones graves.**



## Mantenión de la espada



**Use guantes a prueba de corte al manipular la cadena o el riel guía.**

1. Apague el dispositivo y extraiga las baterías (**A** 14) del mismo.
2. Desmonte la protección del piñón (13), la cadena (6) dentada y el riel guía (7).
3. Controle el riel guía (7) por desgaste. Elimine rebabas y alise los planos de guía mediante una lima plana.
4. Monte la lanza (7), la cadena de la sierra (6) y la tapa de la rueda de la

cadena (13) y tense la cadena de la sierra.

## B Invertir la espada



Utilice guantes a pruebas de cortes si maneja la cadena de la sierra o la espada.

La espada (11) debe invertirse cada 10 horas de trabajo, a fin de garantizar el desgaste uniforme.

1. Apague el dispositivo y extraiga las baterías (A 14) del mismo.
2. Retire la cubierta de la rueda de cadena (9), la cadena de la sierra (12) y la espada (11).
3. Gire la espada sobre su eje horizontal y monte la espada y la cadena como se describe en „Montar la cadena de la sierra y la espada”.  
¡Al hacerlo, tome en cuenta el sentido de la marcha de la cadena de la sierra!



Sentido de marcha de la cadena de la sierra

Para la alineación de la cadena de la sierra (12), oriéntese con el símbolo que se encuentra encima del piñón de la cadena (17) cuando la espada está girada. En ese momento, el sentido de la marcha representado ya no es correcto.

## Almacenamiento

- Antes de guardar el aparato, límpielo.
- Coloque el aljaba de protección de la lanza.
- Mantenga el aparato en un lugar seco; protegido contra las heladas y del polvo, y fuera del alcance de los niños.

## Eliminación y protección del medio ambiente

Retire la batería del dispositivo, y canalice este, el aceite residual, los accesorios y el empaque a un reciclaje ecológico. En el manual de operación separado puede consultar instrucciones para la eliminación de la batería y el cargador.



Máquinas no deben ir a la basura doméstica.

- Vacíe el depósito de aceite totalmente y entregue su sierra eléctrica de cadena en un puesto de recolección y reciclaje. Las partes plásticas y metálicas empleadas pueden ser separadas por tipo y llevadas al reciclaje.
- Consulte en nuestro Centro de Servicio.

## A Piezas de repuesto

Encontrará las piezas de repuesto en [www.grizzlytools.shop](http://www.grizzlytools.shop)

Si tiene problemas con el proceso de pedido, utilice el formulario de contacto. Si tiene más preguntas, póngase en contacto con el «Service-Center» (ver página 206).

Part. Instrucciones de uso	Part. Plano de explosión	Denominación	No artículo
9	1	Cubierta de la rueda de cadena	91105984
11	34	Espada de 6"	30091614
12	35	Cadena de la sierra	30091630
13	36	Carcaj protector de la espada	30091613

## A Búsqueda de fallos

Problema	Posible causa	Reparación del fallo
Equipo no arranca	Batería (14) vacía o no insertada	Comprobar el nivel de carga de la batería, o encargar la reparación a un electricista
	Interruptor de arranque/parada (4) defectuoso	Reparación por servicio técnico
	Motor defectuoso	
Bajo rendimiento de corte	Cadena dentada (12) montada incorrectamente	Montar cadena dentada correctamente
	Cadena dentada (12) desafilada	Afilar dientes cortantes o instalar nueva cadena
	Tensión de cadena insuficiente	Revisar tensión de cadena
Sierra con marcha dificultosa, cadena se sale	Tensión de cadena insuficiente	Revisar tensión de cadena
Cadena se calienta, desarrollo de humo al aserrar, cambio de color del riel	Falta aceite para lubricar la cadena	Engrasar la cadena

## Garantía

Estimada clienta, estimado cliente:

Por este aparato se le concede una garantía de 3 años a partir de la fecha de compra.

En caso de defectos de este producto, le corresponden derechos legales contra el vendedor del producto. Estos derechos no serán limitados por la garantía expuesta a continuación.

### Condiciones de garantía

El plazo de garantía empieza con la fecha de compra. Por favor, conserve bien el resguardo de caja original. Este documento se necesitará como prueba de la compra. Si dentro del plazo de tres años después de la fecha de compra del aparato se detecta un defecto de material o fabricación, según nuestra elección, el producto será reparado o sustituido gratuitamente. Esta prestación de garantía presupone entregar el aparato defectuoso y el comprobante de compra (resguardo de caja) dentro del plazo de los tres años, describiendo brevemente por escrito en qué consiste el defecto y cuándo se detectó.

Si el defecto está cubierto por nuestra garantía, le devolveremos el aparato reparado o uno nuevo. Con la reparación o la sustitución del producto no se inicia un nuevo período de garantía.

### Período de garantía y exigencias legales en caso de defectos

El período de garantía no será prolongado por la prestación de garantía. Esto se aplica igualmente a las partes sustituidas y reparadas. Daños y defectos ya existentes eventualmente al comprar el aparato, tienen que ser notificados inmediatamente después de haberlo desempacado. Las reparaciones a efectuar al cabo del período de garantía están sujetas a pago.

## Volumen de la garantía

El aparato fue producido cuidadosamente según las directivas estrictas de la calidad y examinado concienzudamente antes de la entrega.

La prestación de garantía tiene validez para defectos de material o fabricación. Esta garantía no se extiende a partes del producto que están sometidas a un desgaste natural y, por lo tanto, pueden ser consideradas como piezas de desgaste (p. ej. cadena dentada), o a daños en partes frágiles (p. ej. interruptores).

Esta garantía caduca si el producto fue dañado, utilizado impropiamente o no sometido a mantenimiento. Para un uso apropiado del producto, se han de cumplir exactamente todas las indicaciones contenidas en las instrucciones de manejo. Se tienen que evitar absolutamente fines de aplicación y manejos, de los cuales desaconsejan o advierten las instrucciones de servicio.

El producto está previsto solamente para el uso privado y no comercial. La garantía caducará en el caso de un tratamiento abusivo e impropio, uso de la fuerza o manipulaciones que no fueron efectuadas por una filial de servicio autorizada.

### Gestión en caso de garantía

Para garantizar una gestión rápida de su reclamación, le rogamos seguir las siguientes indicaciones:

- Para todas las consultas, tenga preparado por favor el resguardo de caja y el número de artículo (IAN 385638\_2107) como prueba de la compra.
- Por favor, saque el número de artículo de la placa de características, un grabado, en la portada de sus instrucciones (parte inferior izquierda) o etiqueta en la parte posterior o inferior.

- Si surgen fallas en el funcionamiento o cualquier defecto, contacte primeramente a la sección de servicio indicada a continuación por **teléfono** o vía **E-Mail**. Se le darán otras informaciones acerca de la gestión de su reclamación.
- Tras consultar con nuestro servicio de postventa, un aparato identificado como defectuoso puede ser enviado libre de franqueo a la dirección de servicio ya conocida por usted, adjuntando el comprobante de compra (resguardo de caja) e indicando en qué consiste el defecto y cuándo surgió. Para evitar problemas de recepción y costes adicionales, utilice de todas maneras sólo la dirección que se le comunicará. Asegúrese de que el envío no se efectúe sin franqueo, como mercancía voluminosa, exprés u otro tipo de transporte especial. Envíe por favor el aparato incluyendo todos los accesorios entregados con la compra y garantice un embalaje de transporte lo suficientemente seguro.

## Servicio de reparación

Reparaciones que no están cubiertas por la garantía, las puede dejar efectuar por nuestra filial de servicio por cuenta suya. Ésta le elaborará gustosamente un presupuesto.

Sólo atenderemos aparatos que hayan sido enviados en un embalaje suficiente y franqueados.

**Atención:** Por favor, envíe el aparato limpio, señalando el defecto a nuestra filial de servicio.

No aceptaremos aparatos que hayan sido enviados sin franqueo, como mercancía voluminosa, exprés o cualquier tipo de transporte especial.

Nos encargamos gratuitamente de la eliminación de sus aparatos defectuosos enviados.

## Service-Center



### Servicio España

Tel.: 900 984 989

E-Mail: grizzly@lidl.es

IAN 385638\_2107

## Importador

Por favor, observe que la siguiente dirección no es una dirección de servicio. Contacte primeramente al centro de servicio mencionado arriba.

### Grizzly Tools GmbH & Co. KG

Stockstädter Straße 20

63762 Großostheim

ALEMANIA

[www.grizzlytools.de](http://www.grizzlytools.de)

## Indice

<b>Introduzione .....</b>	<b>207</b>	Rotazione della lama.....	225
<b>Utilizzo .....</b>	<b>208</b>	<b>Conservazione .....</b>	<b>225</b>
<b>Descrizione generale.....</b>	<b>208</b>	<b>Smaltimento e Tutela</b>	
Contenuto della confezione.....	208	<b>dell'ambiente.....</b>	<b>225</b>
Sommario .....	208	<b>Pezzi di ricambio/Accessor.....</b>	<b>226</b>
Funzionalità di sicurezza .....	209	<b>Ricerca di errori .....</b>	<b>227</b>
Descrizione delle funzionalità.....	209	<b>Garanzia .....</b>	<b>228</b>
<b>Dati tecnici .....</b>	<b>209</b>	<b>Servizio di riparazione.....</b>	<b>229</b>
Tempo di ricarica .....	209	<b>Service-Center .....</b>	<b>229</b>
<b>Avvertimenti di sicurezza .....</b>	<b>210</b>	<b>Importatore .....</b>	<b>229</b>
Simboli riportati nelle istruzioni.....	210	<b>Traduzione della dichiarazione</b>	
Simboli sulla sega.....	210	<b>di conformità CE originale .....</b>	<b>285</b>
Indicazioni di sicurezza generali		<b>Vista esplosa .....</b>	<b>288</b>
per utensili elettrici .....	211		
Istruzioni di sicurezza per			
taglialegna.....	214		
Misure di sicurezza contro il rinculo	215		
Ulteriori informazioni di sicurezza...	216		
Rischi residui .....	217		
<b>Montaggio .....</b>	<b>217</b>		
Montare la lama e la catena .....	217		
Tensione della catena trinciante .....	218		
Inserimento/rimozione batteria .....	219		
<b>Uso della sega a catena .....</b>	<b>219</b>		
Accensione .....	219		
Indicatore di carica .....	219		
Sostituire la lama .....	220		
<b>Tecniche di taglio con la sega ...</b>	<b>220</b>		
Indicazioni generali .....	220		
Depezzatura .....	221		
Rimozione dei rami dal tronco .....	221		
<b>Manutenzione e pulitura .....</b>	<b>222</b>		
Pulitura .....	222		
Oliare la catena .....	222		
Intervalli di manutenzione .....	223		
Affilatura della catena trinciante .....	223		
Regolazione della tensione della			
catena .....	224		
Rodaggio della nuova catena			
trinciante.....	225		
Manutenzione della spranga di			
guida .....	225		

## Introduzione

Congratulazioni per l'acquisto del Suo nuovo apparecchio. Ha scelto un prodotto altamente pregiato. Questo apparecchio è stato sottoposto a un controllo di qualità durante la produzione e quindi sottoposto a un controllo finale. Quindi è garantito il funzionamento del vostro apparecchio. Non si esclude tuttavia che in casi singoli possano trovarsi nell'apparecchio residui di lubrificanti. Questo non rappresenta un vizio o difetto e neanche un motivo di preoccupazione.



Le istruzioni per l'uso costituiscono parte integrante di questo prodotto. Contengono indicazioni importanti per la sicurezza, l'uso e lo smaltimento. Prima dell'uso del prodotto, si raccomanda di familiarizzare con tutte le indicazioni di comando e di sicurezza. Usare il prodotto solo come descritto e per i campi d'impiego specificati. Conservare le istruzioni in un luogo sicuro e consegnare la documentazione in caso di cessione del prodotto a terzi.

## Utilizzo

Il taglialegna a batteria è destinato unicamente al taglio di legno. Il presente taglialegna non è idoneo al disboscamento di alberi. L'apparecchio non è concepito per qualsiasi altro tipo di utilizzo (ad esempio il taglio di opere murarie, plastica o alimenti). L'uso del taglialegna per lavori non conformi può causare lesioni gravi all'utente o ad altre persone.

L'apparecchio fa parte della serie Parkside X 12 V TEAM e funziona mediante le batterie della serie Parkside X 12 V TEAM. Le batterie possono essere caricate solo con i carica-batterie della serie Parkside X 12 V TEAM. Questo apparecchio non è adatto per l'uso industriale. In caso di un impiego per uso industriale decade la garanzia.

L'apparecchiatura è prevista per l'uso da adulti. Adolescenti di un'età di 16 anni o superiore devono usare la sega a catena solo sotto sorveglianza. Il costruttore non risponde dei danni provocati da un uso non conforme alle disposizioni o non corretto.

Conservare le istruzioni in un luogo sicuro e consegnare la documentazione in caso di cessione del prodotto a terzi.

Questo taglialegna a batteria deve essere utilizzato da una sola persona e solo per il taglio di legno. Il taglialegna va sostenuto con la mano destra sull'impugnatura posteriore e la mano sinistra sulla superficie di impugnatura. Prima di usare il taglialegna, l'utilizzatore dovrà aver letto e compreso tutte le indicazioni le istruzioni contenute nel manuale d'uso. L'utilizzatore deve usare dispositivi di protezione individuali (DPI) adeguati. Con il taglialegna può essere tagliato solo il legno. Non è consentito lavorare materiali quali ad esempio plastica, pietra, metallo o legno contenente corpi estranei (ad es. chiodi o viti)!

## Descrizione generale

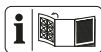

L'illustrazione dell'apparecchiatura si trovano sul lato apribile della confezione.

## Contenuto della confezione

Rimuovere l'apparecchio dalla confezione e controllare se è completo:

- Motosega ricaricabile
- Spranga di guida (spada) (ormai montato)
- Catena trinciante (ormai montato)
- Custodia di protezione lama
- Bottiglia di olio da 50 ml olio da catena biologico
- Istruzioni per l'uso

Smaltire il materiale di imballaggio secondo le disposizioni.

## Sommario



- 1 Protezione delle mani anteriore
- 2 Superficie di impugnatura
- 3 Blocco accensione
- 4 Interruttore di accensione/spegnimento
- 5 Impugnatura
- 6 Protezione delle mani posteriore
- 7 Indicazione di carica
- 8 Vite per il sistema di bloccaggio rapido della catena
- 9 Schermatura rocchetto catena
- 10 Vite di fissaggio
- 11 Lama (barra di guida)
- 12 Catena della sega
- 13 Faretra proteggi lama
- 14 Batteria
- 14a Tasto di sblocco
- 15 Caricabatterie
- 16 Latta di olio

- B** 17 Pignone della catena
- 18 Foro filettato
- 19 Vano di ricezione spina elastica della catena
- 20 Spina elastica della catena

**A** **Funzionalità di sicurezza**

**3 Blocco di accensione**

Per accendere l'apparecchio occorre sbloccare il blocco di accensione.

**4 Interruttore di accensione/interruzione con bloccaggio catena immediato**

Lasciando il pulsante ON/OFF l'apparecchio si spegne subito.

**5 L'impugnatura posteriore dotata di paramani (6)**

protegge la mano da rami e virgulti e nel caso che la catena salti via.

**12 La catena trinciante con contraccolpo scarso**

grazie a dispositivi di sicurezza appositamente sviluppati aiuta ad assorbire i contraccolpi.

**Descrizione delle funzionalità**

Il taglialegna a batteria è dotato di un sistema di serraggio rapido della catena. La catena circolare della sega viene condotta tramite una lama (barra di guida). Per proteggere l'utente, l'apparecchio è dotato di diversi dispositivi di protezione. Le funzionalità degli elementi concernenti l'uso sono riportate nelle seguenti descrizioni.

**Dati tecnici**

**Motosega ricaricabile ..... PGHSA 12 B2**  
 Tensione del motore U ..... 12 V=  
 Tipo di protezione..... IP20  
 Peso (senza Batteria + caricabatterie) ..... 1,28 kg

Catena ...Hangzhou Jingfeng Tools Co. Ltd  
 WA0142  
 Lama .....Hangzhou Jingfeng Tools Co. Ltd  
 WA0151  
 Divisione catena ..... 0,3"  
 Spessore di catena..... 1,1 mm  
 Dentatura della ruota della catena .....7  
 Lunghezza di spada ..... 158,5 mm  
 Lunghezza di taglio ..... 125 mm  
 Livello di pressione acustica  
 ( $L_{pA}$ ) ..... 79 dB(A);  $K_{pA}$  = 3 dB  
 Livello di potenza sonora ( $L_{WA}$ )  
 misurata..... 86,79 dB(A);  $K_{WA}$  = 3 dB  
 garantito..... 90 dB(A)  
 Vibrazioni ( $a_h$ ) ... 2,71 m/s<sup>2</sup>; K = 1,5 m/s<sup>2</sup>  
 Temperatura ..... max. 50 °C  
 Processo di carica..... 4 - 40 °C  
 Funzionamento ..... -20 - 50 °C  
 Conservazione ..... 0 - 45 °C

**Tempo di ricarica**

L'apparecchio è parte della serie Parkside X 12 V TEAM e può essere utilizzato con le batterie della serie Parkside X 12 V TEAM.

Le batterie della serie Parkside X 12 V TEAM possono essere caricate solo con i caricabatterie della serie Parkside X 12 V TEAM.

Consigliamo di utilizzare questo apparecchio esclusivamente con le seguenti batterie: PAK 12 A2, PAK 12 B2.

Consigliamo di caricare queste batterie con i seguenti caricabatterie: PLGK 12 A2.

Un elenco aggiornato della compatibilità della batteria è disponibile al link: [www.lidl.de/akku](http://www.lidl.de/akku)

Tempo di ricarica (h)	PAPK 12 A1	PAPK 12 B1
	PAPK 12 A2	PAPK 12 B2
	PAPK 12 A3	PAPK 12 B3
PLGK 12 A1	1	2
PLGK 12 A2	1	2
PLGK 12 B2	0,5	1

Il valore di emissione di vibrazioni indicato è stato misurato attraverso un procedimento di controllo standardizzato e può essere utilizzato per il confronto di un apparecchio elettrico con un altro. Il valore di emissione di vibrazioni indicato può essere anche utilizzato per una prima valutazione dell'esposizione alla quale si è soggetti.

**Avvertenza:** Durante l'uso effettivo dell'apparecchio elettrico, il livello di emissione di vibrazioni può differire da quello indicato a seconda della tipologia e della modalità d'uso.

Cercare di limitare il più possibile l'esposizione alle vibrazioni. Per attenuare l'esposizione alle vibrazioni si possono ad esempio indossare guanti durante l'utilizzo dell'utensile e limitare l'orario di lavoro. In tal senso occorre tenere conto di tutte le componenti del ciclo operativo (ad esempio i momenti in cui l'apparecchio elettrico è spento e quelli in cui è acceso, ma opera senza carico).

## Avvertimenti di sicurezza

Questo capoverso tratta delle disposizioni di sicurezza fondamentali nel lavoro con la motosega ricaricabile.

 Un taglialegna è un apparecchio pericoloso che in caso di utilizzo errato o superficiale può causare gravi lesioni perfino letali. Per la sicurezza propria e di terzi attenersi sempre alle avvertenze di

sicurezza e se non si è sicuri, è consigliabile consultare un esperto.

## Simboli riportati nelle istruzioni



Simboli di pericolo con indicazioni relative alla prevenzione di danni a cose e persone



Simboli di divieto con indicazioni relative alla prevenzione di danni



Indossare i guanti protettivi, in modo da evitare di procurarsi ferite da taglio!



Simboli di avvertenza con informazioni relative ad un uso corretto dell'apparecchio

## Simboli sulla sega



Prima di lavorare con il taglialegna a batteria, familiarizzare con tutti i componenti di controllo. Esercitarsi nell'uso dell'apparecchio (depezzatura di tondelli su un cavalletto) e chiedere chiarimenti a un utente esperto o a un tecnico in merito a funzionamento, effetti, tecniche di taglio e dispositivi di protezione individuale.



Il motore non si lascia accendere quando è azionato il freno catena. Sbloccare il freno catena spingendo la leva del freno contro l'impugnatura anteriore.



Leggere e osservare le istruzioni sull'uso della macchina!



Indossare la protezione oculare.



Impugnare saldamente l'apparecchiatura con entrambe le mani. Non lavorare mai con una sola mano.



Tenere in considerazione il contraccolpo della motosega ed evitare il contatto con la punta delle barre guida.



Rimuovere la batteria prima dei lavori di manutenzione.



Non esporre l'apparecchio alla pioggia. L'apparecchio non deve essere né umido, né messo in esercizio in un ambiente umido.



Pericolo di lesioni da taglio! Tenere le mani lontane.



Lunghezza di taglio



Le apparecchiature non si devono smaltire insieme ai rifiuti domestici.



Livello di potenza acustica garantito



Questo apparecchio fa parte di Parksidex X 12 V TEAM

### Simboli sulla barra:



Direzione di marcia della catena

### Simboli sopra il pignone della catena:



Oliare la catena.



Osservare la direzione di marcia della catena.

Attenzione! Leggere le istruzioni per l'uso.

### Simbolo sulla vite di fissaggio per il coperchio del rocchetto:



APERTO



CHIUSO

### Simbolo sulla schermatura rocchetto per il sistema di bloccaggio rapido della catena:



allentare



tendere



### Indicazioni di sicurezza generali per utensili elettrici



**ATTENZIONE! Leggere tutte le indicazioni di sicurezza e le istruzioni.** La mancata osservanza delle indicazioni di sicurezza e delle istruzioni possono provocare scosse elettriche, incendi e/o lesioni gravi.

### Conservare tutte le indicazioni di sicurezza e le istruzioni per una consultazione futura.

Il termine usato nelle indicazioni di sicurezza „Utensile elettrico“ si riferisce a utensili elettrici azionati con tensione di rete (con cavo di rete) e a utensili elettrici azionati con accumulatori (senza cavo di rete).

#### 1) Sicurezza sul posto di lavoro

- a) **Tenere la zona di lavoro pulita e ben illuminata.** Disordine o zone di lavoro non sufficientemente illuminate possono causare infortuni.
- b) **Non lavorare con l'utensile elet-**

**trico in un ambiente a rischio di esplosioni, nel quale sono presenti liquidi, gas o polveri infiammabili.** Utensili elettrici generano scintille che possono infiammare la polvere o i vapori.

- c) **Tenere bambini e altre persone lontane durante l'uso dell'utensile.** In caso di distrazioni si può perdere il controllo dell'apparecchio.

## 2) Sicurezza elettrica:

- a) **La spina di allacciamento dell'utensile elettrico deve essere adatto alla presa. La spina non deve essere modificata in alcun modo. Non usare un adattatore insieme a utensili elettrici collegati a massa.** Spine non modificate riducono il rischio di scosse elettriche.
- b) **Evitare il contatto del corpo con superfici collegate a massa, come anche da tubi, termosifoni, fornelli e frigoriferi.** Aumento del pericolo di scosse elettriche, quando il corpo è collegato a massa.
- c) **Tenere gli utensili elettrici lontani dalla pioggia e dall'umidità.** L'infiltrazione di acqua nell'utensile elettrico aumenta il pericolo di scosse elettriche.
- d) **Non usare il cavo per trasportare, appendere l'utensile elettrico o per staccare la spina dalla presa. Tenere il cavo lontano da calore, olio, spigoli vivi o componenti in movimento.** Cavi danneggiati o attorcigliati aumentano il rischio di una scossa elettrica.
- e) **Quando si lavora con un utensile elettrico all'aperto, usare solo prolunghe adatte anche per l'esterno.** L'uso di una prolunga adatta

per l'esterno riduce il rischio di scosse elettriche.

- f) **Se non è possibile evitare l'utilizzo dell'elettroscopio in ambiente umido, usare un interruttore differenziale.** L'impiego di un interruttore differenziale riduce il rischio di scossa elettrica.

## 3) Sicurezza delle persone:

- a) **Prestare attenzione ai propri movimenti e lavorare con l'utensile elettrico usando raziocinio. Non usare un utensile elettrico, quando si è stanchi o si è sotto effetto di droghe, alcol o farmaci.** Un attimo di disattenzione durante l'uso dell'utensile elettrico può causare lesioni gravi.
- b) **Indossare un'attrezzatura di sicurezza personale e sempre occhiali protettivi.** Indossando un'attrezzatura di sicurezza personale, come maschera antipolvere, scarpe di sicurezza antiscivolo, casco o protezione dell'udito a seconda dell'impiego dell'utensile elettrico si riduce il pericolo di lesioni.
- c) **Evitare la messa in esercizio incustodita. Assicurarsi che l'utensile elettrico sia spento, prima di allacciarlo all'alimentazione elettrica e/o all'accumulatore, di sollevarlo o trasportarlo.** Se durante il trasporto dell'utensile elettrico si tiene il dito sull'interruttore oppure si allaccia l'apparecchio all'alimentazione elettrica in condizioni accese, possono verificarsi infortuni.
- d) **Rimuovere gli strumenti di regolazione o i cacciaviti, prima di accendere l'utensile elettrico.** Un utensile o un cacciavite che si trova in un componente rotante dell'apparecchio, può provocare lesioni.

- e) **Evitare una postura anormale. Garantire una posizione stabile e mantenere l'equilibrio in ogni momento.** In questo modo l'utensile elettrico può essere controllato meglio in situazioni impreviste.
- f) **Indossare abbigliamento adeguato. Non indossare abiti larghi o gioielli. Tenere i capelli, l'abbigliamento e i guanti lontani dalle parti in movimento.** Capi di abbigliamento larghi, gioielli o capelli lunghi possono essere catturati dalle parti in movimento.
- g) **Se è possibile montare apparecchi aspirapolvere o di raccolta della polvere, applicarli e utilizzarli in modo corretto.** Il ricorso all'aspirapolvere può ridurre i danni dovuti alla polvere.
- h) **Non lasciarsi ingannare da un falso senso di sicurezza e rispettare regole di sicurezza per gli utensili elettrici, anche se dopo aver utilizzato più volte l'utensile elettrico si ha acquisito una certa confidenza.** Una movimentazione accidentale può causare gravi lesioni nell'arco di una frazione di secondo.
- 4) Uso e trattamento dell'utensile elettrico**
- a) **Non sovraccaricare l'apparecchio. Usare l'utensile elettrico destinato al tipo di lavoro da svolgere.** Con l'utensile elettrico adatto si lavora in modo migliore e più sicuro nel campo di potenza specificato.
- b) **Non usare utensili elettrici con l'interruttore difettoso.** Un utensile elettrico che non può essere acceso o spento è pericoloso e deve essere riparato.
- c) **Tirare la spina dalla presa e/o rimuovere una batteria rimovibile, prima di apportare modifiche all'apparecchio, sostituire pezzi di utensili a inserto o rimuovere l'utensile elettrico.** Questa misura previene l'avviamento involontario dell'utensile elettrico.
- d) **Conservare gli utensili elettrici non usati fuori dalla portata di bambini. Non lasciare usare l'apparecchio a persone che non hanno familiarizzato con lo stesso o che non hanno letto le istruzioni.** Utensili elettrici sono pericolosi se usati da persone inesperte.
- e) **Pulire l'utensile elettrico e l'utensile a inserto con accuratezza. Controllare se le parti in movimento funzionano perfettamente e non si inceppano, se sono presenti parti spezzate o danneggiate che possono compromettere il funzionamento dell'utensile elettrico. Fare riparare le parti danneggiate prima dell'impiego dell'apparecchio.** Le cause di molti infortuni risiedono in una scarsa manutenzione degli utensili elettrici.
- f) **Tenere gli utensili da taglio appuntiti e puliti.** Utensili da taglio curati con bordi taglienti appuntiti si inceppano meno facilmente e sono più facili da maneggiare.
- g) **Usare l'utensile elettrico, gli accessori e i ricambi ecc. conformemente alle istruzioni. A tale proposito tenere in considerazione le condizioni di lavoro e l'attività da svolgere.** L'uso di utensili elettrici per scopi diversi da quelli previsti può generare situazioni pericolose.

- h) Mantenere le impugnature e le relative superfici asciutte, pulite e prive di olio e grasso.** Le impugnature e le relative superfici scivolose non consentono un uso e un controllo sicuri dell'utensile elettrico in situazioni imprevedibili.
- 5) Rattamento e uso accurato di apparecchi a batteria**
- a) Ricaricare le batterie solo con caricabatteria consigliati dal produttore.** Un caricabatteria adatto per un determinato tipo di batterie è a rischio di incendio se viene usato con altri tipi di batteria.
- b) Usare solo batterie previste per gli elettrodomestici.** L'uso di altre batterie può causare lesioni e pericolo di incendio.
- c) Tenere la batteria non usata lontana da graffe, monete, chiodi, viti o altri oggetti di minuteria metallici che possono causare un cavallottamento dei contatti.** Un corto circuito tra i contatti della batteria può causare ustioni o incendi.
- d) In caso di un'applicazione non corretta possono verificarsi fuoriuscite di liquidi dalla batteria. Evitare il contatto. In caso di contatto involontario, sciacquare con acqua. Se il liquido viene a contatto con gli occhi, consultare anche un medico.** Fuoriuscite di liquido della batteria può causare irritazioni della pelle o ustioni.
- e) Non usare batterie danneggiate o modificate.** Le batterie danneggiate o modificate possono comportarsi in modo imprevedibile e causare incendi, esplosione o pericolo di lesioni.
- f) Non esporre le batterie a fiamme o a temperature troppo elevate.** Le fiamme o temperature superiori a 130 °C possono essere causa di un'esplosione.
- g) Seguire tutte le indicazioni sulla ricarica e non caricare mai la batteria o l'utensile a batteria al di fuori dell'intervallo di temperatura indicato nelle istruzioni per l'uso.** Una ricarica errata o al di fuori dell'intervallo di temperatura ammesso può danneggiare irreparabilmente la batteria e aumentare il pericolo di incendio.
- 6) Assistenza tecnica**
- a) Fare riparare l'utensile elettrico da personale specializzato qualificato e solo con ricambi originali.** In questo modo si garantisce il mantenimento della sicurezza dell'utensile elettrico.
- b) Non effettuare mai la manutenzione di batterie danneggiate.** È opportuno far eseguire tutti gli interventi di manutenzione delle batterie esclusivamente dal produttore o da centri di assistenza autorizzati.
- Istruzioni di sicurezza per taglialegna**
- a)** Tenere tutte le parti del corpo lontane dalla catena della sega in funzione. Assicurarsi prima dell'avvio della sega di non toccare la catena della sega. Durante i lavori con il taglialegna un attimo di disattenzione può causare l'afferramento dell'abbigliamento o di parti del corpo nella catena della sega.
- b)** Tenere la sega a catena sempre con la mano destra sull'impugnatura posteriore.

re e la sinistra sull'impugnatura anteriore. Reggere il taglialegna in posizione inversa aumenta il rischio di lesioni e non permette l'utilizzo.

- c) Indossare occhiali protettivi e una protezione per l'udito. Sono inoltre prescritte ulteriori attrezzature protettive per la testa, le mani, le gambe e i piedi. Un apposito abbigliamento di sicurezza riduce il pericolo di lesioni a causa di trucioli catapultati e un di un contatto accidentale della sega a catena.
- d) Non lavorare con la sega a catena sugli alberi. L'uso della sega a catena su un albero comporta pericoli di lesioni.
- e) Verificare sempre il posizionamento saldo e utilizzare il taglialegna solo se si staziona su una superficie salda, sicura e piana. Superfici scivolose o instabili, come le scale, possono causare la perdita dell'equilibrio o del controllo del taglialegna.
- f) Durante il taglio di un ramo in tensione considerare l'eventuale contraccolpo. Se la tensione nelle fibre legnose si sprigiona, il ramo teso può colpire l'utilizzatore e/o causare la perdita di controllo del taglialegna.
- g) Usare la massima prudenza durante il taglio di sottobosco e alberi giovani. Il materiale sottile può incepparsi nella catena della sega, colpirvi oppure farvi perdere l'equilibrio.
- h) Spegnerne il taglialegna dall'impugnatura anteriore, tenendo la catena distante dal corpo. Durante il trasporto o la conservazione del taglialegna sollevare sempre il coperchio protettivo. L'uso attento del taglialegna riduce la probabilità di contatto accidentale con la catena in funzione.
- i) Seguire le indicazioni per la lubrificazione, la tensione della catena e la sostituzione degli accessori. Una catena non tesa

o lubrificata correttamente può rompersi oppure aumentare il rischio di rinculo.

- k) Tenere le impugnature asciutte, pulite e prive di olio e grasso. Impugnature grasse o oleose sono scivolose e comportano la perdita del controllo.
- l) Tagliare solo legno. Non utilizzare il taglialegna per lavori per cui non è destinato. Esempio: non utilizzare il taglialegna per tagliare plastica, muratura o materiale edilizio, che non sia il legno. L'uso del taglialegna per lavori non conformi può causare situazioni pericolose.
- m) Tenere l'utensile elettrico dalle superfici di presa isolate, in quanto la lama di taglio potrebbe venire a contatto con le condutture di corrente nascoste. Il contatto della lama di taglio con una conduttura conduttiva può mettere sotto tensione le parti metalliche dell'apparecchio causare scosse elettriche.
- n) **La presente motosega non è idonea al disboscamento di alberi.** L'uso della motosega per lavori non conformi può causare lesioni gravi all'utente o ad altre persone.

## Misure di sicurezza contro il rinculo



Attenzione rinculo! Durante il lavoro prestare sempre attenzione al rinculo della macchina. Pericolo di lesioni. Rinculi possono essere evitate usando prudenza e adottando una corretta tecnica di taglio.

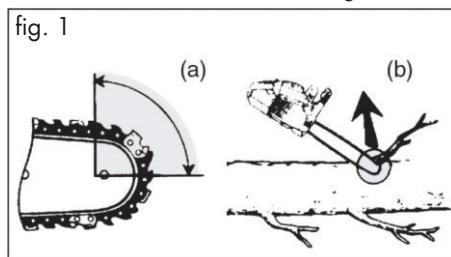

Il rinculo può verificarsi, quando la punta della guida di scorrimento viene a contatto con un oggetto o quando il legno si piega e la catena della sega inceppa durante il taglio (vedi fig. 1, b).

In alcuni casi il contatto con la punta della guida può provocare una reazione inaspettata all'indietro, in seguito della quale la guida di scorrimento viene catapultata verso l'alto e in direzione dell'utilizzatore (vedi fig. 1, a).

Il blocco della catena della sega sul bordo superiore della guida di scorrimento può ribaltare violentemente la guida in direzione dell'utilizzatore.

Ciascuna di queste reazioni può causare la perdita di controllo della sega e arrecare gravi lesioni. Non affidarsi esclusivamente ai dispositivi di sicurezza installati sul taglialegna. L'utilizzatore di un taglialegna deve adottare diverse misure per lavorare in assenza di incidenti e lesioni.

Un rinculo è la conseguenza di un uso errato o improprio dell'utensile elettrico. Può essere impedito attraverso appropriate misure di sicurezza, come di seguito descritto:

- a) Afferrare la sega con entrambe le mani, tenendo il pollice e le dita intorno alle impugnature della. Portare il corpo e le braccia in una posizione nella quale è possibile opporre resistenza den alle forze di rinculo. Adottando opportuni provvedimenti, l'utilizzatore può governare le forze di rinculo. Non lasciare mai andare la sega a catena.
- b) Evitare una posizione del corpo anomala e non segare al di sopra dell'altezza delle spalle. In tal modo si evita un contatto accidentale con la punta della guida ed è possibile un controllo migliore del taglialegna in situazione impreviste.
- c) Usare sempre le guide di ricambio e catene prescritte dal produttore. Guide di ricambio e catene errate possono comportare la rottura della catena e/o causa un rinculo.
- d) Attenersi alle indicazioni del produttore per l'affilatura e la manutenzione della catena della sega. Limitatori della profondità insufficienti aumentano la tendenza al rinculo.

## Ulteriori informazioni di sicurezza

- Seguire con attenzione le istruzioni di manutenzione, controllo e servizio riportate nel presente manuale di istruzioni. Componenti e dispositivi di protezione danneggiati devono essere riparati o sostituiti correttamente dal nostro centro di assistenza, salvo diversamente indicato nelle presenti istruzioni per l'uso.
- Si raccomanda ai principianti di esercitarsi almeno per il taglio di tondelli su un cavalletto o una base.
- Durante i lavori di taglio in pendenza restare sempre al di sopra del tronco dell'albero. Al fine di mantenere il controllo totale durante il taglio da parte a parte, verso la fine dell'operazione ridurre la pressione esercitata, continuando a stringere saldamente le impugnature del taglialegna. Verificare che la catena della sega non tocchi il suolo. Una volta ultimato il taglio attendere che il taglialegna si sia fermato prima di rimuovere il taglialegna. Spegnerne sempre il motore del taglialegna prima di passare a un altro albero.
- Rimuovere dall'albero sporcizia, pietrisco, corteccia separata dal tronco, chiodi, graffe e filo metallico.

- **Non utilizzare alcun accessorio diverso da quelli consigliati da PARKSIDE.** Ciò può causare scossa elettrica o incendi.

## Rischi residui

Anche se questo utensile elettrico viene usato conformemente alle disposizioni, rimangono sempre rischi residui. I seguenti pericoli possono verificarsi in relazione alla tipologia costruttiva e al tipo di esecuzione di questo elettrodomestico:

- Lesioni da taglio
- Danni all'udito, qualora non venga indossata un'adeguata protezione dell'udito.
- Danni alla salute risultanti dalle oscillazioni mano-braccio, quando l'apparecchio viene usato per un periodo prolungato o non viene condotto o manutenu- to conformemente alle disposizioni.



**Avvertenza!** Questo utensile elettrico genera un campo magnetico durante il funzionamento. In determinate condizioni questo campo può compromettere gli impianti medici attivi o passivi. Per ridurre il pericolo di lesioni gravi o letali, consigliamo alle persone con impianti medici di consultare il medico e il produttore dell'impianto medico prima di azionare la macchina.



**Rispettare le avvertenze di sicurezza e le indicazioni per la ricarica e l'uso corretto indicato nelle istruzioni per l'uso delle batterie e del caricabatterie della serie Parkside X 12 V Team. Una descrizione dettagliata sul processo di carica e altre informazioni**

**sono riportate nelle istruzioni per l'uso accluse separatamente.**

## Montaggio



**Durante il lavoro con la sega a catena indossare sempre guanti di protezione e utilizzare solo componenti originali. Prima di lavorare sulla sega a catena rimuovere la spina dalla presa di rete. Pericolo di ferite.**

Prima di avviare la sega elettrica:

- mettere in tensione la catena,
- oliare la catena
- Carica e inserisci la batteria



### Montare la lama e la catena





Disattivare l'apparecchio e, prima di iniziare qualsiasi lavoro sull'apparecchio, rimuovere la batteria dall'apparecchio stesso.

1. Posizionare l'apparecchio su una superficie piana.
2. Ruotare la vite di fissaggio (10) della schermatura rocchetto in senso antiorario () , per rimuovere la schermatura del rocchetto (9).
3. Sistemare la catena (12) a formare un anello, in modo che i bordi di taglio siano orientato in senso orario. Orientarsi per l'allineamento della catena della sega (12) ai simboli sulla lama o sopra il pignone (17).



Direzione di marcia della catena

4. Inserire la catena della sega (12) nella scanalatura della lama. Per montare la barra (11), tenere la stessa inclinata di ca. 45° verso l'alto per poter inserire più agevolmente la catena (12) sul relativo pignone (17).
5. Posizionare la lama (11) e la catena (12). È normale che la catena (12) si infletta.
6. Ruotare la vite del sistema di tensionamento rapido della catena (8) finché la spina elastica della catena (20) non è all'altezza della vite di fissaggio (10).
7. Applicare la schermatura rocchetto (9). In tal caso la spina elastica della catena (20) all'interno della schermatura rocchetto (9) deve essere condotta nel vano di ricezione per la spina elastica della catena (19).
8. Riavvitare la vite di fissaggio (10) nel foro filettato (18).
9. Tendere preliminarmente la catena (12) girando in senso orario la vite per il sistema di bloccaggio rapido della catena (8) .
10. Quindi stringere nuovamente la vite di fissaggio (10) della schermatura rocchetto .

 **Cautela!** Rilubrificazione il taglialegna.

Prima di sostituire la catena si deve pulire l'arpione (rampone) della barra di guida, visto che la catena può uscire dalla barra per resti di sporczia. Inoltre la deposizione può assorbire l'olio dalla catena. La conseguenza sarebbe la riduzione di lubrificazione, poiché l'olio non riesce ad arrivare alla parte inferiore dall'arpione (rampone).

## Tensione della catena trinciante

Il tensionamento regolare è nell'interesse della sicurezza dell'utente e riduce o impedisce deterioramenti e danni sulla catena. Si raccomanda all'utente di controllare e se necessario di correggere il tensionamento della catena prima l'inizio del lavoro e in intervalli di circa 10 minuti. Nell'utilizzo della sega la catena si riscalda e per questo si allarga un pò. Questo fatto succede soprattutto con le catene nuove.



La catena non deve essere post-tensionata o cambiata mentre sia calda, posto che si restringe dopo raffreddarsi. Qualora non siano soddisfatte le condizioni questo potrebbe provocare danni sulla barra o nel motore, visto che la catena si trova troppo tensionata sulla copribarra. La durata della catena dipende dal tensionamento e la lubrificazione.

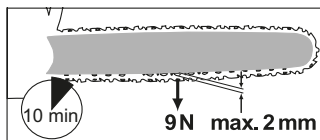

La catena è tesa correttamente quando non pende al lato inferiore della spranga e quando si lascia tirare tutta intorno con la mano vestita di guanti di protezione.



Disattivare l'apparecchio e, prima di iniziare qualsiasi lavoro sull'apparecchio, rimuovere la batteria dall'apparecchio stesso.



1. Allentare la vite di fissaggio (10) della schermatura rocchetto .

2. Per tendere la catena della sega, ruotare la vite (8) per il sistema di bloccaggio rapido della catena in direzione .  
Per allentare la tensione ruotare la vite (8) per il sistema di bloccaggio rapido della catena in direzione .
3. Stringere nuovamente la vite di fissaggio (10) della schermatura rocchetto (9) .



In caso di catena nuova, regolare la tensione della catena dopo massimo 5 tagli.



## Inserimento/rimozione batteria

1. Per inserire la batteria (14) nell'apparecchio, spingerla al suo interno agendo lungo la barra di guida. Si dovrà udire lo scatto in posizione.
2. Per estrarre la batteria (14) dall'apparecchio, premere i due tasti di sblocco (14a) della batteria ed estrarla.

## Uso della sega a catena



Accendere la sega a catena solo quando la spranga di guida, la catena trinciante e la protezione della ruota della catena sono montate correttamente. Fare attenzione che la tensione dell'allacciamento a rete corrisponda alla targhetta applicata sull'apparecchio. All'accensione fare attenzione di trovarsi in una posizione stabile. Prima dell'accensione verificare che la motosega elettrica non tocchi degli oggetti.



Attenzione! La sega può presentare fuoriuscite d'olio, vedi avvertimenti di "Montare la lama e la catena".



Non usare mai l'apparecchio senza protezione antitaglio anteriore. Pericolo di lesioni!



## Accensione

1. Inserire la batteria (14) nell'apparecchio (vedere "Rimozione/inserimento batteria").
2. Verificare lo stato di carica della batteria prima di avviare.
3. Tenere il dispositivo saldamente con entrambe le mani: con la destra l'impugnatura (5), con la sinistra la superficie di impugnatura (2). Le dita e il pollice devono stringere saldamente l'impugnatura (5). Non utilizzare mai l'apparecchio con una mano. Pericolo di lesioni!
4. Per l'accensione azionare il blocco accensione (3) con il pollice o l'indice e poi premere l'interruttore di accensione/spegnimento (4). Il dispositivo funziona alla massima velocità. Rilasciare poi il blocco accensione (3).
5. Il dispositivo si spegne quando si rilascia di nuovo l'interruttore di accensione/spegnimento (4). Non è possibile una commutazione permanente.

## Indicatore di carica

Lo stato di carica delle batterie viene segnalato, durante l'uso, mediante l'accensione delle rispettive spie a LED dell'indicatore di carica.

**3 LED accesi (rosso, arancione e verde):**  
batterie cariche

**2 LED accesi (rosso e arancione):**  
batterie parzialmente cariche

### 1 LED acceso (rosso):

la batteria deve essere caricata

## B Sostituire la lama

1. Spegner l'apparecchio e rimuovere la batteria (A 14) dallo stesso.
2. Posizionare l'apparecchio su una superficie piatta.
3. Ruotare la vite di fissaggio (10) della schermatura rocchetto in senso antiorario, per allentare la tensione della catena e rimuovere la schermatura del rocchetto (9).
4. Rimuovere la lama (11) e la catena (12).  
Per lo smontaggio, tenere la lama (11) inclinata di ca. 45° verso l'alto per poter rimuovere più agevolmente la catena (12) dal relativo pignone (17).
5. Sostituire la lama e montare lama e catena come descritto nella sezione "Montaggio della catena della sega e della lama".



Tendere la nuova catena della sega come descritto nel capitolo "Montaggio".

## Tecniche di taglio con la sega

### Indicazioni generali



Rispettare la protezione antirumore e le disposizioni locali durante l'uso dell'apparecchio. Le disposizioni locali possono richiedere una verifica di idoneità. Chiedere all'amministrazione forestale.

- Rimuovere dall'albero sporcizia, pietrisco, corteccia separata dal tronco, chiodi, graffe e filo metallico.

- Durante i lavori di taglio in pendenza restare sempre al di sopra del tronco dell'albero.
- Al fine di mantenere il controllo totale durante il taglio da parte a parte, verso la fine dell'operazione ridurre la pressione esercitata, continuando a stringere saldamente le impugnature del taglialegna. Verificare che la catena della sega non tocchi il suolo. Una volta ultimato il taglio attendere che il taglialegna si sia fermato prima di rimuovere il taglialegna.
- Spegner sempre il motore del taglialegna prima di passare a un altro albero.
- Si ha un controllo migliore se si taglia con il lato inferiore della lama (con la catena che tira).
- Durante le operazioni di taglio e successivamente, la catena della sega non deve toccare il terreno o altri oggetti.
- Verificare che la catena della sega non si blocchi nel taglio. Il tronco non deve rompersi o scheggiarsi.
- Osservare anche le misure cautelative per i contraccolpi (vedere Avvertenze di sicurezza).
- Durante i lavori di taglio in pendenza restare sempre al di sopra del tronco dell'albero. Al fine di mantenere il controllo totale durante il taglio da parte a parte, verso la fine dell'operazione ridurre la pressione esercitata, continuando a stringere saldamente le impugnature del taglialegna. Verificare che la catena della sega non tocchi il suolo. Una volta ultimato il taglio attendere che la catena della sega si sia fermata prima di rimuovere il taglialegna. Spegner sempre il motore del taglialegna prima di passare a un altro albero.



**Se la catena della sega si blocca, non provare a estrar-**

**re l'apparecchio con la forza. Pericolo di lesioni. Spegnerne il motore e utilizzare una leva o un cuneo per liberare l'apparecchio.**

## Depezzatura

La depezzatura è segare rami caduti in piccole sezioni. Assumere una posizione stabile e distribuire in modo uniforme il peso del proprio corpo sui due piedi. Se possibile, il tronco dovrebbe poggiare su rami, travi o cunei, posizionati a sostegno dello stesso.

- Verificare che la catena della sega non entri in contatto con il terreno.
- Verificare il posizionamento saldo e in caso di terreno pendente posizionarsi al di sopra del tronco dell'albero. Al fine di mantenere il controllo totale durante il taglio da parte a parte, verso la fine dell'operazione ridurre la pressione esercitata, continuando a stringere saldamente le impugnature del taglialegna. Una volta ultimato il taglio attendere che la catena della sega si sia fermata prima di rimuovere il taglialegna. Spegnerne sempre il motore del taglialegna prima di passare a un altro albero.

### **E 1. Il tronco si trova per terra:**

Segare tutto il tronco dall'alto e, alla fine del taglio, fare attenzione di non toccare terra. Se è possibile girare il tronco, segare quest'ultimo per 2/3. Poi girarlo e segare il resto di esso nel mezzo partendo da sopra.

### **F 2. Segare su un cavalletto per segare:**

Mantenere la motosega elettrica con entrambe le mani e condurre l'apparecchio sempre davanti al proprio corpo durante l'operazione di taglio. Quando il tronco si stacca, condurre l'apparecchio verso destra del proprio corpo (1). Tenere il braccio sinistro il più teso possibile (2). Prestare attenzione al tronco che cade giù. Mettersi al riparo in modo tale che il tronco abbattuto non rappresenti un rischio per la propria persona. Attenzione ai piedi. Cadendo, il tronco abbattuto potrebbe condurre a degli infortuni. Mantenersi in equilibrio (3).

### **G Rimozione dei rami dal tronco**

La rimozione dei rami dal tronco è l'espressione per il taglio dei rami e dei virgulti da un albero abbattuto.



Durante il taglio dei rami da un tronco succedono molti incidenti. Non segare mai rami mettendosi in piedi sul tronco. Tenere conto dello spazio di contraccolpo quando i rami sono tesi.

- Rimuovere i rami che sostengono il tronco solo dopo aver effettuato il taglio trasversale.
- I rami tesi vanno tagliati dal basso all'alto per evitare che la sega a catena rimanga incastrata.
- Durante la sramatura dei rami più grossi, applicare le stesse tecniche usate durante la depezzatura.
- Lavorare sulla sinistra del tronco e il più vicino possibile alla motosega elettrica. Se possibile il peso della sega è appoggiato sul tronco.

- Spostarsi nel rispettivo punto per segare i rami che si trovano dall'altra parte del tronco .
- I rami ramificati vanno tagliati trasversalmente uno per uno.
- Recidere con un solo taglio i rami minori.

## Manutenzione e pulitura



**Di norma eseguire i lavori di manutenzione e pulizia a motore spento e con la batteria rimossa. Pericolo di lesioni! Per i lavori di riparazione e manutenzione non descritti nelle presenti istruzioni per l'uso rivolgersi alla nostra officina specializzata. Utilizzare esclusivamente pezzi di ricambio originali. Fare raffreddare la macchina prima di ogni lavoro di manutenzione e pulizia. Sussiste pericolo di ustione!**



**Usare guanti a prova di taglio nel maneggiare la catena o la spranga di guida. Pericolo di lesioni.**



Disattivare l'apparecchio e, prima di iniziare qualsiasi lavoro sull'apparecchio, rimuovere la batteria dall'apparecchio stesso.

### Pulitura

- Dopo ogni uso pulire accuratamente la macchina. Così si prolunga la durata della macchina e si evitano incidenti.
- Tenere le impugnature esenti da benzina, olio o grasso. Nel caso necessario

pulire le impugnature con una pezza umida, lavata con sapone. Per la pulitura non usare solventi o benzina!

- Dopo ogni uso pulire la catena trinciante. Usare un pennello o una scopetta. Per la pulitura della catena non usare liquidi. Dopo la pulitura lubrificare leggermente la catena con olio da catena.
- Pulire le fessure di ventilazione e le superfici della macchina con un pennello, una scopetta o con una pezza asciutta. Non usare liquidi per la pulitura.

### Oliare la catena



Pulire e oliare regolarmente la catena. In tal modo si mantiene la catena affilata e si raggiunge una potenza del motore ottimale. In caso di danni dovuti a una manutenzione insufficiente della catena si estingue la garanzia. Rimuovere la batteria e utilizzare guanti antitaglio quando si maneggiano la catena o la lama.



Lama e catena non devono mai essere senza olio. Azionare il taglialegna a batteria con poco olio riduce la potenza di taglio e la durata della catena, poiché la catena si smussa più rapidamente. L'insufficienza di olio è riconoscibile dalla produzione di fumo o dalla coloritura della lama.



Disattivare l'apparecchio e, prima di iniziare qualsiasi lavoro sull'apparecchio, rimuovere la batteria dall'apparecchio stesso.

- Oliare la catena dopo la pulizia, dopo 10 ore di intervento o almeno una volta alla settimana a seconda di cosa si verifica per primo.

- Prima di oliare occorre pulire a fondo la lama, in particolare la dentatura della lama. A tale scopo utilizzare una scopetta o un panno asciutto.
- Oliare i singoli elementi della catena con una siringa di lubrificazione con punta ad ago (disponibile in commercio). Applicare singole gocce di olio sugli snodi e sui denti dei singoli elementi della catena.

## Intervalli di manutenzione

Effettuare i lavori di manutenzione riportati nella seguente tabella ad intervalli regolari. Con una manutenzione ad intervalli regolari della vostra sega a catena si prolunga la durata della sega. Inoltre si ottengono prestazioni ottime di taglio e si evitano incidenti.

### Tabella degli intervalli di manutenzione

Componente della macchina	Azione	Prima di ogni uso	Dopo 10 ore d'esercizio	Dopo di ogni uso
Componenti del freno catena	Controllare, nel caso necessario sostituire	✓		
Ruota della catena (17)	Controllare, nel caso necessario sostituire	✓		
Catena trinciante (12)	Controllare, lubrificare, nel caso necessario riaffilare o sostituire	✓		
Catena trinciante (12)	Pulire, lubrificare			✓
Spranga di guida (11)	Controllare, pulire, lubrificare	✓		✓
Spranga di guida (11)	Girare la guida		✓	

## Affilatura della catena trinciante



**Una catena trinciante affilata scorrettamente aumenta il pericolo di contraccolpo! Usare guanti a prova di taglio quando si maneggia la catena o la spranga di guida.**



Una catena ben affilata garantisce ottime prestazioni di taglio. Passa senza fatica attraverso il legno e produce grandi trucioli lunghi. Una catena trinciante è consumata quando occorre spingere l'attrezzatura di taglio attraverso il legno e quando i trucioli sono molto piccoli. Con una catena trinciante molto consumata non si creano trucioli, ma solo polvere di legno.

- Le parti seganti della catena sono le maglie dentate che consistono in un dente da taglio e un nasetto limitatore di profondità. La distanza dell'altezza tra questi due determina la profondità di affilatura.
- Nell'affilare i denti da taglio occorre tenere conto dei seguenti valori:



- angolo di affilatura (30°)
- angolo di spoglia superiore (85°)
- Angolo del tetto (60°)
- profondità di affilatura (0,65 mm)
- Diametro della lima tonda (4,0 mm)



**Modifiche delle indicazioni di misura relative alla geometria dei taglienti possono provocare che la macchina tenda maggiormente al contraccolpo. Maggiore pericolo d'infortunio!**

Per affilare la catena occorre usare utensili speciali che garantiscono che le lame siano state affilate ad un angolo corretto e nella profondità corretta. Agli operatori inesperti raccomandiamo di fare affilare la catena trinciante da uno specialista o da un'officina specialistica. Se si ha dimestichezza con l'affilatura della catena, è possibile acquistare gli utensili ad es. da Parkside (ad es. affilatore a catena).



1. Per affilare la catena, essa deve essere ben tesa al fine di permettere un'affilatura corretta.
2. Per l'affilatura occorre avere una lima rotonda di un diametro di 4,0 mm.



**Altri diametri danneggiano la catena e possono provocare pericoli durante il lavoro!**

3. Affilare solo dall'interno all'esterno. Portare la lima dal lato interno del dente da taglio verso l'esterno. Alzare la lima prima di tirarla indietro.
4. Affilare prima i denti di un lato. Ruotare la catena della sega e affilare i denti sull'altro lato.
5. La catena è usurata e va sostituita con una catena trinciante nuova quando rimangono solo 4 mm circa del dente da taglio.
6. Dopo l'affilatura tutte le maglie da taglio devono presentare la stessa lunghezza e larghezza.
7. Dopo ogni terza affilatura occorre controllare la profondità dell'affilatura (limitazione della profondità) e affilare di nuovo l'altezza con una lima piatta. La limitazione della profondità deve essere minore di 0,65 mm circa nei confronti del dente da taglio. Dopo la tirata indietro arrotondare un po' la limitazione della profondità in avanti.

## **Regolazione della tensione della catena**

La regolazione della tensione della catena è descritta al capitolo "Montaggio - Tensione della catena trinciante".

- Disattivare l'apparecchio e, prima di iniziare qualsiasi lavoro sull'apparecchio, rimuovere la batteria dall'apparecchio stesso.
- Controllare regolarmente la tensione della catena e regolarla di nuovo ogni volta che è necessario. Quando si tira la catena della sega con una forza di trazione di 9 N (circa 1 kg), la distanza tra la catena della sega e la spada non deve essere superiore a 2 mm.

## Rodaggio della nuova catena trinciante

Con una nuova catena dopo un certo tempo diminuisce la tensione della stessa. Pertanto, dopo i primi 5 passaggi, al più tardi dopo 10 minuti di funzionamento è necessario tendere ancora la catena.



**Non fissare mai una nuova catena su un pignone di azionamento usurato o su una spranga di guida danneggiata o usurata. La catena può strapparsi o saltare fuori dalla sede. Ciò può causare gravi ferite.**

**B**

### Manutenzione della spranga di guida



**Usare guanti a prova di taglio nel maneggiare la catena o la spranga di guida.**

1. Spegnerne l'apparecchio e rimuovere la batteria (A 14) dallo stesso.
2. Rimuovere la protezione della ruota della catena (9), la catena trinciante (12) e la spranga di guida (11).
3. Controllare se la spranga di guida (11) è usurata. Rimuovere le bave e rettificare le superfici di guida con una lima piatta.
4. Montare la spranga di guida (11), la sega a catena (12) e la protezione della ruota della catena (9) e tendere la sega a catena.

**B**

### Rotazione della lama



Utilizzare guanti antitaglio quando si maneggiano la catena della sega o la lama.

La lama (11) deve essere ruotata circa ogni 10 ore di esercizio per garantire un'usura uniforme.

1. Spegnerne l'apparecchio e rimuovere la batteria (A 14) dallo stesso.
2. Rimuovere la schermatura del rocchetto (9), la catena della sega (12) e la lama (11).
3. Ruotare la lama attorno al suo asse orizzontale e montare lama e catena come descritto nella sezione "Montaggio della catena della sega e della lama".  
Prestare attenzione al senso di rotazione della catena!



Direzione di marcia della catena

Per l'orientamento della catena (12) fare riferimento al simbolo sotto al pignone (17), quando la lama viene girata. La direzione di marcia illustrata sulla barra non corrisponderà più.

## Conservazione

- Pulire l'apparecchio prima di conservarlo.
- Applicare l'involucro di protezione della barra.
- Riporre l'apparecchio in un luogo asciutto al riparo dalla polvere, fuori dalla portata dei bambini.

## Smaltimento e Tutela dell'ambiente

Rimuovere la batteria dall'apparecchio e smaltire l'apparecchio, l'olio esausto, gli accessori e l'imballaggio in modo da garantirne il corretto riciclaggio nel rispetto dell'ambiente. Per le istruzioni sullo smalti-

mento di batteria e caricabatterie, consultare le istruzioni per l'uso.



Le macchine non vanno messe nei rifiuti domestici.

- Svuotare accuratamente il serbatoio dell'olio e consegnare la motosega elettrica ad un'impresa di riciclaggio. I pezzi in materia plastica ed in metallo possono essere separati per poi riciclarli.
- Rivolgersi a tal proposito al nostro centro di assistenza.

## **A** Pezzi di ricambio/Accessor

**È possibile ordinare pezzi di ricambio e accessori all'indirizzo [www.grizzlytools.shop](http://www.grizzlytools.shop)**

In caso di problemi con la procedura d'ordine, utilizzare il modulo di contatto. Per ulteriori domande rivolgersi al "Service-Center" (vedere pagina 229).

<b>Position Istruzioni per l'uso</b>	<b>Position Vista esplosa</b>	<b>Denominazione</b>	<b>Numeri d'ordine</b>
9	1	Schermatura rocchetto	91105984
11	34	Lama 6"	30091614
12	35	Catena della sega	30091630
13	36	Faretra proteggi lama	30091613

## A Ricerca di errori

Problema	Possibile causa	Eliminazione dell'errore
L'attrezzatura non si accende	Batteria (14) scarica o non inserita	Controllare il livello di carica della batteria, se necessario riparare da un elettricista
	Interruttore ON/OFF (4) difettoso	Riparazione tramite servizio di assistenza
	Spazzole di carbone usurate	
	Motore difettoso	
Cattive prestazioni di taglio	Catena trinciante (12) scorrettamente montata	Montare catena trinciante correttamente
	Catena trinciante (12) consumata	Affilare denti da taglio o mettere nuova catena
	Tensione insufficiente della catena	Controllare tensione della catena
Sega scorre con difficoltà, catena salta via	Tensione insufficiente della catena	Controllare tensione della catena
Catena si surriscalda, sviluppo di fumo durante il segare, cambiamento di colore della spranga	Mancanza d'olio da catena	Oliare la catena

## Garanzia

Gentile cliente,

Su questo apparecchio Le viene concessa una garanzia di 3 anni a partire dalla data di acquisto.

In caso di difetti di questo prodotto può avanzare diritti legali nei confronti del venditore del prodotto. Tali diritti legali non vengono limitati dalla nostra garanzia qui di seguito rappresentata.

### Condizioni di garanzia

Il termine di garanzia inizia con la data di acquisto. La preghiamo di conservare in un luogo sicuro lo scontrino fiscale originale. Questo documento viene richiesto come prova d'acquisto.

Qualora subentrasse un difetto di materiale o di fabbricazione entro tre anni a partire dalla data di acquisto di questo prodotto, il prodotto verrà riparato o sostituito – a nostra discrezione - gratuitamente da noi. Questa prestazione di garanzia presuppone che venga presentato entro il termine di tre anni l'apparecchio difettoso e la prova d'acquisto (scontrino fiscale) e descritto brevemente per iscritto in che cosa consiste il difetto e quando si è verificato.

Se il difetto è coperto dalla nostra garanzia, riceverà il prodotto riparato oppure un prodotto nuovo. Con la riparazione o la sostituzione del prodotto non inizia un nuovo periodo di garanzia.

### Tempo di garanzia e diritti legali per vizi della cosa

Il periodo di garanzia non viene prolungato. Questo vale anche per parti sostituite e riparate. Difetti e vizi presenti già al momento dell'acquisto devono essere segnalati immediatamente dopo la rimozione dall'imballaggio. Riparazioni che accorrono dopo il periodo di garanzia sono a pagamento.

### Volume di garanzia

L'apparecchio è stato prodotto accuratamente secondo severe direttive di qualità e controllato con coscienza prima della consegna.

La prestazione di garanzia vale per difetti di materiale o di fabbricazione. Questa garanzia non si estende ai componenti del prodotto che sono soggetti a normale usura e che quindi possono essere visti come parti di usura (p. es. catena trinciante) oppure per danneggiamenti delle parti fragili (p. es. interruttori).

Questa garanzia decade se il prodotto è stato danneggiato, non usato correttamente o non mantenuto. Per un uso corretto del prodotto devono essere osservate tutte le indicazioni riportate nelle istruzioni per l'uso. Destinazioni d'uso e azioni sconsigliate nelle istruzioni d'uso o dalle quali si viene avvertiti, sono tassativamente da evitare.

Il prodotto è destinato solo per i privati e non per uso commerciale. In caso di uso improprio, esercizio della forza e interventi non effettuati dalla nostra filiale di assistenza tecnica autorizzata, decade la garanzia.

### Svolgimento in caso di garanzia

Per garantire una rapida elaborazione della Sua pratica, La preghiamo di seguire le seguenti indicazioni:

- per tutte le richieste tenere a portata di mano lo scontrino fiscale e il codice articolo (IAN 385638\_2107) come prova d'acquisto.
- I codici articolo sono riportati sulla targhetta del tipo.
- Nel caso in cui si dovessero verificare difetti funzionali o altri vizi, La preghiamo di contattare **telefonticamente** o per **e-mail**. Riceverà ulteriori informazioni sullo svolgimento del Suo reclamo.

- Un prodotto rilevato come difettoso può essere inviato con porto franco all'indirizzo di assistenza comunicato, previa consultazione del nostro servizio di assistenza tecnica, allegando la prova d'acquisto (scontrini fiscali) e l'indicazione, in che cosa consiste il difetto e quando si è verificato. Per evitare problemi di accettazione e costi aggiuntivi, usare tassativamente solo l'indirizzo che Le è stato comunicato. Assicurarsi che la spedizione non avvenga in porto assegnato, con merce ingombrante, corriere espresso o altro carico speciale. Spedire l'apparecchio inclusi tutti gli accessori forniti insieme al momento dell'acquisto e garantire un imballaggio di trasporto sufficientemente sicuro.

## Servizio di riparazione

Riparazioni **non soggette alla garanzia** possono essere effettuate dietro fattura dalla nostra filiale di assistenza tecnica previo preventivo gratuito da parte della stessa. Possiamo lavorare solo apparecchi che vengono spediti sufficientemente imballati e affrancati.

**Attenzione:** Spedire l'apparecchio alla nostra filiale in condizioni pulite e con l'indicazione del difetto.

Apparecchi spediti in porto assegnato - con merce ingombrante, corriere espresso o altro carico speciale - non vengono accettati.

Lo smaltimento degli apparecchi difettosi spediti viene effettuato da noi gratuitamente.

## Service-Center

**IT Assistenza Italia**  
Tel.: 02 36003201  
E-Mail: grizzly@lidl.it  
**IAN 385638\_2107**

**MT Assistenza Malta**  
Tel.: 80062230  
E-Mail: grizzly@lidl.com.mt  
**IAN 385638\_2107**

## Importatore

Non dimenticare che il seguente indirizzo non è un indirizzo di assistenza tecnica. Contattare prima di tutto il centro di assistenza tecnica sopra nominato.

**Grizzly Tools GmbH & Co. KG**  
Stockstädter Straße 20  
63762 Großostheim  
GERMANIA  
[www.grizzlytools.de](http://www.grizzlytools.de)

## Tartalom

<b>Bevezető</b> .....	<b>230</b>
<b>Rendeltetésszerű használat</b> .....	<b>231</b>
<b>Általános leírás</b> .....	<b>231</b>
A csomag tartalma.....	231
Működés leírása .....	231
Áttekintés .....	232
Biztonsági funkciók .....	232
<b>Műszaki adatok</b> .....	<b>232</b>
Töltési idő.....	233
<b>Biztonsági utasítások</b> .....	<b>233</b>
A használati útmutatóban lévő szimbólumok .....	233
Szimbólumok a készüléken.....	233
Az elektromos kéziszerszámokra vonatkozó általános biztinsági tudnivalók .....	234
Bozótvágókra vonatkozó biztonsági utasítások.....	238
Visszacsapódás elleni óvintézkedések .....	239
További biztonsági utasítások .....	240
Maradék rizikó .....	240
<b>Összeszerelés</b> .....	<b>241</b>
Láncvezető lap és fűrészlánc felszerelése .....	241
Fűrészlánc megfeszítése .....	242
Akkumulátor behelyezése/kivétele ..	242
<b>Használat</b> .....	<b>243</b>
Bekapcsolás .....	243
Töltésszint-kijelző.....	243
Láncvezető lap cseréje.....	243
<b>Fűrészelési technikák</b> .....	<b>244</b>
Általános információk.....	244
Darabolás.....	244
Ágazás.....	245
<b>Karbantartás és tisztítás</b> .....	<b>245</b>
Tisztítás.....	245
Fűrészlánc megolajozása .....	246
Vágófogak élesítése .....	246
Láncfeszesség beállítása .....	247
Új fűrészlánc bejratása .....	247
Karbantartási időközök.....	248

Láncvezető lap karbantartása .....	248
Láncvezető lap megfordítása .....	248
<b>Tárolás</b> .....	<b>249</b>
<b>Ártalmatlanítás/ Környezetvédelem</b> .....	<b>249</b>
<b>Pótalkatrészek/Tartozékok</b> .....	<b>250</b>
<b>Hibakeresés</b> .....	<b>250</b>
<b>HU JÓTÁLLÁSI TÁJÉKOZTATÓ</b> .....	<b>251</b>
<b>Az eredeti CE megfelelőségi nyilatkozat fordítása</b> .....	<b>286</b>
<b>Robbantott ábra</b> .....	<b>288</b>

## Bevezető

Gratulálunk az Ön által megvásárolt új berendezéshez. Ezzel egy kiváló minőségű termék mellett döntött.

A jelen készülék minőségét a gyártás alatt ellenőrizték és alávetették egy végső ellenőrzésnek. Ezzel a készülék működőképessége biztosított.

Nem zárható ki, hogy bizonyos esetekben a készüléken vagy a készülékben kenőanyag-maradványok vannak. Ez nem hiányosság vagy hiba és nincs ok az aggodalomra.



A használati útmutató a termék részét képezi. Fontos utasításokat tartalmaz a biztonságra, a használatra és a hulladékeltávolításra vonatkozóan. A termék használata előtti ismerkedjen meg az összes kezelési és biztonsági útmutatással. A terméket csak a leírtaknak megfelelően és a megadott használati területen lehet alkalmazni. Őrizze meg jól az útmutatót és a termék harmadik személynek való továbbadása esetén mellékelje az összes dokumentumot.

## Rendeltetésszerű használat

Az akkumulátoros bozótvágót csak fa fűrészelésére tervezték. Ez a bozótvágó nem alkalmas fák kivágására. A készülék semmilyen más használatra nem alkalmas (pl. falak, műanyag vagy élelmiszer vágására).

A bozótvágó nem rendeltetésszerű munkákhoz történő használata súlyos sérüléseket okozhat a felhasználó vagy más személyek számára. A készülék a Parkside X 12 V TEAM sorozat része és a Parkside X 12 V TEAM sorozat akkumulátoraival üzemeltethető. Az akkumulátorokat csak a Parkside X 12 V TEAM sorozat töltőivel szabad tölteni.

A készülék nem alkalmas ipari használatra. Ipari használat esetén a garancia érvényét veszti.

A készüléket felnőttek használhatják. 16 éves feletti fiatalok csak felügyelet mellett használhatják a készüléket.

A gyártó nem vállal felelősséget a nem rendeltetésszerű használatból vagy helytelen kezeléssel eredő károkért.

A készülék minden más, a jelen használati útmutatóban nem kifejezetten engedélyezett alkalmazása esetén kár keletkezhet a készülékben és komoly veszélyt jelenthet a felhasználó számára.

Az akkumulátoros bozótvágót csak egy személy és csak fa fűrészelésére használhatja. Az akkumulátoros bozótvágót jobb kézzel a markolaton és bal kézzel a markoló felületen fogva kell tartani. A bozótvágó használata előtt a felhasználónak el kell olvasnia és meg kell értenie a használati útmutatóban foglalt összes figyelmeztetést és utasítást. A felhasználónak megfelelő egyéni védőeszközöket (PSA) kell viselnie. A bozótvágóval csak fát szabad fűrészelni. Nem szabad megmunkálni pl. műanyagot, követ, fémet vagy

idegen anyagot (pl. szöveget vagy csavart) tartalmazó fát!

## Általános leírás



A legfontosabb funkcióelemek ábráját a kihajtható oldalon találhatja.

## A csomag tartalma

Óvatosan vegye ki a készüléket a csomagból és ellenőrizze, hogy teljes-e a következő alkatrészek:

- Akkus cserjevágó gép
- akkumulátoros láncfűrész
- láncvezető lap (vezetősín) (már fel van szerelve)
- fűrészlánc (már fel van szerelve)
- védőtok a láncvezető laphoz (már fel van szerelve)
- olajflakon 50 ml bio lánckenő olajjal
- használati útmutató



**Az akkumulátorok és a töltő nem része a csomagnak.**

Ártalmatlanítsa megfelelően a csomagolóanyagot.

## Működés leírása

Az akkumulátoros bozótvágó egy láncgyorsrögítő rendszerrel van felszerelve. A körbefutó fűrészláncot egy láncvezető lap (vezetősín) vezeti. A felhasználó védelme céljából a készülék különböző biztonsági berendezésekkel van felszerelve. A kezelőelemek funkciója az alábbi leírásban található.

## Áttekintés

- A**
- 1 elülső kézvédelem
  - 2 markoló felület
  - 3 kapcsolózár
  - 4 be-/kikapcsoló
  - 5 markolat
  - 6 hátsó kézvédelem
  - 7 töltésszintjelző
  - 8 csavar a lánc-gyorsrögztítő rendszerhez
  - 9 lánckerék-védőburkolat
  - 10 rögzítőcsavar
  - 11 láncvezető lap (vezetősín)
  - 12 fűrészlánc
  - 13 védőtok a láncvezető laphoz
  - 14 akkumulátor
  - 14a kireteszelő gomb
  - 15 töltő
  - 16 olajflakon
- B**
- 17 lánckerék
  - 18 síncsapzeg
  - 19 láncfeszítő csap befogó
  - 20 láncfeszítő csap

## **A Biztonsági funkciók**

### **3 Kapcsolózár**

A készülék bekapcsolásához ki kell reteszelni a kapcsolózárt.

### **4 Be-/kikapcsoló azonnali láncléállítóval**

A be-/kikapcsoló elengedése esetén a készülék azonnal kikapcsol.

### **5 Hátsó markolat kézvédelemmel (6)**

védi a kezet az ágaktól és gallyaktól, valamint a leeső lánctól.

### **12 Csekély visszaütésű fűrészlánc**

speciálisan kifejlesztett biztonsági berendezéssel segít Önnek felfogni a visszaütéseket.

## Műszaki adatok

### **Akkus cserjevágó**

#### **gép.....PGHSA 12 B2**

Motorfeszültség U ..... 12 V ==

Védelmi mód ..... IP20

Súly (akkumulátorok +

töltő nélkül)..... kb. 1,28 kg

Láncvezető lap.... Hangzhou Jingfeng Tools  
Co. Ltd WA0142

Fűrészlánc.. Hangzhou Jingfeng Tools Co. Ltd  
WA0151

Lánccosztás ..... 0,3"

Lánccvastagság ..... 1,1 mm

Lánckerék fogai ..... 7

Láncvezető lap hossza ..... 158,5 mm

Vágás hossza ..... kb. 125 mm

Hangnyomásszint

( $L_{pA}$ ) ..... 79 dB(A);  $K_{pA}$  = 3 dB

Hangerőszint ( $L_{WA}$ )

mért ..... 86,79 dB(A);  $K_{WA}$  = 3 dB

garantált ..... 90 dB(A)

Rezgés ( $a_{h1}$ ) ..... 2,71 m/s<sup>2</sup>; K = 1,5 m/s<sup>2</sup>

Hőmérséklet ..... max. 50 °C

Töltés ..... 4 - 40 °C

Üzemeltetés ..... 20 - 50 °C

Tárolás ..... 0 - 45 °C

A zaj- és rezgésszint értékek a megfelelő nyilatkozatban megnevezett szabványoknak és előírásoknak megfelelően kerültek meghatározásra.

A megadott rezgés kibocsátási érték egy szabványosított mérési módszerrel került megállapításra és felhasználható az elektromos kéziszerszám egy másik készülékkel történő összehasonlítására.

A megadott rezgés kibocsátási érték a kitettség előzetes megbecsüléséhez is felhasználható.

**Figyelmeztetés:**

A rezgés kibocsátási érték az elektromos kéziszerszám tényleges használata során eltérhet a megadott értéktől, az elektromos kéziszerszám használatától függően.

A kezelő védelme érdekében biztonsági intézkedéseket kell hozni, amelyek a tényleges felhasználási körülmények során történő kimaradás becslésén alapulnak (ugyanakkor a működési ciklus minden részét, például azokat az időszakokat is figyelembe kell venni, amikor az elektromos kéziszerszám ki van kapcsolva, vagy amikor a kéziszerszám be van ugyan kapcsolva, de terhelés nélkül jár).

**Töltési idő**

A készülék a Parkside X 12 V TEAM sorozat része és a Parkside X 12 V TEAM sorozat akkumulátoraival üzemeltethető.

A Parkside X 12 V TEAM sorozat akkumulátorait csak a Parkside X 12 V TEAM sorozat töltőivel szabad tölteni.

Javasoljuk, hogy ezt a készüléket kizárólag az alábbi akkumulátorokkal üzemeltesse: PAKP 12 A2, PAKP 12 B2.

Javasoljuk, hogy ezeket az akkumulátorokat az alábbi töltőkkel töltsse: PLGK 12 A2.

Figyelem! A kompatibilis akkumulátorok aktuális listája az alábbi oldalon található: [www.lidl.de/akku](http://www.lidl.de/akku)

Töltési idő (h)	PAKP 12 A1	PAKP 12 B1
	PAKP 12 A2	PAKP 12 B2
	PAKP 12 A3	PAKP 12 B3
PLGK 12 A1	1	2
PLGK 12 A2	1	2
PLGK 12 B2	0,5	1

**Biztonsági utasítások**

Ez a fejezet a készülékkel történő munkavégzés során betartandó alapvető biztonsági előírásokat tartalmazza.



A bozótvágó egy veszélyes készülék, amely helytelen vagy gondatlan használat esetén súlyos sérüléseket vagy akár halált okozhat. Ezért saját és mások biztonsága érdekében mindig tartsa be az alábbi biztonsági utasításokat és bizonytalanság esetén kérje szakember tanácsát.

**A használati útmutatóban lévő szimbólumok**

**Veszélyre utaló jelzés személyi sérülések vagy anyagi károk megelőzésére vonatkozó utasításokkal**



Felszólító jelzés károk megelőzésére vonatkozó utasításokkal



Tudnivalókra utaló jelzés a készülék jobb használatát segítő információkkal



Viseljen vágásálló kesztyűt.

**Szimbólumok a készüléken**

Ismerje meg az összes kezelőelemet, mielőtt dolgozni kezd az akkumulátoros bozótvágóval. Gyakorolja a készülék használatát (rönkök darabolása egy fűrészbakon), és kérjen meg egy tapasztalt felhasználót vagy szakembert, hogy

elmagyarázza Önnek a készülék funkcióját, működési módját, a fűrészelési technikákat és az egyéni védőeszközöket.



Olvassa el és vegye figyelembe a géphez tartozó használati útmutatót!



Mindig viseljen védőszemüveget



Mindig két kézzel használja a készüléket.



Ügyeljen a láncfűrész visszaütésére és ügyeljen arra, hogy ne érjen a vezetősín hegyéhez.



A karbantartási és tisztítási munkák előtt mindig ki kell kapcsolni a motort és ki kell venni az akkumulátort.



Ne tegye ki a készüléket esőnek. A készülék nem lehet nedves vagy nem szabad nedves környezetben működtetni.



Vágási sérülés veszélye!  
Tartsa távol a kezét.



158,5 mm  
Láncvezető lap hossza



Az elektromos készülékek nem tartoznak a háztartási hulladékba.



Garantált hangteljesítményszint



Ez a készülék a Parksidex X 12 V TEAM termékcsalád része.

### Szimbólumok a lánckerék-főlött:



Olajozza meg a fűrészláncot.



Ügyeljen a fűrészlánc mozgási irányára. Figyelem! Olvassa el a használati útmutatót.

### lumok a láncvezető lapon:



Fűrészlánc mozgási irány

### Szimbólumok a lánckerék-burkolat rögzítőcsavarján:



Nyissa



Zárja

### Szimbólumok a lánckerék-védőburkolaton a lánc-gyorsrögzítő rendszerhez:



kioldás



rögzítés



## Az elektromos kéziszerszámokra vonatkozó általános biztonsági tudnivalók



**FIGYELMEZTETÉS! Olvasson el minden biztonsági tudnivalót és utasítást.** A biztonsági tudnivalók és utasítások betartásának elmulasztása áramütést, tüzet és/vagy súlyos sérüléseket okozhat.

## A jövőbeni használat érdekében őrizzen meg minden biztonsági tudnivalót és útmutatót.

A biztonsági tudnivalókban alkalmazott „elektromos szerszámgép” fogalom hálózatról működtetett elektromos szerszámgépekre (hálózati kábellel) és akkuval működtetett elektromos szerszámgépekre (hálózati kábel nélkül) vonatkozik.

### 1) Munkahelyi biztonság

- a) **Munkaterületét mindig tartsa tisztán és jól megvilágítva.** A rendtelenség vagy a megvilágítatlan munkaterületek balesetekhez vezethetnek.
- b) **Ne dolgozzon az elektromos láncfűrészrel robbanásveszélyes környezetben, ahol éghető folyadékok, gázok vagy porok találhatóak.** Az elektromos szerszámgépek szikrákat hoznak létre, melyek meggyújthatják a port vagy a gőzöket.
- c) **Az elektromos láncfűrész használata közben tartsa távol a gyermekeket és az egyéb személyeket.** Ha elvonják a figyelmét, elveszítheti a szerszámgép feletti uralmat.

### 2) Elektromos biztonság:

- a) **Az elektromos láncfűrész csatlakozó dugójának passzolnia kell a dugaszoló aljzatba. A dugót semmilyen módon sem szabad módosítani. Ne használjon adapterdugókat védőföldelt elektromos szerszámgépekkel együtt.** A módosítás nélküli dugók és a megfelelő dugaszoló aljzatok csökkentik az áramütés kockázatát.
- b) **Kerülje teste érintkezését a földelt felületekkel, mint pl. csövekkel, fűtőtestekkel, tűzhelyek-**

**kel és hűtőszekrényekkel.** Megnö az áramütés veszélyének kockázata, ha az Ön teste földelve van.

- c) **Az elektromos láncfűrész esőtől és nedvességtől távol kell tartani.** Nő az áramütés kockázata, ha víz hatol be az elektromos szerszámgépbe.
- d) **Ne használja a kábelt rendeltetésétől eltérő célokra, az elektromos láncfűrész hordozásához, felakasztásához vagy a dugó dugaszoló aljzatból történő kihúzásához. Tartsa távol a kábelt hőtől, olajtól, éles peremektől vagy mozgásban lévő készülék-elemektől.** A sérült vagy összegabalyodott kábelek növelik az áramütés kockázatát.
- e) **Ha az elektromos láncfűrészrel a szabadban akar dolgozni, csak olyan hosszabbító kábelt használjon, amely kültérben is alkalmazható.** A kültéri használatra alkalmas hosszabbító kábel alkalmazása csökkenti az áramütés kockázatát.
- f) **Ha az elektromos kéziszerszám nedves helyen történő használata elkerülhetetlen, használjon áram-védőkapcsolót.** Az áram-védőkapcsoló használata csökkenti az áramütés kockázatát.

### 3) Személyek biztonsága:

- a) **Legyen figyelmes, ügyeljen arra, hogy mit csinál és végezze racionálisan a munkát az elektromos láncfűrészrel. Ne használja az elektromos láncfűrész, ha fáradt, illetve kábítószerek, alkohol vagy gyógyszerek hatása alatt áll.** Az elektromos láncfűrész használata közben egyetlen figyel-

metlen pillanat is komoly sérülésekhez vezethet.

- b) **Viseljen személyes védőfelszerelést és mindig hordjon védőszemüveget. Az olyan személyes védőfelszerelés, mint csúszásmentes biztonsági cipő, átvágásbiztos nadrág, védősisak viselete vagy fülvédő használata csökkenti a sérülések kockázatát.**
- c) **Kerülje a véletlen üzembe helyezést. Győződjön meg arról, hogy az elektromos láncfűrész ki van kapcsolva, mielőtt áramellátásra csatlakoztatja, felemeli vagy hordozza.**  
Balesetekhez vezethet, ha az elektromos láncfűrész hordozása közben a kapcsolón tartja az ujját, vagy a készüléket bekapcsolva csatlakoztatja az áramellátásra.
- d) **Az elektromos láncfűrész bekapcsolása előtt távolítsa el a beállító szerszámokat vagy a csavarkulcsokat.** A forgó készülék-részekben lévő szerszám vagy kulcs sérülésekhez vezethet.
- e) **Kerülje az abnormális testtartást. Gondoskodjon a stabil állóhelyzetről és mindenkor tartsa meg egyensúlyát.** Így váratlan helyzetekben jobban tudja kontrollálni az elektromos láncfűrészét.
- f) **Viseljen megfelelő ruházatot. Ne viseljen bő ruházatot vagy ékszereket. Haját, ruházatát és kesztyűit tartsa távol a mozgásban lévő alkotóelemektől.** A mozgásban lévő alkotóelemek behúzhatják a laza ruházatot, az ékszereket vagy a hosszú haját.
- g) **Amennyiben porelszívót és felfogó-berendezést is fel lehet**

**szerezni, úgy győződjön meg arról, hogy ezek csatlakoztatva vannak-e és megfelelően használják azokat.** A porelszívó csökkentheti a por okozta veszélyt.

- h) **Ne gondolja, hogy biztonságban van és ne hagyja figyelmen kívül az elektromos kéziszerszámokra vonatkozó biztonsági előírásokat akkor sem, ha többszöri használat után jól ismeri az elektromos kéziszerszám használatát.** A figyelmetlenség már a másodperc törtrésze alatt is súlyos sérülésekhez vezethet.
- 4) Az elektromos láncfűrész alkalmazása és kezelése:**
- a) **Ne terhelje túl a készüléket. Munkájához használja az annak megfelelő elektromos szerszámgépet.** A megfelelő elektromos szerszámgéppel jobban és biztonságosabban dolgozhat a megadott teljesítménytartományban.
  - b) **Ne használjon olyan elektromos szerszámgépet, melynek meghibásodott a kapcsolója.** A nem be- vagy kikapcsolható elektromos szerszámgép veszélyes és meg kell javíttatni.
  - c) **Húzza ki a dugót a dugaszoló aljzatból, mielőtt készülékbeállításokat végez, tartozékelemeket cserél vagy elrakja a készüléket.** Ez az óvintézkedés megakadályozza az elektromos láncfűrész véletlen beindulását.
  - d) **A használaton kívül lévő elektromos láncfűrész tárolása gyermekek által el nem érhető helyen történjen. Ne engedje, hogy olyan személyek használják a készüléket, akik azt nem**

- ismerik és jelen utasításokat nem olvasták el. Az elektromos szerszámgépek veszélyesek, ha azokat tapasztalatlan személyek használják.
- e) **Az elektromos láncfűrészét ápolja gondosan. Ellenőrizze, hogy a mozgatható alkotóelemek kifogástalanul működjenek, és ne szoruljanak, illetve hogy ne legyenek eltörve vagy olyan mértékben megsérülve alkotóelemek, hogy az csorbítsa az elektromos láncfűrész működését. A készülék használata előtt a sérült alkotóelemeket javíttassa meg.** Számos baleset okát a rosszul karbantartott elektromos szerszámgépek képezik.
- f) **A vágószerszámokat tartsa élesen és tisztán.** A gondosan ápolt, éles vágó éllel rendelkező vágószer-számok kevésbé szorulnak be és könnyebben vezethetők.
- g) **Az elektromos láncfűrész, a tartozékokat, a behelyezhető szerszámokat stb. alkalmazza jelen utasításoknak megfelelően. Eközben vegye figyelembe a munkafeltételeket és a kivitelezendő tevékenységet.** Az elektromos láncfűrész rendeltetés szerinti alkalmazásuktól eltérő célra történő használata veszélyes situációkat teremthet.
- h) **Tartsa a markolatokat és fogófelületeket szárazon, tisztán és olaj- illetve zsírinten.** A csúszós markolatok és fogófelületek nem teszik lehetővé az elektromos kéziszerszám biztonságos használatát és irányítását váratlan helyzetekben.
- 5) **AZ AKKUMULÁTOROS KÉZISZERSZÁM HASZNÁLATA ÉS KEZELÉSE**
- a) **Az akkumulátorokat csak a gyártó által ajánlott töltővel töltsé.** Olyan töltő esetén, amely egy bizonyos típusú akkumulátor töltésére alkalmas, tűzveszély áll fenn, ha másfajta akkumulátorokkal használják.
- b) **Csak az elektromos kéziszerszámba való akkumulátort használja.** Más akkumulátorok használata sérülést okozhat és tűzveszélyes.
- c) **A nem használt akkumulátort tartsa megfelelő távolságban gémpapcsoktól, érméktől, kulcsoktól, szögektől, csavaroktól vagy más apró fémtárgyaktól, amelyek rövidzárlatot okozhatnak.** Az akkumulátor érintkezői közötti rövidzárlat égési sérülést vagy tüzet okozhat.
- d) **Helytelen alkalmazás esetén folyadék szivároghat ki az akkumulátorból. Ne érjen hozzá. Ha véletlenül mégis hozzáér, öblítse le vízzel. Ha a folyadék a szembe kerül, forduljon orvoshoz.** A kiszivárgó akkumulátor-folyadék bőrirritációt vagy égési sérülést okozhat.
- e) **Ne használjon sérült vagy átalakított akkumulátort.** A sérült vagy módosított akkumulátorok előre nem látható módon viselkedhetnek és tüzet, robbanást vagy személyi sérülést okozhatnak.
- f) **Ne tegyen ki akkumulátort tűznek vagy magas hőmérsékletnek.** Tűz vagy 130 °C feletti hőmérséklet robbanást okozhat.
- g) **Kövesse a töltésre vonatkozó utasításokat és soha ne töltsé az akkumulátort vagy az akkumulátoros szerszámot a használati**

**útmutatóban megadott hőmérsékleti tartományon kívül.**

A helytelen töltés vagy a megengedett hőmérséklet-tartományon kívüli töltés tönkre teheti az akkumulátort és növeli a tűzveszélyt.

## 6) SZERVIZ

- a) Az elektromos kéziszerszámot csak képzett szakemberrel és csak eredeti pótalkatrészekkel javíttassa.** Ezzel biztosítható az elektromos kéziszerszám hosszan tartó biztonságos működése.
- b) Soha ne végezzen karbantartást sérült akkumulátorokon.** Az akkumulátorok karbantartását csak a gyártó vagy hivatalos vevőszolgálatok végezhetik.

## Bozótvágókra vonatkozó biztonsági utasítások

- a) Működő fűrész esetén tartsa távol minden testrészét a fűrészlánctól. A fűrész beindítása előtt győződjön meg arról, hogy a fűrészlánc semmihez nem ér hozzá. Bozótvágóval történő munkavégzés esetén már egy pillanatnyi figyelmetlenség is elegendő ahhoz, hogy a fűrészlánc magával ragadjon ruháját vagy testrészeit.
- b) Mindig tartsa a bozótvágót jobb kezével a hátsó markolatnál fogva és bal kezével az elülső markolatnál fogva. Növeli a sérülések kockázatát, ha a bozótvágót fordított munkahelyzetben tartja, és nem szabad alkalmazni.
- c) Az elektromos kéziszerszámot csak a szigetelt fogófelületnél fogja meg, mivel a fűrészlánc rejtett áramvezetékekhez vagy a készülék hálzati kábeléhez érhet.** A fűrészlánc feszültség alatt álló kábellel való érintkezése a készülék fém részeit is feszültség alá helyezheti és áramütést okozhat.
- d) Viseljen védőszemüveget és fülvédőt. További, a fejre, kézre, lábra és lábfejre vonatkozó védőfelszerelés viselése előírt.** A megfelelő védőruházat csökkenti a repkedő forgácsokból és a fűrészlánc véletlen megérintéséből kiinduló sérülésveszélyt.
- e) Mindig ügyeljen arra, hogy stabilan álljon, és csak akkor használja a bozótvágót, ha stabil, biztonságos, egyenletes talajon áll. Csúszós talajon vagy instabil felületen, például létrán, elveszítheti az egyensúlyát vagy elveszítheti uralmát a bozótvágó felett.
- f) Feszülő ág vágása esetén számoljon azzal, hogy az ág visszacsapódik. Ha a farostok feszülése megszűnik, a faszcsapódás eltalálhatja a kezelő személyt és/vagy kiránthatja a bozótvágót az irányítása alól.
- g) Egy feszültség alatt álló gally vágása során számítson arra, hogy az visszarugózik.** Ha a farostokban rejlő feszültség felszabadul, a megfeszülő gally eltalálhatja a kezelő személyt és/vagy a láncfűrész feletti kontroll elvesztéséhez vezethet.
- h) A bozótvágót az elülső markolaton fogva, kikapcsolt állapotban, a fűrészláncot a testétől elfordítva vigye. A bozótvágó szállítása vagy tárolása esetén mindig húzza fel a védőburkolatot. A bozótvágó figyelmes használata csökkenti annak a valószínűségét, hogy véletlenül hozzáér a mozgó fűrészlánc-hoz.
- i) A láncfűrész az elülső nyélnél fogva hordozza kikapcsolt állapotban, a fűrészláncnak testével**

ellenkező irányba kell néznie. **A láncfűrész szállítása vagy tárolása során mindig húzza fel a védőburkolatot.** A láncfűrészsel való gondos bánásmód csökkenti a járó fűrészlánc véletlen megérintésének valószínűségét.

**j) Vegye figyelembe a kenésre, a láncfeszítésre és a tartozékok cseréjére vonatkozó utasításokat.** A szakszerűtlenül feszített vagy kent lánc elszakadhat vagy növelheti a visszacsapás kockázatát.

**k) Tartsa a nyeleket szárazon, tisztán, valamint olajtól és zsírtól mentesen.** A zsíros, olajos nyelvek csúszósak és a kontroll elvesztését okozzák.

l) Csak fát fűrészeljen. Ne használja a bozótívágót nem rendeltetése szerinti munkákhoz. Például: Ne használja a bozótívágót műanyag, falazat vagy nem fából lévő építőanyagok fűrészeléséhez. Veszélyes helyzeteket okozhat, ha a bozótívágót nem rendeltetésszerű munkákhoz használja.

m) **Az elektromos kéziszerszámot csak a szigetelt fogófelületnél fogja meg, mivel a fűrészlánc rejtett áramvezetékekhez érhet.** Ha a fűrészlánc feszültség alatt álló kábelhez ér, az a készülék fém részeit is feszültség alá helyezheti és áramütést okozhat.

n) **Ez a láncfűrész nem alkalmas fák kivágására.** A láncfűrész nem rendeltetésszerű munkákhoz történő használata súlyos sérüléseket okozhat a felhasználó vagy más személyek számára.

## Visszacsapódás elleni óvintézkedések



Figyelem, visszacsapódás! Munkavégzés közben ügyeljen a gép visszacsapódására. Fennáll a sérülések veszélye! A visszacsapódásokat elővigyázatossággal és a helyes fűrészelési technikával megelőzheti.

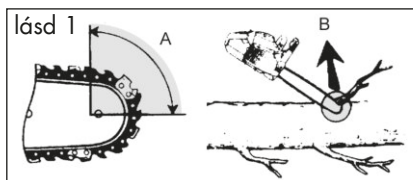

A visszacsapódás akkor következhet be, ha a vezetősín csúcsa hozzáér egy tárgyhöz, vagy ha a fa elhajlik, és a fűrészlánc beszorul a metszésbe (ld. 1. ábra/B. ábra).

A síncsúccsal való érintkezés némely esetben váratlan hátrafelé irányuló reakcióhoz vezethet, melynél a vezetősín erősen felfelé és a kezelőszemély irányába csapódik (ld. 1. ábra/A. ábra).

A fűrészlánc vezetősín felső peremébe történő beszorulása a sítnt hevesen visszalökheti a kezelő irányába.

Bármelyik említett reakció ahhoz vezethet, hogy elveszíti uralmát a fűrész felett és esetleg súlyosan megsérül. Ne hagyatkozzon kizárólag a bozótívágóba épített biztonsági berendezésekre. A bozótívágó használójaként különböző intézkedéseket kell tennie a baleset- és sérülésmentes munkavégzés érdekében.

A visszacsapódás az elektromos szerszám-gép helytelen vagy hibás használatának következménye és a lent leírt megfelelő óvintézkedésekkel megakadályozható:

- a) **A fűrész tartsa szorosan mindkét kezével, miközben a hüvelykujja és az ujjai körbefogják a láncfűrész nyeleit. Vigye testét és karjait olyan helyzetbe, melyben ellen tud állni a visszacsapódás erejének.** Megfelelő intézkedések megtétele esetén a kezelő személy uralni tudja a visszacsapódás közben fellépő erőket. Soha ne engedje el a láncfűrész t.
- b) Kerülje a normálistól eltérő testtartást és ne fűrészeljen vállmagasság fölött. Ezzel megelőzhető, hogy véletlenül hozzáérjen a sín hegyéhez és jobban tudja irányítani a bozótvágót váratlan helyzetekben.
- c) **Mindig a gyártó által előírt pótsíneket és fűrészláncokat alkalmazza.** A hibás pótsín és fűrészláncok a lánc elszakadásához és/vagy visszacsapódáshoz vezethetnek.
- d) **Tartsa be a gyártó fűrészlánc élezésére és karbantartására vonatkozó utasításait.** A túl alacsony mélységátarólok növelik a visszacsapódásra való hajlamot.
- Lejtőn történő fűrészelési munka esetén álljon mindig a fatörzs fölött. Annak érdekében, hogy az „átfűrészelés” pillanatában ne veszítse el uralmát a készülék felett, csökkentse a rányomást a vágás vége felé, de a bozótvágó markolatait ekkor is tartsa erősen. Ügyeljen arra, hogy a fűrészlánc ne érjen a talajhoz. A vágás befejezését követően várja meg amíg a bozótvágó teljesen leáll és csak ezután távolítsa el a bozótvágót. Mindig kapcsolja ki a bozótvágó motorját, ha egyik fától a másikhoz megy.
  - A fáról el kell távolítani a szennyeződést, köveket, laza fakérget, szögeket, kapcsokat és huzalokat.
  - **Ne használjon olyan tartozékokat, amelyeket a PARKSIDE nem ajánl.** Ez áramütést vagy tüzet okozhat.

## MARADÉK RIZIKÓ

Akkor is, ha Ön az elektromos szerszámát az előírásoknak megfelelően használja, mindig fennáll egy bizonyos maradék rizikó. A következő veszélyek léphetnek fel az elektromos szerszám felépítésével és kivitelezésével kapcsolatban:

- a) vágási sérülések
- b) halláskárosodás, amennyiben nem viselne megfelelő fülvédőt.
- c) egészségkárosodás, amely a kéz és a kar rezgéséből következik, amennyiben a berendezést hosszabb időn keresztül használná vagy azt nem az előírásoknak megfelelően vezetné vagy karbantartaná.



**Figyelem!** A jelen elektromos szerszám üzem közben elektromágneses mezőt gerjeszt. Ez a mező bizonyos körülmények

## További biztonsági utasítások

- Figyelmesen kövesse a jelen használati útmutatóban leírt karbantartási, ellenőrzési és javítási utasításokat. A sérült védőberendezéseket és alkatrészeket szerviz-szolgálatunkkal kell szakszerűen megjavíttatni vagy kicseréltetni, amennyiben a használati útmutatóban nincs másképp feltüntetve.
- Javasoljuk, hogy a felhasználó, aki első alkalommal használ ilyen készüléket, gyakorolja legalább a rönkök vágását egy fűrészbakon vagy állványon.

között aktív vagy passzív módon orvosi implantátumokat befolyásolhat. Annak érdekében, hogy a komoly vagy halálos sérülések veszélyét csökkentsék, az orvosi implantátumokat viselő személyeknek ajánljuk, konzultáljanak orvosukkal és az orvosi implantátum gyártójával, mielőtt használnák a gépet.



**Vegye figyelembe a Parkside X 12 V Team akkumulátor és töltő használati útmutatójában lévő töltésre és helyes használatra vonatkozó biztonsági utasításokat és tudnivalókat. A töltés részletes leírása és további információk ebben a külön használati útmutatóban találhatóak.**

## Összeszerelés



**A láncfűrészrel történő munkavégzés közben mindig viseljen védőkesztyűt és csak eredeti alkatrészeket használjon. Sérülésveszély áll fenn!**

A készülék használata előtt:

- feszítse meg a fűrészláncot
- a fűrészlánc megolajozása
- tölts fel és helyezze be az akkumulátort
- ellenőrizze az automata olajozó rendszert és a láncfék működését.

**B**

### Láncvezető lap és fűrészlánc felszerelése





Kapcsolja ki a készüléket és vegye ki az akkumulátort a készülékből a készüléken történő bármilyen munkavégzés előtt.

1. Állítsa a készüléket egy sima felületre.
2. A lánckerék-burkolat (9) eltávolításához forgassa el a lánckerék-védőburkolat rögzítőcsavarját (10) az óramutató járásával ellentétes irányba .
3. Terítse ki a fűrészláncot (12) egy hurokban úgy, hogy a vágóélek az óramutató járásával megegyező irányba álljanak. A fűrészlánc (12) beállításához igazodjon a láncvezető lapon, ill. a lánckerék-(17) felett lévő szimbólumhoz.



A fűrészlánc mozgási iránya

4. Helyezze be a fűrészláncot (12) a láncvezető lap hornyába. A szereléshez tartsa a vezetősínt (11) kb. 45 fokos szögben felfelé fordítva, hogy a fűrészláncot (12) könnyebben a lánckerékre (17) lehessen vezetni.
5. Helyezze fel a láncvezető lapot (11) és a fűrészláncot (12). Normális jelenség, ha a fűrészlánc (12) belóg.
6. Csavarja a lánc-gyorsrögzítő rendszer csavarját (8) addig, hogy láncfeszítő csap (20) nagyjából egy magasságban legyen a rögzítőcsavarral (10).
7. Helyezze fel a lánckerék-védőburkolatot (9). Közben a lánckerék-védőburkolat (9) belső oldalán lévő láncfeszítő csapot (20) a láncfeszítő csap befogójába (19) kell vezetni.
8. Csavarja be a rögzítőcsavart (10) a menetes furatba (18).
9. Feszítse elő a fűrészláncot (12) úgy, hogy a lánc-gyorsrögzítő rendszer csavarját (8) elforgatja  irányba.
10. Húzza meg erősen a lánckerék-védőburkolat rögzítőcsavarját (10) .

**i** Vigyázat! Olaj folyhat ki a bozótvá-  
góból.

A fűrészlánc cseréje előtt meg kell tisztítani a vezetősín hornyát a szennyeződéstől, mivel lerakódott szennyeződés esetén a fűrészlánc kiugorhat a sínből. A lerakódott szennyeződés magába szívhatja a láncolajat is. Ennek az lehet a következménye, hogy a láncolaj nem, vagy annak csak egy kis része jut el a sín alsó részére és ezáltal csökken az olajozás.

## Fűrészlánc megfeszítése

A fűrészlánc rendszeres megfeszítése a felhasználó biztonságát szolgálja, és csökkenti, illetve megakadályozza a fűrészlánc kopását és rongálódását. Javasoljuk a felhasználónak, hogy a munka megkezdése előtt és körülbelül 10 perces időközönként ellenőrizze a lánc feszességét, és szükség esetén korrigálja.

Fűrészelés közben felmelegszik a fűrészlánc és ezáltal kissé kitágul. Különösen új fűrészláncok esetén kell számolni ezzel a „meghosszabbodással”.

**i** Ne forró állapotban végezze a fűrészlánc feszítését vagy cseréjét, mivel lehűlés után kissé összehúzódik. Ennek figyelmen kívül hagyása esetén kár keletkezhet a vezetősínben vagy a motorban, mivel a fűrészlánc túl szorosan fekszik fel a láncvezető lapra.

A láncfeszítés és a lánc kenése jelentős mértékben befolyásolja a fűrészlánc élettartamát.

A fűrészlánc akkor van megfelelően megfeszítve, ha nem lóg le a láncvezető lap alján és teljesen körbe lehet húzni kesztyűs

kézzel. A fűrészlánc 9 N (kb. 1 kg) húzóerővel történő húzása esetén a fűrészlánc és a láncvezető lap távolsága nem lehet nagyobb, mint 2 mm.

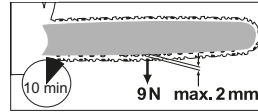

**!** Kapcsolja ki a készüléket és vegye ki az akkumulátorokat a készülékből minden művelet előtt.

- B**
1. Csavarja ki a lánckerék-védőburkolatot (9) rögzítőcsavarját (10) ( ).
  2. A fűrészlánc feszítéséhez forgassa el a lánc-gyorsrögzítő rendszer csavarját (8) irányba. A feszesség lazításához forgassa el a lánc-gyorsrögzítő rendszer csavarját (8) irányba.
  3. Ismét húzza meg a lánckerék-védőburkolat (9) rögzítőcsavarját (10) ( ).

**i** Új fűrészlánc esetén legfeljebb 5 vágás után be kell állítania a lánc feszességét.

## C Akkumulátor behelyezése/kivétele

1. Az akkumulátor (14) készülékbe történő behelyezéséhez csúsztassa be az akkumulátort a készülékbe a vezetősínek mentén. Ez hallhatóan bekattan.
2. Az akkumulátor (16) készülékből történő kivételéhez, nyomja meg az akkumulátoron lévő kireteszelő gombot ( **A** 14a) és húzza ki az akkumulátort.

## Használat



Csak akkor kapcsolja be a készüléket, ha a láncevezető lap, a fűrészlánc és a lánckerék-védőburkolat megfelelően fel van szerelve.

Indításakor ügyeljen a stabil álló helyzetre. A beindítás előtt győződjön meg arról, hogy a lánccsőrész semmihez nem ér hozzá.



Soha ne használja a készüléket az első vágás elleni védelem nélkül. Sérülésveszély!



Figyelem! A fűrészlánc olajnyomokat hagyhat, lásd Üzembe helyezés.



### Bekapcsolás

1. Adott esetben, helyezze be az akkumulátort (14) a készülékbe (lásd „Akkumulátor behelyezése/kivétele”).
2. Indítás előtt ellenőrizze az akkumulátor töltöttségi szintjét.
3. Tartsa erősen a készüléket két kézzel, jobb kezével a markolatot (5), bal kezével pedig a markoló felületet (2) fogva. A hüvelykujjnak és az ujjaknak szorosan körbe kell fogniuk a markolatot (5). Soha ne használja a készüléket egy kézzel. Sérülésveszély!
4. A bekapcsoláshoz nyomja meg a hüvelykujjával, ill. mutatóujjával a kapcsolózárt (3) és nyomja meg a be-/kikapcsolót (4); a készülék maximális sebességgel működik. Engedje el a kapcsolózárt (3).
5. A készülék kikapcsol, ha elengedi a be-/kikapcsolót (4). Tartós működtetés nem lehetséges.

## Töltésszint-kijelző

Az akkumulátor töltöttségi szintjét a töltésszint-kijelző megfelelő LED-lámpáinak világitása jelzi működés közben.

**3 LED világit (piros, narancssárga és zöld):**  
Akkumulátor fel van töltve

**2 LED világit (piros és narancssárga):**  
Akkumulátor részben fel van töltve

**1 LED világit (piros):**  
Akkumulátor töltése szükséges

## B Láncevezető lap cseréje

1. Kapcsolja ki a készüléket és vegye ki az akkumulátort (A 14) a készülékből.
2. Állítsa a készüléket egy sima felületre.
3. A lánccsőrész megmozdításához és a lánckerék-burkolat (9) eltávolításához forgassa el a lánckerék-védőburkolat rögzítőcsavarját (10) az óramutató járásával ellentétes irányba.
4. Vegye le a láncevezető lapot (11) és a fűrészlánccot (12).  
A leszereléshez tartsa a láncevezető lapot (11) kb. 45 fokos szögben felfelé fordítva, hogy a fűrészlánccot (12) könnyebben le lehessen venni a lánckerékről (17).
5. Cserélje ki a láncevezető lapot és szerelje fel a láncevezető lapot és a fűrészlánccot a „Fűrészlánc és láncevezető lap felszerelése” fejezetben leírtak szerint.



Feszítse meg a fűrészlánccot az „Összeszerelés” fejezetben leírtak szerint.

## Fűrészelési technikák

### Általános információk



Vegye figyelembe a zajvédelmi és a helyi előírásokat a készülékkel történő munkavégzés során. Helyi rendelkezések alkalmassági vizsgát írhatnak elő. Érdeklődjön az erdőigazgatóságnál.

- A fáról el kell távolítani a szennyeződést, köveket, laza fakérget, szögeket, kapcsokat és huzalokat.
- Lejtőn történő fűrészelési munka esetén álljon mindig a fatörzs fölött.
- Annak érdekében, hogy az „átfűrészelés” pillanatában ne veszítse el uralmát a készülék felett, csökkentse a rányomást a vágás vége felé, de a bozótvágó markolatait ekkor is tartsa erősen. Ügyeljen arra, hogy a fűrészlánc ne érjen a talajhoz. A vágás befejezését követően várja meg amíg a bozótvágó teljesen leáll és csak ezután távolítsa el a bozótvágót.
- Mindig kapcsolja ki a bozótvágó motorját, ha egyik fától a másikhoz megy.
- Jobban tudja irányítani a készüléket, ha a láncvezető lap alsó oldalával (húzó lánccal) és nem a láncvezető lap felső oldalával (toló lánccal) fűrészel.
- A fűrészlánc az átfűrészelés közben vagy után nem érhet hozzá a talajhoz vagy más tárgyhoz.
- Ügyeljen arra, hogy a fűrészlánc ne szoruljon be a vágatba. A fatörzs nem törhet vagy hasadhat.
- Vegye figyelembe a visszaütés elleni óvintézkedéseket (lásd Biztonsági utasítások).
- Lejtőn történő fűrészelési munka esetén álljon mindig a fatörzs fölött. Annak érdekében, hogy az „átfűrészelés”

pillanatában ne veszítse el uralmát a készülék felett, csökkentse a rányomást a vágás vége felé, de a bozótvágó markolatait ekkor is tartsa erősen.

Ügyeljen arra, hogy a fűrészlánc ne érjen a talajhoz. A vágás befejezését követően várja meg amíg a fűrészlánc teljesen leáll és csak ezután távolítsa el a bozótvágót. Mindig kapcsolja ki a bozótvágó motorját, ha egyik fától a másikhoz megy.



**Ha a fűrészlánc beszorult, ne próbálja meg erővel kihúzni a készüléket. Sérülésveszély áll fenn. Állítsa le a motort és használjon egy emelőkart vagy éket a készülék kiszabadításához.**

### Darabolás

A darabolás a kivágott fatörzsek kis darabokra fűrészelése. Ügyeljen arra, hogy stabilan álljon és testsúlya egyenletesen legyen elosztatva a két lábán. A fatörzset ajánlott ágakkal, gerendákkal vagy ékekkel alá- és megtámasztani.

- Ügyeljen arra, hogy a fűrészlánc fűrészelés közben ne érjen a talajhoz.
- Ügyeljen a stabil álló helyzetre és lejtős területen álljon a fatörzs fölött. Annak érdekében, hogy az „átfűrészelés” pillanatában ne veszítse el uralmát a készülék felett, csökkentse a rányomást a vágás vége felé, de a bozótvágó markolatait ekkor is tartsa erősen. A vágás befejezését követően várja meg amíg a fűrészlánc teljesen leáll és csak ezután távolítsa el a bozótvágót. Mindig kapcsolja ki a bozótvágó motorját, ha egyik fától a másikhoz megy.

## E 1. A fatörzs a talajon fekszik:

Fűrészelve át teljesen a fatörzset felülről és ügyeljen arra, hogy a vágás végén ne érjen a talajhoz. Ha lehetőség van a fatörzs megfordítására, fűrészelve át 2/3 részig. Ezután fordítsa meg a fatörzset és fűrészelve át teljesen a fatörzset felülről.

## F 2. Fűrészelés fűrészbakon:

Tartsa erősen a készüléket két kézzel és vezesse a gépet fűrészelés közben a teste előtt. Ha átvágta a törzset, vezesse el a gépet a testétől jobbra (1). Tartsa bal karját olyan egyenesen, amennyire lehet (2). Ügyeljen a leeső farönkre. Úgy álljon, hogy a levágott rönk ne jelentsen veszélyt. Ügyeljen a lábaira. A levágott rönk sérülést okozhat, ha leesik. Tartsa az egyensúlyát (3).

## G Ágazás

Az ágazás az ágak és gallyak kivágott fáról történő eltávolítását jelenti.



Sok baleset történik az ágazás során. Soha ne fűrészeljen le ágakat, ha a fatörzsen áll. Ügyeljen a visszaütési területre, ha az ágak feszülnek.

- A támasztó ágakat csak a darabolás után távolítsa el.
- A feszülő ágakat alulról felfelé kell fűrészelni, hogy megakadályozza a készülék megakadását.
- Vastagabb ágak lefűrészélése esetén alkalmazza ugyanazt a technikát, mint a darabolásnál.
- Dolgozzon a fatörzstől balra és a lehető legközelebb a készülékhez. Lehetőség szerint a készülék súlya a fatörzsen nyugszik.

- A fatörzs túloldalán lévő ágak lefűrészeléséhez változtassa meg a helyet, ahol áll.
- Az elágazó ágakat egyenként kell viszszaavágni.
- Az ágazás során először hagyja a lefelé álló és a fát támasztó, nagyobb ágakat. A kisebb ágakat egyetlen vágással kell levágni.

## Karbantartás és tisztítás



**A karbantartási és tisztítási munkák előtt mindig ki kell kapcsolni a motort és ki kell venni az akkumulátort. Sérülésveszély!**

**A jelen használati útmutatóban nem szereplő javítási és karbantartási munkákat szakszervizünkkel végeztesse el. Csak eredeti pótalkatrészeket használjon. Minden karbantartási és tisztítási munka előtt hagyja lehűlni a gépet. Égési sérülés veszélye áll fenn!**



**Használjon vágásbiztos kesztyűt, ha a fűrészláncsal vagy a láncvezető lappal dolgozik. Vágási sérülés veszélye.**



Kapcsolja ki a készüléket és vegye ki az akkumulátort a készülékből a készüléken történő bármilyen munkavégzés előtt.

## Tisztítás

- Minden használat után alaposan tisztítsa meg a gépet. Ezzel meghosszabbítja a gép élettartamát és megakadályozza a baleseteket.

- Tartsa a markolatokat benzintől, olajtól és zsírtól mentesen. Adott esetben tisztítsa meg a markolatokat egy nedves, szappanos vízzel kimosott törlőkendővel. A tisztításhoz ne használjon oldószereket vagy benzint!
- Minden használat után tisztítsa meg a fűrészláncot. Ehhez használjon egy ecsetet vagy kézisepprűt. Ne használjon folyadékot a lánc tisztításához. A tisztítás után olajozza be a láncot kevés láncolajjal.
- A szellőzőnyílásokat és a gép felületét egy ecsettel, kézisepprűvel vagy száraz törlőkendővel tisztítsa meg. Ne használjon folyadékot a tisztításhoz.
- Olajozza meg a láncot tisztítás után, 10 óra használat után vagy hetente legalább egyszer, attól függően, hogy melyik következik be előbb.
- Olajozás előtt alaposan meg kell tisztítani a láncvezető lapot és különösen a láncvezető lap fogazatát. Ehhez használjon egy kézisepprűt és egy száraz törlőkendőt.
- Olajozza meg az egyes láncszemeket egy tühegyű olajozó fecskendő segítségével (szaküzletben kapható). Vigyen fel egy-egy csepp olajat az egyes láncszemek csuklóira és foghegyére.

## Fűrészlánc megolajozása



Rendszeresen tisztítsa meg és olajozza meg a láncot. Ezzel élesen tartja a láncot és optimális gépteljesítményt ér el. A fűrészlánc nem megfelelő karbantartásából eredő károk esetén a garancia érvényét veszti. Vegye ki az akkumulátort és használjon vágásbiztos kesztyűt, ha a láncsal vagy a láncvezető lappal dolgozik.



A láncvezető lap és a lánc soha nem lehet olaj nélkül. Ha túl kevés olajjal működteti az akkumulátoros bozótvégót, akkor rosszabb lesz a vágás eredménye és csökken a fűrészlánc élettartama, mivel a lánc gyorsabban tompa lesz. A túl kevés olaj füstképződés vagy a láncvezető lap elszíneződése alapján ismerhető fel.



Kapcsolja ki a készüléket és vegye ki az akkumulátort a készülékből a készüléken történő bármilyen munkavégzés előtt.



**A nem megfelelően élezett fűrészlánc növeli a visszaütés veszélyét!  
Használjon vágásbiztos kesztyűt, ha a láncsal vagy a láncvezető lappal dolgozik.**



Az éles lánc optimális vágási eredményt biztosít. Könnyedén átvágja a fát és nagy, hosszú faforgácsot hagy maga után. A fűrészlánc tompa, ha a vágószerkezetet át kell nyomni a fán és a faforgács nagyon kicsi. Nagyon tompa fűrészlánc esetén egyáltalán nincs forgács, csak fapor.

- A lánc fűrészelő részei a vágótagok, amelyek egy vágófogból és egy mélységhatároló kiálló részből állnak. A kető közötti magasságtávolság határozza meg az élezési mélységet.
- A vágófogak élezésénél a következő értékeket kell figyelembe venni:



- élezési szög (30°)
- mellszög (85°)
- tetőszög (60°)

- élezési mélység (0,65 mm)
- kerek reszelő átmérő (4,0 mm)



**Az élgeometria értékeitől való eltérések növelhetik a gép visszaütési hajlamát. Fokozott balesetveszély!**

A lánc élezéséhez speciális szerszámokra van szükség, amelyek biztosítják, hogy a kések a megfelelő szögben és a megfelelő mélységben legyenek élezve. Azoknak a felhasználóknak, akik nem rendelkeznek tapasztalattal a láncfűrész használatában, azt javasoljuk, hogy a fűrészlánc élezését bízzák szakemberre vagy szakműhelyre. Ha vállalja a lánc élezését, a szerszámokat vásárolhat pl. Parkside szerszámokat (pl. láncélező készülék).



1. Az élezéshez a láncnak feszesnek kell lennie, hogy lehetséges legyen a helyes élezés.
2. Az élezéshez egy 4,0 mm átmérőjű kerek reszelő szükséges.



**Más átmérőjű reszelők kárt tehetnek a láncban és veszélyt okozhatnak munkavégzés közben!**

3. Csak belülről kifelé élezzon. Vezesse a reszelőt a vágófog belső oldalától kifelé. Emelje fel a reszelőt, amikor visszahúzza azt.
4. Először az egyik oldalon élezzon meg a fogakat. Ezután fordítsa meg a készüléket és élezzon meg a másik oldal fogait.
5. A lánc elhasználódott és új fűrészláncra kell cserélni, ha vágófogak már csak kb. 4 milliméteresek.
6. Az élezést követően a vágótagoknak egyforma hosszúnak és szélesnek kell lenniük.

7. Minden harmadik élezést követően ellenőrizni kell az élezési mélységet (mélységhatároló) és a magasságot laposreszelővel kell megfelelőre reszelni. A mélységhatárolónak kb. 0,65 mm-rel a vágófog mögött kell lennie. Visszahelyezést követően kissé kerekítse le a mélységhatárolót előrefelé.

## Láncfeszesség beállítása

A láncfeszesség beállítása az „Összeszerelés – Fűrészlánc megfeszítése” fejezetben olvasható.

- Kapcsolja ki a készüléket és vegye ki az akkumulátort (14) a készülékből.
- Rendszeresen ellenőrizze a lánc feszességét és szükség esetén állítsa be újra. A fűrészlánc 9 N (kb. 1 kg) húzóerővel történő húzása esetén a fűrészlánc és a láncvezető lap távolsága nem lehet nagyobb, mint 2 mm.

## Új fűrészlánc bejáratása

Új fűrészlánc esetén egy idő után csökken a feszesség. Ezért az első 5 vágás után, de legkésőbb 10 perc fűrészelés után újra meg kell feszíteni a fűrészláncot.



**Soha ne rögzítsen új fűrészláncot kopott lánckerékre vagy sérült, illetve kopott láncvezető lapra. Előfordulhat, hogy a lánc leugrik vagy elszakad. Súlyos sérülés lehet a következménye.**

## Karbantartási időközök

Rendszeresen végezze el az alábbi táblázatban felsorolt karbantartási munkákat. A készülék rendszeres karbantartása meghosszabbítja a készülék élettartamát. Ezen kívül optimális vágási eredmény érhető el és megelőzheti a baleseteket.

### Karbantartási időközök táblázat:

Alkatrész	Teendő	Minden használat előtt	10 üzemóra után
láncfék komponentsei	ellenőrizze, szükség esetén cserélje ki	✓	
lánckerék (17)	ellenőrizze a kopást/hornyokat, szükség esetén cserélje ki	✓	
fűrészlánc (12)	ellenőrizze, olajozza meg, szükség esetén élezze meg vagy cserélje ki	✓	
lácvezető lap (11)	ellenőrizze, tisztítsa meg, olajozza meg	✓	
lácvezető lap (11)	fordítsa meg a lácvezető lapot		✓

### B Lácvezető lap karbantartása

 **Használjon vágásbiztos kesztyűt, ha a láncsal vagy a lácvezető lappal dolgozik.**

1. Kapcsolja ki a készüléket és vegye ki az akkumulátort (A 14) a készülékből.
2. Vegye le a láckerék-védőburkolatot (9), a fűrészláncot (12) és a lácvezető lapot (11).
3. Ellenőrizze a lácvezető lap (8) kopását. Távolítsa el a sorjákat és egyenesítse ki a vezető felületeket egy lapos reszelővel.
4. Szerelje fel a lácvezető lapot (11), a fűrészláncot (12) és a láckerék-védő-

burkolatot (9) és feszítse meg a fűrészláncot.

### B Lácvezető lap megfordítása



Használjon vágásbiztos kesztyűt, ha a fűrészláncsal vagy a lácvezető lappal dolgozik.

A lácvezető lapot (11) kb. minden 10 munkaóra után meg kell fordítani az egyenletes kopás biztosítása érdekében.

1. Kapcsolja ki a készüléket és vegye ki az akkumulátort (A 14) a készülékből.
2. Vegye le a láckerék-védőburkolatot (9), a fűrészláncot (12) és a lácvezető lapot (11).

3. Fordítsa meg a láncvezető lapot a vízszintes tengelye körül és szerelje fel a láncvezető lapot és a láncot a „Fűrészlánc és láncvezető lap felszerelése” fejezetben leírtak szerint.  
Ügyeljen a fűrészlánc mozgási irányára!

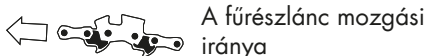

A fűrészlánc mozgási irányá

A fűrészlánc (12) beállításához igazodjon a lánckerék (17) felett lévő szimbólumhoz, ha a láncvezető lapot megfordítja. A láncvezető lapon ábrázolt mozgásirány ekkor már nem egyezik.

Vegye ki az akkumulátort a készülékből és juttassa el a készüléket, a használt olajat, a tartozékokat és a csomagolást környezetbarát újrahasznosításra. Az akkumulátor és a töltő ártalmatlanítására vonatkozó utasítások a külön használati útmutatóban találhatóak.

## Tárolás

- Tárolás előtt tisztítsa meg a készüléket.
- Helyezze fel a láncvezető lap védőtokját.
- A készüléket fagymentes, száraz és portól védett helyen, gyermekektől elzárva kell tartani.

## Ártalmatlanítás/ Környezetvédelem

Vegye ki az akkumulátorokat a készülékből és juttassa el a készüléket, a használt olajat, a tartozékokat és a csomagolást környezetbarát újrahasznosításra. Az akkumulátor és a töltő ártalmatlanítására vonatkozó utasítások a külön használati útmutatóban találhatóak.



Az elektromos készülékek nem tartoznak a háztartási hulladékba.

- A használt olajat környezetbarát módon kell ártalmatlanítani – adja le egy hulladékkezelő központban. Ne öntsön használt olajat a csatornába vagy a lefolyóba.
- Meghibásodott beküldött készüléke ártalmatlanítását ingyen elvégezzük.

## Pótalkatrészek/Tartozékok

Pótalkatrészek és tartozékok a oldalon állnak rendelkezésre  
[www.grizzlytools.shop](http://www.grizzlytools.shop)

Ha esetleg problémája akad a rendelési folyamattal kapcsolatban, kérjük, használja a kapcsolattartó űrlapot. További kérdések esetén forduljon a „Service-Center” (lásd a 251. oldalon).

Pozíció Használati űtmutató	Pozíció Robbantott ábra	Rajz	Rendelési szám
9	1	lánckerék-védőburkolat	91105984
11	34	6" láncevezető lap (vezetősín)	30091614
12	35	Fűrészlánc	30091630
13	36	Védőtök láncevezető laphoz	30091613

## Hibakeresés

Probléma	Lehetséges ok	Hibaelhárítás
A készülék nem indul	Az akkumulátor (A 14) lemerült vagy nincs behelyezve	Ellenőrizze az akkumulátor töltöttségi szintjét, adott esetben javítsa meg villamossági szakemberrel
	A be-/kikapcsoló (A 4) meghibásodott	Javítsa meg az ügyfélszolgálatl
	Motor meghibásodott	Javítsa meg az ügyfélszolgálatl
Rossz vágási eredmény	A fűrészlánc (A 12) helytelenül van felszerelve	Szerelje fel megfelelően a fűrészláncot
	A fűrészlap (A 12) tompa	Élesítse meg a vágófogakat vagy helyezzen fel új láncot
	Nem elég feszes a lánc	Ellenőrizze a lánc feszesességét
A készülék nehezen mozog, a lánc leugrik	Nem elég feszes a lánc	Ellenőrizze a lánc feszesességét
A lánc felforrósodik, a fűrészelés során füst képződik, elszíneződik a sín	Túl kevés a láncolaj	Lánc megolajozása

A termék megnevezése: <b>Akkus cserjevágó gép</b>	Gyártási szám: <b>IAN 385638_2107</b>
A termék típusa: <b>PGHSA 12 B2</b>	
A gyártó cégneve, címe, e-mail címe: <b>Grizzly Tools GmbH &amp; Co. KG</b> Stockstädter Straße 20 63762 Großostheim Germany E-Mail: service@grizzlytools.de	Szerviz neve, címe, telefonszáma: Szerviz Magyarország Tel.: 06800 21225 E-Mail: grizzly@lidl.hu W+T Környezetvédelmi és Szolgáltató Kft. Dunapart also 138 2318 Szigetszentmárton Tel.: 0624 456 672
Az importáló/ forgalmazó neve és címe: Lidl Magyarország Kereskedelmi Bt., H-1037 Budapest, Rádl árok 6.	

1. A jótállási idő a Magyarország területén, Lidl Magyarország Kereskedelmi Bt. üzletében történt vásárlás napjától számított 1 év, amely jogvesztő. A jótállási idő a fogyasztó részére történő átadással, vagy ha az üzembe helyezést a forgalmazó, vagy annak megbízottja végzi, az üzembe helyezés napjával kezdődik.
2. A jótállási igény a jótállási jeggyel és/vagy a vásárlást igazoló blokkal érvényesíthető. A jótállási jegy szabálytalan kiállítása, vagy átadásának elmaradása nem érinti a jótállási kötelezettség-vállalás érvényességét. Kérjük, hogy a vásárlás tényének és időpontjának bizonyítására őrizze meg a pénztári fizetésnél kapott jótállási jegyet és a vásárlást igazoló blokkot.
3. A vásárlástól számított három munkanapon belül érvényesített csereigény esetén a forgalmazó köteles a terméket kicserélni, feltéve ha a hiba a rendeltetésszerű használatot akadályozza. A jótállási jogokat a termék tulajdonosaként a fogyasztó érvényesítheti az áruházakban, valamint a jótállási tájékoztatóban feltüntetett szervizekben. (A magyar Polgári Törvénykönyv alapján fogyasztónak minősül a szakmája, önálló foglalkozása vagy üzleti tevékenysége körén kívül eljáró természetes személy.)  
  
A jótállás ideje alatt a fogyasztó hibás teljesítés esetén kérheti a termék kijavítását, kicserélését, vagy ha a termék nem javítható vagy cserélhető, vagy az a forgalmazónak aránytalan többletköltséggel járna, illetve a fogyasztó kijavításhoz, kicseréléshez fűződő érdeke alapos ok miatt megszűnt, árleszállítást kérhet, vagy elállhat a szerződéstől és visszakérheti a vételárat. A kijavítás során a termékbe csak új alkatrész kerülhet beépítésre.
4. A fogyasztó a hiba felfedezése után a lehető legrövidebb időn belül köteles a hibát bejelenteni és a terméket a jótállási jogok érvényesítése céljából átadni. A hiba felfedezésétől számított két hónapon belül bejelentett jótállási igényt időben közöltnek kell tekinteni. A közlés elmaradásából eredő kárért a fogyasztó felelős. A jótállási igény

érvényesíthetőségének határideje a termék, vagy fődarabjának kicserélése esetén a csere napján újraindul.

5. A rögzített bekötésű, illetve a 10 kg-nál súlyosabb, vagy tömegközlekedési eszközön nem szállítható terméket az üzemeltetés helyén kell megjavítani. Abban az esetben, ha a javítás a helyszínen nem végezhető el, a termék ki- és visszaszereléséről, valamint szállításáról a forgalmazónak kell gondoskodnia.
6. A jótállás nem áll fenn, ha a hiba a nem rendeltetésszerű használatból, átalakításból, helytelen tárolásból, vagy a használati utasítástól eltérő kezeléssel, vagy bármely a vásárlást követő behatásból fakad, vagy elemi kár okozta, és azt a forgalmazó, vagy a szerviz bizonyítja. A jótállás nem vonatkozik a mozgó kopó alkatrészek (világítótestek, gumiabroncsok stb.) rendeltetésszerű felhasználására. A szerviz és a forgalmazó a kijavítás során nem felel a terméken a fogyasztó vagy harmadik személyek által tárolt adatokért vagy beállításokért.
7. Fogyasztói jogvita esetén a fogyasztó a megyei (fővárosi) kereskedelmi és iparkamaraikkal mellett működő békéltető testület eljárását is kezdeményezheti.

A jótállás a fogyasztó törvényből eredő szavatossági jogait és azok érvényesíthetőségét nem érinti.

Kijavítást ellenőrző szelvény:

A jótállási igény bejelentésének időpontja:	A hiba oka:
Javításra átvétel időpontja:	A hiba javításának módja:
A fogyasztó részére történő visszaadás időpontja:	
A szerviz bélyegzője, kelt és aláírás:	

Kicserélést ellenőrző szelvény:

A jótállási igény bejelentésének időpontja:
Kicserelés időpontja:
A cserélő bolt bélyegzője, kelt és aláírás:

## Kazalo

<b>Úvod</b> .....	<b>253</b>	Obračanje žaginega lista .....	270
<b>Namen uporaba</b> .....	<b>254</b>	<b>Shranjevanje</b> .....	<b>270</b>
<b>Splošni opis</b> .....	<b>254</b>	<b>Odstranjevanje/varstvo</b>	
Obseg dobave .....	254	<b>okolja</b> .....	<b>270</b>
Opis funkcij.....	254	<b>Nadomestni deli / Pribor</b> .....	<b>271</b>
Pregled .....	254	<b>Odpravljanje napak</b> .....	<b>272</b>
Varnostne funkcije .....	255	<b>Garancijski list</b> .....	<b>273</b>
<b>Tehnični podatki</b> .....	<b>255</b>	<b>Prevod originalne izjave o</b>	
Čas polnjenja .....	255	<b>skladnosti CE</b> .....	<b>287</b>
<b>Varnostna navodila</b> .....	<b>256</b>	<b>Eksplozijska risba</b> .....	<b>288</b>
Simboli v navodilih za uporabo .....	256		
Simboli na žagi .....	256		
Splošni varnostni predpisi za			
električna orodja .....	257		
Varnostna navodila za enoročne			
žage .....	260		
Previdnostni ukrepi proti povratnemu			
udarcu .....	261		
Dodatni varnostni napotki .....	262		
Druge tveganja .....	263		
<b>Montaža</b> .....	<b>263</b>		
Namestitev žaginega lista in			
verige žage.....	263		
Napenjanje verige .....	264		
Vstavljanje/odstranjevanje			
akumulatorske baterije .....	265		
<b>Upravljanje verižne žage</b> .....	<b>265</b>		
Vklon .....	265		
Prikaz napoljenosti .....	265		
Menjava žaginega lista .....	265		
<b>Tehnike žaganja</b> .....	<b>266</b>		
Splošno .....	266		
Krajšanje .....	266		
Obvejevanje .....	267		
<b>Vzdrževanje in čiščenje</b> .....	<b>267</b>		
Čiščenje .....	267		
Oljenje verige žage .....	268		
Intervali vzdrževanja .....	268		
Brušenje verige .....	269		
Nastavitev napetosti verige .....	269		
Nova veriga se mora uteči .....	269		
Vzdrževanje meča .....	270		

## Úvod

Čestitke ob nakupu vaše nove naprave. Odločili ste se za visokokakovosten izdelek. Ta enoročna žaga ni primerna za podiranje dreves. Kakovost naprave je bila preverjena med postopkom proizvodnje in pri končnem preverjanju, s čimer je zagotovljeno pravilno delovanje vaše naprave. Kljub temu ni mogoče izključiti, da so v posameznih primerih v napravi oz. v ceveh ostanki vode ali maziv. To ni napaka ali pomanjkljivost in ni vzrok za skrb.



Izdelku so priložena navodila za uporabo. Vsebujejo pomembna navodila glede varnosti uporabe in odstranitve. Pred uporabo izdelka se seznanite z navodili za uporabo in varnostnimi navodili. Izdelek uporabljajte zgolj na opisani način in v našete namene. Navodila skrbno shranite in pri predaji naprave tretji osebi priložite tudi vso dokumentacijo.

## Namen uporaba

Akumulatorska enoročna žaga je zasnovana samo za žaganje lesa. Naprava ni predvidena za nobeno drugo vrsto uporabe (npr. rezanje zida, plastike ali živil).

Orodje sodi v serijo Parkside

X 12 V TEAM in ga lahko uporabljate z akumulatorskimi baterijami za serijo Parkside X 12 V TEAM. Akumulatorske baterije lahko polnite samo s polnilniki iz serije Parkside X 12 V TEAM.

V primeru uporabe v komercialne namene ugasne pravica do uveljavljanja garancije. Žago lahko uporabljajo samo odrasli. Mladoletniki, starejši od 16 let, smejo žago uporabljati samo pod nadzorom odrasle osebe.

Proizvajalec ne odgovarja za škodo, povzročeno zaradi nenamenske ali napačne uporabe.

To akumulatorsko enoročno žago sme uporabljati samo ena oseba in samo za žaganje lesa. Enoročno žago je treba držati z desno roko za ročaj in z levo roko na površini ročaja. Pred uporabo enoročne žage mora uporabnik prebrati in razumeti vse napotke in navodila v teh navodilih za uporabo. Uporabnik mora uporabljati primerno osebno zaščitno opremo. Z enoročno žago je dovoljeno žagati samo les. Materialov kot npr. umetna masa, kamen, kovina ali les, ki vsebuje tujke (npr. žeblice ali vijake), ni dovoljeno obdelovati! To orodje ni primerno za uporabo v komercialne namene.

## Splošni opis

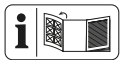

Slikovni prikaz najpomembnejših funkcijskih delov najdete na sprednji in zadnjirazklo pni strani.

## Obseg dobave

Orodje vzemite iz embalaže in preverite, ali je popolno:

- Akumulatorski rezalnik lesa
- Meč (vodilna tirnica) (že montirani)
- Veriga (že montirani)
- Ščitnik meča
- Steklenica s 50 ml bioolja za verigo žage
- Navodila za uporabo



**Akumulatorski bateriji in polnilnik niso priloženi obsegu dobave.**

Embalažo odstranite v skladu s predpisi.

## Opis funkcij

Akumulatorska enoročna žaga je opremljena s sistemom za hitro napenjanje verige. Obodna veriga žage se vodi čez žagin list (vodilo verige). Za zaščito uporabnika je naprava opremljena z različnimi zaščitnimi pripravami.

Funkcije delov za upravljanje so navedene v naslednjem opisu.

## Pregled



- 1 sprednja zaščita rok
- 2 površina ročaja
- 3 zapora vklopa
- 4 stikalo za vklop/izklop
- 5 ročaj
- 6 zadnja zaščita za roko
- 7 prikaz napoljenosti
- 8 vijak za sistem za hitro napenjanje verige
- 9 pokrov verižnika
- 10 pritrdilni vijak
- 11 žagin list (vodilo verige)
- 12 veriga žage

- 13 ščitnik žaginega lista
- 14 akumulator
- 14a tipka za sprostitve
- 15 polnilnik
- 16 steklenica za olje

- B** 17 pastorek verige
- 18 sornik vodila
- 19 nastavek za napenjalni zatič verige
- 20 napenjalni zatič verige

## **A** Varnostne funkcije

### **5 Zadnji ročaj z zaščito za roke (6):**

Ščiti roko pred vejami ter verigo, če le-ta zdrsne z meča.

### **4 Stikalo za vklop/izklop s funkcijo takojšnje zaustavitve verige**

Ko izpustite stikalo vklop/izklop, se žaga takoj izklopi.

### **3 Zapora vklopa**

Za vklop mora biti zapora vklopa sproščena.

### **12 Veriga z majhnim povratnim udarcem**

s pomočjo posebej razvitih varnostnih naprav pomaga prestreči povratne udarce.

## **Tehnični podatki**

### **Akumulatorski rezalnik lesa ..... PGHSA 12 B2**

Napetost motorja U ..... 12 V ==

Vrsta zaščite ..... IP20

Teža (brez polnilnika+ baterija) ..... približno 1,28 kg

Veriga .... Hangzhou Jingfeng Tools Co. Ltd  
WA0142

Meč ..... Hangzhou Jingfeng Tools Co. Ltd  
WA0151

Delitev verige ..... 0,3"

Debelina verige .....	1,1 mm
Zob verižnika .....	7
Meč (vodilna tirnica) .....	158,5 mm
Dolžina reza .....	približno 125 mm
Raven zvočnega tlaka ( $L_{PA}$ ) .....	79 dB(A); $K_{PA} = 3$ dB
Raven zvočne moči ( $L_{WA}$ ) izmerjena.....	86,79 dB(A); $K_{WA} = 3$ dB
zajamčena .....	90 dB(A)
Vibracije ( $a_{h,i}$ ) ....	2,71 m/s <sup>2</sup> ; $K = 1,5$ m/s <sup>2</sup>
Temperatura .....	najv. 50 °C
Postopek polnjenja .....	4–40 °C
Delovanje .....	-20–50 °C
Shranjevanje .....	0–45 °C

Navedena vrednost vibracij je izmerjena po standardiziranem postopku ter jo je možno uporabiti za medsebojno primerjavo električnih orodij.

Navedeno vrednost vibracij je prav tako možno uporabiti za oceno izpostavljenosti uporabnika.



**Opozorilo:** Vrednost vibracij med dejansko uporabo se lahko razlikuje od navedene vrednosti, odvisno od načina uporabe električnega orodja.

Poskušajte zagotoviti čim manjšo obremenitev s tresljaji. Raven tresljajev lahko zmanjšate, tako da med uporabo orodja nosite rokavice in da omejite čas uporabe orodja. Pri tem je treba upoštevati celoten čas uporabe orodja (na primer čas, v katerem je orodje izključeno, in čas, v katerem je vključeno, vendar deluje brez obremenitve).

### **Čas polnjenja**

Naprava je del serije Parkside X 12 V TEAM in se lahko uporablja z akumulatorji serije Parkside X 12 V TEAM.

Akumulatorje serije Parkside X 12 V TEAM je dovoljeno polniti samo s polnilniki serije Parkside X 12 V TEAM.

Priporočamo vam, da to napravo uporabljate izključno z naslednjimi akumulatorji: PAKP 12 A2, PAKP 12 B2.

Priporočamo vam, da te akumulatorje polnite z naslednjimi polnilniki: PLGK 12 A2.

Veljaven seznam združljivosti akumulatorskih baterij najdete tu:

[www.lidl.de/akku](http://www.lidl.de/akku)

Čas polnjenja (h)	PAPK 12 A1	PAPK 12 B1
	PAPK 12 A2	PAPK 12 B2
	PAPK 12 A3	PAPK 12 B3
PLGK 12 A1	1	2
PLGK 12 A2	1	2
PLGK 12 B2	0,5	1

## Varnostna navodila

V tem poglavju so podana osnovna varnostna navodila za delo z električno verižno žago.



Enoročna žaga je nevarna naprava, ki lahko pri napačni ali brezskrbni uporabi povzroči resne ali celo smrtne telesne poškodbe. Zato za svojo lastno varnost in varnost drugih vedno upoštevajte spodnja varnostna navodila in v primerih negotovosti za nasvet vprašajte strokovnjaka.

## Simboli v navodilih za uporabo



**Opozorilni simboli z napotki za preprečevanje poškodb in materialne škode.**



Simbol za obveznost z navedbami za preprečevanje škode.



Obvestilni simbol z informacijami



Nosite zaščitne rokavice, da preprečite nevarnost ureznin!

## Simboli na žagi



Preden začnete uporabljati akumulatorsko enoročno žago, se dobro seznanite z vsemi upravljalnimi deli. Vadite ravnanje z napravo (odrezovanje zaobljenih kosov lesa na kozi za žaganje) in dovolite, da vam delovanje, način delovanja, tehnike žaganja in osebno zaščitno opremo razložijo izkušeni uporabniki ali strokovnjaki.



Preberite in upoštevajte navodila za uporabo naprave!



Nosite zaščito za oči



Verižno žago vedno uporabljajte z dvema rokama



Bodite pozorni glede povratnega udarca verižne žage in se ne dotikajte konice vodila verige.



Vzdrževalna in čistilna dela izvajajte samo pri izklopljenem motorju in odstranjenih akumulatorjih.



Naprave ne izpostavljajte dežju ali vlagi. Naprave ne uporabljajte v vlažnem okolju.



Nevarnost zaradi ureznin!  
Ne približujte rok.

158,5 mm

Meč (vodilna tirnica)



Električne naprave ne odstranite z gospodinjskimi odpadki.



Zajamčena raven zvočne moči



Ta aparat sodi v serijo Parksidex X 12 V TEAM

**Slikovne oznake pod pastorkom verige:**

Verigo žage naoljite.

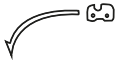
Upoštevajte smer teka verige žage.  
Pozor! Preberite navodila za uporabo.**Simboli na meču:**

Smer vrtenja verige žage

**Simbola na pritrdilnem vijaku pokrova zobnika:**

ODPRTO



ZAPRTO

**Slikovne oznake na pokrovu verižnika za sistem za hitro napenjanje verige:**

sprostiti



napeti

**Splošni varnostni predpisi za električna orodja****OPOZORILO!** Preberite vsa varnostna opozorila, navodila, ilustracije in tehnične podatke, s katerimi je opremljeno to električno orodje.

Neupoštevanje varnostnih navodil in opozoril lahko povzroči električni udar, požar in/ali težke poškodbe.

**Varnostna navodila in opozorila shranite za prihodnjo uporabo.**

Pojem „električno orodje“, uporabljen v varnostnih navodilih, se nanaša na električna orodja s priklopom na omrežje (s priključnim kablom) in na akumulatorska električna orodja (brez priključnega kabla).

**1) VARNOST NA DELOVNEM MESTU**

- Poskrbite, da bo vaše delovno mesto vedno čisto in dobro osvetljeno.** Nered ali neosvetljena delovna področja lahko povzročijo nezgode.
- Električnega orodja ne uporabljajte v okolju, kjer obstaja nevarnost eksplozije in v katerem se nahajajo gorljive tekočine, plini ali prah.** Električna orodja povzročajo iskrenje, zato se gorljiv prah ali pare lahko vnamejo.
- Ne dovolite otrokom in drugim osebam, da bi se med delom približale električnemu orodju.** Druge osebe lahko odvrnejo vašo pozornost in izgubili boste nadzor nad orodjem.

## 2) ELEKTRIČNA VARNOST:

- a) **Priključni vtič električnega orodja mora ustrezati vtičnici. V nobenem primeru vtiča ne smete spreminjati.** Uporaba adapterskih vtičev v kombinaciji z zaščitno ozemljenimi električnimi orodji ni dovoljena. Nespremenjen vtič in ustreznost vtičnica zmanjšujeta nevarnost električnega udara.
- b) **Izogibajte se telesnemu stiku z ozemljenimi površinami, na primer s cevmi, grelci, štedilniki in hladilniki.** Če je ozemljeno tudi vaše telo, obstaja povečano tveganje električnega udara.
- c) **Električno orodje zavarujte pred dežjem in vlago.** Vstop vode v električno orodje povečuje nevarnost električnega udara.
- d) **Električnega kabla ne uporabljajte za prenašanje ali obeshanje električnega orodja in ne vlecite vtiča iz vtičnice tako, da vlečete za kabel.** Kabel zavarujte pred vročino, oljem, ostrimi robovi in premikajočimi se deli orodja. Poškodovan ali zavozlan kabel povečuje nevarnost električnega udara.
- e) **Če električno orodje uporabljate na prostem, uporabljajte samo podaljšek,** ki je primeren za delo na prostem. Uporaba podaljševalnega kabla, ki je primeren za uporabo na prostem, zmanjšuje nevarnost električnega udara.
- f) **Če se uporabi električnega orodja v vlažnem okolju ni mogoče izogniti, uporabite zaščitno stikalo za udarne tokove.** Uporaba zaščitnega stikala za udarne tokove zmanjša tveganje električnega udara.

## 3) VARNOST OSEB

- a) **Bodite zbrani in pazite, kaj delate. Dela z električnim orodjem se lotite razumno.** Električnega orodja ne uporabljajte, ko ste utrujeni ali pod vplivom mamil, alkohola oziroma zdravil. En sam trenutek nepazljivosti pri uporabi električnega orodja ima lahko za posledico resne telesne poškodbe.
- b) **Uporabljajte osebno zaščitno opremo in vedno nosite zaščitna očala.** Nošenje osebne zaščitne opreme, na primer nedrsečih zaščitnih čevljev, zaščitne čelade ali glušnikov, zmanjšuje tveganje telesnih poškodb.
- c) **Izogibajte se nenamernemu vklopu orodja. Preden električno orodje priključite na električno omrežje, ga dvignite ali prenašate, se prepričajte, da je izključeno.** Če pri nošenju električnega orodja držite prst na stikalu ali če vklopljeno orodje priključite na omrežje, lahko pride do nesreče.
- d) **Pred vklopom z električnega orodja odstranite nastavitvena orodja ali vijaki ključ.** Orodje ali ključ, ki se nahaja na vrtečem se delu orodja, lahko povzročita nezgodo.
- e) **Izogibajte se nenormalni telesni drži. Poskrbite za varno stojišče in ohranite ravnotežje.** Tako boste lahko v nepričakovani situaciji bolje obvladali električno orodje.
- f) **Uporabljajte primerno obleko. Ne nosite širokih oblačil ali nakita. Lasje, oblačila in rokavice naj se ne približujejo premikajočim se delom orodja.** Premikajoči se deli orodja lahko zagrabijo ohlapno obleko, nakit ali dolge lase.
- g) **Če je mogoče namestiti naprave za odsesavanje in prestrezanje**

**prahu, jih namestite in zagotovite njihovo pravilno uporabo.** Če so na voljo priključki za odsesavanje in lovilnik prahu, se prepričajte, da so pravilno priključeni in da jih pravilno uporabljate.

- h) Ne pustite se preslepiti lažnemu občutku varnosti in ne zane-marjajte varnostnih navodil za električna orodja, tudi če po večkratni uporabi električno orodje dobro poznate.** Nepazljivo ravnanje lahko v nekaj delčkih sekunde povzroči hude poškodbe.

#### **4) UPORABA IN RAVNANJE Z ELEKTRIČNIM ORODJEM**

- a) Ne preobremenjujte orodja. Uporabljajte samo električno orodje, ki je predvideno za opravljanje določenega dela.** Z ustreznim električnim orodjem boste delali bolje in varneje v predvidenem območju zmogljivosti.
- b) Ne uporabljajte električnega orodja, ki ima pokvarjeno stikalo.** Električno orodje, ki ga ni možno vklopiti ali izklopiti, je nevarno in ga je treba popraviti.
- c) Izvlecite vtič iz vtičnice in/ali odstranite akumulatorsko baterijo, preden se lotite nastavitev orodja, zamenjate pribor ali odložite orodje.** Ta previdnostni ukrep onemogoča nenamerni zagon električnega orodja.
- d) Električno verižno orodje, ki ga ne uporabljate, shranjujte izven dosega otrok.** Osebam, ki orodja ne poznajo ali niso prebrale teh navodil, ne dovolite uporabljati orodja. Električna orodja so nevarna, če jih uporabljajo neizkušene osebe.

- e) Električno orodje in vpenjalne nastavke skrbno negujte. Prepričajte se, da gibljivi deli delujejo brezhibno in da niso stisnjeni. Prav tako ne smejo biti zlomljeni ali poškodovani do te mere, da ovirajo delovanje električnega orodja. Pred ponovno uporabo je treba poškodovani del orodja popraviti.** Vzrok za številne nezgode so prav slabo vzdrževana električna orodja.
- f) Rezalna orodja naj bodo ostra in čista.** Skrbno negovana rezalna orodja z ostrimi robovi se manj zatikajo in so lažje vodljiva.
- g) Električno orodje, pribor, nastavke itd. uporabljajte v skladu s temi navodili. Pri tem upoštevajte delovne pogoje in vrsto dela, ki ga nameravate opravljati.** Zaradi uporabe električnega orodja v druge, nepredvidene namene, lahko nastanejo nevarne situacije.
- h) Skrbite za to, da so ročaji in prijemalne površine suhi, čisti in brez olja ali masti. Spolzki ročaji in prijemalne površine ne omogočajo varne uporabe in nadzora nad električnim orodjem v nepredvidenih situacijah.**

#### **5) SKRIBNO RAVNANJE Z AKUMULATORSKIMI ORODJI IN NJIHOVA UPORABA**

- a) Akumulatorske baterije polnite samo v polnilnikih, ki jih priporoča proizvajalec.** Na polnilniku, predvidenem za polnjenje določene vrste akumulatorskih baterij, lahko pride do požara, če ga uporabite za polnjenje drugih vrst akumulatorskih baterij.

- b) Za pogon električnih orodij uporabljajte samo zanje predvidene akumulatorske baterije.** Uporaba drugačnih akumulatorskih baterij lahko povzroči telesne poškodbe in požar.
- c) Akumulatorska baterija, ki ni v uporabi, ne sme priti v stik s pisarniškimi sponkami, kovanci, ključi, žebliji, vijaki ali z drugimi kovinskimi predmeti, ki bi lahko povzročili premostitev kontaktov.** Kratek stik med kontakti akumulatorske baterije lahko povzroči opekline ali požar.
- d) Pri napačni uporabi lahko iz akumulatorske baterije izteče tekočina. Izogibajte se kontaktu z njo. Če vseeno pride do stika, prizadeto mesto spirajte z vodo.** Če pride tekočina v oči, po spiranju poiščite zdravniško pomoč. Iztekajoča tekočina lahko povzroči draženje kože in opekline.
- e) Ne uporabljajte poškodovanih ali predelanih akumulatorskih baterij.** Poškodovane ali predelane akumulatorske baterije se lahko obnašajo nepredvidljivo in povzročijo požar, eksplozije ali poškodbe.
- f) Akumulatorskih baterij ne postavljajte ognju ali previsokim temperaturam.** Ogenj ali temperatura, višje od 130 °C, lahko povzročijo eksplozijo.
- g) Upoštevajte vsa navodila za polnjenje in akumulatorske baterije ali akumulatorskega orodja nikoli ne polnite izven temperaturnega območja, navedenega v navodilih za uporabo.** Nepravilno polnjenje ali polnjenje izven dovoljenega temperaturnega območja lahko uniči akumulatorsko baterijo in poveča nevarnost požara.

## 6) SERVIS

- a) Električno orodje lahko popravlja samo usposobljen strokovnjak, in to izključno z originalnimi nadomestnimi deli.** Le tako bo tudi vnaprej zagotovljena varna raba električnega orodja.
- b) Poškodovanih akumulatorjev ne popravljajte.** Kakršna koli popravila akumulatorskih baterij lahko izvaja samo proizvajalec ali njegovi pooblašeni serviserji.

## Varnostna navodila za enoročne žage

- a)** Med delovanjem žage verigi žage ne približujte nobenih telesnih delov. Pred zagonom žage se prepričajte, da se veriga žage ničesar ne dotika. Pri delu z enoročno žago lahko en sam trenutek nepazljivosti privede do tega, da veriga žage zajame oblačila ali dele telesa.
- b)** Enoročno žago vedno držite z desno roko na zadnjem ročaju in z levo roko na sprednjem ročaju. Držanje enoročne žage v obratnem delovnem položaju poveča tveganje telesnih poškodb in ni dovoljeno.
- c) Napravo držite samo na izoliranih površinah ročaja, saj lahko veriga žage pride v stik s skritimi električnimi napeljavami ali električnim kablom naprave.** Stik verige žage z napeljavo pod napetostjo lahko spravi pod napetost tudi kovinske dele naprave in povzroči električni udar.
- d) Nosite zaščitna očala in zaščito za sluh. Priporočamo tudi uporabo druge zaščitne opreme za glavo, roke, noge in stopala.**

Ustrezna zaščitna obleka zmanjšuje nevarnost nastanka poškodb zaradi trsk in odrezkov, ki letijo naokrog, in nenamerne dotika z verigo.

- e) Vedno pazite na stabilen položaj in enoročno žago uporabljajte le, če stojite na trdni, varni in ravni podlagi. Drseča podlaga ali nestabilno stojišče kot na primer na lestvi lahko privede do izgube ravnotežja ali do izgube nadzora nad enoročno žago.
- f) Pri rezanju veje pod napetostjo računajte s tem, da se ta odbije nazaj. Ko se napetost v lesnih vlaknih sprosti, lahko sproščena veja zadene uporabnika in/ali mu odvzame nadzor nad enoročno žago.
- g) **Pri rezanju upognjene veje upoštevajte, da se bo ta vrnila v izhodiščni položaj.** Ko se napetost v lesnih vlaknih sprosti, lahko napeta veja uporabnika udari in/ali verižna žaga uide iz nadzora.
- e) Vedno pazite na stabilen položaj in enoročno žago uporabljajte le, če stojite na trdni, varni in ravni podlagi. Drseča podlaga ali nestabilno stojišče kot na primer na lestvi lahko privede do izgube ravnotežja ali do izgube nadzora nad enoročno žago.
- f) Pri rezanju veje pod napetostjo računajte s tem, da se ta odbije nazaj. Ko se napetost v lesnih vlaknih sprosti, lahko sproščena veja zadene uporabnika in/ali mu odvzame nadzor nad enoročno žago.
- i) **Verižno žago prenašajte tako, da jo držite za sprednji ročaj in iztegnjeno proč, tako da je veriga obrnjena stran od vašega telesa. Pri transportu ali shranjevanju verižne žage nanjo vedno nataknite zaščitni pokrov.** Previdno ravnanje z verižno žago

zmanjšuje verjetnost nenamerne dotika vrteče se verige.

- k) **Upoštevajte navodila za mazanje, napenjanje verige in menjavo pribora.** Nepravilno napeta in namazana veriga se lahko pretrga ali pa povečuje nevarnost povratnega udarca.
- l) Žagajte samo les. Enoročne žage ne uporabljajte v namene, za katere ni predvidena. Na primer: Enoročne žage ne uporabljajte za žaganje plastike, zida ali gradbenih materialov, ki niso iz lesa. Uporaba enoročne žage za nepredvidene namene dela lahko privede do nevarnih situacij.
- m) **Žagajte samo les. Verižne žage ne uporabljajte za dela, za kakršna ni namenjena. Primer: Verižne žage ne uporabljajte za žaganje plastike, zida ali nelesnih gradbenih materialov.** Uporaba verižne žage, ki ni v skladu z njeno namembnostjo, lahko povzroči nevarnost.
- n) **Ta verižna žaga ni primerna za podiranje dreves.** Uporaba verižne žage za nepredvidene namene dela lahko privede do resnih telesnih poškodb uporabnika ali drugih oseb.

### Previdnostni ukrepi proti povratnemu udarcu



Pozor, nevarnost povratnega udarca! Pri delu pazite na možnost povratnega udarca orodja. Nevarnost poškodb! S previdnostjo in pravilno tehniko žaganja lahko preprečite povratne udarce.

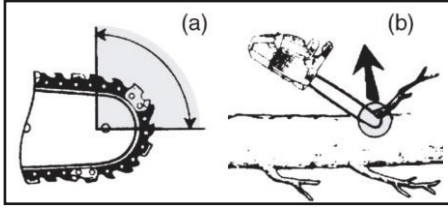

- Do povratnega udarca lahko pride, če se konica vodila dotakne predmeta ali če se les upogne in se veriga uklešči v rez (gl. sliko 1/sl. B).

Stik z vodilom lahko v večini primerov povzroči nepričakovano, nazaj usmerjeno reakcijo, pri kateri se vodilo odbije navzgor in nazaj v smeri uporabnika (gl. sliko 1/sl. A).

Ukleščenje verige na zgornjem robu vodila lahko vodilo močno odbije nazaj proti uporabniku.

Vsaka od teh reakcij lahko privede do tega, da izgubite nadzor nad žago in se morebiti resno poškodujete. Ne zanašajte se samo na varnostne priprave, ki so vgrajene v enoročni žagi. Kot uporabnik enoročne žage morate izvajati različne ukrepe, da svoje delo lahko izvajate brez nezgod in telesnih poškodb.

Povratni udarec je posledica napačne oziroma neustrezne uporabe električnega orodja. Izogniti se mu je mogoče s primernimi varnostnimi ukrepi, ki so opisani v nadaljevanju:

- Žago trdno držite z obema rokama, tako da palca in prsti objemajo ročaja verižne žage. Telo in roki naj bodo v položaju, v katerem se lahko uprete silam povratnih udarcev.** Z uporabo ustreznih ukrepov lahko uporabnik kljubuje silam povratnih udarcev. Verižne žage nikoli ne izpustite.
- Izogibajte se neobičajni drži telesa in ne

žagajte nad višino ramen. Tako preprečite nenamerno dotikanje konice vodila in ohranite boljši nadzor nad enoročno žago v nepričakovanih situacijah.

- Vedno uporabljajte le nadomestna vodila in verige, ki jih je predpisal proizvajalec.** Neustrezna nadomestna vodila in verige lahko povzročijo, da se veriga pretrga in/ali pride do povratnega udarca.
- Pri brušenju in vzdrževanju verige upoštevajte navodila proizvajalca.** Premajhni omejevalniki globine povečujejo možnost povratnega udarca.

## Dodatni varnostni napotki

- Skrbno upoštevajte navodila za vzdrževanje, nadzor in servisiranje v teh navodilih za uporabo. Poškodovane zaščitne priprave in dele mora strokovno popraviti naša servisna služba ali pa jih zamenjati, če ni v navodilih za uporabo navedeno drugače.
- Priporočamo, da neizkušen uporabnik začne vsaj z vajami za žaganje okroglega lesa na kozi za žaganje ali ustreznem podstavku.
- Pri žaganju na pobočju vedno stojte nad drevesnim deblom. Da bi v trenutku »prežaganja« ohranili popoln nadzor, proti koncu reza zmanjšajte silo pritiskanja, pri tem pa ne popustite trdnega oprijema na ročajih enoročne žage. Pazite, da se veriga žage ne dotika tal. Po zaključitvi reza počakajte, da se veriga enoročne žage umiri, preden enoročno žago odstranite. Motor enoročne žage vedno izklopite, preden se podate do naslednjega drevesa.
- Iz okolice drevesa odstranite umazanijo, kamne, odpadlo skorjo, žebelje, sponke in žico.

- **Ne uporabljajte pribora, ki ni priporočen s strani PARKSIDE.** Ta lahko povzroči električni udar ali požar.

## Druga tveganja

Tudi če to električno orodje uporabljate v skladu s predpisi, se pri njegovi uporabi pojavlja nekaj tveganj. Naslednje nevarnosti se lahko pojavijo v povezavi s konstrukcijo in izvedbo tega električnega orodja:

- ureznine,
- poškodbe sluha, če ne uporabljate ustrezne zaščite za sluh,
- vpliv na zdravje zaradi tresljajev, ki se prenašajo na dlani in roke, če orodje uporabljate dlje časa oziroma ga ne uporabljate in vzdržujete pravilno.



Opozorilo! Električno orodje med delovanjem ustvarja elektromagnetno polje. To polje lahko v določenih pogojih vpliva na aktivne in pasivne medicinske vsadke. Da bi zmanjšali nevarnost resnih ali smrtnih poškodb, osebam z medicinskimi vsadki priporočamo, da se pred uporabo orodja posvetujejo s svojim zdravnikom in proizvajalcem medicinskega vsadka.



**Upošteвайте varnostna opozorila in navodila za polnjenje in pravilno uporabo v navodilih za uporabo polnilnika serije Parkside X 12 V Team. Podroben opis postopka polnjenja in druge informacije najdete v ločenih navodilih za uporabo.**

## Montaža



**Pri delu z žago vedno nosite zaščitne rokavice in uporabljajte samo originalne dele. Preden se lotite kakršnihkoli del na žagi, vedno izvlecite priključni kabel iz vtičnice. Nevarnost poškodb!**

Pred začetkom uporabe naprave morate:

- napeti verigo žage,
- naoljiti verigo žage
- napolniti in vstaviti akumulator;
- preverite funkcijo verižne zavore in avtomatike za oljenje.



### Namestitev žaginega lista in verige žage





Izklopite napravo in pred vsemi deli na napravi akumulator vzemite iz naprave.

1. Napravo odložite na ravni površini.
2. Obrnite pritrdilni vijak (10) pokrova verižnika v nasprotni smeri urnega kazalca (➡), da odstranite pokrov verižnika (9).
3. Odložite verigo žage (12) v obliki zanke, tako da so rezalni robovi usmerjeni v smeri urnega kazalca. Za poravnavo verige žage (12) glejte slikovno oznako na žaginem listu oz. nad pastorkom verige (17).



Smer teka verige žage

4. Vstavite verigo žage (12) v utor za verigo žage. Za montažo držite žagin list (11) obrnjen navzdol pod kotom pribl. 45 stopinj, da lahko verigo žage (12) lažje speljete na pastorek verige (17).

5. Namestite žagin list (11) in verigo žage (12). Veriga žage (12) pri tem lahko visi navzdol.
6. Vrtite vijak za hitri sistem napenjanja verige (8), dokler zatič za napenjanje verige (20) ni približno na enaki višini kot pritrdilni vijak (10).
7. Namestite pokrov verižnika (9). Pri tem je treba napenjalni zatič verige (20) na notranji strani pokrova verižnika (9) vstaviti v nastavek za napenjalni zatič verige (19).
8. Privijte pritrdilni vijak (10) v navojno vrtino (18).
9. Napnite verigo žage (12), tako da vijak za sistem za hitro napenjanje verige (8) obrnete v smeri .
10. Zategnite pritrdilni vijak (10) pokrova verižnika ().

 **Previdno!** Enoročna žaga lahko izloča olje.

Pred zamenjavo verige žage je treba očistiti umazanijo iz utora vodila, ker lahko pri prisotnosti oblog umazanije veriga žage skoči iz vodila. Obloge tudi lahko posrkajo olje za verigo. Posledica bi bila, da olje za verigo ne zaide ali le v majhni meri zaide na spodnjo stran vodila in tega ne premaže dovolj.

## Napenjanje verige

Redno napenjanje verige poveča varnost uporabnika in zmanjša oz. prepreči obrobe in poškodbe na verigi. Uporabnikom priporočamo, da pred začetkom del in v pribl. 10-minutnih razmakih preverijo napetost verige in jo po potrebi popravijo. Pri delu z žago se veriga segreje, zaradi česar se nekoliko raztegne. Do tega pojava pride predvsem pri novih verigah.



Verige ne smete napenjati ali zamenjati, če je vroča, saj se po ohladitvi spet nekoliko skrči. Če tega ne boste upoštevali, lahko pride do poškodb na vodilu ali motorju, saj bo tako veriga na meču nameščena pretesno.



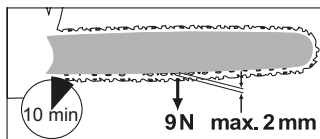

Napetost in mazanje verige zelo vplivata na življenjsko dobo verige.

Veriga je pravilno napeta, če na spodnji strani meča ne visi navzdol in če jo je mogoče s prosto roko (zaščiteno z rokavico) voditi okrog meča. Če povlečete verigo s silo 9 N (približno 1 kg), sme razmak med verigo in mečem znašati največ 2 mm.



Pred vsemi deli na napravi jo izklopite in izzemite akumulator.

**B**

1. Zategnite pritrdilni vijak (10) pokrova verižnika (9) ().
2. Za napenjanje verige žage obrnite vijak (8) za sistem za hitro napenjanje verige v smeri . Za razahljanje obrnite vijak (8) za sistem za hitro napenjanje verige v smeri .
3. Znova zategnite pritrdilni vijak (10) pokrova verižnika (9) ().



Pri novi verigi žage je treba napetost verige naknadno nastaviti po največ petih rezih.

## **C** Vstavljanje/ odstranjanje akumulatorske baterije

1. Za vstavljanje akumulatorskih baterij (14) potisnite akumulatorski bateriji vzdolž vodila v izdelek. Pri tem se slšno zaskočita.
2. Za odstranjanje akumulatorskih baterij (14) iz naprave pritisnite tipko za sprostitvev (A 14a) na akumulatorskih baterijah in ju izvlecite.

## Upravljanje verižne žage



Izdelek vklopite šele, ko so pravilno nameščeni žagin list, veriga žage in pokrov verižnika. Pri zagonu pazite na varno stojišče. Pred zagonom se prepričajte, da se verižna žaga ne dotika predmetov.



Izdelka nikoli ne uporabljajte brez sprednje zaščite pred urezi. Nevarnost telesnih poškodb!

## **D** Vklop

1. Po potrebi vstavite akumulator (14) v napravo (glejte pod »Vstavljanje/odstranjanje akumulatorja«).
2. Pred zagonom preverite napolnjenost akumulatorja.
3. Napravo čvrsto držite z obema rokama, z desno roko za ročaj (5) in z levo roko na površini ročaja (2). Palca in prsti morajo ročaj (5) trdno oprijemati. Naprave nikoli ne uporabljajte samo z eno roko. Nevarnost telesnih poškodb!
4. Za vklop s palcem oz. kazalcem pritisnite zaporo vklopa (3) in nato pritisnite stikalo za vklop/izklop (4), izdelek

deluje z najvišjo hitrostjo. Znova spustite zaporo vklopa (3).

5. Naprava se izklopi, ko stikalo za vklop/izklop (4) znova spustite. Trajnega delovanja ni mogoče vklopiti.

## Prikaz napolnjenosti

Napolnjenost akumulatorjev se prikaže tako, da med obratovanjem zasvetijo ustrezne lučke LED na prikazu napolnjenosti.

**3 lučke LED svetijo (rdeča, oranžna in zelena):** akumulatorji so napolnjeni

**2 lučki LED svetita (rdeča in oranžna):** akumulatorji so delno napolnjeni

**1 lučka LED sveti (rdeča):** akumulatorje je treba napolniti

## **B** Menjava žaginega lista

1. Izklopite napravo in vzemite akumulator (A 14) iz naprave.
2. Napravo odložite na ravni površini.
3. Obrnite pritrdilni vijak (10) pokrova verižnika v nasprotni smeri urnega kazalca, da popustite napetost verige in odstranite pokrov verižnika (9).
4. Snemite žagin list (11) in verigo žage (12).  
Za odstranitev držite žagin list (11) obrnjen navzgor pod kotom pribl. 45 stopinj, da lahko verigo žage (12) lažje sname s pastorka verige (17).
5. Zamenjajte žagin list in žagin list ter verigo žage namestite, kot je opisano pod »Namestitev verige žage in žaginega lista«.



Napenjanje verige žage je opisano v poglavju »Montaža«.

## Tehnike žaganja

### Splošno



Upoštevajte navodila za zaščito pred hrupom in lokalne predpise za delo z napravo. V skladu z lokalnimi predpisi je morebiti potreben preizkus sposobnosti. Povprašajte pri svojem gozdarskem uradu.

- Z drevesa je treba odstraniti umazanijo, kamne, razrahljano lubje, žeblice, sponke in žico.
- Pri žaganju na pobočju vedno stojte nad deblom.
- Da bi v trenutku »prežaganja« ohranili popoln nadzor, proti koncu reza zmanjšajte pritiskno silo, ne da bi popustili trdnega prijema na ročajih enoročne žage. Pazite, da se veriga žage ne dotika tal. Po končanem rezu počakajte, da se enoročna žaga popolnoma ustavi, preden enoročno žago odstranite.
- Motor enoročne žage vedno izklopite, preden se podate do naslednjega drevesa.
- Več nadzora imate, če žagate s spodnjo stranjo žaginega lista (z vlečeno verigo) in ne z zgornjo stranjo žaginega lista (s potiskano verigo).
- Veriga žage se ne sme med prežaganjem ali potem dotakniti tal ali drugih predmetov.
- Pazite, da se veriga žage ne zatakne v zažaganem rezu. Deblo drevesa se ne sme zlomiti ali odkrušiti.
- Upoštevajte tudi previdnostne ukrepe proti povratnim udarcem (glejte varnostna navodila).
- Pri žaganju na pobočju vedno stojte nad drevesnim deblom. Da bi v trenutku »prežaganja« ohranili popoln nadzor, proti koncu reza zmanjšajte

silo pritiskanja, pri tem pa ne popustite trdnega oprijema na ročajih enoročne žage. Pazite, da se veriga žage ne dotika tal. Po zaključitvi reza počakajte, da se veriga žage umiri, preden enoročno žago odstranite. Motor enoročne žage vedno izklopite, preden se podate do naslednjega drevesa.



**Če se veriga žage zatakne, naprave ne poskušajte izvleči na silo. Obstaja nevarnost telesnih poškodb. Izklopite motor in uporabite vzdvodno ročico ali zagozdo, da napravo osvobodite**

### Krajšanje

Krajšanje je žaganje podrtih drevesnih debel na manjše kose. Pazite na svoje varno stojišče in enakomerno porazdelitev svoje telesne teže na obe nogi. Po možnosti deblo podložite z vejami, tramovi ali zagozdami in ga podprite.

- Pazite na to, da se veriga žage pri žaganju ne dotakne tal.
- Pazite na dobro stojišče in na nagnjenem terenu stojte nad deblom. Da bi v trenutku »prežaganja« ohranili popoln nadzor, proti koncu reza zmanjšajte silo pritiskanja, pri tem pa ne popustite trdnega oprijema na ročajih enoročne žage. Po zaključitvi reza počakajte, da se veriga žage umiri, preden enoročno žago odstranite. Motor enoročne žage vedno izklopite, preden se podate do naslednjega drevesa.

#### **E 1. Deblo leži na tleh:**

Prežagajte deblo od zgoraj navzdol in pazite, da se na koncu reza ne dotaknete

tal. Če obstaja možnost, da deblo obrnete, ga najprej prežagajte do 2/3, ga obrnite ter ga nato prežagajte do konca od zgoraj navzdol.

## **F** 4. Žaganje na kozi:

Držite električno verižno žago čvrsto z obema rokama in jo med žaganjem vodite pred telesom. Ko je deblo prežagano, vodite napravo po desni strani ob svojem telesu (1). Levo roko držite karseda iztegnjeno (2). Pazite na padajoče deblo. Postavite se tako, da padajoče deblo ne predstavlja nobene nevarnosti. Pazite na stopala, saj vas lahko deblo pri padanju poškoduje. Držite ravnotežje (3).

## **G** Obvejevanje

Obvejevanje pomeni odstranjevanje vej in vejic s podrtega drevesa.



Veliko nesreč se zgodi prav pri obvejevanju. Nikoli ne žagajte vej, če stojite na deblu. Bodite pozorni na povratne udarce, če so veje napete.

- Oporne veje odstranite šele po rezanju na dolžino.
- Napete veje žagajte od spodaj navzgor, da preprečite zagozditev žagine verige.
- Pri rezanju debelejših vej uporabljajte enako tehniko kot pri rezanju na dolžino.
- Delajte na levi strani debela in karseda blizu žage. Po možnosti težo žage oprite na deblo.
- Če želite žagati veje na drugi strani, pojdite na drugo stran debela.
- Razvejane veje odžagajte posamično.
- Manjše veje odžagajte z enim rezom.

## Vzdrževanje in čiščenje



**Vzdrževalna in čistilna dela izvajajte samo pri izklopljenem motorju in odstranjenem akumulatorju. Nevarnost telesnih poškodb!**

**Servisna in vzdrževalna dela, ki niso opisana v teh navodilih za uporabo, prepustite naši strokovni delavnici. Uporabljajte samo originalne nadomestne dele. Pred vsemi vzdrževalnimi in čistilnimi deli počakajte, da se stroj ohladi. Obstaja nevarnost opeklin!**



**Uporabljajte rokavice, odporne na reze, ko uporabljate verigo žage ali žagin list. Nevarnost ureznin.**



Pred vsemi deli na napravi jo izklopite in izvzemite akumulator.

## Čiščenje

- Po vsaki uporabi temeljito očistite napravo. S tem boste podaljšali njeno življenjsko dobo in se izognili nesrečam.
- Zavarujte ročaje pred bencinom, oljem ali maščobo. Po potrebi očistite ročaje s krpo, namočeno v milnico. Za čiščenje ne uporabljajte razredčil ali bencina!
- Po vsaki uporabi očistite verigo s čopičem ali metlico. Za čiščenje ne uporabljajte tekočin. Po čiščenju rahlo naoljite verigo z verižnim oljem.
- Očistite prezračevalne reže in površino žage s čopičem, metlico ali suho krpo. Ne uporabljajte tekočin.

## Oljenje verige žage



Redno čistite in oljite verigo. S tem verigo ohranjate ostro in dosežete optimalno moč stroja. Garancijski zahtevek preneha veljati pri škodi zaradi nezadostnega vzdrževanja verige žage. Odstranite akumulator in uporabite rokavice, odporne proti rezom, ko prijemate verigo ali žagin list.



Žagin list in veriga ne smeta biti nikoli brez olja. Če akumulatorsko verižno žago uporabljate s premalo olja, se zmanjša moč rezanja in skrajša življenjska doba verige žage, ker veriga hitreje postane topa. Premalo olja prepoznate po nastanku dima ali obarvanju žaginega lista.



Izklopite napravo in pred vsemi deli na napravi akumulator vzemite iz naprave.

- Verigo naoljite po čiščenju, po 10-urni uporabi ali najmanj enkrat na teden, odvisno od tega, kaj pride prej.
- Pred oljenjem je treba žagin list, zlasti pa zobce žaginega lista temeljito očistiti. V ta namen uporabite ročno metlico in suho krpo.
- Naoljite posamezne člene verige z oljno brizgo z iglično konico (na voljo je v specializirani trgovini). Posamezne oljne kapljice nanesite na zgibe in konice zob posameznih členov verige.

## Intervali vzdrževanja

Redno opravljajte vzdrževalna dela, navedena v spodnji preglednici. Z rednim vzdrževanjem žage podaljšujete njeno življenjsko dobo. Poleg tega dosežete optimalno učinkovitost žaganja in se izognete nesrečam.

### Tabela intervalov vzdrževanj

Sklop naprave	Delo	Pred vsako uporabo	Po 10 urah obratovanja
Komponente verižne zavora	Kontrola, po potrebi menjava	✓	
Verižnik (17)	Preverite glede obrabe/zarez, po potrebi zamenjajte.	✓	
Veriga žage (12)	Kontrola, oljenje, po potrebi brušenje ali menjava	✓	
Meč (11)	Kontrola, čiščenje, oljenje	✓	
Meč (11)	Obračanje		✓

## Brušenje verige



**Slabo nabrušena veriga poveča nevarnost povratnega udarca!**  
**Kadar opravljate dela na meču in verigi, nosite zaščitne rokavice.**



Ostra veriga zagotavlja optimalno žaganje. Brez težav zareže skozi les in za seboj pušča velike ostružke lesa. Če morate meč potiskati skozi les in so ostružki drobni, je veriga topa. Pri delu z zelo topo verigo ne nastajajo ostružki, temveč samo lesni prah.

- Veriga žaga z rezalnimi členi, ki so sestavljeni iz zoba in omejevalnika globine. Razdalja v višini med obema deloma določa globino brušenja.
- Pri brušenju zob upoštevajte naslednje vrednosti:



- kot brušenja (30°),
- prsni kot (85°),
- kot strehe (60°)
- globina brušenja (0,65 mm).
- Premer okrogle pile (4,0 mm)



**Odstopanja od navedenih vrednosti lahko povečajo nevarnost povratnega udarca, zaradi česar se poveča nevarnost nesreče!**

Za brušenje verige potrebujete posebna orodja, ki omogočajo brušenje rezil pod pravilnim kotom in v pravi globini. Neizkušnim uporabnikom svetujemo, da verigo oddajo v brušenje strokovnjaku ali servisni delavnici. Če boste verigo nabrusili sami, si potrebno orodje priskrbite v specializirani trgovini.



1. Snemite verigo (glejte poglavje Upravljanje verižne žage). Za pravilno brušenje mora biti veriga dobro napeta.
2. Za brušenje potrebujete okroglo pilo s premerom 4,00 mm.



**Brusilne pile z drugačnim premerom lahko poškodujejo verigo in ogrozijo varnost pri delu!**

4. Brusite samo od znotraj navzven. Vodite pilo z notranje strani zoba navzven. Dvignite pilo, ko jo povlečete nazaj.
5. Najprej nabrusite zobe na eni strani. Nato obrnite verigo in naostrite zobe na drugi strani.
6. Če zob meri samo še približno 4 mm, je veriga obrabljena in jo je treba zamenjati z novo.
7. Po brušenju morajo biti vsi rezalni členi enako dolgi in široki.

## Nastavitev napetosti verige

Nastavitev napetosti verige je opisana v poglavju „Montaža - Napenjanje verige“.

- Izklopite napravo in odstranite akumulatorski bateriji (14) iz izdelka.
- Redno preverjajte napetost verige in jo nastavljajte toliko pogosto, kot je potrebno. Pri vlečenju verige žage z vlečno silo 9 N (pribl. 1 kg) veriga žage in žagin list ne smeta biti drug od drugega oddaljena več kot 2 mm.

## Nova veriga se mora uteči

Pri novi verigi se napetost po določenem času zmanjša. Zato morate po petih rezih ali po najmanj 10-minutnih žaganju verigo ponovno napeti.



**Verige nikoli ne pritrdite na obrabljeno gonilno vreteno ali poškodovan meč, saj se ta lahko sname ali pretrga ter povzroči hude poškodbe.**

## Vzdrževanje meča



**Pri delih na verigi ali meču nosite zaščitne rokavice.**

1. Izklopite napravo in odstranite akumulatorski bateriji (A 14) iz izdelka.
2. Snemite pokrov verižnika, verigo in meč.
3. Preverite obrabljjenost meča. Odstranite zarobke in izravnajte vodilne površine s ploščato pilo.
4. Namestite žagin list (11), verigo žage (12) in pokrov verižnika (9) ter napnite verigo žage.



## Obračanje žaginega lista



Uporabljajte rokavice, odporne na reze, ko ravnate z verigo žage ali žaginim listom.

Žagin list (11) je treba obrniti pribl. vsakih 10 delovnih ur, da je zagotovljena njegova enakomerna obraba.

1. Izklopite napravo in vzemite akumulator (A 14) iz naprave.
2. Snemite pokrov verižnika (9), verigo žage (12) in žagin list (11).
3. Zavrtite žagin list okrog njegove vodilne osi in žagin list in verigo namestite, kot je opisano pod »Namestitev verige žage in žaginega lista«. Pri tem upoštevajte smer teka verige žage!



Smer teka verige žage

Za poravnavo verige žage (12) si pomagajte s slikovno oznako nad pastorkom verige (17), ko se žagin list vrti. Prikazana smer vrtenja na žaginim listu potem ne velja več.

## Shranjevanje

- Orodje očistite, preden ga shranite.
- Pred daljšimi prekinitvami delovanja izpraznite posodo za olje. Odpadno olje odstranite na okolju prijazen način (glejte poglavje „Odstranjevanje/varstvo okolja“).
- Namestite ščitnik žaginega lista.
- Izdelek hranite na toplem, suhem in pred prahom zaščitenem ter otrokom nedostopnem mestu.

## Odstranjevanje/varstvo okolja

Odstranite akumulator iz naprave in poskrbite za recikliranje naprave, starega olja, pribora in embalaže na okolju prijazen način. Napotke za odstranjevanje akumulatorja in polnilnika najdete v ločenih navodilih za uporabo.



Električne naprave ne sodijo med gospodinjne odpadke!

Označenih izdelkov ni dovoljeno odstranjevati skupaj z navadnimi gospodinjstvi odpadki. Odnosite jih na sprejemno mesto za recikliranje električnih in elektronskih naprav.

Recikliranje pomaga pri zmanjšanju porabe surovin in razbremenjuje okolje. Informacije o odstranjevanju odpadkov in najbližji lokaciji za sprejem surovin v recikliranje lahko dobite npr. pri mestni komunali ali na rumenih straneh.

Previdno izpraznite posodo za olje in odnesite napravo na ustrezno zbirališče odpadkov. Plastične in železne dele naprave odstranite ločeno. Več informacij dobite v našem servisnem centru.

## **A Nadomestni deli / Pripor**

**Nadomestni deli in pribor so na voljo na spletni strani  
[www.grizzlytools.shop](http://www.grizzlytools.shop)**

Če imate težave s postopkom naročanja, uporabite obrazec za stik. Če imate dodatna vprašanja, se obrnite na »Service-Center« (glejte stran 273).

<b>Položaj Navodila za uporabo</b>	<b>Položaj Eksplozijska risba</b>	<b>Oznaka</b>	<b>Kataloška št.</b>
9	1	Pokrov verižnika	91105984
11	34	Nadomestni žagin list 6" Oregon	30091614
12	35	Veriga žage Oregon	30091630
13	36	Ščitnik žaginega lista	30091613

## A Odpravljanje napak

Težava	Morebiten vzrok	Odpravljanje napak
Naprava se ne zažene	Akumulator (14) je prazen ali ni vstavljen	Preverite napolnjenost akumulatorja, po potrebi ga naj popravi električar
	Stikalo za vklop/izklop (4) je okvarjeno	Popravilo naj izvede servisna služba
	Motor je okvarjen	Popravilo naj izvede servisna služba
Slaba kakovost reza	Veriga žage (12) je nameščena napačno	Verigo žage namestite pravilno
	Veriga žage (12) je topa	Nabrusite rezalne zobe ali namestite novo verigo
	Napetost verige ne zadostuje	Preverite napetost verige
Naprava težko teče, veriga skače dol	Napetost verige ne zadostuje	Preverite napetost verige
Veriga se segreje, pri žaganju nastaja dim, vodilo je obarvano	Premalo olja za verigo	Verigo žage naoljite.

**Grizzly Tools GmbH & Co. KG**

Stockstädter Straße 20, 63762 Großostheim, Germany

Pooblašчени serviser:

Tel.: 01 888 92 73

E-Mail: grizzly@lidl.si

(Birotehnika, Hodošček Renata s.p., Lendavska ULICA 23, 9000 Murska Sobota)

## Garancijski list

---

1. S tem garancijskim listom «Grizzly Tools GmbH & Co. KG, Stockstädter Straße 20, 63762 Großostheim, Germany» jamčimo, da bo izdelek v garancijskem roku ob normalni in pravilni uporabi brezhibno deloval in se zavezujemo, da bomo ob izpolnitvi spodaj navedenih pogojev odpravili morebitne pomanjkljivosti in okvare zaradi napak v materialu ali izdelavi oziroma po svoji presoji izdelek zamenjali ali vrnilo kupnino.
2. Garancija je veljavna na ozemlju Republike Slovenije.
3. Garancijski rok za proizvod je 36 mesecev od datuma izročitve blaga. Datum izročitve blaga je razviden iz računa.
4. Kupec je dolžan okvaro javiti pooblaščenemu servisu oziroma se informirati o nadaljnjih postopkih na zgoraj navedeni telefonski številki. Svetujemo vam, da pred tem natančno preberete navodila o sestavi in uporabi izdelka.
5. Kupec je dolžan pooblaščenemu servisu predložiti garancijski list in račun, kot potrdilo in dokazilo o nakupu ter dnevu izročitve blaga.
6. V primeru, da proizvod popravlja nepooblaščen servis ali oseba, kupec ne more uveljavljati zahtevkov iz te garancije.
7. Vzroki za okvaro oziroma nedelovanje izdelka morajo biti lastnosti stvari same in ne vzroki, ki so zunaj proizvajalčeve oziroma prodajalčeve sfere. Kupec ne more uveljavljati zahtevkov iz te garancije, če se ni držal priloženih navodil za sestavo in uporabo izdelka ali če je izdelek kakorkoli spremenjen ali nepravilno vzdrževan.
8. Jamčimo servis in rezervne dele še 3 leta po preteku garancijskega roka.
9. Obrabni deli oz. potrošni material so izvzeti iz garancije.
10. Vsi potrebni podatki za uveljavljanje garancije se nahajajo na dveh ločenih dokumentih (garancijski list, račun).
11. Ta garancija proizvajalca ne izključuje pravic potrošnika, ki izhajajo iz odgovornosti prodajalca za napake na blagu.

Prodajalec:

Lidl Slovenija d.o.o. k.d., Pod lipami 1, SI-1218 Komenda

SI



DE

AT

CH

## Original-EG- Konformitätserklärung

Hiermit bestätigen wir, dass der  
**Akku-Gehörschneider**  
**Modell PGHSA 12 B2**  
Seriennummer 000001 - 226346

folgenden einschlägigen EU-Richtlinien in ihrer jeweils gültigen Fassung entspricht:

**2006/42/EG • 2014/30/EU • 2000/14/EG & 2005/88/EG  
2011/65/EU\* & (EU)2015/863**

Um die Übereinstimmung zu gewährleisten, wurden folgende harmonisierte Normen sowie nationale Normen und Bestimmungen angewendet:

**EN 62841-1:2015 • EN ISO 12100:2010  
EN 55014-1:2017+A11:2020 • EN 55014-2:2015 • EN IEC 63000:2018**

Zusätzlich wird entsprechend der Geräuschemissionsrichtlinie 2000/14/EG bestätigt:  
Schalleistungspegel  
garantiert: 90 dB(A)  
gemessen: 86,79 dB(A)  
Angewandetes Konformitätsbewertungsverfahren entsprechend Anhang VI /  
2000/14/EG  
Gemeldete Stelle: SGS Fimko Ltd. NB 0598  
Baumusterbescheinigungs-Nr.: SH-CERT210702277-01

Die alleinige Verantwortung für die Ausstellung dieser Konformitätserklärung trägt der Hersteller:

 Grizzly Tools GmbH & Co. KG  
Stockstädter Straße 20  
63762 Großostheim  
Germany  
05.12.2021



Christian Frank  
Dokumentationsbevollmächtigter

\* Der oben beschriebene Gegenstand der Erklärung erfüllt die Vorschriften der Richtlinie 2011/65/EU des Europäischen Parlaments und des Rates vom 8. Juni 2011 zur Beschränkung der Verwendung bestimmter gefährlicher Stoffe in Elektro- und Elektronikgeräten.

GB

MT

## Translation of the original EC declaration of conformity

We hereby confirm that the  
**Cordless Pruning Saw**  
**Design Series PGHSA 12 B2**  
Serial number 000001 - 226346

conforms with the following applicable relevant version of the EU guidelines :

**2006/42/EC • 2014/30/EU • 2000/14/EC & 2005/88/EC  
2011/65/EU\* & (EU)2015/863**

In order to guarantee consistency, the following harmonised standards as well as national standards and stipulations have been applied:

**EN 62841-1:2015 • EN ISO 12100:2010  
EN 55014-1:2017+A11:2020 • EN 55014-2:2015 • EN IEC 63000:2018**

We additionally confirm the following in accordance with the 2000/14/EC emissions guideline: Sound power level  
guaranteed: 90 dB(A)  
measured: 86,79 dB(A)  
Compliance evaluation process carried out in accordance with Appendix VI,  
2000/14/EC  
Registered Office: SGS Fimko Ltd. NB 0598  
Design Type Certificate No.: SH-CERT210702277-01

This declaration of conformity is issued under the sole responsibility of the manufacturer:

**CE** Grizzly Tools GmbH & Co. KG  
Stockstädter Straße 20  
63762 Großostheim  
Germany  
05.12.2021



Christian Frank  
Documentation Representative

\* The object of the declaration described above satisfies the provisions of Directive 2011/65/EU of the European Parliament and the Council of 8 June 2011 on limiting the use of certain harmful substances in electrical and electronic appliances.



## Traduction de la déclaration de conformité CE originale

Nous certifions par la présente que la  
**Mini-tronçonneuse à bois sans fil**  
**PGHSA 12 B2**  
Numéro de série 000001 - 226346

est conforme aux directives UE actuellement en vigueur :

**2006/42/EC • 2014/30/EU • 2000/14/EC & 2005/88/EC  
2011/65/EU\* & (EU)2015/863**

En vue de garantir la conformité les normes harmonisées ainsi que les normes et décisions nationales suivantes ont été appliquées :

**EN 62841-1:2015 • EN ISO 12100:2010  
EN 55014-1:2017+A11:2020 • EN 55014-2:2015 • EN IEC 63000:2018**

Nous certifions également conformément à la directive sur les émissions de bruit 2000/14/EC que :  
Niveau de puissance sonore  
garanti : 90 dB(A)  
mesuré : 86,79 dB(A)  
Procédé d'évaluation de la conformité appliqué selon l'annexe VI / 2000/14/EC  
Bureau déclaré: SGS Fimko Ltd. NB 0598  
Attestation de modèle type N°: SH-CERT210702277-01

Le fabricant assume seul la responsabilité d'établir la présente déclaration de conformité :

**CE** Grizzly Tools GmbH & Co. KG  
Stockstädter Straße 20  
63762 Großostheim  
Germany  
05.12.2021

Christian Frank  
Chargé de documentation

\* *L'objet de la déclaration décrit ci-dessus est conforme aux dispositions de la directive 2011/65/UE du Parlement Européen et du Conseil du 8 juin 2011 sur la limitation de l'utilisation de certaines substances dangereuses dans les équipements électriques et électroniques.*

NL

BE

## Vertaling van de originele CE-conformiteitsverklaring

Hiermede bevestigen wij dat de  
**Accu-houtzaag**  
**bouwsérie PGHSA 12 B2**  
Serienummer 000001 - 226346

is overeenkomstig met de hierna volgende, van toepassing zijnde EU-richtlijnen:

**2006/42/EC • 2014/30/EU • 2000/14/EC & 2005/88/EC  
2011/65/EU\* & (EU)2015/863**

Om de overeenstemming te waarborgen, werden de hierna volgende, in  
overeenstemming gebrachte normen en nationale normen en bepalingen toegepast:

**EN 62841-1:2015 • EN ISO 12100:2010  
EN 55014-1:2017+A11:2020 • EN 55014-2:2015 • EN IEC 63000:2018**

ovendien wordt in overeenstemming met de geluidsemissierichtlijn 2000/14/EC  
bevestigd: Akoestisch niveau  
gegarandeerd: 90 dB(A)  
gemeten: 86,79 dB(A)  
Toegepaste conformiteitbeoordelingsprocedure in overeenstemming met Annex VI /  
2000/14/EC  
Benoemde instantie: SGS Fimko Ltd. NB 0598  
Apparaat-Type nr.: SH-CERT210702277-01

De exclusieve verantwoordelijkheid voor de uitgifte van deze conformiteitsverklaring  
wordt gedragen door de fabrikant:

**CE** Grizzly Tools GmbH & Co. KG  
Stockstädter Straße 20  
63762 Großostheim  
Germany  
05.12.2021



Christian Frank  
Documentatiegelastigde

\* *Het hierboven beschreven voorwerp van de verklaring voldoet aan de voorschriften van de richtlijn 2011/65/EU van het Europese Parlement en van de Raad van 8 juni 2011 inzake beperking van het gebruik van bepaalde gevaarlijke stoffen in elektrische en elektronische apparaten.*



## Tłumaczenie oryginalnej deklaracji zgodności WE

Niniejszym oświadczamy, że konstrukcja  
**Akumulatorowa pilarka do roślin zdrewniałych**  
**typu PGHSA 12 B2**  
Numer seryjny 000001 - 226346

spełnia wymogi odpowiednich Dyrektyw UE w ich aktualnie obowiązującym brzmieniu:

**2006/42/EC • 2014/30/EU • 2000/14/EC & 2005/88/EC  
2011/65/EU\* & (EU)2015/863**

W celu zapewnienia zgodności z powyższymi dyrektywami zastosowano następujące normy harmonizujące oraz normy i przepisy krajowe:

**EN 62841-1:2015 • EN ISO 12100:2010  
EN 55014-1:2017+A11:2020 • EN 55014-2:2015 • EN IEC 63000:2018**

Ponadto potwierdzono, zgodnie z dyrektywą w sprawie emisji hałasu 2000/14/EC:  
Poziom mocy akustycznej  
gwarantowany: 90 dB(A)  
zmierzony: 86,79 dB(A)  
Zastosowana procedura oceny zgodności odpowiada załącznikowi VI / 2000/14/EC  
Placówka zgłoszenia: SGS Fimko Ltd. NB 0598  
Zaświadczenie o wzorze konstrukcyjnym nr: SH-CERT210702277-01

Wyłącznie odpowiedzialność za wystawienie tej deklaracji zgodności ponosi producent



Grizzly Tools GmbH & Co. KG  
Stockstädter Straße 20  
63762 Großostheim  
Germany  
05.12.2021

Christian Frank  
Osoba upoważniona do sporządzania dokumentacji technicznej

\* Wyżej opisany przedmiot deklaracji spełnia wymogi dyrektywy 2011/65/UE Parlamentu Europejskiego i Rady z dnia 8 czerwca 2011r. w sprawie ograniczenia stosowania niektórych niebezpiecznych substancji w sprzęcie elektrycznym i elektronicznym.



## Překlad originálního prohlášení o shodě CE

Potvrzujeme tímto, že

**Aku retezová pila**  
**konstrukční řady PGHSA 12 B2**  
Pořadové číslo 000001 - 226346

odpovídá následujícím příslušným směrnicím EÚ v jejich právě platném znění:

**2006/42/EC • 2014/30/EU • 2000/14/EC & 2005/88/EC**  
**2011/65/EU\* & (EU)2015/863**

Aby byl zaručen souhlas, byly použity následující harmonizované normy, národní normy a ustanovení:

**EN 62841-1:2015 • EN ISO 12100:2010**  
**EN 55014-1:2017+A11:2020 • EN 55014-2:2015 • EN IEC 63000:2018**

Navíc se v soulase se směrnicí pro emisi hluku 2000/14/EC potvrzuje:

Úroveň akustického výkonu:

zaručená: 90 dB(A)

měřená: 86,79 dB(A)

Použitý postup konformitního ohodnocení dle dodatku VI / 2000/14/EC

Místo hlášení: SGS Fimko Ltd. NB 0598

Potvrzení o konstrukčním typu čís.: SH-CERT210702277-01

Výhradní odpovědnost za vystavení tohoto prohlášení o shodě nese výrobce:



Grizzly Tools GmbH & Co. KG  
Stockstädter Straße 20  
63762 Großostheim  
Germany  
05.12.2021

Christian Frank  
Osoba zplnomocněná k sestavení  
dokumentace

\* *Výše popsany předmět prohlášení splňuje předpisy směrnice 2011/65/EU Evropského parlamentu a Rady z 8. června 2011 o omezení používání některých nebezpečných látek v elektrických a elektronických zařízeních.*

SK

## Preklad originálneho prehlásenia o zhode CE

Týmto potvrdzujeme, že  
**Akumulátorová retazová píla**  
**konštrukčnej rady PGHSA 12 B2**  
Poradové číslo 000001 - 226346

zodpovedá nasledujúcim príslušným smerniciam EÚ v ich práve platnom znení:

**2006/42/EC • 2014/30/EU • 2000/14/EC & 2005/88/EC**  
**2011/65/EU\* & (EU)2015/863**

Aby bola zaručená zhoda, boli použité nasledovné harmonizované normy ako i  
národné normy a predpisy:

**EN 62841-1:2015 • EN ISO 12100:2010**  
**EN 55014-1:2017+A11:2020 • EN 55014-2:2015 • EN IEC 63000:2018**

Okrem toho sa v súlade so smernicou o emisiách hluku 2000/14/EC potvrdzuje:  
Hladina akustického výkonu:  
zaručená: 90 dB(A)  
nameraná: 86,79 dB(A)  
Použitý postup hodnotenia zhody v súlade s dodatkom VI / 2000/14/EC  
Certifikačný orgán: SGS Fimko Ltd. NB 0598  
číslo certifikát vzorky daného typu výrobku: SH-CERT210702277-01

Jediný zodpovedný za vystavenie tohto vyhlásenia o zhode je výrobca:

**CE** Grizzly Tools GmbH & Co. KG  
Stockstädter Straße 20  
63762 Großostheim  
Germany  
05.12.2021



Christian Frank  
Osoba splnomocnená na zostavenie  
dokumentácie

\* Vyššie popísaný predmet vyhlásenia spĺňa predpisy smernice 2011/65/EU Európskeho parlamentu a Rady z 8. júna 2011 pre obmedzenie používania určitých nebezpečných látok v elektrických a elektronických prístrojoch.



## Oversættelse af den originale CE-konformitetserklæring

Hermed bekræfter vi, at  
**Batteridreven grensav  
af serien PGHSA 12 B2**  
Serienummer 000001 - 226346

opfylder følgende gældende EF-direktiver i deres respektive gyldige version:

**2006/42/EC • 2014/30/EU • 2000/14/EC & 2005/88/EC  
2011/65/EU\* & (EU)2015/863**

For at sikre overensstemmelsen, blev følgende harmoniserede standarder samt nationale standarder og regler anvendt:

**EN 62841-1:2015 • EN ISO 12100:2010  
EN 55014-1:2017+A11:2020 • EN 55014-2:2015 • EN IEC 63000:2018**

Yderligere bekræftes ifølge direktivet 2000/14/EC om støjemission:

Lydeffektniveau:

Garanteret: 90 dB(A)

Målt: 86,79 dB(A)

Anvendt metode for overensstemmelsesvurdering iht. tillæg VI / 2000/14/EC

Anmeldende institut: TÜV Süd, SGS Fimko Ltd. NB 0598

Typeattest-nr.: SH-CERT210702277-01

Det er udelukkende producentens ansvar at udarbejde denne overensstemmelseserklæring:



Grizzly Tools GmbH & Co. KG  
Stockstädter Straße 20  
63762 Großostheim  
Germany  
05.12.2021

Christian Frank  
Dokumentationsbefuldægtiget

\* Erklæringens ovennævnte genstand opfylder forskrifterne i Europaparlamentets og Rådets direktiv 2011/65/EU af 8. juni 2011 til begrænsning af anvendelsen af visse farlige stoffer i elektrisk og elektronisk udstyr



## Traducción de la Declaración de conformidad CE original

Mediante la presente declaramos que  
**Cortador de plantas leñosas recargable de la serie PGHSA 12 B2**  
Número de serie 000001 - 226346

corresponde a las siguientes Directivas de la UE corrientes en su respectiva versión vigente:

**2006/42/EC • 2014/30/EU • 2000/14/EC & 2005/88/EC  
2011/65/EU\* & (EU)2015/863**

Para garantizar la conformidad, se aplicaron las siguientes normas armonizadas, así como las normas y regulaciones nacionales:

**EN 62841-1:2015 • EN ISO 12100:2010  
EN 55014-1:2017+A11:2020 • EN 55014-2:2015 • EN IEC 63000:2018**

Además, se confirma, en conformidad con la Directriz de emisión de ruidos 2000/14/EC:

Nivel de potencia acústica:

garantizado: 90 dB(A)

medido: 86,79 dB(A)

Procedimiento de evaluación de conformidad aplicado según indicación en anexo VI / 2000/14/EC

Entidad de registro: SGS Fimko Ltd. NB 0598

Certificad de tipo N°: SH-CERT210702277-01

El fabricante es el único responsable de expedir esta Declaración de Conformidad:

 Grizzly Tools GmbH & Co. KG  
Stockstädter Straße 20  
63762 Großostheim  
Germany  
05.12.2021



Christian Frank  
Apoderado de documentación

\* El objeto de la declaración arriba descrito cumple con las directrices de la Directiva 2011/65/UE del Parlamento Europeo y del Consejo de 8 de junio de 2011 sobre restricciones a la utilización de determinadas sustancias peligrosas en aparatos eléctricos y electrónicos.



## Traduzione della dichiarazione di conformità CE originale

Con la presente dichiariamo che  
**Motosega ricaricabile**  
**serie di costruzione PGHSA 12 B2**  
numero di serie 000001 - 226346

corrisponde alle seguenti direttive UE in materia nella rispettiva versione valida:

**2006/42/EC • 2014/30/EU • 2000/14/EC & 2005/88/EC**  
**2011/65/EU\* & (EU)2015/863**

Per garantire la conformità sono state applicate le seguenti norme armonizzate e anche le norme e disposizioni nazionali che seguono:

**EN 62841-1:2015 • EN ISO 12100:2010**  
**EN 55014-1:2017+A11:2020 • EN 55014-2:2015 • EN IEC 63000:2018**

Si dichiara inoltre in conformità alla direttiva 2000/14/EC sull'emissione acustica ambientale:

Livello di potenza sonora

garantita: 90 dB(A)

misurata: 86,79 dB(A)

Procedura della valutazione della conformità applicata come da allegato VI / 2000/14/EC

Autorità registrata: SGS Fimko Ltd. NB 0598

Certificat di campione di costruzione n°: SH-CERT210702277-01

Il produttore è il solo responsabile della stesura della presente dichiarazione di conformità:



Grizzly Tools GmbH & Co. KG  
Stockstädter Straße 20  
63762 Großostheim  
Germany  
05.12.2021

Christian Frank  
Responsabile documentazione tecnica

\* L'oggetto descritto sopra è conforme alle prescrizioni della Direttiva 2011/65/EU del Parlamento Europeo e del Consiglio dell'8 giugno 2011 sulla restrizione dell'uso di determinate sostanze pericolose nelle apparecchiature elettriche ed elettroniche



## Az eredeti CE megfelelési nyilatkozat fordítása

Ezennel igazoljuk, hogy a  
**Akkus cserjevágó gép**  
**gyártási sorozat PGHSA 12 B2**  
Sorozatszám 000001 - 226346

évtől kezdve a következő vonatkozó EU irányelveknek felel meg a mindenkor érvényes megfogalmazásban:

**2006/42/EC • 2014/30/EU • 2000/14/EC & 2005/88/EC  
2011/65/EU\* & (EU)2015/863**

A megegyezés biztosítása érdekében a következő harmonizált szabványokat, valamint nemzeti szabványokat és rendelkezéseket alkalmaztuk:

**EN 62841-1:2015 • EN ISO 12100:2010  
EN 55014-1:2017+A11:2020 • EN 55014-2:2015 • EN IEC 63000:2018**

Ezenkívül a 2000/14/EC zajkibocsátásról szóló irányelv szerint igazoljuk:

Hangteljesítményszint

garantált: 90 dB(A)

mért: 86,79 dB(A)

Alkalmazott konformitás-értékelő eljárás a VI / 2000/14/EC mellékletnek megfelelően

Bejelentés helye: SGS Fimko Ltd. NB 0598

Mintaigazolás száma: SH-CERT210702277-01

Jelen megfelelési nyilatkozat kiállításáért kizárólag a gyártó a felelős:



Grizzly Tools GmbH & Co. KG  
Stockstädter Straße 20  
63762 Großostheim  
Germany  
05.12.2021

Christian Frank  
Dokumentációs megbízott

\* A nyilatkozat fent ismertetett tárgya összhangban van az Európai Parlament és a Tanács 2011/65/EU (2011. június 8.) egyes veszélyes anyagok elektromos és elektronikus berendezésekben való alkalmazásának korlátozásáról szóló irányelv előírásaival.



## Prevod originalne izjave o skladnosti CE

S tem potrjujemo, da  
**Akumulatorski rezalnik lesa**  
**serije PGHSA 12 B2**  
Serijska številka 000001 - 226346

ustreza veljavnim verzijam zadevnih smernic Evropske unije:

**2006/42/EC • 2014/30/EU • 2000/14/EC & 2005/88/EC**  
**2011/65/EU\* & (EU)2015/863**

Za zagotavljanje skladnosti so bile navedene sledeče usklajene norme, kot tudi nacionalne norme in določila:

**EN 62841-1:2015 • EN ISO 12100:2010**  
**EN 55014-1:2017+A11:2020 • EN 55014-2:2015 • EN IEC 63000:2018**

Dodatno je potrjena skladnost smernice o emisijah hrupa 2000/14/EC:

Nivo zvočne moči

garantiran: 90 dB(A)

izmerjen: 86,79 dB(A)

Naveden postopek ocenitve konformnosti ustrezen dodatku VI / 2000/14/EC

Registriran: SGS Fimko Ltd. NB 0598

Številka certifikata o pregledu tipa: SH-CERT210702277-01

Za izdajo te izjave o skladnosti je odgovoren izključno proizvajalec:

**CE** Grizzly Tools GmbH & Co. KG  
Stockstädter Straße 20  
63762 Großostheim  
Germany  
05.12.2021

Christian Frank  
Pooblaščen oseba za dokumentacijo

\* Zgoraj opisani predmet izjave izpolnjuje predpise direktive 2011/65/EU Evropskega parlamenta in Sveta z dne 8. junija 2011 o omejevanju uporabe določenih nevarnih snovi v električni in elektronski opremi.

**Explosionszeichnung • Exploded Drawing**  
**Explosietekening • Vue éclatée**  
**Rysunek samorozwijający • Rozvinutý výkres**  
**Výkres náhradných dielov • Eksplosionstegning**  
**Plano de explosión • Vista esplosa**  
**Robbantott ábra • Eksplozijska risba**

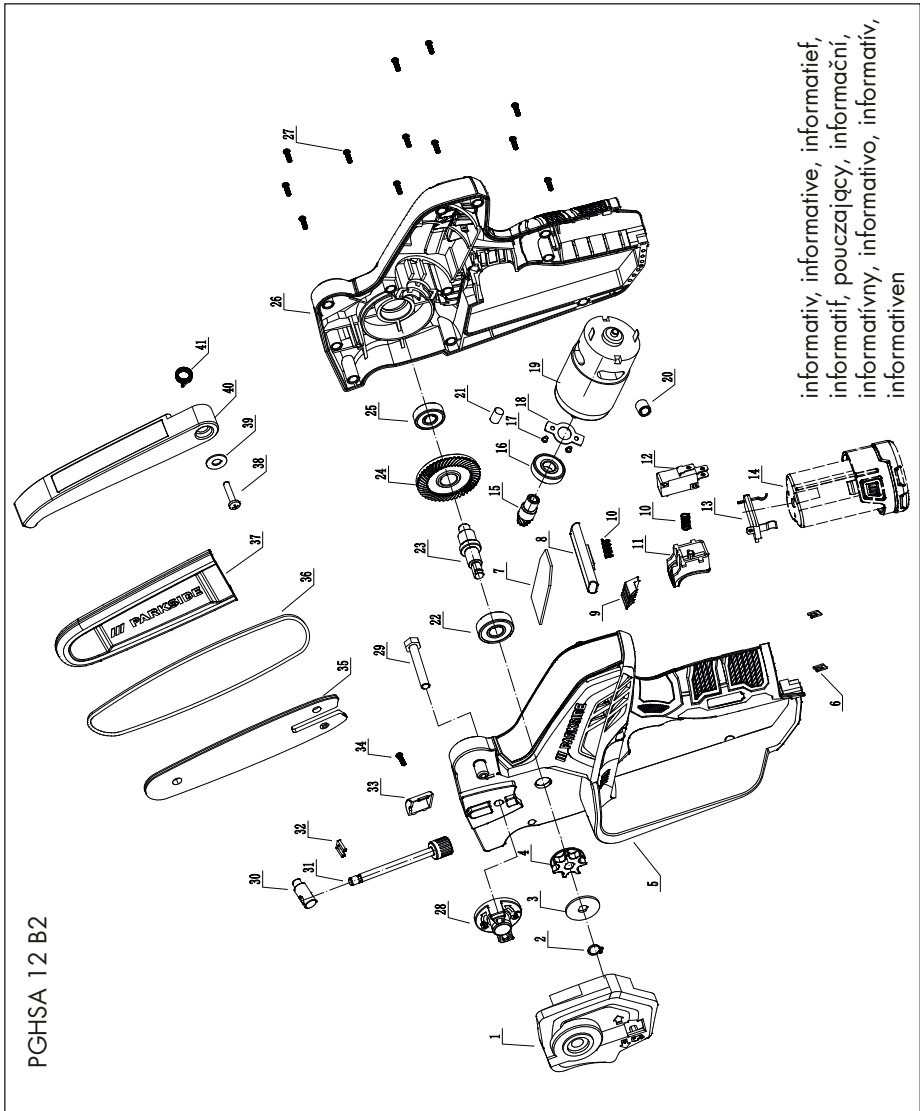

20211110\_rev02\_mt

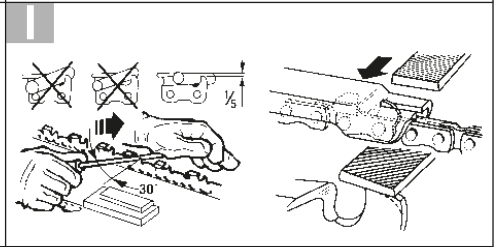
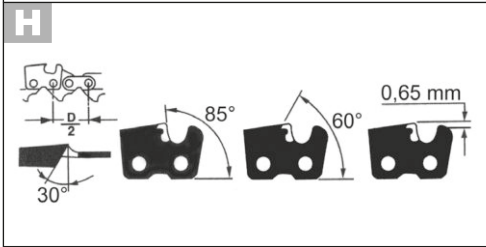
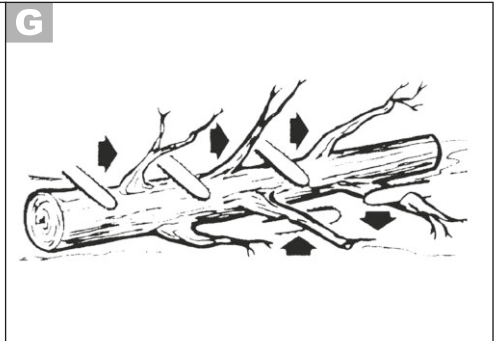
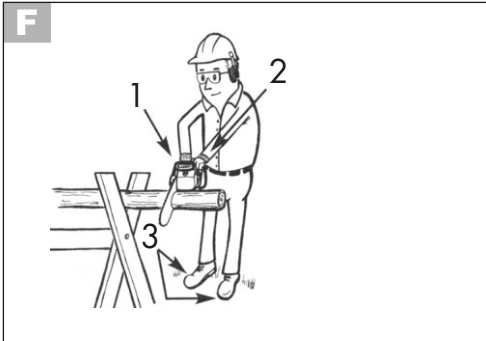



**GRIZZLY TOOLS GMBH & CO. KG**

Stockstädter Straße 20  
63762 Großostheim  
GERMANY

Stand der Informationen · Last Information Update · Version  
des informations · Stand van de informatie · Stan informacii ·  
Stav informací · Stav informácií · Tilstand af information ·  
Estado de las informaciones: 11/2021  
Ident.-No.: 72031166112021-8

---



IAN 385638\_2107



8 