



## 4V CORDLESS CROSS LINE LASER PKLLP 360 B3

(GB) (CY)

### 4V CORDLESS CROSS LINE LASER

User manual

(HR)

### 4 V AKU LASER ZA KRIŽNE LINIJE

Upute za uporabu

(RS)

### 4 V AKU LASER SA UKRŠTENIM LINIJAMA

Uputstvo za korišćenje

(BG)

### 4 V АКУМУЛАТОРЕН ЛАЗЕР С КРЪСТОСАНИ ЛИНИИ

Ръководство за експлоатация

(GR) (CY)

### 4 V ΕΠΑΝΑΦΟΡΤΙΖΟΜΕΝΟ ΑΛΦΑΔΙ LASER ΣΤΑΥΡΟΥ

Οδηγίες χρήσης

(DE) (AT) (CH)

### 4 V AKKU-KREUZLINIENLASER

Bedienungsanleitung

IAN 489733\_2407

(HR) (RS) (BG)  
(GR) (CY)

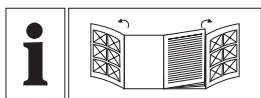

GB/CY	User manual	Page	5
HR	Upute za uporabu	Stranica	18
RS	Uputstvo za korišćenje	Strana	31
BG	Ръководство за експлоатация	Страница	45
GR/CY	Οδηγίες χρήσης	Σελίδα	61
DE/AT/CH	Bedienungsanleitung	Seite	76

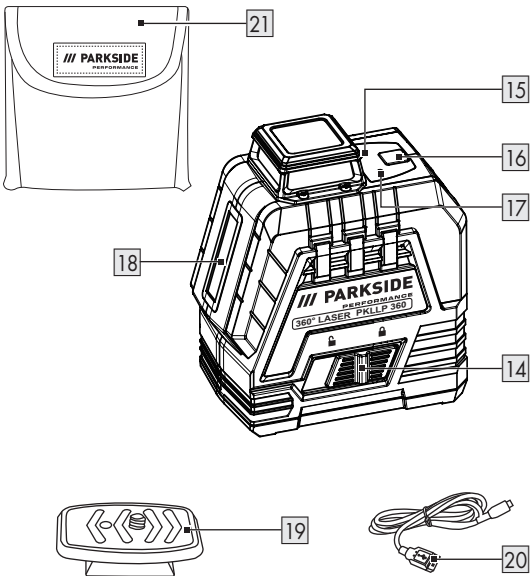
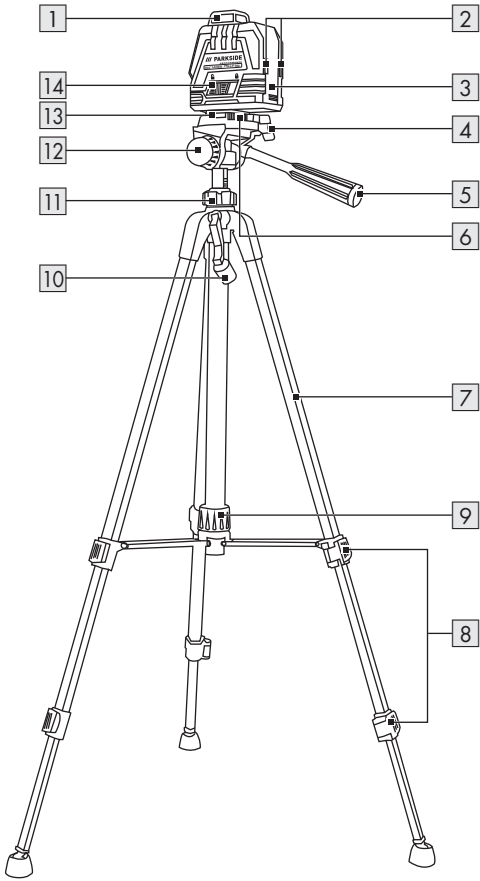

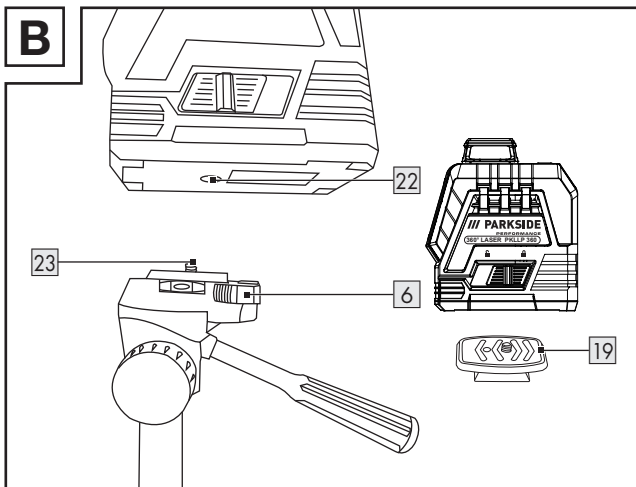
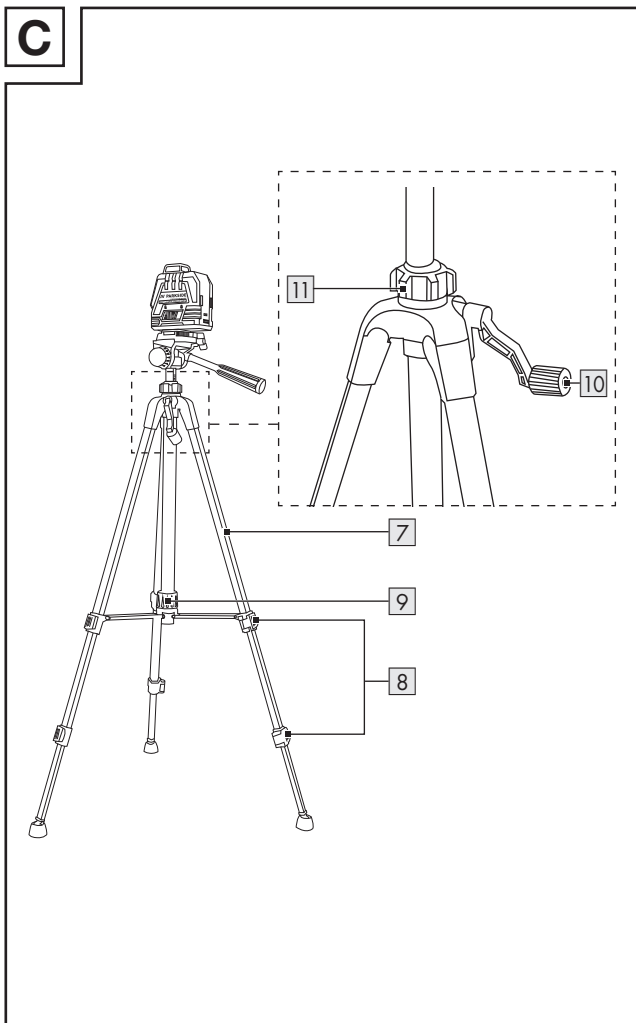







**A**



**B****C**

<b>Warnings and symbols used</b> .....	Page	6
<b>Introduction</b> .....	Page	7
Intended use.....	Page	7
Scope of delivery .....	Page	7
Description of parts .....	Page	8
Technical data.....	Page	8
<b>Safety instructions</b> .....	Page	9
Safety instructions for batteries/rechargeable batteries .....	Page	10
<b>Before first use</b> .....	Page	11
<b>Operation</b> .....	Page	11
Charging the rechargeable battery.....	Page	11
Switching on/off .....	Page	12
Using horizontal and vertical laser lines.....	Page	12
Working with the automatic leveller .....	Page	12
Working without the automatic leveller.....	Page	13
Working with the tripod .....	Page	13
Adjusting the tripod .....	Page	13
<b>Cleaning and care</b> .....	Page	14
<b>Storage</b> .....	Page	14
<b>Troubleshooting</b> .....	Page	15
<b>Disposal</b> .....	Page	15
<b>Warranty</b> .....	Page	16
Warranty claim procedure.....	Page	16
<b>Service</b> .....	Page	17

## Warnings and symbols used

The following warnings are used in the user manual and on the packaging:

	<b>DANGER!</b> This symbol in combination with the signal word “Danger” marks a high-risk hazard that if not prevented could result in death or serious injury.
	<b>WARNING!</b> This symbol in combination with the signal word “Warning” marks a medium-risk hazard that if not prevented could result in death or serious injury.
	<b>CAUTION!</b> This symbol in combination with the signal word “Caution” marks a low-risk hazard that if not prevented could result in minor or moderate injury.
	<b>ATTENTION!</b> This symbol with the signal word “Attention” indicates a possible property damage.
	<b>INFO:</b> This symbol in combination with “Info” provides additional useful information.
	This symbol means that the operating instructions must be observed when using the product.
	Risk of explosion!
	This mandatory sign indicates to wear suitable protective gloves! Follow the instructions of this warning to avoid hand injuries caused by objects or contact with hot or chemical materials.
	Protect yourself from laser radiation!
	Do not stare into the laser beam!
	Direct current/voltage

	USB connection
	Use in dry indoor rooms only.
<input checked="" type="checkbox"/>	Safety information
<input type="checkbox"/>	Instructions for use
	CE mark indicates conformity with relevant EU directives applicable for this product.

## **4V CORDLESS CROSS LINE LASER**

### ● **Introduction**

We congratulate you on the purchase of your new product. You have chosen a high quality product. The instructions for use are part of the product. They contain important information concerning safety, use and disposal. Before using the product, please familiarise yourself with all of the safety information and instructions for use. Only use the product as described and for the specified applications. If you pass the product on to anyone else, please ensure that you also pass on all the documentation with it.

### ● **Intended use**

- This product is suitable for projecting vertical and horizontal lines. The laser lines can be used both individually and together.
- Do not use this product for any other purpose.
- This product is only intended for normal indoor use.
- This product is only intended for private household use, not for commercial purposes.
- The manufacturer accepts no liability for damages caused by improper use.

### ● **Scope of delivery**

- After unpacking the product, check if the delivery is complete and if all parts are in good condition. Remove all packaging materials before use.
- Contact customer service if parts are missing or damaged.

- 1 Cordless Cross Line Laser
- 1 Tripod
- 1 USB-C charging cable
- 1 Storage pouch
- 1 User manual

## ● Description of parts

Before reading, unfold the page containing the illustrations and familiarise yourself with all functions of the product.

(Fig. A)

- |                   |   |
|-------------------|---|
| 1 360° laser      | 12 Adjusting screw  |
| 2 Magnets         | 13 Dragonfly (bubble vial)  |
| 3 Charging socket | 14 Levelling slide switch   |
| 4 Butterfly screw | 15 Charge indicator   |
| 5 Handwheel bolt  | 16 <b>V/H</b> button ( <b>V</b> =vertical/<br><b>H</b> =horizontal) |
| 6 Lever           | 17 Leveller light   |
| 7 Tripod legs     | 18 Vertical laser   |
| 8 Snap fasteners  | 19 Tripod mount   |
| 9 Locking ring    | 20 USB-C charging cable   |
| 10 Crank handle   | 21 Storage pouch  |
| 11 Locking ring   |   |

(Fig. B)

- |                    |                 |
|--------------------|-----------------|
| 22 Internal thread | 23 Tripod screw |
|--------------------|-----------------|

## ● Technical data

Working range:	20 m*
Weight (without tripod):	approx. 440 g
Rechargeable battery:	INR18650, Li-ion, 2,600 mAh, 9.36 Wh
Operating voltage $U_{\max}$ :	4 V $\text{---}$
Charging voltage $U_{\text{IN}}$ :	5 V $\text{---}$
Charging current:	1.3 A
Self-levelling range:	$\pm 3^\circ$
Levelling accuracy:	$\pm 0.4$ mm/m
Laser wavelength:	510–530 nm
Laser class:	2
Levelling time:	approx. 4 seconds

\* The working range may be restricted by environmental conditions (e.g. bright light).



## Safety instructions

**BEFORE USING THE PRODUCT, FAMILIARISE YOURSELF WITH ALL OF THE SAFETY INFORMATION AND INSTRUCTIONS FOR USE! WHEN PASSING THIS PRODUCT ON TO OTHERS, ALSO INCLUDE ALL THE DOCUMENTS!**

In the case of damage resulting from non-compliance with these operating instructions the warranty claim becomes invalid!

No liability is accepted for consequential damage! In the case of material damage or personal injury caused by incorrect handling or non-compliance with the safety instructions, no liability is accepted!

### **Children and persons with disabilities**

**⚠ WARNING! RISK OF LOSS OF LIFE OR ACCIDENT TO INFANTS AND CHILDREN!**

Never leave children unsupervised with the packaging material. The packaging material represents a danger of suffocation.

Children frequently underestimate the dangers. Always keep children away from the packaging material.

- The product is to be used by adults only. Children under the age of 16 may not use the product except under supervision.
- Keep children away from the product.

## General notes

- Observe the information on operation, cleaning, storage and disposal in the operating instructions.
- Check the product each time before using. If damaged, have the product repaired. Do not use the product if damaged.
- Turn off the product when not in use. Do not leave the product unsupervised.
- Keep the product away from medical devices, magnetic data storage media and magnetically sensitive devices.

## Handling the laser



**WARNING!** Protect yourself from laser radiation!

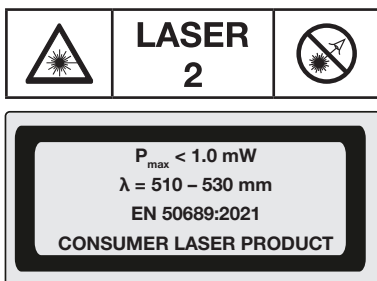

**⚠ CAUTION!** Laser beam – Do not look into the beam! Laser class 2.

- Do not aim the laser beam at people.
- Markings and warnings are located on the top and bottom of the product.



**Safety instructions for batteries/  
rechargeable batteries**

**⚠ DANGER TO LIFE!** Keep batteries/rechargeable batteries out of reach of children. If accidentally swallowed seek immediate medical attention.



**DANGER OF EXPLOSION!** Never recharge non-rechargeable batteries. Do not short-circuit batteries/rechargeable batteries and/or open them. Overheating, fire or bursting can be the result.

- Never throw batteries/rechargeable batteries into fire or water.
- Do not exert mechanical loads to batteries/rechargeable batteries.

### **Risk of leakage of batteries/rechargeable batteries**

- Avoid extreme environmental conditions and temperatures, which could affect batteries/rechargeable batteries, e.g. radiators/direct sunlight.
- If batteries/rechargeable batteries have leaked, avoid contact with skin, eyes and mucous membranes with the chemicals! Flush immediately the affected areas with fresh water and seek medical attention!



**WEAR PROTECTIVE GLOVES!** Leaked or damaged batteries/rechargeable batteries can cause burns on contact with the skin. Wear suitable protective gloves at all times if such an event occurs.

- This product has a built-in rechargeable battery which cannot be replaced by the user. The removal or replacement of the rechargeable battery may only be carried out by the manufacturer or his customer service or by a similarly qualified person in order to avoid hazards. When disposing of the product, it should be noted that this product contains a rechargeable battery.

### ● **Before first use**

- Remove the packaging. Check if all parts are complete.
- Charge the rechargeable battery (see “Charging the rechargeable battery”).

### ● **Operation**

#### ● **Charging the rechargeable battery**

##### ① **INFO:**

- The rechargeable battery is not replaceable. If you have any problems with the battery, please contact the service centre.
- The product can be used whilst charging. It is normal for the product to warm up slightly whilst charging. During the charging process, you may not be able to work with the product if the battery is almost or completely empty. This depends on the charger used.

1. Plug the USB-C charging cable **20** into the charging socket **3**.

2. Connect the USB-C charging cable **20** to a USB port.

Charge indicator <b>15</b>	Meaning
Red	Rechargeable battery is charging.
Green	Rechargeable battery is fully charged.

3. Once charging is complete, first remove the USB-C charging cable **20** from the USB port.
4. Remove the USB-C charging cable **20** from the product.

## ● Switching on/off



**CAUTION!** Laser beam – Do not look into the beam **1** **18**! Turn your head away or close your eyes to prevent looking into the laser beam. Risk of eye injury!

- Switching on:** Push the levelling slide switch **14** to the left (☑ position). The 360° laser line **1** and the vertical laser line **18** are activated.
- Switching off:** Push the levelling slide switch **14** to the right (☐ position). The 360° laser line **1** and the vertical laser line **18** are deactivated.

## ● Using horizontal and vertical laser lines

- After switching on, the 360° laser line **1** and the vertical laser line **18** are activated.
- Activate the 360° laser line **1** only:  
Briefly press the **V/H** button **16**.
- Activate the vertical laser line **18** only:  
Briefly press the **V/H** button **16**.

## ● Working with the automatic leveller

**ⓘ INFO:** In the event of vibrations, the laser will level itself automatically. Wait until the laser lines no longer move.

1. Place the product on a horizontal, solid surface or fasten the product to a tripod (see “Working with the tripod”).
2. Push the levelling slide switch **14** to the left (☑ position). The leveller light **17** lights up.

Leveller light <b>17</b>	Meaning
Green	Automatic levelling is possible. Levelling is complete once the laser lines no longer move.
Red	Automatic levelling is not possible. The laser lines flash.

## ● Working without the automatic leveller

**⚠ ATTENTION!** The magnetic surface used should be flat and not curved or uneven surface. Otherwise, the product will fall down and will be damaged.

### **i INFO:**

- The leveller light **17** will illuminate permanently in red when working without the automatic leveller. The laser lines depicted are not levelled.
  - The product has 2 magnets **2**. The magnets allow you to attach the product to surfaces that attract magnetic objects, e.g. steel shelves.
1. Push the levelling slide switch **14** to the right (🔒 position).
  2. Press and hold the **V/H** button **16** until the 360° laser line **1** and the vertical laser line **18** are activated.
  3. Activate the 360° laser line **1** only:  
Briefly press the **V/H** button **16**.
  4. Activate the vertical laser line **18** only:  
Briefly press the **V/H** button **16**.
  5. **Switching off:** Press and hold the **V/H** button **16** until the leveller light **17**, the 360° laser line **1**, and the vertical laser line **18** are deactivated.

## ● Working with the tripod

(Fig. B)

### **Screwing the laser onto the tripod mount **19****

- Screw the internal thread **22** of the product hand tight onto the tripod screw **23**.

### **Removing/inserting the tripod mount**

**⚠ ATTENTION!** Do not use excessive force. This may damage the product.

1. Open the lever **6**.
2. Remove the tripod mount **19** in an upward direction.
3. Place the tripod mount **19** on the tripod for insertion.
4. Lock the tripod mount **19** by closing the lever **6**.

## ● Adjusting the tripod

(Fig. C)

**i INFO:** You can use the dragonfly **13** to check the horizontal alignment of the tripod.

1. Pull the tripod legs **7** apart.
2. Lock the tripod legs **7** into position with the locking ring **9**.

### **Setting the height, tripod feet**

1. Open the snap fasteners **8**.
2. Extend the tripod legs **7** to the desired length.

3. Close the snap fasteners **8**.

### **Setting the height, crank handle**

1. Fold up the crank handle **10**.
2. Hold the crank handle **10** firmly with one hand.
3. Unscrew the locking ring **11** by turning it to the left.
4. Crank the tripod to the desired height.
5. Turn the locking ring **11** to the right to lock this position.

### **Adjusting the inclination, forward/back**

1. Turn the handwheel bolt **5** to the left to loosen.
2. Set the desired inclination.
3. Turn the handwheel bolt **5** to the right to lock the inclination into place.

### **Adjusting the inclination, sideways**

1. Turn the butterfly screw **4** to the left to loosen.
2. Fold the tripod to the desired inclination.
3. Turn the butterfly screw **4** to the right to lock into place.

### **Rotating the tripod**

1. Turn the adjusting screw **12** to the left to loosen.
2. Hold the handwheel bolt **5** and turn the tripod in the desired direction.
3. Turn the adjusting screw **12** to the right to lock into place.

## ● **Cleaning and care**

**⚠ WARNING!** Never submerge the product in water or other liquids.

**⚠ WARNING!** For repair purposes the product may only be opened by a professional. Have the product repaired by qualified professionals and only with original replacement parts. This ensures that the safety of the product is maintained.

- Do not exert any strong pressure.
- Do not allow water to enter into the product during cleaning.
- The product requires no maintenance.
- Keep the product clean to ensure good, secure work.
- Use a dry cloth to clean the outside.
- Clean the openings of the 360° laser **1** and the vertical laser **18** with a soft air jet. In cases of heavy contamination, remove the dirt with a slightly damp cotton swab.

## ● **Storage**

- If you will not be using the product for a prolonged period of time, store it in a clean, dry place that is not exposed to direct sunlight.
- Store the product in the storage pouch **21**.

## ● Troubleshooting

Problem	Possible cause	Solution
Product does not start.	Rechargeable battery is flat.	Charge the rechargeable battery.
Automatic leveller does not work.	Automatic leveller cannot oscillate freely. Product is not aligned sufficiently parallel with the floor.	Align the product so it is parallel with the floor.

## ● Disposal

The packaging is made entirely of recyclable materials, which you may dispose of at local recycling facilities.



Observe the marking of the packaging materials for waste separation, which are marked with abbreviations (a) and numbers (b) with following meaning: 1–7: plastics/20–22: paper and fibreboard/80–98: composite materials.

### Product:



Contact your local refuse disposal authority for more details of how to dispose of your worn-out product.



To help protect the environment, please dispose of the product properly when it has reached the end of its useful life and not in the household waste. Information on collection points and their opening hours can be obtained from your local authority.

Faulty or used batteries/rechargeable batteries must be recycled. Return the batteries/rechargeable batteries and/or the product to the available collection points.



### **Environmental damage through incorrect disposal of the batteries/rechargeable batteries!**

Batteries/rechargeable batteries may not be disposed of with the usual domestic waste. They may contain toxic heavy metals and are subject to hazardous waste treatment rules and regulations. The chemical symbols for heavy metals are as follows: Cd = cadmium, Hg = mercury, Pb = lead. That is why you should dispose of used batteries/rechargeable batteries at a local collection point.

## ● **Warranty**

The product has been manufactured to strict quality guidelines and meticulously examined before delivery. In the event of material or manufacturing defects you have legal rights against the retailer of this product. Your legal rights are not limited in any way by our warranty detailed below.

The warranty for this product is 5 years from the date of purchase. The warranty period begins on the date of purchase. Keep the original sales receipt in a safe location as this document is required as proof of purchase.

Any damage or defects already present at the time of purchase must be reported without delay after unpacking the product.

Should the product show any fault in materials or manufacture within 5 years from the date of purchase, we will repair or replace it – at our choice – free of charge to you. The warranty period is not extended as a result of a claim being granted. This also applies to replaced and repaired parts.

This warranty becomes void if the product has been damaged, or used or maintained improperly.

The warranty covers material or manufacturing defects. This warranty does not cover product parts subject to normal wear and tear, thus considered consumables (e.g. batteries, rechargeable batteries, tubes, cartridges), nor damage to fragile parts, e.g. switches or glass parts.

For this product, rechargeable battery is also covered by its warranty period.

## ● **Warranty claim procedure**

So that your request can be processed quickly, please observe the following instructions:

For all inquiries, please have the receipt and item number (IAN 489733\_2407) ready as proof of purchase.

The article number can be taken from the identification label on the product, engraving on the product, the front cover of your manual (at the bottom left), or the sticker on the back or bottom of the product.

If malfunctions or other defects arise, first contact the service department indicated below by phone or email.

You can then send a product recorded as defective to the communicated service address postage-free, making sure to enclose proof of purchase (receipt) and information on the details of the defect and when it occurred.



You can download and view this and numerous other manuals at parkside-diy.com. This QR code takes you directly to parkside-diy.com. Choose your country and use the search screen to search for the operating instructions. Entering the item number (IAN) 489733\_2407 takes you to the operating instructions for your item.

## ● **Service**

### **GB Service Great Britain**

Tel.: 0800 0569216

E-Mail: [owim@lidl.co.uk](mailto:owim@lidl.co.uk)

### **CY Service Cyprus**

Tel.: 8009 4211

E-Mail: [owim@lidl.com.cy](mailto:owim@lidl.com.cy)

 Serbian mark of conformity



<b>Korištene upozoravajuće napomene i simboli</b> .....	Stranica	19
<b>Uvod</b> .....	Stranica	20
Uvjeti korištenja .....	Stranica	20
Sadržaj isporuke .....	Stranica	20
Opis dijelova .....	Stranica	20
Tehnički podaci .....	Stranica	21
<b>Sigurnosne napomene</b> .....	Stranica	21
Sigurnosne napomene za baterije/punjive baterije .....	Stranica	23
<b>Prije prve uporabe</b> .....	Stranica	24
<b>Korištenje</b> .....	Stranica	24
Punjenje punjive baterije .....	Stranica	24
Uključivanje/isključivanje .....	Stranica	25
Uporaba vodoravne i okomite laserske linije ..	Stranica	25
Rad sa sustavom automatskog poravnavanja .....	Stranica	25
Rad bez automatskog poravnavanja .....	Stranica	25
Rad sa stativom .....	Stranica	26
Postavljanje stativa .....	Stranica	26
<b>Čišćenje i njega</b> .....	Stranica	27
<b>Skladištenje</b> .....	Stranica	27
<b>Otklanjanje poteškoća</b> .....	Stranica	27
<b>Zbrinjavanje</b> .....	Stranica	28
<b>Jamstvo</b> .....	Stranica	28
Postupak u slučaju koji je pokriven jamstvom .....	Stranica	29
<b>Servis</b> .....	Stranica	30

## Korištene upozoravajuće napomene i simboli

U Uputama za uporabu ili na pakiranju korištene su sljedeće upozoravajuće napomene:



**OPASNOST!** Ovaj simbol s izrazom „Opasnost“ označava opasnost visokog stupnja rizika koja, ako se ne izbjegne, uzrokuje tešku ozljedu ili smrt.



**UPOZORENJE!** Ovaj simbol s izrazom „Upozorenje“ označava opasnost srednjeg stupnja rizika koja, ako se ne izbjegne, može dovesti do teške ozljede ili smrti.



**OPREZ!** Ovaj simbol s izrazom „Oprez“ označava opasnost niskog stupnja rizika koja, ako se ne izbjegne, može dovesti do manje ili srednje ozljede.



**PAŽNJA!** Ovaj simbol s oznakom opasnosti „Pažnja“ prikazuje opasnost od moguće materijalne štete.



**INFORMACIJE:** Ovaj simbol s izrazom „Informacije“ pruža dodatne korisne informacije.



Ovaj simbol znači da se pri uporabi proizvoda valja pridržavati uputa za uporabu.



Opasnost od eksplozije!



Ovaj znak obveze upućuje na nošenje prikladnih zaštitnih rukavica! Pridržavajte se uputa ovoga upozorenja kako biste izbjegli ozljede ruku uzrokovane predmetima ili dodiranjem s vrućim tvarima ili kemikalijama.



Zaštitite se od laserskog zračenja!



Ne gledajte u lasersku zraku!



Istosmjerna struja/napon



USB priključak



Rabite samo u suhim unutarnjim prostorijama.



Sigurnosne napomene



Upute za rukovanje



Oznaka CE potvrđuje sukladnost sa smjernicama EU-a koje se primjenjuju na proizvod.

## **4 V AKU LASER ZA KRIŽNE LINIJE**

### **● Uvod**

Čestitamo vam na kupnji novog proizvoda. Ovom kupnjom odlučili ste se za visokokvalitetan proizvod. Uputa za uporabu je sastavni dio ovog proizvoda. Ona sadrži važne upute o sigurnosti, uporabi i uklanjanju otpada. Prije upotrebe proizvoda upoznajte se sa svim njegovim uputama za korištenje i sigurnosnim uputama. Koristite ovaj proizvod u skladu s navedenim uputama te u navedene svrhe. Ukoliko proizvod dajete nekoj drugoj osobi, predajte toj osobi također i sve upute.

### **● Uvjeti korištenja**

- Ovaj je proizvod prikladan za projiciranje okomitih i vodoravnih linija. Dvije laserske linije mogu se koristiti pojedinačno ili istovremeno.
- Proizvod nemojte koristiti u druge svrhe.
- Ovaj proizvod namijenjen je predviđenoj uporabi samo u zatvorenim prostorima.
- Proizvod je predviđen isključivo za uporabu u privatnim kućanstvima, a ne u komercijalne svrhe.
- Proizvođač neće biti odgovoran za štete nastale zbog nepravilne uporabe.

### **● Sadržaj isporuke**

- Nakon raspakiravanja proizvoda, provjerite jesu li isporučeni i ispravni svi dijelovi. Prije uporabe uklonite svu ambalažu.
- Ako dijelovi nedostaju ili su oštećeni, obratite se servisnoj službi.

- |   |                            |   |                  |
|---|----------------------------|---|------------------|
| 1 | Aku laser za križne linije | 1 | Torba za čuvanje |
| 1 | Stativ                     | 1 | Upute za uporabu |
| 1 | USB-C kabel za punjenje    |   |                  |

### **● Opis dijelova**

Prije čitanja rasklopite stranicu s crtežima. Upoznajte se sa svim funkcijama proizvoda.

(Sl. A)

- |    |                         |    |  |
|----|-------------------------|----|--|
| 1  | Lasер 360°              | 13 | Libela   |
| 2  | Magneti                 | 14 | Klizni prekidač za poravnavanje                            |
| 3  | Utičnica za punjenje    | 15 | Kontrolna lampica punjenja                                 |
| 4  | Krilasti vijak          | 16 | Tipka <b>V/H</b> ( <b>V</b> =okomito/ <b>H</b> =vodoravno) |
| 5  | Vijak ručke             | 17 | Lampica za poravnavanje                                    |
| 6  | Poluga                  | 18 | Okomiti laser  |
| 7  | Noge stativa            | 19 | Ploča stativa  |
| 8  | Uskočne spojnice        | 20 | USB-C kabel za punjenje                                    |
| 9  | Sigurnosni prsten       | 21 | Torba za čuvanje   |
| 10 | Ručica                  |    |  |
| 11 | Sigurnosni prsten       |    |  |
| 12 | Vijak za prilagođavanje |    |  |

(Sl. B)

- |    |                 |
|----|-----------------|
| 22 | Unutarnji navoj |
| 23 | Vijak stativa   |

## ● Tehnički podaci

Radno područje:	20 m*
Težina (bez stativa):	pribl. 440 g
Punjiva baterija:	INR18650, litij-ionska, 2600 mAh, 9,36 Wh
Radni napon $U_{max}$ :	4 V $\text{---}$
Napon punjenja $U_{IN}$ :	5 V $\text{---}$
Struja punjenja:	1,3 A
Samostalno poravnavanje:	$\pm 3^\circ$
Točnost poravnavanja:	$\pm 0,4$ mm/m
Laserska valna duljina:	510–530 nm
Klasa lasera:	2
Vrijeme poravnavanja:	pribl. 4 sekundi

\* Radno područje može biti ograničeno uvjetima okoline (npr. jako svjetlo).



## Sigurnosne napomene

**PRIJE UPORABE PROIZVODA  
UPOZNAJTE SE SA SVIM SA  
SVIM UPUTAMA ZA UPORABU I  
SIGURNOSNIM NAPOMENAMA!  
AKO OVAJ PROIZVOD DAJETE**

## **NOVOM VLASNIKU, URUČITE MU I DOKUMENTACIJU!**

U slučaju oštećenja zbog nepridržavanja ovih uputa za uporabu bit će poništeno pravo na primjenu jamstva!

Ne preuzimamo odgovornost za posljedične štete! Proizvođač neće biti odgovoran za oštećenja ili ozljeda zbog nepravilne uporabe ili nepridržavanja sigurnosnih napomena!

### **Djeca i osobe s poteškoćama**

#### **⚠ UPOZORENJE! OPASNOST PO ŽIVOT I OPASNOST OD NEZGODA ZA NOVOROĐENČAD I DJECU!**

Ne ostavljajte djecu s ambalažnim materijalom bez nadzora. Ambalažni materijal može izazvati rizik od gušenja. Djeca često potcjenjuju opasnosti koje su s time povezane. Djecu držite podalje od ambalažnog materijala.

- Proizvod smiju koristiti samo odrasle osobe. Djeca mlađa od 16 godina smiju proizvod koristiti samo pod nadzorom.
- Djecu držite podalje od proizvoda.

### **Opće upute**

- Pridržavajte se podataka u ovim uputama za uporabu o radu, čišćenju, skladištenju i odlaganju.
- Provjerite proizvod prije svake uporabe. Popravite oštećeni proizvod. Nikada se nemojte koristiti oštećenim proizvodom.
- Isključite uređaj kada ga ne koristite. Proizvod nikada ne ostavljajte bez nadzora.

- Proizvod držite podalje od medicinskih uređaja, magnetskih nosača podataka i magnetski osjetljivih uređaja.

## Rukovanje laserom



**UPOZORENJE!** Zaštitite se od laserskog zračenja!



**⚠ PAŽNJA!** Lasersko zračenje – ne gledajte u zraku! Klasa lasera 2.

- Ne usmjeravajte lasersku zraku prema ljudima.
- Oznake i upozorenja nalaze se na vrhu i na dnu proizvoda.



**Sigurnosne napomene za baterije/punjive baterije**

**⚠ OPASNOST PO ŽIVOT!** Baterije/punjive baterije držite podalje od dohvata djece. U slučaju gutanja, odmah posjetite liječnika!



**OPASNOST OD EKSPLOZIJE!** Nikada nemojte puniti nepunjive baterije. Nemojte kratko spajati baterije/punjive baterije i nemojte ih otvarati. To može dovesti do pregrijavanja, požara ili rasprsnuća.

- Nikada nemojte bacati baterije/punjive baterije u vatru ili vodu.
- Baterije/punjive baterije nemojte izlagati mehaničkom opterećenju.

**Opasnost od curenja baterija/punjivih baterija**

- Izbjegavajte ekstremne uvjete i temperature koji bi mogli utjecati na baterije/punjive baterije, npr. grijači ili izravno sunčevo zračenje.

- Ako baterije/punjive baterije iscurile, izbjegavajte kontakt kemikalija s kožom, očima i sluznicom! Zahvaćena područja isperite odmah s puno čiste vode i bez odgode potražite liječnika!



**NOSITE ZAŠTITNE RUKAVICE!** Baterije/punjive baterije koje su iscurile ili su oštećene pri dodiru s kožom mogu uzrokovati nagrizanje. Stoga u tom slučaju upotrijebite prikladne zaštitne rukavice.

- Ovaj proizvod ima ugrađenu punjivu bateriju koju korisnik ne može zamijeniti. Uklanjanje ili zamjenu punjive baterije smije izvršiti samo proizvođač ili njegova Služba za korisnike ili slična kvalificirana osoba kako bi se izbjegle opasnosti. Kod zbrinjavanja treba ukazati na to da taj proizvod sadrži punjivu bateriju.

## ● Prije prve uporabe

- Uklonite ambalažni materijal. Provjerite jesu li isporučeni svi potrebni dijelovi.
- Napunite punjivu bateriju (pogledajte „Punjenje punjive baterije“).

## ● Korištenje

### ● Punjenje punjive baterije

#### ① INFORMACIJE:

- Punjiva baterija ne može se mijenjati. Ako imate problema s punjivom baterijom, obratite se servisnom centru.
  - Proizvod se može upotrebljavati tijekom punjenja. Normalno je da se proizvod malo zagrije tijekom punjenja. Tijekom postupka punjenja možda nećete moći koristiti proizvod ako je punjiva baterija gotovo ili potpuno prazna. To ovisi o punjaču koji koristite.
1. Priključite USB-C kabel za punjenje **20** u utičnicu za punjenje **3**.
  2. Spojite USB-C kabel za punjenje **20** u USB priključak.



Kontrolna lampica punjenja <b>15</b>	Značenje
Crvena	Punjiva se baterija puni.
Zelena	Punjiva je baterija napunjena.

3. Kada punjenje završi, najprije izvucite USB-C kabel za punjenje **20** iz USB priključka.
4. Izvucite USB-C kabel za punjenje **20** iz proizvoda.

## ● Uključivanje/isključivanje



**OPREZ!** Lasersko zračenje – ne gledajte u zraku [1] [18]! Okrenite glavu ili zatvorite oči kako ne biste gledali u lasersku zraku. Opasnost od ozljeda oka!

- **Uključivanje:** Pomaknite klizni prekidač za poravnavanje [14] ulijevo (položaj ). Aktivira se laserska linija 360° [1] i okomita laserska linija [18].
- **Isključivanje:** Pomaknite klizni prekidač za poravnavanje [14] udesno (položaj ). Deaktivira se laserska linija 360° [1] i okomita laserska linija [18].

## ● Uporaba vodoravne i okomite laserske linije

- Nakon uključivanja aktivira se laserska linija 360° [1] i okomita laserska linija [18].
- Aktiviranje samo laserske linije 360° [1]:  
Kratko pritisnite tipku **V/H** [16].
- Aktiviranje samo okomite laserske linije [18]:  
Kratko pritisnite tipku **V/H** [16].

## ● Rad sa sustavom automatskog poravnavanja

**i INFORMACIJE:** U slučaju vibracija, laser se automatski ponovno poravnava. Pričekajte dok se laserske linije ne prestanu pomicati.

1. Postavite proizvod na čvrstu, vodoravnu površinu ili ga montirajte na stativ (pogledajte „Rad sa stativom“).
2. Pomaknite klizni prekidač za poravnavanje [14] ulijevo (položaj ). Lampica za poravnavanje [17] svijetli.

Lampica za poravnavanje [17]	Značenje
Zelena	Moguće je automatsko poravnanje. Poravnavanje je dovršeno kada se laserske linije prestanu pomicati.
Crvena	Automatsko poravnanje nije moguće. Laserske linije trepere.

## ● Rad bez automatskog poravnavanja

**⚠ PAŽNJA!** Korištena magnetska površina treba biti ravna, a ne zakrivljena ili neravna. U suprotnom proizvod može pasti i oštetiti se.

**i INFORMACIJE:**

- Kad radite bez automatskog poravnavanja, lampica za poravnavanje [17] svijetli crveno. Prikazane laserske linije nisu poravnate.

- Proizvod ima 2 magneta [2]. Magneti vam omogućuju pričvršćivanje proizvoda na površine koje privlače magnetske predmete, npr. čelične police.
1. Pomaknite klizni prekidač za poravnavanje [14] udesno (položaj .
  2. Pritisnite i držite tipku **V/H** [16] dok se ne aktiviraju laserska linija 360° [1] i okomita laserska linija [18].
  3. Aktiviranje samo laserske linije 360° [1]:  
Kratko pritisnite tipku **V/H** [16].
  4. Aktiviranje samo okomite laserske linije [18]:  
Kratko pritisnite tipku **V/H** [16].
  5. **Isključivanje:** Pritisnite i držite tipku **V/H** [16] dok se ne deaktiviraju lampica za poravnavanje [17], laserska linija 360° [1] i okomita laserska linija [18].

## ● Rad sa stativom

(Sl. B)

### Pričvrstite laser na ploču stativa

- Ručno zavijte proizvod s unutarnjim navojem [22] na vijak stativa [23].

### Uklanjanje/umetanje ploče stativa

**⚠ PAŽNJA!** Nemojte koristiti pretjeranu silu. Proizvod bi se mogao oštetiti.

1. Otvorite polugu [6].
2. Izvucite ploču stativa [19] prema gore.
3. Postavite ploču stativa [19] na stativ kako biste je postavili na stativ.
4. Zaključajte ploču stativa [19] zatvaranjem poluge [6].

## ● Postavljanje stativa

(Sl. C)

**📌 INFORMACIJE:** Vodoravno poravnanje stativa možete provjeriti s pomoću libele [13].

1. Razmaknite noge stativa [7].
2. Položaj nogu stativa [7] zaključajte sigurnosnim prstenom [9].

### Prilagođavanje visine, nogu stativa

1. Otvorite uskočne spojnice [8].
2. Izvucite produžetak nogu stativa [7] na potrebnu duljinu.
3. Zatvorite uskočne spojnice [8].

### Prilagođavanje visine, ručica

1. Preklopite ručicu [10].
2. Držite ručicu [10] jednom rukom.
3. Otpustite sigurnosni prsten [11] okretanjem ulijevo.
4. Okretanjem ručice namjestite stativ na željenu visinu.

5. Okrenite sigurnosni prsten **11** udesno kako biste zaključali proizvod u ovom položaju.

### **Prilagođavanje nagiba, naprijed/natrag**

1. Okrenite vijak ručke **5** ulijevo kako biste ga otpustili.
2. Postavite željeni nagib.
3. Okrenite vijak ručke **5** udesno kako biste zaključali proizvod s tim nagibom.

### **Namještanje nagiba, bočno**

1. Okrenite krilasti vijak **4** ulijevo kako biste ga otpustili.
2. Preklopite stativ do željenog nagiba.
3. Okrenite krilasti vijak **4** udesno kako biste ga blokirali.

### **Rotiranje stativa**

1. Okrenite vijak za prilagođavanje **12** ulijevo kako biste ga otpustili.
2. Uхватite vijak ručke **5** i okrenite stativ u željenom smjeru.
3. Okrenite vijak za prilagođavanje **12** udesno kako biste ga blokirali.

## **● Čišćenje i njega**

**⚠ UPOZORENJE!** Proizvod nikada nemojte uranjati u vodu ili druge tekućine.

**⚠ UPOZORENJE!** Proizvod može otvoriti samo stručnjak radi popravka. Neka proizvod popravi kvalificirani stručnjak koristeći samo originalne rezervne dijelove. Time se osigurava sigurnost proizvoda.

- Ne primjenjujte pretjerani pritisak!
- Ne dopustite da voda uđe u proizvod tijekom čišćenja.
- Proizvod ne zahtijeva nikakvo održavanje.
- Održavajte proizvod čistim kako biste bili sigurni da će raditi dobro i sigurno.
- Za čišćenje vanjskog dijela koristite suhu krpnu.
- Očistite otvore lasera 360° **1** i okomitog lasera **18** blagim mlazom zraka. Uklonite tvrdokorniju prljavštinu blago navlaženom vatom.

## **● Skladištenje**

- Ako proizvod nećete koristiti dulje vrijeme, pohranite ga na čisto i suho mjesto podalje od izravnog sunčevog svjetla.
- Proizvod čuvajte u torbi za čuvanje **21**.

## **● Otklanjanje poteškoća**

<b>Problem</b>	<b>Mogući uzroci</b>	<b>Rješenje</b>
Proizvod se ne pokreće.	Punjiva baterija je prazna.	Napunite punjivu bateriju.

Problem	Mogući uzroci	Rješenje
Automatsko poravnavanje ne radi.	Automatsko poravnavanje ne može se slobodno zakretati. Proizvod nije dovoljno poravnat s paralelnom ravninom tla.	Poravnajte proizvod paralelno s podom.

## ● Zbrinjavanje

Ambalaža se sastoji od ekološki neškodljivih materijala koje možete zbrinuti na lokalnim mjestima za reciklažu.



Uvažavajte obilježavanje ambalaže za odvajanje otpada, ono je obilježeno s kraticama (a) i brojevima (b) sa slijedećim značenjem: 1–7: plastika/20–22: papir I karton/80–98: miješani materijali.

### Proizvod:



O mogućnostima zbrinjavanja dotrajalog proizvoda možete se raspitati kod vaše općinske ili gradske uprave.



Zbog zaštite okoliša ne bacajte dotrajali proizvod u kućni otpad, već ga predajte stručnom zbrinjavanju. Informacije o mjestima za sakupljanje otpada i njihovom radnom vremenu možete dobiti pri Vašem nadležnom općinskom uredu.

Oštećene ili potrošene baterije/punjive baterije se moraju reciklirati. Vratite baterije/punjive baterije i/ili proizvod putem ponuđenih ustanova za sakupljanje otpada



**Štete za okoliš zbog krivog zbrinjavanja baterija/punjivih baterija!**

Baterije/punjive baterije se ne smiju zbrinjavati zajedno s kućnim otpadom. One mogu sadržavati otrovne teške metale i podliježu zbrinjavanju kao poseban otpad. Kemijski simboli teških metala su slijedeći: Cd = kadmij, Hg = živa, Pb = olovo. Stoga predajte istrošene baterije/punjive baterije na komunalno mjesto za sabiranje otpada.

## ● Jamstvo

Ovaj proizvod je pažljivo proizveden prema strogim smjernicama kvalitete i temeljito je ispitan prije isporuke. U slučaju pogreške u materijalu ili izradi, imate zakonska prava protiv prodavatelja proizvoda. Vaša zakonska prava ni na koji način nisu ograničena našom garancijom navedenom u nastavku.

Garancija za ovaj proizvod je 5 godine od datuma kupnje. Garantni rok počinje s datumom kupovine. Čuvajte originalni račun na sigurnom mjestu jer je ovaj dokument potreban kao dokaz kupnje.

Sva oštećenja ili nedostaci koji su već prisutni u trenutku kupnje moraju se prijaviti odmah nakon raspakiranja proizvoda.

Ako se u roku od 5 godine od datuma kupnje pokaže da je proizvod neispravan u materijalu ili izradi, mi ćemo ga, po našem izboru, besplatno popraviti ili zamijeniti. Garantni rok se ne produljuje odobrenim zahtjevom za garanciju. To vrijedi i za zamijenjene i popravljene dijelove.

Ova garancija ne vrijedi ako je proizvod bio oštećen ili nepropisno korišten ili održavan.

Garancija pokriva greške u materijalu i proizvodnji. Ova se garancija ne odnosi na dijelove proizvoda koji su podložni uobičajenom habanju, te se stoga smatraju potrošnim dijelovima (npr. baterije, punjive baterije, crijeva, spremnici s tintom), niti na oštećenja lomljivih dijelova, npr. prekidača ili dijelova od stakla.

U slučaju manjeg popravka jamstveni rok se produljuje onoliko koliko je kupac bio lišen uporabe stvari.

Međutim, kad je zbog neispravnosti stvari izvršena njezina zamjena ili njezin bitni popravak, jamstveni rok počinje teći ponovno od zamjene, odnosno od vraćanja popravljene stvari.

Ako je zamijenjen ili bitno popravljen samo neki dio stvari, jamstveni rok počinje teći ponovno samo za taj dio.

Kod ovog proizvoda garantni rok vrijedi također za punjivu bateriju.

## ● Postupak u slučaju koji je pokriven jamstvom

Kako bismo osigurali brzu obradu vašeg zahtjeva, slijedite upute u nastavku:

Za sve upite kao dokaz o kupnji pripremite račun i broj artikla (IAN 489733\_2407).

Broj artikla možete pronaći na tipskoj pločici na proizvodu, gravuri na proizvodu, naslovnici vaših uputa (dolje lijevo) ili naljepnici na stražnjoj i donjoj strani proizvoda.

Ako se pojave funkcionalni kvarovi ili drugi nedostatci, prvo se obratite servisnoj odjelu koji je naveden u nastavku telefonski ili e-poštom.

Proizvod za koji je utvrđen kvar, uz prilaganje potvrde o kupnji (računa) i informacijama o nedostacima i kada su nastali, možete poslati na adresu servisa kojega ste obavijestili bez poštarine.



Ove i mnoge druge priručnike možete pregledati i preuzeti na stranici [parkside-diy.com](http://parkside-diy.com). Ovaj QR kod vodi vas izravno na našu stranicu [parkside-diy.com](http://parkside-diy.com). Odaberite svoju zemlju i putem tražilice potražite upute za uporabu. Unosom broja artikla (IAN) 489733\_2407 dospjet ćete do uputa za uporabu za svoj artikl.

## ● Servis

 **Servis Hrvatska**

Tel.: 0800806355

E-Mail: [owim@lidl.hr](mailto:owim@lidl.hr)



Srpska oznaka sukladnosti

<b>Korišćena upozorenja i simboli</b> . . . . .	Strana	32
<b>Uvod</b> . . . . .	Strana	33
Predviđena namena . . . . .	Strana	33
Obim isporuke . . . . .	Strana	33
Opis delova . . . . .	Strana	33
Tehnički podaci . . . . .	Strana	34
<b>Bezbednosne napomene</b> . . . . .	Strana	34
Bezbednosne napomene za baterije/ akumulatore . . . . .	Strana	36
<b>Pre prvog korišćenja</b> . . . . .	Strana	37
<b>Korišćenje</b> . . . . .	Strana	37
Punjenje akumulatora . . . . .	Strana	37
Uključivanje/isključivanje . . . . .	Strana	37
Korišćenje horizontalnih i vertikalnih laserskih linija . . . . .	Strana	38
Rad sa automatskim nivelisanjem . . . . .	Strana	38
Rad bez automatskog nivelisanja . . . . .	Strana	38
Rad sa stalkom . . . . .	Strana	39
Podešavanje stalka . . . . .	Strana	39
<b>Čišćenje i održavanje</b> . . . . .	Strana	40
<b>Skladištenje</b> . . . . .	Strana	40
<b>Rešavanje problema</b> . . . . .	Strana	40
<b>Odlaganje</b> . . . . .	Strana	41
<b>Garancija i garantni list</b> . . . . .	Strana	42
Postupak garancije . . . . .	Strana	44
<b>Servis</b> . . . . .	Strana	44

## Korišćena upozorenja i simboli

U priručniku i na ambalaži koriste se sledeća upozorenja:



**OPASNOST!** Ovaj simbol sa signalnom rečju „Opasnost“ označava opasnost sa visokim stepenom rizika koji će, ako se ne izbegne, za rezultat imati smrt ili ozbiljne povrede.



**UPOZORENJE!** Ovaj simbol sa signalnom rečju „Upozorenje“ označava opasnost sa srednjim stepenom rizika koji će, ako se ne izbegne, za rezultat imati smrt ili ozbiljne povrede.



**OPREZ!** Ovaj simbol sa signalnom rečju „Oprez“ označava opasnost sa malim stepenom rizika koji će, ako se ne izbegne, dovesti do manje ili veće povrede.



**PAŽNJA!** Ovaj simbol sa signalnom rečju „Pažnja“ označava opasnost od moguće materijalne štete.



**INFORMACIJE:** Ovaj simbol sa signalnom rečju „Informacije“ pruža dodatne korisne informacije.



Ovaj simbol znači da se prilikom korišćenja proizvoda mora uzeti u obzir korisničko uputstvo.



Opasnost od eksplozije!



Ovaj obavezni simbol ukazuje na nošenje odgovarajućih zaštitnih rukavica! Pratite uputstva iz ovog upozorenja da biste izbegli povrede ruku koje prouzrokuju predmeti ili dodir sa vrelim ili hemijskim supstancama.



Zaštitite se od laserskih zraka!



Nemojte da gledate u snop laserske svetlosti!



Jednosmerna struja/napon



USB priključak



Koristite samo u suvoj, zatvorenoj prostoriji.



Bezbednosne napomene



Smernice za rukovanje



Oznaka CE potvrđuje usaglašenost sa direktivama EU koje se primenjuju na proizvod.

## **4 V AKU LASER SA UKRŠTENIM LINIJAMA**

### **● Uvod**

Čestitamo vam na kupovini vašeg novog proizvoda. Tako ste se odlučili za visokokvalitetan proizvod. Uputstvo za upotrebu je deo ovog proizvoda. Sadrži važna bezbednosna uputstva, uputstva za upotrebu i odlaganje. Pre korišćenja proizvoda upoznajte se sa svim uputstvima za rukovanje i bezbednost. Koristite proizvod samo onako kako je opisano i za navedene oblasti primene. Predajte sve dokumente prilikom isporuke proizvoda trećem licu.

### **● Predviđena namena**

- Ovaj proizvod je pogodan za projektovanje vertikalnih i horizontalnih linija. Dve laserske linije mogu se koristiti i pojedinačno i istovremeno.
- Nemojte koristiti ovaj proizvod u druge svrhe.
- Ovaj proizvod je namenjen samo za predviđenu upotrebu za korišćenje u zatvorenom.
- Ovaj proizvod je isključivo namenjen za korišćenje u domaćinstvu i nije namenjen za komercijalne svrhe.
- Proizvođač ne preuzima odgovornost za štetu usled nepravilne upotrebe.

### **● Obim isporuke**

- Nakon što raspakujete proizvod proverite da li je isporuka potpuna i da li su svi delovi u dobrom stanju. Pre upotrebe uklonite svu ambalažu.
- Stupite u kontakt sa korisničkom službom u slučaju da nedostaje neki deo ili ako je oštećen.

- |   |                                 |   |                        |
|---|---------------------------------|---|------------------------|
| 1 | Aku laser sa ukrštenim linijama | 1 | USB-C kabl za punjenje |
|   |                                 | 1 | Torba za odlaganje     |
| 1 | Stativ                          | 1 | Uputstvo za korišćenje |

### **● Opis delova**

Pre čitanja, otvorite na stranu sa crtežima. Upoznajte se sa svim funkcijama proizvoda.

(Sl. A)

- |    |                            |    |  |
|----|----------------------------|----|--|
| 1  | Laser od 360°              | 12 | Zavrtnanj za podešavanje   |
| 2  | Magnet                     | 13 | Libela   |
| 3  | Utičnica za punjenje       | 14 | Klizni prekidač za nivelisanje                                   |
| 4  | Krilna navrtka             | 15 | Indikator punjenja   |
| 5  | Ručka sa zavrtnjem         | 16 | Dugme <b>V/H</b> ( <b>V</b> =vertikalno/ <b>H</b> =horizontalno) |
| 6  | Poluga                     | 17 | Lampica za nivelisanje   |
| 7  | Noge stalka                | 18 | Vertikalni laser   |
| 8  | Preklopna brava            | 19 | Ploča stalka   |
| 9  | Prsten za brzo podešavanje | 20 | USB-C kabl za punjenje   |
| 10 | Ručka za okretanje         | 21 | Torba za odlaganje   |
| 11 | Prsten za brzo podešavanje |    |  |

(Sl. B)

- |    |                  |
|----|------------------|
| 22 | Unutrašnji navoj |
| 23 | Zavrtnanj stalka |

## ● Tehnički podaci

Radno područje:	20 m*
Težina (bez stalka):	oko 440 g
Akumulator:	INR18650, Litijum-jonski, 2600 mAh, 9,36 Wh
Radni napon $U_{max}$ :	4 V $\text{---}$
Napon punjenja $U_{IN}$ :	5 V $\text{---}$
Struja punjenja:	1,3 A
Opseg samonivelisanja:	$\pm 3^\circ$
Tačnost nivelisanja:	$\pm 0,4$ mm/m
Laserska talasna dužina:	510–530 nm
Klasa lasera:	2
Vreme nivelisanja:	oko 4 sekundi

\* Radno područje može biti ograničeno uslovima sredine (npr. jako svetlo).



## Bezbednosne napomene

**PRE KORIŠĆENJA PROIZVODA  
UPOZNAJTE SE SA SVIM  
SIGURNOSNIM I KORISNIČKIM  
UPUTSTVIMA! AKO DAJETE OVAJ**

## **PROIZVOD NEKOME DRUGOM, PROSLEDITE SVE DOKUMENTE!**

U slučaju oštećenja usled nepoštovanja ovih smernica iz uputstva za korišćenje, poništava vam se garancija na proizvod!

Za posledičnu štetu ne preuzima se nikakva odgovornost! U slučaju materijalne štete ili lične povrede usled nepravilnog korišćenja ili nepoštovanja bezbednosnih napomena, ne preuzima se nikakva odgovornost!

### **Deca i osobe sa ograničenim sposobnostima**

#### **⚠ UPOZORENJE! OPASNOST PO ŽIVOT I OPASNOST OD NESREĆE ZA ODOJČAD I DECU!**

Nemojte ostavljati decu bez nadzora sa ambalažom. Ambalaža predstavlja opasnost od gušenja.

Deca često potcenjuju sa time povezane opasnosti. Deca neka uvek budu dalje od ambalaže.

- Proizvod je namenjen samo da ga koriste odrasli. Deca mlađa od 16 godina mogu da koriste proizvod samo pod nadzorom.
- Držite decu dalje od proizvoda.

### **Opšte informacije**

- Obratite pažnju na detalje navedene u ovom uputstvu za korišćenje, čišćenje, skladištenje i odlaganje.
- Proverite proizvod pre svake upotrebe. Oštećeni proizvod dajte na popravku. Nemojte da koristite oštećeni proizvod.

- Ako ga ne koristite, isključite proizvod. Ne ostavljajte proizvod bez nadzora.
- Držite proizvod dalje od medicinskih uređaja, magnetnih nosača podataka i magnetno osetljivih uređaja.

## Rukovanje laserom



**UPOZORENJE!** Zaštitite se od laserskih zraka!

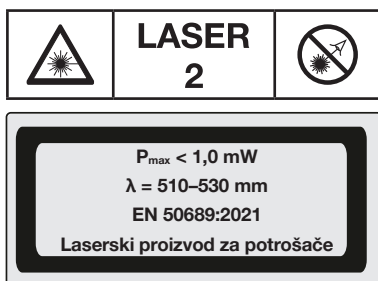

- ⚠ PAŽNJA!** Laserski zraci – nemojte da gledate u snop svetlosti! Klasa lasera 2.
- Nemojte da usmeravate laserske zrake prema ljudima.
  - Nalepnice i upozorenja nalaze se na gornjoj i donjoj strani proizvoda.



**Bezbednosne napomene za baterije/akumulatore**

- ⚠ OPASNOST PO ŽIVOT!** Baterije/akumulatore držite van domašaja dece. Ukoliko dođe do gutanja baterije, odmah se obratite lekaru!



**OPASNOST OD EKSPLOZIJE!** Nikada nemojte puniti baterije koje se ne mogu puniti. Nemojte kratko spojiti i/ili otvoriti baterije/akumulatore. Može doći do pregrevanja, požara ili eksplozije.

- Nikada nemojte bacati baterije/akumulatore u vatru ili vodu.
- Nemojte izlagati baterije/akumulatore mehaničkom naprezanju.

### Opasnost od curenja baterije/akumulatora

- Izbegavajte ekstremne uslove i temperature koji mogu da utiču na baterije/akumulatore, kao što su npr. radijatori/izloženost direktnim sunčevim zracima.

- Ako su baterije/akumulatori iscurili, izbegavajte da hemikalija dođe u kontakt sa kožom, očima i sluzokožom! Odmah isperite područje čistom vodom i potražite medicinsku pomoć!



**NOSITE ZAŠTITNE RUKAVICE!** Procurele ili oštećene baterije/akumulatori mogu izazvati opekline ako dođu u dodir sa kožom. U tom slučaju nosite odgovarajuće zaštitne rukavice.

- Ovaj proizvod sadrži ugrađeni akumulator koji korisnik ne može da zameni. Da bi se izbegle opasnosti vađenje ili zamenu akumulatora može da izvrši samo proizvođač ili njegova korisnička služba, ili osoba sa sličnim kvalifikacijama. Prilikom odlaganja ovog proizvoda, treba napomenuti da ovaj proizvod sadrži jedan akumulator.

## ● Pre prvog korišćenja

- Uklonite ambalažu. Proverite da li su svi delovi kompletni.
- Napunite akumulator (videti „Punjenje akumulatora“).

## ● Korišćenje

### ● Punjenje akumulatora

#### ① INFORMACIJE:

- Akumulator nije zamenljiv. Ako imate problema sa akumulatorom, obratite se centru za servisiranje.
- Proizvod može da se koristi tokom punjenja. Normalno je da se proizvod u izvesnoj meri zagreje tokom punjenja. Tokom procesa punjenja možda nećete moći da radite sa proizvodom ako je baterija skoro ili potpuno prazna. Ovo zavisi od punjača koji se koristi.

1. Stavite USB-C kabl za punjenje [20] u utičnicu za punjenje [3].
2. Priključite USB-C kabl za punjenje [20] na USB port.



Indikator punjenja [15]	Značenje
Crveno	Akumulator se puni.
Zeleno	Akumulator je potpuno napunjen.

3. Nakon što se punjenje završi, najpre izvucite USB -C kabl za punjenje [20] iz USB porta.
4. Izvucite USB-C kabl za punjenje [20] iz proizvoda.

### ● Uključivanje/isključivanje



**OPREZ!** Laserski zraci – nemojte da gledate u snop svetlosti [1] [18]! Okrenite glavu ili zatvorite oči da biste izbegli gledanje u laserski zrak. Opasnost od povrede oka!

- **Uključivanje:** Pomerite klizni prekidač za nivelisanje 14 ulevo (pozicija ). Aktivira se laserska linija od 360° 1 i vertikalna laserska linija 18.
- **Isključivanje:** Pomerite klizni prekidač za nivelisanje 14 udesno (pozicija ). Deaktivira se laserska linija od 360° 1 i vertikalna laserska linija 18.

## ● Korišćenje horizontalnih i vertikalnih laserskih linija

- Nakon uključivanja, aktivira se laserska linija od 360° 1 i vertikalna laserska linija 18.
- Aktiviranje samo laserske linije od 360° 1:  
Kratko pritisnite dugme **V/H** 16.
- Aktiviranje samo vertikalne laserske linije 18:  
Kratko pritisnite dugme **V/H** 16.

## ● Rad sa automatskim nivelisanjem

**① INFORMACIJE:** U slučaju udaraca, laser se ponovo automatski nivelíše. Sačekajte da laserske linije prestanu da se pomeraju.

1. Postavite proizvod na čvrstu, horizontalnu površinu ili montirajte proizvod na stalak (videti „Rad sa stalkom“).
2. Pomerite klizni prekidač za nivelisanje 14 ulevo (pozicija ). Lampica za nivelisanje 17 svetli.

Lampica za nivelisanje <span style="border: 1px solid black; padding: 0 2px;">17</span>	Značenje
Zeleno	Moguće je automatsko nivelisanje. Nivelisanje je završeno kada laserske linije prestanu da se pomeraju.
Crveno	Automatsko nivelisanje nije moguće. Laserske linije trepte.

## ● Rad bez automatskog nivelisanja

**⚠ PAŽNJA!** Korišćena magnetna površina treba da bude ravna, a ne zakrivljena ili neravna. U suprotnom proizvod može da padne i oštetiti se.

**① INFORMACIJE:**

- Kada radite bez automatskog nivelisanja, lampica za nivelisanje 17 neprestano svetli crveno. Prikazane laserske linije nisu nivelisane.
  - Proizvod poseduje 2 magneta 2. Pomoću magneta možete da pričvrstite proizvod za površine koje privlače magnetne predmete, kao npr. čelične police.
1. Pomerite klizni prekidač za nivelisanje 14 udesno (pozicija ).

2. Držite pritisnuto dugme **V/H** [16], sve dok laserska linija od 360° [1] i vertikalna laserska linija [18] nisu aktivirane.
3. Aktiviranje samo laserske linije od 360° [1]:  
Kratko pritisnite dugme **V/H** [16].
4. Aktiviranje samo vertikalne laserske linije [18]:  
Kratko pritisnite dugme **V/H** [16].
5. **Isključivanje:** Držite pritisnuto dugme **V/H** [16], sve dok lampica za nivelisanje [17], laserska linija od 360° [1] i vertikalna laserska linija [18] nisu aktivirane.

## ● Rad sa stalkom

(Sl. B)

### Zavrnite laser za ploču stalka

- Ručno zavrnite proizvod sa unutrašnjim navojem [22] na zavrtnj stalka [23].

### Skidanje/Stavljanje ploče stalka

**⚠ PAŽNJA!** Nemojte koristiti previše sile. Proizvod može da se oštetiti.

1. Otvorite polugu [6].
2. Izvucite ploču stalka [19] prema gore.
3. Da biste je umetnuli, stavite ploču stalka [19] na stalak.
4. Zaključajte ploču stalka [19] tako što ćete zatvoriti polugu [6].

## ● Podešavanje stalka

(Sl. C)

**① INFORMACIJE:** Pomoću libele [13] možete da proverite da li je stalak vodoravno poravnat.

1. Izvucite noge stalka [7].
2. Zaključajte položaj noge stalka [7] prstenom za brzo podešavanje [9].

### Podešavanje visine, pomoću nogu stalka

1. Otvorite preklopnu bravu [8].
2. Izvucite produžetak noge stalka [7] na željenu dužinu.
3. Zatvorite preklopnu bravu [8].

### Podešavanje visine, pomoću ručke za okretanje

1. Preklopite nagore ručku za okretanje [10].
2. Čvrsto držite jednom rukom ručku za okretanje [10].
3. Olabavite prsten za brzo podešavanje [11], tako što ćete ga okrenuti nalevo.
4. Okretanjem ručke podesite stalak na željenu visinu.
5. Okrenite prsten za brzo podešavanje [11] udesno da biste zaključali ovo podešavanje.

### Podešavanje nagiba, napred/nazad

1. Okrenite ručku sa zavrtnjem [5] ulevo da biste je olabavili.
2. Podesite željeni nagib.

3. Okrenite ručku sa zavrtnjem [5] udesno da biste fiksirali nagib.

### **Podešavanje nagiba, bočno**

1. Okrenite krilnu navrtku [4] ulevo da biste je olabavili.
2. Preklopite stalak na željeni nagib.
3. Okrenite krilnu navrtku [4] udesno da biste fiksirali.

### **Rotiranje stalka**

1. Okrenite zavrtnj za podešavanje [12] ulevo da biste ga olabavili.
2. Uхватите ručku sa zavrtnjem [5] i okrenite stalak u željenom smeru.
3. Okrenite zavrtnj za podešavanje [12] udesno da biste ga blokirali.

## **● Čišćenje i održavanje**

**⚠ UPOZORENJE!** Nikada nemojte potapati proizvod u vodu ili u druge tečnosti.

**⚠ UPOZORENJE!** U cilju popravke, proizvod može da otvoriti samo stručno lice. Dajte da proizvod popravi kvalifikovani stručnjak koji će koristiti samo originalne rezervne delove. Time se obezbeđuje sigurnost proizvoda.

- Nemojte jako pritiskati!
- Nemojte dozvoliti da tokom čišćenja voda prodre u proizvod.
- Proizvod ne zahteva nikakvo održavanje.
- Održavajte proizvod u čistom stanju kako biste obezbedili dobar i bezbedan rad.
- Da biste očistili spoljašnjost, koristite suhu krpu.
- Očistite blagim mlazom vazduha otvore na laseru od 360° [1] i na vertikalnom laseru [18]. Uklonite veću uprljanost blago navlaženim pamučnim štapićem za uši.

## **● Skladištenje**

- Ako proizvod nećete koristiti duže vreme, čuvajte ga na čistom, suvom mestu zaštićenom od direktne sunčeve svetlosti.
- Čuvajte proizvod u torbi za odlaganje [21].

## **● Rešavanje problema**

<b>Problem</b>	<b>Mogući uzrok</b>	<b>Rešenje</b>
Proizvod neće da se pokrene.	Akumulator je prazan.	Napunite akumulator.

Problem	Mogući uzrok	Rešenje
Automatsko nivelisanje ne radi.	Automatski sistem za nivelisanje ne može slobodno da oscilira. Proizvod nije u dovoljnoj meri poravnat paralelno sa podom.	Poravnajte proizvod paralelno sa tlom.

## ● Odlaganje

Pakovanje se sastoji od ekološki prihvatljivih materijala koje možete odlagati na lokalnim mestima za reciklažu.



Obratite pažnju na označavanje materijala za pakovanje pri odvajanju otpada, koji je označen skraćenicama (a) i brojevima (b) sa sledećim značenjem: 1–7: plastika/20–22: papir i karton/80–98: mešavine.

### Proizvod:



Mogućnosti za uklanjanje iskorišćenog proizvoda možete saznati u vašoj opštinskoj ili gradskoj upravi.



U interesu zaštite životne sredine nemojte bacati vaš proizvod kada je iskorišćen kućnom otpadu, nego ga ponesite na odgovarajuće mesto za odlaganje otpada. Informacije o mestima za sakupljanje i njihovom radnom vremenu možete dobiti u vašoj lokalnoj administraciji.

Neispravne ili istrošene baterije/akumulatori se moraju dati na reciklažu. Vratite baterije/akumulatore i/ili proizvod na navedene depoe.



**Štete po okolinu pogrešnim odlaganjem baterija/akumulatora!**

Baterije/akumulatori ne smeju da se odlažu sa otpadom iz domaćinstva. Mogu da sadrže otrovne teške metale i podležu obradi posebnog otpada. Hemijski simboli teških elementa su u nastavku: Cd = kadmium, Hg = živa, Pb = olovo. Zato predajte potrošene baterije/akumulatore na opštinsku deponiju.

Lidl i proizvođač nisu u mogućnosti da garantuju obezbeđivanje servisiranja i dostupnost rezervnih delova nakon isteka garantog perioda/perioda saobraznosti. Ukoliko za tim bude potrebe, putem naše Službe za potrošače možete proveriti dostupnost rezervnih delova i opcije za popravku. Hvala na razumevanju.

## Kako izjaviti reklamaciju?

Molimo Vas:

- da pozovete korisnički servis: 0800190639
- pošaljete e-mail na: owim@lidl.rs
- posetite najbližu Lidl prodavnicu.

Da bismo osigurali najbržu asistenciju, molimo da sačuvate fiskalni račun i date ga na uvid prilikom izjavljivanja reklamacije.

## **GARANCIJA I GARANTNI LIST**

Poštovani,

Ovim putem Vas upoznajemo sa Vašim pravima i obavezama koje proističu iz Zakona o zaštiti potrošača, a u pogledu ostvarivanja prava iz garancije.

Ova garancija ni na koji način ne utiče, niti isključuje prava koja kupac ima u skladu sa važećim Zakonom o zaštiti potrošača po osnovu zakonske odgovornosti prodavca za nesaobraznost robe ugovoru koja traje 2 godine od dana kada je roba predata kupcu.

Davalac garancije ovom izjavom preuzima obavezu da kupcima svojih aparata, a pod uslovima definisanim u ovoj izjavi, obezbedi:

- besplatno otklanjanje kvarova u garantnom roku, koji bi nastali kod uobičajene upotrebe ili zbog grešaka u proizvodnji i materijalu, ili
- zamenu aparata, u garantnom roku predviđenim ovom garancijskom izjavom, u slučaju da opravka nije moguća, ili
- ako otklanjanje kvara nije moguće, kupac ima pravo da zahteva od prodavca povrat novca.

Ukupan rok garancije je 5 godine.

Garantni rok počinje da važi od datuma kupovine proizvoda, odnosno od prijema istog od strane kupca, a što se dokazuje fiskalnim računom.

Garancija važi na teritoriji Republike Srbije.

Kupac može da izjavi reklamaciju usmeno u nekom od prodajnih objekata Lidl Srbija KD, odnosno telefonom, pisanim putem ili elektronskim putem na kontakte kompanije Lidl Srbija KD, uz dostavu fiskalnog računa na uvid.

U cilju ispravnog funkcionisanja proizvod se koristi u skladu sa njegovom namenom i Uputstvom za upotrebu.

Na zahtev kupca, koji je izjavljen u garantnom roku, prodavac će izvršiti otklanjanje kvarova i nedostataka na proizvodu u roku predviđenom Zakonom.

**Garantni uslovi:**

Pre obraćanja prodavcu za tehničku pomoć, potrebno je proveriti ispravnost instalacije i ostalih potrebnih uslova naznačenih u Uputstvu za upotrebu.

Kupac je dužan da prodavcu preda sve pripadajuće delove proizvoda koje je preuzeo u trenutku kupovine.

**Popravke u roku garancije:**

Garancija važi počev od dana kada je roba predata kupcu, a na osnovu fiskalnog odsečka. U istom periodu davalac garancije, odnosno prodavac je u obavezi da otkloni sve tehničke kvarove bez naknade, u zakonskom roku.

**Garancija ne važi u sledećim slučajevima:**

1. Ukoliko prodavcu uz aparat nije priložen fiskalni račun sa datumom prodaje.
2. Ukoliko je kvar prouzrokovan udarom groma, strujnim udarom ili sličnim delovanjem spoljne sile na sam uređaj (požar, poplava, naponski udar...).
3. Ukoliko su nastali kvarovi i oštećenja na uređaju posledica delovanja spoljnih uticaja, kao što su: velika vlaga, previsoka i suviše niska temperatura (pucanje cevi usled smrzavanja, oštećenja gumenih delova, rđanje, itd.)
4. Ukoliko proizvod nije korišćen u skladu sa Uputstvom za upotrebu.
5. Ukoliko je proizvod pokušalo da popravi treće neovlašćeno lice.
6. Ukoliko proizvod nije korišćen u skladu sa namenom.
7. Ukoliko je čišćenje i održavanje uređaja urađeno protivno Uputstvu za upotrebu.
8. Ukoliko je proizvod korišćen u profesionalne svrhe.

Naziv proizvoda:	4 V aku laser sa ukrštenim linijama
Model:	HG08301
IAN/Serijski broj:	489733_2407
Proizvođač:	OWIM GmbH & Co. KG Stiftsbergstraße 1 74167 Neckarsulm Nemačka
Davalac garancije-uvoznik:	Lidl Srbija KD Prva južna radna 3 22330 Nova Pazova Republika Srbija Tel. 0800190639 E-mail: owim@lidl.rs
Datum predaje robe potrošaču:	datum sa fiskalnog računa

Uvozi i stavlja u promet:	Lidl Srbija KD Prva južna radna 3 22330 Nova Pazova Republika Srbija Tel. 0800190639 E-mail: owim@lidl.rs
---------------------------	--

Kod ovog proizvoda, garantni rok važi i za punjivu bateriju.

## ● Postupak garancije

Da biste bili sigurni da će vaš zahtev biti brzo obrađen, pratite sledeća uputstva:

Za sva pitanja, pripremite račun i broj artikla (IAN 489733\_2407) kao dokaz kupovine.

Nađite broj artikla na natpisnoj pločici na proizvodu, gravuri na proizvodu, naslovnoj strani vašeg uputstva (dole levo) ili nalepnici na poleđini ili dnu proizvoda.

Ako dođe do funkcionalnih grešaka ili drugih kvarova, prvo kontaktirajte dole navedenu servisnu službu telefonom ili e-mailom.

Zatim možete besplatno poslati proizvod koji je evidentiran kao neispravan na adresu servisa koju ste dobili, prilažući račun (priznanicu) i detalje o tome šta je u kvaru i kada je nastao.



Možete pogledati i preuzeti ove i mnoge druge priručnike na parkside-diy.com. Skeniranjem ovog QR koda dospećete direktno na parkside-diy.com. Izaberite vašu zemlju i potražite uputstva za upotrebu koristeći masku za pretragu. Unošenjem broja artikla (IAN) 489733\_2407 pristupićete uputstvu za upotrebu vašeg artikla.

## ● Servis

**RS Servis Srbija**

Tel.: 0800190639

E-Mail: owim@lidl.rs



Srpska oznaka usaglašenosti

<b>Използвани предупредителни указания и символи</b> . . . . .	Страница	46
<b>Увод</b> . . . . .	Страница	47
Употреба по предназначение . . . . .	Страница	47
Обем на доставката . . . . .	Страница	47
Описание на частите . . . . .	Страница	48
Технически данни . . . . .	Страница	48
<b>Указания за безопасност</b> . . . . .	Страница	49
Указания за безопасност за батерии/ акумулаторни батерии . . . . .	Страница	51
<b>Преди първата употреба</b> . . . . .	Страница	51
<b>Работа</b> . . . . .	Страница	52
Зареждане на акумулаторна батерия . . . . .	Страница	52
Включване/изключване . . . . .	Страница	52
Използване на хоризонтална и вертикална лазерна линия . . . . .	Страница	52
Работа с автоматичното нивелиране . . . . .	Страница	53
Работа без автоматично нивелиране . . . . .	Страница	53
Работа със статива . . . . .	Страница	54
Настройване на статива . . . . .	Страница	54
<b>Почистване и грижи</b> . . . . .	Страница	55
<b>Съхранение</b> . . . . .	Страница	55
<b>Отстраняване на неизправности</b> . . . . .	Страница	55
<b>Изхвърляне</b> . . . . .	Страница	56
<b>Гаранция</b> . . . . .	Страница	57
Процедиране в случай на рекламация . . . . .	Страница	59
<b>Сервиз</b> . . . . .	Страница	60

## Използвани предупредителни указания и символи

В ръководството за експлоатация и върху опаковката са използвани следните предупредителни указания:



**ОПАСНОСТ!** Този символ със сигналната дума „Опасност“ указва заплаха с висока степен на риск, която, ако не бъде избегната, води до тежко нараняване или смърт.



**ПРЕДУПРЕЖДЕНИЕ!** Този символ със сигналната дума „Предупреждение“ указва заплаха със средна степен на риск, която, ако не бъде избегната, може да доведе до тежко нараняване или смърт.



**ПРЕДПАЗЛИВОСТ!** Този символ със сигналната дума „Предпазливост“ указва заплаха с ниска степен на риск, която, ако не бъде избегната, може да доведе до леко или средно нараняване.



**ВНИМАНИЕ!** Този символ със сигналната дума „Внимание“ указва опасност от възможни материални щети.



**ИНФОРМАЦИЯ:** Този символ със сигналната дума „Информация“ предлага допълнителна полезна информация.



Този символ означава, че при употребата на продукта трябва да бъде спазвано ръководството за експлоатация.



Риск от експлозия!









Този задължителен знак указва носенето на подходящи предпазни ръкавици! Следвайте инструкциите в това предупреждение, за да избегнете наранявания на ръцете от предмети или от контакт с горещи или химически вещества.



Пазете се от лазерното лъчение!



Не гледайте в лазерния лъч!

	Постоянен ток/напрежение
	USB извод
	Използвайте само в сухи закрити помещения.
	Указания за безопасност
	Инструкции за работа
	Знакът CE потвърждава съответствието с отнасящите се до продукта директиви на ЕС.

## **4 V АКУМУЛАТОРЕН ЛАЗЕР С КРЪСТОСАНИ ЛИНИИ**

### ● **Увод**

Поздравяваме Ви с покупката на този нов продукт. Вие избрахте висококачествен продукт. Ръководството за експлоатация е част от този продукт. То съдържа важни указания за безопасност, употреба и изхвърляне. Преди употребата на продукта се запознайте с всички инструкции за обслужване и безопасност. Използвайте продукта само съгласно описанието и за посочените области на употреба. Когато предавате продукта на трети лица, предавайте заедно с него и всички документи.

### ● **Употреба по предназначение**

- Този продукт е подходящ за проектиране на вертикални и хоризонтални линии. Двете лазерни линии могат да бъдат използвани както отделно, така също и едновременно.
- Не използвайте този продукт за други цели.
- Този продукт е предвиден само за употреба по предназначение на закрито.
- Този продукт е за употреба единствено в частни домакинства и не е предвиден за професионални цели.
- Производителят не поема отговорност за щети поради неправилна употреба.

### ● **Обем на доставката**

- След разопаковането на продукта се уверете, че доставката е пълна и всички части са в изрядно състояние. Преди употребата отстранете всички опаковъчни материали.
- Свържете се с Обслужване на клиенти, ако има липсващи или повредени части.

- |   |                                       |   |                             |
|---|---------------------------------------|---|-----------------------------|
| 1 | Акумулаторен лазер с кръстосани линии | 1 | Чантичка за съхранение      |
| 1 | Статив                                | 1 | Ръководство за експлоатация |
| 1 | USB-C кабел за зареждане              |   |                             |

## ● Описание на частите

Преди четене разтворете разгъващата се страница с чертежите. Запознайте се с всички функции на продукта.

(Фиг. А)

- |    |                    |    |  |
|----|--------------------|----|--|
| 1  | 360° лазер         | 14 | Превключвател-плъзгач за нивелиране                                    |
| 2  | Магнити            | 15 | Лампа за контрол на заряда   |
| 3  | Букса за зареждане | 16 | Бутон <b>V/H</b><br>( <b>V</b> =вертикално/<br><b>H</b> =хоризонтално) |
| 4  | Крилчат винт       | 17 | Лампа за нивелиране  |
| 5  | Винт с ръкохватка  | 18 | Вертикален лазер   |
| 6  | Лост               | 19 | Плочка на статива  |
| 7  | Крака на статива   | 20 | USB-C кабел за зареждане   |
| 8  | Закопчалки         | 21 | Чантичка за съхранение   |
| 9  | Фиксиращ пръстен   |    |  |
| 10 | Манивела           |    |  |
| 11 | Фиксиращ пръстен   |    |  |
| 12 | Винт за регулиране |    |  |
| 13 | Либела             |    |  |

(Фиг. В)

- |    |                 |
|----|-----------------|
| 22 | Вътрешна резба  |
| 23 | Винт на статива |

## ● Технически данни

Работен обхват:	20 m*
Тегло (без статив):	ок. 440 g
Акумулаторна батерия:	INR18650, литиево-йонна, 2600 mAh, 9,36 Wh
Работно напрежение $U_{max}$ :	4 V $\text{---}$
Напрежение за зареждане $U_{IN}$ :	5 V $\text{---}$
Ток за зареждане:	1,3 A
Диапазон на самонивелиране:	$\pm 3^\circ$
Точност на нивелиране:	$\pm 0,4$ mm/m
Дължина на вълната на лазера:	510–530 nm
Клас на лазера:	2
Време за нивелиране:	прибл. 4 секунди

\* Работният обхват може да бъде ограничен от условията на околната среда (напр. ярка светлина).



## Указания за безопасност

**ПРЕДИ УПОТРЕБА НА ПРОДУКТА СЕ ЗАПОЗНАЙТЕ С ВСИЧКИ УКАЗАНИЯ ЗА БЕЗОПАСНОСТ И РАБОТА! АКО ПРЕДАВАТЕ ТОЗИ ПРОДУКТ НА ДРУГИ ЛИЦА, ПРЕДАВАЙТЕ СЪЩО И ВСИЧКИ ДОКУМЕНТИ!**

В случай на щети поради неспазване на настоящото ръководство за експлоатация губите Вашето право на гаранционни претенции!

За косвени щети не се поема отговорност! В случай на материални щети или телесни наранявания поради неправилна употреба или неспазване на указанията за безопасност не се поема отговорност!

### **Деца и лица с ограничени способности**

**⚠ ПРЕДУПРЕЖДЕНИЕ! ОПАСНОСТ ЗА ЖИВОТА И ОПАСНОСТ ОТ ЗЛОПОЛУКИ ЗА БЕБЕТА И ДЕЦА!**

Не оставяйте деца с опаковъчните материали без надзор. Опаковъчните материали представляват опасност от задушаване.

Децата често подценяват свързаните с това опасности. Винаги дръжте децата далеч от опаковъчни материали.

- Продуктът може да бъде използван само от възрастни. Деца под 16 години могат да използват продукта само под наблюдение.
- Дръжте децата далеч от продукта.

## Общи указания

- Съблюдавайте информацията в това ръководство за експлоатацията относно работата, почистването, съхранението и изхвърлянето.
- Проверявайте продукта преди всяка употреба. Давайте повреден продукт на ремонт. Не използвайте повреден продукт.
- Изключвайте продукта, когато той не се използва. Не оставяйте продукта без надзор.
- Дръжте продукта далеч от медицински уреди, магнитни носители на данни и чувствителни към магнитно поле уреди.

## Боравене с лазера



**ПРЕДУПРЕЖДЕНИЕ!** Пазете се от лазерното лъчение!



**⚠ ВНИМАНИЕ!** Лазерно лъчение – не гледайте в лъча! Лазер клас 2.

- Не насочвайте лазерния лъч към хора.

- Маркировките и предупредителните указания се намират върху горната и долната страна на продукта.



### **Указания за безопасност за батерии/ акумулаторни батерии**

**⚠ ОПАСНОСТ ЗА ЖИВОТА!** Дръжте батерии/ акумулаторни батерии извън обсега на деца. В случай на поглъщане незабавно потърсете лекар!



**ОПАСНОСТ ОТ ЕКСПЛОЗИЯ!** Никога не зареждайте батерии за еднократна употреба. Не свързвайте накъсо батерии/акумулаторни батерии и/или не ги отваряйте. Възможни са прегряване, опасност от пожар или експлозия.

- Никога не хвърляйте батерии/акумулаторни батерии в огън или вода.
- Не подлагайте батерии/акумулаторни батерии на механично натоварване.

### **Риск от изтичане на батерии/акумулаторни батерии**

- Избягвайте екстремни условия и температури, които могат да въздействат на батериите/акумулаторните батерии, например върху отоплителни тела/директно слънчево облъчване.
- Ако батерии/акумулаторни батерии са изтекли, избягвайте контакт на кожата, очите и лигавиците с химикалите! Незабавно изплакнете засегнатите места с чиста вода и потърсете лекарска помощ!



**НОСЕТЕ ПРЕДПАЗНИ РЪКАВИЦИ!** Изтекли или повредени батерии/акумулаторни батерии могат при контакт с кожата да причинят химически изгаряния. Затова в такъв случай носете подходящи предпазни ръкавици.

- Този продукт има вградена акумулаторна батерия, която не може да бъде сменена от потребителя. Демонтажът или смяната на акумулаторната батерия могат да бъдат извършвани само от производителя, неговата сервизна служба или подобно квалифицирано лице, за да се избегнат опасности. При изхвърлянето трябва да се посочи, че този продукт съдържа акумулаторна батерия.

### **● Преди първата употреба**

- Отстранете опаковъчните материали. Проверете дали всички части са налични.
- Заредете акумулаторната батерия (вижте „Зареждане на акумулаторна батерия“).

## ● Работа

## ● Зареждане на акумулаторна батерия

### ❗ ИНФОРМАЦИЯ:

- Акумулаторната батерия не е сменяема. При проблеми с акумулаторната батерия се обърнете към сервизния център.
- Продуктът може да бъде използван по време на зареждането. Нормално е по време на процеса на зареждане продуктът да се затопли леко. По време на процеса на зареждане е възможно да не можете да работите с продукта, ако акумулаторната батерия е почти или напълно празна. Това зависи от използваното зарядно устройство.

1. Вкарайте USB-C кабела за зареждане [20] в буксата за зареждане [3].
2. Свържете USB-C кабела за зареждане [20] към USB порт.



Лампа за контрол на заряда [15]	Значение
Червен	Акумулаторната батерия се зарежда.
Зелен	Акумулаторната батерия е напълно заредена.

3. След успешен процес на зареждане изтеглете USB-C кабела за зареждане [20] първо от USB порта.
4. Изтеглете USB-C кабела за зареждане [20] от продукта.

## ● Включване/изключване



**ПРЕДПАЗЛИВОСТ!** Лазерно лъчение – Не гледайте в лъча [1] [18]! Обърнете главата си настрани или си затворете очите, за да избегнете гледане в лазерния лъч. Риск от наранявания на очите!

- **Включване:** Плъзнете превключвателя-плъзгач за нивелиране [14] наляво (позиция ). 360° лазерна линия [1] и вертикалната лазерна линия [18] са активирани.
- **Изключване:** Плъзнете превключвателя-плъзгач за нивелиране [14] надясно (позиция ). 360° лазерна линия [1] и вертикалната лазерна линия [18] са деактивирани.

## ● Използване на хоризонтална и вертикална лазерна линия

- След включването са активирани 360° лазерна линия [1] и вертикалната лазерна линия [18].

- Активиране само на 360° лазерна линия **1**:  
Натиснете за кратко бутона **V/H** **16**.
- Активиране само на вертикалната лазерна линия **18**:  
Натиснете за кратко бутона **V/H** **16**.

## ● Работа с автоматичното нивелиране

**i** **ИНФОРМАЦИЯ:** При сътресения лазерът се нивелира отново автоматично. Изчакайте, докато лазерните линии вече не мърдат.

1. Поставете продукта върху хоризонтална, здрава основа или закрепете продукта към статив (вижте „Работа със статива“).
2. Плъзнете превключвателя-плъзгач за нивелиране **14** наляво (позиция ). Лампата за нивелиране **17** светва.

Лампа за нивелиране <b>17</b>	Значение
Зелен	Автоматично нивелиране е възможно. Нивелирането е завършено, когато лазерните линии вече не мърдат.
Червен	Автоматично нивелиране не е възможно. Лазерните линии мигат.

## ● Работа без автоматично нивелиране

**⚠** **ВНИМАНИЕ!** Използваната магнитна повърхност трябва да е плоска, а не извита или неравна. В противен случай продуктът би могъл да падне и да се повреди.

**i** **ИНФОРМАЦИЯ:**

- При работа без автоматично нивелиране лампата за нивелиране **17** свети постоянно в червено. Изобразените лазерни линии не са нивелирани.
  - Продуктът разполага с 2 магнита **2**. С магнитите можете да закрепвате продукта към повърхности, които привличат магнитни предмети, напр. стоманени шкафове.
1. Плъзнете превключвателя-плъзгач за нивелиране **14** надясно (позиция ).
  2. Задръжте бутона **V/H** **16** натиснат, докато 360° лазерна линия **1** и вертикалната лазерна линия **18** се активират.
  3. Активиране само на 360° лазерна линия **1**:  
Натиснете за кратко бутона **V/H** **16**.
  4. Активиране само на вертикалната лазерна линия **18**:  
Натиснете за кратко бутона **V/H** **16**.

5. **Изключване:** Задръжете бутона **V/H** [16] натиснат, докато лампата за нивелиране [17], 360° лазерна линия [1] и вертикалната лазерна линия [18] се деактивират.

## ● Работа със статива

(Фиг. В)

### Завинтете лазера върху плочката на статива

- Завинтете продукта на ръка с вътрешната резба [22] върху винта на статива [23].

### Сваляне/поставяне на плочката на статива

**⚠ ВНИМАНИЕ!** Не прилагайте прекалено голяма сила. Продуктът би могъл да се повреди.

1. Отворете лоста [6].
2. Извадете плочката на статива [19] нагоре.
3. За поставяне разположете плочката на статива [19] върху статива.
4. Фиксирайте плочката на статива [19], като затворите лоста [6].

## ● Настройване на статива

(Фиг. С)

**① ИНФОРМАЦИЯ:** Можете да проверите хоризонталното изравняване на статива при либелата [13].

1. Разгънете краката на статива [7].
2. Фиксирайте положението на краката на статива [7] с фиксиращия пръстен [9].

### Настройване на височината, крака на статива

1. Отворете закопчалките [8].
2. Избутайте удълженията на краката на статива [7] до желаната дължина.
3. Затворете закопчалките [8].

### Настройване на височината, манивела

1. Вдигнете манивелата [10] нагоре.
2. Хванете манивелата [10] здраво с ръка.
3. Разхлабете фиксиращия пръстен [11], като го завъртите наляво.
4. Въртете манивелата на статива до желаната височина.
5. Завъртете фиксиращия пръстен [11] надясно, за да фиксирате това положение.

### Настройване на наклона, напред/назад

1. За разхлабване завъртете винта с ръкохватка [5] наляво.
2. Настройте желания наклон.
3. Завъртете винта с ръкохватка [5] надясно, за да фиксирате наклона.

## Настройване на наклона, странично

1. За разхлабване завъртете крилчатия винт [4] наляво.
2. Разгънете статива до желания наклон.
3. За фиксиране завъртете крилчатия винт [4] надясно.

## Завъртане на статива

1. За разхлабване завъртете винта за регулиране [12] наляво.
2. Хванете винта с ръкохватка [5] и завъртете статива в желаната посока.
3. За фиксиране завъртете винта за регулиране [12] надясно.

## ● Почистване и грижи

**⚠ ПРЕДУПРЕЖДЕНИЕ!** Никога не потапяйте продукта във вода или други течности.

**⚠ ПРЕДУПРЕЖДЕНИЕ!** Продуктът може да бъде отварян с цел ремонт само от специалист. Възлагайте ремонти по продукта на квалифициран специалист и единствено с оригинални резервни части. Така се осигурява безопасността на продукта.

- Не упражнявайте силен натиск!
- При почистването не допускате проникване на вода в продукта.
- Продуктът не изисква поддръжка.
- Поддържайте продукта чист, за да осигурите добра и сигурна работа.
- Използвайте суха кърпа, за да почистите отвън.
- Почиствайте отворите на 360° лазер [1] и на вертикалния лазер [18] с лека въздушна струя. Отстранявайте по-упорити замърсявания с леко навлажнена клечка за уши.

## ● Съхранение

- Ако няма да използвате продукта продължително време, съхранявайте го на чисто, сухо място, което не е изложено на пряка слънчева светлина.
- Съхранявайте продукта в чантичката за съхранение [21].

## ● Отстраняване на неизправности

Проблем	Възможна причина	Отстраняване
Продуктът не стартира.	Акумулаторната батерия е празна.	Заредете акумулаторната батерия.

Проблем	Възможна причина	Отстраняване
Автоматичното нивелиране не функционира.	Автоматичното нивелиране не може да се люлее свободно. Продуктът не е изравнен достатъчно успоредно спрямо пода.	Изравнете продукта успоредно на пода.

## ● Изхвърляне

Опаковката е изработена от екологични материали, които може да предадете в местните пунктове за рециклиране.



За разделното събиране на отпадъците съблюдавайте маркировката на опаковъчните материали, те са маркирани със съкращения (а) и цифри (б) със следното значение: 1–7: пластмаси/20–22: хартия и картон/80–98: композитни материали.

### Продукт:



Относно възможностите за отстраняване на излезлия от употреба продукт като отпадък се информирайте от Вашата общинска или градска управа.



В интерес на опазването на околната среда не изхвърляйте излезлия от употреба продукт заедно с битовите отпадъци, а го предайте за правилно рециклиране. За събирателните пунктове и тяхното работно време можете да се информирате от местната управа.

Дефектните или изтощени батерии/акумулаторни батерии следва да бъдат рециклирани. Предавайте батериите/акумулаторните батерии и/или продукта в пунктовете за рециклиране.



**Щети върху околната среда поради неправилно обезвреждане на батериите/акумулаторните батерии!**

Батериите/акумулаторните батерии не бива да се изхвърлят заедно с битовите отпадъци. Те могат да съдържат отровни тежки метали и подлежат на специална преработка. Химическите символи на тежките метали са, както следва: Cd = кадмий, Hg = живак, Pb = олово. Затова предавайте изтощените батерии/акумулаторни батерии в общински събирателен пункт.

## ● Гаранция

Уважаеми клиенти, за този уред получавате 5 години гаранция от датата на покупката. В случай на несъответствие на продукта с договора за продажба Вие имате законно право да предявите рекламация пред продавача на продукта при условията и в сроковете, определени в глава трета, раздел II и III и глава четвърта от Закона за предоставяне на цифрово съдържание и цифрови услуги и за продажба на стоки (ЗПЦСЦУПС)\*.

Вашите права, произтичащи от посочените разпоредби, не се ограничават от нашата по-долу представена търговска гаранция, не са свързани с разходи за потребителите и независимо от нея продавачът на продукта отговаря за липсата на съответствие на потребителската стока с договора за продажба съгласно ЗПЦСЦУПС.

### **Гаранционни условия**

Гаранционният срок е 5 години от датата на получаване на стоката. Пазете добре оригиналната касова бележка. Този документ е необходим като доказателство за покупката. Ако в рамките на три години от датата на закупуване на този продукт се появи дефект на материала или производствен дефект, продуктът ще бъде безплатно ремонтиран или заменен. Гаранцията предполага в рамките на тригодишния гаранционен срок да се представят дефектният уред, касовата бележка (касовият бон), както и всички други документи, установяващи наличието на дефект и писмено да се обясни в какво се състои дефектът и кога е възникнал. Ако дефектът е покрит от нашата гаранция, Вие ще получите обратно ремонтирания или нов продукт. В случай на замяна на дефектна стока първоначалните гаранционен срок и гаранционни условия се запазват. В случай на ремонт на дефектна стока, срокът на ремонта се прибавя към гаранционния срок. За евентуално наличните и установени повреди и дефекти още при покупката трябва да се съобщи веднага след разопаковането. Евентуалните ремонти след изтичане на гаранционния срок са срещу заплащане.

Ремонтът или замяната на продукта не поражда нова гаранция.

### **Обхват на гаранцията**

Уредът е произведен грижливо според строгите изисквания за качество и добросъвестно изпитан преди доставка. Гаранцията важи за дефекти на материала или производствени дефекти. Гаранцията не обхваща консумативите, както и частите на продукта, които подлежат на нормално износване, поради което могат да бъдат разглеждани като бързо износващи се части

(например филтри или приставки) или повредите на чупливи части (например прекъсвачи, батерии или такива произведени от стъкло). Гаранцията отпада, ако уредът е повреден поради неправилно използване или в резултат на неосъществяване на техническа поддръжка. За правилната употреба на продукта трябва точно да се спазват всички указания в упътването за експлоатация. Предназначение и действия, които не се препоръчват от упътването за експлоатация или за които то предупреждава, трябва задължително да се избягват. Продуктът е предназначен само за частна, а не за професионална употреба. При злоупотреба и неправилно третиране, употреба на сила и при интервенции, които не са извършени от клона на нашия оторизиран сервиз, гаранцията отпада.

### **Процедура при гаранционен случай**

За да се гарантира бърза обработка на Вашия случай, следвайте следните указания:

- За всички запитвания подгответе касовата бележка и идентификационния номер (IAN 489733\_2407) като доказателство за покупката.
- Вземете артикулния номер от фабричната табелка.
- При възникване на функционални или други дефекти първо се свържете по телефона или чрез имейл с долупосочения сервизен отдел. След това ще получите допълнителна информация за уреждането на Вашата рекламация.
- След съгласуване с нашия сервиз можете да изпратите дефектния продукт на посочения Ви адрес на сервиза безплатно за Вас, като приложите касовата бележка (касовия бон) и посочите писмено в какво се състои дефектът и кога е възникнал. За да се избегнат проблеми с приемането и допълнителни разходи, задължително използвайте само адреса, който Ви е посочен. Осигурете изпращането да не е като експресен товар или като друг специален товар. Изпратете уреда заедно с всички принадлежности, доставени при покупката, и осигурете достатъчно сигурна транспортна опаковка.

### **Ремонтен сервиз/извънгаранционно обслужване**

Ремонти извън гаранцията можете да възложите на клона на нашия сервиз срещу заплащане. Той с удоволствие ще Ви направи предварителна калкулация. Можем да обработваме само уреди, които са достатъчно опаковани и изпратени с платени транспортни разходи.

**Внимание:** Изпратете Вашия уред на клона на нашия сервиз почистен и с указание за дефекта.

Уредите, предмет на извънгаранционно обслужване, изпратени с неплатени транспортни разходи – с наложен платеж, като експресен или друг специален товар – не се приемат.

Ние ще извършим безплатно изхвърлянето на изпратените от Вас дефектни уреди.

### **Сервизно обслужване**

#### **България**

Тел.: 008001184975

Е-мейл: owim@lidl.bg

#### **Вносител**

Моля, обърнете внимание, че следващият адрес не е адрес на сервиза. Първо се свържете с горепосочения сервизен център.

### **ОВИМ ГмбХ & Ко.КГ**

Щифтсбергщрасе 1

74167 Некарсулм

Германия

\* Като физическо лице – потребител, независимо от настоящата търговска гаранция, Вие се ползвате от правата на законовата гаранция, предоставена от Закона за предоставяне на цифрово съдържание и цифрови услуги и за продажбата на стоки /ЗПЦСЦУПС/. По-специално Вие имате право при несъответствие на стоката да бъде извършен ремонт или замяна по Ваш избор, освен ако това е невъзможно или е свързано с непропорционално големи разходи за продавача. Вие имате право на пропорционално намаляване на цената или на разваляне на договора при наличие на условията на чл. 33, ал. 3 от ЗПЦСЦУПС. Условията и сроковете на законовата гаранция са регламентирани в глава трета, раздел II и III и в глава четвърта на ЗПЦСЦУПС

При този продукт гаранционният срок важи и за акумулаторната батерия.

### **● Процедуриране в случай на рекламация**

За да се гарантира бърза обработка на Вашата поръчка, моля, следвайте посочените указания:

Моля, при всички запитвания дръжте на разположение касовия бон и номера на артикула (IAN 489733\_2407) като доказателство за покупката.

Номерът на артикула е посочен върху типовата табелка на продукта, върху гравюра на продукта, на заглавната страница на настоящото ръководство (долу вляво) или върху стикера от горната или долната страна на продукта.

При възникнали функционални дефекти или други повреди първо се свържете по телефона или по електронната поща с посочения по-долу сервиз.

Продукта, който е регистриран като дефектен, можете да изпратите след това без пощенски разходи на посочения Ви сервиз, като приложите документ за закупуването (касов бон) и описание, в какво се състои повредата и кога е възникнала.



На [parkside-diy.com](http://parkside-diy.com) можете да разгледате и изтеглите това и много други ръководства. Този QR код Ви отвежда директно до [parkside-diy.com](http://parkside-diy.com). Изберете Вашата страна и посредством маската за търсене намерете ръководствата за експлоатация. Въвеждането на номера на артикула (IAN) 489733\_2407 ще Ви отведе до ръководството за експлоатация на Вашия артикул.

## ● Сервиз

**BG** Сервиз България

Телефон: 008001184975

Е-мейл: [owim@lidl.bg](mailto:owim@lidl.bg)



Маркировка за съответствие - сърбия



<b>Χρησιμοποιούμενες προειδοποιητικές υποδείξεις και σύμβολα</b>	Σελίδα	62
<b>Εισαγωγή</b>	Σελίδα	63
Προβλεπόμενη χρήση	Σελίδα	63
Περιεχόμενο συσκευασίας	Σελίδα	63
Περιγραφή μερών	Σελίδα	64
Τεχνικά δεδομένα	Σελίδα	64
<b>Υποδείξεις ασφαλείας</b>	Σελίδα	65
Υποδείξεις ασφαλείας για μπαταρίες/επαναφορτιζόμενες μπαταρίες	Σελίδα	67
<b>Πριν από την πρώτη χρήση</b>	Σελίδα	68
<b>Χειρισμός</b>	Σελίδα	68
Φόρτιση μπαταρίας	Σελίδα	68
Ενεργοποίηση/απενεργοποίηση	Σελίδα	68
Χρήση οριζόντιας και κάθετης γραμμής λείζερ	Σελίδα	69
Εργασία με την αυτόματη διάταξη οριζοντίωσης	Σελίδα	69
Εργασία χωρίς την αυτόματη διάταξη οριζοντίωσης	Σελίδα	69
Εργασία με το τρίποδο	Σελίδα	70
Ρύθμιση τρίποδου	Σελίδα	70
<b>Καθαρισμός και φροντίδα</b>	Σελίδα	71
<b>Αποθήκευση</b>	Σελίδα	72
<b>Αντιμετώπιση προβλημάτων</b>	Σελίδα	72
<b>Απόσυρση</b>	Σελίδα	72
<b>Εγγύηση</b>	Σελίδα	73
Διεκπεραίωση της εγγύησης	Σελίδα	74
<b>Σέρβις</b>	Σελίδα	75

## Χρησιμοποιούμενες προειδοποιητικές υποδείξεις και σύμβολα

Στις παρούσες οδηγίες χρήσης και στη συσκευασία χρησιμοποιούνται οι ακόλουθες προειδοποιητικές υποδείξεις:



**ΚΙΝΔΥΝΟΣ!** Αυτό το σύμβολο με την προειδοποιητική λέξη «Κίνδυνος» υποδεικνύει έναν υψηλό βαθμό κινδύνου ο οποίος, αν δεν αποφευχθεί, θα έχει ως αποτέλεσμα σοβαρό τραυματισμό ή θάνατο.



**ΠΡΟΕΙΔΟΠΟΙΗΣΗ!** Αυτό το σύμβολο με την προειδοποιητική λέξη «Προειδοποίηση» υποδεικνύει έναν μέτριο βαθμό κινδύνου ο οποίος, αν δεν αποφευχθεί, μπορεί να έχει ως αποτέλεσμα σοβαρό τραυματισμό ή θάνατο.



**ΠΡΟΣΟΧΗ!** Αυτό το σύμβολο με την προειδοποιητική λέξη «Προσοχή» υποδεικνύει έναν χαμηλό βαθμό κινδύνου ο οποίος, αν δεν αποφευχθεί, μπορεί να έχει ως αποτέλεσμα ελαφρύ ή μέτριο τραυματισμό.



**ΕΠΙΦΥΛΑΚΗ!** Αυτό το σύμβολο με την προειδοποιητική λέξη «Επιφυλακή» υποδεικνύει τον κίνδυνο πιθανής υλικής ζημιάς.



**ΠΛΗΡΟΦΟΡΙΕΣ:** Αυτό το σύμβολο με την προειδοποιητική λέξη «Πληροφορίες» παρέχει περισσότερες χρήσιμες πληροφορίες.



Αυτό το σύμβολο υποδεικνύει ότι πρέπει να τηρούνται οι οδηγίες λειτουργίας κατά τη χρήση του προϊόντος.









Κίνδυνος έκρηξης!



Αυτό το σύμβολο υποχρέωσης εφιστά την προσοχή στο ότι πρέπει να φοράτε κατάλληλα προστατευτικά γάντια! Τηρείτε τις οδηγίες αυτής της προειδοποίησης για την αποφυγή τραυματισμού των χεριών από αντικείμενα ή από την επαφή με θερμές ή χημικές ουσίες.



Προστατεύστε τον εαυτό σας από την ακτινοβολία λέιζερ!

	Μην κοιτάζετε τη δέσμη λέιζερ!
	Συνεχές ρεύμα/τάση
	Υποδοχή USB
	Χρησιμοποιήστε μόνο σε στεγνούς εσωτερικούς χώρους.
	Υποδείξεις ασφαλείας Οδηγίες χειρισμού
	Το σύμβολο CE επιβεβαιώνει τη συμβατότητα με τις οδηγίες της ΕΕ που ισχύουν για το προϊόν.

## **4 V ΕΠΑΝΑΦΟΡΤΙΖΟΜΕΝΟ ΑΛΦΑΔΙ LASER ΣΤΑΥΡΟΥ**

### ● **Εισαγωγή**

Σας συγχαίρουμε για την αγορά του νέου σας προϊόντος. Επιλέξατε ένα προϊόν υψηλών προδιαγραφών. Οι οδηγίες χρήσης είναι μέρος αυτού του προϊόντος. Περιέχουν σημαντικές πληροφορίες σχετικά με την ασφάλεια, το χειρισμό και την απόρριψη. Πριν τη χρήση του προϊόντος εξοικειωθείτε με όλες τις οδηγίες χρήσης και ασφαλείας. Χρησιμοποιείτε το προϊόν μόνο με τον τρόπο που περιγράφεται και για τον τομέα εφαρμογής που αναφέρεται. Σε περίπτωση μεταβίβασης του προϊόντος σε τρίτους παραδώστε μαζί και όλα τα έγγραφα.

### ● **Προβλεπόμενη χρήση**

- Αυτό το προϊόν ενδείκνυται για την προβολή κάθετων και οριζόντιων γραμμών. Οι δύο γραμμές λέιζερ μπορούν να χρησιμοποιηθούν μεμονωμένα, αλλά και παράλληλα.
- Μην χρησιμοποιείτε το προϊόν για άλλους σκοπούς.
- Αυτό το προϊόν προορίζεται μόνο για την προβλεπόμενη χρήση σε εσωτερικούς χώρους.
- Το προϊόν προορίζεται αποκλειστικά για ιδιωτική χρήση και όχι για επαγγελματικούς σκοπούς.
- Ο κατασκευαστής δεν φέρει καμία ευθύνη για βλάβες λόγω ακατάλληλης χρήσης.

### ● **Περιεχόμενο συσκευασίας**

- Μετά την αφαίρεση του προϊόντος από τη συσκευασία βεβαιωθείτε ότι δεν λείπει κανένα εξάρτημα και ότι όλα τα εξαρτήματα βρίσκονται σε άρτια κατάσταση. Αφαιρέστε όλα τα υλικά συσκευασίας πριν από τη χρήση.

- Επικοινωνήστε με το τμήμα εξυπηρέτησης πελατών σε περίπτωση που κάποιο από τα εξαρτήματα λείπει ή είναι ελαττωματικό.

- |   |                                       |   |                        |
|---|---------------------------------------|---|------------------------|
| 1 | Επαναφορτιζόμενο αλφάδι laser σταυρού | 1 | Καλώδιο φόρτισης USB-C |
| 1 | Τρίποδο                               | 1 | Θήκη αποθήκευσης       |
|   |                                       | 1 | Οδηγίες χρήσης         |

## ● Περιγραφή μερών

Πριν διαβάσετε τις οδηγίες, ανοίξτε το διπλωμένο εξώφυλλο με τις εικόνες. Εξοικειωθείτε με όλες τις λειτουργίες του προϊόντος.

(Εικ. Α)

- |    |                                |    |   |
|----|--------------------------------|----|---|
| 1  | Λείζερ 360°                    | 12 | Κοχλίας ρύθμισης  |
| 2  | Μαγνήτης                       | 13 | Αλφάδι  |
| 3  | Υποδοχή φόρτισης               | 14 | Συρόμενος διακόπτης οριζοντίωσης                            |
| 4  | Πεταλούδα                      | 15 | Λυχνία ελέγχου φόρτισης                                     |
| 5  | Βίδα λαβής                     | 16 | Πλήκτρο <b>V/H</b> ( <b>V</b> =κάθετα/ <b>H</b> =οριζόντια) |
| 6  | Μοχλός                         | 17 | Λυχνία οριζοντίωσης   |
| 7  | Πόδια τρίποδου                 | 18 | Κάθετο λείζερ   |
| 8  | Κουμπωτοί μηχανισμοί ασφάλισης | 19 | Βάση τρίποδου   |
| 9  | Δακτύλιος σύσφιξης             | 20 | Καλώδιο φόρτισης USB-C                                      |
| 10 | Μανιβέλα                       | 21 | Θήκη αποθήκευσης  |
| 11 | Δακτύλιος σύσφιξης             |    |   |

(Εικ. Β)

- |    |                    |
|----|--------------------|
| 22 | Εσωτερικό σπείρωμα |
| 23 | Βίδα τρίποδου      |

## ● Τεχνικά δεδομένα

Περιοχή εργασίας:	20 m*
Βάρος (χωρίς το τρίποδο):	περ. 440 g
Επαναφορτιζόμενη μπαταρία:	INR18650, ιόντων λιθίου, 2600 mAh, 9,36 Wh
Τάση λειτουργίας $U_{max}$ :	4 V ===
Τάση φόρτισης $U_{IN}$ :	5 V ===
Ρεύμα φόρτισης:	1,3 A
Περιοχή αυτόματης οριζοντίωσης:	$\pm 3^\circ$
Ακρίβεια οριζοντίωσης:	$\pm 0,4$ mm/m
Μήκος κύματος λείζερ:	510–530 nm
Κατηγορία λείζερ:	2
Χρόνος οριζοντίωσης:	περ. 4 δευτερόλεπτα

\* Η περιοχή εργασίας ενδέχεται να περιορίζεται από τις συνθήκες περιβάλλοντος (π.χ. πολύ έντονο φως).



## Υποδείξεις ασφαλείας

**ΕΞΟΙΚΕΙΩΘΕΙΤΕ ΜΕ ΟΛΕΣ ΤΙΣ ΟΔΗΓΙΕΣ ΧΡΗΣΗΣ ΚΑΙ ΤΙΣ ΥΠΟΔΕΙΞΕΙΣ ΑΣΦΑΛΕΙΑΣ ΠΡΙΝ ΑΠΟ ΤΗ ΧΡΗΣΗ ΤΟΥ ΠΡΟΪΟΝΤΟΣ! ΑΝ ΔΩΣΕΤΕ ΤΟ ΠΡΟΪΟΝ ΣΕ ΑΛΛΑ ΑΤΟΜΑ, ΔΩΣΤΕ ΜΑΖΙ ΚΑΙ ΟΛΑ ΤΑ ΕΓΓΡΑΦΑ!**

Σε περίπτωση πρόκλησης βλαβών λόγω μη τήρησης αυτών των οδηγιών χρήσης, η εγγύηση ακυρώνεται!

Δεν αναλαμβάνουμε καμία ευθύνη για επακόλουθες ζημιές! Σε περίπτωση υλικών ζημιών ή τραυματισμών λόγω ακατάλληλης χρήσης ή μη τήρησης των υποδείξεων ασφαλείας δεν αναλαμβάνουμε καμία ευθύνη!

## Παιδιά και άτομα με περιορισμένες ικανότητες

**⚠ ΠΡΟΕΙΔΟΠΟΙΗΣΗ! ΚΙΝΔΥΝΟΣ ΓΙΑ ΤΗ ΖΩΗ ΚΑΙ ΚΙΝΔΥΝΟΣ ΑΤΥΧΗΜΑΤΟΣ ΓΙΑ ΒΡΕΦΗ ΚΑΙ ΠΑΙΔΙΑ!**

Μην αφήνετε τα παιδιά να παίζουν με τα υλικά συσκευασίας χωρίς επίβλεψη. Τα υλικά συσκευασίας ενέχουν κίνδυνο ασφυξίας.

Τα παιδιά υποτιμούν συχνά τους σχετικούς κινδύνους. Μην επιτρέπετε ποτέ στα παιδιά να πλησιάζουν τα υλικά συσκευασίας.

- Το προϊόν επιτρέπεται να χρησιμοποιείται από ενήλικους. Παιδιά κάτω των 16 ετών επιτρέπεται να χρησιμοποιούν το προϊόν μόνο υπό επίβλεψη.

- Μην επιτρέπετε στα παιδιά να πλησιάζουν το προϊόν.

## Γενικές υποδείξεις

- Τηρείτε τις οδηγίες σχετικά με το χειρισμό, τον καθαρισμό, την αποθήκευση και την απόρριψη που υποδεικνύονται σε αυτές τις οδηγίες χρήσης.
- Ελέγχετε το προϊόν πριν από κάθε χρήση. Αν το προϊόν υποστεί βλάβη, παραδώστε το για επισκευή. Μην χρησιμοποιείτε το προϊόν αν έχει υποστεί βλάβη.
- Απενεργοποιήστε το προϊόν όταν δεν το χρησιμοποιείτε. Μην αφήνετε το προϊόν χωρίς επιτήρηση.
- Κρατήστε το προϊόν μακριά από ιατρικές συσκευές, μαγνητικές συσκευές αποθήκευσης δεδομένων και συσκευές οι οποίες επηρεάζονται από το μαγνητισμό.

## Χειρισμός του λέιζερ



**ΠΡΟΕΙΔΟΠΟΙΗΣΗ!** Προστατεύστε τον εαυτό σας από την ακτινοβολία λέιζερ!

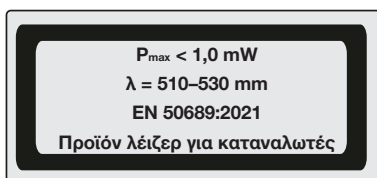

**⚠ ΕΠΙΦΥΛΑΚΗ!** Ακτινοβολία λέιζερ - Μην κοιτάζετε τη δέσμη! Κατηγορία λέιζερ 2.

- Μην κατευθύνετε τη δέσμη λέιζερ σε ανθρώπους.
- Στην πάνω και την κάτω πλευρά του προϊόντος υπάρχουν σημάνσεις και προειδοποιητικές υποδείξεις.



### **Υποδείξεις ασφαλείας για μπαταρίες/επαναφορτιζόμενες μπαταρίες**

**⚠ ΚΙΝΔΥΝΟΣ ΘΑΝΑΤΟΥ!** Φυλάσσετε τις μπαταρίες/επαναφορτιζόμενες μπαταρίες μακριά από παιδιά. Σε περίπτωση κατάποσης απευθυνθείτε αμέσως σε γιατρό!



**ΚΙΝΔΥΝΟΣ ΕΚΡΗΞΗΣ!** Μην φορτίζετε ποτέ τις μη επαναφορτιζόμενες μπαταρίες. Μην βραχυκυκλώνετε ή/και μην ανοίγετε τις μπαταρίες/επαναφορτιζόμενες μπαταρίες. Ενδέχεται να προκληθεί υπερθέρμανση, πυρκαγιά ή έκρηξη.

- Μην ρίχνετε ποτέ τις μπαταρίες/επαναφορτιζόμενες μπαταρίες στη φωτιά ή σε νερό.
- Μην ασκείτε μηχανικό φορτίο στις μπαταρίες/επαναφορτιζόμενες μπαταρίες.

### **Κίνδυνος διαρροής των μπαταριών/επαναφορτιζόμενων μπαταριών**

- Αποφύγετε τις ακραίες συνθήκες και θερμοκρασίες που μπορεί να επηρεάσουν τις μπαταρίες/επαναφορτιζόμενες μπαταρίες, όπως π.χ. τα θερμαντικά σώματα/η άμεση ηλιακή ακτινοβολία.
- Σε περίπτωση διαρροής των μπαταριών/επαναφορτιζόμενων μπαταριών, αποφύγετε την επαφή των χημικών ουσιών με το δέρμα, τα μάτια και τους βλεννογόνους! Καθαρίστε αμέσως τις προσβεβλημένες περιοχές με καθαρό νερό και επικοινωνήστε με το γιατρό σας!



**ΦΟΡΑΤΕ ΠΡΟΣΤΑΤΕΥΤΙΚΑ ΓΑΝΤΙΑ!** Οι μπαταρίες/επαναφορτιζόμενες μπαταρίες που παρουσιάζουν διαρροή ή έχουν υποστεί βλάβη μπορούν να προκαλέσουν ερεθισμούς κατά την επαφή με το δέρμα. Επομένως, φοράτε κατάλληλα προστατευτικά γάντια σε αυτήν την περίπτωση.

- Το προϊόν διαθέτει μια ενσωματωμένη επαναφορτιζόμενη μπαταρία, η οποία δεν μπορεί να αντικατασταθεί από το χρήστη. Η επαναφορτιζόμενη μπαταρία πρέπει να αφαιρείται ή να αντικαθίσταται μόνο από τον κατασκευαστή, το κέντρο εξυπηρέτησης πελατών του ή παρομοίως εξειδικευμένο τεχνικό για την αποφυγή ατυχήματος. Κατά την απόρριψη πρέπει να λαμβάνεται υπόψη το γεγονός ότι αυτό το προϊόν διαθέτει επαναφορτιζόμενη μπαταρία.

## ● Πριν από την πρώτη χρήση

- Αφαιρέστε τα υλικά συσκευασίας. Βεβαιωθείτε ότι δεν λείπει κανένα εξάρτημα.
- Φορτίστε την μπαταρία (βλ. «Φόρτιση μπαταρίας»).

## ● Χειρισμός

### ● Φόρτιση μπαταρίας

#### **i ΠΛΗΡΟΦΟΡΙΕΣ:**

- Η μπαταρία δεν αντικαθίσταται. Σε περίπτωση προβλημάτων με την μπαταρία απευθυνθείτε στο κέντρο σέρβις.
  - Η χρήση του προϊόντος επιτρέπεται κατά τη διάρκεια της φόρτισης. Είναι φυσιολογικό το προϊόν να θερμαίνεται ελαφρώς κατά τη φόρτιση. Κατά τη διάρκεια της φόρτισης ενδέχεται να μην είναι δυνατή η χρήση του προϊόντος, αν η μπαταρία είναι σχεδόν ή τελείως εξαντλημένη. Αυτό εξαρτάται από τον χρησιμοποιούμενο φορτιστή.
1. Συνδέστε το καλώδιο φόρτισης USB-C [20] στην υποδοχή φόρτισης [3].
  2. Συνδέστε το άλλο άκρο του καλωδίου φόρτισης USB-C [20] σε μια θύρα USB.



Λυχνία ελέγχου φόρτισης [15]	Σημασία
Κόκκινο	Η μπαταρία φορτίζει.
Πράσινο	Η μπαταρία έχει φορτιστεί πλήρως.

3. Μετά την ολοκλήρωση της φόρτισης αποσυνδέστε αρχικά το καλώδιο φόρτισης USB-C [20] από τη θύρα USB.
4. Αποσυνδέστε το άλλο άκρο του καλωδίου φόρτισης USB-C [20] από το προϊόν.

## ● Ενεργοποίηση/απενεργοποίηση



**ΠΡΟΣΟΧΗ!** Ακτινοβολία λέιζερ - Μην κοιτάζετε τη δέσμη [1] [18]! Γυρίστε το κεφάλι ή κλείστε τα μάτια σας για την αποφυγή οπτικής επαφής με τη δέσμη λέιζερ. Κίνδυνος τραυματισμού των ματιών!

- **Ενεργοποίηση:** Πιέστε τον συρόμενο διακόπτη οριζοντίωσης [14] προς τα αριστερά (θέση ). Ενεργοποιείται η γραμμή λέιζερ 360° [1] και η κάθετη γραμμή λέιζερ [18].
- **Απενεργοποίηση:** Πιέστε τον συρόμενο διακόπτη οριζοντίωσης [14] προς τα δεξιά (θέση ). Απενεργοποιείται η γραμμή λέιζερ 360° [1] και η κάθετη γραμμή λέιζερ [18].

## ● Χρήση οριζόντιας και κάθετης γραμμής λέιζερ

- Μετά την ενεργοποίηση ενεργοποιείται η γραμμή λέιζερ 360° **1** και η κάθετη γραμμή λέιζερ **18**.
- Ενεργοποίηση μόνο της γραμμής λέιζερ 360° **1**: Πατήστε σύντομα το πλήκτρο **V/H** **16**.
- Ενεργοποίηση μόνο της κάθετης γραμμής λέιζερ **18**: Πατήστε σύντομα το πλήκτρο **V/H** **16**.

## ● Εργασία με την αυτόματη διάταξη οριζοντίωσης

**i ΠΛΗΡΟΦΟΡΙΕΣ:** Σε περίπτωση κραδασμών το λέιζερ οριζοντιώνεται ξανά αυτόματα. Περιμένετε μέχρι οι γραμμές λέιζερ να σταματήσουν να κινούνται.

1. Αφήστε το προϊόν σε επίπεδη, σταθερή επιφάνεια ή στερεώστε το σε τρίποδο (βλ. «Εργασία με το τρίποδο»).
2. Πιέστε τον συρόμενο διακόπτη οριζοντίωσης **14** προς τα αριστερά (θέση ). Η λυχνία οριζοντίωσης **17** ανάβει.

Λυχνία οριζοντίωσης <b>17</b>	Σημασία
Πράσινο	Είναι δυνατή η αυτόματη οριζοντίωση. Η οριζοντίωση ολοκληρώνεται όταν οι γραμμές λέιζερ σταματούν να κινούνται.
Κόκκινο	Δεν είναι δυνατή η αυτόματη οριζοντίωση. Οι γραμμές λέιζερ αναβοσβήνουν.

## ● Εργασία χωρίς την αυτόματη διάταξη οριζοντίωσης

**⚠ ΕΠΙΦΥΛΑΚΗ!** Η χρησιμοποιούμενη μαγνητική επιφάνεια πρέπει να είναι επίπεδη, χωρίς εξογκώματα ή βαθουλώματα. Διαφορετικά μπορεί το προϊόν να πέσει και να υποστεί ζημιά.

**i ΠΛΗΡΟΦΟΡΙΕΣ:**

- Κατά την εργασία χωρίς την αυτόματη διάταξη οριζοντίωσης η λυχνία οριζοντίωσης **17** ανάβει σταθερά με κόκκινο χρώμα. Οι απεικονιζόμενες γραμμές λέιζερ δεν είναι οριζοντιωμένες.
  - Το προϊόν διαθέτει 2 μαγνήτες **2**. Μέσω των μαγνητών μπορείτε να στερεώσετε το προϊόν σε επιφάνειες προσκόλλησης μαγνητικών αντικειμένων, όπως π.χ. τα ανοξείδωτα ράφια.
1. Πιέστε τον συρόμενο διακόπτη οριζοντίωσης **14** προς τα δεξιά (θέση ).

2. Πιέστε παρατεταμένα το πλήκτρο **V/H** [16], μέχρι να ενεργοποιηθεί η γραμμή λέιζερ 360° [1] και η κάθετη γραμμή λέιζερ [18].
3. Ενεργοποίηση μόνο της γραμμής λέιζερ 360° [1]: Πατήστε σύντομα το πλήκτρο **V/H** [16].
4. Ενεργοποίηση μόνο της κάθετης γραμμής λέιζερ [18]: Πατήστε σύντομα το πλήκτρο **V/H** [16].
5. **Απενεργοποίηση:** Πιέστε παρατεταμένα το πλήκτρο **V/H** [16], μέχρι να απενεργοποιηθεί η λυχνία οριζοντίωσης [17], η γραμμή λέιζερ 360° [1] και η κάθετη γραμμή λέιζερ [18].

## ● Εργασία με το τρίποδο

(Εικ. Β)

### **Βιδώμα του λέιζερ στη βάση τρίποδου**

- Βιδώστε με το χέρι σας το εσωτερικό σπειρώμα [22] του προϊόντος στη βίδα τρίποδου [23].

### **Αφαίρεση/τοποθέτηση βάσης τρίποδου**

**⚠ ΕΠΙΦΥΛΑΚΗ!** Μην ασκείτε μεγάλη δύναμη. Μπορεί το προϊόν να υποστεί ζημιά.

1. Ανοίξτε το μοχλό [6].
2. Αφαιρέστε τη βάση τρίποδου [19] τραβώντας την προς τα πάνω.
3. Τοποθετήστε τη βάση τρίποδου [19] για χρήση με το τρίποδο.
4. Ασφαλίστε τη βάση τρίποδου [19] κλείνοντας το μοχλό [6].

## ● Ρύθμιση τρίποδου

(Εικ. C)

**ⓘ ΠΛΗΡΟΦΟΡΙΕΣ:** Μπορείτε να ελέγξετε την οριζόντια ευθυγράμμιση του τρίποδου από το αλφάδι [13].

1. Ανοίξτε τα πόδια τρίποδου [7].
2. Ασφαλίστε τα πόδια τρίποδου [7] στην επιθυμητή θέση με το δακτύλιο σύσφιξης [9].

### **Ρύθμιση ύψους, πόδια τρίποδου**

1. Ανοίξτε τους κουμπωτούς μηχανισμούς ασφάλισης [8].
2. Τραβήξτε τα πόδια τρίποδου [7] μέχρι το επιθυμητό μήκος.
3. Κλείστε τους κουμπωτούς μηχανισμούς ασφάλισης [8].

### **Ρύθμιση ύψους, μανιβέλα**

1. Σηκώστε τη μανιβέλα [10].
2. Κρατήστε σταθερά τη μανιβέλα [10] με το ένα χέρι.
3. Λύστε τον δακτύλιο σύσφιξης [11] με περιστροφή προς τα αριστερά.
4. Ρυθμίστε το τρίποδο στο επιθυμητό ύψος μέσω της μανιβέλας.

5. Γυρίστε το δακτύλιο σύσφιξης [11] προς τα δεξιά για να ασφαλίσετε το τρίποδο σε αυτήν τη θέση.

### **Ρύθμιση κλίσης, μπροστά/πίσω**

1. Γυρίστε τη βίδα λαβής [5] προς τα αριστερά για να τη λύσετε.
2. Ρυθμίστε την επιθυμητή κλίση.
3. Γυρίστε τη βίδα λαβής [5] προς τα δεξιά για να ασφαλίσετε την κλίση.

### **Ρύθμιση κλίσης, πλαγίως**

1. Γυρίστε την πεταλούδα [4] προς τα αριστερά για να τη λύσετε.
2. Γείρετε το τρίποδο μέχρι να αποκτήσει την επιθυμητή κλίση.
3. Γυρίστε την πεταλούδα [4] προς τα δεξιά για να την ασφαλίσετε.

### **Περιστροφή τρίποδου**

1. Γυρίστε τον κοχλία ρύθμισης [12] προς τα αριστερά για να τον λύσετε.
2. Πιάστε τη βίδα λαβής [5] και γυρίστε το τρίποδο προς την επιθυμητή κατεύθυνση.
3. Γυρίστε τον κοχλία ρύθμισης [12] προς τα δεξιά για να τον ασφαλίσετε.

## **● Καθαρισμός και φροντίδα**

**⚠ ΠΡΟΕΙΔΟΠΟΙΗΣΗ!** Μην βυθίζετε ποτέ το προϊόν σε νερό ή άλλα υγρά.

**⚠ ΠΡΟΕΙΔΟΠΟΙΗΣΗ!** Το προϊόν επιτρέπεται να ανοίγεται μόνο από εξειδικευμένο τεχνικό για σκοπούς επισκευής. Παραδώστε το προϊόν για επισκευή μόνο σε εξειδικευμένο τεχνικό και μόνο με τη χρήση γνήσιων ανταλλακτικών. Με τον τρόπο αυτόν διασφαλίζεται η ασφάλεια του προϊόντος.

- Μην ασκείτε έντονη πίεση!
- Κατά τον καθαρισμό του προϊόντος δώστε προσοχή για την αποφυγή εισχώρησης νερού στο προϊόν.
- Το προϊόν δεν χρειάζεται συντήρηση.
- Διατηρείτε το προϊόν καθαρό, ώστε να διασφαλίζεται η ορθή και απρόσκοπτη λειτουργία του.
- Καθαρίστε την εξωτερική επιφάνεια του προϊόντος με ένα στεγνό πανί.
- Καθαρίστε τα ανοίγματα του λέιζερ 360° [1] και του κάθετου λέιζερ [18] με ήπια δέσμη αέρα. Αφαιρέστε τους επίμονους ρύπους με μια ελαφρώς υγρή μπατονέτα.

## ● Αποθήκευση

- Σε περίπτωση που δεν σκοπεύετε να χρησιμοποιήσετε το προϊόν για μεγάλο χρονικό διάστημα, αποθηκεύστε το σε καθαρό, ξηρό χώρο χωρίς άμεση έκθεση σε ηλιακή ακτινοβολία.
- Τοποθετήστε το προϊόν στη θήκη αποθήκευσης [21].

## ● Αντιμετώπιση προβλημάτων

Πρόβλημα	Πιθανή αιτία	Λύση
Το προϊόν δεν εκκινείται.	Η επαναφορτιζόμενη μπαταρία έχει εξαντληθεί.	Φορτίστε την επαναφορτιζόμενη μπαταρία.
Η αυτόματη διάταξη οριζοντίωσης δεν λειτουργεί.	Η αυτόματη διάταξη οριζοντίωσης δεν κινείται ελεύθερα. Το προϊόν δεν έχει ευθυγραμμιστεί παράλληλα προς το δάπεδο.	Ευθυγραμμίστε το προϊόν, ώστε να βρίσκεται παράλληλα προς το δάπεδο.

## ● Απόσυρση

Η συσκευασία αποτελείται από υλικά φιλικά προς το περιβάλλον, τα οποία μπορείτε να διαθέσετε στους χώρους ανακύκλωσης της περιοχής σας.



Προσέξτε τον χαρακτηρισμό των υλικών συσκευασίας για τον διαχωρισμό απορριμμάτων, αυτά είναι χαρακτηρισμένα από συντόμευσεις (a) και αριθμούς (b) με την ακόλουθη σημασία: 1–7: πλαστικά/20–22: χαρτί και χαρτόνι/80–98: σύνθετο υλικό.

### Προϊόν:



Για πληροφορίες σχετικά με τις δυνατότητες απόρριψης του προϊόντος που δεν χρησιμοποιείται πλέον, απευθυνθείτε στις αρμόδιες υπηρεσίες της κοινότητας ή του δήμου σας.



Για την προστασία του περιβάλλοντος, μην απορρίπτετε το άχρηστο πλέον προϊόν στα οικιακά απορρίμματα, αλλά παραδώστε το στα ειδικά Κέντρα απόρριψης. Για τα σημεία συλλογής και τις ώρες λειτουργίας τους απευθυνθείτε στις αρμόδιες υπηρεσίες.

Οι ελαττωματικές ή εξαντλημένες επαναφορτιζόμενες μπαταρίες πρέπει να ανακυκλώνονται. Δίνετε τις μπαταρίες/επαναφορτιζόμενες μπαταρίες και/ή το προϊόν πίσω στα διαθέσιμα κέντρα συλλογής.



## **Καταστροφή του περιβάλλοντος λόγω εσφαλμένης απόρριψης μπαταριών/επαναφορτιζόμενων μπαταριών!**

Απαγορεύεται η απόρριψη των μπαταριών/επαναφορτιζόμενων μπαταριών στα οικιακά απορρίμματα. Ενδέχεται να περιέχουν δηλητηριώδη βαρέα μέταλλα και συγκαταλέγονται στα απορρίμματα ειδικής επεξεργασίας. Τα χημικά σύμβολα βαρέων μετάλλων είναι τα ακόλουθα: Cd = Κάδμιο, Hg = Υδράργυρος, Pb = Μόλυβδος. Για το λόγο αυτό παραδώστε τις εξαντλημένες μπαταρίες/επαναφορτιζόμενες μπαταρίες στα κατάλληλα σημεία συλλογής.

### **● Εγγύηση**

Το προϊόν κατασκευάστηκε σύμφωνα με αυστηρές κατευθυντήριες οδηγίες ποιότητας και ελέγχθηκε επιμελώς πριν από την παράδοση. Σε περίπτωση ελαττώματος υλικού ή κατασκευής, έχετε νόμιμα δικαιώματα έναντι του πωλητή του προϊόντος. Τα νομικά σας δικαιώματα δεν περιορίζονται με οιονδήποτε τρόπο από την αναφερόμενη παρακάτω εγγύηση.

Η εγγύηση για το προϊόν αυτό ανέρχεται σε 5 έτη από την ημερομηνία αγοράς. Ο χρόνος εγγύησης αρχίζει την ημερομηνία αγοράς. Φυλάξτε τη γνήσια απόδειξη αγοράς σε σίγουρο μέρος, καθώς αυτό το έγγραφο απαιτείται ως αποδεικτικό της αγοράς.

Όλες οι ζημιές ή τα ελαττώματα, τα οποία υπάρχουν ήδη κατά τον χρόνο της αγοράς, πρέπει να αναφέρονται χωρίς καθυστέρηση μετά την αποσυσκευασία του προϊόντος.

Σε περίπτωση που εντός διαστήματος 5 ετών από την ημερομηνία αγοράς αυτό το προϊόν πασουσιάσει κάποιο ελάττωμα υλικού ή κατασκευής, το προϊόν επισκευάζεται ή αντικαθίσταται από εμάς δωρεάν κατά τη δική μας επιλογή. Ο χρόνος εγγύησης δεν επεκτείνεται λόγω παροχής ικανοποίησης από την ευθύνη για πραγματικά ελαττώματα. Αυτό ισχύει και για εξαρτήματα τα οποία έχουν αντικατασταθεί ή επισκευαστεί.

Αυτή η εγγύηση παύει να ισχύει, εάν στο προϊόν προκλήθηκε ζημιά, ή εάν αυτό χρησιμοποιήθηκε ή συντηρήθηκε με μη ενδεδειγμένο τρόπο.

Η εγγύηση καλύπτει ελαττώματα στο υλικό και την κατασκευή. Αυτή η εγγύηση δεν αφορά σε μέρη του προϊόντος, τα οποία υπόκεινται σε φυσιολογική φθορά και συνεπώς θεωρούνται αναλώσιμα (π.χ., μπαταρίες, επαναφορτιζόμενες μπαταρίες, εύκαμπτοι σωλήνες, φυσίγγια χρώματος), ούτε σε ζημιές σε εύθραυστα εξαρτήματα, όπως διακόπτες ή γυάλινα εξαρτήματα.

Με την αντικατάσταση της συσκευής, σύμφωνα με το ΝΟΜΟΣ 2251/1994, ξεκινάει εκ νέου ο χρόνος εγγύησης.

Σε αυτό το προϊόν ο χρόνος εγγύησης ισχύει και για την επαναφορτιζόμενη μπαταρία.

### ● Διεκπεραίωση της εγγύησης

Για να διασφαλιστεί η γρήγορη επεξεργασία του αιτήματός σας, ακολουθήστε τις παρακάτω υποδείξεις:

Για όλα τα ερωτήματα έχετε πρόχειρη την ταμειακή απόδειξη και τον αριθμό προϊόντος (IAN 489733\_2407) ως αποδεικτικό της αγοράς.

Ο αριθμός προϊόντος αναγράφεται στην πινακίδα τύπου που υπάρχει στο προϊόν, είναι χαραγμένη στο προϊόν, στο εξώφυλλο αυτών των οδηγιών (κάτω αριστερά) ή στο αυτοκόλλητο στην πίσω ή κάτω πλευρά του προϊόντος.

Σε περίπτωση που προκύψουν σφάλματα λειτουργίας ή άλλου είδους ελαττώματα, επικοινωνήστε αρχικά μέσω τηλεφώνου ή email με το τμήμα εξυπηρέτησης που αναφέρεται παρακάτω.

Ένα προϊόν που καταγράφεται ως ελαττωματικό, μπορείτε κατόπιν να το αποστείλετε χωρίς ταχυδρομικά τέλη στην γνωστοποιημένη σε εσάς διεύθυνση εξυπηρέτησης πελατών, επισυνάπτοντας την απόδειξη αγοράς (ταμειακή απόδειξη) και υποδεικνύοντας ποιο είναι το ελάττωμα και πότε εμφανίστηκε.



Στη διεύθυνση parkside-diy.com μπορείτε να κατεβάσετε αυτό και πολλά άλλα εγχειρίδια. Με αυτόν τον κωδικό QR, θα μεταβείτε απευθείας στη σελίδα parkside-diy.com. Επιλέξτε τη χώρα σας και, μέσω της μάσκας αναζήτησης, αναζητήστε τις οδηγίες χρήσης. Καταχωρώντας τον αριθμό προϊόντος (IAN) 489733\_2407 θα μεταβείτε στις οδηγίες χρήσης για το προϊόν σας.

## ● Σέρβις

### Σέρβις Ελλάδα

Τηλ: 00800 491800674

Email: [owim@lidl.gr](mailto:owim@lidl.gr)

### Σέρβις Κύπρος

Τηλ: 8009 4211

Email: [owim@lidl.com.cy](mailto:owim@lidl.com.cy)

 Σερβική σφραγίδα συμμορφωσης



<b>Verwendete Warnhinweise und Symbole</b> .....	Seite	77
<b>Einleitung</b> .....	Seite	78
Bestimmungsgemäße Verwendung .....	Seite	78
Lieferumfang .....	Seite	78
Teilebeschreibung .....	Seite	79
Technische Daten .....	Seite	79
<b>Sicherheitshinweise</b> .....	Seite	80
Sicherheitshinweise für Batterien/Akkus .....	Seite	82
<b>Vor der ersten Verwendung</b> .....	Seite	82
<b>Bedienung</b> .....	Seite	83
Akku aufladen .....	Seite	83
Ein-/Ausschalten .....	Seite	83
Horizontale und vertikale Laserlinie verwenden .	Seite	83
Arbeiten mit der Nivellierautomatik .....	Seite	84
Arbeiten ohne Nivellierautomatik .....	Seite	84
Arbeiten mit dem Stativ .....	Seite	85
Stativ einstellen .....	Seite	85
<b>Reinigung und Pflege</b> .....	Seite	86
<b>Lagerung</b> .....	Seite	86
<b>Fehlerbehebung</b> .....	Seite	86
<b>Entsorgung</b> .....	Seite	87
<b>Garantie</b> .....	Seite	87
Abwicklung im Garantiefall .....	Seite	88
<b>Service</b> .....	Seite	89

## Verwendete Warnhinweise und Symbole

In der Bedienungsanleitung und auf der Verpackung werden die folgenden Warnhinweise verwendet:



**GEFAHR!** Dieses Symbol mit dem Signalwort „Gefahr“ bezeichnet eine Gefährdung mit einem hohen Risikograd, die, wenn sie nicht vermieden wird, eine schwere Verletzung oder den Tod zur Folge hat.



**WARNUNG!** Dieses Symbol mit dem Signalwort „Warnung“ bezeichnet eine Gefährdung mit einem mittleren Risikograd, die, wenn sie nicht vermieden wird, eine schwere Verletzung oder den Tod zur Folge haben kann.



**VORSICHT!** Dieses Symbol mit dem Signalwort „Vorsicht“ bezeichnet eine Gefährdung mit einem niedrigen Risikograd, die, wenn sie nicht vermieden wird, eine geringe oder mäßige Verletzung zur Folge haben kann.



**ACHTUNG!** Dieses Symbol mit dem Signalwort „Achtung“ zeigt die Gefahr einer möglichen Sachbeschädigung an.



**INFO:** Dieses Symbol mit dem Signalwort „Info“ bietet weitere nützliche Informationen.



Dieses Symbol bedeutet, dass bei der Verwendung des Produkts die Betriebsanleitung zu beachten ist.



Explosionsrisiko!









Dieses Pflichtzeichen weist auf das Tragen geeigneter Schutzhandschuhe hin! Befolgen Sie die Anweisungen dieser Warnung, um Handverletzungen durch Gegenstände oder den Kontakt mit heißen oder chemischen Stoffen zu vermeiden.



Schützen Sie sich vor Laserstrahlung!



Nicht in den Laserstrahl blicken!

	Gleichstrom/-spannung
	USB-Anschluss
	Nur in trockenen Innenräumen verwenden.
	Sicherheitshinweise
	Handlungsanweisungen
	Das CE-Zeichen bestätigt Konformität mit den für das Produkt zutreffenden EU-Richtlinien.

## **4 V AKKU-KREUZLINIENLASER**

### ● **Einleitung**

Wir beglückwünschen Sie zum Kauf Ihres neuen Produkts. Sie haben sich damit für ein hochwertiges Produkt entschieden. Die Bedienungsanleitung ist Teil dieses Produkts. Sie enthält wichtige Hinweise für Sicherheit, Gebrauch und Entsorgung. Machen Sie sich vor der Benutzung des Produkts mit allen Bedien- und Sicherheitshinweisen vertraut. Benutzen Sie das Produkt nur wie beschrieben und für die angegebenen Einsatzbereiche. Händigen Sie alle Unterlagen bei Weitergabe des Produkts an Dritte mit aus.

### ● **Bestimmungsgemäße Verwendung**

- Dieses Produkt eignet sich für die Projektion senkrechter und waagrechter Linien. Die beiden Laserlinien können sowohl einzeln als auch gleichzeitig genutzt werden.
- Verwenden Sie dieses Produkt nicht für andere Zwecke.
- Dieses Produkt ist nur für die bestimmungsgemäße Verwendung im Innenbereich vorgesehen.
- Dieses Produkt ist ausschließlich für die Nutzung in privaten Haushalten und nicht für gewerbliche Zwecke vorgesehen.
- Der Hersteller übernimmt keine Haftung für Schäden aufgrund unsachgemäßer Verwendung.

### ● **Lieferumfang**

- Überprüfen Sie nach dem Auspacken des Produkts, ob die Lieferung vollständig ist und ob alle Teile in ordnungsgemäßem Zustand sind. Entfernen Sie vor der Verwendung sämtliche Verpackungsmaterialien.
- Kontaktieren Sie den Kundenservice, falls Teile fehlen oder beschädigt sein sollten.

- |                         |                       |
|-------------------------|-----------------------|
| 1 Akku-Kreuzlinienlaser | 1 Aufbewahrungstasche |
| 1 Stativ                | 1 Bedienungsanleitung |
| 1 USB-C-Ladekabel       |                       |

## ● Teilebeschreibung

Falten Sie vor dem Lesen die Ausklappseite mit den Zeichnungen aus. Machen Sie sich mit allen Funktionen des Produkts vertraut.

(Abb. A)

- |                    |  |
|--------------------|--|
| 1 360°-Laser       | 12 Stellschraube   |
| 2 Magnete          | 13 Libelle   |
| 3 Ladebuchse       | 14 Nivellier-Schiebeschalter                                       |
| 4 Flügelschraube   | 15 Ladekontrolllampe   |
| 5 Griffschraube    | 16 Taste <b>V/H</b> ( <b>V</b> =vertikal/<br><b>H</b> =horizontal) |
| 6 Hebel            | 17 Nivellierlampe  |
| 7 Stativbeine      | 18 Vertikaler Laser  |
| 8 Klappverschlüsse | 19 Stativplatte  |
| 9 Feststellring    | 20 USB-C-Ladekabel   |
| 10 Kurbel          | 21 Aufbewahrungstasche   |
| 11 Feststellring   |  |

(Abb. B)

- |                 |                   |
|-----------------|-------------------|
| 22 Innengewinde | 23 Stativschraube |
|-----------------|-------------------|

## ● Technische Daten

Arbeitsbereich:	20 m*
Gewicht (ohne Stativ):	ca. 440 g
Akku:	INR18650, Li-Ionen, 2 600 mAh, 9,36 Wh
Betriebsspannung $U_{\max}$ :	4 V $\text{---}$
Ladespannung $U_{\text{IN}}$ :	5 V $\text{---}$
Ladestrom:	1,3 A
Selbstnivellierbereich:	$\pm 3^\circ$
Nivelliergenauigkeit:	$\pm 0,4$ mm/m
Laserwellenlänge:	510–530 nm
Laserklasse:	2
Nivellierzeit:	ca. 4 Sekunden

\* Der Arbeitsbereich kann durch Umgebungsbedingungen (z. B. helles Licht) eingeschränkt werden.



## Sicherheitshinweise

**MACHEN SIE SICH VOR DER BENUTZUNG DES PRODUKTS MIT ALLEN SICHERHEITS- UND BEDIENHINWEISEN VERTRAUT! WENN SIE DIESES PRODUKT AN ANDERE WEITERGEBEN, GEBEN SIE AUCH ALLE DOKUMENTE WEITER!**

Im Falle von Schäden aufgrund der Nichteinhaltung dieser Bedienungsanleitung erlischt Ihr Garantieanspruch!

Für Folgeschäden wird keine Haftung übernommen! Im Falle von Sach- oder Personenschäden aufgrund einer unsachgemäßen Benutzung oder Nichteinhaltung der Sicherheitshinweise wird keine Haftung übernommen!

### **Kinder und Personen mit Einschränkungen**

**⚠️ WARNUNG! LEBENSGEFAHR UND UNFALLGEFAHR FÜR SÄUGLINGS- UND KINDER!**

Lassen Sie Kinder nicht mit dem Verpackungsmaterial unbeaufsichtigt. Das Verpackungsmaterial stellt eine Erstickengefahr dar.

Kinder unterschätzen die damit verbundenen Gefahren häufig. Halten Sie Kinder stets von Verpackungsmaterialien fern.

- Das Produkt darf nur von Erwachsenen verwendet werden. Kinder unter 16 Jahren dürfen das Produkt nur unter Aufsicht verwenden.
- Halten Sie Kinder vom Produkt fern.

## Allgemeine Hinweise

- Beachten Sie die Angaben in dieser Bedienungsanleitung zur Bedienung, Reinigung, Lagerung und Entsorgung.
- Überprüfen Sie das Produkt vor jedem Gebrauch. Lassen Sie ein beschädigtes Produkt reparieren. Verwenden Sie kein beschädigtes Produkt.
- Schalten Sie das Produkt bei Nichtgebrauch aus. Lassen Sie das Produkt nicht unbeaufsichtigt.
- Halten Sie das Produkt fern von medizinischen Geräten, magnetischen Datenträgern und magnetisch empfindlichen Geräten.

## Umgang mit dem Laser



**WARNUNG!** Schützen Sie sich vor Laserstrahlung!

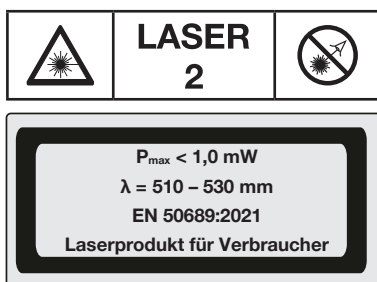

- ⚠ **ACHTUNG!** Laserstrahlung – Nicht in den Strahl blicken! Laserklasse 2.
- Laserstrahl nicht gegen Personen richten.

- Kennzeichnungen und Warnhinweise befinden sich auf der Ober- und Unterseite des Produkts.



### **Sicherheitshinweise für Batterien/Akkus**

- ⚠ **LEBENSGEFAHR!** Halten Sie Batterien/Akkus außer Reichweite von Kindern. Suchen Sie im Falle eines Verschluckens sofort einen Arzt auf!



**EXPLOSIONSGEFAHR!** Laden Sie nicht aufladbare Batterien niemals wieder auf. Schließen Sie Batterien/Akkus nicht kurz und/oder öffnen Sie diese nicht. Überhitzung, Brandgefahr oder Platzen können die Folge sein.

- Werfen Sie Batterien/Akkus niemals in Feuer oder Wasser.
- Setzen Sie Batterien/Akkus keiner mechanischen Belastung aus.

### **Risiko des Auslaufens von Batterien/Akkus**

- Vermeiden Sie extreme Bedingungen und Temperaturen, die auf Batterien/Akkus einwirken können, z. B. auf Heizkörpern/direkte Sonneneinstrahlung.
- Wenn Batterien/Akkus ausgelaufen sind, vermeiden Sie den Kontakt von Haut, Augen und Schleimhäuten mit den Chemikalien! Spülen Sie die betroffenen Stellen sofort mit klarem Wasser und suchen Sie einen Arzt auf!



**SCHUTZHANDSCHUHE TRAGEN!** Ausgelaufene oder beschädigte Batterien/Akkus können bei Berührung mit der Haut Verätzungen verursachen. Tragen Sie deshalb in diesem Fall geeignete Schutzhandschuhe.

- Dieses Produkt hat einen eingebauten Akku, welcher nicht durch den Benutzer ersetzt werden kann. Der Ausbau oder Austausch des Akkus darf nur durch den Hersteller oder seinen Kundendienst oder eine ähnlich qualifizierte Person erfolgen, um Gefährdungen zu vermeiden. Bei der Entsorgung ist darauf hinzuweisen, dass dieses Produkt einen Akku enthält.

### **● Vor der ersten Verwendung**

- Entfernen Sie das Verpackungsmaterial. Überprüfen Sie, ob alle Teile vollständig sind.
- Laden Sie den Akku auf (siehe „Akku aufladen“).

## ● **Bedienung**

### ● **Akku aufladen**

#### **i** **INFO:**

- Der Akku ist nicht austauschbar. Bei Problemen mit dem Akku wenden Sie sich an das Service-Center.
- Das Produkt kann während des Aufladens verwendet werden. Es ist normal, dass sich das Produkt während des Ladevorgangs leicht erwärmt. Während des Ladevorgangs kann es vorkommen, dass Sie nicht mit dem Produkt arbeiten können, wenn der Akku fast oder ganz leer ist. Dies hängt von dem verwendeten Ladegerät ab.

1. Stecken Sie das USB-C-Ladekabel **20** in die Ladebuchse **3**.
2. Schließen Sie das USB-C-Ladekabel **20** an einen USB-Port an.



Ladekontrolllampe <b>15</b>	Bedeutung
Rot	Akku wird aufgeladen.
Grün	Akku ist voll aufgeladen.

3. Ziehen Sie nach erfolgtem Ladevorgang zuerst das USB-C-Ladekabel **20** aus dem USB-Port.
4. Ziehen Sie das USB-C-Ladekabel **20** aus dem Produkt.

### ● **Ein-/Ausschalten**



**VORSICHT!** Laserstrahlung – Nicht in den Strahl **1** **18** blicken! Wenden Sie den Kopf ab oder schließen Sie die Augen, um einen Blick in den Laserstrahl zu vermeiden. Risiko von Augenverletzungen!

- Einschalten:** Schieben Sie den Nivellier-Schiebeschalter **14** nach links (Position ). Die 360°-Laserlinie **1** und die vertikale Laserlinie **18** sind aktiviert.
- Ausschalten:** Schieben Sie den Nivellier-Schiebeschalter **14** nach rechts (Position ). Die 360°-Laserlinie **1** und die vertikale Laserlinie **18** sind deaktiviert.

### ● **Horizontale und vertikale Laserlinie verwenden**

- Nach dem Einschalten sind die 360°-Laserlinie **1** und die vertikale Laserlinie **18** aktiviert.
- Nur die 360°-Laserlinie **1** aktivieren: Drücken Sie kurz die Taste **V/H** **16**.
- Nur vertikale Laserlinie **18** aktivieren: Drücken Sie kurz die Taste **V/H** **16**.

## ● Arbeiten mit der Nivellierautomatik

① **INFO:** Bei Erschütterungen nivelliert sich der Laser wieder automatisch. Warten Sie ab, bis sich die Laserlinien nicht mehr bewegen.

1. Stellen Sie das Produkt auf einen waagerechten, festen Untergrund oder befestigen Sie das Produkt auf einem Stativ (siehe „Arbeiten mit dem Stativ“).
2. Schieben Sie den Nivellier-Schiebeschalter **14** nach links (Position ). Die Nivellierlampe **17** leuchtet.

Nivellierlampe <b>17</b>	Bedeutung
Grün	Eine automatische Nivellierung ist möglich. Die Nivellierung ist abgeschlossen, wenn sich die Laserlinien nicht mehr bewegen.
Rot	Eine automatische Nivellierung ist nicht möglich. Die Laserlinien blinken.

## ● Arbeiten ohne Nivellierautomatik

⚠ **ACHTUNG!** Die verwendete magnetische Oberfläche sollte flach und nicht gekrümmt oder uneben sein. Andernfalls könnte das Produkt herunterfallen und beschädigt werden.

① **INFO:**

- Beim Arbeiten ohne Nivellierautomatik leuchtet die Nivellierlampe **17** dauerhaft rot. Die abgebildeten Laserlinien sind nicht nivelliert.
  - Das Produkt verfügt über 2 Magnete **2**. Mit den Magneten können Sie das Produkt an Oberflächen befestigen, die magnetische Gegenstände anziehen, z. B. Regale aus Stahl.
1. Schieben Sie den Nivellier-Schiebeschalter **14** nach rechts (Position ).
  2. Halten Sie die Taste **V/H 16** gedrückt, bis die 360°-Laserlinie **1** und die vertikale Laserlinie **18** aktiviert sind.
  3. Nur die 360°-Laserlinie **1** aktivieren:  
Drücken Sie kurz die Taste **V/H 16**.
  4. Nur vertikale Laserlinie **18** aktivieren:  
Drücken Sie kurz die Taste **V/H 16**.
  5. **Ausschalten:** Halten Sie die Taste **V/H 16** gedrückt, bis die Nivellierlampe **17**, die 360°-Laserlinie **1** und die vertikale Laserlinie **18** deaktiviert sind.

## ● Arbeiten mit dem Stativ

(Abb. B)

### Laser auf Stativplatte schrauben

- Schrauben Sie das Produkt mit dem Innengewinde **22** handfest auf die Stativschraube **23**.

### Stativplatte abnehmen/einsetzen

**⚠ ACHTUNG!** Wenden Sie keine zu große Kraft auf. Das Produkt könnte beschädigt werden.

1. Öffnen Sie den Hebel **6**.
2. Nehmen Sie die Stativplatte **19** nach oben heraus.
3. Platzieren Sie die Stativplatte **19** zum Einsetzen auf dem Stativ.
4. Arretieren Sie die Stativplatte **19**, indem Sie den Hebel **6** schließen.

## ● Stativ einstellen

(Abb. C)

**ⓘ INFO:** Die horizontale Ausrichtung des Stativs können Sie an der Libelle **13** überprüfen.

1. Ziehen Sie die Stativbeine **7** auseinander.
2. Arretieren Sie die Stellung der Stativbeine **7** mit dem Feststellring **9**.

### Höhe einstellen, Stativfüße

1. Öffnen Sie die Klappverschlüsse **8**.
2. Schieben Sie die Verlängerung der Stativbeine **7** auf die gewünschte Länge.
3. Schließen Sie die Klappverschlüsse **8**.

### Höhe einstellen, Kurbel

1. Klappen Sie die Kurbel **10** hoch.
2. Halten Sie die Kurbel **10** mit einer Hand fest.
3. Lösen Sie den Feststellring **11**, indem Sie ihn nach links drehen.
4. Kurbeln Sie das Stativ auf die gewünschte Höhe.
5. Drehen Sie den Feststellring **11** nach rechts, um diese Stellung zu arretieren.

### Neigung einstellen, vor/zurück

1. Drehen Sie die Griffschraube **5** zum Lockern nach links.
2. Stellen Sie die gewünschte Neigung ein.
3. Drehen Sie die Griffschraube **5** nach rechts, um die Neigung zu arretieren.

### Neigung einstellen, seitlich

1. Drehen Sie die Flügelschraube **4** zum Lockern nach links.
2. Klappen Sie das Stativ auf die gewünschte Neigung.
3. Drehen Sie die Flügelschraube **4** zum Arretieren nach rechts.

## Stativ rotieren

1. Drehen Sie die Stellschraube **12** zum Lockern nach links.
2. Greifen Sie die Griffschraube **5** und drehen Sie das Stativ in die gewünschte Richtung.
3. Drehen Sie die Stellschraube **12** zum Arretieren nach rechts.

## ● Reinigung und Pflege

**⚠ WARNUNG!** Tauchen Sie das Produkt niemals in Wasser oder andere Flüssigkeiten.

**⚠ WARNUNG!** Zu Reparaturzwecken darf das Produkt nur von einer Fachkraft geöffnet werden. Lassen Sie das Produkt von einer qualifizierten Fachkraft und ausschließlich mit Original-Ersatzteilen reparieren. Dadurch wird die Sicherheit des Produkts gewährleistet.

- Üben Sie keinen starken Druck aus!
- Lassen Sie bei der Reinigung kein Wasser in das Produkt eindringen.
- Das Produkt erfordert keinerlei Wartung.
- Halten Sie das Produkt sauber, um eine gutes und sicheres Arbeiten zu gewährleisten.
- Verwenden Sie ein trockenes Tuch, um das Äußere zu reinigen.
- Reinigen Sie die Öffnungen des 360°-Lasers **1** und des vertikalen Lasers **18** mit einem sanften Luftstrahl. Entfernen Sie stärkere Verschmutzungen mit einem leicht angefeuchteten Wattestäbchen.

## ● Lagerung

- Falls Sie das Produkt für längere Zeit nicht verwenden werden, lagern Sie es an einem sauberen, trockenen Ort, der keiner direkten Sonneneinstrahlung ausgesetzt ist.
- Bewahren Sie das Produkt in der Aufbewahrungstasche **21** auf.

## ● Fehlerbehebung

Problem	Mögliche Ursache	Lösung
Produkt startet nicht.	Akku ist leer.	Laden Sie den Akku auf.
Nivellierautomatik funktioniert nicht.	Nivellierautomatik kann nicht freischwingen. Produkt ist nicht ausreichend parallel zum Boden ausgerichtet.	Richten Sie das Produkt parallel zum Boden aus.

## ● Entsorgung

Die Verpackung besteht aus umweltfreundlichen Materialien, die Sie über die örtlichen Recyclingstellen entsorgen können.



Beachten Sie die Kennzeichnung der Verpackungsmaterialien bei der Abfalltrennung, diese sind gekennzeichnet mit Abkürzungen (a) und Nummern (b) mit folgender Bedeutung: 1–7: Kunststoffe/20–22: Papier und Pappe/80–98: Verbundstoffe.

### **Produkt:**



Möglichkeiten zur Entsorgung des ausgedienten Produkts erfahren Sie bei Ihrer Gemeinde- oder Stadtverwaltung.



Werfen Sie Ihr Produkt, wenn es ausgedient hat, im Interesse des Umweltschutzes nicht in den Hausmüll, sondern führen Sie es einer fachgerechten Entsorgung zu. Über Sammelstellen und deren Öffnungszeiten können Sie sich bei Ihrer zuständigen Verwaltung informieren.

Defekte oder verbrauchte Batterien/Akkus müssen recycelt werden. Geben Sie Batterien/Akkus und/oder das Produkt über die angebotenen Sammeleinrichtungen zurück.



### **Umweltschäden durch falsche Entsorgung der Batterien/Akkus!**

Batterien/Akkus dürfen nicht über den Hausmüll entsorgt werden. Sie können giftige Schwermetalle enthalten und unterliegen der Sondermüllbehandlung. Die chemischen Symbole der Schwermetalle sind wie folgt: Cd = Cadmium, Hg = Quecksilber, Pb = Blei. Geben Sie deshalb verbrauchte Batterien/Akkus bei einer kommunalen Sammelstelle ab.

## ● Garantie

Das Produkt wurde nach strengen Qualitätsrichtlinien hergestellt und vor der Auslieferung sorgfältig geprüft. Im Falle von Material- oder Herstellungsfehlern haben Sie gegenüber dem Verkäufer des Produkts gesetzliche Rechte. Ihre gesetzlichen Rechte werden in keiner Weise durch unsere unten aufgeführte Garantie eingeschränkt.

Die Garantie für dieses Produkt beträgt 5 Jahre ab Kaufdatum. Die Garantiezeit beginnt mit dem Kaufdatum. Bewahren Sie den Originalkaufbeleg an einem sicheren Ort auf, da dieses Dokument als Nachweis des Kaufs erforderlich ist.

Alle Schäden oder Mängel, die bereits zum Zeitpunkt des Kaufs vorhanden sind, müssen unverzüglich nach dem Auspacken des Produkts gemeldet werden.

Sollte das Produkt innerhalb von 5 Jahren ab Kaufdatum einen Material- oder Herstellungsfehler aufweisen, werden wir es – nach unserer Wahl – kostenlos für Sie reparieren oder ersetzen. Die Garantiezeit verlängert sich durch einen stattgegebenen Gewährleistungsanspruch nicht. Dies gilt auch für ersetzte und reparierte Teile.

Diese Garantie erlischt, wenn das Produkt beschädigt oder unsachgemäß verwendet oder gewartet wurde.

Die Garantie deckt Material- und Herstellungsfehler ab. Diese Garantie erstreckt sich weder auf Produktteile, die normalem Verschleiß unterliegen, und somit als Verschleißteile gelten (z. B. Batterien, Akkus, Schläuche, Farbpatronen), noch auf Schäden an zerbrechlichen Teilen, z. B. Schalter oder Teile aus Glas.

Bei diesem Produkt gilt die Garantiezeit auch für den Akku.

### ● **Abwicklung im Garantiefall**

Um eine schnelle Bearbeitung Ihres Anliegens zu gewährleisten, folgen Sie bitte den folgenden Hinweisen:

Bitte halten Sie für alle Anfragen den Kassenbon und die Artikelnummer (IAN 489733\_2407) als Nachweis für den Kauf bereit.

Die Artikelnummer entnehmen Sie bitte dem Typenschild am Produkt, einer Gravur am Produkt, dem Titelblatt Ihrer Anleitung (unten links) oder dem Aufkleber auf der Rück- oder Unterseite des Produktes.

Sollten Funktionsfehler oder sonstige Mängel auftreten kontaktieren Sie zunächst die nachfolgend benannte Serviceabteilung telefonisch oder per EMail.

Ein als defekt erfasstes Produkt können Sie dann unter Beifügung des Kaufbelegs (Kassenbon) und der Angabe, worin der Mangel besteht und wann er aufgetreten ist, für Sie portofrei an die Ihnen mitgeteilte Service Anschrift übersenden.



Auf parkside-diy.com können Sie diese und viele weitere Handbücher einsehen und herunterladen. Mit diesem QR-Code gelangen Sie direkt auf parkside-diy.com. Wählen Sie Ihr Land aus, und suchen Sie über die Suchmaske nach den Bedienungsanleitungen. Mittels Eingabe der Artikelnummer (IAN) 489733\_2407 gelangen Sie zur Bedienungsanleitung für Ihren Artikel.

## ● Service

### **DE Service Deutschland**

Tel.: 0800 5435 111

E-Mail: [owim@lidl.de](mailto:owim@lidl.de)

### **AT Service Österreich**

Tel.: 0800 292726

E-Mail: [owim@lidl.at](mailto:owim@lidl.at)

### **CH Service Schweiz**

Tel.: 0800 562153

E-Mail: [owim@lidl.ch](mailto:owim@lidl.ch)

 Serbisches Konformitätszeichen



**OWIM GmbH & Co. KG**  
Stiftsbergstraße 1  
74167 Neckarsulm  
GERMANY

Model No.: HG08301  
Version: 01/2025

IAN 489733\_2407

