



HAMMER DRILL PSBM 750 B3

(HR)

UDARNA BUŠILICA

Prijevod originalnih uputa za uporabu

(RO)

MAȘINĂ DE GĂURIT CU PERCUȚIE

Traducerea instrucțiunilor de utilizare original

(GR) (CY)

ΚΡΟΥΣΤΙΚΟ ΔΡΑΠΑΝΟ

Μετάφραση των αυθεντικών οδηγιών λειτουργίας

(RS)

UDARNA BUŠILICA

Prevod originalnog uputstva za upotrebu

(BG)

УДАРНА БОРМАШИНА

Превод на оригиналното ръководство за експлоатация

(DE) (AT) (CH)

SCHLAGBOHRMASCHINE

Originalbetriebsanleitung

IAN 390498_2201

(HR) (RS) (RO)
(BG) (GR)



HR

Prije nego što pročitate tekst, otvorite stranicu sa slikama i upoznajte se na osnovu toga sa svim funkcijama uređaja.

RS

Pre čitanja rasklopite obe strane sa slikama te se upoznajte sa svim funkcijama uređaja.

RO

Înainte de a citi instrucțiunile, priviți imaginile și familiarizați-vă cu toate funcțiile aparatului.

BG

Преди да прочетете отворете страницата с фигурите и след това се запознайте с всички функции на уреда.

GR CY

Πριν ξεκινήσετε την ανάγνωση, ανοίξτε τη σελίδα με τις εικόνες και εξοικειωθείτε με όλες τις λειτουργίες της συσκευής.

DE AT CH

Klappen Sie vor dem Lesen die Seite mit den Abbildungen aus und machen Sie sich anschließend mit allen Funktionen des Gerätes vertraut.

HR	Prijevod originalnih uputa za uporabu	Stranica	1
RS	Prevod originalnog uputstva za upotrebu	Strana	13
RO	Traducerea instrucțiunilor de utilizare original	Pagina	25
BG	Превод на оригиналното ръководство за експлоатация	Страница	37
GR/CY	Μετάφραση των αυθεντικών οδηγιών λειτουργίας	Σελίδα	49
DE/AT/CH	Originalbetriebsanleitung	Seite	61

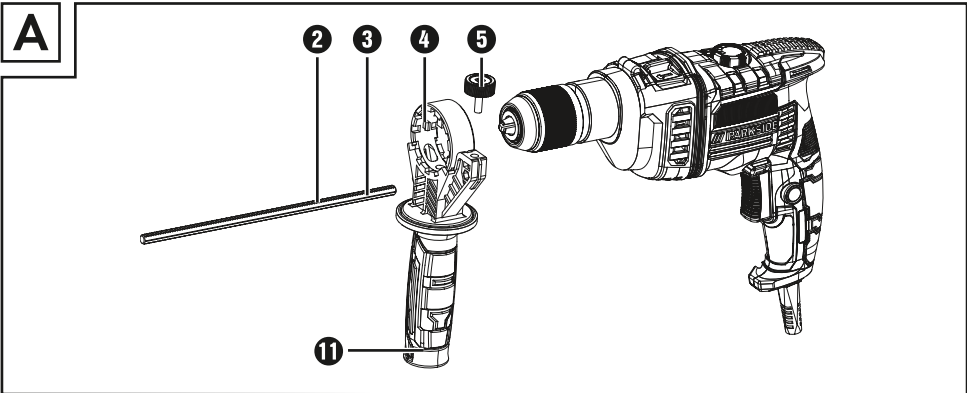
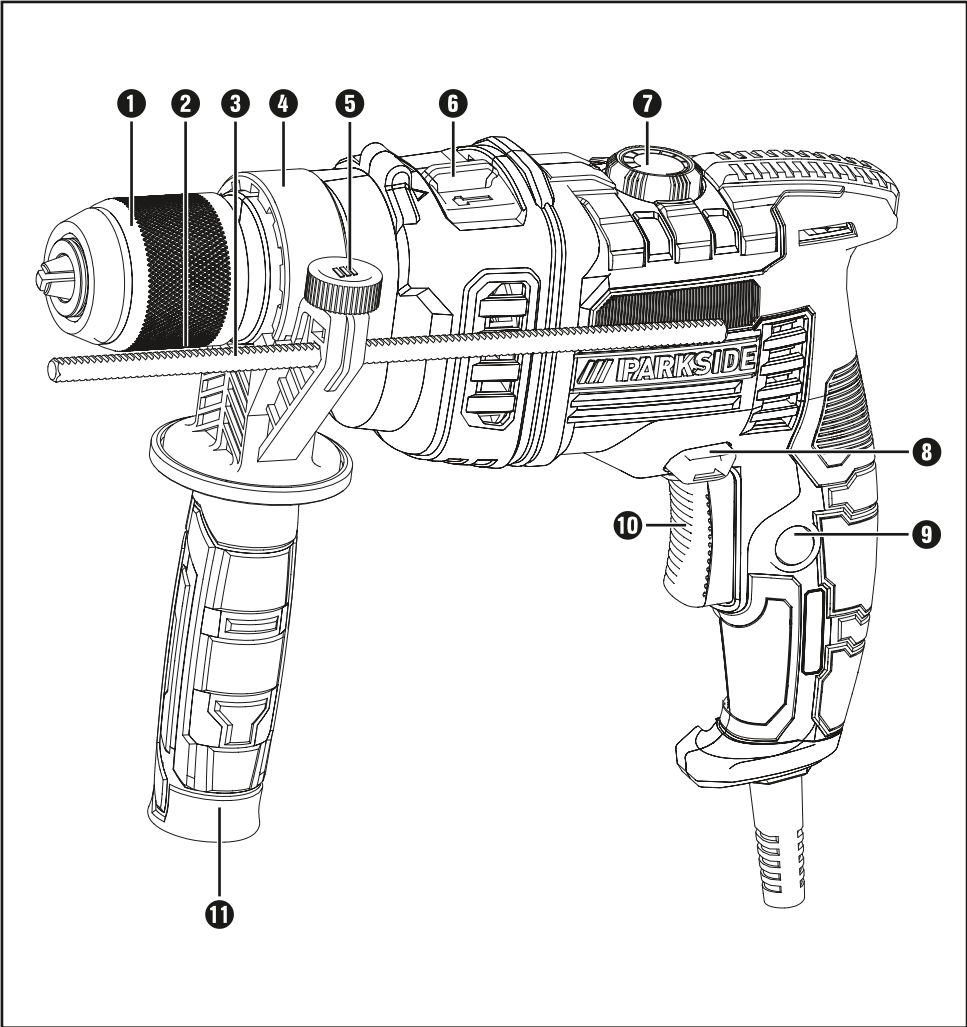

Sadržaj

Uvod	2
Namjenska uporaba	2
Prikazane komponente	2
Opseg isporuke	2
Tehnički podaci	2
Opće sigurnosne napomene za uporabu električnog alata	3
1. Sigurnost na radnom mjestu	3
2. Električna sigurnost	3
3. Sigurnost osoba	4
4. Korištenje i rukovanje električnim alatom	4
5. Servis	5
Sigurnosne napomene za bušilice	5
Sigurnosne napomene specifične za uređaj	6
Originalni pribor/dodatni uređaji	6
Puštanje u rad	6
Dodatna ručka	6
Dubinski graničnik (vidi slike A)	7
Zamjena alata	7
Rukovanje	7
Odabir načina rada	7
Odabir smjera okretanja	7
Predodabir broja okretaja	7
Uključivanje i isključivanje	7
Održavanje i čišćenje	8
Zbrinjavanje	8
Jamstvo tvrtke Kompennass Handels GmbH	9
Servis	10
Uvoznik	10
Prijevod originalne izjave o sukladnosti	11

UDARNA BUŠILICA PSBM 750 B3

Uvod

Čestitamo na kupnji Vašeg novog uređaja. Time ste se odlučili za vrlo kvalitetan proizvod. Upute za uporabu dio su opreme ovog proizvoda. One sadrže važne napomene za sigurnost, rukovanje i zbrinjavanje. Prije uporabe proizvoda upoznajte se sa svim napomenama za rukovanje i svim sigurnosnim napomenama. Proizvod koristite isključivo na opisani način i u navedenim područjima uporabe. U slučaju predaje proizvoda trećim osobama, predajte i svu dokumentaciju.

Namjenska uporaba

Uređaj je prikladan za:

- Udarno bušenje u cigli, betonu i kamenu
- Bušenje u kamenu, drvetu i metalu

Svaki drugi način uporabe i svaka izmjena uređaja smatra se nenamjenskom i krije znatnu opasnost od nezgode.

Proizvođač ne preuzima odgovornost za štete nastale nenamjenskom uporabom uređaja. Uređaj nije namijenjen za komercijalnu uporabu.

Prikazane komponente

- 1 Čeljust za brzo zatezanje
- 2 Nazubljenje dubinskog graničnika
- 3 Dubinski graničnik
- 4 Prsten za pričvršćivanje dodatne ručke
- 5 Vijak za dubinski graničnik
- 6 Sklopka za odabir funkcije
- 7 Kotačić za predodabir broja okretaja 
- 8 Prekidač za odabir smjera okretanja
- 9 Tipka za fiksiranje prekidača UKLJ/ISKLJ
- 10 Prekidač UKLJ/ISKLJ
- 11 Dodatna ručka

Opseg isporuke

- 1 Udarna bušilica
- 1 Dodatna ručka (predmontirana)
- 1 Dubinski graničnik
- 1 Kofer za nošenje
- 1 Upute za uporabu

Tehnički podaci

Nazivna snaga	750 W
Nazivni napon	230 V ~ 50 Hz (izmjenična struja)
Nazivni broj okretaja u praznom hodu	n_0 0–3000 min ⁻¹
Broj udara	maks. 48000 min ⁻¹
Maks. okretni moment	10 Nm
Kapacitet stezne glave 	Ø maks. 13 mm
Maksimalan promjer bušenja	12 mm za čelik 30 mm za drvo 14 mm za beton
Razred zaštite	II/□ (dvostruka izolacija)

Vrijednost emisije buke

Mjerna vrijednost buke izmjerena je sukladno EN 62841. Procijenjena A razina emisije buke električnog alata tipično iznosi

Razina zvučnog tlaka	$L_{pA} = 84,7$ dB (A)
Odstupanje	K = 3 dB
Razina zvučnog učinka	$L_{WA} = 95,7$ dB (A)
Odstupanje	K = 3 dB



Nosite zaštitu sluha!

Ukupna vrijednost vibracija

Ukupne vrijednosti vibracija (zbroj vektora triju smjerova) izračunate su u skladu s normom EN 62841:

Bušenje u metalu

(Glavna ručka) $a_{h,D} = 7,245 \text{ m/s}^2$, $K = 1,5 \text{ m/s}^2$

(Dodatna ručka) $a_{h,D} = 5,947 \text{ m/s}^2$, $K = 1,5 \text{ m/s}^2$

Udarno bušenje u betonu

(Glavna ručka) $a_{h,D} = 11,674 \text{ m/s}^2$, $K = 1,5 \text{ m/s}^2$

(Dodatna ručka) $a_{h,D} = 9,645 \text{ m/s}^2$, $K = 1,5 \text{ m/s}^2$

NAPOMENA

- ▶ Navedene ukupne vrijednosti vibracija i navedene vrijednosti emisije buke izmjerene su standardiziranom metodom ispitivanja i mogu se koristiti za usporedbu električnih alata.
- ▶ Navedene ukupne vrijednosti vibracija i navedene vrijednosti emisije buke mogu se koristiti i za uvodnu procjenu opterećenja.

⚠ UPOZORENJE!

- ▶ Emisije vibracija i buke mogu tijekom stvarnog korištenja električnog alata odstupati od navedenih vrijednosti ovisno o načinu uporabe električnog alata, a posebno ovisno o vrsti izratka.
- ▶ Pokušajte opterećenje zadržati na što nižoj razini. Primjeri mjera za smanjenje opterećenja vibracijama su nošenje rukavica prilikom uporabe uređaja i ograničenje radnog vremena. Pritom morate uzeti u obzir sve dijelove ciklusa pogona (primjerice razdoblja u kojima je električni uređaj isključen, kao i razdoblja u kojima je uređaj uključen ali radi bez opterećenja).



Opće sigurnosne napomene za uporabu električnog alata

⚠ UPOZORENJE!

- ▶ Pročitajte sve sigurnosne napomene, upute, slike i tehničke podatke koji se nalaze uz ovaj električni alat. Nepriдрžavanje sljedećih uputa može uzrokovati strujni udar, požar i/ili teške ozljede.

Sačuvajte sve sigurnosne napomene i upute za buduću uporabu.

Pojam „električni alat“ koji se koristi u sigurnosnim napomenama odnosi se na električni alat s mrežnim napajanjem (s mrežnim kabelom) i na električni alat s pogonom na baterije (bez mrežnog kabela).

1. Sigurnost na radnom mjestu

- Radno mjesto držite čistim i dobro osvijetljenim. Neuredno i neosvijetljeno radno mjesto može uzrokovati nezgode.
- Električni alat ne koristite u eksplozivnom okruženju u kojem se nalaze zapaljive tekućine, plinovi ili prašina. Električni uređaji stvaraju iskre koje mogu zapaliti prašinu ili pare.
- Djecu i druge osobe držite podalje tijekom korištenja električnog alata. U slučaju nepažnje možete izgubiti kontrolu nad električnim alatom.

2. Električna sigurnost

- Priključni utikač električnog alata mora pristajati u utičnicu. Utikač se ni na koji način ne smije mijenjati.
Ne koristite adapterske utikače s uzemljenim električnim alatom. Neizmijenjeni utikači i odgovarajuće utičnice umanjuju rizik od strujnog udara.
- Izbjegavajte tjelesni kontakt s uzemljenim površinama kao što su cijevi, sustavi grijanja, štednjaci ili hladnjaci. Rizik od strujnog udara veći je kada je tijelo uzemljeno.

- c) Električni alat zaštitite od kiše i vlage. Prodiranje vode u električni uređaj povećava rizik od strujnog udara.
- d) Priključni kabel ne koristite za druge namjene, primjerice za nošenje električnog alata, vješanje istog ili izvlačenje utikača iz utičnice. Priključni kabel držite podalje od izvora topline, ulja, oštih bridova i pokretnih dijelova. Oštećeni ili zapetljani priključni kabeli povećavaju rizik od strujnog udara.
- e) Ako električni alat koristite na otvorenom, koristite samo produžne kabele koji su odobreni za uporabu na otvorenom. Uporaba takve vrste produžnog kabela prikladnog za uporabu na otvorenom umanjuje rizik od strujnog udara.
- f) Ako nije moguće izbjeći uporabu električnog alata u vlažnom okruženju, koristite fido sklopku. Korištenje fido sklopke smanjuje rizik od strujnog udara.

3. Sigurnost osoba

- a) Budite pažljivi i pazite na ono što radite, i električnim alatom rukujte razumno. Električni alat ne koristite ako ste umorni ili pod utjecajem droga, alkohola ili lijekova. Samo jedan trenutak nepažnje za vrijeme uporabe električnog alata može dovesti do ozbiljnih ozljeda.
- b) Nosite osobnu zaštitnu opremu i uvijek nosite zaštitne naočale. Nošenje osobne zaštitne opreme kao što je maska protiv prašine, nošenje sigurnosnih cipela s potplatima koji ne klize, zaštitnih rukavica, zaštitne kacige ili zaštite za sluh – ovisno o vrsti i namjeni električnog alata – umanjuje rizik od ozljeda.
- c) Izbjegavajte nehotično uključivanje uređaja. Uvjerite se da je električni alat isključen prije nego ga priključite na napajanje i/ili bateriju, uhvatite ili nosite. Ako prilikom nošenja električnog alata prst držite na prekidaču ili priključite napajanje uključenog uređaja, može doći do nezgode.

- d) Alat za podešavanje ili ključeve za matice uklonite prije uključivanja električnog alata. Alat ili ključ koji se nalazi u rotirajućem dijelu električnog alata mogu uzrokovati ozljede.
- e) Izbjegavajte neprirodan položaj tijela. Pobrinite se da čvrsto stojite i održavajte ravnotežu u svakom trenutku. Na taj ćete način moći bolje kontrolirati električni alat u neočekivanim situacijama.
- f) Nosite prikladnu odjeću. Ne nosite široku odjeću ili nakit. Kosu i odjeću držite podalje od pokretnih dijelova. Pokretni dijelovi mogu zahvatiti ležernu, široku odjeću, nakit ili kosu.
- g) Ako je moguće montirati usisivač i sustav za prihvat prašine, morate ih priključiti i ispravno koristiti. Uporaba usisivača može smanjiti ugroženost prašinom.
- h) Ne dajte se uljuljati u lažnu sigurnost i ne kršite sigurnosna pravila za električne alate, čak i ako ste nakon čestog rukovanja upoznati s električnim alatom. Nepažljivo postupanje može u djeliću sekunde uzrokovati teške ozljede.

■ ⚠ OPREZ ⚠ UPOZORENJE:

Mogućnost strujnog udara! Ne otvarati kućište proizvoda!

4. Korištenje i rukovanje električnim alatom

- a) Ne preopterećujte električni uređaj. Koristite električni alat prikladan za vrstu posla koji obavljate. Prikladnim električnim alatom moći ćete bolje i sigurnije raditi u navedenom području.
- b) Ne koristite električne alate s oštećenim prekidačima. Električni alat koji ne možete uključiti i isključiti opasan je i treba ga popraviti.
- c) Izvucite utikač iz utičnice i/ili izvadite bateriju ako se može izvaditi, prije nego započnete podešavati uređaj, mijenjati pribor ili odložite električni alat. Ova mjera predostrožnosti onemogućuje nehotično uključivanje električnog alata.



- d) Električni alat koji se ne koristi čuvajte izvan dohvata djece. Osobama koje nisu upoznate s načinom rada električnog alata ili nisu pročitale upute nemojte dozvoliti da koriste uređaj. Električni alat je opasan ako njime rukuju osobe bez iskustva.
- e) Pažljivo održavajte električni alat i alate za umetanje. Provjerite rade li svi pokretni dijelovi uređaja besprijekorno i da slučajno nisu zaglavljani. Provjerite da dijelovi uređaja eventualno nisu odlomljeni ili da dijelovi nisu do te mjere oštećeni da ometaju rad električnog alata. Prije uporabe električnog alata oštećene dijelove dajte popraviti. Mnoge nesreće uzrokovane su loše održanim električnim alatom.
- f) Sav alat za rezanje održavajte oštrim i čistim. Pažljivo održavani alat za rezanje s oštrim oštricama rjeđe se zaglavљуje i lakše se navodi.
- g) Električni alat, alat za umetanje i drugi alat koristite prema odgovarajućim uputama. Pritom u obzir uvijek uzmite i uvjete rada, kao i vrstu posla koji treba obaviti. Uporaba električnog alata u druge svrhe osim ovdje opisanih može uzrokovati opasne situacije.
- h) Ručku i površine za hvatanje održavajte suhima, čistima i slobodnima od ulja i masnoće. Skliske ručke i površine za hvatanje onemogućuju sigurno rukovanje i kontrolu električnog alata u nepredviđenim situacijama.

5. Servis

- a) Popravak električnog alata prepustite isključivo kvalificiranim stručnjacima i koristite samo originalne rezervne dijelove. Na taj način osiguravate trajnu sigurnost električnog alata.

Sigurnosne napomene za bušilice

Sigurnosne napomene za sve radove

-  Prilikom udarnog bušenja nosite zaštitu sluha. Djelovanje buke može uzrokovati gubitak sluha.
- Koristite dodatnu ručku. Gubitak kontrole može dovesti do ozljeda.
- Držite električni alat za izolirane površine namijenjene za pridržavanje, kada izvodite radove kod kojih alat može zahvatiti skrivene naponske vodove ili vlastiti mrežni kabel. Kontakt s vodom pod naponom može pod napon dovesti i metalne dijelove uređaja te uzrokovati strujni udar.
-  Nosite masku za zaštitu od prašine.

Sigurnosne napomene pri uporabi dugih svrdala

- Ni u kom slučaju ne radite s višim brojem okretaja nego što je maksimalno dopušten broj okretaja za dotično svrdlo. Kod viših brojeva okretaja može lako doći do savijanja svrdla ako se svrdlo može slobodno okretati bez kontakta s izratkom, i može dovesti do ozljeda.
- Postupak bušenja uvijek započnite s niskim brojem okretaja i dok je svrdlo u kontaktu s izratkom. Kod viših brojeva okretaja može lako doći do savijanja svrdla ako se svrdlo može slobodno okretati bez kontakta s izratkom, i može dovesti do ozljeda.
- Ne vršite prekomjerni pritisak i pritišćite samo u uzdužnom smjeru u odnosu na svrdlo. Svrdla se mogu svinuti i slomiti, te može doći do gubitka kontrole i do ozljeda.

Sigurnosne napomene specifične za uređaj

⚠ UPOZORENJE! OTROVNE PRAŠINE!

- ▶ Obradivanje štetnih/otrovnih prašina predstavlja ugrožavanje zdravlja osobe koja rukuje uređajem i osoba koje se nalaze u blizini.

■ OPREZ, VODOVI! OPASNOST!

Pazite kako ne biste došli u dodir s vodovima struje, vode ili plina, prilikom rada s električnim alatima. Prije bušenja i izrade otvora u zidovima eventualno obavite provjeru pomoću uređaja za traženje vodova.

- Uхватiti svu nakupljenu prašinu, npr. s usisavačem.

Preostali rizici

Čak i ako ovaj električni alat propisno koristite, uvijek postoje preostali rizici. Zbog dizajna i izvedbe ovog električnog alata mogu nastati sljedeće opasnosti:

1. Oštećenje pluća, ukoliko se ne nosi odgovarajuća maska za zaštitu od prašine.
2. Oštećenje sluha, ukoliko se ne nosi odgovarajuća zaštita za sluh.
3. Zdravstvena oštećenja uslijed vibracija za ruke, ukoliko se uređaj koristi tijekom dužeg vremena ili se propisno ne drži i ne održava.

⚠ UPOZORENJE!

- ▶ Ovaj električni alat tijekom rada generira elektromagnetsko polje. To polje pod određenim uvjetima može utjecati na rad aktivnih ili pasivnih medicinskih implantata. Kako bi se umanjio rizik od ozbiljnih ili smrtonosnih ozljeda, osobama s medicinskim implantatima preporučujemo da se prije korištenja stroja posavjetuju sa svojim liječnikom i proizvođačem medicinskih implantata.

Originalni pribor/dodatni uređaji

- Koristite samo pribor i dodatne uređaje navedene u uputama za uporabu, odnosno čiji su nastavci kompatibilni s uređajem.

Puštanje u rad

⚠ UPOZORENJE!

- ▶ Prije radova na uređaju obavezno ga isključite i izvucite utikač iz utičnice.

Dodatna ručka

NAPOMENA

- ▶ Iz sigurnosnih razloga ovaj uređaj smijete koristiti isključivo s montiranom dodatnom ručkom **11**.
- ◆ Otpustite petlju dodatne ručke **11** okrećući je u smjeru kazaljke na satu.
- ◆ Gurnite dodatnu ručku **11** u smjeru čeljusti za brzo zatezanje **1**.
- ◆ Zakrenite dodatnu ručku **11** u željeni položaj.
- ◆ Položaji na rasteru na dodatnoj ručki **11** moraju se gurnuti preko sigurnosnog klina na vratu osovine uređaja.
- ◆ Nakon toga dodatnu ručku **11** ponovno zategnite suprotno od smjera kazaljke na satu.

NAPOMENA

- ▶ Ovisno o radnom položaju dodatnu ručku **11** postavite u različite položaje na rasteru. Pritom dodatnu ručku **11** otpustite i zaključajte na gore opisani način.

Dubinski graničnik (vidi slike A)

- ◆ Otpustite vijak za dubinski graničnik ⑤.
- ◆ Umetnite dubinski graničnik ③ u dodatnu ručku ①.
- ◆ Pritom pazite da nazubljenje dubinskog graničnika ② pokazuje prema gore i dolje.
- ◆ Izvucite dubinski graničnik ③ toliko da razmak između vrha svrdla i vrha dubinskog graničnika odgovara željenoj dubini bušenja.
- ◆ Zategnite vijak za dubinski graničnik ⑤ kako biste fiksirali dubinski graničnik ③.

Zamjena alata

- ◆ Okrenite čeljust za brzo zatezanje ① u pravcu RELEASE →, da biste je otvorili.
- ◆ Umetnite željeni alat u čeljust za brzo zatezanje ①.
- ◆ Zategnite alat okretanjem čeljusti za brzo zatezanje ① u smjeru ←GRIP.

Rukovanje

Odabir načina rada

Prekidač za odabir funkcije

- ◆ Gurnite prekidač za odabir funkcije ⑥ tako da željeni simbol ulegne:

Funkcija	Simbol
Bušenje	
Udarno bušenje	

Odabir smjera okretanja

UPOZORENJE!

- ▶ Prekidač za odabir smjera ⑧ smije se koristiti/pomjerati samo dok uređaj miruje.
- ◆ Odaberite smjer okretanja tako, što ćete prekidač za odabir smjera okretanja ⑧ pritisnuti do kraja u lijevu ili u desnu stranu.

Predodabir broja okretaja

Kotačićem za predodabir broja okretaja ⑦ možete unaprijed odabrati broj okretaja. Koji je broj okretaja prikladan ovisi o materijalu koji se obrađuje. Praktičnim testom ustanovite odgovarajuće postavke:

NAPOMENA

- ▶ Podešeni broj okretaja postiže se samo u trajnom pogonu.

Uključivanje i isključivanje

Uključivanje uređaja

- ◆ Pritisnite prekidač UKLJ/ISKLJ ⑩.

Isključivanje uređaja

- ◆ Pustite prekidač UKLJ/ISKLJ ⑩.

Uključivanje trajnog pogona

- ◆ Pritisnite prekidač UKLJ/ISKLJ ⑩. U pritisnutom stanju ga fiksirajte pomoću tipke za fiksiranje prekidača UKLJ/ISKLJ ⑨.

Isključivanje trajnog pogona

- ◆ Pritisnite prekidač UKLJ/ISKLJ ⑩ i ponovno ga pustite.

Održavanje i čišćenje



UPOZORENJE! OPASNOST OD OZLJEDA! Prije radova na uređaju obvezno ga isključite i izvucite utikač iz utičnice.

- U unutrašnjost uređaja ne smiju dospjeti tekućine.
- Za čišćenje kućišta koristite suhu krpu. Nikada ne koristite benzin, otapala ili sredstva za čišćenje koja agresivno djeluju na plastiku.
- Uređaj očistite nakon završetka rada.
- Uređaj čuvajte u suhoj prostoriji.

UPOZORENJE!

- ▶ Ako je potrebno zamijeniti priključni kabel, to treba obaviti proizvođač ili njegov predstavnik kako se ne bi ugrozila sigurnost uporabe uređaja.

NAPOMENA

- ▶ Zamjenski dijelovi koji nisu navedeni (npr. ugljene četkice, prekidači) mogu se naručiti preko našeg servisnog telefonskog centra.

Zbrinjavanje



Električne alate ne bacajte zajedno s kućnim otpadom!

Ovaj simbol prekrížene kante za otpad na kotačićima ukazuje na to da ovaj uređaj podliježe direktivi 2012/19/EU. Tom se direktivom zabranjuje bacati uređaj na kraju njegova roka uporabe u obično kućno smeće. Uređaj se mora predati na mjestu za sakupljanje posebnog otpada ili predati poduzeću za zbrinjavanje posebnog otpada.

To je zbrinjavanje za vas besplatno. Čuvajte okoliš i zbrinite uređaj na ispravan način.



O mogućnostima zbrinjavanja starih uređaja možete se raspitati u gradskom ili općinskom poglavarstvu.



Ambalaža se sastoji od materijala neškodljivih za okoliš koji se mogu zbrinuti preko mjesnih ispostava za recikliranje.



Ambalažu zbrinite na ekološki prihvatljiv način. Pazite na oznake na različitim materijalima ambalaže i po potrebi ih zbrinite odvojeno. Materijali ambalaže označeni su kraticama (a) i brojkama (b) sljedećeg značenja: 1–7: Plastika, 20–22: Papir i karton, 80–98: Kompozitni materijali.

Jamstvo tvrtke Kompernass Handels GmbH

Poštovani kupci,

Za ovaj uređaj odobrava se jamstvo u trajanju od 3 godine od datuma kupnje. U slučaju nedostataka ovoga proizvoda, Vama pripadaju zakonska prava na teret prodavača proizvoda. U nastavku izloženo jamstvo ne ograničava ova zakonska prava.

Uvjeti jamstva

Jamstveni rok započinje danom kupnje. Molimo, sačuvajte račun. Potreban je kao dokaz o kupnji.

Ako u roku od tri godine od datuma kupnje ovog proizvoda nastupi greška na materijalu ili tvornička greška proizvod će biti - po našem izboru - za Vas besplatno popravljen ili zamijenjen, ili će Vam se vratiti novac. Za takvo ispunjenje jamstvene obveze potrebno je unutar trogodišnjeg roka predočiti uređaj s nedostatkom i dokaz o kupnji (račun), te pisanim putem kratko opisati u čemu se sastoji greška proizvoda i kada se pojavila.

Ako je kvar pokriven našim jamstvom, poslat ćemo Vam popravljen ili novi proizvod.

1. U slučaju manjeg popravka jamstveni rok se produljuje onoliko koliko je kupac bio lišen uporabe stvari.
2. Međutim, kad je zbog neispravnosti stvari izvršena njezina zamjena ili njezin bitni popravak, jamstveni rok počinje teći ponovno od zamjene, odnosno od vraćanja popravljene stvari.
3. Ako je zamijenjen ili bitno popravljen samo neki dio stvari, jamstveni rok počinje teći ponovno samo za taj dio.

Jamstveni rok i zakonsko pravo u slučaju nedostataka

Korištenje prava na jamstvo ne produžuje jamstveni rok. To vrijedi i za zamijenjene i popravljene dijelove. Štete i nedostatke koji eventualno postoje već prilikom kupnje treba javiti neposredno nakon raspakiranja. Nakon isteka jamstvenog roka izvršeni popravci se naplaćuju.

Opseg jamstva

Uređaj je pažljivo proizveden sukladno strogim smjernicama u pogledu kvalitete i prije isporuke brižljivo provjeren.

Ovo jamstvo vrijedi za greške u materijalu i izradi. Ovo jamstvo ne pokriva dijelove proizvoda koji su izloženi uobičajenom habanju i stoga se smatraju dijelovima brzog habanja ili za štetu lomljivih dijelova, npr. prekidača ili dijelova koji su proizvedeni iz stakla.

Ovo jamstvo propada ako je proizvod oštećen, i ako nije stručno korišten ili servisiran. Za stručno korištenje proizvoda potrebno je točno poštivati sve naputke navedene u uputama za uporabu. Uporabne namjene i radnje, koje se u uputama ne preporučuju ili na koje se upozorava, obavezno se moraju izbjegavati.

Proizvod je namijenjen isključivo za privatnu, nekomercijalnu uporabu. Jamstvo prestaje vrijediti u slučaju zlorabe, nenamjenskog korištenja, primjene sile i zahvata na uređaju koje nije obavila za to ovlaštena podružnica servisa.

Jamstveno razdoblje ne vrijedi u slučaju

- normalnog trošenja kapaciteta baterije
- komercijalne uporabe proizvoda
- oštećenja ili izmjena proizvoda od strane kupca
- zanemarivanja sigurnosnih uputa i propisa za održavanje, te pogrešnog upravljanja
- oštećenja uzrokovanih elementarnim nepogodama

Realizacija u slučaju jamstvenog zahtjeva

Kako bismo zajamčili brzu obradu Vašeg zahtjeva, molimo slijedite sljedeće napomene:

- Molimo Vas da za sve upite u pripravnosti držite blagajnički račun i broj artikla (IAN) 390498_2201 kao dokaz o kupnji.
- Broj artikla možete pronaći na tipskoj pločici na proizvodu, u obliku gravure na proizvodu, na naslovnoj stranici uputa za uporabu (dolje lijevo) ili u obliku naljepnice na stražnjoj ili donjoj strani proizvoda.
- Ako dođe do smetnji u radu ili drugih nedostataka, najprije **telefonski ili preko elektronske pošte** kontaktirajte servisni odjel naveden u nastavku.
- Proizvod registriran kao neispravan onda možete zajedno s priloženim dokazom o kupnji (blagajnički račun) i s opisom nedostatka i kada se pojavio, besplatno poslati na dobivenu adresu servisa.



Na stranici www.lidl-service.com možete preuzeti ove i mnoge druge priručnike, videosnimke o proizvodu i softver za instalaciju.

S ovim QR kodom, možete otići izravno na Lidl servisnu stranicu (www.lidl-service.com) i otvoriti upute za uporabu unosom broja artikla (IAN) 390498_2201.

NAPOMENA

- ▶ Kod alata Parkside pošaljite isključivo neispravan proizvod bez opreme (npr. baterije, kofer za čuvanje, alat za montažu i slično).

⚠ UPOZORENJE!

- ▶ Uređaje na popravak predajte podružnici servisa ili stručnom električaru uz isključivu uporabu originalnih zamjenskih dijelova. Tako se jamči očuvanje sigurnosti uređaja.

Servis

HR Servis Hrvatska

Tel.: 0800 777 999

E-Mail: kompnass@lidl.hr

IAN 390498_2201

Uvoznik

Molimo obratite pozornost na to, da adresa navedena u nastavku nije adresa servisa. Najprije kontaktirajte navedenu ispostavu servisa.

Lidl Hrvatska d.o.o. k.d.,
Ulica kneza Ljudevita Posavskog 53,
HR-10410 Velika Gorica, Hrvatska

Proizvođač

KOMPERNASS HANDELS GMBH

BURGSTRASSE 21

44867 BOCHUM

NJEMAČKA

www.kompnass.com

Prijevod originalne izjave o sukladnosti

Mi, tvrtka KOMPERNASS HANDELS GMBH, osoba odgovorna za dokumentaciju: g. Semi Uguzlu, BURGSTR. 21, 44867 BOCHUM, Njemačka, ovime izjavljujemo da ovaj proizvod zadovoljava sljedeće norme, normativne dokumente i direktive EU:

Direktivu o strojevima
(2006/42/EC)

Direktivu o elektromagnetskoj kompatibilnosti
(2014/30/EU)

Direktivu RoHS (direktivu o ograničenju uporabe opasnih tvari u električnoj i elektroničkoj opremi)
(2011/65/EU)*

* Odgovornost za izdavanje ove izjave o sukladnosti isključivo snosi proizvođač. Gore opisan predmet izjave ispunjava propise smjernice 2011/65/EU Europskog parlamenta i Vijeća od 8. lipnja 2011 za ograničenje uporabe određenih opasnih tvari u električnim i elektronskim uređajima.

Primijenjene usklađene norme

EN 62841-1:2015

EN 62841-2-1:2018/A11:2019

EN 55014-1:2017/A11:2020

EN IEC 55014-1:2021

EN 55014-2:2015

EN IEC 55014-2:2021

EN IEC 61000-3-2:2019/A1:2021

EN 61000-3-3:2013/A1:2019

EN IEC 63000:2018

Oznaka tipa stroja: Udarna bušilica PSBM 750 B3

Godina proizvodnje: 04–2022.

Serijski broj: IAN 390498_2201

Bochum, 17.03.2022



Semi Uguzlu

- Voditelj odjela kvalitete -

Zadržavamo pravo na tehničke izmjene u svrhu daljnjeg razvoja proizvoda.

Sadržaj

Uvod	14
Namenska upotreba	14
Prikazane komponente	14
Obim isporuke	14
Tehnički podaci	14
Opšte bezbednosne napomene za električne alate	15
1. Bezbednost na radnom mestu	15
2. Električna bezbednost	16
3. Bezbednost lica	16
4. Upotreba i tretman električnog alata	16
5. Servis	17
Bezbednosne napomene za bušilice	17
Bezbednosne napomene specifične za uređaj	18
Originalni pribor/originalni dodatni uređaji	18
Puštanje u rad	18
Dodatna drška	18
Graničnik dubine (vidi sliku A)	19
Zamena alata	19
Rukovanje	19
Biranje režima rada	19
Izbor smera rotacije	19
Predbiranje broja obrtaja	19
Uključivanje i isključivanje	19
Održavanje i čišćenje	20
Odlaganje	20
Servis	21
Garancija i garantni list	21
Prevod originalne Izjave o usklađenosti	23

UDARNA BUŠILICA PSBM 750 B3

Uvod

Čestitamo Vam na kupovini Vašeg novog uređaja. Time ste se odlučili za kvalitetan proizvod. Uputstvo za upotrebu je deo ovog proizvoda. Ono sadrži važne napomene o bezbednosti, upotrebi i odlaganju. Pre korišćenja uređaja upoznajte se sa svim napomenama vezanim za rukovanje i bezbednost. Koristite proizvod samo na opisani način i u navedene svrhe. Predajte svu dokumentaciju prilikom prosleđivanja proizvoda trećim licima.

Namenska upotreba

Uređaj je pogodan za:

- Vibraciono bušenje u cigli, betonu i kamenu
- Bušenje u kamenu, drvetu i metalu

Svaka druga upotreba ili promena uređaja važi kao nenamenska i krije znatne opasnosti od nezgoda.

Proizvođač ne preuzima odgovornost za štete koje su nastale nenamenskom upotrebom. Uređaj nije namenjen za komercijalnu upotrebu.

Prikazane komponente

- 1 Brzostezuća glava za bušenje
- 2 Zupci na graničniku dubine
- 3 Graničnik dubine
- 4 Prsten za pričvršćivanje dodatne drške
- 5 Okretni vijak graničnika dubine
- 6 Birač funkcije
- 7 Toččić za predbiranje broja obrtaja 
- 8 Preklopnik za promenu smera rotacije
- 9 Taster za fiksiranje prekidača za uključivanje/isključivanje
- 10 Prekidač za uključivanje/isključivanje
- 11 Dodatna drška

Obim isporuke

- 1 udarna bušilica
- 1 dodatna drška (prethodno montirana)
- 1 graničnik dubine
- 1 kofer za nošenje uređaja
- 1 uputstvo za upotrebu

Tehnički podaci

Nominalna snaga	750 W
Nominalni napon	230 V ~, 50 Hz (naizmenična struja)
Nominalni broj obrtaja u praznom hodu	n_0 0–3000 min ⁻¹
Broj vibracija	maks. 48000 min ⁻¹
Maks. obrtni moment	10 Nm
Kapacitet stezne glave 	Ø maks. 13 mm
Maks. prečnik bušenja	12 mm u čeliku 30 mm u drvetu 14 mm u betonu
Klasa zaštite	II/□ (dvostruka izolacija)

NAPOMENA



Ovim znakom se potvrđuje, da je ovaj uređaj u skladu sa srpskim zahtevima za bezbednost proizvoda.

Vrednost emisije buke

Merna vrednost za buku je izmerena u skladu sa EN 62841. Izmereni nivo buke A električnog alata tipično iznosi

Nivo zvučnog pritiska	$L_{pA} = 84,7$ dB (A)
Nesigurnost	K = 3 dB
Nivo zvučne snage	$L_{WA} = 95,7$ dB (A)
Nesigurnost	K = 3 dB



Nosite štitnike za sluh!

Ukupna vrednost vibracija

Ukupne vrednosti vibracija (suma vektora tri smeru) određene u skladu sa EN 62841:

Bušenje u metalu

(Glavna drška) $a_{h,D} = 7,245 \text{ m/s}^2$, $K = 1,5 \text{ m/s}^2$

(Dodatna drška) $a_{h,D} = 5,947 \text{ m/s}^2$, $K = 1,5 \text{ m/s}^2$

Vibraciono bušenje u betonu

(Glavna drška) $a_{h,D} = 11,674 \text{ m/s}^2$, $K = 1,5 \text{ m/s}^2$

(Dodatna drška) $a_{h,D} = 9,645 \text{ m/s}^2$, $K = 1,5 \text{ m/s}^2$

NAPOMENA

- ▶ Navedene ukupne vrednosti vibracija i navedene vrednosti emisije buke su izmerene prema normiranom postupku ispitivanja i mogu da se koriste za međusobno poređenje električnih alata.
- ▶ Navedene ukupne vrednosti vibracija i navedene vrednosti emisije buke mogu da se koriste i za preliminarnu procenu opterećenja.

⚠ UPOZORENJE!

- ▶ Emisije vibracije i buke mogu u toku stvarnog korišćenja da odstupaju od navedenih vrednosti, u zavisnosti od načina na koji se koristi električni alat, naročito u zavisnosti od vrste radnog predmeta koji se obrađuje.
- ▶ Pokušajte da opterećenje držite što manjim. Primeri mera za smanjenje opterećenja vibracijama su nošenje rukavica prilikom upotrebe uređaja i ograničenje radnog vremena. Pritom treba uzeti u obzir sve udele radnog ciklusa (na primer vremena u kojima je električni alat isključen, kao i vremena u kojima je uključen, ali radi bez opterećenja).



Opšte bezbednosne napomene za električne alate

⚠ UPOZORENJE!

- ▶ Pročitajte sve bezbednosne napomene, sva uputstva, sve ilustracije i tehničke podatke kojima je opremljen ovaj električni alat. Propusti prilikom pridržavanja sledećih uputstava mogu da dovedu do strujnog udara, požara i/ili teških povreda.

Sačuvajte sve bezbednosne napomene i sva uputstva za ubuduće.

U bezbednosnim napomenama korišten pojam "Električni alat" se odnosi na električne alate s mrežnim pogonom (s mrežnim vodom) i na električne alate pogonjene baterijom (bez mrežnog voda).

1. Bezbednost na radnom mestu

- Držite Vaše radno mesto uvek čisto i dobro osvetljeno. Nered i neosvetljena područja rada mogu da dovedu do nesreća.
- S električnim alatom ne radite u okruženju ugroženom eksplozivom atmosferom u kojem se nalaze zapaljive tečnosti, gasovi ili prašine. Električni alati stvaraju iskre koje mogu da zapale prašinu ili isparenja.
- Decu i druga lica za vreme upotrebe električnog alata držite podalje. U slučaju odvratanja pažnje mogli biste da izgubite kontrolu nad električnim alatom.

2. Električna bezbednost

- a) Priključni utikač električnog alata mora da se uklapa u utičnicu. Utikač ni na koji način ne smete da promenite.
Ne koristite adapterske utikače zajedno sa zaštitno uzemljenim električnim alatima.
Nepromenjeni utikači i odgovarajuće utičnice umanjuju rizik strujnog udara.
- b) Izbegavajte telesni kontakt sa uzemljenim površinama kao od cevi, radijatora, šporeta ili frižidera. Postoji povišeni rizik od strujnog udara, kada je Vaše telo uzemljeno.
- c) Električne alate držite dalje od kiše ili vlage. Prodiranje vode u električni alat povećava rizik od strujnog udara.
- d) Priključni vod ne koristite nenamenski, da biste električni alat nosili, vešali ili da biste utikač izvukli iz utičnice. Držite priključni vod dalje od visokih temperatura, ulja, oštrih rubova ili pokretnih delova. Oštećeni ili zapleteni priključni vodovi povećavaju rizik od strujnog udara.
- e) Kada s električnim alatom radite vani, koristite isključivo produžne vodove koji su dopušteni za spoljno područje. Upotreba produžnog voda dozvoljenog za spoljno područje umanjuje rizik strujnog udara.
- f) Kada ne možete da izbegnete rad električnog alata u vlažnom okruženju, koristite FI zaštitni sklopku. Upotreba FI zaštitne sklopke umanjuje rizik od strujnog udara.

3. Bezbednost lica

- a) Budite pažljivi, pazite na to šta činite i razumno obavljajte radove s električnim alatom. Ne koristite električni alat kada ste umorni ili pod uticajem droga, alkohola ili lekova. Jedan trenutak nepažnje za vreme upotrebe električnog alata može da dovede do ozbiljnih povreda.
- b) Nosite ličnu zaštitnu opremu i uvek nosite zaštitne naočare. Nošenje lične zaštitne opreme, kao što su maska protiv prašine, protuklizne bezbednosne cipele, zaštitni šlem ili slušna zaštita, zavisno o vrsti i primeni električnog alata, umanjuje rizik od povreda.

- c) Izbegavajte nehотиčno puštanje u pogon. Proverite da li je električni alat isključen, pre nego što ga priključite na strujnu mrežu i/ili bateriju, podignite ili nosite. Ako prilikom nošenja električnog alata imate prst na prekidaču ili električni alat u uključenom stanju priključujete na struju, to može da dovede do nesreće.
- d) Uklonite alate za podešavanje ili ključeve za vijke, pre nego što uključujete električni alat. Alat ili ključ koji se nalazi u rotirajućem delu električnog alata može da dovede do povreda.
- e) Izbegavajte abnormalno držanje tela. Obezbedite siguran stav i u svakom trenutku držite ravnotežu. Na taj način električni alat u neočekivanim situacijama možete bolje da kontrolišete.
- f) Nosite podobnu odeću. Ne nosite široku odeću ili nakit. Držite kosu i odeću dalje od delova u pokretu. Viseća odeća, nakit ili duga kosa mogu da budu zahvaćeni delovima u pokretu.
- g) Kada vršite montažu uređaja za usisavanje ili prihvat prašine, ove uređaje morate ispravno da priključite i koristite. Upotreba usisivača za prašinu može da umani opasnost usled prašine.
- h) Ne mislite da ste bezbedni i ne odbacujte bezbednosna pravila za električne alate, ni kada ste nakon česte upotrebe dobro upoznati s električnim alatom. Nepažljive aktivnosti mogu u deliću sekunde da dovedu do teških povreda.

4. Upotreba i tretman električnog alata

- a) Ne preopteretite električni alat. Za Vaš rad koristite odgovarajući električni alat. S odgovarajućim električnim alatom ćete bolje i bezbednije da radite u navedenom području snage.
- b) Ne koristite električni alat, čiji je prekidač neispravan. Električni alat, koji se više ne može da uključi ili isključi, je opasan i mora da bude popravljen.
- c) Izvucite utikač iz utičnice i/ili uklonite odvojivu bateriju, pre nego što obavite podešavanje uređaja, zamenu alata za umetanje ili odlaganje električnog alata. Ova bezbednosna mera sprečava nehottično pokretanje električnog alata.



- d) Nekorištene električne alate čuvajte izvan domašaja dece. Ne dopustite da električni alat koriste druga lica koja nisu upoznata s njim i koja nisu pročitala ova uputstva. Električni alati su opasni, kada ih koriste neiskusna lica.
- e) Električne alate i alate za umetanje negujte pažljivo. Prekontrolišite da li pokretni delovi besprekorno funkcionišu i da nisu zaglavljani, da li su delovi odlomljeni ili oštećeni, tako da je funkcija električnog alata ometana. Dajte oštećene delove pre primene električnog alata na popravku. Mnoge nesreće su prouzrokovane loše održanim električnim alatima.
- f) Alate za rezanje držite oštre i čiste. Pažljivo negovani alati za rezanje s oštrim reznim rubovima se ređe zaglavljaju i lakše se vode.
- g) Koristite električne alate, alate za umetanje itd. prema ovim uputstvima. Pritom uzmite u obzir radne uslove i rad koji treba da bude obavljen. Upotreba električnih alata za druge primene osim navedenih može da dovede do opasnih situacija.
- h) Rukohvate i prihvatne površine držite suve, čiste i bez ulja i masti. Klizavi rukohvati i prihvatne površine onemogućuju bezbedno rukovanje i kontrolu električnog alata u nepredviđenim situacijama.

5. Servis

- a) Vaš električni alat treba da popravlja isključivo kvalifikovano stručno osoblje sa originalnim rezervnim delovima. Na taj način bezbednost električnog alata ostaje nepromenjena.

Bezbednosne napomene za bušilice

Bezbednosne napomene za sve radove

-  Nosite štitnike za sluh kod vibracionog bušenja. Delovanje buke može da dovede do gubitka sluha.
- Koristite dodatnu dršku. Gubitak kontrole može da dovede do povreda.
- Džite električni alat za izolovane drške, kada izvodite radove kod kojih umetnuti alat može da naiđe na skrivene strujne provodnike ili sopstveni električni kabl. Kontakt sa provodnikom pod naponom može da dovede pod napon i metalne delove uređaja i da izazove električni udar.
-  Nosite zaštitnu masku protiv prašine.

Bezbednosne napomene kod upotrebe dugačkih burgija

- Ni u kom slučaju ne radite sa većim brojem obrtaja od onog koji je maksimalno dozvoljen za tu burgiju. Kod većeg broja obrtaja, burgija može blago da se savije, kada se okreće bez kontakta sa radnim predmetom, i to može da dovede do povreda.
- Započnite bušenje uvek sa malim brojem obrtaja i dok burgija ima kontakt sa radnim predmetom. Kod većeg broja obrtaja, burgija može blago da se savije kada se okreće bez kontakta sa radnim predmetom, i to može da dovede do povreda.
- Ne vršite prekomerni pritisak na burgiju i vršite pritisak samo u podužnom pravcu u odnosu na burgiju. Burgije mogu da se saviju i usled toga mogu da se polome ili da dovedu do gubitka kontrole i do povreda.

Bezbednosne napomene specifične za uređaj

⚠ UPOZORENJE! OTROVNA PRAŠINA!

- ▶ Obrada štetne/otrovne prašine predstavlja opasnost po zdravlje za rukovaoca i lica koja se nalaze u blizini.

- **PAŽNJA, PROVODNICI! OPASNOST!**
Kada radite sa električnim alatima, uverite se da nećete naići na vodove za struju, gas ili vodu. Proverite, po potrebi, detektorom za provodnike, pre nego što počnete bušenje ili sečenje u zidu.
- Uхватiti prašinu koja se nakuplja, npr. sa usisivačem.

Ostali rizici

Čak i kada ovim električnim alatom radite prema propisima, uvek postoje ostali rizici. Sledeće opasnosti mogu da se pojave, zbog konstrukcije i izvedbe ovog električnog alata:

1. Oštećenje pluća, ako ne nosite odgovarajuću masku za zaštitu od prašine.
2. Oštećenje sluha, ako ne nosite odgovarajuće štitičnike za sluh.
3. Narušavanje zdravlja usled delovanja vibracija na šake i ruke, ako koristite uređaj u dužem periodu ili ga ne vodite i ne održavate u skladu sa propisima.

⚠ UPOZORENJE!

- ▶ Ovaj električni alat stvara elektromagnetno polje tokom rada. Ovo polje može, pod određenim okolnostima, da ugrozi aktivne ili pasivne medicinske implantate. Da bi se smanjila opasnost od ozbiljnih ili smrtonosnih povreda, licima sa medicinskim implantatima preporučujemo da pre rukovanja ovom mašinom konsultuju svog lekara i proizvođača medicinskog implantata.

Originalni pribor/originalni dodatni uređaji

- Koristite samo pribor i dodatne uređaje koji su navedeni u uputstvu za upotrebu, odn. koji su kompatibilni sa uređajem.

Puštanje u rad

⚠ UPOZORENJE!

- ▶ Pre svih radova na uređaju, isključite ga i izvucite utikač iz utičnice.

Dodatna drška

NAPOMENA

- ▶ Iz bezbednosnih razloga, ovaj uređaj smete da koristite samo kada je montirana dodatna drška **11**.
- ◆ Popustite manžetnu dodatne drške **11**, tako što ćete okretati dršku u smeru kretanja kazaljki na satu.
- ◆ Pomerite dodatnu dršku **11** u smeru brzostežuće glave za bušenje **1**.
- ◆ Zakrenite dodatnu dršku **11** u željeni položaj.
- ◆ Položaji rastera na dodatnoj dršci **11** moraju sada da se pomere preko sigurnosne čivije na vratu vretena uređaja.
- ◆ Nakon toga, ponovo pričvrstite dodatnu dršku **11** okretanjem u smeru suprotnom od kretanja kazaljki na satu.

NAPOMENA

- ▶ U zavisnosti od radnog položaja, podesite dodatnu dršku **11** u različite položaje rastera. Da biste to postigli, otpustite i zavrnite dodatnu dršku **11** kao što je prethodno opisano.

Graničnik dubine (vidi sliku A)

- ◆ Odvijte okretni vijak graničnika dubine ⑤.
- ◆ Umetnite graničnik dubine ③ u dodatnu dršku ①.
- ◆ Vodite računa da zupci na graničniku dubine ② budu okrenuti nagore i nadole.
- ◆ Izvucite graničnik dubine ③ što više, tako da rastojanje između vrha burgije i vrha graničnika dubine odgovara željenoj dubini bušenja.
- ◆ Pričvrstite okretanjem okretni vijak graničnika dubine ⑤, da bi se graničnik dubine ③ blokirao.

Zamena alata

- ◆ Okrećite brzostežuću glavu za bušenje ① u smeru RELEASE → da biste je otvorili.
- ◆ Stavite željeni alat u brzostežuću glavu za bušenje ①.
- ◆ Čvrsto stegnite alat okretanjem brzostežuće glave za bušenje ① u smeru ←GRIP.

Rukovanje

Biranje režima rada

Birač funkcije

- ◆ Pomerite birač funkcije ⑥, tako da uskoči u željenu simboliku:

Funkcija	Simbol
Bušenje	
Vibraciono bušenje	

Izbor smera rotacije

⚠ UPOZORENJE!

- ▶ Korišćenje/podešavanje preklopnika za promenu smera rotacije ⑧ je dozvoljeno samo dok je uređaj u stanju mirovanja.

- ◆ Smer rotacije birate tako što ćete preklopnik za promenu smera rotacije ⑧ pomeriti udesno, odn. ulevo.

Predbiranje broja obrtaja

Toččićem za predbiranje broja obrtaja ⑦ možete da izaberete broj obrtaja. Koji je broj obrtaja odgovarajući, zavisi od materijala koji se obrađuje. Ustanovite ispravno podešavanje kroz test u praksi.

NAPOMENA

- ▶ Podešen broj obrtaja se postiže samo u trajnom režimu rada.

Uključivanje i isključivanje

Uključivanje uređaja

- ◆ Pritisnite prekidač za uključivanje/isključivanje ⑩.

Isključivanje uređaja

- ◆ Pustite prekidač za uključivanje/isključivanje ⑩.

Uključivanje trajnog režima rada

- ◆ Pritisnite prekidač za uključivanje/isključivanje ⑩. U pritisnutom stanju blokirajte ga tasterom za blokiranje prekidača za uključivanje/isključivanje ⑨.

Isključivanje trajnog režima rada

- ◆ Pritisnite prekidač za uključivanje/isključivanje ⑩ i ponovo ga pustite.

Održavanje i čišćenje



UPOZORENJE! OPASNOST OD POVREDA! Pre svih radova na uređaju, isključite ga i izvucite utikač iz utičnice.

- Tečnosti ne smeju da dospeju u unutrašnjost uređaja.
- Koristite suhu krpu za čišćenje kućišta. Nipošto ne koristite benzin, rastvarače ili sredstva za čišćenje koja nagrizaju plastiku.
- Očistite mašinu po završetku posla.
- Čuvajte uređaj u suvoj prostoriji.

UPOZORENJE!

- ▶ Ako je potrebna zamena priključnog kabla, onda to mora da obavi proizvođač ili njegov predstavnik, da bi se izbeglo ugrožavanje bezbednosti.

NAPOMENA

- ▶ Delove koji nisu navedeni (kao npr. ugljene četkice, prekidače) možete da poručite preko našeg kol-centra.

Odlaganje



Ne bacajte električne alate u kućni otpad!

Prateći simbol precrtane kante za otpad na točkovima znači da ovaj aparat podleže direktivi 2012/19/EU. Ova direktiva navodi da ovaj aparat na kraju svog veka korišćenja ne smete da odložite u uobičajeni kućni otpad, već morate da ga predate na posebno uređenim sabirnim mestima, skladištima za reciklažu ili preduzeću za upravljanje otpadom.

Ovo odlaganje je za Vas besplatno. Čuvajte životnu sredinu i odlažite stručno.



O mogućnostima za odlaganje dotrajalih proizvoda saznate u Vašoj opštinskoj ili gradskoj upravi.



Ambalaža se sastoji od ekoloških materijala koje možete da odložite putem lokalnih mesta za reciklažu.



Odložite ambalažu na ekološki prihvatljiv način. Obratite pažnju na oznaku na različitim ambalažnim materijalima i, ako je potrebno, odvojite ambalažne materijale zasebno. Ambalažni materijali su označeni skraćenicama (a) i ciframa (b) sa sledećim značenjem: 1–7: Plastika, 20–22: Hartija i karton, 80–98: Kompozitni materijal.

Servis



Na stranici www.lidl-service.com možete preuzeti ovaj i mnoge druge priručnike, video-snimke o proizvodima i softver.

Pomoću ovog QR koda možete otići direktno na Lidllovu servisnu stranicu (www.lidl-service.com) i uneti broj proizvoda (IAN) 390498_2201 da biste otvorili uputstvo za upotrebu.

Kako izjaviti reklamaciju?

Molimo Vas:

- da pozovete korisnički servis: 021 3000 151
- pošaljete e-mail na: kompernass@lidl.rs
- posetite najbližu Lidl prodavnicu.

Da bismo osigurali najbržu asistenciju, molimo da sačuvate fiskalni račun i date ga na uvid prilikom izjavljivanja reklamacije.

Lidl i proizvođač nisu u mogućnosti da garantuju obezbeđivanje servisiranja i dostupnost rezervnih delova nakon isteka garantnog perioda/ perioda saobraznosti. Ukoliko za tim bude potrebe, putem naše Službe za potrošače možete proveriti dostupnost rezervnih delova i opcije za popravku. Hvala na razumevanju.

GARANCIJA I GARANTNI LIST

Poštovani kupci,

Ovim putem Vas upoznajemo sa Vašim pravima i obavezama koje proističu iz Zakona o zaštiti potrošača, a u pogledu ostvarivanja prava iz garancije.

Ova garancija ni na koji način ne utiče, niti isključuje prava koja kupac ima u skladu sa važećim Zakonom o zaštiti potrošača po osnovu zakonske odgovornosti prodavca za nesaobraznost robe ugovoru koja traje 2 godine od dana kada je roba predata kupcu.

Davalac garancije ovom izjavom preuzima obavezu da kupcima svojih aparata, a pod uslovima i redosledom definisanim u ovoj izjavi, obezbedi:

- besplatno otklanjanje kvarova u garantnom roku, koji bi nastali kod uobičajene upotrebe ili zbog grešaka u proizvodnji i materijalu, ili
- zamenu aparata kada opravka shodno odredbi prethodne tačke nije moguća, ili
- povrat novca kada ni zamena aparata shodno odredbi prethodne tačke nije moguća.

Ukupan rok garancije je 3 godine.

Garantni rok počinje da važi od datuma kupovine proizvoda, odnosno od prijema istog od strane kupca, a što se dokazuje fiskalnim računom.

Garancija važi na teritoriji Republike Srbije.

Kupac može da izjavi reklamaciju usmeno u nekom od prodajnih objekata Lidl Srbija KD, odnosno telefonom, pisanim putem ili elektronskim putem na kontakte kompanije Lidl Srbija KD, uz dostavu računa na uvid.

U cilju ispravnog funkcionisanja uređaj se koristi u skladu sa njegovom namenom i Uputstvom za upotrebu.

Na osnovani zahtev kupca, koji je izjavljen u garantnom roku i u skladu sa uslovima iz ove Izjave, prodavac će izvršiti otklanjanje kvarova i nedostataka na proizvodu ili druge radnje u skladu sa ovom Izjavom, a u roku predviđenom Zakonom.

Garantni uslovi

Pre obraćanja prodavcu za tehničku pomoć, potrebno je proveriti ispravnost instalacije i ostalih potrebnih uslova naznačenih u Uputstvu za upotrebu.

Kupac je dužan da prodavcu preda sve pripadajuće delove uređaja koje je preuzeo u trenutku kupovine.

Popravke u roku garancije

Garancija važi počev od dana kada je proizvod predat kupcu, a koja se utvrđuje na osnovu fiskalnog računa. U garantnom periodu davalac garancije, odnosno prodavac je u obavezi da ukloni tehničke kvarove koji bi nastali kod uobičajene upotrebe ili zbog grešaka u proizvodnji i materijalu, bez naknade i u zakonskom roku. Ukoliko opravka nije moguća, davalac garancije, odnosno prodavac je ovlašćen i dužan da sprovede druge radnje u skladu sa ovom Izjavom.

Lidl i proizvođač nisu u mogućnosti da garantuju obezbeđivanje servisiranja i dostupnost rezervnih ili zamenskih delova van postupka ostvarivanja prava iz garancije/zakonske odgovornosti za saobraznost. Ukoliko za tim bude potrebe, putem naše Službe za potrošače možete proveriti dostupnost rezervnih delova i opcije za popravku. Hvala na razumevanju.

Garancija ne važi u sledećim slučajevima:

1. Ukoliko prodavcu uz uređaj nije priložen fiskalni račun ili drugi dokaz o kupovini koji sadrži datum prodaje.
2. Ukoliko je kvar prouzrokovan udarom groma, strujnim udarom ili sličnim delovanjem spoljne sile na sam uređaj (požar, poplava, naponski udar...).
3. Ukoliko su nastali kvarovi i oštećenja na uređaju posledica delovanja spoljnih uticaja, kao što su: velika vlaga, previsoka i suviše niska temperatura (pucanje cevi usled smrzavanja, oštećenja gumenih delova, rđanje, itd.)
4. Ukoliko uređaj nije korišćen u skladu sa Uputstvom za upotrebu.
5. Ukoliko je uređaj pokušalo da popravi treće neovlašćeno lice.
6. Ukoliko uređaj nije korišćen u skladu sa namenom.
7. Ukoliko je čišćenje i održavanje uređaja urađeno protivno Uputstvu za upotrebu.
8. Ukoliko je uređaj korišćen u profesionalne svrhe.
9. Ukoliko uz proizvod nisu predati svi pripadajući delovi proizvoda koje je kupac preuzeo u trenutku kupovine.

Garantni rok ne važi kod

- normalnog trošenja kapaciteta akumulatora
- komercijalne upotrebe proizvoda
- oštećenja ili izmena proizvoda od strane kupca
- nepoštovanja propisa u pogledu bezbednosti i održavanja, grešaka u rukovanju
- šteta usled elementarnih nepogoda

Naziv proizvoda	Udarna bušilica
Model	PSBM 750 B3
IAN/Serijski broj	390498_2201
Proizvođač	KOMPERNASS HANDELS GMBH, BURGSTRASSE 21, 44867 BOCHUM, NEMAČKA www.kompernass.com
Ovlašćeni serviser	ICOM COMMUNICATIONS doo, Novosadski put 68, 21203 Veternik, Republika Srbija, tel. 021 3000 151, mob. 060 4800 473, e-mail: kompernass@lidl.rs
Datum predaje robe potrošaču	datum sa fiskalnog računa
Uvozi i stavlja u promet	Lidl Srbija KD, Prva južna radna 3, 22330 Nova Pazova, Republika Srbija, tel. 0800-300-180, e-mail: kontakt@lidl.rs

NAPOMENA

- Za alate Parkside, pošaljite isključivo neispravan artikl bez pribora (npr. baterije, kofera, alata za montažu itd).

UPOZORENJE!

- Dajte Vaš uređaj na popravku servisu ili kvalifikovanom električaru, i to samo sa originalnim rezervnim delovima. Na taj način bezbednost uređaja ostaje nepromenjena.
- Zamenu utikača ili mrežnog voda treba uvek da obavlja proizvođač uređaja ili njegova korisnička služba. Na taj način bezbednost uređaja ostaje nepromenjena.

Prevod originalne Izjave o usklađenosti

Mi, preduzeće KOMPERNASS HANDELS GMBH, lice odgovorno za dokumentaciju: g. Semi Uguzlu, BURGSTR. 21, 44867 BOCHUM, NEMAČKA, ovim izjavljujemo da je ovaj proizvod u skladu sa sledećim standardima, normativnim dokumentima i direktivama EZ:

Direktiva za mašine
(2006/42/EC)

Elektromagnetna podnošljivost
(2014/30/EU)

RoHS direktiva
(2011/65/EU)*

* Isključivu odgovornost za izdavanje ove Izjave o usklađenosti snosi proizvođač. Gore opisan predmet Izjave ispunjava propise Direktive 2011/65/EU Evropskog parlamenta i saveta od 8. juna 2011. za ograničenje upotrebe određenih opasnih materija u električnim i elektronskim uređajima.

Primenjeni harmonizovani standardi

EN 62841-1:2015

EN 62841-2-1:2018/A11:2019

EN 55014-1:2017/A11:2020

EN IEC 55014-1:2021

EN 55014-2:2015

EN IEC 55014-2:2021

EN IEC 61000-3-2:2019/A1:2021

EN 61000-3-3:2013/A1:2019

EN IEC 63000:2018

Oznaka tipa mašine: Udarna bušilica PSBM 750 B3

Godina proizvodnje: 04-2022.

Serijski broj: IAN 390498_2201

Bohum, 17.03.2022.



Semi Uguzlu

- Menadžer kvaliteta -

Zadržavamo pravo na tehničke izmene u svrhu daljeg razvoja proizvoda.

Cuprins

Introducere	26
Utilizarea conform destinației	26
Componente ilustrate	26
Furnitura	26
Date tehnice	26
Indicații generale de siguranță pentru sculele electrice	27
1. Siguranța zonei de lucru	27
2. Siguranța electrică	27
3. Siguranța persoanelor	28
4. Utilizarea și manevrarea sculei electrice	28
5. Service	29
Indicații de siguranță pentru mașinile de găurit	29
Indicații de siguranță specifice aparatului	30
Accesorii/aparate auxiliare originale	30
Punerea în funcțiune	30
Mâner suplimentar	30
Opritor de adâncime (a se vedea fig. A)	31
Schimbarea sculelor	31
Operarea	31
Alegerea regimului de funcționare	31
Alegerea direcției de rotație	31
Preselectarea turației	31
Pornirea și oprirea	31
Întreținerea și curățarea	32
Eliminarea	32
Garanția Kompernass Handels GmbH	33
Service-ul	34
Importator	34
Traducerea declarației de conformitate originale	35

MAȘINĂ DE GĂURIT CU PERCUȚIE PSBM 750 B3

Introducere

Felicitări pentru achiziționarea noului dvs. aparat. Ați decis să alegeți un produs de calitate superioară. Instrucțiunile de utilizare fac parte integrantă din acest produs. Acestea cuprind informații importante privind siguranța, utilizarea și eliminarea. Înainte de utilizarea produsului, familiarizați-vă cu toate indicațiile privind utilizarea și siguranța. Utilizați produsul numai în modul descris și numai în domeniile de utilizare menționate. În cazul transmiterii produsului unei alte persoane, predați-i toate documentele aferente acestuia.

Utilizarea conform destinației

Aparatul este potrivit pentru:

- găurire cu percuție în cărămidă, beton și piatră
- găurire în piatră, lemn și metal

Orice altă utilizare sau modificare a aparatului este considerată a fi neconformă și atrage pericole considerabile de accidentare.

Producătorul nu își asumă răspunderea pentru prejudiciile rezultate în urma unei utilizări care contravine destinației. Este interzisă utilizarea aparatului în scopuri comerciale.



Componente ilustrate

- 1 Mandrină de găurit cu prindere rapidă
- 2 Dinții opritorului de adâncime
- 3 Opritor de adâncime
- 4 Inel de fixare mâner suplimentare
- 5 Șurub pentru opritorul de adâncime
- 6 Comutator de selectare a funcției
- 7 Rotiță de preselectare a turației
- 8 Comutator pentru direcția de rotație
- 9 Tastă de blocare pentru comutatorul PORNIT/OPRIT
- 10 Comutator PORNIT/OPRIT
- 11 Mâner suplimentar

Furnitura

- 1 mașină de găurit cu percuție
- 1 mâner suplimentar (premontat)
- 1 opritor de adâncime
- 1 geantă de transport
- 1 exemplar instrucțiuni de utilizare

Date tehnice

Consum nominal	750 W
Tensiune nominală	230 V ~, 50 Hz (curent alternativ)
Turația nominală la mers în gol	n_0 0–3000 min ⁻¹
Număr de bătăi	max. 48000 min ⁻¹
Cuplu maxim	10 Nm
Capacitatea mandrinei de găurit 	Diametru max. 13 mm
Diametru max. burghiu	12 mm pentru oțel 30 mm pentru lemn 14 mm pentru beton
Clasa de protecție	II /  (izolare dublă)

Valoarea emisiei de zgomot

Valoarea măsurată pentru zgomot determinată conform EN 62841. Nivelul de zgomot evaluat A al sculei electrice este în mod tipic de

Nivelul presiunii acustice	$L_{PA} = 84,7$ dB (A)
Incertitudine	K = 3 dB
Nivelul puterii acustice	$L_{WA} = 95,7$ dB (A)
Incertitudine	K = 3 dB



Purtați echipament de protecție auditivă!

Valoarea totală a vibrațiilor

Valorile totale ale vibrațiilor (suma vectorială a trei direcții) determinate conform EN 62841:

Găurirea metalului

(Mâner principal)

$$a_{h,d} = 7,245 \text{ m/s}^2, K = 1,5 \text{ m/s}^2$$

(Mâner suplimentar)

$$a_{h,d} = 5,947 \text{ m/s}^2, K = 1,5 \text{ m/s}^2$$

Găurirea cu percuție a betonului

(Mâner principal)

$$a_{h,d} = 11,674 \text{ m/s}^2, K = 1,5 \text{ m/s}^2$$

(Mâner suplimentar)

$$a_{h,d} = 9,645 \text{ m/s}^2, K = 1,5 \text{ m/s}^2$$

INDICAȚIE

- ▶ Valorile totale ale vibrațiilor și valorile de emisie a zgomotului indicate au fost măsurate conform unei proceduri de verificare standardizate și pot fi utilizate pentru compararea sculelor electrice.
- ▶ Valorile totale ale vibrațiilor și valorile de emisie a zgomotului indicate pot fi utilizate și pentru o evaluare preliminară a expunerii.

⚠ AVERTIZARE!

- ▶ Emisiile de vibrație și zgomot pot devia în timpul utilizării efective a sculei electrice față de valorile indicate, în funcție de modul în care scula electrică este utilizată, în special în funcție de tipul piesei de prelucrat.
- ▶ Încercați să mențineți sarcina la un nivel cât mai redus. Măsurile exemplificative pentru reducerea expunerii la vibrații sunt purtarea mănușilor în timpul utilizării sculei și limitarea timpului de lucru. În acest scop, trebuie luate în considerare toate componentele ciclului de funcționare (de exemplu perioadele în care scula electrică a fost oprită și perioadele în care, deși a fost pornită, a funcționat fără sarcină).



Indicații generale de siguranță pentru sculele electrice



⚠ AVERTIZARE!

- ▶ Citiți toate indicațiile de siguranță, instrucțiunile, imaginile și datele tehnice cu care este prevăzută această sculă electrică. Nerespectarea următoarelor instrucțiuni poate cauza electrocutare, incendiu și/sau răniri grave.

Păstrați toate indicațiile de siguranță și instrucțiunile pentru consultarea ulterioară.

Noțiunea de „sculă electrică” utilizată în indicațiile de siguranță se referă la sculele electrice alimentate de la rețea (cu cablu de alimentare) și la sculele electrice cu acumulatori (fără cablu de alimentare).

1. Siguranța zonei de lucru

- Păstrați zona de lucru curată și bine iluminată. Dezordinea și zonele de lucru iluminate necorespunzător pot conduce la accidentări.
- Nu lucrați cu scula electrică în zone cu potențial exploziv în care se găsesc lichide, gaze sau pulberi inflamabile. Sculele electrice produc scânteii care pot aprinde pulberea sau vaporii.
- În timpul utilizării sculei electrice țineți la distanță copiii și alte persoane. Dacă sunteți distras, puteți pierde controlul asupra aparatului.

2. Siguranța electrică

- Fișa de racord a sculei electrice trebuie să se potrivească în priză. Ștecărul nu trebuie modificat în niciun fel.
Nu folosiți adaptoare împreună cu scule electrice protejate prin împământare. Ștecărele nemodificate și prizele adecvate reduc riscul de electrocutare.
- Evitați contactul corporal cu suprafețele împământate cum sunt cele ale conductelor, caloriferelor, aragazelor și frigiderelor. În cazul în care contactul există, riscul de electrocutare este crescut.

- c) Nu expuneți sculele electrice la ploaie sau umezeală. Pătrunderea apei într-o sculă electrică crește riscul de electrocutare.
- d) Nu utilizați cablul de conexiune într-un alt scop decât cel destinat, de exemplu, pentru a transporta sau pentru a agăța scula electrică sau pentru a scoate ștecărul din priză. Feriți cablul de conexiune de temperaturi ridicate, ulei, muchii ascuțite sau de piese ale aparatului aflate în mișcare. Cablurile de conexiune deteriorate sau încurcate cresc riscul de electrocutare.
- e) Atunci când lucrați cu o sculă electrică în aer liber, utilizați numai prelungitoare care sunt admise pentru uzul în exterior. Utilizarea unui cablu prelungitor adecvat pentru uzul în exterior reduce riscul de electrocutare.
- f) Dacă utilizarea sculei electrice într-un mediu umed este inevitabilă, utilizați un întrerupător de protecție contra curenților vagabonzi. Utilizarea unui întrerupător de protecție contra curenților vagabonzi reduce riscul de electrocutare.

3. Siguranța persoanelor

- a) Fiți mereu precaut, fiți atent la ceea ce faceți și acționați în mod rațional atunci când lucrați cu o sculă electrică. Nu utilizați sculele electrice dacă sunteți obosit sau dacă vă aflați sub influența drogurilor, alcoolului sau a medicamentelor. Un moment de neatenție în timpul utilizării sculei electrice poate duce la răniri grave.
 - b) Purtați echipament individual de protecție și întotdeauna ochelari de protecție. Purtarea de echipament individual de protecție precum mască antipraf, încălțăminte de protecție antiderapantă, cască de protecție sau echipament de protecție a auzului, în funcție de tipul și utilizarea sculei electrice, reduce riscul de rănire.
- c) Evitați punerea în funcțiune neintenționată. Asigurați-vă că scula electrică este oprită înainte de a o conecta la alimentarea cu curent și/sau la acumulator, înainte de a o lua în mână sau de a o transporta. Transportul sculei electrice cu degetul pe comutator sau conectarea aparatului deja pornit la alimentarea cu curent poate provoca accidentări.
 - d) Îndepărtați sculele de reglare sau șurubelnițele înainte de a porni scula electrică. O sculă sau o cheie care se află într-o piesă rotativă a aparatului poate provoca răniri.
 - e) Evitați pozițiile anormale ale corpului. Asigurați o poziție fixă și păstrați-vă echilibrul în orice moment. Astfel puteți controla mai bine scula electrică în situații neașteptate.
 - f) Purtați îmbrăcăminte adecvată. Nu purtați îmbrăcăminte largă sau bijuterii. Țineți părul și îmbrăcăminte departe de componentele mobile. Îmbrăcăminte largă, bijuteriile sau părul lung pot fi agățate de componentele mobile.
 - g) Dacă pot fi montate dispozitive de aspirare și de captare a prafului, acestea trebuie conectate și utilizate corect. Utilizarea unui dispozitiv de aspirare a prafului poate reduce expunerea la pericole provocate de praf.
 - h) Nu considerați că vă aflați în siguranță și nu neglijați regulile de siguranță pentru sculele electrice, chiar dacă sunteți deja familiarizat cu scula electrică după multiple utilizări. Neatenția în acționare poate provoca într-o fracțiune de secundă răniri grave.

4. Utilizarea și manevrarea sculei electrice

- a) Nu suprasolicitați scula electrică. Utilizați pentru lucrarea dvs. scula electrică destinată respectivei lucrări. Cu scula electrică adecvată lucrați mai bine și mai sigur în domeniul de putere specificat.
- b) Nu utilizați nicio sculă electrică al cărei comutator este defect. O sculă electrică a cărei pornire sau oprire nu mai este posibilă, este periculoasă și trebuie reparată.



- c) Scoateți ștecărul din priză și/sau îndepărtați acumulatorul detașabil înainte de a efectua reglaje la aparat, de a schimba piesele capului atașabil sau de a pune scula electrică deoparte. Această măsură de precauție împiedică pornirea neintenționată a sculei electrice.
- d) Nu păstrați sculele electrice neutilizate la îndemâna copiilor. Nu permiteți ca scula electrică să fie utilizată de persoane care nu sunt familiarizate cu aceasta sau care nu au citit aceste instrucțiuni. Sculele electrice sunt periculoase dacă sunt utilizate de persoane fără experiență.
- e) Îngrijiți cu atenție sculele electrice și capetele atașabile. Verificați dacă componentele mobile funcționează ireproșabil și dacă nu se blochează, dacă există componente rupte sau deteriorate în așa fel încât să fie afectată funcționarea sculei electrice. Înainte de utilizarea sculei electrice, solicitați repararea componentelor deteriorate. Multe dintre accidente sunt provocate de întreținerea necorespunzătoare a sculelor electrice.
- f) Mențineți sculele de tăiere ascuțite și curate. Sculele de tăiere îngrijite cu atenție, cu muchii de tăiere ascuțite se blochează mai rar și sunt mai ușor de controlat.
- g) Utilizați sculele electrice, accesoriile, capetele atașabile etc. conform acestor instrucțiuni. În același timp aveți în vedere condițiile de muncă și activitatea pe care trebuie să o executați. Utilizarea sculelor electrice pentru alte aplicații decât cele prevăzute poate duce la situații periculoase.
- h) Mențineți mânerul și suprafețele de prindere uscate, curate și lipsite de ulei și grăsime. Mânerul și suprafețele de prindere alunecoase nu permit operarea și controlarea sigură a sculei electrice în situații neprevăzute.

5. Service

- a) Dispuneți repararea sculei electrice pe care o dețineți numai de către personal calificat și numai cu piese de schimb originale. Astfel se asigură menținerea siguranței sculei electrice.

Indicații de siguranță pentru mașinile de găurit

Indicații de siguranță pentru toate lucrările

-  Purtați echipament de protecție auditivă la găurirea cu percuție. Zgomotul poate provoca pierderea auzului.
- Utilizați mânerul auxiliar. Pierderea controlului poate provoca răni.
- Țineți scula electrică de suprafețele de prindere izolate atunci când executați lucrări la care accesoriul poate întâlni cabluri electrice ascunse sau propriul cablu de alimentare. Contactul cu un cablu conducător de tensiune poate pune sub tensiune și componentele metalice ale aparatului, putând astfel provoca electrocutarea.
-  Purtați mască antipraf.

Indicații de siguranță în cazul utilizării burghiilor lungi

- Nu lucrați în niciun caz cu o turație mai mare decât cu cea maximă permisă pentru burghiu. În cazul turațiilor mai mari, burghiul se poate îndoi cu ușurință dacă se poate roti liber fără contact cu piesa de prelucrat și poate provoca răni.
- Începeți întotdeauna procesul de găurire la turație mică și în timp ce burghiul se află în contact cu piesa de prelucrat. În cazul turațiilor mai mari, burghiul se poate îndoi cu ușurință dacă se poate roti liber fără contact cu piesa de prelucrat și poate provoca răni.
- Nu aplicați o presiune excesivă și numai în direcția longitudinală a burghiului. Burghiile se pot îndoi și astfel se pot rupe sau pot duce la pierderea controlului și la răni.

Indicații de siguranță specifice aparatului

⚠️ AVERTIZARE! PULBERI TOXICE!

- ▶ Prelucrarea pulberilor nocive/toxice prezintă o periclitate a sănătății pentru operator sau pentru persoanele care se află în apropiere.

■ ATENȚIE - CABLURII PERICOLI!

La lucrul cu scula electrică asigurați-vă că nu întâlniți cabluri electrice, conducte de gaz sau de apă. Dacă este necesar, verificați cu ajutorul unui detector de conducte înainte de a găuri sau de a cresta peretele.

- Prindeți orice praf acumulator, de ex. cu un aspirator pe.

Riscuri reziduale

Chiar și în cazul utilizării corespunzătoare a acestor scule electrice există întotdeauna riscuri reziduale. Următoarele pericole pot apărea în legătură cu proiectarea și execuția acestei scule electrice:

1. Afecțiuni pulmonare în cazul în care nu purtați mască anti-praf corespunzătoare.
2. Afectarea auzului în cazul în care nu purtați un echipament adecvat de protecție a auzului.
3. Pericole pentru sănătate provocate de vibrațiile mână-brăț, în cazul în care aparatul este utilizat pe o perioadă mai lungă de timp sau dacă nu este ghidat și întreținut în mod corespunzător.

⚠️ AVERTIZARE!

- ▶ Această sculă electrică generează un câmp electromagnetic în timpul funcționării. În anumite situații, acest câmp poate influența implanturile medicale active sau pasive. Pentru a reduce riscul de vătămări grave sau mortale, recomandăm persoanelor cu implanturi medicale să consulte medicul și producătorul implantului medical înainte ca mașina să fie deservită.

Accesorii/aparate auxiliare originale

- Utilizați numai accesoriile și aparatele auxiliare indicate în instrucțiunile de utilizare, respectiv a căror prindere este compatibilă cu aparatul.

Punerea în funcțiune

⚠️ AVERTIZARE!

- ▶ Înaintea tuturor lucrărilor la aparat opriți aparatul și scoateți ștecărul din priză.

Mâner suplimentar

INDICAȚIE

- ▶ Din motive de siguranță, acest aparat se va utiliza numai cu mânerul suplimentar ⑪ montat.
- ◆ Slăbiți bucla mânerului suplimentar ⑪, rotind în sens orar.
- ◆ Glisați mânerul suplimentar ⑪ în direcția mandrinei de găurit cu prindere rapidă ①.
- ◆ Pivotați mânerul suplimentar ⑪ în poziția dorită.
- ◆ Acum, pozițiile de blocare de pe mânerul suplimentar ⑪ trebuie glisate peste știftul de siguranță de pe gulerul axului aparatului.
- ◆ Apoi rotiți mânerul suplimentar ⑪ din nou în sens antiorar până la fixare.

INDICAȚIE

- ▶ În funcție de poziția de lucru, aduceți mânerul suplimentar ⑪ în diferitele poziții de blocare. În acest scop eliberați și închideți mânerul suplimentar ⑪ conform descrierii anterioare.

Opritor de adâncime (a se vedea fig. A)

- ◆ Slăbiți șurubul pentru opritorul de adâncime ⑤.
- ◆ Introduceți opritorul de adâncime ③ în mânerul suplimentar ①.
- ◆ Aveți grijă ca dinții opritorului de adâncime ② să fie orientați în sus și în jos.
- ◆ Scoateți opritorul de adâncime ③ până când distanța dintre vârful burghiului și vârful opritorului de adâncime corespunde adâncimii de găurire dorite.
- ◆ Strângeți șurubul pentru opritorul de adâncime ⑤ pentru a bloca opritorul de adâncime ③.

Schimbarea sculelor



- ◆ Rotiți mandrina de găurit cu prindere rapidă ① în direcția RELEASE → pentru a o deschide.
- ◆ Introduceți scula dorită în mandrina de găurit cu prindere rapidă ①.
- ◆ Strângeți scula prin rotirea mandrinei de găurit cu prindere rapidă ① în direcția ← GRIP.

Operarea

Alegerea regimului de funcționare

Comutator de selectare a funcției

- ◆ Rotiți comutatorul de selectare a funcției ⑥ astfel încât acesta să se blocheze la simbolul dorit:

Funcția	Simbolul
Găurirea	
Găurirea cu percuție	

Alegerea direcției de rotație

⚠ AVERTIZARE!

- ▶ Utilizarea/reglarea comutatorului pentru direcția de rotație ⑧ se va face numai cu aparatul oprit.
- ◆ Alegeți direcția de rotație prin apăsarea comutatorului pentru direcția de rotație ⑧ spre dreapta sau spre stânga.

Preselectarea turației

Cu ajutorul roțiței de preselectare a turației ⑦ este posibilă preselectarea turației. Turația potrivită depinde de materialul de prelucrat. Determinați reglajul corect cu ajutorul unui test practic:

INDICAȚIE

- ▶ Turația reglată se atinge doar în timpul regimului continuu.

Pornirea și oprirea

Pornirea aparatului

- ◆ Apăsăți comutatorul PORNIT/OPRIT ⑩.

Oprirea aparatului

- ◆ Eliberați comutatorul PORNIT/OPRIT ⑩.

Pornirea regimului continuu

- ◆ Apăsăți comutatorul PORNIT/OPRIT ⑩. Apăsăți comutatorul PORNIT/OPRIT și fixați-l în poziție apăsată cu tasta de blocare pentru comutatorul PORNIT/OPRIT ⑨.

Oprirea regimului continuu

- ◆ Apăsăți comutatorul PORNIT/OPRIT ⑩ și eliberați-l din nou.

Întreținerea și curățarea



AVERTIZARE! PERICOL DE RĂNIRE!
Înainte de toate lucrările la aparat
opriți aparatul și scoateți ștecărul din
 priză.

- Trebuie exclusă infiltrarea lichidelor în interiorul aparatului.
- Pentru curățarea carcasei utilizați o lavetă uscată. Nu utilizați niciodată benzină, solvenți sau agenți de curățare care atacă materialul plastic.
- Curățați mașina după terminarea lucrului.
- Depozitați aparatul într-un loc uscat.

⚠ AVERTIZARE!

- ▶ Dacă este necesară înlocuirea unui cablu de conexiune, acesta trebuie achiziționat de la producător sau reprezentantul acestuia, în vederea evitării pericolelor pentru siguranță.

INDICAȚIE

- ▶ Piese de schimb nelistate (de exemplu perii de carbon, comutatoare) pot fi comandate prin intermediul liniei noastre telefonice.

Eliminarea



Nu aruncați sculele electrice în gunoiul menajer!

Simbolul alăturat al pubelei tăiate cu roți indică faptul că acest aparat face obiectul Directivei 2012/19/EU. Această directivă stabilește că la sfârșitul perioadei de utilizare a aparatului, acesta nu trebuie eliminat în gunoiul menajer obișnuit, ci trebuie predat la punctele de colectare speciale sau la centrele de eliminare a deșeurilor.

Eliminarea nu implică niciun cost pentru dvs. Contribuiți la protejerea mediului înconjurător prin eliminarea corespunzătoare a deșeurilor.



Informații despre posibilitățile de eliminare a produsului scos din uz pot fi obținute de la administrația locală.



Ambalajul este format din materiale ecologice pe care le puteți elimina prin intermediul centrelor locale de reciclare.



Eliminați ambalajul în mod ecologic. Respectați marcajul de pe diferitele materiale de ambalare și separați-le dacă este cazul. Materialele de ambalare sunt marcate cu abrevieri (a) și cifre (b) cu următoarea semnificație: 1-7: materiale plastice, 20-22: hârtie și carton, 80-98: materiale compozite.

Garanția Kompennass Handels GmbH

Stimate client,

Pentru acest aparat se acordă o garanție de 3 ani de la data cumpărării. În cazul în care produsul prezintă defecte, beneficiați de drepturi legale față de vânzătorul produsului. Aceste drepturi legale nu sunt limitate prin garanția noastră prezentată în ceea ce urmează.

Condiții de garanție

Perioada de garanție începe de la data cumpărării. Păstrați cu grijă bonul fiscal. Acesta este necesar pentru a dovedi cumpărarea.

Dacă în decurs de trei ani de la data cumpărării acestui produs apare un defect de material sau de fabricație, produsul va fi reparat, înlocuit de către noi în mod gratuit sau vi se va restitui prețul de cumpărare, la alegerea noastră. Garanția presupune ca în timpul perioadei de trei ani să se prezinte aparatul defect și dovada cumpărării (bonul fiscal), precum și o scurtă descriere în scris, în care să se specifice în ce constă defecțiunea și când a survenit aceasta.

Dacă defectul este acoperit de garanția noastră, veți primi înapoi produsul reparat sau unul nou. Timpul de nefuncționare din cauza lipsei de conformitate apărute în cadrul termenului de garanție prelungește termenul de garanție legală de conformitate și cel al garanției comerciale și curge, după caz, din momentul la care a fost adusă la cunoștința vânzătorului lipsa de conformitate a produsului sau din momentul prezentării produsului la vânzător/unitatea service până la aduce-rea produsului în stare de utilizare normală și, respectiv, al notificării în scris în vederea ridicării produsului sau predării efective a produsului către consumator.

Produsele de folosință îndelungată care înlocuiesc produsele defecte în cadrul termenului de garanție vor beneficia de un nou termen de garanție care curge de la data preschimbării produsului.

Perioada de garanție și pretențiile legale privind defectele

Perioada de garanție nu este prelungită după efectuarea reparațiilor realizate în perioada de garanție. Acest lucru este valabil și pentru piesele înlocuite și reparate. Eventualele deteriorări și deficiențe prezente deja la cumpărare trebuie semnalate imediat după dezambalarea produsului. Reparațiile necesare după expirarea perioadei de garanție se efectuează contra cost.

Domeniul de aplicare a garanției

Aparatul a fost produs cu grijă, în conformitate cu orientările stricte privind calitatea și verificat cu rigurozitate înaintea livrării.

Garanția se acordă în caz de defecte de material sau de fabricație. Această garanție nu se extinde asupra componentelor produsului care sunt expuse uzurii normale și care, prin urmare, pot fi considerate piese de uzură sau asupra deteriorărilor apărute la componentele fragile, de exemplu comutatoare sau componente realizate din sticlă.

Această garanție se pierde în cazul în care produsul a fost deteriorat, a fost utilizat sau întreținut în mod necorespunzător. Pentru utilizarea corespunzătoare a produsului trebuie respectate cu strictețe toate indicațiile prezentate în instrucțiunile de utilizare. Trebuie evitate în mod obligatoriu utilizările și acțiunile nerecomandate sau care fac obiectul unor avertizări în cadrul instrucțiunilor de utilizare.

Aparatul este destinat numai uzului privat și nu utilizărilor comerciale. În cazul manevrării abuzive sau necorespunzătoare, al uzului de forță și al intervențiilor care nu au fost realizate de către filiala noastră autorizată de service, garanția își pierde valabilitatea.

Perioada de garanție nu este valabilă pentru

- uzura normală a capacității acumulatorului
- utilizarea comercială a produsului
- deteriorarea sau modificarea produsului de către client
- nerespectarea instrucțiunilor de siguranță și de întreținere, erori de utilizare
- daune cauzate de dezastre naturale

Procedura de acordare a garanției

Pentru a se asigura prelucrarea rapidă a solicitării dvs., urmați instrucțiunile de mai jos:

- Pentru toate solicitările păstrați la îndemână bonul fiscal și numărul articolului (IAN) 390498_2201 ca dovadă a cumpărării.
- Numărul articolului poate fi consultat pe plăcuța cu date tehnice de pe produs, pe o gravură de pe produs, pe coperta instrucțiunilor de utilizare (în partea stângă, jos) sau pe autocolantul de pe partea din spate sau de jos a produsului.
- În cazul în care apar defecte funcționale sau alte defecțiuni, contactați mai întâi **telefonic** sau **prin e-mail** departamentul de service menționat în continuare.
- Apoi puteți expedia produsul înregistrat ca fiind defect la adresa de service care v-a fost comunicată, fără a plăti taxe poștale, anexând dovada cumpărării (bonul fiscal) și indicând în ce constă defectul și când a apărut acesta.



Acest manual, precum și multe alte manuale, videoclipuri cu produsele și software-uri de instalare pot fi descărcate de pe www.lidl-service.com.

Cu ajutorul acestui cod QR puteți accesa direct pagina Lidl de service (www.lidl-service.com) și puteți deschide instrucțiunile de utilizare prin introducerea numărului de articol (IAN) 390498_2201.

INDICAȚIE

- ▶ În cazul sculelor Parkside trimiteți numai articolul defect, fără accesorii (de exemplu acumulator, geantă de depozitare, scule de montaj etc.).

⚠ AVERTIZARE!

- ▶ **Dispuneți efectuarea lucrărilor de reparație a aparatelor numai la centrele de service sau de către electricieni calificați și numai cu piese de schimb originale.** Astfel se asigură menținerea siguranței aparatului.

Service-ul

RO Service România

Tel.: 0800896637

E-Mail: kompernass@lidl.ro

IAN 390498_2201

Importator

Vă rugăm să aveți în vedere faptul că următoarea adresă nu reprezintă o adresă pentru service. Contactați mai întâi centrul de service indicat.

KOMPERNASS HANDELS GMBH

BURGSTRASSE 21

44867 BOCHUM

GERMANIA

www.kompernass.com

Traducerea declarației de conformitate originale

Subscrisa, KOMPERNASS HANDELS GMBH, responsabil cu documentația: dl Semi Uguzlu, BURGSTR. 21, 44867 BOCHUM, GERMANIA, declară prin prezenta că acest produs corespunde următoarelor norme, documente normative și directive CE:

Directiva privind echipamentele tehnice
(2006/42/EC)

Directiva privind compatibilitatea electromagnetică
(2014/30/EU)

Directiva privind restricțiile de utilizare a anumitor substanțe periculoase în echipamentele electrice și electronice (RoHS)
(2011/65/EU)*

* Responsabilitatea privind redactarea prezentei declarații de conformitate revine exclusiv producătorului. Obiectul declarației descris anterior corespunde prevederilor Directivei 2011/65/EU a Parlamentului European și a Consiliului din 8 iunie 2011 privind restricțiile de utilizare a anumitor substanțe periculoase în echipamentele electrice și electronice.

Norme armonizate aplicate

EN 62841-1:2015

EN 62841-2-1:2018/A11:2019

EN 55014-1:2017/A11:2020

EN IEC 55014-1:2021

EN 55014-2:2015

EN IEC 55014-2:2021

EN IEC 61000-3-2:2019/A1:2021

EN 61000-3-3:2013/A1:2019

EN IEC 63000:2018

Denumirea tipului mașinii: Mașină de găurit cu percuție PSBM 750 B3

Anul de fabricație: 04-2022

Număr de serie: IAN 390498_2201

Bochum, 17.03.2022



Semi Uguzlu
- Manager calitate -

Ne rezervăm dreptul asupra modificărilor tehnice în scopul dezvoltării ulterioare.

Съдържание

Въведение	38
Употреба по предназначение	38
Компоненти, показани на фигурата	38
Окомплектовка на доставката	38
Технически характеристики	38
Общи указания за безопасност за електрически инструменти	39
1. Безопасност на работното място	39
2. Електрическа безопасност	39
3. Безопасност на хората	40
4. Употреба и обслужване на електрическия инструмент	40
5. Сервиз	41
Указания за безопасност за бормашини	41
Специфични за уреда указания за безопасност	42
Оригинални принадлежности/допълнителни уреди	42
Пускане в експлоатация	42
Допълнителна ръкохватка	42
Ограничител за дълбочина (вж. фиг. А)	43
Смяна на инструменти	43
Работа с уреда	43
Избор на режим на работа	43
Избиране на посоката на въртене	43
Предварителен избор на честотата на въртене	43
Включване и изключване	43
Поддръжка и почистване	44
Предаване за отпадъци	44
Гаранция	45
Сервизно обслужване	46
Вносител	46
Превод на оригиналната декларация за съответствие	48

УДАРНА БОРМАШИНА PSBM 750 B3

Въведение

Поздравяваме ви за покупката на вашия нов уред. Избрали сте висококачествен продукт. Ръководството за потребителя е част от този продукт. То съдържа важни указания относно безопасността, употребата и предаването за отпадъци. Преди да използвате продукта, се запознайте с всички указания за обслужване и безопасност. Използвайте продукта единствено според описанието и за указаните области на приложение. Предавайте продукта на трети лица заедно с цялата документация.

Употреба по предназначение

Уредът е подходящ за:

- ударно пробиване в тухли, бетон и камък
- пробиване в камък, дърво и метал

Всяка друга употреба или промяна на уреда се счита за нецелесъобразна и крие значителни опасности от злополука.

За повреди вследствие на употреба, която не отговаря на предназначението, производителят не поема отговорност. Уредът не е предназначен за професионална употреба.

Компоненти, показани на фигурата

- 1 Бързозатягащ патронник
- 2 Зъбен венец на ограничителя за дълбочина
- 3 Ограничител за дълбочина
- 4 Пръстен за закрепване на допълнителната ръкохватка
- 5 Въртящ се винт на ограничителя за дълбочина
- 6 Превключвател за избор на функция
- 7 Регулатор за настройка на честотата на въртене 
- 8 Превключвател на посоката на въртене
- 9 Бутон за фиксиране на превключвателя за включване/изключване
- 10 Превключвател за включване/изключване
- 11 Допълнителна ръкохватка

Окомплектовка на доставката

- 1 ударна бормашина
- 1 допълнителна ръкохватка (предварително монтирана)
- 1 ограничител за дълбочина
- 1 куфар за носене
- 1 ръководство за потребителя

Технически характеристики

Номинална консумация	750 W
Номинално напрежение	230 V ~, 50 Hz (променлив ток)
Номинална честота на въртене на празен ход	n_0 0–3000 min ⁻¹
Брой удари	макс. 48 000 min ⁻¹
Макс. въртящ момент	10 Nm
Капацитет на патронника 	Ø макс. 13 mm
Макс. диаметър на пробиване	12 mm за стомана 30 mm за дърво 14 mm за бетон
Клас на защита	II/□ (двойна изолация)

Стойност на шумовите емисии

Измерена стойност за шум съгласно EN 62841. Измереното по скала „А“ ниво на шума на електрическия инструмент обикновено възлиза на:

Ниво на звуковото налягане	$L_{pA} = 84,7$ dB (A)
Възможна неточност на измерването	K = 3 dB
Ниво на звуковата мощност	$L_{WA} = 95,7$ dB (A)
Възможна неточност на измерването	K = 3 dB



Носете антифони!

Сумарна стойност на вибрациите

Сумарни стойности на вибрациите (векторна сума от трите посоки), определени съгласно EN 62841:

Пробиване в метал
(основна ръкохватка)

$$a_{h,d} = 7,245 \text{ m/s}^2, K = 1,5 \text{ m/s}^2$$

(допълнителна ръкохватка)

$$a_{h,d} = 5,947 \text{ m/s}^2, K = 1,5 \text{ m/s}^2$$

Ударно пробиване в бетон

(основна ръкохватка)

$$a_{h,d} = 11,674 \text{ m/s}^2, K = 1,5 \text{ m/s}^2$$

(допълнителна ръкохватка)

$$a_{h,d} = 9,645 \text{ m/s}^2, K = 1,5 \text{ m/s}^2$$

УКАЗАНИЕ

- ▶ Посочените в това ръководство сумарни стойности на вибрациите и посочените стойности на шумовите емисии са измерени съгласно стандартен метод на изпитване и могат да се използват за сравняване на електрически инструменти.
- ▶ Посочените сумарни стойности на вибрациите и посочените стойности на шумовите емисии могат да се използват и за предварителна оценка на натоварването.

⚠ ПРЕДУПРЕЖДЕНИЕ!

- ▶ Вибрационните и шумовите емисии по време на действителното използване на електрическия инструмент могат да бъдат различни в зависимост от начина на работа с електрическия инструмент и особено от вида на обработвания детайл.
- ▶ Постарайте се да поддържате натоварването максимално ниско. Примерни мерки за намаляване на вибрационното натоварване са носене на ръкавици при употреба на инструмента и ограничаване на работното време. При това трябва да се вземат предвид всички части на работния цикъл (напр. периодите, през които електрическият инструмент е изключен, както и периодите, през които инструментът е включен, но работи без натоварване).



Общи указания за безопасност за електрически инструменти

⚠ ПРЕДУПРЕЖДЕНИЕ!

- ▶ **Вземете под внимание всички указания за безопасност, инструкции, изображения и технически данни, придружаващи този електрически инструмент.** Пропуски при спазването на инструкциите по-долу могат да причинят токов удар, пожар и/или тежки наранявания.

Запазете всички указания за безопасност и инструкции за бъдещи справки.

Използваният в указанията за безопасност термин „електрически инструмент“ се отнася за работещи със захранване от мрежата електрически инструменти (с мрежов кабел) и за работещи с акумулаторни батерии електрически инструменти (без мрежов кабел).

1. Безопасност на работното място

- а) **Поддържайте работното си място чисто и добре осветено.** Безпорядък и неосветени работни места могат да причинят злополуки.
- б) **Не работете с електрическия инструмент в потенциално експлозивна среда с наличие на запалими течности, газове или прахове.** Електрическите инструменти образуват искри, които могат да запалят праха или парите.
- в) **По време на употреба на електрическия инструмент дръжте на разстояние деца и други лица.** При отвличане на вниманието е възможно да загубите контрол над електрическия инструмент.

2. Електрическа безопасност

- а) **Свързващият щепсел на електрическия инструмент трябва да е подходящ за контакта.** Щепселът не трябва да се променя по никакъв начин. **Не използвайте преходни щепсели заедно със защитно заземните електрически инструменти.** Щепсели, по които не са правени промени, и подходящи електрически контакти намаляват риска от токов удар.

- б) Избягвайте контакт на тялото със заземени повърхности, като например тръби, радиатори, печки и хладилници. Съществува повишен риск от токов удар, когато тялото ви е заземено.
- в) Пазете електрическите инструменти от дъжд и влага. Проникването на вода в електрически инструмент повишава риска от токов удар.
- г) Не променяйте предназначението на свързващия кабел, например за носене или окачване на електрическия инструмент с него или за дърпане на щепсела от контакта. Пазете свързващия кабел от нагряване, масло, остри ръбове или движещи се части. Повредени или оплетени свързващи кабели увеличават риска от токов удар.
- д) Когато работите на открито с електрически инструмент, използвайте само удължители, които са разрешени за ползване на открито. Употребата на годин за работа на открито удължител намалява риска от токов удар.
- е) Когато работата с електрическия инструмент във влажна обстановка е неизбежна, използвайте прекъсвач с дефектнотокова защита. Използването на прекъсвач с дефектнотокова защита намалява риска от токов удар.

3. Безопасност на хората

- а) Бъдете внимателни, съсредоточете се върху това, което извършвате, и подхождайте разумно към работата с електрически инструменти. Не използвайте електрически инструмент, когато сте уморени или сте под въздействието на наркотици, алкохол или медикаменти. Един момент невнимание при работа с електрическия инструмент може да доведе до сериозни наранявания.
- б) Използвайте лични предпазни средства и винаги носете защитни очила. Използването на лични предпазни средства като прахозащитна маска, устойчиви на плъзгане защитни обувки, каска или антифони – в зависимост от вида и приложението на електрическия инструмент – намалява риска от наранявания.
- в) Избягвайте неволно пускане. Уверете се, че електрическият инструмент е изключен, преди да го свържете към електрозахран-

ването и/или акумулаторната батерия, да го вземете или носите. Когато при носене на електрическия инструмент държите пръста си на превключвателя или свържете включен електрически инструмент към електрозахранването, са възможни злополуки.

- г) Отстранявайте инструментите за настройка или гаечните ключове, преди да включите електрическия инструмент. Инструмент или ключ, намиращ се във въртяща се част на електрическия инструмент, може да причини наранявания.
- д) Избягвайте неестествено положение на тялото. Заемете стабилна позиция и винаги пазете равновесие. Така ще можете да контролирате по-добре електрическия инструмент в неочаквани ситуации.
- е) Носете подходящо работно облекло. Не носете широки дрехи или бижута. Дръжте косите и облеклото си далече от движещи се части. Свободните дрехи, бижутата и дългите коси могат да бъдат захванати от движещи се части.
- ж) Ако е възможно монтиране на прахозмукачки и прахоуловители, те трябва да се свържат и използват правилно. Използването на устройство за изсмукване на прах може да намали опасностите поради наличие на прах.
- з) Не си внушавайте, че сте в безопасност, и не пренебрегвайте правилата за безопасност на електрическия инструмент дори когато сте запознати с работата с него след многократна употреба. Невнимателно боравене може да доведе за части от секундата до тежки наранявания.

4. Употреба и обслужване на електрическия инструмент

- а) Не претоварвайте електрическия инструмент. За работата си използвайте предназначения за нея електрически инструмент. С подходящия електрически инструмент ще работите по-добре и по-безопасно в посочения работен диапазон.
- б) Не използвайте електрически инструмент с повреден превключвател. Електрически ин-

струмент, който не може да се включва и изключва, е опасен и трябва да се ремонтира.

- в) Изключете щепсела от контакта и/или отстранете свалящата се акумулаторна батерия, преди да предприемете настройки на уреда, да смените части на работния инструмент или да оставите електрическия инструмент. Тази предпазна мярка предотвратява неволното пускане на електрическия инструмент.
- г) Когато не използвате електрическите инструменти, ги съхранявайте извън обсега на деца. Не позволявайте използването на електрическия инструмент от лица, които не са запознати с него или не са прочели тези указания. Електрическите инструменти са опасни, ако се използват от лица без опит.
- д) Поддържайте старателно електрическите инструменти и работния инструмент. Проверявайте дали движещите се части функционират правилно и не се заклинват, дали има счупени части или части, които са повредени така, че съществува опасност за функционирането на електрическия инструмент. Преди използване на електрическия инструмент повредените части трябва да се ремонтират. Причина за много злополуки е лоша поддръжка на електрическите инструменти.
- е) Поддържайте режещите инструменти остри и чисти. Старателно поддържаните режещи инструменти с остри режещи ръбове се заклинват по-рядко и се направляват по-лесно.
- ж) Използвайте електрическия инструмент, работния инструмент, сменяемите инструменти и т.н. в съответствие с тези указания. Вземайте под внимание работните условия и извършваната дейност. Употребата на електрически инструменти за други, различни от предвидените приложения може да доведе до опасни ситуации.
- з) Поддържайте ръкохватките и повърхностите за хващане сухи, чисти и незамазани с масло и грес. Хлъзгави ръкохватки и повърхности за хващане не позволяват безопасно управление и контрол на електрическия инструмент в непредвидени ситуации.

5. Сервиз

- а) Електрическият инструмент трябва да се ремонтира само от квалифицирани специалисти и само с оригинални резервни части. С това се гарантира, че безопасността на електрическия инструмент ще бъде запазена.

Указания за безопасност за бормашини

Указания за безопасност за всички работи

-  При ударно пробиване носете средства за защита на слуха. Излагането на въздействие на шум може да причини загуба на слуха.
- Използвайте допълнителната ръкохватка. Загубата на контрол може да причини наранявания.
- Дръжте електрическия инструмент за изолираните повърхности на ръкохватката, когато извършвате работи, при които работният инструмент може да докосне скрити електрически проводници или своя свързващ кабел. Контактът с намиращ се под напрежение проводник може да захрани с напрежение също и металните части на уреда и да причини токов удар.
-  Носете прахозащитна маска.

Указания за безопасност при използване на дълги свредла

- В никакъв случай не работете с по-висока честота на въртене от максимално допустимата за свредлото честота на въртене. При по-високи честоти на въртене е възможно свредлото леко да се огъне, ако може да се върти свободно без контакт с детайла, и да доведе до наранявания.
- Започвайте пробиването винаги с ниска честота на въртене и след като свредлото е в контакт с детайла. При по-високи честоти на въртене е възможно свредлото леко да се огъне, ако може да се върти свободно без контакт с детайла, и да доведе до наранявания.

- Не упражнявайте прекомерен натиск и само в надлъжна посока спрямо свредлото. Свредлата могат да се огънат и в резултат на това да се счупят или да доведат до загуба на контрол и наранявания.

Специфични за уреда указания за безопасност

⚠ ПРЕДУПРЕЖДЕНИЕ! ОТРОВНИ ПРАХОВЕ!

- ▶ Обработката на вредни/отровни прахове представлява опасност за здравето на оператора или намиращите се в близост лица.
- **ВНИМАНИЕ! ЕЛЕКТРО-, ГАЗО- И ВОДОПРОВОДИ! ОПАСНОСТ!**
Уверете се, че не съществува опасност от пробиване на електро-, газо- и водопроводи, когато работите с електрическия инструмент. При необходимост извършете проверка с кабело-/тръботърсач, преди да пробие-те стена респ. да направите канали в нея.
- Хванете всеки акумулиращ прах, напр. с прахосмукачка.

Остатъчни рискове

Остатъчни рискове съществуват дори когато работите с този електрически инструмент съгласно инструкциите. Във връзка с конструкцията и изпълнението на този електрически инструмент са възможни следните опасности:

1. увреждания на белите дробове, в случай че не се използва подходяща прахозащитна маска.
2. увреждания на слуха, в случай че не се използват подходящи средства за защита на слуха.
3. увреждания на здравето в резултат на вибрации, предавани на системата ръка-рамо, в случай че уредът се използва за по-продължителен период от време или не се направлява или поддържа правилно.

⚠ ПРЕДУПРЕЖДЕНИЕ!

- ▶ По време на работа този електрически инструмент създава електромагнитно поле. При определени обстоятелства това поле може да влоши функционирането на активни или пасивни медицински импланти. За намаляване на опасността от сериозни или смъртоносни наранявания препоръчваме лица с медицински импланти да се консултират с лекаря си и производителя на медицинския имплант, преди да работят с машината.

Оригинални принадлежности/допълнителни уреди

- Използвайте само принадлежности и допълнителни уреди, които са посочени в ръководството за потребителя респ. чийто захват е съвместим с уреда.

Пускане в експлоатация

⚠ ПРЕДУПРЕЖДЕНИЕ!

- ▶ Преди всякакви работи по уреда изключвайте уреда и издърпвайте щепсела от контакта.

Допълнителна ръкохватка

УКАЗАНИЕ

- ▶ С оглед на безопасността трябва да използвате този уред само с монтирана допълнителна ръкохватка **11**.
- ◆ Разхлабете халката на допълнителната ръкохватка **11**, като я завъртите по часовниковата стрелка.
- ◆ Тласнете допълнителната ръкохватка **11** по посока на бързозатягащия патронник **1**.
- ◆ Завъртете допълнителната ръкохватка **11** в желаната позиция.

- ◆ Сега фиксираните положения на допълнителната ръкохватка ⑪ трябва да се преместят над фиксиращия щифт на шийката на шпиндела на уреда.
- ◆ След това отново затегнете допълнителната ръкохватка ⑪ обратно на часовниковата стрелка.

УКАЗАНИЕ

- ▶ В зависимост от работната позиция поставете допълнителната ръкохватка ⑪ в различните фиксирани положения. За целта освободете и блокирайте допълнителната ръкохватка ⑪, както е описано по-горе.

Ограничител за дълбочина (вж. фиг. А)

- ◆ Развийте въртящия се винт на ограничителя за дълбочина ⑤.
- ◆ Поставете ограничителя за дълбочина ③ в допълнителната ръкохватка ⑪.
- ◆ Внимавайте зъбният венец на ограничителя за дълбочина ② да сочи нагоре и надолу.
- ◆ Издърпайте ограничителя за дълбочина ③ така, че разстоянието между върха на свредлото и върха на ограничителя за дълбочина да отговаря на желаната дълбочина на пробиване.
- ◆ Затегнете въртящия се винт на ограничителя за дълбочина ⑤, за да фиксирате ограничителя за дълбочина ③.

Смяна на инструменти

- ◆ Завъртете бързозатягащия патронник ① в посока RELEASE →, за да го отворите.
- ◆ Поставете желания инструмент в бързозатягащия патронник ①.
- ◆ Затегнете инструмента чрез завъртане на бързозатягащия патронник ① в посока ←GRIP.

Работа с уреда

Избор на режим на работа

Превключвател за избор на функция:

- ◆ Преместете превключвателя за избор на функция ⑥ така, че да се фиксира на желания символ:

Функция	Символ
Пробиване	
Ударно пробиване	

Избиране на посоката на въртене

ПРЕДУПРЕЖДЕНИЕ!

- ▶ Използването/Преместването на превключвателя на посоката на въртене ⑧ трябва да се извършва само при спрян уред.
- ◆ Изберете посоката на въртене, като натиснете превключвателя на посоката на въртене ⑧ докрай надясно респ. наляво.

Предварителен избор на честотата на въртене

С регулатора за настройка на честотата на въртене ⑦ можете да изберете предварително честотата на въртене. Подходящите обороти зависят от обработвания материал. Определете правилната настройка чрез практически тест:

УКАЗАНИЕ

- ▶ Настроената честота на въртене се достига само при непрекъснат режим на работа.

Включване и изключване

Включване на уреда

- ◆ Натиснете превключвателя за включване/изключване ⑩.

Изключване на уреда

- ◆ Отпуснете превключвателя за включване/изключване ⑩.

Включване на непрекъснат режим на работа

- ◆ Натиснете превключвателя за включване/изключване **10**. В натиснато състояние го фиксирайте с бутона за фиксиране на превключвателя за включване/изключване **9**.

Изключване на непрекъснат режим на работа

- ◆ Натиснете превключвателя за включване/изключване **10** и го отпуснете отново.

Поддръжка и почистване



ПРЕДУПРЕЖДЕНИЕ! ОПАСНОСТ ОТ НАРАНЯВАНЕ! Преди всякакви работи по уреда изключвайте уреда и издърпвайте щепсела от контакта.

- Не допускайте проникване на течности във вътрешността на уреда.
- За почистване на корпуса използвайте суха кърпа. Никога не използвайте бензин, разтворители или почистващи препарати, които разяждат пластмаса.
- Почистете машината след приключване на работата.
- Съхранявайте уреда в сухо помещение.

⚠ ПРЕДУПРЕЖДЕНИЕ!

- ▶ Ако е необходима смяна на свързващия кабел, той трябва да се закупи от производителя или негов представител, за да се избегнат рискове по отношение на безопасността.

УКАЗАНИЕ

- ▶ Непосочени резервни части (напр. въгленови четки, превключватели) можете да поръчате чрез нашия кол център.

Предаване за отпадъци



Не изхвърляйте електрически инструменти заедно с битовите отпадъци!

Показаният встрани символ на зачеркнат контейнер за отпадъци на колела показва, че този уред подлежи на Директивата 2012/19/EU. Съгласно тази Директива, след изтичане на срока на ползване, уредът не трябва да се изхвърля с обикновените битови отпадъци, а да се предаде в специален събирателен пункт, депо за обработка и рециклиране на отпадъци или във фирма за управление на отпадъци. Това предаване за отпадъци е безплатно за вас. Пазете околната среда и предавайте отпадъците според правилата.



Информация относно възможностите за предаване за отпадъци на излезлия от употреба продукт можете да получите от Вашата общинска или градска управа.



Опаковката е произведена от екологични материали, които могат да се предават в местните пунктове за рециклиране.



Предайте опаковката за отпадъци в съответствие с екологичните изисквания. Вземете под внимание обозначението върху различните опаковъчни материали и при необходимост ги събирайте разделно. Опаковъчните материали са обозначени със съкращения (a) и цифри (b) със следното значение: 1-7: пластмаси, 20-22: хартия и картон, 80-98: композитни материали.

Гаранция

Уважаеми клиенти,

за този уред получавате 3 години гаранция от датата на покупката. В случай на несъответствие на продукта с договора за продажба Вие имате законно право да представите рекламация пред продавача на продукта при условията и в сроковете, определени в чл.112-115* от Закона за защита на потребителите. Вашите права, произтичащи от посочените разпоредби, не се ограничават от нашата по-долу представена търговска гаранция и независимо от нея продавачът на продукта отговаря за липсата на съответствие на потребителската стока с договора за продажба съгласно Закона за защита на потребителите.

Гаранционни условия

Гаранционният срок започва да тече от датата на покупката. Пазете добре оригиналната касова бележка. Този документ е необходим като доказателство за покупката. Ако в рамките на три години от датата на закупуване на този продукт се появи дефект на материала или производствен дефект, продуктът ще бъде безплатно ремонтиран или заменен – по наш избор. Гаранцията предполага в рамките на тригодишния гаранционен срок да се представят дефектният уред и касовата бележка (касовият бон) и писмено да се обясни в какво се състои дефектът и кога е възникнал. Ако дефектът е покрит от нашата гаранция, Вие ще получите обратно ремонтирания или нов продукт. С ремонта или смяната на продукта не започва да тече нов гаранционен срок.

Гаранционен срок и законови претенции при дефекти

Гаранционната услуга не удължава гаранционния срок. Това важи също и за сменените и ремонтирани части. За евентуално наличните повреди и дефекти още при покупката трябва да се съобщи веднага след разопаковането. Евентуалните ремонти след изтичане на гаранционния срок са срещу заплащане.

Обхват на гаранцията

Уредът е произведен грижливо според строгите изисквания за качество и добросъвестно изпитан преди доставка. Гаранцията важи за дефекти на материала или производствени дефекти. Гаранцията не обхваща частите на продукта, които подлежат на нормално износване, поради което могат да бъдат разглеждани като бързо износващи се части (например филтри или приставки) или повредите на чувливи части (например прекъсвачи или такива произведени от стъкло). Гаранцията отпада, ако уредът е повреден поради неправилно използване или в резултат на неосъществяване на техническа поддръжка. За правилната употреба на продукта трябва точно да се спазват всички указания в упътването за обслужване.

Предназначение и действия, които не се препоръчват от упътването за експлоатация или за които то предупреждава, трябва задължително да се избягват. Продуктът е предназначен само за частна, а не за стопанска употреба. При злоупотреба и неправилно третиране, употреба на сила и при интервенции, които не са извършени от клона на нашия оторизиран сервиз, гаранцията отпада.

Гаранционният срок не важи при

- нормално изразходване на капацитета на акумулаторната батерия
- професионална употреба на продукта
- повреждане или промяна на продукта от клиента
- неспазване на разпоредбите за безопасност и поддръжка, грешки при обслужването
- повреди поради природни бедствия

Процедура при гаранционен случай

За да се гарантира бърза обработка на Вашия случай, следвайте следните указания:

- За всички запитвания подгответе касовата бележка и идентификационния номер (IAN **390498_2201**) като доказателство за покупката.
- Вземете артикулния номер от фабричната табелка.
- При възникване на функционални или други дефекти първо се свържете по телефона или чрез имейл с долупосочения сервизен отдел. След това ще получите допълнителна информация за уреждането на Вашата reclamaция.
- След съгласуване с нашия сервиз можете да изпратите дефектния продукт на посочения Ви адрес на сервиза безплатно за Вас, като приложите касовата бележка (касовия бон) и посочите в какво се състои дефектът и кога е възникнал. За да се избегнат проблеми с приемането и допълнителни разходи, задължително използвайте само адреса, който Ви е посочен. Осигурете изпращането да не е като експресен товар или като друг специален товар. Изпратете уреда заедно с всички принадлежности, доставени при покупката, и осигурете достатъчно сигурна транспортна опаковка.

Ремонтен сервиз/извънгаранционно обслужване

Ремонти извън гаранцията можете да възложите на клона на нашия сервиз срещу заплащане. Той с удоволствие ще Ви направи предварителна калкулация. Можем да обработваме само уреди, които са достатъчно опаковани и изпратени с платени транспортни разходи.

Внимание: Изпратете Вашия уред на клон на нашия сервиз почистен и с указание за дефекта. Уредите, изпратени с неплатени транспортни разходи – с наложен платеж, като експресен или друг специален товар – не се приемат.

Ние ще извършим безплатно изхвърлянето на изпратените от Вас дефектни уреди.

УКАЗАНИЕ

- ▶ При инструментите Parkside моля изпращайте единствено дефектния артикул без принадлежностите (напр. акумулаторна батерия, куфар за съхранение, монтажни инструменти и др.).

ПРЕДУПРЕЖДЕНИЕ!

- ▶ Уредите трябва да се ремонтират от сервиз или електротехник и само с оригинални резервни части. С това се гарантира запазването на безопасността на уреда.

Сервизно обслужване

 България
Тел.: 00800 111 4920
Е-мейл: kompnass@lidl.bg

IAN 390498_2201

Вносител

Моля, обърнете внимание, че следващият адрес не е адрес на сервиза. Първо се свържете с горепосочения сервизен център.

KOMPERNASS HANDELS GMBH
BURGSTRASSE 21
44867 BOCHUM
GERMANIA
www.kompnass.com

* Чл. 112.

(1) При несъответствие на потребителската стока с договора за продажба потребителите имат право да предяви reclamaция, като поиска от продавача да приведе стоката в съответствие с договора за продажба. В този случай потребителят може да избира между извършване на ремонт на стоката или замяната ѝ с нова, освен ако това е невъзможно или избраният от него начин за обезщетение е непропорционален в сравнение с другия.

- (2) Смята се, че даден начин за обезщетяване на потребителя е непропорционален, ако неговото използване налага разходи на продавача, които в сравнение с другия начин на обезщетяване са неразумни, като се вземат предвид:
1. стойността на потребителската стока, ако нямаше липса на несъответствие;
 2. значимостта на несъответствието;
 3. възможността да се предложи на потребителя друг начин на обезщетяване, който не е свързан със значителни неудобства за него.

Чл. 113.

- (1) Когато потребителската стока не съответства на договора за продажба, продавачът е длъжен да я приведе в съответствие с договора за продажба.
- (2) Привеждането на потребителската стока в съответствие с договора за продажба трябва да се извърши в рамките на един месец, считано от предявяването на рекламацията от потребителя.
- (3) След изтичането на срока по ал. 2 потребителят има право да развали договора и да му бъде възстановена заплатената сума или да иска намаляване на цената на потребителската стока съгласно чл. 114.
- (4) Привеждането на потребителската стока в съответствие с договора за продажба е безплатно за потребителя. Той не дължи разходи за експедиране на потребителската стока или за материали и труд, свързани с ремонта ѝ, и не трябва да понесе значителни неудобства.
- (5) Потребителят може да иска и обезщетение за претърпените вследствие на несъответствието вреди.

Чл. 114.

- (1) При несъответствие на потребителската стока с договора за продажба и когато потребителят не е удовлетворен от решаването на рекламацията по чл. 113, той има право на избор между една от следните възможности: 1. разваляне на договора и възстановяване на заплатената от него сума; 2. намаляване на цената.

- (2) Потребителят не може да претендира за възстановяване на заплатената сума или за намаляване цената на стоката, когато търговецът се съгласи да бъде извършена замяна на потребителската стока с нова или да се поправи стоката в рамките на един месец от предявяване на рекламацията от потребителя.
- (3) Търговецът е длъжен да удовлетвори искане за разваляне на договора и да възстанови заплатената от потребителя сума, когато след като е удовлетворил три рекламации на потребителя чрез извършване на ремонт на една и съща стока, в рамките на срока на гаранцията по чл. 115, е налице следваща поява на несъответствие на стоката с договора за продажба.
- (4) (Предишна ал. 3 - ДВ, бр. 61 от 2014 г., в сила от 25.07.2014 г.) Потребителят не може да претендира за разваляне на договора, ако несъответствието на потребителската стока с договора е незначително.

Чл. 115.

- (1) Потребителят може да упражни правото си по този раздел в срок до две години, считано от доставянето на потребителската стока.
- (2) Срокът по ал. 1 спира да тече през времето, необходимо за поправката или замяната на потребителската стока или за постигане на споразумение между продавача и потребителя за решаване на спора.
- (3) Упражняването на правото на потребителя по ал. 1 не е обвързано с никакъв друг срок за предявяване на иск, различен от срока по ал. 1.

Превод на оригиналната декларация за съответствие

Ние, KOMPERNASS HANDELS GMBH, отговорник за документацията: г-н Семи Угузлу, BURGSTR. 21, 44867 BOCHUM, Германия, декларираме, че този продукт съответства на следните стандарти, нормативни документи и директиви на ЕО:

Директива относно машините
(2006/42/EC)

Електромагнитна съвместимост
(2014/30/EU)

Директива относно ограничението за употребата на определени опасни вещества в електрическото и електронното оборудване (ЕЕО)
(2011/65/EU)*

* Издаването на тази декларация за съответствие е на собствена отговорност на производителя. Гореописаният предмет на Декларацията отговаря на разпоредбите на Директивата 2011/65/EU на Европейския парламент и на Съвета от 8 юни 2011 г. относно ограничението за употребата на определени опасни вещества в електрическото и електронното оборудване.

Приложени хармонизирани стандарти

EN 62841-1:2015

EN 62841-2-1:2018/A11:2019

EN 55014-1:2017/A11:2020

EN IEC 55014-1:2021

EN 55014-2:2015

EN IEC 55014-2:2021

EN IEC 61000-3-2:2019/A1:2021

EN 61000-3-3:2013/A1:2019

EN IEC 63000:2018

Типово обозначение на машината: Ударна бормашина PSBM 750 B3

Година на производство: 04-2022

Сериен номер: IAN 390498_2201

Бохум, 17.03.2022 г.



Семи Угузлу

- Мениджър качество -

Запазено право на технически изменения с цел усъвършенстване.

Περιεχόμενα

Εισαγωγή	50
Προβλεπόμενη χρήση	50
Απεικονιζόμενα στοιχεία	50
Παραδοτέος εξοπλισμός.....	50
Τεχνικά χαρακτηριστικά	50
Γενικές υποδείξεις ασφαλείας για ηλεκτρικά εργαλεία	51
1. Ασφάλεια στο χώρο εργασίας.....	51
2. Ηλεκτρική ασφάλεια.....	51
3. Ασφάλεια ατόμων	52
4. Χρήση και χειρισμός του ηλεκτρικού εργαλείου	52
5. Σέρβις	53
Υποδείξεις ασφαλείας για τρυπάνια	53
Υποδείξεις ασφαλείας ειδικές για τη συσκευή	54
Γνήσια εξαρτήματα/πρόσθετες συσκευές	54
Θέση σε λειτουργία	54
Πρόσθετη χειρολαβή	54
Αναστολέας βάθους (βλ. Εικ. Α)	55
Αλλαγή εργαλείων	55
Χειρισμός	55
Επιλογή είδους λειτουργίας.....	55
Επιλογή φοράς περιστροφής	55
Προεπιλογή αριθμού στροφών	55
Ενεργοποίηση και απενεργοποίηση.....	55
Συντήρηση και καθαρισμός	56
Απόρριψη	56
Εγγύηση της Kompernass Handels GmbH	57
Σέρβις	58
Εισαγωγέας	58
Μετάφραση της Πρωτότυπης Δήλωση συμμόρφωσης	59

ΚΡΟΥΣΤΙΚΟ ΔΡΑΠΑΝΟ PSBM 750 B3

Εισαγωγή

Σας συγχαίρουμε για την αγορά της νέας σας συσκευής. Το προϊόν που αποκτήσατε είναι ένα προϊόν υψηλής ποιότητας. Οι οδηγίες χρήσης αποτελούν τμήμα αυτού του προϊόντος. Περιλαμβάνουν σημαντικές υποδείξεις για την ασφάλεια, τη χρήση και την απόρριψη. Πριν από τη χρήση του προϊόντος, εξοικειωθείτε με όλες τις υποδείξεις χειρισμού και ασφάλειας. Χρησιμοποιείτε το προϊόν αποκλειστικά όπως περιγράφεται και για τους αναφερόμενους τομείς χρήσης. Παραδίετε όλα τα έγγραφα σε περίπτωση παράδοσης του προϊόντος σε τρίτους.

Προβλεπόμενη χρήση

Η συσκευή ενδείκνυται για:

- κρουστική διάτρηση τούβλων, μπετόν και πέτρας
- διάτρηση πέτρας, ξύλου και μετάλλου

Κάθε άλλη χρήση ή μετατροπή της συσκευής ισχύει ως μη σύμφωνη με τους κανονισμούς και ενέχει σημαντικούς κινδύνους ατυχημάτων.

Για βλάβες από χρήση μη σύμφωνη με τους κανονισμούς, ο κατασκευαστής δεν αναλαμβάνει καμία ευθύνη. Η συσκευή δεν προορίζεται για επαγγελματική χρήση.

Απεικονιζόμενα στοιχεία

- 1 Τσοκ ταχείας σύσφιξης
- 2 Οδόντωση στον αναστολέα βάθους
- 3 Αναστολέας βάθους
- 4 Δακτύλιος στερέωσης πρόσθετης χειρολαβής
- 5 Περιστρεφόμενη βίδα για τον αναστολέα βάθους
- 6 Διακόπτης επιλογής λειτουργίας
- 7 Τροχίσκος προεπιλογής αριθμού στροφών 
- 8 Διακόπτης εναλλαγής φοράς περιστροφής
- 9 Πλήκτρο ασφάλισης διακόπτη ON/OFF
- 10 Διακόπτης ON/OFF
- 11 Πρόσθετη χειρολαβή

Παραδοτέος εξοπλισμός

- 1 κρουστικό δράπανο
- 1 Πρόσθετη χειρολαβή (προεγκατεστημένη)
- 1 Αναστολέας βάθους
- 1 Βαλιτσάκι μεταφοράς
- 1 Οδηγίες χρήσης

Τεχνικά χαρακτηριστικά

Κατανάλωση μέτρησης	750 W
Ονομαστική τάση	230 V, ~ 50 Hz (εναλλασσόμενο ρεύμα)
Αριθμός στροφών ρελαντί μέτρησης	n_0 0-3000 min ⁻¹
Αριθμός χτυπημάτων	μέγ. 48000 min ⁻¹
Μέγ. ροπή στρέψης	10 Nm
Άνοιγμα τσοκ 	Μέγ. Ø 13 mm
Μέγ. διάμετρος τρυπανιού	12 mm για χάλυβα 30 mm για ξύλο 14 mm για σκυρόδεμα
Κατηγορία προστασίας	II/□ (διπλή μόνωση)

Τιμή εκπομπής θορύβου

Τιμή μέτρησης για θόρυβο διακριβωμένη σύμφωνα με το EN 62841. Το επίπεδο θορύβου Α-στάθμισης του ηλεκτρικού εργαλείου ανέρχεται συνήθως:

Στάθμη ηχητικής πίεσης	$L_{pA} = 84,7$ dB (A)
Αβεβαιότητα	K = 3 dB
Στάθμη ηχητικής ισχύος	$L_{WA} = 95,7$ dB (A)
Αβεβαιότητα	K = 3 dB



Φοράτε προστασία για την ακοή!

Συνολική τιμή κραδασμών

Οι συνολικές τιμές κραδασμών (διανυσματικό άθροισμα τριών κατευθύνσεων) υπολογίστηκαν σύμφωνα με το πρότυπο EN 62841:

Διάρθρωση σε μέταλλο

(Βασική λαβή) $a_{h,d} = 7,245 \text{ m/s}^2$, $K = 1,5 \text{ m/s}^2$

(Πρόσθετη χειρολαβή)

$a_{h,d} = 5,947 \text{ m/s}^2$, $K = 1,5 \text{ m/s}^2$

Κρουστική διάρθρωση σε σκυρόδεμα

(Βασική λαβή) $a_{h,d} = 11,674 \text{ m/s}^2$, $K = 1,5 \text{ m/s}^2$

(Πρόσθετη χειρολαβή)

$a_{h,d} = 9,645 \text{ m/s}^2$, $K = 1,5 \text{ m/s}^2$

ΥΠΟΔΕΙΞΗ

- ▶ Οι αναφερόμενες συνολικές τιμές κραδασμών και οι αναφερόμενες τιμές εκπομπής θορύβου έχουν μετρηθεί σύμφωνα με μία πρότυπη διαδικασία ελέγχου και μπορούν να χρησιμοποιηθούν για τη σύγκριση ενός ηλεκτρικού εργαλείου με ένα άλλο.
- ▶ Οι αναφερόμενες τιμές εκπομπής κραδασμών και οι αναφερόμενες τιμές εκπομπής θορύβου μπορούν, επίσης, να χρησιμοποιηθούν για μια αρχική εκτίμηση του φορτίου.

⚠ ΠΡΟΕΙΔΟΠΟΙΗΣΗ!

- ▶ Οι εκπομπές κραδασμών και θορύβου μπορεί, κατά τη διάρκεια της πραγματικής χρήσης του ηλεκτρικού εργαλείου, να αποκλίνουν από τις αναφερόμενες τιμές, ανάλογα με το είδος και τον τρόπο που χρησιμοποιείται το ηλεκτρικό εργαλείο, κυρίως ανάλογα με το είδος του τεμαχίου επεξεργασίας.
- ▶ Προσπαθείτε να διατηρείτε την επιβάρυνση σε όσο το δυνατόν χαμηλότερα επίπεδα. Παραδειγματικά μέτρα μείωσης της επιβάρυνσης λόγω δονήσεων είναι η χρήση γαντιών κατά τη χρήση του εργαλείου και ο περιορισμός του χρόνου εργασίας. Εδώ πρέπει να συνυπολογίζονται όλα τα μέρη του κύκλου εργασίας (παραδείγματος χάριν, χρόνοι, κατά τους οποίους το ηλεκτρικό εργαλείο είναι απενεργοποιημένο, και χρόνοι, κατά τους οποίους είναι μεν ενεργοποιημένο, αλλά λειτουργεί χωρίς φορτίο).



Γενικές υποδείξεις ασφαλείας για ηλεκτρικά εργαλεία



⚠ ΠΡΟΕΙΔΟΠΟΙΗΣΗ!

- ▶ Διαβάστε όλες τις υποδείξεις ασφαλείας, τις οδηγίες, τις εικόνες και τα τεχνικά χαρακτηριστικά που συνοδεύουν αυτό το ηλεκτρικό εργαλείο. Παραλείψεις κατά τη τήρηση των παρακάτω οδηγιών μπορούν να προκαλέσουν ηλεκτροπληξία, πυρκαγιά και/ή σοβαρούς τραυματισμούς.

Φυλάξτε όλες τις υποδείξεις ασφαλείας και τις οδηγίες, για να μπορείτε να ανατρέξετε σε αυτές μελλοντικά.

Ο χρησιμοποιούμενος σε αυτές τις υποδείξεις ασφαλείας όρος «Ηλεκτρικό εργαλείο» αναφέρεται σε ηλεκτρικά εργαλεία (με καλώδιο ρεύματος) που λειτουργούν με ρεύμα και σε ηλεκτρικά εργαλεία (χωρίς καλώδιο ρεύματος) που λειτουργούν μέσω συσσωρευτή.

1. Ασφάλεια στο χώρο εργασίας

- Διατηρείτε το χώρο εργασίας σας καθαρό και φροντίζετε για επαρκή φωτισμό. Η ακαταστασία και οι μη φωτισμένοι χώροι εργασίας μπορούν να οδηγήσουν σε ατυχήματα.
- Μην εργάζεστε με το ηλεκτρικό εργαλείο σε εκρηξίμα περιβάλλοντα με εύφλεκτα υγρά, αέρια ή σκόνη. Τα ηλεκτρικά εργαλεία δημιουργούν σπινθήρες, οι οποίοι μπορούν να προκαλέσουν ανάφλεξη στη σκόνη ή στους ατμούς.
- Κρατάτε τα παιδιά και άλλα άτομα μακριά κατά τη χρήση του ηλεκτρικού εργαλείου. Σε περίπτωση διάσπασης της προσοχής, μπορεί να χάσετε τον έλεγχο του ηλεκτρικού εργαλείου.

2. Ηλεκτρική ασφάλεια

- Το βύσμα σύνδεσης του ηλεκτρικού εργαλείου πρέπει να ταιριάζει στην πρίζα. Το βύσμα δεν επιτρέπεται να τροποποιηθεί με κανέναν τρόπο. Μην χρησιμοποιείτε βύσματα προσαρμογών μαζί με γειωμένα ηλεκτρικά εργαλεία. Τα βύσματα που δεν έχουν τροποποιηθεί και οι κατάλληλες πρίζες μειώνουν τον κίνδυνο ηλεκτροπληξίας.

- β) Αποφεύγετε τη σωματική επαφή με γειωμένες επιφάνειες, όπως σωλήνες, θερμαντικά σώματα, εστίες και ψυγεία. Υπάρχει αυξημένος κίνδυνος λόγω ηλεκτροπληξίας όταν το σώμα σας είναι γειωμένο.
- γ) Κρατάτε τα ηλεκτρικά εργαλεία μακριά από τη βροχή ή την υγρασία. Η διείσδυση νερού σε ένα ηλεκτρικό εργαλείο αυξάνει τον κίνδυνο ηλεκτροπληξίας.
- δ) Μη χρησιμοποιείτε το καλώδιο σύνδεσης άσκοπα, π.χ. για να μεταφέρετε το ηλεκτρικό εργαλείο, να το κρεμάσετε ή για να αποσυνδέσετε το βύσμα από την πρίζα. Κρατάτε το καλώδιο σύνδεσης μακριά από υψηλές θερμοκρασίες, λάδια, αιχμηρές άκρες ή κινούμενα μέρη. Τα φθαρμένα ή μη περδεδμένα καλώδια σύνδεσης αυξάνουν τον κίνδυνο ηλεκτροπληξίας.
- ε) Όταν εργάζεστε με ένα ηλεκτρικό εργαλείο σε εξωτερικό χώρο, χρησιμοποιείτε αποκλειστικά εγκεκριμένα για εξωτερικούς χώρους καλώδια προέκτασης. Η χρήση κατάλληλου για εξωτερικό χώρο καλωδίου προέκτασης μειώνει τον κίνδυνο ηλεκτροπληξίας.
- στ) Εάν δεν μπορεί να αποφευχθεί η λειτουργία του ηλεκτρικού εργαλείου σε υγρό περιβάλλον, χρησιμοποιείτε διακόπτη ασφαλείας. Η χρήση διακόπτη ασφαλείας μειώνει τον κίνδυνο ηλεκτροπληξίας.

3. Ασφάλεια ατόμων

- α) Να είστε προσεκτικοί, προσέχετε τι κάνετε και χρησιμοποιείτε τη λογική όταν εργάζεστε με ένα ηλεκτρικό εργαλείο. Μη χρησιμοποιείτε ηλεκτρικά εργαλεία εάν είστε κουρασμένοι ή υπό την επήρεια ναρκωτικών, αλκοόλ ή φαρμάκων. Ένα μόνο λεπτό απροσεξίας κατά τη χρήση του ηλεκτρικού εργαλείου αρκεί για να οδηγήσει σε σοβαρούς τραυματισμούς.
- β) Φοράτε ατομικό προστατευτικό εξοπλισμό και πάντα γυαλιά προστασίας. Όταν φοράτε ατομικό προστατευτικό εξοπλισμό, όπως μάσκα για τη σκόνη, αντιολισθητικά υποδήματα ασφαλείας, κράνος ή προστασία για την ακοή, ανάλογα με το είδος και τη χρήση του ηλεκτρικού εργαλείου, μειώνεται ο κίνδυνος τραυματισμών.
- γ) Αποφεύγετε τυχόν ακούσια έναρξη λειτουργίας. Βεβαιώνετε ότι το ηλεκτρικό εργαλείο έχει απενεργοποιηθεί, προτού το συνδέσετε στην τροφοδοσία ρεύματος και/ή το συσσωρευτή, το σηκώσετε ή το μεταφέρετε. Όταν μεταφέρετε το ηλεκτρικό εργαλείο και έχετε το δάχτυλο στο διακόπτη ή συνδέετε το ηλεκτρικό εργαλείο ενεργοποιημένο στην παροχή ρεύματος, μπορεί να προκληθούν ατυχήματα.
- δ) Απομακρύνετε εργαλεία ρύθμισης ή μηχανικά κλειδιά, πριν ενεργοποιήσετε το ηλεκτρικό εργαλείο. Ένα εργαλείο ή κλειδί, το οποίο βρίσκεται σε ένα περιστρεφόμενο τμήμα του ηλεκτρικού εργαλείου, μπορεί να οδηγήσει σε τραυματισμούς.
- ε) Αποφεύγετε λάθος στάση του σώματος. Φροντίζετε για μια ασφαλή στάση και διατηρείτε πάντα την ισορροπία. Έτσι, μπορείτε να ελέγχετε το ηλεκτρικό εργαλείο καλύτερα σε μη αναμενόμενες καταστάσεις.
- στ) Φοράτε κατάλληλο ρουχισμό. Μη φοράτε μακριά ρούχα ή κοσμήματα. Κρατάτε τα μαλλιά και τα ρούχα μακριά από κινούμενα τμήματα. Τα χαλαρά ρούχα, τα κοσμήματα ή τα μακριά μαλλιά μπορούν να πιαστούν από κινούμενα τμήματα.
- ζ) Εάν μπορούν να συναρμολογηθούν διατάξεις απορρόφησης και συλλογής σκόνης, αυτές θα πρέπει να συνδέονται και να χρησιμοποιούνται σωστά. Η χρήση μιας διάταξης αναρρόφησης σκόνης μπορεί να μειώσει τους κινδύνους από τη σκόνη.
- η) Μη νιώθετε τόσο σίγουροι για τον εαυτό σας και μην αγνοείτε τους κανόνες ασφαλείας για ηλεκτρικά εργαλεία, ακόμη και εάν έχετε εξοικειωθεί με το ηλεκτρικό εργαλείο λόγω συχνής χρήσης. Απρόσεκτες ενέργειες μπορούν να οδηγήσουν μέσα σε κλάσματα του δευτερολέπτου σε σοβαρούς τραυματισμούς.

4. Χρήση και χειρισμός του ηλεκτρικού εργαλείου

- α) Μην καταπονείτε το ηλεκτρικό εργαλείο. Χρησιμοποιείτε για την εργασία σας το αντίστοιχο ηλεκτρικό εργαλείο. Με το κατάλληλο ηλεκτρικό εργαλείο εργάζεστε καλύτερα και ασφαλέστερα στο δοθέν πεδίο απόδοσης.



- β) Μη χρησιμοποιείτε ηλεκτρικά εργαλεία, των οποίων ο διακόπτης έχει υποστεί βλάβη. Ένα ηλεκτρικό εργαλείο, το οποίο δεν μπορεί πλέον να ενεργοποιηθεί ή απενεργοποιηθεί, είναι επικίνδυνο και πρέπει να επισκευαστεί.
- γ) Αποσυνδέετε το βύσμα από την πρίζα και/ή απομακρύνετε τον αποσπώμενο συσσωρευτή, πριν διεξάγετε ρυθμίσεις στη συσκευή, πριν αλλάξετε μέρη εργαλείων χρήσης ή πριν αποθηκεύσετε το ηλεκτρικό εργαλείο. Αυτό το μέτρο ασφαλείας εμποδίζει τη μη ηθελημένη εκκίνηση του ηλεκτρικού εργαλείου.
- δ) Φυλάτε τα μη χρησιμοποιημένα ηλεκτρικά εργαλεία σε σημεία μη προσβάσιμα για τα παιδιά. Μην επιτρέπετε να χρησιμοποιούν το ηλεκτρικό εργαλείο άτομα, τα οποία δεν έχουν εξοικειωθεί μαζί του ή δεν έχουν διαβάσει αυτές τις οδηγίες. Τα ηλεκτρικά εργαλεία είναι επικίνδυνα όταν χρησιμοποιούνται από άπειρα άτομα.
- ε) Φροντίζετε τα ηλεκτρικά εργαλεία και τα εργαλεία χρήσης με προσοχή. Ελέγχετε εάν τα κινούμενα μέρη λειτουργούν σωστά και δεν κολλάνε, εάν κάποια μέρη έχουν σπάσει ή παρουσιάζουν τέτοια βλάβη, ώστε να επηρεάζεται η λειτουργία του ηλεκτρικού εργαλείου. Τα εξαρτήματα με βλάβη πρέπει να επισκευάζονται πριν από τη χρήση του ηλεκτρικού εργαλείου. Πολλά από τα ατυχήματα οφείλονται στην κακή συντήρηση των ηλεκτρικών εργαλείων.
- στ) Διατηρείτε τα εργαλεία κοπής αιχμηρά και καθαρά. Τα προσεκτικά φροντισμένα εργαλεία κοπής με αιχμηρές ακμές κοπής κολλάνε λιγότερο και είναι ευκολότερα στο χειρισμό.
- ζ) Χρησιμοποιείτε το ηλεκτρικό εργαλείο, τα εργαλεία χρήσης, κλπ., σύμφωνα με αυτές τις οδηγίες. Λαμβάνετε υπόψη τις συνθήκες εργασίας και την προς διεξαγωγή ενέργεια. Η χρήση ηλεκτρικών εργαλείων για διαφορετικές από τις προβλεπόμενες χρήσεις μπορεί να οδηγήσει σε επικίνδυνες καταστάσεις.
- η) Οι χειρολαβές και οι επιφάνειες αυτών πρέπει να είναι στεγνές, καθαρές, χωρίς λάδια και γράσα. Οι ολισθηρές λαβές και επιφάνειες δεν επιτρέπουν τον ασφαλή χειρισμό και έλεγχο του ηλεκτρικού εργαλείου σε απρόβλεπτες καταστάσεις.

5. Σέρβις

- α) Το ηλεκτρικό εργαλείο σας πρέπει να επισκευάζεται αποκλειστικά από εξειδικευμένο ειδικό προσωπικό και μόνο με γνήσια ανταλλακτικά. Κατά αυτόν τον τρόπο, διατηρείται η ασφάλεια του ηλεκτρικού εργαλείου.

Υποδείξεις ασφαλείας για τρυπάνια

Υποδείξεις ασφαλείας για όλες τις εργασίες

-  Χρησιμοποιείτε προστατευτικά ακοής κατά την κρουστική διάτρηση. Η επίδραση του θορύβου μπορεί να επιφέρει απώλεια της ακοής.
- Χρησιμοποιείτε την πρόσθετη χειρολαβή. Η απώλεια του ελέγχου μπορεί να προκαλέσει τραυματισμούς.
- Κρατάτε το ηλεκτρικό εργαλείο μόνο από τις μονωμένες επιφάνειες λαβής κατά την πραγματοποίηση εργασιών, κατά τις οποίες το εργαλείο εφαρμογής μπορεί να συναντήσει κρυφούς αγωγούς ρεύματος ή το ίδιο το καλώδιο σύνδεσης. Η επαφή με ένα ρευματοφόρο καλώδιο μπορεί να θέσει υπό τάση μεταλλικά εξαρτήματα της συσκευής προκαλώντας ηλεκτροπληξία.
-  Φοράτε μάσκα προστασίας από τη σκόνη.

Υποδείξεις ασφαλείας κατά τη χρήση μακρινών τρυπανιών

- Σε καμία περίπτωση μην εργάζεστε με υψηλότερο αριθμό στροφών από τον μέγιστο επιτρεπόμενο για το τρυπάνι. Σε υψηλότερους αριθμούς στροφών ενδέχεται το τρυπάνι να λυγίσει, εάν μπορεί να περιστρέφεται ελεύθερα χωρίς επαφή με το τεμάχιο επεξεργασίας, και να οδηγήσει σε τραυματισμούς.
- Εκκινείτε πάντα τη διαδικασία διάτρησης με χαμηλό αριθμό στροφών και όσο το τρυπάνι είναι σε επαφή με το τεμάχιο επεξεργασίας. Σε υψηλότερους αριθμούς στροφών ενδέχεται το τρυπάνι να λυγίσει, εάν μπορεί να περιστρέφεται ελεύθερα χωρίς επαφή με το τεμάχιο επεξεργασίας, και να οδηγήσει σε τραυματισμούς.

- Η πίεση που θα ασκείται δεν πρέπει να είναι υπερβολική και θα πρέπει να ασκείται μόνο σε κατά μήκος κατεύθυνση προς το τρυπάνι. Το τρυπάνι μπορεί να λυγίσει και έτσι να σπάσει ή να χαθεί ο έλεγχος με αποτέλεσμα τραυματισμούς.

Υποδειξεις ασφαλείας ειδικές για τη συσκευή

⚠ ΠΡΟΕΙΔΟΠΟΙΗΣΗ! **ΔΗΛΗΤΗΡΙΩΔΕΙΣ ΣΚΟΝΕΣ!**

- ▶ Η επεξεργασία επιβλαβών/δηλητηριωδών σκονών αποτελεί κίνδυνο για την υγεία του χειριστή ή των ατόμων, τα οποία βρίσκονται κοντά.
- **ΠΡΟΣΟΧΗ ΑΓΩΓΟΙ! ΚΙΝΔΥΝΟΣ!**
Βεβαιώνετε ότι κατά την εργασία δε θα χτυπήσετε με το ηλεκτρικό εργαλείο σε αγωγούς ρεύματος, αερίου ή νερού. Ελέγχετε, εάν χρειάζεται, με έναν ανιχνευτή αγωγών, πριν τη διάτρηση σε τοίχο ή την εντομή.
- Πιάστε οποιαδήποτε σκόνη συσσώρευσης, π.χ. με μια ηλεκτρική σκούπα.

Λοιποί κίνδυνοι

Ακόμα και εάν χειρίζεστε αυτό το ηλεκτρικό εργαλείο σύμφωνα με τις προδιαγραφές, συνεχίζουν να υφίστανται διάφοροι κίνδυνοι. Οι ακόλουθοι κίνδυνοι μπορεί να προκύψουν σε σχέση με τον τύπο και το μοντέλο αυτού του ηλεκτρικού εργαλείου:

1. Βλάβες στους πνεύμονες στην περίπτωση που δεν χρησιμοποιείτε κατάλληλη μάσκα προστασίας από τη σκόνη.
2. Βλάβες στην ακοή στην περίπτωση που δεν χρησιμοποιείτε κατάλληλη προστασία για την ακοή.
3. Βλάβες στην υγεία, οι οποίες προκύπτουν από δονήσεις άκρας χειρός-βραχίονα, στην περίπτωση που η συσκευή χρησιμοποιείται για παρατεταμένο χρονικό διάστημα ή δεν γίνεται σωστός χειρισμός και συντήρηση.

⚠ ΠΡΟΕΙΔΟΠΟΙΗΣΗ!

- ▶ Κατά τη διάρκεια της λειτουργίας, δημιουργείται ένα ηλεκτρομαγνητικό πεδίο από το ηλεκτρικό εργαλείο. Αυτό το πεδίο μπορεί, υπό ορισμένες συνθήκες, να επηρεάσει ενεργά ή παθητικά ιατρικά εμφυτεύματα. Προς αποφυγή κινδύνου σοβαρών ή θανατηφόρων τραυματισμών, συστήνουμε τα άτομα με ιατρικά εμφυτεύματα να συμβουλευούνται το γιατρό και τον κατασκευαστή του ιατρικού εμφυτεύματος, προτού χρησιμοποιήσουν το μηχάνημα.

Γνήσια εξαρτήματα/πρόσθετες συσκευές

- Χρησιμοποιείτε μόνο εξαρτήματα και πρόσθετες συσκευές που αναφέρονται στις οδηγίες χρήσης ή που οι υποδοχές τους είναι συμβατές με τη συσκευή.

Θέση σε λειτουργία

⚠ ΠΡΟΕΙΔΟΠΟΙΗΣΗ!

- ▶ Πριν από όλες τις εργασίες, απενεργοποιείτε τη συσκευή και τραβάτε το βύσμα από την πρίζα.

Πρόσθετη χειρολαβή

ΥΠΟΔΕΙΞΗ

- ▶ Για λόγους ασφαλείας, επιτρέπεται να χρησιμοποιείτε αυτή τη συσκευή μόνο με τοποθετημένη την πρόσθετη χειρολαβή **11**.
- ◆ Χαλαρώστε τη θηλιά της πρόσθετης χειρολαβής **11**, περιστρέφοντας τη χειρολαβή δεξιόστροφα.
- ◆ Ωθήστε την πρόσθετη χειρολαβή **11** προς την κατεύθυνση του τσοκ ταχείας σύσφιξης **1**.
- ◆ Περιστρέψτε την πρόσθετη χειρολαβή **11** στην επιθυμητή θέση.

- ◆ Οι θέσεις ασφάλισης στην πρόσθετη χειρολαβή ❶ πρέπει τώρα να ωθηθούν πάνω από τον πείρο ασφάλισης στο στένωμα ατράκτου της συσκευής.
- ◆ Κατόπιν, βιδώστε ξανά σφιχτά την πρόσθετη χειρολαβή ❶ αριστερόστροφα.

ΥΠΟΔΕΙΞΗ

- ▶ Αναλόγως της θέσης εργασίας, θέτετε την πρόσθετη χειρολαβή ❶ στις διαφορετικές θέσεις ασφάλισης. Λασκάρετε και ασφαλίζετε, για το σκοπό αυτό, την πρόσθετη χειρολαβή ❶ όπως περιγράφηκε προηγουμένως.

Αναστολέας βάθους (βλ. Εικ. Α)

- ◆ Λασκάρετε την περιστρεφόμενη βίδα για τον αναστολέα βάθους ❷.
- ◆ Τοποθετήστε τον αναστολέα βάθους ❸ στην πρόσθετη χειρολαβή ❶.
- ◆ Προσέξτε ώστε η οδόντωση στον αναστολέα βάθους ❷ να δείχνει προς τα επάνω και κάτω.
- ◆ Τραβήξτε προς τα έξω τον αναστολέα βάθους ❸, ώστε η απόσταση μεταξύ της άκρης του τρυπανιού και της άκρης του αναστολέα βάθους να πληροί το επιθυμητό βάθος διάτρησης.
- ◆ Σφίξτε καλά την περιστρεφόμενη βίδα για τον αναστολέα βάθους ❷, για να ασφαλίσετε τον αναστολέα βάθους ❸.

Αλλαγή εργαλείων

- ◆ Γυρίστε το τσοκ ταχείας σύσφιξης ❶ στην κατεύθυνση RELEASE →, για να το ανοίξετε.
- ◆ Τοποθετήστε το επιθυμητό εργαλείο στο τσοκ ταχείας σύσφιξης ❶.
- ◆ Σφίξτε το εργαλείο μέσω περιστροφής του τσοκ ταχείας σύσφιξης ❶ στην κατεύθυνση ←GRIP.

Χειρισμός

Επιλογή είδους λειτουργίας

Διακόπτης επιλογής λειτουργίας

- ◆ Ωθήστε το διακόπτη επιλογής λειτουργίας ❸ έτσι, ώστε να κουμπώσει στο επιθυμητό σύμβολο:

Λειτουργία	Σύμβολο
Διάτρηση	
Κρουστική διάτρηση	

Επιλογή φοράς περιστροφής

⚠ ΠΡΟΕΙΔΟΠΟΙΗΣΗ!

- ▶ Η χρήση/μετατόπιση του διακόπτη εναλλαγής φοράς περιστροφής ❸ επιτρέπεται μόνο όταν η συσκευή είναι ακινητοποιημένη.
- ◆ Επιλέξτε τη φορά περιστροφής, πιέζοντας τον διακόπτη εναλλαγής φοράς περιστροφής ❸ προς τα δεξιά ή προς τα αριστερά.

Προεπιλογή αριθμού στροφών

Με τον τροχίσκο προεπιλογής αριθμού στροφών ❷ 7 μπορείτε να προεπιλέξετε τον αριθμό στροφών. Ο ενδεικνυόμενος αριθμός στροφών εξαρτάται από το προς επεξεργασία υλικό. Υπολογίστε τη σωστή ρύθμιση με ένα πρακτικό τεστ:

ΥΠΟΔΕΙΞΗ

- ▶ Ο ρυθμισμένος αριθμός στροφών επιτυγχάνεται μόνο στη συνεχή λειτουργία.

Ενεργοποίηση και απενεργοποίηση

Ενεργοποίηση συσκευής

- ◆ Πιέστε το διακόπτη ON/OFF ❶.

Απενεργοποίηση συσκευής

- ◆ Αφήστε ελεύθερο το διακόπτη ON/OFF ❶.

Ενεργοποίηση συνεχούς λειτουργίας

- ◆ Πιέστε το διακόπτη ON/OFF **10**. Ενώ τον πιέζετε, ασφαλίστε τον με το πλήκτρο ασφάλισης του διακόπτη ON/OFF **9**.

Απενεργοποίηση συνεχούς λειτουργίας

- ◆ Πιέστε το διακόπτη ON/OFF **10** και αφήστε τον ξανά ελεύθερο.

Συντήρηση και καθαρισμός



ΠΡΟΕΙΔΟΠΟΙΗΣΗ! ΚΙΝΔΥΝΟΣ ΤΡΑΥΜΑΤΙΣΜΟΥ! Πριν από όλες τις εργασίες, απενεργοποιείτε τη συσκευή και τραβάτε το βύσμα από την πρίζα.

- Δεν επιτρέπεται να εισχωρούν υγρά στο εσωτερικό της συσκευής.
- Για τον καθαρισμό του περιβλήματος, χρησιμοποιείτε ένα στεγνό πανί. Μη χρησιμοποιείτε ποτέ βενζίνη, διαλυτικά μέσα ή καθαριστικά, τα οποία διαβρώνουν το πλαστικό.
- Καθαρίζετε το μηχάνημα μετά την ολοκλήρωση της εργασίας.
- Αποθηκεύετε τη συσκευή σε στεγνό χώρο.

⚠ ΠΡΟΕΙΔΟΠΟΙΗΣΗ!

- ▶ Εάν απαιτείται αντικατάσταση του καλωδίου σύνδεσης, πρέπει να το προμηθευτείτε από τον κατασκευαστή ή τον αντιπρόσωπό του, προς αποφυγή κινδύνων για την ασφάλεια.

ΥΠΟΔΕΙΞΗ

- ▶ Μπορείτε να παραγγείλετε τα μη αναφερόμενα ανταλλακτικά (π.χ. ψήκτρες άνθρακα, διακόπτες) μέσω του τηλεφωνικού μας κέντρου.

Απόρριψη



Μην απορρίπτετε τα ηλεκτρικά εργαλεία στα οικιακά απορρίμματα!

Το παρακείμενο σύμβολο ενός διαγραμμένου τροχήλατου κάδου απορριμμάτων υποδηλώνει ότι η συσκευή αυτή υπόκειται στην οδηγία 2012/19/EU. Σύμφωνα με αυτήν την οδηγία, δεν επιτρέπεται να απορρίψετε αυτήν τη συσκευή στα οικιακά απορρίμματα στο τέλος του κύκλου ζωής της, αλλά σε ειδικά διαμορφωμένα σημεία συλλογής, κέντρα ανακύκλωσης ή επιχειρήσεις απόρριψης.

Η δυνατότητα απόρριψης παρέχεται δωρεάν. Φροντίζετε το περιβάλλον και τηρείτε τις οδηγίες απόρριψης.



Για τις δυνατότητες απόρριψης του προϊόντος μετά το τέλος του κύκλου ζωής του, απευθυνθείτε στην αρμόδια υπηρεσία της κοινότητας ή του δήμου σας.



Η συσκευασία αποτελείται από φιλικά προς το περιβάλλον υλικά, τα οποία μπορείτε να απορρίψετε μέσω των τοπικών σημείων ανακύκλωσης.



Απορρίπτετε τη συσκευασία με τρόπο φιλικό προς το περιβάλλον. Λάβετε υπόψη τη σήμανση στα διάφορα υλικά συσκευασίας και, εφόσον απαιτείται, ξεχωρίστε τα. Τα υλικά συσκευασίας φέρουν σήμανση με συντομογραφίες (α) και ψηφία (b) με την εξής σημασία: 1-7: Πλαστικά, 20-22: Χαρτί και χαρτόνι, 80-98: Συνθετικά υλικά.

Εγγύηση της Kompernass Handels GmbH

Αξιότιμη πελάτισσα, αξιότιμε πελάτη,

Η παρούσα συσκευή διαθέτει 3 χρόνια εγγύηση από την ημερομηνία αγοράς. Στην περίπτωση ελλείψεων στο προϊόν έχετε νομικά δικαιώματα έναντι του πωλητή του προϊόντος. Αυτά τα νομικά δικαιώματα δεν περιορίζονται μέσω της κατωτέρω αναφερόμενης εγγύησης.

Προϋποθέσεις εγγύησης

Η περίοδος εγγύησης ξεκινά την ημερομηνία αγοράς. Φυλάσσετε την απόδειξη αγοράς. Απαιτείται ως αποδεικτικό αγοράς.

Εάν, εντός τριών ετών από την ημερομηνία αγοράς, παρατηρηθεί κάποιο σφάλμα υλικού ή κατασκευής στο προϊόν, θα επισκευάσουμε ή θα αντικαταστήσουμε (κατόπιν κρίσης μας) το προϊόν δωρεάν ή θα σας επιστραφεί το ποσό αγοράς. Η παρούσα εγγύηση προϋποθέτει ότι η ελαττωματική συσκευή και η απόδειξη αγοράς θα υποβληθούν μαζί με μια σύντομη περιγραφή αναφορικά με το πού βρίσκεται η έλλειψη και πότε παρατηρήθηκε, εντός της περιόδου των τριών ετών.

Εάν το ελάττωμα καλύπτεται από την εγγύησή μας, θα λάβετε το επισκευασμένο ή ένα νέο προϊόν.

Η αντικατάσταση του προϊόντος συνεπάγεται, σύμφωνα με τον ΝΟΜΟΣ 2251/1994, ανανέωση του χρόνου εγγύησης. Για την Κύπρο ισχύει: Η επισκευή ή η αντικατάσταση του προϊόντος δε συνεπάγεται ανανέωση του χρόνου εγγύησης.

Περίοδος εγγύησης και νομικές απαιτήσεις λόγω ελλείψεων

Ο χρόνος εγγύησης δεν παρατείνεται μέσω της παροχής εγγύησης. Αυτό ισχύει και για εξαρτήματα, τα οποία έχουν αντικατασταθεί και επισκευαστεί.

Ενδεχόμενες ήδη υπάρχουσες ζημιές και ελλείψεις κατά την αγορά πρέπει να γνωστοποιούνται αμέσως μετά την αποσυσκευασία. Μετά τη λήξη του χρόνου εγγύησης, τυχόν εμφανιζόμενες επισκευές χρεώνονται.

Εύρος εγγύησης

Η συσκευή κατασκευάστηκε σύμφωνα με αυστηρές οδηγίες ποιότητας και ελέγχθηκε προσεκτικά πριν από την αποστολή.

Η εγγύηση ισχύει για σφάλματα υλικού ή κατασκευής. Η παρούσα εγγύηση δεν καλύπτει εξαρτήματα του προϊόντος που υπόκεινται σε φυσιολογική φθορά και, ως εκ τούτου, θεωρούνται αναλώσιμα εξαρτήματα ή ζημιές σε εύθραυστα εξαρτήματα, π.χ. διακόπτες ή γυάλινα εξαρτήματα.

Η παρούσα εγγύηση ακυρώνεται εάν προκληθεί ζημιά στο προϊόν, εάν δεν γίνεται σωστή χρήση ή συντήρηση. Για μια σωστή χρήση του προϊόντος πρέπει να τηρούνται επακριβώς οι αναφερόμενες υποδείξεις στις οδηγίες χειρισμού. Σκοποί χρήσης και χειρισμοί που δεν συνιστώνται ή για τους οποίους υπάρχει προειδοποίηση πρέπει απαραίτητα να αποφεύγονται.

Το προϊόν προορίζεται μόνο για ιδιωτική και όχι για επαγγελματική χρήση. Σε περίπτωση κακής μεταχείρισης και ακατάλληλης χρήσης, χρήσης βίας και παρεμβάσεων, οι οποίες δεν διεξήχθησαν από το εξουσιοδοτημένο μας τμήμα σέρβις, η εγγύηση παύει να ισχύει.

Η εγγύηση δεν ισχύει στις παρακάτω περιπτώσεις

- σε φυσιολογική εξασθένηση της χωρητικότητας συσσωρευτή
- σε περίπτωση επαγγελματικής χρήσης του προϊόντος
- σε περίπτωση ζημιάς ή τροποποίησης του προϊόντος από τον πελάτη
- σε περίπτωση μη τήρησης των προδιαγραφών ασφάλειας και συντήρησης, καθώς και σφαλμάτων χειρισμού
- σε περίπτωση ζημιών λόγω φυσικών φαινομένων

Διαδικασία σε περίπτωση εγγύησης

Για την εξασφάλιση γρήγορης επεξεργασίας του ζητήματός σας, τηρείτε τις ακόλουθες υποδείξεις:

- Για όλες τις ερωτήσεις έχετε έτοιμη την απόδειξη αγοράς και τον κωδικό προϊόντος (π.χ. IAN 12345) ως απόδειξη για την αγορά.
- Για τον κωδικό προϊόντος, ανατρέξτε στην πινακίδα τύπου στο προϊόν, σε μια ετικέτα στο προϊόν, στο εξώφυλλο των οδηγιών χρήσης (κάτω αριστερά) ή σε ένα αυτοκόλλητο στην πίσω ή κάτω πλευρά του προϊόντος.
- Εάν προκύψουν σφάλματα λειτουργίας ή άλλες ελλείψεις, επικοινωνήστε κατ' αρχήν με το ακόλουθο αναφερόμενο τμήμα **σέρβις τηλεφωνικά ή με E-Mail**.
- Ένα προϊόν που θεωρείται ελαττωματικό μπορείτε να το αποστείλετε ατελώς στην αναφερόμενη διεύθυνση του σέρβις επισυνάπτοντας την απόδειξη αγοράς (απόδειξη ταμείου) και αναφέροντας που βρίσκεται η έλλειψη και πότε εμφανίστηκε.



Στην ιστοσελίδα www.lidl-service.com μπορείτε να πραγματοποιήσετε λήψη των παρόντων ή άλλων οδηγιών χρήσης, βίντεο προϊόντων και λογισμικού.

Με αυτόν τον κωδικό QR μεταβαίνετε απευθείας στη σελίδα εξυπηρέτησης Lidl (www.lidl-service.com) και εισαγάγοντας τον κωδικό προϊόντος (IAN) 390498_2201 μπορείτε να αναζητήσετε τις αντίστοιχες οδηγίες χρήσης.

ΥΠΟΔΕΙΞΗ

- Σε ότι αφορά στα εργαλεία Parkside, αποστέλλετε αποκλειστικά το ελαττωματικό προϊόν, χωρίς τα αξεσουάρ (π.χ. συσσωρευτή, βαλίτσα φύλαξης, εργαλεία συναρμολόγησης, κλπ.).

ΠΡΟΕΙΔΟΠΟΙΗΣΗ!

- Αναθέτετε την επισκευή των συσκευών σας στην υπηρεσία σέρβις ή σε εξειδικευμένο ηλεκτρολόγο και μόνο με γνήσια ανταλλακτικά. Έτσι, διασφαλίζεται η ασφάλεια της συσκευής.

Σέρβις

GR Σέρβις Ελλάδα
Tel.: 00800 490826606
E-Mail: kompernass@lidl.gr

CY Σέρβις Κύπρος
Tel.: 8009 4241
E-Mail: kompernass@lidl.com.cy

IAN 390498_2201

Εισαγωγέας

Η ακόλουθη διεύθυνση δεν είναι διεύθυνση σέρβις. Επικοινωνήστε, κατ' αρχήν, με την αναφερόμενη υπηρεσία σέρβις.

KOMPERNASS HANDELS GMBH
BURGSTRASSE 21
44867 BOCHUM
GERMANIA
www.kompernass.com

Μετάφραση της Πρωτότυπης Δήλωση συμμόρφωσης

Εμείς, Η KOMPERNASS HANDELS GMBH, Υπεύθυνος τεκμηριώσεων: Semi Uguzlu, BURGSTR. 21, 44867 BOCHUM, Γερμανία, δηλώνουμε δια της παρούσης, ότι το παρόν προϊόν πληροί τα ακόλουθα πρότυπα, τα κανονιστικά έγγραφα και τις οδηγίες της ΕΚ:

Οδηγία περί μηχανών
(2006/42/EC)

Ηλεκτρομαγνητική συμβατότητα
(2014/30/EU)

Οδηγία RoHS (σχετικά με τον περιορισμό χρήσης συγκεκριμένων επικίνδυνων ουσιών στον ηλεκτρικό και ηλεκτρονικό εξοπλισμό)
(2011/65/EU)*

* Ο κατασκευαστής φέρει αποκλειστική ευθύνη για τη σύνταξη αυτής της δήλωσης συμμόρφωσης. Το ανωτέρω περιγραφόμενο αντικείμενο της δήλωσης πληροί τις προδιαγραφές της Οδηγίας 2011/65/EU του Ευρωπαϊκού Κοινοβουλίου και του Συμβουλίου της 8ης Ιουνίου 2011 σχετικά με τον περιορισμό της χρήσης συγκεκριμένων επικίνδυνων υλικών σε ηλεκτρικές και ηλεκτρονικές συσκευές.

Εφαρμοσμένα εναρμονισμένα πρότυπα

EN 62841-1:2015

EN 62841-2-1:2018/A11:2019

EN 55014-1:2017/A11:2020

EN IEC 55014-1:2021

EN 55014-2:2015

EN IEC 55014-2:2021

EN IEC 61000-3-2:2019/A1:2021

EN 61000-3-3:2013/A1:2019

EN IEC 63000:2018

Όνομασία τύπου του μηχανήματος: Κρουστικό δράπανο PSBM 750 B3

Έτος κατασκευής: 04-2022

Σειριακός αριθμός: IAN 390498_2201

Bochum, 17.03.2022



Semi Uguzlu

- Διευθυντής ποιότητας -

Με την επιφύλαξη τεχνικών αλλαγών υπό την έννοια της συνεχούς ανάπτυξης.

Inhaltsverzeichnis

Einleitung	62
Bestimmungsgemäßer Gebrauch	62
Abgebildete Komponenten	62
Lieferumfang	62
Technische Daten	62
Allgemeine Sicherheitshinweise für Elektrowerkzeuge	63
1. Arbeitsplatzsicherheit	63
2. Elektrische Sicherheit	63
3. Sicherheit von Personen	64
4. Verwendung und Behandlung des Elektrowerkzeugs	64
5. Service	65
Sicherheitshinweise für Bohrmaschinen	65
Gerätespezifische Sicherheitshinweise	66
Originalzubehör/-zusatzgeräte	66
Inbetriebnahme	66
Zusatzhandgriff	66
Tiefenanschlag (siehe Abb. A)	67
Werkzeuge wechseln	67
Bedienung	67
Betriebsart wählen	67
Drehrichtung auswählen	67
Drehzahl vorwählen	67
Ein- und ausschalten	67
Wartung und Reinigung	68
Entsorgung	68
Garantie der Kompernaß Handels GmbH	69
Service	70
Importeur	70
Original-Konformitätserklärung	71

SCHLAGBOHRMASCHINE PSBM 750 B3

Einleitung

Wir beglückwünschen Sie zum Kauf Ihres neuen Gerätes. Sie haben sich damit für ein hochwertiges Produkt entschieden. Die Bedienungsanleitung ist Teil dieses Produkts. Sie enthält wichtige Hinweise für Sicherheit, Gebrauch und Entsorgung. Machen Sie sich vor der Benutzung des Produkts mit allen Bedien- und Sicherheitshinweisen vertraut. Benutzen Sie das Produkt nur wie beschrieben und für die angegebenen Einsatzbereiche. Händigen Sie alle Unterlagen bei Weitergabe des Produkts an Dritte mit aus.

Bestimmungsgemäßer Gebrauch

Das Gerät ist geeignet zum:

- Schlagbohren in Ziegel, Beton und Gestein
- Bohren in Gestein, Holz und Metall

Jede andere Verwendung oder Veränderung des Gerätes gilt als nicht bestimmungsgemäß und birgt erhebliche Unfallgefahren.

Für aus bestimmungswidriger Verwendung entstandene Schäden übernimmt der Hersteller keine Haftung. Das Gerät ist nicht für den gewerblichen Einsatz bestimmt.

Abgebildete Komponenten

- 1 Schnellspannbohrfutter
- 2 Zahnung am Tiefenanschlag
- 3 Tiefenanschlag
- 4 Befestigungsring Zusatzhandgriff
- 5 Drehschraube für Tiefenanschlag
- 6 Funktionswahlschalter
- 7 Stellrad Drehzahlvorwahl
- 8 Drehrichtungsumschalter
- 9 Feststelltaste für EIN-/AUS-Schalter
- 10 EIN-/AUS-Schalter
- 11 Zusatzhandgriff

Lieferumfang

- 1 Schlagbohrmaschine
- 1 Zusatzhandgriff (vormontiert)
- 1 Tiefenanschlag
- 1 Tragekoffer
- 1 Bedienungsanleitung

Technische Daten

Bemessungsaufnahme	750 W
Bemessungsspannung	230 V ~, 50 Hz (Wechselstrom)
Bemessungs- Leerlaufdrehzahl	n_0 0-3000 min ⁻¹
Schlagzahl	max. 48000 min ⁻¹
Max. Drehmoment	10 Nm
Bohrfutterkapazität	Ø max. 13 mm
Max. Bohrdurchmesser	12 mm für Stahl 30 mm für Holz 14 mm für Beton
Schutzklasse	II/□ (Doppelisolierung)

Geräuschemissionswert

Messwert für Geräusch ermittelt entsprechend EN 62841. Der A-bewertete Geräuschpegel des Elektrowerkzeugs beträgt typischerweise:

Schalldruckpegel	$L_{pA} = 84,7$ dB (A)
Unsicherheit	K = 3 dB
Schallleistungspegel	$L_{WA} = 95,7$ dB (A)
Unsicherheit	K = 3 dB



Gehörschutz tragen!

Schwingungsgesamtwert

Schwingungsgesamtwerte (Vektorsumme dreier Richtungen) ermittelt entsprechend EN 62841:

Bohren in Metall

(Hauptgriff) $a_{h,D} = 7,245 \text{ m/s}^2$, $K = 1,5 \text{ m/s}^2$

(Zusatzhandgriff) $a_{h,D} = 5,947 \text{ m/s}^2$, $K = 1,5 \text{ m/s}^2$

Schlagbohren in Beton

(Hauptgriff) $a_{h,D} = 11,674 \text{ m/s}^2$, $K = 1,5 \text{ m/s}^2$

(Zusatzhandgriff) $a_{h,D} = 9,645 \text{ m/s}^2$, $K = 1,5 \text{ m/s}^2$

HINWEIS

- ▶ Die angegebenen Schwingungsgesamtwerte und die angegebenen Geräuschemissionswerte sind nach einem genormten Prüfverfahren gemessen worden und können zum Vergleich eines Elektrowerkzeugs mit einem anderen verwendet werden.
- ▶ Die angegebenen Schwingungsgesamtwerte und die angegebenen Geräuschemissionswerte können auch zu einer vorläufigen Einschätzung der Belastung verwendet werden.

⚠️ WARNUNG!

- ▶ Die Schwingungs- und Geräuschemissionen können während der tatsächlichen Benutzung des Elektrowerkzeugs von den Angabewerten abweichen, abhängig von der Art und Weise, in der das Elektrowerkzeug verwendet wird, insbesondere, welche Art von Werkstück bearbeitet wird.
- ▶ Versuchen Sie, die Belastung so gering wie möglich zu halten. Beispielhafte Maßnahmen zur Verringerung der Vibrationsbelastung sind das Tragen von Handschuhen beim Gebrauch des Werkzeugs und die Begrenzung der Arbeitszeit. Dabei sind alle Anteile des Betriebszyklus zu berücksichtigen (beispielsweise Zeiten, in denen das Elektrowerkzeug abgeschaltet ist, und solche, in denen es zwar eingeschaltet ist, aber ohne Belastung läuft).



Allgemeine Sicherheitshinweise für Elektrowerkzeuge

⚠️ WARNUNG!

- ▶ Lesen Sie alle Sicherheitshinweise, Anweisungen, Bebilderungen und technischen Daten, mit denen dieses Elektrowerkzeug versehen ist. Versäumnisse bei der Einhaltung der nachfolgenden Anweisungen können elektrischen Schlag, Brand und/oder schwere Verletzungen verursachen.

Bewahren Sie alle Sicherheitshinweise und Anweisungen für die Zukunft auf.

Der in den Sicherheitshinweisen verwendete Begriff „Elektrowerkzeug“ bezieht sich auf netzbetriebene Elektrowerkzeuge (mit Netzleitung) und auf akkubetriebene Elektrowerkzeuge (ohne Netzleitung).

1. Arbeitsplatzsicherheit

- a) Halten Sie Ihren Arbeitsbereich sauber und gut beleuchtet. Unordnung und unbeleuchtete Arbeitsbereiche können zu Unfällen führen.
- b) Arbeiten Sie mit dem Elektrowerkzeug nicht in explosionsgefährdeter Umgebung, in der sich brennbare Flüssigkeiten, Gase oder Stäube befinden. Elektrowerkzeuge erzeugen Funken, die den Staub oder die Dämpfe entzünden können.
- c) Halten Sie Kinder und andere Personen während der Benutzung des Elektrowerkzeugs fern. Bei Ablenkung können Sie die Kontrolle über das Elektrowerkzeug verlieren.

2. Elektrische Sicherheit

- a) Der Anschlussstecker des Elektrowerkzeugs muss in die Steckdose passen. Der Stecker darf in keiner Weise verändert werden. Verwenden Sie keine Adapterstecker gemeinsam mit schutzgeerdeten Elektrowerkzeugen. Unveränderte Stecker und passende Steckdosen verringern das Risiko eines elektrischen Schlags.

- b) Vermeiden Sie Körperkontakt mit geerdeten Oberflächen wie von Rohren, Heizungen, Herden und Kühlschränken. Es besteht ein erhöhtes Risiko durch elektrischen Schlag, wenn Ihr Körper geerdet ist.
- c) Halten Sie Elektrowerkzeuge von Regen oder Nässe fern. Das Eindringen von Wasser in ein Elektrowerkzeug erhöht das Risiko eines elektrischen Schlages.
- d) Zweckentfremden Sie die Anschlussleitung nicht, um das Elektrowerkzeug zu tragen, aufzuhängen oder um den Stecker aus der Steckdose zu ziehen. Halten Sie die Anschlussleitung fern von Hitze, Öl, scharfen Kanten oder sich bewegenden Teilen. Beschädigte oder verwickelte Anschlussleitungen erhöhen das Risiko eines elektrischen Schlages.
- e) Wenn Sie mit einem Elektrowerkzeug im Freien arbeiten, verwenden Sie nur Verlängerungsleitungen, die auch für den Außenbereich geeignet sind. Die Anwendung einer für den Außenbereich geeigneten Verlängerungsleitung verringert das Risiko eines elektrischen Schlages.
- f) Wenn der Betrieb des Elektrowerkzeugs in feuchter Umgebung nicht vermeidbar ist, verwenden Sie einen Fehlerstromschutzschalter. Der Einsatz eines Fehlerstromschutzschalters vermindert das Risiko eines elektrischen Schlages.
- c) Vermeiden Sie eine unbeabsichtigte Inbetriebnahme. Vergewissern Sie sich, dass das Elektrowerkzeug ausgeschaltet ist, bevor Sie es an die Stromversorgung und/oder den Akku anschließen, es aufnehmen oder tragen. Wenn Sie beim Tragen des Elektrowerkzeugs den Finger am Schalter haben oder das Elektrowerkzeug eingeschaltet an die Stromversorgung anschließen, kann dies zu Unfällen führen.
- d) Entfernen Sie Einstellwerkzeuge oder Schraubenschlüssel, bevor Sie das Elektrowerkzeug einschalten. Ein Werkzeug oder Schlüssel, der sich in einem drehenden Teil des Elektrowerkzeugs befindet, kann zu Verletzungen führen.
- e) Vermeiden Sie eine abnormale Körperhaltung. Sorgen Sie für einen sicheren Stand und halten Sie jederzeit das Gleichgewicht. Dadurch können Sie das Elektrowerkzeug in unerwarteten Situationen besser kontrollieren.
- f) Tragen Sie geeignete Kleidung. Tragen Sie keine weite Kleidung oder Schmuck. Halten Sie Haare und Kleidung fern von sich bewegenden Teilen. Lockere Kleidung, Schmuck oder lange Haare können von sich bewegenden Teilen erfasst werden.
- g) Wenn Staubabsaug- und -auffangeinrichtungen montiert werden können, sind diese anzuschließen und richtig zu verwenden. Die Verwendung einer Staubabsaugung kann Gefährdungen durch Staub verringern.

3. Sicherheit von Personen

- a) Seien Sie aufmerksam, achten Sie darauf, was Sie tun, und gehen Sie mit Vernunft an die Arbeit mit einem Elektrowerkzeug. Benutzen Sie kein Elektrowerkzeug, wenn Sie müde sind oder unter dem Einfluss von Drogen, Alkohol oder Medikamenten stehen. Ein Moment der Unachtsamkeit beim Gebrauch des Elektrowerkzeugs kann zu ernsthaften Verletzungen führen.
- b) Tragen Sie persönliche Schutzausrüstung und immer eine Schutzbrille. Das Tragen persönlicher Schutzausrüstung, wie Staubmaske, rutschfeste Sicherheitsschuhe, Schutzhelm oder Gehörschutz, je nach Art und Einsatz des Elektrowerkzeugs, verringert das Risiko von Verletzungen.
- h) Wiegen Sie sich nicht in falscher Sicherheit und setzen Sie sich nicht über die Sicherheitsregeln für Elektrowerkzeuge hinweg, auch wenn Sie nach vielfachem Gebrauch mit dem Elektrowerkzeug vertraut sind. Achtloses Handeln kann binnen Sekundenbruchteilen zu schweren Verletzungen führen.

4. Verwendung und Behandlung des Elektrowerkzeugs

- a) Überlasten Sie das Elektrowerkzeug nicht. Verwenden Sie für Ihre Arbeit das dafür bestimmte Elektrowerkzeug. Mit dem passenden Elektrowerkzeug arbeiten Sie besser und sicherer im angegebenen Leistungsbereich.



- b) **Benutzen Sie kein Elektrowerkzeug, dessen Schalter defekt ist.** Ein Elektrowerkzeug, das sich nicht mehr ein- oder ausschalten lässt, ist gefährlich und muss repariert werden.
- c) **Ziehen Sie den Stecker aus der Steckdose und/oder entfernen Sie den abnehmbaren Akku, bevor Sie Geräteeinstellungen vornehmen, Einsatzwerkzeugteile wechseln oder das Elektrowerkzeug weglegen.** Diese Vorsichtsmaßnahme verhindert den unbeabsichtigten Start des Elektrowerkzeugs.
- d) **Bewahren Sie unbenutzte Elektrowerkzeuge außerhalb der Reichweite von Kindern auf. Lassen Sie keine Personen das Elektrowerkzeug benutzen, die mit diesem nicht vertraut sind oder diese Anweisungen nicht gelesen haben.** Elektrowerkzeuge sind gefährlich, wenn sie von unerfahrenen Personen benutzt werden.
- e) **Pflegen Sie Elektrowerkzeuge und Einsatzwerkzeug mit Sorgfalt.** Kontrollieren Sie, ob bewegliche Teile einwandfrei funktionieren und nicht klemmen, ob Teile gebrochen oder so beschädigt sind, dass die Funktion des Elektrowerkzeugs beeinträchtigt ist. Lassen Sie beschädigte Teile vor dem Einsatz des Elektrowerkzeuges reparieren. Viele Unfälle haben ihre Ursache in schlecht gewarteten Elektrowerkzeugen.
- f) **Halten Sie Schneidwerkzeuge scharf und sauber.** Sorgfältig gepflegte Schneidwerkzeuge mit scharfen Schneidkanten verkleben sich weniger und sind leichter zu führen.
- g) **Verwenden Sie Elektrowerkzeug, Einsatzwerkzeug, Einsatzwerkzeuge usw. entsprechend diesen Anweisungen.** Berücksichtigen Sie dabei die Arbeitsbedingungen und die auszuführende Tätigkeit. Der Gebrauch von Elektrowerkzeugen für andere als die vorgesehenen Anwendungen kann zu gefährlichen Situationen führen.
- h) **Halten Sie Griffe und Griffflächen trocken, sauber und frei von Öl und Fett.** Rutschige Griffe und Griffflächen erlauben keine sichere Bedienung und Kontrolle des Elektrowerkzeugs in unvorhergesehenen Situationen.

5. Service

- a) **Lassen Sie Ihr Elektrowerkzeug nur von qualifiziertem Fachpersonal und nur mit Original-Ersatzteilen reparieren.** Damit wird sichergestellt, dass die Sicherheit des Elektrowerkzeugs erhalten bleibt.

Sicherheitshinweise für Bohrmaschinen

Sicherheitshinweise für alle Arbeiten

-  **Tragen Sie Gehörschutz beim Schlagbohren.** Die Einwirkung von Lärm kann Gehörverlust bewirken.
- **Benutzen Sie den Zusatzgriff.** Der Verlust der Kontrolle kann zu Verletzungen führen.
- **Halten Sie das Elektrowerkzeug an den isolierten Griffflächen, wenn Sie Arbeiten ausführen, bei denen das Einsatzwerkzeug verborgene Stromleitungen oder die eigene Anschlussleitung treffen kann.** Der Kontakt mit einer spannungsführenden Leitung kann auch metallene Geräteteile unter Spannung setzen und zu einem elektrischen Schlag führen.
-  **Tragen Sie eine Staubschutzmaske.**

Sicherheitshinweise bei Verwendung langer Bohrer

- **Arbeiten Sie auf keinen Fall mit einer höheren Drehzahl als der für den Bohrer maximal zulässigen Drehzahl.** Bei höheren Drehzahlen kann sich der Bohrer leicht verbiegen, wenn er sich ohne Kontakt mit dem Werkstück frei drehen kann, und zu Verletzungen führen.
- **Beginnen Sie den Bohrvorgang immer mit niedriger Drehzahl und während der Bohrer Kontakt mit dem Werkstück hat.** Bei höheren Drehzahlen kann sich der Bohrer leicht verbiegen, wenn er sich ohne Kontakt mit dem Werkstück frei drehen kann, und zu Verletzungen führen.
- **Üben Sie keinen übermäßigen Druck und nur in Längsrichtung zum Bohrer aus.** Bohrer können sich verbiegen und dadurch brechen oder zu einem Verlust der Kontrolle und zu Verletzungen führen.

Gerätespezifische Sicherheitshinweise

⚠️ WARNUNG! GIFTIGE STÄUBE!

- ▶ Das Bearbeiten von schädlichen/giftigen Stäuben stellt eine Gesundheitsgefährdung für die Bedienperson oder in der Nähe befindliche Personen dar.

■ ACHTUNG LEITUNGEN! GEFAHR!

Vergewissern Sie sich, dass Sie nicht auf Strom-, Gas- oder Wasserleitungen stoßen, wenn Sie mit dem Elektrowerkzeug arbeiten. Prüfen Sie ggf. mit einem Leitungssucher, bevor Sie in eine Wand bohren bzw. diese aufschlitzen.

- Fangen Sie eventuell anfallenden Staub z. B. mit einem Staubsauger auf.

Restrisiken

Auch wenn Sie dieses Elektrowerkzeug vorschriftsmäßig bedienen, bleiben immer Restrisiken bestehen. Folgende Gefahren können im Zusammenhang mit der Bauweise und Ausführung dieses Elektrowerkzeugs auftreten:

1. Lungenschäden, falls keine geeignete Staubschutzmaske getragen wird.
2. Gehörschäden, falls kein geeigneter Gehörschutz getragen wird.
3. Gesundheitsschäden, die aus Hand-Arm-Schwingungen resultieren, falls das Gerät über einen längeren Zeitraum verwendet wird oder nicht ordnungsgemäß geführt und gewartet wird.

⚠️ WARNUNG!

- ▶ Dieses Elektrowerkzeug erzeugt während des Betriebs ein elektromagnetisches Feld. Dieses Feld kann unter bestimmten Umständen aktive oder passive medizinische Implantate beeinträchtigen. Um die Gefahr von ernsthaften oder tödlichen Verletzungen zu verringern, empfehlen wir Personen mit medizinischen Implantaten ihren Arzt und den Hersteller vom medizinischen Implantat zu konsultieren, bevor die Maschine bedient wird.

Originalzubehör/-zusatzgeräte

- Benutzen Sie nur Zubehör und Zusatzgeräte, die in der Bedienungsanleitung angegeben sind bzw. deren Aufnahme mit dem Gerät kompatibel ist.

Inbetriebnahme

⚠️ WARNUNG!

- ▶ Schalten Sie vor allen Arbeiten am Gerät das Gerät aus und ziehen Sie den Netzstecker.

Zusatzhandgriff

HINWEIS

- ▶ Aus Sicherheitsgründen dürfen Sie dieses Gerät nur mit montiertem Zusatzhandgriff **11** verwenden.
- ◆ Lockern Sie die Schlaufe des Zusatzhandgriffes **11**, indem Sie ihn in der Uhrzeigerrichtung drehen.
- ◆ Schieben Sie den Zusatzhandgriff **11** in Richtung des Schnellspannbohrfutters **1**.
- ◆ Schwenken Sie den Zusatzhandgriff **11** in die gewünschte Position.
- ◆ Die Rasterstellungen am Zusatzhandgriff **11** müssen nun über den Sicherungsstift am Spindelhalbs des Gerätes geschoben werden.
- ◆ Danach drehen Sie den Zusatzhandgriff **11** wieder entgegen der Uhrzeigerrichtung fest.

HINWEIS

- ▶ Bringen Sie je nach Arbeitsposition den Zusatzhandgriff **11** in die verschiedenen Rasterstellungen. Lösen und verschließen Sie hierfür den Zusatzhandgriff **11** wie zuvor beschrieben.

Tiefenanschlag (siehe Abb. A)

- ◆ Lösen Sie die Drehschraube für den Tiefenanschlag ⑤.
- ◆ Setzen Sie den Tiefenanschlag ③ in den Zusatzhandgriff ① ein.
- ◆ Achten Sie darauf, dass die Zahnung am Tiefenanschlag ② nach oben und unten zeigt.
- ◆ Ziehen Sie den Tiefenanschlag ③ so weit heraus, dass der Abstand zwischen der Spitze des Bohrers und der Spitze des Tiefenanschlags der gewünschten Bohrtiefe entspricht.
- ◆ Drehen Sie die Drehschraube für den Tiefenanschlag ⑤ fest, um den Tiefenschlag ③ zu arretieren.

Werkzeuge wechseln

- ◆ Drehen Sie das Schnellspannbohrfutter ① in Richtung RELEASE →, um es zu öffnen.
- ◆ Setzen Sie das gewünschte Werkzeug in das Schnellspannbohrfutter ① ein.
- ◆ Spannen Sie das Werkzeug durch Drehen des Schnellspannbohrfutters ① in Richtung ←GRIP fest.

Bedienung

Betriebsart wählen

Funktionswahlschalter

- ◆ Schieben Sie den Funktionswahlschalter ⑥ vollständig in die Richtung der gewünschten Symbolik:

Funktion	Symbol
Bohren	
Schlagbohren	

Drehrichtung auswählen

⚠ WARNUNG!

- ▶ Die Benutzung/Verstellung des Drehrichtungsumschalters ⑧ darf nur bei Stillstand des Gerätes erfolgen.

- ◆ Wählen Sie die Drehrichtung, indem Sie den Drehrichtungsumschalter ⑧ nach rechts bzw. links durchdrücken.

Drehzahl vorwählen

Mit dem Stellrad zur Drehzahlvorwahl ⑦ können Sie die Drehzahl vorwählen. Welche Drehzahl die geeignete ist, hängt vom bearbeitenden Werkstoff ab. Ermitteln Sie die richtige Einstellung durch einen praktischen Test.

HINWEIS

- ▶ Die Eingestellte Drehzahl wird nur im Dauerbetrieb erreicht.

Ein- und ausschalten

Gerät einschalten

- ◆ Drücken Sie den EIN-/AUS-Schalter ⑩.

Gerät ausschalten

- ◆ Lassen Sie den EIN-/AUS-Schalter ⑩ los.

Dauerbetrieb einschalten

- ◆ Drücken Sie den EIN-/AUS-Schalter ⑩. Stellen Sie ihn im gedrückten Zustand mit der Feststelltaste für EIN-/AUS-Schalter ⑨ fest.

Dauerbetrieb ausschalten

- ◆ Drücken Sie den EIN-/AUS-Schalter ⑩ und lassen Sie ihn wieder los.

Wartung und Reinigung



WARNUNG! VERLETZUNGSGEFAHR!
Schalten Sie vor allen Arbeiten am Gerät das Gerät aus und ziehen Sie den Netzstecker.

- Es dürfen keine Flüssigkeiten in das Innere des Gerätes gelangen.
- Verwenden Sie zum Reinigen des Gehäuses ein trockenes Tuch. Verwenden Sie niemals Benzin, Lösungsmittel oder Reiniger, die Kunststoff angreifen.
- Reinigen Sie die Maschine nach Abschluss der Arbeit.
- Lagern Sie das Gerät in einem trockenen Raum.

! WARNUNG!

- ▶ Wenn ein Ersatz der Anschlussleitung erforderlich ist, dann ist diese vom Hersteller oder seinem Vertreter zu beziehen, um Sicherheitsgefährdungen zu vermeiden.

HINWEIS

- ▶ Nicht aufgeführte Ersatzteile (wie z. B. Kohlebürsten, Schalter) können Sie über unsere Callcenter bestellen.

Entsorgung



Werfen Sie Elektrowerkzeuge nicht in den Hausmüll!

Das nebenstehende Symbol einer durchgestrichenen Mülltonne auf Rädern zeigt an, dass dieses Gerät der Richtlinie 2012/19/EU unterliegt. Diese Richtlinie besagt, dass Sie dieses Gerät am Ende seiner Nutzungszeit nicht mit dem normalen Haushaltsmüll entsorgen dürfen, sondern in speziell eingerichteten Sammelstellen, Wertstoffhöfen oder Entsorgungsbetrieben abgeben müssen.

Diese Entsorgung ist für Sie kostenfrei. Schonen Sie die Umwelt und entsorgen Sie fachgerecht.

Für den deutschen Markt gilt

Beim Kauf eines Neugerätes haben Sie das Recht, das entsprechende Altgerät an Ihren Händler zurückzugeben. Händler von Elektro- und Elektronikgeräten mit einer Verkaufsfläche von mindestens 400 qm sowie Lebensmittelhändler mit einer Verkaufsfläche von mindestens 800 qm, die regelmäßig Elektro- und Elektronikgeräte verkaufen, sind außerdem verpflichtet, Altgeräte unentgeltlich zurückzunehmen, auch ohne dass ein Neugerät gekauft wird, wenn die Altgeräte in keiner Abmessung größer sind als 25 cm. LIDL bietet Ihnen Rücknahmemöglichkeiten direkt in den Filialen und Märkten an. Informieren Sie sich auch bei Ihrem Händler über die Rücknahmemöglichkeiten vor Ort.



Möglichkeiten zur Entsorgung des ausgedienten Produkts erfahren Sie bei Ihrer Gemeinde- oder Stadtverwaltung.



Die Verpackung besteht aus umweltfreundlichen Materialien, die Sie über die örtlichen Recyclingstellen entsorgen können.



Entsorgen Sie die Verpackung umweltgerecht. Beachten Sie die Kennzeichnung auf den verschiedenen Verpackungsmaterialien und trennen Sie diese gegebenenfalls gesondert. Die Verpackungsmaterialien sind gekennzeichnet mit Abkürzungen (a) und Ziffern (b) mit folgender Bedeutung: 1–7: Kunststoffe, 20–22: Papier und Pappe, 80–98: Verbundstoffe.

Garantie der Kompernaß Handels GmbH

Sehr geehrte Kundin, sehr geehrter Kunde,

Sie erhalten auf dieses Gerät 3 Jahre Garantie ab Kaufdatum. Im Falle von Mängeln dieses Produkts stehen Ihnen gegen den Verkäufer des Produkts gesetzliche Rechte zu. Diese gesetzlichen Rechte werden durch unsere im Folgenden dargestellte Garantie nicht eingeschränkt.

Garantiebedingungen

Die Garantiefrist beginnt mit dem Kaufdatum. Bitte bewahren Sie den Kassenbon gut auf. Dieser wird als Nachweis für den Kauf benötigt.

Tritt innerhalb von drei Jahren ab dem Kaufdatum dieses Produkts ein Material- oder Fabrikationsfehler auf, wird das Produkt von uns – nach unserer Wahl – für Sie kostenlos repariert, ersetzt oder der Kaufpreis erstattet. Diese Garantieleistung setzt voraus, dass innerhalb der Dreijahresfrist das defekte Gerät und der Kaufbeleg (Kassenbon) vorgelegt und schriftlich kurz beschrieben wird, worin der Mangel besteht und wann er aufgetreten ist.

Wenn der Defekt von unserer Garantie gedeckt ist, erhalten Sie das reparierte oder ein neues Produkt zurück. Mit Reparatur oder Austausch des Produkts beginnt kein neuer Garantiezeitraum.

Garantiezeit und gesetzliche Mängelansprüche

Die Garantiezeit wird durch die Gewährleistung nicht verlängert. Dies gilt auch für ersetzte und reparierte Teile. Eventuell schon beim Kauf vorhandene Schäden und Mängel müssen sofort nach dem Auspacken gemeldet werden. Nach Ablauf der Garantiezeit anfallende Reparaturen sind kostenpflichtig.

Garantieumfang

Das Gerät wurde nach strengen Qualitätsrichtlinien sorgfältig produziert und vor Auslieferung gewissenhaft geprüft.

Die Garantieleistung gilt für Material- oder Fabrikationsfehler. Diese Garantie erstreckt sich nicht auf Produktteile, die normaler Abnutzung ausgesetzt sind und daher als Verschleißteile angesehen werden können oder für Beschädigungen an zerbrechlichen Teilen, z. B. Schalter oder Teile, die aus Glas gefertigt sind.

Diese Garantie verfällt, wenn das Produkt beschädigt, nicht sachgemäß benutzt oder gewartet wurde. Für eine sachgemäße Benutzung des Produkts sind alle in der Bedienungsanleitung aufgeführten Anweisungen genau einzuhalten. Verwendungszwecke und Handlungen, von denen in der Bedienungsanleitung abgeraten oder vor denen gewarnt wird, sind unbedingt zu vermeiden.

Das Produkt ist nur für den privaten und nicht für den gewerblichen Gebrauch bestimmt. Bei missbräuchlicher und unsachgemäßer Behandlung, Gewaltanwendung und bei Eingriffen, die nicht von unserer autorisierten Serviceniederlassung vorgenommen wurden, erlischt die Garantie.

Garantiezeit gilt nicht bei

- normaler Abnutzung der Akkukapazität
- gewerblichen Gebrauch des Produktes
- Beschädigung oder Veränderung des Produktes durch den Kunden
- Missachtung der Sicherheits- und Wartungsvorschriften, Bedienungsfehler
- Schäden durch Elementarereignisse

Abwicklung im Garantiefall

Um eine schnelle Bearbeitung Ihres Anliegens zu gewährleisten, folgen Sie bitte den folgenden Hinweisen:

- Bitte halten Sie für alle Anfragen den Kassenschein und die Artikelnummer (IAN) 390498_2201 als Nachweis für den Kauf bereit.
- Die Artikelnummer entnehmen Sie bitte dem Typenschild am Produkt, einer Gravur am Produkt, dem Titelblatt der Bedienungsanleitung (unten links) oder dem Aufkleber auf der Rück- oder Unterseite des Produktes.
- Sollten Funktionsfehler oder sonstige Mängel auftreten, kontaktieren Sie zunächst die nachfolgend benannte Serviceabteilung **telefonisch** oder per **E-Mail**.
- Ein als defekt erfasstes Produkt können Sie dann unter Beifügung des Kaufbelegs (Kassenschein) und der Angabe, worin der Mangel besteht und wann er aufgetreten ist, für Sie portofrei an die Ihnen mitgeteilte Serviceanschrift übersenden.



Auf www.lidl-service.com können Sie diese und viele weitere Handbücher, Produktvideos und Installationssoftware herunterladen.

Mit diesem QR-Code gelangen Sie direkt auf die Lidl-Service-Seite (www.lidl-service.com) und können mittels der Eingabe der Artikelnummer (IAN) 390498_2201 Ihre Bedienungsanleitung öffnen.

HINWEIS

- ▶ Bei Parkside Werkzeugen senden Sie bitte ausschließlich den defekten Artikel ohne Zubehör (z. B. Akku, Aufbewahrungskoffer, Montagewerkzeuge, etc) ein.

! WARNUNG!

- ▶ Lassen Sie Ihre Geräte von der Servicestelle oder einer Elektrofachkraft und nur mit Original-Ersatzteilen reparieren. Damit wird sichergestellt, dass die Sicherheit des Gerätes erhalten bleibt.

Service

DE Service Deutschland

Tel.: 800 5435 111 (kostenfrei aus dem dt. Festnetz/Mobilfunknetz)
E-Mail: kompernass@lidl.de

AT Service Österreich

Tel.: 8020 201 222
E-Mail: kompernass@lidl.at

CH Service Schweiz

Tel.: 800 56 44 33
E-Mail: kompernass@lidl.ch

IAN 390498_2201

Importeur

Bitte beachten Sie, dass die folgende Anschrift keine Serviceanschrift ist. Kontaktieren Sie zunächst die benannte Servicestelle.

KOMPERNASS HANDELS GMBH
BURGSTRASSE 21
44867 BOCHUM
DEUTSCHLAND
www.kompernass.com

Original-Konformitätserklärung

Wir, KOMPERNASS HANDELS GMBH, Dokumentenverantwortlicher: Herr Semi Uguzlu, BURGSTR. 21, 44867 BOCHUM, Deutschland, erklären hiermit, dass dieses Produkt mit den folgenden Normen, normativen Dokumenten und EG-Richtlinien übereinstimmt:

Maschinenrichtlinie

(2006/42/EG)

Elektromagnetische Verträglichkeit

(2014/30/EU)

RoHS-Richtlinie

(2011/65/EU)*

* Die alleinige Verantwortung für die Ausstellung dieser Konformitätserklärung trägt der Hersteller. Der oben beschriebene Gegenstand der Erklärung erfüllt die Vorschriften der Richtlinie 2011/65/EU des Europäischen Parlaments und des Rates vom 8. Juni 2011 zur Beschränkung der Verwendung bestimmter gefährlicher Stoffe in Elektro- und Elektronikgeräten.

Angewandte harmonisierte Normen

EN 62841-1:2015

EN 62841-2-1:2018/A11:2019

EN 55014-1:2017/A11:2020

EN IEC 55014-1:2021

EN 55014-2:2015

EN IEC 55014-2:2021

EN IEC 61000-3-2:2019/A1:2021

EN 61000-3-3:2013/A1:2019

EN IEC 63000:2018

Typbezeichnung der Maschine: Schlagbohrmaschine PSBM 750 B3

Herstellungsjahr: 04-2022

Seriennummer: IAN 390498_2201

Bochum, 17.03.2022



Semi Uguzlu

- Qualitätsmanager -

Technische Änderungen im Sinne der Weiterentwicklung sind vorbehalten.

KOMPERNASS HANDELS GMBH

BURGSTRASSE 21

44867 BOCHUM

GERMANY

www.kompernass.com

Stanje informacija · Stanje informacija · Versiunea informațiilor · Актуалност
на информацията · Έκδοση των πληροφοριών · Stand der Informationen:
03 / 2022 · Ident.-No.: PSBM750B3-032022-1

IAN 390498_2201