



## HOOK SET

(GB)

### HOOK SET

Assembly and safety advice

(HU)

### KAMPÓ KÉSZLET

Használati- és biztonsági utasítások

(SI)

### KOMPLET KAVLJEV

Navodila za montažo in varnost

(CZ)

### SADA HÁKŮ

Pokyny k montáži a bezpečnostní pokyny

(DE)

(AT)

(CH)

### HAKEN-SET

Montage- und Sicherheitshinweise

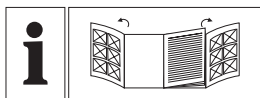

GB	Assembly and safety advice	Page	5
HU	Használati- és biztonsági utasítások	Oldal	8
SI	Navodila za montažo in varnost	Stran	11
CZ	Pokyny k montáži a bezpečnostní pokyny	Strana	14
DE/AT/CH	Montage- und Sicherheitshinweise	Seite	17

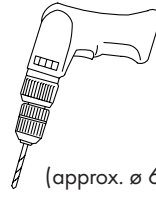
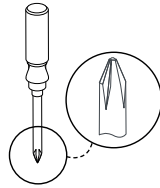

(approx.  $\varnothing$  6 mm)

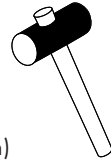

You need / Amikre szüksége lesz / Potrebujete / Potřebujete / Sie benötigen:

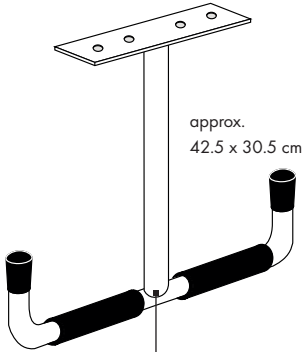

approx.  
42.5 x 30.5 cm

2 x **A**

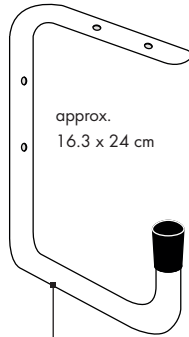

approx.  
16.3 x 24 cm

2 x **B**

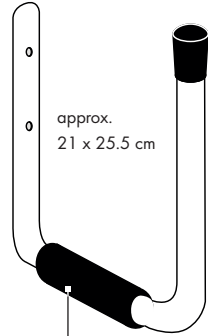

approx.  
21 x 25.5 cm

2 x **C**

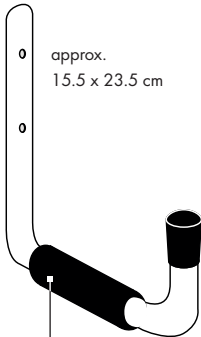

approx.  
15.5 x 23.5 cm

2 x **D**

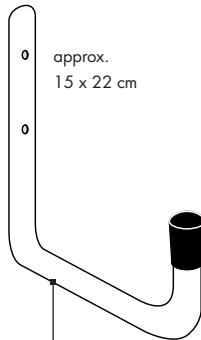

approx.  
15 x 22 cm

2 x **E**

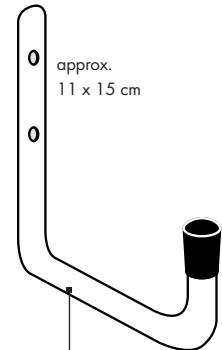

approx.  
11 x 15 cm

2 x **F**

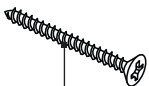

32 x **G**

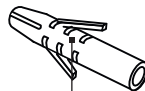

32 x **H**



32 x **I**

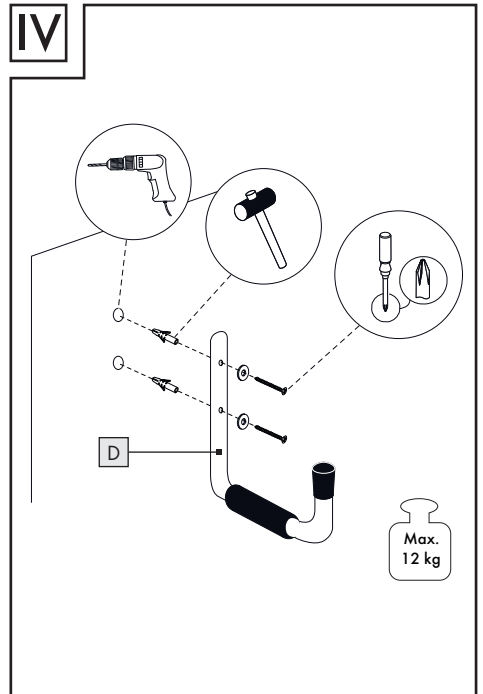
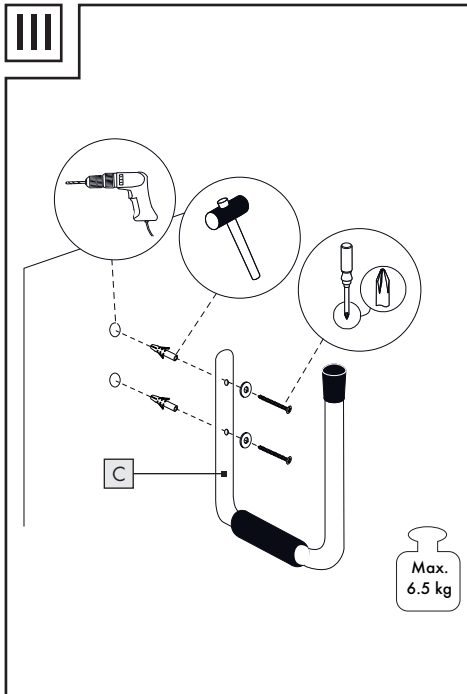
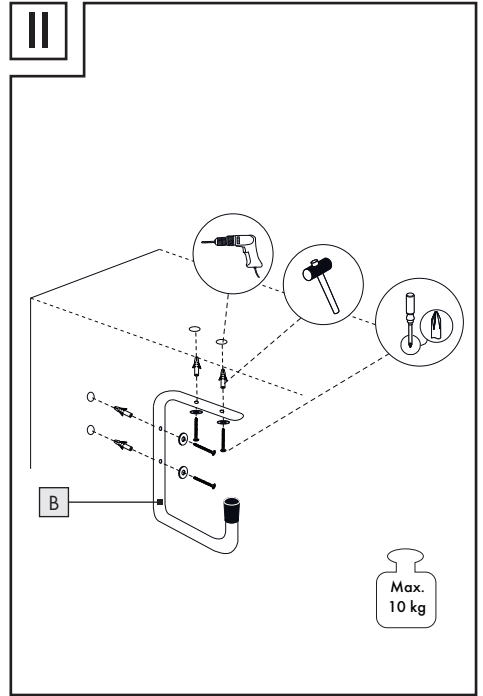
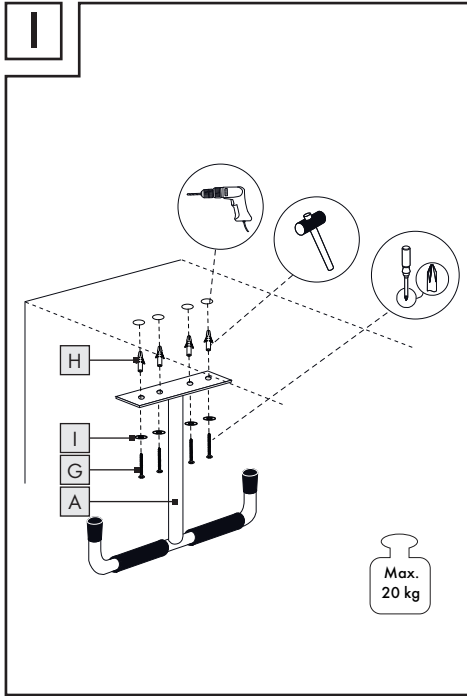

V

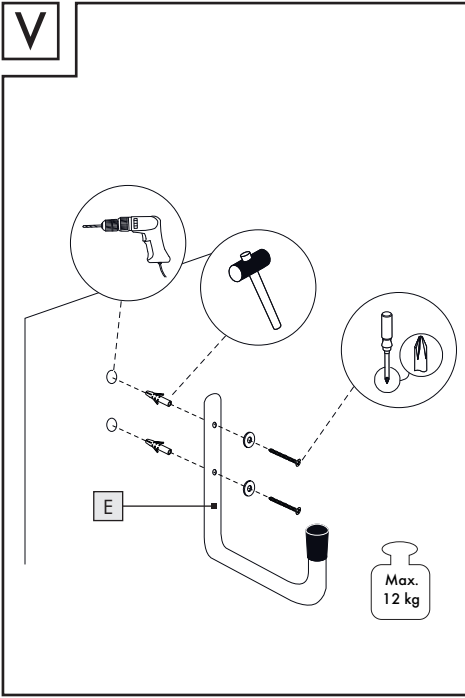

VI

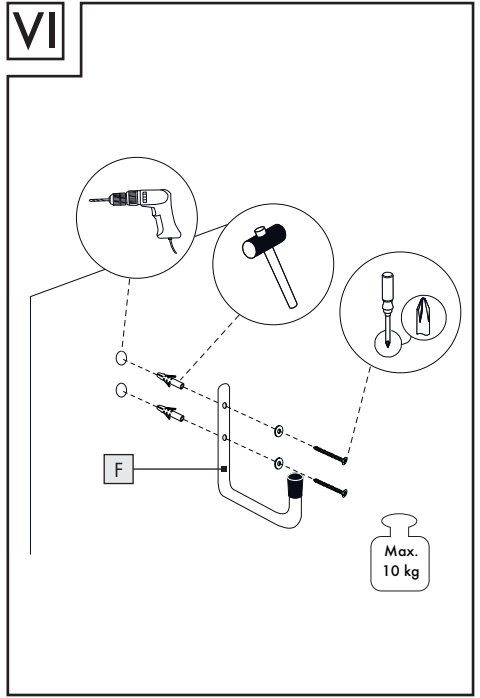

## HOOK SET

### ● Introduction

We congratulate you on the purchase of your new product. You have chosen a high quality product. Familiarise yourself with the product before using it for the first time. In addition, please carefully refer to the operating instructions and the safety advice below. Only use the product as instructed and only for the indicated field of application. Keep these instructions in a safe place. If you pass the product on to anyone else, please ensure that you also pass on all the documentation with it.

### ● Intended use

The product is designed for hanging up cycles, ladders, garden equipment or similar objects. The article is only intended for private indoor use (cellar, garage, hobby room or similar). Any use other than that described or any modification of the product is not permissible and may result in injury and/or damage to the product. The manufacturer is not liable for damage caused by improper use. The product is not intended for commercial use.

### ● Technical data

#### Max. load:

**A** Double ceiling hook (Fig. I)

 20 kg per hook

 40 kg per 2 hooks

**B** Single wall/ceiling hook (Fig. II)

 10 kg per hook

 20 kg per 2 hooks

**C** Deep wall hook with rubber covering (Fig. III)

 6.5 kg per hook

 13 kg per 2 hooks

**D** Shallow wall hook with rubber covering (Fig. IV)

 12 kg per hook

 24 kg per 2 hooks

**E** Large wall hook (Fig. V)

 12 kg per hook

 24 kg per 2 hooks

**F** Small wall hook (Fig. VI)

 10 kg per hook

 20 kg per 2 hooks



### Safety advice

**KEEP ALL THE SAFETY ADVICE AND INSTRUCTIONS IN A SAFE PLACE FOR FUTURE REFERENCE!**



### To avoid the risk of injury!



**⚠ WARNING! DANGER OF LOSS OF LIFE AND ACCIDENT TO INFANTS AND CHILDREN!**

Never leave children unsupervised with the packaging materials. Danger of suffocation. Keep out of the reach of children. It is not a toy.

**⚠ WARNING! RISK OF FATAL INJURY!**

During installation keep children away from the area in which you are working. The scope of supply includes a number of screws and other small parts. These may prove life-threatening if swallowed or inhaled.

**⚠ WARNING! RISK OF FATAL INJURY!**

Please ensure that you do not drill into any electrical wiring, gas or water pipes in the wall. If necessary, carry out checks with a wire, pipe and stud detector before you drill into a wall.

**⚠ CAUTION! DANGER OF INJURY!**

Please ensure that no parts are damaged and that all parts are correctly assembled. Incorrect assembly or fitting may lead to injury. Damaged parts can adversely affect safety and proper function.

■ **CAUTION!** Do not leave children unattended!

The product is not a climbing frame or toy. Make sure that the product is not used by anyone, particularly children, to hang from or climb on. This can result in injury and/or damage.

■ Take care that the product is only installed by competent persons.

■ Check the stability of the product prior to use.

■  Do not load the hooks beyond the stated maximum load (see "Technical data").

There is otherwise a risk of injury and/or damage to the product.

■ Check regularly that the hooks are installed securely and retighten the screws  regularly.

■ The stability can be impaired when attaching to furniture.

■ All of the fastening screws provided have to be used.

**⚠ WARNING!** Do not use anymore when the product is damaged.



**How to avoid property damage!**

■ Before installing the hook on a wall or ceiling, check whether the chosen wall or ceiling is suitable for installation of the product. If necessary, seek expert advice.

■ Before installing the hook on a wall or ceiling, please find out which installation material is suitable for your particular wall or ceiling. We have included installation material for walls and ceilings that is suitable for standard, solid masonry.

● **Installation**

**Note:** You will need an electric drill, a screwdriver and hammer for installation.

**⚠ CAUTION! RISK OF INJURY!** Please refer to the operating instructions for your drill.

■ Install the hooks as shown in Figures I to VI.

**Note:** Please observe the maximum permissible load when using the hooks (see "Technical data").

● **Cleaning and care**

■ Do not under any circumstances use corrosive or abrasive cleaning agents.

■ Use a slightly dampened, non-fluffing cloth to clean the product.

## ● **Disposal**

The packaging is made entirely of recyclable materials, which you may dispose of at local recycling facilities.

Contact your local refuse disposal authority for more details of how to dispose of your worn-out product.

### **Service**

 **Service Great Britain**

Tel.: 08000569216

E-Mail: [owim@lidl.co.uk](mailto:owim@lidl.co.uk)

## KAMPÓ KÉSZLET

### ● Bevezető

Gratulálunk új termékének vásárlása alkalmából. Ezzel egy magas minőségű termék mellett döntött. Az első üzembevetél előtt ismerkedjen meg a készülékkel. Ehhez figyelmesen olvassa el a következő Használati utasítást és a biztonsági tudnivalókat. A terméket csak a leírtak szerint és a megadott felhasználási területeken alkalmazza. Őrizze meg ezt az útmutatót egy biztos helyen. A termék harmadik félnek történő továbbadása esetén mellékelje a termék a teljes dokumentációját is.

### ● Rendeltetészerű használat

A termék kerékpárok, létrák, kerti készülékek vagy hasonló felakasztására való. Az árucikk csak privát beltéri helyiségekben (pincékben, garázsban, hobby-termekben) történő használatra készült. A leírtaktól eltérő használat, vagy a termék átalakítása nem megengedett és sérülésekhez és/vagy a termék károsodásához vezethet. A nem rendeltetészerű használatból fakadó károktól a gyártó nem vállal felelősséget. A termék nem ipari felhasználásra készült.

### ● Műszaki adatok

#### Maximális terhelhetőség:

**A** Kettős plafonkampó (I ábra)

 20 kg kampónként

 40 kg 2 kampó használata esetén

**B** Fal-/plafonkampó (II ábra)

 10 kg kampónként

 20 kg 2 kampó használata esetén

**C** Gumírozott mély falikampó (III ábra)

 6,5 kg kampónként

 13 kg 2 kampó használata esetén

**D** Gumírozott alacsony falikampó (IV ábra)

 12 kg kampónként

 24 kg 2 kampó használata esetén

**E** Nagyméretű falikampó (V ábra)

 12 kg kampónként

 24 kg 2 kampó használata esetén

**F** Kisméretű falikampó (VI ábra)

 10 kg kampónként

 20 kg 2 kampó használata esetén



### Biztonsági tudnivalók

**ŐRIZZE MEG VALAMENNYI BIZTONSÁGI TUDNIVALÓT ÉS UTASÍTÁST A JÖVŐ IDŐ SZÁMÁRA!**



**Kerülje el a sérüléseket!**



**FIGYELMEZTETÉS! ÉLET- ÉS BALESETVESZÉLYEK KISGYEREK ÉS GYEREK SZÁMÁRA!**

Sohase hagyja a gyerekeket felügyelet nélkül a csomagolóanyagokkal. Fulladásveszély áll fenn. Nem játékszer. Gyermek kezébe nem kerülhet!

**⚠ FIGYELMEZTETÉS! ÉLETVESZÉLY!** A felszerelés közben tartsa a gyerekeket a munka környezetétől távol. A szállítmányhoz számos csavar és más apró részek tartoznak. Ha ezeket lenyelik vagy felszippantják, az életveszélyes lehet.

**⚠ FIGYELMEZTETÉS! ÉLETVESZÉLY!** Bizonyosodjon meg róla, hogy a fal fúrása közben nem bukkanhat elektromos-, gáz- vagy vízvezetékre. Esetleg mielőtt a falba fúrna, vizsgálja meg a falat egy vezetékkeresővel.

**⚠ VIGYÁZAT! SÉRÜLÉSVESZÉLY!** Biztosítsa, hogy mindegyik rész sértetlenül és szakszerűen legyen felszerelve. Szakszerűtlen felszerelés esetén sérülésveszély áll fenn. A sérült részek befolyásolhatják a biztonságot és a funkciók ellátását.

- **VIGYÁZAT!** Ne hagyja a gyerekeket felügyelet nélkül a termékkel! A termék nem mászó- vagy játszó-készülék! Biztosítsa, hogy személyek, de különösen gyerekek ne kapaszkodjanak a termékre ill. ne húzzák azon fel magukat. A következmények sérülések és / vagy károsodások lehetnek.
- Ügyeljen arra, hogy a terméket csak szakértő személyek szereljék fel.
- A használat előtt vizsgálja meg a termék stabilitását.



- Ne tehelje meg a kampót a megengedett maximális terhelés feletti súllyal (lásd a „Műszaki adatok” fejezetet). Ellenkező esetben sérülésveszély és / vagy a termék megkárosodása fenyeget.
- Vizsgálja meg rendszeresen a kampó szilárd állását és húzza után rendszeresen a csavarokat .
- Ha bútorokra rögzíti, az hatással lehet a stabilitásra.
- Minden mellékelt rögzítőcsavart fel kell használni.

**⚠ FIGYELMEZTETÉS!** Sérülés esetén ne használja tovább.



## Kerülje el a tárgyi károsodásokat!

- A falra vagy a mennyezetre szerelés előtt vizsgálja meg hogy a kiválasztott fal ill. mennyezet alkalmas e arra, hogy a terméket ráerősítse. Esetleg kérje ki egy szakember tanácsát.
- A falra vagy a mennyezetre szerelés előtt informálódjon a falához ill. a mennyezetéhez alkalmas szerelési anyagokról. A falra vagy a mennyezetre szereléshez olyan szerelési anyagokat mellékelünk, amely a szokásos kőműves szerkezetű falakra való felszereléshez alkalmasok.

## ● Felszerelés

**Utalás:** Az összeszereléshez egy fűrőgépre, egy csavarhúzóra és egy kalapácsra lesz szüksége.

**⚠ VIGYÁZAT! SÉRÜLÉSVESZÉLY!** Tartsa be a fűrőgépe használati utasításának az előírásait.

- Szerelje fel a kampókat az I-VI ábrák szerint.  
**Utalás:** A kampók használatánál vegye figyelembe a maximálisan megengedett terheléseket (lásd a „Műszaki adatok” fejezetet).

## ● Tisztítás és ápolás

- Semmi esetre se használjon maró vagy súroló hatású tisztítószert.
- A tisztításhoz és ápoláshoz enyhén megnedvesített, szálát nem eresztő ruhát használjon.

## ● **Mentesítés**

A csomagolás környezetbarát anyagokból készült, amelyeket a helyi újrahasznosító helyeken adhat le ártalmatlanítás céljából.

A kiszolgált termék megsemmisítési lehetőségeiről lakóhelye illetékes önkormányzatánál tájékozódhat.

### **Szerviz**



#### **Szerviz Magyarország**

Tel.: 0680021536

E-mail: [owim@lidl.hu](mailto:owim@lidl.hu)

## KOMPLET KAVLJEV

### ● Uvod

Iskrene čestitke ob nakupu vašega novega izdelka. Odločili ste se za kakovosten izdelek. Pred prvo uporabo se seznanite z izdelkom. V ta namen pazorno preberite naslednja navodila za uporabo in varnostne napotke. Izdelek uporabljajte samo tako, kot je opisano in samo za navedena področja uporabe. To navodilo hranite na varnem mestu. V primeru izročitve izdelka tretjim, jim predajte tudi vso dokumentacijo.

### ● Uporaba v skladu z določili

Izdelek je namenjen za obešanje koles, lestev, vrtnih naprav in podobnih predmetov. Izdelek je predviden samo za uporabo v privatnih notranjih prostorih (klet, garaža, delavnica za prosti čas, ipd.). Drugačna uporaba od opisane ali sprememba izdelka ni dovoljena in lahko privede do poškodb in / ali poškodb izdelka. Za poškodbe, nastale zaradi nenamenske uporabe, proizvajalec ne prevzema odgovornosti. Ta izdelek ni predviden za profesionalno uporabo.

### ● Tehnični podatki

#### Maks. obremenitev:

**A** Stropna kljuka, dvojna (Sl. I)

 20 kg po kljuki

 40 kg, če uporabljate 2 kljuki

**B** Stenska/stropna kljuka, enojna (Sl. II)

 10 kg po kljuki

 20 kg, če uporabljate 2 kljuki

**C** Stenska kljuka z gumijasto prevleko, visoka (Sl. III)

 6,5 kg po kljuki

 13 kg, če uporabljate 2 kljuki

**D** Stenska kljuka z gumijasto prevleko, ravna (Sl. IV)

 12 kg po kljuki

 24 kg, če uporabljate 2 kljuki

**E** Stenska kljuka, velika (Sl. V)

 12 kg po kljuki

 24 kg, če uporabljate 2 kljuki

**F** Stenska kljuka, majhna (Sl. VI)

 10 kg po kljuki

 20 kg, če uporabljate 2 kljuki



### Varnostna navodila

#### VARNOSTNA NAVODILA IN OPOZORILO SHRANITE ZA PRIHODNJO UPORABO!



#### Preprečite poškodbe!



#### **! OPOZORILO!**

#### **ŽIVLJENJSKA NEVARNOST IN NEVARNOST NESREČ ZA**

**MALČKE IN OTROKE!** Otrok z embalažnim materialom nikoli ne pustite nenadzorovanih. Obstaja nevarnost zadušitve. Hraniti izven dosega otrok. Ta izdelek ni igrača!

**⚠ OPOZORILO! ŽIVLJENJSKA NEVARNOST!** Otrokom med montažo ne dovolite zadrževanja v delovnem območju. V obseg dobave spada veliko število vijakov in drugih majhnih delov. Ti so lahko v primeru zaužitja ali vdaha smrtno nevarni.

**⚠ OPOZORILO! ŽIVLJENJSKA NEVARNOST!** Kadar vrtate v steno se prepričajte, da ne zadenete v električno, plinsko ali vodovodno napeljavo. Preden začnete z vrtanjem v steno, steno evtl. prekontrolirajte z napravo za iskanje napeljav.

### ⚠ POZOR! NEVARNOST POŠKODB!

Prepričajte se, da so vsi deli nepoškodovani in pravilno montirani. Pri nepravilni montaži obstaja nevarnost poškodb. Poškodovani deli lahko vplivajo na varnost in delovanje.

- **POZOR!** Otrok ne pustite nenadzorovanih! Izdelek ni priprava za plezanje ali igranje! Zagotovite, da se osebe, še posebno otroci, na izdelek ne obešajo oz. se za izdelek ne potegujejo navzgor. Posledica so lahko poškodbe in / ali povzročitev škode.
- Pazite na to, da izdelek montirajo samo kompetentne osebe.
- Pred uporabo preverite stabilnost izdelka.
-  Kavljem nikoli ne obremenjujete preko navedene maksimalne obremenitve (glejte „Tehnični podatki“).

V nasprotnem primeru grozita nevarnost poškodb in / ali povzročitev škode na izdelku.

- Redno kontrolirajte, ali so kavlji dobro pritrjeni in vijake  v rednih razmakih naknadno pritegnite.
- Stabilnost se lahko poslabša, če se pritrdi na ohlšje.
- Morate uporabiti vse dostavljene pritrdilne elemente.

**⚠ OPOZORILO!** V primeru poškodb ne uporabljajte več.



### Preprečite povzročitev materialne škode!

- Pred montažo na steno ali strop prekontrolirajte, ali sta izbrana stena oz. izbran strop primerna za pritrnitev izdelka. Po potrebi se informirajte pri strokovnjaku.
- Pred montažo na steno ali strop se informirajte o primernem materialu za montažo za vašo steno oz. vaš strop. Za montažo na steno ali strop smo priložili montažni material, ki je primeren za običajne, trdne zidove.

### ● Montaža

**Opozorilo:** Za montažo potrebujete vrtalnik, izvijač in kladivo.

### ⚠ POZOR! NEVARNOST POŠKODB!

Upoštevajte navodilo za uporabo našega vrtalnega stroja.

- Kavljve montirajte skladno s slikami I–VI.  
**Opozorilo:** Pri uporabi kavljev upoštevajte maksimalno dopustno obremenitev (glejte „Tehnični podatki“).

### ● Čiščenje in nega

- Nikakor ne uporabljajte jedkih ali abrazivnih čistil.
- Za čiščenje in nego uporabljajte rahlo navlaženo krpo, ki se ne kosmiči.

## ● **Odstranjevanje**

Embalaža je narejena iz okolju primernih materialov, ki jih lahko oddate za recikliranje na lokalnih zbirališčih odpadkov.

○ možnostih odstranjevanja odsluženega izdelka se lahko pozanimате pri svoji občinski ali mestni upravi.

### **Servis**



#### **Servis Slovenija**

Tel.: 080082034

E-Mail: [owim@lidl.si](mailto:owim@lidl.si)

## SADA HÁKŮ

### ● Úvod

Blahopřejeme Vám ke koupi nového výrobku. Rozhodli jste se pro kvalitní výrobek. Před prvním uvedením do provozu se seznamte s výrobkem. K tomu si pozorně přečtěte následující návod k obsluze a bezpečnostní pokyny. Používejte výrobek jen popsáním způsobem a pouze pro uvedené oblasti použití. Uchvejte si tento návod na bezpečném místě. Všechny podklady vydejte při předání výrobku i třetí osobě.

### ● Uporaba v skladu z določili

Izdelek je namenjen za obešanje koles, lestev, vrtnih naprav in podobnih predmetov. Izdelek je predviden samo za uporabo v privatnih notranjih prostorih (klet, garaža, delavnica za prosti čas, ipd.). Drugačna uporaba od opisane ali sprememba izdelka ni dovoljena in lahko privede do poškodb in / ali poškodb izdelka. Za poškodbe, nastale zaradi nenamenske uporabe, proizvajalec ne prevzema odgovornosti. Ta izdelek ni predviden za profesionalno uporabo.

### ● Tehnični podatki

#### Maks. obremenitev:

**A** Stropna kljuka, dvojna (Sl. I)

 20 kg po kljuki

 40 kg, če uporabljate 2 kljuki

**B** Stenska/stropna kljuka, enojna (Sl. II)

 10 kg po kljuki

 20 kg, če uporabljate 2 kljuki

**C** Stenska kljuka z gumijasto prevleko, visoka (Sl. III)

 6,5 kg po kljuki

 13 kg, če uporabljate 2 kljuki

**D** Stenska kljuka z gumijasto prevleko, ravna (Sl. IV)

 12 kg po kljuki

 24 kg, če uporabljate 2 kljuki

**E** Stenska kljuka, velika (Sl. V)

 12 kg po kljuki

 24 kg, če uporabljate 2 kljuki

**F** Stenska kljuka, majhna (Sl. VI)

 10 kg po kljuki

 20 kg, če uporabljate 2 kljuki



### Varnostna navodila

**VARNOSTNA NAVODILA IN OPOZORILO SHRANITE ZA PRIHODNJO UPORABO!**



### Preprečite poškodbe!



### **! OPOZORILO!**

### **ŽIVLJENJSKA NEVARNOST IN NEVARNOST NESREČ ZA**

**MALČKE IN OTROKE!** Otroci z embalažnim materialom nikoli ne pustite nenadzorovanih. Obstaja nevarnost zadušitve. Hraniti izven dosega otrok. Ta izdelek ni igrača!

**⚠ OPOZORILO! ŽIVLJENJSKA NEVARNOST!** Otrokom med montažo ne dovolite zadrževanja v delovnem območju. V obseg dobave spada veliko število vijakov in drugih majhnih delov. Ti so lahko v primeru zaužitja ali vdaha smrtno nevarni.

**⚠ OPOZORILO! ŽIVLJENJSKA NEVARNOST!** Kadar vrtate v steno se prepričajte, da ne zadenete v električno, plinsko ali vodovodno napeljavo. Preden začnete z vrtanjem v steno, steno evtl. prekontrolirajte z napravo za iskanje napeljav.

### ⚠ POZOR! NEVARNOST POŠKODB!

Prepričajte se, da so vsi deli nepoškodovani in pravilno montirani. Pri nepravilni montaži obstaja nevarnost poškodb. Poškodovani deli lahko vplivajo na varnost in delovanje.

- **POZOR!** Otrok ne pustite nenadzorovanih! Izdelek ni priprava za plezanje ali igranje! Zagotovite, da se osebe, še posebno otroci, na izdelek ne obešajo oz. se za izdelek ne potegujejo navzgor. Posledica so lahko poškodbe in / ali povzročitev škode.
- Pazite na to, da izdelek montirajo samo kompetentne osebe.
- Pred uporabo preverite stabilnost izdelka.
-  Kavljem nikoli ne obremenjujete preko navedene maksimalne obremenitve (glejte „Tehnični podatki“).

V nasprotnem primeru grozita nevarnost poškodb in / ali povzročitve škode na izdelku.

- Redno kontrolirajte, ali so kavlji dobro pritrjeni in vijake  v rednih razmakih naknadno pritegnite.
- Stabilnost se lahko poslabša, če se pritrdi na ohlšje.
- Morate uporabiti vse dostavljene pritrdilne elemente.

**⚠ OPOZORILO!** V primeru poškodb ne uporabljajte več.



### Preprečite povzročitev materialne škode!

- Pred montažo na steno ali strop prekontrolirajte, ali sta izbrana stena oz. izbran strop primerna za pritrnitev izdelka. Po potrebi se informirajte pri strokovnjaku.
- Pred montažo na steno ali strop se informirajte o primernem materialu za montažo za vašo steno oz. vaš strop. Za montažo na steno ali strop smo priložili montažni material, ki je primeren za običajne, trdne zidove.

### ● Montaža

**Opozorilo:** Za montažo potrebujete vrtalnik, izvijač in kladivo.

### ⚠ POZOR! NEVARNOST POŠKODB!

Upoštevajte navodilo za uporabo našega vrtalnega stroja.

- Kavljem montirajte skladno s slikami I–VI.  
**Opozorilo:** Pri uporabi kavljem upoštevajte maksimalno dopustno obremenitev (glejte „Tehnični podatki“).

### ● Čiščenje in nega

- Nikakor ne uporabljajte jedkih ali abrazivnih čistil.
- Za čiščenje in nego uporabljajte rahlo navlaženo krpo, ki se ne kosmiči.

## ● **Zlikvidování**

Obal se skládá z ekologických materiálů, které můžete zlikvidovat prostřednictvím místních sběren recyklovatelných materiálů.

O možnostech likvidace vysloužilých zařízení se informujte u správy vaší obce nebo města.

### **Servis**

 **Servis Česká republika**

Tel.: 800600632

E-Mail: [owim@lidl.cz](mailto:owim@lidl.cz)

## HAKEN-SET

### ● Einleitung

Wir beglückwünschen Sie zum Kauf Ihres neuen Produkts. Sie haben sich damit für ein hochwertiges Produkt entschieden. Machen Sie sich vor der ersten Inbetriebnahme mit dem Produkt vertraut. Lesen Sie hierzu aufmerksam die nachfolgende Bedienungsanleitung und die Sicherheitshinweise. Benutzen Sie das Produkt nur wie beschrieben und für die angegebenen Einsatzbereiche. Bewahren Sie diese Anleitung an einem sicheren Ort auf. Händigen Sie alle Unterlagen bei Weitergabe des Produktes an Dritte mit aus.

### ● Bestimmungsgemäße Verwendung

Das Produkt ist zum Aufhängen von Fahrrädern, Leitern, Gartengeräten o.ä. bestimmt. Der Artikel ist nur für die Verwendung im privaten Innenbereich (Keller, Garage, Hobby-Raum o.ä.) vorgesehen. Eine andere Verwendung als zuvor beschrieben oder eine Veränderung des Produkts ist nicht zulässig und kann zu Verletzungen und/oder Beschädigungen des Produkts führen. Für aus bestimmungswidriger Verwendung entstandene Schäden übernimmt der Hersteller keine Haftung. Das Produkt ist nicht für den gewerblichen Einsatz bestimmt.

### ● Technische Daten

#### Max. Belastung:

**A** Deckenhaken, doppelt (Abb. I)

 20 kg pro Haken

 40 kg bei Verwendung von 2 Haken

**B** Wand-/Deckenhaken, einfach (Abb. II)

 10 kg pro Haken

 20 kg bei Verwendung von 2 Haken

**C** Wandhaken mit Gummierung, hoch (Abb. III)

 6,5 kg pro Haken

 13 kg bei Verwendung von 2 Haken

**D** Wandhaken mit Gummierung, flach (Abb. IV)

 12 kg pro Haken

 24 kg bei Verwendung von 2 Haken

**E** Wandhaken, groß (Abb. V)

 12 kg pro Haken

 24 kg bei Verwendung von 2 Haken

**F** Wandhaken, klein (Abb. VI)

 10 kg pro Haken

 20 kg bei Verwendung von 2 Haken



### Sicherheitshinweise

**BEWAHREN SIE ALLE SICHERHEITSHINWEISE UND ANWEISUNGEN FÜR DIE ZUKUNFT AUF!**



**Vermeiden Sie Verletzungsgefahr!**



**! WARNUNG! LEBENS- UND UNFALLGEFAHR FÜR KLEINKINDER UND KINDER!**

Lassen Sie Kinder niemals unbeaufsichtigt mit dem Verpackungsmaterial. Es besteht Erstickungsgefahr. Halten Sie das Produkt von Kindern fern. Das Produkt ist kein Spielzeug.

### **WARNUNG! LEBENSGEFAHR!**

Halten Sie Kinder während der Montage vom Arbeitsbereich fern. Zum Lieferumfang gehören eine Vielzahl von Schrauben und anderen Kleinteilen. Diese können beim Verschlucken oder Inhalieren lebensgefährlich sein.

### **WARNUNG! LEBENSGEFAHR!**

Vergewissern Sie sich, dass Sie nicht auf Strom-, Gas- oder Wasserleitungen stoßen, wenn Sie in die Wand bohren. Prüfen Sie ggf. mit einem Leitungssucher, bevor Sie in eine Wand bohren.

### **VORSICHT! VERLETZUNGSGEFAHR!**

Stellen Sie sicher, dass alle Teile unbeschädigt und sachgerecht montiert sind. Bei unsachgemäßer Montage besteht Verletzungsgefahr. Beschädigte Teile können die Sicherheit und Funktion beeinflussen.

- **VORSICHT!** Lassen Sie Kinder nicht unbeaufsichtigt! Das Produkt ist kein Kletter- oder Spielgerät! Stellen Sie sicher, dass Personen, insbesondere Kinder nicht an das Produkt hängen bzw. sich nicht am Produkt hochziehen. Verletzungen und/oder Beschädigungen können die Folgen sein.
- Achten Sie darauf, dass das Produkt nur von fachkundigen Personen montiert wird.
- Überprüfen Sie vor der Benutzung die Stabilität des Produkts.



Belasten Sie die Haken nicht über die angegebene Maximalbelastung hinaus (siehe „Technische Daten“).

Anderenfalls drohen Verletzungsgefahr und/oder Beschädigungen des Produkts.

- Kontrollieren Sie regelmäßig den festen Sitz der Haken und ziehen Sie regelmäßig die Schrauben  nach.
- Die Stabilität kann durch Befestigen an Möbeln beeinträchtigt werden.
- Es müssen alle Befestigungsschrauben installiert werden.

 **WARNUNG!** Kein weiterer Einsatz bei Schaden.



### **Vermeiden Sie Sachbeschädigungen!**

- Überprüfen Sie vor der Wand- oder Deckenmontage, ob die gewählte Wand bzw. Decke zum Befestigen des Produkts geeignet ist. Erkundigen Sie sich gegebenenfalls bei einer Fachkraft.
- Informieren Sie sich vor der Wand- oder Deckenmontage über das geeignete Montagematerial für Ihre Wand bzw. Decke. Für die Wand- oder Deckenmontage haben wir Montagematerial beigelegt, das für übliches, festes Mauerwerk geeignet ist.

## ● Montage

**Hinweis:** Für die Montage benötigen Sie eine Bohrmaschine, einen Schraubendreher und einen Hammer.

### **VORSICHT! VERLETZUNGSGEFAHR!**

Ziehen Sie die Bedienungsanleitung Ihrer Bohrmaschine hinzu.

- Montieren Sie die Haken gemäß den Abbildungen I bis VI.

**Hinweis:** Achten Sie bei der Verwendung der Haken auf die maximal zulässige Belastung (siehe „Technische Daten“).

## ● Reinigung und Pflege

- Verwenden Sie keinesfalls ätzende oder scheuernde Reinigungsmittel.
- Verwenden Sie zur Reinigung ein leicht angefeuchtetes, fusselfreies Tuch.

## ● **Entsorgung**

Die Verpackung besteht aus umweltfreundlichen Materialien, die Sie über die örtlichen Recyclingstellen entsorgen können.

Möglichkeiten zur Entsorgung des ausgedienten Produkts erfahren Sie bei Ihrer Gemeinde- oder Stadtverwaltung.

### **Service**

#### **DE Service Deutschland**

Tel.: 0800 5435 111

E-Mail: [owim@lidl.de](mailto:owim@lidl.de)

#### **AT Service Österreich**

Tel.: 0800 292726

E-Mail: [owim@lidl.at](mailto:owim@lidl.at)

#### **CH Service Schweiz**

Tel.: 0800562153

E-Mail: [owim@lidl.ch](mailto:owim@lidl.ch)

**OWIM GmbH & Co. KG**

Stiftsbergstraße 1  
74167 Neckarsulm  
GERMANY

Model No.: HG04353

Version: 11/2021

IAN 374671\_2104

