



Cordless Jigsaw & Sabre Saw 20V PSSSA 20-Li B2

(HR)

Aku ubodna i sabljasta pila 20 V

Prijevod originalnih uputa za uporabu

(RO)

Ferăstrău pendular și ferăstrău sabie, cu acumulator 20 V

Traducerea instrucțiunilor de utilizare originale

(GR)

Επαναφορτιζόμενη σέγα και σπαθοσέγα 20 V

Μετάφραση των αυθεντικών οδηγιών λειτουργίας

(RS)

Aku ubodna i sabljasta testera 20 V

Prevod originalnog uputstva za upotrebu

(BG)

Акумулаторен прободен и саблен трион 20 V

Превод на оригиналното ръководство за експлоатация

(DE) (AT) (CH)

Akku-Stich- und Säbelsäge 20 V

Originalbetriebsanleitung

IAN 354641_2010

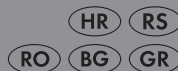

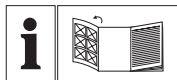

(HR)

Prije nego što pročitate tekst, otvorite stranicu sa slikama i upoznajite se na osnovu toga sa svim funkcijama uređaja.

(RS)

Pre čitanja rasklopite stranu sa uređajima i u sledećem koraku upoznajite se sa svim funkcijama uređaja.

(RO)

Înainte de a citi instrucțiunile, priviți imaginile și familiarizați-vă cu toate funcțiile aparatului.

(BG)

Преди да прочетете отворете страницата с фигурите и след това се запознайте с всички функции на уреда.

(GR)

Πριν ξεκινήσετε την ανάγνωση, ανοίξτε τη σελίδα με τις εικόνες και εξοικειωθείτε με όλες τις λειτουργίες της συσκευής.

(DE) (AT) (CH)

Klappen Sie vor dem Lesen die Seite mit den Abbildungen aus und machen Sie sich anschließend mit allen Funktionen des Gerätes vertraut.

HR	Prijevod originalnih uputa za uporabu	Stranica	5
RS	Prevod originalnog uputstva za upotrebu	Strana	20
RO	Traducerea instrucțiunilor de utilizare originale	Pagina	35
BG	Превод на оригиналното ръководство за експлоатация	Страница	51
GR	Μετάφραση των αυθεντικών οδηγιών λειτουργίας	Σελίδα	69
DE / AT / CH	Originalbetriebsanleitung	Seite	86

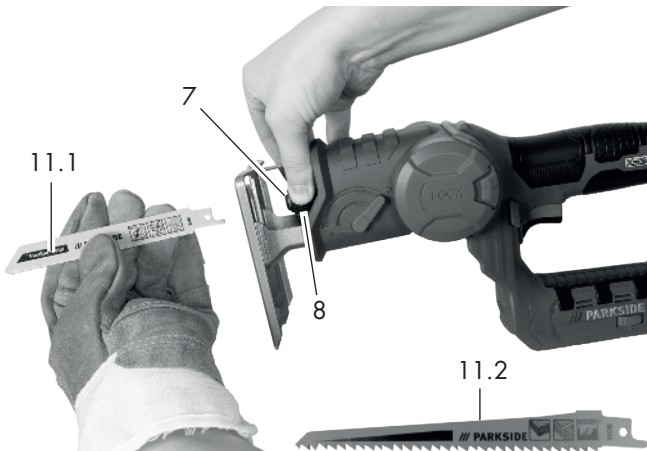
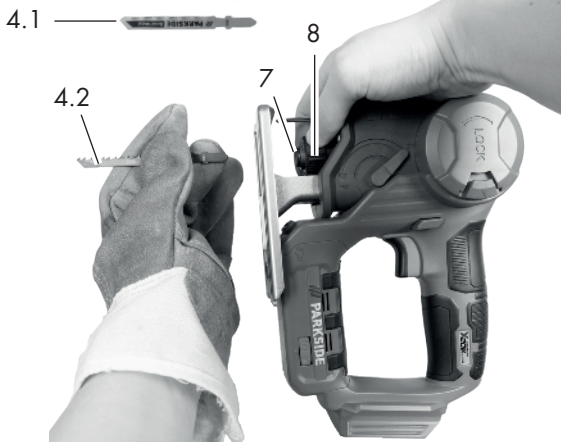
B**C**

Sadržaj

Uvod.....	5	Rukovanje	14
Namjenska uporaba	6	Uključivanje i isključivanje.....	14
Opći opis	6	Podešavanje broja okretanja	14
Opseg isporuke	6	Podešavanje podizanja	14
Opis funkcija	6	Uranjajući rezovi	15
Pregled	6	Piljenje baterijskom sabljastom pilom .	15
Tehnički podaci	7	Napomene za rad	15
Sigurnosne upute	7	Čišćenje i održavanje	15
Simboli i slikovni znakovi	7	Čišćenje.....	15
Opće sigurnosne upute za električne		Održavanje.....	16
alate.....	8	Skladištenje	16
Sigurnosne upute za pile koje se pomiču		Uklanjanje/zaštita okoliša	16
naprijed-nazad	11	Rezervni dijelovi/Pribor	16
PREOSTALI RIZICI	12	Traženje greške.....	17
Montaža	12	Garancija.....	18
Promjena između baterijske ubodne i		Servis za popravke	19
sabljaste pile	12	Service-Center	19
Montiranje/zamjena reznog lista	13	Proizvođač.....	19
Vađenje/umetanje baterije.....	13	Prijem originalne CE Izjave	
Provjera stanja napunjenosti baterije .	13	o podudarnosti	102
Punjenje baterije.....	14	Eksplzivni crtež	109

Uvod

Srdačno Vam čestitamo na kupnji Vašega novog uređaja. Time ste se Vi odlučili za jedan visokokvalitetni proizvod. Tijekom proizvodnje ispitana je kvaliteta ovog uređaja i podvrgnut je završnoj kontroli. Time je osigurana funkcionalnost Vašeg uređaja.



Uputa za upravljanje sastavni je dio ovoga proizvoda. Ona sadrži važne upute za sigurnost, uporabu i uklanjanje. Prije korištenja proizvoda upoznajte se sa svim uputama za upravljanje i sigurnost. Proizvod koristite samo kako je opisano i za navedena područja primjene.

Dobro sačuvajte Uputu i pri predaji proizvoda trećim osobama uručite i svu dokumentaciju.

Izjava o sukladnosti za ovaj proizvod dostupna je na internet stranici www.lidl.hr.

Namjenska uporaba

Uređaj je uz čvrsto postavljanje prikladan za ravne i zakrivljene rezove na rubnim izratcima od plastike, drveta i lakog metala. Funkcija puhanja prašine održava radno područje slobodnim, a isto se tijekom uporabe uređaja osvjetljava radnim svjetlom. Uređaj je dopušten samo za privatnu uporabu u suhim prostorijama. Obratite pozornost na napomene u vezi s listovima pile. Sve druge primjene koje u ovoj uputi nisu izričito dozvoljene, mogu dovesti do oštećivanja uređaja i mogu predstavljati ozbiljnu opasnost po korisnika. Proizvođač ne jamči za oštećenja, koja su prouzrokovana nenamjenskom uporabom ili pogrešnim upravljanjem. Ovaj uređaj nije prikladan za obrtničku uporabu. Kod obrtničke uporabe gubi se garancija. Uređaj je dio serije Parkside X 20 V TEAM i može biti pogonjen baterijama Parkside X 20 V TEAM serije. Baterije smijete puniti samo s punjačima serije Parkside X 20 V TEAM.

Opći opis



Prije nego što pročitate tekst, otvorite stranicu sa slikama i upoznajte se na osnovu toga sa svim funkcijama uređaja.

Opseg isporuke

Raspakirajte uređaj i prekontrolirajte, je li potpun:

- Baterijska ubodna i sabljasta pila
- 2 rezna lista za drvo
- 2 rezna lista za metal
- Kofer za čuvanje
- Upute za uporabu



Baterija i punjač nisu uključeni.

Propisno uklonite materijal za pakiranje.

Opis funkcija

Baterijska ubodna i sabljasta pila raspolaže uređajem za progresivni hod, radnim svjetlom i automatskom funkcijom puhanja prašine. Funkcija elemenata uređaja opisana je u nastavku.

Pregled



- 1 Tipka za deblokadu
- 2 Sigurnosni prekidač
- 3 Prekidač za uključivanje/isključivanje
- 4.1 Rezni list za metal, Baterijska ubodna pila
- 4.2 Rezni list za drvo, Baterijska ubodna pila
- 5 Kotačić, Podešavanje broja okretaja
- 6 Postolje
- 7 Zateznik
- 8 Kopča za brzo otpuštanje
- 9 Prekidač za podešavanje podizaja
- 10 LED-radno svjetlo
- 11.1 Rezni list za metal „Swiss Made“, Baterijska sabljasta pila
- 11.2 Rezni listovi za drvo „Swiss Made“, Baterijska sabljasta pila
- 12 Podnožje
- 13 Tipka za deblokadu baterije
- 14 Baterija
- 15 Pokazivač stanja napunjenosti
- 16 Tipka, Pokazivač stanja napunjenosti
- 17 Punjač

Tehnički podaci

Aku ubodna i sabljasta

pila 20 V.....PSSSA 20-Li B2

Nazivni ulazni napon 20 V==

Broj okretaja u praznom hodu

n_0 800 - 3000 min⁻¹

Hod pile 20 mm

Dubina reza u drvetu

Baterijska ubodna pila maks. 50 mm

Baterijska sabljasta pila .. maks. 100 mm

Dubina reza u metalu

Baterijska ubodna pila maks. 4 mm

Baterijska sabljasta pila maks. 50 mm

Težina (s baterijom) maks. 1,7 kg

Razina zvučnog tlaka

(L_{pA}) 84,3 dB(A), $K_{pA} = 5$ dB

Razina zvučnog učinka

(L_{WA}) 95,3 dB(A), $K_{WA} = 5$ dB

Vibracija (a_h)

Baterijska ubodna pila

u drvetu $a_{h,B}$ 9,21 m/s²; $K = 1,5$ m/s²

u metalu $a_{h,M}$ 10,36 m/s²; $K = 1,5$ m/s²

Baterijska sabljasta pila

u drvetu $a_{h,B}$ 8,68 m/s²; $K = 1,5$ m/s²

u drvene grede

$a_{h,WB}$ 7,79 m/s²; $K = 1,5$ m/s²

Temperatura maks. 50 °C

Postupak punjenja 4 - 40 °C

Pogon -20 - 50 °C

Skladištenje 0 - 45 °C



**Pozor! Aktualan spisak
baterijske kompatibilnosti
možete pronaći na stranici:
www.lidl.de/akku**

Vrijednosti buke i vibracija izmjerene su prema normama i odredbama navedenima u izjavi o sukladnosti.

Navedene ukupne vrijednosti vibracija i navedene vrijednosti emisije buke izmjerene su prema normiranom postupku provjere i mogu se koristiti za međusobnu usporedbu električnih alata.

-Navedene ukupne vrijednosti vibracija i navedene vrijednosti emisije buke također se mogu koristiti za uvodnu procjenu izloženosti.



Upozorenje:

Emisije vibracija i buke mogu tijekom

stvarne uporabe električnog alata odstupati od navedenih vrijednosti, ovisno o načinu uporabe električnog alata, a posebno i o vrsti izratka.

Potrebno je da se odrede sigurnosne mjere u svrhu zaštite poslužitelja, koje su mjere temeljene na procjeni opterećenja uslijed vibracija tijekom stvarnih uvjeta korištenja (pritom morate obratiti pozornost na sve sastavne dijelove ciklusa rada, primjerice razdoblja u kojima je električni alat isključen i ona, u kojima je uključen ali radi bez opterećenja).

Sigurnosne upute



OPREZ



UPOZORENJE:

Mogućnost strujnog udara !
Ne otvarati kućište proizvoda !

Pri uporabi uređaja pridržavajte se sigurnosnih uputa.

Simboli i slikovni znakovi

Slikovni znakovi na uređaju



Ovaj uređaj je dio serije
Parksidex X 20 V TEAM



POZOR



Pročitajte upute za uporabu



Nosite zaštitu sluha



Nosite zaštitne naočale



Nosite masku za zaštitu dišnih putova



Nosite zaštitne rukavice



Elektrouređaji ne spadaju u kućno smeće.

Regulator broja okretaja



<- manje / više ->



Automatsko puhanje prašine

Simboli u uputi



Znakovi opasnosti s podacima o zaštiti od materijalnih ili oštećenja osoba.



Znakovi naredbe s podacima o zaštiti od oštećenja.



Nosite rukavice sigurne od porezotina.



Znakovi upozorenja s informacijama za bolje postupanje s uređajem.

Opće sigurnosne upute za električne alate



UPOZORENJE! Pročitajte sve sigurnosne napomene, upute, ilustracije i tehničke podatke uz ovaj električni alat. Propusti pri pridržavanju sigurnosnih uputa i napomena mogu prouzrokovati električni udar, požar i/ili teške povrede.

Sačuvajte sve sigurnosne upute i napomene za budućnost.

Pojam „električni alat“, koji se koristi u Sigurnosnim uputama odnosi se na električne alate na mrežni pogon (s mrežnim kabelom) i na električne alate na akumulatorski pogon (bez mrežnog kabela).

1) SIGURNOST NA RADNOM MJESTU

a) Održavajte svoje radno područje čisto i dobro osvijetljeno.

Neurednost ili neosvijetljena radna područja mogu dovesti do nesreća.

b) Nemojte raditi električnim alatom u okolini, u kojoj prijete opasnost od eksplozije, u kojoj se nalaze zapaljive tekućine, plinovi ili prašine.

Električni alati proizvode iskre, koje mogu zapaliti prašinu ili pare.

c) Udaljite djecu i ostale osobe, za vrijeme uporabe električnog alata.

U slučaju ometanja Vi možete izgubiti kontrolu nad uređajem.

2) ELEKTRIČNA SIGURNOST

a) Priključni utikač električnog alata mora odgovarati u utičnicu. Utikač se ni u kom slučaju ne

smije mijenjati. **Nemojte koristiti adapterske utikače zajedno sa zaštitno uzemljenim električnim alatima.** Nepromijenjeni utikači i odgovarajuće utičnice smanjuju rizik od električnog udara.

- b) Izbjegavajte kontakt tijela s uzemljenim površinama npr. kod cijevi, radijatora, štednjaka i hladnjaka.** Postoji povećani rizik od električnog udara, kada je Vaše tijelo uzemljeno.
- c) Udaljite električni alat od kiše i vlage.** Prodiranje vode u električni alat povećava rizik od električnog udara.
- d) Nemojte nesvršishodno koristiti kabel za nošenje, vješanje električnog alata ili izvlačenje utikača iz utičnice. Kabel udaljite od topline, ulja, oštarih rubova ili pokretnih dijelova uređaja.** Oštećeni ili isprepleteni kablovi povećavaju rizik od električnog udara.
- e) Ako radite električnim alatom na otvorenom, koristite samo produžne kablove, koji su također prikladni za vanjsko područje.** Primjena produžnoga kabela koji je prikladan za vanjsko područje smanjuje rizik od električnog udara.
- f) Ako pogon električnog alata u vlažnom okruženju ne možete izbjeći, koristite zaštitnu fido sklopku.** Uporaba zaštitne fido sklopke umanjuje rizik od strujnog udara.

3) SIGURNOST OSOBA

- a) Pudirite pažljivi, pazite na to, što radite i razumno krenite na posao električnim alatom. Nemojte koristiti električni alat, ako ste umorni ili pod utjecajem droga, alkohola ili lijekova.** Jedan trenutak nepažnje pri uporabi električnog alata može dovesti do ozbiljnih povreda.
- b) Nosite osobnu zaštitnu opremu i uvijek zaštitne naočale.** Nošenje osobne zaštitne opreme, kao neklizajuće sigurnosne cipele, zaštitna kaciga ili zaštita sluha smanjuje rizik od povreda.
- c) Izbjegavajte nenamjeravano puštanje u pogon. Provjerite, da je električni alat isključena, prije nego što ju priključite na napajanje strujom, uzmete ili nosite.** Ako Vi pri nošenju električnog alata držite prst na sklopki ili uključen uređaj priključite na napajanje strujom, to može dovesti do nesreća.
- d) Odstranite alate za podešavanje ili ključeve za vijke, prije nego što uključite električni alat.** Jedan alat ili ključ, koji se nalazi na nekom rotirajućem dijelu uređaja, može dovesti do povreda.
- e) Izbjegavajte nenormalno držanje tijela. Pobrinite se za sigurno stajalište i u svako doba održavajte ravnotežu.** Tako Vi možete bolje kontrolirati električni alat u neočekivanim situacijama.
- f) Nosite prikladnu odjeću. Nemojte nositi široku odjeću ili nakit. Odmaknite kosu, odjeću i rukavice od pokretnih dijelova.** Pokretni dijelovi mogu zahvatiti široku odjeću, nakit ili dugu kosu.
- g) Ako je moguće montirati usisivač i sustav za prihvat prašine, potrebno ih je priključiti i ispravno koristiti.** Uporaba usisivača može smanjiti izloženost prašini.

h) Ne dajte se zavarati i nemojte misliti da ste iznad sigurnosnih pravila za električne alate, čak i ako ste se nakon česte uporabe upoznali s električnim alatom.

Nesavjesne radnje mogu u djeliću sekunde uzrokovati ozbiljne ozljede.

4) PRIMJENA I POSTUPANJE S OM LANČANOM PILOM

a) Nemojte preoptereti uređaj. Za svoj posao koristite za to određeni električni alat. Odgovarajućim električnim alatom Vi radite bolje i sigurnije u navedenom području snage.

b) Nemojte koristiti električni alat, čija je sklopka u kvaru. Električni alat, koji se više ne može uključiti ili isključiti, opasan je i mora se popraviti.

c) Izvucite utikač iz utičnice i/ili izvadite bateriju prije nego započnete podešavati uređaj, mijenjati pribor ili odložite uređaj. Ova mjera opreza sprečava nenamjeravani start električnog alata.

d) Čuvajte nekorišteni električni alat izvan dometa djece. Ne dopustite da uređaj koriste osobe, koje nisu upoznate s njim ili nisu pročitale ove Upute. Električni alati su opasni, ako ih koriste neiskusne osobe.

e) Električni alat i uporabni alat pažljivo održavajte. Kontrolirajte, funkcioniraju li pokretni dijelovi besprijekorno i da nisu zaglavljani, jesu li dijelovi puknuti ili tako oštećeni, da je ugrožena funkcija električnog alata. Prije uporabe uređaja dajte oštećene dijelove na popravak. Uzrok mnogih nesreća su loše održavani električni alati.

f) Rezne alate održavajte oštre i čiste. Brižljivo održavani rezni alati s oštrim reznim rubovima manje se zaglavljaju i lakše se vode. Koristite električni alat, pribor, pogonske alate itd. u skladu s ovim Uputama. Pri tome uzmite u obzir radne uvjete i djelatnost koja se mora izvršiti. Uporaba električnog alata za druge primjene osim predviđenih može dovesti do opasnih situacija.

g) Koristite električnu lančanu pilu, pribor, pogonske alate itd. u skladu s ovim Uputama. Pri tome uzmite u obzir radne uvjete i djelatnost koja se mora izvršiti. Uporaba električne lančane pile za druge primjene osim predviđenih može dovesti do opasnih situacija.

h) Ručke i njihove površine održavajte suhima, čistima i bez tragova ulja ili masti. Skliske ručke i površine ne dopuštaju siguran rad i kontrolu električnog alata u neočekivanim situacijama.

5) BRIŽLJIVO POSTUPANJE I UPORABA UREĐAJA ZA PUNJENJE

a) Punjače punite samo u uređajima za punjenje, koje proizvođač preporuča. Za uređaj za punjenje, koji je pogodan za određenu vrstu punjača, postoji opasnost od požara, ako se on primjenjuje s drugim punjačima.

b) U električnim alatima koristite samo za njih predviđene punjače. Uporaba drugih punjača može dovesti do povreda i opasnosti od požara.

c) Udaljite punjač koji se ne koristi od spajalica, kovanica, ključeva, čavala, vijaka ili drugih sitnih

metalnih predmeta, koji bi mogli prouzrokovati premošćenje kontakata. Kratki spoj između kontakata punjača može imati za posljedicu opekline ili požar.

- d) **Kod pogrešne primjene može iscuriti tekućina iz punjača. Izbjegavajte kontakt s njom. Kod slučajnog kontakta isperite vodom.** Ako tekućina uđe u oči, dodatno potražite liječničku pomoć. Iscurena tekućina punjača može dovesti do nadraživanja kože ili opekline.
- e) **Ne koristite oštećene ili izmijenjene baterije.** Oštećene ili izmijenjene baterije mogu se ponašati nepredvidljivo i uzrokovati požar, eksploziju ili ozljede.
- f) **Baterije ne izlažite vatri ili visokim temperaturama.** Vatra ili temperature iznad 130 °C mogu uzrokovati eksplozije.
- g) **Slijedite sve upute za punjenje i baterije ili alat na baterije nikada ne punite izvan temperaturnog područja navedenog u uputama.** Nepravilno punjenje ili punjenje izvan dopuštenog temperaturnog područja može uništiti bateriju i povećati opasnost od požara.

6) SERVIS

- a) **Dajte svoj električni alat na popravak samo kvalificiranom stručnom osoblju i samo s originalnim rezervnim dijelovima.** Tako se osigurava zadržavanje sigurnosti električnog alata.
- b) **Nikada ne popravljajte oštećene baterije.** Svako održavanje baterija treba obaviti proizvođač ili ovlašteni servis.

Sigurnosne upute za pile koje se pomiču naprijed-nazad

- **Električni alat držite za izolirane ručke kada obavljate radove, pri kojima alat može zahvatiti skrivene strujne vodove.** Kontakt s vodom pod naponom može pod napon staviti i metalne dijelove uređaja te bi mogao uzrokovati strujni udar.
- **Izradak pričvrstite i osigurajte na stabilnoj podlozi pomoću stega ili na drugi način.** Ako izradak pridržavate samo jednom rukom ili naslanjate na tijelo, izradak ostaje nestabilan, što može dovesti do gubitka kontrole.
- **Ne koristite pribor koji nije preporučio PARKSIDE.** To može dovesti do strujnog udara ili požara.
- Dlanove držite podalje od područja rezanja. Ne zahvaćajte pod izradak. U slučaju kontakta s reznim listom postoji opasnost od ozljeda.
- Električni alat po izratku pomičite samo kada je uključen. U protivnom postoji opasnost od povratnog udara u slučaju zaglavlivanja alata u izratku.
- Pazite da podnožje prilikom piljenja uvijek sigurno naliježe na izradak. Zaglavljen rezni list se može slomiti ili dovesti do povratnog udara.
- Nakon završetka rada isključite električni alat i rezni list izvucite iz izratka tek kada se potpuno zaustavi. Na taj ćete način izbjeći povratni udar i moći sigurno odložiti električni alat.
- Koristite samo neoštećene, besprijekorne rezne listove. Iskrivljeni ili tupi rezni listovi mogu puknuti, negativno utjecati na red ili uzrokovati povratni udar.

- Nakon isključivanja, rezni list ne kočite bočnim pritiskanjem. Rezni list se može oštetiti, puknuti, ili uzrokovati povratni udar.
- Koristite prikladan alat za otkrivanje skrivenih opskrbnih vodova ili se raspitajte u lokalnoj tvrki za opskrbu energijom. Kontakt sa strujnim vodovima može dovesti do požara i do strujnog udara. Oštećenje plinovoda može dovesti do eksplozije. Prodiranje u vodovodnu cijev dovodi do predmetne štete.
- **Provjerite da u obrađivanom materijalu nema stranih tijela poput čavala, vijaka itd. i uklonite ih.**
- **Osigurajte izradak.** Izradak osigurano u stegi ili škripcu sigurniji je nego u ruci. Izradak ne podržavajte rukom ili nogom.
- **Električni alat prilikom rada držite čvrsto i pobrinite se da sigurno stojite.**
- **Pilom koja radi ne dodirujte druge predmete ili pod.** Postoji opasnost od povratnog udara.
- **Uređaj odmah isključite ako se rezni list zaglavi. Raširite rez i pažljivo izvucite rezni list.** Može doći do gubitka kontrole nad električnim alatom.
- **Ne pilit materijale (npr. boje ili lakove na bazi olova ili materijale koji sadrže azbest), čije prašine mogu biti opasne po zdravlje.**
- Pričekajte da se električni alat zaustavi prije nego što ga odložite. Alat se može zaglaviti i izazvati gubitak kontrole nad električnim alatom.

PREOSTALI RIZICI

I ako Vi propisno upravljate ovim električnim alatom, uvijek postoje preostali rizici. Sljedeće opasnosti se mogu pojaviti povezano s načinom izrade i izvedbe ovoga električnog alata:

- a) porezotine
- b) oštećenja sluha, ukoliko se ne nosi prikladna zaštita sluha.
- c) Zdravstvena oštećenja, koja rezultiraju iz vibracija šake i ruke, ukoliko se uređaj primjenjuje dulji vremenski period ili se propisno ne vodi i ne održava.



Upozorenje! Ovaj električni alat za vrijeme rada stvara elektromagnetsko polje. Ovo polje može pod izvjesnim okolnostima ugroziti aktivne ili pasivne medicinske implantate. Kako bi se smanjila opasnost od ozbiljnih ili smrtnih povreda, mi preporučamo osobama s medicinskim implantatima da konzultiraju svoga liječnika i proizvođača medicinskog implantata prije upravljanja strojem.

Montaža



Bateriju umetnite tek, kada je električni alat potpuno pripremljen za uporabu.



Promjena između baterijske ubodne i sabljaste pile



Bateriju izvadite iz uređaja, da biste spriječili nehotično puštanje u rad. Postoji opasnost od ozljeda!

Ubodna i sabljasta pila:

1. Pritisnite tipku za deblokadu (1) i rastavite električni alat
2. Otpustite tipku za deblokadu (1) i otklopite električni alat pod kutom od 90 ° sve dok zvučno ne ulegne

C Montiranje/zamjena reznog lista



Pozor Opasnost od ozljeda!

- Ne koristite tupe, savijene ili na drugi način oštećene rezne listove.



Prilikom postavljanja reznog lista nosite zaštitne rukavice. Opasnost od ozljeda u slučaju dodirivanja reznog lista.



Smiju se koristiti samo rezni listovi s identičnim prihvatom kao što su priloženi rezni listovi (4.1/4.2/11.1/11.2). Postoji opasnost od ozljeda!



Pripazite da uvijek koristite ispravan rezni list za obrađivani materijal.



Rezervne rezne listove pronaći ćete pod „Rezervni dijelovi / pribor“.

Montiranje reznog lista

Obratite pozornost na to, da držač reznog lista bude oslobođen od krhotina i drugih ostataka materijala.

1. Okrenite kopču za brzo otpuštanje (8) što dalje u lijevu stranu i držite je u tom položaju.
2. Umetnite rezni list (4.1/4.2/11.1/ 11.2) u zateznik (7). Osigurajte, da rezni list (4.1/4.2/ 11.1/11.2) bude ispravno

učvršćen i da zupci pokazuju u smjeru rezanja.

3. Pustite kopču za brzo otpuštanje (8).
4. Provjerite čvrsto nasjedanje povlačenjem reznog lista.

Demontiranje reznog lista

1. Okrenite kopču za brzo otpuštanje (8) što dalje u lijevu stranu i držite je u tom položaju.
2. Izvadite rezni list (4.1/4.2/ 11.1/11.2) iz zateznika (7).
3. Pustite kopču za brzo otpuštanje (8).



Vađenje/umetanje baterije



Smiju se koristiti isključivo baterije serije Parkside X 20 V.

1. Za umetanje baterije (14) gurnite bateriju (14) duž vodilice u uređaj. Čujno će uleći.
2. Kako biste bateriju (14) izvadili iz uređaja, pritisnite tipku za deblokadu (13) na bateriji i izvucite bateriju (14).



Bateriju umetnite tek, kada je baterijski alat potpuno pripremljen za uporabu.



Provjera stanja napunjenosti baterije

Pokazivač stanja napunjenosti baterije (15) prikazuje stanje napunjenosti baterije (14).

Pritisnite tipku za prikaz stanja napunjenosti (16) na bateriji. Stanje napunjenosti baterije prikazuje se svijetljenjem odgovarajućeg broja LED svjetala.

3 LED svjetle (crveno, narančasto i zeleno):
Baterija napunjena

2 LED svjetle (crveno i narančasto):
Baterija je djelomično napunjena

1 LED svjetli (crveno):
Baterija treba biti napunjena

A Punjenje baterije

i Zagrijanu bateriju prije punjenja ostavite da se ohladi.

i Napunite bateriju (14), kada svjetli samo još crveno LED svjetlo pokazuje stanja napunjenosti (15).

1. Ako je potrebno, bateriju (14) izvadite iz uređaja.
2. Bateriju (14) gurnite u otvor za punjenje na punjaču (17).
3. Priključite punjač (17) na utičnicu.
4. Nakon uspješnog punjenja odvojite punjač (17) s mreže.
5. Izvucite bateriju (14) iz punjača (17).

Rukovanje

! **Bateriju izvadite iz uređaja, da biste spriječili nehotično puštanje u rad. Postoji opasnost od ozljeda!**

! **Obratite pozornost na to, da temperatura okruženja tijekom rada punjenja ne prekorači 50 °C i da ne bude niža od -20 °C.**

A Uključivanje i isključivanje

1. Da biste uređaj pokrenuli, držite sigurnosni prekidač (2) pritisnut i aktivirajte prekidač za uključivanje/isključivanje (3).
2. Otpustite sigurnosni prekidač (2).
3. Da biste zaustavili uređaj, pustite prekidač za uključivanje/isključivanje (3).

Aktiviranjem prekidača za uključivanje/isključivanje, automatski se aktivira, odnosno deaktivira funkcija puhanja prašine.

A Podešavanje broja okretanja

Željeni broj okretaja može se regulirati pomoću kotačića (5).

- 1: najmanja brzina
- 6: najveća brzina

A Podešavanje podizanja

S prekidačem za progresivni hod (9) možete uključiti ili isključiti progresivni hod reznog lista.

- 1 - Bez podizaja
- 2 - S podizajem

Hoće li piljenje sa ili bez podizaja postići bolji rezultat možete ustanoviti praktičnim pokusom, pri čemu važe sljedeće preporuke:

- Fine i čiste rezne rubove možete ostvariti bez progresivnog hoda (stupanj 1).
- Za tanki materijal, tvrdi materijal (npr. čelik) i za zakrivljene rezove također koristite stupanj 1.
- Meki materijal (drvo, plastika itd.): Progresivni hod podesite na stupanj 2.



S aktiviranim progresivnim hodom postići ćete progresivno brži napredak u radu.

E Uranjajući rezovi

Uranjajući rezovi smiju se izvoditi samo u mekanim materijalima kao što je drvo, gipsane ploče, itd. To međutim zahtijeva određenu uvježbanost i moguće je samo s kratkim reznim listovima.

1. Postavite pilu na izradak i uključite je.
2. Obratite pozornost na to, da prednji rub postolja naliže na površini izratka.
3. Pilite polako pod kutom u izradak, zatim list pile dovedite u vertikalni položaj.
4. Zatim nastavite piliti duž linije rezanja.
5. Isključite pilu i nakon završetka rada je odignite s izratka.

F Piljenje baterijskom sabljastom pilom

1. Uključite uređaj. Prije uključivanja pazite da uređaj ne dodiruje izradak.
2. Podnožje (12) postavite na izradak.
3. Pilitite ravnomjernim pritiskom. Piliti možete vodoravno, ukoso ili okomito.
4. Nakon rada rezni list (11.1/11.2) izvadite iz reza i tek nakon toga isključite uređaj.

A Napomene za rad



Prilikom rukovanja reznim listovima nosite zaštitne rukavice. Na taj ćete način spriječiti porezotine.

- Zategnite izradak. Za male izratke koristite uređaj za zatezanje.
- Zacrtajte liniju, da biste zadali smjer

vođenja reznog lista.

- Uređaj sigurno držite za ručku.
- Uključite ili isključite progresivni hod.
- Uključite uređaj.
- Pričekajte da uređaj postigne svoju punu brzinu.
- Postavite postolje (6) / podnožje (12) na izradak.
- Ne pritišćite prejako, polako pomičite uređaj. Ostavite uređaju da obavi rad. Pretjerani pritisak može savinuti i slomiti rezni list.
- Prije nego što odložite uređaj, isključite ga i pričekajte da se potpuno umiri.

Čišćenje i održavanje



Isključite uređaj i prije svih radova izvadite bateriju iz uređaja.



Prilikom rukovanja reznim listom uvijek nosite zaštitne rukavice kako biste izbjegli porezotine.



Radove na održavanju i popravke koji nisu opisani u ovim uputama za uporabu mora obaviti naš servisni centar. Koristite samo originalne dijelove.

Čišćenje



Uređaj se ne smije prskati vodom niti stavljati u vodu. Postoji opasnost od strujnog udara.



Ne koristite sredstava za čišćenje niti otapala. Mogli biste nepopravljivo oštetiti uređaj. Kemijske tvari mogu oštetiti plastične dijelove uređaja.

- Otvore za ventilaciju, kućište motora i ručke držite čistima.
Za čišćenje koristite vlažnu krpu ili četku.

Održavanje

Uređaj ne treba održavati.

Skladištenje

- Uređaje i dijelove pribora uvijek čuvajte:
 - na suhome.
 - u čistom stanju.
 - zaštićene od prašine.
 - izvan dohvata djece.
- Prije dužeg skladištenja (npr. prezimljavanja) bateriju izvadite iz uređaja (obratite pozornost na odvojene upute za rukovanje baterijom i punjačem).
- Optimalna temperatura skladištenja baterije i uređaja iznosi između 5 °C i 25 °C. Izbjegavajte tijekom skladištenja ekstremne hladnoće ili vrućine, kako baterija ne bi izgubila učinkovitost.

Rezervni dijelovi/Pribor

Zamjenske dijelove i opremu na raspolaganju stoje na stranici www.grizzlytools-service.eu

Ukoliko imate probleme s postupkom narudžbe, molimo koristite obrazac za kontakt. U slučaju dodatnih pitanja se obratite "Service-Center" (vidi stranicu 19).

Pozicija	Oznaka	Br. narudžbe.
A 4.1	Rezni list za metal T118A, baterijska ubodna pila	13800403
A 4.2	Rezni list za drvo T144D, baterijska ubodna pila	13800406
A 11.1	Rezni list za metal SE 922 AF, baterijska sabljasta pila	13800405
A 11.2	Rezni list za drvo SE 644D, baterijska sabljasta pila	13800404

Uklanjanje/zaštita okoliša

Izvadite punjač iz uređaja i predajte uređaj, punjač, pribor i pakiranje na ponovnu preradu uz zaštitu okoliša.



Električni uređaji ne spadaju u kućni otpad.

- Predajte uređaj na mjestu za ponovnu pripremu. Uporabljene plastični i metalni dijelovi mogu se po vrsti odvojiti i privesti ponovnoj uporabi. Upitajte o tome naš servisni centar.
- Mi vršimo besplatno uklanjanje Vaših pokvarenih uređaja.

A Traženje greške



Prije svih radova na uređaju uvijek izvadite bateriju.
Opasnost od strujnog udara!

Problem	Mogući uzrok	Uklanjanje grešaka
Uređaj ne starta	Ispraznite akumulator (14)	Napunite akumulator (14) (pridržavajte se posebnih uputa za uporabu baterije i punjača)
	Akumulator (14) nije umetnut	Umetnite akumulator (14) (vidi „Vađenje/umetanje baterije“)
	Uključivač/isključivač (3) pokvaren	Popravak u Servisnom centru
	Motor pokvaren	
Uređaj radi s prekidima	Interni labav kontakt	Popravak u Servisnom centru
	Uključivač/isključivač (3) pokvaren	
Slab učinak piljenja	Rezni list (4.1/4.2/11.1/11.2) tup	Novi rezni list (4.1/4.2/11.1/11.2) umetnite
	Pogrešna brzina piljenja	Prilagodite brzinu piljenja
	Smanjeni učinak baterije	Bateriju (14) napunite (pridržavajte se posebnih uputa za bateriju i punjač)
Rezni list postaje brzo tup	koristi se pretjerani pritisak	Smanjite pritisak
	Prevelika brzina piljenja	Premala brzina piljenja

Garancija

Poštovani kupci,

Vi dobivate na ovaj uređaj garanciju od 3 godine od datuma kupnje.

U slučaju nedostataka ovoga proizvoda, Vama pripadaju zakonska prava prema prodavaču proizvoda. Ova zakonska prava ne ograničavaju se našom dolje navedenom garancijom.

Garancijski uvjeti

Garancijski rok počinje s datumom kupnje. Molimo, dobro čuvajte originalni blagajnički račun. Ovaj dokument potreban je kao dokaz kupnje.

Ukoliko u roku od tri godine od datuma kupnje ovoga proizvoda nastane neka greška materijala ili proizvodnje, mi taj proizvod za Vas besplatno – prema našem izboru – popravimo ili zamijenimo. Preduvjet za ovu garancijsku uslugu je, da se u roku od tri godine priloži taj pokvareni uređaj i dokaz o kupnji (blagajnički račun) te u pisanom obliku kratko opiše, u čemu se sastoji nedostatak i kada je nastao.

Ako je kvar pokriven našom garancijom, Vi dobivate natrag popravljene ili novi proizvod. S popravkom ili zamjenom proizvoda ne započinje novi garancijski period.

Garancijski period i zakonska prava na nedostatak

Garancijski period se ne produžava jamsत्वom. To vrijedi i za zamijenjene i popravljene dijelove. Oštećenja i nedostaci koji eventualno postoje već pri kupnji, moraju se prijaviti odmah nakon raspakiranja. Popravci koji nastanu poslije isteka garancijskog perioda podliježu plaćanju.

Opseg garancije

Uređaj je brižljivo proizveden prema strogim smjernicama o kvaliteti i prije isporuke je savjesno ispitan.

Garancijska usluga vrijedi za greške materijala ili proizvodnje. Ova garancija ne obuhvaća dijelove proizvoda, koji su izloženi normalnom trošenju i stoga se mogu smatrati potrošnim dijelovima (npr. rezna lista) ili oštećenja lomljivih dijelova (npr. sklopke).

Ova garancija otpada, ako je proizvod oštećen, nestručno korišten ili nije održavan. Za stručno korištenje proizvoda morate se točno pridržavati svih uputa navedenih u Uputi za upravljanje. Morate obvezno izbjegavati svrhe primjene i postupke, koje Vam u Uputi za upravljanje ne savjetujemo ili na koje upozoravamo. Proizvod je namijenjen samo za privatnu, a ne za industrijsku uporabu. Garancija se gubi kod zlouporabe i nestručnog upravljanja, primjene sile i kod zahvata, koje ne poduzme naša autorizirana servisna poslovnica.

Obavljanje garancijskog slučaja

Kako bismo omogućili brzu obradu Vaših želja, molimo pridržavajte se sljedećih uputa:

- Molimo, za sve upite pripremite blagajnički račun i identifikacijski broj (IAN 354641_2010) kao dokaz kupnje.
- Broj artikla molimo pronađite na pločici s natpisom.
- Ukoliko nastanu greške funkcije ili ostali nedostaci, najprije kontaktirajte dolje navedeno Servisno odjeljenje **telefonom** ili putem **e-maila**. Zatim ćete dobiti daljnje informacije o obavljanju Vaše reklamacije.

- Proizvod koji smatrate pokvarenim, Vi možete poslije dogovora s našom Službom za kupce, uz prilaganje dokaza o kupnji (blagajnički račun) i podatka, u čemu se sastoji nedostatak i kada je nastao, bez plaćanja poštarine poslati na Vama priopćenu adresu servisa. Kako bismo izbjegli probleme oko prijema i dodatne troškove, obvezno koristite samo onu adresu, koja Vam je priopćena. Provjerite, da se otprema ne izvrši bez plaćenih troškova dostave, kao glomazna roba, express ili drugi specijalni teret. Molimo, pošaljite uređaj uključujući sve dijelove pribora isporučene pri kupnji i pobrinite se za dovoljnu sigurnost transportnog pakiranja.

Servis za popravke

Vi možete dati nalog za izvršenje popravka, **koji ne podliježu garanciji** u našoj Servisnoj poslovnici uz obračun usluge. Ona će Vam rado izraditi Predračun troškova. Mi možemo obraditi samo one uređaje, koji se pošalju dovoljno zapakirani i frankirani.

Pozor: Molimo, pošaljite u našu Servisnu poslovnicu svoj uređaj očišćen i s napomenom na vrstu kvara.

Uređaji poslani bez plaćenih troškova dostave – kao glomazna roba, express ili s drugim specijalnim teretom – neće biti primljeni.

Mi vršimo besplatno uklanjanje Vaših pokvarenih uređaja.

Service-Center



Servis Hrvatska

Tel.: 0800 777 999

E-Mail: grizzly@lidl.hr

IAN 354641_2010

Proizvođač

Molimo obratite pozornost, da sljedeća adresa nije adresa servisa. Najprije kontaktirajte gore navedeni Servisni centar.

Grizzly Tools GmbH & Co. KG

Stockstädter Straße 20

D-63762 Großostheim

NJEMAČKA

www.grizzlytools-service.eu

Spisak sadržaja

Uvod	20	Punjenje akumulatora	29
Namenska upotreba	20	Rukovanje	29
Opšti opis	21	Uključivanje i isključivanje.....	29
Obim isporuke	21	Podešavanje jačine hoda	30
Opis funkcija	21	Ubodni rezovi.....	30
Pregled	21	Sečenje akumulatorskom sabljastom	
Tehnički podaci	22	testerom	30
Bezbednosne napomene	22	Napomene za rad	30
Simboli i slikovne oznake	22	Održavanje i čišćenje	31
Opšte bezbednosne napomene za		Čišćenje.....	31
električne alate	23	Održavanje.....	31
Bezbednosne napomene za testere		Skladištenje	31
koje se kreću napred-nazad	26	Zbrinjavanje / Zaštita okoliša	31
Preostali rizici	27	Kako izjaviti reklamaciju?	31
Montaža	28	Rezervni delovi / Pribor	32
Zamena akumulatorske ubodne/		Pronalaženje greške	32
sabljaste testere	28	GARANCIJA / GARANTNI LIST	33
Montaža/zamena lista testere	28	Prevod originalne EZ izjave	
Umetanje/vađenje akumulatora	28	o konformitetu	103
Provera stanja napunjenosti		Detaljni crtež	109
akumulatora	29		

Uvod

Čestitamo na kupovini Vašeg novog uređaja. Time ste se odlučili za veoma kvalitetan proizvod. Kvalitet ovog proizvoda je za vreme proizvodnje kontrolisan i sprovedena je krajnja kontrola. Funkcionalnost Vašeg uređaja je na taj način obezbeđena.



Uputstvo za upotrebu predstavlja sastavni deo ovog uređaja. Ono sadrži važne napomene za bezbednost, upotrebu i zbrinjavanje. Pre upotrebe uređaja se upoznajte sa svim napomenama za

posluživanje i sa svim bezbednosnim napomenama. Uređaj koristite samo na opisan način i za navedena područja upotrebe. Dobro sačuvajte upustvo za upotrebu i prilikom predaje uređaja trećim licima predajte i svu dokumentaciju.

Namenska upotreba

Uređaj je namenjen za ravne i krive rezove na radnim predmetima sa ivicom od plastike, drveta i lakog metala. Funkcija iz-

duvavanja prašine održava radnu površinu slobodnom, koja je osvetljena tokom upotrebe uređaja.

Uređaj je odobren isključivo za privatnu upotrebu u suvim prostorijama. Poštujte napomene o tipovima lista testere.

Svaka druga upotreba, koja nije izričito dozvoljena u ovom uputstvu, može da dovede do oštećenja uređaja i da predstavlja ozbiljnu opasnost za korisnika.

Proizvođač ne odgovara za štete, koje nastaju usled protunamenske upotrebe ili pogrešnog posluživanja. Ovaj uređaj nije podoban za komercijalnu upotrebu. Kod komercijalne upotrebe garancija prestaje da važi.

Uređaj je deo serije Parkside X 20 V TEAM i sme da se pogoni samo akumulatorima serije Parkside X 20 V TEAM. Akumulatori smeju da se pune samo punjačima serije Parkside X 20 V TEAM.

Opšti opis

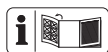

Sliku najvažnijih funkcionalnih delova možete da nađete na prednjoj i zadnjoj preklopnjoj strani.

Obim isporuke

Raspakujte uređaj i prekontrolišite da li je kompletan:

- Aku ubodna i sabljasta testera
- 2 lista testere za drvo
- 2 lista testere za metal
- Kofer za čuvanje
- Uputstvo za upotrebu



Baterija i punjač nisu uključeni.

Propisno odložite ambalažni materijal.

Opis funkcija

Akumulatorska ubodna i sabljasta testera je opremljena jedinicom za oscilujući hod, radnim svetlom i funkcijom automatskog izduvavanja prašine.

Funkcija upravljačkih elemenata je navedena u sledećim opisima.

Pregled



- 1 Taster za deblokadu
- 2 Sigurnosni prekidač
- 3 Prekidač za uključivanje/isključivanje
 - 4.1 List testere za metal, Akumulatorska ubodna testera
 - 4.2 List testere za drvo, Akumulatorska sabljasta testera
- 5 Točkić, podešavanje broja obrtaja
- 6 Osnovna ploča
- 7 Stezna glava
- 8 Brzi zatvarač
- 9 Prekidač oscilujućeg hoda
- 10 LED-radno svetlo
 - 11.1 List testere za metal „Swiss Made“, akumulatorska sabljasta testera
 - 11.2 Listovi testere za drvo „Swiss Made“, akumulatorska sabljasta testera
- 12 Stopalo
- 13 Taster za deblokadu akumulatora
- 14 Akumulator
- 15 Indikator stanja napunjenosti
- 16 Taster za indikator stanja napunjenosti
- 17 Punjač

Tehnički podaci

Aku ubodna i

sabljasta testeraPSSSA 20-Li B2

Nominalni ulazni napon 20 V==

Broj obrtaja u

praznom hodu n_0 800 - 3000 min⁻¹

Hod sečenja 20 mm

Dubina sečenja u drvetu

Akumulatorska

ubodna testera maks 50 mm

Akumulatorska

sabljasta testera maks 100 mm

Dubina sečenja u metalu

Akumulatorska

ubodna testera max. 4 mm

Akumulatorska

sabljasta testera max. 50 mm

Težina (sa akumulatorom) oko 1,7 kg

Nivo zvučnog pritiska

(L_{pA}) 84,3 dB(A), $K_{pA} = 5$ dB

Nivo zvučne snage

(L_{WA}) 95,3 dB(A), $K_{WA} = 5$ dB

Vibracije (a_h)

Akumulatorska ubodna testera

u drvetu $a_{h,B}$ 9,21 m/s²; K= 1,5 m/s²

u metalu $a_{h,M}$ 10,36 m/s²; K= 1,5 m/s²

Akumulatorska sabljasta testera

u drvetu $a_{h,B}$ 8,68 m/s²; K= 1,5 m/s²

u drvene grede

$a_{h,WB}$ 7,79 m/s²; K= 1,5 m/s²

Temperatura maks. 50 °C

Postupak punjenja 4 - 40 °C

Rad -20 - 50 °C

Skladištenje 0 - 45 °C



Pažnja! Aktualnu listu kompatibilnosti akumulatora možete naći na: www.lidl.de/akku

Vrednosti buke i vibracija su određeni prema standardima i odredbama, navedenim u Izjavi o usaglašenosti.

Navedena vrednost emisije vibracija i navedena vrednost emisije buke su izmerene normiranim postupkom ispitivanja i mogu da se koriste za poređenje jednog električnog alata sa drugim električnim alatom.
-Navedena vrednost emisije vibracija i navedena vrednost emisije buke mogu da se koriste i za privremenu procenu opterećenja.



Upozorenje:

Vrednosti emisije vibracija i vrednosti emisije buke mogu da odstupaju od navedenih vrednosti tokom stvarne upotrebe električnog alata, u zavisnosti od načina upotrebe električnog alata, a posebno od vrste radnog predmeta koji se obrađuje.

Potrebno je da se odrede bezbednosne mere za zaštitu rukovaoca, koje su zasnovane na proceni opterećenja (oscilacija tokom stvarnih uslova upotrebe (pritom treba uzeti u obzir sve delove radnog ciklusa, na primer periode u kojima je električni alat isključen i periode u kojima je uključen, ali radi bez opterećenja).

Bezbednosne napomene

Ovaj odeljak navodi osnovne bezbednosne propise prilikom rada uređajem.

Simboli i slikovne oznake

Slikovne oznake na uređaju:



Uređaj je deo serije Parksides X 20 V TEAM.



PAŽNJA



Pročitajte uputstvo za upotrebu



Nosite zaštitu za sluh



Nosite zaštitne naočare



Nosite masku za zaštitu disajnih puteva



Nosite zaštitne rukavice



Ne bacajte električne uređaje u kućni otpad.

Regulator broja obrtaja



<- manje / više ->



Funkcija izduvavanja prašine

Simboli u uputstvu za upotrebu:



Znakovi opasnosti sa informacijama o sprečavanju telesnih povreda i materijalnih šteta.



Znakovi naredbe sa informacijama o sprečavanju šteta.



Nosite zaštitne rukavice da biste izbegli posekotine!



Znakovi napomene sa informacijama o boljem rukovanju uređajem.

Opšte bezbednosne napomene za električne alate



UPOZORENJE! Pročitajte sve bezbednosne napomene, sva uputstva, slike i tehničke podatke, s kojima je ovaj električni alat opremljen. Proputi kod poštovanja bezbednosnih

napomena i direktiva mogu da dovedu do električnog udara, požara i/ili teških povreda.

Sačuvajte sve bezbednosne napomene i uputstva za ubuduće.

Pojam „električni alat“, koji se koristi u bezbednosnim napomenama, odnosi se na električne alate sa mrežnim napajanjem (sa električnim kablom) i na električne alate sa akumulatorskim napajanjem (bez električnog kabla).

1) Bezbednost na radnom mestu:

- Održavajte Vaše radno područje čisto i dobro osvetljeno.** Nered ili neosvetljena radna područja mogu da dovedu do nezgoda.
- Ne radite električnom lančanom testerom u eksplozivnim okruženjima, u kojima se nalaze zapaljive tečnosti, gasovi ili prašina.** Električni alati stvaraju varnice, koje mogu da zapale prašinu ili isparenja.
- Držite decu i druga lica podalje u toku upotrebe električne lančane testere.** U slučaju odvlačenja pažnje možete da izgubite kontrolu nad uređajem.

2) Električna bezbednost:

- Priključni utikač električne lančane testere mora da odgovara utičnici. Utikač ne smete da preinačite na bilo koji način. Ne koristite adapterske utikače zajedno sa uzemljenim električnim alatima.** Nepromenjeni utikači i odgovarajuće utičnice smanjuju opasnost od električnog udara.
- Izbegavajte kontakt tela sa**

- uzemljenim površinama, kao npr. od cevi, grejača, šporeta i frižidera.** Postoji povećana opasnost od električnog udara, kada je Vaše telo uzemljeno.
- c) **Držite električnu lančanu testeru podalje od kiše i vlage.** Prodiranje vode u električni alat povećava opasnost od električnog udara.
- d) **Ne koristite kabl suprotno njegovoj nameni, da biste nosili, vešali električnu lančanu testeru ili izvukli utikač iz utičnice. Držite kabl podalje od toplote, ulja, oštrih ivica ili rotirajućih delova uređaja.** Oštećeni ili zapetljani kablovi povećavaju rizik od električnog udara.
- e) **Kada radite električnom lančanom testerom napolju, koristite samo produžne kablove koji su pogodni za spoljno područje.** Upotreba produžnog kabla pogodnog za spoljno područje smanjuje opasnost od električnog udara.
- f) **Kada ne možete da izbegnete rad električnog alata u vlažnom okruženju, koristite FI zaštitnu sklopku.** Upotreba zaštitne sklopke diferencijalne struje smanjuje rizik od električnog udara.
- 3) Bezbednost lica:**
- a) **Budite pažljivi, pazite na to šta činite i razumno obavljajte radove električnom lančanom testerom. Ne koristite električnu lančanu testeru kada ste umorni ili pod uticajem droga, alkohola ili lekova.** Jedan trenutak nepažnje za vreme upotrebe električne lančane testere može da dovede do ozbiljnih povreda.
- b) **Nosite ličnu zaštitnu opremu i uvek nosite zaštitne naočare.** Nošenje lične zaštitne opreme, kao što su maska protiv prašine, protivklizna zaštitna obuća, zaštitni šlem ili štitnici za sluh, zavisno od vrste i primene električnog alata, smanjuje rizik od povreda.
- c) **Izbegavajte nenamerno puštanje u rad. Pobrinite se da električni alat bude isključen, pre nego što ga priključite na strujno napajanje i/ili akumulator, i pre nego što ga podignete ili nosite.** Držanje prsta na prekidaču prilikom nošenja električne lančane testere ili priključivanje već uključenog uređaja na strujno napajanje može da dovede do nezgoda.
- d) **Uklonite alate za podešavanje ili ključeve za zavrtnje pre nego što uključite električnu lančanu testeru.** Alat ili ključ koji se nalazi u delu uređaja koji se okreće, može da dovede do povreda.
- e) **Izbegavajte neprirodan položaj tela. Pobrinite se za stabilan položaj i u svakom trenutku držite ravnotežu.** Na taj način možete bolje da kontrolišete električnu lančanu testeru u neočekivanim situacijama.
- f) **Nosite odgovarajuću odeću. Ne nosite široku odeću niti nakit. Držite kosu, odeću i rukavice dalje od pokretnih delova.** Opuštena odeća, nakit ili duga kosa mogu da budu zahvaćeni pokretnim delovima.
- g) **Ako je moguća montaža uređaja za usisavanje i prihvat prašine, proverite da li je taj uređaj priključen i da li se ispravno koristi.** Upotreba usisivača prašine može da smanji opasnosti od prašine.
- h) **Ne prepustite se lažnoj sigur-**

nosti i ne kršite bezbednosna pravila za električne alate, niti ako ste posle mnogostrke upotrebe već upoznati sa električnim alatom. Nepažljivo rukovanje u deliću sekunde može da dovede do teških povreda.

4) Upotreba i rukovanje električnom lančanom testerom:

- a) **Ne preopterećujte uređaj. Koristite odgovarajući električni alat za posao koji obavljate.** Sa odgovarajućim električnim alatom ćete bolje i bezbednije raditi u navedenom području snage.
- b) **Ne koristite električni alat, čiji je prekidač neispravan.** Električni alat, koji više ne možete da uključite ili isključite, je opasan i mora da se popravi.
- c) **Izvučite utikač iz utičnice i/ili uklonite akumulator, pre nego što obavite podešavanja uređaja, zamenu delova pribora ili odlaganje uređaja.** Ova mera predostrožnosti sprečava nenamerno pokretanje električnog alata.
- d) **Električnu lančanu testeru koju ne koristite, čuvajte izvan domašaja dece. Nemojte dozvoliti da uređaj koriste lica koja nisu upoznata s njim i koja nisu pročitala ova uputstva.** Električni alati su opasni kada ih koriste neiskusna lica.
- e) **Negužite električnu lančanu testeru pažljivo. Prekontrolišite da li pokretni delovi besprekorno funkcionišu i da nisu zaglavljani, da li su delovi slomljeni ili oštećeni, tako da ometaju funkciju električne lančane testere. Dajte**

oštećene delove, pre primene električnog alata, na popravku.

Mnoge nezgode su prouzrokovane loše održavanim električnim alatima.

- f) **Držite rezne alate oštre i čiste.** Pažljivo održavani rezni alati sa oštrim sečivima se ređe zaglavljaju i lakše se vode.
- g) **Koristite električnu lančanu testeru, pribor, alate za umetanje itd. prema ovim uputstvima. Pri tom uzmite u obzir radne uslove i delatnost koju treba obaviti.** Upotreba električne lančane testere za druge namene, osim navedenih, može da dovede do opasnih situacija.
- h) **Ručke i površine za zahvat držite tako da budu suve, čiste i oslobodene ulja i masnoća.** Klizave ručke i površine za zahvat ne dopuštaju bezbedno rukovanje i kontrolu električnog alata u nepredviđenim situacijama.

5) KORIŠTENJE I TRETMAN AKUMULATORSKOG ALATA

- a) **Akumulatore puniti samo u punjačima preporučenim od strane proizvođača.** Kod punjača podobnih za određenu vrstu akumulatora, postoji opasnost od požara, kada se koriste s drugim akumulatorima.
- b) **Koristite isključivo predviđene akumulatore u električnim alatima.** Upotreba drugih akumulatora može da dovede do povreda i opasnosti od požara.
- c) **Akumulator koji ne koristite držite dalje od spajalica, kovanica, ključeva, eksera, vijaka ili drugih sitnih metalnih predmeta, koji mogu da prouzrokuju premoštenje kontakata.** Kratki spoj

među kontaktima akumulatora može da dovede do opekotina ili požara.

- d) U slučaju pogrešne primene tečnost može da curi iz akumulatora. Izbegavajte kontakt sa njom. U slučaju slučajnog kontakta isperite vodom.** Ako tečnost dospe u oči, uz to zatražite pomoć lekara. Akumulatorska tečnost koja iscuri, može da dovede do nadražaja kože ili opekotina.
- e) Ne koristite oštećen ili promenjen akumulator.** Oštećeni ili promenjeni akumulatori mogu da se ponašaju nepredvidivo i da dovedu do požara, eksplozije ili opasnosti od povrede.
- f) Akumulatore ne izložite vatri ili previsokim temperaturama.** Vatra ili temperature više od 130 °C mogu da izazovu eksploziju.
- g) Poštujte sva uputstva za punjenje i nikada ne punitite akumulator ili akumulatorski alat izvan područja temperature navedenog u uputstvu za upotrebu.** Pogrešno punjenje ili punjenje izvan dopuštenog područja temperature može da uništi akumulator i da poveća opasnost od požara.

6) Servis:

- a) Popravku Vašeg električnog alata treba da obavlja isključivo kvalifikovano stručno osoblje i samo sa originalnim rezervnim delovima.** Na taj način bezbednost električnog alata ostaje očuvana.
- b) Nikada ne održavajte oštećene akumulatore.** Održavanje akumulatora trebaju da vrše isključivo proizvođač ili autorizovane ispostave servisa za kupce.

Bezbednosne napomene za testere koje se kreću napred-nazad

- **Držite električni alat samo za izolovane površine za držanje kada izvodite radove, kod kojih električni alat može da naiđe na sakrivene električne vodove.** Kontakt sa vodom pod naponom može da dovede i metalne delove uređaja pod napon i da izazove električni udar.
- **Pričvrstite i osigurajte radni predmet na stabilnoj podlozi pomoću stezalica ili na drugi način.** Ako držite radni predmet samo rukom ili telom, on neće biti stabilan, i to može da dovede do gubitka kontrole.
- **Ne koristite pribor, koji firma PARKSIDE nije preporučila.** To može da dovede do električnog udara ili požara.
- Držite ruke podalje od područja sečenja. Ne hvatajte ispod radnog predmeta. Prilikom kontakta sa listom testere postoji opasnost od povreda.
- Prinesite električni alat radnom predmetu samo kada je uključen. U protivnom postoji opasnost od povratnog udara, kada se alat zaglavi u predmetu obrade.
- Vodite računa da stopalo stabilno naleže prilikom sečenja. Iskrivljen list testere može da pukne ili da dovede do povratnog udara.
- Nakon završetka radnog postupka, isključite električni alat i izvucite list testere iz reza tek kada se zaustavi. Tako ćete izbeći povratni udar i električni alat možete bezbedno da odložite.
- Koristite samo neoštećene, ispravne listove testere. Iskrivljeni ili tupi listovi testere mogu da puknu, negativno da utiču na rez ili da prouzrokuju povratni udar.

- Nakon isključivanja, nemojte zaustavljati list testere bočnim kontra-pritiskanjem. List testere može da se ošteti, da pukne ili da prouzrokuje povratni udar.
- Koristite odgovarajuće uređaje za detekciju skrivenih vodova napajanja ili se obratite lokalnom komunalnom preduzeću. Kontakt sa električnim vodovima može da dovede do požara i električnog udara.
Kontakt sa gasovodima može da dovede do eksplozije. Prodiranje u vodovod prouzrokuje materijalnu štetu.
- **Proverite materijal koji se obrađuje na prisustvo stranih tela, kao što su ekseri, vijci itd., i uklonite ih.**
- **Pričvrstite radni predmet.** Radni predmet se stabilnije drži steznim mehanizmima ili stegom nego rukom. Ne podupirite radni predmet šakom ili stopalom.
- **Prilikom rada, držite električni alat i pobrinite se za stabilan položaj.**
- **Ne dodirujte druge predmete ili zemlju testerom, koja radi.** Postoji opasnost od povratnog udara.
- **Odmah isključite uređaj, kada se ivice lista testere iskrive.** Raširite rez i pažljivo izvucite list testere. Može da dođe do gubitka kontrole nad električnim alatom.
- **Ne secite materijale (npr. materijal sa bojama i lakovima koji sadrži olovo ili materijal koji sadrži azbest), čije prašine mogu da ugroze zdravlje.**
- Sačekajte da se električni alat zaustavi pre nego što ga odložite. Radni alat može da se zaglavi i da dovede do gubitka kontrole nad električnim alatom.

Preostali rizici

Sve i kada propisno rukujete ovim električnim alatom, postoje preostali rizici. Sledeće opasnosti mogu da nastupe u vezi sa konstrukcijom i izvedbom ovog električnog alata:

- a) Posekotine
- b) Oštećenja sluha, ako ne nosite odgovarajuće štitive za sluh.
- c) Narušavanje zdravlja, koje je posledica vibracija šake i ruke ako koristite uređaj duže vremena ili ako ga nepropisno vodite i održavate.



Upozorenje! Ovaj električni alat stvara elektromagnetno polje tokom rada. Ovo polje može pod određenim uslovima da utiče na aktivne ili pasivne medicinske implantate. U cilju smanjenja opasnosti od ozbiljnih ili smrtnih povreda preporučujemo licima sa medicinskim implantatima, da potraže savet lekara i proizvođača medicinskog implantata, pre nego što poslužuju mašinu.



Obratite pažnju na bezbednosne napomene i napomene za punjenje i ispravno korišćenje, koje se nalaze u uputstvu za upotrebu Vašeg akumulatora i punjača serije Parkside X 20 V Team. Detaljan opis postupka punjenja i dodatne informacije se nalaze u ovom zasebnom uputstvu za upotrebu.

Montaža



Umetnite akumulator tek kada je električni alat u potpunosti pripremljen za korišćenje.



Zamena akumulatorske ubodne/sabljaste testere



Izvadite akumulator iz uređaja, da bi se sprečilo nenamerno puštanje u rad. Postoji opasnost od povreda!

Prebacivanje sa ubodne testere na sabljastu testeru:

1. Pritisnite taster za deblokadu (1) i rasklopite električni alat
2. Pustite taster za deblokadu (1) i rasklapajte električni alat pod uglom od 90°, dok čujno ne usedne.



Montaža/zamena lista testere



Pažnja Opasnost od povreda!
- Ne koristite tupe, iskrivljene ili na drugi način oštećene listove testere.



Nosite zaštitne rukavice prilikom postavljanja lista testere. Opasnost od povreda dodirivanjem lista testere.



Smeju da se koriste samo listovi testere sa identičnim prihvatom, kao što su isporučeni listovi testere (4.1/4.2/11.1/11.2). Postoji opasnost od povreda!



Vodite računa da uvek koristite pravilan list testere za određeni materijal.



Rezervne listove testere možete naći pod „Rezervni delovi/pribor“.

Montaža lista testere

Vodite računa da držač lista testere ne sadrži strugotine i druge ostatke metala.

1. Okrenite brzi zatvarač (8) ulevo do kraja i držite ga u tom položaju.
2. Umetnite list testere (4.1/4.2/11.1/11.2) u steznu glavu (7). Uverite se da je list testere (4.1/4.2/11.1/11.2) ispravno pričvršćen i da su zupci usmereni u smeru sečenja.
3. Pustite brzi zatvarač (8).
4. Proverite stabilan položaj povlačenjem lista testere.

Demontaža lista testere

1. Okrenite brzi zatvarač (8) ulevo do kraja i držite ga u tom položaju.
2. Izvadite list testere (4.1/4.2/11.1/11.2) iz stezne glave (7).
3. Pustite brzi zatvarač (8).



Umetanje/vadenje akumulatora



Smeju da se koriste samo akumulatori serije Parkside X 20 V.

1. Da biste umetnuli akumulator (14), gurnite akumulator (14) duž vodilice u uređaj. Akumulator će čujno da usedne.

2. Da biste izvadili akumulator (14) iz uređaja, pritisnite taster za deblokadu (13) na akumulatoru i izvucite akumulator (14).



Umetnite akumulator tek kada je akumulatorski alat u potpunosti pripremljen za korišćenje.

D Provera stanja napunjenosti akumulatora

Indikator stanja napunjenosti (15) prikazuje stanje napunjenosti akumulatora (14).

Pritisnite taster za indikator stanja napunjenosti (16) na akumulatoru.

Stanje napunjenosti akumulatora se prikazuje svetljenjem odgovarajuće LED lampice.

3 LED lampice svetle (crvena, narandžasta i zelena): Akumulator je napunjen

2 LED lampice svetle (crvena i narandžasta):

Akumulator je delimično napunjen

1 LED lampica svetli (crvena):

Akumulator mora da se napuni

A Punjenje akumulatora



Pustite da se zagrejani akumulator ohladi pre punjenja.



Punite akumulator (14) kada samo još crvena LED lampica indikatora stanja napunjenosti (15) svetli.

1. Ako je potrebno, izvadite akumulator (14) iz uređaja.

2. Gurnite akumulator (14) u otvor za punjenje na punjaču (17).
3. Priključite punjač (17) na utičnicu.
4. Nakon uspešnog postupka punjenja, odvojite punjač (17) od mreže.
5. Izvucite akumulator (14) iz punjača (17).

Rukovanje



Izvadite akumulator iz uređaja, da bi se sprečilo nenamerno puštanje u rad. Postoji opasnost od povreda!



Vodite računa da prilikom izvođenja radova, temperatura okruženja ne pređe preko 50 °C niti ispod -20 °C.



Uključivanje i isključivanje

1. Da biste pokrenuli uređaj, držite sigurnosni prekidač (2) pritisnutim i pritisnite prekidač za uključivanje/isključivanje (3).
2. Otpustite sigurnosni prekidač (2).
3. Da biste zaustavili uređaj, pustite prekidač uključivanje/isključivanje (3).

Funkcija izduvavanja prašine se automatski aktivira, odnosno deaktivira aktiviranjem prekidača za uključivanje/isključivanje.



Podešavanje broja obrtaja

Željeni broj obrtaja možete bestepeno da podesite pomoću točkica (5).

- 1: najmanja brzina
- 6: najveća brzina

A Podešavanje jačine hoda

Osciljući hod lista testere možete da uključite ili isključite pomoću prekidača osciljućeg hoda (9).

- 1 - Bez hoda
- 2 - Hod

Da li sečenje sa hodom ili bez njega dovođi do boljeg rezultata može da se odredi putem praktičnog pokušaja, pri čemu važe sledeće preporuke:

- Fine i čiste ivice reza ćete ostvariti slabim ili malim osciljućim kretanjem (stepen 1).
- Za tanki materijal, tvrdi materijal (npr. čelik) i ugaoni rez koristite takođe stepen 1.
- Meki materijal (drvo, plastika itd.): Postavite osciljući hod na stepen 2.



Napredak rada se znatno ubrzava aktiviranim osciljućim hodom.

E Ubodni rezovi

Ubodni rezovi smeju da se vrše samo u mekim materijalima, kao što su drvo, gipskarton itd. Međutim, to zahteva određeno vežbanje i to može da se izvede samo kratkim listovima testere.

1. Postavite testeru na radni predmet i uključite je.
2. Vodite računa da prednja ivica osnovne ploče naleže na površini radnog predmeta.
3. Usecite polako pod uglom u radni predmet i onda dovedite list testere u uspravni položaj.
4. Secite dalje duž linije reza.
5. Nakon završetka, isključite testeru i podignite je iz radnog predmeta.

F Sečenje akumulatorskom sabljastom testerom

1. Uključite uređaj. Pre uključivanja uređaja, vodite računa da uređaj ne dodirne radni predmet.
2. Stavite stopalo (12) na radni predmet.
3. Secite u ravnomernim pomacima. Možete da sečete vodoravno, ukoso ili uspravno.
4. Nakon radova, izvadite list testere (11.1/11.2) iz reza i tek onda isključite uređaj.

A Napomene za rad



Nosite zaštitne rukavice prilikom rukovanja listom testere. Tako ćete izbeći posekotine.

- Zategnite radni predmet. Koristite stezni uređaj, za manje radne predmete.
- Nacrtajte liniju, radi određivanja smeru u kojem ćete voditi list testere.
- Držite uređaj čvrsto za ručku.
- Uključite ili isključite osciljući hod.
- Uključite uređaj.
- Sačekajte da uređaj ostvari punu brzinu.
- Stavite osnovnu ploču (6)/stopalo (12) na radni predmet.
- Ne vršite prevelik pritisak na uređaj i pomerajte uređaj polako. Ostavite uređaj da odradi posao. List testere može da se iskrivi i pukne usled prekomernog pritiska.
- Pre nego što odložite uređaj, isključite ga i sačekajte da se potpuno zaustavi.

Održavanje i čišćenje



Isključite uređaj i pre svih radova, izvadite akumulator iz uređaja.



Uvek nosite zaštitne rukavice prilikom rukovanja listom testere, da biste izbegli posekotine.



Radove popravljanja i održavanja, koji nisu opisani u ovom uputstvu, treba da obavlja naš servisni centar. Koristite isključivo originalne delove.

Čišćenje



Ovaj uređaj ne smete da prskate vodom niti da ga stavljate u vodu. Postoji opasnost od električnog udara.



Ne koristite sredstva za čišćenje, tj. rastvarače. Time biste mogli nepopravljivo da oštetite uređaj. Hemijske supstance mogu da nagrizu plastične delove uređaja.

- Održavajte proreze za ventilaciju, kućište motora i ručke uvek u čisto. U tu svrhu, koristite vlažnu krpu ili četku.

Održavanje

Uređaj ne zahteva održavanje.

Skladištenje

- Čuvajte uređaj i delove pribora uvek:
 - suve.
 - čiste.
 - zaštićene od prašine.
 - van domašaja dece.

- Izvadite akumulator iz uređaja pre dužeg skladištenja (npr. preko zime) (poštujte zasebno uputstvo za upotrebu akumulatora i punjača).
- Optimalna temperatura skladištenja za akumulator i uređaj iznosi između 5 °C i 25 °C. Izbegavajte ekstremno niske ili visoke temperature tokom skladištenja, da akumulator ne bi izgubio snagu.

Zbrinjavanje / Zaštita okoliša

Izvadite bateriju iz uređaja i uređaj, pribor i pakovanje zbrinite na ekološki prihvatljiv način.



Električni uređaji nemaju mesta u kućnom otpadu

- Uređaj predajte na sabirnom mestu za reciklažu. Upotrebljeni plastični i metalni delovi mogu da se odvoje razvrstavanjem i na taj način da se recikliraju. Vezi sa tim se raspitajte kod našeg servisnog centra.
- Vršimo besplatno odlaganje Vaših neispravnih uređaja/aparata koje ste nam poslali.

Kako izjaviti reklamaciju?

Molimo Vas:

- da pozovete korisnički servis: 0800-300-180
- pošaljete e-mail na: grizzly@lidl.rs
- posetite najbližu Lidl prodavnicu.

Da bismo osigurali najbržu asistenciju, molimo da sačuvate fiskalni račun i date ga na uvid prilikom izjavljivanja reklamacije.

Rezervni delovi / Pribor

Rezervni delovi i pribor stoje na raspolaganju na stranici
www.grizzlytools-service.eu

Ukoliko imate problema sa postupkom poručivanja, molimo Vas da upotrebite obrazac za kontakt. Za dodatna pitanja se obratite „Service-Center“ (vidi stranu 34).

Pozicija	Naziv	Br. porudžbine
A 4.1	List testere za metal T118A, akumulatorska ubodna testera	13800403
A 4.2	List testere za drvo T144D, akumulatorska ubodna testera	13800406
A 11.1	List testere za metal SE 922 AF, akumulatorska sabljasta testera	13800405
A 11.2	List testere za drvo SE 644D, akumulatorska sabljasta testera	13800404

A Pronalaženje greške



Isključite uređaj i pre svih radova izvadite bateriju iz uređaja. Postoji opasnost od električnog udara.

Problem	Mogući uzrok	Otklanjanje greške
Uređaj se ne pokreće	Baterija (14) ispražnjena	Bateriju (14) napunite (poštujte zasebno uputstvo za upotrebu akumulatora i punjača)
	Baterija (14) nije umetnuta	Bateriju (14) umetnite (vidi „Vađenje/umetanje akumulatora“)
	Prekidač za uključivanje/isključivanje (3) je neispravan	Popravka u servisnom centru
	Motor je u kvaru	
Uređaj radi s prekidima	Interni kontakt prekida	Popravka u servisnom centru
	Prekidač za uključivanje/isključivanje (3) je neispravan	
Slaba snaga sečenja	List testere (4.1/4.2/11.1/11.2) je tup	Umetnite novi list testere (4.1/4.2/11.1/11.27)
	Pogrešna brzina sečenja	Prilagodite brzinu sečenja
	Slaba snaga akumulatora	Napunite akumulator (14) (poštujte zasebno uputstvo za upotrebu akumulatora i punjača)
List testere sebrzo tupi	Primenjen je prejak pritisak	Smanjite pritisak
	Prevelika brzina sečenja	Smanjite brzinu sečenja

GARANCIJA / GARANTNI LIST

Poštovani kupci,

Ovim putem Vas upoznajemo sa Vašim pravima i obavezama koje proističu iz Zakona o zaštiti potrošača, a u pogledu ostvarivanja prava iz garancije.

Ova garancija ni na koji način ne utiče, niti isključuje prava koja kupac ima u skladu sa važećim Zakonom o zaštiti potrošača po osnovu zakonske odgovornosti prodavca za ne-saobraznost robe ugovoru koja traje 2 godine od dana kada je roba predata kupcu.

Davalac garancije ovom izjavom preuzima obavezu da kupcima svojih uređaja, a pod uslovima definisanim u ovoj izjavi, obezbedi:

- besplatno otklanjanje kvarova u garantnom roku, koji bi nastali kod uobičajene upotrebe ili zbog grešaka u proizvodnji i materijalu, ili
- zamenu aparata, u garantnom roku predviđenim ovom garancijskom izjavom, u slučaju da popravka nije moguća, ili
- ako otklanjanje kvara nije moguće, kupac ima pravo da zahteva od prodavca povrat novca.

Ukupan rok garancije je 3 godine.

Garantni rok počinje da važi od datuma kupovine proizvoda, odnosno od prijema istog od strane kupca, a što se dokazuje fiskalnim računom.

Garancija važi na teritoriji Republike Srbije.

Kupac može da izjavi reklamaciju usmeno u nekom od prodajnih objekata Lidl Srbija KD, odnosno telefonom, pisanim putem ili elektronskim putem na kontakte kompanije Lidl Srbija KD, uz dostavu računa na uvid.

U cilju ispravnog funkcionisanja uređaj se koristi u skladu sa njegovom namenom i Uputstvom za upotrebu.

Na zahtev kupca, koji je izjavljen u garantnom roku, prodavac će izvršiti otklanjanje kvarova i nedostataka na uređaju u roku predviđenim Zakonom.

Garantni uslovi:

Pre obraćanja prodavcu za tehničku pomoć, potrebno je proveriti ispravnost instalacije i ostalih potrebnih uslova naznačenih u Uputstvu za upotrebu.

Kupac je dužan da prodavcu preda sve pripadajuće delove uređaja koje je preuzeo u trenutku kupovine.

Popravke u roku garancije:

Garancija važi počev od dana kada je roba predata kupcu, a na osnovu fiskalnog odsečka. U istom periodu davalac garancije, odnosno prodavac je u obavezi da otkloni sve tehničke kvarove bez naknade, u zakonskom roku.

Lidl i proizvođač nisu u mogućnosti da garantuju obezbeđivanje servisiranja i dostupnost rezervnih delova nakon isteka garantog perioda/ perioda saobraznosti. Ukoliko za tim bude potrebe, putem naše Službe za potrošače možete proveriti dostupnost rezervnih delova i opcije za popravku. Hvala na razumevanju.

Garancija ne važi u sledećim slučajevima:

1. Ukoliko prodavcu uz uređaj nije priložen fiskalni račun ili drugi dokaz o kupovini koji sadrži datum prodaje.
2. Ukoliko je kvar prouzrokovan udarom groma, strujnim udarom ili sličnim delovanjem spoljne sile na sam uređaj (požar, poplava, naponski udar...).
3. Ukoliko su nastali kvarovi i oštećenja na uređaju posledica delovanja spoljnih uticaja, kao što su: velika vlaga, previsoka i suviše niska temperatura (pucanje cevi usled smrzavanja, oštećenja gumenih delova, rđanje, itd.)
4. Ukoliko uređaj nije korišćen u skladu sa Uputstvom za upotrebu.
5. Ukoliko je uređaj pokušalo da popravi treće neovlašćeno lice.
6. Ukoliko uređaj nije korišćen u skladu sa namenom.
7. Ukoliko je čišćenje i održavanje uređaja urađeno protivno Uputstvu za upotrebu.
8. Ukoliko je uređaj korišćen u profesionalne svrhe.

Naziv proizvoda:	Aku ubodna i sabljasta testera
Model:	PSSSA 20-Li B2
IAN/Serijski broj:	354641_2010 / 000001 - 200000
Proizvođač:	Grizzly Tools GmbH & Co. KG Stockstädter Straße 20 DE-63762 Großostheim Nemačka www.grizzlytools-service.eu
Ovlašćeni serviser:	ICOM Communications doo Novosadski put 68 21203 Veternik, tel. 021 3000 151 mob. 060 4800 473
Datum predaje robe potrošaču:	datum sa fiskalnog računa
Davalac garancije- uvoznik:	Lidl Srbija KD, Prva južna radna 3, 22330 Nova Pazova, Republika Srbija, tel. 0800-300-180, e-mail: kontakt@lidl.rs

Cuprins

Introducere	35	Operarea	44
Utilizarea prevăzută	36	Pornirea și oprirea.....	45
Descriere generală	36	Reglarea turației	45
Inventar de livrare	36	Reglarea mărimii cursei	45
Descrierea funcționării	36	Tăieri cu intrare directă	45
Prezentare generală	36	Tăiere cu ferăstrăul tip sabie cu	
Date tehnice	37	acumulator	45
Instrucțiuni de siguranță.....	37	Instrucțiuni de lucru	45
Simboluri	37	Curățarea și întreținerea	46
Instrucțiuni generale de siguranță		Curățarea	46
pentru utilajele electrice	38	Întreținerea	46
Indicații de siguranță pentru tăierea		Depozitare	46
cu mișcări oscilante	41	Reciclare/Protecția mediului	47
Riscuri reziduale	42	Piese de schimb	47
Montajul	43	Identificarea defecțiunilor.....	48
Schimbare acumulator ferăstrău		Garanție	49
pendular/ferăstrău tip sabie	43	Reparații-Service	50
Montarea/înlocuirea pânzei		Service-Center	50
de ferăstrău	43	Importator	50
Montarea/detașarea acumulatorului..	44	Raducerea Declarației Originale	
Verificați nivelul de încărcare		de Conformitate CE	104
a bateriei	44	Schemă de explozie	109
Încărcarea acumulatorului	44		

Introducere

Felicitări pentru achiziția noului Dvs. aparat. Ați luat o decizie înțeleaptă și ați achiziționat un produs valoros.

Acest aparat a fost verificat din punct de vedere calitativ în timpul producției și a fost supus unui control final. Astfel, capacitatea funcțională a aparatului Dvs. a fost garantată.



Manualul de operare este parte integrantă a acestui produs. Acesta include instrucțiuni importante despre siguranță, utilizare și eliminare. Înainte de a începe să folosiți aparatul, familiarizați-vă cu toate instrucțiunile privind operarea și siguranța. Folosiți aparatul doar în conformitate cu manualul de operare și doar în scopurile recomandate.

Mențineți manualul în condiții corespunzătoare și, odată cu transmiterea instalației către terți, predați și toată documentația aferentă.

Utilizarea prevăzută

Aparatul este adecvat, în cazul suportului fix, pentru tăieri drepte și curbe la piese de prelucrat unghiulare din plastic, lemn sau aliaj ușor. Funcția de suflare a prafului menține liberă zona de lucru, care este luminată de lumina de lucru în timpul utilizării aparatului.

Aparatul este autorizat exclusiv pentru utilizare privată în spații uscate. Respectați indicațiile privind tipuri de pânze de ferăstrău. Orice altă utilizare care nu este menționată în acest ghid poate duce la deteriorarea aparatului, aceasta generând un risc mărit pentru utilizator.

Fabricantul nu este responsabil pentru daunele cauzate de utilizarea necorespunzătoare sau de operarea incorectă a aparatului. Acest aparat nu este destinat pentru uzul industrial. În cazul utilizării în scop industrial, dreptul la garanție este anulat. Aparatul face parte din seria Parkside de X 20 V TEAM și poate fi exploatat cu acumuloarele din seria Parkside X 20 V TEAM. Încărcarea acumuloarelor este permisă numai cu încărcătoare care fac parte din seria Parkside X 20 V TEAM.

Descriere generală



Imaginea celei mai importante piese funcționale se află pe pagina pliantă.

Inventar de livrare

Despachetați aparatul și verificați conținutul din punct de vedere al integrității:

- Valiză pentru depozitare
- Instrucțiuni de utilizare



Bateria și încărcătorul nu sunt incluse.

Reciclați în mod corespunzător ambalajul.

Descrierea funcționării

Ferăstrăul pendular și ferăstrăul tip sabie cu acumulator dispun de un dispozitiv de cursă pendulară, o lumină de lucru și funcție automată de suflare a prafului.

Informații despre funcționarea elementelor de comandă găsiți în descrierile următoare.

Prezentare generală



- 1 Buton de deblocare
- 2 Întrerupător de siguranță
- 3 Întrerupător de pornire/oprire
- 4.1 Pânză de ferăstrău pentru metal
- 4.2 Pânză de ferăstrău pentru lemn
- 5 Rotiță, reglarea turației
- 6 Placă de bază
- 7 Mandrină de strângere
- 8 Închidere rapidă
- 9 Întrerupător cursă pendulară
- 10 Lumină de lucru cu LED
- 11.1 Pânză de ferăstrău pentru metal „Swiss Made”, ferăstrău tip sabie cu acumulator
- 11.2 Pânze de ferăstrău pentru lemn „Swiss Made”, ferăstrău tip sabie cu acumulator
- 12 Placă de picior
- 13 Tastă de deblocare acumulator
- 14 Acumulator
- 15 Indicator nivel de încărcare
- 16 Tastă, indicator nivel de încărcare
- 17 Încărcător

Date tehnice

Ferăstrău pendular și ferăstrău sabie, cu acumulator.....PSSSA 20-Li B2

Tensiune nominală de intrare 20 V==

Turație la mers în gol n_0 ..800 - 3000 min⁻¹

Cursă ferăstrău 20 mm

Adâncime de tăiere în lemn

Ferăstrău pendular

cu acumulator..... max. 50 mm

Ferăstrău tip sabie

cu acumulator..... max. 100 mm

Adâncime de tăiere în metal

Ferăstrău pendular

cu acumulator..... max. 4 mm

Ferăstrău tip sabie

cu acumulator..... max. 50 mm

Greutate (cu acumulator)..... cca. 1,7 kg

Nivel de presiune acustică

(L_{pA}) 84,3 dB(A), $K_{pA} = 5$ dB

Nivel de putere acustică

(L_{WA}) 95,3 dB(A), $K_{WA} = 5$ dB

Vibrație (a_i)

Ferăstrău pendular cu acumulator

în lemn $a_{h,B}$ 9,21 m/s²; K= 1,5 m/s²

în metal $a_{h,M}$.. 10,36 m/s²; K= 1,5 m/s²

Ferăstrău tip sabie cu acumulator

în lemn $a_{h,B}$ 8,68 m/s²; K= 1,5 m/s²

în grinzii de lemn

$a_{h,WB}$ 7,79 m/s²; K= 1,5 m/s²

Temperatură max. 50 °C

Încărcarea..... 4 - 40 °C

Exploatare -20 - 50 °C

Depozitarea 0 - 45 °C



**Atenție! Puteți găsi o listă
actuală a compatibilității
acumulatorului la:
www.lidl.de/akku**

Valorile zgomotului și ale vibrațiilor au fost determinate conform normelor și dispozițiilor numite în Declarația de conformitate.

Valoarea totală specificată a vibrației și a emisiilor de zgomot a fost măsurată în conformitate cu o procedură de verificare standardizată și pot fi utilizate pentru compararea unei unelte electrice cu o altă unealtă.

-Valoarea totală specificată a vibrației și a emisiilor de zgomot poate fi utilizată și pentru estimarea preliminară a solicitării.



Avertizare:

Emisiile de vibrații și de zgomot pot diferi de valorile indicate în timpul utilizării propriu-zise a unelei electrice, în funcție de felul și modul în care uneltele electrice este utilizată, îndeosebi ce tip de piesă este prelucrată. Este necesară stabilirii măsurilor de siguranță pentru protecția operatorului, care se bazează pe o evaluare a solicitării la vibrație în cursul condițiilor propriu-zise de utilizare (aici trebuie luate în considerare toate părțile ciclului de exploatare, de exemplu momentele în care scula electrică este decuplată și cele în care, deși este cuplată, funcționează fără sarcină).

Instrucțiuni de siguranță

Atunci când aparatul este în funcțiune, trebuie respectate următoarele instrucțiuni de siguranță.

Simboluri

Simboluri înscrise pe aparat:



Aparatul face parte din seria Parksidex X 20 V TEAM.



ATENȚIE



Citiți instrucțiunile de utilizare

RO



Purtați protecție pentru auz



Purtați ochelari de protecție



Purtați mască pentru protecția respirației



Purtați mănuși de protecție



Aparatele electrice nu aparțin categoriei de gunoi menajer.

Regulator de turație



<- mai puțin / mai mult ->



Funcția de suflare a prafului

Simboluri folosite în manual:



Semnale de pericol cu date referitoare la prevenirea accidentării persoanelor sau daunelor materiale.



Semnale de interdicție cu date referitoare la prevenirea daunelor materiale.



Purtați mănuși rezistente la tăiere.



Indicatoare cu date despre operarea facilă a aparatului.

Instrucțiuni generale de siguranță pentru utilajele electrice



AVERTIZARE! Citiți toate indicațiile de siguranță, instrucțiunile și toate imaginile și datele tehnice, cu care este prevăzută această unealta electrică. Nerespectarea instrucțiunilor de siguranță și a prevederilor ghidului poate cauza producerea de șoc electric, incendiu și/sau leziuni grave.

Toate instrucțiunile de siguranță și ghidurile trebuie menținute în bună stare, pentru a putea fi oricând accesate. Termenul „Utilaj electric”, folosit în instrucțiunile de siguranță, se referă la utilajele alimentate de la rețea (cu cablul de rețea) și la utilajele alimentate prin acumulator (fără cablu de rețea).

1) SIGURANȚA LA LOCUL DE MUNCĂ:

a) Mențineți curățenia și o bună iluminare a locului de muncă.

Dezordinea sau locurile neiluminate pot cauza accidente de muncă.

b) Nu operați utilajul electric în zone cu risc de explozie, în care se află fluide, gaze sau prafuri inflamabile. Utilajele electrice produc scântei, care pot aprinde praful sau aburii.

c) Mențineți la distanță copiii și orice alte persoane atunci când lucrați cu utilajul electric. În cazul devierilor, puteți pierde controlul asupra utilajului.

2) SIGURANȚĂ ELECTRICĂ:

- a) **Ștecherul utilajului electric trebuie introdus în priză. Ștecherul nu trebuie modificat sub nicio formă. Nu folosiți fișe adaptoare împreună cu utilajele electrice cu împământare.** Ștecherele nemodificate și prizele adecvate diminuează riscul de șoc electric.
- b) **Evitați contactul direct cu suprafețele împământate cum sunt cele ale țevilor, dispozitivelor de încălzire, cuptoarelor și frigiderelor.** În cazul în care și corpul Dvs. este protejat prin legare la pământ, apare un risc major de șoc electric.
- c) **Nu expuneți utilajul electric în condiții de ploaie sau umezeală.** Infiltrările de apă într-un astfel de utilaj cresc riscul de șoc electric.
- d) **Nu vă folosiți de cablu pentru a deplasa sau suspenda utilajul electric, și nici pentru a scoate ștecherul din priză.** Cablul trebuie menținut departe de sursele de căldură, uleiuri, margini scuțite sau componente mobile. Cablurile deteriorate sau încurcate măresc riscul de șoc electric.
- e) **Atunci când folosiți utilajul electric în aer liber, utilizați numai cabluri prelungitoare care sunt adecvate și pentru activitățile desfășurate în exterior.** Folosirea unui astfel de cablu prelungitor diminuează riscul de șoc electric.
- f) **Dacă funcționarea sculei electrice în mediu umed nu poate fi evitată utilizați un întrerupător de protecție pentru curent rezidual.** Utilizarea unui întrerupător de protecție pentru curent rezidual reduce riscul unui șoc electric.

3) SIGURANȚA PERSOANELOR:

- a) **Fiți atenți la acțiunile pe care le întreprindeți atunci când lucrați cu utilajul electric, aveți grijă să fiți rațional atunci când mergeți la lucru. Nu folosiți utilajul electric dacă sunteți obosit sau sub influența unor droguri, medicamente sau a alcoolului.** Un moment de neatenție în folosirea utilajului electric este suficient pentru a cauza leziuni corporale grave.
- b) **Folosiți echipamentul personal de protecție și ochelari de protecție în permanență.** Purtarea echipamentului personal de protecție, cum sunt bocancii anti-derapanți, casca sau echipamentul de protecție auditivă, diminuează riscul de leziuni corporale.
- c) **Evitați pornirea accidentală a utilajului electric. Înainte de a ridica, trage sau conecta utilajul electric la sursa de alimentare cu curent, asigurați-vă mai întâi că acesta este deconectat.** Menținerea degetului pe comutator sau conectarea utilajului pornit la sursa de alimentare cu curent, în timp ce trageți utilajul electric/țineți degetul, sunt acțiuni care pot cauza accidente.
- d) **Îndepărtați instrumentele de reglare sau cheile franceze înainte de a porni utilajul electric.** Un instrument sau o cheie franceză, aflate într-una din componentele rotative ale utilajului, pot cauza leziuni corporale.
- e) **Mențineți o poziție normală a corpului. Adoptați o poziție sigură și mențineți un echilibru constant.** Astfel veți putea controla mai bine utilajul electric, în cazul în care survin situații neprevăzute.

- f) Purtați îmbrăcăminte adecvată. Nu purtați rochii largi sau bijuterii.** Mențineți o distanță apreciabilă față de utilajul electric, astfel încât părul, hainele și pantofii să nu poată fi prinși de componentele mobile ale acestuia. Îmbrăcămintea largă, bijuteriile sau pantofii pot fi prinse în componentele mobile ale utilajului electric.
- g) Dacă pot fi montate dispozitive de aspirare și de captare a prafului, acestea trebuie atașate și utilizate corect.** Utilizarea unui dispozitiv de aspirare a prafului poate reduce pericolurile provocate de praf.
- h) Nu vă bazați pe o falsă siguranță și nu ignorați regulile privind siguranța aparatelor electrice, chiar dacă sunteți familiarizat cu unealta electrică după utilizarea repetată a acesteia.** Manipularea neatență poate cauza vătămări grave în zecimi de secundă.

4) UTILIZAREA ȘI TRATAMENTUL SCULEI ELECTRICE:

- a) Nu supra-solicitați aparatul. Folosiți doar utilajul electric special dedicat activității Dvs.** Folosind utilajul electric adecvat, veți lucra mai bine și mai sigur în intervalele de sarcină menționate.
- b) Nu folosiți un utilaj electric al cărui comutator este defect.** Un utilaj electric care nu mai poate fi pornit sau oprit este periculos și, de aceea, trebuie să fie predat spre a fi reparat.
- c) Scoateți ștecherul din priză înainte de a efectua lucrări de reglare a utilajului, de a înlocui accesoriile sau de a depozita utilajul.** Această măsură de precauție împiedică pornirea accidentală a utilajului electric.
- d) Utilajele electrice neutilizate trebuie menținute în afara accesului copiilor.** Nu permiteți ca utilajul electric să fie operat de persoane nefamiliarizate cu utilajul sau care nu au citit manualul de operare a acestuia. Utilajele electrice sunt periculoase atunci când sunt folosite de persoane neexperimentate.
- e) Îngrijiiți în mod corespunzător utilajul electric. Verificați funcționarea ireproșabilă a componentelor mobile, dacă acestea sunt blocate, dacă există componente rupte sau astfel deteriorate încât să afecteze în mod negativ funcționarea utilajului electric.** Predați componentele deteriorate spre reparare, înainte de a folosi utilajul. Multe accidente au ca și cauză componente electrice prost reparate.
- f) Instrumentele de tăiere trebuie menținute ascuțite și curate.** Instrumentele de tăiere corespunzător îngrijite și cu margini ascuțite se blochează mai rar și sunt mai ușor de operat.
- g) Folosiți utilajul electric, accesoriile, utilajele auxiliare etc. corespunzător acestor instrucțiuni.** Țineți cont de condițiile de lucru și de activitatea ce trebuie prestată. Utilizarea utilajului electric în alte scopuri decât cel prevăzut poate genera situații riscante.
- h) Țineți aparatul de suprafețele izolate de prindere, atunci când efectuați lucrări, la care sculele utilizate pot întâlni cabluri de curent ascunse.** Contactul cu un cablu aflat sub tensiune poate încălca și

părțile metalice ale aparatului și poate conduce la un șoc electric.

5) UTILIZAREA ȘI MANIPULAREA SCULEI CU ACUMULATOR

- a) **Pentru încărcarea acumulatorilor folosiți numai încărcătoare recomandate de fabricant.** Prin folosirea unui încărcător destinat unui anumit tip de acumulator pentru a încărca alte acumulatori, există pericol de incendiu.
- b) **Din acest motiv, sculele electrice trebuie folosite numai cu acumulatorii prevăzuți pentru acestea.** Folosirea altor acumulatori poate cauza leziuni și pericol de incendiu.
- c) **Nu păstrați bateriile nefolosite aproape de agrafe de birou, monede, chei, cuie, șuruburi sau alte obiecte metalice, care ar putea șunta contactele.** Scurtcircuitarea contactelor acumulatorului poate cauza arsuri sau foc.
- d) **În caz de utilizare incorectă, din baterie se poate scurge lichid. Evitați contactul cu acesta. În caz de contact accidental, spălați cu apă. În caz de contact cu ochii spălați și consultați un medic.** Lichidul scurs din acumulator poate cauza iritarea pielii sau arsuri.
- e) **Nu folosiți niciun acumulator deteriorat sau modificat.** Acumulatorul modificat sau deteriorat se poate comporta în mod neprevăzut și poate conduce la foc, explozie sau pericol de vătămare.
- f) **Nu expuneți un acumulator la foc sau la temperaturi prea ridicate.** Focul sau temperaturi peste 130 °C pot cauza o explozie.

- g) **Urmați toate instrucțiunile privind încărcarea și nu încărcați niciodată acumulatorul sau scula cu acumulator înafara intervalului de temperatură specificat în instrucțiunile de utilizare.** Încărcarea greșită sau încărcarea înafara intervalului de temperatură admis poate distruge acumulatorul și mări pericolul de incendiu.

6) SERVICE:

- a) **Moto-fierăstrăul electric trebuie să fie reparat doar de persoane special calificate iar în acest scop trebuie folosite doar piese de schimb originale.** Astfel este garantată menținerea siguranței utilajului electric.
- b) **Nu întrețineți niciodată acumulatorii deteriorați.** Toate întreținerile de acumulatori trebuie să aibă loc numai de către producător sau de centrele de asistență tehnică autorizate.

Indicații de siguranță pentru tăierea cu mișcări oscilante

- **Țineți scula electrică doar de suprafețele de prindere izolate, atunci când efectuați lucrări, la care sculele electrice pot întâlni cabluri de curent ascunse.** Contactul cu un cablu aflat sub tensiune poate încălca și părțile metalice ale aparatului și ar putea conduce la un șoc electric.
- **Fixați și asigurați piesa de prelucrat de o suprafață stabilă folosind un dispozitiv de prindere adecvat.** Dacă piesa de prelucrat este ținută numai cu o mână sau lipită de corp, aceasta rămâne nesigură, ceea ce poate conduce la pierderea controlului.
- **Nu utilizați niciun accesoriu care nu a fost recomandat de**

PARKSIDE. Acest lucru poate conduce la șoc electric sau foc.

- Țineți mâinile departe de zona de lucru a ferăstrăului. Nu introduceți mâinile sub piesa de prelucrat. La contactul cu pânza de ferăstrău există pericol de accidentare.
- Ghidați scula electrică numai pornită și îndreptată către piesa de prelucrat. Există pericol de recul dacă scula interschimbabilă acroșează piesa de prelucrat.
- Aveți grijă ca, în timpul tăierii cu ferăstrăul, placa de picior să stea în siguranță pe piesa de prelucrat. O pânză de ferăstrău teșită se poate rupe sau poate conduce la recul.
- După terminarea procesului de lucru, opriți scula electrică și scoateți pânza de ferăstrău din decupaj numai după ce aceasta s-a oprit complet. Astfel evitați un recul și puteți așeza scula electrică deoparte în siguranță.
- Utilizați numai pânze de ferăstrău fără defecte, în stare ireproșabilă. Pânzele de ferăstrău îndoite sau tocite se pot rupe, pot influența negativ tăierea sau pot provoca un recul.
- După oprire, nu frânați pânza de ferăstrău prin contrare laterală. Pânza se poate deteriora, rupe sau provoca un recul.
- Utilizați aparate adecvate de căutare pentru a depista cablurile de alimentare ascunse sau adresați-vă regiei locale de furnizare a utilităților. Contactul cu cablurile electrice poate conduce la șoc electric și incendiu. Deteriorarea unei conducte de gaz poate conduce la explozie. Pătrunderea într-o conductă de apă cauzează daune materiale.
- **Verificați materialul de prelucrat să nu conțină corpuri străine precum cuie, șuruburi etc. și îndepărtați-le.**

- **Asigurați piesa de prelucrat.** ○ piesă de prelucrat prinsă în dispozitive de fixare sau în menghină este mai bine stabilizată decât cu mâna. Nu susțineți piesa de prelucrat cu mâna sau cu piciorul.
- **În timpul lucrului, țineți scula electrică bine și asigurați-vă o poziție stabilă.**
- **Nu atingeți alte obiecte sau solul cu ferăstrăul în funcțiune.** Există pericol de recul.
- **Dacă pânza de ferăstrău se înclină, opriți imediat aparatul. Sprijiniți tăietura și scoateți cu atenție pânza de ferăstrău din ea.** Aceasta poate conduce la pierderea controlului asupra sculei electrice.
- **Nu tăiați niciun material (de ex. vopseluri și lacuri pe bază de plumb sau material pe bază de azbest), al căror praf poate fi dăunător sănătății.**
- Înainte de a lăsa deoparte aparatul electric așteptați să se oprească. Scula interschimbabilă se poate acroșa, fapt care poate conduce la pierderea controlului asupra sculei electrice.

Riscuri reziduale

Chiar dacă operați în mod ireproșabil dispozitivul, există riscuri reziduale. În funcție de designul și dotarea acestui utilaj, pot apărea următoarele riscuri:

- a) Leziuni prin tăiere
- b) Vătămări ale auzului în cazul în care nu se poartă un echipament adecvat de protecție a auzului.
- c) Daune asupra sănătății, care rezultă din vibrarea mâinii/brațului în cazul în care aparatul este folosit pentru o perioadă îndelungată sau dacă este operat și întreținut în mod necorespunzător.



Avertizare! În timpul funcționării, acest dispozitiv electric produce un câmp electro-magnetic. În anumite condiții, acest câmp poate afecta negativ implanturile medicale active sau pasive. Pentru a minimiza riscul producerii de leziuni grave sau letale, este recomandabil ca persoanele cu implanturi medicale să consulte medicul și fabricantul implantului medical înainte de a opera acest dispozitiv.



Respectați instrucțiunile de siguranță și indicațiile privind încărcarea și utilizarea corectă, care sunt specificate în manualul cu instrucțiuni de utilizare al acumulatorului dumneavoastră din seria Parkside X 20 V Team. O descriere detaliată privind procesul de încărcare și alte informații puteți găsi în instrucțiunile de utilizare separate.

Montajul



Montați acumulatorul numai după ce scula electrică este pregătită complet pentru utilizare.



Schimbare acumulator ferăstrău pendular/ferăstrău tip sabie



Scoateți acumulatorul din aparat, pentru a împiedica punerea accidentală în funcțiune. Există pericol de vătămare!

Ferăstrău pendular la ferăstrău tip sabie:

1. Detașați sabotul alunecător (5) (vezi „Atașare/detașare sabot alunecător”).
2. Apăsăți butonul de deblocare (1) și separați scula electrică
3. Eliberați butonul de deblocare (1) și rabatați scula electrică în unghi de 90°, până când se inlichetează cu zgomot.



Montarea/înlocuirea pânzei de ferăstrău



Atenție, pericol de vătămare! Nu utilizați pânze de ferăstrău tocite, îndoite sau deteriorate în alt mod.



Purtați mănuși de protecție în timp ce atașați pânza de ferăstrău. Pericol de accidentare la atingerea pânzei de ferăstrău.



Vor fi utilizate numai pânze de ferăstrău cu prindere identică cu cea a pânzelor de ferăstrău incluse în livrare (4.1/4.2/11.1/11.2). Există pericol de vătămare!



Fiiți atenți să utilizați întotdeauna pânza corectă de ferăstrău pentru materialul respectiv.



Pânze de ferăstrău de schimb pot fi găsite în „Piese de schimb/accesorii”.

Montarea pânzei de ferăstrău

Fiiți atenți ca suportul pânzei de ferăstrău să fie liber de așchii sau de alte resturi de material.

1. Rotiți închiderea rapidă (8) spre stânga până când o fixați în această poziție.

2. Introduceți pânza de ferăstrău (4.1/4.2/ 11.1/11.2) în mandrina de strângere (7). Asigurați-vă că pânza de ferăstrău (4.1/4.2/11.1/11.2) este fixată corect și dinții arată în direcția de tăiere.
3. Eliberați închiderea rapidă (8).
4. Verificați dacă pânza de ferăstrău este fixată în poziție, trăgând de aceasta.

Demontarea pânzei de ferăstrău

1. Rotiți închiderea rapidă (8) spre stânga până când o fixați în această poziție.
2. Luați pânza de ferăstrău (4.1/4.2/11.1/ 11.2) din mandrina de strângere (7).
3. Eliberați închiderea rapidă (8).

D Montarea/detașarea acumulatorului

i Este permisă numai utilizarea acumulatorului Li-ion din seria X 20 V.

1. Pentru montarea acumulatorului (14), împingeți acumulatorul (14) de-a lungul șinei de ghidare în aparat. Acesta se înclichetează cu zgomot.
2. Pentru scoaterea acumulatorului (14) din aparat, apăsați butonul de deblocare (13) de pe acumulator și trageți acumulatorul (14) afară.

! **Montați acumulatorul numai după ce scula cu acumulator este pregătită complet pentru utilizare.**

E Verificați nivelul de încărcare a bateriei

Indicatorul nivelului de încărcare (15) semnalizează nivelul de încărcare a acumulatorului (14).

Apăsați tasta pentru indicarea gradului de încărcare (16) de pe acumulator. Nivelul de încărcare a bateriei este indicat prin lumina becului LED corespunzător.

3 LED-uri aprinse (roșu, portocaliu și verde):

Acumulator încărcat

2 LED-uri aprinse (roșu și portocaliu):

Acumulator parțial încărcat

1 LED aprins (Roșu):

Acumulatorul trebuie încărcat

A Încărcarea acumulatorului

i Lăsați un acumulator încălzit să se răcească înaintea încărcării.

i Încărcați acumulatorul (14) atunci dacă mai este aprins LED-ul roșu al indicatorului stării de încărcare.

1. Scoateți acumulatorul (14) din aparat, dacă este cazul.
2. Glisați acumulatorul (14) în fanta de încărcare a acumulatorului (17).
3. Conectați încărcătorul (17) la o priză.
4. Deconectați încărcătorul (17) de la rețea.
5. Scoateți acumulatorul (14) din încărcătorul (17) după ce a avut loc procesul de încărcare.

Operarea

! **Scoateți acumulatorul din aparat, pentru a împiedica punerea accidentală în funcțiune. Există pericol de vătămare!**

! **Fiți atenți ca temperatura ambientală să nu depășească 50 °C și să nu scadă sub -20 °C în timpul lucrului.**

A Pornirea și oprirea

1. Pentru a porni aparatul, țineți întrerupătorul de siguranță (2) apăsat și acționați întrerupătorul de pornire/oprire (3).
2. Eliberați din nou comutatorul de siguranță (2).
3. Pentru a opri aparatul, eliberați întrerupătorul de pornire/oprire (3).

Cu acționarea întrerupătorului de pornire/oprire este activată resp. dezactivată automat funcția de suflare a prafului.

A Reglarea turației

Turația dorită poate fi reglată continuu prin intermediul roțiței (5).

- 1: cea mai mică viteză
- 6: cea mai mare viteză

A Reglarea mărimii cursei

Cu întrerupătorul cursei pendulare (9) puteți activa sau dezactiva mișcarea pendulării a pânzei de ferăstrău.

- 1 - Nicio cursă
- 2 - Cursă

Dacă tăierea cu un ferăstrău cu sau fără cursă duce la un rezultat mai bun, se poate determina prin încercări practice, pentru care sunt valabile următoarele recomandări:

- Generați muchii de tăiere fine și curate fără mișcare pendulară (treapta 1).
- Pentru material subțire, material dur (de ex. oțel) și pentru tăiere curbă utilizați de asemenea treapta 1.
- Material moale (lemn, plastic etc.): Poziționați pendulul pe treapta 2.



Cu ajutorul cursei pendulare activate obțineți un progres mai rapid în creșterea lucrului.

E Tăieri cu intrare directă

Tăierile cu intrare directă pot fi executate numai în materiale moi, cum ar fi lemnul, betonul aerat sau rigipsul. Aceasta necesită totuși un anumit exercițiu și este posibil numai cu pânze de ferăstrău scurte.

1. Introduceți ferăstrăul în piesa de prelucrat și porniți-l.
2. Fiți atenți ca muchia frontală a plăcii de bază să stea pe suprafața piesei de prelucrat.
3. Intrați cu ferăstrăul încet într-un unghi în piesa de prelucrat, apoi aduceți pânda de ferăstrău în poziție verticală.
4. Tăiați mai departe cu ferăstrăul de-a lungul liniei de tăiere.
5. Opriți ferăstrăul și ridicăți-l după încheierea lucrului din piesa de prelucrat.

F Tăiere cu ferăstrăul tip sabie cu acumulator

1. Porniți aparatul. Înainte de pornire, aveți grijă ca aparatul să nu atingă piesa de prelucrat.
2. Așezați placa de picior (12) pe piesa de prelucrat.
3. Tăiați cu avans uniform. Puteți tăia orizontal, oblic sau vertical.
4. După lucrul cu pânda de ferăstrău (11.1/11.2), scoateți pânda din tăietură și abia apoi opriți aparatul.

A Instrucțiuni de lucru



Purtați mănuși în timp ce manipulați pânda de ferăstrău. Evitați astfel răniurile prin tăiere.

- Strângeți piesa de prelucrat. Pentru piese de prelucrat mici utilizați un dispozitiv de fixare.

- Desenați o linie, pentru a specifica direcția în care este condusă pânza de ferăstrău.
- Tineți aparatul strâns în siguranță de mână.
- Activați sau dezactivați cursa pendulară.
- Porniți aparatul.
- După pornire, așteptați până când aparatul își atinge viteza maximă.
- Așezați placa de bază (6)/placa de picior (12) pe piesa de prelucrat.
- Nu exercitați prea multă presiune, mișcați aparatul încet. Lăsați aparatul să efectueze lucrarea.
În cazul presiunii excesive, pânza de ferăstrău se poate îndoi sau rupe.
- Înainte să așezați aparatul, opriți-l și așteptați oprirea completă.

Curățarea și întreținerea



Opriți aparatul și, înainte de toate lucrările, scoateți acumulatorul din acesta.



La manipularea pânzei de ferăstrău purtați întotdeauna mănuși, pentru a evita rănirile prin tăiere.



Lucrările de întreținere și mentenanță care nu sunt descrise în acest manual de utilizare trebuie efectuate de către centrul nostru de service. Utilizați numai piese originale.

Curățarea



Aparatul nu trebuie stropit cu apă și nici nu trebuie pus în apă. Există pericolul de electrocutare.



Nu folosiți agenți de curățare resp. solvenți. Aceștia pot produce daune ireparabile aparatului. Substanțele chimice pot ataca piesele din plastic ale aparatului.

Păstrați curate fantele de aerisire, carcasa motorului și mânerul aparatului. Pentru aceasta, folosiți o cârpă umedă sau o perie.

Întreținerea

Aparatul nu necesită întreținere.

Depozitare

- Depozitați întotdeauna aparatele și accesoriile:
 - la loc uscat.
 - la loc curat.
 - protejate împotriva prafului.
 - în afara zonei de acțiune a copiilor.
- Înainte de o depozitare pe timp îndelungat (de ex. peste iarnă), scoateți acumulatorul din aparat (Respectați manualul separat de operare pentru acumulator și încărcător).
- Temperatura optimă de depozitare pentru acumulator și aparat este între 5 °C și 25 °C. Pe perioada depozitării evitați temperaturile extreme, pentru ca acumulatorul să nu își piardă randamentul.

Reciclare/Protecția mediului

Îndepărtați acumulatorul din aparat și predați aparatul, acumulatorul, accesoriile și ambalajul către o unitate de reciclare ecologică.



Dispozitivele electrice nu trebuie aruncate în deșeurile casnice.

- Predați aparatul către o unitate de reciclare. Componentele plastice și metalice folosite pot fi colectate separat, contribuind la eficientizarea procesului de reciclare. În acest sens, adresați-vă centrului nostru de service.
- Reciclarea aparatelor stricate predate de Dvs. se face în mod gratuit.

Piese de schimb

Piese de schimb și accesorii sunt disponibile pe site-ul www.grizzlytools-service.eu

Dacă veți avea probleme cu procesul de comandă, vă rugăm să utilizați formularul de contact. Pentru întrebări suplimentare vă rugăm să vă adresați către „Service-Center” (vezi pagina 50).

Poziție	Denumire	Nr. comandă
A 4.1	Pânză de ferăstrău pentru metal T118A, ferăstrău pendular cu acumulator	13800403
A 4.2	Pânză de ferăstrău pentru lemn T144D, ferăstrău pendular cu acumulator	13800406
A 11.1	Pânză de ferăstrău pentru metal SE 922 AF, ferăstrău tip sabie cu acumulator	13800405
A 11.2	Pânză de ferăstrău pentru lemn SE 644D, ferăstrău tip sabie cu acumulator	13800404

A Identificarea defecțiunilor



În caz de accident sau defecțiune scoateți imediat bateria din aparat! Nerespectarea acestei indicații poate cauza vătămări corporale.

Problemă	Cauză posibilă	Eliminare eroare
Aparatul nu pornește	Acumulatorul (14) nu este montat	Montați acumulatorul (vezi „De-țagarea/montarea acumulatorului“)
	Acumulatorul (14) este descărcat	Încărcați acumulatorul (respectați instrucțiunile de utilizare separate pentru acumulator și încărcător)
	Înterupătorul de pornire/oprire (3) este defect	Dispuneți repararea prin intermediul centrului de service
	Motor defect	
Aparatul funcționează cu întreruperi	Contact imperfect intern	Dispuneți repararea prin intermediul centrului de service
	Înterupătorul de pornire/oprire (3) este defect	
Putere redusă a ferăstrăului	Pânză de ferăstrău (4.1/4.2/11.1/11.2) tocită	Montați noua pânză de ferăstrău (4.1/4.2/11.1/11.2)
	Viteză greșită a ferăstrăului	Adaptați viteza ferăstrăului
	Putere redusă a acumulatorului	Încărcați acumulatorul (14) (respectați instrucțiunile de utilizare separate pentru acumulator și încărcător)
Pânza de ferăstrău se tocește rapid	se aplică presiune excesivă	Diminuați presiunea
	Viteza ferăstrăului prea mare	Reduceți viteza ferăstrăului

Garanție

Stimată clientă, stimate client,
Pentru acest aparat veți primi 3 ani de garanție, de la data achiziției.

În cazul în care aparatul este deteriorat, aveți dreptul legal de a solicita compensarea prejudiciilor de către comerciantul produsului. Aceste drepturi legale nu sunt limitate de garanția oferită de noi și prezentată în cele ce urmează.

Clauze de garanție

Termenul garanției începe de la data achiziționării aparatului. Vă rugăm să păstrați în condiții corespunzătoare bonul de casă original. Acest document este solicitat ca și dovadă a achiziției.

Dacă, pe parcursul a trei ani din momentul achiziției, apare vreo daună materială sau de fabricație, produsul va fi reparat sau înlocuit gratuit – la alegerea noastră. Serviciile prestate în perioada garanției presupun ca, în cadrul termenului-de-trei-ani, să fie prezentate aparatul defect și dovada achiziției (bonul de casă) și să se descrie pe scurt în ce constă și când a apărut dauna. Dacă defectul nu este acoperit de garanție, veți primi fie produsul reparat fie unul nou. Din momentul reparării sau înlocuirii produsului, dreptul la garanție este anulat.

Perioada de garanție și dreptul la repararea prejudiciului

Perioada de garanție nu se prelungește după ce aceasta expiră. Acest lucru este valabil și pentru componentele înlocuite și reparate. Este recomandabil ca eventualele daune și lipsuri să fie comunicate imediat după achiziție. După expirarea garanției, reparațiile necesare sunt realizate contra-cost.

Conținutul garanției

Aparatul este fabricat în conformitate cu standarde de calitate foarte înalte și este testat în detaliu înainte de livrare.

Dreptul la garanție este valabil pentru erorile materiale sau de fabricație. Această garanție nu acoperă componente ale produsului care sunt expuse unui grad normal de uzură și care, din acest motiv, pot fi considerate ca piese de schimb (de exemplu, pânze de ferăstrău) și nici daunele produse asupra componentelor fragile (de exemplu întrerupător)

Această garanție este anulată dacă produsul a fost deteriorat, folosit necorespunzător sau dacă nu a fost supus lucrărilor de mentenanță. Pentru a garanta o utilizare corespunzătoare a produsului trebuie să respectați instrucțiunile din manualul de operare. Trebuie neapărat evitate acele domenii de aplicare și acțiuni care sunt contra-indicate sau asupra cărora avertizează manualul de utilizare.

Produsul trebuie să fie folosit doar pentru uz privat, nu industrial. Garanția este anulată în cazul unei manipulări abuzive sau necorespunzătoare, al folosirii forței și în cazul intervențiilor care nu au fost efectuate de departamentul nostru autorizat de service.

Executarea garanției

Pentru a garanta o procesare rapidă a cazului Dvs., vă rugăm să respectați următoarele instrucțiuni:

- Păstrați bonul de casă și numărul articolului (de ex. IAN 354641_2010) ca și dovadă a achiziției produsului.
- Numărul articolului este înscris pe plăcuța de fabricație, pe o gravură, pe pagina de titlu a manualului Dvs. (jos în stânga) sau lipit, ca și adeziv, pe partea posterioară sau inferioară a aparatului.

RO

- Dacă apar erori funcționale sau alte lipsuri, contactați imediat, **telefonic** sau prin **e-mail**, departamentul de service menționat mai jos. Veți primi informații suplimentare referitoare la modalitatea de soluționare a reclamației Dvs.
- Produsul evaluat ca fiind defect, în urma consultării cu serviciul nostru de relații cu clienții, poate fi expediat gratuit către departamentul de service indicat de noi, odată cu dovada achiziției (bonul de casă) și cu o declarație în care descrieți în ce constă și când a apărut defecțiunea. Pentru a evita problemele de recepționare și costurile suplimentare, este obligatoriu să folosiți doar adresa poștală furnizată de noi. Asigurați-vă că pachetul nu este expediat cu plata la destinatar, prin Sperrgut, Express sau alți furnizori speciali. Vă rugăm să includeți și accesoriile primite în momentul achiziției și folosiți un ambalaj suficient de solid.

Reparații-Service

Lucrările de reparații neincluse în garanție pot fi executate, contra-cost, în departamentul nostru de service. În acest sens, vom fi încântați să vă transmitem o ofertă de preț.

Putem prelucra doar aparate care au fost predate suficient de bine ambalate și care poartă însemnele poștei.

Atenție: Vă rugăm să curățați aparatul înainte de a ni-l transmite și să atașați o notă referitor la defecțiunea în cauză. Aparatele transmise prin servicii cu plata la destinatar sau prin Sperrgut, Express sau alți furnizori speciali nu sunt acceptate. Reciclarea aparatelor stricate predate de Dvs. se face în mod gratuit.

Service-Center

RO

Service România

Tel.: 0800 896637

E-Mail: grizzly@lidl.ro

IAN 354641_2010

Importator

Vă rugăm să țineți cont de faptul că următoarea adresă nu este una de service. Contactați doar centrul de service menționat mai sus.

Grizzly Tools GmbH & Co. KG

Stockstädter Straße 20

63762 Großostheim

GERMANIA

www.grizzlytools-service.eu

Съдържание

Увод	51	Обслужване	61
Употреба по предназначение	52	Включване и изключване	61
Общо описание	52	Настройка на оборотите	61
Обем на доставката	52	Настройка на силата на удара	62
Описание на функциите.....	52	Потъващи срезове.....	62
Преглед	52	Рязане с акумулаторна ножовка ...	62
Технически данни	53	Указания за работа.....	62
Предназначение	53	Почистване и поддръжка	63
Символи	54	Почистване	63
Общи инструкции за безопасност		Поддръжка	63
за ел. инструменти	54	Съхранение	63
Указания за безопасност за		Изхвърляне/защита на околната	64
реверсивни триони.....	58	среда	64
Скрити рискове	59	Гаранция	64
Монтаж	59	Ремонтен сервиз /	
Смяна акумулаторен прободен		извънгаранционно обслужване	65
трион/ножовка.....	59	Сервизно обслужване	66
Монтаж/смяна на ножа.....	60	Вносител	66
Поставяне/Изваждане на		Резервни части / Принадлежности	67
акумулаторната батерия	60	Търсене на повреди	68
Проверка на степента на		Превод на оригиналната ЕС-	
зареждане на батерията	61	декларация за съответствие	105
Зареждане на батерията	61	Чертеж в перспектива	109

Увод

Сърдечно Ви честитим закупуването на Вашия нов уред.

По такъв начин Вие сте избрали един висококачествен продукт. По време на производството уредът е проверяван за качество и е подложен на крайна проверка. Така функционалната пригодност на Вашия уред е гарантирана.



Ръководството за експлоатация е неразделна част от продукта. То съдържа важни указания за

безопасността, употребата и изхвърлянето. Преди употребата на продукта се запознайте с всички указания за обслужване и инструкции за безопасност. Използвайте продукта само съгласно описанието и за посочените области на употреба. Пазете упътването добре и когато предавате продукта на трети лица, предавайте заедно с него и всички документи.

Употреба по предназначение

Устройството е, при опора, подходящо за прави и извити срезове върху кантове, изработени от пластмаса, дърво и лек метал. Функцията за издухване на праха поддържа работната зона чиста, която се осветява от работната светлина, докато устройството се използва.

Устройството е одобрено само за лична употреба в сухи помещения. Спазвайте указанията за отделните видове ножове за прободни триони.

Всяка друга употреба, която не е изрично разрешена в настоящото упътване, може да доведе до повреда в уреда и да представлява сериозна опасност за потребителя.

Производителят не носи отговорност за щети в резултат на неправилна употреба или грешно обслужване.

Уредът не е подходящ за стопанска употреба.

Уредът е част от серията Parkside X 20 V TEAM и може да се използва с батерии от серията Parkside X 20 V TEAM. Акумулаторните батерии трябва да се зареждат само със зарядни устройства от серията Parkside X 20 V TEAM.

Общо описание



Фигура с най-важните функционални части ще намерите върху предната и задната разгъваща се страница.

Обем на доставката

Извадете уреда внимателно от опаковката и проверете, дали следните части са налице:

- Акумулаторен прободен трион и ножовка
- 2 Ленти за прободен трион за дърво
- 2 Ленти за прободен трион за метал
- Куфар за съхранение
- Ръководство за експлоатация



Батерията и зарядното не са включени.

Изхвърлете надлежно опаковъчния материал.

Описание на функциите

Акумулаторният прободен трион и ножовка разполага с приспособление за махален ход, работно осветление и автоматична функция за издухване на прах. Функцията на контролните елементи ще откриете в следващите описания.



А Преглед

- 1 Бутон за деблокиране
- 2 Предпазен прекъсвач
- 3 Превключвател за включване/ изключване
- 4.1 Нож за метал
- 4.2 Нож за дърво
- 5 Колелце, настройка на оборотите
- 6 Основа
- 7 Затегателен патронник
- 8 Бързодействащ затвор
- 9 Превключвател за махален ход
- 10 Светодиодна работа светлина
 - 11.1 Нож за метал, „Swiss Made“ акумулаторна ножовка
 - 11.2 Нож за дърво, „Swiss Made“ акумулаторна ножовка
- 12 Основна плоча
- 13 Бутон за деблокиране на батерията
- 14 Батерия

- 15 Индикатор за състоянието на зареждане
- 16 Бутон, индикатор състоянието на зареждане
- 17 Зарядно устройство

Технически данни

Акумулаторен прободен

и саблен трион PSSSA 20-Li B2

Номинално входно напрежение .. 20 V==

Обороти на

празен ход n_0 800 - 3000 min⁻¹

Ход на триона..... 20 mm

Дълбочина на рязане в дърво

Акумулаторен

прободен трион макс. 50 mm

Акумулаторна ножовка .. макс. 100 mm

Дълбочина на рязане в метал

Акумулаторен

прободен трион макс. 4 mm

Акумулаторна ножовка..... макс. 50 mm

Тегло (с батерия) ок. 1,7 kg

Ниво на звуково налягане

(L_{pA}) 84,3 dB(A), $K_{pA} = 5$ dB

Ниво на звукова мощност

(L_{WA}) 95,3 dB(A), $K_{WA} = 5$ dB

Вибрации (a_n)

Акумулаторен прободен трион

в дърво $a_{h,B}$ 9,21 m/s²; K= 1,5 m/s²

в метал $a_{h,M}$ 10,36 m/s²; K= 1,5 m/s²

Акумулаторна ножовка

в дърво $a_{h,B}$ 8,68 m/s²; K= 1,5 m/s²

в Дървени греди

$a_{h,WB}$ 7,79 m/s²; K= 1,5 m/s²

Температура..... макс. 50 °C

Процес на зареждане..... 4 – 40 °C

Експлоатация..... -20 – 50 °C

Съхранение 0 – 45 °C



Внимание! Актуален списък на съвместимите акумулаторни батерии ще намерите на:
www.lidl.de/akku

Стойностите на шума и вибрациите са определени според нормите и предписанията в декларацията за съответствие.

Посочената обща стойност на вибрациите и посочената стойност на шумовите емисии са измерени по стандартизиран метод на изпитване и могат да бъдат използвани за сравнение на един електрически инструмент с друг.

-Посочената обща стойност на вибрациите и посочената стойност на шумовите емисии може също да се използва за предварителна оценка на натоварването.



Предупреждение:

Емисиите на вибрациите и на шума по време на

действителна употреба на електроинструмента могат да се различават от посочените стойности в зависимост от начина, по който се използва електроинструментът, както и в зависимост от това, какъв вид детайл се обработва.

Необходимо е да се определят предпазителни мерки за защита на обслужващото лице въз основа на натоварването с вибрации при действителна употреба (тук следва да се вземат под внимание всички етапи на работния цикъл, напр. време, в което електрическият инструмент е изключен, и време, когато е включен, но работи без натоварване).

Предназначение

При употреба на машината трябва да се спазват инструкциите за безопасност.

Символи

надписи върху уреда:



Уредът е част от серията Parkside X 20 V TEAM.



ВНИМАНИЕ



Прочетете ръководството за експлоатация



Носете антифони



Носете предпазни очила



Носете предпазна маска



Носете предпазни ръкавици



Електроуредите нямат място в домакинската смет.

Регулатор на оборотите



<– по-малко / повече –>



Функция за издухване на прах

Символи в упътването:



Знаци за опасност с данни за предотвратяване на персонални или материални щети.



Заповеден знак с данни за предотвратяване на щети.



Носете ръкавици за предпазване от порязване.



Указателни знаци с информация за по-добра работа с уреда.

Общи инструкции за безопасност за ел. инструменти



ПРЕДУПРЕЖДЕНИЕ! Прочетете всички указания за безопасност, инструкции, фигури и технически данни, с които е снабден електроинструментът. Пропуските при спазването на инструкциите за безопасност и указанията могат да предизвикат удар от ток, пожар и /или тежки наранявания.

Пазете всички инструкции за безопасност и указания за бъдеща употреба.

Използването в инструкциите за безопасност понятие „електрически инструмент” се отнася за електрически инструменти, които работят в мрежата (с мрежов кабел) и за акумулаторни електрически инструменти (без мрежов кабел).

1) БЕЗОПАСНОСТ НА РАБОТНОТО МЯСТО:

- а) **Поддържайте вашето работно място чисто и добре осветено.** Липсата на ред или неосветените работни участъци може да доведат до злополуки.
- б) **Не работете с електрическия инструмент във взривоопасна среда, в която има горими течности, газове или прах.** Електрическите инструменти произвеждат искри, които могат да запалят праха или парите.

- в) **Дръжте децата и другите лица далече по време на употреба на електрическия инструмент.** При отклоняване на вниманието можете да загубите контрол над уреда.
- 2) ЕЛЕКТРИЧЕСКА БЕЗОПАСНОСТ:**
- а) **Свързващият щепсел на електрическия инструмент трябва да съответства на контакта.** Щепселът в никакъв случай не бива да се променя. Не използвайте щепсели с адаптер със заземени електрически инструменти. Непроменените щепсели и съответстващите контакти намаляват риска от удар от ток.
- б) **Избягвайте телесен контакт със заземените повърхности на тръби, нагреватели, печки и хладилници.** Съществува повишен риск от удар от ток, ако тялото ви се заземи.
- в) **Пазете електрическия инструмент от дъжд или влага.** Проникването на вода в електрическия инструмент повишава риска от удар от ток.
- г) **Не използвайте кабела, за да носите електрическия инструмент, да го закачвате или за да изтегляте щепсела от контакта.** Дръжте кабела далече от топлина, масло, остри ръбове или движещи се части на уреда. Повредените или усукани кабели повишават риска от удар от ток.
- д) **Когато работите с електрическия инструмент на открито, използвайте само удължители, които са подходящи за употреба навън.** Употребата на удължител, подходящ за употреба на открито, намалява
- риска от удар от ток.
- е) **Ако се налага използване на електроинструмента във влажна среда, използвайте предпазен прекъсвач за защита от утечни токове.** Използването на предпазен прекъсвач за защита от утечни токове намалява риска от токов удар.
- 3) БЕЗОПАСНОСТ НА ХОРАТА:**
- а) **Бъдете внимателни, внимавайте какво правите и подхождайте разумно към работата с електрическия инструмент. Не използвайте електрическия инструмент, ако сте уморени или сте под въздействието на наркотици, алкохол или медикаменти.** Един момент невнимание при употребата на електрическия инструмент може да доведе до сериозни наранявания.
- б) **Носете лични предпазни средства и винаги защитни очила.** Носенето на лични предпазни средства като неплъзгащи се защитни обувки, защитна каска или защита за слуха намалява риска от наранявания.
- в) **Избягвайте нежеланото пускане в експлоатация. Уверете се, че електрическият инструмент е изключен преди да го свържете с електрозахранването, да го вземете или носите.** Ако при носене на електрическия инструмент държите пръста на прекъсвача или свържете уреда към електрозахранването, когато е включен, това може да доведе до злополуки.
- г) **Преди да включите електрическия инструмент, махнете регулиращите инструменти или**

гаечни ключове. Инструментът или ключът, който се намира на въртяща се част на уреда, може да предизвика наранявания.

- д) **Избягвайте необичайни положения на тялото. Осигурете стабилна стойка и поддържайте равновесие по всяко време.** Така можете по-добре да контролирате електрическия инструмент в неочаквани ситуации.
- е) **Носете подходящо облекло. Не носете широки дрехи или бижута. Дръжте косата, дрехите и ръкавиците далече от движещите се части.** Широките дрехи, бижутата или дългите коси могат да бъдат захванати от движещите се части.
- ж) **При възможност за монтиране на прахоизсмукващи и прахоулавящи приспособления, те трябва да се поставят и да се използват правилно.** Употребата на прахоизсмукващи приспособления може да намали вредата от праха.
- з) **Не си внушавайте фалшиво чувство за сигурност и не се отклонявайте от правилата за безопасност при използване на електроинструменти, също и когато след многократна употреба сте добре запознати с електроинструмента.** Невнимателното боравене може да доведе до тежки наранявания в рамките на части от секундата.

4) УПОТРЕБА И ТРЕТИРАНЕ НА ЕЛЕКТРИЧЕСКИЯ ИНСТРУМЕНТ:

- а) **Не претоварвайте уреда. За вашата работа използвайте само предназначен за нея електрически инструмент.** С подходящия електрически инструмент ще работите по-добре и по-безопасно в съответната област.
- б) **Не използвайте електрически инструмент с дефектен прекъсвач.** Електрически инструмент, който не може да се включва или изключва, е опасен и трябва да се ремонтира.
- в) **Преди да предприемете настройки на уреда, да смените части на работния инструмент или да оставяте настрана електроинструмента, издърпайте щепсела от контакта и/или отстранете свалящата се батерията.** Тази предпазна мярка предотвратява нежелания старт на електрическия инструмент.
- г) **Съхранявайте електрическия инструмент, който не се използва, недостъпен за деца. Не разрешавайте на лица, които не са запознати с уреда или не са прочели указанията, да използват уреда.** Електрическите инструменти са опасни, когато се използват от неопитни лица.
- д) **Поддържайте старателно електроинструмента и работния инструмент.** Преди да използвате уреда дайте повредените части на ремонт. Редица злополуки се дължат на недостатъчна поддръжка на електрическите инструменти.
- е) **Поддържайте режещите инструменти остри и чисти.** Грижливо поддържаните режещи инструменти с остри режещи ръбове заяждат по-малко и се водят по-лесно.
- ж) **Използвайте електрическия инструмент, принадлежностите, работните инструменти и др. според тези указания. При това**

вземете предвид условията на работа и дейността, която трябва да се извърши. Употребата на електрическия инструмент за цели, различни от предвидените, може да доведе до опасни ситуации.

- з) **Поддържайте дръжките и повърхностите за хващане сухи и чисти от масло и грес.** Плъзгащите се дръжки и повърхности за хващане не позволяват сигурна работа и контрол на електроинструмента в непредвидени ситуации.

5) ВНИМАТЕЛНА РАБОТА С И УПОТРЕБА НА АКУМУЛАТОРНИ ИНСТРУМЕНТИ

- а) **Зареждайте батериите само в зарядни устройства, които са препоръчани от производителя.** Съществува опасност от пожар, ако зарядното устройство, подходящо за определен вид батерии, се използва с други батерии.
- б) **В електрическите инструменти използвайте само предвидените за тях батерии.** Употребата на други батерии може да причини наранявания и **опасност от пожар.**
- в) **Дръжте батерията, която не се използва, далече от канцеларски кламери, монети, ключове, пирони, винтове или други дребни метални предмети, които биха могли да предизвикват свързване накъсо на контактите.** Свързването накъсо на контактите на батерията може да предизвика изгаряния или запалване.
- г) **При неправилна употреба от батерията може да изтече течност. Избягвайте контакта с нея. При**

случаен контакт изплакнете с вода. Ако течността влезе в очите, потърсете допълнителна лекарска помощ. Изтичащата течност от батерията може да предизвика кожни раздразнения или изгаряния.

- д) **Не използвайте повредени или променени батерии.** Повредените или променени батерии могат да имат неочаквано поведение и да доведат до пожар, експлозия или опасност от нараняване.
- е) **Не излагайте батерията на огън или прекалено високи температури.** Огън или температури над 130 °C могат да причинят експлозия.
- ж) **Спазвайте всички инструкции за зареждане и никога не зареждайте батерията или инструмента с батерия извън рамките на посоченията температура диапазон.** Погрешно зареждане или зареждане извън рамките на допустимия температурен диапазон може да разруши батерията и да увеличи опасността от пожар.

6) СЕРВИЗ:

- а) **Давайте вашия електрически инструмент за ремонт само от квалифицирани специалисти и само с оригинални резервни части.** Така се гарантира запазване на безопасността на електрическия инструмент.
- б) **Никога не ремонтирайте повредени батерии.** Всички ремонти на батериите трябва да се извършват от производителя или оторизирани сервиси.

Указания за безопасност за реверсивни триони

- **Дръжте електроинструмента за изолираните повърхности за хващане, когато изпълнявате работи, при които използваният инструмент може да срещне скрити електрически проводници.** Контактът с провеждащ напрежение проводник може да постави металните части на уреда под напрежение и да доведе до токов удар.
- **Закрепете и фиксирайте обработвания детайл чрез стяги или по друг начин към стабилна основа.** Ако държите обработвания детайл само с ръка или срещу тялото си, той остава нестабилен, което може да доведе до загубване на контрол.
- **Не използвайте аксесоари, които не се препоръчват от PARKSIDE.** Това може да доведе до токов удар или пожар.
- Пазете ръцете си от областта на рязане. Не бъркайте под обработвания детайл. При контакт с ножа съществува опасност от нараняване.
- Подвеждайте електроинструмента срещу обработвания детайл само във включено състояние. В противен случай съществува опасност от откат, ако сменяемият инструмент се заклини в обработвания детайл.
- Внимавайте за това, основната плоча при рязане винаги да приляга плътно. Наклонен нож може да се счупи или да доведе до откат.
- След приключване на работния процес изключете електроинструмента и извадете ножа от разреза едва тогава, когато тя е достигнала състояние на покой. По този начин предотвратявате откат и може да оставите електроинструмента по безопасен начин.
- Използвайте само неувредени, безупречни ножовки. Изкривени или изтъпени ножовки могат да се счупят, да повлияят отрицателно на рязането или да предизвикат откат.
- След изключване не спирайте ножа на триона чрез страничен натиск. Ножът може да се повреди, счупи или да предизвика откат.
- Използвайте подходящи устройства за откриване на скрити електрически проводници или се обърнете към местното комунално дружество. Контактът с електрически кабели може да доведе до пожар и токов удар. Повредата на газопровод може да доведе до експлозия. Проникването във водопровод причинява материални щети.
- Проверете обработвания материал за чужди предмети, като пирони, винтове и т.н., и ги отстранете.
- **Подсигурете обработвания детайл.** Захванат с приспособления за хващане или менгеме детайл се държи по-сигурно, отколкото с ръка. Не подпирайте обработвания детайл с ръка или крак.
- **При работа дръжте електроинструмента здраво и осигурете стабилна стойка на тялото.**
- **Не докосвайте други предмети или земята с работещия трион.** Съществува опасност от откат.
- **Изключете уреда веднага, ако ножовката се заклини. Разтворете направения разрез и извадете внимателно ножовката.** Това може да доведе до загуба на контрол над електроинструмента.

- Не режете материали (напр. Бои и лакове, съдържащи олово или материали, съдържащи азбест), праховете от които могат да бъдат вредни за здравето.
- Изчакайте, докато електроинструментът спре напълно, преди да го оставите. Сменяемият инструмент може да се заклини и да доведе до загуба на контрол над електроинструмента.

Скрити рискове

Макар да обслужвате уреда съгласно предписанията, винаги съществуват скрити рискове. Могат да възникнат следните опасности във връзка с конструкцията и изпълнението на електрическият инструмент:

- а) Порязване
- б) Увреждане на слуха, ако не се носят подходящи антифони.
- в) Увреждане на здравето в резултат на вибрациите на ръката и дланта, ако уредът се използва по-продължително време или не се води и поддържа надлежно.



Предупреждение! По време на експлоатация този електрически инструмент създава електромагнитно поле. При определени обстоятелства това поле може да засегне активните или пасивни медицински импланти. За да се намали опасността от сериозни или смъртоносни наранявания, препоръчваме на лицата с медицински импланти да се консултират с техния лекар или с производителя на медицинския имплант преди обслужването на машината.



Спазвайте указанията за безопасност и указанията за зареждане и правилна употреба, посочени в ръководството за експлоатация на акумулаторната батерия и зарядното устройство от серия Parkside X 20 V Team. Подробно описание на процеса на зареждане и допълнителна информация ще намерите в настоящото отделно ръководство за потребителя.

Монтаж



Поставете батерията едва, когато електрическият инструмент е напълно подготвен за употреба.



В Смяна акумулаторен прободен трион/ножовка



Извадете батерията от уреда, за да предотвратите случайно пускане в експлоатация. Съществува опасност от нараняване!

Прободен трион с ножовка:

1. Натиснете бутона за освобождаване (1) и разгънете електроинструмента
2. Освободете бутона за освобождаване (1) и разгънете електроинструмента под ъгъл от 90°, докато щракне.

C Монтаж/смяна на ножа



Внимание опасност от нараняване!

- Не използвайте тъпи, изкривени или повредени по друг начин ножовки.



При поставянето на ножа на триона носете предпазни ръкавици. Опасност от нараняване при докосване на ножа на триона.



Могат да се използват само ножовки с идентичен захват, като например доставените ножовки (4.1/4.2/11.1/11.2). Съществува опасност от нараняване!



Внимавайте винаги да използвате правилния нож за съответния материал.



Резервни ножовки ще намерите в „Резервни части/принадлежности“.

Монтажна ножа

Уверете се, че по държача на ножа няма трески или други остатъци от материал.

1. Завъртете бързодействащия патронник (8) възможно най-наляво и го задръжте в това положение.
2. Поставете ножовката (4.1/4.2/11.1/11.2) в затегателния патронник

(7). Уверете се, че ножът на триона (4.1/4.2/11.1/11.2) е правилно закрепен и зъбите са насочени в посоката на рязане.

3. Освободете бързодействащия патронник (8).
4. Проверете стабилното положение чрез издърпване на ножовката.

Демонтажна ножа

1. Завъртете бързодействащия патронник (8) възможно най-наляво и го задръжте в това положение.
2. Извадете ножа (4.1/4.2/ 11.1/11.2) от затегателния патронник (7).
3. Освободете бързодействащия патронник (8).

D Поставяне/Изваждане на акумулаторната батерия



Трябва да се използват само литиево-йонни акумулаторни батерии от серията Parkside X 20 V.

1. За поставяне на батерията (14) плъзнете батерията (14) по водещата шина в устройството. Тя се фиксира с осезаемо щракване.
2. За изваждане на батерията (14) от уреда, натиснете бутона за деблокиране (13) върху батерията и извадете батерията (14).



Поставете акумулаторната батерия едва, когато акумулаторният инструмент е напълно подготвен за употреба.

D Проверка на степента на зареждане на батерията

Индикаторът за състоянието на зареждане (15) показва степента на зареждане на батерията (14).

Натиснете бутона за индикатора за състоянието на зареждане (16) върху батерията.

Състоянието на зареждане на батерията се показва чрез светване на съответната светодиодна светлина.

3 светодиода светят (червен, оранжев и зелен):

Батерията е заредена

2 светодиода светят (червен и оранжев):

Батерията е заредена частично

1 светодиод свети (червен):

Батерията трябва да бъде заредена

A Зареждане на батерията



Оставете загряла батерия да се охлади преди зареждане.



Заредете батерията (14), когато остане да свети само червеният светодиод на индикатора за състоянието на зареждане (15).

1. Ако е нужно извадете батерията (14) от уреда.
2. Вкарайте батерията (14) в отвора за зареждане на зарядното устройство (17).
3. Включете зарядното устройство (17) в контакта.
4. След процеса на зареждане изключете

чете зарядното устройство (17) от мрежата.

5. Извадете батерията (14) от зарядното устройство (17).

Обслужване



Извадете батерията от уреда, за да предотвратите случайно пускане в експлоатация. Съществува опасност от нараняване!



Внимавайте за това, по време на работа околната температура да не надвишава 50 °C и да не пада под -20 °C.



Включване и изключване

1. За да стартирате устройството, задръжте натисната блокировката против включване (2) и натиснете превключвателя за включване/изключване (3).
2. Освободете предпазния ключ (2).
3. Освободете превключвателя за включване/изключване (3), за да спрете устройството.

С натискане на превключвателя за включване/изключване автоматично се активира или деактивира функцията за издухване на прах.



Настройка на оборотите

Желаните обороти могат да се регулират безстепенно чрез колелцето (5).

- 1: най-ниска скорост
- 6: най-висока скорост

A Настройка на силата на удара

С превключвателя за махален ход (9) можете да включвате или изключвате движението на ножовката.

- 1 - Без ход
- 2 - Ход

Дали рязането с или без ход води до по-добър резултат, може да се определи чрез практически опит, при което са в сила следните препоръки:

- Фини и чисти режещи ръбове могат да бъдат постигнати без движение на махалото (степен 1).
- За тънък, твърд материал (напр. стомана) и за заоблено изрязване използвайте също степен 1.
- Мек материал (дърво, пластмаса и т.н.): Настройте махалото на степен 2.



С активиран ход на махалото постигате все по-бърз напредък в работата.

E Потъващи срезове

Потъващи срезове трябва да се извършват само в меки материали като дърво или гипсокартон. Това обаче изисква известна практика и е възможно само с къси ножовки.

Потъващи срезове не са разрешени, ако ъгълът на скосяване е 0°.

1. Поставете триона върху детайла и го включете.

2. Внимавайте предния край на основата да прилепне върху повърхността на детайла.
3. Режете бавно под ъгъл в детайла, след това приведете ножовката във вертикално положение.
4. Режете напред по линията на разреза.
5. Изключете триона и го повдигнете след приключване на работата от детайла.



F Рязане с акумулаторна ножовка

1. Включете уреда. Преди включване внимавайте уредът да не докосва обработвания детайл.
2. Поставете опорната плоча (12) върху обработвания детайл.
3. Режете с равномерно подаване. Можете да режете хоризонтално, диагонално или вертикално.
4. След работа извадете ножовката (11.1/11.2) от направения прорез и едва след това изключете уреда.



A Указания за работа



Носете предпазни ръкавици при работата с ножовката. По този начин ще предотвратите порязвания.

- Затегнете обработвания детайл. За малки детайли използвайте затегателно приспособление.
- Начертайте линия, за да посочите посоката, в която се ръководи ножа.
- Дръжте уреда здраво за дръжката.
- Включете или изключете хода на махалото.

- Включете уреда.
- Изчакайте, докато уредът достигне своите максимални обороти.
- Поставете основата (6) основната плоча (12) върху детайла.
- Не упражнявайте прекалено голям натиск, придвижете устройството бавно. Оставете устройството да свърши работата.
При прекомерен натиск ножовката може да се огъне и счупи.
- Преди да оставите уреда, изключете го и изчакайте, докато спре да се движи.

Почистване и поддръжка



Изключете уреда и извадете батерията от уреда преди всички работи.



При работа с ножовката носете предпазни ръкавици, за да избегнете порезни наранявания.



Нека ремонтни дейности и дейности по поддръжката, които не са описани в това ръководство, бъдат извършвани от нашия сервизен център за поддръжка. Използвайте само оригинални части.

Почистване



Уредът не трябва да бъде нито пръскан с вода, нито поставян във вода. Съществува опасност от токов удар.



Не използвайте почистващи препарати или разтворители. По този начин бихте могли да повредите непоправимо уреда. Химическите субстанции могат да повредят пластмасовите части на уреда.

- Поддържайте вентилационните отвори, корпуса на мотора и ръкохватките на уреда чисти. За целта използвайте влажна кърпа или четка.

Поддръжка

Уредът не се нуждае от поддръжка.

Съхранение

- Винаги съхранявайте оборудването и аксесоарите:
 - сухи.
 - чисти.
 - защитени от прах.
 - извън обсега на деца.
- Преди по-продължително съхранение (напр. презимуване) извадете батерията от уреда (спазвайте отделните инструкции за експлоатация на батерията и зарядното устройство).
- Температура на съхранение за акумулаторната батерия и устройството е между 5 °C и 25 °C. По време на съхранение избягвайте екстремен студ или горещина, за да не загуби батерията своя капацитет.

Изхвърляне/защита на околната среда

Изхвърлете уреда принадлежностите и опаковката на преработка, която не вреди на околната среда.



Електрическите уреди не бива да се изхвърлят като битови отпадъци.

- Предайте уреда на пункт за преработка на отпадъци. Използваните пластмасови и метални части могат да се разделят по видове и така да се рециклират. За целта попитайте нашия сервизен център. Ние ще изхвърлим безплатно изпратените ни от вас уреди.
- Ние ще изхвърлим безплатно изпратените ни от вас уреди.

Гаранция

Уважаеми клиенти, за този уред получавате 3 години гаранция от датата на покупката. В случай на несъответствие на продукта с договора за продажба Вие имате законно право да предявите рекламация пред продавача на продукта при условията и в сроковете, определени в чл.112-115* от Закона за защита на потребителите. Вашите права, произтичащи от посочените разпоредби, не се ограничават от нашата по-долу представена търговска гаранция и независимо от нея продавачът на продукта отговаря за липсата на съответствие на потребителската стока с договора за продажба съгласно Закона за защита на потребителите.

Гаранционни условия

Гаранционният срок започва да тече от датата на покупката. Пазете добре оригиналната касова бележка. Този документ е необходим като доказателство за покупката. Ако в рамките на три години от датата на закупуване на този продукт се появи дефект на материала или производствен дефект, продуктът ще бъде безплатно ремонтиран или заменен – по наш избор. Гаранцията предполага в рамките на тригодишния гаранционен срок да се представят дефектният уред и касовата бележка (касовият бон) и писмено да се обясни в какво се състои дефектът и кога е възникнал. Ако дефектът е покрит от нашата гаранция, Вие ще получите обратно ремонтирания или нов продукт. С ремонта или смяната на продукта не започва да тече нов гаранционен срок.

Гаранционен срок и законови претенции при дефекти

Гаранционната услуга не удължава гаранционния срок. Това важи също и за сменените и ремонтирани части. За евентуално наличните повреди и дефекти още при покупката трябва да се съобщи веднага след разопаковането. Евентуалните ремонти след изтичане на гаранционния срок са срещу заплащане.

Обхват на гаранцията

Уредът е произведен грижливо според строгите изисквания за качество и добросъвестно изпитан преди доставка. Гаранцията важи за дефекти на материала или производствени дефекти. Гаранцията не обхваща частите на продукта, които подлежат на нормално износване, поради което

могат да бъдат разглеждани като бързо износващи се части (например Ножове) или повредите на чупливи части (например Превключвател, опорен накрайник). Гаранцията отпада, ако уредът е повреден поради неправилно използване или в резултат на неосъществяване на техническа поддръжка. За правилната употреба на продукта трябва точно да се спазват всички указания в упътването за обслужване. Предназначение и действия, които не се препоръчват от упътването за експлоатация или за които то предупреждава, трябва задължително да се избягват. Продуктът е предназначен само за частна, а не за стопанска употреба. При злоупотреба и неправилно третиране, употреба на сила и при интервенции, които не са извършени от клона на нашия оторизиран сервис, гаранцията отпада.

Процедура при гаранционен случай

За да се гарантира бърза обработка на Вашия случай, следвайте следните указания:

- За всички запитвания подгответе касовата бележка и идентификационния номер (IAN 354641_2010) като доказателство за покупката.
- Вземете артикулния номер от фабричната табелка.
- При възникване на функционални или други дефекти първо се свържете по телефона или чрез имейл с долупосочения сервизен отдел. След това ще получите допълнителна информация за уреждането на Вашата reklamacия.
- След съгласуване с нашия сервис можете да изпратите дефектния

продукт на посочения Ви адрес на сервиса безплатно за Вас, като приложите касовата бележка (касовия бон) и посочите в какво се състои дефектът и кога е възникнал. За да се избегнат проблеми с приемането и допълнителни разходи, задължително използвайте само адреса, който Ви е посочен. Осигурете изпращането да не е като експресен товар или като друг специален товар. Изпратете уреда заедно с всички принадлежности, доставени при покупката, и осигурете достатъчно сигурна транспортна опаковка.

Ремонтен сервис / извънгаранционно обслужване

Ремонти извън гаранцията можете да възложите на клона на нашия сервис срещу заплащане. Той с удоволствие ще Ви направи предварителна калкулация. Можем да обработваме само уреди, които са достатъчно опаковани и изпратени с платени транспортни разходи.

Внимание: Изпратете Вашия уред на клона на нашия сервис почистен и с указание за дефекта. Уредите, изпратени с неплатени транспортни разходи – с наложен платеж, като експресен или друг специален товар – не се приемат.

Ние ще извършим безплатно изхвърлянето на изпратените от Вас дефектни уреди.



Сервизно обслужване



България

Тел.: 00800 111 4920

Е-мейл: grizzly@lidl.bg

IAN 354641_2010

Вносител

Моля, обърнете внимание, че следващият адрес не е адрес на сервиза. Първо се свържете с горепосочения сервизен център.

Гризли Туулс ГмБХ & Ко.КГ

Щокщетер Щрасе 20

63762 Гросостхайм

Германия

www.grizzlytools-service.eu

* Чл. 112. (1) При несъответствие на потребителската стока с договора за продажба потребителят има право да предяви reclamaция, като поиска от продавача да приведе стоката в съответствие с договора за продажба. В този случай потребителят може да избира между извършване на ремонт на стоката или замяната ѝ с нова, освен ако това е невъзможно или изборният от него начин за обезщетение е непропорционален в сравнение с другия.

(2) Смята се, че даден начин за обезщетяване на потребителя е непропорционален, ако неговото използване налага разходи на продавача, които в сравнение с другия начин на обезщетяване са неразумни, като се вземат предвид:

1. стойността на потребителската стока, ако нямаше липса на несъответствие;
2. значимостта на несъответствието;

3. възможността да се предложи на потребителя друг начин на обезщетяване, който не е свързан със значителни неудобства за него.

Чл. 113. (1) Когато потребителската стока не съответства на договора за продажба, продавачът е длъжен да я приведе в съответствие с договора за продажба.

(2) Привеждането на потребителската стока в съответствие с договора за продажба трябва да се извърши в рамките на един месец, считано от предявяването на рекламацията от потребителя.

(3) След изтичането на срока по ал. 2 потребителят има право да развали договора и да му бъде възстановена заплатената сума или да иска намаляване на цената на потребителската стока съгласно чл. 114 .

(4) Привеждането на потребителската стока в съответствие с договора за продажба е бесплатно за потребителя. Той не дължи разходи за експедиране на потребителската стока или за материали и труд, свързани с ремонта ѝ, и не трябва да понася значителни неудобства.

(5) Потребителят може да иска и обезщетение за претърпените вследствие на несъответствието вреди.

Чл. 114. (1) При несъответствие на потребителската стока с договора за продажба и когато потребителят не е удовлетворен от решаването на рекламацията по чл. 113, той има право на избор между една от следните възможности: 1. разваляне на договора и възстановяване на заплатената от него сума; 2. намаляване на цената.

(2) Потребителят не може да претендира за възстановяване на заплатената сума или за намаляване цената на стоката, когато търговецът се съгласи да бъде извършена замяна на потребителската стока с нова или да се поправи стоката в рамките на един месец от предявяване на рекламацията от потребителя.

(3) Търговецът е длъжен да удовлетвори искане за разваляне на договора и да възстанови заплатената от потребителя сума, когато след като е удовлетворил три рекламации на потребителя чрез извършване на ремонт на една и съща стока, в рамките на срока на гаранцията по чл. 115, е налице следваща поява на несъответствие на стоката с договора за продажба. (4) (Предишна ал. 3 - ДВ, бр. 61 от 2014 г., в сила от 25.07.2014 г.) Потребителят не може да претендира за разваляне на договора, ако несъответствието на потребителската стока с договора е незначително.

Чл. 115. (1) Потребителят може да упражни правото си по този раздел в срок до две години, считано от доставянето на потребителската стока.

(2) Срокът по ал. 1 спира да тече през времето, необходимо за поправката или замяната на потребителската стока или за постигане на споразумение между продавача и потребителя за решаване на спора.

(3) Упражняването на правото на потребителя по ал. 1 не е обвързано с никакъв друг срок за предявяване на иск, различен от срока по ал. 1.

Резервни части / Принадлежности

Резервни части и принадлежности можете да получите на адрес www.grizzlytools-service.eu

Ако имате проблеми с поръчката, използвайте формуляра за контакт. Ако имате други въпроси, обърнете се към „Сервизно обслужване“ (вж. страница 66).

Позиция	Означение	Номер за поръчка.
A 4.1	Нож за метал T118A, акумулаторна ножовка	13800403
A 4.2	Нож за дърво T144D, акумулаторна ножовка	13800406
A 11.1	Ножовка за метал SE 922 AF, акумулаторна ножовка	13800405
A 11.2	Ножовка за дърво SE 644D, акумулаторна ножовка	13800404

A Търсене на повреди



Изключете уреда и извадете батерията от уреда преди всички работи.
Опасност от токов удар!

Проблем	Възможна причина	Отстраняване на неизправността
Уредът не тръгва	Батерията (14) е изтощена	Заредете батерията (спазвайте отделното ръководство за експлоатация за акумулатора и зарядното устройство)
	Батерията (14) не е поставена	Поставете батерията (вижте „Изваждане/поставяне на батерията“)
	Бутонът за включване/изключване (3) е дефектен	Ремонт в сервиз
	Моторът е дефектен	
Уредът работи с прекъсвания	Вътрешен лош контакт	Ремонт в сервиз
	Бутонът за включване/изключване (3) е дефектен	
Ниска мощност на триона	Изтъпена ножовка (4.1/4.2/ 11.1/11.2)	Поставете нова ножовка (4.1/4.2/ 11.1/11.2) да бъде поставен
	Грешна скорост на циркуляра	Настройте скоростта на ножовката
	Ниска мощност на акумулаторната батерия	Заредете акумулаторната батерия (14) (спазвайте отделното ръководство за експлоатация за акумулатора и зарядното устройство)
Ножовката се изтъпява бързо	Прилага се прекалено голям натиск	Намалете натиска
	Скоростта на ножовката е твърде висока	Намалете скоростта на ножовката

Περιεχόμενα

Εισαγωγή	69	Χρήση	79
Προβλεπόμενη χρήση	70	Ενεργοποίηση και απενεργοποίηση ..	79
Γενική περιγραφή	70	Ρύθμιση αριθμού στροφών	80
Παραδοτέα υλικά	70	Ρύθμιση της έντασης ταλάντωσης ...	80
Περιγραφή λειτουργίας.....	70	Βυθιζόμενες κοπές	80
Επισκόπηση.....	70	Πριόνισμα με την επαναφορτιζόμενη σπαθόσέγα.....	80
Τεχνικά χαρακτηριστικά	71	Υποδείξεις εργασίας.....	80
Υποδείξεις ασφαλείας	72	Καθαρισμός και συντήρηση	81
Σύμβολα και εικονοσύμβολα	72	Καθαρισμός.....	81
Γενικές υποδείξεις ασφαλείας για ηλεκτρικά εργαλεία	72	Συντήρηση	81
Υποδείξεις ασφαλείας για παλινδρομικά κινούμενες σέγες	76	Αποθήκευση	82
Υπολειπόμενοι κίνδυνοι	77	Απόσυρση/προστασία του περιβάλλοντος	82
Συναρμολόγηση	77	Ανταλλακτικά/Άξεσουάρ	82
Αλλαγή επαναφορτιζόμενης σέγα/ σπαθόσέγας.....	78	Ανίχνευση βλαβών	83
Συναρμολόγηση/αλλαγή πριονολάμας	78	Εγγύηση	84
Τοποθέτηση/Απομάκρυνση του συσσωρευτή.....	78	Σέρβις επισκευής	85
Έλεγχος της κατάστασης φόρτισης της μπαταρίας	79	Service-Center	85
Φόρτιση μπαταρίας	79	Εισαγωγές	85
		Μετάφραση της πρωτότυπης Δήλωσης συμμόρφωσης CE	106
		Επί μέρους σχεδιαγράμματα	109

Εισαγωγή

Συγχαρητήρια για την αγορά της νέας συσκευής σας. Προτιμήσατε να αγοράσετε ένα προϊόν ανώτερης ποιότητας.

Η ποιότητα αυτής της συσκευής ελέγχθηκε κατά τη διάρκεια της παραγωγής, αλλά και σε τελικό έλεγχο. Με τον τρόπο αυτό εξασφαλίστηκε η λειτουργικότητα της συσκευής σας.



Οι οδηγίες χρήσης αποτελούν αναπόσπαστο τμήμα αυτού του προϊόντος. Περιέχουν σημαντικές υποδείξεις για την ασφάλεια, τη χρήση και διάθεση της συσκευής. Πριν τη χρήση του προϊόντος να εξοικειωθείτε με όλες τις οδηγίες χειρισμού και τις υποδείξεις ασφαλείας. Να χρησιμοποιείτε το προϊόν μόνο όπως περιγράφεται και μόνο για τον αναφερόμενο σκοπό. Να φυλάξετε καλά τις οδηγίες και να τις παραδώσετε σε τρίτους μαζί με το προϊόν.

Προβλεπόμενη χρήση

Η συσκευή είναι κατάλληλη, εφόσον είναι καλά στερεωμένη, για ευθείες και καμπύλες κοπές σε γωνιακά κατεργαζόμενα τεμάχια από πλαστικό, ξύλο και ελαφρύ μέταλλο. Η λειτουργία εμφύσησης σκόνης διατηρεί ελεύθερη την περιοχή εργασίας που φωτίζεται από το φως εργασίας κατά τη διάρκεια χρήσης της συσκευής. Η συσκευή προορίζεται μόνο για ιδιωτική χρήση σε στεγνούς χώρους. Λάβετε υπόψη τις υποδείξεις για τους τύπους πριονολαμών.

Οποιαδήποτε άλλη χρήση, η οποία δεν εγκρίνεται ρητά μέσα από τις οδηγίες αυτές, μπορεί να προκαλέσει ζημιές στη συσκευή και να αποτελέσει σοβαρό κίνδυνο για το χρήστη.

Ο κατασκευαστής δεν ευθύνεται για ζημιές που προκλήθηκαν λόγω μη ενδεδειγμένης χρήσης ή λόγω εσφαλμένου χειρισμού. Αυτή η συσκευή δεν είναι κατάλληλη για επαγγελματική χρήση.

Σε περίπτωση επαγγελματικής χρήσης παύει να ισχύει η εγγύηση.

Ο συσκευή είναι τμήμα της σειράς Parkside X 20 V TEAM και λειτουργεί με συσσωρευτές της σειράς Parkside X 20 V TEAM. Οι συσσωρευτές επιτρέπεται να φορτίζονται μόνο με συσκευές φόρτισης της σειράς Parkside X 20 V TEAM.

Γενική περιγραφή

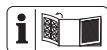

Η απεικόνιση των σημαντικότερων εξαρτημάτων λειτουργίας βρίσκεται στην μπροστινή και πίσω ανοιγόμενη σελίδα.

Παραδοτέα υλικά

Βγάλτε τη συσκευή από τη συσκευασία και ελέγξτε, αν είναι πλήρης:

- Επαναφορτιζόμενη σέγα και σπαθόσεγα
- 2 Πριονολάμες για ξύλο
- 2 Πριονολάμες για μέταλλο
- Βαλιτσάκι φύλαξης
- Οδηγίες λειτουργίας



Η μπαταρία και ο φορτιστής δεν περιλαμβάνονται.

Διαθέστε τα υλικά συσκευασίας σύμφωνα με τους κανονισμούς.

Περιγραφή λειτουργίας

Η επαναφορτιζόμενη σέγα και σπαθόσεγα διαθέτει μηχανισμό ρύθμισης ταλάντωσης, φως εργασίας και μια αυτόματη λειτουργία εμφύσησης αέρα. Για τη λειτουργία των εξαρτημάτων χειρισμού, ανατρέξτε στις κατωτέρω περιγραφές.

Επισκόπηση



- 1 Πλήκτρο απασφάλισης
- 2 Διακόπτης ασφαλείας
- 3 Διακόπτης ενεργο-/απενεργοποίησης
- 4.1 Πριονολάμα για μέταλλο
- 4.2 Πριονολάμα για ξύλο
- 5 Διακοπτάκι, ρύθμιση αριθμού στροφών
- 6 Πλάκα βάσης
- 7 Τσοκ
- 8 Γρήγορη ασφάλιση
- 9 Διακόπτης ρύθμισης ταλάντωσης
- 10 Φως εργασίας LED
- 11.1 Πριονολάμα για μέταλλο «Swiss Made», επαναφορτιζόμενη σπαθοσέγα
- 11.2 Πριονολάμα για ξύλο «Swiss Made», επαναφορτιζόμενη σπαθοσέγα
- 12 Πλάκα πέδιλου

- 13 Κουμπί απασφάλισης συσσωρευτή
- 14 Συσσωρευτής
- 15 Ένδειξη κατάστασης φόρτισης
- 16 Πλήκτρο, ένδειξη κατάστασης φόρτισης
- 17 Φορτιστής

Τεχνικά χαρακτηριστικά

Επαναφορτιζόμενη

σέγα και σπαθόσεγα ... PSSSA 20-Li B2

Όνομαστική τάση..... 20 V==

Αριθμός στροφών στο ρελαντί

n_0800 - 3000 min⁻¹

Διαδρομή πριονόλαμας 20 mm

Βάθος κοπής σε ξύλο

Επαναφορτιζόμενη σέγα μέγ. 50 mm

Επαναφορτιζόμενη

σπαθόσεγα..... μέγ. 100 mm

Βάθος κοπής σε μέταλλο

Επαναφορτιζόμενη σέγα μέγ. 4 mm

Επαναφορτιζόμενη

σπαθόσεγα..... μέγ. 50 mm

Βάρος μέγ. 1,7 kg

Στάθμη ηχητικής πίεσης

(L_{pA}).....84,3 dB(A), $K_{pA} = 5$ dB

Στάθμη ηχητικής ισχύος

(L_{WA}).....95,3 dB(A), $K_{WA} = 5$ dB

Δόνηση (a_h)

Επαναφορτιζόμενη σέγα

σε ξύλο $a_{h,B}$ 9,21 m/s²; K= 1,5 m/s²

σε μέταλλο $a_{h,M}$ 10,36 m/s²; K= 1,5 m/s²

Επαναφορτιζόμενη σπαθόσεγα

σε ξύλο $a_{h,B}$ 8,68 m/s²; K= 1,5 m/s²

σε ξύλινα δοκάρια

$a_{h,WB}$ 7,79 m/s²; K= 1,5 m/s²

Μέγ. θερμοκρασία 50 °C

Διαδικασία φόρτισης..... 4 - 40 °C

Λειτουργία -20 - 50 °C

Αποθήκευση..... 0 - 45 °C



Προσοχή! Δείτε παρακάτω μια ενημερωμένη λίστα της συμβατότητας συσσωρευτή:
www.lidl.de/akku

Τα επίπεδα θορύβου και κραδασμών είναι σύμφωνα με τα πρότυπα και τους κανονισμούς της δήλωσης συμμόρφωσης.

Η αναγραφόμενη συνολική τιμή δονήσεων και η αναγραφόμενη τιμή εκπομπής θορύβου μετρήθηκαν σύμφωνα με μια τυποποιημένη διαδικασία ελέγχου και μπορούν να χρησιμοποιηθούν για τη σύγκριση ενός ηλεκτρικού εργαλείου με ένα άλλο.

Η αναγραφόμενη συνολική τιμή δονήσεων και η αναγραφόμενη τιμή εκπομπής θορύβου μπορούν να χρησιμοποιηθούν επίσης για προσωρινή εκτίμηση του φορτίου.



Προειδοποίηση:

Οι εκπομπές δονήσεων και θορύβου μπορεί να διαφέρουν από τις καθορισμένες τιμές κατά τη χρήση του ηλεκτρικού εργαλείου, ανάλογα με τον τρόπο χρήσης του ηλεκτρικού εργαλείου και ειδικότερα το είδος του τεμαχίου επεξεργασίας.

Υπάρχει η ανάγκη καθορισμού μέτρων ασφάλειας για τον χειριστή, τα οποία βασίζονται σε μια εκτίμηση της επιβάρυνσης λόγω δονήσεων κατά την πραγματική χρήση (πρέπει να ληφθούν υπόψη όλα τα στάδια του κύκλου λειτουργίας, π.χ. ο χρόνος κατά τον οποίο το ηλεκτρικό εργαλείο είναι απενεργοποιημένο και ο χρόνος κατά τον οποίο το ηλεκτρικό εργαλείο είναι μεν ενεργοποιημένο, αλλά λειτουργεί χωρίς επιβάρυνση).

Υποδείξεις ασφαλείας

Στο κεφάλαιο αυτό θα βρείτε τις βασικές προδιαγραφές ασφαλείας που αφορούν την εργασία με τη συσκευή.

Σύμβολα και εικονοσύμβολα

Σήματα εικόνες στη συσκευή:



Η συσκευή είναι τμήμα της σειράς Parkside X 20 V TEAM.



ΠΡΟΣΟΧΗ



Διαβάστε τις οδηγίες λειτουργίας



Φοράτε προστασία για την ακοή



Φοράτε προστατευτικά γυαλιά



Φοράτε αναπνευστική μάσκα



Φοράτε προστατευτικά γάντια



Οι ηλεκτρικές συσκευές δεν ανήκουν στα οικιακά απορρίμματα.

Ρυθμιστής στροφών



<- λιγότερο / περισσότερο ->



Λειτουργία φουσίματος σκόνης

Σύμβολα στις οδηγίες



Σύμβολα κινδύνου με στοιχεία για την πρόληψη προσωπικών και υλικών ζημιών.



Σύμβολο υποχρέωσης με στοιχεία για την πρόληψη ζημιών.



Φοράτε γάντια ασφαλή σε κοπή.



Σύμβολο υπόδειξης με πληροφορίες για τον καλύτερο χειρισμό της συσκευής.

Γενικές υποδείξεις ασφαλείας για ηλεκτρικά εργαλεία



ΠΡΟΕΙΔΟΠΟΙΗΣΗ! Διαβάστε όλες τις υποδείξεις ασφαλείας, τις οδηγίες, τις εικόνες και τα τεχνικά δεδομένα που συνοδεύουν το παρόν ηλεκτρικό εργαλείο. Παραλείψεις στην τήρηση των υποδείξεων ασφαλείας και των οδηγιών μπορούν να οδηγήσουν σε ηλεκτροπληξία, πυρκαγιά και/ή βαρείς τραυματισμούς.

Διατηρείτε όλες τις υποδείξεις ασφαλείας και τις οδηγίες για μελλοντική αναφορά.

Η έννοια „ηλεκτρικά εργαλεία“, που χρησιμοποιείται στις υποδείξεις ασφαλείας, αναφέρεται σε ηλεκτρικά εργαλεία που λειτουργούν με το ηλεκτρικό δίκτυο (με καλώδιο ρεύματος) και σε ηλεκτρικά εργαλεία που λειτουργούν με συσσωρευτή (δίχως καλώδιο ρεύματος).

1) ΑΣΦΑΛΕΙΑ ΣΤΗ ΘΕΣΗ ΕΡΓΑΣΙΑΣ:

- α) Να διατηρείτε τη θέση εργασίας σας καθαρή και καλά φωτισμένη. Σε όχι τακτικούς ή όχι καλά φωτισμένους χώρους εργασίας δημιουργούνται ατυχήματα.
- β) Μην εργάζεστε με το ηλεκτρικό εργαλείο σε εκρηκτικό περιβάλλον, στο οποίο βρίσκονται εύφλεκτα

υγρά, αέρια ή σκόνες. Τα ηλεκτρικά εργαλεία παράγουν σπινθήρες που μπορούν να αναφλέξουν τη σκόνη και τους ατμούς.

- γ) Να κρατάτε μακριά τα παιδιά κατά τη διάρκεια χρήσης του ηλεκτρικού εργαλείου/αλυσσοπρίονου.** Εάν δεν είστε καλά συγκεντρωμένοι, δεν αποκλείεται να χάσετε τον έλεγχο επί της συσκευής.

2) ΗΛΕΚΤΡΙΚΗ ΑΣΦΑΛΕΙΑ:

- α) Το βύσμα του ηλεκτρικού εργαλείου πρέπει να ταιριάζει στην πρίζα. Δεν επιτρέπεται καμία τροποποίηση του βύσματος. Μη χρησιμοποιείτε προσαρμογές βυσμάτων μαζί με γειωμένες ηλεκτρικές συσκευές.**

Όταν δεν έχουν αλλάξει τα βύσματα και όταν χρησιμοποιείτε κατάλληλες πρίζες, μειώνεται ο κίνδυνος ηλεκτροπληξίας.

- β) Να αποφεύγετε την σωματική επαφή με γειωμένες επιφάνειες όπως τις γειωμένες επιφάνειες σωλήνων, θερμάνσεων, εστιών και ψυγείων.** Υπάρχει ιδιαίτερος κίνδυνος ηλεκτροπληξίας, όταν το ὄψμα σας είναι γειωμένο.
- γ) Μην εκθέτετε το ηλεκτρικό εργαλείο σε βροχή ή υγρασία.** Η διείσδυση νερού σε ηλεκτρική συσκευή αυξάνει τον κίνδυνο ηλεκτροπληξίας.
- δ) Μη μεταφέρετε το ηλεκτρικό εργαλείο κρατώντας το από το καλώδιο, μη κρεμάτε τη συσκευή από το καλώδιο και μη χρησιμοποιείτε το καλώδιο για να τραβήξετε το βύσμα από την πρίζα. Να προστατεύετε το καλώδιο από ψηλές θερμοκρασίες, λάδι, αιχμηρές άκρες και κινούμενα τμήματα της συσκευής.** Τα ελαττωματικά ή υπερδεμένα καλώδια αυ-

ξάνουν τον κίνδυνο ηλεκτροπληξίας.

- ε) Εάν εργάζεστε με το ηλεκτρικό εργαλείο στο ύπαιθρο, να χρησιμοποιείτε μόνο μπαλαντέζες που είναι κατάλληλες για το ύπαιθρο.** Η χρήση μίας μπαλαντέζας κατάλληλης για το ύπαιθρο μειώνει τον κίνδυνο ηλεκτροπληξίας.
- η) Όταν η λειτουργία του ηλεκτρικού εργαλείου σε υγρό περιβάλλον δεν μπορεί να αποφευχθεί, χρησιμοποιήστε έναν διακόπτη διαρροής έντασης.** Η χρήση ενός διακόπτη διαρροής έντασης μειώνει τον κίνδυνο ηλεκτροπληξίας.

3) ΑΣΦΑΛΕΙΑ ΑΤΟΜΩΝ:

- α) Να είστε προσεκτικοί, να προσέχετε τί κανετε, και να εργάζεστε συνηθισμένα με το ηλεκτρικό εργαλείο. Μη χρησιμοποιείτε το ηλεκτρικό εργαλείο όταν είστε κουρασμένοι ή υπό την επήρεια ναρκωτικών, οινοπνευματωδών ποτών ή φαρμάκων.** Μόνο μία στιγμή απροσεξίας κατά τη χρήση του ηλεκτρικού εργαλείου μπορεί να προκαλέσει σοβαρούς τραυματισμούς.
- β) Να χρησιμοποιείτε τα μέσα ατομικής προστασίας και πάντα προστατευτικά γυαλιά.** Η χρήση των μέσων ατομικής προστασίας όπως αντιολισθητικά υποδήματα, προστατευτικό κράνος και ωτοπροστασία, μειώνει τον κίνδυνο τραυματισμών.
- γ) Να αποφεύγετε την αβέλητη θέση σε λειτουργία. Σιγουρευτείτε πως το ηλεκτρικό εργαλείο είναι απενεργοποιημένο πριν το συνδέσετε με την παροχή ρεύματος, πριν το σηκώσετε και πριν το μεταφέρετε.** Εάν κατά την μεταφορά του ηλεκτρικού αλυσσοπρίονου έχετε το χέρι σας στον διακόπτη ή η συσκευή είναι ενε-

γοποιημένη όταν τη συνδέσετε με την παροχή ρεύματος, δεν αποκλείονται ατυχήματα.

- δ) **Πριν ενεργοποιήσετε το ηλεκτρικό εργαλείο να αφαιρέσετε ενδεχόμενα εργαλεία ρύθμισης ή κλειδιά.** Ένα εργαλείο ρύθμισης ή κλειδί που βρίσκεται στο περιστρεφόμενο τμήμα της συσκευής, μπορεί να οδηγήσει σε τραυματισμούς.
- ε) **Να αποφεύγετε τη μη φυσιολογική στάση του σώματος. Φροντίστε να στέκεστε σταθερά και να κρατάτε πάντα την ισορροπία σας.** Έτσι μπορείτε να ελέγχετε το ηλεκτρικό εργαλείο ακόμη και σε απρόοπτες περιστάσεις.
- ζ) **Να φοράτε πάντα τον κατάλληλο ρουχισμό εργασίας. Μη φοράτε φαρδιά ρούχα ή κοσμήματα. Να κρατάτε τα μαλλιά, τα ρούχα και τα γάντια μακριά από κινούμενα εξαρτήματα.** Τα φαρδιά ρούχα, τα κοσμήματα ή τα μακριά μαλλιά θα μπορούσαν να πιαστούν από τα κινούμενα εξαρτήματα.
- η) **Εάν είναι δυνατή η συναρμολόγηση εξαρτημάτων απορρόφησης σκόνης ή σκούπας, πρέπει αυτά να τοποθετούνται και να χρησιμοποιούνται σωστά.** Η χρήση απορροφητή σκόνης μπορεί να μειώσει τους κινδύνους που προκαλεί η σκόνη.
- θ) **Μην έχετε εσφαλμένη άποψη της ασφάλειας και μην παρακάμπτετε τους κανόνες ασφάλειας για ηλεκτρικά εργαλεία ακόμα και εάν έχετε εξοικειωθεί με το ηλεκτρικό εργαλείο μετά από πολλαπλές χρήσεις.** Απρόσεκτοι χειρισμοί μπορούν μέσα σε κλάσματα του δευτερολέπτου να οδηγήσουν σε σοβαρούς τραυματισμούς.

4) ΧΡΗΣΗ ΚΑΙ ΦΡΟΝΤΙΔΑ ΤΟΥ ΗΛΕΚΤΡΙΚΟΥ ΕΡΓΑΛΕΙΟΥ:

- α) **Προσέξτε να μην υπερφορτώνετε τη συσκευή. Να χρησιμοποιείτε τα ηλεκτρικά εργαλεία που είναι κατάλληλα για την εργασία σας.** Με το κατάλληλο ηλεκτρικό εργαλείο εργάζεστε καλύτερα και ασφαλέστερα στο αναφερόμενο πεδίο ισχύος.
- β) **Μη χρησιμοποιείτε ηλεκτρικά εργαλεία, ο διακόπτης των οποίων είναι ελαττωματικός.** Ένα ηλεκτρικό εργαλείο που δεν μπορεί να ενεργοποιηθεί ή να απενεργοποιηθεί είναι επικίνδυνο και πρέπει να επισκευαστεί.
- γ) **Τραβήξτε το βύσμα από την πρίζα και/ή απομακρύνετε έναν αποσπώμενο συσσωρευτή προτού διεξάγετε ρυθμίσεις στη συσκευή, προτού αλλάξετε εξαρτήματα εργαλείων χρήσης ή αποθηκεύσετε το ηλεκτρικό εργαλείο.** Με τον τρόπο αυτό δεν είναι δυνατή η αθέλητη ενεργοποίηση του ηλεκτρικού εργαλείου.
- δ) **Να φυλάγετε το ηλεκτρικό εργαλείο, όταν δεν το χρησιμοποιείτε, μακριά από παιδιά. Μην αφήνετε να χρησιμοποιούν τη συσκευή άτομα που δεν είναι εξοικειωμένα μαζί της ή που δεν διάβασαν αυτές τις οδηγίες.** Τα ηλεκτρικά εργαλεία είναι επικίνδυνα, όταν χρησιμοποιούνται από άτομα χωρίς πείρα.
- ε) **Φροντίστε το ηλεκτρικό εργαλείο και το εργαλείο χρήσης με προσοχή. Ελέγξτε εάν λειτουργούν άψογα και δεν μπλοκάρουν όλα τα κινούμενα τμήματα ή εάν έχουν σπάσει εξαρτήματα ή ορισμένα τμήματα έχουν ζημιές που εμποδίζουν την άψογη λειτουργία του ηλεκτρικού εργαλείου. Δώστε να επισκευαστούν τα ελαττωματικά εξαρτήματα**

πριν χρησιμοποιήσετε τη συσκευή. Πολλά ατυχήματα οφείλονται σε ηλεκτρικά εργαλεία που δεν έχουν συντηρηθεί σωστά.

- ζ) Τα κοπτικά εξαρτήματα να διατηρούνται πάντα ακονισμένα και καθαρά. Τα προσεγμένα κοπτικά εξαρτήματα με ακονισμένες λάμες δεν μπλοκάρουν εύκολα και κινούνται καλύτερα.
- η) Να χρησιμοποιείτε το ηλεκτρικό εργαλείο, τα εξαρτήματά του, τα πρόσθετα εργαλεία κλπ. μόνο σύμφωνα με αυτές τις οδηγίες. Να λάβετε υπόψη σας τις συνθήκες εργασίας και το είδος της εργασίας σας. Η χρήση του ηλεκτρικού εργαλείου για άλλες εργασίες εκτός αυτών για τις οποίες προορίζεται, μπορεί να προκαλέσει επικίνδυνες περιστάσεις.
- θ) Διατηρείτε τις λαβές και τις επιφάνειες λαβών στεγνές, καθαρές και χωρίς λάδια και γράσα. Οι ολισθηρές λαβές και επιφάνειες λαβών δεν επιτρέπουν έναν ασφαλή χειρισμό και έλεγχο του ηλεκτρικού εργαλείου σε απρόβλεπτες καταστάσεις.
- 5) ΠΡΟΣΕΚΤΙΚΟΣ ΧΕΙΡΙΣΜΟΣ ΚΑΙ ΧΡΗΣΗ ΜΠΑΤΑΡΙΩΝ
- α) Να φορτίζετε τις μπαταρίες μόνο με φορτιστές που συνιστώνται από τον κατασκευαστή. Για ένα φορτιστή που προορίζεται μόνο για ένα είδος μπαταριών, υφίσταται κίνδυνος πυρκαγιάς όταν χρησιμοποιηθεί με άλλες μπαταρίες.
- β) Να χρησιμοποιείτε μόνο τις κατάλληλες μπαταρίες στα ηλεκτρικά εργαλεία. Η χρήση άλλων μπαταριών μπορεί να προκαλέσει τραυματισμούς και κίνδυνο πυρκαγιάς.

- γ) Η μπαταρία που δεν χρησιμοποιείται να βρίσκεται μακριά από συνδετήρες, κέρματα, κλειδιά, καρφιά, βίδες ή άλλα μεταλλικά μικροαντικείμενα που θα μπορούσαν να προκαλέσουν γεφύρωση των επαφών. Ένα ενδεχόμενο βραχυκύκλωμα μεταξύ των επαφών της μπαταρίας μπορεί να έχει σαν συνέπεια εγκαύματα ή φωτιά.
- δ) Σε περίπτωση εσφαλμένης χρήσης μπορεί να εξέλθει υγρό από τη μπαταρία. Να αποφεύγετε την επαφή με το υγρό αυτό. Σε περίπτωση αθέλητης επαφής, ξεπλύντε με νερό. Εάν το υγρό πάει στα μάτια, συμβουλευθείτε και ένα γιατρό. Το εξερχόμενο υγρό από μπαταρία μπορεί να προκαλέσει δερματικούς ερεθισμούς ή και εγκαύματα.
- ε) Μη χρησιμοποιείτε έναν φθαρμένο ή παραμορφωμένο συσσωρευτή. Φθαρμένοι ή τροποποιημένοι συσσωρευτές μπορεί να συμπεριφερθούν απρόβλεπτα και να οδηγήσουν σε πυρκαγιά, έκρηξη ή κίνδυνο τραυματισμών.
- ζ) Μην εκθέτετε τους συσσωρευτές σε πυρκαγιά ή σε υψηλές θερμοκρασίες. Πυρκαγιά ή θερμοκρασίες πάνω από 130 °C μπορούν να προκαλέσουν έκρηξη.
- η) Τηρείτε όλες τις οδηγίες σχετικά με τη φόρτιση και μη φορτίζετε το συσσωρευτή ή το επαναφορτιζόμενο εργαλείο εκτός του αναφερόμενου στις οδηγίες λειτουργίας τομέα θερμοκρασίας. Λάθος φόρτιση ή φόρτιση εκτός του επιτρεπόμενου τομέα θερμοκρασίας μπορεί να καταστρέψει το συσσωρευτή και να αυξήσει τον κίνδυνο πυρκαγιάς.

6) ΣΕΡΒΙΣ:

- α) Η επισκευή του ηλεκτρικού σας εργαλείου να εκτελείται μόνο από εξειδικευμένο προσωπικό και να χρησιμοποιούνται μόνο γνήσια ανταλλακτικά. Έτσι εξασφαλίζεται η ασφάλεια του ηλεκτρικού σας εργαλείου.
- β) Ποτέ μη συντηρείτε φθαρμένους συσσωρευτές. Όλες οι εργασίες συντήρησης συσσωρευτών πρέπει να διεξάγονται μόνο από τον κατασκευαστή ή εξουσιοδοτημένες υπηρεσίες εξυπηρέτησης πελατών.

Υποδείξεις ασφάλειας για παλινδρομικά κινούμενες σέγες

- Πιάνετε το ηλεκτρικό εργαλείο από τις μονωμένες λαβές, όταν εκτελείτε εργασίες κατά τις οποίες το ηλεκτρικό εργαλείο μπορεί να πετύχει κρυμμένους αγωγούς ρεύματος. Η επαφή με έναν αγωγό υπό τάση μπορεί να θέσει και τα μεταλλικά τμήματα της συσκευής υπό τάση και ενδέχεται να προκαλέσει ηλεκτροπληξία.
- Στερεώστε και ασφαλίστε το τεμάχιο εργασίας μέσω πίεσης ή κατά άλλο τρόπο σε ένα σταθερό υπόστρωμα. Εάν κρατάτε το κατεργαζόμενο τεμάχιο μόνο με το ένα χέρι ή κόντρα στο σώμα σας, παραμένει ασταθές και μπορεί να προκληθεί απώλεια του ελέγχου.
- Μη χρησιμοποιείτε εξαρτήματα τα οποία δεν συστήνονται από την PARKSIDE. Αυτό μπορεί να προκαλέσει ηλεκτροπληξία ή πυρκαγιά.
- Κρατάτε τα χέρια μακριά από την περιοχή της πριονολάμας. Μην πιάνετε κάτω από το κατεργαζόμενο τεμάχιο.

Κατά την επαφή με τη πριονολάμα, υπάρχει κίνδυνος τραυματισμού.

- Μετακινείτε το εργαλείο χρήσης προς το κατεργαζόμενο τεμάχιο μόνο, όταν είναι ενεργοποιημένο. Αλλιώς υπάρχει κίνδυνος αντεπιστροφής, αν μαγκώσει το εργαλείο στο κατεργαζόμενο τεμάχιο.
- Βεβαιωθείτε ότι η πλάκα πέλδου εδράζεται σωστά στο τεμάχιο επεξεργασίας κατά την κοπή. Μια κεκλιμένη πριονολάμα μπορεί να σπάσει ή να οδηγήσει σε αντεπιστροφή.
- Μετά την ολοκλήρωση της διαδικασίας εργασίας, απενεργοποιήστε το ηλεκτρικό εργαλείο και τραβήξτε την πριονολάμα από το σημείο κοπής μόνο όταν ακινητοποιηθεί πλήρως. Έτσι αποφεύγετε την αντεπιστροφή και μπορείτε να αποθέσετε με ασφάλεια το ηλεκτρικό εργαλείο.
- Χρησιμοποιείτε μόνο μη φθαρμένες πριονολάμες σε άσηχη κατάσταση. Λυγισμένες ή στομωμένες πριονολάμες μπορεί να σπάσουν, να επηρεάσουν αρνητικά την κοπή ή να προκαλέσουν αντεπιστροφή.
- Μη φρενάρτε την πριονολάμα μετά την απενεργοποίηση μέσω πλευρικής αντιπίεσης. Η πριονολάμα μπορεί να πάθει ζημιά, να σπάσει ή να προκαλέσει αντεπιστροφή.
- Χρησιμοποιείτε κατάλληλες συσκευές αναζήτησης για τον εντοπισμό κρυμμένων αγωγών τροφοδοσίας ή συμβουλευτείτε την τοπική επιχείρηση παροχής.
Μια επαφή με τους ηλεκτρικούς αγωγούς μπορεί να οδηγήσει σε πυρκαγιά και ηλεκτροπληξία.
Η βλάβη ενός αγωγού αερίου μπορεί να οδηγήσει σε έκρηξη. Η διάτρηση ενός αγωγού νερού προκαλεί υλική

- ζημιά.
- Ελέγξτε το υλικό προς επεξεργασία για ξένα σώματα όπως καρφιά, βίδες κ.λπ και απομακρύνετέ τα.
- Ασφαλίστε το τεμάχιο επεξεργασίας. Ένα κατεργαζόμενο τεμάχιο που στερεώνεται από διατάξεις στερέωσης ή μέγγενη συγκρατείται με μεγαλύτερη ασφάλεια από ό,τι με το χέρι σας. Μην στηρίζετε το τεμάχιο επεξεργασίας με το χέρι ή το πόδι.
- Κρατάτε το ηλεκτρικό εργαλείο σφιχτά κατά την εργασία και φροντίζετε να στέκεστε καλά.
- Μην αγγίζετε αντικείμενα ή το δάπεδο με λεπίδα σε λειτουργία. Υπάρχει κίνδυνος αντεπιστροφής.
- Απενεργοποιήστε αμέσως τη συσκευή, εάν έχει μπλοκάρει η λεπίδα. Ανοίξτε την κοπή και τραβήξτε έξω προσεκτικά την λεπίδα. Μπορεί να οδηγήσει σε απώλεια ελέγχου του ηλεκτρικού εργαλείου.
- Μην κόβετε υλικά (π. χρώματα ή βερνίκια που περιέχουν μόλυβδο ή υλικά που περιέχουν αμίαντο), οι σκόνες των οποίων μπορεί να είναι επιβλαβείς για την υγεία.
- Περιμένετε να ακινητοποιηθεί το ηλεκτρικό εργαλείο, προτού το αποθέσετε. Το εργαλείο μπορεί να μαγκώσει και να οδηγήσει σε απώλεια ελέγχου του ηλεκτρικού εργαλείου.

Υπολειπόμενοι κίνδυνοι

Ακόμα και όταν χειρίζεστε αυτό το ηλεκτρικό εργαλείο σύμφωνα με τις προδιαγραφές, οι υπολειπόμενοι κίνδυνοι παραμένουν. Οι ακόλουθοι κίνδυνοι μπορεί να εμφανιστούν σε σχέση με την κατασκευή και την έκδοση αυτού του ηλεκτρικού εργαλείου:

- α) Τραυματισμοί από κοπή
- β) Βλάβες στην ακοή, στην περίπτωση που δεν χρησιμοποιείται κατάλληλη προστασία για την ακοή.
- γ) Προβλήματα υγείας που προκαλούνται από τις ταλαντώσεις του χεριού και της παλάμης, εάν η συσκευή χρησιμοποιείται για μεγάλο χρονικό διάστημα ή χρησιμοποιείται και συντηρείται όχι σύμφωνα με της υποδείξεις.



Προειδοποίηση! Αυτό το ηλεκτρικό εργαλείο δημιουργεί ένα ηλεκτρομαγνητικό πεδίο κατά τη διάρκεια της λειτουργίας. Αυτό το πεδίο μπορεί κατά περίπτωση να επηρεάσει ενεργά ή παθητικά ιατρικά εμφυτεύματα. Για τη μείωση του κινδύνου σοβαρών ή θανατηφόρων τραυματισμών συστήνουμε στα άτομα με ιατρικά εμφυτεύματα να συμβουλευούνται τον γιατρό τους και τον κατασκευαστή του ιατρικού εμφυτεύματος προτού γίνει χειρισμός του μηχανήματος.



Λαμβάνετε υπόψη τις υποδείξεις ασφάλειας και τις οδηγίες σχετικά με τη φόρτιση και τη σωστή χρήση που αναφέρονται στις οδηγίες λειτουργίας του συσσωρευτή και του φορτιστή της σειράς Parkside X 20 V Team. Θα βρείτε μια λεπτομερή περιγραφή για τη διαδικασία φόρτισης και περισσότερες πληροφορίες στις ξεχωριστές οδηγίες χειρισμού.

Συναρμολόγηση



Τοποθετήστε τον συσσωρευτή μόνο, εάν το ηλεκτρικό εργαλείο είναι εντελώς έτοιμο για τη χρήση.

B Αλλαγή επαναφορτιζόμενης σέγας/σπαθόσεγας



Απομακρύνετε το συσσωρευτή από τη συσκευή για να εμποδίσετε μη ηθελημένη θέση σε λειτουργία. Υπάρχει κίνδυνος τραυματισμού!

Σέγα σε σπαθόσεγα:

1. Απομακρύνετε το πέδιλο ολίσθησης (5) (δείτε το απόσπασμα «Στερέωση/αφαίρεση πέδιλου ολίσθησης»).
2. Πιέστε το πλήκτρο απασφάλισης (1) και ανοίξτε το ηλεκτρικό εργαλείο
3. Αφήστε το πλήκτρο απασφάλισης (1) και ανοίξτε το ηλεκτρικό εργαλείο σε γωνία 90°, μέχρι να ασφαλίσει με ήχο.

C Συναρμολόγηση/αλλαγή πριονολάμας



Προσοχή κίνδυνος τραυματισμού! Μη χρησιμοποιείτε στομαχικές, λυγισμένες ή αλλιώς φθαρμένες λεπίδες.



Κατά την τοποθέτηση του πέδιλου, φοράτε προστατευτικά γάντια. Υπάρχει κίνδυνος τραυματισμού σε περίπτωση επαφής με την πριονολάμα.



Επιτρέπεται να χρησιμοποιούνται μόνο πριονολάμες με ίδια υποδοχή όπως αυτή των απεσταλμένων πριονολαμών (4.1/4.2/11.1/11.2). Υπάρχει κίνδυνος τραυματισμού!



Φροντίζετε πάντοτε να χρησιμοποιείτε την κατάλληλη πριονολάμα για το αντίστοιχο υλικό.



Εφεδρικές λεπίδες μπορείτε να βρείτε στο απόσπασμα «Ανταλλακτικά/Εξαρτήματα».

Συναρμολόγηση πριονολάμας

Βεβαιωθείτε ότι το στήριγμα πριονολάμας δεν φέρει θραύσματα ή άλλα κατάλοιπα υλικών.

1. Γυρίστε τη γρήγορη ασφάλιση (8) όσο γίνεται προς τα αριστερά και κρατήστε την σε αυτή τη θέση σφιχτά.
2. Τοποθετήστε την πριονολάμα (4.1/4.2/ 11.1/11.2) μέσα στο τσοκ (7). Εξασφαλίστε ότι η πριονολάμα (4.1/4.2/11.1/11.2) έχει στερεωθεί σωστά και ότι οι οδοντώσεις δείχνουν στην κατεύθυνση κοπής.
3. Αφήστε ελεύθερη τη γρήγορη ασφάλιση (8).
4. Ελέγξτε την σταθερή έδραση τραβώντας την πριονολάμα.

Αποσυναρμολόγηση πριονολάμας

1. Γυρίστε τη γρήγορη ασφάλιση (8) όσο γίνεται προς τα αριστερά και κρατήστε την σε αυτή τη θέση σφιχτά.
2. Βγάλτε την πριονολάμα (4.1/4.2/ 11.1/11.2) από το τσοκ (7).
3. Αφήστε ελεύθερη τη γρήγορη ασφάλιση (8).



D Τοποθέτηση/Απομάκρυνση του συσσωρευτή



Επιτρέπεται μόνο χρήση συσσωρευτών λιθίου-ϊόντων της σειράς Parkside X 20 V.

1. Για την τοποθέτηση του συσσωρευτή (14), ωθήστε τον συσσωρευτή (14) κατά μήκος της ράγας οδήγησης μέσα

- στη συσκευή. Ασφαλίζει με ήχο.
2. Για την εξαγωγή του συσσωρευτή (14) από τη συσκευή, πατήστε το πλήκτρο απασφάλισης (13) στον συσσωρευτή και τραβήξτε έξω τον συσσωρευτή (14).



Τοποθετήστε τον συσσωρευτή μόνο, εάν το επαναφορτιζόμενο εργαλείο είναι εντελώς έτοιμο για τη χρήση.



Έλεγχος της κατάστασης φόρτισης της μπαταρίας

Η ένδειξη της φόρτισης (15) δείχνει την κατάσταση φόρτισης της μπαταρίας (22). Πατήστε το πλήκτρο (16) στο συσσωρευτή (14). Η κατάσταση φόρτισης του συσσωρευτή φαίνεται καθώς ανάβουν οι λυχνίες LED τριών χρωμάτων της ένδειξης κατάστασης φόρτισης:

3 λυχνίες LED ανάβουν (κόκκινο, πορτοκαλί και πράσινο):

Η μπαταρία έχει φορτιστεί

2 λυχνίες LED ανάβουν (κόκκινο και πορτοκαλί):

Η μπαταρία φορτίζεται μερικώς

1 LED ανάβει (κόκκινο):

Η μπαταρία πρέπει να φορτιστεί



Φόρτιση μπαταρίας



Πριν τη φόρτιση αφήστε τη ζεστή να κρυώσει.



Φορτίζετε τον συσσωρευτή (14), όταν ανάβει μόνο η κόκκινη LED της ένδειξης κατάστασης φόρτισης (15).

1. Εάν απαιτείται απομακρύνετε το συσσωρευτή (14) από τη συσκευή.

2. Ωθήστε τον συσσωρευτή (14) στην υποδοχή φόρτισης της συσκευής φόρτισης (17).
3. Συνδέστε τη συσκευή φόρτισης (17) σε μια πρίζα.
4. Αποσυνδέστε τη συσκευή φόρτισης (17) από το δίκτυο.
5. Μετά από επιτυχημένη διαδικασία φόρτισης τραβήξτε το συσσωρευτή (14) από τη συσκευή φόρτισης (17).

Χρήση



Απομακρύνετε το συσσωρευτή από τη συσκευή για να εμποδίσετε μη ηθελημένη θέση σε λειτουργία. Υπάρχει κίνδυνος τραυματισμού!



Προσέχετε ώστε η θερμοκρασία περιβάλλοντος κατά τη διάρκεια της εργασίας να μην υπερβαίνει τους 50°C και να μην είναι χαμηλότερη από -20°C.



Ενεργοποίηση και απενεργοποίηση

1. Για να θέσετε σε λειτουργία τη συσκευή, κρατήστε πατημένο τον διακόπτη ασφάλειας (2) και πατήστε τον διακόπτη ενεργο-/απενεργοποίησης (3).
2. Αφήστε ξανά το διακόπτη ασφαλείας (2).
3. Για να διακόψετε τη λειτουργία της συσκευής, αφήστε τον διακόπτη ενεργο-/απενεργοποίησης (3).

Πατώντας τον διακόπτη ενεργοποίησης/απενεργοποίησης ενεργοποιείται ή απενεργοποιείται αυτόματα η λειτουργία φυσήματος σκόνης.

A Ρύθμιση αριθμού στροφών

Ο επιθυμητός αριθμός στροφών μπορεί να ρυθμιστεί από το διακοπτάκι (5) αβαθμίδα.

- 1: χαμηλότερη ταχύτητα
- 6: υψηλότερη ταχύτητα

A Ρύθμιση της έντασης ταλάντωσης

Με τον διακόπτη ρύθμισης ταλάντωσης (9) μπορείτε να ρυθμίσετε ή να απενεργοποιήσετε την ταλάντωση της πριονολάμας.

- 1 - Χωρίς ταλάντωση
- 2 - Με ταλάντωση

Με πρακτική δοκιμή και εφαρμόζοντας τις ακόλουθες συστάσεις μπορείτε να καθορίσετε εάν μια κοπή με ή χωρίς ταλάντωση θα οδηγήσει σε καλύτερα αποτελέσματα:

- Οι λεπτές και καθαρές ακμές κοπής επιτυγχάνονται χωρίς ταλάντωση (επίπεδο 1).
- Για λεπτά υλικά, σκληρά υλικά (π.χ. χάλυβας) και για καμπύλη κοπή, χρησιμοποιείτε επίσης το επίπεδο 1.
- Μαλακά υλικά (ξύλο, πλαστικό κ.α.): Ρυθμίστε την ταλάντωση στο επίπεδο 2.

i Με ενεργοποιημένη τη ρύθμιση ταλάντωσης, επιτυγχάνετε ολόενα και γρηγορότερη πρόοδο εργασίας.

E Βυθιζόμενες κοπές

Οι βυθιζόμενες κοπές επιτρέπονται μόνο σε μαλακά υλικά όπως ξύλο, πορομπετόν, γυψοσανίδες κ.α. Ωστόσο, απαιτούν κάποια πείρα και είναι δυνατές μόνο με κοντές πριονολάμες.

1. Τοποθετήστε τη σέγα πάνω στο κατεργαζόμενο τεμάχιο και ενεργοποιήστε τη.
2. Βεβαιωθείτε ότι η μπροσινή ακμή της πλάκας βάσης εδράζεται πάνω στην επιφάνεια του κατεργαζόμενου τεμαχίου.
3. Πριονίστε αργά μέσα στο κατεργαζόμενο τεμάχιο υπό κάποια γωνία, έπειτα φέρτε την πριονολάμα σε κάθετη θέση.
4. Συνεχίστε να πριονίζετε κατά μήκος της γραμμής κοπής.
5. Απενεργοποιήστε τη σέγα και απομακρύνετε την από το κατεργαζόμενο τεμάχιο μετά την ολοκλήρωση της εργασίας.

F Πριόνισμα με την επαναφορτιζόμενη σπαθοσέγα

1. Ενεργοποιήστε τη συσκευή. Προσέξτε πριν από την ενεργοποίηση ώστε η συσκευή να μην αγγίζει το τεμάχιο επεξεργασίας.
2. Τοποθετήστε την πλάκα πέδιλου (12) επάνω στο τεμάχιο επεξεργασίας.
3. Πριονίζετε με ομοιόμορφη κίνηση τροφοδοσίας. Μπορείτε να πριονίσετε οριζόντια, λοξά ή κάθετα.
4. Μετά την εργασία απομακρύνετε την πριονολάμα (11.1/11.2) από την κοπή και μόνο στη συνέχεια απενεργοποιήστε την συσκευή.

A Υποδείξεις εργασίας



Κατά το χειρισμό της λεπίδας, φοράτε προστατευτικά γάντια. Έτσι αποφεύγετε τραυματισμούς από κοπή.

- Στερεώστε το κατεργαζόμενο τεμάχιο. Για μικρά κατεργαζόμενα τεμάχια, χρησιμοποιήστε μια διάταξη στερέωσης.

- Σχεδιάστε μια γραμμή για να καθορίσετε την πορεία της πριονολάμας.
- Κρατάτε πάντα τη συσκευή σφιχτά από τη λαβή.
- Ρυθμίστε ή απενεργοποιήστε τη ρύθμιση ταλάντωσης.
- Ενεργοποιήστε τη συσκευή.
- Περιμένετε έως ότου η συσκευή φτάσει στην πλήρη ταχύτητα.
- Τοποθετήστε την πλάκα βάσης (6) την πλάκα βάσης (12) στο τεμάχιο επεξεργασίας.
- Μην ασκείτε υπερβολική πίεση, μετακινείτε τη συσκευή αργά. Αφήστε τη συσκευή να εκτελέσει την εργασία. Σε υπερβολική πίεση μπορεί να καμφθεί και σπάσει η λεπίδα.
- Προτού απομακρύνετε τη συσκευή, απενεργοποιήστε την και περιμένετε να ακινητοποιηθεί πλήρως.

Καθαρισμός και συντήρηση



Πριν από όλες τις εργασίες, απενεργοποιήστε τη συσκευή και αφαιρέστε τον συσσωρευτή από τη συσκευή.



Κατά τη μεταχείριση της λεπίδας φοράτε πάντα προστατευτικά γάντια, ώστε να αποφεύγετε τραυματισμούς λόγω κοπής.



Οι εργασίες επισκευών και συντήρησης που δεν περιγράφονται στις παρούσες οδηγίες, πρέπει να διεξάγονται από το κέντρο σέρβις μας. Χρησιμοποιείτε μόνο γνήσια εξαρτήματα.

Καθαρισμός



Η συσκευή δεν επιτρέπεται να ψεκάζεται με νερό ούτε να τοποθετείται σε νερό. Υπάρχει κίνδυνος ηλεκτροπληξίας.



Μη χρησιμοποιείτε καθαριστικά ή διαλύτες. Μπορούν να προκαλέσουν ανεπανόρθωτη ζημιά στη συσκευή. Οι χημικές ουσίες μπορούν να φθείρουν τα πλαστικά μέρη της συσκευής.

- Διατηρείτε την εγκοπή αερισμού, το περίβλημα κινητήρα και τις λαβές της συσκευής καθαρά. Για τον σκοπό αυτό, χρησιμοποιείτε ένα νωπό πανί ή μια βούρτσα.

Συντήρηση

Η συσκευή δεν απαιτεί συντήρηση.

Αποθήκευση

- Φυλάσσετε τις συσκευές και τα εξαρτήματα πάντα:
 - στεγνά.
 - καθαρά.
 - προστατευμένα από τη σκόνη
 - μακριά από τα παιδιά.
- Σε περίπτωση μακροχρόνιας αποθήκευσης (π.χ. χειμερινή περίοδος), αφαιρέστε τον συσσωρευτή από τη συσκευή (λάβετε υπόψη τις ξεχωριστές οδηγίες λειτουργίας για τον συσσωρευτή και τον φορτιστή).
- Η θερμοκρασία αποθήκευσης για το συσσωρευτή και τη συσκευή βρίσκεται μεταξύ 5 °C και 25 °C. Κατά τη διάρκεια της αποθήκευσης αποφεύγετε ακραίο ψύχος ή θερμότητα, ώστε ο συσσωρευτής να μην χάνει την απόδοσή του.

Απόσυρση/προστασία του περιβάλλοντος

Αφαιρέστε τη μπαταρία από τη συσκευή και διαθέστε τη συσκευή, τη μπαταρία, τα αξεσουάρ και τη συσκευασία για ανακύκλωση με τρόπο φιλικό για το περιβάλλον.



Ηλεκτρικές συσκευές δεν ανήκουν στα οικιακά απορρίμματα.

- Αφαιρέστε το συσσωρευτή από τη συσκευή, προτού την απορρίψετε!
- Παραδώστε τη συσκευή σε σημείο συλλογής προς ανακύκλωση. Τα χρησιμοποιηθέντα πλαστικά και μεταλλικά εξαρτήματα μπορούν να ξεχωριστούν και να αποσυρθούν με σκοπό την ανακύκλωσή τους. Προς το σκοπό αυτό απευθυνθείτε στο Κέντρο Σέρβις της εταιρίας μας.

Ανταλλακτικά/Αξεσουάρ

Ανταλλακτικά και αξεσουάρ μπορείτε να βρείτε στη σελίδα www.grizzlytools-service.eu

Εάν παρουσιάζονται προβλήματα κατά τη διαδικασία παραγγελίας, χρησιμοποιήστε το έντυπο επικοινωνίας. Εάν έχετε περισσότερες ερωτήσεις μπορείτε να απευθυνθείτε στο «Service-Center» (δείτε στη σελίδα 85).

Θέση	Ονομασία	Αρ. παραγγελίας
A 4.1	Πριονόλαμα για μέταλλο T118A, επαναφορτιζόμενη σέγα	13800403
A 4.2	Πριονόλαμα για ξύλο T144D, επαναφορτιζόμενη σέγα	13800406
A 11.1	Πριονόλαμα για μέταλλο SE 922 AF, επαναφορτιζόμενη σπαθοσέγα	13800405
A 11.2	Πριονόλαμα για ξύλο SE 644D, επαναφορτιζόμενη σπαθοσέγα	13800404

A Ανίχνευση βλαβών



Απενεργοποιήστε τη συσκευή και πριν από όλες τις εργασίες, αφαιρέστε τη μπαταρία από τη συσκευή. Κίνδυνος ηλεκτροπληξίας.

Πρόβλημα	Πιθανή αιτία	Αντιμετώπιση σφάλματος
Η συσκευή δεν εκκινείται	Ο συσσωρευτής είναι εκφορτισμένος (14)	Φορτίστε τον συσσωρευτή (λάβετε υπόψη τις ξεχωριστές οδηγίες λειτουργίας για τον συσσωρευτή και τη συσκευή φόρτισης)
	Ο συσσωρευτής (14) δεν έχει τοποθετηθεί	Τοποθετήστε τον συσσωρευτή (λάβετε υπόψη τις ξεχωριστές οδηγίες λειτουργίας για τον συσσωρευτή και τη συσκευή φόρτισης)
	Διακόπτης ενεργο-/απενεργοποίησης (3) ελαττωματικός	Η επισκευή πρέπει να διεξαχθεί από το κέντρο σέρβις
	Κινητήρας ελαττωματικός	
Η συσκευή δουλεύει με διακοπές	Εσωτερική χαλαρή επαφή	Η επισκευή πρέπει να διεξαχθεί από το κέντρο σέρβις
	Διακόπτης ενεργο-/απενεργοποίησης (3) ελαττωματικός	
Ελάχιστη απόδοση κοπής	Λεπίδα πριονιού (4.1/4.2/ 11.1/11.2) στομωμένη	Χρησιμοποιήστε νέα λεπίδα πριονιού (4.1/4.2/ 11.1/11.2)
	Λάθος ταχύτητα κοπής	Προσαρμόστε την ταχύτητα κοπής
	Ελάχιστη απόδοση συσσωρευτή	Φορτίστε το συσσωρευτή (14) (λάβετε υπόψη τις ξεχωριστές οδηγίες λειτουργίας για το συσσωρευτή και το φορτιστή)
Η λεπίδα πριονιού στομώνει γρήγορα	εφαρμόστηκε πολύ πίεση	Μειώστε την πίεση
	Ταχύτητα κοπής πολύ υψηλή	Ταχύτητα κοπής πολύ χαμηλή

Εγγύηση

Αξιότιμη πελάτισσα, αξιότιμε πελάτη, για τη συσκευή αυτή σας προσφέρουμε εγγύηση 3 ετών από την ημερομηνία της αγοράς. Σε περίπτωση ελαττωμάτων αυτού του προϊόντος, έχετε απέναντι του πωλητή τα νόμιμα δικαιώματα. Αυτά τα νόμιμα δικαιώματα δεν περιορίζονται από την επακόλουθη εγγύησή μας.

Όροι εγγύησης

Η προθεσμία της εγγύησης αρχίζει από την ημερομηνία της αγοράς. Παρακαλούμε να φυλάξετε καλά την απόδειξη αγοράς. Θα σας χρειαστεί εάν θελήσετε να αποδείξετε την ημερομηνία και την αγορά της συσκευής.

Εάν παρουσιαστεί ελάττωμα υλικού ή κατασκευής στο προϊόν αυτό εντός τριών ετών από την ημερομηνία αγοράς, θα σας επισκευάσουμε ή θα σας αντικαταστήσουμε δωρεάν το προϊόν αυτό, με δική μας επιλογή. Αυτή η παροχή εγγύησης προϋποθέτει πως εντός της τριετούς προθεσμίας θα μας προσκομιστεί η ελαττωματική συσκευή και η απόδειξη αγοράς και μία γραπτή περιγραφή του ελαττώματος και της ημερομηνίας που πρωτοπαρουσιάστηκε.

Εάν το ελάττωμα καλύπτεται από την εγγύησή μας, θα σας επιστραφεί ή το επισκευασμένο ή ένα νέο προϊόν. Με την αντικατάσταση της συσκευής ξεκινάει μια νέα χρονική περίοδος εγγύησης. Με την επισκευή της συσκευής δεν ξεκινάει νέα χρονική περίοδος εγγύησης.

Διάρκεια εγγύησης και νόμιμες αξιώσεις για ελαττώματα

Η διάρκεια της εγγύησης δεν επεκτείνεται από την παροχή εγγύησης. Αυτό ισχύει και για αντικαταστημένα και επι-

σκευασμένα εξαρτήματα. Ενδεχόμενα ελαττώματα που διαπιστώνονται κατά την αγορά, πρέπει να δηλωθούν αμέσως μετά το ξεπακετάρισμα. Για όλες τις επισκευές που καθίστανται απαραίτητες μετά τη λήξη της εγγύησης επιβαρύνεστε με τις σχετικές δαπάνες.

Έκταση της εγγύησης

Η συσκευή κατασκευάστηκε βάσει αυστηρών κριτηρίων ποιότητας και ελέγχθηκε ευσυνείδητα πριν την παράδοσή της.

Η εγγύηση ισχύει για ελαττώματα στο υλικό ή στην κατασκευή. Αυτή η εγγύηση δεν συμπεριλαμβάνει τμήματα του προϊόντος που υφίστανται κοινή φθορά και θεωρούνται ως αναλώσιμα (π.χ. Πριονολάμες) ή εύθραυστα τμήματα του προϊόντος (π.χ. Διακόπτης).

Αυτή η εγγύηση εκπίπτει σε περίπτωση που η συσκευή υπέστη βλάβη, δεν χρησιμοποιήθηκε ή δεν συντηρήθηκε σωστά. Για σωστή χρήση του προϊόντος πρέπει να ακολουθούνται όλες οι υποδείξεις που αναφέρονται στις οδηγίες χρήσης. Να αποφεύγονται οπωσδήποτε οι χρήσεις και πράξεις που δεν συνιστώνται στις Οδηγίες χρήσης ή για τις οποίες ισχύουν ειδικές προειδοποιήσεις.

Το προϊόν προορίζεται μόνο για ιδιωτική και όχι για επαγγελματική χρήση. Σε περίπτωση καταχρηστικού και λάθος χειρισμού, άσκησης βίας και επεμβάσεων που δεν εκτελούνται από συμβεβλημένο συνεργείο μας, εκπίπτει η εγγύηση.

Διακανονισμός σε περίπτωση εγγύησης

Προς εξασφάλιση ταχείας επεξεργασίας παρακαλούμε να ακολουθήσετε τις επόμενες υποδείξεις:

- Για όλα τα αιτήματα να έχετε πρόχειρα

την απόδειξη αγοράς και τον αριθμό προϊόντος (IAN 354641_2010) ως αποδεικτικό στοιχείο για την αγορά.

- Τον αριθμό προϊόντος θα τον βρείτε στην ετικέτα στοιχείων της συσκευής, σε χαραγμένη σημείωση στο προϊόν, στο εξώφυλλο των Οδηγιών χρήσης (κάτω αριστερά) ή σαν αυτοκόλλητο στην πίσω ή κάτω πλευρά.
- Εάν παρουσιαστούν σφάλματα λειτουργίας ή άλλα ελαττώματα, επικοινωνήστε πρώτα με το πιο κάτω αναφερόμενο τμήμα εξυπηρέτησης πελατών **τηλεφωνικά** ή με **e-mail**. Εκεί θα σας δοθούν περισσότερες πληροφορίες για τον διακανονισμό.
- Ένα ως ελαττωματικό καταχωρημένο προϊόν μπορείτε, μετά από συνεννόηση με το τμήμα μας εξυπηρέτησης πελατών, να το στείλετε, με δική μας επιβάρυνση με τα ταχυδρομικά, επισυνάπτοντας την απόδειξη αγοράς και στοιχεία για το ελάττωμα και την ημερομηνία που παρουσιάστηκε, στη διεύθυνση του σέρβις μας που σας κοινοποιήθηκε. Προς αποφυγή προβλημάτων παραλαβής και πρόσθετων δαπανών, παρακαλούμε να χρησιμοποιήσετε μόνο τη διεύθυνση που σας κοινοποιήθηκε. Σιγουρευτείτε πως η αποστολή δεν έγινε χωρίς πληρωμή των ταχυδρομικών τελών, σαν ογκώδες αντικείμενο, σαν εξπρές, ή με άλλο ειδικό τρόπο. Στείλτε τη συσκευή μαζί με όλα τα αξεσουάρ που σας παραδόθηκαν κατά την αγορά και φροντίστε για ασφαλή συσκευασία.

Σέρβις επισκευής

Επισκευές που δεν καλύπτονται από την εγγύηση μπορούν να εκτελεστούν από το υποκατάστημά μας για σέρβις έναντι πλη-

ρωμής. Το υποκατάστημα σέρβις θα σας υποβάλει προϋπολογισμό εξόδων.

Μπορούμε να αναλάβουμε την επεξεργασία συσκευών που μας απεστάλησαν καλά συσκευασμένες και με πληρωμένα ταχυδρομικά τέλη.

Προσοχή: Παρακαλούμε να στείλετε τη συσκευή σας στο υποκατάστημά μας για σέρβις, καλά καθαρισμένη και με την σχετική υπόδειξη για το ελάττωμα.

Οι συσκευές που στέλνονται χωρίς να έχουν πληρωθεί τα ταχυδρομικά τέλη - με εξπρές, σαν ογκώδη αντικείμενα, ή με άλλο ειδικό τρόπο - δεν θα γίνονται δεκτές.

Την απόρριψη των ελαττωματικών σας συσκευών που μας στέλνετε την αναλαμβάνουμε δωρεάν.

Service-Center



Σέρβις Ελλάδα

Tel.: 801 5000 019

(0,03 EUR/Min.)

E-Mail: grizzly@lidl.gr

IAN 354641_2010

Εισαγωγέας

Παρακαλούμε να λάβετε υπόψη σας πως η ακόλουθη διεύθυνση δεν είναι η διεύθυνση για σέρβις. Επικοινωνήστε πρώτα με το πιο πάνω αναφερόμενο κέντρο εξυπηρέτησης πελατών.

Grizzly Tools GmbH & Co. KG

Stockstädter Straße 20

63762 Großostheim

GERMANIA

www.grizzlytools-service.eu

Inhalt

Einleitung	86
Bestimmungsgemäße Verwendung	87
Allgemeine Beschreibung	87
Lieferumfang.....	87
Funktionsbeschreibung	87
Übersicht	87
Technische Daten	88
Sicherheitshinweise	88
Symbole und Bildzeichen	88
Allgemeine Sicherheitshinweise für Elektrowerkzeuge	89
Sicherheitshinweise für hin- und hergehende Sägen	93
Restrisiken	94
Montage	94
Wechsel Akku-Stich-/Säbelsäge	94
Sägeblatt montieren/wechseln	95
Akku einsetzen/entnehmen	95
Ladezustand des Akkus prüfen ..	95
Akku aufladen	96

Bedienung	96
Ein- und Ausschalten.....	96
Drehzahl einstellen	96
Einstellen der Hubstärke	96
Tauschnitte	97
Sägen mit Akku-Säbelsäge	97
Arbeitshinweise	97
Reinigung und Wartung	97
Reinigung.....	98
Wartung	98
Transport	98
Lagerung	98
Entsorgung/Umweltschutz	98
Ersatzteile/Zubehör	99
Fehlersuche	99
Garantie	100
Reparatur-Service	101
Service-Center	101
Importeur	101
Original-EG-Konformitätserklärung	107
Explosionszeichnung	109

Einleitung

Herzlichen Glückwunsch zum Kauf Ihres neuen Gerätes. Sie haben sich damit für ein hochwertiges Gerät entschieden. Dieses Gerät wurde während der Produktion auf Qualität geprüft und einer Endkontrolle unterzogen. Die Funktionsfähigkeit Ihres Gerätes ist somit sichergestellt.



Die Betriebsanleitung ist Bestandteil dieses Gerätes. Sie enthält wichtige Hinweise für Sicherheit, Gebrauch und Entsorgung. Machen Sie sich vor der Benutzung des Gerätes mit allen Bedien- und Sicherheitshinweisen vertraut. Benutzen Sie das Gerät nur wie beschrieben und für die angegebenen Einsatzbereiche. Bewahren Sie die Betriebsanleitung gut auf und händigen Sie alle Unterlagen bei Weitergabe des Gerätes an Dritte mit aus.

Bestimmungsgemäße Verwendung

Das Gerät ist, bei fester Auflage, für gerade und kurvige Schnitte an kantigen Werkstücken aus Kunststoff, Holz und Leichtmetall geeignet. Die Staubblasfunktion hält den Arbeitsbereich frei, der durch das Arbeitslicht während dem Gebrauch des Geräts beleuchtet wird.

Das Gerät ist ausschließlich für den privaten Gebrauch in trockenen Räumen zugelassen. Beachten Sie die Hinweise zu Sägeblatttypen. Jede andere Verwendung, die in dieser Anleitung nicht ausdrücklich zugelassen wird, kann zu Schäden am Gerät führen und eine ernsthafte Gefahr für den Benutzer darstellen.

Der Hersteller haftet nicht für Schäden, die durch bestimmungswidrigen Gebrauch oder falsche Bedienung verursacht wurden. Dieses Gerät ist nicht zur gewerblichen Nutzung geeignet. Bei gewerblichem Einsatz erlischt die Garantie.

Das Gerät ist Teil der Serie Parkside X 20 V TEAM und kann mit Akkus der Parkside X 20 V TEAM Serie betrieben werden. Die Akkus dürfen nur mit Ladegeräten der Serie Parkside X 20 V TEAM geladen werden.

Allgemeine Beschreibung

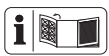

Die Abbildung der wichtigsten Funktionsteile finden Sie auf der vorderen und hinteren Ausklappseite.

Lieferumfang

Packen Sie das Gerät aus und kontrollieren Sie, ob es vollständig ist.

- Akku-Stich- und Säbelsäge
- 2 Sägeblätter für Holz
- 2 Sägeblätter für Metall
- Aufbewahrungskoffer
- Betriebsanleitung



Akku und Ladegerät sind nicht im Lieferumfang enthalten.

Entsorgen Sie das Verpackungsmaterial ordnungsgemäß.

Funktionsbeschreibung

Die Akku-Stich- und Säbelsäge verfügt über eine Pendelhubeinrichtung, ein Arbeitslicht und eine automatische Staubblasfunktion. Die Funktion der Bedienteile entnehmen Sie bitte den nachfolgenden Beschreibungen.



Übersicht

- 1 Entriegelungstaste
- 2 Sicherheitsschalter
- 3 Ein-/Ausschalter
- 4.1 Sägeblatt Metall, Akku-Stichsäge
- 4.2 Sägeblätter Holz, Akku-Stichsäge
- 5 Rädchen, Drehzahleinstellung
- 6 Bodenplatte
- 7 Spannfutter
- 8 Schnellverschluss
- 9 Pendelhubschalter
- 10 LED-Arbeitslicht
- 11.1 Sägeblatt Metall „Swiss Made“, Akku-Säbelsäge
- 11.2 Sägeblätter Holz „Swiss Made“, Akku-Säbelsäge
- 12 Fußplatte
- 13 Entriegelungstaste Akku
- 14 Akku
- 15 Ladezustandsanzeige
- 16 Taste, Ladezustandsanzeige
- 17 Ladegerät

Technische Daten

Akku-Stich- und

Säbelsäge 20 V.....PSSSA 20-Li B2

Nenneingangsspannung 20 V==

Leerlaufdrehzahl n_0800 - 3000 min⁻¹

Sägehub 20 mm

Schnitttiefe in Holz

Akku-Stichsäge max. 50 mm

Akku-Säbelsäge max. 100 mm

Schnitttiefe in Metall

Akku-Stichsäge max. 4 mm

Akku-Säbelsäge max. 50 mm

Gewicht..... ca. 1,7 kg

Schalldruckpegel

(L_{pA}) 84,3 dB(A), K_{pA} = 5 dB

Schalleistungspegel

(L_{WA}) 95,3 dB(A), K_{WA} = 5 dB

Vibration (a_h)

Akku-Stichsäge

in Holz $a_{h,B}$ 9,21 m/s²; K= 1,5 m/s²

in Metall $a_{h,M}$ 10,36 m/s²; K= 1,5 m/s²

Akku-Säbelsäge

in Holz $a_{h,B}$ 8,68 m/s²; K= 1,5 m/s²

in Holzbalken

$a_{h,WB}$ 7,79 m/s²; K= 1,5 m/s²

Temperatur max 50 °C

Ladevorgang -4 - 40 °C

Betrieb..... -20 - 50 °C

Lagerung 0 - 45 °C



Achtung! Eine aktuelle Liste der Akkukompatibilität finden Sie unter: www.lidl.de/akku

Lärm- und Vibrationswerte wurden entsprechend den in der Konformitätserklärung genannten Normen und Bestimmungen ermittelt.

Der angegebene Schwingungsgesamtwert und der angegebene Geräuschemissionswert sind nach einem genormten Prüfverfahren gemessen

worden und können zum Vergleich eines Elektrowerkzeugs mit einem anderen verwendet werden.

Der angegebene Schwingungsgesamtwert und der angegebene Geräuschemissionswert können auch zu einer vorläufigen Einschätzung der Belastung verwendet werden.



Warnung:

Die Schwingungs- und Geräuschemissionen können während der tatsächlichen Benutzung des Elektrowerkzeugs von den Angabewerten abweichen, abhängig von der Art und Weise, in der das Elektrowerkzeug verwendet wird, insbesondere, welche Art von Werkstück bearbeitet wird.

Es ist notwendig, Sicherheitsmaßnahmen zum Schutz des Bedieners festzulegen, die auf einer Abschätzung der Schwingungsbelastung während der tatsächlichen Benutzungsbedingungen beruhen (hierbei sind alle Anteile des Betriebszyklus zu berücksichtigen, beispielsweise Zeiten, in denen das Elektrowerkzeug abgeschaltet ist, und solche, in denen es zwar eingeschaltet ist, aber ohne Belastung läuft).

Sicherheitshinweise

Dieser Abschnitt behandelt die grundlegenden Sicherheitsvorschriften bei der Arbeit mit dem Gerät.

Symbole und Bildzeichen

Bildzeichen auf dem Gerät:



Das Gerät ist Teil der Serie Parksidex X 20 V TEAM.



ACHTUNG



Betriebsanleitung lesen



Gehörschutz tragen



Schutzbrille tragen



Atemschutzmaske tragen



Schutzhandschuhe tragen



Elektrogeräte gehören nicht in den Hausmüll.

Drehzahlregler



<- weniger / mehr ->



Automatisches Staubgebläse

Symbole in der Betriebsanleitung:



Gefahrenzeichen mit Angaben zur Verhütung von Personen- oder Sachschäden



Gebotszeichen mit Angaben zur Verhütung von Schäden



Tragen Sie schnittsichere Handschuhe.



Hinweiszeichen mit Informationen zum besseren Umgang mit dem Gerät

Allgemeine Sicherheitshinweise für Elektrowerkzeuge



WARNUNG! Lesen Sie alle Sicherheitshinweise, Anweisungen, Gebildungen und technischen Daten, mit denen dieses Elektrowerkzeug versehen ist. Versäumnisse bei der Einhaltung der nachfolgenden Anweisungen und Anweisungen können elektrischen Schlag, Brand und/oder schwere Verletzungen verursachen.

Bewahren Sie alle Sicherheitshinweise und Anweisungen für die Zukunft auf.

Der in den Sicherheitshinweisen verwendete Begriff „Elektrowerkzeug“ bezieht sich auf netzbetriebene Elektrowerkzeuge (mit Netzleitung) oder auf akkubetriebene Elektrowerkzeuge (ohne Netzleitung).

1) Arbeitsplatzsicherheit

- a) **Halten Sie Ihren Arbeitsbereich sauber und gut beleuchtet.** Unordnung oder unbeleuchtete Arbeitsbereiche können zu Unfällen führen.
- b) **Arbeiten Sie mit dem Elektrowerkzeug nicht in explosionsgefährdeter Umgebung, in der sich brennbare Flüssigkeiten, Gase oder Stäube befinden.** Elektrowerkzeuge erzeugen Funken, die den Staub oder die Dämpfe entzünden können.
- c) **Halten Sie Kinder und andere Personen während der Benutzung des Elektrowerkzeuges fern.** Bei Ablenkung können Sie die

Kontrolle über das Elektrowerkzeug verlieren.

2) Elektrische Sicherheit

- a) **Der Anschlussstecker des Elektrowerkzeuges muss in die Steckdose passen. Der Stecker darf in keiner Weise verändert werden. Verwenden Sie keine Adapterstecker gemeinsam mit schutzgeerdeten Elektrowerkzeugen.** Unveränderte Stecker und passende Steckdosen verringern das Risiko eines elektrischen Schlages.
- b) **Vermeiden Sie Körperkontakt mit geerdeten Oberflächen wie von Rohren, Heizungen, Herden und Kühlschränken.** Es besteht ein erhöhtes Risiko durch elektrischen Schlag, wenn Ihr Körper geerdet ist.
- c) **Halten Sie Elektrowerkzeuge von Regen oder Nässe fern.** Das Eindringen von Wasser in ein Elektrowerkzeug erhöht das Risiko eines elektrischen Schlages.
- d) **Zweckentfremden Sie die Anschlussleitung nicht, um das Elektrowerkzeug zu tragen, aufzuhängen oder um den Stecker aus der Steckdose zu ziehen. Halten Sie die Anschlussleitung fern von Hitze, Öl, scharfen Kanten oder sich bewegendem Teilen.** Beschädigte oder verwickelte Anschlussleitungen erhöhen das Risiko eines elektrischen Schlages.
- e) **Wenn Sie mit dem Elektrowerkzeug im Freien arbeiten, verwenden Sie nur Verlängerungsleitungen, die auch für den Außenbereich geeignet sind.** Die Anwendung einer für den Außenbereich

geeigneten Verlängerungsleitung verringert das Risiko eines elektrischen Schlages.

- f) **Wenn der Betrieb des Elektrowerkzeugs in feuchter Umgebung nicht vermeidbar ist, verwenden Sie einen Fehlerstromschutzschalter.** Der Einsatz eines Fehlerstromschutzschalters vermindert das Risiko eines elektrischen Schlages.

3) Sicherheit von Personen

- a) **Seien Sie aufmerksam, achten Sie darauf, was Sie tun, und gehen Sie mit Vernunft an die Arbeit mit dem Elektrowerkzeug. Benutzen Sie kein Elektrowerkzeug, wenn Sie müde sind oder unter Einfluss von Drogen, Alkohol oder Medikamenten stehen.** Ein Moment der Unachtsamkeit beim Gebrauch des Elektrowerkzeugs kann zu ernsthaften Verletzungen führen.
- b) **Tragen Sie persönliche Schutzausrüstung und immer eine Schutzbrille.** Das Tragen persönlicher Schutzausrüstung, wie Staubmaske, rutschfeste Sicherheitsschuhe, Schutzhelm oder Gehörschutz je nach Art und Einsatz des Elektrowerkzeugs, verringert das Risiko von Verletzungen.
- c) **Vermeiden Sie eine unbeabsichtigte Inbetriebnahme. Vergewissern Sie sich, dass das Elektrowerkzeug ausgeschaltet ist, bevor Sie es an die Stromversorgung und/oder den Akku anschließen, es aufnehmen oder tragen.** Wenn Sie beim Tragen des Elektrowerkzeugs den Finger am Schalter haben oder das Gerät eingeschaltet an die Stromversorgung anschließen, kann dies zu Unfällen führen.

- d) Entfernen Sie Einstellwerkzeuge oder Schraubenschlüssel, bevor Sie das Elektrowerkzeug einschalten.** Ein Werkzeug oder Schlüssel, der sich in einem drehenden Teil des Elektrowerkzeugs befindet, kann zu Verletzungen führen.
- e) Vermeiden Sie eine abnormale Körperhaltung. Sorgen Sie für einen sicheren Stand und halten Sie jederzeit das Gleichgewicht.** Dadurch können Sie das Elektrowerkzeug in unerwarteten Situationen besser kontrollieren.
- f) Tragen Sie geeignete Kleidung. Tragen Sie keine weite Kleidung oder Schmuck. Halten Sie Haare und Kleidung fern von sich bewegenden Teilen.** Lockere Kleidung, Schmuck oder lange Haare können von sich bewegenden Teilen erfasst werden.
- g) Wenn Staubabsaug- und -auf-fangeinrichtungen montiert werden können, sind diese anzubringen und richtig zu verwenden.** Verwendung einer Staubabsaugung kann Gefährdungen durch Staub verringern.
- h) Wiegen Sie sich nicht in falscher Sicherheit und setzen Sie sich nicht über die Sicherheitsregeln für Elektrowerkzeuge hinweg, auch wenn Sie nach vielfachem Gebrauch mit dem Elektrowerkzeug vertraut sind.** Achtloses Handeln kann binnen Sekundenbruchteilen zu schweren Verletzungen führen.
- 4) Verwendung und Behandlung des Elektrowerkzeuges**
- a) Überlasten Sie das Elektrowerkzeug nicht. Verwenden Sie für Ihre Arbeit das dafür bestimmte Elektrowerkzeug.** Mit dem passenden Elektrowerkzeug arbeiten Sie besser und sicherer im angegebenen Leistungsbereich.
- b) Benutzen Sie kein Elektrowerkzeug, dessen Schalter defekt ist.** Ein Elektrowerkzeug, das sich nicht mehr ein- oder ausschalten lässt, ist gefährlich und muss repariert werden.
- c) Ziehen Sie den Stecker aus der Steckdose und/oder entfernen Sie einen abnehmbaren Akku, bevor Sie Geräteeinstellungen vornehmen, Einsatzwerkzeugteile wechseln oder das Elektrowerkzeug weglegen.** Diese Vorsichtsmaßnahme verhindert den unbeabsichtigten Start des Elektrowerkzeugs.
- d) Bewahren Sie unbenutzte Elektrowerkzeuge außerhalb der Reichweite von Kindern auf. Lassen Sie keine Personen das Elektrowerkzeug benutzen, die mit diesem nicht vertraut sind oder diese Anweisungen nicht gelesen haben.** Elektrowerkzeuge sind gefährlich, wenn sie von unerfahrenen Personen benutzt werden.
- e) Pflegen Sie das Elektrowerkzeug und Einsatzwerkzeug mit Sorgfalt. Kontrollieren Sie, ob bewegliche Teile einwandfrei funktionieren und nicht klemmen, ob Teile gebrochen oder so beschädigt sind, dass die Funktion des Elektrowerkzeugs beeinträchtigt ist. Lassen Sie beschädigte Teile vor dem Einsatz des Elektrowerkzeuges reparieren.** Viele Unfälle haben ihre Ursache in schlecht gewarteten Elektrowerkzeugen.
- f) Halten Sie Schneidwerkzeuge scharf und sauber.** Sorgfältig gepflegte Schneidwerkzeuge mit scharfen Schneidkanten verkleben sich weni-

ger und sind leichter zu führen.

- g) Verwenden Sie Elektrowerkzeug, Einsatzwerkzeug, Einsatzwerkzeuge usw. entsprechend diesen Anweisungen. Berücksichtigen Sie dabei die Arbeitsbedingungen und die auszuführende Tätigkeit.** Der Gebrauch von Elektrowerkzeugen für andere als die vorgesehenen Anwendungen kann zu gefährlichen Situationen führen.
- h) Halten Sie Griffe und Griffflächen trocken, sauber und frei von Öl und Fett.** Rutschige Griffe und Griffflächen erlauben keine sichere Bedienung und Kontrolle des Elektrowerkzeugs in unvorhergesehenen Situationen.

5) Verwendung und Behandlung des Akkuwerkzeugs

- a) Laden Sie Akkus nur mit Ladegeräten auf, die vom Hersteller empfohlen werden.** Durch ein Ladegerät, das für eine bestimmte Art von Akkus geeignet ist, besteht Brandgefahr, wenn es mit anderen Akkus verwendet wird.
- b) Verwenden Sie nur die dafür vorgesehenen Akkus in den Elektrowerkzeugen.** Der Gebrauch von anderen Akkus kann zu Verletzungen und Brandgefahr führen.
- c) Halten Sie den nicht benutzten Akku fern von Büroklammern, Münzen, Schlüsseln, Nägeln, Schrauben oder anderen kleinen Metallgegenständen, die eine Überbrückung der Kontakte verursachen könnten.** Ein Kurzschluss zwischen den Akkukontakten kann Verbrennungen oder Feuer zur Folge haben.
- d) Bei falscher Anwendung kann**

Flüssigkeit aus dem Akku austreten. Vermeiden Sie den Kontakt damit. Bei zufälligem Kontakt mit Wasser abspülen. Wenn die Flüssigkeit in die Augen kommt, nehmen Sie zusätzlich ärztliche Hilfe in Anspruch. Austretende Akkuflüssigkeit kann zu Hautreizungen oder Verbrennungen führen.

- e) Benutzen Sie keinen beschädigten oder veränderten Akku.** Beschädigte oder veränderte Akkus können sich unvorhersehbar verhalten und zu Feuer, Explosion oder Verletzungsgefahr führen.
- f) Setzen Sie einen Akku keinem Feuer oder zu hohen Temperaturen aus.** Feuer oder Temperaturen über 130 °C können eine Explosion hervorrufen.
- g) Befolgen Sie alle Anweisungen zum Laden und laden Sie den Akku oder das Akkuwerkzeug niemals außerhalb des in der Betriebsanleitung angegebenen Temperaturbereichs.** Falsches Laden oder Laden außerhalb des zugelassenen Temperaturbereichs kann den Akku zerstören und die Brandgefahr erhöhen.

6) Service

- a) Lassen Sie Ihr Elektrowerkzeug nur von qualifiziertem Fachpersonal und nur mit Original-Ersatzteilen reparieren.** Damit wird sichergestellt, dass die Sicherheit des Elektrowerkzeugs erhalten bleibt.
- b) Warten Sie niemals beschädigte Akkus.** Sämtliche Wartung von Akkus sollte nur durch den Hersteller oder bevollmächtigte Kundendienststellen erfolgen.

Sicherheitshinweise für hin- und hergehende Sägen

- **Halten Sie das Elektrowerkzeug an den isolierten Griffflächen, wenn Sie Arbeiten ausführen, bei denen das Elektrowerkzeug verborgene Stromleitungen treffen kann.** Der Kontakt mit einer spannungsführenden Leitung kann auch metallene Geräteteile unter Spannung setzen und könnte zu einem elektrischen Schlag führen.
- **Befestigen und sichern Sie das Werkstück mittels Zwingen oder auf andere Art und Weise an einer stabilen Unterlage.** Wenn Sie das Werkstück nur mit einer Hand oder gegen Ihren Körper halten, bleibt es labil, was zum Verlust der Kontrolle führen kann.
- **Verwenden Sie kein Zubehör, welches nicht von PARKSIDE empfohlen wurde.** Dies kann zu elektrischem Schlag oder Feuer führen.
- Halten Sie die Hände vom Sägebereich fern. Greifen Sie nicht unter das Werkstück. Bei Kontakt mit dem Sägeblatt besteht Verletzungsgefahr.
- Führen Sie das Elektrowerkzeug nur eingeschaltet gegen das Werkstück. Es besteht sonst die Gefahr eines Rückschlages, wenn sich das Einsatzwerkzeug im Werkstück verhakt.
- Achten Sie darauf, dass die Fußplatte beim Sägen sicher auf dem Werkstück aufliegt. Ein verkantetes Sägeblatt kann brechen oder zum Rückschlag führen.
- Schalten Sie nach Beendigung des Arbeitsvorgangs das Elektrowerkzeug aus und ziehen Sie das Sägeblatt erst dann aus dem Schnitt, wenn dieses zum Stillstand gekommen ist. So vermeiden Sie einen Rückschlag und können das Elektrowerkzeug sicher ablegen.
- Verwenden Sie nur unbeschädigte, einwandfreie Sägeblätter. Verbogene oder unscharfe Sägeblätter können brechen, den Schnitt negativ beeinflussen oder einen Rückschlag verursachen.
- Bremsen Sie das Sägeblatt nach dem Ausschalten nicht durch seitliches Gegendrücken ab. Das Sägeblatt kann beschädigt werden, brechen oder einen Rückschlag verursachen.
- Verwenden Sie geeignete Suchgeräte, um verborgene Versorgungsleitungen aufzuspüren, oder ziehen Sie die örtliche Versorgungsgesellschaft hinzu. Kontakt mit Elektroleitungen kann zu Feuer und elektrischem Schlag führen. Beschädigung einer Gasleitung kann zur Explosion führen. Eindringen in eine Wasserleitung verursacht Sachbeschädigung.
- **Prüfen Sie das bearbeitende Material auf Fremdkörper wie Nägel, Schrauben usw. und entfernen Sie diese.**
- **Sichern Sie das Werkstück.** Ein mit Spannvorrichtungen oder Schraubstock festgehaltenes Werkstück ist sicherer gehalten als mit Ihrer Hand. Stützen Sie das Werkstück nicht mit der Hand oder dem Fuß ab.
- **Halten Sie das Elektrowerkzeug beim Arbeiten fest und sorgen Sie für einen sicheren Stand.**
- **Berühren Sie mit der laufenden Säge keine anderen Gegenstände oder den Erdboden.** Es besteht Rückschlaggefahr.
- **Schalten Sie das Gerät sofort aus, wenn das Sägeblatt verkantet. Spreizen Sie den Sägeschnitt und ziehen Sie das Sägeblatt vorsichtig heraus.** Es kann zum Verlust der Kontrolle über das Elektrowerkzeug führen.

- **Sägen Sie keine Materialien (z. B. bleihaltige Farben und Lacke oder asbesthaltiges Material), deren Stäube gesundheits-schädlich sein können.**
- Warten Sie, bis das Elektrowerkzeug zum Stillstand gekommen ist, bevor Sie es ablegen. Das Einsatzwerkzeug kann sich verhaken und zum Verlust der Kontrolle über das Elektrowerkzeug führen.

Restrisiken

Auch wenn Sie dieses Elektrowerkzeug vorschriftsmäßig bedienen, bleiben immer Restrisiken bestehen. Folgende Gefahren können im Zusammenhang mit der Bauweise und Ausführung dieses Elektrowerkzeugs auftreten:

- a) Schnittverletzungen
- b) Gehörschäden, falls kein geeigneter Gehörschutz getragen wird.
- c) Gesundheitsschäden, die aus Hand-Arm-Schwingungen resultieren, falls das Gerät über einen längeren Zeitraum verwendet wird oder nicht ordnungsgemäß geführt und gewartet wird.



Warnung! Dieses Elektrowerkzeug erzeugt während des Betriebs ein elektromagnetisches Feld. Dieses Feld kann unter bestimmten Umständen aktive oder passive medizinische Implantate beeinträchtigen. Um die Gefahr von ernsthaften oder tödlichen Verletzungen zu verringern, empfehlen wir Personen mit medizinischen Implantaten ihren Arzt und den Hersteller des medizinischen Implantats zu konsultieren, bevor die Maschine bedient wird.



Beachten Sie die Sicherheitshinweise und Hinweise zum Aufladen und der korrekten Verwendung, die in der Betriebsanleitung Ihres Akkus und Ladegeräts der Serie Parkside X 20 V Team gegeben sind. Eine detaillierte Beschreibung zum Ladevorgang und weitere Informationen finden Sie in dieser separaten Bedienungsanleitung.

Montage



Setzen Sie den Akku erst ein, wenn das Elektrowerkzeug vollständig für den Einsatz vorbereitet ist.



Wechsel Akku-Stich-/Säbelsäge



Nehmen Sie den Akku aus dem Gerät, um eine unbeabsichtigte Inbetriebnahme zu verhindern. Es besteht Verletzungsgefahr!

Stich- zu Säbelsäge:

1. Drücken Sie die Entriegelungstaste (1) und klappen Sie das Elektrowerkzeug auseinander
2. Lassen Sie die Entriegelungstaste (1) los und klappen Sie das Elektrowerkzeug im 90° Winkel auf, bis es hörbar einrastet

C Sägeblatt montieren/ wechsell



Achtung Verletzungsgefahr!

- Verwenden Sie keine stumpfen, verbogenen oder anderweitig beschädigten Sägeblätter.



Tragen Sie beim Anbringen des Sägeblatts Schutzhandschuhe. Verletzungsgefahr beim Berühren des Sägeblattes.



Es dürfen nur Sägeblätter mit einer identischen Aufnahme wie die mitgelieferten Sägeblätter (4.1/4.2/11.1/11.2) verwendet werden. Es besteht Verletzungsgefahr!



Achten Sie darauf, dass Sie immer das richtige Sägeblatt für das jeweilige Material verwenden.



Ersatz-Sägeblätter finden Sie unter „Ersatzteile/Zubehör“.

Sägeblatt montieren

Achten Sie darauf, dass der Sägeblatthalter frei von Splintern oder anderen Materialrückständen ist.

1. Drehen Sie den Schnellverschluss (8) so weit wie möglich nach links und halten Sie ihn in dieser Position fest.
2. Setzen Sie das Sägeblatt (4.1/4.2/11.1/11.2) in das Spannfutter (7) ein. Stellen Sie sicher, dass das Sägeblatt (4.1/4.2/11.1/11.2) korrekt befestigt ist und die Zähne in die Schnittrichtung zeigen.
3. Lassen Sie den Schnellverschluss (8) los.
4. Prüfen Sie durch Ziehen am Sägeblatt den festen Sitz.

Sägeblatt demontieren

1. Drehen Sie den Schnellverschluss (8) so weit wie möglich nach links und halten Sie ihn in dieser Position fest.
2. Nehmen Sie das Sägeblatt (4.1/4.2/11.1/11.2) aus dem Spannfutter (7).
3. Lassen Sie den Schnellverschluss (8) los.



Akku einsetzen/ entnehmen



Es dürfen nur Li-ion Akkus der Serie Parkside X 20 V verwendet werden

1. Zum Einsetzen des Akkus (14) schieben Sie den Akku (14) entlang der Führungsschiene in das Gerät. Er rastet hörbar ein.
2. Zum Herausnehmen des Akkus (14) aus dem Gerät drücken Sie die Entriegelungstaste (13) am Akku und ziehen den Akku (14) heraus.



Setzen Sie den Akku erst ein, wenn das Akku-Werkzeug vollständig für den Einsatz vorbereitet ist.



Ladezustand des Akkus prüfen

Die Ladezustandsanzeige (15) signalisiert den Ladezustand des Akkus (14).

Drücken Sie die Taste zur Ladezustandsanzeige (16) am Akku.

Der Ladezustand des Akkus wird durch Aufleuchten der entsprechenden LED-Leuchte angezeigt.

3 LEDs leuchten (rot, orange und grün):

Akku geladen

2 LEDs leuchten (rot und orange):

Akku teilweise geladen

1 LED leuchtet (rot):

Akku muss geladen werden

A Akku aufladen

i Lassen Sie einen erwärmten Akku vor dem Laden abkühlen.

i Laden Sie den Akku (14) auf, wenn nur noch die rote LED der Ladezustandsanzeige (15) leuchtet.

1. Nehmen Sie gegebenenfalls den Akku (14) aus dem Gerät.
2. Schieben Sie den Akku (14) in den Ladeschacht des Ladegerätes (17).
3. Schließen Sie das Ladegerät (17) an eine Steckdose an.
4. Nach erfolgtem Ladevorgang trennen Sie das Ladegerät (17) vom Netz.
5. Ziehen Sie den Akku (14) aus dem Ladegerät (17).

Bedienung

! **Nehmen Sie den Akku aus dem Gerät, um eine unbeabsichtigte Inbetriebnahme zu verhindern. Es besteht Verletzungsgefahr!**

! **Achten Sie darauf, dass die Umgebungstemperatur während dem Arbeiten 50 °C nicht überschreitet und -20 °C nicht unterschreitet.**

A Ein- und Ausschalten

1. Um das Gerät zu starten, halten Sie den Sicherheitsschalter (2) gedrückt und betätigen den Ein-/Ausschalter (3).
2. Lassen Sie den Sicherheitsschalter (2) wieder los.
3. Um das Gerät anzuhalten, lassen Sie den Ein-/Ausschalter (3) los.

Mit Betätigen des Ein-/Ausschalters wird automatisch die Staubblasfunktion aktiviert bzw. deaktiviert.

A Drehzahl einstellen

Die gewünschte Drehzahl kann über das Rädchen (5) stufenlos geregelt werden.

- 1: niedrigste Geschwindigkeit
6: höchste Geschwindigkeit

A Einstellen der Hubstärke

Mit dem Pendelhubschalter (9) können Sie die Pendelbewegung des Sägeblattes ein- oder ausstellen.

- 1 - Kein Hub
2 - Hub

Ob ein Sägen mit oder ohne Hub zu einem besseren Ergebnis führt, kann durch praktischen Versuch ermittelt werden, wobei folgende Empfehlungen gelten:

- Feine und saubere Schnittkanten erzielen Sie mit keiner Pendelbewegung (Stufe 1).
- Für dünnes Material, hartes Material (z.B. Stahl) und für den Kurvenschnitt ebenfalls Stufe 1 verwenden.
- Weiches Material (Holz, Plastik usw.): Pendel auf Stufe 2 stellen.

i Mit aktiviertem Pendelhub erzielen Sie einen zunehmend schnelleren Arbeitsfortschritt.

E Tauchschnitte

Tauchschnitte dürfen nur in weiche Materialien wie Holz, Porenbeton, Gipskarton usw. gemacht werden. Dies erfordert jedoch eine gewisse Übung und ist nur mit kurzen Sägeblättern möglich.

1. Setzen Sie die Säge auf das Werkstück und schalten Sie sie ein.
2. Achten Sie darauf, dass die Vorderkante der Bodenplatte auf der Werkstückoberfläche aufliegt.
3. Sägen Sie langsam in einem Winkel in das Werkstück hinein, bringen Sie das Sägeblatt dann in eine vertikale Position.
4. Sägen Sie weiter entlang der Schnittlinie.
5. Schalten Sie die Säge aus und heben Sie sie nach Abschluss der Arbeit vom Werkstück ab.

F Sägen mit Akku-Säbelsäge

1. Schalten Sie das Gerät ein. Achten Sie vor dem Einschalten darauf, dass das Gerät das Werkstück nicht berührt.
2. Setzen Sie die Fußplatte (12) auf das Werkstück auf.
3. Sägen Sie mit gleichmäßigem Vorschub. Sie können waagrecht, schräg oder senkrecht sägen.
4. Nehmen Sie nach der Arbeit das Sägeblatt (11.1/11.2) aus dem Sägeschnitt und schalten Sie erst dann das Gerät aus.

A Arbeitshinweise



Tragen Sie beim Hantieren mit dem Sägeblatt Schutzhandschuhe. So vermeiden Sie Schnittverletzungen.

- Spannen Sie das Werkstück ein. Verwenden Sie für kleine Werkstücke eine Spannvorrichtung.
- Zeichnen Sie eine Linie, um die Richtung vorzugeben, in der das Sägeblatt geführt wird.
- Halten Sie das Gerät sicher am Griff fest.
- Stellen Sie den Pendelhub ein oder aus.
- Schalten Sie das Gerät ein.
- Warten Sie, bis das Gerät seine volle Geschwindigkeit erreicht hat.
- Setzen Sie die Bodenplatte (6)/die Fußplatte (12) auf das Werkstück.
- Üben Sie nicht zu viel Druck aus, bewegen Sie das Gerät langsam. Lassen Sie das Gerät die Arbeit verrichten. Bei übermäßigem Druck kann das Sägeblatt verbiegen und brechen.
- Bevor Sie das Gerät ablegen, schalten Sie es aus und warten Sie, bis es vollkommen zum Stillstand gekommen ist.

Reinigung und Wartung



Schalten Sie das Gerät aus und nehmen Sie vor allen Arbeiten den Akku aus dem Gerät.



Tragen Sie beim Umgang mit dem Sägeblatt stets Schutzhandschuhe, um Schnittverletzungen zu vermeiden.



Lassen Sie Instandsetzungsarbeiten und Wartungsarbeiten, die nicht in dieser Anleitung beschrieben sind, von unserem Service-Center durchführen. Verwenden Sie nur Originalteile.

Reinigung



Das Gerät darf weder mit Wasser abgespritzt werden, noch in Wasser gelegt werden. Es besteht die Gefahr eines Stromschlages.



Verwenden Sie keine Reinigungs- bzw. Lösungsmittel. Sie könnten das Gerät damit irreparabel beschädigen. Chemische Substanzen können die Kunststoffteile des Gerätes angreifen.

- Halten Sie Lüftungsschlitze, Motorgehäuse und Griffe des Gerätes sauber. Verwenden Sie dazu ein feuchtes Tuch oder eine Bürste.

Wartung

Das Gerät ist wartungsfrei.

Transport

Nehmen Sie vor jedem Transport den Akku und das Einsatzwerkzeug aus dem Gerät. Tragen Sie das Gerät immer am Griff.

Lagerung

- Lagern Sie die Geräte und Zubehörteile stets:
 - trocken.
 - sauber.
 - staubgeschützt.
 - außerhalb der Reichweite von Kindern.
- Das mitgelieferte Sägeblatt kann zur Aufbewahrung aufrecht in den Koffer gesteckt werden.
- Nehmen Sie den Akku vor einer längeren Lagerung (z. B. Überwinterung) aus dem Gerät (separate Bedienungsanleitung für Akku und Ladegerät beachten).
- Die Lagertemperatur für den Akku und das Gerät beträgt zwischen 5 °C und 25 °C. Vermeiden Sie während der Lagerung extreme Kälte oder Hitze, damit der Akku nicht an Leistung verliert.

Entsorgung/ Umweltschutz

Nehmen Sie den Akku aus dem Gerät und führen Sie Gerät, Akku, Zubehör und Verpackung einer umweltgerechten Wiederverwertung zu.



Elektrische Geräte gehören nicht in den Hausmüll.

- Geben Sie das Gerät an einer Verwertungsstelle ab. Die verwendeten Kunststoff- und Metallteile können sortenrein getrennt werden und so einer Wiederverwertung zugeführt werden. Fragen Sie hierzu unser Service-Center.
- Die Entsorgung Ihrer defekten, eingesendeten Geräte führen wir kostenlos durch.

Ersatzteile/Zubehör

**Ersatzteile und Zubehör erhalten Sie unter
www.grizzlytools-service.eu**

Sollten Sie Probleme mit dem Bestellvorgang haben, verwenden Sie bitte das Kontaktformular. Bei weiteren Fragen wenden Sie sich an das „Service-Center“ (siehe Seite 101).

Position	Bezeichnung	Bestell-Nr.
A 4.1	Sägeblatt Metall T118A, Akku-Stichsäge	13800403
A 4.2	Sägeblatt Holz T144D, Akku-Stichsäge	13800406
A 11.1	Sägeblatt Metall SE 922 AF, Akku-Säbelsäge	13800405
A 11.2	Sägeblatt Holz SE 644D, Akku-Säbelsäge	13800404

A Fehlersuche



Entnehmen Sie vor allen Arbeiten an dem Gerät den Akku.
Gefahr durch elektrischen Schlag!

Problem	Mögliche Ursache	Fehlerbehebung
Gerät startet nicht.	Akku (14) nicht eingesetzt	Akku (14) einsetzen (siehe „Akku entnehmen/einsetzen“)
	Akku (14) entladen	Akku (14) laden (separate Bedienungsanleitung für Akku und Ladegerät beachten)
	Ein-/Ausschalter (3) ist defekt.	Reparatur muss vom Kundendienst ausgeführt werden.
	Der Motor ist defekt.	
Gerät arbeitet mit Unterbrechungen	Interner Wackelkontakt	Reparatur muss vom Kundendienst ausgeführt werden.
	Ein-/Ausschalter (3) ist defekt.	
Geringe Sägeleistung	Sägeblatt (4.1/4.2/11.1/11.2) stumpf	Neues Sägeblatt (4.1/4.2/11.1/11.2) einsetzen
	Falsche Sägegeschwindigkeit	Sägegeschwindigkeit anpassen
	Geringe Akkuleistung	Akku (14) aufladen (separate Bedienungsanleitung für Akku und Ladegerät beachten)
Sägeblatt wird schnell stumpf	zu viel Druck angewandt	Druck verringern
	Sägegeschwindigkeit zu hoch	Sägegeschwindigkeit verringern

Garantie

Sehr geehrte Kundin, sehr geehrter Kunde, Sie erhalten auf dieses Gerät 3 Jahre Garantie ab Kaufdatum.

Im Falle von Mängeln dieses Gerätes stehen Ihnen gegen den Verkäufer des Gerätes gesetzliche Rechte zu. Diese gesetzlichen Rechte werden durch unsere im Folgenden dargestellte Garantie nicht eingeschränkt.

Garantiebedingungen

Die Garantiefrist beginnt mit dem Kaufdatum. Bitte bewahren Sie den originalen Kassenbon gut auf. Diese Unterlage wird als Nachweis für den Kauf benötigt. Tritt innerhalb von drei Jahren ab dem Kaufdatum dieses Gerätes ein Material- oder Fabrikationsfehler auf, wird das Gerät von uns – nach unserer Wahl – für Sie kostenlos repariert oder ersetzt. Diese Garantieleistung setzt voraus, dass innerhalb der Drei-Jahres-Frist das defekte Gerät und der Kaufbeleg (Kassenbon) vorgelegt und schriftlich kurz beschrieben wird, worin der Mangel besteht und wann er aufgetreten ist. Wenn der Defekt von unserer Garantie gedeckt ist, erhalten Sie das reparierte oder ein neues Gerät zurück. Mit Reparatur oder Austausch des Gerätes beginnt kein neuer Garantiezeitraum.

Garantiezeit und gesetzliche Mängelansprüche

Die Garantiezeit wird durch die Gewährleistung nicht verlängert. Dies gilt auch für ersetzte und reparierte Teile. Eventuell schon beim Kauf vorhandene Schäden und Mängel müssen sofort nach dem Auspacken gemeldet werden. Nach Ablauf der Garantiezeit anfallende Reparaturen sind kostenpflichtig.

Garantieumfang

Das Gerät wurde nach strengen Qualitätsrichtlinien sorgfältig produziert und vor Anlieferung gewissenhaft geprüft.

Die Garantieleistung gilt für Material- oder Fabrikationsfehler. Diese Garantie erstreckt sich nicht auf Geräteteile, die normaler Abnutzung ausgesetzt sind und daher als Verschleißteile angesehen werden können (z. B. Sägeblätter) oder für Beschädigungen an zerbrechlichen Teilen (z. B. Schalter).

Diese Garantie verfällt, wenn das Gerät beschädigt, nicht sachgemäß benutzt oder nicht gewartet wurde. Für eine sachgemäße Benutzung des Gerätes sind alle in der Betriebsanleitung aufgeführten Anweisungen genau einzuhalten. Verwendungszwecke und Handlungen, von denen in der Betriebsanleitung abgeraten oder vor denen gewarnt wird, sind unbedingt zu vermeiden.

Das Gerät ist lediglich für den privaten und nicht für den gewerblichen Gebrauch bestimmt. Bei missbräuchlicher und unsachgemäßer Behandlung, Gewaltanwendung und bei Eingriffen, die nicht von unserer autorisierten Service-Niederlassung vorgenommen wurden, erlischt die Garantie.

Abwicklung im Garantiefall

Um eine schnelle Bearbeitung Ihres Anliegens zu gewährleisten, folgen Sie bitte den folgenden Hinweisen:

- Bitte halten Sie für alle Anfragen den Kassenbon und die Identifikationsnummer (IAN 354641_2010) als Nachweis für den Kauf bereit.
- Die Artikelnummer entnehmen Sie bitte dem Typenschild.
- Sollten Funktionsfehler oder sonstige Mängel auftreten kontaktieren Sie

zunächst die nachfolgend benannte Serviceabteilung **telefonisch** oder per **E-Mail**. Sie erhalten dann weitere Informationen über die Abwicklung Ihrer Reklamation.

- Ein als defekt erfasstes Gerät können Sie, nach Rücksprache mit unserem Kundenservice, unter Beifügung des Kaufbelegs (Kassenbons) und der Angabe, worin der Mangel besteht und wann er aufgetreten ist, für Sie portofrei an die Ihnen mitgeteilte Service-Anschrift übersenden. Um Annahmeprobleme und Zusatzkosten zu vermeiden, benutzen Sie unbedingt nur die Adresse, die Ihnen mitgeteilt wird. Stellen Sie sicher, dass der Versand nicht unfrei, per Sperrgut, Express oder sonstiger Sonderfracht erfolgt. Senden Sie das Gerät bitte inkl. aller beim Kauf mitgelieferten Zubehörteile ein und sorgen Sie für eine ausreichend sichere Transportverpackung.

Reparatur-Service

Sie können Reparaturen, **die nicht der Garantie unterliegen**, gegen Berechnung von unserer Service-Niederlassung durchführen lassen. Sie erstellt Ihnen gerne einen Kostenvoranschlag.

Wir können nur Geräte bearbeiten, die ausreichend verpackt und frankiert eingeschickt wurden.

Achtung: Bitte senden Sie Ihr Gerät gereinigt und mit Hinweis auf den Defekt an unsere Service-Niederlassung.

Nicht angenommen werden unfrei - per Sperrgut, Express oder mit sonstiger Sonderfracht - eingeschickte Geräte.

Die Entsorgung Ihrer defekten, eingesendeten Geräte führen wir kostenlos durch.

Service-Center

DE Service Deutschland
Tel.: 0800 54 35 111
E-Mail: grizzly@lidl.de
IAN 354641_2010

AT Service Österreich
Tel.: 0820 201 222
(0,15 EUR/Min.)
E-Mail: grizzly@lidl.at
IAN 354641_2010

CH Service Schweiz
Tel.: 0842 665566
(0,08 CHF/Min.,
Mobilfunk max. 0,40 CHF/Min.)
E-Mail: grizzly@lidl.ch
IAN 354641_2010

Importeur

Bitte beachten Sie, dass die folgende Anschrift keine Serviceanschrift ist. Kontaktieren Sie zunächst das oben genannte Service-Center.

Grizzly Tools GmbH & Co. KG

Stockstädter Straße 20
63762 Großostheim
DEUTSCHLAND
www.grizzlytools-service.eu



Prijevod originalne CE Izjave o podudarnosti

Ovime potvrđujemo, da
Aku ubodna i sabljasta pila 20 V
Serija proizvodnje PSSSA 20-Li B2
Broj serije:
000001 - 200000

odgovara sljedećim odgovarajućim direktivama EU-a u njihovoj valjanoj verziji:

2006/42/EC • 2014/30/EU • 2011/65/EU* & (EU) 2015/863

Za jamčenje sukladnosti primijenjene su sljedeće usklađene norme kao i nacionalne norme i odredbe:

EN 62841-1:2015 • EN 62841-2-11:2016/A1:2020 • IEC 62471:2006
EN 55014-1:2017/A11:2020 • EN 55014-2:2015 • EN IEC 63000:2018

Isključivu odgovornost za izdavanje ove izjave o sukladnosti nosi proizvođač:



Grizzly Tools GmbH & Co. KG
Stockstädter Straße 20
D-63762 Großostheim,
Germany
20.05.2021

Christian Frank
Opunomoćenik za dokumentaciju

* Gore naveden predmet izjave ispunjava propise smernice 2011/65/EU Evropske Skupštine i Veća od 8. Juna 2011 za ograničenje upotrebe određenih opasnih tvari u električnim i elektronskim uređajima.

RS

Prevod originalne EZ izjave o konformitetu

Ovime potvrđujemo, da
Aku ubodna i sabljasta testera 20 V
Serijska proizvodnja PSSSA 20-Li B2
Broj serije:
000001 - 200000

odgovara sledećim merodavnim EU-smernicama u njihovom važećem izdanju:

2006/42/EC • 2014/30/EU • 2011/65/EU* & (EU) 2015/863

U cilju obezbeđenja podudarnosti primenjene su sledeće harmonizovane norme i nacionalne norme i odredbe:

**EN 62841-1:2015 • EN 62841-2-11:2016/A1:2020 • IEC 62471:2006
EN 55014-1:2017/A11:2020 • EN 55014-2:2015 • EN IEC 63000:2018**

Isključivu odgovornost za izlaganje ove izjave o konformitetu nosi proizvođač:



Grizzly Tools GmbH & Co. KG
Stockstädter Straße 20
D-63762 Großostheim,
Germany
20.05.2021

Christian Frank
Opunomoćenik za dokumentaciju

* Gore naveden predmet izjave ispunjava propise smernice 2011/65/EU Evropske Skupštine i Veća od 8. Juna 2011 za ograničenje upotrebe određenih opasnih stvari u električnim i elektronskim uređajima.

RO

Traducerea Declarației Originale de Conformitate CE

Prin prezenta confirmăm, că

Ferastrau pendular i ferastrau sabie, cu acumulator 20 V

viiseria PSSSA 20-Li B2

numărul serial

000001 - 200000

corespunde următoarelor prevederi UE relevante, în ultima lor variantă valabilă:

2006/42/EC • 2014/30/EU • 2011/65/EU* & (EU) 2015/863

Pentru a garanta conformitatea, au fost aplicate următoarele norme armonizate, norme naționale și prevederi:

**EN 62841-1:2015 • EN 62841-2-11:2016/A1:2020 • IEC 62471:2006
EN 55014-1:2017/A11:2020 • EN 55014-2:2015 • EN IEC 63000:2018**

Răspunderea exclusivă pentru emiterea acestei declarații de conformitate îi revine producătorului:



Grizzly Tools GmbH & Co. KG
Stockstädter Straße 20
D-63762 Großostheim,
Germany
20.05.2021

Christian Frank
Persoană autorizată cu elaborarea
documentației

* *Obiectul descris în declarația de mai sus îndeplinește prevederile Directivei 2011/65/UE a Parlamentului European și a Consiliului din 8 iunie 2011 privind restricțiile de utilizare a anumitor substanțe periculoase în echipamentele electrice și electronice.*



Превод на оригиналната СЕ-декларация за съответствие

С настоящото потвърждаваме, че
Акумулаторен прободен и саблен трион 20 V
серия PSSSA 20-Li B2

Сериен номер
000001 - 200000

отговаря на следните директиви на ЕС в съответната им действаща редакция:

2006/42/EC • 2014/30/EU • 2011/65/EU* & (EU) 2015/863

За да се гарантира съответствието, са приложени следните хармонизирани норми и национални разпоредби:

EN 62841-1:2015 • EN 62841-2-11:2016/A1:2020 • IEC 62471:2006
EN 55014-1:2017/A11:2020 • EN 55014-2:2015 • EN IEC 63000:2018

Декларация за съответствие се носи от производителя:



Grizzly Tools GmbH & Co. KG
Stockstädter Straße 20
D-63762 Großostheim,
Germany
20.05.2021

Christian Frank
Пълномощник за документацията

* Гореописаният предмет в декларацията отговаря на разпоредбите на Директива 2011/65/EC на Европейския парламент и на Съвета от 8 юни 2011 г. относно ограничението на употребата на определени опасни вещества в електрическото и електронното оборудване.



Μετάφραση της πρωτότυπης Δήλωσης συμμόρφωσης CE

Με την παρούσα βεβαιώνουμε ότι η
Επαναφορτιζόμενη σέγα και σπαθόσεγα 20 V
PSSSA 20-Li B2
Αριθμός σειράς
000001 - 200000

ανταποκρίνεται στις ακόλουθες Οδηγίες της ΕΕ στην εκάστοτε ισχύουσα μορφή τους:

2006/42/EC • 2014/30/EU • 2011/65/EU* & (EU) 2015/863

Για να εξασφαλιστεί η συμβα-τικότητα, εφαρμόστηκαν οι παρακάτω
εναρμονισμένες προδιαγραφές καθώς και εθνικές προδιαγραφές και κανονισμοί:

EN 62841-1:2015 • EN 62841-2-11:2016/A1:2020 • IEC 62471:2006
EN 55014-1:2017/A11:2020 • EN 55014-2:2015 • EN IEC 63000:2018

Η αποκλειστική ευθύνη για την έκδοση της παρούσας δήλωσης συμμόρφωσης ανήκει
στον κατασκευαστή:



Grizzly Tools GmbH & Co. KG
Stockstädter Straße 20
D-63762 Grobostheim,
Germany
20.05.2021

Christian Frank
υπεύθυνος τεκμηρίωσης

* Το ανωτέρω περιγραφόμενο αντικείμενο της δήλωσης πληροί τις προδιαγραφές της Οδηγίας 2011/65/ΕΕ του Ευρωπαϊκού Κοινοβουλίου και του Συμβουλίου της 8ης Ιουνίου 2011 για τον περιορισμό της χρήσης ορισμένων επικίνδυνων ουσιών σε ηλεκτρικό και ηλεκτρονικό εξοπλισμό

DE

AT

CH

Original-EG-Konformitätserklärung

Hiermit bestätigen wir, dass die
Akku-Stich- und Säbelsäge 20 V

Modell: PSSSA 20-Li B2

Seriennummer

000001 - 200000

folgenden einschlägigen EU-Richtlinien in ihrer jeweils gültigen Fassung entspricht:

2006/42/EG • 2014/30/EU • 2011/65/EU* & (EU) 2015/863

Um die Übereinstimmung zu gewährleisten, wurden folgende harmonisierte Normen sowie nationale Normen und Bestimmungen angewendet:

**EN 62841-1:2015 • EN 62841-2-11:2016/A1:2020 • IEC 62471:2006
EN 55014-1:2017/A11:2020 • EN 55014-2:2015 • EN IEC 63000:2018**

Die alleinige Verantwortung für die Ausstellung dieser Konformitätserklärung trägt der Hersteller:



Grizzly Tools GmbH & Co. KG
Stockstädter Straße 20
D-63762 Großostheim,
Germany
20.05.2021

Christian Frank
Dokumentationsbevollmächtigter

* Der oben beschriebene Gegenstand der Erklärung erfüllt die Vorschriften der Richtlinie 2011/65/EU des Europäischen Parlaments und des Rates vom 8. Juni 2011 zur Beschränkung der Verwendung bestimmter gefährlicher Stoffe in Elektro- und Elektronikgeräten.

Εκπλοzivni crtež • Detaljni crtež
Schemă de explozie • Чертеж в перспектива
Επί μέρους σχεδιαγράμματα • Explosionszeichnung

PSSSA 20-Li B2

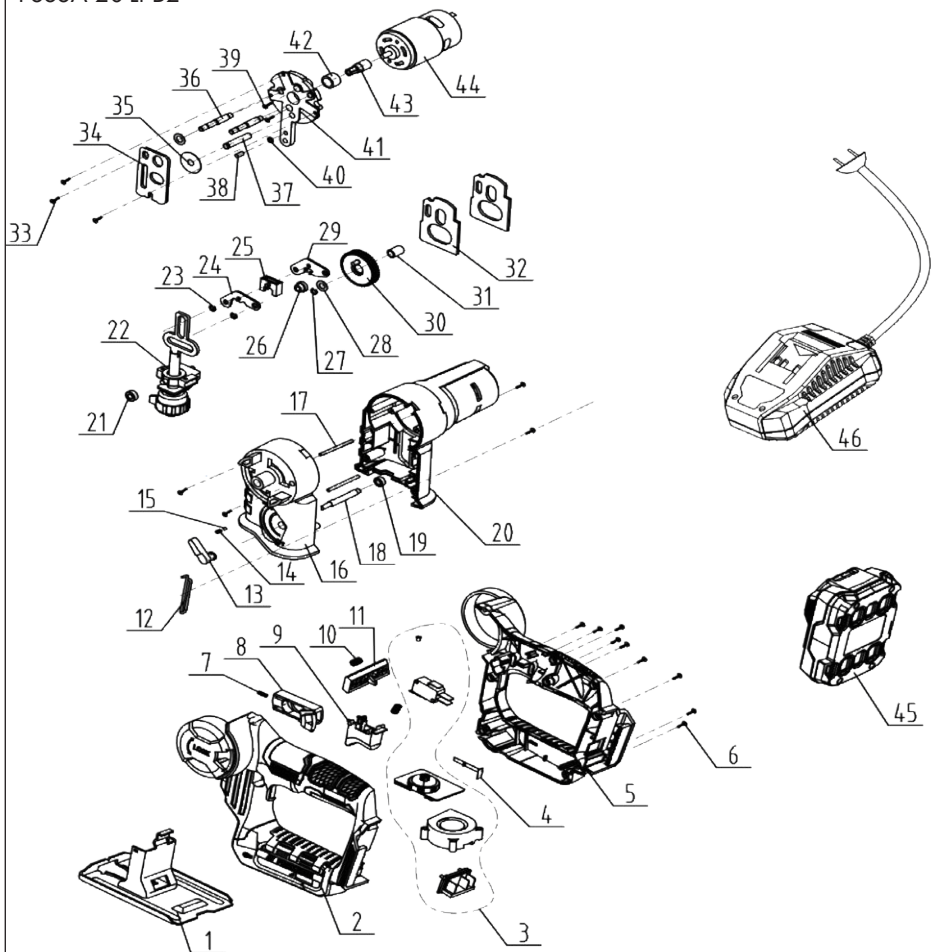

informativno, informativan, информативен, ενημερωτικό, informativ

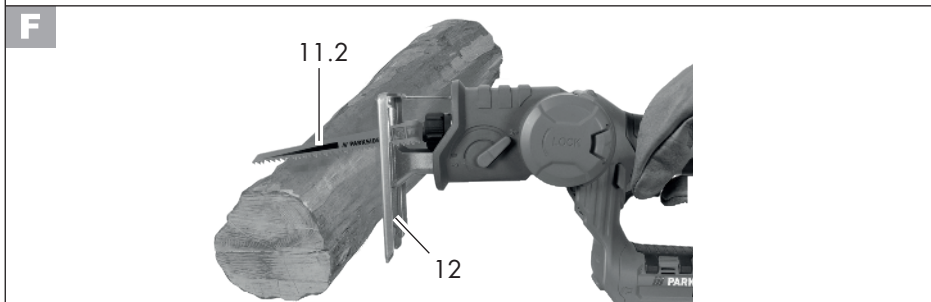
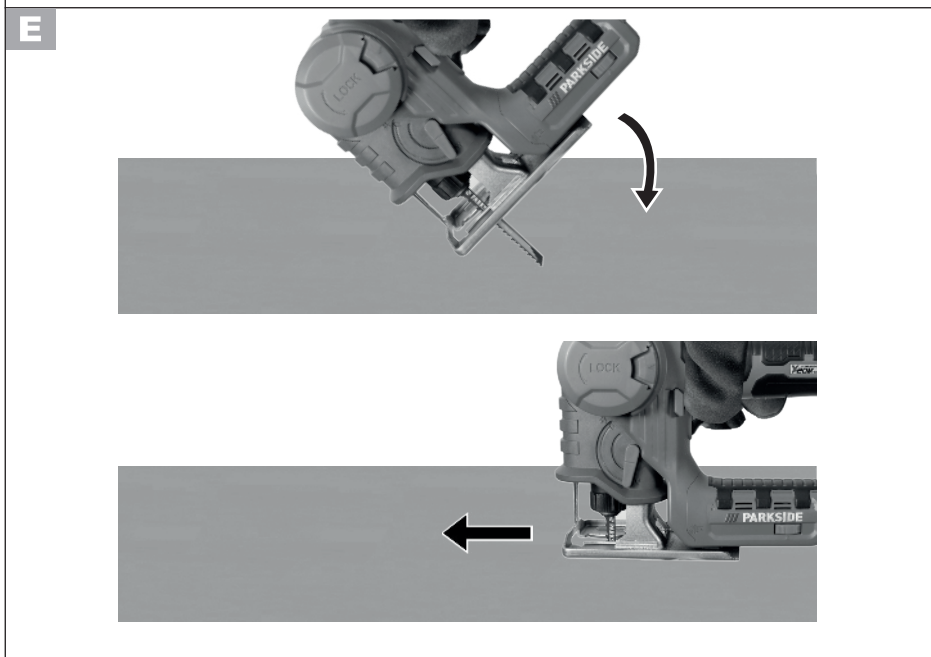
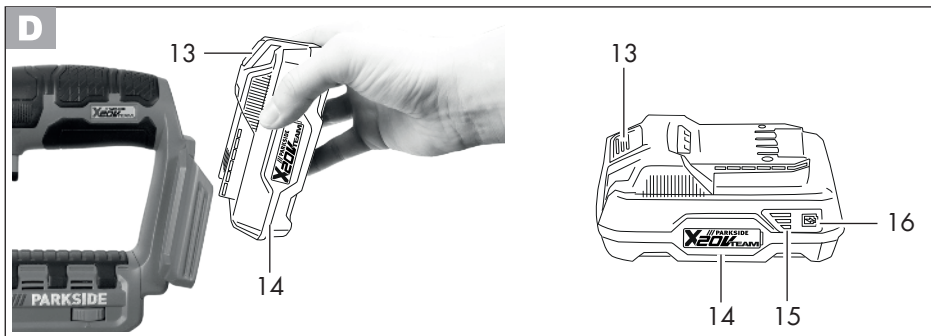

GRIZZLY TOOLS GMBH & CO. KG

Stockstädter Straße 20
DE-63762 Großostheim
GERMANY

Stanje informacija · Stanje informacija · Versiunea
informațiilor · Актуалност на информацията · Έκδοση των
πληροφοριών · Stand der Informationen: 03/2021
Ident.-No.: 74209907032021-HR/RS/RO/BG/GR

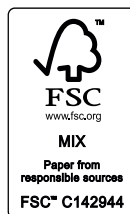

IAN 354641_2010

