



## Carpet Cleaner PWS 20 E4

(HR)

### Usisavač za pranje

Prijevod originalnih uputa za uporabu

(RO)

### Aspirator cu spălare

Traducerea instrucțiunilor de utilizare originale

(GR)

### Ηλεκτρική σκούπα πλύσης

Μετάφραση των αυθεντικών οδηγιών λειτουργίας

(RS)

### Usisivač za pranje

Prevod originalnog uputstva za upotrebu

(BG)

### Измиваща прахосмукачка

Превод на оригиналното ръководство за експлоатация

(DE) (AT) (CH)

### Waschsauger

Originalbetriebsanleitung

IAN 476445\_2404

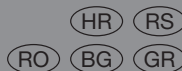

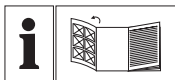

(HR)

Prije nego što pročitate tekst, otvorite stranicu sa slikama i upoznajte se na osnovu toga sa svim funkcijama uređaja.

---

(RS)

Pre čitanja rasklopite stranu sa uređajima i u sledećem koraku upoznajte se sa svim funkcijama uređaja.

---

(RO)

Înainte de a citi instrucțiunile, priviți imaginile și familiarizați-vă cu toate funcțiile aparatului.

---

(BG)

Преди да прочетете отворете страницата с фигурите и след това се запознайте с всички функции на уреда.

---

(GR)

Πριν ξεκινήσετε την ανάγνωση, ανοίξτε τη σελίδα με τις εικόνες και εξοικειωθείτε με όλες τις λειτουργίες της συσκευής.

---

(DE) (AT) (CH)

Klappen Sie vor dem Lesen die Seite mit den Abbildungen aus und machen Sie sich anschließend mit allen Funktionen des Gerätes vertraut.

HR	Prijevod originalnih uputa za uporabu	Stranica	4
RS	Prevod originalnog uputstva za upotrebu	Strana	22
RO	Traducerea instrucțiunilor de utilizare originale	Pagina	41
BG	Превод на оригиналното ръководство за експлоатация	Страница	60
GR	Μετάφραση των αυθεντικών οδηγιών λειτουργίας	Σελίδα	82
DE/AT/CH	Originalbetriebsanleitung	Seite	102

**A**

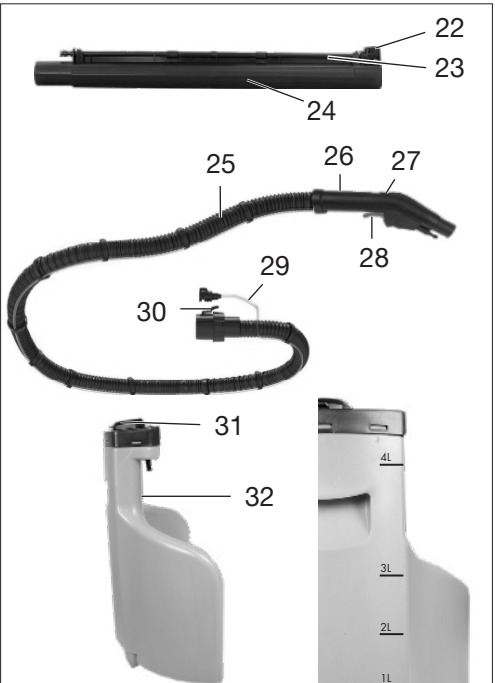
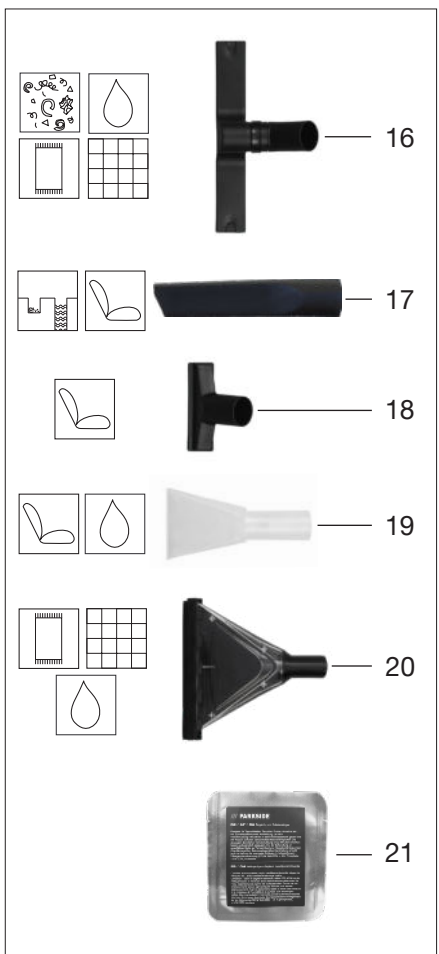
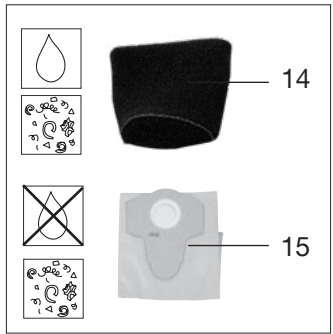
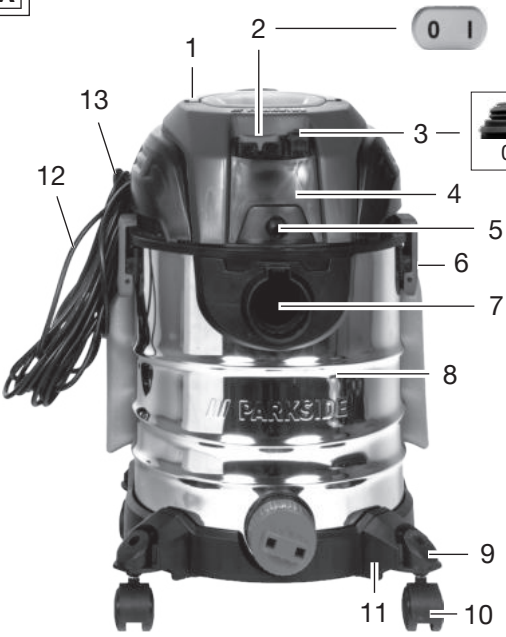

# Sadržaj

<b>Uvod</b> .....	<b>4</b>
Namjenska uporaba.....	5
Opseg isporuke/pribor.....	5
Pregled.....	5
Opis rada.....	6
Oznake za uporabu nastavaka i filtara.....	6
Tehnički podaci.....	6
<b>Sigurnosne napomene</b> .....	<b>6</b>
Značenje sigurnosnih napomena.....	7
Slikovne oznake i simboli.....	7
Sigurno puštanje u rad.....	7
<b>Priprema</b> .....	<b>10</b>
Upravljački dijelovi.....	10
Montiranje i demontiranje glave motora.....	10
Montiranje nožica.....	10
Montiranje i demontiranje filtra i filtarske vrećice.....	10
Montiranje i demontiranje spremnika za vodu.....	11
Montiranje i demontiranje usisnog crijeva.....	11
Montiranje i demontiranje crijeva za prskanje.....	12
Montiranje i demontiranje usisne cijevi.....	12
Montiranje nastavaka.....	12
Pražnjenje spremnika.....	12
<b>Pogon</b> .....	<b>13</b>
Uključivanje i isključivanje.....	13
Funkcija pranja.....	13
Stanke u radu.....	13
Suho usisavanje.....	13
Usisavanje fine prašine.....	13
Mokro usisavanje i pranje.....	14
<b>Čišćenje, održavanje i skladištenje</b> .....	<b>15</b>
Čišćenje.....	15
Održavanje.....	15
Skladištenje.....	15

<b>Zbrinjavanje / zaštita okoliša</b> .....	<b>16</b>
<b>Traženje problema</b> .....	<b>17</b>
<b>Servis</b> .....	<b>18</b>
Garancija.....	18
Servis popravka.....	19
Service-Center.....	19
Uvoznik.....	19
<b>Rezervni dijelovi i pribor</b> .....	<b>20</b>
<b>Prijevod originalne EU izjave o sukladnosti</b> .....	<b>21</b>
<b>Eksplodirani pogled</b> .....	<b>123</b>

## Uvod

Srdačno čestitamo na kupnji vašeg novog uređaja za usisavanje i pranje (u daljnjem tekstu uređaj ili električni alat).

Time ste se odlučili za vrlo kvalitetan proizvod. Ovaj uređaj je tijekom proizvodnje provjeren u pogledu kvalitete i podvrgnut krajnjoj kontroli. Funkcionalnost Vašeg uređaja time je jamčena.

Ne može se isključiti, da se u pojedinim slučajevima na ili u uređaju, odnosno u cjevovodima nalaze preostale količine vode. To nije nedostatak ili defekt i ne predstavlja razlog za brigu.



Upute za uporabu predstavljaju sastavni dio ovog uređaja. One sadrže važne napomene za sigurnost, rukovanje i zbrinjavanje. Pažljivo pročitajte upute za uporabu. Upoznajte se s upravljačkim dijelovima i ispravnim načinom uporabe uređaja. Uređaj koristite samo na opisani način i za navedena područja primjene. Dobro sačuvajte upute za uporabu i u slučaju predaje uređaja trećim osobama, predajte i svu dokumentaciju.

Izjava o sukladnosti za ovaj proizvod dostupna je na internet stranici [www.lidl.hr](http://www.lidl.hr).

## Namjenska uporaba

Uređaj je namijenjen isključivo za sljedeće namjene:

- Usisavanje i pranje tvrdih podova, tepiha i presvlaka
- Mokro i suho usisavanje u kući, npr. u kućanstvu, u sobi za hobije, u autu ili garaži
- Usisavanje vode

Usisavanje zapaljivih, eksplozivnih ili štetnih tvari je zabranjeno.

Svaka druga uporaba, koja u ovim uputama za uporabu nije izričito dopuštena, može predstavljati ozbiljnu opasnost za korisnika i dovesti do oštećenja uređaja. Operater ili korisnik uređaja odgovorni su za nesreće, štete i ozljede drugih ljudi i njihovog vlasništva. Uređaj je namijenjen za uporabu u uradi-sam okruženjima. Nije koncipiran za trajni pogon u gospodarskim okruženjima. U slučaju komercijalne uporabe jamstvo prestaje važiti. Proizvođač ne jamči za štete uzrokovane protunamjenskom ili pogrešnom uporabom.

## Opseg isporuke/pribor

Raspakirajte uređaj i provjerite opseg isporuke.

Materijal ambalaže zbrinite na odgovarajući način.

- Glava motora
- Spremnik
- 4x Nožica (s kotačićem i držačem pribora)
- Filtar od pjenastog materijala
- Papirnata filtara vrećica
- Usisna cijev (2-dijelni)
- Usisno crijevo
- Podna mlaznica
- Mlaznica za fuge

- Mlaznica za tapecirane dijelove
- Nastavak za pranje jastuka
- Nastavak za pranje s nastavkom za tvrde površine
- Nastavak za tepihe i jastuke (100 ml)
- Prijevod originalnih uputa

## Pregled

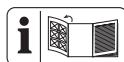

Ilustracije uređaja nalaze se na prednjoj i stražnjoj preklapnoj stranici.

### (slika A)

- 1 Ručka za prenošenje
- 2 Prekidač za uključivanje / isključivanje
- 3 Prekidač za pumpu
- 4 Glava motora
- 5 Priključak crijeva za prskanje
- 6 Brzi zatvarač
- 7 Priključak za usisavanje
- 8 Spremnik
- 9 Držač pribora
- 10 kotačić
- 11 Nožica (s kotačićem i držačem pribora)
- 12 Priključni kabel
- 13 Držač
- 14 Filtar od pjenastog materijala
- 15 Papirnata filtara vrećica
- 16 Podna mlaznica
- 17 Mlaznica za fuge
- 18 Mlaznica za tapecirane dijelove
- 19 Nastavak za pranje jastuka
- 20 Nastavak za pranje s nastavkom za tvrde površine
- 21 Nastavak za tepihe i jastuke
- 22 Deblokada
- 23 Crijevo za prskanje na usisnoj cijevi

- 24 Usisna cijev
- 25 Usisno crijevo
- 26 Ručka
- 27 Regulacija zraka
- 28 Poluga za funkciju prskanja
- 29 Crijevo za prskanje na usisnom crijevu
- 30 blokada
- 31 Poklopac (spremnika za vodu)
- 32 Spremnik za vodu

**(slika B)**

- 33 Utični nastavak (Podna mlaznica)
- 34 Nastavak za tvrde površine

**(slika E)**

- 35 Filtarska košara
- 36 Odvod prljave vode

**Opis rada**

Uređaj ima spremnik od nehrđajućeg čelika s odvodom prljave vode. Kontakci omogućuju veliku pokretljivost uređaja. Prilikom mokrog usisavanja, plavak prekida usisni protok zraka kada je spremnik pun.

Rad upravljačkih elemenata opisan je u nastavku.

**Oznake za uporabu nastavaka i filtera**



Nastavak za usisavanje tepiha.



Nastavak za usisavanje glatkih površina i tvrdih podova.



Specijalni nastavak za usisavanje presvlaka i madraca.



Nastavak za usisavanje prašine i prljavštine iz fuga i uskih procijepa.



Filter za usisavanje tekućina.



Filter nije prikladan za usisavanje tekućina.



Filter za usisavanje suhe prljavštine u domaćinstvu, garažama i radionicama.



Filter za usisavanje fine prašine, npr. kamene prašine i drvene prašine.

**Tehnički podaci**

**Usisavač za pranje ..... PWS 20 E4**

Nazivni napon *U*

.....220–240 V~, 50/60 Hz

Nazivna snaga *P* ..... 1600 W

Učinak usisavanja ..... 250 Air-Watt

Maksimalni podtlak ..... 16 kPa

Tlak prskanja ..... 2 bar

Protok prskanja ..... 1 l/min

Duljina Priključni kabel ..... 7,5 m

Razred zaštite

..... II ( dvostruka izolacija )

Vrsta zaštite ..... IPX4

Težina (uključujući pribor) ..... ≈7,8 kg

Spremnik za sredstvo za čišćenje Zapremnina ..... 4 l

Zapremnina spremnika

– bruto ..... 20 l

– neto ..... 11 l

**Sigurnosne napomene**

Ovaj odjeljak obrađuje osnovne sigurnosne napomene prilikom uporabe uređaja.



**OPREZ**



**UPOZORENJE:** Mogućnost strujnog udara! Ne otvarati kućište proizvoda!

## Značenje sigurnosnih napomena

**▲ OPASNOST!** Ako ne poštujuete ovu sigurnosnu napomenu, doći će do nesreće. Posljedica je teška tjelesna ozljeda ili smrt.

**▲ UPOZORENJE!** Ako ne poštujuete ovu sigurnosnu napomenu, doći će možda do nesreće. Posljedica može biti tjelesna ozljeda ili smrt.

**▲ OPREZ!** Ako ne poštujuete ovu sigurnosnu napomenu, doći će do nesreće. Posljedica može biti lakša ili srednje teška ozljeda tijela.

**NAPOMENA!** Ako ne poštujuete ovu sigurnosnu napomenu, doći će do nesreće. Posljedica može biti predmetna šteta.

## Slikovne oznake i simboli

### Slikovne oznake na uređaju



Razred zaštite II (dvostruka izolacija)



Električni uređaji ne spadaju u kućni otpad.

### Simboli u uputama za uporabu



Pažljivo pročitajte upute za uporabu. Upoznajte se s upravljačkim dijelovima i ispravnim načinom uporabe uređaja.

## Sigurno puštanje u rad



Pozor! Prilikom uporabe električnih uređaja u svrhu zaštite od strujnog udara, te opasnosti od ozljeda i požara morate obratiti pozornost na sljedeće osnovne sigurnosne mjere:

### Opće napomene

- Pažljivo pročitajte upute za uporabu. Upoznajte se s upravljačkim dijelovima i ispravnim načinom uporabe uređaja.
- Ovaj uređaj smiju koristiti osobe od najmanje 8 godina kao i osobe sa smanjenim fizičkim, senzornim ili mentalnim sposobnostima ili pomanjkanjem iskustva i znanja ako su pod nadzorom, ili su primile upute za sigurnu uporabu uređaja i razumiju opasnosti koje proizlaze iz uporabe uređaja. Djeca se ne smiju igrati uređajem. Čišćenje i korisničko održavanje ne smiju obavljati djeca bez nadzora.

- Trebate imati na umu da je korisnik sam odgovoran za nezgode ili opasnosti za druge osobe ili njihovu imovinu.
- Pridržavajte se propisa o zaštiti od buke i mjesnih propisa.

### **Priprema**

- Prije uporabe treba pregledati priključni i produžni kabel kako bi se ustanovilo postoje li naznake oštećenja ili istrošenosti. Ako se kabel tijekom rada ošteti, odmah ga odvojite od strujne mreže, **NE DIRAJTE KABEL DOK NIJE ODVOJEN OD MREŽE**. Ne koristite uređaj, ako je kabel oštećen ili istrošen.
- Pazite da mrežni napon i frekvencija odgovaraju podacima navedenima na tipskoj pločici. Prilagodba različitim mrežnim frekvencijama odvija se automatski.
- Priključite uređaj na utičnicu sa zaštitnom strujnom sklopkom (FI-sklopkom) s naponom struje kvara ne većim od 30 mA.

- Spojite uređaj na utičnicu s osiguračem od najmanje 16 A.
- Ako dođe do oštećenja priključnog kabela ovoga uređaja, isti mora zamijeniti proizvođač, servis za kupce ili slična kvalificirana osoba, kako bi se izbjegle opasnosti. Obratite se servisnom centru.
- Prije uporabe uređaja uvijek provjerite je li uređaj ispravno sastavljen i jesu li filtri u ispravnom položaju. Nikad ne usisavajte bez filtra. Moglo bi doći do oštećenja uređaja.
- Uređaj nikada ne koristite kada su u blizini djeca ili životinje. Osobe u blizini moraju nositi zaštitnu odjeću.

### **Pogon**

- Uvijek budite pažljivi, pazite na ono što radite, i razumno rukujte uređajem. Uređaj ne koristite ako ste umorni ili pod utjecajem droga, alkohola ili lijekova.
- Uređajem se ne smiju usisavati ljudi i životinje.

- Nikada ne usmjeravajte usisno crijevo i mlaznice prema sebi ili drugim osobama tijekom rada, osobito ne prema očima i ušima. Postoji opasnost od ozljeda.
- Mlaznice i usisna cijev ne smiju biti u razini glave tijekom rada. Postoji opasnost od ozljeda.
- Ne usisavajte vruće, užarene, zapaljive, eksplozivne ili štetne tvari. U to spadaju između ostalog vrući pepeo, benzin, otapala, kiseline i lužine. Postoji opasnost od požara i ozljeda.
- Provjerite da se mrežni kabel ne ošteti povlačenjem preko oštih rubova, stiskanjem ili povlačenjem kabela.
- Ne koristite priključni kabel da biste utikač izvlačili iz utičnice ili za povlačenje samog uređaja. Mrežni priključni kabel zaštitite od topline, ulja i oštih bridova.
- Nikada ne transportirajte uređaj, dok pogon radi.
- Isključite uređaj i izvucite utikač iz utičnice. Provjerite da su svi pokretni dijelovi potpuno zaustavljeni
- uvijek kada napustite uređaj,
- prije zamjene pribora,
- prije otpuštanja blokada ili odstranjivanja začepjenja,
- prije provjere, čišćenja ili radova na uređaju.
- Ako uređaj počne neuobičajeno vibrirati, potrebna je hitna provjera:
  - provjerite ima li labavih dijelova i pričvrstite ih,
  - potražite oštećenja,
  - zamijenite oštećeni pribor. Za popravke se obratite servisnom centru.

### **Čišćenje, održavanje i skladištenje**

- Ostavite motor da se ohladi, prije nego ga odložite na duže vrijeme.
- Iz sigurnosnih razloga zamijenite istrošene ili oštećene dijelove. Koristite isključivo originalne rezervne dijelove i pribor. Uporaba drugih dijelova uzrokovat će trenutni gubitak jamstvenih prava.

- Otvaranje uređaja obavezno mora izvršiti ovlašteni stručnjak električar. Za popravke obavezno se obratite našem servisnom centru.
- Isključite pogon, odvojite uređaj od napajanja i ostavite uređaj da se ohladi ako ste ga zaustavili radi čišćenja, podešavanja, skladištenja ili zamjene pribora.
- Uređajem rukujte pažljivo i držite ga čistim.
- Uređaj čuvajte izvan dohvata djece.

## Priprema

**▲ UPOZORENJE!** Opasnost od ozljeda zbog neželjenog pokretanja uređaja. Priključni utikač u utičnicu umetnite tek kada je uređaj potpuno spreman za rad.

## Upravljački dijelovi

Prije prvog pogona uređaja upoznajte njegove upravljačke dijelove.

### Prekidač za uključivanje / isključivanje (slika A)

- Uključivanje: Postavite prekidač za uključivanje/isključivanje (2) u položaj „I“ (UKLJ).
- Isključivanje: Postavite prekidač za uključivanje/isključivanje (2) u položaj „O“ (ISKLJ).

## Montiranje i demontiranje glave motora

### Demontiranje glave motora (slika A)

1. Otključajte kopče (6) na spremniku (8).
2. Skinite glavu motora (4).  
Postavite glavu motora (4) na glavce.

### Montiranje glave motora (slika A)

1. Stavite glavu motora (4) na spremnik (8). Prekidač za uključivanje / isključivanje (2) usmjeren je prema usisnom priključku (7).
2. Zaključajte kopče (6) na spremniku (8).

## Montiranje nožica

### (slika C)

1. Demontirajte glavu motora (4), vidi *Montiranje i demontiranje glave motora*, S. 10.
2. Stavite spremnik (8) naopako na čvrstu podlogu.
3. Postavite nožice (11) u nosače na donjoj strani spremnika (8).
4. Montirajte glavu motora (4), vidi *Montiranje i demontiranje glave motora*, S. 10.

## Montiranje i demontiranje filtra i filtarske vrećice

### Pregled

Uređaj ima sljedeće filtre i vrećice:

- **Filtar od pjenastog materijala (14)**
  - Mokro usisavanje
  - Suho usisavanje
- **Papirnata filtarska vrećica (15)**
  - Suho usisavanje
- **Filtarska vrećica za finu prašinu**
  - Usisavanje fine prašine (nije uključeno)

## Napomene

Umetnite isključivo suhi filter.

### Montiranje filtarske vrećice (slika E)

Upute se odnose na papirnatu filter vrećicu (15) i filter vrećicu za finu prašinu.

1. Demontirajte glavu motora (4), vidi *Montiranje i demontiranje glave motora*, S. 10.
2. Stavite filtarsku vrećicu (15) u spremnik (8) preko priključka (7). Brtveni prsten na otvoru filtarske vrećice (15) mora potpuno obuhvatiti šipku na priključku (7).
3. Montirajte glavu motora (4), vidi *Montiranje i demontiranje glave motora*, S. 10.

### Demontiranje filtarske vrećice (slika E)

1. Demontirajte glavu motora (4), vidi *Montiranje i demontiranje glave motora*, S. 10.
2. Izvadite filtarsku vrećicu (15).
3. Montirajte glavu motora (4), vidi *Montiranje i demontiranje glave motora*, S. 10.

### Montiranje filtra od pjenastog materijala (slika E)

1. Demontirajte glavu motora (4), vidi *Montiranje i demontiranje glave motora*, S. 10.
2. Lagano smotajte filter od pjenastog materijala (14).
3. Navucite filter od pjenastog materijala (14) preko filtarske korpe (35).
4. Izravnajte filter od pjenastog materijala (14).
5. Montirajte glavu motora (4), vidi *Montiranje i demontiranje glave motora*, S. 10.

### Demontiranje filtra od pjenastog materijala (slika E)

1. Demontirajte glavu motora (4), vidi *Montiranje i demontiranje glave motora*, S. 10.
2. Pažljivo uklonite filter od pjenastog materijala (14).
3. Montirajte glavu motora (4), vidi *Montiranje i demontiranje glave motora*, S. 10.

## Montiranje i demontiranje spremnika za vodu

### Napomene

- Za moko usisavanje i usisavanje i pranje, uvijek montirajte spremnik za vodu (32).
- Ovisno o onečišćenju dodajte 100-200 ml sredstva za čišćenje tepiha i jastuka (21) u spremnik za vodu (32) i napunite vodom do oznake od 4 l.

### Montiranje spremnika za vodu (slika C)

1. Gurnite spremnik za vodu (32) u držače na stražnjoj strani glave motora (4) i spremnika (8).

### Demontiranje spremnika za vodu (slika C)

1. Izvucite spremnik za vodu (32) iz držača na stražnjoj strani glave motora (4) i spremnika (8).

## Montiranje i demontiranje usisnog crijeva

### Montiranje usisnog crijeva (slika C)

1. Umetnite deblji kraj usisnog crijeva (25) s blokadom (30) u priključak (7). Blokada će čujno uleći.

### Skidanje usisnog crijeva (slika C)

1. Pritisnite i držite blokadu (30) na usisnom crijevu (25).
2. Izvucite usisno crijevo (25) iz priključka (7).

## Montiranje i demontiranje crijeva za prskanje

### Montiranje crijeva za prskanje (slika C)

1. Pritisnite tipku crijeva za prskanje na usisnom crijevu (29).
2. Gurnite crijevo za prskanje (29) na priključak (5).

### Demontiranje crijeva za prskanje (slika C)

1. Pritisnite tipku crijeva za prskanje na usisnom crijevu (29).
2. Izvucite crijevo za prskanje (29) iz priključka (5).

## Montiranje i demontiranje usisne cijevi

### Montiranje usisne cijevi (slika C)

1. Umetnite oba dijela usisne cijevi (24) jedan u drugi.
2. Umetnite usisnu cijev (24) u montirano usisno crijevo (25).
3. Ispravno spojite crijeva za prskanje (23+29) jedno s drugim.

### Demontiranje usisne cijevi (slika C)

1. Pritisnite i držite deblokadu (22) na crijevu za prskanje (23).
2. Odvojite usisne cijevi (24) jednu od druge.

## Montiranje nastavaka

### Napomene (slika B)

- Podna mlaznica (16) ima nastavak (33) koji se može izvaditi.
- Mlaznica za pranje (20) ima nastavak za tvrde površine (34) koji se može skinuti.

### Postupak (slika C)

1. Pričvrstite nastavke (16-20) ili na tanji kraj usisne cijevi (24) ili izravno na ručku (26) usisnog crijeva (25).

## Pražnjenje spremnika

### Napomene

Pripremite odgovarajući spremnik za pražnjenje spremnika (8). Odložite sadržaj na odgovarajući način.

Spremnik možete isprazniti na dva načina:

- Nagnite spremnik (8)
- Otvorite odvod prljave vode (36)

### Priprema

1. Isključite uređaj (vidi *Uključivanje i isključivanje*, S. 13).
2. Ukoliko je utaknut, izvucite mrežni utikač mrežnog kabela (12) iz utičnice.

### Nagnite spremnik (slika E)

1. Demontirajte spremnik za vodu (32), vidi *Montiranje i demontiranje spremnika za vodu*, S. 11.
2. Demontirajte glavu motora (4), vidi *Montiranje i demontiranje glave motora*, S. 10.
3. Izlijte sadržaj spremnika (8) dok se potpuno ne isprazni.
4. Montirajte spremnik za vodu (32), vidi *Montiranje i demontiranje spremnika za vodu*, S. 11.
5. Montirajte glavu motora (4), vidi *Montiranje i demontiranje glave motora*, S. 10.

### Otvorite odvod prljave vode (slika E)

1. Odvrnite odvod prljave vode (36) i pustite da se spremnik (8) isprazni.
2. Spremnik (8) lagano nagnite prema naprijed kada istječe samo još samo mala količina tekućine. Kod tog načina pražnjenja obratite pozornost na to da tekućina ne zaostane u uređaju.

## Pogon

### Uključivanje i isključivanje

#### Priprema (slika D)

1. Potpuno odmotajte usisno crijevo (25).
2. Pripremite uređaj za željenu funkciju: Filtar, filtarske vrećice, usisno crijevo, usisna cijev, nastavak.
3. Utaknite utikač mrežnog kabela (12) u utičnicu.

#### Uključivanje (slika A)

1. Postavite prekidač za uključivanje/isključivanje (2) u položaj „I“ (UKLJ).

#### Isključivanje (slika A)

1. Postavite prekidač za uključivanje/isključivanje (2) u položaj „0“ (ISKLJ).
2. Utikač mrežnog kabela (12) izvucite iz utičnice ako uređaj ostavljate bez nadzora ili kada završite s radom.

## Funkcija pranja

#### Uključivanje (slika A)

1. Prekidač za pumpu (3) pritisnite u položaj „1“.
2. Uključite uređaj (vidi *Uključivanje i isključivanje*, S. 13).

#### Isključivanje (slika A)

1. Isključite uređaj (vidi *Uključivanje i isključivanje*, S. 13).
2. Prekidač za pumpu (3) pritisnite u položaj „0“.

## Stanke u radu

Za vrijeme stanke u radu možete pohraniti sastavljenu usisnu garnituru s isključenim uređajem.

#### Postupak (slika D)

1. Umetnite usisnu cijev (24) u držač pribora (9) na nožicama (11).

## Suho usisavanje

#### Napomene

- Nikada ne usisavajte bez filtra!
- Da ne bi došlo do prebrzog začep- livanja filtra od pjenastog materijala (14), preporučujemo dodatnu uporabu papirnate filtarske vrećice (15).
- Montaža filtra (vidi *Montiranje i demontiranje filtra i filtarske vrećice*, S. 10)

#### Dopušteni filtri i mlaznice

- **Filtar**
  - Filtar od pjenastog materijala
  - Naborani filtarski (nije uključeno)
- **Filtarske vrećice**
  - Papirnata filtarska vrećica (15)
- **Mlaznice**
  - svi

## Usisavanje fine prašine

Kod određenih postupaka usisavanja (npr. brušenje boje i lakova, brušenje zidova, brušenje ili brušenje tvrdog drveta) može doći do stvaranja prašine opasne po zdravlje.

#### Napomene

- Nikada ne usisavajte bez filtra!
- Papirnata filtarska vrećica nije prikladna za usisavanje fine prašine. Za usisavanje fine prašine potrebna vam je dodatno i filtarska vrećica za finu prašinu.
- Montaža filtra (vidi *Montiranje i demontiranje filtra i filtarske vrećice*, S. 10)

#### Dopušteni filtri

- **Filtar**
  - Naborani filtarski (nije uključeno)
- **Filtarske vrećice**
  - Filtarska vrećica za finu prašinu (nije uključeno)

## Mokro usisavanje i pranje

**▲ OPASNOST!** Opasnost od strujnog udara. Ne stanite u vodu koja treba biti usisana.

### Napomene

- Nikada ne usisavajte bez filtra!
- Montaža filtra (vidi *Montiranje i demontiranje filtra i filtarske vrećice*, S. 10)
- Za mokro usisavanje i usisavanje i pranje, uvijek montirajte spremnik za vodu (32), vidi *Montiranje i demontiranje spremnika za vodu*, S. 11.
- Ovisno o onečišćenju dodajte 100-200 ml sredstva za čišćenje tepiha i jastuka (21) u spremnik za vodu (32) i napunite vodom do oznake od 4 l.
- Testirajte sredstvo za čišćenje tepiha i jastuka (21) na neupadljivom mjestu prije potpunog čišćenja tepiha i presvlaka.
- U slučaju istjecanja pjene ili tekućine odmah isključite uređaj.
- Uvjerite se da usisna mlaznica nije potpuno u vodi kako bi se uvijek usisavalo i nešto zraka.
- Usisnu cijev (24) uklonite iz posude koju praznite čim se spremnik vode (32) napuni.
- Prilikom mokrog usisavanja obratite pazite da usisivač uvijek stoji na većoj visini od površine vode koja se usisava. U protivnom može doći do efekta sifona.
- Prilikom mokrog usisavanja, plovak prekida usisni protok zraka kada je spremnik (8) pun. Isključite uređaj i ispraznite spremnik (8), vidi *Pražnjenje spremnika*, S. 12.

## Mokro usisavanje

### Dopušteni filtri i mlaznice

- **Filtar**
  - Filtar od pjenastog materijala (14)
- **Filtar vrećica**
  - bez
- **Mlaznice**
  - Podna mlaznica (16)
  - Nastavak za pranje jastuka (19)
  - Nastavak za pranje s nastavkom za tvrde površine (20)

### Postupak (slika A/E)

1. Umetnite filtara od pjenastog materijala (14) (vidi *Montiranje i demontiranje filtra i filtarske vrećice*, S. 10).
2. Usisavanje (ispumpavanje): Uronite usisno crijevo (25) na ručki (26) u spremnik za vodu i usisajte vodu.
3. Spremnik (8) ispraznite odmah nakon usisavanja, jer isti nije konstruiran za čuvanje tekućina (vidi *Pražnjenje spremnika*, S. 12).

## Usisavanje i pranje

### Dopušteni filtri i mlaznice

- **Filtar**
  - Filtar od pjenastog materijala (14)
- **Filtar vrećica**
  - bez
- **Mlaznice**
  - Nastavak za pranje jastuka (19)
  - Nastavak za pranje s nastavkom za tvrde površine (20)

### Postupak (slika E)

1. Umetnite filtara od pjenastog materijala (14) (vidi *Montiranje i demontiranje filtra i filtarske vrećice*, S. 10).
2. Napunite spremnik za vodu (32) čistom vodom (maks. 4 l). Pazite

na oznake na spremniku za vodu (32).

3. Uključite funkciju pranja (vidi *Funkcija pranja*, S. 13).
4. Vucite (ne pritišćite!) nastavak (19+20) u stazama preko presvlačke / tapisona. Neka dođe do laganog preklapanja staza, kako bi temeljito čišćenje bilo osigurano.
5. Pritisnite polugu za funkciju prskanja (28) na ručki (26) kako biste uključili funkciju prskanja.
6. Spremnik (8) ispraznite odmah nakon usisavanja, jer isti nije konstruiran za čuvanje tekućina (vidi *Pražnjenje spremnika*, S. 12).

## Čišćenje, održavanje i skladištenje

### ▲ UPOZORENJE! Strujni udar!

Opasnost od ozljeda zbog neželjenog pokretanja uređaja. Zaštitite se tijekom radova održavanja i čišćenja. Isključite uređaj i izvucite priključni utikač iz utičnice.

Radove na održavanju i popravke koji nisu opisani u ovim uputama za uporabu mora obaviti naš servisni centar. Koristite samo originalne rezervne dijelove.

### Čišćenje

#### Napomene

- Opasnost od oštećenja. Ne prskajte uređaj vodom.
- Opasnost od oštećenja. Kemijske tvari mogu oštetiti plastične dijelove uređaja. Ne koristite agresivna sredstva za čišćenje niti otapala.
- Prije svake uporabe provjerite uređaj kako biste ustanovili očigledne nedostatke kao što je npr. neispravan mrežni kabel, i iste dajte popraviti ili zamijeniti.

### Postupak (slika A)

1. Demontirajte spremnik za vodu (32), vidi *Montiranje i demontiranje spremnika za vodu*, S. 11.
2. Demontirajte glavu motora (4), vidi *Montiranje i demontiranje glave motora*, S. 10.
3. Ispraznite spremnik (8), vidi *Pražnjenje spremnika*, S. 12.
4. Očistite spremnik (8) vlažnom krpom.
5. Operite filtar od pjenastog materijala (14) mlakom vodom i sapunom i ostavite da se osuši.
6. Isperite crijeva za prskanje (23+29) čistom vodom.
7. Zamijenite punu papirnatu filtar vrećicu (15) (vidi ).
8. Montirajte glavu motora (4), vidi *Montiranje i demontiranje glave motora*, S. 10.
9. Montirajte spremnik za vodu (32), vidi *Montiranje i demontiranje spremnika za vodu*, S. 11.

### Održavanje

Uređaj ne treba održavati.

### Skladištenje

Skladištite uređaj i pribor uvijek:

- čisto
- suho
- zaštićeno od prašine
- izvan dohvata djece

#### Napomena

- Spremnik nije prikladan za skladištenje tekućina. Ispraznite spremnik nakon mokrog usisavanja.

### Pripremite uređaj za skladištenje (slika D)

1. Namotajte mrežni kabel (12) na držač (13).
2. Usisno crijevo (25) namotajte oko glave motora (4).

3. Utaknite usisne cijevi (24) i ostali pribor u držače pribora (9) na nožicama (11).

## Zbrinjavanje / zaštita okoliša

Uređaj, pribor i ambalažu reciklirajte na ekološki prihvatljiv način.



Električni uređaji ne spadaju u kućni otpad.

Simbol prekrížene kante za smeće na kotačićima znači da se ovaj proizvod ne smije odlagati kao nerazvrstani komunalni otpad na kraju njegovog vijeka trajanja.

### Smjernica 2012/19/EU o električnim i elektronskim starim uređajima:

Potrošači imaju zakonsku obvezu električne i elektronske uređaje na kraju njihovog radnog vijeka zbrinuti kroz ekološki ispravnu reciklažu. Na taj način se osigurava iskorištavanje neškodljivo za okoliš i resurse.

Ovisno o tome koje se nacionalno pravo primjenjuje možete imati sljedeće mogućnosti:

- vratiti na prodajno mjesto,
- predati na službenom sabirnom mjestu,
- poslati natrag proizvođaču/distributeru.

To se ne odnosi na dijelove pribora priložene starim uređajima, niti na pomoćne dijelove bez elektronskih sastavnih dijelova.

### Zbrinjavanje boce za sredstvo za čišćenje

- Ostaci proizvoda moraju se zbrinuti u skladu s Direktivom o otpadu 2008/98/EZ te nacionalnim i regionalnim propisima. Za ovaj se proizvod ne može navesti šifra otpada prema Europskom katalogu otpada (AVV) budući da je samo namjena od strane potrošača ta koja dopušta njegovu dodjelu. Šifra otpada utvrđuje se unutar EU u dogovoru s tvrtkom za zbrinjavanje otpada.
- Nekontaminirana ambalaža može se reciklirati.
- Ambalažu koja se ne može očistiti mora se zbrinuti na isti način kao i proizvod.

## Traženje problema

Tablica u nastavku pomoći će Vam ukloniti smetnje:

Problem	Mogući uzrok	Otklanjanje
Uređaj se ne pokreće	Prekidač za uključivanje/isključivanje (2) je isključen	Provjerite položaj prekidača za uključivanje/isključivanje
	Nema mrežnog napona	Provjerite utičnicu, priključni kabel, priključni utikač i osigurač, po potrebi popravak treba obaviti električar.
	Neispravan prekidač za uključivanje / isključivanje (2)	Obratite se servisnom centru.
	Ugljene četkice istrošene	
	Neispravan motor	
Mala ili nedostatna snaga usisavanja	Regulacija zraka (27) otvorena	Zatvorite regulaciju zraka (27).
	Usisno crijevo (25) ili mlaznice su začepljeni	Odstranite začepljenja ili blokade
	Usisna cijev (24) nije ispravno sastavljena	Ispravno sastavite usisnu cijev
	Spremnik (8) je otvoren	<i>Montiranje i demontiranje glave motora, S. 10</i>
	Spremnik (8) je pun	Ispraznite spremnik (8)
	Filtar (14/15) pun ili začepljen	Ispraznite, očistite ili zamijenite filtari
	Plovak u filtarskoj korpi (35) je u neispravnom položaju (npr zbog trzavih pokreta)	Isključite uređaj kako bi se plovak spustio, a zatim ga ponovno uključite
	Plovak u filtarskoj korpi (35) nije ispravan	Obratite se servisnom centru.
Plovak ne zatvara usisni otvor	Plovak u filtarskoj korpi (35) se ne pokreće	Oslobodite plovak
	Plovak u filtarskoj korpi (35) nije ispravan	Obratite se servisnom centru.
Prašina ili prljavština ispuhaju se iz uređaja	Filtar (14/15) nije montiran ili nije pravilno montiran	<i>Montiranje i demontiranje filtra i filtarske vrećice, S. 10</i>

## Servis

### Garancija

Dragi kupci,

Na ovaj proizvod dobivate jamstvo u trajanju od 3 godina od datuma kupnje. U slučaju nedostataka ovog proizvoda u odnosu na prodavača proizvoda imate zakonska prava. Ta zakonska prava se ne ograničavaju preko našeg u nastavku navedenog jamstva.

### Uvjeti jamstva

Jamstveni rok započinje danom kupnje. Molimo dobro sačuvajte originalni blagajnički račun. Ovaj dokument je potreban radi dokaza kupnje. Ako unutar tri godina od datuma kupnje ovog proizvoda dođe do pogreške u materijalu ili u izradi, mi ćemo proizvod - po našem izboru - besplatno popraviti ili zamijeniti. Ovo jamstvo pretpostavlja, da unutar trogodišnjeg roka neispravan uređaj i dokaz o kupnji (blagajnički račun) predočite i pismeno ukratko opišete u čemu se sastoji greška i kada se pojavila.

Ako je kvar pokriven našim jamstvom, primiti ćete popravljene ili novi proizvod. Popravkom ili zamjenom proizvoda ne započinje novi vremenski rok jamstva.

### Jamstveni rok i zakonska prava za nedostatke

Jamstveni rok zbog jamstva neće biti produžen. To vrijedi i za zamijenjene i popravljene dijelove. Eventualno već za vrijeme kupnje prisutne štete i nedostaci moraju biti javljene odmah nakon raspakiranja. Popravci nakon isteka jamstvenog roka se moraju platiti.

### Opseg jamstva

Proizvod je proizveden sukladno strogim smjernicama za kvalitetu i prije isporuke je brižljivo kontroliran.

Jamstvo vrijedi za greške u materijalu ili u izradi. Ovo jamstvo se ne odnosi na dijelove proizvoda, koji su izloženi normalnom trošenju i stoga se mogu smatrati potrošnim dijelovima (npr. Filtar) niti na oštećenje lomljivih dijelova.

Ovo jamstvo propada, kada dođe do oštećenja ili nenamjenske uporabe proizvoda ili kada se ne vrši održavanje proizvoda. Za namjensku uporabu proizvoda morate točno poštivati sve naputke navedene u uputama za uporabu. Namjenske uporabe i radnje, koje se u uputama za uporabu izričito ne preporučuju ili na koje se upozorava, obavezno trebate izbjegavati.

Proizvod je namijenjen samo za privatnu, a ne za komercijalnu uporabu. Jamstvo prestaje vrijediti u slučaju zlouporabe i nestručnog rukovanja, upotrebe sile i intervencija koje nije izvršio naš ovlašteni servis.

### Obrada u slučaju jamstvenog zahtjeva

Da bi bila osigurana brza obrada Vašeg problema, molimo slijedite ove napomene:

- Molimo da za sve upite blagajnički račun i broj artikla (npr. IAN 476445\_2404) držite pripremljene kao dokaz o kupnji.
- Broj artikla možete pronaći na tipskoj ploči proizvoda, na naslovnoj stranici uputa za uporabu (dolje lijevo) ili na naljepnici na stražnjoj ili donjoj strani proizvoda.
- Ako dođe do funkcionalnih grešaka ili drugih nedostataka, molimo prvo **telefonski** ili koristite naš **obrazac za kontakt**, koji možete pronaći na [parkside-diy.com](http://parkside-diy.com) u kategoriji **Usluga** kontaktirajte servisni centar naveden u nastavku.

- Nakon konzultacije s našim servisnim centrom, proizvod koji je evidentiran kao neispravan, uz prilažanje računa o kupnji (račun) s naznakom o kakvom se kvaru radi i kada je nastao, možete besplatno poslati na adresu servisa koju ste dobili. U svrhu izbjegavanja problema prijema i dodatnih troškova obavezno koristite samo adresu koju ćemo Vam priopćiti. Uvjerite se da pošiljka nije skupna, glomazna, ekspresna ili neka druga posebna roba. Molimo Vas da proizvod pošaljete zajedno sa svim prilikom kupnje priloženim dijelovima pribora i da se pobrinete za dovoljno sigurnu transportnu ambalažu.



Ove i mnoge druge priručnike možete pogledati i preuzeti na [parkside-diy.com](http://parkside-diy.com). Ovaj QR kôd vodi vas izravno na [parkside-diy.com](http://parkside-diy.com). Odaberite svoju državu i potražite upute za uporabu pomoću obrasca

za pretraživanje. Unosom broja artikla (IAN) 476445\_2404 možete otvoriti svoje upute za uporabu.

## Servis popravka

Za popravke **koji nisu obuhvaćeni jamstvom**, obratite se servisnom centru. Tamo će Vam rado izraditi predračun troškova.

- Možemo obraditi samo uređaje, koji su dovoljno pakirani i koji su poslani uz plaćanje poštarine.  
**Napomena:** Molimo pošaljite nam Vaš uređaj očišćen uz opis nedostataka na adresu navedenu od strane servisnog centra.
- Neće biti primljeni uređaji koji se šalju uz obavezu plaćanja - ekspresno ili drugim oblicima slanja.
- Mi zbrinjavamo vaše poslane defektne uređaje besplatno.

## Service-Center

**HR** **Servis Hrvatska**  
Tel.: 0800 805933  
Kontakt obrazac na  
[parkside-diy.com](http://parkside-diy.com)  
**IAN 476445\_2404**

## Uvoznik

Molimo obratite pozornost na to, da sljedeća adresa nije servisna adresa. Prvo kontaktirajte gore navedeni servisni centar.

Grizzly Tools GmbH & Co. KG  
Stockstädter Str. 20  
63762 Großostheim  
NJEMAČKA  
[www.grizzlytools.de](http://www.grizzlytools.de)

## Rezervni dijelovi i pribor

Rezervne dijelove i pribor dostupni su na [www.grizzlytools.shop](http://www.grizzlytools.shop). Ukoliko u postupku vaše narudžbe dođe do problema, molimo kontaktirajte nas preko naše online trgovine. U slučaju dodatnih pitanja obratite se: *Service-Center*, S. 19

Poz. br.	Ime	Narudžba br
6	Brzi zatvarač	91105708
8	Spremnik	91120057
11	Nožica (s kotačićem i držačem pribora)	91105810
14	Filtar od pjenastog materijala	91105707
15	Papirnata filtara vrećica, paket od 5	91105830
16	Podna mlaznica	91120059
17	Mlaznica za fuge	91105818
18	Mlaznica za tapecirane dijelove	91105819
19	Nastavak za pranje jastuka	91105817
20	Nastavak za pranje s nastavkom za tvrde površine	91105816
21	Nastavak za tepihe i jastuke (100 ml)	30990030
24	Usisna cijev	91105813
25	Usisno crijevo	91105823
32	Spremnik za vodu	91120058
36	Odvod prljave vode	91103985

## Prijevod originalne EU izjave o sukladnosti

Proizvod: **Usisavač za pranje**

Model: **PWS 20 E4**

Serijski broj: 000001 - 127000

Predmet navedene izjave u skladu je s mjerodavnim zakonodavstvom Unije o usklađivanju:

**2014/35/EU • 2014/30/EU • 2011/65/EU & (EU) 2015/863**

Gore opisan predmet izjave u skladu je s Direktivom 2011/65/EU Europskog parlamenta i Vijeća od 8. lipnja 2011. O ograničavanju uporabe određenih opasnih tvari u električnoj i elektroničkoj opremi.

Kako bi se osigurala sukladnost, primijenjeni su sljedeći usklađeni standardi, kao i nacionalni standardi i propisi:

**EN 60335-1:2012/A16:2023 • EN IEC 60335-2-2:2023/A11:2023  
EN 62233:2008 • EN IEC 55014-1:2021  
EN IEC 55014-2:2021 • EN IEC 63000:2018  
EN IEC 61000-3-2:2019/A1:2021 • EN 50564:2011  
EN 61000-3-3:2013/A2:2021**

Ova izjava sukladnosti izdaje se na isključivu odgovornost proizvođača:



Grizzly Tools GmbH & Co. KG  
Stockstädter Str. 20  
63762 Großostheim  
NJEMAČKA  
08.11.2024

Christian Frank  
Ovlašteni predstavnik za dokumentaciju

## Pregled sadržaja

<b>Uvod</b> .....	<b>22</b>
Namenska upotreba.....	23
Obim isporuke/pribor.....	23
Pregled.....	23
Opis funkcija.....	24
Slikovne oznake za primenu mlaznica i filtera.....	24
Tehnički podaci.....	24
<b>Bezbednosne napomene</b> .....	<b>24</b>
Značenje bezbednosnih napomena.....	25
Slikovne oznake i simboli.....	25
Bezbedno puštanje u rad.....	25
<b>Priprema</b> .....	<b>28</b>
Upravljački elementi.....	28
Montaža i demontaža glave motora.....	28
Montaža stopa.....	28
Montaža i demontaža filtera i filter-kese.....	29
Montaža i demontaža rezervoara za vodu.....	29
Montaža i demontaža usisnog creva.....	30
Montaža i demontaža creva za prskanje.....	30
Montaža i demontaža usisne cevi.....	30
Montaža mlaznica.....	30
Pražnjenje posude.....	30
<b>Rad</b> .....	<b>31</b>
Uključivanje i isključivanje.....	31
Funkcija pranja.....	31
Radne pauze.....	31
Suvo usisavanje.....	31
Usisavanja fine prašine.....	31
Mokro usisavanje i pranje usisavanjem.....	32
<b>Čišćenje, održavanje i skladištenje</b> .....	<b>33</b>
Čišćenje.....	33
Održavanje.....	33

Skladištenje..... 34

<b>Odlaganje/zaštita životne sredine</b> .....	<b>34</b>
<b>Pronalaženje greške</b> .....	<b>35</b>
<b>Kako izjaviti reklamaciju?</b> .....	<b>36</b>
<b>Garancija / Garantni list</b> .....	<b>37</b>
<b>Rezervni delovi i pribor</b> .....	<b>39</b>
<b>Prevod originalne EU deklaracije o usklađenosti</b> .....	<b>40</b>
<b>Eksplodirani pogled</b> .....	<b>123</b>

## Uvod

Čestitamo na kupovini Vašeg novog usisivača za pranje (u nastavku je naveden kao uređaj ili električni alat).

Time ste se odlučili za kvalitetan uređaj. Kvalitet ovog uređaja je kontrolisan tokom proizvodnje i sprovedena je završna kontrola. Na taj način je obezbeđena funkcionalnost Vašeg uređaja.

Nije isključeno, da se u pojedinačnim slučajevima, na ili u uređaju, odnosno u cevovodima, nalaze preostale količine vode. To nije nedostatak niti oštećenje i nije razlog za brigu.



Uputstvo za upotrebu je sastavni deo ovog uređaja. Ono sadrži važne napomene za bezbednost, upotrebu i odlaganje. Pažljivo pročitajte uputstvo za upotrebu. Upoznajte se sa elementima za rukovanje i ispravnom upotrebom uređaja. Koristite uređaj samo na opisani način i u navedene svrhe. Dobro čuvajte uputstvo za upotrebu i uručite svu dokumentaciju sa proizvođačem ako ga prosledite trećim licima.

## Namenska upotreba

Uređaj je predviđen isključivo za sledeću upotrebu:

- Pranje usisavanjem tvrdih podova, podova prekrivenih tepihom i tapacirunga
- Mokra i suva usisavanje u kućnom području, kao npr. u domaćinstvu, prostoriji za hobi, automobilu ili garaži
- Usisavanje vode

Zabranjeno je usisavanje zapaljivih i eksplozivnih materija ili materija štetnih po zdravlje.

Svaka druga upotreba, koja nije izričito dozvoljena u ovom uputstvu za upotrebu, može da predstavlja ozbiljnu opasnost za korisnika i da dovede do oštećenja uređaja. Rukovalac ili korisnik uređaja snosi odgovornost za nezgode ili telesne povrede ili štete na imovini drugih ljudi. Uređaj je namenjen za primenu u oblasti „Uradi sam“. Uređaj nije koncipiran za trajnu komercijalnu primenu. Kod komercijalne upotrebe garancija prestaje da važi. Proizvođač ne snosi odgovornost za oštećenja, koja su posledica nenamenske upotrebe ili pogrešnog rukovanja.

## Obim isporuke/pribor

Izvadite uređaj iz ambalaže i proverite obim isporuke.

Propisno odložite ambalažni materijal.

- Glava motora
- Posuda
- 4x Stopa (sa točkićem za upravljanje i prihvatom za pribor)
- Penasti filter
- Papirna filter-kesa
- Usisna cev (2-delni)
- Usisno crevo
- Podna mlaznica
- Mlaznica za uske prostore

- Mlaznica za tapacirung
- Mlaznica za mokro usisavanje tapacirunga
- Mlaznica za mokro usisavanje sa nastavkom za tvrde površine
- Sredstvo za čišćenje tepiha i tapacirunga (100 ml)
- Prevod originalnog uputstva

## Pregled



Ilustracije uređaja mogu se naći na prednjoj i zadnjoj strani na rasklapanje.

### (sl. A)

- 1 Ručka za nošenje
- 2 Prekidač za uključivanje/isključivanje
- 3 Prekidač za pumpu
- 4 Glava motora
- 5 Priklučak za crevo za prskanje
- 6 Brzi zatvarač
- 7 Priklučak za usisavanje
- 8 Posuda
- 9 Prihvat za pribor
- 10 Točkić za upravljanje
- 11 Stopa (sa točkićem za upravljanje i prihvatom za pribor)
- 12 Mrežni priključni vod
- 13 Držač
- 14 Penasti filter
- 15 Papirna filter-kesa
- 16 Podna mlaznica
- 17 Mlaznica za uske prostore
- 18 Mlaznica za tapacirung
- 19 Mlaznica za mokro usisavanje tapacirunga
- 20 Mlaznica za mokro usisavanje sa nastavkom za tvrde površine
- 21 Sredstvo za čišćenje tepiha i tapacirunga

- 22 Deblokada
- 23 Crevo za prskanje na usisnoj cevi
- 24 Usisna cev
- 25 Usisno crevo
- 26 Ručka
- 27 Regulacija strujanja vazduha
- 28 Poluga za funkciju prskanja
- 29 Crevo za prskanje na usisnom crevu
- 30 Blokada
- 31 Poklopac (rezervoar za vodu)
- 32 Rezervoar za vodu

**(sl. B)**

- 33 Utični nastavak (Podna mlaznica)
- 34 Nastavak za tvrde površine

**(sl. E)**

- 35 Korpa filtera
- 36 Ispust za prljavu vodu

**Opis funkcija**

Uređaj ima posudu od nerđajućeg čelika sa ispustom za prljavu vodu. Točkici omogućavaju veliku okretnost uređaja. Prilikom mokrog usisavanja, plovak prekida protok usisnog vazduha kada je posuda puna. Funkcija upravljačkih elemenata je navedena u sledećim opisima.

**Slikovne oznake za primenu mlaznica i filtera**



Mlaznica za usisavanje tepiha.



Mlaznica za usisavanje glatkih površina i tvrdih podova.



Posebna mlaznica za usisavanje tapacirunga i dušeka.



Mlaznica za usisavanje prašine i prljavštine iz fuga i ureza.



Filter za usisavanje tečnosti.



Filter nije pogodan za usisavanje tečnosti.



Filter za usisavanje suve prljavštine u domaćinstvu, garaži i radionici.



Filter za usisavanje fine prašine, kao npr. kamene prašine ili drvene prašine.

**Tehnički podaci**

**Usisivač za pranje ..... PWS 20 E4**

Nominalni napon <i>U</i>	.....220–240 V~, 50/60 Hz
Nominalna snaga <i>P</i>	..... 1600 W
Snaga usisavanja	..... 250 Air-Watt
Maksimalni potpritisak	..... 16 kPa
Pritisak prskanja	.....2 bar
Učestalost prskanja	.....1 l/min
Dužina Mrežni priključni vod	.....7,5 m
Klasa zaštite	..... $\square$ II ( dvostruka izolacija )
Vrsta zaštite	..... IPX4
Težina (uključujući pribor)	..... ≈7,8 kg
Rezervoar za sredstvo za čišćenje Zapremina	.....4 l
Zapremina posude	
– bruto	..... 20 l
– neto	..... 11 l

**Bezbednosne napomene**

Ovaj odeljak se odnosi na osnovne bezbednosne napomene kod upotrebe uređaja.

## Značenje bezbednosnih napomena

**▲ OPASNOST!** Kada ne poštujuete ovu bezbednosnu napomenu, nastupiće nezgoda. Posledica je teška telesna povreda ili smrt.

**▲ UPOZORENJE!** Kada ne poštujuete ovu bezbednosnu napomenu, eventualno će da nastupi nezgoda. Posledica je eventualna teška telesna povreda ili smrt.

**▲ OPREZ!** Kada ne poštujuete ovu bezbednosnu napomenu, nastupiće nezgoda. Posledica je eventualna lakša ili srednje teška telesna povreda.

**NAPOMENA!** Kada ne poštujuete ovu bezbednosnu napomenu, nastupiće nezgoda. Posledica je eventualna materijalna šteta.

## Slikovne oznake i simboli

### Slikovne oznake na uređaju



Klasa zaštite II (dvostruka izolacija)



Ne bacajte električne uređaje u kućni otpad.

### Slikovne oznake u uputstvu za upotrebu



Pažljivo pročitajte uputstvo za upotrebu. Upoznajte se sa elementima za rukovanje i ispravnom upotrebom uređaja.

## Bezbedno puštanje u rad



Pažnja! Prilikom upotrebe električnih uređaja, obratite pažnju na sledeće načelne bezbednosne mere, radi zaštite od električnog udara, opasnosti od povreda i požara:

### Opšte napomene

- Pažljivo pročitajte uputstvo za upotrebu. Upoznajte se sa elementima za rukovanje i ispravnom upotrebom uređaja.
- Ovaj uređaj smeju da koriste deca starija od 8 godina, kao i osobe sa smanjenim fizičkim, senzornim ili mentalnim sposobnostima ili sa nedostatkom iskustva i znanja, ako su pod nadzorom ili su im data uputstva za rukovanje uređajem na bezbedan način i ako razumeju opasnosti do kojih može da dođe. Deca ne smeju da se igraju uređajem. Deca ne smeju da čiste i obavljaju

ju korisničko održavanje uređaja bez nadzora.

- Imajte na umu da je rukovalac sam odgovoran za nezgode ili opasnosti prema drugim osobama ili za njihovu imovinu.
- Poštujte zaštitu od buke i lokalne propise.

### **Priprema**

- Pre upotrebe, uvek proverite priključni vod i produžni kabl na znakove oštećenja ili starenja. Ako se vod ošteti prilikom upotrebe, on mora odmah da se odvoji od mreže napajanja. **NE DIRAJTE VOD, PRE NEGO ŠTO GA ODVOJITE OD MREŽE.** Ne koristite uređaj kada je vod oštećen ili pohaban.
- Vodite računa da mrežni napon i mrežna frekvencija odgovaraju podacima na tipskoj pločici. Prilagođavanje na različite mrežne frekvencije se odvija automatski.
- Priključite uređaj samo na utičnicu sa zaštitnim uređajem diferencijalne struje (FID sklopkom), čija

nominalna diferencijalna struja nije veća od 30mA.

- Priključite uređaj na utičnicu sa osiguračem od najmanje 16 A.
- Kada se ošteti priključni vod ovog uređaja, proizvođač ili korisnička služba proizvođača ili slično kvalifikovano lice mora da izvrši zamenu priključnog voda, radi izbegavanja opasnosti. Obratite se servisnom centru.
- Pre upotrebe uređaja uvek proverite da li je uređaj ispravno sastavljen i da li se filteri nalaze u ispravnom položaju. Nikada ne usisavajte bez filtera. Uređaj bi mogao da se ošteti.
- Nikada ne rukujte uređajem kada se deca ili životinje nalaze u blizini. Osobe koje se nalaze u blizini moraju da nose zaštitnu odeću.

### **Rad**

- Budite pažljivi, pazite na to šta činite i razumno obavljajte radove sa uređajem. Ne koristite uređaj kada ste umorni ili pod

uticajem droga, alkohola ili lekova.

- Ljudi i životinje ne smeju da se usisavaju uređajem.
- Prilikom rada, nipošto ne usmeravajte usisno crevo i mlaznice na sebe ili ostale osobe, pogotovo ne na oči i uši. Postoji opasnost od povreda.
- Mlaznice i usisno crevo ne smeju da dospeju na visinu glave tokom rada. Postoji opasnost od povreda.
- Ne usisavajte vruće, užarene, zapaljive, eksplozivne materije ili materije opasne po zdravlje. U to su, između ostalog, uključeni vrući pepeo, benzin, rastvarači, kiseline i lužine. Postoji opasnost od požara i povreda.
- Vodite računa da se mrežni priključni vod ne ošteti povlačenjem preko oštih ivica, ukleštenjem ili povlačenjem za kabl.
- Ne koristite mrežni priključni vod za izvlačenje utikača iz utičnice ili povlačenje uređaja. Zaštitite mrežni priključni vod od toplote, ulja i oštih ivica.
- Nikada ne transportujte mašinu dok pogon radi.
- Isključite uređaj i izvucite mrežni utikač iz utičnice. Uverite se da su se svi pokretni delovi potpuno zaustavili
  - uvek kada napuštate uređaj,
  - pre nego što zamenite pribor,
  - pre nego što uklonite blokade ili otklonite začepljenja,
  - pre nego što proverite uređaj, pre nego što ga očistite ili na njemu radite.
- Ako uređaj počne neobično jako da vibrira, potrebno je da odmah izvršite proveru:
  - pregledajte da li postoje labavi delovi i pritegnite ih,
  - tražite oštećenja,
  - zamenite oštećen pribor. Obratite se servisnom centru za popravke.

## Čišćenje, održavanje i skladištenje

- Pustite da se motor ohladi pre nego što smestite uređaj na duže vreme.
- Zamenite pohabane ili oštećene delove iz bezbednosnih razloga. Upotrebite isključivo originalne rezervne delove i originalni pribor. Primena delova drugih proizvođača dovodi do neposrednog gubitka prava na garanciju.
- Samo ovlašćen kvalifikovan električar sme da vrši otvaranje uređaja. Uvek se obratite našem servisnom centru u vezi sa popravkama.
- Isključite pogon, odvojite uređaj od električnog napajanja i pustite da se uređaj ohladi ako ste zastavili uređaj zbog čišćenja, podešavanja, skladištenja ili zamene dela pribora.
- Pažljivo negujte uređaj i održavajte ga čistim.
- Čuvajte uređaj van domašaja dece.

## Priprema

**▲ UPOZORENJE!** Opasnost od povreda usled nenamernog pokretanja uređaja. Umetnite priključni utikač u utičnicu tek kada uređaj bude u potpunosti pripremljen za rad.

### Upravljački elementi

Upoznajte se sa upravljačkim elementima pre puštanja uređaja u rad prvput.

#### Prekidač za uključivanje/isključivanje (sl. A)

- Uključivanje: Stavite prekidač za uključivanje/isključivanje (2) u položaj **I** (UKLJ.).
- Isključivanje: Stavite prekidač za uključivanje/isključivanje (2) u položaj **0** (ISKLJ.).

### Montaža i demontaža glave motora

#### Demontaža glave motora (sl. A)

1. Deblokirajte brze zatvarače (6) na posudi (8).
2. Skinite glavu motora (4).  
Odložite glavu motora (4) sa gornjom stranom prema dole.

#### Montaža glave motora (sl. A)

1. Stavite glavu motora (4) na posudu (8). Prekidač za uključivanje/isključivanje (2) pokazuje na priključak za usisavanje (7).
2. Blokirajte brze zatvarače (6) na posudi (8).

### Montaža stopa

#### (sl. C)

1. Demontirajte glavu motora (4), pogledajte *Montaža i demontaža glave motora*, P. 28.
2. Stavite posudu (8) sa donjom stranom nagore na čvrstu podlogu.

3. Stavite stope (11) u prihvate na donjoj strani posude (8).
4. Montirajte glavu motora (4), pogledajte *Montaža i demontaža glave motora, P. 28.*

## Montaža i demontaža filtera i filter-kese

### Pregled

Uređaj ima sledeće filtere i kese:

- **Penasti filter (14)**
  - Mokro usisavanje
  - Suvo usisavanje
- **Papirna filter-kesa (15)**
  - Suvo usisavanje
- **Filter-kesa za finu prašinu**
  - Usisavanja fine prašine (nije isporučeno)

### Napomene

Umetnite samo jedan suvi filter.

### Montaža filter-kese (sl. E)

Uputstvo važi za papirnu filter-kesu (15) i filter-kesu za finu prašinu.

1. Demontirajte glavu motora (4), pogledajte *Montaža i demontaža glave motora, P. 28.*
2. Navucite filter kesu (15) unutar posude (8) preko priključka (7). Zapтивni prsten na otvoru filter-kese (15) mora potpuno da obuhvati most na priključku (7).
3. Montirajte glavu motora (4), pogledajte *Montaža i demontaža glave motora, P. 28.*

### Demontaža filter-kese (sl. E)

1. Demontirajte glavu motora (4), pogledajte *Montaža i demontaža glave motora, P. 28.*
2. Izvadite filter kesu (15).
3. Montirajte glavu motora (4), pogledajte *Montaža i demontaža glave motora, P. 28.*

### Montaža penastog filtera (sl. E)

1. Demontirajte glavu motora (4), pogledajte *Montaža i demontaža glave motora, P. 28.*
2. Malo odmotajte penasti filter (14).
3. Navucite penasti filter (14) preko korpe filtera (35).
4. Odmotajte penasti filter (14), tako da bude ravan.
5. Montirajte glavu motora (4), pogledajte *Montaža i demontaža glave motora, P. 28.*

### Demontaža penastog filtera (sl. E)

1. Demontirajte glavu motora (4), pogledajte *Montaža i demontaža glave motora, P. 28.*
2. Pažljivo uklonite penasti filter (14).
3. Montirajte glavu motora (4), pogledajte *Montaža i demontaža glave motora, P. 28.*

## Montaža i demontaža rezervoara za vodu

### Napomene

- Za mokro usisavanje i pranje usisavanjem, uvek montirajte rezervoar za vodu (32).
- U zavisnosti od zaprljanja, sipajte 100-200 ml sredstva za čišćenje tepiha i tapacirunga (21) u rezervoar za vodu (32) i dodajte vodu do oznake 4 l.

### Montaža rezervoara za vodu (sl. C)

1. Pritisnite rezervoar za vodu (32) u držače na poledini glave motora (4) i posude (8).

### Demontaža rezervoara za vodu (sl. C)

1. Izvucite rezervoar za vodu (32) iz držača na poledini glave motora (4) i posude (8).

## Montaža i demontaža usisnog creva

### Montaža usisnog creva (sl. C)

1. Utaknite deblji kraj usisnog creva (25), sa zabravljivanjem (30) u priključak (7). Zabravljivanje će čujno da usadne.

### Demontaža usisnog creva (sl. C)

1. Pritisnite zabravljivanje (30) na crevu za prskanje (25) i držite ga pritisnutim.
2. Izvucite usisno crevo (25) iz priključka (7).

## Montaža i demontaža creva za prskanje

### Montaža creva za prskanje (sl. C)

1. Pritisnite taster creva za prskanje na usisnom crevu (29).
2. Gurnite crevo za prskanje (29) na priključak (5).

### Demontaža creva za prskanje (sl. C)

1. Pritisnite taster creva za prskanje na usisnom crevu (29).
2. Izvucite crevo za prskanje (29) iz priključka (5).

## Montaža i demontaža usisne cevi

### Montaža usisne cevi (sl. C)

1. Sastavite dva dela usisne cevi (24) tako što ćete da ih utaknete jedan u drugi.
2. Stavite usisnu cev (24) u montirano usisno crevo (25).
3. Ispravno međusobno spojite creva za pskanje (23+29).

### Demontaža usisne cevi (sl. C)

1. Pritisnite odbravljivanje (22) na crevu za prskanje (23).
2. Izvucite usisne cevi (24) jednu iz druge.

## Montaža mlaznica

### Napomene (sl. B)

- Podna mlaznica (16) ima utični nastavak (33) koji može da se izvaditi.
- Mlaznica za pranje (20) ima nastavak za tvrde površine (34) koji može da se skine.

### Postupak (sl. C)

1. Natakните mlaznice (16-20) na tanji kraj usisne cevi (24) ili direktno na ručku (26) usisnog creva (25).

## Pražnjenje posude

### Napomene

Za pražnjenje posude (8), pripremite pogodnu posudu za sakupljanje. Odložite sadržaj na odgovarajući način. Posuda može da se isprazni na dva načina:

- Istresanje posude (8)
- Otvaranje ispusta za prljavu vodu (36)

### Priprema

1. Isključite uređaj (pogledajte *Uključivanje i isključivanje*, P. 31).
2. Izvucite priključni utikač mrežnog priključnog voda (12) iz utičnice, ukoliko je utikač umetnut.

### Istresanje posude (sl. E)

1. Demontirajte rezervoar za vodu (32), pogledajte *Montaža i demontaža rezervoara za vodu*, P. 29.
2. Demontirajte glavu motora (4), pogledajte *Montaža i demontaža glave motora*, P. 28.
3. Istresite sadržaj posude za prljavštinu (8) dok posuda ne bude potpuno prazna.
4. Montirajte rezervoar za vodu (32), pogledajte *Montaža i demontaža rezervoara za vodu*, P. 29.

5. Montirajte glavu motora (4), pogledajte *Montaža i demontaža glave motora*, P. 28.

### Otvaranje ispusta za prljavu vodu (sl. E)

1. Otvrnite ispust za prljavu vodu (36) i pustite da se posuda (8) isprazni.
2. Lagano nagnite posudu (8) kada izlazi samo još malo tečnosti. Prilikom ovog načina pražnjenja, vodite računa da tečnost ne ostane u uređaju.

## Rad

### Uključivanje i isključivanje

#### Priprema (sl. D)

1. Potpuno odmotajte usisno crevo (25).
2. Pripremite uređaj za željenu funkciju: Filter, filter-kesa, usisno crevo, usisna cev, mlaznica.
3. Utaknite priključni utikač mrežnog priključnog voda (12) u utičnicu.

#### Uključivanje (sl. A)

1. Stavite prekidač za uključivanje/isključivanje (2) u položaj „I“ (UKLJ.).

#### Isključivanje (sl. A)

1. Stavite prekidač za uključivanje/isključivanje (2) u položaj „0“ (ISKLJ.).
2. Izvucite priključni utikač mrežnog priključnog voda (12) iz utičnice kada ostavljate uređaj bez nadzora ili kada završite posao.

## Funkcija pranja

#### Uključivanje (sl. A)

1. Pritisnite prekidač za pumpu (3) u položaj „1“.
2. Uključite uređaj (pogledajte *Uključivanje i isključivanje*, P. 31).

#### Isključivanje (sl. A)

1. Isključite uređaj (pogledajte *Uključivanje i isključivanje*, P. 31).
2. Pritisnite prekidač za pumpu (3) u položaj „0“.

## Radne pauze

U toku radnih pauza, sastavljenu garnituru za usisavanje možete da čuvate na isključenom uređaju.

#### Postupak (sl. D)

1. Utaknite usisnu cev (24) u prihvrat za pribor (9) na stopama (11).

## Suvo usisavanje

#### Napomene

- Nikada ne usisavajte bez filtera!
- Da se penasti filter (14) ne bi prebrzo začepio, preporučujemo dodatnu upotrebu papirne filter-keše (15).
- Montaža filtera (pogledajte *Montaža i demontaža filtera i filter-keše*, P. 29)

#### Dozvoljeni filteri i mlaznice

- **Filter**
  - Penasti filter
  - Filter sa naborima (nije isporučeno)
- **Filter-kesa**
  - Papirna filter-kesa (15)
- **Mlaznice**
  - svi/sve

## Usisavanja fine prašine

Prilikom određenih postupaka usisavanja (npr. brušenje boja i lakova, brušenje zidanih zidova, brušenje ili brušenje tvrdog drveta) može da nastane prašina koja je štetna po zdravlje.

#### Napomene

- Nikada ne usisavajte bez filtera!

- Papirna filter-kesa nije pogodna za usisavanje fine prašine. Za usisavanje fine prašine Vam je dodatno potrebna filter-kesa za finu prašinu.
- Montaža filtera (pogledajte *Montaža i demontaža filtera i filter-keše, P. 29*)

### Dozvoljeni filteri

- **Filter**
  - Filter sa naborima (nije isporučeno)
- **Filter-kesa**
  - Filter-kesa za finu prašinu (nije isporučeno)

## Mokro usisavanje i pranje usisavanjem

**▲ OPASNOST!** Opasnost od električnog udara. Ne gazite u vodu koju treba usisati.

### Napomene

- Nikada ne usisavajte bez filtera!
- Montaža filtera (pogledajte *Montaža i demontaža filtera i filter-keše, P. 29*)
- Za mokro usisavanje i pranje usisavanjem, uvek montirajte rezervoar za vodu (32), pogledajte *Montaža i demontaža rezervoara za vodu, P. 29*.
- U zavisnosti od zaprljanja, sipajte 100-200 ml sredstva za čišćenje tepiha i tapaciranja (21) u rezervoar za vodu (32) i dodajte vodu do oznake 4 l.
- Testirajte sredstvo za čišćenje tepiha i tapaciranja (21) na neupadljivoj fleci pre nego što potpuno očistite tepih i tapacirurug.
- Odmah isključite uređaj ako pena ili tečnost počne da curi iz uređaja.
- Vodite računa da mlaznica za usisavanje nije potpuno u vodi, da bi uvek moglo da se usisa malo vazduha.

- Odmah uklonite usisnu cev (24) iz posude koja se prazni, čim je rezervoar za vodu (32) pun.
- Prilikom mokrog usisavanja obratite pažnju da usisivač uvek mora da stoji iznad površine tečnosti koja se usisava. U suprotnom bi moglo da dođe do potpritiska/vrtloga (efekat sifona).
- Prilikom mokrog usisavanja, plovlak prekida protok usisnog vazduha kada je posuda (8) puna. Isključite uređaj i ispraznite posudu (8), pogledajte *Pražnjenje posude, P. 30*.

## Mokro usisavanje

### Dozvoljeni filteri i mlaznice

- **Filter**
  - Penasti filter (14)
- **Filter-kesa**
  - bez
- **Mlaznice**
  - Podna mlaznica (16)
  - Mlaznica za mokro usisavanje tapaciranja (19)
  - Mlaznica za mokro usisavanje sa nastavkom za tvrde površine (20)

### Postupak (sl. A/E)

1. Umetnite sunderasti filter (14) (pogledajte *Montaža i demontaža filtera i filter-keše, P. 29*).
2. Usisavanje (ispumpavanje): Potopite usisno crevo (25) na ručki (26) u posudu za vodu i usisajte vodu.
3. Ispraznite posudu (8) odmah nakon usisavanja, jer nije projektovana za čuvanje tečnosti (pogledajte *Pražnjenje posude, P. 30*).

## Pranje usisavanjem

### Dozvoljeni filteri i mlaznice

- **Filter**
  - Penasti filter (14)

- **Filter-kesa**
  - bez
- **Mlaznice**
  - Mlaznica za mokro usisavanje tapacirunga (19)
  - Mlaznica za mokro usisavanje sa nastavkom za tvrde površine (20)

### Postupak (sl. E)

1. Umetnite sunderasti filter (14) (pogledajte *Montaža i demontaža filtera i filter-kese*, P. 29).
2. Napunite rezervoar za vodu (32) čistom vodom (maks. 4 l). Obratite pažnju na oznake na rezervoaru za vodu (32).
3. Uključite funkciju pranja (pogledajte *Funkcija pranja*, P. 31).
4. Povlačite (ne pritiskajte!) mlaznicu (19+20) u vidu staza preko tapacirunga/tepiha. Neka se staze malo preklapaju da bi se zagarantovalo temeljno čišćenje.
5. Pritisnite polugu za funkciju prskanja (28) na ručki (26), da biste uključili funkciju prskanja.
6. Ispraznite posudu (8) odmah nakon usisavanja, jer nije projektovana za čuvanje tečnosti (pogledajte *Pražnjenje posude*, P. 30).

## Čišćenje, održavanje i skladištenje

**▲ UPOZORENJE!** Električni udar!  
Opasnost od povreda usled nenamernog pokretanja uređaja. Zaštitite se prilikom radova na održavanju i čišćenju. Isključite uređaj i izvucite mrežni utikač iz utičnice.

Radove na popravljanju i održavanju, koji nisu opisani u ovom uputstvu, treba da obavlja naš servisni centar. Koristite samo originalne rezervne delove.

## Čišćenje

### Napomene

- Opasnost od oštećenja. Ne prskajte uređaj vodom.
- Opasnost od oštećenja. Hemijske supstance mogu da nagrizu plastične delove uređaja. Ne koristite oštra sredstva za čišćenje, odn. rastvarače.
- Pre svake upotrebe kontrolišite uređaj na očigledne nedostatke, kao npr. na neispravan mrežni priključni vod, i nedostaci treba da se poprave ili zamene.

### Postupak (sl. A)

1. Demontirajte rezervoar za vodu (32), pogledajte *Montaža i demontaža rezervoara za vodu*, P. 29.
2. Demontirajte glavu motora (4), pogledajte *Montaža i demontaža glave motora*, P. 28.
3. Ispraznite posudu (8), pogledajte *Pražnjenje posude*, P. 30.
4. Očistite posudu (8) vlažnom krpom.
5. Operite penasti filter (14) mlakom vodom i sapunom i ostavite ga da se osuši.
6. Isperite creva za prskanje (23+29) čistom vodom.
7. Zamenite punu papirnu filter-kesu (15) (pogledajte ).
8. Montirajte glavu motora (4), pogledajte *Montaža i demontaža glave motora*, P. 28.
9. Montirajte rezervoar za vodu (32), pogledajte *Montaža i demontaža rezervoara za vodu*, P. 29.

## Održavanje

Uređaj ne zahteva održavanje.

## Skladištenje

Uvek skladištite pribor:

- čisto
- suvo
- zaštićen od prašine
- van domašaja dece

### Napomena

- Posuda nije pogodna za čuvanje tečnosti. Ispraznite posudu nakon mokrog usisavanja.

### Priprema uređaja za skladištenje (sl. D)

1. Namotajte mrežni priključni kabl (12) na držač (13).
2. Namotajte usisno crevo (25) oko glave motora (4).
3. Utaknite usisne cevi (24) i ostali pribor u prihvat za pribor (9) na stopama (11).

## Odlaganje/zaštita životne sredine

Odložite aparat, pribor i ambalažu na ekološki prihvatljiv način.



Ne bacajte električne uređaje u kućni otpad.

Simbol precrtane kante za otpatke na točkovima znači da se ovaj proizvod na kraju svog životnog veka ne sme odlagati kao nesortirani komunalni otpad.

### Direktiva 2012/19/EU o starim električnim i elektronskim uređajima:

Potrošači su zakonski obavezni da recikliraju električne i elektronske uređaje na ekološki prihvatljiv način na kraju njihovog radnog veka. Na ovaj način se obezbeđuju ekološki prihvatljiva reciklaža i ušteda resursa. U zavisnosti od toga kako se primenjuje u nacionalnom zakonu, imate sledeće opcije:

- vratiti ga prodajnom mestu,
- predati ga na službeno sabirno mesto,
- vratiti ga proizvođaču/distributeru.

Ovo se ne odnosi na delove pribora i pomoćna sredstva bez električnih sastavnih delova, koji su priloženi uz stare uređaje.

### Odlaganje flaši sredstva za čišćenje

- Ostaci proizvoda moraju biti odloženi u skladu sa Direktivom o otpadu 2008/98/EC i nacionalnim i regionalnim propisima. Nijedan kodni broj otpada prema Evropskom katalogu otpada (AVV) se ne može navesti za ovaj proizvod, jer samo namenska upotreba od strane potrošača dozvoljava da se dodeli. Šifra otpada se utvrđuje unutar EU u konsultaciji sa kompanijom za odlaganje otpada.
- Nekontaminirana ambalaža se može reciklirati.
- Ambalaža koja se ne može očistiti mora se odložiti na isti način kao i proizvod.

## Pronalaženje greške

Sledeća tabela Vam pomaže kod uklanjanja manjih smetnji:

Problem	Mogući uzrok	Otklanjanje greške
Uređaj se ne pokreće	Prekidač za uključivanje/isključivanje (2) je isključen	Proverite položaj prekidača za uključivanje/isključivanje
	Nema mrežnog napona	Proverite utičnicu, mrežni priključni vod, utikač i osigurač, eventualno popravka od strane električara.
	Prekidač za uključivanje/isključivanje (2) je neispravan	Obratite se servisnom centru.
	Ugljene četkice su istrošene	
	Motor je u kvaru	
Slaba snaga usisavanja ili uopšte nema snage usisavanja	Regulacija strujanja vazduha (27) otvorena	Zatvoriti regulaciju strujanja vazduha (27).
	Usisno crevo (25) ili mlaznice su začepljene	Otklonite začepljenja i blokade
	Usisna cev (24) nije ispravno sastavljena	Ispravno sastavljanje usisnog creva
	Posuda (8) je otvorena	<i>Montaža i demontaža glave motora, P. 28</i>
	Posuda (8) je puna	Pražnjenje posude (8)
	Filter (14/15//) je pun ili začepljen	Ispraznite filter, očistite ga ili ga zamenite
	Plovak u korpi filtera (35) je u pogrešnom položaju (npr. zbog naglih pokreta)	Isključite uređaj da bi se plovak spustio i nakon toga ponovo uključite uređaj
	Plovak u korpi filtera (35) je neispravan	Obratite se servisnom centru.
Plovak ne zatvara usisni otvor	Plovak u korpi filtera (35) se ne kreće	Oslobodite plovak
	Plovak u korpi filtera (35) je neispravan	Obratite se servisnom centru.
Prašina ili prljavština se izduvavaju iz uređaja	Filter (14/15//) nije montiran ili nije ispravno montiran	<i>Montaža i demontaža filtera i filter-kese, P. 29</i>

## Kako izjaviti reklamaciju?

Molimo Vas:

- da pozovete korisnički servis:  
0800 801 807

- pošaljete e-mail na: [grizzly@lidl.rs](mailto:grizzly@lidl.rs)
  - posetite najbližu Lidl prodavnicu.
- Da bismo osigurali najbržu asistenciju, molimo da sačuvate fiskalni račun i date ga na uvid prilikom izjavljivanja reklamacije.

## Garancija / Garantni list

Poštovani kupci,  
Ovim putem Vas upoznajemo sa Vašim pravima i obavezama koje proističu iz Zakona o zaštiti potrošača, a u pogledu ostvarivanja prava iz garancije.

Ova garancija ni na koji način ne utiče, niti isključuje prava koja kupac ima u skladu sa važećim Zakonom o zaštiti potrošača po osnovu zakonske odgovornosti prodavca za nesaobraznost robe ugovoru koja traje 2 godine od dana kada je roba predata kupcu.

Davalac garancije ovom izjavom preuzima obavezu da kupcima svojih aparata, a pod uslovima i redosledom definisanim u ovoj izjavi, obezbedi:

- besplatno otklanjanje kvarova u garantnom roku, koji bi nastali kod uobičajene upotrebe ili zbog grešaka u proizvodnji i materijalu, ili
- zamenu aparata kada opravka shodno odredbi prethodne tačke nije moguća, ili
- povrat novca kada ni zamena aparata shodno odredbi prethodne tačke nije moguća.

Ukupan rok garancije je 3 godine. Garantni rok počinje da važi od datuma kupovine proizvoda, odnosno od prijema istog od strane kupca, a što se dokazuje fiskalnim računom.

Garancija važi na teritoriji Republike Srbije.

Kupac može da izjavi reklamaciju usmeno u nekom od prodajnih objekata Lidl Srbija KD, odnosno telefonom, pisanim putem ili elektronskim putem na kontakte kompanije Lidl Srbija KD, uz dostavu računa na uvid.

U cilju ispravnog funkcionisanja uređaj se koristi u skladu sa njegovom namenom i Uputstvom za upotrebu. Na osnovani zahtev kupca, koji je izjavljen u garantnom roku i u skladu sa uslovima iz ove Izjave, prodavac će izvršiti otklanjanje kvarova i nedostataka na proizvodu ili druge radnje u skladu sa ovom Izjavom, a u roku predviđenom Zakonom.

### Garantni uslovi:

Pre obraćanja prodavcu za tehničku pomoć, potrebno je proveriti ispravnost instalacije i ostalih potrebnih uslova naznačenih u Uputstvu za upotrebu.

Kupac je dužan da prodavcu preda sve pripadajuće delove uređaja koje je preuzeo u trenutku kupovine.

### Popravke u roku garancije:

Garancija važi počev od dana kada je proizvod predat kupcu, a koja se utvrđuje na osnovu fiskalnog računa. U garantnom periodu davalac garancije, odnosno prodavac je u obavezi da otkloni tehničke kvarove koji bi nastali kod uobičajene upotrebe ili zbog grešaka u proizvodnji i materijalu, bez naknade i u zakonskom roku. Ukoliko opravka nije moguća, davalac garancije, odnosno prodavac je ovlašćen i dužan da sprovede druge radnje u skladu sa ovom Izjavom.

Lidl i proizvođač nisu u mogućnosti da garantuju obezbeđivanje servisiranja i dostupnost rezervnih ili zamenskih delova van postupka ostvarivanja prava iz garancije/zakonske odgovornosti za saobraznost. Ukoliko za tim bude potrebe, putem naše Službe za potrošače možete proveriti dostupnost rezervnih delova i opcije za popravku. Hvala na razumevanju.

### Garancija ne važi u sledecim slucajevima:

1. Ukoliko prodavcu uz uređaj nije priložen fiskalni račun ili drugi dokaz o kupovini koji sadrži datum prodaje.
2. Ukoliko je kvar prouzrokovan udarom groma, strujnim udarom ili sličnim delovanjem spoljne sile na sam uređaj (požar, poplava, naponski udar...).
3. Ukoliko su nastali kvarovi i oštećenja na uređaju posledica delovanja spoljnih uticaja, kao što su: velika vlaga, previsoka i suviše niska temperatura (pucanje cevi usled smrzavanja, oštećenja gumenih delova, rđanje, itd.)
4. Ukoliko uređaj nije korišćen u skladu sa Uputstvom za upotrebu.
5. Ukoliko je uređaj pokušalo da popravi treće neovlašćeno lice.
6. Ukoliko uređaj nije korišćen u skladu sa namenom.
7. Ukoliko je čišćenje i održavanje uređaja urađeno protivno Uputstvu za upotrebu.
8. Ukoliko je uređaj korišćen u profesionalne svrhe.
9. Ukoliko uz proizvod nisu predati svi pripadajući delovi proizvoda koje je kupac preuzeo u trenutku kupovine.

Naziv proizvoda:	<b>Usisivač za pranje</b>
Model:	<b>PWS 20 E4</b>
IAN/Serijski broj:	476445_2404/000001 - 127000
Proizvođač:	<b>Grizzly Tools GmbH &amp; Co. KG</b> ; Stockstädter Str. 20; 63762 Großostheim; NEMAČKA; <a href="http://www.grizzlytools.de">www.grizzlytools.de</a>
Ovlašćeni serviser:	ICOM Communications doo, Novosadski put 68, 21203 Veternik, tel. 021 3000 151, mob. 060 480 0476
Datum predaje robe potrošaču:	datum sa fiskalnog računa
Uvoz i stavlja u promet:	Lidl Srbija KD, Prva južna radna 3, 22330 Nova Pazova, Republika Srbija, tel. 0800 801 807, Kontakt obrazac na <a href="http://parkside-diy.com">parkside-diy.com</a>

## Rezervni delovi i pribor

### Rezervni delovi i pribor stoje na raspolaganju na stranici

***www.grizzlytools.shop***. Ukoliko imate problema sa postupkom poručivanja, obratite nam se preko naše onlajn-prodavnice. Za dodatna pitanja se obratite: *Garancija / Garantni list, P. 37*

Lidl i proizvođač nisu u mogućnosti da garantuju obezbeđivanje servisiranja i dostupnost rezervnih delova nakon isteka garantnog perioda/ perioda saobraznosti. Ukoliko za tim bude potrebe, putem naše Službe za potrošače možete proveriti dostupnost rezervnih delova i opcije za popravku. Hvala na razumevanju.

Poz. br.	Ime	Naredba br.
6	Brzi zatvarač	91105708
8	Posuda	91120057
11	Stopa (sa točkićem za upravljanje i prihvatom za pribor)	91105810
14	Penasti filter	91105707
15	Papirna filter-kesa, paket od 5	91105830
16	Podna mlaznica	91120059
17	Mlaznica za uske prostore	91105818
18	Mlaznica za tapacirung	91105819
19	Mlaznica za mokro usisavanje tapacirunga	91105817
20	Mlaznica za mokro usisavanje sa nastavkom za tvrde površine	91105816
21	Sredstvo za čišćenje tepiha i tapacirunga (100 ml)	30990030
24	Usisna cev	91105813
25	Usisno crevo	91105823
32	Rezervoar za vodu	91120058
36	Ispust za prljavu vodu	91103985

# Prevod originalne EU deklaracije o usklađenosti

Uređaj: **Usisivač za pranje**

Model: **PWS 20 E4**

Serijski broj: 000001 - 127000

Gore opisani predmet Izjave ispunjava relevantne harmonizovane propise Unije:

**2014/35/EU • 2014/30/EU • 2011/65/EU & (EU) 2015/863**

Gore naveden predmet Izjave ispunjava propise smernice 2011/65/EU Evropskog parlamenta i veća od 8. juna 2011. godine za ograničenje upotrebe određenih opasnih materija u električnim i elektronskim uređajima.

Da bi se obezbedila usklađenost, primenjeni su sledeći usaglašeni standardi, kao i nacionalni standardi i propisi:

**EN 60335-1:2012/A16:2023 • EN IEC 60335-2-2:2023/A11:2023  
EN 62233:2008 • EN IEC 55014-1:2021  
EN IEC 55014-2:2021 • EN IEC 63000:2018  
EN IEC 61000-3-2:2019/A1:2021 • EN 50564:2011  
EN 61000-3-3:2013/A2:2021**

Isključivu odgovornost za izdavanje ove Izjave o usklađenosti snosi proizvođač:

**CE** Grizzly Tools GmbH & Co. KG  
Stockstädter Str. 20  
63762 Großostheim  
NEMAČKA  
08.11.2024



Christian Frank  
Ovlašćeni predstavnik za dokumentaciju

## Cuprins

<b>Introducere.....</b>	<b>41</b>	Întreținere.....	53
Utilizarea prevăzută.....	42	Depozitarea.....	53
Furnitura livrată/accesorii.....	42	<b>Eliminarea/protecția mediului.....</b>	<b>53</b>
Prezentare generală.....	42	<b>Detectarea defecțiunilor.....</b>	<b>54</b>
Descriere funcțională.....	43	<b>Service.....</b>	<b>55</b>
Pictograme pentru utilizarea		Garanție.....	55
duzelor și a filtrelor.....	43	Reparație-service.....	57
Date tehnice.....	43	Service-Center.....	57
		Importator.....	57
<b>Indicații de siguranță.....</b>	<b>44</b>	<b>Piese de schimb și accesorii.....</b>	<b>57</b>
Semnificația indicațiilor de		<b>Traducerea originalului declarației</b>	<b>de conformitate UE.....</b>
siguranță.....	44	<b>de conformitate UE.....</b>	<b>59</b>
Pictograme și simboluri.....	44	<b>Reprezentare explodată.....</b>	<b>123</b>
Punerea în funcțiune în			
siguranță.....	44		
<b>Pregătirea.....</b>	<b>47</b>		
Elemente de comandă.....	47		
Montarea și demontarea capului			
motorului.....	48		
Montarea picioarelor.....	48		
Montarea și demontarea filtrului și			
a sacului de filtru.....	48		
Montarea și demontarea			
rezervorului de apă.....	49		
Montarea și demontarea			
furtunului de aspirat.....	49		
Montarea și demontarea			
furtunului de pulverizare.....	49		
Montarea și demontarea tubului			
de aspirare.....	49		
Demontarea duzelor.....	50		
Golirea recipientului.....	50		
<b>Funcționarea.....</b>	<b>50</b>		
Pornirea și oprirea.....	50		
Funcția de spălare.....	50		
Pauze de lucru.....	51		
Aspirare uscată.....	51		
Aspirarea prafului fin.....	51		
Aspirarea umedă și cu			
spălare.....	51		
<b>Curățarea, întreținerea și</b>			
<b>depozitarea.....</b>	<b>52</b>		
Curățarea.....	53		

## Introducere

Felicitări pentru achiziționarea noului dvs. aspirator cu spălare (numit în continuare aparat sau sculă electrică). V-ați decis astfel pentru un aparat de calitate ridicată. Acest aparat a fost verificat în timpul producției cu privire la calitate și a fost supus unui control final. Capacitatea de funcționare a aparatului dumneavoastră este așa-dar asigurată.

Nu se poate exclude faptul că, în cazuri individuale, pot exista cantități reziduale de apă pe sau în aparat sau în conductele de furtun. Aceasta nu este o deficiență sau un defect și niciun motiv de îngrijorare.



Instrucțiunile de utilizare sunt parte componentă a acestui aparat. Acestea conțin indicații importante referitoare la siguranța, utilizarea și eliminarea produsului. Citiți cu atenție instrucțiunile de utilizare. Familiarizați-vă cu elementele de operare și utilizarea corectă a aparatului. Aparatul trebuie utilizat numai conform descrierii și pentru domeniile de utilizare indica-

te. Păstrați cu grijă aceste instrucțiuni de utilizare și predați aparatul către terți însoțit de toate documentele.

## Utilizarea prevăzută

Aparatul este destinat exclusiv pentru următoarele utilizări:

- Aspirarea cu spălare a pardoselilor dure, covoarelor și tapițeriilor
- Aspirare uscată sau umedă în spații domestice, cum ar fi în gospodărie, în camera de recreere, în autoturism sau în garaj
- Aspirarea apei

Este interzisă aspirarea substanțelor inflamabile, explozive sau dăunătoare sănătății.

Orice altă utilizare nespecificată în mod explicit în aceste instrucțiuni de utilizare poate reprezenta un pericol serios pentru utilizator și poate conduce la deteriorarea aparatului. Operatorul sau utilizatorul aparatului este răspunzător accidentele sau daunele produse altor persoane sau proprietății acestora. Aparatul este destinat utilizării în domeniul casnic. Acesta nu a fost conceput pentru utilizarea permanentă industrială. Folosirea aparatului în scop industrial are ca rezultat pierderea garanției. Producătorul nu este responsabil pentru daunele produse ca urmare a utilizării neconforme cu destinația sau a operării greșite.

## Furnitura livrată/accesorii

Dezambalați aparatul și verificați furnitura livrată.

Eliminați ambalajul în mod regulat.

- Cap de motor
- Rezervor
- 4x Picior (cu rolă de ghidare și prindere pentru accesorii)
- Filtru din spumă
- Sac de filtrare din hârtie

- Tub de aspirare (2 piese)
- Furtun de aspirare
- Duză pentru pardoseală
- Duză pentru rosturi
- Duză pentru tapiserie
- Duză de spălare pentru curățarea tapițeriei
- Duză de spălare cu adaptor pentru suprafețe dure
- Produs pentru curățat covoare și tapițerie (100 ml)
- Traducere a instrucțiunilor originale

## Prezentare generală

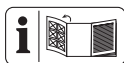

Veți găsi imaginile aparatului pe pagina pliată din față și din spate.

### (Fig. A)

- 1 Mâner de susținere
- 2 Întrerupător de pornire/oprire
- 3 Întrerupător pompă
- 4 Cap de motor
- 5 Racord furtun de pulverizare
- 6 Închidere rapidă
- 7 Racord aspirare
- 8 Rezervor
- 9 Prindere pentru accesoriu
- 10 Rolă de ghidare
- 11 Picior (cu rolă de ghidare și prindere pentru accesorii)
- 12 Cablu de alimentare de la rețea
- 13 Suport
- 14 Filtru din spumă
- 15 Sac de filtrare din hârtie
- 16 Duză pentru pardoseală
- 17 Duză pentru rosturi
- 18 Duză pentru tapiserie
- 19 Duză de spălare pentru curățarea tapițeriei

- 20 Duză de spălare cu adaptor pentru suprafețe dure
- 21 Produs pentru curățat covoaare și tapițerie
- 22 Deblocare
- 23 Furtun de pulverizare la tubul de aspirare
- 24 Tub de aspirare
- 25 Furtun de aspirare
- 26 Mâner
- 27 Controlul aerului
- 28 Manetă pentru funcția de pulverizare
- 29 Furtun de pulverizare la furtunul de aspirare
- 30 Blocare
- 31 Capac (rezervor de apă)
- 32 Rezervor de apă

**(Fig. B)**

- 33 Adaptor de conectare (Duză pentru pardoseală)
- 34 Adaptor pentru suprafețe dure

**(Fig. E)**

- 35 Coș filtru
- 36 Scurgere apă murdară

**Descriere funcțională**

Aparatul are un recipient din oțel inoxidabil cu scurgere a apei murdare. Rolele facilitează o manevrabilitate ridicată a aparatului. La aspirarea umedă, un flotor întrerupe fluxul de aer de aspirare, atunci când recipientul este plin.

Informații despre funcția elementelor de comandă găsiți în descrierile următoare.

**Pictograme pentru utilizarea duzelor și a filtrelor**

Duză pentru aspirarea covoaarelor.



Duză pentru aspirarea suprafețelor netede și a pardoselilor tari.



Duză specială pentru aspirarea tapițeriei și a saltelelor.



Duză pentru aspirarea prafului și a murdăriei din rosturi și fisuri.



Filtru pentru aspirarea lichidelor.



Filtrul nu este adecvat pentru aspirarea lichidelor.



Filtru pentru aspirarea murdăriei uscate din gospodărie, garaj și atelier.



Filtru pentru aspirarea prafului fin, de ex. a prafului fin și a prafului de lemn.

**Date tehnice****Aspirator cu spălare .....PWS 20 E4**

Tensiune măsurată *U*

.....220-240 V~, 50/60 Hz

Putere măsurată *P* .....1600 W

Putere de aspirare ..... 250 Air-Watt

Presiune negativă maximă ..... 16 kPa

Presiune de pulverizare .....2 bar

Rata de pulverizare .....1 l/min

Lungime Cablu de alimentare de la rețea

..... 7,5 m

Clasă de protecție

..... II ( dublă izolație )

Tip de protecție .....IPX4

Greutate (inclusiv accesorii) ....≈7,8 kg

Rezervor agent de curățare Volum . 4 l

Volumul recipientului	
– brut .....	20 l
– net .....	11 l

## Indicații de siguranță

Această secțiune tratează indicațiile de siguranță de bază la utilizarea aparatului.

### Semnificația indicațiilor de siguranță

**▲ PERICOL!** Dacă nu urmați această indicație de siguranță, apare un accident. Urmarea este vătămare corporală gravă sau deces.

**▲ AVERTIZARE!** Dacă nu urmați această indicație de siguranță, este probabil să apară un accident. Urmarea este probabil vătămare corporală gravă sau deces.

**▲ PRECAUȚIE!** Dacă nu urmați această indicație de siguranță, apare un accident. Urmarea este probabil vătămare corporală ușoară sau moderată.

**OBSERVAȚIE!** Dacă nu urmați această indicație de siguranță, apare un accident. Urmarea este probabil o pagubă materială.

## Pictograme și simboluri

### Pictograme pe aparat



Clasă de protecție II (dublă izolație)



Aparatele electrice nu trebuie eliminate în gunoiul menajer.

### Pictograme din instrucțiunile de utilizare



Citiți cu atenție instrucțiunile de utilizare. Familiarizați-vă cu elementele de operare și utilizarea corectă a aparatului.

## Punerea în funcțiune în siguranță



Atenție! La utilizarea aparatelor electrice se vor respecta următoarele măsuri principale de securitate, pentru protecția împotriva șocului electric și împotriva pericolului de vătămare și incendiu:

### Indicații generale

- Citiți cu atenție instrucțiunile de utilizare. Familiarizați-vă cu elementele de operare și utilizarea corectă a aparatului.
- Acest aparat poate fi folosit de copii cu vârste peste 8 ani sau persoane cu capacități fizice, senzoriale sau psihice reduse sau a căror experiență sau cunoștințe sunt insuficiente, numai dacă sunt supravegheate sau dacă au fost instruite cu privire la utilizarea în totală siguranță a aparatului și dacă au înțeles bine riscurile posibile. Copiii nu au voie să se joace cu acest aparat. Curățarea și men-

tenanța care revin în sarcina utilizatorului nu pot fi efectuate de copii nesupravegheați.

- Vă rugăm să rețineți că utilizatorul este responsabil pentru accidente sau pericolele la care sunt expuse celelalte persoane sau bunurile acestora.
- Respectați protecția contra zgomotului și reglementările locale.

### **Pregătirea**

- Înainte de utilizare verificați întotdeauna cablul de racordare și cablul de prelungire cu privire la semne de deteriorare sau îmbătrânire. Dacă cablul este deteriorat în timpul utilizării, trebuie să fie separat imediat de la rețeaua de alimentare, **NU ATINGEȚI CABLUL, ÎNAINTE CA ACESTA SĂ FIE SEPARAT DE LA REȚEA.** Nu folosiți aparatul dacă cablul este deteriorat sau uzat.
- Asigurați-vă că tensiunea rețelei și frecvența rețelei corespund cu cele indicate pe plăcuța de caracte-

ristici. Adaptarea la diferitele frecvențe de rețea este automată.

- Conectați aparatul numai la o priză cu dispozitiv de protecție contra curenților vagabonzi (întrerupător diferențial), cu un curent vagabond nominal care să nu mai depășească 30 mA.
- Conectați aparatul numai la o priză, care este asigurată cu minimum 16 A.
- În cazul în care cablul de alimentare de la rețea al acestui aparat este deteriorat, acesta trebuie înlocuit de către producător, de către serviciul de clienți al acestuia sau de către o persoană cu calificare similară, pentru a evita pericolele. Adresați-vă centrului de service.
- Verificați întotdeauna dacă aparatul este corect asamblat și dacă filtrele sunt în poziția corectă înainte de a utiliza aparatul. Nu aspirați niciodată fără filtru. Aparatul s-ar putea deteriora.
- Nu exploatați niciodată aparatul, în timp ce în

apropiere se află copii sau animale. Persoanele din apropiere trebuie să poarte îmbrăcăminte de protecție.

## Funcționarea

- Fiți atenți, acordați atenție la ceea ce faceți și procedați rațional atunci când lucrați cu aparatul. Nu utilizați aparatul, dacă sunteți obosit sau dacă vă aflați sub influența drogurilor, alcoolului sau a medicamentelor.
- Oamenii și animalele nu vor fi aspirate cu aparatul.
- În timpul funcționării, nu îndreptați, în nici un caz, furtunul de aspirare sau duzele înspre dvs. sau înspre alte persoane, în special în direcția ochilor sau a urechilor. Există pericol de vătămare.
- Duzele și tubul de aspirație nu trebuie să ajungă la înălțimea corpului în timpul lucrului. Există pericol de vătămare.
- Nu aspirați substanțe calde, incandescente, inflamabile, explozive sau periculoase pentru sănătate.
- Acestea includ printre altele cenușă fierbinte, benzină, solvenți, substanțe acide sau alcaline. Există pericol de incendiu și pericol de accidentare.
- Fiți atenți să nu fie deteriorat cablul de alimentare de la rețea prin tragere peste muchii ascuțite, prindere sau tragere de cablu.
- Nu utilizați cablul de alimentare de la rețea, pentru a scoate ștecărul de racordare din priză sau pentru a trage aparatul. Protejați cablul de alimentare de la rețea de căldură, ulei și muchii tăioase.
- Nu transportați niciodată aparatul, în timp ce antrenarea funcționează.
- Opriți aparatul și scoateți ștecărul de conectare din priză. Asigurați-vă că toate piesele mobile au ajuns în stare de repaus complet
  - întotdeauna când părașiți aparatul,
  - înainte de a schimba accesorii,

- Înainte de a îndepărta blocaje sau de a înlătura înfundări,
- Înainte de a verifica, curăța aparatul sau de a efectua lucrări la acesta.
- Dacă aparatul începe să vibreze anormal, este necesară o verificare imediată:
  - -verificați cu privire la piese desfăcute și fixați-le,
  - căutați deteriorările,
  - înlocuiți accesoriile defecte. Pentru reparații, adresați-vă centrului de service.
- Deschiderea aparatului trebuie efectuată numai de un electrician autorizat. Pentru reparații adresați-vă întotdeauna la centrului nostru de service.
- Opriti antrenarea, separați aparatul de la alimentarea electrică și lăsați aparatul să se răcească, dacă acesta este oprit pentru curățare, reglare, depozitare sau pentru înlocuirea unor accesorii.
- Tratați aparatul cu grijă și mențineți-l curat.
- Păstrați aparatul inaccesibil pentru copii.

### Curățarea, întreținerea și depozitarea

- Lăsați motorul să se răcească înainte de a depozita aparatul pentru mai mult timp.
- Din motive de siguranță înlocuiți piesele uzate sau deteriorate. Utilizați exclusiv piese de schimb originale și accesorii. Utilizarea de piese de la terți duce la pierderea imediată a dreptului la garanție.

### Pregătirea

**▲ AVERTIZARE!** Pericol de vătămare datorită pornirii accidentale a aparatului. Introduceți ștecărul de conectare în priză, numai atunci când aparatul este complet pregătit pentru utilizare.

#### Elemente de comandă

Înainte de prima funcționare a aparatului cunoașteți elementele de comandă.

#### Întrerupător de pornire/oprire (Fig. A)

- Pornirea: Aduceți întrerupătorul de pornire/oprire (2) în poziția „I” (PORNIT).

- Oprirea: Aduceți întrerupătorul de pornire/oprire (2) în poziția „0” (OPRIT).

## Montarea și demontarea capului motorului

### Demontarea capului motorului (Fig. A)

1. Deblocați închiderile rapide (6) de la recipient (8).
2. Scoateți capul de motor (4). Puneți capul de motor (4) cu partea superioară orientată în jos.

### Montarea capului motorului (Fig. A)

1. Așezați capul de motor (4) pe recipientul (8). Întrerupătorul de pornire/oprire (2) arată în direcția racord aspirare (7).
2. Blocați închiderile rapide (6) de la recipient (8).

## Montarea picioarelor

### (Fig. C)

1. Demontați capul de motor (4), vezi *Montarea și demontarea capului motorului, Pag. 48.*
2. Așezați recipientul (8) cu partea inferioară în sus pe un postament stabil.
3. Așezați picioarele (11) în prinderile de la partea inferioară a recipientului (8).
4. Montați capul de motor (4), vezi *Montarea și demontarea capului motorului, Pag. 48.*

## Montarea și demontarea filtrului și a sacului de filtru

### Prezentare generală

Aparatul are următoarele filtre și saci:

- **Filtru din spumă (14)**
  - Aspirare-umedă
  - Aspirare uscată

- **Sac de filtrare din hârtie (15)**

- Aspirare uscată
- **Sac de filtru pentru praf fin**
  - Aspirarea prafului fin (neinclus în livrare)

### Indicații

Utilizați numai un filtru uscat.

### Montarea sacului de filtrare (Fig. E)

Instrucțiunea este valabilă pentru sacul de filtrare din hârtie (15) și un sac de filtrare pentru praf fin.

1. Demontați capul de motor (4), vezi *Montarea și demontarea capului motorului, Pag. 48.*
2. Trageți sacul de filtru (15) în interiorul recipientului (8) peste racordul (7). Inelul de etanșare de la orificiul sacului de filtrare (15) trebuie să înconjoare complet nervura de la racordul (7).
3. Montați capul de motor (4), vezi *Montarea și demontarea capului motorului, Pag. 48.*

### Demontarea sacului de filtru (Fig. E)

1. Demontați capul de motor (4), vezi *Montarea și demontarea capului motorului, Pag. 48.*
2. Scoateți sacul de filtru (15).
3. Montați capul de motor (4), vezi *Montarea și demontarea capului motorului, Pag. 48.*

### Montarea filtrului din spumă (Fig. E)

1. Demontați capul de motor (4), vezi *Montarea și demontarea capului motorului, Pag. 48.*
2. Înfășurați filtrul din spumă (14) o bucată mică.
3. Trageți filtrul din spumă (14) peste tamburul filtrant (35).
4. Rulați filtrul din spumă (14) neted.
5. Montați capul de motor (4), vezi *Montarea și demontarea capului motorului, Pag. 48.*

### **Demontarea filtrului din spumă (Fig. E)**

1. Demontați capul de motor (4), vezi *Montarea și demontarea capului motorului, Pag. 48.*
2. Îndepărtați cu atenție filtrul din spumă (14).
3. Montați capul de motor (4), vezi *Montarea și demontarea capului motorului, Pag. 48.*

### **Montarea și demontarea rezervorului de apă**

#### **Indicații**

- Montați întotdeauna rezervorul de apă (32) pentru aspirarea umedă și aspirarea cu spălare.
- În funcție de gradul de murdărie, adăugați 100-200 ml de produs de curățat covoare și tapițerie (21) în rezervorul de apă (32) și umpleți cu apă până la marcajul 4 l.

#### **Montarea rezervorului de apă (Fig. C)**

1. Apăsăți rezervorul de apă (32) în suporturile de pe partea din spate a capului motorului (4) și a recipientului (8).

#### **Demontarea rezervorului de apă (Fig. C)**

1. Trageți rezervorul de apă (32) din suporturile de pe partea din spate a capului motorului (4) și a recipientului (8).

### **Montarea și demontarea furtunului de aspirat**

#### **Montarea furtunului de aspirat (Fig. C)**

1. Introduceți capătul gros al furtunului de aspirat (25) cu dispozitivul de blocare (30) în racordul (7). Dispozitivul de blocare se înclichetează cu zgomot.

#### **Demontarea furtunului de aspirat (Fig. C)**

1. Apăsăți și mențineți apăsat dispozitivul de blocare (30) de pe furtunul de aspirare (25).
2. Trageți furtunul de aspirare (25) din racordul (7).

### **Montarea și demontarea furtunului de pulverizare**

#### **Montarea furtunului de pulverizare (Fig. C)**

1. Apăsăți tasta furtunului de pulverizare de pe furtunul de aspirat (29).
2. Împingeți furtunul de pulverizare (29) pe racordul (5).

#### **Demontarea furtunului de pulverizare (Fig. C)**

1. Apăsăți tasta furtunului de pulverizare de pe furtunul de aspirat (29).
2. Trageți furtunul de pulverizare (29) din racordul (5).

### **Montarea și demontarea tubului de aspirare**

#### **Montarea tubului de aspirare (Fig. C)**

1. Introduceți cele două părți ale tubului de aspirat (24) una în cealaltă.
2. Introduceți tubul de aspirat (24) în furtunul de aspirat montat (25).
3. Conectați furtunurile de pulverizat (23+29) corect unul cu celălalt.

#### **Demontarea tubului de aspirat (Fig. C)**

1. Apăsăți și mențineți apăsat dispozitivul de deblocare (22) de pe furtunul de pulverizare (23).
2. Trageți tuburile de aspirat (24) unul din altul.

## Demontarea duzelor

### Indicații (Fig. B)

- Duza pentru pardoseală (16) are un adaptor de conectare detașabil (33).
- Duza de spălare (20) are un adaptor detașabil pentru suprafețe dure (34).

### Procedură (Fig. C)

1. Introduceți duzele (16-20) fie pe capătul subțire al tubului de aspirat (24) fie direct pe mânerul (26) furtunului de aspirat (25).

## Golirea recipientului

### Indicații

Pregătiți pentru golirea recipientului (8) un recipient de colectare adecvat. Aruncați conținutul în mod corespunzător.

Recipientul poate fi golit în două moduri:

- Răsturnarea recipientului (8)
- Deschiderea scurgerii apei murdare (36)

### Pregătirea

1. Opriți aparatul (vezi *Pornirea și oprirea*, Pag. 50).
2. Scoateți din priză ștecărul de racordare al cablului de racordare la rețea (12), în caz că este introdus.

### Răsturnarea recipientului (Fig. E)

1. Demontați rezervorul de apă (32), vezi *Montarea și demontarea rezervorului de apă*, Pag. 49.
2. Demontați capul de motor (4), vezi *Montarea și demontarea capului motorului*, Pag. 48.
3. Răsturnați conținutul recipientului (8), până la golirea completă.
4. Montați rezervorul de apă (32), vezi *Montarea și demontarea rezervorului de apă*, Pag. 49.

5. Montați capul de motor (4), vezi *Montarea și demontarea capului motorului*, Pag. 48.

### Deschiderea scurgerii apei murdare (Fig. E)

1. Rotiți scurgerea apei murdare (36) și lăsați recipientul (8) să funcționeze în gol.
2. Înclinați ușor spre înainte recipientul (8) atunci când se scurge doar puțin lichid. Fiți atenți la acest mod de golire, să nu rămână lichid în aparat.

## Funcționarea

### Pornirea și oprirea

#### Pregătirea (Fig. D)

1. Desfășurați complet furtunul de aspirare (25).
2. Pregătiți aparatul pentru funcția dorită: Filtru, sacul de filtru, furtun de aspirare, tub de aspirare, duză.
3. Introduceți ștecărul de racordare al cablului de racordare la rețea (12) într-o priză.

#### Pornirea (Fig. A)

1. Aduceți întrerupătorul de pornire/oprire (2) în poziția „I” (PORNIT).

#### Oprirea (Fig. A)

1. Aduceți întrerupătorul de pornire/oprire (2) în poziția „0” (OPRIT).
2. Scoateți ștecărul de racordare al cablului de racordare la rețea (12) din priză dacă lăsați aparatul nesupravegheat sau ați terminat lucrul.

### Funcția de spălare

#### Pornirea (Fig. A)

1. Apăsăți întrerupătorul pompei (3) în poziția „1”.
2. Porniți aparatul (vezi *Pornirea și oprirea*, Pag. 50).

## Oprirea (Fig. A)

1. Opriți aparatul (vezi *Pornirea și oprirea, Pag. 50*).
2. Apăsați întrerupătorul pompei (3) în poziția „0”.

## Pauze de lucru

În timpul pauzelor de lucru, puteți depozita setul de aspirare asamblat pe aparatul oprit.

## Procedură (Fig. D)

1. Introduceți tubul de aspirare (24) în prinderea pentru accesorii (9) pe picioarele (11).

## Aspirare uscată

### Indicații

- Nu aspirați niciodată fără filtru!
- Pentru ca filtrul din spumă (14) să nu se îmbâcsească prea repede, recomandăm utilizarea suplimentară a sacului de filtrare din hârtie (15).
- Montaj filtru (vezi *Montarea și demontarea filtrului și a sacului de filtru, Pag. 48*)

### Filtru și duse permise

- **Filtru**
  - Filtru din spumă
  - Filtru cutat (neinclus în livrare)
- **Sac de filtru**
  - Sac de filtrare din hârtie (15)
- **Duze**
  - toate

## Aspirarea prafului fin

La anumite procese de aspirare (de ex. șlefuirea vopselelor și a lacurilor, găurirea zidăriei, șlefuirea sau găurirea lemnului tare) pot rezulta daune-toare sănătății.

### Indicații

- Nu aspirați niciodată fără filtru!

- Sacul de filtrare din hârtie nu este potrivit pentru aspirarea prafului fin. Pentru aspirarea prafului fin aveți nevoie suplimentar de un sac de filtru pentru praf fin.
- Montaj filtru (vezi *Montarea și demontarea filtrului și a sacului de filtru, Pag. 48*)

### Filtre permise

- **Filtru**
  - Filtru cutat (neinclus în livrare)
- **Sac de filtru**
  - Sac de filtru pentru praf fin (neinclus în livrare)

## Aspirarea umedă și cu spălare

**▲ PERICOL!** Pericol datorat șocului electric. Nu intrați în apa care trebuie aspirată.

### Indicații

- Nu aspirați niciodată fără filtru!
- Montaj filtru (vezi *Montarea și demontarea filtrului și a sacului de filtru, Pag. 48*)
- Montați întotdeauna pentru aspirarea umedă și aspirarea cu spălare rezervorul de apă (32), vezi *Montarea și demontarea rezervorului de apă, Pag. 49*.
- În funcție de gradul de murdărie, adăugați 100-200 ml de produs de curățat covoare și tapițerie (21) în rezervorul de apă (32) și umpleți cu apă până la marcajul 4 l.
- Verificați produsul pentru curățat covoare și tapițerie (21) pe o pată aflată într-un loc discret, înainte de a curăța covorul și tapițeria.
- Opriți aparatul în cazul ieșirii spumei sau a lichidului.
- Asigurați-vă că duza de aspirare nu este complet în apă, astfel încât să fie aspirat întotdeauna puțin aer.

- Îndepărtați imediat tubul de aspira-re (24) din recipientul de golit, imediat ce rezervorul de apă (32) este plin.
- În cazul aspirării umede, asigurați-vă că aspiratorul se află întotdeauna mai sus decât suprafața apei care urmează să fie aspirată. În caz contrar, ar putea apărea un efect de sifon.
- La aspirarea umedă, un flotor întrerupe fluxul de aer de aspira-re, atunci când recipientul (8) este plin. Opriti aparatul și goliți recipientul de murdărie (8) a se vedea *Golirea recipientului*, Pag. 50.

### Aspirare-umedă

#### Filtru și duse permise

- **Filtru**
  - Filtru din spumă (14)
- **Sac de filtru**
  - fără
- **Duze**
  - Duză pentru pardoseală (16)
  - Duză de spălare pentru curățarea tapițeriei (19)
  - Duză de spălare cu adaptor pentru suprafețe dure (20)

#### Procedură (Fig. A/E)

1. Montați filtrul din spumă (14) (vezi *Montarea și demontarea filtrului și a sacului de filtru*, Pag. 48).
2. Aspirare (pompare): imersați furtunul de aspirat (25) de mânerul (26) în rezervorul de apă și aspirați apa.
3. Goliți recipientul (8) imediat după aspirare, deoarece acesta nu este construit pentru păstrarea lichidelor (vezi *Golirea recipientului*, Pag. 50).

### Aspirare cu spălare

#### Filtru și duse permise

- **Filtru**
  - Filtru din spumă (14)
- **Sac de filtru**
  - fără
- **Duze**
  - Duză de spălare pentru curățarea tapițeriei (19)
  - Duză de spălare cu adaptor pentru suprafețe dure (20)

#### Procedură (Fig. E)

1. Montați filtrul din spumă (14) (vezi *Montarea și demontarea filtrului și a sacului de filtru*, Pag. 48).
2. Umpleți rezervorul de apă (32) cu apă curată (max. 4 l). Fiți atenți la marcasele de pe rezervorul de apă (32).
3. Porniți funcția de spălare (vezi *Funcția de spălare*, Pag. 50).
4. Trageți (nu apăsați!) duza (19+20) în benzi peste tapițerie/covor. Lăsați benzile să se suprapună puțin, pentru a asigura o curățare temeinică.
5. Apăsați pârghia pentru funcția de pulverizare (28) pe piesa de mâner (26), pentru a opri funcția de pulverizare.
6. Goliți recipientul (8) imediat după aspirare, deoarece acesta nu este construit pentru păstrarea lichidelor (vezi *Golirea recipientului*, Pag. 50).

## Curățarea, întreținerea și depozitarea

**▲ AVERTIZARE!** Șoc electric! Pericol de vătămare datorită pornirii accidentale a aparatului. Protejați-vă în cazul lucrărilor de întreținere și cură-

țenie. Opriti aparatul și scoateți ștecă-  
rul de racordare din priză.

Lucrările de întreținere și mentenan-  
ță care nu sunt descrise în aceste in-  
strucțiuni de utilizare trebuie efectua-  
te de către centrul nostru de service.  
Utilizați numai piese de schimb origi-  
nale.

## Curățarea

### Indicații

- Pericol de deteriorare. Nu stropiți aparatul cu apă.
- Pericol de deteriorare. Substanțele chimice pot ataca piesele din plas-  
tic ale aparatului. Nu folosiți agenți de curățare resp. solvenți agresivi.
- Înainte de fiecare utilizare, verificați dacă aparatul prezintă defecte evi-  
dente, cum ar fi un cablu de racor-  
dare la rețea defect, și reparați-le sau înlocuiți-le.

### Procedură (Fig. A)

1. Demontați rezervorul de apă (32),  
vezi *Montarea și demontarea  
rezervorului de apă, Pag. 49.*
2. Demontați capul de motor (4), vezi  
*Montarea și demontarea capului  
motorului, Pag. 48.*
3. Goliți recipientul (8). vezi *Golirea  
recipientului, Pag. 50.*
4. Curățați recipientul (8) cu o cârpă  
umedă.
5. Spălați filtrul din spumă (14) cu  
apă caldă și săpun și lăsați-l să  
se usuce.
6. Clătiți furtunurile de pulverizare  
(23+29) cu apă curată.
7. Înlocuiți un sac de filtrare din hârtie  
plin (15) (vezi).
8. Montați capul de motor (4), vezi  
*Montarea și demontarea capului  
motorului, Pag. 48.*

9. Montați rezervorul de apă (32),  
vezi *Montarea și demontarea  
rezervorului de apă, Pag. 49.*

## Întreținere

Aparatul nu necesită întreținere.

## Depozitarea

Depozitați întotdeauna aparatul și ac-  
cesoriile:

- curat
- la loc uscat
- protejate împotriva prafului
- în afara zonei de acțiune a copiilor

### Indicație

- Recipientul nu este potrivit pentru  
depozitarea lichidelor. După aspira-  
rea umedă goliți recipientul.

### Pregătirea aparatului pentru depo- zitare (Fig. D)

1. Înfășurați cablul de racordare la  
rețea (12) pe suportul (13).
2. Înfășurați furtunul de aspirare (25)  
în jurul capului de motor (4).
3. Introduceți tuburile de aspirat (24)  
și accesoriul rămas în prinderea  
pentru accesoriu (9) de pe picioa-  
rele (11).

## Eliminarea/protecția mediului

Predați aparatul, accesoriile și amba-  
lajul unui centru de reciclare ecologi-  
că.



Aparatele electrice nu trebuie  
eliminate în gunoii menajer.

Simbolul pubelei cu roți barate cu o  
cruce înseamnă că acest produs nu  
trebuie eliminat ca deșeu municipal  
nesortat la sfârșitul duratei sale de  
viață utilă.

### Directiva 2012/19/EU privind deșeurile de echipamente electrice și electronice:

Consumatorii sunt obligați prin lege să recicleze echipamentele electrice și electronice într-un mod ecologic la sfârșitul duratei de funcționare a acestora. În acest fel, se asigură o reciclare ecologică și cu economie de resurse.

În funcție de transpunerea în legislația națională, este posibil să aveți următoarele opțiuni:

- returnarea la un punct de vânzare,
- predarea la un punct oficial de colectare,
- returnarea producătorului/distribuitorului.

Nu intră în această categorie accesoriile atașate aparatelor vechi și mijloacele auxiliare fără componente electrice.

### Eliminarea ca deșeu a flaconului pentru detergent

- Reziduurile produsului trebuie eliminate în conformitate cu Directiva 2008/98/CE privind deșeurile și cu reglementările naționale și regionale. Pentru acest produs nu poate fi definit niciun număr de cod de deșeu în conformitate cu Catalogul european al deșeurilor (AVV), deoarece numai utilizarea prevăzută de către consumator permite o alocație. Numărul de cod al deșeurilor urmează să fie stabilit în cadrul UE în urma consultării cu compania de eliminare.
- Ambalajele necontaminate pot fi reciclate.
- Ambalajul care nu poate fi curățat trebuie eliminat în același mod ca și substanța.

## Detectarea defecțiunilor

Tabelul următor vă ajută să înlăturați mici defecțiuni:

Problema	Cauza posibilă	Remediarea defecțiunilor
Aparatul nu pornește	Întrerupător de pornire/oprire (2) oprit	Verificarea poziției întrerupătorului de pornire/oprire
	Tensiunea de la rețea lipsește	Verificați priza, cablul de alimentare de la rețea, ștecărul de conectare, siguranța, dacă este cazul dispuneți repararea de către un electrician.
	Întrerupătorul de pornire/oprire (2) este defect	Adresați-vă centrului de service.
	Set de perii de cărbune uzat	
Motorul este defect		

Problema	Cauza posibilă	Remedierea defecțiunilor
Putere de aspirare redusă sau lipsă	Controlul aerului (27) deschis	Închideți controlul aerului (27).
	Furtun de aspirare (25) sau duze înfundate	Înlăturați obturările și blocările
	Tubul de aspirare (24) nu este asamblat corect	Asamblați corect tubul de aspirare
	Recipient (8) deschis	<i>Montarea și demontarea capului motorului, Pag. 48</i>
	Recipient (8) plin	Golire recipient (8)
	Filtru (14/15//) plin sau impropriu	Goliți, curățați sau înlocuiți filtrul
	Flotorul din tamburul filtrant (35) în poziție greșită (de ex., datorită mișcărilor bruște)	Oprți aparatul, astfel flotorul coboară, apoi reporniți
Flotorul nu închide orificiul de aspirație	Flotorul din tamburul filtrant (35) nu se mișcă	Eliberați flotorul
	Flotorul din tamburul filtrant (35) defect	Adresați-vă centrului de service.
Praful sau murdăria este suflată din aparat	Filtrul (14/15) nu este montat sau nu este montat corect	<i>Montarea și demontarea filtrului și a sacului de filtru, Pag. 48</i>

## Service

### Garanție

Stimată clientă, stimate client,  
Pentru acest produs, primiți 3 ani garanție de la data cumpărării. În caz de deficiențe ale acestui produs, conform legii aveți drepturi față de vânzătorul produsului. Aceste drepturi legale nu sunt limitate de garanția noastră prezentată în cele ce urmează.

#### Condiții de garanție

Perioada de garanție începe la data cumpărării. Vă rugăm să păstrați bine bonul de casă original. Acest document este necesar ca dovadă pentru

cumpărare. Dacă în interval de trei ani de la data cumpărării acestui produs apare un defect de material sau de fabricație, produsul este reparat sau înlocuit - la alegerea noastră - gratuit de către noi. Această garanție presupune ca produsul defect și chitanța de cumpărare (bonul de casă) să fie prezentate în termenul de trei ani și să se descrie pe scurt în scris, în ce constă defectul și momentul apariției acestuia.

În cazul în care defectul este acoperit de garanția noastră, veți primi înapoi produsul reparat sau un produs nou. Odată cu repararea sau schimbarea

produsului nu începe o nouă perioadă de garanție.

### Perioada de garanție și cererile de garanție legală

Perioada de garanție nu este prelungită de serviciul de garanție. Acest lucru este valabil și pentru piesele înlocuite și reparate. Orice daune sau defecte deja prezente în momentul achiziției trebuie raportate imediat după despachetare. Reparațiile care au loc după expirarea perioadei de garanție sunt supuse unei taxe.

### Domeniul de aplicare a garanției

Produsul a fost produs cu atenție în conformitate cu orientări stricte de calitate și a fost testat cu atenție înainte de livrare.

Garanția se aplică în cazul defectelor de material sau de fabricație. Această garanție nu se referă la piesele produsului, care sunt supuse uzurii normale și de aceea pot fi considerate ca fiind consumabile (de ex. Filtru) sau pentru deteriorări la piese fragile.

Această garanție își pierde valabilitatea dacă produsul este deteriorat, a fost utilizat necorespunzător sau nu a fost întreținut. Pentru a vă asigura că produsul este utilizat corect, toate indicațiile prezentate în instrucțiunile de utilizare trebuie respectate cu strictețe. Utilizările și acțiunile nerecomandate sau asupra cărora se avertizează în instrucțiunile de utilizare trebuie evitate cu orice preț.

Produsul este destinat exclusiv uzului privat și nu pentru uz comercial. Manipularea abuzivă și necorespunzătoare, utilizarea forței și intervențiile care nu au fost efectuate de către sucursala noastră de service autorizată vor anula garanția.

### Procedura în cazul unei cereri de garanție

Pentru a vă asigura că cererea dumneavoastră este procesată rapid, vă rugăm să urmați instrucțiunile de mai jos:

- Pentru toate solicitările, vă rugăm să aveți la îndemână bonul de casă și numărul articolului (IAN 476445\_2404) ca dovadă a achiziției.
- Vă rugăm să consultați plăcuța de identificare de pe produs, o gravură de pe produs, pagina de titlu a instrucțiunilor de operare (în stânga jos) sau autocolantul de pe partea din spate sau de jos a produsului pentru numărul de articol.
- În cazul în care apar erori de funcționare sau alte defecte, contactați mai întâi **telefonic** centrul de service menționat mai jos sau utilizați **formularul de contact**, care se află la [parkside-diy.com](http://parkside-diy.com) în categoria **Service**.
- În cazul în care un produs este înregistrat ca fiind defect, îl puteți trimite, cu taxele poștale plătite, la adresa de service care v-a fost furnizată după consultarea Centrului nostru de service, anexând dovida de cumpărare (bonul de casă) și precizând care este defectul și când a apărut. Pentru a evita problemele de acceptare și costurile suplimentare, vă rugăm să folosiți numai adresa care vă este furnizată. Asigurați-vă că nu este vorba de o expediție fără costul de transport achitat, de mărfuri voluminoase, de transport expres sau de alte tipuri de transport special. Vă rugăm să expediați produsul, inclusiv toate accesoriile furnizate odată cu achiziția și să vă asigurați că am-

balajul este suficient de sigur pentru transport.



Puteți vizualiza și descărca aceste manuale și multe alte manuale la [parkside-diy.com](http://parkside-diy.com). Acest cod QR vă va duce direct la [parkside-diy.com](http://parkside-diy.com). Selectați țara dumneavoastră și căutați instrucțiunile de utilizare prin intermediul măștii de căutare. Puteți deschide instrucțiunile de utilizare introducând numărul articolului (IAN) 476445\_2404.

### Reparație-service

Pentru reparații, **care nu fac obiectul garanției**, adresați-vă centrului de service. Acolo veți primi o estimare privind costurile.

- Putem procesa numai aparate, care sunt suficient ambalate și ex-

pediate cu transportul plătit. **Indicație:** Vă rugăm să trimiteți aparatul dvs. curățat și cu indicarea defectului către adresa menționată a centrului nostru de service.

- Nu sunt acceptate aparatele expediate în mod necorespunzător, aparate trimise prin mărfuri voluminoase, Express sau cu alte transporturi speciale.
- Noi eliminăm gratuit aparatele defecte, care ne sunt trimise.

### Service-Center

**RO** **Service România**  
Tel.: 0800 890 605  
Formular de contact pe  
[parkside-diy.com](http://parkside-diy.com)  
**IAN 476445\_2404**

### Importator

Vă rugăm să aveți în vedere că adresa următoare nu este o adresă de service. Mai întâi contactați centrul de service menționat mai sus.

Grizzly Tools GmbH & Co. KG  
Stockstädter Str. 20  
63762 Grobostheim  
GERMANIA  
[www.grizzlytools.de](http://www.grizzlytools.de)

## Piese de schimb și accesorii

**Puteți obține piese de schimb și accesorii de la [www.grizzlytools.shop](http://www.grizzlytools.shop).** Dacă apar probleme în timpul procesului dvs. de comandă, contactați-ne prin magazinul nostru online. Pentru întrebări suplimentare adresați-vă către: *Service-Center, Pag. 57*

Poz. nr.	Denumire	Nr. de comandă
6	Închidere rapidă	91105708
8	Rezervor	91120057
11	Picior (cu rolă de ghidare și prindere pentru accesorii)	91105810

Poz. nr.	Denumire	Nr. de comandă
14	Filtru din spumă	91105707
15	Sac de filtrare din hârtie, pachet de 5	91105830
16	Duză pentru pardoseală	91120059
17	Duză pentru rosturi	91105818
18	Duză pentru tapiserie	91105819
19	Duză de spălare pentru curățarea tapițeriei	91105817
20	Duză de spălare cu adaptor pentru suprafețe dure	91105816
21	Produs pentru curățat covoare și tapițerie (100 ml)	30990030
24	Tub de aspirare	91105813
25	Furtun de aspirare	91105823
32	Rezervor de apă	91120058
36	Scurgere apă murdară	91103985

## Traducerea originalului declarației de conformitate UE

Produs: **Aspirator cu spălare**

Model: **PWS 20 E4**

Numărul de serie: 000001 - 127000

Obiectul declarației descris mai sus este în conformitate cu legislația relevantă de armonizare a Uniunii:

**2014/35/EU • 2014/30/EU • 2011/65/EU & (EU) 2015/863**

Obiectul declarației descris mai sus este conform Directivei 2011/65/EU a Parlamentului European și a Consiliului din 8 iunie 2011 privind restricțiile de utilizare a anumitor substanțe periculoase în echipamentele electrice și electronice.

Pentru a asigura conformitatea, au fost aplicate următoarele standarde armonizate și standarde și reglementări naționale:

**EN 60335-1:2012/A16:2023 • EN IEC 60335-2-2:2023/A11:2023  
EN 62233:2008 • EN IEC 55014-1:2021  
EN IEC 55014-2:2021 • EN IEC 63000:2018  
EN IEC 61000-3-2:2019/A1:2021 • EN 50564:2011  
EN 61000-3-3:2013/A2:2021**

Declarație de conformitate este emisă pe răspunderea exclusivă a producătorului:



Grizzly Tools GmbH & Co. KG  
Stockstädter Str. 20  
63762 Großostheim  
GERMANIA  
08.11.2024

Christian Frank  
Reprezentant autorizat al documentației

# Съдържание

<b>Въведение.....</b>	<b>60</b>
Употреба по предназначение.....	61
Окомплектовка на доставката/ принадлежности.....	61
Преглед.....	61
Описание на функциите.....	62
Символи за употреба на крайници и филтри.....	62
Технически данни.....	62
<b>Указания за безопасност.....</b>	<b>63</b>
Значение на указанията за безопасност.....	63
Пиктограми и символи.....	63
Безопасно въвеждане в експлоатация.....	63
<b>Подготовка.....</b>	<b>67</b>
Контролни елементи.....	67
Монтаж и демонтаж на главата на двигателя.....	67
Монтаж на краката.....	67
Монтаж и демонтаж на филтрите и филтърните торбички.....	67
Монтаж и демонтаж на резервоара за вода.....	68
Монтаж и демонтаж на засмукващия маркуч.....	69
Монтаж и демонтаж на маркуча за пръскане.....	69
Монтаж и демонтаж на смукателната тръба.....	69
Монтаж на крайниците.....	69
Изпразнете контейнера.....	69
<b>Експлоатация.....</b>	<b>70</b>
Включване и изключване.....	70
Функция за пране.....	70
Работни почивки.....	70
Сухо почистване.....	70
Изсмукване на фин прах.....	71
Мокро почистване и пране.....	71
<b>Почистване, техническа поддръжка и съхранение.....</b>	<b>72</b>

Почистване.....	73
Поддръжка.....	73
Съхранение.....	73

<b>Предаване за отпадъци/ Опазване на околната среда.....</b>	<b>73</b>
---	-----------

<b>Търсене на грешки.....</b>	<b>75</b>
-------------------------------	-----------

<b>Сервизно обслужване.....</b>	<b>76</b>
---------------------------------	-----------

Гаранция.....	76
Гаранция.....	77
Ремонтен сервиз / извънгаранционно обслужване.....	79
Сервизен център.....	80
Вносител.....	80

<b>Резервни части и принадлежности.....</b>	<b>80</b>
---	-----------

<b>Превод на оригиналната съответствие на ЕС.....</b>	<b>81</b>
---	-----------

<b>Разглобен вид.....</b>	<b>123</b>
---------------------------	------------

## Въведение

Сърдечни поздравления за покупката на Вашия нова перяща прахосмукачка (наричан по-долу уред или електроинструмент).

Вие сте избрали един висококачествен уред. Този уред е бил проверян относно качеството по време на производството и е бил подложен на крайна проверка. По този начин функционалността на Вашия уред е гарантирана.

Не е изключено, в отделни случаи върху или вътре в уреда или в маркучите да се намират остатъчни количества вода. Това не е повреда или дефект и не е причина за тревога.



Ръководството за експлоатация е неразделна част от този уред. То

съдържа важни указания за безопасността, употребата и изхвърлянето на уреда. Прочетете внимателно ръководството за експлоатация. Запознайте се с частите за управление и правилната употреба на уреда. Използвайте уреда само както е описано и за посочените области на приложение. Пазете добре ръководството за експлоатация и предайте всички документи заедно с уреда при препредаването му на трети лица.

## Употреба по предназначение

Уредът е предназначен единствено за следните приложения:

- Пране на твърди подови настилки, мокети и тапицерии
- Сухо и мокро почистване в бита, напр. в домакинството, в хоби помещението, в автомобила или в гаража
- Изсмукване на вода

Изсмукване на запалими, експлозивни или опасни за здравето материали е забранено.

Всяка друга употреба, която не е допусната изрично в това ръководство за експлоатация, може да представлява сериозна опасност за потребителя и доведе до щети по уреда. Операторът или потребителят на уреда е отговорен за злополуки или щети за други лица или тяхната собственост. Уредът е предназначен за дейности тип „домашен майстор“. Той не е конструиран за промишлена употреба. При комерсиална употреба, гаранцията е невалидна. Производителят не носи отговорност за щети в резултат на употреба не по предназначение или неправилно обслужване.

## Окомплектовка на доставката/ принадлежности

Разопакувайте уреда и проверете окомплектовката на доставката. Изхвърлете опаковъчния материал по подходящ начин.

- Глава на мотора
- Контейнер
- 4x Крак (с направляващо колелце и държач за принадлежности)
- Филтър от пяна
- Хартиена филтърна торбичка
- Смукателна тръба (от 2 части)
- Засмукващ маркуч
- Дюза за под
- Дюза за фуги
- дюза за тапицерии
- Почистваща дюза за тапицерии
- Почистваща дюза с приставка за твърди повърхности
- Препарат за почистване на килими и тапицерии (100 ml)
- Превод на оригиналната инструкция

## Преглед

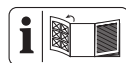

Изображенията на уреда ще намерите върху предната и задната разгъващи се страници.

### (Фиг. А)

- 1 Дръжка за носене
- 2 Превключвател за включване/ изключване
- 3 Превключвател на помпата
- 4 Глава на мотора
- 5 Връзка пръскащ маркуч
- 6 Бързодействащ затвор
- 7 Връзка за изсмукване
- 8 Контейнер
- 9 Държач за принадлежности

- 10 Направляващо колелце
- 11 Крак (с направляващо колелце и държач за принадлежност)
- 12 Мрежови захранващ кабел
- 13 Държач
- 14 Филтър от пяна
- 15 Хартиена филтърна торбичка
- 16 Дюза за под
- 17 Дюза за фуги
- 18 дюза за тапицерии
- 19 Почистваща дюза за тапицерии
- 20 Почистваща дюза с приставка за твърди повърхности
- 21 Препарат за почистване на килими и тапицерии
- 22 Бутон за деблокиране
- 23 Пръскащ маркуч на смукателната тръба
- 24 Смукателна тръба
- 25 Засмукващ маркуч
- 26 Ръкохватка
- 27 Регулиране на въздуха
- 28 Лост за функцията за пръскане
- 29 Пръскащ маркуч на засмукващия маркуч
- 30 Блокировка
- 31 Капак (резервоар за вода)
- 32 Резервоар за вода

**(Фиг. В)**

- 33 Приставка (Дюза за под)
- 34 Приставка за твърди повърхности

**(Фиг. Е)**

- 35 Филтърен кош
- 36 Изход за мръсна вода

**Описание на функциите**

Устройството има резервоар от неръждаема стомана с дренаж за отпадните води. Колелцата позволяват голяма маневреност на уреда. При мокро почистване засмукваният въздушен поток се прекъсва от поплавък, когато контейнерът се напълни.

Функцията на контролните елементи ще откриете в следващите описания.

**Символи за употреба на крайници и филтри**

Накрайник за почистване на килими.



Накрайник за почистване на гладки повърхности и твърди подови настилки.



Специален крайник за почистване на тапицерии и матраци.



Накрайник за почистване на прах и замърсявания от фуги и процеци.



Филтър за изсмукване на течности.



Непредназначен за изсмукване на течности филтър.



Филтър за изсмукване на сухи замърсявания в домакинството, гаража и работилницата.



Филтър за изсмукване на фин прах като напр. прах от камъни и дърва.

**Технически данни****Измиваща прахосмукачка**

..... PWS 20 E4

Номинално напрежение U

.....220-240 V~, 50/60 Hz

Номинална мощност  $P$  ..... 1600 W  
 Засмукваща мощност .. 250 Air-Watt  
 Максимално ниско налягане 16 kPa  
 Налягане на пръскане ..... 2 bar  
 Скорост на пръскане ..... 1 l/min  
 Дължина Мрежови захранващ кабел ..... 7,5 m  
 Клас на защита  
 ..... II ( двойната изолация )  
 Вид защита ..... IPX4  
 Тегло (вкл. принадлежности)  
 .....  $\approx$  7,8 kg  
 Резервоар за почистващ препарат  
 Обем ..... 4 l  
 Обем на резервоара  
 – бруто ..... 20 l  
 – нето ..... 11 l

## Указания за безопасност

Този раздел описва основните указания за безопасност при използването на уреда.

### Значение на указанията за безопасност

**▲ ОПАСНОСТ!** Ако не спазвате това указание за безопасност, ще се случи злополука. Последствието е тежко телесно нараняване или смърт.

**▲ ПРЕДУПРЕЖДЕНИЕ!** Ако не спазвате това указание за безопасност, е възможно да се случи злополука. Последствието е вероятно тежко телесно нараняване или смърт.

**▲ ПОВИШЕНО ВНИМАНИЕ!** Ако не спазвате това указание за безопасност, ще се случи злополука. Последствието е вероятно леко или средно тежко телесно нараняване.

**УКАЗАНИЕ!** Ако не спазвате това указание за безопасност, ще се случи злополука. Последствието е вероятна материална щета.

## Пиктограми и символи

### Символи върху уреда



Клас на защита II (двойната изолация)



Електроуредите не се изхвърлят с битовите отпадъци.

### Символи в ръководството за експлоатация



Прочетете внимателно ръководството за експлоатация. Запознайте се с частите за управление и правилната употреба на уреда.

## Безопасно въвеждане в експлоатация



**Внимание!** При употреба на електроуреди трябва да се спазват следните основни мерки за защита срещу токов удар и опасност от нараняване и пожар:

### Общи указания

- Прочетете внимателно ръководството за експлоатация. Запознайте се с частите за управление и правилната употреба на уреда.

- Този уред може да се използва от деца над 8-годишна възраст, както и от лица с намалени физически, сетивни или умствени възможности или липса на опит и знания, само ако те са под наблюдение или са били инструктирани относно безопасната употреба на уреда и разбират произлизащите от това опасности. Деца не трябва да си играят с уреда. Почистването и поддръжката от страна на потребителя не трябва да се извършват от деца без наблюдение.
- Трябва да се вземе под внимание това, че самият потребител отговаря за инциденти или опасности спрямо други лица или тяхната собственост.
- Спазвайте разпоредбите за шума и местните разпоредби.

### **Подготовка**

- Преди употреба винаги проверявайте свързващия кабел и удължава-

щия кабел за признаци на повреда или за остаряване. Ако проводникът се повреди по време на употреба, той незабавно трябва да бъде изключен от захранващата мрежа. **НЕ ДОКОСВАЙТЕ ПРОВОДНИКА ПРЕДИ ДА Е ИЗКЛЮЧЕН ОТ МРЕЖАТА.** Не използвайте уреда, ако проводникът е повреден или износен.

- Внимавайте за това захранващото напрежение и честота да съответства на данните върху типовата табелка. Адаптирането към различните мрежови честоти става автоматично.
- Включвайте уреда само в контакт с дефектнотокова защита (FI прекъсвач) със задействащ ток не повече от 30 mA.
- Свързвайте уреда към контакт, който е подсигурен с минимум 16 A.
- Ако мрежовият захранващ кабел на този уред е повреден, той трябва да бъде заменен от производителя, неговия

- отдел за обслужване на клиенти или от подобно квалифицирано лице, за да се избегнат щети. Обърнете се към сервизния център.
- Винаги преди използване на уреда проверявайте дали уредът да е сглобен надлежно и филтрите са поставени правилно. Никога не изсмуквайте без филтър. Уредът може да се повреди.
  - Никога не работете с уреда, докато близо до него има деца или животни. Намиращите се в близост лица трябва да носят предпазно облекло.

### **Експлоатация**

- Бъдете концентрирани, следете внимателно действията си и постъпвайте разумно при работа с уреда. Не използвайте уреда, когато сте уморени или под влиянието на наркотични вещества, алкохол или медикаменти.
- Хора и животни не трябва да се изсмукват с уреда.
- В никакъв случай не насочвайте смукателния маркуч и крайниците по време на работа към самите себе си или други лица, особено към очите и ушите. Съществува опасност от нараняване.
- Крайниците и смукателната тръба не трябва да се повдигат до височината на главата при работа. Съществува опасност от нараняване.
- Не изсмуквайте горещи, тлеещи, горими, експлозивни или опасни за здравето материали. Това включва например гореща пепел, бензин, разтворители, киселини и основи. Съществува опасност от пожар и нараняване.
- Внимавайте мрежовият захранващ кабел да не бъде повреден чрез дърпане върху остри ръбове, заклещване или дърпане на кабела.

- Не използвайте захранващия кабел за изваждане на щепсела от контакта или за теглене на уреда. Пазете мрежовия захранващ кабел от горещина, мазнина и остри ръбове.
- Никога не транспортирайте уреда, докато задвижването работи.
- Изключете уреда и извадете щепсела от контакта. Уверете се, че всички движещи се части са достигнали състояние на пълен покой
  - когато оставяте уреда без надзор,
  - преди да сменяте принадлежности,
  - преди да отстранявате блокажи или запушвания,
  - преди да проверявате, почиствате или работите по уреда.
- В случай че уредът започне да вибрира необичайно силно, е необходима незабавна проверка:
  - проверете за разхлабени части и ги затегнете,
  - огледайте за повреди,
  - сменете повредените принадлежности. За ремонт се обърнете към сервизния център.

### **Почистване, техническа поддръжка и съхранение**

- Оставете двигателя да се охлади, преди да приберете уреда за съхранение.
- От съображения за безопасност сменяйте износените или повредените части. Използвайте единствено оригинални резервни части и принадлежности. Употребата на части от друг производител води до незабавно отпадане на гаранцията.
- Уредът може да бъде отварян само от упълномощен електротехник. Винаги се обръщайте към нашия сервизен център за ремонт.

- Изключете задвижването, изключете уреда от електрозахранването и оставете уреда да се охлади, когато уредът бива спиран за почистване, настройване, съхранение или смяна на принадлежност.
- Работете внимателно с уреда и го поддържайте чист.
- Съхранявайте уреда на място, което не може да бъде достигнато от деца.

## Подготовка

**▲ ПРЕДУПРЕЖДЕНИЕ!** Опасност от нараняване в резултат на неволно включване на уреда. Включете щепсела в контакта, едва когато уредът е напълно готов за употреба.

### Контролни елементи

Запознайте се с контролните елементи преди да пуснете уреда в експлоатация за първи път.

#### Превключвател за включване/изключване (Фиг. А)

- Включване: Поставете превключвателя за включване/изключване (2) в позиция „I“ (ВКЛ).
- Изключване: Поставете превключвателя за включване/изключване (2) в позиция „0“ (ИЗКЛ).

## Монтаж и демонтаж на главата на двигателя

### Демонтаж на главата на мотора (Фиг. А)

1. Отключете бързите затвори (6) на резервоара (8).
2. Свалете главата на мотора (4). Оставете главата на мотора (4) с горната страна надолу.

### Монтаж на главата на мотора (Фиг. А)

1. Поставете главата на мотора (4) върху контейнера (8). Превключвателят за включване/изключване (2) сочи към връзката за изсмукване (7).
2. Заклучете бързите затвори (6) на резервоара (8).

## Монтаж на краката

### (Фиг. С)

1. Демонтирайте главата на мотора (4), вж. *Монтаж и демонтаж на главата на двигателя*, Стр. 67.
2. Сложете контейнера (8) с долната страна нагоре върху здрава основа.
3. Поставете краката (11) в гнездата от долната страна на контейнера (8).
4. Монтирайте главата на мотора (4), вж. *Монтаж и демонтаж на главата на двигателя*, Стр. 67.

## Монтаж и демонтаж на филтрите и филтърните торбички

### Преглед

Уредът има следните филтри и торбички:

- **Филтър от пяна (14)**
  - Мокро почистване
  - Сухо почистване

- **Хартиена филтърна торбичка (15)**
  - Сухо почистване
- **Филтърна торбичка за фин прах**
  - Изсмукване на фин прах (не се предоставя)

#### Указания

Поставяйте само сух филтър.

#### Монтаж на филтърната торбичка (Фиг. Е)

Това ръководство се отнася за хартиената филтърна торбичка (15) и филтърна торбичка за фин прах.

1. Демонтирайте главата на мотора (4), вж. *Монтаж и демонтаж на главата на двигателя, Стр. 67.*
2. Поставете филтърната торбичка (15) в контейнера (8) върху връзката (7). Уплътнителният пръстен върху отвора на филтърната торбичка (15) трябва да обгръща напълно ръба на връзката за изсмукване (7).
3. Монтирайте главата на мотора (4), вж. *Монтаж и демонтаж на главата на двигателя, Стр. 67.*

#### Демонтаж на филтърната торбичка (Фиг. Е)

1. Демонтирайте главата на мотора (4), вж. *Монтаж и демонтаж на главата на двигателя, Стр. 67.*
2. Извадете филтърната торбичка (15).
3. Монтирайте главата на мотора (4), вж. *Монтаж и демонтаж на главата на двигателя, Стр. 67.*

#### Монтаж на филтъра от пяна (Фиг. Е)

1. Демонтирайте главата на мотора (4), вж. *Монтаж и демонтаж*

*на главата на двигателя, Стр. 67.*

2. Навийте малка част от филтъра от пяна (14).
3. Издърпайте филтъра от пяна (14) върху филтърния кош (35).
4. Опънете филтъра от пяна (14).
5. Монтирайте главата на мотора (4), вж. *Монтаж и демонтаж на главата на двигателя, Стр. 67.*

#### Демонтаж на филтъра от пяна (Фиг. Е)

1. Демонтирайте главата на мотора (4), вж. *Монтаж и демонтаж на главата на двигателя, Стр. 67.*
2. Внимателно свалете филтъра от пяна (14).
3. Монтирайте главата на мотора (4), вж. *Монтаж и демонтаж на главата на двигателя, Стр. 67.*

#### Монтаж и демонтаж на резервоара за вода

##### Указания

- За мокро почистване и пране винаги монтирайте резервоара за вода (32).
- В зависимост от степента на замърсяване добавете 100-200 ml от препаратата за почистване на килими и тапицерии (21) към резервоара за вода (32) и го напълнете с вода до марката от 4 литра.

#### Монтаж на резервоара за вода (Фиг. С)

1. Натиснете резервоара за вода (32) в държачите от обратната страна на главата на двигателя (4) и контейнера (8).

#### Демонтаж на резервоара за вода (Фиг. С)

1. Издърпайте резервоара за вода (32) от държачите на обратната

страна на главата на мотора (4) и на контейнера (8).

## Монтаж и демонтаж на засмукващия маркуч

### Монтаж на засмукващия маркуч (Фиг. С)

1. Вкарайте дебелия край на засмукващия маркуч (25) с блокировката (30) във връзка (7). Блокировката се фиксира чрез щракване.

### Демонтаж на засмукващия маркуч (Фиг. С)

1. Натиснете и задръжте блокировката (30) на засмукващия маркуч (25).
2. Извадете засмукващия маркуч (25) от връзката (7).

## Монтаж и демонтаж на маркуча за пръскане

### Монтаж на маркуча за пръскане (Фиг. С)

1. Натиснете бутона за пръскащия маркуч на засмукващия маркуч (29).
2. Вкарайте пръскащия маркуч (29) върху връзката (5).

### Демонтаж на маркуча за пръскане (Фиг. С)

1. Натиснете бутона за пръскащия маркуч на засмукващия маркуч (29).
2. Извадете пръскащия маркуч (29) от връзката (5).

## Монтаж и демонтаж на смукателната тръба

### Монтаж на смукателната тръба (Фиг. С)

1. Вкарайте двете части на смукателната тръба (24) една в друга.

2. Вкарайте смукателната тръба (24) в монтирания засмукващ маркуч (25).
3. Свържете пръскащите маркучи (23+29) правилно помежду им.

### Демонтаж на смукателната тръба (Фиг. С)

1. Натиснете и задръжте деблокирането (22) върху пръскащия маркуч (23).
2. Разединете смукателните тръби (24) една от друга.

## Монтаж на крайниците

### Указания (Фиг. В)

- Дюзата за под (16) има подвижна приставка за включване (33).
- Крайникът за миене (20) има подвижна приставка за твърди повърхности (34).

### Процедура (Фиг. С)

1. Поставете крайниците (16-20) или върху по-тънкия край на смукателната тръба (24), или директно върху ръкохватката (26) на засмукващия маркуч (25).

## Изпразнете контейнера

### Указания

Подгответе подходящ събирателен контейнер за изпразване на контейнера (8). Изхвърлете съдържимото по съобразния начин.

Контейнерът за отпадъци може да бъде изпразнен по два начина:

- Контейнер (8)
- Отворете изхода за мръсна вода (36)

### Подготовка

1. Изключете уреда (вж. *Включване и изключване*, Стр. 70).
2. Извадете щепсела на мрежовия захранващ кабел (12) от контакта, ако е вътре.

## Изсипване на контейнер ( Фиг. Е )

1. Демонтирайте резервоара за вода (32), вж. *Монтаж и демонтаж на резервоара за вода, Стр. 68.*
2. Демонтирайте главата на мотора (4), вж. *Монтаж и демонтаж на главата на двигателя, Стр. 67.*
3. Изсипете съдържанието на контейнера (8) до пълното му изпразване.
4. Монтирайте резервоара за вода (32), вж. *Монтаж и демонтаж на резервоара за вода, Стр. 68.*
5. Монтирайте главата на мотора (4), вж. *Монтаж и демонтаж на главата на двигателя, Стр. 67.*

## Отваряне на изхода за мръсна вода ( Фиг. Е )

1. Отворете дренажа за отпадни води (36) и оставете контейнера (8) да се изпразни.
2. Леко наклонете контейнера (8) напред, ако започне да изтича само малко течност. При този начин на изпразване внимавайте в уреда да не остава течност.

## Експлоатация

### Включване и изключване

#### Подготовка (Фиг. D)

1. Навийте засмукващия маркуч (25) докрай.
2. Подгответе уреда за желаната функция: Филтър, филтърна торбичка, засмукващ маркуч, смукателна тръба, накрайник.
3. Поставете щепсела на мрежовия захранващ кабел (12) в контакт.

### Включване (Фиг. А)

1. Поставете превключвателя за включване/изключване (2) в позиция „I“ (ВКЛ).

### Изключване (Фиг. А)

1. Поставете превключвателя за включване/изключване (2) в позиция „0“ (ИЗКЛ).
2. Изключете щепсела на мрежовия захранващ кабел (12) от контакта, ако оставяте уреда без наблюдение или сте готови с работата.

### Функция за пране

#### Включване (Фиг. А)

1. Натиснете превключвателя на помпата (3) в положение „1“.
2. Включете уреда (вж. *Включване и изключване, Стр. 70.*)

#### Изключване (Фиг. А)

1. Изключете уреда (вж. *Включване и изключване, Стр. 70.*)
2. Натиснете превключвателя на помпата (3) в положение „0“.

### Работни почивки

По време на работните почивки смукателната гарнитура може да бъде прибрана на изключения уред.

#### Процедура (Фиг. D)

1. Вкарайте смукателната тръба (24) в държачите за принадлежност (9) на краката (11).

### Сухо почистване

#### Указания

- Никога не изсмуквайте без филтър!
- За да не се замърси филтърна от пяна (14) твърде бързо, препоръчваме допълнително из-

ползване на хартиена филтърна торбичка (15).

- Монтаж на филтъра (вж. *Монтаж и демонтаж на филтрите и филтърните торбички*, Стр. 67)

#### Разрешени филтри и накрайници

- **Филтър**
  - Филтър от пяна
  - Нагънат филтър (не се предоставя)
- **Филтърна торбичка**
  - Хартиена филтърна торбичка (15)
- **Дюзи**
  - всички

#### Изсмукване на фин прах

При някои процеси на изсмукване (напр. шлайфане на бои и лакове, пробиване на зидария, шлайфане или пробиване на твърдо дърво) могат да се образува вреден за здравето прах.

#### Указания

- Никога не изсмуквайте без филтър!
- Хартиената филтърна торбичка не е подходяща за изсмукване на фин прах. За изсмукване на фин прах Ви е нужна допълнително филтърна торбичка за фин прах.
- Монтаж на филтъра (вж. *Монтаж и демонтаж на филтрите и филтърните торбички*, Стр. 67)

#### Разрешени филтри

- **Филтър**
  - Нагънат филтър (не се предоставя)
- **Филтърна торбичка**
  - Филтърна торбичка за фин прах (не се предоставя)

## Мокро почистване и пране

**▲ ОПАСНОСТ!** Опасност от електрически удар. Не стъпвайте във водата, която ще изсмуквате.

#### Указания

- Никога не изсмуквайте без филтър!
- Монтаж на филтъра (вж. *Монтаж и демонтаж на филтрите и филтърните торбички*, Стр. 67)
- За мокро почистване и пране винаги монтирайте резервоара за вода (32), вж. *Монтаж и демонтаж на резервоара за вода*, Стр. 68.
- В зависимост от степента на замърсяване добавете 100-200 ml от препаратите за почистване на килими и тапицерии (21) към резервоара за вода (32) и го напълнете с вода до марката от 4 литра.
- Изпробвайте препаратите за почистване на килими и тапицерии (21) върху незабележимо петно, преди да почистите изцяло килима и тапицерията.
- Веднага изключете уреда при изтичане на пяна или течност.
- Уверете се, че смукателният накрайник не е изцяло във водата, така че винаги да се засмуква малко въздух.
- Незабавно отстранете смукателната тръба (24) от контейнера, който трябва да се изпразни, веднага щом резервоарът за вода (32) се напълни.
- При мокро почистване внимавайте прахосмукачката да е винаги по-високо от повърхността на водата, която трябва да се изсмучи. В противен случай може да възникне сифонен ефект.

- При мокро почистване засмукваният въздушен поток се прекъсва от поплавък, когато контейнерът (8) се напълни. Изключете уреда и изпразнете контейнера (8), вижте *Изпразнете контейнера*, Стр. 69.

## Мокро почистване

### Разрешени филтри и накрайници

- **Филтър**
  - Филтър от пяна (14)
- **Филтърна торбичка**
  - без
- **Дюзи**
  - Дюза за под (16)
  - Почистваща дюза за тапицерии (19)
  - Почистваща дюза с приставка за твърди повърхности (20)

### Процедура (Фиг. А/Е)

1. Поставете филтъра от пяна (14) (вж. *Монтаж и демонтаж на филтрите и филтърните торбички*, Стр. 67).
2. Изсмукване (изпомпване): потопете засмукващия маркуч (25) на ръкохватката (26) в съда с вода и изсмучете водата.
3. Изпразнете контейнера (8) веднага след изсмукване, тъй като той не е предназначен за съхранение на течности (вж. *Изпразнете контейнера*, Стр. 69).

## Прање

### Разрешени филтри и накрайници

- **Филтър**
  - Филтър от пяна (14)
- **Филтърна торбичка**
  - без

## Дюзи

- Почистваща дюза за тапицерии (19)
- Почистваща дюза с приставка за твърди повърхности (20)

### Процедура (Фиг. Е)

1. Поставете филтъра от пяна (14) (вж. *Монтаж и демонтаж на филтрите и филтърните торбички*, Стр. 67).
2. Напълнете резервоара за вода (32) с чиста вода (макс. 4 l). Внимавайте за маркировката на резервоара за вода (32).
3. Включете функцията за пране (вж. *Функция за пране*, Стр. 70).
4. Дърпайки (без натиск!) движете накрайника (19+20) на ивици по тапицерията/мокет. Нека ивиците да се припокриват малко, за да се гарантира основно почистване.
5. Натиснете лоста за функция на пръскане (28) на ръкохватката (26), за да включите функцията на пръскане.
6. Изпразнете контейнера (8) веднага след изсмукване, тъй като той не е предназначен за съхранение на течности (вж. *Изпразнете контейнера*, Стр. 69).

## Почистване, техническа поддръжка и съхранение

**▲ ПРЕДУПРЕЖДЕНИЕ!** Токов удар! Опасност от нараняване в резултат на неволно включване на уреда. Пазете се при работи по поддръжката и почистването. Изк-

лючете уреда и извадете щепсела от контакта.  
Нека ремонтни дейности и дейности по поддръжката, които не са описани в това ръководство, бъдат извършвани от нашия сервизен център за поддръжка. Използвайте само оригинални резервни части.

## Почистване

### Указания

- Опасност от повреда. Не пръскайте уреда с вода.
- Опасност от повреда. Химическите субстанции могат да повредят пластмасовите части на уреда. Не използвайте агресивни почистващи препарати или разтворители.
- Проверете уреда преди всяка употреба за очевидни дефекти, като напр. повреден мрежови захранващ кабел и организирайте неговия ремонт или смяна.

### Процедура (Фиг. А)

1. Демонтирайте резервоара за вода (32), вж. *Монтаж и демонтаж на резервоара за вода*, Стр. 68.
2. Демонтирайте главата на мотора (4), вж. *Монтаж и демонтаж на главата на двигателя*, Стр. 67.
3. Изпразнете контейнера (8), вижте *Изпразнете контейнера*, Стр. 69.
4. Почистете контейнера (8) с мокра кърпа.
5. Изперете филтъра от пяна (14) с хладка вода и сапун и го оставете да изсъхне.
6. Измийте маркучите за пръскане (23+29) с чиста вода.
7. Сменете пълната хартиена филтърна торбичка (15) (вж. ).

8. Монтирайте главата на мотора (4), вж. *Монтаж и демонтаж на главата на двигателя*, Стр. 67.
9. Монтирайте резервоара за вода (32), вж. *Монтаж и демонтаж на резервоара за вода*, Стр. 68.

## Поддръжка

Уредът не се нуждае от поддръжка.

## Съхранение

Съхранявайте уреда и принадлежностите винаги:

- чисти
- на сухо
- защитени от прах
- извън досега на деца

### Указание

- Контейнерът не е подходящ за съхранение на течности. След всяко мокро почистване изпразвайте контейнера.

### Подготовка на уреда за съхранение (Фиг. D)

1. Навийте мрежовия захранващ кабел (12) върху държача (13).
2. Навийте засмукващия маркуч (25) около главата на мотора (4).
3. Поставете смукателните тръби (24) и останалите включени принадлежности в държача за принадлежности (9) на краката (11).

## Предаване за отпадъци/Опазване на околната среда

Предайте уреда, принадлежности и опаковката за екологосъобразно рециклиране.



Електроуредите не се извърлят с битовите отпадъци.

Символът на зачеркнатия контейнер с колелца означава, че този продукт не трябва да се изхвърля като несортирани битови отпадъци в края на полезния му живот.

**Директива 2012/19/ЕС относно отпадъците от електрическо и електронно оборудване:**

Потребителите за законово задължени да предават електронните уреди в края на техния полезен живот за екологосъобразно рециклиране. По този начин се гарантира екологосъобразно и щадящо ресурси предаване за отпадъци. В зависимост от прилагането в националното законодателство, имате следните опции:

- връщане на място на продажба,
- предаване в официален събирателен пункт,
- изпращане обратно към производителя/дистрибутора.

От това изискване не са засегнати прикрепените към старите уреди принадлежности и помощни средс-

тва без електрически съставни части.

**Изхвърляне на бутилката за почистващ препарат**

- Остатъците от продукти трябва да се изхвърлят при спазването на Директивата за отпадъците 2008/98/ЕО, както и на националните и регионалните разпоредби. За този продукт не може да се посочи кодов номер на отпадъци съгласно Европейския каталог на отпадъците (AVV), тъй като само предназначението от потребителя позволява да бъде присвоен такъв. Кодовият номер на отпадъците се определя в рамките на ЕС след консултация с фирмата за изхвърляне на отпадъци.
- Незамърсените опаковки могат да се предадат за рециклиране.
- Опаковките, които не могат да се почистват, трябва да се изхвърлят по същия начин като продукта.

## Търсене на грешки

Таблицата по-долу ще ви помогне да отстраните малки неизправности:

Проблем	Възможна причина	Отстраняване на проблема
Уредът не стартира	Превключвателят за включване/изключване (2) е изключен	Проверете позицията на превключвателя за включване/изключване
	Липсва напрежение на електрическата мрежа	Проверете контакта, мрежовия захранващ кабел, щепсела, предпазителя и при нужда дайте за ремонт от електротехник.
	Дефектен превключвател за включване/изключване (2)	Обърнете се към сервизния център.
	Графитните четки са износени	
	Повреден двигател	
Слаба или липсваща смукателна мощност	Регулиране на въздуха (27) отворено	Затваряне на регулиране на въздуха (27).
	Запушени засмукващ маркуч (25) или дюзи	Отстранете запушването и блокировките
	Смукателната тръба (24) не е сглобена правилно	Сглобете правилно смукателната тръба
	Отворен контейнер (8)	<i>Монтаж и демонтаж на главата на двигателя, Стр. 67</i>
	Контейнерът е (8) пълен	Изпразнете контейнера (8)
	Пълен или запушен филтър (14/15)	Изпразнете, почистете или сменете филтъра
	Поплавъкът във филтърния кош (35) е в грешна позиция (напр. в резултат на насечени движения)	Изключете уреда, за да се снижи поплавокът, след това го включете отново
	Повреден поплавок във филтърния кош (35)	Обърнете се към сервизния център.

Проблем	Възможна причина	Отстраняване на проблема
Поплавъкът не затваря смукателния отвор	Поплавъкът във филтърния кош (35) не се движи	Освободете поплавъка
	Повреден поплавък във филтърния кош (35)	Обърнете се към сервизния център.
Уредът издухва прах или мръсотия	Филтърът (14/15) не е монтиран или не е монтиран правилно	<i>Монтаж и демонтаж на филтрите и филтърните торбички, Стр. 67</i>

## Сервизно обслужване

### Гаранция

Уважаема г-жо Клиент, уважаеми г-н Клиент,

За този продукт получавате 3 години гаранция от датата на покупката. В случай на дефекти в този продукт, имате законни права спрямо продавача на продукта. Тези законни права не са ограничени от нашата гаранция, както е посочено по-долу.

#### Гаранционни условия

Гаранционният период започва да тече от датата на покупката. Моля, пазете оригиналния касов бон на сигурно място. Този документ се изисква като доказателство за покупка. Ако в рамките на три години от датата на закупуване на този продукт възникне дефект в материала или изработката, продуктът – по наш избор – ще бъде ремонтиран или сменен безплатно за Вас. Тази гаранционна услуга предполага в рамките на тригодишния срок трябва да ни бъдат представени повреденият уред и доказателство за закупуването (касов бон), както и кратко писмено описание, в какво се състои повредата и кога е възникнала.

Ако повредата се покрива от нашата гаранция, ще получите ремонтация или нов продукт обратно. С ремонта или смяната на продукта не започва нов гаранционен период.

#### Гаранционен срок и законови рекламации за дефекти

Гаранцията не удължава гаранционния срок. Това важи и за сменени или ремонтирани части. Възникнали евентуално още при покупката повреди или дефекти трябва да бъдат съобщени веднага след разопаковане. Извършените след изтичане на гаранционния срок ремонти се заплащат.

#### Обхват на гаранцията

Продуктът е внимателно произведен в съответствие със строги указания за качество и внимателно проверен преди доставката.

Гаранционната услуга важи за материални дефекти и производствени грешки. Тази гаранция не покрива части от продукта, които са предмет на нормално износване и следователно може да се считат за износващи се части (напр. Филтър) или повреди на чупливи части.

Тази гаранция отпада, ако продуктът е бил повреден, бил е използван неправилно или не е бил поддържан. За правилното използване

на продукта всички посочени в ръководството за експлоатация инструкции трябва да се спазват точно. Предназначения и действия, които не са препоръчани в ръководството за експлоатация или за които е предупредено изрично, задължително трябва да се избягват.

Продуктът е предназначен само за лична, а не за търговска употреба. Гаранцията отпада в случай на злоупотреба и неправилно боравене, използване на сила и интервенции, които не са били извършени от нашия оторизиран сервиз.

### Обработка при гаранционен случай

За да се гарантира бърза обработка на вашата заявка, моля, следвайте указанията по-долу:

- За всички запитвания, моля, подгответе касовия бон и каталожния номер (IAN476445\_2404) като доказателство за покупката.
- Каталожният номер ще намерите върху типовата табелка на продукта, гравирани върху продукта, на заглавната страница на ръководство за работа (долу вляво) или на стикера на гърба или отдолу на продукта.
- При възникнали функционални грешки или други повреди, моля, свържете се първо с посочения по-долу сервизен център **по телефона** или използвайте нашата **форма за контакт**, която можете да намерите на *parkside-diy.com* в категория **Обслужване**.
- След консултация с нашия сервизен център, вие можете да изпратите дефектен продукт на посочения ви сервизен адрес безплатно, като приложите касовата

бележка (касова бележка) и опишете подробности за естеството на дефекта и кога е възникнал. За да избегнете проблеми с приемането и допълнителни разходи, е наложително да използвате само адреса, който ви е даден. Уверете се, че пратката не е изпратена до поискване, като обемна, експресна или друг вид специална пратка. Моля, изпратете продукта с всички включени към него принадлежности при покупката и се погрижете за достатъчно сигурна транспортна опаковка.

### Гаранция

Уважаема г-жо Клиент,  
Уважаеми г-н Клиент,  
за този продукт получавате 3 години гаранция от датата на покупката. В случай на несъответствие на продукта с договора за продажба Вие имате законно право да предявите рекламация пред продавача на продукта при условията и в сроковете, определени в глава трета, раздел II и III и глава четвърта от Закона за предоставяне на цифрово съдържание и цифрови услуги и за продажба на стоки (ЗПЦС-ЦУПС)\*.

Вашите права, произтичащи от посочените разпоредби, не се ограничават от нашата по-долу представена търговска гаранция, не са свързани с разходи за потребителите и независимо от нея продавачът на продукта отговаря за липсата на съответствие на потребителската стока с договора за продажба съгласно ЗПЦСЦУПС.

### Гаранционни условия

Гаранционният срок е 3 години от датата на получаване на стоката.

Пазете добре оригиналната касова бележка. Този документ е необходим като доказателство за покупката. Ако в рамките на три години от датата на закупуване на този продукт се появи дефект на материала или производствен дефект, продуктът ще бъде безплатно ремонтиран или заменен. Гаранцията предполага в рамките на тригодишния гаранционен срок да се представят дефектният уред, касовата бележка (касовият бон), както и всички други документи, установяващи наличието на дефект и писмено да се обясни в какво се състои дефектът и кога е възникнал. Ако дефектът е покрит от нашата гаранция, Вие ще получите обротно ремонтирания или нов продукт. В случай на замяна на дефектна стока първоначалните гаранционен срок и гаранционни условия се запазват. В случай на ремонт на дефектна стока, срокът на ремонта се прибавя към гаранционния срок. За евентуално наличните и установени повреди и дефекти още при покупката трябва да се съобщат веднага след разопаковането. Евентуалните ремонти след изтичане на гаранционния срок са срещу заплащане.

Ремонтът или замяната на продукта не пораждаат нова гаранция.

### **Обхват на гаранцията**

Уредът е произведен грижливо според строгите изисквания за качество и добросъвестно изпитан преди доставка. Гаранцията важи за дефекти на материала или производствени дефекти. Гаранцията не обхваща консумативите, както и частите на продукта, които подлежат на нормално износване, поради което могат да бъдат разглеж-

дани като бързо износващи се части (напр. Филтър) или повредите на чупливи части. Гаранцията отпада, ако уредът е повреден поради неправилно използване или в резултат на неосъществяване на техническа поддръжка. За правилната употреба на продукта трябва точно да се спазват всички указания в упътването за експлоатация. Предназначение и действия, които не се препоръчват от упътването за експлоатация или за които то предупреждава, трябва задължително да се избягват. Продуктът е предназначен само за частна, а не за професионална употреба. При злоупотреба и неправилно третиране, употреба на сила и при интервенции, които не са извършени от клона на нашия оторизиран сервиз, гаранцията отпада.

### **Процедура при гаранционен случай**

За да се гарантира бърза обработка на Вашия случай, следвайте следните указания:

- За всички запитвания, моля, подгответе касовия бон и каталожния номер (IAN 476445\_2404) като доказателство за покупката.
- Вземете артикулния номер от фабричната табелка.
- При възникване на функционални или други дефекти първо се свържете по телефона или чрез имейл с долупосочения сервизен отдел. След това ще получите допълнителна информация за уреждането на Вашата reklamacия.
- След съгласуване с нашия сервиз можете да изпратите дефектния продукт на посочения Ви адрес на сервиза безплатно за

Вас, като приложите касовата бележка (касовия бон) и посочите писмено в какво се състои дефектът и кога е възникнал. За да се избегнат проблеми с приемането и допълнителни разходи, задължително използвайте само адреса, който Ви е посочен. Осигурете изпращането да не е като експресен товар или като друг специален товар. Изпратете уреда заедно с всички принадлежности, доставени при покупката, и осигурете достатъчно сигурна транспортна опаковка.

\* Като физическо лице – потребител, независимо от настоящата търговска гаранция, Вие се ползвате от правата на законовата гаранция, предоставена от Закона за предоставяне на цифрово съдържание и цифрови услуги и за продажбата на стоки /ЗПЦСЦУПС/. По-специално Вие имате право при несъответствие на стоката да бъде извършен ремонт или замяна по Ваш избор, освен ако това е невъзможно или е свързано с непропорционално големи разходи за продавача. Вие имате право на пропорционално намаляване на цената или на разваляне на договора при наличие на условията на чл. 33, ал. 3 от ЗПЦСЦУПС. Условията и сроковете на законовата гаранция са регламентирани в глава трета, раздел II и III и в глава четвърта на ЗПЦСЦУПС



На *parkside-diy.com* можете да видите и изтеглите тези и много други ръководства. Този QR код Ви отвежда директно до *parkside-diy.com*. Изберете Вашата държава и потърсете ръководства за експлоатация, като използвате формата за търсене. Чрез въвеждане на артикулния номер (IAN) 476445\_2404 можете да отворите Вашата инструкция за експлоатация.

## Ремонтен сервиз / извънгаранционно обслужване

Ремонти извън гаранцията можете да възложите на клона на нашия сервиз срещу заплащане. Той с удоволствие ще Ви направи предварителна калкулация.

- Можем да обработваме само уреди, които са достатъчно опаковани и изпратени с платени транспортни разходи.  
**Внимание:** Изпратете Вашия уред на клона на нашия сервиз почистен и с указание за дефекта.
- Уредите, предмет на извънгаранционно обслужване, изпратени с неплатени транспортни разходи – с наложен платеж, като

експресен или друг специален товар – не се приемат.

- Ние ще изхвърлим изпратените от Вас дефектни уреди безплатно.

## Сервизен център

**BG** Сервизно обслужване България

Тел.: 00800 118 4980

Формуляр за контакт на  
[parkside-diy.com](http://parkside-diy.com)

IAN 476445\_2404

## Вносител

Моля, имайте предвид, че следващия адрес не е адрес на сервиза. Първо се свържете с посочения по-горе сервизен център.

Grizzly Tools GmbH & Co. KG

Stockstädter Str. 20

63762 Großostheim

ГЕРМАНИЯ

[www.grizzlytools.de](http://www.grizzlytools.de)

## Резервни части и принадлежности

Резервни части и принадлежности можете да намерите на [www.grizzlytools.shop](http://www.grizzlytools.shop). Ако в процеса на поръчка възникнат проблеми, свържете се с нас през нашия онлайн магазин. Ако имате други въпроси, обърнете се към: *Сервизен център, Стр. 80*

Позиция №	Наименование	Поръч-ков №
6	Бързодействащ затвор	91105708
8	Контейнер	91120057
11	Крак (с направляващо колелце и държач за принадлежности)	91105810
14	Филтър от пяна	91105707
15	Хартиена филтърна торбичка, пакет от 5	91105830
16	Дюза за под	91120059
17	Дюза за фуги	91105818
18	дюза за тапицерии	91105819
19	Почистваща дюза за тапицерии	91105817
20	Почистваща дюза с приставка за твърди повърхности	91105816
21	Препарат за почистване на килими и тапицерии (100 ml)	30990030
24	Смукателна тръба	91105813
25	Засмукващ маркуч	91105823
32	Резервоар за вода	91120058
36	Изход за мръсна вода	91103985

## Превод на оригиналната съответствие на ЕС

Продукт: **Измиваща прахосмукачка**

Модел: **PWS 20 E4**

Сериен номер: 000001 - 127000

Предметът на декларацията, описан по-горе, отговаря на съответното законодателство на Съюза за хармонизация:

**2014/35/EU • 2014/30/EU • 2011/65/EU & (EU) 2015/863**

Обектът на декларацията, който е описан по-горе, е в съответствие с Директива 2011/65/EU на Европейския парламент и на Съвета от 8 юни 2011 г. относно ограничението на употребата на определени опасни вещества в електрическото и електронното оборудване.

За да се осигури съответствие, са приложени следните хармонизирани стандарти и национални стандарти и разпоредби:

**EN 60335-1:2012/A16:2023 • EN IEC 60335-2-2:2023/A11:2023**  
**EN 62233:2008 • EN IEC 55014-1:2021**  
**EN IEC 55014-2:2021 • EN IEC 63000:2018**  
**EN IEC 61000-3-2:2019/A1:2021 • EN 50564:2011**  
**EN 61000-3-3:2013/A2:2021**

За настоящата декларация за съответствие отговорност носи единствено производителят:



Grizzly Tools GmbH & Co. KG  
 Stockstädter Str. 20  
 63762 Großostheim  
 ГЕРМАНИЯ  
 08.11.2024

Christian Frank  
 Упълномощен представител за документация

# Πίνακας περιεχομένων

<b>Εισαγωγή.....</b>	<b>82</b>
Προβλεπόμενη χρήση.....	83
Περιεχόμενο παράδοσης/ Παραδοτέος εξοπλισμός.....	83
Επισκόπηση.....	83
Περιγραφή λειτουργίας.....	84
Εικονοσύμβολα για τη χρήση ακροφυσίων και φίλτρων.....	84
Τεχνικά χαρακτηριστικά.....	85
<b>Υποδείξεις ασφάλειας.....</b>	<b>85</b>
Σημασία των υποδείξεων ασφαλείας.....	85
Εικονοσύμβολα και σύμβολα.....	85
Ασφαλής έναρξη λειτουργίας.....	85
<b>Προετοιμασία.....</b>	<b>89</b>
Εξαρτήματα χειρισμού.....	89
Συναρμολόγηση και αποσυναρμολόγηση της κεφαλής μοτέρ.....	89
Συναρμολόγηση των ποδιών.....	89
Συναρμολόγηση και αποσυναρμολόγηση φίλτρου και σάκου φίλτρου.....	90
Συναρμολόγηση και αποσυναρμολόγηση δοχείου νερού.....	90
Τοποθέτηση και αφαίρεση εύκαμπτου σωλήνα απορρόφησης.....	91
Συναρμολόγηση και αποσυναρμολόγηση του εύκαμπτου σωλήνα ψεκασμού.....	91
Συναρμολόγηση/ Αποσυναρμολόγηση σωλήνα αναρρόφησης.....	91
Συναρμολόγηση ακροφυσίων.....	91
Εκκένωση δοχείου.....	92
<b>Λειτουργία.....</b>	<b>92</b>
Ενεργοποίηση και Απενεργοποίηση.....	92
Λειτουργία πλύσης.....	93

Διαλείμματα εργασίας.....	93
Στεγνή αναρρόφηση.....	93
Αναρρόφηση λεπτής σκόνης.....	93
Υγρή αναρρόφηση και πλύση με αναρρόφησης.....	93

<b>Καθαρισμός, συντήρηση και αποθήκευση.....</b>	<b>95</b>
Καθαρισμός.....	95
Συντήρηση.....	95
Αποθήκευση.....	96

<b>Απόρριψη/Προστασία του περιβάλλοντος.....</b>	<b>96</b>
--	-----------

<b>Αναζήτηση σφάλματος.....</b>	<b>97</b>
---------------------------------	-----------

<b>Σέρβις.....</b>	<b>98</b>
Εγγύηση.....	98
Σέρβις επισκευών.....	99
Κέντρο Σέρβις.....	100
Εισαγωγέας.....	100

<b>Ανταλλακτικά και αξεσουάρ.....</b>	<b>100</b>
---------------------------------------	------------

<b>Μετάφραση του πρωτοτύπου των δήλωσης συμμόρφωσης ΕΕ.....</b>	<b>101</b>
---	------------

<b>Διευρυμένη εικόνα.....</b>	<b>123</b>
-------------------------------	------------

## Εισαγωγή

Συγχαρητήρια για την αγορά της νέας σας Πλυντικής σκούπας αναρρόφησης (εφεξής καλούμενο «συσκευή» ή «ηλεκτρικό εργαλείο»).

Αποφασίσατε έτσι για την απόκτηση μιας συσκευής υψηλής ποιότητας. Η παρούσα συσκευή ελέγχθηκε κατά τη διαδικασία παραγωγής αναφορικά με την ποιότητα και υποβλήθηκε σε τελικό έλεγχο. Με τον τρόπο αυτό έχει εξασφαλιστεί η ικανότητα λειτουργίας της συσκευής σας.

Δεν αποκλείεται σε μεμονωμένες περιπτώσεις γύρω από ή μέσα στη συσκευή ή/και στις ευέλικτες σωληνώσεις να υπάρχουν υπολειπόμενες ποσότητες νερού. Αυτό δεν αποτελεί έλλειψη ή ελάττωμα και δεν πρέπει να σας ανησυχεί.



Οι οδηγίες λειτουργίας είναι τμήμα αυτής της συσκευής. Περιέχουν σημαντικές υποδείξεις για την ασφάλεια, τη χρήση και την απόρριψη. Διαβάστε προσεκτικά τις οδηγίες λειτουργίας. Εξοικειωθείτε με τα στοιχεία χειρισμού και τη σωστή χρήση της συσκευής. Χρησιμοποιείτε τη συσκευή μόνο όπως περιγράφεται και για τους αναφερόμενους τομείς χρήσης. Φυλάτε καλά τις οδηγίες λειτουργίας και παραδώστε όλα τα έγγραφα σε περίπτωση παράδοσης της συσκευής σε τρίτους.

### Προβλεπόμενη χρήση

Η συσκευή προβλέπεται αποκλειστικά για τις εξής χρήσεις:

- Πλύση με αναρρόφηση σκληρών δαπέδων, μοκετών και ταπετσαριών
- Ξηρή και υγρή αναρρόφηση σε οικιακά περιβάλλοντα, όπως π.χ. στο νοικοκυριό, το δωμάτιο ελεύθερης απασχόλησης, το αυτοκίνητο ή το γκαράζ
- Αναρρόφηση νερού

Απαγορεύεται η αναρρόφηση εύφλεκτων, εκρηκτικών ή επιβλαβών για την υγεία υλών.

Κάθε περαιτέρω χρήση που δεν επιτρέπεται ρητά στις παρούσες οδηγίες λειτουργίας μπορεί να θέσει σε κίνδυνο τον χρήστη και να προκαλέσει ζημιές στη συσκευή. Ο χειριστής ή ο χρήστης της συσκευής είναι υπεύθυνος για ατυχήματα ή βλάβες σε άλλους ανθρώπους ή στην ιδιοκτησία τους. Η συσκευή προορίζεται για οικιακή χρήση. Δεν έχει σχεδιαστεί για συνεχή, επαγγελματική χρήση. Στην περίπτωση επαγγελματικής χρήσης ακυρώνεται η εγγύηση. Ο κατασκευαστής δεν αναλαμβάνει καμία ευθύνη

για φθορές που οφείλονται σε μη ορθή ή λανθασμένη χρήση.

### Περιεχόμενο παράδοσης/ Παραδοτέος εξοπλισμός

Αποσυσκευάστε τη συσκευή και ελέγξτε το περιεχόμενο παράδοσης.

Απορρίψτε τα υλικά συσκευασίας με σωστό τρόπο.

- Κεφαλή μοτέρ
- Δοχείο
- 4x Πέλαμα (με τροχό οδήγησης και υποδοχή αξεσουάρ)
- Φίλτρο αφρώδους υλικού
- Χάρτινη σακούλα φίλτρου
- Σωλήνας αναρρόφησης (2 τεμάχια)
- Εύκαμπτος σωλήνας αναρρόφησης
- Ακροφύσιο δαπέδου
- Ακροφύσιο αρμών
- Ακροφύσιο ταπετσαρίας
- Ακροφύσιο καθαρισμού για ταπετσαρίες
- Ακροφύσιο πλύσης με εξάρτημα σκληρών επιφανειών
- Προϊόν καθαρισμού για χαλιά και ταπετσαρίες (100 ml)
- Μετάφραση του πρωτοτύπου των οδηγιών χρήσης

### Επισκόπηση

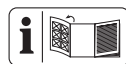

Οι απεικονίσεις της συσκευής βρίσκονται στην μπροστινή και πίσω ανοιγόμενη σελίδα.

#### (Εικ. Α)

- 1 Λαβή μεταφοράς
- 2 Διακόπτης ενεργοποίησης/απενεργοποίησης
- 3 Διακόπτης αντλίας
- 4 Κεφαλή μοτέρ
- 5 Σύνδεση εύκαμπτου σωλήνα ψεκασμού
- 6 Γρήγορη ασφάλιση

- 7 Σύνδεση αναρρόφησης
  - 8 Δοχείο
  - 9 Υποδοχή αξεσουάρ
  - 10 Τροχός οδήγησης
  - 11 Πέλαμα (με τροχό οδήγησης και υποδοχή αξεσουάρ)
  - 12 Καλώδιο σύνδεσης δικτύου
  - 13 Βάση
  - 14 Φίλτρο αφρώδους υλικού
  - 15 Χάρτινη σακούλα φίλτρου
  - 16 Ακροφύσιο δαπέδου
  - 17 Ακροφύσιο αρμών
  - 18 Ακροφύσιο ταπετσαρίας
  - 19 Ακροφύσιο καθαρισμού για ταπετσαρίες
  - 20 Ακροφύσιο πλύσης με εξάρτημα σκληρών επιφανειών
  - 21 Προϊόν καθαρισμού για χαλιά και ταπετσαρίες
  - 22 Απασφάλιση
  - 23 Εύκαμπτος σωλήνας ψεκασμού στον σωλήνα αναρρόφησης
  - 24 Σωλήνας αναρρόφησης
  - 25 Εύκαμπτος σωλήνας αναρρόφησης
  - 26 Χειρολαβή
  - 27 Ρύθμιση αέρα
  - 28 Μοχλός για λειτουργία ψεκασμού
  - 29 Εύκαμπτος σωλήνας ψεκασμού στον εύκαμπτο σωλήνα αναρρόφησης
  - 30 Μηχανισμός ασφάλισης
  - 31 Καπάκι (δοχείου νερού)
  - 32 Δοχείο νερού
- (Εικ. Β)**
- 33 Εξάρτημα υποδοχής (Ακροφύσιο δαπέδου)
  - 34 Εξάρτημα σκληρών επιφανειών

**(Εικ. Ε)**

- 35 Υποδοχή φίλτρου
- 36 Εκροή ακάθαρτου νερού

**Περιγραφή λειτουργίας**

Η συσκευή διαθέτει ένα δοχείο ανοξείδωτου χάλυβα με εκροή ακάθαρτου νερού. Οι ρόδες προσφέρουν μεγάλη ευκινησία στη συσκευή. Κατά την υγρή αναρρόφηση ένας πλωτήρας διακόπτει το ρεύμα αναρρόφησης-αέρα όταν το δοχείο είναι γεμάτο.

Μπορείτε να βρείτε τη λειτουργία των εξαρτημάτων χειρισμού στις κατωτέρω περιγραφές.

**Εικονοσύμβολα για τη χρήση ακροφυσίων και φίλτρων**

Ακροφύσιο αναρρόφησης για χαλιά.



Ακροφύσιο αναρρόφησης για λείες επιφάνειες και σκληρά δάπεδα.



Ειδικό ακροφύσιο για την αναρρόφηση σε ταπετσαρίες και στρώματα.



Ακροφύσιο αναρρόφησης σκόνης και ακαθαρσιών από αρμούς και σχισμές.



Φίλτρο για την αναρρόφηση υγρών.



Φίλτρο που δεν ενδείκνυται για την αναρρόφηση υγρών.



Φίλτρο για την αναρρόφηση στεγνών ακαθαρσιών από το νοικοκυριό, το γκαράζ και το συνεργείο.



Φίλτρο για την αναρρόφηση λεπτής σκόνης όπως π.χ. σκόνης πέτρας και ξύλου.

## Τεχνικά χαρακτηριστικά

### Ηλεκτρική σκούπα πλύσης

..... **PWS 20 E4**

Όνομαστική τάση  $U$

.....220–240 V~, 50/60 Hz

Όνομαστική ισχύς  $P$  ..... 1600 W

Ισχύς αναρρόφησης ..... 250 Air-Watt

Μέγιστη υποπίεση ..... 16 kPa

Πίεση ψεκασμού ..... 2 bar

Ταχύτητα ψεκασμού ..... 1 l/min

Μήκος Καλώδιο σύνδεσης δικτύου

.....7,5 m

Κατηγορία προστασίας

.....  II (διπλή μόνωση)

Είδος προστασίας ..... IPX4

Βάρος (συμπεριλαμβανομένων αξε-  
σουάρ) ..... ≈7,8 kg

Δοχείο καθαριστικού μέσου Όγκος .4 l

Χωρητικότητα δοχείου

– μικτό ..... 20 l

– καθαρό ..... 11 l

## Υποδείξεις ασφάλειας

Αυτή η ενότητα περιέχει τις βασικές υποδείξεις ασφάλειας κατά τη χρήση της συσκευής.

### Σημασία των υποδείξεων ασφαλείας

**▲ ΚΙΝΔΥΝΟΣ!** Αν δεν τηρείτε αυτή την υπόδειξη ασφαλείας, θα προκύψει ατύχημα. Η συνέπεια είναι σοβαρός σωματικός τραυματισμός ή θάνατος.

**▲ ΠΡΟΕΙΔΟΠΟΙΗΣΗ!** Αν δεν τηρείτε αυτή την υπόδειξη ασφαλείας, ενδέχεται να προκύψει ατύχημα. Η συνέπεια μπορεί να είναι σοβαρός σωματικός τραυματισμός ή θάνατος.

**▲ ΠΡΟΣΟΧΗ!** Αν δεν τηρείτε αυτή την υπόδειξη ασφαλείας, θα προκύψει ατύχημα. Η συνέπεια μπορεί να είναι ελαφρύς ή μέτριος σοβαρότης

της σωματικός τραυματισμός ή θάνατος.

**ΥΠΟΔΕΙΞΗ!** Αν δεν τηρείτε αυτή την υπόδειξη ασφαλείας, θα προκύψει ατύχημα. Η συνέπεια μπορεί να είναι υλική ζημιά.

## Εικονοσύμβολα και σύμβολα

### Εικονοσύμβολα επάνω στη συσκευή



Κατηγορία προστασίας II (διπλή μόνωση)



Μην απορρίπτετε τις ηλεκτρικές συσκευές στα οικιακά απορρίμματα.

### Εικονοσύμβολα στις οδηγίες λειτουργίας



Διαβάστε προσεκτικά τις οδηγίες λειτουργίας. Εξοικειωθείτε με τα στοιχεία χειρισμού και τη σωστή χρήση της συσκευής.

## Ασφαλής έναρξη λειτουργίας



**Προσοχή!** Κατά τη χρήση ηλεκτρικών συσκευών, πρέπει να λαμβάνονται τα ακόλουθα βασικά μέτρα ασφαλείας, για την προστασία από ηλεκτροπληξία, κίνδυνο τραυματισμού και πυρκαγιάς:

### Γενικές υποδείξεις

- Διαβάστε προσεκτικά τις οδηγίες λειτουργίας.

Εξοικειωθείτε με τα στοιχεία χειρισμού και τη σωστή χρήση της συσκευής.

- Αυτή η συσκευή μπορεί να χρησιμοποιείται από παιδιά άνω των 8 ετών καθώς και από άτομα με μειωμένες φυσικές, αισθητηριακές ή διανοητικές δυνατότητες ή με έλλειψη εμπειρίας και γνώσεων, εφόσον επιτηρούνται ή έχουν εκπαιδευτεί στην ασφαλή χρήση της συσκευής και κατανοούν του προκύπτοντες κινδύνους. Τα παιδιά δεν επιτρέπεται να παίζουν με τη συσκευή. Ο καθαρισμός και η συντήρηση χρήστη δεν επιτρέπεται να διεξάγονται από παιδιά χωρίς επιτήρηση.
- Πρέπει να λαμβάνετε υπόψη ότι ο χρήστης φέρει αποκλειστική ευθύνη για ατυχήματα ή κινδύνους έναντι άλλων ατόμων ή της ιδιοκτησίας τους.
- Προσέχετε την οδηγία περί θορύβου και τις τοπικές διατάξεις.

## Προετοιμασία

- Πριν από τη χρήση, εξετάζετε πάντα το καλώδιο σύνδεσης και το καλώδιο προέκτασης για σημάδια ζημιάς ή παλαιώσης. Εάν το καλώδιο χαλάσει κατά τη διάρκεια της χρήσης πρέπει να το αποσυνδέσετε αμέσως από το δίκτυο τροφοδοσίας. **ΜΗΝ ΑΓΓΙΖΕΤΕ ΤΟ ΚΑΛΩΔΙΟ ΠΡΙΝ ΤΗΝ ΑΠΟΣΥΝΔΕΣΗ ΤΟΥ ΑΠΟ ΤΟ ΔΙΚΤΥΟ.** Μη χρησιμοποιείτε τη συσκευή εάν το καλώδιο έχει χαλάσει ή φθαρεί.
- Φροντίζετε ώστε η τάση δικτύου και η συχνότητα δικτύου να αντιστοιχούν στα στοιχεία που αναγράφονται στην πινακίδα τύπου. Η προσαρμογή στις διαφορετικές συχνότητας δικτύου γίνεται αυτόματα.
- Συνδέετε τη συσκευή μόνο σε ρευματοδότη με διάταξη προστασίας ρεύματος διαρροής (διακόπτης FI) με το ονομαστικό ρεύμα διαρροής να μην ξεπερνάει τα 30 mA.
- Συνδέστε τη συσκευή σε μια πρίζα, η οποία δια-

θέτει τουλάχιστον μια ασφάλεια 16 Α.

- Εάν προκληθεί ζημιά στο καλώδιο σύνδεσης δικτύου αυτής της συσκευής, πρέπει να αντικατασταθεί από τον κατασκευαστή ή το τμήμα εξυπηρέτησης πελατών του ή από ένα παρόμοια εξειδικευμένο άτομο, προς αποφυγή κινδύνων. Απευθυνθείτε στο Κέντρο σέρβις.
- Βεβαιώνεστε πάντα πριν τη χρήση της συσκευής ότι είναι σωστά συναρμολογημένα και τα φίλτρα είναι στη σωστή θέση. Ποτέ μη διεξάγετε αναρρόφηση χωρίς φίλτρο. Η συσκευή μπορεί να υποστεί βλάβη.
- Ποτέ μη χρησιμοποιείτε τη συσκευή εάν βρίσκονται κοντά παιδιά ή ζώα. Τα άτομα που βρίσκονται κοντά πρέπει να φοράνε προστατευτικό ρουχισμό.

### **Λειτουργία**

- Να είστε προσεκτικοί, προσέχετε τις ενέργειές σας και εργάζεστε με τη λογική όταν εργάζεστε με τη συσκευή. Μη χρησιμοποιείτε τη συσκευή όταν

είστε κουρασμένοι ή υπό την επήρεια ναρκωτικών, αλκοόλ ή φαρμάκων.

- Δεν επιτρέπεται αναρρόφηση σε ανθρώπους ή ζώα με τη συσκευή.
- Μην κατευθύνετε τον εύκαμπτο σωλήνα απορρόφησης και τα ακροφύσια προς τα εσάς ή άλλα άτομα, ιδιαίτερα στα μάτια και τα αφτιά, κατά τη διάρκεια λειτουργίας. Υπάρχει κίνδυνος τραυματισμού.
- Μην φέρνετε κατά την εργασία τα ακροφύσια και τον σωλήνα απορρόφησης στο ύψος του κεφαλιού. Υπάρχει κίνδυνος τραυματισμού.
- Μην αναρροφάτε καυτές, πυρακτωμένες, εύφλεκτες, εκρηκτικές ή επιβλαβείς για την υγεία ύλες. Σε αυτές τις ύλες ανήκουν μεταξύ άλλων η καυτή στάχτη, η βενζίνη, τα διαλυτικά, τα οξέα ή τα αλκαλικά διαλύματα. Υπάρχει κίνδυνος πυρκαγιάς και τραυματισμού.
- Προσέξτε ώστε να μην υποστεί ζημιά ο αγωγός σύνδεσης δικτύου λόγω

αιχμηρών ακμών, μαγκώματος ή τραβήγματος του καλωδίου.

- Μη χρησιμοποιείτε το καλώδιο σύνδεσης δικτύου για να τραβήξετε το βύσμα σύνδεσης από την πρίζα ή για να τραβήξετε τη συσκευή. Προστατεύετε το καλώδιο σύνδεσης δικτύου από υψηλές θερμοκρασίες, λάδια και αιχμηρές ακμές.
- Ποτέ μη μεταφέρετε τη συσκευή κατά τη διάρκεια λειτουργίας της μετάδοσης κίνησης.
- Απενεργοποιήστε τη συσκευή και αποσυνδέστε το βύσμα σύνδεσης από την πρίζα. Βεβαιωθείτε ότι όλα τα κινούμενα μέρη έχουν ακινητοποιηθεί πλήρως
  - όποτε αφήνετε ανεπιτήρητη τη συσκευή,
  - πριν αλλάξετε αξεσουάρ,
  - προτού απομακρύνετε μπλοκαρίσματα ή εμφράξεις,
  - πριν ελέγξετε, καθαρίσετε ή προχωρήσετε σε εργασία στη συσκευή.

- Σε περίπτωση ασυνήθιστα έντονων δονήσεων της συσκευής, απαιτείται άμεσος έλεγχος:
  - ελέγξτε για χαλαρά εξαρτήματα και σφίξτε τα,
  - αναζητήστε τυχόν βλάβες,
  - αντικαταστήστε αξεσουάρ με βλάβη. Για επισκευές μπορείτε να απευθυνθείτε στο Κέντρο σέρβις.

### **Καθαρισμός, συντήρηση και αποθήκευση**

- Αφήστε τον κινητήρα να κρυώσει πριν αποθηκεύσετε τη συσκευή για μεγαλύτερο χρονικό διάστημα.
- Για λόγους ασφαλείας, αντικαθιστάτε τα φθαρμένα εξαρτήματα ή τα εξαρτήματα που έχουν υποστεί βλάβη. Χρησιμοποιείτε αποκλειστικά γνήσια ανταλλακτικά και αξεσουάρ. Η χρήση ξένων εξαρτημάτων οδηγεί σε άμεση απώλεια της απαιτήσης εγγύησης.
- Το άνοιγμα της συσκευής πρέπει να γίνεται μό-

νο από εξουσιοδοτημένο ηλεκτρολογικό προσωπικό. Για επισκευές να απευθύνεστε πάντα στο κέντρο του σέρβις μας.

- Απενεργοποιήστε τη μετάδοση κίνησης, αποσυνδέστε τη συσκευή από την τροφοδοσία ρεύματος και αφήστε τη συσκευή να κρυώσει όταν η συσκευή έχει ακινητοποιηθεί για εργασίες καθαρισμού, ρύθμισης, αποθήκευσης ή για αντικατάσταση ενός αξεσουάρ.
- Μεταχειρίζεστε τη συσκευή με προσοχή και διατηρείτε την καθαρή.
- Φυλάσσετε τη συσκευή μακριά από παιδιά.

## Προετοιμασία

**▲ ΠΡΟΕΙΔΟΠΟΙΗΣΗ!** Κίνδυνος τραυματισμού από ακούσια εκκίνηση της συσκευής. Συνδέστε το βύσμα σύνδεσης στην πρίζα μόνο, εάν η συσκευή είναι εντελώς έτοιμη για χρήση.

### Εξαρτήματα χειρισμού

Γνωρίστε πριν από την πρώτη λειτουργία της συσκευής τα στοιχεία χειρισμού της.

### Διακόπτης ενεργοποίησης/απενεργοποίησης (Εικ. Α)

- Ενεργοποίηση: Μετακινήστε τον διακόπτη ενεργο-/απενεργοποίησης (2) στη θέση «I» (ON).

- Απενεργοποίηση: Μετακινήστε τον διακόπτη ενεργο-/απενεργοποίησης (2) στη θέση «O» (OFF).

## Συναρμολόγηση και αποσυναρμολόγηση της κεφαλής μοτέρ

### Αποσυναρμολόγηση κεφαλής μοτέρ (Εικ. Α)

1. Ασφαλίστε τις γρήγορες ασφαλίσεις (6) στο δοχείο (8).
2. Απομακρύνετε την κεφαλή μοτέρ (4).  
Τοποθετήστε την κεφαλή μοτέρ (4) με την επάνω πλευρά να έχει φορά προς τα κάτω.

### Συναρμολόγηση κεφαλής μοτέρ (Εικ. Α)

1. Τοποθετήστε την κεφαλή μοτέρ (4) επάνω στο δοχείο (8). Ο διακόπτης ενεργο-/απενεργοποίησης (2) δείχνει προς την υποδοχή σύνδεσης αναρρόφησης (7).
2. Ασφαλίστε τις γρήγορες ασφαλίσεις (6) στο δοχείο (8).

## Συναρμολόγηση των ποδιών (Εικ. C)

1. Αποσυναρμολογήστε την κεφαλή μοτέρ (4), δείτε *Συναρμολόγηση και αποσυναρμολόγηση της κεφαλής μοτέρ*, σ. 89.
2. Τοποθετήστε το δοχείο (8) με την κάτω πλευρά να βλέπει προς τα επάνω, σε μια σταθερή επιφάνεια.
3. Τοποθετήστε τα πόδια (11) στις υποδοχές στην κάτω πλευρά του δοχείου (8).
4. Συναρμολογήστε την κεφαλή μοτέρ (4), δείτε *Συναρμολόγηση και αποσυναρμολόγηση της κεφαλής μοτέρ*, σ. 89.

## Συναρμολόγηση και αποσυναρμολόγηση φίλτρου και σάκου φίλτρου

### Επισκόπηση

Η συσκευή περιλαμβάνει τα ακόλουθα φίλτρα και σάκους:

- **Φίλτρο αφρώδους υλικού (14)**
  - Υγρή αναρρόφηση
  - Στεγνή αναρρόφηση
- **Χάρτινη σακούλα φίλτρου (15)**
  - Στεγνή αναρρόφηση
- **Σακούλα φίλτρου λεπτής σκόνης**
  - Αναρρόφηση λεπτής σκόνης (δεν αποστέλλεται μαζί)

### Υποδείξεις

Τοποθετείτε μόνο ένα στεγνό φίλτρο.

### Συναρμολόγηση σάκου φίλτρου (Εικ. Ε)

Οι οδηγίες ισχύουν για το χάρτινο φίλτρο (15) και τον σάκο φίλτρου λεπτής σκόνης.

1. Αποσυναρμολογήστε την κεφαλή μοτέρ (4), δείτε *Συναρμολόγηση και αποσυναρμολόγηση της κεφαλής μοτέρ, σ. 89*.
2. Περάστε τον σάκο φίλτρου (15) μέσα στο δοχείο (8) πάνω από τη σύνδεση (7). Ο στεγανοποιητικός δακτύλιος στο άνοιγμα του σάκου φίλτρου (15) πρέπει να περικλείει πλήρως την προεξοχή στη σύνδεση (7).
3. Συναρμολογήστε την κεφαλή μοτέρ (4), δείτε *Συναρμολόγηση και αποσυναρμολόγηση της κεφαλής μοτέρ, σ. 89*.

### Αποσυναρμολόγηση σάκου φίλτρου (Εικ. Ε)

1. Αποσυναρμολογήστε την κεφαλή μοτέρ (4), δείτε *Συναρμολόγηση και αποσυναρμολόγηση της κεφαλής μοτέρ, σ. 89*.
2. Βγάλτε έξω το σάκο φίλτρου (15).

3. Συναρμολογήστε την κεφαλή μοτέρ (4), δείτε *Συναρμολόγηση και αποσυναρμολόγηση της κεφαλής μοτέρ, σ. 89*.

### Συναρμολόγηση φίλτρου από αφρώδες υλικό (Εικ. Ε)

1. Αποσυναρμολογήστε την κεφαλή μοτέρ (4), δείτε *Συναρμολόγηση και αποσυναρμολόγηση της κεφαλής μοτέρ, σ. 89*.
2. Τυλίξτε ελαφρώς το φίλτρο από αφρώδες υλικό (14).
3. Τραβήξτε το φίλτρο από αφρώδες υλικό (14) πάνω από την υποδοχή φίλτρου (35).
4. Τυλίξτε το φίλτρο από αφρώδες υλικό (14) ώστε να είναι λείο.
5. Συναρμολογήστε την κεφαλή μοτέρ (4), δείτε *Συναρμολόγηση και αποσυναρμολόγηση της κεφαλής μοτέρ, σ. 89*.

### Αποσυναρμολόγηση φίλτρου από αφρώδες υλικό (Εικ. Ε)

1. Αποσυναρμολογήστε την κεφαλή μοτέρ (4), δείτε *Συναρμολόγηση και αποσυναρμολόγηση της κεφαλής μοτέρ, σ. 89*.
2. Απομακρύνετε προσεκτικά το φίλτρο από αφρώδες υλικό (14).
3. Συναρμολογήστε την κεφαλή μοτέρ (4), δείτε *Συναρμολόγηση και αποσυναρμολόγηση της κεφαλής μοτέρ, σ. 89*.

### Συναρμολόγηση και αποσυναρμολόγηση δοχείου νερού

#### Υποδείξεις

- Για την υγρή αναρρόφηση και την πλήυση με αναρρόφηση συναρμολογείτε πάντα το δοχείο νερού (32).
- Ανάλογα με τους ρύπους προσθέστε 100-200 ml προϊόντος καθαρισμού για χαλιά και ταπετσαρίες

(21) στο δοχείο νερού (32) και γεμίστε με νερό μέχρι τη σήμανση 4 l.

### **Συναρμολόγηση δοχείου νερού (Εικ. C)**

1. Πατήστε το δοχείο νερού (32) στα στηρίγματα της πίσω πλευράς κεφαλής μοτέρ (4) και του δοχείου (8).

### **Αποσυναρμολόγηση δοχείου νερού (Εικ. C)**

1. Τραβήξτε το δοχείο νερού (32) από τα στηρίγματα της πίσω πλευράς της κεφαλής μοτέρ (4) και του δοχείου (8).

### **Τοποθέτηση και αφαίρεση εύκαμπτου σωλήνα απορρόφησης**

#### **Συναρμολόγηση εύκαμπτου σωλήνα αναρρόφησης (Εικ. C)**

1. Εισαγάγετε το παχύ άκρο του εύκαμπτου σωλήνα αναρρόφησης (25) με την ασφάλιση (30) στη σύνδεση (7). Η ασφάλιση κουμπώνει με χαρακτηριστικό ήχο.

#### **Αποσυναρμολόγηση εύκαμπτου σωλήνα αναρρόφησης (Εικ. C)**

1. Πατήστε και κρατήστε την ασφάλιση (30) στον εύκαμπτο σωλήνα αναρρόφησης (25).
2. Τραβήξτε τον εύκαμπτο σωλήνα αναρρόφησης (25) από τη σύνδεση (7).

### **Συναρμολόγηση και αποσυναρμολόγηση του εύκαμπτου σωλήνα ψεκασμού**

#### **Συναρμολόγηση του εύκαμπτου σωλήνα ψεκασμού (Εικ. C)**

1. Πατήστε το πλήκτρο του εύκαμπτου σωλήνα ψεκασμού στον εύκαμπτο σωλήνα αναρρόφησης (29).

2. Ωθήστε τον εύκαμπτο σωλήνα ψεκασμού (29) στην σύνδεση (5).

#### **Αποσυναρμολόγηση του εύκαμπτου σωλήνα ψεκασμού (Εικ. C)**

1. Πατήστε το πλήκτρο του εύκαμπτου σωλήνα ψεκασμού στον εύκαμπτο σωλήνα αναρρόφησης (29).
2. Τραβήξτε τον εύκαμπτο σωλήνα ψεκασμού (29) από τη σύνδεση (5).

### **Συναρμολόγηση/Αποσυναρμολόγηση σωλήνα αναρρόφησης**

#### **Συναρμολόγηση σωλήνα αναρρόφησης (Εικ. C)**

1. Συνδέστε μεταξύ τους τα δύο τμήματα του σωλήνα αναρρόφησης (24).
2. Συνδέστε το σωλήνα αναρρόφησης (24) στον συναρμολογημένο εύκαμπτο σωλήνα αναρρόφησης (25).
3. Συνδέστε τους εύκαμπτους σωλήνες ψεκασμού (23+29) σωστά μεταξύ τους.

#### **Αποσυναρμολόγηση σωλήνα αναρρόφησης (Εικ. C)**

1. Πατήστε και κρατήστε την ασφάλιση (22) στον εύκαμπτο σωλήνα ψεκασμού (23).
2. Αποσυνδέστε τους σωλήνες αναρρόφησης (24).

### **Συναρμολόγηση ακροφυσίων**

#### **Υποδείξεις (Εικ. B)**

- Το ακροφύσιο δαπέδου (16) διαθέτει ένα αφαιρούμενο εξάρτημα υποδοχής (33).
- Το ακροφύσιο καθαρισμού (20) διαθέτει ένα αφαιρούμενο εξάρτημα σκληρών επιφανειών (34).

## Διαδικασία (Εικ. C)

1. Τοποθετήστε τα ακροφύσια (16-20) είτε στο πιο λεπτό άκρο του σωλήνα αναρρόφησης (24) είτε απευθείας στην χειρολαβή (26) του εύκαμπτου σωλήνα αναρρόφησης (25).

## Εκκένωση δοχείου

### Υποδείξεις

Για το άδειασμα του δοχείου (8) έχετε έτοιμο ένα κατάλληλο δοχείο συλλογής. Απορρίψτε το περιεχόμενο καταλλήλως.

Το δοχείο μπορεί να αδειάσει με δύο τρόπους:

- Άδειασμα του δοχείου (8)
- Άνοιγμα εκροής ακάθαρτου νερού (36)

### Προετοιμασία

1. Απενεργοποιήστε τη συσκευή (δείτε *Ενεργοποίηση και Απενεργοποίηση*, σ. 92).
2. Αποσυνδέστε το βύσμα σύνδεσης του καλωδίου σύνδεσης δικτύου (12) από την πρίζα, εφόσον είναι συνδεδεμένο.

### Άδειασμα του δοχείου (Εικ. E)

1. Αποσυναρμολογήστε το δοχείο νερού (32), δείτε *Συναρμολόγηση και αποσυναρμολόγηση δοχείου νερού*, σ. 90.
2. Αποσυναρμολογήστε την κεφαλή μοτέρ (4), δείτε *Συναρμολόγηση και αποσυναρμολόγηση της κεφαλής μοτέρ*, σ. 89.
3. Αδειάστε το περιεχόμενο του δοχείου (8) μέχρι την πλήρη του εκκένωση.
4. Συναρμολογήστε το δοχείο νερού (32), δείτε *Συναρμολόγηση και αποσυναρμολόγηση δοχείου νερού*, σ. 90.
5. Συναρμολογήστε την κεφαλή μοτέρ (4), δείτε *Συναρμολόγηση και*

*αποσυναρμολόγηση της κεφαλής μοτέρ*, σ. 89.

### Άνοιγμα εκροής ακάθαρτου νερού (Εικ. E)

1. Ανοίξτε την εκροή ακάθαρτου νερού (36) και επιτρέψτε να αδειάσει το δοχείο (8).
2. Γείρετε ελαφρά προς τα εμπρός το δοχείο (8) εάν εξέρχεται μόνο λίγο υγρό. Προσέξτε σε αυτό το είδος εκκένωσης ώστε να μην απομείνει υγρό μέσα στη συσκευή.

## Λειτουργία

### Ενεργοποίηση και Απενεργοποίηση

#### Προετοιμασία (Εικ. D)

1. Ξετυλίξτε πλήρως τον εύκαμπτο σωλήνα αναρρόφησης (25).
2. Προετοιμάστε τη συσκευή για την επιθυμητή λειτουργία: Φίλτρο, σάκος φίλτρου, εύκαμπτος σωλήνας αναρρόφησης, σωλήνας αναρρόφησης, ακροφύσιο.
3. Συνδέστε το βύσμα σύνδεσης του καλωδίου σύνδεσης δικτύου (12) σε μια πρίζα.

#### Ενεργοποίηση (Εικ. A)

1. Μετακινήστε τον διακόπτη ενεργο-/απενεργοποίησης (2) στη θέση «I» (ON).

#### Απενεργοποίηση (Εικ. A)

1. Μετακινήστε τον διακόπτη ενεργο-/απενεργοποίησης (2) στη θέση «0» (OFF).
2. Αποσυνδέστε το βύσμα σύνδεσης του καλωδίου σύνδεσης δικτύου (12) από την πρίζα, εάν πρόκειται να αφήσετε ανεπιτήρητη τη συσκευή ή έχετε ολοκληρώσει την εργασία.

## Λειτουργία πλύσης

### Ενεργοποίηση (Εικ. Α)

1. Πατήστε τον διακόπτη αντλίας (3) στη θέση «1».
2. Ενεργοποιήστε τη συσκευή (δείτε *Ενεργοποίηση και Απενεργοποίηση*, σ. 92).

### Απενεργοποίηση (Εικ. Α)

1. Απενεργοποιήστε τη συσκευή (δείτε *Ενεργοποίηση και Απενεργοποίηση*, σ. 92).
2. Πατήστε τον διακόπτη αντλίας (3) στη θέση «0».

## Διαλείμματα εργασίας

Κατά τη διάρκεια διαλειμμάτων εργασίας μπορείτε να φυλάσετε το σετ συναρμολόγησης στην απενεργοποιημένη συσκευή.

### Διαδικασία (Εικ. D)

1. Τοποθετήστε τον σωλήνα αναρρόφησης (24) στην υποδοχή αξεσουάρ (9) στα πόδια (11).

## Στεγνή αναρρόφηση

### Υποδείξεις

- Ποτέ μην πραγματοποιείτε αναρρόφηση χωρίς φίλτρο!
- Για την αποφυγή της πρόωρης φθοράς του φίλτρου από αφρώδες υλικό (14), συνιστούμε την πρόσθετη χρήση του χάρτινου σάκου φίλτρου (15).
- Συναρμολόγηση φίλτρου (δείτε *Συναρμολόγηση και αποσυναρμολόγηση φίλτρου και σάκου φίλτρου*, σ. 90)

### Εγκεκριμένα φίλτρα και ακροφύσια

- **Φίλτρο**
  - Φίλτρο αφρώδους υλικού
  - Πτυχωτό φίλτρο (δεν αποστέλλεται μαζί)
- **Σακούλα φίλτρου**
  - Χάρτινη σακούλα φίλτρου (15)

- **Ακροφύσια**

- όλα

## Αναρρόφηση λεπτής σκόνης

Σε συγκεκριμένες διαδικασίες αναρρόφησης (π.χ. εκτριβή χρωμάτων και βερνικιών, διάτρηση σε τοίχο, λείανση ή διάτρηση σε σκληρό ξύλο) μπορεί να προκύψουν επιβλαβείς για την υγεία σκόνες.

### Υποδείξεις

- Ποτέ μην πραγματοποιείτε αναρρόφηση χωρίς φίλτρο!
- Η χάρτινη σακούλα φίλτρου δεν ενδείκνυται για την αναρρόφηση λεπτής σκόνης. Για την αναρρόφηση λεπτής σκόνης, χρειάζεστε επιπλέον μια σακούλα φίλτρου λεπτής σκόνης.
- Συναρμολόγηση φίλτρου (δείτε *Συναρμολόγηση και αποσυναρμολόγηση φίλτρου και σάκου φίλτρου*, σ. 90)

### Εγκεκριμένα φίλτρα

- **Φίλτρο**
  - Πτυχωτό φίλτρο (δεν αποστέλλεται μαζί)
- **Σακούλα φίλτρου**
  - Σακούλα φίλτρου λεπτής σκόνης (δεν αποστέλλεται μαζί)

## Υγρή αναρρόφηση και πλύση με αναρρόφηση

**⚠ ΚΙΝΔΥΝΟΣ!** Κίνδυνος λόγω ηλεκτροπληξίας. Μη στέκεστε στο νερό που αναρροφάται.

### Υποδείξεις

- Ποτέ μην πραγματοποιείτε αναρρόφηση χωρίς φίλτρο!
- Συναρμολόγηση φίλτρου (δείτε *Συναρμολόγηση και αποσυναρμολόγηση φίλτρου και σάκου φίλτρου*, σ. 90)

- Για την υγρή αναρρόφηση και την πλύση με αναρρόφηση συναρμολογείτε πάντα το δοχείο νερού (32), δείτε *Συναρμολόγηση και αποσυναρμολόγηση δοχείου νερού*, σ. 90.
- Ανάλογα με τους ρύπους προσθέστε 100-200 ml προϊόντος καθαρισμού για χαλιά και ταπετσαρίες (21) στο δοχείο νερού (32) και γεμίστε με νερό μέχρι τη σήμανση 4 l.
- Δοκιμάστε το προϊόν καθαρισμού για χαλιά και ταπετσαρίες (21) σε έναν δυσδιάκριτο λεκέ προτού καθαρίσετε ολόκληρο το χαλί και την ταπετσαρία.
- Απενεργοποιήστε αμέσως τη συσκευή σε περίπτωση διαρροής υγρών ή αφρού.
- Προσέξτε ώστε το ακροφύσιο αναρρόφησης να μην είναι εντελώς μέσα στο νερό ώστε να απορροφάται πάντα λίγος αέρας.
- Απομακρύνετε αμέσως τον σωλήνα αναρρόφησης (24) από το δοχείο προς εκκένωση, μόλις γεμίσει το δοχείο νερού (32).
- Προσέχετε κατά την υγρή αναρρόφηση ότι η διάταξη αναρρόφησης πρέπει να βρίσκεται πάντα ψηλότερα από την επιφάνεια νερού στην οποία θα γίνει αναρρόφηση. Σε αντίθετη περίπτωση μπορεί να προκύψει εφέ σιφωνισμού.
- Κατά την υγρή αναρρόφηση ένας πλωτήρας διακόπτει το ρεύμα αναρρόφησης-αέρα όταν το δοχείο (8) είναι γεμάτο. Απενεργοποιήστε τη συσκευή και αδειάστε το δοχείο (8), δείτε το *Εκκένωση δοχείου*, σ. 92.

## Υγρή αναρρόφηση

### Εγκεκριμένα φίλτρα και ακροφύσια

- **Φίλτρο**
  - Φίλτρο αφρώδους υλικού (14)

### Σακούλα φίλτρου

- χωρίς
- **Ακροφύσια**
  - Ακροφύσιο δαπέδου (16)
  - Ακροφύσιο καθαρισμού για ταπετσαρίες (19)
  - Ακροφύσιο πλύσης με εξάρτημα σκληρών επιφανειών (20)

### Διαδικασία (Εικ. Α/Ε)

1. Τοποθετήστε το φίλτρο από αφρώδες υλικό (14) (δείτε *Συναρμολόγηση και αποσυναρμολόγηση φίλτρου και σάκου φίλτρου*, σ. 90).
2. Αναρρόφηση (άντληση): Βυθίστε τον σωλήνα αναρρόφησης (25) από τη χειρολαβή (26) στο δοχείο νερού και αναρροφήστε το νερό.
3. Αδειάστε το δοχείο (8) αμέσως μετά την αναρρόφηση, διότι δεν έχει κατασκευαστεί για τη φύλαξη υγρών (δείτε *Εκκένωση δοχείου*, σ. 92).

### Πλύση με αναρρόφηση

### Εγκεκριμένα φίλτρα και ακροφύσια

- **Φίλτρο**
  - Φίλτρο αφρώδους υλικού (14)
- **Σακούλα φίλτρου**
  - χωρίς
- **Ακροφύσια**
  - Ακροφύσιο καθαρισμού για ταπετσαρίες (19)
  - Ακροφύσιο πλύσης με εξάρτημα σκληρών επιφανειών (20)

### Διαδικασία (Εικ. Ε)

1. Τοποθετήστε το φίλτρο από αφρώδες υλικό (14) (δείτε *Συναρμολόγηση φίλτρου και σάκου φίλτρου*, σ. 90).
2. Γεμίστε το δοχείο νερού (32) με καθαρό νερό (μέγ. 4 l). Προσέξτε

- τις σημάνσεις στο δοχείο νερού (32).
3. Ενεργοποιήστε τη λειτουργία πλύσης (δείτε *Λειτουργία πλύσης*, σ. 93).
  4. Τραβάτε (χωρίς πίεση!) το ακροφύσιο (19+20) κάνοντας διαδρόμους πάνω από την ταπετσαρία/τη μοκέτα. Ο ένας διάδρομος να επικαλύπτει ελαφρά τον προηγούμενο ώστε να εξασφαλίζεται σχολαστικός καθαρισμός.
  5. Πατήστε το μοχλό για τη λειτουργία ψεκασμού (28) στη χειρολαβή (26), για να ενεργοποιήσετε τη λειτουργία ψεκασμού.
  6. Αδειάστε το δοχείο (8) αμέσως μετά την αναρρόφηση, διότι δεν έχει κατασκευαστεί για τη φύλαξη υγρών (δείτε *Εκκένωση δοχείου*, σ. 92).

## Καθαρισμός, συντήρηση και αποθήκευση

**▲ ΠΡΟΕΙΔΟΠΟΙΗΣΗ!** Ηλεκτροπληξία! Κίνδυνος τραυματισμού από ακούσια εκκίνηση της συσκευής. Προστατευτείτε κατά τις εργασίες συντήρησης και καθαρισμού. Απενεργοποιήστε τη συσκευή και αποσυνδέστε το βύσμα σύνδεσης από την πρίζα.

Οι εργασίες επισκευών και συντήρησης που δεν περιγράφονται στις παρούσες οδηγίες, πρέπει να διεξάγονται από το κέντρο σέρβις μας. Χρησιμοποιείτε μόνο γνήσια εξαρτήματα.

### Καθαρισμός

#### Υποδείξεις

- Κίνδυνος ζημιάς. Μην ψεκάξετε τη συσκευή με νερό.
- Κίνδυνος ζημιάς. Οι χημικές ουσίες μπορούν να φθείρουν τα πλαστικά

μέρη της συσκευής. Μη χρησιμοποιείτε δυνατά καθαριστικά ή δαλύτες.

- Πριν από κάθε χρήση, ελέγχετε τη συσκευή για προφανείς ελλείψεις όπως π.χ. για έναν ελαττωματικό αγωγό σύνδεσης δικτύου και αναθέστε την επισκευή ή αντικατάστασή του.

#### Διαδικασία (Εικ. Α)

1. Αποσυναρμολογήστε το δοχείο νερού (32), δείτε *Συναρμολόγηση και αποσυναρμολόγηση δοχείου νερού*, σ. 90.
2. Αποσυναρμολογήστε την κεφαλή μοτέρ (4), δείτε *Συναρμολόγηση και αποσυναρμολόγηση της κεφαλής μοτέρ*, σ. 89.
3. Αδειάστε το δοχείο (8), δείτε *Εκκένωση δοχείου*, σ. 92.
4. Καθαρίστε το δοχείο (8) με ένα υψόπανο.
5. Πλύνετε το φίλτρο από αφρώδες υλικό (14) με χλιαρό νερό και σαπούνι και αφήστε το να στεγνώσει.
6. Ξεπλύνετε τους εύκαμπτους σωλήνες ψεκασμού (23+29) με καθαρό νερό.
7. Αντικαταστήστε έναν σάκο χάρτινου φίλτρου (15) όταν γεμίσει (δείτε ).
8. Συναρμολογήστε την κεφαλή μοτέρ (4), δείτε *Συναρμολόγηση και αποσυναρμολόγηση της κεφαλής μοτέρ*, σ. 89.
9. Συναρμολογήστε το δοχείο νερού (32), δείτε *Συναρμολόγηση και αποσυναρμολόγηση δοχείου νερού*, σ. 90.

### Συντήρηση

Η συσκευή δεν απαιτεί συντήρηση.

## Αποθήκευση

Αποθηκεύετε πάντα τη συσκευή και τα αξεσουάρ:

- καθαρά
- στεγνά
- προστατευμένα από τη σκόνη
- εκτός εμβέλειας παιδιών

### Υπόδειξη

- Το δοχείο δεν προορίζεται για την αποθήκευση υγρών. Μετά την υγρή αναρρόφηση αδειάζετε το δοχείο.

### Προετοιμασία της συσκευής για την αποθήκευση (Εικ. D)

1. Τυλίξτε το καλώδιο σύνδεσης δικτύου (12) στο στήριγμα (13).
2. Τυλίξτε τον εύκαμπτο σωλήνα αναρρόφησης (25) γύρω από την κεφαλή μοτέρ (4).
3. Τοποθετήστε τους σωλήνες αναρρόφησης (24) και τα υπόλοιπα αξεσουάρ στην υποδοχή αξεσουάρ (9) στα πόδια (11).

## Απόρριψη/Προστασία του περιβάλλοντος

Οδηγείτε τη συσκευή, τα αξεσουάρ και τη συσκευασία σε μια φιλική προς το περιβάλλον ανακύκλωση.



Μην απορρίπτετε τις ηλεκτρικές συσκευές στα οικιακά απορρίμματα.

Το σύμβολο του διαγραμμένου τροχήλατου κάδου σημαίνει ότι το προϊόν αυτό δεν πρέπει να απορρίπτεται ως μη διαλεγμένο αστικό απόβλητο στο τέλος της ωφέλιμης ζωής του.

### Οδηγία 2012/19/ΕΕ σχετικά με τα απόβλητα ηλεκτρικού και ηλεκτρονικού εξοπλισμού:

Οι καταναλωτές είναι νομικά υπεύθυνοι να οδηγούν τις ηλεκτρικές και

ηλεκτρονικές συσκευές, στο τέλος της διάρκειας ζωής τους, σε μια φιλική προς το περιβάλλον ανακύκλωση. Με τον τρόπο αυτό εξασφαλίζεται μια φιλική προς το περιβάλλον και τους πόρους επαναχρησιμοποίηση. Ανάλογα με την εφαρμογή στο εθνικό δίκαιο, έχετε τις εξής δυνατότητες:

- επιστροφή σε ένα σημείο πώλησης,
- παράδοση σε ένα επίσημο σημείο συλλογής,
- επιστροφή στον κατασκευαστή/ υπεύθυνο διάθεσης στην αγορά.

Δεν ισχύει για παρελκόμενα και βοηθητικές διατάξεις χωρίς ηλεκτρικά εξαρτήματα που περιλαμβάνονται στις παλιές συσκευές.

### Απόρριψη της φιάλης καθαριστικού μέσου

- Τα υπολείμματα προϊόντων πρέπει να απορρίπτονται λαμβάνοντας υπόψη την Οδηγία της ΕΚ για τα απόβλητα 2008/98/ΕΓ καθώς και τις εθνικές και τοπικές προδιαγραφές. Για αυτό το προϊόν δεν είναι δυνατόν να καθοριστεί κωδικός αποβλήτου σύμφωνα με τον Ευρωπαϊκό κατάλογο αποβλήτων (ΕΚΑ), διότι μόνο ο σκοπός χρήσης από τον καταναλωτή επιτρέπει μια εκχώρηση. Ο αριθμός κωδικού αποβλήτου πρέπει να καθορίζεται εντός της ΕΕ σε συνεννόηση με την εταιρεία διάθεσης.
- Μη μολυσμένες συσκευασίες μπορούν να οδηγηθούν σε ανακύκλωση.
- Συσκευασίες που δεν είναι δυνατόν να καθαριστούν, πρέπει να απορριφθούν όπως το υλικό.

## Αναζήτηση σφάλματος

Ο παρακάτω πίνακας θα σας βοηθήσει κατά την αντιμετώπιση μικρών βλαβών:

Πρόβλημα	Πιθανή αιτία	Αντιμετώπιση σφάλματος
Δεν είναι δυνατή η εκκίνηση της συσκευής	Διακότ/διακόπτης ενεργο-/απενεργοποίησης (2) απενεργοποιημένος	Έλεγχος της θέσης του διακόπτη ενεργο-/απενεργοποίησης
	Δεν υπάρχει τάση δικτύου	Ελέγξτε την πρίζα, το καλώδιο σύνδεσης δικτύου, το βύσμα σύνδεσης, την ασφάλεια, εφόσον απαιτείται, αναθέστε την επισκευή σε ηλεκτρολόγο.
	Ο διακόπτης ενεργο-/απενεργοποίησης (2) είναι ελαττωματικός	Απευθυνθείτε στο Κέντρο σέρβις.
	Οι ψήκτρες είναι φθαρμένες	
	Κινητήρας ελαττωματικός	
Ελάχιστη ή μειωμένη ισχύς απορρόφησης	Ρύθμιση αέρα (27) ανοιχτή	Κλείστε τη ρύθμιση αέρα (27).
	Εύκαμπτος σωλήνας απορρόφησης (25) ή ακροφύσια μπλοκαρισμένα	Διορθώνετε τις εμφράξεις και τα μπλοκαρίσματα
	Λανθασμένη συναρμολόγηση του σωλήνα αναρρόφησης (24)	Συναρμολογήστε σωστά τον σωλήνα αναρρόφησης
	Δοχείο ανοιχτό (8)	<i>Συναρμολόγηση και αποσυναρμολόγηση της κεφαλής μοτέρ, σ. 89</i>
	Δοχείο γεμάτο (8)	Εκκένωση δοχείου (8)
	Το φίλτρο (14/15) είναι γεμάτο ή φραγμένο	Αδειάστε, καθαρίστε ή αντικαταστήστε το φίλτρο
	Ο πλωτήρας στην υποδοχή φίλτρου (35) είναι σε λανθασμένη θέση (π.χ. από απότομες κινήσεις)	Απενεργοποιήστε τη συσκευή, ώστε να βυθιστεί ο πλωτήρας, έπειτα ενεργοποιήστε ξανά
	Ο πλωτήρας στην υποδοχή φίλτρου (35) είναι ελαττωματικός	Απευθυνθείτε στο Κέντρο σέρβις.

Πρόβλημα	Πιθανή αιτία	Αντιμετώπιση σφάλματος
Ο πλωτήρας δεν σφραγίζει το άνοιγμα απορρόφησης	Ο πλωτήρας στην υποδοχή φίλτρου (35) δεν κινείται	Αποδεσμεύστε τον πλωτήρα
	Ο πλωτήρας στην υποδοχή φίλτρου (35) είναι ελαττωματικός	Απευθυνθείτε στο Κέντρο σέρβις.
Η σκόνη ή οι ακαθαρσίες φυσώνται έξω από τη συσκευή	Το φίλτρο (14/15) δεν έχει τοποθετηθεί ή έχει τοποθετηθεί λάθος	<i>Συναρμολόγηση και αποσυναρμολόγηση φίλτρου και σάκου φίλτρου, σ. 90</i>

## Σέρβις

### Εγγύηση

Αξιότιμε πελάτη,

Το παρόν προϊόν διαθέτει 3 χρόνια εγγύηση από την ημερομηνία αγοράς. Σε περίπτωση ελλείψεων σε αυτό το προϊόν έχετε νομικά δικαιώματα έναντι του πωλητή του προϊόντος. Αυτά τα νομικά δικαιώματα δεν περιορίζονται από την κατωτέρω αναφερόμενη εγγύησή μας.

#### Όροι εγγύησης

Η περίοδος εγγύησης ξεκινάει κατά την ημερομηνία αγοράς. Φυλάσσετε σε ασφαλές σημείο τη γνήσια απόδειξη αγοράς. Αυτό το έγγραφο απαιτείται ως απόδειξη για την αγορά. Εάν εντός τριών ετών από την ημερομηνία αγοράς αυτού του προϊόντος προκύψει σφάλμα υλικού ή κατασκευής, κατόπιν επιλογής μας, θα το επισκευάσουμε για εσάς δωρεάν ή θα το αντικαταστήσουμε. Η παρούσα εγγύηση προϋποθέτει ότι εντός της περιόδου των τριών ετών θα προσκομίσετε το ελαττωματικό προϊόν και την απόδειξη αγοράς (απόδειξη ταμείου) και θα περιγράψετε εν συντομία γραπτώς πού βρίσκεται η έλλειψη και πότε προέκυψε.

Εάν το ελάττωμα καλύπτεται από την εγγύησή μας, λαμβάνετε το επισκευασμένο προϊόν ή ένα νέο. Με την επισκευή ή την αντικατάσταση του προϊόντος δεν ξεκινάει νέα χρονική περίοδος εγγύησης.

#### Περίοδος εγγύησης και νομικές απαιτήσεις λόγω ελλείψεων

Ο χρόνος εγγύησης δεν παρατείνεται μέσω της παροχής εγγύησης. Αυτό ισχύει και για εξαρτήματα, τα οποία έχουν αντικατασταθεί και επισκευαστεί. Ενδεχόμενες ήδη υπάρχουσες ζημιές και ελλείψεις κατά την αγορά πρέπει να γνωστοποιηθούν αμέσως μετά το άνοιγμα της συσκευασίας. Μετά τη λήξη του χρόνου εγγύησης, τυχόν εμφανιζόμενες επισκευές χρεώνονται.

#### Εγγύηση

Το προϊόν κατασκευάστηκε σύμφωνα με αυστηρές οδηγίες ποιότητας και ελέγχθηκε προσεκτικά πριν από την αποστολή.

Η εγγύηση ισχύει για σφάλματα υλικού ή κατασκευής. Η παρούσα εγγύηση δεν αφορά εξαρτήματα του προϊόντος τα οποία υπόκεινται σε φυσιολογική φθορά και επομένως θεωρούνται φθιρόμενα εξαρτήματα (π.χ. Φίλτρο) ή ζημιές σε εύθραυστα εξαρτήματα.

Η παρούσα εγγύηση λήγει όταν προκληθεί ζημιά στο προϊόν, όταν γίνει λάθος χειρισμός του ή εάν δεν έχει συντηρηθεί. Για μια κατάλληλη χρήση του προϊόντος πρέπει να τηρούνται επακριβώς οι αναφερόμενες υποδείξεις στις οδηγίες λειτουργίας. Πρέπει οπωσδήποτε να αποφεύγονται σκοποί χρήσης και χειρισμοί που δεν συνιστώνται στις οδηγίες λειτουργίας ή για τους οποίους υπάρχει προειδοποίηση.

Το προϊόν προορίζεται μόνο για ιδιωτική και όχι για επαγγελματική χρήση. Σε περίπτωση κακής μεταχείρισης και ακατάλληλης χρήσης, χρήσης βίας και παρεμβάσεων, οι οποίες δεν διεξήχθησαν από το εξουσιοδοτημένο μας τμήμα σέρβις, η εγγύηση παύει να ισχύει.

#### Διαδικασία σε περίπτωση εγγύησης

Για να εξασφαλιστεί η γρήγορη επεξεργασία της υπόθεσής σας, τηρείτε τις εξής υποδείξεις:

- Για όλα τα αιτήματα να έχετε πρόχειρη την απόδειξη ταμείου και τον αριθμό προϊόντος (IAN 476445\_2404) ως απόδειξη της αγοράς.
- Μπορείτε να βρείτε τον αριθμό προϊόντος στην πινακίδα τύπου στο προϊόν, σε χάραξη στο προϊόν, στη σελίδα τίτλου των οδηγιών χειρισμού (κάτω αριστερά) ή στο αυτοκόλλητο στην πίσω ή κάτω πλευρά του προϊόντος.
- Εάν προκύψουν σφάλματα λειτουργίας ή λοιπές ελλείψεις, επικοινωνήστε πρώτα με το κατωτέρω αναφερόμενο Κέντρο σέρβις **τηλεφωνικά** ή χρησιμοποιήστε το **έντυπο επικοινωνίας**, το οποίο θα βρείτε στον *parkside-diy.com* στην κατηγορία **Εξυπηρέτηση**.
- Ένα προϊόν που θεωρείται ελαττωματικό μπορείτε, κατόπιν επικοι-

ωνίας με το Κέντρο σέρβις μας, να το αποστείλετε χωρίς έξοδα αποστολής στη γνωστοποιημένη διεύθυνση σέρβις, επισυνάπτοντας την απόδειξη αγοράς (απόδειξη ταμείου) και αναφέροντας πού βρίσκεται η έλλειψη και τότε προέκυψε. Προς αποφυγή προβλημάτων στην παραλαβή και επιπρόσθετων εξόδων να χρησιμοποιείτε αποκλειστικά τη διεύθυνση που σας έχει δοθεί. Εξασφαλίζετε ότι η αποστολή δεν μπορεί να γίνει με χρέωση του πελάτη, ως ογκώδη, εξπρές ή με άλλου τύπου ειδική αποστολή. Αποστείλετε το προϊόν μαζί με όλα τα συνοδευτικά αξεσουάρ κατά την αγορά και φροντίστε για επαρκώς ασφαλή συσκευασία μεταφοράς.



PDF ONLINE  
parkside-diy.com

Στον ιστότοπο *parkside-diy.com* μπορείτε να δείτε και να κατεβάσετε αυτό το εγχειρίδιο και πολλά άλλα. Με αυτό τον κωδικό QR μεταβαίνετε απευθείας στο ιστότοπο *parkside-diy.com*. Επιλέξτε τη χώρα σας και μέσω της μάσκας αναζήτησης αναζητήστε τις οδηγίες χειρισμού. Μέσω καταχώρισης του αριθμού προϊόντος (IAN) 476445\_2404 μπορείτε να ανοίξετε τις οδηγίες χειρισμού.

#### Σέρβις επισκευών

Για επισκευές **που δεν εμπίπτουν στην εγγύηση**, απευθυνθείτε στο Κέ-

ντρο σέρβις. Ευχαρίστως να σας δώσουμε μια εκτίμηση της δαπάνης.

- Μπορούμε να επεξεργαστούμε μόνο συσκευές που έχουν αποσταλεί επαρκώς συσκευασμένες και με πληρωμένα τέλη.

**Υπόδειξη:** Παρακαλούμε να αποστείλετε τη συσκευή σας καθαρή και με αναφορά του ελαττώματος στην αντίστοιχη διεύθυνση του κέντρου σέρβις.

- Δεν παραλαμβάνονται συσκευές που έχουν αποσταλεί πληρωτές στον προορισμό καθώς και συσκευές που έχουν αποσταλεί ως ογκώδη ή εξπρές ή με άλλου τύπου ειδική αποστολή.
- Πραγματοποιούμε την απόρριψη των απεσταλμένων σας ελαττωματικών συσκευών δωρεάν.

## Κέντρο Σέρβις



Σέρβις Ελλάδα

Tel.: 00800 491824928

Φόρμα επικοινωνίας στο

[parkside-diy.com](http://parkside-diy.com)

IAN 476445\_2404

## Εισαγωγέας

Λάβετε υπόψη ότι η ακόλουθη διεύθυνση δεν είναι διεύθυνση σέρβις. Επικοινωνήστε πρώτα με το ανωτέρω αναφερόμενο κέντρο σέρβις.

Grizzly Tools GmbH & Co. KG

Stockstädter Str. 20

63762 Grobostheim

ΓΕΡΜΑΝΙΑ

[www.grizzlytools.de](http://www.grizzlytools.de)

## Ανταλλακτικά και αξεσουάρ

**Μπορείτε να λάβετε ανταλλακτικά και αξεσουάρ μέσω του ιστοτόπου [www.grizzlytools.shop](http://www.grizzlytools.shop).** Εάν προκύψουν προβλήματα κατά τη διαδικασία παραγγελίας, επικοινωνήστε μαζί μας μέσω του διαδικτυακού μας καταστήματος. Εάν έχετε περισσότερες ερωτήσεις μπορείτε να απευθυνθείτε στο: *Κέντρο Σέρβις, σ. 100*

Θέση nr.	Ονομασία	Αρ. παραγγελίας
6	Γρήγορη ασφάλιση	91105708
8	Δοχείο	91120057
11	Πέλμα (με τροχό οδήγησης και υποδοχή αξεσουάρ)	91105810
14	Φίλτρο αφρώδους υλικού	91105707
15	Χάρτινη σακούλα φίλτρου, πακέτο των 5	91105830
16	Ακροφύσιο δαπέδου	91120059
17	Ακροφύσιο αρμών	91105818
18	Ακροφύσιο ταπετσαρίας	91105819
19	Ακροφύσιο καθαρισμού για ταπετσαρίες	91105817
20	Ακροφύσιο πλύσης με εξάρτημα σκληρών επιφανειών	91105816
21	Προϊόν καθαρισμού για χαλιά και ταπετσαρίες (100 ml)	30990030

Θέση nr.	Ονομασία	Αρ. παραγγελίας
24	Σωλήνας αναρρόφησης	91105813
25	Εύκαμπτος σωλήνας αναρρόφησης	91105823
32	Δοχείο νερού	91120058
36	Εκροή ακάθαρτου νερού	91103985

## Μετάφραση του πρωτοτύπου των δήλωση συμμόρφωσης ΕΕ

Προϊόν: **Ηλεκτρική σκούπα πλύσης**

Μοντέλο: **PWS 20 E4**

Αριθμός σειράς: 000001 - 127000

Ο στόχος της δήλωσης που περιγράφεται παραπάνω είναι σύμφωνος με τη σχετική ενωσιακή νομοθεσία εναρμόνισης:

**2014/35/EU • 2014/30/EU • 2011/65/EU & (EU) 2015/863**

Το ανωτέρω περιγραφόμενο αντικείμενο της δήλωσης είναι σύμφωνο με την οδηγία 2011/65/EU του Ευρωπαϊκού Κοινοβουλίου και του Συμβουλίου, της 8ης Ιουνίου 2011, σχετικά με τον περιορισμό της χρήσης ορισμένων επικίνδυνων ουσιών σε ηλεκτρικό και ηλεκτρονικό εξοπλισμό.

Για να εξασφαλιστεί η συμμόρφωση, έχουν εφαρμοστεί τα ακόλουθα εναρμονισμένα πρότυπα και εθνικά πρότυπα και κανονισμοί:

**EN 60335-1:2012/A16:2023 • EN IEC 60335-2-2:2023/A11:2023  
EN 62233:2008 • EN IEC 55014-1:2021  
EN IEC 55014-2:2021 • EN IEC 63000:2018  
EN IEC 61000-3-2:2019/A1:2021 • EN 50564:2011  
EN 61000-3-3:2013/A2:2021**

Η παρούσα δήλωση συμμόρφωσης εκδίδεται με αποκλειστική ευθύνη του κατασκευαστή:



Grizzly Tools GmbH & Co. KG  
Stockstädter Str. 20  
63762 Grobostheim  
GERMANY  
08.11.2024

Christian Frank  
Εξουσιοδοτημένος αντιπρόσωπος  
για την τεκμηρίωση

# Inhaltsverzeichnis

<b>Einleitung</b> .....	<b>102</b>
Bestimmungsgemäße Verwendung.....	103
Lieferumfang/Zubehör.....	103
Übersicht.....	103
Funktionsbeschreibung.....	104
Bildzeichen zum Einsatz von Düsen und Filtern.....	104
Technische Daten.....	104
<b>Sicherheitshinweise</b> .....	<b>104</b>
Bedeutung der Sicherheitshinweise.....	105
Bildzeichen und Symbole.....	105
Sichere Inbetriebnahme.....	105
<b>Vorbereitung</b> .....	<b>109</b>
Bedienteile.....	109
Motorkopf montieren und demontieren.....	109
FüÙe montieren.....	109
Filter und Filterbeutel montieren und demontieren.....	109
Wassertank montieren und demontieren.....	110
Saugschlauch montieren und demontieren.....	110
Sprühschlauch montieren und demontieren.....	110
Saugrohr montieren und demontieren.....	110
Düsen montieren.....	111
Behälter leeren.....	111
<b>Betrieb</b> .....	<b>111</b>
Ein- und Ausschalten.....	111
Waschfunktion.....	112
Arbeitspausen.....	112
Trockensaugen.....	112
Feinstaub saugen.....	112
Nass- und Waschsaugen.....	112
<b>Reinigung, Wartung und Lagerung</b> .....	<b>114</b>
Reinigung.....	114
Wartung.....	114

Lagerung.....	114
<b>Entsorgung/Umweltschutz</b> .....	<b>115</b>
Zusätzliche Entsorgungshinweise für Deutschland.....	115
<b>Fehlersuche</b> .....	<b>116</b>
<b>Service</b> .....	<b>117</b>
Garantie.....	117
Reparatur-Service.....	118
Service-Center.....	119
Importeur.....	119
<b>Ersatzteile und Zubehör</b> .....	<b>119</b>
<b>Original-EU-Konformitätserklärung</b> .....	<b>120</b>
<b>Explosionszeichnung</b> .....	<b>123</b>

## Einleitung

Herzlichen Glückwunsch zum Kauf Ihres neuen Waschsaugers (nachfolgend Gerät oder Elektrowerkzeug genannt).

Sie haben sich damit für ein hochwertiges Gerät entschieden. Dieses Gerät wurde während der Produktion auf Qualität geprüft und einer Endkontrolle unterzogen. Die Funktionsfähigkeit Ihres Gerätes ist somit sichergestellt. Es ist nicht auszuschließen, dass sich in Einzelfällen am oder im Gerät bzw. in Schlauchleitungen Restmengen von Wasser befinden. Dies ist kein Mangel oder Defekt und kein Grund zur Besorgnis.



Die Betriebsanleitung ist Bestandteil dieses Geräts. Sie enthält wichtige Hinweise für Sicherheit, Gebrauch und Entsorgung. Lesen Sie die Betriebsanleitung sorgfältig. Machen Sie sich mit den Bedienteilen und dem richtigen Gebrauch des Gerätes vertraut. Benutzen Sie das Gerät nur wie beschrieben und für die angegebenen

Einsatzbereiche. Bewahren Sie die Betriebsanleitung gut auf und händigen Sie alle Unterlagen bei Weitergabe des Geräts an Dritte mit aus.

## Bestimmungsgemäße Verwendung

Das Gerät ist ausschließlich für folgende Verwendungen bestimmt:

- Waschsaugen von Hartböden, Teppichböden und Polstern
- Nass- und Trockensaugen im häuslichen Bereich wie z. B. im Haushalt, im Hobbyraum, im Auto oder in der Garage
- Absaugen von Wasser

Das Aufsaugen von brennbaren, explosiven oder gesundheitsgefährdenden Stoffen ist verboten.

Jede andere Verwendung, die in dieser Betriebsanleitung nicht ausdrücklich zugelassen wird, kann eine ernsthafte Gefahr für den Benutzer darstellen und zu Schäden am Gerät führen. Der Bediener oder Nutzer des Geräts ist für Unfälle oder Schäden an anderen Menschen oder deren Eigentum verantwortlich. Das Gerät ist für den Einsatz im Heimwerkerbereich bestimmt. Es wurde nicht für den gewerblichen Dauereinsatz konzipiert. Bei gewerblichem Einsatz erlischt die Garantie. Der Hersteller haftet nicht für Schäden, die durch bestimmungswidrige Verwendung oder falsche Bedienung verursacht wurden.

## Lieferumfang/Zubehör

Packen Sie das Gerät aus und überprüfen Sie den Lieferumfang. Entsorgen Sie das Verpackungsmaterial ordnungsgemäß.

- Motorkopf
- Behälter
- 4x Fuß (mit Lenkrolle und Zubehöraufnahme)

- Schaumstofffilter
- Papierfilterbeutel
- Saugrohr (2-teilig)
- Saugschlauch
- Bodendüse
- Fugendüse
- Polsterdüse
- Waschdüse zur Polsterreinigung
- Waschdüse mit Hartflächenaufsatz
- Teppich- und Polsterreiniger (100 ml)
- Originalbetriebsanleitung

## Übersicht



Die Abbildungen des Geräts finden Sie auf der vorderen und hinteren Ausklappseite.

### (Abb. A)

- 1 Tragegriff
- 2 Ein-/Ausschalter
- 3 Pumpenschalter
- 4 Motorkopf
- 5 Anschluss Sprühschlauch
- 6 Schnellverschluss
- 7 Anschluss Saugen
- 8 Behälter
- 9 Zubehöraufnahme
- 10 Lenkrolle
- 11 Fuß (mit Lenkrolle und Zubehöraufnahme)
- 12 Netzanschlussleitung
- 13 Halter
- 14 Schaumstofffilter
- 15 Papierfilterbeutel
- 16 Bodendüse
- 17 Fugendüse
- 18 Polsterdüse
- 19 Waschdüse zur Polsterreinigung

- 20 Waschdüse mit Hartflächenaufsatz
- 21 Teppich- und Polsterreiniger
- 22 Entriegelung
- 23 Sprühschlauch am Saugrohr
- 24 Saugrohr
- 25 Saugschlauch
- 26 Handgriff
- 27 Luftregulierung
- 28 Hebel zur Sprühfunktion
- 29 Sprühschlauch am Saugschlauch
- 30 Verriegelung
- 31 Deckel (Wassertank)
- 32 Wassertank



Düse speziell zum Saugen von Polstern und Matratzen.



Düse zum Saugen von Staub und Schmutz aus Fugen und Ritzen.



Filter zum Aufsaugen von Flüssigkeiten.



Filter nicht zum Aufsaugen von Flüssigkeiten geeignet.



Filter zum Aufsaugen von trockenem Schmutz aus Haushalt, Garage und Werkstatt.



Filter zum Aufsaugen von Feinstaub wie z. B. Steinstaub und Holzstaub.

**(Abb. B)**

- 33 Steckaufsatz (Bodendüse)
- 34 Hartflächenaufsatz

**(Abb. E)**

- 35 Filterkorb
- 36 Schmutzwasserablass

**Funktionsbeschreibung**

Das Gerät besitzt einen Edelstahlbehälter mit Schmutzwasserablass. Die Rollen erlauben eine große Wendigkeit des Gerätes. Beim Nass-Saugen unterbricht ein Schwimmer den Saug-Luftstrom, wenn der Behälter voll ist. Die Funktion der Bedienteile entnehmen Sie bitte den nachfolgenden Beschreibungen.

**Bildzeichen zum Einsatz von Düsen und Filtern**



Düse zum Saugen von Teppichen.



Düse zum Saugen von glatten Flächen und Hartböden.

**Technische Daten**

**Waschsauger ..... PWS 20 E4**

Bemessungsspannung *U* ..... 220–240 V~, 50/60 Hz  
 Bemessungsleistung *P* ..... 1600 W  
 Saugleistung ..... 250 Air-Watt  
 Maximaler Unterdruck ..... 16 kPa  
 Sprühdruk ..... 2 bar  
 Sprührate ..... 1 l/min  
 Länge Netzanschlussleitung ..... 7,5 m  
 Schutzklasse □ II (Doppelisolierung)  
 Schutzart ..... IPX4  
 Gewicht (einschließlich Zubehör) ..... ≈7,8 kg  
 Reinigungsmitteltank Volumen ..... 4 l  
 Behältervolumen  
 – brutto ..... 20 l  
 – netto ..... 11 l

**Sicherheitshinweise**

Dieser Abschnitt behandelt die grundlegenden Sicherheitshinweise beim Gebrauch des Geräts.

## Bedeutung der Sicherheitshinweise

**▲ GEFAHR!** Wenn Sie diesen Sicherheitshinweis nicht befolgen, tritt ein Unfall ein. Die Folge ist schwere Körperverletzung oder Tod.

**▲ WARNUNG!** Wenn Sie diesen Sicherheitshinweis nicht befolgen, tritt möglicherweise ein Unfall ein. Die Folge ist möglicherweise schwere Körperverletzung oder Tod.

**▲ VORSICHT!** Wenn Sie diesen Sicherheitshinweis nicht befolgen, tritt ein Unfall ein. Die Folge ist möglicherweise leichte oder mittelschwere Körperverletzung.

**HINWEIS!** Wenn Sie diesen Sicherheitshinweis nicht befolgen, tritt ein Unfall ein. Die Folge ist möglicherweise ein Sachschaden.

## Bildzeichen und Symbole

### Bildzeichen auf dem Gerät



Schutzklasse II (Doppelisolierung)



Elektrogeräte gehören nicht in den Hausmüll.

### Bildzeichen in der Betriebsanleitung



Lesen Sie die Betriebsanleitung sorgfältig. Machen Sie sich mit den Bedienteilen und dem richtigen Gebrauch des Gerätes vertraut.

## Sichere Inbetriebnahme



**Achtung!** Beim Gebrauch von Elektrogeräten sind zum Schutz gegen elektrischen Schlag, Verletzungs- und Brandgefahr folgende grundsätzliche Sicherheitsmaßnahmen zu beachten:

### Allgemeine Hinweise

- Lesen Sie die Betriebsanleitung sorgfältig. Machen Sie sich mit den Bedienteilen und dem richtigen Gebrauch des Gerätes vertraut.
- Dieses Gerät kann von Kindern ab 8 Jahren und darüber sowie von Personen mit verringerten physischen, sensorischen oder mentalen Fähigkeiten oder Mangel an Erfahrung und Wissen benutzt werden, wenn sie beaufsichtigt oder bezüglich des sicheren Gebrauchs des Gerätes unterwiesen wurden und die daraus resultierenden Gefahren verstehen. Kinder dürfen nicht mit dem

Gerät spielen. Reinigung und Benutzer-Wartung dürfen nicht von Kindern ohne Beaufsichtigung durchgeführt werden.

- Es ist zu beachten, dass der Benutzer selbst für Unfälle oder Gefährdungen gegenüber anderen Personen oder deren Besitz verantwortlich ist.
- Beachten Sie den Lärm-schutz und örtliche Vor-schriften.

### Vorbereitung

- Prüfen Sie vor dem Ge-brauch immer Anschluss- und Verlängerungslei-tung auf Anzeichen von Beschädigung oder Al-terung. Falls die Leitung während der Benutzung beschädigt wird, muss Sie sofort vom Versor-gungsnetz getrennt wer-den, **BERÜHREN SIE DIE LEITUNG NICHT, BE-VOR SIE VOM NETZ GE-TRENNT IST.** Benutzen Sie das Gerät nicht, wenn die Leitung beschädigt oder abgenutzt ist.
- Achten Sie darauf, dass Netzspannung und Netz-frequenz mit den Anga-

ben des Typenschildes übereinstimmen. Die An-passung an die verschie-denen Netzfrequenzen erfolgt automatisch.

- Schließen Sie das Gerät nur an eine Steckdose mit Fehlerstrom-Schutz-einrichtung (FI-Schalter) mit einem Bemessungs-fehlerstrom von nicht mehr als 30 mA an.
- Schließen Sie das Gerät an eine Steckdose an, die mit mindestens 16 A ab-gesichert ist.
- Wenn die Netzanschluss-leitung dieses Geräts be-schädigt wird, muss sie durch den Hersteller, sei-nen Kundendienst oder eine ähnlich qualifizierte Person ersetzt werden, um Gefährdungen zu ver-meiden. Wenden Sie sich an das Service-Center.
- Prüfen Sie immer vor Ge-brauch des Geräts, ob das Gerät korrekt zusam-mengebaut ist und die Filter in der richtigen Po-sition sind. Saugen Sie niemals ohne Filter. Das Gerät könnte beschädigt werden.

- Betreiben Sie das Gerät niemals, wenn Kinder oder Tiere in der Nähe sind. Personen in der Nähe müssen Schutzkleidung tragen.

### **Betrieb**

- Seien Sie aufmerksam, achten Sie darauf, was Sie tun, und gehen Sie mit Vernunft an die Arbeit mit dem Gerät. Benutzen Sie das Gerät nicht, wenn Sie müde sind oder unter Einfluss von Drogen, Alkohol oder Medikamenten stehen.
- Menschen und Tiere dürfen mit dem Gerät nicht abgesaugt werden.
- Richten Sie Saugschlauch und Düsen während des Betriebs keinesfalls auf sich selbst oder andere Personen, insbesondere nicht auf Augen und Ohren. Es besteht Verletzungsgefahr.
- Düsen und Saugrohr dürfen beim Arbeiten nicht in Kopfhöhe kommen. Es besteht Verletzungsgefahr.
- Saugen Sie keine heißen, glühenden, brennbaren, explosiven oder gesundheitsgefährdenden Stoffe auf. Dazu zählen unter anderem heiße Asche, Benzin, Lösungsmittel, Säuren oder Laugen. Es besteht Brand- und Verletzungsgefahr.
- Achten Sie darauf, dass die Netzanschlussleitung nicht durch Ziehen über scharfe Kanten, Einklemmen oder Ziehen am Kabel beschädigt wird.
- Benutzen Sie die Netzanschlussleitung nicht, um den Anschlussstecker aus der Steckdose zu ziehen oder um das Gerät zu ziehen. Schützen Sie die Netzanschlussleitung vor Hitze, Öl und scharfen Kanten.
- Transportieren Sie niemals das Gerät, während der Antrieb läuft.
- Schalten Sie das Gerät aus und ziehen Sie den Anschlussstecker aus der Steckdose. Vergewissern Sie sich, dass alle sich bewegenden Teile zum

vollständigen Stillstand gekommen sind

- wann immer Sie das Gerät verlassen,
- bevor Sie Zubehör wechseln,
- bevor Sie Blockierungen entfernen oder Verstopfungen beseitigen,
- bevor Sie das Gerät überprüfen, reinigen oder Arbeiten an ihm durchführen.
- Falls das Gerät anfängt, ungewöhnlich stark zu vibrieren, ist eine sofortige Überprüfung erforderlich:
  - untersuchen Sie auf lose Teile und befestigen Sie diese,
  - suchen Sie nach Beschädigungen,
  - tauschen Sie beschädigtes Zubehör. Für Reparaturen wenden Sie sich an das Service-Center.

### **Reinigung, Wartung und Lagerung**

- Lassen Sie den Motor abkühlen, bevor Sie das Gerät für längere Zeit abstellen.

- Ersetzen Sie aus Sicherheitsgründen abgenutzte oder beschädigte Teile. Verwenden Sie ausschließlich Original-Ersatzteile und -Zubehör. Der Einsatz von Fremdteilen führt zum sofortigen Verlust des Garantieanspruchs.
- Das Öffnen des Gerätes ist nur von einer autorisierten Elektrofachkraft auszuführen. Wenden Sie sich für Reparaturen immer an unser Service-Center.
- Schalten Sie den Antrieb ab, trennen Sie das Gerät von der Stromversorgung und lassen Sie das Gerät abkühlen, wenn das Gerät zur Reinigung, Einstellung, Lagerung oder zum Austausch eines Zubehörs angehalten ist.
- Behandeln Sie das Gerät mit Sorgfalt und halten Sie es sauber.
- Bewahren Sie das Gerät unzugänglich für Kinder auf.

## Vorbereitung

**▲ WARNUNG!** Verletzungsgefahr durch ungewollt anlaufendes Gerät. Stecken Sie den Anschlussstecker erst dann in die Steckdose, wenn das Gerät vollständig für den Einsatz vorbereitet ist.

### Bedienteile

Lernen Sie vor dem ersten Betrieb des Geräts die Bedienteile kennen.

#### Ein-/Ausschalter (Abb. A)

- Einschalten: Bringen Sie den Ein-/Ausschalter (2) in Stellung „I“ (EIN).
- Ausschalten: Bringen Sie den Ein-/Ausschalter (2) in Stellung „0“ (AUS).

### Motorkopf montieren und demontieren

#### Motorkopf demontieren (Abb. A)

1. Entriegeln Sie die Schnellverschlüsse (6) am Behälter (8).
2. Nehmen Sie den Motorkopf (4) ab. Legen Sie den Motorkopf (4) mit der Oberseite nach unten ab.

#### Motorkopf montieren (Abb. A)

1. Setzen Sie den Motorkopf (4) auf den Behälter (8). Der Ein-/Ausschalter (2) zeigt zum Anschluss Saugen (7).
2. Verriegeln Sie die Schnellverschlüsse (6) am Behälter (8).

### Füße montieren

#### (Abb. C)

1. Demontieren Sie den Motorkopf (4), siehe *Motorkopf montieren und demontieren*, S. 109.
2. Legen Sie den Behälter (8) mit der Unterseite nach oben auf eine feste Unterlage.

3. Setzen Sie die Füße (11) in die Aufnahmen an der Unterseite des Behälters (8).
4. Montieren Sie den Motorkopf (4), siehe *Motorkopf montieren und demontieren*, S. 109.

### Filter und Filterbeutel montieren und demontieren

#### Übersicht

Das Gerät hat folgende Filter und Beutel:

- **Schaumstofffilter (14)**
  - Nass-Saugen
  - Trockensaugen
- **Papierfilterbeutel (15)**
  - Trockensaugen
- **Feinstaub-Filterbeutel**
  - Feinstaub saugen (nicht mitgeliefert)

#### Hinweise

Setzen Sie nur einen trockenen Filter ein.

#### Filterbeutel montieren (Abb. E)

Die Anleitung gilt für den Papierfilterbeutel (15) und einen Feinstaub-Filterbeutel.

1. Demontieren Sie den Motorkopf (4), siehe *Motorkopf montieren und demontieren*, S. 109.
2. Stülpen Sie den Filterbeutel (15) innerhalb des Behälters (8) über den Anschluss (7). Der Dichtungsring an der Öffnung des Filterbeutels (15) muss den Steg am Anschluss (7) vollständig umschließen.
3. Montieren Sie den Motorkopf (4), siehe *Motorkopf montieren und demontieren*, S. 109.

#### Filterbeutel demontieren (Abb. E)

1. Demontieren Sie den Motorkopf (4), siehe *Motorkopf montieren und demontieren*, S. 109.

- Nehmen Sie den Filterbeutel (15) heraus.
- Montieren Sie den Motorkopf (4), siehe *Motorkopf montieren und demontieren*, S. 109.

### Schaumstofffilter montieren (Abb. E)

- Demontieren Sie den Motorkopf (4), siehe *Motorkopf montieren und demontieren*, S. 109.
- Rollen Sie den Schaumstofffilter (14) ein kleines Stück auf.
- Ziehen Sie den Schaumstofffilter (14) über den Filterkorb (35).
- Rollen Sie den Schaumstofffilter (14) glatt.
- Montieren Sie den Motorkopf (4), siehe *Motorkopf montieren und demontieren*, S. 109.

### Schaumstofffilter demontieren (Abb. E)

- Demontieren Sie den Motorkopf (4), siehe *Motorkopf montieren und demontieren*, S. 109.
- Entfernen Sie vorsichtig den Schaumstofffilter (14).
- Montieren Sie den Motorkopf (4), siehe *Motorkopf montieren und demontieren*, S. 109.

## Wassertank montieren und demontieren

### Hinweise

- Montieren Sie zum Nass- und Waschaugen immer den Wassertank (32).
- Je nach Verschmutzung 100-200 ml Teppich- und Polsterreiniger (21) in den Wassertank (32) geben und mit Wasser bis zur 4 l Markierung auffüllen.

### Wassertank montieren (Abb. C)

- Drücken Sie den Wassertank (32) in die Halterungen an der Rück-

seite des Motorkopfes (4) und des Behälters (8).

### Wassertank demontieren (Abb. C)

- Ziehen Sie den Wassertank (32) aus den Halterungen an der Rückseite des Motorkopfes (4) und des Behälters (8).

## Saugschlauch montieren und demontieren

### Saugschlauch montieren (Abb. C)

- Stecken Sie das dicke Ende des Saugschlauchs (25) mit der Verriegelung (30) in den Anschluss (7). Die Verriegelung rastet hörbar ein.

### Saugschlauch demontieren (Abb. C)

- Drücken und halten Sie die Verriegelung (30) am Saugschlauch (25).
- Ziehen Sie den Saugschlauch (25) aus dem Anschluss (7).

## Sprühschlauch montieren und demontieren

### Sprühschlauch montieren (Abb. C)

- Drücken Sie auf die Taste des Sprühschlauchs am Saugschlauch (29).
- Schieben Sie den Sprühschlauch (29) auf den Anschluss (5).

### Sprühschlauch demontieren (Abb. C)

- Drücken Sie auf die Taste des Sprühschlauchs am Saugschlauch (29).
- Ziehen Sie den Sprühschlauch (29) aus dem Anschluss (5).

## Saugrohr montieren und demontieren

### Saugrohr montieren (Abb. C)

- Stecken Sie die zwei Teile des Saugrohrs (24) ineinander.
- Stecken Sie das Saugrohr (24) in den montierten Saugschlauch (25).

3. Verbinden Sie die Sprühschläuche (23+29) korrekt miteinander.

### **Saugrohr demontieren (Abb. C)**

1. Drücken und halten Sie die Entriegelung (22) am Sprühschlauch (23).
2. Ziehen Sie die Saugrohre (24) auseinander.

## **Düsen montieren**

### **Hinweise (Abb. B)**

- Die Bodendüse (16) besitzt einen herausnehmbaren Steckaufsatz (33).
- Die Waschdüse (20) besitzt einen abnehmbaren Hartflächenaufsatz (34).

### **Vorgehen (Abb. C)**

1. Stecken Sie die Düsen (16-20) entweder auf das dünnere Ende des Saugrohres (24) oder direkt auf den Handgriff (26) des Saugschlauches (25).

## **Behälter leeren**

### **Hinweise**

Halten Sie für die Entleerung des Behälters (8) einen geeigneten Auffangbehälter bereit. Entsorgen Sie den Inhalt entsprechend.

Der Behälter kann auf zwei Arten entleert werden:

- Behälter (8) auskippen
- Schmutzwasserablass (36) öffnen

### **Vorbereitung**

1. Schalten Sie das Gerät aus (siehe *Ein- und Ausschalten*, S. 111).
2. Ziehen Sie den Anschlussstecker der Netzanschlussleitung (12) aus der Steckdose, falls eingesteckt.

### **Behälter auskippen (Abb. E)**

1. Demontieren Sie den Wassertank (32), siehe *Wassertank montieren und demontieren*, S. 110.

2. Demontieren Sie den Motorkopf (4), siehe *Motorkopf montieren und demontieren*, S. 109.
3. Kippen Sie den Inhalt des Behälters (8), bis zur vollständigen Entleerung, aus.
4. Montieren Sie den Wassertank (32), siehe *Wassertank montieren und demontieren*, S. 110.
5. Montieren Sie den Motorkopf (4), siehe *Motorkopf montieren und demontieren*, S. 109.

### **Schmutzwasserablass öffnen (Abb. E)**

1. Drehen Sie den Schmutzwasserablass (36) auf und lassen Sie den Behälter (8) leerlaufen.
2. Kippen Sie den Behälter (8) leicht nach vorne, wenn nur noch wenig Flüssigkeit herausläuft. Achten Sie bei dieser Art der Leerung darauf, dass keine Flüssigkeit im Gerät verbleibt.

## **Betrieb**

### **Ein- und Ausschalten**

#### **Vorbereitung (Abb. D)**

1. Wickeln Sie den Saugschlauch (25) vollständig ab.
2. Bereiten Sie das Gerät für die gewünschte Funktion vor: Filter, Filterbeutel, Saugschlauch, Saugrohr, Düse.
3. Stecken Sie den Anschlussstecker der Netzanschlussleitung (12) in eine Steckdose.

#### **Einschalten (Abb. A)**

1. Bringen Sie den Ein-/Ausschalter (2) in Stellung „I“ (EIN).

#### **Ausschalten (Abb. A)**

1. Bringen Sie den Ein-/Ausschalter (2) in Stellung „0“ (AUS).

- Ziehen Sie den Anschlussstecker der Netzanschlussleitung (12) aus der Steckdose, wenn Sie das Gerät unbeaufsichtigt lassen oder mit der Arbeit fertig sind.

## Waschfunktion

### Einschalten (Abb. A)

- Drücken Sie den Pumpenschalter (3) in Position „1“.
- Schalten Sie das Gerät ein (siehe *Ein- und Ausschalten*, S. 111).

### Ausschalten (Abb. A)

- Schalten Sie das Gerät aus (siehe *Ein- und Ausschalten*, S. 111).
- Drücken Sie den Pumpenschalter (3) in Position „0“.

## Arbeitspausen

Während Arbeitspausen können Sie die zusammengesetzte Sauggarnitur an dem ausgeschalteten Gerät verstauen.

### Vorgehen (Abb. D)

- Stecken Sie das Saugrohr (24) in die Zubehöraufnahme (9) an den Füßen (11).

## Trockensaugen

### Hinweise

- Saugen Sie nie ohne Filter!
- Damit sich der Schaumstofffilter (14) nicht zu schnell zusetzt, empfehlen wir die zusätzliche Verwendung des Papierfilterbeutels (15).
- Filter-Montage (siehe *Filter und Filterbeutel montieren und demontieren*, S. 109)

### Erlaubte Filter und Düsen

- Filter**
  - Schaumstofffilter
  - Faltenfilter (nicht mitgeliefert)
- Filterbeutel**
  - Papierfilterbeutel (15)

- Düsen**

- alle

## Feinstaub saugen

Bei bestimmten Absaugvorgängen (z. B. Schleifen von Farben und Lacken, Bohren von Mauerwerk, Schleifen oder Bohren von Hartholz) können gesundheitsschädliche Stäube entstehen.

### Hinweise

- Saugen Sie nie ohne Filter!
- Der Papierfilterbeutel ist zum Saugen von Feinstaub nicht geeignet. Zum Saugen von Feinstaub benötigen Sie zusätzlich einen Feinstaub-Filterbeutel.
- Filter-Montage (siehe *Filter und Filterbeutel montieren und demontieren*, S. 109)

### Erlaubte Filter

- Filter**
  - Faltenfilter (nicht mitgeliefert)
- Filterbeutel**
  - Feinstaub-Filterbeutel (nicht mitgeliefert)

## Nass- und Waschsaugen

**▲ GEFAHR!** Gefahr durch elektrischen Schlag. Stellen Sie sich nicht in das abzusaugende Wasser.

### Hinweise

- Saugen Sie nie ohne Filter!
- Filter-Montage (siehe *Filter und Filterbeutel montieren und demontieren*, S. 109)
- Montieren Sie zum Nass- und Waschsaugen immer den Wassertank (32), siehe *Wassertank montieren und demontieren*, S. 110.
- Je nach Verschmutzung 100-200 ml Teppich- und Polsterreiniger (21) in den Wassertank (32) geben

und mit Wasser bis zur 4 l Markierung auffüllen.

- Testen Sie den Teppich- und Polsterreiniger (21) an einem unauffälligen Fleck, bevor Sie Teppich und Polster komplett reinigen.
- Schalten Sie das Gerät bei Schaum oder Flüssigkeitsaustritt sofort aus.
- Achten Sie darauf, dass die Saugdüse nicht vollständig im Wasser ist, damit immer etwas Luft angesaugt wird.
- Entfernen Sie sofort das Saugrohr (24) aus dem zu leerenden Behälter, sobald der Wassertank (32) voll ist.
- Beachten Sie beim Nass-Saugen, dass der Sauger immer höher als die abzusaugende Wasseroberfläche stehen muss. Andernfalls könnte ein Siphon Effekt entstehen.
- Beim Nass-Saugen unterbricht ein Schwimmer den Saug-Luftstrom, wenn der Behälter (8) voll ist. Schalten Sie das Gerät ab und leeren Sie den Behälter (8), siehe *Behälter leeren, S. 111*.

### Nass-Saugen

#### Erlaubte Filter und Düsen

- **Filter**
  - Schaumstofffilter (14)
- **Filterbeutel**
  - ohne
- **Düsen**
  - Bodendüse (16)
  - Waschdüse zur Polsterreinigung (19)
  - Waschdüse mit Hartflächenaufsatz (20)

#### Vorgehen (Abb. A/E)

1. Setzen Sie den Schaumstoff-Filter (14) ein (siehe *Filter und*

*Filterbeutel montieren und demontieren, S. 109*).

2. Absaugen (Abpumpen): Tauchen Sie den Saugschlauch (25) am Handgriff (26) in das Wasserbehältnis ein und saugen Sie das Wasser ab.
3. Entleeren Sie den Behälter (8) sofort nach dem Absaugen, da er nicht zur Aufbewahrung von Flüssigkeiten konstruiert ist (siehe *Behälter leeren, S. 111*).

### Waschsaugen

#### Erlaubte Filter und Düsen

- **Filter**
  - Schaumstofffilter (14)
- **Filterbeutel**
  - ohne
- **Düsen**
  - Waschdüse zur Polsterreinigung (19)
  - Waschdüse mit Hartflächenaufsatz (20)

#### Vorgehen (Abb. E)

1. Setzen Sie den Schaumstoff-Filter (14) ein (siehe *Filter und Filterbeutel montieren und demontieren, S. 109*).
2. Befüllen Sie den Wassertank (32) mit klarem Wasser (max. 4 l). Achten Sie auf die Markierungen am Wassertank (32).
3. Schalten Sie die Waschfunktion ein (siehe *Waschfunktion, S. 112*).
4. Ziehen (nicht drücken!) Sie die Düse (19+20) in Bahnen über das Polster/ den Teppichboden. Lassen Sie die Bahnen etwas überlappen, um eine gründliche Reinigung zu gewährleisten.
5. Drücken Sie den Hebel zur Sprühfunktion (28) am Handgriff (26), um die Sprühfunktion einzuschalten.

- Entleeren Sie den Behälter (8) sofort nach dem Absaugen, da er nicht zur Aufbewahrung von Flüssigkeiten konstruiert ist (siehe *Behälter leeren*, S. 111).

## Reinigung, Wartung und Lagerung

**▲ WARNUNG!** Elektrischer Schlag! Verletzungsgefahr durch ungewollt anlaufendes Gerät. Schützen Sie sich bei Wartungs- und Reinigungsarbeiten. Schalten Sie das Gerät aus und ziehen Sie den Anschlussstecker aus der Steckdose. Lassen Sie Instandsetzungsarbeiten und Wartungsarbeiten, die nicht in dieser Anleitung beschrieben sind, von unserem Service-Center durchführen. Verwenden Sie nur Original-Ersatzteile.

### Reinigung

#### Hinweise

- Beschädigungsgefahr. Spritzen Sie das Gerät nicht mit Wasser ab.
- Beschädigungsgefahr. Chemische Substanzen können die Kunststoffteile des Gerätes angreifen. Verwenden Sie keine scharfen Reinigungs- bzw. Lösungsmittel.
- Kontrollieren Sie das Gerät vor jedem Gebrauch auf offensichtliche Mängel wie z. B. eine defekte Netzanschlussleitung und lassen Sie diese reparieren oder ersetzen.

#### Vorgehen (Abb. A)

- Demontieren Sie den Wassertank (32), siehe *Wassertank montieren und demontieren*, S. 110.
- Demontieren Sie den Motorkopf (4), siehe *Motorkopf montieren und demontieren*, S. 109.
- Leeren Sie den Behälter (8), siehe *Behälter leeren*, S. 111.

- Reinigen Sie den Behälter (8) mit einem feuchten Lappen.
- Waschen Sie den Schaumstofffilter (14) mit lauwarmem Wasser und Seife aus und lassen Sie ihn trocknen.
- Spülen Sie die Sprühschläuche (23+29) mit klarem Wasser durch.
- Tauschen Sie einen vollen Papierfilterbeutel (15) aus (siehe ).
- Montieren Sie den Motorkopf (4), siehe *Motorkopf montieren und demontieren*, S. 109.
- Montieren Sie den Wassertank (32), siehe *Wassertank montieren und demontieren*, S. 110.

### Wartung

Das Gerät ist wartungsfrei.

### Lagerung

Lagern Sie Gerät und Zubehör stets:

- sauber
- trocken
- staubgeschützt
- außerhalb der Reichweite von Kindern

#### Hinweis

- Der Behälter eignet sich nicht zur Aufbewahrung von Flüssigkeiten. Leeren Sie nach dem Nass-Saugen den Behälter.

#### Gerät für die Lagerung vorbereiten (Abb. D)

- Wickeln Sie die Netzanschlussleitung (12) am Halter (13) auf.
- Wickeln Sie den Saugschlauch (25) um den Motorkopf (4).
- Stecken Sie die Saugrohre (24) und das restliche Zubehör in die Zubehöraufnahme (9) an den Füßen (11).

## Entsorgung/ Umweltschutz

Führen Sie Gerät, Zubehör und Verpackung einer umweltgerechten Wiederverwertung zu.



Elektrogeräte gehören nicht in den Hausmüll.

Das Symbol der durchgestrichenen Mülltonne bedeutet, dass dieses Elektro- bzw. Elektronikgerät am Ende seiner Lebensdauer nicht im Hausmüll entsorgt werden darf, sondern vom Endnutzer einer getrennten Sammlung zugeführt werden muss.

### Richtlinie 2012/19/EU über Elektro- und Elektronik-Altgeräte:

Verbraucher sind gesetzlich dazu verpflichtet, Elektro- und Elektronikgeräte am Ende ihrer Lebensdauer einer umweltgerechten Wiederverwertung zuzuführen. Auf diese Weise wird eine umwelt- und ressourcenschonende Verwertung sichergestellt.

Je nach Umsetzung in nationales Recht können Sie folgende Möglichkeiten haben:

- an einer Verkaufsstelle zurückgeben,
- an einer offiziellen Sammelstelle abgeben,
- an den Hersteller/Inverkehrbringer zurücksenden.

Nicht betroffen sind den Altgeräten beigelegte Zubehörteile und Hilfsmittel ohne Elektrobestandteile.

### Zusätzliche Entsorgungshinweise für Deutschland

Das Gerät ist bei eingerichteten Sammelstellen, Wertstoffhöfen oder Entsorgungsbetrieben abzugeben. Zudem sind Vertreiber von Elektro- und

Elektronikgeräten sowie Vertreiber von Lebensmitteln zur Rücknahme verpflichtet. LIDL bietet Ihnen Rückgabemöglichkeiten direkt in den Filialen und Märkten an. Rückgabe und Entsorgung sind für Sie kostenfrei.

Beim Kauf eines Neugerätes haben Sie das Recht, ein entsprechendes Altgerät unentgeltlich zurückzugeben. Zusätzlich haben Sie die Möglichkeit, unabhängig vom Kauf eines Neugerätes, unentgeltlich (bis zu drei) Altgeräte abzugeben, die in keiner Abmessung größer als 25 cm sind.

Bitte entnehmen Sie vor der Rückgabe Batterien oder Akkumulatoren, die nicht vom Altgerät umschlossen sind, sowie Lampen, die zerstörungsfrei entnommen werden können und führen diese einer separaten Sammlung zu. Sofern dies ohne Zerstörung des alten Elektro- oder Elektronikgerätes möglich ist, entnehmen Sie diesem bitte alte Batterien oder Akkus sowie Altlampen, bevor sie es zur Entsorgung zurückgeben, und führen diese einer separaten Sammlung zu.

### Entsorgung der Reinigungsmittelflasche

- Produktreste sind unter Beachtung der Abfallrichtlinie 2008/98/EG sowie nationalen und regionalen Vorschriften zu entsorgen. Für dieses Produkt kann keine Abfallschlüssel-Nummer gemäß europäischem Abfallkatalog (AVV) festgelegt werden, da erst der Verwendungszweck durch den Verbraucher eine Zuordnung erlaubt. Die Abfallschlüssel-Nummer ist innerhalb der EU in Absprache mit dem Entsorger festzulegen.
- Nicht kontaminierte Verpackungen können einem Recycling zugeführt werden.

- Nicht reinigungsfähige Verpackungen sind wie der Stoff zu entsorgen.

## Fehlersuche

Die folgende Tabelle hilft Ihnen kleine Störungen zu beseitigen:

Problem	Mögliche Ursache	Fehlerbehebung
Gerät startet nicht	Ein-/Ausschalter (2) ausgeschaltet	Position des Ein-/Ausschalters überprüfen
	Netzspannung fehlt	Steckdose, Netzanschlussleitung, Anschlussstecker, Sicherung prüfen, ggf. Reparatur durch Elektrofachmann.
	Ein-/Ausschalter (2) defekt	Wenden Sie sich an das Service-Center.
	Kohlebürsten abgenutzt Motor defekt	
Geringe oder fehlende Saugleistung	Luftregulierung (27) geöffnet	Luftregulierung (27) schließen.
	Saugschlauch (25) oder Düsen verstopft	Verstopfungen und Blockierungen beseitigen
	Saugrohr (24) nicht korrekt zusammengesetzt	Saugrohr richtig zusammensetzen
	Behälter (8) offen	<i>Motorkopf montieren und demontieren, S. 109</i>
	Behälter (8) voll	Behälter (8) leeren
	Filter (14/15) voll oder zugesetzt	Filter leeren, reinigen oder ersetzen
	Schwimmer im Filterkorb (35) in falscher Position (z. B. durch ruckartige Bewegungen)	Gerät ausschalten, damit sich der Schwimmer senkt, danach wieder einschalten
	Schwimmer im Filterkorb (35) defekt	Wenden Sie sich an das Service-Center.
Schwimmer verschließt die Saugöffnung nicht	Schwimmer im Filterkorb (35) bewegt sich nicht	Schwimmer freimachen
	Schwimmer im Filterkorb (35) defekt	Wenden Sie sich an das Service-Center.
Staub oder Schmutz wird aus dem Gerät geblasen	Filter (14/15) nicht oder nicht korrekt montiert	<i>Filter und Filterbeutel montieren und demontieren, S. 109</i>

# Service

## Garantie

Sehr geehrte Kundin, sehr geehrter Kunde,

Sie erhalten auf dieses Produkt 3 Jahre Garantie ab Kaufdatum. Im Falle von Mängeln dieses Produkts stehen Ihnen gegen den Verkäufer des Produkts gesetzliche Rechte zu. Diese gesetzlichen Rechte werden durch unsere im Folgenden dargestellte Garantie nicht eingeschränkt.

### Garantiebedingungen

Die Garantiefrist beginnt mit dem Kaufdatum. Bitte bewahren Sie den Original-Kassenbon gut auf. Diese Unterlage wird als Nachweis für den Kauf benötigt. Tritt innerhalb von drei Jahren ab dem Kaufdatum dieses Produkts ein Material- oder Fabrikationsfehler auf, wird das Produkt von uns – nach unserer Wahl – für Sie kostenlos repariert oder ersetzt. Diese Garantieleistung setzt voraus, dass innerhalb der Drei-Jahres-Frist das defekte Produkt und der Kaufbeleg (Kassenbon) vorgelegt und schriftlich kurz beschrieben wird, worin der Mangel besteht und wann er aufgetreten ist.

Wenn der Defekt von unserer Garantie gedeckt ist, erhalten Sie das reparierte oder ein neues Produkt zurück. Mit Reparatur oder Austausch des Produkts beginnt kein neuer Garantiezeitraum.

### Garantiezeit und gesetzliche Mängelansprüche

Die Garantiezeit wird durch die Gewährleistung nicht verlängert. Dies gilt auch für ersetzte und reparierte Teile. Eventuell schon beim Kauf vorhandene Schäden und Mängel müssen sofort nach dem Auspacken gemeldet

werden. Nach Ablauf der Garantiezeit anfallende Reparaturen sind kostenpflichtig.

### Garantieumfang

Das Produkt wurde nach strengen Qualitätsrichtlinien sorgfältig produziert und vor Anlieferung gewissenhaft geprüft.

Die Garantieleistung gilt für Material- oder Fabrikationsfehler. Diese Garantie erstreckt sich nicht auf Produktteile, die normaler Abnutzung ausgesetzt sind und daher als Verschleißteile angesehen werden können (z. B. Filter) oder für Beschädigungen an zerbrechlichen Teilen.

Diese Garantie verfällt, wenn das Produkt beschädigt, nicht sachgemäß benutzt oder nicht gewartet wurde. Für eine sachgemäße Benutzung des Produkts sind alle in der Betriebsanleitung aufgeführten Anweisungen genau einzuhalten. Verwendungszwecke und Handlungen, von denen in der Betriebsanleitung abgeraten oder vor denen gewarnt wird, sind unbedingt zu vermeiden.

Das Produkt ist lediglich für den privaten und nicht für den gewerblichen Gebrauch bestimmt. Bei missbräuchlicher und unsachgemäßer Behandlung, Gewaltanwendung und bei Eingriffen, die nicht von unserer autorisierten Service-Niederlassung vorgenommen wurden, erlischt die Garantie.

### Abwicklung im Garantiefall

Um eine schnelle Bearbeitung Ihres Anliegens zu gewährleisten, folgen Sie bitte den folgenden Hinweisen:

- Bitte halten Sie für alle Anfragen den Kassenbon und die Artikelnummer (IAN 476445\_2404) als Nachweis für den Kauf bereit.
- Die Artikelnummer entnehmen Sie bitte dem Typenschild am Produkt,

einer Gravur am Produkt, dem Titelblatt der Bedienungsanleitung (unten links) oder dem Aufkleber auf der Rück- oder Unterseite des Produktes.

- Sollten Funktionsfehler oder sonstige Mängel auftreten, kontaktieren Sie zunächst das nachfolgend benannte Service-Center **telefonisch** oder nutzen Sie unser **Kontaktformular**, das Sie auf [parkside-diy.com](http://parkside-diy.com) in der Kategorie **Service** finden.
- Ein als defekt erfasstes Produkt können Sie, nach Rücksprache mit unserem Service-Center unter Beifügung des Kaufbelegs (Kassenbons) und der Angabe, worin der Mangel besteht und wann er aufgetreten ist, für Sie portofrei an die Ihnen mitgeteilte Service-Anschrift übersenden. Um Annahmeprobleme und Zusatzkosten zu vermeiden, benutzen Sie unbedingt nur die Adresse, die Ihnen mitgeteilt wird. Stellen Sie sicher, dass der Versand nicht unfrei, per Sperrgut, Express oder sonstiger Sonderfracht erfolgt. Senden Sie das Produkt bitte inkl. aller beim Kauf mitgelieferten Zubehörteile ein und sorgen Sie für eine ausreichend sichere Transportverpackung.



Auf [parkside-diy.com](http://parkside-diy.com) können Sie diese und viele weitere Handbücher einsehen und herunterladen. Mit diesem QR-Code gelangen Sie direkt auf [parkside-diy.com](http://parkside-diy.com). Wählen Sie Ihr Land aus, und suchen Sie über die Suchmaske nach den Bedienungsanleitungen. Durch Eingabe der Artikelnummer (IAN) 476445\_2404 können Sie Ihre Bedienungsanleitung öffnen.

## Reparatur-Service

Für Reparaturen, **die nicht der Garantie unterliegen**, wenden Sie sich an das Service-Center. Dort erhalten Sie gerne einen Kostenvoranschlag.

- Wir können nur Geräte bearbeiten, die ausreichend verpackt und frankiert eingesandt wurden.  
**Hinweis:** Bitte senden Sie Ihr Gerät gereinigt und mit Hinweis auf den Defekt an die vom Service-Center genannte Adresse.
- Nicht angenommen werden unfrei eingeschickte Geräte sowie Geräte, die per Sperrgut, Express oder mit sonstiger Sonderfracht versendet wurden.
- Wir entsorgen Ihre eingesendeten, defekten Geräte kostenlos.

## Service-Center

**DE** **Service Deutschland**  
 Tel.: 0800 88 55 300  
 Kontaktformular auf  
*parkside-diy.com*  
**IAN 476445\_2404**

**AT** **Service Österreich**  
 Tel.: 0800 447750  
 Kontaktformular auf  
*parkside-diy.com*  
**IAN 476445\_2404**

**CH** **Service Schweiz**  
 Tel.: 0800 56 36 01  
 Kontaktformular auf  
*parkside-diy.com*  
**IAN 476445\_2404**

## Importeur

Bitte beachten Sie, dass die folgende  
 Anschrift keine Serviceanschrift ist.  
 Kontaktieren Sie zunächst das oben  
 genannte Service-Center.

Grizzly Tools GmbH & Co. KG  
 Stockstädter Str. 20  
 63762 Großostheim  
 DEUTSCHLAND  
*www.grizzlytools.de*

## Ersatzteile und Zubehör

**Ersatzteile und Zubehör erhalten Sie unter *www.grizzlytools.shop*.** Sollten bei Ihrem Bestellvorgang Probleme auftreten, kontaktieren Sie uns über unseren Online-Shop. Bei weiteren Fragen wenden Sie sich an: *Service-Center, S. 119*

Pos.-Nr.	Bezeichnung	Best.-Nr.
6	Schnellverschluss	91105708
8	Behälter	91120057
11	Fuß (mit Lenkrolle und Zubehöraufnahme)	91105810
14	Schaumstofffilter	91105707
15	Papierfilterbeutel, 5er-Pack	91105830
16	Bodendüse	91120059
17	Fugendüse	91105818
18	Polsterdüse	91105819
19	Waschdüse zur Polsterreinigung	91105817
20	Waschdüse mit Hartflächenaufsatz	91105816
21	Teppich- und Polsterreiniger (100 ml)	30990030
24	Saugrohr	91105813
25	Saugschlauch	91105823
32	Wassertank	91120058
36	Schmutzwasserablass	91103985

# Original-EU-Konformitätserklärung

Produkt: **Waschsauger**

Modell: **PWS 20 E4**

Seriennummer: 000001 - 127000

Der oben beschriebene Gegenstand der Erklärung erfüllt die einschlägigen Harmonisierungsrechtsvorschriften der Union:

**2014/35/EU • 2014/30/EU • 2011/65/EU & (EU) 2015/863**

Der oben beschriebene Gegenstand der Erklärung erfüllt die Vorschriften der Richtlinie 2011/65/EU des Europäischen Parlaments und des Rates vom 8. Juni 2011 zur Beschränkung der Verwendung bestimmter gefährlicher Stoffe in Elektro- und Elektronikgeräten.

Um die Konformität zu gewährleisten, wurden folgende harmonisierte Normen sowie nationale Normen und Bestimmungen angewendet:

**EN 60335-1:2012/A16:2023 • EN IEC 60335-2-2:2023/A11:2023  
EN 62233:2008 • EN IEC 55014-1:2021  
EN IEC 55014-2:2021 • EN IEC 63000:2018  
EN IEC 61000-3-2:2019/A1:2021 • EN 50564:2011  
EN 61000-3-3:2013/A2:2021**

Die alleinige Verantwortung für die Ausstellung dieser Konformitätserklärung trägt der Hersteller:



Grizzly Tools GmbH & Co. KG  
Stockstädter Str. 20  
63762 Großostheim  
DEUTSCHLAND  
08.11.2024

Christian Frank  
Dokumentationsbevollmächtigter



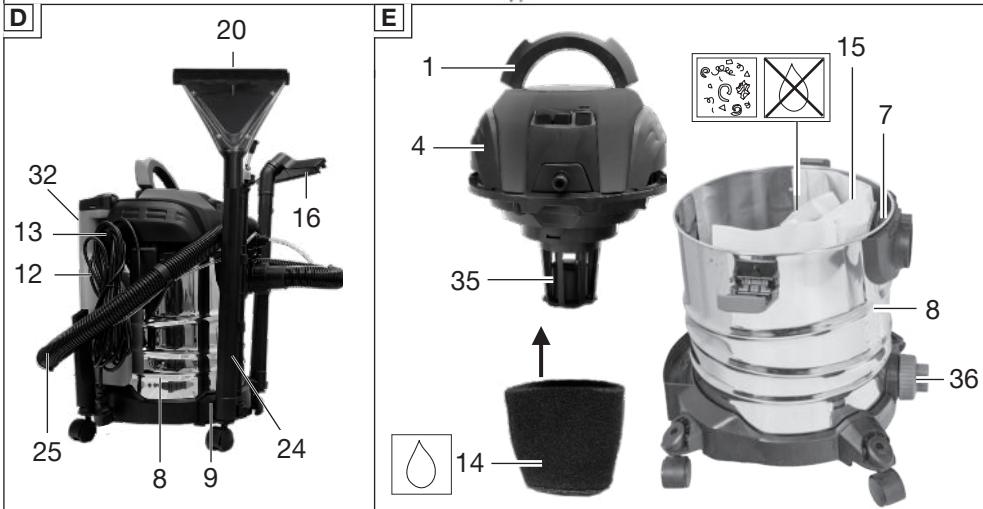
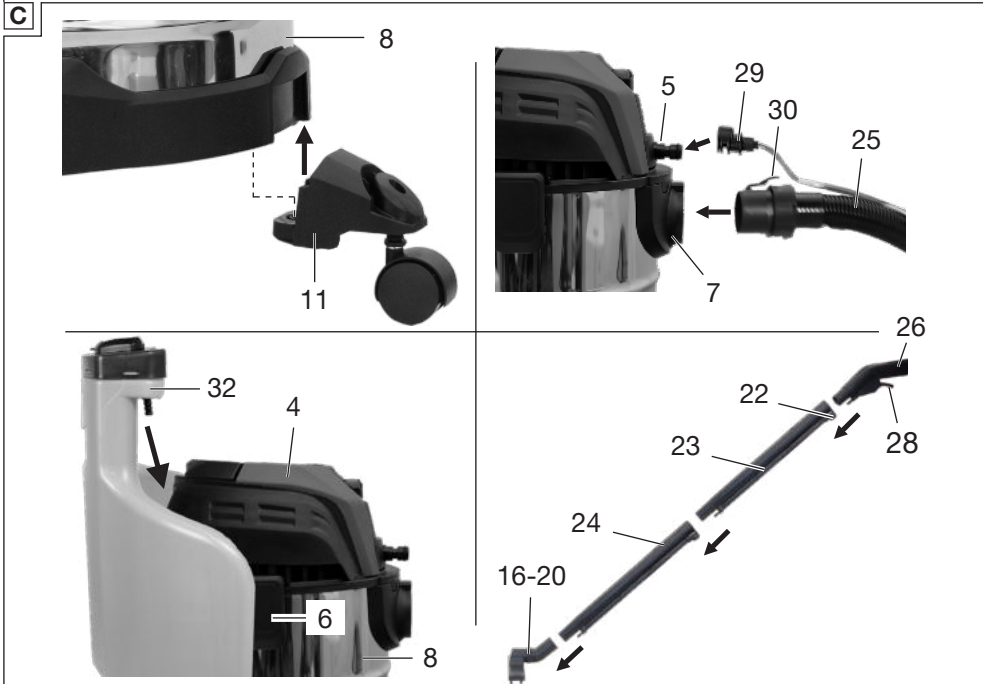
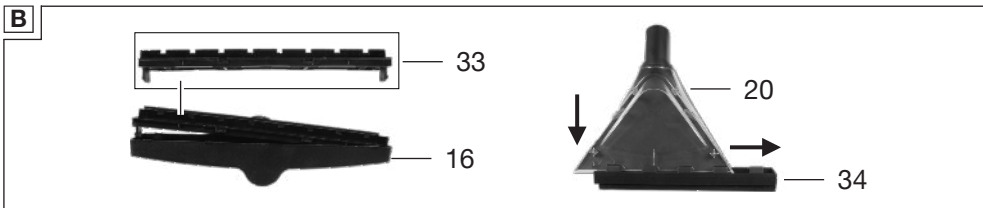

Explosionszeichnung • Reprezentare explodată • Eksplodirani pogled • Διευρυμένη εικόνα • Разглобен вид

PWS 20 E4

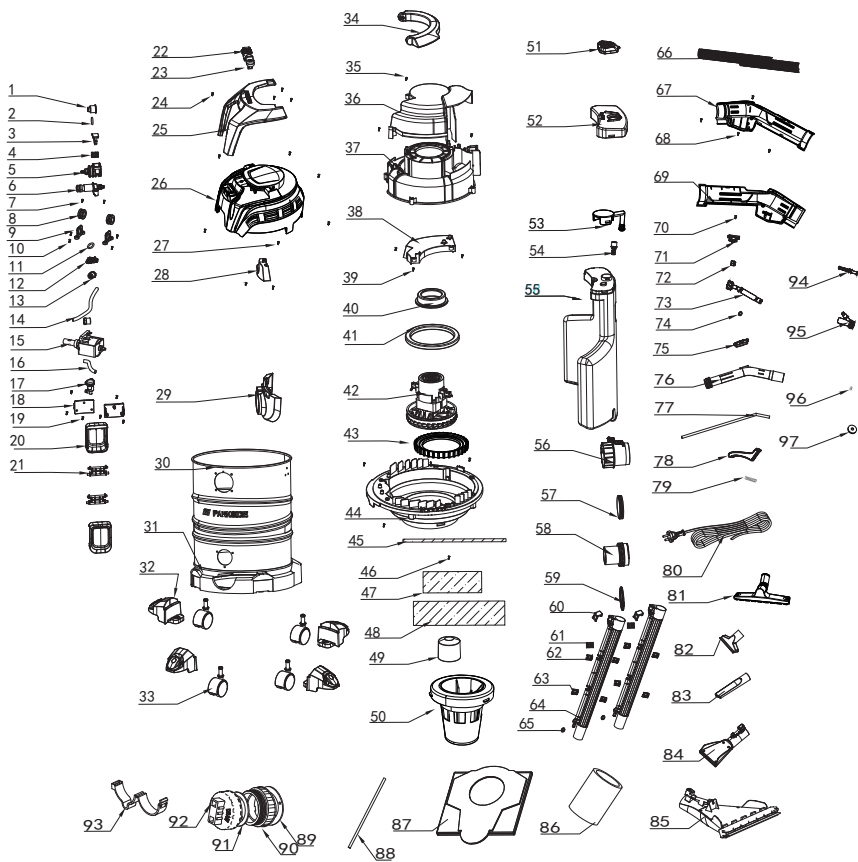

informativ • informativno • informativan • ενημερωτικό • информативен

**GRIZZLY TOOLS GMBH & CO. KG**

Stockstädter Straße 20  
63762 Großostheim  
GERMANY

Stanje informacija · Stanje informacija · Versiunea  
informațiilor · Актуалност на информацията ·  
Έκδοση των πληροφοριών · Stand der Informationen:  
07/2024  
Ident.-No.: 75041173072024-HR/RS/RO/BG/GR

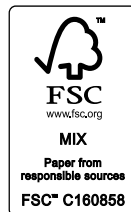

IAN 476445\_2404

