



Cordless Circular Saw PHKSA 20-Li C4

(FI)
Akkukäyttöinen käsipyörösaha
Alkuperäisten ohjeiden käännös

(DK)
Batteridreven håndrundsav
Oversættelse af den originale brugsanvisning

(LT)
Rankinis akumulatorinis diskinis pjūklas
Instrukcija tulkojums no oriģinālvalodas

(LV)
Ar akumulatoru darbināms ripzāģis
Originalios instrukcijas vertimas

(SE)
Batteridriven handcirkelsåg
Översättning av bruksanvisning i original

(PL)
Akumulatorowa piła ręczna
Tłumaczenie instrukcji oryginalnej

(EE)
Aku-käsiketassaag
Algupärase kasutusjuhendi tõlge

(DE)
Akku-Handkreissäge
Originalbetriebsanleitung



FI

Käännä ennen lukemista kuvallinen sivu esiin ja tutustu seuraavaksi laitteen kaikkiin toimintoihin.

SE

Vik ut bildsidan och ha den till hands när du läser igenom anvisningarna och gör dig bekant med apparatens / maskinens funktioner.

DK

Før du læser, vend siden med billeder frem og bliv bekendt med alle apparatets funktioner.

PL

Przed przeczytaniem proszę rozłożyć stronę z ilustracjami, a następnie proszę zapoznać się z wszystkimi funkcjami urządzenia.

LT

Prieš skaitydami išlankstykite lapą su paveikslėliais ir susipažinkite su visomis prietaiso funkcijomis.

EE

Enne lugemist voltige lahti jooniseid sisaldav leht, seejärel tutvuge seadme kõikide funktsioonidega.

LV

Pirms lasīšanas atlokiet lappusi ar attēliem un iepazīstieties ar visām ierīces funkcijām.

DE

Klappen Sie vor dem Lesen die Seite mit den Abbildungen aus und machen Sie sich anschließend mit allen Funktionen des Gerätes vertraut.

FI	Alkuperäisten ohjeiden käännös	Sivu	4
SE	Översättning av bruksanvisning i original	Sidan	18
DK	Oversættelse af den originale brugsanvisning	Side	32
PL	Tłumaczenie instrukcji oryginalnej	Strona	46
LT	Instrukciju tulkojums no oriģinālvalodas	Puslapis	62
EE	Algupärase kasutusjuhendi tõlge	Lehekülg	76
LV	Originalios instrukcijas vertimas	Lapaspuše	90
DE	Originalbetriebsanleitung	Seite	105

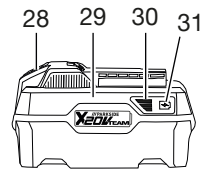
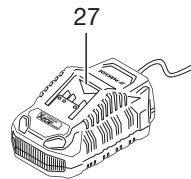
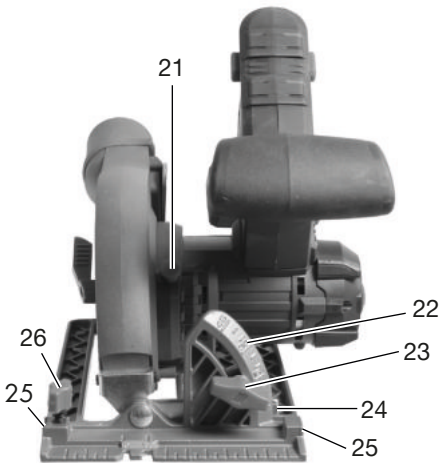
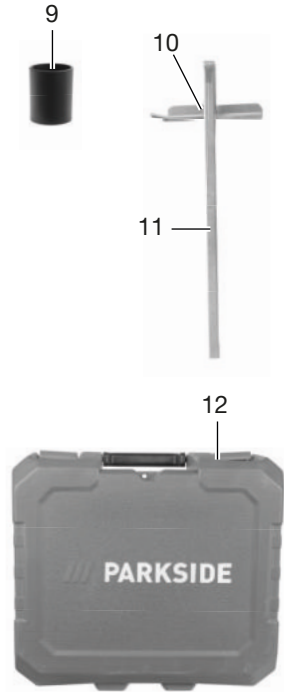
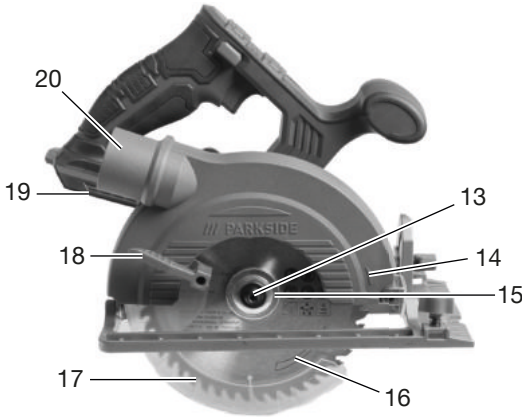
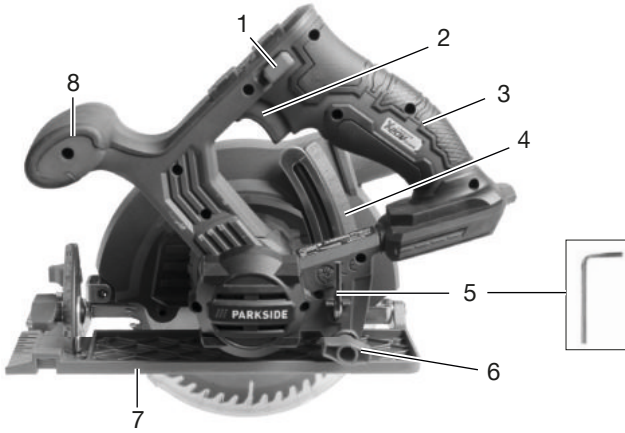

Sisällysluettelo

Johdanto	4
Määräystenmukainen käyttö.....	4
Toimitussisältö/tarvikkeet.....	4
Yleiskatsaus.....	5
Toiminnan kuvaus.....	5
Tekniset tiedot.....	5
Turvaohjeet	6
Turvallisuusohjeiden merkitys.....	6
Kuvat ja symbolit.....	6
Yleiset sähkötyökaluja koskevat turvallisuusvaroitukset.....	7
Turvallisuusohjeet pyörösahoille.....	9
Jäännösriskit.....	10
Valmistelut	11
Hallintalaitteet.....	11
Sahanterän kiinnittäminen ja irrottaminen.....	11
Rinnakkaisvasteen käyttö.....	11
Suojakuvun toiminnon tarkastaminen.....	12
Sahaussyvyyden asettaminen.....	12
Viistosahaukset.....	12
Ulkoisen pölynpoisto.....	12
Akun lataustilan tarkastaminen.....	12
Akun lataaminen.....	12
Käyttö	13
Ohjeita sahaamiseen.....	13
Akun asettaminen ja irrottaminen.....	13
Käynnistäminen ja sammuttaminen.....	13
Kuljetus	13
Puhdistus, huolto ja varastointi	13
Puhdistus.....	13
Huolto.....	14
Pyörösahanterien kunnossapito.....	14
Varastointi.....	14
Hävittäminen/ympäristönsuojelu	14
Hävitä akut ympäristöstävällisesti.....	14
Huolto	15
Takuu.....	15
Korjauspalvelu.....	16
Service-Center.....	16
Maahantuoja.....	16
Varaosat ja lisävarusteet	16
Alkuperäisen UE-vaatimustenmukaisuusvakuutuksen käännös	17
Räjätyskuva	123

Johdanto

Sydämelliset onnitellut uuden akkukäyttöisen pyörösahan hankinnasta (jäljempänä laite tai sähkötyökalu).

Olet valinnut laadukkaan laitteen. Tämän laitteen laatu on tarkastettu tuotannon aikana ja laitteelle on suoritettu lopputarkastus. Laitteen toimintakyky on näin varmistettu.



Käyttöohje on osa tätä laitetta. Se sisältää turvallisuutta, käyttöä ja hävittämistä koskevia tärkeitä ohjeita. Lue käyttöohje huolellisesti. Tutustu käyttöosiin ja laitteen oikeaan käyttöön. Käytä laitetta vain kuvatulla tavalla ja vain mainittuihin käyttötarkoituksiin. Säilytä käyttöohje hyvin. Jos luovutat laitteen edelleen kolmannelle osapuolelle, luovuta mukana myös kaikki sitä koskevat asiakirjat.

Määräystenmukainen käyttö

Suosittellemme näiden akkujen lataamista seuraavilla latauslaitteilla:

- Muovin, puun ja kevytrakenneainesten sahaaminen tukevalla alustalla
- Suorien kappaleiden sekä enintään 45°:n viisteiden (vain puu ja muovi) sahaaminen
- Toiminta yksinomaan kuivissa tiloissa.

Noudata sahanterätyyppejä koskevia ohjeita. Kaikenlainen muu käyttö, jota ei tässä käyttöohjeessa nimenomaisesti sallita, voi aiheuttaa laitevaurioita ja vakavan vaaran käyttäjälle. Laitteen käyttäjä on vastuussa muille ihmisille aiheutuvista tapaturmista ja heidän omaisuudelleen koituvista vaurioista. Laite on tarkoitettu vain kotikäyttöön. Sitä ei ole suunniteltu jatkuvaan ammattikäyttöön. Laitteen takuu raukeaa, jos sitä käytetään kaupallisissa tarkoituksissa. Valmistaja ei vastaa vahingoista, jotka johtuvat tarkoituksenvastaisesta tai vääränlaisesta käytöstä.

Toimitussisältö/tarvikkeet

Pura laite pakkauksesta ja tarkasta toimitussisältö.

Hävitä pakkausmateriaalit asianmukaisesti.

- Akkukäyttöinen käsipyörösaha
- 1 Sahanterä (esiasennettu)
- 1 Kuusiokoloavain (säilytetään laitteessa)
- Pienennyskappale
- Rinnakkaisvaste
- Säilytyslaukku
- Alkuperäisten ohjeiden käännös

Akku ja latauslaite eivät sisälly toimitukseen.

Yleiskatsaus

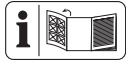

Laitteen kuvat ovat etu- ja takasivun kääntösivulla.

- 1 Käynnistyslukko
 - 2 Virtakytkin
 - 3 Kahva
 - 4 Asteikko (Enimmäisleikkuusvyvyys)
 - 5 Kuusiokoloavain
 - 6 Lukitusruuvi (Enimmäisleikkuusvyvyys)
 - 7 Pohjalevy
 - 8 Lisäkahva
 - 9 Pienennyskappale
 - 10 Rinnakkaisvaste
 - 11 Asteikko (Rinnakkaisvaste)
 - 12 Säilytyslaukku
 - 13 Kiinnitysruuvi
 - 14 Pyörimissuuntanuoli
 - 15 Kiristyslaippa
 - 16 Sahanterä
 - 17 Suojakupu
 - 18 Taaksevetovipu
 - 19 Akkupidike
 - 20 Lastunpoisto
 - 21 Karan lukitus
 - 22 Asteikko (Sahauskulma)
 - 23 Lukitusruuvi (Sahauskulma)
 - 24 Lukumerkki (Sahauskulma)
 - 25 Teline (Rinnakkaisvaste)
 - 26 Lukitusruuvi (Rinnakkaisvaste)
 - 27 Latauslaite
 - 28 Akun vapautus
 - 29 Akku
 - 30 Lataustilan näyttö
 - 31 Painike
- (Kuva A)**
- 32 Lukumerkki (Enimmäisleikkuusvyvyys)
 - 33 Kiinnityslaippa

(Kuva C)

34 Ohjauslovi (0°; 45°)

Toiminnan kuvaus

Pyörösahassa pyöreän muotoinen sahante-rä sahaa pyörivillä liikkeillä. Sahaussyvyys ja sahauskulma ovat asetettavissa.

Osien kuvaukset löytyvät jäljempää.

Tekniset tiedot

Akkukäyttöinen käsipyörösaha

..... **PHKSA 20-Li C4**

Mitoitusjännite U 20 V =

Paino (ilman akkua) $\approx 1,95$ kg

Tyhjäkäynnin kierros-luku n_0 3800 min⁻¹

Enimmäisleikkuusvyvyys

- 0° 53 mm

- 45° 38,5 mm

Viistosahaus 0°-45°

Lämpötila ≤ 50 °C

- Lataaminen 4-40 °C

- Käyttö 4-50 °C

- Varastointi 15-25 °C

PARKSIDE Performance Älykäs akku

Smart PAPS 204 A1/Smart PAPS 208 A1/

Smart PAPS 2012 A1

- taajuusalue 2400-2483,5 MHz

- lähetetty teho ≤ 20 dBm

Äänenpainetaso (L_{pA}) 79,3 dB; $K_{pA}=3$ dB

Äänitehotaso (L_{WA})

- mitattu 87,3 dB; $K_{WA}=3$ dB

Värähtely (a_{rh})

- Kahva 2,541 m/s²; $K=1,5$ m/s²

- Lisäkahva 2,923 m/s²; $K=1,5$ m/s²

Sahanterä PSB 24 Z-2

Valmistettu seuraavien vaatimusten mukaisesti: EN 847-1:2017

Sahaussyvyys \varnothing 160 mm

Sahausleveys 2,6 mm

Terän runko-osan paksuus 1,6 mm

Reikä \varnothing 20 mm

Suurin sallittu kierros-luku 9500 min⁻¹

Hampaiden lukumäärä 24

Sahanterä soveltuu seuraaville materiaaleille: puu

Melu- ja värähtelyarvot on määritetty vaatimustenmukaisuusvakuutuksessa nimettyjen standardien ja määräysten mukaan.

Ilmoitettu tärinän kokonaisarvo ja ilmoitettu melupäästöarvo on mitattu standardoidulla testausmenetelmällä, ja niitä voidaan käyttää sähkötyökalujen keskinäiseen vertaamiseen. Ilmoitettua tärinän kokonaisarvoa ja ilmoitettua melupäästöarvoa voidaan käyttää myös kuormituksen ennakoivaan arviointiin.

VAROITUS! Sähkötyökalun todellisessa käytössä tärinä- ja melupäästöt voivat poiketa ilmoitetuista arvoista sähkötyökalun käytöstä ja käyttötavasta riippuen. On välttämätöntä määrittää käyttäjän turvallisuutta edistävät toimenpiteet, jotka perustuvat värähtelyaltistuksesta tehtyyn arvioon todellisissa käyttöolosuhteissa (tässä on otettava huomioon kaikki käyttöjakson vaiheet, esimerkiksi ajat, jolloin sähkötyökalu on kytketty pois päältä, sekä ajat, jolloin se on päällä, mutta ilman kuormitusta).

X 20 V TEAM

Laitte kuuluu **X 20 V TEAM** -sarjaan ja sitä voidaan käyttää **X 20 V TEAM** -sarjan akuilla. **X 20 V TEAM** -sarjan akut saa ladata ainoastaan **X 20 V TEAM** -sarjan latauslaitteilla. Suosittelemme tämän laitteen käyttöä ainoastaan seuraavilla akuilla: PAP 20 B1, PAP 20 B3, Smart PAPS 204 A1, Smart PAPS 208 A1, Smart PAPS 2012 A1. Suosittelemme näiden akkujen lataamista seuraavilla latauslaitteilla: PLG 20 A3, PLG 20 A4, PLG 20 C1, PLG 20 C2, PLG 20 C3, PLG 201 A1, PDSLGL 20 A1, PDSLGL 20 B1, Smart PLGS 2012 A1. Akun ja laturin tekniset tiedot: katso erilliset ohjeet.

Turvaohjeet

Tämä kappale sisältää laitteen käytössä noudatettavia perustavanlaatuisia turvallisuusohjeita.

VAROITUS! Akun epäasianmukaisesta käytöstä aiheutuvat henkilö- ja esinevahingot. Noudata turvallisuusohjeita sekä latauksesta ja oikeasta käytöstä annettuja ohjeita, jotka löytyvät **X 20 V TEAM** -sarjan akun ja latauslaitteen käyttöohjeesta. Yksityiskohtainen kuvaus lataustapahtumasta ja muita tietoja löytyy tästä erillisestä käyttöohjeesta.

Turvallisuusohjeiden merkitys

VAARA! Tämän turvallisuusohjeen noudattamatta jättämisestä seuraa tapaturma.

Seurauksena on vaikea ruumiillinen vamma tai kuolema.

VAROITUS! Tämän turvallisuusohjeen noudattamatta jättämisestä voi seurata tapaturma. Seurauksena voi olla vaikea ruumiillinen vamma tai kuolema.

HUOMIO! Tämän turvallisuusohjeen noudattamatta jättämisestä seuraa tapaturma. Seurauksena voi olla lievä tai keskivaikea ruumiillinen vamma.

HUOMAUTUS! Tämän turvallisuusohjeen noudattamatta jättämisestä seuraa tapaturma. Siitä voi seurata esinevahinko.

Kuvat ja symbolit

Laitteessa olevat symbolit



Laitte kuuluu **X 20 V TEAM** -sarjaan ja sitä voidaan käyttää **X 20 V TEAM** -sarjan akuilla. **X 20 V TEAM** -sarjan akut saa ladata ainoastaan **X 20 V TEAM** -sarjan latauslaitteilla.



Lue käyttöohje



Sopivan sahanterän mitat



Enimmäisleikkusuusyvyys 0°



Enimmäisleikkusuusyvyys 45°



Pyörimissuunta



Sähkölaitteet eivät kuulu kotitalousjätteen sekaan.

Sahanterän symboli



Lue käyttöohje



Käytä kuulonsuojaimia



Käytä silmäsuojainta



Käytä naamaria



Älä käytä viallisia sahanteritä.



Pyörimissuunta



Käytä suojakäsineitä



halkaisija 160 mm



Soveltuu käsipyörösahoille



puu

Käyttöohjeessa olevat symbolit



Käytä suojakäsineitä

Yleiset sähkötyökaluja koskevat turvallisuusvaroitukset

▲ VAROITUS! Lue kaikki tämän sähkötyökalun mukana toimitetut turvallisuusvaroitukset, ohjeet, kuvitukset ja eritelmät. Kaikkien alla lueteltujen ohjeiden noudattamatta jättäminen saattaa johtaa sähköiskuun, tulipaloon ja/tai vakavaan vammautumiseen. **Tallenna kaikki varoitukset ja ohjeet tulevaa käyttöä varten.**

Varoituksissa käytetty termi ”sähkötyökalu” viittaa verkkovirralla käytettäviin (johdollisiin) sähkötyökaluihin tai akulla käytettäviin (johdottomiin) sähkötyökaluihin.

1. TYÖSKENTELYPAIKAN TURVALLISUUS

- Pidä työskentelypaikka siistinä ja hyvin valaistuna.** Sotkuiset ja pimeät alueet aiheuttavat onnettomuuksia.
- Älä käytä sähkötyökaluja räjähdysalttiissa ympäristöissä, kuten ympäristöissä, joissa on syttyviä nesteitä, kaasuja tai pölyä.** Sähkötyökalut luovat kipinöitä, jotka voivat sytyttää pölyn tai kaasut.
- Pidä lapset ja muut ulkopuoliset pois, kun käytät sähkötyökalua.** Jos huomiosi herpaantuu, voit menettää työkalun hallinnan.

2. SÄHKÖTURVALLISUUS

- Sähkötyökalujen pistokkeiden on vastattava pistorasiaa. Älä koskaan muokkaa pistoketta millään tapaa. Älä käytä sovittipistokkeita maadoitettujen sähkötyökalujen kanssa.** Muokkaamatomat pistokkeet ja niitä vastaavat pistorasiat vähentävät sähköiskun riskiä.
 - Vältä kehokosketusta maadoitettujen pintojen kanssa, kuten putkien, lämpöpattereiden, liesien ja jääkaappien kanssa.** Sähköiskun riski kasvaa, jos kehosi on maadoitettu.
 - Älä altista sähkötyökaluja sateelle tai kosteudelle.** Jos sähkötyökalun sisään menee vettä, sähköiskun riski kasvaa.
 - Älä käytä johtoa väärin. Älä koskaan käytä johtoa sähkötyökalun kantamiseen, vetämiseen tai pistorasiasta irrottamiseen. Pidä johto poissa lämmönlähteistä, öljystä, terävistä kulmissa ja liikkuvista osista.** Vaurioituneet tai solmussa olevat johdot lisäävät sähköiskun riskiä.
 - Jos käytät sähkötyökalua ulkona, käytä ulko-olosuhteisiin sopivaa jatkojohtoa.** Ulko-olosuhteisiin sopiva jatkojohto vähentää sähköiskun riskiä.
 - Jos sähkötyökalun käyttöä kosteassa paikassa ei voida välttää, käytä vikavirtasuojakytkimellä suojattua virtalähdettä.** Vikavirtasuojakytkimen käyttö vähentää sähköiskun riskiä.
- ### 3. HENKILÖKOHTAINEN TURVALLISUUS
- Pysy valppaana, katso, mitä teet, ja käytä maalaisjärkeä sähkötyökalua käyttäessäsi. Älä käytä sähkötyökalua, kun olet väsynyt taikka huumeiden, alkoholin tai lääkityksen vaikutuksen alaisena.** Huomion herpaantuminen vain hetkeksi sähkötyökalua käyttäessä voi aiheuttaa vakavan henkilövahingon.
 - Käytä henkilönsuojaimia. Käytä aina silmiensuojainta.** Henkilönsuojaimet, kuten pölynsuojain, luistamattomat turvakengät, suojakypärä tai kuulonsuojain asianmukaisia olosuhteita varten, estävät henkilövahinkoja.
 - Estä tahaton käynnistyminen.** Varmista, että kytkin on pois päältä-asennossa, ennen kuin liität sähkötyökalun virranlähteeseen ja/tai akkuun taikka nostat tai kannat sitä.

Sähkötyökalujen kantaminen sormi virtapainikkeella tai virran syöttäminen sähkötyökaluille, joiden kytkin on päälle-asetuksessa, aiheuttaa onnettomuuksia.

- d) **Poista mahdolliset säätöavaimet tai jakoavaimet, ennen kuin käynnistät sähkötyökalun.** Sähkötyökalun pyörivään osaan kiinni jätetty säätöavain tai jakoavain saattaa johtaa henkilövahinkoon.
- e) **Älä kurottele. Pidä jalkasi tukevasti maassa ja säilytä tasapainosi kaikkina aikoina.** Tämä mahdollistaa sähkötyökalun paremman hallinnan odottamattomissa tilanteissa.
- f) **Pukeudu asianmukaisesti. Älä käytä löysiä vaatteita tai koruja. Pidä hiukseksi ja vaatteesi poissa liikkuvista osista.** Löysät vaatteet, korut tai pitkät hiukset voivat jäädä kiinni liikkuviin osiin.
- g) **Jos mukana on pölyn imemiseen ja ke-räämiseen tarkoitettuja laitteita, varmista, että ne on liitetty ja niitä käytetään asianmukaisesti.** Pölynkeräyslaitteiden käyttö voi vähentää pölyyn liittyviä riskejä.
- h) **Älä tuudittaudu turvallisuuden tuntee-seen ja jätä työkalujen turvallisoheji-ta huomioimatta, vaikka olisitkin käyttänyt sähkötyökaluja usein.** Varomaton toimi saattaa aiheuttaa vakavan vamman sekunnin murto-osassa.

4. SÄHKÖTYÖKALUN KÄYTTÖ JA HOITO

- a) **Älä käytä sähkötyökalua voimalla. Käytä oikeanlaista sähkötyökalua käyttökohteessasi.** Oikeanlainen sähkötyökalu antaa paremman lopputuloksen ja on turvallisempi nopeudella, johon se on suunniteltu.
- b) **Älä käytä sähkötyökalua, jos sitä ei voida käynnistää ja sammuttaa kytkimestä.** Sähkötyökalu, jota ei voida ohjata kytkimellä, on vaarallinen, ja se on korjattava.
- c) **Irrota pistoke virranlähteestä ja/tai irrota akku, jos se on irrotettavissa, ennen kuin teet muokkauksia, vaihdat lisäosia tai laitat sähkötyökalun sivuun.** Tällaiset ennakoivat turvallisuustoimet vähentävät sähkötyökalun tahattoman käynnistymisen riskiä.
- d) **Varastoi käyttämättömät sähkötyökalut lasten ulottumattomille, äläkä anna sellaisten henkilöiden käyttää sähkötyökalua, jotka eivät osaa käyttää sitä**

tai jotka eivät ole lukeneet näitä ohjeita. Sähkötyökalut ovat vaarallisia kokemattomien käyttäjien käsissä.

- e) **Huolla sähkötyökaluja ja lisäosia. Tarkasta liikkuvien osien yhteensopimisen ja kiinnittyminen, osien mahdollinen rikkoutuminen ja kaikki muut seikat, jotka voivat vaikuttaa sähkötyökalun toimintaan. Jos sähkötyökalu on vaurioitunut, korjaa se ennen käyttöä.** Monet onnettomuudet johtuvat huonosti huolletuista sähkötyökaluista.
- f) **Pidä leikkaavat työkalut terävinä ja puhtaina.** Asialliset huolletut leikkaavat, teräväreunaiset työkalut eivät jää helposti jumiin, ja niitä on helpompi hallita.
- g) **Käytä sähkötyökalua, lisäosia ja teräpaloja yms. näiden ohjeiden mukaisesti ottaen huomioon työskentelyolosuhteet ja kohteena oleva työ.** Sähkötyökalun käyttö tarkoituksenvastaisiin käyttökohteisiin saattaa johtaa vaaralliseen tilanteeseen.
- h) **Pidä kahvat ja tarttumispinnat kuivina, puhtaina sekä öljyttöminä ja rasvattomina.** Liukkaat kahvat ja tarttumispinnat estävät sähkötyökalun turvallisen käsittelyn ja hallinnan odottamattomissa tilanteissa.
- #### 5. AKKUTYÖKALUN KÄYTTÖ JA HOITO
- a) **Lataa akku ainoastaan valmistajan määrittelemällä laturilla.** Laturi, joka sopii yhdenlaiseen akkuun, saattaa aiheuttaa tulipaloriskin toisenlaisen akun kanssa käytettynä.
- b) **Käytä sähkötyökaluja ainoastaan erityisesti niille tarkoitettujen akkujen kanssa.** Toisenlaisten akkujen käyttö saattaa aiheuttaa vahinko- ja tulipaloriskin.
- c) **Kun akkua ei käytetä, pidä se poissa muista metalliesineistä, kuten klemmareista, kolikoista, avaimista, nau-loista, ruuveista tai muista pienistä metalliesineistä, jotka saattavat muodostaa yhteyden liittimestä toiseen.** Akun liittimien oikominen saattaa aiheuttaa palovammoja tai tulipalon.
- d) **Väärissä olosuhteissa akusta saattaa purkautua nestettä; vältä kosketusta. Jos kosketat nestettä vahingossa, huuhtelee vedellä. Jos neste joutuu silmien kanssa kosketuksiin, käänny lisä-säksi lääkärin puoleen. Akusta purkau-**

tuva neste saattaa aiheuttaa ärsytystä tai palovammoja.

- e) **Älä käytä akkua tai työkalua, joka on vaurioitunut tai jota on muokattu.** Vaurioituneet tai muokatut akut saattavat käyttäytyä arvaamattomasti ja johtaa tulipaloon, räjähdyksen tai vammautumisiin.
- f) **Älä altista akkua tai työkalua tulelle tai korkeille lämpötiloille.** Altistuminen tullelle tai yli 130 °C:n lämpötiloille saattaa aiheuttaa räjähdyksen.
- g) **Noudata kaikkia lataamista koskevia ohjeita. Älä lataa akkua tai työkalua ohjeissa määritellyn lämpötila-alueen ulkopuolella.** Epäasianmukainen lataaminen tai lataaminen määritellyn lämpötila-alueen ulkopuolella saattaa vahingoittaa akkua ja nostaa tulipaloriskiä.
6. **HUOLTO**
- a) **Anna pätevän huoltohenkilön huoltaa sähkötyökalusi ja käyttää ainoastaan vastaavia varaosia.** Tämä ylläpitää sähkötyökalun turvallisuutta.
- b) **Älä koskaan huolla vaurioituneita akkuja.** Akkuja saa huoltaa ainoastaan valmistaja tai valtuutettu huoltopalveluiden tarjoaja.

Turvallisuusohjeet pyörösahoille

Sahaaminen

- **⚠ VAARA! Pidä kädet poissa sahausalueelta ja terästä. Pidä toinen kätesi lisäkahvassa tai moottorikotelolla.** Jos molemmat kädet pitävät sahaa, terä ei voi osua niihin.
- **Älä kurkota työkappaleen alle.** Suojus ei voi suojata sinua terältä työkappaleen alapuolella.
- **Säädä sahausvyövyys työkappaleen materiaalin mukaisesti.** Terän hammas ei tulisi olla kokonaan näkyvissä työkappaleen alapuolella.
- **Älä koskaan pidä työkappaletta käsissäsi tai jalkojesi päällä sahatessa. Kiinnitä työkappale tukevalle alustalle.** On tärkeää tukea työkappale oikein, jotta voidaan minimoida kehon vaarantuminen, terän takertuminen tai hallinnan menettäminen.
- **Pidä kiinni sähkötyökalun eristetyistä tartuntapinnoista suorittaessasi toimintoa, jossa leikkaustarvike saattaa**

joutua kosketuksiin piilossa olevan johdotuksen. Leikkaustarvikkeet, jotka osuvat jännitteeseen johtoon, saattavat johtaa jännitteen sähkötyökalun paljaisiin metalliosiin ja aiheuttaa käyttäjälle sähköiskun.

- **Käytä sahattaessa aina suoja-aitaa tai suoran kulman ohjainta.** Tämä parantaa sahaustarkkuutta ja vähentää terän takertumisen mahdollisuutta.
- **Käytä aina teriä, joissa on oikeankokoiset ja -muotoiset reiät (timantti/pyöreä).** Terät, jotka eivät sovi sahan kiinnitysvälineeseen, joutuvat epätasapainoon ja aiheuttavat hallinnan menetyksen.
- **Älä koskaan käytä vaurioituneita tai vääriä terän aluslevyjä tai pulttia.** Terän aluslevyt ja pultti on suunniteltu erityisesti tälle sahalle, mikä takaa ihanteellisen suorituskyvyn ja käytön turvallisuuden.

Takaisku ja siihen liittyvät varoitukset

Takaisku on äkillinen reaktio puristuneeseen, juuttuneeseen tai väärin kohdistettuun sahanterään, ja se aiheuttaa hallitsemattoman sahan nousun ylös ja pois työkappaleesta kohti käyttäjää.

Kun terä on puristunut tai juuttunut tiukasti sahausraon sulkeutumisen vuoksi, terä pysähtyy ja moottorin reaktio iskee laitteen nopeasti takaisin kohti käyttäjää.

Jos terä vääntyy tai asettuu väärään asentoon sahausuksessa, terän takareunan hammat voivat kaivautua puun yläpintaan, jolloin terä nousee ulos sahausraosta ja hyppää takaisin kohti käyttäjää.

Takaisku on tulosta sähkötyökalun väärinkäytöstä ja/tai virheellisistä toimintaprosesseista tai -olosuhteista, ja se voidaan välttää ryhtymällä asianmukaisiin varotoimiin alla ilmoitetulla tavalla.

- **Pidä molemmin käsin tiukasti kiinni sahasta ja sijoita käsivartesi niin, että voit vastustaa takaiskuvoimia. Sijoita kehosi jommallekummalle puolelle terää, mutta älä terän kanssa samalle linjalle.** Takaiskun myötä saha voi hypätä taaksepäin, mutta käyttäjä voi hallita takaiskuvoimia ryhtymällä asianmukaisiin varotoimiin.
- **Jos terä takertuu tai jos sahaaminen keskeytetään jostakin syystä, vapautta liipaisin ja pitele sahaa liikuttamatta materiaalisissa, kunnes terä pysähtyy täydellisesti. Älä koskaan yritä pois-**

taa sahaa työkappaleesta äläkä vedä sahaa takaisin terän liikkueessa, koska muuten saattaa tapahtua takaisku. Tutki terän takertumisen syy ja ryhdy korjaaviin toimiin sen poistamiseksi.

- **Kun aloitat sahaamisen uudelleen työkappaleessa, keskitä sahanterä sahausraossa niin, että sahanterät eivät ole kiinni materiaalissa.** Jos sahanterä takertuu, se voi nousta tai iskeytyä takaisin työkappaleesta, kun saha käynnistetään uudelleen.
- **Tue suuret paneelit minimoidaksesi terän takertumisen ja takaiskun vaaran.** Suuret paneelit painuvat usein kasaan omasta painostaan. Tuet on sijoitettava paneelin alle molemmin puolin, lähelle sahauslinjaa ja lähelle paneelin reunaa.
- **Älä käytä tylsiä tai vahingoittuneita teriä.** Teroittamattomat tai epäasianmukaisesti asetetut terät tuottavat kapean sahausraon, mikä aiheuttaa liiallista kitkaa, terän takertumisen ja takaiskun.
- **Terän syvyyden ja viisteen säädön lukitusvipujen on oltava kireällä ja kiinnitettyinä ennen sahaamista.** Jos terän säätö siirtyy sahausajan aikana, se voi aiheuttaa takertumista ja takaiskun.
- **Toimi erityisen varovasti sahatessasi olemassa oleviin seinisiin tai muulle katvealueelle.** Sisään työntyvä terä voi katkaista kohteita, jotka voivat aiheuttaa takaiskun.

Alemman suojuksen toiminta

- **Tarkasta alemman suojuksen asianmukainen sulkeutuminen ennen jokaisesta käyttöä.** Älä käytä sahaa, jos alempi suojus ei liiku vapaasti ja sulkeudu välittömästi. Älä koskaan purista tai sido alemmää suojusta avoimeen asentoon. Jos saha putoaa vahingossa, alempi suojus voi vääntyä. Nosta alempi suojus sisään vedettävällä kahvalla ja varmista, että se liikkuu vapaasti eikä koske terään tai muuhun osaan missään kulmassa eikä sahausvyvytydessä.
- **Tarkasta alemman suojuksen jousen toiminta. Jos suojus ja jousi eivät toimi oikein, ne on huollettava ennen käyttöä.** Alempi suojus saattaa toimia hitaasti vaurioituneiden osien, tahmaisten kerrostumien tai roskien vuoksi.
- **Alemman suojuksen saa vetää pois manuaalisesti vain erityisiä leikkauksia,**

kuten pistosahauksia ja yhdistelmä-sahauksia varten. Nosta alempi suojus sisään vedettävällä kahvalla, ja heti kun terä menee materiaaliin sisään, alempi suojus on vapautettava. Kaikissa muissa sahauskissa alemman suojuksen on toimittava automaattisesti.

- **Tarkkaile aina, että alempi suojus peittää terän, ennen kuin lasket sahan alas penkille tai lattialle.** Suojaamaton, vapaasti käyvä terä saa sahan liikkumaan taaksepäin ja sahaamaan kaiken, mikä on sen tiellä. Huomaa aika, joka terällä kestää pysähtyä, kun kytkimestä on päästetty irti.

Lisää turvallisuusohjeita

- **Vältä sahan hammaskärkien ylikuumentamista.**
- **Vältä muovien sahattaessa muovin sulamista.**
- **Huomioi enimmäissahaussyvyys (katso tekniset tiedot).**
- **Käytä sahattaessa pölyltä suojaavaa hengityssuojaa.**
- **Käytä aina kuulosuojaimia!**
- **Käytä ainoastaan PARKSIDEN suosittelemia lisäosia.** Sopimattomat lisäosat saattavat aiheuttaa sähköiskun tai tulipalon.

Jäännösriskit

Jäännösriski on olemassa siitkin huolimatta, että tätä laitetta käsitellään määräystenmukaisesti. Tämän laitteen rakenteesta tai käytöstä voi aiheutua seuraavia vaaroja:

- Silmävauriot, jos ei käytetä soveltuvaa silmäsuojainta.
- Kuulovauriot, jos työskentelyn aikana ei käytetä soveltuvia kuulosuojaimia.
- Terveyshaitat, jotka aiheutuvat käteen ja käsivarteen kohdistuvasta värinästä, jos laitetta käytetään pitkään taikka jos sitä ei käytetä tai huolleta oikein.
- Viiltovammat

⚠ VAROITUS! Laitteen käytön aikana syntyvän elektromagneettisen kentän aiheuttamat haitat. Sähkömagneettinen kenttä voi haitata aktiivisia tai passiivisia lääkinnällisiä implantteja. Vakavien ja hengenvaarallisten vaarojen välttämiseksi suosittelemme henkilöitä, joilla on lääkinnällinen implantti, konsultoimaan lääkäriään tai implantin valmistajaa ennen laitteen käyttämistä.

Valmistelut

▲ VAROITUS! Tahattomasti käynnistyvän laitteen aiheuttama loukkaantumisvaara. Aseta akku laitteeseen vasta, kun laite on kokonaan valmisteltu käyttöä varten.

Hallintalaitteet

Tutustu laitteen hallintalaitteisiin ennen ensimmäistä käyttökertaa.

- **Käynnistyslukko (1)**
 - Lukitsee virtakytkimen tahatonta käyttöä vastaan.
 - Lukituksen vapauttaminen: paina
- **Virtakytkin (2)**
 - Päälle kytkeminen: paina
 - Sammuttaminen: vapauttaa
- **Ohjauslovi (34)**
 - Auttaa pitämään laitteen suorassa.
 - On olemassa vain seuraaville sahauskulumille: 0°, 45°

Sahanterän kiinnittäminen ja irrottaminen



▲ HUOMIO! Loukkaantumisvaara sahanterää koskettaessa. Käytä sahanterää käsitellessäsi suojakäsineitä.

Edellytykset

- Älä koskaan käytä hiomalevyä. Pyörösahan kierroslukku ja turvalaitteet eivät sovelu hiomalevyille.
- Valitse soveltuva sahanterä sahattavan materiaalin mukaisesti.
- Puun tai vastaavien materiaalien sahausseen tarkoitettujen sahanterien on vastattava standardia EN 847-1.
- Käytä vain sahanteriä, joiden halkaisijat vastaavat sahanterän merkintöjä.
- Käytä vain sahanteriä, joiden suurin sallittu halkaisija on: 160 mm
- Käytä ainoastaan sahanteriä, joiden kierroslukutunnus vastaa laitteesi ilmoitettua kierroslukua tai on sitä suurempi.
- Sahanterän vähimmäiskierrosluvun merkintä: 3800 min⁻¹
- Sahanterässä ei ole silmännähtäviä repeytymiä. Pyörösahanterät, joiden rungossa on repeytymiä, on poistettava käytöstä (sahanteriä ei saa korjata).

- Kiinnityspinoissa ei ole liikaa, rasvaa, öljyä tai vettä.
- Pyörösahanterien keskiöreian halkaisijan sovittamiseen koneen karan halkaisijaan saa käyttää vain pysyvästi kiinnitettyjä renkaita, esim. puristettuja tai muulla tavoin liitetyjä renkaita. Irrallisten renkaiden käyttäminen ei ole sallittua.

Välttämättömät työkalut

- Kuusiokoloavain (5)

Menettely

1. Irrota akku (29) laitteesta.
2. Aseta sahaussyvyys niin, että kiinnitysruuvi osuu asteikon ylempään päähän.
3. Paina karalukitusta (21) ja pidä sitä painettuna.
4. Avaa kiinnitysruuvia (13) kuusiokoloavaimella (5). Voit vapauttaa karan lukituksen (21).
5. Käännä suojakuppu taaksevetovivulla (18) taakse ja pidä suojakupua tässä asennossa.
6. **Irrottaminen:** Poista kiristyslaippa ja sahanterä kiinnitys-laipasta (33).
Asentaminen: Aseta sahanterä kiinnitys-laippaan (33).
Sahanterän kulkusuunnan on vastattava pyörimissuuntanuolta (14).
7. Anna suojakuvun kääntyä takaisin suoja-asentoon.
8. Aseta kiristyslaippa (15) paikoilleen. Kiristyslaipan sileän puolen on oltava näkyvässä.
9. Paina karalukitusta (21) ja pidä sitä painettuna.
10. Kiristä kiinnitysruuvi (13) kuusiokoloavaimella (5) tiukaksi. Voit vapauttaa karalukituksen (21).
Avaimen pidentäminen tai kiristäminen vasaralla lyömällä ei ole sallittua.

Rinnakkaisvasteen käyttö

Rinnakkaisvaste voidaan asentaa laitteen molemmille puolille. Sen on mentävä vähintään kiinnityksen läpi lukitusruuvin kanssa.

Rinnakkaisvasteen asentaminen (Kuva C)

1. Löysää tarvittaessa lukitusruuvia (26).
2. Työnnä rinnakkaisvaste (10) kiinnitykseen (25) lukitusruuvin (26) kanssa.
3. Kiristä lukitusruuvi (26).

Rinnakkaisvasteen irrottaminen (Kuva C)

1. Löysää lukitusruuvia (26).
2. Vedä rinnakkaisvaste (10) irti kiinnityksistä (25).

Rinnakkaisvasteen säätäminen (Kuva C)

1. Löysää lukitusruuvia (26).
2. Säädä sahausleveys ohjauslovienv avulla (34).
Jos etäisyydet ovat suuria, vain kiinnitys ja lukitusruuvi pitävät rinnakkaisvasteesta kiinni.
3. Kiristä lukitusruuvi (26).
4. Suorita koesahaus, tarkasta sahausleveys ja korjaa tarvittaessa rinnakkaisvasteen asentoa (10).

Suojakuvun toiminnon tarkastaminen

Ohjeita

- Jos suojakuvun toiminto on viallinen, poista laite käytöstä ja ota yhteyttä asiakaspalveluumme.
- **⚠ HUOMIO!** Suojakupu (17) ei saa jäädä jumiin. Suojakuvun (17) on palautettava automaattisesti takaisin lähtöasentoonsa, kun taaksevetovivusta (18) päästetään irti.

Menettely

1. Vedä suojakuvun (17) taaksevetovipu (18) vasteeseen saakka.

Sahaussyvyden asettaminen

Ohjeita

- Voit säätää sahaussyvyyttä portaattomasti: 0 mm–53 mm
- Säädä sahausvyöyys n. 3 mm materiaalin paksuutta suuremmaksi. Näin saat siistin sahausjäljen.
- Sahauskulman asetusasteikko koskee vain pystysuoria sahauskuksia (0°). Nosta muilla sahauskulmilla sahaussyvyyttä vastaavasti.

Menettely

1. Irrota akku (29) laitteesta.
2. Avaa sahaussyvyuden asetuksen lukitusruuvi (6).
3. Aseta haluttu sahaussyvyys asteikolla (4). Lukumerkin (32) yläreuna osoittaa asetetun arvon.
4. Kiristä lukitusruuvi (6).

Viistosahaukset

Ohjeita

- Voit säätää sahauskulman portaattomasti: 0°–45°
- 0°–45°:n kulmille ei ole ohjauslovia.
- Mitä suurempi sahauskulma on, sitä pienempi on enimmäissahaussyvyys.

Menettely

1. Irrota akku (29) laitteesta.
2. Avaa sahauskulman asetuksen lukitusruuvi (23).
3. Aseta haluttu sahauskulma asteikolla (22). Lukumerkin (24) yläreuna osoittaa asetetun arvon.
4. Kiristä lukitusruuvi (23).

Ulkoinen pölynpoisto

⚠ HUOMIO! Pölyn aiheuttama terveysvaara. Kovapuun pöly voi aiheuttaa syöpää. Liitä laitteeseen soveltuva M-luokan pölynpoistolaite.

Ulkoisen pölynpoiston liittäminen (Kuva B)

1. Yhdistä sopiva pölynpoisto (ei sisälly toimitukseen) lastunpoistoon (20).
2. Jos ulkoinen pölynpoisto ei sovi liitännään, käytä pienennyskappaletta (9).

Ulkoisen pölynpoiston irrottaminen (Kuva B)

1. Irrota pölynpoisto lastunpoistosta (20).
2. Poista pienennyskappale (9).

Akun lataustilan tarkastaminen

LEDit	Merkitys
punainen, oranssi, vihreä	Akku ladattu
punainen, oranssi	Akku osittain ladattu
punainen	Akku on ladattava
1. Paina painiketta (31) lataustilanäytön (30) vieressä akussa (29). Lataustilanäytön LEDit näyttävät akun lataustilan.	
2. Lataa akku (29), kun enää vain lataustilan näytön (30) punainen LED-valo palaa.	

Akun lataaminen

Katso myös latauslaitteen käyttöohje.

Huomautuksia

- Anna lämmenneen akun jäähtyä ennen latausta.

- Älä altista akkua pitkään voimakkaalle auringonpaisteelle äläkä aseta sitä lämpöpattereiden päälle (enint. 50 °C).

Akun lataaminen

1. Irrota akku (29) laitteesta.
2. Työnnä akku (29) latauslaitteen (27) latauskuiluun.
3. Liitä akkulatauslaite (27) pistorasiaan.
4. Kun lataustapahtuma on suoritettu, irrota akkulatauslaite (27) sähköverkosta.
5. Vedä akku (29) pois akkulatauslaitteesta (27).

Ohjausledit laturissa

Laturin (27) merkivalojen merkitys:

vihreä	punainen	Merkitys
palaa	—	<ul style="list-style-type: none"> • Akku on ladattu täyteen • valmis (Akkua ei laitteessa)
—	palaa	Akkua ladataan
vilkkuu	vilkkuu	Akkua ei tunnistettu

Käyttö

Ohjeita sahaamiseen

- Työkälulle ohjeistettua maksimikierroslukua ei saa ylittää. Ilmoitettua kierroslukua luetta on noudatettava.
- Pyörösahanterien kunnossapitotyöt ja muutokset saa tehdä vain asiantuntija eli henkilö, jolla on erikoisalan koulutus ja kokemus, jolle rakenteeseen ja muokkaukseen liittyvät vaatimukset ovat tuttuja ja joka tuntee tarvittavat turvallisuusasteet.

Akun asettaminen ja irrottaminen

▲ VAROITUS! Tahattomasti käynnistyvän laitteen aiheuttama loukkaantumisvaara. Aseta akku laitteeseen vasta, kun laite on kokonaan valmisteltu käyttöä varten. **HUOMAUTUS!** Vaurioitumisvaara! Väärä akku voi vahingoittaa laitetta ja akkua.

Akun asettaminen paikoilleen

1. Työnnä akku (29) ohjauksiskoa pitkin akkupidikkeeseen (19).
Akku lukittuu kuuluvasti.

Akun irrottaminen

1. Paina akun vapautuspainetta (28) akussa (29) ja pidä sitä painettuna.

2. Vedä akku ulos akkupidikkeestä (19).

Käynnistäminen ja sammuttaminen

Käynnistäminen

1. Aseta akku (29) laitteeseen.
2. Paina käynnistyslukkoa (1) ja pidä sitä painettuna.
3. Paina virtakytkintä (2) ja pidä sitä painettuna.
4. Odota, kunnes laite on saavuttanut täyden kierroslukunsa.

Sammuttaminen

1. Vapauta virtakytkin (2).
2. Vedä sahanterä sahausurasta vasta, kun se on pysähtynyt.
3. Irrota laitteen akku (29), jos jätät laitteen ilman valvontaa tai kun olet suorittanut työn loppuun.

Kuljetus

Ohjeita

- Sammuta laite.
- Varmista, että kaikki liikkuvat osat ovat pysähtyneet täysin.
- Irrota akku (29) laitteesta.
- Varmista, että suojakupi (17) peittää pyörösahanterän (16) kokonaan.
- Kanna laitetta aina kahvasta (3) tai käytä toimitukseen kuuluvaa säilytyslaukku (12).

Puhdistus, huolto ja varastointi

▲ VAROITUS! Tahattomasti käynnistyvän laitteen aiheuttama loukkaantumisvaara. Suojaa itsesi huolto- ja puhdistustöiden aikana. Sammuta laite ja poista akku (29). Anna huoltopalvelumme hoitaa korjaus- ja huoltotyöt, joita ei ole mainittu tässä käyttöohjeessa. Käytä vain alkuperäisvaraosia.

Puhdistus

▲ VAROITUS! Sähköisku! Älä koskaan ruis-kuta laitetta vedellä. **HUOMAUTUS!** Vaurioitumisvaara! Kemialliset aineet voivat vaurioittaa laitteen muoviosia. Älä käytä puhdistus- tai liuotainaineita.

- Pidä laitteen tuuletusaukot, moottorin kotelo ja laitteen kädensijat aina puhtaina. Käytä tähän kosteaa liinaa tai harjaa.
- Yritä puhdistaa hartsin peittämät pinnat hyvin puristetulla, kostealla, kädenlämpöisellä liinalla. Pidä huoli siitä, ettei kotelon sisään pääse nesteitä! Vaihtoehtoisesti voit käyttää erityistä puhdistusainetta (hartsinpoistajaa) tai monikäyttöspraytä. Noudata erityisen puhdistusaineen / monikäyttösprayn valmistajan turvallisuusohjeita sekä muita ohjeita.
- **▲ HUOMIO!** Henkilövahingot! Puhdista suojakapuun kerääntyneet sahausjäämät. Ne voivat muutoin heikentää suojajärjestelmän toimintaa. Puhdista mieluiten paineilmalla. Käytä tähän soveltuvaa silmien- ja hengityksensuojainta.

Pyörösahanterän puhdistaminen

Työkalut on puhdistettava säännöllisesti. Kevytmetalliseoksista valmistetut työkalun osat saa puhdistaa, esim. hartsista, vain sellaisia liuotusaineita, jotka eivät heikennä näiden materiaalien mekaanisia ominaisuuksia.

Huolto

Laite ei vaadi huoltoa.

Pyörösahanterien kunnossapito

Pyörösahanterien kunnossapitotyöt ja muutokset saa tehdä vain asiantuntija eli henkilö, jolla on erikoisalan koulutus ja kokemus, jolle rakenteeseen ja muokkaamiseen liittyvät vaatimukset ovat tuttuja ja joka tuntee tarvittavat turvallisuusasteet.

Varastointi

Varastoi laite ja siihen kuuluvat tarvikkeet aina:

- puhtaana
- kuivana
- pölyltä suojattuna
- Mukana toimitetussa säilytyslaukussa (12)
- poissa lasten ulottuvilta

Laitteet, joissa on akku:

- Akun ja laitteen varastointilämpötila on 15 °C – 25 °C. Vältä varastointia äärimmäisen kylmissä tai kuumissa lämpötiloissa, jotta akku ei menetä tehoaan.
- Irrota akku ennen pitkäaikaista varastointia (esim. talveksi) laitteesta (huomioi akun ja laturin erillinen käyttöohje).

Hävittäminen/ympäristön-suojelu

Poista akku laitteesta ja toimita laite, akku, lisävarusteet ja pakkaus ympäristöystävälliseen kierrätykseen.



Sähkölaitteet eivät kuulu kotitalousjätteen sekaan.

Yliviivatun pyörillä varustetun jätteastian symboli tarkoittaa, että tätä tuotetta ei saa hävittää lajittelemattomana yhdyskuntajätteenä käyttöikänsä lopussa.

Sähkö- ja elektroniikkaromua käsittelevä direktiivi 2012/19/EU:

Kuluttajilla on lain mukaan velvollisuus toimittaa sähkö- ja elektroniikkalaitteet niiden käyttöön päätyttyä ympäristöystävälliseen kierrätykseen. Näin varmistetaan ympäristöystävällinen ja resurssija säästävä hyötykäyttö. Aina osaksi kansallista lainsäädäntöön soveltamisesta riippuen voi käytössä olla seuraavat mahdollisuudet:

- palautus myyntipisteeseen,
- toimittaminen viralliseen keräyspisteeseen,
- lähettäminen takaisin valmistajalle/liikkeenlaskijalle.

Tämä ei koske käytöstä otettujen laitteiden tarvikkeita ja apuvälineitä, jotka eivät sisällä sähköosia.

Hävitä akut ympäristöystävällisesti



Älä heitä akkua kotitalousjätteisiin, avotuleen (räjähdysvaara) tai veteen. Vioittuneet akut voivat aiheuttaa haittaa ympäristölle ja ihmisten terveydelle, jos niistä vuotaa myrkyllisiä höyryjä tai nesteitä.

Sinun on hävitettävät vialliset tai käyttöikänsä loppuun tulleet akut ympäristöystävällisesti.

- Älä avaa akkuja, ja vältä mekaanisten vaurioiden syntyminen. On olemassa oikosulun vaara, ja akusta voi erittyä hengitysteitä ärsyttävää höyryä.
- Turvallisuussyistä akkujen lataus on purettava ennen hävittämistä.
- Teippaa akun navat oikosulkujen välttämiseksi.

- Toimita akut hävitettäväksi liikkeeseen tai keräyspisteeseen.
- **Vaurioituneet akut**
Käsittele vaurioituneita akkuja erittäin varovasti!
 - Älä koske vaurioituneisiin akkuihin paljalla käsillä.
 - Jos et voi teipata napoja, aseta akut yksittäin muovipussiin.
 - Toimit vaurioituneet akut yksittäin suljettavissa ei-syttyissä säiliöissä, jotka voidaan täyttää hiekalla.
 - Toimita vaurioituneet akut keräyspisteeseen ammattilaisen hävitettäväksi.

Huolto

Takuu

Arvoisa asiakas

Saat tälle tuotteelle 3 vuoden takuun ostopäivästä lukien. Jos havaitset tässä tuotteessa puutteita, sinulla on lakisääteisiä oikeuksia tuotteen myyjää kohtaan. Seuraavassa esitetty takuamme ei rajoita näitä lakisääteisiä oikeuksia.

Takuuehdot

Takuuaika alkaa ostopäiväyksestä. Säilytä alkuperäinen kassakuitti hyvin. Tätä asiakirjaa tarvitaan todisteeksi ostosta. Jos kolmen vuoden sisällä tämän tuotteen ostopäiväyksestä lukien esiintyy materiaali- tai valmistusvirheitä, korjaamme tai vaihdamme tuotteen uuteen maksuttomasti valintamme mukaan. Tämä takuu edellyttää, että viallinen tuote ja ostotosite (kassakuitti) esitetään kolmen vuoden määräajan sisällä ja kuvataan lyhyesti kirjallisesti, mikä puute on olemassa ja koska se on havaittu.

Jos takuamme kattaa vian, saat korjatun tai uuden tuotteen takaisin. Tuotteen korjaus tai vaihto ei aloita uutta takuuaikaa.

Takuuaika ja lakisääteinen puutevastuu

Takuukorjaus ei pidennä takuuaikaa. Tämä koskee myös vaihdettuja ja korjattuja osia. Mahdollisesti jo ostettaessa olemassa olevista vaurioista ja puuteista on ilmoitettava välittömästi pakkauksen avaamisen jälkeen. Takuuajan päättymisen jälkeen suoritettavat korjaukset ovat maksullisia.

Takuun laajuus

Tuote on valmistettu tiukkojen laatuperiaatteiden mukaisesti huolella ja tarkastettu perusteellisesti ennen toimitusta.

Takuu koskee materiaali- tai valmistusvirheitä. Tämä takuu ei kata tuoteosia, jotka altistuvat normaalille kulutukselle ja joita siksi voidaan pitää kuluvin osina (esim. Sahantööri) taikka särkyvien osien vaurioita.

Tämä takuu ei ole voimassa, jos tuotetta on vahingoitettu, käytetty virheellisesti tai sitä ei ole huollettu. Tuotteen asianmukaista käyttöä varten on kaikkia käyttöohjeessa ilmoitettuja ohjeita noudatettava tarkasti. Käyttötarkoituksia ja toimintoja, jotka kielletään käyttöohjeessa tai joista varoitetaan, on ehdottomasti vältettävä.

Tuote on tarkoitettu ainoastaan yksityiskäyttöön, ei kaupalliseen käyttötarkoitukseen. Laitteen vääränlainen tai asiaton käsittely, väkivallan käyttö ja muut kuin valtuutetun huoltopisteen suorittamat korjaukset aiheuttavat takuun raukeamisen.

Toiminta takuutapauksessa

Jotta asiati voitaisiin käsitellä nopeasti, noudata seuraavia ohjeita:

- Pidä kaikissa tiedusteluissa kassakuitti ja tuotenumero (IAN 496282_2504) valmiina todisteena ostosta.
- Tuotenumero löytyy tuotteen tyyppikilvestä, tuotteessa olevasta kaiverruksesta, käyttöohjeen otsikkosivulta (alavasemalta) tai tarrasta tuotteen taustapuolella tai pohjassa.
- Jos esiintyy toimintahäiriöitä tai muita puutteita, ota ensiksi yhteyttä seuraavassa mainittuun huoltopalveluun **puhelimitse** tai käytä **yhteydenottomaketamme**, joka löytyy osoitteesta *parksidediy.com* kategoriasta **Huolto**.
- Vialliseksi todetun tuotteen voit toimittaa, asiasta huoltopalvelumme kanssa sovitessaan, liittämällä mukaan ostotosite (kassakuitti) ja tieto siitä, missä vika on ja koska se on esiintynyt, maksutta sinulle ilmoitettua huolto-osoitteeseen. Vastaanotto-ongelmia ja lisäkuluja välttääksemme pyydämme käyttämään ainoastaan sinulle ilmoitettua osoitetta. Varmista, ettei toimitus tapahdu ilman postimaksua, suurena pakkettina, pikälähteyksenä tai muuna erikoiskuormana. Lähetä tuote ja kaikki ostettaessa mukana toimitetut tarvikkeosat,

ja huolehdi riittävän turvallisesta kuljetus-pakkauksesta.



Osoitteessa *parkside-diy.com* voit tarkastella tätä ja monia muita käsikirjoja ja ladata ne itsellesi. Tämän QR-koodin avulla pääset suoraan osoitteeseen *parkside-diy.com*. Valitse maasi ja etsi hakumaskin avulla käyttöohjeita. Voit avata käyttöohjeesi syöttämällä tuotenumeron (IAN) 496282_2504.

Korjauspalvelu

Jos kyse on korjaustöistä, **jotka eivät kuulu takuun piiriin**, ota yhteyttä huoltopalveluun. Sieltä saat kustannusarvion.

- Voimme työstää ainoastaan laitteita, jotka on toimitettu meille riittävän hyvin paketoituna ja joiden postimaksu on maksettu.

Varaosat ja lisävarusteet

Varaosia ja lisävarusteita saat osoitteesta www.grizzlytools.shop. Jos tilauksen yhteydessä ilmenee ongelmia, ota meihin yhteyttä verkkokaupan kautta. Mikäli sinulla on kysyttävää, ota yhteyttä: *Service-Center*, S. 16

Asema-nro.	Nimitys	Tilausnro.
9	Pienennyskappale	91110085
10	Rinnakkaisvaste	91110089
16	Sahanterä	13800397

Ohje: Lähetä laite puhdistettuna huoltopalveluumme annettuun osoitteeseen ja liitä mukaan selvitys viasta.

- Emme ota vastaan ilman postimaksua lähetettyjä laitteita emmekä laitteita, jotka on lähetetty suurikokoisena pakettina, pikapakettina lähetettyjä tai muuna erikoislähettyksenä.
- Hävitämme meille lähetetyt, vialliset laitteet maksutta.

Service-Center

FI

Huolto Suomi

Tel.: 0800 916210

Yhteydenottolomake:

parkside-diy.com

IAN 496282_2504

SE

Huolto Ruotsi

Tel.: 020 795 049

Yhteydenottolomake:

parkside-diy.com

IAN 496282_2504

Maahantuoja

Huomaa, ettei seuraava osoite ole huoltoosoite. Ota ensiksi yhteyttä yllä mainittuun "Service-Center".

Grizzly Tools GmbH & Co. KG

Stockstädter Str. 20

63762 GroBostheim

SAKSA

www.grizzlytools.de

Alkuperäisen UE-vaatimustenmukaisuusvakuutuksen käännös

Tuote: **Akkukäyttöinen käsipyörösaha**

Malli: **PHKSA 20-Li C4**

Sarjanumero: 000001-205200

Edellä kuvattu vakuutuksen kohde on asiaa koskevan unionin yhdenmukaistamislainsäädännön vaatimusten mukainen:

2006/42/EC • 2014/30/EU • 2011/65/EU & (EU) 2015/863

Tuote akulla Smart PAPS 204 A1/Smart PAPS 208 A1/Smart PAPS 2012 A1: 2014/53/EU

Edellä kuvattu vakuutuksen kohde on tiettyjen vaarallisten aineiden käytön rajoittamisesta sähköja elektroniikkalaitteissa 8 päivänä kesäkuuta 2011 annetun Euroopan parlamentin ja neuvoston direktiivin 2011/65/EU vaatimusten mukainen.

Vaatimustenmukaisuuden varmistamiseksi on sovellettu seuraavia yhdenmukaistettuja standardeja sekä kansallisia standardeja ja määräyksiä:

EN 62841-1:2015/A11:2022 • EN 62841-2-5:2014 • EN 847-1:2017

EN IEC 55014-1:2021 • EN IEC 55014-2:2021 • EN IEC 63000:2018

Tuote akulla Smart PAPS 204 A1/Smart PAPS 208 A1/Smart PAPS 2012 A1:

EN 301 489-17 V3.3.1:2024 • EN 301 489-1 V2.2.3:2019

• EN 300 328 V2.2.2:2019 • EN 50663:2017

Tämä vaatimustenmukaisuusvakuutus on annettu valmistajan yksinomaisella vastuulla:



Grizzly Tools GmbH & Co. KG
Stockstädter Str. 20
63762 Großostheim
SAKSA

19.07.2025

Christian Frank

Valtuutettu edustaja dokumentointia varten

Innehållsförteckning

Inledning	18
Avsedd användning.....	18
Leveransens innehåll/tillbehör.....	18
Översikt.....	19
Funktionsbeskrivning.....	19
Tekniska data.....	19
Säkerhetsanvisningar	20
Säkerhetsanvisningarnas betydelse.....	20
Bildtecken och symboler.....	20
Allmänna säkerhetsvarningar för elverktyg.....	21
Säkerhetsanvisningar för cirkelsågar.....	23
Restrisker.....	24
Förberedelser	24
Manöverdelar.....	24
Montera och demontera sågklingen.....	25
Använda parallellanslaget.....	25
Kontrollera skyddskåpens funktion.....	26
Ställa in snittdjupet.....	26
Fasade snitt.....	26
Externt dammutsug.....	26
Kontrollera batteriets laddningsnivå.....	26
Ladda batteriet.....	26
Drift	27
Instruktioner för sågning.....	27
Sätta in och ta ut batteriet.....	27
Koppla på och stänga av.....	27
Transport	27
Rengöring, underhåll och förvaring	27
Rengöring.....	27
Underhåll.....	28
Underhåll av cirkelsågblad.....	28
Förvaring.....	28
Kassering/miljöskydd	28
Tänk på miljön när du kasserar batteriet.....	28
Service	29
Garanti.....	29
Reparationsservice.....	30
Service-Center.....	30
Importör.....	30
Reservdelar och tillbehör	30
Översättning av den ursprungliga EU-försäkran om överensstämmelse	31
Sprängskiss	123

Inledning

Tack för köpet av din nya batteridrivna cirkelsåg (hädanefter kallad "produkt" eller "elverktyg").

Du har valt en produkt med hög kvalitet. Den här produkten har kvalitetsprovats under tillverkningsprocessen och genomgått en slutlig kontroll efteråt. Därmed kan produktens funktionsduglighet garanteras.



Manualen är en del av produkten. Den innehåller viktig information om säkerhet, användning och kassering. Läs noga igenom bruksanvisningen. Bekanta dig med manöverelementen och hur du använder produkten på rätt sätt. Använd endast produkten enligt beskrivningarna och i de syften som avses. Ta väl vara på manualen och lämna över all dokumentation tillsammans med produkten om du överlåter den till någon annan person.

Avsedd användning

Produkten är endast avsedd att användas på följande sätt:

- Sågning av plast, trä och lättviktsmaterial på fasta underlag
- Sågning av raka snitt samt geringssnitt (endast i trä och plast) upp till 45°
- Drift endast i torra utrymmen.

Observera anvisningarna för olika typer av sågblad.

All typ av användning som inte uttryckligen tillåts i den här manualen kan utgöra en allvarlig risk för användaren och orsaka skador på produkten. Den som arbetar med produkten är ansvarig för ev. olyckor eller skador på människor och deras egendom som orsakas av produkten. Produkten är avsedd för hemmabruk. Den är inte konstruerad för att användas kontinuerligt i yrkesmässigt syfte. Om produkten används kommersiellt upphör garantin att gälla. Tillverkaren ansvarar inte för skador till följd av användningssätt som strider mot föreskrifterna eller till följd av att produkten hanteras på fel sätt.

Leveransens innehåll/tillbehör

Packa upp produkten och kontrollera att leveransen är komplett.

Kassera förpackningen enligt föreskrifterna.

- Batteridrivna handcirkelsåg

- 1 Sågblad (förmonterad)
- 1 Insexnyckel (förvaras på produkten)
- Reduceringsstyck
- Parallellanslag
- Förvaringsväska
- Översättning av bruksanvisning i original

Batteriet och laddaren ingår inte i leveransen.

Översikt

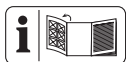

Bilder av produkten finns på den främre och bakre utvecklingsidan.

- 1 Inkopplings spärr
- 2 På/Av-knapp
- 3 Handtag
- 4 Skala (Snittdjup)
- 5 Insexnyckel
- 6 Låsskruv (Snittdjup)
- 7 Basplatta
- 8 Extrahandtag
- 9 Reduceringsstyck
- 10 Parallellanslag
- 11 Skala (Parallellanslag)
- 12 Förvaringsväska
- 13 Spännskruv
- 14 Rotationsriktningsspil
- 15 Spännfläns
- 16 Sågblad
- 17 Skyddskåpa
- 18 Tillbakadragningsspak
- 19 Batterihållare
- 20 Spånutkast
- 21 Spindellåsning
- 22 Skala (Snittvinkel)
- 23 Låsskruv (Snittvinkel)
- 24 Avläsningsmarkering (Snittvinkel)
- 25 Fäste (Parallellanslag)
- 26 Låsskruv (Parallellanslag)
- 27 Laddare
- 28 Batteriupplåsning
- 29 Laddbart batteri
- 30 Laddningsindikator
- 31 Knapp

(Fig. A)

- 32 Avläsningsmarkering (Snittdjup)
- 33 Monteringsfläns

(Fig. C)

- 34 Styrspår (0°; 45°)

Funktionsbeskrivning

I cirkelsågar skär ett cirkelsågblad genom att rotera. Snittjup och snittvinkel är justerbara. Hur delarna fungerar beskrivs i följande avsnitt.

Tekniska data

Batteridriven handcirkelsåg

..... **PHKSA 20-Li C4**

Märkspänning U 20 V =

Vikt (utan batteri) $\approx 1,95$ kg

Tomgångsvarvtal n_0 3800 min^{-1}

Snittdjup

– 0° 53 mm

– 45° 38,5 mm

Fasat snitt 0°–45°

Temperatur ≤ 50 °C

– Laddningsprocess 4–40 °C

– Användning 4–50 °C

– Förvaring 15–25 °C

Smart batteri från PARKSIDE Performance

Smart PAPS 204 A1/Smart PAPS 208 A1/

Smart PAPS 2012 A1

– frekvensband 2400–2483,5 MHz

– utsänd effekt ≤ 20 dBm

Ljudtrycksnivå (L_{pA}) 79,3 dB; $K_{pA}=3$ dB

Ljudeffektnivå (L_{WA})

– uppmätt 87,3 dB; $K_{WA}=3$ dB

Vibration (a_h)

– Handtag $2,541 \text{ m/s}^2$; $K=1,5 \text{ m/s}^2$

– Extrahandtag $2,923 \text{ m/s}^2$; $K=1,5 \text{ m/s}^2$

Sågblad **PSB 24 Z-2**

Tillverkad i enlighet med EN 847-1:2017

Cirkelsnitt $\varnothing 160$ mm

Snittbredd 2,6 mm

Stamklingans tjocklek 1,6 mm

Borrhål $\varnothing 20$ mm

Max varvtal 9500 min^{-1}

Antal sågtänder 24

Sågbladet är lämplig för följande material: trä

Information om buller- och vibrationsvärden finns i de standarder och bestämmelser som anges i försäkringen om överensstämmelse.

De totala vibrations- och bulleremissionsvärden som anges här uppmätts med en standardiserad mätmetod och kan användas för att jämföra olika elverktyg med varandra. De totala vibrations- och bulleremissionsvärden som anges kan även användas för en preliminär uppskattning av exponeringen.

⚠️ WARNING! De faktiska vibrations- och bulleremissionsvärden som uppstår när man arbetar kan avvika från de värden som anges beroende på hur elverktyget används i praktiken. För att skydda användaren är det nödvändigt att bestämma säkerhetsåtgärder som baseras på en uppskattning av vibrationsbelastningen under de faktiska användningsförhållandena (alla delar av driftscykeln måste räknas med, till exempel även när elverktyget är avstängt och när det är påkopplat, men körs utan belastning).

X 20 V TEAM

Produkten ingår i serie **X 20 V TEAM** och kan användas med batterier i serie **X 20 V TEAM**. Batterierna i serie **X 20 V TEAM** får bara laddas med laddare i serie **X 20 V TEAM**.

Vi rekommenderar att denna produkt endast används med följande batterier: PAP 20 B1, PAP 20 B3, Smart PAPS 204 A1, Smart PAPS 208 A1, Smart PAPS 2012 A1

Vi rekommenderar att ladda dessa batterier med följande laddare: PLG 20 A3, PLG 20 A4, PLG 20 C1, PLG 20 C2, PLG 20 C3, PLG 201 A1, PDSLGL 20 A1, PDSLGL 20 B1, Smart PLGS 2012 A1

Tekniska data för batteri och laddare: Se separat anvisning.

Säkerhetsanvisningar

Det här avsnittet innehåller grundläggande säkerhetsanvisningar för användning av produkten.

⚠️ WARNING! Person- och sakskador på grund av felaktig hantering av batteriet. Följ säkerhetsanvisningarna och instruktionerna för laddning och användning i bruksanvisningarna till batteriet och laddaren i modellserie **X 20 V TEAM**. En detaljerad beskrivning av laddningsprocessen och ytterligare information finns i denna separata bruksanvisning.

Säkerhetsanvisningarnas betydelse

⚠️ FARA! Om den här säkerhetsanvisningen inte följs inträffar en olycka. Följden blir allvarliga personskador eller dödsfall.

⚠️ WARNING! Om den här säkerhetsanvisningen inte följs kan en olycka inträffa. Följden kan bli allvarliga personskador eller dödsfall.

⚠️ AKTA! Om den här säkerhetsanvisningen inte följs inträffar en olycka. Följden kan bli lättare eller medelsvåra personskador.

OBSERVERA! Om den här säkerhetsanvisningen inte följs inträffar en olycka. Följden kan bli sakskador.

Bildtecken och symboler

Symboler på produkten



Produkten ingår i serie **X 20 V TEAM** och kan användas med batterier i serie **X 20 V TEAM**. Batterierna i serie **X 20 V TEAM** får bara laddas med laddare i serie **X 20 V TEAM**.



Läs bruksanvisningen



Mått för passande sågblad



Snittdjup 0°



Snittdjup 45°



Rotationsriktning



Elektriska apparater får inte kastas i hushållsavfallet.

Bildsymboler sågblad



Läs bruksanvisningen



Använd hörselskydd



Använd skyddsglasögon



Använd mask



Använd inte defekta sågblad.



Rotationsriktning



Använd skyddshandskar



diameter 160 mm



Lämplig för handcirkelsåg



trä

Symboler i bruksanvisningen



Använd skyddshandskar

Allmänna säkerhetsvarningar för elverktyg

▲ VARNING! Läs alla säkerhetsvarningar, instruktioner, illustrationer och specifikationer som medföljer detta elverktyg. Underlåtenhet att följa alla instruktioner som anges nedan kan resultera i elektriska stötar, brand och/eller allvarliga skador. **Spara alla varningar och instruktioner för framtida referens.**

Termen "elverktyg" i varningarna syftar på ditt nätdrivna (sladd) elverktyg eller batteridrivna (sladdlösa) elverktyg.

1. ARBETSOMRÅDETS SÄKERHET

- Se till att arbetsområdet är rent och väl upplyst.** Röriga eller mörka områden leder lättare till olyckor.
- Använd inte elverktyg i explosiv atmosfär, som i närvaro av brandfarliga vätskor, gaser eller damm.** Elverktyg skapar gnistor som kan antända damm eller ångor.
- Håll barn och åskådare borta medan du använder ett elverktyg.** Distractioner kan medföra att du tappar kontrollen.

2. ELEKTRISK SÄKERHET

- Elverktygskontakter måste matcha uttaget. Modifiera aldrig kontakten på något sätt. Använd inte några adapterkontakter med jordade elverktyg.** Omodifierade kontakter och matchande uttag minskar risken för elektriska stötar.
- Undvik kroppskontakt med jordade ytor, såsom rör, radiatorer, spisar och kylskåp.** Det finns en ökad risk för elektriska stötar om din kropp är jordad.
- Utsätt inte elverktyg för regn eller våta förhållanden.** Vatten som kommer in i ett elverktyg ökar risken för elektriska stötar.
- Var inte hårdhänt med sladden. Använd aldrig sladden för att bära, dra eller koppla ur elverktyget. Håll sladden borta från värme, olja, vassa kanter eller rörliga delar.** Skadade eller intrasslade sladdar ökar risken för elektriska stötar.
- När du använder ett elverktyg utomhus ska du använda en förlängningssladd som är lämplig för utomhusbruk.** Användning av en sladd som är lämplig för utomhusbruk minskar risken för elektriska stötar.
- Om det är oundvikligt att använda ett elverktyg på en fuktig plats, ska du använda en jordfelsbrytare (RCD).** Användning av en jordfelsbrytare minskar risken för elektriska stötar.

3. PERSONLIG SÄKERHET

- Var uppmärksam, titta på vad du gör och använd sunt förnuft när du använder ett elverktyg. Använd inte ett elverktyg när du är trött eller påverkad av droger, alkohol eller medicin.** Ett ögonblick av bristande uppmärksamhet när du använder elverktyg kan leda till allvarliga personskador.
- Använd personlig skyddsutrustning. Använd alltid ögonskydd.** Skyddsutrustning som en dammask, halkfria skyddsskor, hjälm eller hörselskydd som används för lämpliga förhållanden kommer att minska personskador.
- Förhindra oavsiktlig start. Se till att strömbrytaren är i avstängt läge innan du ansluter till strömkällan och/eller batteripaketet, plockar upp eller bär verktyget.** Om du bär elverktyg med fingret på strömbrytaren eller strömsätter

- elverktyg som har strömbrytaren på ökar risken för olyckor.
- d) **Ta bort eventuell justeringsnyckel eller skiftnyckel innan du sätter på elverktyget.** En skiftnyckel eller en nyckel som sitter kvar på en roterande del av elverktyget kan leda till personskada.
 - e) **Överskrid inte dina förmågor. Se till att alltid ha rätt fotfäste och balans.** Detta möjliggör bättre kontroll över elverktyget i oväntade situationer.
 - f) **Klä dig på rätt sätt. Bär inte löst sittande kläder eller smycken. Håll ditt hår och kläder borta från rörliga delar.** Lösa kläder, smycken eller långt hår kan fastna i rörliga delar.
 - g) **Om enheter tillhandahålls för anslutning av dammsugnings- och uppsamlingsanläggningar, ska du se till att dessa är anslutna och används på korrekt sätt.** Användning av dammuppsamling kan minska dammrelaterade faror.
 - h) **Låt inte din vana vid frekvent användning av verktyg göra att du blir oförsiktig och ignorerar verktygets säkerhetsprinciper.** En vårdslös handling kan orsaka allvarlig skada inom en bråkdel av en sekund.
- #### 4. ANVÄNDNING OCH SKÖTSEL AV ELVERKTYG
- a) **Tvinga inte elverktyget. Använd korrekt elverktyg för ändamålet.** Rätt elverktyg kommer att göra jobbet både bättre och säkrare i den hastighet som det är designat för.
 - b) **Använd inte elverktyget om strömbrytaren inte slår på och av det.** Ett elverktyg som inte kan styras med strömbrytaren är farligt och måste repareras.
 - c) **Koppla bort kontakten från strömkällan och/eller ta bort batteripaketet, om det är avtagbart, från elverktyget innan du gör några justeringar, byter tillbehör eller förvarar elverktyg.** Sådana förebyggande säkerhetsåtgärder minskar risken för att elverktyget startas av misstag.
 - d) **Förvara elverktyg som inte används utom räckhåll för barn, och låt inte personer som inte är vana att hantera elverktyget eller dessa instruktioner använda elverktyget.** Elverktyg är farliga i händerna på utbildade användare.
 - e) **Underhåll elverktyg och tillbehör. Kontrollera om rörliga delar är felinriktade eller fastnar, delar som går sönder och andra tillstånd som kan påverka elverktygets funktion. Om elverktyget är skadat ska det repareras före användning.** Många olyckor orsakas av dåligt underhållna elverktyg.
 - f) **Se till att skärverktyg hålls vassa och rena.** Korrekt underhållna skärverktyg med vassa eggar är mindre benägna att fastna och är lättare att kontrollera.
 - g) **Använd elverktyget, tillbehören och verktygsbits osv. i enlighet med dessa instruktioner, med hänsyn till arbetsförhållandena och det arbete som ska utföras.** Användning av elverktyget för andra ändamål än de avsedda kan resultera i farliga situationer.
 - h) **Håll handtag och greppytor torra, rena och fria från olja och fett.** Hala handtag och greppytor medger inte säker hantering och kontroll av verktyget i oväntade situationer.
- #### 5. ANVÄNDNING OCH SKÖTSEL AV BATTERIVERKTYG
- a) **Ladda endast med den laddare som specificerats av tillverkaren.** En laddare som är lämplig för en typ av batteripaket kan skapa brandrisk när den används med ett annat batteripaket.
 - b) **Elverktyg ska endast användas med specifikt avsedda batteripaket.** Användning av andra batteripaket kan medföra risk för skador och brand.
 - c) **När batteripaketet inte används ska det hållas borta från andra metallföremål, som gem, mynt, nycklar, spikar, skruvar eller andra små metallföremål som kan skapa en anslutning från en batteripol till en annan.** Kortslutning av batteripolerna kan orsaka brännskador eller brand.
 - d) **Om batteriet hanteras oförsiktigt kan vätska läcka från batteriet. Undvik då kontakt. Om kontakt sker av misstag ska du spola med vatten. Om vätska kommer i kontakt med ögonen ska du även uppsöka sjukvården.** Vätska som sprutas ut från batteriet kan orsaka irritation eller brännskador.
 - e) **Använd inte ett batteripaket eller ett verktyg som är skadat eller modifierat.** Skadade eller modifierade batterier kan

uppvisa oförutsägbart beteende som kan leda till brand, explosion eller risk för skada.

- f) **Utsätt inte ett batteripaket eller ett verktyg för eld eller för höga temperaturer.** Exponering för eld eller temperaturer över 130 °C kan orsaka explosion.
- g) **Följ alla laddningsinstruktioner och ladda inte batteripaketet eller verktyget utanför det temperaturintervall som anges i instruktionerna.** Felaktig laddning eller vid temperaturer som ligger utanför det specificerade intervallet kan skada batteriet och öka risken för brand.
- 6. **SERVICE**
- a) **Låt en kvalificerad reparatör, som endast använder identiska reservdelar, serva ditt elverktyg.** Detta säkerställer att elverktygets säkerhet upprätthålls.
- b) **Utför aldrig service på skadade batteripaket.** Service av batteripaket bör endast utföras av tillverkaren eller auktoriserade serviceleverantörer.

Säkerhetsanvisningar för cirkelsågar

Sågprocessen

- **⚠ FARA! Håll händerna borta från skärområdet och bladet. Håll din andra hand på extrahandtaget eller motorhöljat.** Om båda händer håller i sågen kan de inte kapas av bladet.
- **Vidrör inte området nedanför arbetsstycket.** Skyddet kan inte skydda dig från bladet nedanför arbetsstycket.
- **Anpassa kapdjupet till arbetsstyckets tjocklek.** Mindre än en hel tand av bladets tänder ska synas under arbetsstycket.
- **Håll aldrig arbetsstycket i händerna eller över låret när du sågar. Sätt fast arbetsstycket på en stabil yta.** Det är viktigt att arbetsstycket stöds på rätt sätt för att minska risken för personskada, att bladet fastnar eller att du förlorar kontrollen över sågen.
- **Håll elverktyget i dess isolerade grepppytor när du utför ett arbetsmoment där skärverktyget kan komma i kontakt med dolda ledningar.** Skärverktyg som kommer i kontakt med en strömförande ledning kan göra exponerade metalldelar

på elverktyget strömförande och ge användaren en elektrisk stöt.

- **Vid klyvsågning, använd sidoanslag eller en rak styrskena.** Detta förbättrar kapningens noggrannhet och minskar risken för att bladet fastnar.
- **Använd alltid blad med rätt storlek och form på hålet (diamant eller rund).** Blad som inte passar ihop med sågens fästordningar kommer att löpa ocentrerat, vilket leder till att du kan förlora kontrollen.
- **Använd aldrig skadade eller felaktiga sågbladsbrickor eller bultar.** Sågbladsbrickor och bultar är speciellt utformade för din såg, för bästa prestanda och högsta säkerhet vid användning.

Kaströrelser och relaterade varningar

Kast är en plötslig reaktion på ett klämt, fastkört eller felinställt sågblad som gör att sågen på ett okontrollerat sätt kastas upp och ut från arbetsstycket mot användaren. När bladet kläms eller körs fast på grund av att sågspåret kläms, stannar bladet och motorkraften snabbt kastar verktyget mot användaren.

Om bladet vrids eller snedställs i sågspåret kan tänderna i den bakre delen av bladet gräva sig in i träets ovansida, vilket gör att bladet hoppar ut ur snittet och kastas tillbaka mot användaren.

Kast är resultatet av att sågen används på fel sätt, för fel saker eller under felaktiga förhållanden och kan undvikas genom att nedanstående försiktighetsåtgärder vidtas.

- **Håll fast sågen stadigt med båda händerna på sågen och håll armarna så att du kan parera kast. Stå på vilken sida du vill om bladet, men inte direkt bakom.** Kast kan göra så att sågen hoppar bakåt, men kast kan kontrolleras av användaren om nödvändiga försiktighetsåtgärder vidtas.
- **När sågbladet kör fast, eller om du av någon anledning avbryter sågningen, släpp strömbrytaren håll sågen stilla i materialet tills bladet har stannat helt. Försök aldrig att ta bort sågen från arbetsstycket eller att dra sågen bakåt medan bladet roterar, annars kan kast uppstå.** Undersök och korrigera orsaken till att bladet fastnar.
- **När du startar sågen igen i arbetsstycket, centrera bladet i sågspåret så att tänderna inte har tag i materialet.** Om

sågbladet har kört fast kan den vandra upp eller sågen kan kastas från arbetsstycket när sågen återstartas.

- **Stöd stora plattor för att minimera risken för att bladet fastnar och för kast.** Stora plattor tenderar att buka under sin egen vikt. Placera stöd nedanför plattan på båda sidor, nära snittlinjen och nära plattans kant.
- **Använd inte slöa eller skadade blad.** Oskarpa eller felinställda blad gör att sågspåret blir smalt vilket orsakar onödig friktion, att bladet fastnar och kast.
- **Reglagen för justering av sågdjup och sågvinkel måste vara åtdragna och säkrade före sågning.** Om bladets justering ändras under sågning kan bladet fastna eller kast uppstå.
- **Var extra försiktig vid sågning i väggar eller andra föremål där du inte ser var du sågar.** Det utskjutande bladet kan skära objekt som kan orsaka kast.

Nedre skyddsfunktion

- **Kontrollera före varje användning att det nedre skyddet stängs ordentligt. Använd inte sågen om det nedre skyddet inte rör sig fritt och stängs omedelbart. Kläm eller bind aldrig fast det nedre skyddet i öppet läge.** Om sågen tappas i golvet kan det nedre skyddet bli böjt. Fäll upp det nedre skyddet med handtaget och se till att det rör sig fritt utan att vidröra sågbladet eller någon annan del vid sågning i samtliga sågvinklar och sågdjup.
- **Kontrollera att fjädern på det nedre skyddet fungerar. Om skyddet och fjädern inte fungerar ordentligt måste service på dessa delar utföras före användning.** Det nedre skyddet kan röra sig trögt på grund av skadade delar, kladdiga avlagringar eller smutsavlagringar.
- **Det nedre skyddet får endast dras tillbaka manuellt vid särskilda typer av sågning som "instickssägning" och "kombinerad sågning". Lyft upp det nedre skyddet med handtaget. När bladet går in i materialet ska det nedre skyddet släppas.** För alla andra typer av sågning ska det nedre skyddet fungera automatiskt.
- **Se alltid till att det nedre skyddet täcker bladet innan du lägger ifrån dig sågen på en bänk eller ett golv.** Ett skyd-

dat roterande sågblad kan få sågen att röra sig bakåt och såga i allt kommer i dess väg. Tänk på att det tar tid för sågbladet att stanna efter att strömbrytaren har släppts.

Ytterligare säkerhetsinformation

- **Undvik överhettning av sågtandsspetsarna.**
- **Undvik att smälta plasten vid sågning i plast.**
- **Observera maximalt snittdjup (se tekniska data).**
- **Använd en dammskyddsmask vid sågning.**
- **Använd alltid hörselskydd!**
- **Använd endast tillbehör som rekommenderas av PARKSIDE.** Olämpliga tillbehör kan orsaka elchock eller eldsvåda.

Restrisker

Även om du använder produkten i enlighet med anvisningarna finns det alltid kvarstående risker. På grund av produktens utformning och konstruktion kan följande risker uppstå:

- Ögonskador om inget lämpligt ögonskydd används.
- Hörselskador om inget lämpligt hörselskydd används.
- Vibrationsskador i händer och armar om produkten används under en längre tid eller inte hanteras eller underhålls på ett korrekt sätt.
- Skärsår

⚠ WARNING! Risk för elektromagnetiska fält som uppstår när produkten används. Under vissa omständigheter kan detta fält påverka aktiva eller passiva medicinska implantat. För att minska risken för allvarliga eller livsfarliga skador rekommenderar vi att personer med medicinska implantat rådgör med sin läkare och implantatets tillverkare innan de använder elverktyget.

Förberedelser

⚠ WARNING! Risk för personskador om produkten startar av misstag. Sätt inte in batteriet i produkten förrän den är helt redo för drift.

Manöverdelar

Lär dig hur delarna ser ut och fungerar innan du börjar använda produkten.

- **Inkopplingspär (1)**
 - Spärrar På/Av-knappen så att sågen inte startar av misstag.
 - Låsa upp: Tryck
- **På/Av-knapp (2)**
 - Slå på: Tryck
 - Stänga av: Släpp
- **Styrspår (34)**
 - Hjälper till att styra produkten rakt.
 - Endast tillgänglig för följande snittvinklar: 0°, 45°

Montera och demontera sågklingan



⚠ AKTA! Risk för personskador vid kontakt med sågklingan. Använd skyddshandskar vid hantering av sågklingan.

Förutsättningar

- Använd aldrig en slipskiva. Varvtalet och säkerhetsanordningarna på en cirkelsåg är inte lämpliga för slipskivor.
- Välj ett lämpligt sågblad som passar för det material som ska sågas.
- Sågblad som är avsedda för trä eller liknande material måste uppfylla kraven i EN 847-1.
- Använd endast sågblad med en diameter som motsvarar märkningen på sågen.
- Använd endast sågblad med maximal diameter: 160 mm
- Använd endast sågblad som är märkta med samma eller ett högre varvtal än det som anges för produkten.
- Märkning av sågbladets minsta varvtal: 3800 min⁻¹
- Sågbladet har inga synliga sprickor. Cirkelsågblad med sprickor måste kasseras (reparation är inte tillåten).
- Spännytorna är fria från smuts, fett, olja och vatten.
- För att anpassa borrhålets diameter på cirkelsågblad till maskinens spindeldiameter får endast fasta monterade ringar användas, t.ex. inpressade ringar eller ringar som limmats fast. Det är inte tillåtet att använda lösa ringar.

Nödvändiga verktyg

- Insexnyckel (5)

Tillvägagångssätt

1. Ta ut batteriet (29) ur produkten.
2. Ställ in snittdjupet så att låsskruven stannar vid den skalans övre del.
3. Tryck och håll spindellåsningen (21) intryckt.
4. Lossa på spännskruven (13) med hjälp av insexnyckeln (5). Sedan kan du släppa spindellåsningen (21).
5. Sväng tillbaka skyddskåpan med tillbakadragningsspaken (18) och håll skyddskåpan i detta läge.
6. **Demontering:** Ta bort spännflänsen och sågbladet från fästflänsen (33).
Montering: Placera sågbladet på fästflänsen (33).
Sågbladets rotationsriktning måste överensstämja med rotationsriktningsspilen (14).
7. Låt skyddskåpan svänga tillbaka till skyddspositionen.
8. Sätt på spännflänsen (15). Spännflänsens släta sida måste vara synlig.
9. Tryck och håll spindellåsningen (21) intryckt.
10. Dra åt spännskruven (13) med insexnyckeln (5). Sedan kan du släppa spindellåsningen (21).
Det är inte tillåtet att förlänga nyckeln eller att spänna genom att banka med en hammare.

Använda parallellanslaget

Parallellanslaget kan monteras på båda sidor av sågen. Det måste åtminstone löpa genom fästet med låsskruven.

Montera parallellanslaget (Fig. C)

1. Lossa låsskruven vid behov (26).
2. Skjut in parallellanslaget (10) i fästet (25) med låsskruven (26).
3. Dra åt låsskruven (26).

Demontera parallellanslaget (Fig. C)

1. Lossa låsskruven (26).
2. Dra ut parallellanslaget (10) ur fästet (25).

Justera parallellanslaget (Fig. C)

1. Lossa låsskruven (26).
2. Ställ in snittbredden med styrspåret (34). Vid större avstånd hålls parallellanslaget endast av fästet med låsskruven.
3. Dra åt låsskruven (26).

- Gör ett provsnitt, kontrollera snittbredden och korriger parallellanslagets position om nödvändigt. (10).

Kontrollera skyddskåpans funktion

Anvisningar

- Om skyddskåpan inte fungerar ordentligt får du inte använda sågen och ska kontakta vårt servicecenter.
- AKTA!** Skyddskåpan (17) får inte klämma fast. Skyddskåpan (17) får inte vara fastklämd och måste automatiskt fjädra tillbaka till sitt utgångsläge när tillbakadragningsspaken släpps (18).

Tillvägagångssätt

- Dra i tillbakadragningsspaken (18) till skyddskåpan (17) tills det tar stopp.

Ställa in snittdjupet

Anvisningar

- Snittdjupet kan justeras steglöst: 0 mm–53 mm
- Ställ in snittdjupet ca 3 mm större än materialets tjocklek. Detta ger ett rent snitt.
- Skalan för inställning av snittvinkeln gäller endast för vertikala snitt (0°). Öka snittdjupet i motsvarande grad för andra snittvinklar.

Tillvägagångssätt

- Ta ut batteriet (29) ur produkten.
- Lossa låsskraven (6) för inställning av snittdjupet.
- Ställ in önskat snittdjup på skalan (4). Den övre kanten av avläsningsmarkeringen (32) visar det inställda värdet.
- Dra åt låsskraven (6).

Fasade snitt

Anvisningar

- Snittvinkeln kan justeras steglöst: 0°–45°
- Det finns inga styrspar för vinklar mellan 0° och 45°.
- Ju större snittvinkel, desto mindre blir det maximala snittdjupet.

Tillvägagångssätt

- Ta ut batteriet (29) ur produkten.
- Lossa låsskraven (23) för inställning av snittvinkeln.

- Ställ in önskad snittvinkel på skalan (22). Den övre kanten av avläsningsmarkeringen (24) visar det inställda värdet.
- Dra åt låsskraven (23).

Externt dammutsug

AKTA! Hälsorisk på grund av damm. Damm från lövträ kan orsaka cancer. Anslut produkten till ett lämpligt utsug av klass M.

Ansluta ett externt dammutsug (Fig. B)

- Anslut ett lämpligt dammutsug (ingår inte i leveransen) till spånutkastaren (20).
- Om det externa dammutsuget inte passar kan reducerstycket (9) användas.

Ta av det externa dammutsuget (Fig. B)

- Lossa dammutsuget från utsugadaptorn eller reducerstycket (20).
- Ta av reducerstycket (9).

Kontrollera batteriets laddningsnivå

Lysdioderna	Betydelse
röd, orange, grön	Batteriet är laddat
röd, orange	Batteriet är delvis laddat
röd	Batteriet måste laddas

- Tryck på knappen (31) bredvid laddningsindikatorn (30) på batteriet (29). Laddningsindikatorns lysdioder visar batteriets laddningsnivå.
- Ladda batteriet (29) när endast den röda lysdioden på laddningsindikatorn (30) lyser.

Ladda batteriet

Se även laddarens bruksanvisning.

Anvisningar

- Låt ett varmt batteri svalna innan du laddar det.
- Utsätt inte batteriet för starkt solljus under en längre tid och placera det inte på värmeelement (max. 50 °C).

Ladda batteriet

- Ta ut batteriet (29) ur produkten.
- Skjut in batteriet (29) i laddningsfacket på laddaren (27).
- Anslut laddaren (27) till ett eluttag.
- Bryt strömmen till laddaren (27) när batteriet är färdigladdat.
- Dra ut batteriet (29) ur laddaren (27).

Kontroll lysdioder på laddaren

Betydelse av kontrollamporna på laddaren (27):

grön	röd	Betydelse
lyser	—	<ul style="list-style-type: none"> Batteriet är helt laddat redo (inget batteri isatt)
—	lyser	Batteriet laddas
blinker	blinker	Batteri inte identifierat

Drift

Instruktioner för sågning

- Det högsta varvtal som anges på verktyget får inte överskridas. Om ett varvtalsområde anges måste det följas.
- Underhållsarbeten och ändringar på cirkelsågblad får endast utföras av en fackman, dvs. en person med särskild utbildning och erfarenhet, som känner till vilka krav som ställs på konstruktion och utformning samt vilken säkerhetsnivå som krävs.

Sätta in och ta ut batteriet

⚠ WARNING! Risk för personskador om produkten startar av misstag. Sätt inte in batteriet i produkten förrän den är helt redo för drift. **OBSERVERA!** Risk för sakskador! Ett felaktigt batteri kan skada produkten och batteriet.

Sätta in batteriet

1. Skjut in batteriet (29) längs styrskenan i batterihållaren (19).
Batteriet låses hörbart.

Ta ut batteriet

1. Tryck och håll in batteriutlösaren (28) på batteriet (29).
2. Dra ut batteriet ur batterihållaren (19).

Koppla på och stänga av

Påkoppling

1. Sätt in batteriet (29) i produkten.
2. Tryck och håll på inkopplingsspärren (1).
3. Håll På/Av-knappen (2) intryckt.
4. Vänta tills verktyget kommit upp i fullt varvtal.

Avstängning

1. Släpp På-/Av-knappen (2).
2. Dra inte ut sågbladet ur snittet förrän sågen stannat helt.
3. Ta ut batteriet (29) ur produkten när du lämnar produkten obevakad eller när du har avslutat arbetet.

Transport

Anvisningar

- Stäng av produkten.
- Kontrollera att alla rörliga delar har stannat helt.
- Ta ut batteriet (29) ur produkten.
- Se till att skyddskåpan (17) täcker cirkelsågbladet (16) helt.
- Bär produkten alltid i handtaget (3) eller använd förvaringsväskan som ingår i leveransen (12).

Rengöring, underhåll och förvaring

⚠ WARNING! Risk för personskador om produkten startar av misstag. Rengör och underhåll produkten på ett säkert sätt. Stäng av produkten och ta ut batteriet (29).

Reparations- och underhållsarbeten som inte beskrivs i den här anvisningen får endast utföras av vårt servicecenter. Använd endast originalreservdelar.

Rengöring

⚠ WARNING! Risk för elchock! Spruta aldrig vatten på produkten.

OBSERVERA! Skaderisk. Kemiska ämnen kan skada produktens plastdelar. Använd inga rengörings- eller lösningsmedel.

- Håll ventilationsöppningar, motorhus och handtag rena. Använd en fuktig trasa eller en borste.
- Försök få bort intorkad kåda från ytan med en väl urvriden, fuktig och ljummen trasa. Se till att inga vätskor kommer in i maskinhölet! Alternativt kan du använda specialrengöring (hartsborttagare) eller multispray. Observera säkerhetsanvisningarna från specialrengöringens/multisprayets tillverkare.
- **⚠ AKTA!** Risk för personskador! Rengör skyddskåpan från ansamlad sågspån, an-

nars kan skyddssystemets funktion försämras. Använd helst tryckluft för rengöring. Använd lämpligt ögon- och andningsskydd.

Rengöra cirkelsågbladet

Verktynen måste rengöras regelbundet. Verktysdelar av lättmetallegeringar får endast rengöras från t.ex. kåda med lösningsmedel som inte påverkar materialets mekaniska egenskaper.

Underhåll

Produkten är underhållsfri.

Underhåll av cirkelsågblad

Underhållsarbeten och ändringar på cirkelsågblad får endast utföras av en fackman, dvs. en person med särskild utbildning och erfarenhet, som känner till vilka krav som ställs på konstruktion och utformning samt vilken säkerhetsnivå som krävs.

Förvaring

Förvara produkten och tillbehören alltid på en:

- ren plats
- torr plats
- skyddat mot damm
- I den medföljande förvaringsväskan (12)
- utom räckhåll för barn

Produkt med uppladdningsbart batteri:

- Förvaringstemperaturen för batteriet och produkten ligger mellan 15 °C och 25 °C. Undvik extrem kyla eller värme under förvaringen för att förhindra att batteriet förlorar i kapacitet.
- Om du tänker förvara produkten under en längre tid (t.ex. över vintern) ska du ta ut batteriet (följ den separata bruksanvisningen för batteriet och laddaren).

Kassering/miljöskydd

Ta ut batteriet och lämna in produkten, tillbehören och förpackningen till miljövänlig återvinning.



Elektriska apparater får inte kastas i hushållsavfallet.

Symbolen med den överkryssade soptunnan på hjul innebär att denna produkt inte får

kastas som osorterat kommunalt avfall i sluttet av sin livslängd.

Direktiv 2012/19/EU för hantering av elektriskt och elektroniskt avfall:

Alla som använder elektriska och elektroniska produkter är skyldiga enligt lag att lämna in dem till miljövänlig återvinning när de inte ska användas längre. På så sätt kan vi skona miljön och spara på våra resurser. Beroende på vilka regler som gäller i ditt land finns följande möjligheter:

- lämna tillbaka produkten till en återförsäljare,
- lämna produkten till en offentlig avfallshanterare,
- skicka tillbaka produkten till tillverkaren eller distributören.

Tillbehör och hjälpmedel till uttjänta produkter som inte innehåller några elektriska delar berörs inte av detta.

Tänk på miljön när du kasserar batteriet



Kasta inte batteriet bland hushållsso-porna, i en eld (explosionsrisk) eller i vatten. Skadade batterier kan skada miljön och människors hälsa om giftiga ångor eller vätskor tränger ut.

Du är skyldig att lämna in förbrukade batterier till rätt typ av återvinning.

- Öppna aldrig batterier och akta så att de inte skadas mekaniskt. Det finns risk för kortslutning och ångor som irriterar luftvägarna.
- Batterier bör av säkerhetsskäl lämnas in i urladdat tillstånd.
- Sätt tejp över polerna så att det inte kan bli kortslutning.
- Lämna in gamla batterier till en återförsäljare eller ett insamlingsställe.
- **Skadade batterier**

Var extra försiktig när du hanterar skadade batterier!

- Rör inte skadade batterier med bara händer.
- Om det inte går att sätta tejp över polerna lägger du batterierna i var sin plastpåse.
- Skadade batterier kan läggas var för sig i en behållare som inte kan börja brinna och som kan stängas och även fyllas med sand.

- Lämna in skadade batterier till en avfallsanläggning med yrkeskunnig personal.

Service

Garanti

Bästa kund

Denna produkt har en 3 års garanti från inköpsdatumet. Om det visar sig vara något fel på produkten har du lagstadgade rättigheter mot säljaren av produkten. Dina lagstadgade rättigheter begränsas inte av den garanti som beskrivs i följande avsnitt.

Garantivillkor

Garantitiden börjar vid inköpsdatum. Ta väl vara på originalkvittot. Denna handling krävs som köpebevis. Om ett material- eller tillverkningsfel konstateras på produkten inom tre år från inköpsdatum kommer vi efter eget gottfinnande antingen att reparera eller ersätta produkten utan kostnad för dig. Denna garantiservice kräver att den defekta produkten och köpebeviset (kvittot) uppvisas inom treårsperioden tillsammans med en kortfattad, skriftlig beskrivning av defekten och när den uppstod.

Om felet täcks av vår garanti kommer du att få tillbaka en reparerad eller en ny produkt. Garantitiden börjar inte om från början för en reparerad eller utbytt produkt.

Garantitid och lagstadgad reklamationsrätt

Garantitiden förlängs inte för att garantin har utnyttjats. Detta gäller även för utbyta och reparerade delar. Eventuella skador eller defekter som redan fanns vid inköpstillfället måste anmälas omedelbart efter uppackning. Reparationer som utförs efter det att garantitiden har löpt ut är kostnadspliktiga.

Garantins omfattning

Produkten har tillverkats med omsorg enligt stränga kvalitetskriterier och testats noga före leveransen.

Garantin gäller bara för material- eller fabriktionsfel. Garantin omfattar inte produktdelar som utsätts för normalt slitage och därför kan betraktas som slitdelar (t.ex. Sågblad) och inte heller för skador på ömtåliga delar. Garantin gäller inte om produkten medvetet skadas, används på fel sätt eller om underhåll inte har utförts. För att säkerställa att

produkten används korrekt måste alla anvisningar i bruksanvisningen följas noggrant. Användningar och åtgärder som avråds eller varnas för i bruksanvisningen ska absolut undvikas.

Produkten är endast avsedd för privat bruk och inte för kommersiellt bruk. Garantin upphör att gälla vid felanvändning, felhantering, användning av våld och ingrepp som inte utförts av vår auktoriserade serviceverkstad.

Behandling av garantiärenden

För att snabbt kunna behandla ditt ärende ber vi dig följa nedanstående anvisningar:

- För alla förfrågningar, vänligen ha kvittot och artikelnummer (IAN 496282_2504) redo som köpebevis.
- Artikelnumret finns på typskylten på produkten, som en gravyr på produkten, på förstasidan i bruksanvisningen (längst ner till vänster) eller på dekalen på produktens bak- eller undersida.
- Om funktionsfel eller andra defekter uppstår, kontakta först nedanstående servicecenter per **telefon** eller använd vårt **kontaktformulär**, som du hittar på parkside-diy.com i kategorin **Service**.
- Om en produkt registreras som defekt kan du skicka den portofritt till den serviceadress som du har fått efter samråd med vårt servicecenter, bifoga köpebeviset (kvittot) och ange vad defekten är och när den uppstod. För att undvika mottagningsproblem och extra kostnader ber vi dig att endast använda den angivna adressen. Kontrollera att paketet inte skickas utan porto, som skrymmande, express eller annan specialfrakt. Vänligen skicka produkten inklusive alla tillbehör som medföljde köpet och se till att förpackningen är tillräckligt säker för transport.



Du kan visa och ladda ner dessa och många andra handböcker på *parksid-diy.com*. Denna QR-kod tar dig direkt till *parksid-diy.com*. Välj ditt land och sök efter bruksanvisningen med hjälp av sökmasken. Du kan öppna din bruksanvisning genom att ange artikelnumret (IAN) 496282_2504.

Reparationservice

Kontakta vårt servicecenter om det krävs reparationer **som inte omfattas av garantin**. Då ger vi dig gärna ett kostnadsförslag.

- Vi kan endast hantera produkter som har skickats in ordentligt förpackade och frankerade.

Reservdelar och tillbehör

Reservdelar och tillbehör kan beställas på www.grizzlytools.shop. Kontakta vår webbshop om du har problem med beställningen. För ytterligare frågor, vänligen kontakta: *Service-Center*, S. 30

Pos. nr.	Benämning	Beställningsnr.
9	Reduceringsstyck	91110085
10	Parallellanslag	91110089
16	Sågblad	13800397

Observera: Skicka in din rengjorda produkt och information om felet till den adress du får av vårt servicecenter.

- Vi tar inte emot produkter om frakten inte betalats av avsändaren och inte heller produkter som klassas som skrymmande gods eller som skickas med express eller annan specialfrakt.
- Vi tar kostnadsfritt hand om dina returnerade, defekta produkter.

Service-Center

SE **Service Sverige**
Tel.: 020 795 049
Kontaktformulär på
parksid-diy.com
IAN 496282_2504

FI **Service Finland**
Tel.: 0800 916210
Kontaktformulär på
parksid-diy.com
IAN 496282_2504

Importör

Observera att följande adress inte är någon serviceadress. Kontakta först ovannämnda servicecenter.

Grizzly Tools GmbH & Co. KG
Stockstädter Str. 20
63762 Großostheim
TYSKLAND
www.grizzlytools.de

Översättning av den ursprungliga EU-försäkran om överensstämmelse

Produkt: **Batteridriven handcirkelsåg**

Modell: **PHKSA 20-Li C4**

Serienummer: 000001-205200

Föremålet för försäkran ovan överensstämmer med den relevanta harmoniserade unionslagstiftningen:

**2006/42/EC • 2014/30/EU • 2011/65/EU & (EU) 2015/863
Produkt med batteri Smart PAPS 204 A1/Smart-
PAPS 208 A1/Smart PAPS 2012 A1: 2014/53/EU**

Föremålet för försäkran ovan överensstämmer med Europaparlamentets och rådets direktiv 2011/65/EU av den 8 juni 2011 om begränsning av användningen av vissa farliga ämnen i elektrisk och elektronisk utrustning.

För att säkerställa överensstämmelse har följande harmoniserade standarder och nationella standarder och föreskrifter tillämpats:

**EN 62841-1:2015/A11:2022 • EN 62841-2-5:2014 • EN 847-1:2017
EN IEC 55014-1:2021 • EN IEC 55014-2:2021 • EN IEC 63000:2018
Produkt med batteri Smart PAPS 204 A1/Smart PAPS 208 A1/Smart PAPS 2012 A1:
EN 301 489-17 V3.3.1:2024 • EN 301 489-1 V2.2.3:2019
• EN 300 328 V2.2.2:2019 • EN 50663:2017**

Denna försäkran om överensstämmelse utfärdas på tillverkarens eget ansvar:



Grizzly Tools GmbH & Co. KG
Stockstädter Str. 20
63762 Großostheim
TYSKLAND
19.07.2025

Christian Frank
Tillverkarens representant för dokumentation

Indholdsfortegnelse

Indledning	32
Formålsbestemt anvendelse.....	32
Leverede dele/tilbehør.....	32
Oversigt.....	33
Funktionsbeskrivelse.....	33
Tekniske data.....	33
Sikkerhedsanvisninger	34
Sikkerhedsanvisningernes betydning.....	34
Billedtegn og symboler.....	34
Generelle advarsler for elværktøjer.....	35
Sikkerhedsanvisninger for hrundsave.....	37
Restrisici.....	39
Forberedelse	39
Betjeningslementer.....	39
Montering og afmontering af savklinge.....	39
Brugen af parallelanslag.....	40
Kontrol af beskyttelsesskærmens funktion.....	40
Indstilling af skæredybde.....	40
Geringssnit.....	40
Ekstern støvudsugning.....	41
Kontrol af batteriets ladningstilstand.....	41
Oplad batteriet.....	41
Drift	41
Anvisninger for savning.....	41
Isætning og udtagning af batteriet.....	41
Tænd og sluk.....	42
Transport	42
Rengøring, vedligeholdelse og opbevaring	42
Rengøring.....	42
Vedligeholdelse.....	42
Vedligeholdelse af savklinger.....	42
Opbevaring.....	42
Bortskaffelse/miljøbeskyttelse	43
Bortskaf batterier miljørigtigt.....	43
Service	43
Garanti.....	43
Reparationsservice.....	44
Service-Center.....	44
Importør.....	45
Reserverede og tilbehør	45
Oversættelse af den originale EU-overensstemmelseserklæringen	45
Eksploderet tegning	123

Indledning

Tillykke med købet af din nye batteridrevne rundsav (herefter apparatet eller elværktøjet). Med købet har du besluttet dig for et første-klasses apparat. Dette apparat blev testet under produktionen og underkastet en kvalitetstest til sidst. Dermed er produktets funktionsevne sikret.



Betjeningsvejledningen er en del af dette apparat. Den indeholder vigtige anvisninger til sikkerhed, brug og bortskaffelse. Læs betjeningsvejledningen omhyggeligt igennem. Gør dig fortrolig med betjeningsdelene og korrekt brug af apparatet. Anvend kun apparatet som beskrevet og kun til de anførte anvendelsesområder. Opbevar betjeningsvejledningen sikkert og udlever alle dokumenter, hvis apparatet gives videre til tredjepart.

Formålsbestemt anvendelse

Produktet er udelukkende beregnet til følgende anvendelser:

- Savning af plast, træ og lette byggematerialer med fast støtte
- Savning af lige snit samt geringssnit (kun træ og plast) op til 45°
- Brug kun apparatet i tørre rum.

Vær opmærksom på henvisningerne til savklingetyper.

Enhver anden anvendelse, som ikke er udtrykkeligt tilladt i denne betjeningsvejledning, kan udgøre en alvorlig fare for brugeren og medføre skader på apparatet. Brugeren af apparatet er ansvarlig for ulykker eller skader på andre mennesker eller deres ejendom. Apparatet er kun beregnet til privat brug. Det er ikke konstrueret til erhvervmæssig brug. Ved erhvervmæssig brug bortfalder garantien. Producenten er ikke ansvarlig for skader, som skyldes ikke-formålsbestemt anvendelse, eller som skyldes forkert betjening.

Leverede dele/tilbehør

Pak apparatet ud og kontrollér de leverede dele.

Bortskaf emballagen korrekt.

- Batteridreven håndrundsav
- 1 Savklinge (færdigsamlet)
- 1 Indvendig sekskantnøgle (opbevaret på apparatet)
- Reduktionsstykke

- Parallellanslag
- Opbevaringskuffert
- Oversættelse af den originale brugsanvisning

Det genopladelige batteri og opladeren er ikke del af leveringsomfanget.

Oversigt

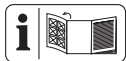

Billeder af produktet finder du på den forreste og bageste udfoldningsside.

- 1 Startspærre
- 2 Tænd-/sluk-kontakt
- 3 Håndtag
- 4 Skala (Skæredybde)
- 5 Indvendig sekskantnøgle
- 6 Låseskrue (Skæredybde)
- 7 Grundplade
- 8 Ekstra håndtag
- 9 Reduktionsstykke
- 10 Parallellanslag
- 11 Skala (Parallellanslag)
- 12 Opbevaringskuffert
- 13 Spændeskruer
- 14 Drejeretningspil
- 15 Spændeflange
- 16 Savklinge
- 17 Beskyttelsesskærm
- 18 Tilbagetrækningsgreb
- 19 Batteriholder
- 20 Spånudkast
- 21 Spindellås
- 22 Skala (Skærevinkel)
- 23 Låseskrue (Skærevinkel)
- 24 Aflæsningsmærke (Skærevinkel)
- 25 Holder (Parallellanslag)
- 26 Låseskrue (Parallellanslag)
- 27 Oplader
- 28 Batterioplåsning
- 29 Batteri
- 30 Ladetilstandsvisning
- 31 Knap

(Fig. A)

- 32 Aflæsningsmærke (Skæredybde)
- 33 Holdeflange

(Fig. C)

- 34 Styrekærv (0°; 45°)

Funktionsbeskrivelse

Ved en rundsav skærer en rund savklinge ved hjælp af rotationsbevægelsen. Skæredybde og skærevinkel kan indstilles.

I det følgende beskrives betjeningsdelenes funktion.

Tekniske data

Batteridreven håndrundsav

..... PHKSA 20-Li C4

Mærkespænding U 20 V =

Vægt (uden batteri) $\approx 1,95$ kg

Tomgangsomedrejningstal n_0 3800 min⁻¹

Skæredybde

– 0° 53 mm

– 45° 38,5 mm

Geringsnit 0°–45°

Temperatur ≤ 50 °C

– Opladning 4–40 °C

– Drift 4–50 °C

– Opbevaring 15–25 °C

PARKSIDE Performance Smart-batteri

Smart PAPS 204 A1/Smart PAPS 208 A1/

Smart PAPS 2012 A1

– frekvensbånd 2400–2483,5 MHz

– transmitteret effekt ≤ 20 dBm

Lydtrykniveau (L_{pA}) 79,3 dB; $K_{pA}=3$ dB

Lydeffektniveau (L_{WA})

– målt 87,3 dB; $K_{WA}=3$ dB

Vibration (a_H)

– Håndtag 2,541 m/s²; $K=1,5$ m/s²

– Ekstra håndtag 2,923 m/s²; $K=1,5$ m/s²

Savklinge PSB 24 Z-2

Produceret i overensstemmelse med

EN 847-1:2017

Skærecirkel \varnothing 160 mm

Skærebredde 2,6 mm

Savskivetykkelse 1,6 mm

Boring \varnothing 20 mm

Maksimalt omdrejningstal 9500 min⁻¹

Antal tænder 24

Savklingen er egnet til følgende materialer: træ

Støj- og vibrationsværdier er blevet målt efter standarderne og bestemmelserne, som er angivet i overensstemmelseserklæringen.

Den angivne samlede vibrationsværdi og den angivne samlede støjemissionsværdi er målt iht. til en standardiseret afprøvningsproces og kan anvendes til sammenligning af elværktøjer. Den angivne samlede vibrationsværdi og den angivne samlede støjemissionsværdi kan også anvendes til en foreløbig vurdering af belastningen.

⚠ ADVARSEL! Vibrations- og støjemissioner kan under brugen af elværktøjet afvige fra de angivne værdier afhængigt af måden, som elværktøjet anvendes på. Forsøg at holde belastningen pga. vibrationer så lav som muligt. En måde at reducere vibrationsbelastningen på, er at begrænse arbejdstiden. Her er det nødvendigt at tage hensyn til alle dele af drifts cyklussen (fx tider, hvor elværktøjet er slukket, og tider, hvor det ganske vist er tændt, men kører uden belastning).

X 20 V TEAM

Dette produkt er en del af **X 20 V TEAM**-serien og kan anvendes sammen med genopladelige batterier fra **X 20 V TEAM**-serien. De genopladelige batterier fra **X 20 V TEAM**-serien må kun oplades med opladere fra **X 20 V TEAM**-serien.

Dette produkt kan kun anvendes med følgende genopladelige batterier:

PAP 20 B1, PAP 20 B3, Smart PAPS 204 A1, Smart PAPS 208 A1, Smart PAPS 2012 A1

Vi anbefaler, at du oplader disse batterier med følgende opladere: PLG 20 A3, PLG 20 A4, PLG 20 C1, PLG 20 C2, PLG 20 C3, PLG 201 A1, PDSLGL 20 A1, PDSLGL 20 B1, Smart PLGS 2012 A1

Tekniske data af genopladeligt batteri og oplader: Se den separate vejledning.

Sikkerhedsanvisninger

Dette afsnit beskriver de grundlæggende sikkerhedsanvisninger ved brug af apparatet.

⚠ ADVARSEL! Personskader og materielle skader pga. u hensigtsmæssig anvendelse af det genopladelige batteri. Følg sikkerhedsanvisninger og henvisninger vedrørende opladning og korrekt brug i betjeningsvejledningen til dit genopladelige batteri og din oplader i

serien **X 20 V TEAM**. Du kan finde en detaljeret beskrivelse af opladningen og yderligere oplysninger i den separate betjeningsvejledning.

Sikkerhedsanvisningernes betydning

⚠ FARE! Hvis du ikke overholder denne sikkerhedsanvisning, sker der et uheld. Dette resulterer i alvorlige kvæstelser eller dødsfald.

⚠ ADVARSEL! Hvis du ikke overholder denne sikkerhedsanvisning, sker der muligvis et uheld. Dette resulterer muligvis i alvorlige kvæstelser eller dødsfald.

⚠ FORSIGTIG! Hvis du ikke overholder denne sikkerhedsanvisning, sker der et uheld. Dette resulterer muligvis i lettere eller moderate kvæstelser.

BEMÆRK! Hvis du ikke overholder denne sikkerhedsanvisning, sker der et uheld. Dette resulterer muligvis i materielle skader.

Billedtegn og symboler

Billedsymboler på apparatet



Dette produkt er en del af **X 20 V TEAM**-serien og kan anvendes sammen med genopladelige batterier fra **X 20 V TEAM**-serien. De genopladelige batterier fra **X 20 V TEAM**-serien må kun oplades med opladere fra **X 20 V TEAM**-serien.



Læs betjeningsvejledningen



Mål til den passende savklinge



Skæredybde 0°



Skæredybde 45°



Drejerejretningen



Elektriske apparater må ikke bortskaffes som husholdningsaffald.

Billedsymbol savklinge



Læs betjeningsvejledningen



Bær høreværn



Bær øjenbeskyttelse



Bær maske



Brug ikke defekte savklinger.



Drejeretningen



Bær beskyttelseshandsker



diameter 160 mm



Velegnet til håndholdte rundsave



træ

Billedsymboler i betjeningsvejledningen



Bær beskyttelseshandsker

Generelle advarsler for elværktøjer

⚠ ADVARSEL! Læs alle sikkerhedsadvarsler, anvisninger, illustrationer og specifikationer, der følger med dette elværktøj. Hvis ikke alle nedenstående instruktioner følges, kan der opstå elektrisk stød, brand og/eller alvorlige kvæstelser. **Gem alle advarsler og anvisninger til fremtidig brug.** Begrebet "elværktøj" i advarslerne refererer til dit lysnettilsluttede (kabelforbundne) elværktøj eller batteridrevne (kabelfrie) elværktøj.

1. **SIKKERHED PÅ ARBEJDSOMRÅDET**
 - a) **Hold arbejdsområdet rent og godt oplyst.** Rodede eller mørke områder er en kilde til ulykker.
 - b) **Betjen ikke elværktøjer i eksplosive omgivelser, f.eks. i nærheden af antændelige væsker, gasser eller støv.** Elværktøjer frembringer gnister, der kan antænde støv eller dampe.
 - c) **Hold børn og omkringstående personer på afstand, når elværktøjet er i brug.** Forstyrrelser kan medføre tab af kontrol.
2. **ELEKTRISK SIKKERHED**
 - a) **Stik på elværktøjet skal passe til stikkontakten. Stikket må aldrig modificeres på nogen måde. Anvend ikke adapterstik i forbindelse med jordforbundne elværktøjer.** Når stikket ikke er modificeret og stikkontakten passer, reduceres risikoen for elektrisk stød.
 - b) **Undgå kropskontakt med jordforbundne overflader som f.eks. rør, radiatorer, komfurer og køleskabe.** Der er en øget risiko for elektrisk stød, hvis din krop er jordforbundet.
 - c) **Udsæt ikke elværktøjet for regn eller våde forhold.** Hvis der trænger vand ind i elværktøjet, øges risikoen for elektrisk stød.
 - d) **Misbrug ikke ledningen. Brug aldrig ledningen til at bære eller trække elværktøjet eller til at trække stikket ud af stikkontakten. Hold ledningen på afstand af varme, olie, skarpe kanter eller bevægelige dele.** Beskadigede eller sammenfiltrede ledninger øger risikoen for elektrisk stød.
 - e) **Når elværktøjet anvendes udenfor, skal der benyttes en forlængerledning, der er egnet til udendørs brug.** Brug af en ledning, der er egnet til udendørs brug, reducerer risikoen for elektrisk stød.
 - f) **Hvis det ikke kan undgås at bruge elværktøjet i et fugtigt område, skal der anvendes en fejlstrømsafbryder (RCD).** Brug af en fejlstrømsafbryder reducerer risikoen for elektrisk stød.
3. **PERSONSIKKERHED**
 - a) **Vær opmærksom, overvej dine handlinger, og brug din sunde fornuft, når du betjener et elværktøj. Anvend ikke elværktøjet, hvis du er træt eller på-**

- virket af stoffer, alkohol eller medikamenter. Et øjeblikks uopmærksomhed under brugen af elværktøjet kan medføre alvorlige personskader.
- b) **Anvend personlige værnemidler. Bær altid øjenværn.** Beskyttelsesudstyr som f.eks. en støvmaske, skridsikre sko, beskyttelseshjelm eller høreværn, der anvendes ved behov, reducerer personskader.
- c) **Undgå utilsigtet start. Sørg for, at kontakten står i off-stilling, inden du forbinder værktøjet til strømkilden og/eller batteripakken eller tager det op eller bærer det.** Hvis man bærer elværktøjet med fingeren på kontakten eller sætter strøm til et elværktøj med tændt kontakt, er der risiko for ulykker.
- d) **En eventuel indstillingsnøgle eller skruenøgle skal fjernes, inden der tændes for elværktøjet.** En skruenøgle eller en nøgle, der er fastgjort på en roterende del af elværktøjet, kan medføre personskade.
- e) **Ræk ikke for højt op med værktøjet. Sørg altid for godt fodfæste og god balance.** Så har du bedre kontrol over elværktøjet i uventede situationer.
- f) **Sørg for passende beklædning. Bær ikke løstsiddende tøj eller smykker. Hold hår og tøj på afstand af bevægelige dele.** Løstsiddende tøj, smykker eller langt hår kan sætte sig fast i bevægelige dele.
- g) **Hvis der er installeret anordninger til tilslutning af støvudsugnings- og opsamlingsanlæg, skal det sikres, at disse er tilsluttet og anvendes korrekt.** Brug af støvopsamling kan reducere støvrelaterede farer.
- h) **Fortrolighed, du opnår ved hyppig brug af værktøjet, må ikke få dig til at se stort på og ignorere sikkerhedsprincipperne for værktøjet.** En uforsigtig handling kan forårsage alvorlig skade i løbet af en brøkdel af et sekund.
4. **BRUG OG PLEJE AF ELVÆRKTØJET**
- a) **Pres ikke elværktøjet. Benyt det rigtige elværktøj til det pågældende anvendelsesformål.** Med det rigtige elværktøj udføres arbejdet bedre og mere sikkert med den hastighed, som værktøjet er konstrueret til.
- b) **Anvend ikke elværktøjet, hvis kontakten ikke tænder og slukker for det.** Et elværktøj, der ikke kan styres med kontakten, er farligt og skal repareres.
- c) **Adskil stikket fra strømkilden og/eller fjern batteripakken fra elværktøjet (hvis den kan tages af), før du foretager indstillinger, skifter tilbehør eller opbevarer elværktøjet.** Sådanne forebyggende sikkerhedsforanstaltninger reducerer risikoen for, at elværktøjet starter ved et uheld.
- d) **Opbevar det ubenyttede elværktøj uden for børns rækkevidde, og lad ikke personer, der ikke er fortrolige med elværktøjet eller denne vejledning, betjene elværktøjet.** Elværktøjer er farlige, hvis de anvendes af uerfarne brugere.
- e) **Vedligehold elværktøj og tilbehør. Kontrollér, om bevægelige dele er fejljusteret eller binder, om dele er gået i stykker, eller om andre forhold kan påvirke elværktøjets funktion. Hvis elværktøjet er beskadiget, skal det repareres inden brug.** Mange ulykker skyldes dårligt vedligeholdte elværktøjer.
- f) **Hold skæreværktøjer skarpe og rene.** Godt vedligeholdte skæreværktøjer med skarpe skærekanten har mindre tendens til at binde og er nemmere at kontrollere.
- g) **Anvend elværktøjet, tilbehøret og værktøjsbits etc. i overensstemmelse med denne vejledning, idet du tager hensyn til arbejdsforholdene og det pågældende arbejde, der skal udføres.** Hvis elværktøjet anvendes til andre end de tilsigtede formål, kan der opstå farlige situationer.
- h) **Hold håndtag og gribeblader tørre, rene og fri for olie og smørefedt.** Glatte håndtag og gribeblader forhindrer sikker håndtering af og kontrol over værktøjet i uventede situationer.
5. **BRUG OG PLEJE AF BATTERIVÆRKTØJET**
- a) **Foretag kun opladning med den oplader, der er angivet af producenten.** En oplader, der er egnet til én batteripakketype, kan medføre brandfare, hvis den anvendes med en anden batteripakketype.
- b) **Anvend kun elværktøj sammen med de dertil beregnede batteripakker.** Brug

af andre batteripakker medfører fare for skader og brand.

- c) **Når batteripakken ikke er i brug, skal den holdes på afstand af andre metalgenstande som f.eks. papirclips, mønter, nøgler, søm, skruer eller andre små metalgenstande, der kan etablere en forbindelse mellem poler.** Hvis batteripolerne kortsluttes, kan det medføre forbrændinger eller brand.
- d) **I tilfælde af misbrug kan der slippe væske ud af batteriet; undgå kontakt. Hvis der opstår kontakt ved et uheld, skal der skylles efter med vand. Hvis væsken kommer i kontakt med øjne, skal der desuden søges lægehjælp.** Væskeudslip fra batteriet kan medføre irritation eller forbrænding.
- e) **Batteripakker eller værktøjer, der er beskadiget eller modificeret, må ikke anvendes.** Beskadigede eller modificerede batterier kan være uberegnelige og medføre brand, eksplosion eller risiko for personskade.
- f) **Udsæt ikke batteripakker eller værktøj for ild eller for høje temperaturer.** Ild eller temperaturer over 130 °C kan medføre eksplosion.
- g) **Følg alle anvisninger til opladningen, og oplad ikke batteripakken eller værktøjet uden for det temperaturområde, der er angivet i vejledningen.** Forkert opladning eller opladning ved temperaturer uden for det angivne område kan beskadige batteriet og øge risikoen for brand.
6. **VEDLIGEHOLDELSE**
- a) **Få dit elværktøj vedligeholdt af kvalificerede reparatører, der udelukkende anvender identiske reservedele.** Der ved opretholdes sikkerheden for elværktøjet.
- b) **Udfør aldrig vedligeholdelse på beskadigede batteripakker.** Vedligeholdelse af batteripakker bør udelukkende udføres af producenten eller autoriserede serviceudbydere.

Sikkerhedsanvisninger for hrunsave

Skæret procedurer

- **▲ FARE!** Hold hænder på afstand af skæreamrådet og klingens. Hold din an-

den hånd på det ekstra håndtag eller motorhuset. Hvis begge hænder holder saven, kan de ikke skære sig på klingens.

- **Ræk ikke ind under arbejdsemnet.** Af-skærmningen kan ikke beskytte dig fra klingens under arbejdsemnet.
- **Justér skæredybden til tykkelsen af arbejdsemnet.** Mindre end en hel tand af klingetænderne bør være synlig under arbejdsstemnet.
- **Hold aldrig fast i arbejdsemnet med hænderne og læg det aldrig på tværs af dine ben, mens du skærer. Fastgør arbejdsemnet på en stabil platform.** Det er vigtigt at støtte arbejdsemnet korrekt for at minimere eksponering af kroppen, at klingens sætter sig fast eller for at undgå kontroltab.
- **Hold elværktøjet i de isolerede gribe-flader, når du udfører arbejde, hvor skæretilbehøret kan ramme skjulte ledninger.** Kontakt med en spændingsførende ledning kan også sætte apparatets metaldele under spænding og eventuelt medføre elektrisk stød.
- **Ved afgratning, bør du altid bruge en afskærmning eller en lige kant.** Dette forbedrer nøjagtigheden af skæringen og reducerer faren for, at klingens sidder fast.
- **Brug kun klinger med den korrekte størrelse og form (diamant versus rund) i dornhuller.** Klinger, der ikke passer til monteringsbeslagene på saven, vil komme ud af balance, og kan medføre tab af kontrol.
- **Brug aldrig beskadigede eller forkerte spændeskiver eller bolte.** Spændeskiverne og boltene er specielt designet til din sav, for optimal ydeevne og driftssikkerhed.

Tilbageslag og relaterede advarsler

Tilbageslag er en pludselig reaktion på en fastklemt eller forkert justeret savklinge, hvilket får en ukontrolleret sav til at løfte sig op og ud af arbejdsemnet mod operatøren. Når klingens bliver fastklemt af den snævre del af snittet, går klingens i stå og motorreaktionen driver enheden hurtigt tilbage mod operatøren.

Hvis klingens bliver bøjet eller sidder forkert i snittet, kan tænderne på klingens bagkant grave sig ind i træets øverste overflade, hvil-

ket får klingen til at springe ud af snittet og springe tilbage mod operatøren.

Tilbageslag er resultatet af forkert brug af elværktøj og/eller ukorrekte betjeningsprocedurer eller forhold, og kan undgås ved at tage passende forholdsregler som angivet nedenfor.

- **Hold godt fast i elværktøjet med begge hænder på saven, og placer dine arme således, at du kan modstå tilbageslagskræfter. Placer din krop på en af siderne af klingens, men ikke foran den.** Tilbageslag kan få saven til at springe tilbage, men tilbageslagskræfterne kan kontrolleres af operatøren, hvis de korrekte forholdsregler tages.
- **Hvis klingens er fastklemt, eller hvis snittet afbrydes af en anden årsag, skal du slukke for elværktøjet og holde saven i ro i materialet, indtil klingens stopper helt. Forsøg aldrig at fjerne saven fra arbejdsemnet eller at trække savens bagud, mens klingens er i bevægelse, da dette kan medføre tilbageslag.** Undersøg årsagen til fastklemningen af klingens, og træf passende foranstaltninger for at undgå dette.
- **Når du genstarter en sav i arbejdsemnet, skal du centrere savklingen i snittet, så savtænderne ikke går i indgreb i materialet.** Hvis en savklinge sætter sig fast, kan den springe op eller kastes tilbage fra arbejdsemnet, når saven genstartes.
- **Støt store paneler for at minimere risikoen for at klingens sætter sig fast og tilbageslag.** Store paneler har tendens til at synke som følge af deres egenvægt. Der skal anbringes støtter under begge sider af panelet i nærheden af skærelinjen og i nærheden af arbejdsemnets kant.
- **Anvend ikke sløvt eller beskadiget tilbehør.** Uslebne eller forkert indstillede klinger laver smalle snit, der forårsager overdreven friktion, klingens binding og tilbageslag.
- **Låsehåndtagene til justering af klingens dybde og affasning skal være stramme og sikre, før du skærer.** Hvis klingeindstillingen ændrer sig under skæringen, kan der opstå binding og tilbageslag.
- **Vær særligt forsigtig, når du skærer i bestående vægge eller andre blinde områder.** Den fremspringende klinge kan

skære i genstande, der kan forårsage tilbageslag.

Funktionen af den nederste beskyttelsesskærm

- **Kontrollér at den nederste beskyttelsesskærm lukker korrekt før hver brug. Saven må ikke anvendes, hvis den nederste beskyttelsesskærm ikke kan bevæges frit eller ikke lukker øjeblikkeligt. Den nederste beskyttelsesskærm må aldrig fastspændes eller fastbindes i den åbne stilling.** Hvis savens tabses, kan den nederste beskyttelsesskærm blive bøjet. Hæv den nederste beskyttelsesskærm med tilbagetrækningshåndtaget og kontrollér, at den bevæger sig frit og ikke kommer i berøring med klingens eller andre dele i alle vinkler og skæredybder.
- **Kontrollér at den nederste beskyttelsesskærms fjeder fungerer korrekt. Hvis beskyttelsesskærmen og fjederen ikke fungerer korrekt, skal de serviceres inden brugen.** Den nederste beskyttelsesskærm kan fungere trægt på grund af beskadigede dele, gummiagtige aflejringer eller ophobning af snavs.
- **Den nederste beskyttelsesskærm kan kun trækkes tilbage manuelt ved specielle snit, såsom "dykkesnit" og "sammensatte snit".** Løft den nederste beskyttelsesskærm med tilbagetrækningshåndtaget, og så snart klingens går ind i materialet, skal den nederste beskyttelsesskærm udløses. For al anden savning, bør den nederste beskyttelsesskærm fungere automatisk.
- **Vær altid opmærksom på, at den nederste beskyttelsesskærm dækker klingens, før du placerer saven på bordet eller gulvet.** En ubeskyttet, efterløbende klinge bevæger saven mod skæretningen og saver alt, hvad der kommer i vejen. Vær opmærksom på den tid det tager for klingens at stoppe efter at kontakten er blevet frigivet.

Yderligere sikkerhedsanvisninger

- **Undgå at savtandsspidserne overophedes.**
- **Undgå at plastmaterialet smelter, når der saves i plastmaterialer.**
- **Overhold den maksimale skæredybde (se de tekniske data)**
- **Bær støvmaske, når der saves.**
- **Bær altid høreværn!**

- **Anvend udelukkende tilbehør, der er anbefalet af PARKSIDE.** Uegnet tilbehør kan forårsage elektrisk stød eller brand.

Restrisici

Selvom dette apparat betjenes i overensstemmelse med forskrifterne, vil der være en række restrisici. Følgende farer kan forekomme i forbindelse med dette apparats konstruktion og udførelse:

- Øjenskader, hvis der ikke bæres egnet øjenværn.
- Høreskader, hvis der ikke bæres egnet høreværn.
- Sundhedsskader, som sker pga. håndarm-vibrationer, hvis apparatet bruges over en længere periode eller ikke føres eller vedligeholdes korrekt.
- Snitsår

⚠ ADVARSEL! Fare på grund af det elektromagnetiske felt, som genereres, når produktet er i drift. Feltet kan i visse situationer påvirke aktive eller passive medicinske implantater. For at reducere faren for alvorlige eller livsfarlige kvæstelser anbefaler vi, at personer med medicinske implantater konsulterer deres læge, før de anvender produktet.

Forberedelse

⚠ ADVARSEL! Risiko for kvæstelser på grund af utilsigtet start af apparatet. Sæt først det genopladelige batteri i produktet, når produktet er fuldstændig klar til brug.

Betjeningselementer

Gør dig fortrolig med betjeningselementerne, inden du bruger apparatet.

- **Startspærre (1)**
 - Låser tænd-/sluk-knappen mod utilsigtet aktivering.
 - Aktivering: Tryk på
- **Tænd-/sluk-kontakt (2)**
 - Tænding: Tryk på
 - Sluk: Slip
- **Styrekærv (34)**
 - Hjælper med at føre apparatet ligeud.
 - Kan fås til følgende skærevinkler: 0°, 45°

Montering og afmontering af savklinge



⚠ FORSIGTIG! Der er fare for kvæstelser, når savklingen berøres. Bær beskyttelseshandsker, når savklingen håndteres.

Betingelser

- Anvend aldrig en slibeskive. Omdrejningstal og sikkerhedsanordninger på en rundsav er ikke egnet til slibeskiver.
- Vælg den rigtige savklinge i overensstemmelse med materialet, der skal saves.
- Savklinger der er beregnet til skæring af træ eller lignende materialer, skal overholde EN 847-1.
- Anvend kun savklinger med en diameter, som svarer til mærkningerne på saven.
- Anvend kun savklinger med maksimal diameter: 160 mm
- Anvend udelukkende savklinger med en omdrejningstalspecifikation, der svarer til eller er højere end det angivne omdrejningstal på dit apparat.
- Mærkning af det mindste omdrejningstal af savklingen: 3800 min⁻¹
- Savklingen har ingen synlige revner. Savklinger med revner skal kasseres (reparation er ikke tilladt).
- Spændefladerne skal renses for snavs, fedt, olie og vand.
- Til indstilling af borediameteren ved rundsavklinger på maskinens spindeldiameter må der kun anvendes fast placerede ringe, f.eks. ringe, der er presset ind eller klæbet fast. Det er ikke tilladt at anvende løse ringe.

Nødvendige værktøjer

- Indvendig sekskantnøgle (5)

Fremgangsmåde

1. Tag batteriet (29) ud af apparatet.
2. Indstil skæredybden på en sådan måde, at låseskruen falder i hak ved den øverste ende af skalaen.
3. Tryk på spindellåsen (21) og hold den trykket.
4. Løsn spændeskruen (13) med den indvendige sekskantnøgle (5). Du kan slippe spindellåsen (21).

5. Drej beskyttelsesskærmen tilbage med tilbagestrækningsgrebet (18), og hold beskyttelsesskærmen i denne position.
6. **Afmontering:** Fjern spændeflengen og savklingen fra holdeflangen (33).
Montering: Placer savklingen på holdeflangen (33).
Savklings løberetning skal stemme overens med drejeretningspilen (14).
7. Lad beskyttelsesskærmen dreje tilbage til beskyttelsespositionen.
8. Sæt spændeflengen (15) på.
Den glatte side af spændeflengen skal være synlig.
9. Tryk på spindellåsen (21) og hold den trykket.
10. Spænd spændeskruen (13) fast med den indvendige sekskantnøgle (5). Du kan slippe spindellåsen (21).
En forlængelse af nøglen eller fastspænding ved hjælp af hammerslag er ikke tilladt.

Brugen af parallelanslag

Parallelanslaget kan monteres på begge sider af apparatet. Det skal mindst løbe gennem holderen med låseskruen.

Montering af parallelanslag (Fig. C)

1. Løsn evt. låseskruen (26).
2. Skyd parallelanslaget (10) ind i holderen (25) med låseskrue (26).
3. Stram låseskruen (26).

Afmontering af parallelanslag (Fig. C)

1. Løsn låseskruen (26).
2. Træk parallelanslaget (10) ud af holderne (25).

Indstilling af parallelanslag (Fig. C)

1. Løsn låseskruen (26).
2. Indstil skærebredden ved hjælp af styrekærvene (34).
Ved større afstande holdes parallelanslaget kun af holderen med låseskrue.
3. Stram låseskruen (26).
4. Foretag et testsnit, kontrollér skærebredden og korriger i givet fald positionen af parallelanslaget (10).

Kontrol af beskyttelsesskærmens funktion

Bemærk

- Hvis beskyttelsesskærmen ikke fungerer korrekt, må apparatet ikke tages i brug og servicecenteret kontaktes.
- **▲ FORSIGTIG!** Beskyttelsesskærmen (17) må ikke sidde i klemme. Beskyttelsesskærmen (17) skal selv springe tilbage til sin udgangsstilling, når tilbagestrækningsgrebet (18) slippes.

Fremgangsmåde

1. Træk tilbagestrækningsgrebet (18) af beskyttelsesskærmen (17) til anslag.

Indstilling af skæredybde

Bemærk

- Du kan indstille skæredybden trinløst: 0 mm–53 mm
- Indstil en skæredybde, der er ca. 3 mm større end materialetykkelsen. Derved opnår du et rent snit.
- Skærevinkelindstillingens skala gælder kun for lodrette snit (0°). Øg skæredybden tilsvarende ved en anden skærevinkel.

Fremgangsmåde

1. Tag batteriet (29) ud af apparatet.
2. Løsn stilleskruen (6) til skæredybdeindstilling.
3. Indstil den ønskede skæredybde på skalaen (4). Den øverste kant af mærkningen (32) viser den indstillede værdi.
4. Stram låseskruen (6).

Geringssnit

Bemærk

- Skærevinklen kan indstilles trinløst: 0°–45°
- Til vinkler mellem 0° og 45° er der ingen styrekærv.
- Jo større skærevinkel, jo lavere er den maksimale skæredybde.

Fremgangsmåde

1. Tag batteriet (29) ud af apparatet.
2. Løsn låseskruen (23) af skærevinkelindstillingen.
3. Indstil den ønskede skærevinkel på skalaen (22). Den øverste kant af mærkningen (24) viser den indstillede værdi.
4. Stram låseskruen (23).

Ekstern støvudsugning

▲ FORSIGTIG! Sundhedsfare på grund af støv. Støv fra hårde træsorter kan forårsage kræft. Tilslut apparatet til en egnet støvudsugning i klasse M.

Tilslutning af ekstern støvudsugning (Fig. B)

1. Slut en egnet støvudsugning (ikke inkluderet i leveringen) til spånudkastet (20).
2. Hvis den eksterne støvudsugning ikke passer, kan du anvende reduktionsstykket (9).

Aftagning af ekstern støvudsugning (Fig. B)

1. Løsn støvudsugningen fra spånudkastet (20).
2. Fjern reduktionsstykket (9).

Kontrol af batteriets laddings-tilstand

LED'er	Betydning
rød, orange, grøn	Det genopladelige batteri er opladet
rød, orange	Det genopladelige batteri er delvist opladet
rød	Det genopladelige batteri skal oplades

1. Tryk på knappen (31) ved siden af ladetilstandsvisningen (30) på batteriet (29). Ladetilstandsvisningens LED'er viser batteriets ladetilstand.
2. Oplad batteriet (29), når kun ladetilstandsvisningens (30) røde LED lyser.

Oplad batteriet

Se også betjeningsvejledningen til opladeren.

Bemærk

- Et opvarmet genopladeligt batteri skal køle af før opladning.
- Udsæt ikke batteriet for kraftigt sollys i længere tid, og læg det ikke på radiatorer (maks. 50 °C).

Oplad batteriet

1. Tag det genopladelige batteri (29) ud af apparatet.
2. Skub det genopladelige batteri (29) ind i ladeskakt af opladeren (27).
3. Tilslut opladeren (27) til en stikkontakt.

4. Når opladningen er udført, fjernes opladeren (27) fra strømforsyningen.
5. Træk det genopladelige batteri (29) ud af opladeren (27).

Kontrol-LED'er på opladeren

Betydning af kontrolvisningerne på opladeren (27):

grøn	rød	Betydning
lyser	—	<ul style="list-style-type: none"> • Batteriet er fuldt opladet • klar (intet batteri isat)
—	lyser	Batteriet oplades
blinker	blinker	Batteriet er ikke identificeret

Drift

Anvisninger for savning

- Den maksimale hastighed, der er angivet på værktøjet, må ikke overskrides. Så vidt angivet skal hastigheden overholdes.
- Vedligeholdelse og ændringer på savklinger bør kun udføres af en fagkyndig, dvs. en person med faglig uddannelse og erfaring, der kender kravene til konstruktionen og udformningen samt de nødvendige sikkerhedsstrin.

Isætning og udtagning af batteriet

▲ ADVARSEL! Risiko for kvæstelser på grund af utilsigtet start af apparatet. Sæt først det genopladelige batteri i produktet, når produktet er fuldstændig klar til brug. **BEMÆRK!** Fare for beskadigelse! Et forkert batteri kan beskadige apparatet og batteriet.

Isætning af batteriet

1. Skub det genopladelige batteri (29) langs føringsskinne og ind i batteriholderen (19).
Batteriet går hørbart i hak.

Udtagning af det genopladelige batteri

1. Tryk og hold oplåsningsknappen (28) af batteriet (29) trykket.
2. Træk det genopladelige batteri ud af batteriholderen (19).

Tænd og sluk

Tænd

1. Isæt det genopladelige batteri (29) i apparatet.
2. Tryk på startspærren (1), og hold den nede.
3. Tryk på tænd/sluk-kontakten (2), og hold den nede.
4. Vent, til apparatet har nået det maksimale omdrejningstal.

Sluk

1. Slip tænd/sluk-kontakten (2).
2. Træk først savklingen ud af snittet, når den står stille.
3. Tag det genopladelige batteri (29) ud af apparatet, hvis du lader apparatet være uden opsyn, eller er færdig med arbejdet.

Transport

Bemærk

- Sluk for apparatet.
- Kontrollér, at alle bevægelige dele står fuldstændigt stille.
- Tag batteriet (29) ud af apparatet.
- Vær opmærksom på, at beskyttelsesskærmen (17) dækker hele savklingen (16).
- Bær altid produktet i håndtaget (3), eller brug den vedlagte opbevaringskuffert (12).

Rengøring, vedligeholdelse og opbevaring

⚠ ADVARSEL! Risiko for kvæstelser på grund af utilsigtet start af apparatet. Beskyt dig selv ved vedligeholdelses- og rengøringsarbejder. Sluk for apparatet og tag det genopladelige batteri (29) ud.

Vedligeholdelses- og servicearbejde, som ikke er beskrevet i denne betjeningsvejledning, skal udføres af vores servicecenter. Anvend kun originale reservedele.

Rengøring

⚠ ADVARSEL! Elektrisk stød! Sprøjt aldrig vand på apparatet.

BEMÆRK! Fare for skader. Kemiske substanser kan angribe apparatets plastdele. Brug ikke rengørings- eller opløsningsmiddel.

- Hold luftgæller, motorhuset og greb på apparatet rene. Brug en fugtig klud eller en børste hertil.
- Forsøg at rengøre klæbrige overflader med en grundigt opvredet, fugtig og lunken klud. Vær opmærksom på, at der ikke må løbe væske ind i det indre af kabinettet! Alternativt kan der anvendes en specialrenser (harpiksopløsning) eller multispray. Vær opmærksom på sikkerhedsanvisningerne og anvisningerne fra producenten af specialrenseren/multisprayen.
- **▲ FORSIGTIG!** Personskader! Rengør beskyttelsesskærmen for savrester, da beskyttelsesskærmens funktion ellers forringes. Rengøringen udføres bedst med trykluft. Brug et egent øjen- eller ånde-drætsværn.

Rengøring af savklingen

Værktøj skal regelmæssigt rengøres. Værktøjsdele af letmetallegeringer, som f.eks. har harpiksrester, må kun rengøres med opløsningsmidler, der ikke påvirker disse materialers mekaniske egenskaber.

Vedligeholdelse

Produktet er vedligeholdelsesfrit.

Vedligeholdelse af savklinger

Vedligeholdelse og ændringer på savklinger bør kun udføres af en fagkyndig, dvs. en person med faglig uddannelse og erfaring, der kender kravene til konstruktionen og udformningen samt de nødvendige sikkerhedstrin.

Opbevaring

Opbevar altid apparatet og tilbehøret:

- rent
- tørt
- støvbeskyttet
- I den medfølgende kuffert (12)
- uden for børns rækkevidde

Produkter med genopladeligt batteri:

- Opbevaringstemperaturen for det genopladelige batteri og produktet ligger mellem 15 °C og 25 °C. Undgå ekstrem kulde eller varme under opbevaringen, så det genopladelige batteris effekt ikke forringes.
- Tag batteriet ud af produktet inden længere tids opbevaring (f.eks. om vinteren) (se den separate betjeningsvejledning til batteriet og opladeren).

Bortskaffelse/miljøbe- skyttelse

Tag det genopladelige batteri ud af apparatet, og aflever apparatet, det genopladelige batteri, tilbehør og emballage til miljøvenlig genanvendelse.



Elektriske apparater må ikke bortskaffes som husholdningsaffald.

Symbolet med den overstregede affalds-spand på hjul betyder, at dette produkt ikke må bortskaffes som usorteret husholdningsaffald ved udløbet af dets levetid.

Direktiv 2012/19/EU om affald af elektrisk og elektronisk udstyr:

Forbrugere er juridisk forpligtet til at sende elektriske og elektroniske enheder til miljøvenlig genanvendelse ved slutningen af produkternes levetid. På denne måde garanteres en miljø- og ressourcebesparende genanvendelse.

Afhængigt af hvordan det implementeres i national lovgivning, har du følgende muligheder:

- at give det tilbage til salgsstedet,
- at aflevere det til et officielt indsamlingssted,
- at sende det tilbage til producenten/distributøren.

Tilbehørsdele og hjælpemidler uden elektriske bestanddele, der følger med det udtjente udstyr, er ikke omfattet heraf.

Bortskaf batterier miljørigtigt



Genopladelige batterier må ikke bortskaffes via husaffaldet, må ikke kastes ind i ild (eksplosionsfare) eller vand. Beskadigede genopladelige batterier kan være til skade for miljøet og helbredet, hvis der slipper giftige dampe eller væsker ud.

Du er forpligtet til at bortskaffe defekte eller udtjente batterier miljørigtigt.

- Åbn ikke batterier, og undgå en mekanisk beskadigelse. Der er fare for kortslutning, og der kan undslippe dampe, der irriterer luftvejene.
- Af sikkerhedsmæssige årsager bør batterier aflades før bortskaffelse.

- Sæt tape på polerne, for at undgå kortslutning.
- Bortskaf batterierne via forhandlere eller et opsamlingssted.
- **Beskadigede batterier**
Beskadigede batterier skal håndteres forsigtigt!
 - Rør ikke ved beskadigede batterier med de bare hænder.
 - Læg batterierne enkeltvis i en plastikpose, hvis du ikke kan sætte tape på polerne.
 - Læg beskadigede batterier enkeltvis i en ikke brændbar beholder, der kan lukkes og fyldes med sand.
 - Beskadigede batterier afleveres på et opsamlingssted med fagpersoner.

Service

Garanti

Kære kunde,

på dette produkt får du 3 års garanti fra købsdatoen. I tilfælde af mangler ved produktet har du lovmæssige rettigheder over for sælgeren af produktet. Disse lovmæssige rettigheder bliver ikke indskrænket af garantien, som uddybes efterfølgende.

Garantibetingelser

Garantifristen begynder med købsdatoen. Opbevar den originale kassebon omhyggeligt. Dette bilag bruges til at dokumentere købet. Hvis der inden for tre år fra købsdato af dette produkt opstår materiale- eller fabriktionsfejl, bliver produktet - efter vores valg - repareret omkostningsfrit eller erstattet. Denne garantiydelse forudsætter, at det defekte apparat samt købsbeviset (kassebon) forlægges inden for fristen på tre år, og at det kort beskrives, hvori manglen består, og hvornår den er opstået.

Hvis fejlen dækkes af vores garanti, modtager du et repareret eller et nyt produkt. Reparationen eller et nyt produkt er ikke begyndelsen på en ny garantiperiode.

Garantiperiode og lovmæssige reklamationer

Garantiperioden bliver ikke forlænget pga. garantiydelse. Dette gælder også for skiftede eller reparerede dele. Eventuelle skader og mangler, som allerede eksisterer ved købet, skal meddeles til producenten straks ef-

ter udpakningen. Reparationer, der foretages, efter at garantiperioden er udløbet, laves mod betaling.

Garantidækning

Dette apparat blev produceret efter strenge kvalitetskrav og nøje kontrolleret før udleveringen.

Garantiydelser gælder for materiale- og fabriktionsfejl. Denne garanti dækker ikke dele af produktet, der er udsat for normal slitage og derfor kan betragtes som sliddele (f.eks. Savklinge) eller for beskadigelse af skrøbelige dele.

Denne garanti bortfalder, hvis produktet er beskadiget, ikke blev anvendt korrekt eller ikke blev vedligeholdt. For at sikre en korrekt brug af produktet skal alle anvisninger i betjeningsvejledning nøje overholdes. Anvendelser og handlinger, der frarådes i betjeningsvejledningen eller som der advares imod, skal ubetinget undgås.

Produktet er udelukkende beregnet til den private og ikke til den erhvervsmæssige brug. Ved misbrug og uhensigtsmæssig brug, anvendelse af vold og ved indgreb, som ikke er foretaget af vores autoriserede serviceafdeling, udløber garantien.

Bearbejdning af reklamationer

For at sikre en hurtig behandling af din anmodning skal du følge følgende instruktioner:

- Hav kassebonen og varenummeret (f.eks. IAN 496282_2504) parat som købsbevis ved alle forespørgsler.
- Varenummeret kan aflæses på typeskiltet på produktet, en indgravering på produktet, omslaget af din vejledning (nederst til venstre) eller på klistermærket på bagsiden eller bunden af produktet.
- Kontakt først nedenstående service-center via **telefon** eller brug vores **kontaktformular**, som du finder på parkside-diy.com under kategorien **Service**, hvis der er funktionsfejl eller andre mangler.
- Et defekt produkt kan sammen med købsbeviset og beskrivelsen af fejlen, og hvornår den er opstået, efter samråd med vores service-center sendes omkostningsfrit til den adresse, som du får oplyst. For at undgå problemer med modtagelsen og yderligere omkostninger er det vigtigt, at du kun bruger den adresse, som du har fået oplyst. Sørg for, at forsendelsen er betalt, ikke er for omfangsrig og ikke sker per ekspres eller andre sær-

lige former for forsendelse. Send apparatet inkl. alt tilbehør, som fulgte med ved købet, og sørg for tilstrækkelig og sikker transportemballage.



På parkside-diy.com kan du se og downloade denne manual og mange andre manualer. Med denne QR-kode kommer du direkte til parkside-diy.com. Vælg dit land og søg efter betjeningsvejledningen via søgefunktionen. Ved at indtaste varenummeret (IAN) 496282_2504 kan du åbne din betjeningsvejledning.

Reparationservice

Kontakt vores service-center i tilfælde af reparationer, som **ikke er omfattet af garantien**. Service-centeret giver dig gerne et tilbud.

- Vi kan kun bearbejde apparater, hvor forsendelsen er betalt, og som er pakket forsvarligt.
Bemærk: Send dit apparat rengjort og med en beskrivelse af defekten til den nævnte adresse af vores service-center.
- Vi tager ikke imod apparater, uden at forsendelsen er betalt, eller som er sendt som volumenpakker, ekspres-pakker eller andre særlige leveringer.
- Vi bortskaffer dine indsendte, defekte apparater gratis.

Service-Center



Service Danmark
Tel.: 80 254583
Kontaktformular på
parkside-diy.com
IAN 496282_2504

Importør

Bemærk at den følgende adresse ikke er en serviceadresse. Kontakt først ovennævnte service-center.

Grizzly Tools GmbH & Co. KG
Stockstädter Str. 20
63762 GroBostheim
TYSKLAND
www.grizzlytools.de

Reserve dele og tilbehør

Reserve dele og tilbehør kan fås på www.grizzlytools.shop. Hvis der opstår problemer i forbindelse med bestillingen, bedes du kontakte vores online-shop. Hvis du har yderligere spørgsmål, bedes du kontakte: *Service-Center*, s. 44

Pos.nr.	Betegnelse	Best.nr.
9	Reduktionsstykke	91110085
10	Parallelanslag	91110089
16	Savklinge	13800397

Oversættelse af den originale EU-overensstemmelseserklæringen

Produkt: **Batteridreven håndrundsav**

Model: **PHKSA 20-Li C4**

Serienummer: 000001-205200

Genstanden for erklæringen, som beskrevet ovenfor, er i overensstemmelse med den relevante EU-harmoniseringslovgivning:

2006/42/EC • 2014/30/EU • 2011/65/EU & (EU) 2015/863

Produkt med batteri Smart PAPS 204 A1/Smart-PAPS 208 A1/Smart PAPS 2012 A1: 2014/53/EU

Genstanden for erklæringen, som beskrevet ovenfor, er i overensstemmelse med Europa-Parlamentets og Rådets direktiv 2011/65/EU af 8. juni 2011 om begrænsning af anvendelsen af visse farlige stoffer i elektrisk og elektronisk udstyr.

For at sikre overensstemmelse er følgende harmoniserede standarder og nationale standarder og forskrifter blevet anvendt:

EN 62841-1:2015/A11:2022 • EN 62841-2-5:2014 • EN 847-1:2017

EN IEC 55014-1:2021 • EN IEC 55014-2:2021 • EN IEC 63000:2018

Produkt med batteri Smart PAPS 204 A1/Smart PAPS 208 A1/Smart PAPS 2012 A1:

EN 301 489-17 V3.3.1:2024 • EN 301 489-1 V2.2.3:2019

• EN 300 328 V2.2.2:2019 • EN 50663:2017

Denne overensstemmelseserklæring udstedes på fabrikantens ansvar:



Grizzly Tools GmbH & Co. KG
Stockstädter Str. 20
63762 GroBostheim
TYSKLAND
19.07.2025

Christian Frank
Repræsentant for dokumentation

Spis treści

Wprowadzenie	46
Użytkowanie zgodne z przeznaczeniem.....	46
Zakres dostawy/akcesoria.....	47
Zestawienie.....	47
Opis działania.....	47
Dane techniczne.....	47
Wskazówki dotyczące bezpieczeństwa	48
Znaczenie wskazówek dotyczących bezpieczeństwa.....	48
Piktogramy i symbole.....	49
Ogólne ostrzeżenia dotyczące bezpieczeństwa elektronarzędzi.....	49
Wskazówki bezpieczeństwa dla pił tarczowych.....	52
Ryzyko resztkowe.....	53
Przygotowanie	53
Elementy obsługowe.....	54
Montaż i demontaż brzeszczotu do cięcia.....	54
Stosowanie ogranicznika równoległego.....	55
Kontrola działania osłony ochronnej.....	55
Ustawianie głębokości cięcia.....	55
Cięcia ukośne.....	55
Zewnętrzny układ zasysania pyłu.....	55
Sprawdzanie stanu naładowania akumulatora.....	56
Ładowanie akumulatora.....	56
Eksploatacja	56
Wskazówki w zakresie cięcia.....	56
Wkładanie i wyciąganie akumulatora.....	56
Włączanie i wyłączanie.....	57
Transport	57
Czyszczenie, konserwacja i przechowywanie	57
Czyszczenie.....	57
Konserwacja.....	57
Serwisowanie brzeszczotów do piły tarczowej.....	57
Przechowywanie.....	58
Utylizacja /ochrona środowiska	58
Akumulatory utylizować zgodnie z zasadami ochrony środowiska.....	58
Serwis	59
Gwarancja.....	59
Serwis naprawczy.....	60

Service-Center.....	60
Importer.....	60

Części zamienne i akcesoria..... 60

Tłumaczenie oryginalnej deklaracji zgodności EU..... 61

Widok rozłożony..... 123

Wprowadzenie

Serdecznie gratulujemy zakupu nowej akumulatorowej piły tarczowej (w dalszej części dokumentu określanego jako elektronarzędzie).

Zdecydowali się Państwo na zakup urządzenia wysokiej jakości. Urządzenie zostało poddane kontroli jakości w trakcie produkcji oraz kontroli końcowej. Dzięki temu gwarantujemy sprawność Państwa urządzenia.



Instrukcja obsługi jest integralną częścią urządzenia. Zawiera ona ważne wskazówki dotyczące bezpieczeństwa, użytkowania i utylizacji. Należy uważnie przeczytać instrukcję obsługi. Należy zapoznać się z elementami obsługowymi i zasadami prawidłowego użytkowania urządzenia. Z urządzenia należy korzystać tylko zgodnie z opisem i w podanych zakresach użytkowania. Instrukcję obsługi należy dobrze przechowywać, a przekazując urządzenie innym osobom należy dołączyć całą dokumentację.

Użytkowanie zgodne z przeznaczeniem

Urządzenie jest przeznaczone wyłącznie do następujących celów:

- Cięcie tworzywa sztucznego, drewna i lekkich materiałów budowlanych przy stabilnym podparciu
- Wykonywanie cięć prostych i skośnych (tylko drewno i tworzywo sztuczne) do 45°
- Eksploatacja wyłącznie w suchych pomieszczeniach.

Przestrzegać uwag dotyczących typów brzeszczotów.

Każdy inny rodzaj zastosowania, który nie został wyraźnie dopuszczony w niniejszej instrukcji obsługi, może stanowić źródło poważnych niebezpieczeństw dla użytkownika oraz prowadzić do uszkodzeń urządzenia. Operator lub użytkownik jest odpowiedzialny

za wypadki lub szkody innych osób lub ich własności. Urządzenie jest przeznaczone do użytku prywatnego. Urządzenie nie zostało zaprojektowane do ciągłego użytku komercyjnego. Użytkowanie urządzenia do celów komercyjnych powoduje utratę gwarancji. Producent nie odpowiada za szkody spowodowane użyciem urządzenia w sposób niezgodny z przeznaczeniem lub jego nieprawidłową obsługą.

Zakres dostawy/akcesoria

Rozpakować urządzenie i sprawdzić zakres dostawy.

Materiały opakowaniowe należy usuwać zgodnie z przepisami.

- Akumulatorowa piła ręczna
- 1 Brzeszczot do cięć (wstępnie zmontowany)
- 1 Klucz z gniazdem sześciokątnym (przechowywane na urządzeniu)
- Element redukujący
- Ogranicznik równoległy
- Walizka
- Tłumaczenie instrukcji oryginalnej

Akumulator i ładowarka nie są zawarte w zakresie dostawy.

Zestawienie

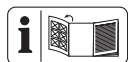

Ilustracje znajdują się na przedniej i tylnej rozkładanej stronie.

- 1 Blokada załączania
- 2 Włącznik/wyłącznik
- 3 Rękojeść
- 4 Skala (Głębokość cięcia)
- 5 Klucz z gniazdem sześciokątnym
- 6 Śruba ustalająca (Głębokość cięcia)
- 7 Podstawa
- 8 Dodatkowy uchwyt
- 9 Element redukujący
- 10 Ogranicznik równoległy
- 11 Skala (Ogranicznik równoległy)
- 12 Walizka
- 13 Śruba zaciskowa
- 14 Strzałka oznaczająca kierunek obrotów
- 15 Kołnierz mocujący
- 16 Brzeszczot do cięć

- 17 Ostrona ochronna
- 18 Dźwignia odciągająca
- 19 Uchwyt akumulatora
- 20 Wyrzut wiórów
- 21 Blokada wrzeczona
- 22 Skala (Kąt cięcia)
- 23 Śruba ustalająca (Kąt cięcia)
- 24 Znacznik odczytu (Kąt cięcia)
- 25 Mocowanie (Ogranicznik równoległy)
- 26 Śruba ustalająca (Ogranicznik równoległy)
- 27 Ładowarka
- 28 Element odblokowujący akumulator
- 29 Akumulator
- 30 Wskaźnik poziomu naładowania
- 31 Przycisk

(rys. A)

- 32 Znacznik odczytu (Głębokość cięcia)
- 33 Kołnierz montażowy

(rys. C)

- 34 Rowek prowadzący (0°; 45°)

Opis działania

W przypadku piły tarczowej okrągłej brzeszczot do cięć wykonuje cięcia dzięki ruchowi rotacyjnemu. Głębokość i kąt cięcia można ustawiać.

Funkcje elementów obsługowych podano w poniższych opisach.

Dane techniczne

Akumulatorowa piła ręczna

.....	PHKSA 20-Li C4
Napięcie znamionowe U	20 V =
Ciężar (bez akumulatora)	≈ 1,95 kg
Prędkość obrotowa biegu jałowego n_0	3800 min ⁻¹
Głębokość cięcia	
– 0°	53 mm
– 45°	38,5 mm
Cięcie ukośne	0°–45°
Temperatura	≤ 50 °C
– Ładowanie	4–40 °C
– Eksploatacja	4–50 °C
– Przechowywanie	15–25 °C

Akumulator PARKSIDE Performance Smart
Smart PAPS 204 A1/Smart PAPS 208 A1/
Smart PAPS 2012 A1

– pasmo częstotliwości ... 2400–2483,5 MHz
– moc nadawania ≤ 20 dBm
Poziom ciśnienia akustycznego (L_{pA})

..... 79,3 dB; $K_{pA}=3$ dB

Poziom mocy akustycznej (L_{WA})

– zmierzony 87,3 dB; $K_{WA}=3$ dB

Wibracje (a_h)

– Rękojeść 2,541 m/s^2 ; $K=1,5$ m/s^2

– Dodatkowy uchwyt 2,923 m/s^2 ; $K=1,5$ m/s^2

Brzeszczot do cięć PSB 24 Z-2

Wyprodukowano zgodnie z EN 847-1:2017

Promień cięcia \varnothing 160 mm

Szerokość cięcia 2,6 mm

Grubość brzeszczotu 1,6 mm

Otwór \varnothing 20 mm

Maksymalna prędkość obrotowa 9500 min^{-1}

Liczba zębów 24

Brzeszczot do cięć jest przeznaczony do następujących materiałów: drewno

Wartości emisji hałasu i wibracji zostały ustalone zgodnie z normami i przepisami, wyszczególnionymi w deklaracji zgodności.

Podana łączna wartość drgań i wartość emisji hałasu zostały zmierzone zgodnie z unormowaną metodą pomiarów i mogą zostać wykorzystane do porównania tego elektronarzędzia z innym. Podana łączna wartości drgań i wartość emisji hałasu mogą zostać wykorzystane także do wstępnej oceny narażenia.

▲ OSTRZEŻENIE! Wartości emisji drgań i hałasu mogą różnić się w trakcie rzeczywistego użytkowania elektronarzędzia od wartości podanej, w zależności od sposobu eksploatacji elektronarzędzia. Należy próbować maksymalnie ograniczać narażenie na wibracje. Przykładowym sposobem zmniejszenia narażenia na wibracje jest ograniczenie czasu pracy. Należy przy tym uwzględnić wszystkie elementy cyklu eksploatacji (na przykład czas, w którym elektronarzędzie jest wyłączone, oraz czas, w których jest ono wprawdzie włączone, ale pracuje bez obciążenia).

X 20 V TEAM

Urządzenie jest częścią serii **X 20 V TEAM** i może być zasilane za pomocą akumulatorów serii **X 20 V TEAM**. Akumulatory serii

X 20 V TEAM można ładować tylko za pomocą ładowarek z serii **X 20 V TEAM**.

Zalecamy użytkowanie urządzenia wyłącznie z następującymi akumulatorami: PAP 20 B1, PAP 20 B3, Smart PAPS 204 A1, Smart PAPS 208 A1, Smart PAPS 2012 A1

Zalecamy ładowanie akumulatorów za pomocą następujących ładowarek: PLG 20 A3, PLG 20 A4, PLG 20 C1, PLG 20 C2, PLG 20 C3, PLG 201 A1, PDSL20 A1, PDSL20 B1, Smart PLGS 2012 A1

Dane techniczne akumulatora i ładowarki: Patrz osobna instrukcja obsługi.

Wskazówki dotyczące bezpieczeństwa

W niniejszym rozdziale opisano podstawowe wskazówki dotyczące bezpieczeństwa w ramach użytkowania urządzenia.

▲ OSTRZEŻENIE! Szkody na osobach i szkody rzeczowe wynikające z niewłaściwego postępowania z akumulatorem. Należy przestrzegać uwag dotyczących bezpieczeństwa i wskazówek w zakresie ładowania i prawidłowego użytkowania podanych w instrukcji obsługi akumulatora i ładowarki serii **X 20 V TEAM**. Szczegółowy opis procesu ładowania i dalsze informacje można znaleźć w tej oddzielnej instrukcji obsługi.

Znaczenie wskazówek dotyczących bezpieczeństwa

▲ NIEBEZPIECZEŃSTWO! W przypadku nieprzestrzegania niniejszej wskazówki dotyczącej bezpieczeństwa, dojdzie do wypadku. Jego skutkiem są poważne obrażenia ciała lub zgon.

▲ OSTRZEŻENIE! W przypadku nieprzestrzegania niniejszej wskazówki dotyczącej bezpieczeństwa, dojdzie do wypadku. Jego skutkiem mogą być poważne obrażenia ciała lub zgon.

▲ UWAGA! W przypadku nieprzestrzegania niniejszej wskazówki dotyczącej bezpieczeństwa, dojdzie do wypadku. Jego skutkiem mogą być lekkie lub średnie obrażenia ciała. **WSKAZÓWKA!** W przypadku nieprzestrzegania niniejszej wskazówki dotyczącej bezpieczeństwa, dojdzie do wypadku. Jego skutkiem może być szkoda materialna.

Piktogramy i symbole

Piktogramy na urządzeniu



Urządzenie jest częścią serii **X 20 V TEAM** i może być zasilane za pomocą akumulatorów serii **X 20 V TEAM**. Akumulatory serii **X 20 V TEAM** można ładować tylko za pomocą ładowarek z serii **X 20 V TEAM**.



Przeczytać instrukcję obsługi



Wymiary odpowiedniego brzeszczotu do cięcia



Głębokość cięcia 0°



Głębokość cięcia 45°



Kierunek obrotu



Urządzeń elektrycznych nie należy wyrzucać razem z odpadami komunalnymi.

Piktogramy na brzeszczocie do cięć



Przeczytać instrukcję obsługi



Stosować środki ochrony słuchu



Stosować środki ochrony oczu



Stosować maskę



Nie używać uszkodzonych brzeszczotów do cięć.



Kierunek obrotu



Stosować rękawice ochronne



średnica 160 mm



Nadaje się do ręcznej pilarki tarczowej



drewno

Symbole w instrukcji obsługi



Stosować rękawice ochronne

Ogólne ostrzeżenia dotyczące bezpieczeństwa elektronarzędzia

⚠ OSTRZEŻENIE! Przeczytaj wszystkie ostrzeżenia dotyczące bezpieczeństwa, instrukcje, ilustracje i specyfikacje dołączone do tego elektronarzędzia. Nieprzestrzeganie wszystkich poniższych instrukcji może być przyczyną porażenia prądem, pożaru i/lub poważnych obrażeń. **Zachowaj wszystkie ostrzeżenia i instrukcje do wykorzystania w przyszłości.**

Pojęcie „elektonarzędzie” w ostrzeżeniach odnosi się do elektronarzędzia zasilanego sieciowo (przewodowo) lub akumulatorowo (beprzewodowo).

1. **BEZPIECZEŃSTWO W MIEJSCU PRACY**
 - a) **Utrzymuj miejsce pracy w czystości oraz dobrze oświetlone.** Nieuporządkowane lub ciemne miejsca sprzyjają wypadkom.
 - b) **Nie korzystaj z elektronarzędzi w środowisku zagrożonym wybuchem, np. w obecności łatwopalnych cieczy, gazów lub pyłów.** Elektronarzędzia wytwarzają iskry, które mogą spowodować zapłon pyłu lub oparów.
 - c) **Podczas pracy z elektronarzędziem należy trzymać dzieci i osoby postronne z daleka.** Rozproszenie uwagi może spowodować utratę kontroli nad narzędziem.
2. **BEZPIECZEŃSTWO ELEKTRYCZNE**
 - a) **Wtyki sieciowe elektronarzędzi muszą pasować do gniazda zasilania. Nigdy nie wolno w żaden sposób modyfikować**

- wać wtyków sieciowych. Korzystając z uziemionych elektronarzędzi nie wolno używać żadnych wtyczek adaptacyjnych. Niezmodyfikowane wtyki sieciowe i pasujące gniazda zasilania zmniejszają ryzyko porażenia prądem.
- b) **Unikać kontaktu ciała z uziemionymi powierzchniami, takimi jak rury, grzejniki, piece i lodówki.** Istnieje zwiększone ryzyko porażenia prądem, jeśli ciało jest uziemione.
 - c) **Nie wystawiaj elektronarzędzi na działanie deszczu lub wilgoci.** Woda przedostająca się do elektronarzędzia zwiększa ryzyko porażenia prądem.
 - d) **Nie wolno korzystać z kabla zasilającego niezgodnie z jego przeznaczeniem. Nigdy nie używaj kabla zasilającego do przenoszenia, ciągnięcia lub odłączania elektronarzędzia. Trzymaj kabel zasilający z dala od źródeł ciepła, oleju, ostrych krawędzi lub poruszających się części.** Uszkodzone lub zaplątane kable zasilające zwiększają ryzyko porażenia prądem.
 - e) **Podczas pracy z elektronarzędziem na zewnątrz należy stosować kabel zasilający przeznaczony do użytku na zewnątrz.** Użycie kabla zasilającego przeznaczonego do użytku na zewnątrz zmniejsza ryzyko porażenia prądem.
 - f) **Jeżeli nie można uniknąć pracy elektronarzędzia w wilgotnym miejscu, należy użyć zasilania zabezpieczonego wyłącznikiem różnicowo-prądowym (RCD).** Zastosowanie wyłącznika różnicowo-prądowego zmniejsza ryzyko porażenia prądem.
- ### 3. BEZPIECZEŃSTWO OSOBISTE
- a) **Pracując z elektronarzędziem zachowaj czujność, patrz co robisz i kieruj się zdrowym rozsądkiem. Nie korzystaj z elektronarzędzia, gdy jesteś zmęczony lub pod wpływem narkotyków, alkoholu bądź leków.** Chwila nieuwagi podczas obsługi elektronarzędzia może spowodować poważne obrażenia ciała.
 - b) **Stosuj środki ochrony indywidualnej. Zawsze stosuj ochronę oczu.** Sprzęt ochronny, taki jak maska przeciwpyłowa, antypoślizgowe obuwie ochronne, kask lub ochronniki słuchu, stosowane w odpowiednich warunkach, ograniczają obrażenia ciała.
- c) **Zapobiegaj niezamierzonemu uruchomieniu. Przed podłączeniem do źródła zasilania i/lub akumulatora, podniesieniem lub przenoszeniem narzędzia upewnij się, że wyłącznik jest w pozycji wyłączzonej.** Przenoszenie elektronarzędzi z palcem na włączniku lub włączanie elektronarzędzi z włączonym włącznikiem sprzyja wypadkom.
 - d) **Przed włączeniem elektronarzędzia usuń klucz nastawczy lub klucz maszynowy.** Klucz maszynowy lub klucz pozostawiony na obracającej się części elektronarzędzia może spowodować obrażenia ciała.
 - e) **Nie sięgaj zbyt daleko. Utrzymuj właściwą postawę i równowagę przez cały czas.** Umożliwia to lepszą kontrolę nad elektronarzędziem w nieoczekiwanych sytuacjach.
 - f) **Ubieraj się odpowiednio. Nie noś luźnej odzieży ani biżuterii. Trzymaj włosy i ubrania z dala od ruchomych części.** Luźne ubrania, biżuteria lub długie włosy mogą zostać pochwycone przez ruchome części.
 - g) **Jeśli na wyposażeniu znajdują się urządzenia do podłączania instalacji odpylających i zbierających, należy dopilnować, aby były one podłączone i właściwie użytkowane.** Stosowanie systemu odpylania może zmniejszyć zagrożenia związane z pyłem.
 - h) **Nie pozwól, aby przyzwyczajenie wynikające z częstego używania narzędzi spowodowało u Ciebie nadmierną pewność siebie i zignorować zasady bezpieczeństwa narzędzi.** Nieostrożne działanie może w ciągu ułamka sekundy spowodować poważne obrażenia.
- ### 4. OBSŁUGA I KONSERWACJA ELEKTRONARZĘDZI
- a) **Nie należy przeciążać elektronarzędzi. Zawsze używaj odpowiedniego elektronarzędzia do danego zastosowania.** Właściwe elektronarzędzie wykona pracę lepiej i bezpieczniej, w tempie, do którego zostało zaprojektowane.
 - b) **Nie korzystaj z elektronarzędzia, jeśli nie ma możliwości włączenia i wyłączenia go przełącznikiem.** Każde elektronarzędzie, które nie może być sterowane za pomocą przełącznika jest niebezpieczne i musi zostać naprawione.

- c) **Przed dokonaniem jakichkolwiek regulacji, zmianą akcesoriów lub przechowywaniem elektronarzędzia należy odłączyć wtyk sieciowy od źródła zasilania i/lub wyjąć akumulator, jeśli jest odłączany.** Takie prewencyjne środki bezpieczeństwa zmniejszają ryzyko przypadkowego uruchomienia elektronarzędzia.
- d) **Nie używane elektronarzędzia należy przechowywać w miejscu niedostępnym dla dzieci i nie dopuszczać do obsługi elektronarzędzia przez osoby nieobeznane z elektronarzędziem lub niniejszą instrukcją.** Elektronarzędzia są niebezpieczne w rękach nieprzeszkolonych użytkowników.
- e) **Konserwuj elektronarzędzia i akcesoria. Sprawdź elektronarzędzie pod kątem rozregulowania lub blokowania się ruchomych części, czy nie doszło do ich pęknięcia oraz czy nie występują inne okoliczności, które mogą wpływać na działanie elektronarzędzia. Jeśli elektronarzędzie jest uszkodzone, zleć jego naprawę przed użyciem.** Wiele wypadków jest spowodowanych przez źle konserwowane elektronarzędzia.
- f) **Utrzymuj narzędzia tnące ostre i czyste.** Prawidłowo konserwowane narzędzia tnące z ostrymi krawędziami tnącymi są mniej podatne na zakleszczenia i łatwiejsze do kontrolowania.
- g) **Używaj elektronarzędzia, osprzętu, końcówek narzędzi itp. zgodnie z niniejszą instrukcją, uwzględniając warunki pracy i wykonywaną pracę.** Używanie elektronarzędzia do czynności niezgodnych z przeznaczeniem może prowadzić do niebezpiecznych sytuacji.
- h) **Utrzymuj uchwyty i powierzchnie chwytne suche, czyste i wolne od oleju i smaru.** Śliskie uchwyty i powierzchnie chwytne nie pozwalają na bezpieczną obsługę i kontrolę narzędzia w nieoczekiwanych sytuacjach.
5. **OBSŁUGA I KONSERWACJA NARZĘDZI AKUMULATOROWYCH**
- a) **Ładuj wyłącznie za pomocą ładowarki określonej przez producenta.** Ładowarka, która jest odpowiednia dla jednego typu akumulatora, może stwarzać ryzyko pożaru, gdy jest używana z innym akumulatorem.
- b) **Elektronarzędzi używaj wyłącznie z przeznaczonymi do tego celu akumulatorami.** Używanie jakichkolwiek innych akumulatorów może stwarzać niebezpieczeństwo obrażeń i pożaru.
- c) **Gdy akumulator nie jest używany, należy trzymać go z dala od innych metalowych przedmiotów, takich jak spinacze, monety, klucze, gwoździe, śruby lub inne małe metalowe przedmioty, mogą spowodować zwarcie zacisków urządzenia.** Zwarcie ze sobą biegunów akumulatora może spowodować poparzenia lub pożar.
- d) **W trudnych warunkach z akumulatora może wydobywać się cieć; należy unikać kontaktu z nią. W razie przypadkowego kontaktu, splukać wodą. W przypadku kontaktu cieczy z oczami, należy dodatkowo zwrócić się o pomoc lekarską.** Ciecze wydostająca się z akumulatora może powodować podrażnienia lub oparzenia.
- e) **Nie używaj akumulatora ani narzędzia, które jest uszkodzone lub zmodyfikowane.** Uszkodzone lub zmodyfikowane akumulatory mogą zachowywać się nieprzewidywalnie, co może spowodować pożar, wybuch lub ryzyko obrażeń.
- f) **Nie narażaj akumulatora lub narzędzia na działanie ognia lub nadmiernej temperatury.** Wystawienie na działanie ognia lub temperatury powyżej 130°C może spowodować wybuch.
- g) **Przestrzegaj wszystkich instrukcji ładowania i nie ładuj akumulatora ani narzędzia poza zakresem temperatur wskazanym w instrukcji.** Nieprawidłowe ładowanie lub ładowanie w temperaturach spoza podanego zakresu może spowodować uszkodzenie akumulatora i zwiększyć ryzyko pożaru.
6. **SERWIS**
- a) **Elektronarzędzie powinno być serwisowane przez wykwalifikowanego pracownika serwisu przy użyciu wyłącznie identycznych części zamiennych.** Zapewni to utrzymanie bezpieczeństwa elektronarzędzia.
- b) **Nigdy nie należy serwisować uszkodzonych akumulatorów.** Serwisowanie akumulatorów powinien być wykonywany

wyłącznie przez producenta lub autoryzowany serwis.

Wskazówki bezpieczeństwa dla pił tarczowych

Procedury cięcia

- **⚠ NIEBEZPIECZEŃSTWO! Nie zbliżaj ręk do obszaru cięcia i ostrza. Trzymaj drugą rękę na dodatkowym uchwycie lub na obudowie silnika.** Jeśli obydwie ręce trzymają piłę, nie dojdzie do skaleczenia przez ostrze.
- **Nie sięgaj pod detal.** Osłona nie chroni przed ostrzem pod detałem.
- **Wyreguluj głębokość cięcia względem grubości detalu.** Mniej niż pełny ząb z zębów ostrza powinien być widoczny pod detałem.
- **Nigdy nie trzymaj detalu w rękach lub na nogach podczas cięcia. Zamocuj detal do stabilnej platformy.** Ważne jest prawidłowe podparcie detalu, aby zminimalizować narażenie ciała, ściśnięcie ostrza lub utratę kontroli.
- **Trzymaj elektronarzędzie za izolowane powierzchnie chwytające podczas wykonywania operacji, w której osprzęt tnący mogłyby zetknąć się z ukrytym okablowaniem.** Osprzęt tnący mające kontakt z przewodem pod napięciem może spowodować, że odsłonięte metalowe części elektronarzędzia elektrycznego znajdują się pod napięciem, co może być przyczyną porażenia operatora prądem elektrycznym.
- **W przypadku wykonywania szczelin używaj osłony szczelinowej lub prostej osłony krawędziowej.** Poprawia to dokładność cięcia i zmniejsza możliwość ściśnięcia ostrza.
- **Zawsze używaj ostrzy o prawidłowym rozmiarze i kształcie (diament lub okrągłe) otworu osadzenia.** Ostrza niepasujące do sprzętu montażowego piły będą działać mimośrodowo, powodując utratę kontroli.
- **Nigdy nie używaj uszkodzonych lub niewłaściwych podkładek ostrza bądź śruby.** Podkładki ostrza i śruba zostały zaprojektowane specjalnie do danej piły, aby zapewnić optymalną skuteczność i bezpieczeństwo działania.

Odbicie i powiązane ostrzeżenia

Odbicie to gwałtowna reakcja przytrzaśnięcia, zahaczonego lub niewyrównanego brzeszczotu do cięć, powodujące niekontrolowane podniesienie piły z detalu w kierunku operatora.

Jeśli ostrze jest przytrzaśnięte lub zahaczone ściśle przez zamykające się nacięcie, przegródki ostrza i reakcja silnika pociąga urządzenie gwałtownie do tyłu w kierunku operatora.

Jeśli ostrze zostanie skręcone lub będzie niewyrównane w cięciu, zęby na tylnej krawędzi ostrza mogą wbić się w górną powierzchnię drewna, powodując wybicie ostrza z nacięcia i odrzucenie do tyłu w kierunku operatora.

Odbicie jest efektem niewłaściwego używania elektronarzędzia i/lub nieprawidłowych procedur bądź warunków roboczych, natomiast można go uniknąć przez stosowanie właściwych środków ostrożności, podanych poniżej.

- **Trzymaj elektronarzędzie dobrze dwiema rękami za piłę i ustawiaj ręce tak, aby wytrzymać siły odbicia. Ustawiaj ciało z dowolnej strony ostrza, ale nie równo z nim.** Odbicie może spowodować odrzucenie piły do tyłu, ale siły odbicia mogą być kontrolowane przez operatora, jeśli podjęte zostaną właściwe środki ostrożności.
- **Jeśli ostrze jest ściśnięte lub w razie przerwania cięcia z dowolnego powodu zwolnij aktywator i trzymaj piłę bez ruchu w materiale, aż ostrze całkowicie się zatrzyma. Nigdy nie próbuj wyjmować piły podczas pracy ani ciągnąć jej do tyłu, kiedy ostrze się porusza lub może dojść do odbicia.** Sprawdź i podejmij działania eliminujące przyczynę ściskania ostrza.
- **Podczas ponownego uruchamiania piły w detalu wyśrodkuj ostrze piły w nacięciu, aby zęby piły nie zaczepiały się materiale.** Jeśli ostrze piły zostanie ściśnięte, może przesuwac się do góry lub może dojść do odbicia z detalu po ponownym uruchomieniu piły.
- **Podprzyj duże panele, aby zminimalizować ryzyko przytrzaśnięcia ostrza i odbicia.** Duże panele mają tendencję do opadania pod wpływem własnego ciężaru. Wsporniki należy umieszczać pod pa-

nelem z dwóch stron, obok linii cięcia i obok krawędzi panelu.

- **Nie używaj tępych lub uszkodzonych ostrzy.** Nienaostrzone lub nieprawidłowo włożone ostrza powodują wąskie nacięcia, skutkujące nadmiernym tarciem, ścisaniem ostrza i odbiciem.
- **Dźwignie blokujące regulacji skoku i głębokości ostrza muszą być dociśnięte i zabezpieczone przed wykonaniem cięcia.** Jeśli regulacja ostrza zmienia się w trakcie cięcia, może spowodować ściskanie i odbicie.
- **Zachowaj szczególną ostrożność podczas cięcia w istniejących ścianach lub innych obszarach nieprzelotowych.** Wystające ostrze może przeciąć przedmiot, powodując odbicie.

Funkcja dolnej osłony

- **Przed każdym użyciem sprawdź, czy dolna osłona zamyka się prawidłowo. Nie używaj piły, jeśli dolna osłona nie porusza się swobodnie i szybko się zamyka. Nigdy nie zaciskaj ani nie wiąż dolnej osłony w otwartej pozycji.** Jeśli piła przypadkowo spadnie, dolna osłona może zostać wygięta. Podnieś dolną osłonę za pomocą wsuwanego uchwytu i upewnij się, że swobodnie się porusza oraz nie dotyka ostrza bądź innej części pod żadnym kątem i głębokością cięcia.
- **Sprawdź działanie sprężyny dolnej osłony. Jeśli osłona i sprężyna nie działają prawidłowo, muszą być serwisowane przed użyciem.** Dolna osłona może działać powoli z powodu uszkodzonych części, kleistych osadów oraz nagromadzonego brudu.
- **Dolną osłonę można cofnąć ręcznie tylko do cięć specjalnych, takich jak „cięcia zagłębiające” i „cięcia kompozytów”.** Podnieś dolną osłonę przez cofnięcie uchwytu, a kiedy ostrze wejdzie w materiał, dolną osłonę należy zwolnić. W przypadku wszystkich innych piłowań dolna osłona musi działać automatycznie.
- **Przed umieszczeniem piły na stole lub podłodze zawsze uważaj, czy dolna osłona zasłania ostrze.** Nieosłonięte, wybiegające ostrze spowoduje przesunięcie piły do tyłu i cięcie wszystkiego na drodze. Zwracaj uwagę na czas, jaki

ostrze potrzebuje do zatrzymania się po puszczeniu przełącznika.

Pozostałe uwagi dotyczące bezpieczeństwa

- **Unikaj przegrzewania końcówek zębów piły.**
- **Podczas cięcia tworzywa sztucznego należy unikać stapienia tworzywa.**
- **Należy zwracać uwagę na maksymalną głębokość cięcia. (patrz dane techniczne)**
- **Podczas cięcia należy nosić maskę przeciwpyłową.**
- **Zawsze nosić środki ochrony słuchu!**
- **Używaj wyłącznie akcesoriów zalecanych przez firmę PARKSIDE.** Nieodpowiednie akcesoria mogą spowodować porażenie prądem lub pożar.

Ryzyko resztkowe

Nawet w przypadku prawidłowej obsługi urządzenia zawsze istnieje ryzyko resztkowe. Z uwagi na konstrukcję i wariant wykonania urządzenia mogą wystąpić następujące zagrożenia:

- Uszkodzenia oczu w przypadku braku odpowiedniej ochrony oczu.
- Uszkodzenie słuchu w przypadku niestosowania odpowiednich ochronników słuchu.
- Szkody zdrowotne, spowodowane przez przenoszenie drgań na ręce, jeśli urządzenie jest użytkowane przez dłuższy czas lub jest nieprawidłowo prowadzone i konserwowane.
- Niebezpieczeństwo skaleczenia

▲ OSTRZEŻENIE! Zagrożenie generowane przez pole elektromagnetyczne podczas pracy urządzenia. Pole to może w określonych okolicznościach zakłócać pracę aktywnych lub pasywnych implantów medycznych. Aby zmniejszyć niebezpieczeństwo poważnych lub śmiertelnych obrażeń ciała, przed przystąpieniem do obsługi urządzenia przez osoby z implantami medycznymi zalecamy konsultację się z lekarzem i producentem implantu medycznego.

Przygotowanie

▲ OSTRZEŻENIE! Ryzyko obrażeń ciała w wyniku przypadkowego uruchomienia urządzenia. Akumulator należy umieszczać w

urządzeniu dopiero wtedy, gdy jest ono całkowicie przygotowane do pracy.

Elementy obsługowe

Przed pierwszym użyciem urządzenia należy się zapoznać z jego elementami obsługowymi.

- **Blokada załączania (1)**
 - Blokuje włącznik/wyłącznik przed przypadkowym wciśnięciem.
 - Odblokowanie: Wciśnięcie
- **Włącznik/wyłącznik (2)**
 - Włączanie: Wciśnięcie
 - Wyłączanie: Zwolnienie
- **Rowek prowadzący (34)**
 - Pomaga w prostym prowadzeniu urządzenia.
 - Występuje tylko dla następujących kątów cięcia: 0°, 45°

Montaż i demontaż brzeszczotu do cięć



⚠ UWAGA! Niebezpieczeństwo obrażeń ciała w przypadku dotknięcia brzeszczotu do cięć. Nosić rękawice ochronne podczas obsługi brzeszczotu do cięcia.

Warunki

- Nigdy nie stosować tarczy szlifierskiej. Prędkość obrotowa i zabezpieczenia piły tarczowej nie są odpowiednie dla tarcz szlifierskich.
- Wybrać brzeszczot do cięć zgodnie z materiałem przeznaczonym do cięcia.
- Brzeszczoty do cięć, przewidziane do cięcia drewna lub podobnych materiałów, muszą spełniać wymogi określone w normie EN 847-1.
- Stosować jedynie brzeszczoty do cięć o średnicy zgodnej z opisem na pile.
- Stosować jedynie brzeszczoty do cięć o maksymalnej średnicy: 160 mm
- Należy stosować jedynie brzeszczoty do cięć, których oznaczenie prędkości obrotowej zgadza się z prędkością obrotową podaną dla danego urządzenia lub wyższą.
- Oznaczenie minimalnej prędkości obrotowej brzeszczotu do cięć: 3800 min⁻¹
- Na brzeszczocie do cięć nie występują widoczne pęknięcia. Tarcze pilarek z pęk-

niętymi korpusami należy wycofać z użycia (naprawa jest niedozwolona).

- Powierzchnie mocowania są pozbawione zanieczyszczeń, smaru, oleju i wody.
- Do ustawiania średnicy otworu pił tarczowych do średnicy wrzeciona maszyny można używać wyłącznie przymocowanych na stałe pierścieni, na przykład pierścieni wprasowanych lub przyklejonych. Stosowanie luźnych pierścieni jest niedozwolone.

Potrzebne narzędzia

- Klucz z gniazdem sześciokątnym (5)

Sposób postępowania

1. Wyciągnąć akumulator (29) z urządzenia.
2. Głębokość cięcia należy ustawiać tak, aby śruba ustalająca przylegała do górnego końca skali.
3. Wcisnąć i przytrzymać blokadę wrzeciona (21).
4. Odkręcić śrubę mocującą (13) za pomocą klucza z gniazdem sześciokątnym (5). Następnie można zwolnić blokadę wrzeciona (21).
5. Odciągnąć z powrotem osłonę ochronną za pomocą dźwigni odciągającej (18) i przytrzymać osłonę ochronną w tej pozycji.
6. **Demontaż:** Zdjąć kołnierz mocujący i brzeszczot do cięć z kołnierza montażowego (33).
Montaż: Ułożyć brzeszczot do cięć na kołnierz mocujący (33). Kierunek pracy brzeszczotu do cięć musi się zgadzać z kierunkiem wskazywanym przez strzałkę (14).
7. Pozwolić osłonie ochronnej odchylić się z powrotem do położenia zabezpieczającego.
8. Założyć ponownie kołnierz mocujący (15). Musi być widoczna gładka strona kołnierza mocującego.
9. Wcisnąć i przytrzymać blokadę wrzeciona (21).
10. Dokręcić śrubę mocującą (13) za pomocą klucza z gniazdem sześciokątnym (5). Następnie można zwolnić blokadę wrzeciona (21).
Przedłużanie klucza lub dokręcanie za pomocą uderzeń młotka jest niedozwolone.

Stosowanie ogranicznika równoległego

Ogranicznik równoległy można zamontować z obu stron urządzenia. Musi on przechodzić co najmniej przez uchwyt ze śrubą ustalającą.

Montaż ogranicznika równoległego (rys. C)

1. W razie potrzeby poluzować śrubę ustalającą (26).
2. Wsunąć ogranicznik równoległy (10) w uchwyt (25) ze śrubą ustalającą (26).
3. Dokręcić śrubę ustalającą (26).

Demontaż ogranicznika równoległego (rys. C)

1. Poluzować śrubę ustalającą (26).
2. Wyciągnąć ogranicznik równoległy (10) z uchwytów (25).

Ustawianie ogranicznika równoległego (rys. C)

1. Poluzować śrubę ustalającą (26).
2. Ustawić szerokość cięcia za pomocą rowków prowadzących (34).
W przypadku większych odstępów ogranicznik równoległy jest przytrzymywany wyłącznie przez uchwyt śruby ustalającej.
3. Dokręcić śrubę ustalającą (26).
4. Wykonać cięcie próbne, skontrolować szerokość cięcia i w razie potrzeby skorygować położenie ogranicznika równoległego (10).

Kontrola działania osłony ochronnej

Wskazówki

- W przypadku nieprawidłowego działania osłony ochronnej nie należy uruchamiać urządzenia, lecz zwrócić się do naszego centrum serwisowego.
- **▲ UWAGA!** Osłona ochronna (17) nie może się zakleszczać. W momencie zwolnienia dźwigni odciągającej (18) osłona ochronna (17) musi automatycznie odsłaniać w położeniu wyjściowe.

Sposób postępowania

1. Pociągnąć do oporu dźwignię odciągającą (18) osłony ochronnej (17).

Ustawianie głębokości cięcia

Wskazówki

- Głębokość cięcia można ustawiać płynnie: 0 mm–53 mm
- Ustawić głębokość cięcia ok. 3 mm większą niż grubość materiału. Dzięki temu można uzyskać dokładne cięcie.
- Skala ustawienia kąta cięcia dotyczy wyłącznie cięć pionowych (0°). Dla innych kątów cięcia należy odpowiednio ustawić głębokość cięcia.

Sposób postępowania

1. Wyciągnąć akumulator (29) z urządzenia.
2. Poluzować śrubę ustalającą (6) ustawienie głębokości cięcia.
3. Ustawić żadaną głębokość cięcia na skali (4). Górna krawędź znacznika odczytu (32) wskazuje ustawioną wartość.
4. Dokręcić śrubę ustalającą (6).

Cięcia ukośne

Wskazówki

- Kąt cięcia można ustawiać płynnie: 0°–45°
- Dla kątów między 0° a 45° nie ma rowków prowadzących.
- Im większy kąt cięcia, tym mniejsza maksymalna głębokość cięcia.

Sposób postępowania

1. Wyciągnąć akumulator (29) z urządzenia.
2. Poluzować śrubę ustalającą (23) ustawienie kąta cięcia.
3. Ustawić żądany kąt cięcia na skali (22). Górna krawędź znacznika odczytu (24) wskazuje ustawioną wartość.
4. Dokręcić śrubę ustalającą (23).

Zewnętrzny układ zasysania pyłu

▲ UWAGA! Zagrożenie dla zdrowia generowane przez pył. Pył z twardego drewna może być przyczyną nowotworów. Urządzenie należy podłączyć do odpowiedniego urządzenia odsysającego klasy M.

Podłączenie zewnętrznego układu zasysania pyłu (rys. B)

1. Połączyć odpowiedni układ zasysania pyłu (nie dostarczono) z wyrzutem wiórów (20).
2. Jeśli zewnętrzny układ zasysania pyłu nie pasuje, wówczas należy zastosować dodatkowo element redukujący (9).

Odłączanie zewnętrznego układu zasysania pyłu (rys. B)

1. Odłączyć układ zasysania pyłu od wylotu wiórów (20).
2. Usunąć element redukujący (9).

Sprawdzanie stanu naładowania akumulatora

Diody LED	Znaczenie
czerwony, pomarańczowy, zielony	Akumulator jest naładowany
czerwony, pomarańczowy	Akumulator jest częściowo naładowany
czerwony	Akumulator wymaga ładowania

1. Wcisnąć przycisk (31) obok wskaźnika poziomu naładowania (30) na akumulatorze (29).
Wskaźnik poziomu naładowania z kontrolkami LED sygnalizuje poziom naładowania akumulatorów.
2. Akumulator (29) należy naładować, gdy na wskaźniku stanu naładowania (30) świeci się już tylko czerwona kontrolka LED.

Ładowanie akumulatora

Patrz również instrukcja obsługi ładowarki.

Wskazówki

- Gdy akumulator jest rozgrzany, przed ładowaniem należy odczekać do jego wystudzenia.
- Nie narażać akumulatora na dłuższe oddziaływanie silnego promieniowania słonecznego i nie kłaść go na grzejnikach (maks. 50 °C).

Ładowanie akumulatora

1. Wyjmij akumulator (29) z urządzenia.
2. Wsunąć akumulator (29) do wnęki ładowarki akumulatora (27).
3. Podłączyć ładowarkę akumulatora (27) do gniazda.
4. Po zakończeniu procesu ładowania odłączyć ładowarkę akumulatora (27) od sieci.
5. Wyciągnąć akumulator (29) z ładowarki akumulatora (27).

Diody kontrolne na ładowarce

Znaczenie kontrolki na ładowarce (27):

zielony	czerwony	Znaczenie
świeci się	—	<ul style="list-style-type: none"> • Akumulator w pełni naładowany • gotowy (Brak akumulatora w urządzeniu)
—	świeci się	Akumulator jest ładowany
miga	miga	Nie rozpoznano urządzenia

Eksplotacja

Wskazówki w zakresie cięcia

- Nie wolno przekraczać maksymalnej prędkości obrotowej podanej na narzędziu. Jeśli podano zakres prędkości obrotowej, należy go zachowywać.
- Prace serwisowe i zmiany w zakresie brzeszczotów piły tarczowej powinny być wykonywane jedynie przez wykwalifikowaną osobę, tzn. osobę z wykształceniem technicznym i doświadczeniem, zapoznaną z wymaganiami konstrukcyjnymi i budową urządzenia oraz z wymaganym poziomem bezpieczeństwa.

Wkładanie i wyciąganie akumulatora

⚠ OSTRZEŻENIE! Ryzyko obrażeń ciała w wyniku przypadkowego uruchomienia urządzenia. Akumulator należy umieszczać w urządzeniu dopiero wtedy, gdy jest ono całkowicie przygotowane do pracy.

WSKAZÓWKA! Ryzyko uszkodzenia! Zastosowanie niewłaściwego akumulatora może doprowadzić do uszkodzenia urządzenia i akumulatora.

Wkładanie akumulatora

1. Wsunąć akumulator (29) wzdłuż prowadnicy szynowej w uchwyt akumulatora (19).
Akumulator wskakuje na swoje miejsce, wydając charakterystyczny dźwięk.

Wyciąganie akumulatora

1. Wcisnąć i przytrzymać przycisk zwalnający (28) na akumulatorze (29).
2. Wyciągnąć akumulator z uchwytu akumulatora (19).

Włączanie i wyłączanie

Włączanie

1. Umieścić akumulator (29) w urządzeniu.
2. Wcisnąć i przytrzymać blokadę złączania (1).
3. Wcisnąć i przytrzymać włącznik/wyłącznik (2).
4. Odczekać, aż urządzenie osiągnie swoją maksymalną prędkość obrotową.

Wyłączanie

1. Zwolnić włącznik/ wyłącznik (2).
2. Brzeszczot należy usuwać z ciętego detalu dopiero po całkowitym zatrzymaniu.
3. W momencie pozostawienia urządzenia bez nadzoru lub po zakończeniu pracy należy wyciągać akumulator (29) z urządzenia.

Transport

Wskazówki

- Wyłączyć urządzenie.
- Należy się upewnić, że wszystkie ruchome elementy całkowicie się zatrzymały.
- Wyciągnąć akumulator (29) z urządzenia.
- Zwracać uwagę, aby osłona ochronna (17) całkowicie zakrywał brzeszczot piły tarczowej (16).
- Podczas przenoszenia urządzenie należy zawsze trzymać za rękojęść (3) lub stosować walizkę do przechowywania (12) dołączoną do zakresu dostawy.

Czyszczenie, konserwacja i przechowywanie

⚠ OSTRZEŻENIE! Ryzyko obrażeń ciała w wyniku przypadkowego uruchomienia urządzenia. Podczas prac konserwacyjnych i czyszczenia należy się zabezpieczać. Wyłączyć urządzenie i wyciągnąć z niego akumulator (29).

Wykonanie prac naprawczych i konserwacyjnych, które nie zostały opisane w tej instrukcji, należy powierzać naszym specjalistom z działu serwisowego. Stosować tylko oryginalne części zamienne.

Czyszczenie

⚠ OSTRZEŻENIE! Porażenie elektryczne! Nigdy nie spryskiwać urządzenia wodą.

WSKAZÓWKA! Ryzyko uszkodzenia. Substancje chemiczne mogą oddziaływać agresywnie na elementy wykonane z tworzywa sztucznego. Nie stosować środków czyszczących wzgl. rozpuszczalników.

- Dbać o czystość i drożność otworów wentylacyjnych, obudowy silnika i uchwytów urządzenia. Używać do tego wilgotnej ściereczki lub szczotki.
- Powierzchnie zanieczyszczone żywicą należy oczyścić przy użyciu dobrze wyciśniętej, nawilżonej letnią wodą ściereczki. Należy zwracać uwagę, aby do wnętrza obudowy nie dostawały się płyny! Alternatywnie można stosować specjalny środek czyszczący (środek rozpuszczający żywicę) lub spray uniwersalny. Należy przestrzegać instrukcji bezpieczeństwa i zaleceń producenta specjalnego środka czyszczącego.
- **⚠ UWAGA!** Szkody na osobach! Osłonę ochronną należy oczyszczać ze zbierających się na niej pozostałościach po procesie cięcia. W przeciwnym razie mogą one negatywnie wpływać na działanie systemu zabezpieczającego. Czyszczenie najlepiej przeprowadzać z użyciem sprężonego powietrza. Podczas czyszczenia stosować odpowiednie środki ochrony oczu u dróg oddechowych.

Czyszczenie brzeszczotu do piły tarczowej

Narzędzia należy regularnie czyścić. Elementy wykonane ze stopów metali lekkich można czyścić np. z żywicy jedynie przy użyciu rozpuszczalników, które nie będą negatywnie wpływać na właściwości mechaniczne tych materiałów.

Konserwacja

Urządzenie jest bezobsługowe.

Serwisowanie brzeszczotów do piły tarczowej

Prace serwisowe i zmiany w zakresie brzeszczotów piły tarczowej muszą być wykonywane jedynie przez wykwalifikowaną osobę, tzn. osobę z wykształceniem technicznym i doświadczeniem, zapoznaną z wymaganiami konstrukcyjnymi i budową urządzenia oraz z wymaganym poziomem bezpieczeństwa.

Przechowywanie

Urządzenie należy przez cały czas przechowywać w warunkach:

- czystych
- suchych
- zabezpieczonych przed zapaleniem
- W dostarczonej walizce do przechowywania (12)

• poza zasięgiem dzieci

Urządzenia z akumulatorem:

- Temperatura przechowywania akumulatora i urządzenia wynosi od 15 °C do 25 °C. Podczas przechowywania należy unikać ekstremalnie niskich lub wysokich temperatur, aby zapobiec utracie wydajności akumulatora.
- Przed dłuższym przechowywaniem (np. przed sezonem zimowym) należy wyciągnąć akumulator z urządzenia (postępować według osobnej instrukcji obsługi akumulatora i ładowarki).

Utylizacja /ochrona środowiska

Wyjmij akumulator z urządzenia i przekaz urządzenie, akumulator, akcesoria oraz opakowanie do punktu recyklingu odpadów.



Urządzeń elektrycznych nie należy wyrzucać razem z odpadami komunalnymi.

Symbol przekreślonego kosza na śmieci oznacza, że po zakończeniu okresu użytkowania tego produktu nie wolno wyrzucać jako niesortowanych odpadów komunalnych.

Dyrektywa 2012/19/UE w sprawie zużytego sprzętu elektrycznego i elektronicznego:

Konsumenci są prawnie zobowiązani po zakończeniu okresu żywotności urządzeń elektrycznych i elektronicznych do ich przekazywania do ponownego przetworzenia zgodnie z zasadami ochrony środowiska. Dzięki temu można zapewnić wykorzystanie urządzeń zgodnie z zasadami ochrony środowiska i ochrony zasobów.

W zależności od adaptacji na gruncie prawa krajowego mogą być do wyboru następujące możliwości:

- zwrot w miejscu zakupu,
- zwrot w oficjalnym punkcie zbiórki,

- odesłanie do producenta/podmiotu wprowadzającego produkt na rynek.

Przepisy te nie obejmują akcesoriów i środków pomocniczych dołączonych do starych urządzeń, które nie zawierających elementów elektrycznych.

Zużyty sprzęt może mieć szkodliwy wpływ na środowisko i zdrowie ludzi z uwagi na potencjalną zawartość niebezpiecznych substancji, mieszanin oraz części składowych. Gospodarstwo domowe spełnia ważną rolę w przyczynianiu się do ponownego użycia i odzysku surowców wtórnych, w tym recyklingu zużytego sprzętu. Na tym etapie kształtuje się postawy, które wpływają na zachowanie wspólnego dobra jakim jest czyste środowisko naturalne.

Akumulatory utylizować zgodnie z zasadami ochrony środowiska



Nie wyrzucaj akumulatora do śmieci domowych, ognia (ryzyko wybuchu) lub wody. Uszkodzone akumulatory mogą szkodzić środowisku naturalnemu i zdrowiu ludzi, jeśli wydostaną się z nich trujące opary lub ciecze.

Są Państwo zobowiązani do utylizowania uszkodzonych lub wysłużonych akumulatorów zgodnie z zasadami ochrony środowiska.

- Nie otwierać akumulatorów i unikać uszkodzeń mechanicznych. Istnieje wówczas niebezpieczeństwo zwarcia i wydostania się oparów podrażniających drogi oddechowe.
- Ze względów bezpieczeństwa przed utylizacją należy rozładować akumulatory.
- Aby uniknąć zwarc, należy oklejać bieguny.
- Akumulatory należy utylizować za pośrednictwem punktów handlowych lub w punkcie zbiórki odpadów.
- **Uszkodzone akumulatory**
Akumulatory z uszkodzeniami zewnętrznymi należy traktować z zachowaniem szczególnej ostrożności!
 - Nie dotykać uszkodzonych akumulatorów gołymi dłońmi.
 - Jeśli nie można okleić biegunów, należy umieszczać akumulatory osobno w plastikowym woreczku.
 - Uszkodzone akumulatory umieszczać osobno w niepalnym, zamkniętym po-

jemniku, który może zostać zasypany jeźszcze piaskiem.

- Akumulator należy przekazywać do punktu zbiórki z personelem technicznym.

Serwis

Gwarancja

Szanowni Klienci,

Na niniejszy produkt udzielamy 3 letniej gwarancji od daty zakupu. W przypadku usterek produktu nabywcy przysługują ustawowe prawa wobec sprzedawcy. Te ustawowe prawa nie są ograniczone przez naszą przedstawioną poniżej gwarancję.

Warunki gwarancji

Okres gwarancji rozpoczyna się od daty zakupu. Należy dobrze przechować oryginalny paragon. Dokument ten będzie potrzebny jako dowód zakupu. Jeśli w ciągu trzech lat od daty zakupu produktu wystąpi wada materiałowa lub produkcyjna, dokonamy - według własnego uznania - bezpłatnej naprawy lub wymiany produktu. Realizacja świadczenia gwarancyjnego wymaga przekazania w terminie trzech lat wadliwego urządzenia i dowodu zakupu (paragon) oraz pisemnego, krótkiego opisu rodzaju wady i daty jej wystąpienia.

Jeśli nasza gwarancja pokrywa dany defekt, otrzymają Państwo naprawiony lub wymieniony produkt. Naprawa lub wymiana produktu nie rozpoczyna nowego okresu gwarancji.

Okres gwarancji i roszczenia ustawowe z tytułu wad

Jeśli wadliwy produkt został wymieniony na nowy lub dokonano istotnych napraw, termin gwarancji biegnie od nowa od momentu dostarczenia klientowi wymienionego lub naprawionego rzeczy.

W przypadku wymiany pojedynczej części należącej do reklamowanego towaru, czas gwarancji biegnie od nowa w odniesieniu do tej części. Jeżeli reklamacja w zakresie wymiany lub naprawy nie została uznana albo naprawa nie była istotna bądź konsument żądał od gwaranta działań innych niż wymiana i naprawa – okres trwania gwarancji wydłuża się o czas, przez który konsument nie mógł korzystać z towaru w związku z złożoną reklamacją.

Wszelkie uszkodzenia lub wady występujące ewentualnie już w chwili zakupu należy zgłosić niezwłocznie po rozpakowaniu. Po upływie okresu gwarancji wszelkie naprawy są wykonywane odpłatnie.

Zakres gwarancji

Produkt został wyprodukowany starannie zgodnie z surowymi wymogami jakościowymi i przed dostarczeniem został rzetelnie skontrolowany.

Świadczenia gwarancyjne dotyczą wad materiałowych i produkcyjnych. Niniejsza gwarancja nie obejmuje części produktu podlegających normalnemu zużyciu, które należy traktować jako części zużywające się (np. Brzeszczot do cięć) lub uszkodzeń części delikatnych.

Niniejsza gwarancja traci ważność, jeśli produkt został uszkodzony, był niewłaściwie używany lub nie był konserwowany. W celu prawidłowego użytkowania produktu należy ściśle przestrzegać wszystkich wskazówek zawartych w instrukcji obsługi. Należy bezwzględnie unikać zastosowań i czynności, które są odradzane lub przed którymi ostrzeżenie się w instrukcji obsługi.

Produkt jest przeznaczony jedynie do użytku prywatnego, a nie do użytku profesjonalnego. Gwarancja wygasa w przypadku niezgodnego z przeznaczeniem i niewłaściwego użytkowania, użycia siły oraz ingerencji, które nie zostały wykonane przez nasz autoryzowany serwis.

Realizacja świadczenia gwarancyjnego

Aby zapewnić szybkie opracowanie Państwa przypadku, należy postępować zgodnie z zamieszczonymi poniżej wskazówkami:

- Na wypadek wszelkich zapytań prosimy o zachowanie paragonu i numeru artykułu (IAN 496282_2504) jako dowodu zakupu.
- Numer artykułu znaleźć można na tabliczce znamionowej produktu. Może on być również wygrawerowany na produkcie lub znajdować się na stronie tytułowej instrukcji (po lewej stronie na dole) lub na naklejce z tyłu lub na dolnej stronie produktu.
- W razie wystąpienia błędów działania lub innych wad, należy w pierwszej kolejności skontaktować się ze wskazanym poniżej działem serwisowym **telefonicznie** lub wykorzystać nasz **formularz kontaktowy**.

towy, dostępny pod adresem *parkside-diy.com* w kategorii **Serwis**.

- Produkt uznany za wadliwy mogą Państwo bezpłatnie przesłać po konsultacji z naszym działem obsługi klienta na podany adres serwisu, załączając dowód zakupu (paragon) oraz informację, na czym polega wada i kiedy wystąpiła. Aby uniknąć problemów z przyjęciem i dodatkowych kosztów, konieczne jest korzystanie wyłącznie z podanego adresu. Należy upewnić się, że przesyłka nie zostanie przesłana odpłatnie, jako przesyłka wielkogabarytowa, ekspresowa lub też jako inna przesyłka specjalna. Prosimy o odesłanie produktu wraz ze wszystkimi akcesoriami dostarczonymi w chwili zakupu i zapewnienie odpowiednio bezpiecznego opakowania transportowego.



Pod adresem *parkside-diy.com* dostępna jest do wglądu oraz do pobrania niniejsza instrukcja oraz wiele innych instrukcji. Dzięki temu kodowi QR można wejść bezpośrednio na stronę *parkside-diy.com*. Proszę wybrać swój kraj i wyszukiwać na

ekranie wyszukiwania instrukcje obsługi. Po wprowadzeniu numeru artykułu (IAN) 496282_2504 można otworzyć swoją instrukcję obsługi.

Serwis naprawczy

W sprawie napraw, **które nie podlegają gwarancji**, należy się zwracać do Centrum Serwisowego. Centrum Serwisowe prześle Państwu odpowiedni kosztorys.

- Możemy naprawiać tylko urządzenia w odpowiednim opakowaniu i przesłane z uregulowaną opłatą pocztową.
Wskazówka: Oczyszczone urządzenie wraz z informacją na temat uszkodzenia należy przysyłać bezpośrednio na adres podany przez Centrum Serwisowe.
- Urządzenia przesłane bez opłaty, jako towary niewymiarowe, w trybie ekspresowym lub w ramach innych typów przesyłek specjalnych, nie będą przyjmowane.
- Przesłane, uszkodzone urządzenia utylizujemy bezpłatnie.

Service-Center

PL Serwis Polska
Tel.: 00800 4912069
Formularz kontaktowy na
parkside-diy.com
IAN 496282_2504

Importer

Uwaga: poniższy adres nie jest adresem działu serwisowego. Najpierw skontaktuj się z podanym wyżej centrum serwisowym.

Grizzly Tools GmbH & Co. KG
Stockstädter Str. 20
63762 GroBostheim
NIEMCY
www.grizzlytools.de

Części zamienne i akcesoria

Części zamienne i akcesoria można zamówić na stronie www.grizzlytools.shop. Jeśli w ramach procedury Państwa zamówienia pojawią się problemy, prosimy o kontakt za pośrednictwem naszego sklepu internetowego. W razie kolejnych pytań należy zwracać się do: *Service-Center*, s. 60

Nr stan.	Opis	Nr zamów.
9	Element redukujący	91110085
10	Ogranicznik równoległy	91110089
16	Brzeszczot do cięć	13800397

Tłumaczenie oryginalnej deklaracji zgodności EU

Produkt: **Akumulatorowa piła ręczna**

Model: **PHKSA 20-Li C4**

Numer serii: 000001-205200

Wymieniony powyżej przedmiot niniejszej deklaracji jest zgodny z jednoznacznymi wymaganiami unijnego prawodawstwa harmonizacyjnego

2006/42/EC • 2014/30/EU • 2011/65/EU & (EU) 2015/863

Produkt z baterią Smart PAPS 204 A1/Smart-PAPS 208 A1/Smart PAPS 2012 A1: 2014/53/EU

Opisany powyżej przedmiot deklaracji jest zgodny z dyrektywą Parlamentu Europejskiego i Rady 2011/65/EU z dnia 8 czerwca 2011 r. w sprawie ograniczenia stosowania niektórych niebezpiecznych substancji w sprzęcie elektrycznym i elektronicznym.

Aby zapewnić zgodność, zastosowano następujące normy zharmonizowane oraz normy i przepisy krajowe:

EN 62841-1:2015/A11:2022 • EN 62841-2-5:2014 • EN 847-1:2017

EN IEC 55014-1:2021 • EN IEC 55014-2:2021 • EN IEC 63000:2018

Produkt z baterią Smart PAPS 204 A1/Smart PAPS 208 A1/Smart PAPS 2012 A1:

EN 301 489-17 V3.3.1:2024 • EN 301 489-1 V2.2.3:2019

• EN 300 328 V2.2.2:2019 • EN 50663:2017

Niniejsza deklaracja zgodności wydana zostaje na wyłączną odpowiedzialność producenta:



Grizzly Tools GmbH & Co. KG

Stockstädter Str. 20

63762 Großostheim

NIEMCY

19.07.2025

Christian Frank

Upoważniony przedstawiciel dokumentacji

Turinys

Įvadas	62
Naudojimas pagal paskirtį.....	62
Tiekiamas rinkinys ir priedai.....	63
Apžvalga.....	63
Veikimo aprašymas.....	63
Techniniai duomenys.....	63
Saugos nurodymai	64
Saugos nurodymų apibūdinimas.....	64
Ženkilai ir simboliai.....	64
Bendrieji elektrinių įrankių saugos įspėjimai.....	65
Diskinių pjūklų saugos nurodymai.....	67
Liekamieji pavojai.....	68
Paruošimas	69
Valdymo elementai.....	69
Pjūklelio surinkimas ir išrinkimas.....	69
Lygiagrečiojo ribotuvo naudojimas.....	70
Apsauginio gaubto veikimo patikrinimas.....	70
Pjūvio gylio nustatymas.....	70
Įstrižiniai pjūviai.....	70
Išorinis dulkių siurbimo įrenginys.....	70
Akumuliatoriaus įkrovos lygio patikra.....	71
Akumuliatoriaus įkrovimas.....	71
Naudojimas	71
Pjovimo patarimai.....	71
Akumuliatoriaus įdėjimas ir išėmimas.....	71
Įjungimas ir išjungimas.....	71
Gabenimas	72
Valymas, techninė priežiūra ir laikymas	72
Valymas.....	72
Techninė priežiūra.....	72
Diskinio pjūklo geležčių techninė priežiūra.....	72
Laikymas.....	72
Šalinimas ir aplinkos apsauga	72
Akumuliatorius išmeskite nekenkdam aplinkai.....	73
Paslaugos	73
Garantija.....	73
Remonto paslaugos.....	74
Service-Center.....	74
Importuotojas.....	75
Atsarginės dalys ir priedai	75

ES atitikties deklaracijos originalo vertimas	75
Išskaidytasis brėžinys	123

Įvadas

Sveikiname įsigijus naują akumuliatorinį diskinį pjūklą (toliau vadinamą „prietaisu“ arba „elektriniu įrankiu“).

Jūs pasirinkote aukštos kokybės gaminį. Gaminant šį įrenginį, jo kokybė buvo tikrinama, o pagamintas įrenginys buvo galutinai patikrintas. Taip užtikrinama, kad Jūsų prietaisas neprieikštingai veiks.



Naudojimo instrukcija yra šio prietaiso dalis. Joje pateikta svarbių saugos, naudojimo ir šalinimo nurodymų. Atidžiai perskaitykite naudojimo instrukciją. Susipažinkite su įrankio valdymo elementais ir tinkamu jo naudojimu. Prietaisą naudokite tik taip, kaip aprašyta ir tik nurodytiems naudojimo tikslams. Būtinai išsaugokite naudojimo instrukciją ir perduodami prietaisą tretiesiems asmenims perduokite ir visus dokumentus.

Naudojimas pagal paskirtį

Prietaisas skirtas tik toliau nurodytoms reikmėms:

- Tvirtai atremtam plastikui, medienai ir lengvosios statybinės medžiagos pjauti
- Tiesiems bei iki 45° nusklembtiems pjūviams (tik medienoje ir plastike) daryti
- Eksploatuoti tik sausose patalpose.

Atkreipkite dėmesį į informaciją apie pjovimo diskų tipus.

Prietaisą naudojant bet kokiems kitokiems šioje naudojimo instrukcijoje aiškiai nurodytiems tikslams, prietaisas gali kelti didelį pavojų naudotojui ir sugesti. Prietaisą valdantis ar jį naudojantis asmuo atsako už nelaimingus atsitikimus ar žalą, padarytą kitiems žmonėms arba jų turtui. Prietaisas skirtas neprofesionaliems naudotojams. Jis neskirtas komerciniams nuolatinio naudojimo tikslams. Naudojant komerciniams tikslams, garantija negalioja. Gamintojas neatsako už žalą, patirtą prietaisą naudojant ne pagal paskirtį arba netinkamai.

Tiekiamas rinkinys ir priedai

Išpakuokite prietaisą ir patikrinkite tiekiamą rinkinį.

Tinkamai pašalinkite pakuotės medžiagas.

- Rankinis akumulatorinis diskinis pjūklas
- 1 Pjovimo diskas (sumontuota)
- 1 Raktas su vidiniu šešiabriauniu (įdėtas į įrankį)
- Jungiamoji detalė
- Lygiagretusis ribotuvus
- Lagaminas
- Originalios instrukcijos vertimas

Akumulatoriaus ir kroviklio tiekiamame rinkinyje nėra.

Apžvalga

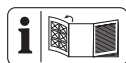

Prietaiso paveikslėlius rasite priekiniame ir galiniame išskleidžiamajame puslapyje.

- 1 Jungiklio užraktas
- 2 Įjungiklis / išjungiklis
- 3 Rankena
- 4 Skalė (Pjūvio gylis)
- 5 Raktas su vidiniu šešiabriauniu
- 6 Fiksavimo varžtas (Pjūvio gylis)
- 7 Pagrindo plokštė
- 8 Papildoma rankena
- 9 Jungiamoji detalė
- 10 Lygiagretusis ribotuvus
- 11 Skalė (Lygiagretusis ribotuvus)
- 12 Lagaminas
- 13 Įtempimo varžtas
- 14 Sukimosi krypties rodyklė
- 15 Tvirtinimo jungė
- 16 Pjovimo diskas
- 17 Apsauginis gaubtas
- 18 Pakėlimo svirtis
- 19 Akumulatoriaus laikiklis
- 20 Drožlių išmetimo vamzdis
- 21 Suklio fiksatorius
- 22 Skalė (Pjovimo kampas)
- 23 Fiksavimo varžtas (Pjovimo kampas)
- 24 Matavimo žyma (Pjovimo kampas)
- 25 Laikiklis (Lygiagretusis ribotuvus)

- 26 Fiksavimo varžtas (Lygiagretusis ribotuvus)
- 27 Kroviklis
- 28 Akumulatoriaus atlaisvinimo mygtukas
- 29 Akumulatorius
- 30 Įkrovos lygio indikatorius
- 31 Mygtukas

(A pav.)

- 32 Matavimo žyma (Pjūvio gylis)
- 33 Atraminė jungė

(C pav.)

- 34 Kreipiamoji išpjova (0°; 45°)

Veikimo aprašymas

Diskinio pjūklo apskritas pjovimo diskas pjauna besisukdamas. Pjūvio gylį und pjovimo kampą galima nustatyti.

Valdymo elementų paskirtis aprašyta toliau.

Techniniai duomenys

Rankinis akumulatorinis diskinis pjūklas PHKSA 20-Li C4

Vardinė įtampa U 20 V =

Svoris (be akumulatoriaus) $\approx 1,95$ kg

Sukimosi greitis tuščiajia eiga n_0 ... 3800 min⁻¹

Pjūvio gylis

– 0° 53 mm

– 45° 38,5 mm

Įstrižas pjūvis 0°–45°

Temperatūra ≤ 50 °C

– Įkraunant 4–40 °C

– Naudojimas 4–50 °C

– Laikymas 15–25 °C

„PARKSIDE Performance Smart“

akumulatorius Smart PAPS 204 A1/

Smart PAPS 208 A1/Smart PAPS 2012 A1

– dažnių juosta 2400–2483,5 MHz

– perdavimo galia ≤ 20 dBm

Garso slėgio lygis (L_{pA}) ... 79,3 dB; $K_{pA}=3$ dB

Garso galios lygis (L_{WA})

– išmatuotas 87,3 dB; $K_{WA}=3$ dB

Vibracija (a_h)

– Rankena 2,541 m/s²; $K=1,5$ m/s²

– Papildoma rankena 2,923 m/s²; $K=1,5$ m/s²

Pjovimo diskas PSB 24 Z-2

Pagaminta pagal EN 847-1:2017

Pjovimo spindulys $\varnothing 160$ mm

Pjovimo plotis	2,6 mm
Disko pagrindinės dalies storis	1,6 mm
Skylė	∅ 20 mm
Didžiausias sukimosi greitis	9500 min ⁻¹
Dantukų skaičius	24
Pjovimo diskas tinka šioms medžiagoms: medis	

Triukšmo ir vibracijos vertės nustatytos vadovaujantis atitiktis deklaracijoje nurodytais standartais ir nuostatomis.

Nurodytos vibracijų bendroji vertė ir spinduliuojamojo triukšmo vertė išmatuotos standartiniu matavimo metodu ir gali būti naudojamos vienam elektriniam įrankiui su kitu palyginti. Nurodytomis vibracijų bendraja verte ir spinduliuojamojo triukšmo verte taip pat galima vadovautis preliminariai vertinant poveikį.

▲ ĮSPĖJIMAS! Praktiškai naudojant elektrinį įrankį, vibracijų spinduliuotė ir spinduliuojamasis triukšmas gali skirtis nuo nurodytos vertės – tai priklauso nuo elektrinio įrankio naudojimo būdo. Įvertinus vibracijų poveikį praktinėmis naudojimo sąlygomis, būtina nustatyti saugos priemones dirbančiajam apsaugoti (čia reikia atsižvelgti į visas įrankio naudojimo ciklo dalis, pvz., laikotarpius, kai elektrinis įrankis yra išjungtas, ir laikotarpius, kai įrankis įjungtas, tačiau veikia nenaudojamas).

X 20 V TEAM

Įrankis yra „X 20 V TEAM“ serijos dalis, jį galima naudoti su „X 20 V TEAM“ serijos akumulatoriais. „X 20 V TEAM“ serijos akumulatorius galima įkrauti tik „X 20 V TEAM“ serijos krovikliais.

Rekomenduojame šį įrankį naudoti tik su toliau išvardytais akumulatoriais: PAP 20 B1, PAP 20 B3, Smart PAPS 204 A1, Smart PAPS 208 A1, Smart PAPS 2012 A1

Rekomenduojame šiuos akumulatorius įkrauti toliau išvardytais krovikliais: PLG 20 A3, PLG 20 A4, PLG 20 C1, PLG 20 C2, PLG 20 C3, PLG 201 A1, PDSLГ 20 A1, PDSLГ 20 B1, Smart PLGS 2012 A1

Akumulatoriaus ir kroviklio techniniai duomenys: žr. atskirą instrukciją.

Saugos nurodymai

Šiame skirsnyje aprašyti pagrindiniai prietaisų naudojimo saugos nurodymai.

▲ ĮSPĖJIMAS! Netinkamai elgiantis su akumulatoriumi gali būti sužaloti žmonės ir patirta materialinės žalos. Atkreipkite dėmesį į saugos bei įkrovimo ir tinkamo naudojimo nurodymus, kuriuos rasite savo akumulatoriaus ir **X 20 V TEAM** serijos kroviklio naudojimo instrukcijoje. Išsamų įkrovimo aprašymą ir daugiau informacijos rasite šioje atskiroje naudojimo instrukcijoje.

Saugos nurodymų apibūdinimas

▲ PAVOJUS! Nesilaikant šio saugos nurodymo, įvyks nelaimingas atsitikimas. Naudotojas patirs sunkių arba mirtinų kūno sužalojimų.

▲ ĮSPĖJIMAS! Nesilaikant šio saugos nurodymo, gali įvykti nelaimingas atsitikimas. Naudotojas gali patirti sunkių arba mirtinų kūno sužalojimų.

▲ ATSARGIAI! Nesilaikant šio saugos nurodymo, įvyks nelaimingas atsitikimas. Naudotojas gali patirti lengvų arba vidutinio sunkumo kūno sužalojimų.

NUORODA! Nesilaikant šio saugos nurodymo, įvyks nelaimingas atsitikimas. Dėl to galima patirti materialinės žalos.

Ženkla ir simboliai

Piktogramos ant įrankio



Įrankis yra „X 20 V TEAM“ serijos dalis, jį galima naudoti su „X 20 V TEAM“ serijos akumulatoriais. „X 20 V TEAM“ serijos akumulatorius galima įkrauti tik „X 20 V TEAM“ serijos krovikliais.



Perskaitykite naudojimo instrukciją



Tinkamo pjovimo disko matmenys



Pjūvio gylis 0°



Pjūvio gylis 45°



Sukimosi kryptis



Elektrinių įrankių neišmeskite su buitėmis atliekomis.

Ženkliai ant pjovimo disko



Perskaitykite naudojimo instrukciją



Dėvėkite klausos apsaugos priemonę



Dėvėkite akių apsaugos priemonę



Dėvėkite kaukę



Nenaudokite apgadintų pjovimo diskų.



Sukimosi kryptis



Mūvėkite apsaugines pirštines



diametras 160 mm



Tinka rankiniam diskiniam pjūklui



medis

Piktogramos naudojimo instrukcijoje



Mūvėkite apsaugines pirštines

Bendrieji elektrinių įrankių saugos įspėjimai

▲ ĮSPĖJIMAS! Perskaitykite visus saugos įspėjimus, instrukcijas, iliustracijas ir specifikacijas, pridedamas prie šio elektrinio įrankio. Jei nesilaikysite visų toliau pateiktų instrukcijų, galite patirti elektros smūgį, sukelti gaisrą ir (arba) sunkiai susižeisti. **Išsaugokite visus įspėjimus ir instrukcijas, kad galėtumėte pasinaudoti ateityje.**

Įspėjimuose vartojama sąvoka „elektrinis įrankis“ reiškia iš tinklo (su laidu) arba iš akumuliatoriaus (be laido) maitinamą elektrinį įrankį.

1. DARBO VIETOS SAUGA

- Užtikrinkite, kad darbo vieta būtų švari ir gerai apšviesta.** Netvarkingose ar tamsiose vietose gali įvykti nelaimingi atsitikimai.
- Nedirbkite su elektriniais įrankiais potencialiai sprogioje aplinkoje, pvz., esant degių skysčių, dujų ar dulkių.** Elektriniai įrankiai kelia kibirkštis, nuo kurių gali užsidegti dulkės arba dūmai.
- Dirbdami su elektriniu įrankiu saugokite vaikus ir pašalinius asmenis.** Dėl išsiblaškymo galite nesuvaldyti.

2. ELEKTROS SAUGA

- Elektrinių įrankių kištukai turi tikti elektros lizdai. Niekada jokia būdu nekeiskite kištuko. Nenaudokite adapterio kištukų su įžemintais elektriniais įrankiais.** Nepakeisti kištukai ir tinkami elektros lizdai sumažina elektros smūgio pavojų.
- Venkite kūno sąlyčio su įžemintais paviršiais, pvz., vamzdžiais, radiatoriais, viryklėmis ir šaldytuvais.** Jei jūsų kūnas yra įžemintas, padidėja elektros smūgio pavojus.
- Saugokite elektrinius įrankius nuo lietaus ar drėgmės poveikio.** Jei į elektrinį įrankį patenka vandens, padidėja elektros smūgio pavojus.
- Nenaudokite laido netinkamai. Niekada nenaudokite laido elektriniam įrankiui nešti, traukti ar atjungti. Saugokite laidą nuo karščio, alyvos, aštrių kraštų ar judančių dalių.** Pažeisti arba susipynę laidai padidina elektros smūgio pavojų.
- Jei elektrinį įrankį naudojate lauke, naudokite prailgintuvą, tinkamą naudoti lauke.** Naudojant lauke naudoti tinkamą laidą, sumažėja elektros smūgio pavojus.
- Jei elektrinio įrankio naudojimas drėgnose patalpose yra neišvengiamas, naudokite maitinimo šaltinį, apsaugotą liekamosios srovės įtaisų (LSĮ).** Naudojant LSĮ sumažėja elektros smūgio pavojus.

3. ASMENINĖ SAUGA

- Būkite budrūs, žiūrėkite, ką darote, ir dirbdami su elektriniu įrankiu vadovaukitės sveika nuovoka. Nenaudokite elektrinio įrankio, kai esate pavargę arba apsvaigę nuo narkotikų, alko-**

- holio ar vaistų.** Dėl neatsargumo dirbant su elektriniais įrankiais galima rimtai susižeisti.
- b) **Naudokite asmenines apsaugos priemones. Visada dėvėkite akių apsaugos priemones.** Tinkamomis sąlygomis naudojamos apsauginės priemonės, pvz., kaukė nuo dulkių, neslystantis apsauginiai batai, šalmas ar klausos apsauga, padeda sumažinti sužeidimų skaičių.
 - c) **Užkirskite kelią netyčiniam įjungimui. Prieš prijungdami įrankį prie maitinimo šaltinio ir (arba) akumulatoriaus, imdami jį į rankas arba nešdami, įsitinkinkite, kad jungiklis yra išjungtas.** Nešant elektrinius įrankius su pirštu ant jungiklio arba įjungiant elektrinius įrankius su įjungtu jungikliu galimi nelaimingi atsitikimai.
 - d) **Prieš įjungdami elektrinį įrankį nuimkite reguliavimo raktus ar veržliarakčius.** Ant besisukančios elektrinio įrankio dalies paliktas veržliarakstis ar raktas gali sužaloti.
 - e) **Nesiekite per toli. Visada užtikrinkite, kad būtų tinkamas pagrindas ir būtu-mėte pusiausvyroje.** Tai leidžia geriau valdyti elektrinį įrankį netikėtose situacijose.
 - f) **Tinkamai apsirenkite. Nedėvėkite laisvų drabužių ar papuošalų. Saugokite plaukus ir drabužius nuo judančių dalių.** Laisvi drabužiai, papuošalai ar ilgi plaukai gali būti įtraukti į judančias dalis.
 - g) **Jei yra dulkių ištraukimo ir surinkimo įrenginių prijungimo įtaisai, įsitinkinkite, kad jie tinkamai prijungti ir naudojami.** Naudojant dulkių nusiurbimo sistemą galima sumažinti su dulkelėmis susijusius pavojus.
 - h) **Neleiskite, kad dėl dažno naudojimo si įrankiais įgytos patirties taptumėte pernelyg savimi pasitikintys ir nepaisytumėte įrankių saugos principų.** Neatsargus veiksmas per sekundės dalį gali sukelti rimtų sužalojimų.
- #### 4. ELEKTRINIŲ ĮRANKIŲ NAUDOJIMAS IR PRIEŽIŪRA
- a) **Nenaudokite elektrinio įrankio su jėga. Darbui naudokite tinkamą elektrinį įrankį.** Tinkamu elektriniu įrankiu atliksite darbą geriau ir saugiau, tokiu greičiu, kuriam jis buvo sukurtas.
 - b) **Nenaudokite elektrinio įrankio, jei jungiklis jo neįjungia ir neišjungia.** Bet koks elektrinis įrankis, kurio negalima valdyti jungikliu, yra pavojingas ir turi būti remontuojamas.
 - c) **Prieš atlikdami reguliavimą, keisdami priedus ar laikydami elektrinius įrankius, atjunkite kištuką nuo maitinimo šaltinio ir (arba) išimkite akumuliatorių iš elektrinio įrankio, jei jis yra išimamas.** Šios prevencinės saugos priemonės sumažina netyčinio elektrinio įrankio įjungimo riziką.
 - d) **Laikykite nenaudojamus elektrinius įrankius vaikams nepasiekiamoje vietoje ir neleiskite jais naudotis asmenims, kurie nėra susipažinę su elektriniu įrankiu ar šiomis instrukcijomis.** Neapmokytų naudotojų naudojami elektriniai įrankiai yra pavojingi.
 - e) **Prižiūrėkite elektrinius įrankius ir priedus. Patikrinkite, ar judančios dalys nėra neteisingai suderintos arba sujungtos, ar nėra sulūžusių dalių, ar nėra kitų sąlygų, galinčių turėti įtakos elektrinio įrankio veikimui. Jei elektrinis įrankis yra pažeistas, prieš naudodami sutaisykite.** Daug nelaimingų atsitikimų įvyksta dėl netinkamai prižiūrimų elektrinių įrankių.
 - f) **Užtikrinkite, kad pjovimo įrankiai būtų aštrūs ir švarūs. Prižiūrėkite, kad pjovimo įrankiai būtų aštrūs ir švarūs.**
 - g) **Elektrinį įrankį, priedus, antgalius ir kt. naudokite vadovaudamiesi šiomis instrukcijomis ir atsižvelgdami į darbo sąlygas bei atliekamus darbus.** Naudodami elektrinį įrankį ne pagal paskirtį, galite sukelti pavojingą situaciją.
 - h) **Rankenos ir suėmimo paviršiai turi būti sausi, švarūs, be alyvos ir riebalų.** Neįmanoma saugiai dirbti įrankiu ir valdyti jį netikėtose situacijose kai rankenos ir paėmimo paviršiai yra slidūs.
- #### 5. AKUMULIATORINIO ĮRANKIO NAUDOJIMAS IR PRIEŽIŪRA
- a) **Įkraukite tik gamintojo nurodytu įkrovikliu.** Vienam akumulatoriaus tipui tinkamas įkroviklis, naudojamas su kito tipo akumulatoriumi, gali kelti gaisro pavojų.
 - b) **Elektrinius įrankius naudokite tik su specialiai tam skirtais akumulatoriais.** Naudodami kitus akumulatorius galite susižeisti ir sukelti gaisrą.

- c) Kai akumulatorius nenaudojamas, laikykite jį atokiau nuo kitų metalinių daiktų, pvz., segtukų, monetų, raktų, vinių, varžtų ar kitų smulkių metalinių daiktų, galinčių sujungti vieną gnybtą su kitu. Trumpas akumulatoriaus gnybtų sujungimas gali sukelti nudegimus arba gaisrą.
 - d) Netinkamai naudojant, iš akumulatoriaus gali ištekėti skysčio; venkite sąlyčio. Atsitiktinai prisilietus, nuplaukite vandeniu. Skysčiui patekus į akis, kreipkitės į gydytoją. Iš akumulatoriaus išsiliejęs skystis gali sudirginti arba nudeginti.
 - e) Nenaudokite pažeisto ar pakeisto akumulatoriaus ar įrankio. Pažeisti ar pakeisti akumulatoriai gali veikti nenuspėjamai, todėl gali kilti gaisras, sprogimas ar sužeidimų pavojus.
 - f) Nepalikite akumulatoriaus ar įrankio ugnies ar pernelyg aukštos temperatūros poveikyje. Ugnis arba aukštesnė nei 130 °C temperatūra gali sukelti sprogimą.
 - g) Laikykitės visų įkrovimo instrukcijų ir neįkraukite akumulatoriaus ar įrankio už instrukcijose nurodyto temperatūros diapazono ribų. Netinkamas įkrovimas arba įkrovimas už nurodyto temperatūros diapazono ribų gali sugadinti akumuliatorių ir padidinti gaisro pavojų.
6. **APTARNAVIMAS**
- a) Elektrinio įrankio techninę priežiūrą atlieka kvalifikuotas remontininkas, kuris naudoja tik tapačias atsargines dalis. Taip užtikrinama elektrinio įrankio sauga.
 - b) Pažeistų akumuliatorių negalima aptarnauti. Akumuliatorių blokų techninę priežiūrą turi atlikti tik gamintojas arba įgalioti techninės priežiūros paslaugų teikėjai.

Diskinių pjūklų saugos nurodymai

Pjovimo procedūros

- **▲ PAVOJUS!** Rankas laikykite atokiau nuo pjovimo zonos ir disko. Kitą ranką laikykite ant papildomos rankenos arba variklio korpuso. Jei pjūklą laikote abiem rankomis, diskas negali jų įpjauti.
- Nesiekite po ruošiniu. Apsaugas negali apsaugoti jūsų nuo disko dalies, esančios po ruošiniu.

- Nustatykite pjūvio gylį pagal ruošinio storį. Po ruošiniu turi matytis mažiau nei visas disko dantis.
- Pjaudami niekada nelaikykite ruošinio rankose arba padėję ant kojos. Pritvirtinkite ruošinį prie stabilios platformos. Svarbu tinkamai paremti ruošinį, kad sumažintumėte poveikį kūnui, disko įstrigimo ar valdymo praradimo tikimybę.
- Elektrinį įrankį laikykite už izoliuotų suėmimo paviršių, kai atliekate operaciją, kurios metu pjovimo reikmenys gali liesti paslėptus laidus. Pjovimo priedai, kuries liečia įtampą turinį laidą, gali įelektrinti atviras metalines elektrinio įrankio dalis, o operatorių gali ištikti elektros smūgis.
- Atliekant išilginį pjovimą visada naudokite išilginio pjovimo liniuotę arba tiesią kreipiančiąją liniuotę. Taip pagerinama pjūvio tikslumas ir sumažinama disko įstrigimo tikimybė.
- Visada naudokite diskus su tinkamo dydžio ir formos (rombo formos ar apvaliomis) skylėmis. Diskai, neatitinkantys pjūklo tvirtinimo įrangos, bus išcentruoti, todėl galite prarasti kontrolę.
- Niekada nenaudokite pažeistų arba netinkamų diskų poveržlių ar varžtų. Diskų poveržlės ir varžtas buvo specialiai sukurti jūsų pjūklui, kad jis veiktų optimaliai ir būtų saugus.

Atatranka ir susiję įspėjimai

Atatranka – tai staigi reakcija į prispaustą, užstrigusį ar neteisingai sureguliuotą pjovimo diską, dėl kurios nekontroliuojamas pjūklas pakyla aukštyn ir išsprūsta iš ruošinio į operatoriaus pusę.

Kai pjūvio tarpas užsidaro ir peilis yra užspaudžiamas arba įstringa, diskas sustoja, o variklio reakcija staigiai stumia įrankį atgal link operatoriaus.

Jei pjaunant diskas susisuka arba pasisuka neteisingai, galinio disko krašto dantys gali įsirėžti į viršutinį medienos paviršių, todėl diskas gali išsprūsti iš pjūvio tarpo ir atšokti atgal į operatorių.

Atatranka yra netinkamo elektrinio įrankio naudojimo ir (arba) neteisingų darbo procedūrų ar sąlygų rezultatas ir jos galima išvengti imantis toliau nurodytų tinkamų atsargumo priemonių.

- Abiem rankomis tvirtai suimkite pjūklą, o rankas laikykite taip, kad galėtumėte

atlaikyti atatrą. Stovėkite šonu į asmenis, bet ne vienoje linijoje su asmenimis. Dėl atatrąs pjūklas gali atšokti atgal, tačiau operatorius gali kontroliuoti atatrąs jėgą, jei imamasi tinkamų atsargumo priemonių.

- **Kai diskas įstringa arba dėl bet kokios priežasties nutraukiate pjūvį, atleiskite paleidiklį ir nejudindami laikykite pjūklą medžiagoje, kol diskas visiškai sustos. Niekada nebandykite atitraukti pjūklo nuo apdirbamo objekto ir netraukite pjūklo atgal, kol diskas juda, nes priešingu atveju gali įvykti atatrą. Išsiaiškinkite ir imkitės taisomųjų veiksmų, kad pašalintumėte disko įstringimo priežastį.**
- **Vėl paleisdami pjūklą ruošinyje, sucentruokite pjovimo diską į pjūvio tarpą taip, kad pjūklo dantys neįsirežtų į medžiagą. Jei pjovimo diskas įstringa, vėl paleidus pjūklą jis gali pakilti į viršų arba atšokti nuo ruošinio.**
- **Paremkite didelių matmenų plokštes, kad sumažintumėte disko prispaudimo ir atatrąs pavojų. Didelių matmenų plokštės linę pasvirti nuo savo svorio. Atramos turi būti įrengtos po plokštę iš abiejų pusių, šalia pjovimo linijos ir šalia plokštės krašto.**
- **Nenaudokite atšipusių ar pažeistų diskų. Dėl neaštrių arba netinkamai nustatytų diskų susidaro siauras pjūvio tarpas, todėl atsiranda per didelė trintis, diskas įstringa ir įvyksta atatrą.**
- **Prieš pradėdami pjauti, disko gylis ir nuožulnumo reguliavimo fiksavimo svirtys turi būti priveržtos ir patikimai pritvirtintos. Jei pjaunant diskas pasislenka, jis gali įstrigti ir įvykti atatrą.**
- **Ypač saugokitės, kai atliekate pjūvį esamose sienose ar kitose riboto matomumo vietose. Išsikišęs diskas gali įpjauti objektus, kurie gali sukelti atatrą.**

Apatinio apsaugo funkcija

- **Prieš kiekvieną naudojimą patikrinkite, ar apatinis apsaugas tinkamai užsidaro. Nedirbkite su pjūklų, jei apatinis apsaugas laisvai nejuda ir iš karto neužsidaro. Niekada neužspauskite arba nepirikiškite apatinio apsaugo atidarytoje padėtyje. Jei pjūklas netyčia nukristų, gali sulenkti apatinį apsaugą. Pakelkite apa-**

tinį apsaugą su įtraukiama rankena ir įsitinkinkite, kad jis laisvai juda ir neličia disko ar kitos dalies bet kokiu pjovimo kampu ir gyliu.

- **Patikrinkite apatinio apsaugo spyruoklės veikimą. Jei apsaugas ir spyruoklės veikia netinkamai, prieš naudojant juos reikia sutaisyti. Apatinis apsaugas gali veikti sunkiau dėl pažeistų dalių, gumos apnašų arba susikaupusių nešvarumų.**
- **Apatinį apsaugą galima atitraukti rankiniu būdu tik atliekant specialius pjūvius, pvz., „įleidžiamąjį pjūvį“ ir „sudėtinį pjūvį“. Pakelkite apatinį apsaugą už įtraukiamos rankenos ir, kai tik diskas įpjauna į medžiagą, apatinį apsaugą reikia atleisti. Visiems kitiems pjovimo darbams apatinis apsaugas turi veikti automatiškai.**
- **Prieš padėdami pjūklą ant stalo ar grindų visada įsitinkinkite, kad apatinis apsaugas uždengia diską. Dėl neapsaugoto, besisukančio disko pjūklas judės atgal pjaudamas viską, kas pasitaikys jo kelyje. Atsižvelkite į laiką, per kurį atleisus jungiklį diskas sustoja.**

Papildoma saugos informacija

- **Stebėkite, kad pjovimo dantukų galai neperkaistų.**
- **Pjaudami plastiką įsitinkinkite, kad plastikas nesilydo.**
- **Atkreipkite dėmesį į didžiausiąjį pjūvio gylį (žr. „Techniniai duomenys“).**
- **Dirbdami su pjūklų dėvėkite kaukę nuo dulkių.**
- **Visada dėvėkite klausos apsaugos priemonę!**
- **Naudokite tik PARKSIDE rekomenduojamus priedus. Netinkami priedai gali sukelti elektros smūgį arba gaisrą.**

Liekamieji pavojai

Liekamieji pavojai išlieka net ir naudojant šį įrankį pagal nurodymus. Dėl šio įrankio sąrankos ir konstrukcijos gali kilti šie pavojai:

- Pavojus pažeisti akis, jei nenaudojama tinkama akių apsaugos priemonė.
- Klausos pažeidimo pavojus, jei nenaudojama tinkama klausos apsaugos priemonė.
- Žalos sveikatai pavojus dėl plaštakų ir rankų vibracijos, jei įrankis naudojamas ilgesnį laiką, netinkamai naudojamas ar netinkamai techniškai prižiūrimas.

- Įsipjovimai

⚠️ ĮSPĖJIMAS! Įrankiui veikiant sukuriama elektromagnetinio lauko keliamas pavojus. Tam tikromis aplinkybėmis laukas gali neišvengiamai veikti aktyviuosius arba pasyviuosius medicininius implantus. Kad sumažėtų pavojus sunkiai arba mirtinai susižaloti, prieš naudojant įrankį asmenims su mediciniais implantais rekomenduojame pasikonsultuoti su savo gydytoju ir medicininio implanto gamintoju.

Paruošimas

⚠️ ĮSPĖJIMAS! Pavojus susižaloti įrankiui netikėtai pradėjus veikti. Akumuliatorių į įrankį įdėkite tik tada, kai įrenginys bus visiškai parengtas naudoti.

Valdymo elementai

Prieš pirmą kartą naudodami prietaisą susipažinkite su valdymo elementais.

- **Jungiklio užraktas (1)**
 - Užblokuoja įjungimo / išjungimo jungiklį, kad jo nebūtų galima netyčia nuspausti.
 - Atblokavimas: spaudžiant
- **Įjungiklis / išjungiklis (2)**
 - Įjungimas: spaudžiant
 - Išjungimas: atleidžiant
- **Kreipiamoji išpjova (34)**
 - Padeda tiesiai nukreipti įrankį.
 - Yra tik šiems pjovimo kampams: 0°, 45°

Pjūklelio surinkimas ir išrinkimas



⚠️ ATSARGIAI! Pavojus susižaloti prisilietus prie pjūklelio. Liesdami pjūklelį mūvėkite apsaugines pirštines.

Sąlygos

- Niekada nenaudokite šlifavimo disko. Diskinio pjūklelio sukimosi greitis ir saugos įtaisai netinka šlifavimo diskams.
- Pasirinkite pjaunamai medžiagai tinkamą pjovimo diską.
- Medienai ar panašioms medžiagoms pjauti skirti pjovimo diskai turi atitikti EN 847-1 standartą.

- Naudokite tik tokio skersmens pjovimo diskus, kaip užrašyta ant pjūklelio.
- Naudokite tik pjovimo diskus, kurių didžiausias skersmuo yra: 160 mm
- Naudokite tik tuos pjovimo diskus, kurių nurodytas sukimosi greitis atitinka jūsų įrankiui nurodytą sukimosi greitį arba yra didesnis.
- Pjovimo disko mažiausias nurodytas sukimosi greitis: 3800 min⁻¹
- Pjovimo diskas yra be pastebimų įtrūkimų. Pašalinkite diskinio pjūklelio geležtes su įtrūkusiu korpusu (remontuoti draudžiama).
- Tvirtinimo paviršiai švarūs, neištepti tepalu ar alyva ir sausi.
- Diskinio pjūklelio geležčių kiaurymės skersmenį prie įrankio suklio skersmens leidžiama priderinti tik tvirtai įtaisytais žiedais, pvz., įpresuotais arba priklijuotais žiedais. Naudoti nepritvirtintus žiedus draudžiama.

Reikalingi įrankiai

- Raktas su vidiniu šešiabriauniu (5)

Veiksmai

1. Išimkite akumuliatorių (29) iš įrenginio.
2. Nustatykite tokį pjūvio gylį, kad fiksavimo varžtas remtųsi į skalės viršutinį galą.
3. Paspauskite ir laikykite paspaudę suklio fiksatorių (21).
4. Priveržimo varžtą (13) atsukite šešiabriauniu raktu (5). Suklio fiksatorių (21) galite atleisti.
5. Apsauginį gaubtą pakėlimo svirtimi (18) pakelkite atgal ir apsauginį gaubtą laikykite šioje padėtyje.
6. **Išrinkimas:** priveržimo jungę ir pjovimo diską nuimkite nuo tvirtinimo jungės (33). **Surinkimas:** pjovimo diską uždėkite ant tvirtinimo jungės (33). Pjovimo disko judėjimo kryptis turi sutapti su sukimosi krypties rodykle (14).
7. Apsauginį gaubtą nuleiskite atgal į apsauginę padėtį.
8. Uždėkite priveržimo jungę (15). Turi būti matoma priveržimo jungės lygioji pusė.
9. Paspauskite ir laikykite paspaudę suklio fiksatorių (21).
10. Priveržimo varžtą (13) priveržkite vidiniu šešiabriauniu raktu (5). Suklio fiksatorių (21) galite atleisti.

Draudžiama pailginti raktą ar priveržti kalant plaktuku.

Lygiagrečiojo ribotuvo naudojimas

Lygiagretųjį ribotuvą galima pritvirtinti abejuose įrankio pusėse. Jis turi eiti bent jau pro laikiklį su fiksavimo varžtu.

Lygiagrečiojo ribotuvo surinkimas (C pav.)

1. Jei reikia, atlaisvinkite fiksavimo varžtą (26).
2. Lygiagretųjį ribotuvą (10) įstumkite į laikiklį (25) su fiksavimo varžtu (26).
3. Priveržkite fiksavimo varžtą (26).

Lygiagrečiojo ribotuvo išrinkimas (C pav.)

1. Atlaisvinkite fiksavimo varžtą (26).
2. Lygiagretųjį ribotuvą (10) ištraukite iš laikiklį (25).

Lygiagrečiojo ribotuvo nustatymas (C pav.)

1. Atlaisvinkite fiksavimo varžtą (26).
2. Kreipiamosiomis išpjovomis (34) nustatykite pjūvio plotį.
Kai atstumai didesni, lygiagretųjį ribotuvą laiko tik laikiklis su fiksavimo varžtu.
3. Priveržkite fiksavimo varžtą (26).
4. Padarykite bandomąjį pjovimą, patikrinkite pjūvio plotį ir prireikus pakeiskite lygiagrečiojo ribotuvo (10) padėtį.

Apsauginio gaubto veikimo patikrinimas

Keitimo

- Jei apsauginis gaubtas tinkamai neveikia, nepradėkite naudoti įrankio ir susisiekite su mūsų klientų aptarnavimo tarnyba.
- **⚠ ATSARGIAI!** Apsauginis gaubtas (17) neturi strigti. Atleidus pakėlimo svirtį (18), apsauginis gaubtas (17) turi automatiškai grįžti į pradinę padėtį.

Veiksmai

1. Iki galo patraukite apsauginio gaubto (17) pakėlimo svirtį (18).

Pjūvio gylio nustatymas

Keitimo

- Galite tolydžiai nustatyti tokį pjūvio gylį: 0 mm–53 mm
- Nustatykite maždaug 3 mm didesnę pjūvio gylį, nei medžiagos storis. Tada pjūvis bus gražesnis.

- Pjovimo kampo nustatymo skalę galima naudoti tik vertikaliems pjūviams (0°). Kai pjovimo kampai kitokie, atitinkamai padidinkite pjūvio gylį.

Veiksmai

1. Išimkite akumuliatorių (29) iš įrenginio.
2. Atlaisvinkite fiksavimo varžtą (6) pjūvio gyliui nustatyti.
3. Skalėje (4) nustatykite norimą pjūvio gylį. Nustatytą vertę rodo matavimo žymos (32) viršutinis kraštas.
4. Priveržkite fiksavimo varžtą (6).

Įstrižiniai pjūviai

Keitimo

- Galite tolydžiai nustatyti tokį pjovimo kampą: 0°–45°
- Kampams nuo 0° iki 45° kreipiamųjų išpjovų nėra.
- Kuo didesnis pjovimo kampas, tuo mažesnis didžiausias pjūvio gylis.

Veiksmai

1. Išimkite akumuliatorių (29) iš įrenginio.
2. Atlaisvinkite fiksavimo varžtą (23) pjovimo kampui nustatyti.
3. Skalėje (22) nustatykite norimą pjovimo kampą. Nustatytą vertę rodo matavimo žymos (24) viršutinis kraštas.
4. Priveržkite fiksavimo varžtą (23).

Išorinis dulkių siurbimo įrenginys

⚠ ATSARGIAI! Dulkių keliamas pavojus sveikatai. Kietosios medienos dulkės gali sukelti vėžį. Įrankį prijunkite prie tinkamo M klasės siurbimo įrenginio.

Išorinio dulkių siurbimo įrenginio prijungimas (B pav.)

1. Tinkamą dulkių siurbimo įrenginį (komplekte nėra) sujunkite su drožlių išmetimo vamzdžiu (20).
2. Jei išorinis dulkių siurbimo įrenginys netinka, papildomai naudokite jungiamąją detalę (9).

Išorinio dulkių siurbimo įrenginio atjungimas (B pav.)

1. Dulkių siurbimo įrenginį atjunkite nuo drožlių išmetimo vamzdžio (20).
2. Nuimkite jungiamąją detalę (9).

Akumuliatoriaus įkrovos lygio patikra

Šviesos diodai	Pasmė
raudonas, oranžinis, žalias	Akumuliatorius įkrautas
raudonas, oranžinis	Akumuliatorius iš dalies įkrautas
raudonas	Akumuliatorių reikia įkrauti

1. Paspauskite akumuliatoriaus (31) mygtuką (30) šalia įkrovos lygio indikatorius (29). Įkrovos lygio indikatorius šviesos diodai parodo akumuliatoriaus įkrovos lygį.
2. Akumuliatorių (29) įkraukite tada, kai šviečia vien raudonas įkrovos lygio indikatorius (30) šviesos diodas.

Akumuliatoriaus įkrovimas

Žr. ir kroviklio naudojimo instrukciją.

Keitimo

- Prieš įkraudami, leiskite įkaitusiam akumuliatoriui atvėsti.
- Nelaikykite akumuliatoriaus ilgesnį laiką intensyviuose saulės spinduliuose ir nedėkite jo ant radiatorių (maks. 50 °C).

Akumuliatoriaus įkrovimas

1. Išimkite akumuliatorių (29) iš įrenginio:
2. Akumuliatorių (29) įstumkite į akumuliatoriaus kroviklio įkrovimo lizdą (27).
3. Įjunkite akumuliatoriaus kroviklį (27) į elektros lizdą.
4. Įkrovę akumuliatorių, atjunkite akumuliatoriaus kroviklį (27) nuo tinklo.
5. Išimkite akumuliatorių (29) iš akumuliatoriaus kroviklio (27).

Įkroviklio kontroliniai šviesos diodai

Kroviklio indikatorių reikšmė (27):

žalias	raudonas	Reikšmė
šviečia	—	<ul style="list-style-type: none"> • Akumuliatorius visiškai įkrautas • paruošta (neįdėta baterija)
—	šviečia	Akumuliatorius įkraunamas
mirksi	mirksi	Neatpažintas akumuliatorius

Naudojimas

Pjovimo patarimai

- Neviršykite ant įrankio nurodyto didžiausiojo sukimosi greičio. Jei nurodyta, būtinai išlikti sukimosi greičio intervale.
- Diskinio pjūklo geležčių techninės priežiūros darbus turėtų atlikti ar jas keisti tik kvalifikuotas specialistas, t. y. specialiai apmokytas ir patirties turintis asmuo, susipažinęs su konstrukcijai ir modeliui keliamais reikalavimais bei išmanantis būtinuosius apsaugojimo būdus.

Akumuliatoriaus įdėjimas ir išėmimas

▲ ĮSPĖJIMAS! Pavojus susižaloti įrankiu netikėtai pradėjus veikti. Akumuliatorių į įrankį įdėkite tik tada, kai įrenginys bus visiškai parengtas naudoti.

NUORODA! Apgadinimo pavojus! Dėl netinkamo akumuliatoriaus įrankis ir akumuliatorius gali sugesti.

Akumuliatoriaus įdėjimas

1. Akumuliatorių (29) išilgai kreiptuvo įstumkite į akumuliatoriaus laikiklį (19). Akumuliatorius girdimai užsifiksuoja.

Akumuliatoriaus išėmimas

1. Paspauskite ir laikykite nuspaustą akumuliatoriaus (29) atlaisvinimo mygtuką (28).
2. Ištraukite akumuliatorių iš akumuliatoriaus laikiklio (19).

Įjungimas ir išjungimas

Įjungimas

1. Įstatykite akumuliatorių (29) į prietaisą.
2. Paspauskite ir laikykite nuspaustą jungiklio užraktą (1).
3. Paspauskite ir įj./išj. jungiklį (2) ir laikykite jį nuspaustą.
4. Palaukite, kol įrankis ims sukintis visu greičiu.

Išjungimas

1. Atleiskite įj./išj. jungiklį (2).
2. Pjovimo diską iš pjūvio vietos ištraukite tik tada, kai jis visiškai sustos.
3. Palikdami neprižiūrimą įrankį ar baigę darbą, išimkite akumuliatorių (29) iš įrankio.

Gabenimas

Keitimai

- Išjunkite įrankį.
- Įsitikinkite, kad visos judamosios dalys visiškai sustojo.
- Išimkite akumuliatorių (29) iš įrenginio.
- Įsitikinkite, kad apsauginis gaubtas (17) visiškai dengia diskinio pjūklo geležtę (16).
- Įrankį visada neškite už rankenos (3) arba naudokite tiekiamame rinkinyje esantį lagaminą (12).

Valymas, techninė priežiūra ir laikymas

▲ ĮSPĖJIMAS! Pavojus susižaloti įrankiu netikėtai pradėjus veikti. Saugokitės atlikdami techninės priežiūros ir valymo darbus. Išjunkite prietaisą ir išimkite akumuliatorių (29). Šioje instrukcijoje neaprašytus taisymo ir techninės priežiūros darbus paveskite mūsų klientų aptarnavimo tarnybai. Naudokite tik originalias atsargines dalis.

Valymas

▲ ĮSPĖJIMAS! Elektros smūgis! Ant įrankio niekada nepurkškite vandens.

NUORODA! Apgadinimo pavojus. Cheminės medžiagos gali apgadinti plastines įrenginio dalis. Nenaudokite valiklių ir (arba) tirpiklių.

- Pasirūpinkite, kad įrankio vėdinimo angos, variklio korpusas ir rankenos būtų švarūs. Juos valykite drėgna šluoste arba šepčiu.
- Sakais išteptus paviršius pabandykite nuvalyti gerai išgręžta, drėgna, drungna šluoste. Stebėkite, kad į korpuso vidų nepatektų skysčių! Tai pat galite naudoti specialųjį valiklį (sakų valiklį) arba universalųjį aerosolį. Atkreipkite dėmesį į saugos nurodymus ir į specialiojo valiklio / universaliojo aerosolio gamintojo nurodymus.
- **▲ ATSARGIAI!** Žmonių sužalojimas! Nuolapsauginio gaubto nuvalykite susikaupusius pjautų medžiagų likučius, antraip apsauginė sistema gali blogiau veikti. Geriausia įrankį valyti suslėgtuoju oru. Tai darydami naudokite tinkamą akių ir kvėpavimo takų apsaugos priemonę.

Diskinio pjūklo geležtės valymas

Įrankius reguliariai valykite. Nešvarumus, pavyzdžiui, sakus, nuo įrankio dalių iš lengvųjų metalų lydinių, valykite tik šių medžiagų mechaninių savybių nepabloginančiais tirpikliais.

Techninė priežiūra

Prietaisui techninės priežiūros nereikia.

Diskinio pjūklo geležčių techninė priežiūra

Diskinio pjūklo geležčių techninės priežiūros darbus turėtų atlikti ar jas keisti tik kvalifikuotas specialistas, t. y. specialiai apmokytas ir patirties turintis asmuo, susipažinęs su konstrukcijai ir modeliui keliamais reikalavimais bei išmanantis būtinuosius apsaugojimo būdus.

Laikymas

Prietaisą ir priedus visada laikykite:

- švarioje,
- sausoje,
- nedulkėtoje,
- Kartu tiekiamame lagamine (12)
- ir vaikams nepasiekiamoje vietoje.

Prietaisai su akumuliatoriumi:

- Akumuliatorių ir prietaisą laikykite 15–25 °C temperatūroje. Laikomas akumuliatorius neturi būti veikiamas didelio šalčio arba karščio, kad nesumažėtų jo galia.
- Prieš padėdami ilgesniam laikui (pvz., per žiemą), išimkite iš prietaiso akumuliatorių (vadovaukitės atskira akumuliatoriaus ir kroviklio naudojimo instrukcija).

Šalinimas ir aplinkos apsauga

Išimkite akumuliatorių iš įrankio ir įrankį, akumuliatorių, priedus bei pakuotę atiduokite perdirbti nedarydami žalos aplinkai.



Elektrinių įrankių neišmeskite su buitėmis atliekomis.

Perbrauktos šiukšliadėžės su ratukais simbolis reiškia, kad pasibaigus šio gaminio naudojimo laikui jo negalima išmesti kaip nerūšiuotų komunalinių atliekų.

Direktyva 2012/19/ES dėl elektros ir elektroninės įrangos atliekų:

Vartotojui įstatymai įpareigoja nebenaudojamus elektrinius ir elektrinius prietaisus pristatyti pakartotinai perdirbti nedarant žalos aplinkai. Taip užtikrinama, kad jie bus perdirbti tausojant aplinką ir išteklius. Priklausomai nuo direktyvos įgyvendinimo šalies teisės aktuose, įrankį galite pašalinti taip:

- grąžinti pardavimo vietoje,
- pristatyti į oficialią surinkimo vietą,
- grąžinti gamintojui / platintojui.

Tai netaikoma senų įrankių priedams ir pagalbinėms priemonėms be elektrinių dalių.

Akumulatorius išmeskite nekenkdami aplinkai



Akumulatoriaus neišmeskite su buitineis atliekomis, nemeskite į ugnį (gali sprogti) ar į vandenį. Iš pažeistų akumuliatorių išsiskyrę nuodingi garai ar skysčiai gali pakenkti aplinkai ir jūsų sveikatai.

Sugedusius arba netinkamus naudoti akumulatorius privalote pašalinti nekenkdami aplinkai.

- Neardykite akumuliatorių ir stenkitės jų mechaniškai nepažeisti. Kyla trumpojo jungimo pavojus ir gali išsiskirti kvėpavimo takus dirginančių garų.
- Saugos sumetimais akumulatoriai, prieš juos pašalinant, turėtų būti iškrauti.
- Užkljuokite polius, kad neįvyktų trumpasis jungimas.
- Akumulatorius pašalinkite pristatydami į prekyvietę ar surinkimo punktą.
- **Apgadinti akumulatoriai**
Su išoriškai apgadintais akumulatoriais elkitės ypač atsargiai!
 - Apgadintų akumuliatorių nelieskite plikomis rankomis.
 - Jei polių užkljuoti negalite, kiekvieną atskirą akumuliatorių įdėkite į plastikinį maišelį.
 - Kiekvieną atskirą apgadintą akumuliatorių įdėkite į nedegią, uždaramą talpyklą, į kurią dar būtų galima priberti smėlio.
 - Apgadintus akumulatorius pristatykite į surinkimo punktą, kuriame dirba specialistai.

Paslaugos

Garantija

Gerbiamasis pirkėjų,

Šiam gaminiui suteikiama 3 metų garantija nuo pirkimo dienos. Jei išryškėtų šio gaminio trūkumų, gaminio pardavėjas užtikrina jums teisės aktais reglamentuojamas teises. Toliau išdėstytomis mūsų garantijos teikimo sąlygomis šios jūsų teisės aktais reglamentuojamos teisės neapribojamos.

Garantijos sąlygos

Garantijos laikotarpis pradedamas skaičiuoti nuo pirkimo dienos. Būtinai išsaugokite originalų kasos čekį. Jo reikia kaip pirkimo dokumento. Jei per trejus metus nuo šio gaminio pirkimo datos išryškėtų medžiagų ar gamybos trūkumų, gaminį savo nuožiūra nemokamai sutaisysime arba pakeisime. Norint pasinaudoti šia garantija, sugedusį gaminį ir pirkimo dokumentą (kasos čekį) būtina pateikti trejų metų laikotarpiu trumpai aprašius trūkumą ir nurodžius trūkumo atsiradimo laiką.

Jei trūkumui taikoma mūsų garantija, grąžinsime pataisytą arba pristatysime naują gaminį. Pataisius arba pakeitus gaminį, garantijos teikimo laikotarpis nepratęsiamas.

Garantijos galiojimo trukmė ir įstatyme nustatytos pretenzijos dėl defektų

Garantijos teikimo laikotarpiu suteikus garantinių paslaugų, garantijos teikimo laikotarpis nepratęsiamas. Tokia pati sąlyga taikoma ir pakeistoms bei pataisytoms dalims. Apie įsigyto gaminio pažeidimus ir trūkumus būtina pranešti vos išpakavus gaminį. Pasibaigus garantijos teikimo laikotarpiui, už remonto darbus imamas mokestis.

Garantijos taikymo apimtis

Produktas gaminamas laikantis griežtų kokybės reikalavimų ir rūpestingai patikrinamas prieš jį išsiunčiant.

Garantija taikoma tik medžiagų arba gamybos trūkumams. Ši garantija netaikoma įprastai dylančioms gaminio dalims, priskiriamoms prie susidėvintųjų dalių kategorijos (pvz., Pjovimo diskas), o taip pat lūžtančių (dužių) dalių pažeidimams.

Ši garantija netaikoma, jei gaminys apgadintas, netinkamai naudojamas ar techniškai prižiūrimas. Gaminys tinkamai naudojamas tik tada, kai tiksliai laikomasi visų naudojimui instrukcijoje pateiktų nurodymų. Gaminį

draudžiama naudoti tokiais tikslais ar būdais, kurie nerekomenduojami naudojimo instrukcijoje arba dėl kurių joje įspėjama.

Gaminys skirtas tik asmeninio, o ne komercinio naudojimo reikmėms. Garantija netaikoma piktnaudžiavimo, netinkamo naudojimo atvejais, jei naudojama jėga ir jei gaminį remontuoja ne mūsų įgaliotoji klientų aptarnavimo tarnyba.

Naudojimasis garantija

Kad galėtume greitai apdoroti jūsų prašymą, vadovaukitės toliau pateikiamais nurodymais:

- Kreipdamiesi koku nors klausimu dėl gaminio, kaip pirkimo dokumentą turėkite kasos čekį ir žinokite gaminio numerį (IAN 496282_2504).
- Gaminio numerį rasite gaminio duomenų lentelėje, išgraviruotą ant gaminio, nurodytą ant naudojimo instrukcijos viršelio (apačioje kairėje) arba užklijuotą gaminio galinėje pusėje ar apačioje.
- Jei išryškėtų gaminio veikimo ar kitokių trūkumų, pirmiausia **telefonu** arba pasinaudokite **mūsų pasiteiravimo forma**, kurią rasite *parkside-diy.com* **Aptarnavimas** kreipkitės į toliau nurodytą klientų aptarnavimo centrą.
- Sugedusiu pripažintą gaminį, suderinę su mūsų klientų aptarnavimo centru, o taip pat pridėję pirkimo dokumentą (kasos čekį) ir nurodę trūkumą bei jo atsiradimo laiką, galėsite nemokamai išsiųsti jums nurodytu techninės priežiūros tarnybos adresu. Kad ji priimtų gaminį ir neturėtumėte papildomų išlaidų, gaminį siųskite tik jums nurodytu adresu. Pasirūpinkite, kad už gaminį nereikėtų mokėti mokesčių, jis nebūtų didelių gabaritų, siunčiamas kaip skubus siuntinys ar kitoks specialus krovinys. Prie siunčiamo produkto pridėkite visus įsigyjant įrankį pristatytus priedus ir pasirūpinkite pakankamai saugia transportavimo pakuote.



Svetainėje *parkside-diy.com* galite susipažinti su šiuo ir daugybe kitų vadovų bei juos atsisiųsti. Šis QR kodas Jus nukreips tiesiai į *parkside-diy.com*. Pasirinkite savo šalį ir pasinaudodami paieškos laukeliu susiraskite naudojimo instrukcijas. Įvedę gaminio numerį (IAN) 496282_2504, galite atverti savo naudojimo instrukciją.

Remonto paslaugos

Dėl remonto darbų, **kuriems netaikoma garantija**, kreipkitės į klientų aptarnavimo tarnybą. Ji mielai parengs jums išlaidų sąmatą.

- Galime pasirūpinti tik tinkamai supakuotais prietaisais, kurių pašto išlaidos yra apmokėtos.
Nurodymas: nuvalytą prietaisą, nurodę trūkumą, atsiųskite klientų aptarnavimo tarnybos nurodytu adresu.
- Nepriimame prietaisų, už kuriuos reikia mokėti mokesčius, o taip pat didelių gabaritų, kaip skubi siunta ar kitoks specialus krovinys atsiųstų prietaisų.
- Jūsų atsiųstus sugedusius prietaisus pašalinsime nemokamai.

Service-Center

LT **Pašalugos Lietuva**
Tel.: 0800 33062
Kontaktinė forma
parkside-diy.com
IAN 496282_2504

Importuotojas

Prašome atkreipti dėmesį, kad šis adresas nėra klientų aptarnavimo tarnybos adresas. Pirmiausia susisieki su pirmiau nurodyta klientų aptarnavimo tarnyba.

Grizzly Tools GmbH & Co. KG
 Stockstädter Str. 20
 63762 Großostheim
 VOKIETIJA
www.grizzlytools.de

Atsarginės dalys ir priedai

Atsarginių dalių ir priedų galite įsigyti www.grizzlytools.shop. Jei užsisakant kiltų sunkumų, susisieki su mumis pasinaudodami mūsų internetine parduotuve. Jei turėtumėte kitų klausimų, kreipkitės į: *Service-Center, Žr. 74*

Poz. Nr.	Pavadinimas	Užsakymo Nr.
9	Jungiamoji detalė	91110085
10	Lygiagretusis ribotuvas	91110089
16	Pjovimo diskas	13800397

ES atitikties deklaracijos originalo vertimas

Produktas: Rankinis akumuliatorinis diskinis pjūklas

Modelis: **PHKSA 20-Li C4**

Serijos numeris: 000001-205200

Pirmiau aprašytas deklaracijos objektas atitinka susijusius derinamuosius Sąjungos teisės aktus:

2006/42/EC • 2014/30/EU • 2011/65/EU & (EU) 2015/863
Produktas su akumuliatoriumi Smart PAPS 204 A1/
Smart PAPS 208 A1/Smart PAPS 2012 A1: 2014/53/EU

Pirmiau aprašytasis deklaracijos objektas atitinka 2011 m. birželio 8 d. Europos Parlamento ir Tarybos direktyvą 2011/65/EU dėl tam tikrų pavojingų medžiagų elektros ir elektroninėje įrangoje naudojimo apribojimo.

Siekiant užtikrinti atitiktį, taikyti šie darnieji standartai, nacionaliniai standartai ir reglamentai:

EN 62841-1:2015/A11:2022 • EN 62841-2-5:2014 • EN 847-1:2017
EN IEC 55014-1:2021 • EN IEC 55014-2:2021 • EN IEC 63000:2018
Produktas su akumuliatoriumi Smart PAPS 204 A1/
Smart PAPS 208 A1/Smart PAPS 2012 A1:
EN 301 489-17 V3.3.1:2024 • EN 301 489-1 V2.2.3:2019
• EN 300 328 V2.2.2:2019 • EN 50663:2017

Ši atitikties deklaracija išduota tik gamintojo atsakomybe:



Grizzly Tools GmbH & Co. KG
 Stockstädter Str. 20
 63762 Großostheim
 VOKIETIJA
 19.07.2025

Christian Frank
 Įgaliotasis atstovas dėl dokumentų

Sisukord

Sissejuhatus	76
Sihipärane kasutamine.....	76
Tarnekomplekt/tarvikud.....	76
Ülevaade.....	77
Funktsiooni kirjeldus.....	77
Tehnilised andmed.....	77
Ohutusjuhised	78
Ohutusjuhiste tähendus.....	78
Pildimärgid ja sümbolid.....	78
Elektritööriistade üldised ohutusjuhised.....	79
Ketassaaigade ohutusjuhised.....	81
Jääkriskid.....	82
Ettevalmistus	83
Juhtelemendid.....	83
Saelehe monteerimine ja demonteerimine.....	83
Paralleelsuunaja kasutamine.....	83
Kaitseekraani talitluse kontrollimine.....	84
Lõikesügavuse seadistamine.....	84
Kaldenurga all lõikamine.....	84
Väline tolmueemaldusseade.....	84
Aku laetustaseme kontrollimine.....	84
Aku laadimine.....	84
Kasutamine	85
Juhised saagimiseks.....	85
Aku paigaldamine ja eemaldamine.....	85
Sisse- ja väljalülitamine.....	85
Transport	85
Puhastamine, hooldamine ja ladustamine	85
Puhastamine.....	85
Hooldus.....	86
Ketassaelehtede korrashoid.....	86
Ladustamine.....	86
Jäätmekäitlus/keskkonnakaitse	86
Akude keskkonnasõbralik jäätmekäitlus.....	86
Service	87
Garantii.....	87
Remonditeenus.....	88
Service-Center.....	88
Importija.....	88
Varuosad ja tarvikud	88
Algupärase EL vastavusdeklaratsioon tõlge	89
Laatusjoonis	123

Sissejuhatus

Õnnitleme teid uute akuketassaae ostu puhul (edaspidi nimetatud seade või elektritööriist). Olete sellega otsustanud kvaliteetse seadme kasuks. Selle seadme kvaliteeti on kontrollitud tootmise ajal ja see on läbinud lõpliku kontrolli. Seega on teie seadme toimimine tagatud.



Kasutusjuhend on selle seadme osa. See sisaldab olulisi juhiseid ohutuse, kasutamise ja jäätmekäitluse kohta. Lugege kasutusjuhend hoolikalt läbi. Tutvuge juhtosade ja seadme õige kasutamisega. Kasutage seadet vaid kirjeldatud viisil ja ainult märgitud kasutus-aladel. Hoidke kasutusjuhend hästi alles ja andke seadme edasiandmisel kolmandale isikule kaasa ka kõik seadme dokumendid.

Sihipärane kasutamine

Seade on ette nähtud ainult järgmiseks kasutamiseks:

- Plasti, puidu ja kergehitusmaterjali saagimise tugeval alusel
- Sirgete lõigete ning kaldlõige (ainult puit ja plastmass) kuni 45° saagimine
- Käitage ainult kuivades ruumides.

Järgige saelehetüüpide juhiseid.

Igasugune muul viisil kasutamine, mida selles kasutusjuhendis ei ole selgesõnaliselt lubatud, võib kujutada endast tõsist ohtu kasutajale ja tekitada seadmele kahjustusi. Seadmega töötaja või selle kasutaja vastutab teiste inimestega juhtuvate õnnetuste ja nende varale tekkiva kahju eest. Seade on ette nähtud kodumajapidamises kasutamiseks. Seade ei ole ette nähtud töenduslikuks püskasutuseks. Tõendusliku kasutamise korral kaotab garantii kehtivuse. Tootja ei vastuta kahjude eest, mis on põhjustatud mittesihipärasest kasutamisest või valest käsitsemisest.

Tarnekomplekt/tarvikud

Lülitage seade välja ja kontrollige tarnekomplekti.

Käidelge pakkematerjal nõuetekohaselt.

- Aku-käsitetassaaig
- 1 Saeleht (eelmonteeritud)
- 1 Sisekuuskantvõti (paigutatud seadmele)
- Ahendi
- Paralleeltõkis

- Hoiukohver
 - Algupärase kasutusjuhendi tõlge
- Aku ja laadur ei kuulu tarnekomplekti.**

Ülevaade

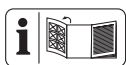

Olulisemate osade joonised leiata eesmiselt ja tagumiselt lahtipööratavalt lehelst.

- 1 Sisselülitustõkis
 - 2 Sisse-/väljalüli
 - 3 Käepide
 - 4 Skaala (Lõikesügavus)
 - 5 Sisekuuskantvõti
 - 6 Kinnituskruvi (Lõikesügavus)
 - 7 Alusplaat
 - 8 Lisakäepide
 - 9 Ahendi
 - 10 Paralleeltõkis
 - 11 Skaala (Paralleeltõkis)
 - 12 Hoiukohver
 - 13 Kinnituskruvi
 - 14 Pöörlemissuuna nool
 - 15 Kinnitussäärrik
 - 16 Saeleht
 - 17 Kaitseekraan
 - 18 Tagasitõmbehoob
 - 19 Akuhoidik
 - 20 Laastude väljaviskeotsik
 - 21 Spindilulukustus
 - 22 Skaala (Lõikenurk)
 - 23 Kinnituskruvi (Lõikenurk)
 - 24 Lugemismärk (Lõikenurk)
 - 25 Kinnitus (Paralleeltõkis)
 - 26 Kinnituskruvi (Paralleeltõkis)
 - 27 Laadimisseade
 - 28 Aku lukustuse vabasti
 - 29 Aku
 - 30 Laetustaseme näidik
 - 31 Klahv
- (joon. A)**
- 32 Lugemismärk (Lõikesügavus)
 - 33 Kinnitussäärrik

(joon. C)

34 Juhtsälk (0°; 45°)

Funktsiooni kirjeldus

Ketassae puhul lõikab ümmargune saeleht pöördliikumisega. Lõikesügavus ja lõikenurk on seadistatavad.

Juhtelementide funktsioonid vaadake palun alljärgnevatest kirjeldustest.

Tehnilised andmed

Aku-käsiketassaagPHKSA 20-Li C4

Nimipinge U 20 V \approx

Kaal (ilma akuta) $\approx 1,95$ kg

Tühikäigu pöörlemissagedus n_0 3800 min⁻¹

Lõikesügavus

- 0° 53 mm

- 45° 38,5 mm

Kaldenurga all lõikamine 0°-45°

Temperatuur ≤ 50 °C

- Laadimisprotsess 4-40 °C

- Käitamine 4-50 °C

- Ladustamine 15-25 °C

PARKSIDE Performance nutiaku

Smart PAPS 204 A1/Smart PAPS 208 A1/

Smart PAPS 2012 A1

- sagedusala 2400-2483,5 MHz

- edastatav võimsus ≤ 20 dBm

Mürarõhutase (L_{pA}) 79,3 dB; $K_{pA}=3$ dB

Helivõimsuse tase (L_{WA})

- mõõdetud 87,3 dB; $K_{WA}=3$ dB

Vibratsioon (a_h)

- Käepide 2,541 m/s²; $K=1,5$ m/s²

- Lisakäepide 2,923 m/s²; $K=1,5$ m/s²

Saeleht PSB 24 Z-2

Toodetud vastavuses EN 847-1:2017

Lõikering \varnothing 160 mm

Lõikelaius 2,6 mm

Põhilehe paksus 1,6 mm

Ava \varnothing 20 mm

Suurim pöörlemissagedus 9500 min⁻¹

Hammaste arv 24

Saeleht sobib järgmistele materjalidele: puit

Müra- ja vibratsiooniväärtused määrati kooskõlas vastavusdeklaratsioonis nimetatud standardite ja määrustega.

Toodud vibratsiooni koguväärtus ja toodud müra emissiooniväärtus on mõõdetud stan-

dardse kontrollmeetodi järgi ja neid võib kasutada ühe elektritööriista võrdlemiseks teiega. Toodud vibratsiooni koguväärtust ja toodud müra emissiooniväärtust saab kasutada ka koormuse ajutiseks hindamiseks.

⚠ HOIATUS! Vibratsiooni- ja müraemissioonid võivad elektritööriista tegelikul kasutamisel toodud väärtustest erineda, olenevalt viisist, kuidas elektritööriista kasutatakse. Vajalik on kindlaks määrata ohutusmeetmed töötaja kaitseks, mis põhinevad tegelikes kasutustingimustes tekkiva vibratsioonikoormuse hindamisel (siinjuures tuleb arvestada kõiki töösükli osi, näiteks aegu, kui elektritööriist on välja lülitatud ja selliseid, kui see on küll sisse lülitatud aga töötab ilma koormusega).

X 20 V TEAM

Seade on seeria **X 20 V TEAM** osa ja seda saab käitada seeria **X 20 V TEAM** akudega. Seeria **X 20 V TEAM** akusid tohib laadida ainult seeria **X 20 V TEAM** laadimisseadmetega.

Me soovime teile käitada seda seadet ainult järgmiste akudega: PAP 20 B1, PAP 20 B3, Smart PAPS 204 A1, Smart PAPS 208 A1, Smart PAPS 2012 A1

Me soovime teile laadida neid akusid ainult järgmiste laadimisseadmetega: PLG 20 A3, PLG 20 A4, PLG 20 C1, PLG 20 C2, PLG 20 C3, PLG 201 A1, PDSLGL 20 A1, PDSLGL 20 B1, Smart PLGS 2012 A1

Aku ja laaduri tehnilised andmed: Vt eraldi juhend.

Ohutusjuhised

See lõik käsitleb põhilisi ohutusjuhiseid seadme kasutamisel.

⚠ HOIATUS! Isiku- ja varakahjud aku asjatundmatul kasutamisel. Järgige ohutusjuhiseid ja laadimisjuhiseid ning juhiseid korrekse kasutamise kohta, mis on toodud teie **X 20 V TEAM** seeria aku ja laaduri kasutusjuhendis. Laadimisprotsessi üksikasjaliku kirjelduse ja täiendava info leiате sellest eraldi kasutusjuhendist.

Ohutusjuhiste tähendus

⚠ OHT! Selle ohutusjuhise eiramisele järgneb õnnetus. Tagajärjeks on raske kehavigastus või surm.

⚠ HOIATUS! Selle ohutusjuhise eiramisele võib järgneda õnnetus. Tagajärjeks võib olla raske kehavigastus või surm.

⚠ ETTEVAATUST! Selle ohutusjuhise eiramisele järgneb õnnetus. Tagajärjeks võib olla raske kerge või keskmise raskusastmega kehavigastus.

MÄRKUS! Selle ohutusjuhise eiramisele järgneb õnnetus. Tagajärjeks võib olla materiaalne kahju.

Pildimärgid ja sümbolid

Piktogrammid seadmel



Seade on seeria **X 20 V TEAM** osa ja seda saab käitada seeria **X 20 V TEAM** akudega. Seeria **X 20 V TEAM** akusid tohib laadida ainult seeria **X 20 V TEAM** laadimisseadmetega.



Lugege kasutusjuhendit



Sobiva saelege mõõdud



Lõikesügavus 0°



Lõikesügavus 45°



Pöörlemissuund



Elektriseadmed kuulu olmejäätmete hulka.

Piktogrammid saeheel



Lugege kasutusjuhendit



Kasutage kõrvaklappe



Kasutage silmade kaitsevahendit



Kasutage maski



Ärge kasutage defektseid saelehiti.



Pöörlemissuund



Kasutage kaitsekindaid



diameeter 160 mm



Sobiv käsiketassaale



puit

Piktogrammide kasutusjuhendis



Kasutage kaitsekindaid

Elektritööriistade üldised ohutusjuhised

▲ HOIATUS! Lugege kõik sellele elektritööriistale lisatud ohutusjuhised, instruksioonid, joonised ja tehnilised andmed läbi. Alljärgnevate instruksioonide eiramine võib põhjustada elektrilööki, tulekahju ja/või raskeid vigastusi. **Hoidke kõik ohutusjuhised ja instruksioonid hilisemaks kasutamiseks alles.**

Ohutusjuhistes kasutatud mõiste „Elektritööriist“ tähendab võrgust käitatavaid elektritööriistu (võrgukaabliga) ja akuga käitatavaid elektritööriistu (ilma võrgukaablita).

1. OHUTUS TÖÖKOHAL

- Hoidke oma töökoht puhas ja hästi valgustatud.** Korralagedus ja valgustamata töökohad võivad põhjustada õnnetusi.
- Ärge kasutage elektritööriistu plahvatusohtlikes keskkondades, näiteks tuleohtlike vedelike, gaaside või tolmu läheduses.** Elektritööriistad tekitavad sademeid, mis võivad tolmu või aurud süüdata.
- Hoidke lapsed ja kõrvalised isikud elektritööriista kasutamise ajal eemal.** Tähelepanu hajumisel võite kaotada kontrolli.

2. ELEKTRIOHUTUS

- Elektritööriista pistikud peavad sobima pistikupesaga. Pistikut ei tohi mingil viisil muuta. Ärge kasutage adapterpistikuid koos maandatud elektritööriistadega.** Muutmata pistikud ja sobivad pistikupesad vähendavad elektrilöögi riski.
 - Vältige keha kokkupuutumist maandatud osadega, nt torud, radiaatorid ja jahutusseadmed.** Kui teie keha on maandatud, esineb kõrgendatud elektrilöögi risk.
 - Hoidke elektritööriista vihmast või niiskusest eemal.** Vee sissetungimine elektritööriista suurendab elektrilöögi riski.
 - Ärge kasutage kaablit mittesihipäraselt. Ärge kasutage kaablit elektritööriista kandmiseks, riputamiseks või pistiku pistikupesast väljatõmbamiseks. Hoidke kaabel kuumusest, õlist, teravatest servadest või liikuvatest osadest eemal.** Kahjustatud või sassis kaablid suurendavad elektrilöögi riski.
 - Kui töötate elektritööriistaga väljas, kasutage ainult välistingimustes kasutada lubatud pikenduskaableid.** Välistingimustesse sobiva kaabli kasutamine vähendab elektrilöögi riski.
 - Kui elektritööriista kasutamine niiskes keskkonnas ei ole välditav, kasutage rikkevoolukaitset (RCD).** RCD kasutamine vähendab elektrilöögi riski.
- ### 3. ISIKLIK OHUTUS
- Olge tähelepanelikud, jälgige mida te teete ja kasutage elektritööriista arukalt. Ärge kasutage elektritööriista, kui olete väsinud või narkootikumide, alkoholi või ravimite mõju all.** Hetkeline tähelepanematus elektritööriista kasutamisel võib tekitada tõsiseid vigastusi.
 - Kasutage isikukaitsevahendeid. Kandke alati silmakaitsevahendit.** Isikukaitsevahendite nagu tolumumaski, libise-miskindlate turvajalatsite, kaitsekiivri või kuulmiskaitsevahendi kandmine sobivates tingimustes vähendab inimeste vigastuste riski.
 - Vältige soovimatut käivitumist. Enne kui ühendate elektritööriista vooluvõrku ja/või akupakiga, võtate selle**

kätte või kannate seda, veenduge, et elektritööriist on välja lülitatud. Kui teil on elektritööriista kandmisel sõrm lülitil või kui ühendate elektritööriista sisselülitatud olekus vooluvõrku, võib see põhjustada õnnetusi.

- d) **Enne kui lülitate elektritööriista sisse, eemaldage seadistusinstrument või kruvikeeraja.** Elektritööriista pöörlevas osas asuv tööriist või võti võib põhjustada vigastusi.
 - e) **Käituge arukalt. Tagage ohutu asend ja hoidke igal ajal tasakaalu.** Sellega saate elektritööriista ootamatutes olukordades paremini kontrollida.
 - f) **Kandke sobivat riietust. Ärge kandke laia riietust või ehteid. Hoidke juuksed ja riietust liikuvatest osadest eemal.** Liikuvad osad võivad lahtise riietuse, ehted või pikad juuksed kaasa haarata.
 - g) **Kui on olemas tolmuäratõmbe- ja kogumisseadised, tuleb need külge ühendada ja neid tuleb õigesti kasutada.** Tolmuäratõmbe kasutamine võib vähendada tolmust tulenevaid ohtusid.
 - h) **Ärge olge endas liiga kindlad ja eirake elektritööriistade ohutusreegleid, seda ka siis, kui te pärast mitmekordset kasutamist elektritööriista juba tunnete.** Tähelepanematu tegutsemine võib sekundi murdosade jooksul põhjustada raskeid vigastusi.
4. **ELEKTRITÖÖRIISTADE KASUTAMINE JA HOOLDUS**
- a) **Ärge rakendage elektritööriista kasutamisel jõudu. Kasutage oma töö jaoks ettenähtud elektritööriista.** Sobiva elektritööriistaga töötate paremini ja ohutumalt antud võimsusvahemikus.
 - b) **Ärge kasutage elektritööriista, mille lüliti ei lülita seda sisse ja välja.** Iga elektritööriist, mida ei saa enam lülitiga lülitada, on ohtlik ja tuleb remontida.
 - c) **Enne elektritööriista seadistamist, instrumentide vahetamist või elektritööriista ärapanekut tõmmake pistik pistikupesast välja ja/või eemaldage akupakk (kui see on äravõetav).** Sellised ennetavad ohutusmeetmed vähendavad elektritööriista juhusliku käivitumise ohtu.
 - d) **Hoidke mittekasutatavaid elektritööriistu lastele kättesaamatus kohas ja ärge lubage elektritööriista või käes-**

olevat kasutusjuhendit mittetundvatel isikutel elektritööriista kasutada. Elektritööriistad on ohtlikud, kui neid kasutavad kogenematud isikud.

- e) **Hoidke elektritööriistu ja tarvikuid. Kontrollige, kas liikuvad osad talitlevad laitmatult ja ei kiilu kinni, kas osad on murdunud või nii kahjustatud, et elektritööriista talitus on piiratud. Laske kahjustatud elektritööriist enne kasutamist remontida.** Paljude õnnetuste põhjus peitub halvasti hooldatud elektritööriistades.
- f) **Hoidke löikeinstrumendid teravad ja puhtad.** Hoolikalt hooldatud teravate löikeservadega löikeinstrumendid kiiluvad vähem kinni ja neid on kergem juhtida.
- g) **Kasutage elektritööriista, tarvikuid, instrumente jne vastavalt käesolevatele instruksioonidele võttes arvesse töötingimusi ja tehtavat tööd.** Elektritööriista kasutamine muudel kui ettenähtud töödel võib põhjustada ohtlikke olukordi.
- h) **Hoidke käepidemed ja haardepinnad kuivad, puhtad ning õilist ja määrdet vabad.** Libedad käepidemed ja haardepinnad ei võimalda ohutut käsitsemist ja kontrolli elektritööriista üle ettenägematu-tes olukordades.

5. AKUTÖÖRIISTADE KASUTAMINE JA HOOLDUS

- a) **Laadige ainult tootja poolt soovitatava laadimisseadmega.** Teatud kindlat liiki akupaki jaoks sobiva laadimisseadme korral esineb tuleoht, kui seda kasutatakse teise akupakiga.
- b) **Kasutage elektritööriistu ainult spetsiaalselt selleks ettenähtud akupakkidega.** Muude akupakkide kasutamine võib põhjustada vigastus- ja tuleohtu.
- c) **Hoidke mittekasutatavad akupakid eemal kirjaklambritest, müntidest, võtmetest, naeltest, kruvidest või teisest väikestest metallesemetest, mis võivad põhjustada kontaktide sildamist.** Akuklemmide lühistamine võib põhjustada põletusi või tulekahju.
- d) **Ebasoodsates tingimustes võib vedelik akust välja voolata; vältige kokkupuudet. Juhuslikul kokkupuutumisel loputage veega. Kui vedelik sattub silma, pöörduge täiendavalt arsti poole. Välja-**

tungiv akuvedelik võib tekitada nahaärritusi või põletusi.

- e) **Ärge kasutage kahjustatud või muudetud akupakki või tööriista.** Kahjustatud või muudetud akud võivad talitleda ettearvamatult ning tekitada tulekahju, plahvatust või vigastusohu.
- f) **Ärge laske akupakile või tööriistale mõjuda tulel või kõrgetel temperatuuridel.** Kokkupuude tulega või temperatuurid üle 130 °C võivad põhjustada plahvatuse.
- g) **Järgige kõiki laadimise instruksioone ja ärge mitte kunagi laadige akupakki või akutööriista väljaspool instruksioonides märgitud temperatuurivahemikku.** Vale laadimine või laadimine väljaspool lubatud temperatuurivahemikku võib rikkuda akut ja suurendada tuleohtu.

6. TEENINDUS

- a) **Laske oma elektritööriista remontida ainult kvalifitseeritud spetsialistidel ja ainult originaalvaruosadega.** See tagab elektritööriista ohutuse säilimise.
- b) **Ärge mitte kunagi hooldage kahjustatud akupakke.** Akupakkide hooldust peaksid tegema ainult tootja või volitatud klienditeenindusettevõtted.

Ketassaagide ohutusjuhised

Lõikamisprotseduurid

- **⚠ OHT! Hoidke käed lõikamispiirkonnast ja saekettast eemal. Hoidke teine käsi lisakäepidemel või mootori korpusel.** Kui mõlemad käed hoiavad saagi, ei saa saeketas neid vigastada.
- **Ärge pange käsi töödeldava detaili alla.** Töödeldava detaili all ei saa kaitsekate teid saeketta eest kaitsta.
- **Kohandage lõikesügavus vastavalt töödeldava detaili paksusele.** Töödeldava detaili all peaks olema näha vähem kui üks hambakõrgus.
- **Ärge hoidke töödeldavat detaili lõikamise ajal kunagi käes ega jala peal. Kinnitage töödeldav detail stabiilsele alusele.** On oluline töödeldav detail korralikult kinnitada, et vähendada kehaga kokkupuute, saeketta kinnikiilumise või kontrolli kaotamise ohtu.
- **Kui teostate töid, mille korral lõikeinstrument võib kokku puutuda varjatud elektrikaablite, siis hoidke elektritöö-**

riista isoleeritud haardepindadest. Lõikeinstrumendi kokkupuude pingestatud kaabliga võib muuta elektritööriista juurdepääsetavad metallosad pingestatuks ja põhjustada operaatorile elektrilöögi.

- **Kasutage pikisuunas lõikamisel alati tükist või sirget servajuhikut.** See parandab löike täpsust ja vähendab saeketta kinnikiilumise võimalust.
- **Kasutage alati õige suuruse ja kinnitusava kujuga (rombikujuline või ümarmargune) saekettaid.** Tarvikud, mis ei sobi sae kinnitusdetailidega, ei pöörle ühtlaselt, mis võib põhjustada kontrolli kaotuse.
- **Ärge kasutage kunagi kahjustatud või sobimatuid saeketta alusseibe või polte.** Saeketta alusseibid ja poldid on spetsiaalselt konstrueeritud teie saele, et tagada optimaalne jõudlus ja tööohutus.

Tagasilöökk ja sellega seotud hoiatused

Tagasilöökk on haakiva, kinnikiiluva või valesti seadistatud saeketta tõttu tekkiv äkiline reaktsioon, mis põhjustab olukorra, et kontrollimatu saag tõuseb üles ja liigub töödeldavast detailist välja kasutaja suunas.

Kui saeketas blokeerub või kiilub lõikesoones kinni, seisub saeketas ja saag põrkub mootori jõul kiiresti kasutaja suunas tagasi. Kui saeketas väändub või on lõikamise ajal valesti suunatud, võivad saeketta tagumise serva hambad puudu pealispinda kinni kiiluda, põhjustades saeketta lõikesoonest väljalükkumise ja kasutaja suunas tagasipõrkumise.

Tagasilöögi põhjuseks on elektritööriista väärkasutus ja/või ebaõige tööprotseduur või tingimused ning seda saab vältida, kui rakendada järgnevalt loetletud ettevaatusabinõusid.

- **Hoidke saagi mõlema käega tugevalt kinni ja asetage oma käed nii, et saaksite end kaitsta tagasilöögiõudude eest. Positsioneerige end alati saeketta külje suunas, mitte kunagi saekettaga joonel.** Tagasilöögi korral võib saeketas tagasi põrkuda, kuid kasutaja saab sobivate ettevaatusabinõudega tagasilöögi jõudu kontrollida.
- **Kui saeketas kiilub kinni või katkestate mingil põhjusel lõikamise, vabastage päästik ja hoidke saag liikumatult materjalis, kuni saeketas on täielikult peatunud. Ärge kunagi proovige saa-**

- gi töödeldava detaili seest eemaldada ega tagasi tõmmata, kui saeketas liigub, sest see võib põhjustada tagasilöögi. Tehke kindlaks saeketta kinnikiilumise põhjus ja kõrvaldage see.
- **Kui taaskäivitae sae töödeldava detaili sees, tsentreerige saeketas löikesoones nii, et saeketta hambad ei puutu materjaliga kokku.** Kui saeketas kiilub kinni, võib see sae taaskäivitamisel töödeldavast detailist ülespoole välja liikuda või tagasilöögi tekitada.
 - **Toestage suuri plaate, et vähendada kinnikiilumise ja tagasilöögi ohtu.** Suured plaadid kipuvad oma raskuse tõttu läbi painduma. Toed tuleb paigaldada plaadi alla mõlemale poole, löikesoone lähedale ja plaadi serva lähedale.
 - **Ärge kasutage kulunud või kahjustatud saekettaid.** Kulunud või vale suunaga hambad tekitavad kitsa löikesoone, mis põhjustab liigset hõõrdumist, saeketta kinnikiilumist ja tagasilöögi.
 - **Enne lõikamist peavad saeketta sügavuse ja kaldenurga reguleerimise lukustushoovad olema tihedalt kinni ja kindlalt fikseeritud.** Kui seadistused nihkuvad lõikamise ajal, võib see põhjustada kinnikiilumist ja tagasilööki.
 - **Olge eriti ettevaatlik, kui saagite olemasolevatesse seintesse või muudesse nähtamatutesse kohtadesse.** Eest välja ulatuv saeketas võib lõigata esemeid, mis võivad põhjustada tagasilöögi.

Alumise kaitsekatte funktsioon

- **Enne iga kasutamist kontrollige, kas alumine kaitsekate sulgub korralikult.** Ärge kasutage saagi, kui alumine kaitsekate ei liigu vabalt ega sulgu kohe. Ärge kunagi kinnitage ega blokeerige alumist kaitsekate avatud asendis. Kui saag kukub kogemata maha, võib alumine kaitsekate painduda. Tõmmake alumine kaitsekate tõmbehoova abil üles ja veenduge, et see saab vabalt liikuda ega puuduta tera ega muid osi kõikides lõikenurkades ja -sügavustes.
- **Kontrollige alumise kaitsekatte vedru talitlust. Kui kaitsekate ja vedru ei tööta korralikult, tuleb neid enne kasutamist hooldada.** Alumine kaitsekate võib liikuda aeglaselt kahjustatud osade, kleepivate ladestiste või laastude kogunemise tõttu.

- **Avage alumine kaitsekate käsitsi ainult eriliste lõigete puhul, nagu „süvalõiked” ja „nurklõiked”. Avage alumine kaitsekate tagasitõmbehoova abil ja vabastage see kohe, kui saeketas puutub materjaliga kokku.** Kõikide muude saagimistööde puhul peab alumine kaitsekate töötama automaatselt.
- **Enne sae tööpingile või põrandale asetamist veenduge alati, et alumine kaitsekate katab saeketta.** Kaitseta, järellüües saeketas võib sae tagasisuunas liikuma panna ja lõigata kõike, mis selle teele jääb. Pöörake tähelepanu ajale, mis kulub saeketta peatumiseks pärast lüüti vabastamist.

Täiendavad ohutusjuhised

- **Vältige saehambatippude ülekuumemist.**
- **Plasti saagimisel vältige plasti sulamist.**
- **Jälgige maksimaalset löikesügavust. (vt tehnilised andmed)**
- **Saagimisel kandke tolmu maski.**
- **Kandke alati kuulmiskaitsevahendit!**
- **Kasutage ainult PARKSIDE'i poolt soovitatavaid tarvikuid.** Sobimatud tarvikud võivad põhjustada elektrilööki või tulekahju.

Jääkriskid

Ka selle seadme eeskirjadekohasel käsitsemisel säilivad alati jääkriskid. Olenevalt selle seadme konstruktsioonist ja teostusest võivad esineda järgmised ohud:

- Silmakahjustused, kui ei kanta sobivat silmade kaitsevahendit.
- Kuulmiskahjustused, kui ei kanta sobivat kuulmiskaitsevahendit.
- Tervisekahjustused, mis tulenevad labakäe-käsivarre vibratsioonist, kui seadet kasutatakse pikema ajavahemiku jooksul või seda ei juhita ja seadet ei hooldata nõuetekohaselt.
- Lõikevigastused

⚠ HOIATUS! Oht elektromagnetvälja tõttu, mis tekitatakse seadme käitamise ajal. See väli võib teatud juhtudel mõjutada aktiivseid või passiivseid meditsiinilisi implantaate. Tõsiste või surmavate vigastuste ohu vähendamiseks soovime meditsiiniliste implantaatidega isikutel enne seadme käitsemist konsulteerida oma arsti ja meditsiinilise implantaadi tootjaga.

Ettevalmistus

▲ HOIATUS! Vigastusohu soovimatult käivituvat seadme töttu. Paigaldage aku seadmesse alles siis, kui seade on täielikult kasutamiseks ette valmistatud.

Juhtelemendid

Tehke endale enne seadme esimest kasutamist juhtelemendid selgeks.

- **Sisselülitustökis (1)**
 - Blokeerib sisse-/väljalülitit soovimatu lülitamise vastu.
 - Deblokeerimine: Vajutage
- **Sisse-/väljalülitit (2)**
 - Sisselülitamine: Vajutage
 - Väljalülitamine: Vabastage
- **Juhtsälk (34)**
 - Aitab sealjuures seadet otse juhtida.
 - On olemas ainult järgmistele löike-nurkadele: 0 °, 45 °

Saelehe monteerimine ja demonteerimine



▲ ETTEVAATUST! Vigastusohu saelehe puudutamisel. Kandke saelehe käsitlemisel kaitsekindaid.

Eeldused

- Ärge mitte kunagi kasutage lihvketa. Ketassae pöörlemisagedus ja turvaseadised ei ole lihvketa jaoks sobivad.
- Valige sobiv saeleht vastavalt saetavale materjalile.
- Puidu või sarnaste materjalide lõikamiseks ettenähtud saelehed peavad vastama standardile EN 847-1.
- Kasutage ainult sael olevatele kirjetele vastavate läbimõõtudega saelehti.
- Kasutage ainult maksimaalse läbimõõduga saelehti: 160 mm
- Kasutage ainult saelehti, mille pöörlemisageduse tähistus vastab teie seadmel märgitud pöörlemisagedusele või on sellest suurem.
- Saelehe minimaalse pöörlemisageduse tähistus: 3800 min⁻¹
- Saelehel ei ole nähtavaid pragusid. Rebenenud kehadega ketassaelehed tuleb välja prakeerida (remontimine ei ole lubatud).

- Kinnituspinnad on mustusest, määrest, õlist ja veest vabad.
- Ketassaelehtede ava läbimõõdu seadistamiseks masina spindli läbimõõdule tohib kasutada ainult püsivalt paigaldatud rõngaid, nt sissepressitud või hoideühendusega hoitavaid rõngaid. Lahtiste rõngaste kasutamine ei ole lubatud.

Vajalikud tööriistad

- Sisekuuskantvõti (5)

Toimimine

1. Eemaldage seadmest aku (29).
2. Seadistage lõikesügavus selliselt, et kinnituskruvi puutub vastu skaala ülemist otsa.
3. Vajutage ja hoidke spindlilukustust (21).
4. Vabastage kinnituskruvi (13) sisekuuskantvõtmega (5). Te võite spindlilukustuse (21) vabastada.
5. Pöörake kaitseekraan tagasitõmbehoovaga (18) tagasi ja hoidke kaitseekraani selles asendis.
6. **Demonteerimine:** Eemaldage kinnitusäärik ja saeleht kinnitusäärikult (33).
Monteerimine: Asetage saeleht kinnitusäärikule (33).
Saelehe liikumissuund peab ühtima pöörlemissuuna noolega (14).
7. Laske kaitseekraanil tagasi pöörduda kaitseasendisse.
8. Asetage kinnitusäärik (15) peale. Kinnitusääriku sile külj peab olema nähtav.
9. Vajutage ja hoidke spindlilukustust (21).
10. Keerake kinnituskruvi (13) sisekuuskantvõtmega (5) kinni. Te võite spindlilukustuse (21) vabastada.
Võtme pikendamine või pingutamine haamrilöökidega abil ei ole lubatud.

Paralleelsuunaja kasutamine

Paralleelsuunajat saab monteerida seadme mõlemale küljele. See peab ulatuma vähemalt läbi kinnituskruviga kinnituse.

Paralleelsuunaja monteerimine (joon. C)

1. Lõdvestage vajadusel kinnituskruvi (26).
2. Lükake paralleelsuunaja (10) kinnituskruviga (26) kinnitusse (25).
3. Keerake kinnituskruvi (26) kinni.

Paralleelsuunaja demonteerimine (joon. C)

1. Lõdvestage kinnituskruvi (26).

- Tõmmake paralleelsuunaja (10) kinnitustest (25) välja.

Paralleelsuunaja seadistamine (joon. C)

- Lõdvestage kinnituskrugi (26).
- Seadistage lõikelaius juhtsälkude (34) abil.
Suuremate kauguste korral hoitakse paralleelsuunajat ainult kinnituskrugi kinnitusega.
- Keerake kinnituskrugi (26) kinni.
- Tehke proovilõige, kontrollige lõikelaiust ja korrigeerige vajadusel paralleelsuunaja (10) asendit.

Kaitseekraani talitluse kontrollimine

Juhised

- Kui kaitseekraani talitlus on vigane, siis ärge võtke seadet kasutusele ja pöörduge meie teeninduskeskuse poole.
- ▲ ETTEVAATUST!** Kaitseekraan (17) ei tohi kinni kiiluda. Tagasitõmbehoova (18) vabastamisel peab kaitseekraan (17) automaatselt liikuma tagasi lähteasendisse.

Toimimine

- Tõmmake kaitseekraani (17) tagasitõmbehooba (18) kuni tõkiseni.

Lõikesügavuse seadistamine

Juhised

- Te saate lõikesügavust seadistada astmeteta: 0 mm–53 mm
- Seadistage lõikesügavus umbes 3 mm võrra suuremaks kui materjali paksus. Sellega saate puhta lõike.
- Lõikenurga seadistuse skaala kehtib ainult vertikaalsetele lõigetele (0°). Suurendage teiste lõikenurkade korral vastavalt lõikesügavust.

Toimimine

- Eemaldage seadmest aku (29).
- Vabastage lõikesügavuse regulaatori kinnituskrugi (6).
- Seadistage skaalal (4) soovitud lõikesügavus. Lugemismärgi (32) ülaseriv näitab seadistatud väärtust.
- Keerake kinnituskrugi (6) kinni.

Kaldenurga all lõikamine

Juhised

- Te saate lõikenurka astmeteta seadistada: 0°–45°

- Nurkadele 0° ja 45° vahel ei ole juhtsälke.
- Mida suurem lõikenurk, seda väiksem maksimaalne lõikesügavus.

Toimimine

- Eemaldage seadmest aku (29).
- Vabastage lõikenurga regulaatori kinnituskrugi (23).
- Seadistage skaalal (22) soovitud lõikenurk. Lugemismärgi (24) ülaseriv näitab seadistatud väärtust.
- Keerake kinnituskrugi (23) kinni.

Väline tolmueemaldusseade

▲ ETTEVAATUST! Tolmust tulenev oht tervisele. kõva puidu tolm võib põhjustada vähki. Ühendage seade sobiva klassi M äratõmbeseadisega.

Välise tolmueemaldusseadme ühendamine (joon. B)

- Ühendage sobiv tolmu äratõmbesüsteem (ei kuulu tarnekomplekti) laastude väljaviskeotsikuga (20).
- Kui välise tolmueemaldusseade ei sobi, kasutage täiendavalt alanevat üleminekut (9).

Välise tolmueemaldusseadme eemaldamine (joon. B)

- Vabastage tolmu äratõmbesüsteem laastude väljaviskeotsikult (20).
- Eemaldage alanev üleminek (9).

Aku laetustaseme kontrollimine

LEDid	Tähendus
-------	----------

punane, oranž, roheline
Aku laetud

punane, oranž
Aku osaliselt laetud

punane
Akut tuleb laadida

- Vajutage klahvi (31) laetustaseme näidiku (30) kõrval akul (29).
Laetustaseme näidiku LEDid näitavad aku laetustaset.
- Laadige akut (29), kui põleb veel ainult laetustaseme näidiku (30) punane LED.

Aku laadimine

Vt ka laaduri kasutusjuhend.

Juhised

- Laske soojenenud akul enne laadimist jahtuda.
- Ärge jätke akut pikemaks ajaks tugeva päikesekiirguse kätte ja ärge pange seda küttekehade peale (max. 50 °C).

Aku laadimine

1. Eemaldage seadmest aku (29).
2. Lükake aku (29) akulaaduri (27) laadimispeassa.
3. Ühendage akulaadur (27) pistikupesasa.
4. Pärast lõppenud laadimistoimingut lahutage akulaadur (27) võrgust.
5. Tõmmake aku (29) akulaadurist (27) välja.

Juhtimisleedid laadimisseadmel

Kontrollnäitude tähendus laaduril (27):

roheline	punane	Tähendus
põleb	—	<ul style="list-style-type: none"> • Aku on täielikult laetud • valmis (akut pole paigaldatud)
—	põleb	Akut laetakse
vilgub	vilgub	Akut ei tuvastatud

Kasutamine

Juhised saagimiseks

- Tööriistal märgitud suurimat pöörlemissagedust ei tohi ületada. Kui on märgitud, tuleb pöörlemissageduste vahemikku järgida.
- Ketassaelehtede hooldustöid ja nende muudatusi peaks tegema ainult spetsialist, st erialase väljaõppe ja kogemusega isik, kes tunneb nende konstruktsioonile ja ehitusele kehtivad nõudeid ning teavad vajalikke turvaklasse.

Aku paigaldamine ja eemaldamine

▲ HOIATUS! Vigastusoht soovimatult käivituva seadme tõttu. Paigaldage aku seadmesse alles siis, kui seade on täielikult kasutamiseks ette valmistatud.

MÄRKUS! Kahjustusohu! Vale aku võib seadet ja akut kahjustada.

Aku paigaldamine

1. Lükake aku (29) piki juhtsiini akuhoidikusse (19).
Aku lukustub kuuldavalt.

Aku eemaldamine

1. Vajutage ja hoidke aku lukustuse vabastit (28) akul (29).
2. Tõmmake aku akuhoidikust (19) välja.

Sisse- ja väljalülitamine

Sisselülitamine

1. Pange aku (29) seadmesse.
2. Vajutage ja hoidke sisselülitustõkist (1).
3. Vajutage ja hoidke sisse-/väljalülitit (2).
4. Oodake, kuni seade on saavutanud oma täieliku pöörlemissageduse.

Väljalülitamine

1. Laske sisse-/väljalülitit (2) lahti.
2. Tõmmake saeleht alles siis lõikest välja, kui see on seiskunud.
3. Kui jätate seadme järelevalveta või olete tööga valmis, võtke aku (29) seadmest välja.

Transport

Juhised

- Lülitage seade välja.
- Veenduge, et kõik liikuvad osad on täielikult seiskunud.
- Eemaldage seadmest aku (29).
- Jälgige, et kaitseekraan (17) katab ketassaelehe (16) täielikult.
- Kandke alati seadet käepidemest (3) või kasutage tarnekomplektis sisalduvat hoiukohvrit (12).

Puhastamine, hooldamine ja ladustamine

▲ HOIATUS! Vigastusoht soovimatult käivituva seadme tõttu. Kaitske end hooldus- ja puhastustöödel. Lülitage seade välja ja eemaldage aku (29).

Laske remondi- ja hooldustööd, mida pole käesolevas juhendis kirjeldatud, teostada meie teeninduskeskusel. Kasutage ainult originaalvaruosi.

Puhastamine

▲ HOIATUS! Elektrilööki! Ärge mitte kunagi pritsige seadet veega.

MÄRKUS! Kahjustusohu. Keemilised ained võivad reageerida seadme plastosadega. Ärge kasutage puhastusvahendeid või lahusteid.

- Hoidke seadme õhutuspilud, mootori korpus ja käepidemed puhtad. Kasutage selleks niisket lappi või harja.

- Proovige vaiguga kattunud pindu puhastada hästi väljaressitud, niiske leige lapiga. Jälgige, et seadme korpuse sisemus ei satu vedelikke! Alternatiivse variandina võite kasutada spetsiaalseid puhastusvahendeid (vaigulahusteid) või multispreid. Järgige spetsiaalse puhastusvahendi/multisprei tootja ohutusjuhiseid ja juhiseid.
- **⚠ ETTEVAATUST!** Isikukahjud! Puhastage kaitseekraan kogunenud saagimisjäädikdest, vastasel juhul võiks see tekitada kaitstesüsteemi talitluse häireid. Teostage puhastamine ideaaljuhul suruõhuga. Kasutage selleks sobivat silmakaitset ja respiraatorit.

Ketassaelehe puhastamine

Instrumente tuleb regulaarselt puhastada. Kergmetallisulamitest instrumendiosid tohib, nt vaigu eemaldamiseks puhastada ainult lahustitega, mis ei halvenda nende materjalide mehaanilisi omadusi.

Hooldus

Seade on hooldusvaba.

Ketassaelehtede korrashoid

Ketassaelehtede korrashoiutöid ja nende muudatusi peaks tegema ainult spetsialist, st erialase väljaõppe ja kogemusega isik, kes tunneb nende konstruktsioonile ja ehitusele kehtivad nõudeid ning teavad vajalikke turvaklasse.

Ladustamine

Ladustage seadet ja tarvikuid alati:

- puhtana
- kuivalt
- tolmust eest kaitstult
- Tarnekomplekti kuuluvas hoiukohvril (12)
- lastele kättesaamatus kohas

Akuga seadmed:

- Aku ja seadme hoiutemperatuur on vahemikus 15 °C kuni 25 °C. Vältige ladustamise ajal äärmist külma või kuumust, et aku võimsus ei väheneks.
- Võtke aku enne pikemat ladustamist (nt talveperioodil) seadmest (järgige eraldi aku ja laaduri kasutusjuhendit) välja.

Jäätmekäitlus/keskkonnakaitse

Eemaldage seadmest aku ja suunake seade, aku, tarvikud ja pakend keskkonnasõbralikku korduvkasutusse.



Elektriseadmed kuulu olmejäätmete hulka.

Välja kriipsutatud ratastega prügikasti sümbool tähendab, et seda toodet ei tohi kasutusaia lõppedes sorteerimata olmejäätmetena ära visata.

Kasutatud elektri- ja elektroonikaseadmete direktiiv 2012/19/EU:

Tarbijad on seadusega kohustatud suunama elektri- ja elektroonikaseadmed nende kasutuse lõpul keskkonnasõbralikku korduvkasutusse. Sellisel viisil tagatakse keskkonda ja ressursse säästev taaskasutamine. Olenevalt rakendamises siseriiklikku õigusesse võivad olla teil järgmised võimalused:

- anda tagasi müügikohta,
- anda ära ametlikku kogumiskohta,
- saata tagasi tootjale/turustajale tagasi.

Nõue ei puuduta kasutatud seadmete juurde kuuluvaid tarvikuid ja elektriliste osadeta abivahendeid.

Akude keskkonnasõbralik jäätmekäitlus



Ärge visake akut olmejäätmete hulka, tulle (plahvatusoht) ega vette. Kahjustunud akud võivad kahjustada keskkonda ja teie tervist, kui mürgised aarud või vedelikud lekivad sellest välja.

Te olete kohustatud, defektsed või kasutatud akud käitlema keskkonnasõbralikult.

- Ärge avage akusid ja vältige mehaanilist kahjustamist. Esineb lühise oht ja võivad väljuda hingamisteid ärritavad aarud.
- Turvakaalutlustel tuleksid akud enne jäätmekäitlust tühendada.
- Kleepige lühise vältimiseks poolused kinni.
- Käideldes akud kaubanduse kaudu või kogumiskohas.
- **Kahjustatud akud**
Käideldes väliselt kahjustatud akusid eriti ettevaatlikult!

- Ärge puudutage kahjustatud akusid paljaste kätega.
- Kui te ei saa pooluseid kinni kleepida, pange akud ükshaaval plastiikkotti.
- Pange kahjustatud akud ükshaaval mittepõlevasse, suletavasse nõusse, mida saab veel liivaga täita.
- Viige kahjustatud akud spetsialistiga kogumiskohta.

Service

Garantii

Väga austatud klient,

Te saate sellele tootele garantii 3 aastat alates ostukuupäevast. Sellel tootel ilmnevate puuduste korral on teil müüja suhtes seadusega ettenähtud õigused. Neid seadusega ettenähtud õigusi meie poolt antav järgnev garantii ei piira.

Garantiitingimused

Garantiaeg algab ostukuupäevast. Palun hoidke kassatšeki originaal hästi alles. See dokument on vajalik teie ostu tõendina. Kui kolme aasta jooksul alates selle toote ostukuupäevast ilmnevad tootel materjali- või tootmisvead, siis toode meie valikul kas remonditakse või asendatakse tasuta. Selle garantii täitmise eelduseks on, et esitate meie kolme aastase tähtaja jooksul defektse toote ja ostudokumendi (kassatšeki) ning lühikirjelduse puuduse ja selle ilmnemise aja kohta.

Kui defekt on meie garantiiga kaetud, saate tagasi remonditud või uue toote. Toote remontimisel või väljavahetamisel ei alga uus garantiaeg.

Garantiaeg ja seaduslikud reklamatsioonid

Garantii täitmiseega garantiaega ei pikendata. Sama kehtib ka väljavahetatud ja remonditud osade kohta. Võimalikest, juba ostu ajal olemasolevatest kahjustustest ja puudustest tuleb teada anda kohe pärast seadme pakendist väljavõtmist.. Pärast garantiaja möödumist teostatavad remondid on tasulised.

Garantii maht

Toode on toodetud rangeid kvaliteedinõudeid järgides ja on enne tarnimist hoolikalt üle kontrollitud.

Garantii kehtib materjali- või tootmisvigade kohta. See garantii ei laiene toote osade-

le, mis kuuluvad tavakasutuse käigus ja mida võidakse vaadelda seetõttu kui kuluvasi (nt Saeleht) või kergesti purunevate osade kahjustuste.

Garantii ei kehti, kui toode on kahjustatud, seda on mittesihipäraselt kasutatud või kui seda ei ole hooldatud. Toote sihipäraseks kasutamiseks tuleb täpselt järgida kõiki selles kasutusjuhendis toodud instruksioone. Kasutusotstarvet ja toiminguid, mida selles kasutusjuhendis ei soovitata või mille eest hoia-tatakse, tuleb tingimata vältida.

Toode on ette nähtud üksnes isiklikuks ja mitte töenduslikuks kasutamiseks. Garantii kaotab kehtivuse vale ja asjatundmatu käsitsemise korral, jõu kasutamise ja toimingute korral, mida ei ole teostatud meie volitatud teenindusesinduses.

Garantiijuhtumi menetlemine

Teie probleemi kireks lahendamiseks järgige palun järgmisi juhiseid:

- Palun hoidke kõikide päringute jaoks alles kassatšekk ja toote number (IAN 496282_2504), mis tõendab teie ostu.
- Toote numbrit vaadake palun toote tüübisildilt, tootele tehtud graveeringu näol, teie kasutusjuhendi tiitellehelt (all vasakul) või toote tagaküljel või alumisel küljel olevalt kleebisel.
- Kui tootel ilmnevad talitusvead või muud puudused, võtke kõigepealt ühendust alljärgnevalt nimetatud teeninduskeskusega **telefoni** või kasutage meie **kontaktvormi**, mille leiате lehelt *parkside-diy.com* kategoorias **Teenus** teel.
- Defektseks hinnatud toote saate kokkuleppel meie teeninduskeskusega tasuta saata teile teavitatud teeninduse aadressil, lisades ostudokumendi (kassatšeki) ja selgituse, milles puudus seisneb ning milal see ilmnes. Vastuvõtu probleemide ja saatmiskulude vältimiseks kasutage tingimata ainult teile antud aadressi. Veenduge, et saatmine ei toimuks tasu eest, lahtiselt, kulleriga või muu eritranspordiga. Saatke koos tootega palun kõik ostul tarnekomplekti kuuluvad sellega kaasasolnud tarvikud ja tagage piisavalt kindel transpordipakend.



Lehelt *parkside-diy.com* saate vaadata ja alla laadida selle ja palju teisi käsiraamatuid. Selle QR-koodiga liigute otse lehele *parkside-diy.com*. Valige oma riik ja otsige otsingumaski abil kasutusjuhendeid. Toote numbril (IAN) 496282_2504 sisestamisega saata avada oma kasutusjuhendi.

Remonditeenus

Muude küsimuste korral **mis ei kuulu garantii alla**, pöörduge palun teeninduskeskusesse. Seal saate hinnapakkumuse.

- Me saame remontida ainult selliseid seadmed, mis on saadetud korralikult pa-

kituna ja mille saatekulud on täielikult tasuta.

Juhis: Saate seade puhtana ning koos defekti kirjeldusega meie teeninduskeskuse poolt nimetatud aadressil.

- Tasumata saatekuludega seadmeid, ning seadmeid, mis on saadetud lahtiselt, kul-leriga või muu eritranspordiga, vastu ei võeta.
- Me käitleme teie poolt saadetud defekt- sed seadmed tasuta.

Service-Center

EE **Service Eesti**
Tel.: 8000 049 141
Kontaktvorm veebilehel
parkside-diy.com
IAN 496282_2504

Importija

Pange arvestage, et alltoodud aadress ei ole teeninduse aadress. Võtke kõigepealt ühendust nimetatud teeninduskeskusega.

Grizzly Tools GmbH & Co. KG
Stockstädter Str. 20
63762 Großostheim
SAKSAMAA
www.grizzlytools.de

Varuosad ja tarvikud

Varuosi ja tarvikuid saab tellida aadressil www.grizzlytools.shop. Kui teie tellimusega peaks olema probleeme, võtke ühendust meie veebipoe kaudu. Täiendavate küsimuste korral pöörduge: *Service-Center, lk 88*

Pos.-nr.	Nimetus	Tellimuse nr.
9	Ahendi	91110085
10	Paralleeltökis	91110089
16	Saeleht	13800397

Algupärase EL vastavusdeklaratsioon tõlge

Toode: **Aku-käsiketassaag**

Mudel: **PHKSA 20-Li C4**

Seerianumber: 000001-205200

Eelkirjeldatud deklareeritav toode on kooskõlas asjaomaste liidu ühtlustamisaktidega:

**2006/42/EC • 2014/30/EU • 2011/65/EU & (EU) 2015/863
Toode akuga Smart PAPS 204 A1/Smart PAPS 208 A1/Smart PAPS 2012 A1: 2014/53/EU**

Eespool kirjeldatud deklareeritav ese on kooskõlas Euroopa Parlamendi ja nõukogu 8. juuni 2011. aasta direktiiviga 2011/65/EU teatavate ohtlike ainete kasutamise piiramise kohta elektri- ja elektroonikaseadmetes.

Vastavuse tagamiseks on kohaldatud järgmisi ühtlustatud standardeid ning riiklikke standardeid ja eeskirju:

**EN 62841-1:2015/A11:2022 • EN 62841-2-5:2014 • EN 847-1:2017
EN IEC 55014-1:2021 • EN IEC 55014-2:2021 • EN IEC 63000:2018
Toode akuga Smart PAPS 204 A1/Smart PAPS 208 A1/Smart PAPS 2012 A1:
EN 301 489-17 V3.3.1:2024 • EN 301 489-1 V2.2.3:2019
• EN 300 328 V2.2.2:2019 • EN 50663:2017**

Käesolev vastavusdeklaratsioon on välja antud valmistaja ainuvastutusel:



Grizzly Tools GmbH & Co. KG
Stockstädter Str. 20
63762 Großostheim
SAKSAMAA
19.07.2025

Christian Frank
Volitatud esindaja dokumenteerimiseks

Satura rādītājs

Ievads	90
Noteikumiem atbilstīgs lietojums.....	90
Piegādes komplektācija/piederumi.....	91
Pārskats.....	91
Darbības apraksts.....	91
Tehniskie dati.....	91
Drošības norādījumi	92
Drošības norādījumu nozīme.....	92
Piktogrammas un simboli.....	92
Vispārīgi elektroinstrumentu drošības brīdinājumi.....	93
Drošības norādījumi ripzāģiem.....	95
Nenovērstie riski.....	97
Sagatavošanās	97
Vadības elementi.....	97
Zāģa plātnes uzmontēšana un nomontēšana.....	97
Paralēla attura lietošana.....	98
Aizsargvāka darbības pārbaude.....	98
Zāģēšanas dziļuma iestatīšana.....	98
Slīpie griezumumi.....	98
Ārējs putekļu nosūcējs.....	99
Akumulatora uzlādes līmeņa pārbaude.....	99
Akumulatora uzlāde.....	99
Darbība	99
Norādes par zāģēšanu.....	99
Akumulatora ievietošana un izņemšana.....	99
Ieslēgšana un izslēgšana.....	100
Transportēšana	100
Tīrīšana, apkope un uzglabāšana	100
Tīrīšana.....	100
Apkope.....	100
Ripzāģa asmens uzturēšana darba kārtībā.....	100
Uzglabāšana.....	100
Likvidēšana un vides aizsardzība	101
Akumulatoru utilizēšana videi nekaitīgā veidā.....	101
Service	101
Garantija.....	101
Remonta serviss.....	103
Service-Center.....	103
Importētājs.....	103
Rezerves daļas un piederumi	103
ES atbilstības deklarācijas oriģināla tulkojums	104

Ievads

Apsveicam jūs ar jaunu zaru akumulatora ripzāģa iegādi (turpmāk tekstā "ierīce" vai "elektroinstruments").

Iegādājoties šo ierīci, jūs esat izvēlējies augstvērtīgu ierīci. Ierīcei ražošanas procesā tika pārbaudīta kvalitāte un veikta gala kontrole. Tādējādi ir nodrošināta jūsu ierīces darbība.



Lietošanas instrukcija ir šīs ierīces sastāvdaļa. Tajā ir iekļautas svarīgas norādes, kas attiecas uz drošību, ierīces lietošanu un likvidēšanu. Rūpīgi izlasiet lietošanas instrukciju. Iepazīstieties ar ierīces vadības elementiem un pareizu tās lietošanu. Lietojiet ierīci tikai saskaņā ar šeit sniegto aprakstu un tikai norādītajās izmantošanas sfērās. Saglabājiet šo lietošanas instrukciju un, nododot ierīci lietošanā citai personai, iedodiet līdzī arī visas ierīces dokumentācijas.

Noteikumiem atbilstīgs lietojums

Ierīce ir paredzēta vienīgi šādiem pielietojumiem:

- Plastmasas, koksnes un vieglu materiālu zāģēšanai uz stingras pamatnes
- Taisnu griezumumu, kā arī slīpu griezumumu izzāģēšanai līdz 45° (tikai koksnē un plastmasā)
- Darbība vienīgi sausās telpās.

Ievērojiet norādījumus attiecībā uz zāģa plātņu veidiem.

Jebkāda cita veida izmantošana, kas šajā lietošanas instrukcijā nav nepārprotami atļauta, var izraisīt bojājumus ierīcē un radīt nopietnu apdraudējumu lietotājam. Ierīces lietotājs vai ekspluatētājs ir atbildīgs par negadījumiem vai zaudējumiem un bojājumiem, kas nodarīti citām personām vai to mantai. Ierīce ir paredzēta izmantošanai mājamatniecības darbos. Tā nav piemērota ilgstošai, profesionālai ekspluatācijai. Lietojot ierīci komerciāliem nolūkiem, garantija tiek anulēta. Ražotājs neatbild par zaudējumiem, kas radušies pēc noteikumiem neatbilstīgas izmantošanas vai nepareizas lietošanas.

Piegādes komplektācija/ piederumi

Izsaņojiet ierīci un pārbaudiet piegādes komplektāciju.

Likvidējiet iepakojuma materiālus atbilstoši noteikumiem.

- Ar akumulatoru darbināms ripzāģis
- 1 Zāģa asmens (iepriekš samontēta)
- 1 Atslēga sešstūra dobgala skrūvēm (novietots pie ierīces)
- Pāreja
- Vadotne
- Uzglabāšanas koferis
- Instrukciju tulkojums no oriģinālvalodas

Akumulators un uzlādes ierīce piegādes komplektācijā nav iekļauti.

Pārskats

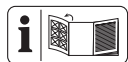

Ierīces attēli ir atrodami priekšējā un aizmugurējā atlokāmajā lapā.

- 1 Ieslēgšanas bloķētājs
- 2 Ieslēgšanas/izslēgšanas slēdzis
- 3 Rokturis
- 4 Skala (Griešanas dziļums)
- 5 Atslēga sešstūra dobgala skrūvēm
- 6 Fiksācijas skrūve (Griešanas dziļums)
- 7 Pamatplāksne
- 8 Papildrokturis
- 9 Pāreja
- 10 Vadotne
- 11 Skala (Vadotne)
- 12 Uzglabāšanas koferis
- 13 Spriegošanas skrūve
- 14 Griešanās virziena bultiņa
- 15 Piespiedējatloks
- 16 Zāģa asmens
- 17 Aizsargvāks
- 18 Atvilkšanas svira
- 19 Akumulatora turētājs
- 20 Skaidu izvades atvere
- 21 Vārpstas fiksators
- 22 Skala (Zāģēšanas leņķis)
- 23 Fiksācijas skrūve (Zāģēšanas leņķis)
- 24 Nolasīšanas atzīme (Zāģēšanas leņķis)

- 25 Ietvere (Vadotne)
- 26 Fiksācijas skrūve (Vadotne)
- 27 Uzlādes ierīce
- 28 Akumulatora atbloķētājs
- 29 Akumulators
- 30 Uzlādes līmeņa indikators
- 31 Taustiņš

(A att.)

- 32 Nolasīšanas atzīme (Griešanas dziļums)
- 33 Balsta atloks

(C att.)

- 34 Vadotnes ierobs (0°; 45°)

Darbības apraksts

Ripzāģiem ar rotācijas kustību zāģē apla formas zāģa asmens. Griešanas dziļums un zāģēšanas leņķis ir regulējami.

Vadības elementu darbība ir izklāstīta turpmākajā aprakstā.

Tehniskie dati

Ar akumulatoru darbināms ripzāģis

.....	PHKSA 20-Li C4
Nominālais spriegums U	20 V =
Svars (bez akumulatora)	≈1,95 kg
Apgrīzietņu skaits tukšgaitā n_0	3800 min ⁻¹
Griešanas dziļums	
– 0°	53 mm
– 45°	38,5 mm
Slīpais griezumš	0°–45°
Temperatūra	≤50 °C
– Uzlāde	4–40 °C
– Darbība	4–50 °C
– Uzglabāšana	15–25 °C
PARKSIDE Performance viedais akumulators	
Smart PAPS 204 A1/Smart PAPS 208 A1/	
Smart PAPS 2012 A1	
– radiofrekvenču josla	2400–2483,5 MHz
– pārraidīt jaudu	≤ 20 dBm
Skaņas spiediena līmenis (L_{pA})	
.....	79,3 dB; $K_{pA}=3$ dB
Skaņas jaudas līmenis (L_{WA})	
– izmērītais	87,3 dB; $K_{WA}=3$ dB
Vibrācija (a_{H1})	
– Rokturis	2,541 m/s ² ; $K=1,5$ m/s ²
– Papildrokturis	2,923 m/s ² ; $K=1,5$ m/s ²

Zāga asmens	PSB 24 Z-2
Izgatavots saskaņā ar EN 847-1:2017	
Griešanas loks	∅ 160 mm
Plaušanas platums	2,6 mm
Pamatplātnes biezums	1,6 mm
Urbums	∅ 20 mm
Maksimālais apgriezīnu skaits ...	9500 min ⁻¹
Zobu skaits	24
Zāga asmens ir piemērots šādiem materiāliem:	koksne

Trokšņa un vibrācijas vērtības ir aprēķinātas atbilstoši atbilstības deklarācijā minētajiem standartiem un noteikumiem.

Norādītā vibrāciju kopējā vērtība un trokšņu emisijas vērtība ir mērītas atbilstoši standartizētam pārbaudes procesam, un tās var izmantot elektroinstrumenta salīdzināšanai ar citu instrumentu. Norādīto vibrāciju kopējo vērtību un trokšņu emisijas vērtību var izmantot arī provizorisksai slodzes aprēķināšanai.

▲ BRĪDINĀJUMS! Vibrāciju emisija un trokšņu emisija elektriskā instrumenta faktiskās lietošanas laikā var atšķirties no norādītās vērtības atkarībā no tā, kādā veidā elektroinstrumentus tiek lietots, īpaši no tā, kāda veida materiāls tiek apstrādāts. Lai pasargātu lietotāju, ir jānosaka drošības pasākumi, kas balstās uz vibrāciju radītās slodzes novērtējumu faktisko lietošanas apstākļu laikā (šai sakarā jāņem vērā visi ekspluatācijas cikla aspekti, piemēram, laiks, kad elektroinstrumentis ir izslēgts un kad tas ir ieslēgts, bet darbojas bez slodzes).

X 20 V TEAM

Ierīce ir **X 20 V TEAM** sērijas sastāvdaļa, un to var darbināt ar **X 20 V TEAM** sērijas akumulatoriem. **X 20 V TEAM** sērijas akumulatoru uzlādi drīkst veikt tikai ar **X 20 V TEAM** sērijas uzlādes ierīcēm.

Iesakām šo ierīci darbināt tikai ar šādiem akumulatoriem: PAP 20 B1, PAP 20 B3, Smart PAPS 204 A1, Smart PAPS 208 A1, Smart PAPS 2012 A1

Iesakām šo akumulatoru uzlādi veikt ar šādām uzlādes ierīcēm: PLG 20 A3, PLG 20 A4, PLG 20 C1, PLG 20 C2, PLG 20 C3, PLG 201 A1, PDSLGS 20 A1, PDSLGS 20 B1, Smart PLGS 2012 A1

Akumulatora un uzlādes ierīces tehniskie dati: Skatiet atsevišķo instrukciju.

Drošības norādījumi

Šajā sadaļā ir izklāstīti svarīgākie drošības norādījumi saistībā ar ierīces lietošanu.

▲ BRĪDINĀJUMS! Kaitējuma nodarīšana personām un materiālie zaudējumi, nepareizi apejoties ar ierīci. Ņemiet vērā drošības norādījumus un norādes par uzlādi un pareizu lietošanu, kas ir sniegtas sērijas **X 20 V TEAM** akumulatora un uzlādes ierīces lietošanas instrukcijā. Detalizēts lādēšanas procesa apraksts un papildu informācija ir atrodamā šajā atsevišķajā lietošanas instrukcijā.

Drošības norādījumu nozīme

▲ BĪSTAMI! Neievērojot šo drošības norādījumu, notiek nelaimes gadījums. Sekas ir smagas traumas vai nāves iestāšanās.

▲ BRĪDINĀJUMS! Neievērojot šo drošības norādījumu, pastāv iespēja, ka notiks nelaimes gadījums. Sekas ir smagu traumu gūšanas iespējamība vai nāves iestāšanās.

▲ UZMANĪBU! Neievērojot šo drošības norādījumu, notiek nelaimes gadījums. Tā rezultātā var tikt gūtas vieglas vai vidēji smagas traumas.

NORĀDĪJUMS! Neievērojot šo drošības norādījumu, notiek nelaimes gadījums. Tā rezultātā iespējami materiālie zaudējumi.

Piktogrammas un simboli

Piktogrammas uz ierīces



Ierīce ir **X 20 V TEAM** sērijas sastāvdaļa, un to var darbināt ar **X 20 V TEAM** sērijas akumulatoriem. **X 20 V TEAM** sērijas akumulatoru uzlādi drīkst veikt tikai ar **X 20 V TEAM** sērijas uzlādes ierīcēm.



Izlasīt lietošanas instrukciju



Piemērota zāga asmens izmēri



Griešanas dziļums 0°



Griešanas dziļums 45°



Rotācijas virziens



Elektroierīces nedrīkst izmest sadzīves atkritumos.

Simboli uz zāga asmens



Izlasīt lietošanas instrukciju



Lietot dzirdes aizsargus



Lietot acu aizsargus



Lietot masku



Neizmantojiet bojātus zāga asmeņus.



Rotācijas virziens



Lietot aizsargcimdus



diametrs 160 mm



Piemērots rokas ripzāgim



koksne

Piktogrammas lietošanas instrukcijā



Lietot aizsargcimdus

Vispārīgi elektroinstrumentu drošības brīdinājumi

▲ BRĪDINĀJUMS! Izlasiet visus drošības brīdinājumus, norādījumus, ilustrācijas un specifikācijas, kas pievienoti šim elektroinstrumentam. Visu turpmāk minēto norādījumu neievērošana var izraisīt elektriskās strāvas triecienu, ugunsgrēku un/vai nopietnus ievainojumus. **Saglabājiet visus brīdi-**

nājumus un norādījumus turpmākai atsaucei.

Termins "elektroinstrumenti" brīdinājumos attiecas uz elektroinstrumentu, ko darbina no elektrotīkla (ar vadu), vai elektroinstrumentu, ko darbina no akumulatora (bez vada).

1. DARBA ZONAS DROŠĪBA

- Uzturiet darba zonu tīru un labi apgaismotu.** Netīras vai tumšas zonas veicina nelaimes gadījumus.
- Nedarbiniet elektroinstrumentus sprādzienbīstamā vidē, piemēram, uzliesmojošu šķidrumu, gāzu vai putekļu klātbūtnē.** Elektroinstrumenti rada dzirksteles, kas var aizdedzināt putekļus vai tvaikus.
- Strādājot ar elektroinstrumentu, turiet tālāk bērņus un apkārtējos cilvēkus.** Uzmanības atraušana var izraisīt kontroles zudumu.

2. ELEKTRODROŠĪBA

- Elektroinstrumentu kontaktdakšām jāatbilst kontaktligzdai. Nekādā veidā nemodificējiet kontaktdakšu. Neizmantojiet adaptera kontaktdakšas ar izņemtiem (ar zemējumu) elektriskajiem instrumentiem.** Nemodificētas kontaktdakšas un atbilstošas kontaktligzdas samazina elektriskās strāvas triecienu risku.
- Izvairieties no ķermeņa saskares ar iezemētām virsmām, piemēram, caurulēm, radiatoriem, plītiem un ledusskapjiem.** Ja jūsu ķermenis ir iezemēts, pastāv paaugstināts elektrošoka risks.
- Neatstājiet elektroinstrumentus lietus vai mitros apstākļos.** Ūdens iekļūšana elektriskajā instrumentā palielina elektriskās strāvas triecienu risku.
- Neizmantojiet vadu ļaunprātīgi. Nekad neizmantojiet vadu elektroinstrumenta pārnēsāšanai, vilkšanai vai atvienošanai no tīkla. Sargājiet vadu no karstuma, eļļas, asām malām vai kustīgām daļām.** Bojāti vai sajaukti vadi palielina elektriskās strāvas triecienu risku.
- Strādājot ar elektroinstrumentu ārpus telpām, izmantojiet pagarinātāju, kas piemērots lietošanai ārpus telpām.** Izmantojot āra lietošanai piemērotu vadu, tiek samazināts elektriskās strāvas triecienu risks.

- f) **Ja elektroinstrumenta lietošana mitrā vietā ir neizbēgama, izmantojiet strāvas padevi, kas aizsargāta ar aizsardzības atslēgšanas ierīci (RCD).** RCD izmantošana samazina elektriskās strāvas trieciena risku.
- 3. PERSONISKĀ DROŠĪBA**
- a) **Strādājot ar elektriskajiem instrumentiem, esiet uzmanīgi, vērojiet, ko darāt, un rīkojieties saskaņā ar veselo saprātu. Nelietojiet elektroinstrumentu, ja esat noguris vai esat narkotisko vielu, alkohola vai medikamentu iespaidā.** Neuzmanības mirklis, strādājot ar elektriskajiem instrumentiem, var izraisīt nopietnus miesas bojājumus.
- b) **Lietojiet individuālos aizsardzības līdzekļus. Vienmēr lietojiet acu aizsardzību.** Aizsargaprīkojums, piemēram, putekļu maska, neslideni aizsargapavi, aizsargcepure vai dzirdes aizsardzība, ko izmanto piemērotos apstākļos, samazinās personisko traumu skaitu.
- c) **Neplānotas iedarbināšanas novēršana. Pirms pieslēgšanas strāvas avotam un/vai akumulatoram, kā arī pirms instrumenta pacelšanas vai pārnēsāšanas pārliecinieties, ka slēdzis ir izslēgtā stāvoklī.** Elektrisko instrumentu nēsāšana ar pirkstu uz slēdža vai elektrisko instrumentu, kuriem ir ieslēgts slēdzis, pieslēgšana pie strāvas veicina nelaimes gadījumus.
- d) **Pirms elektroinstrumenta ieslēgšanas noņemiet regulēšanas atslēgu vai uzgriežņu atslēgu.** Uzgriežņu atslēga vai atslēga, kas atstāta pie elektriskā instrumenta rotējošās daļas, var radīt miesas bojājumus.
- e) **Nepārvilksiet pārmērīgi. Vienmēr satbīli nostājieties uz kājām un saglabājiet līdzsvaru.** Tas ļauj labāk kontrolēt elektroinstrumentu neparedzētās situācijās.
- f) **Atbilstoši ģērbieties. Nenēsājiet brīvu apģērbu vai rotaslietas. Sargājiet matu un apģērbu no kustīgām daļām.** Brīvs apģērbs, rotaslietas vai gari mati var tikt ierauti kustīgās daļās.
- g) **Ja ierīces ir paredzētas putekļu nosūces un savākšanas iekārtu pieslēgšanai, pārliecinieties, ka tās ir pieslēgtas un tiek pareizi izmantotas.** Putekļu savākšana var samazināt ar putekļiem saistītos apdraudējumus.
- h) **Neļaujiet, lai biežā instrumentu lietošanā gūtā pieredze ļautu jums kļūt pašpamierinātiem un ignorēt instrumentu drošības principus.** Neuzmanīga rīcība sekundes daļas laikā var izraisīt smagu traumu.
- 4. ELEKTROINSTRUMENTU LIETOŠANA UN APKOPE**
- a) **Neiedarbiniet elektroinstrumentu ar spēku. Lietojiet piemērotu elektroinstrumentu savam darbam.** Pareizs elektroinstrumenta paveikts darbu labāk un drošāk tādā ātrumā, kādam tas ir paredzēts.
- b) **Nelietojiet elektroinstrumentu, ja slēdzis to neieslēdz un neizslēdz.** Jebkurš elektroinstrumenta, kuru nevar vadīt ar slēdzi, ir bīstams, un tas ir jāremontē.
- c) **Pirms regulēšanas, piederumu maiņas vai elektroinstrumentu glabāšanas atvienojiet kontaktdakšu no strāvas avota un/vai izņemiet no elektroinstrumenta akumulatoru, ja tas ir noņemams.** Šādi preventīvi drošības pasākumi samazina risku nejaūši iedarbināt elektroinstrumentu.
- d) **Nestrādājošus elektroinstrumentus uzglabājiet bērniem nepieejamā vietā un neļaujiet ar elektroinstrumentu strādāt personām, kas nav iepazinušas ar elektroinstrumentu vai šīm instrukcijām.** Elektroinstrumenti ir bīstami neapmācītu lietotāju rokās.
- e) **Veiciet elektroinstrumentu un piederumu apkopi. Pārbaudiet, vai kustīgās daļas nav nepareizi noregulētas vai montētas, vai tās nav salūzušas, kā arī citus apstākļus, kas var ietekmēt elektroinstrumenta darbību. Ja elektroinstrumenta ir bojāts, pirms lietošanas to remontējiet.** Daudzus nelaimes gadījumus izraisa slikti uzturēti elektroinstrumenti.
- f) **Uzturiet griezējinstrumentus asus un tīrus.** Pareizi uzturēti griezējinstrumenti ar asām griezņiem retāk iesprūst un ir vieglāk kontrolējami.
- g) **Lietojiet elektroinstrumentu, piederumu, uzgaļus utt. saskaņā ar šiem norādījumiem, ņemot vērā darba apstākļus un veicamos darbus.** Ja elektroinstrumentu izmanto darbībām, kas atšķiras no paredzētajām, var rasties bīstama situācija.

- h) **Uzturiet rokturus un satveršanas virsmas sausas, tīras un bez eļļas un smērvielām.** Slidenie rokturi un satveršanas virsmas neļauj droši lietot un kontrolēt instrumentu neparedzētās situācijās.
5. **AKUMULATORA INSTRUMENTU LIETOŠANA UN APKOPE**
- a) **Uzlādējiet tikai ar ražotāja norādīto lādētāju.** Lādētājs, kas ir piemērots viena tipa akumulatoriem, var radīt ugunsgrēka risku, ja to izmanto ar cita tipa akumulatoriem.
- b) **Lietojiet elektroinstrumentus tikai ar īpaši paredzētiem akumulatoru komplektiem.** Citu akumulatoru komplektu izmantošana var radīt traumu un ugunsgrēka risku.
- c) **Kad akumulatori netiek lietoti, turiet tos tālāk no citiem metāla priekšmetiem, piemēram, papīra saspaudēm, monētām, atslēgām, naglām, skrūvēm vai citiem maziem metāla priekšmetiem, kas var izveidot savienojumu no viena izvada uz otru.** Akumulatora izvadu īsslegumas var izraisīt apdegumus vai ugunsgrēku.
- d) **Nepareizas darbības gadījumā no akumulatora var izplūst šķidrums; izvairieties no kontakta. Ja nejauši notikusi saskare, noskalojiet ar ūdeni. Ja šķidrums nonāk acīs, papildus vērsties pēc medicīniskās palīdzības.** No akumulatora izplūdušais šķidrums var izraisīt kairinājumu vai apdegumus.
- e) **Neizmantojiet bojātu vai pārveidotu akumulatoru vai instrumentu.** Bojātas vai pārveidotas baterijas var darboties neprognozējami, izraisot ugunsgrēku, sprādzienu vai ievainojumu risku.
- f) **Nepakļaujiet akumulatoru komplektu vai instrumentu ugunij vai pārmērīgai temperatūrai.** Uguns iedarbība vai temperatūra virs 130 °C var izraisīt sprādzienu.
- g) **Ievērojiet visus uzlādes norādījumus un neuzlādējiet akumulatoru vai instrumentu ārpus instrukcijās norādītā temperatūras diapazona.** Nepareiza uzlāde vai uzlāde temperatūrā, kas ir ārpus norādītā diapazona, var sabojāt akumulatoru un palielināt ugunsgrēka risku.

6. APKOPE

- a) **Elektroinstrumenta apkopi uzticiet kvalificētam remontstrādniekam, izmantojot tikai identiskas rezerves daļas.** Tādējādi tiks nodrošināta elektroinstrumenta drošība.
- b) **Nekad neveiciet bojātu akumulatoru apkopi.** Akumulatoru apkopi drīkst veikt tikai ražotājs vai pilnvaroti servisa pakalpojumu sniedzēji.

Drošības norādījumi ripzāģiem

Griešanas process

- **▲ BĪSTAMI! Netuviniet rokas griešanas zonai un asmenim. Turiet otro roku uz papildroktura vai motora korpusa.** Ja ar abām rokām turat zāģi, asmens tās nevar sagriezt.
- **Nesniedzieties zem apstrādājamās detaļas.** Aizsargs nenodrošina aizsardzību no asmens zem apstrādājamās detaļas.
- **Pielāgojiet griešanas dziļumu apstrādājamās detaļas biezumam.** Zem apstrādājamās detaļas jābūt redzamam mazāk nekā vienam vesalam asmens zobam.
- **Griešanas laikā neskad neturiet apstrādājamo priekšmetu rokās un nenovietojiet to perpendikulāri savai kājai. Nostipriniet apstrādājamo detaļu uz stabilitas platformas.** Ir svarīgi pienācīgi atbalstīt apstrādājamo detaļu, lai mazinātu iedarbību uz ķermeni, asmens iesprūšanu vai kontroles zudumu.
- **Turiet elektroinstrumentu ar izolētām satveršanas virsmām, veicot darbības, kurās griezējierīce var saskarties ar slēpto elektroninstalāciju.** Ja griešanas piederumi saskaras ar vadu, kas atrodas zem sprieguma, elektroinstrumenta atklātās metāla daļas var būt arī zem sprieguma un izraisīt operatora elektrošoku.
- **Veicot garenzāģēšanu, vienmēr izmantojiet paralēlo atduri vai taisnmalas vadotni.** Tas uzlabo griešanas precizitāti un samazina asmens iesprūšanas iespējamību.
- **Vienmēr izmantojiet asmeņus ar pareizā izmēra un formas (rombeveida vai apaļiem) urbumiem.** Asmeņi, kas neatbilst zāģa stiprinājuma mehānismam, griezīsies ekscentriski, izraisot kontroles zudumu par instrumentu.

- **Nekad neizmantojiet bojātas vai nepiemērotas zāga amens paplāksnes vai skrūvi.** Asmens paplāksnes un skrūve ir īpaši izstrādāta jūsu zāgim, lai nodrošinātu optimālu veiktspēju un darbības drošumu.

Atsitiens un saistīti brīdinājumi

Atsitiens ir pēkšņa reakcija uz iespīlētu, iestrēgušu vai nepareizi noregulētu zāga asmeni, kas izraisa nekontrolētu zāga pacelšanos uz augšu un izklūšanu no apstrādājamās detaļas zāga lietotāja virzienā.

Ja asmens ir iespīlēts vai iesprūdis, noslēdzot griezumam spraugu, tas pārstāj griezties un motora reakcija strauji virza ierīci atpakaļ lietotāja virzienā.

Ja asmens griešanas laikā tiek sasvērts vai novirzīts nepareizi, asmens aizmugurējās malas zobi var ietriekties koksnes augšējā virsmā, kā rezultātā asmens var izklūst no griezumam spraugas un atlēkt atpakaļ operatora virzienā.

Atsitiens rodas, nepareizi lietojot elektroinstrumentu un/vai nepareizi veicot darba procesu, vai nepareizu apstākļu dēļ, un to var novērst, istenojot pareizus piesardzības pasākumus, kā norādīts turpmāk.

- **Nodrošiniet stingru satvērienu uz zāga ar abām rokām un novietojiet rokas tā, lai varētu pretoties atsitienu spēkam. Novietojiet savu ķermeni asmenim vienā vai otrā pusē, bet ne vienā līnijā ar asmeni.** Atsitienu spēks var izraisīt zāga atsitienu, taču atsitienu spēku lietotājs var kontrolēt, ja tiek veikti atbilstoši piesardzības pasākumi.
- **Ja asmens ir iesprūdis vai kāda iemesla dēļ pārtraucot griešanu, atļaidiet sprūda pogu un turiet zāgi nekustīgi uz materiāla, līdz asmens ir pilnībā apstājies.** Nekad nemēģiniet zāgi izņemt no griezumam, kamēr zāgis atrodas kustībā, citādi var rasties atsitiens. Izmeklējiet un veiciet korekcijas pasākumus, lai novērstu asmens iesprūšanas iemeslu.
- **No jauna iedarbinot zāgi apstrādājamā detaļā, centrējiet zāga asmeni griezumam spraugā tā, lai zāga zobi nebūtu iespiesti materiālā.** Ja zāga asmens iesprūst, atkārtoti iedarbinot zāgi, tas var pārvietoties uz augšu vai atsities pret apstrādājamo detaļu.
- **Atbalstiet lielas plātnes, lai līdz minimumam samazinātu asmens saspiešanas un atsitienu risku.** Lielas plātnes

mēdz ieliekties sava svara ietekmē. Balsti jānovieto zem plātnes abās tās pusēs, pie griezumam līnijas un pie plātnes malas.

- **Neizmantojiet neasus vai bojātus asmeņus.** Neasi vai nepareizi ievietoti asmeņi rada šauru griezumam, kas izraisa pārmērīgu berzi, asmens iesprūšanu un atsitienu.
- **Asmens dziļuma un slīpuma regulēšanas bloķētājsvirām pirms griezumam veikšanas ir jābūt cieši nostiprinātām un drošām.** Ja griešanas laikā asmens regulējums izmainās, tas var izraisīt asmens iesprūšanu un atsitienu.
- **Ievērojiet īpašu piesardzību, veicot griešanu sienās vai citās aplātās virsmās.** Izvirzījies asmens var sagriezt priekšmetus, kas var izraisīt atsitienu.

Apakšējā aizsarga darbība

- **Pirms katras lietošanas reizes pārbaudiet, vai apakšējais aizsargs ir pareizi aizvērts. Nedarbiniet zāgi, ja apakšējais aizsargs brīvi nekustas un uzreiz neaizveras. Nekad neiespīlējiet vai nepiesieniet apakšējo aizsargu atvērta stāvoklī.** Ja zāgis tiek nejausi nomests, apakšējais aizsargs var tikt saliekts. Paceliet apakšējo aizsargu ar ievilkamo rokturi un pārliecinieties, ka tas brīvi kustas un neskar asmeni vai kādu citu daļu visos griešanas leņķos un dziļuma pozīcijās.
- **Pārbaudiet apakšējā aizsarga atsperes darbību. Ja aizsargs un atspere nedarbojas pareizi, pirms lietošanas jāveic to apkope.** Apakšējais aizsargs var darboties lēni bojātu detaļu, gumijas nogulšņu vai gružu uzkrāšanās dēļ.
- **Apakšējo aizsargu var ievilkat manuāli tikai īpašiem griezumam, piemēram, iegriezumam un slīpajiem griezumam. Paceliet apakšējo aizsargu, izmantojot ievilkamo rokturi, un, tiklīdz asmens ievirzās materiālā, apakšējais aizsargs ir jāatbrīvo.** Attiecībā uz visiem pārējiem zāģēšanas darbiem apakšējam aizsargam jādarbojas automātiski.
- **Pirms novietojat zāgi uz galda vai grīdas, vienmēr pārliecinieties, vai apakšējais aizsargs nosedz asmeni.** Ar aizsargu nenosegts zāgis tā pēcdarbības laikā var izraisīt zāga pārvietošanos uz atpakaļ, sagriežot visu, kas atrodas tā ceļā. Ņemiet vērā laiku, kas nepieciešams, lai asmens apstātos pēc slēdža atlaišanas.

Papildu drošības norādījumi

- Nepieļaujiet zāga zobu galu pārkaršanu.
- Zāgējot plastmasu, nepieļaujiet plastmasas kušanu.
- Ievērojiet maksimālo zāgēšanas dziļumu. (skatiet tehniskos datus).
- Zāgēšanas laikā valkājiet respiratoru.
- Vienmēr lietojiet dzirdes aizsargus!
- Izmantojiet tikai PARKSIDE ieteiktos piederumus. Nepiemēroti piederumi var izraisīt elektrošoku vai ugunsgrēku.

Nenovērstie riski

Arī tad, ja jūs šo ierīci lietojat atbilstoši noteikumiem, vienmēr saglabājas nenovērstie riski. Saistībā ar šīs ierīces konstrukciju un versiju var rasties šādi apdraudējumi:

- Acu bojājumi, ja netiek lietoti piemēroti acu aizsargi.
- Dzirdes bojājumi, ja netiek lietoti piemēroti dzirdes aizsargi.
- Kaitējumi veselībai, kas rodas no roku kustināšanas, ierīci darbinot ilgāku laiku, vai to vadot / apkopjot neatbilstoši norādījumiem.
- Griezta brūces

▲ BRĪDINĀJUMS! Apdraudējums, ko rada elektromagnētiskais lauks, kas rodas ierīces darbības laikā. Lauks zināmos apstākļos var bojāt aktīvos vai pasīvos medicīniskos implantus. Lai mazinātu nopietnu vai nāvējošu traumu gūšanas risku, iesakām cilvēkiem ar medicīniskiem implantiem pirms ierīces izmantošanas konsultēties ar savu ārstu un medicīniskā implanta ražotāju.

Sagatavošanās

▲ BRĪDINĀJUMS! Traumu risks, ierīcei nekontrolēti ieslēdzoties. Ievietojiet akumulatoru ierīcē tikai tad, kad tā ir pilnībā sagatavota darbam.

Vadības elementi

Pirms ierīces ekspluatācijas iepazīstiet vadības elementus.

- Ieslēgšanas bloķētājs (1)
 - Nobloķē ieslēgšanas/izslēgšanas slēdzi pret nekontrolētu nospiešanu.
 - Atbloķēšana: spiest

- Ieslēgšanas/izslēgšanas slēdzis (2)
 - Ieslēgšana: spiest
 - Izslēgšana: atlaist
- Vadotnes ierobs (34)
 - Palīdz taisni vadīt ierīci.
 - Ir pieejams tikai šādiem zāgēšanas leņķiem: 0°, 45°

Zāga plātnes uzmontēšana un nomontēšana



▲ UZMANĪBU! Miesas bojājumu gūšanas risks, pieskaroties zāga asmenim. Darbojoties ar zāga asmeni, jābūt uzvilktiem aizsargcimdiem.

Priekšnosacījumi

- Nekad neizmantojiet slīpēšanas diskus. Ripzāga apgriezību skaits un drošības ierīces nav piemērotas slīpēšanas diskam.
- Izvēlieties piemērotu zāga asmeni atbilstoši zāgējamajam materiālam.
- Zāga asmeņiem, kas ir paredzēti kokmateriālu vai līdzīgu materiālu zāgēšanai, jāatbilst standartam EN 847-1.
- Izmantojiet tikai zāga asmeņus ar diametru atbilstoši uzrakstiem uz zāga asmeņa.
- Izmantojiet tikai zāga asmeņus ar maksimālo diametru: 160 mm
- Izmantojiet tikai tādus zāga asmeņus, kuru apgriezību skaita marķējums atbilst uz jūsu ierīces norādītajam apgriezību skaitam vai arī ir lielāks par to.
- Zāga asmens minimālo apgriezību skaita apzīmējums: 3800 min⁻¹
- Zāga asmenim nav redzamu plaisu. Ripzāga asmeņi ar saplaisājušu korpusu ir jānomaina (remontēšana nav pieļaujama).
- Iespēlēšanas virsmas ir brīvas no netīrumiem, taukiem, eļļas un ūdens.
- Zāga asmens urbšanas diametra iestatīšanai pie mašīnas vārpstas diametra gredzenus, piemēram, iepresētus vai ar līmi nostiprinātus gredzenus. Vaļēju gredzenu lietošana nav atļauta.

Nepieciešamie instrumenti

- Atslēga sešstūra dobgala skrūvēm (5)

Rīcība

1. Izņemiet akumulatoru (29) no ierīces.

- Iestatiet griešanas dziļumu tā, lai fiksācijas skrūve atdurtos pie augšējā skalas gala.
- Nospiediet un turiet nospieštu vārpstas fiksatoru (21).
- Ar sešstūra atslēgu (5) atskrūvējiet spriegošanas skrūvi (13). Atlaidiet vārpstas fiksatoru (21).
- Pagrieziet aizsargvāku ar atvilkšanas sviru (18) atpakaļ un turiet aizsargvāku šajā pozīcijā.
- Nomontēšana:** Noņemiet piespiedējatloku un zāga asmeni no balsta atloka (33).
Uzmontēšana: Uzlieciet zāga asmeni uz balsta atloka (33).
Zāga asmens rotācijas virzienam ir jāsaskan ar griešanās virziena bultiņu (14).
- Ļaujiet aizsargvākam atgriezties aizsargpozīcijā.
- Uzlieciet piespiedējatloku (15) atpakaļ. Ir jābūt redzamai piespiedējatloka gludaļai pusei.
- Nospiediet un turiet nospieštu vārpstas fiksatoru (21).
- Ar sešstūra atslēgu (5) pievelciet spriegošanas skrūvi (13). Atlaidiet vārpstas fiksatoru (21).
Nav atļauts pagarināt atslēgu vai pievilkt ar āmura sitieniem.

Paralēlā attura lietošana

Paralēlo atturi var montēt ierīces abās pusēs. Tam ir jāiziet cauri vismaz vienam stiprinājumam ar fiksācijas skrūvi.

Paralēlā attura uzmontēšana (C att.)

- Ja nepieciešams, atlaidiet vaļīgāk fiksācijas skrūvi (26).
- Iebīdīdiet paralēlo atturi (10) stiprinājumos (25) ar fiksācijas skrūvi (26).
- Cieši pievelciet fiksācijas skrūvi (26).

Paralēlā attura nomontēšana (C att.)

- Atlaidiet vaļīgāk fiksācijas skrūvi (26).
- Izvelciet paralēlo atturi (10) no stiprinājumiem (25).

Paralēlā attura iestatīšana (C att.)

- Atlaidiet vaļīgāk fiksācijas skrūvi (26).
- Iestatiet zāgēšanas platumu ar vadotnes ierobēm (34).
Lielākiem attālumiem paralēlais atturis tiek turēts tikai ar stiprinājumu ar fiksācijas skrūvēm.
- Cieši pievelciet fiksācijas skrūvi (26).

- Veiciet izmēģinājuma griezumu, pārbaudiet griezuma platumu un vajadzības gadījumā izmainiet paralēlā attura novietojumu (10).

Aizsargvāka darbības pārbaude

Norādes

- Ja aizsargvāks nedarbojas pareizi, nesāciet lietot ierīci un sazinieties ar mūsu servisa centru.
- ▲ UZMANĪBU!** Aizsargvāks (17) nedrīkst ķerties. Atvilkšanas sviras (18) atlaišanas brīdī aizsargvākam (17) automātiski ir jāatvirzās atpakaļ sākuma pozīcijā.

Rīcība

- Atvelciet aizsargvāku (18) atvilkšanas sviru (17) līdz galam uz atpakaļ.

Zāgēšanas dziļuma iestatīšana

Norādes

- Jūs varat iestatīt bezpakāpju zāgēšanas dziļumu: 0 mm–53 mm
- Iestatiet zāgēšanas dziļumu apm. 3 mm lielāku nekā materiāla biezumu. Šādi iegūsit tīru griezumu.
- Zāgēšanas leņķa iestatījumu skala attiecas tikai uz vertikāliem griezumiem (0°). Citiem zāgēšanas leņķiem attiecīgi palieliniet zāgēšanas dziļumu.

Rīcība

- Izņemiet akumulatoru (29) no ierīces.
- Atskrūvējiet zāgēšanas dziļuma iestatīšanas fiksācijas skrūvi (6).
- Iestatiet vēlamo zāgēšanas dziļumu uz skalas (4). Nolasīšanas atzīmes (32) augšējā mala parāda iestatīto vērtību.
- Cieši pievelciet fiksācijas skrūvi (6).

Slīpie griezumi

Norādes

- Jūs varat veikt zāgēšanas leņķa bezpakāpju iestatīšanu:
0°–45°
- Leņķim starp 0° un 45° nav vadotnes ierobes.
- Jo lielāks zāgēšanas leņķis, jo mazāks maksimālais zāgēšanas dziļums.

Rīcība

- Izņemiet akumulatoru (29) no ierīces.
- Atskrūvējiet zāgēšanas leņķa iestatīšanas fiksācijas skrūvi (23).

3. Iestatiet vēlamo zāģēšanas leņķi uz skalas (22). Nolasīšanas atzīmes (24) augšējā mala parāda iestatīto vērtību.
4. Cieši pievelciet fiksācijas skrūvi (23).

Ārējs putekļu nosūcējs

▲ UZMANĪBU! Kaitējums veselībai, ko rada putekļi. Cietas koksnes putekļi var izraisīt vēzi. Pievienojiet ierīci piemērotai M klases nosūkšanas ierīcei.

Ārēja putekļu nosūcēja pieslēgšana (B att.)

1. Savienojiet piemērotu putekļu nosūcēju (nav iekļauts piegādes komplektā) ar skaidu izvades atveri (20).
2. Ja ārējais putekļu nosūcēja izmērs nav atbilstošs, papildus izmantojiet reduktoru (9).

Ārējā putekļu nosūcēja noņemšana (B att.)

1. Atvienojiet putekļu nosūcēju no skaidu izvades atveres (20).
2. Izņemiet reduktoru (9).

Akumulatora uzlādes līmeņa pārbaude

LED	Jēga
sarkans, oranžs, zaļš	akumulators ir uzlādēts
sarkans, oranžs	akumulators ir daļēji uzlādēts
sarkans	akumulators ir jāuzlādē

1. Nospiediet taustiņu (31) blakus uzlādes līmeņa indikatoram (30) akumulatorā (29). Akumulatora uzlādes līmeņa LED lampiņas rāda akumulatora uzlādes līmeni.
2. Veiciet akumulatora (29) uzlādi tad, kad deg vairs tikai uzlādes līmeņa indikatora (30) sarkanā LED lampiņa.

Akumulatora uzlāde

Skatiet arī uzlādes ierīces lietošanas instrukciju.

Norādes

- Uzsilušam akumulatoram ļaujiet pirms uzlādes atdzist.
- Nepakļaujiet akumulatoru ilglaicīgai spēcīgu saules staru iedarbībai un nenovietojiet to uz sildelementiem (maks. 50 °C).

Akumulatora uzlāde

1. Izņemiet akumulatoru (29) no ierīces.

2. Iebīdiet akumulatoru (29) akumulatora uzlādes ierīces lādēšanas padziņinājumā (27).
3. Savienojiet akumulatora uzlādes ierīci (27) ar kontaktligzdu.
4. Kad uzlāde ir pabeigta, atvienojiet akumulatora uzlādes ierīci (27) no ierīces.
5. Izvelciet akumulatoru (29) no akumulatora uzlādes ierīces (27).

Vadības indikatori uz lādētāja

Uz uzlādes ierīces redzamo kontrolindikatoru (27) nozīme:

zaļš	sarkans	Nozīme
deg	—	<ul style="list-style-type: none"> • Akumulators ir pilnībā uzlādēts • gatavs (Nav ievietots akumulators)
—	deg	Notiek akumulatora uzlāde
mirgo	mirgo	Akumulators nav atpaizīts

Darbība

Norādes par zāģēšanu

- Nedrīkst pārsniegt uz instrumenta norādīto maksimālo apgriezīgu skaitu. Jāievēro apgriezīgu skaita diapazons, ja tāds ir norādīts.
- Ripzāģu plātņu uzturēšanas darbus un modifikācijas drīkst veikt tikai speciālists, t. i., persona ar speciālu izglītību un pieredzi, kas pārzina konstrukcijas un dizaina prasības un ir informēta par nepieciešamajiem drošības līmeņiem.

Akumulatora ievietošana un izņemšana

▲ BRĪDINĀJUMS! Traumu risks, ierīcei nekontrolēti ieslēdzoties. Ievietojiet akumulatoru ierīcē tikai tad, kad tā ir pilnībā sagatavota darbam.

NORĀDĪJUMS! Bojājumu risks! Nepareizs akumulators var nodarīt bojājumus ierīcei un pašam akumulatoram.

Akumulatora ievietošana

1. Pa vadsliedi iebīdiet akumulatoru (29) akumulatora turētājā (19). Akumulators dzirdami nofiksējas.

Akumulatora izņemšana

1. Nospiediet un paturiet nospiestu akumulatora atbloķētāju (28) pie akumulatora (29).
2. Izvelciet akumulatoru no akumulatora turētāja (19).

Ieslēgšana un izslēgšana

Ieslēgšana

1. Ievietojiet akumulatoru (29) ierīcē.
2. Nospiediet un turiet nospiestu ieslēgšanas atbloķētāju (1).
3. Nospiediet un turiet nospiestu ieslēgšanas/izslēgšanas slēdzi (2).
4. Pagaidiet, līdz ierīce ir sasniegusi maksimālo apgriezīenu skaitu.

Izslēgšana

1. Atlaidiet ieslēgšanas/izslēgšanas slēdzi (2).
2. Zāģa plātni no griezuma vietas izņemiet tikai pēc tam, kas tā ir pilnībā apstājusies.
3. Ierīci atstājot bez uzraudzības vai ja esat beidzis darbu, izņemiet no ierīces akumulatoru (29).

Transportēšana

Norādes

- Izslēdziet ierīci.
- Pārliedcinieties, ka visas kustīgās detaļas ir pilnībā apstājušās.
- Izņemiet akumulatoru (29) no ierīces.
- Gādājiet par to, lai aizsargvāks (17) pilnībā nosegtu ripzāģa asmeni (16).
- Vienmēr nesiet ierīci aiz roktura (3) vai izmantojiet piegādes komplektā iekļauto uzglabāšanas somu (12).

Tīrīšana, apkope un uzglabāšana

▲ BRĪDINĀJUMS! Traumu risks, ierīcei nekontrolēti ieslēdzoties. Aizsargājiet sevi apkopes un tīrīšanas darbu izpildes laikā. Izslēdziet ierīci un izņemiet akumulatoru (29). Tehniskās apkopes un remonta darbus, kas nav aprakstīti šajā instrukcijā, uzticiet veikt mūsu servisa centra speciālistiem. Izmantojiet tikai oriģinālās rezerves daļas.

Tīrīšana

▲ BRĪDINĀJUMS! Strāvas trieciens! Nekad neapšļakstiet ierīci ar ūdeni.

NORĀDĪJUMS! Bojājumu risks! Ķīmiskās vielas var agresīvi iedarboties uz ierīces plastmasas detaļām. Nelietojiet tīrīšanas līdzekļus vai šķīdinātājus.

- Uzturiet tīras ierīces ventilācijas spraugas, motora korpusu un rokturus. Šim nolūkam izmantojiet mitru drānu vai suku.
- Centieties pārsvekojušās virsmas notīrīt ar kārtīgi izgrieztu un remdenā ūdenī samitrinātu lupatiņu. Raugieties, lai korpusa iekšpusē neiekļūtu šķidrums! Pēc izvēles varat izmantot arī speciālo tīrīšanas līdzekli (sveķu noņēmēju) vai daudzfunkcionālo aerosolu. Ievērojiet drošības norādījumus un speciālā tīrīšanas līdzekļa vai daudzfunkcionālā aerosola ražotāja sniegtās norādes.
- **▲ UZMANĪBU!** Miesas bojājumi! Notīriet no aizsargvāka visus savāktos zāģēšanas atlikumus, pretējā gadījumā tie var izraisīt aizsargsistēmas funkciju traucējumus. Labākajā gadījumā veiciet tīrīšanu ar saspiesto gaisu. Šim nolūkam izmantojiet piemērotu acu aizsargu un respiratoru.

Ripzāģa asmens tīrīšana

Instrumentu ir regulāri jātīra. Instrumentu daļu, kas izgatavotas no vieglmetāla sakausējumiem, attīrīšanai no, piemēram, sveķiem, drīkst izmantot tikai tādus šķīdinātājus, kas neietekmē šo materiālu mehāniskās īpašības.

Apkope

Ierīcei apkope nav nepieciešama.

Ripzāģa asmens uzturēšana darba kārtībā

Ripzāģu asmeņu uzturēšanas darbus un modifikācijas drīkst veikt tikai speciālists, t. i., persona ar speciālu izglītību un pieredzi, kas pārzina konstrukcijas un dizaina prasības un ir informēta par nepieciešamajām drošības pakāpēm.

Uzglabāšana

Vienmēr uzglabājiet ierīci un piederumus:

- tīrā stāvoklī;
- sausus;
- no putekļiem aizsargātā vietā;
- Klāt pievienotajā uzglabāšanas koferī (12)
- vietā, kurai nevar piekļūt bērni.

Ierīces ar akumulatoru:

- Akumulatora un ierīces uzglabāšanas temperatūras amplitūda ir no 15 °C līdz 25 °C. Uzglabāšanas laikā izvairieties no ekstremāla aukstuma vai karstuma, lai tiktu saglabāta akumulatora veiktspēja.
- Pirms ilgākas uzglabāšanas (piemēram, ziemas periodā) izņemiet akumulatoru no ierīces (ņemiet vērā atsevišķo akumulatora un uzlādes ierīces lietošanas instrukciju).

Likvidēšana un vides aizsardzība

Izņemiet akumulatoru no ierīces un pārstrādājiet ierīci, akumulatoru, piederumus un iepakojumu videi draudzīgā veidā.



Elektroierīces nedrīkst izmest sadzīves atkritumos.

Pārsvītrotās atkritumu tvertnes ar riteņiem simbols nozīmē, ka šo izstrādājumu nedrīkst izmest kā nešķirotus sadzīves atkritumus, beidzoties tā derīguma termiņam.

Eiropas Direktīva 2012/19/ES par elektrisko un elektronisko iekārtu atkritumiem:

Ar likumu ir noteikts, ka patērētājiem elektroniskās ierīces un elektroierīces pēc to kalpošanas laika beigām ir jānodod vides nekaitīgai atkārtotai pārstrādei. Šādi tiek nodrošināta apkārtējo vidi un resursus saudzējoša pārstrāde.

Atkarībā no direktīvas ieviešanas nacionālojos normatīvajos aktos varat izvēlēties kādu no šīm iespējām:

- atgriešana atpakaļ tirgotājam,
- nodošana oficiālā elektrisko un elektronisko atkritumu savākšanas punktā,
- nosūtīšana atpakaļ ražotājam/izplatītājam.

Tas neattiecas uz nolietoto ierīču piederumiem un palīg līdzekļiem, kas nesatur elektrotehniskas sastāvdaļas.

Akumulatoru utilizēšana videi nekaitīgā veidā



Neizmetiet akumulatoru sadzīves atkritumos, ugunsgrēkā (sprādziena risks) vai ūdenī. Bojāti akumulatori var kaitēt videi un jūsu veselībai, ja izdalās toksiski izgarojumi vai šķidrumi.

Jūsu pienākums ir utilizēt bojātus vai nolietotus akumulatorus videi nekaitīgā veidā.

- Neveriet vaļā akumulatorus un izvairieties no mehāniskiem akumulatoru bojājumiem. Pastāv īssavienojuma risks, un var izplūst tvaiki, kas kairina elpceļus.
- Drošības apsvērumu dēļ akumulatorus pirms utilizēšanas ieteicams izlādēt.
- Aplīmējiet polus ar līmlenti, lai nepieļautu īsslēgumu veidošanos.
- Utilizējiet uzlādējamus akumulatorus kādā no tirdzniecības vai savākšanas punktiem.

• Bojāti akumulatori

Ar akumulatoriem, kuriem ir ārēji bojājumi, rīkojieties īpaši uzmanīgi!

- Neaizskariet bojātus akumulatorus ar kailām rokām.
- Ja nevarat ar līmlenti aplīmēt polus, ievietojiet katru akumulatoru atsevišķi plastmasas maisiņā.
- Bojātus akumulatorus katru atsevišķi ievietojiet nedegošā, aizslēdzamā tvertnē, ko vēl var piepildīt ar smiltīm.
- Bojātus akumulatorus nogādājiet savākšanas punktā, kur strādā specializēts personāls.

Service

Garantija

L. cien. kliente, a. god. klient!

Šim produktam jūs saņemat 3 gadu garantiju, skaitot no iegādes datuma. Konstatējot šajā produktā defektus, jums attiecībā pret produkta pārdevēju ir likumā noteiktas tiesības. Mūsu turpmāk izklāstītā garantija šīs likumīgās tiesības neierobežo.

Garantijas nosacījumi

Garantija sāk darboties dienā, kad ir veikts pirkums. Lūdzu, saglabājiet oriģinālo kases čeku. Šis dokuments kalpos kā pirkuma apliecinājums. Ja trīs gadu laikā kopš pirkuma datuma produktā tiks konstatētas ar mate-

riālu vai ražošanas procesu saistītas kļūmes, mēs produktu pēc saviem ieskatiem vai nu bez maksas saremontēsim, vai arī apmainīsim pret jaunu. Šis garantijas pakalpojums paredz, ka trīs gadu laikā bojātā ierīce kopā ar pirkumu apliecināšanu dokumentu (kases čeku) un īsu konstatētā defekta aprakstu, kā arī norādi par laiku, kad defekts ir ticis konstatēts, tiek atsūtīta mums.

Ja konstatētais defekts ietilps garantijas pakalpojumā, jūs saņemsiet atpakaļ saremontētu veco produktu vai arī jaunu produktu. Līdz ar produkta saremontēšanu vai nomainīšanu garantijas darbības laiks nesākas no jauna.

Garantijas darbības laiks un prasības saistībā ar produkta kvalitāti

Garantijas pakalpojuma sniegšana garantijas darbības laiku nepagarina. Tas attiecas arī uz nomainītām un saremontētām detaļām. Ja bojājumi un trūkumi produktā ir bijuši jau pirkuma brīdī, par tiem nekavējoties jāziņo uzreiz pēc produkta izsaiņošanas. Garantijas darbības laikam beidzoties, visi ar produktu saistītie remonta darbi tiek veikti par maksu.

Garantijas pakalpojuma apjoms

Produkts ir izgatavots atbilstoši visstingrākajām kvalitātes prasībām un pirms piegādes klientam rūpīgi pārbaudīts.

Garantijas pakalpojums attiecas uz defektiem, kas saistīti ar materiālu vai ražošanas procesu. Šī garantija neattiecas uz produkta daļām, kas ir pakļautas dabiskam nodilumam un tāpēc var tikt pieskaitītas pie dilstošām detaļām (piem., Zāģa asmens), vai uz bojājumiem, kas radušies lūstošās detaļās.

Šī garantija zaudē savu spēku, ja produktam ir nodarīti bojājumi, tas nav lietots atbilstoši noteikumiem vai tam nav veikta apkope. Lai nodrošinātu produkta lietošanu atbilstoši noteikumiem, ir precīzi jāievēro visi lietošanas instrukcijā sniegtie norādījumi. Obligāti jāizvairās no tādiem produkta izmantošanas mērķiem un darbībām, no kuru veikšanas lietošanas instrukcijā tiek aicināts atturēties un par kurām tiek brīdināts.

Produkts ir paredzēta vienīgi lietošanai privātām vajadzībām, nevis komerciāliem mērķiem. Izmantojot produktu pretēji paredzētajam pielietojumam un neatbilstoši noteikumiem, iedarbojoties uz produktu ar spēku un atverot tā korpusu, izņemot, ja to ir darījuši mūsu pilnvarotas servisa filiāles darbinieki, garantija zaudē savu spēku.

Rīcības procedūra, iestājoties garantijas gadījumam

Lai nodrošinātu ātru jūsu pieprasījuma apstrādi, lūdzu, sekojiet tālāk sniegtajām norādēm:

- Vēršoties pie mums ar jebkāda veida pieprasījumu, sagatavojiet kases čeku un artikula numuru (IAN 496282_2504), kas kalpos kā pirkumu apliecināošs dokumentu.
- Artikula numuru, lūdzu, skatiet tehnisko datu plāksnītē uz produkta, gravējumā uz produkta, lietošanas instrukcijas titullapā (apakšā kreisajā pusē) vai uzlīmē, kas atrodas produkta aizmugurē vai apakšpusē.
- Konstatējot produktā ražošanas brāķi vai cita veida defektus, vispirms sazinieties ar tālāk norādīto servisa struktūrvienību **telefoniski** vai izmantojiet mūsu **saziņas veidlapu**, kas ir pieejama *parkside-diy.com* sadaļā **Serviss**.
- Produkts, kuram ir konstatēts defekts, iepriekš konsultējoties ar mūsu klientu apkalpošanas centru un klāt pievienojot pirkumu apliecināšanu dokumentu (kases čeku), kā arī sniedzot īsu defekta raksturojumu un norādot laiku, kad tas tika konstatēts, jānosūta uz jums paziņoto servisa adresi (bezmaksas sūtījums). Lai izvairītos no problēmām, kas saistītas ar sūtījuma pieņemšanu, un papildu izdevumiem, obligāti norādiet tikai to adresi, kas jums tika paziņota. Pārlicinieties, ka sūtījums netiek noformēts kā sūtījums, par kuru jāmaksā saņēmējam, vai kā lielzīmēra prece, ātrās piegādes krava vai cita veida speciālais pārvadājums. Lūdzu, nosūtiet produktu kopā ar pirkuma brīdī klāt pievienotajiem piederumiem un nodrošiniet pietiekami drošu un izturīgu iepakojumu, kas ir piemērots produkta pārvadāšanai.



Vietnē *parksid-diy.com* apskatei un lejupielādei ir pieejama šī un vēl virkne citu rokasgrāmatu. Ar šī kvadrātkoda palīdzību jūs varat uzreiz atvērt vietni *parksid-diy.com*. Izvēlieties savu valsti un, izmantojot meklēšanas funkciju, sameklējiet lietošanas instrukcijas. Ievadot artikula numuru (IAN) 496282_2504, jūs varēsiet atvērt lietošanas instrukciju.

Remonta serviss

Saistībā ar remontu, **kas neietilpst garantijas pakalpojumā**, vērsieties servisa centrā. Tur jums tiks sastādīta tāme.

- Mēs varam apstrādāt tikai tādas ierīces, kas ir atbilstoši iesaiņotas un kurām ir saņemta pasta nodeva.

Rezerves daļas un piederumi

Rezerves daļas un piederumus var pasūtīt vietnē *www.grizzlytools.shop*. Ja pasūtīšanas laikā jums rodas kādi sarežģījumi, sazinieties ar mums ar tiešsaistes veikala starpniecību. Ja jums rodas papildu jautājumi, vērsieties šeit: *Service-Center, S. 103*

Poz. Nr.	Apzīmējums	Pasūtījuma Nr.
9	Pāreja	91110085
10	Vadotne	91110089
16	Zāģa asmens	13800397

Norāde: Notīrītu ierīci ar norādi par konstatēto defektu, lūdz, nosūtiet uz servisa centra norādīto adresi.

- Netiek pieņemtas ierīces, kas ir iesūtītas ar norādi „Vedmaksā jāmaksā saņēmējam”, kā lielgabarīta, steidzama vai cita veida speciāla krava.
- Mēs likvidēsīm jūsu iesūtītās, bojātās ierīces bez maksas.

Service-Center

Service Latvija
Tel.: 8000 0040
Kontaktformu par
parksid-diy.com
IAN 496282_2504

Importētājs

Lūdz, ņemiet vērā, ka tālāk norādītā adrese nav servisa adrese. Vispirms sazinieties ar iepriekš minēto servisa centru.

Grizzly Tools GmbH & Co. KG
Stockstädter Str. 20
63762 Großostheim
VÄCIJA
www.grizzlytools.de

ES atbilstības deklarācijas oriģināla tulkojums

Produkts: **Ar akumulatoru darbināms ripzāģis**

Modelis: **PHKSA 20-Li C4**

Sērijas numurs: 000001-205200

Iepriekš aprakstītais deklarācijas priekšmets atbilst attiecīgajam Savienības saskaņošanas tiesību aktam:

**2006/42/EC • 2014/30/EU • 2011/65/EU & (EU) 2015/863
Produkts ar akumulatoru Smart PAPS 204 A1/
Smart PAPS 208 A1/Smart PAPS 2012 A1: 2014/53/EU**

Iepriekš aprakstītais deklarācijas priekšmets ir saskaņā ar Eiropas Parlamenta un Padomes Direktīvu 2011/65/EU (2011. gada 8. jūnijs) par dažu bīstamu vielu izmantošanas ierobežošanu elektriskās un elektroniskās iekārtās.

Lai nodrošinātu atbilstību, ir piemēroti šādi saskaņotie standarti un valsts standarti un noteikumi:

**EN 62841-1:2015/A11:2022 • EN 62841-2-5:2014 • EN 847-1:2017
EN IEC 55014-1:2021 • EN IEC 55014-2:2021 • EN IEC 63000:2018
Produkts ar akumulatoru Smart PAPS 204 A1/Smart PAPS 208 A1/Smart PAPS 2012 A1:
EN 301 489-17 V3.3.1:2024 • EN 301 489-1 V2.2.3:2019
• EN 300 328 V2.2.2:2019 • EN 50663:2017**

Šī atbilstības deklarācija ir izdota vienīgi uz šāda ražotāja atbildību:



Grizzly Tools GmbH & Co. KG
Stockstädter Str. 20
63762 Grobostheim
VACIJA
19.07.2025

Christian Frank
Pilnvarotais pārstāvis dokumentācijai

Inhaltsverzeichnis

Einleitung	105
Bestimmungsgemäße Verwendung.....	105
Lieferumfang/Zubehör.....	106
Übersicht.....	106
Funktionsbeschreibung.....	106
Technische Daten.....	106
Sicherheitshinweise	107
Bedeutung der Sicherheitshinweise....	107
Bildzeichen und Symbole.....	107
Allgemeine Sicherheitshinweise für Elektrowerkzeuge.....	108
Sicherheitshinweise für Kreissägen.....	110
Restrisiken.....	112
Vorbereitung	112
Bedienteile.....	113
Sägeblatt montieren und demontieren.....	113
Parallelanschlag verwenden.....	114
Funktion der Schutzhaube prüfen.....	114
Schnitttiefe einstellen.....	114
Schrägschnitte.....	114
Externe Staubabsaugung.....	114
Ladezustand des Akkus prüfen.....	115
Akku aufladen.....	115
Betrieb	115
Hinweise zum Sägen.....	115
Akku einsetzen und entnehmen.....	115
Ein- und Ausschalten.....	115
Transport	116
Reinigung, Wartung und Lagerung	116
Reinigung.....	116
Wartung.....	116
Instandhaltung von Kreissägeblättern.....	116
Lagerung.....	116
Entsorgung/Umweltschutz	116
Akkus umweltgerecht entsorgen.....	117
Service	117
Garantie.....	117
Reparatur-Service.....	119
Service-Center.....	119
Importeur.....	119
Ersatzteile und Zubehör	119
Original-EU-Konformitätserklärung	120
Explosionszeichnung	123

Einleitung

Herzlichen Glückwunsch zum Kauf Ihrer neuen Akku-Kreissäge (nachfolgend Gerät oder Elektrowerkzeug genannt).

Sie haben sich damit für ein hochwertiges Gerät entschieden. Dieses Gerät wurde während der Produktion auf Qualität geprüft und einer Endkontrolle unterzogen. Die Funktionsfähigkeit Ihres Gerätes ist somit sichergestellt.



Die Betriebsanleitung ist Bestandteil dieses Geräts. Sie enthält wichtige Hinweise für Sicherheit, Gebrauch und Entsorgung. Lesen Sie die Betriebsanleitung sorgfältig. Machen Sie sich mit den Bedienteilen und dem richtigen Gebrauch des Gerätes vertraut. Benutzen Sie das Gerät nur wie beschrieben und für die angegebenen Einsatzbereiche. Bewahren Sie die Betriebsanleitung gut auf und händigen Sie alle Unterlagen bei Weitergabe des Geräts an Dritte mit aus.

Bestimmungsgemäße Verwendung

Das Gerät ist ausschließlich für folgende Verwendungen bestimmt:

- Sägen von Kunststoff, Holz und Leichtbaustoffen bei fester Auflage
- Sägen gerader Schnitte, sowie Gehrungsschnitte (nur Holz und Kunststoff) bis 45°
- Betrieb ausschließlich in trockenen Räumen.

Beachten Sie die Hinweise zu Sägeblatttypen.

Jede andere Verwendung, die in dieser Betriebsanleitung nicht ausdrücklich zugelassen wird, kann eine ernsthafte Gefahr für den Benutzer darstellen und zu Schäden am Gerät führen. Der Bediener oder Nutzer des Geräts ist für Unfälle oder Schäden an anderen Menschen oder deren Eigentum verantwortlich. Das Gerät ist für den Einsatz im Heimwerkerbereich bestimmt. Es wurde nicht für den gewerblichen Dauereinsatz konzipiert. Bei gewerblichem Einsatz erlischt die Garantie. Der Hersteller haftet nicht für Schäden, die durch bestimmungswidrige Verwendung oder falsche Bedienung verursacht wurden.

Lieferumfang/Zubehör

Packen Sie das Gerät aus und überprüfen Sie den Lieferumfang.

Entsorgen Sie das Verpackungsmaterial ordnungsgemäß.

- Akku-Handkreissäge
- 1 Sägeblatt (vormontiert)
- 1 Innensechskantschlüssel (am Gerät verstaut)
- Reduzierstück
- Parallelanschlag
- Aufbewahrungskoffer
- Originalbetriebsanleitung

Akku und Ladegerät sind nicht im Lieferumfang enthalten.

Übersicht

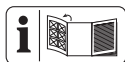

Die Abbildungen des Geräts finden Sie auf der vorderen und hinteren Ausklappseite.

- 1 Einschaltsperr
- 2 Ein-/Ausschalter
- 3 Handgriff
- 4 Skala (Schnitttiefe)
- 5 Innensechskantschlüssel
- 6 Feststellschraube (Schnitttiefe)
- 7 Grundplatte
- 8 Zusatzhandgriff
- 9 Reduzierstück
- 10 Parallelanschlag
- 11 Skala (Parallelanschlag)
- 12 Aufbewahrungskoffer
- 13 Spannschraube
- 14 Drehrichtungspfeil
- 15 Spannflansch
- 16 Sägeblatt
- 17 Schutzhaube
- 18 Rückziehhebel
- 19 Akku-Halter
- 20 Spanauswurf
- 21 Spindelarretierung
- 22 Skala (Schnittwinkel)
- 23 Feststellschraube (Schnittwinkel)
- 24 Ablesemarke (Schnittwinkel)
- 25 Aufnahme (Parallelanschlag)
- 26 Feststellschraube (Parallelanschlag)

- 27 Ladegerät
- 28 Akku-Entriegelung
- 29 Akku
- 30 Ladezustandsanzeige
- 31 Taste

(Abb. A)

- 32 Ablesemarke (Schnitttiefe)
- 33 Aufnahmeffansch

(Abb. C)

- 34 Führungskerbe (0°; 45°)

Funktionsbeschreibung

Bei einer Kreissäge schneidet ein kreisförmiges Sägeblatt durch Rotationsbewegung. Schnitttiefe und Schnittwinkel sind einstellbar.

Die Funktion der Bedienteile entnehmen Sie bitte den nachfolgenden Beschreibungen.

Technische Daten

Akku-HandkreissägePHKSA 20-Li C4

Bemessungsspannung U 20 V \approx

Gewicht (ohne Akku) $\approx 1,95$ kg

Leerlaufdrehzahl n_0 3800 min^{-1}

Schnitttiefe

– 0° 53 mm

– 45° 38,5 mm

Schrägschnitt 0°–45°

Temperatur ≤ 50 °C

– Ladevorgang 4–40 °C

– Betrieb 4–50 °C

– Lagerung 15–25 °C

PARKSIDE Performance Smart Akku

Smart PAPS 204 A1/Smart PAPS 208 A1/

Smart PAPS 2012 A1

– Frequenzband 2400–2483,5 MHz

– Sendeleistung ≤ 20 dBm

Schalldruckpegel L_{pA} 79,3 dB; $K_{pA}=3$ dB

Schalleistungspegel L_{WA}

– gemessen 87,3 dB; $K_{WA}=3$ dB

Vibration a_h

– Handgriff 2,541 m/s^2 ; $K=1,5$ m/s^2

– Zusatzhandgriff 2,923 m/s^2 ; $K=1,5$ m/s^2

SägeblattPSB 24 Z-2

Hergestellt in Übereinstimmung mit

EN 847-1:2017

Schneidenkreis $\varnothing 160$ mm

Schnittbreite 2,6 mm

Stammbblattstärke 1,6 mm
 Bohrung \varnothing 20 mm
 Höchstzahl 9500 min^{-1}
 Anzahl der Zähne 24
 Das Sägeblatt eignet sich für folgende Materialien: Holz

Lärm- und Vibrationswerte wurden entsprechend den in der Konformitätserklärung genannten Normen und Bestimmungen ermittelt.

Der angegebene Schwingungsgesamtwert und der angegebene Geräuschemissionswert sind nach einem genormten Prüfverfahren gemessen worden und können zum Vergleich eines Elektrowerkzeugs mit einem anderen verwendet werden. Der angegebene Schwingungsgesamtwert und der angegebene Geräuschemissionswert können auch zu einer vorläufigen Einschätzung der Belastung verwendet werden.

⚠ WARNUNG! Die Schwingungs- und Geräuschemissionen können während der tatsächlichen Benutzung des Elektrowerkzeugs von dem Angabewert abweichen, abhängig von der Art und Weise, in der das Elektrowerkzeug verwendet wird. Es ist notwendig, Sicherheitsmaßnahmen zum Schutz des Bedieners festzulegen, die auf einer Abschätzung der Schwingungsbelastung während der tatsächlichen Benutzungsbedingungen beruhen (hierbei sind alle Anteile des Betriebszyklus zu berücksichtigen, beispielsweise Zeiten, in denen das Elektrowerkzeug abgeschaltet ist, und solche, in denen es zwar eingeschaltet ist, aber ohne Belastung läuft).

X 20 V TEAM

Das Gerät ist Teil der Serie **X 20 V TEAM** und kann mit Akkus der **X 20 V TEAM** Serie betrieben werden. Akkus der Serie **X 20 V TEAM** dürfen nur mit Ladegeräten der Serie **X 20 V TEAM** geladen werden. Wir empfehlen Ihnen, dieses Gerät ausschließlich mit folgenden Akkus zu betreiben: PAP 20 B1, PAP 20 B3, Smart PAPS 204 A1, Smart PAPS 208 A1, Smart PAPS 2012 A1. Wir empfehlen Ihnen, diese Akkus mit folgenden Ladegeräten zu laden: PLG 20 A3, PLG 20 A4, PLG 20 C1, PLG 20 C2, PLG 20 C3, PLG 201 A1, PDSLГ 20 A1, PDSLГ 20 B1, Smart PLGS 2012 A1

Technische Daten von Akku und Ladegerät: Siehe separate Anleitung.

Sicherheitshinweise

Dieser Abschnitt behandelt die grundlegenden Sicherheitshinweise beim Gebrauch des Geräts.

⚠ WARNUNG! Personen- und Sachschäden durch unsachgemäßen Umgang mit dem Akku. Beachten Sie die Sicherheitshinweise und Hinweise zum Aufladen und der korrekten Verwendung in der Betriebsanleitung Ihres Akkus und Ladegeräts der Serie **X 20 V TEAM**. Eine detaillierte Beschreibung zum Ladevorgang und weitere Informationen finden Sie in dieser separaten Bedienungsanleitung.

Bedeutung der Sicherheitshinweise

⚠ GEFAHR! Wenn Sie diesen Sicherheitshinweis nicht befolgen, tritt ein Unfall ein. Die Folge ist schwere Körperverletzung oder Tod.

⚠ WARNUNG! Wenn Sie diesen Sicherheitshinweis nicht befolgen, tritt möglicherweise ein Unfall ein. Die Folge ist möglicherweise schwere Körperverletzung oder Tod.

⚠ VORSICHT! Wenn Sie diesen Sicherheitshinweis nicht befolgen, tritt ein Unfall ein. Die Folge ist möglicherweise leichte oder mittelschwere Körperverletzung.

HINWEIS! Wenn Sie diesen Sicherheitshinweis nicht befolgen, tritt ein Unfall ein. Die Folge ist möglicherweise ein Sachschaden.

Bildzeichen und Symbole

Bildzeichen auf dem Gerät



Das Gerät ist Teil der Serie **X 20 V TEAM** und kann mit Akkus der **X 20 V TEAM** Serie betrieben werden. Akkus der Serie **X 20 V TEAM** dürfen nur mit Ladegeräten der Serie **X 20 V TEAM** geladen werden.



Betriebsanleitung lesen



Maße für passendes Sägeblatt



Schnitttiefe 0°



Schnitttiefe 45°



Drehrichtung



Elektrogeräte gehören nicht in den Hausmüll.

Bildzeichen Sägeblatt

Betriebsanleitung lesen



Gehörschutz benutzen



Augenschutz benutzen



Maske benutzen



Keine defekten Sägeblätter verwenden.



Drehrichtung



Schutzhandschuhe benutzen



Durchmesser 160 mm



Geeignet für Handkreissäge



Holz

Bildzeichen in der Betriebsanleitung

Schutzhandschuhe benutzen

Allgemeine Sicherheitshinweise für Elektrowerkzeuge

⚠ WARNUNG! Lesen Sie alle Sicherheitshinweise, Anweisungen, Bilderungen und technischen Daten, mit denen dieses

Elektrowerkzeug versehen ist. Versäumnisse bei der Einhaltung der nachfolgenden Anweisungen können elektrischen Schlag, Brand und/oder schwere Verletzungen verursachen. **Bewahren Sie alle Sicherheitshinweise und Anweisungen für die Zukunft auf.**

Der in den Sicherheitshinweisen verwendete Begriff „Elektrowerkzeug“ bezieht sich auf netzbetriebene Elektrowerkzeuge (mit Netzleitung) oder auf akkubetriebene Elektrowerkzeuge (ohne Netzleitung).

1. Arbeitsplatzsicherheit

- a) **Halten Sie Ihren Arbeitsbereich sauber und gut beleuchtet.** Unordnung oder unbeleuchtete Arbeitsbereiche können zu Unfällen führen.
- b) **Arbeiten Sie mit dem Elektrowerkzeug nicht in explosionsgefährdeter Umgebung, in der sich brennbare Flüssigkeiten, Gase oder Stäube befinden.** Elektrowerkzeuge erzeugen Funken, die den Staub oder die Dämpfe entzünden können.
- c) **Halten Sie Kinder und andere Personen während der Benutzung des Elektrowerkzeuges fern.** Bei Ablenkung können Sie die Kontrolle über das Elektrowerkzeug verlieren.

2. Elektrische Sicherheit

- a) **Der Anschlussstecker des Elektrowerkzeugs muss in die Steckdose passen. Der Stecker darf in keiner Weise verändert werden. Verwenden Sie keine Adapterstecker gemeinsam mit schutzgeerdeten Elektrowerkzeugen.** Unveränderte Stecker und passende Steckdosen verringern das Risiko eines elektrischen Schlages.
- b) **Vermeiden Sie Körperkontakt mit geerdeten Oberflächen wie von Rohren, Heizungen, Herden und Kühlschränken.** Es besteht ein erhöhtes Risiko durch elektrischen Schlag, wenn Ihr Körper geerdet ist.
- c) **Halten Sie das Elektrowerkzeug von Regen oder Nässe fern.** Das Eindringen von Wasser in ein Elektrowerkzeug erhöht das Risiko eines elektrischen Schlages.
- d) **Zweckentfremden Sie die Anschlussleitung nicht, um das Elektrowerkzeug zu tragen, aufzuhängen oder um den Stecker aus der Steckdose zu ziehen.**

- Halten Sie die Anschlussleitung fern von Hitze, Öl, scharfen Kanten oder sich bewegenden Teilen.** Beschädigte oder verwickelte Anschlussleitungen erhöhen das Risiko eines elektrischen Schlag.
- e) **Wenn Sie mit einem Elektrowerkzeug im Freien arbeiten, verwenden Sie nur Verlängerungsleitungen, die auch für den Außenbereich geeignet sind.** Die Anwendung einer für den Außenbereich geeigneten Verlängerungsleitung verringert das Risiko eines elektrischen Schlag.
- f) **Wenn der Betrieb des Elektrowerkzeugs in feuchter Umgebung nicht vermeidbar ist, verwenden Sie einen Fehlerstromschutzschalter.** Der Einsatz eines Fehlerstromschutzschalters vermindert das Risiko eines elektrischen Schlag.
3. **Sicherheit von Personen**
- a) **Seien Sie aufmerksam, achten Sie darauf, was Sie tun, und gehen Sie mit Vernunft an die Arbeit mit einem Elektrowerkzeug. Benutzen Sie kein Elektrowerkzeug, wenn Sie müde sind oder unter Einfluss von Drogen, Alkohol oder Medikamenten stehen.** Ein Moment der Unachtsamkeit beim Gebrauch des Elektrowerkzeugs kann zu ernsthaften Verletzungen führen.
- b) **Tragen Sie persönliche Schutzausrüstung und immer eine Schutzbrille.** Das Tragen persönlicher Schutzausrüstung, wie Staubmaske, rutschfeste Sicherheitsschuhe, Schutzhelm oder Gehörschutz, je nach Art und Einsatz des Elektrowerkzeugs, verringert das Risiko von Verletzungen.
- c) **Vermeiden Sie eine unbeabsichtigte Inbetriebnahme. Vergewissern Sie sich, dass das Elektrowerkzeug ausgeschaltet ist, bevor Sie es an die Stromversorgung und/oder den Akku anschließen, es aufnehmen oder tragen.** Wenn Sie beim Tragen des Elektrowerkzeugs den Finger am Schalter haben oder das Elektrowerkzeug eingeschaltet an die Stromversorgung anschließen, kann dies zu Unfällen führen.
- d) **Entfernen Sie Einstellwerkzeuge oder Schraubenschlüssel, bevor Sie das Elektrowerkzeug einschalten.** Ein Werkzeug oder Schlüssel, der sich in einem drehenden Teil des Elektrowerkzeugs befindet, kann zu Verletzungen führen.
- e) **Vermeiden Sie eine abnormale Körperhaltung. Sorgen Sie für einen sicheren Stand und halten Sie jederzeit das Gleichgewicht.** Dadurch können Sie das Elektrowerkzeug in unerwarteten Situationen besser kontrollieren.
- f) **Tragen Sie geeignete Kleidung. Tragen Sie keine weite Kleidung oder Schmuck. Halten Sie Haare und Kleidung fern von sich bewegenden Teilen.** Lockere Kleidung, Schmuck oder lange Haare können von sich bewegenden Teilen erfasst werden.
- g) **Wenn Staubabsaug- und -auffangeinrichtungen montiert werden können, sind diese anzuschließen und richtig zu verwenden.** Verwendung einer Staubabsaugung kann Gefährdungen durch Staub verringern.
- h) **Wiegen Sie sich nicht in falscher Sicherheit und setzen Sie sich nicht über die Sicherheitsregeln für Elektrowerkzeuge hinweg, auch wenn Sie nach vielfachem Gebrauch mit dem Elektrowerkzeug vertraut sind.** Achtloses Handeln kann binnen Sekundenbruchteilen zu schweren Verletzungen führen.
4. **Verwendung und Behandlung des Elektrowerkzeugs**
- a) **Überlasten Sie das Elektrowerkzeug nicht. Verwenden Sie für Ihre Arbeit das dafür bestimmte Elektrowerkzeug.** Mit dem passenden Elektrowerkzeug arbeiten Sie besser und sicherer im angegebenen Leistungsbereich.
- b) **Benutzen Sie kein Elektrowerkzeug, dessen Schalter defekt ist.** Ein Elektrowerkzeug, das sich nicht mehr ein- oder ausschalten lässt, ist gefährlich und muss repariert werden.
- c) **Ziehen Sie den Stecker aus der Steckdose und/oder entfernen Sie einen abnehmbaren Akku, bevor Sie Geräteeinstellungen vornehmen, Einsatzwerkzeugteile wechseln oder das Elektrowerkzeug weglegen.** Diese Vorsichtsmaßnahme verhindert den unbeabsichtigten Start des Elektrowerkzeugs.
- d) **Bewahren Sie unbenutzte Elektrowerkzeuge außerhalb der Reichweite**

- von Kindern auf. Lassen Sie keine Personen das Elektrowerkzeug benutzen, die mit diesem nicht vertraut sind oder diese Anweisungen nicht gelesen haben. Elektrowerkzeuge sind gefährlich, wenn sie von unerfahrenen Personen benutzt werden.
- e) **Pflegen Sie das Elektrowerkzeug und Einsatzwerkzeug mit Sorgfalt. Kontrollieren Sie, ob bewegliche Teile einwandfrei funktionieren und nicht klemmen, ob Teile gebrochen oder so beschädigt sind, dass die Funktion des Elektrowerkzeugs beeinträchtigt ist. Lassen Sie beschädigte Teile vor dem Einsatz des Elektrowerkzeugs reparieren.** Viele Unfälle haben ihre Ursache in schlecht gewarteten Elektrowerkzeugen.
- f) **Halten Sie Schneidwerkzeuge scharf und sauber.** Sorgfältig gepflegte Schneidwerkzeuge mit scharfen Schneidkanten verklemmen sich weniger und sind leichter zu führen.
- g) **Verwenden Sie Elektrowerkzeug, Zubehör, Einsatzwerkzeuge usw. entsprechend diesen Anweisungen. Berücksichtigen Sie dabei die Arbeitsbedingungen und die auszuführende Tätigkeit.** Der Gebrauch von Elektrowerkzeugen für andere als die vorgesehenen Anwendungen kann zu gefährlichen Situationen führen.
- h) **Halten Sie Griffe und Griffflächen trocken, sauber und frei von Öl und Fett.** Rutschige Griffe und Griffflächen erlauben keine sichere Bedienung und Kontrolle des Elektrowerkzeugs in unvorhergesehenen Situationen.
5. **Verwendung und Behandlung des Akkuwerkzeugs**
- a) **Laden Sie die Akkus nur mit Ladegeräten auf, die vom Hersteller empfohlen werden.** Durch ein Ladegerät, das für eine bestimmte Art von Akkus geeignet ist, besteht Brandgefahr, wenn es mit anderen Akkus verwendet wird.
- b) **Verwenden Sie nur die dafür vorgesehenen Akkus in den Elektrowerkzeugen.** Der Gebrauch von anderen Akkus kann zu Verletzungen und Brandgefahr führen.
- c) **Halten Sie den nicht benutzten Akku fern von Büroklammern, Münzen, Schlüsseln, Nägeln, Schrauben oder anderen kleinen Metallgegenständen,**
- die eine Überbrückung der Kontakte verursachen könnten. Ein Kurzschluss zwischen den Akkukontakten kann Verbrennungen oder Feuer zur Folge haben.
- d) **Bei falscher Anwendung kann Flüssigkeit aus dem Akku austreten. Vermeiden Sie den Kontakt damit. Bei zufälligem Kontakt mit Wasser abspülen. Wenn die Flüssigkeit in die Augen kommt, nehmen Sie zusätzlich ärztliche Hilfe in Anspruch.** Austretende Akkuflüssigkeit kann zu Hautreizungen oder Verbrennungen führen.
- e) **Benutzen Sie keinen beschädigten oder veränderten Akku.** Beschädigte oder veränderte Akkus können sich unvorhersehbar verhalten und zu Feuer, Explosion oder Verletzungsgefahr führen.
- f) **Setzen Sie einen Akku keinem Feuer oder zu hohen Temperaturen aus.** Feuer oder Temperaturen über 130 °C können eine Explosion hervorrufen.
- g) **Befolgen Sie alle Anweisungen zum Laden und laden Sie den Akku oder das Akkuwerkzeug niemals außerhalb des in der Betriebsanleitung angegebenen Temperaturbereichs.** Falsches Laden oder Laden außerhalb des zugelassenen Temperaturbereichs kann den Akku zerstören und die Brandgefahr erhöhen.
6. **Service**
- a) **Lassen Sie Ihr Elektrowerkzeug nur von qualifiziertem Fachpersonal und nur mit Original-Ersatzteilen reparieren.** Damit wird sichergestellt, dass die Sicherheit des Elektrowerkzeugs erhalten bleibt.
- b) **Warten Sie niemals beschädigte Akkus.** Sämtliche Wartung von Akkus sollte nur durch den Hersteller oder bevollmächtigte Kundendienststellen erfolgen.

Sicherheitshinweise für Kreissägen

Sägeverfahren

- **▲ GEFAHR!** Kommen Sie mit Ihren Händen nicht in den Sägebereich und an das Sägeblatt. Halten Sie mit Ihrer zweiten Hand den Zusatzgriff oder das Motorgehäuse. Wenn beide Hände die Säge halten, können diese vom Sägeblatt nicht verletzt werden.

- **Greifen Sie nicht unter das Werkstück.** Die Schutzhaube kann Sie unter dem Werkstück nicht vor dem Sägeblatt schützen.
- **Passen Sie die Schnitttiefe an die Dicke des Werkstücks an.** Es sollte weniger als eine volle Zahnhöhe unter dem Werkstück sichtbar sein.
- **Halten Sie das zu sägende Werkstück niemals in der Hand oder über dem Bein fest. Sichern Sie das Werkstück an einer stabilen Aufnahme.** Es ist wichtig, das Werkstück gut zu befestigen, um die Gefahr von Körperkontakt, Klemmen des Sägeblattes oder Verlust der Kontrolle zu minimieren.
- **Halten Sie das Elektrowerkzeug an den isolierten Griffflächen, wenn Sie Arbeiten ausführen, bei denen das Einsatzwerkzeug verborgene Stromleitungen treffen kann.** Der Kontakt mit einer spannungsführenden Leitung kann auch metallene Geräteteile unter Spannung setzen und zu einem elektrischen Schlag führen.
- **Verwenden Sie beim Längsschneiden immer einen Anschlag oder eine gerade Kantenführung.** Dies verbessert die Schnittgenauigkeit und verringert die Möglichkeit, dass das Sägeblatt klemmt.
- **Verwenden Sie immer Sägeblätter in der richtigen Größe und mit passender Aufnahmebohrung (z. B. rautenförmig oder rund).** Sägeblätter, die nicht zu den Montageteilen der Säge passen, laufen unrund und führen zum Verlust der Kontrolle.
- **Verwenden Sie niemals beschädigte oder falsche Sägeblatt-Unterlegscheiben oder -Schrauben.** Die Sägeblatt-Unterlegscheiben und -Schrauben wurden speziell für Ihre Säge konstruiert, für optimale Leistung und Betriebssicherheit.

Rückschlag und entsprechende Sicherheitshinweise

Ein Rückschlag ist die plötzliche Reaktion infolge eines hakenden, klemmenden oder falsch ausgerichteten Sägeblattes, die dazu führt, dass eine unkontrollierte Säge abhebt und sich aus dem Werkstück heraus in Richtung der Bedienperson bewegt; Wenn sich das Sägeblatt in dem sich schließenden Sägespalt verhakt oder verklemmt,

blockiert es, und die Motorkraft schlägt die Säge in Richtung der Bedienperson zurück; Wird das Sägeblatt im Sägeschnitt verdreht oder falsch ausgerichtet, können sich die Zähne der hinteren Sägeblattkante in der Holz-Oberfläche verhaken, wodurch sich das Sägeblatt aus dem Sägespalt herausbewegt und die Säge in Richtung der Bedienperson zurückspringt.

Ein Rückschlag ist die Folge eines falschen oder fehlerhaften Gebrauchs der Säge. Er kann durch geeignete Vorsichtsmaßnahmen, wie nachfolgend beschrieben, verhindert werden.

- **Halten Sie die Säge mit beiden Händen fest und bringen Sie Ihre Arme in eine Stellung, in der Sie die Rückschlagkräfte abfangen können. Halten Sie sich immer seitlich des Sägeblattes, nie das Sägeblatt in eine Linie mit Ihrem Körper bringen.** Bei einem Rückschlag kann die Kreissäge rückwärts springen, jedoch kann die Bedienperson durch geeignete Vorsichtsmaßnahmen die Rückschlagkräfte beherrschen.
- **Falls das Sägeblatt verklemmt oder Sie die Arbeit unterbrechen, schalten Sie die Säge aus und halten Sie sie im Werkstoff ruhig, bis das Sägeblatt zum Stillstand gekommen ist. Versuchen Sie nie, die Säge aus dem Werkstück zu entfernen oder sie rückwärts zu ziehen, solange das Sägeblatt sich bewegt; sonst kann ein Rückschlag erfolgen.** Ermitteln und beheben Sie die Ursache für das Verklemmen des Sägeblattes.
- **Wenn Sie eine Säge, die im Werkstück steckt, wieder starten wollen, zentrieren Sie das Sägeblatt im Sägespalt und überprüfen Sie, ob die Sägezähne nicht im Werkstück verhakt sind.** Verhakt das Sägeblatt, kann es sich aus dem Werkstück heraus bewegen oder einen Rückschlag verursachen, wenn die Säge erneut gestartet wird.
- **Stützen Sie große Platten ab, um das Risiko eines Rückschlags durch ein klemmendes Sägeblatt zu vermindern.** Große Platten können sich unter ihrem Eigengewicht durchbiegen. Platten müssen auf beiden Seiten abgestützt werden, und zwar sowohl in der Nähe des Sägespalts als auch an der Kante.

- **Verwenden Sie keine stumpfen oder beschädigten Sägeblätter.** Sägeblätter mit stumpfen oder falsch ausgerichteten Zähnen verursachen durch einen zu engen Sägespalt eine erhöhte Reibung, Klemmen des Sägeblattes und Rückschlag.
- **Ziehen Sie vor dem Sägen die Schnitttiefen- und Schnittwinklereinstellungen fest.** Wenn sich während des Sägens die Einstellungen verändern, kann sich das Sägeblatt verklemmen und ein Rückschlag auftreten.
- **Seien Sie besonders vorsichtig beim Sägen in bestehende Wände oder andere nicht einsehbare Bereiche.** Das eintauchende Sägeblatt kann beim Sägen in verborgene Objekte blockieren und einen Rückschlag verursachen.

Funktion der unteren Schutzhaube

- **Überprüfen Sie vor jeder Benutzung, ob die untere Schutzhaube einwandfrei schließt. Verwenden Sie die Säge nicht, wenn die untere Schutzhaube nicht frei beweglich ist und sich nicht sofort schließt. Klemmen oder binden Sie die untere Schutzhaube niemals in geöffneter Position fest.** Sollte die Säge unbeabsichtigt zu Boden fallen, kann die untere Schutzhaube verbogen werden. Öffnen Sie die Schutzhaube mit dem Rückziehhebel und stellen Sie sicher, dass sie sich frei bewegt und bei allen Schnittwinkeln und -tiefen weder Sägeblatt noch andere Teile berührt.
- **Überprüfen Sie die Funktion der Feder für die untere Schutzhaube. Lassen Sie die Säge vor dem Gebrauch warten, wenn untere Schutzhaube und Feder nicht einwandfrei arbeiten.** Beschädigte Teile, klebrige Ablagerungen oder Anhäufungen von Spänen lassen die untere Schutzhaube verzögert arbeiten.
- **Öffnen Sie die untere Schutzhaube von Hand nur bei besonderen Schnitten, wie z. B. „Tauch- und Winkelschnitten“.** Öffnen Sie die untere Schutzhaube mit dem Rückziehhebel und lassen Sie diesen los, sobald das Sägeblatt in das Werkstück eintaucht. Bei allen anderen Sägearbeiten soll die untere Schutzhaube automatisch arbeiten.
- **Legen Sie die Säge nicht auf der Werkbank oder dem Boden ab, ohne dass die untere Schutzhaube das Sägeblatt**

bedeckt. Ein ungeschütztes, nachlaufendes Sägeblatt bewegt die Säge entgegen der Schnittrichtung und sägt, was ihm im Weg ist. Beachten Sie dabei die Nachlaufzeit des Sägeblattes.

Weiterführende Sicherheitshinweise

- **Vermeiden Sie das Überhitzen der Sägezahnspitzen.**
- **Vermeiden Sie beim Sägen von Kunststoff ein Schmelzen des Kunststoffs.**
- **Beachten Sie die maximale Schnitttiefe. (siehe technische Daten)**
- **Tragen Sie beim Sägen eine Staubmaske.**
- **Tragen Sie Immer einen Gehörschutz!**
- **Verwenden Sie ausschließlich Zubehör, welches von PARKSIDE empfohlen wurde.** Ungeeignetes Zubehör kann zu elektrischem Schlag oder Feuer führen.

Restrisiken

Auch wenn Sie dieses Gerät vorschriftsmäßig bedienen, bleiben immer Restrisiken bestehen. Folgende Gefahren können im Zusammenhang mit der Bauweise und Ausführung dieses Gerätes auftreten:

- Augenschäden, falls kein geeigneter Augenschutz getragen wird.
- Gehörschäden, falls kein geeigneter Gehörschutz getragen wird.
- Gesundheitsschäden, die aus Hand-Arm-Schwingungen resultieren, falls das Gerät über einen längeren Zeitraum verwendet wird oder nicht ordnungsgemäß geführt und gewartet wird.
- Schnittverletzungen

⚠️ WARNUNG! Gefahr durch elektromagnetisches Feld, das während das Gerät im Betrieb ist, erzeugt wird. Das Feld kann unter bestimmten Umständen aktive oder passive medizinische Implantate beeinträchtigen. Um die Gefahr von ernsthaften oder tödlichen Verletzungen zu verringern, empfehlen wir Personen mit medizinischen Implantaten ihren Arzt und den Hersteller des medizinischen Implantats zu konsultieren, bevor das Gerät bedient wird.

Vorbereitung

⚠️ WARNUNG! Verletzungsgefahr durch ungewollt anlaufendes Gerät. Setzen Sie den Akku erst dann in das Gerät ein, wenn das

Gerät vollständig für den Einsatz vorbereitet ist.

Bedienteile

Lernen Sie vor dem ersten Betrieb des Geräts die Bedienteile kennen.

- **Einschaltsperr (1)**
 - Sperrt den Ein-/Ausschalter gegen unbeabsichtigte Betätigung.
 - Entsperren: Drücken
- **Ein-/Ausschalter (2)**
 - Einschalten: Drücken
 - Ausschalten: Loslassen
- **Führungskerbe (34)**
 - Hilft dabei, das Gerät gerade zu führen.
 - Gibt es nur für folgende Schnittwinkel: 0°, 45°

Sägeblatt montieren und demontieren



⚠ VORSICHT! Verletzungsgefahr beim Berühren des Sägeblattes. Tragen Sie beim Umgang mit dem Sägeblatt Schutzhandschuhe.

Voraussetzungen

- Verwenden Sie niemals eine Schleifscheibe. Drehzahl und Sicherheitseinrichtungen einer Kreissäge sind für Schleifscheiben nicht geeignet.
- Wählen Sie ein geeignetes Sägeblatt entsprechend des zu sägenden Werkstoffes aus.
- Sägeblätter, die zum Schneiden von Holz oder ähnlichen Werkstoffen vorgesehen sind, müssen EN 847-1 entsprechen.
- Verwenden Sie nur Sägeblätter mit Durchmessern entsprechend den Aufschriften auf der Säge.
- Verwenden Sie nur Sägeblätter mit maximalem Durchmesser: 160 mm
- Verwenden Sie ausschließlich Sägeblätter, deren Drehzahl-Kennzeichnung der angegebenen Drehzahl ihres Geräts entspricht oder höher ist.
- Minimale Drehzahl-Kennzeichnung des Sägeblatts: 3800 min⁻¹
- Das Sägeblatt hat keine sichtbaren Risse. Kreissägeblätter mit gerissenen Körpern

müssen ausgemustert werden (Instandsetzung ist nicht zulässig).

- Die Spannflächen sind frei von Verschmutzungen, Fett, Öl und Wasser.
- Zum Einstellen des Bohrungsdurchmessers von Kreissägeblättern an den Spindel durchmesser der Maschine dürfen nur fest eingebrachte Ringe, z. B. eingepresste oder durch Haftverbindung gehaltene Ringe, verwendet werden. Die Verwendung loser Ringe ist nicht zulässig.

Notwendige Werkzeuge

- Innensechskantschlüssel (5)

Vorgehen

1. Nehmen Sie den Akku (29) aus dem Gerät.
2. Stellen Sie die Schnitttiefe so ein, dass die Feststellschraube am oberen Ende der Skala anschlägt.
3. Drücken und halten Sie die Spindelarreterierung (21).
4. Lösen Sie die Spannschraube (13) mit dem Innensechskantschlüssel (5). Sie können die Spindelarreterierung (21) loslassen.
5. Schwenken Sie die Schutzhaube mit dem Rückziehebel (18) zurück und halten Sie die Schutzhaube in dieser Position.
6. **Demontieren:** Entfernen Sie Spannflansch und Sägeblatt vom Aufnahme flansch (33).
Montieren: Legen Sie das Sägeblatt auf den Aufnahme flansch (33). Die Laufrichtung des Sägeblatts muss mit dem Drehrichtungspfeil (14) übereinstimmen.
7. Lassen Sie die Schutzhaube in Schutzposition zurückschwenken.
8. Setzen Sie den Spannflansch (15) auf. Die glatte Seite des Spannflanschs muss sichtbar sein.
9. Drücken und halten Sie die Spindelarreterierung (21).
10. Ziehen Sie die Spannschraube (13) mit dem Innensechskantschlüssel (5) fest. Sie können die Spindelarreterierung (21) loslassen.
Ein Verlängern des Schlüssels oder das Festziehen mithilfe von Hammerschlägen ist nicht zulässig.

Parallelanschlag verwenden

Der Parallelanschlag kann an beiden Seiten des Gerätes montiert werden. Er muss mindestens durch die Aufnahme mit Feststellschraube laufen.

Parallelanschlag montieren (Abb. C)

1. Lockern Sie ggf. die Feststellschraube (26).
2. Schieben Sie den Parallelanschlag (10) in die Aufnahme (25) mit Feststellschraube (26).
3. Ziehen Sie die Feststellschraube (26) fest.

Parallelanschlag demontieren (Abb. C)

1. Lockern Sie die Feststellschraube (26).
2. Ziehen Sie den Parallelanschlag (10) aus den Aufnahmen (25).

Parallelanschlag einstellen (Abb. C)

1. Lockern Sie die Feststellschraube (26).
2. Stellen Sie die Schnittbreite mithilfe der Führungskerben ein (34).
Bei größeren Abständen wird der Parallelanschlag nur von der Aufnahme mit Feststellschraube gehalten.
3. Ziehen Sie die Feststellschraube (26) fest.
4. Machen Sie einen Probeschnitt, kontrollieren Sie die Schnittbreite und korrigieren Sie gegebenenfalls die Position des Parallelanschlags (10).

Funktion der Schutzhaube prüfen

Hinweise

- Ist die Funktion der Schutzhaube fehlerhaft, nehmen Sie das Gerät nicht in Betrieb und kontaktieren Sie unser Service-Center.
- **⚠ VORSICHT!** Die Schutzhaube (17) darf nicht klemmen. Bei Loslassen des Rückziehhebels (18) muss die Schutzhaube (17) automatisch in die Ausgangsposition zurückspringen.

Vorgehen

1. Ziehen Sie den Rückziehhebel (18) der Schutzhaube (17) bis zum Anschlag.

Schnitttiefe einstellen

Hinweise

- Sie können die Schnitttiefe stufenlos einstellen: 0 mm–53 mm
- Stellen Sie die Schnitttiefe ca. 3 mm größer als die Materialstärke ein. Dadurch erhalten Sie einen sauberen Schnitt.

- Die Skala der Schnittwinkeleinstellung gilt nur für senkrechte Schnitte (0°). Erhöhen Sie bei anderen Schnittwinkeln die Schnitttiefe entsprechend.

Vorgehen

1. Nehmen Sie den Akku (29) aus dem Gerät.
2. Lösen Sie die Feststellschraube (6) der Schnitttiefeinstellung.
3. Stellen Sie die gewünschte Schnitttiefe an der Skala (4) ein. Die Oberkante der Ablesemarke (32) zeigt den eingestellten Wert.
4. Ziehen Sie die Feststellschraube (6) fest.

Schrägschnitte

Hinweise

- Sie können den Schnittwinkel stufenlos einstellen:
0°–45°
- Für Winkel zwischen 0° und 45° gibt es keine Führungskerben.
- Je größer der Schnittwinkel, desto geringer die maximale Schnitttiefe.

Vorgehen

1. Nehmen Sie den Akku (29) aus dem Gerät.
2. Lösen Sie die Feststellschraube (23) der Schnittwinkeleinstellung.
3. Stellen Sie den gewünschten Schnittwinkel an der Skala (22) ein. Die Oberkante der Ablesemarke (24) zeigt den eingestellten Wert.
4. Ziehen Sie die Feststellschraube (23) fest.

Externe Staubabsaugung

⚠ VORSICHT! Gesundheitsgefahr durch Staub. Staub von Hartholz kann Krebs verursachen. Schließen Sie das Gerät an eine geeignete Absaugvorrichtung der Klasse M an.

Externe Staubabsaugung anschließen (Abb. B)

1. Verbinden Sie eine geeignete Staubabsaugung (nicht mitgeliefert) mit dem Spanauswurf (20).
2. Passt die externe Staubabsaugung nicht, verwenden Sie zusätzlich das Reduzierstück (9).

Externe Staubabsaugung abnehmen (Abb. B)

1. Lösen Sie die Staubabsaugung vom Spanauswurf (20).

- Entfernen Sie das Reduzierstück (9).

Ladezustand des Akkus prüfen

LEDs	Bedeutung
rot, orange, grün	Akku geladen
rot, orange	Akku teilweise geladen
rot	Akku muss geladen werden

- Drücken Sie die Taste (31) neben der Ladezustandsanzeige (30) am Akku (29). Die LEDs der Ladezustandsanzeige zeigen den Ladezustand des Akkus.
- Laden Sie den Akku (29) auf, wenn nur noch die rote LED der Ladezustandsanzeige (30) leuchtet.

Akku aufladen

Siehe auch Betriebsanleitung des Ladegeräts.

Hinweise

- Lassen Sie einen erwärmten Akku vor dem Laden abkühlen.
- Setzen Sie den Akku nicht über längere Zeit starker Sonneneinstrahlung aus und legen Sie ihn nicht auf Heizkörpern ab (max. 50 °C).

Akku aufladen

- Nehmen Sie den Akku (29) aus dem Gerät.
- Schieben Sie den Akku (29) in den Ladeschacht des Akku-Ladegeräts (27).
- Schließen Sie das Akku-Ladegerät (27) an eine Steckdose an.
- Nach erfolgtem Ladevorgang trennen Sie das Akku-Ladegerät (27) vom Netz.
- Ziehen Sie den Akku (29) aus dem Akku-Ladegerät (27).

Kontroll-LEDs auf dem Ladegerät

Bedeutung der Kontrollanzeigen auf dem Ladegerät (27):

grün	rot	Bedeutung
leuchtet	—	<ul style="list-style-type: none"> Akku ist vollständig aufgeladen bereit (kein Akku eingelegt)
—	leuchtet	Akku wird aufgeladen
blinkt	blinkt	Akku nicht erkannt

Betrieb

Hinweise zum Sägen

- Die auf dem Werkzeug angegebene Höchstdrehzahl darf nicht überschritten werden. Soweit angegeben, muss der Drehzahlbereich eingehalten werden.
- Instandhaltungsarbeiten und Änderungen an Kreissägeblättern sollten nur von einem Sachkundigen ausgeführt werden, d. h. einer Person mit Fachausbildung und Erfahrung, der die Anforderungen an die Konstruktion und Gestaltung bekannt sind und die sich mit den erforderlichen Sicherheitsstufen auskennt.

Akku einsetzen und entnehmen

⚠ WARNUNG! Verletzungsgefahr durch ungewollt anlaufendes Gerät. Setzen Sie den Akku erst dann in das Gerät ein, wenn das Gerät vollständig für den Einsatz vorbereitet ist.

HINWEIS! Beschädigungsgefahr! Falscher Akku kann Gerät und Akku beschädigen.

Akku einsetzen

- Schieben Sie den Akku (29) entlang der Führungsschiene in den Akku-Halter (19). Der Akku verriegelt hörbar.

Akku entnehmen

- Drücken und halten Sie die Akku-Entriegelung (28) am Akku (29).
- Ziehen Sie den Akku aus dem Akku-Halter (19).

Ein- und Ausschalten

Einschalten

- Setzen Sie den Akku (29) in das Gerät ein.
- Drücken und halten Sie die Einschaltsperrleiste (1).
- Drücken und halten Sie den Ein-/Auswärtiger (2).
- Warten Sie, bis das Gerät seine volle Drehzahl erreicht hat.

Ausschalten

- Lassen Sie den Ein-/Auswärtiger (2) los.
- Ziehen Sie das Sägeblatt erst dann aus dem Schnitt, wenn dieses zum Stillstand gekommen ist.
- Entnehmen Sie den Akku (29) aus dem Gerät, wenn Sie das Gerät unbeaufsichtigt lassen oder mit der Arbeit fertig sind.

Transport

Hinweise

- Schalten Sie das Gerät aus.
- Vergewissern Sie sich, dass alle sich bewegenden Teile zum vollständigen Stillstand gekommen sind.
- Nehmen Sie den Akku (29) aus dem Gerät.
- Achten Sie darauf, dass die Schutzhaube (17) das Kreissägeblatt (16) vollständig bedeckt.
- Tragen Sie das Gerät immer am Handgriff (3) oder verwenden Sie den im Lieferumfang enthaltenen Aufbewahrungskoffer (12).

Reinigung, Wartung und Lagerung

⚠ WARNUNG! Verletzungsgefahr durch ungewollt anlaufendes Gerät. Schützen Sie sich bei Wartungs- und Reinigungsarbeiten. Schalten Sie das Gerät aus und entfernen Sie den Akku (29). Lassen Sie Instandsetzungsarbeiten und Wartungsarbeiten, die nicht in dieser Anleitung beschrieben sind, von unserem Service-Center durchführen. Verwenden Sie nur Original-Ersatzteile.

Reinigung

⚠ WARNUNG! Elektrischer Schlag! Spritzen Sie das Gerät niemals mit Wasser ab. **HINWEIS!** Beschädigungsgefahr. Chemische Substanzen können die Kunststoffteile des Gerätes angreifen. Verwenden Sie keine Reinigungs- bzw. Lösungsmittel.

- Halten Sie Lüftungsschlitze, Motorgehäuse und Griffe des Gerätes sauber. Verwenden Sie dazu ein feuchtes Tuch oder eine Bürste.
- Versuchen Sie verharzte Oberflächen mit einem gut ausgewrungenen, feuchten, lauwarmen Tuch zu reinigen. Achten Sie darauf, dass keine Flüssigkeiten in das Innere des Gehäuses gelangen! Alternativ können Sie einen Spezialreiniger (Harzlöser) oder Multispray verwenden. Beachten Sie die Sicherheitshinweise und Hinweise des Herstellers des Spezialreinigers/Multisprays.
- **⚠ VORSICHT!** Personenschäden! Reinigen Sie die Schutzhaube von angesam-

melten Sägeresten, dies könnte ansonsten zu Beeinträchtigungen der Funktion des Schutzsystems führen. Führen Sie die Reinigung bestenfalls mit Druckluft durch. Verwenden Sie dazu einen geeigneten Augen- und Atemschutz.

Reinigung des Kreissägeblatts

Werkzeuge müssen regelmäßig gereinigt werden. Werkzeuggesteile aus Leichtmetalllegierungen dürfen, z. B. von Harz, nur mit Lösemitteln gereinigt werden, die die mechanischen Eigenschaften dieser Materialien nicht beeinträchtigen.

Wartung

Das Gerät ist wartungsfrei.

Instandhaltung von Kreissägeblättern

Instandhaltungsarbeiten und Änderungen an Kreissägeblättern sollten nur von einem Sachkundigen ausgeführt werden, d. h. einer Person mit Fachausbildung und Erfahrung, der die Anforderungen an die Konstruktion und Gestaltung bekannt sind und die sich mit den erforderlichen Sicherheitsstufen auskennt.

Lagerung

Lagern Sie Gerät und Zubehör stets:

- sauber
 - trocken
 - staubgeschützt
 - im mitgelieferten Aufbewahrungskoffer (12)
 - außerhalb der Reichweite von Kindern
- Geräte mit Akku:
- Die Lagertemperatur für den Akku und das Gerät beträgt zwischen 15 °C und 25 °C. Vermeiden Sie während der Lagerung extreme Kälte oder Hitze, damit der Akku nicht an Leistung verliert.
 - Nehmen Sie den Akku vor einer längeren Lagerung (z. B. Überwinterung) aus dem Gerät (separate Bedienungsanleitung für Akku und Ladegerät beachten).

Entsorgung/Umweltschutz

Nehmen Sie den Akku aus dem Gerät und führen Sie Gerät, Akku, Zubehör und Verpackung einer umweltgerechten Wiederverwertung zu.



Elektrogeräte gehören nicht in den Hausmüll.

Das Symbol der durchgestrichenen Mülltonne bedeutet, dass dieses Elektro- bzw. Elektronikgerät am Ende seiner Lebensdauer nicht im Hausmüll entsorgt werden darf, sondern vom Endnutzer einer getrennten Sammlung zugeführt werden muss.

Richtlinie 2012/19/EU über Elektro- und Elektronik-Altgeräte:

Verbraucher sind gesetzlich dazu verpflichtet, Elektro- und Elektronikgeräte am Ende ihrer Lebensdauer einer umweltgerechten Wiederverwertung zuzuführen. Auf diese Weise wird eine umwelt- und ressourcenschonende Verwertung sichergestellt. Je nach Umsetzung in nationales Recht können Sie folgende Möglichkeiten haben:

- an einer Verkaufsstelle zurückgeben,
- an einer offiziellen Sammelstelle abgeben,
- an den Hersteller/Inverkehrbringer zurücksenden.

Nicht betroffen sind den Altgeräten beigelegte Zubehörteile und Hilfsmittel ohne Elektrobestandteile.

Zusätzliche Entsorgungshinweise für Deutschland

Das Gerät ist bei eingerichteten Sammelstellen, Wertstoffhöfen oder Entsorgungsbetrieben abzugeben. Zudem sind Vertrieber von Elektro- und Elektronikgeräten sowie Vertrieber von Lebensmitteln zur Rücknahme verpflichtet. LIDL bietet Ihnen Rückgabemöglichkeiten direkt in den Filialen und Märkten an. Rückgabe und Entsorgung sind für Sie kostenfrei.

Beim Kauf eines Neugerätes haben Sie das Recht, ein entsprechendes Altgerät unentgeltlich zurückzugeben.

Zusätzlich haben Sie die Möglichkeit, unabhängig vom Kauf eines Neugerätes, unentgeltlich (bis zu drei) Altgeräte abzugeben, die in keiner Abmessung größer als 25 cm sind. Bitte entnehmen Sie vor der Rückgabe Batterien oder Akkumulatoren, sowie Lampen, die zerstörungsfrei entnommen werden können und führen diese einer separaten Sammlung zu.

Akkus umweltgerecht entsorgen



Der Akku darf am Ende der Nutzungszeit nicht über den Hausmüll entsorgt werden. Werfen Sie den Akku nicht ins Feuer (Explosionsgefahr) oder ins Wasser. Beschädigte Akkus können der Umwelt und ihrer Gesundheit schaden, wenn giftige Dämpfe oder Flüssigkeiten austreten.

Sie sind verpflichtet, defekte oder ausgediente Akkus umweltgerecht zu entsorgen.

- Öffnen Sie Akkus nicht und vermeiden Sie eine mechanische Beschädigung. Es besteht die Gefahr eines Kurzschlusses und es können Dämpfe austreten, die die Atemwege reizen.
- Aus Sicherheitsgründen sollten Akkus vor der Entsorgung entladen werden.
- Kleben Sie die Pole ab, um Kurzschlüsse zu vermeiden.
- Entsorgen Sie Akkus über den Handel oder eine Sammelstelle.
- **Beschädigte Akkus**
Behandeln Sie äußerlich beschädigte Akkus besonders vorsichtig!
 - Berühren Sie beschädigte Akkus nicht mit bloßen Händen.
 - Falls Sie die Pole nicht abkleben können, geben Sie Akkus einzeln in eine Plastiktüte.
 - Geben Sie beschädigte Akkus einzeln in einen nicht brennbaren, verschleißbaren Behälter, der noch mit Sand gefüllt werden kann.
 - Bringen Sie beschädigte Akkus zu einer Sammelstelle mit Fachpersonal.

Service

Garantie

Sehr geehrte Kundin, sehr geehrter Kunde, Sie erhalten auf dieses Produkt 3 Jahre Garantie ab Kaufdatum. Im Falle von Mängeln dieses Produkts stehen Ihnen gegen den Verkäufer des Produkts gesetzliche Rechte zu. Diese gesetzlichen Rechte werden durch unsere im Folgenden dargestellte Garantie nicht eingeschränkt.

Garantiebedingungen

Die Garantiefrist beginnt mit dem Kaufdatum. Bitte bewahren Sie den Original-Kas-

senbon gut auf. Diese Unterlage wird als Nachweis für den Kauf benötigt. Tritt innerhalb von drei Jahren ab dem Kaufdatum dieses Produkts ein Material- oder Fabrikationsfehler auf, wird das Produkt von uns – nach unserer Wahl – für Sie kostenlos repariert oder ersetzt. Diese Garantieleistung setzt voraus, dass innerhalb der Drei-Jahres-Frist das defekte Produkt und der Kaufbeleg (Kassenbonn) vorgelegt und schriftlich kurz beschrieben wird, worin der Mangel besteht und wann er aufgetreten ist.

Wenn der Defekt von unserer Garantie gedeckt ist, erhalten Sie das reparierte oder ein neues Produkt zurück. Mit Reparatur oder Austausch des Produkts beginnt kein neuer Garantiezeitraum.

Garantiezeit und gesetzliche Mängelansprüche

Die Garantiezeit wird durch die Gewährleistung nicht verlängert. Dies gilt auch für ersetzte und reparierte Teile. Eventuell schon beim Kauf vorhandene Schäden und Mängel müssen sofort nach dem Auspacken gemeldet werden. Nach Ablauf der Garantiezeit anfallende Reparaturen sind kostenpflichtig.

Garantieumfang

Das Produkt wurde nach strengen Qualitätsrichtlinien sorgfältig produziert und vor Anlieferung gewissenhaft geprüft.

Die Garantieleistung gilt für Material- oder Fabrikationsfehler. Diese Garantie erstreckt sich nicht auf Produktteile, die normaler Abnutzung ausgesetzt sind und daher als Verschleißteile angesehen werden können (z. B. Sägeblatt) oder für Beschädigungen an zerbrechlichen Teilen.

Diese Garantie verfällt, wenn das Produkt beschädigt, nicht sachgemäß benutzt oder nicht gewartet wurde. Für eine sachgemäße Benutzung des Produkts sind alle in der Betriebsanleitung aufgeführten Anweisungen genau einzuhalten. Verwendungszwecke und Handlungen, von denen in der Betriebsanleitung abgeraten oder vor denen gewarnt wird, sind unbedingt zu vermeiden.

Das Produkt ist lediglich für den privaten und nicht für den gewerblichen Gebrauch bestimmt. Bei missbräuchlicher und unsachgemäßer Behandlung, Gewaltanwendung und bei Eingriffen, die nicht von unserer autorisierten Service-Niederlassung vorgenommen wurden, erlischt die Garantie.

Abwicklung im Garantiefall

Um eine schnelle Bearbeitung Ihres Anliegens zu gewährleisten, folgen Sie bitte den folgenden Hinweisen:

- Bitte halten Sie für alle Anfragen den Kassenbonn und die Artikelnummer (IAN 496282_2504) als Nachweis für den Kauf bereit.
- Die Artikelnummer entnehmen Sie bitte dem Typenschild am Produkt, einer Gravur am Produkt, dem Titelblatt der Bedienungsanleitung (unten links) oder dem Aufkleber auf der Rück- oder Unterseite des Produktes.
- Sollten Funktionsfehler oder sonstige Mängel auftreten, kontaktieren Sie zunächst das nachfolgend benannte Service-Center **telefonisch** oder nutzen Sie unser **Kontaktformular**, das Sie auf parkside-diy.com in der Kategorie **Service** finden.
- Ein als defekt erfasstes Produkt können Sie, nach Rücksprache mit unserem Service-Center unter Beifügung des Kaufbelegs (Kassenbons) und der Angabe, worin der Mangel besteht und wann er aufgetreten ist, für Sie portofrei an die Ihnen mitgeteilte Service-Anschrift übersenden. Um Annahmeprobleme und Zusatzkosten zu vermeiden, benutzen Sie unbedingt nur die Adresse, die Ihnen mitgeteilt wird. Stellen Sie sicher, dass der Versand nicht unfrei, per Sperrgut, Express oder sonstiger Sonderfracht erfolgt. Senden Sie das Produkt bitte inkl. aller beim Kauf mitgelieferten Zubehörteile ein und sorgen Sie für eine ausreichend sichere Transportverpackung.



Auf parkside-diy.com können Sie diese und viele weitere Handbücher einsehen und herunterladen. Mit diesem QR-

Code gelangen Sie direkt auf *parkside-diy.com*. Wählen Sie Ihr Land aus, und suchen Sie über die Suchmaske nach den Bedienungsanleitungen. Durch Eingabe der Artikelnummer (IAN) 496282_2504 können Sie Ihre Bedienungsanleitung öffnen.

Reparatur-Service

Für Reparaturen, **die nicht der Garantie unterliegen**, wenden Sie sich an das Service-Center. Dort erhalten Sie gerne einen Kostenvoranschlag.

- Wir können nur Geräte bearbeiten, die ausreichend verpackt und frankiert eingeschickt wurden.
Hinweis: Bitte senden Sie Ihr Gerät gereinigt und mit Hinweis auf den Defekt an die vom Service-Center genannte Adresse.
- Nicht angenommen werden unfrei eingeschickte Geräte sowie Geräte, die per

Sperrgut, Express oder mit sonstiger Sonderfracht versendet wurden.

- Wir entsorgen Ihre eingesendeten, defekten Geräte kostenlos.

Service-Center

DE Service Deutschland
Tel.: 0800 88 55 300
Kontaktformular auf
parkside-diy.com
IAN 496282_2504

Importeur

Bitte beachten Sie, dass die folgende Anschrift keine Serviceanschrift ist. Kontaktieren Sie zunächst das oben genannte Service-Center.

Grizzly Tools GmbH & Co. KG
Stockstädter Str. 20
63762 Großostheim
DEUTSCHLAND
www.grizzlytools.de

Ersatzteile und Zubehör

Ersatzteile und Zubehör erhalten Sie unter *www.grizzlytools.shop*. Sollten bei Ihrem Bestellvorgang Probleme auftreten, kontaktieren Sie uns über unseren Online-Shop. Bei weiteren Fragen wenden Sie sich an: *Service-Center*, S. 119

Pos.-Nr.	Bezeichnung	Best.-Nr.
9	Reduzierstück	91110085
10	Parallelanschlag	91110089
16	Sägeblatt	13800397

Original-EU-Konformitätserklärung

Produkt: **Akku-Handkreissäge**

Modell: **PHKSA 20-Li C4**

Seriennummer: 000001-205200

Der oben beschriebene Gegenstand der Erklärung erfüllt die einschlägigen Harmonisierungsrechtsvorschriften der Union:

**2006/42/EG • 2014/30/EU • 2011/65/EU & (EU) 2015/863
Produkt mit Akku Smart PAPS 204 A1/Smart-
PAPS 208 A1/Smart PAPS 2012 A1: 2014/53/EU**

Der oben beschriebene Gegenstand der Erklärung erfüllt die Vorschriften der Richtlinie 2011/65/EU des Europäischen Parlaments und des Rates vom 8. Juni 2011 zur Beschränkung der Verwendung bestimmter gefährlicher Stoffe in Elektro- und Elektronikgeräten.

Um die Konformität zu gewährleisten, wurden folgende harmonisierte Normen sowie nationale Normen und Bestimmungen angewendet:

**EN 62841-1:2015/A11:2022 • EN 62841-2-5:2014 • EN 847-1:2017
EN IEC 55014-1:2021 • EN IEC 55014-2:2021 • EN IEC 63000:2018
Produkt mit Akku Smart PAPS 204 A1/Smart PAPS 208 A1/Smart PAPS 2012 A1:
EN 301 489-17 V3.3.1:2024 • EN 301 489-1 V2.2.3:2019
• EN 300 328 V2.2.2:2019 • EN 50663:2017**

Die alleinige Verantwortung für die Ausstellung dieser Konformitätserklärung trägt der Hersteller:



Grizzly Tools GmbH & Co. KG
Stockstädter Str. 20
63762 Großostheim
DEUTSCHLAND
19.07.2025

Christian Frank
Dokumentationsbevollmächtigter

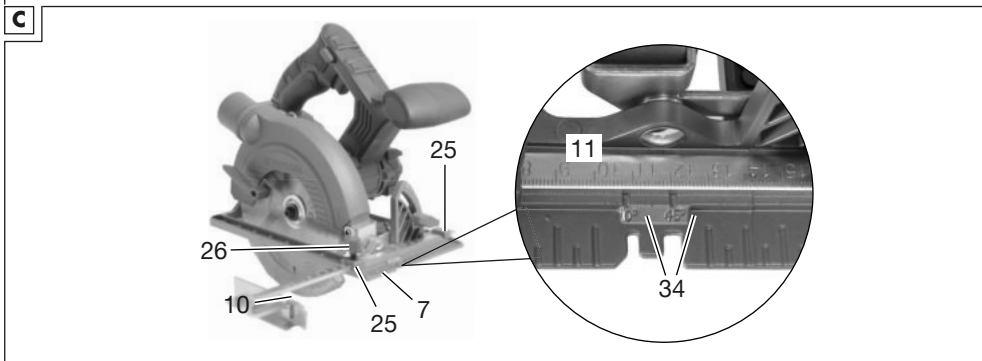
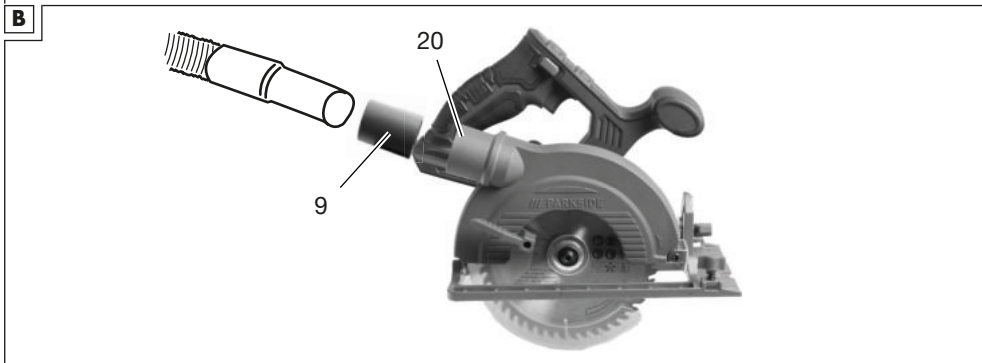
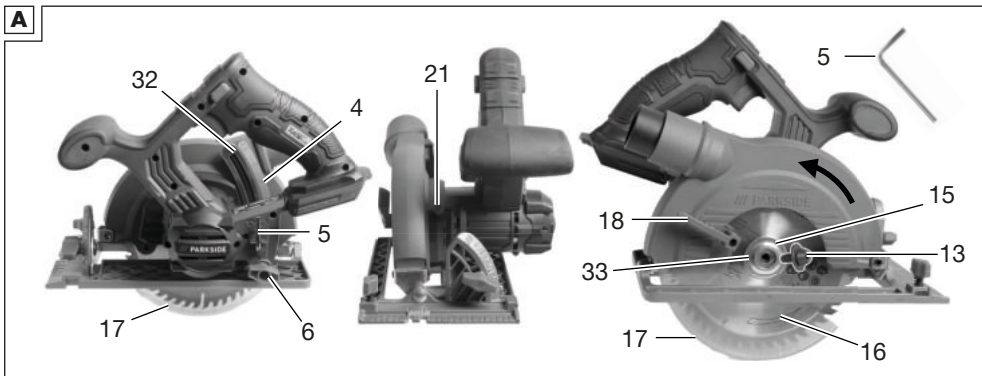

Explosionszeichnung • Sprängskiss • Eksploderet tegning • Räjätyskuva
• Laotusjoonis • Išskaidytasis brėžinys • Klaidskats • Widok rozłożony

PHKSA 20-Li C4

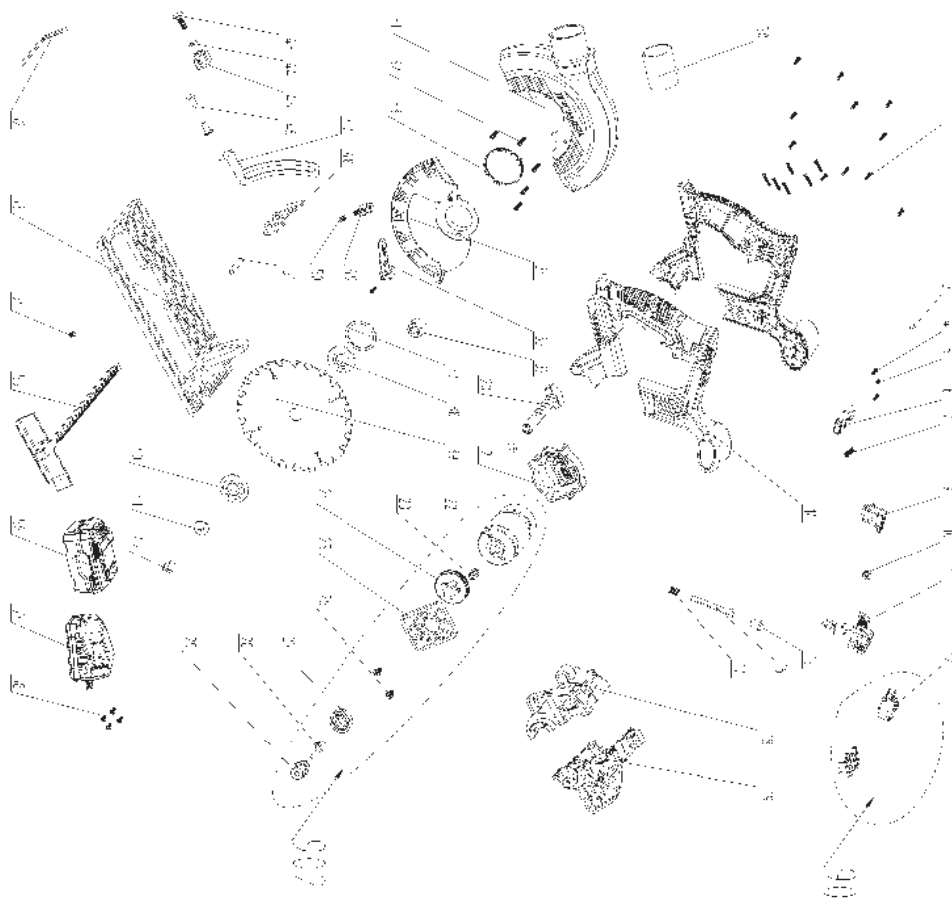

informativ • informatiivinen • informatiivne • informatyvus • informatīvs • informacyjny

Grizzly Tools GmbH & Co. KG

Stockstädter Str. 20
63762 GroBostheim
GERMANY

Stand der Informationen • Informationsstatus • Til-
stand af information • Tietojen tila • Teabe läbivaa-
tamise kuupäev • Informācijas pobūdis • Teksta
pēdējās pārskatīšanas datums • Stan informācij:
05/2025

Ident.-No.: 74211829052025-2



IAN 496282_2504

