



PDF ONLINE
parkside-diy.com



Long Reach Heat Gun / Weed Burner PELHLG 2000 A1

(RS)

**Fen za vrelu vazduh sa dugačkom
držkom / uređaj za uništavanje
korova**

Prevod originalnog uputstva za upotrebu

(GR)

**Πιστόλι θερμού αέρα /
καταστροφέας ζιζανίων**

Μετάφραση των αυθεντικών οδηγιών λειτουργίας

(RO)

**Suflantă cu aer cald și coadă
lungă / distrugător de buruieni**

Traducerea instrucțiunilor de utilizare originale

(DE) (AT) (CH)

**Langstiel-Heißluftgebläse /
Unkrautvernichter**

Originalbetriebsanleitung

IAN 471821_2407

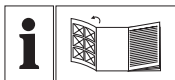

RS

Pre čitanja rasklopite stranu sa uređajima i u sledećem koraku upoznajte se sa svim funkcijama uređaja.

RO

Înainte de a citi instrucțiunile, priviți imaginile și familiarizați-vă cu toate funcțiile aparatului.

GR

Πριν ξεκινήσετε την ανάγνωση, ανοίξτε τη σελίδα με τις εικόνες και εξοικειωθείτε με όλες τις λειτουργίες της συσκευής.

DE AT CH

Klappen Sie vor dem Lesen die Seite mit den Abbildungen aus und machen Sie sich anschließend mit allen Funktionen des Gerätes vertraut.

RS	Prevod originalnog uputstva za upotrebu	Strana	4
RO	Traducerea instrucțiunilor de utilizare originale	Pagina	18
GR	Μετάφραση των αυθεντικών οδηγιών λειτουργίας	Σελίδα	32
DE/AT/CH	Originalbetriebsanleitung	Seite	48

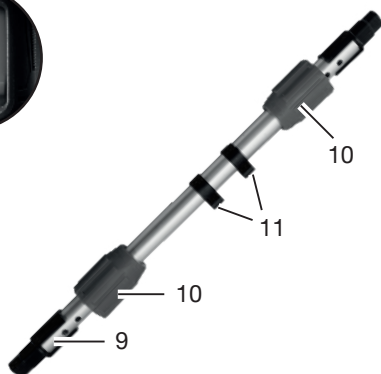

A



D



B



C



Pregled sadržaja

Uvod	4
Namenska upotreba.....	4
Obim isporuke/pribor.....	5
Pregled.....	5
Opis funkcija.....	5
Tehnički podaci.....	5
Bezbednosne napomene	5
Značenje bezbednosnih napomena.....	6
Slikovne oznake i simboli.....	6
Opšte bezbednosne napomene.....	6
Priprema	9
Prvo puštanje u rad.....	9
Upravljački elementi.....	10
Upotreba kao samostalni uređaj.....	10
Koristite mlaznice za pričvršćivanje.....	10
Okrenite glavu ventilatora.....	11
Montaža produžne strele.....	11
Rad	12
Napomene za rad uređaja za suzbijanje korova.....	12
Uključivanje i isključivanje.....	12
Čišćenje, održavanje i skladištenje	13
Čišćenje.....	13
Održavanje.....	13
Skladištenje.....	13
Odlaganje/zaštita životne sredine	13
Kako izjaviti reklamaciju?	13
Rezervni delovi i pribor	14
Garancija / Garantni list	15
Prevod originalne EU deklaracije o usklađenosti	17
Eksplodirani pogled	67

Uvod

Čestitamo na kupovini Vašeg novog pištolja za vruć vazduh (u nastavku je naveden kao uređaj ili električni alat). Time ste se odlučili za kvalitetan uređaj. Kvalitet ovog uređaja je kontrolisan tokom proizvodnje i sprovedena je završna kontrola. Na taj način je obezbeđena funkcionalnost Vašeg uređaja.



Uputstvo za upotrebu je sastavni deo ovog uređaja. Ono sadrži važne napomene za bezbednost, upotrebu i odlaganje. Pažljivo pročitajte uputstvo za upotrebu. Upoznajte se sa elementima za rukovanje i ispravnom upotrebom uređaja. Koristite uređaj samo na opisani način i u navedene svrhe. Dobro čuvajte uputstvo za upotrebu i uručite svu dokumentaciju sa proizvodom ako ga prosledite trećim licima.

Namenska upotreba

Uređaj je predviđen isključivo za sledeću upotrebu:

- Zagrevanje, oblikovanje i zavarivanje plastike
- Uklanjanje ostataka premaza boje
- Rastavljanje lepljenih spojeva
- Odmrzavanje vodovodnih cevi
- Paljenje uglja za roštilj
- Uklanjanje korova

Upotreba uređaja je zabranjena kada pada kiša ili u vlažnom okruženju. Svaka druga upotreba, koja nije izričito dozvoljena u ovom uputstvu za upotrebu, može da predstavlja ozbiljnu opasnost za korisnika i da dovede do oštećenja uređaja. Rukovalac ili korisnik uređaja snosi odgovornost za nezgode ili telesne povrede ili štete na imovini drugih ljudi. Uređaj je namenjen za primenu u oblasti „Uradi

sam“. Uređaj nije koncipiran za trajnu komercijalnu primenu. Kod komercijalne upotrebe garancija prestaje da važi. Proizvođač ne snosi odgovornost za oštećenja, koja su posledica nenamenske upotrebe ili pogrešnog rukovanja.

Obim isporuke/pribor

Izvadite uređaj iz ambalaže i proverite obim isporuke.

Propisno odložite ambalažni materijal.

- Fen za vrela vazduha
- Produžna strela
- Dodatna ručka (Produžna strela)
- Konusna mlaznica
- Redukciona mlaznica
- Pljosnata mlaznica
- Mlaznica u obliku lopatice
- Mlaznica za potpalu roštilja
- Prevod originalnog uputstva

Pregled

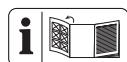

Ilustracije uređaja naći ćete na prednjoj i zadnjoj preklapnoj strani.

- 1 Izduvno crevo
- 2 Glava ventilatora (može da se okreće)
- 3 Deblokada (Glava ventilatora)
- 4 Ulaz vazduha
- 5 Prekidač za uključivanje/isključivanje / Stepenasti prekidač
- 6 Ručka
- 7 Navojni nastavak (Produžna strela)
- 8 Mrežni priključni vod
- 9 Produžna strela
- 10 Preklapna navrtka
- 11 Držač kabla
- 12 Navojni nastavak (Dodatna ručka)
- 13 Dodatna ručka (Produžna strela)

- 14 Vučno rasterećenje
(sl. A)
- 15 Mlaznica za potpalu roštilja
- 16 Konusna mlaznica
- 17 Pljosnata mlaznica
- 18 Mlaznica u obliku lopatice
- 19 Redukciona mlaznica
(sl. B)
- 20 Stopa
- 21 Nosač

Opis funkcija

Duvaljka vrelog vazduha je univerzalni uređaj za uklanjanje, menjanje oblikovanja ili zagrevanje. Uz nasadnu produžnu strelu može se koristiti kao uređaj za suzbijanje korova.

Funkcija upravljačkih elemenata je navedena u sledećim opisima.

Tehnički podaci

Fen za vrela vazduha sa dugačkom drškom / uređaj za uništavanje korova **PELHLG 2000 A1**
 Nominalni napon U 230 V~, 50 Hz
 Nominalna ulazna snaga P 2000 W
 Klasa zaštite
 \square II (dvostruka izolacija)
 Težina
 – Uređaj 1280 g
 – Pribor (prednje mlaznice)≈157 g
 Dužina Mrežni priključni vod3 m
 Opseg temperature ... 100/350/650 °C
 Količina vazduha ≤500 l/min

Bezbednosne napomene

Ovaj odeljak se odnosi na osnovne bezbednosne napomene kod upotrebe uređaja.

Značenje bezbednosnih napomena

▲ OPASNOST! Kada ne poštujuete ovu bezbednosnu napomenu, nastupiće nezgoda. Posledica je teška telesna povreda ili smrt.

▲ UPOZORENJE! Kada ne poštujuete ovu bezbednosnu napomenu, eventualno će da nastupi nezgoda. Posledica je eventualna teška telesna povreda ili smrt.

▲ OPREZ! Kada ne poštujuete ovu bezbednosnu napomenu, nastupiće nezgoda. Posledica je eventualna lakša ili srednje teška telesna povreda.

NAPOMENA! Kada ne poštujuete ovu bezbednosnu napomenu, nastupiće nezgoda. Posledica je eventualna materijalna šteta.

Slikovne oznake i simboli

Slikovne oznake na uređaju



Pažljivo pročitajte uputstvo za upotrebu. Upoznajte se sa elementima za rukovanje i ispravnom upotrebom uređaja.



Koristite zaštitne rukavice



Koristite zaštitu za oči



Upotreba uređaja je zabranjena kada pada kiša ili u vlažnom okruženju.



Pažnja, vruće površine, opasnost od opekotina!



Klasa zaštite II (dvostruka izolacija)



Ne bacajte električne uređaje u kućni otpad.

Opšte bezbednosne napomene



Pažnja! Prilikom upotrebe električnih uređaja, obratite pažnju na sledeće načelne bezbednosne mere, radi zaštite od električnog udara, opasnosti od povreda i požara:

Opšte napomene

- Pažljivo pročitajte uputstvo za upotrebu. Upoznajte se sa elementima za rukovanje i ispravnom upotrebom uređaja.
- Ovaj uređaj smeju da koriste osobe sa smanjenim fizičkim, senzornim ili mentalnim sposobnostima ili sa nedostatkom iskustva i znanja, ako su pod nadzorom ili su im data uputstva za rukovanje uređajem na bezbedan način i ako razumeju opasnosti do kojih može da dođe.
- Deca ne smeju da se igraju uređajem. Uređaj i njegov priključni kabl držati podalje od dece.

- Imajte na umu da je rukovalac sam odgovoran za nezgode ili opasnosti prema drugim osobama ili za njihovu imovinu.
- Koristite samo originalne rezervne delove i delove pribora, koje isporučuje i preporučuje proizvođač. Primena delova drugih proizvođača dovodi do neposrednog gubitka prava na garanciju.
- Uređaj mora uvek da bude čist, suv i bez ulja ili maziva.
- Uređaj ne sme da se koristi u položajima višim od 2000 m.

Električna bezbednost

- Pre upotrebe, uvek proverite priključni vod i produžni kabl na znakove oštećenja ili starenja. Ako se vod ošteti prilikom upotrebe, on mora odmah da se odvoji od mreže napajanja. **NE DIRAJTE VOD, PRE NEGO ŠTO GA ODVOJITE OD MREŽE.** Ne koristite uređaj kada je vod oštećen ili pohaban.
- Vodite računa da mrežni napon i mrežna frekvencija odgovaraju podacima na tipskoj pločici. Prilagođavanje na različite mrežne frekvencije se odvija automatski.
- Priključite uređaj samo na utičnicu sa zaštitnim uređajem diferencijalne struje (FID sklopkom), čija nominalna diferencijalna struja nije veća od 30mA.
- Ne koristite mrežni priključni vod za izvlačenje utikača iz utičnice ili povlačenje uređaja. Zaštitite mrežni priključni vod od toplote, ulja i oštih ivica.
- Isključite uređaj i izvucite mrežni utikač iz utičnice. Uverite se da su svi pokretni delovi potpuno zaustavili.
- Izvadite akumulator iz uređaja pre punjenja akumulatora.
- Priključne stezaljke ne smeju da budu kratko spojene.
- Kada se ošteti priključni vod ovog uređaja, proizvođač ili korisnička služba proizvođača ili slično kvalifikovano lice mora

da izvrši zamenu priključnog voda, radi izbegavanja opasnosti. Obratite se servisnom centru.

Rad

- Upotreba uređaja je zabranjena kada pada kiša ili u vlažnom okruženju.
- Radite samo na dnevnom svetlu ili pri dobrom veštačkom osvetljenju.
- Budite pažljivi, pazite na to šta činite i razumno obavljajte radove sa uređajem. Ne koristite uređaj kada ste umorni ili pod uticajem droga, alkohola ili lekova.
- Ne ostavljajte uređaj tokom rada bez nadzora.
- Izvucite mrežni utikač iz utičnice:
 - kada ne koristite uređaj
 - u radnim pauzama
 - pre svih radova na uređaju (npr. Zamena mlaznice)
- Požar može da nastane ako uređajem ne rukujete pažljivo.
 - Budite oprezni prilikom upotrebe uređaja u blizini zapaljivih materijala.
- Ne usmeravajte uređaj duže vremena na isto mesto.
- Ne koristite uređaj u eksplozivnoj atmosferi.
- Toplota može da se prenese na prekrivene zapaljive materijale.
- Nakon upotrebe, stavite uređaj na postolje i pustite ga da se ohladi pre nego što ga smestite na stranu.
- Ne ostavljajte uređaj bez nadzora, dok radi.
- Kod opasnosti, odmah izvucite mrežni utikač iz utičnice.
- Nikada ne koristite uređaj kao fen za kosu.
- Nikada ne usmeravajte vreo mlaz vazduha na ljude ili životinje.
- Ne gledajte direktno u otvor mlaznice na izduvnoj cevi.
- Ne dirajte mlaznicu kada je vrela.
- Držite rastojanje između izlaza mlaznice i površine koja se obrađuje ili radnog predmeta. Uređaj bi mogao da se pregreje.

Čišćenje, održavanje i skladištenje

- Pustite da se motor ohladi pre nego što smestite uređaj na duže vreme.
- Zamenite pohabane ili oštećene delove iz bezbednosnih razloga. Upotrebite isključivo originalne rezervne delove i originalni pribor. Primena delova drugih proizvođača dovodi do neposrednog gubitka prava na garanciju.
- Samo ovlašćen kvalifikovan električar sme da vrši otvaranje uređaja. Uvek se obratite našem servisnom centru u vezi sa popravkama.
- Isključite pogon, odvojite uređaj od električnog napajanja i pustite da se uređaj ohladi ako ste zaustavili uređaj zbog čišćenja, podešavanja, skladištenja ili zamene dela pribora.
- Pažljivo negujte uređaj i održavajte ga čistim.
- Čuvajte uređaj van domašaja dece.

Upotreba uređaja u vidu potpaljivača čvrstog goriva / upotreba mlaznice za potpalu roštilja (15)

- Proverite da se potpaljivač čvrstog goriva nalazi u ispravnom položaju.
- Isključite uređaj iz mreže, pre nego što ga izvadite iz vatre.
- Pustite da se potpaljivač čvrstog goriva ohladi pre što ga uskladištite.
- Priključni vod i ostali zapaljivi materijali ne smeju da dođu u dodir sa vrućim delovima potpaljivača čvrstog goriva.

Priprema

▲ UPOZORENJE! Opasnost od povreda usled nenamernog pokretanja uređaja. Umetnite priključni utikač u utičnicu tek kada uređaj bude u potpunosti pripremljen za rad.

Prvo puštanje u rad

Prilikom prve upotrebe može da se stvori dim. Dim nastaje usled veziva koja se prilikom prve upotrebe otpuštaju iz izolacione folije grejača usled toplote.

Obavezno provetrite radno okruženje prilikom prve upotrebe. Ako prvo puštanje u rad obavite na otvorenom, dim/miris će biti prejak.

Postupak

1. Stavite uređaj na stopu (20) da bi dim brzo izašao (vidi *Upotreba kao samostalni uređaj, P. 10*).
2. Gurnite stepenasti prekidač (5) na najviši stepen.
3. Pustite da uređaj radi 1–2 minuta.

Upravljački elementi

Upoznajte se sa upravljačkim elementima pre puštanja uređaja u rad prvi put.

Prekidač za uključivanje/ isključivanje/Stepenasti prekidač

Uređaj se uključuje i isključuje stepenastim prekidačem (5).

- Pozicija **0**: isključen
- Pozicija **1/2/3**: uključen

Temperatura i količina vazduha

Temperatura se bira preko stepenastog prekidača (5). Količina vazduha ostaje ista na svim pozicijama.

Pozicija Stepenasti prekidač	Tempe- ratura	Količina vazduha
1	100 °C	500 l/min
2	350 °C	
3	650 °C	

Upotreba kao samostalni uređaj

Postupak (sl. C)

1. Da biste koristili uređaj kao samostalni uređaj, stavite ga na stopu (20).
2. Vodite računa da položaj bude stabilan i da podloga bude otporna na toplotu.

Upotreba kao samostalni uređaj je idealno za hlađenje nakon upotrebe.

Koristite mlaznice za pričvršćivanje

▲ OPREZ! Opasnost od povreda! Izbegavajte opekotine. Pustite da se mlaznice za pričvršćivanje i cev za izduvanje ohlade pre zamene.

Napomene

- Mlaznice za pričvršćivanje (15/16/17/18/19) se stavljaju na cev za izduvanje (1).
- Moguće su različite upotrebe mlaznica za pričvršćivanje.
- Uvek sledite propise za bezbednost i koristite uređaj razumno i oprezno.

Mlaznica za potpalu roštilja (15)

Napomene

- Upotreba: Potpala uglja za roštilj/čvrstog goriva
- **▲ OPREZ!** Opasnost od požara zbog nagomilavanja toplote. Ne smeju da budu pokriveni svi otvori mlaznice za potpalu uglja za roštilj.
- **NAPOMENA!** Nikada nemojte koristiti druge metode za istovremeno paljenje uglja.
- **NAPOMENA!** Mlaznicu za potpalu roštilja koristite samo nekoliko minuta.
- **NAPOMENA!** Nikada ne koristite mlaznicu za potpalu roštilja u druge svrhe.

Postupak (sl. E)

1. Stavite mlaznicu za potpalu roštilja (15) na cev za izduvanje (1).
2. Gurnite stepenasti prekidač (5) na najviši stepen.
3. Pozicionirajte mlaznicu za potpalu roštilja ispod uglja za roštilj.

Ugalj za roštilj se potpaljuje u roku od nekoliko minuta.

Konusna mlaznica (16)

Napomene

- Upotreba: Uklanjanje korova
- **NAPOMENA!** Za upotrebu kao uređaj za suzbijanje korova, uređaj sme da se koristi samo sa produžnom strelom (9) (vidi *Montaža produžne strele, P. 11*).

Postupak

1. Nataknite konusnu mlaznicu (16) na izduvno crevo (1).
2. Gurnite stepenasti prekidač (5) na najviši stepen.
3. Držite uređaj za dodatnu ručku (13) produžetka (sl. F).
4. Stavite konusnu mlaznicu (16) na oko 5-10 sekundi na biljku koju želite da uklonite.
5. Kod viših biljaka, prvo ih kratko zagrejte u gornjem području. Zatim stavite konusnu mlaznicu na već skupljenu biljku na 5-10 sekundi.

Pljosnata mlaznica (17)

- Upotreba: Za postizanje površinske toplote
- **NAPOMENA!** Pregrevanje susednih komponenti. Prilikom upotrebe pljosnate mlaznice vodite posebno računa o razvoju toplote na susednim mestima tačke obrade.

Mlaznica u obliku lopatice (18)

- Upotreba: ciljano usmeravanje toplog vazduha na farbane i lakirane površine
- **NAPOMENA!** Sama mlaznica u obliku lopatice nije pogodna za uklanjanje boje. Boju / lak npr. uklonite lopaticom.

Redukciona mlaznica (19)

- Upotreba: Za postizanje tačkaste toplote.
- **NAPOMENA!** Pregrevanje radnog predmeta. Prilikom upotrebe redukcionice mlaznice vodite poseb-



no računa o razvoju toplote na tački obrade, ne zadržavajte se predugo na jednom mestu.

Okrenite glavu ventilatora

Uređaj može da se koristi u dva oblika:

Oblik	pogodan za
U obliku štapa (sl. B) <i>Stanje isporuke</i>	Uništavanje korova Paljenje uglja za roštilj
U obliku pištolja (sl. C)	Upotreba kao pištolj sa vrelim vazduhom

Postupak (sl. D)

1. Gurnite deblokadu (3) u smeru izduvnog creva (1), pojavljuje se .
2. Držite ovaj položaj, glava ventilatora (2) je otključana.
3. Okrenite glavu ventilatora (2) u željeni položaj.
4. Pustite deblokadu (3), pojavljuje se .
5. Proverite da li je glava ventilatora (2) usela i da li još može da se okreće.

▲ UPOZORENJE! Pre nego što budete mogli bezbedno da koristite uređaj, glava ventilatora mora ponovo da usedne.

Montaža produžne strele

NAPOMENA! Za upotrebu kao uređaj za suzbijanje korova, uređaj sme da se koristi samo sa produžnom strelom (9).

Postupak (sl. F)

1. Okrenite glavu ventilatora (2) u položaj štapa (vidi *Okrenite glavu ventilatora, P. 11*).
2. Umetnite jedan kraj produžne strele (9) u navojni nastavak (12) na dodatnoj ručki (13) i pritegnite nazovnu navrtku (10).

3. Umetnite jedan kraj produžne strele (9) u navojni nastavak (7) na kućištu uređaja i pritegnite nazuvnu navrtku (10).
4. Sprovedite mrežni priključni vod (8) duž produžne strele (9) i fiksirajte ga sa obe kablovske spojnice (11).
5. Mrežni priključni vod (8) treba voditi kroz vučno rasterećenje (14) na dodatnoj ručki (13). Da biste to uradili, formirajte petlju u visini vučnog rasterećenja. Provučite petlju kroz ušicu za vučno rasterećenje i zakačite je na poleđini.

Rad

Napomene za rad uređaja za suzbijanje korova

▲ OPREZ! Kod uklanjanja korova držite uređaj čvrsto za dodatnu ručku (13) produžetka.

NAPOMENA! Nije potrebno da se biljke sagore. Lako zagrevanje je dovoljno da se korov osuši i time umrtvi.

- Za uklanjanje korova koristite korisnu mlaznicu (16).
- Proleće je najbolji trenutak za početak uklanjanja korova.
- Uspeh mere se ne vidi odmah (sl. G).
- Neke vrste biljaka ne reaguju odmah na toplotno zračenje kod preporučenog trajanja dejstva:
 - Mlade biljke, mekih listova, su osetljive i nakon tretmana nisu više sposobne da opstanu.
 - Tvrdolisne trave su robusne i treba ih češće tretirati.
 - Starije biljke i biljke sa tvrdim listovima (npr. stričak) moraju da se tretiraju redovno, u razmaku od 1-2 nedelje.

- Zarasle površine moraju na početku da se tretiraju više puta u kratkim intervalima.
- Kod nekih vrsta korova je neophodno da se tretman ponovi.

Uključivanje i isključivanje

Priprema

1. Pripremite uređaj za željenu funkciju. Izaberite odgovarajuću mlaznicu za pričvršćivanje.
2. Utaknite utikač mrežnog priključnog voda (8) u utičnicu.

Uključivanje

1. Gurnite stepenasti prekidač (5) u željeni položaj **1/2/3**.
2. Podešavanje temperature i količine vazduha, vidi *Temperatura i količina vazduha*, P. 10.

Isključivanje

1. Gurnite stepenasti prekidač (5) u položaj **0**.
2. Izvucite priključni utikač mrežnog priključnog voda (8) iz utičnice kada ostavljate uređaj bez nadzora ili kada završite posao.

Hlađenje uređaja

Nakon upotrebe u obliku štapa (sl. B):

- Preklopite nosač (21),
- postavite postolje (20) i nosač (21) na ravnu, vatrostalnu površinu,
- pustite da se ohladi,
- zatim ponovo preklopite nosač (21).

Nakon upotrebe u obliku pištolja (sl. C):

- Postavite postolje (20) na ravnu, vatrostalnu površinu,
- pustite da se ohladi.

Čišćenje, održavanje i skladištenje

▲ UPOZORENJE! Električni udar! Opasnost od povreda usled nenamernog pokretanja uređaja. Zaštitite se prilikom radova na održavanju i čišćenju. Isključite uređaj i izvucite mrežni utikač iz utičnice.

▲ UPOZORENJE! Opasnost od opekotina! Uređaj treba da se ohladi pre svih radova na održavanju i čišćenju. Radove na popravljanju i održavanju, koji nisu opisani u ovom uputstvu, treba da obavlja naš servisni centar. Koristite samo originalne rezervne delove.

Čišćenje

▲ UPOZORENJE! Električni udar! Nikada ne prskajte uređaj vodom.

NAPOMENA! Opasnost od oštećenja. Hemijske supstance mogu da nagrizu plastične delove uređaja. Ne koristite sredstva za čišćenje, odn. rastvarače.

- Održavajte proreze za ventilaciju, kućište motora i ručke uređaja uvek čisto. U tu svrhu, koristite vlažnu krpnu ili četku.

Održavanje

Uređaj ne zahteva održavanje.

Skladištenje

Uvek skladištite pribor:

- čisto
- suvo
- zaštićen od prašine
- van domašaja dece
- ohlađeno

Odlaganje/zaštita životne sredine

Odložite aparat, pribor i ambalažu na ekološki prihvatljiv način.



Ne bacajte električne uređaje u kućni otpad.

Simbol precrtane kante za otpatke na točkovima znači da se ovaj proizvod na kraju svog životnog veka ne sme odlagati kao nesortirani komunalni otpad.

Direktiva 2012/19/EU o starim električnim i elektronskim uređajima:

Potrošači su zakonski obavezni da recikliraju električne i elektronske uređaje na ekološki prihvatljiv način na kraju njihovog radnog veka. Na ovaj način se obezbeđuju ekološki prihvatljiva reciklaža i ušteda resursa. U zavisnosti od toga kako se primenjuje u nacionalnom zakonu, imate sledeće opcije:

- vratiti ga prodajnom mestu,
 - predati ga na službeno sabirno mesto,
 - vratiti ga proizvođaču/distributeru.
- Ovo se ne odnosi na delove pribora i pomoćna sredstva bez električnih sastavnih delova, koji su priloženi uz stare uređaje.

Kako izjaviti reklamaciju?

Molimo Vas:

- da pozovete korisnički servis: 0800 801 807
 - pošaljete e-mail na: grizzly@lidl.rs
 - posetite najbližu Lidl prodavnicu.
- Da bismo osigurali najbržu asistenciju, molimo da sačuvate fiskalni račun

i date ga na uvid prilikom izjavljivanja reklamacije.

Rezervni delovi i pribor

Rezervni delovi i pribor stoje na raspolaganju na stranici

www.grizzlytools.shop. Ukoliko imate problema sa postupkom poručivanja, obratite nam se preko naše onlajn-prodavnice. Za dodatna pitanja se obratite: *Garancija / Garantni list, P. 15*

Lidl i proizvođač nisu u mogućnosti da garantuju obezbeđivanje servisiranja i dostupnost rezervnih delova nakon isteka garantog perioda/ perioda saobraznosti. Ukoliko za tim bude potrebe, putem naše Službe za potrošače možete proveriti dostupnost rezervnih delova i opcije za popravku. Hvala na razumevanju.

Poz. br.	Ime	Naredba br.
11	Držać kabla	91105631
15	Mlaznica za potpalu roštilja	91105630
16	Konusna mlaznica	91105627
17	Pljosnata mlaznica	91105628
18	Mlaznica u obliku lopatice	91105629
19	Redukciona mlaznica	91105626

Garancija / Garantni list

Poštovani kupci,
Ovim putem Vas upoznajemo sa Vašim pravima i obavezama koje proističu iz Zakona o zaštiti potrošača, a u pogledu ostvarivanja prava iz garancije.

Ova garancija ni na koji način ne utiče, niti isključuje prava koja kupac ima u skladu sa važećim Zakonom o zaštiti potrošača po osnovu zakonske odgovornosti prodavca za nesaobraznost robe ugovoru koja traje 2 godine od dana kada je roba predata kupcu.

Davalac garancije ovom izjavom preuzima obavezu da kupcima svojih aparata, a pod uslovima i redosledom definisanim u ovoj izjavi, obezbedi:

- besplatno otklanjanje kvarova u garantnom roku, koji bi nastali kod uobičajene upotrebe ili zbog grešaka u proizvodnji i materijalu, ili
- zamenu aparata kada opravka shodno odredbi prethodne tačke nije moguća, ili
- povrat novca kada ni zamena aparata shodno odredbi prethodne tačke nije moguća.

Ukupan rok garancije je 3 godine.

Garantni rok počinje da važi od datuma kupovine proizvoda, odnosno od prijema istog od strane kupca, a što se dokazuje fiskalnim računom.

Garancija važi na teritoriji Republike Srbije.

Kupac može da izjavi reklamaciju usmeno u nekom od prodajnih objekata Lidl Srbija KD, odnosno telefonom, pisanim putem ili elektronskim putem na kontakte kompanije Lidl Srbija KD, uz dostavu računa na uvid.

U cilju ispravnog funkcionisanja uređaj se koristi u skladu sa njegovom namenom i Uputstvom za upotrebu. Na osnovani zahtev kupca, koji je izjavljen u garantnom roku i u skladu sa uslovima iz ove Izjave, prodavac će izvršiti otklanjanje kvarova i nedostataka na proizvodu ili druge radnje u skladu sa ovom Izjavom, a u roku predviđenom Zakonom.

Garantni uslovi:

Pre obraćanja prodavcu za tehničku pomoć, potrebno je proveriti ispravnost instalacije i ostalih potrebnih uslova naznačenih u Uputstvu za upotrebu.

Kupac je dužan da prodavcu preda sve pripadajuće delove uređaja koje je preuzeo u trenutku kupovine.

Popravke u roku garancije:

Garancija važi počev od dana kada je proizvod predat kupcu, a koja se utvrđuje na osnovu fiskalnog računa. U garantnom periodu davalac garancije, odnosno prodavac je u obavezi da ukloni tehničke kvarove koji bi nastali kod uobičajene upotrebe ili zbog grešaka u proizvodnji i materijalu, bez naknade i u zakonskom roku. Ukoliko opravka nije moguća, davalac garancije, odnosno prodavac je ovlašćen i dužan da sprovede druge radnje u skladu sa ovom Izjavom.

Lidl i proizvođač nisu u mogućnosti da garantuju obezbeđivanje servisiranja i dostupnost rezervnih ili zamenskih delova van postupka ostvarivanja prava iz garancije/zakonske odgovornosti za saobraznost. Ukoliko za tim bude potrebe, putem naše Službe za potrošače možete proveriti dostupnost rezervnih delova i opcije za popravku. Hvala na razumevanju.

Garancija ne važi u sledecim slucajevima:

1. Ukoliko prodavcu uz uređaj nije priložen fiskalni račun ili drugi dokaz o kupovini koji sadrži datum prodaje.
2. Ukoliko je kvar prouzrokovan udarom groma, strujnim udarom ili sličnim delovanjem spoljne sile na sam uređaj (požar, poplava, naponski udar...).
3. Ukoliko su nastali kvarovi i oštećenja na uređaju posledica delovanja spoljnih uticaja, kao što su: velika vlaga, previsoka i suviše niska temperatura (pucanje cevi usled smrzavanja, oštećenja gumenih delova, rđanje, itd.)
4. Ukoliko uređaj nije korišćen u skladu sa Uputstvom za upotrebu.
5. Ukoliko je uređaj pokušalo da popravi treće neovlašćeno lice.
6. Ukoliko uređaj nije korišćen u skladu sa namenom.
7. Ukoliko je čišćenje i održavanje uređaja urađeno protivno Uputstvu za upotrebu.
8. Ukoliko je uređaj korišćen u profesionalne svrhe.
9. Ukoliko uz proizvod nisu predati svi pripadajući delovi proizvoda koje je kupac preuzeo u trenutku kupovine.

Naziv proizvoda:	Fen za vrela vazduha sa dugačkom drškom / uređaj za uništavanje korova
Model:	PELHLG 2000 A1
IAN/Serijski broj:	471821_2407/000001 – 089000
Proizvođač:	Grizzly Tools GmbH & Co. KG ; Stockstädter Str. 20; 63762 Großostheim; NEMAČKA; www.grizzlytools.de
Ovlašćeni serviser:	ICOM Communications doo, Novosadski put 68, 21203 Veternik, tel. 021 3000 151, mob. 060 480 0476
Datum predaje robe potrošaču:	datum sa fiskalnog računa
Uvoz i stavlja u promet:	Lidl Srbija KD, Prva južna radna 3, 22330 Nova Pazova, Republika Srbija, tel. 0800 801 807, Kontakt obrazac na parkside-diy.com

Prevod originalne EU deklaracije o usklađenosti

Uređaj: **Fen za vreli vazduh sa dugačkom drškom / uređaj za uništavanje korova**

Model: **PELHLG 2000 A1**

Serijski broj: 000001 – 089000

Gore opisani predmet Izjave ispunjava relevantne harmonizovane propise Unije:

2014/35/EU • 2014/30/EU • 2011/65/EU & (EU) 2015/863

Gore naveden predmet Izjave ispunjava propise smernice 2011/65/EU Evropskog parlamenta i veća od 8. juna 2011. godine za ograničenje upotrebe određenih opasnih materija u električnim i elektronskim uređajima.

Da bi se obezbedila usklađenost, primenjeni su sledeći usaglašeni standardi, kao i nacionalni standardi i propisi:

**EN 60335-1:2012/A16:2023 • EN 60335-2-45:2002/A11:2023
EN 62233:2008 • EN IEC 63000:2018
EN IEC 55014-1:2021 • EN IEC 55014-2:2021
EN IEC 61000-3-2:2019/A1:2021
EN 61000-3-3:2013/A2:2021**

Isključivu odgovornost za izdavanje ove Izjave o usklađenosti snosi proizvođač:



Grizzly Tools GmbH & Co. KG
Stockstädter Str. 20
63762 Großostheim
NEMAČKA
13.01.2025

Christian Frank
Ovlašćeni predstavnik za dokumen-
taciju

Cuprins

Introducere.....	18
Utilizarea prevăzută.....	18
Furnitura livrată/accesorii.....	19
Prezentare generală.....	19
Descriere funcțională.....	19
Date tehnice.....	19
Indicații de siguranță.....	20
Semnificația indicațiilor de siguranță.....	20
Pictograme și simboluri.....	20
Indicații generale de siguranță.....	20
Pregătirea.....	24
Prima punere în funcțiune.....	24
Elemente de comandă.....	24
Utilizarea ca aparat cu suport.....	25
Utilizarea duzelor de contact.....	25
Rotirea capului suflantei.....	26
Montarea cozii de prelungire.....	26
Funcționarea.....	26
Instrucțiuni de lucru pentru distrugător de buruieni.....	26
Pornirea și oprirea.....	27
Curățarea, întreținerea și depozitarea.....	27
Curățarea.....	27
Întreținere.....	28
Depozitarea.....	28
Eliminarea/protecția mediului.....	28
Service.....	28
Garanție.....	28
Reparație-service.....	30
Service-Center.....	30
Importator.....	30
Piese de schimb și accesorii.....	30
Traducerea originalului declarației de conformitate UE.....	31
Reprezentare explodată.....	67

Introducere

Felicitări pentru achiziționarea noii dvs. suflante cu aer fierbinte (numit în continuare aparat sau sculă electrică). V-ați decis astfel pentru un aparat de calitate ridicată. Acest aparat a fost verificat în timpul producției cu privire la calitate și a fost supus unui control final. Capacitatea de funcționare a aparatului dumneavoastră este așa-dar asigurată.



Instrucțiunile de utilizare sunt parte componentă a acestui aparat. Acestea conțin indicații importante referitoare la siguranța, utilizarea și eliminarea produsului. Citiți cu atenție instrucțiunile de utilizare. Familiarizați-vă cu elementele de operare și utilizarea corectă a aparatului. Aparatul trebuie utilizat numai conform descrierii și pentru domeniile de utilizare indicate. Păstrați cu grijă aceste instrucțiuni de utilizare și predați aparatul către terți însoțit de toate documentele.

Utilizarea prevăzută

Aparatul este destinat exclusiv pentru următoarele utilizări:

- Încălzirea, deformarea și sudarea materialelor plastice
- Îndepărtarea straturilor de vopsea
- Desfacerea legăturilor adezive
- Dezghețarea conductelor de apă
- Aprinderea cărbunelui pentru grătar
- Îndepărtarea buruienilor

Este interzisă folosirea aparatului în condiții de ploaie și umiditate ambientală.

Orice altă utilizare nespécificată în mod explicit în aceste instrucțiuni de utilizare poate reprezenta un pericol serios pentru utilizator și poate con-

duce la deteriorarea aparatului. Operatorul sau utilizatorul aparatului este răspunzător accidentele sau daunele produse altor persoane sau proprietății acestora. Aparatul este destinat utilizării în domeniul casnic. Acesta nu a fost conceput pentru utilizarea permanentă industrială. Folosirea aparatului în scop industrial are ca rezultat pierderea garanției. Producătorul nu este responsabil pentru daunele produse ca urmare a utilizării neconforme cu destinația sau a operării greșite.

Furnitura livrată/accesorii

Dezambalați aparatul și verificați furnitura livrată.

Eliminați ambalajul în mod regulat.

- Suflantă cu aer cald
- Coadă de prelungire
- Mâner suplimentar (Coadă de prelungire)
- Duză conică
- Duză de reducere
- Duză de suprafață
- Duză cu racletă
- Duză de aprindere a grătarului
- Traducere a instrucțiunilor originale

Prezentare generală

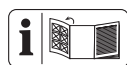

Veți găsi imaginile aparatului pe pagina pliată din față și din spate.

- 1 Conductă de aerisire
- 2 Capul suflantei (rotativ)
- 3 Deblocare (Capul suflantei)
- 4 Orificiu de admisie aer
- 5 Întrerupător de pornire/oprire / Întrerupător cu trepte de comutare
- 6 Mâner
- 7 Ștuț filetat (Coadă de prelungire)
- 8 Cablu de alimentare de la rețea

- 9 Coadă de prelungire
- 10 Piuliță olandeză
- 11 Suport pentru cablu
- 12 Ștuț filetat (Mâner suplimentar)
- 13 Mâner suplimentar (Coadă de prelungire)
- 14 Descărcare de tensiune
- 15 Duză de aprindere a grătarului
- 16 Duză conică
- 17 Duză de suprafață
- 18 Duză cu racletă
- 19 Duză de reducere

(Fig. A)

(Fig. B)

- 20 Stativ
- 21 Etrier

Descriere funcțională

Suflanta cu aer cald este un dispozitiv universal pentru decapare, deformare sau încălzire. Datorită cozii de prelungire atașabile, poate fi folosit și ca distrugător de buruieni.

Informații despre funcția elementelor de comandă găsiți în descrierile următoare.

Date tehnice

Suflantă cu aer cald și coadă lungă / distrugător de buruieni
..... PELHLG 2000 A1
 Tensiune nominală $U \dots 230 V \sim, 50 \text{ Hz}$
 Putere nominală de intrare $P \dots 2000 \text{ W}$
 Clasă de protecție
 II (dublă izolație)
 Greutate
 – Aparatul 1280 g
 – Accesorii (duze de fixare) $\approx 157 \text{ g}$
 Lungime Cablu de alimentare de la rețea 3 m
 Interval de temperatură
 100/350/650 °C

Cantitate de aer ≤500 l/min

Indicații de siguranță

Această secțiune tratează indicațiile de siguranță de bază la utilizarea aparatului.

Semnificația indicațiilor de siguranță

▲ PERICOL! Dacă nu urmați această indicație de siguranță, apare un accident. Urmarea este vătămare corporală gravă sau deces.

▲ AVERTIZARE! Dacă nu urmați această indicație de siguranță, este probabil să apară un accident. Urmarea este probabil vătămare corporală gravă sau deces.

▲ PRECAUȚIE! Dacă nu urmați această indicație de siguranță, apare un accident. Urmarea este probabil vătămare corporală ușoară sau moderată.

OBSERVAȚIE! Dacă nu urmați această indicație de siguranță, apare un accident. Urmarea este probabil o pagubă materială.

Pictograme și simboluri

Pictograme pe aparat



Citiți cu atenție instrucțiunile de utilizare. Familiarizați-vă cu elementele de operare și utilizarea corectă a aparatului.



Se vor utiliza mănuși de protecție



Se va utiliza protecție pentru ochi



Este interzisă folosirea aparatului în condiții de ploaie și umiditate ambientală.



Atenție suprafețe fierbinți, pericol de arsuri!



Clasă de protecție II (dublă izolație)



Aparatele electrice nu trebuie eliminate în gunoiul menajer.

Indicații generale de siguranță



Atenție! La utilizarea aparatelor electrice se vor respecta următoarele măsuri principale de securitate, pentru protecția împotriva șocului electric și împotriva pericolului de vătămare și incendiu:

Indicații generale

- Citiți cu atenție instrucțiunile de utilizare. Familiarizați-vă cu elementele de operare și utilizarea corectă a aparatului.
- Acest aparat poate fi folosit de persoane cu capacități fizice, senzoriale sau psihice limitate, sau a căror experiență sau cunoștințe sunt insuficiente, numai dacă sunt supravegheate sau dacă au fost instruite cu privire la utilizarea în totală sigu-

ranță a aparatului și dacă au înțeles riscurile posibile.

- Copiii nu au voie să se joace cu acest aparat. Aparatul și cablul său de alimentare nu trebuie lăsate la îndemâna copiilor.
- Vă rugăm să rețineți că utilizatorul este responsabil pentru accidente sau pericolele la care sunt expuse celelalte persoane sau bunurile acestora.
- Utilizați numai piese de schimb și accesorii care sunt furnizate și recomandate de către producător. Utilizarea de piese de la terți duce la pierderea imediată a dreptului la garanție.
- Aparatul trebuie să fie permanent curat, uscat și fără ulei și unsori de lubrifiere.
- Aparatul nu trebuie utilizat la altitudini mai mari de 2000 m.

Siguranța electrică

- Înainte de utilizare verificați întotdeauna cablul de racordare și ca-

blul de prelungire cu privire la semne de deteriorare sau îmbătrânire. Dacă cablul este deteriorat în timpul utilizării, trebuie să fie separat imediat de la rețeaua de alimentare, **NU ATINGEȚI CABLUL, ÎNAINTE CA ACESTA SĂ FIE SEPARAT DE LA REȚEA.** Nu folosiți aparatul dacă cablul este deteriorat sau uzat.

- Asigurați-vă că tensiunea rețelei și frecvența rețelei corespund cu cele indicate pe plăcuța de caracteristici. Adaptarea la diferitele frecvențe de rețea este automată.
- Conectați aparatul numai la o priză cu dispozitiv de protecție contra curenților vagabonzi (întrerupător diferențial), cu un curent vagabond nominal care să nu mai depășească 30 mA.
- Nu utilizați cablul de alimentare de la rețea, pentru a scoate ștecărul de racordare din priză sau pentru a trage aparatul. Protejați cablul de alimentare de la rețea de

- căldură, ulei și muchii tăioase.
- Opriti aparatul și scoateți ștecărul de conectare din priză. Asigurați-vă că toate piesele mobile au ajuns în stare de repaus complet.
 - Scoateți acumulatorul din aparat înainte de a încărca acumulatorul.
 - Terminalele de conectare nu trebuie să fie scurtcircuitate.
 - În cazul în care cablul de alimentare de la rețea al acestui aparat este deteriorat, acesta trebuie înlocuit de către producător, de către serviciul de clienți al acestuia sau de către o persoană cu calificare similară, pentru a evita pericolele. Adresați-vă centrului de service.
- Funcționarea**
- Este interzisă folosirea aparatului în condiții de ploaie și umiditate ambientală.
 - Lucrați numai la lumina zilei sau în bune condiții de iluminare artificială.
- Fiți atenți, acordați atenție la ceea ce faceți și procedați rațional atunci când lucrați cu aparatul. Nu utilizați aparatul, dacă sunteți obosit sau dacă vă aflați sub influența drogurilor, alcoolului sau a medicamentelor.
 - Nu lăsați aparatul nesupravegheat în timpul funcționării.
 - Scoateți ștecărul din priză:
 - în timpul neutilizării
 - în timpul pauzelor de lucru
 - înainte de a efectua orice lucrare la aparat (de ex. schimbarea duzei)
 - Poate rezulta un incendiu dacă nu manipulați aparatul cu atenție.
 - Fiți precaut în cazul utilizării aparatelor în apropierea materialelor inflamabile.
 - Nu îndreptați aparatul timp îndelungat asupra unui loc sau al aceuiași loc.
 - A nu se utiliza în cazul în care există o atmosferă explozivă.

- Căldura poate fi condusă la materiale inflamabile care sunt acoperite.
 - După utilizare așezați aparatul pe suport și lăsați-l să se răcească înainte de a fi pus deoparte.
 - Nu lăsați aparatul nesupravegheat atât timp cât este în stare de funcțiune.
 - Trageți imediat ștecărul din priză în caz de pericol.
 - Nu utilizați niciodată aparatul ca uscător de păr.
 - Nu orientați niciodată fluxul de aer fierbinte către persoane sau animale.
 - Nu priviți direct în orificiul duzei de la țeava de suflare.
 - Nu atingeți duza, dacă este fierbinte.
 - Păstrați distanța dintre ieșirea duzei și suprafața sau piesa de prelucrat. Aparatul s-ar putea supraîncălzi.
- Curățarea, întreținerea și depozitarea**
- Lăsați motorul să se răcească înainte de a depozita aparatul pentru mai mult timp.
 - Din motive de siguranță înlocuiți piesele uzate sau deteriorate. Utilizați exclusiv piese de schimb originale și accesoriile. Utilizarea de piese de la terți duce la pierderea imediată a dreptului la garanție.
 - Deschiderea aparatului trebuie efectuată numai de un electrician autorizat. Pentru reparații adresați-vă întotdeauna la centrul nostru de service.
 - Opriti antrenarea, separați aparatul de la alimentarea electrică și lăsați aparatul să se răcească, dacă acesta este oprit pentru curățare, reglare, depozitare sau pentru înlocuirea unor accesorii.
 - Tratați aparatul cu grijă și mențineți-l curat.
 - Păstrați aparatul inaccesibil pentru copii.

Utilizarea ca aprinzător de combustibil solid/utilizarea duzei de aprindere a grătarului (15)

- Verificați dacă aprinzătorul de combustibil solid se află în poziția corectă.
- Deconectați aparatul de la sursa de alimentare înainte de a-l îndepărta din foc.
- Lăsați aprinzătorul de combustibil solid să se răcească înainte de a-l împacheta.
- Cablul de alimentare sau alte materiale inflamabile nu trebuie să intre în contact cu piesele fierbinți ale aprinzătorului de combustibil solid.

Pregătirea

▲ AVERTIZARE! Pericol de vătămare datorită pornirii accidentale a aparatului. Introduceți ștecărul de conectare în priză, numai atunci când aparatul este complet pregătit pentru utilizare.

Prima punere în funcțiune

Este posibil să iasă fum în timpul primei utilizări. Fumul este produs de lianți care se dizolvă la prima utilizare sub efectul căldurii din folia izolatoare a sistemului de încălzire.

Aerisiți neapărat mediul de lucru la prima utilizare. Mutați prima pu-

neră în funcțiune în aer liber dacă dezvoltarea de fum/miros este prea puternică.

Procedură

1. Așezați aparatul pe suportul (20), pentru a obține o ieșire rapidă (vezi *Utilizarea ca aparat cu suport*, Pag. 25).
2. Împingeți întrerupătorul cu trepte de comutare (5) pe cea mai înaltă treaptă.
3. Lăsați aparatul să funcționeze timp de 1-2 minute.

Elemente de comandă

Înainte de prima funcționare a aparatului cunoașteți elementele de comandă.

Întrerupător de pornire/oprire/ Întrerupător cu trepte de comutare

Aparatul este pornit și oprit cu ajutorul unui întrerupător cu trepte de comutare (5).

- Poziție **0**: oprit
- Poziție **1/2/3**: pornit

Temperatura și volumul de aer

Temperatura este selectată prin intermediul întrerupătorului cu trepte de comutare (5). Volumul de aer rămâne același pentru toate pozițiile.

Poziție Întrerupător cu trepte de comutare	Temperatură	Cantitate de aer
1	100 °C	500 l/min
2	350 °C	
3	650 °C	

Utilizarea ca aparat cu suport

Procedură (Fig. C)

1. Așezați aparatul pe picioarele (20) pentru utilizarea ca aparat autonom.
2. Asigurați-vă că este într-o poziție stabilă, sigură și pe o suprafață rezistentă la căldură.

Utilizarea ca aparat autonom este ideală pentru răcirea după utilizare.

Utilizarea duzelor de contact

▲ PRECAUȚIE! Pericol de accidente! Evitați arsurile. Lăsați duzele de contact și țeava de suflare să se răcească înainte de a le înlocui.

Indicații

- Duzele de contact (15/16/17/18/19) sunt introduse pe țeava de suflare (1).
- Duzele de contact pot fi utilizate în diferite moduri.
- Respectați reglementările cu privire la siguranță și utilizați aparatul cu atenție și prudență.

Duză de aprindere a grătarului (15)

Indicații

- Utilizare: Aprinderea cărbunelui pentru grătar/combustibilului solid
- **▲ PRECAUȚIE!** Pericol de incendiu din cauza acumulării de căldură. Nu toate deschiderile duzei de aprindere a grătarului trebuie să fie acoperite de cărbune.
- **OBSERVAȚIE!** Nu folosiți niciodată în același timp alte metode pentru a aprinde cărbunele.
- **OBSERVAȚIE!** Folosiți duza de aprindere a grătarului doar pentru câteva minute.

- **OBSERVAȚIE!** Nu folosiți niciodată duza de aprindere a grătarului pentru alte aplicații.

Procedură (Fig. E)

1. Introduceți duza de aprindere a grătarului (15) pe țeava de suflare (1).
2. Împingeți întrerupătorul cu trepte de comutare (5) pe cea mai înaltă treaptă.
3. Poziționați duza de aprindere a grătarului sub cărbuni.

În câteva minute se aprind cărbunii.

Duză conică (16)

Indicații

- Utilizare: Îndepărtarea buruienilor
- **OBSERVAȚIE!** Pentru utilizarea ca distrugător de buruieni, este permisă exploatarea aparatului numai cu coadă de prelungire (9) (vezi *Montarea cozii de prelungire, Pag. 26*).

Procedură

1. Introduceți duza conică (16) pe țeava de suflare (1).
2. Împingeți întrerupătorul cu trepte de comutare (5) pe cea mai înaltă treaptă.
3. Țineți aparatul de mânerul suplimentar (13) al prelungirii (Fig. F).
4. Așezați duza conică (16) pentru cca. 5-10 secunde pe planta de înălțurat.
5. Pentru plantele mai înalte, încălziți-le mai întâi scurt în zona superioară. Apoi puneți duza conică pe planta acum zbârcită timp de 5-10 secunde.

Duză de suprafață (17)

- Utilizare: Obținerea căldurii pe o suprafață mare
- **OBSERVAȚIE!** Supraîncălzirea componentelor învecinate. În cazul utilizării duzei de suprafață

aveți grijă în special la dezvoltarea căldurii în punctele adiacente ale punctului de prelucrare.

Duză cu racletă (18)

- Utilizare: alimentarea țintită a aerului fierbinte pe suprafețe vopsite și lăcuite
- **OBSERVAȚIE!** Duza cu racletă nu este adecvată pentru îndepărtarea vopselei sau lacurilor. Îndepărtați vopseaua/lacul de ex. cu o spatulă.

Duză de reducție (19)



- Utilizare: Obținerea căldurii punctuale.
- **OBSERVAȚIE!** Supraîncălzirea piesei. Atunci când utilizați duza de reducție, acordați o atenție deosebită dezvoltării căldurii în punctul de prelucrare; nu stați prea mult timp într-un singur loc.

Rotirea capului suflantei

Aparatul poate fi utilizat în două forme:

Formă	adecvat pentru
Formă de bară (Fig. B) <i>Starea de livrare</i>	Distrugerea buruienilor Aprinderea cărbunelui pentru grătar
Formă de pistol (Fig. C)	Utilizare ca pistol cu aer cald

Procedură (Fig. D)

1. Împingeți dispozitivul de blocare (3) în direcția țevii de suflare (1), apare .
2. Mențineți această poziție, capul suflantei (2) este deblocat.
3. Rotiți capul suflantei (2) în poziția dorită.
4. Eliberați dispozitivul de deblocare (3), apare .
5. Verificați dacă capul suflantei (2) este blocat în poziție și nu mai poate fi rotit.

▲ AVERTIZARE! Capul suflantei trebuie să se fixeze la loc înainte de a putea utiliza aparatul în siguranță.

Montarea cozii de prelungire

OBSERVAȚIE! Pentru utilizarea ca distrugător de buruieni, este permisă exploatarea aparatului numai cu coadă de prelungire (9).

Procedură (Fig. F)

1. Rotiți capul suflantei (2) în formă de bară (vezi *Rotirea capului suflantei, Pag. 26*).
2. Introduceți un capăt al cozii de prelungire (9) în ștuțul filetat (12) de pe mânerul suplimentar (13) și strângeți piulița olandeză (10).
3. Introduceți celălalt capăt al cozii de prelungire (9) în ștuțul filetat (7) de pe carcasa aparatului și strângeți piulița olandeză (10).
4. Ghidați cablul de conectare la rețea (8) de-a lungul mânerului prelungitor (9) și fixați-l cu cele două suporturi de cablu (11).
5. Ghidați cablul de conectare la rețea (8) prin descărcarea de tensiune (14) de pe mânerul suplimentar (13). Pentru a face acest lucru, formați o buclă la înălțimea descărcării de tensiune. Treceți bucla prin urechea de la descărcarea de tensiune și agățați-o pe spate.

Funcționarea

Instrucțiuni de lucru pentru distrugător de buruieni

▲ PRECAUȚIE! Țineți întotdeauna aparatul de mânerul suplimentar (13) al prelungirii atunci când îndepărtați buruienile.
OBSERVAȚIE! Nu este necesar să ardeți plantele. Simpla încălzire este su-

ficientă pentru a usca buruienile și, astfel, pentru a le distruge.

- Utilizați duza conică (16) pentru a îndepărta buruienile.
- Primăvara este cel mai bun moment pentru a începe îndepărtarea buruienilor.
- Succesul măsurii nu este vizibil imediat (Fig. G).
- Unele tipuri de plante nu reacționează imediat la radiațiile termice la timpul de expunere recomandat:
 - Plantele tinere, cu frunze moi, sunt sensibile și nu mai sunt rezistă după tratament.
 - Ierburile cu frunze dure sunt robuste și trebuie tratate mai des.
 - Plantele mai bătrâne și plantele cu frunze dure (de exemplu, ciulinii) trebuie tratate regulat, la intervale de 1-2 săptămâni.
- La început, zonele cu vegetație abundentă trebuie tratate de mai multe ori la intervale scurte.
- Tratamentul repetat poate fi necesar pentru unele specii de buruieni.

Pornirea și oprirea

Pregătirea

1. Pregătiți aparatul pentru funcția dorită. Selectați duza de contact corespunzătoare.
2. Introduceți ștecărul de racordare al cablului de racordare la rețea (8) într-o priză.

Pornirea

1. Împingeți întrerupătorul cu trepte de comutare (5) pe poziția dorită **1/2/3**.
2. Setarea temperaturii și volumului de aer, vezi *Temperatura și volumul de aer, Pag. 24*.

Oprirea

1. Împingeți întrerupătorul cu trepte de comutare (5) pe poziția **0**.

2. Scoateți ștecărul de racordare al cablului de racordare la rețea (8) din priză, dacă lăsați aparatul ne-supravegheat sau ați terminat lucrul.

Răcirea aparatului

După utilizare sub formă de bară (Fig. B):

- Deschideți suportul (21),
- poziționați cu piciorul de sprijin (20) și suportul (21) pe o suprafață plană, rezistentă la foc,
- lăsați să se răcească,
- apoi închideți din nou suportul (21).

După utilizare sub formă de pistol (Fig. C):

- Poziționați cu picioarele de sprijin (20) pe o suprafață plană, rezistentă la foc,
- lăsați să se răcească.

Curățarea, întreținerea și depozitarea

▲ AVERTIZARE! Șoc electric! Pericol de vătămare datorită pornirii accidentale a aparatului. Protejați-vă în cazul lucrărilor de întreținere și curățenie. Opriți aparatul și scoateți ștecărul de racordare din priză.

▲ AVERTIZARE! Pericol de arsuri! Lăsați aparatul să se răcească înainte de toate lucrările de întreținere și curățare.

Lucrările de întreținere și mentenanță care nu sunt descrise în aceste instrucțiuni de utilizare trebuie efectuate de către centrul nostru de service. Utilizați numai piese de schimb originale.

Curățarea

▲ AVERTIZARE! Șoc electric! Nu stropiți niciodată aparatul cu apă.

OBSERVAȚIE! Pericol de deteriorare. Substanțele chimice pot ataca piesele din plastic ale aparatului. Nu folosiți agenți de curățare resp. solvenți.

- Păstrați curate fantele de aerisire, carcasa motorului și mânerul aparatului. Pentru aceasta, folosiți o cârpă umedă sau o perie.

Întreținere

Aparatul nu necesită întreținere.

Depozitarea

Depozitați întotdeauna aparatul și accesoriile:

- curat
- la loc uscat
- protejate împotriva prafului
- în afara zonei de acțiune a copiilor
- răcit

Eliminarea/protecția mediului

Predați aparatul, accesoriile și ambalajul unui centru de reciclare ecologică.



Aparatele electrice nu trebuie eliminate în gunoiul menajer.

Simbolul pubelei cu roți barate cu o cruce înseamnă că acest produs nu trebuie eliminat ca deșeu municipal nesortat la sfârșitul duratei sale de viață utilă.

Directiva 2012/19/EU privind deșeurile de echipamente electrice și electronice:

Consumatorii sunt obligați prin lege să recicleze echipamentele electrice și electronice într-un mod ecologic la sfârșitul duratei de funcționare a acestora. În acest fel, se asigură o

reciclare ecologică și cu economie de resurse.

În funcție de transpunerea în legislația națională, este posibil să aveți următoarele opțiuni:

- returnarea la un punct de vânzare,
- predarea la un punct oficial de colectare,
- returnarea producătorului/distribuitorului.

Nu intră în această categorie accesoriile atașate aparatelor vechi și mijloacele auxiliare fără componente electrice.

Service

Garanție

Stimată clientă, stimate client,

Pentru acest produs, primiți 3 ani garanție de la data cumpărării. În caz de deficiențe ale acestui produs, conform legii aveți drepturi față de vânzătorul produsului. Aceste drepturi legale nu sunt limitate de garanția noastră prezentată în cele ce urmează.

Condiții de garanție

Perioada de garanție începe la data cumpărării. Vă rugăm să păstrați bine bonul de casă original. Acest document este necesar ca dovadă pentru cumpărare. Dacă în interval de trei ani de la data cumpărării acestui produs apare un defect de material sau de fabricație, produsul este reparat sau înlocuit - la alegerea noastră - gratuit de către noi. Această garanție presupune ca produsul defect și chitanța de cumpărare (bonul de casă) să fie prezentate în termenul de trei ani și să se descrie pe scurt în scris, în ce constă defectul și momentul apariției acestuia.

În cazul în care defectul este acoperit de garanția noastră, veți primi înapoi

produsul reparat sau un produs nou. Odată cu repararea sau schimbarea produsului nu începe o nouă perioadă de garanție.

Perioada de garanție și cererile de garanție legală

Perioada de garanție nu este prelungită de serviciul de garanție. Acest lucru este valabil și pentru piesele înlocuite și reparate. Orice daune sau defecte deja prezente în momentul achiziției trebuie raportate imediat după despachetare. Reparațiile care au loc după expirarea perioadei de garanție sunt supuse unei taxe.

Domeniul de aplicare a garanției

Produsul a fost produs cu atenție în conformitate cu orientări stricte de calitate și a fost testat cu atenție înainte de livrare.

Garanția se aplică în cazul defectelor de material sau de fabricație. Această garanție nu se referă la piesele produsului, care sunt supuse uzurii normale și de aceea pot fi considerate ca fiind consumabile sau pentru deteriorări la piese fragile.

Această garanție își pierde valabilitatea dacă produsul este deteriorat, a fost utilizat necorespunzător sau nu a fost întreținut. Pentru a vă asigura că produsul este utilizat corect, toate indicațiile prezentate în instrucțiunile de utilizare trebuie respectate cu strictețe. Utilizările și acțiunile nerecomandate sau asupra cărora se avertizează în instrucțiunile de utilizare trebuie evitate cu orice preț.

Produsul este destinat exclusiv uzului privat și nu pentru uz comercial. Manipularea abuzivă și necorespunzătoare, utilizarea forței și intervențiile care nu au fost efectuate de către cursala noastră de service autorizată vor anula garanția.

Procedura în cazul unei cereri de garanție

Pentru a vă asigura că cererea dumneavoastră este procesată rapid, vă rugăm să urmați instrucțiunile de mai jos:

- Pentru toate solicitările, vă rugăm să aveți la îndemână bonul de casă și numărul articolului (IAN 471821_2407) ca dovadă a achiziției.
- Vă rugăm să consultați plăcuța de identificare de pe produs, o gravură de pe produs, pagina de titlu a instrucțiunilor de operare (în stânga jos) sau autocolantul de pe partea din spate sau de jos a produsului pentru numărul de articol.
- În cazul în care apar erori de funcționare sau alte defecte, contactați mai întâi **telefonic** centrul de service menționat mai jos sau utilizați **formularul de contact**, care se află la *parkside-diy.com* în categoria **Service**.
- În cazul în care un produs este înregistrat ca fiind defect, îl puteți trimite, cu taxele poștale plătite, la adresa de service care v-a fost furnizată după consultarea Centrului nostru de service, anexând dovada de cumpărare (bonul de casă) și precizând care este defectul și când a apărut. Pentru a evita problemele de acceptare și costurile suplimentare, vă rugăm să folosiți numai adresa care vă este furnizată. Asigurați-vă că nu este vorba de o expediție fără costul de transport achitat, de mărfuri voluminoase, de transport expres sau de alte tipuri de transport special. Vă rugăm să expediați produsul, inclusiv toate accesoriile furnizate odată cu achiziția și să vă asigurați că am-

balajul este suficient de sigur pentru transport.



Puteți vizualiza și descărca aceste manuale și multe alte manuale la *parkside-diy.com*. Acest cod QR vă va duce direct la *parkside-diy.com*. Selectați țara dumneavoastră și căutați instrucțiunile de utilizare prin intermediul măștii de căutare. Puteți deschide instrucțiunile de utilizare introducând numărul articolului (IAN) 471821_2407.

Reparație-service

Pentru reparații, **care nu fac obiectul garanției**, adresați-vă centrului de service. Acolo veți primi o estimare privind costurile.

- Putem procesa numai aparate, care sunt suficient ambalate și ex-

pediate cu transportul plătit. **Indicație:** Vă rugăm să trimiteți aparatul dvs. curățat și cu indicarea defectului către adresa menționată a centrului nostru de service.

- Nu sunt acceptate aparatele expediate în mod necorespunzător, aparate trimise prin mărfuri voluminoase, Express sau cu alte transporturi speciale.
- Noi eliminăm gratuit aparatele defecte, care ne sunt trimise.

Service-Center

RO **Service România**
Tel.: 0800 890 605
Formular de contact pe
parkside-diy.com
IAN 471821_2407

Importator

Vă rugăm să aveți în vedere că adresa următoare nu este o adresă de service. Mai întâi contactați centrul de service menționat mai sus.

Grizzly Tools GmbH & Co. KG
Stockstädter Str. 20
63762 Großostheim
GERMANIA
www.grizzlytools.de

Piese de schimb și accesorii

Puteți obține piese de schimb și accesorii de la *www.grizzlytools.shop*. Dacă apar probleme în timpul procesului dvs. de comandă, contactați-ne prin magazinul nostru online. Pentru întrebări suplimentare adresați-vă către: *Service-Center, Pag. 30*

Poz. nr.	Denumire	Nr. de comandă
11	Suport pentru cablu	91105631
15	Duză de aprindere a grătarului	91105630
16	Duză conică	91105627

Poz. nr.	Denumire	Nr. de comandă
17	Duză de suprafață	91105628
18	Duză cu racletă	91105629
19	Duză de reducere	91105626

Traducerea originalului declarației de conformitate UE

Produs: **Suflantă cu aer cald și coadă lungă / distrugător de buruieni**

Model: **PELHLG 2000 A1**

Numărul de serie: 000001 – 089000

Obiectul declarației descris mai sus este în conformitate cu legislația relevantă de armonizare a Uniunii:

2014/35/EU • 2014/30/EU • 2011/65/EU & (EU) 2015/863

Obiectul declarației descris mai sus este conform Directivei 2011/65/EU a Parlamentului European și a Consiliului din 8 iunie 2011 privind restricțiile de utilizare a anumitor substanțe periculoase în echipamentele electrice și electronice.

Pentru a asigura conformitatea, au fost aplicate următoarele standarde armonizate și standarde și reglementări naționale:

EN 60335-1:2012/A16:2023 • EN 60335-2-45:2002/A11:2023

EN 62233:2008 • EN IEC 63000:2018

EN IEC 55014-1:2021 • EN IEC 55014-2:2021

EN IEC 61000-3-2:2019/A1:2021

EN 61000-3-3:2013/A2:2021

Declarație de conformitate este emisă pe răspunderea exclusivă a producătorului:

CE Grizzly Tools GmbH & Co. KG
Stockstädter Str. 20
63762 Großostheim
GERMANIA
13.01.2025



Christian Frank
Reprezentant autorizat al documentației

Πίνακας περιεχομένων

Εισαγωγή.....	32
Προβλεπόμενη χρήση.....	32
Περιεχόμενο παράδοσης/ Παραδοτέος εξοπλισμός.....	33
Επισκόπηση.....	33
Περιγραφή λειτουργίας.....	33
Τεχνικά χαρακτηριστικά.....	33
Υποδείξεις ασφάλειας.....	34
Σημασία των υποδείξεων ασφάλειας.....	34
Εικονοσύμβολα και σύμβολα.....	34
Γενικές υποδείξεις ασφάλειας.....	34
Προετοιμασία.....	38
Πρώτη θέση σε λειτουργία.....	38
Εξαρτήματα χειρισμού.....	39
Χρήση ως επιδαπέδια συσκευή.....	39
Χρησιμοποιείτε ακροφύσια προσάρτησης.....	39
Περιστροφή κεφαλής φυσητήρα.....	40
Συναρμολόγηση λαβής επέκτασης.....	41
Λειτουργία.....	41
Υποδείξεις εργασίας του καταστροφέα ζιζανίων.....	41
Ενεργοποίηση και Απενεργοποίηση.....	42
Καθαρισμός, συντήρηση και αποθήκευση.....	42
Καθαρισμός.....	42
Συντήρηση.....	42
Αποθήκευση.....	42
Απόρριψη/Προστασία του περιβάλλοντος.....	43
Σέρβις.....	43
Εγγύηση.....	43
Σέρβις επισκευών.....	45
Κέντρο Σέρβις.....	45
Εισαγωγέας.....	45

Ανταλλακτικά και αξεσουάρ.....	46
Μετάφραση του πρωτοτύπου των δήλωση συμμόρφωσης ΕΕ.....	47
Διευρυμένη εικόνα.....	67

Εισαγωγή

Συγχαρητήρια για την αγορά του νέου σας πιστολιού θερμού αέρα (εφεξής καλούμενο «συσκευή» ή «ηλεκτρικό εργαλείο»).

Αποφασίσατε έτσι για την απόκτηση μιας συσκευής υψηλής ποιότητας. Η παρούσα συσκευή ελέγχθηκε κατά τη διαδικασία παραγωγής αναφορικά με την ποιότητα και υποβλήθηκε σε τελικό έλεγχο. Με τον τρόπο αυτό έχει εξασφαλιστεί η ικανότητα λειτουργίας της συσκευής σας.



Οι οδηγίες λειτουργίας είναι τμήμα αυτής της συσκευής. Περιέχουν σημαντικές υποδείξεις για την ασφάλεια, τη χρήση και την απόρριψη. Διαβάστε προσεκτικά τις οδηγίες λειτουργίας. Εξοικειωθείτε με τα στοιχεία χειρισμού και τη σωστή χρήση της συσκευής. Χρησιμοποιείτε τη συσκευή μόνο όπως περιγράφεται και για τους αναφερόμενους τομείς χρήσης. Φυλάτε καλά τις οδηγίες λειτουργίας και παραδώστε όλα τα έγγραφα σε περίπτωση παράδοσης της συσκευής σε τρίτους.

Προβλεπόμενη χρήση

Η συσκευή προβλέπεται αποκλειστικά για τις εξής χρήσεις:

- Θέρμανση, διαμόρφωση και συγκόλληση πλαστικών
- Αφαίρεση βαφών
- Χαλάρωση συγκολλητικών συνδέσεων
- Απόψυξη σωλήνων νερού
- Ανάφλεξη κάρβουνου

- Απομάκρυνση αγριόχορτων
Η χρήση της συσκευής σε βροχή ή υγρό περιβάλλον απαγορεύεται. Κάθε περαιτέρω χρήση που δεν επιτρέπεται ρητά στις παρούσες οδηγίες λειτουργίας μπορεί να θέσει σε κίνδυνο τον χρήστη και να προκαλέσει ζημιές στη συσκευή. Ο χειριστής ή ο χρήστης της συσκευής είναι υπεύθυνος για ατυχήματα ή βλάβες σε άλλους ανθρώπους ή στην ιδιοκτησία τους. Η συσκευή προορίζεται για οικιακή χρήση. Δεν έχει σχεδιαστεί για συνεχή, επαγγελματική χρήση. Στην περίπτωση επαγγελματικής χρήσης ακυρώνεται η εγγύηση. Ο κατασκευαστής δεν αναλαμβάνει καμία ευθύνη για φθορές που οφείλονται σε μη ορθή ή λανθασμένη χρήση.

Περιεχόμενο παράδοσης/ Παραδοτέος εξοπλισμός

Αποσυσκευάστε τη συσκευή και ελέγξτε το περιεχόμενο παράδοσης. Απορρίψτε τα υλικά συσκευασίας με σωστό τρόπο.

- Πιστόλι θερμού αέρα
- Λαβή επέκτασης
- Πρόσθετη λαβή (Λαβή επέκτασης)
- Κωνοειδές ακροφύσιο
- Ακροφύσιο συστολής
- Ακροφύσιο επιφανειών
- Ακροφύσιο σπάτουλα
- Ακροφύσιο αναπτήρα γκριλ
- Μετάφραση του πρωτοτύπου των οδηγιών χρήσης

Επισκόπηση

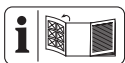

Για τις εικόνες της συσκευής, ανατρέξτε στην μπροστινή και στην πίσω ανοιγόμενη σελίδα.

- 1 Σωλήνας εκτόξευσης
- 2 Κεφαλή φυσητήρα (περιστρεφόμενο)

- 3 Απασφάλιση (Κεφαλή φυσητήρα)
- 4 Στόμιο εισόδου αέρα
- 5 Διακόπτης ενεργοποίησης/απενεργοποίησης / Διακόπτης βαθμίδων
- 6 Χειρολαβή
- 7 Σπείρωμα σύνδεσης (Λαβή επέκτασης)
- 8 Καλώδιο σύνδεσης δικτύου
- 9 Λαβή επέκτασης
- 10 Κοχλιωτό πώμα
- 11 Κλιπ συγκράτησης καλωδίου
- 12 Σπείρωμα σύνδεσης (Πρόσθετη λαβή)
- 13 Πρόσθετη λαβή (Λαβή επέκτασης)
- 14 Ανακούφιση καταπόνησης
(Εικ. Α)
- 15 Ακροφύσιο αναπτήρα γκριλ
- 16 Κωνοειδές ακροφύσιο
- 17 Ακροφύσιο επιφανειών
- 18 Ακροφύσιο σπάτουλα
- 19 Ακροφύσιο συστολής
(Εικ. Β)
- 20 Βάση
- 21 Τόξο

Περιγραφή λειτουργίας

Το πιστόλι θερμού αέρα είναι μια συσκευή γενικής χρήσης για την αφαίρεση, τη διαμόρφωση ή τη θέρμανση. Με την τοποθετούμενη λαβή επέκτασης παρέχεται η δυνατότητα χρήσης ως καταστροφέας ζιζανίων.

Μπορείτε να βρείτε τη λειτουργία των εξαρτημάτων χειρισμού στις κατωτέρω περιγραφές.

Τεχνικά χαρακτηριστικά

Πιστόλι θερμού αέρα / καταστροφέας ζιζανίων PELHLG 2000 A1
Ονομαστική τάση U 230 V~, 50 Hz

Όνομαστική ισχύς εισόδου $P \dots 2000 \text{ W}$
 Κατηγορία προστασίας
 II (διπλή μόνωση)
 Βάρος
 – Συσσκευή 1280 g
 – Εξαρτήματα (Ακροφύσια προσαρμο-
 γέα) $\approx 157 \text{ g}$
 Μήκος Καλώδιο σύνδεσης δικτύου
 3 m
 Εύρος θερμοκρασίας . 100/350/650 °C
 Ποσότητα αέρα $\leq 500 \text{ l/min}$

Υποδείξεις ασφάλειας

Αυτή η ενότητα περιέχει τις βασικές υποδείξεις ασφαλείας κατά τη χρήση της συσκευής.

Σημασία των υποδείξεων ασφαλείας

▲ ΚΙΝΔΥΝΟΣ! Αν δεν τηρείτε αυτή την υπόδειξη ασφαλείας, θα προκύψει ατύχημα. Η συνέπεια είναι σοβαρός σωματικός τραυματισμός ή θάνατος.

▲ ΠΡΟΕΙΔΟΠΟΙΗΣΗ! Αν δεν τηρείτε αυτή την υπόδειξη ασφαλείας, ενδέχεται να προκύψει ατύχημα. Η συνέπεια μπορεί να είναι σοβαρός σωματικός τραυματισμός ή θάνατος.

▲ ΠΡΟΣΟΧΗ! Αν δεν τηρείτε αυτή την υπόδειξη ασφαλείας, θα προκύψει ατύχημα. Η συνέπεια μπορεί να είναι ελαφρύς ή μέτριας σοβαρότητας σωματικός τραυματισμός ή θάνατος.

ΥΠΟΔΕΙΞΗ! Αν δεν τηρείτε αυτή την υπόδειξη ασφαλείας, θα προκύψει ατύχημα. Η συνέπεια μπορεί να είναι υλική ζημιά.

Εικονοσύμβολα και σύμβολα

Εικονοσύμβολα επάνω στη συσκευή



Διαβάστε προσεκτικά τις οδηγίες λειτουργίας. Εξοικειωθείτε με τα στοιχεία χειρισμού και τη σωστή χρήση της συσκευής.



Χρησιμοποιείτε γάντια ασφαλείας



Χρησιμοποιείτε προστατευτικό ματιών



Η χρήση της συσκευής σε βροχή ή υγρό περιβάλλον απαγορεύεται.



Προσοχή, καυτές επιφάνειες, κίνδυνος εγκαυμάτων!



Κατηγορία προστασίας II (διπλή μόνωση)



Μην απορρίπτετε τις ηλεκτρικές συσκευές στα οικιακά απορρίμματα.

Γενικές υποδείξεις ασφαλείας



Προσοχή! Κατά τη χρήση ηλεκτρικών συσκευών, πρέπει να λαμβάνονται τα ακόλουθα βασικά μέτρα ασφαλείας για την προστασία από ηλεκτροπληξία, καθώς και για τον κίνδυνο τραυματισμού και πυρκαγιάς:

Γενικές υποδείξεις

- Διαβάστε προσεκτικά τις οδηγίες λειτουργίας. Εξοικειωθείτε με τα στοιχεία χειρισμού και τη σωστή χρήση της συσκευής.
- Αυτή η συσκευή μπορεί να χρησιμοποιείται από άτομα με μειωμένες σωματικές, αισθητηριακές ή πνευματικές ικανότητες ή από άτομα με έλλειψη εμπειρίας και γνώσεων εφόσον επιβλέπονται ή έχουν εκπαιδευτεί στην ασφαλή χρήση της συσκευής και κατανοούν τους σχετικούς κινδύνους.
- Τα παιδιά δεν επιτρέπεται να παίζουν με τη συσκευή. Η συσκευή και το καλώδιο σύνδεσης πρέπει να παραμένουν μακριά από παιδιά.
- Πρέπει να λαμβάνετε υπόψη ότι ο χρήστης φέρει αποκλειστική ευθύνη για ατυχήματα ή κινδύνους έναντι άλλων ατόμων ή της ιδιοκτησίας τους.
- Χρησιμοποιείτε μόνο ανταλλακτικά και αξεσουάρ τα οποία αποστέλ-

λονται και συστήνονται από τον κατασκευαστή. Η χρήση ξένων εξαρτημάτων οδηγεί σε άμεση απώλεια της απαίτησης εγγύησης.

- Η συσκευή πρέπει να είναι πάντα καθαρή, στεγνή και χωρίς λάδια ή γράσα.
- Η συσκευή δεν επιτρέπεται να χρησιμοποιείται σε τοποθεσίες σε υψόμετρο άνω των 2.000 μ.

Ηλεκτρική ασφάλεια

- Πριν από τη χρήση, εξετάζετε πάντα το καλώδιο σύνδεσης και το καλώδιο προέκτασης για σημάδια ζημιάς ή παλαιώσης. Εάν το καλώδιο χαλάσει κατά τη διάρκεια της χρήσης πρέπει να το αποσυνδέσετε αμέσως από το δίκτυο τροφοδοσίας. **ΜΗΝ ΑΓΓΙΖΕΤΕ ΤΟ ΚΑΛΩΔΙΟ ΠΡΙΝ ΤΗΝ ΑΠΟΣΥΝΔΕΣΗ ΤΟΥ ΑΠΟ ΤΟ ΔΙΚΤΥΟ.** Μη χρησιμοποιείτε τη συσκευή εάν το καλώδιο έχει χαλάσει ή φθαρεί.
- Φροντίζετε ώστε η τάση δικτύου και η συχνότητα δικτύου να αντιστοιχούν στα στοιχεία που αναγρά-

- φονται στην πινακίδα τύπου. Η προσαρμογή στις διαφορετικές συχνότητας δικτύου γίνεται αυτόματα.
- Συνδέετε τη συσκευή μόνο σε ρευματοδότη με διάταξη προστασίας ρεύματος διαρροής (διακόπτης FI) με το ονομαστικό ρεύμα διαρροής να μην ξεπερνάει τα 30 mA.
 - Μη χρησιμοποιείτε το καλώδιο σύνδεσης δικτύου για να τραβήξετε το βύσμα σύνδεσης από την πρίζα ή για να τραβήξετε τη συσκευή. Προστατεύετε το καλώδιο σύνδεσης δικτύου από υψηλές θερμοκρασίες, λάδια και αιχμηρές ακμές.
 - Απενεργοποιήστε τη συσκευή και αποσυνδέστε το βύσμα σύνδεσης από την πρίζα. Βεβαιωθείτε ότι όλα τα κινούμενα μέρη έχουν ακινητοποιηθεί πλήρως.
 - Πριν από τη φόρτιση του συσσωρευτή, αφαιρείτε τον από τη συσκευή.
 - Μην βραχυκυκλώνετε τους ακροδέκτες σύνδεσης.
 - Εάν προκληθεί ζημιά στο καλώδιο σύνδεσης δικτύου αυτής της συσκευής, πρέπει να αντικατασταθεί από τον κατασκευαστή ή το τμήμα εξυπηρέτησης πελατών του ή από ένα παρόμοιο εξειδικευμένο άτομο, προς αποφυγή κινδύνων. Απευθυνθείτε στο Κέντρο σέρβις.

Λειτουργία

- Η χρήση της συσκευής σε βροχή ή υγρό περιβάλλον απαγορεύεται.
- Να εργάζεστε μόνο στο φως της ημέρας ή με καλό τεχνητό φωτισμό.
- Να είστε προσεκτικοί, προσέχετε τις ενέργειές σας και εργάζεστε με τη λογική όταν εργάζεστε με τη συσκευή. Μη χρησιμοποιείτε τη συσκευή όταν είστε κουρασμένοι ή υπό την επήρεια ναρκωτικών, αλκοόλ ή φαρμάκων.
- Μην αφήνετε τη συσκευή ανεπιτήρητη κατά τη διάρκεια λειτουργίας.
- Αποσυνδέετε το βύσμα δικτύου από την πρίζα:
 - Σε περίπτωση μη χρήσης

- Κατά τη διάρκεια διαλειμμάτων από την εργασία
 - Πριν από οποιαδήποτε εργασία στη συσκευή (π.χ. Αντικατάσταση του ακροφύσιου)
 - Σε περίπτωση απρόσχετου χειρισμού της συσκευής, μπορεί να προκληθεί πυρκαγιά.
 - Κατά τη χρήση των συσκευών κοντά σε εύφλεκτα υλικά απαιτείται προσοχή.
 - Μην τη στρέφετε προς το ίδιο σημείο για μεγάλο χρονικό διάστημα.
 - Μην τη χρησιμοποιείτε σε εκρήξιμες ατμόσφαιρες.
 - Η θερμότητα μπορεί να μεταφερθεί σε καλυμμένα εύφλεκτα υλικά.
 - Μετά τη χρήση, ακουμπάτε τη συσκευή στη βάση και αφήνετέ την να κρυώσει, προτού τη συσκευάσετε για αποθήκευση.
 - Μην αφήνετε τη συσκευή ανεπιτήρητη όσο βρίσκεται σε λειτουργία.
 - Σε περίπτωση κινδύνου, αποσυνδέετε άμεσα το βύσμα δικτύου από την πρίζα.
 - Μην χρησιμοποιείτε τη συσκευή ποτέ ως πιστολάκι μαλλιών.
 - Μην στρέφετε το ρεύμα ζεστού αέρα σε ανθρώπους ή ζώα.
 - Μην κοιτάτε απευθείας στο άνοιγμα του ακροφύσιου στον σωλήνα εκτόξευσης.
 - Μην αγγίζετε το ακροφύσιο όταν έχουν αναπτυχθεί υψηλές θερμοκρασίες.
 - Διατηρείτε απόσταση μεταξύ του στομίου εξόδου του ακροφύσιου και της προς επεξεργασία επιφάνειας ή του προς επεξεργασία τεμαχίου. Η συσκευή μπορεί να υπερθερμανθεί.
- Καθαρισμός, συντήρηση και αποθήκευση**
- Αφήστε τον κινητήρα να κρυώσει πριν αποθηκεύσετε τη συσκευή για με-

- γαλύτερο χρονικό διάστημα.
- Για λόγους ασφαλείας, αντικαθιστάτε τα φθαρμένα εξαρτήματα ή τα εξαρτήματα που έχουν υποστεί βλάβη. Χρησιμοποιείτε αποκλειστικά γνήσια ανταλλακτικά και αξεσουάρ. Η χρήση ξένων εξαρτημάτων οδηγεί σε άμεση απώλεια της απαιτήσης εγγύησης.
 - Το άνοιγμα της συσκευής πρέπει να γίνεται μόνο από εξουσιοδοτημένο ηλεκτρολογικό προσωπικό. Για επισκευές να απευθύνεστε πάντα στο κέντρο του σέρβις μας.
 - Απενεργοποιήστε τη μετάδοση κίνησης, αποσυνδέστε τη συσκευή από την τροφοδοσία ρεύματος και αφήστε τη συσκευή να κρυώσει όταν η συσκευή έχει ακινητοποιηθεί για εργασίες καθαρισμού, ρύθμισης, αποθήκευσης ή για αντικατάσταση ενός αξεσουάρ.
 - Μεταχειρίζεστε τη συσκευή με προσοχή και διατηρείτε την καθαρή.

- Φυλάσσετε τη συσκευή μακριά από παιδιά.

Χρήση ως αναπτήρας στερεών καυσίμων / Χρήση του ακροφυσίου αναπτήρα γκριλ (15)

- Βεβαιωθείτε ότι ο αναπτήρας στερεών καυσίμων βρίσκεται στη σωστή θέση.
- Αποσυνδέστε τη συσκευή από το δίκτυο ρεύματος πριν την βγάλετε από τη φωτιά.
- Αφήστε τον αναπτήρα στερεών καυσίμων να κρυώσει πριν τον συσκευάσετε προς αποθήκευση.
- Το καλώδιο σύνδεσης ή άλλα εύφλεκτα υλικά δεν επιτρέπεται να έρχονται σε επαφή με τα καυτά μέρη του αναπτήρα στερεών καυσίμων.

Προετοιμασία

▲ ΠΡΟΕΙΔΟΠΟΙΗΣΗ! Κίνδυνος τραυματισμού από ακούσια εκκίνηση της συσκευής. Συνδέστε το βύσμα σύνδεσης στην πρίζα μόνο, εάν η συσκευή είναι εντελώς έτοιμη για χρήση.

Πρώτη θέση σε λειτουργία

Κατά την πρώτη χρήση, μπορεί να εξέλθει καπνός. Ο καπνός δημιουργείται από συνδετικά υλικά τα οποία

εκλύονται κατά την πρώτη χρήση λόγω της θερμότητας από τη μονωτική μεμβράνη της θέρμανσης.

Κατά την πρώτη χρήση, φροντίστε οπωσδήποτε για αερισμό του χώρου εργασίας. Εάν η δημιουργία καπνού/οσμής είναι πολύ έντονη, πραγματοποιήστε την πρώτη θέση σε λειτουργία σε εξωτερικό χώρο.

Διαδικασία

1. Τοποθετήστε τη συσκευή στη βάση (20) για να επιτύχετε γρήγορη έξοδο (βλ. *Χρήση ως επιδαπέδια συσκευή*, σ. 39).
2. Σύρετε τον διακόπτη βαθμίδων (5) στην ανώτερη βαθμίδα.
3. Επιτρέψτε λειτουργία της συσκευής για 1–2 λεπτά.

Εξαρτήματα χειρισμού

Γνωρίστε πριν από την πρώτη λειτουργία της συσκευής τα στοιχεία χειρισμού της.

Διακόπτης ενεργοποίησης/ απενεργοποίησης/Διακόπτης βαθμίδων

Η συσκευή ενεργοποιείται και απενεργοποιείται μέσω ενός διακόπτη βαθμίδων (5).

- Θέση **0**: απενεργοποιημένη
- Θέση **1/2/3**: ενεργοποιημένη

Θερμοκρασία και ποσότητα αέρα

Η θερμοκρασία επιλέγεται μέσω του διακόπτη βαθμίδων (5). Η ποσότητα αέρα παραμένει η ίδια σε όλες τις θέσεις.

Θέση Διακόπτης βαθμίδων	Θερμοκρασία	Ποσότητα αέρα
1	100 °C	500 l/min
2	350 °C	
3	650 °C	

Χρήση ως επιδαπέδια συσκευή

Διαδικασία (Εικ. C)

1. Για να χρησιμοποιήσετε τη συσκευή ως επιδαπέδια συσκευή, τοποθετήστε τη στις βάσεις (20).
2. Φροντίστε για μια σταθερή και ασφαλή έδραση και ένα θερμανθεκτικό υπόβαθρο.

Η χρήση ως επιδαπέδια συσκευή είναι ιδανική για την ψύξη μετά τη χρήση.

Χρησιμοποιείτε ακροφύσια προσάρτησης

▲ ΠΡΟΣΟΧΗ! Κίνδυνος τραυματισμού! Αποφεύγετε τα εγκαύματα. Αφήνετε τα ακροφύσια προσάρτησης και τον σωλήνα εκτόξευσης να κρυώσουν πριν τα αλλάξετε.

Υποδείξεις

- Τα ακροφύσια προσάρτησης (15/16/17/18/19) συνδέονται στον σωλήνα εκτόξευσης (1).
- Είναι δυνατές διάφορες χρήσεις των ακροφυσίων προσάρτησης.
- Προσέχετε τις προδιαγραφές ασφαλείας και χρησιμοποιείτε τη συσκευή με προνοητικότητα και προσοχή.

Ακροφύσιο αναπτήρα γκριλ (15)

Υποδείξεις

- Χρήση: Ανάφλεξη κάρβουνου/στερεού καυσίμου
- **▲ ΠΡΟΣΟΧΗ!** Κίνδυνος πυρκαγιάς λόγω συσσώρευσης θερμότητας. Δεν επιτρέπεται να καλύπτονται όλα τα ανοίγματα στο ακροφύσιο του αναπτήρα γκριλ με κάρβουνο.
- **ΥΠΟΔΕΙΞΗ!** Μην εφαρμόζετε ποτέ άλλες μεθόδους ταυτόχρονα για να ανάψετε το κάρβουνο.
- **ΥΠΟΔΕΙΞΗ!** Χρησιμοποιείτε το ακροφύσιο του αναπτήρα γκριλ μόνο για λίγα λεπτά.

- **ΥΠΟΔΕΙΞΗ!** Μην χρησιμοποιείτε ποτέ το ακροφύσιο του αναπτήρα γκριλ για άλλες εφαρμογές.

Διαδικασία (Εικ. Ε)

1. Τοποθετήστε το ακροφύσιο του αναπτήρα γκριλ (15) στον σωλήνα εκτόξευσης (1).
2. Σύρετε τον διακόπτη βαθμίδων (5) στην ανώτερη βαθμίδα.
3. Τοποθετήστε το ακροφύσιο αναπτήρα γκριλ κάτω από τα κάρβουνα στο γκριλ.

Σε λίγα λεπτά, τα κάρβουνα ανάβουν.

Κωνοειδές ακροφύσιο (16)

Υποδείξεις

- Χρήση: Απομάκρυνση αγριόχορτων
- **ΥΠΟΔΕΙΞΗ!** Για τη χρήση ως καταστροφέας ζιζανίων η συσκευή επιτρέπεται να λειτουργεί μόνο με λαβή επέκτασης (9) (βλ. *Συναρμολόγηση λαβής επέκτασης*, σ. 41).

Διαδικασία

1. Τοποθετήστε το κωνοειδές ακροφύσιο (16) στο σωλήνα εκτόξευσης (1).
2. Σύρετε τον διακόπτη βαθμίδων (5) στην ανώτερη βαθμίδα.
3. Κρατήστε τη συσκευή από την πρόσθετη χειρολαβή (13) της επέκτασης (Εικ. F).
4. Τοποθετήστε το κωνοειδές ακροφύσιο (16) περ. για 5-10 δευτερόλεπτα επάνω στο φυτό προς εξάλειψη.
5. Σε ψηλότερα φυτά τα θερμαίνετε πρώτα για λίγο στο επάνω τμήμα. Κατόπιν τοποθετείτε το κωνοειδές ακροφύσιο επάνω στο συρρικνωμένο φυτό για 5-10 δευτερόλεπτα.

Ακροφύσιο επιφανειών (17)

- Χρήση: Επίτευξη μιας επιφανειακής θερμότητας
- **ΥΠΟΔΕΙΞΗ!** Υπερθέρμανση παρκακίμων εξαρτημάτων. Κατά

τη χρήση του ακροφυσίου επιφανειών, προσέχετε ιδιαίτερα τη δημιουργία θερμότητας σε παρακείμενα σημεία στο σημείο επεξεργασίας.

Ακροφύσιο σπάτουλα (18)

- Χρήση: Στοχευμένη παροχή θερμού αέρα σε βαμμένες και βερνικωμένες επιφάνειες
- **ΥΠΟΔΕΙΞΗ!** Το ίδιο το ακροφύσιο σπάτουλα δεν ενδείκνυται για την αφαίρεση χρωμάτων ή βερνικιών. Αφαιρείτε χρώματα/βερνίκια π.χ. με μια σπάτουλα.

Ακροφύσιο συστολής (19)

- Χρήση: Επίτευξη μιας σημειακής θερμότητας.
- **ΥΠΟΔΕΙΞΗ!** Υπερθέρμανση του τεμαχίου επεξεργασίας. Κατά τη χρήση του ακροφυσίου συστολής, προσέχετε ιδιαίτερα τη δημιουργία θερμότητας στο σημείο επεξεργασίας. Μην μένετε σε ένα σημείο για πολύ.

Περιστροφή κεφαλής φυσητήρα

Η συσκευή χρησιμοποιείται με δύο μορφές:

Μορφή	ενδείκνυται για
Μορφή ράβδου (Εικ. Β) <i>Κατάσταση παράδοσης</i>	Εξολόθρευση αγριόχορτων Ανάφλεξη κάρβουνου
Μορφή πιστολιού (Εικ. C)	Χρήση ως πιστόλι θερμού αέρα

Διαδικασία (Εικ. D)

1. Εάν ωθήσετε την απασφάλιση (3) προς την κατεύθυνση του σωλήνα φυσήματος (1), εμφανίζεται ☐.
2. Εάν κρατήσετε αυτή τη θέση, η κεφαλή φυσητήρα (2) απασφαλίζεται.

3. Περιστρέψτε την κεφαλή φυσητήρα (2) στην επιθυμητή θέση.
4. Εάν αφήσετε την απασφάλιση (3), εμφανίζεται .
5. Ελέγξτε εάν η κεφαλή φυσητήρα (2) έχει ασφαλίσει και δεν περιστρέφεται πλέον.

▲ ΠΡΟΕΙΔΟΠΟΙΗΣΗ! Η κεφαλή φυσητήρα πρέπει πάλι να ασφαλίσει προτού μπορέσετε να χρησιμοποιήσετε με ασφάλεια τη συσκευή.

Συναρμολόγηση λαβής επέκτασης

ΥΠΟΔΕΙΞΗ! Για τη χρήση ως καταστροφέας ζιζανίων η συσκευή επιτρέπεται να λειτουργεί μόνο με λαβή επέκτασης (9).

Διαδικασία (Εικ. F)

1. Περιστρέψτε την κεφαλή φυσητήρα (2) στη θέση μορφής ράβδου (βλ. *Περιστροφή κεφαλής φυσητήρα*, σ. 40).
2. Εισαγάγετε το ένα άκρο της λαβής επέκτασης (9) στο σπείρωμα σύνδεσης (12) στην πρόσθετη χειρολαβή (13) και σφίξτε το κοχλιωτό πώμα (10).
3. Εισαγάγετε το άλλο άκρο της λαβής επέκτασης (9) στο σπείρωμα σύνδεσης (7) στο περίβλημα συσκευής και σφίξτε το κοχλιωτό πώμα (10).
4. Οδηγήστε το καλώδιο σύνδεσης δικτύου (8) κατά μήκος της λαβής επέκτασης (9) και στερεώστε το με τα δύο κλιπ συγκράτησης καλωδίου (11).
5. Οδηγήστε το καλώδιο σύνδεσης δικτύου (8) μέσα από την ανακούφιση καταπόνησης (14) στην πρόσθετη χειρολαβή (13). Για το σκοπό αυτό δημιουργήστε στο ύψος της ανακούφισης καταπόνησης μια θηλιά. Οδηγήστε τη θηλιά μέσα από την ωτίδα της ανακούφι-

σης καταπόνησης και αναρτήστε την στην πίσω πλευρά.

Λειτουργία

Υποδείξεις εργασίας του καταστροφέα ζιζανίων

▲ ΠΡΟΣΟΧΗ! Κατά την απομάκρυνση ζιζανίων κρατάτε πάντα από την πρόσθετη χειρολαβή (13) της επέκτασης.

ΥΠΟΔΕΙΞΗ! Δεν απαιτείται το κάψιμο των φυτών. Αρκεί η απλή θέρμανση για την ξήρανση των ζιζανίων και την εν συνεχεία εξόντωσή τους.

- Χρησιμοποιείτε το κωνοειδές ακροφύσιο (16) για την απομάκρυνση ζιζανίων.
- Η καλύτερη χρονική στιγμή για την εξολόθρευση ζιζανίων είναι την άνοιξη.
- Η επιτυχία του μέτρου δεν είναι αμέσως ορατή (Εικ. G).
- Ορισμένοι τύποι φυτών δεν αντιδρούν αμέσως στην ακτινοβολία θερμότητας για την προτεινόμενη διάρκεια επίδρασης:
 - Τα νεαρά, πλατύφυλλα φυτά είναι ευαίσθητα και δεν επιβιώνουν πλέον μετά τη διαδικασία.
 - Τα σκληρόφυλλα χόρτα είναι ανθεκτικά και η διαδικασία πρέπει να εκτελείται πιο συχνά.
 - Στα φυτά μεγαλύτερης ηλικίας και σε αυτά με σκληρά φύλλα, (π.χ. τα γαϊδουράγκαθα) πρέπει να γίνεται επεξεργασία τακτικά ανά 1-2 εβδομάδες.
- Σε αναπτυσσόμενες επιφάνειες πρέπει η διαδικασία να εκτελείται πολλές φορές ανά σύντομα χρονικά διαστήματα στην αρχή.
- Για ορισμένα είδη ζιζανίων ενδέχεται να απαιτείται επανειλημμένη εκτέλεση της διαδικασίας.

Ενεργοποίηση και Απενεργοποίηση

Προετοιμασία

1. Προετοιμάστε τη συσκευή για την επιθυμητή λειτουργία. Επιλέξτε το κατάλληλο ακροφύσιο προσάρτησης.
2. Συνδέστε το βύσμα σύνδεσης του καλωδίου σύνδεσης δικτύου ρεύματος (8) σε μια πρίζα.

Ενεργοποίηση

1. Σύρετε τον διακόπτη βαθμίδων (5) στην επιθυμητή θέση **1/2/3**.
2. Ρύθμιση της θερμοκρασίας και της ποσότητας αέρα, βλ. *Θερμοκρασία και ποσότητα αέρα*, σ. 39.

Απενεργοποίηση

1. Σύρετε τον διακόπτη βαθμίδων (5) στη θέση **0**.
2. Αποσυνδέστε το βύσμα σύνδεσης του καλωδίου σύνδεσης δικτύου ρεύματος (8) από την πρίζα, εάν πρόκειται να αφήσετε ανεπιτήρητη τη συσκευή ή έχετε ολοκληρώσει την εργασία.

Κρύωμα συσκευής

Μετά τη χρήση στη μορφή ράβδου (Εικ. Β):

- Ανοίξτε το τόξο (21),
- τοποθετήστε με το πόδι βάση (20) και το τόξο (21) επάνω σε ίσια, θερμοανθεκτική βάση,
- επιτρέψτε να κρυώσει,
- κατόπιν κλείστε πάλι το τόξο (21).

Μετά τη χρήση στη μορφή πιστολιού (Εικ. C):

- Τοποθετήστε με τα πόδια βάσεις (20) επάνω σε ίσια, θερμοανθεκτική βάση,
- επιτρέψτε να κρυώσει.

Καθαρισμός, συντήρηση και αποθήκευση

▲ ΠΡΟΕΙΔΟΠΟΙΗΣΗ! Ηλεκτροπληξία! Κίνδυνος τραυματισμού από ακούσια εκκίνηση της συσκευής. Προστατευτείτε κατά τις εργασίες συντήρησης και καθαρισμού. Απενεργοποιήστε τη συσκευή και αποσυνδέστε το βύσμα σύνδεσης της συσκευής από την πρίζα.

▲ ΠΡΟΕΙΔΟΠΟΙΗΣΗ! Κίνδυνος εγκαύματος! Πριν από οποιαδήποτε εργασία συντήρησης και καθαρισμού, αφήνετε τη συσκευή να κρυώσει.

Οι εργασίες επισκευών και συντήρησης που δεν περιγράφονται στις παρούσες οδηγίες, πρέπει να διεξάγονται από το κέντρο σέρβις μας. Χρησιμοποιείτε μόνο γνήσια εξαρτήματα.

Καθαρισμός

▲ ΠΡΟΕΙΔΟΠΟΙΗΣΗ! Ηλεκτροπληξία! Ποτέ μην ψεκάζετε τη συσκευή με νερό.

ΥΠΟΔΕΙΞΗ! Κίνδυνος ζημιάς. Οι χημικές ουσίες μπορούν να φθείρουν τα πλαστικά μέρη της συσκευής. Μην χρησιμοποιείτε καθαριστικά ή διαλύτες.

- Διατηρείτε τις εγκοπές αερισμού, το περίβλημα κινητήρα και τις λαβές της συσκευής καθαρά. Για τον σκοπό αυτό, χρησιμοποιείτε ένα νωπό πανί ή μια βούρτσα.

Συντήρηση

Η συσκευή δεν απαιτεί συντήρηση.

Αποθήκευση

Αποθηκεύετε πάντα τη συσκευή και τα αξεσουάρ:

- καθαρά
- στεγνά
- προστατευμένα από τη σκόνη

- εκτός εμβέλειας παιδιών
- έχει κρυσώσει

Απόρριψη/Προστασία του περιβάλλοντος

Οδηγείτε τη συσκευή, τα αξεσουάρ και τη συσκευασία σε μια φιλική προς το περιβάλλον ανακύκλωση.



Μην απορρίπτετε τις ηλεκτρικές συσκευές στα οικιακά απορρίμματα.

Το σύμβολο του διαγραμμένου τροχήλατου κάδου σημαίνει ότι το προϊόν αυτό δεν πρέπει να απορρίπτεται ως μη διαλεγμένο αστικό απόβλητο στο τέλος της ωφέλιμης ζωής του.

Οδηγία 2012/19/ΕΕ σχετικά με τα απόβλητα ηλεκτρικού και ηλεκτρονικού εξοπλισμού:

Οι καταναλωτές είναι νομικά υπεύθυνοι να οδηγούν τις ηλεκτρικές και ηλεκτρονικές συσκευές, στο τέλος της διάρκειας ζωής τους, σε μια φιλική προς το περιβάλλον ανακύκλωση. Με τον τρόπο αυτό εξασφαλίζεται μια φιλική προς το περιβάλλον και τους πόρους επαναχρησιμοποίηση. Ανάλογα με την εφαρμογή στο εθνικό δίκαιο, έχετε τις εξής δυνατότητες:

- επιστροφή σε ένα σημείο πώλησης,
- παράδοση σε ένα επίσημο σημείο συλλογής,
- επιστροφή στον κατασκευαστή/ υπεύθυνο διάθεσης στην αγορά.

Δεν ισχύει για παρελκόμενα και βοηθητικές διατάξεις χωρίς ηλεκτρικά εξαρτήματα που περιλαμβάνονται στις παλιές συσκευές.

Σέρβις

Εγγύηση

Αξιότιμε πελάτη,

Το παρόν προϊόν διαθέτει 3 χρόνια εγγύηση από την ημερομηνία αγοράς. Σε περίπτωση ελλείψεων σε αυτό το προϊόν έχετε νομικά δικαιώματα έναντι του πωλητή του προϊόντος. Αυτά τα νομικά δικαιώματα δεν περιορίζονται από την κατωτέρω αναφερόμενη εγγύησή μας.

Όροι εγγύησης

Η περίοδος εγγύησης ξεκινάει κατά την ημερομηνία αγοράς. Φυλάσσετε σε ασφαλές σημείο τη γνήσια απόδειξη αγοράς. Αυτό το έγγραφο απαιτείται ως απόδειξη για την αγορά. Εάν εντός τριών ετών από την ημερομηνία αγοράς αυτού του προϊόντος προκύψει σφάλμα υλικού ή κατασκευής, κατόπιν επιλογής μας, θα το επισκευάσουμε για εσάς δωρεάν ή θα το αντικαταστήσουμε. Η παρούσα εγγύηση προϋποθέτει ότι εντός της περιόδου των τριών ετών θα προσκομίσετε το ελαττωματικό προϊόν και την απόδειξη αγοράς (απόδειξη ταμείου) και θα περιγράψετε εν συντομία γραπτώς πού βρίσκεται η έλλειψη και πότε προέκυψε.

Εάν το ελάττωμα καλύπτεται από την εγγύησή μας, λαμβάνετε το επισκευασμένο προϊόν ή ένα νέο. Με την επισκευή ή την αντικατάσταση του προϊόντος δεν ξεκινάει νέα χρονική περίοδος εγγύησης.

Περίοδος εγγύησης και νομικές απαιτήσεις λόγω ελλείψεων

Ο χρόνος εγγύησης δεν παρατείνεται μέσω της παροχής εγγύησης. Αυτό ισχύει και για εξαρτήματα, τα οποία έχουν αντικατασταθεί και επισκευαστεί. Ενδεχόμενες ήδη υπάρχουσες ζημιές και ελλείψεις κατά την αγο-

ρά πρέπει να γνωστοποιηθούν αμέσως μετά το άνοιγμα της συσκευασίας. Μετά τη λήξη του χρόνου εγγύησης, τυχόν εμφανιζόμενες επισκευές χρεώνονται.

Εγγύηση

Το προϊόν κατασκευάστηκε σύμφωνα με αυστηρές οδηγίες ποιότητας και ελέγχθηκε προσεκτικά πριν από την αποστολή.

Η εγγύηση ισχύει για σφάλματα υλικού ή κατασκευής. Η παρούσα εγγύηση δεν αφορά εξαρτήματα του προϊόντος τα οποία υπόκεινται σε φυσιολογική φθορά και επομένως θεωρούνται φθιρόμενα εξαρτήματα ή ζημιές σε εύθραυστα εξαρτήματα.

Η παρούσα εγγύηση λήγει όταν προκληθεί ζημιά στο προϊόν, όταν γίνει λάθος χειρισμός του ή εάν δεν έχει συντηρηθεί. Για μια κατάλληλη χρήση του προϊόντος πρέπει να τηρούνται επακριβώς οι αναφερόμενες υποδείξεις στις οδηγίες λειτουργίας. Πρέπει οπωσδήποτε να αποφεύγονται σκοπιοί χρήσης και χειρισμοί που δεν συνιστώνται στις οδηγίες λειτουργίας ή για τους οποίους υπάρχει προειδοποίηση.

Το προϊόν προορίζεται μόνο για ιδιωτική και όχι για επαγγελματική χρήση. Σε περίπτωση κακής μεταχείρισης και ακατάλληλης χρήσης, χρήσης βίβας και παρεμβάσεων, οι οποίες δεν διεξήχθησαν από το εξουσιοδοτημένο μας τμήμα σέρβις, η εγγύηση παύει να ισχύει.

Διαδικασία σε περίπτωση εγγύησης

Για να εξασφαλιστεί η γρήγορη επεξεργασία της υπόθεσής σας, τηρείτε τις εξής υποδείξεις:

- Για όλα τα αιτήματα να έχετε πρόχειρη την απόδειξη ταμείου και τον αριθμό προϊόντος (IAN 471821_2407) ως απόδειξη της αγοράς.

- Μπορείτε να βρείτε τον αριθμό προϊόντος στην πινακίδα τύπου στο προϊόν, σε χάραξη στο προϊόν, στη σελίδα τίτλου των οδηγιών χειρισμού (κάτω αριστερά) ή στο αυτοκόλλητο στην πίσω ή κάτω πλευρά του προϊόντος.
- Εάν προκύψουν σφάλματα λειτουργίας ή λοιπές ελλείψεις, επικοινωνήστε πρώτα με το κατωτέρω αναφερόμενο Κέντρο σέρβις **τηλεφωνικά** ή χρησιμοποιήστε το **έντυπο επικοινωνίας**, το οποίο θα βρείτε στον *parkside-diy.com* στην κατηγορία **Εξυπηρέτηση**.
- Ένα προϊόν που θεωρείται ελαττωματικό μπορείτε, κατόπιν επικοινωνίας με το Κέντρο σέρβις μας, να το αποστείλετε χωρίς έξοδα αποστολής στη γνωστοποιημένη διεύθυνση σέρβις, επισυνάπτοντας την απόδειξη αγοράς (απόδειξη ταμείου) και αναφέροντας πού βρίσκεται η έλλειψη και τότε προέκυψε. Προς αποφυγή προβλημάτων στην παραλαβή και επιπρόσθετων εξόδων να χρησιμοποιείτε αποκλειστικά τη διεύθυνση που σας έχει δοθεί. Εξασφαλίζετε ότι η αποστολή δεν μπορεί να γίνει με χρέωση του πελάτη, ως ογκώδη, εξπρές ή με άλλου τύπου ειδική αποστολή. Αποστείλετε το προϊόν μαζί με όλα τα συνοδευτικά αξεσουάρ κατά την αγορά και φροντίστε για επαρκώς ασφαλή συσκευασία μεταφοράς.



Στον ιστότοπο *parkside-diy.com* μπορείτε να δείτε και να κατεβάσετε αυτό το εγχειρίδιο και πολλά άλλα. Με αυτό τον κωδικό QR μεταβαίνετε απευθείας στο ιστότοπο *parkside-diy.com*. Επιλέξτε τη χώρα σας και μέσω της μάσκας αναζήτησης αναζητήστε τις οδηγίες χειρισμού. Μέσω καταχώρισης του αριθμού προϊόντος (IAN) 471821_2407 μπορείτε να ανοίξετε τις οδηγίες χειρισμού.

Σέρβις επισκευών

Για επισκευές **που δεν εμπίπτουν στην εγγύηση**, απευθυνθείτε στο Κέντρο σέρβις. Ευχαρίστως να σας δώσουμε μια εκτίμηση της δαπάνης.

- Μπορούμε να επεξεργαστούμε μόνο συσκευές που έχουν αποστα-

λεί επαρκώς συσκευασμένες και με πληρωμένα τέλη.

Υπόδειξη: Παρακαλούμε να αποστείλετε τη συσκευή σας καθαρή και με αναφορά του ελαττώματος στην αντίστοιχη διεύθυνση του κέντρου σέρβις.

- Δεν παραλαμβάνονται συσκευές που έχουν αποσταλεί πληρωτές στον προορισμό καθώς και συσκευές που έχουν αποσταλεί ως ογκώδη ή εξπρές ή με άλλου τύπου ειδική αποστολή.
- Πραγματοποιούμε την απόρριψη των απεσταλμένων σας ελαττωματικών συσκευών δωρεάν.

Κέντρο Σέρβις

GR Σέρβις Ελλάδα
Tel.: 00800 491824928
Φόρμα επικοινωνίας στο
parkside-diy.com
IAN 471821_2407

Εισαγωγέας

Λάβετε υπόψη ότι η ακόλουθη διεύθυνση δεν είναι διεύθυνση σέρβις. Επικοινωνήστε πρώτα με το ανωτέρω αναφερόμενο κέντρο σέρβις.

Grizzly Tools GmbH & Co. KG
Stockstädter Str. 20
63762 Grobostheim
GERMANIA
www.grizzlytools.de

Ανταλλακτικά και αξεσουάρ

Μπορείτε να λάβετε ανταλλακτικά και αξεσουάρ μέσω του ιστοτόπου www.grizzlytools.shop. Εάν προκύψουν προβλήματα κατά τη διαδικασία παραγγελίας, επικοινωνήστε μαζί μας μέσω του διαδικτυακού μας καταστήματος. Εάν έχετε περισσότερες ερωτήσεις μπορείτε να απευθυνθείτε στο: *Κέντρο Σέρβις, σ. 45*

Θέση nr.	Ονομασία	Αρ. παραγγελίας
11	Κλιπ συγκράτησης καλωδίου	91105631
15	Ακροφύσιο αναπτήρα γκριλ	91105630
16	Κωνοειδές ακροφύσιο	91105627
17	Ακροφύσιο επιφανειών	91105628
18	Ακροφύσιο σπάτουλα	91105629
19	Ακροφύσιο συστολής	91105626

Μετάφραση του πρωτοτύπου των δήλωση συμμόρφωσης ΕΕ

Προϊόν: **Πιστόλι θερμού αέρα / καταστροφέας ζιζανίων**

Μοντέλο: **PELHLG 2000 A1**

Αριθμός σειράς: 000001 – 089000

Ο στόχος της δήλωσης που περιγράφεται παραπάνω είναι σύμφωνος με τη σχετική ενωσιακή νομοθεσία εναρμόνισης:

2014/35/EU • 2014/30/EU • 2011/65/EU & (EU) 2015/863

Το ανωτέρω περιγραφόμενο αντικείμενο της δήλωσης είναι σύμφωνο με την οδηγία 2011/65/EU του Ευρωπαϊκού Κοινοβουλίου και του Συμβουλίου, της 8ης Ιουνίου 2011, σχετικά με τον περιορισμό της χρήσης ορισμένων επικίνδυνων ουσιών σε ηλεκτρικό και ηλεκτρονικό εξοπλισμό.

Για να εξασφαλιστεί η συμμόρφωση, έχουν εφαρμοστεί τα ακόλουθα εναρμονισμένα πρότυπα και εθνικά πρότυπα και κανονισμοί:

**EN 60335-1:2012/A16:2023 • EN 60335-2-45:2002/A11:2023
EN 62233:2008 • EN IEC 63000:2018
EN IEC 55014-1:2021 • EN IEC 55014-2:2021
EN IEC 61000-3-2:2019/A1:2021
EN 61000-3-3:2013/A2:2021**

Η παρούσα δήλωση συμμόρφωσης εκδίδεται με αποκλειστική ευθύνη του κατασκευαστή:



Grizzly Tools GmbH & Co. KG
Stockstädter Str. 20
63762 Großostheim
GERMANY
13.01.2025

Christian Frank
Εξουσιοδοτημένος αντιπρόσωπος
για την τεκμηρίωση

Inhaltsverzeichnis

Einleitung.....48
 Bestimmungsgemäße
 Verwendung..... 48
 Lieferumfang/Zubehör.....49
 Übersicht.....49
 Funktionsbeschreibung.....49
 Technische Daten.....49

Sicherheitshinweise..... 50
 Bedeutung der
 Sicherheitshinweise.....50
 Bildzeichen und Symbole.....50
 Allgemeine
 Sicherheitshinweise.....50

Vorbereitung..... 54
 Erstinbetriebnahme..... 54
 Bedienteile.....54
 Einsatz als Standgerät.....54
 Vorsatzdüsen verwenden.....55
 Gebläsekopf drehen.....56
 Verlängerungsstiel montieren.....56

Betrieb..... 56
 Arbeitshinweise
 Unkrautvernichter.....56
 Ein- und Ausschalten..... 57

**Reinigung, Wartung und
 Lagerung..... 57**
 Reinigung..... 57
 Wartung.....58
 Lagerung..... 58

Entsorgung/Umweltschutz..... 58
 Zusätzliche Entsorgungshinweise
 für Deutschland.....58

Service.....59
 Garantie.....59
 Reparatur-Service..... 60
 Service-Center..... 61
 Importeur.....61

Ersatzteile und Zubehör..... 61

**Original-EU-
 Konformitätserklärung..... 62**

Explosionszeichnung..... 67

Einleitung

Herzlichen Glückwunsch zum Kauf Ihres neuen Heißluftgebläses (nachfolgend Gerät oder Elektrowerkzeug genannt).

Sie haben sich damit für ein hochwertiges Gerät entschieden. Dieses Gerät wurde während der Produktion auf Qualität geprüft und einer Endkontrolle unterzogen. Die Funktionsfähigkeit Ihres Gerätes ist somit sichergestellt.



Die Betriebsanleitung ist Bestandteil dieses Geräts. Sie enthält wichtige Hinweise für Sicherheit, Gebrauch und Entsorgung. Lesen Sie die Betriebsanleitung sorgfältig. Machen Sie sich mit den Bedienteilen und dem richtigen Gebrauch des Gerätes vertraut. Benutzen Sie das Gerät nur wie beschrieben und für die angegebenen Einsatzbereiche. Bewahren Sie die Betriebsanleitung gut auf und händigen Sie alle Unterlagen bei Weitergabe des Geräts an Dritte mit aus.

Bestimmungsgemäße Verwendung

Das Gerät ist ausschließlich für folgende Verwendungen bestimmt:

- Erwärmen, Verformen und Verschweißen von Kunststoffen
- Entfernen von Farbanstrichen
- Lösen von Klebeverbindungen
- Auftauen von Wasserleitungen
- Entzünden von Grillkohle
- Entfernen von Unkraut

Die Benutzung des Gerätes bei Regen oder feuchter Umgebung ist verboten.

Jede andere Verwendung, die in dieser Betriebsanleitung nicht ausdrücklich zugelassen wird, kann eine ernsthafte Gefahr für den Benutzer darstellen.

len und zu Schäden am Gerät führen. Der Bediener oder Nutzer des Geräts ist für Unfälle oder Schäden an anderen Menschen oder deren Eigentum verantwortlich. Das Gerät ist für den Einsatz im Heimwerkerbereich bestimmt. Es wurde nicht für den gewerblichen Dauereinsatz konzipiert. Bei gewerblichem Einsatz erlischt die Garantie. Der Hersteller haftet nicht für Schäden, die durch bestimmungswidrige Verwendung oder falsche Bedienung verursacht wurden.

Lieferumfang/Zubehör

Packen Sie das Gerät aus und überprüfen Sie den Lieferumfang. Entsorgen Sie das Verpackungsmaterial ordnungsgemäß.

- Heißluftgebläse
- Verlängerungsstiel
- Zusatzhandgriff (Verlängerungsstiel)
- Kegeldüse
- Reduzierdüse
- Flächendüse
- Spachteldüse
- Grillanzünderdüse
- Originalbetriebsanleitung

Übersicht

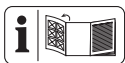

Die Abbildungen des Geräts finden Sie auf der vorderen und hinteren Ausklappseite.

- 1 Ausblasrohr
- 2 Gebläsekopf (drehbar)
- 3 Entriegelung (Gebläsekopf)
- 4 Lufteinlass
- 5 Ein-/Ausschalter / Stufenschalter
- 6 Handgriff
- 7 Gewindestutzen (Verlängerungsstiel)

- 8 Netzanschlussleitung
- 9 Verlängerungsstiel
- 10 Überwurfmutter
- 11 Kabelhalter
- 12 Gewindestutzen (Zusatzhandgriff)
- 13 Zusatzhandgriff (Verlängerungsstiel)
- 14 Zugentlastung
(Abb. A)
- 15 Grillanzünderdüse
- 16 Kegeldüse
- 17 Flächendüse
- 18 Spachteldüse
- 19 Reduzierdüse
(Abb. B)
- 20 Standfuß
- 21 Standbügel

Funktionsbeschreibung

Das Heißluftgebläse ist ein Universalgerät zum Ablösen, Verformen oder Erwärmen. Mit dem aufsetzbaren Verlängerungsstiel kann es als Unkrautvernichter eingesetzt werden.

Die Funktion der Bedienteile entnehmen Sie bitte den nachfolgenden Beschreibungen.

Technische Daten

Langstiel-Heißluftgebläse/ Unkrautvernichter PELHLG 2000 A1
 Bemessungsspannung *U*230 V~, 50 Hz
 Bemessungsaufnahme *P* 2000 W
 Schutzklasse □ II (Doppelisolierung)
 Gewicht
 – Gerät 1280 g
 – Zubehör (Vorsatzdüsen) ≈157 g
 Länge Netzanschlussleitung 3 m
 Temperaturbereich 100/350/650 °C
 Luftmenge ≤500 l/min

Sicherheitshinweise

Dieser Abschnitt behandelt die grundlegenden Sicherheitshinweise beim Gebrauch des Geräts.

Bedeutung der Sicherheitshinweise

▲ GEFAHR! Wenn Sie diesen Sicherheitshinweis nicht befolgen, tritt ein Unfall ein. Die Folge ist schwere Körperverletzung oder Tod.

▲ WARNUNG! Wenn Sie diesen Sicherheitshinweis nicht befolgen, tritt möglicherweise ein Unfall ein. Die Folge ist möglicherweise schwere Körperverletzung oder Tod.

▲ VORSICHT! Wenn Sie diesen Sicherheitshinweis nicht befolgen, tritt ein Unfall ein. Die Folge ist möglicherweise leichte oder mittelschwere Körperverletzung.

HINWEIS! Wenn Sie diesen Sicherheitshinweis nicht befolgen, tritt ein Unfall ein. Die Folge ist möglicherweise ein Sachschaden.

Bildzeichen und Symbole

Bildzeichen auf dem Gerät



Lesen Sie die Betriebsanleitung sorgfältig. Machen Sie sich mit den Bedienteilen und dem richtigen Gebrauch des Gerätes vertraut.



Schutzhandschuhe benutzen



Augenschutz benutzen



Die Benutzung des Gerätes bei Regen oder feuchter Umgebung ist verboten.



Achtung heiße Flächen, Verbrennungsgefahr!



Schutzklasse II (Doppelisolierung)



Elektrogeräte gehören nicht in den Hausmüll.

Allgemeine Sicherheitshinweise



Achtung! Beim Gebrauch von Elektrogeräten sind zum Schutz gegen elektrischen Schlag, Verletzungs- und Brandgefahr folgende grundsätzliche Sicherheitsmaßnahmen zu beachten:

Allgemeine Hinweise

- Lesen Sie die Betriebsanleitung sorgfältig. Machen Sie sich mit den Bedienteilen und dem richtigen Gebrauch des Gerätes vertraut.
- Dieses Gerät kann von Personen mit eingeschränkten körperlichen, sensorischen oder geistigen Fähigkeiten oder Personen mit mangelnder Erfahrung und mangelnden Kenntnissen benutzt werden, wenn sie beaufsichtigt werden oder be-

züglich des sicheren Gebrauchs des Gerätes unterwiesen wurden und die damit verbundenen Gefahren verstehen.

- Kinder dürfen nicht mit dem Gerät spielen. Das Gerät und seine Anschlussleitung sind von Kindern fernzuhalten.
- Es ist zu beachten, dass der Benutzer selbst für Unfälle oder Gefährdungen gegenüber anderen Personen oder deren Besitz verantwortlich ist.
- Benutzen Sie nur Ersatz- und Zubehörteile, die vom Hersteller geliefert und empfohlen werden. Der Einsatz von Fremtteilen führt zum sofortigen Verlust des Garantieanspruchs.
- Das Gerät muss stets sauber, trocken und frei von Öl oder Schmierfetten sein.
- Das Gerät darf nicht in Lagen höher als 2000 m verwendet werden.

Elektrische Sicherheit

- Prüfen Sie vor dem Gebrauch immer Anschluss-

und Verlängerungsleitung auf Anzeichen von Beschädigung oder Alterung. Falls die Leitung während der Benutzung beschädigt wird, muss Sie sofort vom Versorgungsnetz getrennt werden, **BERÜHREN SIE DIE LEITUNG NICHT, BEVOR SIE VOM NETZ GETRENNT IST.** Benutzen Sie das Gerät nicht, wenn die Leitung beschädigt oder abgenutzt ist.

- Achten Sie darauf, dass Netzspannung und Netzfrequenz mit den Angaben des Typenschildes übereinstimmen. Die Anpassung an die verschiedenen Netzfrequenzen erfolgt automatisch.
- Schließen Sie das Gerät nur an eine Steckdose mit Fehlerstrom-Schutteinrichtung (RCD) mit einem Bemessungsfehlerstrom von nicht mehr als 30 mA an.
- Benutzen Sie die Netzanschlussleitung nicht, um den Anschlussstecker aus der Steckdose zu ziehen oder um das Gerät

zu ziehen. Schützen Sie die Netzanschlussleitung vor Hitze, Öl und scharfen Kanten.

- Schalten Sie das Gerät aus und ziehen Sie den Anschlussstecker aus der Steckdose. Vergewissern Sie sich, dass alle sich bewegenden Teile zum vollständigen Stillstand gekommen sind.
- Entnehmen Sie den Akku aus dem Gerät, bevor Sie den Akku aufladen.
- Die Anschlussklemmen dürfen nicht kurzgeschlossen werden.
- Wenn die Netzanschlussleitung dieses Geräts beschädigt wird, muss sie durch den Hersteller, seinen Kundendienst oder eine ähnlich qualifizierte Person ersetzt werden, um Gefährdungen zu vermeiden. Wenden Sie sich an das Service-Center.

Betrieb

- Die Benutzung des Gerätes bei Regen oder feuchter Umgebung ist verboten.

- Arbeiten Sie nur bei Tageslicht oder bei guter künstlicher Beleuchtung.
- Seien Sie aufmerksam, achten Sie darauf, was Sie tun, und gehen Sie mit Vernunft an die Arbeit mit dem Gerät. Benutzen Sie das Gerät nicht, wenn Sie müde sind oder unter Einfluss von Drogen, Alkohol oder Medikamenten stehen.
- Lassen Sie das Gerät während des Betriebs nicht unbeaufsichtigt.
- Ziehen Sie den Netzstecker aus der Steckdose:
 - bei Nichtgebrauch
 - bei Arbeitspausen
 - vor allen Arbeiten am Gerät (z. B. Wechsel der Düse)
- Ein Brand kann entstehen, wenn mit dem Gerät nicht sorgsam umgegangen wird.
 - Vorsicht bei Gebrauch der Geräte in der Nähe brennbarer Materialien.
 - Nicht für längere Zeit auf ein und dieselbe Stelle richten.

- Nicht bei Vorhandensein einer explosionsfähigen Atmosphäre verwenden.
- Wärme kann zu brennbaren Materialien geleitet werden, die verdeckt sind.
- Nach Gebrauch auf den Ständer auflegen und abkühlen lassen, bevor es weggepackt wird.
- Das Gerät nicht unbeaufsichtigt lassen, solange es in Betrieb ist.
- Ziehen Sie bei Gefahr den Netzstecker sofort aus der Steckdose.
- Verwenden Sie das Gerät niemals als Haartrockner.
- Richten Sie den heißen Luftstrom niemals auf Personen oder Tiere.
- Schauen Sie nicht direkt in die Düsenöffnung am Ausblasrohr.
- Berühren Sie die Düse nicht, wenn sie heiß ist.
- Halten Sie Abstand zwischen dem Düsenausgang und der zu bearbeitenden Fläche oder Werkstück. Das Gerät könnte überhitzen.

Reinigung, Wartung und Lagerung

- Lassen Sie den Motor abkühlen, bevor Sie das Gerät für längere Zeit abstellen.
- Ersetzen Sie aus Sicherheitsgründen abgenutzte oder beschädigte Teile. Verwenden Sie ausschließlich Original-Ersatzteile und -Zubehör. Der Einsatz von Fremtteilen führt zum sofortigen Verlust des Garantieanspruchs.
- Das Öffnen des Gerätes ist nur von einer autorisierten Elektrofachkraft auszuführen. Wenden Sie sich für Reparaturen immer an unser Service-Center.
- Schalten Sie den Antrieb ab, trennen Sie das Gerät von der Stromversorgung und lassen Sie das Gerät abkühlen, wenn das Gerät zur Reinigung, Einstellung, Lagerung oder zum Austausch eines Zubehörteils angehalten ist.
- Behandeln Sie das Gerät mit Sorgfalt und halten Sie es sauber.

- Bewahren Sie das Gerät unzugänglich für Kinder auf.

Benutzung als Festbrennstoffanzünder / Benutzung der Grillanzünderdüse (15)

- Überprüfen Sie, dass der Festbrennstoffanzünder sich in der richtigen Lage befindet.
- Trennen Sie das Gerät vom Stromnetz, bevor es aus dem Feuer genommen wird.
- Lassen sie den Festbrennstoffanzünder abkühlen, bevor Sie ihn wegpacken.
- Die Anschlussleitung oder andere brennbare Materialien dürfen nicht mit den heißen Teilen des Festbrennstoffanzünders in Berührung kommen.

Vorbereitung

▲ WARNUNG! Verletzungsgefahr durch ungewollt anlaufendes Gerät. Stecken Sie den Anschlussstecker erst dann in die Steckdose, wenn das Gerät vollständig für den Einsatz vorbereitet ist.

Erstinbetriebnahme

Bei der ersten Anwendung kann Rauch austreten. Der Rauch entsteht

durch Bindemittel, die sich beim ersten Gebrauch durch die Wärme aus der Isolationsfolie der Heizung lösen.

Belüften Sie unbedingt das Arbeitsumfeld bei der ersten Anwendung. Verlegen Sie die Erstinbetriebnahme ins Freie, sollte die Rauch-/Geruchsentwicklung zu stark sein.

Vorgehen

1. Stellen Sie das Gerät auf den Standfuß (20), um einen zügigen Austritt zu erzielen (siehe *Einsatz als Standgerät*, S. 54).
2. Schieben Sie den Stufenschalter (5) auf die höchste Stufe.
3. Lassen Sie das Gerät für 1–2 Minuten laufen.

Bedienteile

Lernen Sie vor dem ersten Betrieb des Geräts die Bedienteile kennen.

Ein-/Ausschalter/Stufenschalter

Das Gerät wird über einen Stufenschalter (5) ein- und ausgeschaltet.

- Position **0**: ausgeschaltet
- Position **1/2/3**: eingeschaltet

Temperatur und Luftmenge

Die Temperatur wird über den Stufenschalter (5) ausgewählt. Die Luftmenge bleibt bei allen Positionen gleich.

Position Stufen- schalter	Temperatur	Luftmenge
1	100 °C	500 l/min
2	350 °C	
3	650 °C	

Einsatz als Standgerät

Vorgehen (Abb. C)

1. Stellen Sie das Gerät zur Verwendung als Standgerät auf die Standfüße (20).

2. Achten Sie auf einen stabilen, sicheren Stand und einen hitzefesten Untergrund.

Die Verwendung als Standgerät ist optimal zum Abkühlen nach der Benutzung.

Vorsatzdüsen verwenden

▲ VORSICHT! Verletzungsgefahr! Vermeiden Sie Verbrennungen. Lassen Sie die Vorsatzdüsen und das Ausblasrohr vor einem Wechsel abkühlen.

Hinweise

- Die Vorsatzdüsen (15/16/17/18/19) werden auf das Ausblasrohr (1) gesteckt.
- Es sind verschiedene Verwendungen der Vorsatzdüsen möglich.
- Beachten Sie die Sicherheitsvorschriften und verwenden Sie das Gerät mit Bedacht und Vorsicht.

Grillanzünderdüse (15)

Hinweise

- Verwendung: Entzünden von Grillkohle/Festbrennstoff
- **▲ VORSICHT!** Brandgefahr durch Hitzestau. Es dürfen nicht alle Öffnungen der Grillanzünderdüse von Grillkohle bedeckt sein.
- **HINWEIS!** Niemals gleichzeitig weitere Methoden zum Entzünden der Grillkohle anwenden.
- **HINWEIS!** Die Grillanzünderdüse ausschließlich für wenige Minuten verwenden.
- **HINWEIS!** Die Grillanzünderdüse niemals für andere Anwendungen nutzen.

Vorgehen (Abb. E)

1. Stecken Sie die Grillanzünderdüse (15) auf das Ausblasrohr (1).
2. Schieben Sie den Stufenschalter (5) auf die höchste Stufe.

3. Positionieren Sie die Grillanzünderdüse unter der Grillkohle.

In wenigen Minuten ist die Grillkohle entzündet.

Kegeldüse (16)

Hinweise

- Verwendung: Entfernen von Unkraut
- **HINWEIS!** Zur Verwendung als Unkrautvernichter darf das Gerät nur mit Verlängerungsstiel (9) betrieben werden (siehe *Verlängerungsstiel montieren*, S. 56).

Vorgehen

1. Stecken Sie die Kegeldüse (16) auf das Ausblasrohr (1).
2. Schieben Sie den Stufenschalter (5) auf die höchste Stufe.
3. Halten Sie das Gerät am Zusatzhandgriff (13) der Verlängerung (Abb. F).
4. Setzen Sie die Kegeldüse (16) für ca. 5-10 Sekunden auf die zu be-seitigende Pflanze.
5. Bei höheren Pflanzen erwärmen Sie diese zuerst kurz im oberen Bereich. Anschließend setzen Sie die Kegeldüse für 5-10 Sekunden auf die nun geschrumpfte Pflanze.

Flächendüse (17)

- Verwendung: Erzielen einer flächigen Hitze
- **HINWEIS!** Überhitzung angrenzender Bauteile. Achten Sie bei Verwendung der Flächendüse besonders auf die Hitzeentwicklung an benachbarten Stellen des Bearbeitungspunkts.

Spachteldüse (18)

- Verwendung: gezielte Heißluftzufuhr auf Farb- und Lackflächen
- **HINWEIS!** Die Spachteldüse selbst ist nicht zum Entfernen von Farben oder Lacken geeignet. Entfernen

Sie Farben/Lacke z. B. mit einem Spachtel.

Reduzierdüse (19)

- Verwendung: Erzielen einer punktuellen Hitze.
- **HINWEIS!** Überhitzung des Werkstücks. Achten Sie bei Verwendung der Reduzierdüse besonders auf die Hitzeentwicklung am Bearbeitungspunkt, verweilen Sie nicht zu lange an einer Stelle.

Gebläsekopf drehen

Das Gerät ist in zwei Formen nutzbar:

Form	geeignet für
Stabform (Abb. B) <i>Lieferzustand</i>	Vernichtung von Unkraut Entzünden von Grillkohle
Pistolenform (Abb. C)	Verwendung als Heißluftpistole

Vorgehen (Abb. D)

1. Schieben Sie die Entriegelung (3) in Richtung Ausblasrohr (1), ☐ erscheint.
2. Halten Sie diese Position, der Gebläsekopf (2) ist entsichert.
3. Drehen Sie den Gebläsekopf (2) in die gewünschte Position.
4. Lassen Sie die Entriegelung (3) los, ☐ erscheint.
5. Prüfen Sie ob der Gebläsekopf (2) eingerastet ist und sich nicht mehr drehen lässt.

▲ WARNUNG! Der Gebläsekopf muss wieder einrasten, bevor Sie das Gerät sicher verwenden können.

Verlängerungsstiel montieren

HINWEIS! Zur Verwendung als Unkrautvernichter darf das Gerät nur mit Verlängerungsstiel (9) betrieben werden.

Vorgehen (Abb. F)

1. Drehen Sie den Gebläsekopf (2) in die Stabform (siehe *Gebläsekopf drehen*, S. 56).
2. Stecken Sie ein Ende des Verlängerungsstiels (9) in den Gewindestutzen (12) am Zusatzhandgriff (13) und drehen Sie die Überwurfmutter (10) fest.
3. Stecken Sie das andere Ende des Verlängerungsstiels (9) in den Gewindestutzen (7) am Gerätegehäuse und drehen Sie die Überwurfmutter (10) fest.
4. Führen Sie die Netzanschlussleitung (8) entlang des Verlängerungsstiels (9) und fixieren sie mit den beiden Kabelhaltern (11).
5. Führen Sie die Netzanschlussleitung (8) durch die Zugentlastung (14) am Zusatzhandgriff (13). Formen Sie dazu in Höhe der Zugentlastung eine Schlaufe. Führen Sie die Schlaufe durch die Öse der Zugentlastung und hängen sie auf der Rückseite ein.

Betrieb

Arbeitshinweise Unkrautvernichter

▲ VORSICHT! Halten Sie das Gerät beim Beseitigen von Unkraut immer am Zusatzhandgriff (13) der Verlängerung.

HINWEIS! Es ist nicht notwendig die Pflanzen zu verbrennen. Ein einfaches Erhitzen reicht aus, um das Unkraut auszutrocknen und somit abzutöten.

- Verwenden Sie zum Entfernen von Unkraut die Kegeldüse (16).
- Das Frühjahr ist der beste Zeitpunkt, um mit der Unkrautbeseitigung zu beginnen.
- Der Erfolg der Maßnahme ist nicht sofort sichtbar (Abb. G).

- Manche Pflanzentypen reagieren bei der empfohlenen Einwirkdauer nicht sofort auf die Wärmestrahlung:
 - Junge, weichblättrige Pflanzen sind empfindlich und nach der Behandlung nicht mehr lebensfähig.
 - Hartlaubige Gräser sind robust und müssen öfter behandelt werden.
 - Ältere Pflanzen und Pflanzen mit harten Blättern (z.B. Disteln) müssen regelmäßig in einem Abstand von 1-2 Wochen behandelt werden.
- Durchwachsene Flächen müssen am Anfang mehrfach in kurzen Zeitabständen behandelt werden.
- Bei manchen Unkrautarten kann eine wiederholte Behandlung notwendig sein.

Ein- und Ausschalten

Vorbereitung

1. Bereiten Sie das Gerät für die gewünschte Funktion vor. Wählen Sie die dazu passende Vorsatzdüse.
2. Stecken Sie den Anschlussstecker der Netzanschlussleitung (8) in eine Steckdose.

Einschalten

1. Schieben Sie den Stufenschalter (5) auf die gewünschte Position **1/2/3**.
2. Einstellung von Temperatur und Luftmenge, siehe *Temperatur und Luftmenge*, S. 54.

Ausschalten

1. Schieben Sie den Stufenschalter (5) auf Position **0**.
2. Ziehen Sie den Anschlussstecker der Netzanschlussleitung (8) aus der Steckdose, wenn Sie das Ge-

rät unbeaufsichtigt lassen oder mit der Arbeit fertig sind.

Gerät abkühlen

Nach Gebrauch in Stabform (Abb. B):

- Standbügel (21) aufklappen,
- mit Standfuß (20) und Standbügel (21) auf ebene, feuerfeste Unterlage stellen,
- abkühlen lassen,
- danach Standbügel (21) wieder zu-klappen.

Nach Gebrauch in Pistolenform (Abb. C):

- Mit Standfüßen (20) auf ebene, feuerfeste Unterlage stellen,
- abkühlen lassen.

Reinigung, Wartung und Lagerung

▲ WARNUNG! Elektrischer Schlag! Verletzungsgefahr durch ungewollt anlaufendes Gerät. Schützen Sie sich bei Wartungs- und Reinigungsarbeiten. Schalten Sie das Gerät aus und ziehen Sie den Anschlussstecker aus der Steckdose.

▲ WARNUNG! Verbrennungsgefahr! Lassen Sie das Gerät vor allen Wartungs- und Reinigungsarbeiten abkühlen.

Lassen Sie Instandsetzungsarbeiten und Wartungsarbeiten, die nicht in dieser Anleitung beschrieben sind, von unserem Service-Center durchführen. Verwenden Sie nur Original-Ersatzteile.

Reinigung

▲ WARNUNG! Elektrischer Schlag! Spritzen Sie das Gerät niemals mit Wasser ab.

HINWEIS! Beschädigungsgefahr. Chemische Substanzen können die Kunststoffteile des Gerätes angreifen. Verwenden Sie keine Reinigungs- bzw. Lösungsmittel.

- Halten Sie Lüftungsschlitze, Motorgehäuse und Griffe des Gerätes sauber. Verwenden Sie dazu ein feuchtes Tuch oder eine Bürste.

Wartung

Das Gerät ist wartungsfrei.

Lagerung

Lagern Sie Gerät und Zubehör stets:

- sauber
- trocken
- staubgeschützt
- außerhalb der Reichweite von Kindern
- abgekühlt

Entsorgung/ Umweltschutz

Führen Sie Gerät, Zubehör und Verpackung einer umweltgerechten Wiederverwertung zu.



Elektrogeräte gehören nicht in den Hausmüll.

Das Symbol der durchgestrichenen Mülltonne bedeutet, dass dieses Elektro- bzw. Elektronikgerät am Ende seiner Lebensdauer nicht im Hausmüll entsorgt werden darf, sondern vom Endnutzer einer getrennten Sammlung zugeführt werden muss.

Richtlinie 2012/19/EU über Elektro- und Elektronik-Altgeräte:

Verbraucher sind gesetzlich dazu verpflichtet, Elektro- und Elektronikgeräte am Ende ihrer Lebensdauer einer umweltgerechten Wiederverwertung

zuzuführen. Auf diese Weise wird eine umwelt- und ressourcenschonende Verwertung sichergestellt.

Je nach Umsetzung in nationales Recht können Sie folgende Möglichkeiten haben:

- an einer Verkaufsstelle zurückgeben,
- an einer offiziellen Sammelstelle abgeben,
- an den Hersteller/Inverkehrbringer zurücksenden.

Nicht betroffen sind den Altgeräten beigefügte Zubehörteile und Hilfsmittel ohne Elektrobestandteile.

Zusätzliche Entsorgungshinweise für Deutschland

Das Gerät ist bei eingerichteten Sammelstellen, Wertstoffhöfen oder Entsorgungsbetrieben abzugeben. Zudem sind Verreiber von Elektro- und Elektronikgeräten sowie Verreiber von Lebensmitteln zur Rücknahme verpflichtet. LIDL bietet Ihnen Rückgabemöglichkeiten direkt in den Filialen und Märkten an. Rückgabe und Entsorgung sind für Sie kostenfrei.

Beim Kauf eines Neugerätes haben Sie das Recht, ein entsprechendes Altgerät unentgeltlich zurückzugeben. Zusätzlich haben Sie die Möglichkeit, unabhängig vom Kauf eines Neugerätes, unentgeltlich (bis zu drei) Altgeräte abzugeben, die in keiner Abmessung größer als 25 cm sind.

Bitte entnehmen Sie vor der Rückgabe Batterien oder Akkumulatoren, sowie Lampen, die zerstörungsfrei entnommen werden können und führen diese einer separaten Sammlung zu.

Service

Garantie

Sehr geehrte Kundin, sehr geehrter Kunde,

Sie erhalten auf dieses Produkt 3 Jahre Garantie ab Kaufdatum. Im Falle von Mängeln dieses Produkts stehen Ihnen gegen den Verkäufer des Produkts gesetzliche Rechte zu. Diese gesetzlichen Rechte werden durch unsere im Folgenden dargestellte Garantie nicht eingeschränkt.

Garantiebedingungen

Die Garantiefrist beginnt mit dem Kaufdatum. Bitte bewahren Sie den Original-Kassenbon gut auf. Diese Unterlage wird als Nachweis für den Kauf benötigt. Tritt innerhalb von drei Jahren ab dem Kaufdatum dieses Produkts ein Material- oder Fabrikationsfehler auf, wird das Produkt von uns – nach unserer Wahl – für Sie kostenlos repariert oder ersetzt. Diese Garantieleistung setzt voraus, dass innerhalb der Drei-Jahres-Frist das defekte Produkt und der Kaufbeleg (Kassenbon) vorgelegt und schriftlich kurz beschrieben wird, worin der Mangel besteht und wann er aufgetreten ist.

Wenn der Defekt von unserer Garantie gedeckt ist, erhalten Sie das reparierte oder ein neues Produkt zurück. Mit Reparatur oder Austausch des Produkts beginnt kein neuer Garantiezeitraum.

Garantiezeit und gesetzliche Mängelansprüche

Die Garantiezeit wird durch die Gewährleistung nicht verlängert. Dies gilt auch für ersetzte und reparierte Teile. Eventuell schon beim Kauf vorhandene Schäden und Mängel müssen sofort nach dem Auspacken gemeldet

werden. Nach Ablauf der Garantiezeit anfallende Reparaturen sind kostenpflichtig.

Garantieumfang

Das Produkt wurde nach strengen Qualitätsrichtlinien sorgfältig produziert und vor Anlieferung gewissenhaft geprüft.

Die Garantieleistung gilt für Material- oder Fabrikationsfehler. Diese Garantie erstreckt sich nicht auf Produktteile, die normaler Abnutzung ausgesetzt sind und daher als Verschleißteile angesehen werden können oder für Beschädigungen an zerbrechlichen Teilen.

Diese Garantie verfällt, wenn das Produkt beschädigt, nicht sachgemäß benutzt oder nicht gewartet wurde. Für eine sachgemäße Benutzung des Produkts sind alle in der Betriebsanleitung aufgeführten Anweisungen genau einzuhalten. Verwendungszwecke und Handlungen, von denen in der Betriebsanleitung abgeraten oder vor denen gewarnt wird, sind unbedingt zu vermeiden.

Das Produkt ist lediglich für den privaten und nicht für den gewerblichen Gebrauch bestimmt. Bei missbräuchlicher und unsachgemäßer Behandlung, Gewaltanwendung und bei Eingriffen, die nicht von unserer autorisierten Service-Niederlassung vorgenommen wurden, erlischt die Garantie.

Abwicklung im Garantiefall

Um eine schnelle Bearbeitung Ihres Anliegens zu gewährleisten, folgen Sie bitte den folgenden Hinweisen:

- Bitte halten Sie für alle Anfragen den Kassenbon und die Artikelnummer (IAN 471821_2407) als Nachweis für den Kauf bereit.
- Die Artikelnummer entnehmen Sie bitte dem Typenschild am Produkt,

einer Gravur am Produkt, dem Titelblatt der Bedienungsanleitung (unten links) oder dem Aufkleber auf der Rück- oder Unterseite des Produktes.

- Sollten Funktionsfehler oder sonstige Mängel auftreten, kontaktieren Sie zunächst das nachfolgend benannte Service-Center **telefonisch** oder nutzen Sie unser **Kontaktformular**, das Sie auf parkside-diy.com in der Kategorie **Service** finden.
- Ein als defekt erfasstes Produkt können Sie, nach Rücksprache mit unserem Service-Center unter Beifügung des Kaufbelegs (Kassenbons) und der Angabe, worin der Mangel besteht und wann er aufgetreten ist, für Sie portofrei an die Ihnen mitgeteilte Service-Anschrift übersenden. Um Annahmeprobleme und Zusatzkosten zu vermeiden, benutzen Sie unbedingt nur die Adresse, die Ihnen mitgeteilt wird. Stellen Sie sicher, dass der Versand nicht unfrei, per Sperrgut, Express oder sonstiger Sonderfracht erfolgt. Senden Sie das Produkt bitte inkl. aller beim Kauf mitgelieferten Zubehörteile ein und sorgen Sie für eine ausreichend sichere Transportverpackung.



Auf parkside-diy.com können Sie diese und viele weitere Handbücher einsehen und herunterladen. Mit diesem QR-Code gelangen Sie direkt auf parkside-diy.com. Wählen Sie Ihr Land aus, und suchen Sie über die Suchmaske nach den Bedienungsanleitungen. Durch Eingabe der Artikelnummer (IAN) 471821_2407 können Sie Ihre Bedienungsanleitung öffnen.

Reparatur-Service

Für Reparaturen, **die nicht der Garantie unterliegen**, wenden Sie sich an das Service-Center. Dort erhalten Sie gerne einen Kostenvoranschlag.

- Wir können nur Geräte bearbeiten, die ausreichend verpackt und frankiert eingesandt wurden.
Hinweis: Bitte senden Sie Ihr Gerät gereinigt und mit Hinweis auf den Defekt an die vom Service-Center genannte Adresse.
- Nicht angenommen werden unfrei eingeschickte Geräte sowie Geräte, die per Sperrgut, Express oder mit sonstiger Sonderfracht versendet wurden.
- Wir entsorgen Ihre eingesendeten, defekten Geräte kostenlos.

Service-Center

DE **Service Deutschland**
 Tel.: 0800 88 55 300
 Kontaktformular auf
parkside-diy.com
IAN 471821_2407

AT **Service Österreich**
 Tel.: 0800 447750
 Kontaktformular auf
parkside-diy.com
IAN 471821_2407

CH **Service Schweiz**
 Tel.: 0800 56 36 01
 Kontaktformular auf
parkside-diy.com
IAN 471821_2407

Importeur

Bitte beachten Sie, dass die folgende
 Anschrift keine Serviceanschrift ist.
 Kontaktieren Sie zunächst das oben
 genannte Service-Center.

Grizzly Tools GmbH & Co. KG
 Stockstädter Str. 20
 63762 Großostheim
 DEUTSCHLAND
www.grizzlytools.de

Ersatzteile und Zubehör

Ersatzteile und Zubehör erhalten Sie unter *www.grizzlytools.shop*. Sollten
 bei Ihrem Bestellvorgang Probleme auftreten, kontaktieren Sie uns über unseren
 Online-Shop. Bei weiteren Fragen wenden Sie sich an: *Service-Center, S. 61*

Pos.-Nr.	Bezeichnung	Best.-Nr.
11	Kabelhalter	91105631
15	Grillanzünderdüse	91105630
16	Kegeldüse	91105627
17	Flächendüse	91105628
18	Spachteldüse	91105629
19	Reduzierdüse	91105626

Original-EU-Konformitätserklärung

Produkt: **Langstiel-Heißluftgebläse/Unkrautvernichter**

Modell: **PELHLG 2000 A1**

Seriennummer: 000001 – 089000

Der oben beschriebene Gegenstand der Erklärung erfüllt die einschlägigen Harmonisierungsrechtsvorschriften der Union:

2014/35/EU • 2014/30/EU • 2011/65/EU & (EU) 2015/863

Der oben beschriebene Gegenstand der Erklärung erfüllt die Vorschriften der Richtlinie 2011/65/EU des Europäischen Parlaments und des Rates vom 8. Juni 2011 zur Beschränkung der Verwendung bestimmter gefährlicher Stoffe in Elektro- und Elektronikgeräten.

Um die Konformität zu gewährleisten, wurden folgende harmonisierte Normen sowie nationale Normen und Bestimmungen angewendet:

**EN 60335-1:2012/A16:2023 • EN 60335-2-45:2002/A11:2023
EN 62233:2008 • EN IEC 63000:2018
EN IEC 55014-1:2021 • EN IEC 55014-2:2021
EN IEC 61000-3-2:2019/A1:2021
EN 61000-3-3:2013/A2:2021**

Die alleinige Verantwortung für die Ausstellung dieser Konformitätserklärung trägt der Hersteller:

CE Grizzly Tools GmbH & Co. KG
Stockstädter Str. 20
63762 Großostheim
DEUTSCHLAND
13.01.2025



Christian Frank
Dokumentationsbevollmächtigter

E



F

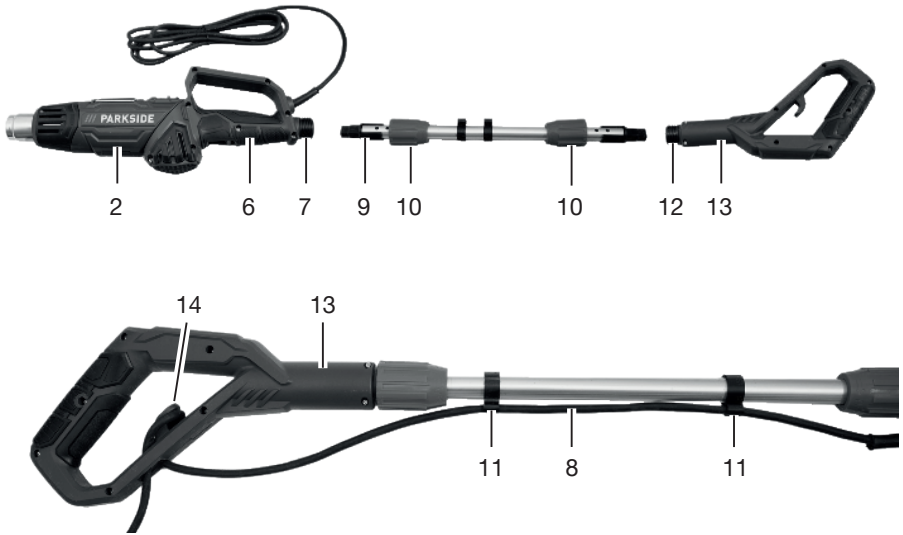

G

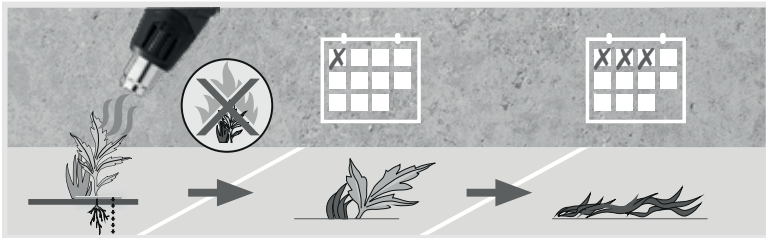

Explosionszeichnung • Reprezentare explodată • Eksplozirani pogled • Διευρυμένη εικόνα

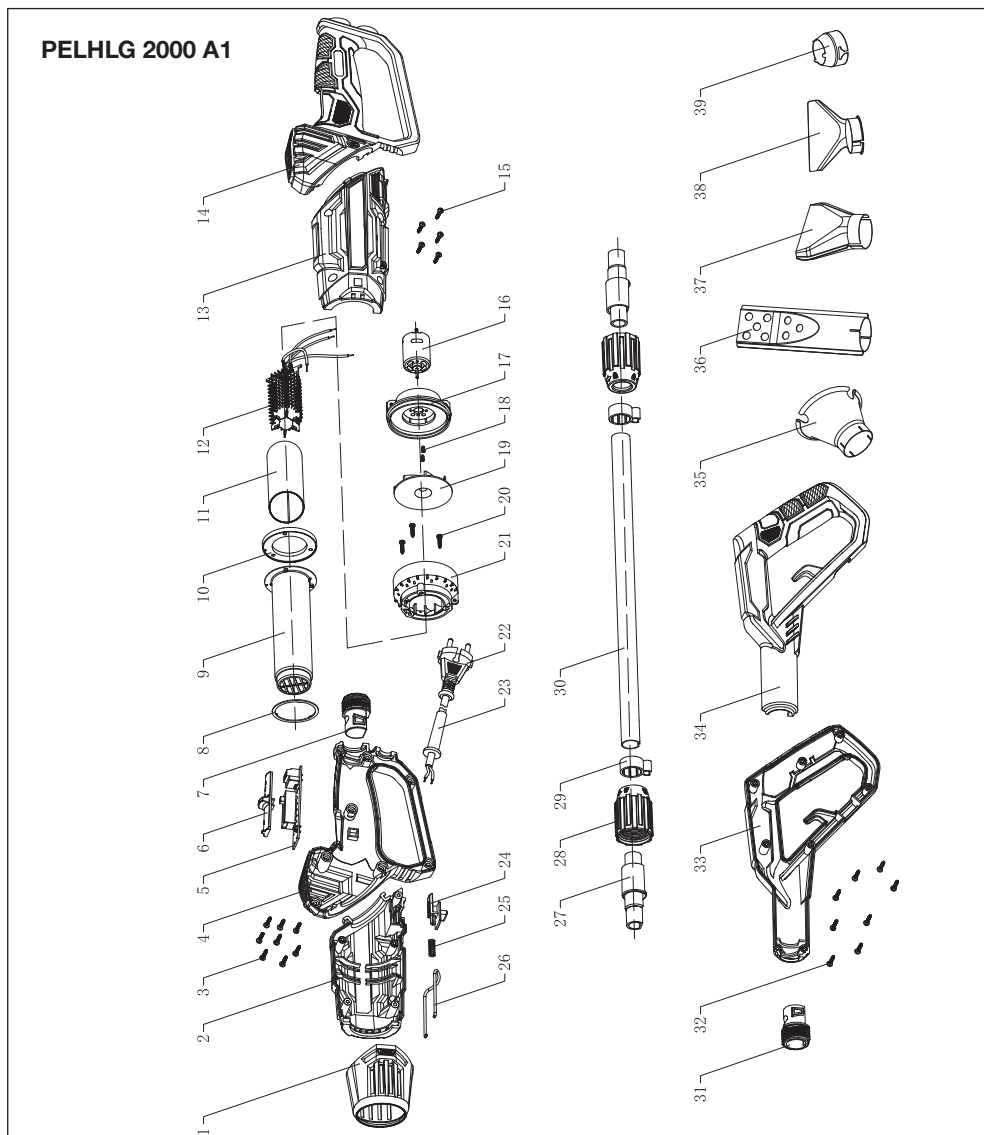

informativ • informativan • ενημερωτικό

GRIZZLY TOOLS GMBH & CO. KG

Stockstädter Straße 20

63762 Großostheim

GERMANY

Stanje informacija · Versiunea informațiilor ·

Έκδοση των πληροφοριών · Stand der

Informationen: 10/2024

Ident.-No.: 72090437102024-RS/RO/GR



IAN 471821_2407

