

A

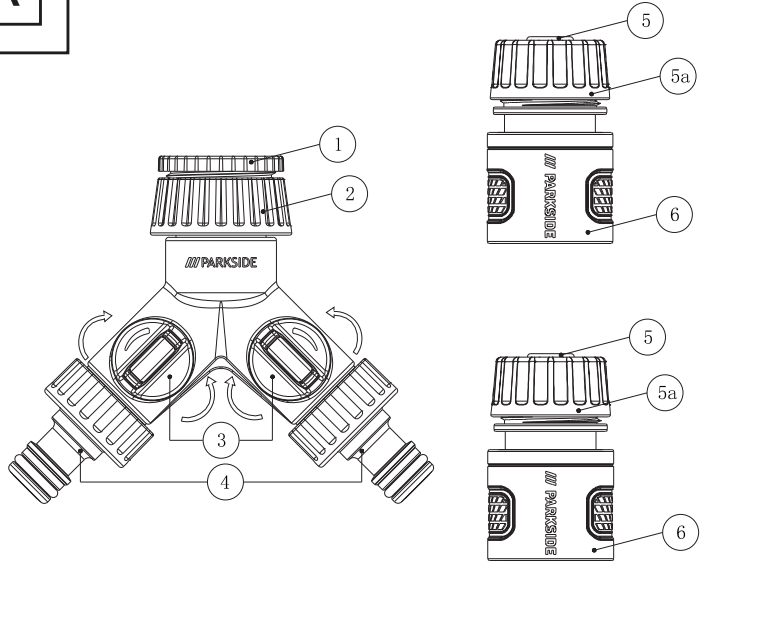

B

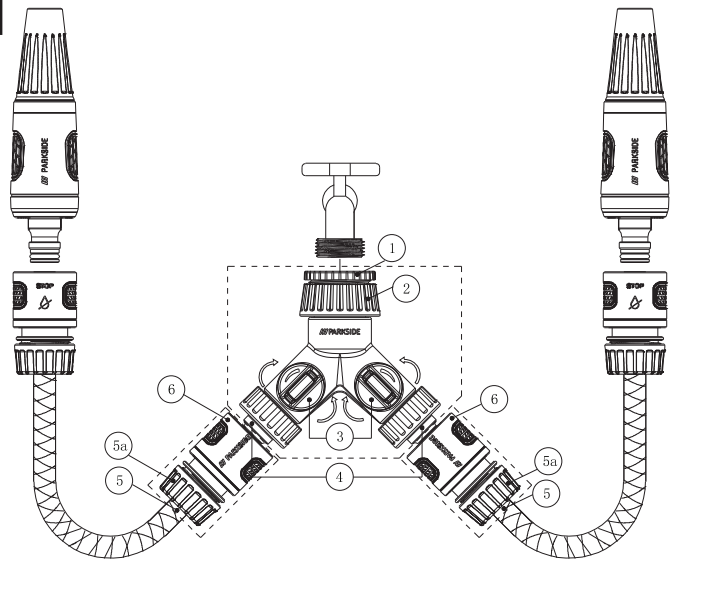

GB CY

2-WAY VALVE WITH CONNECTOR SET

● Introduction

We congratulate you on the purchase of your new product. You have chosen a high quality product. Familiarise yourself with the product before using it for the first time. In addition, please carefully refer to the operating instructions and the safety advice below. Only use the product as instructed and only for the indicated field of application. Keep these instructions in a safe place. If you pass the product on to anyone else, please ensure that you also pass on all the documentation with it.

● Intended use

This product is suitable for all common standard hose systems. The product is not intended for commercial use.

● Technical data

Operating pressure: max. 4 bar

● Item include

1 x 2-Way Splitter
2 x hose connector 13-15 mm (1/2 - 5/8")

● Symbols and signal words used

 Mandatory sign - instructs each user to read the instructions carefully before use and to keep them available for all users at all times.

 General warning sign - used to indicate hazards and dangers (e.g. risk of strangulation, suffocation, injury, slipping or damage to property).

 **WARNING!**
This signal word indicates a hazard with a high degree of risk which, if not prevented, could lead to death or serious injury.

 **CAUTION!**
This signal word indicates a hazard with a low degree of risk which, if not avoided, may result in minor or moderate injury.



This symbol indicates that the product is UV resistant.



This symbol indicates that the product is weather resistant.



This symbol indicates that water from the product is not suitable for drinking.



This sign indicates an easy-to-use plug-in connection between the tap and the hose.

● Safety instructions

Important: Read these original operating instructions and the safety information carefully and keep them in a safe place!

⚠ Danger to life!

Never leave children unsupervised with the packaging material. Danger of suffocation!

⚠ Risk of injury!

- **WARNING!** Read all safety information and instructions.
- Before each use, make sure that all parts of the product are undamaged and assembled according to these original operating instructions. There is risk of injury if the product is not assembled correctly.



WARNING! Water not for drinking! Water that has flowed through this product is not suitable for drinking.

- **WARNING!** Never point the water jet at people or animals!
- **WARNING!** Never point the water jet at electrical equipment!
- Only suitable for outdoor use.

⚠ Avoid material damage!

- Protect the product from frost.
- The product is only suitable for use with cold water.
- **WARNING!** Turn off the tap after each use.
- Do not grease or oil the spray nozzles as they may clog.
- Do not turn the rotor manually otherwise the mechanism may get damaged.

- Check the product for damage or wear before each use. Only use the product if it is in good working condition!
- Discontinue using the product if there is visible or suspected damage.

● Use

- Screw the tap connector G1" [2] or tap connector reducer to G3/4" [1] on your tap.
- Unscrew the union nut [5a].
- Connect a garden hose (13-15 mm) (not included) with the connection thread [5] and screw the union nut [5a] tightly.
- Insert the adapter [4] into the hose connector [6].
- The On/Off switch [3] allows you to fully control the water flow output. You may turn the switch [3] On or Off on either side, or both sides as you wish.
- Turn the switch [3] On to start irrigation, turn it Off to stop.

Note: Always turn off the On/Off switches [3] to prevent unintended irrigation during assembling, before and after use.

● After use

- Turn off the On/Off switch [3] to stop irrigation after each use.
- Turn off the water supply.
- Disconnect the hose connector [6] from adapter [4].
- Unscrew the union nut [2] and tap adapter [1] (if used) from the tap.
- Clean the product as described under "Cleaning and care".

● Cleaning and care

- Use a slightly dampened, non-fluffing cloth to clean the product.
- Dry well after each use and store in a dry and frost-free place.

● Storage

Store the product in a clean, dry place at room temperature when it is not in use.

● Disposal

The packaging is made entirely of recyclable materials, which you may dispose of at local recycling facilities. Contact your local refuse disposal authority for more details of how to dispose of your worn-out product.

● Warranty

The product has been manufactured to strict quality guidelines and meticulously examined before delivery. In the event of material or manufacturing defects you have legal rights against the retailer of this product. Your legal rights are not limited in any way by our warranty detailed below.

The warranty for this product is 3 years from the date of purchase. The warranty period begins on the date of purchase. Keep the original sales receipt in a safe location as this document is required as proof of purchase.

Any damage or defects already present at the time of purchase must be reported without delay after unpacking the product.

Should the product show any fault in materials or manufacture within 3 years from the date of purchase, we will repair or replace it – at our choice – free of charge to you. The warranty period is not extended as a result of a claim being granted. This also applies to replaced and repaired parts.

This warranty becomes void if the product has been damaged, or used or maintained improperly.

The warranty covers material or manufacturing defects. This warranty does not cover product parts subject to normal wear and tear, thus considered consumables (e.g. batteries, rechargeable batteries, tubes, cartridges), nor damage to fragile parts, e.g. switches or glass parts.

● Warranty claim procedure

So that your request can be processed quickly, please observe the following instructions:

For all inquiries, please have the receipt and item number (e.g., IAN 465160_2404) ready as proof of purchase.

The article number can be taken from the identification label on the product, engraving on the product, the front cover of your manual (at the bottom left), or the sticker on the back or bottom of the product.

If malfunctions or other defects arise, first contact the service department indicated below by phone or email.

You can then send a product recorded as defective to the communicated service address postage-free, making sure to enclose proof of purchase (receipt) and information on the details of the defect and when it occurred.

You can download and view this and numerous other manuals at parkside-diy.com. This QR code takes you directly to parkside-diy.com. Choose your country and use the search screen to search for the operating instructions. Entering the item number (IAN) 465160_2404 takes you to the operating instructions for your item.



● Service

- GB Service Great Britain**
Tel.: 08000569216
E-Mail: owim@lidl.co.uk
- CY Service Cyprus**
Tel.: 8009 4211
E-Mail: owim@lidl.com.cy

HR

2-SMJERNI VENTIL SA SETOM PRIKLJUČAKA

● Uvod

Čestitamo vam na kupnji novog proizvoda. Time ste se odlučili za jedan vrlo kvalitetan proizvod. Prije prvog stavljanja u pogon, upoznajte se sa proizvodom. Za to pomno pročitajte sljedeće upute za uporabu i sigurnost. Koristite ovaj proizvod u skladu s navedenim uputama te u navedene svrhe. Sačuvajte ove upute na jednom sigurnom mjestu. U slučaju davanja proizvoda trećim osobama, izručite također svu pripadajuću dokumentaciju.

● Predviđena upotreba

Ovaj proizvod prikladan je za sve najčešće sustave standardnih cijevi. Ovaj proizvod nije predviđen za komercijalnu upotrebu.

● Tehnički podaci

Radni tlak: maksimalno 4 bara

● Proizvod sadrži sljedeće komponente:

- 1x 2-smjerni razvodnik
- 2x priključak za crijevo 13–15 mm (½ - ⅝“)

● Korišteni simboli i signalne riječi



Znak obveze - upućuje svakog korisnika a pažljivo pročitati upute prije upotrebe i da one u svakom trenutku budu dostupne za sve korisnike.



Opći znak upozorenja - koristi se za označavanje opasnosti i opasnih stanja (npr. rizik od gušenja, davljenja, ozljede, poskliznuća ili materijalne štete).

▲ UPOZORENJE!

Signalna riječ označava opasnost s visokim stupnjem rizika koja, ako se ne izbjegne, može dovesti do smrtni ili ozbiljne ozljede.

▲ OPREZ!

Ovaj signalna riječ označava opasnost niske razine rizika koja, ako se ne izbjegne, može rezultirati manjom ili srednje teškom ozljedom.



Ovaj simbol označava da je proizvod otporan na ultraljubičasto zračenje.



Ovaj simbol označava da je proizvod otporan na atmosferske utjecaje.



Ovaj simbol označava da voda iz proizvoda nije dobra za piće.



Ovaj simbol označava brzi utični priključak između savine i crijeva.

● Sigurnosne napomene

Važno: Pročitajte prijevod ovih izvornih uputa za upotrebu i sigurnosne napomene i čuvajte ih na sigurnom mjestu!

▲ Opasnost po život!

Djecu nemojte nikada ostavljati bez nadzora s ambalažnim materijalom. Opasnost od gušenja!

▲ Rizik od ozljeda!

- UPOZORENJE!** Pročitajte sve informacije o sigurnosti i upute.
- Prije svake upotrebe provjerite jesu li svi dijelovi proizvoda neoštećeni i sastavljeni u skladu s ovim originalnim uputama za upotrebu. Postoji opasnost od ozljede ako proizvod nije propisno montiran.



UPOZORENJE! Voda nije dobra za piće! Voda koja protječe kroz ovaj proizvod nije dobra za piće!

- UPOZORENJE!** Mlaz vode nemojte nikada usmjeravati na osobe niti životinje!
- UPOZORENJE!** Mlaz vode nemojte nikada usmjeravati na električnu opremu!
- Proizvod je prikladan samo za upotrebu na otvorenom.

▲ Izbjegavajte materijalne štete!

- Zaštitiite proizvod od mraza.
- Proizvod je prikladan samo za upotrebu s hladnom vodom.
- UPOZORENJE!** Zatvorite slavinu nakon svake upotrebe.
- Na mlaznice za raspršivanje nemojte nanositi mast ili ulje jer mogu se začepiti.
- Ne okrećite rotor ručno jer u protivnom se mehanizam može oštetiti.
- Prije svake upotrebe provjerite je li proizvod oštećen ili istrošen. Proizvod upotrebljavajte samo ako je u dobrom radnom stanju.
- Prestanite upotrebljavati proizvod ako na njemu postoje vidljiva oštećenja ili ako sumnjate na oštećenja.

● Upotreba

- Zavrните priključak za slavinu G1" [2] i redukcijski priključak za slavinu na G¾" [1] na slavini.
- Odvrnite spojnu maticu [5d].

- Spojite vrtno crijevo (13-15 mm) (nije isporučeno) sa spojnim navojem [5] i čvrsto zavrните spojnu maticu [5a].
- U priključak za crijevo [6] umetnite adapter [4].
- Sklopka za uključivanje/isključivanje [3] omogućuje vam punu kontrolu nad protokom vode. Sklopku [3] možete prema vlastitoj želji uključiti ili isključiti na svakoj strani ili na obje strane.
- Uključite sklopku [3] za početak navodnjavanja, isključite ju za prestanak.

Napomena: obvezno isključite sklopke za uključivanje/isključivanje [3] kako biste onemogućili neželjeno navodnjavanje za vrijeme montaže, prije i nakon upotrebe.

● Nakon upotrebe

- Isključite prekidač za uključivanje/isključivanje [3] za prekid navodnjavanja nakon svake upotrebe.
- Zatvorite dovod vode.
- Priključak za crijevo [6] odspojite od adaptera [4].
- Odvrnite spojnu maticu [2] i prilagodnik za slavinu [1] (ako se koristi) sa slavine.
- Očistite proizvod na način opisan u odjeljku „Čišćenje i njega“.

● Čišćenje i njega

- Za čišćenje proizvoda upotrebljavajte blago navlaženu krpu koja ne ostavlja dlačice.
- Nakon svake upotrebe proizvod dobro osušite i skladištite na suhom mjestu zaštićenom od mraza.

● Skladištenje

Proizvod čuvajte na čistom i suhom mjestu na sobnoj temperaturi kada se ne koristi.

● Zbrinjavanje

Ambalaža se sastoji od ekološki neškodljivih materijala koje možete zbrinuti na lokalnim mjestima za reciklažu. O mogućnostima zbrinjavanja dotrajalog proizvoda možete se raspitati kod vaše općinske ili gradske uprave.

● Jamstvo

Ovaj proizvod je pažljivo proizveden prema strogim smjericama kvalitete i temeljito je ispitano prije isporuke. U slučaju pogreške u materijalu ili izradi, imate zakonska prava protiv prodavatelja proizvoda. Vaša zakonska

prava ni na koji način nisu ograničena našom garancijom navedenom u nastavku.

Garancija za ovaj proizvod je 3 godine od datuma kupnje. Garantni rok počinje s datumom kupovine. Čuvajte originalni račun na sigurnom mjestu jer je ovaj dokument potreban kao dokaz kupnje.

Sva oštećenja ili nedostaci koji su već prisutni u trenutku kupnje moraju se prijaviti odmah nakon raspakiranja proizvoda.

Ako se u roku od 3 godine od datuma kupnje pokaže da je proizvod neispravan u materijalu ili izradi, mi ćemo ga, po našem izboru, besplatno popraviti ili zamijeniti. Garantni rok se ne produljuje odobrenim zahtjevom za garanciju. To vrijedi i za zamijenjene i popravljene dijelove.

Ova garancija ne vrijedi ako je proizvod bio oštećen ili nepropisno korišten ili održavan.

Garancija pokriva greške u materijalu i proizvodnji. Ova se garancija ne odnosi na dijelove proizvoda koji su podložni uobičajenom habanju, te se stoga smatraju potrošnim dijelovima (npr. baterije, punjive baterije, crijeva, spremnici s tintom), niti na oštećenja lomljivih dijelova, npr. prekidača ili dijelova od stakla.

U slučaju manjeg popravka jamstveni rok se produljuje onoliko koliko je kupac bio lišen uporabe stvari.

Međutim, kad je zbog neispravnosti stvari izvršena njezina zamjena ili njezin bitni popravak, jamstveni rok počinje teći ponovno od zamjene, odnosno od vraćanja popravljene stvari.

Ako je zamijenjen ili bitno popravljen samo neki dio stvari, jamstveni rok počinje teći ponovno samo za taj dio.

● Postupak u slučaju koji je pokriven jamstvom

Kako bismo osigurali brzu obradu vašeg zahtjeva, slijedite upute u nastavku:

Za sve upite kao dokaz o kupnji pripremite račun i broj artikla (npr. IAN 465160_2404).

Broj artikla možete pronaći na tipskoj pločici na proizvodu, gravuri na proizvodu, naslovnici vaših uputa (dolje lijevo) ili naljepnici na stražnjoj i donjoj strani proizvoda.

Ako se pojave funkcionalni kvarovi ili drugi nedostaci, prvo se obratite servisnoj odjelu koji je naveden u nastavku telefonski ili e-poštom.

Proizvod za koji je utvrđen kvar, uz prilaganje potvrde o kupnji (računa) i informacijama o nedostacima i kada su nastali, možete poslati na adresu servisa kojega ste obavijestili bez poštarine.

Ove i mnoge druge priručnike možete pregledati i preuzeti na stranici parkside-diy.com. Ovaj QR kod vodi vas izravno na našu stranicu parkside-diy.com. Odaberite svoju zemlju i putem tražilice potražite upute za uporabu. Unosom broja artikla (IAN) 465160_2404 dospjet ćete do uputa za uporabu za svoj artikl.



● Servis

HR Servis Hrvatska
Tel.: 0800806355
E-Mail: owim@lidl.hr

RS

2-SMERNI VENTIL SA SETOM PRIKLJUČAKA

● Uvod

Čestitamo Vam na kupovini Vašeg proizvoda Odlučili ste se za kupovinu visokokvalitetnog proizvoda. Upoznajte se pre prve upotrebe sa proizvodom. Pročitajte u vezi toga pažljivo sledeće uputstvo za upotrebu i informacije u vezi bezbednosti. Koristite proizvod samo kao što je opisano i za navedene oblasti upotrebe. Sačuvajte ovo uputstvo na sigurnom mestu. Predajte svu dokumentaciju trećem licu kojem dajete proizvod.

● Predviđena upotreba

Ovaj proizvod je pogodan za sve uobičajene standardne sisteme creva. Proizvod nije predviđen za komercijalnu upotrebu.

● Tehnički podaci

Radni pritisak: maks. 4 bara

● Proizvod uključuje sledeće komponente:

1 x 2-smerni razvodnik
2 x Priključak za crevo 13-15 mm (½ - ⅝")

● Upotrebljeni simboli i signalne reči

 Znak obaveze – upućuje korisnika da pre upotrebe pažljivo pročita uputstva za upotrebu i da ih uvek drži dostupnim svim korisnicima.

 Znak opšteg upozorenja – upotrebljava se za označavanje opasnosti i rizika (npr. rizik od davljenja, gušenja, povreda, klizanja ili materijalnih šteta).

 **UPOZORENJE!**
Ova signalna reč označava opasnost visokog stepena rizika koja, ako se ne izbegne, može dovesti do smrti ili teških povreda.

 **OPREZ!**
Ova signalna reč označava opasnost niskog stepena rizika koja, ako se ne izbegne, može dovesti do lakših ili umerenih povreda.

 Ovaj simbol označava da je proizvod otporan na UV zračenje.

 Ovaj simbol označava da je proizvod otporan na vremenske uslove.



 Ovaj simbol označava da voda iz proizvoda nije pogodna za piće.





 Ovaj znak ukazuje na jednostavan utični priključak između slavine za vodu i creva.









● Bezbednosne napomene

Važno! Pažljivo pročitajte ova originalna uputstva za upotrebu i bezbednosne napomene i čuvajte ih na bezbednom mestu!





 **Postoji opasnost po život!**
Nemojte nikada da ostavljate decu bez nadzora sa ambalažnim materijalom. Postoji opasnost od gušenja!











 **Postoji rizik od povreda!**
 **UPOZORENJE!** Pročitajte sve informacije o bezbednosti i sva uputstva.
 Pre svake upotrebe, uverite se da su svi delovi proizvoda neoštećeni i da su sastavljeni u skladu sa ovim originalnim uputstvom za upotrebu. Postoji rizik od povreda ako proizvod nije pravilno sastavljen.

 **UPOZORENJE! Voda nije pogodna za piće!** Voda koja prođe kroz ovaj proizvod nije pogodna za piće.
 **UPOZORENJE!** Nemojte nikada da usmeravate mlaz vode prema osobama ili životinjama!
 **UPOZORENJE!** Nemojte nikada da usmeravate mlaz vode prema električnoj opremi!
 Proizvod je pogodan samo za upotrebu na otvorenom.

 **Izbegavajte materijalne štete!**
 Zaštitite proizvod od mraza.
 Proizvod je pogodan samo za upotrebu sa hladnom vodom.
 **UPOZORENJE!** Zatvorite slavinu za vodu nakon svake upotrebe.
 Nemojte da nanosite mast ili ulje na mlaznice za prskanje jer mogu da se začepe.
 Nemojte da okrećete rotor rukom, jer tako možete da oštetite mehanizam.
 Pre svake upotrebe proverite da li je proizvod oštećen ili istrošen. Proizvod upotrebljavajte samo ako je u dobrom radnom stanju!
 Ako postoji vidljivo oštećenje ili sumnja na oštećenje, prestanite da upotrebljavate proizvod.











● Upotreba

-  Navrnite konektor slavine G1"  ili reduktor konektora slavine na G¾"  na slavinu.
-  Ođvrnite spojnu maticu .



-  Spojite baštensko crevo (13-15 mm) (nije priloženo) sa spojnim navojem  i čvrsto zavrnite spojnu maticu .
-  Umetnite adapter  u priključak za crevo .
-  Pomoću prekidača za uključivanje/isključivanje  možete u potpunosti da kontrolišete protok vode. Prekidač  možete da uključite ili isključite na jednoj ili obe strane u prema želji.
-  Uključite prekidač  da počnete sa navodnjavanjem, a isključite ga da zaustavite navodnjavanje.

Napomena: Uvek isključite prekidače za uključivanje/isključivanje  da izbegnete nenamerno navodnjavanje tokom sastavljanja, pre i posle upotrebe.

● Posle upotrebe

-  Isključite prekidač za uključivanje/isključivanje  da zaustavite navodnjavanje nakon svake upotrebe.
-  Isključite dovod vode.
-  Odvojite priključak za crevo  od adaptera .
-  Sa slavine za vodu odvrnite spojnu maticu  i adapter za slavinu za vodu  (ako se upotrebljava).
-  Očistite proizvod kako je opisano u odeljku „Čišćenje i nega“.

● Čišćenje i nega

-  Za čišćenje proizvoda upotrebljavajte blago navlaženu krpu koja ne ostavlja dlačice.
-  Posle svake upotrebe dobro osušite proizvod i skladištite ga na suvom mestu koje je zaštićeno od mraza.

● Skladištenje

Kada ga ne upotrebljavate, proizvod skladištite na čistom i suvom mestu na sobnoj temperaturi.

● Odlaganje

Pakovanje se sastoji od ekološki prihvatljivih materijala koje možete odlagati na lokalnim mestima za reciklažu. Mogućnosti za uklanjanje iskorišćenog proizvoda možete saznati u vašoj opštinskoj ili gradskoj upravi.

● **Garancija**

Lidl i proizvođač nisu u mogućnosti da garantuju obezbeđivanje servisiranja i dostupnost rezervnih delova nakon isteka garantnog perioda/ perioda saobraznosti. Ukoliko za tim bude potrebe, putem naše Službe za potrošače možete proveriti dostupnost rezervnih delova i opcije za popravku. Hvala na razumevanju.

Kako izjaviti reklamaciju?

Molimo Vas:

- da pozovete korisnički servis: 0800190639
- pošaljete e-mail na: owim@lidl.rs
- posetite najbližu Lidl prodavnicu.

Da bismo osigurali najbržu asistenciju, molimo da sačuvate fiskalni račun i date ga na uvid prilikom izjavljivanja reklamacije.

GARANCIJA I GARANTNI LIST

Poštovani,

Ovim putem Vas upoznajemo sa Vašim pravima i obavezama koje proističu iz Zakona o zaštiti potrošača, a u pogledu ostvarivanja prava iz garancije.

Ova garancija ni na koji način ne utiče, niti isključuje prava koja kupac ima u skladu sa važećim Zakonom o zaštiti potrošača po osnovu zakonske odgovornosti prodavca za nesaobraznost robe ugovoru koja traje 2 godine od dana kada je roba predata kupcu.

Davalac garancije ovom izjavom preuzima obavezu da kupcima svojih aparata, a pod uslovima definisanim u ovoj izjavi, obezbedi:

- besplatno otklanjanje kvarova u garantnom roku, koji bi nastali kod uobičajene upotrebe ili zbog grešaka u proizvodnji i materijalu, ili
- zamenu aparata, u garantnom roku predviđenom ovom garancijskom izjavom, u slučaju da opravka nije moguća, ili
- ako otklanjanje kvara nije moguće, kupac ima pravo da zahteva od prodavca povrat novca.

Ukupan rok garancije je 3 godine.

Garantni rok počinje da važi od datuma kupovine proizvoda, odnosno od prijema

istog od strane kupca, a što se dokazuje fiskalnim računom.

Garancija važi na teritoriji Republike Srbije.

Kupac može da izjavi reklamaciju usmeno u nekom od prodajnih objekata Lidl Srbija KD, odnosno telefonom, pisanim putem ili elektronskim putem na kontakte kompanije Lidl Srbija KD, uz dostavu fiskalnog računa na uvid.

U cilju ispravnog funkcionisanja proizvod se koristi u skladu sa njegovom namenom i Uputstvom za upotrebu.

Na zahtev kupca, koji je izjavljen u garantnom roku, prodavac će izvršiti otklanjanje kvarova i nedostataka na proizvodu u roku predviđenom Zakonom.

Garantni uslovi:

Pre obraćanja prodavcu za tehničku pomoć, potrebno je proveriti ispravnost instalacije i ostalih potrebnih uslova naznačenih u Uputstvu za upotrebu.

Kupac je dužan da prodavcu preda sve pripadajuće delove proizvoda koje je preuzeo u trenutku kupovine.

Popravke u roku garancije:

Garancija važi počev od dana kada je roba predata kupcu, a na osnovu fiskalnog odsečka. U istom periodu davalac garancije, odnosno prodavac je u obavezi da otkloni sve tehničke kvarove bez naknade, u zakonskom roku.

Garancija ne važi u sledećim slučajevima:

1. Ukoliko prodavcu uz aparat nije priložen fiskalni račun sa datumom prodaje.
2. Ukoliko je kvar prouzrokovan udarom groma, strujnim udarom ili sličnim delovanjem spoljne sile na sam uređaj (požar, poplava, naponski udar...).
3. Ukoliko su nastali kvarovi i oštećenja na uređaju posledica delovanja spoljnih uticaja, kao što su: velika vlaga, previsoka i suviše niska temperatura (pucanje cevi usled smrzavanja, oštećenja gumenih delova, rđanje, itd.)
4. Ukoliko proizvod nije korišćen u skladu sa Uputstvom za upotrebu.
5. Ukoliko je proizvod pokušalo da popravi treće neovlašćeno lice.

6. Ukoliko proizvod nije korišćen u skladu sa namenom.
7. Ukoliko je čišćenje i održavanje uređaja urađeno protivno Uputstvu za upotrebu.
8. Ukoliko je proizvod korišćen u profesionalne svrhe.

Naziv proizvoda:	2-smerni ventil sa setom priključaka
Model:	HG12260C
IAN / Serijski broj:	465160_2404
Proizvođač:	OWIM GmbH & Co. KG Stiftsbergstraße 1 74167 Neckarsulm Nemačka
Davalac garancije- uvoznik:	Lidl Srbija KD Prva južna radna 3 22330 Nova Pazova Republika Srbija Tel. 0800190639 E-mail: kontakt@lidl.rs
Datum predaje robe potrošaču:	datum sa fiskalnog računa
Uvozi i stavlja u promet:	Lidl Srbija KD Prva južna radna 3 22330 Nova Pazova Republika Srbija Tel. 0800190639 E-mail: kontakt@lidl.rs

● **Postupak garancije**

Da biste bili sigurni da će vaš zahtev biti brzo obrađen, pratite sledeća uputstva:

Za sva pitanja, pripremite račun i broj artikla (npr. IAN 465160_2404) kao dokaz kupovine.

Nađite broj artikla na natpisnoj pločici na proizvodu, gravuri na proizvodu, naslovnoj strani vašeg uputstva (dole levo) ili nalepnici na poledini ili dnu proizvoda.

Ako dođe do funkcionalnih grešaka ili drugih kvarova, prvo kontaktirajte dole navedenu servisnu službu telefonom ili e-mailom.

Zatim možete besplatno poslati proizvod koji je evidentiran kao neispravan na adresu servisa koju ste dobili, prilažući račun (priznanicu) i detalje o tome šta je u kvaru i kada je nastao.

Možete pogledati i preuzeti ove i mnoge druge priručnike na parksides-diy.com. Skeniranjem ovog QR koda dospećete direktno na parksides-diy.com. Izaberite vašu zemlju i potražite uputstva za upotrebu koristeći masku za pretrag. Unošenjem broja artikla (IAN) 465160_2404 pristupićete uputstvu za upotrebu vašeg artikla.



● **Servis**

RS **Servis Srbija**
Tel.: 0800190639
E-Mail: owim@lidl.rs

RO

SUPAPĂ CU 2 CĂI, CU SET DE RACORDARE

● **Introducere**

Vă felicităm pentru achiziționarea noului dumneavoastră produs. Ați ales un produs de înaltă calitate. Înainte de prima punere în funcțiune informați-vă cu privire la produs. Pentru aceasta citiți cu atenție următorul manual de utilizare și indicațiile de siguranță. Utilizați acest produs numai conform descrierii și instrucțiunilor de utilizare. Păstrați această instrucțiune într-un loc sigur. În caz că, dați produsul mai departe la terți, înmânați de asemenea și documentația acestuia.

● **Scopul utilizării**

Acest produs este adecvat pentru toate sistemele standard de furtunuri obișnuite. Produsul nu este destinat utilizării comerciale.

● **Date tehnice**

Presiune de lucru: max. 4 bar

● **Conținut**

1 x Divizor cu 2 direcții
2 x Racord de furtun 13-15 mm (½ - ⅝")

● **Simboluri și cuvinte de semnalizare utilizate**



Semn obligatoriu - instruieste fiecare utilizator să citească cu atenție instrucțiunile înainte de utilizare și să le păstreze la dispoziție pentru toți utilizatorii în orice moment.



Semn de avertizare general - utilizat pentru a indica riscuri și pericole (de exemplu risc de strangulare, sufocare, rănire, alunecare sau deteriorare a bunurilor).

⚠️ AVERTISMENT!

Acest cuvânt de semnalizare indică un pericol cu un grad ridicat de risc care, dacă nu este prevenit, ar putea duce la deces sau vătămări grave.

⚠️ ATENȚIE!

Acest cuvânt de semnalizare indică un pericol cu un grad scăzut de risc care, dacă nu este evitat, poate duce la vătămări minore sau moderate.



Acest simbol indică faptul că produsul este rezistent la UV.



Acest simbol indică faptul că produsul este rezistent la intemperii.



Acest simbol indică faptul că apa din produs nu este adecvată pentru băut.



Acest semn indică un racord ușor de utilizat între robinet și furtun.

● **Instrucțiuni de siguranță**

Important: Citiți cu atenție aceste instrucțiuni de utilizare originale și informațiile de siguranță și păstrați-le într-un loc sigur!

⚠️ Pericol pentru viață!

Nu lăsați niciodată copiii nesupravegheați cu materialele de ambalare. Pericol de asfixiere!

⚠ Risc de vătămare!

- **AVERTISMENT!** Citiți toate informațiile și instrucțiunile de siguranță.
- Înainte de fiecare utilizare, asigurați-vă că toate piesele produsului nu sunt deteriorate și că sunt asamblate conform acestor instrucțiuni de utilizare originale. Există riscul de rănire dacă produsul nu este asamblat corespunzător.



AVERTISMENT! Apa nu este potabilă! Apa care a trecut prin acest produs nu este potabilă.

- **AVERTISMENT!** Nu îndreptați niciodată jetul de apă spre oameni sau animale!
- **AVERTISMENT!** Nu îndreptați niciodată jetul de apă spre echipamente electrice!
- Potrivit doar pentru utilizare în aer liber.

⚠ Evitați daunele materiale!

- Protejați produsul de îngheț.
- Produsul este potrivit doar pentru utilizare cu apă rece.
- **AVERTISMENT!** Închideți robinetul după fiecare utilizare.
- Nu ungeți duzele de pulverizare deoarece acestea se pot înfunda.
- Nu rotiți rotorul manual, altfel mecanismul se poate deteriora.
- Înaintea fiecărei utilizări, verificați produsul pentru depistarea eventualelor urme de deteriorare. Folosiți produsul numai dacă este în stare bună de funcționare!
- Întrerupeți utilizarea produsului dacă există daune vizibile sau suspectate.

● **Utilizarea**

- Înșurubați racordul de robinet G1" [2] sau reductorul racordului de robinet la G¾" [1] de pe robinetul dumneavoastră.
- Deșurubați piulița olandeză [5a].
- Conectați un furtun de grădină (13-15 mm) (neinclus) cu filetul de racord [5] și strângeți bine piulița olandeză [5a].
- Introduceți adaptorul [4] în racordul pentru furtun de grădină [6].
- Întrerupătorul On/Off (Pornit/Oprit) [3] vă permite să controlați deplin debitul de apă. Puteți porni sau opri întrerupătorul [3] pe o parte sau pe cealaltă, sau dacă doriți, pe ambele.

- Porniți întrerupătorul [3] pentru a porni irigarea, opriți-l pentru a o opri.

Notă: Opriți întotdeauna întrerupătoarele On/off [3] pentru a preveni irigarea accidentală în timpul asamblării, înainte și după utilizare.

● **După utilizare**

- Opriți întrerupătorul On/Off [3] pentru a opri irigarea după fiecare utilizare.
- Închideți alimentarea cu apă.
- Deconectați racordul furtunului [6] de la adaptor [4].
- Deșurubați piulița olandeză [2] și adaptorul robinetului [1] (dacă este utilizat) de la robinet.
- Curățați produsul așa cum este descris în „Curățarea și îngrijirea”.

● **Curățarea și îngrijirea**

- Curățați produsul cu o cârpă fără scame, ușor umezită.
- Uscați bine după fiecare utilizare și depozitați într-un loc uscat și ferit de îngheț.

● **Depozitarea**

Păstrați produsul într-un loc curat și uscat, la temperatura camerei, atunci când nu este utilizat.

● **Înlăturare**

Ambalajul este produs din material ecologic care pot fi eliminate la punctele locale de reciclare. Puteți obține informații despre posibilitățile de eliminare a produsului de la administrația locală.

● **Garanție**

Produsul a fost fabricat cu atenție, conform unor standarde stricte de calitate și verificat temeinic înainte de livrare. În caz de defecțiuni de material sau de fabricație aveți drepturi legale față de vânzătorul produsului. Drepturile dumneavoastră legale nu sunt limitate în niciun fel de garanția menționată mai jos.

Garanția pentru aceste produs este 3 ani începând de la data achiziției. Durata garanției începe la data achiziției. Păstrați chitanța originală la un loc sigur, deoarece acest document este necesar pentru dovada achiziției.

Toate defecțiunile sau deteriorările care sunt deja existente la momentul achiziției, trebuie anunțate imediat după despachetarea produsului.

Dacă în decurs de 3 ani de la achiziția produsului apare un defect de material sau de fabricație, vă reparăm sau înlocuim gratuit produsul la alegerea noastră. Durata de garanție nu se prelungește după aprobarea unei cerințe de garanție. Aceasta este valabil și pentru piesele schimbate și reparate.

Această garanție se stinge dacă produsul este deteriorat, utilizat sau întreținut în mod necorespunzător.

Garanția acoperă defectele de material și de producție. Această garanție nu acoperă piesele componente ale produsului, care prezintă urme normale de uzură și care sunt considerate piese de schimb (de ex.: baterii, acumulatori, furtunuri, cartușe de vopsea) și nici deteriorările la nivelul pieselor casante, de exemplu întrerupătoare sau piese fabricate din sticlă.

Timpul de nefuncționare din cauza lipsei de conformitate apărute în cadrul termenului de garanție prelungește termenul de garanție legală de conformitate și cel al garanției comerciale și curge, după caz, din momentul la care a fost adusă la cunoștința vânzătorului lipsa de conformitate a produsului sau din momentul prezentării produsului la vânzător/unitatea service până la aducerea produsului în stare de utilizare normală și, respectiv, al notificării în scris în vederea ridicării produsului sau predării efective a produsului către consumator.

Produsele de folosință îndelungată care înlocuiesc produsele defecte în cadrul termenului de garanție vor beneficia de un nou termen de garanție care curge de la data preschimbării produsului.

● **Modul de desfășurare în caz de garanție**

Pentru a putea asigura o procesare rapidă a cererii dumneavoastră, vă rugăm să urmați următoarele indicații:

Vă rugăm să țineți la îndemână bonul de casă și numărul articolului (de ex. IAN 465160_2404) ca dovadă pentru achiziția dumneavoastră.

Vă rugăm să luați numărul de produs de pe plăcuța cu tipul de construcție de pe produs, gravura de pe produs, pagina principală a instrucțiunii de utilizare (jos, stânga) sau de pe spatele sau fundul produsului.

În cazul în care, apar erori de funcționare sau alte defecțiuni, contactați mai întâi prin telefon sau prin e-mail, departamentul de service menționat în continuare.

Dumneavoastră puteți să expediați atunci un produs considerat ca fiind defect, adăugând chitanța de plată (bonul de casă) și menționând, în ce constă defecțiunea și când a apărut aceasta, fără cheltuieli poștale, la adresa de service comunicată.

La parkside-diy.com puteți să vedeți și să descărcați acest manual și multe altele. Cu acest cod QR ajungeți direct la parkside-diy.com. Selectați țara dumneavoastră și căutați manualele de utilizare prin motorul de căutare. Dacă introduceți numărul de articol (IAN) 465160_2404 ajungeți la manualul de utilizare pentru articolul dumneavoastră.



● **Service**

RO **Service România**
Tel.: 0800890239
E-Mail: owim@lidl.ro

DE AT CH

2-WEGE-VENTIL MIT ANSCHLUSS-SET

● **Einleitung**

Wir beglückwünschen Sie zum Kauf Ihres neuen Produkts. Sie haben sich damit für ein hochwertiges Produkt entschieden. Machen Sie sich vor der ersten Inbetriebnahme mit dem Produkt vertraut. Lesen Sie hierzu aufmerksam die nachfolgende Bedienungsanleitung und die Sicherheitshinweise. Benutzen Sie das Produkt nur wie beschrieben und für die angegebenen Einsatzbereiche. Bewahren Sie diese Anleitung an einem sicheren Ort auf. Händigen Sie alle Unterlagen bei Weitergabe des Produktes an Dritte mit aus.

● **Bestimmungsgemäße Verwendung**

Dieses Produkt ist für alle gängigen Standardschlauchsysteme geeignet. Das Produkt ist nicht für den kommerziellen Gebrauch bestimmt.

● **Technische Daten**

Betriebsdruck: max. 4 bar

● **Der Artikel umfasst**

1 x Zweifach-Verteiler
2 x Schlauchverbinder 13-15 mm (½ - ¾")

● **Verwendete Symbole und Signalwörter**



Gebotszeichen - weist jeden Benutzer an, die Anweisungen vor der Verwendung sorgfältig zu lesen und für alle Benutzer jederzeit verfügbar zu halten.



Allgemeines Warnzeichen - wird verwendet, um auf Gefahren und Risiken hinzuweisen (z. B. Strangulations-, Erstickungs-, Verletzungsgefahr, Ausrutschen oder Sachschäden).

⚠ WARNUNG!

Dieses Signalwort weist auf eine Gefahr mit hohem Risiko hin, die, wenn sie nicht vermieden wird, zu Tod oder schweren Verletzungen führen kann.

⚠ VORSICHT!

Dieses Signalwort weist auf eine Gefahr mit geringem Risiko hin, die, wenn sie nicht vermieden wird, zu leichten oder mittelschweren Verletzungen führen kann.



Dieses Symbol zeigt an, dass das Produkt UV-beständig ist.



Dieses Symbol zeigt an, dass das Produkt witterungsbeständig ist.



Dieses Symbol zeigt an, dass das Wasser aus dem Produkt nicht zum Trinken geeignet ist.



Dieses Zeichen weist auf eine einfach zu bedienende Steckverbindung zwischen Wasserhahn und Schlauch hin.

● Sicherheitshinweise

Wichtig: Lesen Sie diese Original-Bedienungsanleitung und die Sicherheitsinformationen sorgfältig durch und bewahren Sie sie an einem sicheren Ort auf!

⚠ Lebensgefahr!

Lassen Sie Kinder niemals unbeaufsichtigt mit dem Verpackungsmaterial. Es besteht Erstickungsgefahr!

⚠ Verletzungsgefahr!

- **WARNUNG!** Lesen Sie alle Sicherheitshinweise und Anleitungen.
- Stellen Sie vor jedem Gebrauch sicher, dass alle Teile des Produkts unbeschädigt und gemäß dieser Original-Bedienungsanleitung zusammengebaut sind. Es besteht Verletzungsgefahr, wenn das Produkt nicht ordnungsgemäß montiert wird.



WARNUNG! Kein Trinkwasser! Wasser, das durch dieses Produkt geflossen ist, ist nicht zum Trinken geeignet.

- **WARNUNG!** Richten Sie den Wasserstrahl niemals auf Menschen oder Tiere!
- **WARNUNG!** Richten Sie den Wasserstrahl niemals auf elektrische Geräte!
- Nur für den Gebrauch im Freien geeignet.

⚠ Vermeiden Sie Materialschäden!

- Schützen Sie das Produkt vor Frost.

- Dieses Produkt ist nur für den Gebrauch mit kaltem Wasser geeignet.
- **WARNUNG!** Drehen Sie den Wasserhahn nach jedem Gebrauch zu.
- Schmieren oder ölen Sie die Sprühdüsen nicht, da sie verstopfen können.
- Drehen Sie den Rotor nicht manuell, andernfalls kann der Mechanismus beschädigt werden.
- Überprüfen Sie das Produkt vor jedem Gebrauch auf Beschädigungen oder Abnutzung. Verwenden Sie das Produkt nur, wenn es in gutem Zustand ist!
- Benutzen Sie das Produkt nicht mehr, wenn es sichtbare Schäden aufweist oder Sie vermuten, dass es beschädigt ist.

● Verwendung

- Schrauben Sie den Wasserhahnanschluss G1 Zoll **2** oder das Reduzierstück für den Wasserhahnanschluss auf G¾ Zoll **1** an Ihrem Wasserhahn.
- Lösen Sie die Überwurfmutter **5a**.
- Schließen Sie einen Gartenschlauch (13-15 mm) (nicht im Lieferumfang enthalten) an das Anschlussgewinde **5** an und schrauben Sie die Überwurfmutter **5a** fest.
- Stecken Sie den Adapter **4** in den Schlauchverbinder **6**.
- Mit dem Ein-/Aus-Schalter **3** können Sie den Wasserdurchfluss vollständig steuern. Sie können den Schalter **3** je nach Wunsch auf einer oder beiden Seiten ein- oder ausschalten.
- Schalten Sie den Schalter **3** ein, um die Bewässerung zu starten. Schalten Sie ihn aus, um sie zu stoppen.

Hinweis: Schalten Sie die Ein-/Aus-Schalter **3** immer aus, um eine unbeabsichtigte Bewässerung während der Montage und vor und nach dem Gebrauch zu vermeiden.

● Nach dem Gebrauch

- Schalten Sie den Ein-/Aus-Schalter **3** aus, um die Bewässerung nach jedem Gebrauch zu beenden.
- Drehen Sie das Wasser ab.
- Trennen Sie den Schlauchverbinder **6** vom Adapter **4**.

- Schrauben Sie die Überwurfmutter **2** und den Hahnanschluss **1** (falls verwendet) vom Wasserhahn ab.
- Reinigen Sie das Produkt wie unter „Reinigung und Pflege“ beschrieben.

● Reinigung und Pflege

- Verwenden Sie ein leicht angefeuchtetes, fusselfreies Tuch zur Reinigung des Produkts.
- Trocknen Sie es nach jedem Gebrauch gründlich ab und lagern Sie es an einem trockenen und frostfreien Ort.

● Lagerung

Lagern Sie das Produkt an einem sauberen und trockenen Ort bei Raumtemperatur, wenn Sie es nicht benutzen.

● Entsorgung

Die Verpackung besteht aus umweltfreundlichen Materialien, die Sie über die örtlichen Recyclingstellen entsorgen können. Möglichkeiten zur Entsorgung des ausgedienten Produkts erfahren Sie bei Ihrer Gemeinde- oder Stadtverwaltung.

● Garantie

Das Produkt wurde nach strengen Qualitätsrichtlinien hergestellt und vor der Auslieferung sorgfältig geprüft. Im Falle von Material- oder Herstellungsfehlern haben Sie gegenüber dem Verkäufer des Produkts gesetzliche Rechte. Ihre gesetzlichen Rechte werden in keiner Weise durch unsere unten aufgeführte Garantie eingeschränkt.

Die Garantie für dieses Produkt beträgt 3 Jahre ab Kaufdatum. Die Garantiezeit beginnt mit dem Kaufdatum. Bewahren Sie den Originalkaufbeleg an einem sicheren Ort auf, da dieses Dokument als Nachweis des Kaufs erforderlich ist.

Alle Schäden oder Mängel, die bereits zum Zeitpunkt des Kaufs vorhanden sind, müssen unverzüglich nach dem Auspacken des Produkts gemeldet werden.

Sollte das Produkt innerhalb von 3 Jahren ab Kaufdatum einen Material- oder Herstellungsfehler aufweisen, werden wir es – nach unserer Wahl – kostenlos für Sie reparieren oder ersetzen. Die Garantiezeit verlängert sich durch einen stattgegebenen

Gewährleistungsanspruch nicht. Dies gilt auch für ersetzte und reparierte Teile.

Diese Garantie erlischt, wenn das Produkt beschädigt oder unsachgemäß verwendet oder gewartet wurde.

Die Garantie deckt Material- und Herstellungsfehler ab. Diese Garantie erstreckt sich weder auf Produktteile, die normalem Verschleiß unterliegen, und somit als Verschleißteile gelten (z. B. Batterien, Akkus, Schläuche, Farbpatronen), noch auf Schäden an zerbrechlichen Teilen, z. B. Schalter oder Teile aus Glas.

● Abwicklung im Garantiefall

Um eine schnelle Bearbeitung Ihres Anliegens zu gewährleisten, folgen Sie bitte den folgenden Hinweisen:

Bitte halten Sie für alle Anfragen den Kassenbon und die Artikelnummer (z. B. IAN 465160_2404) als Nachweis für den Kauf bereit.

Die Artikelnummer entnehmen Sie bitte dem Typenschild am Produkt, einer Gravur am Produkt, dem Titelblatt Ihrer Anleitung (unten links) oder dem Aufkleber auf der Rück- oder Unterseite des Produktes.

Sollten Funktionsfehler oder sonstige Mängel auftreten kontaktieren Sie zunächst die nachfolgend benannte Serviceabteilung telefonisch oder per EMail.

Ein als defekt erfasstes Produkt können Sie dann unter Beifügung des Kaufbelegs (Kassenbon) und der Angabe, worin der Mangel besteht und wann er aufgetreten ist, für Sie portofrei an die Ihnen mitgeteilte Service Anschrift übersenden.

Auf parkside-diy.com können Sie diese und viele weitere Handbücher einsehen und herunterladen. Mit diesem QR-Code gelangen Sie direkt auf parkside-diy.com. Wählen Sie Ihr Land aus, und suchen Sie über die Suchmaske nach den Bedienungsanleitungen. Mittels Eingabe der Artikelnummer (IAN) 465160_2404 gelangen Sie zur Bedienungsanleitung für Ihren Artikel.



● Service

- Ⓛ DE **Service Deutschland**
Tel.: 0800 5435 111
E-Mail: owim@lidl.de
- Ⓛ AT **Service Österreich**
Tel.: 0800 292726
E-Mail: owim@lidl.at
- Ⓛ CH **Service Schweiz**
Tel.: 0800562153
E-Mail: owim@lidl.ch



IAN 465160_2404
OWIM GmbH & Co. KG
Stiftsbergstraße 1
74167 Neckarsulm
GERMANY



Model No.: HG12260C
Version: 12/2024