

# /// PARKSIDE®



PDF ONLINE  
[parkside-diy.com](http://parkside-diy.com)

## ΗΛΕΚΤΡΙΚΟΣ ΑΠΟΡΡΟΦΗΤΗΡΑΣ/ ΦΥΣΗΤΗΡΑΣ ΦΥΛΛΩΝ 2600 W

PLS 2600 B2  
WWS-ELS2600-B01

GR CY

### ΗΛΕΚΤΡΙΚΟΣ ΑΠΟΡΡΟΦΗΤΗΡΑΣ/ ΦΥΣΗΤΗΡΑΣ ΦΥΛΛΩΝ 2600 W

Istruzioni per l'uso e avvertenze per la sicurezza

IAN 478546\_2410

GR CY



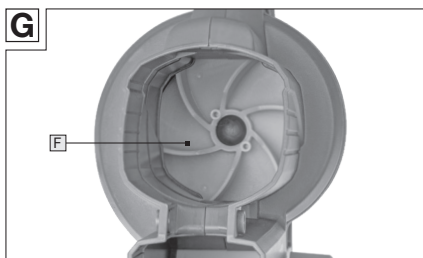
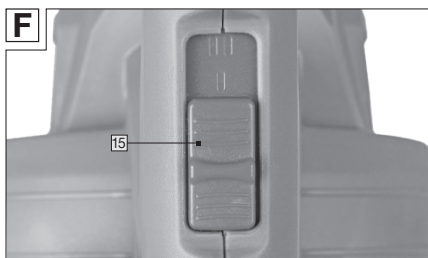
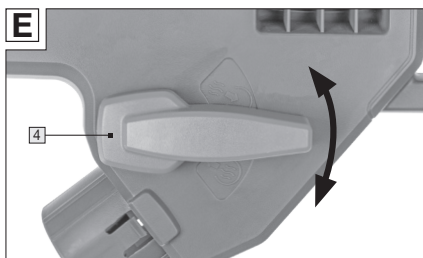
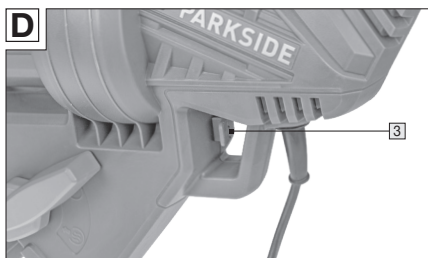
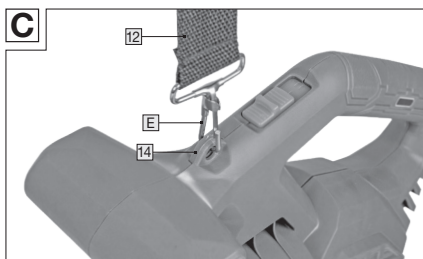
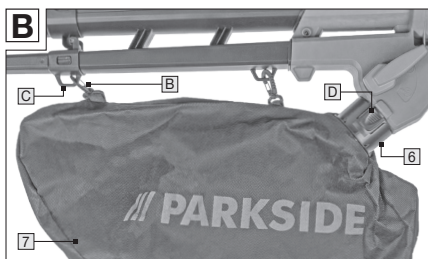
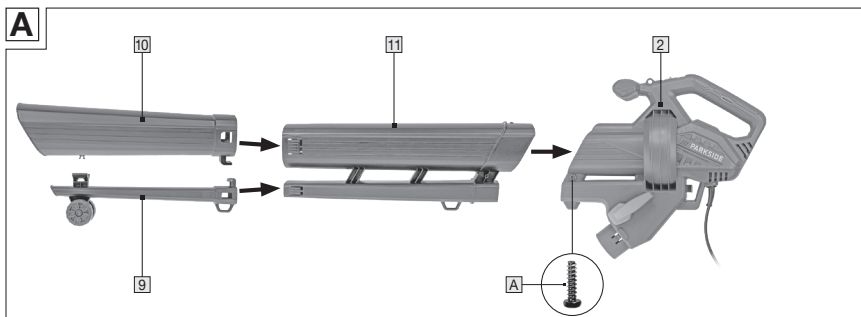

## Περιεχόμενα

<b>1. Εισαγωγή</b> .....	<b>05</b>
Χρησιμοποιούμενα σύμβολα.....	05
Σύνολο αποστολής.....	06
Ονομασία εξαρτημάτων.....	06
<b>2. Τεχνικά χαρακτηριστικά</b> .....	<b>06</b>
<b>3. Ασφάλεια</b> .....	<b>07</b>
Χρήση σύμφωνη με τους κανονισμούς.....	07
Υπολειπόμενοι κίνδυνοι.....	07
Υποδείξεις ασφαλείας.....	07
<b>4. Πριν τη χρήση</b> .....	<b>11</b>
Έλεγχος προϊόντος και συνόλου παράδοσης.....	11
Συναρμολόγηση σωλήνα απορρόφησης/φυσήματος (Εικ. Α).....	12
Συναρμολόγηση/Αποσυναρμολόγηση σάκου συλλογής (Εικ. Β).....	12
Συναρμολόγηση ζώνης ώμου (Εικ. Γ).....	12
<b>5. Χρήση</b> .....	<b>13</b>
Σύνδεση δικτύου (Εικ. Δ).....	13
Επιλογή λειτουργίας (Εικ. Ε).....	13
Ενεργοποίηση και απενεργοποίηση (Εικ. F).....	14
Εκκένωση σάκου συλλογής.....	14
<b>6. Υποδείξεις εργασίας</b> .....	<b>14</b>
<b>7. Συντήρηση, καθαρισμός, αποθήκευση και μεταφορά</b> .....	<b>15</b>
Συντήρηση.....	15
Καθαρισμός.....	16
Αποθήκευση.....	16
Μεταφορά.....	16
<b>8. Αντιμετώπιση σφαλμάτων</b> .....	<b>17</b>
<b>9. Πληροφορίες θορύβου και δόνησης</b> .....	<b>18</b>
<b>10. Ανακύκλωση</b> .....	<b>18</b>
Απόρριψη της συσκευασίας.....	18
Απόρριψη προϊόντος.....	18
<b>11. Δήλωση Συμμόρφωσης</b> .....	<b>19</b>
<b>12. Εγγύηση</b> .....	<b>19</b>
<b>13. Σέρβις</b> .....	<b>20</b>

# 1. Εισαγωγή

Συγχαρητήρια για την αγορά της νέας σας συσκευής. Αποφασίσατε έτσι για την απόκτηση ενός προϊόντος υψηλής ποιότητας. Οι οδηγίες χειρισμού αποτελούν τμήμα αυτού του ηλεκτρικού απορροφητήρα/φυσητήρα φύλλων 2600 W (εφεξής θα καλείται μόνο «απορροφητήρας φύλλων» ή «προϊόν»). Περιέχουν σημαντικές υποδείξεις για την ασφάλεια, τη χρήση και την απόρριψη. Πριν από τη χρήση του προϊόντος πρέπει να εξοικειωθείτε με όλες τις υποδείξεις χειρισμού και ασφάλειας. Να χρησιμοποιείτε το προϊόν μόνο όπως περιγράφεται και για τους αναφερόμενους τομείς χρήσης. Παραδίδετε όλα τα έγγραφα σε περίπτωση παράδοσης του προϊόντος σε τρίτους.

## Χρησιμοποιούμενα σύμβολα

Τα παρακάτω σύμβολα και οι κωδικές λέξεις χρησιμοποιούνται στις παρούσες οδηγίες χειρισμού, επάνω στο προϊόν ή επάνω στη συσκευασία.

### ΠΡΟΕΙΔΟΠΟΙΗΣΗ!

Υποδηλώνει έναν κίνδυνο ο οποίος εάν δεν αποφευχθεί μπορεί να έχει ως επακόλουθο θάνατο ή σοβαρό τραυματισμό.

### ΠΡΟΣΟΧΗ!

Υποδηλώνει έναν κίνδυνο ο οποίος εάν δεν αποφευχθεί μπορεί να έχει ως επακόλουθο μικρό ή μεσαίο τραυματισμό.



Αυτό το σύμβολο υποδεικνύει χρήσιμες επιπρόσθετες πληροφορίες για τη συναρμολόγηση ή τη χρήση.



Διαβάστε τις οδηγίες χειρισμού.



Προϊόντα που επισημαίνονται με αυτό το σύμβολο πληρούν τις προς εφαρμογή κοινοτικές διατάξεις του Ευρωπαϊκού Οικονομικού Χώρου.



Κατηγορία προστασίας II. (Διπλή μόνωση)



Τραβήξτε το βύσμα δικτύου εάν το καλώδιο έχει ζημιά ή έχει μπερδευτεί.



ΑΠΕΝΕΡΓΟΠΟΙΗΣΗ: Τραβήξτε το βύσμα δικτύου πριν από εργασίες καθαρισμού και συντήρησης.



Φοράτε προστασία για την ακοή.



Φοράτε προστατευτικά γυαλιά.



Μην εκθέτετε στη βροχή.



Άλλα άτομα πρέπει να παραμένουν μακριά



Κατά τη διάρκεια της λειτουργίας κρατάτε τα χέρια σας μακριά από την έξοδο του σωλήνα απορρόφησης/φυσήματος.



Στον απορροφητήρα φύλλων υπάρχει μια πτερωτή η οποία μπορεί να προκαλέσει σοβαρούς τραυματισμούς. Ποτέ μην αγγίζετε στο άνοιγμα της μονάδας μοτέρ κατά τη διάρκεια της λειτουργίας.



Υπάρχει κίνδυνος πέτρες ή άλλα αντικείμενα να εκσφενδονίζονται από τον απορροφητήρα φύλλων. Κρατάτε άλλα άτομα και κατοικίδια σε ασφαλή απόσταση.



Η εγγυημένη στάθμη ηχητικής απόδοσης ανέρχεται σε 103 dB(A).



Ταχύτητα αέρα.



Συμπίεση.



Όγκος απορρόφησης.



Σήμανση αναρρόφησης.



Το σύμβολο «GS» υποδηλώνει την ελεγμένη ασφάλεια. Προϊόντα τα οποία διαθέτουν αυτή την επισήμανση, αντιστοιχούν στις απαιτήσεις της Γερμανικής νομοθεσίας για την ασφάλεια των προϊόντων (ProdSG).

Η περιγραφή μοντέλου επάνω στο προϊόν είναι συνδυασμός γραμμάτων και ψηφίων:

**PLS 2600 B2 | WWS-ELS2600-B01**

=

**Ηλεκτρικός απορροφητήρας/  
φουσητήρας φύλλων 2600 W**

## Σύνολο αποστολής

- Μονάδα μοτέρ
- Μεσαίο τμήμα σωλήνα απορρόφησης/φουσηματος
- Σωλήνας απορρόφησης
- Σωλήνας φουσηματος
- Σάκος συγκέντρωσης
- Βίδες συναρμολόγησης (2x)
- Ζώνη ώμου

## Ονομασία εξαρτημάτων

- 1 Χερούλι
- 2 Μονάδα μοτέρ
- 3 Ανακούφιση καταπόνησης καλωδίου
- 4 Μοχλός επιλογής λειτουργίας
- 5 Καλώδιο ρεύματος με φις δικτύου
- 6 Έξοδος εδαφοκάλυψης
- 7 Σάκος συγκέντρωσης
- 8 Τροχοί
- 9 Σωλήνας φουσηματος
- 10 Σωλήνας απορρόφησης
- 11 Μεσαίο τμήμα σωλήνα απορρόφησης/φουσηματος
- 12 Ζώνη ώμου
- 13 Χειρολαβή T
- 14 Υποδοχή ζώνης ώμου
- 15 Διακόπτης ενεργοποίησης/απενεργοποίησης

## 2. Τεχνικά χαρακτηριστικά

Αρ. μοντέλου	PLS 2600 B2 WWS-ELS2600-B01
Σύνδεση δικτύου ρεύματος	230-240 V ~ / 50Hz
Ονομαστική ισχύς	2600 W
Ονομαστικός αριθμός στροφών (μοτέρ)	12000 min <sup>-1</sup> (Βαθμίδα απόδοσης I) 15000 min <sup>-1</sup> (Βαθμίδα απόδοσης II)
Ταχύτητα αέρα	μέγ. 270 km/h
Όγκος απορρόφησης	μέγ. 12 m <sup>3</sup> /min
Αναλογία θρυμματισμού/ Συμπίεση:	μέγ. 10:1
Χωρητικότητα σάκου συλλογής	34 l
Βάρος	περ. 3 kg

### 3. Ασφάλεια

#### Χρήση σύμφωνα με τους κανονισμούς

##### **⚠️ ΠΡΟΕΙΔΟΠΟΙΗΣΗ!**

**Δεν ενδείκνυται για την απορρόφηση βρεγμένων φυλλωμάτων, χώματος, άμμου, πετρών, κλαδιών, κλαριών, νερού καθώς και σε επιφάνειες γρασιδιού, χόρτων ή λιβαδιών.**

Το προϊόν έχει κατασκευαστεί για τους εξής σκοπούς χρήσης:

- Ως φυσητήρας για τη συγκέντρωση ξερών φυλλωσιών ή για την απομάκρυνσή τους από δυσπρόσιτα σημεία.
- Ως διάταξη αναρρόφησης για την αναρρόφηση ξερών, στεγνών φυλλωσιών. Σε λειτουργία απορρόφησης εξυπηρετεί το προϊόν και ως θρυμματιστής. Τα στεγνά φύλλα κομματιάζονται, ο όγκος τους μειώνεται και προετοιμάζεται για ενδεχόμενη κομποστοποίηση. Η ένταση του κομματίσματος εξαρτάται από το μέγεθος του φυλλώματος και από την υφιστάμενη υπόλοιπη υγρασία.

Το προϊόν επιτρέπεται να χρησιμοποιείται μόνο για τις αντίστοιχες προκαθορισμένες εργασίες. Κάθε περαιτέρω διαφορετική χρήση απαγορεύεται! Για ζημιές ή τραυματισμούς κάθε είδους που προκύπτουν από χρήση μη σύμφωνα με τους κανονισμούς, ο χρήστης/χειριστής δεν φέρει ευθύνη.

Επιτρέπεται να χρησιμοποιείτε μόνο αξεσουάρ που ενδείκνυται για το προϊόν. Τμήμα της σύμφωνης με τους κανονισμούς χρήσης είναι επίσης η τήρηση των υποδείξεων ασφάλειας καθώς και οι οδηγίες συναρμολόγησης και οι υποδείξεις λειτουργίας στις οδηγίες χειρισμού. Άτομα τα οποία χειρίζονται το προϊόν και διεξάγουν εργασίες συντήρησης πρέπει να είναι εξοικειωμένα και να έχουν εκπαιδευτεί σχετικά με τους πιθανούς

κινδύνους. Επίσης πρέπει να τηρούνται επακριβώς οι ισχύουσες προδιαγραφές για την πρόληψη ατυχημάτων.

Πρέπει επίσης να τηρούνται οι λοιπές γενικές προδιαγραφές στους ιατρικούς τομείς εργασίας και στους ασφαλειοτεχνικούς τομείς. Τροποποιήσεις στο προϊόν αποκλείουν εντελώς μια ευθύνη του κατασκευαστή και εξ αυτών προκύπτουσες βλάβες.

Το προϊόν δεν έχει κατασκευαστεί για την επαγγελματική, τεχνική ή βιομηχανική χρήση, αλλά για ιδιωτική χρήση στους τομείς των χόμπι και των χειρωνακτικών εργασιών στο σπίτι.

Όλες οι περαιτέρω εφαρμογές αποκλείονται ρητά και θεωρούνται μη ενδεδειγμένη χρήση.

#### **Υπολειπόμενοι κίνδυνοι**

Παρά τη σύμφωνη με τους κανονισμούς χρήση δεν μπορούν να αποκλειστούν εντελώς προφανείς υπολειπόμενοι κίνδυνοι. Αναλόγως του τύπου προϊόντος μπορεί να προκύψουν οι εξής κίνδυνοι:

- Τραυματισμοί από εξαρτήματα που εκτοξεύονται με πολύ υψηλή ταχύτητα.
- Βλάβες στην ακοή σε μη χρήση του απαραίτητου προστατευτικού ακοής.
- Επιβλαβείς για την υγεία εκπομπές σωματιδίων που στροβιλίζονται.

#### **Υποδείξεις ασφαλείας**

##### **ΣΗΜΑΝΤΙΚΟ**

**ΠΡΙΝ ΑΠΟ ΤΗ ΧΡΗΣΗ ΔΙΑΒΑΣΤΕ ΠΡΟΣΕΚΤΙΚΑ ΦΥΛΑΞΤΕ ΜΑΖΙ ΜΕ ΤΑ ΕΓΓΡΑΦΑΣΑΣ**

##### **Ενημέρωση**

- α) Διαβάστε προσεκτικά τις οδηγίες. Εξοικειωθείτε με τις διατάξεις ελέγχου και με τη σωστή χρήση του προϊόντος.**
- β) Μην επιτρέπετε ποτέ σε**

παιδιά ή άτομα που δεν έχουν εξοικειωθεί με αυτές τις οδηγίες να χρησιμοποιούν το προϊόν. Τοπικές διατάξεις ενδέχεται να περιορίζουν την ηλικία του χειριστή.

- c) Προσέξτε ότι ο χειριστής ή ο χρήστης φέρει ευθύνη για ατυχήματα ή κινδύνους άλλων ατόμων ή της περιουσίας τους.
- d) **ΠΡΟΕΙΔΟΠΟΙΗΣΗ!** Ποτέ μην επιτρέπετε σε παιδιά, άτομα με περιορισμένες σωματικές, αισθητηριακές ή διανοητικές ικανότητες, άτομα χωρίς επαρκή εμπειρία και γνώση ή άτομα που δεν είναι εξοικειωμένα με τις οδηγίες, να χρησιμοποιούν τον φυσητήρα φύλλων. Λάβετε υπόψη ότι οι τοπικοί κανονισμοί μπορεί να προβλέπουν περιορισμούς ηλικίας για τον χρήστη.

#### Προετοιμασία

- a) Χρησιμοποιείτε προστασία για την ακοή και προστατευτικά γυαλιά. Φοράτε τα σε όλη τη διάρκεια του χρόνου χρήσης του προϊόντος.
- b) Κατά τη διάρκεια της λειτουργίας του προϊόντος φοράτε πάντα γερά υποδήματα και μακριά παντελόνια. Μην χειρίζεστε το προϊόν ξυπόλητοι ή με σανδάλια. Αποφεύγετε να φοράτε φαρδιά ρούχα ή ρούχα με ελεύθερα κορδόνια ή γραβάτες.
- c) Μη φοράτε φαρδιά ρούχα

ή κοσμήματα τα οποία θα μπορούσαν να τραβηχτούν στο άνοιγμα αναρρόφησης. Κρατάτε τα μακριά μαλλιά μακριά από τα ανοίγματα αναρρόφησης.

- d) Χειρίζεστε το προϊόν στην προτεινόμενη θέση και μόνο επάνω σε μια σταθερή, ίσια επιφάνεια.
- e) Μην χειρίζεστε το προϊόν επάνω σε λιθόστρωτη επιφάνεια ή σκυρωτό στα οποία το εκτοξευόμενο υλικό μπορεί να προκαλέσει τραυματισμούς.
- f) Πριν τη χρήση διεξάγετε πάντα μια οπτική επιθεώρηση για να διαπιστώσετε ότι έχει ασφαλιστεί η διάταξη θρυμματισματος, τα μπουλόνια της διάταξης θρυμματισματος και άλλα μέσα στερέωσης, ότι το περίβλημα δεν έχει ζημιές και ότι οι διατάξεις και οι θωρακίσεις προστασίας είναι στη θέση τους. Αντικαθιστάτε τα φθαρμένα ή χαλασμένα στοιχεία ανά ζεύγη ώστε να διατηρείται η ισορροπία. Αντικαθιστάτε φθαρμένες ή δυσανάγνωστες επιγραφές.
- g) Ελέγχετε την τροφοδοσία τάσης και το καλώδιο επέκτασης πριν από τη χρήση για σημάδια ζημιών ή παλαιώσης. Εάν ένα καλώδιο έχει φθαρεί πριν τη χρήση, πρέπει το καλώδιο σύνδεσης στο δίκτυο να αποσυνδεθεί αμέσως από το ρεύμα. **ΜΗΝ ΑΓΓΙΖΕΤΕ ΤΟ ΚΑΛΩΔΙΟ ΟΣΟ**

**ΕΙΝΑΙ ΣΥΝΔΕΔΕΜΕΝΟ ΣΤΟ ΔΙΚΤΥΟ.** Μη χρησιμοποιείτε το προϊόν εάν το καλώδιο έχει ζημιά ή έχει λιώσει.

- h) **ΠΡΟΕΙΔΟΠΟΙΗΣΗ!** Μη χειρίζεστε το προϊόν ποτέ εάν βρίσκονται κοντά άνθρωποι, ιδιαίτερα παιδιά ή ζώα.

### Λειτουργία

#### **⚠ ΠΡΟΕΙΔΟΠΟΙΗΣΗ!**

Μην αγγίζετε κινούμενα επικίνδυνα μέρη, πριν το προϊόν αποσυνδεθεί από την πρίζα και τα κινούμενα μέρη σταματήσουν εντελώς.

- a) Πριν την εκκίνηση του προϊόντος εξασφαλίζετε ότι η εισροή είναι άδεια.
- b) Κρατάτε το πρόσωπο και το σώμα σας μακριά από το άνοιγμα πλήρωσης.
- c) Μην επιτρέπετε τα χέρια, άλλα μέρη του σώματος ή ρούχα να βρίσκονται στην εισροή, στο κανάλι εξαγωγής ή κοντά σε κινούμενα μέρη.
- d) Προσέχετε να διατηρείτε την ισορροπία σας για να εξασφαλίζετε ασφαλή θέση, ακόμη και σε πλαγιές. Αποφύγετε αφύσικες στάσεις σώματος. Μην στέκεστε ποτέ σε επίπεδο υψηλότερο από τη βάση του προϊόντος κατά την τροφοδοσία υλικού. Ποτέ μην τρέχετε με τον φυσητήρα φύλλων – περπατήστε πάντα.
- e) Κατά τη διάρκεια της λειτουργίας του προϊόντος μην παραμένετε στη ζώνη εξαγωγής.
- f) Κατά την εισροή υλικού στο

προϊόν να είστε εξαιρετικά προσεκτικοί ώστε να μην εισέρχονται μεταλλικά μέρη, πέτρες, φιάλες, κονσέρβες ή άλλα ξένα αντικείμενα.

- g) Απενεργοποιήστε αμέσως την πηγή ρεύματος και περιμένετε μέχρι το προϊόν να σταματήσει εντελώς, στην περίπτωση που ο μηχανισμός κοπής συναντήσει ένα ξένο αντικείμενο ή εάν το προϊόν αρχίσει να εκπέμπει ασυνήθιστους θορύβους ή δονείται. Αποσυνδέστε το προϊόν από το ρεύμα και ακολουθήστε τα εξής βήματα προτού επανεκκινήσετε και χειριστείτε το προϊόν:
- 1) ελέγξτε για ζημιές,
  - 2) αντικαταστήστε ή επισκευάστε τα φθαρμένα μέρη,
  - 3) ελέγξτε για λασκαρισμένα εξαρτήματα και σφίξτε τα.
- h) Μην επιτρέπετε επεξεργασμένο υλικό να συσσωρεύεται στη ζώνη εξαγωγής διότι έτσι εμποδίζεται η σωστή εξαγωγή και μπορεί να προκληθεί επανεισαγωγή του υλικού μέσω του ανοίγματος πλήρωσης.
- i) Απενεργοποιήστε την πηγή ενέργειας και αποσυνδέστε το προϊόν από το δίκτυο εάν το προϊόν έχει έμφραξη, πριν αφαιρέσετε απορρίμματα.
- j) **ΠΡΟΕΙΔΟΠΟΙΗΣΗ!** Μη χρησιμοποιείτε ποτέ το προϊόν με κατεστραμμένες προστατευτικές διατάξεις

ή ασπίδες, χωρίς τα απαραίτητα εξαρτήματα ασφαλείας, όπως η σακούλα συλλογής, ή με κατεστραμμένο ή φθαρμένο καλώδιο.

- k) Διατηρείτε την πηγή ενέργειας ελεύθερη από απορρίμματα και άλλες συσσωρεύσεις ώστε να εμποδίσετε ζημιά σε αυτήν ή πιθανή πυρκαγιά.
- l) Μη μεταφέρετε το προϊόν όσο η πηγή ενέργειας είναι σε λειτουργία.
- m) Σταματήστε το προϊόν και απομακρύνετε το καλώδιο ρεύματος με φισ δικτύου  από την πρίζα. Εξασφαλίστε ότι τα κινούμενα μέρη έχουν σταματήσει εντελώς
  - πάντα όταν αφήνετε το προϊόν ανεπιτήρητο,
  - πριν την απομάκρυνση μιας έμφραξης ή το ξεμπλοκάρισμα καναλιών,
  - πριν τον έλεγχο, τον καθαρισμό ή άλλες εργασίες στο προϊόν.
- n) Μη γέρνετε το προϊόν όσο η πηγή ενέργειας είναι σε λειτουργία.
- o) Σε περίπτωση δυσλειτουργίας ή ατυχήματος, απενεργοποιήστε τη συσκευή, αποσυνδέστε τη από την πρίζα και ζητήστε ιατρική βοήθεια, εάν χρειάζεται.
- p) ο) Εάν το καλώδιο υποστεί ζημιά ή μπλεχτεί κατά τη

χρήση, αποσυνδέστε το από την παροχή ρεύματος κλείνοντας τον κεντρικό διακόπτη στον πίνακα διανομής/ασφάλειες.

- q) p) Εάν το προϊόν εμφανίζει υπερβολικούς κραδασμούς, αφήστε το να ελεγχθεί από ειδικό.
- r) q) Μην χρησιμοποιείτε κατεστραμμένα καλώδια και μην τα αγγίζετε πριν αποσυνδεθούν από την παροχή ρεύματος. Κρατήστε τα καλώδια προέκτασης μακριά από κινούμενα επικίνδυνα μέρη για να αποφύγετε ζημιές που θα μπορούσαν να αποκαλύψουν ενεργά μέρη.

#### Συντήρηση και φύλαξη

- a) Όταν το προϊόν απενεργοποιείται για την επισκευή, την επιθεώρηση, τη φύλαξη ή την αλλαγή αξεσουάρ, διακόπτετε την πηγή ενέργειας, αποσυνδέετε το προϊόν από το δίκτυο και εξασφαλίζετε ότι έχουν σταματήσει εντελώς τα κινούμενα μέρη. Πριν από επιθεωρήσεις, ρυθμίσεις κ.λπ. επιτρέπεται το προϊόν να κρυώνει. Συντηρήστε το προϊόν με προσοχή και διατηρείτε το καθαρό.
- b) Φυλάτε το προϊόν σε στεγνό χώρο και εκτός εμβέλειας παιδιών.
- c) Πριν από την αποθήκευση επιτρέπεται πάντα το προϊόν να κρυώνει.

- d) Κατά την επισκευή της διάταξης θρυμματισμού να γνωρίζετε ότι παρότι η πηγή ενέργειας λόγω της λειτουργίας ασφάλισης της διάταξης προστασίας είναι απενεργοποιημένη, η διάταξη θρυμματισμού συνεχίζει να έχει δυνατότητα κίνησης.
- e) Αντικαθιστάτε φθαρμένα ή χαλασμένα εξαρτήματα για λόγους ασφάλειας. Χρησιμοποιείτε μόνο γνήσια ανταλλακτικά ή αξεσουάρ.
- f) Ποτέ μην προσπαθείτε να παρακάμψετε τη λειτουργία ασφάλισης της διάταξης προστασίας.

**Επιπρόσθετες υποδείξεις ασφάλειας για μηχανήματα με προσάρτημα σάκου**

- a) Πριν την τοποθέτηση ή απομάκρυνση του σάκου συλλογής  απενεργοποιείτε το προϊόν.

**Πρόταση**

- a) Το προϊόν πρέπει να τροφοδοτείται από μια διάταξη προστασίας ρεύματος διαρροής (RCD) με ρεύμα ενεργοποίησης το ανώτερο 30 mA.
- b) Αποφεύγετε να χειρίζεστε το προϊόν σε κακές καιρικές συνθήκες, ιδιαίτερα όταν υπάρχει κίνδυνος κεραυνών.

## 4. Πριν τη χρήση

** ΠΡΟΕΙΔΟΠΟΙΗΣΗ!**

Μη χρησιμοποιείτε το προϊόν σε εκρηκτική ατμόσφαιρα. Χρησιμοποιείτε το προϊόν μόνο σε θερμοκρασίες περιβάλλοντος μεταξύ 10 - 40° C.

Αποσυνδέετε το προϊόν απαραίτητα από την πηγή ρεύματος προτού διεξάγετε ρυθμίσεις, προτού συναρμολογήσετε ή αλλάξετε αξεσουάρ ή πραγματοποιήσετε εργασίες συντήρησης.

### **Έλεγχος προϊόντος και συνόλου παράδοσης**

- Αφαιρέστε το προϊόν και τα αξεσουάρ από τη συσκευασία.
- Ελέγξτε εάν το σύνολο παράδοσης είναι πλήρες (δείτε το Κεφάλαιο ΣΥΝΟΛΟ ΠΑΡΑΔΟΣΗΣ / ΟΝΟΜΑΣΙΑ ΕΞΑΡΤΗΜΑΤΩΝ).
- Ελέγξτε εάν το προϊόν ή τα αξεσουάρ παρουσιάζουν ζημιές.
- Σε περίπτωση ζημιών ή ελλειψών εξαρτημάτων, μη χρησιμοποιείτε το προϊόν. Απευθυνθείτε στον κατασκευαστή με τη βοήθεια της αναφερόμενης στο κεφάλαιο «Εγγύηση» υπηρεσίας σέρβις.

## Συναρμολόγηση σωλήνα απορρόφησης/φυσήματος (Εικ. Α)

- Πιάστε το μεσαίο τμήμα συνδυασμού σωλήνα απορρόφησης/φυσήματος **[11]** και τοποθετήστε το στο σχετικό προβλεπόμενο άνοιγμα στη μονάδα μοτέρ **[2]**.
- Προσέξτε ώστε οι πείροι και στους δύο σωλήνες να κουμπώνουν στην αυλάκωση του περιβλήματος.
- Ασφαλίστε τα δύο μέρη με τις σχετικές προβλεπόμενες βίδες συναρμολόγησης **[Α]** δεξιά και αριστερά από τη μονάδα μοτέρ.
- Τοποθετήστε τον σωλήνα φυσήματος **[9]** στην στενή έξοδο του μεσαίου τμήματος σωλήνα απορρόφησης/φυσήματος.
- Τοποθετήστε τον σωλήνα απορρόφησης **[10]** στην μεγάλη έξοδο του μεσαίου τμήματος σωλήνα απορρόφησης/φυσήματος.
- Κουμπώστε τον σωλήνα απορρόφησης στην υποδοχή του σωλήνα φυσήματος.
- Προσέξτε εδώ ώστε οι πείροι και των δύο σωλήνων να κουμπώνουν στην σχετική προβλεπόμενη αυλάκωση στον σωλήνα απορρόφησης/φυσήματος .

## Συναρμολόγηση/ Αποσυναρμολόγηση σάκου συλλογής (Εικ. Β)

### **⚠ ΠΡΟΣΟΧΗ!**

**Το προϊόν επιτρέπεται να λειτουργεί στη λειτουργία απορρόφησης μόνο με συναρμολογημένο σάκο συλλογής.**

### **Συναρμολόγηση σάκου συλλογής**

- Ωθήστε τον σάκο συλλογής **[7]** επάνω στην έξοδο εδαφοκάλυψης **[6]**.
- Ασφαλίστε έτσι τον σάκο συλλογής ώστε να γίνει αισθητό το κούμπωμα της απασφάλισης σάκου συλλογής.
- Αναρτήστε τον γάντζο караμπίνερ **[B]** του σάκου συλλογής στις σχετικές προβλεπόμενες ωτίδες στερέωσης **[C]** στον σωλήνα φυσήματος **[9]** και στο μεσαίο τμήμα σωλήνα απορρόφησης/φυσήματος **[11]**.

### **Αποσυναρμολόγηση σάκου συλλογής**

- Απομακρύνετε τον γάντζο караμπίνερ **[B]** από τις ωτίδες στερέωσης **[C]** στον σωλήνα φυσήματος **[9]** και στο μεσαίο τμήμα σωλήνα απορρόφησης/φυσήματος **[11]**.
- Πιέστε τις ασφαλίσεις **[D]** στη δεξιά και αριστερή πλευρά του σάκου συλλογής.
- Αφαιρέστε τον σάκο συλλογής **[7]** από την έξοδο εδαφοκάλυψης **[6]**.

## Συναρμολόγηση ζώνης ώμου (Εικ. C)

### **⚠ ΠΡΟΕΙΔΟΠΟΙΗΣΗ!**

**Φοράτε κατά την εργασία πάντα μια ζώνη ώμου. Πάντα απενεργοποιείτε το προϊόν προτού λύσετε την ζώνη ώμου. Υπάρχει κίνδυνος τραυματισμού.**

#### **⚠ ΠΡΟΣΟΧΗ!**

Ποτέ μην φοράτε τη ζώνη διαγώνια πάνω από τον ώμο και το στήθος παρά μόνο σε έναν ώμο. Έτσι μπορείτε σε περίπτωση κινδύνου να απομακρύνετε γρήγορα το προϊόν από το σώμα.

- Συναρμολογήστε τη ζώνη ώμου [12], στερεώνοντας τον γάντζο καραμπίνερ [E] στην υποδοχή ζώνης ώμου [14].
- Τοποθετήστε τη ζώνη ώμου πάνω από τους ώμους.
- Ρυθμίστε το μήκος ζώνης έτσι ώστε το στήριγμα ζώνης να βρίσκεται στο ύψος του γοφού.
- Για την απομάκρυνση ακολουθήστε την αντίστροφη σειρά βημάτων.

## 5. Χρήση

#### **⚠ ΠΡΟΕΙΔΟΠΟΙΗΣΗ!**

Μην αγγίζετε κινούμενα επικίνδυνα μέρη προτού αποσυνδεθεί το προϊόν από την σύνδεση δικτύου και τα κινούμενα επικίνδυνα μέρη ακινητοποιηθούν πλήρως.

#### **⚠ ΠΡΟΣΟΧΗ!**

**Προσοχή - Κίνδυνος τραυματισμού!**  
Κατά την εργασία με το προϊόν φοράτε κατάλληλα ρούχα και γάντια εργασίας.

Βεβαιώνετε πριν από κάθε χρήση ότι το προϊόν έχει δυνατότητα λειτουργίας.

Βεβαιωθείτε ότι ο σάκος συλλογής και οι σωλήνες (μεσαίο τμήμα σωλήνα απορρόφησης/φυσήματος, σωλήνας απορρόφησης, σωλήνας φυσήματος) έχουν συναρμολογηθεί σωστά.

Εάν ένας διακόπτης ενεργο-/

απενεργοποίησης ή διακόπτης λειτουργίας έχει χαλάσει, δεν επιτρέπεται άλλη εργασία με το προϊόν. Τα μέσα ατομικής προστασίας και ένα προϊόν με δυνατότητα λειτουργίας μειώνουν τον κίνδυνο τραυματισμών και ατυχημάτων.

## Σύνδεση δικτύου (Εικ. D)

Το προϊόν είναι κατασκευασμένο για λειτουργία με μονοφασικό εναλλασσόμενο ρεύμα 230-240 V~ / 50 Hz και διαθέτει μόνωση προστασίας.

- Τοποθετήστε το καλώδιο ρεύματος με το φις δικτύου [5] σε μια σωστά εγκατεστημένη πρίζα που αντιστοιχεί στα «Τεχνικά δεδομένα».
- Εάν ο τομέας εργασίας δε βρίσκεται κοντά στην πρίζα, μπορείτε να χρησιμοποιήσετε ένα καλώδιο επέκτασης. Σε αυτή την περίπτωση πρέπει η διατομή του καλωδίου επέκτασης να ανέρχεται τουλάχιστον σε 1,5 mm<sup>2</sup>. Ζητήστε εφόσον απαιτείται συμβουλές από τον έμπορο σας κατά την αγορά. Διατηρείτε το καλώδιο επέκτασης όσο πιο κοντό γίνεται. Προσέξτε ώστε το καλώδιο επέκτασης να μην γίνει αιτία να σκοντάψει κάποιος.
- Διαμορφώστε από το άκρο του καλωδίου επέκτασης (δεν περιλαμβάνονται στο σύνολο παράδοσης) έναν βρόχο και στερεώστε το στην ανακούφιση καταπόνησης καλωδίου [3].

## Επιλογή λειτουργίας (Εικ. E)

#### **⚠ ΠΡΟΕΙΔΟΠΟΙΗΣΗ!**

Μην ασκείτε ποτέ υπερβολική πίεση στον μοχλό επιλογής λειτουργίας.

### **⚠ ΠΡΟΣΟΧΗ!**

**Μην ενεργοποιείτε τον μοχλό επιλογής λειτουργίας κατά τη διάρκεια της λειτουργίας.**

#### **Λειτουργία απορρόφησης**

- Θέστε τον μοχλό επιλογής λειτουργίας **[4]** στην σήμανση αναρρόφησης .

#### **Λειτουργία φυσητήρα**

Όταν έχει επιλεγεί η λειτουργία φυσητήρα αναρροφάται αέρας μέσω του σωλήνα απορρόφησης, επιταχύνεται και εξωθείται πάλι μέσω του σωλήνα φυσήματος.

- Θέστε τον μοχλό επιλογής λειτουργίας **[4]** στην σήμανση φυσητήρα .



Επιλέγετε πάντα μια από τις δύο λειτουργίες. Μην χειρίζεστε τον απορροφητήρα φύλλων όταν η

θέση του μοχλού επιλογής λειτουργίας βρίσκεται μεταξύ της θέσης απορρόφησης και φυσητήρα. Ο μοχλός επιλογής λειτουργίας πρέπει να μπορεί να ενεργοποιηθεί με ελάχιστη αντίσταση. Εάν ο μοχλός κινείται με δυσκολία ή μαγκώνει, βγάλτε το καλώδιο ρεύματος με φις δικτύου **[5]**, απομακρύνετε τον σάκο συλλογής και ελέγξτε οπτικά στην έξοδο εδαφοκάλυψης εάν ο μηχανισμός μέσα στη μονάδα μοτέρ **[2]** έχει μπλοκαριστεί από στερεά, ρύπους ή λάσπη. Διορθώστε την έμφραξη εάν απαιτείται.

## **Ενεργοποίηση και απενεργοποίηση (Εικ. F)**

#### **Ενεργοποίηση:**

- Ωθήστε τον διακόπτη ενεργο-/απενεργοποίησης **[15]** στη θέση «I» (Βαθμίδα απόδοσης I - χαμηλός αριθμός στροφών) ή «II» (Βαθμίδα απόδοσης II - υψηλός αριθμός στροφών).

#### **Απενεργοποίηση:**

- Ωθήστε τον διακόπτη ενεργο-/απενεργοποίησης **[15]** στη θέση «O».

## **Εκκένωση σάκου συλλογής**

Όταν ο σάκος συλλογής είναι γεμάτος **[7]** μειώνεται σημαντικά η απόδοση απορρόφησης. Αδειάστε τον σάκο συλλογής όταν είναι γεμάτος ή μειώνεται η απόδοση απορρόφησης του προϊόντος.

- Απενεργοποιήστε το προϊόν και περιμένετε μέχρι να ακινητοποιηθεί η πτερωτή. (Δείτε το Κεφάλαιο «Ενεργο-/Απενεργοποίηση».)
- Τραβήξτε το καλώδιο ρεύματος με φις δικτύου **[5]**.
- Απομακρύνετε τον σάκο συλλογής (δείτε το Κεφάλαιο «Συναρμολόγηση/Αποσυναρμολόγηση σάκου συλλογής».)
- Ανοίξτε το φερμουάρ στον σάκο συλλογής και αδειάστε τον εντελώς.
- Κλείστε και συναρμολογήστε πάλι στη συνέχεια τον σάκο συλλογής.

## **6. Υποδείξεις εργασίας**

- Κατά την εργασία προσέχετε ώστε να μην χτυπάτε με το προϊόν κόντρα σε σκληρά αντικείμενα τα οποία μπορούν να προκαλέσουν ζημιές.
- Οδηγήστε τον απορροφητήρα φύλλων με επαφή των τροχών **[8]** στο έδαφος.
- Κρατάτε πάντα το προϊόν και με τα δύο χέρια σφιχτά: Για το σκοπό αυτό χρησιμοποιήστε την λαβή **[1]** και την χειρολαβή T **[13]**.
- Μην απορροφάτε ξένα σώματα όπως πέτρες, κλαδιά ή κομμάτια κλαδιών, κουκουάρια ή παρόμοια τα οποία θα μπορούσαν να προκαλέσουν ζημιά στο προϊόν, ιδιαίτερα στη διάταξη θρυμματισμού. Επισκευές αυτού τους είδους δεν εμπίπτουν στην εγγύηση.

## **Είδος λειτουργίας Φύσημα**

- Λαμβάνετε βέλτιστο αποτέλεσμα κατά τη χρήση του φυσητήρα όταν διατηρείτε μια απόσταση προς το έδαφος 5 - 10 cm.
- Κατευθύνετε τη δέσμη αέρα μακριά από εσάς. Αποφεύγετε στροβιλισμό βλαστών αντικειμένων με κίνδυνο τραυματισμού ατόμων ή πρόκλησης ζημιάς.
- Ξεκινήστε την εργασία με την ανώτερη απόδοση φυσημάτων ώστε να συλλέξετε γρήγορα τα φύλλα. Επιλέξτε μια χαμηλότερη απόδοση φυσημάτων για να πυκνώσετε τον συγκεντρωμένο σωρό φύλλων.
- Πριν το φύσημα ξεκολλήστε υπάρχοντα φύλλα από το έδαφος χρησιμοποιώντας μια σκούπα ή τσουγκράνα.

## **Είδος λειτουργίας Απορρόφηση**

- Προσέξτε ώστε να μην γίνεται ταυτόχρονη αναρρόφηση μεγάλων ποσοτήτων φύλλων. Έτσι αποφεύγετε έμφραξη του σωλήνα απορρόφησης **10** και μπλοκάρισμα της πτερωτής.
- Για αποφυγή περιττής φθοράς του σάκου συλλογής **7**, αποφεύγετε σύρσιμό του στο έδαφος κατά τη διάρκεια της εργασίας.

## **7. Συντήρηση, καθαρισμός, αποθήκευση και μεταφορά**

### **⚠ ΠΡΟΕΙΔΟΠΟΙΗΣΗ!**

**Τραβάτε το καλώδιο ρεύματος με φινις δικτύου **5** πριν από κάθε χρήση, συντήρηση ή επισκευή.**

## **Συντήρηση**

Αναθέτετε την συντήρηση του απορροφητήρα φύλλων σε εξειδικευμένο προσωπικό ανά τακτά χρονικά διαστήματα.

Χρησιμοποιείτε μόνο ανταλλακτικά / αξεσουάρ από τον κατασκευαστή ή τα εξουσιοδοτημένα ειδικά συνεργεία.

Οι επισκευές επιτρέπεται να διεξάγονται μόνο από ειδικούς ή από εξουσιοδοτημένη υπηρεσία του σέρβις. Ειδικοί είναι άτομα με αντίστοιχη εξειδίκευση και εμπειρία, που γνωρίζουν τις απαιτήσεις κατασκευής και διαμόρφωσης του προϊόντος και κατανούν τις διατάξεις ασφαλείας.

Για να εξασφαλίσετε μια άψογη λειτουργία του μοχλού επιλογής λειτουργίας **4** και να μην μπλοκάρει από ξένα σώματα, προσέξτε τα εξής:

- Μην πιέζετε το άνοιγμα του σωλήνα απορρόφησης/φυσηματος **9** / **10** στο χώμα διότι έτσι μπλοκάρει ο σωλήνας απορρόφησης/φυσηματος και επηρεάζεται η απόδοση του απορροφητήρα φύλλων.
- Όταν μειώνεται ο βαθμός αποτελεσματικότητας κατά τη διάρκεια της λειτουργίας, πρέπει να αφαιρεθούν χαλαρά μέρη από τον ανεμιστήρα και το ακροφύσιο.

## **Αντιμετώπιση εμφράξεων και μπλοκαρισμάτων (Εικ. G)**

### **⚠ ΠΡΟΕΙΔΟΠΟΙΗΣΗ!**

**Κίνδυνος από κινούμενα επικίνδυνα μέρη.**

Από φύλλα και φρεσκοκομμένα φυτά μπορεί να προκληθεί έμφραξη στο προϊόν.

- Λασκάρτε τις βίδες συναρμολόγησης **A**.
- Αφαιρέστε το μεσαίο τμήμα σωλήνα απορρόφησης/φυσηματος **11** από τη μονάδα μοτέρ .
- Απομακρύνετε προσεκτικά

υπολείμματα ή εμφράξεις στην πτερωτή **F**.

- Ελέγξτε εάν η πτερωτή περιστρέφεται εύκολα και εάν είναι σε καλή κατάσταση.
- Στερεώστε πάλι το μεσαίο τμήμα σωλήνα απορρόφησης/φυσήματος με την αντίστροφη σειρά.

### **Αντικατάσταση του καλωδίου σύνδεσης**

Εάν έχει φθαρεί το καλώδιο ρεύματος με φιλς δικτύου **G** αυτού του προϊόντος πρέπει να αντικατασταθεί από τον κατασκευαστή, το τμήμα εξυπηρέτησης πελατών ή από ένα παρόμοιας εξειδίκευσης άτομο, ώστε να αποφεύγονται κίνδυνοι.

## **Καθαρισμός**

### **⚠ ΠΡΟΕΙΔΟΠΟΙΗΣΗ!**

**Προσέξτε να μην εισχωρήσουν υγρά στο εσωτερικό του προϊόντος.**

- Καθαρίζετε τακτικά το προϊόν με ένα στεγνό πανί. Σε καμία περίπτωση μη χρησιμοποιείτε αιχμηρά καθαριστικά μέσα ή διαλύτες ή/και προϊόντα που προκαλούν γδαρσίματα. Αφήνετε κατόπιν όλα τα εξαρτήματα να στεγνώνουν πλήρως.
- Φροντίζετε να παραμένουν οι οπές εξαερισμού ανοικτές και καθαρίζετε το κάλυμμα του προϊόντος τακτικά με ένα απαλό πανί.

## **Αποθήκευση**

- Καθαρίζετε το προϊόν πριν την αποθήκευση.
- Στην περίπτωση μη χρήσης αποθηκεύετε το προϊόν σε ένα ασφαλές, στεγνό και καλά αεριζόμενο σημείο εκτός εμβέλειας παιδιών.
- Αποθηκεύετε το προϊόν σε θερμοκρασία περιβάλλοντος 0 - 40° C.

## **Μεταφορά**

- Μεταφέρετε το προϊόν προστατευμένο από κρούσεις και δονήσεις και στην αρχική συσκευασία.
- Μεταφέρετε το προϊόν πάντα από την σχετική προβλεπόμενη χειρολαβή **H**.

## 8. Αντιμετώπιση σφαλμάτων

Πρόβλημα	Πιθανές αιτίες	Διόρθωση
Ο φυσητήρας δεν εκκινείται.	Το καλώδιο ρεύματος με το βύσμα δικτύου [5] έχουν ζημιά.	Ελέγξτε το καλώδιο ρεύματος με φως δικτύου.
	Έπεσε η ασφάλεια.	Ελέγξτε τις ασφάλειες στο κουτί ασφαλειών.
	Ελαττωματικός διακόπτης.	Αναθέστε την αντικατάσταση του μοχλού επιλογής λειτουργίας [4] ή του διακόπτη ενεργο-/απενεργοποίησης [5] σε μια υπηρεσία του σέρβις.
Το υλικό δεν απορροφάται σωστά (ελάχιστη απόδοση απορρόφησης).	Ο απορροφητήρας φύλλων έχει έμφραξη ή έχει φρακάρει.	Απομακρύνετε και αδειάστε τον σάκο συλλογής [7].
		Απομακρύνετε ρύπους, άλλα στερεά ή λάσπη που μπορούν να εμποδίσουν το μηχανικό σύστημα στην έξοδο εδαφοκάλυψης [6] (δείτε επίσης το Κεφάλαιο Αντιμετώπιση εμφράξεων και μπλοκαρισμάτων).
	Σάκος συλλογής πολύ γεμάτος.	Αδειάστε τον σάκο συλλογής [7].
	Ταχύτητα πολύ χαμηλή.	Αυξήστε την ταχύτητα (δείτε το Κεφάλαιο «Ενεργο-/Απενεργοποίηση»).

## 9. Πληροφορίες θορύβου και δόνησης

### Τιμές εκπομπής θορύβου

Μέτρηση σύμφωνα με το EN 50636. Ο θόρυβος στο χώρο εργασίας μπορεί να ξεπεράσει τα 80 dB (A), σε αυτή την περίπτωση απαιτούνται μέτρα προστασίας για τον χρήστη (φοράτε ενδεδειγμένη προστασία ακοής).

**Στάθμη ηχητικής πίεσης, λειτουργία απορρόφησης:**  $L_{pA}$  87,4 dB(A)

**Στάθμη ηχητικής πίεσης, λειτουργία φυσητήρα:**  $L_{pA}$  82,3 dB(A)

**Στάθμη ηχητικής απόδοσης, λειτουργία απορρόφησης:**  $L_{WA}$  99,3 dB(A)

**Στάθμη ηχητικής απόδοσης, λειτουργία φυσητήρα:**  $L_{WA}$  95,3 dB(A)

Η εγγυημένη στάθμη ηχητικής απόδοσης ανέρχεται σε 103 dB(A).

**Αβεβαιότητα:**  $K_{pA}/K_{WA}$  3 dB

### Πληροφορίες δονήσεων

**Τιμή δόνησης, λειτουργία απορρόφησης (Χειρολαβή T ):**  $a_h$  2,166 m/s<sup>2</sup>

**Τιμή δόνησης, λειτουργία απορρόφησης (Λαβή ):**  $a_h$  1,177 m/s<sup>2</sup>

**Τιμή δόνησης, λειτουργία φυσητήρα (Χειρολαβή T ):**  $a_h$  2,424 m/s<sup>2</sup>

**Τιμή δόνησης, λειτουργία φυσητήρα (Λαβή ):**  $a_h$  1,507 m/s<sup>2</sup>

**Αβεβαιότητα:**  $K$  1,5 m/s<sup>2</sup>

Οι δοθείσες συνολικές τιμές ταλαντώσεων και οι τιμές εκπομπής θορύβου μετρήθηκαν σύμφωνα με μια πρότυπη διαδικασία ελέγχου και μπορούν να χρησιμοποιηθούν για τη σύγκριση ενός ηλεκτρικού εργαλείου με ένα άλλο.

Οι δοθείσες συνολικές τιμές ταλαντώσεων και οι τιμές εκπομπής θορύβου χρησιμοποιούνται επίσης για μια προσωρινή εκτίμηση του φορτίου.

### ΠΡΟΕΙΔΟΠΟΙΗΣΗ!

Οι εκπομπές ταλαντώσεων και θορύβου κατά τη διάρκεια της πραγματικής χρήσης του ηλεκτρικού εργαλείου μπορεί να αποκλίνουν από τις αναφερόμενες τιμές αναλόγως του είδους και του τρόπου με τον οποίο χρησιμοποιείται το ηλεκτρικό εργαλείο, ιδιαίτερα αναλόγως του είδους τεμαχίου στο οποίο γίνεται επεξεργασία.

Προσέξτε ότι είναι απαραίτητο να λαμβάνονται μέτρα ασφαλείας για την προστασία του χειριστή, τα οποία βασίζονται σε μια αξιολόγηση του φορτίου ταλαντώσεων κατά τις πραγματικές συνθήκες χρήσης (εδώ πρέπει να λαμβάνονται υπόψη όλα τα τμήματα του κύκλου λειτουργίας, για παράδειγμα οι χρόνοι στους οποίους έχει απενεργοποιηθεί το ηλεκτρικό εργαλείο και αυτοί κατά του οποίους είναι ενεργοποιημένο αλλά λειτουργεί χωρίς φορτίο).

## 10. Ανακύκλωση

### Απόρριψη της συσκευασίας



Απομακρύνετε τη συσκευασία με σωστή ταξινόμηση. Παραδίετε τα χαρτόνια και τα χαρτοκιβώτια στα σημεία συλλογής υλικών ανακύκλωσης για χαρτιά και μεμβράνες.

### Απόρριψη προϊόντος



Το παρακείμενο σύμβολο ενός διαγραμμένου κάδου απορριμμάτων επάνω σε τροχούς υποδηλώνει ότι αυτή η συσκευή υπόκειται στην Οδηγία της ΕΕ 2012/19/EU. Η Οδηγία αυτή υποδεικνύει ότι αυτή η συσκευή στη λήξη της διάρκειας ζωής της δεν επιτρέπεται να απορρίπτεται με τα φυσιολογικά οικιακά απορρίμματα αλλά πρέπει να την παραδίετε σε ειδικά δημιουργημένα σημεία συγκέντρωσης, κέντρα ανακύκλωσης ή επιχειρήσεις απόρριψης. Αυτή η απόρριψη είναι δωρεάν

για εσάς. Προστατεύετε το περιβάλλον και απορρίπτετέ την με σωστό τρόπο.

Ισχύουν τα εξής για την Γερμανική αγορά:

Κατά την αγορά μιας νέας συσκευής, έχετε το δικαίωμα να επιστρέψετε την αντίστοιχη παλιά συσκευή στο αντίστοιχο κατάστημα. Τα καταστήματα ηλεκτρικών και ηλεκτρονικών συσκευών με εμβαδόν χώρου πωλήσεων τουλάχιστον 400 τετρ. μέτρων καθώς και τα καταστήματα τροφίμων με εμβαδόν χώρου πωλήσεων τουλάχιστον 800 τετρ. μέτρων που πωλούν τακτικά ηλεκτρικές και ηλεκτρονικές συσκευές έχουν επίσης την υποχρέωση δωρεάν παραλαβής των παλιών συσκευών, ακόμα και χωρίς να έχει γίνει αγορά νέα συσκευής, εφόσον οι παλιές συσκευές δεν ξεπερνούν τα 25 εκ. σε οποιαδήποτε διάσταση. Ο εισαγωγέας προσφέρει δυνατότητες επιστροφής απευθείας στα παραρτήματα και στα καταστήματα. Ενημερωθείτε στο δικό σας κατάστημα σχετικά με τις ισχύουσες τοπικές δυνατότητες επιστροφής.

Εάν η παλαιά σας συσκευή περιέχει προσωπικά δεδομένα, φέρετε ευθύνη για τη διαγραφή τους πριν την επιστροφή.

Εάν αυτό είναι δυνατό χωρίς να καταστραφεί η παλαιά συσκευή, απομακρύνετε τις παλιές μπαταρίες ή τους συσσωρευτές καθώς και τις λυχνίες προτού επιστρέψετε την παλαιά συσκευή προς απόρριψη και οδηγήστε τα σε ξεχωριστό σημείο συλλογής.

Εάν οι συσσωρευτές είναι ενσωματωμένοι πρέπει κατά την απόρριψη να αναφέρετε ότι η συσκευή περιέχει έναν συσσωρευτή.

Απευθυνθείτε στην κοινοτική ή την δημοτική διοίκηση εάν αναζητάτε άλλες δυνατότητες για την διάθεση παλαιών συσκευών.

## 11. Δήλωση Συμμόρφωσης

Μπορείτε να βρείτε τη Δήλωση Συμμόρφωσης E.E. στην προτελευταία σελίδα αυτών των οδηγιών.

## 12. Εγγύηση

### Εγγύηση της Walter Werkzeuge Salzburg GmbH

Αξιότιμη πελάτισσα, αξιότιμε πελάτη, λαμβάνετε για αυτή τη συσκευή 3 χρόνια εγγύηση από την ημερομηνία αγοράς. Στην περίπτωση ελλείψεων σε αυτό το προϊόν έχετε έναντι του πωλητή αυτού του προϊόντος νομικά δικαιώματα. Αυτά τα νομικά δικαιώματα δεν περιορίζονται μέσω της κατωτέρω αναφερόμενης εγγύησης.

### Προϋποθέσεις εγγύησης

Ο χρόνος εγγύησης ξεκινά από την ημερομηνία αγοράς. Παρακαλούμε φυλάξτε καλά τη γνήσια απόδειξη αγοράς. Αυτό το έγγραφο απαιτείται ως απόδειξη για την αγορά.

Εάν εντός τριών ετών από την ημερομηνία αγοράς αυτού του προϊόντος εμφανιστεί σφάλμα υλικού ή κατασκευής, επισκευάζουμε ή αντικαθιστούμε, κατόπιν κρίσης μας, το προϊόν δωρεάν. Η παρούσα εγγύηση προϋποθέτει ότι στη διάρκεια της τριετούς περιόδου θα υποβληθεί η ελαττωματική συσκευή και η απόδειξη αγοράς (απόδειξη ταμείου) και σύντομη γραπτή περιγραφή της βλάβης και τότε αυτή εμφανίστηκε.

Εάν το ελάττωμα καλύπτεται από την εγγύησή μας, λαμβάνετε το επισκευασμένο προϊόν ή ένα νέο. Η επισκευή ή η αντικατάσταση του προϊόντος δεν ξεκινά νέα περίοδο εγγύησης.

### Χρόνος εγγύησης και νομικές απαιτήσεις ελλείψεων

Ο χρόνος εγγύησης δεν επιμηκύνεται μέσω της απόδοσης εγγύησης. Αυτό ισχύει και για τα εξαρτήματα που έχουν αντικατασταθεί ή επισκευαστεί. Ήδη κατά την αγορά

ενδεχόμενες υπάρχουσες ζημιές και ελλείψεις πρέπει να ανακοινώνονται αμέσως μετά την αποσυσκευασία. Εμφανιζόμενες επισκευές μετά τη λήξη του χρόνου εγγύησης, χρεώνονται.

### Έκταση εγγύησης

Η συσκευή κατασκευάστηκε σύμφωνα με αυστηρές οδηγίες ποιότητας προσεκτικά και ελέγχθηκε επιμελώς πριν από την αποστολή.

Η απόδοση εγγύησης ισχύει για σφάλματα υλικού ή κατασκευής. Η παρούσα εγγύηση δεν εκτείνεται σε τμήματα του προϊόντος, τα οποία έχουν εκτεθεί σε φυσιολογική φθορά και συνεπώς μπορούν να θεωρηθούν εξαρτήματα φθοράς ή για ζημιές σε εύθραυστα εξαρτήματα, π.χ. διακόπτες, συσσωρευτές ή εξαρτήματα κατασκευασμένα από γυαλί.

Η παρούσα εγγύηση ακυρώνεται εάν έχει προκληθεί ζημιά στο προϊόν, εάν το προϊόν δεν έχει χρησιμοποιηθεί ή συντηρηθεί σωστά. Για μια σωστή χρήση του προϊόντος πρέπει να τηρούνται όλες οι οδηγίες που αναφέρονται στις οδηγίες χειρισμού. Σκοποί χρήσης και μεταχείριση που δεν συνιστώνται στις οδηγίες χειρισμού ή εφόσον υπάρχει αντίστοιχη προειδοποίηση για αυτά, πρέπει απαραίτητα να αποφεύγονται.

Το προϊόν ενδείκνυται αποκλειστικά για ιδιωτική χρήση και δεν προορίζεται για την βιοτεχνική χρήση. Σε εσφαλμένη ή ακατάλληλη μεταχείριση, χρήση βίας και σε παρεμβάσεις που δεν έχουν διεξαχθεί από το εξουσιοδοτημένο μας υποκατάστημα σέρβις, ακυρώνεται η εγγύηση.

### Διαδικασία σε περίπτωση εγγύησης

Για να εξασφαλιστεί μια γρήγορη επεξεργασία της ζήτησής σας, τηρείτε

παρακαλούμε τις εξής υποδείξεις:

Έχετε σε ετοιμότητα για όλες τις ζητήσεις την απόδειξη ταμείου και τον αριθμό είδους (π.χ. IAN 12345) ως απόδειξη για την αγορά.

Ο αριθμός είδους βρίσκεται στην πινακίδα τύπου, χαραγμένος, στην πρώτη σελίδα των οδηγιών (κάτω αριστερά) ή σε αυτοκόλλητο στην όπισθεν ή κάτω πλευρά.

Εάν εμφανιστούν σφάλματα λειτουργίας ή άλλες βλάβες επικοινωνήστε πρώτα με το κατώτερο τμήμα σέρβις **τηλεφωνικά** ή με **E-Mail**.

Κατόπιν μπορείτε να αποστείλετε το ελαττωματικό προϊόν ατελώς στην αναφερόμενη διεύθυνση του σέρβις, επισυνάπτοντας την απόδειξη αγοράς (απόδειξη ταμείου) και αναφέροντας ποια είναι η έλλειψη και πότε εμφανίστηκε.

Στην ιστοσελίδα [www.lidl-service.com](http://www.lidl-service.com) μπορείτε να κατεβάσετε το παρόν και πολλά άλλα εγχειρίδια, βίντεο προϊόντων και λογισμικό.

## 13. Σέρβις



POTENMΠEPΓKEP EΛΛAΣ A.E.E.  
E-Mail: [service-gr@walteronline.com](mailto:service-gr@walteronline.com)  
Τηλ.: 0030 210 94 02 049  
**IAN 478546\_2410**

### Προμηθευτής

Παρακαλούμε λάβετε υπόψη ότι η ακόλουθη διεύθυνση δεν είναι διεύθυνση σέρβις. Επικοινωνήστε πρώτα με την ανωτέρω αναφερόμενη υπηρεσία σέρβις.

Walter Werkzeuge Salzburg GmbH  
Gewerbeparkstr. 9, 5081 Anif, Αυστρία

**ORIGINAL EU/EC DECLARATION OF CONFORMITY**

We (4) expressly declare, under our sole responsibility, that the object (1) of this declaration is in conformity with all relevant provisions of the following Union harmonisation legislation (2).

References to the harmonised standards used (3).

The technical file is available from: (4).

**IZVORNA EU/EZ IZJAVA O SUKLADNOSTI**

Izričito i po našoj isključivoj (4) odgovornosti izjavljujemo da je objekt (1) ove deklaracije u skladu sa svim relevantnim odredbama sljedećih zakonodavstva Unije o usklađenosti (2).

Preporuke za primijenjene usklađene norme (3).

Tehnička dokumentacija dostupna je kod: (4).

**ORIGINAL EU / EC DEKLARACIJA O USKLAĐENOSTI**

Mi (4) izričito i na sopstvenu odgovornost izjavljujemo da je predmet (1) ove deklaracije u skladu sa svim relevantnim odredbama sledećeg zakonodavstva Unije o harmonizaciji (2).

Pozivanje na primenjene harmonizovane standarde (3).

Tehnička dokumentacija dostupna na: (4).

**DECLARAȚIE DE CONFORMITATE ORIGINALĂ UE/CE**

Declarăm în mod expres, pe propria răspundere, că obiectul (1) al prezentei declarații este în conformitate cu toate dispozițiile relevante ale următoarei legislații de armonizare a Uniunii (2).

Trimiteri la standardele armonizate aplicate (3).

Documentația tehnică este disponibilă la: (4).

**ΠΡΩΤΟΤΥΠΗ ΔΗΛΩΣΗ ΣΥΜΜΟΡΦΩΣΗΣ ΕΕ/ΕΚ**

Δηλώνουμε ρητά και, με δική μας ευθύνη ότι το αντικείμενο (1) της παρούσας Δήλωσης αντιστοιχεί στις σχετικές διατάξεις των παρακάτω νομοθετικών πράξεων εναρμόνισης της Ένωσης (2).

Στοιχεία των εφαρμοσμένων εναρμονισμένων προτύπων (3).

εχνικός φάκελος διαθέσιμος στο: (4).

**ORIGINAL EU/EG KONFORMITÄTSEKTLÄRUNG**

Wir (4) erklären ausdrücklich und in alleiniger Verantwortung, dass der Gegenstand (1) dieser Deklaration allen einschlägigen Bestimmungen der nachfolgenden Harmonisierungsrechtsvorschriften der Union (2) entspricht.

Fundstellen der angewandten harmonisierten Normen (3).

Technische Unterlagen erhältlich bei: (4).

(1)	(2)	(3)
Electric leaf vacuum /blower 2600 W Električni usisavač/puhač lišća 2600 W Električni usisivač/duvač lišća 2600 W Aspirator/suflator electric de frunze 2600 W Ηλεκτρικός απορροφητήρας/φουσητήρας φύλλων 2600 W Elektro-laubsauger/-bläser 2600 W 15-02951 - 2025-04 Mod.: WWS-ELS2600-B01	2006/42/EC 2000/14/EC+2005/88/EC	EN 50636-2-100:2014; EN 60335-1:2012+A11:2014+A13:2017+A1:2019+A14:2019+A2:2019+A15:2021
	2014/30/EU	EN 61000-3-3:2013+A1:2019+A2:2021; EN IEC 55014-1:2021; EN IEC 55014-2:2021; EN IEC 61000-3-2:2019+A1:2021
	2011/65/EU+(EU)2015/863	EN IEC 63000:2018

The object of the declaration described above is in conformity with Directive 2011/65/EU of the European Parliament and of the Council of 8 June 2011 on the restriction of the use of certain hazardous substances in electrical and electronic equipment ("OJ L 174, 1.7.2011, p. 88).

(4)
Walter Werkzeuge Salzburg GmbH Gewerbeparkstr. 9, A-5081, Anif, Austria

2000/14/EC Annex V: Measured sound power level: 95.3 dB (A) blower, 99,3 dB (A) vacuum ; guaranteed sound power level: 103 dB (A).

Christian Huber, MA  
Product Manager  
Anif, 14.01.2025

**Walter Werkzeuge Salzburg GmbH**

Gewerbeparkstr. 9  
5081 Anif, Österreich

V. 1.0

Κατάσταση των πληροφοριών:

04/2025

**IAN 478546\_2410**