

/// PARKSIDE

PERFORMANCE



LED WORK LIGHT PALS 100 A1

(GB) (IE) (NI)

LED WORK LIGHT

User manual

(FR) (BE)

PROJECTEUR DE CHANTIER LED

Mode d'emploi

(NL) (BE)

LED-WERKSCHIJNWERPER

Gebruiksaanwijzing

(DE) (AT) (CH)

LED-ARBEITSSTRAHLER

Bedienungsanleitung

IAN 465735_2404

(NL) (BE)

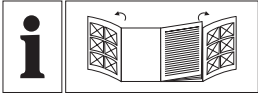

GB/IE/NI	User manual	Page	5
FR/BE	Mode d'emploi	Page	13
NL/BE	Gebruiksaanwijzing	Pagina	21
DE/AT/CH	Bedienungsanleitung	Seite	29

A

HG12251

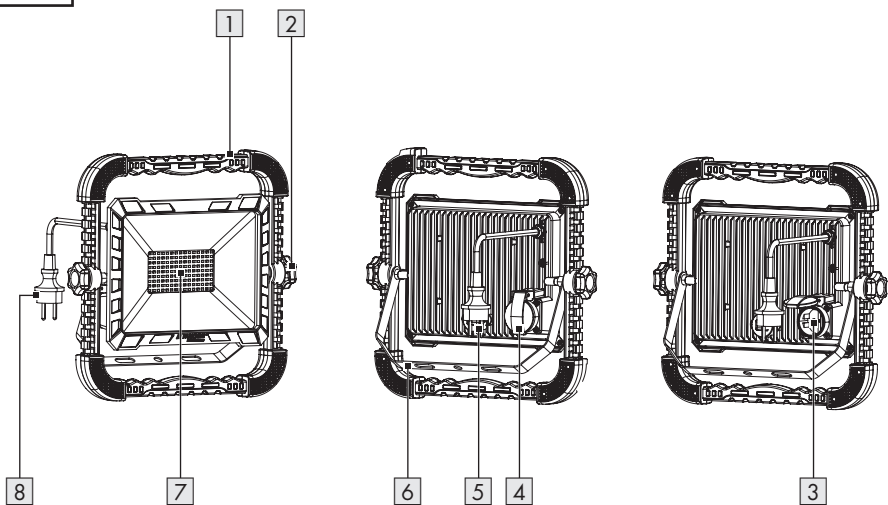
**B**

HG12251-FR

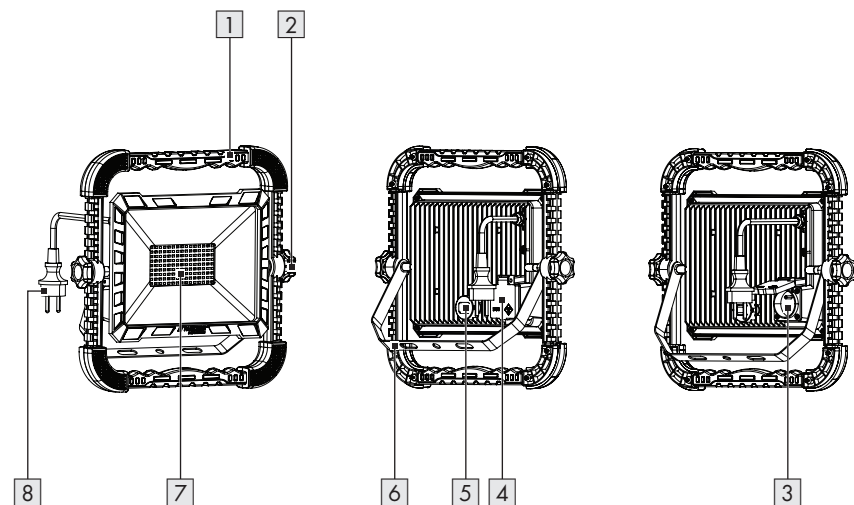

C

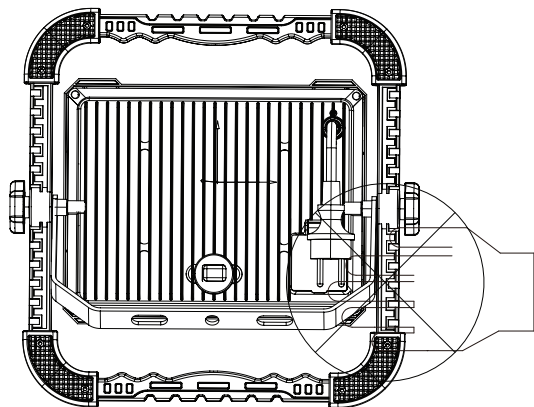



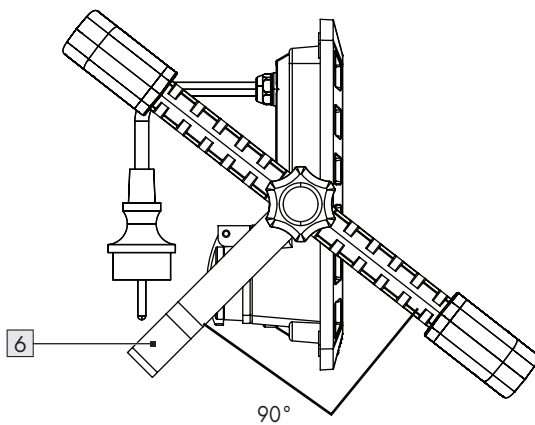











D



List of pictograms used	Page	6
Introduction	Page	7
Intended use	Page	7
Scope of delivery	Page	7
Parts list	Page	7
Technical data	Page	7
General safety instructions	Page	8
First use	Page	9
Unpacking the product	Page	9
Setting up the product	Page	10
Usage	Page	10
Switching the product on/off	Page	10
Connecting an external appliance to the socket-outlet	Page	10
Cleaning	Page	10
Disposal	Page	10
Warranty	Page	11
Warranty claim procedure	Page	11
Service	Page	12

List of pictograms used

	DANGER! – Designating a hazard with high risk, which will result in death or severe injury if not avoided (e.g. risk of suffocation)		Alternating current/voltage
	WARNING! – Designating a hazard with moderate risk, which can result in death or severe injury if not avoided (e.g. risk of electric shock)		Dust-protected + splash-proof (IP54) for LED work light (except socket-outlet)
	CAUTION! – Designating a hazard with low risk, which could result in minor or moderate injury if not avoided (e.g. risk of scalding)		Splash-proof (only socket-outlet)
	NOTICE! – Warns of possible damage to property/the product if not avoided (e.g. risk of short circuit)		Length of the mains cord: 3 m
	INFO: This symbol with the “Info” signal word offers additional useful information.		Product designed to withstand severe mechanical handling
	Minimum distance to illuminated material		Safety information Instructions for use
	Not suitable for household room illumination		CAUTION. Hot surface!
	CE mark indicates conformity with relevant EU directives applicable for this product.		

LED WORK LIGHT

● Introduction

We congratulate you on the purchase of your new product. You have chosen a high quality product. The instructions for use are part of the product. They contain important information concerning safety, use and disposal. Before using the product, please familiarise yourself with all of the safety information and instructions for use. Only use the product as described and for the specified applications. If you pass the product on to anyone else, please ensure that you also pass on all the documentation with it.

● Intended use

- This product is intended for use in rough conditions.
- This product is only suitable for private use in outdoor areas.
- This product is not intended for commercial use or for use in other applications.

● Technical data

Model:	HG12251	HG12251-FR
Input voltage:	230 V~, 50 Hz	
Total power consumption:	100 W	
Protection class:	I	
Power output via socket-outlet:	max. 2,500 W	
Dimensions:	approx. 36 cm × 35 cm × 8 cm	approx. 36 cm × 35 cm × 7 cm
Weight:	approx. 2,500 g	
1	dust-protected/splash-proof	
2	splash-proof	
3	mains plug for indoor use only	
4	only when socket-outlet cover closed (without mains plug inserted)	

-  This product is not suitable for household room illumination.

● Scope of delivery

- 1 LED work light
- 1 User manual

● Parts list

Before reading, unfold the page containing the illustrations and familiarise yourself with all functions of the product.

- 1 Handle
- 2 Star knob screw
- 3 Socket-outlet
- 4 Socket-outlet cover
- 5 On/off switch
- 6 Stand
- 7 LED panel
- 8 Mains cord with mains plug

Model:		HG12251	HG12251-FR
Projected area:		973 cm ²	
Certification:		GS	–
Degree of protection	Product (except socket-outlet):	IP54 ¹	IP54 ^{1,3}
	Socket-outlet:	IPX4 ²	IPX4 ^{2,4}
This product contains a light source of energy efficiency class “E”.			
¹ dust-protected/splash-proof ² splash-proof ³ mains plug for indoor use only ⁴ only when socket-outlet cover closed (without mains plug inserted)			



General safety instructions

BEFORE USING THE PRODUCT, FAMILIARISE YOURSELF WITH ALL OF THE SAFETY INFORMATION AND INSTRUCTIONS FOR USE! WHEN PASSING THIS PRODUCT ON TO OTHERS, ALSO INCLUDE ALL THE DOCUMENTS!



⚠ WARNING! DANGER TO LIFE AND RISK OF ACCIDENTS FOR INFANTS AND CHILDREN!

Never leave children unsupervised with the packaging material. Always keep children away from the packaging material.

- This product may be used by children aged 8 years and up, as well as by persons with reduced physical, sensory or mental capacities, or those lacking experience and/or knowledge provided they are supervised or instructed in the safe use of the product and they understand the associated risks. Do not allow children to play with the product. Cleaning and user maintenance must not be performed by children without supervision.

- This product is not a toy and should be kept out of the reach of children. Children are not aware of the dangers associated with handling electrical products.

⚠ DANGER! Risk of suffocation!

Children could swallow and choke on small included parts (e.g. screws). Keep children away from the work area during assembly.

- Do not use the product if you detect any type of damage.
- Never immerse the product in water or other liquids!
- Do not carry out any modifications or repairs to the product yourself. The built-in LED module and built-in LED driver cannot be replaced.
- If the LEDs fail at the end of their lives, the entire product must be replaced.
- The mains cord of this product cannot be replaced. If the mains cord is damaged, the product shall be destroyed.



Danger to life by electric shock

- Always check the product for damage before connecting it to the mains. Never use the product if it shows any signs of damage.
- Protect the mains cord against sharp edges, mechanical stresses and hot surfaces.
- Always unplug the mains plug from the socket-outlet before cleaning.
- Disconnect the product from the mains supply if it is not going to be used for some time (e.g. holiday).
- Verify that the mains voltage on site corresponds with the operating voltage required for the product (230 V~, 50 Hz), before you use it. Otherwise do not use the product.

⚠ CAUTION! Risk of burn injuries! To prevent burns, verify the product is switched off and has cooled down for at least 15 minutes before touching it. The product can become very hot.

- The accessible surface, is very hot when the lamp is operating.



FIRE HAZARD! Fit the product so that it is at least 1.0 metre away from the material to be illuminated. Excessive heat can result in a fire.

- **⚠ WARNING!** Do not turn on the light when the product is facing down to a combustible surface. The exposed surface may be overheated or ignited.
- Do not place burning candles or open fire on or near the product.
- Do not use the product near heat sources such as radiators or devices emitting heat.

- The product is only suited for use with the built-in LED control gear.
- The product continues to draw a small amount of power even if the product is off as long as product is connected to supply mains. To switch the product off completely, unplug the mains plug from the socket-outlet.
- The mains plug can only be connected with a corresponding socket-outlet with the same IP degree in order to keep the protective degree against dust/water.
- Luminaires shall not be connected after each other.
- The product can be hung up or it can be used on a flat, stable surface, e.g. floor or table.
- The product must not be used as a hand lamp.
- Do not mount the product to a wall or ceiling. The product may only be used as described in this user manual.

● **First use**

● **Unpacking the product**

1. Take the product out of the packaging and remove all packaging materials and plastic wrappings.
2. Check to make sure that all listed parts are included (see “Scope of delivery”).
3. Check whether the product and all parts are in good condition. If any damage or defect is detected, do not use the product, but follow the procedure described in chapter “Warranty”.

● Setting up the product

(Fig. C, D)

⚠ CAUTION! Risk of injury! Note the position of your hands whilst folding the stand **6** in or out. There is a risk of pinching your fingers.

1. Loosen both star knob screws **2**.
2. Fold out the stand **6** as far as it will go (approx. 90°).
3. Tighten both star knob screws **2**.
4. Place the product on a stable, horizontal surface.
5. Check the stability of the product.

● Usage

● Switching the product on/off

⚠ NOTICE! Risk of property damage! Do not move the mains cord **8** after connecting the mains plug to a socket-outlet. There is a risk that the product will slip or tip over.

- ① INFO:** Connect the mains plug **8** to an IPX4 socket-outlet during outdoor use.
- Connect the mains plug **8** to a suitable socket-outlet.
 - Switching on:** Press the on/off switch **5** to position **I** (normal brightness) or **II** (max. brightness).
 - Switching off:** Press the on/off switch **5** to position **O**.

● Connecting an external appliance to the socket-outlet

⚠ WARNING! Risk of fire! Do not connect any appliance with a total power consumption of more than 2,500 W.

⚠ WARNING! Risk of electric shock!

Water may enter the product if you connect an appliance featuring a non-waterproof mains plug. When using the product outdoors, make sure that the appliance to be connected to the socket-outlet **3** features a waterproof mains plug.

- The socket-outlet **3** is only IPX4 protected.
 - Only insert a corresponding IPX4 mains plug for outdoor use.
1. Open the socket-outlet cover **4**.
 2. Connect the mains plug of your appliance to the socket-outlet **3**.
 3. After use, disconnect the mains plug of your appliance from the socket-outlet **3**. Close the socket-outlet cover **4**.

● Cleaning

- Never immerse the product in water or other liquids. Otherwise the product can be damaged.
- Before cleaning:
 - Remove the mains plug **8** from the socket-outlet.
 - Allow the product to cool down.
 - Close the socket-outlet cover **4**.
- Clean the product with a lint-free, slightly moist cloth and mild cleaning agent.

● Disposal

The packaging is made entirely of recyclable materials, which you may dispose of at local recycling facilities.



Observe the marking of the packaging materials for waste separation, which are marked with abbreviations (a) and numbers (b) with following meaning: 1–7: plastics/20–22: paper and fibreboard/80–98: composite materials.

Product:



Contact your local refuse disposal authority for more details of how to dispose of your worn-out product.



To help protect the environment, please dispose of the product properly when it has reached the end of its useful life and not in the household waste. Information on collection points and their opening hours can be obtained from your local authority.

● Warranty

The product has been manufactured to strict quality guidelines and meticulously examined before delivery. In the event of material or manufacturing defects you have legal rights against the retailer of this product. Your legal rights are not limited in any way by our warranty detailed below.

The warranty for this product is 3 years from the date of purchase. The warranty period begins on the date of purchase. Keep the original sales receipt in a safe location as this document is required as proof of purchase.

Any damage or defects already present at the time of purchase must be reported without delay after unpacking the product.

Should the product show any fault in materials or manufacture within 3 years from the date of purchase, we will repair or replace it – at our choice – free of charge to you. The warranty period is not extended as a result of a claim being granted. This also applies to replaced and repaired parts.

This warranty becomes void if the product has been damaged, or used or maintained improperly.

The warranty covers material or manufacturing defects. This warranty does not cover product parts subject to normal wear and tear, thus considered consumables (e.g. batteries, rechargeable batteries, tubes, cartridges), nor damage to fragile parts, e.g. switches or glass parts.

● Warranty claim procedure

So that your request can be processed quickly, please observe the following instructions:

For all inquiries, please have the receipt and item number (IAN 465735_2404) ready as proof of purchase.

The article number can be taken from the identification label on the product, engraving on the product, the front cover of your manual (at the bottom left), or the sticker on the back or bottom of the product.

If malfunctions or other defects arise, first contact the service department indicated below by phone or email.

You can then send a product recorded as defective to the communicated service address postage-free, making sure to enclose proof of purchase (receipt) and information on the details of the defect and when it occurred.



You can download and view this and numerous other manuals at parkside-diy.com. This QR code takes you directly to parkside-diy.com. Choose your country and use the search screen to search for the operating instructions. Entering the item number (IAN) 465735_2404 takes you to the operating instructions for your item.

● Service

Ⓒ **Service Great Britain**

Tel.: 0800 0569216

E-Mail: owim@lidl.co.uk

Ⓔ **Service Ireland**

Tel.: 1800 200736

Ⓒ **Service Northern Ireland**















Tel.: 0800 0927852

E-Mail: owim@lidl.ie



Liste des pictogrammes/symboles utilisés	Page	14
Introduction	Page	15
Utilisation conforme aux prescriptions	Page	15
Contenu de l'emballage	Page	15
Liste des pièces	Page	15
Données techniques	Page	15
Consignes générales de sécurité	Page	16
Mise en service	Page	18
Déballer le produit	Page	18
Positionnement du produit	Page	18
Utilisation	Page	18
Allumer et éteindre le produit	Page	18
Raccorder un appareil externe à la prise	Page	18
Nettoyage	Page	19
Mise au rebut	Page	19
Garantie	Page	19
Faire valoir sa garantie	Page	20
Service après-vente	Page	20

Liste des pictogrammes/symboles utilisés

	<p>DANGER ! – Indique un danger avec un risque élevé, qui, s’il n’est pas évité, peut entraîner la mort ou une blessure grave (p. ex. risque d’asphyxie)</p>		<p>Courant alternatif/tension alternative</p>
	<p>AVERTISSEMENT ! – Indique un danger avec un risque modéré, qui, s’il n’est pas évité, peut entraîner la mort ou une blessure grave (p. ex. risque de décharge électrique)</p>		<p>Protégé contre la poussière et les protections d’eau (IP54) pour les projecteurs de chantier LED (sauf prise)</p>
	<p>PRUDENCE ! – Indique un danger avec un faible risque, qui, s’il n’est pas évité, peut entraîner une blessure légère à modérée (p. ex. risque de brûlure)</p>		<p>Protégé contre les projections d’eau (prise uniquement)</p>
	<p>ATTENTION ! – Avertit d’éventuels dommages matériels (p. ex. risque de court-circuit)</p>		<p>Longueur du cordon d’alimentation : 3 m</p>
	<p>INFO : Ce symbole avec ce signal important « Info » propose plus d’informations utiles.</p>		<p>Le produit est conçu pour résister à des sollicitations mécaniques fortes</p>
	<p>Distance minimale du matériel éclairé</p>		<p>Consignes de sécurité Instructions de manipulation</p>
	<p>Inapproprié pour un éclairage domestique dans une pièce</p>		<p>PRUDENCE. Surface chaude !</p>
	<p>Le sigle CE confirme la conformité aux directives de l’UE applicables au produit.</p>		

PROJECTEUR DE CHANTIER LED

● Introduction

Nous vous félicitons pour l'achat de votre nouveau produit. Vous avez opté pour un produit de grande qualité. Le mode d'emploi fait partie intégrante de ce produit. Il contient des indications importantes pour la sécurité, l'utilisation et la mise au rebut. Veuillez lire consciencieusement toutes les indications d'utilisation et de sécurité du produit. Ce produit doit uniquement être utilisé conformément aux instructions et dans les domaines d'application spécifiés. Lors d'une cession à tiers, veuillez également remettre tous les documents.

● Utilisation conforme aux prescriptions

- Ce produit convient à une utilisation dans des conditions difficiles.
- Ce produit convient uniquement à un usage privé en extérieur.
- Ce produit n'est pas prévu pour une utilisation industrielle, commerciale ou d'autres applications.

● Données techniques

Modèle :	HG12251	HG12251-FR
Tension d'entrée :	230 V~, 50 Hz	
Consommation totale d'énergie :	100 W	
Classe de protection :	I	
Puissance de sortie via la prise :	2500 W maxi	
1	Protection contre la poussière/les projections	
2	Protection contre les projections	
3	Fiche de secteur uniquement pour une utilisation à l'intérieur	
4	Uniquement lorsque le couvercle de la prise est fermé (sans fiche de secteur branchée)	

-  Ce produit ne convient pas à l'éclairage domestique de pièces.

● Contenu de l'emballage

- 1 Projecteur de chantier LED
- 1 Mode d'emploi

● Liste des pièces

Avant de lire, dépliez la page des illustrations et familiarisez-vous avec toutes les fonctionnalités du produit.

- 1 Poignée
- 2 Vis en forme d'étoile
- 3 Prise
- 4 Couvercle de la prise
- 5 Interrupteur marche/arrêt
- 6 Pied
- 7 Panneau à LED
- 8 Cordon d'alimentation avec fiche de secteur

Modèle :		HG12251	HG12251-FR
Dimensions :		env. 36 cm × 35 cm × 8 cm	env. 36 cm × 35 cm × 7 cm
Poids :		env. 2500 g	
Surface de projection :		973 cm ²	
Certification :		GS	–
Indice de protection	Produit (sauf prise) :	IP54 ¹	IP54 ^{1,3}
	Prise :	IPX4 ²	IPX4 ^{2,4}
Ce produit contient une source d'éclairage de classe d'efficacité énergétique « E ».			
<ol style="list-style-type: none"> 1 Protection contre la poussière/les projections 2 Protection contre les projections 3 Fiche de secteur uniquement pour une utilisation à l'intérieur 4 Uniquement lorsque le couvercle de la prise est fermé (sans fiche de secteur branchée) 			



Consignes générales de sécurité

AVANT D'UTILISER LE PRODUIT, FAMILIARISEZ-VOUS AVEC TOUTES LES CONSIGNES DE SÉCURITÉ ET LES INSTRUCTIONS CONCERNANT SON UTILISATION ! TRANSMETTEZ TOUS LES DOCUMENTS CONCERNANT LE PRODUIT LORSQUE VOUS LE DONNEZ À UN TIERS !



**⚠ AVERTISSEMENT !
DANGER DE MORT ET RISQUE D'ACCIDENTS POUR LES BÉBÉS ET LES ENFANTS !**

Ne laissez jamais des enfants sans surveillance avec des matériaux d'emballage. Maintenez toujours les enfants hors de la portée des matériaux d'emballage.

- Le produit peut être utilisé par des enfants âgés de 8 ans et plus ainsi que par des personnes ayant des capacités physiques, sensorielles ou mentales réduites ou manquant d'expérience

et/ou de connaissances, s'ils sont surveillés ou s'ils ont été informés de l'utilisation en toute sécurité du produit et ont compris les risques liés à son utilisation. Ne laissez pas les enfants jouer avec le produit. Le nettoyage et l'entretien ne doivent pas être effectués par des enfants sans surveillance.

- Ce produit n'est pas un jouet et doit être tenu hors de la portée des enfants. Les enfants ne sont pas conscients des dangers en relation avec l'utilisation des appareils électriques.
- ⚠ **DANGER ! Risque d'étouffement !**
Les enfants peuvent avaler les petites pièces fournies (par ex. vis) et peuvent s'étouffer. Maintenez les enfants hors de la portée de la zone de travail durant le montage.
- N'utilisez pas le produit s'il présente des dommages visibles.
- Ne plongez jamais le produit dans de l'eau ou tout autre liquide !

- Ne réalisez pas de modifications ou de réparations sur le produit. Le module LED intégré et le pilote LED intégré ne peuvent pas être remplacés.
- Si les diodes LED ne fonctionnent plus à la fin de leur durée d'utilisation, le produit doit être remplacé dans son ensemble.
- Le cordon d'alimentation de ce produit ne peut pas être remplacé. Si le cordon d'alimentation est endommagé, le produit doit être mis au rebut.



Risque d'électrocution pouvant entraîner la mort

- Avant chaque branchement sur le secteur, vérifiez si le produit présente des dommages. Si vous découvrez le moindre dommage, n'utilisez jamais le produit.
- Protégez le cordon d'alimentation des bords tranchants, des sollicitations mécaniques ou des surfaces chaudes.
- Avant le nettoyage, débranchez la fiche de secteur de la prise de courant.
- Débranchez le produit du réseau électrique lorsqu'il n'est pas utilisé sur une longue période (par ex. durant les vacances).
- Avant toute utilisation, assurez-vous que la tension de réseau disponible correspond bien à la tension de fonctionnement (230 V~, 50 Hz) requise pour le produit. Si ce n'est pas le cas, n'utilisez pas le produit.

⚠ PRUDENCE ! Risque de brûlures !
 Pour éviter des brûlures, soyez certain que le produit est éteint et attendez au moins 15 minutes qu'il refroidisse avant de le toucher. Le produit peut devenir très chaud.

- La surface accessible devient très chaude lorsque la lampe fonctionne.



RISQUE D'INCENDIE !

Positionnez le produit de telle sorte qu'il soit éloigné d'au moins 1,0 mètre du matériel à éclairer. Un développement de chaleur au-dessus de la normale peut conduire à un incendie.

- **⚠ AVERTISSEMENT !** N'allumez pas la lumière lorsque le produit est dirigé vers une surface inflammable. La surface éclairée pourrait chauffer ou s'enflammer.
- Ne placez pas de bougies allumées ou d'autres flammes sur ou à proximité du produit.
- N'utilisez pas le produit à proximité de sources de chaleur, par ex. près de radiateurs ou d'autres appareils qui produisent de la chaleur.
- Le produit ne peut être utilisé qu'avec le ballast intégré des diodes LED.
- Tant que le produit est relié à l'alimentation électrique, le produit continuera à consommer un peu d'énergie même s'il est éteint. Pour l'éteindre complètement, débranchez la fiche de secteur de la prise de courant.
- Afin de maintenir l'indice de protection contre la poussière/l'eau, la fiche de secteur ne peut être branchée que sur une prise de courant compatible ayant le même indice de protection IP.
- Des lampes ne doivent pas être raccordées en série.
- Vous pouvez soit suspendre le produit, soit le poser sur une surface plane et stable, par ex. sur le sol ou une table.
- Le produit ne doit pas être utilisé comme lampe portative.

- Ne montez pas le produit sur un mur ou un plafond. Le produit ne doit être utilisé que conformément à la description figurant dans ce mode d'emploi.

● **Mise en service**

● **Déballer le produit**

1. Sortez le produit de l'emballage. Retirez tous les matériaux d'emballage et films de protection du produit.
2. Vérifiez que toutes les pièces sont présentes et que le contenu de l'emballage listé est complet (voir « Contenu de l'emballage »).
3. Vérifiez si le produit et toutes les pièces sont en bon état. Si vous constatez une détérioration ou un défaut, n'utilisez pas le produit mais procédez comme décrit au chapitre « Garantie ».

● **Positionnement du produit**

(III. C, D)

⚠ **PRUDENCE ! Risque de blessures !**

Faites attention à la position de vos mains lorsque vous déployez ou repliez le pied [6]. Il existe un risque d'écrasement des doigts.

1. Dévissez les deux vis en forme d'étoile [2].
2. Déployez le pied [6] jusqu'à la butée (env. 90°).
3. Vissez les deux vis en forme d'étoile [2].
4. Positionnez le produit sur une surface stable et horizontale.
5. Vérifiez la stabilité du produit.

● **Utilisation**

● **Allumer et éteindre le produit**

⚠ **ATTENTION ! Risque de dégâts matériels !** Ne déplacez pas le cordon d'alimentation [8] du produit après avoir branché la fiche de secteur dans une prise de courant. Il y a un risque que le produit glisse ou bascule.

ⓘ **INFO :** Raccordez la fiche de secteur [8] à une prise de courant IPX4 lorsque vous utilisez le produit à l'extérieur.

- Branchez la fiche de secteur [8] sur une prise de courant compatible.
- **Allumer :** Appuyez sur l'interrupteur marche/arrêt [5] vers la position **I** (luminosité normale) ou **II** (luminosité maxi).
- **Éteindre :** Appuyez sur l'interrupteur marche/arrêt [5] vers la position **O**.

● **Raccorder un appareil externe à la prise**

⚠ **AVERTISSEMENT ! Risque d'incendie !** Ne branchez jamais un appareil dont la puissance consommée totale dépasse 2500 W.

⚠ **AVERTISSEMENT ! Risque d'électrocution !** De l'eau peut s'infiltrer dans le produit si vous raccordez un appareil avec une fiche non étanche. Si vous utilisez le produit à l'extérieur, assurez-vous que l'appareil à raccorder sur la prise [3] dispose d'une fiche de secteur étanche.

- La prise [3] n'est protégée que selon l'indice IPX4.
- Branchez uniquement une fiche IPX4 appropriée pour une utilisation à l'extérieur.

1. Ouvrez le couvercle de la prise [4].
2. Raccordez la fiche de secteur de votre appareil sur la prise [3].
3. Après l'utilisation, débranchez la fiche de secteur de votre appareil de la prise [3]. Fermez le couvercle de la prise [4].

● **Nettoyage**

- Ne plongez jamais le produit dans de l'eau ou tout autre liquide. Le produit peut être endommagé par cette action.
- Avant le nettoyage :
 - Débranchez la fiche de secteur [8] de la prise de courant.
 - Laissez le produit refroidir.
 - Fermez le couvercle de la prise [4].
- Nettoyez le produit avec un chiffon légèrement humidifié non pelucheux et un nettoyant doux.

● **Mise au rebut**

L'emballage se compose de matières recyclables pouvant être mises au rebut dans les déchetteries locales.



Veillez respecter l'identification des matériaux d'emballage pour le tri sélectif, ils sont identifiés avec des abréviations (a) et des chiffres (b) ayant la signification suivante : 1–7 : plastiques/20–22 : papiers et cartons/80–98 : matériaux composite.

Produit :



Votre mairie ou votre municipalité vous renseigneront sur les possibilités de mise au rebut des produits usagés.



Afin de contribuer à la protection de l'environnement, veuillez ne pas jeter votre produit usagé dans les ordures ménagères, mais éliminez-le de manière appropriée. Pour obtenir des renseignements concernant les points de collecte et leurs horaires d'ouverture, vous pouvez contacter votre municipalité.

● **Garantie**

Le produit a été fabriqué selon des critères de qualité stricts, et contrôlé consciencieusement avant sa livraison. En cas de défaut de matériau ou de fabrication, vous avez des droits légaux vis-à-vis du vendeur du produit. Vos droits légaux ne sont en aucun cas limités par notre garantie mentionnée ci-dessous.

La garantie de ce produit est de 3 ans à partir de la date d'achat. La période de garantie commence à la date d'achat. Conservez l'original de la preuve d'achat dans un endroit sûr car ce document est nécessaire pour prouver l'achat.

Tout dommage ou défaut déjà présent au moment de l'achat doit être signalé immédiatement après le déballage du produit.

Si le produit présente un défaut de matériau ou de fabrication dans les 3 ans qui suivent la date d'achat, nous le réparerons ou le remplacerons – à notre choix – gratuitement pour vous. La période de garantie n'est pas prolongée par une demande de garantie acceptée. Cette mesure s'applique également pour les pièces remplacées et réparées.

Cette garantie est annulée si le produit a été endommagé ou utilisé ou entretenu de manière incorrecte.

La garantie couvre les défauts de matériels et de fabrication. Cette garantie ne couvre pas les pièces du produit soumises à une usure normale, et qui sont donc considérées comme des pièces d'usure (par exemple les piles, les piles rechargeables, tuyaux, les cartouches d'encre), ni les dommages aux pièces fragiles, par exemple les interrupteurs ou les pièces en verre.

● Faire valoir sa garantie

Afin de garantir la rapidité de traitement de votre demande, veuillez tenir compte des indications suivantes :

Pour toute demande, veuillez conserver le ticket de caisse et le numéro de référence de l'article (IAN 465735_2404) au titre de preuves d'achat.

Le numéro de référence de l'article est indiqué sur la plaque signalétique du produit, sur une gravure présente sur celui-ci, sur la page de couverture de votre manuel (en bas à gauche) ou sur l'autocollant placé sur la face arrière ou inférieure du produit.

En cas de dysfonctionnement de l'appareil ou de tout autre défaut, contactez en premier lieu le service après-vente par téléphone ou par e-mail aux coordonnées indiquées ci-dessous.

Tout produit considéré comme défectueux peut alors être envoyé sans frais de port supplémentaires au service clientèle indiqué, accompagné de la preuve d'achat (ticket de caisse) et d'une description écrite du défaut mentionnant également sa date d'apparition.



Le site parkside-diy.com vous permet de visualiser et de télécharger ce mode d'emploi ainsi que de nombreux autres manuels. Ce code QR vous permet d'accéder directement au site parkside-diy.com. Sélectionnez votre pays et cherchez les modes d'emploi dans le champ de recherche. Le numéro de référence de l'article (IAN) 465735_2404 vous permet d'accéder au mode d'emploi se rapportant à votre article.

● Service après-vente

FR Service après-vente France

Tél.: 0800904879

E-Mail: owim@lidl.fr

BE Service après-vente Belgique

Tél.: 080071011

















Tél.: 80023970 (Luxembourg)

E-Mail: owim@lidl.be



Lijst van gebruikte pictogrammen/symbolen	Pagina	22
Inleiding	Pagina	23
Beoogd gebruik	Pagina	23
Leveringsomvang	Pagina	23
Lijst van onderdelen	Pagina	23
Technische gegevens	Pagina	23
Algemene veiligheidsaanwijzingen	Pagina	24
Ingebruikname	Pagina	26
Product uitpakken	Pagina	26
Product neerzetten	Pagina	26
Toepassing	Pagina	26
Product in- en uitschakelen	Pagina	26
Extern apparaat aansluiten op de contactdoos	Pagina	26
Schoonmaken	Pagina	26
Afvoer	Pagina	27
Garantie	Pagina	27
Afwikkeling in geval van garantie	Pagina	27
Service	Pagina	28

Lijst van gebruikte pictogrammen/symbolen

	<p>GEVAAR! – Duidt op een gevaar met een hoog risico dat ernstig letsel of de dood tot gevolg kan hebben, als dit niet wordt voorkomen (bijv. verstikkingsgevaar)</p>		<p>Wisselstroom/-spanning</p>
	<p>WAARSCHUWING! – Duidt op een gevaar met een middelmatig risico dat ernstig letsel of de dood tot gevolg kan hebben, als dit niet wordt voorkomen (bijv. gevaar voor elektrische schokken)</p>		<p>Stof- en spatwaterbestendig (IP54) voor LED-werkschijnwerpers (m.u.v. de contactdozen)</p>
	<p>VOORZICHTIG! – Duidt op een gevaar met een laag risico dat licht tot matig letsel tot gevolg kan hebben, als dit niet wordt voorkomen (bijv. verbrandingsgevaar)</p>		<p>Spatwaterbestendig (alleen contactdoos)</p>
	<p>OPGELET! – Waarschuwt voor mogelijke schade aan eigendommen (bijv. risico op kortsluiting)</p>		<p>Lengte van het aansluitsnoer: 3 m</p>
	<p>INFO: Dit symbool met de aanduiding “Info” duidt op verdere nuttige informatie.</p>		<p>Het product is ontworpen om sterke mechanische belasting te weerstaan</p>
	<p>Minimumafstand tot het te verlichten materiaal</p>	 	<p>Veiligheidsaankwijzingen Aankwijzingen voor het gebruik</p>
	<p>Niet geschikt voor ruimteverlichting binnenshuis</p>		<p>VOORZICHTIG. Heet oppervlak!</p>
	<p>Het CE-teken bevestigt dat het product voldoet aan de betreffende EU-richtlijnen.</p>		

LED-WERKSCHIJNWERPER

● Inleiding

Hartelijk gefeliciteerd met de aankoop van uw nieuwe product. U heeft voor een hoogwaardig product gekozen. De gebruiksaanwijzing is een deel van het product. Deze bevat belangrijke aanwijzingen voor veiligheid, gebruik en verwijdering. Maakt U zich voor de ingebruikname van het product met alle bedienings- en veiligheidsvoorschriften vertrouwd. Gebruik het product alleen zoals beschreven en voor de aangegeven toepassingsgebieden. Overhandig alle documenten bij doorgifte van het product aan derden.

● Beoogd gebruik

- Dit product is geschikt voor gebruik onder ruwe omstandigheden.
- Dit product is uitsluitend geschikt voor privé-gebruik buiten.
- Dit product is niet bestemd voor commercieel of ander gebruik.

● Technische gegevens

Model:	HG12251	HG12251-FR
Voedingsspanning:	230 V~, 50 Hz	
Totaal energieverbruik:	100 W	
Beschermingsklasse:	I	
Uitgangsvermogen via de contactdoos:	max. 2500 W	
Afmetingen:	ca. 36 cm × 35 cm × 8 cm	ca. 36 cm × 35 cm × 7 cm
1 Bescherming tegen stof/spatwater		
2 Spatkraag		
3 Netstekker alleen voor gebruik binnenshuis		
4 Alleen bij gesloten contactdoosdeksel (zonder ingestoken netstekker)		

-  Dit product is niet geschikt voor de verlichting van kamers in privéhuishoudens.

● Leveringsomvang

- 1 LED-werkschijnwerper
- 1 Gebruiksaanwijzing

● Lijst van onderdelen

Sla, voordat u verder leest, de bladzijde met afbeeldingen open en maak uzelf met alle functies van het product vertrouwd.

- 1 Greep
- 2 Sterklemschroef
- 3 Contactdoos
- 4 Contactdoosdeksel
- 5 Aan/uit-schakelaar
- 6 Voet
- 7 LED-paneel
- 8 Aansluitsnoer met netstekker

Model:		HG12251	HG12251-FR
Gewicht:		ca. 2500 g	
Projectieoppervlak:		973 cm ²	
Certificering:		GS	–
Bescher- mingswijze	Product (behalve de contactdoos):	IP54 ¹	IP54 ^{1,3}
	Contactdoos:	IPX4 ²	IPX4 ^{2,4}
Dit product bevat een lichtbron van de energie-efficiëntieklasse “E”.			
¹ Bescherming tegen stof/spatwater ² Spatkraag ³ Netstekker alleen voor gebruik binnenshuis ⁴ Alleen bij gesloten contactdoosdeksel (zonder ingestoken netstekker)			



Algemene veiligheidsaanwijzingen

MAAK U, VOORDAT U HET PRODUCT GEBRUIKT, VERTROUWD MET ALLE VEILIGHEIDSTIPS EN GEBRUIKSAANWIJZINGEN! ALS U DIT PRODUCT AAN IEMAND ANDERS DOORGEEFT, GEEF DAN OOK ALLE DOCUMENTATIE MEE!



WAARSCHUWING! **LEVENSGEVAAR EN KANS OP ONGEVALLEN VOOR PEUTERS EN KINDEREN!**

Laat kinderen nooit zonder toezicht achter met het verpakkingsmateriaal. Houd kinderen altijd uit de buurt van het verpakkingsmateriaal.

- Dit product kan door kinderen vanaf 8 jaar alsook door personen met een lichamelijke, sensorische of geestelijke handicap of een gebrek aan ervaring en/of kennis gebruikt worden zolang ze onder toezicht staan of over veilig gebruik van het product zijn geïnstrueerd en de daaraan verbonden risico's begrijpen. Laat kinderen niet met het product spelen. Schoonmaken

en onderhoud mogen niet door kinderen worden uitgevoerd tenzij ze onder toezicht staan.

- Dit product is geen speelgoed en het moet buiten bereik van kinderen worden gehouden. Kinderen zijn zich niet bewust van de gevaren waarmee gebruik van elektrische apparaten gepaard gaat.

⚠ GEVAAR! Verstikkingsgevaar!

Kinderen kunnen meegeleverde kleine onderdelen (bijv. schroeven) inslikken en daarin stikken. Houd kinderen tijdens de installatie uit de buurt van de werkplek.

- Gebruik het product niet als het er zichtbaar beschadigd uitziet.
- Dompel het product nooit onder in water of in andere vloeistoffen!
- Verander niets aan het product en repareer het evenmin. De ingebouwde LED-module en de ingebouwde LED-driver kunnen niet worden vervangen.
- Als de LEDs aan het einde van hun gebruiksduur niet meer werken, gooi het gehele product dan weg.

- Het aansluitsnoer van dit product kan niet worden vervangen. Mocht het aansluitsnoer beschadigd is, dan moet het product verwijderd worden.



Levensgevaar door elektrische schokken

- Controleer het product iedere keer voordat u het aansluit op het elektriciteitsnet, op mogelijke beschadigingen. Gebruik het product nooit als u beschadigingen constateert.
- Bescherm het aansluitsnoer tegen scherpe kanten, mechanische belasting en hete oppervlakken.
- Trek altijd voor elke schoonmaakbeurt de netstekker uit de contactdoos.
- Koppel het product los van het elektriciteitsnet als u het langere tijd niet gebruikt (bijv. vakantie).
- Zorg ervoor dat de beschikbare netspanning overeenkomt met de vereiste bedrijfsspanning van het product (230 V~, 50 Hz) voordat u het gebruikt. Monteer het product niet als dit niet het geval is.

- ▲ **VOORZICHTIG! Gevaar voor verbrandingen!** Controleer om brandwonden te vermijden of het product uitgeschakeld is en minstens 15 minuten heeft kunnen afkoelen voor het aan te raken. Het product kan erg heet worden.
- Het toegankelijke oppervlak wordt zeer heet als de lamp gebruikt wordt.



BRANDGEVAAR! Zet het product zo neer dat het op een afstand van minimaal 1,0 meter verwijderd is van het materiaal dat verlicht moet worden. Overmatige warmteontwikkeling kan brand veroorzaken.

- **WAARSCHUWING!** Zet de lamp niet aan als het product gericht is op een brandbaar oppervlak. Het bestraalde oppervlak kan oververhit raken en ontbranden.
- Plaats geen brandende kaarsen of andere open vlammen op of in de buurt van het product.
- Gebruik het product niet in de buurt van warmtebronnen zoals bijv. radiatoren of andere apparaten die warmte afgeven.
- Het product mag uitsluitend met het geïntegreerde LED-voorschakelapparaat worden gebruikt.
- Als het product is uitgeschakeld, maar nog steeds met het elektriciteitsnet is verbonden, verbruikt het nog steeds een geringe hoeveelheid energie. Trek de netstekker uit de contactdoos om het product volledig uit te schakelen.
- De netstekker mag alleen in een stopcontact van dezelfde beschermingsklasse worden gestoken om de beschermingsgraad tegen stof/water te behouden.
- De lampen mogen niet in serie worden geschakeld.
- U kunt het product ophangen of op een vlakke, stabiele ondergrond plaatsen, zoals een vloer of tafel.
- Het product mag niet worden gebruikt als handlamp.
- Hang het product niet aan een muur of een plafond. Het product mag alleen worden gebruikt zoals beschreven in deze handleiding.

● **Ingebruikname**

● **Product uitpakken**

1. Haal het product uit de verpakking. Verwijder al het verpakkingsmateriaal en beschermfolie.
2. Controleer of alle onderdelen aanwezig zijn en of de beschrijving van het meegeleverde volledig is (zie “Leveringsomvang”).
3. Controleer of het product en alle onderdelen in goede staat zijn. Mocht u een beschadiging of een defect vaststellen, gebruik het product dan niet, maar ga te werk zoals beschreven in het hoofdstuk “Garantie”.

● **Product neerzetten**

(Afb. C, D)

⚠ VOORZICHTIG! Risico op letsel! Let er goed op waar uw handen zich bevinden als u de voet **6** uit- of inklapt. De kans bestaat op het knellen van uw vingers.

1. Draai de beide sterklemschroeven **2** los.
2. Klap de voet **6** tot de aanslag uit (ca. 90°).
3. Draai beide sterklemschroeven **2** vast.
4. Plaats het product op een stabiele, horizontale ondergrond.
5. Controleer of het product stevig staat.

● **Toepassing**

● **Product in- en uitschakelen**

⚠ OPGELET! Kans op materiële schade! Verleg het aansluitsnoer **8** van het product niet nadat u de netstekker in een contactdoos hebt gestoken. Er is een kans dat het product gaat schuiven of omvalt.

ⓘ INFO: Steek de netstekker **8** alleen in een IPX4-contactdoos, als u het product buitenshuis gebruikt.

- Steek de netstekker **8** in een daarvoor geschikte contactdoos.
- Inschakelen:** Druk aan/uit-schakelaar **5** in stand **I** (normale helderheid) of **II** (maximale helderheid).
- Uitschakelen:** Druk de aan/uit-schakelaar **5** op stand **O**.

● **Extern apparaat aansluiten op de contactdoos**

⚠ WAARSCHUWING! Brandgevaar! Sluit geen apparaat aan waarvan het totale stroomverbruik hoger is dan 2500 W.

⚠ WAARSCHUWING! Risico voor elektrische schokken! Er kan water in het product komen als u een apparaat aansluit met een niet-waterdichte stekker. Als u het product buitenshuis gebruikt, zorg er dan voor dat het apparaat dat u op de contactdoos **3** wilt aansluiten een waterdichte netstekker heeft.

■ De contactdoos **3** is alleen beveiligd conform IPX4.

■ Gebruik buitenshuis alleen een passende IPX4-stekker.

1. Open het contactdoosdeksel **4**.
2. Sluit de netstekker van uw apparaat aan op de contactdoos **3**.
3. Trek na elk gebruik altijd de netstekker uit de contactdoos **3**. Sluit het contactdoosdeksel **4**.

● **Schoonmaken**

■ Dompel het product nooit onder in water of andere vloeistoffen. Anders kan het product beschadigd worden.

- Voor het schoonmaken:
 - Trek de netstekker **8** uit de contactdoos.
 - Laat het product afkoelen.
 - Sluit het contactdoosdeksel **4**.
- Reinig het product alleen met een enigszins vochtig, pluisvrij doekje en een mild schoonmaakmiddel.

● Afvoer

De verpakking bestaat uit milieuvriendelijke grondstoffen die u via de plaatselijke recyclingcontainers kunt afvoeren.



Neem de aanduiding van de verpakkingsmaterialen voor de afvalscheiding in acht. Deze zijn gemarkeerd met de afkortingen (a) en een cijfers (b) met de volgende betekenis: 1–7: kunststoffen/ 20–22: papier en vezelplaten/ 80–98: composietmaterialen.

Product:



Informatie over de mogelijkheden om het uitgediende product na gebruik te verwijderen, verstrekt uw gemeentelijke overheid.



Gooi het afgedankte product omwille van het milieu niet weg via het huisvuil, maar geef het af bij het daarvoor bestemde depot of het gemeentelijke milieupark. Over afgifteplaatsen en hun openingstijden kunt u zich bij uw aangewezen instantie informeren.

● Garantie

Het product werd volgens strenge kwaliteitsrichtlijnen gemaakt en voor de uitlevering zorgvuldig gecontroleerd. In geval van materiaal- of fabricagefouten hebt u tegenover de verkoper van het product wettelijke rechten. Uw wettelijke rechten worden op geen enkele manier door onze hieronder vermelde garantie beperkt.

De garantie voor dit product bedraagt 3 jaar vanaf aankoopdatum. De garantieperiode gaat in op de datum van aankoop. Bewaar het originele bewijs van aankoop op een veilige plek aangezien dit document nodig is als bewijs.

Alle beschadigingen of gebreken die reeds op het moment van aankoop aanwezig zijn, moeten meteen na het uitpakken van het product worden gemeld.

Mocht het product binnen 3 jaar na aankoopdatum een materiaal- of fabricagefout vertonen, zullen wij het – naar onze keuze – gratis voor u repareren of vervangen. De garantieperiode wordt door een plaatsgevonden garantieterlening niet verlengd. Dit geldt ook voor vervangen en gerepareerde onderdelen.

Deze garantie vervalt als het product werd beschadigd of onjuist is gebruikt of onderhouden.

De garantie dekt materiaal- en fabricagefouten af. Deze garantie dekt geen productonderdelen die aan normale slijtage onderhevig zijn en daarom als verbruiksartikelen worden beschouwd (bv. batterijen, oplaadbare batterijen, slangen, inktpatronen), noch dekt zij schade aan breekbare onderdelen, bv. schakelaars of onderdelen die van glas zijn gemaakt.

● Afwikkeling in geval van garantie

Volg de volgende aanwijzingen op voor een snelle behandeling van uw probleem:

Houd bij alle vragen alstublieft de kassabon en het artikelnummer (IAN 465735_2404) als bewijs van aankoop bij de hand.

Het artikelnummer kunt u vinden op het typeplaatje van het product, een gravure op het product, het titelblad van uw gebruiksaanwijzing (linksonder) of de sticker op de achter- of onderkant van het product.

Neem bij problemen of overige gebreken met het product eerst contact op met de hieronder vermelde service-afdeling, telefonisch of per e-mail.

Een als defect aangemerkt product kunt u dan samen met het aankoopbewijs (kassabon) en een uitleg over het probleem of gebrek en wanneer het zich heeft voorgedaan gratis naar het aan u meegegeelde service-adres opsturen.



Op parkside-diy.com kunt u deze en vele andere handleidingen inzien en downloaden. Met deze QR-code komt u direct op parkside-diy.com. Selecteer daar uw land en zoek via de zoekfunctie naar de gebruiksaanwijzingen. Door het invoeren van het artikelnummer (IAN) 465735_2404 komt u bij de gebruiksaanwijzingen voor uw artikel.

● **Service**

(NL) Service Nederland

Tel.: 08000225537

E-Mail: owim@lidl.nl

(BE) Service België

Tel.: 080071011















Tel.: 80023970 (Luxemburg)

E-Mail: owim@lidl.be



Liste der verwendeten Piktogramme/Symbole	Seite	30
Einleitung	Seite	31
Bestimmungsgemäße Verwendung	Seite	31
Lieferumfang	Seite	31
Liste der Teile	Seite	31
Technische Daten	Seite	31
Allgemeine Sicherheitshinweise	Seite	32
Inbetriebnahme	Seite	34
Produkt auspacken	Seite	34
Produkt aufstellen	Seite	34
Verwendung	Seite	34
Produkt ein- und ausschalten	Seite	34
Externes Gerät an die Steckdose anschließen	Seite	34
Reinigung	Seite	35
Entsorgung	Seite	35
Garantie	Seite	35
Abwicklung im Garantiefall	Seite	36
Service	Seite	36

Liste der verwendeten Piktogramme/Symbole

	<p>GEFAHR! – Bezeichnet eine Gefahr mit hohem Risikograd, die, wenn sie nicht vermieden wird, den Tod oder eine schwere Verletzung zur Folge hat (z. B. Erstickungsgefahr)</p>		<p>Wechselstrom/-spannung</p>
	<p>WARNUNG! – Bezeichnet eine Gefahr mit mittlerem Risikograd, die, wenn sie nicht vermieden wird, den Tod oder eine schwere Verletzung zur Folge haben kann (z. B. Stromschlagrisiko)</p>		<p>Staub- und spritzwassergeschützt (IP54) für LED-Arbeitsstrahler (außer Steckdose)</p>
	<p>VORSICHT! – Bezeichnet eine Gefahr mit niedrigem Risikograd, die, wenn sie nicht vermieden wird, eine leichte bis mäßige Verletzung zur Folge haben kann (z. B. Verbrühungsgefahr)</p>		<p>Spritzwassergeschützt (nur Steckdose)</p>
	<p>ACHTUNG! – Warnt vor möglichen Sachschäden (z. B. Kurzschlussrisiko)</p>		<p>Länge der Anschlussleitung: 3 m</p>
	<p>INFO: Dieses Symbol mit dem Signalwort „Info“ bietet weitere nützliche Informationen.</p>		<p>Produkt ist konzipiert, um starken mechanischen Belastungen zu widerstehen</p>
	<p>Minimaler Abstand zu beleuchtetem Material</p>		<p>Sicherheitshinweise Handlungsanweisungen</p>
	<p>Nicht zur Raumbelichtung im Haushalt geeignet</p>		<p>VORSICHT. Heiße Oberfläche!</p>
	<p>Das CE-Zeichen bestätigt Konformität mit den für das Produkt zutreffenden EU-Richtlinien.</p>		

LED-ARBEITSSTRAHLER

● Einleitung

Wir beglückwünschen Sie zum Kauf Ihres neuen Produkts. Sie haben sich damit für ein hochwertiges Produkt entschieden. Die Bedienungsanleitung ist Teil dieses Produkts. Sie enthält wichtige Hinweise für Sicherheit, Gebrauch und Entsorgung. Machen Sie sich vor der Benutzung des Produkts mit allen Bedien- und Sicherheitshinweisen vertraut. Benutzen Sie das Produkt nur wie beschrieben und für die angegebenen Einsatzbereiche. Händigen Sie alle Unterlagen bei Weitergabe des Produkts an Dritte mit aus.

● Bestimmungsgemäße Verwendung

- Dieses Produkt eignet sich für den Einsatz unter rauen Bedingungen.
- Dieses Produkt eignet sich ausschließlich zur privaten Verwendung in Außenbereichen.
- Dieses Produkt ist nicht für den gewerblichen Gebrauch oder andere Anwendungen bestimmt.

● Technische Daten

Modell:	HG12251	HG12251-FR
Eingangsspannung:	230 V~, 50 Hz	
Gesamte Leistungsaufnahme:	100 W	
Schutzklasse:	I	
Ausgangsleistung über die Steckdose:	max. 2 500 W	
1	Staubschutz/Spritzschutz	
2	Spritzschutz	
3	Netzstecker nur zur Verwendung im Innenbereich	
4	Nur bei geschlossener Steckdosenabdeckung (ohne eingesteckten Netzstecker)	

-  Dieses Produkt ist nicht zur Raumbeleuchtung im Haushalt geeignet.

● Lieferumfang

- 1 LED-Arbeitsstrahler
- 1 Bedienungsanleitung

● Liste der Teile

Schlagen Sie vor dem Lesen die Seite mit den Abbildungen auf und machen Sie sich mit allen Funktionen des Produkts vertraut.

- 1 Griff
- 2 Sterngriffschraube
- 3 Steckdose
- 4 Steckdosenabdeckung
- 5 Ein-/Aus-Schalter
- 6 Standfuß
- 7 LED-Panel
- 8 Anschlussleitung mit Netzstecker

Modell:		HG12251	HG12251-FR
Abmessungen:		ca. 36 cm × 35 cm × 8 cm	ca. 36 cm × 35 cm × 7 cm
Gewicht:		ca. 2 500 g	
Projektionsfläche:		973 cm ²	
Zertifizierung:		GS	–
Schutzart	Produkt (außer Steckdose):	IP54 ¹	IP54 ^{1,3}
	Steckdose:	IPX4 ²	IPX4 ^{2,4}
Dieses Produkt enthält eine Lichtquelle der Energieeffizienzklasse „E“.			
¹ Staubschutz/Spritzschutz ² Spritzschutz ³ Netzstecker nur zur Verwendung im Innenbereich ⁴ Nur bei geschlossener Steckdosenabdeckung (ohne eingesteckten Netzstecker)			



Allgemeine Sicherheitshinweise

MACHEN SIE SICH VOR DER VERWENDUNG DES PRODUKTS MIT ALLEN SICHERHEITSHINWEISEN UND GEBRAUCHSANWEISUNGEN VERTRAUT! WENN SIE DIESES PRODUKT AN ANDERE WEITERGEBEN, GEBEN SIE AUCH ALLE DOKUMENTE WEITER!



⚠️ WARNUNG! LEBENSGEFAHR UND UNFALLGEFAHR FÜR SÄUGLINGE UND KINDER!

Lassen Sie Kinder nicht mit dem Verpackungsmaterial unbeaufsichtigt. Halten Sie Kinder immer vom Verpackungsmaterial fern.

- Dieses Produkt kann von Kindern ab 8 Jahren sowie von Personen mit eingeschränkten körperlichen, sensorischen oder geistigen Fähigkeiten oder fehlender Erfahrung und/oder fehlendem Wissen verwendet werden, solange diese beaufsichtigt werden

oder zur sicheren Verwendung des Produktes angewiesen wurden und die damit verbundenen Risiken verstehen. Lassen Sie Kinder nicht mit dem Produkt spielen. Reinigung und Wartung sollten nicht von Kindern ohne Aufsicht durchgeführt werden.

- Dieses Produkt ist kein Spielzeug und muss außerhalb der Reichweite von Kindern gehalten werden. Kinder sind sich der Gefahren in Zusammenhang mit dem Umgang mit Elektrogeräten nicht bewusst.
- ⚠️ **GEFAHR! Erstickungsrisiko!** Kinder können mitgelieferte Kleinteile (z. B. Schrauben) verschlucken und daran ersticken. Halten Sie Kinder während der Montage vom Arbeitsbereich fern.
- Verwenden Sie das Produkt nicht, wenn es sichtbare Schäden aufweist.
- Tauchen Sie das Produkt niemals in Wasser oder andere Flüssigkeiten ein!

- Führen Sie keine Veränderungen oder Reparaturen am Produkt durch. Das eingebaute LED-Modul und der eingebaute LED-Treiber können nicht ausgetauscht werden.
- Wenn die LEDs am Ende ihrer Nutzungsdauer nicht mehr funktionieren, muss das gesamte Produkt ausgetauscht werden.
- Die Anschlussleitung dieses Produkts kann nicht ersetzt werden. Wenn die Anschlussleitung beschädigt ist, muss das Produkt entsorgt werden.



Lebensgefahr durch elektrischen Schlag

- Überprüfen Sie vor jedem Netzanschluss das Produkt auf etwaige Beschädigungen. Benutzen Sie das Produkt niemals, wenn Sie irgendwelche Beschädigungen feststellen.
- Schützen Sie die Anschlussleitung vor scharfen Kanten, mechanischen Belastungen und heißen Oberflächen.
- Ziehen Sie vor der Reinigung den Netzstecker aus der Steckdose.
- Trennen Sie das Produkt vom Stromnetz, wenn Sie es längere Zeit nicht verwenden (z. B. Urlaub).
- Vergewissern Sie sich, dass die vorhandene Netzspannung mit der benötigten Betriebsspannung des Produkts übereinstimmt (230 V~, 50 Hz), bevor Sie es verwenden. Verwenden Sie das Produkt nicht, wenn dies nicht der Fall ist.

⚠ VORSICHT! Verbrennungsrisiko!

Um Verbrennungen zu vermeiden, überzeugen Sie sich, dass das Produkt ausgeschaltet und für mindestens 15 Minuten abgekühlt ist, bevor Sie es berühren. Das Produkt kann sehr heiß werden.

- Die zugängliche Oberfläche wird sehr heiß, wenn die Lampe in Betrieb ist.



BRANDGEFAHR! Stellen Sie

das Produkt so auf, dass es mindestens 1,0 Meter von dem zu beleuchtenden Material entfernt ist. Übermäßige Wärmeentwicklung kann zu einem Brand führen.

- **⚠ WARNUNG!** Schalten Sie das Licht nicht ein, wenn das Produkt auf eine brennbare Oberfläche gerichtet ist. Die angestrahlte Oberfläche könnte sich überhitzen oder entzünden.
- Stellen Sie keine brennenden Kerzen oder andere offenen Flammen auf oder in die Nähe des Produktes.
- Verwenden Sie das Produkt nicht in der Nähe von Wärmequellen, z. B. Heizkörpern oder anderen Geräten, die Wärme abgeben.
- Das Produkt ist nur mit dem eingebauten LED-Vorschaltgerät zu verwenden.
- Das Produkt nimmt auch dann noch eine geringe Leistung auf, wenn das Produkt zwar ausgeschaltet ist, aber mit der Stromversorgung verbunden ist. Zum vollständigen Ausschalten entfernen Sie den Netzstecker aus der Steckdose.
- Der Netzstecker kann nur mit einer entsprechenden Steckdose mit dem gleichen IP-Schutzgrad verbunden werden, um den Schutzgrad gegen Staub/Wasser zu erhalten.

- Leuchten dürfen nicht nacheinander angeschlossen werden.
- Sie können das Produkt entweder aufhängen oder auf einer ebenen, stabilen Oberfläche, z. B. Boden oder Tisch, aufstellen.
- Das Produkt darf nicht als Handlampe verwendet werden.
- Montieren Sie das Produkt nicht an einer Wand oder einer Decke. Das Produkt darf nur entsprechend der Beschreibung in dieser Bedienungsanleitung verwendet werden.

● Inbetriebnahme

● Produkt auspacken

1. Entnehmen Sie das Produkt aus der Verpackung. Entfernen Sie sämtliche Verpackungsmaterialien und Schutzfolien.
2. Prüfen Sie, ob alle Teile vorhanden sind und ob der beschriebene Lieferumfang vollständig ist (siehe „Lieferumfang“).
3. Prüfen Sie, ob sich das Produkt und sämtliche Teile in gutem Zustand befinden. Sollten Sie eine Beschädigung oder einen Defekt feststellen, verwenden Sie das Produkt nicht, sondern verfahren Sie wie im Kapitel „Garantie“ beschrieben.

● Produkt aufstellen

(Abb. C, D)

⚠ VORSICHT! Verletzungsrisiko! Achten Sie auf die Position Ihrer Hände, während Sie den Standfuß **[6]** ein- oder ausklappen. Es besteht das Risiko der Quetschung Ihrer Finger.

1. Lösen Sie beide Sterngriffschrauben **[2]**.
2. Klappen Sie den Standfuß **[6]** bis zum Anschlag aus (ca. 90°).

3. Ziehen Sie beide Sterngriffschrauben **[2]** fest.
4. Stellen Sie das Produkt auf eine stabile, waagerechte Oberfläche.
5. Überprüfen Sie die Stabilität des Produkts.

● Verwendung

● Produkt ein- und ausschalten

⚠ ACHTUNG! Risiko von Sachschäden! Bewegen Sie die Anschlussleitung **[8]** des Produkts nicht, nachdem Sie den Netzstecker an eine Steckdose angeschlossen haben. Es besteht das Risiko, dass das Produkt verrutscht oder umkippt.

- i INFO:** Verbinden Sie den Netzstecker **[8]** mit einer IPX4-Steckdose, wenn Sie das Produkt im Außenbereich verwenden.
 - Verbinden Sie den Netzstecker **[8]** mit einer geeigneten Steckdose.
 - Einschalten:** Drücken Sie den Ein-/Aus-Schalter **[5]** in die Position **I** (normale Helligkeit) oder **II** (max. Helligkeit).
 - Ausschalten:** Drücken Sie den Ein-/Aus-Schalter **[5]** in die Position **O**.

● Externes Gerät an die Steckdose anschließen

⚠ WARNUNG! Brandrisiko! Schließen Sie kein Gerät an, dessen gesamte Leistungsaufnahme 2 500 W überschreitet.

⚠️ WARNUNG! Stromschlagrisiko!

Wasser kann in das Produkt eindringen, wenn Sie ein Gerät mit einem nicht wasserdichten Stecker anschließen. Wenn Sie das Produkt im Außenbereich verwenden, vergewissern Sie sich, dass das an die Steckdose **3** anzuschließende Gerät über einen wasserdichten Netzstecker verfügt.

- Die Steckdose **3** ist nur geschützt gemäß IPX4.
 - Stecken Sie nur einen entsprechenden IPX4-Stecker für den Außenbereich ein.
1. Öffnen Sie die Steckdosenabdeckung **4**.
 2. Verbinden Sie den Netzstecker Ihres Geräts mit der Steckdose **3**.
 3. Ziehen Sie nach der Verwendung den Netzstecker Ihres Geräts aus der Steckdose **3**. Schließen Sie die Steckdosenabdeckung **4**.

● **Reinigung**

- Tauchen Sie das Produkt niemals in Wasser oder in andere Flüssigkeiten. Andernfalls kann das Produkt beschädigt werden.
- Vor der Reinigung:
 - Ziehen Sie den Netzstecker **8** aus der Steckdose.
 - Lassen Sie das Produkt abkühlen.
 - Schließen Sie die Steckdosenabdeckung **4**.
- Reinigen Sie das Produkt mit einem fusselfreien, leicht angefeuchteten Tuch und einem milden Reinigungsmittel.

● **Entsorgung**

Die Verpackung besteht aus umweltfreundlichen Materialien, die Sie über die örtlichen Recyclingstellen entsorgen können.



Beachten Sie die Kennzeichnung der Verpackungsmaterialien bei der Abfalltrennung, diese sind gekennzeichnet mit Abkürzungen (a) und Nummern (b) mit folgender Bedeutung: 1–7: Kunststoffe/ 20–22: Papier und Pappe/80–98: Verbundstoffe.

Produkt:



Möglichkeiten zur Entsorgung des ausgedienten Produkts erfahren Sie bei Ihrer Gemeinde- oder Stadtverwaltung.



Werfen Sie Ihr Produkt, wenn es ausgedient hat, im Interesse des Umweltschutzes nicht in den Hausmüll, sondern führen Sie es einer fachgerechten Entsorgung zu. Über Sammelstellen und deren Öffnungszeiten können Sie sich bei Ihrer zuständigen Verwaltung informieren.

● **Garantie**

Das Produkt wurde nach strengen Qualitätsrichtlinien hergestellt und vor der Auslieferung sorgfältig geprüft. Im Falle von Material- oder Herstellungsfehlern haben Sie gegenüber dem Verkäufer des Produkts gesetzliche Rechte. Ihre gesetzlichen Rechte werden in keiner Weise durch unsere unten aufgeführte Garantie eingeschränkt.

Die Garantie für dieses Produkt beträgt 3 Jahre ab Kaufdatum. Die Garantiezeit beginnt mit dem Kaufdatum. Bewahren Sie den Originalkaufbeleg an einem sicheren Ort auf, da dieses Dokument als Nachweis des Kaufs erforderlich ist.

Alle Schäden oder Mängel, die bereits zum Zeitpunkt des Kaufs vorhanden sind, müssen unverzüglich nach dem Auspacken des Produkts gemeldet werden.

Sollte das Produkt innerhalb von 3 Jahren ab Kaufdatum einen Material- oder Herstellungsfehler aufweisen, werden wir es – nach unserer Wahl – kostenlos für Sie reparieren oder ersetzen. Die Garantiezeit verlängert sich durch einen stattgegebenen Gewährleistungsanspruch nicht. Dies gilt auch für ersetzte und reparierte Teile.

Diese Garantie erlischt, wenn das Produkt beschädigt oder unsachgemäß verwendet oder gewartet wurde.

Die Garantie deckt Material- und Herstellungsfehler ab. Diese Garantie erstreckt sich weder auf Produktteile, die normalem Verschleiß unterliegen, und somit als Verschleißteile gelten (z. B. Batterien, Akkus, Schläuche, Farbpatronen), noch auf Schäden an zerbrechlichen Teilen, z. B. Schalter oder Teile aus Glas.

● Abwicklung im Garantiefall

Um eine schnelle Bearbeitung Ihres Anliegens zu gewährleisten, folgen Sie bitte den folgenden Hinweisen:

Bitte halten Sie für alle Anfragen den Kassenbon und die Artikelnummer (IAN 465735_2404) als Nachweis für den Kauf bereit.

Die Artikelnummer entnehmen Sie bitte dem Typenschild am Produkt, einer Gravur am Produkt, dem Titelblatt Ihrer Anleitung (unten links) oder dem Aufkleber auf der Rück- oder Unterseite des Produktes.

Sollten Funktionsfehler oder sonstige Mängel auftreten kontaktieren Sie zunächst die nachfolgend benannte Serviceabteilung telefonisch oder per EMail.

Ein als defekt erfasstes Produkt können Sie dann unter Beifügung des Kaufbelegs (Kassenbon) und der Angabe, worin der Mangel besteht und wann er aufgetreten ist, für Sie portofrei an die Ihnen mitgeteilte Service Anschrift übersenden.



Auf parkside-diy.com können Sie diese und viele weitere Handbücher einsehen und herunterladen. Mit diesem QR-Code gelangen Sie direkt auf parkside-diy.com. Wählen Sie Ihr Land aus, und suchen Sie über die Suchmaske nach den Bedienungsanleitungen. Mittels Eingabe der Artikelnummer (IAN) 465735_2404 gelangen Sie zur Bedienungsanleitung für Ihren Artikel.

● Service

- Ⓛ DE **Service Deutschland**
Tel.: 0800 5435 111
E-Mail: owim@lidl.de
- Ⓛ AT **Service Österreich**
Tel.: 0800 292726
E-Mail: owim@lidl.at
- Ⓛ CH **Service Schweiz**
Tel.: 0800 562153
E-Mail: owim@lidl.ch



OWIM GmbH & Co. KG

Stiftsbergstraße 1
74167 Neckarsulm
GERMANY

Model No.: HG12251/HG12251-FR
Version: 11/2024

IAN 465735_2404

