



## Akku-Regenfasspumpe / Cordless Rain Barrel Pump / Pompe pour collecteur d'eau de pluie sans fil PRPA 12-Li A1

(DE) (AT) (CH) (BE)

### Akku-Regenfasspumpe

Originalbetriebsanleitung

(FR) (BE)

### Pompe pour collecteur d'eau de pluie sans fil

Traduction de la notice originale

(ES)

### Bomba recargable para depósitos de aguas pluviales

Traducción del manual original

(CZ)

### Aku čerpadlo na dešťovou vodu

Překlad původního návodu k používání

(HU)

### Akkus esővízszivattyú

Eredeti használati utasítás fordítása

(DK)

### Batteridreven regnvandspumpe

Oversættelse af den originale brugsanvisning

(GB) (MT)

### Cordless Rain Barrel Pump

Translation of the original instructions

(NL) (BE)

### Accu-regentonpomp

Vertaling van de oorspronkelijke gebruiksaanwijzing

(IT) (MT)

### Pompa per cisterna ricaricabile

Traduzione delle istruzioni originali

(SK)

### Akumulátorové čerpadlo na dažďovú vodu

Překlad pôvodného návodu na použitie

(PL)

### Akumulatorowa pompa do zbiornika na deszczówkę

Tłumaczenie instrukcji oryginalnej



DE AT CH BE

Klappen Sie vor dem Lesen die Seite mit den Abbildungen aus und machen Sie sich anschließend mit allen Funktionen des Gerätes vertraut.

GB MT

Before reading, unfold the page containing the illustrations and familiarise yourself with all functions of the device.

FR BE

Avant de lire le mode d'emploi, ouvrez la page contenant les illustrations et familiarisez-vous ensuite avec toutes les fonctions de l'appareil.

NL BE

Vouw vóór het lezen de pagina met de afbeeldingen open en maak u vertrouwd met alle functies van het apparaat.

ES

Antes de empezar a leer abra la página que contiene las imágenes y, en seguida, familiarícese con todas las funciones del dispositivo.

IT MT

Prima di leggere aprire la pagina con le immagini e prendere confidenza con le diverse funzioni dell'apparecchio.

CZ

Před čtením si otevřete stranu s obrázky a potom se seznámte se všemi funkcemi přístroje.

SK

Pred čítaním si odklopte stranu s obrázkami a potom sa oboznáňte so všetkými funkciami prístroja.

HU

Olvasás előtt kattintson az ábrát tartalmazó oldalra és végezetül ismerje meg a készülék mindegyik funkcióját.

PL

Przed przeczytaniem proszę rozłożyć stronę z ilustracjami, a następnie proszę zapoznać się z wszystkimi funkcjami urządzenia.

DK

Før du læser, vend siden med billeder frem og bliv bekendt med alle apparatets funktioner.

DE/AT/CH/BE	Originalbetriebsanleitung	Seite	4
GB/MT	Translation of the original instructions	Page	17
FR/BE	Traduction de la notice originale	Page	29
NL/BE	Vertaling van de oorspronkelijke gebruiksaanwijzing	Pagina	44
ES	Traducción del manual original	Página	56
IT/MT	Traduzione delle istruzioni originali	Pagina	68
CZ	Překlad původního návodu k používání	Strana	80
SK	Preklad pôvodného návodu na použitie	Strana	92
HU	Eredeti használati utasítás fordítása	Oldal	104
PL	Tłumaczenie instrukcji oryginalnej	Strona	117
DK	Oversættelse af den originale brugsanvisning	Side	130



# Inhaltsverzeichnis

<b>Einleitung</b> .....	<b>4</b>
Bestimmungsgemäße Verwendung.....	4
Lieferumfang/Zubehör.....	4
Übersicht.....	5
Funktionsbeschreibung.....	5
Technische Daten.....	5
Leistungsdaten.....	6
<b>Sicherheitshinweise</b> .....	<b>6</b>
Bedeutung der Sicherheitshinweise.....	6
Bildzeichen und Symbole.....	7
Sichere Inbetriebnahme.....	7
<b>Vorbereitung</b> .....	<b>9</b>
Bedienteile.....	9
Montage.....	10
Bedieneinheit befestigen.....	10
Verbindungsschlauch kürzen.....	10
Pumpe aufstellen.....	10
Akku aufladen.....	10
<b>Betrieb</b> .....	<b>10</b>
Vor dem Betrieb.....	10
Eintauchen der Pumpe.....	11
Ein- und Ausschalten.....	11
Zeitschaltung.....	11
<b>Reinigung, Wartung und Lagerung</b> .....	<b>11</b>
Reinigung.....	11
Wartung.....	12
Lagerung.....	12
<b>Entsorgung/Umweltschutz</b> .....	<b>12</b>
Akku umweltgerecht entsorgen.....	13
Zusätzliche Entsorgungshinweise für Deutschland.....	13
<b>Ersatzteile und Zubehör</b> .....	<b>13</b>
<b>Service</b> .....	<b>13</b>
Garantie.....	13
Reparatur-Service.....	15
Service-Center.....	15
Importeur.....	15
<b>Original-EU-Konformitätserklärung</b> .....	<b>16</b>
<b>Explosionszeichnung</b> .....	<b>145</b>

## Einleitung

Herzlichen Glückwunsch zum Kauf Ihrer neuen Regenfasspumpe (nachfolgend Gerät oder Elektrowerkzeug genannt). Sie haben sich damit für ein hochwertiges Gerät entschieden. Dieses Gerät wurde wäh-

rend der Produktion auf Qualität geprüft und einer Endkontrolle unterzogen. Die Funktionsfähigkeit Ihres Gerätes ist somit sichergestellt.

Es ist nicht auszuschließen, dass sich in Einzelfällen am oder im Gerät bzw. in Schlauchleitungen Restmengen von Wasser befinden. Dies ist kein Mangel oder Defekt und kein Grund zur Besorgnis.



Die Betriebsanleitung ist Bestandteil dieses Geräts. Sie enthält wichtige Hinweise für Sicherheit, Gebrauch und Entsorgung. Lesen Sie die Betriebsanleitung sorgfältig. Machen Sie sich mit den Bedienteilen und dem richtigen Gebrauch des Gerätes vertraut. Benutzen Sie das Gerät nur wie beschrieben und für die angegebenen Einsatzbereiche. Bewahren Sie die Betriebsanleitung gut auf und händigen Sie alle Unterlagen bei Weitergabe des Geräts an Dritte mit aus.

## Bestimmungsgemäße Verwendung

Das Gerät ist ausschließlich für folgende Verwendung bestimmt:

- Gartenbewässerung im privaten Garten.
- Förderung von Klar- und Regenwasser mit einer Temperatur von:  $\leq 35^{\circ}\text{C}$

Jede andere Verwendung, die in dieser Betriebsanleitung nicht ausdrücklich zugelassen wird, kann eine ernsthafte Gefahr für den Benutzer darstellen und zu Schäden am Gerät führen. Der Bediener oder Nutzer des Geräts ist für Unfälle oder Schäden an anderen Menschen oder deren Eigentum verantwortlich. Das Gerät ist für den Einsatz im Heimwerkerbereich bestimmt. Es wurde nicht für den gewerblichen Dauereinsatz konzipiert. Bei gewerblichem Einsatz erlischt die Garantie. Der Hersteller haftet nicht für Schäden, die durch bestimmungswidrige Verwendung oder falsche Bedienung verursacht wurden.

Das Gerät ist Teil der Serie **X 12 V TEAM** und kann mit Akkus der **X 12 V TEAM** Serie betrieben werden. Akkus der Serie **X 12 V TEAM** dürfen nur mit Ladegeräten der Serie **X 12 V TEAM** geladen werden.

## Lieferumfang/Zubehör

Packen Sie das Gerät aus und überprüfen Sie den Lieferumfang.

Entsorgen Sie das Verpackungsmaterial ordnungsgemäß.

- Akku-Regenfasspumpe
- Bedieneinheit
- Schlauchführung
- Schraubbefestigung
- Adapter
- Akku und Ladegerät mit Betriebsanleitung
- Originalbetriebsanleitung

## Übersicht

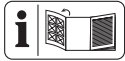

Die Abbildungen des Geräts finden Sie auf der vorderen Ausklappseite.

- 1 Bügel
  - 2 Bedienfeld
  - 3 Ladezustandsanzeige am Gerät
  - 4 Ein-/Aus-Taster
  - 5 Warn-LED
  - 6 Taste (Zeitschaltung)
  - 7 Buchse
  - 8 Bedieneinheit
  - 9 Pumpe
  - 10 Wasserausgang
  - 11 Anschlusskabel
  - 12 Kabelclip
  - 13 Stecker
  - 14 Pumpenfuß
  - 15 Absperrhahn
  - 16 Kupplung
  - 17 Überwurfmutter (Wasserausgang)
  - 18 Alu-Rohr
  - 19 Überwurfmutter (Schlauchführung)
  - 20 Schlauchführung
  - 21 Schraubbefestigung
  - 22 Führungsschiene
  - 23 Verbindungsschlauch
  - 24 Schlauchbelüfter
  - 25 Anschluss
  - 26 Akku
  - 27 Ladegerät
- (Abb. A)**
- 28 Filter
  - 29 Schraube (Pumpenfuß)

## Funktionsbeschreibung

Das Gerät ist mit einer Zeitschaltung ausgestattet, der die Pumpe nach Ablauf automatisch abschaltet.

Ein höhenverstellbare Schlauchführung mit Alu-Rohr kann in das Regenfass eingehängt werden und ermöglicht die bequeme Wasserentnahme über einen Wasserschlauch.

Der Absperrhahn hat die Funktion eines Wasserhahnes.

Die Funktion der Bedienteile entnehmen Sie bitte den nachfolgenden Beschreibungen.

## Technische Daten

**Akku-Regenfasspumpe .....PRPA 12-Li A1**

Bemessungsspannung $U$ .....	12 V =
Schutzart (Pumpe) .....	IPX8
Schutzart (Bedieneinheit) .....	IPX4
Gewicht mit Akku (PAPK 12 A4) .....	1,8 kg
Gewicht (ohne Akku) .....	1,6 kg
Fördermenge $Q$ .....	$\leq 1500$ L/h
Förderhöhe $h$ .....	$\leq 11$ m
Förderdruck $p$ .....	$\leq 1,1$ bar
Eintauchtiefe .....	$\leq 0,5$ m
Mindesthöhe beim Ansaugen .....	90 mm
Restwasserhöhe .....	25 mm
Korngröße (saugbare Schwebstoffe) .....	$\leq 0,25$ mm
Wassertemperatur $T_{max}$ .....	$\leq 35$ °C
Schalldruckpegel $L_{pA}$ .....	$\leq 70$ dB
Akku .....	Li-Ion
Temperatur .....	$\leq 50$ °C
- Ladevorgang .....	4–40 °C
- Betrieb .....	4–50 °C
- Lagerung .....	15–25 °C

### X 12 V TEAM

Das Gerät ist Teil der Serie **X 12 V TEAM** und kann mit Akkus der **X 12 V TEAM** Serie betrieben werden. Akkus der Serie **X 12 V TEAM** dürfen nur mit Ladegeräten der Serie **X 12 V TEAM** geladen werden.

Wir empfehlen Ihnen, dieses Gerät ausschließlich mit folgenden Akkus zu betreiben: PAPK 12 A3, PAPK 12 A4, PAPK 12 B3, PAPK 12 B4, PAPK 12 D1, PAPK 12 D2, PAPK 12 5.0 A1

Wir empfehlen Ihnen, diese Akkus mit folgenden Ladegeräten zu laden: PLGK 12 A2, PLGK 12 A3, PLGK 12 B2, PDSLK 12 A2, PLGK 12 6.0 A1

Technische Daten von Akku und Ladegerät: Siehe separate Anleitung.

## Leistungsdaten

↑ Förderhöhe; → Fördermenge

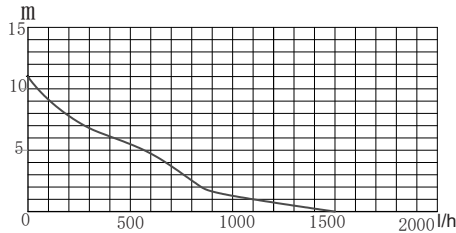

Die Messung der maximalen Leistungsdaten erfolgt bei optimalen Bedingungen (z. B. gerader, direkter Ausgang).

Engere Schläuche können die Leistung reduzieren.

## Sicherheitshinweise



**ACHTUNG!** Beim Gebrauch von Elektrogeräten sind zum Schutz gegen elektrischen Schlag, Verletzungs- und Brandgefahr folgende grundsätzliche Sicherheitsmaßnahmen zu beachten.

**▲ WARNUNG!** Personen- und Sachschäden durch unsachgemäßen Umgang mit dem Akku. Beachten Sie die Sicherheitshinweise und Hinweise zum Aufladen und der korrekten Verwendung in der Betriebsanleitung Ihres Akkus und Ladegeräts der Serie **X 12 V TEAM**. Eine detaillier-

te Beschreibung zum Ladevorgang und weitere Informationen finden Sie in dieser separaten Bedienungsanleitung.

### Bedeutung der Sicherheitshinweise

**▲ GEFAHR!** Wenn Sie diesen Sicherheitshinweis nicht befolgen, tritt ein Unfall ein. Die Folge ist schwere Körperverletzung oder Tod.

**▲ WARNUNG!** Wenn Sie diesen Sicherheitshinweis nicht befolgen, tritt möglicherweise ein Unfall ein. Die Folge ist möglicherweise schwere Körperverletzung oder Tod.

**▲ VORSICHT!** Wenn Sie diesen Sicherheitshinweis nicht befolgen, tritt ein Unfall ein. Die Folge ist möglicherweise leichte oder mittelschwere Körperverletzung.

**HINWEIS!** Wenn Sie diesen Sicherheitshinweis nicht befolgen, tritt ein Unfall ein. Die Folge ist möglicherweise ein Sachschaden.

## Bildzeichen und Symbole Bildzeichen auf dem Gerät



Das Gerät ist Teil der Serie **X 12 V TEAM** und kann mit Akkus der **X 12 V TEAM** Serie betrieben werden. Akkus der Serie **X 12 V TEAM** dürfen nur mit Ladegeräten der Serie **X 12 V TEAM** geladen werden.



Betriebsanleitung lesen



Achtung!

- Nicht für reines Sandwasser geeignet.
- Achtung: Trockenlauf der Pumpe vermeiden! Überhitzungsgefahr!



0,5 m Eintauchtiefe



Heiße Oberfläche



Elektrogeräte gehören nicht in den Hausmüll.



Ladezustandsanzeige



Ein-/Aus-Taster



Zeitschaltung

## Bildzeichen in der Betriebsanleitung



Achtung!

### Sichere Inbetriebnahme

#### Allgemeine Hinweise

- Lesen Sie die Betriebsanleitung sorgfältig. Machen Sie sich mit den Stellteilen und dem richtigen Gebrauch des Gerätes vertraut.
- Das Gerät darf nicht von Kindern verwendet werden. Kinder sind zu beaufsichtigen, um sicherzustellen, dass sie nicht mit dem Gerät spielen. Das Gerät kann von Personen mit verringerten physischen, sensorischen oder mentalen Fähigkeiten oder Mangel an Erfahrung und Wissen, betrieben werden, wenn sie beaufsichtigt oder bezüglich des sicheren Gebrauchs des Gerätes unterwiesen wurden und die daraus resultierenden Gefahren verstehen. Reinigung und Benutzer-Wartung dürfen nicht von Kindern durchgeführt werden.

- Personen, die mit der Betriebsanleitung nicht vertraut sind, dürfen das Gerät nicht benutzen.
- Treffen Sie geeignete Maßnahmen, um Kinder vom Gerät fernzuhalten, während es in Betrieb ist. Es besteht die Gefahr von Verletzungen.
- Das Gerät darf nicht in Lagen höher als 2000 m verwendet werden.
- Nicht für Wasser mit abrasiven Partikeln wie Sand verwenden. Die Förderung von aggressiven, abrasiven (ab-schabenden), ätzenden, brennbaren (z. B. Motorenkraftstoffe) oder explosiven Flüssigkeiten, Salzwasser, Reinigungsmitteln und Lebensmitteln ist nicht gestattet. Die Temperatur der Förderflüssigkeit darf 35 °C nicht überschreiten.
- Betreiben Sie das Gerät niemals, wenn sich Personen im Wasser befinden.
- Verwenden Sie die Pumpe nicht in Gartenteichen mit Fischen oder Pflan-

zen. Verschmutzung der Flüssigkeit könnte durch Ausfließen von Schmiermitteln auftreten.

- Arbeiten Sie nicht mit einem beschädigten, unvollständigen oder ohne die Zustimmung des Herstellers umgebauten Gerät. Lassen Sie vor Inbetriebnahme durch einen Fachmann prüfen, dass die geforderten elektrischen Schutzmaßnahmen vorhanden sind.

### **Vorbereitung**

- Tragen oder befestigen Sie das Gerät nicht am Schlauch.

### **Betrieb**

- Benutzen Sie das Gerät nicht in der Nähe von entzündbaren Flüssigkeiten oder Gasen. Bei Nichtbeachtung besteht Brand- oder Explosionsgefahr.
- Tragen Sie zum Schutz gegen elektrischen Schlag festes Schuhwerk.
- Die Pumpe darf bei Frost nicht im Freien bleiben. Lagern Sie das Gerät vor Frost geschützt.

- Beaufsichtigen Sie das Gerät während des Betriebs, um ein Trockenlaufen der Pumpe rechtzeitig zu erkennen.
- Schalten Sie das Gerät aus und entfernen Sie den Akku. Vergewissern Sie sich, dass alle sich bewegenden Teile zum vollständigen Stillstand gekommen sind
  - wann immer Sie das Gerät verlassen,
  - bevor Sie Zubehör wechseln,
  - bevor Sie das Gerät zusammenbauen oder auseinandernehmen,
  - bevor Sie das Gerät überprüfen, reinigen oder Arbeiten an ihm durchführen.

## Reinigung, Wartung und Lagerung

- Beachten Sie alle Hinweise in folgendem Kapitel: *Reinigung, Wartung und Lagerung, S. 11*  
Alle darüber hinausgehenden Maßnahmen, insbesondere das Öffnen des Gerätes, sind von einer Elektrofachkraft auszuführen. Wen-

den Sie sich im Reparaturfall immer an unser Service-Center.

- Ersetzen Sie aus Sicherheitsgründen abgenutzte oder beschädigte Teile. Verwenden Sie ausschließlich Original-Ersatzteile und -Zubehör. Der Einsatz von Fremtteilen führt zum sofortigen Verlust des Garantieanspruchs.
- Bewahren Sie das Gerät an einem trockenen Ort und außerhalb der Reichweite von Kindern auf.

## Vorbereitung

**⚠ WARNUNG!** Verletzungsgefahr durch ungewollt anlaufendes Gerät. Setzen Sie den Akku erst dann in das Gerät ein, wenn das Gerät vollständig für den Einsatz vorbereitet ist.

### Bedienteile

Lernen Sie vor dem ersten Betrieb des Geräts die Bedienteile kennen.

#### Ein-/Aus-Taster (4)

- Einschalten: Drücken
- Ausschalten: Drücken

#### Taste (6)

Aktiviert die Zeitschaltung des Geräts.

- 5 min Laufzeit: 1× Drücken
- 10 min Laufzeit: 2× Drücken
- 15 min Laufzeit: 3× Drücken

#### Absperrhahn (15)

Mit dem Absperrhahn regeln Sie den Durchfluss.



Absperrhahn geschlossen: kein Durchfluss



Absperrhahn teilweise offen: eingeschränkter Durchfluss



Absperrhahn offen: maximaler Durchfluss

## Montage

### Schlauchführung montieren

#### Vorgehen

1. Drehen Sie die Überwurfmutter (17) auf das Gewinde am Wasserausgang (10).

### Bedieneinheit verbinden

#### Vorgehen

1. Drücken Sie den Stecker (13) in die Buchse (7).
2. Drehen Sie die Überwurfmutter am Stecker (13) auf das Gewinde an der Buchse (7).

### Bedieneinheit befestigen

#### Vorgehen

- Möglichkeit 1:  
Schieben Sie die Bedieneinheit (8) auf die Führungsschiene (22) an der Schlauchführung (20).
- Möglichkeit 2:  
Befestigen Sie die Bedieneinheit (8) mit dem Bügel (1) am Rand des Regenfasses.

### Verbindungsschlauch kürzen

#### Vorgehen

Kürzen Sie den Verbindungsschlauch (23), um eine Überlänge des Schlauches zu vermeiden.

1. Ziehen Sie den Verbindungsschlauch (23) aus der Schlauchführung (20).
2. Lösen Sie die Überwurfmutter am Schlauchbelüfter (24).
3. Ziehen Sie den Verbindungsschlauch (23) aus dem Schlauchbelüfter (24).
4. Kürzen Sie den Verbindungsschlauch (23) auf die gewünschte Länge.
5. Montieren Sie den Schlauchbelüfter (24) wieder in umgekehrter Reihenfolge.

### Pumpe aufstellen

#### Hinweise

- Verwenden Sie niemals den Druckschlauch um das Gerät zu halten oder aufzuhängen.

- Lassen Sie beim Eintauchen der Pumpe möglichst viel Luft aus dem Pumpenfuß entweichen. Halten Sie die Pumpe dazu schräg. Öffnen Sie den Absperrhahn (15).

### Tauchtiefe einstellen

Verstellbereich: 45-66 cm

1. Lösen Sie die Überwurfmutter (19) an der Schlauchführung (20).
2. Stellen Sie das Alu-Rohr (18) auf die gewünschte Länge ein.
3. Ziehen Sie die Überwurfmutter (19) an der Schlauchführung (20) fest.

### Pumpe aufstellen

1. Tauchen Sie den Pumpenfuß (14) in den Regenwasserbehälter.
2. Hängen Sie die Pumpe mit der Schlauchführung (20) an den Rand des Regenwasserbehälters.
3. Befestigen Sie die Schlauchführung (20) mit der Schraubbefestigung (21).

### Akku aufladen

Siehe auch Betriebsanleitung des Ladegeräts.

#### Hinweise

- Lassen Sie einen erwärmten Akku vor dem Laden abkühlen.
- Setzen Sie den Akku nicht über längere Zeit direkter Sonneneinstrahlung oder Temperaturen  $\leq 50$  °C aus. Vermeiden Sie insbesondere das Ablegen auf Heizkörpern oder das Lagern in Fahrzeugen, die in der Sonne geparkt sind.

#### Vorgehen

1. Nehmen Sie gegebenenfalls den Akku (26) aus dem Gerät.
2. Schieben Sie den Akku in den Ladeschacht des Ladegeräts (27).
3. Schließen Sie das Ladegerät an eine Steckdose an.
4. Nach erfolgtem Ladevorgang trennen Sie das Ladegerät vom Netz.
5. Ziehen Sie den Akku aus dem Ladeschacht.

## Betrieb

### Vor dem Betrieb

- Das Gerät ist nicht zum Anschluss an die Trinkwasserversorgungsanlage geeignet.
- Beachten Sie bei Inbetriebnahme den Mindestwasserstand: 90 mm

- Spülen Sie das Gerät mit klarem Wasser durch (*Pumpe durchspülen*, S. 12).
- Überprüfen Sie den Filter im Pumpenfuß (14) auf Verschmutzung (*Filter reinigen*, S. 11).

## Eintauchen der Pumpe

### Hinweise

- **⚠ WARNUNG!** Stromschlaggefahr durch beschädigtes Anschlusskabel. Achten Sie darauf, das Gerät auf keinen Fall am Anschlusskabel (11) zu halten oder aufzuhängen.
- Beim Eintauchen sollte der Absperrhahn (15) geöffnet sein, um das Entlüften des Geräts zu gewährleisten.
- Am Fassboden sammeln sich im Laufe der Zeit Schmutz und Sand, der das Gerät beschädigen könnte. Wir empfehlen das Gerät auf einen Ziegelstein zu stellen.
- Beachten Sie die maximale Eintauchtiefe ( $\leq 0,5$  m) bedingt durch die Länge des Verbindungsschlauches (23).

### Vorgehen

- Verwenden Sie zum Eintauchen oder Hochziehen die Schlauchführung (20).
- Hängen Sie die Schlauchführung (20) an den Rand des Regenfasses ein. Befestigen Sie die Schlauchführung (20) mit der Schraubbefestigung (21).
- Wickeln Sie überschüssiges Anschlusskabel (11) um das Gerät. Fixieren Sie das Anschlusskabel mit den Kabelclips (12) an der Seite der Pumpe.

## Ein- und Ausschalten

### Hinweise

- Beaufsichtigen Sie das Gerät während des Betriebs, um automatisches Abschalten oder Trockenlaufen der Pumpe rechtzeitig zu erkennen und Schäden zu vermeiden.

### Einschalten

1. Setzen Sie den Akku (26) in die Bedieneinheit (8) ein.
2. Drücken Sie den Ein-/Aus-Taster (4). Nach einer Anlaufzeit beginnt die Pumpe zu fördern.

### Ausschalten

1. Drücken Sie den Ein-/Aus-Taster (4).

2. Entnehmen Sie den Akku (26) aus dem Gerät, wenn Sie das Gerät unbeaufsichtigt lassen oder mit der Arbeit fertig sind.

## Zeitschaltung

- Die Zeitschaltung lässt sich nur bei laufendem Gerät einstellen.
- Die maximale Laufzeit mit aktivierter Zeitschaltung beträgt: 15 min
- Die eingestellte Laufzeit wird über die LED's neben der Taste (6) angezeigt.
- Das Gerät schaltet sich automatisch ab, sobald die vorgebene Zeit abgelaufen ist.

### Zeitschaltung einstellen

1. Drücken Sie die Taste (6).
  - 5 min Laufzeit: 1× Drücken
  - 10 min Laufzeit: 2× Drücken
  - 15 min Laufzeit: 3× Drücken

### Zeitschaltung vorzeitig abbrechen

1. Drücken Sie die Taste (6) so oft, bis die LED's neben der Taste erlischt.

## Reinigung, Wartung und Lagerung

**⚠ WARNUNG!** Verletzungsgefahr durch ungewollt anlaufendes Gerät. Schützen Sie sich bei Wartungs- und Reinigungsarbeiten. Schalten Sie das Gerät aus und entfernen Sie den Akku (26). Lassen Sie Instandsetzungsarbeiten und Wartungsarbeiten, die nicht in dieser Anleitung beschrieben sind, von unserem Service-Center durchführen. Verwenden Sie nur Original-Ersatzteile.

## Reinigung

**⚠ WARNUNG!** Elektrischer Schlag! Spritzen Sie das Gerät niemals mit Wasser ab. **HINWEIS!** Beschädigungsgefahr. Chemische Substanzen können die Kunststoffteile des Gerätes angreifen. Verwenden Sie keine Reinigungs- bzw. Lösungsmittel.

- Halten Sie Lüftungsschlitze, Motorgehäuse und Griffe des Gerätes sauber. Verwenden Sie dazu ein feuchtes Tuch oder eine Bürste.

### Filter reinigen

Das Gerät besitzt am Pumpenfuß (14) einen Filter (28), der das Gerät vor Verschmutzung schützt. Je nach Verschmutzungsgrad des Wassers sollte er gelegentlich geprüft und bei Bedarf gereinigt werden.

**⚠ WARNUNG!** Das Gerät darf nicht ohne Filter (28) und Pumpenfuß (14) betrieben werden.

### Vorgehen (Abb. A)

1. Nehmen Sie den Akku (26) aus der Bedieneinheit (8).
2. Lösen Sie den Pumpenfuß (14), indem Sie die Schraube (29) **gegen den Uhrzeigersinn** drehen.
3. Nehmen Sie den Pumpenfuß (14) ab.
4. Reinigen Sie Filter (28) und Pumpenfuß (14) unter fließendem Wasser.
5. Setzen Sie den Filter (28) und den Pumpenfuß (14) wieder auf die Pumpe (9) auf.
6. Befestigen Sie den Pumpenfuß (14), indem Sie Schraube (29) **im Uhrzeigersinn** drehen.

### Schlauchbelüfter reinigen

#### Vorgehen

1. Entfernen Sie die Kappe am Schlauchbelüfter (24).
2. Entnehmen Sie die Kugel aus dem Schlauchbelüfter (24).
3. Reinigen Sie den Schlauchbelüfter (24) unter fließendem Wasser.
4. Setzen Sie die Kugel wieder ein.
5. Setzen Sie die Kappe wieder auf.

### Pumpe durchspülen

Nach der Förderung von stark verschmutztem Wasser muss die Pumpe durchgespült werden, um Ablagerungen im Gerät zu verhindern.

#### Vorgehen

1. Pumpen Sie lauwarmes, klares Wasser ( $\leq 35^\circ\text{C}$ ), bis das gepumpte Wasser frei von Verschmutzungen ist.

### Wartung

Das Gerät ist wartungsfrei.

### Lagerung

Lagern Sie Gerät und Zubehör stets:

- sauber
- trocken
- staubgeschützt
- frostsicher
- außerhalb der Reichweite von Kindern
- Wenn Sie die Pumpe einen längeren Zeitraum nicht benutzen, dann muss sie nach dem letzten Einsatz und vor Neueinsatz gründlich gereinigt und durchgespült werden.

Infolge von Ablagerungen und Rückständen kann es ansonsten zu Anlaufschwierigkeiten kommen.

Nehmen Sie den Akku vor einer längeren Lagerung (z. B. Überwinterung) aus dem Gerät (separate Bedienungsanleitung für Akku und Ladegerät beachten).

Die Lagertemperatur für den Akku und das Gerät beträgt zwischen  $15^\circ\text{C}$  und  $25^\circ\text{C}$ . Vermeiden Sie während der Lagerung extreme Kälte oder Hitze, damit der Akku nicht an Leistung verliert.

### Entsorgung/Umweltschutz

Nehmen Sie den Akku aus dem Gerät und führen Sie Gerät, Akku, Zubehör und Verpackung einer umweltgerechten Wiederverwertung zu.



Elektrogeräte gehören nicht in den Hausmüll.

Das Symbol der durchgestrichenen Mülltonne bedeutet, dass dieses Elektro- bzw. Elektronikgerät am Ende seiner Lebensdauer nicht im Hausmüll entsorgt werden darf, sondern vom Endnutzer einer getrennten Sammlung zugeführt werden muss.

#### Richtlinie 2012/19/EU über Elektro- und Elektronik-Altgeräte:

Verbraucher sind gesetzlich dazu verpflichtet, Elektro- und Elektronikgeräte am Ende ihrer Lebensdauer einer umweltgerechten Wiederverwertung zuzuführen. Auf diese Weise wird eine umwelt- und ressourcenschonende Verwertung sichergestellt. Je nach Umsetzung in nationales Recht können Sie folgende Möglichkeiten haben:

- an einer Verkaufsstelle zurückgeben,
- an einer offiziellen Sammelstelle abgeben,
- an den Hersteller/Inverkehrbringer zurücksenden.

Nicht betroffen sind den Altgeräten beigefügte Zubehörteile und Hilfsmittel ohne Elektrobestandteile.

## Akkus umweltgerecht entsorgen



Der Akku darf am Ende der Nutzungszeit nicht über den Haushaltsmüll entsorgt werden. Werfen Sie den Akku nicht ins Feuer (Explosionsgefahr) oder ins Wasser. Beschädigte Akkus können der Umwelt und ihrer Gesundheit schaden, wenn giftige Dämpfe oder Flüssigkeiten austreten.

Sie sind verpflichtet, defekte oder ausgediente Akkus umweltgerecht zu entsorgen. (Verordnung (EU) 2023/1542 über Batterien und Altbatterien; Schweiz: ChemRRV Anhang 2.15)

- Öffnen Sie Akkus nicht und vermeiden Sie eine mechanische Beschädigung. Es besteht die Gefahr eines Kurzschlusses und es können Dämpfe austreten, die die Atemwege reizen.
- Aus Sicherheitsgründen sollten Akkus vor der Entsorgung entladen werden.
- Kleben Sie die Pole ab, um Kurzschlüsse zu vermeiden.
- Entsorgen Sie Akkus über den Handel oder eine Sammelstelle.
- **Beschädigte Akkus**  
Behandeln Sie äußerlich beschädigte Akkus besonders vorsichtig!
  - Berühren Sie beschädigte Akkus nicht mit bloßen Händen.

- Falls Sie die Pole nicht abkleben können, geben Sie Akkus einzeln in eine Plastiktüte.
- Geben Sie beschädigte Akkus einzeln in einen nicht brennbaren, verschleißbaren Behälter, der noch mit Sand gefüllt werden kann.
- Bringen Sie beschädigte Akkus zu einer Sammelstelle mit Fachpersonal.

## Zusätzliche Entsorgungshinweise für Deutschland

Das Gerät ist bei eingerichteten Sammelstellen, Wertstoffhöfen oder Entsorgungsbetrieben abzugeben. Zudem sind Verreiber von Elektro- und Elektronikgeräten sowie Verreiber von Lebensmitteln zur Rücknahme verpflichtet. LIDL bietet Ihnen Rückgabemöglichkeiten direkt in den Filialen und Märkten an. Rückgabe und Entsorgung sind für Sie kostenfrei.

Beim Kauf eines Neugerätes haben Sie das Recht, ein entsprechendes Altgerät unentgeltlich zurückzugeben.

Zusätzlich haben Sie die Möglichkeit, unabhängig vom Kauf eines Neugerätes, unentgeltlich (bis zu drei) Altgeräte abzugeben, die in keiner Abmessung größer als 25 cm sind. Bitte entnehmen Sie vor der Rückgabe Batterien oder Akkumulatoren, sowie Lampen, die zerstörungsfrei entnommen werden können und führen diese einer separaten Sammlung zu.

## Ersatzteile und Zubehör

**Ersatzteile und Zubehör erhalten Sie unter [www.grizzlytools.shop](http://www.grizzlytools.shop).** Sollten bei Ihrem Bestellvorgang Probleme auftreten, kontaktieren Sie uns über unseren Online-Shop. Bei weiteren Fragen wenden Sie sich an: *Service-Center*, S. 15

Pos.-Nr.	Bezeichnung	Best.-Nr.
8	Bedieneinheit	91120241
16	Adapter	91120244
18+20+23	Alu-Rohr+Schlauchführung+Verbindungsschlauch	91120242
25	Anschluss	91120243

## Service

### Garantie

Sehr geehrte Kundin, sehr geehrter Kunde, Sie erhalten auf dieses Produkt 3 Jahre Garantie ab Kaufdatum. Im Falle von Mängeln dieses Produkts stehen Ihnen gegen den

Verkäufer des Produkts gesetzliche Rechte zu. Diese gesetzlichen Rechte werden durch unsere im Folgenden dargestellte Garantie nicht eingeschränkt.

### Garantiebedingungen

Die Garantiefrist beginnt mit dem Kaufdatum. Bitte bewahren Sie den Original-Kas-

senbon gut auf. Diese Unterlage wird als Nachweis für den Kauf benötigt. Tritt innerhalb von drei Jahren ab dem Kaufdatum dieses Produkts ein Material- oder Fabrikationsfehler auf, wird das Produkt von uns – nach unserer Wahl – für Sie kostenlos repariert oder ersetzt. Diese Garantieleistung setzt voraus, dass innerhalb der Drei-Jahres-Frist das defekte Produkt und der Kaufbeleg (Kassenbon) vorgelegt und schriftlich kurz beschrieben wird, worin der Mangel besteht und wann er aufgetreten ist.

Wenn der Defekt von unserer Garantie gedeckt ist, erhalten Sie das reparierte oder ein neues Produkt zurück. Mit Reparatur oder Austausch des Produkts beginnt kein neuer Garantiezeitraum.

### Garantiezeit und gesetzliche Mängelansprüche

Die Garantiezeit wird durch die Gewährleistung nicht verlängert. Dies gilt auch für ersetzte und reparierte Teile. Eventuell schon beim Kauf vorhandene Schäden und Mängel müssen sofort nach dem Auspacken gemeldet werden. Nach Ablauf der Garantiezeit anfallende Reparaturen sind kostenpflichtig.

### Garantieumfang

Das Produkt wurde nach strengen Qualitätsrichtlinien sorgfältig produziert und vor Anlieferung gewissenhaft geprüft.

Die Garantieleistung gilt für Material- oder Fabrikationsfehler. Diese Garantie erstreckt sich nicht auf Produktteile, die normaler Abnutzung ausgesetzt sind und daher als Verschleißteile angesehen werden können (z. B. Vorfilter, Dichtring) oder für Beschädigungen an zerbrechlichen Teilen.

Diese Garantie verfällt, wenn das Produkt beschädigt, nicht sachgemäß benutzt oder nicht gewartet wurde. Für eine sachgemäße Benutzung des Produkts sind alle in der Betriebsanleitung aufgeführten Anweisungen genau einzuhalten. Verwendungszwecke und Handlungen, von denen in der Betriebsanleitung abgeraten oder vor denen gewarnt wird, sind unbedingt zu vermeiden.

Das Produkt ist lediglich für den privaten und nicht für den gewerblichen Gebrauch bestimmt. Bei missbräuchlicher und unsachgemäßer Behandlung, Gewaltanwendung und bei Eingriffen, die nicht von unserer autorisierten Service-Niederlassung vorgenommen wurden, erlischt die Garantie.

### Abwicklung im Garantiefall

Um eine schnelle Bearbeitung Ihres Anliegens zu gewährleisten, folgen Sie bitte den folgenden Hinweisen:

- Bitte halten Sie für alle Anfragen den Kassenbon und die Artikelnummer (IAN 507547\_2507) als Nachweis für den Kauf bereit.
- Die Artikelnummer entnehmen Sie bitte dem Typenschild am Produkt, einer Gravur am Produkt, dem Titelblatt der Bedienungsanleitung (unten links) oder dem Aufkleber auf der Rück- oder Unterseite des Produktes.
- Sollten Funktionsfehler oder sonstige Mängel auftreten, kontaktieren Sie zunächst das nachfolgend benannte Service-Center **telefonisch** oder nutzen Sie unser **Kontaktformular**, das Sie auf [parkside-diy.com](http://parkside-diy.com) in der Kategorie **Service** finden.
- Ein als defekt erfasstes Produkt können Sie, nach Rücksprache mit unserem Service-Center unter Beifügung des Kaufbelegs (Kassenbons) und der Angabe, worin der Mangel besteht und wann er aufgetreten ist, für Sie portofrei an die Ihnen mitgeteilte Service-Anschrift übersenden. Um Annahmeprobleme und Zusatzkosten zu vermeiden, benutzen Sie unbedingt nur die Adresse, die Ihnen mitgeteilt wird. Stellen Sie sicher, dass der Versand nicht unfrei, per Sperrgut, Express oder sonstiger Sonderfracht erfolgt. Senden Sie das Produkt bitte inkl. aller beim Kauf mitgelieferten Zubehörteile ein und sorgen Sie für eine ausreichend sichere Transportverpackung.



Auf [parkside-diy.com](http://parkside-diy.com) können Sie diese und viele weitere Handbücher einsehen und herunterladen. Mit diesem QR-

Code gelangen Sie direkt auf *parkside-diy.com*. Wählen Sie Ihr Land aus, und suchen Sie über die Suchmaske nach den Bedienungsanleitungen. Durch Eingabe der Artikelnummer (IAN) 507547\_2507 können Sie Ihre Bedienungsanleitung öffnen.

### Reparatur-Service

Für Reparaturen, **die nicht der Garantie unterliegen**, wenden Sie sich an das Service-Center. Dort erhalten Sie gerne einen Kostenvoranschlag.

- Wir können nur Geräte bearbeiten, die ausreichend verpackt und frankiert eingeschickt wurden.

**Hinweis:** Bitte senden Sie Ihr Gerät gereinigt und mit Hinweis auf den Defekt an die vom Service-Center genannte Adresse.

- Nicht angenommen werden unfrei eingeschickte Geräte sowie Geräte, die per Sperrgut, Express oder mit sonstiger Sonderfracht versendet wurden.
- Wir entsorgen Ihre eingesendeten, defekten Geräte kostenlos.

### Service-Center

**DE** **Service Deutschland**  
Tel.: 0800 88 55 300  
Kontaktformular auf  
*parkside-diy.com*  
**IAN 507547\_2507**

**AT** **Service Österreich**  
Tel.: 0800 447750  
Kontaktformular auf  
*parkside-diy.com*  
**IAN 507547\_2507**

**CH** **Service Schweiz**  
Tel.: 0800 56 36 01  
Kontaktformular auf  
*parkside-diy.com*  
**IAN 507547\_2507**

**BE** **Service Belgien**  
Tel.: 0800 12614  
Kontaktformular auf  
*parkside-diy.com*  
**IAN 507547\_2507**

### Importeur

Bitte beachten Sie, dass die folgende Anschrift keine Serviceanschrift ist. Kontaktieren Sie zunächst das oben genannte Service-Center.

Grizzly Tools GmbH & Co. KG  
Stockstädter Str. 20  
63762 Großostheim  
DEUTSCHLAND  
[www.grizzlytools.de](http://www.grizzlytools.de)

## Original-EU-Konformitätserklärung

Produkt: **Akku-Regenfasspumpe**

Modell: **PRPA 12-Li A1**

Seriennummer: 000001–042000

Der oben beschriebene Gegenstand der Erklärung erfüllt die einschlägigen Harmonisierungsrechtsvorschriften der Union:

**2006/42/EG • 2014/30/EU • 2011/65/EU & (EU) 2015/863**

Der oben beschriebene Gegenstand der Erklärung erfüllt die Vorschriften der Richtlinie 2011/65/EU des Europäischen Parlaments und des Rates vom 8. Juni 2011 zur Beschränkung der Verwendung bestimmter gefährlicher Stoffe in Elektro- und Elektronikgeräten.

Um die Konformität zu gewährleisten, wurden folgende harmonisierte Normen sowie nationale Normen und Bestimmungen angewendet:

**EN 60335-1:2012/A16:2023 • EN IEC 60335-2-41:2021/A11:2021  
EN 62233:2008 • EN IEC 63000:2018  
EN IEC 55014-1:2021 • EN IEC 55014-2:2021**

Die alleinige Verantwortung für die Ausstellung dieser Konformitätserklärung trägt der Hersteller:



Grizzly Tools GmbH & Co. KG  
Stockstädter Str. 20  
63762 Großostheim  
DEUTSCHLAND  
23.10.2025

Christian Frank  
Dokumentationsbevollmächtigter

# Table of Contents

**Introduction..... 17**  
 Proper use.....17  
 Scope of delivery/accessories..... 17  
 Overview.....28  
 Description of functions.....18  
 Technical data..... 18  
 Performance data..... 19

**Safety information.....19**  
 Meaning of the safety information..... 19  
 Pictograms and symbols..... 20  
 Safe initial start-up.....20

**Preparation.....22**  
 Control elements.....22  
 Assembly..... 22  
 Attaching the control unit.....22  
 Shortening the connecting hose.....23  
 Setting up the pump..... 23  
 Charging the battery..... 23

**Operation.....23**  
 Before use.....23  
 Immersing the pump.....23  
 Switching on and off.....24  
 Timer..... 24

**Cleaning, maintenance and storage..... 24**  
 Cleaning.....24  
 Maintenance..... 24  
 Storage.....25

**Disposal/environmental protection.....25**  
 Dispose of batteries in an environmentally friendly manner..... 25

**Spare parts and accessories..... 26**

**Service..... 26**  
 Guarantee.....26  
 Repair service..... 27  
 Service Centre..... 27  
 Importer..... 27

**Translation of the original EU declaration of conformity..... 28**

**Exploded view..... 145**

## Introduction

Congratulations on purchasing your new rain barrel pump (hereafter referred to as device or power tool).

You have chosen a high-quality device. This device was quality-tested and subjected to a

final inspection during production, therefore ensuring proper functioning of your device. In some cases, residual amounts of water may be present on or in the device or in hose lines. This is not a flaw or a defect and is no cause for concern.



The instruction manual forms part of this device. It contains important information on safety, use and disposal. Read the instruction manual carefully. Familiarise yourself with the controls and how to use the device correctly. Use the device only as described and for the stated fields of application. Store the instruction manual carefully and ensure that all documents are handed over in the event that the device is passed on to another user.

## Proper use

This device is only intended for the following use:

- Garden irrigation in private gardens.
- Pumping clear water and rainwater at a temperature of: ≤35 °C

Any other use that is not expressly permitted in this instruction manual may pose a serious hazard to the user and result in damage to the device. The operator or user of the machine is responsible for any accidents or personal injury and/or material damage to third parties or their property. The machine is intended to be used by do-it-yourselfers. It was not designed for heavy commercial use. The warranty is void in the case of commercial use. The manufacturer is not liable for damage caused by improper use or incorrect operation.

The device is part of the **X 12 V TEAM** series and can be operated with batteries of the **X 12 V TEAM** series. Batteries of the **X 12 V TEAM** series may only be charged using chargers of the **X 12 V TEAM** series.

## Scope of delivery/accessories

Unpack the device and check that everything is present.

Dispose of the packaging material properly.

- Cordless Rain Barrel Pump
- Control unit
- Hose guide
- Screw fastening
- Adapter

- Rechargeable battery and charger with instruction manual
- Translation of the original instructions

**Overview**

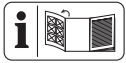

The illustrations for the device can be found on the front fold-out page.

- 1 Bracket
  - 2 Control panel
  - 3 Charge level indicator on the device
  - 4 On/off button
  - 5 Warning LED
  - 6 Button (Timer)
  - 7 Socket
  - 8 Control unit
  - 9 Pump
  - 10 Water outlet
  - 11 Connection cable
  - 12 Cable clip
  - 13 Plug
  - 14 Pump foot
  - 15 Shut-off valve
  - 16 Coupling
  - 17 Coupling nut (Water outlet)
  - 18 Aluminium pipe
  - 19 Coupling nut (Hose guide)
  - 20 Hose guide
  - 21 Screw fastening
  - 22 Guide rail
  - 23 Connecting hose
  - 24 Hose aerator
  - 25 Connection
  - 26 Battery
  - 27 Charger
- (Fig. A)**
- 28 Filter
  - 29 Screw (Pump foot)

**Description of functions**

The appliance is equipped with a timer that switches the pump off automatically after it has run down.

A height-adjustable hose guide with aluminium pipe can be hooked into the rain barrel

and allows water to be conveniently drawn off via a water hose.

The shut-off valve has the function of a water tap.

Please refer to the descriptions below for information on how the operating elements work.

**Technical data**

**Cordless Rain Barrel Pump PRPA 12-Li A1**

Rated voltage <i>U</i> .....	12 V =
Protection type (Pump) .....	IPX8
Protection type (Control unit) .....	IPX4
Weight with battery (PAPK 12 A4) .....	1.8 kg
Weight (without battery) .....	1.6 kg
Flow rate <i>Q</i> .....	≤1500 L/h
Discharge head <i>h</i> .....	≤11 m
Delivery pressure <i>p</i> .....	≤1.1 bar
Immersion depth .....	≤0.5 m
Minimum suction height .....	90 mm
Residual water level .....	25 mm
Particle size (Absorbent suspended solids) .....	≤0,25 mm
Water temperature <i>T</i> <sub>max</sub> .....	≤35 °C
Sound pressure level ( <i>L</i> <sub>pA</sub> ) .....	≤70 dB
Battery .....	Li-Ion
Temperature .....	≤50 °C
– Charging .....	4–40 °C
– Operation .....	4–50 °C
– Storage .....	15–25 °C

**X 12 V TEAM**

The device is part of the **X 12 V TEAM** series and can be operated with batteries of the **X 12 V TEAM** series. Batteries of the **X 12 V TEAM** series may only be charged using chargers of the **X 12 V TEAM** series. We recommend that you operate this appliance with the following batteries only: PAPK 12 A3, PAPK 12 A4, PAPK 12 B3, PAPK 12 B4, PAPK 12 D1, PAPK 12 D2, PAPK 12 5.0 A1

We recommend charging these batteries with the following chargers: PLGK 12 A2, PLGK 12 A3, PLGK 12 B2, PDSLK 12 A2, PLGK 12 5.0 A1

Rechargeable battery and charger technical data: See separate manual.

**Performance data**

↑ Discharge head; → Flow rate

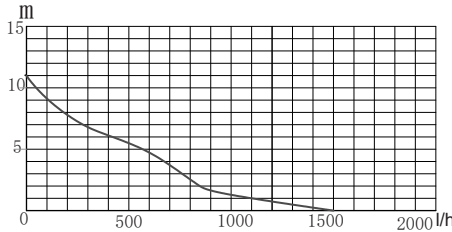

The maximum performance data is measured under optimal conditions (e.g. straight, direct outlet).

Tighter hoses can reduce the output.

**Safety information**



**CAUTION!** The following basic safety precautions must be observed while using electrical devices to protect against electric shock, injury and risk of fire.

**▲ WARNING!** Injury and property damage due to improper handling of battery. Observe the safety information and notes on charging and proper use as shown in the instruction manual for your battery and charger from the series **X 12 V TEAM**. A detailed description of the charging process and further information can be found in these

separate operating instructions.

**Meaning of the safety information**

**▲ DANGER!** If you do not observe this safety instruction, an accident will occur. The result of which is severe bodily injury or death.

**▲ WARNING!** If you do not observe this safety instruction, an accident may occur. The result of which is likely severe bodily injury or death.

**▲ CAUTION!** If you do not observe this safety instruction, an accident will occur. The result of which is likely minor or moderate bodily injury.

**NOTICE!** If you do not observe this safety instruction, an accident will occur. The result of which is possible damage to property.

## Pictograms and symbols Symbols on the device



The device is part of the **X 12 V TEAM** series and can be operated with batteries of the **X 12 V TEAM** series. Batteries of the **X 12 V TEAM** series may only be charged using chargers of the **X 12 V TEAM** series.

 Read the instruction manual

 Attention!

- Not suitable for water with high sand content.
- Warning: Protect the pump from running dry. Risk of overheating!

 0,5 m Immersion depth

 Hot surface

 Waste electrical and electronic equipment (WEEE) must not be disposed of with domestic waste.

 Charge level indicator

 On/off button

 Timer

## Symbols used in the instruction manual

 Attention!

### Safe initial start-up

### General Information

- Read the instruction manual carefully. Familiarise yourself with the controls and how to use the device correctly.
- The device must not be used by children. Children must be supervised to ensure that they do not play with the device. The device can be operated by individuals with reduced physical, sensory or mental abilities or a lack of experience and knowledge if they are supervised or have been instructed in the safe use of the device and understand the resulting hazards. Cleaning and user maintenance must not be carried out by children.

- People who are not familiar with the instruction manual may not use the device.
- Take suitable measures to keep children away from the device while it is in operation. There is a risk of injuries.
- The machine must not be used at altitudes over 2000 m.
- Do not use for water with abrasive particles such as sand. The pumping of aggressive, abrasive, caustic, flammable (e.g. engine fuels) or explosive liquids, salt water, detergents and foods is not allowed. The temperature of the pumped liquid must not exceed 35°C.
- Never operate the device when people are in the water.
- Do not use the pump in garden ponds with fish or plants. The water could be contaminated by leaking lubricant.
- Do not work with a damaged or incomplete device or one which has been converted without

the permission of the manufacturer. Before commissioning, have a specialist check that the required electrical protective measures are in place.

### **Preparation**

- Do not carry or attach the device .

### **Operation**

- Do not use the device near flammable liquids or gases. There is a risk of fire or explosion if this advice is not heeded.
- Wear sturdy shoes to protect against electric shock.
- The pump must not be left outside in frosty weather. Store the device protected from frost.
- Monitor the device during operation to detect in adequate time if the pump running dry.
- Switch off the device and remove the battery. Make sure that all moving parts have come to a complete stop
  - when leaving the device,

- before changing the accessories,
- before assembling or disassembling the device,
- before checking the device, cleaning it or performing maintenance work on it.

## Cleaning, maintenance and storage

- Take heed to all information in the following section: *Cleaning, maintenance and storage*, p. 24

All other measures, and opening the device in particular, must be carried out by a qualified electrician. Always contact our service centre in the case of repairs.

- Replace worn or damaged parts in the interests of safety. Use only original spare parts and accessories. Using externally produced parts results in the immediate loss of any warranty claim.
- Store the machine in a dry place and out of reach of children.

## Preparation

**⚠ WARNING!** Risk of injury due to unintentional start-up. Only insert the battery into the device once the device is fully prepared for use.

### Control elements

Familiarise yourself with the operating elements before using the device for the first time.

#### On/off button (4)

- Switching on: Press
- Switching off: Press

#### Button (6)

Activates the appliance timer.

- 5 min Use time: 1× Press
- 10 min Use time: 2× Press
- 15 min Use time: 3× Press

#### Shut-off valve (15)

You can control the flow with the shut-off valve.



Shut-off valve closed: No flow



Shut-off valve partially open: Restricted flow



Shut-off valve open: Maximum flow

## Assembly

### Fitting the hose guide

#### Procedure

1. Screw the coupling nut (17) onto the thread on the water outlet (10).

### Connecting the control unit

#### Procedure

1. Press the plug (13) into the socket (7).
2. Screw the coupling nut of the plug (13) onto the thread on the socket (7).

### Attaching the control unit

#### Procedure

- Option 1:  
Slide the control unit (8) onto the guide rail (22) on the hose guide (20).
- Option 2:

Attach the control unit (8) to the edge of the rain barrel using the bracket (1).

## Shortening the connecting hose

### Procedure

Shorten the connecting hose (23) to avoid overlength of the hose.

1. Pull the connecting hose (23) out of the hose guide (20).
2. Loosen the coupling nut on the hose aerator (24).
3. Pull the connecting hose (23) out of the hose aerator (24).
4. Shorten the connecting hose (23) to the desired length.
5. Reassemble the hose aerator (24) in reverse order.

## Setting up the pump

### Notes

- Never use the pressure hose to hold or hang up the appliance.
- When immersing the pump, allow as much air as possible escape from the pump foot. Hold the pump at an angle. Open the shut-off valve (15).

### Setting the immersion depth

Adjustment range: 45-66 cm

1. Loosen the coupling nut (19) on the hose guide (20).
2. Adjust the aluminium pipe (18) to the desired length.
3. Tighten the coupling nut (19) on the hose guide (20).

### Setting up the pump

1. Immerse the pump foot (14) in the rainwater container.
2. Hang the pump with the hose guide (20) on the edge of the rainwater container.
3. Attach the hose guide (20) with the screw fastening (21).

## Charging the battery

See also the charger instruction manual.

### Notes

- If warm, allow the battery to cool before charging.
- Do not expose the battery to direct sunlight or temperatures  $\leq 50$  °C for long periods of time. In particular, avoid placing the product on radiators or storing it in vehicles parked in the sun.

## Procedure

1. If necessary, remove the battery (26) from the machine.
2. Slide the battery into the charging slot of the charger (27).
3. Plug the charger into an outlet.
4. Once charging is complete, disconnect the charger from the mains supply.
5. Pull the battery out of the charging slot.

## Operation

### Before use

- The appliance is not suitable for connection to the drinking water supply system.
- Observe the minimum water level when putting into operation: 90 mm
- Rinse the appliance with clean water (*Flush the pump, p. 24*).
- Check the filter in the pump foot (14) for contamination (*Cleaning the filter, p. 24*).

## Immersing the pump

### Notes

- **▲ WARNING!** Risk of electric shock due to damaged connection cable. Take care not to hold or hang up the appliance by the connection cable (11) under any circumstances.
- The stopcock (15) should be open during immersion to ensure that the appliance is vented.
- Over time, dirt and sand will collect at the bottom of the drum, which could damage the appliance. We recommend placing the appliance on a brick.
- Note the maximum immersion depth ( $\leq 0.5$  m) due to the length of the connecting hose (23).

### Procedure

- Use the hose guide (20) for immersion or pulling up.
- Hang the hose guide (20) on the edge of the rainwater barrel. Attach the hose guide (20) with the screw fastening (21).
- Wrap excess connection cable (11) around the appliance. Secure the connection cable to the side of the pump using the cable clips (12).

## Switching on and off

### Notes

- Monitor the appliance during operation to detect automatic shutdown or dry running of the pump in good time and to avoid damage.

### Switching on

1. Insert the battery (26) into the control unit (8).
2. Press the On/Off button (4).  
After a suction period the pump begins to extract.

### Switching off

1. Press the On/Off button (4).
2. Remove the rechargeable battery (26) from the device if you are leaving the device unattended or if you have finished working.

### Timer

- The timer can only be set when the appliance is running.
- The maximum use time with activated timer is: 15 min
- The set use time is indicated by the LEDs next to the button (6).
- The appliance switches off automatically as soon as the preset time has elapsed.

### Setting the timer

1. Press the button (6).
  - 5 min Use time: 1× Press
  - 10 min Use time: 2× Press
  - 15 min Use time: 3× Press

### Cancelling the timer prematurely

1. Press the button (6) repeatedly until the LEDs next to the button go out.

## Cleaning, maintenance and storage

**⚠ WARNING!** Risk of injury due to unintentional start-up. Protect yourself when performing maintenance or cleaning work. Switch off the device and remove the battery (26).

You should have any repair and maintenance work that is not described in these instructions carried out by our Service Centre. Only use original replacement parts.

## Cleaning

**⚠ WARNING!** Electric shock! Never spray down the device with water.

**NOTICE!** Risk of damage. Chemical substances may attack the plastic parts of the machine. Do not use any cleaning agents or solvents.

- Keep the ventilation slits, motor housing and handles of the machine clean. Use a damp cloth or brush to do this.

### Cleaning the filter

The appliance has a filter (14) on the pump foot (28) that protects the appliance from contamination. Depending on how dirty the water is, it should be checked occasionally and cleaned if necessary.

**⚠ WARNING!** The appliance must not be operated without a filter (28) and pump foot (14).

### Procedure (Fig. A)

1. Remove the battery (26) from the control unit (8).
2. Loosen the pump foot (14) by turning the screw (29) **anticlockwise**.
3. Remove the pump foot (14).
4. Clean the filter (28) and pump foot (14) under running water.
5. Replace the filter (28) and the pump foot (14) on the pump (9).
6. Fasten the pump foot (14) by turning the screw (29) **clockwise**.

### Cleaning the hose aerator

#### Procedure

1. Remove the cap on the hose aerator (24).
2. Remove the ball from the hose aerator (24).
3. Clean the hose aerator (24) under running water.
4. Reinsert the ball.
5. Replace the cap.

### Flush the pump

After pumping heavily polluted water, the pump must be flushed to prevent deposits from building up in the appliance.

#### Procedure

1. Pump lukewarm, clear water ( $\leq 35^\circ\text{C}$ ) until the pumped water is free of dirt.

## Maintenance

The device is maintenance free.

## Storage

Always store the device and accessories:

- clean
- dry
- protected against dust
- protected against frost
- out of the reach of children
- If you do not intend to use the pump for a longer period of time, it must be thoroughly cleaned and rinsed after the last use and before being used again.

Otherwise, start-up difficulties may occur due to deposits and residues.

Remove the battery from the device before storing the device (see the separate operating instructions for the battery and charger).

The storage temperature for the rechargeable battery and the device is between 15°C and 25°C. Avoid extreme cold or heat during storage to ensure the battery output is not adversely affected.

## Disposal/environmental protection

Remove the battery from the device and recycle the device, battery, accessories and packaging in an environmentally-friendly manner.



Waste electrical and electronic equipment (WEEE) must not be disposed of with domestic waste.

The symbol of the crossed-out wheeled bin means that this product must not be disposed of as unsorted municipal waste at the end of its useful life.

### Directive 2012/19/EU on waste electrical and electronic equipment:

Consumers are legally obliged to recycle electrical and electronic equipment in an environmentally sound manner at the end of its

life. In this way, environmentally friendly and resource-saving recycling is ensured. Depending on the implementation in national law, you may have the following options:

- Return to a shop,
- Hand over to an official collection point,
- Return to the manufacturer/distributor.

This does not affect accessories enclosed with the old devices or tools without any electrical components.

## Dispose of batteries in an environmentally friendly manner



Do not throw batteries into domestic waste, fire (risk of explosion) or water. Damaged batteries can harm the environment and your health if poisonous fumes or liquids escape.

You are obliged to dispose of defective or used batteries in an environmentally friendly manner. (Regulation (EU) 2023/1542 concerning batteries and waste batteries; UK: The Waste Batteries and Accumulators Regulations 2009)

- Do not open the batteries and avoid mechanical damage. There is a risk of a short circuit and vapours may leak out, causing irritation to the respiratory tract.
- For safety reasons, batteries should be discharged before disposal.
- Tape the poles to prevent short circuits.
- Dispose of rechargeable batteries via a retailer or collection point.
- **Damaged batteries**  
Handle externally damaged batteries with particular care!
  - Do not touch damaged batteries with your bare hands.
  - If you cannot tape the poles, place the batteries individually in a plastic bag.
  - Place damaged batteries individually in a non-flammable, sealable container that can still be filled with sand.
  - Take damaged batteries to a collection point with specialised personnel.

## Spare parts and accessories

You can get spare parts and accessories from [www.grizzlytools.shop](http://www.grizzlytools.shop). If you have any problems with your order, contact us via our online shop. If you have any other questions, contact: *Service Centre, p. 27*

Pos. nr.	Name	Order No.
8	Control unit	91120241
16	Adapter	91120244
18+20+23	Aluminium pipe+Hose guide+Connecting hose	91120242
25	Connection	91120243

## Service

### Guarantee

Dear Customer,

This product is provided with a 3 year guarantee from the date of purchase. In case of defects, you have statutory rights against the seller of the product. These statutory rights are not restricted by our guarantee presented below.

#### Terms of Guarantee

The guarantee period begins on the date of purchase. Please retain the original receipt. This document is required as proof of purchase. If a material or manufacturing defect occurs within three years of the date of purchase of this product, we will repair or replace – at our choice – the product for you free of charge. This guarantee requires the defective product and proof of purchase to be presented within the three-year period with a brief written description of what constitutes the defect and when it occurred.

If the defect is covered by our guarantee, you will receive either the repaired product or a new product. No new guarantee period begins on repair or replacement of the product.

#### Guarantee Period and Statutory Claims for Defects

The guarantee period is not extended by the guarantee service. This also applies for replaced or repaired parts. Any damages and defects already present at the time of purchase must be reported immediately after unpacking. Repairs arising after expiry of the guarantee period are chargeable.

#### Guarantee Cover

The product has been carefully produced in accordance with strict quality guidelines and conscientiously checked prior to delivery.

The guarantee applies for all material and manufacturing defects. This guarantee does not extend to cover product parts that are subject to normal wear and may therefore be considered as wearing parts (e.g. Pre-filter, Sealing ring) or to cover damage to breakable parts.

This guarantee shall be invalid if the product has been damaged, used incorrectly or not maintained. Precise adherence to all of the instructions specified in the operating manual is required for proper use of the product. Intended uses and actions against which the operating manual advises or warns must be categorically avoided.

The product is designed only for private and not commercial use. The guarantee will be invalidated in case of misuse or improper handling, use of force, or interventions not undertaken by our authorised service branch.

#### Processing in Case of Guarantee

To ensure efficient handling of your query, please follow the directions below:

- Please have the receipt and product number (IAN 507547\_2507) ready as proof of purchase for all enquiries.
- Please refer for the product number to the type plate on the product, an engraving on the product, the title page of the operating instructions (bottom left) or the sticker on the back or underside of the product.
- Should functional errors or other defects occur, please initially contact the service centre specified below by **telephone** or use the **contact form** available on [parkside-diy.com](http://parkside-diy.com) in the category **Service**.
- After consultation with our customer service, a product recorded as defective can be sent postage paid to the service

address communicated to you, with the proof of purchase (receipt) and specification of what constitutes the defect and when it occurred. In order to avoid acceptance problems and additional costs, please be sure to use only the address communicated to you. Ensure that the consignment is not sent carriage forward or by bulky goods, express or other special freight. Please send the appliance inc. all accessories supplied at the time of purchase and ensure adequate, safe transport packaging.



You can view and download these and many other manuals on *parkside-diy.com*. This QR code will take you directly to *parkside-diy.com*. Select your country and search for the operating instructions via the search mask. You can open your operating instructions by entering the article number (IAN) 507547\_2507.

### Repair service

For repairs **that are not covered by warranty**, contact the service centre. They will gladly create a cost estimate for you.

- We can only work on devices which are sent in properly packed and with postage paid.  
**Note:** Please send your device cleaned and with an indication of the defect to the address named for the service centre.
- The following are not accepted: devices sent in without prepaid postage, sent as bulky goods, sent as an Express shipment, or devices sent as any other form of special freight.
- We will dispose of defective devices you ship to us free of charge.

### Service Centre

**GB** **Service Great Britain**  
Tel.: 0800 051 8970  
Contact form on  
*parkside-diy.com*  
**IAN 507547\_2507**

**MT** **Service Malta**  
Tel.: 800 65168  
Contact form on  
*parkside-diy.com*  
**IAN 507547\_2507**

### Importer

Please note that the address below is not a service address. Contact the service centre named above first.

Grizzly Tools GmbH & Co. KG  
Stockstädter Str. 20  
63762 Großostheim  
GERMANY  
[www.grizzlytools.de](http://www.grizzlytools.de)

## Translation of the original EU declaration of conformity

Product: **Cordless Rain Barrel Pump**

Model: **PRPA 12-Li A1**

Serial number: 000001-042000

The object of the declaration described above is in conformity with the relevant Union harmonisation legislation:

**2006/42/EC • 2014/30/EU • 2011/65/EU & (EU) 2015/863**

The object of the declaration described above is in conformity with Directive 2011/65/EU of the European Parliament and of the Council of 8 June 2011 on the restriction of the use of certain hazardous substances in electrical and electronic equipment.

To ensure conformity, the following harmonised standards and national standards and regulations have been applied:

**EN 60335-1:2012/A16:2023 • EN IEC 60335-2-41:2021/A11:2021  
EN 62233:2008 • EN IEC 63000:2018  
EN IEC 55014-1:2021 • EN IEC 55014-2:2021**

This declaration of conformity is issued under the sole responsibility of the manufacturer:



Grizzly Tools GmbH & Co. KG  
Stockstädter Str. 20  
63762 Großostheim  
GERMANY  
23.10.2025

Christian Frank  
Authorised representative of documentation

# Sommaire

<b>Introduction.....</b>	<b>29</b>
Utilisation conforme.....	29
Matériel livré/Accessoires.....	30
Aperçu.....	30
Description fonctionnelle.....	30
Caractéristiques techniques.....	30
Données de performances.....	31
<b>Consignes de sécurité.....</b>	<b>31</b>
Signification des consignes de sécurité.....	32
Pictogrammes et symboles.....	32
Mise en service en toute sécurité.....	33
<b>Préparation.....</b>	<b>35</b>
Éléments de commande.....	35
Montage.....	35
Fixer l'unité de commande.....	35
Raccourcir le tuyau de raccordement.....	35
Installer la pompe.....	36
Recharger la batterie.....	36
<b>Fonctionnement.....</b>	<b>36</b>
Avant l'utilisation.....	36
Immersion de la pompe.....	36
Mise en marche et arrêt.....	37
Minuteur.....	37
<b>Nettoyage, entretien et stockage.....</b>	<b>37</b>
Nettoyage.....	37
Maintenance.....	38
Stockage.....	38
<b>Recyclage/protection de l'environnement.....</b>	<b>38</b>
Recycler les batteries de manière écologique.....	38
<b>Pièces de rechange et accessoires.....</b>	<b>39</b>
<b>Service.....</b>	<b>39</b>
Garantie.....	39
Garantie (France).....	40
Service de réparation.....	42
Service-Center.....	42
Importateur.....	43
<b>Traduction de la déclaration UE de conformité originale.....</b>	<b>43</b>
<b>Vue éclatée.....</b>	<b>145</b>

## Introduction

Nous vous félicitons pour l'achat de votre nouvelle pompe pour collecteur d'eau de

pluie (ci-après dénommé appareil ou outil électrique).

Vous avez ainsi opté pour un produit de grande qualité. La qualité de cet appareil a été contrôlée au cours de la production, et il a été soumis à un contrôle final. Le bon fonctionnement de votre appareil est ainsi garanti.

Dans certains cas, il est possible que des résidus d'eau soient présents sur ou dans l'appareil ou dans les flexibles. Ce n'est ni un vice ni un défaut et ne doit pas être une source d'inquiétude.



Le mode d'emploi fait partie intégrante de cet appareil. Il contient des informations importantes sur la sécurité, l'utilisation et le recyclage. Lisez attentivement le mode d'emploi. Familiarisez-vous avec les éléments de commande et l'utilisation correcte de l'appareil. Utilisez l'appareil uniquement de la façon décrite et pour les domaines d'applications indiqués. Veillez à bien conserver le mode d'emploi et à remettre l'ensemble des documents en cas de cession de l'appareil à des tierces personnes.

## Utilisation conforme

Cet appareil est exclusivement destiné à l'utilisation suivante :

- Irrigation dans un jardin privé.
- Refoulement d'eau claire et d'eau de pluie jusqu'à une température maximale de :  $\leq 35^{\circ}\text{C}$

Toute autre utilisation qui n'est pas explicitement préconisée dans ce mode d'emploi peut constituer un sérieux danger pour l'utilisateur et entraîner des dommages à l'appareil. L'opérateur ou l'utilisateur de l'appareil est responsable des accidents ou des dommages causés aux autres personnes ou à leurs biens. L'appareil est destiné à être utilisé dans le domaine du bricolage. Il n'a pas été conçu pour une utilisation professionnelle constante. Une utilisation commerciale annule la garantie. Le fabricant ne peut être tenu pour responsable des dommages causés par une utilisation inappropriée ou par une manipulation incorrecte.

L'appareil fait partie de la gamme **X 12 V TEAM** et peut être utilisé avec les batteries de la gamme **X 12 V TEAM**.

Les batteries de la gamme **X 12 V TEAM** doivent être chargées uniquement avec des chargeurs appartenant à la gamme **X 12 V TEAM**.

### Matériel livré/Accessoires

Déballez l'appareil et vérifiez le matériel livré. Éliminez correctement les matériaux d'emballage.

- Pompe pour collecteur d'eau de pluie sans fil
- Unité de commande
- Guidage de flexible
- Fixation à vis
- Adaptateur
- Batterie et chargeur avec notice d'utilisation
- Traduction de la notice originale

### Aperçu

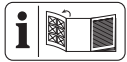

Vous trouverez les représentations de l'appareil sur le volet rabattable avant.

- 1 Arceau
- 2 Panneau de commande
- 3 Indicateur de charge sur l'appareil
- 4 Bouton Marche/Arrêt
- 5 LED d'alerte
- 6 Touche (Minuteur)
- 7 Fiche femelle
- 8 Unité de commande
- 9 Pompe
- 10 Sortie d'eau
- 11 Cordon d'alimentation
- 12 Serre-câble
- 13 Fiche
- 14 Socle de la pompe
- 15 Robinet d'arrêt
- 16 Raccord
- 17 Écrou-raccord (Sortie d'eau)
- 18 Tube en aluminium
- 19 Écrou-raccord (Guidage de flexible)
- 20 Guidage de flexible
- 21 Fixation à vis
- 22 Rail de guidage
- 23 Tuyau de raccordement
- 24 Aérateur de flexible

- 25 Raccord
- 26 Batterie
- 27 Chargeur

### (Fig. A)

- 28 Filtre
- 29 Vis (Socle de la pompe)

### Description fonctionnelle

L'appareil est équipé d'un minuteur qui arrête automatiquement la pompe après le décompte.

Un guidage de flexible réglable en hauteur avec tube en aluminium peut être accroché dans le récupérateur d'eau de pluie et permet une extraction simple de l'eau à l'aide d'un tuyau d'eau.

Le robinet d'arrêt sert de robinet d'eau.

Pour savoir quelles fonctions remplissent les éléments de commande, veuillez vous reporter aux descriptions suivantes.

### Caractéristiques techniques

#### Pompe pour collecteur d'eau de pluie sans fil

**PRPA 12-Li A1**

Tension assignée  $U$  ..... 12 V ==

Type de protection (Pompe) ..... IPX8

Type de protection (Unité de commande)

..... IPX4

Poids avec batterie (PAPK 12 A4) ..... 1,8 kg

Poids (sans batterie) ..... 1,6 kg

Débit  $Q$  .....  $\leq 1500$  L/h

Hauteur de refoulement  $h$  .....  $\leq 11$  m

Pression de refoulement  $p$  .....  $\leq 1,1$  bar

Profondeur d'immersion .....  $\leq 0,5$  m

Hauteur minimale à l'aspiration ..... 90 mm

Hauteur d'eau résiduelle ..... 25 mm

Granulosité (matières en suspension pouvant être aspirées) .....  $\leq 0,25$  mm

Température de l'eau  $T_{max}$  .....  $\leq 35$  °C

Niveau de pression acoustique ( $L_{pA}$ ) .....  $\leq 70$  dB

Batterie ..... Li-Ion

Température .....  $\leq 50$  °C

– Procédure de charge ..... 4–40 °C

– Fonctionnement ..... 4–50 °C

– Stockage ..... 15–25 °C

..... 15–25 °C

#### X 12 V TEAM

L'appareil fait partie de la gamme

**X 12 V TEAM** et peut être utilisé avec

les batteries de la gamme **X 12 V TEAM**.

Les batteries de la gamme **X 12 V TEAM**

doivent être chargées uniquement avec des chargeurs appartenant à la gamme **X 12 V TEAM**.

Nous vous recommandons de faire fonctionner cet appareil exclusivement avec les batteries suivantes : PAKP 12 A3, PAKP 12 A4, PAKP 12 B3, PAKP 12 B4, PAKP 12 D1, PAKP 12 D2, PAKP 12 5.0 A1

Nous vous recommandons de recharger ces batteries avec les chargeurs suivants : PLGK 12 A2, PLGK 12 A3, PLGK 12 B2, PDSLK 12 A2, PLGK 12 6.0 A1

Caractéristiques techniques de la batterie et du chargeur : voir notice séparée.

### Données de performances

↑ Hauteur de refoulement; → Débit

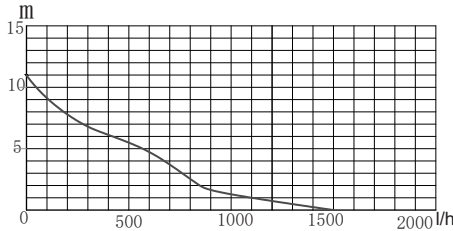

La mesure des données de performance maximales a lieu dans des conditions optimales (par ex. sortie rectiligne directe).

Les tuyaux plus étroits peuvent réduire la performance.

## Consignes de sécurité



**ATTENTION !** Lors de l'utilisation d'appareils électriques, les mesures de sécurité fondamentales suivantes doivent être observées pour la protection contre l'électrocution, le risque de blessure et le risque d'incendie.

### ▲ AVERTISSEMENT !

Dommmages corporels et dégâts matériels liés à une manipulation inadaptée de la batterie. Respectez les consignes de sécurité et informations relatives au chargement et à l'utilisation correcte qui sont indiquées dans le mode d'emploi de votre batterie et chargeur de la gamme **X 12 V TEAM**. Vous trouverez une description détaillée du processus de charge et de plus amples informations dans ce mode d'emploi séparé.

## Signification des consignes de sécurité

**▲ DANGER !** Si vous ne suivez pas cette consigne de sécurité, un accident se produira. Cela entraînera des blessures graves, voire la mort.

**▲ AVERTISSEMENT !** Si vous ne suivez pas cette consigne de sécurité, un accident peut se produire. Cela peut entraîner des blessures graves, voire la mort.

**▲ PRUDENCE !** Si vous ne suivez pas cette consigne de sécurité, un accident se produira. Cela peut entraîner des blessures physiques mineures ou modérées.

**REMARQUE !** Si vous ne suivez pas cette consigne de sécurité, un accident se produira. Cela peut entraîner des dommages matériels.

## Pictogrammes et symboles Pictogrammes sur l'appareil



L'appareil fait partie de la gamme **X 12 V TEAM** et peut être utilisé avec les batteries de la gamme **X 12 V TEAM**. Les batteries de la gamme **X 12 V TEAM** doivent être chargées uniquement avec des chargeurs appartenant à la gamme **X 12 V TEAM**.

 Lire le mode d'emploi

 Attention !

- Ne convient pour l'eau avec une grande part de sable.
- Attention: Éviter que la pompe ne tourne à sec ! Risque de surchauffe!

 Profondeur d'immersion  
0,5 m

 Surface chaude

 Les appareils électriques ne doivent pas être jetés avec les déchets ménagers.

 Indicateur de charge



Bouton Marche/Arrêt



Minuteur

## Pictogrammes dans la notice d'utilisation



Attention !

### Mise en service en toute sécurité

#### Remarques générales

- Lisez attentivement le mode d'emploi. Familiarisez-vous avec les éléments de réglage et l'utilisation correcte de l'appareil.
- L'appareil ne doit pas être utilisé par des enfants. Les enfants doivent être surveillés pour vérifier qu'ils ne jouent pas avec l'appareil. L'appareil peut être utilisé par des personnes aux capacités physiques, sensorielles ou mentales réduites ou manquant d'expérience ou de connaissances, à condition qu'elles soient surveillées ou qu'elles aient été instruites sur l'utilisation en toute sécurité de l'appareil et qu'elles comprennent les dangers en résultant. Le nettoyage et les travaux d'entretien à réaliser par l'utilisateur ne doivent pas être effectués par des enfants.
- L'utilisation de cet appareil est interdite aux personnes qui ne maîtrisent pas le contenu du mode d'emploi.
- Prenez des mesures adaptées pour tenir les enfants éloignés de l'appareil, lorsque celui-ci fonctionne. Il y a un risque de blessures.
- L'appareil ne doit pas être utilisé à des altitudes supérieures à 2000 m.
- Ne pas utiliser avec de l'eau contenant des particules abrasives comme le sable. L'aspiration de liquides agressifs, abrasifs (qui raclent), pouvant provoquer des brûlures chimiques, combustibles (par ex. carburants pour moteur), ou d'explosifs, d'eau salée, de produits de nettoyage et alimentaires est interdite. La température du liquide

refoulé ne doit pas dépasser 35 °C.

- Ne faites jamais fonctionner l'appareil tant que des personnes se trouvent dans l'eau.
- N'utilisez pas la pompe dans des bassins de jardin contenant des poissons ou des plantes. La pollution du liquide peut provenir d'une fuite de lubrifiants.
- Ne travaillez jamais avec un appareil endommagé, incomplet ou modifié sans l'accord du fabricant. Avant la mise en service, faites vérifier par un spécialiste que les mesures de protection électriques requises sont présentes.

### **Préparation**

- Ne portez ou ne suspendez pas l'appareil par le par le tuyau.

### **Fonctionnement**

- N'utilisez pas l'appareil à proximité de liquides ou de gaz inflammables. En cas de non-respect, il existe un risque d'incendie et d'explosion.

- Portez des chaussures solides pour vous protéger contre le risque d'électrocution.
- En cas de gel, la pompe ne doit pas rester à l'extérieur. Rangez l'appareil à l'abri du gel.
- Surveillez l'appareil pendant le fonctionnement afin de détecter à temps un fonctionnement à sec de la pompe.
- Éteignez l'appareil et retirez la batterie. Assurez-vous que toutes les pièces en mouvement sont à l'arrêt complet
  - à chaque fois que vous vous éloignez de l'appareil,
  - avant de remplacer des accessoires,
  - avant d'assembler ou de désassembler l'appareil,
  - avant de vérifier l'appareil, de le nettoyer ou de travailler dessus.

### **Nettoyage, entretien et stockage**

- Respectez toutes les consignes présentes dans le chapitre suivant :

## Nettoyage, entretien et stockage, p. 37

Toutes les mesures allant au-delà de celles décrites ici, en particulier l'ouverture de l'appareil, doivent être effectuées par un électricien professionnel. Adressez-vous toujours à notre centre de service après-vente en cas de réparation.

- Pour des raisons de sécurité, remplacez les pièces usées ou endommagées. N'utilisez que des pièces de rechange et accessoires d'origine. L'utilisation de pièces étrangères provoque la perte immédiate du droit à la garantie.
- Conservez l'appareil au sec et hors de portée des enfants.

## Préparation

**▲ AVERTISSEMENT !** Risque de blessures lié au démarrage involontaire de l'appareil. Insérez la batterie dans l'appareil uniquement lorsque celui-ci est entièrement prêt à être utilisé.

### Éléments de commande

Avant la première mise en service de l'appareil, familiarisez-vous avec les éléments de commande.

#### Bouton Marche/Arrêt (4)

- Mise en marche : Appuyer
- Arrêt : Appuyer

### Touche (6)

Active le minuteur de l'appareil.

- 5 min Durée : 1× Appuyer
- 10 min Durée : 2× Appuyer
- 15 min Durée : 3× Appuyer

### Robinet d'arrêt (15)

Réglez le débit à l'aide du robinet d'arrêt.



Robinet d'arrêt fermé : aucun débit



Robinet d'arrêt en partie ouvert : débit limité



Robinet d'arrêt ouvert : débit maximal

## Montage

### Monter le guidage de flexible

#### Procédure

1. Vissez l'écrou-raccord (17) sur le filetage de la sortie d'eau (10).

### Raccorder l'unité de commande

#### Procédure

1. Enfoncez la fiche mâle (13) dans la fiche femelle (7).
2. Vissez l'écrou-raccord présent sur la fiche mâle (13) sur le filetage de la fiche femelle (7).

### Fixer l'unité de commande

#### Procédure

- Possibilité 1:  
Faites coulisser l'unité de commande (8) sur le rail de guidage (22) présent sur le guidage de flexible (20).
- Possibilité 2:  
Fixez l'unité de commande (8) avec l'arceau (1) sur le bord du récupérateur d'eau de pluie.

### Raccourcir le tuyau de raccordement

#### Procédure

Raccourcissez le tuyau de raccordement (23) pour éviter que le tuyau soit trop long.

1. Sortez le tuyau de raccordement (23) du guidage de flexible (20).
2. Dévissez l'écrou-raccord de l'aérateur de flexible (24).

- Sortez le tuyau de raccordement (23) de l'aérateur de flexible (24).
- Raccourcissez le tuyau de raccordement (23) à la longueur souhaitée.
- Remontez l'aérateur de flexible (24) dans l'ordre inverse.

## Installer la pompe

### Remarques

- N'utilisez jamais le tuyau de refoulement pour tenir ou suspendre l'appareil.
- Lors de l'immersion de la pompe, laissez la plus grande quantité d'air possible sortir par le socle de la pompe. Pour ce faire, maintenez la pompe en biais. Ouvrez le robinet d'arrêt (15).

### Régler la profondeur d'immersion

Plage de réglage : 45-66 cm

- Desserrez l'écrou-raccord (19) sur le guidage de flexible (20).
- Réglez le tube en aluminium (18) sur la longueur souhaitée.
- Serrez fermement l'écrou-raccord (19) sur le guidage de flexible (20).

### Installer la pompe

- Plongez le socle de la pompe (14) dans le collecteur d'eau de pluie.
- Accrochez la pompe avec le guidage de flexible (20) sur le bord du collecteur d'eau de pluie.
- Fixez le guidage de flexible (20) à l'aide de la fixation à vis (21).

## Recharger la batterie

Voir également le mode d'emploi du chargeur.

### Remarques

- Lorsqu'une batterie est chaude, laissez-la refroidir avant de la recharger.
- La batterie ne doit pas être exposée pendant une longue durée à un ensoleillement important ni à des températures  $\leq 50$  °C. Évitez notamment de la poser sur des radiateurs ou de la ranger dans des véhicules stationnés en plein soleil.

### Procédure

- Le cas échéant, retirez la batterie (26) de l'appareil.
- Faites glisser la batterie dans le compartiment de charge du chargeur (27).
- Branchez le chargeur sur une prise de courant.

- À la fin de la charge complète, retirez le chargeur de la prise électrique.
- Retirez la batterie du compartiment de charge.

## Fonctionnement

### Avant l'utilisation

- L'appareil n'est pas adapté au raccordement à une installation d'alimentation en eau potable.
- Lors de la mise en marche, respectez le niveau d'eau minimal : 90 mm
- Rincez l'appareil à l'eau claire (*Rincer la pompe*, p. 37).
- Vérifiez l'encrassement (*Nettoyer le filtre*, p. 37) du filtre dans le socle de la pompe (14).

### Immersion de la pompe

#### Remarques

- ⚠ AVERTISSEMENT !** Risque d'électrocution lié au cordon d'alimentation endommagé. Veillez à ne jamais tenir ou suspendre l'appareil par le cordon d'alimentation (11).
- Lors de l'immersion, le robinet d'arrêt (15) doit être ouvert afin de permettre la purge de l'appareil.
- Avec le temps, de la saleté et du sable s'accumulent au fond du collecteur, qui pourraient endommager l'appareil. Nous recommandons de placer l'appareil sur une brique.
- Respectez la profondeur d'immersion maximale ( $\leq 0,5$  m) conditionnée par la longueur du tuyau de raccordement (23).

#### Procédure

- Pour l'immersion ou le levage, utilisez le guidage de flexible (20).
- Accrochez le guidage de flexible (20) sur le bord du récupérateur d'eau de pluie. Fixez le guidage de flexible (20) à l'aide de la fixation à vis (21).
- Enroulez l'excédent du cordon d'alimentation (11) autour de l'appareil. Fixez le cordon d'alimentation avec les serre-câbles (12) situés sur le côté de la pompe.

## Mise en marche et arrêt

### Remarques

- Surveillez l'appareil pendant l'utilisation afin de détecter à temps un arrêt automatique ou un fonctionnement à sec de la pompe et d'éviter des dommages.

### Mise en marche

1. Insérez la batterie (26) dans l'unité de commande (8).
2. Appuyez sur le bouton Marche/Arrêt (4). Après un temps d'aspiration, la pompe se met à refouler.

### Arrêt

1. Appuyez sur le bouton Marche/Arrêt (4).
2. Si vous laissez l'appareil sans surveillance ou si vous avez terminé votre travail, retirez la batterie (26) de l'appareil.

### Minuteur

- Le minuteur ne peut être réglé que pendant le fonctionnement de l'appareil.
- La durée maximale avec minuteur activé s'élève à : 15 min
- La durée réglée est indiquée par les LED situées à côté de la touche (6).
- L'appareil s'éteint ensuite automatiquement dès que le temps défini est écoulé.

### Régler le minuteur

1. Appuyez sur la touche (6).
  - 5 min Durée : 1× Appuyer
  - 10 min Durée : 2× Appuyer
  - 15 min Durée : 3× Appuyer

### Interrompre le minuteur

1. Appuyez sur la touche (6) jusqu'à ce que les LED à côté de la touche s'éteignent.

## Nettoyage, entretien et stockage

**⚠ AVERTISSEMENT !** Risque de blessures lié au démarrage involontaire de l'appareil. Protégez-vous lors des travaux de maintenance et de nettoyage. Éteignez l'appareil et retirez la batterie (26).

Faites effectuer les travaux de réparation et de maintenance qui ne sont pas mentionnés dans cette notice par notre Centre de service après-vente. Utilisez exclusivement des pièces de rechange d'origine.

## Nettoyage

**⚠ AVERTISSEMENT !** Électrocution ! Ne nettoyez jamais l'appareil au jet d'eau.

**REMARQUE !** Risque de dommages. Les substances chimiques peuvent attaquer les pièces en plastique de l'appareil. N'utilisez aucun produit de nettoyage ou solvants.

- Maintenez propre la fente d'aération, le carter du moteur et les poignées de l'appareil. Utilisez pour cela un chiffon humide ou une brosse.

### Nettoyer le filtre

L'appareil est équipé, sur le socle de la pompe (14), d'un filtre (28) qui protège l'appareil de l'encrassement. Selon le niveau d'encrassement de l'eau, il faudra occasionnellement le vérifier et le nettoyer le cas échéant.

**⚠ AVERTISSEMENT !** L'appareil ne doit pas fonctionner sans filtre (28) ni sans socle de la pompe (14).

### Procédure (Fig. A)

1. Retirez la batterie (26) de l'unité de commande (8).
2. Détachez le socle de la pompe (14) en tournant la vis (29) **dans le sens antihoraire**.
3. Retirez le socle de la pompe (14).
4. Nettoyez le filtre (28) et le socle de la pompe (14) à l'eau courante.
5. Reposez le filtre (28) et le socle de la pompe (14) sur la pompe (9).
6. Fixez le socle de la pompe (14) en tournant la vis (29) **dans le sens horaire**.

### Nettoyer l'aérateur de flexible

#### Procédure

1. Retirez le bouchon de l'aérateur de flexible (24).
2. Retirez la bille de l'aérateur de flexible (24).
3. Nettoyez l'aérateur de flexible (24) à l'eau courante.
4. Remettez la bille en place.
5. Remettez le bouchon en place.

### Rincer la pompe

Après le refoulement d'eau fortement encrassée, la pompe doit être rincée pour éviter l'accumulation de dépôts dans l'appareil.

## Procédure

1. Pompez de l'eau tiède propre ( $\leq 35$  °C) jusqu'à ce que l'eau pompée ne contienne plus d'impuretés.

## Maintenance

L'appareil ne demande aucune maintenance.

## Stockage

Rangez toujours l'appareil et les accessoires dans un état :

- propre
- sec
- à l'abri de la poussière
- à l'abri du gel
- hors de portée des enfants
- Si vous n'utilisez pas la pompe pendant une période prolongée, elle doit alors être nettoyée et rincée en profondeur après la dernière utilisation et avant la réutilisation. Dans le cas contraire, les dépôts et résidus peuvent provoquer des difficultés de démarrage.

Retirez la batterie de l'appareil avant un stockage prolongé (p. ex. hivernage) (respecter la notice d'utilisation de la batterie et du chargeur).

La température de stockage de la batterie et de l'appareil est comprise entre 15 °C et 25 °C. Évitez une chaleur ou un froid extrême pendant le stockage afin que la batterie ne perde pas en performance.

## Recyclage/protection de l'environnement

Enlevez la batterie de l'appareil et veuillez recycler l'appareil, la batterie, les accessoires et l'emballage dans le respect de l'environnement.



Les appareils électriques ne doivent pas être jetés avec les déchets ménagers.

Le symbole de la poubelle sur roues barrée d'une croix signifie que ce produit ne doit pas être éliminé comme déchet municipal non trié à la fin de sa vie utile.

### Directive 2012/19/UE sur les déchets d'équipements électriques et électroniques :

les consommateurs sont légalement tenus de recycler, dans le respect de

l'environnement, les équipements électriques et électroniques arrivés en fin de vie. Cela permet de garantir une valorisation écologique et respectueuse des ressources. Suivant la transposition en droit national, vous pouvez disposer des possibilités suivantes :

- Restitution à un point de vente,
- Restitution à un point de collecte officiel,
- Renvoi au fabricant / au distributeur.

Ne sont pas concernés les accessoires qui accompagnent les appareils usagés et les moyens auxiliaires sans composants électriques.

## Recycler les batteries de manière écologique



La batterie ne doit pas être jetée avec les déchets ménagers, dans le feu (risque d'explosion) ou dans l'eau. Les batteries endommagées présentent un risque pour l'environnement et pour votre santé en cas de fuites de vapeurs ou de liquides toxiques.

Vous avez l'obligation de recycler de manière écologique les batteries défectueuses ou usagées. (règlement (UE) 2023/1542 relatif aux batteries et aux déchets de batteries; Suisse: ORRChim annex 2.15)

- N'ouvrez pas les batteries et évitez un endommagement mécanique. Il y a un risque de court-circuit et d'émanation de vapeurs qui irritent les voies respiratoires.
- Pour des raisons de sécurité, les batteries doivent être déchargées avant le recyclage.
- Appliquez du ruban adhésif sur les bornes afin d'éviter les courts-circuits.
- Recyclez les batteries auprès du magasin ou d'un point de collecte.
- **Batteries endommagées**  
Manipulez des batteries endommagées à l'extérieur avec une précaution extrême !
  - Ne touchez pas de batteries endommagées à mains nues.
  - Si vous ne pouvez pas appliquer du ruban adhésif sur les bornes, restituez les batteries séparément, chacune emballée dans un sac plastique.
  - Restituez des batteries endommagées séparément dans un contenant incombustible, qui peut en plus être rempli de sable.

- Déposez des batteries endommagées dans un point de collecte employant du personnel qualifié.



Portez le carton à un point de recyclage.



Le produit est recyclable, est soumis à une responsabilité élargie du fabricant et est collecté dans le cadre du tri sélectif.

## Pièces de rechange et accessoires

**Vous obtiendrez des pièces de rechange et accessoires à l'adresse [www.grizzlytools.shop](http://www.grizzlytools.shop).** En cas de problèmes lors de la passation de votre commande, contactez-nous via notre boutique en ligne. Pour toute autre question, adressez-vous à : *Service-Center, p. 42*

Les pièces détachées indispensables à l'utilisation du produit sont disponibles pendant la durée de la garantie du produit.

Pos. n°	Désignation	N° de commande
8	Unité de commande	91120241
16	Adaptateur	91120244
18+20+23	Tube en aluminium+Guidage de flexible+Tuyau de raccordement	91120242
25	Raccord	91120243

## Service

### Garantie

Chère cliente, cher client,  
ce produit bénéficie d'une garantie de 3 ans, valable à compter de la date d'achat. En cas de manques constatés sur ce produit, vous disposez des droits légaux contre le vendeur du produit. Ces droits légaux ne sont pas limités par notre garantie présentée par la suite.

### Conditions de garantie

Le délai de garantie débute avec la date d'achat. Veuillez conserver soigneusement le ticket de caisse original. En effet, ce document vous sera réclamé comme preuve d'achat. Si un défaut de matériel ou un défaut de fabrication se présente au cours des trois ans suivant la date d'achat de ce produit, nous réparons gratuitement ou remplaçons ce produit – selon notre choix. Cette garantie suppose que l'appareil défectueux

et le justificatif d'achat (ticket de caisse) nous soient présentés durant cette délai de trois ans et que la nature du manque et la manière dont celui-ci est apparu soient explicités par écrit dans un bref courrier.

Si le défaut est couvert par notre garantie, le produit vous sera retourné, réparé ou remplacé par un neuf. Aucune nouvelle délai de garantie ne débute à la date de la réparation ou de l'échange du produit.

### Durée de garantie et demande légale en dommages-intérêts

La durée de garantie n'est pas prolongée par la garantie. Ce point s'applique aussi aux pièces remplacées et réparées. Les dommages et les manques éventuellement constatés dès l'achat doivent immédiatement être signalés après le déballage. A l'expiration du délai de garantie les réparations occasionnelles sont à la charge de l'acheteur.

## Volume de la garantie

L'appareil a été fabriqué avec soin, selon de sévères directives de qualité et il a été entièrement contrôlé avant la livraison.

La garantie s'applique aux défauts de matériel ou aux défauts de fabrication. Cette garantie ne s'étend pas aux parties du produit qui sont exposées à une usure normale et peuvent être donc considérées comme des pièces d'usure (par ex. Préfiltre, Bague d'étanchéité) ou pour des dommages affectant les parties fragiles.

Cette garantie est nulle si l'appareil a été endommagé, mal utilisé ou non entretenu. Il en va de même pour des dommages provoqués par l'eau, le gel, la foudre ou le feu ou un transport inadapté. Pour une utilisation appropriée du produit, il faut impérativement respecter toutes les instructions citées dans le manuel de l'opérateur. Les actions et les domaines d'utilisation déconseillés dans la notice d'utilisation ou vis-à-vis desquels une mise en garde est émise, doivent absolument être évités.

L'appareil est destiné à un usage privé uniquement et non à un usage commercial. La garantie est nulle en cas de mauvaise utilisation et de manipulation inappropriée, d'usage de la force et d'interventions qui n'ont pas été effectuées par notre centre de service agréé.

## Marche à suivre dans le cas de garantie

Pour garantir un traitement rapide de votre demande, veuillez suivre les instructions suivantes :

- Tenez vous prêt à présenter, sur demande, le ticket de caisse et le numéro d'article (IAN 507547\_2507) comme preuve d'achat.
- Vous trouverez le numéro d'article sur la plaque signalétique du produit, d'une gravure sur le produit, de la page de titre du mode d'emploi (en bas à gauche) ou sur l'autocollant au dos ou en dessous du produit.
- Si des erreurs de fonctionnement ou d'autres défauts apparaissent, contactez d'abord le centre de service désigné ci-dessous par **téléphone** ou utilisez notre **formulaire de contact**, que vous trouverez sur *parkside-diy.com* dans la catégorie **Service**.
- En cas de produit défectueux vous pouvez, après contact avec notre service

clients, envoyer le produit, franco de port à l'adresse de service après-vente indiquée, accompagné du justificatif d'achat (ticket de caisse) et en indiquant quelle est la nature du défaut et quand celui-ci s'est produit. Pour éviter des problèmes d'acceptation et des frais supplémentaires, utilisez absolument seulement l'adresse qui vous est donnée. Assurez-vous que l'expédition ne se fait pas en port dû, comme marchandises encombrantes, envoi express ou autre taxe spéciale. Veuillez renvoyer l'appareil, y compris tous les accessoires livrés lors de l'achat et prenez toute mesure pour avoir un emballage de transport suffisamment sûr.

## Garantie (France)

Chère cliente, cher client,

ce produit bénéficie d'une garantie de 3 ans, valable à compter de la date d'achat. En cas de manques constatés sur ce produit, vous disposez des droits légaux contre le vendeur du produit. Ces droits légaux ne sont pas limités par notre garantie présentée par la suite.

Indépendamment de la garantie commerciale souscrite, le vendeur reste tenu des défauts de conformité du bien et des vices rédhibitoires dans les conditions prévues aux articles L217-4 à L217-13 du Code de la consommation et aux articles 1641 à 1648 et 2232 du Code Civil.

**Article L217-4 du Code de la consommation** – Le vendeur livre un bien conforme au contrat et répond des défauts de conformité existant lors de la délivrance.

Il répond également des défauts de conformité résultant de l'emballage, des instructions de montage ou de l'installation lorsque celle-ci a été mise à sa charge par le contrat ou a été réalisée sous sa responsabilité.

**Article L217-5 du Code de la consommation** – Le bien est conforme au contrat :

1. S'il est propre à l'usage habituellement attendu d'un bien semblable et, le cas échéant':
  - s'il correspond à la description donnée par le vendeur et posséder les qualités que celui-ci a présentées à l'acheteur sous forme d'échantillon ou de modèle ;
  - s'il présente les qualités qu'un acheteur peut légitimement attendre eu

égard aux déclarations publiques faites par le vendeur, par le producteur ou par son représentant, notamment dans la publicité ou l'étiquetage ;

2. Ou s'il présente les caractéristiques définies d'un commun accord par les parties ou être propre à tout usage spécial recherché par l'acheteur, porté à la connaissance du vendeur et que ce dernier a accepté.

**Article L217-16 du Code de la consommation** – Lorsque l'acheteur demande au vendeur, pendant le cours de la garantie commerciale qui lui a été consentie lors de l'acquisition ou de la réparation d'un bien meuble, une remise en état couverte par la garantie, toute période d'immobilisation d'au moins sept jours vient s'ajouter à la durée de la garantie qui restait à courir.

Cette période court à compter de la demande d'intervention de l'acheteur ou de la mise à disposition pour réparation du bien en cause, si cette mise à disposition est postérieure à la demande d'intervention.

**Article L217-12 du Code de la consommation** – L'action résultant du défaut de conformité se prescrit par deux ans à compter de la délivrance du bien.

### Conditions de garantie

Le délai de garantie débute avec la date d'achat. Veuillez conserver soigneusement le ticket de caisse original. En effet, ce document vous sera réclamé comme preuve d'achat. Si un défaut de matériel ou un défaut de fabrication se présente au cours des trois ans suivant la date d'achat de ce produit, nous réparons gratuitement ou remplaçons ce produit – selon notre choix. Cette garantie suppose que l'appareil défectueux et le justificatif d'achat (ticket de caisse) nous soient présentés durant cette durée de trois ans et que la nature du manque et la manière dont celui-ci est apparu soient explicités par écrit dans un bref courrier.

Si le défaut est couvert par notre garantie, le produit vous sera retourné, réparé ou remplacé par un neuf. Aucune nouvelle délai de garantie ne débute à la date de la réparation ou de l'échange du produit.

### Durée de garantie et demande légale en dommages-intérêts

La durée de garantie n'est pas prolongée par la garantie. Ce point s'applique aussi aux pièces remplacées et réparées. Les

dommages et les manques éventuellement constatés dès l'achat doivent immédiatement être signalés après le déballage. A l'expiration du délai de garantie les réparations occasionnelles sont à la charge de l'acheteur.

### Volume de la garantie

L'appareil a été fabriqué avec soin, selon de sévères directives de qualité et il a été entièrement contrôlé avant la livraison.

La garantie s'applique aux défauts de matériel ou aux défauts de fabrication. Cette garantie ne s'étend pas aux parties du produit qui sont exposées à une usure normale et peuvent être donc considérées comme des pièces d'usure (par ex. Préfiltre, Bague d'étanchéité) ou pour des dommages affectant les parties fragiles.

Cette garantie est nulle si l'appareil a été endommagé, mal utilisé ou non entretenu. Il en va de même pour des dommages provoqués par l'eau, le gel, la foudre ou le feu ou un transport inadapté. Pour une utilisation appropriée du produit, il faut impérativement respecter toutes les instructions citées dans le manuel de l'opérateur. Les actions et les domaines d'utilisation déconseillés dans la notice d'utilisation ou vis-à-vis desquels une mise en garde est émise, doivent absolument être évités.

L'appareil est destiné à un usage privé uniquement et non à un usage commercial. La garantie est nulle en cas de mauvaise utilisation et de manipulation inappropriée, d'usage de la force et d'interventions qui n'ont pas été effectuées par notre centre de service agréé.

Les pièces détachées indispensables à l'utilisation du produit sont disponibles pendant la durée de la garantie du produit.

### Article 1641 du Code civil

Le vendeur est tenu de la garantie à raison des défauts cachés de la chose vendue qui la rendent impropre à l'usage auquel on la destine, ou qui diminuent tellement cet usage que l'acheteur ne l'aurait pas acquise, ou n'en aurait donné qu'un moindre prix, s'il les avait connus.

### Article 1648 1er alinéa du Code civil

L'action résultant des vices rédhibitoires doit être intentée par l'acquéreur dans un délai de deux ans à compter de la découverte du vice.

### Marche à suivre dans le cas de garantie

Pour garantir un traitement rapide de votre demande, veuillez suivre les instructions suivantes :

- Tenez vous prêt à présenter, sur demande, le ticket de caisse et le numéro d'article (IAN 507547\_2507) comme preuve d'achat.
- Vous trouverez le numéro d'article sur la plaque signalétique du produit, d'une gravure sur le produit, de la page de titre du mode d'emploi (en bas à gauche) ou sur l'autocollant au dos ou en dessous du produit.
- Si des erreurs de fonctionnement ou d'autres défauts apparaissent, contactez d'abord le centre de service désigné ci-dessous par **téléphone** ou utilisez notre **formulaire de contact**, que vous trouverez sur *parkside-diy.com* dans la catégorie **Service**.
- En cas de produit défectueux vous pouvez, après contact avec notre service clients, envoyer le produit, franco de port à l'adresse de service après-vente indiquée, accompagné du justificatif d'achat (ticket de caisse) et en indiquant quelle est la nature du défaut et quand celui-ci s'est produit. Pour éviter des problèmes d'acceptation et des frais supplémentaires, utilisez absolument seulement l'adresse qui vous est donnée. Assurez-vous que l'expédition ne se fait pas en port dû, comme marchandises encombrantes, envoi express ou autre taxe spéciale. Veuillez renvoyer l'appareil, y compris tous les accessoires livrés lors de l'achat et prenez toute mesure pour avoir un emballage de transport suffisamment sûr.



Sur le site *parkside-diy.com*, vous pouvez consulter et télécharger ce manuel et bien d'autres. Ce QR code vous permet d'accéder directement au site *parkside-diy.com*. Sélectionnez votre pays et recherchez les modes d'emploi à l'aide du masque de recherche. En saisissant la référence produit (IAN) 507547\_2507, vous pourrez ouvrir votre mode d'emploi.

### Service de réparation

Pour les réparations **ne relevant pas de la garantie**, adressez-vous au Centre de SAV. Il vous établira volontiers un devis.

- Nous pouvons traiter uniquement les appareils qui ont été expédiés avec un emballage et un affranchissement suffisants.  
**Remarque :** Veuillez envoyer votre appareil nettoyé en indiquant le défaut à l'adresse connue du Centre de SAV.
- Ne seront pas acceptés les appareils envoyés en port dû ainsi que les appareils envoyés comme produits encombrants, en express ou par tout autre mode de transport spécial.
- Nous recyclons gratuitement vos appareils défectueux que vous nous renvoyez.

### Service-Center

**FR** **Service France**  
Tel.: 0800 907612  
Formulaire de contact à  
*parkside-diy.com*  
**IAN 507547\_2507**

**BE** **Service Belgique**  
Tel.: 0800 12614  
Formulaire de contact à  
*parkside-diy.com*  
**IAN 507547\_2507**

## Importateur

Veillez noter que l'adresse suivante n'est pas une adresse de service après-vente. Contactez d'abord le Centre de SAV cité ci-dessus.

Grizzly Tools GmbH & Co. KG  
Stockstädter Str. 20  
63762 Großostheim  
ALLEMAGNE  
[www.grizzlytools.de](http://www.grizzlytools.de)

## Traduction de la déclaration UE de conformité originale

Produit: **Pompe pour collecteur d'eau de pluie sans fil**

Modèle: **PRPA 12-Li A1**

Número de serie: 000001-042000

L'objet de la déclaration décrit ci-dessus est conforme à la législation d'harmonisation de l'Union applicable:

**2006/42/EC • 2014/30/EU • 2011/65/EU & (EU) 2015/863**

L'objet de la déclaration décrit ci-dessus est conforme à la directive 2011/65/EU du Parlement européen et du Conseil du 8 juin 2011 relative à la limitation de l'utilisation de certaines substances dangereuses dans les équipements électriques et électroniques.

Pour assurer la conformité, les normes harmonisées et les normes et réglementations nationales suivantes ont été appliquées :

**EN 60335-1:2012/A16:2023 • EN IEC 60335-2-41:2021/A11:2021  
EN 62233:2008 • EN IEC 63000:2018  
EN IEC 55014-1:2021 • EN IEC 55014-2:2021**

La présente déclaration de conformité est établie sous la seule responsabilité du fabricant:



Grizzly Tools GmbH & Co. KG  
Stockstädter Str. 20  
63762 Großostheim  
ALLEMAGNE  
23.10.2025

Christian Frank  
Mandataire de documentation

## Inhoudsopgave

<b>Inleiding</b> .....	<b>44</b>
Reglementair gebruik.....	44
Inhoud van het pakket/accessoires.....	44
Overzicht.....	45
Functiebeschrijving.....	45
Technische gegevens.....	45
Prestatiegegevens.....	46
<b>Veiligheidsaanwijzingen</b> .....	<b>46</b>
Betekenis van de veiligheidsaanwijzingen.....	46
Pictogrammen en symbolen.....	47
Veilige inbedrijfstelling.....	47
<b>Vorbereiding</b> .....	<b>49</b>
Bedieningselementen.....	49
Montage.....	50
Bedieningseenheid bevestigen.....	50
Verbindingsslang inkorten.....	50
De pomp opstellen.....	50
Accu opladen.....	50
<b>Bedrijf</b> .....	<b>50</b>
Voor het bedrijf.....	50
Onderdempelen van de pomp.....	51
In- en uitschakelen.....	51
Tijdschakeling.....	51
<b>Reiniging, onderhoud en opslag</b> .....	<b>51</b>
Reiniging.....	51
Onderhoud.....	52
Opslag.....	52
<b>Afvoeren/milieubescherming</b> .....	<b>52</b>
Accu's milieuvriendelijk afvoeren.....	52
<b>Reserveonderdelen en toebehoren</b> .....	<b>53</b>
<b>Service</b> .....	<b>53</b>
Garantie.....	53
Reparatie-service.....	54
Service-Center.....	54
Importeur.....	55
<b>Vertaling van de originele EU-conformiteitsverklaring</b> .....	<b>55</b>
<b>Explosietekening</b> .....	<b>145</b>

## Inleiding

Gefeliciteerd met de aankoop van uw nieuwe regentonpomp (hierna "apparaat" of "elektrisch gereedschap" genoemd).

U hebt voor een hoogwaardig product gekozen. Dit apparaat werd tijdens de productie op kwaliteit gecontroleerd en aan een eind-

controle onderworpen. Een goede werking van uw apparaat is daarom gegarandeerd. Het kan niet worden uitgesloten dat er in individuele gevallen waterresten op of in het apparaat of in slangen kunnen achterblijven. Dat is geen manco of defect en geen reden tot ongerustheid.



Deze gebruiksaanwijzing maakt deel uit van dit apparaat. Ze bevat belangrijke instructies over de veiligheid, het gebruik en de afvoer van het apparaat. Lees zorgvuldig de gebruiksaanwijzing. Maak u vertrouwd met de bedieningselementen en het juiste gebruik van het apparaat. Gebruik het apparaat alleen zoals beschreven en alleen voor de vermelde doeleinden. Bewaar de gebruiksaanwijzing zorgvuldig en geef alle documentatie mee wanneer u het apparaat aan derden doorgeeft.

## Reglementair gebruik

Het apparaat is uitsluitend bedoeld voor het volgende gebruik:

- Tuinirrigatie in privétuinen.
- Verpompen van behandeld water en regenwater met een temperatuur van:  $\leq 35$  °C

Elk ander gebruik dat in deze handleiding niet expliciet wordt toegestaan, kan leiden tot schade aan het apparaat en kan een ernstig risico voor de gebruiker inhouden. De bediener of gebruiker van het apparaat is verantwoordelijk voor letsel- of materiële schade aan derde partijen of hun eigendom. Het apparaat is bedoeld voor huishoudelijk gebruik. Het is niet ontworpen voor continu commercieel gebruik. Bij commercieel gebruik vervalt de garantie. De fabrikant is niet aansprakelijk voor schade die voortvloeit uit oneigenlijk gebruik of uit een foute bediening.

Het apparaat maakt deel uit van de reeks **X 12 V TEAM** en kan met accu's van de reeks **X 12 V TEAM** worden gebruikt. Accu's van de reeks **X 12 V TEAM** mogen alleen met originele laders van de reeks **X 12 V TEAM** worden geladen.

## Inhoud van het pakket/accessoires

Pak het apparaat uit en controleer de inhoud van het pakket.

Voer het verpakkingsmateriaal af zoals reglementair voorgeschreven.

- Accu-regentonpomp
- Bedieningseenheid
- Slanggeleiding
- Schroefbevestiging
- Adapter
- Accu en lader met gebruiksaanwijzing
- Vertaling van de oorspronkelijke gebruiksaanwijzing

## Overzicht

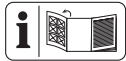

De afbeeldingen van het apparaat bevinden zich op de uitvouwpagina vooraan.

- 1 Beugel
  - 2 Bedieningspaneel
  - 3 Laadtoestandindicator apparaat
  - 4 Aan-/uitknop
  - 5 Waarschuwingssled
  - 6 Toets (Tijdschakeling)
  - 7 Bus
  - 8 Bedieningseenheid
  - 9 Pomp
  - 10 Wateruitlaat
  - 11 Aansluitkabel
  - 12 Kabelklem
  - 13 Stekker
  - 14 Pompvoet
  - 15 Afsluitkraan
  - 16 Koppeling
  - 17 Wartelmoer (Wateruitlaat)
  - 18 Alu-pijp
  - 19 Wartelmoer (Slanggeleiding)
  - 20 Slanggeleiding
  - 21 Schroefbevestiging
  - 22 Geleiderail
  - 23 Verbindings slang
  - 24 Slangbeluchter
  - 25 Aansluiting
  - 26 Accu
  - 27 Oplader
- (Fig. A)**
- 28 Filter
  - 29 Schroef (Pompvoet)

## Functiebeschrijving

Het apparaat is uitgerust met een tijdschakelaar die de pomp na afloop automatisch uitschakelt.

Een in hoogte verstelbare slanggeleiding aan de aluminium buis kan in de regenton worden gehangen en maakt het mogelijk om gemakkelijk water af te tappen via een waterslang.

De afsluitkraan heeft de functie van een waterkraan.

De werking van de verschillende bedieningselementen is hieronder beschreven.

## Technische gegevens

<b>Accu-regentonpomp</b> .....	<b>PRPA 12-Li A1</b>
Nominale spanning $U$ .....	12 V =
Beschermingsgraad (Pomp) .....	IPX8
Beschermingsgraad (Bedieningseenheid) .....	IPX4
Gewicht met accu (PAPK 12 A4) .....	1,8 kg
Gewicht (zonder accu) .....	1,6 kg
Debiet $Q$ .....	$\leq 1500$ L/h
Opvoerhoogte $h$ .....	$\leq 11$ m
Pompdruk $p$ .....	$\leq 1,1$ bar
Dompeldiepte .....	$\leq 0,5$ m
Minimum hoogte bij het aanzuigen .....	90 mm
Restwaterstand .....	25 mm
Korrelgrootte (zuigbare zwevende deeltjes) .....	$\leq 0,25$ mm
Watertemperatuur $T_{max}$ .....	$\leq 35$ °C
Geluidsdruk niveau ( $L_{pA}$ ) .....	$\leq 70$ dB
Accu .....	Li-Ion
Temperatuur .....	$\leq 50$ °C
- Laadproces .....	4-40 °C
- Bedrijf .....	4-50 °C
- Opslag .....	15-25 °C

### X 12 V TEAM

Het apparaat maakt deel uit van de reeks **X 12 V TEAM** en kan met accu's van de reeks **X 12 V TEAM** worden gebruikt.

Accu's van de reeks **X 12 V TEAM** mogen alleen met originele laders van de reeks **X 12 V TEAM** worden geladen.

We bevelen u aan dit apparaat uitsluitend met volgende accu's: PAKP 12 A3, PAKP 12 A4, PAKP 12 B3, PAKP 12 B4, PAKP 12 D1, PAKP 12 D2, PAKP 12 5.0 A1

We bevelen u aan deze accu's met volgende laders te laden: PLGK 12 A2, PLGK 12 A3, PLGK 12 B2, PDSLK 12 A2, PLGK 12 6.0 A1

Technische specificaties van accu en lader:  
zie afzonderlijke gebruiksaanwijzing.

### Prestatiegegevens

† Opvoerhoogte; → Debiet

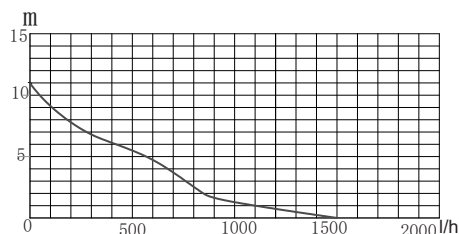

De meting van de maximale prestaties vindt plaats onder optimale omstandigheden (bijv. een rechte, directe uitloop).

Nauwere slangen kunnen de prestaties beperken.

## Veiligheidsaanwijzingen



**LET OP!** Om risico op een elektrische schok, lichamenlijk letsel en brandgevaar te voorkomen, dient u bij het gebruik van elektrische apparaten de volgende elementaire veiligheidsmaatregelen in acht te nemen.

**▲ WAARSCHUWING!** Persoonlijk letsel en materiële schade door ondeskundige omgang met de accu. Neem de veiligheidsinstructies en informatie over opladen en correct ge-

bruik in de gebruiksaanwijzing van uw accu en oplader van de serie in acht **X 12 V TEAM**. Een gedetailleerde beschrijving van het laadproces en andere informatie vindt u in de aparte gebruiksaanwijzing ervan.

### Betekenis van de veiligheidsaanwijzingen

**▲ GEVAAR!** Als u deze veiligheidsaanwijzing niet volgt, gebeurt er een ongeval. Het gevolg is ernstig lichamenlijk letsel of de dood.

**▲ WAARSCHUWING!** Als u deze veiligheidsaanwijzing niet volgt, gebeurt er eventueel een ongeval. Het gevolg is eventueel ernstig lichamenlijk letsel of de dood.

**▲ VOORZICHTIG!** Als u deze veiligheidsaanwijzing niet volgt, gebeurt er een ongeval. Het gevolg is eventueel lichte of matig lichamenlijk letsel.

**AANWIJZING!** Als u deze veiligheidsaanwijzing niet volgt, gebeurt er een ongeval. Het gevolg is eventueel materiële schade.

## Pictogrammen en symbolen

### Pictogrammen op het apparaat



Het apparaat maakt deel uit van de reeks **X 12 V TEAM** en kan met accu's van de reeks **X 12 V TEAM** worden gebruikt. Accu's van de reeks **X 12 V TEAM** mogen alleen met originele laders van de reeks **X 12 V TEAM** worden geladen.



Lees de gebruiksaanwijzing



Let op!

- Niet geschikt voor water met een hoog zandgehalte.
- Opgelet: Drooglopen van de pomp vermijden! Gevaar voor oververhitting!



Dompeldiepte



Heet oppervlak



Elektrische apparaten horen niet bij het huisvuil.



Laadstatusindicator



Aan-/uitknop



Tijdschakeling

### Pictogrammen in de gebruiksaanwijzing



Let op!

### Veilige inbedrijfstelling

#### Algemene instructies

- Lees zorgvuldig de gebruiksaanwijzing. Maak u vertrouwd met de bedieningselementen en het juiste gebruik van het apparaat.
- Het apparaat mag niet door kinderen worden gebruikt. Kinderen moeten onder toezicht staan, zodat ze niet met het apparaat spelen. Het apparaat kan worden bediend door personen met verminderde lichamelijke, zintuiglijke of geestelijke vermogens of een gebrek aan ervaring en kennis, als zij onder toezicht staan of geïnstrueerd zijn over het veilige gebruik van het apparaat en de daaruit voortvloeiende gevaren begrijpen.

- Reiniging of gebruikersonderhoud mogen niet door kinderen worden verricht.
- Personen, die met de gebruiksaanwijzing niet vertrouwd zijn, mogen het apparaat niet gebruiken.
  - Neem passende maatregelen om kinderen uit de buurt van het apparaat te houden terwijl het in bedrijf is. Er bestaat een risico op lichamelijk letsel.
  - Het apparaat mag niet worden gebruikt op een hoogte van meer dan 2000 m.
  - Gebruik het apparaat niet voor het verpompen van water met schurende deeltjes zoals zand. Het verpompen van agressieve, abrasieve (schurende), bijtende, brandbare (bijv. motorbrandstoffen) of explosieve vloeistoffen, zout water, reinigingsmiddelen en levensmiddelen is niet toegestaan. De temperatuur van de verpompte vloeistof mag niet hoger zijn dan 35 °C.
  - Gebruik het apparaat nooit terwijl er zich personen in het water bevinden.
  - Gebruik de pomp niet in tuinvijvers met vissen of planten. Vervuiling van de vloeistof kan optreden door uittredende smeermiddelen.
  - Werk niet met een beschadigd, onvolledig of zonder toestemming van de fabrikant omgebouwd apparaat. Laat door een erkend technicus controleren of de nodige elektrische veiligheidsvoorzieningen aanwezig zijn voordat u het apparaat in gebruik neemt.

### **Vorbereitung**

- Draag of bevestig het apparaat niet de slang.

### **Bedrijf**

- Gebruik het apparaat niet in de buurt van brandbare vloeistoffen of gassen. Als u hiermee geen rekening houdt, bestaat er brand- of ontploffingsgevaar.
- Draag veiligheidsschoenen ter beveiliging tegen elektrische schokken.

- De pomp mag bij vorst niet buiten staan. Bewaar het apparaat op een tegen vorst beschermde plaats.
- Bewaak het apparaat tijdens de werking om tijdig te detecteren of de pomp droogloopt.
- Schakel het apparaat uit en verwijder de accu. Verzeker u ervan dat alle bewegende delen volledig tot stilstand zijn gekomen
  - telkens wanneer u het apparaat alleen achterlaat,
  - voor u accessoires vangt,
  - voordat u het apparaat monteert of demonteert:
  - voordat u het apparaat controleert, reinigt of eraan werkt.

## Reiniging, onderhoud en opslag

- Volg alle instructies van het volgende hoofdstuk: *Reiniging, onderhoud en opslag, Pag. 51*  
Alle verdergaande maatregelen, vooral het openen van het apparaat,

moeten door een electricien worden verricht. Neem in geval van reparaties altijd contact op met ons servicecenter.

- Vervang om veiligheidsredenen versleten of beschadigde onderdelen. Gebruik uitsluitend originele onderdelen en toebehoren. Bij gebruik van andere reserveonderdelen vervalt de garantie onmiddellijk.
- Bewaar het apparaat op een droge plek en buiten het bereik van kinderen.

## Vorbereiding

**⚠ WAARSCHUWING!** Gevaar voor letsel door onbedoeld aanlopen van het apparaat. Plaats de accu pas in het apparaat wanneer het volledig gebruiksklaar is.

## Bedieningselementen

Maak u vóór het eerste gebruik van het apparaat vertrouwd met de bedieningselementen van het apparaat.

### Aan-/uitknop (4)

- Inschakelen: Drukken
- Uitschakelen: Drukken

### Toets (6)

Activeert de tijdschakeling van het apparaat.

- 5 min Looptijd: 1× Drukken
- 10 min Looptijd: 2× Drukken
- 15 min Looptijd: 3× Drukken

### Afsluitkraan (15)

U regelt het debiet met de afsluitkraan.



Afsluitkraan gesloten: geen doorstroming

 Afsluitkraan gedeeltelijk open: beperkte doorstroming

 Afsluitkraan open: maximale doorstroming

## Montage

### Slanggeleiding monteren

#### Procedure

1. Schroef de wartelmoer (17) op de schroefdraad op de wateruitlaat (10).

### Bedieningseenheid verbinden

#### Procedure

1. Druk de stekker (13) in de bus (7).
2. Schroef de wartelmoer aan de stekker (13) op de schroefdraad op de bus (7).

### Bedieningseenheid bevestigen

#### Procedure

- Mogelijkheid 1:  
Schuif de bedieningseenheid (8) op de geleiderail (22) aan de slanggeleiding (20).
- Mogelijkheid 2:  
Bevestig de bedieningseenheid (8) met de beugel (1) aan de rand van de regenton.

### Verbindingsslang inkorten

#### Procedure

Kort de verbindingsslang (23) in om te voorkomen dat de slang te lang wordt.

1. Trek de verbindingsslang (23) uit de slanggeleiding (20).
2. Schroef de wartelmoer los van de slangbeluchter (24).
3. Trek de verbindingsslang (23) uit de slangbeluchter (24).
4. Kort de verbindingsslang (23) in tot de gewenste lengte.
5. Monteer de slangbeluchter (24) weer in omgekeerde volgorde.

### De pomp opstellen

#### Instructies

- Gebruik de drukslang nooit om het apparaat vast te houden of op te hangen.
- Laat bij het onderdompelen van de pomp zoveel mogelijk lucht uit de pompbasis ontsnappen. Houd de pomp daartoe schuin. Open de afsluitkraan (15).

### Dompeldiepte instellen

Verstelzone: 45-66 cm

1. Schroef eerst de wartelmoer (19) aan de slanggeleiding los.20.
2. Stel de alu-pijp (18) in op de gewenste lengte.
3. Schroef de wartelmoer (19) aan de slanggeleiding (20) vast.

### De pomp opstellen

1. Dompel de pompvoet (14) in de regenwatercontainer.
2. Hang de pomp met de slanggeleiding (20) aan de rand van de regenwatercontainer.
3. Bevestig de slanggeleiding (20) met de schroefbevestiging (21).

### Accu opladen

Zie ook de gebruiksaanwijzing van de oplader.

#### Instructies

- Laat een opgewarmde accu eerst afkoelen voordat u hem oplaadt.
- Stel de accu niet langere tijd bloot aan directe zonnestralen of temperaturen  $\leq 50$  °C. Vermijd met name het neerleggen op radiatoren of het opslaan in voertuigen die in de zon geparkeerd staan.

#### Procedure

1. Neem desgevallend de accu (26) uit het apparaat.
2. Schuif de accu in de laadschacht van de oplader (27).
3. Sluit de oplader aan op een stopcontact.
4. Haal na het laden de stekker van de oplader uit het stopcontact.
5. Trek de accu uit de laadschacht.

## Bedrijf

### Voor het bedrijf

- Het apparaat is niet geschikt om te worden aangesloten op het drinkwaternet.
- Houd bij de inbedrijfstelling rekening met het minimumwaterpeil: 90 mm
- Spoel het apparaat met helder water (*Pomp spoelen, Pag. 52*).
- Controleer de filter in de pompbasis (14) op vervuiling (*Het filter reinigen, Pag. 51*).

## Onderdompelen van de pomp

### Instructies

- **⚠ WAARSCHUWING!** Risico op elektrische schokken door beschadigde aansluitkabel. Let erop dat u het apparaat niet vasthoudt of ophangt aan de aansluitkabel (11).
- Bij onderdompeling moet de kraan (15) open zijn om ervoor te zorgen dat het apparaat wordt ontlucht.
- Na verloop van tijd verzamelen zich vuil en zand op de bodem van het vat, wat het apparaat kan beschadigen. We raden aan het apparaat op een baksteen te plaatsen.
- Let op de maximale dompediepte ( $\leq 0,5$  m) vanwege de lengte van de verbindingsslang (23).

### Procedure

- Gebruik voor het onderdompelen of optillen de slanggeleiding (20).
- Hang de slanggeleiding (20) aan de rand van de regenton. Bevestig de slanggeleiding (20) met de schroefbevestiging (21).
- Wikkel de overtollige aansluitkabel (11) rond het apparaat. Zet de aansluitkabel vast met de kabelklemmen (12) aan de zijkant van de pomp.

## In- en uitschakelen

### Instructies

- Houd toezicht op de eenheid tijdens de werking om automatische uitschakeling of drooglopen van de pomp tijdig te detecteren en schade te voorkomen.

### Inschakelen

1. Plaats de accu (26) in de bedieningseenheid (8).
2. Druk op de aan-/uitknop (4). Na een aanzuigtijd begint de pomp te pompen.

### Uitschakelen

1. Druk op de aan-/uitknop (4).
2. Verwijder de accu (26) uit het apparaat, als u het apparaat onbeheerd achterlaat of klaar bent met het werk.

## Tijdschakeling

- De tijdschakelaar kan alleen worden ingesteld als het apparaat actief is.

- De maximale looptijd met geactiveerde tijdschakelaar bedraagt: 15 min
- Via de leds naast de (6)-toets wordt de ingestelde looptijd weergegeven.
- Het apparaat schakelt automatisch uit, zodra de vooraf ingestelde tijd afgelopen is.

### Tijdschakeling instellen

1. Druk op de knop (6).
  - 5 min Looptijd: 1× Drukken
  - 10 min Looptijd: 2× Drukken
  - 15 min Looptijd: 3× Drukken

### Tijdschakeling voortijdig afbreken

1. Druk herhaaldelijk op de knop (6) totdat de leds naast de knop uitgaan.

## Reiniging, onderhoud en opslag

**⚠ WAARSCHUWING!** Gevaar voor letsel door onbedoeld aanlopen van het apparaat. Bescherm u bij onderhouds- en reinigingswerkzaamheden. uit het stopcontact. Schakel het apparaat uit en haal de accu (26) eruit.

Laat reparatiewerkzaamheden en onderhoud, die niet zijn beschreven in deze handleiding, uitvoeren door een gespecialiseerd service-center. Gebruik uitsluitend originele onderdelen.

## Reiniging

**⚠ WAARSCHUWING!** Elektrische schok! Spuit het apparaat nooit schoon met water. **AANWIJZING!** Beschadigingsgevaar. Chemische substanties kunnen de plastieken delen van het apparaat aantasten. Gebruik geen reinigings- of oplosmiddelen.

- Houd ventilatiesleuven, de motorbehuizing en grepen van het apparaat schoon. Gebruik daartoe een vochtige doek of een borstel.

### Het filter reinigen

Het apparaat heeft een filter (14) op de pompbasis (28) dat het apparaat beschermt tegen vervuiling. Afhankelijk van hoe vuil het water is, moet hij af en toe worden gecontroleerd en indien nodig worden schoongemaakt.

**⚠ WAARSCHUWING!** Het apparaat mag niet zonder filter (28) en pompbasis (14) gebruikt worden.

### Procedure (Fig. A)

1. Trek de accu (26) uit de bedieningseenheid (8).
2. Maak de pompbasis (14) los door de schroef (29) **tegen de klok in** te draaien.
3. Verwijder de pompbasis (14).
4. Reinig filter (28) en pompbasis (14) onder stromend water.
5. Plaats de filter (28) en de pompbasis (14) weer op de pomp (9).
6. Bevestig de pompbasis (14) door de schroef (29) **met de klok mee** te draaien.

### Slangbeluchter reinigen

#### Procedure

1. Verwijder de dop van de slangbeluchter (24).
2. Verwijder de kogel uit de slangbeluchter (24).
3. Reinig de slangbeluchter (24) onder stromend water.
4. Plaats de kogel terug in de slangbeluchter.
5. Plaats de dop er terug op.

### Pomp spoelen

Na het verpompen van sterk vervuild water moet de pomp worden doorgespoeld om afzettingen in het apparaat te voorkomen.

#### Procedure

1. Pomp lauw, helder water ( $\leq 35$  °C) tot het gepompte water vrij is van vuil.

### Onderhoud

Het apparaat is onderhoudsvrij.

### Opslag

Sla het apparaat en accessoires steeds als volgt op:

- zuiver
- droog
- beschermt tegen stof
- beschermd tegen vorst
- buiten het bereik van kinderen
- Als u de pomp langere tijd niet gebruikt, moet ze na het laatste gebruik en vóór nieuw gebruik grondig worden gereinigd en doorgespoeld.

Anders kunnen er opstartproblemen ontstaan door afzettingen en residuen.

Neem de accu uit het apparaat als u het apparaat gedurende langere tijd (bijv. tijdens de winter) niet zult gebruiken (neem de afzon-

derlijke bedieningshandleiding voor accu en oplader in acht).

De opslagtemperatuur voor de accu en het apparaat bedraagt tussen 15 °C en 25 °C. Vermijd extreme koude of hitte tijdens de opslag, om een aantasting van de werking van de accu te voorkomen.

## Afvoeren/milieubescherming

Neem de accu uit het apparaat en lever het apparaat, de accu, toebehoren en verpakking in voor een milieuvriendelijke verwerking.



Elektrische apparaten horen niet bij het huisvuil.

Het symbool van de doorkruiste verrijdbare afvalbak betekent dat dit product aan het einde van zijn levensduur niet als ongesorteerd stedelijk afval mag worden verwijderd.

### Richtlijn 2012/19/EU betreffende afgedankte elektrische en elektronische apparatuur:

Consumenten zijn wettelijk verplicht elektrische en elektronische apparatuur aan het einde van de levensduur op milieuvriendelijke wijze te recyclen. Op die manier wordt milieuvriendelijke en grondstofbesparende recycling gewaarborgd.

Afhankelijk van de omzetting in nationaal recht, hebt u de volgende mogelijkheden:

- retourneren naar een verkooppunt,
- aan een officieel inzamelpunt inleveren,
- retourneren naar de fabrikant/distributeur.

Dit is niet van toepassing op accessoires die bij oude apparaten zijn gevoegd en hulpmidelen zonder elektrische bestanddelen.

### Accu's milieuvriendelijk afvoeren



Werp de accu niet bij het huisvuil, in het vuur (ontploffingsgevaar) of in het water. Beschadigde accu's kunnen het milieu en uw gezondheid schaden als er giftige dampen of vloeistoffen ontsnappen.

U bent verplicht om defecte of gebruikte accu's op een milieuvriendelijke manier af te

voeren. (Verordening (EU) 2023/1542 inzake batterijen en afgedankte batterijen)

- Open de accu's niet en vermijd mechanische schade. Er bestaat het risico op kortsluiting en er kunnen dampen ontstaan die de luchtwegen irriteren.
- Om veiligheidsredenen moeten accu's worden ontladen voordat ze worden afgevoerd.
- Tape de polen af om kortsluiting te voorkomen.
- Voer accu's af via een winkel of inzamelpunt.

• **Beschadigde accu's**

Hanteer extern beschadigde accu's heel voorzichtig!

- Raak beschadigde accu's niet met blote handen aan.
- Als u de polen niet kunt afplakken, doe de accu's dan afzonderlijk in een plastic zak.
- Doe beschadigde accu's afzonderlijk in een niet-ontvlambare, afsluitbare bak die nog met zand gevuld kan worden.
- Breng beschadigde accu's naar een inzamelpunt met gespecialiseerd personeel.

## Reserveonderdelen en toebehoren

Reserveonderdelen en toebehoren zijn beschikbaar via [www.grizzlytools.shop](http://www.grizzlytools.shop). Als u problemen heeft met uw bestelproces, neem dan contact met ons op via onze online shop. Indien u nog vragen heeft, kunt u contact opnemen met: *Service-Center, Pag. 54*

Pos. nr.	Benaming	Bestelnr.
8	Bedieningseenheid	91120241
16	Adapter	91120244
18+20+23	Alu-pijp+Slanggeleiding+Verbindings slang	91120242
25	Aansluiting	91120243

## Service

### Garantie

Beste klant,

U krijgt op dit product een garantie van 3 jaar vanaf datum van aankoop. In geval van defecten aan dit product hebt u tegenover de verkoper van het product wettelijke rechten. Deze wettelijke rechten worden door de onderstaande garantie niet beperkt.

#### Garantievoorwaarden

De garantietermijn begint bij de koopdatum. Gelieve de originele kasbon goed te bewaren. Dit document is vereist als aankoopbewijs. Als een materiaal- of fabricagefout optreedt binnen drie jaar na de aankoopdatum van dit product, zullen wij – naar eigen goeddunken – het product gratis voor u repareren of vervangen. Deze garantieservice vereist dat het defecte product en het aankoopbewijs (kassabon) binnen de periode van drie jaar worden overlegd en een schriftelijk kort wordt beschreven wat het defect is en wanneer het zich heeft voorgedaan.

Als het defect onder onze garantie valt, krijgt u het gerepareerde of een nieuw product terug. Na reparatie of vervanging van het product begint geen nieuwe garantieperiode.

#### Garantietermijn en wettelijke claims voor gebreken

De garantie verlengt de garantieperiode niet. Dit geldt ook voor vervangen en gerepareerde onderdelen. Eventuele bij aankoop reeds aanwezige beschadigingen of gebreken dienen direct na het uitpakken te worden gemeld. Voor reparaties na afloop van de garantieperiode worden kosten in rekening gebracht.

#### Omvang van de garantie

Het product is zorgvuldig geproduceerd volgens strenge kwaliteitsrichtlijnen en grondig getest voor levering.

De garantie is van toepassing op materiaal- of fabricagefouten. Deze garantie dekt geen productonderdelen die onderhevig zijn aan normale slijtage en daarom kunnen worden beschouwd als slijtageonderdelen (bijv. Voorfilter, Afdichting) of schade aan breekbare onderdelen.

Deze garantie vervalt indien het product beschadigd, verkeerd gebruikt of niet onderhouden is. Voor een goed gebruik van het product moeten alle aanwijzingen in de gebruiksaanwijzing strikt worden opgevolgd. Gebruiken en handelingen die in de gebruiksaanwijzing worden afgeraden of waar tegen worden gewaarschuwd, moeten ten allen tijde worden vermeden.

Het product is uitsluitend bedoeld voor privégebruik en niet voor commercieel gebruik. De garantie vervalt bij misbruik en onoordeelkundig gebruik, het gebruik van geweld en ingrepen die niet door ons geautoriseerde servicefiliaal zijn uitgevoerd.

### Verwerking bij garantie

Om ervoor te zorgen dat uw verzoek snel wordt verwerkt, volgt u de onderstaande instructies:

- Houd voor alle vragen de kassabon en het artikelnummer (IAN 507547\_2507) bij de hand als bewijs van aankoop.
- Raadpleeg het typeplaatje op het product, een gravure op het product, de titelpagina van de gebruiksaanwijzing (links-onder) of de sticker op de achterkant of onderkant van het product voor het artikelnummer.
- Neem bij functiestoringen of andere defecten eerst **telefonisch** of gebruik ons **contactformulier** dat u kunt vinden op [parkside-diy.com](http://parkside-diy.com) in de categorie **Service** contact op met het hieronder genoemde servicecentrum.
- Als een product als defect is geregistreerd, kunt u het na overleg met ons Servicecentrum franco opsturen naar het serviceadres dat u is opgegeven, met bijvoeging van het aankoopbewijs (kassabon) en onder vermelding van wat het defect is en wanneer het defect is opgetreden. Om acceptatieproblemen en extra kosten te voorkomen, is het absoluut noodzakelijk dat u alleen het aan u opgegeven adres gebruikt. Zorg ervoor dat de zending geen vrachtovervoer is, per volumineuze goederen, expres of andere speciale vracht. Verzend het product inclusief alle toebehoren die bij de aankoop zijn geleverd en zorg ervoor dat de verpakking voldoende stevig is voor transport.



U kunt deze en vele andere handleidingen bekijken en downloaden op [parkside-diy.com](http://parkside-diy.com). Deze QR-code brengt u rechtstreeks naar [parkside-diy.com](http://parkside-diy.com). Selecteer uw land en gebruik het zoekmasker om de gebruiksaanwijzing te zoeken. U kunt uw gebruiksaanwijzing openen door het artikelnummer (IAN) 507547\_2507 in te voeren.

### Reparatie-service

Neem contact op met het servicecentrum voor reparaties **die niet door de garantie worden gedekt**. U ontvangt daar een kostenraming.

- Wij kunnen alleen apparaten verwerken die voldoende verpakt en gefrankeerd zijn verzonden.  
**Opmerking:** stuur uw apparaat schoon en met vermelding van het defect naar het adres dat door het servicecentrum is opgegeven.
- Apparaten die niet vooraf zijn betaald of die zijn verzonden met omvangrijke goederen, exprespost of andere speciale vracht, worden niet geaccepteerd.
- We zullen de door u opgestuurde defecte apparaten gratis afvoeren.

### Service-Center

**NL** **Service Nederland**  
Tel.: 08000 229556  
Contactformulier op  
[parkside-diy.com](http://parkside-diy.com)  
**IAN 507547\_2507**

**BE** **Service België**  
Tel.: 0800 12614  
Contactformulier op  
[parkside-diy.com](http://parkside-diy.com)  
**IAN 507547\_2507**

## Importeur

Opgelet: het onderstaande adres is geen serviceadres. Neem eerst contact op met het bovenvermelde service-center.

Grizzly Tools GmbH & Co. KG  
Stockstädter Str. 20  
63762 Großostheim  
DUITSLAND  
[www.grizzlytools.de](http://www.grizzlytools.de)

## Vertaling van de originele EU-conformiteitsverklaring

Product: <b>Accu-regentonpomp</b>
Model: <b>PRPA 12-Li A1</b>
Serienummer: 000001-042000
Het hierboven beschreven voorwerp is in overeenstemming met de desbetreffende harmonisatiewetgeving van de Unie:
<b>2006/42/EC • 2014/30/EU • 2011/65/EU &amp; (EU) 2015/863</b>
Het hierboven beschreven voorwerp is conform Richtlijn 2011/65/EU van het Europees Parlement en de Raad van 8 juni 2011 betreffende beperking van het gebruik van bepaalde gevaarlijke stoffen in elektrische en elektronische apparatuur.
Om de conformiteit te waarborgen, zijn de volgende geharmoniseerde normen en nationale normen en voorschriften toegepast:
<b>EN 60335-1:2012/A16:2023 • EN IEC 60335-2-41:2021/A11:2021 EN 62233:2008 • EN IEC 63000:2018 EN IEC 55014-1:2021 • EN IEC 55014-2:2021</b>
Deze conformiteitsverklaring wordt verstrekt onder volledige verantwoordelijkheid van de fabrikant:
 Grizzly Tools GmbH & Co. KG Stockstädter Str. 20 63762 Großostheim DUITSLAND 23.10.2025
 Christian Frank Documentatie gemachtigde

# Índice de contenido

**Introducción..... 56**  
 Uso previsto..... 56  
 Volumen de suministro/accesorios..... 57  
 Vista general..... 57  
 Descripción del funcionamiento..... 57  
 Datos técnicos..... 57  
 Datos de rendimiento..... 58

**Indicaciones de seguridad..... 58**  
 Significado de las indicaciones de seguridad..... 58  
 Gráficos y símbolos..... 59  
 Puesta en funcionamiento..... 59

**Preparación..... 61**  
 Elementos de control..... 61  
 Montaje..... 62  
 Fijar la unidad de control..... 62  
 Acortar la manguera de conexión..... 62  
 Instalar la bomba..... 62  
 Cargar la batería..... 62

**Funcionamiento..... 62**  
 Antes del funcionamiento..... 62  
 Sumergir la bomba..... 63  
 Encendido y apagado..... 63  
 Temporizador..... 63

**Limpieza, mantenimiento y almacenamiento..... 63**  
 Limpieza..... 63  
 Mantenimiento..... 64  
 Almacenamiento..... 64

**Eliminación/protección del medio ambiente..... 64**  
 Eliminar las baterías de forma respetuosa con el medio ambiente..... 64

**Piezas de repuesto y accesorios..... 65**

**Servicio..... 65**  
 Garantía..... 65  
 Servicio de reparación..... 66  
 Service-Center..... 66  
 Importador..... 67

**Traducción de la declaración UE de conformidad..... 67**

**Vista explosionada..... 145**

## Introducción

Enhorabuena por la compra de su nueva bomba de barril para aguas pluviales (en

adelante, denominado aparato o herramienta eléctrica).

Ha adquirido un aparato de alta calidad. Durante la producción del aparato se ha revisado su calidad y se le ha realizado una inspección final. Por lo tanto, la capacidad de funcionamiento de su aparato queda garantizada.

No se puede descartar que en casos individuales pueda haber restos de agua en o dentro del aparato o en las mangueras. Esto no es ningún defecto y no supone ningún motivo de preocupación.



Este manual de instrucciones es parte de este aparato. Contiene indicaciones importantes para la seguridad, uso y desecho del producto. Lea atentamente el manual de instrucciones. Familiarícese con los controles y el uso correcto del aparato. Utilice exclusivamente el aparato como se describe y para los campos de aplicación especificados. Conserve el manual de instrucciones y entregue toda la documentación si traspasa este aparato a un tercero.

## Uso previsto

El aparato está previsto exclusivamente para el uso siguiente:

- Riego de jardines privados.
- Transporte de agua limpia y de agua pluvial hasta una temperatura de: ≤35 °C

Cualquier otro uso que no esté expresamente permitido en este manual de instrucciones puede suponer un serio peligro para el usuario y provocar daños en el aparato. El operador o usuario del aparato será responsable de los accidentes o daños causados a otras personas o sus propiedades. El aparato está destinado al uso doméstico. No se ha concebido para uso industrial prolongado. Si se le da un uso profesional, se anulará la garantía. El fabricante no se responsabiliza de los daños derivados de un uso erróneo o distinto del previsto.

Este aparato forma parte de la Serie **X 12 V TEAM** y puede utilizarse con baterías de la serie **X 12 V TEAM**. Las baterías de la serie **X 12 V TEAM** solo pueden cargarse con cargadores de la serie **X 12 V TEAM**.

## Volumen de suministro/ accesorios

Desembale el aparato y compruebe el volumen de suministro.

Deseche el material de embalaje según corresponda.

- Bomba recargable para depósitos de aguas pluviales
- Unidad de control
- Guía de la manguera
- Fijación de tornillo
- Adaptador
- Batería y cargador con instrucciones de uso
- Traducción del manual original

## Vista general

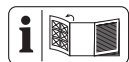

En la página desplegable de la lantera encontrará ilustraciones del aparato.

- 1 Soporte
- 2 Panel de control
- 3 Indicador de nivel de carga del aparato
- 4 Tecla de encendido y apagado
- 5 LED de advertencia
- 6 Botón (Temporizador)
- 7 Toma
- 8 Unidad de control
- 9 Bomba
- 10 Salida de agua
- 11 Cable de conexión
- 12 Clip para cables
- 13 Enchufe
- 14 Base de la bomba
- 15 Llave de paso
- 16 Acoplamiento
- 17 Tuerca de unión (Salida de agua)
- 18 Tubo de aluminio
- 19 Tuerca de unión (Guía de manguera)
- 20 Guía de manguera
- 21 Fijación de tornillo
- 22 Carril guía
- 23 Manguera de conexión
- 24 Aireador de la manguera
- 25 Conexión

- 26 Batería
- 27 Cargador

### (Fig. A)

- 28 Filtro
- 29 Tornillo (Base de la bomba)

## Descripción del funcionamiento

El aparato cuenta con un temporizador que desconecta automáticamente la bomba después del vaciado.

Una guía de manguera ajustable en altura con tubo de aluminio puede engancharse al barril de aguas pluviales y permite extraer el agua cómodamente mediante una manguera de agua.

La llave de paso tiene la función de un grifo de agua.

El funcionamiento de los elementos de mando se describe en las siguientes páginas.

## Datos técnicos

<b>Bomba recargable para depósitos de aguas pluviales</b> .....	<b>PRPA 12-Li A1</b>
Tensión nominal $U$ .....	12 V =
Tipo de protección (Bomba) .....	IPX8
Tipo de protección (Unidad de control) ..	IPX4
Peso con batería (PAPK 12 A4) .....	1,8 kg
Peso (sin batería) .....	1,6 kg
Caudal $Q$ .....	$\leq 1500$ L/h
Altura de presión $h$ .....	$\leq 11$ m
Presión de bombeo $p$ .....	$\leq 1,1$ bar
Profundidad de inmersión .....	$\leq 0,5$ m
Altura mínima de aspiración .....	90 mm
Nivel de agua residual .....	25 mm
Tamaño del grano (Sólidos suspendidos absorbibles) .....	$\leq 0,25$ mm
Temperatura del agua $T_{max}$ .....	$\leq 35$ °C
Nivel de presión acústica ( $L_{pA}$ ) .....	$\leq 70$ dB
Batería .....	Li-Ion
Temperatura .....	$\leq 50$ °C
– Procedimiento de carga .....	4–40 °C
– Funcionamiento .....	4–50 °C
– Almacenamiento .....	15–25 °C

### X 12 V TEAM

Este aparato forma parte de la Serie **X 12 V TEAM** y puede utilizarse con baterías de la serie **X 12 V TEAM**. Las baterías de la serie **X 12 V TEAM** solo pueden cargarse con cargadores de la serie **X 12 V TEAM**. Le recomendamos utilizar este aparato únicamente con las siguientes baterías:

PAPK 12 A3, PAPK 12 A4, PAPK 12 B3,  
PAPK 12 B4, PAPK 12 D1, PAPK 12 D2,  
PAPK 12 5.0 A1

Le recomendamos cargar estas baterías con los siguientes cargadores: PLGK 12 A2, PLGK 12 A3, PLGK 12 B2, PDSLK 12 A2, PLGK 12 6.0 A1

Datos técnicos de la batería y el cargador:  
Consultar las instrucciones separadas.

### Datos de rendimiento

↑ Altura de presión; → Caudal

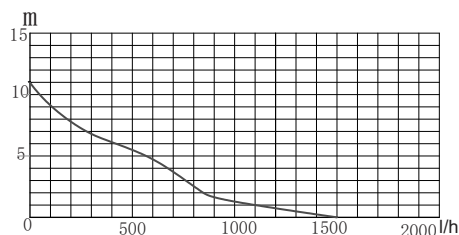

La medición de los datos de rendimiento máximo se lleva a cabo en condiciones óptimas (p. ej.: salida directa y recta).

Las mangueras más estrechas pueden reducir la potencia.

## Indicaciones de seguridad



**¡ATENCIÓN!** Cuando se utilizan aparatos eléctricos, deben tenerse en cuenta las siguientes medidas de seguridad fundamentales de protección contra descargas eléctricas, peligro de lesiones o de incendio.

**▲ ¡ADVERTENCIA!** Una manipulación inadecuada de la batería puede produ-

cir daños personales y materiales. Observe las indicaciones de seguridad y las indicaciones de carga y de uso correcto que aparecen en las instrucciones de funcionamiento de su batería y cargador de la serie **X 12 V TEAM**. Para una descripción más detallada sobre el proceso de carga y para más información, consulte este manual de instrucciones separado.

### Significado de las indicaciones de seguridad

**▲ ¡PELIGRO!** Si no sigue esta indicación de seguridad, se producirá accidentes. El resultado es una lesión grave o la muerte.

**▲ ¡ADVERTENCIA!** Si no sigue esta indicación de seguridad, es posible que se produzca un accidente. El resultado es posiblemente una lesión grave o la muerte.

**▲ ¡PRECAUCIÓN!** Si no sigue esta indicación de seguridad, se producirá accidentes. El resultado es posiblemente una lesión de gravedad leve o media.

¡NOTA IMPORTANTE! Si no sigue esta indicación de seguridad, se producirá accidentes. El resultado es posiblemente un daño material.

## Gráficos y símbolos Símbolos gráficos sobre el aparato



Este aparato forma parte de la Serie **X 12 V TEAM** y puede utilizarse con baterías de la serie **X 12 V TEAM**. Las baterías de la serie **X 12 V TEAM** solo pueden cargarse con cargadores de la serie **X 12 V TEAM**.



Lea las instrucciones de uso



¡Atención!

- No se adecúa para agua muy arenosa.
- Atención: ¡Evitar marcha en seco de la bomba!  
¡Peligro de sobrecalentamiento!



Profundidad de inmersión  
0.5 m



Superficie caliente



Los aparatos eléctricos no deben tirarse a la basura doméstica.



Indicador de nivel de carga



Tecla de encendido y apagado



Temporizador

## Gráficos en el manual de instrucciones



¡Atención!

## Puesta en funcionamiento Indicaciones generales

- Lea atentamente el manual de instrucciones. Familiarícese con los elementos de control y con el uso correcto del aparato.
- Este aparato no debe ser utilizado por niños. Se debe supervisar que los niños no jueguen con el aparato.  
Este aparato puede ser utilizado por personas con capacidades físicas, sensoriales o mentales reducidas o que carezcan de experiencia y conocimientos, siempre que sean supervisadas o ins-

truidas sobre el uso seguro del aparato y sean capaces de entender los peligros que puede ocasionar.

La limpieza y el mantenimiento del usuario no pueden ser realizados por menores.

- Las personas que no hayan leído las instrucciones de uso no podrán utilizar el aparato.
- Tome las medidas adecuadas para mantener a los niños alejados del aparato mientras está en funcionamiento. Existe peligro de sufrir lesiones.
- Este aparato no debe ser utilizado a alturas superiores a 2000 m.
- No utilizar para agua con partículas abrasivas como la arena. No está permitido el bombeo de líquidos agresivos, abrasivos, corrosivos, inflamables (p. ej.: carburantes de motor) o explosivos, agua salada, productos de limpieza y alimentos. La temperatura del líquido de bombeo no debe superar los 35 °C.

- No use nunca el aparato en caso de haber personas en el agua.
- No utilice la bomba en estanques de jardín con peces o plantas. El líquido se puede ensuciar si se derrama lubricante.
- No trabaje con un aparato deteriorado, incompleto o si se ha remodelado sin la autorización del fabricante. Antes de la puesta en funcionamiento, encargue la revisión del aparato a un experto para confirmar que todas las medidas de protección eléctricas requeridas están presentes.

### **Preparación**

- No cargue o fije la manguera.

### **Funcionamiento**

- No utilice el aparato cerca de líquidos inflamables o gases. Si no se respeta este requisito, existe peligro de incendio o de explosión.
- Para protegerse de descargas eléctricas, utilice calzado resistente.
- La bomba no debe permanecer en el exterior en

caso de heladas. Almacene y proteja el aparato de las heladas.

- Durante el funcionamiento, supervise el aparato para reconocer a tiempo la marcha en seco de la bomba.
- Apague el aparato y extraiga la batería. Asegúrese de que todas las piezas en movimiento se hayan detenido completamente
  - cada vez que deje el aparato;
  - antes de cambiar accesorios;
  - antes de montar o desmontar el aparato,
  - antes de revisar, limpiar o trabajar en el aparato..

## Limpieza, mantenimiento y almacenamiento

- Observe todas las indicaciones del siguiente capítulo:

*Limpieza, mantenimiento y almacenamiento, p. 63*

Cualquier otra medida, sobre todo la apertura del aparato, ha de realizarla un electricista especiali-

zado. En caso de reparación diríjase siempre a nuestro centro de servicio.

- Por razones de seguridad, cambie las piezas desgastadas o dañadas. Utilice únicamente piezas de repuesto y accesorios originales. El uso de piezas externas provoca la pérdida inmediata de los derechos de garantía.
- Conserve el aparato en un lugar seco y fuera del alcance de los niños.

## Preparación

**⚠ ¡ADVERTENCIA!** Peligro de lesiones debido a la puesta en marcha involuntaria del aparato. No coloque la batería en el aparato hasta que el aparato esté completamente preparado para su uso.

### Elementos de control

Antes de poner en funcionamiento el aparato por primera vez, familiarícese con los elementos de control.

#### Tecla de encendido y apagado (4)

- Encender: Presionar
- Apagar: Presionar

#### Botón (6)

Activa el temporizador del aparato.

- 5 min Duración: 1× Presionar
- 10 min Duración: 2× Presionar
- 15 min Duración: 3× Presionar

#### Llave de paso (15)

Utilice la llave de paso para regular el caudal.



Llave de paso cerrada: sin caudal



Llave de paso parcialmente abierta: caudal limitado



Llave de paso abierta: caudal máximo

## Montaje

### Montar la guía de la manguera

#### Procedimiento

1. Enrosque la tuerca de unión (17) en la rosca de la salida de agua (10).

### Conectar la unidad de control

#### Procedimiento

1. Presione el enchufe (13) en la toma (7).
2. Enrosque la tuerca de unión del enchufe (13) en la rosca de la toma (7).

### Fijar la unidad de control

#### Procedimiento

- Posibilidad 1:  
Deslice la unidad de control (8) sobre el carril guía (22) de la guía de la manguera (20).
- Posibilidad 2:  
Fije la unidad de control (8) con el soporte (1) en el borde del barril de aguas pluviales.

### Acortar la manguera de conexión

#### Procedimiento

Acorte la manguera de conexión (23) para evitar que su longitud resulte demasiado larga.

1. Saque la manguera de conexión (23) de la guía de la manguera (20).
2. Afloje la tuerca de unión del aireador de la manguera (24).
3. Saque la manguera de conexión (23) del aireador de la manguera (24).
4. Acorte la manguera de conexión (23) a la longitud deseada.
5. Monte de nuevo el aireador de la manguera (24) en el orden inverso.

### Instalar la bomba

#### Indicaciones

- No utilice nunca la manguera de presión para sujetar o colgar el aparato.
- Deje salir todo el aire posible de la base de la bomba cuando la sumerja. Para ello,

sujete la bomba en ángulo. Abra la llave de paso (15).

### Ajuste de la profundidad de inmersión

Rango de ajuste: 45-66 cm

1. Suelte al tuerca de unión (19) de la guía de la manguera (20).
2. Ajuste el tubo de aluminio (18) en la longitud deseada.
3. Apriete la tuerca de unión (19) en la guía de la manguera (20).

### Instalar la bomba

1. Sumerja el pie de la bomba (14) en el depósito de aguas pluviales.
2. Cuelgue la bomba con la guía de la manguera (20) en el borde del depósito de aguas pluviales.
3. Fije la guía de la manguera (20) con la fijación de tornillo (21).

### Cargar la batería

Consulte también el manual de instrucciones del cargador.

#### Indicaciones

- Si la batería está caliente, deje que se enfríe antes de cargarla.
- No exponga la batería durante mucho tiempo la radiación solar directa ni a temperaturas  $\leq 50$  °C. En particular, evite colocarla sobre radiadores o guardarla en vehículos aparcados al sol.

#### Procedimiento

1. En caso necesario, extraiga la batería (26) del aparato.
2. Introduzca la batería en el receptáculo del cargador (27).
3. Conecte el cargador a un enchufe.
4. Cuando se haya cargado, desconecte el cargador de la corriente.
5. Saque la batería del receptáculo de carga.

## Funcionamiento

### Antes del funcionamiento

- El aparato no está previsto para ser conectado a la instalación de abastecimiento de agua potable.
- Respete el nivel mínimo de agua durante la puesta en servicio: 90 mm
- Enjuague el aparato con agua limpia (*Enjuagar la bomba, p. 64*).

- Compruebe si el filtro de la base de bomba (14) está sucio (*Limpiar el filtro*, p. 63).

## Sumergir la bomba

### Indicaciones

- **▲ ¡ADVERTENCIA!** Peligro de descarga eléctrica debido a un cable de conexión dañado. Nunca sujete o cuelgue el aparato por el cable de conexión (11).
- Al sumergir la bomba, asegúrese de que la llave de paso (15) esté abierta para asegurar que se purgue.
- Con el transcurso del tiempo, en la base del barril se acumulan suciedad y arena que pueden dañar el aparato. Recomendamos colocar el aparato sobre un ladrillo.
- Tenga en cuenta que la profundidad máxima de inmersión ( $\leq 0,5$  m) debido a la longitud de la manguera de conexión (23).

### Procedimiento

- Utilice la guía de la manguera (20) para sumergir o elevar la bomba.
- Cuelgue la guía de la manguera (20) en el borde del barril de aguas pluviales. Fije la guía de la manguera (20) con la fijación de tornillo (21).
- Enrolle el cable de conexión sobrante (11) alrededor del aparato. Fije el cable de conexión con los sujetacables (12) del lateral de la bomba.

## Encendido y apagado

### Indicaciones

- Durante el funcionamiento controle el aparato para reconocer a tiempo una desconexión automática o una marcha en seco de la bomba.

### Encender

1. Inserte la batería (26) en la unidad de control (8).
2. Presione el botón de encendido/apagado (4).

Tras un tiempo de aspiración, la bomba empieza a impulsar.

### Apagar

1. Presione el botón de encendido/apagado (4).
2. Cuando deje el aparato desatendido o cuando termine de trabajar, retire la batería (26).

## Temporizador

- El temporizador sólo puede ajustarse cuando el aparato está en funcionamiento.
- El tiempo máximo de funcionamiento con el temporizador activado es: 15 min
- El tiempo de funcionamiento ajustado se muestra mediante los LED situados junto al botón (6).
- El aparato se apaga automáticamente una vez transcurrido el tiempo programado.

### Ajustar el temporizador

1. Pulse el botón (6).
  - 5 min Duración: 1× Presionar
  - 10 min Duración: 2× Presionar
  - 15 min Duración: 3× Presionar

### Cancelar el temporizador antes de tiempo

1. Pulse repetidamente el botón (6) hasta que se apaguen los LED situados junto al botón.

## Limpieza, mantenimiento y almacenamiento

**▲ ¡ADVERTENCIA!** Peligro de lesiones debido a la puesta en marcha involuntaria del aparato. Protéjase durante los trabajos de mantenimiento y limpieza. Apague el aparato y extraiga la batería (26).

Los trabajos de reparación y mantenimiento que no están descritos en estas instrucciones han de llevarse a cabo por nuestro centro de servicio. Utilice exclusivamente piezas de repuesto originales.

### Limpieza

**▲ ¡ADVERTENCIA!** ¡Descarga eléctrica! Nunca rocíe el aparato con agua.

**¡NOTA IMPORTANTE!** ¡Peligro de daños! Las sustancias químicas pueden dañar las partes del aparato que son de plástico. No utilice detergentes o disolventes.

- Mantenga limpias las ranuras de ventilación, la carcasa del motor y las empuñaduras del aparato. Para ello utilice un trapo húmedo o un cepillo.

### Limpiar el filtro

El aparato dispone de un filtro (28) en la base de la bomba (14) que lo protege de la suciedad. Dependiendo del grado de contami-

nación del agua, deberá revisarse ocasionalmente y limpiar si es necesario.

**⚠ ¡ADVERTENCIA!** El aparato no debe utilizarse sin filtro (28) y sin base de la bomba (14).

#### Procedimiento (Fig. A)

1. Extraiga la batería (26) de la unidad de control (8).
2. Afloje la base de la bomba (14) girando el tornillo (29) **en sentido antihorario**.
3. Retire la base de la bomba (14).
4. Limpie el filtro (28) y la base de la bomba (14) bajo un chorro de agua.
5. Coloque de nuevo el filtro (28) y la base de la bomba (14) sobre la bomba (9).
6. Fije la base de la bomba (14) girando el tornillo (29) **en sentido horario**.

#### Limpiar el aireador de la manguera

##### Procedimiento

1. Retire el tapón del aireador de la manguera (24).
2. Retire la bola del aireador de la manguera (24).
3. Limpie el aireador de la manguera (24) bajo un chorro de agua.
4. Coloque de nuevo la bola.
5. Coloque de nuevo el tapón.

#### Enjuagar la bomba

Después de bombear agua muy contaminada, se debe enjuagar la bomba para evitar sedimentaciones en el aparato.

##### Procedimiento

1. Bombeo agua tibia ( $\leq 35$  °C) hasta que el agua bombeada no esté sucia.

#### Mantenimiento

El aparato no necesita mantenimiento.

#### Almacenamiento

Almacene siempre el aparato:

- limpio
- seco
- protegido contra el polvo
- protegido contra las heladas
- fuera del alcance de los niños
- Si no utiliza la bomba durante un período de tiempo más largo, límpiela a fondo y enjuáguela después del último uso y antes de un nuevo uso.

Porque de lo contrario, los sedimentos y los restos podrían provocar dificultades al arrancarlo.

Cuando vaya a almacenar el aparato durante un largo periodo de tiempo (p. ej., durante el invierno), retire la batería (observe las instrucciones de uso separadas para la batería y el cargador).

La temperatura de almacenamiento de la batería y el aparato oscila entre 15 °C y 25 °C. Durante el almacenamiento, evite el frío o calor extremos para que la batería no pierda potencia.

## Eliminación/protección del medio ambiente

Retire la batería del aparato y lleve el aparato, la batería, los accesorios y el embalaje a un punto verde para su reciclaje.



Los aparatos eléctricos no deben tirarse a la basura doméstica.

El símbolo del contenedor de basura tachado significa que este producto no debe eliminarse como residuo municipal sin clasificar al final de su vida útil.

#### Directiva 2012/19/UE sobre residuos de aparatos eléctricos y electrónicos:

Los consumidores tienen la obligación legal de reciclar los aparatos eléctricos y electrónicos de forma ecológica al final de su vida útil. De este modo, se garantiza un reciclaje respetuoso con el medio ambiente y con los recursos.

Dependiendo de las normas estatales, puede tener las siguientes opciones:

- devolverlo a un punto de venta,
- entregarlo a un punto de recogida oficial,
- devolver al fabricante/distribuidor.

Esto no afecta a los accesorios y a otros medios sin componentes electrónicos.

#### Eliminar las baterías de forma respetuosa con el medio ambiente



No tire la batería a la basura doméstica, tampoco al fuego (peligro de explosión) o al agua. Las baterías deterioradas pueden provocar daños en el medio ambiente y en su salud cuando desprenden vapores o líquidos venenosos.

Está obligado a desechar las baterías defectuosas o gastadas de forma respetuosa con

el medio ambiente. (Reglamento (UE) 2023/1542 relativo a las pilas y baterías y sus residuos)

- No abra las baterías y evite que sufran daños mecánicos. Existe peligro de cortocircuito y podrían desprenderse vapores que irritan las vías respiratorias.
- Por razones de seguridad, descargue las baterías antes de desecharlas.
- Cubra los polos con cinta adhesiva para evitar cortocircuitos.
- Deseche las baterías en un punto de venta o en un punto de recogida.

• **Baterías dañadas**

- ¡Manipule con especial cuidado las baterías dañadas externamente!
- No toque las baterías dañadas con las manos desnudas.
- Si no puede cubrir los polos con cinta adhesiva, introduzca las baterías individualmente en una bolsa de plástico.
- Introduzca las baterías dañadas una a una en un recipiente no inflamable y con cierre que se pueda llenar de arena.
- Entregue las baterías dañadas a un punto de recogida con personal especializado.

## Piezas de repuesto y accesorios

Encontrará piezas de repuesto y accesorios en [www.grizzlytools.shop](http://www.grizzlytools.shop). Si surgen problemas durante el proceso de pedido, por favor, póngase en contacto con nosotros a través de nuestra tienda online. Si tiene más preguntas, póngase en contacto con: *Service-Center*, p. 66

Pos. nº	Nombre	Nº de pedido
8	Unidad de control	91120241
16	Adaptador	91120244
18+20+23	Tubo de aluminio+Guía de manguera+Manguera de conexión	91120242
25	Conexión	91120243

## Servicio

### Garantía

Estimada/o cliente:

Este producto tiene una garantía de 3 años a partir de la fecha de compra. En caso de defectos en este producto, tiene derechos legales contra el vendedor del producto. Estos derechos legales no están limitados por nuestra garantía que se detalla a continuación.

#### Condiciones de la garantía

El plazo de la garantía empieza a partir de la fecha de compra. Guarde el recibo de caja original, ya que se necesita como comprobante de compra. Si se produce un defecto de material o de fabricación en el plazo de tres años a partir de la fecha de compra de este producto, procederemos a la reparación o sustitución del producto, según consideremos oportuno, sin cargo alguno para usted. Para poder hacer uso de la garantía, es necesario presentar el aparato defectuoso y el comprobante de compra (recibo de caja)

en el plazo de tres años y entregar una breve descripción por escrito de la naturaleza del defecto y de cuándo se produjo.

Si nuestra garantía cubre el defecto, recibirá el producto reparado o uno nuevo. La reparación o sustitución del producto no supone un nuevo inicio del periodo de garantía.

#### Periodo de garantía y reclamaciones por defectos legales

La garantía no prolonga el periodo de garantía. Esto también se aplica a piezas repuestas o reparadas. Cualquier daño o defecto ya presente en el momento de la compra debe ser comunicado inmediatamente después de desembalar el producto. Transcurrido el periodo de garantía, cualquier reparación está sujeta a costes.

#### Alcance de la garantía

El producto ha sido fabricado cuidadosamente según las más estrictas normas de calidad y ha sido sometido a pruebas exhaustivas antes de su entrega.

La garantía cubre los fallos de material o de fabricación. Esta garantía no cubre las pie-

zas del producto sujetas al desgaste normal y que, por lo tanto, pueden considerarse piezas de desgaste (p. ej.: Prefiltro, Junta tórica) o los daños en las piezas frágiles.

Esta garantía queda anulada si el producto ha sido dañado, utilizado indebidamente o no se ha mantenido correctamente. Para garantizar el uso adecuado del producto, es imprescindible respetar estrictamente todas las instrucciones que figuran en el manual de instrucciones. Se debe evitar a toda costa cualquier uso o acción desaconsejada o advertida en el manual de instrucciones.

El producto está previsto exclusivamente para su uso particular y no para un uso profesional. La garantía desaparece en caso de manipulación inadecuada, uso de la fuerza e intervenciones no realizadas por nuestro centro de servicio autorizado.

### Tramitación en caso de reclamación de garantía

Con el fin de garantizar una rápida tramitación de su solicitud, le rogamos que siga las siguientes instrucciones:

- Para cualquier consulta, conserve el recibo de caja y el número de artículo (IAN 507547\_2507) como comprobante de su compra.
- El número del artículo figura en la placa de características del producto, en un grabado en el producto, en la portada de su manual de instrucciones (parte inferior a la izquierda) o en la pegatina situada en la parte posterior o inferior del producto.
- Si se producen errores de funcionamiento u otros defectos, póngase en contacto con el centro de servicio que se indica a continuación **por teléfono** O utilice nuestro **formulario de contacto**, que puede encontrar en *parkside-diy.com* en la sección **Servicio**.
- Después de consultar con nuestro centro de servicio, puede enviar un producto que haya sido identificado como defectuoso a la dirección de servicio que se le ha proporcionado, con el franqueo pagado, junto con el comprobante de compra (recibo de caja) e indicando en qué consiste el defecto y cuándo se produjo. Para evitar problemas de aceptación y costes adicionales, utilice únicamente la dirección que se le ha comunicado. Asegúrese de que el envío no se realiza a portes debidos, por mercancías voluminosas, exprés u otro tipo de carga especial. Por fa-

vor, envíe el producto con todos los accesorios suministrados con la compra y asegúrese de que el embalaje de transporte es suficientemente seguro.



En *parkside-diy.com* puede consultar y descargar este y muchos otros manuales. Con este código QR accederá directamente a *parkside-diy.com*. Seleccione su país y, a través de la interfaz de búsqueda, busque los manuales de instrucciones que desee. Introduciendo el número de artículo (IAN) 507547\_2507, podrá abrir el manual de instrucciones.

### Servicio de reparación

Para las reparaciones **no cubiertas por la garantía**, póngase en contacto con el centro de servicio. Estarán encantados de proporcionarle un presupuesto.

- Solo podemos procesar equipos que hayan sido suficientemente empaquetados y franqueados.  
**Nota:** Envíe su aparato limpio y con una nota de los defectos a la dirección indicada por el centro de servicio.
- No se aceptarán los aparatos enviados a portes debidos, por mercancías voluminosas, envíos exprés o con otro tipo de carga especial.
- Nos deshacemos de forma gratuita de los aparatos defectuosos devueltos.

### Service-Center

**Servicio España**  
Tel.: 900 994 940  
Formulario de contacto en  
*parkside-diy.com*  
**IAN 507547\_2507**

## Importador

Por favor, tenga en cuenta que la siguiente dirección no es una dirección de servicio técnico. Póngase en contacto con la dirección del centro de servicio mencionada arriba.

Grizzly Tools GmbH & Co. KG  
 Stockstädter Str. 20  
 63762 GroBostheim  
 ALEMANIA  
[www.grizzlytools.de](http://www.grizzlytools.de)

## Traducción de la declaración UE de conformidad

Producto: **Bomba recargable para depósitos de aguas pluviales**

Modelo: **PRPA 12-Li A1**

Número de serie: 000001-042000

El objeto de la declaración descrita anteriormente es conforme con la legislación de armonización pertinente de la Unión:

**2006/42/EC • 2014/30/EU • 2011/65/EU & (EU) 2015/863**

El objeto de la declaración descrito anteriormente es conforme a la Directiva 2011/65/EU del Parlamento Europeo y del Consejo, de 8 de junio de 2011, sobre restricciones a la utilización de determinadas sustancias peligrosas en aparatos eléctricos y electrónicos.

Para garantizar la conformidad, se han aplicado las siguientes normas armonizadas así como las normas y reglamentos nacionales:

**EN 60335-1:2012/A16:2023 • EN IEC 60335-2-41:2021/A11:2021  
 EN 62233:2008 • EN IEC 63000:2018  
 EN IEC 55014-1:2021 • EN IEC 55014-2:2021**

La presente declaración de conformidad se expide bajo la exclusiva responsabilidad del fabricante:



Grizzly Tools GmbH & Co. KG  
 Stockstädter Str. 20  
 63762 GroBostheim  
 ALEMANIA  
 23.10.2025

Christian Frank  
 Representante autorizado para la documentación

## Indice

<b>Introduzione.....</b>	<b>68</b>
Usò conforme.....	68
Materiale in dotazione/accessori.....	68
Panoramica.....	69
Descrizione del funzionamento.....	69
Dati tecnici.....	69
Dati prestazionali.....	70
<b>Avvertenze di sicurezza.....</b>	<b>70</b>
Significato delle avvertenze di sicurezza.....	70
Pittogrammi e simboli.....	71
Messaggio in funzione sicura.....	71
<b>Preparazione.....</b>	<b>73</b>
Elementi di comando.....	73
Montaggio.....	74
Fissare l'unità di comando.....	74
Accorciare il tubo di raccordo.....	74
Collocare la pompa.....	74
Ricaricare la batteria.....	74
<b>Funzionamento.....</b>	<b>75</b>
Prima del funzionamento.....	75
Immersione della pompa.....	75
Accensione e spegnimento.....	75
Temporizzatore.....	75
<b>Pulizia, manutenzione e conservazione.....</b>	<b>75</b>
Pulizia.....	75
Manutenzione.....	76
Conservazione.....	76
<b>Smaltimento/rispetto dell'ambiente.....</b>	<b>76</b>
Smaltire le batterie secondo le norme per la tutela ambientale.....	77
<b>Ricambi e accessori.....</b>	<b>77</b>
<b>Assistenza.....</b>	<b>77</b>
Garanzia.....	77
Servizio di riparazione.....	78
Service-Center.....	79
Importatore.....	79
<b>Traduzione delle dichiarazioni UE di conformità originale.....</b>	<b>79</b>
<b>Vista esplosa.....</b>	<b>145</b>

## Introduzione

Complimenti per l'acquisto di questa nuova pompa per cisterna (di seguito apparecchio o elettrotensile).

Avete optato per un apparecchio di alta qualità. La qualità di questo apparecchio è stata verificata durante la produzione, in seguito l'apparecchio è stato sottoposto ad un controllo finale. Pertanto, la funzionalità dell'apparecchio è garantita.

Non si può escludere che in singoli casi l'apparecchio, il suo interno o i tubi flessibili presentino quantitativi residui di acqua. Non si tratta di un vizio o difetto e non è un motivo di preoccupazione.



Il manuale d'uso è parte integrante del presente apparecchio. Esse contengono importanti avvertenze sulla sicurezza, l'uso e lo smaltimento. Leggere attentamente il manuale d'uso. Acquisire familiarità con i comandi e con l'uso corretto dell'apparecchio. Utilizzare l'apparecchio solo come descritto e per i settori d'impiego previsti. Conservare il manuale d'uso e, in caso di cessione dell'apparecchio a terzi, consegnare anche tutti i documenti correlati.

## Usò conforme

L'apparecchio è destinato esclusivamente al seguente uso:

- Irrigazione del giardino privato
- Pompaggio di acqua depurata e acqua piovana con una temperatura di:  $\leq 35^{\circ}\text{C}$

Qualsiasi altro impiego non espressamente consentito nel presente manuale d'uso può causare danni all'apparecchio e rappresentare un serio pericolo per l'utilizzatore. L'utilizzatore od operatore dell'apparecchio è responsabile di eventuali incidenti o danni ad altre persone o alla loro proprietà.

L'apparecchio è adatto all'uso per piccoli lavori domestici. Non è stato concepito per l'impiego aziendale prolungato. Un eventuale utilizzo aziendale comporta l'estinzione della garanzia. Il produttore non si fa carico di eventuali danni causati da un uso improprio o da un azionamento errato.

L'apparecchio è parte della serie **X 12 V TEAM** e può essere utilizzato con le batterie della serie **X 12 V TEAM**. Le batterie della serie **X 12 V TEAM** possono essere caricate solo con i caricabatterie della serie **X 12 V TEAM**.

## Materiale in dotazione/accessori

Estrarre l'apparecchio dalla confezione e controllare il materiale fornito.

Smaltire il materiale di imballaggio ai sensi della normativa vigente.

- Pompa per cisterna ricaricabile
- Unità di comando
- Guida per tubo flessibile
- Vite di fissaggio
- Adattatore
- Batteria e caricabatteria con manuale d'uso
- Traduzione delle istruzioni originali

## Panoramica

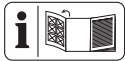

Le figure dell'apparecchio si trovano nella pagina apribile anteriore.

- 1 Arco
- 2 Pannello di comando
- 3 Indicatore dello stato di carica sull'apparecchio
- 4 Pulsante On/Off
- 5 Spia LED
- 6 Tasto (Temporizzatore)
- 7 Presa
- 8 Unità di comando
- 9 Pompa
- 10 Uscita acqua
- 11 Cavo di collegamento
- 12 Clip per cavo
- 13 Connettore
- 14 Zoccolo della pompa
- 15 Rubinetto di arresto
- 16 Raccordo
- 17 Dado a risvolto (Uscita acqua)
- 18 Tubo di alluminio
- 19 Dado a risvolto (Guida per tubo flessibile)
- 20 Guida per tubo flessibile
- 21 Vite di fissaggio
- 22 Barra di guida
- 23 Tubo di raccordo
- 24 Aeratore del tubo
- 25 Raccordo
- 26 Batteria
- 27 Caricabatterie

## (Fig. A)

28 Filtro

29 Vite (Zoccolo della pompa)

## Descrizione del funzionamento

L'apparecchio è provvisto di un temporizzatore che spegne automaticamente la pompa allo scadere del tempo.

Una guida per tubo flessibile di altezza regolabile, applicata al tubo di alluminio, può essere agganciata alla cisterna permettendo di prelevare comodamente l'acqua tramite un apposito tubo.

Il rubinetto di arresto funge da rubinetto dell'acqua.

La seguente descrizione illustra il funzionamento dei componenti.

## Dati tecnici

### Pompa per cisterna ricaricabile

#### ..... PRPA 12-Li A1

Tensione nominale $U$ .....	12 V =
Grado di protezione (Pompa) .....	IPX8
Grado di protezione (Unità di comando) .....	IPX4
Peso con batteria (PAPK 12 A4) .....	1,8 kg
Peso (senza batteria) .....	1,6 kg
Portata $Q$ .....	$\leq 1500$ L/h
Prevalenza $h$ .....	$\leq 11$ m
Pressione di pompaggio $p$ .....	$\leq 1,1$ bar
Profondità di immersione .....	$\leq 0,5$ m
Altezza minima in aspirazione .....	90 mm
Altezza acqua rimanente .....	25 mm
Dimensioni grana (sostanze in sospensioni aspirabili) .....	$\leq 0,25$ mm
Temperatura dell'acqua $T_{max}$ .....	$\leq 35$ °C
Livello di pressione acustica ( $L_{pA}$ ) .....	$\leq 70$ dB
Batteria .....	Li-Ion
Temperatura .....	$\leq 50$ °C
- Processo di carica .....	4-40 °C
- Funzionamento .....	4-50 °C
- Conservazione .....	15-25 °C

### X 12 V TEAM

L'apparecchio è parte della serie

**X 12 V TEAM** e può essere utilizzato con le batterie della serie **X 12 V TEAM**. Le batterie della serie **X 12 V TEAM** possono essere caricate solo con i caricabatterie della serie **X 12 V TEAM**.

Consigliamo di utilizzare questo apparecchio esclusivamente con le seguenti batterie: PAPK 12 A3, PAPK 12 A4, PAPK 12 B3,

PAPK 12 B4, PAPK 12 D1, PAPK 12 D2,  
PAPK 12 5.0 A1

Consigliamo di caricare queste batterie  
con i seguenti caricabatterie: PLGK 12 A2,  
PLGK 12 A3, PLGK 12 B2, PDSLK 12 A2,  
PLGK 12 6.0 A1

Dati tecnici di batteria e caricabatteria: vede-  
re le istruzioni separate.

### Dati prestazionali

†Prevalenza; →Portata

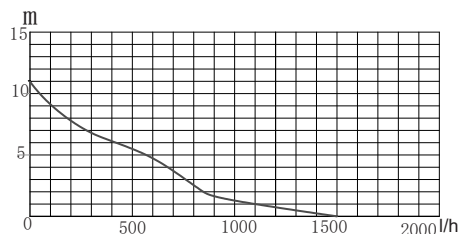

I dati prestazionali massimi vengono rilevati a  
condizioni ottimali (ad es. uscita dritta, diret-  
ta).

Tubi stretti potrebbero ridurre la prestazione.

## Avvertenze di sicu- rezza



**ATTENZIONE! Du-  
rante l'uso di appa-  
recchi elettrici si de-  
vono osservare le  
seguenti misure di  
sicurezza fonda-  
mentali come protezione  
contro scossa elet-  
trica, pericolo di le-  
sioni e incendi:**

**▲ AVVERTIMENTO!** L'uso  
inadeguato della batteria  
può causare danni a perso-  
ne e cose. Rispettare le av-  
vertenze di sicurezza e le

indicazioni per la ricarica e  
l'uso corretto riportate nel  
manuale d'uso della batte-  
ria e del caricabatterie del-  
la serie **X 12 V TEAM**. Una  
descrizione dettagliata sul  
processo di carica e altre  
informazioni sono riportate  
nelle istruzioni per l'uso ac-  
cuse separatamente.

### Significato delle avvertenze di sicurezza

**▲ PERICOLO!** Se non si  
seguono queste avvertenze  
di sicurezza, si verifica un  
incidente. La conseguen-  
za è una grave lesione o la  
morte.

**▲ AVVERTIMENTO!** Se  
non si seguono queste av-  
vertenze di sicurezza, si  
può verificare un inciden-  
te. La conseguenza può es-  
sere una grave lesione o la  
morte.

**▲ ATTENZIONE!** Se non si  
seguono queste avvertenze  
di sicurezza, si verifica un  
incidente. La conseguenza  
può essere una lieve o me-  
dia lesione.

**NOTA!** Se non si seguono  
queste avvertenze di sicu-  
rezza, si verifica un inciden-

te. La conseguenza può essere un danno materiale.

## Pittogrammi e simboli

### Pittogrammi sull'apparecchio



L'apparecchio è parte della serie **X 12 V TEAM** e può essere utilizzato con le batterie della serie **X 12 V TEAM**. Le batterie della serie **X 12 V TEAM** possono essere caricate solo con i caricabatterie della serie **X 12 V TEAM**.



Leggere le istruzioni per l'uso



Attenzione!

- Non idoneo per acqua con un'elevata percentuale di sabbia.
- Attenzione: Evitare l'esercizio a secco della pompa! Pericolo di surriscaldamento!



Profondità di immersione



Superficie calda



Gli apparecchi elettrici non devono essere smaltiti con i rifiuti domestici.



Spia dello stato di carica



Pulsante On/Off



Temporizzatore

### Simboli nelle istruzioni per l'uso



Attenzione!

### Messa in funzione sicura

#### Indicazioni generali

- Leggere attentamente il manuale d'uso. Prendere dimestichezza con gli elementi di regolazione e con l'uso corretto dell'apparecchio.
- L'apparecchio non può essere utilizzato da bambini. I bambini devono essere sorvegliati per assicurarsi che non giochino con l'apparecchio. L'uso dell'apparecchio da parte di persone con capacità fisiche, sensoriali o mentali ridotte o prive di esperienza e conoscenza è consentito solo sotto vigilanza oppure a condizione che tali persone siano state istruite in merito a un uso sicuro dello

stesso e siano in grado di comprenderne i pericoli.

La pulizia e la manutenzione non possono essere effettuate da bambini.

- L'apparecchio non deve essere utilizzato da persone che non sono a conoscenza delle istruzioni per l'uso.
- Durante il funzionamento, adottare misure adeguate per tenere l'apparecchio lontano dalla portata dei bambini. sussiste il pericolo di lesioni.
- L'apparecchio non può essere utilizzato in luogo con altitudini superiori a 2000 m.
- Non utilizzare per acqua con particelle abrasive, come sabbia. Non è consentito l'uso di sostanze liquide aggressive, abrasive (raschianti), corrosive, infiammabili (ad es. carburante per motori) o esplosive, acqua salata, detersivi e generi alimentari. La temperatura del liquido trasportato non deve superare i 35 °C.

- Non utilizzare mai l'apparecchio se nell'acqua vi sono persone.
- Non utilizzare la pompa in bacini da giardino che ospitano pesci o piante. In caso di fuoriuscita di lubrificanti potrebbero verificarsi impurità del liquido.
- Non lavorare se l'apparecchio è danneggiato, non integro o modificato senza l'approvazione del produttore. Prima della messa in funzione, fate controllare a un esperto che siano presenti i dispositivi di protezione elettrici necessari.

### **Preparazione**

- Non trasportare o fissare l'apparecchio dal tubo.

### **Funzionamento**

- Non utilizzare l'apparecchio in prossimità di liquidi o gas infiammabili. L'inosservanza di quanto sopra provoca un pericolo di incendio o esplosione.
- Indossare calzature adeguate come protezione

contro le scosse elettriche.

- In caso di gelo la pompa non può rimanere all'aperto. Conservare l'apparecchio in un luogo protetto dal gelo.
- È necessario controllare l'apparecchio durante il suo funzionamento per rilevare tempestivamente un eventuale esercizio a secco della pompa.
- Spegnere l'apparecchio e rimuovere la batteria. Assicurarsi che tutte le parti mobili siano completamente ferme
  - prima di allontanarsi dall'apparecchio,
  - prima di sostituire gli accessori,
  - prima di assemblare o disassemblare l'apparecchio,
  - prima di ispezionare l'apparecchio, pulirlo o effettuarvi degli interventi.

## **Pulizia, manutenzione e conservazione**

- Si prega di rispettare tutte le note riportate nel capitolo:

## *Pulizia, manutenzione e conservazione, p. 75*

Tutte le azioni necessarie, in particolare l'apertura dell'apparecchio, devono essere eseguite da una persona qualificata. In caso di riparazione, rivolgersi sempre al nostro centro di assistenza.

- Per motivi di sicurezza, sostituire gli elementi usurati o danneggiati. Utilizzare esclusivamente pezzi di ricambio e accessori originali. L'uso di componenti non originali comporta l'immediata decadenza dei diritti di garanzia.
- Conservare l'apparecchio in un luogo asciutto e fuori dalla portata dei bambini.

## **Preparazione**

**⚠ AVVERTIMENTO!** Pericolo di lesioni a causa di un avviamento accidentale dell'apparecchio. Inserire la batteria nell'apparecchio solo quando l'apparecchio è completamente pronto per l'uso.

## **Elementi di comando**

Familiarizzare con i comandi prima di mettere in funzione l'apparecchio per la prima volta.

### **Pulsante On/Off (4)**

- Accensione: Premere
- Spegnimento: Premere

## Tasto (6)

Attiva il temporizzatore dell'apparecchio.

- 5 min Durata di utilizzo: 1× Premere
- 10 min Durata di utilizzo: 2× Premere
- 15 min Durata di utilizzo: 3× Premere

## Rubinetto di arresto (15)

Il flusso si può regolare con il rubinetto di arresto.



Rubinetto di arresto chiuso: Nessun flusso



Rubinetto di arresto aperto in parte: Flusso limitato



Rubinetto di arresto aperto: Flusso massimo

## Montaggio

### Montare la guida per tubo flessibile

#### Procedura

1. Stringere il dado a risvolto (17) sul supporto filettato dell'uscita acqua (10).

### Collegare l'unità di comando

#### Procedura

1. Inserire la spina (13) nella presa (7).
2. Stringere il dado a risvolto sulla spina (13) sul supporto filettato della presa (7).

### Fissare l'unità di comando

#### Procedura

- Possibilità 1:  
Inserire l'unità di comando (8) sul binario guida (22) della guida per tubo flessibile (20).
- Possibilità 2:  
Fissare l'unità di comando (8) con l'arco (1) sul bordo della cisterna.

### Accorciare il tubo di raccordo

#### Procedura

Accorciare il tubo di raccordo (23) per evitare che sporga in eccesso.

1. Estrarre il tubo di raccordo (23) dalla guida per tubo flessibile (20).
2. Allentare il dado a risvolto sull'aeratore del tubo (24).
3. Estrarre il tubo di raccordo (23) dall'aeratore del tubo (24).

4. Accorciare il tubo di raccordo (23) fino a raggiungere la lunghezza desiderata.
5. Rimontare l'aeratore del tubo (24) in sequenza inversa.

## Collocare la pompa

### Avvertenze

- Non utilizzare mai il flessibile di mandata per reggere o agganciare l'apparecchio.
- Quando si immerge la pompa, sfiatare più aria possibile dallo zoccolo della pompa. A tal scopo, tenere la pompa inclinata. Aprire il rubinetto di arresto (15).

### Regolare la profondità di immersione

Campo di regolazione: 45-66 cm

1. Allentare il dado a risvolto (19) sulla guida per tubo flessibile (20).
2. Regolare il tubo (18) alla lunghezza desiderata.
3. Stringere il dado a risvolto (19) sulla guida per tubo flessibile (20).

### Collocare la pompa

1. Inserire lo zoccolo della pompa (14) nella cisterna per acqua piovana.
2. Agganciare la pompa con la guida per tubo flessibile (20) al bordo della cisterna.
3. Fissare la guida per tubo flessibile (20) con la vite di fissaggio (21).

## Ricaricare la batteria

Vedere anche il manuale d'uso del caricabatteria.

### Avvertenze

- Prima di ricaricare una batteria surriscaldata aspettare che si raffreddi.
- Non esporre la batteria alla luce solare diretta o a temperature elevate per un tempo prolungato  $\leq 50$  °C. Evitare in particolare di appoggiare la batteria su radiatori o di lasciarla in veicoli parcheggiati al sole.

### Procedura

1. All'occorrenza, rimuovere la batteria (26) dall'apparecchio.
2. Inserire la batteria nel vano del caricabatterie (27).
3. Collegare il caricabatteria ad una presa elettrica.
4. Quando la batteria è completamente carica, scollegare il caricabatteria dalla rete elettrica.

5. Estrarre la batteria dal vano del carica-batterie.

## Funzionamento

### Prima del funzionamento

- L'apparecchio non è adatto per l'allacciamento all'impianto di alimentazione di acqua potabile.
- Durante la messa in funzione, rispettare il livello minimo dell'acqua: 90 mm
- Sciacquare l'apparecchio con acqua pulita (*Risciacquare a fondo la pompa, p. 76*).
- Controllare se il filtro nello zoccolo della pompa (14) sia sporco (*Pulire il filtro, p. 76*).

### Immersione della pompa

#### Avvertenze

- **⚠ AVVERTIMENTO!** Pericolo di scossa elettrica in caso di cavo di collegamento danneggiato. Non è consentito in alcun caso reggere o agganciare l'apparecchio per il cavo di collegamento (11).
- Quando si immerge, il rubinetto di arresto (15) deve essere aperto per garantire lo sfiatò dell'apparecchio.
- Sul fondo della cisterna si accumulano nel tempo sporcizia e sabbia, che possono danneggiare l'apparecchio. Si consiglia di collocare l'apparecchio su un mattone.
- Rispettare la profondità massima di immersione ( $\leq 0,5$  m) dovuta alla lunghezza del tubo di raccordo (23).

#### Procedura

- Per immergere o ritirare utilizzare la guida per tubo flessibile (20).
- Agganciare la guida per tubo flessibile (20) al bordo della cisterna. Fissare la guida per tubo flessibile (20) con la vite di fissaggio (21).
- Avvolgere il cavo di collegamento (11) ecedente attorno all'apparecchio. Fissare il cavo di collegamento con le apposite clip (12) sul lato della pompa.

### Accensione e spegnimento

#### Avvertenze

- È necessario monitorare l'apparecchio durante il suo funzionamento per rilevare tempestivamente un eventuale arre-

sto automatico o l'esercizio a secco della pompa ed evitare così danni.

#### Accensione

1. Inserire la batteria (26) nell'unità di comando (8).
2. Premere il pulsante On/Off (4). Dopo un periodo di aspirazione la pompa inizia a scaricare.

#### Spegnimento

1. Premere il pulsante On/Off (4).
2. Quando si lascia l'apparecchio incustodito o al termine del lavoro, togliere la batteria (26) dall'apparecchio.

#### Temporizzatore

- Il temporizzatore si può regolare solo se l'apparecchio è acceso.
- La durata di utilizzo massima con temporizzatore acceso è di: 15 min
- La durata di utilizzo impostata viene visualizzata con i LED accanto al tasto (6).
- L'apparecchio si spegne quindi automaticamente allo scadere della durata impostata.

#### Impostare il temporizzatore

1. Premere il pulsante (6).
  - 5 min Durata di utilizzo: 1× Premere
  - 10 min Durata di utilizzo: 2× Premere
  - 15 min Durata di utilizzo: 3× Premere

#### Interrompere in anticipo il temporizzatore

1. Premere il pulsante (6) finché i LED accanto allo stesso non si spengono.

## Pulizia, manutenzione e conservazione

**⚠ AVVERTIMENTO!** Pericolo di lesioni a causa di un avviamento accidentale dell'apparecchio. Proteggersi durante i lavori di manutenzione e pulizia. Spegnerò l'apparecchio e rimuovere la batteria (26). Per i lavori di riparazione e manutenzione non descritti nelle presenti istruzioni chiedere l'intervento del nostro Centro Assistenza. Usare solo componenti originali.

#### Pulizia

**⚠ AVVERTIMENTO!** Scossa elettrica! Non spruzzare mai acqua sull'apparecchio.  
**NOTA!** Pericolo di danneggiamento. Le sostanze chimiche possono aggredire i compo-

nenti in materiale sintetico dell'apparecchio. Non utilizzare detersivi o solventi.

- Garantire una costante pulizia delle fessure di aerazione, dell'alloggiamento del motore e delle impugnature dell'apparecchio. A tale scopo utilizzare un panno umido o una spazzola.

#### **Pulire il filtro**

L'apparecchio presenta sullo zoccolo della pompa (14) un filtro (28) che lo protegge dalla sporcizia. Questo filtro va controllato e all'occorrenza pulito in funzione del grado di contaminazione dell'acqua.

**⚠ AVVERTIMENTO!** Non è consentito fare funzionare l'apparecchio senza filtro (28) e zoccolo della pompa (14).

#### **Procedura (Fig. A)**

1. Estrarre la batteria (26) dall'unità di comando (8).
2. Allentare lo zoccolo della pompa (14) girando la vite (29) **in senso antiorario**.
3. Rimuovere lo zoccolo della pompa (14).
4. Pulire il filtro (28) e lo zoccolo della pompa (14) sotto acqua corrente.
5. Riposizionare il filtro (28) e lo zoccolo della pompa (14) sulla pompa (9).
6. Fissare lo zoccolo della pompa (14) girando la vite (29) **in senso orario**.

#### **Pulire l'aeratore del tubo**

##### **Procedura**

1. Rimuovere il cappuccio dall'aeratore del tubo (24).
2. Rimuovere la sfera dall'aeratore del tubo (24).
3. Pulire l'aeratore del tubo (24) sotto acqua corrente.
4. Reinserire la sfera.
5. Riapplicare il cappuccio.

#### **Risciacquare a fondo la pompa**

Dopo aver pompato acqua molto contaminata, è necessario lavare la pompa per impedire la formazione di depositi all'interno dell'apparecchio.

##### **Procedura**

1. Pompate acqua tiepida e pulita ( $\leq 35$  °C) finché l'acqua pompata non è priva di sporco.

#### **Manutenzione**

L'apparecchio non richiede manutenzione.

#### **Conservazione**

L'apparecchio e gli accessori vanno conservati sempre:

- puliti
- asciutti
- protetti dalla polvere
- protetti dal gelo
- fuori dalla portata dei bambini
- Se la pompa non viene utilizzata per un lungo periodo di tempo, deve essere pulita a fondo dopo l'ultimo utilizzo e risciacquata prima di un nuovo utilizzo.

A causa di depositi e residui si possono altrimenti riscontrare delle difficoltà di avviamento.

Prima di una conservazione prolungata (ad es. durante il periodo invernale) rimuovere la batteria dall'apparecchio (rispettando le istruzioni per l'uso separate per batteria e caricabatteria).

La temperatura di conservazione per la batteria e l'apparecchio è compresa tra 15 °C e 25 °C. Evitare durante la conservazione freddo o caldo estremi, affinché la batteria non perda la potenza.

#### **Smaltimento/rispetto dell'ambiente**

Rimuovere la batteria dall'apparecchio e smaltire l'apparecchio, la batteria, gli accessori e l'imballaggio in modo da garantirne il corretto riciclaggio nel rispetto dell'ambiente.



Gli apparecchi elettrici non devono essere smaltiti con i rifiuti domestici.

Il simbolo del contenitore di spazzatura mobile barrato indica che questo prodotto non deve essere smaltito come rifiuto urbano non differenziato al termine della sua vita utile.

#### **Direttiva 2012/19/UE sui rifiuti di apparecchiature elettriche ed elettroniche:**

Il consumatore è tenuto per legge al corretto riciclaggio nel rispetto dell'ambiente degli apparecchi elettrici ed elettronici al termine della loro vita utile. In questo modo si garantisce che vengano riciclati nel rispetto dell'ambiente e delle risorse.

A seconda del recepimento nel diritto nazionale, le possibilità sono le seguenti:

- restituzione a un punto vendita

- conferimento a un centro di raccolta ufficiale,
  - restituzione al produttore/commerciante.
- Tali disposizioni non contemplano gli accessori e i dispositivi ausiliari privi di componenti elettrici a corredo dell'apparecchio da smaltire.

### Smaltire le batterie secondo le norme per la tutela ambientale



Non smaltire la batteria con i rifiuti domestici, nel fuoco (pericolo di esplosione) o in acqua. In caso di fuoriuscita di fumi o liquidi tossici, le batterie danneggiate possono essere nocive per l'ambiente e per la salute delle persone.

Vige l'obbligo di smaltire batterie guaste oppure esauste nel rispetto dell'ambiente. (regolamento (UE) 2023/1542 relativo alle batterie e ai rifiuti di batterie; Svizzera: ORRPChim allegato 2.15)

- Non aprire le batterie ed evitare danni meccanici. Sussiste pericolo di cortocir-

cuito e di fuoriuscita di vapori che irritano le vie respiratorie.

- Per motivi di sicurezza, scaricare le batterie prima di gettarle.
- Coprire i poli per evitare cortocircuiti.
- Smaltire le batterie negli esercizi commerciali o in un centro di raccolta.
- **Batterie danneggiate**  
Maneggiare le batterie danneggiate all'esterno prestando molta cautela!
  - Non toccare mai le batterie danneggiate con le mani nude.
  - Qualora non sia possibile coprire i poli, inserire le batterie singolarmente in un sacchetto di plastica.
  - Inserire le batterie danneggiate in un contenitore ignifugo e richiudibile, che possa essere successivamente riempito di sabbia.
  - Conferire le batterie danneggiate in un luogo di raccolta con personale specializzato.

## Ricambi e accessori

**Pezzi di ricambio e accessori sono reperibili qui [www.grizzlytools.shop](http://www.grizzlytools.shop).** Qualora sorgesse problemi durante l'ordinazione, si prega di contattarci tramite il nostro negozio online. Per ulteriori domande, rivolgersi al: *Service-Center*, p. 79

Pos. nr.	Designazione	No. d'ordine
8	Unità di comando	91120241
16	Adattatore	91120244
18+20+23	Tube di alluminio+Guida per tubo flessibile+Tubo di raccordo	91120242
25	Raccordo	91120243

## Assistenza

### Garanzia

Gentile cliente,

Il prodotto gode di una garanzia di 3 anni dalla data di acquisto. In caso di difetti del prodotto, al cliente spettano diritti legali verso il venditore del prodotto. Questi diritti legali non sono limitati dalla garanzia descritta di seguito.

#### Condizioni di garanzia

Il termine di garanzia decorre dalla data di acquisto. Conservare lo scontrino originale in buono stato. Tale documento è necessario come prova d'acquisto. Se entro tre anni dalla data di acquisto di questo prodotto

dovessero emergere difetti di fabbricazione o del materiale, il prodotto viene a nostra discrezione riparto o sostituito a titolo gratuito. Questa garanzia presuppone che il prodotto difettoso venga presentato entro il termine di tre anni unitamente allo scontrino d'acquisto (scontrino) con una breve descrizione del difetto e di quando si è riscontrato.

Se il difetto è coperto dalla nostra garanzia, si riceverà l'apparecchio riparato o un prodotto nuovo. Il periodo di garanzia non si rinnova con la riparazione o la sostituzione del prodotto.

#### Periodo di garanzia e diritti legali di reclamo per vizi

Il periodo di garanzia non viene prolungato dalla prestazione della garanzia. Ciò si appli-

ca anche ai pezzi sostituiti e riparati. Danni e difetti eventualmente presenti già al momento dell'acquisto devono essere segnati subito dopo il disimballaggio. Le riparazioni effettuate dopo la scadenza del periodo di garanzia sono a pagamento.

### Copertura della garanzia

Il prodotto è stato prodotto con cura sulla base di rigorose direttive di qualità ed è stato controllato scrupolosamente prima della consegna.

La garanzia viene prestata esclusivamente per difetti del materiale o di fabbricazione. La presente garanzia non si estende a parti del prodotto esposte a normale usura e che pertanto vengono considerate pezzi soggetti a usura (ad es. Prefiltro, Anello di tenuta) oppure a danni a parti fragili.

La garanzia decade se il prodotto è stato danneggiato, non è stato utilizzato adeguatamente o non è stato sottoposto a manutenzione. Per un impiego adeguato del prodotto occorre attenersi strettamente a tutte le istruzioni riportate nel manuale di istruzioni. Evitare assolutamente impieghi e azioni che nelle istruzioni per l'uso vengono espressamente sconsigliati o dai quali viene messo in guardia.

Il prodotto è concepito esclusivamente per l'uso privato e non è destinato a quello commerciale. La garanzia in caso di trattamento scorretto, uso di violenza e interventi non eseguiti dalla nostra filiale di assistenza autorizzata.

### Procedimento in caso di intervento in garanzia

Per assicurare un rapido disbrigo del caso, si prega di attenersi alle seguenti indicazioni:

- Per tutte le richieste tenere pronti lo scontrino e il codice articolo (ad es. IAN 507547\_2507) come prova d'acquisto.
- Il codice articolo è riportato sulla targhetta applicata sul prodotto, inciso sul prodotto, riportato sulla pagina iniziale delle Istruzioni per l'uso (in basso a sinistra) o sull'adesivo sul retro o il fondo del prodotto.
- Se dovessero presentarsi errori di funzionamento o altri difetti, per prima cosa mettersi in contatto **telefonticamente** oppure utilizzare il **modulo di contatto** disponibile su *parkside-diy.com* alla voce

**Assistenza** con il Centro di assistenza indicato di seguito.

- D'intesa con il nostro Centro di assistenza, allegando la prova d'acquisto (scontrino) e indicando in cosa consiste il difetto e quando si è presentato, si potrà spedire franco di porto il prodotto registrato come difettoso all'indirizzo del servizio di assistenza che verrà comunicato. Per evitare problemi di accettazione e spese aggiuntive, utilizzare esclusivamente l'indirizzo comunicato. Assicurarsi che la spedizione non avvenga non affrancata, come merce ingombrante, per espresso o come altra spedizione speciale. Si prega di inviare il prodotto insieme a tutti gli accessori consegnati all'acquisto e di assicurarsi che l'imballaggio per il trasporto sia sufficientemente sicuro.



Su *parkside-diy.com* è possibile consultare e scaricare questo e tanti altri manuali. Scansionando questo codice QR si apre direttamente *parkside-diy.com*. Selezionare il proprio Paese e con la funzione di ricerca cercare le istruzioni per l'uso. Inserendo il codice articolo (IAN) 507547\_2507 si aprono le istruzioni per l'uso.

### Servizio di riparazione

Per le riparazioni **non coperte dalla garanzia** rivolgersi al centro di assistenza, dove potrete ottenere un preventivo.

- Accettiamo solo apparecchi imballati sufficientemente e inviati a spese del cliente.  
**Nota:** inviare l'apparecchio pulito e indicando il difetto all'indirizzo del centro di assistenza indicato.
- Non si accettano apparecchi inviati a carico del destinatario, tramite contrassegno, corriere espresso o altri invii speciali.

- Ci occuperemo di smaltire gratuitamente gli apparecchi difettosi che ci vengono spediti.

### Service-Center



**Assistenza Italia**  
Tel.: 800 172663  
Modulo di contatto su  
*parkside-diy.com*  
**IAN 507547\_2507**



**Assistenza Malta**  
Tel.: 800 65168  
Modulo di contatto su  
*parkside-diy.com*  
**IAN 507547\_2507**

### Importatore

Si tenga presente che l'indirizzo indicato di seguito non è l'indirizzo del centro di assistenza. Per prima cosa contattare il centro di assistenza summenzionato.

Grizzly Tools GmbH & Co. KG  
Stockstädter Str. 20  
63762 Großostheim  
GERMANIA  
*www.grizzlytools.de*

## Traduzione delle dichiarazioni UE di conformità originale

Prodotto: **Pompa per cisterna ricaricabile**

Modello: **PRPA 12-Li A1**

Numero di serie: 000001-042000

L'oggetto della dichiarazione di cui sopra è conforme alla pertinente normativa di armonizzazione dell'Unione:

**2006/42/EC • 2014/30/EU • 2011/65/EU & (EU) 2015/863**

L'oggetto della dichiarazione di cui sopra è conforme alla direttiva 2011/65/EU del Parlamento europeo e del Consiglio dell'8 giugno 2011, sulla restrizione dell'uso di determinate sostanze pericolose nelle apparecchiature elettriche ed elettroniche.

Per garantire la conformità, sono state applicate le seguenti norme armonizzate e le norme e i regolamenti nazionali:

**EN 60335-1:2012/A16:2023 • EN IEC 60335-2-41:2021/A11:2021  
EN 62233:2008 • EN IEC 63000:2018  
EN IEC 55014-1:2021 • EN IEC 55014-2:2021**

La presente dichiarazione di conformità è rilasciata sotto la responsabilità esclusiva del fabbricante:



Grizzly Tools GmbH & Co. KG  
Stockstädter Str. 20  
63762 Großostheim  
GERMANIA  
23.10.2025

Christian Frank  
Mandatario della documentazione

## Obsah

<b>Úvod</b> .....	<b>80</b>
Použití dle určení.....	80
Rozsah dodávky/příslušenství.....	80
Přehled.....	81
Popis funkce.....	81
Technické údaje.....	81
Výkonové parametry.....	82
<b>Bezpečnostní pokyny</b> .....	<b>82</b>
Význam bezpečnostních pokynů.....	82
Piktogramy a symboly.....	83
Bezpečně uvedení do provozu.....	83
<b>Příprava</b> .....	<b>85</b>
Ovládací části.....	85
Montáž.....	85
Upevnění obslužné jednotky.....	85
Zkrácení spojovací hadice.....	86
Instalace čerpadla.....	86
Nabití akumulátoru.....	86
<b>Provoz</b> .....	<b>86</b>
Před provozem.....	86
Ponoření čerpadla.....	86
Zapnutí a vypnutí.....	87
Časovač.....	87
<b>Čištění, údržba a skladování</b> .....	<b>87</b>
Čištění.....	87
Údržba.....	87
Skladování.....	87
<b>Likvidace/ochrana životního prostředí</b> .....	<b>88</b>
Akumulátory zlikvidujte ekologickým způsobem.....	88
<b>Náhradní díly a příslušenství</b> .....	<b>89</b>
<b>Servis</b> .....	<b>89</b>
Záruka.....	89
Oprávněná služba.....	90
Service-Center.....	90
Dovozce.....	90
<b>Překlad původního EU prohlášení o shodě</b> .....	<b>91</b>
<b>Rozložený pohled</b> .....	<b>145</b>

## Úvod

Blahopřejeme vám k zakoupení nového čerpadla do sudu na déšť (dále jen přístroj nebo elektrický nástroj).

Vybrali jste si vysoce kvalitní přístroj. Tento přístroj byl odzkoušen během výroby na kva-

litu a podroben výstupní kontrole. Funkčnost Vašeho přístroje je tím zajištěna.

Nelze vyloučit, že v jednotlivých případech se na nebo v přístroji, resp. v hadicovém potrubí nachází zbytky vody. Nejedná se o nedostatek ani o závadu a není důvod k obavám.



Návod k obsluze je součástí tohoto přístroje. Obsahuje důležité pokyny pro bezpečnost, použití a likvidaci. Přečtěte si pečlivě návod k obsluze. Seznamte se s ovládacími prvky a správným používáním přístroje. Používejte přístroj pouze tak, jak je popsáno a pro určené oblasti použití. Návod k obsluze dobře uschovejte a v případě předání přístroje třetím osobám předejte veškerou dokumentaci.

### Použití dle určení

Přístroj je určen výhradně pro následující použití:

- Zavlažování soukromých zahrad.
- Čerpání čisté a dešťové vody o teplotě:  $\leq 35$  °C

Jakékoliv jiné použití, které není v tomto návodu k obsluze výslovně povoleno, může vést k poškození přístroje a pro uživatele představovat vážné nebezpečí. Obsluha nebo uživatel zařízení nese zodpovědnost za nehody či škody na jiných osobách nebo jejich majetku. Přístroj je určen pro použití domácními kutily. Není určen pro trvalé komerční využívání. V případě komerčního použití záruka zaniká. Výrobce neručí za škody způsobené nesprávným použitím nebo nesprávnou obsluhou.

Přístroj je součástí série **X 12 V TEAM**

a lze jej provozovat s akumulátory série **X 12 V TEAM**. Akumulátory série **X 12 V TEAM** se smí nabíjet pouze nabíječkami série **X 12 V TEAM**.

### Rozsah dodávky/příslušenství

Vybalte přístroj a zkontrolujte rozsah dodávky.

Obalový materiál zlikvidujte správně dle předpisů.

- Aku čerpadlo na dešťovou vodu
- Obslužná jednotka
- Vedení hadice
- Upevnění šroubem
- adaptér

- akumulátor a nabíječka s návodem k obsluze
- Překlad původního návodu k používání

## Přehled

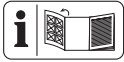

Obrázky přístroje naleznete na přední výklopné stránce.

- 1 Třmenový úchyt
  - 2 ovládací panel
  - 3 ukazatel stavu nabití na přístroji
  - 4 Zapínač/vypínač
  - 5 Výstražná LED
  - 6 tlačítko (Časovač)
  - 7 Zdířka
  - 8 Obslužná jednotka
  - 9 Čerpadlo
  - 10 výstup vody
  - 11 Připojovací kabel
  - 12 Kabelová spona
  - 13 Zástrčka
  - 14 patka čerpadla
  - 15 Uzavírací kohout
  - 16 Spojka
  - 17 převlečná matice (výstup vody)
  - 18 Hliníková trubka
  - 19 převlečná matice (Vedení hadice)
  - 20 Vedení hadice
  - 21 Upevnění šroubem
  - 22 Vodící lišta
  - 23 Spojovací hadice
  - 24 Přívzdušňovač hadice
  - 25 přípojka
  - 26 akumulátor
  - 27 nabíječka
- (Obr. A)**
- 28 Filtr
  - 29 šroub (patka čerpadla)

## Popis funkce

Přístroj je vybaven časovačem, který po uplynutí doby automaticky vypne čerpadlo. Výškově nastavitelné vedení hadice s hliníkovou trubkou lze zavěsit do sudu na dešťovou

vodu a umožňuje pohodlný odběr vody pomocí hadice na vodu.

Uzavírací kohout má funkci vodovodního kohoutu.

Funkce ovládacích prvků naleznete v následujících popisech.

## Technické údaje

### Aku čerpadlo na dešťovou vodu

.....	<b>PRPA 12-Li A1</b>
Jmenovité napětí $U$ .....	12 V ==
Typ ochrany (Čerpadlo) .....	IPX8
Typ ochrany (Obslužná jednotka) .....	IPX4
Hmotnost s akumulátorem (PAPK 12 A4) .....	1,8 kg
Hmotnost (bez akumulátoru) .....	1,6 kg
Průtok $Q$ .....	$\leq 1500$ L/h
Výtlačná výška $h$ .....	$\leq 11$ m
Dopravní tlak $p$ .....	$\leq 1,1$ bar
Hloubka ponoření .....	$\leq 0,5$ m
Minimální sací výška .....	90 mm
Zbytková hladina vody .....	25 mm
Velikost zrna (Odsávatelné suspendované částice) .....	$\leq 0,25$ mm
Teplota vody $T_{max}$ .....	$\leq 35$ °C
Hladina akustického tlaku ( $L_{pA}$ ) .....	$\leq 70$ dB
akumulátor .....	Li-Ion
Teplota .....	$\leq 50$ °C
- Nabíjení .....	4–40 °C
- Provoz .....	4–50 °C
- Skladování .....	15–25 °C

### X 12 V TEAM

Přístroj je součástí série **X 12 V TEAM**

a lze jej provozovat s akumulátory série **X 12 V TEAM**. Akumulátory série

**X 12 V TEAM** se smí nabíjet pouze nabíječkami série **X 12 V TEAM**.

Doporučujeme Vám, provozovat tento přístroj pouze s následujícími akumulátory: PAPK 12 A3, PAPK 12 A4, PAPK 12 B3, PAPK 12 B4, PAPK 12 D1, PAPK 12 D2, PAPK 12 5.0 A1

Doporučujeme Vám, nabíjet tyto akumulátory pomocí následujících nabíječek: PLGK 12 A2, PLGK 12 A3, PLGK 12 B2, PDSLK 12 A2, PLGK 12 6.0 A1

Technické údaje akumulátoru a nabíječky: Viz samostatný návod.

## Výkonové parametry

↑ Výtlačná výška; → Průtok

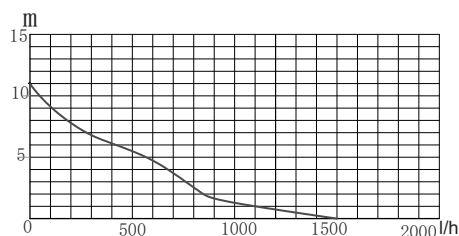

Měření dat maximálního výkonu probíhá za optimálních podmínek (např. při rovnějším, průmějším výstupu).

Užší hadice mohou snížit výkon.

## Bezpečnostní pokyny



**POZOR!** Při použití elektrických zařízení se v rámci ochrany proti úrazu elektrickým proudem, nebezpečí zranění a požáru musí dodržovat níže uvedená základní bezpečnostní opatření.

**VAROVÁNÍ!** Zranění osob a hmotné škody v důsledku neodborné manipulace s akumulátorem. Dodržujte bezpečnostní pokyny a pokyny k nabíjení a správnému použití, uvedené v návodu k obsluze Vašeho akumulátoru a Vaší nabíječky série **X 12 V TEAM**. Podrobný popis nabíjení

a další informace naleznete v tomto samostatném návodu k obsluze.

### Význam bezpečnostních pokynů

**NEBEZPEČÍ!** Pokud tento bezpečnostní pokyn nedodržíte, dojde k nehodě. Důsledkem je vážné zranění nebo smrt.

**VAROVÁNÍ!** Pokud tento bezpečnostní pokyn nedodržíte, dojde případně k nehodě. Mohlo by to mít za následek vážné zranění nebo smrt.

**UPOZORNĚNÍ!** Pokud tento bezpečnostní pokyn nedodržíte, dojde k nehodě. V důsledku může dojít k drobnému nebo středně těžkému ublížení na zdraví. **OZNÁMENÍ!** Pokud tento bezpečnostní pokyn nedodržíte, dojde k nehodě. V důsledku může dojít k věcnému poškození.

## Piktogramy a symboly

### Piktogram na přístroji



Přístroj je součástí série **X 12 V TEAM** a lze jej provozovat s akumulátory série **X 12 V TEAM**. Akumulátory série **X 12 V TEAM** se smí nabíjet pouze nabíječkami série **X 12 V TEAM**.



Přečtěte si návod k obsluze



Pozor!

- Není vhodné pro vodu s vysokým obsahem písku.
- Pozor: Zabránit chodu čerpadla nasucho! Nebezpečí přehřátí!



0,5 m Hloubka ponoření



Horký povrch



Elektrická zařízení nepatří do domácího odpadu.



ukazatel stavu nabití



Zapínač/vypínač



Časovač

## Piktogramy v návodu k obsluze



Pozor!

### Bezpečné uvedení do provozu

#### Všeobecné pokyny

- Přečtěte si pečlivě návod k obsluze. Seznamte se stavěcími díly a správným používáním přístroje.
- Přístroj nesmí používat děti. Děti musí být pod dohledem, aby se zajistilo, že si nebudou hrát s přístrojem.

Osoby s omezenými fyzickými, smyslovými nebo psychickými schopnostmi nebo s nedostatečnými zkušenostmi a vědomostmi mohou tento přístroj používat, když jsou pod dohledem jiné osoby, nebo když byli proškoleni o bezpečném používání přístroje a porozuměly nebezpečím souvisejícím s jeho použitím.

Čištění ani uživatelskou údržbu nesmí provádět děti.

- Osoby, které nejsou obeznámeny s návodem k

obsluze, nesmí přístroj používat.

- Přijměte vhodná opatření, aby se děti během provozu přístroje nedostaly do jeho blízkosti. Hrozí nebezpečí úrazu.
- Přístroj se nesmí používat v polohách vyšších než 2000 m.
- Nepoužívejte vodu s abrazivními částicemi, jako je písek. Čerpání agresivních, abrazivních (brusných), žíravých, hořlavých (např. motorová paliva) nebo výbušných kapalin, slané vody, čistících prostředků a potravin není dovoleno. Teplota čerpané kapaliny nesmí překročit 35 °C.
- Přístroj nikdy neprovozujte, pokud se ve vodě nacházejí lidé.
- Čerpadlo nepoužívejte v zahradních jezírkách s rybami nebo rostlinami. K znečištění kapaliny mohlo dojít kvůli vytečení maziv.
- Nepracujte s poškozeným či neúplným přístrojem ani s přístrojem, který byl upraven bez sou-

hlasu výrobce. Před uvedením do provozu nechte odborníkem zkontrolovat, zda jsou zavedena požadovaná elektrická ochranná opatření.

### **Příprava**

- Přístroj nepřenášejte ani nepřipevňujte hadici.

### **Provoz**

- Přístroj nepoužívejte v blízkosti vznětlivých kapalin nebo plynů. Při nedodržování hrozí nebezpečí požáru nebo výbuchu.
- Jako ochranu proti úrazu elektrickým proudem noste pevné boty.
- Čerpadlo nesmí při mrazu zůstat venku. Přístroj skladujte chráněný před mrazem.
- Během provozu přístroj sledujte, abyste včas zjistili, že čerpadlo běží nasucho.
- Přístroj vypněte a vyjměte akumulátor. Ujistěte se, zda se všechny pohyblivé díly zcela zastavily
  - vždy při opuštění přístroje;
  - před výměnou příslušenství;

- před sestavením nebo rozebráním přístroje,
- před kontrolou, čištěním nebo prací na přístroji..

## Čištění, údržba a skladování

- Dodržujte všechny pokyny uvedené v následující kapitole: *Čištění, údržba a skladování, str. 87*  
Všechna související opatření, zejména otevírání přístroje, musí provést odborný elektrikář. V případě opravy se vždy obraťte na naše servisní středisko.
- Vyměňte opotřebované nebo poškozené díly. Používejte výhradně originální náhradní díly a příslušenství. Při použití cizích dílů dojde k okamžité ztrátě nároku na záruku.
- Přístroj skladujte na suchém místě a mimo dosah dětí.

## Příprava

**▲ VAROVÁNÍ!** Nebezpečí zranění v důsledku neúmyslného spuštění přístroje. Akumulátor vložte do přístroje až tehdy, když je přístroj zcela připraven k použití.

## Ovládací části

Před prvním uvedením přístroje do provozu se seznamte s ovládacími částmi.

### Zapínač/vypínač (4)

- Zapnutí: Stisknutí
- Vypnutí: Stisknutí

### tlačítko (6)

Aktivuje časovač přístroje.

- 5 min Doba chodu: 1× Stisknutí
- 10 min Doba chodu: 2× Stisknutí
- 15 min Doba chodu: 3× Stisknutí

### Uzavírací kohout (15)

Pomocí uzavíracího kohoutu regulujete průtok.



Uzavírací kohout uzavřen: žádný průtok



Uzavírací kohout částečně otevřen: omezený průtok



Uzavírací kohout otevřen: maximální průtok

## Montáž

### Montáž vedení hadice

#### Postup

1. Našroubujte převlečnou matici (17) na závit na výstupu vody (10).

#### Připojení obslužné jednotky

#### Postup

1. Zatlačte zástrčku (13) do zdířky (7).
2. Našroubujte převlečnou matici na zástrčku (13) na závit na zdířce (7).

### Upevnění obslužné jednotky

#### Postup

- Možnost 1:  
Nasuňte obslužnou jednotku (8) na vodící lištu (22) na vedení hadice (20).
- Možnost 2:  
Přiipevněte obslužnou jednotku (8) třmenovým úchytem (1) na okraji sudu na dešťovou vodu.

## Zkrácení spojovací hadice

### Postup

Zkraťte spojovací hadici (23), aby se zabránilo nadměrné délce hadice.

1. Vytáhněte spojovací hadici (23) z vedení hadice (20).
2. Povolte převlečnou matici na přívzdušňovači hadice (24).
3. Vytáhněte spojovací hadici (23) z přívzdušňovače hadice (24).
4. Zkraťte spojovací hadici (23) na požadovanou délku.
5. Přívzdušňovač hadice (24) namontujte opět v opačném pořadí.

## Instalace čerpadla

### Upozornění

- Nikdy nepoužívejte tlakovou hadici k držování nebo zavěšení přístroje.
- Při ponoření čerpadla umožněte, aby z patky čerpadla unikalo co nejvíce vzduchu. Za tímto účelem držte čerpadlo šikmo. Otevřete uzavírací kohout (15).

### Nastavení hloubky ponoru

Rozsah nastavení: 45-66 cm

1. Povolte převlečnou matici (19) na vedení hadice (20).
2. Nastavte hliníkovou trubku (18) na požadovanou délku.
3. Utáhněte převlečnou matici (19) na vedení hadice (20).

### Instalace čerpadla

1. Ponořte patku čerpadla (14) do nádoby na dešťovou vodu.
2. Zavěste čerpadlo s vedením hadice (20) na okraj nádoby na dešťovou vodu.
3. Připevněte vedení hadice (20) upevněním šroubem (21).

## Nabití akumulátoru

Viz také návod k obsluze nabíječky.

### Upozornění

- Nechte zahřátý akumulátor před nabíjením vychladnout.
- Akumulátor nevystavujte po delší dobu přímému slunečnímu záření ani teplotám  $\leq 50^\circ\text{C}$ . Zabraňte zejména odložení na topná tělesa nebo skladování ve vozídlech, která jsou zaparkována na slunci.

### Postup

1. Popřípadě vyjměte akumulátor (26) z přístroje.

2. Zasuňte akumulátor do nabíjecí prohloubeniny v nabíječce (27).
3. Nabíječku zapojte do zásuvky.
4. Po úspěšném dokončení nabíjení odpojte nabíječku od sítě.
5. Vytáhněte akumulátor z nabíjecí prohloubeniny.

## Provoz

### Před provozem

- Přístroj není vhodný pro připojení k systému zásobování pitnou vodou.
- Při uvádění do provozu dodržujte minimální hladinu vody: 90 mm
- Propláchněte přístroj čistou vodou (*Proplach čerpadla, str. 87*).
- Zkontrolujte filtr v patce čerpadla (14), zda není znečištěn (*Čištění filtru, str. 87*).

## Ponoření čerpadla

### Upozornění

- **VAROVÁNÍ!** Nebezpečí úrazu elektrickým proudem v důsledku poškozeného přípojovacího kabelu. Dávejte pozor, abyste přístroj nedrželi za přípojovací kabel (11) ani za něj nevěšeli.
- Při ponořování by měl být otevřený uzavírací kohout (15), aby bylo zajištěno odvzdušnění přístroje.
- Na dně sudu se časem nahromadí nečistoty a písek, které by mohly přístroj poškodit. Doporučujeme přístroj postavit na cihlu.
- Dodržujte maximální hloubku ponoření ( $\leq 0,5$  m) vzhledem k délce spojovací hadice (23).

### Postup

- Při ponořování nebo vytahování použijte vedení hadice (20).
- Zavěste vedení hadice (20) na okraj sudu na dešťovou vodu. Připevněte vedení hadice (20) upevněním šroubem (21).
- Přebytečný přípojovací kabel (11) omotejte kolem přístroje. Přípojovací kabel zajistíte pomocí kabelových spon (12) na boku čerpadla.

## Zapnutí a vypnutí

### Upozornění

- Dohlédněte na přístroj během provozu, abyste včas zjistili automatické vypnutí nebo chod čerpadla nasucho a zabránili jeho poškození.

### Zapnutí

1. Vložte akumulátor (26) do obslužné jednotky (8).
2. Stiskněte zapínač/vypínač (4).  
Po nasávací fázi začíná čerpadlo čerpat.

### Vypnutí

1. Stiskněte zapínač/vypínač (4).
2. Vyjměte akumulátor (26) z přístroje, když jej ponecháváte bez dozoru nebo po dokončení práce.

## Časovač

- Časovač lze nastavit pouze za chodu přístroje.
- Maximální doba chodu s aktivovaným časovačem je: 15 min
- Nastavená doba chodu je signalizována LED diodami vedle tlačítka (6).
- Přístroj se automaticky vypne, jakmile uplyne nastavená doba.

### Nastavení časovače

1. Stiskněte tlačítko (6).
  - 5 min Doba chodu: 1× Stisknutí
  - 10 min Doba chodu: 2× Stisknutí
  - 15 min Doba chodu: 3× Stisknutí

### Předčasné zrušení časovače

1. Opakovaně stiskněte tlačítko (6), dokud LED vedle tlačítka nezhasnou.

## Čištění, údržba a skladování

**▲ VAROVÁNÍ!** Nebezpečí zranění v důsledku neúmyslného spuštění přístroje. Chraňte se při údržbě a čištění. Vypněte přístroj a vyjměte akumulátor (26).

Opravné a údržbářské práce, které nejsou popsány v tomto návodu k obsluze, přenechte našemu servisnímu centru. Používejte pouze originální náhradní díly.

### Čištění

**▲ VAROVÁNÍ!** Nebezpečí úrazu elektrickým proudem! Nikdy přístroj neostříkujte vodou. **OZNÁMENÍ!** Nebezpečí poškození. Chemické látky mohou poškodit plastové části přístroje.

Nepoužívejte čisticí prostředky ani rozpouštědla.

- Udržujte větrací otvory, kryt motoru a ruškojeti zařízení v čistotě. Použijte za tím účelem vlhký hadřík nebo kartáč.

### Čištění filtru

Přístroj má na patce čerpadla (14) filtr (28), který chrání přístroj před znečištěním. Podle stupně znečištění vody by se občas měl zkontrolovat a případně vyčistit.

**▲ VAROVÁNÍ!** Přístroj nesmí být provozován bez filtru (28) a patky čerpadla (14).

### Postup (Obr. A)

1. Vytáhněte akumulátor (26) z obslužné jednotky (8).
2. Povolte patku čerpadla (14) otáčením šroubu (29) **proti směru hodinových ručiček**.
3. Sejměte patku čerpadla (14).
4. Vyčistěte filtr (28) a patku čerpadla (14) pod tekoucí vodou.
5. Nasadte filtr (28) a patku čerpadla (14) opět na čerpadlo (9).
6. Upevněte patku čerpadla (14) otáčením šroubu (29) **ve směru hodinových ručiček**.

### Čištění přívzdušňovače hadice

#### Postup

1. Odstraňte uzávěr na přívzdušňovači hadice (24).
2. Odstraňte kuličku z přívzdušňovače hadice (24).
3. Vyčistěte přívzdušňovač hadice (24) pod tekoucí vodou.
4. Poté opět vložte kuličku.
5. Opět nasadte uzávěr.

### Proplach čerpadla

Po čerpání silně znečištěné vody je nutné čerpadlo propláchnout, aby se v něm neusazovaly usazeniny.

#### Postup

1. Čerpejte vlažnou, čistou vodou ( $\leq 35^\circ\text{C}$ ), dokud v čerpané vodě nebudou nečistoty.

### Údržba

Přístroj je bezúdržbový.

### Skladování

Přístroj a příslušenství skladujte vždy:

- čisté

- suché
- chráněné před prachem
- chráněné proti mrazu
- mimo dosah dětí
- Pokud čerpadlo delší dobu nepoužíváte, musí se po posledním použití a před novým použitím důkladně vyčistit a propláchnout.

Jinak v důsledku nánosů a zbytků může dojít k potížím při spouštění.

Před delším uskladněním (např. zazimování) vyjměte akumulátor z přístroje (dodržujte samostatný návod k obsluze pro akumulátor a nabíječku).

Skladovací teplota akumulátoru a přístroje je mezi 15 °C až 25 °C. Během skladování zabraňte extrémnímu chladu nebo teplu, aby akumulátor neztratil výkon.

## Likvidace/ochrana životního prostředí

Vyjměte akumulátor z přístroje a přístroj, akumulátor, příslušenství a obal odevzdejte k ekologické recyklaci.



Elektrická zařízení nepatří do domácího odpadu.

Symbol přeškrtnuté popelnice na kolečkách znamená, že tento výrobek nesmí být po skončení své životnosti likvidován jako netříděný komunální odpad.

### Směrnice 2012/19/EU o odpadních elektrických a elektronických zařízeních (OEEZ):

Spotřebitelé jsou ze zákona povinni recyklovat elektrická a elektronická zařízení na konci jejich životnosti způsobem šetrným k životnímu prostředí. Tímto způsobem je zajištěna recyklace šetrná k životnímu prostředí a šetřící zdroje.

V závislosti na tom, jak je vše implementováno ve vnitrostátním právu, máte následující možnosti:

- vrátit v prodejně,
- odevzdat na oficiálním sběrném místě,
- zaslat zpět výrobci/distributorovi.

Tento stav se netýká příslušenství starých přístrojů a pomocných prostředků bez elektrických součástí.

## Akumulátory zlikvidujte ekologickým způsobem



Akumulátor neodhazujte do domovního odpadu ani do ohně (nebezpečí exploze) či do vody. Poškozené akumulátory mohou při úniku jedovatých výparů či kapalin poškodit životní prostředí a zdraví osob.

Jste povinni zlikvidovat vadné nebo vysloužilé akumulátory ekologickým způsobem. (nařízení (EU) 2023/1542 o bateriích a odpadních bateriích)

- Akumulátory neotevírejte a vyhýbejte se mechanickému poškození. Hrozí nebezpečí zkratu, přičemž se mohou uvolňovat výpary dráždící dýchací cesty.
- Z bezpečnostních důvodů je třeba akumulátory před likvidací vybit.
- Póly přelepte lepicí páskou, aby nedošlo ke zkratu.
- Akumulátory zlikvidujte přes obchod nebo sběrné místo.
- **Poškozené akumulátory**  
S akumulátory poškozenými zvenčí zacházejte obzvláště opatrně!
  - Poškozených akumulátorů se nedotýkejte holými rukama.
  - Pokud póly nemůžete přelepit lepicí páskou, vložte akumulátory jednotlivě do plastového sáčku.
  - Poškozené akumulátory vložte jednotlivě do nehořlavé, uzavíratelné nádoby, kterou lze ještě naplnit pískem.
  - Poškozené akumulátory odevzdejte do sběrného místa s odborným personálem.

## Náhradní díly a příslušenství

Náhradní díly a příslušenství jsou k dostání na webových stránkách

**www.grizzlytools.shop**. Pokud máte problémy při objednání, kontaktujte nás prostřednictvím našeho online obchodu. V případě dalších dotazů se obraťte na: *Service-Center, str. 90*

Poz. č.	Název	Obj. č.
8	Obslužná jednotka	91120241
16	adaptér	91120244
18+20+23	Hliníková trubka+Vedení hadice+Spojovací hadice	91120242
25	přípojka	91120243

## Servis

### Záruka

Vážení zákazníci,

na tento výrobek získáváte záruku 3 let od data zakoupení. V případě závad na tomto výrobku máte nárok na zákonná práva vůči prodejci tohoto výrobku. Tato zákonná práva nejsou omezena níže uvedenou zárukou.

### Záruční podmínky

Záruční doba začíná datem nákupu. Dobře uschovejte originální pokladní doklad. Tento doklad je potřebný jako doklad o koupi. Dojde-li k vadě materiálu nebo výrobní vadě během tří let od data nákupu tohoto výrobku, opravíme nebo vyměníme Vám výrobek podle našeho uvážení zdarma. Toto záruční plnění vyžaduje, aby vadný výrobek a doklad o koupi (pokladní doklad) byly předloženy během tříleté lhůty a bylo stručně písemně popsáno, o jakou závadu se jedná a kdy k ní došlo.

Pokud je vada kryta naší zárukou, obdržíte zpět opravený nebo nový výrobek. S opravou nebo výměnou výrobku nezačne plynout nová záruční doba.

### Záruční doba a zákonné nároky z vad

Záruční doba se záručním plnění neprodlouží. To platí také pro vyměněné a opravené díly. Jakákoli poškození nebo vady, které se již v době nákupu vyskytly, je nutné nahlásit ihned po vybalení. Opravy provedené po uplynutí záruční doby jsou za poplatek.

### Rozsah záruky

Výrobek byl pečlivě vyroben podle přísných směrnic pro jakost a před dodáním pečlivě zkontrolován.

Záruční plnění platí pro vady materiálu nebo výrobní vady. Tato záruka se nevztahuje na díly výrobku, které jsou vystaveny běžné-

mu opotřebení, a lze je proto považovat za opotřebitelné součásti (např. předfiltr, těsnící kroužek) nebo za poškození křehkých částí. Tato záruka zaniká, pokud je výrobek poškozen, nesprávně používán nebo není udržován. Pro správné používání výrobku se musí přesně dodržovat všechny pokyny uvedené v návodu k obsluze. Je nutné se bezpodmínečně vyvarovat použití a jednání, které nejsou v tomto návodu k obsluze doporučovány nebo před nimiž se varuje.

Výrobek je určen pouze pro soukromé použití a není určen ke komerčnímu používání. Záruka zaniká v případě hrubého a nesprávného zacházení, použití násilí a zásahů, které nebyly provedeny naší autorizovanou servisní pobočkou.

### Vyřízení v záručním případě

V zájmu rychlého zpracování Vašeho požadavku postupujte podle následujících pokynů:

- Pro všechny dotazy si připravte doklad o koupi a číslo položky (např. IAN 507547\_2507) jako doklad o nákupu.
- Číslo položky naleznete na typovém štítku na výrobku, na rytině na výrobku, na titulní straně návodu k obsluze (vlevo dole) nebo na nálepce na zadní nebo spodní straně výrobku.
- Pokud se vyskytnou funkční chyby nebo jiné závady, nejprve kontaktujte níže uvedené servisní středisko **telefonicky** nebo použijte náš **kontaktní formulář**, který najdete na stránkách *parkside-diy.com* v kategorii **Servis**.
- Po konzultaci s naším servisním střediskem můžete bezplatně zaslat vadný výrobek na adresu služby, kterou jste obdrželi, s přiloženým dokladem o koupi (účtenkou), s uvedením povahy vady a kdy k ní došlo. K zamezení problémů s přijetím a

dalším nákladům je bezpodmínečně nutné používat pouze adresu, která Vám byla oznámena. Ujistěte se, že zásilka není zaslaná nevyplaceně, není objemným zbožím, expresem nebo jiným speciálním nákladem. Zašlete výrobek včetně veškerého příslušenství dodaného při nákupu a zajistěte, aby přepravní obal byl dostatečně bezpečný.



Na stránkách *parkside-diy.com* můžete nahlížet do těchto a mnoha dalších příruček a stahovat je. S tímto QR kódem se dostanete přímo na *parkside-diy.com*. Vyberte svou zemi a vyhledejte pomocí vyhledávací masky návody k obsluze. Zadáním čísla položky (IAN) 507547\_2507 můžete otevřít svůj návod k obsluze.

## Oprávérenská služba

Pro opravy, **kteřé nepodléhají záruce**, se obraťte na servisní středisko. Tam Vám rádi poskytneme odhad nákladů.

- Můžeme přijímat pouze přístroje, které byly při zaslání dostatečně zabaleny a ofrankovány.  
**Upozornění:** Zašlete Váš přístroj vyčištěný a s odkazem na závadu na adresu uvedenou v servisním středisku.
- Nepřijmou se přístroje zaslané neoprávněně, přístroje zasílané jako objemné zboží nebo expres zaslané přístroje nebo přístroje odeslané jinou speciální dopravou.
- Vaše odeslané vadné přístroje zlikvidujeme bezplatně.

## Service-Center

**CZ** Servis Česko  
Tel.: 8000 23611  
Kontaktní formulář na  
*parkside-diy.com*  
IAN 507547\_2507

## Dovozce

Upozorňujeme, že následující adresa není servisní adresou. Nejprve kontaktujte výše uvedené servisní středisko.

Grizzly Tools GmbH & Co. KG  
Stockstädter Str. 20  
63762 GroBostheim  
NĚMECKO  
*www.grizzlytools.de*

## Překlad původního EU prohlášení o shodě

Výrobek: **Aku čerpadlo na dešťovou vodu**

Model: **PRPA 12-Li A1**

Sériové číslo: 000001-042000

Výše popsaný předmět prohlášení je ve shodě s příslušnými harmonizačními právními předpisy Unie:

**2006/42/EC • 2014/30/EU • 2011/65/EU & (EU) 2015/863**

Výše popsaný předmět prohlášení je ve shodě se směrnicí Evropského parlamentu a Rady 2011/65/EU ze dne 8. června 2011 o omezení používání některých nebezpečných látek v elektrických a elektronických zařízeních.

Pro zajištění shody byly použity následující harmonizované normy a národní normy a předpisy:

**EN 60335-1:2012/A16:2023 • EN IEC 60335-2-41:2021/A11:2021  
EN 62233:2008 • EN IEC 63000:2018  
EN IEC 55014-1:2021 • EN IEC 55014-2:2021**

Toto prohlášení o shodě vydal na vlastní odpovědnost výrobce:



Grizzly Tools GmbH & Co. KG  
Stockstädter Str. 20  
63762 Großostheim  
NĚMECKO  
23.10.2025

Christian Frank  
Zplnomocněný zástupce dokumentace

## Obsah

<b>Úvod</b> .....	<b>92</b>
Používanie na určený účel.....	92
Rozsah dodávky/Príslušenstvo.....	92
Prehľad.....	93
Opis funkcie.....	93
Technické údaje.....	93
Údaje o výkone.....	94
<b>Bezpečnostné pokyny</b> .....	<b>94</b>
Význam bezpečnostných pokynov.....	94
Piktogramy a symboly.....	95
Bezpečné uvedenie do prevádzky.....	95
<b>Príprava</b> .....	<b>97</b>
Ovládacie prvky.....	97
Montáž.....	97
Upevnenie ovládacej jednotky.....	97
Skrátenie spojovacej hadice.....	98
Umiestnenie čerpadla.....	98
Nabíjanie akumulátora.....	98
<b>Prevádzka</b> .....	<b>98</b>
Pred prevádzkou.....	98
Ponorenie čerpadla.....	98
Zapnutie a vypnutie.....	99
Časovač.....	99
<b>Čistenie, údržba a skladovanie</b> .....	<b>99</b>
Čistenie.....	99
Údržba.....	99
Skladovanie.....	100
<b>Likvidácia/ochrana životného prostredia</b> .....	<b>100</b>
Akumulátory zlikvidujte ekologicky.....	100
<b>Náhradné diely a príslušenstvo</b> .....	<b>101</b>
<b>Servis</b> .....	<b>101</b>
Garancija.....	101
Opravný servis.....	102
Service-Center.....	102
Importér.....	102
<b>Preklad originálneho vyhlásenia o zhode EÚ</b> .....	<b>103</b>
<b>Rozložený pohľad</b> .....	<b>145</b>

## Úvod

Srdečne vám blahoželáme ku kúpe vášho nového čerpadla do suda na dažďovú vodu (v nasledujúcej časti nazývanej prístroj alebo elektrické náradie).

Rozhodli ste sa tým pre vysoko kvalitný prístroj. Tento prístroj bol počas výroby skon-

trovaný vzhľadom na kvalitu a podrobný výrobný kontrolu. Tým je zabezpečená funkčná schopnosť prístroja.

Nedá sa vylúčiť, že sa v jednotlivých prípadoch na alebo v prístroji, resp. v hadicových vedeniach nenachádzajú zvyškové množstvá vody. Nejde o nedostatok alebo poruchu a nie je dôvod k znepokojeniu.



Návod na obsluhu je súčasťou tohto prístroja. Obsahuje dôležité pokyny pre bezpečnosť, používanie a likvidáciu. Starostlivo si prečítajte návod na obsluhu. Oboznámte sa s ovládacími dielmi a správnym používaním prístroja. Prístroj používajte iba ako je opísané a na uvedené oblasti použitia. Návod na obsluhu si dobre uschovajte a pri odovzdávaní prístroja tretej osobe dodajte tiež všetky podklady.

### Používanie na určený účel

Prístroj je určený výlučne na nasledujúce používanie:

- Zavlažovanie záhrad na súkromné využitie.
- Čerpanie čistej a dažďovej vody s teplotou  $\leq 35^\circ\text{C}$

Každé iné používanie, ktoré nie je v tomto návode na obsluhu výslovne povolené, môže predstavovať vážne nebezpečenstvo pre používateľa a viesť k škodám na prístroji. Obsluhujúca osoba alebo používateľ je zodpovedný za zranenia iných ľudí alebo poškodenia ich majetku. Prístroj je určený na použitie pre domácich majstrov. Nie je koncipovaný na trvalé komerčné nasadenie. Pri komerčnom používaní záruka zaniká. Výrobca neručí za škody, ktoré vzniknú v dôsledku používania v rozpore s určením alebo nesprávnej obsluhy.

Prístroj je súčasťou série **X 12 V TEAM** a môže sa prevádzkovať s akumulátormi série **X 12 V TEAM**. Akumulátory série **X 12 V TEAM** sa smú nabíjať iba s nabíjačkami série **X 12 V TEAM**.

### Rozsah dodávky/Príslušenstvo

Vybalte prístroj a skontrolujte rozsah dodávky.

Obalový materiál riadne zlikvidujte.

- Akumulátorové čerpadlo na dažďovú vodu
- Ovládacia jednotka

- Hadicové vedenie
- Upevnenie so skrútkou
- Adaptér
- Akumulátor a nabíjačka s návodom na obsluhu
- Preklad pôvodného návodu na použitie

## Prehľad

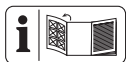

Obrázky prístroja nájdete na prednej vyklápacej strane.

- 1 Oblúk
  - 2 ovládacie pole
  - 3 indikácia stavu nabitia na prístroji
  - 4 Tlačidlo zap/vyp
  - 5 Výstražné LED
  - 6 tlačidlo (Časovač)
  - 7 Zásuvka
  - 8 Ovládacia jednotka
  - 9 Čerpadlo
  - 10 Výpust vody
  - 11 Prípojný kábel
  - 12 Káblová svorka
  - 13 Konektor
  - 14 Hlava čerpadla
  - 15 Uzatvárací kohút
  - 16 Spojka
  - 17 Prevlečná matica (Výpust vody)
  - 18 Hliníková rúra
  - 19 Prevlečná matica (Hadicové vedenie)
  - 20 Hadicové vedenie
  - 21 Upevnenie so skrútkou
  - 22 Vodiaca koľajnička
  - 23 Spojovacia hadica
  - 24 Odvzdušňovač hadice
  - 25 Prípojka
  - 26 akumulátor
  - 27 nabíjačka
- (Obr A)**
- 28 Filter
  - 29 Skrútka (Hlava čerpadla)

## Opis funkcie

Prístroj je vybavený časovačom, ktorý automaticky vypne čerpadlo po uplynutí stanoveného času.

Hadicové vedenie s nastaviteľnou výškou a hliníkovou rúrou sa môže zavesiť do suda na dažďovú vodu a umožňuje pohodlný odber vody cez hadicu na vodu.

Uzatvárací kohút má funkciu vodného kohúta.

Funkcia prvkov obsluhy je uvedená v nasledujúcich opisoch.

## Technické údaje

### Akumulátorové čerpadlo na dažďovú vodu

.....PRPA 12-Li A1

Menovité napätie  $U$  ..... 12 V =

Druh ochrany (Čerpadlo) ..... IPX8

Druh ochrany (Ovládacia jednotka) ..... IPX4

Hmotnosť s akumulátorom (PAPK 12 A4)

..... 1,8 kg

Hmotnosť (bez akumulátora) ..... 1,6 kg

Prečerpávaný objem  $Q$  .....  $\leq 1500$  L/h

Dopravná výška  $h$  .....  $\leq 11$  m

Dopravný tlak  $p$  .....  $\leq 1,1$  bar

Hĺbka ponoru .....  $\leq 0,5$  m

Minimálna výška hladiny pri nasávaní .90 mm

Zvyšková hladina vody ..... 25 mm

Veľkosť zrna (nánosy, ktoré je možno nasávať) .....  $\leq 0,25$  mm

Teplota vody  $T_{max}$  .....  $\leq 35$  °C

Hladina akustického tlaku ( $L_{pA}$ ) .....  $\leq 70$  dB

akumulátor ..... Li-Ion

Teplota .....  $\leq 50$  °C

– Nabíjanie ..... 4–40 °C

– Prevádzka ..... 4–50 °C

– Skladovanie ..... 15–25 °C

### X 12 V TEAM

Prístroj je súčasťou série **X 12 V TEAM**

a môže sa prevádzkovať s akumulátormi série **X 12 V TEAM**. Akumulátory série

**X 12 V TEAM** sa smú nabíjať iba s nabíjačkami série **X 12 V TEAM**.

Odporúčame vám prevádzkovať tento prístroj výlučne s nasledujúcimi akumulátormi: PAPK 12 A3, PAPK 12 A4, PAPK 12 B3, PAPK 12 B4, PAPK 12 D1, PAPK 12 D2, PAPK 12 5.0 A1

Odporúčame vám nabíjať tieto akumulátory výlučne s nasledujúcimi nabíjačkami: PLGK 12 A2, PLGK 12 A3, PLGK 12 B2, PDSLK 12 A2, PLGK 12 6.0 A1

Technické údaje akumulátora a nabíjačky:  
Pozri samostatný návod.

## Údaje o výkone

↑ Dopravná výška; → Prečerpaný objem

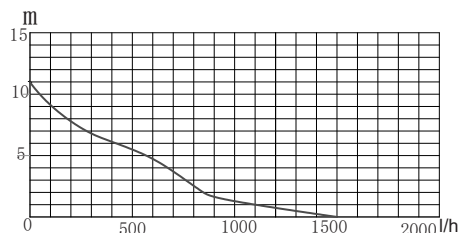

Meranie maximálnych údajov sa vykoná pri optimálnych podmienkach (napr. rovný, priamy výstup).

Užšie hadice môžu znížiť výkon.

## Bezpečnostné pokyny



**POZOR!** Pri používaní elektrického prístroja sa musia dodržiavať predpisy ochrany proti zásahu elektrickým prúdom a základné bezpečnostné predpisy prevencie pred úrazmi a predpisy požiarnej ochrany.

**VAROVANIE!** Poškodenia zdravia osôb a vecné škody v dôsledku neodbornej manipulácie s akumulátorom. Dodržiavajte bezpečnostné pokyny a pokyny k nabíjaniu a správne použitiu v návode

de na obsluhu vášho akumulátora a nabíjačky série **X 12 V TEAM**. Podrobnejší opis k nabíjaniu a ďalšie informácie nájdete v samostatnom návode na obsluhu.

### Význam bezpečnostných pokynov

#### ▲ NEBEZPEČENSTVO!

Keď tento bezpečnostný pokyn nebudete dodržiavať, nastane úraz. Následkom je ťažké telesné poranenie alebo smrť.

**VAROVANIE!** Keď tento bezpečnostný pokyn nebudete dodržiavať, môže nastať úraz. Následkom je možné telesné poranenie alebo smrť.

**OPATRNE!** Keď tento bezpečnostný pokyn nebudete dodržiavať, nastane úraz. Následkom je možné ľahké alebo stredne ťažké telesné poranenie.

**UPOZORNENIE!** Keď tento bezpečnostný pokyn nebudete dodržiavať, nastane úraz. Následkom sú možné vecné škody.

## Piktogramy a symboly

### Piktogramy na prístroji



Prístroj je súčasťou série **X 12 V TEAM** a môže sa prevádzkovať s akumulátormi série **X 12 V TEAM**. Akumulátory série **X 12 V TEAM** sa smú nabíjať iba s nabíjačkami série **X 12 V TEAM**.

 Prečítajte si návod na obsluhu

 Pozor!

- Nie je vhodné pre vodu s vysokým obsahom piesku.
- Pozor: Zabráňte chodu čerpadla nasucho! Nebezpečenstvo prehriatia!

 0,5 m Hĺbka ponoru

 Horúci povrch

 Elektrické prístroje nepatria do domového odpadu.

 indikácia stavu nabitia

 Tlačidlo zap/vyp

 Časovač

## Piktogramy v návode na obsluhu

 Pozor!

### Bezpečné uvedenie do prevádzky

### Všeobecné upozornenia

- Pozorne si prečítajte návod na obsluhu. Oboznámte sa s nastavovacími dielmi a správnym používaním prístroja.
- Prístroj nesmú používať deti. Na deti treba dohliadať, aby sa zabezpečilo, že sa nebudú hrať s prístrojom.

Prístroj môžu používať osoby so zníženými fyzickými, senzorickými alebo mentálnymi schopnosťami, alebo nedostatkom skúsenosti a vedomostí, ak sú pod dohľadom alebo boli poučené o bezpečnom používaní prístroja a porozumeli súvisiacim nebezpečenstvám.

Čistenie a používateľskú údržbu nesmú vykonávať deti.

- Osoby, ktoré nie sú oboznámené s návodom na

používanie, nesmú prístroj používať.

- Podniknite vhodné opatrenia, aby sa deti zdržovali mimo prístroja, ktorý je v prevádzke. Hrozí nebezpečenstvo zranenia.
- Prístroj nepoužívajte v polohách vyšších ako 2000 m.
- Nepoužívajte na vodu s abrazívnymi čiastočkami, ako je piesok. Čerpanie agresívnych, abrazívnych (s brúsnym efektom), žieravých, horľavých (napr. motorové palivá) alebo výbušných kvapalín, slanej vody, čistiacich prostriedkov a potravín nie je dovolené. Teplota čerpanej kvapaliny nesmie prekročiť 35 °C.
- S prístrojom nikdy nepracujte, keď sa vo vode nachádzajú ľudia.
- Čerpadlo nepoužívajte v záhradných jazierkach s rybami alebo rastlinami. V prípade vytečenia mazačích prostriedkov sa môže kvapalina znečistiť.
- Nikdy nepracujte s poškodeným alebo neúplným prístrojom ani s prí-

strojom, ktorý bol upravený bez súhlasu výrobcu.

Pred uvedením do prevádzky požiadajte odborníka, aby skontroloval, či sú k dispozícii potrebné elektrické ochranné opatrenia.

### Príprava

- Prístroj nenoste ani neupevňujte hadicu.

### Prevádzka

- Prístroj nepoužívajte v blízkosti zápalných kvapalín alebo plynov. V prípade nedodržania hrozí nebezpečenstvo požiaru alebo výbuchu.
- Na ochranu proti úrazu elektrickým prúdom nosite pevnú obuv.
- V prípade mrazu nesmie zostať čerpadlo vonku. Prístroj uskladnite chránený pred mrazom.
- Prístroj počas prevádzky kontrolujte, aby ste včas zistili, že čerpadlo beží nasucho.
- Prístroj vypnite a vyberte akumulátor. Uistite sa, či sa úplne zastavili všetky pohyblivé diely
  - vždy, keď opustíte prístroj,

- skôr ako vymeníte príslušenstvo,
- skôr ako prístroj poskladáte alebo rozložíte,
- predtým než prístroj skontrolujete, vyčistíte alebo budete na ňom vykonávať práce.

## Čistenie, údržba a skladovanie

- Dbajte na všetky upozornenia v tejto časti: *Čistenie, údržba a skladovanie, S. 99*  
Všetky opatrenia, ktoré z toho vyplývajú, hlavne otvorenie prístroja, má vykonať elektrikár. V prípade potreby opravy sa vždy obráťte na naše servisné centrum.
- Z bezpečnostných dôvodov vymeňte všetky opotrebované alebo poškodené diely. Používajte výhradne originálne náhradné diely a originálne príslušenstvo. Pri použití iných dielov sa okamžite stráca nárok na záručné plnenie.
- Prístroj uchovávajte na suchom mieste a mimo dosahu detí.

## Príprava

**▲ VAROVANIE!** Nebezpečenstvo poranenia v dôsledku neúmyselne spusteného prístroja. Akumulátor vložte do prístroja až vtedy, keď je prístroj úplne pripravený na použitie.

### Ovládacie prvky

Pred prvou prevádzkou prístroja spoznajte ovládače.

#### Tlačidlo zap/vyp (4)

- Zapnutie: Stlačiť
- Vypnutie: Stlačiť

#### tlačidlo (6)

Aktivuje časovač prístroja.

- 5 min Čas chodu: 1× Stlačiť
- 10 min Čas chodu: 2× Stlačiť
- 15 min Čas chodu: 3× Stlačiť

#### Uzatvárací kohút (15)

Pomocou uzatváracieho kohúta môžete regulovať prietok.



Uzatvárací kohút zatvorený: žiadny prietok



Uzatvárací kohút čiastočne otvorený: obmedzený prietok



Uzatvárací kohút otvorený: maximálny prietok

## Montáž

### Montáž hadicového vedenia

#### Postup

1. Preveľnú maticu (17) naskrutkujte na závit na výpuste vody (10).

#### Pripojenie ovládacej jednotky

#### Postup

1. Zasuňte konektor (13) do zásuvky (7).
2. Preveľnú maticu na konektore (13) naskrutkujte na závit na zásuvke (7).

### Upevnenie ovládacej jednotky

#### Postup

- Možnosť 1:  
Nasuňte ovládaciu jednotku (8) na vodiacu kolajničku (22) na hadicovom vedení (20).
- Možnosť 2:

Upevnite ovládaciu jednotku (8) pomocou obľúka (1) na okraj suda na dažďovú vodu.

## Skrátenie spojovacej hadice

### Postup

Skráťte spojovaciu hadicu (23), aby nebola príliš dlhá.

1. Vytiahnite spojovaciu hadicu (23) z hadicového vedenia (20).
2. Uvoľnite prevlečnú maticu na odvzdušňovacia hadice (24).
3. Vytiahnite spojovaciu hadicu (23) z odvzdušňovača hadice (24).
4. Skráťte spojovaciu hadicu (23) na želanú dĺžku.
5. Odvzdušňovač hadice (24) namontujte znova v opačnom poradí.

## Umiestnenie čerpadla

### Upozornenia

- Prístroj nikdy nedržte za tlakovú hadicu ani ho na ňu nevesajte.
- Pri ponáraní čerpadla sa pokúste z hlavy čerpadla odstrániť čo najviac vzduchu. Držte preto čerpadlo našikmo. Otvorte uzatvárací kohút (15).

### Nastavenie hĺbky ponoru

Rozsah prestavenia: 45-66 cm

1. Uvoľnite prevlečnú maticu (19) na hadicovom vedení (20).
2. Nastavte hliníkovú rúru (18) na želanú dĺžku.
3. Pevne dotiahnite prevlečnú maticu (19) na hadicovom vedení (20).

### Umiestnenie čerpadla

1. Ponorte hlavu čerpadla (14) do nádoby na dažďovú vodu.
2. Zaveste čerpadlo s hadicovým vedením (20) na okraj nádoby na dažďovú vodu.
3. Upevnite hadicové vedenie (20) pomocou upevnenia so skrútkou (21).

## Nabíjanie akumulátora

Pozri tiež návod na obsluhu nabíjačky.

### Upozornenia

- Zohriaty akumulátor nechajte pred nabíjaním vychladnúť.
- Akumulátor nikdy nevystavujte dlhší čas priamemu slnečnému žiareniu alebo teplotám  $\leq 50$  °C. Nekladte ho najmä na ra-

diátory ani ho neskladujte vo vozidlách, ktoré sú zaparkované na slnku.

### Postup

1. V prípade potreby vyberte z prístroja akumulátor (26).
2. Zasuňte akumulátor do nabíjacieho priestoru nabíjačky (27).
3. Pripojte nabíjačku do zásuvky.
4. Po nabití odpojte nabíjačku od siete.
5. Vytiahnite akumulátor z nabíjacieho priestoru.

## Prevádzka

### Pred prevádzkou

- Prístroj nie je vhodný na pripojenie na systém napájania pitnou vodou.
- Pri uvedení do prevádzky dbajte na minimálnu hladinu vody: 90 mm
- Prístroj prepláchnite čistou vodou (*Prepláchnutie čerpadla*, S. 99).
- Skontrolujte filter v hlave čerpadla (14), či nie je znečistený (*Čistenie filtra*, S. 99).

## Ponorenie čerpadla

### Upozornenia

- **▲ VAROVANIE!** Nebezpečenstvo úrazu elektrickým prúdom v dôsledku poškodeného prípojného kábla. Dávajte pozor, aby ste prístroj nedržali ani nezavesili za prípojný kábel (11).
- Pri ponorení musí byť uzatvárací kohút (15) otvorený, aby sa mohol prístroj odvzdušniť.
- Na dne suda sa v priebehu času hromadia nečistoty a piesok, ktoré môžu poškodiť čerpadlo. Odporúčame postaviť prístroj na tehlu.
- Dbajte na maximálnu hĺbku ponoru ( $\leq 0,5$  m) vzhľadom na dĺžku spojovacej hadice (23).

### Postup

- Na ponorenie alebo vytiahnutie použite hadicové vedenie (20).
- Zaveste hadicové vedenie (20) na okraj suda na dažďovú vodu. Upevnite hadicové vedenie (20) pomocou upevnenia so skrútkou (21).
- Zvyšný prípojný kábel (11) omotajte okolo prístroja. Upevnite prípojný kábel káblovými sponami (12) z boku čerpadla.

## Zapnutie a vypnutie

### Upozornenia

- Prístroj počas prevádzky sledujte, aby ste si včas všimli automatické vypnutie alebo chod čerpadla nasucho a predišli poškodeniu.

### Zapnutie

1. Do ovládacej jednotky (8) nasadte akumulátor (26).
2. Stlačte tlačidlo zap/vyp (4).  
Po nasávaní začne čerpadlo čerpať.

### Vypnutie

1. Stlačte tlačidlo zap/vyp (4).
2. Keď necháte prístroj bez dohľadu alebo ste hotoví s prácou, vyberte z prístroja akumulátor (26).

## Časovač

- Časovač sa dá nastaviť, iba keď prístroj beží.
- Maximálny čas chodu s aktivovaným časovačom je: 15 min
- Nastavený čas chodu zobrazujú LED vedľa tlačidla (6).
- Prístroj sa po uplynutí zadaného času vypne automaticky.

### Nastavenie časovača

1. Stlačte tlačidlo (6).
  - 5 min Čas chodu: 1× Stlačiť
  - 10 min Čas chodu: 2× Stlačiť
  - 15 min Čas chodu: 3× Stlačiť

### Predčasné vypnutie časovača

1. Stláčajte tlačidlo (6) dovtedy, kým LED vedľa tlačidla nezhasnú.

## Čistenie, údržba a skladovanie

**▲ VAROVANIE!** Nebezpečenstvo poranenia v dôsledku neúmyselného spustenia prístroja. Chráňte sa pri údržbárskych a čistiacich prácach. Prístroj vypnite vyberte akumulátor (26)

Údržbárske a opravárske práce, ktoré nie sú opísané v tomto návode, nechajte vykonať nášmu servisnému centru. Používajte len originálne náhradné diely.

### Čistenie

**▲ VAROVANIE!** Zásah elektrickým prúdom! Prístroj nikdy nestriekajte vodou.

**UPOZORNENIE!** Nebezpečenstvo poškodenia. Chemické látky môžu pôsobiť na plastové diely prístroja. Nepoužívajte žiadne čistiace prostriedky, resp. rozpúšťadlá.

- Vetráciu štrbinu, kryt motora a držadlá prístroja udržiavajte čisté. Na tento účel použite vlhkú utierku alebo kefu.

### Čistenie filtra

Na prístroji sa na hlave čerpadla (14) nachádza filter (28), ktorý chráni prístroj pred nečistotami. Podľa stupňa znečistenia vody sa má príležitostne kontrolovať a v prípade potreby vyčistiť.

**▲ VAROVANIE!** Prístroj sa nesmie prevádzkovať bez filtra (28) a hlavy čerpadla (14).

### Postup (Obr A)

1. Vytiahnite akumulátor (26) z ovládacej jednotky (8).
2. Uvoľnite hlavu čerpadla (14) tak, že skrutku (29) otočíte **proti smeru hodinových ručičiek**.
3. Vyberte hlavu čerpadla (14).
4. Filter (28) a hlavu čerpadla (14) vyčistite pod tečúcou vodou.
5. Znovu nasadte filter (28) a hlavu čerpadla (14) na čerpadlo (9).
6. Upevnite hlavu čerpadla (14) tak, že skrutku (29) otočíte **v smere hodinových ručičiek**.

### Čistenie odvodušňovača hadice

#### Postup

1. Odoberte kryt odvodušňovača hadice (24).
2. Vyberte guľôčku z odvodušňovača hadice (24).
3. Odvodušňovač hadice (24) vyčistite pod tečúcou vodou.
4. Guľôčku znova nasadte.
5. Znovu nasadte kryt.

### Prepláchnutie čerpadla

Po čerpaní silne znečistenej vody sa musí čerpadlo prepláchnuť, aby sa zabránilo hromadeniu usadenín v prístroji.

#### Postup

1. Čerpajte vlažnú čistou vodu ( $\leq 35$  °C), kým nebude prečerpaná voda bez nečistôt.

### Údržba

Prístroj si nevyžaduje údržbu.

## Skladovanie

Prístroj a príslušenstvo skladujte vždy:

- v čistote
  - v suchu
  - chránené pred prachom
  - bezpečne pred mrazom
  - mimo dosahu detí
  - Keď nebudete čerpadlo dlhší čas používať, musí sa po poslednom použití a pred novým použitím dôkladne vyčistiť a vypláchnuť.
- V dôsledku usadenín a zvyškov môže v opačnom prípade dôjsť k ťažkostiam pri spustení.

Pred dlhším skladovaním (napr. cez zimu) vyberte akumulátor z prístroja (zohľadnite samostatný návod na obsluhu pre akumulátor a nabíjačku).

Skladovacia teplota pre akumulátor a prístroj je 15 °C až 25 °C. Počas skladovania zabráňte extrémnemu chladu alebo teplu, aby sa výkon akumulátora neznížil.

## Likvidácia/ochrana životného prostredia

Z prístroja vyberte akumulátor a prístroj, akumulátor, príslušenstvo a balenie prineste na ekologické zhodnotenie.



Elektrické prístroje nepatria do domového odpadu.

Symbol preškrtnutého kontajnera na kolieskach znamená, že tento výrobok sa po skončení jeho životnosti nesmie likvidovať ako netriedený komunálny odpad.

### Smernica 2012/19/EÚ o odpade z elektrických a elektronických zariadení:

Spotrebiteľia sú zo zákona povinní elektrické a elektronické zariadenia na konci ich životnosti odovzdať na ekologickú recykláciu. Týmto spôsobom je zabezpečené zhodnotenie šetrné k životnému prostrediu a zdrojom.

V závislosti od národných zákonov, máte tieto možnosti:

- vrátenie na predajnom mieste,
- odovzdanie na oficiálnom zbernom mieste,
- zaslanie späť výrobcovi/distribútorovi.

Netýka sa to dielov príslušenstva a pomocných prostriedkov bez elektrických komponentov, pripojených k starým prístrojom.

## Akumulátory zlikvidujte ekologicky



Akumulátor neodhadzujte do domového odpadu, ohňa (nebezpečenstvo výbuchu) alebo vody. Poškodené akumulátory môžu škodiť životnému prostrediu a vášmu zdraviu, keď unikajú jedovaté pary alebo kvapaliny.

Poškodené alebo opotrebované akumulátory musíte zlikvidovať ekologicky. (nariadenie (EÚ) 2023/1542 o batériách a odpadových batériách)

- Akumulátory neotvárajte a zabráňte ich mechanickému poškodeniu. Existuje nebezpečenstvo skratu a môžu uniknúť výpary, ktoré dráždia dýchacie cesty.
- Z bezpečnostných dôvodov musia byť akumulátory pred likvidáciou vybité.
- Póly prelepte, aby ste predišli skratu.
- Akumulátory odovzdajte v predajni alebo na zbernom mieste.

### • Poškodené akumulátory

S poškodenými akumulátormi manipulujte mimoriadne opatrne!

- Nedotýkajte sa poškodených akumulátorov holými rukami.
- Ak sa nedajú póly prelepiť, odovzdajte akumulátory jednotlivo v plastovom vrecku.
- Poškodené akumulátory odovzdajte jednotlivo uložené v nehorľavej uzatvárateľnej nádobe, ktorú je ešte možné naplniť pieskom.
- Poškodené akumulátory odovzdajte na zbernom mieste s personálom s odbornou spôsobilosťou.

## Náhradné diely a príslušenstvo

**Náhradné diely a príslušenstvo dostanete na [www.grizzlytools.shop](http://www.grizzlytools.shop).** Ak by sa pri objednávaní vyskytli problémy, kontaktujte nás cez náš internetový obchod. V prípade ďalších otázok sa obráťte na: *Service-Center, S. 102*

Poz. č.	Název	Obj. č.
8	Ovládacia jednotka	91120241
16	Adaptér	91120244
18+20+23	Hliníková rúra+Hadicové vedenie+Spojovacia hadica	91120242
25	Prípojka	91120243

## Servis

### Garancija

Vážená zákazníčka, vážený zákazník,

Na tento výrobok dostávate záruku 3 rokov od dátumu kúpy. V prípade nedostatkov tohto výrobku vám voči predajcovi výrobku prirátajú zákonné práva. Tieto zákonné práva nie sú obmedzené našou zárukou opísanou v nasledujúcej časti.

#### Záručné podmienky

Záručná doba začína s dátumom kúpy. Originálny pokladničný doklad dobre uschovajte. Tento doklad bude potrebný ako doklad o kúpe. Ak sa v rámci tri rokov od dátumu kúpy tohto výrobku vyskytne chyba materiálu alebo výroby, výrobok – podľa našej voľby – pre vás bezplatne opravíme alebo vymeníme. Toto poskytnutie záruky predpokladá, že v rámci trojročnej lehoty sa predloží chybný výrobok a doklad o kúpe (pokladničný doklad) a krátko sa písomne opíše, v čom existuje nedostatok a kedy sa vyskytol.

Ak je chyba pokrytá našou zárukou, dostanete späť opravený alebo nový výrobok. S opravou alebo výmenou výrobku nezačína žiadne nové záručné obdobie.

#### Záručná doba a zákonné nároky na odstránenie nedostatkov

Záručná doba sa poskytnutím záruky nepredlžuje. To platí aj pre vymenené a opravené diely. Škody a nedostatky existujúce prípadne už pri kúpe sa musia ihneď pri vybalení ohlásiť. Opravy pripadajúce po uplynutí záručnej doby sú s povinnosťou úhrady.

#### Rozsah záruky

Výrobok bol starostlivo vyrobený podľa prírodných kvalitatívnych smerníc a pred dodávkou bol svedomito skontrolovaný.

Poskytnutie záruky platí výlučne na chyby materiálu alebo výroby. Táto záruka sa nevzťahuje na časti výrobku, ktoré sú vystavené normálnemu opotrebeniu a preto je možné na ne prihladať (napr. Predradený filter, Tesniaci krúžok) ako na rýchlo opotrebitelné diely alebo na poškodenia na rozbitných dieloch.

Táto záruka prepadá, keď je výrobok poškodený, neodborne používaný alebo nebola na ňom vykonávaná údržba. Pre odborné používanie výrobku je nutné presne dodržiavať všetky pokyny uvedené v návode na obsluhu. Účelom použitia a manipuláciám, od ktorých sa v návode na obsluhu odrádza alebo pred ktorými sa varuje, je možné bezpodmienečne zabrániť.

Výrobok je určený iba na súkromné a nekomerčné použitie. Pri nesprávnej alebo neodporovanej manipulácii, aplikácii násilia a pri zásahoch, ktoré neboli uskutočnené našou autorizovanou servisnou pobočkou, záruka zaniká.

#### Vybavenie v záručnom prípade

Aby bolo možné zaručiť rýchle vybavenie vašej žiadosti, postupujte podľa nasledujúcich pokynov:

- V prípade akýchkoľvek otázok si pripravte pokladničný doklad a číslo výrobku (IAN 507547\_2507) ako doklad o nákupe.
- Číslo výrobku nájdete na typovom štítku na výrobku, gravúre na výrobku, na titulnej stránke návodu na obsluhu (vľavo dole) alebo na nálepke na zadnej alebo spodnej strane výrobku.
- Ak by sa mali vyskytnúť funkčné chyby alebo iné nedostatky, kontaktujte najprv **telefonicky** alebo použite náš **kontaktný formulár**, ktorý nájdete na [parksidediy.com](http://parksidediy.com) v kategórii **Servis** nasledovne uvedené servisné centrum.

- Výrobok zaznamenaný ako chybný môžete po konzultácii s naším servisným centrom zaslať pre vás s oslobodením od poštovného na vám oznámenú servisnú adresu za pripojenia dokladu o kúpe (pokladničný doklad) a informácie, v čom spočíva nedostatok a kedy sa vyskytol. Aby bolo možné zabrániť problémom s prevzatím a prídavným nákladom, použite bezpodmienečne iba adresu, ktorá sa vám oznámi. Zabezpečte, aby sa odoslanie uskutočnilo bez vyplatenia, ako neskladný tovar, expresne alebo ako iná zvláštna zásielka. Výrobok pošlite, prosím, vráť. všetkých súčasne dodaných dielov príslušenstva a postarajte sa o dostatočne bezpečné prepravné balenie.



Na *parkside-diy.com* si môžete pozrieť a stiahnuť túto a mnohé ďalšie príručky. Týmto QR kódom sa dostanete priamo na stránku *parkside-diy.com*. Vyberte svoju krajinu a cez vyhľadávanie si nájdite návody na obsluhu.

Po zadaní čísla výrobku (IAN) 507547\_2507 si budete môcť otvoriť návod na obsluhu.

### Opravný servis

Ohľadom opráv, ktoré **nepodliehajú záruke**, sa obráťte na Servisné centrum. Tam dostanete s ochotou predbežný návrh nákladov.

- Môžeme spracovať iba prístroje, ktoré boli zaslané dostatočne zabalené a ofrankované.  
**Upozornenie:** Váš prístroj pošlite, prosím, vyčistený a s upozornením na chybu na adresu uvedenú Servisným centrom.
- Prístroje zaslané bez úhrady prepravného, ako aj prístroje, ktoré boli zaslané ako veľkorozmerný náklad, expresom alebo s iným špeciálnym prepravným nebudú prevzaté.
- Vaše zaslané chybné prístroje zlikvidujeme bezplatne.

### Service-Center



**Servis Slovensko**

Tel.: 0800 003409

Kontaktný formulár na

*parkside-diy.com*

**IAN 507547\_2507**

### Importér

Zohľadnite, prosím, že nasledujúca adresa nie je servisná adresa. Najprv kontaktujte ho-re uvedené servisné centrum.

Grizzly Tools GmbH & Co. KG

Stockstädter Str. 20

63762 Großostheim

NEMECKO

*www.grizzlytools.de*

## Preklad originálneho vyhlásenia o zhode EÚ

Výrobok: **Akumulátorové čerpadlo na dažďovú vodu**

Model: **PRPA 12-Li A1**

Sériové číslo: 000001-042000

Uvedený predmet vyhlásenia je v zhode s príslušnými harmonizačnými právnymi predpismi Únie:

**2006/42/EC • 2014/30/EU • 2011/65/EU & (EU) 2015/863**

Vyššie opísaný predmet vyhlásenia je v zhode so smernicou Európskeho parlamentu a Rady 2011/65/EU z 8. júna 2011 o obmedzení používania určitých nebezpečných látok v elektrických a elektronických zariadeniach.

Na zabezpečenie zhody sa použili tieto harmonizované normy a vnútroštátne normy a predpisy:

**EN 60335-1:2012/A16:2023 • EN IEC 60335-2-41:2021/A11:2021  
EN 62233:2008 • EN IEC 63000:2018  
EN IEC 55014-1:2021 • EN IEC 55014-2:2021**

Toto vyhlásenie o zhode sa vydáva na výhradnú zodpovednosť výrobcu:



Grizzly Tools GmbH & Co. KG  
Stockstädter Str. 20  
63762 Großostheim  
NEMECKO  
23.10.2025

Christian Frank  
Splnomocnený zástupca dokumentácie

## Tartalomjegyzék

<b>Bevezető.....</b>	<b>104</b>
Rendeltetésszerű használat.....	104
A csomag tartalma / Tartozékok.....	104
Áttekintés.....	105
Működés leírása.....	105
Műszaki adatok.....	105
Teljesítményadatok.....	106
<b>Biztonsági utasítások.....</b>	<b>106</b>
A biztonsági utasítások jelentése.....	106
Piktogramok és szimbólumok.....	107
Biztonságos üzembe helyezés.....	107
<b>Előkészítés.....</b>	<b>109</b>
Kezelőelemek.....	109
Összeszerelés.....	109
Kezelőegység rögzítése.....	110
Összekötő tömlő lerövidítése.....	110
Szivattyú felállítása.....	110
Akkumulátor feltöltése.....	110
<b>Üzemeltetés.....</b>	<b>110</b>
Működtetés előtt.....	110
A szivattyú vízbe merítése.....	110
Be- és kikapcsolás.....	111
időzítő.....	111
<b>Tisztítás, karbantartás és tárolás.....</b>	<b>111</b>
Tisztítás.....	111
Karbantartás.....	112
Tárolás.....	112
<b>JÓTÁLLÁSI TÁJÉKOZTATÓ.....</b>	<b>113</b>
<b>Ártalmatlanítás/Környezetvédelem.....</b>	<b>115</b>
Akkumulátorok környezetbarát módon történő ártalmatlanítása.....	115
<b>Pótalkatrészek és tartozékok.....</b>	<b>115</b>
<b>Az eredeti EU -megfelelőségi nyilatkozat fordítása.....</b>	<b>116</b>
<b>Robbantott ábra.....</b>	<b>145</b>

## Bevezető

Gratulálunk az új esővíz-hordószivattyúja megvásárlásához (a továbbiakban készülék vagy elektromos kéziszerszám).

Vásárlásával kiváló minőségű termék mellett döntött. Ezt a készüléket a gyártás során minőségi vizsgálatnak és végső ellenőrzésnek vetették alá. Ezáltal biztosított a készülék működőképessége.

Nem zárható ki, hogy egyes esetekben víz marad a készüléken vagy a készülékben, ill.

a tömlővezetékben. Ez nem hiányosság vagy hiba és nincs ok az aggodalomra.



A használati útmutató a készülék része. Fontos tudnivalókat tartalmaz a biztonságra, használatra és ártalmatlanításra vonatkozóan. Olvassa el figyelmesen a használati útmutatót. Ismerje meg a kezelőrészeket és a készülék helyes használatát. A készüléket csak a leírtak szerint és a megadott alkalmazási területen használja. Őrizze meg a használati útmutatót és a készülék harmadik személynek történő továbbadása esetén adja át a készülékhez tartozó valamennyi leírást is.

## Rendeltetésszerű használat

A készülék kizárólag a következő használatra készült:

- Kerti öntözés saját kertben.
- $\leq 35$  °C hőmérsékletű tiszta víz és esővíz szivattyúzása

A készülék minden más, a jelen használati útmutatóban nem kifejezetten engedélyezett használata komoly veszélyt jelenthet a felhasználó számára és kárt okozhat a készülékben. A készüléket kezelő vagy használó személy felel más személyeknek okozott balesetekért vagy tulajdonukon okozott károkért. A készülék a barkács szektorban történő használatra készült. Nem folyamatos ipari használatra tervezték. Ipari használat esetén a garancia érvényét veszti. A gyártó nem vállal felelősséget a nem rendeltetésszerű használatból vagy helytelen kezelésből eredő károkért.

A készülék a **X 12 V TEAM** sorozat része és a **X 12 V TEAM** sorozat akkumulátoraival üzemeltethető. A **X 12 V TEAM** sorozat akkumulátorait csak a **X 12 V TEAM** sorozat töltőivel szabad tölteni.

## A csomag tartalma / Tartozékok

Csomagolja ki a készüléket és ellenőrizze a csomag tartalmát.

Ártalmatlanítsa megfelelően a csomagolóanyagot.

- Akkus esővízszivattyú
- kezelőegység
- tömlővezető
- csavaros rögzítő
- adapter
- akkumulátor és töltő használati útmutatóval

- Eredeti használati utasítás fordítása

## Áttekintés

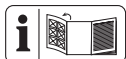

A készülék ábrái az előlő ki-hajtható oldalon találhatóak.

- 1 kengyel
  - 2 kezelőfelület
  - 3 töltésszint-kijelző a készüléken
  - 4 Be/ki gomb
  - 5 figyelmeztető LED
  - 6 gomb (időzítő)
  - 7 aljzat
  - 8 kezelőegység
  - 9 szivattyú
  - 10 vízkimenet
  - 11 csatlakozókábel
  - 12 kábelcsat
  - 13 csatlakozódugó
  - 14 szivattyútalp
  - 15 Elzárószelep
  - 16 tengelykapcsoló
  - 17 hollandi anya (vízkimenet)
  - 18 Alumínium cső
  - 19 hollandi anya (Tömlővezető)
  - 20 Tömlővezető
  - 21 csavaros rögzítő
  - 22 vezetősín
  - 23 összekötő tömlő
  - 24 tömlőlevegőztető
  - 25 csatlakozó
  - 26 akkumulátor
  - 27 töltő
- (A ábra)**
- 28 Szűrő
  - 29 csavar (szivattyútalp)

## Működés leírása

A készülék egy időzítővel van felszerelve, amely az idő lejártakor automatikusan kikapcsolja a szivattyút.

Az alumíniumcsöves állítható magasságú tömlővezető beakasztható az esőgyűjtő hordóba és kényelmes vízvezetést tesz lehetővé egy víztömlőn keresztül.

Az elzárószelep egy vízcsap funkciójával rendelkezik.

A kezelőelemek funkciója az alábbi leírásban található.

## Műszaki adatok

<b>Akkus esővízszivattyú .....</b>	<b>PRPA 12-Li A1</b>
Névleges feszültség $U$ .....	12 V =
Védelem (szivattyú) .....	IPX8
Védelem (kezelőegység) .....	IPX4
Súly akkumulátorral (PAPK 12 A4) .....	1,8 kg
Súly (akkumulátor nélkül) .....	1,6 kg
Szállított mennyiség $Q$ .....	$\leq 1500$ L/h
Szállítási magasság $h$ .....	$\leq 11$ m
Szállítási nyomás $p$ .....	$\leq 1,1$ bar
merítési mélység .....	$\leq 0,5$ m
minimális magasság felszíváskor .....	90 mm
maradékvíz-magasság .....	25 mm
szemcseméret (felszívható lebegő anyagok) .....	$\leq 0,25$ mm
Víz hőmérséklet $T_{max}$ .....	$\leq 35$ °C
Hangnyomásszint ( $L_{pA}$ ) .....	$\leq 70$ dB
akkumulátor .....	Li-Ion
Hőmérséklet .....	$\leq 50$ °C
- Töltés .....	4–40 °C
- Üzemeltetés .....	4–50 °C
- Tárolás .....	15–25 °C

### X 12 V TEAM

A készülék a **X 12 V TEAM** sorozat része és a **X 12 V TEAM** sorozat akkumulátoraival üzemeltethető. A **X 12 V TEAM** sorozat akkumulátorait csak a **X 12 V TEAM** sorozat töltőivel szabad tölteni.

Javasoljuk, hogy ezt a készüléket kizárólag az alábbi akkumulátorokkal üzemeltesse: PAPK 12 A3, PAPK 12 A4, PAPK 12 B3, PAPK 12 B4, PAPK 12 D1, PAPK 12 D2, PAPK 12 5.0 A1

Javasoljuk, hogy ezeket az akkumulátorokat az alábbi töltőkkel töltsse: PLGK 12 A2, PLGK 12 A3, PLGK 12 B2, PDSLK 12 A2, PLGK 12 6.0 A1

Akkumulátor és töltő műszaki adatai: Lásd a külön útmutatót.

## Teljesítményadatok

↑ Szállítási magasság; → Szállított mennyiség

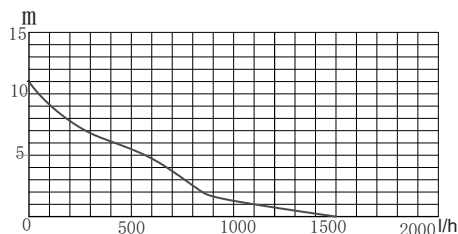

A maximális teljesítményadatok mérése optimális körülmények között történik (pl. egyenes, közvetlen kimenet).

Szűkebb tömlők csökkenthetik a teljesítményt.

## Biztonsági utasítások



**FIGYELEM! Az elektromos áramütés, a sérülés- és tűzveszély megelőzése érdekében az elektromos készülékek használata során az alábbi alapvető biztonsági intézkedéseket kell betartani.**

### ▲ FIGYELMEZTETÉS!

Személyi sérülés és anyagi kár az akkumulátor nem megfelelő használata révén. Vegye figyelembe a(z) **X 12 V TEAM** termékcsaládba tartozó akkumulátor és töltő használati útmutatójában lévő töltésre és helyes használatra vonat-

kozó biztonsági utasításokat és tudnivalókat. A töltés részletes leírása és további információk ebben a külön használati útmutatóban található.

### A biztonsági utasítások jelentése

**▲ VESZÉLY!** Baleset történik, ha nem tartja be ezt a biztonsági utasítást. Súlyos testi sérülés vagy halál a következménye.

**▲ FIGYELMEZTETÉS!** Baleset történhet, ha nem tartja be ezt a biztonsági utasítást. Súlyos testi sérülés vagy halál lehet a következménye.

**▲ VIGYÁZAT!** Baleset történik, ha nem tartja be ezt a biztonsági utasítást. Enyhe vagy közepes fokú testi sérülés lehet a következménye.

**MEGJEGYZÉS!** Baleset történik, ha nem tartja be ezt a biztonsági utasítást. Anyagi kár lehet a következménye.

## Piktogramok és szimbólumok

### Szimbólumok a készüléken



A készülék a **X 12 V TEAM** sorozat része és a **X 12 V TEAM** sorozat akkumulátoraival üzemeltethető. A **X 12 V TEAM** sorozat akkumulátorait csak a **X 12 V TEAM** sorozat töltőivel szabad tölteni.



Olvassa el a használati útmutatót



Figyelem!

- Nem használható magas homoktartalmú vízhez.
- Figyelem: Kerülje a szivattyú szárazon futását! Túlmelegedés-veszély!



0,5 m merítési mélység



Forró felület



Elektromos készülékek nem tartoznak a háztartási hulladékba.



töltésszint-kijelző



Be/ki gomb



időzítő

## Szimbólumok a használati útmutatóban



Figyelem!

### Biztonságos üzembe helyezés

#### Általános információk

- Olvassa el figyelmesen a használati útmutatót. Ismerje meg az állítható részeket és a készülék helyes használatát.
- A készüléket nem használhatják gyermekek. Ügyelni kell a gyerekekre, hogy ne játsszanak a készülékkel.

A készüléket csökkent fizikai, érzékszervi vagy szellemi képességű vagy tapasztalattal és tudással nem rendelkező személyek csak felügyelet mellett működtethetik, vagy ha felvilágosították őket a készülék biztonságos használatáról és megértették az ebből eredő veszélyeket.

A tisztítást és a felhasználói karbantartást nem végezhetik gyermekek.

- Nem használhatják a készüléket olyan sze-

mélyek, akik nem ismerik a használati útmutatót.

- Tegyen megfelelő intézkedéseket, amivel a gyermekeket távol tarthatja a működő készüléktől. Sérülésveszély áll fenn.
- A készüléket nem szabad 2000 m feletti magasságban használni.
- Ne használja súroló részecskéket, pl. homokot tartalmazó vízhez. Agresszív, súroló (csiszoló hatású), maró, gyúlékony (pl. motorüzemanyagok) vagy robbanásveszélyes folyadékok, sós víz, tisztítószerek és élelmiszerek szállítása nem megengedett. A szállított folyadék hőmérséklete nem haladhatja meg a 35 °C-ot.
- Soha ne működtesse a készüléket, ha emberek vannak a vízben.
- Ne használja a készüléket kerti tavakban, amelyekben halak vagy növények vannak. A kenőanyag szivárgása révén előfordulhat a folyadék szennyeződése.
- Ne dolgozzon sérült, hiányos vagy a gyártó en-

gedélye nélkül átalakított készülékkel. Üzembe helyezés előtt szakemberrel ellenőriztesse, hogy rendelkezésre állnak-e a szükséges elektromos védőintézkedések.

### **Előkészítés**

- Ne vigye vagy rögzítse a készüléket a tömlőnél fogva.

### **Üzemeltetés**

- Ne használja a készüléket gyúlékony folyadékok vagy gázok közelében. Ennek figyelmen kívül hagyása esetén tűz- vagy robbanásveszély áll fenn.
- Áramütés elleni védelemként viseljen stabil lábbelit.
- A szivattyút fagy esetén nem szabad a szabadban hagyni. Tárolja a készüléket fagytól védett helyen.
- Figyelje a készüléket működtetés közben, hogy időben észre vegye, ha a szivattyú szárazon működik.
- Kapcsolja ki a készüléket és távolítsa el az akkumulátort. Győződjön meg arról, hogy minden

mozgó alkatrész teljesen leállt

- ha bármikor felügyelet nélkül hagyja a készüléket,
- ha tartozékot cserél,
- mielőtt a készüléket összeszereli vagy szét szereli,
- a készülék ellenőrzése, tisztítása, illetve a készüléken történő munkavégzés előtt.

## Tisztítás, karbantartás és tárolás

- Vegye figyelembe a következő fejezetekben lévő összes tudnivalót *Tisztítás, karbantartás és tárolás, L. 111*

Minden egyéb műveletet, különösen a készülék kinyitását, csak villamosági szakember végezheti. Ha javítás szükséges, minden esetben forduljon szervizközpontunkhoz.

- Biztonsági okokból cserélje ki a kopott vagy sérült alkatrészeket. Kizárólag eredeti alkatrészeket és tartozékokat használjon. Más alkatrészek használata a garanciális

igények azonnali elvesztéséhez vezet.

- Tárolja a készüléket száraz helyen és gyermekektől elzárva.

## Előkészítés

**▲ FIGYELMEZTETÉS!** Sérülésveszély véletlenül beinduló készülék révén. Csak akkor helyezze be az akkumulátort a készülékbe, ha a készülék teljesen elő van készítve a használatra.

### Kezelőelemek

A készülék első használata előtt ismerje meg a kezelőelemeket.

#### Be/ki gomb (4)

- Bekapcsolás: Nyomja meg
- Kikapcsolás: Nyomja meg

#### gomb (6)

Aktiválja a készülék időzítőjét.

- 5 p működési idő: 1 db Nyomja meg
- 10 p működési idő: 2 db Nyomja meg
- 15 p működési idő: 3 db Nyomja meg

#### Elzárószlep (15)

Az átfolyást az elzárócsappal szabályozza.



Elzárócsap zárva: nincs átfolyás



Elzárócsap részben nyitva: korlátozott átfolyás



Elzárócsap nyitva: maximális átfolyás

## Összeszerelés

### Tömlővezető felszerelése

#### Eljárás

1. Csavarja a hollandi anyát (17) a vízkimeneten (10) lévő menetre.

### Kezelőegység csatlakoztatása

#### Eljárás

1. Nyomja a csatlakozódugót (13) az aljzatba (7).

2. Csavarja a csatlakozódugón (13) lévő hollandi anyát az aljzaton (7) lévő menetre.

## Kezelőegység rögzítése

### Eljárás

- lehetőség 1:  
Tolja a kezelőegységet (8) a vezetősínre (22) a tömlővezetón (20).
- lehetőség 2:  
Rögzítse a kezelőegységet (8) a kengyellel (1) az esőgyűjtő hordó peremén.

## Összekötő tömlő lerövidítése

### Eljárás

Rövidítse le az összekötő tömlőt (23), ha túl hosszú a tömlő.

1. Húzza ki az összekötő tömlőt (23) a tömlővezetéből (20).
2. Csavarja le a hollandi anyát a tömlőlevegőztetőn (24).
3. Húzza ki az összekötő tömlőt (23) a tömlőlevegőztetőből (24).
4. Rövidítse le az összekötő tömlőt (23) a kívánt hosszúságra.
5. Szerelje vissza a tömlőlevegőztetőt (24) fordított sorrendben.

## Szivattyú felállítása

### Tudnivalók

- Soha ne használja a nagynyomású tömlőt a készülék tartására vagy felakasztására.
- A szivattyú belemerítéskor hagyja, hogy a lehető legtöbb levegő távozzon a szivattyútalpból. Ehhez tartsa ferdén a szivattyút. Nyissa ki az elzárószelepet (15).

### Merülési mélység beállítása

Állítási tartomány: 45-66 cm

1. Oldja ki a hollandi anyát (19) a tömlővezetón (20).
2. Állítsa be az alumínium csövet (18) a kívánt hosszúságra.
3. Húzza meg szoroson a hollandi anyát (19) a tömlővezetón (20).

### Szivattyú felállítása

1. Merítse a szivattyúlabát (14) az esővíztárolóba.
2. Akassza a tömlővezetővel ellátott szivattyút (20) az esővíztároló szélére.
3. Rögzítse a tömlővezetőt (20) a csavaros rögzítővel (21).

## Akkumulátor feltöltése

Lásd a töltőkészülék használati útmutatóját is.

### Tudnivalók

- Töltés előtt hagyja lehűlni a felmelegedett akkumulátort.
- Ne hagyja az akkumulátort hosszú ideig a tűző napon vagy  $\leq 50$  °C hőmérsékleten. Különösen ne tegye fűtőtestre és ne tárolja napon parkoló gépjárműben.

### Eljárás

1. Adott esetben vegye ki az akkumulátort (26) a készülékből.
2. Csúsztassa az akkumulátort a töltőkészülék (27) töltőnyílásába.
3. Csatlakoztassa a töltőkészüléket egy csatlakozóaljzathoz.
4. Feltöltést követően válassza le a töltőkészüléket a hálózatról.
5. Húzza ki az akkumulátort a töltőnyílásból.

## Üzemeltetés

### Működtetés előtt

- A készülék nem alkalmas az ivóvízellátó rendszerre történő csatlakoztatásra.
- Az üzembe helyezés során ügyeljen a minimális vízszintre: 90 mm
- Öblítse át a készüléket tiszta vízzel (*Szivattyú átöblítése, L. 112*).
- Ellenőrizze a szivattyútalpban (14) lévő szűrőt, hogy nem szennyezett-e (*Szűrő tisztítása, L. 111*).

## A szivattyú vízbe merítése

### Tudnivalók

- **▲ FIGYELMEZTETÉS!** Sérült csatlakozókábel okozta áramütés veszélye. Ügyeljen arra, hogy a készüléket semmiképpen ne a csatlakozókábelnél (11) fogva tartsa vagy akassza fel.
- A szivattyú vízbe merítéskor az elzárószelepek (15) nyitva kell lennie, hogy biztosítva legyen a szivattyú légtelenítése.
- Idővel szennyeződés és homok gyűlik össze a hordó alján, ami kárt tehet a készülékben. Javasoljuk, hogy helyezze a készüléket egy téglára.
- Vegye figyelembe, hogy az összekötő tömlő (23) hosszúságából adódó maximális merítési mélységet ( $\leq 0,5$  m).

## Eljárás

- A vízbe mérítéshez vagy kihúzáshoz használja a tömlővezetőt (20).
- Akassza a tömlővezetőt (20) az esővízgyűjtő hordó peremére.  
Rögzítse a tömlővezetőt (20) a csavaros rögzítővel (21).
- Tekerje a felesleges csatlakozókábelt (11) a készülék köré.  
Rögzítse a csatlakozókábelt a kábelcsatlal (12) a szivattyú oldalán.

## Be- és kikapcsolás

### Tudnivalók

- A károk megelőzése érdekében figyelje a készüléket működtetés közben, hogy időben észrevegye, ha a szivattyú automatikusan kikapcsol vagy szárazon működik.

### Bekapcsolás

1. Helyezze be az akkumulátort (26) a kezelőegységbe (8).
2. Nyomja meg a be/ki gombot (4).  
Egy bizonyos szivóidő után a szivattyú elkezd szállítani a vizet.

### Kikapcsolás

1. Nyomja meg a be/ki gombot (4).
2. Vegye ki az akkumulátort (26) a készülékből, ha felügyelet nélkül hagyja a készüléket vagy befejezte a munkát.

## Időzítő

- Az időzítő csak akkor állítható be, ha a készülék működik.
- A maximális működési idő aktivált időzítővel: 15 p
- A beállított működési idő a gomb (6) melletti LED-eken keresztül jelenik meg.
- A készülék automatikusan kikapcsol, amint a megadott idő lejár.

### Időzítő beállítása

1. Nyomja meg a gombot (6).
  - 5 p működési idő: 1 db Nyomja meg
  - 10 p működési idő: 2 db Nyomja meg
  - 15 p működési idő: 3 db Nyomja meg

### Időzítő idő előtti leállítása

1. Nyomja meg annyiszor a gombot (6), amíg a gomb melletti LED-ek kialszanak.

## Tisztítás, karbantartás és tárolás

**▲ FIGYELMEZTETÉS!** Sérülésveszély véletlenül beinduló készülék révén. Vigyázzon magára a karbantartási és tisztítási munkák során. Kapcsolja ki a készüléket és vegye ki az akkumulátort (26).

A jelen használati útmutatóban nem szereplő javítási és karbantartási munkákat szervizközpontunkkal végeztesse el. Csak eredeti alkatrészeket használjon.

### Tisztítás

**▲ FIGYELMEZTETÉS!** Áramütés! Soha ne fröcskölje le a készüléket vízzel.

**MEGJEGYZÉS!** Anyagi kár veszélye. Vegyi anyagok kárt tehetnek a készülék műanyag részeiben. Ne használjon tisztító-, ill. oldószereket.

- Tartsa tisztán a készülék szellőzőnyílásait, motorházát és markolatait. Ehhez használjon nedves törülköződőt vagy keféket.

### Szűrő tisztítása

A készülék a szivattyútalpban (14) egy szűrővel (28) rendelkezik, ami védi a készüléket a szennyeződéstől. A víz szennyezettségétől függően időnként ellenőrizni kell és szükség esetén meg kell tisztítani.

**▲ FIGYELMEZTETÉS!** A készüléket nem szabad szűrő (28) és szivattyútalp (14) nélkül működtetni.

### Eljárás (A ábra)

1. Húzza ki az akkumulátort (26) a kezelőegységből (8).
2. Lazítsa ki a szivattyútalpat (14) a csavar (29) **óramutató járásával ellentétes irányba** történő elforgatásával.
3. Vegye le a szivattyútalpat (14).
4. Tisztítsa meg a szűrőt (28) és a szivattyútalpat (14) folyó víz alatt.
5. Helyezze vissza a szűrőt (28) és a szivattyútalpat (14) a szivattyúra (9).
6. Rögzítse a szivattyútalpat (14) a csavar (29) **óramutató járásával megegyező irányba** történő elforgatásával.

### Tömlőlevegőztető tisztítása

#### Eljárás

1. Távolítsa el a kupakot a tömlőlevegőztetőről (24).
2. Vegye ki a golyót a tömlőlevegőztetőből (24).

3. Tisztítsa meg a tömlőlevegőztetőt (24) folyó víz alatt.
4. Helyezze vissza a golyót.
5. Helyezze vissza a kupakot.

#### **Szivattyú átöblítése**

Erősen szennyezett víz szivattyúzása után a szivattyút át kell öblíteni, hogy megakadályozza a lerakódásokat a készülékben.

#### **Eljárás**

1. Szivattyúzzon langyos tiszta vizet ( $\leq 35$  °C) addig, amíg a szivattyúzott vízben nincs szennyeződés.

#### **Karbantartás**

A készülék nem igényel karbantartást.

#### **Tárolás**

Tárolja a készüléket és a tartozékokat mindig:

- tisztán

- szárazon
- portól védve
- fagymentes helyen
- gyermekektől elzárva
- Ha hosszabb ideig nem használja a szivattyút, akkor azt az utolsó használat után és az újbóli használat előtt alaposan meg kell tisztítani és át kell öblíteni.  
Ellenkező esetben a lerakódások és visszamaradt anyagok miatt előfordulhat, hogy nehezen indul be a készülék.

Hosszabb tárolás (pl. téli tárolás) előtt vegye ki az akkumulátort a készülékből (vegye figyelembe az akkumulátor és a töltőkészülék külön használati útmutatóját).

Az akkumulátor és a készülék tárolási hőmérséklete 15 °C és 25 °C között van. A tárolás során kerülje a túlzott hideget vagy meleget, hogy az akkumulátor ne veszítsen a teljesítményéből.

## JÓTÁLLÁSI TÁJÉKOZTATÓ

A termék megnevezése:	<b>Akkus esővízszivattyú</b>
A termék típusa:	<b>PRPA 12-Li A1</b>
Gyártási szám:	<b>507547_2507</b>

A gyártó cégneve, címe, e-mail címe: <b>Grizzly Tools GmbH &amp; Co. KG</b> Stockstädter Straße 20 63762 Großostheim NÉMETORSZÁG E-Mail: service@grizzlytools.de	Szerviz neve, címe, telefonszáma: <b>Magyarország szerviz</b> Tel.: 06800 21647 Kapcsolatfelvételi űrlap: www.parkside-diy.com W+T Környezetvédelmi és Szolgáltató Kft. Dunapart also 138; 2318 Szigetszentmárton Tel.: 0624 456 672
Az importáló/ forgalmazó neve és címe: Lidl Magyarország Kereskedelmi Bt., H-1037 Budapest, Rádl árok 6.	

1. A jótállási idő a Magyarország területén, Lidl Magyarország Kereskedelmi Bt. üzle-tében történt vásárlás napjától számított 3 év, amely jogvesztő. A jótállási idő a fogyasztó részére történő átadással, vagy ha az üzembe helyezést a forgalmazó, vagy annak megbízottja végzi, az üzembe helyezés napjával kezdődik.
2. A jótállási igény a jótállási jeggyel és/vagy a vásárlást igazoló blokkal érvényesíthető. A jótállási jegy szabálytalan kiállítása, vagy átadásának elmaradása nem érinti a jótállási kötelezettség-vállalás érvényességét. Kérjük, hogy a vásárlás tényének és időpontjának bizonyítására őrizze meg a pénztári fizetésnél kapott jótállási jegyet és a vásárlást igazoló blokkot.
3. A vásárlástól számított három munkanapon belül érvényesített csereigény esetén a forgalmazó köteles a terméket kicserélni, feltéve ha a hiba a rendeltetészerű használatot akadályozza. A jótállási jogokat a termék tulajdonosaként a fogyasztó érvényesítheti az áruházakban, valamint a jótállási tájékoztatóban feltüntetett szervizekben. (A magyar Polgári Törvénykönyv alapján fogyasztónak minősül a szakmája, önálló foglalkozása vagy üzleti tevékenysége körén kívül eljáró természetes személy.)  
A jótállás ideje alatt a fogyasztó hibás teljesítés esetén kérheti a termék kijavítását, kicserélését, vagy ha a termék nem javítható vagy cserélhető, vagy az a forgalma-zónak aránytalan többletköltséggel járna, illetve a fogyasztó kijavításhoz, kicseréléshez fűződő érdeke alapos ok miatt megszűnt, árszállítást kérhet, vagy elállhat a szerződéstől és visszakérheti a vételárat. A kijavítás során a termékbe csak új alkatrész kerülhet beépítésre.

4. A fogyasztó a hiba felfedezése után a lehető legrövidebb időn belül köteles a hibát bejelenteni és a terméket a jótállási jogok érvényesítése céljából átadni. A hiba fel-fedezésétől számított két hónapon belül bejelentett jótállási igényt időben közöltnek kell tekinteni. A közlés elmaradásából eredő kárért a fogyasztó felelős. A jótállási igény érvényesíthetőségének határideje a termék, vagy fődarabjának kicserélése esetén a csere napján újraindul.
5. A rögzített bekötésű, illetve a 10 kg-nál súlyosabb, vagy tömegközlekedési eszközön nem szállítható terméket az üzemeltetés helyén kell megjavítani. Abban az esetben, ha a javítás a helyszínen nem végezhető el, a termék ki- és visszaszereléséről, valamint szállításáról a forgalmazónak kell gondoskodnia.
6. A jótállás nem áll fenn, ha a hiba a nem rendeltetésszerű használatból, átalakítás-ból, helytelen tárolásból, vagy a használati utasítástól eltérő kezelésből, vagy bármely a vásárlást követő behatásból fakad, vagy elemi kár okozta, és azt a for-galmazó, vagy a szerviz bizonyítja. A jótállás nem vonatkozik a mozgó kopó alkat-részek (világítótestek, gumibroncsok stb.) rendeltetéssze-rű elhasználódására. A szerviz és a forgalmazó a kijavítás során nem felel a terméken a fogyasztó vagy harmadik személyek által tárolt adatokért vagy beállításokért.
7. Fogyasztói jogvita esetén a fogyasztó a megyei (fővárosi) kereskedelmi és iparkamarák mellett működő békéltető testület eljárását is kezdeményezheti. A jótállás a fogyasztó törvényből eredő szavatossági jogait és azok érvénye-síthetőségét nem érinti.

Kijavítást ellenőrző szelvény:

A jótállási igény bejelentésének idő-pontja:	A hiba oka:
Javításra átvétel időpontja:	A hiba javításának módja:
A fogyasztó részére történő visszaadás időpontja:	
A szerviz bélyegzője, kelt és aláírás:	

Kicserélést ellenőrző szelvény:

A jótállási igény bejelentésének időpontja:
Kicserélés időpontja:
A cserélő bolt bélyegzője, kelt és aláírás:

## Ártalmatlanítás/Környezetvédelem

Vegye ki az akkumulátort a készülékből és juttassa el a készüléket, az akkumulátort, a tartozékokat és a csomagolást környezetbarát újrahasznosításra.



Elektromos készülékek nem tartoznak a háztartási hulladékba.

Az áthúzott kerek kuka szimbóluma azt jelenti, hogy ezt a terméket élettartama végén nem szabad szelektálatlan települési hulladékként ártalmatlanítani.

### Az elektromos és elektronikus berendezések hulladékairól szóló 2012/19/EU irányelv:

A fogyasztókat jogszabály kötelezi arra, hogy az elektromos és elektronikus berendezéseket élettartamuk végén eljuttassák környezetbarát újrahasznosításra. Ilyen módon környezetbarát és erőforrás-kímélő újrahasznosítás biztosítható.

A nemzeti jogba való átültetéstől függően a következő lehetőségek állnak rendelkezésére:

- visszaadás egy értékesítő helyen,
- leadás egy hivatalos gyűjtőhelyen,
- visszaküldés a gyártónak/forgalmazónak.

Ez nem érinti a hulladékká vált készülékek tartozékait és elektromos alkatrészek nélküli segédeszközzeit.

## Akkumulátorok környezetbarát módon történő ártalmatlanítása



Ne dobja az akkumulátort a háztartási hulladékba, tűzbe (robbanásveszély) vagy vízbe. A sérült akkumulátorok kárt tehetnek a környezetben és károsak lehetnek az egészségre, ha mérgező gázok és folyadékok szivárognak ki belőlük.

Őn köteles a meghibásodott vagy elhasználdott akkumulátorokat környezetbarát módon ártalmatlanítani. ((EU) 2023/1542 rendelet az elemekről, illetve akkumulátorokról és a hulladékelemekről, illetve -akkumulátorokról)

- Ne nyissa ki az akkumulátorokat és kerülje a mechanikus sérülést. Rövidzárlat veszélye áll fenn és gázok szivároghatnak ki, amelyek irritálják a légutakat.
- Biztonsági okokból ártalmatlanítás előtt az akkumulátorokat le kell meríteni.
- Ragassza le a pólusokat a rövidzárlat megelőzése érdekében.
- Ártalmatlanítsa az akkumulátorokat üzletben vagy egy gyűjtőhelyen.
- **Sérült akkumulátorok**  
Kezelje különös óvatossággal a külsőleg sérült akkumulátorokat!
  - Ne nyúljon pusztá kézzel sérült akkumulátorokhoz.
  - Ha nem tudja leragasztani a pólusokat, helyezze az akkumulátorokat egyenként egy műanyag zacskóba.
  - Helyezze a sérült akkumulátorokat egyenként egy nem gyúlékony, zárható edénybe, amelybe még homok tölthető.
  - Vigye a sérült akkumulátorokat egy szakképzett személyzettel rendelkező gyűjtőhelyre.

## Pótalkatrészek és tartozékok

### Pótalkatrészek és tartozékok az alábbi oldalon állnak rendelkezésre

[www.grizzlytools.shop](http://www.grizzlytools.shop). Ha probléma merül fel a rendelés során, vegye fel velünk a kapcsolatot internetes áruházunkon keresztül. További kérdések esetén forduljon az alábbi helyre: JÓTÁLLÁSI TÁJÉKOZTATÓ, L. 113

Poz. sz.	Név	Rendelési sz.
8	kezelőegység	91120241
16	adapter	91120244
18+20+23	Alumínium cső+Tömlővezető+összekötő tömlő	91120242
25	csatlakozó	91120243

## Az eredeti EU -megfelelőségi nyilatkozat fordítása

Termék: **Akkus esővízszivattyú**

Modell: **PRPA 12-Li A1**

Sorozatszám: 000001–042000

A fent ismertetett nyilatkozat tárgya megfelel a vonatkozó uniós harmonizációs jogszabályoknak:

**2006/42/EC • 2014/30/EU • 2011/65/EU & (EU) 2015/863**

E nyilatkozat fent leírt tárgya összhangban van az egyes veszélyes anyagok elektromos és elektronikus berendezésekben való alkalmazásának korlátozásáról szóló, 2011. június 8-i 2011/65/EU európai parlamenti és tanácsi irányelvvel.

A megfelelésig biztosítása érdekében a következő harmonizált szabványokat és nemzeti szabványokat és előírásokat alkalmazták:

**EN 60335-1:2012/A16:2023 • EN IEC 60335-2-41:2021/A11:2021  
EN 62233:2008 • EN IEC 63000:2018  
EN IEC 55014-1:2021 • EN IEC 55014-2:2021**

E megfeleléségi nyilatkozat a gyártó kizárólagos felelősségére kerül kibocsátásra:



Grizzly Tools GmbH & Co. KG  
Stockstädter Str. 20  
63762 GroBostheim  
NÉMETORSZÁG  
23.10.2025

Christian Frank  
Meghatalmazott képviselő a dokumentációhoz

## Spis treści

<b>Wprowadzenie</b> .....	<b>117</b>
Użytkowanie zgodne z przeznaczeniem.....	117
Zakres dostawy/akcesoria.....	118
Zestawienie.....	118
Opis działania.....	118
Dane techniczne.....	118
Właściwości użytkowe.....	119
<b>Wskazówki dotyczące bezpieczeństwa</b> .....	<b>119</b>
Znaczenie wskazówek dotyczących bezpieczeństwa.....	120
Piktogramy i symbole.....	120
Uruchomienie.....	121
<b>Przygotowanie</b> .....	<b>123</b>
Elementy obsługowe.....	123
Montaż.....	123
Mocowanie jednostki sterującej.....	123
Skracanie węża połączeniowego.....	124
Posadowienie pompy.....	124
Naładować akumulator.....	124
<b>Eksploatacja</b> .....	<b>124</b>
Przed rozpoczęciem pracy.....	124
Zanurzanie pompy.....	124
Włączanie i wyłączanie.....	125
Układ załączania czasowego.....	125
<b>Czyszczenie, konserwacja i przechowywanie</b> .....	<b>125</b>
Czyszczenie.....	125
Konserwacja.....	126
Przechowywanie.....	126
<b>Utylizacja /ochrona środowiska</b> .....	<b>126</b>
Akumulatory utylizować zgodnie z zasadami ochrony środowiska.....	126
<b>Części zamienne i akcesoria</b> .....	<b>127</b>
<b>Serwis</b> .....	<b>127</b>
Gwarancja.....	127
Serwis naprawczy.....	128
Service-Center.....	129
Importer.....	129
<b>Tłumaczenie oryginalnej deklaracji zgodności EU</b> .....	<b>129</b>
<b>Widok rozłożony</b> .....	<b>145</b>

## Wprowadzenie

Serdecznie gratulujemy zakupu nowej pompy wody deszczowej (w dalszej części dokumentu określanego jako elektronarzędzie). Zdecydowali się Państwo na zakup urządzenia wysokiej jakości. Urządzenie zostało poddane kontroli jakości w trakcie produkcji oraz kontroli końcowej. Dzięki temu gwarantujemy sprawność Państwa urządzenia.

Nie można wykluczyć sytuacji, w których w pojedynczych przypadkach na lub w urządzeniu wzgl. w przewodach węzowych będą się zbierać resztki wody. Nie jest to wada ani uszkodzenie i nie stanowi to powodu do niepokoju.



Instrukcja obsługi jest integralną częścią urządzenia. Zawiera ona ważne wskazówki dotyczące bezpieczeństwa, użytkowania i utylizacji. Należy uważnie przeczytać instrukcję obsługi. Należy zapoznać się z elementami obsługowymi i zasadami prawidłowego użytkowania urządzenia. Z urządzenia należy korzystać tylko zgodnie z opisem i w podanych zakresach użytkowania. Instrukcję obsługi należy dobrze przechowywać, a przekazując urządzenie innym osobom należy dołączyć całą dokumentację.

### Użytkowanie zgodne z przeznaczeniem

Urządzenie jest przeznaczone wyłącznie do następujących celów:

- Nawadnianie ogrodów w zastosowaniach prywatnych.
- Tłoczenie czystej wody i wody deszczowej o temperaturze:  $\leq 35^{\circ}\text{C}$

Każdy inny rodzaj zastosowania, który nie został wyraźnie dopuszczony w niniejszej instrukcji obsługi, może stanowić źródło poważnych niebezpieczeństw dla użytkownika oraz prowadzić do uszkodzeń urządzenia. Operator lub użytkownik jest odpowiedzialny za wypadki lub szkody innych osób lub ich własności. Urządzenie jest przeznaczone do użytku prywatnego. Urządzenie nie zostało zaprojektowane do ciągłego użytku komercyjnego. Użytkowanie urządzenia do celów komercyjnych powoduje utratę gwarancji. Producent nie odpowiada za szkody spowodowane użyciem urządzenia w sposób niezgodny z przeznaczeniem lub jego nieprawidłową obsługą.

Urządzenie jest częścią serii **X 12 V TEAM** i może być zasilane za pomocą akumulatorów serii **X 12 V TEAM**. Akumulatory serii **X 12 V TEAM** można ładować tylko za pomocą ładowarek z serii **X 12 V TEAM**.

## Zakres dostawy/akcesoria

Rozpakować urządzenie i sprawdzić zakres dostawy.

Materiały opakowaniowe należy usuwać zgodnie z przepisami.

- Akumulatorowa pompa do zbiornika na deszczówkę
- Jednostka sterująca
- Prowadnica węży
- Mocowanie skręcane
- Adapter
- Akumulator i ładowarka z instrukcją obsługi
- Tłumaczenie instrukcji oryginalnej

## Zestawienie

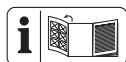

Ilustracje znajdują się na przedniej rozkładanej stronie.

- 1 Pałak
- 2 Panel obsługowy
- 3 Wskaźnik stanu naładowania na urządzeniu
- 4 Włącznik / wyłącznik
- 5 Kontrolka ostrzegawcza LED
- 6 Przycisk (Układ załączania czasowego)
- 7 Gniazdo
- 8 Jednostka sterująca
- 9 Pompa
- 10 Wylot wody
- 11 Kabel zasilający
- 12 Klips kablowy
- 13 Wtyczka
- 14 Podstawa pompy
- 15 Zawór odcinający
- 16 Sprzęgło
- 17 Nakrętka nasadowa (Wylot wody)
- 18 Aluminiowa rurka
- 19 Nakrętka nasadowa (Prowadnica węży)
- 20 Prowadnica węży

- 21 Mocowanie skręcane
- 22 Prowadnica szynowa
- 23 Wąż połączeniowy
- 24 Napowietrzacz węży
- 25 Przyłącze
- 26 Akumulator
- 27 Ładowarka

## (rys. A)

- 28 Filtr
- 29 Śruba (Podstawa pompy)

## Opis działania

Urządzenie jest wyposażone w układ załączania czasowego, który automatycznie wyłącza pompę po upływie określonego czasu. Prowadnicę węży z regulowaną wysokością można podwieszać na bezczce na deszczówkę, umożliwiając wygodny pobór wody za pomocą węży.

Zawór odcinający spełnia rolę kurka wodnego.

Funkcje elementów obsługowych podano w poniższych opisach.

## Dane techniczne

### Akumulatorowa pompa do zbiornika na deszczówkę ..... PRPA 12-Li A1

Napięcie znamionowe $U$ .....	12 V =
Stopień ochrony (Pompa) .....	IPX8
Stopień ochrony (Jednostka sterująca) ..	IPX4
Ciężar z akumulatorem (PAPK 12 A4) ..	1,8 kg
Ciężar (bez akumulatora) .....	1,6 kg
Wydajność tłoczenia $Q$ .....	$\leq 1500$ L/h
Wysokość tłoczenia $h$ .....	$\leq 11$ m
Zwiększanie tłoczenia $p$ .....	$\leq 1,1$ bar
Głębokość zanurzenia .....	$\leq 0,5$ m
Minimalna wysokość podczas zasysania .....	90 mm
Poziom pozostałej wody .....	25 mm
Uziarnienie (Materiał zawieszony możliwy do zassania) .....	$\leq 0,25$ mm
Temperatura wody $T_{max}$ .....	$\leq 35$ °C
Poziom ciśnienia akustycznego ( $L_{pA}$ ) .....	$\leq 70$ dB
Akumulator .....	Li-Ion
Temperatura .....	$\leq 50$ °C
– Ładowanie .....	4–40 °C
– Eksploatacja .....	4–50 °C
– Przechowywanie .....	15–25 °C

## X 12 V TEAM

Urządzenie jest częścią serii **X 12 V TEAM** i może być zasilane za pomocą akumulatorów serii **X 12 V TEAM**. Akumulatory serii **X 12 V TEAM** można ładować tylko za pomocą ładowarek z serii **X 12 V TEAM**.

Zalecamy użytkowanie urządzenia wyłącznie z następującymi akumulatorami: PAKP 12 A3, PAKP 12 A4, PAKP 12 B3, PAKP 12 B4, PAKP 12 D1, PAKP 12 D2, PAKP 12 5.0 A1

Zalecamy ładowanie akumulatorów za pomocą następujących ładowarek: PLGK 12 A2, PLGK 12 A3, PLGK 12 B2, PDSLK 12 A2, PLGK 12 6.0 A1

Dane techniczne akumulatora i ładowarki: Patrz osobna instrukcja obsługi.

## Właściwości użytkowe

↑Wysokość tłoczenia; →Wydajność tłoczenia

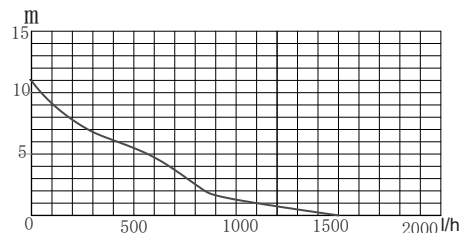

Pomiary maksymalnych parametrów użytkowych dokonuje się w warunkach optymalnych (np. proste, bezpośrednie wyjście).

Przewody ssące o mniejszej średnicy mogą się przyczynić do obniżenia wydajności urządzenia.

## Wskazówki dotyczące bezpieczeństwa



**UWAGA!** W celu zabezpieczenia przed porażeniem prądem elektrycznym, obrażeniami i pożarem w czasie korzystania z urządzeń elektrycznych należy przestrzegać podstawowych zasad bezpieczeństwa.

**▲ OSTRZEŻENIE!** Szkody na osobach i szkody rzeczowe wynikające z niewłaściwego postępowania z akumulatorem. Należy przestrzegać uwag dotyczących bezpieczeństwa i wskazówek w zakresie ładowania i prawidłowego użytkowania podanych w instrukcji obsługi akumulatora i ładowarki serii **X 12 V TEAM**. Szczegółowy opis procesu ładowania i dalsze informacje można znaleźć w tej oddzielnej instrukcji obsługi.

## Znaczenie wskazówek dotyczących bezpieczeństwa

### ▲ NIEBEZPIECZEŃSTWO!

W przypadku nieprzestrzegania niniejszej wskazówki dotyczącej bezpieczeństwa, dojdzie do wypadku. Jego skutkiem są poważne obrażenia ciała lub zgon.

▲ **OSTRZEŻENIE!** W przypadku nieprzestrzegania niniejszej wskazówki dotyczącej bezpieczeństwa, dojdzie do wypadku. Jego skutkiem mogą być poważne obrażenia ciała lub zgon.

▲ **UWAGA!** W przypadku nieprzestrzegania niniejszej wskazówki dotyczącej bezpieczeństwa, dojdzie do wypadku. Jego skutkiem mogą być lekki lub średnie obrażenia ciała.

**WSKAZÓWKA!** W przypadku nieprzestrzegania niniejszej wskazówki dotyczącej bezpieczeństwa, dojdzie do wypadku. Jego skutkiem może być szkoda materialna.

## Piktogramy i symbole Piktogramy na urządzeniu



Urządzenie jest częścią serii **X 12 V TEAM** i może być zasilane za pomocą akumulatorów serii **X 12 V TEAM**. Akumulatory serii **X 12 V TEAM** można ładować tylko za pomocą ładowarek z serii **X 12 V TEAM**.



Przeczytać instrukcję obsługi



Uwaga!

- Nie nadaje się do wody o wysokiej zawartości piasku.
- Uwaga: Unikać pracy pompy na sucho! Niebezpieczeństwo przegrzania!



Głębokość zanurzenia



Gorąca powierzchnia



Urządzeń elektrycznych nie należy wyrzucać razem z odpadami komunalnymi.



Wskaźnik poziomu naładowania

 Włącznik / wyłącznik

 Układ załączania czasowego

## **Symbole w instrukcji obsługi**

 Uwaga!

## **Uruchomienie**

### **Uwagi ogólne**

- Należy uważnie przeczytać instrukcję obsługi. Proszę zapoznać się z elementami regulacyjnymi i zasadami prawidłowego użytkowania urządzenia.
- Urządzenie nie może być używane przez dzieci. Należy nadzorować dzieci w celu zapewnienia, aby nie bawiły się one urządzeniem. Urządzenie może być używane przez osoby o obniżonej sprawności fizycznej, sensorycznej czy umysłowej lub o niedostatecznym doświadczeniu i wiedzy tylko wówczas, jeśli osoby te znajdują się pod nadzorem lub jeśli zostały pouczone o zasadach bezpiecznego użycia urządzenia

i rozumiały wynikające stąd niebezpieczeństwa. Czyszczenia i prac konserwacyjnych nie wolno powierzać dzieciom.

- Osoby, które nie są zaznajomione z instrukcją obsługi, nie mogą używać urządzenia.
- Należy podejmować odpowiednie działania w celu zabezpieczenia dostępu dzieci do pracującego urządzenia. Niebezpieczeństwo obrażeń ciała.
- Urządzenie nie może być użytkowane w miejscach położonych powyżej 2000 m.
- Nie stosować z wodą z zawartością cząsteczek działających abrazyjnie, np. z piaskiem. Nie jest dopuszczalne tłoczenie płynów agresywnych, abrazyjnych (powodujących zdzieranie materiału), palnych (np. paliw do silników) lub wybuchowych, słonej wody, środków czyszczących i żywności. Temperatura tłoczonego płynu nie może przekraczać 35°C.

- Nigdy nie używać urządzenia, gdy w wodzie przebywają osoby.
- Nie używać pompy w stawach ogrodowych z rybami lub roślinami. Wskutek wycieku środków smarnych może dojść do zanieczyszczenia cieczy.
- Nie używać urządzenia w stanie uszkodzonym, niekompletnym lub po dokonaniu jego modyfikacji niezatwierdzonych przez producenta. Przed rozpoczęciem pracy należy zlecić wykwalifikowanemu elektrykowi kontrolę urządzenia pod kątem obecności wszystkich wymaganych zabezpieczeń elektrycznych.

### **Przygotowanie**

- Nie nosić i nie mocować urządzenia a przewód wężowy.

### **Eksploatacja**

- Nie używać urządzenia w pobliżu łatwopalnych cieczy lub gazów. W przypadku nieprzestrzegania powyższych wskazówek istnieje niebezpieczeństwo pożaru lub wybuchu.
- Stosować obuwie zabezpieczające przed porażeniem elektrycznym.
- Podczas mrozu pompa nie może pozostawać na wolnym powietrzu. Urządzenie należy przechowywać tak, by było chronione przed mrozem.
- Urządzenie należy nadzorować w trakcie pracy, aby w porę rozpoznać pracę pompy na sucho.
- Wyłączyć urządzenie i wyciągnąć z niego akumulator. Należy się upewnić, że wszystkie ruchome elementy całkowicie się zatrzymały
  - przed pozostawieniem urządzenia,
  - przed zmianą akcesoriów,
  - przed montażem lub demontażem urządzenia,
  - przed rozpoczęciem kontroli, czyszczenia lub wykonywania prac na urządzeniu.

## Czyszczenie, konserwacja i przechowywanie

- Postępować zgodnie z wszystkimi wskazówkami z następującego rozdziału: *Czyszczenie, konserwacja i przechowywanie*, s. 125

Wszystkie czynności wykraczające poza opisane powyżej, w szczególności otwieranie urządzenia, należy powierzać w specjalistycznym punkcie napraw urządzeń elektrycznych. W przypadku konieczności wykonania naprawy zwracaj się zawsze do naszego działu serwisowego.

- Ze względów bezpieczeństwa wymień zużyte lub uszkodzone części. Używaj wyłącznie oryginalnych części zamiennych i akcesoriów. Stosowanie nieautoryzowanych części prowadzi do natychmiastowej utraty praw gwarancyjnych.
- Urządzenie przechowywać w miejscu suchym i niedostępnym dla dzieci.

## Przygotowanie

**▲ OSTRZEŻENIE!** Ryzyko obrażeń ciała w wyniku przypadkowego uruchomienia urządzenia. Akumulator należy umieszczać w urządzeniu dopiero wtedy, gdy jest ono całkowicie przygotowane do pracy.

### Elementy obsługi

Przed pierwszym użyciem urządzenia należy się zapoznać z jego elementami obsługi.

#### Włącznik / wyłącznik (4)

- Włączanie: Wciśnięcie
- Wyłączanie: Wciśnięcie

#### Przycisk (6)

Aktywuje układ załączania czasowego urządzenia.

- 5 min Czas pracy: 1× Wciśnięcie
- 10 min Czas pracy: 2× Wciśnięcie
- 15 min Czas pracy: 3× Wciśnięcie

#### Zawór odcinający (15)

Za pomocą zaworu odcinającego można regulować przepływ.



Zawór odcinający zamknięty: brak przepływu



Zawór odcinający częściowo otwarty: ograniczony przepływ



Zawór odcinający otwarty: maksymalny przepływ

## Montaż

### Montaż przewodnicy węża

#### Sposób postępowania

1. Wkręcić nakrętkę nasadową (17) na gwint na wylocie wody (10).

#### Podłączanie jednostki sterującej

#### Sposób postępowania

1. Wetknąć wtyczkę (13) w gniazdo (7).
2. Wkręcić nakrętkę nasadową wtyczki (13) na gwint gniazda (7).

### Mocowanie jednostki sterującej

#### Sposób postępowania

- Możliwość 1:

Wsunąć jednostkę sterującą (8) na prowadnicę szynową (22) na prowadnicy węża (20).

- **Możliwość 2:**  
Zamocować jednostkę sterującą (8) za pomocą pałąka (1) na krawędzi beczki na deszczówkę.

## Skracanie węża połączeniowego

### Sposób postępowania

Wąż połączeniowy (23) należy skrócić w celu uniknięcia nadmiernej długości węża.

1. Wyciągnąć wąż połączeniowy (23) z prowadnicy węża (20).
2. Odkręcić nakrętkę nasadową na napowietrzaczu węża (24).
3. Wyciągnąć wąż połączeniowy (23) z napowietrzacza węża (24).
4. Skrócić wąż połączeniowy (23) na żądaną długość.
5. Ponownie zamontować napowietrzacz węża (24) w odwrotnej kolejności.

## Posadowienie pompy

### Wskazówki

- Nigdy nie używać węża ciśnieniowego do przytrzymywania lub zawieszania urządzenia.
- Podczas zanurzania pompy należy pozwolić na ujście jak największej ilości powietrza z podstawy pompy. W tym celu przytrzymać pompę pod skosem. Otworzyć zawór odcinający (15).

### Regulacja głębokości zanurzenia

Zakres regulacji: 45-66 cm

1. Poluzować nakrętkę nasadową (19) na prowadnicy węża (20).
2. Ustawić rurkę aluminiową (18) na żądaną długość.
3. Dokręcić nakrętkę nasadową (19) na prowadnicy węża (20).

### Posadowienie pompy

1. Zanurzyć stopę pompy (14) w zbiorniku z deszczówką.
2. Zawiesić pompę z prowadnicą węża (20) na krawędzi zbiornika deszczówki.
3. Zamocować prowadnicę węża (20) za pomocą połączenia skręcanego (21).

## Naładować akumulator

Patrz również instrukcja obsługi ładowarki.

### Wskazówki

- Gdy akumulator jest rozgrzany, przed ładowaniem należy odczekać do jego wystudzenia.
- Nie narażać akumulatora na dłuższe oddziaływanie silnego promieniowania słonecznego lub temperatury.  $\leq 50\text{ }^{\circ}\text{C}$  W szczególności należy unikać odkładania akumulatora na grzejnikach lub przechowywania w pojazdach zaparkowanych na słońcu.

### Sposób postępowania

1. W razie potrzeby wyciągnąć akumulator (26) z urządzenia.
2. Wsunąć akumulator do wnęki ładowania w ładowarce (27).
3. Podłączyć ładowarkę do gniazda sieciowego.
4. Po zakończeniu ładowania odłączyć ładowarkę od sieci.
5. Wyciągnąć akumulator z wnęki ładowania.

## Eksplatacja

### Przed rozpoczęciem pracy

- Urządzenie nie jest przeznaczone do podłączania w instalacjach wody pitnej.
- Podczas uruchamiania zwracać uwagę na minimalny poziom wody: 90 mm
- Przepłukać urządzenie czystą wodą (*Przeplukiwanie pompy*, s. 126).
- Skontrolować filtr w podstawie pompy (14) pod kątem zabrudzenia (*Czyszczenie filtra*, s. 125).

### Zanurzenie pompy

#### Wskazówki

- **▲ OSTRZEŻENIE!** Zagrożenie generowane przez uszkodzony kabel zasilający. Należy pamiętać, aby w żadnym wypadku nie trzymać lub nie zawieszzać urządzenia za kabel zasilający (11)..
- Podczas zanurzania zawór odcinający (15) powinien być otwarty, aby zapewnić odpowietrzanie urządzenia.
- Na dnie beczki mogą z czasem gromadzić się zanieczyszczenia i piasek, które mogą uszkodzić pompę. Zalecamy ustawienie pompy na cegle.
- Zwracać uwagę na maksymalną głębokość zanurzenia ( $\leq 0,5\text{ m}$ ) wynikającą z długości węża połączeniowego (23).

## Sposób postępowania

- Do zanurzenia lub wyciągania należy wykorzystywać prowadnicę węża (20).
- Zawiesić prowadnicę węża (20) na krawędzi beczki na deszczówkę.  
Zamocować prowadnicę węża (20) za pomocą połączenia skręcanego (21).
- Owinąć nadmiar kabla zasilającego (11) wokół urządzenia.  
Zamocować kabel zasilający za pomocą klipsa (12) z boku pompy.

## Włączanie i wyłączenie

### Wskazówki

- Urządzenie nadzoruj w trakcie pracy, aby w porę rozpoznać automatyczne wyłączenie lub pracę na sucho pompy i uniknąć uszkodzeń.

### Włączanie

1. Umieścić akumulator (26) w jednoczesnej sterującej (8).
2. Wcisnąć włącznik / wyłącznik (4).  
Po chwili potrzebnej na zasianie pompa zaczyna pompować.

### Wyłączanie

1. Wcisnąć włącznik / wyłącznik (4).
2. W momencie pozostawienia urządzenia bez nadzoru lub po zakończeniu pracy należy wyciągać akumulator (26) z urządzenia.

## Układ załączania czasowego

- Układ załączania czasowego można ustawić wyłącznie wtedy, gdy urządzenie pracuje.
- Maksymalny czas pracy za aktywowanym układem załączania czasowego wynosi: 15 min
- Ustawiony czas pracy jest wyświetlany za pomocą kontrolki LED obok przycisku (6).
- Urządzenie wyłącza się automatycznie po upływie ustawionego czasu.

### Ustawianie układu załączania czasowego

1. Wcisnąć przycisk (6).
  - 5 min Czas pracy: 1× Wciśnięcie
  - 10 min Czas pracy: 2× Wciśnięcie
  - 15 min Czas pracy: 3× Wciśnięcie

### Wcześniejsze wyłączenie układu załączania czasowego

1. Wcisnąć przycisk (6), aż zgasną kontrolki LED obok przycisku.

## Czyszczenie, konserwacja i przechowywanie

**⚠ OSTRZEŻENIE!** Ryzyko obrażeń ciała w wyniku przypadkowego uruchomienia urządzenia. Podczas prac konserwacyjnych i czyszczenia należy się zabezpieczać. Wyłączyć urządzenie i wyciągnąć z niego akumulator (26).

Wykonanie prac naprawczych i konserwacyjnych, które nie zostały opisane w tej instrukcji, należy powierzać naszym specjalistom z działu serwisowego. Stosować tylko oryginalne części zamienne.

### Czyszczenie

**⚠ OSTRZEŻENIE!** Porażenie elektryczne! Nigdy nie spryskiwać urządzenia wodą.

**WSKAZÓWKA!** Ryzyko uszkodzenia. Substancje chemiczne mogą oddziaływać agresywnie na elementy wykonane z tworzywa sztucznego. Nie stosować środków czyszczących wzgl. rozpuszczalników.

- Dbać o czystość i drożność otworów wentylacyjnych, obudowy silnika i uchwytów urządzenia. Używać do tego wilgotnej ściereczki lub szczotki.

### Czyszczenie filtra

Urządzenie posiada w podstawie pompy (14) filtr (28), który je chroni przed zanieczyszczeniem. W zależności od stopnia zabrudzenia wody należy od czasu do czasu kontrolować filtr i w razie potrzeby go oczyścić.

**⚠ OSTRZEŻENIE!** Pompy nie wolno uruchamiać bez filtra (28) i podstawy pompy (14).

### Sposób postępowania (rys. A)

1. Wyciągnąć akumulator (26) z jednostki sterującej (8).
2. Poluzować podstawę pompy (14), obracając śrubę (29) **w kierunku przeciwnym do kierunku wskazówek zegara**.
3. Zdjąć podstawę pompy (14).
4. Wyczyścić filtr (28) i podstawę pompy (14) pod bieżącą wodą.
5. Ponownie założyć filtr (28) i podstawę pompy (14) na pompie (9).
6. Zamocować podstawę pompy (14), obracając śrubę (29) **w kierunku zgodnym z ruchem wskazówek zegara**.

## Czyszczenie napowietrzacza węża

### Sposób postępowania

1. Zdjąć osłonę napowietrzacza węża (24).
2. Wyciągnąć kulkę z napowietrzacza węża (24).
3. Wyczyścić napowietrzacz węża (24) pod bieżącą wodą.
4. Ponownie włożyć kulkę.
5. Ponownie założyć osłonę.

### Przeplukiwanie pompy

Po zakończeniu tłoczenia mocno zanieczyszczonej wody należy przepłukać pompę w celu wykluczenia powstawania osadów w urządzeniu.

### Sposób postępowania

1. Przeprowadzić pompowanie letniej wody ( $\leq 35^{\circ}\text{C}$ ), aż pompowana woda będzie pozbawiona zanieczyszczeń.

## Konserwacja

Urządzenie jest bezobsługowe.

## Przechowywanie

Urządzenie należy przez cały czas przechowywać w warunkach:

- czystych
- suchych
- zabezpieczonych przed zapyleniem
- zabezpieczonych przed mrozem
- poza zasięgiem dzieci
- Jeśli pompa nie jest używana przez dłuższy czas, należy ją dokładnie wyczyścić i przepłukać po ostatnim użyciu i przed ponownym użyciem.

W wyniku nagromadzenia się osadów i pozostałości mogą występować trudności z rozruchem.

Przed dłuższym przechowywaniem (np. przed sezonem zimowym) należy wyciągnąć akumulator z urządzenia (postępować według osobnej instrukcji obsługi akumulatora i ładowarki).

Temperatura przechowywania akumulatora i urządzenia wynosi od  $15^{\circ}\text{C}$  do  $25^{\circ}\text{C}$ . Podczas przechowywania należy unikać ekstremalnie niskich lub wysokich temperatur, aby zapobiec utracie wydajności akumulatora.

## Utylizacja /ochrona środowiska

Wymij akumulator z urządzenia i przekaz urządzenie, akumulator, akcesoria oraz opakowanie do punktu recyklingu opadów.



Urządzeń elektrycznych nie należy wyrzucać razem z odpadami komunalnymi.

Symbol przekreślonego kosza na śmieci oznacza, że po zakończeniu okresu użytkowania tego produktu nie wolno wyrzucać jako niesortowanych odpadów komunalnych.

### Dyrektywa 2012/19/UE w sprawie zużytego sprzętu elektrycznego i elektronicznego:

Konsumenci są prawnie zobowiązani po zakończeniu okresu żywotności urządzeń elektrycznych i elektronicznych do ich przekazywania do ponownego przetworzenia zgodnie z zasadami ochrony środowiska. Dzięki temu można zapewnić wykorzystanie urządzeń zgodnie z zasadami ochrony środowiska i ochrony zasobów.

W zależności od adaptacji na gruncie prawa krajowego mogą być do wyboru następujące możliwości:

- zwrot w miejscu zakupu,
- zwrot w oficjalnym punkcie zbiórki,
- odesłanie do producenta/podmiotu wprowadzającego produkt na rynek.

Przepisy te nie obejmują akcesoriów i środków pomocniczych dołączonych do starych urządzeń, które nie zawierających elementów elektrycznych.

### Akumulatory utylizować zgodnie z zasadami ochrony środowiska



Nie wyrzucaj akumulatora do śmieci domowych, ognia (ryzyko wybuchu) lub wody. Uszkodzone akumulatory mogą szkodzić środowisku naturalnemu i zdrowiu ludzi, jeśli wydostaną się z nich trujące opary lub ciecze.

Są Państwo zobowiązani do utylizowania uszkodzonych lub wysłużonych akumulatorów zgodnie z zasadami ochrony środowiska. (rozporządzenie (UE) 2023/1542 w sprawie baterii i zużytych baterii)

- Nie otwierać akumulatorów i unikać uszkodzeń mechanicznych. Istnieje wówczas niebezpieczeństwo zwarcia i wydo-

- stania się oparów podrażniających drogi oddechowe.
- Ze względów bezpieczeństwa przed użyciem należy rozładować akumulatory.
- Aby uniknąć zwarcia, należy oklejać bieguny.
- Akumulatory należy utylizować za pośrednictwem punktów handlowych lub w punkcie zbiórki odpadów.
- **Uszkodzone akumulatory**  
Akumulatory z uszkodzeniami zewnętrznymi należy traktować z zachowaniem szczególnej ostrożności!
  - Nie dotykać uszkodzonych akumulatorów gołymi dłońmi.
  - Jeśli nie można okleić biegunów, należy umieszczać akumulatory osobno w plastikowym woreczku.

- Uszkodzone akumulatory umieszczać osobno w niepalnym, zamykanym pojemniku, który może zostać zasypany jeszcze piaskiem.
- Akumulator należy przekazywać do punktu zbiórki z personelem technicznym.

Zużyty sprzęt może mieć szkodliwy wpływ na środowisko i zdrowie ludzi z uwagi na potencjalną zawartość niebezpiecznych substancji, mieszanin oraz części składowych. Gospodarstwo domowe spełnia ważną rolę w przyczynianiu się do ponownego użycia i odzysku surowców wtórnych, w tym recyklingu użytego sprzętu. Na tym etapie kształtuje się postawy, które wpływają na zachowanie wspólnego dobra jakim jest czyste środowisko naturalne.

## Części zamienne i akcesoria

**Części zamienne i akcesoria można zamówić na stronie [www.grizzlytools.shop](http://www.grizzlytools.shop).** Jeśli w ramach procedury Państwa zamówienia pojawią się problemy, prosimy o kontakt za pośrednictwem naszego sklepu internetowego. W razie kolejnych pytań należy zwracać się do: *Service-Center*, s. 129

Nr stan.	Opis	Nr zamów.
8	Jednostka sterująca	91120241
16	Adapter	91120244
18+20+23	Aluminiowa rurka+Prowadnica węża+Wąż połączeniowy	91120242
25	Przyłącze	91120243

## Serwis

### Gwarancja

Szanowni Klienci,

Na niniejszy produkt udzielamy 3 letniej gwarancji od daty zakupu. W przypadku usterek produktu nabywcy przysługują ustawowe prawa wobec sprzedawcy. Te ustawowe prawa nie są ograniczone przez naszą przedstawioną poniżej gwarancję.

### Warunki gwarancji

Okres gwarancji rozpoczyna się od daty zakupu. Należy dobrze przechować oryginalny paragon. Dokument ten będzie potrzebny jako dowód zakupu. Jeśli w ciągu trzech lat od daty zakupu produktu wystąpi wada materiałowa lub produkcyjna, dokonamy - według własnego uznania - bezpłatnej naprawy lub wymiany produktu. Realizacja świadczenia gwarancyjnego wymaga przekazania

w terminie trzech lat wadliwego urządzenia i dowodu zakupu (paragon) oraz pisemnego, krótkiego opisu rodzaju wady i daty jej wystąpienia.

Jeśli nasza gwarancja pokrywa dany defekt, otrzymają Państwo naprawiony lub wymieniony produkt. Naprawa lub wymiana produktu nie rozpoczyna nowego okresu gwarancji.

### Okres gwarancji i roszczenia ustawowe z tytułu wad

Jeśli wadliwy produkt został wymieniony na nowy lub dokonano istotnych napraw, termin gwarancji biegnie od nowa od momentu dostarczenia klientowi wymienionego lub naprawionego rzeczy.

W przypadku wymiany pojedynczej części należącej do reklamowanego towaru, czas gwarancji biegnie od nowa w odniesieniu do tej części. Jeżeli reklamacja w zakresie wymiany lub naprawy nie została uznana albo

naprawa nie była istotna bądź konsument żądał od gwaranta działań innych niż wymiana i naprawa – okres trwania gwarancji wydłuża się o czas, przez który konsument nie mógł korzystać z towaru w związku ze złożoną reklamacją.

Wszelkie uszkodzenia lub wady występujące ewentualnie już w chwili zakupu należy zgłosić niezwłocznie po rozpakowaniu. Po upływie okresu gwarancji wszelkie naprawy są wykonywane odpłatnie.

### Zakres gwarancji

Produkt został wyprodukowany starannie zgodnie z surowymi wymogami jakościowymi i przed dostarczeniem został rzetelnie skontrolowany.

Świadczenia gwarancyjne dotyczą wad materiałowych i produkcyjnych. Niniejsza gwarancja nie obejmuje części produktu podlegających normalnemu zużyciu, które należy traktować jako części zużywające się (np. Filtr wstępny, Pierścień uszczelniający) lub uszkodzeń części delikatnych.

Niniejsza gwarancja traci ważność, jeśli produkt został uszkodzony, był niewłaściwie używany lub nie był konserwowany. W celu prawidłowego użytkowania produktu należy ściśle przestrzegać wszystkich wskazówek zawartych w instrukcji obsługi. Należy bezwzględnie unikać zastosowań i czynności, które są odradzane lub przed którymi ostrzeżenie się w instrukcji obsługi.

Produkt jest przeznaczony jedynie do użytku prywatnego, a nie do użytku profesjonalnego. Gwarancja wygasa w przypadku niezgodnego z przeznaczeniem i niewłaściwego użytkowania, użycia siły oraz ingerencji, które nie zostały wykonane przez nasz autoryzowany serwis.

### Realizacja świadczenia gwarancyjnego

Aby zapewnić szybkie opracowanie Państwa przypadku, należy postępować zgodnie z zamieszczonymi poniżej wskazówkami:

- Na wypadek wszelkich zapytań prosimy o zachowanie paragonu i numeru artykułu (IAN 507547\_2507) jako dowodu zakupu.
- Numer artykułu znaleźć można na tabliczce znamionowej produktu. Może on być również wygrawerowany na produkcie lub znajdować się na stronie tytułowej instrukcji (po lewej stronie na dole) lub na naklejce z tyłu lub na dolnej stronie produktu.

- W razie wystąpienia błędów działania lub innych wad, należy w pierwszej kolejności skontaktować się ze wskazanym poniżej działem serwisowym **telefonicznie** lub wykorzystać nasz **formularz kontaktowy**, dostępny pod adresem [parkside-diy.com](http://parkside-diy.com) w kategorii **Serwis**.
- Produkt uznany za wadliwy mogą Państwo bezpłatnie przesłać po konsultacji z naszym działem obsługi klienta na podany adres serwisu, załączając dowód zakupu (paragon) oraz informację, na czym polega wada i kiedy wystąpiła. Aby uniknąć problemów z przyjęciem i dodatkowych kosztów, konieczne jest korzystanie wyłącznie z podanego adresu. Należy upewnić się, że przesyłka nie zostanie przesłana odpłatnie, jako przesyłka wielkogabarytowa, ekspresowa lub też jako inna przesyłka specjalna. Prosimy o odesłanie produktu wraz ze wszystkimi akcesoriami dostarczonymi w chwili zakupu i zapewnienie odpowiednio bezpiecznego opakowania transportowego.



Pod adresem [parkside-diy.com](http://parkside-diy.com) dostępna jest do wglądu oraz do pobrania niniejsza instrukcja oraz wiele innych instrukcji. Dzięki temu kodowi QR można wejść bezpośrednio na stronę [parkside-diy.com](http://parkside-diy.com). Proszę wybrać swój kraj i wyszukiwać na ekranie wyszukiwania instrukcje obsługi. Po wprowadzeniu numeru artykułu (IAN) 507547\_2507 można otworzyć swoją instrukcję obsługi.

### Serwis naprawczy

W sprawie napraw, **które nie podlegają gwarancji**, należy się zwracać do Centrum

Serwisowego. Centrum Serwisowe prześle Państwu odpowiedni kosztorys.

- Możemy naprawiać tylko urządzenia w odpowiednim opakowaniu i przesłane z uregulowaną opłatą pocztową.  
**Wskazówka:** Oczyszczone urządzenia wraz z informacją na temat uszkodzenia należy przysyłać bezpośrednio na adres podany przez Centrum Serwisowe.
- Urządzenia przesłane bez opłaty, jako towary niewymiarowe, w trybie ekspresowym lub w ramach innych typów przesyłek specjalnych, nie będą przyjmowane.
- Przesłane, uszkodzone urządzenia utylizujemy bezpłatnie.

## Service-Center

**PL** Serwis Polska  
Tel.: 00800 4912069  
Formularz kontaktowy na  
[parkside-diy.com](http://parkside-diy.com)  
IAN 507547\_2507

## Importer

Uwaga: poniższy adres nie jest adresem działu serwisowego. Najpierw skontaktuj się z podanym wyżej centrum serwisowym.  
Grizzly Tools GmbH & Co. KG  
Stockstädter Str. 20  
63762 Großostheim  
NIEMCY  
[www.grizzlytools.de](http://www.grizzlytools.de)

## Tłumaczenie oryginalnej deklaracji zgodności EU

Produkt: **Akumulatorowa pompa do zbiornika na deszczówkę**

Model: **PRPA 12-Li A1**

Numer serii: 000001-042000

Wymieniony powyżej przedmiot niniejszej deklaracji jest zgodny z odnośnymi wymaganiami unijnego prawodawstwa harmonizacyjnego

**2006/42/EC • 2014/30/EU • 2011/65/EU & (EU) 2015/863**

Opisany powyżej przedmiot deklaracji jest zgodny z dyrektywą Parlamentu Europejskiego i Rady 2011/65/EU z dnia 8 czerwca 2011 r. w sprawie ograniczenia stosowania niektórych niebezpiecznych substancji w sprzęcie elektrycznym i elektronicznym.

Aby zapewnić zgodność, zastosowano następujące normy zharmonizowane oraz normy i przepisy krajowe:

**EN 60335-1:2012/A16:2023 • EN IEC 60335-2-41:2021/A11:2021**

**EN 62233:2008 • EN IEC 63000:2018**

**EN IEC 55014-1:2021 • EN IEC 55014-2:2021**

Niniejsza deklaracja zgodności wydana zostaje na wyłączną odpowiedzialność producenta:



Grizzly Tools GmbH & Co. KG  
Stockstädter Str. 20  
63762 Großostheim  
NIEMCY  
23.10.2025

Christian Frank  
Upoważniony przedstawiciel dokumentacji

## Indholdsfortegnelse

<b>Indledning.....</b>	<b>130</b>
Formålsbestemt anvendelse.....	130
Leverede dele/tilbehør.....	130
Oversigt.....	131
Funktionsbeskrivelse.....	131
Tekniske data.....	131
Ydelsesdata.....	132
<b>Sikkerhedsanvisninger.....</b>	<b>132</b>
Sikkerhedsanvisningernes betydning.....	132
Billedtegn og symboler.....	133
Sikker ibrugtagning.....	133
<b>Forberedelse.....</b>	<b>135</b>
Betjeningselementer.....	135
Montering.....	135
Fastgør betjeningselementet.....	135
Afkortning af tilslutningsslangen.....	136
Opstilling af pumpen.....	136
Opladning af batteri.....	136
<b>Drift.....</b>	<b>136</b>
Før brug.....	136
Nedsækning af pumpen.....	136
Tænd og sluk.....	136
Tidsstyring.....	137
<b>Rengøring, vedligeholdelse og opbevaring.....</b>	<b>137</b>
Rengøring.....	137
Vedligeholdelse.....	137
Opbevaring.....	137
<b>Bortskaffelse/miljøbeskyttelse.....</b>	<b>138</b>
Bortskaf batterier miljørigtigt.....	138
<b>Reservedele og tilbehør.....</b>	<b>139</b>
<b>Service.....</b>	<b>139</b>
Garanti.....	139
Reparationsservice.....	140
Service-Center.....	140
Importør.....	140
<b>Oversættelse af den originale EU-overensstemmelseserklæringen.....</b>	<b>141</b>
<b>Eksploderet tegning.....</b>	<b>145</b>

## Indledning

Tillykke med købet af din nye regntønde-pumpe (herefter apparatet eller elværktøjet). Med købet har du besluttet dig for et første-klasses apparat. Dette apparat blev testet under produktionen og underkastet en kvali-

tetstest til sidst. Dermed er produktets funktionsevne sikret.

Det kan ikke udelukkes, at der i nogle tilfælde er vandrester ved eller i apparatet eller i slangeledningerne. Dette er ikke en mangel eller en defekt og ingen anledning til bekymring.



Betjeningsvejledningen er en del af dette apparat. Den indeholder vigtige anvisninger til sikkerhed, brug og bortskaffelse. Læs betjeningsvejledningen omhyggeligt igennem. Gør dig fortrolig med betjeningsdelene og korrekt brug af apparatet. Anvend kun apparatet som beskrevet og kun til de anførte anvendelsesområder. Opbevar betjeningsvejledningen sikkert og udlever alle dokumenter, hvis apparatet gives videre til tredjepart.

### Formålsbestemt anvendelse

Produktet er udelukkende beregnet til følgende anvendelse:

- Havevanding i private haver.
- Pumpning af rent vand og regnvand med en temperatur på:  $\leq 35$  °C

Enhver anden anvendelse, som ikke er udtrykkeligt tilladt i denne betjeningsvejledning, kan udgøre en alvorlig fare for brugeren og medføre skader på apparatet. Brugeren af apparatet er ansvarlig for ulykker eller skader på andre mennesker eller deres ejendom. Apparatet er kun beregnet til privat brug. Det er ikke konstrueret til erhvervs-mæssig brug. Ved erhvervs-mæssig brug bortfalder garantien. Producenten er ikke ansvarlig for skader, som skyldes ikke-formålsbestemt anvendelse, eller som skyldes forkert betjening.

Dette produkt er en del af **X 12 V TEAM**-serien og kan anvendes sammen med genopladelige batterier fra **X 12 V TEAM**-serien. De genopladelige batterier fra **X 12 V TEAM**-serien må kun oplades med opladere fra **X 12 V TEAM**-serien.

### Leverede dele/tilbehør

Pak apparatet ud og kontrollér de leverede dele.

Bortskaf emballagen korrekt.

- Batteridreven regnvandspumpe
- Betjeningselement
- Slangeføring
- Skruefastgørelse
- Adapter

- Genopladeligt batteri og oplader med betjeningsvejledning
- Oversættelse af den originale brugsanvisning

## Oversigt

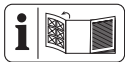

Billeder af produktet finder du på den forreste udfoldningsside.

- 1 Bøjle
  - 2 Betjeningsfelt
  - 3 Ladetilstandsvisning ved apparatet
  - 4 Tænd-/sluk-knap
  - 5 Advarsels-LED
  - 6 Knap (Tidsstyring)
  - 7 Port
  - 8 Betjeningsselement
  - 9 Pumpe
  - 10 Vandudgang
  - 11 Tilslutningsledning
  - 12 Kabelclips
  - 13 Stik
  - 14 Pumpefod
  - 15 Stophane
  - 16 Kobling
  - 17 Omløbermøtrik (Vandudgang)
  - 18 Aluminiumsrør
  - 19 Omløbermøtrik (Slangeføring)
  - 20 Slangeføring
  - 21 Skruefastgørelse
  - 22 Styreskinne
  - 23 Tilslutningsslange
  - 24 Slangeventilation
  - 25 Tilslutning
  - 26 Batteri
  - 27 Oplader
- (Fig. A)**
- 28 Filter
  - 29 Skrue (Pumpefod)

## Funktionsbeskrivelse

Apparatet er udstyret med en tidsstyring, som automatisk slukker for pumpen når tiden er udløbet.

En højdejusterbar slangeføring med aluminiumsrør kan hænges fast i regnvandsbeholderen, og gør det nemt at udtage vand ved hjælp af en vandslange.

Stophanen har samme funktion, som en vandhane.

I det følgende beskrives betjeningsdelenes funktion.

## Tekniske data

### Batteridreven regnvandspumpe

.....	<b>PRPA 12-Li A1</b>
Mærkespænding $U$ .....	12 V =
Beskyttelsesgrad (Pumpe) .....	IPX8
Beskyttelsesgrad (Betjeningsselement) ....	IPX4
Vægt med genopladeligt batteri (PAPK 12 A4) .....	1,8 kg
Vægt (uden batteri) .....	1,6 kg
Pumpekapacitet $Q$ .....	$\leq 1500$ L/h
Pumpehøjde $h$ .....	$\leq 11$ m
Pumpetryk $p$ .....	$\leq 1,1$ bar
Nedsænkingsdybde .....	$\leq 0,5$ m
Mindste højde ved sugning .....	90 mm
Restvandshøjde .....	25 mm
Partikelstørrelse (svævende partikler der kan suges op) .....	$\leq 0,25$ mm
Vandtemperatur $T_{max}$ .....	$\leq 35$ °C
Lydtrykniveau ( $L_{pA}$ ) .....	$\leq 70$ dB
Batteri .....	Li-Ion
Temperatur .....	$\leq 50$ °C
– Opladning .....	4–40 °C
– Drift .....	4–50 °C
– Opbevaring .....	15–25 °C

### X 12 V TEAM

Dette produkt er en del af **X 12 V TEAM**-serien og kan anvendes sammen med genopladelige batterier fra **X 12 V TEAM**-serien. De genopladelige batterier fra **X 12 V TEAM**-serien må kun oplades med opladere fra **X 12 V TEAM**-serien.

Dette produkt kan kun anvendes med følgende genopladelige batterier: PAPK 12 A3, PAPK 12 A4, PAPK 12 B3, PAPK 12 B4, PAPK 12 D1, PAPK 12 D2, PAPK 12 5.0 A1  
Vi anbefaler, at du oplader disse batterier med følgende opladere: PLGK 12 A2, PLGK 12 A3, PLGK 12 B2, PDSLK 12 A2, PLGK 12 6.0 A1

Tekniske data af genopladeligt batteri og oplader: Se den separate vejledning.

## Ydelsesdata

↑ Pumpehøjde; → Pumpekapacitet

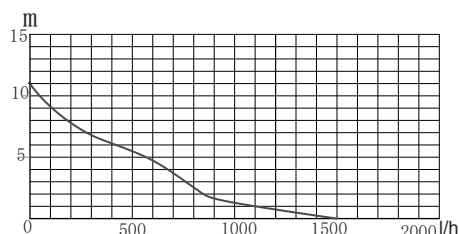

Målingen af de maksimale ydelsesdata foretages ved optimale betingelser (f.eks.) som lige, direkte udgang.

Snævre slanger kan reducere ydelsen.

## Sikkerhedsanvisninger



**OBS! Ved brug af el-værktøj skal følgende grundlæggende sikkerhedsforanstaltninger overholdes til beskyttelse mod elektrisk stød, fare for tilskadekomst og brandfare.**

**▲ ADVARSEL!** Personskader og materielle skader pga. u hensigtsmæssig anvendelse af det genopladelige batteri. Følg sikkerhedsanvisninger og henvisninger vedrørende opladning og korrekt brug i betjeningsvejledningen til dit batteri og din oplader i serien **X 12 V TEAM**. Du

kan finde en detaljeret beskrivelse af opladningen og yderligere oplysninger i den separate betjeningsvejledning.

### Sikkerhedsanvisningernes betydning

**▲ FARE!** Hvis du ikke overholder denne sikkerhedsanvisning, sker der et uheld. Dette resulterer i alvorlige kvæstelser eller dødsfald.

**▲ ADVARSEL!** Hvis du ikke overholder denne sikkerhedsanvisning, sker der muligvis et uheld. Dette resulterer muligvis i alvorlige kvæstelser eller dødsfald.

**▲ FORSIGTIG!** Hvis du ikke overholder denne sikkerhedsanvisning, sker der et uheld. Dette resulterer muligvis i lettere eller moderate kvæstelser.

**BEMÆRK!** Hvis du ikke overholder denne sikkerhedsanvisning, sker der et uheld. Dette resulterer muligvis i materielle skader.

## Billedtegn og symboler Billedsymboler på apparatet



Dette produkt er en del af **X 12 V TEAM**-serien og kan anvendes sammen med genopladelige batterier fra **X 12 V TEAM**-serien. De genopladelige batterier fra **X 12 V TEAM**-serien må kun oplades med opladere fra **X 12 V TEAM**-serien.

 Læs betjeningsvejledningen

 **OBS!**

- Ikke egnet til vand med høj sandandel.
- Obs: Undgå at pumpen kører tør! Fare for overophedning!

 Nedsænkingsdybde  
0,5 m

 Varm overflade

 Elektriske apparater må ikke bortskaffes som husholdningsaffald.

 Ladetilstandsvisning

 Tænd-/sluk-knap

 Tidsstyring

## Billedsymboler i betjeningsvejledningen

 **OBS!**

### Sikker ibrugtagning

#### Generelle bemærkninger

- Læs betjeningsvejledningen omhyggeligt igennem. Gør dig fortrolig med indstillingsdelene og korrekt brug af produktet.
- Produktet må ikke anvendes af børn. Børn skal være under opsyn, så det sikres, at de ikke leger med produktet.

Apparatet kan anvendes af personer med nedsatte fysiske, sensoriske eller mentale evner eller manglende erfaring og viden, hvis de er under opsyn eller er blevet instrueret i sikker brug af apparatet og forstår farerne, brugen af apparatet kan medføre.

Rengøring og brugervedligeholdelse må ikke udføres af børn.

- Personer, der ikke har læst og forstået betjeningsvejledningen, må ikke bruge apparatet.
- Sørg for egnede forholdsregler, så børn holdes på afstand af produktet, når det er i brug. Der er risiko for kvæstelser.
- Apparatet må ikke anvendes i højder over 2000 m.
- Må ikke anvendes til vand med slibende partikler såsom sand. Pumpning af aggressive, slibende, ætsende, brændbare (f.eks. motorbrændstoffer) eller eksplosive væsker, saltvand, rengøringsmidler og fødevarer er ikke tilladt. Temperaturen for pumpevæsken må ikke overstige 35 °C.
- Brug aldrig produktet, hvis der er personer i vandet.
- Brug ikke pumpen i havebassiner med fisk eller planter. Væsken kan blive snavset af smøremidler, som løber ud.
- Hvis produktet er beskadiget, ufuldstændigt eller ændret uden producentens tilladelse, må der ik-

ke arbejdes med det. Lad en fagmand kontrollere, om de krævede elektriske beskyttelsesforanstaltninger er isat før opstarten.

### **Forberedelse**

- Bær eller fastgør ikke produktet i slangen.

### **Drift**

- Brug aldrig apparatet i nærheden af antændelige væsker eller gasser. Hvis dette ikke overholdes, er der fare for brand eller eksplosioner.
- Bær fast skotøj, som beskytter mod elektrisk stød.
- Pumpen må ikke være udenfor i frostvejr. Opbevar produktet beskyttet mod frost.
- Hold øje med produktet under brug, så du hurtigt kan gribe ind, hvis pumpen løber tør.
- Sluk for apparatet og tag batteriet ud. Kontrollér at alle bevægelige dele står fuldstændigt stille
  - når du forlader apparatet,
  - før du skifter tilbehør,
  - før du samler eller skiller apparatet ad,

- før du kontrollerer apparatet, rengør det eller udfører arbejde på det.

## Rengøring, vedligeholdelse og opbevaring

- Bemærk alle anvisninger i det følgende kapitel: *Rengøring, vedligeholdelse og opbevaring, s. 137*  
Alle øvrige foranstaltninger og især åbning af produktet skal udføres af en autoriseret elektriker. Kontakt altid vores servicecenter i forbindelse med reparationer.
- Udskift slidte eller beskadigede dele af sikkerhedsmæssige årsager. Anvend udelukkende originale reservedele og tilbehør. Brugen af dele fra andre leverandører medfører øjeblikkeligt tab af garantien.
- Opbevar apparatet på et tørt sted og uden for børns rækkevidde.

## Forberedelse

**⚠ ADVARSEL!** Risiko for kvæstelser på grund af utilsigtet start af apparatet. Sæt først det genopladelige batteri i produktet, når produktet er fuldstændig klar til brug.

## Betjeningsselementer

Gør dig fortrolig med betjeningsselementerne, inden du bruger apparatet.

### Tænd-/sluk-knap (4)

- Tænd: Tryk
- Sluk: Tryk

### Knap (6)

Aktiverer apparatets tidsstyring.

- 5 min Løbetid: 1× Tryk
- 10 min Løbetid: 2× Tryk
- 15 min Løbetid: 3× Tryk

### Stophane (15)

Med stophanen kan du regulere gennemstrømningen.



Stophane lukket: ingen gennemstrømning



Stophane delvis åben: indskrænket gennemstrømning



Stophane åben: maksimal gennemstrømning

## Montering

### Montering af slangeføring

#### Fremgangsmåde

1. Skru omløbermøtrikken (17) fast på vandudgangen (10).

#### Forbind betjeningsselementet

#### Fremgangsmåde

1. Sæt stikket (13) i porten (7).
2. Drej omløbermøtrikken på stikket (13) fast på portens (7) gevind.

### Fastgør betjeningsselementet

#### Fremgangsmåde

- Muligheder 1:  
Skub betjeningsselementet (8) på styreskinnen (22) ved slangeføringen (20).
- Muligheder 2:  
Fastgør betjeningsselementet (8) på kanten af regnvandsbeholderen med bøjen (1).

## Afkortning af tilslutningsslangen

### Fremgangsmåde

Afkort tilslutningsslangen (23), for at undgå at slangen bliver for lang.

1. Træk tilslutningsslangen (23) ud af slangeføringen (20).
2. Løsn omløbermøtrikken på slangeventilationen (24).
3. Træk tilslutningsslangen (23) ud af slangeventilationen (24).
4. Træk tilslutningsslangen (23) ud til den ønskede længde.
5. Monter slangeventilationen (24) igen i omvendt rækkefølge.

## Opstilling af pumpen

### Bemærk

- Brug aldrig trykslangen til at holde apparatet med eller til ophængning af det.
- Ved nedsenkning af pumpen skal pumpefoden have mulighed for at afgive mest mulig luft. Hold pumpen lidt på skrå. Åbn stophanen (15).

### Indstilling af dykkedybde

Indstillingsområde: 45-66 cm

1. Løsn omløbermøtrikken (19) på slangeføring (20).
2. Indstil aluminiumsrøret (18) til den ønskede længde.
3. Spænd omløbermøtrikken (19) på slangeføring (20).

### Opstilling af pumpen

1. Sænk pumpefoden (14) ned i regnvandsbeholderen.
2. Hæng pumpen med slangeføringen (20) på kanten af regnvandsbeholderen.
3. Fastgør slangeføringen (20) med skruefastgørelsen (21).

## Opladning af batteri

Se også betjeningsvejledningen til opladeren.

### Bemærk

- Et opvarmet batteri skal køle af før opladning.
- Udsæt ikke batteriet for kraftigt sollys eller for temperaturer  $\leq 50$  °C i længere tid. Undgå at lægge batteriet på radiatorer eller at opbevare det i køretøjer, som er parkeret i sollys.

### Fremgangsmåde

1. Tag evt. batteriet (26) ud af apparatet.

2. Sæt batteriet ind i opladerens (27) ladeskakt.
3. Tilslut opladeren til en stikkontakt.
4. Når opladningen er udført, fjernes opladeren fra strømforsyningen.
5. Tag batteriet ud af ladeskatten.

## Drift

### Før brug

- Apparatet er ikke egnet til tilslutning til drikkevandsforsyningen.
- Bemærk minimumsvandstanden ved ibrugtagning: 90 mm
- Skyl apparatet med rent vand (*Skylning af pumpen*, s. 137).
- Kontroller filteret i pumpefoden (14) for forurening (*Renngøring af filter*, s. 137).

## Nedsenkning af pumpen

### Bemærk

- **⚠ ADVARSEL!** Fare for stød pga. beskadiget tilslutningsledning. Sørg for at apparatet ikke holdes eller hænges op i tilslutningsledningen (11).
- Ved nedsenkningen skal stophanen (15) være åben, så apparatet bliver ventileret.
- Med tiden kan snavs og sand samle sig i bunden af beholderen, som kan beskadige apparatet. Vi anbefaler at stille pumpen på en mursten.
- Vær opmærksom på den maksimale nedsænkingsdybde ( $\leq 0,5$  m) pga. tilslutningsslangens (23) længde.

### Fremgangsmåde

- Brug slangeføringen (20), når du sænker pumpen ned eller trækker den op.
- Hæng slangeføringen (20) på kanten af regnvandsbeholderen. Fastgør slangeføringen (20) med skruefastgørelsen (21).
- Vikl overskydende tilslutningsledning (11) omkring apparatet. Fastgør tilslutningsledningen med kabelclips (12) på pumpens side.

## Tænd og sluk

### Bemærk

- Hold øje med apparatet under drift, så det hurtigt opdages, hvis pumpen slukkes automatisk eller løber tør, så skader undgås.

## Tænd

1. Isæt batteriet (26) i betjeningselementet (8).
2. Tryk på tænd-/sluk-knappen (4).  
Efter en indsugningstid begynder pumpen at pumpe.

## Sluk

1. Tryk på tænd-/sluk-knappen (4).
2. Tag det genopladelige batteri (26) ud af apparatet, hvis du lader apparatet være uden opsyn, eller er færdig med arbejdet.

## Tidsstyring

- Tidsstyringen kan kun indstilles, når apparatet er i drift.
- Den maksimale løbetid med aktiveret tidsstyring er: 15 min
- Den indstillede løbetid vises via LED'erne ved siden af knappen (6).
- Apparatet slukkes efterfølgende automatisk, når den indstillede tid er udløbet.

### Indstilling af tidsstyring

1. Tryk på knappen (6).
  - 5 min Løbetid: 1× Tryk
  - 10 min Løbetid: 2× Tryk
  - 15 min Løbetid: 3× Tryk

### Afbyrd tidsstyring før tid

1. Tryk så ofte på knappen (6), indtil LED'erne ved siden af knappen slukkes.

## Rengøring, vedligeholdelse og opbevaring

**▲ ADVARSEL!** Risiko for kvæstelser på grund af utilsigtet start af apparatet. Beskyt dig selv ved vedligeholdelses- og rengøringsarbejder. Sluk for apparatet og tag det genopladelige batteri (26) ud.

Vedligeholdelses- og servicearbejde, som ikke er beskrevet i denne betjeningsvejledning, skal udføres af vores servicecenter. Anvend kun originale reservedele.

## Rengøring

**▲ ADVARSEL!** Elektrisk stød! Sprøjt aldrig vand på apparatet.

**BEMÆRK!** Fare for skader. Kemiske substanser kan angribe apparatets plastdele. Brug ikke rengørings- eller opløsningsmiddel.

- Hold luftgæller, motorhuset og greb på apparatet rene. Brug en fugtig klud eller en børste hertil.

### Rengøring af filter

Apparatet har et filter (28) i pumpefoden (14), som beskytter den mod snavs. Alt efter vandets tilsmudsningsgrad skal det kontrolleres regelmæssigt og rengøres efter behov.

**▲ ADVARSEL!** Apparatet må ikke anvendes uden filter (28) og pumpefod (14).

### Fremgangsmåde (Fig. A)

1. Træk batteriet (26) ud af betjeningselementet (8).
2. Løsn pumpefoden (14) ved at dreje skruen (29) **mod uret**.
3. Tag pumpefoden (14) ud.
4. Rengør filteret (28) og pumpefoden (14) under rindende vand.
5. Sæt filteret (28) og pumpefoden (14) tilbage på pumpen (9).
6. Fastgør pumpefoden (14) ved at dreje skruen (29) **med uret**.

### Rengøring af slangeventilationen

#### Fremgangsmåde

1. Fjern hættten fra slangeventilationen (24).
2. Fjern kuglen fra slangeventilationen (24).
3. Rengør slangeventilationen (24) under rindende vand.
4. Isæt kuglen.
5. Påsæt hættten igen.

### Skylning af pumpen

Efter pumpning af meget snavset vand skal pumpen skylles igennem for at forhindre aflejringer i apparatet.

#### Fremgangsmåde

1. Pump klart og lunkent vand ( $\leq 35^\circ\text{C}$ ), indtil det vand, der pumpes, er rent.

## Vedligeholdelse

Produktet er vedligeholdelsesfrit.

## Opbevaring

Opbevar altid apparatet og tilbehøret:

- rent
- tørt
- støvbeskyttet
- frostsikkert
- uden for børns rækkevidde
- Hvis du ikke skal bruge pumpen i længere tid, skal den rengøres grundigt og skylles

igennem efter sidste brug, og før den bruges igen.

På grund af aflejringer og rester kan det ellers være vanskeligt at starte pumpen op igen.

Tag det genopladelige batteri ud af apparatet inden længerevarende opbevaring (f.eks. om vinteren) (se den separate betjeningsvejledning til batteriet og opladeren).

Opbevaringstemperaturen for det genopladelige batteri og apparatet er på mellem 15 °C og 25 °C. Undgå ekstrem kulde eller varme under opbevaringen, så det genopladelige batteris effekt ikke forringes.

## Bortskaffelse/miljøbehandling

Tag det genopladelige batteri ud af apparatet, og aflever apparatet, det genopladelige batteri, tilbehør og emballage til miljøvenlig genanvendelse.



Elektriske apparater må ikke bortskaffes som husholdningsaffald.

Symbolet med den overstregede affaldsspand på hjul betyder, at dette produkt ikke må bortskaffes som usorteret husholdningsaffald ved udløbet af dets levetid.

### Direktiv 2012/19/EU om affald af elektrisk og elektronisk udstyr:

Forbrugere er juridisk forpligtet til at sende elektriske og elektroniske enheder til miljøvenlig genanvendelse ved slutningen af produktens levetid. På denne måde garanteres en miljø- og ressourcebesparende genanvendelse.

Afhængigt af hvordan det implementeres i national lovgivning, har du følgende muligheder:

- at give det tilbage til salgsstedet,

- at aflevere det til et officielt indsamlingssted,
- at sende det tilbage til producenten/distributøren.

Tilbehørsdele og hjælpemidler uden elektriske bestanddele, der følger med det udtjente udstyr, er ikke omfattet heraf.

## Bortskaf batterier miljørigtigt



Genopladelige batterier må ikke bortskaffes via husaffaldet, må ikke kastes ind i ild (eksplosionsfare) eller vand. Beskadigede genopladelige batterier kan være til skade for miljøet og helbredet, hvis der slipper giftige dampe eller væsker ud.

Du er forpligtet til at bortskaffe defekte eller udtjente batterier miljørigtigt. (forordning (EU) 2023/1542 om batterier og udtjente batterier)

- Åbn ikke batterier, og undgå en mekanisk beskadigelse. Der er fare for kortslutning, og der kan undslippe dampe, der irriterer luftvejene.
- Af sikkerhedsmæssige årsager bør batterier aflades før bortskaffelse.
- Sæt tape på polerne, for at undgå kortslutning.
- Bortskaf batterierne via forhandlere eller et opsamlingssted.
- **Beskadigede batterier**  
Beskadigede batterier skal håndteres forsigtigt!
  - Rør ikke ved beskadigede batterier med de bare hænder.
  - Læg batterierne enkeltvis i en plastikpose, hvis du ikke kan sætte tape på polerne.
  - Læg beskadigede batterier enkeltvis i en ikke brændbar beholder, der kan lukkes og fyldes med sand.
  - Beskadigede batterier afleveres på et opsamlingssted med fagpersoner.

## Reserve dele og tilbehør

**Reserve dele og tilbehør kan fås på [www.grizzlytools.shop](http://www.grizzlytools.shop).** Hvis der opstår problemer i forbindelse med bestillingen, bedes du kontakte vores online-shop. Hvis du har yderligere spørgsmål, bedes du kontakte: *Service-Center*, s. 140

Pos.nr.	Betegnelse	Best.nr.
8	Betjeningsselement	91120241
16	Adapter	91120244
18+20+23	Aluminiumsrør+Slangeføring+Tilslutningssslange	91120242
25	Tilslutning	91120243

## Service

### Garanti

Kære kunde,

på dette produkt får du 3 års garanti fra købsdatoen. I tilfælde af mangler ved produktet har du lovmæssige rettigheder over for sælgeren af produktet. Disse lovmæssige rettigheder bliver ikke indskrænket af garantien, som uddybes efterfølgende.

### Garantibetingelser

Garantifristen begynder med købsdatoen. Opbevar den originale kassebon omhyggeligt. Dette bilag bruges til at dokumentere købet. Hvis der inden for tre år fra købsdato af dette produkt opstår materiale- eller fabriktionsfejl, bliver produktet - efter vores valg - repareret omkostningsfrit eller erstattet. Denne garantiydelse forudsætter, at det defekte apparat samt købsbeviset (kassebon) forlægges inden for fristen på tre år, og at det kort beskrives, hvori manglen består, og hvornår den er opstået.

Hvis fejlen dækkes af vores garanti, modtager du et repareret eller et nyt produkt. Reparationen eller et nyt produkt er ikke begyndelsen på en ny garantiperiode.

### Garantiperiode og lovmæssige reklamationer

Garantiperioden bliver ikke forlænget pga. garantiydelse. Dette gælder også for skiftede eller reparerede dele. Eventuelle skader og mangler, som allerede eksisterer ved købet, skal meddeles til producenten straks efter udpakningen. Reparationer, der foretages, efter at garantiperioden er udløbet, laves mod betaling.

### Garantidækning

Dette apparat blev produceret efter strenge kvalitetskrav og nøje kontrolleret før udleveringen.

Garantiydelse gælder for materiale- og fabriktionsfejl. Denne garanti dækker ikke dele af produktet, der er udsat for normal slitage og derfor kan betragtes som sliddele (f.eks. Forfilter, Tætningsring) eller for beskadigelse af skrøbelige dele.

Denne garanti bortfalder, hvis produktet er beskadiget, ikke blev anvendt korrekt eller ikke blev vedligeholdt. For at sikre en korrekt brug af produktet skal alle anvisninger i betjeningsvejledning nøje overholdes. Anvendelser og handlinger, der frarådes i betjeningsvejledningen eller som der advares imod, skal ubetinget undgås.

Produktet er udelukkende beregnet til den private og ikke til den erhvervsmæssige brug. Ved misbrug og uhensigtsmæssig brug, anvendelse af vold og ved indgreb, som ikke er foretaget af vores autoriserede serviceafdeling, udløber garantien.

### Bearbejdning af reklamationer

For at sikre en hurtig behandling af din anmodning skal du følge følgende instruktioner:

- Hav kassebonen og varenummeret (f.eks. IAN 507547\_2507) parat som købsbevis ved alle forespørgsler.
- Varenummeret kan aflæses på typeskiltet på produktet, en indgravering på produktet, omslaget af din vejledning (nederst til venstre) eller på klistermærket på bagsiden eller bunden af produktet.
- Kontakt først nedenstående service-center via **telefon** eller brug vores **kontaktformular**, som du finder på [parksidediy.com](http://parksidediy.com) under kategorien **Service**, hvis der er funktionsfejl eller andre mangler.

- Et defekt produkt kan sammen med købsbeviset og beskrivelsen af fejlen, og hvornår den er opstået, efter samråd med vores service-center sendes omkostningsfrit til den adresse, som du får oplyst. For at undgå problemer med modtagelsen og yderligere omkostninger er det vigtigt, at du kun bruger den adresse, som du har fået oplyst. Sørg for, at forsendelsen er betalt, ikke er for omfattende og ikke sker per ekspres eller andre særlige former for forsendelse. Send apparatet inkl. alt tilbehør, som fulgte med ved købet, og sørg for tilstrækkelig og sikker transportemballage.



På [parkside-diy.com](http://parkside-diy.com) kan du se og downloade denne manual og mange andre manualer. Med denne QR-kode kommer du direkte til [parkside-diy.com](http://parkside-diy.com). Vælg dit land og søg efter betjeningsvejledningen via søgefunktionen. Ved at indtaste

varenummeret (IAN) 507547\_2507 kan du åbne din betjeningsvejledning.

### Reparationservice

Kontakt vores service-center i tilfælde af reparationer, som **ikke er omfattet af garantien**. Service-centeret giver dig gerne et tilbud.

- Vi kan kun bearbejde apparater, hvor forsendelsen er betalt, og som er pakket forsvarligt.  
**Bemærk:** Send dit apparat rengjort og med en beskrivelse af defekten til den nævnte adresse af vores service-center.
- Vi tager ikke imod apparater, uden at forsendelsen er betalt, eller som er sendt som volumenpakker, ekspres-pakker eller andre særlige leveringer.
- Vi bortskaffer dine indsendte, defekte apparater gratis.

### Service-Center



#### Service Danmark

Tel.: 80 254583  
Kontaktformular på  
[parkside-diy.com](http://parkside-diy.com)  
IAN 507547\_2507

### Importør

Bemærk at den følgende adresse ikke er en serviceadresse. Kontakt først ovennævnte service-center.

Grizzly Tools GmbH & Co. KG  
Stockstädter Str. 20  
63762 Großostheim  
TYSKLAND  
[www.grizzlytools.de](http://www.grizzlytools.de)

## Oversættelse af den originale EU-overensstemmelseserklæringen

Produkt: **Batteridreven regnvandspumpe**

Model: **PRPA 12-Li A1**

Serienummer: 000001-042000

Genstanden for erklæringen, som beskrevet ovenfor, er i overensstemmelse med den relevante EU-harmoniseringslovgivning:

**2006/42/EC • 2014/30/EU • 2011/65/EU & (EU) 2015/863**

Genstanden for erklæringen, som beskrevet ovenfor, er i overensstemmelse med Europa-Parlamentets og Rådets direktiv 2011/65/EU af 8. juni 2011 om begrænsning af anvendelsen af visse farlige stoffer i elektrisk og elektronisk udstyr.

For at sikre overensstemmelse er følgende harmoniserede standarder og nationale standarder og forskrifter blevet anvendt:

**EN 60335-1:2012/A16:2023 • EN IEC 60335-2-41:2021/A11:2021  
EN 62233:2008 • EN IEC 63000:2018  
EN IEC 55014-1:2021 • EN IEC 55014-2:2021**

Denne overensstemmelseserklæring udstedes på fabrikantens ansvar:



Grizzly Tools GmbH & Co. KG  
Stockstädter Str. 20  
63762 Großostheim  
TYSKLAND  
23.10.2025

Christian Frank  
Repræsentant for dokumentation







Explosionszeichnung • Exploded view • Vue éclatée • Vista esplosa • Vista explosionada • Explosietekening • Eksploderet tegning • Robbantott ábra  
 • Widok rozłożony • Rozłożený pohľad • Rozložený pohľad

PRPA 12-Li A1

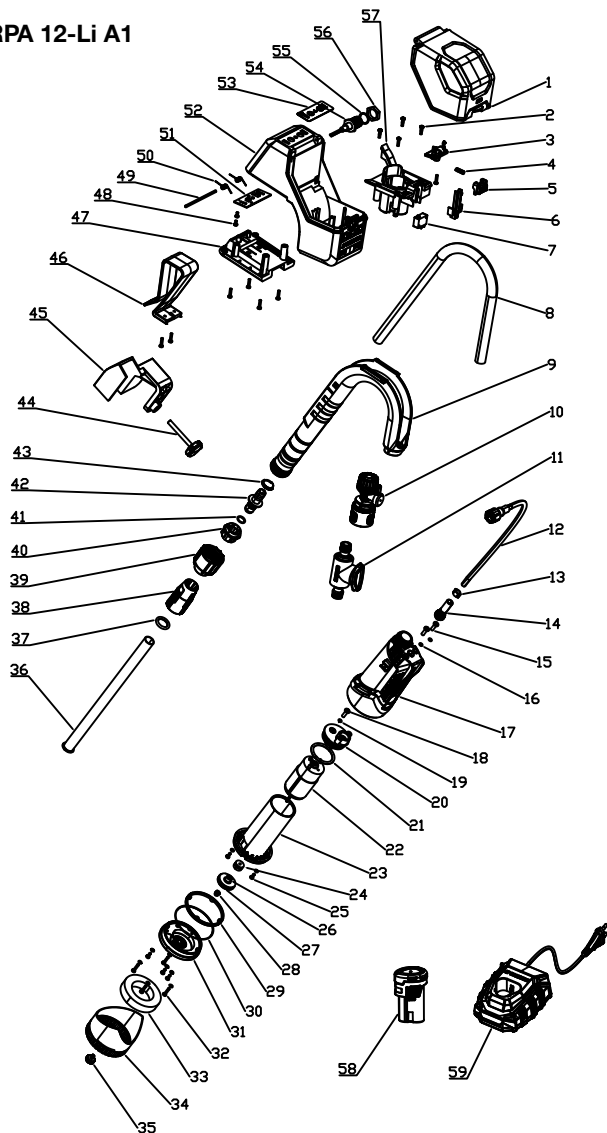

informativ • informative • informatif • informatief • informativo • informatív • informacyjny • informační  
 • informatívny



**Grizzly Tools GmbH & Co. KG**

Stockstädter Str. 20  
63762 Großostheim  
GERMANY

Stand der Informationen • Last Information • Ver-  
sion des informations • Versione delle informazio-  
ni • Estado de las informaciones • Stand van de  
informatie • Tilstand af information • Informáciok  
állása • Stan informacji • Stav informací • Stav in-  
formácií: 10/2025

Ident.-No.: 79301608102025-8

---



IAN 507547\_2507

