



## **Cordless Router 12V POFA 12 B3**

RS

### **Aku glodalica 12 V**

Prevod originalnog uputstva za upotrebu

GR

### **Επαναφορτιζόμενη κάθετη φρέζα 12 V**

Μετάφραση των αυθεντικών οδηγιών λειτουργίας

DE AT CH

### **Akku-Oberfräse 12 V**

Originalbetriebsanleitung

IAN 385623\_2107

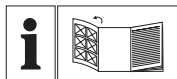

(RS)

Pre čitanja rasklopite stranu sa uređajima i u sledećem koraku upoznajite se sa svim funkcijama uređaja.

---

(GR)

Πριν ξεκινήσετε την ανάγνωση, ανοίξτε τη σελίδα με τις εικόνες και εξοικειωθείτε με όλες τις λειτουργίες της συσκευής.

---

(DE) (AT) (CH)

Klappen Sie vor dem Lesen die Seite mit den Abbildungen aus und machen Sie sich anschließend mit allen Funktionen des Gerätes vertraut.

RS	Prevod originalnog uputstva za upotrebu	Strana	4
GR	Μετάφραση των αυθεντικών οδηγιών λειτουργίας	Σελίδα	22
DE / AT / CH	Originalbetriebsanleitung	Seite	42

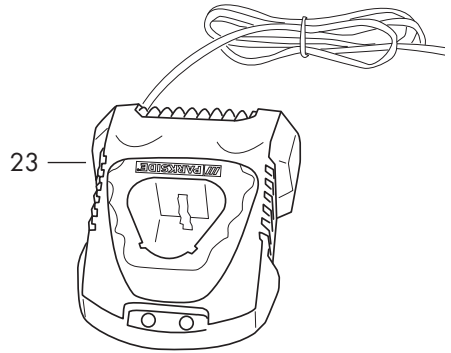
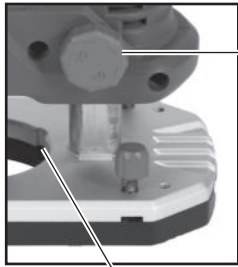
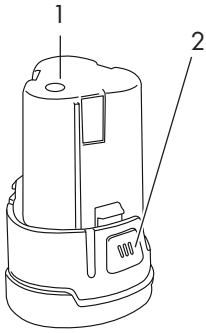
**A**

24

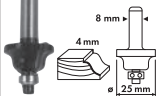
DIA-25  
R-4

25

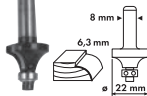
DIA-22  
R-6.3

26

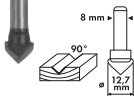
DIA-12.7  
ANGLE-90

27

DIA-12

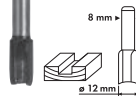

28

DIA-6

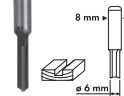

29

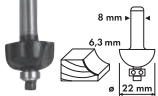
DIA-22  
R-6.3

## Spisak sadržaja

<b>Uvod.....</b>	<b>4</b>
<b>Namenska upotreba .....</b>	<b>4</b>
<b>Opšti opis .....</b>	<b>5</b>
Obim isporuke.....	5
Pregled.....	5
Opis funkcija.....	6
<b>Tehnički podaci .....</b>	<b>6</b>
Vrijeme punjenja.....	6
<b>Bezbednosne napomene .....</b>	<b>7</b>
Simboli u uputstvu .....	7
Slikovne oznake na uređaju .....	7
Opšte bezbednosne napomene za električne uređaje .....	7
Bezbednosne napomene za glodalice .....	10
Preostali rizici .....	12
<b>Puštanje u rad .....</b>	<b>12</b>
Zamena zateznih kleštiju.....	12
Montaža adaptera za usisavanje.....	13
Umetanje/zamena glodalice.....	13
Montaža paralelnog graničnika.....	13
Podešavanje dubine glodanja .....	14
Vađenje/umetanje akumulatora .....	14
Provera stanja napunjenosti akumulatora .....	14
<b>Rukovanje .....</b>	<b>15</b>
Uključivanje i isključivanje.....	15
<b>Napomene za rad.....</b>	<b>15</b>
Glodanje .....	15
Glodanje ivica i profila.....	16
Glodanje s paralelnim graničnikom..	16
<b>Čišćenje / održavanje.....</b>	<b>16</b>
Čišćenje.....	17
Opšti radovi održavanja.....	17
<b>Skladištenje .....</b>	<b>17</b>
<b>Zbrinjavanje / Zaštita okoliša ...</b>	<b>17</b>
<b>Kako izjaviti reklamaciju? .....</b>	<b>17</b>
<b>Rezervni delovi / Pribor .....</b>	<b>18</b>
<b>GARANCIJA / GARANTNI LIST ...</b>	<b>19</b>
<b>Traženje greške.....</b>	<b>21</b>

<b>Prevod originalne EZ izjave o konformitetu .....</b>	<b>62</b>
<b>Detaljni crtež .....</b>	<b>65</b>

## Uvod

Čestitamo na kupovini Vašeg novog uređaja. Time ste se odlučili za veoma kvalitetan proizvod. Kvalitet ovog proizvoda je za vreme proizvodnje kontrolisan i sprovedena je krajnja kontrola. Funkcionalnost Vašeg uređaja je na taj način obezbeđena



Uputstvo za upotrebu predstavlja sastavni deo ovog uređaja. Ono sadrži važne napomene za bezbednost, upotrebu i zbrinjavanje. Pre upotrebe uređaja se upoznajite sa svim napomenama za posluživanje i sa svim bezbednosnim napomenama. Uređaj koristite samo na opisan način i za navedena područja upotrebe. Dobro sačuvajte uputstvo za upotrebu i prilikom predaje uređaja trećim licima predajte i svu dokumentaciju.

## Namenska upotreba

Uređaj je pogodan za glodanje žlebova, ivica, dugačkih otvora i profila u površinama radnog predmeta od drveta, plastike, lakih građevinskih materijala. Svaka druga upotreba, koja nije izričito dozvoljena u ovom uputstvu, može da dovede do oštećenja uređaja i da predstavlja ozbiljnu opasnost za korisnika. Iz bezbednosnih razloga uređaj nije pogodan za decu i osobe mlađe od 16 godina. Omladinci stariji od 16 godina smeju da koriste uređaj samo pod nadzorom. Ovaj uređaj nije pogodan za komercijalnu upot-

rebu. Proizvođač ne odgovara za štete, koje nastaju usled protunamenske upotrebe ili pogrešnog posluživanja.

Električni alat je izrađen za sledeće vrste glodalica:

- Profilna glodalica (Ø 25 mm, R 4 mm)
- Glodalica za zaobljavanje (Ø 22 mm, R 6,3 mm)
- Glodalica za V-žleb (Ø 12,7 mm,  $\sphericalangle$  90°)
- Glodalica za žleb (Ø 12 mm)
- Glodalica za žleb (Ø 6 mm)
- Šuplja glodalica (Ø 22 mm, R 6,3 mm)

Uređaj je deo serije PARKSIDE X 12 V TEAM i sme da se pogoni samo akumulatorima serije PARKSIDE X 12 V TEAM. Akumulatori smeju da se pune samo punjačima serije PARKSIDE X 12 V TEAM.

## Opšti opis



Slike možete da pronađete na prednjoj i zadnjoj isklapnoj strani.

## Obim isporuke

Raspakujte uređaj i kontrolišite da li je kompletan.

Uredno brinite materijal ambalaže.

- Gornja glodalica
- Adapter za usisavanje
- Paralelni graničnik
- Stezna klešta 6 mm
- Stezna klešta 8 mm (unapred montirana)
- 6-delni komplet glodalice
- Viljuškasti ključ
- Kofer za čuvanje
- Uputstvo za upotrebu



**Baterija i punjač nisu uključeni.**

## A Pregled

### Uređaj:

- 1 Akumulator
- 2 Dugme za deblokadu akumulatora
- 3 Gornja ručka
- 4 Desna ručka
- 5 Pogonska jedinica
- 6 Dugme za grubo podešavanje dubine glodanja
- 7 Točak za fino podešavanje dubine glodanja
- 8 Sigurnosni vijak za podešavanje dubine glodanja
- 9 Osnovna ploča
- 10 Dugme za blokadu vretena
- 11 Preklopna navrtka
- 12 Stezna klešta 8 mm, unapred montirana (nije vidljiva)
- 13 Otvori za adapter za usisavanje
- 14 Prihvat na paralelnom graničniku
- 15 Vijak za fiksiranje
- 16 Točak za blokiranje podešene dubine glodanja
- 17 Indikator stanja napunjenosti akumulatora
- 18 Prekidač za uključivanje/isključivanje

### Pribor:

- 19 Viljuškasti ključ
- 20 Stezna klešta 6 mm
- 21 Adapter za usisavanje
- 22 Paralelni graničnik
- 23 Punjač

### 6-delni komplet glodalice:

- 24 Profilna glodalica (Ø 25 mm, R 4 mm)
- 25 Obla glodalica (Ø 22 mm, R 6,3 mm)
- 26 Glodalica V-utora (Ø 12,7 mm,  $\sphericalangle$  90°)
- 27 Glodalica utora (Ø 12 mm)
- 28 Glodalica utora (Ø 6 mm)
- 29 Šuplja glodalica (Ø 22 mm, R 6,3 mm)

## Opis funkcija

Akumulatorska gornja glodalica je električni alat opremljen rotirajućim reznim atomom (glodalica) i osnovnom pločom.

Bestepeno podešavanje dubine glodanja i usisivač za prašinu omogućavaju komforan rad.

Funkciju elemenata za posluživanje možete da pronađete u sledećim opisima.

## Tehnički podaci

### Aku glodalica..... POFA 12 B3

Motorni napon U ..... 12 V==

Broj obrtaja u

praznom hodu  $n_0$ ..... 19000 min<sup>-1</sup>

Prečnik glodalice.....maks. 36 mm

Broj obrtaja glodalice  $n_{maks}$ ..... 35000 min<sup>-1</sup>

Prihvatač alata ..... 6 mm/8 mm

Težina (bez akumulatora)..... oko 1,1 kg

Nivo zvučnog pritiska

( $L_{pA}$ ) ..... 66,8 dB(A);  $K_{pA}$  = 3 dB

Nivo zvučne snage

( $L_{WA}$ ) ..... 77,8 dB(A);  $K_{WA}$  = 3 dB

Vibracija ( $a_h$ ) .... 2,031 m/s<sup>2</sup>;  $K$  = 1,5 m/s<sup>2</sup>

Temperatura ..... maks. 50 °C

Postupak punjenja ..... 4 - 40 °C

Rad ..... -20 - 50 °C

Skladištenje..... 0 - 45 °C

Vrednosti buke i vibracija su ustanovljeni prema normama i odredbama navedenim u originalnoj EZ izjavi o konformitetu.

Navedena vrednost emisije vibracija je izmerena normiranim postupkom provere i može da se koristi za uporedbu jednog električnog alata s drugim električnim alatom.

Navedena vrednost emisije vibracija može da se koristi za uvodnu procenu izuzeća.



**Upozorenje:** Vrednost emisije vibracija može tokom stvarne upotrebe električnog alata da odstupa od navedene vrednosti, ovisno o načinu upotrebe električnog alata. Pokušajte da opterećenje usled vibracija držite što manje. Primerna mera za smanjenje opterećenja vibracijama prilikom rada alata je ograničenje radnog vremena. Postoji neophodnost da se odrede bezbednosne mere za zaštitu poslužitelja, koje su bazirane na proceni izuzeća tokom stvarnih uslova upotrebe (pritom trebate da uzmete u obzir sve delove pogonskog ciklusa, na primer razdoblja u kojima je električni alat isključen i razdoblja u kojima je uključen, ali radi bez opterećenja).

## Vrijeme punjenja

Uređaj je deo serije Parkside X 12 V TEAM i može da se pogoni samo akumulatorima serije Parkside X 12 V TEAM.

Akumulatori serije Parkside X 12 V TEAM smeju da se pune samo punjačima serije Parkside X 12 V TEAM.

Preporučujemo Vam da ovaj uređaj pogonite isključivo sledećim akumulatorima: PAKP 12 A3, PAKP 12 B3, PAKP 12 D1.

Preporučujemo Vam da ovaj uređaj puniti sledećim punjačima: PLGK 12 A2, PLGK 12 B2, PDSLK 12 A1.

Aktuelnu listu kompatibilnosti akumulatora možete naći na: [www.lidl.de/akku](http://www.lidl.de/akku)

Vrijeme punjenja (min.)	PAPK 12 A1 12 A3	PAPK 12 A2	PAPK 12 B1 12 B2 12 B3	PAPK 12 D1
PLGK 12 A1	60	60	120	150
PLGK 12 A2	60	60	120	150
PLGK 12 B2	30	45	60	80
PDSLK 12 A1	60	45	60	80

## Bezbednosne napomene

Prilikom upotrebe uređaja morate da obratite pažnju na bezbednosne napomene.

### Simboli u uputstvu



**Simboli opasnosti s navodima o sprečavanju nastanka štete za lica i predmete.**



**Simboli opasnosti s navodima o sprečavanju nastanka štete za lica usled električnog udara.**



Znak naredbe sa navodima za sprečavanje nastanka štete.



Nosite zaštitne rukavice.



Izvadite akumulator iz uređaja.



Oznaka napomene s informacijama za bolje ophođenje s uređajem.

### Slikovne oznake na uređaju



Pažnja!



Pre svih radova čišćenja i održavanja, izvadite akumulator iz uređaja. Opasnost od povreda!



Pročitajte uputstvo za upotrebu.



Nosite zaštitu za sluh.



Nosite zaštitu za oči.



Nosite respiratornu zaštitu.



Prilikom glodanja ne nosite rukavice.



Električni uređaji nemaju mesta u kućnom otpadu.



Smer okretanja glodalice

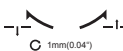

Fino podešavanje glodalice



Uređaj je deo serije  
PARKSIDE X 12 V TEAM

## Opšte bezbednosne napomene za električne uređaje



**UPOZORENJE! Pročitajte sve bezbednosne napomene, sva uputstva, slike i tehničke podatke, s kojima je ovaj električni alat opremljen.** Prousti kod poštovanja bezbednosnih napomena i direktiva mogu da dovedu do električnog udara, požara i/ili teških povreda.

### Sačuvajte sve bezbednosne napomene i direktive za budućnost.

U bezbednosnim napomenama korišten pojam „Električni alat“ se odnosi na električne alate na struju (s mrežnim kablom) i na akumulatorski pogonjene električne alate (bez mrežnog kabela).

## 1) BEZBEDNOST NA RADNOM MESTU

- a) **Održavajte čistoću i dobru osvetljenost Vašeg radnog područja.** Nered ili neosvetljena radna područja mogu da dovedu do nesreća.
- b) **Sa električnim uređajem ne raditi u eksplozivnim okruženjima, u kojima se nalaze zapaljive tečnosti, gasovi ili prašine.** Električni alati stvaraju iskre, koje mogu da zapale prašine ili isparenja.
- c) **Držite decu i druga lica za vreme upotrebe električnog alata na udaljenosti.** U slučaju odvlačenja pažnje možete da izgubite kontrolu nad uređajem.

## 2) ELEKTRIČNA BEZBEDNOST

- a) **Priključni utikač električnog alata mora da odgovara utičnici. Utikač ne smete da preinačite na bilo koji način. Ne koristite adapterske utikače zajedno sa uzemljenim električnim alatima.** Nepromenjeni utikači i odgovarajuće utičnice smanjuju opasnost od električnog udara.
- b) **Izbegavajte kontakt tela sa uzemljenim površinama kao što su cevi, radijatori, šporeti i frižideri.** Postoji povećana opasnost od električnog udara, kada je Vaše telo uzemljeno.
- c) **Električne alate držite dalje od kiše i vlage.** Prodiranje vode u električni uređaji povećava opasnost od nastanka električnog udara.
- d) **Ne koristite kabel suprotno njegovoj nameni, da biste električni alat nosili, obesili ili da izvucete utikač iz utičnice. Držite**

**kabel dalje od vrućine, ulja, oštarih ivica ili delova uređaja koji su u pokretu.** Oštećeni ili zapetljani kablovi povećavaju opasnost od nastupanja električnog udara.

- e) **Ako radite sa električnim uređajem vani, koristite samo produžne kablove koji su podobni za spoljno područje.** Upotreba produžnog kabla podobnog za spoljno područje umanjuje opasnost nastanka električnog udara.
- f) **Kada ne možete da izbegnete rad električnog alata u vlažnom okruženju, koristite FI zaštitnu sklopku.** Upotreba zaštitne sklopke diferencijalne struje smanjuje rizik od električnog udara.

## 3) BEZBEDNOST OSOBA

- a) **Budite oprezni, obratite pažnju na to što radite, i razumno pristupite radu sa električnim alatom. Ne koristite električni alat ako ste umorni ili pod uticajem droga, alkohola ili lekova.** Jedan moment nepažnje prilikom upotrebe električnog alata može da dovede do ozbiljnih povreda.
- b) **Nosite ličnu zaštitnu opremu i uvek zaštitne naočare.** Nošenje lične zaštitne opreme kao što su maska protiv prašine, bezbednosne cipele koje ne klize, zaštitni šlem ili zaštitna sluha, ovisno o vrsti i primene električnog alata, umanjuje opasnost od nastanka povreda.
- c) **Izbegavajte nehotično puštanje u pogon. Obezbedite da je električni alat isključen, pre nego što ga priključite na napajanje i/ili priključite akumulator, dignete ili nosite alat.** Ako prilikom

nošenja električnog alata držite prst na prekidaču ili uključen uređaj priključite na napajanje, to može da dovede do nesreće.

- d) **Udaljite alate za podešavanje ili ključeve pre nego što uključite električni alat.** Alat ili ključ, koji se nalazi u delu uređaja koji se okreće, može da dovede do povreda.
- e) **Izbegavajte abnormalno držanje tela. Obezbedite stabilan stav i u svakom trenutku održite ravnotežu.** Na taj način električni alat možete u neočekivanim situacijama bolje da kontrolišete.
- f) **Nosite podobnu odeću. Ne nosite široku odeću niti nakit. Držite kosu, odeću i rukavice dalje od delova u pokretu.** Delovi u pokretu mogu da zahvate ležernu odeću, nakit i dugu kosu.
- g) **Ako je moguća montaža uređaja za usisavanje i prihvat prašine, onda ove uređaje trebate da postavite i ispravno da ih koristite.** Upotreba uređaja za usisavanje prašine može smanjiti opasnosti usled prašine.
- h) **Ne prepustite se lažnoj sigurnosti i ne kršite bezbednosna pravila za električne alate, niti ako ste posle mnogostrke upotrebe već upoznati sa električnim alatom.** Nepažljivo rukovanje u deliću sekunde može da dovede do teških povreda.

#### 4) KORIŠTENJE I TRETMAN ELEKTRIČNOG ALATA

- a) **Ne preopteretite uređaj. Za Vaš rad koristite električni alat koji je za to namenjen.** Sa odgovarajućim električnim alatom ćete bolje i bezbednije raditi u navedenom području snage.
- b) **Ne koristite električni alat, čiji je prekidač defektan.** Električni alat, koji više ne možete da uključite ili isključite, je opasan i mora da se popravi.
- c) **Izvcite utikač iz utičnice i/ili odstranite akumulator, pre nego što vršite podešavanje uređaja, zamenu alata za umetanje ili odlaganje uređaja.** Ova mera predostrožnosti sprečava nehotično pokretanje električnog alata.
- d) **Nekorištene električne alate čuvajte van domašaja dece. Ne dopustite da uređaj koriste osobe, koje nisu upoznate s time ili koje nisu pročitale ova uputstva.** Električni alati su opasni, kada ih koriste neiskusne osobe.
- e) **Električne alate i alate za umetanje održavajte pažljivo. Kontrolišite, da li pokretni delovi besprekorno funkcionišu i da nisu zaglavljani, da li su delovi slomljeni ili oštećeni u tolikoj meri, da funkcija električnog alata bude ometana. Dajte oštećene delove pre primene uređaja na popravku.** Uzrok mnogih nesreća su loše održavani električni alati.
- f) **Održavajte oštrinu i čistoću reznih alata.** Pažljivo održavani alati za rezanje s oštrim reznim ivicama se ređe zaglavljaju i lakše se vode.
- g) **Električni alate, umetnute alate itd. koristite u skladu s ovim uputstvima. Pritom vodite računa o uslovima rada i o radu koji trebate da izvedete.** Upotreba električnih alata za druge namene od predviđenih može da dovede do opasnih situacija.

**h) Ručke i površine za zahvat držite tako da budu suve, čiste i oslobođene ulja i masnoća.**

Klizave ručke i površine za zahvat ne dopuštaju bezbedno rukovanje i kontrolu električnog alata u nepredviđenim situacijama.

**5) KORIŠTENJE I TRETMAN AKUMULATORSKOG ALATA**

**a) Akumulatore puniti samo u punjačima preporučenim od strane proizvođača.**

Kod punjača podobnih za određenu vrstu akumulatora, postoji opasnost od požara, kada se koriste s drugim akumulatorima.

**b) Koristite isključivo predviđene akumulatore u električnim alatima.**

Upotreba drugih akumulatora može da dovede do povreda i opasnosti od požara.

**c) Akumulator koji ne koristite držite dalje od spajalica, kovanica, ključeva, eksera, vijaka ili drugih sitnih metalnih predmeta, koji mogu da prouzrokuju premoštenje kontakata.**

Kratki spoj među kontaktima akumulatora može da dovede do opekotina ili požara.

**d) U slučaju pogrešne primene tečnosti može da curi iz akumulatora. Izbegavajte kontakt sa njom. U slučaju slučajnog kontakta isperite vodom.**

Ako tečnost dospe u oči, uz to zatražite pomoć lekara. Akumulatorska tečnost koja iscuri, može da dovede do nadražaja kože ili opekotina.

**e) Ne koristite oštećen ili promenjen akumulator.** Oštećeni ili promenjeni akumulatori mogu da se ponašaju nepredvidivo i da dovedu

do požara, eksplozije ili opasnosti od povreda.

**f) Akumulatore ne izložite vatri ili previsokim temperaturama.**

Vatra ili temperature više od 130 °C mogu da izazovu eksploziju.

**g) Poštujte sva uputstva za punjenje i nikada ne puniti akumulator ili akumulatorski alat izvan područja temperature navedenog u uputstvu za upotrebu.**

Pogrešno punjenje ili punjenje izvan dopuštenog područja temperature može da uništi akumulator i da poveća opasnost od požara.

**6) SERVIS**

**a) Vaš električni alat dajte na popravku isključivo kvalifikovanim stručnim licima i samo uz upotrebu originalnih rezervnih delova.**

Time se obezbeđuje, da bezbednost uređaja ostane sačuvana.

**b) Nikada ne održavajte oštećene akumulatore.** Održavanje akumulatora trebaju da vrše isključivo proizvođač ili autorizovane ispostave servisa za kupce.

**Bezbednosne napomene za glodalice**



**Upozorenje!** Prilikom glodanja mogu da nastanu prašine štetne za zdravlje, koje za rukovaoca ili za osobe koje se nalaze u blizini mogu da predstavljaju izvor opasnosti. Pobrinite se za dobru ventilaciju radnog područja.

Uvek nosite zaštitne naočare i respiratornu zaštitu. Priključite usisivač za prašinu.



**Ovim uređajem ne smeju da se obrađuju materijali štetni za zdravlje, kao što su olovo, materijali premazani bojom koja sadrži olovo ili materijali koji sadrže azbest!**

- **Učvrstite i obezbedite predmet obrade šarafnim steznicima ili na drugi način na stabilnoj podlozi.** Ako predmet obrade samo rukom ili telom pridrđavate, on neće biti stabilan, i to može da dovede do gubitka kontrole.
  - **Dopušten broj obrtaja radnog alata mora da odgovara maksimalnom broju obrtaja navedenom na električnom alatu.** Pribor koji se okreće brže od dopuštene brzine može da bude uništen.
  - **Glodalice ili drugi pribor mora tačno da se uklapaju u prihvat za alat (zatezna klešta) vašeg električnog uređaja.** Radni nastavec, koji se ne uklapaju tačno u prihvat za alat, okreću se neravnomerno, snažno vibriraju i mogu da dovedu do gubitka kontrole.
  - **Proverite, da li je nastavak za glodanje ispravno montiran.** Nastavak za glodanje koji nije ispravno montiran za vreme glodanja može da se slomi ili da bude izbačen i tako predstavlja opasnost od povrede.
  - **Samo kada je električni uređaj uključen, prinesite ga predmetu obrade.** U protivnom postoji opasnost od povratnog udara, kada se alat zaglavi u predmetu obrade.
  - **Rukama ne dospite u područje glodanja i ne dotaknite nastavak za glodanje.** Drugom rukom držite drugu ručku ili kućište motora.
- Kada obe ruke drže uređaj, nastavak za glodanje ne može da ih povredi.
- **Nikada ne vršite glodanje preko metalnih predmeta, eksera ili vijaka.** Nastavak za glodanje može da bude oštećen i može da dođe do pojačanih vibracija.
  - **Koristite podobne uređaje za traženje skrivenih napojnih vodova ili pitajte mesno društvo za snabdevanje.** Kontakt sa električnim vodovima može da izazove električni udar i požar, kontakt sa gasnim cevima eksploziju. Oštećenje vodovodne cevi može da dovede do predmetne štete i električnog udara.
  - **Ne koristite tupe ili oštećene alate.** Tupi ili oštećeni alati mogu da izazovu situacije koje ne mogu da se kontrolišu.
  - **Električni alat prilikom rada držite čvrsto sa obe ruke i obezbedite stabilan stav.** Električni alat pomoću dve ruke možete bezbednije da vodite.
  - **Čekajte da električni alat dođe u stanje mirovanja pre nego što ga odložite.** Radni alat može da se zaglavi i da dovede do gubitka kontrole nad električnim alatom
  - **Izbegavajte dodir alata ili predmeta obrade neposredno posle obrade.** Delovi mogu da budu još vrući i da izazovu opekotine.
  - Koristite samo nastavke za glodanje sa ispravnim promerom osnove i koji su podobni za broj obrtaja električnog alata.
  - **Ne koristite pribor, koji firma PARKSIDE nije preporučila.** To može da dovede do električnog udara ili požara.

## Preostali rizici

I kada propisno poslužujete ovaj električni uređaj, uvek još postoje preostali rizici. Sledeće opasnosti mogu da nastupe u vezi sa izgradnjom i izvedbom ovog električnog alata:

- Povrede usled pokretnih delova;
- Oštećenja sluha, ako ne nosite podobnu zaštitu za sluh.
- Oštećenja pluća, ako ne nosite podobnu respiratornu zaštitu.
- Oštećenja oka, ako ne nosite podobnu zaštitu za oči.
- Štete za zdravlje, koje predstavljaju posledicu vibracija šake i ruke tokom duže upotrebe uređaja ili nedostatka urednog vođenja i održavanja uređaja.



Upozorenje! Ovaj električni alat tokom rada stvara elektromagnetno polje. Ovo polje pod određenim uslovima može da utiče na aktivne ili pasivne medicinske implanta-te. U cilju smanjenja opasnosti od ozbiljnih ili smrtnih povreda preporučujemo licima sa medicinskim implantatima, da potraže savet lekara i proizvođača medicinskog implantata, pre nego što poslužuju mašinu.



**Obратите pažnju на безбедносне напомене и напомене за пуњење и исправно коришћење, које се налазе у упутству за употребу Вашег акумулатора и пуњача серије PARKSIDE X 12 V Team. Детаљан опис поступка пуњења и додатне информације се налазе у овом zaseбном упутству за употребу.**

## Puштанje u rad



Pre svih radova na električnom alatu, izvadite akumulator iz uređaja. Opasnost od povreda!

Pre uključivanja uređaja morate

- da zamenite stezna klešta, ako je potrebno,
- da montirate usisavač za prašinu,
- da umetnete željenu glodalicu,
- da podesite dubinu glodanja,
- da montirate paralelni graničnik, ako je potrebno,
- da stegnete radni predmet,
- da umetnete akumulator.



### Zamena zatezних kleštiju

Glodalice sa prečnikom drške od 6 mm, odnosno 8 mm, mogu da prihvate odgovarajuća stezna klešta za uređaj.



**Koristite samo glodalica čiji je prečnik drške pogodan za ugrađena stezna klešta.**



**Koristite samo glodalice koje su pogodне за обртни момент електричног алата.**

Svi nastavci za glodanje priloženog 6-delnog kompleta za glodanje su opremljeni sa osnovom debljine od 8 mm. Za nastavke za glodanje sa osnovom od 6 mm zamenite zatezna klešta.

1. Pritisnite dugme za blokadu osovine (10) na prednjoj strani uređaja i držite ga pritisnutog.
2. Odvrtite sa vilastim ključem (A 19) nazvnu maticu (11).

3. Pustite dugme za blokadu osovine (10).
4. Izvadite stezna klešta 8 mm (12) pomoću klešta i umetnite priložena stezna klešta 6 mm (20). Stezna klešta će čujno usednuti.
5. Ponovo lagano zavrnite preklopnu navrtku (11).



Zategnite nazuvnu maticu samo sa umetnutim nastavkom za glodanje. Zatezna klešta bi mogla da se oštete.

## **C** Montaża adaptera za usisavanje

Sa priključkom adaptera za usisavanje prašine možete da smanjite količinu nastale prašine prilikom rada. Adapter za usisavanje (21) možete da podesite u dva položaja, tako da usisavanje možete da vršite sa desne strane ili sa leve strane.

1. Odblokirajte grubo podešavanje dubine glodanja, tako što ćete okrenuti točak za blokiranje (16) oko pola okreta u smeru suprotno od kretanja kazaljki na satu.
2. Pritisnite dugme za (6) grubo podešavanje dubine glodanja i držite ga pritisnutim.
3. Zatim pomerite pogonsku jedinicu (5) nagore do kraja. Sada se stvorilo maksimalno rastojanje između pogonske jedinice (5) i osnovne ploče (9).
4. Pustite dugme (6).
5. Umetnite adapter za usisavanje (21) u predviđene proreze (A 13) u osnovnoj ploči (9).
6. Da biste izvršili blokiranje, okrenite adapter za usisavanje (21) u smeru kretanja kazaljki na satu do graničnika.
7. Priključite crevo za usisavanje usisivača na adapter za usisavanje (21).



Usisivač mora da bude pogodan za materijal koji treba obraditi. Koristite poseban usisivač ako nastanu prašine štetne za zdravlje.

## **D** Umetanje/zamena glodalice



Za umetanje i zamenu glodalice, nosite zaštitne rukavice, da biste izbegli posekotine i opekotine.

1. Pritisnite dugme za blokadu vretena (10) na boku uređaja i držite ga pritisnutim.
2. Otpuštajte preklopnu navrtku (11) viljuškastim ključem (19), dok glodalica ne bude mogla da se umetne.
3. Pustite dugme za blokadu vretena (10).
4. Gurnite željenu glodalicu u već montirana stezna klešta (12). Drška glodalice mora da bude uvučena najmanje za 20 mm.
5. Zetgnite preklopnu navrtku (11) viljuškastim ključem (19) kada je dugme za blokadu vretena (10) pritisnuto.



Zategnite preklopnu navrtku samo sa umetnutom glodalicom. Stezna klešta bi mogla da se oštete.

## **E** Montaża paralelnog graničnika

1. Odrvnite oba vijka za fiksiranje (15) na gornjoj strani osnovne ploče.
2. Zatim umetnite paralelni graničnik (22) u predviđeni prihvat (14) u osnovnoj ploči (9).
3. Fiksirajte paralelni graničnik u željenom položaju vijcima za fiksiranje (15).

## F Podešavanje dubine glodanja



**Podešavanje dubine glodanja sme da se vrši samo kada je uređaj isključen**

1. Stavite uređaj sa umetnutom glodalicom na ivicu radnog predmeta koji treba obraditi, tako da glodalica ima dovoljno prostora ka donjoj strani.
2. Odblokirajte grubo podešavanje dubine glodanja, tako što ćete okrenuti točak za blokiranje (16) oko pola okreta u smeru suprotno od kretanja kazaljki na satu.
3. Pritisnite dugme za (6) grubo podešavanje dubine glodanja i držite ga pritisnutim.
4. Zatim pomerite pogonsku jedinicu (5) nadole, odnosno nagore, i ugrubo podosite željenu dubinu glodanja.
5. Pustite dugme (6).
6. Fino podešavanje vršite točkom za podešavanje (7), pri čemu jedan celi okret odgovara 1 mm:

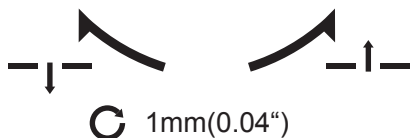

Okretanje u smeru suprotno od kretanja kazaljki na satu:

viša dubina glodanja.

Okretanje u smeru kretanja kazaljki na satu:

niža dubina glodanja.

7. Fiksirajte željenu dubinu glodanja, tako što ćete okretati točak za blokiranje (16) u smeru kretanja kazaljki na satu, dok ne osetite otpor.



Preporučujemo da isprobate podešavanje dubine glodanja probnim glodanjem na otpadnom komadu materijala.



Osigurajte fino podešavanje dubine glodanja, tako što ćete zavrnuti sigurnosni vijak (8) sa donje strane osnovne ploče (9) u točak za fino podešavanje dubine glodanja (7).

## Vadenje/umetanje akumulatora

1. Da biste izvadili akumulator (1) iz uređaja, pritisnite taster za deblokadu (2) na akumulatoru i izvucite akumulator.
2. Da biste umetnuli akumulator (1), gurnite akumulator duž šine vodilice u uređaj. Akumulator će čujno usednuti.



**Umetnite akumulator tek kada je akumulatorski alat u potpunosti pripremljen za korišćenje. Postoji opasnost od povreda!**

## Provera stanja napunjenosti akumulatora

Indikator stanja napunjenosti na uređaju prikazuje stanje napunjenosti akumulatora (1).

- Stanje napunjenosti akumulatora se prikazuje svetljenjem odgovarajuće LED lampice (17), kada uređaj radi.

**crveno-žuto-zeleno =>** Akumulator je potpuno napunjen

**crveno-žuto =>** Akumulator je otprilike do polovine napunjen

**crveno =>** Akumulator mora da se napuni

## Rukovanje



Nosite respiratornu zaštitu (maska za finu prašinu zaštitne klase FFP2).



Prilikom glodanja ne nosite rukavice.

### A

## Uključivanje i isključivanje



Vodite računa o stabilnom položaju i čvrsto držite uređaj obema rukama na odstojanju od Vašeg tela. Pre uključivanja uređaja, vodite računa da uređaj ne dodirne radni predmet.

1. Uverite se da je akumulator (1) umetnut (pogledajte „Vađenje/umetanje akumulatora“).

### Uključivanje:

2. Pritisnite prekidač za uključivanje/isključivanje (18) i držite ga pritisnutim.
3. Gurnite prekidač za uključivanje/isključivanje (18) nagore, tako da se pojavi „I“ na prekidaču.
4. Pustite prekidač uključivanje/isključivanje (18).

### Isključivanje:

5. Pritisnite prekidač za uključivanje/isključivanje i držite ga pritisnutim.
6. Gurnite prekidač za uključivanje/isključivanje (18) nadole, tako da se pojavi „O“ na prekidaču.
7. Pustite prekidač uključivanje/isključivanje (18).

## Napomene za rad

### Glodanje

**Glodanje vršite uvek u obrnutom pravcu: Pritom uređaj uvek vodite suprotno u odnosu na smer okretanja glodalice.**

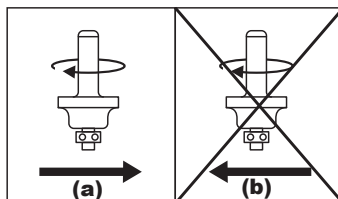

**Nikada ne vršite glodanje u smeru okretanja (isti smer). Postoji opasnost od nezgode, jer uređaj može da bude istrgnut iz vaše ruke.**

- Koristite samo nastavke za glodanje, čiji navedeni dopušteni broj obrtaja najmanje odgovara najvećem mogućem broju obrtaja navedenom na uređaju.
- Uvek koristite odgovarajući alat.
- Ne koristite tupe ili oštećene alate i delove opreme.
- Mrežni kabel prilikom glodanja uvek vodite prema natrag od uređaja.

1. Predmet obrade bezbedno učvrstite na radnoj površini.
2. Umetnite nastavak za glodanje.
3. Podesite željenu dubinu glodanja i broj obrtaja.
4. Uključite uređaj.
5. Približite uređaj mestu koje treba obraditi.
6. Prilikom rada, čvrsto držite uređaj obema rukama. Vodite računa da prsti ne strše u

### H

području ispod pogonske jedinice (A 5) i vršite glodanje ravnomernim pomacima.

7. Isključite uređaj.



**Kada se uređaj isključi, glodalica će se i dalje kretati izvesno vreme. Ne dirajte glodalicu koja se pomera i ne odlažite uređaj pre nego što se glodalica zaustavi. Postoji opasnost od povreda!**

## Glodanje ivica i profila

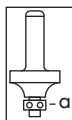

Prilikom glodanja ivica ili profila bez paralelnog graničnika glodalica mora da bude opremljena pokretnim prstenom (a) kao vodilicom.

1. Priđite uključanim uređajem predmetu obrade, dok pokretni prsten ne naleže na rubu predmeta obrade.
2. Vodite uređaj s obe ruke duž ivice predmeta obrade. Izbegavajte prejak pritisak.

## Glodanje s paralelnim graničnikom

S paralelnim graničnikom možete da vršite glodanje utora i profila tako, što ćete paralelni graničnik da vodite uz unapred podešen razmak duž ivice predmeta obrade.



**Glodanje u punom materijalu je moguće samo u malim koracima (maks. dubina za piljevinu 1-2 mm). Dublji žlebovi moraju da se izgledaju i više radnih prolaza.**



1. Umetnite paralelni graničnik (22) u predviđeni prihvat (14) u osnovnoj ploči. Zategnite vijke za fiksiranje (15).
2. Stavite akumulatorsku gornju glodalicu na ivicu radnog predmeta, tako da glodalica ima dovoljno prostora ka donjoj strani.
3. Podesite dubinu glodanja na 1-2 mm i fiksirajte je.
4. Uverite se da paralelni graničnik (22) ispravno naleže na ivicu radnog predmeta.
5. Počnite da akumulatorskom gornjom glodalicom skidate drvo 1-2 mm u malim koracima. U tu svrhu, vodite uključeni uređaj sa bočnim pritiskom na paralelni graničnik (22) duž ivice radnog predmeta. Paralelni graničnik (22) deluje kao bočna vodilica za akumulatorsku gornju glodalicu. Stalno proveravajte perpendikularnost žleba.
6. Za dublje žlebove ponavljajte radne korake 4-5 do željenog rezultata.

## Čišćenje / održavanje



Radove popravljanja, koji nisu opisani u ovom uputstvu, dajte da izvrši naš servisni centar. Koristite isključivo originalne delove. Tako ćete izbeći oštećenja uređaja i telesne povrede, koje mogu da nastanu.



Pre svih radova čišćenja i održavanja i u svrhu transporta, izvadite akumulator iz uređaja. U slučaju nenamernog uključivanja uređaja postoji opasnost od povreda.



Pri rukovanju s nastavcima za glodanje nosite zaštitne rukavice, da biste izbegli posekotine

Redovno vršite sledeće radove održavanja i čišćenja. Na taj način je zagarantovana duga i pouzdana upotreba.

## Čišćenje



**Ovaj uređaj ne smete da prskate vodom niti da ga umetnete u vodu. Postoji opasnost od električnog udara.**



Ne koristite sredstva za čišćenje niti otapala. Time biste mogli nepoprovno da oštetite uređaj.

- Držite prereze za ventilaciju, kućište motora i ručke uvek u čistom stanju. Za to koristite vlažnu krpnu ili četku.

## Opšti radovi održavanja

- Pre svake upotrebe uređaj kontrolišite i ustanovite da li postoje očigledni nedostaci kao što su istrošeni ili oštećeni delovi
- Ako se kuglični ležaj (a) jedne glodalice opusti, ponovo ga zategnite imbus ključem.

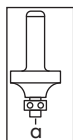

## Skladištenje

- Očistite uređaj pre čuvanja.
- Uređaj čuvajte na suvom mestu zaštićenom od prašine, izvan domašaja dece.
- Nastavak za glodanje čuvajte u priloženom pakovanju. Izbegavajte kontakt sa drugim metalnim delovima ili reznim glodalicama.

## Zbrinjavanje / Zaštita okoliša

Izvadite akumulator iz uređaja pre odlaganja uređaja!

Odložite uređaj, pribor i ambalažu na ekološki prihvatljiv način.

Napomene u vezi sa odlaganjem akumulatora naći ćete u zasebnom uputstvu za upotrebu akumulatora i punjača.



Električni uređaji nemaju mesta u kućnom otpadu.

- Zbrinite uređaj prema mesnim propisima. Uređaj predajte na sabirnom mestu, gde se vrši ekološki prihvatljiva reciklaža. S time u vezi se raspitajte kod Vašeg mesnog preduzeća za zbrinjavanje otpada ili u našem servisnom centru.
- Besplatno vršimo zbrinjavanje Vaših defektnih uređaja koje ste nam poslali.

## Kako izjaviti reklamaciju?

Molimo Vas:

- da pozovete korisnički servis: 0800-300-180
- pošaljete e-mail na: [grizzly@lidl.rs](mailto:grizzly@lidl.rs)
- posetite najbližu Lidl prodavnicu.

Da bismo osigurali najbržu asistenciju, molimo da sačuvate fiskalni račun i date ga na uvid prilikom izjavljivanja reklamacije.

## Rezervni delovi / Pribor

### Rezervni delovi i pribor stoje na raspolaganju na stranici www.grizzlytools.shop

Ukoliko imate problema sa postupkom poručivanja, molimo Vas da upotrebite obrazac za kontakt. Za dodatna pitanja se obratite „Service-Center“ (vidi stranu 20).

Pozicija Uputstvo za upotrebu	Pozicija Detaljni crtež	Naziv	Broj porudžbine
<b>A</b> 11/12	31/32	Stezna klešta (8 mm)+ Preklapna navrtka	91105642
<b>A</b> 21	10	Adapter za usisavanje	91105641
<b>A</b> 22	9	Paralelni graničnik	91105640
<b>A</b> 24-29		<b>6-delni komplet glodalica (MAN / n=maks. 35000/HW)*</b>	91104255
	24	Profilna glodalica (25,0x12,0x8 / R 4 mm)**	
	25	Glodalica za zaobljavanje (22,0x11x8 / R 6,3 mm)**	
	26	Glodalica za V-utor (12,7x9,0x8 / $\sphericalangle$ 90°)**	
	27	Glodalica za utor (12,0x20,0x8)**	
	28	Glodalica za utor (6,0x20,0x8)**	
	29	Šuplja glodalica (22,0x13x8 / R 6,3 mm)**	

\* MAN = dozvoljeno za ručni pomak.

n = maks. broj obrtaja (min-1), za koji je glodalica dopuštena.

HW = oštrice se sastoje od tvrdog metala.

\*\* Dimenzije glodalice (mm): Promer glodalice x dužina rezne glave  $\varnothing$  x promer osnove

R = radijus profila (mm)

$\sphericalangle$  = ugao V-utora

## GARANCIJA / GARANTNI LIST

Poštovani kupci,

Ovim putem Vas upoznajemo sa Vašim pravima i obavezama koje proističu iz Zakona o zaštiti potrošača, a u pogledu ostvarivanja prava iz garancije.

Ova garancija ni na koji način ne utiče, niti isključuje prava koja kupac ima u skladu sa važećim Zakonom o zaštiti potrošača po osnovu zakonske odgovornosti prodavca za ne-saobraznost robe ugovoru koja traje 2 godine od dana kada je roba predata kupcu.

Davalac garancije ovom izjavom preuzima obavezu da kupcima svojih uređaja, a pod uslovima definisanim u ovoj izjavi, obezbedi:

- besplatno otklanjanje kvarova u garantnom roku, koji bi nastali kod uobičajene upotrebe ili zbog grešaka u proizvodnji i materijalu, ili
- zamenu aparata, u garantnom roku predviđenim ovom garancijskom izjavom, u slučaju da popravka nije moguća, ili
- ako otklanjanje kvara nije moguće, kupac ima pravo da zahteva od prodavca povrat novca.

Ukupan rok garancije je 3 godine.

Garantni rok počinje da važi od datuma kupovine proizvoda, odnosno od prijema istog od strane kupca, a što se dokazuje fiskalnim računom.

Garancija važi na teritoriji Republike Srbije.

Kupac može da izjavi reklamaciju usmeno u nekom od prodajnih objekata Lidl Srbija KD, odnosno telefonom, pisanim putem ili elektronskim putem na kontakte kompanije Lidl Srbija KD, uz dostavu računa na uvid.

U cilju ispravnog funkcionisanja uređaj se koristi u skladu sa njegovom namenom i Uputstvom za upotrebu.

Na zahtev kupca, koji je izjavljen u garantnom roku, prodavac će izvršiti otklanjanje kvarova i nedostataka na uređaju u roku predviđenim Zakonom.

### **Garantni uslovi:**

Pre obraćanja prodavcu za tehničku pomoć, potrebno je proveriti ispravnost instalacije i ostalih potrebnih uslova naznačenih u Uputstvu za upotrebu.

Kupac je dužan da prodavcu preda sve pripadajuće delove uređaja koje je preuzeo u trenutku kupovine.

### **Popravke u roku garancije:**

Garancija važi počev od dana kada je roba predata kupcu, a na osnovu fiskalnog odsečka. U istom periodu davalac garancije, odnosno prodavac je u obavezi da otkloni sve tehničke kvarove bez naknade, u zakonskom roku.

Lidl i proizvođač nisu u mogućnosti da garantuju obezbeđivanje servisiranja i dostupnost rezervnih delova nakon isteka garantog perioda/ perioda saobraznosti. Ukoliko za tim bude potrebe, putem naše Službe za potrošače možete proveriti dostupnost rezervnih delova i opcije za popravku. Hvala na razumevanju.

### **Garancija ne važi u sledećim slučajevima:**

1. Ukoliko prodavcu uz uređaj nije priložen fiskalni račun ili drugi dokaz o kupovini koji sadrži datum prodaje.
2. Ukoliko je kvar prouzrokovan udarom groma, strujnim udarom ili sličnim delovanjem spoljne sile na sam uređaj (požar, poplava, naponski udar...).
3. Ukoliko su nastali kvarovi i oštećenja na uređaju posledica delovanja spoljnih uticaja, kao što su: velika vlaga, previsoka i suviše niska temperatura (pucanje cevi usled smrzavanja, oštećenja gumenih delova, rđanje, itd.)
4. Ukoliko uređaj nije korišćen u skladu sa Uputstvom za upotrebu.
5. Ukoliko je uređaj pokušalo da popravi treće neovlašćeno lice.
6. Ukoliko uređaj nije korišćen u skladu sa namenom.
7. Ukoliko je čišćenje i održavanje uređaja urađeno protivno Uputstvu za upotrebu.
8. Ukoliko je uređaj korišćen u profesionalne svrhe.

Naziv proizvoda:	<b>Aku glodalica</b>
Model:	<b>POFA 12 B3</b>
IAN/Serijski broj:	<b>385623_2107 / 000001 - 185000</b>
Proizvođač:	<b>Grizzly Tools GmbH &amp; Co. KG</b> Stockstädter Straße 20 DE-63762 Großostheim Nemačka www.grizzlytools.de
Ovlašćeni serviser:	ICOM Communications doo Novosadski put 68 21203 Veternik, tel. 021 3000 151 mob. 060 4800 473
Datum predaje robe potrošaču:	datum sa fiskalnog računa
Uvozi i stavlja u promet:	Lidl Srbija KD, Prva južna radna 3, 22330 Nova Pazova, Republika Srbija, tel. 0800-300-180, e-mail: kontakt@lidl.rs

## A Traženje greške



U slučaju nezgode ili smetnje u radu, odmah izvadite akumulator iz uređaja! Zanemarivanje može da dovede do posekotina.

Problem	Mogući uzrok	Otklanjanje greške
Uređaj se ne pokreće	Akumulator (1) je ispražnjen	Napunite akumulator (pogledajte uputstvo za upotrebu akumulatora i punjača)
	Akumulator (1) nije umetnut	Umetnite akumulator (pogledajte „Rukovanje“)
	Prekidač Uklj/Isklj (18) defektan	Popravak servisa za kupce
	Motor pokvaren	
Motor postaje sporiji i staje	Predmet obrade preopterećuje uređaj	Smanjite pritisak
		Predmet obrade nepodoban
Glodanje ne ispada ravno	Paralelni graničnik (22) nije umetnut	Montirajte paralelni graničnik
Glodani predmet obrade pokazuje tragove spaljivanja	Nepodoban ili tup nastavak za glodanje	Zamenite nastavak za glodanje
	Dubina glodanja podešena predubokot	Podesite dubinu glodanja
Rubovi glodanja se kidaju, nastaju brazde i neravnine	Nastavak za glodanje je istrošen i nije oštar	Zamenite nastavak za glodanje
	Rezači nastavka za glodanje su oštećeni	Zamenite nastavak za glodanje
Prašina se ne usisava	Usisivač nije uključen	Uključite usisivač pre glodanja
	Crevo za usisavanje ili adapter za usisavanje (21) začepljeni	Odstranite začepljenje

## Περιεχόμενα

<b>Εισαγωγή</b> .....	<b>22</b>	Ρύθμιση βάθους φρεζαρίσματος.....	33
<b>Σκοπός χρήσης</b> .....	<b>23</b>	τοποθέτηση/Αφαίρεση της	
<b>Γενική περιγραφή</b> .....	<b>23</b>	μπαταρίας .....	34
Παραδοτέα υλικά.....	23	Έλεγχος της κατάστασης	
Επισκόπηση.....	23	φόρτισης της μπαταρίας.....	34
Περιγραφή λειτουργίας.....	24	<b>Χειρισμός</b> .....	<b>34</b>
<b>Τεχνικά στοιχεία</b> .....	<b>24</b>	Ενεργοποίηση και Απενεργοποίηση	34
Χρόνος φόρτισης .....	25	<b>Υποδείξεις εργασίας</b> .....	<b>35</b>
<b>Υποδείξεις ασφάλειας</b> .....	<b>25</b>	Φρεζάρισμα.....	35
Σύμβολα στις οδηγίες.....	25	Φρεζάρισμα ακμών και προφίλ.....	35
Σήματα εικόνες στη συσκευή .....	25	Φρεζάρισμα με παράλληλο	
Γενικές υποδείξεις ασφαλείας για		αναστολέα .....	36
ηλεκτρικά εργαλεία.....	26	<b>Καθαρισμός και συντήρηση</b> .....	<b>36</b>
Υποδείξεις ασφαλείας για		Καθαρισμός .....	37
μηχανές φρεζαρίσματος .....	29	Γενικές εργασίες συντήρησης .....	37
Υπόλειπόμενοι κίνδυνοι .....	30	<b>Απόσυρση/προστασία του</b>	
<b>Η εγκατάσταση</b> .....	<b>31</b>	<b>περιβάλλοντος</b> .....	<b>37</b>
Αλλαγή μηχανισμού σύσφιξης .....	31	<b>Ανταλλακτικά/Αξεσουάρ</b> .....	<b>38</b>
Συναρμολόγηση προσαρμογέα		<b>Ανίχνευση βλαβών</b> .....	<b>39</b>
απορρόφησης .....	32	<b>Εγγύηση</b> .....	<b>40</b>
Τοποθέτηση/Αλλαγή εξαρτημάτων		<b>Σέρβις επισκευής</b> .....	<b>41</b>
φρεζαρίσματος .....	32	<b>Service-Center</b> .....	<b>41</b>
Συναρμολόγηση παράλληλου		<b>Εισαγωγέας</b> .....	<b>41</b>
αναστολέα .....	33	<b>Μετάφραση της πρωτότυπης</b>	
		<b>Δήλωσης συμμόρφωσης CE</b> .....	<b>63</b>
		<b>Επί μέρους σχεδιαγράμματα</b> .....	<b>65</b>

## Εισαγωγή

Συγχαρητήρια για την αγορά της νέας συσκευής σας. Προτιμήσατε να αγοράσετε ένα προϊόν ανώτερης ποιότητας.

Η ποιότητα αυτής της συσκευής ελέγχθηκε κατά τη διάρκεια της παραγωγής, αλλά και σε τελικό έλεγχο. Με τον τρόπο αυτό εξασφαλίστηκε η λειτουργικότητα της συσκευής σας.



Οι οδηγίες χρήσης αποτελούν αναπόσπαστο τμήμα αυτού του

προϊόντος. Περιέχουν σημαντικές υποδείξεις για την ασφάλεια, τη χρήση και διάθεση της συσκευής. Πριν τη χρήση του προϊόντος να εξοικειωθείτε με όλες τις οδηγίες χειρισμούς και τις υποδείξεις ασφαλείας. Να χρησιμοποιείτε το προϊόν μόνο όπως περιγράφεται και μόνο για τον αναφερόμενο σκοπό. Να φυλάξετε καλά τις οδηγίες και να τις παραδώσετε σε τρίτους μαζί με το προϊόν.

## Σκοπός χρήσης

Η συσκευή ενδείκνυται για το φρεζάρισμα εγκοπών, ακμών, κατά μήκος οπών και προφίλ σε επιφάνειες τεμαχίων επεξεργασίας όπως ξύλο, πλαστικό και ελαφριά υλικά.

Οποιαδήποτε άλλη χρήση, η οποία δεν εγκρίνεται ρητά μέσα από τις οδηγίες αυτές, μπορεί να προκαλέσει ζημιές στη συσκευή και να αποτελέσει σοβαρό κίνδυνο για το χρήστη.

Για λόγους ασφάλειας η συσκευή δεν προορίζεται για παιδιά και νέους κάτω των 16 ετών. Νέοι κάτω των 16 ετών επιτρέπεται να χρησιμοποιούν τη συσκευή μόνο υπό την επίβλεψη ενηλίκων. Αυτή η συσκευή δεν είναι κατάλληλη για επαγγελματική χρήση. Σε περίπτωση επαγγελματικής χρήσης παύει να ισχύει η εγγύηση. Ο κατασκευαστής δεν ευθύνεται για ζημιές που προκλήθηκαν λόγω μη ενδεδειγμένης χρήσης ή λόγω εσφαλμένου χειρισμού. Ο συσκευής είναι τμήμα της σειράς

Το ηλεκτρικό εργαλείο κατασκευάστηκε για τους εξής τύπους εξαρτημάτων φρεζαρίσματος:

- Φρέζα προφίλ (25 mm, R 4 mm)
- Φρέζα στρογγυλέματος (22 mm, R 6,3 mm)
- Φρέζα εγκοπών σχήματος V (12,7 mm,  $\sphericalangle$  90°)
- Φρέζα εγκοπών (12 mm)
- Φρέζα εγκοπών (6 mm)
- Φρέζα θολωτού πλαισίου (22 mm, R 6,3 mm)

PARKSIDE X 12 V TEAM και λειτουργεί με συσσωρευτές της σειράς PARKSIDE X 12 V TEAM. Οι συσσωρευτές επιτρέπεται να φορτίζονται μόνο με συσκευές φόρτισης της σειράς PARKSIDE X 12 V TEAM.

## Γενική περιγραφή



Θα βρείτε τις απεικονίσεις στην μπροστινή και πίσω αναδιπλω-nόμενη σελίδα.

## Παραδοτέα υλικά

Βγάλτε τη συσκευή από τη συσκευασία και ελέγξτε, αν είναι πλήρης. Διαθέστε τα υλικά συσκευασίας σύμφωνα με τους κανονισμούς.

- Επαναφορτιζόμενη κάθετη φρέζα
- Προσαρμογέας αναρρόφησης
- Παράλληλος αναστολέας
- Μηχανισμός σύσφιξης 6 mm
- Μηχανισμός σύσφιξης 8 mm (προσυναρμολογημένος)
- Σετ φρεζαρίσματος 6 τεμαχίων
- Διπλό κλειδί
- Βαλίσσάκι
- Οδηγίων χρήσης



**Η μπαταρία και ο φορτιστής δεν περιλαμβάνονται**



## Επισκόπηση

### Συσκευή:

- 1 Συσσωρευτής
- 2 Πλήκτρο απασφάλισης συσσωρευτή
- 3 Επάνω χειρολαβή
- 4 Δεξιά χειρολαβή
- 5 Μονάδα μετάδοσης κίνησης
- 6 Πλήκτρο χονδρικής ρύθμισης βάθους φρεζαρίσματος
- 7 Δακτύλιος ρύθμισης λεπτομερούς ρύθμισης βάθους φρεζαρίσματος
- 8 Βίδα ασφάλισης Μετάθεση βάθους φρεζαρίσματος
- 9 Βασική πλάκα
- 10 Πλήκτρο ασφάλισης ατράκτου

- 11 Κοχλιωτό πώμα
- 12 Μηχανισμός σύσφιξης 8 mm προσυ-  
ναρμολογημένος (δεν απεικονίζεται)
- 13 Άνοιγμα για προσαρμογέα  
απορρόφησης
- 14 Υποδοχή παράλληλου αναστολέα
- 15 Κοχλίας ασφάλισης
- 16 Τροχίσκος ασφάλισης προσαρμογής  
βάθους φρεζαρίσματος
- 17 Ένδειξη κατάστασης φόρτισης  
συσσωρευτή
- 18 Διακόπτης ενεργο-/απενεργοποίησης

#### Αξεσουάρ:

- 19 Διπλό κλειδί
- 20 Μηχανισμός σύσφιξης 6 mm
- 21 Προσαρμογέα αναρρόφησης
- 22 Παράλληλος αναστολέας
- 23 Συσκευή φόρτισης

#### Σετ φρεζαρίσματος 6 τεμαχίων:

- 24 Φρέζα προφίλ (25 mm, R 4 mm)
- 25 Φρέζα στρογγυλέματος  
(22 mm, R 6,3 mm)
- 26 Φρέζα εγκοπών σχήματος V  
(12,7 mm,  $\sphericalangle$  90°)
- 27 Φρέζα εγκοπών (12 mm)
- 28 Φρέζα εγκοπών (6 mm)
- 29 Φρέζα θολωτού πλαισίου  
(22 mm, R 6,3 mm)

#### Περιγραφή λειτουργίας

Η επαναφορτιζόμενη κάθετη φρέζα είναι ένα ηλεκτρικό εργαλείο εξοπλισμένο με ένα περιστρεφόμενο εργαλείο κοπής (εξάρτημα φρεζαρίσματος) και μια πλάκα βάσης. Η αβαθμιδωτα προσαρμοζόμενη ρύθμιση βάθους φρεζαρίσματος και η διάταξη αναρρόφησης σκόνης διευκολύνουν την άνετη εργασία.

Τη λειτουργία των εξαρτημάτων χειρισμού θα την βρείτε στις ακόλουθες περιγραφές.

## Τεχνικά στοιχεία

### Επαναφορτιζόμενο ρούτερ ξύλου..... POFA 12 B3

Τάση κινητήρα U .....	12 V==
Αριθμός στροφών ρελαντί $n_0$ .....	19000 min <sup>-1</sup>
Αριθμός στροφών εξαρτήματος φρεζαρίσματος n .....	max. 35000 min <sup>-1</sup>
Μέγ. διάμετρος εξαρτήματος φρεζαρίσματος .....	36 mm
Υποδοχή εργαλείου .....	6 mm/8 mm
Βάρος (χωρίς συσσωρευτή) .....	.....περίπ. 1,1 kg
Στάθμη ηχητικής πίεσης ( $L_{pA}$ ) .....	66,8 dB(A), $K_{pA}$ =3 dB
Επιτρεπόμενη στάθμη θορύβου ( $L_{WA}$ ) .....	77,8 dB(A); $K_{WA}$ =3 dB
Δόνηση ( $a_H$ ).....	2,031 m/s <sup>2</sup> , $K=1,5$ m/s <sup>2</sup>
Μέγ. θερμοκρασία .....	50 °C
Διαδικασία φόρτισης.....	4 - 40 °C
Λειτουργία .....	-20 - 50 °C
Αποθήκευση.....	0 - 45 °C

Οι τιμές θορύβου και δονήσεων εξακριβώνονται σύμφωνα με τους κανόνες και τους κανονισμούς που αναφέρονται στη δήλωση συμμόρφωσης.

Η αναγραφόμενη τιμή δονήσεων και η αναγραφόμενη τιμή εκπομπής θορύβου μετρήθηκαν σύμφωνα με μια τυποποιημένη διαδικασία ελέγχου και μπορούν να χρησιμοποιηθούν για τη σύγκριση ενός ηλεκτρικού εργαλείου με ένα άλλο.

Η αναγραφόμενη τιμή δονήσεων και η αναγραφόμενη τιμή εκπομπής θορύβου μπορούν να χρησιμοποιηθούν επίσης για προσωρινή εκτίμηση του φορτίου.



#### Προειδοποίηση:

Η τιμή δονήσεων μπορεί να διαφέρει κατά την πραγματική χρήση του ηλεκτρικού εργαλείου,

ανάλογα με τον τρόπο χρήσης του ηλεκτρικού εργαλείου και ιδιαίτερα ανάλογα με το είδος τεμαχίου επεξεργασίας. Προσπαθείτε να διατηρείτε την επιβάρυνση λόγω κραδασμών όσο μικρότερη γίνεται. Ένα παράδειγμα μέτρου για τη μείωση του φορτίου κραδασμών κατά τη χρήση του εργαλείου είναι η οριοθέτηση του χρόνου εργασίας. Εδώ πρέπει να ληφθούν υπόψη όλα τα στάδια λειτουργίας (για παράδειγμα ο χρόνος κατά τον οποίο το ηλεκτρικό εργαλείο είναι απενεργοποιημένο και ο χρόνος κατά τον οποίο το ηλεκτρικό εργαλείο είναι μεν ενεργοποιημένο, αλλά λειτουργεί χωρίς επιβάρυνση).

## Χρόνος φόρτισης

Ο συσκευή είναι τμήμα της σειράς Parkside X 12 V TEAM και λειτουργεί με συσσωρευτές της σειράς Parkside X 12 V TEAM.

Οι συσσωρευτές της σειράς Parkside X 12 V TEAM επιτρέπεται να φορτίζονται μόνο με συσκευές φόρτισης της σειράς Parkside X 12 V TEAM.

Σας συστήνουμε να θέτετε σε λειτουργία την παρούσα συσκευή αποκλειστικά με τους εξής συσσωρευτές:  
PAPK 12 A3, PAPK 12 B3, PAPK 12 D1.

Σας συστήνουμε να φορτίζετε αυτούς τους συσσωρευτές με τις εξής συσκευές φόρτισης: PLGK 12 A2, PLGK 12 B2, PDSLK 12 A1.

Δείτε παρακάτω μια ενημερωμένη λίστα της συμβατότητας συσσωρευτή:  
[www.lidl.de/akku](http://www.lidl.de/akku)

Χρόνος φόρτισης (λεπτά)	PAPK 12 A1 12 A3	PAPK 12 A2	PAPK 12 B1 12 B2 12 B3	PAPK 12 D1
PLGK 12 A1	60	60	120	150
PLGK 12 A2	60	60	120	150
PLGK 12 B2	30	45	60	80
PDSLK 12 A1	60	45	60	80

## Υποδείξεις ασφάλειας

Στο κεφάλαιο αυτό θα βρείτε τις βασικές προδιαγραφές ασφαλείας που αφορούν την εργασία με τη συσκευή.

### Σύμβολα στις οδηγίες



Σύμβολα κινδύνου με στοιχεία για την πρόληψη προσωπικών και υλικών ζημιών.



Σύμβολα κινδύνων με πληροφορίες για την πρόληψη βλαβών σε άτομα από ηλεκτροπληξία.



Σύμβολο υποχρέωσης με στοιχεία για την πρόληψη ζημιών.



Φοράτε γάντια ασφαλείας.



Απομακρύνετε το συσσωρευτή από τη συσκευή.



Σύμβολο υπόδειξης με πληροφορίες για τον καλύτερο χειρισμό της συσκευής.

### Σήματα εικόνες στη συσκευή



Προσοχή!



Πριν από όλες τις εργασίες καθαρισμού και συντήρησης απομακρύνετε το συσσωρευτή από τη συσκευή. Κίνδυνος τραυματισμού!



Διαβάστε προσεκτικά ολόκληρη την οδηγία χειρισμού.



Φοράτε προστασία για την ακοή.



Φοράτε προστατευτικά γυαλιά.



Να χρησιμοποιείτε ωτοασπίδες.



Κατά το φρεζάρισμα να μην φοράτε γάντια.



Μην πετάτε τις ηλεκτρικές συσκευές στα σκουπίδια



Κατεύθυνση περιστροφής του εξαρτήματος φρεζαρίσματος



Λεπτομερής ρύθμιση εξαρτήματος φρεζαρίσματος



Η συσκευή είναι τμήμα της σειράς PARKSIDE X 12 V TEAM

## Γενικές υποδείξεις ασφαλείας για ηλεκτρικά εργαλεία



**ΠΡΟΕΙΔΟΠΟΪΣΗ!** Διαβάστε όλες τις υποδείξεις ασφαλείας, τις οδηγίες, τις εικόνες και τα τεχνικά δεδομένα που συνοδεύουν το παρόν ηλεκτρικό εργαλείο. Παραλείψεις στην τήρηση των υποδείξεων ασφαλείας και των οδηγιών μπορούν να οδηγήσουν σε ηλεκτροπληξία, πυρκαγιά και/ή βαρείς τραυματισμούς.

## Διατηρείτε όλες τις υποδείξεις ασφαλείας και τις οδηγίες για μελλοντική αναφορά.

Η έννοια „ηλεκτρικά εργαλεία», που χρησιμοποιείται στις υποδείξεις ασφαλείας, αναφέρεται σε ηλεκτρικά εργαλεία που λειτουργούν με το ηλεκτρικό δίκτυο (με καλώδιο ρεύματος) και σε ηλεκτρικά εργαλεία που λειτουργούν με συσσωρευτή (δίχως καλώδιο ρεύματος).

### 1) Ασφάλεια στη θέση εργασίας:

- α) **Να διατηρείτε τη θέση εργασίας σας καθαρή και καλά φωτισμένη.** Σε όχι τακτικούς ή όχι καλά φωτισμένους χώρους εργασίας δημιουργούνται ατυχήματα.
- β) **Μην εργάζεστε με το ηλεκτρικό εργαλείο σε εκρηκτικό περιβάλλον, στο οποίο βρίσκονται εύφλεκτα υγρά, αέρια ή σκόνες.** Τα ηλεκτρικά εργαλεία παράγουν σπινθήρες που μπορούν να αναφλέξουν τη σκόνη και τους ατμούς.
- γ) **Να κρατάτε μακριά τα παιδιά κατά τη διάρκεια χρήσης του ηλεκτρικού εργαλείου.** Εάν δεν είστε καλά συγκεντρωμένοι, δεν αποκλείεται να χάσετε τον έλεγχο επί της συσκευής.

### 2) Ηλεκτρική ασφάλεια:

- α) **Το βύσμα του ηλεκτρικού εργαλείου πρέπει να ταιριάζει στην πρίζα. Δεν επιτρέπεται καμία τροποποίηση του βύσματος. Μην χρησιμοποιείτε προσαρμογές βυσμάτων μαζί με γειωμένες ηλεκτρικές συσκευές.** Όταν δεν έχουν αλλαχτεί τα βύσματα και όταν χρησιμοποιείτε κατάλληλες πρίζες, μειώνεται ο κίνδυνος ηλεκτροπληξίας.
- β) **Να αποφεύγετε την σωματική επαφή με γειωμένες επιφάνειες όπως τις**

**γειωμένες επιφάνειες σωλήνων, θερμάνσεων, εστιών και ψυγείων.** Υπάρχει ιδιαίτερος κίνδυνος ηλεκτροπληξίας, όταν το ὄψωμα σας είναι γειωμένο.

- γ) **Μην εκθέτετε το ηλεκτρικό εργαλείο σε βροχή ή υγρασία.** Η διείσδυση νερού σε ηλεκτρική συσκευή αυξάνει τον κίνδυνο ηλεκτροπληξίας.
- δ) **Μη μεταφέρετε το ηλεκτρικό εργαλείο κρατώντας το από το καλώδιο, μη κρεμάτε τη συσκευή από το καλώδιο και μη χρησιμοποιείτε το καλώδιο για να τραβήξετε το βύσμα από την πρίζα.** Να προστατεύετε το καλώδιο από ψηλές θερμοκρασίες, λάδι, αιχμηρές άκρες και κινούμενα τμήματα της συσκευής. Τα ελαττωματικά ή υπερδεδεμένα καλώδια αυξάνουν τον κίνδυνο ηλεκτροπληξίας.
- ε) **Εάν εργάζεστε με το ηλεκτρικό εργαλείο στο ύπαιθρο, να χρησιμοποιείτε μόνο μπαλαντέζες που είναι κατάλληλες για το ύπαιθρο.** Η χρήση μίας μπαλαντέζας κατάλληλης για το ύπαιθρο μειώνει τον κίνδυνο ηλεκτροπληξίας.
- ζ) **Όταν η λειτουργία του ηλεκτρικού εργαλείου σε υγρό περιβάλλον δεν μπορεί να αποφευχθεί, χρησιμοποιήστε έναν διακόπτη διαρροής έντασης.** Η χρήση ενός διακόπτη διαρροής έντασης μειώνει τον κίνδυνο ηλεκτροπληξίας.

### 3) Ασφάλεια ατόμων:

- α) **Να είστε προσεκτικοί, να προσέχετε τί κανετε, και να εργάζεστε συνετά με το ηλεκτρικό εργαλείο.** Μη χρησιμοποιείτε το ηλεκτρικό εργαλείο όταν είστε κουρασμένοι ή υπό την επήρεια ναρκωτικών, οιοπνευματωδών ποτών ή φαρμάκων. Μόνο μία στιγμή απροσεξίας κατά τη χρήση του ηλεκτρικού εργαλείου μπορεί να προκαλέσει σοβαρούς τραυματισμούς.
- β) **Να χρησιμοποιείτε τα μέσα ατομικής προστασίας και πάντα προστατευτικά γυαλιά.** Η χρήση των μέσων ατομικής προστασίας όπως αντιολισθητικά υποδήματα, προστατευτικό κράνος και ωτοπροστασία, μειώνει τον κίνδυνο τραυματισμών.
- γ) **Να αποφεύγετε την αθέλητη θέση σε λειτουργία. Σιγουρευτείτε πως το ηλεκτρικό εργαλείο είναι απενεργοποιημένο πριν το συνδέσετε με την παροχή ρεύματος, πριν το σηκώσετε και πριν το μεταφέρετε.** Εάν κατά την μεταφορά του ηλεκτρικού εργαλείου έχετε το χέρι σας στον διακόπτη ή η συσκευή είναι ενεργοποιημένη όταν τη συνδέσετε με την παροχή ρεύματος, δεν αποκλείονται ατυχήματα.
- δ) **Πριν ενεργοποιήσετε το ηλεκτρικό εργαλείο να αφαιρέσετε ενδεχόμενα εργαλεία ρύθμισης ή κλειδιά.** Ένα εργαλείο ρύθμισης ή κλειδί που βρίσκεται στο περιστρεφόμενο τμήμα της συσκευής, μπορεί να οδηγήσει σε τραυματισμούς.
- ε) **Να αποφεύγετε τη μη φυσιολογική στάση του σώματος. Φροντίστε να στέκεστε σταθερά και να κρατάτε πάντα την ισορροπία σας.** Έτσι μπορείτε να ελέγχετε το ηλεκτρικό εργαλείο ακόμη και σε απρόοπτες περιστάσεις.
- ζ) **Να φοράτε πάντα τον κατάλληλο ρουχισμό εργασίας.** Μη φοράτε φαρδιά ρούχα ή κοσμήματα. Να κρατάτε τα μαλλιά, τα ρούχα και τα γάντια μακριά από κινούμενα εξαρτήματα. Τα φαρδιά ρούχα, τα κοσμήματα ή τα μακριά μαλλιά θα μπορούσαν να πιαστούν από τα κινούμενα εξαρτήματα.
- η) **Εάν είναι δυνατή η συναρμολόγηση εξαρτημάτων απορρόφησης σκόνης ή σκούπας, πρέπει αυτά να τοποθετούνται και να χρησιμοποιούνται**

- σωστά.
- θ) Μην έχετε εσφαλμένη άποψη της ασφάλειας και μην παρακάμψετε τους κανόνες ασφάλειας για ηλεκτρικά εργαλεία ακόμα και εάν έχετε εξοικειωθεί με το ηλεκτρικό εργαλείο μετά από πολλαπλές χρήσεις. Απρόσεκτοι χειρισμοί μπορούν μέσα σε κλάσματα του δευτερολέπτου να οδηγήσουν σε σοβαρούς τραυματισμούς.
- 4) Χρήση και φροντίδα του ηλεκτρικού εργαλείου:
- α) Προσέξτε να μην υπερφορτώνετε τη συσκευή. Να χρησιμοποιείτε τα ηλεκτρικά εργαλεία που είναι κατάλληλα για την εργασία σας. Με το κατάλληλο ηλεκτρικό εργαλείο εργάζεστε καλύτερα και ασφαλέστερα στο αναφερόμενο πεδίο ισχύος.
- β) Μη χρησιμοποιείτε ηλεκτρικά εργαλεία, ο διακόπτης των οποίων είναι ελαττωματικός. Ένα ηλεκτρικό εργαλείο που δεν μπορεί να ενεργοποιηθεί ή να απενεργοποιηθεί είναι επικίνδυνο και πρέπει να επισκευαστεί.
- γ) Βγάλτε το βύσμα από την πρίζα και/ή αφαιρέστε το συσσωρευτή προτού κάνετε τις ρυθμίσεις στη συσκευή, πριν αλλάξετε εξαρτήματα ή πριν ακουμπήσετε κάπου τη συσκευή. Με τον τρόπο αυτό δεν είναι δυνατή η αθέλητη ενεργοποίηση του ηλεκτρικού εργαλείου.
- δ) Να φυλάγετε το ηλεκτρικό εργαλείο, όταν δεν το χρησιμοποιείτε, μακριά από παιδιά. Μην αφήνετε να χρησιμοποιούν τη συσκευή άτομα που δεν είναι εξοικειωμένα μαζί της ή που δεν διάβασαν αυτές τις οδηγίες. Τα ηλεκτρικά εργαλεία είναι επικίνδυνα, όταν χρησιμοποιούνται από άτομα χωρίς πείρα.
- ε) Να περιποιείτε προσεκτικά το ηλεκτρικό σας εργαλείο. Ελέγξτε εάν λειτουργούν άψογα και δεν μπλοκάρουν όλα τα κινούμενα τμήματα ή εάν έχουν σπάσει εξαρτήματα ή ορισμένα τμήματα έχουν ζημιές που εμποδίζουν την άψογη λειτουργία του ηλεκτρικού εργαλείου. Δώστε να επισκευαστούν τα ελαττωματικά εξαρτήματα πριν χρησιμοποιήσετε τη συσκευή. Πολλά ατυχήματα οφείλονται σε ηλεκτρικά εργαλεία που δεν έχουν συντηρηθεί σωστά.
- η) Τα κοπτικά εξαρτήματα να διατηρούνται πάντα ακονισμένα και καθαρά. Τα προσεγμένα κοπτικά εξαρτήματα με ακονισμένες λάμες δεν μπλοκάρουν εύκολα και κινούνται καλύτερα.
- θ) Να χρησιμοποιείτε το ηλεκτρικό εργαλείο, τα εξαρτήματά του, τα πρόσθετα εργαλεία κλπ. μόνο σύμφωνα με αυτές τις οδηγίες. Να λάβετε υπόψη σας τις συνθήκες εργασίας και το είδος της εργασίας σας. Η χρήση του ηλεκτρικού εργαλείου για άλλες εργασίες εκτός αυτών για τις οποίες προορίζεται, μπορεί να προκαλέσει επικίνδυνες περιστάσεις.
- η) Διατηρείτε τις λαβές και τις επιφάνειες λαβών στεγνές, καθαρές και χωρίς λάδια και γράσα. Οι ολισθηρές λαβές και επιφάνειες λαβών δεν επιτρέπουν έναν ασφαλή χειρισμό και έλεγχο του ηλεκτρικού εργαλείου σε απρόβλεπτες καταστάσεις.
- 5) ΧΡΗΣΗ ΚΑΙ ΜΕΤΑΧΕΙΡΙΣΗ ΤΟΥ ΕΠΑΝΑΦΟΡΤΙΖΟΜΕΝΟΥ ΕΡΓΑΛΕΙΟΥ:
- α) Να φορτίζετε τις μπαταρίες μόνο με φορτιστές που συνιστώνται από τον κατασκευαστή. Για ένα φορτιστή που προορίζεται μόνο για ένα είδος μπαταριών, υφίσταται κίνδυνος πυρκαγιάς όταν χρησιμοποιηθεί με άλλες μπαταρίες.

- β) **Να χρησιμοποιείτε μόνο τις μπαταρίες που προβλέπονται για χρήση στα εκάστοτε ηλεκτρικά εργαλεία.** Η χρήση άλλων μπαταριών μπορεί να προκαλέσει τραυματισμούς και κίνδυνο πυρκαγιάς.
- γ) **Η μπαταρία που δεν χρησιμοποιείται να βρίσκεται μακριά από συνδετήρες, κέρματα, κλειδιά, καρφιά, βίδες ή άλλα μεταλλικά μικροαντικείμενα που θα μπορούσαν να προκαλέσουν γεφύρωση των επαφών.** Ένα ενδεχόμενο βραχυκύκλωμα μεταξύ των επαφών της μπαταρίας μπορεί να έχει σαν συνέπεια εγκαύματα ή φωτιά.
- δ) **Σε περίπτωση εσφαλμένης χρήσης μπορεί να εξέλθει υγρό από τη μπαταρία. Να αποφεύγετε την επαφή με το υγρό αυτό. Σε περίπτωση αθέλητης επαφής, ξεπλύνετε με νερό. Εάν το υγρό εισέλθει στα μάτια, συμβουλευθείτε επιπρόσθετως και ένα γιατρό.** Το εξερχόμενο υγρό από μπαταρία μπορεί να προκαλέσει δερματικούς ερεθισμούς ή και εγκαύματα
- ε) **Μη χρησιμοποιείτε έναν φθαρμένο ή παραμορφωμένο συσσωρευτή.** Φθαρμένοι ή τροποποιημένοι συσσωρευτές μπορεί να συμπεριφερθούν απρόβλεπτα και να οδηγήσουν σε πυρκαγιά, έκρηξη ή κίνδυνο τραυματισμών.
- ζ) **Μην εκθέτετε τους συσσωρευτές σε πυρκαγιά ή σε υψηλές θερμοκρασίες.** Πυρκαγιά ή θερμοκρασίες πάνω από 130 °C μπορούν να προκαλέσουν έκρηξη.
- η) **Τηρείτε όλες τις οδηγίες σχετικά με τη φόρτιση και μη φορτίζετε το συσσωρευτή ή το επαναφορτιζόμενο εργαλείο εκτός του αναφερόμενου στις οδηγίες λειτουργίας**

**τομέα θερμοκρασίας.** Λάθος φόρτιση ή φόρτιση εκτός του επιτρεπόμενου τομέα θερμοκρασίας μπορεί να καταστρέψει το συσσωρευτή και να αυξήσει τον κίνδυνο πυρκαγιάς.

## 6) ΣΕΡΒΙΣ:

- α) **Η επισκευή του ηλεκτρικού σας εργαλείου να εκτελείται μόνο από εξειδικευμένο προσωπικό και να χρησιμοποιούνται μόνο γνήσια ανταλλακτικά.** Έτσι εξασφαλίζεται η ασφάλεια του ηλεκτρικού σας εργαλείου.
- β) **Ποτέ μη συντηρείτε φθαρμένους συσσωρευτές.** Όλες οι εργασίες συντήρησης συσσωρευτών πρέπει να διεξάγονται μόνο από τον κατασκευαστή ή εξουσιοδοτημένες υπηρεσίες εξυπηρέτησης πελατών.

## Υποδείξεις ασφάλειας για μηχανές φρεζαρίσματος



**Προειδοποίηση!** Κατά το φρεζάρισμα ενδέχεται να προκληθούν επιβλαβείς για την υγεία σκόνης, οι οποίες μπορεί να αποτελούν κίνδυνο για τον χειριστή ή όσους βρίσκονται κοντά. Φροντίστε για καλό αερισμό του χώρου εργασίας. Φοράτε πάντα γυαλιά προστασίας και προστασία για την αναπνοή. Συνδέετε μια διάταξη αναρρόφησης σκόνης.



**Με αυτή τη συσκευή δεν επιτρέπεται να επεξεργάζεστε επιβλαβή για την υγεία υλικά όπως είναι ο μόλυβδος, υλικά βαμμένα με χρώματα που περιέχουν μόλυβδο ή υλικά που περιέχουν αμιάντο!**

- **Στερεώστε και ασφαλίστε το τεμάχιο εργασίας μέσω πίεσης ή κατά άλλο τρόπο σε ένα σταθερό υπόστρωμα.** Εάν κρατάτε το τεμάχιο επεξεργασίας μόνο με το ένα χέρι ή κόντρα στο σώμα σας, παραμένει ασταθές και μπορεί να προκληθεί απώλεια του ελέγχου.
- **Ο επιτρεπόμενος αριθμός στροφών των πρόσθετων εργαλείων πρέπει να είναι τουλάχιστον όσο ο μέγιστος αναγραφόμενος αριθμός στροφών του ηλεκτρικού εργαλείου.** Εξαρτήματα τα οποία περιστρέφονται γρηγορότερα από το επιτρεπτό μπορούν να καταστραφούν.
- **Η μηχανή φρεζαρίσματος ή άλλα αξεσουάρ πρέπει να ταιριάζουν ακριβώς στην υποδοχή εργαλείου (μηχανισμός σύσφιξης) του ηλεκτρικού σας εργαλείου.** Πρόσθετα εργαλεία που δεν εφαρμόζουν ακριβώς στην υποδοχή εργαλείου του ηλεκτρικού σας εργαλείου περιστρέφονται ανομοιόμορφα, δονούνται πολύ δυνατά και μπορεί να οδηγήσουν σε απώλεια ελέγχου.
- **Βεβαιώνετε ότι η μηχανή φρεζαρίσματος έχει συναρμολογηθεί σωστά.** Μια μηχανή φρεζαρίσματος που δεν είναι σωστά συναρμολογημένη μπορεί, κατά τη διάρκεια του φρεζαρίσματος, να σπάσει ή να εκτοξευθεί προς τα έξω και να αποτελέσει κίνδυνο τραυματισμού.
- **Οδηγείτε το εργαλείο χρήσης μόνο ενεργοποιημένο προς το τεμάχιο επεξεργασίας.** Αλλιώς υπάρχει κίνδυνος αντεπιστροφής όταν το εργαλείο μαγκώσει στο τεμάχιο επεξεργασίας.
- **Μην αγγίζετε με τα χέρια σας στον τομέα φρεζαρίσματος και στη μηχανή φρεζαρίσματος.** Κρατάτε με το άλλο σας χέρι την επάνω λαβή ή το περίβλημα κινητήρα. Όταν και τα δύο χέρια κρατάνε τη μηχανή φρεζαρίσματος, δεν υπάρχει κίνδυνος τραυματισμού τους.
- **Ποτέ μην φρεζάρετε σε μεταλλικά αντικείμενα, καρφιά ή βίδες.** Η μηχανή φρεζαρίσματος μπορεί να χαλάσει και μπορεί να προκληθούν αυξημένες δονήσεις.
- **Χρησιμοποιείτε κατάλληλες συσκευές αναζήτησης για τον εντοπισμό κρυμμένων αγωγών τροφοδοσίας ή ενημερωθείτε στην τοπική επιχείρηση παροχής.** Μια επαφή με αγωγούς ηλεκτρικού μπορεί να οδηγήσει σε ηλεκτροπληξία και πυρκαγιά, η επαφή με αγωγό αερίου μπορεί να οδηγήσει σε έκρηξη. Η ζημιά σε αγωγό νερού μπορεί να οδηγήσει σε υλική ζημιά και ηλεκτροπληξία.
- **Μην χρησιμοποιείτε στομωμένα ή φθαρμένα εργαλεία.** Τα στομωμένα ή φθαρμένα εργαλεία μπορεί να προκαλέσουν ανεξέλεγκτες καταστάσεις.
- **Κρατάτε το ηλεκτρικό εργαλείο σφιχτά κατά την εργασία με τα δύο χέρια και φροντίζετε να στέκεστε καλά.** Το ηλεκτρικό εργαλείο οδηγείται με μεγαλύτερη ασφάλεια με τα δύο χέρια.
- **Περιμένετε έως ότου το ηλεκτρικό εργαλείο ακινητοποιηθεί, προτού το αποθέσετε.** Το εργαλείο μπορεί να μαγκώσει και να οδηγήσει σε απώλεια ελέγχου του ηλεκτρικού εργαλείου.
- **Αποφεύγετε επαφή του εργαλείου ή του τεμαχίου επεξεργασίας αμέσως μετά την επεξεργασία.** Τα εξαρτήματα μπορεί να είναι ακόμα καυτά και να προκαλέσουν εγκαύματα.
- **Να χρησιμοποιείτε μόνο εξαρτήματα φρεζαρίσματος σωστής διαμέτρου άξονα που ενδείκνυνται για τον αριθμό στροφών του ηλεκτρικού εργαλείου.**
- **Μη χρησιμοποιείτε αξεσουάρ τα οποία δεν συστήνονται από την PARKSIDE.** Μπορεί έτσι να προκληθεί ηλεκτροπληξία ή πυρκαγιά.

## Υπόλειπόμενοι κίνδυνοι

Ακόμη και σε περίπτωση σωστής και κανονικής χρήσης αυτού του ηλεκτρικού εργαλείου, υφίστανται πάντα υπόλειπόμενοι κίνδυνοι. Οι ακόλουθοι κίνδυνοι μπορούν να παρουσιαστούν ανάλογα με το είδος κατασκευής και το μο ντέλο αυτού του ηλεκτρικού εργαλείου:

- α) Τραυματισμοί μέσω κινούμενων εξαρτημάτων.
- β) Βλάβες της ακοής, εάν δεν χρησιμοποιηθεί κατάλληλη ηχοπροστασία.
- γ) Βλάβες στους πνεύμονες, στην περίπτωση που δεν χρησιμοποιείται προστασία για την αναπνοή.
- δ) Βλάβες στα μάτια, στην περίπτωση που δεν χρησιμοποιείται προστασία για τα μάτια.
- ε) Βλάβες της υγείας που προκαλούνται από δονήσεις χεριού-βραχίονα, εάν η συσκευή χρησιμοποιηθεί για μεγαλύτερο χρονικό διάστημα ή δεν τηρείται και δεν συντηρείται σωστά.



Προσοχή! Αυτό το ηλεκτρικό εργαλείο δημιουργεί κατά τη λειτουργία ένα ηλεκτρομαγνητικό πεδίο. Αυτό το πεδίο δεν αποκλείεται υπό ορισμένες συνθήκες να εηρεάσει τη λειτουργία, ενεργητικά ή παθητικά ιατρικά εμφυτεύματα. Προς αποφυγή του κινδύνου σοβαρών ή και θανατηφόρων τραυματισμών, συνιστούμε σε άτομα με ιατρικά εμφυτεύματα να συμβουλευθούν τον γιατρό τους και τον κατασκευαστή του ιατρικού εμφυτεύματος, πριν χειριστούν τη μηχανή.



Λαμβάνετε υπόψη τις υποδείξεις ασφάλειας και τις οδηγίες σχετικά με τη φόρτιση και τη σωστή χρήση που αναφέρονται στις οδηγίες λειτουργίας του συσσω-

ρευτή και του φορτιστή της σειράς PARKSIDE X 12 V Team. Θα βρείτε μια λεπτομερή περιγραφή για τη διαδικασία φόρτισης και περισσότερες πληροφορίες στις ξεχωριστές οδηγίες χειρισμού.

## Η εγκατάσταση



Πριν από όλες τις εργασίες με το ηλεκτρικό σας εργαλείο απομακρύνετε τον συσσωρευτή από τη συσκευή. Κίνδυνος τραυματισμού!

Προτού ενεργοποιήσετε τη συσκευή πρέπει

- εάν απαιτείται να αλλάξετε τον μηχανισμό σύσφιξης
- να συναρμολογήσετε τη διάταξη αναρρόφησης σκόνης,
- να τοποθετήσετε το επιθυμητό εξάρτημα φρεζαρίσματος,
- να ρυθμίσετε το βάθος φρεζαρίσματος,
- εάν απαιτείται να συναρμολογήσετε τον παράλληλο αναστολέα,
- να σφίξετε το τεμάχιο επεξεργασίας.
- να τοποθετήσετε το συσσωρευτή

## B Αλλαγή μηχανισμού σύσφιξης

Στους αντίστοιχους για τη συσκευή μηχανισμούς σύσφιξης μπορούν να τοποθετηθούν εξαρτήματα φρεζαρίσματος με μια διάμετρο άξονα 6 χιλ έως 8 χιλ.



Χρησιμοποιείτε μόνο εξαρτήματα φρεζαρίσματος με μια διάμετρο άξονα που αντιστοιχεί στον τοποθετημένο μηχανισμό σύσφιξης.



Να χρησιμοποιείτε μόνο εξαρτήματα φρεζαρίσματος που ενδεί-

## κνυνται για τον αριθμό στροφών του ηλεκτρικού εργαλείου.

Όλα τα εξαρτήματα φρεζαρίσματος του απεσταλμένου σετ φρεζαρίσματος 6 τεμαχίων προβλέπονται με έναν άξονα φρεζαρίσματος 8 mm.

Για εξαρτήματα φρεζαρίσματος με έναν άξονα φρεζαρίσματος 6 mm αντικαθιστάτε τον μηχανισμό σύσφιξης.

1. Πιέστε το πλήκτρο ασφάλισης ατράκτου (10) στα πλάγια της συσκευής και κρατήστε το πατημένο.
2. Ξεβιδώστε με το διπλό κλειδί (A 19) το κοχλιωτό πώμα (11).
3. Αποδεσμεύστε το πλήκτρο ασφάλισης ατράκτου (10).
4. Απομακρύνετε τον μηχανισμό σύσφιξης 8 mm (12) με τη βοήθεια μιας πένσας και τοποθετήστε τον απεσταλμένο μηχανισμό σύσφιξης 6 mm (20). Ασφαλίζει με το χαρακτηριστικό ήχο.
5. Βιδώστε πάλι χαλαρά το κοχλιωτό πώμα (11).



Σφίξτε το κοχλιωτό πώμα μόνο με τοποθετημένο το εξάρτημα φρεζαρίσματος. Μπορεί να προκληθεί ζημιά στο μηχανισμό σύσφιξης.

## C Συναρμολόγηση προσαρμογέα απορρόφησης

Συνδέοντας τη διάταξη αναρρόφησης σκόνης μπορείτε να μειώσετε την συσσώρευση σκόνης κατά την εργασία. Ο προσαρμογέας απορρόφησης (21) μπορεί να τοποθετηθεί σε δύο θέσεις, έτσι ώστε να είναι δυνατή μια απορρόφηση από αριστερά ή από δεξιά.

1. Απασφαλίστε τη χονδρική ρύθμιση βάθους φρεζαρίσματος περιστρέφοντας μισή στροφή προς τα αριστερά τον τροχίσκο ασφάλισης (16).
2. Πιέστε το πλήκτρο (6) της χονδρικής ρύθμισης βάθους φρεζαρίσματος και κρατήστε το πατημένο.
3. Μετακινήστε τώρα τη μονάδα μετάδοσης κίνησης (5) εντελώς επάνω. Υπάρχει τώρα μέγιστη απόσταση μεταξύ της μονάδας μετάδοσης κίνησης (5) και της πλάκας βάσης (9).
4. Αφήστε το πλήκτρο (6).
5. Τοποθετήστε τον προσαρμογέα απορρόφησης (21) στα προβλεπόμενα ανοίγματα (13) της πλάκας βάσης (9).
6. Για την ασφάλιση περιστρέψτε τον προσαρμογέα απορρόφησης (21) δεξιόστροφα έως τον αναστολέα.
7. Συνδέστε τον εύκαμπτο σωλήνα αναρρόφησης μιας διάταξης αναρρόφησης σκόνης στον αντάπτορα αναρρόφησης (21).



Η διάταξη αναρρόφησης πρέπει να ενδείκνυται για το τεμάχιο προς επεξεργασία.

Να χρησιμοποιείτε ειδική διάταξη αναρρόφησης εάν προκύπτουν επιβλαβείς για την υγεία σκόνες.



## D Τοποθέτηση/Αλλαγή εξαρτημάτων φρεζαρίσματος



Για την τοποθέτηση και αλλαγή εξαρτημάτων φρεζαρίσματος να φοράτε προστατευτικά γάντια, προς αποφυγή τραυματισμών κοπής και εγκαυμάτων.

1. Πιέστε το πλήκτρο ασφάλισης ατράκτου (10) στα πλάγια της συσκευής και κρατήστε το πατημένο.
2. Λασκάρτε με το διπλό κλειδί (19) το κοχλιωτό πώμα (11) τόσο, ώστε να μπορεί να τοποθετηθεί το εξάρτημα φρεζαρίσματος.
3. Αποδεσμεύστε το πλήκτρο ασφάλισης ατράκτου (10).
4. Ωθήστε το επιθυμητό εξάρτημα φρεζαρίσματος στον ήδη συναρμολογημένο μηχανισμό σύσφιξης (12). Ο άξονας φρεζαρίσματος πρέπει να έχει εισαχθεί τουλάχιστον 20 mm.
5. Σφίξτε το κοχλιωτό πώμα (11) με πατημένο το πλήκτρο ασφάλισης ατράκτου (10) με το διπλό κλειδί (19).



Σφίξτε το κοχλιωτό πώμα μόνο με τοποθετημένο το εξάρτημα φρεζαρίσματος. Μπορεί να προκληθεί ζημιά στο μηχανισμό σύσφιξης.

## **E** Συναρμολόγηση παράλληλου αναστολέα

1. Ξεβιδώστε τους δύο κοχλίες ασφάλισης (15) στην επάνω πλευρά της πλάκας βάσης.
2. Εισαγάγετε τώρα τον παράλληλο αναστολέα (22) στη σχετική προβλεπόμενη υποδοχή (14) στην πλάκα βάσης (9).
3. Στερεώστε τον παράλληλο αναστολέα στην επιθυμητή θέση με τους κοχλίες ασφάλισης (15).

## **F** Ρύθμιση βάθους φρεζαρίσματος



Η ρύθμιση του βάθους φρεζαρίσματος επιτρέπεται να γίνεται μόνο όταν είναι απενεργοποιημένη η συσκευή

1. Τοποθετήστε τη συσκευή με τοποθετημένο εξάρτημα φρεζαρίσματος στο άκρο του τεμαχίου προς επεξεργασία, έτσι ώστε το εξάρτημα φρεζαρίσματος να έχει χώρο προς τα κάτω.
2. Απασφαλίστε τη χονδρική ρύθμιση βάθους φρεζαρίσματος γυρίζοντας τον τροχίσκο ασφάλισης (16) περίπου μισή περιστροφή προς τα αριστερά.
3. Πιέστε το πλήκτρο (6) της χονδρικής ρύθμισης βάθους φρεζαρίσματος και κρατήστε το πατημένο.
4. Μετακινήστε τώρα τη μονάδα μετάδοσης κίνησης (5) προς τα κάτω ή επάνω και ρυθμίστε το επιθυμητό βάθος φρεζαρίσματος χονδρικά.
5. Αφήστε πάλι το πλήκτρο (6).
6. Μπορείτε να διεξάγετε τη λεπτομερή ρύθμιση με τον δακτύλιο ρύθμισης (7). Σε αυτή τη διαδικασία μια ολόκληρη περιστροφή αντιστοιχεί σε 1 mm:

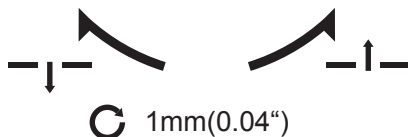

Αριστερόστροφη περιστροφή: υψηλότερο βάθος φρεζαρίσματος.  
 Δεξιόστροφη περιστροφή: χαμηλότερο βάθος φρεζαρίσματος.

7. Σταθεροποιήστε το επιθυμητό βάθος φρεζαρίσματος περιστρέφοντας δεξιόστροφα τον τροχίσκο ασφάλισης (16), μέχρι να αισθανθείτε μια αντίσταση.



Συστήνουμε να δοκιμάσετε τη ρύθμιση βάθους φρεζαρίσματος με τη βοήθεια ενός δοκιμαστικού φρεζαρίσματος σε ένα τεμάχιο που δεν χρειάζεστε.

**G** Ασφαλίστε τη λεπτομερή ρύθμιση του βάρους φρεζαρίσματος βιδώνοντας τη βίδα ασφάλισης (8) από την κάτω πλευρά της πλάκας βάσης (9) στον δακτύλιο ρύθμισης (7) της λεπτομερούς ρύθμισης βάρους φρεζαρίσματος.

## τοποθέτηση/Αφαίρεση της μπαταρίας

1. Για την εξαγωγή του συσσωρευτή (1) από τη συσκευή, πατήστε τα πλήκτρα απασφάλισης (2) στο συσσωρευτή και τραβήξτε έξω το συσσωρευτή.
2. Για την τοποθέτηση του συσσωρευτή, ωθήστε το συσσωρευτή κατά μήκος της ράγας οδήγησης μέσα στη συσκευή. Ασφαλίζει με χαρακτηριστικό ήχο.



**Τοποθετήστε τον συσσωρευτή μόνο, εάν το επαναφορτιζόμενο εργαλείο είναι εντελώς έτοιμο για τη χρήση. Υπάρχει κίνδυνος τραυματισμού!**

## Έλεγχος της κατάστασης φόρτισης της μπαταρίας

Η ένδειξη της φόρτισης δείχνει την κατάσταση φόρτισης της μπαταρίας (1).

- Η κατάσταση φόρτισης του συσσωρευτή φαίνεται καθώς ανάβει η αντίστοιχη λυχνία LED (17) όταν η συσκευή είναι σε λειτουργία.

**κόκκινο-κίτρινο-πράσινο =>**

Μπαταρία πλήρως φορτισμένη  
**κόκκινο-κίτρινο =>** Μπαταρία φορτισμένη περ. κατά το ήμισυ  
**κόκκινο =>**

Η μπαταρία χρειάζεται φόρτιση

## Χειρισμός



Να φοράτε προστασία για την αναπνοή (Μάσκα λεπτής σκόνης κατηγορίας προστασίας FFP2).



Κατά το φρεζάρισμα να μην φοράτε γάντια.



## Ενεργοποίηση και Απενεργοποίηση



Προσέξτε για μια ασφαλή έδραση και κρατάτε σφιχτά τη συσκευή με τα δύο χέρια και με απόσταση από το σώμα σας. Προσέξτε πριν από την ενεργοποίηση ώστε η συσκευή να μην αγγίζει το τεμάχιο επεξεργασίας.

1. Βεβαιώνετε ότι ο συσσωρευτής (1) έχει τοποθετηθεί (δείτε το απόσπασμα «Απομάκρυνση/Τοποθέτηση συσσωρευτή»).
- Ενεργοποίηση:**
2. Πατήστε και κρατήστε το διακόπτη ενεργο-/απενεργοποίησης (18) πατημένο.
  3. Ωθήστε το διακόπτη ενεργο-/απενεργοποίησης (18) προς τα επάνω, έτσι ώστε να εμφανίζεται στο διακόπτη το «I».
  4. Αφήστε το διακόπτη ενεργο-/απενεργοποίησης (18).
- Απενεργοποίηση:**
5. Πατήστε και κρατήστε το διακόπτη

- ενεργο-/απενεργοποίησης πατημένο.
6. Ωθήστε το διακόπτη ενεργο-/απενεργοποίησης (18) προς τα κάτω, έτσι ώστε να εμφανίζεται στο διακόπτη το «0».
  7. Αφήστε το διακόπτη ενεργο-/απενεργοποίησης (18).

## Υποδείξεις εργασίας

### Φρεζάρισμα

**Να φρεζάρετε πάντα με αντίστροφη κίνηση:** Για αυτό η συσκευή κινείται σε αντίθετη κατεύθυνση από την κατεύθυνση περιστροφής.

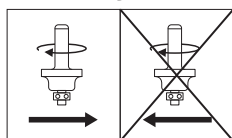

(a) (b)



**Ποτέ μη φρεζάρετε με κατεύθυνση περιστροφής (σταθερή ταχύτητα).** Υπάρχει κίνδυνος ατυχήματος, διότι η συσκευή μπορεί να ξεφύγει από το χέρι.

- Να χρησιμοποιείτε μόνο εξαρτήματα φρεζαρίσματος των οποίων ο αναφερόμενος επιτρεπόμενος αριθμός στροφών είναι τουλάχιστον τόσο υψηλός όσο ο αναφερόμενος ανώτερος αριθμός στροφών συσκευής επάνω στη συσκευή.
- Χρησιμοποιείτε πάντα το αντίστοιχο εργαλείο.
- Μη χρησιμοποιείτε στομωμένα ή φθαρμένα εργαλεία και αξεσουάρ.
- Λαμβάνετε υπόψη ότι το εξάρτημα φρεζαρίσματος προεξέχει κάτω έξω από την πλάκα βάσης. Προσέξτε ώστε να μην προκληθούν ζημιές από αυτό

στο τεμάχιο επεξεργασίας ή σε άλλα αντικείμενα.

1. Στερεώνετε το τεμάχιο επεξεργασίας με ασφάλεια επάνω στην επιφάνεια εργασίας.
2. Τοποθετήστε ένα εξάρτημα φρεζαρίσματος.
3. Ρυθμίστε το επιθυμητό βάθος φρεζαρίσματος.
4. Ενεργοποιήστε τη συσκευή.
5. Οδηγήστε τη συσκευή προς τη θέση επεξεργασίας.
6. Κρατάτε τη συσκευή κατά την εργασία σφιχτά και με τα δύο χέρια. Προσέξτε ώστε να μην προβάλλουν τα δάχτυλα στον τομέα κάτω από τη μονάδα μετάδοσης κίνησης (A 5) και φρεζάρετε με ομοίμορφη δύναμη ώθησης.
7. Απενεργοποιήστε τη συσκευή.



**Μετά την απενεργοποίηση της συσκευής η φρέζα συνεχίζει να κινείται λίγο ακόμα. Μην αγγίζετε τα κινούμενα εξαρτήματα φρεζαρίσματος και μην αποθέτετε τη συσκευή προτού το εξάρτημα φρεζαρίσματος ακινητοποιηθεί πλήρως. Υπάρχει κίνδυνος τραυματισμού!**

### Φρεζάρισμα ακμών και προφίλ



Κατά το φρεζάρισμα ακμών και προφίλ χωρίς παράλληλο αναστολέα πρέπει το μηχάνημα φρεζαρίσματος να είναι εξοπλισμένο με έναν δακτύλιο εδράνου (a) ως οδηγό.

1. Οδηγήστε την ενεργοποιημένη συσκευή στο τεμάχιο επεξεργασίας, έως

όπου ο δακτύλιος εδράνου εδράζεται στην προς επεξεργασία ακμή τεμαχίου επεξεργασίας.

2. Οδηγήστε τη συσκευή και με τα δύο χέρια κατά μήκος της ακμής τεμαχίου επεξεργασίας. Αποφεύγετε πολύ δυνατή πίεση.

## **G** Φρεζάρισμα με παράλληλο αναστολέα

Με τον παράλληλο αναστολέα μπορείτε να φρεζάρετε εγκοπές και προφίλ, οδηγώντας τον παράλληλο αναστολέα σε μια προρυθμισμένη απόσταση κατά μήκος της ακμής τεμαχίου επεξεργασίας.



**Το φρεζάρισμα σε στερεό υλικό είναι δυνατό μόνο σε μικρά βήματα (μέγ. βάθος πλανίσματος 1-2 mm). Βαθύτερες εγκοπές πρέπει να φρεζάρονται σε περισσότερες διελεύσεις εργασίας.**

## **E**

1. Εισαγάγετε τον παράλληλο αναστολέα (22) στη σχετική προβλεπόμενη υποδοχή (14) στην πλάκα βάσης. Σφίξτε τους κοχλίες ασφάλισης (15).
2. Τοποθετήστε την επαναφορτιζόμενη κάθετη φρέζα στο άκρο του τεμαχίου επεξεργασίας, έτσι ώστε το εξάρτημα φρεζαρίσματος να έχει χώρο προς τα κάτω.
3. Ρυθμίστε το βάθος φρεζαρίσματος στα 1-2 mm και σταθεροποιήστε το.
4. Βεβαιωθείτε ότι ο παράλληλος αναστολέας (22) εδράζεται σωστά στην ακμή τεμαχίου επεξεργασίας.

5. Ξεκινήστε να αφαιρείτε με μικρά βήματα το ξύλο κατά 1-2 mm με την επαναφορτιζόμενη κάθετη φρέζα. Για αυτό οδηγήστε την ενεργοποιημένη συσκευή με πλευρική πίεση στον παράλληλο αναστολέα (22) κατά μήκος της ακμής τεμαχίου επεξεργασίας. Ο παράλληλος αναστολέας (22) λειτουργεί ως πλευρικός οδηγός για την επαναφορτιζόμενη κάθετη φρέζα. Ελέγχετε συνεχώς την ορθογωνικότητα της εγκοπής.
6. Για βαθύτερες εγκοπές επαναλαμβάνετε τα βήματα εργασίας 4-5 μέχρι το επιθυμητό αποτέλεσμα.

## **Καθαρισμός και συντήρηση**



Αφήστε να εκτελούνται από το τμήμα μας εξυπηρέτησης πελατών οι εργασίες επισκευής που δεν περιγράφονται στις οδηγίες. Να χρησιμοποιείτε μόνο γνήσια ανταλλακτικά. Κίνδυνος τραυματισμού.



Πριν από όλες τις εργασίες καθαρισμού και συντήρησης και τη μεταφορά απομακρύνετε το συσσωρευτή από τη συσκευή. Σε μη ηθελημένη ενεργοποίηση της συσκευής, υπάρχει κίνδυνος τραυματισμού



Κατά τη μεταχείριση μηχανημάτων φρεζαρίσματος φοράτε προστατευτικά γάντια, ώστε να αποφεύγετε τραυματισμούς λόγω κοπής.

Να εκτελείτε τακτικά τις ακόλουθες εργασίες καθαρισμού και συντήρησης. Έτσι εξασφαλίζετε την αξιοπιστία λειτουργίας και μακρόχρονη χρήση.

## Καθαρισμός



**Δεν επιτρέπεται ούτε να καθαρίσετε με υδροριπή τη συσκευή ούτε να την βάλετε μέσα σε νερό. Κίνδυνος ηλεκτροπληξίας!**



Μη χρησιμοποιείτε καθαριστικά ή διαλύτες. Θα μπορούσαν να καταστρέψουν ανεπανόρθωτα τη συσκευή.

- Να κρατάτε καθαρές τις σχισμές αερισμού, το περίβλημα του κινητήρα και τις λαβές της συσκευής. Για τον καθαρισμό να χρησιμοποιείτε ένα νωπό πανί ή μία βούρτσα.

## Γενικές εργασίες συντήρησης

- Να ελέγχετε το θανοκόπτη πριν από κάθε χρήση για ενδεχόμενα εμφανή ελαττώματα και για φθαρμένα ή ελαττωματικά εξαρτήματα.
- Στην περίπτωση που το σφαιρικό έδρανο (a) ενός εξαρτήματος φρεζαρίσματος έχει λασκάρει, σφίξτε το πάλι με ένα εξάγωνο κλειδί.

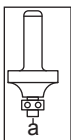

- Φυλάτε τα εξαρτήματα φρεζαρίσματος στην απεσταλμένη συσκευασία. Αποφεύγετε επαφή με άλλα μεταλλικά τμήματα ή ακμές εξαρτημάτων φρεζαρίσματος.

## Απόσυρση/προστασία του περιβάλλοντος

Αφαιρέστε το συσσωρευτή από τη συσκευή, προτού την απορρίψετε. Οδηγείτε τη συσκευή, τα αξεσουάρ και τη συσκευασία σε μια φιλική προς το περιβάλλον ανακύκλωση. Μπορείτε να βρείτε υποδείξεις για την απόρριψη του συσσωρευτή στις ξεχωριστές οδηγίες λειτουργίας του συσσωρευτή και της συσκευής φόρτισης.



Οι συσκευές δεν επιτρέπεται να καταλήγουν στα οικιακά απορρίμματα.

Παραδώστε τη συσκευή σε αρμόδια υπηρεσία αξιοποίησης. Τα χρησιμοποιημένα πλαστικά και μεταλλικά εξαρτήματα μπορούν να διαχωριστούν ανάλογα με το είδος και να παραδοθούν έτσι για ανακύκλωση. Για πληροφορίες απευθυνθείτε στο Κέντρο Σέρβις. Τη απόρριψη των ελαττωματικών σας συσκευών που μας στέλνετε την αναλαμβάνουμε δωρεάν.

## Αποθήκευση

- Καθαρίστε τη συσκευή πριν από τη φύλαξη.
- Φυλάσσετε τη συσκευή σε ένα μέρος ξηρό, προφυλαγμένο από τη σκόνη και εκτός εμβέλειας των παιδιών.

## Ανταλλακτικά/Αξεσουάρ

Ανταλλακτικά και αξεσουάρ μπορείτε να βρείτε στη σελίδα  
[www.grizzlytools.shop](http://www.grizzlytools.shop)

Εάν παρουσιάζονται προβλήματα κατά τη διαδικασία παραγγελίας, χρησιμοποιήστε το έντυπο επικοινωνίας. Εάν έχετε περισσότερες ερωτήσεις μπορείτε να απευθυνθείτε στο «Service-Center» (δείτε στη σελίδα 41).

Αρ. Οδηγιών χρήσης	Αρ. Επί μέρους σχε-διαγράμματα	Χαρακτηρισμός	Αρ. είδους
A 11/12	31/32	Μηχανισμός σύσφιξης (8 mm) + Κοχλιωτό πώμα	91105642
A 21	10	Προσαρμογέας αναρρόφησης	91105641
A 22	9	Παράλληλος αναστολέας	91105640
A 24-29		<b>Σετ φρεζαρίσματος 6 τεμαχίων</b> (MAN / n=max. 35000 / HW)*	91104255
	24	Φρέζα προφίλ (25.0x12.0x8 / R 4 mm)**	
	25	Φρέζα στρογγυλέματος (22.0x11x8 / R 6.3 mm)**	
	26	Φρέζα εγκοπών σχήματος V (12.7x9.0x8 / $\sphericalangle$ 90°)**	
	27	Φρέζα εγκοπών (12.0x20.0x8)**	
	28	Φρέζα εγκοπών (6.0x20.0x8)**	
	29	Φρέζα θολωτού πλαισίου (22.0x13.x8 / R 6.3 mm)**	

\* MAN = έγκριση για χειροκίνητη προώθηση.

n = μέγ. αριθμός στροφών ( $\text{min}^{-1}$ ), για τον οποίο έχει εγκριθεί η μηχανή φρεζαρίσματος.

HW = οι ακμές αποτελούνται από σκληρό μέταλλο.

\*\* Διαστάσεις του εξαρτήματος φρεζαρίσματος (mm):

Διάμετρος εξαρτήματος φρεζαρίσματος  $\varnothing$  x Μήκος της κεφαλής κοπής x Διάμετρος άξονα

R = Ακτίνα του προφίλ (mm)

$\sphericalangle$  = Γωνία της εγκοπής V

## A Ανίχνευση βλαβών



Σε περίπτωση ατυχήματος ή βλάβης στη λειτουργία, βγάλτε αμέσως τον συσσωρευτή από τη συσκευή! Μη τήρηση της ανωτέρω οδηγίας μπορεί να οδηγήσει σε τραυματισμούς κοπής.

Πρόβλημα	Πιθανή αιτία	Αντιμετώπιση σφάλματος
Η συσκευή δεν εκκινείται	Ο συσσωρευτής είναι εκφορτισμένος ( 1)	Φορτίστε το συσσωρευτή (τηρήστε ξεχωριστές οδηγίες λειτουργίας για μπαταρία και φορτιστή)
	Ο συσσωρευτής (1) δεν έχει τοποθετηθεί	Τοποθετήστε το συσσωρευτή (τηρήστε ξεχωριστές οδηγίες λειτουργίας για μπαταρία και φορτιστή)
	Ο διακόπτης ενεργο-/απενεργοποίησης (18) είναι ελαττωματικός	Επισκευή από το τμήμα εξυπηρέτησης πελατών
	Κινητήρας ελαττωματικός	
Ο κινητήρας γίνεται πιο αργός και ακινητοποιείται	Η συσκευή υπερφορτώνεται από το τεμάχιο επεξεργασίας	Μειώστε την πίεση
		Αυξήστε τον αριθμό στροφών
		Ακατάλληλο τεμάχιο επεξεργασίας
Η εγκοπή φρεζαρίσματος δεν είναι ίσια	Ο παράλληλος αναστολέας (22) δεν έχει τοποθετηθεί	Συναρμολόγηση παράλληλου αναστολέα
Το φρεζαρισμένο τεμάχιο επεξεργασίας παρουσιάζει ίχνη καψίματος	Ακατάλληλο ή στομωμένο εξάρτημα φρεζαρίσματος	Αντικαταστήστε το εξάρτημα φρεζαρίσματος
	Πολύ υψηλά ρυθμισμένο βάθος φρεζαρίσματος	Προσαρμογή βάθους φρεζαρίσματος
Τα άκρα της εγκοπής φρεζαρίσματος ξεφεύγουν, αυλακώσεις και ανωμαλίες στην εγκοπή φρεζαρίσματος	Το εξάρτημα φρεζαρίσματος έχει φθαρεί και δεν είναι αιχμηρό	Αντικαταστήστε το εξάρτημα φρεζαρίσματος
	Οι κόψεις του εξαρτήματος φρεζαρίσματος έχουν φθαρεί	Αντικαταστήστε το εξάρτημα φρεζαρίσματος
Η σκόνη δεν αναρροφάται	Η διάταξη αναρρόφησης δεν είναι ενεργοποιημένη	Ενεργοποιήστε τη διάταξη αναρρόφησης πριν το φρεζάρισμα
	Ο εύκαμπτος σωλήνας αναρρόφησης ή ο προσαρμογέας αναρρόφησης (21) έχουν έμφραξη	Απομακρύνετε τις εμφράξεις



## Εγγύηση

Αξιότιμη πελάτισσα, αξιότιμε πελάτη, για τη συσκευή αυτή σας προσφέρουμε εγγύηση 3 ετών από την ημερομηνία της αγοράς. Σε περίπτωση ελαττωμάτων αυτού του προϊόντος, έχετε απέναντι του πωλητή τα νόμιμα δικαιώματα. Αυτά τα νόμιμα δικαιώματα δεν περιορίζονται από την επακόλουθη εγγύησή μας.

### Όροι εγγύησης

Η προθεσμία της εγγύησης αρχίζει από την ημερομηνία της αγοράς. Παρακαλούμε να φυλάξετε καλά την απόδειξη αγοράς. Θα σας χρειαστεί εάν θελήσετε να αποδείξετε την ημερομηνία και την αγορά της συσκευής.

Εάν παρουσιαστεί ελάττωμα υλικού ή κατασκευής στο προϊόν αυτό εντός τριών ετών από την ημερομηνία αγοράς, θα σας επισκευάσουμε ή θα σας αντικαταστήσουμε δωρεάν το προϊόν αυτό, με δική μας επιλογή. Αυτή η παροχή εγγύησης προϋποθέτει πως εντός της τριετούς προθεσμίας θα μας προσκομιστεί η ελαττωματική συσκευή και η απόδειξη αγοράς και μία γραπτή περιγραφή του ελαττώματος και της ημερομηνίας που πρωτοπαρουσιάστηκε.

Εάν το ελάττωμα καλύπτεται από την εγγύησή μας, θα σας επιστραφεί ή το επισκευασμένο ή ένα νέο προϊόν. Με την επισκευή ή αντικατάσταση του προϊόντος δεν αρχίζει νέα περίοδος εγγύησης.

### Διάρκεια εγγύησης και νόμιμες αξιώσεις για ελαττώματα

Η διάρκεια της εγγύησης δεν επεκτείνεται από την παροχή εγγύησης. Αυτό ισχύει και για αντικαταστημένα και επισκευασμένα εξαρτήματα. Ενδεχόμενα ελαττώματα που διαπιστώνονται κατά την αγορά, πρέπει να

δηλωθούν αμέσως μετά το ξεπακετάρισμα. Για όλες τις επισκευές που καθίστανται απαραίτητες μετά τη λήξη της εγγύησης επιβαρύνεστε με τις σχετικές δαπάνες.

### Έκταση της εγγύησης

Η συσκευή κατασκευάστηκε βάσει αυστηρών κριτηρίων ποιότητας και ελέγχθηκε ευσυνείδητα πριν την παράδοσή της.

Η εγγύηση ισχύει για ελαττώματα στο υλικό ή στην κατασκευή. Αυτή η εγγύηση δεν συμπεριλαμβάνει τμήματα του προϊόντος που υφίστανται κοινή φθορά και θεωρούνται ως αναλώσιμα (π.χ. Φρέζα, Αξεσουάρ) ή εύθραυστα τμήματα του προϊόντος (π.χ. διακόπτες).

Αυτή η εγγύηση εκπίπτει σε περίπτωση που η συσκευή υπέστη βλάβη, δεν χρησιμοποιήθηκε ή δεν συντηρήθηκε σωστά. Για σωστή χρήση του προϊόντος πρέπει να ακολουθούνται όλες οι υποδείξεις που αναφέρονται στις οδηγίες χρήσης. Να αποφεύγονται οπτωσδήποτε οι χρήσεις και πράξεις που δεν συνιστώνται στις Οδηγίες χρήσης ή για τις οποίες ισχύουν ειδικές προειδοποιήσεις.

Το προϊόν προορίζεται μόνο για ιδιωτική και όχι για επαγγελματική χρήση. Σε περίπτωση καταχρηστικού και λάθος χειρισμού, άσκησης βίας και επεμβάσεων που δεν εκτελούνται από συμβεβλημένο συνεργείο μας, εκπίπτει η εγγύηση.

### Διακανονισμός σε περίπτωση εγγύησης

Προς εξασφάλιση ταχείας επεξεργασίας παρακαλούμε να ακολουθήσετε τις επόμενες υποδείξεις:

- Για όλα τα αιτήματα να έχετε πρόχειρα την απόδειξη αγοράς και τον αριθμό προϊόντος (IAN 385623\_2107) ως αποδεικτικό στοιχείο για την αγορά.

- Τον αριθμό προϊόντος θα τον βρείτε στην ετικέτα στοιχείων της συσκευής.
- Εάν παρουσιαστούν σφάλματα λειτουργίας ή άλλα ελαττώματα, επικοινωνήστε πρώτα με το πιο κάτω αναφερόμενο τμήμα εξυπηρέτησης πελατών **τηλεφωνικά** ή με **e-mail**. Εκεί θα σας δοθούν περισσότερες πληροφορίες για τον διακανονισμό.
- Ένα ως ελαττωματικό καταχωρημένο προϊόν μπορείτε, μετά από συνεννόηση με το τμήμα μας εξυπηρέτησης πελατών, να το στείλετε, με δική μας επιβάρυνση με τα ταχυδρομικά, επισυνάπτοντας την απόδειξη αγοράς και στοιχεία για το ελάττωμα και την ημερομηνία που παρουσιάστηκε, στη διεύθυνση του σέρβις μας που σας κοινοποιήθηκε. Προς αποφυγή προβλημάτων παραλαβής και πρόσθετων δαπανών, παρακαλούμε να χρησιμοποιήσετε μόνο τη διεύθυνση που σας κοινοποιήθηκε. Σιγουρευτείτε πως η αποστολή δεν έγινε χωρίς πληρωμή των ταχυδρομικών τελών, σαν ογκώδες αντικείμενο, σαν εξπρές, ή με άλλο ειδικό τρόπο. Στείλτε τη συσκευή μαζί με όλα τα αξεσουάρ που σας παραδόθηκαν κατά την αγορά και φροντίστε για ασφαλή συσκευασία.

## Σέρβις επισκευής

Επισκευές που δεν καλύπτονται από την εγγύηση μπορούν να εκτελεστούν από το υποκατάστημά μας για σέρβις έναντι πληρωμής. Το υποκατάστημα σέρβις θα σας υποβάλει προϋπολογισμό εξόδων. Μπορούμε να αναλάβουμε την επεξεργασία συσκευών που μας απεστάλησαν καλά συσκευασμένες και με πληρωμένα ταχυδρομικά τέλη.

**Προσοχή:** Παρακαλούμε να στείλετε τη συσκευή σας στο υποκατάστημά μας για σέρβις, καλά καθαρισμένη και με την σχετική υπόδειξη για το ελάττωμα. Οι συσκευές που στέλνονται χωρίς να έχουν πληρωθεί τα ταχυδρομικά τέλη - με εξπρές, σαν ογκώδη αντικείμενα, ή με άλλο ειδικό τρόπο - δεν θα γίνονται δεκτές. Την απόρριψη των ελαττωματικών σας συσκευών που μας στέλνετε την αναλαμβάνουμε δωρεάν.

## Service-Center



**Σέρβις Ελλάδα**

Tel.: 801 5000 019

(0,03 EUR/Min.)

E-Mail: [grizzly@lidl.gr](mailto:grizzly@lidl.gr)

**IAN 385623\_2107**

## Εισαγωγέας

Παρακαλούμε να λάβετε υπόψη σας πως η ακόλουθη διεύθυνση δεν είναι η διεύθυνση για σέρβις. Επικοινωνήστε πρώτα με το πιο πάνω αναφερόμενο κέντρο εξυπηρέτησης πελατών.

## Grizzly Tools GmbH & Co. KG

Stockstädter Straße 20

63762 Großostheim

Γερμανία

[www.grizzlytools.de](http://www.grizzlytools.de)

## Inhalt

<b>Einleitung</b> .....	<b>42</b>
<b>Bestimmungsgemäße Verwendung</b> .....	<b>42</b>
<b>Allgemeine Beschreibung</b> .....	<b>43</b>
Lieferumfang .....	43
Übersicht .....	43
Funktionsbeschreibung .....	44
<b>Technische Daten</b> .....	<b>44</b>
Ladezeiten .....	44
<b>Sicherheitshinweise</b> .....	<b>45</b>
Symbole in der Betriebsanleitung .....	45
Bildzeichen auf dem Gerät.....	45
Allgemeine Sicherheitshinweise für Elektrowerkzeuge .....	45
Sicherheitshinweise für Fräsen .....	49
Restrisiken .....	50
<b>Inbetriebnahme</b> .....	<b>51</b>
Spannzange wechseln .....	51
Absagadapter montieren .....	51
Fräser einsetzen/wechseln .....	52
Parallelanschlag montieren .....	52
Frästiefe einstellen .....	52
Akku entnehmen/einsetzen .....	53
Ladezustand des Akkus prüfen .....	53
<b>Bedienung</b> .....	<b>53</b>
Ein- und Ausschalten.....	53
<b>Arbeitshinweise</b> .....	<b>54</b>
Fräsen .....	54
Kanten- und Profilfräsen .....	54
Fräsen mit Parallelanschlag .....	55
<b>Reinigung/Wartung</b> .....	<b>55</b>
Reinigung .....	55
Allgemeine Wartungsarbeiten .....	56
<b>Lagerung</b> .....	<b>56</b>
<b>Entsorgung/Umweltschutz</b> .....	<b>56</b>
<b>Ersatzteile/Zubehör</b> .....	<b>57</b>
<b>Fehlersuche</b> .....	<b>58</b>
<b>Garantie</b> .....	<b>59</b>
<b>Reparatur-Service</b> .....	<b>60</b>
<b>Service-Center</b> .....	<b>60</b>
<b>Importeur</b> .....	<b>60</b>

<b>Original-EG-Konformitätserklärung</b> .....	<b>64</b>
<b>Explosionszeichnung</b> .....	<b>65</b>

## Einleitung

Herzlichen Glückwunsch zum Kauf Ihres neuen Gerätes.

Sie haben sich damit für ein hochwertiges Gerät entschieden. Dieses Gerät wurde während der Produktion auf Qualität geprüft und einer Endkontrolle unterzogen. Die Funktionsfähigkeit Ihres Gerätes ist somit sichergestellt.



Die Betriebsanleitung ist Bestandteil dieses Gerätes. Sie enthält wichtige Hinweise für Sicherheit, Gebrauch und Entsorgung. Machen Sie sich vor der Benutzung des Gerätes mit allen Bedien- und Sicherheitshinweisen vertraut. Benutzen Sie das Gerät nur wie beschrieben und für die angegebenen Einsatzbereiche. Bewahren Sie die Betriebsanleitung gut auf und händigen Sie alle Unterlagen bei Weitergabe des Gerätes an Dritte mit aus.

## Bestimmungsgemäße Verwendung

Das Gerät ist geeignet zum Fräsen von Nuten, Kanten, Langlöchern und Profilen in Werkstückoberflächen aus Holz, Kunststoff und Leichtbaustoffen.

Jede andere Verwendung, die in dieser Anleitung nicht ausdrücklich zugelassen wird, kann zu Schäden am Gerät führen und eine ernsthafte Gefahr für den Benutzer darstellen.

Aus Sicherheitsgründen ist das Gerät nicht für Kinder und Jugendliche unter 16 Jahren

bestimmt. Jugendliche über 16 Jahre dürfen das Gerät nur unter Aufsicht benutzen. Dieses Gerät ist nicht zur gewerblichen Nutzung geeignet. Bei gewerblichem Einsatz erlischt die Garantie. Der Hersteller haftet nicht für Schäden, die durch bestimmungswidrigen Gebrauch oder falsche Bedienung verursacht wurden.

Das Elektrowerkzeug wurde für folgende Fräserarten gebaut:

- Profilfräser (Ø 25 mm, R 4 mm)
- Abrundfräser (Ø 22 mm, R 6,3 mm)
- V-Nutfräser (Ø 12,7 mm,  $\sphericalangle$  90°)
- Nutfräser (Ø 12 mm)
- Nutfräser (Ø 6 mm)
- Hohlkehlfräser (Ø 22 mm, R 6,3 mm)

Das Gerät ist Teil der Serie PARKSIDE X 12 V TEAM und kann mit Akkus der PARKSIDE X 12 V TEAM Serie betrieben werden. Die Akkus dürfen nur mit Ladegeräten der Serie PARKSIDE X 12 V TEAM geladen werden.

## Allgemeine Beschreibung



Die Abbildungen finden Sie auf der vorderen und hinteren Ausklappseite.

## Lieferumfang

Packen Sie das Gerät aus und kontrollieren Sie, ob es vollständig ist. Entsorgen Sie das Verpackungsmaterial ordnungsgemäß.

- Oberfräse
- Absaugadapter
- Parallelanschlag
- Spannzange 6 mm
- Spannzange 8 mm (vormontiert)
- 6-teiliges Fräseset
- Maulschlüssel

- Aufbewahrungskoffer
- Betriebsanleitung



**Akku und das Ladegerät sind nicht im Lieferumfang enthalten.**



## Übersicht

### Gerät:

- 1 Akku
- 2 Entriegelungstaste Akku
- 3 Oberer Handgriff
- 4 Rechter Handgriff
- 5 Antriebseinheit
- 6 Taste Frästiefen-Grobeeinstellung
- 7 Stellrad Frästiefen-Feineinstellung
- 8 Sicherungsschraube Frästiefenverstellung
- 9 Grundplatte
- 10 Spindelarretiertaste
- 11 Überwurfmutter
- 12 Spannzange 8 mm, vormontiert (nicht sichtbar)
- 13 Ausnehmung für Absaugadapter
- 14 Aufnahme Parallelanschlag
- 15 Feststellschraube
- 16 Verriegelungsrads Frästiefenverstellung
- 17 Akku-Ladezustandsanzeige
- 18 Ein-/Ausschalter

### Zubehör:

- 19 Maulschlüssel
- 20 Spannzange 6 mm
- 21 Absaugadapter
- 22 Parallelanschlag
- 23 Ladegerät

### 6-teiliges Fräseset:

- 24 Profilfräser (Ø 25 mm, R 4 mm)
- 25 Abrundfräser (Ø 22 mm, R 6,3 mm)
- 26 V-Nutfräser (Ø 12,7 mm,  $\sphericalangle$  90°)
- 27 Nutfräser (Ø 12 mm)
- 28 Nutfräser (Ø 6 mm)
- 29 Hohlkehlfräser (Ø 22 mm, R 6,3 mm)

## Funktionsbeschreibung

Die Akku-Oberfräse ist ein mit einem rotierenden Schneidwerkzeug (Fräser) und einer Grundplatte ausgestattetes Elektrowerkzeug. Die stufenlos einstellbare Frästiefeneinstellung und die Staubabsaugung ermöglichen ein komfortables Arbeiten. Die Funktion der Bedienteile entnehmen Sie bitte den nachfolgenden Beschreibungen.

## Technische Daten

### Akku-Oberfräse ..... POFA 12 B3

Motorspannung U .....	12 V==
Leerlaufdrehzahl $n_0$ .....	19000 min <sup>-1</sup>
Durchmesser Fräser .....	max. 36 mm
Drehzahl Fräser $n$ .....	max. 35000 min <sup>-1</sup>
Werkzeugaufnahme .....	6 mm/8 mm
Gewicht (ohne Akku) .....	ca. 1,1 kg
Schallleistungspegel ( $L_{pA}$ ) .....	66,8 dB(A); $K_{pA}$ = 3 dB
Schalleistungspegel ( $L_{WA}$ ) .....	77,8 dB(A); $K_{WA}$ = 3 dB
Vibration ( $a_h$ ) ....	2,031 m/s <sup>2</sup> ; $K$ = 1,5 m/s <sup>2</sup>
Temperatur .....	max. 50 °C
Ladevorgang .....	4 - 40 °C
Betrieb .....	-20 - 50 °C
Lagerung .....	0 - 45 °C

Lärm- und Vibrationswerte wurden entsprechend den in der Original EG-Konformitätserklärung genannten Normen und Bestimmungen ermittelt.

Der angegebene Schwingungsemissionswert und der angegebene Geräuschemissionswert sind nach einem genormten Prüfverfahren gemessen worden und können zum Vergleich eines Elektrowerkzeugs mit einem anderen verwendet werden. Der angegebene Schwingungsemissionswert und der angegebene Geräuschemissionswert können auch zu einer vorläufigen Einschätzung der Belastung verwendet werden.



**Warnung:** Der Schwingungsemissionswert kann sich während der tatsächlichen Benutzung des Elektrowerkzeugs von dem Angabewert unterscheiden, abhängig von der Art und Weise, in der das Elektrowerkzeug verwendet wird, insbesondere, welche Art von Werkstück bearbeitet wird.

Versuchen Sie, die Belastung durch Vibrationen so gering wie möglich zu halten. Eine beispielhafte Maßnahme zur Verringerung der Vibrationsbelastung beim Gebrauch des Werkzeugs ist Begrenzung der Arbeitszeit. Dabei sind alle Anteile des Betriebszyklus zu berücksichtigen (beispielsweise Zeiten, in denen das Elektrowerkzeug abgeschaltet ist, und solche, in denen es zwar eingeschaltet ist, aber ohne Belastung läuft).

## Ladezeiten

Das Gerät ist Teil der Serie Parkside X 12 V TEAM und kann mit Akkus der Parkside X 12 V TEAM Serie betrieben werden.

Akkus der Serie Parkside X 12 V TEAM dürfen nur mit Ladegeräten der Serie Parkside X 12 V TEAM geladen werden.

Wir empfehlen Ihnen, dieses Gerät ausschließlich mit folgenden Akkus zu betreiben: PAKP 12 A3, PAKP 12 B3, PAKP 12 D1.

Wir empfehlen Ihnen, diese Akkus mit folgenden Ladegeräten zu laden: PLGK 12 A2, PLGK 12 B2, PDSLK 12 A1.

Eine aktuelle Liste der Akkukompatibilität finden Sie unter: [www.lidl.de/akku](http://www.lidl.de/akku)

Ladezeit (Min.)	PAPK 12 A1 12 A3	PAPK 12 A2	PAPK 12 B1 12 B2 12 B3	PAPK 12 D1
PLGK 12 A1	60	60	120	150
PLGK 12 A2	60	60	120	150
PLGK 12 B2	30	45	60	80
PDSLK 12 A1	60	45	60	80

## Sicherheitshinweise

Beim Gebrauch der Maschine sind die Sicherheitshinweise zu beachten.

### Symbole in der Betriebsanleitung



**Gefahrenzeichen mit Angaben zur Verhütung von Personen- oder Sachschäden**



**Gefahrenzeichen mit Angaben zur Verhütung von Personenschäden durch einen elektrischen Schlag**



Gebotszeichen mit Angaben zur Verhütung von Schäden



Schutzhandschuhe tragen



Nehmen Sie den Akku aus dem Gerät.



Hinweiszeichen mit Informationen zum besseren Umgang mit dem Gerät

### Bildzeichen auf dem Gerät



Achtung!



Nehmen Sie vor allen Reinigungs- und Wartungsarbeiten den Akku aus dem Gerät. Verletzungsgefahr!



Betriebsanleitung lesen.



Tragen Sie einen Gehörschutz.



Tragen Sie einen Augenschutz.



Tragen Sie einen Atemschutz.



Tragen Sie beim Fräsen keine Handschuhe.



Elektrogeräte gehören nicht in den Hausmüll.



Drehrichtung Fräser

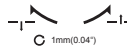

Feineinstellung Fräser



Dieses Gerät ist Teil der Serie PARKSIDE X 12 V TEAM

## Allgemeine Sicherheitshinweise für Elektrowerkzeuge



**WARNUNG! Lesen Sie alle Sicherheitshinweise, Anweisungen, Bebilderungen und technischen Daten, mit denen dieses Elektrowerkzeug versehen ist.** Versäumnisse bei der Einhaltung der nachfolgenden Anweisungen können elektrischen Schlag, Brand und/oder schwere Verletzungen verursachen.

**Bewahren Sie alle Sicherheitshinweise und Anweisungen für die Zukunft auf.** Der in den Sicherheitshinweisen verwendete Begriff „Elektrowerkzeug“ bezieht sich auf netzbetriebene Elektrowerkzeuge (mit Netzleitung) und auf akkubetriebene Elektrowerkzeuge (ohne Netzleitung).

## 1) Arbeitsplatzsicherheit:

- a) **Halten Sie Ihren Arbeitsbereich sauber und gut beleuchtet.** Unordnung oder unbeleuchtete Arbeitsbereiche können zu Unfällen führen.
- b) **Arbeiten Sie mit dem Elektrowerkzeug nicht in explosionsgefährdeter Umgebung, in der sich brennbare Flüssigkeiten, Gase oder Stäube befinden.** Elektrowerkzeuge erzeugen Funken, die den Staub oder die Dämpfe entzünden können.
- c) **Halten Sie Kinder und andere Personen während der Benutzung des Elektrowerkzeugs fern.** Bei Ablenkung können Sie die Kontrolle über das Elektrowerkzeug verlieren.

## 2) Elektrische Sicherheit:

- a) **Der Anschlussstecker des Elektrowerkzeuges muss in die Steckdose passen. Der Stecker darf in keiner Weise verändert werden. Verwenden Sie keine Adapterstecker gemeinsam mit schutzgeerdeten Elektrowerkzeugen.** Unveränderte Stecker und passende Steckdosen verringern das Risiko eines elektrischen Schlages.
- b) **Vermeiden Sie Körperkontakt mit geerdeten Oberflächen wie von Rohren, Heizungen, Herden und Kühlschränken.** Es besteht ein erhöhtes Risiko durch elektrischen Schlag, wenn Ihr Körper geerdet ist.
- c) **Halten Sie Elektrowerkzeuge von Regen oder Nässe fern.** Das Eindringen von Wasser in ein Elektrowerkzeug erhöht das Risiko eines elektrischen Schlages.
- d) **Zweckentfremden Sie die An-**

**schlussleitung nicht, um das Elektrowerkzeug zu tragen, aufzuhängen oder um den Stecker aus der Steckdose zu ziehen.**

**Halten Sie die Anschlussleitung fern von Hitze, Öl, scharfen Kanten oder sich bewegenden Teilen.** Beschädigte oder verwickelte Anschlussleitungen erhöhen das Risiko eines elektrischen Schlages.

- e) **Wenn Sie mit einem Elektrowerkzeug im Freien arbeiten, verwenden Sie nur Verlängerungsleitungen, die auch für den Außenbereich geeignet sind.** Die Anwendung einer für den Außenbereich geeigneten Verlängerungsleitung verringert das Risiko eines elektrischen Schlages.
- f) **Wenn der Betrieb des Elektrowerkzeugs in feuchter Umgebung nicht vermeidbar ist, verwenden Sie einen Fehlerstromschutzschalter.** Der Einsatz eines Fehlerstromschutzschalters vermindert das Risiko eines elektrischen Schlages.

## 3) Sicherheit von Personen:

- a) **Seien Sie aufmerksam, achten Sie darauf, was Sie tun, und gehen Sie mit Vernunft an die Arbeit mit einem Elektrowerkzeug. Benutzen Sie kein Elektrowerkzeug, wenn Sie müde sind oder unter Einfluss von Drogen, Alkohol oder Medikamenten stehen.** Ein Moment der Unachtsamkeit beim Gebrauch des Elektrowerkzeuges kann zu ernsthaften Verletzungen führen.
- b) **Tragen Sie persönliche Schutzausrüstung und immer eine Schutzbrille.** Das Tragen persönlicher

Schutzausrüstung, wie Staubmaske, rutschfeste Sicherheitsschuhe, Schutzhelm oder Gehörschutz, je nach Art und Einsatz des Elektrowerkzeugs, verringert das Risiko von Verletzungen.

- c) **Vermeiden Sie eine unbeabsichtigte Inbetriebnahme. Vergewissern Sie sich, dass das Elektrowerkzeug ausgeschaltet ist, bevor Sie es an die Stromversorgung und/oder den Akku anschließen, es aufnehmen oder tragen.** Wenn Sie beim Tragen des Elektrowerkzeugs den Finger am Schalter haben oder das Gerät eingeschaltet an die Stromversorgung anschließen, kann dies zu Unfällen führen.
- d) **Entfernen Sie Einstellwerkzeuge oder Schraubenschlüssel, bevor Sie das Elektrowerkzeug einschalten.** Ein Werkzeug oder Schlüssel, der sich in einem drehenden Teil des Elektrowerkzeugs befindet, kann zu Verletzungen führen.
- e) **Vermeiden Sie eine abnormale Körperhaltung. Sorgen Sie für einen sicheren Stand und halten Sie jederzeit das Gleichgewicht.** Dadurch können Sie das Elektrowerkzeug in unerwarteten Situationen besser kontrollieren.
- f) **Tragen Sie geeignete Kleidung. Tragen Sie keine weite Kleidung oder Schmuck. Halten Sie Haare und Kleidung fern von sich bewegenden Teilen.** Lockere Kleidung, Schmuck oder lange Haare können von sich bewegenden Teilen erfasst werden.
- g) **Wenn Staubabsaug- und -auffangeinrichtungen montiert werden können, sind diese anzuschließen und richtig zu verwenden.** Verwendung einer Staub-

absaugung kann Gefährdungen durch Staub verringern.

- h) **Wiegen Sie sich nicht in falscher Sicherheit und setzen Sie sich nicht über die Sicherheitsregeln für Elektrowerkzeuge hinweg, auch wenn Sie nach vielfachem Gebrauch mit dem Elektrowerkzeug vertraut sind.** Achtloses Handeln kann binnen Sekundenbruchteilen zu schweren Verletzungen führen.
- 4) Verwendung und Behandlung des Elektrowerkzeugs:**
- a) **Überlasten Sie das Gerät nicht. Verwenden Sie für Ihre Arbeit das dafür bestimmte Elektrowerkzeug.** Mit dem passenden Elektrowerkzeug arbeiten Sie besser und sicherer im angegebenen Leistungsbereich.
  - b) **Benutzen Sie kein Elektrowerkzeug, dessen Schalter defekt ist.** Ein Elektrowerkzeug, das sich nicht mehr ein- oder ausschalten lässt, ist gefährlich und muss repariert werden.
  - c) **Ziehen Sie den Stecker aus der Steckdose und/oder entfernen Sie einen abnehmbaren Akku bevor Sie Geräteeinstellungen vornehmen, Einsatzwerkzeugteile wechseln oder das Elektrowerkzeug weglegen.** Diese Vorsichtsmaßnahme verhindert den unbeabsichtigten Start des Elektrowerkzeugs.
  - d) **Bewahren Sie unbenutzte Elektrowerkzeuge außerhalb der Reichweite von Kindern auf. Lassen Sie keine Personen das Elektrowerkzeug benutzen, die mit diesem nicht vertraut sind oder diese Anweisungen nicht**

**gelesen haben.** Elektrowerkzeuge sind gefährlich, wenn sie von unerfahrenen Personen benutzt werden.

- e) **Pflegen Sie Elektrowerkzeuge und Einsatzwerkzeug mit Sorgfalt. Kontrollieren Sie, ob bewegliche Teile einwandfrei funktionieren und nicht klemmen, ob Teile gebrochen oder so beschädigt sind, dass die Funktion des Elektrowerkzeuges beeinträchtigt ist. Lassen Sie beschädigte Teile vor dem Einsatz des Elektrowerkzeuges reparieren.** Viele Unfälle haben ihre Ursache in schlecht gewarteten Elektrowerkzeugen.
- f) **Halten Sie Schneidwerkzeuge scharf und sauber.** Sorgfältig gepflegte Schneidwerkzeuge mit scharfen Schneidkanten verklemmen sich weniger und sind leichter zu führen.
- g) **Verwenden Sie Elektrowerkzeug, Einsatzwerkzeug, Einsatzwerkzeuge usw. entsprechend diesen Anweisungen. Berücksichtigen Sie dabei die Arbeitsbedingungen und die auszuführende Tätigkeit.** Der Gebrauch von Elektrowerkzeugen für andere als die vorgesehenen Anwendungen kann zu gefährlichen Situationen führen.
- h) **Halten Sie Griffe und Griffflächen trocken, sauber und frei von Öl und Fett.** Rutschige Griffe und Griffflächen erlauben keine sichere Bedienung und Kontrolle des Elektrowerkzeugs in unverhergesehenen Situationen.

## 5) Verwendung und Behandlung des Akkuwerkzeugs

- a) **Laden Sie die Akkus nur in Ladegeräten auf, die vom Hersteller**

**empfohlen werden.** Für ein Ladegerät, das für eine bestimmte Art von Akkus geeignet ist, besteht Brandgefahr, wenn es mit anderen Akkus verwendet wird.

- b) **Verwenden Sie nur die dafür vorgesehenen Akkus in den Elektrowerkzeugen.** Der Gebrauch von anderen Akkus kann zu Verletzungen und Brandgefahr führen.
- c) **Halten Sie den nicht benutzten Akku fern von Büroklammern, Münzen, Schlüsseln, Nägeln, Schrauben oder anderen kleinen Metallgegenständen, die eine Überbrückung der Kontakte verursachen könnten.** Ein Kurzschluss zwischen den Akkukontakten kann Verbrennungen oder Feuer zur Folge haben.
- d) **Bei falscher Anwendung kann Flüssigkeit aus dem Akku austreten. Vermeiden Sie den Kontakt damit. Bei zufälligem Kontakt mit Wasser abspülen. Wenn die Flüssigkeit in die Augen kommt, nehmen Sie zusätzlich ärztliche Hilfe in Anspruch.** Austretende Akkufflüssigkeit kann zu Hautreizungen oder Verbrennungen führen.
- e) **Benutzen Sie keinen beschädigten oder veränderten Akku.** Beschädigte oder veränderte Akkus können sich unvorhersehbar verhalten und zu Feuer, Explosion oder Verletzungsgefahr führen.
- f) **Setzen Sie einen Akku keinem Feuer oder zu hohen Temperaturen aus.** Feuer oder Temperaturen über 130 °C können eine Explosion hervorrufen.
- g) **Befolgen Sie alle Anweisungen zum Laden und laden Sie den Akku oder das Akkuwerkzeug**

**niemals außerhalb des in der Betriebsanleitung angegebenen Temperaturbereichs.** Falsches Laden oder Laden außerhalb des zugelassenen Temperaturbereichs kann den Akku zerstören und die Brandgefahr erhöhen.

## 6) Service:

- a) **Lassen Sie Ihr Elektrowerkzeug nur von qualifiziertem Fachpersonal und nur mit Original-Ersatzteilen reparieren.** Damit wird sichergestellt, dass die Sicherheit des Elektrowerkzeuges erhalten bleibt.
- b) **Warten Sie niemals beschädigte Akkus.** Sämtliche Wartung von Akkus sollte nur durch den Hersteller oder bevollmächtigte Kundendienststellen erfolgen.

## Sicherheitshinweise für Fräsen



**Warnung!** Beim Fräsen können gesundheitsschädliche Stäube entstehen, die für die Bedienperson oder in der Nähe befindliche Personen eine Gefährdung darstellen können. Sorgen Sie für eine gute Belüftung des Arbeitsplatzes. Tragen Sie stets eine Schutzbrille und einen Atemschutz. Schließen Sie eine Staubabsaugung an.



**Gesundheitsschädliche Materialien wie Blei, Materialien mit bleihaltigem Farbauftrag oder asbesthaltiges Material dürfen mit diesem Gerät nicht bearbeitet werden!**

- **Befestigen und sichern Sie das Werkstück mittels Zwingen oder**

**auf andere Art und Weise an einer stabilen Unterlage.** Wenn Sie das Werkstück nur mit der Hand oder gegen Ihren Körper halten, bleibt es labil, was zum Verlust der Kontrolle führen kann.

- **Die zulässige Drehzahl des Einsatzwerkzeuges muss mindestens so hoch sein wie die auf dem Elektrowerkzeug angegebene Höchstdrehzahl.** Zubehör, das sich schneller als zulässig dreht, kann zerstört werden.
- **Fräser oder anderes Zubehör müssen genau in die Werkzeugaufnahme (Spannzange) Ihres Elektrowerkzeuges passen.** Einsatzwerkzeuge, die nicht genau in die Werkzeugaufnahme des Elektrowerkzeuges passen, drehen sich ungleichmäßig, vibrieren sehr stark und können zum Verlust der Kontrolle führen.
- **Vergewissern Sie sich, dass der Fräser richtig montiert ist.** Ein nicht einwandfrei montierter Fräser kann während des Fräsens brechen oder herausgeschleudert werden und eine Verletzungsgefahr darstellen.
- **Führen Sie das Elektrowerkzeug nur eingeschaltet gegen das Werkstück.** Es besteht sonst die Gefahr eines Rückschlages, wenn sich das Einsatzwerkzeug im Werkstück verhakt.
- **Kommen Sie mit Ihren Händen nicht in den Fräsbereich und an den Fräser. Halten Sie mit Ihrer zweiten Hand den oberen Griff oder das Motorgehäuse.** Wenn beide Hände die Fräse halten, können diese nicht vom Fräser verletzt werden.
- **Fräsen Sie nie über Metallgegenstände, Nägel oder Schrauben.** Der Fräser kann beschädigt werden und zu erhöhten Vibrationen führen.

- **Verwenden Sie geeignete Suchgeräte, um verborgene Versorgungsleitungen aufzuspüren oder fragen Sie die örtliche Versorgungsgesellschaft.** Kontakt mit Elektroleitungen kann zu elektrischem Schlag und Feuer, Kontakt einer Gasleitung zur Explosion führen. Beschädigung einer Wasserleitung kann zu Sachbeschädigung und elektrischem Schlag führen.
- **Verwenden Sie keine stumpfen oder beschädigten Werkzeuge.** Stumpfe oder beschädigte Werkzeuge können unkontrollierbare Situationen auslösen.
- **Halten Sie das Elektrowerkzeug beim Arbeiten fest mit beiden Händen und sorgen Sie für einen sicheren Stand.** Das Elektrowerkzeug wird mit zwei Händen sicher geführt.
- **Warten Sie, bis das Elektrowerkzeug zum Stillstand gekommen ist, bevor Sie es ablegen.** Das Einsatzwerkzeug kann sich verhaken und zum Verlust der Kontrolle über das Elektrowerkzeug führen
- **Vermeiden Sie eine Berührung des Werkzeugs oder des Werkstücks unmittelbar nach der Bearbeitung.** Die Teile können noch heiß sein und Brandverletzungen verursachen.
- Verwenden Sie nur Fräser des richtigen Schaftdurchmessers und geeignet für die Drehzahl des Elektrowerkzeugs.
- **Verwenden Sie kein Zubehör, welches nicht von PARKSIDE empfohlen wurde.** Dies kann zu elektrischem Schlag oder Feuer führen.

## Restrisiken

Auch wenn Sie dieses Elektrowerkzeug vorschriftsmäßig bedienen, bleiben immer Restrisiken bestehen. Folgende Gefahren können im Zusammenhang mit der Bauweise und Ausführung dieses Elektrowerkzeugs auftreten:

- a) Verletzungen durch bewegliche Teile;
- b) Gehörschäden, falls kein geeigneter Gehörschutz getragen wird;
- c) Lungenschäden, falls kein geeigneter Atemschutz getragen wird;
- d) Augenschäden, falls kein geeigneter Augenschutz getragen wird.
- e) Gesundheitsschäden, die aus Hand-Arm-Schwingungen resultieren, falls das Gerät über einen längeren Zeitraum verwendet wird oder nicht ordnungsgemäß geführt und gewartet wird.



Warnung! Dieses Elektrowerkzeug erzeugt während des Betriebs ein elektromagnetisches Feld. Dieses Feld kann unter bestimmten Umständen aktive oder passive medizinische Implantate beeinträchtigen. Um die Gefahr von ernsthaften oder tödlichen Verletzungen zu verringern, empfehlen wir Personen mit medizinischen Implantaten ihren Arzt und den Hersteller des medizinischen Implantats zu konsultieren, bevor die Maschine bedient wird.



**Beachten Sie die Sicherheitshinweise und Hinweise zum Aufladen und der korrekten Verwendung, die in der Betriebsanleitung Ihres Akkus und Ladegeräts der Serie PARKSIDE X 12 V Team gegeben**

**ben sind. Eine detaillierte Beschreibung zum Ladevorgang und weitere Informationen finden Sie in dieser separaten Bedienungsanleitung.**

## Inbetriebnahme



Nehmen Sie vor allen Arbeiten an dem Elektrowerkzeug den Akku aus dem Gerät. Verletzungsgefahr!

Bevor Sie das Gerät einschalten, müssen Sie

- ggf. die Spannzange wechseln
- die Staubabsaugung montieren,
- den gewünschten Fräser einsetzen,
- die Frästiefe einstellen,
- ggf. den Parallelanschlag montieren,
- das Werkstück einspannen.
- den Akku einsetzen

### B Spannzange wechseln

Die für das Gerät passenden Spannzangen können Fräser mit einem Schaftdurchmesser von 6 mm bzw. 8 mm aufnehmen.



**Verwenden Sie nur Fräser mit einem, zur eingebauten Spannzange, passenden Schaftdurchmesser.**



**Verwenden Sie nur Fräser die für die Drehzahl des Elektrowerkzeugs geeignet sind.**

Alle Fräser des mitgelieferten 6-teiligen Fräsersets sind mit einem 8 mm Fräserschaft versehen.

Wechseln Sie für Fräser mit einem 6 mm Fräserschaft die Spannzange aus.

1. Drücken Sie die Spindelarretiertaste (10) an der Seite des Gerätes und halten diese gedrückt.
2. Schrauben Sie mit dem Maulschlüssel (A 19) die Überwurfmutter (11) ab.
3. Lassen Sie die Spindelarretiertaste (10) los.
4. Entnehmen Sie die Spannzange 8 mm (12) mit Hilfe einer Zange und setzen Sie die mitgelieferte Spannzange 6 mm (20) ein. Sie rastet hörbar ein.
5. Schrauben Sie die Überwurfmutter (11) wieder locker auf.



Ziehen Sie die Überwurfmutter nur mit eingesetztem Fräser fest. Die Spannzange könnte beschädigt werden.



### Absaugadapter montieren

Mit Anschluss der Staubabsaugung können Sie das Staubaufkommen beim Arbeiten verringern. Der Absaugadapter (21) kann in zwei Positionen eingesetzt werden, sodass eine Absaugung von links oder von rechts erfolgen kann.

1. Entriegeln Sie die Frästiefen-Grobeinstellung indem Sie das Verriegelungsrädchen (16) etwa eine halbe Umdrehung gegen den Uhrzeigersinn drehen.
2. Drücken Sie die Taste (6) der Frästiefen-Grobeinstellung und halten Sie diese gedrückt.
3. Bewegen Sie nun die Antriebseinheit (5) ganz nach oben. Es besteht nun maximaler Abstand zwischen Antriebseinheit (5) und Grundplatte (9).
4. Lassen Sie die Taste (6) los.
5. Setzen Sie den Absaugadapter (21) in

die vorgesehenen Aussparungen (13) in der Grundplatte (9) ein.

- Zum Verriegeln drehen Sie den Absaugadapter (21) im Uhrzeigersinn bis zum Anschlag.
- Schließen Sie den Saugschlauch eines Staubsaugers an den Absaugadapter (21) an.



Der Staubsauger muss für den zu bearbeitenden Werkstoff geeignet sein. Verwenden Sie einen Spezialsauger, falls gesundheitsschädliche Stäube entstehen.



## Fräser einsetzen/ wechseln



Tragen Sie zum Einsetzen und Wechseln von Fräsern Schutzhandschuhe, um Schnittverletzungen und Verbrennungen zu vermeiden.

- Drücken Sie die Spindelarretiertaste (10) an der Seite des Gerätes und halten diese gedrückt.
- Lösen Sie mit dem Maulschlüssel (19) die Überwurfmutter (11) so weit, dass der Fräser eingesetzt werden kann.
- Lassen Sie die Spindelarretiertaste (10) los.
- Schieben Sie den gewünschten Fräser in die bereits montierte Spannzange (12). Der Fräserschaft muss mindestens 20 mm eingeschoben sein.
- Ziehen Sie die Überwurfmutter (11) bei gedrückter Spindelarretiertaste (10) mit dem Maulschlüssel (19) fest.



Ziehen Sie die Überwurfmutter nur mit eingesetztem Fräser fest. Die Spannzange könnte beschädigt werden.



## Parallelanschlag montieren

- Drehen Sie beide Feststellschrauben (15) an der Oberseite der Grundplatte auf.
- Führen Sie nun den Parallelanschlag (22) in die dafür vorgesehene Aufnahme (14) an der Grundplatte (9) ein.
- Fixieren Sie den Parallelanschlag in der gewünschten Position mit den Feststellschrauben (15).



## Frästiefe einstellen



Die Einstellung der Frästiefe darf nur bei ausgeschaltetem Gerät erfolgen

- Stellen Sie das Gerät mit eingesetztem Fräser an den Rand des zu bearbeitenden Werkstücks, so dass der Fräser Platz nach unten hat.
- Entriegeln Sie die Frästiefen-Grobeinstellung indem Sie das Verriegelungsrädchen (16) etwa eine halbe Umdrehung gegen den Uhrzeigersinn drehen.
- Drücken Sie die Taste (6) der Frästiefen-Grobeinstellung und halten Sie diese gedrückt.
- Bewegen Sie nun die Antriebseinheit (5) nach unten bzw. oben und stellen Sie die gewünschte Frästiefe grob ein.
- Lassen Sie die Taste (6) wieder los.
- Die Feinjustierung nehmen Sie mit dem Stellrad (7) vor, wobei eine ganze Umdrehung 1 mm entspricht:

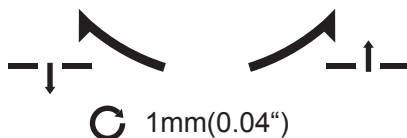

Drehen gegen den Uhrzeigersinn:  
höhere Frästiefe.

Drehen im Uhrzeigersinn:  
niedrigere Frästiefe.

- Fixieren Sie die gewünschte Frästiefe indem Sie das Verriegelungsrad (16) im Uhrzeigersinn drehen bis Sie einen Widerstand spüren.



Wir empfehlen, die Frästiefeneinstellung mit Hilfe einer Probefräsung an einem Abfallstück zu testen.



Sichern Sie die Feineinstellung der Frästiefe, indem Sie die Sicherungsschraube (8), von der Unterseite der Grundplatte (9), in das Stellrad (7) der Frästiefen-Feineinstellung schrauben.

## Akku entnehmen/einsetzen

- Zum Herausnehmen des Akkus (1) aus dem Gerät drücken Sie die Entriegelungstaste (2) am Akku und ziehen den Akku heraus.
- Zum Einsetzen des Akkus (1) schieben Sie den Akku entlang der Führungsschiene in das Gerät. Er rastet hörbar ein.



**Setzen Sie den Akku erst ein, wenn das Akku-Werkzeug vollständig für den Einsatz vorbereitet ist. Es besteht Verletzungsgefahr!**

## Ladezustand des Akkus prüfen

Die Ladezustandsanzeige am Gerät signalisiert den Ladezustand des Akkus (1).

- Der Ladezustand des Akkus wird durch Aufleuchten der entsprechenden LED-Leuchte (17) angezeigt, wenn das Gerät in Betrieb ist.

**rot-gelb-grün =>** Akku vollgeladen

**rot-gelb =>** Akku ca. zur Hälfte geladen

**rot =>** Akku muss geladen werden

## Bedienung



Tragen Sie einen Atemschutz (Feinstaubmaske der Schutzklasse FFP2).



Tragen Sie beim Fräsen keine Handschuhe.



## Ein- und Ausschalten



Achten Sie auf einen sicheren Stand und halten Sie das Gerät mit beiden Händen und mit Abstand vom eigenen Körper gut fest. Achten Sie vor dem Einschalten darauf, dass das Gerät das Werkstück nicht berührt.

- Vergewissern Sie sich, dass der Akku (1) eingesetzt ist (siehe „Akku entnehmen/einsetzen“).

### Einschalten:

- Drücken Sie den Ein-/Ausschalter (18) und halten Sie diesen gedrückt.
- Schieben Sie den Ein-/Ausschalter (18) nach oben, so dass am Schalter „I“ erscheint.
- Lassen Sie den Ein-/Ausschalter (18) los.

**Ausschalten:**

5. Drücken und halten Sie den Ein-/Aus-  
schalter gedrückt.
6. Schieben Sie den Ein-/Ausschalter (18)  
nach unten, so dass am Schalter „0“  
erscheint.
7. Lassen Sie den Ein-/Ausschalter (18)  
los.

**Arbeitshinweise**

**Fräsen**

**Fräsen Sie immer im Gegenlauf:  
Hierbei wird das Gerät entgegen-  
gesetzt zur Drehrichtung des Frä-  
sers bewegt.**

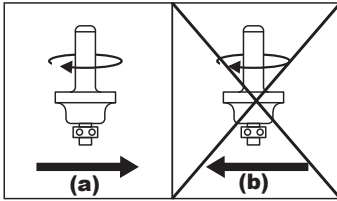

**Fräsen Sie nie mit der Um-  
laufrichtung (Gleichlauf). Es  
besteht Unfallgefahr, da das  
Gerät aus der Hand gerissen  
werden kann.**

- Verwenden Sie nur Fräser, deren ange-  
gebene zulässige Drehzahl mindestens  
so hoch ist wie die auf dem Gerät an-  
gegebene Höchstdrehzahl des Gerätes.
- Verwenden Sie immer das passende  
Werkzeug.
- Benutzen Sie keine stumpfen oder be-  
schädigten Werkzeuge und Zubehörtei-  
le.
- Berücksichtigen Sie, dass der Fräser  
unten aus der Grundplatte heraussteht.  
Beschädigen Sie damit nicht Ihr Werk-

stück oder andere Gegenstände.

1. Befestigen Sie das Werkstück  
sicher auf der Arbeitsfläche.
  2. Setzen Sie einen Fräser ein.
  3. Stellen Sie die gewünschte  
Frästiefe ein.
  4. Schalten Sie das Gerät ein.
  5. Führen Sie das Gerät an die zu  
bearbeitende Stelle heran.
- H** 6. Halten Sie das Gerät beim Ar-  
beiten fest mit beiden Händen.  
Achten Sie darauf, dass keine  
Finger in den Bereich unterhalb  
der Antriebseinheit (A 5) ragen  
und fräsen Sie mit gleichmäßi-  
gem Vorschub.
7. Schalten Sie das Gerät aus.



**Nach dem Ausschalten des  
Gerätes bewegt sich der Frä-  
ser noch einige Zeit weiter.  
Berühren Sie den sich be-  
wegenden Fräser nicht und  
legen Sie das Gerät nicht ab,  
bevor der Fräser vollständig  
zum Stillstand gekommen ist.  
Es besteht Verletzungsgefahr!**

**Kanten- und Profilfräsen**

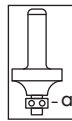

Beim Kanten- oder Profilfräsen ohne  
Parallelanschlag muss der Fräser  
mit einem Anlaufsring (a) als Füh-  
rung ausgestattet sein.

1. Führen Sie das eingeschaltete Gerät an  
das Werkstück heran, bis der Anlauf-  
ring an der zu bearbeitenden Werk-  
stückkante anliegt.
2. Führen Sie das Gerät mit beiden Hän-  
den an der Werkstückkante entlang.  
Vermeiden Sie zu starken Druck.

## Fräsen mit Parallelanschlag

Mit dem Parallelanschlag können Sie Nuten und Profile fräsen, indem Sie den Parallelanschlag in einer voreingestellten Distanz an der Werkstückkante entlangführen.



**Das Fräsen in Vollmaterial ist nur in kleinen Schritten möglich (max. 1-2 mm Spantiefe). Tiefere Nuten müssen in mehreren Arbeitsdurchgängen gefräst werden.**



1. Führen Sie den Parallelanschlag (22) in die dafür vorgesehene Aufnahme (14) an der Grundplatte ein. Ziehen Sie die Feststellschrauben (15) an.
2. Stellen Sie die Akku-Oberfräse an den Rand des Werkstücks, so dass der Fräser Platz nach unten hat.
3. Stellen Sie die Frästiefe auf 1-2 mm ein und fixieren Sie diese.
4. Vergewissern Sie sich, dass der Parallelanschlag (22) korrekt an der Werkstückkante anliegt.
5. Beginnen Sie mit der Akku-Oberfräse in kleinen Schritten das Holz 1-2 mm abzutragen. Führen Sie hierzu das eingeschaltete Gerät mit seitlichem Druck auf den Parallelanschlag (22) an der Werkstückkante entlang. Der Parallelanschlag (22) fungiert als seitliche Führung für die Akku-Oberfräse. Kontrollieren Sie immer wieder die Rechtwinkligkeit der Nut.
6. Für tiefere Nuten wiederholen Sie die Arbeitsschritte 4-5 bis zum gewünschten Ergebnis.

## Reinigung/Wartung



Lassen Sie Instandsetzungsarbeiten und Wartungsarbeiten, die nicht in dieser Betriebsanleitung beschrieben sind, von unserem Service-Center durchführen. Verwenden Sie nur Originalteile. So vermeiden Sie Geräteschäden und eventuell daraus resultierende Personenschäden.



Nehmen Sie vor allen Reinigungs- und Wartungsarbeiten und zum Transport den Akku aus dem Gerät. Bei unbeabsichtigtem Einschalten des Gerätes besteht Verletzungsgefahr.



Tragen Sie beim Umgang mit Fräsen Schutzhandschuhe, um Schnittverletzungen zu vermeiden.

Führen Sie folgende Wartungs- und Reinigungsarbeiten regelmäßig durch. Dadurch ist eine lange und zuverlässige Nutzung gewährleistet.

### Reinigung



**Das Gerät darf weder mit Wasser abgespritzt werden, noch in Wasser gelegt werden. Es besteht die Gefahr eines Stromschlages.**



Verwenden Sie keine Reinigungs- bzw. Lösungsmittel. Sie könnten das Gerät damit irreparabel beschädigen.

Halten Sie Lüftungsöffnungen, Motorgehäuse und Griffe des Gerätes sauber. Verwenden Sie dazu ein feuchtes Tuch oder eine Bürste.

## Allgemeine Wartungsarbeiten

- Kontrollieren Sie das Gerät vor jedem Gebrauch auf offensichtliche Mängel wie lose, abgenutzte oder beschädigte Teile.
- Falls sich das Kugellager (a) eines Fräasers gelockert hat, ziehen Sie es mit einem Innen-sechskantschlüssel wieder fest.

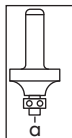

## Lagerung

- Reinigen Sie das Gerät vor der Aufbewahrung.
- Bewahren Sie das Gerät an einem trockenen und staubgeschützten Ort auf, und außerhalb der Reichweite von Kindern.
- Bewahren Sie die Fräser in der mitgelieferten Verpackung auf. Vermeiden Sie den Kontakt mit anderen Metallteilen oder Fräuserschneiden.

## Entsorgung/ Umweltschutz

Nehmen Sie den Akku aus dem Gerät bevor Sie das Gerät entsorgen.

Führen Sie Gerät, Zubehör und Verpackung einer umweltgerechten Wiederverwertung zu.

Entsorgungshinweise zum Akku finden Sie in der separaten Betriebsanleitung Ihres Akkus und Ladegeräts.



Elektrogeräte gehören nicht in den Hausmüll.

- Geben Sie das Gerät an einer Verwertungsstelle ab. Die verwendeten Kunststoff- und Metallteile können sortenrein getrennt werden und so einer Wiederverwertung zugeführt werden. Fragen Sie hierzu unser Service-Center.
- Die Entsorgung Ihrer defekten, eingesendeten Geräte führen wir kostenlos durch.

## Ersatzteile/Zubehör

**Ersatzteile und Zubehör erhalten Sie unter  
www.grizzlytools.shop**

Sollten Sie Probleme mit dem Bestellvorgang haben, verwenden Sie bitte das Kontaktformular. Bei weiteren Fragen wenden Sie sich an das „Service-Center“ (siehe Seite 60).

Position Betriebs- anleitung	Position Explosions- zeichnung	Bezeichnung	Bestell-Nr.
<b>A</b> 11/12	31/32	Spannzange (8mm)+ Überwurfmutter	91105642
<b>A</b> 21	10	Absaugadapter	91105641
<b>A</b> 22	9	Parallelanschlag	91105640
<b>A</b> 24-29		<b>6-teiliges Fräseset</b> (MAN / n=max. 35000 / HW)*	91104255
24		Profilfräser (25,0x12,0x8 / R 4 mm)**	
25		Abrundfräser (22,0x11x8 / R 6,3 mm)**	
26		V-Nutfräser (12,7x9,0x8 / $\sphericalangle$ 90°)**	
27		Nutfräser (12,0x20,0x8)**	
28		Nutfräser (6,0x20,0x8)**	
29		Hohlkehlfäser (22,0x13x8 / R 6,3 mm)**	

\* MAN = für manuellen Vorschub zugelassen.

n = max. Drehzahl ( $\text{min}^{-1}$ ), für die der Fräser zugelassen ist.

HW = Schneiden bestehen aus Hartmetall.

\*\* Maße des Fräasers (mm): Fräser-Durchmesser  $\varnothing$  x Länge des Schneidkopfes x Schaftdurchmesser

R = Radius des Profils (mm)

$\sphericalangle$  = Winkel der V-Nut

## A Fehlersuche



Im Falle eines Unfalls oder einer Betriebsstörung nehmen Sie sofort den Akku aus dem Gerät! Eine Nichtbeachtung kann zu Schnittverletzungen führen.

Problem	Mögliche Ursache	Fehlerbehebung
Gerät startet nicht	Akku (1) entladen	Akku aufladen (siehe Betriebsanleitung Akku und Ladegerät)
	Akku (1) nicht eingesetzt	Akku einsetzen (siehe „Bedienung“)
	Ein-/Ausschalter (18) defekt	Reparatur durch Kundendienst
	Motor defekt	
Motor wird langsamer und bleibt stehen	Gerät wird durch Werkstück überlastet	Druck verringern
		Werkstück ungeeignet
Die Fräsung verläuft nicht gerade	Parallelanschlag (22) nicht eingesetzt	Parallelanschlag montieren
Das gefräste Werkstück weist Brandspuren auf	Ungeeigneter oder stumpfer Fräser	Fräser austauschen
	Frästiefe ist zu groß eingestellt	Frästiefe anpassen
Die Ränder der Fräsung reißen aus, Riefen und Unebenheiten in der Fräsung	Fräser ist abgenutzt und unsharp	Fräser austauschen
	Schneiden des Fräasers sind beschädigt	Fräser austauschen
Staub wird nicht abgesaugt	Staubsauger ist nicht eingeschaltet	Staubsauger vor dem Fräsen einschalten
	Absaugschlauch oder Absaugadapter (21) verstopft	Verstopfungen entfernen

## Garantie

Sehr geehrte Kundin, sehr geehrter Kunde, Sie erhalten auf dieses Gerät 3 Jahre Garantie ab Kaufdatum.

Im Falle von Mängeln dieses Gerätes stehen Ihnen gegen den Verkäufer des Gerätes gesetzliche Rechte zu. Diese gesetzlichen Rechte werden durch unsere im Folgenden dargestellte Garantie nicht eingeschränkt.

### Garantiebedingungen

Die Garantiefrist beginnt mit dem Kaufdatum. Bitte bewahren Sie den original Kassenbon gut auf. Diese Unterlage wird als Nachweis für den Kauf benötigt. Tritt innerhalb von drei Jahren ab dem Kaufdatum dieses Gerätes ein Material- oder Fabrikationsfehler auf, wird das Gerät von uns – nach unserer Wahl – für Sie kostenlos repariert oder ersetzt. Diese Garantieleistung setzt voraus, dass innerhalb der Drei-Jahres-Frist das defekte Gerät und der Kaufbeleg (Kassenbon) vorgelegt und schriftlich kurz beschrieben wird, worin der Mangel besteht und wann er aufgetreten ist.

Wenn der Defekt von unserer Garantie gedeckt ist, erhalten Sie das reparierte oder ein neues Gerät zurück. Mit Reparatur oder Austausch des Gerätes beginnt kein neuer Garantiezeitraum.

### Garantiezeit und gesetzliche Mängelansprüche

Die Garantiezeit wird durch die Gewährleistung nicht verlängert. Dies gilt auch für ersetzte und reparierte Teile. Eventuell schon beim Kauf vorhandene Schäden und Mängel müssen sofort nach dem Auspacken gemeldet werden. Nach Ablauf der Garantiezeit anfallende Reparaturen sind kostenpflichtig.

## Garantieumfang

Das Gerät wurde nach strengen Qualitätsrichtlinien sorgfältig produziert und vor Anlieferung gewissenhaft geprüft.

Die Garantieleistung gilt für Material- oder Fabrikationsfehler. Diese Garantie erstreckt sich nicht auf Geräteteile, die normaler Abnutzung ausgesetzt sind und daher als Verschleißteile angesehen werden können (z.B. Fräser, Zubehör) oder für Beschädigungen an zerbrechlichen Teilen (z.B. Schalter).

Diese Garantie verfällt, wenn das Gerät beschädigt, nicht sachgemäß benutzt oder nicht gewartet wurde. Für eine sachgemäße Benutzung des Gerätes sind alle in der Betriebsanleitung aufgeführten Anweisungen genau einzuhalten. Verwendungszwecke und Handlungen, von denen in der Betriebsanleitung abgeraten oder vor denen gewarnt wird, sind unbedingt zu vermeiden.

Das Gerät ist lediglich für den privaten und nicht für den gewerblichen Gebrauch bestimmt. Bei missbräuchlicher und unsachgemäßer Behandlung, Gewaltanwendung und bei Eingriffen, die nicht von unserer autorisierten Service-Niederlassung vorgenommen wurden, erlischt die Garantie.

### Abwicklung im Garantiefall

Um eine schnelle Bearbeitung Ihres Anliegens zu gewährleisten, folgen Sie bitte den folgenden Hinweisen:

- Bitte halten Sie für alle Anfragen den Kassenbon und die Identifikationsnummer (IAN 385623\_2107) als Nachweis für den Kauf bereit.
- Die Artikelnummer entnehmen Sie bitte dem Typenschild.
- Sollten Funktionsfehler oder sonstige Mängel auftreten kontaktieren Sie zunächst die nachfolgend benannte



Serviceabteilung **telefonisch** oder per **E-Mail**. Sie erhalten dann weitere Informationen über die Abwicklung Ihrer Reklamation.

- Ein als defekt erfasstes Gerät können Sie, nach Rücksprache mit unserem Kundenservice, unter Beifügung des Kaufbelegs (Kassenbons) und der Angabe, worin der Mangel besteht und wann er aufgetreten ist, für Sie portofrei an die Ihnen mitgeteilte Service-Anschrift übersenden. Um Annahmeprobleme und Zusatzkosten zu vermeiden, benutzen Sie unbedingt nur die Adresse, die Ihnen mitgeteilt wird. Stellen Sie sicher, dass der Versand nicht unfrei, per Sperrgut, Express oder sonstiger Sonderfracht erfolgt. Senden Sie das Gerät bitte inkl. aller beim Kauf mitgelieferten Zubehörteile ein und sorgen Sie für eine ausreichend sichere Transportverpackung.

## Reparatur-Service

Sie können Reparaturen, **die nicht der Garantie unterliegen**, gegen Berechnung von unserer Service-Niederlassung durchführen lassen. Sie erstellt Ihnen gerne einen Kostenvoranschlag.

Wir können nur Geräte bearbeiten, die ausreichend verpackt und frankiert eingeschickt wurden.

**Achtung:** Bitte senden Sie Ihr Gerät gereinigt und mit Hinweis auf den Defekt an unsere Service-Niederlassung.

Nicht angenommen werden unfrei - per Sperrgut, Express oder mit sonstiger Sonderfracht - eingeschickte Geräte.

Die Entsorgung Ihrer defekten, eingesendeten Geräte führen wir kostenlos durch.

## Service-Center

**DE** **Service Deutschland**  
Tel.: 0800 54 35 111  
E-Mail: grizzly@lidl.de  
**IAN 385623\_2107**

**AT** **Service Österreich**  
Tel.: 0820 201 222  
(0,15 EUR/Min.)  
E-Mail: grizzly@lidl.at  
**IAN 385623\_2107**

**CH** **Service Schweiz**  
Tel.: 0842 665566  
(0,08 CHF/Min.,  
Mobilfunk max. 0,40 CHF/Min.)  
E-Mail: grizzly@lidl.ch  
**IAN 385623\_2107**

## Importeur

Bitte beachten Sie, dass die folgende Anschrift keine Serviceanschrift ist. Kontaktieren Sie zunächst das oben genannte Service-Center.

### Grizzly Tools GmbH & Co. KG

Stockstädter Straße 20  
D-63762 Großostheim  
DEUTSCHLAND  
[www.grizzlytools.de](http://www.grizzlytools.de)



RS

**Prevod originalne EZ  
izjave o konformitetu**

Ovime potvrđujemo, da  
**Aku glodalica**  
**Seriya proizvodnje POFA 12 B3**  
Broj serije:  
000001 - 185000

odgovara sledećim merodavnim EU-smernicama u njihovom važećem izdanju:

**2006/42/EC • 2014/30/EU • 2011/65/EU\* & (EU) 2015/863**

U cilju obezbeđenja podudarnosti primenjene su sledeće harmonizovane norme i nacionalne norme i odredbe:

**EN 62841-1:2015 • EN 62841-2-17:2017**  
**EN 55014-1:2017/A11:2020 • EN 55014-2:2015 • EN IEC 63000:2018**

Isključivu odgovornost za izlaganje ove izjave o konformitetu nosi proizvođač :



Grizzly Tools GmbH & Co. KG  
Stockstädter Straße 20  
63762 Großostheim  
Germany  
05.12.2021

Christian Frank  
Opunomoćenik za dokumentaciju

*\*Gore naveden predmet izjave ispunjava propise smernice 2011/65/EU Evropske Skupštine i Veća od 8. Juna 2011 za ograničenje upotrebe određenih opasnih tvari u električnim i elektronskim uređajima.*



## Μετάφραση της πρωτότυπης Δήλωσης συμμόρφωσης CE

Με το παρόν δηλώνουμε ότι το είδος κατασκευής της  
**Επαναφορτιζόμενο ρούτερ ξύλου**  
**Σειρά POFA 12 B3**

Αριθμός σειράς  
000001 - 185000

ανταποκρίνεται στις ακόλουθες σχετικές οδηγίες της ΕΕ στην εκάστοτε ισχύουσα έκδοση:

**2006/42/EC • 2014/30/EU • 2011/65/EU\* & (EU) 2015/863**

Για να εξασφαλιστεί η συμβατικότητα, εφαρμόστηκαν οι παρακάτω εναρμονισμένες προδιαγραφές καθώς και εθνικές προδιαγραφές και κανονισμοί:

**EN 62841-1:2015 • EN 62841-2-17:2017**  
**EN 55014-1:2017/A11:2020 • EN 55014-2:2015 • EN IEC 63000:2018**

Η αποκλειστική ευθύνη για την έκδοση της παρούσας δήλωσης συμμόρφωσης ανήκει στον κατασκευαστή:



Grizzly Tools GmbH & Co. KG  
Stockstädter Straße 20  
63762 Großostheim,  
Germany  
05.12.2021

Christian Frank  
υπεύθυνος τεκμηρίωσης

\* Το ανωτέρω περιγραφόμενο αντικείμενο της δήλωσης πληροί τις προδιαγραφές της Οδηγίας 2011/65/ΕΕ του Ευρωπαϊκού Κοινοβουλίου και του Συμβουλίου της 8ης Ιουνίου 2011 για τον περιορισμό της χρήσης ορισμένων επικίνδυνων ουσιών σε ηλεκτρικό και ηλεκτρονικό εξοπλισμό.



## Original-EG-Konformitätserklärung

Hiermit bestätigen wir, dass die  
**Akku-Oberfräse**  
**Baureihe POFA 12 B3**

Seriennummer  
000001 - 185000

folgenden einschlägigen EU-Richtlinien in ihrer jeweils gültigen Fassung entspricht:

**2006/42/EG • 2014/30/EU • 2011/65/EU\* & (EU) 2015/863**

Um die Übereinstimmung zu gewährleisten, wurden folgende harmonisierte Normen sowie nationale Normen und Bestimmungen angewendet:

**EN 62841-1:2015 • EN 62841-2-17:2017**  
**EN 55014-1:2017/A11:2020 • EN 55014-2:2015 • EN IEC 63000:2018**

Die alleinige Verantwortung für die Ausstellung dieser Konformitätserklärung trägt der Hersteller:



Grizzly Tools GmbH & Co. KG  
Stockstädter Straße 20  
63762 Großostheim,  
Germany  
05.12.2021

Christian Frank  
Dokumentationsbevollmächtigter

\* Der oben beschriebene Gegenstand der Erklärung erfüllt die Vorschriften der Richtlinie 2011/65/EU des Europäischen Parlaments und des Rates vom 8. Juni 2011 zur Beschränkung der Verwendung bestimmter gefährlicher Stoffe in Elektro- und Elektronikgeräten.

# Detaljni crtež • Επί μέρους σχεδιαγράμματα Explosionszeichnung

POFA 12 B3

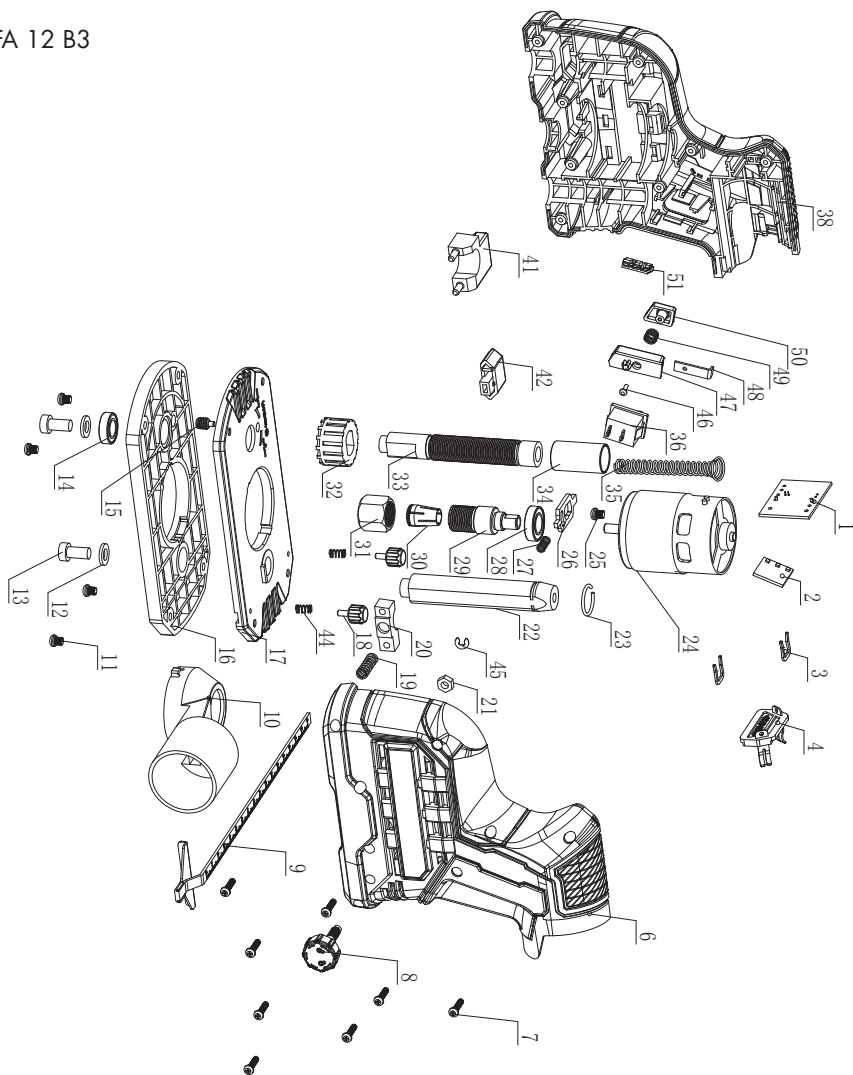

informativ, ενημερωτικό, informativan

20240209\_rev03\_ep

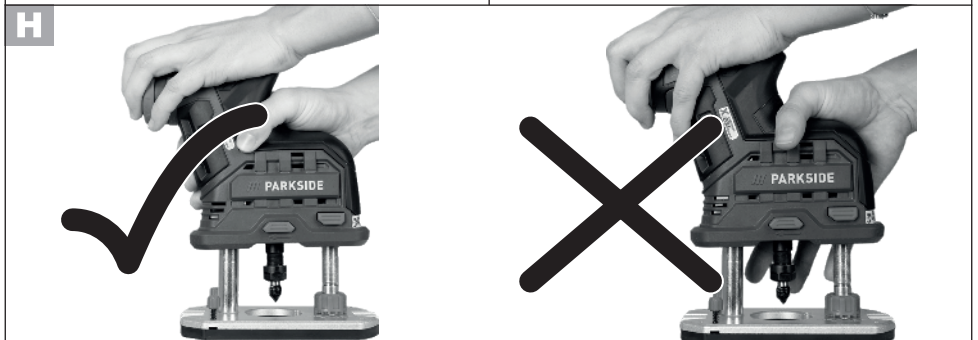
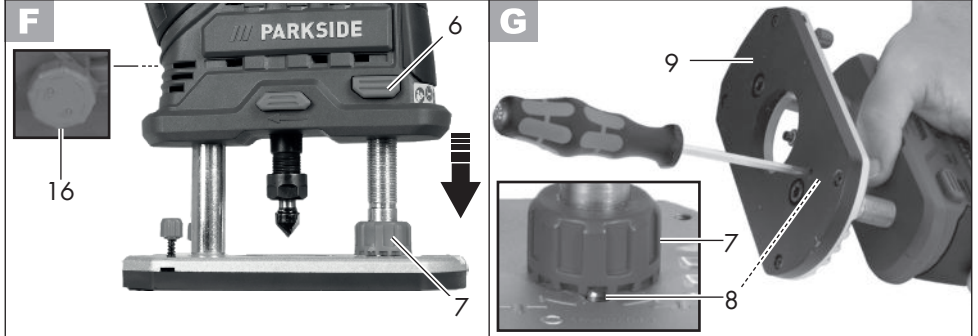
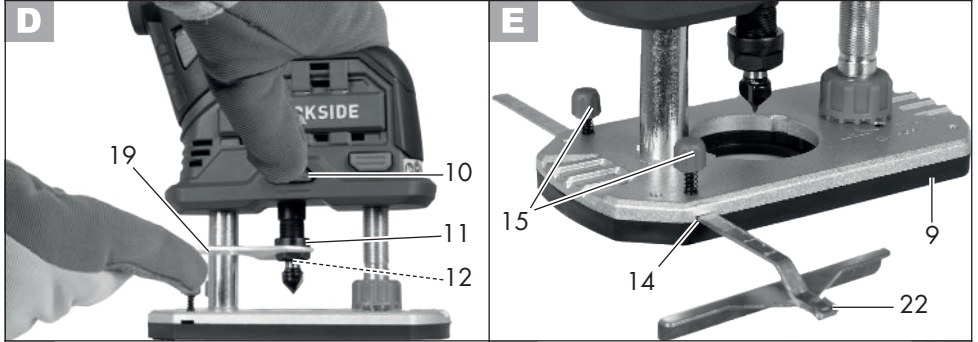
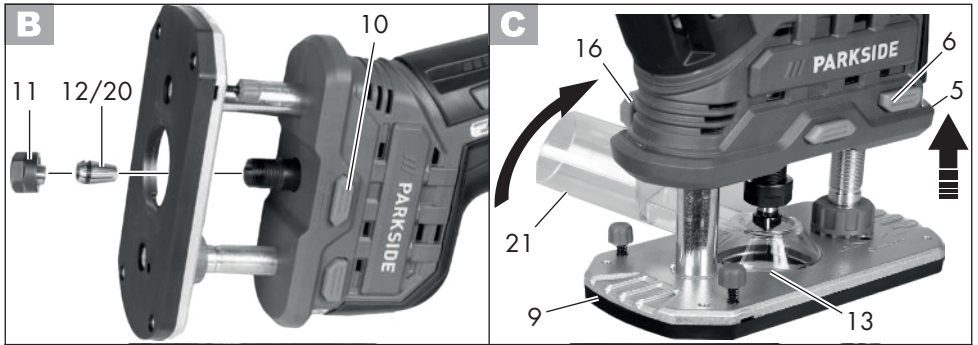



**GRIZZLY TOOLS GMBH & CO. KG**

Stockstädter Straße 20

63762 Großostheim

GERMANY

Stanje informacija · Έκδοση των πληροφοριών ·

Stand der Informationen: 11/2021

Ident.-No.: 89029930112021-RS/GR

---



IAN 385623\_2107

