

/// PARKSIDE®



Cordless Hedge Trimmer PHS 20-Li C3

(GB) (CY)

Cordless Hedge Trimmer

Translation of the original instructions

(RO)

Foarfecă pentru gard viu, cu acumulator

Traducere a instrucțiunilor originale

(GR) (CY)

Επαναφορτιζόμενο μπορντούροψάλιδο

Μετάφραση του πρωτοτύπου των οδηγιών
χρήσης

(RS)

Aku makaze za živu ogradu

Prevod originalnog uputstva

(BG)

Акумулаторен хрсторез

Превод на оригиналната инструкция

(DE) (AT) (CH)

Akku-Heckenschere

Originalbetriebsanleitung

IAN 480994_2410

(RS) (RO)
(BG) (CY)



GB CY

Before reading, unfold the page containing the illustrations and familiarise yourself with all functions of the device.

RS

Pre čitanja rasklopite stranu sa uređajima i u sledećem koraku upoznajte se sa svim funkcijama uređaja.

RO

Înainte de a citi instrucțiunile, priviți imaginile și familiarizați-vă cu toate funcțiile aparatului.

BG

Преди да прочетете отворете страницата с фигурите и след това се запознайте с всички функции на уреда.

GR CY

Πριν ξεκινήσετε την ανάγνωση, ανοίξτε τη σελίδα με τις εικόνες και εξοικειωθείτε με όλες τις λειτουργίες της συσκευής.

DE AT CH

Klappen Sie vor dem Lesen die Seite mit den Abbildungen aus und machen Sie sich anschließend mit allen Funktionen des Gerätes vertraut.

GB/CY	Translation of the original instructions	Page	4
RS	Prevod originalnog uputstva	Stranica	18
RO	Traducere a instrucțiunilor originale	Pagina	33
BG	Превод на оригиналната инструкция	Страница	48
GR/CY	Μετάφραση του πρωτοτύπου των οδηγιών χρήσης	Σελίδα	66
DE/AT/CH	Originalbetriebsanleitung	Seite	83

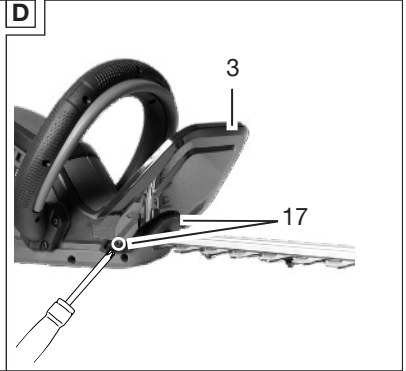
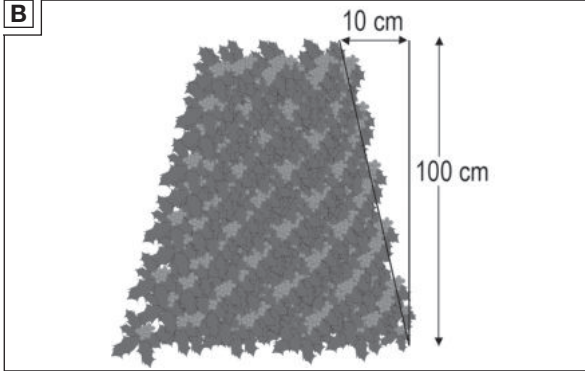
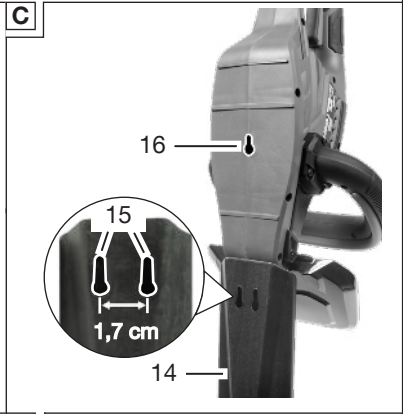
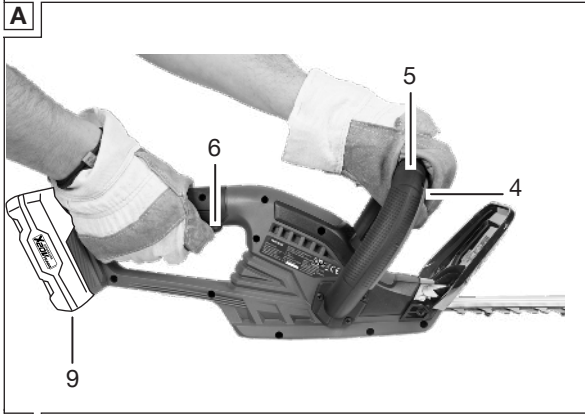
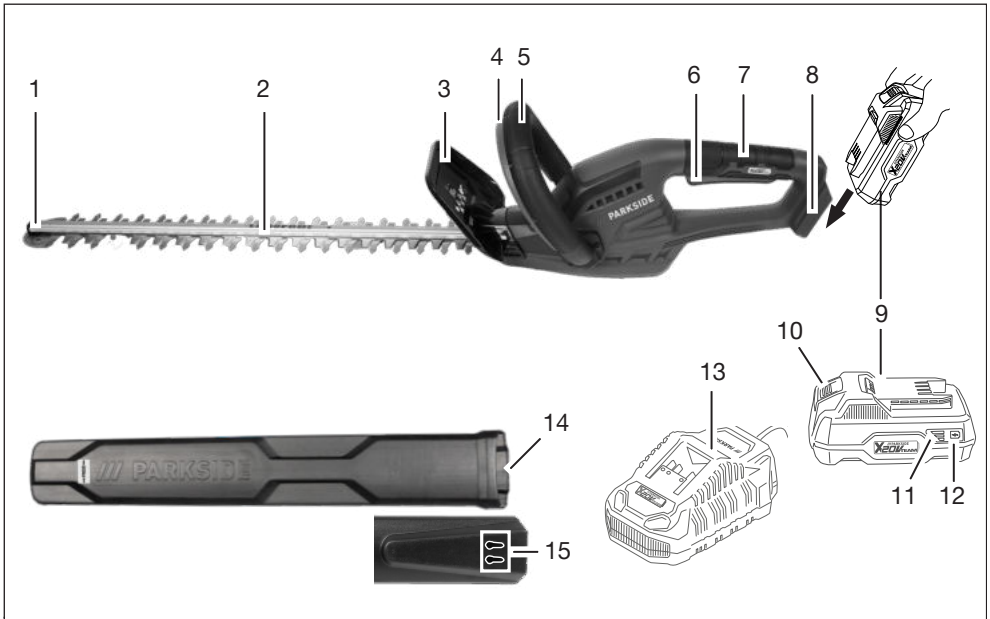

Table of Contents

Introduction.....	4
Proper use.....	4
Scope of delivery/accessories.....	5
Overview.....	5
Description of functions.....	5
Technical data.....	5
X 20 V TEAM.....	6
Safety information.....	6
Meaning of the safety information.....	6
Pictograms and symbols.....	6
General Power Tool Safety	
Warnings.....	6
Hedge trimmer safety warnings.....	8
Residual risks.....	10
Preparation.....	10
Wall bracket.....	10
Control elements.....	10
Checking the battery charge level.....	10
Charging the battery.....	11
Operation.....	11
Working with the device.....	11
Cutting techniques.....	11
Before operation.....	12
Inserting and removing the battery.....	12
Switching on and off.....	12
Transport.....	12
Cleaning, maintenance and storage.....	12
Cleaning.....	13
Maintenance.....	13
Storage.....	13
Troubleshooting.....	13
Disposal/environmental protection.....	14
Dispose of batteries in an environmentally friendly manner.....	14
Service.....	15
Guarantee.....	15
Repair service.....	16
Service Centre.....	16
Importer.....	16
Spare parts and accessories.....	16
Translation of the original EU declaration of conformity.....	17
Exploded view.....	101

Introduction

Congratulations on purchasing your new cordless hedge trimmer (hereafter referred to as device or power tool).

You have chosen a high-quality device. This device was quality-tested and subjected to a final inspection during production, therefore ensuring proper functioning of your device. In some cases, residual amounts of lubricants may be present on or in the device. This is not a flaw or a defect and is no cause for concern.



The instruction manual forms part of this device. It contains important information on safety, use and disposal. Read the instruction manual carefully. Familiarise yourself with the controls and how to use the device correctly. Use the device only as described and for the stated fields of application. Store the instruction manual carefully and ensure that all documents are handed over in the event that the device is passed on to another user.

Proper use

This device is only intended for the following use:

- Cutting and trimming hedges, bushes and ornamental shrubs.

The device is intended for use by adults.

Children under the age of 16 may not use the device, except under supervision.

Use of the device in the rain or a damp environment is prohibited.

Any other use that is not expressly permitted in this instruction manual may pose a serious hazard to the user and result in damage to the device. The operator or user of the machine is responsible for any accidents or personal injury and/or material damage to third parties or their property. The machine is intended to be used by do-it-yourselfers. It was not designed for heavy commercial use. The warranty is void in the case of commercial use. The manufacturer is not liable for damage caused by improper use or incorrect operation.

The device is part of the **X 20 V TEAM** series and can be operated with batteries of the **X 20 V TEAM** series. Batteries of the

X 20 V TEAM series may only be charged using chargers of the **X 20 V TEAM** series.

Scope of delivery/accessories

Unpack the device and check that everything is present.

Dispose of the packaging material properly.

- Cordless Hedge Trimmer
- Blade guard
- Translation of the original instructions

The rechargeable battery and charger are not included in delivery.

Overview

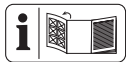

The illustrations for the device can be found on the front fold-out page.

- 1 Stop protection
- 2 Safety cutter bar
- 3 Hand protection
- 4 Safety switch
- 5 Front handle
- 6 On/Off switch
- 7 Handle
- 8 Battery holder
- 9 Battery
- 10 Battery release
- 11 Charge level indicator
- 12 Button (Charge level indicator)
- 13 Charger
- 14 Blade guard
- 15 Suspension system (Blade guard)

Fig. C

- 16 Keyhole

Fig. D

- 17 Screw

Description of functions

The device is powered by an electric motor. The cutting unit of the device is a double-sided safety cutter bar. During the cutting process, the cutting teeth move back and forth linearly. The stop guard at the tip of the safety cutter bar prevents unpleasant kick-backs when hitting walls, fences, etc. To protect the user, the device can only be operated with the safety switch pressed. The hand guard also protects against branches

and twigs. Please refer to the descriptions below for information on how the operating elements work.

Technical data

Cordless Hedge Trimmer ... PHS A 20-Li C3

Rated voltage <i>U</i>	20 V ~
Weight with battery (20 V, 2 Ah)	≈2.9 kg
No-load rotation speed <i>n</i> ₀	1300 min ⁻¹
Stroke rate <i>n</i> _{max}	2600 min ⁻¹
Cutting length	≈505 mm
Blade length (including stop protection)	≈585 mm
Blade tooth spacing	≈20 mm
Branch diameter	≤15 mm
Sound pressure level (<i>L</i> _{pA})	79.4 dB; <i>K</i> _{pA} =3 dB
Sound power level (<i>L</i> _{WA})	90 dB
– Guaranteed	90 dB
– Measured	87.4 dB; <i>K</i> _{WA} =2.17 dB
Vibration (<i>a</i> _h)	3.507 m/s ² ; <i>K</i> =1.5 m/s ²
– Handle	3.507 m/s ² ; <i>K</i> =1.5 m/s ²
– Front handle	2.819 m/s ² ; <i>K</i> =1.5 m/s ²
Battery	Li-Ion
Temperature	≤50 °C
– Charging	4–40 °C
– Operation	–20–50 °C
– Storage	0–45 °C
PARKSIDE Performance Smart battery	
Smart PAPS 204 A1/Smart PAPS 208 A1/Smart PAPS 2012 A1	
– frequency band	2400–2483.5 MHz
– transmitted power	≤20 dBm

Levels of noise and vibration were determined according to the standards and regulations in the declaration of conformity.

The specified total vibration value and the stated noise emission value have been measured according to a standardised test method and can be used to compare one power tool with another. The specified total vibration value and the stated specified noise emission value can also be used for a provisional assessment of the load.

▲ WARNING! The vibration and noise emissions may deviate from the specified values during actual use of the power tool, depending on how the power tool is being used. Try to keep the exposure to vibrations as

low as possible. An example of a measure to reduce vibration exposure is limiting the working hours. All parts of the operating cycle have to be considered while doing so (for example, times when the power tool is switched off and times when it is switched on but running without any load).

X 20 V TEAM

The device is part of the **X 20 V TEAM** series and can be operated with batteries of the **X 20 V TEAM** series. Batteries of the **X 20 V TEAM** series may only be charged using chargers of the **X 20 V TEAM** series.

We recommend that you operate this appliance with the following batteries only: PAP 20 B1, PAP 20 B3, Smart PAPS 204 A1, Smart PAPS 208 A1, Smart PAPS 2012 A1

We recommend charging these batteries with the following chargers: PLG 20 A3, PLG 20 A4, PLG 20 C1, PLG 20 C2, PLG 20 C3, PLG 201 A1, PDSLГ 20 A1, PDSLГ 20 B1, PDSLГ 20 B2, Smart PLGS 2012 A1

Rechargeable battery and charger technical data: See separate manual.

Safety information

This section deals with the basic safety instructions for using the device.

⚠ WARNING! Injury and property damage due to improper handling of battery. Observe the safety information and notes on charging and proper use as shown in the instruction manual for your battery and charger from the series **X 20 V TEAM**. A detailed description of the charging process and further information can be found in these separate operating instructions.

Meaning of the safety information

⚠ DANGER! If you do not observe this safety instruction, an accident will occur. The result of which is severe bodily injury or death.

⚠ WARNING! If you do not observe this safety instruction, an accident may occur. The result of which is likely severe bodily injury or death.

⚠ CAUTION! If you do not observe this safety instruction, an accident will occur. The result of which is likely minor or moderate bodily injury.

NOTICE! If you do not observe this safety instruction, an accident will occur. The result of which is possible damage to property.

Pictograms and symbols

Symbols on the device



The device is part of the **X 20 V TEAM** series and can be operated with batteries of the **X 20 V TEAM** series. Batteries of the **X 20 V TEAM** series may only be charged using chargers of the **X 20 V TEAM** series.



Attention!



Read the instruction manual



Waste electrical and electronic equipment (WEEE) must not be disposed of with domestic waste.



Use eye protection



Use hearing protection



Use protective gloves



Cutting hazard! Keep hands away.



Use of the device in the rain or a damp environment is prohibited.



Remove the battery before maintenance work.



Guaranteed sound power level L_{WA} in dB.

Graphical symbol on the blade guard



Press the blade guard together to remove it.

General Power Tool Safety Warnings

⚠ WARNING! Read all safety warnings, instructions, illustrations and specifications provided with this power tool. Failure to follow all instructions listed below may result in electric shock, fire and/or serious in-

jury. **Save all warnings and instructions for future reference.**

The term “power tool” in the warnings refers to your mains-operated (corded) power tool or battery-operated (cordless) power tool.

1. WORK AREA SAFETY

- a) **Keep work area clean and well lit.** Cluttered or dark areas invite accidents.
- b) **Do not operate power tools in explosive atmospheres, such as in the presence of flammable liquids, gases or dust.** Power tools create sparks which may ignite the dust or fumes.
- c) **Keep children and bystanders away while operating a power tool.** Distractions can cause you to lose control.

2. ELECTRICAL SAFETY

- a) **Power tool plugs must match the outlet. Never modify the plug in any way. Do not use any adapter plugs with earthed (grounded) power tools.** Unmodified plugs and matching outlets will reduce risk of electric shock.
- b) **Avoid body contact with earthed or grounded surfaces, such as pipes, radiators, ranges and refrigerators.** There is an increased risk of electric shock if your body is earthed or grounded.
- c) **Do not expose power tools to rain or wet conditions.** Water entering a power tool will increase the risk of electric shock.
- d) **Do not abuse the cord. Never use the cord for carrying, pulling or unplugging the power tool. Keep cord away from heat, oil, sharp edges or moving parts.** Damaged or entangled cords increase the risk of electric shock.
- e) **When operating a power tool outdoors, use an extension cord suitable for outdoor use.** Use of a cord suitable for outdoor use reduces the risk of electric shock.
- f) **If operating a power tool in a damp location is unavoidable, use a residual current device (RCD) protected supply.** Use of an RCD reduces the risk of electric shock.

3. PERSONAL SAFETY

- a) **Stay alert, watch what you are doing and use common sense when operating a power tool. Do not use a power tool while you are tired or under the in-**

fluence of drugs, alcohol or medication. A moment of inattention while operating power tools may result in serious personal injury.

- b) **Use personal protective equipment. Always wear eye protection.** Protective equipment such as a dust mask, non-skid safety shoes, hard hat or hearing protection used for appropriate conditions will reduce personal injuries.
 - c) **Prevent unintentional starting. Ensure the switch is in the off-position before connecting to power source and/or battery pack, picking up or carrying the tool.** Carrying power tools with your finger on the switch or energising power tools that have the switch on invites accidents.
 - d) **Remove any adjusting key or wrench before turning the power tool on.** A wrench or a key left attached to a rotating part of the power tool may result in personal injury.
 - e) **Do not overreach. Keep proper footing and balance at all times.** This enables better control of the power tool in unexpected situations.
 - f) **Dress properly. Do not wear loose clothing or jewellery. Keep your hair and clothing away from moving parts.** Loose clothes, jewellery or long hair can be caught in moving parts.
 - g) **If devices are provided for the connection of dust extraction and collection facilities, ensure these are connected and properly used.** Use of dust collection can reduce dust-related hazards.
 - h) **Do not let familiarity gained from frequent use of tools allow you to become complacent and ignore tool safety principles.** A careless action can cause severe injury within a fraction of a second.
- ### 4. POWER TOOL USE AND CARE
- a) **Do not force the power tool. Use the correct power tool for your application.** The correct power tool will do the job better and safer at the rate for which it was designed.
 - b) **Do not use the power tool if the switch does not turn it on and off.** Any power tool that cannot be controlled with the

switch is dangerous and must be repaired.

- c) **Disconnect the plug from the power source and/or remove the battery pack, if detachable, from the power tool before making any adjustments, changing accessories, or storing power tools.** Such preventive safety measures reduce the risk of starting the power tool accidentally.
- d) **Store idle power tools out of the reach of children and do not allow persons unfamiliar with the power tool or these instructions to operate the power tool.** Power tools are dangerous in the hands of untrained users.
- e) **Maintain power tools and accessories. Check for misalignment or binding of moving parts, breakage of parts and any other condition that may affect the power tool's operation. If damaged, have the power tool repaired before use.** Many accidents are caused by poorly maintained power tools.
- f) **Keep cutting tools sharp and clean.** Properly maintained cutting tools with sharp cutting edges are less likely to bind and are easier to control.
- g) **Use the power tool, accessories and tool bits etc. in accordance with these instructions, taking into account the working conditions and the work to be performed.** Use of the power tool for operations different from those intended could result in a hazardous situation.
- h) **Keep handles and grasping surfaces dry, clean and free from oil and grease.** Slippery handles and grasping surfaces do not allow for safe handling and control of the tool in unexpected situations.

5. BATTERY TOOL USE AND CARE

- a) **Recharge only with the charger specified by the manufacturer.** A charger that is suitable for one type of battery pack may create a risk of fire when used with another battery pack.
- b) **Use power tools only with specifically designated battery packs.** Use of any other battery packs may create a risk of injury and fire.
- c) **When battery pack is not in use, keep it away from other metal objects, like paper clips, coins, keys, nails, screws**

or other small metal objects, that can make a connection from one terminal to another. Shorting the battery terminals together may cause burns or a fire.

- d) **Under abusive conditions, liquid may be ejected from the battery; avoid contact. If contact accidentally occurs, flush with water. If liquid contacts eyes, additionally seek medical help.** Liquid ejected from the battery may cause irritation or burns.
- e) **Do not use a battery pack or tool that is damaged or modified.** Damaged or modified batteries may exhibit unpredictable behaviour resulting in fire, explosion or risk of injury.
- f) **Do not expose a battery pack or tool to fire or excessive temperature.** Exposure to fire or temperature above 130 °C may cause explosion.
- g) **Follow all charging instructions and do not charge the battery pack or tool outside the temperature range specified in the instructions.** Charging improperly or at temperatures outside the specified range may damage the battery and increase the risk of fire.

6. SERVICE

- a) **Have your power tool serviced by a qualified repair person using only identical replacement parts.** This will ensure that the safety of the power tool is maintained.
- b) **Never service damaged battery packs.** Service of battery packs should only be performed by the manufacturer or authorized service providers.

Hedge trimmer safety warnings

- a) **Do not use the hedge trimmer in bad weather conditions, especially when there is a risk of lightning.** This decreases the risk of being struck by lightning.
- b) **Keep all power cords and cables away from cutting area.** Power cords or cables may be hidden in hedges or bushes and can be accidentally cut by the blade.
- c) **Wear ear protection.** Adequate protective equipment will reduce the risk of hearing loss.
- d) **Hold the hedge trimmer by insulated gripping surfaces only, because the**

- blade may contact hidden wiring or its own cord. Blades contacting a “live” wire may make exposed metal parts of the hedge trimmer “live” and could give the operator an electric shock.
 - e. **Keep all parts of the body away from the blade. Do not remove cut material or hold material to be cut when blades are moving.** Blades continue to move after the switch is turned off. A moment of inattention while operating the hedge trimmer may result in serious personal injury.
 - f. **When clearing jammed material or servicing the hedge trimmer, make sure all power switches are off and the battery pack is removed or disconnected.** Unexpected actuation of the hedge trimmer while clearing jammed material or servicing may result in serious personal injury.
 - g. **Carry the hedge trimmer by the handle with the blade stopped and taking care not to operate any power switch.** Proper carrying of the hedge trimmer will decrease the risk of inadvertent starting and resultant personal injury from the blades.
 - h. **When transporting or storing the hedge trimmer, always use the blade cover.** Proper handling of the hedge trimmer will decrease the risk of personal injury from the blades.
- **The device is intended for trimming hedges. Do not cut branches, hard wood or anything else with the device.** The device could become damaged.
 - **When working, always hold the device firmly with both hands and away from your body.** This will help you to have better control of the device in unexpected situations.
 - **Always wear appropriate protective equipment and work gloves while working with the device. Never hold or pick up the device by the cutting blade.** Contact with the cutting blade can lead to injuries.
 - **Do not use the device near flammable liquids or gases.** In the event of a short circuit there is a risk of fire and explosion.
 - Always make sure that the device is properly in one of the specified working positions before starting the device.
 - **The blades must be checked regularly for wear and reground.** Blunt blades overload the device. Any damage that results is not covered by the warranty.
 - Switch off the device and remove the battery. Make sure that all moving parts have come to a complete stop
 - when leaving the device
 - before removing obstructions or loosening blockages
 - before checking the device, cleaning it or performing maintenance work on it
 - If the cutting unit touches a foreign object or the device starts to vibrate abnormally, an immediate inspection is required:
 - examine for loose parts and tighten these
 - search for signs of damage
 - replace damaged parts with equivalent ones or have the device repaired.
 - **Do not try to repair the device by yourself unless you have professional training. All work not mentioned in this instruction manual may only be performed by our service centre.** Many accidents are caused by poorly maintained appliances.
 - **Only use accessories recommended by PARKSIDE.** Unsuitable accessories may cause electric shock or fire.

Additional safety instructions for hedge trimmers

- Wear personal protective equipment for your own safety:
 - 
 - 
 - 
 - Use eye protection
 - Use hearing protection
 - Use protective gloves
- Wear suitable work clothing, such as solid shoes with non-slip soles as well as long, robust trousers.
- Do not wear long clothing or jewellery, as it can become jammed in the moving parts.
- Never use the device barefooted or wearing open sandals.
- The device is intended for use by adults. Children under the age of 16 may not use the device, except under supervision.

Residual risks

There will always be residual risks even if you operate this device according to the instructions. The following hazards may occur in connection with the type and design of this device:

- Eye damage if no suitable eye protection is worn.
- Hearing damage if suitable ear protection is not worn.
- Health injuries resulting from the effect of hand/arm vibration in the event that the tool is used over a longer period of time or is not used and maintained properly.
- Cutting injuries

▲ WARNING! Danger due to electromagnetic field generated while the tool is in operation. Under certain circumstances, this field may negatively affect active or passive medical implants. In order to reduce the danger of serious or fatal injuries, we recommend that individuals who wear medical implants should consult their doctor and the manufacturer of the implant before operating the tool.

Preparation

▲ WARNING! Risk of injury due to unintentional start-up. Only insert the battery into the device once the device is fully prepared for use.

Wall bracket

▲ WARNING! Personal injury or damage to property during drilling. **Use suitable detectors to determine if there are hidden supply lines or contact the local utility company for assistance.** Contact with electric cables can cause fire and electric shock. Damaging gas lines can lead to explosion. Breaking water pipes causes property damage.

Keyhole bore (16) on underside of tool

Tools and aids required (not included)

- Screw (Screw head: \varnothing 8 - 10 mm)
- Corresponding screwdriver
- Dowels, if necessary

Attaching the wall bracket

- Using dowels, place one screw at the desired position on a wall.

- Let the screw head protrude with approx. 10 mm distance to the wall.
- Make sure that the suspension system is designed for the weight of the device.
- (Fig. C) You can place the tool with the keyhole (16) against the screw and pull the tool down as far as it will go.

Suspension system on blade guard (15)

Tools and aids required (not included)

- Screw (Screw head: \varnothing 5 - 7 mm)
- Corresponding screwdriver
- Dowels, if necessary

Attaching the wall bracket

- Using dowels, place two screws 17 mm apart at the desired position on a wall.
- Let the screw head protrude with approx. 10 mm distance to the wall.
- Make sure that the suspension system is designed for the weight of the device.
- (Fig. C) You can place the tool with the suspension system (15) against the two screws and pull the tool down as far as it will go.

Control elements

Familiarise yourself with the operating elements before using the device for the first time.

- **On/Off switch (6)**
 - Switching on: Press and hold together with the safety switch (4).
 - Switching off: Release the on/off switch (6) or the safety switch (4).
- **Safety switch (4)**
Ensures two-handed operation.

Checking the battery charge level

LEDs	Meaning
red, orange, green	Battery charged
red, orange	Battery partially charged
red	Battery needs to be charged

1. Press the button (12) next to the charge level indicator button (11) on the battery (9).
The LEDs of the charge level indicator show how much charge remains in the battery.

- Charge the battery (9) when only the red LED on the charge level indicator (11) is illuminated.

Charging the battery

See also the charger instruction manual.

Notes

- If warm, allow the battery to cool before charging.
- Do not expose the battery to direct sunlight for long periods and do not place it on a radiator (max. 50°C).

Charging the battery

- Remove the battery (9) from the device.
- Push the battery (9) into the charging slot of the battery charger (13).
- Connect the battery charger (13) to a power outlet.
- After charging, disconnect the battery charger (13) from the mains.
- Pull the battery (9) out of the battery charger (13).

Control LEDs on the charger (13):

green	red	Meaning
lights up	—	<ul style="list-style-type: none"> Battery is fully charged stand-by (No battery inserted)
—	lights up	Battery is charging
—	flashes	Battery is overheated
flashes	flashes	Battery is defective

Operation

Working with the device

⚠ WARNING! Risk of injury! Pay attention to the following instructions.

- NOTICE!** Damage to the safety cutter bar (2). While cutting, make sure that you do not touch any objects, such as wire fences or plant supports.
- Always wear sturdy shoes, long trousers, ear protection, work gloves and protective goggles when operating the device.
- The device is only intended for work where you are standing on the ground and not on a ladder or other unstable surface.
- Do not use the device if a switch is damaged.

- If the safety cutter bar (2) becomes jammed with solid objects, switch the device off immediately and remove the batteries. Only then should you remove the object.
- Avoid over-stressing the device while working.

Cutting techniques

- Cut out thick branches in advance using lopping shears.
- The double-sided safety cutter bar (2) enables trimming in both directions, or via pendulum movements from one side to the other.
- When cutting vertically, move the hedge trimmer in a steady forward motion, or up and down in an arch-shaped motion.
- When cutting horizontally, move the hedge trimmer in a sickle-shaped motion to the edge of the hedge so that cut branches fall to the ground.
- We recommend tying cords to achieve long, straight lines.

Trimming shaped hedges (Fig. B)

It is advisable to trim hedges in a trapezoidal shape to prevent the lower branches from becoming bare. This corresponds to the plant's natural growth and allows hedges to thrive optimally. Only the new annual shoots are reduced during cutting to allow dense branching and good protection of privacy.

- First trim the sides of the hedge. To do so, move the hedge trimmer from bottom to top in the direction of growth. If you cut downwards, thinner branches will move outwards which may cause thin patches or gaps.
- Then trim the top edge as desired: straight, pitch-shaped or round.
- Trim plants while young to achieve the desired shape. The main shoot should be left intact until the hedge has achieved the intended height. All other shoots are to be cut in half.

Cutting free-growing hedges

Free-growing hedges are not be trimmed into shapes but still need to be regularly cut to ensure they do not become too tall.

Before operation

Carry out the following steps before each operation. This will guarantee long and reliable use.

- Search the hedges and bushes for foreign objects, e.g. wire fences and hidden wires.
- Check the device before each use for obvious defects such as loose, worn or damaged parts. Ensure that the screws in the safety cutter bar (2) are firmly in place.
- Do not cut with a dull or worn safety cutter bar (2), otherwise you will overload the motor and gears of your device.
- Check the covers and protective devices for damage and correct fit.
 - Stop protection (1)
 - Hand protection (3)

Spare parts and accessories, p. 16

Inserting and removing the battery

▲ WARNING! Risk of injury due to unintentional start-up. Only insert the battery into the device once the device is fully prepared for use.

NOTICE! Risk of damage! An incorrect battery can damage the device and battery.

Inserting the battery

1. Push the battery (9) along the guide into the battery holder (8).
You will hear the battery click into place.

Removing the battery

1. Press and hold the battery release (10) on the battery (9).
2. Pull the battery out of the battery holder (8).

Switching on and off

Notes

- The device may only be used with one battery .
- Remove the blade guard (14) from the safety cutter bar (2) before switching on the device. Press the blade guard at the location marked with →PRESS←.
- The on/off switch (6) and the safety switch (4) must not be locked. The motor must be switched off when the switch has been released.

Switching on

▲ CAUTION! Personal injury or damage to the device! Ensure your stance is stable and hold the device tightly with both hands and away from your body.

1. Remove the blade guard (14).
2. Ensure that the battery (9) is inserted.
3. Always hold the device with both hands: One hand on the handle (7) and the other hand on the front handle (5).
4. Press the safety switch (4) on the front handle (5).
5. **NOTICE!** Before switching the device on, make sure that it is not touching any objects.

Press and hold the safety switch (4) on the front handle (5) while pressing the On/Off switch (6) on the handle (7).

The device will run at maximum speed.

Switching off

1. Release one of the two switches.
2. Wait until the power tool has stopped before placing it down.
3. Remove the rechargeable battery (9) from the device if you are leaving the device unattended or if you have finished working.

Transport

Notes

- Switch off the device and remove the battery (9). Make sure that all moving parts have come to a complete stop.
- Always transport the hedge trimmer with the blade guard (14).
- Hold the hedge trimmer with one hand on the front handle (5) with the cutting mechanism pointing backwards.

Cleaning, maintenance and storage

▲ WARNING! Risk of injury due to unintentional start-up. Protect yourself when performing maintenance or cleaning work. Switch off the device and remove the battery (9).

You should have any repair and maintenance work that is not described in these instructions carried out by our Service Centre. Only use original replacement parts.

Cleaning

⚠ WARNING! Electric shock! Never spray down the device with water.

NOTICE! Risk of damage. Chemical substances may attack the plastic parts of the machine. Do not use any cleaning agents or solvents.

- Keep the ventilation slits, motor housing and handles of the machine clean. Use a damp cloth or brush to do this.

Cleaning and maintaining the safety cutter bar

Tools and aids required (not included)

- Cloth
- Care oil spray

Care after each use

- Remove any green cuttings that are stuck.
- Clean the safety cutter bar (2) with an oily cloth.
- Maintain the safety cutter bar (2) with a care oil spray.

Maintenance

- Check the device before each use for obvious defects such as loose, worn or damaged parts. Ensure that the screws in the safety cutter bar (2) are firmly in place.
- Check the covers and protective devices (1/3) for damage and correct fit. Replace these if necessary or have them repaired by the service centre.
- You can smooth out slight nicks on the cutting teeth yourself. To do this, pull off the cutting edges with an oil stone. Only

sharp cutting teeth provide a good cutting performance.

- Blunt, bent or damaged safety cutter bars must be replaced.

Have any work that is not described in this instruction manual performed by our service centre. Only use original parts.

Maintenance

Tools and aids required

- Hand protection (3, *Spare parts and accessories, p. 16*)
- Phillips screwdriver (not included)

Replacing the hand protection (Fig. D)

1. Loosen the two screws (17) on the hand protection (3) with a screwdriver.
2. Replace the damaged hand protection (3).
3. Fasten the new hand protection (3) with the two screws (17).

Storage

Always store the device and accessories:

- clean
- dry
- protected against dust
- with blade guard (14) over the safety cutter bar (2)
- out of the reach of children

The storage temperature for the battery and device is between 0°C and 45°C. Avoid extreme cold or heat during storage to ensure the battery output is not adversely affected.

Remove the battery from the device before storage over a longer period (see separate operating instructions for battery and charger).

Troubleshooting

The following table will assist you in fixing faults:

Problem	Possible cause	Error correction
Device does not start	Rechargeable battery (9) not inserted	<i>Inserting the battery, p. 12</i>
	Rechargeable battery (9) discharged	Charge the battery (see the separate operating instructions for the rechargeable battery and charger)
	Safety switch (4) or On/Off switch (6) defective.	Contact the service centre.
	Defective motor	

Problem	Possible cause	Error correction
Device works with interruptions	Internal loose contact	Contact the service centre.
	Safety switch (4) or On/Off switch (6) defective.	
Safety cutter bar (2) becomes hot.	Safety cutter bar (2) blunt	Have the safety cutter bar sharpened or replaced (service centre)
	Nicks on safety cutter bar (2).	
	Too much friction due to lack of lubrication	Lubricate the safety cutter bar (2)
Bad cutting results	Too much friction due to lack of lubrication	Lubricate the safety cutter bar (2)
	Safety cutter bar (2) blunt	Have the safety cutter bar sharpened or replaced (service centre)
	Safety cutter bar dirty	Clean the safety cutter bar
	Bad cutting technique	See <i>Cutting techniques</i> , p. 11

Disposal/environmental protection

Remove the battery from the device and recycle the device, battery, accessories and packaging in an environmentally-friendly manner.



Waste electrical and electronic equipment (WEEE) must not be disposed of with domestic waste.

The symbol of the crossed-out wheeled bin means that this product must not be disposed of as unsorted municipal waste at the end of its useful life.

Directive 2012/19/EU on waste electrical and electronic equipment:

Consumers are legally obliged to recycle electrical and electronic equipment in an environmentally sound manner at the end of its life. In this way, environmentally friendly and resource-saving recycling is ensured. Depending on the implementation in national law, you may have the following options:

- Return to a shop,
- Hand over to an official collection point,
- Return to the manufacturer/distributor.

This does not affect accessories enclosed with the old devices or tools without any electrical components.

Dispose of batteries in an environmentally friendly manner



Do not throw batteries into domestic waste, fire (risk of explosion) or water. Damaged batteries can harm the environment and your health if poisonous fumes or liquids escape.

You are obliged to dispose of defective or used batteries in an environmentally friendly manner.

- Do not open the batteries and avoid mechanical damage. There is a risk of a short circuit and vapours may leak out, causing irritation to the respiratory tract.
- For safety reasons, batteries should be discharged before disposal.
- Tape the poles to prevent short circuits.
- Dispose of rechargeable batteries via a retailer or collection point.
- **Damaged batteries**
Handle externally damaged batteries with particular care!
 - Do not touch damaged batteries with your bare hands.
 - If you cannot tape the poles, place the batteries individually in a plastic bag.
 - Place damaged batteries individually in a non-flammable, sealable container that can still be filled with sand.
 - Take damaged batteries to a collection point with specialised personnel.

Service

Guarantee

Dear Customer,

This product is provided with a 3 year guarantee from the date of purchase. In case of defects, you have statutory rights against the seller of the product. These statutory rights are not restricted by our guarantee presented below.

Terms of Guarantee

The guarantee period begins on the date of purchase. Please retain the original receipt. This document is required as proof of purchase. If a material or manufacturing defect occurs within three years of the date of purchase of this product, we will repair or replace – at our choice – the product for you free of charge. This guarantee requires the defective product and proof of purchase to be presented within the three-year period with a brief written description of what constitutes the defect and when it occurred.

If the defect is covered by our guarantee, you will receive either the repaired product or a new product. No new guarantee period begins on repair or replacement of the product.

Guarantee Period and Statutory Claims for Defects

The guarantee period is not extended by the guarantee service. This also applies for replaced or repaired parts. Any damages and defects already present at the time of purchase must be reported immediately after unpacking. Repairs arising after expiry of the guarantee period are chargeable.

Guarantee Cover

The product has been carefully produced in accordance with strict quality guidelines and conscientiously checked prior to delivery. The guarantee applies for all material and manufacturing defects. This guarantee does not extend to cover product parts that are subject to normal wear and may therefore be considered as wearing parts (e.g. Safety cutter bar) or to cover damage to breakable parts (e.g. switch).

This guarantee shall be invalid if the product has been damaged, used incorrectly or not maintained. Precise adherence to all of the instructions specified in the operating manual is required for proper use of the product.

Intended uses and actions against which the operating manual advises or warns must be categorically avoided.

The product is designed only for private and not commercial use. The guarantee will be invalidated in case of misuse or improper handling, use of force, or interventions not undertaken by our authorised service branch.

Processing in Case of Guarantee

To ensure efficient handling of your query, please follow the directions below:

- Please have the receipt and product number (IAN 480994_2410) ready as proof of purchase for all enquiries.
- Please refer for the product number to the type plate on the product, an engraving on the product, the title page of the operating instructions (bottom left) or the sticker on the back or underside of the product.
- Should functional errors or other defects occur, please initially contact the service centre specified below by **telephone** or use the **contact form** available on parkside-diy.com in the category **Service**.
- After consultation with our customer service, a product recorded as defective can be sent postage paid to the service address communicated to you, with the proof of purchase (receipt) and specification of what constitutes the defect and when it occurred. In order to avoid acceptance problems and additional costs, please be sure to use only the address communicated to you. Ensure that the consignment is not sent carriage forward or by bulky goods, express or other special freight. Please send the appliance inc. all accessories supplied at the time of purchase and ensure adequate, safe transport packaging.



You can view and download these and many other manuals on *parkside-diy.com*. This QR code will take you directly to *parkside-diy.com*. Select your country and search for the operating instructions via the search mask. You can open your operating instructions by entering the article number (IAN) 480994_2410.

Repair service

For repairs **that are not covered by warranty**, contact the service centre. They will gladly create a cost estimate for you.

- We can only work on devices which are sent in properly packed and with postage paid.

Spare parts and accessories

You can get spare parts and accessories from www.grizzlytools.shop. If you have any problems with your order, contact us via our online shop. If you have any other questions, contact: *Service Centre*, p. 16

Pos. nr.	Name	Order No.
3	Hand protection	91120035
14	Blade guard	91120037

Note: Please send your device cleaned and with an indication of the defect to the address named for the service centre.

- The following are not accepted: devices sent in without prepaid postage, sent as bulky goods, sent as an Express shipment, or devices sent as any other form of special freight.
- We will dispose of defective devices you ship to us free of charge.

Service Centre

GB **Service Great Britain**
Tel.: 0800 051 8970
Contact form on
parkside-diy.com
IAN 480994_2410

CY **Service Cyprus**
Tel.: 8009 4242
Contact form on
parkside-diy.com
IAN 480994_2410

Importer

Please note that the address below is not a service address. Contact the service centre named above first.

Grizzly Tools GmbH & Co. KG
Stockstädter Str. 20
63762 Großostheim
GERMANY
www.grizzlytools.de

Translation of the original EU declaration of conformity

Product: **Cordless Hedge Trimmer**

Model: **PHSA 20-Li C3**

Serial number: 000001-205000

The object of the declaration described above is in conformity with the relevant Union harmonisation legislation:

**2006/42/EC • 2014/30/EU • 2000/14/EC & 2005/88/EC • 2011/65/EU & (EU) 2015/863
Product with battery Smart PAPS 204 A1/
Smart PAPS 208 A1/Smart PAPS 2012 A1: 2014/53/EU**

The object of the declaration described above is in conformity with Directive 2011/65/EU of the European Parliament and of the Council of 8 June 2011 on the restriction of the use of certain hazardous substances in electrical and electronic equipment.

To ensure conformity, the following harmonised standards and national standards and regulations have been applied:

**EN 62841-1:2015/A11:2022
EN 62841-4-2:2019/A11:2022 • EN IEC 63000:2018
EN IEC 55014-1:2021 • EN IEC 55014-2:2021
Product with battery Smart PAPS 204 A1/Smart PAPS 208 A1/Smart PAPS 2012 A1:
EN 301 489-1 V2.2.3:2019 • Draft EN 301 489-17 V3.2.6:2023
EN 300 328 V2.2.2:2019 • EN 50663:2017**

In accordance with the Directive 2000/14/EC relating to noise emission, the following is confirmed: Sound power level (L_{WA})

- Measured: 87.4 dB;
- Guaranteed: 90 dB

Followed conformity assessment procedure according to 2000/14/EC, Annex V.

This declaration of conformity is issued under the sole responsibility of the manufacturer:



Grizzly Tools GmbH & Co. KG
Stockstädter Str. 20
63762 Großostheim
GERMANY
02.06.2025

Christian Frank
Authorised representative of documentation

Pregled sadržaja

Uvod	18
Namenska upotreba.....	18
Obim isporuke/pribor.....	19
Pregled.....	19
Opis funkcija.....	19
Tehnički podaci.....	19
X 20 V TEAM.....	20
Bezbednosne napomene	20
Značenje bezbednosnih napomena.....	20
Slikovne oznake i simboli.....	20
Opšta bezbednosna upozorenja u vezi sa električnim alatom.....	21
Bezbednosna upozorenja za makaze za živu ogradu.....	23
Preostali rizici.....	24
Priprema	24
Zidni držač.....	24
Upravljački elementi.....	25
Provera stanja napunjenosti akumulatora.....	25
Punjenje akumulatora.....	25
Rad	26
Rad uređajem.....	26
Tehnike rezanja.....	26
Pre rada.....	26
Umetanje i vađenje akumulatora.....	27
Uključivanje i isključivanje.....	27
Transport	27
Čišćenje, održavanje i skladištenje	27
Čišćenje.....	27
Održavanje.....	28
Skladištenje.....	28
Pronalaženje greške	28
Odlaganje/zaštita životne sredine	29
Odlaganje akumulatora na ekološki prihvatljiv način.....	29
Kako izjaviti reklamaciju?	30
Rezervni delovi i pribor	30
Garancija / Garantni list	31
Prevod originalne EU deklaracije o usklađenosti	32
Eksplozivni pogled	101

Uvod

Čestitamo na kupovini Vaših novih akumulatorskih makaza za živu ogradu (u

nastavku je naveden kao uređaj ili električni alat).

Time ste se odlučili za kvalitetan uređaj. Kvalitet ovog uređaja je kontrolisan tokom proizvodnje i sprovedena je završna kontrola. Na taj način je obezbeđena funkcionalnost Vašeg uređaja.

Nije isključeno da se u pojedinačnim slučajevima, na ili u uređaju nalaze preostale količine maziva. To nije nedostatak niti oštećenje i nije razlog za brigu.



Uputstvo za upotrebu je sastavni deo ovog uređaja. Ono sadrži važne napomene za bezbednost, upotrebu i odlaganje. Pažljivo pročitajte uputstvo za upotrebu. Upoznajte se sa elementima za rukovanje i ispravnom upotrebom uređaja. Koristite uređaj samo na opisani način i u navedene svrhe. Dobro čuvajte uputstvo za upotrebu i uručite svu dokumentaciju sa proizvodom ako ga prosledite trećim licima.

Namenska upotreba

Uređaj je predviđen isključivo za sledeću upotrebu:

- Rezanje i podrezivanje živih ograda, grmlja i ukrasnog grmlja.

Uređaj je namenjen za upotrebu od strane odraslih osoba. Mlade osobe preko 16 godina smeju da koriste uređaj samo pod nadzorom.

Upotreba uređaja je zabranjena kada pada kiša ili u vlažnom okruženju.

Svaka druga upotreba, koja nije izričito dozvoljena u ovom uputstvu za upotrebu, može da predstavlja ozbiljnu opasnost za korisnika i da dovede do oštećenja uređaja. Rukovalac ili korisnik uređaja snosi odgovornost za nezgode ili telesne povrede ili štete na imovini drugih ljudi. Uređaj je namenjen za primenu u oblasti „Uradi sam“. Uređaj nije koncipiran za trajnu komercijalnu primenu. Kod komercijalne upotrebe garancija prestaje da važi. Proizvođač ne snosi odgovornost za oštećenja, koja su posledica nenamenske upotrebe ili pogrešnog rukovanja.

Uređaj je deo serije **X 20 V TEAM** i može da se pogoni samo akumulatorima serije **X 20 V TEAM**. Akumulatori serije **X 20 V TEAM** smeju da se pune samo punjačima serije **X 20 V TEAM**.

Obim isporuke/pribor

Izvadite uređaj iz ambalaže i proverite obim isporuke.

Propisno odložite ambalažni materijal.

- Aku makaze za živu ogradu
- Zaštita sečiva
- Prevod originalnog uputstva

Akumulator i punjač nisu uključeni u obim isporuke.

Pregled

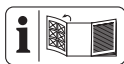

Ilustracije uređaja mogu se naći na prednjoj strani na rasklapanje.

- 1 Zaštita graničnika
 - 2 Sigurnosna šipka sečiva
 - 3 Zaštita za ruke
 - 4 Sigurnosni prekidač
 - 5 Prednja ručka
 - 6 Prekidač za uključivanje/isključivanje
 - 7 Ručka
 - 8 Držač akumulatora
 - 9 Akumulator
 - 10 Deblokada akumulatora
 - 11 Indikator stanja napunjenosti
 - 12 Taster (Indikator stanja napunjenosti)
 - 13 Punjač
 - 14 Zaštita sečiva
 - 15 Naprava za vešanje (Zaštita sečiva)
- sl. C**
- 16 Otvor u obliku ključa
- sl. D**
- 17 Vijak

Opis funkcija

Uređaj poseduje elektromotor kao pogon. Uređaj poseduje dvostranu sigurnosnu šipku sečiva kao jedinicu za rezanje. Prilikom postupka rezanja, zupci se kreću linearno napred-nazad. Zaštita graničnika na vrhu sigurnosne šipke sečiva sprečava neprijatne povratne udare prilikom udaranja na zidovima, ogradama itd. Radi bezbednosti rukovaoca, uređajem može da se rukuje samo sa pritisnutim sigurnosnim prekidačem. Zaštita za ruke dodatno štiti od

grana. Funkcija upravljačkih elemenata je navedena u sledećim opisima.

Tehnički podaci

Aku makaze za živu ogradu

..... **PHSA 20-Li C3**

Nominalni napon U 20 V \approx

Težina sa akumulatorom (20 V, 2 Ah) \approx 2,9 kg

Broj obrtaja u praznom hodu n_0 ... 1300 min^{-1}

Broj hodova n_{max} 2600 min^{-1}

Dužina reza \approx 505 mm

Dužina sečiva (uklj. zaštitu graničnika)

..... \approx 585 mm

Rastojanje zubaca sečiva \approx 20 mm

Prečnik grane \leq 15 mm

Nivo zvučnog pritiska (L_{pA})

..... 79,4 dB; $K_{\text{pA}}=3$ dB

Nivo zvučne snage (L_{WA})

– garantovano 90 dB

– izmereno 87,4 dB; $K_{\text{WA}}=2,17$ dB

Vibracija (a_{h})

– Ručka 3,507 m/s^2 ; $K=1,5$ m/s^2

– Prednja ručka 2,819 m/s^2 ; $K=1,5$ m/s^2

Akumulator Li-Ion

Temperatura \leq 50 °C

– Postupak punjenja 4–40 °C

– Rad –20–50 °C

– Skladištenje 0–45 °C

PARKSIDE Performance Smart baterija

Smart PAPS 204 A1/Smart PAPS 208 A1/

Smart PAPS 2012 A1

– frekvencijski opseg 2400–2483,5 MHz

– prenosi snagu \leq 20 dBm

Vrednosti buke i vibracija su određene prema standardima i odredbama navedenim u Izjavi o usklađenosti.

Navedena vrednost emisije vibracija i navedena vrednost emisije buke su izmerene normiranim postupkom ispitivanja i mogu da se koriste za poređenje jednog električnog alata sa drugim električnim alatom. Navedena vrednost emisije vibracija i navedena vrednost emisije buke mogu da se koriste i za privremenu procenu opterećenja.

▲ UPOZORENJE! Vrednosti emisije vibracija i vrednosti emisije buke mogu da odstupaju od navedenih vrednosti tokom stvarne upotrebe električnog alata, u zavisnosti od načina upotrebe

električnog alata. Potrebno je da se odrede bezbednosne mere za zaštitu rukovaoca, koje su zasnovane na proceni opterećenja oscilacija tokom stvarnih uslova upotrebe (pritom treba uzeti u obzir sve delove radnog ciklusa, na primer periode u kojima je električni alat isključen i periode u kojima je uključen, ali radi bez opterećenja).

X 20 V TEAM

Uređaj je deo serije **X 20 V TEAM** i može da se pogoni samo akumulatorima serije **X 20 V TEAM**. Akumulatori serije **X 20 V TEAM** smeju da se pune samo punjačima serije **X 20 V TEAM**.

Preporučujemo Vam da ovaj uređaj pogonite isključivo sledećim akumulatorima: PAP 20 B1, PAP 20 B3, Smart PAPS 204 A1, Smart PAPS 208 A1, Smart PAPS 2012 A1

Preporučujemo vam da ovaj uređaj puniti sledećim punjačima: PLG 20 A3, PLG 20 A4, PLG 20 C1, PLG 20 C2, PLG 20 C3, PLG 201 A1, PDSLJG 20 A1, PDSLJG 20 B1, PDSLJG 20 B2, Smart PLGS 2012 A1

Tehnički podaci akumulatora i punjača: Vidi zasebna uputstva.

Bezbednosne napomene

Ovaj odeljak se odnosi na osnovne bezbednosne napomene kod upotrebe uređaja.

! UPOZORENJE! Telesne povrede i materijalne štete zbog nepravilnog rukovanja akumulatorom. Obratite pažnju na bezbednosne napomene i napomene za punjenje i ispravnu upotrebu, koje se nalaze u uputstvu za upotrebu Vašeg akumulatora i punjača serije **X 20 V TEAM**. Detaljan opis postupka punjenja i dodatne informacije se nalaze u ovom zasebnom uputstvu za upotrebu.

Značenje bezbednosnih napomena

! OPASNOST! Kada ne poštujete ovu bezbednosnu napomenu, nastupiće nezgoda. Posledica je teška telesna povreda ili smrt.

! UPOZORENJE! Kada ne poštujete ovu bezbednosnu napomenu, eventualno će da nastupi nezgoda. Posledica je eventualna teška telesna povreda ili smrt.

! OPREZ! Kada ne poštujete ovu bezbednosnu napomenu, nastupiće nezgoda. Posledica je eventualna lakša ili srednje teška telesna povreda.

NAPOMENA! Kada ne poštujete ovu bezbednosnu napomenu, nastupiće nezgoda. Posledica je eventualna materijalna šteta.

Slikovne oznake i simboli

Slikovne oznake na uređaju



Uređaj je deo serije **X 20 V TEAM** i može da se pogoni samo akumulatorima serije **X 20 V TEAM**. Akumulatori serije **X 20 V TEAM** smeju da se pune samo punjačima serije **X 20 V TEAM**.



Pažnja!



Pročitajte uputstvo za upotrebu



Ne bacajte električne uređaje u kućni otpad.



Koristite zaštitu za oči



Koristite štitnike za sluh



Koristite zaštitne rukavice



Opasnost od posekotina! Držite šake podalje.



Upotreba uređaja je zabranjena kada pada kiša ili u vlažnom okruženju.



Uklonite bateriju pre radova na održavanju!



Garantovan nivo zvučne snage L_{WA} u dB.

Slikovne oznake na zaštiti sečiva



Ovde stisnite međusobno zaštitu sečiva da biste je skinuli.

Opšta bezbednosna upozorenja u vezi sa električnim alatom

▲ UPOZORENJE! Proučite sva bezbednosna upozorenja, uputstva, ilustracije i specifikacije koje ste dobili uz ovaj električni alat. Nepoštovanje bilo kojeg od dolenađenih uputstava može dovesti do strujnog udara, požara i/ili težih telesnih povreda. **Sva upozorenja i uputstva sačuvajte radi kasnijeg korišćenja.**

Izraz „električni alat“ u upozorenjima odnosi se na električni alat (sa kablom) koji se napaja iz mreže, kao i na električni alat koji radi na baterije (bežični).

1. BEZBEDNOST RADNOG PROSTORA

- Radni prostor treba uvek da bude čist i dobro osvetljen.** Radni prostor koji je prenatrpan i mračan prosto privlači nesreću.
- Električne alate nemojte koristiti u eksplozivnoj atmosferi, kao na primer u prisustvu zapaljivih tečnosti, gasova ili prašine.** Električni alati stvaraju varnice koje mogu zapaliti prašinu ili isparenja.
- Dok koristite električni alat deca i ostali posmatrači treba da budu na bezbednoj udaljenosti.** Usled ometanja možete izgubiti kontrolu nad alatom.

2. BEZBEDNOST OD ELEKTRIČNE STRUJE

- Utikač za električni alat mora da odgovara utičnici.** Nikada nemojte ni na koji način da modifikujete utikač. **Nemojte koristiti adapterske utikače u kombinaciji sa uzemljenim električnim alatima.** Korišćenjem nemodifikovanih utikača i njima odgovarajućih utičnica smanjićete rizik od strujnog udara.
- Pazite da delovima tela ne dodirujete uzemljenja ili uzemljene površine, poput cevi, radijatora, peći i frižidera.** Rizik od strujnog udara biće veći ukoliko je vaše telo uzemljeno.
- Električne alate nemojte izlagati kiši ili vlažnim uslovima.** Prodirlanjem vode u električni alat opasnost od strujnog udara se povećava.
- Nemojte zloupotrebljavati kabl.** Kabl nikada nemojte da koristite radi nošenja, povlačenja ili isključivanja električnog alata. Kabl držite podalje od izvora toplote, ulja, predmeta sa

oštrim ivicama i pokretnih delova.

Korišćenjem oštećenih ili zapetljanih kablova opasnost od strujnog udara se povećava.

- Ako električni alat upotrebljavate na otvorenom, koristite produžni kabl koji je prikladan za upotrebu napolju.** Korišćenjem kabla pogodnog za upotrebu na otvorenom smanjuje se rizik od strujnog udara.
 - Ako se rukovanje električnim alatom na vlažnom mestu ne može izbeći, koristite napajanje preko zaštitnog uređaja diferencijalne struje (FID sklopka).** Korišćenjem FID sklopke smanjuje se rizik od strujnog udara.
- ### 3. LIČNA BEZBEDNOST
- Prilikom korišćenja električnog alata uvek budite na oprezu, gledajte šta radite i služite se zdravim razumom.** Električni alat nemojte koristiti onda kada ste umorni ili pod dejstvom droga, alkohola ili lekova. Trenutak nepažnje pri rukovanju električnim alatom može dovesti do teških telesnih povreda.
 - Koristite ličnu zaštitnu opremu. Uvek nosite zaštitne naočari.** Zaštitna oprema, poput maske za prašinu, zaštitnih cipela koje se ne klizaju, kacige ili zaštite za sluh, ukoliko se koristi u skladu sa uslovima, smanjiće opasnost od povređivanja.
 - Sprečite nenamerno pokretanje alata. Pre priključenja alata na izvor napajanja, odnosno pre ubacivanja baterije, kao i pre podizanja ili pre nošenja alata, uverite se da je prekidač u isključenom položaju.** Prenošnje električnih alata sa prstom na prekidaču ili punjenje električnih alata koji su uključeni predstavljaju nesreću u najavi.
 - Pre uključenja električnog alata poskidajte sa njega sve ključeve i druge elemente za podešavanje.** Ako ključ ili neki drugi element za podešavanje ostane prikačen za obrtni deo električnog alata može doći do telesne povrede.
 - Nemojte se previše istezati pri korišćenju alata. Postarajte se da sve vreme čvrsto stojite na obe noge i vodite računa o ravnoteži.** Tako ćete imati bolju kontrolu nad

električnim alatom čak i u nepredviđenim situacijama.

- f) **Nosite prikladnu odeću pri korišćenju alata. Nemojte nositi široku odeću, kao ni delove nakita. Pazite da vam kosa i delovi odeće ne dođu u dodir sa pokretnim delovima alata.** Široka odeća, nakit i dugačka kosa mogu lako da budu zahvaćeni pokretnim delovima alata.
- g) **Ako je alat opremljen priključcima za povezivanje sa uređajima za usisavanje i sakupljanje prašine, uverite se da su ti priključci na svom mestu i da ih pravilno koristite.** Usisavanjem prašine nastale korišćenjem alata smanjuje se opasnost od štetnih dejstava prašine.
- h) **Nemojte dozvoliti da usled odličnog poznavanja alata, stečenog njegovim čestim korišćenjem, osetite preveliko samopouzdanje i ignorišete osnovne principe bezbednosti.** Jedan jedini nesmotren pokret može prouzrokovati teške povrede u deliću sekunde.
4. **KORIŠĆENJE I ODRŽAVANJE ELEKTRIČNOG ALATA**
- a) **Električni alat nemojte na silu pritiskati. Koristite odgovarajući električni alat za konkretan posao koji treba da obavite.** Korišćenjem odgovarajućeg električnog alata željeni posao ćete obaviti bolje i bezbednije, brzinom za koju je taj alat projektovan.
- b) **Električni alat nemojte koristiti ukoliko njegov prekidač za uključenje, odnosno isključenje ne radi.** Svaki električni alat koji se ne može kontrolisati pomoću prekidača predstavlja opasnost i mora se popraviti.
- c) **Isključite utikač iz izvora napajanja i/ili izvadite bateriju iz električnog alata (ako je predviđeno da se baterija vadi) pre bilo kakvih podešavanja, zamene pribora ili odlaganja električnog alata.** Ovakve preventivne mere bezbednosti smanjuju rizik od nenamernog pokretanja električnog alata.
- d) **Električne alate koje trenutno ne koristite čuvajte van domašaja dece, a osobama koje nisu upoznate sa načinom rada električnog alata ili sa ovim uputstvom nemojte dozvoliti da rukuju električnim alatom.** Električni

alati predstavljaju opasnost u rukama neuvežbanih korisnika.

- e) **Redovno održavajte električne alate i prateću opremu. Proverite centražu i međusobnu povezanost pokretnih delova, uverite se da na alatu nema oštećenih delova i drugih neispravnosti koje bi mogle uticati na rad električnog alata. U slučaju bilo kakvog oštećenja, pre sledećeg korišćenja električni alat obavezno odnesite na popravku.** Do velikog broja nesreća dolazi usled lošeg održavanja električnog alata.
- f) **Alati za sečenje treba uvek da budu oštri i čisti.** Alati za sečenje koji se pravilno održavaju i koji imaju oštre rezne ivice ređe se zaglavljaju i njima se lakše rukuje.
- g) **Električni alat, praeći pribor, nastavke za alate i sl. koristite u skladu sa ovim uputstvom, uzimajući u obzir uslove rada i konkretan posao koji treba obaviti.** Korišćenje električnog alata za namene drugačije od predviđenih može prouzrokovati rizične situacije.
- h) **Ručice i rukohvate održavajte tako da uvek budu suvi, čisti i bez tragova ulja i maziva.** Klizave ručice i rukohvati ne omogućavaju bezbedno rukovanje i kontrolu alata u nepredviđenim situacijama.
5. **KORIŠĆENJE I ODRŽAVANJE ALATA NA BATERIJE**
- a) **Za punjenje alata koristite isključivo punjač koji je proizvođač naveo u specifikaciji.** Punjač koji je prikladan za jedan tip baterije može stvoriti rizik od požara ako se upotrebi za punjenje baterije drugog tipa.
- b) **Električne alate koristite isključivo u kombinaciji sa posebno naznačenim baterijama.** Usled korišćenja bilo kog drugog tipa baterije može nastati rizik od požara ili telesnih povreda.
- c) **Kada se baterija ne koristi držite je podalje od drugih metalnih predmeta, kao što su spajalice, novčići, ključevi, ekseri, zavrtnji ili drugi sitni metalni predmeti koji bi mogli da jedan pol baterije električno povežu sa drugim.** Usled kratkog spoja između polova baterije može doći do pojave opekotina ili požara.

- d) **Pod određenim uslovima iz baterije može biti istisnuta tečnost; izbegavajte kontakt s njom. Ako do kontakta slučajno ipak dođe, mesto dodira isperite vodom. Ako tečnost dospe u oči, potražite i dodatnu pomoć lekara.** Tečnost istisnuta iz baterije može da izazove nadražaj ili opekotine.
- e) **Nemojte koristiti baterije ili električne alate koji su oštećeni ili neovlašćeno modifikovani.** Oštećene ili modifikovane baterije mogu se ponašati nepredvidljivo, usled čega bi moglo doći do požara, eksplozije ili rizika od povredjenja.
- f) **Bateriju i električni alat nemojte izlagati otvorenom plamenu ni previsokoj temperaturi.** Usled izlaganja vatri ili temperaturi višoj od 130 °C može doći do eksplozije.
- g) **Poštujte sva uputstva za punjenje, a bateriju ili alat nemojte puniti izvan temperaturnog opsega navedenog u uputstvu.** Punjenje koje je nepravilno ili se vrši na temperaturama izvan navedenog opsega može prouzrokovati oštećenje baterije i povećati rizik od požara.
6. **SERVISIRANJE**
- a) **Servisiranje električnog alata može da obavlja isključivo osoblje koje je kvalifikovano za vršenje popravki, uz korišćenje rezervnih delova koji su identični originalnim.** Jedino na taj način može se očuvati bezbednost korišćenja električnog alata.
- b) **Nikada nemojte servisirati oštećene baterije.** Servisiranje baterija može da vrši isključivo proizvođač ili ovlašćeni serviseri.

Bezbednosna upozorenja za makaze za živu ogradu

- a) **Nemojte koristiti makaze za živu ogradu u lošim vremenskim uslovima, posebno kada postoji opasnost od groma.** Ovo smanjuje opasnost od udara groma.
- b) **Držite sve električne kablove i kablove podalje od područja rezanja.** Električni kablovi ili kablovi mogu biti sakriveni u živim ogradama ili grmlju i mogu se slučajno preseći sečivom.

- c) **Nosite zaštitu za sluh.** Adekvatna zaštitna oprema će smanjiti rizik od gubitka sluha.
- d) **Držite makaze za živu ogradu samo za izolovane površine za hvatanje jer bi sečivo moglo da dođe u dodir sa skrivenim provodnicima ili sa sopstvenim kablom.** Kada sečiva dođu u dodir sa provodnikom koji je „pod naponom“, svi ogoljeni metalni delovi makaza za živu ogradu mogu biti „pod naponom“ i rukovalac bi mogao da doživi električni udar.
- e) **Držite sve delove tela podalje od sečiva. Nemojte uklanjati odsečeni zeleni otpad i nemojte držati zelenilo koje treba odrezati kada se sečiva kreću.** Sečiva nastavljaju da se kreću nakon što se prekidač isključi. Trenutak nepažnje prilikom rukovanja makazama za živu ogradu može da dovede do ozbiljnih telesnih povreda.
- f) **Kada uklanjate zaglavljeno zelenilo ili servisirate makaze za živu ogradu, uverite se da su svi prekidači za uključivanje/isključivanje isključeni, i da je akumulatorsko pakovanje uklonjeno ili odvojeno.** Neočekivano aktiviranje makaza za živu ogradu prilikom uklanjanja zaglavljeno zelenila ili servisiranja može da dovede do ozbiljnih telesnih povreda.
- g) **Nosite makaze za sečivo za ručku kada se sečivo zaustavilo i vodite računa da ne aktivirate nijedan prekidač za uključivanje/isključivanje.** Pravilno nošenje makaza za živu ogradu smanjuje rizik od nenamernog pokretanja i rezultirajućih telesnih povreda sečivima.
- h) **Kada transportujete ili skladištite makaze za živu ogradu, uvek koristite futrolu sečiva.** Pravilno nošenje makaza za živu ogradu smanjuje rizik od telesnih povreda sečivima.

Dodatne bezbednosne napomene za makaze za živu ogradu

- Nosite ličnu zaštitnu opremu zbog lične bezbednosti:



- Koristite zaštitu za oči
- Koristite štitnike za sluh
- Koristite zaštitne rukavice

- Nosite odgovarajuću radnu odeću, kao što su čvrsta obuća sa protivkliznim đonom i čvrste, dugačke pantalone.
- Ne nosite dugačku odeću ili nakit, jer bi mogli da budu zahvaćeni pokretnim delovima.
- Ne koristite uređaj kada idete bosu ili nosite sandale.
- Uređaj je namenjen za upotrebu od strane odraslih osoba. Mlade osobe preko 16 godina smeju da koriste uređaj samo pod nadzorom.
- **Uređaj je predviđen za rezanje živih ograda. Ne režite grane, tvrdo drvo ili drugo uređajem.** Uređaj bi mogao da se ošteti.
- **Prilikom rada, uvek čvrsto držite uređaj obema rukama i na odstojanju od Vašeg tela.** Na taj način možete bolje da kontrolišete uređaj u neočekivanim situacijama.
- **Prilikom rada uređajem, nosite odgovarajuću odeću i zaštitne rukavice. Nikada ne dirajte niti podižite uređaj za sečivo.** Kontakt sa sečivom može da dovede do povreda.
- **Ne koristite uređaj u blizini zapaljivih tečnosti ili gasova.** U slučaju kratkog spoja postoji opasnost od požara i eksplozije.
- Uverite se da se uređaj propisno nalazi u jednom od unapred zadatih radnih položaja, pre nego što ga startujete.
- **Sečiva treba redovno da se kontrolišu na habanje i da se naknadno bruse.** Tupa sečiva preopterećuju uređaj. Štete, koje su usled toga nastale, ne podležu garanciji.
- Isključite uređaj i uklonite akumulator. Uverite se da su se svi pokretni delovi potpuno zaustavili
 - uvek kada napuštate uređaj
 - pre nego što uklonite blokade ili otklonite začepljenja
 - pre nego što proverite uređaj, pre nego što ga očistite ili na njemu radite
- Ako jedinica za rezanje dodirne strano telo ili uređaj počne neobično jako da vibrira, potrebno je da odmah izvršite proveru:
 - pregledajte labave delove i pritegnite ih
 - tražite oštećenja
 - zamenite oštećene delove istovetnim delovima ili ih dajte na popravku.
- **Ne pokušavajte da sami popravljate uređaj, osim ako ste za to stručni. Sve radove, koji nisu navedeni u ovom uputstvu za upotrebu, sme da vrši samo naš servisni centar.** Mnoge nezgode su prouzrokovane loše održavanim uređajima.
- **Koristite isključivo pribor koji preporučuje PARKSIDE.** Neprikladan pribor može da prouzrokuje električni udar ili požar.

Preostali rizici

Čak iako propisno rukujete ovim uređajem, postoje preostali rizici. Sledeće opasnosti mogu da nastupe u vezi sa konstrukcijom i izvedbom ovog uređaja:

- Oštećenja oka, ako ne nosite pogodnu zaštitu za oči.
- Oštećenja sluha, ako ne nosite odgovarajuće štitičke za sluh.
- Narušavanje zdravlja, koje je posledica vibracija šake i ruke ako koristite uređaj duže vremena ili ako ga nepropisno vodite i održavate.
- Posekotine

⚠ UPOZORENJE! Opasnost od elektromagnetnog polja, koje se stvara kada je uređaj u radu. Polje može pod određenim okolnostima da negativno utiče na aktivne ili pasivne medicinske implantate. U cilju smanjenja opasnosti od ozbiljnih ili smrtonosnih povreda, osobama sa medicinskim implantatima preporučujemo da se pre rukovanja uređajem konsultuju sa svojim lekarom i proizvođačem medicinskog implantata.

Priprema

⚠ UPOZORENJE! Opasnost od povreda usled nenamernog pokretanja uređaja. Umetnite akumulator u uređaj tek kada uređaj bude u potpunosti pripremljen za rad.

Zidni držač

⚠ UPOZORENJE! Telesne povrede ili materijalne štete prilikom bušenja. **Pomoću prikladnih detektora utvrdite ima li na datom području skrivenih provodnika za napajanje, ili se za pomoć obratite lokalnom komunalnom preduzeću.** Usled

kontakta sa električnim kablovima može doći do požara ili strujnog udara. Ako oštetite neku cev gasovoda može doći do eksplozije. Ukoliko probušite neku vodovodnu cev prouzrokovaćete štetu na imovini.

Otvor u obliku ključa (16) na donjoj strani uređaja

Neophodni alati i pomoćna sredstva (nije isporučeno)

- Vijak (Glava vijka: Ø 8 - 10 mm)
- odgovarajući odvijač
- po potrebi, tipla

Pričvršćivanje zidnog držača

- Montirajte vijak pomoću tipli u željeni položaj na zidu.
- Glava vijka treba da strši oko 10 mm iz zida.
- Vodite računa da je naprava za vešanje dimenzionisana za težinu uređaja.
- (sl. C) Uređaj možete da zakačite otvorom u obliku ključa (16) za vijak i da ga povučete nadole do graničnika.

Naprava za vešanje na zaštiti sečiva (15)

Neophodni alati i pomoćna sredstva (nije isporučeno)

- Vijak (Glava vijka: Ø 5 - 7 mm)
- odgovarajući odvijač
- po potrebi, tipla

Pričvršćivanje zidnog držača

- Montirajte dva vijka na rastojanju od 17 mm pomoću tipli u željeni položaj na zidu.
- Glava vijka treba da strši oko 10 mm iz zida.
- Vodite računa da je naprava za vešanje dimenzionisana za težinu uređaja.
- (sl. C) Uređaj možete da zakačite napravom za vešanje na zaštitu sečiva (15) za oba vijka i da ga povučete nadole do graničnika.

Upravljački elementi

Upoznajte se sa upravljačkim elementima pre puštanja uređaja u rad prvi put.

• Prekidač za uključivanje/isključivanje (6)

- Uključivanje: Pritisnite zajedno sa sigurnosnim prekidačem (4) i držite pritisnutim.
- Isključivanje: Pustite prekidač za uključivanje/isključivanje (6) ili sigurnosni prekidač (4).

• Sigurnosni prekidač (4)

Garantuje dvoručni režim rada.

Provera stanja napunjenosti akumulatora

LED indikatori	Značenje
crven, narandžast, zelen	Akumulator je napunjen
crven, narandžast	Akumulator je delimično napunjen
crven	Akumulator mora da se napuni

1. Pritisnite taster (12) pored indikatora stanja napunjenosti (11) na akumulatoru (9). LED lampice indikatora stanja napunjenosti pokazuju napunjenost akumulatora.
2. Punite akumulator (9) kada svetli samo još crvena LED lampica indikatora stanja napunjenosti (11).

Punjenje akumulatora

Pogledajte takođe uputstvo za upotrebu punjača.

Napomene

- Pustite da se zagrejani akumulator ohladi pre punjenja.
- Ne izlažite akumulator jakoj sunčevoj svetlosti duže vreme i ne odlažite ga na grejače (maks. 50°C).

Punjenje akumulatora

1. Izvadite akumulator (9) iz uređaja.
2. Gurnite akumulator (9) u otvor za punjenje na punjaču za akumulator (13).
3. Priključite punjač akumulatora (13) na utičnicu.
4. Nakon uspešnog postupka punjenja, odvojite punjač akumulatora (13) od mreže.
5. Izvucite akumulator (9) iz punjača akumulatora (13).

Kontrolne LED diode na punjaču (13)

zelen	crven	Značenje
svetli	—	<ul style="list-style-type: none"> akumulator je potpuno napunjen spremno (akumulator nije umetnut)
—	svetli	akumulator se puni
—	treperi	Baterija je pregrejana
treperi	treperi	A bateria está defeituosa

Rad

Rad uređajem

▲ UPOZORENJE! Opasnost od povreda! Obratite pažnju na sledeće napomene.

- **NAPOMENA!** Oštećenja na sigurnosnoj šipci sečiva (2). Prilikom rezanja, vodite računa da ne dodirnete predmete, kao npr. žičane ograde ili podupirače za biljke.
- Uvek nosite čvrstu obuću i dugačke pantalone, zaštitu za sluh, radne rukavice i zaštitne naočare kada rukujete uređajem.
- Uređaj je predviđen isključivo za radove kod kojih stojite na tlu, a ne na merdevinama ili na drugoj nestabilnoj platformi.
- Ne smete više da koristite uređaj ako je bilo koji prekidač oštećen.
- Odmah isključite uređaj i izvadite akumulator, u slučaju blokiranja sigurnosne šipke sečiva (2) čvrstim predmetima. Tek nakon toga uklonite predmet.
- Izbegavajte preopterećenje uređaja tokom rada.

Tehnike rezanja

- Najpre odrežite debele grane makazama za granje.
- Dvostrana sigurnosna šipka sečiva (2) omogućava rezanje u oba smera ili pokretima klacjenja sa jedne strane na drugu stranu.
- Prilikom vertikalnog rezanja, pomerajte makaze za živu ogradu ravnomerno unapred ili u obliku luka gore-dole.
- Prilikom horizontalnog rezanja, pomerajte makaze za živu ogradu u obliku srpa ka

ivici žive ograde, tako da odsečene grane padnu na tlo.

- Da bi se dobile dugačke, pravolinijske linije, preporučuje se zatezanje konopaca.

Rezanje žive ograde (sl. B)

Preporučuje se rezanje žive ograde u obliku trapeza, da lišće sa donjih grana ne bi otpalo. To odgovara prirodnom rastu biljke i dozvoljava optimalno napredovanje žive ograde. Prilikom rezanja se smanjuju samo nove godišnje mladice i tako se stvara gusto granjanje i dobra vizuelna zaštita.

1. Prvo režite bočne strane žive ograde. U tu svrhu, pomerajte makaze za živu ogradu u smeru rasta odozdo ka gore. Ako režete odozgo ka dole, tanje grane se pomeraju ka spoljnoj strani, čime mogu da nastanu tanka mesta ili rupe.
2. Režite gornju ivicu, prema ukusu, pravolinijski, u obliku krova ili okruglo.
3. Podrežite mladice u željeni oblik. Glavni izdanak bi trebalo ostaviti nepromenjeno, dok živa ograda ne ostvari predviđenu visinu. Svi ostali izdanci se skraćuju na pola.

Rezanje slobodnorastućih živih ograda

Slobodnorastuće žive ograde ne dobijaju oblik reza, ali one moraju redovno da se režu da ni bi bile previsoke.

Pre rada

Izvršite sledeće korake pre početka svakog rada. Na taj način je zagarantovana duga i pouzdana upotreba.

- Pre početka rada, pregledajte žive ograde i grmlje na sakrivene predmete, kao npr. žice ili sakriveni vodovi.
- Pre svake upotrebe, prekontrolišite uređaj na očigledne nedostatke, kao što su labavi, istrošeni ili oštećeni delovi. Prekontrolišite čvrsto naleganje vijaka na sigurnosnoj šipci sečiva (2).
- Ne režite tupom ili pohabanom sigurnosnom šipkom sečiva (2), jer će se u suprotnom motor i prenosnik uređaja preopteretiti.
- Proverite poklopce i zaštitne uređaje na prisustvo oštećenja i ispravno naleganje.
 - Zaštita graničnika (1)
 - Zaštita za ruke (3)

Rezervni delovi i pribor, P. 30

Umetanje i vađenje akumulatora

▲ UPOZORENJE! Opasnost od povreda usled nenamernog pokretanja uređaja. Umetnite akumulator u uređaj tek kada uređaj bude u potpunosti pripremljen za rad. **NAPOMENA!** Opasnost od oštećenja! Pogrešan akumulator može da ošteti uređaj i akumulator.

Umetanje akumulatora

1. Gurnite akumulator (9) duž vodilice u držač akumulatora (8). Akumulator će čujno usednuti.

Vađenje akumulatora

1. Pritisnite deblokadu akumulatora (10) na akumulatoru (9) i držite ga pritisnutim.
2. Izvucite akumulator iz držača akumulatora (8).

Uključivanje i isključivanje

Napomene

- Uređaj može da se pogoni samo sa umetnutim akumulatorom.
- Pre uključivanja uređaja, uklonite zaštitu sečiva (14) sa sigurnosne šipke sečiva (2). Pritisnite zaštitu sečiva na mestima koja su označena sa →PRESS←.
- Prekidač za uključivanje/isključivanje (6) i sigurnosni prekidač (4) ne smeju da budu blokirani. Nakon što pustite prekidač morate da isključite motor.

Uključivanje

▲ OPREZ! Telesne povrede ili oštećenja uređaja! Vodite računa o stabilnom položaju i čvrsto držite uređaj obema rukama na odstojanju od Vašeg tela.

1. Uklonite zaštitu sečiva (14).
2. Uverite se da je akumulator (9) umetnut.
3. Uvek držite uređaj obema šakama: Jednom šakom za ručku (7) i drugom šakom za prednju ručku (5).
4. Pritisnite sigurnosni prekidač (4) na prednjoj ručki (5).
5. **NAPOMENA!** Pre uključivanja uređaja, vodite računa da uređaj ne dodirne predmete.

Držite sigurnosni prekidač (4) na prednjoj ručki (5) pritisnutim i istovremeno pritisnite prekidač za uključivanje/isključivanje (6) na ručki (7). Uređaj radi pri najvećoj brzini.

Isključivanje

1. Pustite jedan od dva prekidača.
2. Sačekajte da se električni alat zaustavi pre nego što ga odložite.
3. Izvadite akumulator (9) iz uređaja kada ostavljate uređaj bez nadzora ili kada završite posao.

Transport

Napomene

- Isključite uređaj i uklonite akumulator(9). Uverite se da su se svi pokretni delovi potpuno zaustavili.
- Transportujte makaze za živu ogradu uvek sa zaštitom sečiva (14).
- Čvrsto držite makaze za žbunje jednom rukom za prednju ručku (5), pri čemu jedinica za rezanje pokazuje nadole.

Čišćenje, održavanje i skladištenje

▲ UPOZORENJE! Opasnost od povreda usled nenamernog pokretanja uređaja. Zaštitite se prilikom radova na održavanju i čišćenju. Isključite uređaj i uklonite akumulator (9).

Radove na popravljanju i održavanju, koji nisu opisani u ovom uputstvu, treba da obavlja naš servisni centar. Koristite samo originalne rezervne delove.

Čišćenje

▲ UPOZORENJE! Električni udar! Nikada ne prskajte uređaj vodom.

NAPOMENA! Opasnost od oštećenja. Hemijske supstance mogu da nagrizu plastične delove uređaja. Ne koristite sredstva za čišćenje, odn. rastvarače.

- Održavajte proreze za ventilaciju, kućište motora i ručke uređaja uvek čisto. U tu svrhu, koristite vlažnu krpu ili četku.

Čišćenje i nega sigurnosne šipke sečiva

Neophodni alati i pomoćna sredstva (nije isporučeno)

- Krpa
- Ulje za negu u spreju

Nega nakon svake upotrebe

- Uklonite zaglavljenu otpad zelenila.
- Očistite sigurnosnu šipku sečiva (2) nauljenom krpom.
- Negujte sigurnosnu šipku sečiva (2) uljem za negu u spreju.

Održavanje

- Pre svake upotrebe, prekontrolišite uređaj na očigledne nedostatke, kao što su labavi, istrošeni ili oštećeni delovi. Prekontrolišite čvrsto naleganje vijaka na sigurnosnoj šipci sečiva (2).
- Proverite poklopce i zaštitne uređaje (1/3) na prisustvo oštećenja i ispravno naleganje. Zamenite te delove, ako je potrebno ili ih dajte servisnom centru na popravku.
- Lagane ureze na zupcima možete sami da naoštrite. U tu svrhu, prevucite sečiva preko uljnog kamena. Samo oštri zupci ostvaruju dobar učinak rezanja.
- Tupe, iskrivljene ili oštećene sigurnosne šipke sečiva morate da zamenite.

Radove, koji nisu opisani u ovom uputstvu za upotrebu, treba da obavi naš servisni centar. Koristite isključivo originalne delove.

Održavanje

Neophodni alati i pomoćna sredstva

- Zaštita za ruke (3, *Rezervni delovi i pribor*, P. 30)
- Odvijač sa krstastim vrhom (nije isporučeno)

Zamena zaštite za ruke (sl. D)

1. Otpustite dva vijka (17) na zaštiti za ruke (3) pomoću odvijača.
2. Zamenite oštećenu zaštitu za ruke (3).
3. Pričvrstite novu zaštitu za ruke (3) sa dva vijka (17).

Skladištenje

Uvek skladištite uređaj i pribor:

- čisto
- u suvom
- zaštićene od prašine
- sa zaštitom sečiva (14) preko sigurnosne šipke sečiva (2)
- van domašaja dece

Temperatura skladištenja za akumulator i uređaj iznosi između 0 °C i 45 °C.

Izbegavajte ekstremno niske ili visoke temperature tokom skladištenja, da akumulator ne bi izgubio snagu.

Izvadite akumulator iz uređaja pre dužeg skladištenja (npr. preko zime) (poštujte zasebno uputstvo za upotrebu akumulatora i punjača).

Pronalaženje greške

Sledeća tabela Vam pomaže kod uklanjanja manjih smetnji:

Problem	Mogući uzrok	Otklanjanje greške
Uređaj se ne pokreće	Akumulator (9) nije umetnut	<i>Umetanje akumulatora</i> , P. 27
	Akumulator (9) je ispražnjen	Napunite akumulator (vidi zasebno uputstvo za upotrebu „Akumulator i punjač“)
	Sigurnosni prekidač (4) ili prekidač za uključivanje/isključivanje (6) je neispravan.	Obratite se servisnom centru.
	Motor je u kvaru	
Uređaj radi sa prekidima	Prekid internog kontakta	Obratite se servisnom centru.
	Sigurnosni prekidač (4) ili prekidač za uključivanje/isključivanje (6) je neispravan.	

Problem	Mogući uzrok	Otklanjanje greške
Sigurnosna šipka sečiva(2) postaje vruća.	Sigurnosna šipka sečiva (2) je tupa	Dajte sigurnosnu šipku sečiva na oštrenje ili zamenu (servisni centar)
	Sigurnosna šipka sečiva (2) ima ureze.	
	Preveliko trenje zbog nedostatka maziva	Podmažite sigurnosnu šipku sečiva (2) uljem
Loš učinak rezanja	Preveliko trenje zbog nedostatka maziva	Podmažite sigurnosnu šipku sečiva (2) uljem
	Sigurnosna šipka sečiva (2) je tupa	Dajte sigurnosnu šipku sečiva na oštrenje ili zamenu (servisni centar)
	Sigurnosna šipka sečiva je zaprljana	Očistite sigurnosnu šipku sečiva
	Loša tehnika rezanja	Pogledajte <i>Tehnike rezanja</i> , P. 26

Odlaganje/zaštita životne sredine

Izvadite akumulator iz aparata i odložite aparat, pribor i ambalažu na ekološki prihvatljiv način.



Ne bacajte električne uređaje u kućni otpad.

Simbol precrtane kante za otpatke na točkovima znači da se ovaj proizvod na kraju svog životnog veka ne sme odlagati kao nesortirani komunalni otpad.

Direktiva 2012/19/EU o starim električnim i elektronskim uređajima:

Potrošači su zakonski obavezni da recikliraju električne i elektronske uređaje na ekološki prihvatljiv način na kraju njihovog radnog veka. Na ovaj način se obezbeđuju ekološki prihvatljiva reciklaža i ušteda resursa. U zavisnosti od toga kako se primenjuje u nacionalnom zakonu, imate sledeće opcije:

- vratiti ga prodajnom mestu,
- predati ga na službeno sabirno mesto,
- vratiti ga proizvođaču/distributeru.

Ovo se ne odnosi na delove pribora i pomoćna sredstva bez električnih sastavnih delova, koji su priloženi uz stare uređaje.

Odlaganje akumulatora na ekološki prihvatljiv način



Ne bacajte akumulator u kućni otpad, u vatru (opasnost od eksplozije) ili u vodu. Oštećeni akumulatori mogu da ugroze životnu sredinu i Vaše zdravlje, kada cure otrovne pare ili tečnosti.

U obavezi ste da odložite neispravne ili istrošene akumulatore na ekološki prihvatljiv način.

- Ne otvarajte akumulatore i izbegavajte mehaničko oštećenje. Postoji opasnost od kratkog spoja i mogu da se pojave isparenja, koja nadražuju disajne puteve.
- Iz bezbednosnih razloga, akumulatore bi trebalo isprazniti pre odlaganja.
- Odlepiti polove da biste sprečili kratke spojeve.
- Odložite akumulatore preko prodavnice ili sabirnog mesta.
- **Oštećeni akumulatori**
Posebno pažljivo rukujte akumulatorima koji su spolja oštećeni!
 - Ne dirajte oštećene akumulatore golim rukama.
 - Ako ne možete da odlepiti polove, stavite akumulatore pojedinačno u plastičnu kesu.
 - Stavite oštećene akumulatore pojedinačno u nezapaljivu posudu koja može da se zaključa i koja još može da se napuni peskom.

- Odnesite oštećene akumulatore na sabirno mesto kod stručnog osoblja.

- pošaljete e-mail na: grizzly@lidl.rs

• posetite najbližu Lidl prodavnicu.
Da bismo osigurali najbržu asistenciju, molimo da sačuvate fiskalni račun i date ga na uvid prilikom izjavljivanja reklamacije.

Kako izjaviti reklamaciju?

Molimo Vas:

- da pozovete korisnički servis:
0800 801 807

Rezervni delovi i pribor

Rezervni delovi i pribor stoje na raspolaganju na stranici www.grizzlytools.shop. Ukoliko imate problema sa postupkom poručivanja, obratite nam se preko naše onlajn-prodavnice. Za dodatna pitanja se obratite: *Garancija / Garantni list, P. 31*

Lidl i proizvođač nisu u mogućnosti da garantuju obezbeđivanje servisiranja i dostupnost rezervnih delova nakon isteka garantog perioda/ perioda saobraznosti. Ukoliko za tim bude potrebe, putem naše Službe za potrošače možete proveriti dostupnost rezervnih delova i opcije za popravku. Hvala na razumevanju.

Poz. br.	Ime	Naredba br.
3	Zaštita za ruke	91120035
14	Zaštita sečiva	91120037

Garancija / Garantni list

Poštovani kupci,
Ovim putem Vas upoznajemo sa Vašim pravima i obavezama koje proističu iz Zakona o zaštiti potrošača, a u pogledu ostvarivanja prava iz garancije.

Ova garancija ni na koji način ne utiče, niti isključuje prava koja kupac ima u skladu sa važećim Zakonom o zaštiti potrošača po osnovu zakonske odgovornosti prodavca za nesaobraznost robe ugovoru koja traje 2 godine od dana kada je roba predata kupcu. Davalac garancije ovom izjavom preuzima obavezu da kupcima svojih aparata, a pod uslovima i redosledom definisanim u ovoj izjavi, obezbedi:

- besplatno otklanjanje kvarova u garantnom roku, koji bi nastali kod uobičajene upotrebe ili zbog grešaka u proizvodnji i materijalu, ili
- zamenu aparata kada opravka shodno odredbi prethodne tačke nije moguća, ili
- povrat novca kada ni zamena aparata shodno odredbi prethodne tačke nije moguća.

Ukupan rok garancije je 3 godine.

Garantni rok počinje da važi od datuma kupovine proizvoda, odnosno od prijema istog od strane kupca, a što se dokazuje fiskalnim računom.

Garancija važi na teritoriji Republike Srbije. Kupac može da izjavi reklamaciju usmeno u nekom od prodajnih objekata Lidl Srbija KD, odnosno telefonom, pisanim putem ili elektronskim putem na kontakte kompanije Lidl Srbija KD, uz dostavu računa na uvid. U cilju ispravnog funkcionisanja uređaj se koristi u skladu sa njegovom namenom i Uputstvom za upotrebu.

Na osnovani zahtev kupca, koji je izjavljen u garantnom roku i u skladu sa uslovima iz ove Izjave, prodavac će izvršiti otklanjanje kvarova i nedostataka na proizvodu ili druge radnje u skladu sa ovom Izjavom, a u roku predviđenom Zakonom.

Garantni uslovi:

Pre obraćanja prodavcu za tehničku pomoć, potrebno je proveriti ispravnost instalacije i ostalih potrebnih uslova naznačenih u Uputstvu za upotrebu.

Kupac je dužan da prodavcu preda sve pripadajuće delove uređaja koje je preuzeo u trenutku kupovine.

Popravke u roku garancije:

Garancija važi počev od dana kada je proizvod predat kupcu, a koja se utvrđuje na osnovu fiskalnog računa. U garantnom periodu davalac garancije, odnosno prodavac je u obavezi da otkloni tehničke kvarove koji bi nastali kod uobičajene upotrebe ili zbog grešaka u proizvodnji i materijalu, bez naknade i u zakonskom roku. Ukoliko opravka nije moguća, davalac garancije, odnosno prodavac je ovlašćen i dužan da sprovede druge radnje u skladu sa ovom Izjavom.

Lidl i proizvođač nisu u mogućnosti da garantuju obezbeđivanje servisiranja i dostupnost rezervnih ili zamenskih delova van postupka ostvarivanja prava iz garancije/zakonske odgovornosti za saobraznost. Ukoliko za tim bude potrebe, putem naše Službe za potrošače možete proveriti dostupnost rezervnih delova i opcije za popravku. Hvala na razumevanju.

Garancija ne važi u sledecim slučajevima:

1. Ukoliko prodavcu uz uređaj nije priložen fiskalni račun ili drugi dokaz o kupovini koji sadrži datum prodaje.
2. Ukoliko je kvar prouzrokovan udarom groma, strujnim udarom ili sličnim delovanjem spoljne sile na sam uređaj (požar, poplava, naponski udar..).
3. Ukoliko su nastali kvarovi i oštećenja na uređaju posledica delovanja spoljnih uticaja, kao što su: velika vlaga, previsoka i suviše niska temperatura (pucanje cevi usled smrzavanja, oštećenja gumenih delova, rđanje, itd.)
4. Ukoliko uređaj nije korišćen u skladu sa Uputstvom za upotrebu.
5. Ukoliko je uređaj pokušalo da popravi treće neovlašćeno lice.
6. Ukoliko uređaj nije korišćen u skladu sa namenom.
7. Ukoliko je čišćenje i održavanje uređaja urađeno protivno Uputstvu za upotrebu.
8. Ukoliko je uređaj korišćen u profesionalne svrhe.

9. Ukoliko uz proizvod nisu predati svi pripadajući delovi proizvoda koje je kupac preuzeo u trenutku kupovine.

Naziv proizvoda:	Aku makaze za živu ogradu
Model:	PHSA 20-Li C3
IAN/Serijski broj:	480994_2410/000001–205000
Proizvođač:	Grizzly Tools GmbH & Co. KG ; Stockstädter Str. 20; 63762 Großostheim; NEMAČKA; www.grizzlytools.de
Ovlašćeni serviser:	ICOM Communications doo, Novosadski put 68, 21203 Veternik, tel. 021 3000 151, mob. 060 480 0476
Datum predaje robe potrošaču:	datum sa fiskalnog računa
Uvozi i stavlja u promet:	Lidl Srbija KD, Prva južna radna 3, 22330 Nova Pazova, Republika Srbija, tel. 0800 801 807, Kontakt obrazac na parksidediy.com

Prevod originalne EU deklaracije o usklađenosti

<p>Uređaj: Aku makaze za živu ogradu Model: PHSA 20-Li C3 Serijski broj: 000001–205000</p> <p>Gore opisani predmet Izjave ispunjava relevantne harmonizovane propise Unije:</p> <p>2006/42/EC • 2014/30/EU • 2000/14/EC & 2005/88/EC • 2011/65/EU & (EU) 2015/863 Uređaj sa baterijom Smart PAPS 204 A1/ Smart PAPS 208 A1/Smart PAPS 2012 A1: 2014/53/EU</p> <p>Gore naveden predmet Izjave ispunjava propise smernice 2011/65/EU Evropskog parlamenta i veća od 8. juna 2011. godine za ograničenje upotrebe određenih opasnih materija u električnim i elektronskim uređajima.</p> <p>Da bi se obezbedila usklađenost, primenjeni su sledeći usaglašeni standardi, kao i nacionalni standardi i propisi:</p> <p>EN 62841-1:2015/A11:2022 EN 62841-4-2:2019/A11:2022 • EN IEC 63000:2018 EN IEC 55014-1:2021 • EN IEC 55014-2:2021 Uređaj sa baterijom Smart PAPS 204 A1/Smart PAPS 208 A1/Smart PAPS 2012 A1: EN 301 489-1 V2.2.3:2019 • Draft EN 301 489-17 V3.2.6:2023 EN 300 328 V2.2.2:2019 • EN 50663:2017</p> <p>U skladu sa Direktivom 2000/14/EC o emisiji buke, potvrđeno je sledeće: Nivo zvučne snage (L_{WA}) – izmereno: 87,4 dB; – garantovano: 90 dB</p> <p>Korišćen postupak ocenjivanja usaglašenosti prema 2000/14/EC, Aneks V.</p> <p>Isključivu odgovornost za izdavanje ove Izjave o usklađenosti snosi proizvođač:</p> <p> Grizzly Tools GmbH & Co. KG Stockstädter Str. 20 63762 Großostheim NEMAČKA 02.06.2025</p> <p> Christian Frank Ovlašćeni predstavnik za dokumentaciju</p>

Cuprins

Introducere.....	33
Utilizarea prevăzută.....	33
Furnitura livrată/accesorii.....	34
Prezentare generală.....	34
Descrierea funcționării.....	34
Date tehnice.....	34
X 20 V TEAM.....	35
Indicații de siguranță.....	35
Semnificația indicațiilor de siguranță.....	35
Pictograme și simboluri.....	35
Avertismente generale de siguranță pentru unelte electrice.....	36
Avertismente de siguranță pentru mașina de tuns gard viu.....	38
Riscuri reziduale.....	39
Pregătirea.....	39
Suport de perete.....	40
Elemente de comandă.....	40
Verificarea stării de încărcare a acumulatorului.....	40
Încărcarea acumulatorului.....	40
Funcționarea.....	41
Lucrul cu aparatul.....	41
Tehnici de tăiere.....	41
Înainte de funcționare.....	41
Introducerea și scoaterea acumulatorului.....	42
Pornirea și oprirea.....	42
Transport.....	42
Curățarea, întreținerea și depozitarea.....	42
Curățarea.....	42
Întreținere.....	43
Depozitarea.....	43
Depistarea defecțiunilor.....	43
Eliminarea/protecția mediului.....	44
Eliminarea ecologică a acumulatorilor.....	44
Service.....	45
Garanție.....	45
Reparație-service.....	46
Service-Center.....	46
Importator.....	46
Piese de schimb și accesorii.....	46
Traducerea originalului declarației de conformitate UE.....	47
Reprezentare explodată.....	101

Introducere

Felicitări pentru achiziția noului dvs. trimmer cu acumulator pentru gard viu (numit în continuare aparat sau sculă electrică).

V-ați decis astfel pentru un aparat de calitate ridicată. Acest aparat a fost verificat în timpul producției cu privire la calitate și a fost supus unui control final. Capacitatea de funcționare a aparatului dumneavoastră este așadar asigurată.

Nu se poate exclude faptul că, în cazuri individuale, pot exista cantități reziduale de lubrifiant pe sau în aparat. Aceasta nu este o deficiență sau un defect și niciun motiv de îngrijorare.



Instrucțiunile de utilizare sunt parte componentă a acestui aparat. Acestea conțin indicații importante referitoare la siguranța, utilizarea și eliminarea produsului. Citiți cu atenție instrucțiunile de utilizare. Familiarizați-vă cu elementele de operare și utilizarea corectă a aparatului. Aparatul trebuie utilizat numai conform descrierii și pentru domeniile de utilizare indicate. Păstrați cu grijă aceste instrucțiuni de utilizare și predați aparatul către terți însoțit de toate documentele.

Utilizarea prevăzută

Aparatul este destinat exclusiv pentru utilizarea următoare:

- Tăierea și tunderea gardurilor vii, a tufișurilor și a arbuștilor ornamentali.

Aparatul este destinat utilizării de către adulți. Tinerii cu vârsta peste 16 ani pot folosi aparatul numai sub supraveghere.

Este interzisă folosirea aparatului în condiții de ploaie și umiditate ambientală.

Orice altă utilizare nespecificată în mod explicit în aceste instrucțiuni de utilizare poate reprezenta un pericol serios pentru utilizator și poate conduce la deteriorarea aparatului. Operatorul sau utilizatorul aparatului este răspunzător accidentele sau daunele produse altor persoane sau proprietății acestora. Aparatul este destinat utilizării în domeniul casnic. Acesta nu a fost conceput pentru utilizarea permanentă industrială. Folosirea aparatului în scop industrial are ca rezultat pierderea garanției. Producătorul nu este responsabil pentru daunele produse ca ur-

mare a utilizării neconforme cu destinația sau a operării greșite.

Aparatul face parte din seria **X 20 V TEAM** și poate fi exploatat cu acumuloarele din seria **X 20 V TEAM**. Încărcarea acumuloarelor din seria **X 20 V TEAM** este permisă numai cu încărcătoare care fac parte din seria **X 20 V TEAM**.

Furnitura livrată/accesorii

Dezambalați aparatul și verificați furnitura livrată.

Eliminați ambalajul în mod regulamentar.

- Foarfecă pentru gard viu, cu acumulator
- Protecție lamă
- Traducere a instrucțiunilor originale

Acumulatorul și încărcătorul nu sunt incluse în volumul ofertei.

Prezentare generală

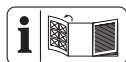

Veți găsi imaginile aparatului pe pagina pliată din față.

- 1 Protecție la impact
- 2 Lamă dințată de siguranță
- 3 Protecția mâinilor
- 4 Întrerupător de siguranță
- 5 Mâner frontal
- 6 Întrerupător de pornire/oprire
- 7 Mâner
- 8 Suport de acumulator
- 9 Acumulator
- 10 Deblocare-acumulator
- 11 Indicator stare încărcare
- 12 Tastă (Indicator stare încărcare)
- 13 Încărcător
- 14 Protecție lamă
- 15 Dispozitiv de suspendare (Protecție lamă)
- 16 Orificiu gaură de cheie
- 17 Șurub

Fig. C

Fig. D

Descrierea funcționării

Aparatul este acționat de un electromotor. Dispozitivul de tăiere al aparatului este constituit dintr-o lamă dințată de siguranță cu dublu tăiș. În timpul tăierii, dinții urmează o

traiectorie liniară de dus-întors. Protecția la impact de la vârful lamei dințate de siguranță previne reculurile neplăcute atunci când se lovește de pereți, garduri, etc. Pentru a proteja utilizatorul, aparatul poate fi operat numai cu întrerupătorul de siguranță apăsat. Suplimentar protecția mâinii protejează împotriva ramurilor și crengilor. Informații despre funcția elementelor de comandă pot fi consultate în descrierile următoare.

Date tehnice

Foarfecă pentru gard viu, cu acumulator

..... **PHSA 20-Li C3**

Tensiune nominală U 20 V \approx

Greutate cu acumulator (20 V, 2 Ah) \approx 2,9 kg

Turație la mersul în gol n_0 1300 min⁻¹

Număr de curse n_{max} 2600 min⁻¹

Lungime de tăiere \approx 505 mm

Lungimea lamei (inclusiv protecția la impact) \approx 585 mm

Distanța dintre dinții lamei \approx 20 mm

Diametru ramuri \leq 15 mm

Nivel de presiune acustică (L_{pA})

..... 79,4 dB; K_{pA} =3 dB

Nivel de putere acustică (L_{WA})

– garantat 90 dB

– măsurat 87,4 dB; K_{WA} =2,17 dB

Vibrație (a_h)

– Mâner 3,507 m/s²; K =1,5 m/s²

– Mâner frontal 2,819 m/s²; K =1,5 m/s²

Acumulator Li-Ion

Temperatură \leq 50 °C

– Proces de încărcare 4–40 °C

– Funcționarea –20–50 °C

– Depozitarea 0–45 °C

Acumulator PARKSIDE Performance Smart

Smart PAPS 204 A1/Smart PAPS 208 A1/

Smart PAPS 2012 A1

– bandă de frecvență 2400–2483,5 MHz

– transmite putere \leq 20 dBm

Valorile zgomotului și ale vibrațiilor au fost determinate conform normelor și dispozițiilor numite în declarația de conformitate.

Valoarea totală specificată a vibrației și valoarea specificată a emisiei de zgomot a fost măsurată în conformitate cu o procedură de verificare standardizată și pot fi utilizate pentru compararea unei scule electrice cu o altă unealtă. Valoarea totală specificată a vibrației

ei și valoarea specificată a emisiei de zgomot poate fi utilizată și pentru estimarea preliminară a încărcăturii.

⚠️ AVERTIZARE! Emisiile de vibrații și de zgomot pot diferi de valoarea indicată în timpul utilizării propriu-zise a sculei electrice, în funcție de felul și modul în care scula electrică este utilizată, îndeosebi ce tip de piesă este prelucrată. Este necesară stabilirea măsurilor de siguranță pentru protecția operatorului, care se bazează pe o evaluare a solicitării la vibrație în timpul condițiilor propriu-zise de utilizare (aici trebuie luate în considerare toate părțile ciclului de exploatare, de exemplu momentele în care scula electrică este decuplată și cele în care, deși este cuplată, funcționează fără sarcină).

X 20 V TEAM

Aparatul face parte din seria **X 20 V TEAM** și poate fi exploatat cu acumuloarele din seria **X 20 V TEAM**. Încărcarea acumuloarelor din seria **X 20 V TEAM** este permisă numai cu încărcătoare care fac parte din seria **X 20 V TEAM**.

Vă recomandăm să exploatați acest aparat exclusiv cu următoarele acumuloare: PAP 20 B1, PAP 20 B3, Smart PAPS 204 A1, Smart PAPS 208 A1, Smart PAPS 2012 A1

Vă recomandăm să încărcați acest aparat exclusiv cu următoarele încărcătoare: PLG 20 A3, PLG 20 A4, PLG 20 C1, PLG 20 C2, PLG 20 C3, PLG 201 A1, PDSLГ 20 A1, PDSLГ 20 B1, PDSLГ 20 B2, Smart PLGS 2012 A1

Date tehnice ale acumulatorului și încărcătorului: Vezi instrucțiunea separată.

Indicații de siguranță

Această secțiune tratează indicațiile de siguranță de bază la utilizarea aparatului.

⚠️ AVERTIZARE! Daune asupra persoanelor și bunurilor datorită lucrului necorespunzător cu acumulatorul. Respectați instrucțiunile de siguranță și indicațiile privind încărcarea și utilizarea corectă din instrucțiunile de utilizare ale acumulatorului și încărcătorului dumneavoastră din seria **X 20 V TEAM**. O descriere detaliată privind procesul de încărcare și alte informații puteți găsi în instrucțiunile de utilizare separate.

Semnificația indicațiilor de siguranță

⚠️ PERICOL! Dacă nu urmați această indicație de siguranță, apare un accident. Urmarea este vătămare corporală gravă sau deces.

⚠️ AVERTIZARE! Dacă nu urmați această indicație de siguranță, este probabil să apară un accident. Urmarea este probabil vătămare corporală gravă sau deces.

⚠️ PRECAUȚIE! Dacă nu urmați această indicație de siguranță, apare un accident. Urmarea este probabil vătămare corporală ușoară sau moderată.

OBSERVAȚIE! Dacă nu urmați această indicație de siguranță, apare un accident. Urmarea este probabil o pagubă materială.

Pictograme și simboluri

Pictograme pe aparat



Aparatul face parte din seria **X 20 V TEAM** și poate fi exploatat cu acumuloarele din seria **X 20 V TEAM**. Încărcarea acumuloarelor din seria **X 20 V TEAM** este permisă numai cu încărcătoare care fac parte din seria **X 20 V TEAM**.



Atenție!



Citiți instrucțiunile de utilizare



Aparatele electrice nu trebuie eliminate în gunoiul menajer.



Se va utiliza protecție pentru ochi



Se va utiliza protecție pentru auz



Se vor utiliza mănuși de protecție



Pericol de răniri prin tăiere! Țineți-vă mâinile la distanță.



Este interzisă folosirea aparatului în condiții de ploaie și umiditate ambientală.



Îndepărtați acumulatorul înainte de lucrările de întreținere.



Nivel de presiune acustică garantată L_{WA} în dB.

Pictograme pe protecția cuțitului



Apăsăți aici împreună cu protecția cuțitului pentru a-l detașa.

Avertismente generale de siguranță pentru unelte electrice

▲ AVERTIZARE! Citiți toate avertismentele de siguranță, instrucțiunile, ilustrațiile și specificațiile furnizate împreună cu această unealtă electrică. Nerespectarea tuturor instrucțiunilor enumerate mai jos poate avea ca rezultat șoc electric, incendiu și/sau vătămare gravă. **Păstrați toate avertismentele și instrucțiunile pentru referințe ulterioare.**

Termenul „unealtă electrică” din avertismentele se referă la unealta electrică cu alimentare de la rețeaua electrică (cu fir) sau la unealta electrică cu acumulatori (fără fir).

1. SIGURANȚA ZONEI DE LUCRU

- Păstrați zona de lucru curată și bine luminată.** Zonele dezordonate sau întunecate favorizează accidentele.
- Nu folosiți uneltele electrice în atmosfere explozive, cum ar fi în prezența unor lichide, gaze sau pulberi inflamabile.** Uneltele electrice creează scânteii care pot aprinde pulberea sau vaporii.
- Țineți copiii și persoanele prezente la distanță atunci când folosiți o unealtă electrică.** Distragerea atenției poate cauza pierderea controlului.

2. SIGURANȚA ELECTRICĂ

- Ștecherul uneltei electrice trebuie să se potrivească cu priza. Nu modificați niciodată ștecherul în niciun fel. Nu utilizați ștechere adaptoare cu unelte electrice împământate (legare la pământ).** Ștecherele nemodificate și prizele potrivite vor reduce riscul de șoc electric.
- Evitați contactul corpului cu suprafețele împământate sau legate la pământ, cum ar fi țevi, radiatoare, cuptoare și frigidere.** Există un risc crescut de șoc electric atunci când corpul dumneavoa-

astră este legat la pământ sau împământat.

- Nu expuneți uneltele electrice la ploaie sau condiții de umiditate.** Apa care intră într-o unealtă electrică va crește riscul de șoc electric.
 - Nu suprasolicitați cablul. Nu folosiți niciodată cablul pentru a transporta, trage sau scoate din priză unealta electrică. Țineți cablul departe de căldură, ulei, margini ascuțite sau piese în mișcare.** Cablurile deteriorate sau încurcate cresc riscul de șoc electric.
 - Atunci când folosiți o unealtă electrică în aer liber, utilizați un prelungitor adecvat pentru utilizare în aer liber.** Utilizarea unui cablu adecvat pentru exterior reduce riscul de șoc electric.
 - În cazul în care este inevitabilă utilizarea unei unelte electrice într-o locație cu umezeală, utilizați o sursă de alimentare protejată de un dispozitiv de curent rezidual (RCD).** Utilizarea unui dispozitiv de curent rezidual reduce riscul de șoc electric.
- ### 3. SIGURANȚA PERSONALĂ
- Rămâneți în alertă, urmăriți ceea ce faceți și folosiți simțul rațional atunci când folosiți o unealtă electrică. Nu folosiți o unealtă electrică în timp ce sunteți obosit sau sub influența drogurilor, alcoolului sau a medicamentelor.** Un moment de neatenție în timpul utilizării uneltelor electrice poate avea ca rezultat vătămări corporale grave.
 - Utilizați echipament individual de protecție. Purtați întotdeauna protecție pentru ochi.** Echipamentul de protecție, cum ar fi o mască de praf, pantofi de siguranță antiderapați, cască de protecție sau protecție auditivă, utilizat în condiții adecvate, va reduce vătămrile corporale.
 - Preveniți pornirea neintenționată. Asigurați-vă că comutatorul de încărcare este în poziția oprit înainte de conecta la sursa de alimentare și/sau la pachetul de acumulatori, de a ridica sau de a transporta unealta.** Transportarea uneltelor electrice cu degetul pe comutatorul de încărcare sau pe alimentarea cu energie a uneltelor electrice care au întrerupătorul pornit facilitează producerea accidentelor.

- d) **Îndepărtați orice cheie de reglare înainte de a porni unealta electrică.** O cheie fixă sau o altă cheie lăsată atașată pe o parte rotativă a unelei electrice poate provoca vătămări corporale.
- e) **Nu vă întindeți prea mult. Păstrați-vă în permanență echilibrul și poziția corectă a picioarelor.** Acest lucru permite un control mai bun al unelei electrice în situații neprevăzute.
- f) **Îmbrăcați-vă corespunzător. Nu purtați haine largi sau bijuterii. Țineți-vă părul și hainele departe de piesele în mișcare.** Hainele largi, bijuteriile sau părul lung pot fi prinse în piesele în mișcare.
- g) **În cazul în care sunt prevăzute dispozitive pentru conectarea instalațiilor de aspirare și colectare a prafului, asigurați-vă că acestea sunt conectate și utilizate în mod corespunzător.** Utilizarea colectării prafului poate reduce pericolele legate de praf.
- h) **Nu lăsați ca obișnuința dobândită în urma utilizării frecvente a uneltelor să vă permită să deveniți încrezător și să ignorați principiile de siguranță a uneltelor.** O acțiune neglijentă poate provoca vătămări grave într-o fracțiune de secundă.
- 4. UTILIZAREA ȘI ÎNGRIJIREA UNELTELOR ELECTRICE**
- a) **Nu forțați unealta electrică. Folosiți unealta electrică potrivit pentru aplicația dumneavoastră.** Uneltele electrice corecte vor face treaba mai bine și mai sigur, la viteza pentru care au fost proiectate.
- b) **Nu utilizați unealta electrică dacă comutatorul de încărcare nu o pornește și nu o oprește.** Orice unealtă electrică care nu poate fi controlată cu ajutorul comutatorului de încărcare este periculoasă și trebuie reparată.
- c) **Deconectați ștecherul de la sursa de alimentare și/sau scoateți pachetul de acumulatori, dacă este detașabil, din unealta electrică înainte de a face orice reglaje, de a schimba accesoriul sau de a depozita uneltele electrice.** Astfel de măsuri preventive de siguranță reduc riscul de pornire accidentală a unelei electrice.
- d) **Nu depozitați uneltele electrice nefolosite la îndemâna copiilor și nu permiteți persoanelor, care nu sunt familiarizate cu unealta electrică sau cu aceste instrucțiuni, să folosească unealta electrică.** Uneltele electrice sunt periculoase dacă se află în mâinile unor utilizatori neinstruiți.
- e) **Întreținerea uneltelor electrice și a accesoriilor. Verificați ca piesele în mișcare să nu fie aliniate necorespunzător sau blocate, să nu existe piese rupte și orice altă stare care ar putea afecta funcționarea unelei electrice. Dacă este deteriorată, reparați unealta electrică înainte de utilizare.** Multe accidente sunt cauzate de uneltele electrice întreținute necorespunzător.
- f) **Păstrați uneltele de tăiere ascuțite și curate.** Uneltele de tăiere întreținute corespunzător, cu muchii de tăiere ascuțite, sunt mai puțin susceptibile de a se bloca și sunt mai ușor de controlat.
- g) **Folosiți unealta electrică, accesoriile și cuțitele acesteia etc. în conformitate cu aceste instrucțiuni, ținând cont de condițiile de lucru și de lucrările care urmează să fie efectuate.** Utilizarea unelei electrice pentru operațiuni diferite de cele prevăzute ar putea duce la o situație periculoasă.
- h) **Păstrați mânerul și suprafețele de prindere uscate, curate și fără ulei și grăsime.** Mânerul și suprafețele de prindere alunecoase nu permit manevrarea și controlul sigur al unelei în situații neprevăzute.
- 5. UTILIZAREA ȘI ÎNGRIJIREA UNELTELOR CU ACUMULATORI**
- a) **Reîncărcați numai cu încărcătorul specificat de producător.** Un încărcător care este potrivit pentru un tip de pachet de acumulatori poate crea un risc de incendiu, atunci când este utilizat cu un alt pachet de acumulatori.
- b) **Folosiți uneltele electrice numai cu pachetele de acumulatori special concepute.** Utilizarea oricăror altor acumulatori poate crea un risc de vătămare și de incendiu.
- c) **Atunci când pachetul de acumulatori nu este utilizat, păstrați-l departe de alte obiecte metalice, cum ar fi agrafe**

- de hârtie, monede, chei, cuie, șuruburi sau alte obiecte metalice mici, care pot face o conexiune de la un terminal la altul. Scurtcircuitarea terminalelor acumulatorului poate provoca arsuri sau incendii.
- d) **În condiții de utilizare incorectă, din acumulator poate ieși lichid; evitați contactul cu acesta. În caz de contact accidental, spălați cu apă. În cazul în care lichidul intră în contact cu ochii, solicitați în plus și asistență medicală.** Lichidul scurs din acumulator poate provoca iritații sau arsuri.
- e) **Nu utilizați un pachet de acumulatori sau o unealtă care este deteriorată sau modificată.** Acumulatorii deteriorați sau modificați pot avea un comportament imprevizibil, ceea ce poate duce la incendii, explozii sau risc de rănire.
- f) **Nu expuneți un pachet de acumulatori sau o unealtă la foc sau la temperaturi excesive.** Expunerea la foc sau la temperaturi de peste 130 °C poate provoca o explozie.
- g) **Respectați toate instrucțiunile de încărcare și nu încărcați pachetul de acumulatori sau unealta în afara intervalului de temperatură specificat în instrucțiuni.** Încărcarea necorespunzătoare sau la temperaturi în afara intervalului specificat poate deteriora acumulatorul și crește riscul de incendiu.
6. **SERVICE**
- a) **Trimiteți unealta electrică pentru reparații la o persoană calificată, care să efectueze reparații folosind numai piese de schimb identice.** Acest lucru va asigura menținerea siguranței uneltei electrice.
- b) **Nu reparați niciodată pachete de acumulatori deteriorați.** Întreținerea pachetelor de acumulatori trebuie efectuată numai de către producător sau de către furnizorii de service autorizați.

Avertismente de siguranță pentru mașina de tuns gard viu

- a. **Nu utilizați mașina de tuns gard viu în condiții meteorologice nefavorabile, în special atunci când există riscul de fulgere.** Acest lucru reduce riscul de a fi lovit de fulger.
- b. **Țineți toate liniile de alimentare și cablurile departe de zona de tăiere.** Li-

niile de alimentare sau cablurile pot fi ascunse în garduri sau tufișuri și pot fi tăiate accidental de lamă.

- c. **Purtați ochelari de protecție.** Echipamentul de protecție adecvat va reduce riscul de pierdere a auzului.
- d. **Țineți mașina de tuns gard viu numai de suprafețele de prindere izolate, deoarece lama poate intra în contact cu cablurile ascunse sau cu propriul cablu.** Lamele care intră în contact cu un fir „aflat sub tensiune” pot face ca părțile metalice expuse ale mașinii de tuns gard viu să fie „sub tensiune” și acestea pot provoca un șoc electric operatorului.
- e. **Țineți toate părțile corpului departe de lamă. Nu îndepărtați materialul tăiat și nu țineți materialul care urmează să fie tăiat atunci când lamele sunt în mișcare.** Lamele continuă să se miște și după ce comutatorul de încărcare este oprit. Un moment de neatenție în timpul utilizării mașinii de tuns gard viu poate avea ca rezultat vătămări corporale grave.
- f. **Atunci când curățați materialul blocat sau efectuați întreținerea mașinii de tuns gard viu, asigurați-vă că toate comutatoarele de încărcare sunt oprite și pachetul de acumulatori este îndepărtat sau deconectat.** Acționarea neașteptată a mașinii de tuns gard viu în timp ce este curățat materialul blocat sau se efectuează lucrări de întreținere poate duce la vătămări corporale grave.
- g. **Transportați mașina de tuns gard viu de mână, cu lama oprită și având grijă să nu acționați niciun comutator de încărcare.** Transportarea corectă a mașinii de tuns gard viu va reduce riscul de pornire involuntară și de vătămare corporală cauzată de lame.
- h. **Atunci când transportați sau depozitați mașina de tuns gard viu, utilizați întotdeauna capacul lamei.** Manipularea corectă a mașinii de tuns gard viu va reduce riscul de vătămare corporală cauzată de lame.

Instrucțiuni suplimentare de siguranță pentru trimmerul pentru gard viu

- Purtați echipament de protecție personală pentru propria siguranță:



- Se va utiliza protecție pentru ochi

- Se va utiliza protecție pentru auz
- Se vor utiliza mănuși de protecție
- Purtați întotdeauna îmbrăcăminte de lucru adecvată, cum ar fi încălțăminte rezistentă cu talpă anti-alunecare și pantaloni rezistenți, lungi.
- Nu purtați îmbrăcăminte lungă sau bijuterii, deoarece acestea pot fi agățate de piesele mobile.
- Nu folosiți aparatul atunci când sunteți desculți sau purtați sandale deschise.
- Aparatul este destinat utilizării de către adulți. Tinerii cu vârsta peste 16 ani pot folosi aparatul numai sub supraveghere.
- **Aparatul este prevăzut pentru tunderea gardurilor vii. Nu tăiați cu acest dispozitiv ramuri, lemn dur sau alte materiale.** Aparatul s-ar putea deteriora.
- **În timpul lucrului țineți strâns întotdeauna aparatul cu ambele mâini și la distanță de propriul corp.** Astfel puteți controla mai bine aparatul în situații neașteptate.
- **Când lucrați cu aparatul, purtați îmbrăcăminte adecvată și mănuși de lucru. Nu prindeți niciodată aparatul de cuțitul de tăiere sau nu îl ridicați de cuțitul de tăiere.** Contactul cu lama de tăiere poate duce la răniri.
- **Nu folosiți aparatul în apropierea lichidelor sau gazelor inflamabile.** În caz de scurtcircuit există pericol de incendiu și explozie.
- Asigurați-vă întotdeauna că aparatul este, în mod corespunzător, într-una din pozițiile de lucru prestabilite, înainte de a porni aparatul.
- **Cuțitele trebuie controlate periodic cu privire la uzură și trebuie ascuțite.** Cuțitele tocite suprasolicite aparatul. Daunele cauzate de cuțitele tocite nu sunt acoperite de garanție.
- Opriți aparatul și scoateți acumulatorul. Asigurați-vă că toate piesele mobile au ajuns în stare de repaus complet
 - întotdeauna când părăsiți aparatul
 - înainte de a îndepărta blocaje sau de a înlătura infundări
 - înainte de a verifica, curăța aparatul sau de a efectua lucrări la acesta
- În caz că aparatul atinge un obiect străin sau începe să vibreze neobișnuit de pu-

ternic, este necesară o verificare imediată:

- verificați cu privire la piese desfăcute și strângeți-le ferm
- căutați deteriorările
- înlocuiți piesele deteriorate cu altele similare, sau solicitați repararea aparatului.
- **Nu încercați să reparați personal aparatul, dacă nu dispuneți de formarea corespunzătoare în acest sens. Toate lucrările nespecificate în prezentele instrucțiuni de utilizare pot fi executate numai de centrele noastre de service.** Multe accidente au drept cauză întreținerea greșită a aparatelor.
- **Utilizați numai accesoriile recomandate de PARKSIDE.** Accesoriile nepotrivite pot provoca șocuri electrice sau incendii.

Riscuri reziduale

Și dacă operați acest aparat conform prevederilor, există întotdeauna riscuri reziduale. Următoarele pericole pot apărea raportat la modul constructiv și varianta de execuție a acestui aparat:

- Se pot produce vătămări oculare dacă nu se poartă ochelari de protecție adecvați.
- Afecțiuni auditive, dacă nu se poartă anti-foane adecvate.
- Probleme de sănătate care rezultă din vibrațiile mână-braț, în cazul în care aparatul este utilizat pe o perioadă mai lungă de timp sau dacă nu este ghidat și întreținut în mod corespunzător.
- Răniri prin tăiere

⚠ AVERTIZARE! Pericol din cauza câmpului electromagnetic generat în timpul funcționării aparatului. Câmpul poate influența în anumite condiții implanturile medicale active sau pasive. Pentru a diminua pericolul vătămărilor serioase sau mortale, recomandăm persoanelor cu implanturi medicale să se consulte cu medicul lor și cu producătorul implantului medical, înainte de a utiliza scula electrică.

Pregătirea

⚠ AVERTIZARE! Pericol de vătămare datorită pornirii accidentale a aparatului. Nu introduceți acumulatorul în aparat până când

acesta nu este complet pregătit pentru utilizare.

Support de perete

▲ AVERTIZARE! Vătămări corporale sau daune materiale în timpul găuririi. **Folosiți detectoare adecvate pentru a determina dacă există cabluri de alimentare ascunse sau contactați compania locală de utilități pentru asistență.** Contactul cu cablurile electrice poate provoca incendii și șocuri electrice. Deteriorarea conductelor de gaz poate duce la explozie. Ruperea conductelor de apă provoacă daune materiale.

Orificiu gaură de cheie (16) pe partea inferioară a aparatului

Sculă necesară și mijloace auxiliare (neinclus în livrare)

- Șurub (Cap șurub: Ø 8 - 10 mm)
- șurubelniță corespunzătoare
- dacă este necesar

Fixare suport de perete

- Atașați cu ajutorul diblurilor un șurub în perete pe poziția dorită.
- Introduceți capul șurubului în perete astfel încât acesta să rămână aprox. 10 mm în afară.
- Asigurați-vă că dispozitivul de suspendare este proiectat pentru greutatea aparatului.
- (Fig. C) Puteți așeza aparatul cu orificiul pentru gaura cheii (16) către șurub și trageți aparatul în jos la opritor.

Dispozitiv de suspendare de la protecția cuțitului (15)

Sculă necesară și mijloace auxiliare (neinclus în livrare)

- Șurub (Cap șurub: Ø 5 - 7 mm)
- șurubelniță corespunzătoare
- dacă este necesar

Fixare suport de perete

- Introduceți două șuruburi în perete la o distanță de 17 mm între ele cu ajutorul diblurilor în poziția dorită.
- Introduceți capul șurubului în perete astfel încât acesta să rămână aprox. 10 mm în afară.
- Asigurați-vă că dispozitivul de suspendare este proiectat pentru greutatea aparatului.

- (Fig. C) Puteți așeza aparatul cu dispozitivul de suspendare de la protecția cuțitului (15) pe ambele șuruburi și trageți aparatul în jos la opritor.

Elemente de comandă

Înainte de prima funcționare a aparatului cunoașteți elementele de comandă.

- **Înterupător de pornire/oprire (6)**
 - Pornirea: Apăsați și mențineți apăsat împreună cu înterupătorul de siguranță (4).
 - Oprirea: Eliberați înterupătorul de pornire și oprire (6) sau înterupătorul de siguranță (4).
- **Înterupător de siguranță (4)**
Asigurați funcționarea cu două mâini.

Verificarea stării de încărcare a acumulatorului

LED-uri	Semnificație
roșu, oranj, verde	Acumulator încărcat
roșu, oranj	Acumulator parțial încărcat
roșu	Acumulatorul trebuie încărcat

1. Apăsați butonul (12) aflat lângă indicatorul stării de încărcare (11) pe acumulatorul (9).
LED-urile indicatorului stării de încărcare indică starea de încărcare a acumulatorului.
2. Încărcați acumulatorul (9) dacă mai este aprins numai LED-ul roșu al indicatorului stării de încărcare (11).

Încărcarea acumulatorului

A se vedea instrucțiunile de utilizare ale încărcătorului.

Indicații

- Lăsați un acumulator încălzit să se răcească înainte de încărcare.
- Nu expuneți acumulatorul la radiația solară puternică un timp mai îndelungat și nu îl plasați pe corpuri de încălzire (max. 50°C).

Încărcarea acumulatorului

1. Scoateți acumulatorul (9) din aparat.
2. Glisați acumulatorul (9) în fanta de încărcare a încărcătorului pentru acumulator (13).

3. Conectați încărcătorul pentru acumulator (13) la o priză.
4. După încheierea procesului de încărcare, deconectați încărcătorul pentru acumulator (13) de la rețea.
5. Scoateți acumulatorul (9) din încărcătorul de acumulator (13).

LED-urile de control de pe încărcător (13):

verde	roșu	Semnificația
luminează	—	<ul style="list-style-type: none"> • Acumulatorul este complet încărcat • pregătit (niciun acumulator introdus)
—	luminează	Acumulatorul se încărcă
—	clipește	Acumulator supraîncălzit
clipește	clipește	Acumulator defect

Funcționarea

Lucrul cu aparatul

▲ AVERTIZARE! Pericol de accidentare!

Respectați următoarele instrucțiuni.

- **OBSERVAȚIE!** Deteriorarea lamei dințate de siguranță (2). În timpul tăierii aveți grijă să nu atingeți niciun obiect, ca de ex. garduri de sârmă sau araci pentru plante.
- Purtați întotdeauna încălțăminte rezistentă, pantaloni lungi, protecție pentru auz, mănuși de lucru și ochelari de protecție atunci când folosiți mașina.
- Aparatul este prevăzută pentru lucrări la care utilizatorul se află pe sol, nu pe o scară sau pe alte suprafețe de sprijin instabile.
- Este interzis lucru cu aparatul dacă unul dintre întrerupătoare este defect.
- Oprii imediat aparatul în cazul lamei de siguranță a cuțitului (2) datorită obiectelor solide și scoateți acumulatorul. Abia apoi îndepărtați obiectul.
- Evitați suprasolicitarea aparatului în timpul lucrului.

Tehnici de tăiere

- Tăiați în prealabil crengile groase cu ajutorul unei foarfeci pentru crengi.
- Lama dințată de siguranță cu dublu tăiș (2) facilitează tăierea în ambele direcții

sau prin mișcări pendulare, dintr-o parte în alta.

- Pentru a tăia vertical, mișcați trimmerul pentru gard viu regulat înainte sau în formă de arc, în sus și în jos.
- Pentru a tăia orizontal, mișcați trimmerul pentru gard viu ca pe o seceră spre marginea gardului viu pentru ca astfel ramurile tăiate să cadă pe sol.
- Pentru a păstra orizontalitatea vă recomandăm să întindeți sfori la nivelul dorit.

Tăierea gardurilor vii cu formă prestabilită (Fig. B)

Se recomandă tăierea gardului viu în formă trapezoidală pentru a preveni pierderea frunzelor de pe ramurile de jos. Această formă corespunde creșterii naturale și permite ca gardul viu să se dezvolte în mod optim. Prin tundere trebuie reduși numai lăstarii noi, astfel formându-se o ramificație densă, care asigură o bună protecție contra vizibilității.

1. Tăiați mai întâi lateralele unui gard viu. Pentru aceasta mișcați trimmerul pentru gard viu de jos în sus. Dacă tăiați de sus în jos, ramurile mai subțiri se mișcă spre exterior, astfel putând apărea zone tăiate în exces sau goluri.
2. Apoi tăiați marginea superioară după preferință, în linie dreaptă, în formă de acoperiș sau cupolă.
3. Tundeți și plantele tinere pentru a le da forma dorită. Vlăstarul principal trebuie să rămână neapărat neatins până când planta ajunge la înălțimea dorită. Toate celelalte ramuri trebuie retezate la jumătate.

Tăierea gardurilor vii cu creștere liberă

Gardurilor vii cu creștere liberă nu li se dă formă, dar trebuie îngrijite în mod regulat pentru a nu crește prea mult.

Înainte de funcționare

Efectuați următorii pași înainte de fiecare funcționare. Astfel se garantează o folosință de lungă durată și fiabilă.

- Cercetați gardurile vii și tufișurile cu privire la obiecte străine, de exemplu garduri de sârmă și cabluri ascunse.
- Înainte de fiecare utilizare controlați aparatul pentru a detecta deficiențe evidente cum ar fi piese desprinse, uzate sau deteriorate. Verificați poziția fixă a șuruburilor în lama dințată de siguranță (2).

- Nu folosiți pentru tăiere lame dințate de siguranță tocite sau uzate (2), deoarece acestea ar putea suprasolicita motorul și transmisia aparatului dumneavoastră.
- Verificați dacă dispozitivele de protecție și capacele sunt fixe în poziție și dacă nu sunt deteriorate.
 - Protecție la impact (1)
 - Protecția mâinilor (3)

Piese de schimb și accesorii, Pag. 46

Introducerea și scoaterea acumulatorului

▲ AVERTIZARE! Pericol de vătămare datorită pornirii accidentale a aparatului. Nu introduceți acumulatorul în aparat până când acesta nu este complet pregătit pentru utilizare.

OBSERVAȚIE! Pericol de deteriorare! Un acumulator greșit poate deteriora aparatul și acumulatorul.

Introducerea acumulatorului

1. Împingeți acumulatorul (9) de-a lungul șinei de ghidare în suportul acestuia (8). Acumulatorul se blochează cu zgomot.

Îndepărtarea acumulatorului

1. Apăsăți și mențineți apăsat dispozitivul de deblocare a acumulatorului (10) pe acesta (9).
2. Scoateți acumulatorul din suportul acestuia (8).

Pornirea și oprirea

Indicații

- Aparatul poate fi operat numai cu acumulatorul montat .
- Îndepărtați protecția cuțitului (14) de pe lama dințată de siguranță (2) înainte de a porni aparatul. Apăsăți protecția cuțitului în locurile marcate cu →PRESS←.
- Întrerupătorul de pornire/oprire (6) și întrerupătorul de siguranță (4) nu pot fi blocați. La eliberarea întrerupătorului trebuie să se oprească motorul.

Pornirea

▲ PRECAUȚIE! Daune asupra persoanelor sau daune asupra aparatului! Atenție la o postură sigură și țineți bine aparatul cu ambele mâini și la distanță de propriul corp.

1. Îndepărtați protecția cuțitului (14).
2. Asigurați-vă că acumulatorul (9) este montat corect.

3. Țineți aparatul întotdeauna cu ambele mâini: o mână pe mâner (7) și cealaltă mână pe mânerul din față (5).
4. Apăsăți întrerupătorul de siguranță (4) de pe mânerul frontal (5).
5. **OBSERVAȚIE!** Înainte de pornire, fiți atenți ca aparatul să nu atingă niciun obiect.

Apăsăți și mențineți întrerupătorul de siguranță (4) de pe mânerul frontal (5) și apăsați simultan întrerupătorul de pornire/oprire (6) de pe mânerul (7).

Aparatul funcționează la cea mai mare viteză.

Oprirea

1. Eliberați unul dintre cele două întrerupătoare.
2. Înainte de a lăsa deoparte scula electrică, așteptați să se oprească.
3. Scoateți acumulatorul (9) din aparat, dacă lăsați aparatul nesupravegheat sau ați terminat lucrul.

Transport

Indicații

- Opriți aparatul și scoateți acumulatorul (9). Asigurați-vă că toate piesele mobile au ajuns în stare de repaus complet.
- Transportați întotdeauna trimmer-ul pentru gard viu cu protecția lamei (14).
- Țineți trimmerul pentru gard viu cu o mână pe mânerul din față (5), cu unitatea de tăiere îndreptată spre spate.

Curățarea, întreținerea și depozitarea

▲ AVERTIZARE! Pericol de vătămare datorită pornirii accidentale a aparatului. Protejați-vă în cazul lucrărilor de întreținere și curățenie. Opriți aparatul și îndepărtați acumulatoru (9).

Lucrările de întreținere și mentenanță care nu sunt descrise în aceste instrucțiuni de utilizare trebuie efectuate de către centrul nostru de service. Utilizați numai piese de schimb originale.

Curățarea

▲ AVERTIZARE! Șoc electric! Nu stropiți niciodată aparatul cu apă.

OBSERVAȚIE! Pericol de deteriorare. Substanțele chimice pot ataca piesele din plastic ale aparatului. Nu folosiți agenți de curățare resp. solvenți.

- Păstrați curate fantele de aerisire, carcasa motorului și mânerul aparatului. Pentru aceasta, folosiți o cârpă umedă sau o perie.

Curățarea și întreținerea lamei dințate de siguranță

Sculă necesară și mijloace auxiliare (neinclus în livrare)

- Lavete
- Spray cu ulei de întreținere

Întreținere după fiecare utilizare

- Îndepărtați orice deșeuri vegetale blocate.
- Curățați lama dințată de siguranță (2) cu o lavetă cu ulei.
- Îngrijiți lama dințată de siguranță (2) cu spray cu ulei de întreținere.

Întreținere

- Înainte de fiecare utilizare controlați aparatul pentru a detecta deficiențe evidente cum ar fi piese desprinse, uzate sau deteriorate. Verificați poziția fixă a șuruburilor în lama dințată de siguranță (2).
- Verificați dacă capacele și dispozitivele de protecție (1/3) sunt fixe în poziție și dacă nu sunt deteriorate. Dacă este necesar, înlocuiți-le sau trimiteți-le la centrul de service pentru reparare.
- Ciobirile ușoare ale dinților de tăiere pot fi netezite de dumneavoastră. În acest scop frecăți tăișul cu o piatră de ascuțit. Numai dinți de tăiere ascuțiți generează un randament bun de tăiere.

- Lamele dințate de siguranță tocite, îndoită sau deteriorate trebuie să fie schimbate.

Lucrările care nu sunt descrise în această instrucțiune trebuie efectuate de către centrul nostru de service. Utilizați numai piese originale.

Mentenanța

Sculă necesară și mijloace auxiliare

- Protecția mâinilor (3, *Piese de schimb și accesorii, Pag. 46*)
- Șurubelniță în cruce (neinclus în livrare)

Schimbarea protecției mâinii (Fig. D)

1. Slăbiți cele două șuruburi (17) de pe protecția mâinii (3) cu o șurubelniță.
2. Înlocuiți protecția mâinii (3), dacă este deteriorată.
3. Fixați noua protecție a mâinii (3) cu cele două șuruburi (17).

Depozitarea

Depozitați întotdeauna aparatul și accesorii-le:

- la loc curat
- uscat
- protejat împotriva prafului
- cu protecția cuțitului (14) peste lama dințată de siguranță (2)
- în afara zonei de acțiune a copiilor

Temperatura de depozitare pentru acumulator și aparat este între 0 °C și 45 °C. Pe perioada depozitării evitați temperaturile extreme, pentru ca acumulatorul să nu își piardă randamentul.

Înainte de o depozitare pe timp îndelungat (de ex. peste iarnă), scoateți acumulatorul din aparat (respectați manualul separat de operare pentru acumulator și încărcător).

Depistarea defecțiunilor

Tabelul următor vă ajută să înlăturați mici defecțiuni:

Problema	Cauza posibilă	Remediarea defecțiunilor
Aparatul nu pornește	Acumulatorul (9) nu este montat	<i>Introducerea acumulatorului, Pag. 42</i>
	Descărcare (9) acumulator	Încărcați acumulatorul (consultați instrucțiunile de utilizare separate pentru acumulator și încărcător)

Problema	Cauza posibilă	Remedierea defecțiunilor
	Înterupătorul de siguranță (4) sau înterupătorul de pornire/oprire (6) este defect.	Adresați-vă centrului de service.
	Motorul este defect	
Aparatul funcționează cu întreruperi	Contact intern slăbit Înterupătorul de siguranță (4) sau înterupătorul de pornire/oprire (6) este defect.	Adresați-vă centrului de service.
Lamă dințată de siguranță (2) devine fierbinte.	Lamă dințată de siguranță (2) tocită	Ascuțiți lama dințată de siguranță sau permiteți schimbarea acesteia (centru de service)
	Lama dințată de siguranță (2) este ciobită.	
	Prea multă frecare din cauza lubrifierii deficitare	Ungerea lamei dințate de siguranță (2)
Rezultat de tăiere nesatisfăcător	Prea multă frecare din cauza lubrifierii deficitare	Ungerea lamei dințate de siguranță (2)
	Lamă dințată de siguranță (2) tocită	Ascuțiți lama dințată de siguranță sau permiteți schimbarea acesteia (centru de service)
	Lamă dințată de siguranță murdară	Curățați lama dințată de siguranță
	Tehnică de tăiere greșită	A se vedea <i>Tehnici de tăiere</i> , Pag. 41

Eliminarea/protecția mediului

Scoateți acumulatorul din aparat și predați aparatul, acumulatorul, accesoriile și ambalajul la un centru de reciclare ecologică.



Aparatele electrice nu trebuie eliminate în gunoiul menajer.

Simbolul pubelei cu roți barate cu o cruce înseamnă că acest produs nu trebuie eliminat ca deșeu municipal nesortat la sfârșitul duratei sale de viață utilă.

Directiva 2012/19/EU privind deșeurile de echipamente electrice și electronice:

Consumatorii sunt obligați prin lege să recicleze echipamentele electrice și electronice într-un mod ecologic la sfârșitul duratei de funcționare a acestora. În acest fel, se asigură o reciclare ecologică și cu economie de resurse.

În funcție de transpunerea în legislația națională, este posibil să aveți următoarele opțiuni:

- returnarea la un punct de vânzare,

- predarea la un punct oficial de colectare,
- returnarea producătorului/distribuitorului.

Nu intrați în această categorie accesoriile atașate aparatelor vechi și mijloacele auxiliare fără componente electrice.

Eliminarea ecologică a acumulatorilor



Nu aruncați acumulatorul în gunoiul menajer, în foc (pericol de explozie) sau în apă. Acumulatorii deteriorați pot afecta sănătatea și mediul dacă se emană sau se scurg vapori sau lichide toxice.

Sunteți obligat să eliminați acumulatorii defecți sau folosiți într-un mod ecologic.

- Nu deschideți acumulatorii și evitați deteriorarea mecanică. Există pericolul unui scurtcircuit și pot ieși vapori care irită căile respiratorii.
- Din motive de siguranță, acumulatorii trebuie să fie descărcați înainte de eliminare.
- Izolați polii pentru a evita scurtcircuitele.
- Eliminați acumulatorii prin intermediul unui comerciant sau al unui punct de colectare.

• **Acumulatori deteriorați**

Manipulați acumulatorii deteriorați la exterior cu atenție deosebită!

- Nu atingeți acumulatorii deteriorați cu mâinile goale.
- Dacă nu puteți izola polii cu bandă adezivă, puneți fiecare acumulator individual într-o pungă de plastic.
- Puneți acumulatorii deteriorați individual într-un recipient neinflamabil, care poate fi închis și încă umplut cu nisip.
- Duceți acumulatorii deteriorați la un punct de colectare cu personal specializat.

Service

Garanție

Stimată clientă, stimate client,
Pentru acest produs, primiți 3 ani garanție de la data cumpărării. În caz de deficiențe ale acestui produs, conform legii aveți drepturi față de vânzătorul produsului. Aceste drepturi legale nu sunt limitate de garanția noastră prezentată în cele ce urmează.

Condiții de garanție

Perioada de garanție începe la data cumpărării. Vă rugăm să păstrați bine bonul de casă original. Acest document este necesar ca dovadă pentru cumpărare. Dacă în interval de trei ani de la data cumpărării acestui produs apare un defect de material sau de fabricație, produsul este reparat sau înlocuit - la alegerea noastră - gratuit de către noi. Această garanție presupune ca produsul defect și chitanța de cumpărare (bonul de casă) să fie prezentate în termenul de trei ani și să se descrie pe scurt în scris, în ce constă defectul și momentul apariției acestuia.

În cazul în care defectul este acoperit de garanția noastră, veți primi înapoi produsul reparat sau un produs nou. Odată cu repararea sau schimbarea produsului nu începe o nouă perioadă de garanție.

Perioada de garanție și cererile de garanție legală

Timpul de nefuncționare din cauza lipsei de conformitate apărute în cadrul termenului de garanție prelungeste termenul de garanție legală de conformitate și cel al garanției comerciale și curge, după caz, din momentul la care a fost adusă la cunoștința vânzătoru-

lui lipsa de conformitate a produsului sau din momentul prezentării produsului la vânzător/unitatea service până la aducerea produsului în stare de utilizare normală și, respectiv, al notificării în scris în vederea ridicării produsului sau predării efective a produsului către consumator.

Produsele de folosință îndelungată care înlocuiesc produsele defecte în cadrul termenului de garanție vor beneficia de un nou termen de garanție care curge de la data preschimbării produsului.

Domeniul de aplicare a garanției

Produsul a fost produs cu atenție în conformitate cu orientări stricte de calitate și a fost testat cu atenție înainte de livrare.

Garanția se aplică în cazul defectelor de material sau de fabricație. Această garanție nu se referă la piesele produsului, care sunt supuse uzurii normale și de aceea pot fi considerate ca fiind consumabile (de ex. Lamă dințată de siguranță) sau pentru deteriorări la piese fragile (de ex. Întrerupător).

Această garanție își pierde valabilitatea dacă produsul este deteriorat, a fost utilizat necorespunzător sau nu a fost întreținut. Pentru a vă asigura că produsul este utilizat corect, toate indicațiile prezentate în instrucțiunile de utilizare trebuie respectate cu strictețe. Utilizările și acțiunile nerecomandate sau asupra cărora se avertizează în instrucțiunile de utilizare trebuie evitate cu orice preț.

Produsul este destinat exclusiv uzului privat și nu pentru uz comercial. Manipularea abuzivă și necorespunzătoare, utilizarea forței și intervențiile care nu au fost efectuate de către sucursala noastră de service autorizată vor anula garanția.

Procedura în cazul unei cereri de garanție

Pentru a vă asigura că cererea dumneavoastră este procesată rapid, vă rugăm să urmați instrucțiunile de mai jos:

- Pentru toate solicitările, vă rugăm să aveți la îndemână bonul de casă și numărul articolului (IAN 480994_2410) ca dovadă a achiziției.
- Vă rugăm să consultați plăcuța de identificare de pe produs, o gravură de pe produs, pagina de titlu a instrucțiunilor de operare (în stânga jos) sau autocolanțul de pe partea din spate sau de jos a produsului pentru numărul de articol.

- În cazul în care apar erori de funcționare sau alte defecte, contactați mai întâi **telefonice** centrul de service menționat mai jos sau utilizați **formularul de contact**, care se află la parkside-diy.com în categoria **Service**.
- În cazul în care un produs este înregistrat ca fiind defect, îl puteți trimite, cu taxele poștale plătite, la adresa de service care v-a fost furnizată după consultarea Centrului nostru de service, anexând dovezile de cumpărare (bonul de casă) și precizând care este defectul și când a apărut. Pentru a evita problemele de acceptare și costurile suplimentare, vă rugăm să folosiți numai adresa care vă este furnizată. Asigurați-vă că nu este vorba de o expediție fără costul de transport achitat, de mărfuri voluminoase, de transport expres sau de alte tipuri de transport special. Vă rugăm să expediați produsul, inclusiv toate accesoriile furnizate odată cu achiziția și să vă asigurați că ambalajul este suficient de sigur pentru transport.



Puteți vizualiza și descărca aceste manuale și multe alte manuale la parkside-diy.com

Piese de schimb și accesorii

Puteți obține piese de schimb și accesorii de la www.grizzlytools.shop. Dacă apar probleme în timpul procesului dvs. de comandă, contactați-ne prin magazinul nostru online. Pentru întrebări suplimentare adresați-vă către: *Service-Center, Pag. 46*

Poz. nr.	Denumire	Nr. de comandă
3	Protecția mâinilor	91120035
14	Protecție lamă	91120037

diy.com. Acest cod QR vă va duce direct la parkside-diy.com. Selectați țara dumneavoastră și căutați instrucțiunile de utilizare prin intermediul măștii de căutare. Puteți deschide instrucțiunile de utilizare introducând numărul articolului (IAN) 480994_2410.

Reparație-service

Pentru reparații, **care nu fac obiectul garanției**, adresați-vă centrului de service.

Acolo veți primi o estimare privind costurile.

- Putem procesa numai aparate, care sunt suficient ambalate și expediate cu transportul plătit. **Indicație:** Vă rugăm să trimiteți aparatul dvs. curățat și cu indicarea defectului către adresa menționată a centrului nostru de service.
- Nu sunt acceptate aparatele expediate în mod necorespunzător, aparate trimise prin mărfuri voluminoase, Express sau cu alte transporturi speciale.
- Noi eliminăm gratuit aparatele defecte, care ne sunt trimise.

Service-Center



Service România

Tel.: 0800 890 605

Formular de contact pe

parkside-diy.com

IAN 480994_2410

Importator

Vă rugăm să aveți în vedere că adresa următoare nu este o adresă de service. Mai întâi contactați centrul de service menționat mai sus.

Grizzly Tools GmbH & Co. KG

Stockstädter Str. 20

63762 GroBostheim

GERMANIA

www.grizzlytools.de

Traducerea originalului declarației de conformitate UE

Produs: **Foarfecă pentru gard viu, cu acumulator**

Model: **PHSA 20-Li C3**

Numărul de serie: 000001–205000

Obiectul declarației descris mai sus este în conformitate cu legislația relevantă de armonizare a Uniunii:

2006/42/EC • 2014/30/EU • 2000/14/EC & 2005/88/EC • 2011/65/EU & (EU) 2015/863
Produs cu baterie Smart PAPS 204 A1/
Smart PAPS 208 A1/Smart PAPS 2012 A1: 2014/53/EU

Obiectul declarației descris mai sus este conform Directivei 2011/65/EU a Parlamentului European și a Consiliului din 8 iunie 2011 privind restricțiile de utilizare a anumitor substanțe periculoase în echipamentele electrice și electronice.

Pentru a asigura conformitatea, au fost aplicate următoarele standarde armonizate și standarde și reglementări naționale:

EN 62841-1:2015/A11:2022
EN 62841-4-2:2019/A11:2022 • EN IEC 63000:2018
EN IEC 55014-1:2021 • EN IEC 55014-2:2021
Produs cu baterie Smart PAPS 204 A1/Smart PAPS 208 A1/Smart PAPS 2012 A1:
EN 301 489-1 V2.2.3:2019 • Draft EN 301 489-17 V3.2.6:2023
EN 300 328 V2.2.2:2019 • EN 50663:2017

În conformitate cu Directiva 2000/14/EC referitoare la zgomotul emis, se confirmă următoarele:
 Nivel de putere acustică (L_{WA})

- măsurat: 87,4 dB;
- garantat: 90 dB

Procedura de evaluare a conformității aplicată în conformitate cu anexa V la Directiva 2000/14/EC.

Declarație de conformitate este emisă pe răspunderea exclusivă a producătorului:



Grizzly Tools GmbH & Co. KG
 Stockstädter Str. 20
 63762 Großostheim
 GERMANIA
 02.06.2025

Christian Frank
 Reprezentant autorizat al documentației

Съдържание

Въведение	48	Вносител.....	64
Употреба по предназначение.....	48	Резервни части и принадлежности	64
Окомплектовка на доставката/принадлежности.....	49	Превод на оригиналната съответствие на ЕС	65
Преглед.....	49	Разглобен вид	101
Описание на функциите.....	49		
Технически данни.....	49		
X 20 V TEAM.....	50		
Указания за безопасност	50		
Значение на указанията за безопасност.....	50		
Пиктограми и символи.....	51		
Общи предупреждения за безопасност на електроинструментите.....	51		
Предупреждения за безопасност за хресторези.....	53		
Остатъчни рискове.....	55		
Подготовка	55		
Стойка за стена.....	55		
Контролни елементи.....	56		
Проверка на степента на зареждане на батерия.....	56		
Зареждане на акумулатора.....	56		
Експлоатация	56		
Работа с уреда.....	56		
Техники на рязане.....	57		
Преди експлоатация.....	57		
Поставяне и сваляне на акумулатора.....	57		
Включване и изключване.....	58		
Транспорт	58		
Почистване, техническа поддръжка и съхранение	58		
Почистване.....	58		
Поддръжка.....	59		
Съхранение.....	59		
Търсене на грешки	59		
Предаване за отпадъци/Опазване на околната среда	60		
Акумулаторите трябва да се изхвърлят по екологосъобразен начин.....	60		
Сервизно обслужване	61		
Гаранция.....	61		
Гаранция.....	62		
Ремонтен сервиз / извънгаранционно обслужване.....	63		
Сервизен център.....	64		

Въведение

Поздравления за покупката на Вашия нов акумулаторен хресторез (наричан по-долу уред или електроинструмент).

Вие сте избрали един висококачествен уред. Този уред е бил проверяван относно качеството по време на производството и е бил подложен на крайна проверка. По този начин функционалността на Вашия уред е гарантирана.

Не е изключено, в отделни случаи върху или вътре в уреда да се намират остатъчни количества смазочни материали. Това не е повреда или дефект и не е причина за тревога.



Ръководството за експлоатация е неразделна част от този уред. То съдържа важни указания за безопасността, употребата и изхвърлянето на уреда. Прочетете внимателно ръководството за експлоатация. Запознайте се с частите за управление и правилната употреба на уреда. Използвайте уреда само както е описано и за посочените области на приложение. Пазете добре ръководството за експлоатация и предайте всички документи заедно с уреда при препредаването му на трети лица.

Употреба по предназначение

Уредът е предназначен единствено за следната употреба:

- Рязане и оформяне на живи плетове, храсти и декоративни храсти.

Уредът е предназначен за употреба от пълнолетни лица. Младежи над 16 години трябва да използват уреда само под надзор.

Употребата на уреда при дъжд и влажна среда е забранена.

Всяка друга употреба, която не е допусната изрично в това ръководство за експлоатация, може да представлява сериозна опасност за потребителя и доведе до щети по уреда. Операторът или потре-

бителят на уреда е отговорен за злополуки или щети за други лица или тяхната собственост. Уредът е предназначен за дейности тип „домашен майстор“. Той не е конструиран за промишлена употреба. При комерсиална употреба, гаранцията е невалидна. Производителят не носи отговорност за щети в резултат на употреба не по предназначение или неправилно обслужване.

Уредът е част от серията **X 20 V TEAM** и може да се използва с батерии от серията **X 20 V TEAM**. Акумулаторните батерии от серията **X 20 V TEAM** трябва да се зареждат само със зарядни устройства от серията **X 20 V TEAM**.

Окомплектовка на доставката/ принадлежности

Разопакувайте уреда и проверете окомплектовката на доставката.

Изхвърлете опаковъчния материал по подходящ начин.

- Акумулаторен хросторез
- Предпазител на ножа
- Превод на оригиналната инструкция

Акумулаторът и зарядното устройство не са включени в обхвата на доставката.

Преглед



Изображенията на уреда ще намерите върху предната разгъваща се страница.

- 1 Защита срещу удар
- 2 Подсигуряваща ножодържачна греда
- 3 Защита за ръцете
- 4 Предпазен изключвател
- 5 Предна ръкохватка
- 6 Превключвател за включване/изключване
- 7 Ръкохватка
- 8 Държач за акумулатор
- 9 Акумулаторна батерия
- 10 Бутон за деблокиране на акумулатора
- 11 Индикатор за състоянието на зареждане
- 12 Бутон (Индикатор за състоянието на зареждане)

- 13 Зарядно устройство
- 14 Предпазител на ножа
- 15 Приспособление за закачване (Предпазител на ножа)

Фиг. С

- 16 Отвор за ключова дупка

Фиг. D

- 17 Винт

Описание на функциите

Уредът се задвижва от електромотор. Като режещо оборудване уредът притежава двустранна подсигуряваща ножодържачна греда. При рязане режещите зъби се движат линейно напред назад. Защитата срещу удар на върха на подсигуряващата ножодържачна греда предотвратява неприятни откати при удар в стени, огради и др. За защита на потребителя уредът може да бъде задействан само с натиснат предпазен изключвател. Освен това защитата за ръцете пази от големи и малки клони. Функцията на контролните елементи ще откриете в следващите описания.

Технически данни

Акумулаторен хросторез . PHSА 20-Li C3	
Номинално напрежение <i>U</i>	20 V =
Тегло с батерия (20 V, 2 Ah)	≈2,9 kg
Уредаобороти на празен ход <i>n</i> ₀ 1300 min ⁻¹	
Брой ходове <i>n</i> _{max}	2600 min ⁻¹
Дължина на рязане	≈505 mm
Дължина на ножа (вкл. защита срещу удар)	≈585 mm
Разстояние между зъбите на ножа	≈20 mm
Диаметър на клона	≤15 mm
Ниво на звуково налягане <i>L</i> _{рА}	79,4 dB; <i>K</i> _{рА} =3 dB
Ниво на звукова мощност <i>L</i> _{вА}	
– гарантирано	90 dB
– измерено	87,4 dB; <i>K</i> _{вА} =2,17 dB
Вибрации <i>a</i> _h	
– Ръкохватка	3,507 m/s ² ; <i>K</i> =1,5 m/s ²
– Предна ръкохватка	2,819 m/s ² ; <i>K</i> =1,5 m/s ²
Акумулаторна батерия	Li-Ion
Температура	≤50 °C

- Процес на зареждане 4–40 °C
 - Експлоатация –20–50 °C
 - Съхранение 0–45 °C
- PARKSIDE Performance Smart батерия
Smart PAPS 204 A1/Smart PAPS 208 A1/
Smart PAPS 2012 A1
- честотна лента 2400–2483,5 MHz
 - предавана мощност ≤20 dBm

Стойностите на шума и вибрациите са определени според нормите и предписанията в декларацията за съответствие.

Посочената обща стойност на вибрациите и посочената стойност на шумовите емисии са измерени по стандартизиран метод на изпитване и могат да бъдат използвани за сравнение на един електрически инструмент с друг. Посочената обща стойност на вибрациите и посочената стойност на шумовите емисии може също да се използва за предварителна оценка на натоварването.

▲ ПРЕДУПРЕЖДЕНИЕ! Емисиите на вибрациите и шума по време на действителната употреба на електроинструмента могат да се различават от посочените стойности в зависимост от начина, по който се използва електроинструментът. Необходимо е да се определят предпазителни мерки за защита на обслужващото лице въз основа на натоварването с вибрации при действителна употреба (тук следва да се вземат под внимание всички етапи на работния цикъл, напр. време, в което електрическият инструмент е изключен, и време, когато е включен, но работи без натоварване).

X 20 V TEAM

Уредът е част от серията **X 20 V TEAM** и може да се използва с батерии от серията **X 20 V TEAM**. Акумулаторните батерии от серията **X 20 V TEAM** трябва да се зареждат само със зарядни устройства от серията **X 20 V TEAM**.

Препоръчваме Ви да използвате този уред само със следните акумулаторни батерии: PAP 20 B1, PAP 20 B3, Smart PAPS 204 A1, Smart PAPS 208 A1, Smart PAPS 2012 A1

Препоръчваме Ви да зареждате тези акумулаторни батерии със следните зарядни устройства: PLG 20 A3, PLG 20 A4, PLG 20 C1, PLG 20 C2, PLG 20 C3,

PLG 201 A1, PDSLГ 20 A1, PDSLГ 20 B1, PDSLГ 20 B2, Smart PLGS 2012 A1

Технически характеристики на батерията и зарядното устройство: Вижте отделното ръководство.

Указания за безопасност

Този раздел описва основните указания за безопасност при използването на уреда.

▲ ПРЕДУПРЕЖДЕНИЕ! Наранявания на хора и материални щети поради неправилно боравене с акумулаторната батерия. Спазвайте указанията за безопасност и указанията за зареждане и правилна употреба, посочени в ръководството за експлоатация на акумулаторната батерия и зарядното устройство от серия **X 20 V TEAM**. Подробно описание на процеса на зареждане и допълнителна информация ще намерите в настоящото отделно ръководство за потребителя.

Значение на указанията за безопасност

▲ ОПАСНОСТ! Ако не спазвате това указание за безопасност, ще се случи злополука. Последствието е тежко телесно нараняване или смърт.

▲ ПРЕДУПРЕЖДЕНИЕ! Ако не спазвате това указание за безопасност, е възможно да се случи злополука. Последствието е вероятно тежко телесно нараняване или смърт.

▲ ПОВИШЕНО ВНИМАНИЕ! Ако не спазвате това указание за безопасност, ще се случи злополука. Последствието е вероятно леко или средно тежко телесно нараняване.

УКАЗАНИЕ! Ако не спазвате това указание за безопасност, ще се случи злополука. Последствието е вероятна материална щета.

Пиктограми и символи

Символи върху уреда



Уредът е част от серията **X 20 V TEAM** и може да се използва с батерии от серията **X 20 V TEAM**. Акумулаторните батерии от серията **X 20 V TEAM** трябва да се зареждат само със зарядни устройства от серията **X 20 V TEAM**.



Внимание!



Прочетете ръководството за експлоатация



Електроуредите не се изхвърлят с битовите отпадъци.



Използвайте защита за очите



Използвайте антифони



Използвайте предпазни ръкавици



Опасност от порезни рани! Дръжте ръцете си настрана.



Употребата на уреда при дъжд и влажна среда е забранена.



Извадете акумулатора преди поддръжка!



Гарантирано ниво на звука от мощност L_{WA} в dB.

Символи върху предпазителя на ножа



Стиснете тук предпазителя на ножа, за да го свалите.

Общи предупреждения за безопасност на електроинструментите

▲ ПРЕДУПРЕЖДЕНИЕ! Прочетете всички предупреждения за безопасност, инструкции, илюстрации и спецификации, предоставени с този електроинструмент. Неспазването на всички инструкции, изброени по-долу, може да

доведе до токов удар, пожар и/или сериозно нараняване. **Запазете всички предупреждения и инструкции за бъдещи справки.**

Терминът "електроинструмент" в предупрежденията се отнася до вашия електроинструмент, захранван от мрежата (с кабел), или електроинструмент, захранван от акумулаторна батерия (безжичен).

1. БЕЗОПАСНОСТ НА РАБОТНОТО МЯСТО

- Поддържайте работното място чисто и добре осветено.** Задръстените или тъмни зони са предпоставка за инциденти.
- Не работете с електроинструменти във взривоопасна атмосфера, например при наличие на запалими течности, газове или прах.** Електроинструментите създават искри, които могат да възпламенят праха или изпаренията.
- Докато работите с електроинструмента, не допускайте деца и странични лица.** Разсейването може да доведе до загуба на контрол.

2. ЕЛЕКТРИЧЕСКА БЕЗОПАСНОСТ

- Щепселите на електроинструментите трябва да съответстват на контакта. Никога не модифицирайте щепсела по какъвто и да е начин. Не използвайте адаптери със заземени електроинструменти.** Немодифицираните щепсели и подходящите контакти ще намалят риска от токов удар.
- Избягвайте контакт на тялото със заземени повърхности, като тръби, радиатори, печки и хладилници.** Съществува повишен риск от токов удар, ако тялото ви е заземено.
- Не излагайте електроинструментите на дъжд или влага.** Навлизането на вода в електроинструмента увеличава риска от токов удар.
- Не злоупотребявайте с кабела. Никога не използвайте кабела за пренасяне, дърпане или изключване на електроинструмента. Дръжте кабела далеч от топлина, масло, остри ръбове или движещи се части.** Повредените или заплетени кабели увеличават риска от токов удар.

- e) **Когато работите с електроинструмент на открито, използвайте удължител, подходящ за употреба на открито.** Използването на кабел, подходящ за употреба на открито, намалява риска от токов удар.
- f) **Ако работата с електроинструмента на влажно място е неизбежна, използвайте захранване, защитено с устройство за защита от остатъчен ток (RCD).** Използването на RCD намалява риска от токов удар.
3. **ЛИЧНА БЕЗОПАСНОСТ**
- a) **Бъдете нащрек, внимавайте какво правите и използвайте здрав разум, когато работите с електроинструмент. Не използвайте електроинструмента, когато сте уморени или под въздействието на наркотици, алкохол или медикаменти.** Момент на невнимание по време на работа с електроинструменти може да доведе до сериозни телесни повреди.
- b) **Използвайте лични предпазни средства. Винаги носете предпазни очила.** Защитното оборудване, като противопрахова маска, нехлъзгащи се предпазни обувки, твърда шапка или антифони, използването при подходящи условия, ще намали нараняванията.
- c) **Предотвратяване на неволно стартиране. Уверете се, че превключвателят е в изключено положение, преди да свързвате към източника на захранване и/или акумулаторната батерия, да вдигате или пренасяте инструмента.** Пренасянето на електроинструменти с пръст върху превключвателя или включването на електроинструменти, чийто превключвател е включен, води до инциденти.
- d) **Преди да включите електроинструмента, извадете всички регулиращи ключове или гаечни ключове.** Гаечен ключ или ключ, оставен прикрепен към въртяща се част на електроинструмента, може да доведе до нараняване.
- e) **Не превишавайте възможностите си. Поддържайте правилна стойка и равновесие през цялото време.** Това позволява по-добър контрол на електроинструмента в неочаквани ситуации.
- f) **Облечете се подходящо. Не носете свободни дрехи или бижута. Дръжте косата и дрехите си далеч от движещите се части.** Свободни дрехи, бижута или дълга коса могат да попаднат в движещите се части.
- g) **Ако са предвидени устройства за свързване на съоръжения за извличане и събиране на прах, уверете се, че те са свързани и се използват правилно.** Използването на прахоуловители може да намали опасностите, свързани с праха.
- h) **Не позволявайте на познатието, придобито от честото използване на инструментите, да ви позволи да станете самодоволни и да пренебрегнете принципите за безопасност на инструментите.** Едно невнимателно действие може да доведе до тежки наранявания в рамките на част от секундата.
4. **ИЗПОЛЗВАНЕ И ГРИЖА ЗА ЕЛЕКТРОИНСТРУМЕНТА**
- a) **Не насилвайте електроинструмента. Използвайте подходящия електроинструмент за вашето приложение.** Правилният електроинструмент ще свърши работата по-добре и по-безопасно със скоростта, за която е проектиран.
- b) **Не използвайте електроинструмента, ако превключвателят не го включва и изключва.** Всеки електроинструмент, който не може да се управлява с превключвателя, е опасен и трябва да се ремонтира.
- c) **Преди да извършвате каквито и да било настройки, да сменят аксесоари или да съхраняват електроинструментите, изключете щепсела от източника на захранване и/или извадете акумулаторната батерия, ако се изважда, от електроинструмента.** Тези превантивни мерки за безопасност намаляват риска от случайно стартиране на електроинструмента.
- d) **Съхранявайте неработещите електроинструменти на място, недостъпно за деца, и не позволявайте на лица, които не са запознати с електроинструмента или с тези инструкции, да работят с него.** Електрическите инструменти са опасни в ръцете на необучени потребители.
- e) **Поддържане на електроинструменти и аксесоари. Проверявайте за раз-**

минаване или свързване на движещите се части, счупване на части и всякакви други условия, които могат да повлияят на работата на електроинструмента. Поправете електроинструмента преди употреба, ако е повреден. Много злополуки се причиняват от лошо поддържани електроинструменти.

- f) **Поддържайте режещите инструменти остри и чисти.** Правилно поддържаните режещи инструменти с остри режещи ръбове е по-малко вероятно да се заклеят и са по-лесни за управление.
 - g) **Използвайте електроинструмента, принадлежностите, крайниците и т.н. в съответствие с тези инструкции, като се съобразявате с условията на работа и извършваната работа.** Използването на електроинструмента за операции, различни от предвидените, може да доведе до опасна ситуация.
 - h) **Поддържайте дръжките и повърхностите за хващане сухи, чисти и без масла и мазнини.** Хлъзгавите дръжки и повърхности за хващане не позволяват безопасно боравене и управление на инструмента в неочаквани ситуации.
5. **ИЗПОЛЗВАНЕ И ГРИЖА ЗА АКУМУЛАТОРНИТЕ ИНСТРУМЕНТИ**
- a) **Зареждайте само със зарядното устройство, посочено от производителя.** Зарядното устройство, което е подходящо за един тип акумулаторна батерия, може да създаде риск от пожар, когато се използва с друг тип акумулаторна батерия.
 - b) **Използвайте електроинструменти само със специално предназначени за целта комплекти акумулаторни батерии.** Използването на други акумулаторни батерии може да доведе до риск от нараняване и пожар.
 - c) **Когато акумулаторната батерия не се използва, я дръжте далеч от други метални предмети, като кламери, монети, ключове, пирони, винтове или други малки метални предмети, които могат да се свържат от една клемма към друга.** Съединяването накъсо на клемите на акумулаторната

батерия може да доведе до изгаряния или пожар.

- d) **При неблагоприятни условия от акумулаторната батерия може да се изхвърли течност; избягвайте контакт с нея. При случаен контакт изключете с вода. Ако течността попадне в очите, допълнително потърсете медицинска помощ.** Течността, изхвърлена от акумулаторната батерия, може да причини дразнене или изгаряния.
 - e) **Не използвайте пакет акумулаторни батерии или инструмент, които са повредени или модифицирани.** Повредени или модифицирани акумулаторни батерии могат да имат непредсказуемо поведение, което да доведе до пожар, експлозия или риск от нараняване.
 - f) **Не излагайте акумулаторната батерия или инструмента на огън или прекомерна температура.** Излагането на огън или на температура над 130°C може да предизвика експлозия.
 - g) **Спазвайте всички инструкции за зареждане и не зареждайте акумулаторната батерия или инструмента извън температурния диапазон, посочен в инструкциите.** Неправилното зареждане или зареждането при температури извън посочения диапазон може да повреди акумулаторната батерия и да увеличи риска от пожар.
6. **СЕРВИЗНО ОБСЛУЖВАНЕ**
- a) **Възложете сервизното обслужване на електроинструмента на квалифициран сервизен специалист, който използва само идентични резервни части.** По този начин ще се гарантира безопасността на електроинструмента.
 - b) **Никога не обслужвайте повредени акумулаторни батерии.** Сервизното обслужване на акумулаторните батерии трябва да се извършва само от производителя или от оторизирани сервиси.

Предупреждения за безопасност за хросторези

- a) **Не използвайте хростореза при лоши метеорологични условия, особено когато има опасност от мълнии.**

Това намалява риска от удар от мълния.

- b. **Дръжте всички захранващи кабели и проводници далеч от зоната на рязане.** Захранващите кабели и проводници могат да са скрити в жив плет или храсти и могат случайно да бъдат срязани от острието.
- c. **Носете антифони.** Подходящото защитно оборудване ще намали риска от загуба на слуха.
- d. **Дръжте хрстореза само за изолираните повърхности за захващане, тъй като острието може да влезе в контакт със скрито окабеляване или собствения кабел.** Остриетата, които се допират до проводник „под напрежение“, могат да направят откритите метални части на хрстореза „под напрежение“ и да причинят на оператора токов удар.
- e. **Дръжте всички части на тялото далеч от острието. Не отстранявайте отрязания материал и не дръжте материала за рязане, когато остриетата се движат.** Остриетата продължават да се движат, след като превключвателят е изключен. Момент на невнимание при работа с хрсторез може да доведе до сериозно нараняване.
- f. **Когато почиствате заседнал материал или обслужвате хрстореза, уверете се, че всички превключватели на захранването са изключени пакетът акумулатори е отстранен или изключен.** Неочаквано задействане на хрстореза при почистване на заседнал материал или обслужване може да доведе до сериозно нараняване.
- g. **Носете хрстореза за дръжката със спряно острие и внимавайте да не задействате превключвателя на захранването.** Правилното носене на хрстореза ще намали риска от неволно стартиране и произтичащо от това нараняване от остриетата.
- h. **Когато транспортирате или съхранявате хрстореза, винаги поставяйте предпазителя на острието.** Правилното боравене с хрстореза ще намали риска от нараняване с остриетата.

Допълнителни указания за безопасност за хрсторези

- За Вашата собствена безопасност носете лични предпазни средства:



- Използвайте защита за очите
- Използвайте антифони
- Използвайте предпазни ръкавици
- Винаги носете подходящо работно облекло, както и стабилни обувки с устойчиви на хлъзгане подметки и здрави, дълги панталони.
- Не носете дълги дрехи или бижута, защото те могат да бъдат захванати от подвижните части.
- Не използвайте уреда, когато сте боси или носите отворени сандали.
- Уредът е предназначен за употреба от пълнолетни лица. Младежи над 16 години трябва да използват уреда само под надзор.
- **Уредът е предназначен за рязане на живи плетове. Не режете с уреда клони, твърдо дърво или други материали.** Уредът може да се повреди.
- **При работа винаги дръжте здраво уреда с две ръце на разстояние от тялото.** Така ще можете да контролирате по-добре уреда в неочаквани ситуации.
- **При работа с уреда носете подходящо облекло и работни ръкавици. Никога не хващайте уреда за режещия нож и не го повдигайте за режещия нож.** Контактът с режещия нож може да причини наранявания.
- **Не използвайте уреда в близост до възпламеними течности или газове.** При късо съединение съществува опасност от пожар и експлозия.
- Винаги се уверявайте, че уредът е разположен коректно в една от предварително зададените работни позиции, преди да стартирате уреда.
- **Ножовите трябва да бъдат редовно проверявани за износване и да бъдат заточвани.** Изтърпените ножове претоварват уреда. Възникналите в резултат на това щети не се покриват от гаранцията.
- Изключете уреда и извадете акумулаторната батерия. Уверете се, че всички

движещи се части са достигнали състояние на пълен покой

- когато оставяте уреда без надзор
- преди да отстранявате блокажи или запушвания
- преди да проверявате, почиствате или работите по уреда
- В случай че режещото приспособление докосне чуждо тяло или уредът започне да вибрира необичайно силно, е необходима незабавна проверка:
 - проверете за разхлабени части и ги затегнете
 - огледайте за повреди
 - сменете повредените части с еквивалентни такива или дайте уреда за ремонт.
- **Не се опитвайте да ремонтирате уреда, освен ако нямате необходимото за целта образование. Всички работи, които не са посочени в това ръководство за експлоатация, трябва да бъдат извършвани само от нашия сервизен център.** Лошата поддръжка на уредите е причина за много злополуки.
- **Използвайте само аксесоари, препоръчани от PARKSIDE.** Неподходящите аксесоари могат да причинят токов удар или пожар.

Остатъчни рискове

Дори и при употреба съгласно указанията на този уред, винаги остават остатъчни рискове. Следните опасности могат да настъпят във връзка с изпълнението и изработването на този уред:

- Увреждания на очите, ако не се носи подходяща защита за очите.
- Увреждане на слуха, ако не се носи подходящо оборудване за предпазване на слуха.
- Увреждане на здравето, произтичащо от вибрации ръка-рамо, ако уредът се използва за по-дълъг период от време или не се използва и поддържа правилно.
- Нараняване чрез порязване

▲ ПРЕДУПРЕЖДЕНИЕ! Опасност от електромагнитното поле, което се генерира докато уредът е в експлоатация. При определени обстоятелства това поле може да повлияе отрицателно на активни

или пасивни медицински импланти. За да се намали опасността от сериозни или смъртоносни наранявания, ние препоръчваме на лицата с медицински импланти да се консултират със своя лекар или производителя на медицинския имплант, преди да използват уреда.

Подготовка

▲ ПРЕДУПРЕЖДЕНИЕ! Опасност от нараняване в резултат на неволно включване на уреда. Поставете акумулаторната батерия в уреда едва тогава, когато уредът е напълно готов за употреба.

Стойка за стена

▲ ПРЕДУПРЕЖДЕНИЕ! Наранявания или материални щети при пробиване. **Използвайте подходящи детектори, за да определите дали има скрити ذخарващи линии, или се свържете с местната компания за комунални услуги за съдействие.** Контактът с електрически кабели може да причини пожар и токов удар. Повреждането на газопроводите може да доведе до експлозия. Счупването на водопроводни тръби причинява материални щети.

Отвор за ключова дупка (16) върху долната страна на уреда

Необходими инструменти и помощни средства (не се предоставя)

- Винт (Глава на винта: $\varnothing 8 - 10 \text{ mm}$)
- съответна отвертка
- евент. дюбел

Закрепване на стойката за стена

- С помощта на дюбели закрепете винт в желаната позиция на стената.
- Оставете главата на винта да стърчи с ок. 10 mm от стената.
- Уверете се, че приспособлението за закачване е предвидено за теглото на уреда.
- (Фиг. С) Можете да поставите уреда с отвора с ключова дупка (16) върху винта и да издърпате уреда до упор надолу.

Приспособление за закачване върху предпазителя на ножа (15)

Необходими инструменти и помощни средства (не се предоставя)

- Винт (Глава на винта: \varnothing 5 - 7 mm)
- съответна отвертка
- евент. дюбел

Закрепване на стойката за стена

- Закрепете два винта на разстояние от 17 mm с помощта на дюбели в желаната позиция върху стената.
- Оставете главата на винта да стърчи с ок. 10 mm от стената.
- Уверете се, че приспособлението за закачване е предвидено за теглото на уреда.
- (Фиг. С) Можете да поставите уреда с приспособлението за закачване върху предпазителя на ножа (15) върху двата винта и да издърпате уреда до упор надолу.

Контролни елементи

Запознайте се с контролните елементи преди да пуснете уреда в експлоатация за първи път.

- **Превключвател за включване/изключване (6)**
 - Включване: Натиснете и задръжте заедно с предпазния изключвател (4).
 - Изключване: Пуснете включвателя и изключвателя (6) или предпазния изключвател (4).
- **Предпазен изключвател (4)**
Осигурява работата с две ръце.

Проверка на степента на зареждане на батерия

Светодиоди	Значение
------------	----------

червен, оранжев, зелен Акумулаторът е зареден

червен, оранжев Акумулаторът е зареден частично

червен Акумулаторът трябва да бъде зареден

1. Натиснете бутона (12) до индикатора за състоянието на зареждане (11) на акумулатора (9).

Светодиодите на индикатора за състоянието на зареждане показват степента на зареждане на акумулатора.

2. Заредете акумулатора (9), когато остане да свети само червеният светодиод на индикатора за състоянието на зареждане (11).

Зареждане на акумулатора

Вж. също ръководството за експлоатация на зарядното устройство.

Указания

- Оставете загрелия акумулатор да се охлади преди зареждане.
- Не излагайте акумулатора за по-дълго време на силно слънчево лъчение и не го поставяйте върху отоплителни тела (макс. 50°C).

Зареждане на акумулатора

1. Извадете акумулатора (9) от уреда.
2. Вкарайте акумулатора (9) в отвора за зареждане на зарядното устройство за акумулатора (13).
3. Включете зарядното устройство за акумулатора (13) в контакта.
4. След процеса на зареждане изключете зарядното устройство за акумулатора (13) от мрежата.
5. Извадете акумулатора (9) от зарядното устройство за акумулатора (13).

Контролни светодиоди на зарядното устройство (13):

зелен	червен	Значение
свети	—	<ul style="list-style-type: none"> • Акумулаторът е напълно зареден • готов (няма поставен акумулатор)
—	свети	Акумулаторът се зарежда
—	мига	Батерията е прегрята
мига	мига	Батерията е повредена

Експлоатация

Работа с уреда

▲ ПРЕДУПРЕЖДЕНИЕ! Опасност от нараняване! Спазвайте указанията по-долу.

- **УКАЗАНИЕ!** Повреди на подписигуряващата ножодържачна греда (2). При ря-

зане внимавайте да не докосвате предмети като напр. телени огради или подпори за растения.

- Винаги носете стабилни обувки, дълги панталони, антифони, работни ръкавици и предпазни очила при експлоатацията на уреда.
- Уредът е предвиден само за работи, при които стоите на земята, а не върху стълба или друга нестабилна повърхност за стъпване.
- Ако изключателят е повреден, уредът не трябва да бъде използван повече.
- При блокиране на подсигуряващата ножодържачна греда (2) от твърди предмети веднага изключете уреда и извадете акумулаторите. Едва след това отстранете предмета.
- Избягвайте претоварване на уреда по време на работа.

Техники на рязане

- Отрежете предварително дебели клони с ножица за клони.
- Двустранната подсигуряваща ножодържачна греда (2) дава възможност за рязане в двете посоки или чрез люлеещо движение от едната страна към другата.
- При вертикално рязане движете хростореза равномерно напред или дъговидно нагоре-надолу.
- При хоризонтално рязане движете хростореза сърповидно по ръба на плета, за да могат отрязаните клони да падат на земята.
- За да постигнете дълги прави линии е препоръчително да опънете връв.

Рязане на жив плет (Фиг. В)

Препоръчително е да режете живия плет в трапецовидна форма, за да избегнете загубата на листа. Това отговаря на естествения растеж на растенията и позволява на плета оптимално виреене. При рязане се намаляват само новите годишни издънки, като по този начин се образува гъсто разклоняване и добра защита от наблюдение.

1. Първо отрежете страните на плета. За целта движете хростореза от основата към върха по посока на растежа. Ако режете отгоре надолу, по-тънките клони се преместват навън, като по този

начин се образуват изтънели места и дупки.

2. След това изрежете горния ръб по Ваш вкус равно, като покрив или заоблено.
3. Подстрижете още младите растения в желаната форма. Главното стъбло трябва да остане непокътнато докато живият плет не достигне планираната височина. Всички други стебла се отрязват на половина.

Рязане на свободно растящи плетове

Свободно растящи плетове не се оформят, но трябва да бъдат редовно подрязвани, за да не станат прекалено високи.

Преди експлоатация

Изпълнявайте редовно следните стъпки преди експлоатацията. По този начин се гарантира дълга и надеждна употреба.

- Претърсвайте живите плетове и хросторезите за чужди предмети, като напр. телени огради или скрити проводници.
- Проверете уреда преди всяка употреба за очевидни дефекти, като разхлабени, износени или повредени части. Проверете дали винтовете в подсигуряващата ножодържачна греда (2) са здраво закрепени.
- Не режете със затыпена или износена подсигуряваща ножодържачна греда (2), тъй като по този начин пренатоварвателния мотор и предавателния механизъм на Вашия уред.
- Проверявайте капациите и защитните устройства за повреди и дали са на правилните места.
 - Защита срещу удар (1)
 - Предпазител за ръцете (3)

*Резервни части и принадлежности,
Стр. 64*

Поставяне и сваляне на акумулатора

▲ ПРЕДУПРЕЖДЕНИЕ! Опасност от нараняване в резултат на неволно включване на уреда. Поставете акумулаторната батерия в уреда едва тогава, когато уредът е напълно готов за употреба.

УКАЗАНИЕ! Опасност от повреда! Грешен акумулатор може да повреди уреда и акумулатора.

Поставяне на акумулатора

1. Плъзнете акумулатора (9) по водещата шина в държача за акумулатора (8). Акумулаторът се фиксира с отчетливо щракване.

Изваждане на акумулатора

1. Натиснете и задръжте блокировката на акумулатора (10) върху акумулатора (9).
2. Извадете акумулатора от държача на акумулатора (8).

Включване и изключване

Указания

- Уредът може да работи само с поставена акумулаторна батерия.
- Свалете предпазителя на ножа (14) от подсигуриращата ножодържачна греда (2), преди да включите уреда. Натиснете предпазителя на ножа на обозначените с →PRESS← места.
- Превключвателят за включване/изключване (6) и предпазният изключвател (4) не трябва да бъдат блокирани. След пускане на превключвателя трябва да изключвате мотора.

Включване

▲ ПОВИШЕНО ВНИМАНИЕ! Наранявания или повреди на уреда! Уверете се, че стоите стабилно и дръжте уреда здраво с две ръце и на разстояние от тялото.

1. Свалете предпазителя на ножа (14).
2. Уверете се, че акумулаторната батерия (9) е поставена правилно.
3. Винаги дръжте уреда с двете ръце: едната ръка върху ръкохватката (7), а другата ръка върху предната ръкохватка (5).
4. Натиснете предпазния изключвател (4) на предната ръкохватка (5).
5. **УКАЗАНИЕ!** Преди включване се уверете, че уредът не докосва предмети. Задръжте натиснат предпазния изключвател (4) на предната ръкохватка (5) и натиснете едновременно превключвателя за включване/изключване (6) на ръкохватката (7).
Уредът работи с максимална скорост.

Изключване

1. Пуснете един от двата превключвателя.

2. Изчакайте електроинструментът да спре напълно, преди да го оставите.
3. Ако оставяте уреда без наблюдение или сте готови с работата, извадете акумулатора (9) от уреда.

Транспорт

Указания

- Изключете уреда и извадете акумулатора (9). Уверете се, че всички движещи се части са достигнали състояние на пълен покой.
- Транспортирайте хростореза винаги с предпазителя на ножа (14).
- Дръжте хростореза с една ръка за предната дръжка (5), като режещият модул е насочен назад.

Почистване, техническа поддръжка и съхранение

▲ ПРЕДУПРЕЖДЕНИЕ! Опасност от нараняване в резултат на неволно включване на уреда. Пазете се при работи по поддръжката и почистването. Изключете уреда и извадете акумулатора (9).

Нека ремонтни дейности и дейности по поддръжката, които не са описани в това ръководство, бъдат извършвани от нашия сервизен център за поддръжка. Използвайте само оригинални резервни части.

Почистване

▲ ПРЕДУПРЕЖДЕНИЕ! Токов удар! Никога не пръскайте уреда с вода.

УКАЗАНИЕ! Опасност от повреда. Химическите субстанции могат да повредят пластмасовите части на уреда. Не използвайте почистващи препарати или разтворители.

- Поддържайте вентилационните отвори, корпуса на мотора и ръкохватките на уреда чисти. За целта използвайте влажна кърпа или четка.

Почистване и поддръжка на подсигуриращата ножодържачна греда

Необходими инструменти и помощни средства (не се предоставя)

- Парцал
- Спрей с масло за поддръжка

Поддръжка след всяка употреба

- Отстранете заседналия отрязан материал.
- Почистете подсигуряващата ножодържачна греда (2) с намастен парцал.
- Поддържайте подсигуряващата ножодържачна греда (2) със спрей с масло за поддръжка.

Поддръжка

- Проверете уреда преди всяка употреба за очевидни дефекти, като разхлабени, износени или повредени части. Проверете дали винтовете в подсигуряващата ножодържачна греда (2) са здраво закрепени.
- Проверявайте капаците и защитните устройства (1/3) за повреди и дали са на правилните места. При необходимост ги сменете или ги оставете за ремонт в нашия сервизен център.
- Леки нащърбвания на режещите зъби можете да изгладите сами. За целта наточете остриетата с точилен камък. Само остри режещи зъби осигуряват добра ефективност на рязане.
- Тъпи, изкривени или повредени подсигуряващи ножодържачни греди трябва да бъдат сменени.

Поверете извършването на работите, които не са описани в това ръководство, на нашия сервизен център. Използвайте само оригинални части.

Ремонт

Необходими инструменти и помощни средства

- Защита за ръцете (3, *Резервни части и принадлежности, Стр. 64*)
- Кръстата отвертка (не се предоставя)

Смяна на предпазителя за ръцете (Фиг. D)

1. Развийте двата винта (17) на предпазителя за ръцете (3) с отвертка.
2. Сменете повредения предпазител за ръцете (3).
3. Закрепете новия предпазител за ръцете (3) с двата винта (17).

Съхранение

Съхранявайте уреда и принадлежностите винаги:

- чисти
- на сухо
- защитени от прах
- с предпазител на ножа (14) върху подсигуряващата ножодържачна греда (2)
- извън досега на деца

Акумулаторът и уредът трябва да се съхраняват при температури между 0°C и 45°C. По време на съхранение избягвайте екстремен студ или горещина, за да не загуби акумулаторът своя капацитет.

Преди по-продължително съхранение (напр. презимуване) извадете акумулатора от уреда (спазвайте отделните инструкции за експлоатация на акумулатора и зарядното устройство).

Търсене на грешки

Таблицата по-долу ще ви помогне да отстраните малки неизправности:

Проблем	Възможна причина	Отстраняване на проблема
Уредът не стартира	Акумулаторът (9) не е поставен	<i>Поставяне на акумулатора, Стр. 58</i>
	Акумулаторът (9) е изтощен	Заредете батерията (вижте отделното ръководство за експлоатация за батерията и зарядното устройство)
	Дефектен предпазен изключвател (4) или превключвател за включване/изключване (6).	Обърнете се към сервизния център.
	Повреден двигател	

Проблем	Възможна причина	Отстраняване на проблема
Уредът работи с прекъсвания	Вътрешен несигурен контакт	Обърнете се към сервизния център.
	Дефектен предпазен изключвател (4) или превключвател за включване/изключване (6).	
Подсигуряващата ножодържачна греда (2) се загарява.	Тъпа подсигуряваща ножодържачна греда (2)	Шлифвайте подсигуряващата ножодържачна греда или я дайте за смяна (сервизен център)
	Подсигуряващата ножодържачна греда (2) е нащърбена.	
	Прекалено много триене поради липсващо смазване	Смажете подсигуряващата ножодържачна греда (2)
Лош резултат от косенето	Прекалено много триене поради липсващо смазване	Смажете подсигуряващата ножодържачна греда (2)
	Тъпа подсигуряваща ножодържачна греда (2)	Шлифвайте подсигуряващата ножодържачна греда или я дайте за смяна (сервизен център)
	Подсигуряващата ножодържачна греда е замърсена	Почистете подсигуряващата ножодържачна греда
	Лоша техника на рязане	Вж. <i>Техники на рязане</i> , Стр. 57

Предаване за отпадъци/ Опазване на околната среда

Извадете акумулаторната батерия от уреда и предайте уреда, акумулаторната батерия, принадлежностите и опаковката за екологосъобразно рециклиране.



Електроуредите не се изхвърлят с битовите отпадъци.

Символът на зачеркнатия контейнер с колелца означава, че този продукт не трябва да се изхвърля като несортирани битови отпадъци в края на полезния му живот.

Директива 2012/19/ЕС относно отпадъците от електрическо и електронно оборудване:

Потребителите за законово задължени да предават електронните уреди в края на техния полезен живот за екологосъобразно рециклиране. По този начин се гарантира екологосъобразно и щадящо ресурси предаване за отпадъци.

В зависимост от прилагането в националното законодателство, имате следните опции:

- връщане на място на продажба,
- предаване в официален събирателен пункт,
- изпращане обратно към производителя/дистрибутора.

От това изискване не са засегнати прирепените към старите уреди принадлежности и помощни средства без електрически съставни части.

Акумулаторите трябва да се изхвърлят по екологосъобразен начин



Не изхвърляйте батерията в домашната смет, в огън (опасност от експлозия) или във вода. Повредени батерии могат да навредят на околната среда и вашето здраве, ако излизат отровни изпарения или течности.

Вие сте длъжни да изхвърляте дефектните или използваните акумулатори по екологичен начин.

- Не отваряйте акумулаторите и избягвайте механични повреди. Съществува опасност от късо съединение и могат

да се отделят изпарения, които дразнят дихателните пътища.

- От съображения за безопасност акумулаторите трябва да се разреждат преди изхвърляне.
- Залепете полюсите с тиксо, за да избегнете късо съединение.
- Предавайте акумулаторите за изхвърляне на търговците на дребно или пункт за събиране.
- **Повредени акумулатори**
Работете с външно повредени акумулатори с особено внимание!
 - Не докосвайте повредени акумулатори с голи ръце.
 - Ако не можете да залепите клемите с тиксо, поставете акумулаторите поотделно в найлонова торбичка.
 - Поставете повредените акумулатори поотделно в незапалим, запечатващ се контейнер, който все още може да се напълни с пясък.
 - Отнесете повредените акумулатори в пункт за събиране със специализиран персонал.

Сервизно обслужване

Гаранция

Уважаема г-жо Клиент, уважаеми г-н Клиент,

За този продукт получавате 3 години гаранция от датата на покупката. В случай на дефекти в този продукт, имате законни права спрямо продавача на продукта. Тези законови права не са ограничени от нашата гаранция, както е посочено по-долу.

Гаранционни условия

Гаранционният период започва да тече от датата на покупката. Моля, пазете оригиналния касов бон на сигурно място. Този документ се изисква като доказателство за покупка. Ако в рамките на три години от датата на закупуване на този продукт възникне дефект в материала или изработката, продуктът – по наш избор – ще бъде ремонтиран или сменен безплатно за Вас. Тази гаранционна услуга предполага в рамките на тригодишния срок трябва да ни бъдат представени повреденият уред и доказателство за закупуването (ка-

сов бон), както и кратко писмено описание, в какво се състои повредата и кога е възникнала.

Ако повредата се покрива от нашата гаранция, ще получите ремонтирания или нов продукт обратно. С ремонта или смяната на продукта не започва нов гаранционен период.

Гаранционен срок и законови рекламации за дефекти

Гаранцията не удължава гаранционния срок. Това важи и за сменени или ремонтирани части. Възникнали евентуално още при покупката повреди или дефекти трябва да бъдат съобщени веднага след разпаковане. Извършените след изтичане на гаранционния срок ремонти се заплащат.

Обхват на гаранцията

Продуктът е внимателно произведен в съответствие със строги указания за качество и внимателно проверен преди доставката.

Гаранционната услуга важи за материални дефекти и производствени грешки. Тази гаранция не покрива части от продукта, които са предмет на нормално износване и следователно може да се считат за износващи се части (напр. Подсигуряваща ножодържачна греда) или повреди на чувливи части (напр. превключвател).

Тази гаранция отпада, ако продуктът е бил повреден, бил е използван неправилно или не е бил поддържан. За правилно използване на продукта всички посочени в ръководството за експлоатация инструкции трябва да се спазват точно. Предназначения и действия, които не са препоръчани в ръководството за експлоатация или за които е предупредено изрично, задължително трябва да се избягват.

Продуктът е предназначен само за лична, а не за търговска употреба. Гаранцията отпада в случай на злоупотреба и неправилно боравене, използване на сила и интервенции, които не са били извършени от нашия оторизиран сервиз.

Обработка при гаранционен случай

За да се гарантира бърза обработка на вашата заявка, моля, следвайте указанията по-долу:

- За всички запитвания, моля, подгответе касовия бон и каталожния номер

(IAN480994_2410) като доказателство за покупката.

- Катоалният номер ще намерите върху типовата табелка на продукта, гравирен върху продукта, на заглавната страница на ръководство за работа (долу вляво) или на стикера на гърба или отдолу на продукта.
- При възникнали функционални грешки или други повреди, моля, свържете се първо с посочения по-долу сервизен център **по телефона** или използвайте нашата **форма за контакт**, която може да намерите на parkside-diy.com в категория **Обслужване**.
- След консултация с нашия сервизен център, вие можете да изпратите дефектен продукт на посочения ви сервизен адрес безплатно, като приложите касовата бележка (касова бележка) и опишете подробности за естеството на дефекта и кога е възникнал. За да избегнете проблеми с приемането и допълнителни разходи, е наложително да използвате само адреса, който ви е даден. Уверете се, че пратката не е изпратена до поискване, като обемна, експресна или друг вид специална пратка. Моля, изпратете продукта с всички включени към него принадлежности при покупката и се погрижете за достатъчно сигурна транспортна опаковка.

Гаранция

Уважаема г-жо Клиент,

Уважаеми г-н Клиент,

за този продукт получавате 3 години гаранция от датата на покупката. В случай на несъответствие на продукта с договора за продажба Вие имате законно право да предявите рекламация пред продавача на продукта при условията и в сроковете, определени в глава трета, раздел II и III и глава четвърта от Закона за предоставяне на цифрово съдържание и цифрови услуги и за продажба на стоки (ЗПЦС-ЦУПС)*.

Вашите права, произтичащи от посочените разпоредби, не се ограничават от нашата по-долу представена търговска гаранция, не са свързани с разходи за потребителите и независимо от нея продавачът на продукта отговаря за липсата на съответствие на потребителската стока

с договора за продажба съгласно ЗПЦС-ЦУПС.

Гаранционни условия

Гаранционният срок е 3 години от датата на получаване на стоката. Пазете добре оригиналната касова бележка. Този документ е необходим като доказателство за покупката. Ако в рамките на три години от датата на закупуване на този продукт се появи дефект на материала или производствен дефект, продуктът ще бъде безплатно ремонтиран или заменен. Гаранцията предполага в рамките на тригодишния гаранционен срок да се представят дефектния уред, касовата бележка (касовият бон), както и всички други документи, установяващи наличието на дефект и писмено да се обясни в какво се състои дефектът и кога е възникнал. Ако дефектът е покрит от нашата гаранция, Вие ще получите обратно ремонтирания или нов продукт. В случай на замяна на дефектна стока първоначалните гаранционен срок и гаранционни условия се запазват. В случай на ремонт на дефектна стока, срокът на ремонта се прибавя към гаранционния срок. За евентуално наличните и установени повреди и дефекти още при покупката трябва да се съобщи веднага след разопаковането. Евентуалните ремонти след изтичане на гаранционния срок са срещу заплащане.

Ремонтът или замяната на продукта не поражда нова гаранция.

Обхват на гаранцията

Уредът е произведен грижливо според строгите изисквания за качество и добросъвестно изпитан преди доставка. Гаранцията важи за дефекти на материала или производствени дефекти. Гаранцията не обхваща консумативите, както и частите на продукта, които подлежат на нормално износване, поради което могат да бъдат разглеждани като бързо износващи се части (напр. Подсигуряваща ножодържачна греда) или повредите на чупливи части (напр. превключвател). Гаранцията отпада, ако уредът е повреден поради неправилно използване или в резултат на неосъществяване на техническа поддръжка. За правилната употреба на продукта трябва точно да се спазват всички указания в упътването за експлоатация. Предназначение и действия, които не се препоръчват от упътването за експлоата-

ция или за които то предупреждава, трябва задължително да се избягват. Продуктът е предназначен само за частна, а не за професионална употреба. При злоупотреба и неправилно третиране, употреба на сила и при интервенции, които не са извършени от клона на нашия оторизиран сервис, гаранцията отпада.

Процедура при гаранционен случай

За да се гарантира бърза обработка на Вашия случай, следвайте следните указания:

- За всички запитвания, моля, подгответе касовия бон и каталожния номер (IAN 480994_2410) като доказателство за покупката.
- Вземете артикулния номер от фабричната табелка.
- При възникване на функционални или други дефекти първо се свържете по телефона или чрез имейл с долупосочения сервисен отдел. След това ще получите допълнителна информация за уреждането на Вашата рекламация.
- След съгласуване с нашия сервис можете да изпратите дефектния продукт на посочения Ви адрес на сервиса безплатно за Вас, като приложите касовата бележка (касовия бон) и посочите писмено в какво се състои дефектът и кога е възникнал. За да се избегнат проблеми с приемането и допълнителни разходи, задължително използвайте само адреса, който Ви е посочен. Осигурете изпращането да не е като експресен товар или като друг специален товар. Изпратете уреда заедно с всички принадлежности, доставени при покупката, и осигурете достатъчно сигурна транспортна опаковка.

* Като физическо лице – потребител, независимо от настоящата търговска гаранция, Вие се ползвате от правата на законната гаранция, предоставена от Закона за предоставяне на цифрово съдържание и цифрови услуги и за продажбата на стоки /ЗПЦСЦУПС/. По-специално Вие имате право при несъответствие на стоката да бъде извършен ремонт или замяна по Ваш избор, освен ако това е невъзможно или е свързано с непропорционално големи разходи за продавача. Вие имате право на пропорционално намаляване на цената или на разваляне на договора

при наличие на условията на чл. 33, ал. 3 от ЗПЦСЦУПС. Условията и сроковете на законната гаранция са регламентирани в глава трета, раздел II и III и в глава четвърта на ЗПЦСЦУПС



На parkside-diy.com можете да видите и изтеглите тези и много други ръководства. Този QR код Ви отвежда директно до parkside-diy.com. Изберете Вашата държава и потърсете ръководства за експлоатация, като използвате формата за търсене. Чрез въвеждане на артикулния номер (IAN) 480994_2410 можете да отворите Вашата инструкция за експлоатация.

Ремонтен сервис / извънгаранционно обслужване

Ремонти извън гаранцията можете да възложите на клона на нашия сервис срещу заплащане. Той с удоволствие ще Ви направи предварителна калкулация.

- Можем да обработваме само уреди, които са достатъчно опаковани и изпратени с платени транспортни разходи.
- **Внимание:** Изпратете Вашия уред на клона на нашия сервис почистен и с указание за дефекта.
- Уредите, предмет на извънгаранционно обслужване, изпратени с неплатени транспортни разходи – с наложен платеж, като експресен или друг специален товар – не се приемат.
- Ние ще изхвърлим изпратените от Вас дефектни уреди безплатно.

Сервизен център**Сервизно обслужване България**

Тел.: 00800 118 4980

Формуляр за контакт на

parksides-diy.com

IAN 480994_2410

Вносител

Моля, имайте предвид, че следващия адрес не е адрес на сервиза. Първо се свържете с посочения по-горе сервизен център.

Grizzly Tools GmbH & Co. KG

Stockstädter Str. 20

63762 Großostheim

ГЕРМАНИЯ

www.grizzlytools.de**Резервни части и принадлежности**

Резервни части и принадлежности можете да намерите на www.grizzlytools.shop.

Ако в процеса на поръчка възникнат проблеми, свържете се с нас през нашия онлайн магазин. Ако имате други въпроси, обърнете се към: *Сервизен център, Стр. 64*

Пози- ция №	Наименование	Поръчков №
3	Защита за ръцете	91120035
14	Предпазител на ножа	91120037

Превод на оригиналната съответствие на ЕС

Продукт: **Акумулаторен хресторез**

Модел: **PHSA 20-Li C3**

Сериен номер: 000001–205000

Предметът на декларацията, описан по-горе, отговаря на съответното законодателство на Съюза за хармонизация:

2006/42/EC • 2014/30/EU • 2000/14/EC & 2005/88/EC • 2011/65/EU & (EU) 2015/863
Продукт с батерия Smart PAPS 204 A1/
Smart PAPS 208 A1/Smart PAPS 2012 A1: 2014/53/EU

Обектът на декларацията, който е описан по-горе, е в съответствие с Директива 2011/65/EU на Европейския парламент и на Съвета от 8 юни 2011 г. относно ограничението на употребата на определени опасни вещества в електрическото и електронното оборудване.

За да се осигури съответствие, са приложени следните хармонизирани стандарти и национални стандарти и разпоредби:

EN 62841-1:2015/A11:2022
EN 62841-4-2:2019/A11:2022 • EN IEC 63000:2018
EN IEC 55014-1:2021 • EN IEC 55014-2:2021
Продукт с батерия Smart PAPS 204 A1/Smart PAPS 208 A1/Smart PAPS 2012 A1:
EN 301 489-1 V2.2.3:2019 • Draft EN 301 489-17 V3.2.6:2023
EN 300 328 V2.2.2:2019 • EN 50663:2017

В съответствие с Директивата за шумовите емисии 2000/14/EC се потвърждава следното: Ниво на звукова мощност L_{WA}

– измерено: 87,4 dB;
 – гарантирано: 90 dB

Използвана процедура за оценка на съответствието съгласно 2000/14/EC, приложение V.

За настоящата декларация за съответствие отговорност носи единствено производителят:



Grizzly Tools GmbH & Co. KG
 Stockstädter Str. 20
 63762 Großostheim
 ГЕРМАНИЯ
 02.06.2025

Christian Frank
 Упълномощен представител за документация

Πίνακας περιεχομένων

Εισαγωγή.....	66
Προβλεπόμενη χρήση.....	66
Περιεχόμενο παράδοσης/Παραδοτέος εξοπλισμός.....	67
Επισκόπηση.....	67
Περιγραφή λειτουργίας.....	67
Τεχνικά χαρακτηριστικά.....	67
Χ 20 V TEAM.....	68
Υποδείξεις ασφάλειας.....	68
Σημασία των υποδείξεων ασφαλείας.....	68
Εικονοσύμβολα και σύμβολα.....	68
Γενικές προειδοποιήσεις ασφαλείας ηλεκτρικών εργαλείων.....	69
Προειδοποιήσεις ασφαλείας για μπροντοροψάλιδα.....	71
Υπολειπόμενοι κίνδυνοι.....	73
Προετοιμασία.....	73
Στήριγμα τοίχου.....	73
Εξαρτήματα χειρισμού.....	74
Έλεγχος κατάστασης φόρτισης του συσσωρευτή.....	74
Φόρτιση συσσωρευτή.....	74
Λειτουργία.....	74
Εργασία με τη συσκευή.....	74
Τεχνικές κοπής.....	75
Πριν από τη λειτουργία.....	75
Τοποθέτηση και αφαίρεση συσσωρευτή.....	75
Ενεργοποίηση και Απενεργοποίηση.....	76
Μεταφορά.....	76
Καθαρισμός, συντήρηση και αποθήκευση.....	76
Καθαρισμός.....	76
Συντήρηση.....	77
Αποθήκευση.....	77
Αναζήτηση σφαλμάτων.....	77
Απόρριψη/Προστασία του περιβάλλοντος.....	78
Απόρριψη των συσσωρευτών με φιλικό προς το περιβάλλον τρόπο.....	78
Σέρβις.....	79
Εγγύηση.....	79
Σέρβις επισκευών.....	80
Κέντρο Σέρβις.....	80
Εισαγωγέας.....	81
Ανταλλακτικά και αξεσουάρ.....	81
Μετάφραση του πρωτοτύπου των δήλωση συμμόρφωσης ΕΕ.....	82

Διευρυμένη εικόνα..... 101

Εισαγωγή

Συγχαρητήρια για την αγορά του νέου σας επαναφορτιζόμενου ψαλιδιού για θαμνώδεις φράχτες (εφεξής καλούμενο «συσκευή» ή «ηλεκτρικό εργαλείο»).

Αποφασίσατε έτσι για την απόκτηση μιας συσκευής υψηλής ποιότητας. Η παρούσα συσκευή ελέγχθηκε κατά τη διαδικασία παραγωγής αναφορικά με την ποιότητα και υποβλήθηκε σε τελικό έλεγχο. Με τον τρόπο αυτό έχει εξασφαλιστεί η ικανότητα λειτουργίας της συσκευής σας.

Δεν αποκλείεται σε μεμονωμένες περιπτώσεις γύρω από ή μέσα στη συσκευή να υπάρχουν υπολειπόμενες ποσότητες λιπαντικών. Αυτό δεν αποτελεί έλλειψη ή ελάττωμα και δεν πρέπει να σας ανησυχεί.



Οι οδηγίες λειτουργίας είναι τμήμα αυτής της συσκευής. Περιέχουν σημαντικές υποδείξεις για την ασφάλεια, τη χρήση και την απόρριψη. Διαβάστε προσεκτικά τις οδηγίες λειτουργίας. Εξοικειωθείτε με τα στοιχεία χειρισμού και τη σωστή χρήση της συσκευής. Χρησιμοποιείτε τη συσκευή μόνο όπως περιγράφεται και για τους αναφερόμενους τομείς χρήσης. Φυλάτε καλά τις οδηγίες λειτουργίας και παραδώστε όλα τα έγγραφα σε περίπτωση παράδοσης της συσκευής σε τρίτους.

Προβλεπόμενη χρήση

Η συσκευή προβλέπεται αποκλειστικά για την εξής χρήση:

- Κοπή και διαμόρφωση φραχτών θάμνων, θάμνων και διακοσμητικών θάμνων.

Η συσκευή προορίζεται για χρήση από ενήλικες. Ανήλικοι κάτω των 16 ετών επιτρέπεται να χρησιμοποιούν τη συσκευή μόνο με επίβλεψη.

Η χρήση της συσκευής σε βροχή ή υγρό περιβάλλον απαγορεύεται.

Κάθε περαιτέρω χρήση που δεν επιτρέπεται ρητά στις παρούσες οδηγίες λειτουργίας μπορεί να θέσει σε κίνδυνο τον χρήστη και να προκαλέσει ζημιές στη συσκευή. Ο χειριστής ή ο χρήστης της συσκευής είναι υπεύθυνος για ατυχήματα ή βλάβες σε άλλους ανθρώπους ή στην ιδιοκτησία τους. Η συσκευή προορίζεται για οικιακή χρήση. Δεν έχει σχεδιαστεί για συνεχή, επαγγελματική χρήση.

Στην περίπτωση επαγγελματικής χρήσης ακυρώνεται η εγγύηση. Ο κατασκευαστής δεν αναλαμβάνει καμία ευθύνη για φθορές που οφείλονται σε μη ορθή ή λανθασμένη χρήση.

Ο συσκευή είναι τμήμα της σειράς **X 20 V TEAM** και λειτουργεί με συσσωρευτές της σειράς **X 20 V TEAM**. Οι συσσωρευτές της σειράς **X 20 V TEAM** επιτρέπεται να φορτίζονται μόνο με συσκευές φόρτισης της σειράς **X 20 V TEAM**.

Περιεχόμενο παράδοσης/ Παραδοτέος εξοπλισμός

Αποσυσκευάστε τη συσκευή και ελέγξτε το περιεχόμενο παράδοσης.

Απορρίψτε τα υλικά συσκευασίας με σωστό τρόπο.

- Επαναφορτιζόμενο μπορντουροψάλιδο
- Προστατευτικό μαχαιριού
- Μετάφραση του πρωτοτύπου των οδηγιών χρήσης

Ο συσσωρευτής και ο φορτιστής δεν περιλαμβάνονται στη συσκευασία παράδοσης.

Επισκόπηση

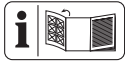

Θα βρείτε τις απεικονίσεις της συσκευής στην μπροστινή ανοιγόμενη σελίδα.

- 1 Προστασία αναστολέα
- 2 Ράβδος λεπίδας ασφαλείας
- 3 Προστατευτικό χεριών
- 4 Διακόπτης ασφαλείας
- 5 Μπροστινή λαβή
- 6 Διακόπτης ενεργοποίησης/απενεργοποίησης
- 7 Χειρολαβή
- 8 Βάση μπαταρίας
- 9 Συσσωρευτής
- 10 Απασφάλιση μπαταρίας
- 11 Ένδειξη κατάστασης φόρτισης
- 12 Πλήκτρο (Ένδειξη κατάστασης φόρτισης)
- 13 Φορτιστής
- 14 Προστατευτικό μαχαιριού
- 15 Διάταξη ανάρτησης (Προστατευτικό μαχαιριού)

Εικ. C

- 16 Διάτρηση οπής κλειδιού

Εικ. D

- 17 Βίδα

Περιγραφή λειτουργίας

Η συσκευή λειτουργεί με έναν ηλεκτροκινητήρα. Ως διάταξη κοπής, η συσκευή διαθέτει μια ράβδο λεπίδας ασφαλείας διπλής όψης. Κατά τη διαδικασία κοπής, οι οδοντώσεις κοπής κινούνται γραμμικά πέρα - δώθε. Το προστατευτικό πρόσκρουσης στην ακμή της ράβδου λεπίδας ασφαλείας εμποδίζει ανεπιθύμητες αντεπιστροφές κατά την επαφή με τοίχους, φράχτες κ.λπ. Για την προστασία του χρήστη, η συσκευή μπορεί να λειτουργεί μόνο με πατημένο τον διακόπτη ασφαλείας. Επιπλέον, το προστατευτικό χεριών προστατεύει από κλαδιά και κλαριά. Μπορείτε να βρείτε τη λειτουργία των εξαρτημάτων χειρισμού στις κατωτέρω περιγραφές.

Τεχνικά χαρακτηριστικά

Επαναφορτιζόμενο μπορντουροψάλιδο

..... **PHSA 20-Li C3**

Ονομαστική τάση U 20 V =

Βάρος με συσσωρευτή (20 V, 2 Ah) .. ≈2,9 kg

Αριθμός στροφών εν κενώ n_0 1300 min⁻¹

Αριθμός ταλαντώσεων n_{max} 2600 min⁻¹

Μήκος κοπής ≈505 mm

Μήκος λεπίδας (συμπεριλ. προστασίας αναστολέα) ≈585 mm

Απόσταση οδοντώσεων λεπίδας ≈20 mm

Διάμετρος κλαδιού ≤15 mm

Στάθμη ηχητικής πίεσης (L_{pA})
..... 79,4 dB; K_{pA} =3 dB

Στάθμη ηχητικής ισχύος (L_{WA})
.....

- εγγυημένη 90 dB

- μετρημένη 87,4 dB; K_{WA} =2,17 dB

Δόνηση (a_h)
.....

- Χειρολαβή 3,507 m/s²; K =1,5 m/s²

- Μπροστινή λαβή 2,819 m/s²; K =1,5 m/s²

Συσσωρευτής Li-Ion

Θερμοκρασία ≤50 °C

- Διαδικασία φόρτισης 4-40 °C

- Λειτουργία -20-50 °C

- Αποθήκευση 0-45 °C

Μπαταρία PARKSIDE Performance Smart

Smart PAPS 204 A1/Smart PAPS 208 A1/

Smart PAPS 2012 A1

- ζώνη συχνοτήτων 2400-2483,5 MHz

– ισχύς εκπομπής ≤20 dBm

Τα επίπεδα θορύβου και κραδασμών είναι σύμφωνα με τα πρότυπα και τους κανονισμούς της δήλωσης συμμόρφωσης.

Η αναγραφόμενη συνολική τιμή δονήσεων και η αναγραφόμενη τιμή εκπομπής θορύβου μετρήθηκαν σύμφωνα με τυποποιημένη διαδικασία ελέγχου και μπορούν να χρησιμοποιηθούν για τη σύγκριση ενός ηλεκτρικού εργαλείου με ένα άλλο. Η αναγραφόμενη συνολική τιμή δονήσεων και η αναγραφόμενη τιμή εκπομπής θορύβου μπορούν να χρησιμοποιηθούν επίσης για προσωρινή εκτίμηση του φορτίου.

▲ ΠΡΟΕΙΔΟΠΟΙΗΣΗ! Οι τιμές δονήσεων και εκπομπής θορύβου ενδέχεται να διαφέρουν από την καθορισμένη τιμή κατά τη χρήση του ηλεκτρικού εργαλείου, ανάλογα με τον τρόπο χρήσης με τον οποίο χρησιμοποιείται το ηλεκτρικό εργαλείο. Προσπαθείτε να διατηρείτε την επιβάρυνση λόγω κραδασμών όσο μικρότερη γίνεται. Παραδειγματικά μετρά για τη μείωση της επιβάρυνσης λόγω δονήσεων είναι ο περιορισμός του χρόνου εργασίας. Εδώ πρέπει να ληφθούν υπόψη όλα τα στάδια λειτουργίας (για παράδειγμα ο χρόνος κατά τον οποίο το ηλεκτρικό εργαλείο είναι απενεργοποιημένο και ο χρόνος κατά τον οποίο το ηλεκτρικό εργαλείο είναι μεν ενεργοποιημένο, αλλά λειτουργεί χωρίς επιβάρυνση).

X 20 V TEAM

Ο συσκευή είναι τμήμα της σειράς **X 20 V TEAM** και λειτουργεί με συσσωρευτές της σειράς **X 20 V TEAM**. Οι συσσωρευτές της σειράς **X 20 V TEAM** επιτρέπεται να φορτίζονται μόνο με συσκευές φόρτισης της σειράς **X 20 V TEAM**.

Σας συστήνουμε να θέτετε σε λειτουργία την παρούσα συσκευή αποκλειστικά με τους εξής συσσωρευτές: PAP 20 B1, PAP 20 B3, Smart PAPS 204 A1, Smart PAPS 208 A1, Smart PAPS 2012 A1

Σας συστήνουμε να φορτίζετε αυτούς τους συσσωρευτές με τις εξής συσκευές φόρτισης: PLG 20 A3, PLG 20 A4, PLG 20 C1, PLG 20 C2, PLG 20 C3, PLG 201 A1, PDSLГ 20 A1, PDSLГ 20 B1, PDSLГ 20 B2, Smart PLGS 2012 A1

Τεχνικά χαρακτηριστικά συσσωρευτή και συσκευής φόρτισης: Δείτε τις ξεχωριστές οδηγίες.

Υποδείξεις ασφάλειας

Αυτή η ενότητα περιέχει τις βασικές υποδείξεις ασφάλειας κατά τη χρήση της συσκευής.

▲ ΠΡΟΕΙΔΟΠΟΙΗΣΗ! Βλάβες σε άτομα και υλικές ζημιές λόγω ακατάλληλης μεταχείρισης του συσσωρευτή. Λαμβάνετε υπόψη τις υποδείξεις ασφάλειας και τις οδηγίες σχετικά με τη φόρτιση και τη σωστή χρήση που αναφέρονται στις οδηγίες λειτουργίας του συσσωρευτή και του φορτιστή της σειράς **X 20 V TEAM**. Θα βρείτε μια λεπτομερή περιγραφή για τη διαδικασία φόρτισης και περισσότερες πληροφορίες στις ξεχωριστές οδηγίες χειρισμού.

Σημασία των υποδείξεων ασφαλείας

▲ ΚΙΝΔΥΝΟΣ! Αν δεν τηρείτε αυτή την υπόδειξη ασφαλείας, θα προκύψει ατύχημα. Η συνέπεια είναι σοβαρός σωματικός τραυματισμός ή θάνατος.

▲ ΠΡΟΕΙΔΟΠΟΙΗΣΗ! Αν δεν τηρείτε αυτή την υπόδειξη ασφαλείας, ενδέχεται να προκύψει ατύχημα. Η συνέπεια μπορεί να είναι σοβαρός σωματικός τραυματισμός ή θάνατος.

▲ ΠΡΟΣΟΧΗ! Αν δεν τηρείτε αυτή την υπόδειξη ασφαλείας, θα προκύψει ατύχημα. Η συνέπεια μπορεί να είναι ελαφρύς ή μέτριας σοβαρότητας σωματικός τραυματισμός ή θάνατος.

ΥΠΟΔΕΙΞΗ! Αν δεν τηρείτε αυτή την υπόδειξη ασφαλείας, θα προκύψει ατύχημα. Η συνέπεια μπορεί να είναι υλική ζημιά.

Εικονοσύμβολα και σύμβολα

Εικονοσύμβολα επάνω στη συσκευή



Ο συσκευή είναι τμήμα της σειράς **X 20 V TEAM** και λειτουργεί με συσσωρευτές της σειράς **X 20 V TEAM**. Οι συσσωρευτές της σειράς **X 20 V TEAM** επιτρέπεται να φορτίζονται μόνο με συσκευές φόρτισης της σειράς **X 20 V TEAM**.



Προσοχή!



Διαβάστε τις οδηγίες λειτουργίας



Μην απορρίπτετε τις ηλεκτρικές συσκευές στα οικιακά απορρίμματα.



Χρησιμοποιείτε προστατευτικό ματιών



Χρησιμοποιείτε προστασία ακοής



Χρησιμοποιείτε γάντια ασφαλείας



Κίνδυνος από τραυματισμούς κοπής! Κρατάτε τα χέρια μακριά.



Η χρήση της συσκευής σε βροχή ή υγρό περιβάλλον απαγορεύεται.



Αφαιρέστε την μπαταρία πριν από τις εργασίες συντήρησής!



Εγγυημένη στάθμη ηχητικής ισχύος L_{WA} σε dB.

Εικονοσύμβολα επάνω στο προστατευτικό κάλυμμα



Συμπίεστε το προστατευτικό λεπίδας για να το αφαιρέσετε.

Γενικές προειδοποιήσεις ασφαλείας ηλεκτρικών εργαλείων

▲ ΠΡΟΕΙΔΟΠΟΙΗΣΗ! Διαβάστε όλες τις προειδοποιήσεις ασφαλείας, τις οδηγίες, τις απεικονίσεις και τις προδιαγραφές που παρέχονται μαζί με αυτό το ηλεκτρικό εργαλείο. Σε περίπτωση μη τήρησης όλων των οδηγιών που αναγράφονται παρακάτω, παρατηρείται κίνδυνος ηλεκτροπληξίας, πυρκαγιάς ή/και σοβαρών τραυματισμών. **Φυλάσσετε όλες τις προειδοποιήσεις και οδηγίες για μελλοντική χρήση.**

Ο όρος «Ηλεκτρικό εργαλείο» στις προειδοποιήσεις αφορά στο ηλεκτρικό εργαλείο που λειτουργεί με σύνδεση (ενσύρματα) στο ηλεκτρικό δίκτυο ή που λειτουργεί με μπαταρία (ασύρματα).

1. ΑΣΦΑΛΕΙΑ ΧΩΡΟΥ ΕΡΓΑΣΙΑΣ

a) **Διατηρείτε τον χώρο εργασίας καθαρό και καλά φωτισμένο.** Οι ακατάστατοι ή σκοτεινοί χώροι αυξάνουν τον κίνδυνο ατυχήματος.

b) **Μην λειτουργείτε ηλεκτρικά εργαλεία σε εκρήξιμες ατμόσφαιρες, όπως υπό την παρουσία εύφλεκτων υγρών, αερίων ή σκόνης.** Από τα ηλεκτρικά εργαλεία εξέρχονται σπινθήρες, από τους οποίους μπορούν να αναφλεγούν η σκόνη ή οι αναθυμιάσεις.

c) **Κατά τον χειρισμό ενός ηλεκτρικού εργαλείου, κρατάτε τα παιδιά και τους παρευρισκόμενους σε απόσταση ασφαλείας.** Τυχόν περισπασμοί ενδέχεται να σας κάνουν να χάσετε τον έλεγχο.

2. ΗΛΕΚΤΡΙΚΗ ΑΣΦΑΛΕΙΑ

a) **Τα βύσματα ηλεκτρικών εργαλείων πρέπει να είναι κατάλληλα για την εκάστοτε πρίζα.** Μην τροποποιείτε ποτέ το βύσμα με οποιονδήποτε τρόπο.

Μην χρησιμοποιείτε προσαρμογείς βυσμάτων με γειωμένα ηλεκτρικά εργαλεία. Τα μη τροποποιημένα βύσματα και οι κατάλληλες πρίζες μειώνουν τον κίνδυνο ηλεκτροπληξίας.

b) **Αποφεύγετε την σωματική επαφή με γειωμένες επιφάνειες, όπως σωλήνες, θερμομαντικά σώματα και ψυγεία.** Σε περίπτωση γείωσης του σώματος, παρατηρείται αυξημένος κίνδυνος ηλεκτροπληξίας.

c) **Μην αφήνετε τα ηλεκτρικά εργαλεία να είναι εκτεθειμένα σε βροχή ή υγρές συνθήκες.** Τυχόν είσοδος νερού σε ένα ηλεκτρικό εργαλείο θα αυξήσει τον κίνδυνο ηλεκτροπληξίας.

d) **Μην ασκείτε βία στο καλώδιο.** Μην χρησιμοποιείτε ποτέ το καλώδιο για μεταφορά, τράβηγμα ή αποσύνδεση του ηλεκτρικού εργαλείου. **Φυλάσσετε το καλώδιο μακριά από υψηλές θερμοκρασίες, λάδι, αιχμηρά αντικείμενα ή κινούμενα εξαρτήματα.** Τυχόν κατεστραμμένα ή μπερδεμένα καλώδια θα αυξήσουν τον κίνδυνο ηλεκτροπληξίας.

e) **Σε περίπτωση χρήσης ενός ηλεκτρικού εργαλείου σε εξωτερικό χώρο, χρησιμοποιείτε καλώδιο επέκτασης που να είναι κατάλληλο για χρήση σε εξωτερικούς χώρους.** Η χρήση καλωδίου που να είναι κατάλληλο για χρήση σε εξωτερικούς χώρους μειώνει τον κίνδυνο ηλεκτροπληξίας.

f) **Εάν δεν μπορεί να αποφευχθεί η λειτουργία ενός ηλεκτρικού εργαλείου σε σημείο με υγρασία, χρησιμοποιείτε**

μία παροχή που να προστατεύεται από διάταξη προστασίας ρεύματος διαρροής (RCD). Με τη χρήση μιας διάταξης RCD μειώνεται ο κίνδυνος ηλεκτροπληξίας.

3. ΑΤΟΜΙΚΗ ΑΣΦΑΛΕΙΑ

- a) **Να είστε σε εγρήγορση, να είστε προσεκτικοί και να χρησιμοποιείτε κοινή λογική κατά τη χρήση ενός ηλεκτρικού εργαλείου. Μην χρησιμοποιείτε ηλεκτρικές συσκευές εάν είστε κουρασμένοι, υπό της επήρεια ναρκωτικών, αλκοόλ ή φαρμάκων.** Μια στιγμή απροσεξίας κατά τη λειτουργία ηλεκτρικών εργαλείων αρκεί για να παρατηρηθούν σοβαροί ατομικοί τραυματισμοί.
- b) **Χρησιμοποιείτε εξοπλισμό ατομικής προστασίας. Χρησιμοποιείτε πάντα προστατευτικό για τα μάτια.** Ο προστατευτικός εξοπλισμός, όπως μια μάσκα σκόνης, αντιολισθητικά παπούτσια ασφαλείας, κράνος ή προστατευτικά ακοής που χρησιμοποιούνται στις κατάλληλες συνθήκες, μειώνουν τον κίνδυνο ατομικών τραυματισμών.
- c) **Αποφεύγετε την ακούσια εκκίνηση. Πριν από τη σύνδεση στην πηγή ρεύματος ή/και τη συστοιχία μπαταριών, καθώς και πριν από τη μεταφορά του εργαλείου, διασφαλίστε ότι ο διακόπτης βρίσκεται στη θέση απενεργοποίησης.** Η μεταφορά ηλεκτρικών εργαλείων με το δάχτυλο να βρίσκεται στον διακόπτη ή η παροχή ρεύματος σε ηλεκτρικά εργαλεία με ενεργοποιημένο διακόπτη αυξάνει τον κίνδυνο ατυχημάτων.
- d) **Απομακρύνετε τυχόν κλειδιά ρύθμισης ή λοιπά κλειδιά πριν από την ενεργοποίηση του ηλεκτρικού εργαλείου.** Ένα κλειδί που παραμένει συνδεδεμένο σε ένα περιστρεφόμενο εξάρτημα του ηλεκτρικού εργαλείου μπορεί να προκαλέσει τραυματισμό.
- e) **Διατηρείτε την ισορροπία σας. Πατάτε σταθερά και διατηρείτε πάντα την ισορροπία σας.** Κάτι τέτοιο καθιστά δυνατό τον καλύτερο έλεγχο του ηλεκτρικού εργαλείου σε απροσδόκητες καταστάσεις.
- f) **Χρησιμοποιείτε κατάλληλο ρουχισμό. Μην φοράτε φαρδιά ρούχα ή κοσμήματα. Κρατάτε τα μαλλιά και τα ρούχα μακριά από κινούμενα εξαρτήματα. Τυχόν φαρδιά ρούχα, κοσμήματα ή μακριά**

μαλλιά ενδέχεται να πιαστούν σε κινούμενα εξαρτήματα.

- g) **Εάν παρέχονται συσκευές για τη σύνδεση διατάξεων αναρρόφησης και συλλογής σκόνης, διασφαλίστε ότι είναι έχουν συνδεθεί και ότι χρησιμοποιούνται σωστά.** Με τη χρήση διατάξεων συλλογής σκόνης μπορούν να μειωθούν οι κίνδυνοι που σχετίζονται με τη σκόνη.
 - h) **Μην επαναπαύεστε λόγω της εξοικείωσης που αποκτήσατε από τη συχνή χρήση εργαλείων και μην αγνοείτε τις αρχές ασφαλείας εργαλείων.** Λόγω μιας απρόσεκτης ενέργειας μπορεί να προκληθεί σοβαρός τραυματισμός εντός κλασμάτων του δευτερολέπτου.
- ### 4. ΧΡΗΣΗ ΚΑΙ ΦΡΟΝΤΙΔΑ ΗΛΕΚΤΡΙΚΩΝ ΕΡΓΑΛΕΙΩΝ
- a) **Μην ασκείτε βία στο ηλεκτρικό εργαλείο. Χρησιμοποιείτε το σωστό ηλεκτρικό εργαλείο.** Το σωστό ηλεκτρικό εργαλείο θα κάνει τη δουλειά καλύτερα και ασφαλέστερα στον ρυθμό για τον οποίο σχεδιάστηκε.
 - b) **Μην χρησιμοποιείτε το ηλεκτρικό εργαλείο εάν δεν ενεργοποιείται και απενεργοποιείται από τον διακόπτη.** Οποιοδήποτε ηλεκτρικό εργαλείο, ο χειρισμός του οποίου δεν είναι δυνατός με τον διακόπτη, είναι επικίνδυνο και πρέπει να επισκευαστεί.
 - c) **Αποσυνδέστε το βύσμα από την πηγή ρεύματος ή/και αφαιρέστε τη συστοιχία μπαταριών, εφόσον είναι δυνατή η αφαίρεση, από το ηλεκτρικό εργαλείο πριν από οποιαδήποτε ρύθμιση, αλλαγή εξαρτημάτων ή αποθήκευση ηλεκτρικών εργαλείων.** Με αυτά τα προληπτικά μέτρα μειώνεται ο κίνδυνος ακούσιας εκκίνησης του ηλεκτρικού εργαλείου.
 - d) **Αποθηκεύετε τα ηλεκτρικά εργαλεία που δεν χρησιμοποιούνται μακριά από παιδιά και μην επιτρέπετε σε άτομα που δεν είναι εξοικειωμένα με το ηλεκτρικό εργαλείο ή τις παρούσες οδηγίες να χειρίζονται το ηλεκτρικό εργαλείο.** Τα ηλεκτρικά εργαλεία είναι επικίνδυνα στα χέρια μη εκπαιδευμένων χρηστών.
 - e) **Συντηρείτε τα ηλεκτρικά εργαλεία και τα εξαρτήματα. Ελέγχετε για τυχόν εσφαλμένη ευθυγράμμιση ή προσάρτηση κινούμενων εξαρτημάτων, θραύση εξαρτημάτων και κάθε άλλη κατά-**

σταση που μπορεί να επηρεάσει αρνητικά τη λειτουργία του ηλεκτρικού εργαλείου. Σε περίπτωση βλάβης, αναθέστε την επισκευή του ηλεκτρικού εργαλείου πριν από τη χρήση. Πολλά ατυχήματα οφείλονται σε κακή συντήρηση των ηλεκτρικών εργαλείων.

- f) **Διατηρείτε τα εργαλεία κοπής αιχμηρά και καθαρά.** Τα σωστά συντηρημένα εργαλεία κοπής με αιχμηρές ακμές κοπής είναι λιγότερο πιθανό να κολλήσουν και ελέγχονται ευκολότερα.
- g) **Χρησιμοποιείτε το ηλεκτρικό εργαλείο, τα εξαρτήματα, τις μύτες κ.λπ. σύμφωνα με τις παρούσες οδηγίες, συνυπολογίζοντας τις συνθήκες εργασίας και την εργασία προς εκτέλεση.** Η χρήση του ηλεκτρικού εργαλείου για εργασίες διαφορετικές από τις προβλεπόμενες μπορεί να οδηγήσει σε επικίνδυνες καταστάσεις.
- h) **Διατηρείτε τις λαβές και τις σχετικές επιφάνειες στεγνές, καθαρές και χωρίς λάδια και γράσο.** Οι ολισθηρές λαβές και οι σχετικές επιφάνειες αποτρέπουν τον ασφαλή χειρισμό και έλεγχο του εργαλείου σε απρόβλεπτες καταστάσεις.

5. ΧΡΗΣΗ ΚΑΙ ΦΡΟΝΤΙΔΑ ΕΡΓΑΛΕΙΩΝ ΜΕ ΜΠΑΤΑΡΙΑ

- a) **Η επαναφόρτιση πρέπει να εκτελείται αποκλειστικά με τον φορτιστή που ορίζεται από τον κατασκευαστή.** Ένας φορτιστής που είναι κατάλληλος για έναν τύπο συστοιχίας μπαταριών μπορεί να προκαλέσει κίνδυνο πυρκαγιάς όταν χρησιμοποιείται με άλλη συστοιχία μπαταριών.
- b) **Χρησιμοποιείτε ηλεκτρικά εργαλεία αποκλειστικά με τις προβλεπόμενες συστοιχίες μπαταριών.** Η χρήση οποιασδήποτε άλλης συστοιχίας μπαταριών μπορεί να προκαλέσει κίνδυνο τραυματισμού και πυρκαγιάς.
- c) **Όταν δεν χρησιμοποιείται η συστοιχία μπαταριών, διατηρείτε την μακριά από άλλα μεταλλικά αντικείμενα, όπως συνδετήρες, κέρματα, κλειδιά, καρφιά, βίδες ή άλλα μικρά μεταλλικά αντικείμενα, που θα μπορούσαν να δημιουργήσουν σύνδεση μεταξύ των ακροδεκτών.** Το βραχυκύκλωμα των ακροδεκτών της μπαταρίας μεταξύ τους μπορεί να οδηγήσει σε εγκαύματα ή πυρκαγιά.

- d) **Σε περίπτωση κακών συνθηκών χρήσης, ενδέχεται να εκτοξευτεί υγρό από την μπαταρία. Αποφεύγετε την επαφή. Σε περίπτωση ακούσιας επαφής, ξεπλύνετε με νερό. Σε περίπτωση επαφής του υγρού με τα μάτια, ζητήστε πρόσθετα ιατρική βοήθεια.** Το εκτοξευόμενο υγρό από την μπαταρία ενδέχεται να προκαλέσει ερεθισμούς ή εγκαύματα.
- e) **Μην χρησιμοποιείτε συστοιχίες μπαταριών ή εργαλεία που έχουν υποστεί ζημιά ή τροποποίηση.** Οι κατεστραμμένες ή τροποποιημένες μπαταρίες ενδέχεται να παρουσιάσουν απρόβλεπτη συμπεριφορά με αποτέλεσμα να παρατηρηθεί πυρκαγιά, έκρηξη ή κίνδυνος τραυματισμού.
- f) **Μην αφήνετε μια συστοιχία μπαταριών ή ένα εργαλείο να εκτεθεί σε φωτιά ή υπερβολικές θερμοκρασίες.** Σε περίπτωση έκθεσης σε φωτιά ή θερμοκρασίες άνω των 130 °C, ενδέχεται να παρατηρηθεί έκρηξη.
- g) **Ακολουθείτε τις οδηγίες φόρτισης και μην φορτίζετε τη συστοιχία μπαταρίας ή το εργαλείο εκτός του καθορισμένου στις οδηγίες εύρους θερμοκρασίας.** Η φόρτιση με ακατάλληλο τρόπο ή σε θερμοκρασίες εκτός του καθορισμένου εύρους μπορεί να προκαλέσει ζημιά στην μπαταρία και να αυξήσει τον κίνδυνο πυρκαγιάς.

6. Σ'ΕΡΒΙΣ

- a) **Αναθέτετε το σέρβις του ηλεκτρικού εργαλείου σε εξειδικευμένο επισκευαστή που χρησιμοποιεί αποκλειστικά πανομοιότυπα ανταλλακτικά.** Κατά αυτόν τον τρόπο, διασφαλίζετε τη διατήρηση των επιπέδων ασφαλείας του ηλεκτρικού εργαλείου.
- b) **Μην αναθέτετε ποτέ το σέρβις κατεστραμμένων συστοιχιών μπαταριών.** Το σέρβις συστοιχιών μπαταριών επιτρέπεται να εκτελείται αποκλειστικά από τον κατασκευαστή ή εξουσιοδοτημένους παρόχους σέρβις.

Προειδοποιήσεις ασφάλειας για μπουρντουροψάλιδα

- a) **Μη χρησιμοποιείτε το μπουρντουροψάλιδο σε κακές καιρικές συνθήκες, ειδικά όταν υπάρχει κίνδυνος κεραυνών.**

Έτσι μειώνεται ο κίνδυνος να χτυπηθείτε από κεραυνό.

- b. **Διατηρείτε όλα τα καλώδια ρεύματος και τα σύρματα μακριά από τον τομέα κοπής.** Τα καλώδια ρεύματος και τα σύρματα ενδέχεται να είναι κρυμμένα σε φράχτες από θάμνους ή σε θάμνους και μπορούν να κοπούν τυχαία από τη λεπίδα.
- c. **Φοράτε προστατευτικά ακοής.** Επαρκείς προστατευτικοί εξοπλισμοί μειώνουν τον κίνδυνο απώλειας της ακοής.
- d. **Κρατάτε το μπορντούροψάλιδο μόνο από τις μονωμένες επιφάνειες λαβών διότι η λεπίδα μπορεί να έρθει σε επαφή με κρυφές καλωδιώσεις ή με το ίδιο το καλώδιο του εργαλείου.** Λεπίδες που έρχονται σε επαφή με ένα ηλεκτροφόρο καλώδιο μπορεί να καταστήσουν τα εκτεθειμένα μεταλλικά μέρη του μπορντούροψάλιδου ηλεκτροφόρα έτσι ώστε να προκληθεί ηλεκτροπληξία στον χειριστή.
- e. **Διατηρείτε όλα τα μέρη του σώματος μακριά από τη λεπίδα. Μην απομακρύνετε το κομμένο υλικό ή μην κρατάτε το υλικό που θα κοπεί όταν κινούνται οι λεπίδες.** Οι λεπίδες συνεχίζουν να κινούνται αφότου ο διακόπτης τεθεί στο off. Μια στιγμή απροσεξίας κατά τη λειτουργία του μπορντούροψάλιδου αρκεί για να παρατηρηθούν σοβαροί ατομικοί τραυματισμοί.
- f. **Κατά την απομάκρυνση μπλοκαρισμένων υλικών ή κατά το σέρβις του μπορντούροψάλιδου εξασφαλίστε ότι όλοι οι διακόπτες ισχύος είναι στη θέση off και , η συστοιχία μπαταριών έχει αφαιρεθεί ή αποσυνδεθεί.** Μη αναμενόμενη ενεργοποίηση του μπορντούροψάλιδου κατά την απομάκρυνση μπλοκαρισμένου υλικού ή κατά το σέρβις μπορεί να έχει ως αποτέλεσμα σοβαρό ατομικό τραυματισμό.
- g. **Μεταφέρετε το μπορντούροψάλιδο από τη λαβή με τη λεπίδα σταματημένη και φροντίζοντας να μην θέσετε σε λειτουργία κανένα διακόπτη ισχύος.** Η σωστή μεταφορά του μπορντούροψάλιδου μειώνει τον κίνδυνο αθλήτησης εκκίνησης και επακόλουθου ατομικού τραυματισμού από τις λεπίδες.
- h. **Κατά τη μεταφορά ή αποθήκευση του μπορντούροψάλιδου, χρησιμοποιείτε πάντα το κάλυμμα λεπίδας.** Ο σωστός χειρισμός του μπορντούροψάλιδου μειώ-

νει τον κίνδυνο επακόλουθου ατομικού τραυματισμού από τις λεπίδες.

Επιπρόσθετες υποδείξεις ασφάλειας για ψαλίδια για θάμνωδες φράχτες

- Για τη δική σας ασφάλεια φοράτε μέσα ατομικής προστασίας:



- Χρησιμοποιείτε προστατευτικό ματιών
- Χρησιμοποιείτε προστασία ακοής
- Χρησιμοποιείτε γάντια ασφαλείας
- Φοράτε κατάλληλη ενδυμασία εργασίας, όπως ανθεκτικά υποδήματα με αντιολισθητική σόλα και ανθεκτικό, μακρύ παντελόνι.
- Μη φοράτε μακριά ρούχα ή κοσμήματα, τα οποία θα μπορούσαν να πιαστούν σε κινούμενα μέρη.
- Μην χρησιμοποιείτε τη συσκευή εάν δεν φοράτε υποδήματα ή αν φοράτε σανδάλια.
- Η συσκευή προορίζεται για χρήση από ενήλικες. Ανήλικοι κάτω των 16 ετών επιτρέπεται να χρησιμοποιούν τη συσκευή μόνο με επίβλεψη.
- **Η συσκευή προβλέπεται για την κοπή θάμνων. Μην κόβετε με τη συσκευή κλαδιά, σκληρό ξύλο ή άλλα.** Η συσκευή μπορεί να υποστεί βλάβη.
- **Κατά την εργασία κρατάτε πάντα τη συσκευή με τα δύο χέρια και με απόσταση από το σώμα σας.** Έτσι, μπορείτε να ελέγχετε καλύτερα τη συσκευή σε μη αναμενόμενες καταστάσεις.
- **Κατά την εργασία με τη συσκευή, φοράτε κατάλληλο ρουχισμό και γάντια εργασίας. Ποτέ μην πιάνετε ή σηκώνετε τη συσκευή από τη λεπίδα κοπής.** Η επαφή με τη λεπίδα κοπής μπορεί να οδηγήσει σε τραυματισμούς.
- **Μην χρησιμοποιείτε τη συσκευή κοντά σε εύφλεκτα υγρά ή αέρια.** Σε περίπτωση βραχυκυκλώματος, υπάρχει κίνδυνος πυρκαγιάς και έκρηξης.
- Εξασφαλίστε πάντα ότι η συσκευή είναι σωστά τοποθετημένη σε μια από τις προεπιλεγμένες θέσεις εργασίας, προτού εκκινήσετε τη συσκευή.
- **Οι λεπίδες πρέπει να ελέγχονται τακτικά για φθορές και να τροχίζονται.** Στομαμένες λεπίδες προκαλούν υπερφόρτωση στη συσκευή. Οι προκύπτουσες ζημιές δεν υπόκεινται στην εγγύηση.

- Απεργοποιήστε τη συσκευή και απομακρύνετε το συσσωρευτή. Βεβαιωθείτε ότι όλα τα κινούμενα μέρη έχουν ακινητοποιηθεί πλήρως
 - όποτε αφήνετε ανεπιτήρητη τη συσκευή
 - προτού απομακρύνετε μπλοκαρίσματα ή εμφράξεις
 - πριν ελέγξετε, καθαρίσετε ή προχωρήσετε σε εργασία στη συσκευή
- Σε περίπτωση που η διάταξη κοπής έρθει σε επαφή με ένα ξένο σώμα ή η συσκευή αρχίσει να δονείται ασυνήθιστα έντονα, απαιτείται άμεσος έλεγχος:
 - ελέγξτε για χαλαρά εξαρτήματα και σφίξτε τα καλά
 - αναζητήστε τυχόν βλάβες
 - αντικαταστήστε τα φθαρμένα μέρη με παρόμοια ή αναθέστε την επισκευή της συσκευής.
- **Μην επιχειρείτε να επισκευάσετε οι ίδιοι τη συσκευή, εκτός εάν έχετε εκπαιδευτεί σχετικά. Όλες οι εργασίες, οι οποίες δεν αναφέρονται στις παρούσες οδηγίες λειτουργίας, επιτρέπεται να διεξάγονται μόνο από το κέντρο σέρβις μας.** Πολλά ατυχήματα οφείλονται σε κακοσυντηρημένες συσκευές.
- **Χρησιμοποιείτε αποκλειστικά εξαρτήματα που προτείνονται από την PARKSIDE.** Τα ακατάλληλα εξαρτήματα μπορεί να προκαλέσουν ηλεκτροπληξία ή πυρκαγιά.

Υπολειπόμενοι κίνδυνοι

Ακόμα και όταν χειρίζεστε αυτή τη συσκευή σύμφωνα με τις προδιαγραφές, υπάρχουν πάντα υπολειπόμενοι κίνδυνοι. Οι ακόλουθοι κίνδυνοι μπορεί να παρατηρηθούν σε συνάρτηση με την κατασκευή και την παραλλαγή της συσκευής:

- Βλάβες στα μάτια, στην περίπτωση που δεν χρησιμοποιείται κατάλληλη προστασία για τα μάτια.
- Βλάβες στην ακοή, στην περίπτωση που δεν χρησιμοποιείται κατάλληλη προστασία για την ακοή.
- Προβλήματα υγείας από τους κραδασμούς του χεριού, εάν η μονάδα χρησιμοποιείται για μεγάλο χρονικό διάστημα ή δεν χρησιμοποιείται και δεν συντηρείται σωστά.
- Τραυματισμοί από κοπή

⚠ ΠΡΟΕΙΔΟΠΟΙΗΣΗ! Κίνδυνος από ηλεκτρομαγνητικό πεδίο που δημιουργείται κατά τη διάρκεια της λειτουργίας της συσκευής. Το πεδίο μπορεί υπό συγκεκριμένες συνθήκες να επηρεάσει ενεργά ή παθητικά ιατρικά εμφυτεύματα. Για τη μείωση του κινδύνου σοβαρών ή θανατηφόρων τραυματισμών, συνιστούμε στα άτομα με ιατρικά εμφυτεύματα να συμβουλευτούν τον γιατρό τους και τον κατασκευαστή του ιατρικού εμφυτεύματος πριν τη χρήση της συσκευής.

Προετοιμασία

⚠ ΠΡΟΕΙΔΟΠΟΙΗΣΗ! Κίνδυνος τραυματισμού από ακούσια εκκίνηση της συσκευής. Τοποθετήστε τον συσσωρευτή στη συσκευή μόνο, εάν η συσκευή είναι εντελώς έτοιμη για τη χρήση.

Στήριγμα τοίχου

⚠ ΠΡΟΕΙΔΟΠΟΙΗΣΗ! Βλάβες σε άτομα ή υλικές ζημιές κατά τη διάτρηση. **Χρησιμοποιείτε κατάλληλους ανιχνευτές για να προσδιορίσετε εάν υπάρχουν κρυφοί αγωγοί παροχής ή επικοινωνήστε με την τοπική επιχείρηση κοινής ωφελείας για βοήθεια.** Η επαφή με ηλεκτρικά καλώδια μπορεί να προκαλέσει πυρκαγιά και ηλεκτροπληξία. Ζημιά στις γραμμές αερίου μπορεί να επιφέρει έκρηξη. Η θραύση σωλήνων νερού προκαλεί ζημιά στην ιδιοκτησία.

Διάτρηση οπής κλειδιού (16) στην κάτω πλευρά της συσκευής

Αναγκαία εργαλεία και βοηθήματα (δεν αποστέλλεται μαζί)

- Βίδα (Κεφαλή βίδας: \varnothing 8 - 10 mm)
- αντίστοιχο κατσαβίδι
- ενδεχ. πείρι

Στερέωση στηρίγματος τοίχου

- Τοποθετήστε μια βίδα με τη βοήθεια ούπα στην επιθυμητή θέση στον τοίχο.
- Αφήστε την κεφαλή βίδας να προεξέχει με περ. 10 mm απόσταση προς τον τοίχο.
- Εξασφαλίστε ότι η διάταξη ανάρτησης αντιστοιχεί στο βάρος της συσκευής.
- (Εικ. C) Μπορείτε να τοποθετήσετε τη συσκευή με τη διάτρηση οπής κλειδιού (16) στη βίδα και να τραβήξετε τη συσκευή μέχρι τέρμα προς τα κάτω.

Διάταξη ανάρτησης στο προστατευτικό λεπίδας (15)

Αναγκαία εργαλεία και βοηθήματα (δεν αποστέλλεται μαζί)

- Βίδα (Κεφαλή βίδας: \varnothing 5 - 7 mm)
- αντίστοιχο κατασαβίδι
- ενδεχ. πείροι

Στερέωση στηρίγματος τοίχου

- Τοποθετήστε δύο βίδες σε απόσταση 17 mm με τη χρήση ούπα στην επιθυμητή θέση στον τοίχο.
- Αφήστε την κεφαλή βίδας να προεξέχει με περ. 10 mm απόσταση προς τον τοίχο.
- Εξασφαλίστε ότι η διάταξη ανάρτησης αντιστοιχεί στο βάρος της συσκευής.
- (Εικ. C) Μπορείτε να τοποθετήσετε τη διάταξη ανάρτησης στο προστατευτικό λεπίδας (15) στις δύο βίδες και να τραβήξετε τη συσκευή προς τα κάτω στον ανατολέα.

Εξαρτήματα χειρισμού

Γνωρίστε πριν από την πρώτη λειτουργία της συσκευής τα στοιχεία χειρισμού της.

- **Διακόπτης ενεργοποίησης/απενεργοποίησης (6)**
 - Ενεργοποίηση: Πατήστε μαζί με τον διακόπτη ασφαλείας (4) και κρατήστε.
 - Απενεργοποίηση: Αφήστε τον διακόπτη ενεργοποίησης και απενεργοποίησης (6) ή τον διακόπτη ασφαλείας (4).
- **Διακόπτης ασφαλείας (4)**
Εξασφαλίζει τη λειτουργία με τα δύο χέρια.

Έλεγχος κατάστασης φόρτισης του συσσωρευτή

LED	Σημασία
κόκκινος, κόκκινος, πράσινος	Συσσωρευτής φορτισμένος
κόκκινος, κόκκινος	Συσσωρευτής μερικώς φορτισμένος
κόκκινος	Ο συσσωρευτής χρειάζεται φόρτιση

1. Πατήστε το πλήκτρο (12) δίπλα στην ένδειξη κατάστασης φόρτισης (11) στο συσσωρευτή (9).
Οι λυχνίες LED της ένδειξης κατάστασης φόρτισης δείχνουν την κατάσταση φόρτισης του συσσωρευτή.

2. Φορτίζετε τον συσσωρευτή (9), όταν ανάβει μόνο η κόκκινη λυχνία LED της ένδειξης κατάστασης φόρτισης (11).

Φόρτιση συσσωρευτή

Δείτε επίσης τις οδηγίες λειτουργίας της συσκευής φόρτισης.

Υποδείξεις

- Επιτρέπεται ένας θερμός συσσωρευτής να κρύνει πριν τη φόρτιση.
- Μην εκθέτετε το συσσωρευτή για μεγάλο χρονικό διάστημα σε ηλιακή ακτινοβολία και μην τον αποθέτετε επάνω σε θερμικά σώματα (μέγ. 50°C).

Φόρτιση συσσωρευτή

1. Απομακρύνετε το συσσωρευτή (9) από τη συσκευή.
2. Ωθήστε τον συσσωρευτή (9) στην υποδοχή φόρτισης του φορτιστή συσσωρευτή (13).
3. Συνδέστε τον φορτιστή συσσωρευτή (13) σε μια πρίζα.
4. Μετά από επιτυχή διαδικασία φόρτισης, αποσυνδέστε τον φορτιστή συσσωρευτή (13) από το δίκτυο.
5. Τραβήξτε το συσσωρευτή (9) από τον φορτιστή συσσωρευτή (13).

Λυχνίες ελέγχου στο φορτιστή (13):

πράσινος	κόκκινος	Σημασία
ανάβει	—	<ul style="list-style-type: none"> • Ο συσσωρευτής έχει φορτιστεί πλήρως • σε ετοιμότητα (δεν έχει τοποθετηθεί συσσωρευτής)
—	ανάβει	Ο συσσωρευτής φορτίζεται
—	αναβοσβήνει	Η συσσωρευτής έχει υπερθερμανθεί
αναβοσβήνει	αναβοσβήνει	Η συσσωρευτής είναι ελαττωματική

Λειτουργία

Εργασία με τη συσκευή

▲ ΠΡΟΕΙΔΟΠΟΙΗΣΗ! Κίνδυνος τραυματισμού! Λάβετε υπόψη τις ακόλουθες υποδείξεις.

- **ΥΠΟΔΕΙΞΗ!** Ζημιές στη ράβδο λεπίδας ασφάλειας (2). Προσέχετε κατά την κοπή

ώστε να μην αγγίζετε αντικείμενα όπως π.χ. περιφράξεις ή στηρίγματα φυτών.

- Κατά τη λειτουργία της συσκευής να φοράτε πάντα ανθεκτικά υποδήματα, μακριά παντελόνια, προστασία για την ακοή, γάντια εργασίας και γυαλιά προστασίας.
- Η συσκευή προβλέπεται αποκλειστικά για εργασίες κατά τις οποίες στέκεστε στο έδαφος και όχι σε σκάλα ή παρόμοια ασταθή επιφάνεια.
- Εάν ένας διακόπτης έχει ζημιιά, δεν επιτρέπεται η συνέχιση της εργασίας με τη συσκευή.
- Εάν έχει μπλοκάρει η ράβδος λεπίδας ασφαλείας (2) από στερεά αντικείμενα, απενεργοποιήστε αμέσως τη συσκευή και βγάλτε έξω τους συσσωρευτές. Μόνο τότε απομακρύνετε το αντικείμενο.
- Αποφεύγετε την υπερβολική καταπόνηση της συσκευής κατά τη διάρκεια της εργασίας.

Τεχνικές κοπής

- Κόβετε και απομακρύνετε χοντρά κλαδιά προηγουμένως με ένα αντίστοιχο ψαλίδι.
- Η ράβδος λεπίδας ασφάλειας διπλής όψης (2) επιτρέπει μια κοπή και στις δύο κατευθύνσεις ή μέσω ταλάντωσης από τη μια πλευρά στην άλλη.
- Κατά την κάθετη κοπή κινείτε το ψαλίδι για θαμνώδεις φράχτες ομοιόμορφα προς τα εμπρός ή καμπυλωτά επάνω - κάτω.
- Κατά την κάθετη κοπή κινείτε το ψαλίδι για θαμνώδεις φράχτες σε σχήμα μισοφέγγαρου προς τα άκρα του φράχτη θάμνου, ώστε να πέφτουν στο έδαφος τα κομμένα κλαδιά.
- Για να έχετε μακριές, ίσιες γραμμές, συστήνεται να χρησιμοποιείτε τεντωμένα σχοινιά.

Κοπή φραχτών θάμνων (Εικ. Β)

Συνιστάται να κόβετε τους φράχτες θάμνων σε τραπεζοειδές σχήμα, ώστε να μην χάσουν τα φύλλα τους τα κάτω κλαδιά. Αυτό αντιστοιχεί στην φυσική ανάπτυξη των φυτών και έτσι οι φράχτες θάμνων αναπτύσσονται με τον καλύτερο τρόπο. Κατά την κοπή μειώνονται μόνο οι νέοι ετήσιοι βλαστοί, έτσι δημιουργείται μια πυκνή κλαδοφυΐα και καλή οπτική προστασία.

1. Κόψτε πρώτα τα πλαϊνά ενός φράχτη θάμνου. Για τον σκοπό αυτό, μετακινείτε το ψαλίδι για θαμνώδεις φράχτες κατά την

κατεύθυνση ανάπτυξης από κάτω προς τα επάνω. Όταν κόβετε από επάνω προς τα κάτω, τα λεπτότερα κλαδιά κινούνται προς τα έξω και συνεπώς μπορεί να προκύψουν αραιές περιοχές ή οπές.

2. Στη συνέχεια κόβετε την άνω ακμή, σύμφωνα με τις προτιμήσεις σας, σε ίσιο, τριγωνικό ή στρογγυλό σχήμα.
3. Διαμορφώστε τα νέα φυτά στο επιθυμητό σχήμα. Ο κύριος βλαστός πρέπει να μην χαλάσει μέχρι ο φράχτης θάμνου να φτάσει στο προγραμματισμένο ύψος. Όλοι οι άλλοι βλαστοί κόβονται κατά το ήμισυ.

Κοπή ελεύθερα αναπτυσσόμενων φραχτών θάμνων

Οι ελεύθερα αναπτυσσόμενοι φράχτες θάμνων δεν αποκτούν διακοσμητικό κλάδεμα, ωστόσο πρέπει να τους κόβετε τακτικά ώστε να μην ψηλώνουν πολύ.

Πριν από τη λειτουργία

Πριν από κάθε λειτουργία πραγματοποιείτε τα εξής βήματα. Κατά αυτόν τον τρόπο, διασφαλίζετε τη μακροχρόνια και αξιόπιστη λειτουργία.

- Ερευνάτε τους φράχτες θάμνων και τους θάμνους για ξένα αντικείμενα, π.χ. περιφράξεις και κρυφά καλώδια.
 - Πριν από κάθε χρήση, ελέγχετε τη συσκευή για προφανείς ελλείψεις ή φθορές, όπως χαλαρωμένα, φθαρμένα ή ελαττωματικά εξαρτήματα. Ελέγξτε τη σταθερή έδραση των βιδών στη ράβδο λεπίδας ασφάλειας (2).
 - Μην εκτελείτε κοπές με στομωμένη ή φθαρμένη ράβδο λεπίδας ασφάλειας (2). Διαφορετικά, θα καταπονηθεί ο κινητήρας και ο μηχανισμός κίνησης της συσκευής σας.
 - Ελέγξτε τα καλύμματα και τις διατάξεις προστασίας για τυχόν ζημιές και για τη σωστή θέση τους.
 - Προστατευτικό αναστολέα (1)
 - Προστατευτικό χεριών (3)
- Ανταλλακτικά και αξεσουάρ, σ. 81*

Τοποθέτηση και αφαίρεση συσσωρευτή

▲ ΠΡΟΕΙΔΟΠΟΙΗΣΗ! Κίνδυνος τραυματισμού από ακούσια εκκίνηση της συσκευής. Τοποθετήστε τον συσσωρευτή στη συσκευή μόνο, εάν η συσκευή είναι εντελώς έτοιμη για τη χρήση.

ΥΠΟΔΕΙΞΗ! Κίνδυνος ζημιάς! Λάθος συσσωρευτής μπορεί να προκαλέσει ζημιά στη συσκευή και τον συσσωρευτή.

Τοποθέτηση συσσωρευτή

1. Ωθήστε το συσσωρευτή (9) κατά μήκος της ράγας οδήγησης μέσα στη συγκράτηση συσσωρευτή (8).
Ο συσσωρευτής ασφαλίζει με χαρακτηριστικό ήχο.

Αφαίρεση συσσωρευτή

1. Πατήστε και κρατήστε πατημένη την απασφάλιση συσσωρευτή (10) στον συσσωρευτή (9).
2. Απομακρύνετε το συσσωρευτή από τη συγκράτηση συσσωρευτή (8).

Ενεργοποίηση και Απενεργοποίηση

Υποδείξεις

- Η συσκευή είναι δυνατόν να λειτουργεί μόνο με τοποθετημένη μπαταρία .
- Προτού ενεργοποιήσετε τη συσκευή, απομακρύνετε το προστατευτικό λεπίδας (14) από τη ράβδο λεπίδας ασφαλείας (2). Πιέστε το προστατευτικό λεπίδας στα επισημασμένα με →PRESS← σημεία.
- Ο διακόπτης ενεργο-/απενεργοποίησης (6) και ο διακόπτης ασφαλείας (4) δεν επιτρέπεται να ασφαλιζονται. Μετά την απελευθέρωση του διακόπτη, πρέπει να απενεργοποιήσετε το μοτέρ.

Ενεργοποίηση

▲ ΠΡΟΣΟΧΗ! Βλάβες σε άτομα ή ζημιές στη συσκευή! Φροντίστε ώστε να στέκεστε με ασφάλεια και κρατάτε τη συσκευή σφιχτά με τα δύο χέρια σε απόσταση από το σώμα σας.

1. Απομακρύνετε το προστατευτικό λεπίδας (14).
2. Βεβαιωθείτε ότι η μπαταρία (9) έχει τοποθετηθεί.
3. Κρατάτε τη συσκευή πάντα και με τα δύο χέρια: Το ένα χέρι κρατάει τη χειρολαβή (7) και το άλλο την μπροστινή λαβή (5).
4. Πατήστε τον διακόπτη ασφαλείας (4) στην μπροστινή λαβή (5).
5. **ΥΠΟΔΕΙΞΗ!** Πριν από την ενεργοποίηση, διασφαλίζετε ότι η συσκευή δεν έρχεται σε επαφή με αντικείμενα.
Κρατήστε πατημένο τον διακόπτη ασφαλείας (4) στην μπροστινή λαβή (5) και πιέστε ταυτόχρονα το διακόπτη ενεργο-/απενεργοποίησης (6) στη χειρολαβή (7).

Η συσκευή λειτουργεί με την ανώτερη ταχύτητα.

Απενεργοποίηση

1. Αφήστε έναν από τους δύο διακόπτες.
2. Περιμένετε έως ότου το ηλεκτρικό εργαλείο ακινητοποιηθεί, προτού το αποθεστείτε.
3. Απομακρύνετε τον συσσωρευτή (9) από τη συσκευή εάν πρόκειται να αφήσετε ανεπιτήρητη τη συσκευή ή έχετε ολοκληρώσει την εργασία.

Μεταφορά

Υποδείξεις

- Απενεργοποιήστε τη συσκευή και απομακρύνετε το συσσωρευτή (9). Βεβαιωθείτε ότι όλα τα κινούμενα μέρη έχουν ακινητοποιηθεί πλήρως.
- Μεταφέρετε το ψαλίδι για θαμνώδεις φράχτες πάντα με το προστατευτικό λεπίδας (14).
- Κρατάτε το ψαλίδι για θαμνώδεις φράχτες με το ένα χέρι στην μπροστινή λαβή (5) με την διάταξη κοπής να δείχνει προς τα πίσω.

Καθαρισμός, συντήρηση και αποθήκευση

▲ ΠΡΟΕΙΔΟΠΟΙΗΣΗ! Κίνδυνος τραυματισμού από ακούσια εκκίνηση της συσκευής. Προστατευτείτε κατά τις εργασίες συντήρησης και καθαρισμού. Απενεργοποιήστε τη συσκευή και απομακρύνετε το συσσωρευτή (9).

Οι εργασίες επισκευών και συντήρησης που δεν περιγράφονται στις παρούσες οδηγίες, πρέπει να διεξάγονται από το κέντρο σέρβις μας. Χρησιμοποιείτε μόνο γνήσια εξαρτήματα.

Καθαρισμός

▲ ΠΡΟΕΙΔΟΠΟΙΗΣΗ! Ηλεκτροπληξία! Ποτέ μην ψεκάσετε τη συσκευή με νερό.

ΥΠΟΔΕΙΞΗ! Κίνδυνος ζημιάς. Οι χημικές ουσίες μπορούν να φθείρουν τα πλαστικά μέρη της συσκευής. Μην χρησιμοποιείτε καθαριστικά ή διαλύτες.

- Διατηρείτε τις εγκοπές αερισμού, το περιβλημα κινητήρα και τις λαβές της συσκευής καθαρά. Για τον σκοπό αυτό, χρησιμοποιείτε ένα νωπό πανί ή μια βούρτσά.

Καθαρισμός και φροντίδα της ράβδου λεπίδας ασφάλειας

Αναγκαία εργαλεία και βοηθήματα (δεν αποστέλλεται μαζί)

- Πανί
- Σπρέι λαδιού φροντίδας

Φροντίδα μετά από κάθε χρήση

- Αφαιρέστε κομμένες πρασινάδες που έχουν μπλοκάρει.
- Καθαρίστε τη ράβδο λεπίδας ασφάλειας (2) με ένα λαδωμένο πανί.
- Φροντίστε τη ράβδο λεπίδας ασφάλειας (2) με ένα σπρέι λαδιού φροντίδας.

Συντήρηση

- Πριν από κάθε χρήση, ελέγχετε τη συσκευή για προφανείς ελλείψεις ή φθορές, όπως χαλαρωμένα, φθαρμένα ή ελαττωματικά εξαρτήματα. Ελέγξτε τη σταθερή έδραση των βιδών στη ράβδο λεπίδας ασφάλειας (2).
- Ελέγξτε τα καλύμματα και τις διατάξεις προστασίας (1/3) για τυχόν ζημιές και για τη σωστή θέση τους. Αντικαταστήστε εάν απαιτείται ή παραδώστε για επισκευή στο κέντρο σέρβις.
- Ελαφριές εγκοπές στις οδοντώσεις κοπής μπορείτε να τις λειάνετε. Για τον σκοπό αυτό, ακονίστε τις κόψεις με ένα λαδάκι. Μόνο οι αιχμηρές οδοντώσεις κοπής επιφέρουν καλή απόδοση κοπής.
- Στομαυμένες, λυγισμένες ή φθαρμένες ράβδοι λεπίδας ασφάλειας πρέπει να αντικαθίστανται.

Οι εργασίες που δεν περιγράφονται στις παρούσες οδηγίες, πρέπει να διεξάγονται από

το κέντρο σέρβις μας. Χρησιμοποιείτε μόνο γνήσια εξαρτήματα.

Επισκευή

Αναγκαία εργαλεία και βοηθήματα

- Προστατευτικό χεριών (3, *Ανταλλακτικά και αξεσουάρ*, σ. 81)
- Κατσαβίδι με σταυροειδή εγκοπή (δεν αποστέλλεται μαζί)

Αλλαγή προστατευτικού χεριού (Εικ. D)

1. Χαλαρώστε τις δύο βίδες (17) του προστατευτικού χεριού (3) με ένα κατσαβίδι.
2. Αντικαταστήστε το ελαττωματικό προστατευτικό χεριού (3).
3. Στερεώστε το καινούργιο προστατευτικό χεριού (3) με τις δύο βίδες (17).

Αποθήκευση

Αποθηκεύετε πάντα τη συσκευή και τα αξεσουάρ:

- καθαρά
- στεγνά
- προστατευμένα από τη σκόνη
- με το προστατευτικό λεπίδας (14) πάνω από τη ράβδο λεπίδας ασφάλειας (2)
- εκτός εμβέλειας παιδιών

Η θερμοκρασία αποθήκευσης για το συσσωρευτή και τη συσκευή κυμαίνεται μεταξύ 0°C και 45°C. Κατά τη διάρκεια της αποθήκευσης, αποφεύγετε το υπερβολικό ψύχος ή ζέση, ώστε ο συσσωρευτής να μην χάσει την απόδοσή του.

Σε περίπτωση μακροχρόνιας αποθήκευσης (π.χ. χειμερινή περίοδος), αφαιρέστε τον συσσωρευτή από τη συσκευή (λάβετε υπόψη τις ξεχωριστές οδηγίες λειτουργίας για τον συσσωρευτή και τον φορτιστή).

Αναζήτηση σφαλμάτων

Ο παρακάτω πίνακας θα σας βοηθήσει κατά την αντιμετώπιση μικρών βλαβών:

Πρόβλημα	Πιθανή αιτία	Αντιμετώπιση σφάλματος
Δεν είναι δυνατή η εκκίνηση της συσκευής	Ο συσσωρευτής (9) δεν έχει τοποθετηθεί	<i>Τοποθέτηση συσσωρευτή</i> , σ. 76
	Ο συσσωρευτής (9) είναι εκφορτισμένος	Φορτίστε τον συσσωρευτή (βλέπε τις ξεχωριστές οδηγίες λειτουργίας για τον συσσωρευτή και τον φορτιστή)

Πρόβλημα	Πιθανή αιτία	Αντιμετώπιση σφάλματος
	Ο διακόπτης ασφαλείας (4) ή ο διακόπτης ενεργο-/απενεργοποίησης (6) είναι ελαττωματικός. Κινητήρας ελαττωματικός	Απευθυνθείτε στο Κέντρο σέρβις.
Η συσκευή λειτουργεί με διακοπές	Χαλαρή εσωτερική επαφή Ο διακόπτης ασφαλείας (4) ή ο διακόπτης ενεργο-/απενεργοποίησης (6) είναι ελαττωματικός.	Απευθυνθείτε στο Κέντρο σέρβις.
Η ράβδος λεπίδας ασφαλείας (2) θερμαίνεται πολύ.	Η ράβδος λεπίδας ασφαλείας (2) είναι στομωμένη Η ράβδος λεπίδας ασφάλειας (2) είναι φθαρμένη.	Τροχίστε τη ράβδο λεπίδας ασφάλειας ή αντικαταστήστε την (κέντρο σέρβις)
	Μεγάλη τριβή λόγω ελλιπούς λίπανσης	Λαδώστε τη ράβδο λεπίδας ασφαλείας (2)
Κακό αποτέλεσμα κοπής	Μεγάλη τριβή λόγω ελλιπούς λίπανσης Η ράβδος λεπίδας ασφαλείας (2) είναι στομωμένη	Λαδώστε τη ράβδο λεπίδας ασφαλείας (2) Τροχίστε τη ράβδο λεπίδας ασφάλειας ή αντικαταστήστε την (κέντρο σέρβις)
	Ράβδος λεπίδας ασφαλείας με ρύπους	Καθαρίστε τη ράβδο λεπίδας ασφαλείας
	Λανθασμένη τεχνική κοπής	Βλέπε <i>Τεχνικές κοπής</i> , σ. 75

Απόρριψη/Προστασία του περιβάλλοντος

Αφαιρέστε τον συσσωρευτή από τη συσκευή και βεβαιωθείτε ότι η συσκευή, ο συσσωρευτής, τα εξαρτήματα και η συσκευασία ανακυκλώνονται με φιλικό προς το περιβάλλον τρόπο.



Μην απορρίπτετε τις ηλεκτρικές συσκευές στα οικιακά απορρίμματα.

Το σύμβολο του διαγραμμένου τροχήλατου κάδου σημαίνει ότι το προϊόν αυτό δεν πρέπει να απορρίπτεται ως μη διαλεγμένο αστικό απόβλητο στο τέλος της ωφέλιμης ζωής του.

Οδηγία 2012/19/ΕΕ σχετικά με τα απόβλητα ηλεκτρικού και ηλεκτρονικού εξοπλισμού:

Οι καταναλωτές είναι νομικά υπεύθυνοι να οδηγήσουν τις ηλεκτρικές και ηλεκτρονικές συσκευές, στο τέλος της διάρκειας ζωής τους, σε μια φιλική προς το περιβάλλον ανακύ-

κλωση. Με τον τρόπο αυτό εξασφαλίζεται μια φιλική προς το περιβάλλον και τους πόρους επαναχρησιμοποίηση. Ανάλογα με την εφαρμογή στο εθνικό δικαίο, έχετε τις εξής δυνατότητες:

- επιστροφή σε ένα σημείο πώλησης,
- παράδοση σε ένα επίσημο σημείο συλλογής,
- επιστροφή στον κατασκευαστή/υπεύθυνο διάθεσης στην αγορά.

Δεν ισχύει για παρελκόμενα και βοηθητικές διατάξεις χωρίς ηλεκτρικά εξαρτήματα που περιλαμβάνονται στις παλιές συσκευές.

Απόρριψη των συσσωρευτών με φιλικό προς το περιβάλλον τρόπο



Μην απορρίψετε τον συσσωρευτή στα οικιακά απορρίμματα, στη φωτιά (κίνδυνος έκρηξης) ή στο νερό. Οι φθαρμένοι συσσωρευτές μπορεί να είναι επιβλαβείς για το περιβάλλον και την υγεία σας, εάν εξέλθουν δηλητηριώδεις ατμοί ή υγρά.

Έχετε την υποχρέωση να απορρίπτετε με φιλικό προς το περιβάλλον τρόπο τους ελαττωματικούς ή αχρηστευμένους συσσωρευτές.

- Μην ανοίγετε τους συσσωρευτές και αποφεύγετε μηχανική ζημιά. Υπάρχει κίνδυνος βραχυκυκλώματος και μπορεί να εξέλθουν ατμοί οι οποίοι προκαλούν ερεθισμό στις αναπνευστικές οδούς.
- Για λόγους ασφάλειας πρέπει οι συσσωρευτές να αποφορτίζονται πριν την απόρριψη.
- Σφραγίστε τους πόλους με αυτοκόλλητη ταινία προς αποφυγή βραχυκυκλωμάτων.
- Απορρίπτετε τους συσσωρευτές στα καταστήματα που διαθέτουν αντίστοιχα δοχεία ή σε ένα κέντρο συλλογής.
- **Χαλασμένοι συσσωρευτές**
Na μεταχειρίζεστε με ιδιαίτερη προσοχή τους συσσωρευτές με εξωτερικές ζημιές!
 - Μην αγγίζετε χαλασμένους συσσωρευτές με γυμνά χέρια.
 - Εάν δεν μπορείτε να σφραγίσετε τους πόλους, τοποθετήστε τους συσσωρευτές ξεχωριστά τον κάθε ένα σε μια πλαστική σακούλα.
 - Τοποθετήστε τους χαλασμένους συσσωρευτές ξεχωριστά σε ένα άφλεκτο δοχείο με δυνατότητα σφράγισης το οποίο μπορείτε να γεμίσετε με άμμο.
 - Παραδώστε τους χαλασμένους συσσωρευτές σε ένα κέντρο συλλογής.

Σέρβις

Εγγύηση

Αξιότιμη πελάτη,

Το παρόν προϊόν διαθέτει 3 χρόνια εγγύηση από την ημερομηνία αγοράς. Σε περίπτωση ελλείψεων σε αυτό το προϊόν έχετε νομικά δικαιώματα έναντι του πωλητή του προϊόντος. Αυτά τα νομικά δικαιώματα δεν περιορίζονται από την κατωτέρω αναφερόμενη εγγύησή μας.

Όροι εγγύησης

Η περίοδος εγγύησης ξεκινάει κατά την ημερομηνία αγοράς. Φυλάσσετε σε ασφαλές σημείο τη γνήσια απόδειξη αγοράς. Αυτό το έγγραφο απαιτείται ως απόδειξη για την αγορά. Εάν εντός τριών ετών από την ημερομηνία αγοράς αυτού του προϊόντος προκύψει σφάλμα υλικού ή κατασκευής, κατόπιν επιλογής μας, θα το επισκευάσουμε για εσάς

δωρεάν ή θα το αντικαταστήσουμε. Η παρούσα εγγύηση προϋποθέτει ότι εντός της περιόδου των τριών ετών θα προσκομίσετε το ελαττωματικό προϊόν και την απόδειξη αγοράς (απόδειξη ταμείου) και θα περιγράψετε εν συντομία γραπτώς που βρίσκεται η έλλειψη και πότε προέκυψε.

Εάν το ελάττωμα καλύπτεται από την εγγύησή μας, λαμβάνετε το επισκευασμένο προϊόν ή ένα νέο. Με την επισκευή ή την αντικατάσταση του προϊόντος δεν ξεκινάει νέα χρονική περίοδος εγγύησης.

Περίοδος εγγύησης και νομικές απαιτήσεις λόγω ελλείψεων

Ο χρόνος εγγύησης δεν παρατείνεται μέσω της παροχής εγγύησης. Αυτό ισχύει και για εξαρτήματα, τα οποία έχουν αντικατασταθεί και επισκευαστεί. Ενδεχόμενες ήδη υπάρχουσες ζημιές και ελλείψεις κατά την αγορά πρέπει να γνωστοποιηθούν αμέσως μετά το άνοιγμα της συσκευασίας. Μετά τη λήξη του χρόνου εγγύησης, τυχόν εμφανιζόμενες επισκευές χρεώνονται.

Αν κατά τη διάρκεια ισχύος της εμπορικής εγγύησης, η οποία παρέχει επισκευή καταναλωτικού αγαθού, το αγαθό εμφανίσει κάποιο ελάττωμα και ο απαιτούμενος χρόνος επισκευής του υπερβαίνει τις δεκαπέντε (15) εργάσιμες ημέρες, ο καταναλωτής δικαιούται να ζητήσει την προσωρινή αντικατάστασή του για όσο χρόνο διαρκεί η επισκευή.

Εγγύηση

Το προϊόν κατασκευάστηκε σύμφωνα με αυστηρές οδηγίες ποιότητας και ελέγχθηκε προσεκτικά πριν από την αποστολή.

Η εγγύηση ισχύει για σφάλματα υλικού ή κατασκευής. Η παρούσα εγγύηση δεν αφορά εξαρτήματα του προϊόντος τα οποία υπόκεινται σε φυσιολογική φθορά και επομένως θεωρούνται φθιρόμενα εξαρτήματα (π.χ. Ράβδος λεπίδας ασφαλείας) ή ζημιές σε εύθραυστα εξαρτήματα (π.χ. Διακόπτης).

Η παρούσα εγγύηση λήγει όταν προκληθεί ζημιά στο προϊόν, όταν γίνει λάθος χειρισμός του ή εάν δεν έχει συντηρηθεί. Για μια κατάλληλη χρήση του προϊόντος πρέπει να τηρούνται επακριβώς οι αναφερόμενες υποδείξεις στις οδηγίες λειτουργίας. Πρέπει οπωσδήποτε να αποφεύγονται σκοποί χρήσης και χειρισμοί που δεν συνιστώνται στις οδηγίες λειτουργίας ή για τους οποίους υπάρχει προειδοποίηση.

Το προϊόν προορίζεται μόνο για ιδιωτική και όχι για επαγγελματική χρήση. Σε περίπτωση κακής μεταχείρισης και ακατάλληλης χρήσης, χρήσης βίας και παρεμβάσεων, οι οποίες δεν διεξήχθησαν από το εξουσιοδοτημένο μας τμήμα σέρβις, η εγγύηση παύει να ισχύει.

Διαδικασία σε περίπτωση εγγύησης

Για να εξασφαλιστεί η γρήγορη επεξεργασία της υπόθεσής σας, τηρείτε τις εξής υποδείξεις:

- Για όλα τα αιτήματα να έχετε πρόχειρη την απόδειξη ταμείου και τον αριθμό προϊόντος (IAN 480994_2410) ως απόδειξη της αγοράς.
- Μπορείτε να βρείτε τον αριθμό προϊόντος στην πινακίδα τύπου στο προϊόν, σε χάραξη στο προϊόν, στη σελίδα τίτλου των οδηγιών χειρισμού (κάτω αριστερά) ή στο αυτοκόλλητο στην πίσω ή κάτω πλευρά του προϊόντος.
- Εάν προκύψουν σφάλματα λειτουργίας ή λοιπές ελλείψεις, επικοινωνήστε πρώτα με το κατωτέρω αναφερόμενο Κέντρο σέρβις **τηλεφωνικά** ή χρησιμοποιήστε το **έντυπο επικοινωνίας**, το οποίο θα βρείτε στον *parkside-diy.com* στην κατηγορία **Εξυπηρέτηση**.
- Ένα προϊόν που θεωρείται ελαττωματικό μπορείτε, κατόπιν επικοινωνίας με το Κέντρο σέρβις μας, να το αποστείλετε χωρίς έξοδα αποστολής στη γνωστοποιημένη διεύθυνση σέρβις, επισυνάπτοντας την απόδειξη αγοράς (απόδειξη ταμείου) και αναφέροντας πού βρίσκεται η έλλειψη και πότε προέκυψε. Προς αποφυγή προβλημάτων στην παραλαβή και επιπρόσθετων εξόδων να χρησιμοποιείτε αποκλειστικά τη διεύθυνση που σας έχει δοθεί. Εξασφαλίζετε ότι η αποστολή δεν μπορεί να γίνει με χρέωση του πελάτη, ως ογκώδη, εξπρές ή με άλλου τύπου ειδική αποστολή. Αποστείλετε το προϊόν μαζί με όλα τα συνοδευτικά αξεσουάρ κατά την αγορά και φροντίστε για επαρκώς ασφαλή συσκευασία μεταφοράς.



Στον ιστότοπο *parkside-diy.com* μπορείτε να δείτε και να κατεβάσετε αυτό το χειρίδιο και πολλά άλλα. Με αυτό τον κωδικό QR μεταβαίνετε απευθείας στο ιστότοπο *parkside-diy.com*. Επιλέξτε τη χώρα σας και μέσω της μάσκας αναζήτησης αναζητήστε τις οδηγίες χειρισμού. Μέσω καταχώρισης του αριθμού προϊόντος (IAN) 480994_2410 μπορείτε να ανοίξετε τις οδηγίες χειρισμού.

Σέρβις επισκευών

Για επισκευές που δεν **εμπήτουν στην εγγύηση**, απευθυνθείτε στο Κέντρο σέρβις. Ευχαρίστως να σας δώσουμε μια εκτίμηση της δαπάνης.

- Μπορούμε να επεξεργαστούμε μόνο συσκευές που έχουν αποσταλεί επαρκώς συσκευασμένες και με πληρωμένα τέλη. **Υπόδειξη:** Παρακαλούμε να αποστείλετε τη συσκευή σας καθαρή και με αναφορά του ελαττώματος στην αντίστοιχη διεύθυνση του κέντρου σέρβις.
- Δεν παραλαμβάνονται συσκευές που έχουν αποσταλεί πληρωτές στον προορισμό καθώς και συσκευές που έχουν αποσταλεί ως ογκώδη ή εξπρές ή με άλλου τύπου ειδική αποστολή.
- Πραγματοποιούμε την απόρριψη των απεσταλμένων σας ελαττωματικών συσκευών δωρεάν.

Κέντρο Σέρβις

GR Σέρβις Ελλάδα
Tel.: 00800 491824928
Φόρμα επικοινωνίας στο
parkside-diy.com
IAN 480994_2410

CY Σέρβις Κύπρος
Tel.: 8009 4242
Φόρμα επικοινωνίας στο
parkside-diy.com
IAN 480994_2410

Εισαγωγέας

Λάβετε υπόψη ότι η ακόλουθη διεύθυνση δεν είναι διεύθυνση σέρβις. Επικοινωνήστε πρώτα με το ανωτέρω αναφερόμενο κέντρο σέρβις.

Grizzly Tools GmbH & Co. KG
Stockstädter Str. 20
63762 Grobostheim
ΓΕΡΜΑΝΙΑ
www.grizzlytools.de

Ανταλλακτικά και αξεσουάρ

Μπορείτε να λάβετε ανταλλακτικά και αξεσουάρ μέσω του ιστοτόπου www.grizzlytools.shop. Εάν προκύψουν προβλήματα κατά τη διαδικασία παραγγελίας, επικοινωνήστε μαζί μας μέσω του διαδικτυακού μας καταστήματος. Εάν έχετε περισσότερες ερωτήσεις μπορείτε να απευθυνθείτε στο: *Κέντρο Σέρβις, σ. 80*

Θέση nr.	Ονομασία	Αρ. παραγγελίας
3	Προστατευτικό χεριών	91120035
14	Προστατευτικό μαχαιριού	91120037

Μετάφραση του πρωτοτύπου των δήλωση συμμόρφωσης EE

Προϊόν: **Επαναφορτιζόμενο μπορντουροψάλιδο**

Μοντέλο: **PHSA 20-Li C3**

Αριθμός σειράς: 000001-205000

Ο στόχος της δήλωσης που περιγράφεται παραπάνω είναι σύμφωνος με τη σχετική ενωσιακή νομοθεσία εναρμόνισης:

2006/42/EC • 2014/30/EU • 2000/14/EC & 2005/88/EC • 2011/65/EU & (EU) 2015/863
Προϊόν με μπαταρία Smart PAPS 204 A1/
Smart PAPS 208 A1/Smart PAPS 2012 A1: 2014/53/EU

Το ανωτέρω περιγραφόμενο αντικείμενο της δήλωσης είναι σύμφωνο με την οδηγία 2011/65/EU του Ευρωπαϊκού Κοινοβουλίου και του Συμβουλίου, της 8ης Ιουνίου 2011, σχετικά με τον περιορισμό της χρήσης ορισμένων επικίνδυνων ουσιών σε ηλεκτρικό και ηλεκτρονικό εξοπλισμό.

Για να εξασφαλιστεί η συμμόρφωση, έχουν εφαρμοστεί τα ακόλουθα εναρμονισμένα πρότυπα και εθνικά πρότυπα και κανονισμοί:

EN 62841-1:2015/A11:2022
EN 62841-4-2:2019/A11:2022 • EN IEC 63000:2018
EN IEC 55014-1:2021 • EN IEC 55014-2:2021
Προϊόν με μπαταρία Smart PAPS 204 A1/Smart PAPS 208 A1/Smart PAPS 2012 A1:
EN 301 489-1 V2.2.3:2019 • Draft EN 301 489-17 V3.2.6:2023
EN 300 328 V2.2.2:2019 • EN 50663:2017

Σύμφωνα με την οδηγία 2000/14/EC για τις εκπομπές θορύβου, επιβεβαιώνονται τα ακόλουθα:

Στάθμη ηχητικής ισχύος (L_{WA})

– μετρημένη: 87,4 dB;

– εγγυημένη: 90 dB

Ακολούθησε τη διαδικασία αξιολόγησης της συμμόρφωσης σύμφωνα με την 2000/14/EC, παράρτημα V.

Η παρούσα δήλωση συμμόρφωσης εκδίδεται με αποκλειστική ευθύνη του κατασκευαστή:



Grizzly Tools GmbH & Co. KG
 Stockstädter Str. 20
 63762 Grobostheim
 ΓΕΡΜΑΝΙΑ
 02.06.2025

Christian Frank
 Εξουσιοδοτημένος αντιπρόσωπος για την
 τεκμηρίωση

Inhaltsverzeichnis

Einleitung	83
Bestimmungsgemäße Verwendung.....	83
Lieferumfang/Zubehör.....	84
Übersicht.....	84
Funktionsbeschreibung.....	84
Technische Daten.....	84
X 20 V TEAM.....	85
Sicherheitshinweise	85
Bedeutung der Sicherheitshinweise.....	85
Bildzeichen und Symbole.....	85
Allgemeine Sicherheitshinweise für Elektrowerkzeuge.....	86
Sicherheitshinweise für Heckenscheren.....	88
Restrisiken.....	89
Vorbereitung	90
Wandhalterung.....	90
Bedienteile.....	90
Ladezustand des Akkus prüfen.....	90
Akku aufladen.....	91
Betrieb	91
Arbeiten mit dem Gerät.....	91
Schnitttechniken.....	91
Vor dem Betrieb.....	92
Akku einsetzen und entnehmen.....	92
Ein- und Ausschalten.....	92
Transport	92
Reinigung, Wartung und Lagerung	93
Reinigung.....	93
Wartung.....	93
Lagerung.....	93
Fehlersuche	94
Entsorgung/Umweltschutz	94
Zusätzliche Entsorgungshinweise für Deutschland.....	94
Akkus umweltgerecht entsorgen.....	95
Service	95
Garantie.....	95
Reparatur-Service.....	96
Service-Center.....	97
Importeur.....	97
Ersatzteile und Zubehör	97
Original-EU-Konformitätserklärung	98
Explosionszeichnung	101

Einleitung

Herzlichen Glückwunsch zum Kauf Ihrer neuen Akku-Heckenschere (nachfolgend Gerät oder Elektrowerkzeug genannt).

Sie haben sich damit für ein hochwertiges Gerät entschieden. Dieses Gerät wurde während der Produktion auf Qualität geprüft und einer Endkontrolle unterzogen. Die Funktionsfähigkeit Ihres Gerätes ist somit sichergestellt.

Es ist nicht auszuschließen, dass sich in Einzelfällen am oder im Gerät Restmengen von Schmierstoffen befinden. Dies ist kein Mangel oder Defekt und kein Grund zur Besorgnis.



Die Betriebsanleitung ist Bestandteil dieses Geräts. Sie enthält wichtige Hinweise für Sicherheit, Gebrauch und Entsorgung. Lesen Sie die Betriebsanleitung sorgfältig. Machen Sie sich mit den Bedienteilen und dem richtigen Gebrauch des Gerätes vertraut. Benutzen Sie das Gerät nur wie beschrieben und für die angegebenen Einsatzbereiche. Bewahren Sie die Betriebsanleitung gut auf und händigen Sie alle Unterlagen bei Weitergabe des Geräts an Dritte mit aus.

Bestimmungsgemäße Verwendung

Das Gerät ist ausschließlich für folgende Verwendung bestimmt:

- Schneiden und Trimmen von Hecken, Büschen und Ziersträuchern.

Das Gerät ist zum Gebrauch durch Erwachsene bestimmt. Jugendliche über 16 Jahre dürfen das Gerät nur unter Aufsicht benutzen.

Die Benutzung des Gerätes bei Regen oder feuchter Umgebung ist verboten.

Jede andere Verwendung, die in dieser Betriebsanleitung nicht ausdrücklich zugelassen wird, kann eine ernsthafte Gefahr für den Benutzer darstellen und zu Schäden am Gerät führen. Der Bediener oder Nutzer des Geräts ist für Unfälle oder Schäden an anderen Menschen oder deren Eigentum verantwortlich. Das Gerät ist für den Einsatz im Heimwerkerbereich bestimmt. Es wurde nicht für den gewerblichen Dauereinsatz konzipiert. Bei gewerblichem Einsatz erlischt die Garantie. Der Hersteller haftet nicht für Schäden,

die durch bestimmungswidrige Verwendung oder falsche Bedienung verursacht wurden. Das Gerät ist Teil der Serie **X 20 V TEAM** und kann mit Akkus der **X 20 V TEAM** Serie betrieben werden. Akkus der Serie **X 20 V TEAM** dürfen nur mit Ladegeräten der Serie **X 20 V TEAM** geladen werden.

Lieferumfang/Zubehör

Packen Sie das Gerät aus und überprüfen Sie den Lieferumfang. Entsorgen Sie das Verpackungsmaterial ordnungsgemäß.

- Akku-Heckenschere
- Messerschutz
- Originalbetriebsanleitung

Akku und Ladegerät sind nicht im Lieferumfang enthalten.

Übersicht

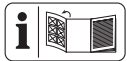

Die Abbildungen des Geräts finden Sie auf der vorderen Ausklappseite.

- 1 Anschlagsschutz
 - 2 Sicherheitsmesserbalken
 - 3 Handschutz
 - 4 Sicherheitsschalter
 - 5 Frontgriff
 - 6 Ein-/Ausshalter
 - 7 Handgriff
 - 8 Akku-Halter
 - 9 Akku
 - 10 Akku-Entriegelung
 - 11 Ladezustandsanzeige
 - 12 Taste (Ladezustandsanzeige)
 - 13 Ladegerät
 - 14 Messerschutz
 - 15 Aufhängevorrichtung (Messerschutz)
- Abb. C**
- 16 Schlüssellochbohrung
- Abb. D**
- 17 Schraube

Funktionsbeschreibung

Das Gerät besitzt als Antrieb einen Elektromotor. Als Schneideinrichtung besitzt das Gerät einen doppelseitigen Sicherheitsmesserbalken. Beim Schneidvorgang bewegen sich die Schneidzähne linear hin und her. Der

Anschlagsschutz an der Spitze des Sicherheitsmesserbalkens verhindert unangenehme Rückschläge beim Auftreffen auf Wände, Zäune usw. Zum Schutz des Bedieners kann das Gerät nur mit gedrücktem Sicherheitsschalter betätigt werden. Zusätzlich schützt der Handschutz vor Ästen und Zweigen. Die Funktion der Bedienteile entnehmen Sie bitte den nachfolgenden Beschreibungen.

Technische Daten

Akku-Heckenschere PHS A 20-Li C3
 Bemessungsspannung U 20 V ==
 Gewicht mit Akku (20 V, 2 Ah) $\approx 2,9$ kg
 Leerlaufdrehzahl n_0 1300 min⁻¹
 Hubzahl n_{max} 2600 min⁻¹
 Schnittlänge ≈ 505 mm
 Messerlänge (inkl. Anschlagsschutz) ≈ 585 mm
 Messerzahnabstand ≈ 20 mm
 Astdurchmesser ≤ 15 mm
 Schalldruckpegel L_{pA} 79,4 dB; $K_{pA}=3$ dB
 Schalleistungspegel L_{WA}
 – garantiert 90 dB
 – gemessen 87,4 dB; $K_{WA}=2,17$ dB
 Vibration a_h
 – Handgriff 3,507 m/s²; $K=1,5$ m/s²
 – Frontgriff 2,819 m/s²; $K=1,5$ m/s²
 Akku Li-Ion
 Temperatur ≤ 50 °C
 – Ladevorgang 4–40 °C
 – Betrieb –20–50 °C
 – Lagerung 0–45 °C
 PARKSIDE Performance Smart Akku
 Smart PAPS 204 A1/Smart PAPS 208 A1/
 Smart PAPS 2012 A1
 – Frequenzband 2400–2483,5 MHz
 – Sendeleistung ≤ 20 dBm

Lärm- und Vibrationswerte wurden entsprechend den in der Konformitätserklärung genannten Normen und Bestimmungen ermittelt.

Der angegebene Schwingungsgesamtwert und der angegebene Geräuschemissionswert sind nach einem genormten Prüfverfahren gemessen worden und können zum Vergleich eines Elektrowerkzeugs mit einem anderen verwendet werden. Der angegebene Schwingungsgesamtwert und der angegebene Geräuschemissionswert können auch zu

einer vorläufigen Einschätzung der Belastung verwendet werden.

⚠️ WARNUNG! Die Schwingungs- und Geräuschemissionen können während der tatsächlichen Benutzung des Elektrowerkzeugs von dem Angabewert abweichen, abhängig von der Art und Weise, in der das Elektrowerkzeug verwendet wird. Es ist notwendig, Sicherheitsmaßnahmen zum Schutz des Bedieners festzulegen, die auf einer Abschätzung der Schwingungsbelastung während der tatsächlichen Benutzungsbedingungen beruhen (hierbei sind alle Anteile des Betriebszyklus zu berücksichtigen, beispielsweise Zeiten, in denen das Elektrowerkzeug abgeschaltet ist, und solche, in denen es zwar eingeschaltet ist, aber ohne Belastung läuft).

X 20 V TEAM

Das Gerät ist Teil der Serie **X 20 V TEAM** und kann mit Akkus der **X 20 V TEAM** Serie betrieben werden. Akkus der Serie **X 20 V TEAM** dürfen nur mit Ladegeräten der Serie **X 20 V TEAM** geladen werden. Wir empfehlen Ihnen, dieses Gerät ausschließlich mit folgenden Akkus zu betreiben: PAP 20 B1, PAP 20 B3, Smart PAPS 204 A1, Smart PAPS 208 A1, Smart PAPS 2012 A1. Wir empfehlen Ihnen, diese Akkus mit folgenden Ladegeräten zu laden: PLG 20 A3, PLG 20 A4, PLG 20 C1, PLG 20 C2, PLG 20 C3, PLG 201 A1, PDSLГ 20 A1, PDSLГ 20 B1, PDSLГ 20 B2, Smart PLGS 2012 A1. Technische Daten von Akku und Ladegerät: Siehe separate Anleitung.

Sicherheitshinweise

Dieser Abschnitt behandelt die grundlegenden Sicherheitshinweise beim Gebrauch des Geräts.

⚠️ WARNUNG! Personen- und Sachschäden durch unsachgemäßen Umgang mit dem Akku. Beachten Sie die Sicherheitshinweise und Hinweise zum Aufladen und der korrekten Verwendung in der Bedienungsanleitung Ihres Akkus und Ladegeräts der Serie **X 20 V TEAM**. Eine detaillierte Beschreibung zum Ladevorgang und weitere Informationen finden Sie in dieser separaten Bedienungsanleitung.

Bedeutung der Sicherheitshinweise

⚠️ GEFAHR! Wenn Sie diesen Sicherheitshinweis nicht befolgen, tritt ein Unfall ein. Die Folge ist schwere Körperverletzung oder Tod.

⚠️ WARNUNG! Wenn Sie diesen Sicherheitshinweis nicht befolgen, tritt möglicherweise ein Unfall ein. Die Folge ist möglicherweise schwere Körperverletzung oder Tod.

⚠️ VORSICHT! Wenn Sie diesen Sicherheitshinweis nicht befolgen, tritt ein Unfall ein. Die Folge ist möglicherweise leichte oder mittelschwere Körperverletzung.

HINWEIS! Wenn Sie diesen Sicherheitshinweis nicht befolgen, tritt ein Unfall ein. Die Folge ist möglicherweise ein Sachschaden.

Bildzeichen und Symbole

Bildzeichen auf dem Gerät



Das Gerät ist Teil der Serie **X 20 V TEAM** und kann mit Akkus der **X 20 V TEAM** Serie betrieben werden. Akkus der Serie **X 20 V TEAM** dürfen nur mit Ladegeräten der Serie **X 20 V TEAM** geladen werden.

-  Achtung!
-  Betriebsanleitung lesen
-  Elektrogeräte gehören nicht in den Hausmüll.
-  Augenschutz benutzen
-  Gehörschutz benutzen
-  Schutzhandschuhe benutzen
-  Gefahr durch Schnittverletzungen! Halten Sie Hände fern.
-  Die Benutzung des Gerätes bei Regen oder feuchter Umgebung ist verboten.



Entfernen Sie den Akku vor Wartungsarbeiten!



Garantierter Schalleistungspegel L_{WA} in dB.

Bildzeichen auf dem Messerschutz



Den Messerschutz hier zusammendrücken, um ihn abzunehmen.

Allgemeine Sicherheitshinweise für Elektrowerkzeuge

⚠ WARNUNG! Lesen Sie alle Sicherheitshinweise, Anweisungen, Bilderungen und technischen Daten, mit denen dieses Elektrowerkzeug versehen ist. Versäumnisse bei der Einhaltung der nachfolgenden Anweisungen können elektrischen Schlag, Brand und/oder schwere Verletzungen verursachen. **Bewahren Sie alle Sicherheitshinweise und Anweisungen für die Zukunft auf.**

Der in den Sicherheitshinweisen verwendete Begriff „Elektrowerkzeug“ bezieht sich auf netzbetriebene Elektrowerkzeuge (mit Netzleitung) oder auf akkubetriebene Elektrowerkzeuge (ohne Netzleitung).

1. Arbeitsplatzsicherheit

- a) **Halten Sie Ihren Arbeitsbereich sauber und gut beleuchtet.** Unordnung oder unbeleuchtete Arbeitsbereiche können zu Unfällen führen.
- b) **Arbeiten Sie mit dem Elektrowerkzeug nicht in explosionsgefährdeter Umgebung, in der sich brennbare Flüssigkeiten, Gase oder Stäube befinden.** Elektrowerkzeuge erzeugen Funken, die den Staub oder die Dämpfe entzünden können.
- c) **Halten Sie Kinder und andere Personen während der Benutzung des Elektrowerkzeuges fern.** Bei Ablenkung können Sie die Kontrolle über das Elektrowerkzeug verlieren.

2. Elektrische Sicherheit

- a) **Der Anschlussstecker des Elektrowerkzeugs muss in die Steckdose passen. Der Stecker darf in keiner Weise verändert werden. Verwenden Sie keine Adapterstecker gemeinsam mit schutzgeerdeten Elektrowerkzeugen.** Unveränderte Stecker und passen-

de Steckdosen verringern das Risiko eines elektrischen Schlages.

- b) **Vermeiden Sie Körperkontakt mit geerdeten Oberflächen wie von Rohren, Heizungen, Herden und Kühlschränken.** Es besteht ein erhöhtes Risiko durch elektrischen Schlag, wenn Ihr Körper geerdet ist.
 - c) **Halten Sie das Elektrowerkzeug von Regen oder Nässe fern.** Das Eindringen von Wasser in ein Elektrowerkzeug erhöht das Risiko eines elektrischen Schlages.
 - d) **Zweckentfremden Sie die Anschlussleitung nicht, um das Elektrowerkzeug zu tragen, aufzuhängen oder um den Stecker aus der Steckdose zu ziehen. Halten Sie die Anschlussleitung fern von Hitze, Öl, scharfen Kanten oder sich bewegenden Teilen.** Beschädigte oder verwickelte Anschlussleitungen erhöhen das Risiko eines elektrischen Schlages.
 - e) **Wenn Sie mit einem Elektrowerkzeug im Freien arbeiten, verwenden Sie nur Verlängerungsleitungen, die auch für den Außenbereich geeignet sind.** Die Anwendung einer für den Außenbereich geeigneten Verlängerungsleitung verringert das Risiko eines elektrischen Schlages.
 - f) **Wenn der Betrieb des Elektrowerkzeuges in feuchter Umgebung nicht vermeidbar ist, verwenden Sie einen Fehlerstromschutzschalter.** Der Einsatz eines Fehlerstromschutzschalters vermindert das Risiko eines elektrischen Schlages.
- ### 3. Sicherheit von Personen
- a) **Seien Sie aufmerksam, achten Sie darauf, was Sie tun, und gehen Sie mit Vernunft an die Arbeit mit einem Elektrowerkzeug. Benutzen Sie kein Elektrowerkzeug, wenn Sie müde sind oder unter Einfluss von Drogen, Alkohol oder Medikamenten stehen.** Ein Moment der Unachtsamkeit beim Gebrauch des Elektrowerkzeugs kann zu ernsthaften Verletzungen führen.
 - b) **Tragen Sie persönliche Schutzausrüstung und immer eine Schutzbrille.** Das Tragen persönlicher Schutzausrüstung, wie Staubmaske, rutschfeste Sicherheitsschuhe, Schutzhelm oder Gehörschutz, je nach Art und Einsatz des Elektrowerk-

- zeugs, verringert das Risiko von Verletzungen.
- c) **Vermeiden Sie eine unbeabsichtigte Inbetriebnahme. Vergewissern Sie sich, dass das Elektrowerkzeug ausgeschaltet ist, bevor Sie es an die Stromversorgung und/oder den Akku anschließen, es aufnehmen oder tragen.** Wenn Sie beim Tragen des Elektrowerkzeugs den Finger am Schalter haben oder das Elektrowerkzeug eingeschaltet an die Stromversorgung anschließen, kann dies zu Unfällen führen.
 - d) **Entfernen Sie Einstellwerkzeuge oder Schraubenschlüssel, bevor Sie das Elektrowerkzeug einschalten.** Ein Werkzeug oder Schlüssel, der sich in einem drehenden Teil des Elektrowerkzeugs befindet, kann zu Verletzungen führen.
 - e) **Vermeiden Sie eine abnormale Körperhaltung. Sorgen Sie für einen sicheren Stand und halten Sie jederzeit das Gleichgewicht.** Dadurch können Sie das Elektrowerkzeug in unerwarteten Situationen besser kontrollieren.
 - f) **Tragen Sie geeignete Kleidung. Tragen Sie keine weite Kleidung oder Schmuck. Halten Sie Haare und Kleidung fern von sich bewegenden Teilen.** Lockere Kleidung, Schmuck oder lange Haare können von sich bewegenden Teilen erfasst werden.
 - g) **Wenn Staubabsaug- und -auffangeinrichtungen montiert werden können, sind diese anzuschließen und richtig zu verwenden.** Verwendung einer Staubabsaugung kann Gefährdungen durch Staub verringern.
 - h) **Wiegen Sie sich nicht in falscher Sicherheit und setzen Sie sich nicht über die Sicherheitsregeln für Elektrowerkzeuge hinweg, auch wenn Sie nach vielfachem Gebrauch mit dem Elektrowerkzeug vertraut sind.** Achtloses Handeln kann binnen Sekundenbruchteilen zu schweren Verletzungen führen.
4. **Verwendung und Behandlung des Elektrowerkzeugs**
- a) **Überlasten Sie das Elektrowerkzeug nicht. Verwenden Sie für Ihre Arbeit das dafür bestimmte Elektrowerkzeug.** Mit dem passenden Elektrowerkzeug arbeiten Sie besser und sicherer im angegebenen Leistungsbereich.
 - b) **Benutzen Sie kein Elektrowerkzeug, dessen Schalter defekt ist.** Ein Elektrowerkzeug, das sich nicht mehr ein- oder ausschalten lässt, ist gefährlich und muss repariert werden.
 - c) **Ziehen Sie den Stecker aus der Steckdose und/oder entfernen Sie einen abnehmbaren Akku, bevor Sie Geräteeinstellungen vornehmen, Einsatzwerkzeugteile wechseln oder das Elektrowerkzeug weglegen.** Diese Vorsichtsmaßnahme verhindert den unbeabsichtigten Start des Elektrowerkzeugs.
 - d) **Bewahren Sie unbenutzte Elektrowerkzeuge außerhalb der Reichweite von Kindern auf. Lassen Sie keine Personen das Elektrowerkzeug benutzen, die mit diesem nicht vertraut sind oder diese Anweisungen nicht gelesen haben.** Elektrowerkzeuge sind gefährlich, wenn sie von unerfahrenen Personen benutzt werden.
 - e) **Pflegen Sie das Elektrowerkzeug und Einsatzwerkzeug mit Sorgfalt. Kontrollieren Sie, ob bewegliche Teile einwandfrei funktionieren und nicht klemmen, ob Teile gebrochen oder so beschädigt sind, dass die Funktion des Elektrowerkzeugs beeinträchtigt ist. Lassen Sie beschädigte Teile vor dem Einsatz des Elektrowerkzeugs reparieren.** Viele Unfälle haben ihre Ursache in schlecht gewarteten Elektrowerkzeugen.
 - f) **Halten Sie Schneidwerkzeuge scharf und sauber.** Sorgfältig gepflegte Schneidwerkzeuge mit scharfen Schneidkanten verklemmen sich weniger und sind leichter zu führen.
 - g) **Verwenden Sie Elektrowerkzeug, Zubehör, Einsatzwerkzeuge usw. entsprechend diesen Anweisungen. Berücksichtigen Sie dabei die Arbeitsbedingungen und die auszuführende Tätigkeit.** Der Gebrauch von Elektrowerkzeugen für andere als die vorgesehenen Anwendungen kann zu gefährlichen Situationen führen.
 - h) **Halten Sie Griffe und Griffflächen trocken, sauber und frei von Öl und Fett.** Rutschige Griffe und Griffflächen erlauben keine sichere Bedienung und Kon-

trolle des Elektrowerkzeugs in unvorhergesehenen Situationen.

5. **Verwendung und Behandlung des Akkuwerkzeugs**
 - a) **Laden Sie die Akkus nur mit Ladegeräten auf, die vom Hersteller empfohlen werden.** Durch ein Ladegerät, das für eine bestimmte Art von Akku geeignet ist, besteht Brandgefahr, wenn es mit anderen Akkus verwendet wird.
 - b) **Verwenden Sie nur die dafür vorgesehenen Akkus in den Elektrowerkzeugen.** Der Gebrauch von anderen Akkus kann zu Verletzungen und Brandgefahr führen.
 - c) **Halten Sie den nicht benutzten Akku fern von Büroklammern, Münzen, Schlüsseln, Nägeln, Schrauben oder anderen kleinen Metallgegenständen, die eine Überbrückung der Kontakte verursachen könnten.** Ein Kurzschluss zwischen den Akkukontakten kann Verbrennungen oder Feuer zur Folge haben.
 - d) **Bei falscher Anwendung kann Flüssigkeit aus dem Akku austreten. Vermeiden Sie den Kontakt damit. Bei zufälligem Kontakt mit Wasser abspülen. Wenn die Flüssigkeit in die Augen kommt, nehmen Sie zusätzlich ärztliche Hilfe in Anspruch.** Austretende Akkuflüssigkeit kann zu Hautreizungen oder Verbrennungen führen.
 - e) **Benutzen Sie keinen beschädigten oder veränderten Akku.** Beschädigte oder veränderte Akkus können sich unvorhersehbar verhalten und zu Feuer, Explosion oder Verletzungsgefahr führen.
 - f) **Setzen Sie einen Akku keinem Feuer oder zu hohen Temperaturen aus.** Feuer oder Temperaturen über 130 °C können eine Explosion hervorrufen.
 - g) **Befolgen Sie alle Anweisungen zum Laden und laden Sie den Akku oder das Akkuwerkzeug niemals außerhalb des in der Betriebsanleitung angegebenen Temperaturbereichs.** Falsches Laden oder Laden außerhalb des zugelassenen Temperaturbereichs kann den Akku zerstören und die Brandgefahr erhöhen.
6. **Service**
 - a) **Lassen Sie Ihr Elektrowerkzeug nur von qualifiziertem Fachpersonal und nur mit Original-Ersatzteilen reparieren.**

ren. Damit wird sichergestellt, dass die Sicherheit des Elektrowerkzeugs erhalten bleibt.

- b) **Warten Sie niemals beschädigte Akkus.** Sämtliche Wartung von Akkus sollte nur durch den Hersteller oder bevollmächtigte Kundendienststellen erfolgen.

Sicherheitshinweise für Heckenscheren

- a. **Verwenden Sie die Heckenschere nicht bei schlechtem Wetter, besonders nicht bei Gewittergefahr.** Dies verringert die Gefahr von einem Blitz getroffen zu werden.
- b. **Halten Sie jegliche Netzleitungen aus dem Schnittbereich fern.** Leitungen können in Hecken oder Büschen verborgen sein und versehentlich durch das Messer angeschnitten werden.
- c. **Tragen Sie Gehörschutz.** Geeignete persönliche Schutzausrüstung verringert das Risiko einer Hörminderung.
- d. **Halten Sie die Heckenschere nur an den isolierten Griffflächen, da das Schneidmesser verborgene Stromleitungen oder das eigene Netzkabel treffen kann.** Der Kontakt der Messer mit einer spannungsführenden Leitung kann auch metallene Geräteteile unter Spannung setzen und zu einem elektrischen Schlag führen.
- e. **Halten Sie alle Körperteile vom Messer fern. Versuchen Sie nicht, bei laufenden Messern Schnittgut zu entfernen oder zu schneidendes Material festzuhalten.** Die Messer bewegen sich nach dem Ausschalten des Schalters weiter. Ein Moment der Unachtsamkeit bei Benutzung der Heckenschere kann zu schweren Verletzungen führen.
- f. **Stellen Sie sicher, dass alle Schalter ausgeschaltet sind und der Akku entfernt oder getrennt ist, bevor Sie eingeklemmtes Schnittgut entfernen oder die Heckenschere warten.** Ein unerwarteter Betrieb der Heckenschere beim Entfernen von eingeklemmten Material oder bei der Wartung kann zu ernsthaften Verletzungen führen.
- g. **Tragen Sie die Heckenschere am Griff bei stillstehendem Messer und achten Sie darauf, keinen Schalter zu betätigen.** Das richtige Tragen der Heckenschere verringert die Gefahr des unbeab-

sichtigen Betriebs und eine dadurch verursachte Verletzung durch das Messer.

- h. **Bei Transport oder Aufbewahrung der Heckenschere stets die Abdeckung über die Messer ziehen.** Sachgemäßer Umgang mit der Heckenschere verringert die Verletzungsgefahr durch das Messer.

Zusätzliche Sicherheitshinweise für Heckenscheren

- Tragen Sie zu Ihrer eigenen Sicherheit persönliche Schutzausrüstung:



- Augenschutz benutzen
- Gehörschutz benutzen
- Schutzhandschuhe benutzen
- Tragen Sie geeignete Arbeitskleidung wie festes Schuhwerk mit rutschfester Sohle und eine robuste, lange Hose.
- Tragen Sie keine lange Kleidung oder Schmuck, da diese von sich bewegenden Teilen erfasst werden können.
- Benutzen Sie das Gerät nicht, wenn Sie barfuß gehen oder offene Sandalen tragen.
- Das Gerät ist zum Gebrauch durch Erwachsene bestimmt. Jugendliche über 16 Jahre dürfen das Gerät nur unter Aufsicht benutzen.
- **Das Gerät ist für das Schneiden von Hecken vorgesehen. Mit dem Gerät keine Zweige, hartes Holz oder anderes schneiden.** Das Gerät könnte beschädigt werden.
- **Halten Sie beim Arbeiten das Gerät immer mit beiden Händen und mit Abstand vom eigenen Körper gut fest.** Dadurch können Sie das Gerät in unerwarteten Situationen besser kontrollieren.
- **Tragen Sie beim Arbeiten mit dem Gerät geeignete Kleidung und Arbeitshandschuhe. Fassen Sie das Gerät nie am Schneidmesser an oder heben es am Schneidmesser auf.** Der Kontakt mit dem Schneidmesser kann zu Verletzungen führen.
- **Benutzen Sie das Gerät nicht in der Nähe von entzündbaren Flüssigkeiten oder Gasen.** Bei Kurzschluss besteht Brand- und Explosionsgefahr.
- Stellen Sie immer sicher, dass sich das Gerät ordnungsgemäß in einer der vorge-

gebenen Arbeitspositionen befindet, bevor sie das Gerät starten.

- **Die Messer sind regelmäßig auf Abnutzung zu kontrollieren und nachschleifen zu lassen.** Stumpfe Messer überlasten das Gerät. Daraus resultierende Schäden unterliegen nicht der Garantie.
- Schalten Sie das Gerät aus und entfernen Sie den Akku. Vergewissern Sie sich, dass alle sich bewegenden Teile zum vollständigen Stillstand gekommen sind
 - wann immer Sie das Gerät verlassen
 - bevor Sie Blockierungen entfernen oder Verstopfungen beseitigen
 - bevor Sie das Gerät überprüfen, reinigen oder Arbeiten an ihm durchführen
- Falls die Schneideinrichtung einen Fremdkörper berührt oder das Gerät anfängt, ungewöhnlich stark zu vibrieren, ist eine sofortige Überprüfung erforderlich:
 - untersuchen Sie auf lose Teile und ziehen sie diese fest an
 - suchen Sie nach Beschädigungen
 - tauschen Sie beschädigte Teile gegen gleichwertige oder lassen Sie das Gerät reparieren.
- **Versuchen Sie nicht, das Gerät selbst zu reparieren, es sei denn, Sie besitzen hierfür eine Ausbildung. Sämtliche Arbeiten, die nicht in dieser Betriebsanleitung angegeben werden, dürfen nur von unserem Service-Center ausgeführt werden.** Viele Unfälle haben ihre Ursache in schlecht gewarteten Geräten.
- **Verwenden Sie ausschließlich Zubehör, welches von PARKSIDE empfohlen wurde.** Ungeeignetes Zubehör kann zu elektrischem Schlag oder Feuer führen.

Restrisiken

Auch wenn Sie dieses Gerät vorschriftsmäßig bedienen, bleiben immer Restrisiken bestehen. Folgende Gefahren können im Zusammenhang mit der Bauweise und Ausführung dieses Gerätes auftreten:

- Augenschäden, falls kein geeigneter Augenschutz getragen wird.
- Gehörschäden, falls kein geeigneter Gehörschutz getragen wird.
- Gesundheitsschäden, die aus Hand-Arm-Schwingungen resultieren, falls das Gerät über einen längeren Zeitraum verwendet wird oder nicht ordnungsgemäß geführt und gewartet wird.

- Schnittverletzungen

⚠ WARNUNG! Gefahr durch elektromagnetisches Feld, das während des Betriebes im Betrieb ist, erzeugt wird. Das Feld kann unter bestimmten Umständen aktive oder passive medizinische Implantate beeinträchtigen. Um die Gefahr von ernsthaften oder tödlichen Verletzungen zu verringern, empfehlen wir Personen mit medizinischen Implantaten ihren Arzt und den Hersteller des medizinischen Implantats zu konsultieren, bevor das Gerät bedient wird.

Vorbereitung

⚠ WARNUNG! Verletzungsgefahr durch ungewollt anlaufendes Gerät. Setzen Sie den Akku erst dann in das Gerät ein, wenn das Gerät vollständig für den Einsatz vorbereitet ist.

Wandhalterung

⚠ WARNUNG! Personenschäden oder Sachschäden beim Bohren. **Verwenden Sie geeignete Suchgeräte, um verborgene Versorgungsleitungen aufzuspüren, oder ziehen Sie die örtliche Versorgungsgesellschaft hinzu.** Kontakt mit Elektroleitungen kann zu Feuer und elektrischem Schlag führen. Beschädigung einer Gasleitung kann zur Explosion führen. Eindringen in eine Wasserleitung verursacht Sachbeschädigung.

Schlüssellochbohrung (16) an der Unterseite des Gerätes

Notwendige Werkzeuge und Hilfsmittel (nicht mitgeliefert)

- Schraube (Schraubenkopf: \varnothing 8 - 10 mm)
- entsprechender Schraubendreher
- ggf. Dübel

Wandhalterung befestigen

- Bringen Sie eine Schraube mit Hilfe von Dübeln an der Wunschposition einer Wand an.
- Lassen Sie den Schraubenkopf mit ca. 10 mm Abstand zur Wand hervorstehen.
- Stellen Sie sicher, dass die Aufhängevorrichtung für das Gewicht des Geräts ausgelegt ist.
- (Abb. C) Sie können das Gerät mit der Schlüssellochbohrung (16) an die Schraube ansetzen und das Gerät auf Anschlag nach unten ziehen.

Aufhängevorrichtung am Messerschutz (15)

Notwendige Werkzeuge und Hilfsmittel (nicht mitgeliefert)

- Schraube (Schraubenkopf: \varnothing 5 - 7 mm)
- entsprechender Schraubendreher
- ggf. Dübel

Wandhalterung befestigen

- Bringen Sie zwei Schrauben im Abstand von 17 mm mit Hilfe von Dübeln an der Wunschposition einer Wand an.
- Lassen Sie den Schraubenkopf mit ca. 10 mm Abstand zur Wand hervorstehen.
- Stellen Sie sicher, dass die Aufhängevorrichtung für das Gewicht des Geräts ausgelegt ist.
- (Abb. C) Sie können das Gerät mit der Aufhängevorrichtung am Messerschutz (15) an die beiden Schrauben ansetzen und das Gerät auf Anschlag nach unten ziehen.

Bedienteile

Lernen Sie vor dem ersten Betrieb des Geräts die Bedienteile kennen.

- **Ein-/Ausschalter (6)**
 - Einschalten: Zusammen mit dem Sicherheitsschalter (4) drücken und halten.
 - Ausschalten: Ein- und Ausschalter (6) oder Sicherheitsschalter (4) loslassen.
- **Sicherheitsschalter (4)**
Gewährleistet den zweihändigen Betrieb.

Ladezustand des Akkus prüfen

LEDs	Bedeutung
rot, orange, grün	Akku geladen
rot, orange	Akku teilweise geladen
rot	Akku muss geladen werden

1. Drücken Sie die Taste (12) neben der Ladezustandsanzeige (11) am Akku (9). Die LEDs der Ladezustandsanzeige zeigen den Ladezustand des Akkus.
2. Laden Sie den Akku (9) auf, wenn nur noch die rote LED der Ladezustandsanzeige (11) leuchtet.

Akku aufladen

Siehe auch Betriebsanleitung des Ladegeräts.

Hinweise

- Lassen Sie einen erwärmten Akku vor dem Laden abkühlen.
- Setzen Sie den Akku nicht über längere Zeit starker Sonneneinstrahlung aus und legen Sie ihn nicht auf Heizkörpern ab (max. 50 °C).

Akku aufladen

1. Nehmen Sie den Akku (9) aus dem Gerät.
2. Schieben Sie den Akku (9) in den Ladeschacht des Akku-Ladegeräts (13).
3. Schließen Sie das Akku-Ladegerät (13) an eine Steckdose an.
4. Nach erfolgtem Ladevorgang trennen Sie das Akku-Ladegerät (13) vom Netz.
5. Ziehen Sie den Akku (9) aus dem Akku-Ladegerät (13).

Kontroll-LEDs auf dem Ladegerät (13)

grün	rot	Bedeutung
leuchtet	—	<ul style="list-style-type: none"> • Akku ist vollständig aufgeladen • bereit (kein Akku eingelegt)
—	leuchtet	Akku wird aufgeladen
—	blinkt	Akku ist überhitzt
blinkt	blinkt	Akku ist defekt

Betrieb

Arbeiten mit dem Gerät

▲ WARNUNG! Verletzungsgefahr! Beachten Sie die nachfolgenden Hinweise.

- **HINWEIS!** Schäden am Sicherheitsmesserbalken (2). Achten Sie beim Schneiden darauf, keine Gegenstände, wie z. B. Drahtzäune oder Pflanzenstützen, zu berühren.
- Tragen Sie beim Betrieb des Geräts immer festes Schuhwerk, lange Hosen, Gehörschutz, Arbeitshandschuhe und eine Schutzbrille.
- Das Gerät ist ausschließlich für Arbeiten vorgesehen, bei denen Sie auf dem Boden stehen und nicht auf einer Leiter oder sonstiger instabiler Standfläche.

- Sollte ein Schalter beschädigt sein, darf mit dem Gerät nicht mehr gearbeitet werden.
- Schalten Sie bei Blockierung des Sicherheitsmesserbalkens (2) durch feste Gegenstände das Gerät sofort aus und nehmen Sie die Akkus heraus. Entfernen Sie erst dann den Gegenstand.
- Vermeiden Sie die Überbeanspruchung des Gerätes während der Arbeit.

Schnitttechniken

- Schneiden Sie dicke Äste zuvor mit einer Astschere heraus.
- Der doppelseitige Sicherheitsmesserbalken (2) ermöglicht den Schnitt in beiden Richtungen oder durch Pendelbewegungen von einer Seite zur anderen.
- Bewegen Sie beim senkrechten Schnitt die Heckenschere gleichmäßig vorwärts oder bogenförmig auf und ab.
- Bewegen Sie beim waagrechten Schnitt die Heckenschere sichelförmig zum Rand der Hecke, damit abgeschnittene Zweige zu Boden fallen.
- Um lange, gerade Linien zu erhalten, empfiehlt es sich Schnüre zu spannen.

Schnitthecken schneiden (Abb. B)

Es empfiehlt sich, Hecken in trapezförmiger Form zu schneiden, um ein Verkahlen der unteren Äste zu verhindern. Dies entspricht dem natürlichen Pflanzenwachstum und lässt Hecken optimal gedeihen. Beim Schnitt werden nur die neuen Jahrestriebe reduziert, so bildet sich eine dichte Verzweigung und ein guter Sichtschutz aus.

1. Schneiden Sie zuerst die Seiten einer Hecke. Bewegen Sie dazu die Heckenschere mit der Wachstumsrichtung von unten nach oben. Wenn Sie von oben nach unten schneiden, bewegen sich dünnere Äste nach außen, wodurch dünne Stellen oder Löcher entstehen können.
2. Schneiden Sie dann die Oberkante je nach Geschmack gerade, dachförmig oder rund.
3. Trimmen Sie schon junge Pflanzen auf die gewünschte Form hin. Der Haupttrieb sollte unbeschädigt bleiben, bis die Hecke die geplante Höhe erreicht hat. Alle anderen Triebe werden auf die Hälfte gekappt.

Frei wachsende Hecken schneiden

Frei wachsende Hecken bekommen zwar keinen Formschnitt, müssen aber regelmäßig geschnitten werden, damit die Hecke nicht zu hoch wird.

Vor dem Betrieb

Führen Sie folgende Schritte vor jedem Betrieb durch. Dadurch ist eine lange und zuverlässige Nutzung gewährleistet.

- Durchsuchen Sie die Hecken und Büsche nach fremden Objekten, z. B. Drahtzäune und verborgene Leitungen.
- Kontrollieren Sie das Gerät vor jedem Gebrauch auf offensichtliche Mängel wie lose, abgenutzte oder beschädigte Teile. Prüfen Sie den festen Sitz der Schrauben im Sicherheitsmesserbalken (2).
- Schneiden Sie nicht mit einem stumpfen oder abgenutzten Sicherheitsmesserbalken (2), da Sie ansonsten Motor und Getriebe Ihres Gerätes überlasten.
- Überprüfen Sie die Abdeckungen und Schutzeinrichtungen auf Beschädigungen und korrekten Sitz.

- Anschlagschutz (1)
- Handschutz (3)

Ersatzteile und Zubehör, S. 97

Akku einsetzen und entnehmen

⚠ WARNUNG! Verletzungsgefahr durch ungewollt anlaufendes Gerät. Setzen Sie den Akku erst dann in das Gerät ein, wenn das Gerät vollständig für den Einsatz vorbereitet ist.

HINWEIS! Beschädigungsgefahr! Falscher Akku kann Gerät und Akku beschädigen.

Akku einsetzen

1. Schieben Sie den Akku (9) entlang der Führungsschiene in den Akku-Halter (8). Der Akku verriegelt hörbar.

Akku entnehmen

1. Drücken und halten Sie die Akku-Entriegelung (10) am Akku (9).
2. Ziehen Sie den Akku aus dem Akku-Halter (8).

Ein- und Ausschalten

Hinweise

- Das Gerät kann nur mit eingesetztem Akku betrieben werden.
- Entfernen Sie den Messerschutz (14) vom Sicherheitsmesserbalken (2) bevor Sie

das Gerät einschalten. Drücken Sie den Messerschutz an den mit →PRESS← gekennzeichneten Stellen.

- Der Ein-/Ausschalter (6) und der Sicherheitsschalter (4) dürfen nicht arretiert werden. Sie müssen nach Loslassen des Schalters den Motor ausschalten.

Einschalten

⚠ VORSICHT! Personenschäden oder Geräteschäden! Achten Sie auf einen sicheren Stand und halten Sie das Gerät mit beiden Händen und mit Abstand vom eigenen Körper gut fest.

1. Entfernen Sie den Messerschutz (14).
2. Vergewissern Sie sich, dass der Akku (9) eingesetzt ist.
3. Halten Sie das Gerät immer mit beiden Händen: Eine Hand am Handgriff (7) und die andere Hand am Frontgriff (5).
4. Drücken Sie den Sicherheitsschalter (4) am Frontgriff (5).
5. **HINWEIS!** Achten Sie vor dem Einschalten darauf, dass das Gerät keine Gegenstände berührt.

Halten Sie den Sicherheitsschalter (4) am Frontgriff (5) gedrückt und drücken gleichzeitig den Ein-/Ausschalter (6) am Handgriff (7).

Das Gerät läuft mit höchster Geschwindigkeit.

Ausschalten

1. Lassen Sie einen der beiden Schalter los.
2. Warten Sie, bis das Elektrowerkzeug zum Stillstand gekommen ist, bevor Sie es ablegen.
3. Entnehmen Sie den Akku (9) aus dem Gerät, wenn Sie das Gerät unbeaufsichtigt lassen oder mit der Arbeit fertig sind.

Transport

Hinweise

- Schalten Sie das Gerät aus und entfernen Sie den Akku (9). Vergewissern Sie sich, dass alle sich bewegenden Teile zum vollständigen Stillstand gekommen sind.
- Transportieren Sie die Heckenschere stets mit Messerschutz (14).
- Halten Sie die Heckenschere mit einer Hand am Frontgriff (5), wobei die Schneideinrichtung nach hinten zeigt.

Reinigung, Wartung und Lagerung

▲ WARNUNG! Verletzungsgefahr durch ungewollt anlaufendes Gerät. Schützen Sie sich bei Wartungs- und Reinigungsarbeiten. Schalten Sie das Gerät aus und entfernen Sie den Akku (9). Lassen Sie Instandsetzungsarbeiten und Wartungsarbeiten, die nicht in dieser Anleitung beschrieben sind, von unserem Service-Center durchführen. Verwenden Sie nur Original-Ersatzteile.

Reinigung

▲ WARNUNG! Elektrischer Schlag! Spritzen Sie das Gerät niemals mit Wasser ab.

HINWEIS! Beschädigungsgefahr. Chemische Substanzen können die Kunststoffteile des Gerätes angreifen. Verwenden Sie keine Reinigungs- bzw. Lösungsmittel.

- Halten Sie Lüftungsschlitze, Motorgehäuse und Griffe des Gerätes sauber. Verwenden Sie dazu ein feuchtes Tuch oder eine Bürste.

Sicherheitsmesserbalken reinigen und pflegen

Notwendige Werkzeuge und Hilfsmittel (nicht mitgeliefert)

- Lappen
- Pflegeöl-Spray

Pflege nach jeder Benutzung

- Entfernen Sie festsitzenden Grünschnitt.
- Reinigen Sie den Sicherheitsmesserbalken (2) mit einem öligen Lappen.
- Pflegen Sie den Sicherheitsmesserbalken (2) mit einem Pflegeöl-Spray.

Wartung

- Kontrollieren Sie das Gerät vor jedem Gebrauch auf offensichtliche Mängel wie lose, abgenutzte oder beschädigte Teile. Prüfen Sie den festen Sitz der Schrauben im Sicherheitsmesserbalken (2).
- Überprüfen Sie Abdeckungen und Schutzeinrichtungen (1/3) auf Beschädi-

gungen und korrekten Sitz. Tauschen Sie diese gegebenenfalls aus oder lassen Sie sie vom Service-Center reparieren.

- Leichte Scharten an den Schneidzähnen können Sie selbst glätten. Ziehen Sie dazu die Schneiden mit einem Ölstein ab. Nur scharfe Schneidzähne bringen eine gute Schnittleistung.
- Stumpfe, verbogene oder beschädigte Sicherheitsmesserbalken müssen ausgetauscht werden.

Lassen Sie Arbeiten, die nicht in dieser Anleitung beschrieben sind, von unserem Service-Center durchführen. Verwenden Sie nur Originalteile.

Instandhaltung

Notwendige Werkzeuge und Hilfsmittel

- Handschutz (3, *Ersatzteile und Zubehör*, S. 97)
- Kreuzschlitz-Schraubendreher (nicht mitgeliefert)

Handschutz wechseln (Abb. D)

1. Lösen Sie die zwei Schrauben (17) am Handschutz (3) mit einem Schraubendreher.
2. Wechseln Sie den beschädigten Handschutz (3).
3. Befestigen Sie den neuen Handschutz (3) mit den zwei Schrauben (17).

Lagerung

Lagern Sie das Gerät und Zubehör stets:

- sauber
- trocken
- staubgeschützt
- mit Messerschutz (14) über dem Sicherheitsmesserbalken (2)
- außerhalb der Reichweite von Kindern

Die Lagertemperatur für den Akku und das Gerät beträgt zwischen 0 °C und 45 °C. Vermeiden Sie während der Lagerung extreme Kälte oder Hitze, damit der Akku nicht an Leistung verliert.

Nehmen Sie den Akku vor einer längeren Lagerung (z. B. Überwinterung) aus dem Gerät (separate Bedienungsanleitung für Akku und Ladegerät beachten).

Fehlersuche

Die folgende Tabelle hilft Ihnen kleine Störungen zu beseitigen:

Problem	Mögliche Ursache	Fehlerbehebung
Gerät startet nicht	Akku (9) nicht eingesetzt	<i>Akku einsetzen, S. 92</i>
	Akku (9) entladen	Akku laden (siehe separate Bedienungsanleitung für Akku und Ladegerät)
	Sicherheitsschalter (4) oder Ein-/Ausschalter (6) defekt. Motor defekt	Wenden Sie sich an das Service-Center.
Gerät arbeitet mit Unterbrechungen	Interner Wackelkontakt	Wenden Sie sich an das Service-Center.
	Sicherheitsschalter (4) oder Ein-/Ausschalter (6) defekt.	
Sicherheitsmesserbalken (2) wird heiß.	Sicherheitsmesserbalken (2) stumpf	Sicherheitsmesserbalken schleifen oder austauschen lassen (Service-Center).
	Sicherheitsmesserbalken (2) hat Scharten.	
	Zu viel Reibung wegen fehlender Schmierung	Sicherheitsmesserbalken (2) ölen.
Schlechtes Schneidergebnis	Zu viel Reibung wegen fehlender Schmierung	Sicherheitsmesserbalken (2) ölen.
	Sicherheitsmesserbalken (2) stumpf	Sicherheitsmesserbalken schleifen oder austauschen lassen (Service-Center).
	Sicherheitsmesserbalken verschmutzt	Sicherheitsmesserbalken reinigen
	Schlechte Schneidtechnik	Siehe <i>Schnitttechniken, S. 91</i>

Entsorgung/Umweltschutz

Nehmen Sie den Akku aus dem Gerät und führen Sie Gerät, Akku, Zubehör und Verpackung einer umweltgerechten Wiederverwertung zu.



Elektrogeräte gehören nicht in den Hausmüll.

Das Symbol der durchgestrichenen Mülltonne bedeutet, dass dieses Elektro- bzw. Elektronikgerät am Ende seiner Lebensdauer nicht im Hausmüll entsorgt werden darf, sondern vom Endnutzer einer getrennten Sammlung zugeführt werden muss.

Richtlinie 2012/19/EU über Elektro- und Elektronik-Altgeräte:

Verbraucher sind gesetzlich dazu verpflichtet, Elektro- und Elektronikgeräte am En-

de ihrer Lebensdauer einer umweltgerechten Wiederverwertung zuzuführen. Auf diese Weise wird eine umwelt- und ressourcenschonende Verwertung sichergestellt. Je nach Umsetzung in nationales Recht können Sie folgende Möglichkeiten haben:

- an einer Verkaufsstelle zurückgeben,
- an einer offiziellen Sammelstelle abgeben,
- an den Hersteller/Inverkehrbringer zurücksenden.

Nicht betroffen sind den Altgeräten beigefügte Zubehörteile und Hilfsmittel ohne Elektrobestandteile.

Zusätzliche Entsorgungshinweise für Deutschland

Das Gerät ist bei eingerichteten Sammelstellen, Wertstoffhöfen oder Entsorgungsbetrieben abzugeben. Zudem sind Vertreter von Elektro- und Elektronikgeräten sowie Vertreter von Lebensmitteln zur Rücknahme ver-

pflichtet. LIDL bietet Ihnen Rückgabemöglichkeiten direkt in den Filialen und Märkten an. Rückgabe und Entsorgung sind für Sie kostenfrei.

Beim Kauf eines Neugerätes haben Sie das Recht, ein entsprechendes Altgerät unentgeltlich zurückzugeben.

Zusätzlich haben Sie die Möglichkeit, unabhängig vom Kauf eines Neugerätes, unentgeltlich (bis zu drei) Altgeräte abzugeben, die in keiner Abmessung größer als 25 cm sind. Bitte entnehmen Sie vor der Rückgabe Batterien oder Akkumulatoren, sowie Lampen, die zerstörungsfrei entnommen werden können und führen diese einer separaten Sammlung zu. Sofern dies ohne Zerstörung des alten Elektro- oder Elektronikgerätes möglich ist, entnehmen Sie diesem bitte alte Batterien oder Akkus sowie Aatlampen, bevor sie es zur Entsorgung zurückgeben, und führen diese einer separaten Sammlung zu.

Akkus umweltgerecht entsorgen



Der Akku darf am Ende der Nutzungszeit nicht über den Hausmüll entsorgt werden. Werfen Sie den Akku nicht ins Feuer (Explosionsgefahr) oder ins Wasser. Beschädigte Akkus können der Umwelt und ihrer Gesundheit schaden, wenn giftige Dämpfe oder Flüssigkeiten austreten.

Sie sind verpflichtet, defekte oder ausgediente Akkus umweltgerecht zu entsorgen.

- Öffnen Sie Akkus nicht und vermeiden Sie eine mechanische Beschädigung. Es besteht die Gefahr eines Kurzschlusses und es können Dämpfe austreten, die die Atemwege reizen.
- Aus Sicherheitsgründen sollten Akkus vor der Entsorgung entladen werden.
- Kleben Sie die Pole ab, um Kurzschlüsse zu vermeiden.
- Entsorgen Sie Akkus über den Handel oder eine Sammelstelle.
- **Beschädigte Akkus**
Behandeln Sie äußerlich beschädigte Akkus besonders vorsichtig!
 - Berühren Sie beschädigte Akkus nicht mit bloßen Händen.
 - Falls Sie die Pole nicht abkleben können, geben Sie Akkus einzeln in eine Plastiktüte.

- Geben Sie beschädigte Akkus einzeln in einen nicht brennbaren, verschleißbaren Behälter, der noch mit Sand gefüllt werden kann.
- Bringen Sie beschädigte Akkus zu einer Sammelstelle mit Fachpersonal.

Service

Garantie

Sehr geehrte Kundin, sehr geehrter Kunde, Sie erhalten auf dieses Produkt 3 Jahre Garantie ab Kaufdatum. Im Falle von Mängeln dieses Produkts stehen Ihnen gegen den Verkäufer des Produkts gesetzliche Rechte zu. Diese gesetzlichen Rechte werden durch unsere im Folgenden dargestellte Garantie nicht eingeschränkt.

Garantiebedingungen

Die Garantiefrist beginnt mit dem Kaufdatum. Bitte bewahren Sie den Original-Kassenbonn gut auf. Diese Unterlage wird als Nachweis für den Kauf benötigt. Tritt innerhalb von drei Jahren ab dem Kaufdatum dieses Produkts ein Material- oder Fabrikationsfehler auf, wird das Produkt von uns – nach unserer Wahl – für Sie kostenlos repariert oder ersetzt. Diese Garantieleistung setzt voraus, dass innerhalb der Drei-Jahres-Frist das defekte Produkt und der Kaufbeleg (Kassenbonn) vorgelegt und schriftlich kurz beschrieben wird, worin der Mangel besteht und wann er aufgetreten ist.

Wenn der Defekt von unserer Garantie gedeckt ist, erhalten Sie das reparierte oder ein neues Produkt zurück. Mit Reparatur oder Austausch des Produkts beginnt kein neuer Garantiezeitraum.

Garanzzeit und gesetzliche Mängelansprüche

Die Garanzzeit wird durch die Gewährleistung nicht verlängert. Dies gilt auch für ersetzte und reparierte Teile. Eventuell schon beim Kauf vorhandene Schäden und Mängel müssen sofort nach dem Auspacken gemeldet werden. Nach Ablauf der Garanzzeit anfallende Reparaturen sind kostenpflichtig.

Garanzumfang

Das Produkt wurde nach strengen Qualitätsrichtlinien sorgfältig produziert und vor Anlieferung gewissenhaft geprüft.

Die Garantieleistung gilt für Material- oder Fabrikationsfehler. Diese Garantie erstreckt sich nicht auf Produktteile, die normaler Abnutzung ausgesetzt sind und daher als Verschleißteile angesehen werden können (z. B. Sicherheitsmesserbalken) oder für Beschädigungen an zerbrechlichen Teilen (z. B. Schalter).

Diese Garantie verfällt, wenn das Produkt beschädigt, nicht sachgemäß benutzt oder nicht gewartet wurde. Für eine sachgemäße Benutzung des Produkts sind alle in der Betriebsanleitung aufgeführten Anweisungen genau einzuhalten. Verwendungszwecke und Handlungen, von denen in der Betriebsanleitung abgeraten oder vor denen gewarnt wird, sind unbedingt zu vermeiden.

Das Produkt ist lediglich für den privaten und nicht für den gewerblichen Gebrauch bestimmt. Bei missbräuchlicher und unsachgemäßer Behandlung, Gewaltanwendung und bei Eingriffen, die nicht von unserer autorisierten Service-Niederlassung vorgenommen wurden, erlischt die Garantie.

Abwicklung im Garantiefall

Um eine schnelle Bearbeitung Ihres Anliegen zu gewährleisten, folgen Sie bitte den folgenden Hinweisen:

- Bitte halten Sie für alle Anfragen den Kassenbon und die Artikelnummer (IAN 480994_2410) als Nachweis für den Kauf bereit.
- Die Artikelnummer entnehmen Sie bitte dem Typenschild am Produkt, einer Gravur am Produkt, dem Titelblatt der Bedienungsanleitung (unten links) oder dem Aufkleber auf der Rück- oder Unterseite des Produktes.
- Sollten Funktionsfehler oder sonstige Mängel auftreten, kontaktieren Sie zunächst das nachfolgend benannte Service-Center **telefonisch** oder nutzen Sie unser **Kontaktformular**, das Sie auf parkside-diy.com in der Kategorie **Service** finden.
- Ein als defekt erfasstes Produkt können Sie, nach Rücksprache mit unserem Service-Center unter Beifügung des Kaufbelegs (Kassenbons) und der Angabe, worin der Mangel besteht und wann er aufgetreten ist, für Sie portofrei an die Ihnen mitgeteilte Service-Anschrift übersenden. Um Annahmeprobleme und Zusatzkosten zu vermeiden, benutzen Sie unbedingt nur die Adresse, die Ihnen mitgeteilt wird.

Stellen Sie sicher, dass der Versand nicht unfrei, per Sperrgut, Express oder sonstiger Sonderfracht erfolgt. Senden Sie das Produkt bitte inkl. aller beim Kauf mitgelieferten Zubehörteile ein und sorgen Sie für eine ausreichend sichere Transportverpackung.



Auf parkside-diy.com können Sie diese und viele weitere Handbücher einsehen und herunterladen. Mit diesem QR-Code gelangen Sie direkt auf parkside-diy.com. Wählen Sie Ihr Land aus, und suchen Sie über die Suchmaske nach den Bedienungsanleitungen. Durch Eingabe der Artikelnummer (IAN) 480994_2410 können Sie Ihre Bedienungsanleitung öffnen.

Reparatur-Service

Für Reparaturen, **die nicht der Garantie unterliegen**, wenden Sie sich an das Service-Center. Dort erhalten Sie gerne einen Kostenvoranschlag.

- Wir können nur Geräte bearbeiten, die ausreichend verpackt und frankiert eingeschickt wurden.
Hinweis: Bitte senden Sie Ihr Gerät gereinigt und mit Hinweis auf den Defekt an die vom Service-Center genannte Adresse.
- Nicht angenommen werden unfrei eingeschickte Geräte sowie Geräte, die per Sperrgut, Express oder mit sonstiger Sonderfracht versendet wurden.
- Wir entsorgen Ihre eingesendeten, defekten Geräte kostenlos.

Service-Center

DE **Service Deutschland**
 Tel.: 0800 88 55 300
 Kontaktformular auf
parkside-diy.com
IAN 480994_2410

AT **Service Österreich**
 Tel.: 0800 447750
 Kontaktformular auf
parkside-diy.com
IAN 480994_2410

CH **Service Schweiz**
 Tel.: 0800 56 36 01
 Kontaktformular auf
parkside-diy.com
IAN 480994_2410

Importeur

Bitte beachten Sie, dass die folgende Anschrift keine Serviceanschrift ist. Kontaktieren Sie zunächst das oben genannte Service-Center.

Grizzly Tools GmbH & Co. KG
 Stockstädter Str. 20
 63762 Großostheim
 DEUTSCHLAND
www.grizzlytools.de

Ersatzteile und Zubehör

Ersatzteile und Zubehör erhalten Sie unter www.grizzlytools.shop. Sollten bei Ihrem Bestellvorgang Probleme auftreten, kontaktieren Sie uns über unseren Online-Shop. Bei weiteren Fragen wenden Sie sich an: *Service-Center, S. 97*

Pos.-Nr.	Bezeichnung	Best.-Nr.
3	Handschutz	91120035
14	Messerschutz	91120037

Original-EU-Konformitätserklärung

Produkt: **Akku-Heckenschere**

Modell: **PHSA 20-Li C3**

Seriennummer: 000001–205000

Der oben beschriebene Gegenstand der Erklärung erfüllt die einschlägigen Harmonisierungsrechtsvorschriften der Union:

**2006/42/EG • 2014/30/EU • 2000/14/EG & 2005/88/EG • 2011/65/EU & (EU) 2015/863
Produkt mit Akku Smart PAPS 204 A1/
Smart PAPS 208 A1/Smart PAPS 2012 A1: 2014/53/EU**

Der oben beschriebene Gegenstand der Erklärung erfüllt die Vorschriften der Richtlinie 2011/65/EU des Europäischen Parlaments und des Rates vom 8. Juni 2011 zur Beschränkung der Verwendung bestimmter gefährlicher Stoffe in Elektro- und Elektronikgeräten.

Um die Konformität zu gewährleisten, wurden folgende harmonisierte Normen sowie nationale Normen und Bestimmungen angewendet:

**EN 62841-1:2015/A11:2022
EN 62841-4-2:2019/A11:2022 • EN IEC 63000:2018
EN IEC 55014-1:2021 • EN IEC 55014-2:2021
Produkt mit Akku Smart PAPS 204 A1/Smart PAPS 208 A1/Smart PAPS 2012 A1:
EN 301 489-1 V2.2.3:2019 • Draft EN 301 489-17 V3.2.6:2023
EN 300 328 V2.2.2:2019 • EN 50663:2017**

In Übereinstimmung mit der Richtlinie 2000/14/EG über Geräuschemissionen wird Folgendes bestätigt: Schalleistungspegel L_{WA}

- gemessen: 87,4 dB;
- garantiert: 90 dB

Angewandtes Konformitätsbewertungsverfahren nach 2000/14/EG, Anhang V.

Die alleinige Verantwortung für die Ausstellung dieser Konformitätserklärung trägt der Hersteller:



Grizzly Tools GmbH & Co. KG
Stockstädter Str. 20
63762 Großostheim
DEUTSCHLAND
02.06.2025

Christian Frank
Dokumentationsbevollmächtigter

Explosionszeichnung • Exploded view • Reprezentare explodată
• Eksplodirani pogled • Διευρυμένη εικόνα • Разглобен вид

PHSA 20-Li C3

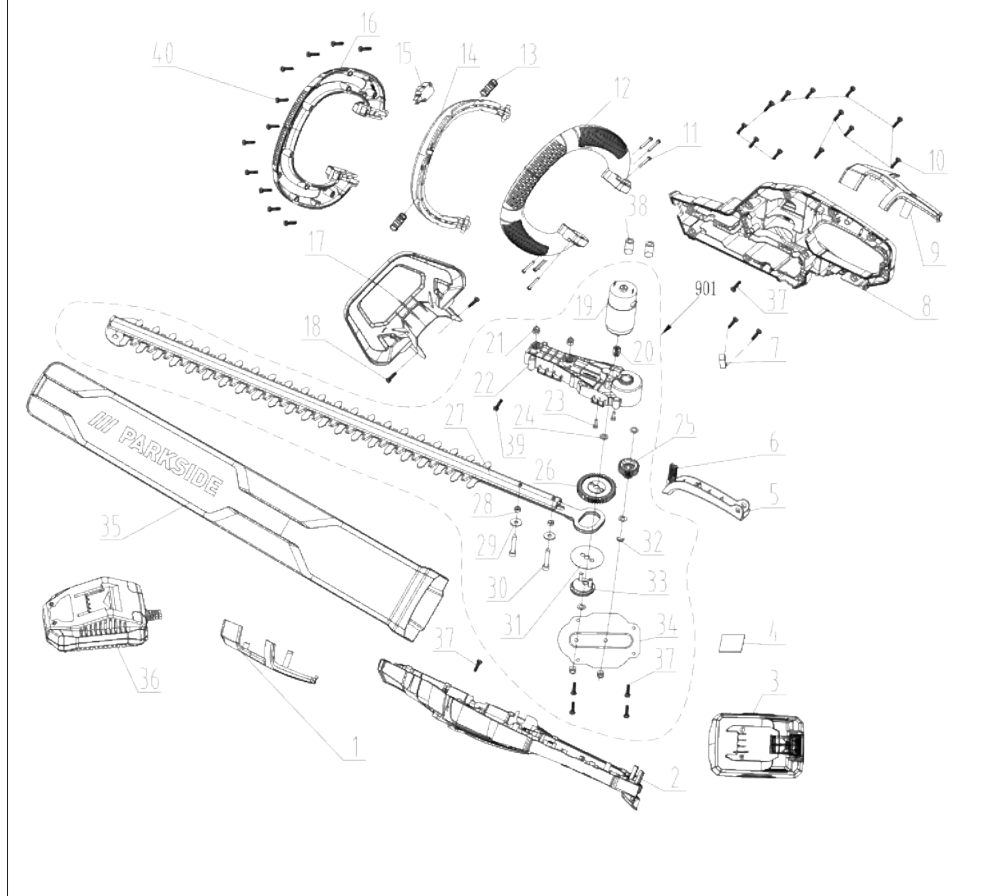

informativ • informative • informativan • ενημερωτικό • информативен

Grizzly Tools GmbH & Co. KG

Stockstädter Str. 20
63762 Grobostheim
GERMANY

Stand der Informationen • Last Information
• Versiunea informațiilor • Stanje informacija
• Έκδοση των πληροφοριών • Актуалност на
информацията: 03/2025

Ident.-No.: 72031543032025-RS/RO/BG/CY



IAN 480994_2410



11005 25

