

/// PARKSIDE®



Jigsaw PSTD 800 E4

HR

Ubodna pila

Prijevod originalnih uputa za uporabu

BG

Махален прободен трион

Превод на оригиналното ръководство за експлоатация

DE AT CH

Pendelhubstichsäge

Originalbetriebsanleitung

RS

Ubodna testera

Prevod originalnog uputstva za upotrebu

GR

Σέγα

Μετάφραση των αυθεντικών οδηγιών λειτουργίας

IAN 470864_2310

HR RS BG GR

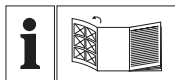

HR

Prije nego što pročitate tekst, otvorite stranicu sa slikama i upoznajte se na osnovu toga sa svim funkcijama uređaja.

RS

Pre čitanja rasklopite stranu sa uređajima i u sledećem koraku upoznajte se sa svim funkcijama uređaja.

BG

Преди да прочетете отворете страницата с фигурите и след това се запознайте с всички функции на уреда.

GR

Πριν ξεκινήσετε την ανάγνωση, ανοίξτε τη σελίδα με τις εικόνες και εξοικειωθείτε με όλες τις λειτουργίες της συσκευής.

DE AT CH

Klappen Sie vor dem Lesen die Seite mit den Abbildungen aus und machen Sie sich anschließend mit allen Funktionen des Gerätes vertraut.

HR	Prijevod originalnih uputa za uporabu	Stranica	4
RS	Prevod originalnog uputstva za upotrebu	Strana	19
BG	Превод на оригиналното ръководство за експлоатация	Страница	35
GR	Μετάφραση των αυθεντικών οδηγιών λειτουργίας	Σελίδα	51
DE/AT/CH	Originalbetriebsanleitung	Seite	69



Sadržaj

Uvod.....	4
Namjenska uporaba.....	4
Opseg isporuke/pribor.....	5
Pregled.....	5
Opis funkcija.....	5
Tehnički podaci.....	6
Sigurnosne napomene.....	6
Značenje sigurnosnih napomena.....	6
Slikovne oznake i simboli.....	6
Opća sigurnosna upozorenja za električni alat.....	7
Sigurnosne napomene za pile koje se pomiču naprijed-nazad.....	9
Preostali rizici.....	10
Priprema.....	10
Upravljački dijelovi.....	10
Montiranje i demontiranje kliznika.....	11
Montiranje i demontiranje lista pile.....	11
Korištenje paralelnog graničnika.....	11
Kosi rezovi.....	12
Vanjski usisivač prašine.....	12
Montiranje i demontiranje zaštitne kupole.....	12
Montiranje i demontiranje zaštite od lomljenja strugotine.....	12
Pogon.....	13
Upute za piljenje.....	13
Uključivanje i isključivanje.....	13
Transport.....	14
Čišćenje, održavanje i skladištenje.....	14
Čišćenje.....	14
Održavanje.....	14
Skladištenje.....	14
Traženje problema.....	14
Zbrinjavanje / zaštita okoliša.....	15

Servis.....	15
Garancija.....	15
Servis popravka.....	16
Service-Center.....	17
Uvoznik.....	17
Rezervni dijelovi i pribor.....	17
Prijevod originalne EZ izjave o sukladnosti.....	18
Eksplodirani pogled.....	87

Uvod

Srdačno čestitamo na kupnji Vaše nove ubodne pile (u daljnjem tekstu uređaj ili električni alat).

Time ste se odlučili za vrlo kvalitetan proizvod. Ovaj uređaj je tijekom proizvodnje provjeren u pogledu kvalitete i podvrgnut krajnjoj kontroli. Funkcionalnost Vašeg uređaja time je zajamčena.



Upute za uporabu predstavljaju sastavni dio ovog uređaja. One sadrže važne napomene za sigurnost, rukovanje i zbrinjavanje. Pažljivo pročitajte upute za uporabu. Upoznajte se s upravljačkim dijelovima i ispravnim načinom uporabe uređaja. Uređaj koristite samo na opisani način i za navedena područja primjene. Dobro sačuvajte upute za uporabu i u slučaju predaje uređaja trećim osobama, predajte i svu dokumentaciju.

Izjava o sukladnosti za ovaj proizvod dostupna je na internet stranici www.lidl.hr.

Namjenska uporaba

Uređaj je namijenjen isključivo za sljedeće namjene:

- Piljenje plastike, drveta i lakog metala s čvrstim osloncem
- Piljenje ravnih i zakrivljenih rezova kao i za rezove pod kutom (samo drvo i plastika) do 45°

- Rad isključivo u suhim prostorijama. Obratite pozornost na napomene u vezi s listovima pile.

Svaka druga uporaba, koja u ovim uputama za uporabu nije izričito dopuštena, može predstavljati ozbilju opasnost za korisnika i dovesti do oštećenja uređaja. Operater ili korisnik uređaja odgovorni su za nesreće, štete i ozljede drugih ljudi i njihovog vlasništva. Uređaj je namijenjen za uporabu u uradi-sam okruženjima. Nije koncipiran za trajni pogon u gospodarskim okruženjima. U slučaju komercijalne uporabe jamstvo prestaje važiti. Proizvođač ne jamči za štete uzrokovane protunajmnskom ili pogrešnom uporabom.

Opseg isporuke/pribor

Raspakirajte uređaj i provjerite opseg isporuke.

Materijal ambalaže zbrinite na odgovarajući način.

- Njžišuća ubodna pila
- 1 List pile za drvo T144D HCS, Swiss made
- 1 Imbus ključ
- Zaštita od lomljenja strugotina (prethodno montirano)
- Kliznik (prethodno montirano)
- Zaštitna kupola (prethodno montirano)
- Usisni adapter (prethodno montirano)
- Redukcijski element
- Paralelni graničnik
- Prijevod originalnih uputa

Pregled

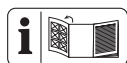

Ilustracije uređaja nalaze se na prednjoj i stražnjoj preklapnoj stranici.

- 1 Okretni kotačić
- 2 Tipka za zaključavanje
- 3 Prekidač za uključivanje / isključivanje

- 4 Ručka (izolirana površina za hvatanje)
- 5 Imbus ključ
- 6 Držač (Imbus ključ)
- 7 Priključni kabel
- 8 Redukcijski element
- 9 Usisni adapter
- 10 Izbočina za zadržavanje
- 11 Kliznik
- 12 Prekidač (funkcija puhanja prašine)
- 13 Podnožje
- 14 Imbus vijak
- 15 Prekidač hoda njihala
- 16 Valjak za vođenje
- 17 List pile za drvo
- 18 Prihvat (Paralelni graničnik)
- 19 Vijak za podešavanje
- 20 Zaštitna kupola
- 21 Stezna glava
- 22 LED radno svjetlo (nije vidljivo)
- 23 Deblokada (Stezna glava)
- 24 Tipka (LED radno svjetlo)
- 25 Zaštita od lomljenja strugotina
- 26 Utor u klizniku
- 27 Paralelni graničnik

Opis funkcija

Na ubodnoj pili, list pile stegnut s jedne strane reže podiznim pokretom. Uz progresivni hod, valjak za vođenje dodatno uz okomiti pokret piljenja pri svakom pokretu prema gore gura list pile prema naprijed.

Rad upravljačkih elemenata opisan je u nastavku.

Tehnički podaci

Njišuća ubodna pila .. PSTD 800 E4

Nazivni napon U 230 V~, 50 Hz

Nazivna snaga P 800 W

Duljina Priključni kabel 3 m

Razred zaštite .  II (dvostruka izolacija)

Težina2,2 kg

Broj hodova u praznom hodu

.....0-3100 min⁻¹

Duljina hoda 22 mm

Debljina lista≤1,6 mm

Dubina reza

- drvo≤ 80 mm

- metal≤ 8 mm

Kosi rez

.. -45°; -30°; -15°; 0°; 15°; 30°; 45°

Razina zvučnog tlaka (L_{pA})

..... 94,1 dB; K_{pA} =5 dB

Razina zvučnog učinka (L_{WA})

- izmjereno 102,1 dB; K_{WA} =5 dB

Vibracija (a_h)

- drvo5,737 m/s²; K =1,5 m/s²

- metal 6,079 m/s²; K =1,5 m/s²

Vrijednosti buke i vibracija izmjerene su prema normama i odredbama navedenima u izjavi o sukladnosti.

Navedene ukupne vrijednosti vibracija i navedene vrijednosti emisije buke izmjerene su prema normiranom postupku provjere i mogu se koristiti za međusobnu usporedbu električnih alata. Navedene ukupne vrijednosti vibracija i navedene vrijednosti emisije buke također se mogu koristiti za uvodnu procjenu izloženosti.

▲ UPOZORENJE! Emisije buke i vibracija mogu tijekom stvarne uporabe električnog alata odstupati od navedenih vrijednosti, ovisno o načinu uporabe električnog alata. Potrebno je da se odrede sigurnosne mjere u svrhu zaštite poslužitelja, koje su mjere temeljene na procjeni opte-

rećenja uslijed vibracija tijekom stvarnih uvjeta korištenja (pritom morate obratiti pozornost na sve sastavne dijelove ciklusa rada, primjerice razdoblja u kojima je električni alat isključen i ona, u kojima je uključen ali radi bez opterećenja).

Sigurnosne napomene

Ovaj odjeljak obrađuje osnovne sigurnosne napomene prilikom uporabe uređaja.



OPREZ



UPOZORENJE: Mogućnost strujnog udara! Ne otvarati kućište proizvoda!

Značenje sigurnosnih napomena

▲ OPASNOST! Ako ne poštujuete ovu sigurnosnu napomenu, doći će do nesreće. Posljedica je teška tjelesna ozljeda ili smrt.

▲ UPOZORENJE! Ako ne poštujuete ovu sigurnosnu napomenu, doći će možda do nesreće. Posljedica može biti tjelesna ozljeda ili smrt.

▲ OPREZ! Ako ne poštujuete ovu sigurnosnu napomenu, doći će do nesreće. Posljedica može biti lakša ili srednje teška ozljeda tijela.

NAPOMENA! Ako ne poštujuete ovu sigurnosnu napomenu, doći će do nesreće. Posljedica može biti predmetna šteta.

Slikovne oznake i simboli

Slikovne oznake na uređaju



Pročitajte upute za uporabu



Razred zaštite II (dvostruka izolacija)



Električni uređaji ne spadaju u kućni otpad.

Simboli u uputama za uporabu



Koristite zaštitne rukavice

Opća sigurnosna upozorenja za električni alat

▲ UPOZORENJE! Pročitajte sva sigurnosna upozorenja, upute, ilustracije i specifikacije koje ste dobili uz ovaj električni alat. Nepoštivanje svih dolje navedenih uputa može uzrokovati strujni udar, požar i/ili ozbiljne ozljede. **Sačuvajte sva upozorenja i upute za ubuduće.**

Izraz „električni alat“ u upozorenjima odnosi se na vaš električni alat s mrežnim napajanjem (s kabelom) ili alat s napajanjem na baterije (bez kabela).

1. SIGURNOST RADNOG PROSTORA

a) **Održavajte radni prostor čistim i dobro osvijetljenim.** Neuredna ili mračna područja dovode do nesreća.

b) **Ne rukujte električnim alatima u eksplozivnoj atmosferi, primjerice u prisutnosti zapaljivih tekućina, plinova ili prašine.**

Električni alati stvaraju iskre koje mogu zapaliti prašinu ili pare.

c) **Djecu i ostale osobe u blizini držite podalje dok rukujete električnim alatom.** U slučaju odvratanja pažnje možete izgubiti kontrolu.

2. ELEKTRIČNA SIGURNOST

a) **Utikači električnog alata moraju odgovarati utičnici. Nikada ne mijenjajte utikač ni na koji način. Ne koristite adapterske utikače s uzemljenim električnim alatima.** Nepromijenjeni utikači

i odgovarajuće utičnice smanjit će rizik od strujnog udara.

- b) **Izbjegavajte tjelesni kontakt s uzemljenim površinama, kao što su cijevi, radiatori, štednjaci i hladnjaci.** Ako je vaše tijelo uzemljeno, postoji povećan rizik od strujnog udara.
- c) **Električne alate ne izlažite kiši ili vlažnim uvjetima.** Ulazak vode u električni alat povećava rizik od strujnog udara.
- d) **Ne zloupotrebljavajte kabel. Nikada ne koristite kabel za nošenje, povlačenje ili isključivanje električnog alata. Kabel držite podalje od topline, ulja, oštih bridova ili pokretnih dijelova.** Oštećeni ili zapetljani kabeli povećavaju rizik od strujnog udara.
- e) **Kada koristite električni alat na otvorenom, koristite produžni kabel prikladan za uporabu na otvorenom.** Korištenje kabela prikladnog za uporabu na otvorenom smanjuje rizik od strujnog udara.
- f) **Ako je rukovanje električnim alatom na vlažnom mjestu neizbježno, koristite napajanje zaštićeno zaštitnim uređajem diferencijalne struje (FID sklopka).** Korištenje FID sklopke smanjuje rizik od strujnog udara.
- ### 3. OSOBNA SIGURNOST
- a) **Budite oprezni, pazite što radite i koristite zdrav razum pri rukovanju električnim alatom. Ne koristite električni alat dok ste umorni ili pod utjecajem droga, alkohola ili lijekova.** Trenutak nepažnje tijekom rada s električnim alatima može uzrokovati ozbiljne ozljede.

- b) **Koristite osobnu zaštitnu opremu. Uvijek nosite zaštitu za oči.** Korištenje zaštitne opreme kao što su maska za prašinu, neklizajuće sigurnosne cipele, zaštitna kaciga ili zaštitne slušalice, u odgovarajućim uvjetima smanjit će osobne ozljede.
- c) **Spriječite nenamjerno pokretanje. Provjerite je li prekidač u isključenom položaju prije spajanja na izvor napajanja i/ili priključivanja baterije, podizanja ili nošenja alata.** Nošenje električnih alata s prstom na prekidaču ili uspostavljanje napajanja električnih alata koji su uključeni uzrokuju nesreće.
- d) **Prije uključivanja električnog alata uklonite sve ključeve.** Ključ koji je ostao pričvršćen na rotirajući dio električnog alata može uzrokovati ozljede.
- e) **Nemojte se prenaprezati. U svakom trenutku održavajte pravilan stav i ravnotežu tijela.** To omogućuje bolju kontrolu električnog alata u neočekivanim situacijama.
- f) **Prikladno se obucite. Ne nosite široku odjeću ili nakit. Kosu i odjeću držite podalje od pokretnih dijelova.** Pokretni dijelovi mogu zahvatiti široku odjeću, nakit ili dugu kosu.
- g) **Ako su predviđeni uređaji za spajanje na usisivač i sakupljanje prašine, provjerite jesu li spojeni i koriste li se ispravno.** Korištenje sakupljanja prašine može smanjiti opasnosti povezane s prašinom.
- h) **Ne dopustite da zbog poznavanja alata stečenog čestim korištenjem postanete samouvjereni i zanemarite načela sigurnosti uporabe alata.** Nepažljivo djelovanje može uzrokovati teške ozljede u djeliću sekunde.
4. **UPORABA I ODRŽAVANJE ELEKTRIČNOG ALATA**
- a) **Ne silite električni alat. Koristite električni alat koji odgovara namjeni.** Ispravan električni alat obavit će posao bolje i sigurnije brzinom za koju je dizajniran.
- b) **Ne koristite električni alat ako ga prekidač ne uključuje i isključuje.** Svaki električni alat kojim se ne može upravljati prekidačem opasan je i mora se popraviti.
- c) **Izvadite utikač iz izvora napajanja i/ili bateriju, ako se može izvaditi, iz električnog alata prije bilo kakvog podešavanja, promjene pribora ili spremanja električnog alata.** Takve preventivne sigurnosne mjere smanjuju rizik od slučajnog uključivanja električnog alata.
- d) **Električni alat u stanju mirovanja čuvajte izvan dohvata djece i ne dopustite osobama koje nisu upoznate s električnim alatom ili ovim uputama da rukuju električnim alatom.** Električni alati su opasni u rukama neobučenih korisnika.
- e) **Održavajte električne alate i pribor. Provjerite neusklađenost ili zaglavljivanje pokretnih dijelova, lom dijelova i bilo koje drugo stanje koje može utjecati na rad električnog alata. Ako je oštećen, električni alat treba popraviti prije uporabe.** Mnoge su nesreće uzrokovane loše održavanim električnim alatima.
- f) **Održavajte rezne alate oštroma i čistima.** Ispravno održavani rezni

alati s oštrim reznim rubovima manje će se zaglavljivati i njima će se lakše upravljati.

- g) **Koristite električni alat, pribor i nastavke, itd. u skladu s ovim uputama, uzimajući u obzir radne uvjete i posao koji treba obaviti.** Korištenje električnog alata za radnje drugačije od predviđenih može uzrokovati opasne situacije.
- h) **Držite ručke i površine za hvatanje suhima, čistima i očišćenima od ulja i masnoće.** Skliske ručke i površine za hvatanje ne omogućuju sigurno rukovanje i kontrolu nad alatom u neočekivanim situacijama.

5. SERVIS

- a) **Električni alat mora servisirati osoba kvalificirana za popravak, i pritom koristiti samo identične rezervne dijelove.** Time se osigurava održavanje sigurnosti električnog alata.

Sigurnosne napomene za pile koje se pomiču naprijed-nazad

- **Električni alat držite za izolirane površine za hvatanje prilikom obavljanja zahvata pri kojima pribor za rezanje mogu doći u kontakt sa skrivenim žicama ili vlastitim kabelom.** Pribor za rezanje u kontaktu sa žicom pod naponom mogu pod napon staviti izložene metalne dijelove električnog alata, i uzrokovati strujni udar.
 - **Koristite stezaljke ili druge praktične načine osiguravanja i potpore izradaka na stabilnoj platformi.** Pridržavanje izratka rukom ili uz tijelo čini ga nestabilnim i može uzrokovati gubitak kontrole.
 - **Ako dođe do oštećenja priključnog mrežnog kabela ovog uređaja, proizvođač ili njegov predstavnik moraju ga zamijeniti kako bi se izbjegle sigurnosne opasnosti.** Obratite se servisnom centru.
 - **Koristite samo dijelove pribora koje je preporučio PARKSIDE.** Neprikladni dijelovi pribora mogu dovesti do strujnog udara ili požara.
- ### Dodatne sigurnosne napomene za pile koje se pomiču naprijed-nazad
- **Dlanove držite podalje od područja rezanja.** Ne zahvaćajte pod izradak. U slučaju kontakta s listom pile postoji opasnost od ozljeda.
 - **Električni alat mora biti uključen prilikom pomicanja po izratku.** U protivnom postoji opasnost od povratnog udara u slučaju zaglavljivanja alata u izratku.
 - **Pazite da podnožje prilikom piljenja uvijek sigurno naliježe.** Zaglavljen rezni list se može slomiti ili dovesti do povratnog udara.
 - **Nakon završetka rada isključite električni alat i list pile izvucite iz izratka tek kada se potpuno zaustavi.** Na taj ćete način izbjeći povratni udar i moći sigurno odložiti električni alat.
 - **Koristite samo neoštećene, besprijekorne listove pile.** Iskrivljeni ili tupi listovi pile mogu puknuti, negativno utjecati na red ili uzrokovati povratni udar.
 - **Nakon isključivanja, list pile ne kočite bočnim pritiskanjem.** List pile se može oštetiti, puknuti, ili uzrokovati povratni udar.
 - **Koristite stezaljke ili druge praktične načine osiguravanja i potpore izradaka na stabilnoj**

- platformi.** Pridržavanje izratka rukom ili uz tijelo čini ga nestabilnim i može uzrokovati gubitak kontrole.
- **Pilom koja radi ne dodirujte druge predmete ili pod.** Postoji opasnost od povratnog udara.
 - **Čvrsto držite električni alat objema rukama dok radite i osigurajte siguran stav.** Električnim alatom upravlja se sigurnije s obje ruke.
 - **Uređaj odmah isključite ako se list pile zaglavi. Raširite rez i pažljivo izvucite list pile.** Može doći do gubitka kontrole nad električnim alatom.
 - **Koristite prikladne detektore kako biste ustanovili postojanje skrivenih opskrbnih vodova ili za pomoć kontaktirajte lokalnu komunalnu tvrtku.** Kontakt s električnim kabelima može uzrokovati požar i strujni udar. Oštećenje plinskih vodova može uzrokovati eksploziju. Probijanje vodovodnih cijevi uzrokovat će materijalnu štetu.
 - **Uvijek pričekajte da se električni alat potpuno zaustavi prije nego ga odložite.** Korišteni alat se može zaglaviti i uzrokovati gubitak kontrole nad električnim alatom.

Preostali rizici

I kada ovaj električni alat propisno poslužujete, uvijek postoje preostali rizici. Sljedeće opasnosti mogu nastati zbog konstrukcije i izvedbe ovoga električnog alata:

- Oštećenje sluha ako se ne nosi prikladna zaštita za sluh.
- Štete po zdravlje koje proizlaze iz vibracija šake i ruke, ako uređaj koristite duže vrijeme ili ga ne navodite i ne održavate na odgovarajući način.
- Posjekotine

⚠ UPOZORENJE! Opasnost uslijed elektromagnetnog polja koje se stvara dok je uređaj u pogonu. Ovo polje može pod određenim okolnostima ometati aktivne ili pasivne medicinske implantate. Kako bi se smanjio rizik od ozbiljnih ili smrtonosnih ozljeda, preporučujemo osobama s medicinskim implantatima da se prije rukovanja uređajem posavjetuju sa svojim liječnikom ili proizvođačem implantata.

Priprema

⚠ UPOZORENJE! Opasnost od ozljeda zbog neželjenog pokretanja uređaja. Priključni utikač u utičnicu umetnite tek kada je uređaj potpuno spreman za rad.

Upravljački dijelovi

Prije prvog pogona uređaja upoznajte njegove upravljačke dijelove.

- **Prekidač za uključivanje / isključivanje (3)**

- Uključivanje: Pritisnite
- Isključivanje: Pustite

- **Prekidač hoda njihala (15)**

Postavite njišući pmak lista pile u 4 položaje:

- 0 – Bez njišućeg pomaka
- 1 – Mali njišući pomak
- 2 – Srednji njišući pomak
- 3 – Veliki njišući pomak

- **Okretni kotačić (1)**

Postavljanje broja hodova u 6 stupnjeva.

- **Prekidač (funkcija puhanja prašine) (12)**

Funkcija puhanja za liniju rezanja bez strugotina

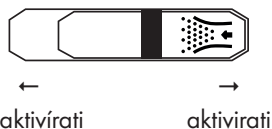

- **LED radno svjetlo (22)**

Tipkom (24) možete uključiti i isključiti LED radno svjetlo.

Montiranje i demontiranje kliznika

Prilikom radova s površinama izratka osjetljivim na ogrebotine preporučujemo rad s kliznikom (11).

Montiranje kliznika (slika A)

1. Postavite kliznik (11) naprijed na podnožje (13).
2. Pritisnite jezičke za zaključavanje (10) na stražnjem dijelu kliznika preko podnožja (13).

Skidanje kliznika (slika A)

1. Pritisnite kliznik (11) na jezičcima za zaključavanje (10) s podnožja (13).
2. Povucite kliznik (11) prema naprijed s podnožja (13).

Montiranje i demontiranje lista pile



⚠ OPREZ! Opasnost od ozljeda u slučaju dodirivanja lista pile. Nosite zaštitne rukavice tijekom rukovanja listom pile.

Pretpostavke

- List pile je prikladan za obrađivani materijal. U opseg isporuke uređaja spada jedan list pile s grubim zupcima za drvo.

- U steznoj glavi nema krhotina ili drugih ostataka materijala.

Montiranje lista pile (slika B)

1. Okrenite deblokadu stezne glave (23) koliko god je moguće. Držite deblokadu u ovom položaju.
2. Umetnite list pile (17) u steznu glavu (21).
3. Otpustite deblokadu stezne glave (23).
4. Pazite da je list pile (17) ispravno učvršćen i da zupci pokazuju u smjeru rezanja.

Demontiranje lista pile (slika B)

Držite uređaj tako da se osobe u blizini ne ozlijeđe izbačenim listom pile.

1. Čvrsto držite list pile (17).
2. Okrenite deblokadu stezne glave (23) koliko god je moguće. List pile (17) će se izbaciti. Ako se list pile ne izbaci: Držite deblokadu stezne glave i izvucite list pile iz stezne glave.
3. Otpustite deblokadu stezne glave (23).

Korištenje paralelnog graničnika

Paralelni graničnik se može montirati na obje strane uređaja.

Montiranje paralelnog graničnika

1. Po potrebi otpustite stezne vijke (19).
2. Gurnite paralelni graničnik (27) u prihvate (18).
3. Ponovno zategnite stezne vijke (19).

Skidanje paralelnog graničnika

1. Otpustite stezne vijke (19).
2. Izvucite paralelni graničnik (27) iz prihvata (18).

Podešavanje paralelnog graničnika

1. Otpustite stezne vijke (19).

2. Podesite skalu paralelnog graničnika (27) tako da potrebnu širinu reza možete očitati na oznaci podnožja (13).
3. Ponovno zategnite stezne vijke (19).
4. Napravite probni rez, provjerite širinu reza i po potrebi ispravite položaj paralelnog graničnika (27).

Kosi rezovi

Napomene

- Možete postaviti sljedeće kutove rezanja:
-45°; -30°; -15°; 0°; 15°; 30°; 45°
- Za postavljanje kuta rezanja od 45 °, demontirajte zaštitnu kupolu (20) i zaštitu od lomljenja strugotina (25).

Potrebni alat

- Imbus ključ (5)

Postupak (slika D)

1. Isključite uređaj i izvucite utikač iz utičnice. Provjerite da su svi pokretni dijelovi potpuno zaustavljeni.
2. Pritisnite zasun na dnu usisnog adaptera (9, slika E) i uklonite usisni adapter.
3. Otpustite imbus vijke (14) imbus ključem (5).
4. Podnožje (13) lagano povucite prema nazad.
5. Postavite podnožje (13) u željeni položaj.
6. Gurnite podnožje (13) prema naprijed kako bi uleglo u jedan od stupnjeva.
7. Imbus vijke (14) zategnite imbus ključem (5).

Vanjski usisivač prašine

Pretpostavke

- Zaštitna kupola (20) je montirana.

Priključivanje vanjskog usisivača prašine (slika E)

1. Deaktivirajte funkciju puhalja prašine (12).

2. Gurnite usisni adapter (9) do kraja u vodilicu između uređaja i podnožja (13).
3. Priključite prikladan usisivač prašine (nije uključeno) na usisni adapter (9).
4. Ako vanjski usisivač prašine ne odgovara, dodatno možete koristiti redukcijski element (8).

Skidanje vanjskog usisivača prašine (slika E)

1. Odvojite usisivač prašine od usisnog adaptera (9) odnosno redukcijskog elementa (8).
2. Skinite redukcijski element (8).
3. Uklonite usisni adapter (9).

Montiranje i demontiranje zaštitne kupole

Montiranje zaštitne kupole

1. Pritisnite oba držača zaštitne kupole (20) u otore na kućištu uređaja. Zaštitna kupola će uleći na svoje mjesto.

Montiranu zaštitnu kupolu možete preklopiti prema gore za 90 °.

Demontiranje zaštitne kupole

1. Oba držača zaštitne kupole (20) lagano razdvojite.
2. Skinite zaštitnu kupolu povlačenjem prema naprijed.

Montiranje i demontiranje zaštite od lomljenja strugotine

Montiranje zaštite od lomljenja strugotine

1. Gurnite zaštitu od lomljenja strugotine (25) u udubljenje (26) u klizniku (11).

Demontiranje zaštite od lomljenja strugotina

1. Gurnite zaštitu od lomljenja strugotine (25) iz udubljenja (26) u klizniku (11).

Pogon

Upute za piljenje

Odabir broja hodova

Broj hodova može se pomoću kotačića (1) podesiti u stupnjeva. Započnite s niskim brojem hodova. Kao pravilo važi:

Materijal	Broj hodova
tvrd	niski
mekani	visoki

Odabir progresivnog hoda

Što je pokret progresivnog hoda veći, to je radni napredak brži.

Optimalni pokret progresivnog hoda može se odrediti praktičnim pokusom, pri čemu vrijede sljedeće preporuke:

- Za tanki materijal, tvrdi materijal (npr. metal) ili za zakrivljene rezove: Stupanj 0
- Fine i čiste rubove reza postići ćete malim pokretom progresivnog hoda ili bez njega: Stupanj 0 ili 1.
- Mekani materijal (drvo, plastika, itd.): Stupanj 2 ili 3

uranjajući rezovi

Pretpostavke

- Mekani materijali, kao drvo, gazirani beton, gipsane ploče, itd.
- Kut nagiba: 0°
- Odabran maksimalni broj hodova (stupanj 6)
- montiran kratki list pile

Postupak (slika F)

1. Postavite uređaj s prednjim rubom podnožja (13) na izradak. List pile (17) ne dodiruje izradak.
2. Uključite uređaj. Pričekajte do se ne postigne maksimalni broj hodova.
3. Gurnite list pile (17) u izradak, sve dok podnožje (13) ne naliže na izradak.
4. Pilite dalje uzduž linije reza.

Opće napomene

Ovim redoslijedom ćete sigurno raditi s ubodnom pilom i postići dobar radni rezultat:

1. Zategnite izradak. Za male izratke koristite uređaj za zatezanje.
2. Nacrtajte liniju kako biste označili smjer kojim treba navoditi list pile.
3. Uređaj držite čvrsto za ručku.
4. Podesite broj hodova.
5. Podesite kut nagiba.
6. Podesite snagu hoda.
7. Uključite uređaj.
8. Pričekajte da uređaj dostigne puni broj hodova.
9. Postavite podnožje na izradak.
10. Uređaj polako pomičite uzduž zacrtane linije i pritom podnožje čvrsto pritišćite prema dolje na izradak.
11. Ne pritišćite previše u smjeru rezanja. Ostavite uređaju da obavi rad.
12. Prije nego odložite uređaj, isključite ga i pričekajte da se potpuno zaustavi.

Uključivanje i isključivanje

Uključivanje

1. Umetnite utikač u utičnicu.
2. Podesite broj hodova kotačićem (1).
3. Pritisnite prekidač za uključivanje / isključivanje (3).
4. Zaključavanje prekidača za uključivanje / isključivanje (3): Pritisnite tipku za zaključavanje (2) kada je prekidač za uključivanje / isključivanje pritisnut do kraja.
Tipka za zaključavanje zaključana.

Isključivanje

1. Prekidač za uključivanje / isključivanje zaključan: Pritisnite prekidač za uključivanje / isključivanje (3).
Tipka za zaključavanje (2) otključana.
2. Pustite prekidač za uključivanje/isključivanje (3).

- List pile izvucite iz reza tek kada se potpuno zaustavi.
- Utikač uređaja izvucite iz utičnice ako uređaj ostavljate bez nadzora ili kada završite s radom.

Transport

Napomene

- Isključite uređaj.
- Provjerite da su svi pokretni dijelovi potpuno zaustavljeni.
- Izvucite mrežni utikač.
- Uklonite umetnuti alat.
- Uređaj uvijek nosite za ručku (4).

Čišćenje, održavanje i skladištenje

▲ UPOZORENJE! Strujni udar! Opasnost od ozljeda zbog neželjenog pokretanja uređaja. Zaštitite se tijekom radova održavanja i čišćenja. Isključite uređaj i izvucite priključni utikač iz utičnice.

Traženje problema

Tablica u nastavku pomoći će Vam ukloniti smetnje:

Problem	Mogući uzrok	Otklanjanje
Uređaj se ne pokreće	Nema mrežnog napona	Provjerite utičnicu, priključni kabel, priključni utikač i osigurač, po potrebi popravak treba obaviti električar.
	Neispravan prekidač za uključivanje / isključivanje (3)	Obratite se servisnom centru.
	Neispravan motor	Obratite se servisnom centru.
Uređaj radi s prekidima	Interni nestabilan kontakt	Obratite se servisnom centru.
	Neispravan prekidač za uključivanje / isključivanje (3)	Obratite se servisnom centru.

Radove na održavanju i popravke koji nisu opisani u ovim uputama za uporabu mora obaviti naš servisni centar. Koristite samo originalne rezervne dijelove.

Čišćenje

▲ UPOZORENJE! Strujni udar! Nikada ne prskajte uređaj vodom.

NAPOMENA! Opasnost od oštećenja. Kemijske tvari mogu oštetiti plastične dijelove uređaja. Ne koristite sredstava za čišćenje niti otapala.

- Otvore za ventilaciju, kućište motora i ručke držite čistima. Za čišćenje koristite vlažnu krpu ili četku.

Održavanje

Uređaj ne treba održavati.

Skladištenje

Skladištite uređaj i pribor uvijek:

- čisto
- suho
- zaštićeno od prašine
- izvan dohvata djece

Problem	Mogući uzrok	Otklanjanje
Slab učinak piljenja	List pile (17) nije prikladan za izradak koji se obrađuje	Umetnite prikladan list pile (17)
	List pile (17) je tup	Umetnite novi list pile (17)
	Pogrešna brzina piljenja	Prilagodite brzinu piljenja
List pile brzo otupljuje	List pile (17) nije prikladan za izradak koji se obrađuje	Umetnite prikladan list pile (17)
	Koristi se pretjerani pritisak	Smanjite pritisak
	Prevelika brzina piljenja	Premala brzina piljenja

Zbrinjavanje / zaštita okoliša

Uređaj, pribor i ambalažu reciklirajte na ekološki prihvatljiv način.



Električni uređaji ne spadaju u kućni otpad.

Simbol prekrížene kante za smeće na kotačićima znači da se ovaj proizvod ne smije odlagati kao nerazvrstani komunalni otpad na kraju njegovog vijeka trajanja.

Smjernica 2012/19/EU o električnim i elektronskim starim uređajima:

Potrošači imaju zakonsku obvezu električne i elektronske uređaje na kraju njihovog radnog vijeka zbrinuti kroz ekološki ispravnu reciklažu. Na taj način se osigurava iskorištavanje neškodljivo za okoliš i resurse. Ovisno o tome koje se nacionalno pravo primjenjuje možete imati sljedeće mogućnosti:

- vratiti na prodajno mjesto,
- predati na službenom sabirnom mjestu,
- poslati natrag proizvođaču/distributeru.

To se ne odnosi na dijelove pribora priložene starim uređajima, niti na pomoćne dijelove bez elektronskih sastavnih dijelova.

Servis

Garancija

Poštovani kupci,
Vi dobivate na ovaj uređaj garanciju od 3 godine od datuma kupnje.

U slučaju nedostataka ovoga proizvoda, Vama pripadaju zakonska prava prema prodavaču proizvoda. Ova zakonska prava ne ograničavaju se našom dolje navedenom garancijom.

Garancijski uvjeti

Garancijski rok počinje s datumom kupnje. Molimo, dobro čuvajte originalni blagajnički račun. Ovaj dokument potreban je kao dokaz kupnje.

Ukoliko u roku od tri godine od datuma kupnje ovoga proizvoda nastane neka greška materijala ili proizvodnje, mi taj proizvod za Vas besplatno – prema našem izboru – popravimo ili zamijenimo. Preduvjet za ovu garancijsku uslugu je, da se u roku od tri godine priloži taj pokvareni uređaj i dokaz o kupnji (blagajnički račun) te u pisanom obliku kratko opiše, u čemu se sastoji nedostatak i kada je nastao.

Ako je kvar pokriven našom garancijom, Vi dobivate natrag popravljeni ili novi proizvod.

(1) U slučaju manjeg popravka jamstveni rok se produljuje onoliko koliko je kupac bio lišen uporabe stvari.

(2) Međutim, kad je zbog neispravnosti stvari izvršena njezina zamjena ili njezin bitni popravak, jamstveni rok počinje teći ponovno od zamjene, odnosno od vraćanja popravljene stvari.

(3) Ako je zamijenjen ili bitno popravljen samo neki dio stvari, jamstveni rok počinje teći ponovno samo za taj dio.

Garancijski period i zakonska prava na nedostatak

Garancijski period se ne produžava jamstvom. To vrijedi i za zamijenjene i popravljene dijelove. Oštećenja i nedostaci koji eventualno postoje već pri kupnji, moraju se prijaviti odmah nakon raspakiranja. Popravci koji nastanu poslije isteka garancijskog perioda podliježu plaćanju.

Opseg garancije

Uređaj je brižljivo proizveden prema stroгим smjernicama o kvaliteti i prije isporuke je savjesno ispitan.

Garancijska usluga vrijedi za greške materijala ili proizvodnje. Ova garancija ne obuhvaća dijelove proizvoda, koji su izloženi normalnom trošenju i stoga se mogu smatrati potrošnim dijelovima ili oštećenja lomljivih dijelova.

Ova garancija otpada, ako je proizvod oštećen, nestručno korišten ili nije održavan. To vrijedi i za štete izazvane vodom, mrazom, munjom, požarom ili pogrešnim transportom. Za stručno korištenje proizvoda morate se točno pridržavati svih uputa navedenih u Uputi za upravljanje. Morate obvezno izbjegavati svrhe primjene i postupke, koje Vam u Uputi za upravljanje ne savjetujemo ili na koje upozoravamo.

Proizvod je namijenjen samo za privatnu, a ne za industrijsku uporabu. Garancija se gubi kod zlouporabe i nestručnog upravljanja, primjene sile i kod zahvata, koje ne

poduzme naša autorizirana servisna poslovnica.

Obavljanje garancijskog slučaja

Kako bismo omogućili brzu obradu Vaših želja, molimo pridržavajte se sljedećih uputa:

- Molimo, za sve upite pripremite blagajnički račun i Identifikacijski broj (IAN 470864_2310) kao dokaz kupnje.
- Broj artikla molimo pronađite na pločici s natpisom.
- Ukoliko nastanu greške funkcije ili ostali nedostaci, najprije kontaktirajte dolje navedeno Servisno odjeljenje **telefonom** ili putem **e-maila**. Zatim ćete dobiti daljnje informacije o obavljanju Vaše reklamacije.
- Proizvod koji smatrate pokvarenim, Vi možete poslije dogovora s našom Službom za kupce, uz prilaganje dokaza o kupnji (blagajnički račun) i podatka, u čemu se sastoji nedostatak i kada je nastao, bez plaćanja poštarine poslati na Vama priopćenu adresu servisa. Kako bismo izbjegli probleme oko prijema i dodatne troškove, obvezno koristite samo onu adresu, koja Vam je priopćena. Provjerite, da se otprema ne izvrši bez plaćenih troškova dostave, kao glomazna roba, express ili drugi specijalni teret. Molimo, pošaljite uređaj uključujući sve dijelove pribora isporučene pri kupnji i pobrinite se za dovoljnu sigurnost transportnog pakiranja.

Servis popravka

Za popravke **koji nisu obuhvaćeni jamstvom**, obratite se servisnom centru. Tamo će Vam rado izraditi predračun troškova.

- Možemo obraditi samo uređaje, koji su dovoljno pakirani i koji su poslani uz plaćanje poštarine.

Napomena: Molimo pošaljite nam Vaš uređaj očišćen uz opis nedostatka na adresu navedenu od strane servisnog centra.

- Neće biti primljeni uređaji koji se šalju uz obavezu plaćanja - ekspresno ili drugim oblicima slanja.
- Mi zbrinjavamo vaše poslane defektne uređaje besplatno.

Service-Center

HR Servis Hrvatska
Tel.: 0800 777 999
E-mail: grizzly@lidl.hr
IAN 470864_2310

Uvoznik

Molimo obratite pozornost na to, da sljedeća adresa nije servisna adresa. Prvo kontaktirajte gore navedeni servisni centar.

Grizzly Tools GmbH & Co. KG
Stockstädter Str. 20
63762 Großostheim
NJEMAČKA
www.grizzlytools.de

Rezervni dijelovi i pribor

Rezervne dijelove i pribor dostupni su na www.grizzlytools.shop. Ukoliko u postupku vaše narudžbe dođe do problema, molimo kontaktirajte nas preko naše online trgovine. U slučaju dodatnih pitanja obratite se Service-Center, S. 17

Poz. br.	*	Ime	Narudžba br
5	1	Imbus ključ	91110088
8, 9	50, 51	Redukcijski element, Usisni adapter	91110473
11, 13	37-40, 47, 48	Kliznik, Podnožje	91110471
17	41	List pile za drvo (T144D HCS, Swiss made)	13800406
20	34	Zaštitna kupola	91110470
25	49	Zaštita od lomljenja strugotina	91110472
27	–	Paralelni graničnik	91110474
–	–	List pile za rezanje metala (HSS)	13800403

*Eksplozirani pogled, S. 87

Prijevod originalne EZ izjave o sukladnosti

Proizvod: **Njišuća ubodna pila**

Model: **PSTD 800 E4**

Serijski broj: 000001 - 240000

Predmet navedene izjave u skladu je s mjerodavnim zakonodavstvom Unije o usklađivanju:

2006/42/EC • 2014/30/EU • 2011/65/EU & (EU) 2015/863

Gore opisan predmet izjave u skladu je s Direktivom 2011/65/EU Europskog parlamenta i Vijeća od 8. lipnja 2011. o ograničavanju uporabe određenih opasnih tvari u električnoj i elektroničkoj opremi.

Kako bi se osigurala sukladnost, primijenjeni su sljedeći usklađeni standardi, kao i nacionalni standardi i propisi:

**EN 62841-1:2015/A11:2022 • EN 62841-2-11:2016/A1:2020
EN IEC 63000:2018 • EN IEC 55014-1:2021 • EN IEC 55014-2:2021
EN IEC 61000-3-2:2019/A1:2021 • EN 61000-3-3:2013/A2:2021
IEC 62471:2006 • EN 62471:2008**

Ova izjava sukladnosti izdaje se na isključivu odgovornost proizvođača:

CE Grizzly Tools GmbH & Co. KG
Stockstädter Str. 20
63762 Großostheim
NJEMAČKA
15.03.2024



Christian Frank
Ovlašteni predstavnik za dokumentaciju

Pregled sadržaja

Uvod.....	19
Namenska upotreba.....	19
Obim isporuke/pribor.....	20
Pregled.....	20
Opis funkcija.....	20
Tehnički podaci.....	20
Bezbednosne napomene.....	21
Značenje bezbednosnih napomena.....	21
Slikovne oznake i simboli.....	21
Opšta bezbednosna upozorenja u vezi sa električnim alatom.....	22
Bezbednosne napomene za testere koje se kreću napred-nazad.....	24
Preostali rizici.....	25
Priprema.....	26
Upravljački elementi.....	26
Montaža i demontaža klizne papučice.....	26
Montaža i demontaža lista testere.....	26
Upotreba paralelnog graničnika.....	27
Kosi rezovi.....	27
Eksterni usisivač prašine.....	27
Montaža i demontaža zaštitnog poklopca.....	28
Montaža i demontaža zaštite od lomljenja predmeta obrade.....	28
Rad.....	28
Napomene za rezanje.....	28
Uključivanje i isključivanje.....	29
Transport.....	29
Čišćenje, održavanje i skladištenje.....	29
Čišćenje.....	29
Održavanje.....	30
Skladištenje.....	30
Pronalaženje greške.....	30
Odlaganje/zaštita životne sredine.....	30

Kako izjaviti reklamaciju?.....	31
Rezervni delovi i pribor.....	31
Prevod originalne EC deklaracije o usklađenosti.....	32
Garancija / Garantni list.....	33
Eksplodirani pogled.....	87

Uvod

Čestitamo na kupovini Vaše nove ubodne testere (u nastavku je naveden kao uređaj ili električni alat).

Time ste se odlučili za kvalitetan uređaj. Kvalitet ovog uređaja je kontrolisan tokom proizvodnje i sprovedena je završna kontrola. Na taj način je obezbeđena funkcionalnost Vašeg uređaja.



Uputstvo za upotrebu je sastavni deo ovog uređaja. Ono sadrži važne napomene za bezbednost, upotrebu i odlaganje. Pažljivo pročitajte uputstvo za upotrebu. Upoznajte se sa elementima za rukovanje i ispravnom upotrebom uređaja. Koristite uređaj samo na opisani način i u navedene svrhe. Dobro čuvajte uputstvo za upotrebu i uručite svu dokumentaciju sa proizvodom ako ga prosledite trećim licima.

Namenska upotreba

Uređaj je predviđen isključivo za sledeću upotrebu:

- Rezanje plastike, drveta i lakog metala na čvrstoj podlozi
- Rezanje ravnih i krivih rezova, kao i za rezove pod uglom do 45° (samo drvo i plastika)
- Radite samo u suvim prostorijama.

Poštujte napomene o tipovima lista testere. Svaka druga upotreba, koja nije izričito dozvoljena u ovom uputstvu za upotrebu, može da predstavlja ozbiljnu opasnost za

korisnika i da dovede do oštećenja uređaja. Rukovalac ili korisnik uređaja snosi odgovornost za nezgode ili telesne povrede ili štete na imovini drugih ljudi. Uređaj je namenjen za primenu u oblasti „Uradi sam“. Uređaj nije koncipiran za trajnu komercijalnu primenu. Kod komercijalne upotrebe garancija prestaje da važi. Proizvođač ne snosi odgovornost za oštećenja, koja su posledica nenamenske upotrebe ili pogrešnog rukovanja.

Obim isporuke/pribor

Izvadite uređaj iz ambalaže i proverite obim isporuke.

Propisno odložite ambalažni materijal.

- Ubodna testera
- 1 List testere za drvo T144D HCS, Swiss made
- 1 Imbus ključ
- Zaštita od kidanja površine (prethodno montiran)
- Klizna papuča (prethodno montiran)
- Zaštitni poklopac (prethodno montiran)
- Priključak za usisavanje (prethodno montiran)
- Redukcioni element
- Paralelni graničnik
- Prevod originalnog uputstva

Pregled

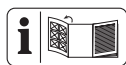

Ilustracije uređaja mogu se naći na prednjoj i zadnjoj strani na rasklapanje.

- 1 Točkić
- 2 Taster za fiksiranje
- 3 Prekidač za uključivanje/isključivanje
- 4 Ručka (Izolovana površina za držanje)
- 5 Imbus ključ
- 6 Držač (Imbus ključ)
- 7 Mrežni priključni vod

- 8 Redukcioni element
- 9 Priključak za usisavanje
- 10 Žabica
- 11 Klizna papuča
- 12 Prekidač (funkcija izduvavanja prašine)
- 13 Osnovna ploča
- 14 Imbus vijak
- 15 Prekidač oscilujućeg hoda
- 16 Točkić vodilice
- 17 List testere za drvo
- 18 Prihvat (Paralelni graničnik)
- 19 Vijak za fiksiranje
- 20 Zaštitni poklopac
- 21 Stezna glava
- 22 Radno LED svetlo (nije vidljiva)
- 23 Deblokada (Stezna glava)
- 24 Taster (Radno LED svetlo)
- 25 Zaštita od kidanja površine
- 26 Prerez u kliznoj papučici
- 27 Paralelni graničnik

Opis funkcija

Kod ubodne testere jednostrano stegnuto list testere reže hodom gore-dole. Kod oscilujuće jedinice točkić vodilice pri svakom hodu nagore dodatno gura list testere radi vertikalnog pomeranja lista testere. Funkcija upravljačkih elemenata je navedena u sledećim opisima.

Tehnički podaci

Ubodna testeraPSTD 800 E4

Nominalni napon U 230 V~, 50 Hz
 Nominalna snaga P 800 W
 Dužina Mrežni priključni vod 3 m
 Klasa zaštite II (dvostruka izolacija)
 Težina 2,2 kg

Broj hodova u praznom hodu	0-3100 min ⁻¹
Dužina hoda	22 mm
Debljina lista	≤1,6 mm
Dubina reza	
- drvo	≤ 80 mm
- metal	≤ 8 mm
Kosi rez	
.. -45°; -30°; -15°; 0°; 15°; 30°; 45°	
Nivo zvučnog pritiska (L _{pA})	
.....	94,1 dB; K _{pA} =5 dB
Nivo zvučne snage (L _{WA})	
- izmereno	102,1 dB; K _{WA} =5 dB
Vibracija (a _h)	
- drvo	5,737 m/s ² ; K=1,5 m/s ²
- metal	6,079 m/s ² ; K=1,5 m/s ²

Vrednosti buke i vibracija su određene prema standardima i odredbama navedenim u Izjavi o usklađenosti.

Navedena vrednost emisije vibracija i navedena vrednost emisije buke su izmerene normiranim postupkom ispitivanja i mogu da se koriste za poređenje jednog električnog alata sa drugim električnim alatom.

Navedena vrednost emisije vibracija i navedena vrednost emisije buke mogu da se koriste i za privremenu procenu opterećenja.

▲ UPOZORENJE! Vrednosti emisije vibracija i vrednosti emisije buke mogu da odstupaju od navedenih vrednosti tokom stvarne upotrebe električnog alata, u zavisnosti od načina upotrebe električnog alata. Potrebno je da se odrede bezbednosne mere za zaštitu rukovaoca, koje su zasnovane na proceni opterećenja oscilacija tokom stvarnih uslova upotrebe (pritom treba uzeti u obzir sve delove radnog ciklusa, na primer periode u kojima je električni alat isključen i periode u kojima je uključen, ali radi bez opterećenja).

Bezbednosne napomene

Ovaj odeljak se odnosi na osnovne bezbednosne napomene kod upotrebe uređaja.

Značenje bezbednosnih napomena

▲ OPASNOST! Kada ne poštujuete ovu bezbednosnu napomenu, nastupiće nezgoda. Posledica je teška telesna povreda ili smrt.

▲ UPOZORENJE! Kada ne poštujuete ovu bezbednosnu napomenu, eventualno će da nastupi nezgoda. Posledica je eventualna teška telesna povreda ili smrt.

▲ OPREZ! Kada ne poštujuete ovu bezbednosnu napomenu, nastupiće nezgoda. Posledica je eventualna lakša ili srednje teška telesna povreda.

NAPOMENA! Kada ne poštujuete ovu bezbednosnu napomenu, nastupiće nezgoda. Posledica je eventualna materijalna šteta.

Slikovne oznake i simboli

Slikovne oznake na uređaju



Pročitajte uputstvo za upotrebu



Klasa zaštite II (dvostruka izolacija)



Ne bacajte električne uređaje u kućni otpad.

Slikovne oznake u uputstvu za upotrebu



Koristite zaštitne rukavice

Opšta bezbednosna upozorenja u vezi sa električnim alatom

▲ UPOZORENJE! Proučite sva bezbednosna upozorenja, uputstva, ilustracije i specifikacije koje ste dobili uz ovaj električni alat. Nepoštovanje bilo kojeg od dole navedenih uputstava može dovesti do strujnog udara, požara i/ili težih telesnih povreda. **Sva upozorenja i uputstva sačuvajte radi kasnijeg korišćenja.**

Izraz „električni alat“ u upozorenjima odnosi se na električni alat (sa kablom) koji se napaja iz mreže, kao i na električni alat koji radi na baterije (bežični).

1. BEZBEDNOST RADNOG PROSTORA

- Radni prostor treba uvek da bude čist i dobro osvetljen.** Radni prostor koji je prenatrpan i mračan prosto privlači nesreću.
- Električne alate nemojte koristiti u eksplozivnoj atmosferi, kao na primer u prisustvu zapaljivih tečnosti, gasova ili prašine.** Električni alati stvaraju varnice koje mogu zapaliti prašinu ili isparenja.
- Dok koristite električni alat deca i ostali posmatrači treba da budu na bezbednoj udaljenosti.** Usled ometanja možete izgubiti kontrolu nad alatom.

2. BEZBEDNOST OD ELEKTRIČNE STRUJE

- Utikač za električni alat mora da odgovara utičnici.** Nikada nemojte ni na koji način da modifikujete utikač. Nemojte koristiti adapterske utikače u kombinaciji sa uzemljenim električnim alatima. Korišćenjem nemodifikovanih utikača i njima odgovaraju-

ćih utičnica smanjićete rizik od strujnog udara.

- Pazite da delovima tela ne dodirujete uzemljenja ili uzemljene površine, poput cevi, radijatora, peći i frižidera.** Rizik od strujnog udara biće veći ukoliko je vaše telo uzemljeno.
 - Električne alate nemojte izlagati kiši ili vlažnim uslovima.** Prodiranjem vode u električni alat opasnost od strujnog udara se povećava.
 - Nemojte zloupotrebjavati kabl.** Kabl nikada nemojte da koristite radi nošenja, povlačenja ili isključivanja električnog alata. Kabl držite podalje od izvora toplote, ulja, predmeta sa oštrim ivicama i pokretnih delova. Korišćenjem oštećenih ili zapetljanih kablova opasnost od strujnog udara se povećava.
 - Ako električni alat upotrebljavate na otvorenom, koristite produžni kabl koji je prikladan za upotrebu napolju.** Korišćenjem kabla pogodnog za upotrebu na otvorenom smanjuje se rizik od strujnog udara.
 - Ako se rukovanje električnim alatom na vlažnom mestu ne može izbeći, koristite napajanje preko zaštitnog uređaja diferencijalne struje (FID sklopka).** Korišćenjem FID sklopke smanjuje se rizik od strujnog udara.
- ### 3. LIČNA BEZBEDNOST
- Prilikom korišćenja električnog alata uvek budite na oprezu, gledajte šta radite i služite se zdravim razumom.** Električni alat nemojte koristiti onda kada ste umorni ili pod dejstvom droga, alkohola ili lekova. Tre-

- nutak nepažnje pri rukovanju električnim alatom može dovesti do teških telesnih povreda.
- b) **Koristite ličnu zaštitnu opremu. Uvek nosite zaštitne naočari.** Zaštitna oprema, poput maske za prašinu, zaštitnih cipela koje se ne klizaju, kacige ili zaštite za sluh, ukoliko se koristi u skladu sa uslovima, smanjiće opasnost od povređivanja.
- c) **Sprečite nenamerno pokretanje alata. Pre priključenja alata na izvor napajanja, odnosno pre ubacivanja baterije, kao i pre podizanja ili pre nošenja alata, uverite se da je prekidač u isključenom položaju.** Prenošenje električnih alata sa prstom na prekidaču ili punjenje električnih alata koji su uključeni predstavljaju nesreću u javi.
- d) **Pre uključanja električnog alata poskidajte sa njega sve ključeve i druge elemente za podešavanje.** Ako ključ ili neki drugi element za podešavanje ostane prikačen za obrtni deo električnog alata može doći do telesne povrede.
- e) **Nemojte se previše istezati pri korišćenju alata. Postarajte se da sve vreme čvrsto stojite na obe noge i vodite računa o ravnoteži.** Tako ćete imati bolju kontrolu nad električnim alatom čak i u nepredviđenim situacijama.
- f) **Nosite prikladnu odeću pri korišćenju alata. Nemojte nositi široku odeću, kao ni delove nakita. Pazite da vam kosa i delovi odeće ne dođu u dodir sa pokretnim delovima alata.** Široka odeća, nakit i dugačka kosa mogu lako da budu zahvaćeni pokretnim delovima alata.
- g) **Ako je alat opremljen priključcima za povezivanje sa uređajima za usisavanje i sakupljanje prašine, uverite se da su ti priključci na svom mestu i da ih pravilno koristite.** Usisavanjem prašine nastale korišćenjem alata smanjuje se opasnost od štetnih dejstava prašine.
- h) **Nemojte dozvoliti da usled odličnog poznavanja alata, stečenog njegovim čestim korišćenjem, osetite preveliko samopouzdanje i ignorišete osnovne principe bezbednosti.** Jedan jedini nesmotren pokret može prouzrokovati teške povrede u deliću sekunde.
4. **KORIŠĆENJE I ODRŽAVANJE ELEKTRIČNOG ALATA**
- a) **Električni alat nemojte na silu pritiskati. Koristite odgovarajući električni alat za konkretan posao koji treba da obavite.** Korišćenjem odgovarajućeg električnog alata željeni posao ćete obaviti bolje i bezbednije, brzinom za koju je taj alat projektovan.
- b) **Električni alat nemojte koristiti ukoliko njegov prekidač za uključanje, odnosno isključenje ne radi.** Svaki električni alat koji se ne može kontrolisati pomoću prekidača predstavlja opasnost i mora se popraviti.
- c) **Isključite utikač iz izvora napajanja i/ili izvadite bateriju iz električnog alata (ako je predviđeno da se baterija vadi) pre bilo kakvih podešavanja, zamene pribora ili odlaganja električnog alata.** Ovakve preventivne mere bezbednosti smanjuju rizik od nenamernog pokretanja električnog alata.

- d) **Električne alate koje trenutno ne koristite čuvajte van domašaja dece, a osobama koje nisu upoznate sa načinom rada električnog alata ili sa ovim uputstvom nemojte dozvoliti da rukuju električnim alatom.** Električni alati predstavljaju opasnost u rukama neuvežbanih korisnika.
- e) **Redovno održavajte električne alate i prateću opremu. Proverite centražu i međusobnu povezanost pokretnih delova, uverite se da na alatu nema oštećenih delova i drugih neispravnosti koje bi mogle uticati na rad električnog alata. U slučaju bilo kakvog oštećenja, pre sledećeg korišćenja električni alat obavezno odnesite na popravku.** Do velikog broja nesreća dolazi usled lošeg održavanja električnog alata.
- f) **Alati za sečenje treba uvek da budu oštri i čisti.** Alati za sečenje koji se pravilno održavaju i koji imaju oštre rezne ivice ređe se zaglavljaju i njima se lakše rukuje.
- g) **Električni alat, praeći pribor, nastavke za alate i sl. koristite u skladu sa ovim uputstvom, uzimajući u obzir uslove rada i konkretan posao koji treba obaviti.** Korišćenje električnog alata za namene drugačije od predviđenih može prouzrokovati rizične situacije.
- h) **Ručice i rukohvate održavajte tako da uvek budu suvi, čisti i bez tragova ulja i maziva.** Klizave ručice i rukohvati ne omogućavaju bezbedno rukovanje i kontrolu alata u nepredviđenim situacijama.

5. SERVISIRANJE

- a) **Servisiranje električnog alata može da obavlja isključivo osoblje koje je kvalifikovano za vršenje popravki, uz korišćenje rezervnih delova koji su identični originalnim.** Jedino na taj način može se očuvati bezbednost korišćenja električnog alata.

Bezbednosne napomene za testere koje se kreću napred-nazad

- **Držite električni alat isključivo za izolovane rukohvate kad god obavljate neki posao tokom kojeg bi pribor za sečenje mogao da dođu u dodir sa skrivenim provodnicima ili sa sopstvenim kablom.** Ako pribori za sečenje dođu u dodir sa provodnikom koji je „pod naponom“, onda će i svi ogoljeni metalni delovi električnog alata takođe biti „pod naponom“, usled čega bi rukovalac mogao da pretrpi električni udar.
- **Uz pomoć stezaljki ili na neki drugi praktičan način pričvrstite ili oslonite radni predmet na stabilnu platformu.** Ako predmet koji obrađujete pridržavate rukom ili ga naslanjate na telo on će biti nestabilan, pa lako možete izgubiti kontrolu.
- Oštećeni mrežni priključni vod ovog uređaja mora da zameni proizvođač ili njegov predstavnik, da bi se izbeglo ugrožavanje bezbednosti. Obratite se servisnom centru.
- **Koristite isključivo pribor koji preporučuje PARKSIDE.** Neprikladan pribor može da prouzrokuje električni udar ili požar.

Dodatne bezbednosne napomene za testere koje se kreću napred-nazad

- **Držite ruke podalje od područja sečenja.** Ne hvatajte ispod radnog predmeta. Prilikom kontakta sa listom testere postoji opasnost od povreda.
- **Prinesite električni alat radnom predmetu samo kada je uključen.** U protivnom postoji opasnost od povratnog udara, kada se alat iskrivi u predmetu obrade.
- **Vodite računa da osnovna ploča stabilno naleže prilikom sečenja.** Iskrivljen list testere može da pukne ili da dovede do povratnog udara.
- **Nakon završetka radnog postupka, isključite električni alat i izvucite list testere iz reza tek kada se zaustavi.** Tako ćete izbeći povratni udar i električni alat možete bezbedno da odložite.
- **Koristite samo neoštećene, ispravne listove testere.** Iskrivljeni ili tupi listovi testere mogu da puknu, negativno da utiču na rez ili da prouzrokuju povratni udar.
- **Nakon isključivanja, nemojte zaustavljati list testere bočnim kontra-pritiskanjem.** List testere može da se ošteti, da pukne ili da prouzrokuje povratni udar.
- **Uz pomoć stezaljki ili na neki drugi praktičan način pričvrstite ili oslonite radni predmet na stabilnu platformu.** Ako predmet koji obrađujete pridržavate rukom ili ga naslanjate na telo on će biti nestabilan, pa lako možete izgubiti kontrolu.
- **Ne dodirujte predmete ili zemlju testerom, koja radi.** Postoji opasnost od povratnog udara.

- **Prilikom rada, držite električni alat obema šakama i pobrinite se za stabilan položaj.** Električni alat se bezbednije vodi obema šakama.
- **Odmah isključite uređaj kada se ivice lista testere iskrive. Raširite rez i pažljivo izvucite list testere.** Može da dođe do gubitka kontrole nad električnim alatom.
- **Pomoću prikladnih detektora utvrdite ima li na datom području skrivenih provodnika za napajanje, ili se za pomoć obratite lokalnom komunalnom preduzeću.** Usled kontakta sa električnim kablovima može doći do požara ili strujnog udara. Ako oštetite neku cev gasovoda može doći do eksplozije. Ukoliko probušite neku vodovodnu cev prouzrokovaćete štetu na imovini.
- **Obavezno sačekajte da se svi pokretni delovi električnog alata u potpunosti zaustave pre nego što alat odložite na pod.** Pribor koji koristite može se zaglaviti i uzrokovati gubitak kontrole nad električnim alatom.

Preostali rizici

Čak iako propisno rukujete ovim električnim alatom, postoje preostali rizici. Sledeće opasnosti mogu da nastupe u vezi sa konstrukcijom i izvedbom ovog električnog alata:

- Oštećenja sluha, ako ne nosite odgovarajuće štitnike za sluh.
- Narušavanje zdravlja, koje je posledica vibracija šake i ruke ako koristite uređaj duže vremena ili ako ga nepropisno vodite i održavate.
- Posekotine

⚠ UPOZORENJE! Opasnost od elektromagnetnog polja, koje se stvara kada je

uređaj u radu. Polje može pod određenim okolnostima da negativno utiče na aktivne ili pasivne medicinske implantate. U cilju smanjenja opasnosti od ozbiljnih ili smrtonosnih povreda, osobama sa medicinskim implantatima preporučujemo da se pre rukovanja uređajem konsultuju sa svojim lekarom i proizvođačem medicinskog implantata.

Priprema

▲ UPOZORENJE! Opasnost od povreda usled nenamernog pokretanja uređaja. Umetnite priključni utikač u utičnicu tek kada uređaj bude u potpunosti pripremljen za rad.

Upravljački elementi

Upoznajte se sa upravljačkim elementima pre puštanja uređaja u rad prvi put.

- **Prekidač za uključivanje/isključivanje (3)**
 - Uključivanje: Pritisnite
 - Isključivanje: Pustite
- **Prekidač oscilujućeg hoda (15)**
Podešavanje oscilujućeg hoda lista testere u 4 položaja:
 - 0 - Nema oscilujućeg hoda
 - 1 - Slabo oscilujući hod
 - 2 - Srednje oscilujući hod
 - 3 - Jako oscilujući hod
- **Točkić (1)**
Podešavanje broja hodova u 6 nivoa.
- **Prekidač (funkcija izduvavanja prašine) (12)**
Funkcija duvanja za liniju rezanja bez opiljaka

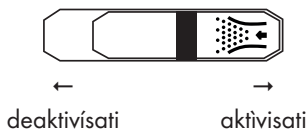

• Radno LED svetlo (22)

Tasterom (24) možete da uključite i isključite LED radno svetlo.

Montaža i demontaža klizne papuče

Kod radova na površinama radnog predmeta koje su osetljive na ogrebotine, preporučuje se upotreba klizne papuče (11)

Montaža klizne papuče (sl. A)

1. Postavite kliznu papuču (11) na prednju stranu osnovne ploče (13).
2. Zatim pritisnite žabice (10) na zadnjoj strani klizne papuče preko osnovne ploče (13).

Demontaža klizne papuče (sl. A)

1. Odvojite kliznu papuču (11) od osnovne ploče (10) pritiskanjem žabica (13).
2. Izvucite kliznu papuču (11) sa osnovne ploče (13) prema napred.

Montaža i demontaža lista testere



▲ OPREZ! Opasnost od povreda dodirivanjem lista testere. Nosite zaštitne rukavice prilikom rukovanja listom testere.

Preduslovi

- List testere je namenjen za odgovarajući materijal. U obim isporuke uređaja spada jedan list testere sa grubim zupcima za drvo.
- Stezna glava je bez strugotina ili ostataka drugih materijala.

Montaža lista testere (sl. B)

1. Okrenite deblokadu stezne glave (23) koliko god je moguće. Držite deblokadu u tom položaju.
2. Umetnite list testere (17) u steznu glavu (21).
3. Pustite deblokadu (23) stezne glave.

- Uverite se da je list testere (17) pravilno pričvršćen i da su zupci usmereni u smeru sečenja.

Demontaža lista testere (sl. B)

Držite uređaj tako da osobe u blizini ne budu povređene izbačenim listom testere.

- Čvrsto držite list testere (17).
- Okrenite deblokadu stezne glave (23) koliko god je moguće.

List testere (17) se izbacuje.

Ako se list testere ne izbaci: Držite deblokadu stezne glave i izvucite list testere iz stezne glave.

- Pustite deblokadu (23) stezne glave.

Upotreba paralelnog graničnika

Paralelni graničnik može da se montira na obe strane uređaja.

Montaža paralelnog graničnika

- Po potrebi otpustite vijke za fiksiranje (19).
- Gurnite paralelni graničnik (27) u prihvate (18).
- Ponovo pritegnite vijke za fiksiranje (19).

Demontaža paralelnog graničnika

- Opustite vijke za fiksiranje (19).
- Izvucite paralelni graničnik (27) iz prihvata (18).

Podešavanje paralelnog graničnika

- Opustite vijke za fiksiranje (19).
- Podesite skalu paralelnog graničnika (27) tako da očitavate željenu širinu reza na oznaci osnovne ploče (13).
- Ponovo pritegnite vijke za fiksiranje (19).
- Napravite probni rez, prekontrolišite širinu reza i, ako je potrebno, korigujte položaj paralelnog graničnika (27).

Kosi rezovi

Napomene

- Možete podesiti sledeće uglove rezanja: -45° ; -30° ; -15° ; 0° ; 15° ; 30° ; 45°
- Za podešavanje ugla rezanja od 45° , demontirajte zaštitni poklopac (20) i zaštitu od lomljenja predmeta obrade (25).

Neophodni alati

- Imbus ključ (5)

Postupak (sl. D)

- Isključite uređaj i izvucite mrežni utikač iz utičnice. Uverite se da su svi pokretni delovi potpuno zaustavili.
- Uklonite usisni adapter (9, sl. E). Nakon podešavanja možete ponovo montirati usisni adapter.
- Otpustite imbus vijke (14) pomoću imbus ključa (5).
- Lagano povucite osnovnu ploču (13) unazad.
- Podesite osnovnu ploču (13) u željeni položaj.
- Gurnite osnovnu ploču (13) unapred u jedan od položaja blokade.
- Čvrsto zategnite imbus zavrtnje (14) pomoću imbus ključa (5).

Eksterni usisivač prašine

Preduslovi

- Zaštitni poklopac (20) je montiran.

Priključiti eksterni usisivač prašine (sl. E)

- Deaktivirajte funkciju izduvavanja prašine (12).
- Gurnite usisni adapter (9) do graničnika u šinu između uređaja i osnovne ploče (13).

3. Povežite odgovarajući usisivač prašine (nije isporučeno) sa usisnim adapterom (9).
4. Ukoliko se eksterno usisavanje ne uklapa, po potrebi dodatno koristite redukcionu element (8).

Uklanjanje eksternog usisivača prašine (sl. E)

1. Otpustite usisivač prašine sa usisnog adapter (9), odn. redukcionog elementa (8).
2. Uklonite redukcionu element (8).
3. Uklonite usisni adapter (9).

Montaža i demontaža zaštitnog poklopca

Montaža zaštitnog poklopca

1. Pritisnite oba držača zaštitnog poklopca (20) u žlebove kućišta uređaja. Zaštitni poklopac naleže na mesto.

Montirani zaštitni poklopac možete da preklomite nagore za 90°.

Demontaža zaštitnog poklopca

1. Pritiskanjem lagano razdvojite oba držača zaštitnog poklopca (20).
2. Izvucite zaštitni poklopac prema napred.

Montaža i demontaža zaštite od lomljenja predmeta obrade

Montaža zaštite od lomljenja predmeta obrade

1. Pritisnite zaštitu od lomljenja predmeta (25) u otvor (26) na kliznoj papučici (11).

Demontaža zaštite od lomljenja predmeta obrade

1. Istisnite zaštitu od lomljenja predmeta (25) iz otvora (26) na kliznoj papučici (11).

Rad

Napomene za rezanje

Izbor broja hodova

Broj hodova može da se podešava pomoću točkića (1) u nivoa. Počnite sa malim brojem hodova. Vredi sledeće pravilo:

Materijal	Broj hodova
tvrd	nizak
mek	visok

Izbor oscilujućeg hoda

Što je osciljući hod veći, to je brži napredak rada.

Optimalan osciljući hod se može odrediti putem praktičnog pokušaja, pri čemu važe sledeće preporuke:

- Za tanak materijal, tvrdi materijal (npr. metal) ili za krivudave rezove: stepen 0
- Fine i čiste ivice reza ćete ostvariti niskim osciljućim hodom ili bez osciljućeg hoda: stepen 0 ili 1.
- Meki materijal (drvo, plastika itd.): stepen 2 ili 3

Ubodni rezovi

Preduslovi

- Meki materijali, kao što su drvo, gazirani beton, gips-karton itd.
- Ugaoni rez: 0°
- Izabran je maksimalni broj hodova (stepen 6)
- Montiran je kratki list testere

Postupak (sl. F)

1. Postavite uređaj sa prednjom ivicom osnovne ploče (13) na radni predmet. List testere (17) ne dodiruje radni predmet.
2. Uključite uređaj. Sačekajte dok se ne dostigne maksimalni broj hodova.
3. Pritisnite list testere (17) u radni predmet, tako da osnovna ploča (13) naleže na radni predmet.

4. Secite dalje duž linije reza.

Opšte napomene

Sa ovim redosledom ćete bezbedno obavljati radove pomoću ubodne testere i poštići ćete dobar rezultat rada:

1. Stegnite radni predmet. Koristite stezni uređaj za manje radne predmete.
2. Nacrtajte liniju radi određivanja smera u kojem ćete voditi list testere.
3. Držite uređaj čvrsto za ručku.
4. Podesite broj hodova.
5. Podesite ugaoni rez.
6. Podesite jačinu hoda.
7. Uključite uređaj.
8. Sačekajte da uređaj dostigne puni broj hodova.
9. Stavite osnovnu ploču na radni predmet.
10. Polako pomerajte uređaj duž unapred nacrtane linije i pritom čvrsto pritisnite osnovnu ploču nadole na radni predmet.
11. Ne vršite prevelik pritisak u smeru reza. Ostavite uređaj da odradi posao.
12. Pre nego što odložite uređaj, isključite ga i sačekajte da se potpuno zaustavi.

Uključivanje i isključivanje

Uključivanje

1. Umetnite priključni utikač u utičnicu.
2. Podesite broj hodova pomoću točkića (1).
3. Pritisnite prekidač za uključivanje/isključivanje (3).
4. Fiksiranje prekidača za uključivanje/isključivanje (3): Pritisnite taster za fiksiranje (2), kada je prekidač za uključivanje/isključivanje pritisnut do graničnika.

Taster za fiksiranje se zabavljuje.

Isključivanje

1. Prekidač za uključivanje/isključivanje je fiksiran: Pritisnite prekidač za uključivanje/isključivanje (3). Taster za fiksiranje (2) se odbravljuje.
2. Otpustite prekidač za uključivanje/isključivanje (3).
3. Izvucite list testere iz reza tek kada se zaustavi.
4. Izvucite priključni utikač uređaja iz utičnice, kada ostavljate uređaj bez nadzora ili kada završite posao.

Transport

Napomene

- Isključite uređaj.
- Uverite se da su se svi pokretni delovi potpuno zaustavili.
- Izvucite mrežni utikač.
- Uklonite alat za umetanje.
- Uvek nosite uređaj za ručku (4).

Čišćenje, održavanje i skladištenje

▲ UPOZORENJE! Električni udar! Opasnost od povreda usled nenamernog pokretanja uređaja. Zaštitite se prilikom radova na održavanju i čišćenju. Isključite uređaj i izvucite mrežni utikač iz utičnice. Radove na popravljanju i održavanju, koji nisu opisani u ovom uputstvu, treba da obavlja naš servisni centar. Koristite samo originalne rezervne delove.

Čišćenje

▲ UPOZORENJE! Električni udar! Nikada ne prskajte uređaj vodom.
NAPOMENA! Opasnost od oštećenja. Hemijske supstance mogu da nagrizu plastične delove uređaja. Ne koristite sredstva za čišćenje, odn. rastvarače.

- Održavajte proreze za ventilaciju, kućište motora i ručke uređaja uvek čisto. U tu svrhu, koristite vlažnu krpu ili četku.

Održavanje

Uređaj ne zahteva održavanje.

Skladištenje

Uvek skladištite pribor:

- čisto
- suvo
- zaštićen od prašine
- van domašaja dece

Pronalaženje greške

Sledeća tabela Vam pomaže kod uklanjanja manjih smetnji:

Problem	Mogući uzrok	Otklanjanje greške
Uređaj se ne pokreće	Nema mrežnog napona	Proverite utičnicu, mrežni priključni vod, utikač i osigurač, eventualno popravka od strane električara.
	Prekidač za uključivanje/is-ključivanje (3) je neispravan	Obratite se servisnom centru.
	Motor je u kvaru	Obratite se servisnom centru.
Uređaj radi sa prekidima	Prekid internog kontakta	Obratite se servisnom centru.
	Prekidač za uključivanje/is-ključivanje (3) je neispravan	Obratite se servisnom centru.
Slaba snaga sečenja	List testere (17) nije pogodan za radni predmet koji treba da se obradi	Umetnite odgovarajući list testere (17)
	List testere (17) je tup	Umetnite novi list testere (17)
	Pogrešna brzina sečenja	Prilagodite brzinu sečenja
List testere se brzo tupi	List testere (17) nije pogodan za radni predmet koji treba da se obradi	Umetnite odgovarajući list testere (17)
	Primenjen je prejak pritisak	Smanjite pritisak
	Prevelika brzina sečenja	Smanjite brzinu sečenja

Odlaganje/zaštita životne sredine

Odložite aparat, pribor i ambalažu na ekološki prihvatljiv način.



Ne bacajte električne uređaje u kućni otpad.

Simbol precrtane kante za otpatke na točkovima znači da se ovaj proizvod na kraju svog životnog veka ne sme odlagati kao nesortirani komunalni otpad.

Direktiva 2012/19/EU o starim električnim i elektronskim uređajima:

Potrošači su zakonski obavezni da recikliraju električne i elektronske uređaje na

ekološki prihvatljiv način na kraju njihovog radnog veka. Na ovaj način se obezbeđuju ekološki prihvatljiva reciklaža i ušteda resursa.

U zavisnosti od toga kako se primenjuje u nacionalnom zakonu, imate sledeće opcije:

- vratiti ga prodajnom mestu,
- predati ga na službeno sabirno mesto,
- vratiti ga proizvođaču/distributeru.

Ovo se ne odnosi na delove pribora i pomoćna sredstva bez električnih sastavnih delova, koji su priloženi uz stare uređaje.

Kako izjaviti reklamaciju?

Molimo Vas:

- da pozovete korisnički servis: 0800 300 180
- pošaljete e-mail na: grizzly@lidl.rs
- posetite najbližu Lidl prodavnicu.

Da bismo osigurali najbržu asistenciju, molimo da sačuvate fiskalni račun i date ga na uvid prilikom izjavljivanja reklamacije.

Rezervni delovi i pribor

Rezervni delovi i pribor stoje na raspolaganju na stranici

www.grizzlytools.shop. Ukoliko imate problema sa postupkom poručivanja, obratite nam se preko naše onlajn prodavnice. Za pitanja pogledajte: *Garancija / Garantni list*, P. 33

Poz. br.	*	Ime	Naredba br.
5	1	Imbus ključ	91110088
8, 9	50, 51	Redukcioni element, Priključak za usisavanje	91110473
11, 13	37-40, 47, 48	Klizna papuča, Osnovna ploča	91110471
17	41	List testere za drvo (T144D HCS, Swiss made)	13800406
20	34	Zaštitni poklopac	91110470
25	49	Zaštita od kidanja površine	91110472
27	–	Paralelni graničnik	91110474
–	–	List testere za metala (HSS)	13800403

*Eksplozivni pogled, P. 87

Prevod originalne EC deklaracije o usklađenosti

Uređaj: **Ubodna testera**

Model: **PSTD 800 E4**

Serijski broj: 000001 - 240000

Gore opisani predmet Izjave ispunjava relevantne harmonizovane propise Unije:

2006/42/EC • 2014/30/EU • 2011/65/EU & (EU) 2015/863

Gore naveden predmet Izjave ispunjava propise smernice 2011/65/EU Evropskog parlamenta i veća od 8. juna 2011. godine za ograničenje upotrebe određenih opasnih materija u električnim i elektronskim uređajima.

Da bi se obezbedila usklađenost, primenjeni su sledec i usaglašeni standardi, kao i nacionalni standardi i propisi:

**EN 62841-1:2015/A11:2022 • EN 62841-2-11:2016/A1:2020
EN IEC 63000:2018 • EN IEC 55014-1:2021 • EN IEC 55014-2:2021
EN IEC 61000-3-2:2019/A1:2021 • EN 61000-3-3:2013/A2:2021
IEC 62471:2006 • EN 62471:2008**

Isključivu odgovornost za izdavanje ove Izjave o usklađenosti snosi proizvođač:

CE Grizzly Tools GmbH & Co. KG
Stockstädter Str. 20
63762 Großostheim
NEMAČKA
15.03.2024



Christian Frank
Ovlašćeni predstavnik za dokumentaciju

Garancija / Garantni list

Poštovani kupci,

Ovim putem Vas upoznajemo sa Vašim pravima i obavezama koje proističu iz Zakona o zaštiti potrošača, a u pogledu ostvarivanja prava iz garancije.

Ova garancija ni na koji način ne utiče, niti isključuje prava koja kupac ima u skladu sa važećim Zakonom o zaštiti potrošača po osnovu zakonske odgovornosti prodavca za nesaobraznost robe ugovoru koja traje 2 godine od dana kada je roba predata kupcu.

Davalac garancije ovom izjavom preuzima obavezu da kupcima svojih aparata, a pod uslovima i redosledom definisanim u ovoj izjavi, obezbedi:

- besplatno otklanjanje kvarova u garantnom roku, koji bi nastali kod uobičajene upotrebe ili zbog grešaka u proizvodnji i materijalu, ili
- zamenu aparata kada opravka shodno odredbi prethodne tačke nije moguća, ili
- povrat novca kada ni zamena aparata shodno odredbi prethodne tačke nije moguća.

Ukupan rok garancije je 3 godine.

Garantni rok počinje da važi od datuma kupovine proizvoda, odnosno od prijema istog od strane kupca, a što se dokazuje fiskalnim računom.

Garancija važi na teritoriji Republike Srbije.

Kupac može da izjavi reklamaciju usmeno u nekom od prodajnih objekata Lidl Srbija KD, odnosno telefonom, pisanim putem ili elektronskim putem na kontakte kompanije Lidl Srbija KD, uz dostavu računa na uvid.

U cilju ispravnog funkcionisanja uređaj se koristi u skladu sa njegovom namenom i Uputstvom za upotrebu.

Na osnovani zahtev kupca, koji je izjavljen u garantnom roku i u skladu sa uslovima iz ove Izjave, prodavac će izvršiti otklanjanje kvarova i nedostataka na proizvodu ili druge radnje u skladu sa ovom Izjavom, a u roku predviđenom Zakonom.

Garantni uslovi:

Pre obraćanja prodavcu za tehničku pomoć, potrebno je proveriti ispravnost instalacije i ostalih potrebnih uslova naznačenih u Uputstvu za upotrebu.

Kupac je dužan da prodavcu preda sve pripadajuće delove uređaja koje je preuzeo u trenutku kupovine.

Popravke u roku garancije:

Garancija važi počev od dana kada je proizvod predat kupcu, a koja se utvrđuje na osnovu fiskalnog računa. U garantnom periodu davalac garancije, odnosno prodavac je u obavezi da ukloni tehničke kvarove koji bi nastali kod uobičajene upotrebe ili zbog grešaka u proizvodnji i materijalu, bez naknade i u zakonskom roku. Ukoliko opravka nije moguća, davalac garancije, odnosno prodavac je ovlašćen i dužan da sprovede druge radnje u skladu sa ovom Izjavom.

Lidl i proizvođač nisu u mogućnosti da garantuju obezbeđivanje servisiranja i dostupnost rezervnih ili zamenskih delova van postupka ostvarivanja prava iz garancije/zakonske odgovornosti za saobraznost. Ukoliko za tim bude potrebe, putem naše Službe za potrošače možete proveriti dostupnost rezervnih delova i opcije za popravku. Hvala na razumevanju.

Garancija ne važi u sledećim slučajevima:

1. Ukoliko prodavcu uz uređaj nije priložen fiskalni račun ili drugi dokaz o kupovini koji sadrži datum prodaje.

2. Ukoliko je kvar prouzrokovan udarom groma, strujnim udarom ili sličnim delovanjem spoljne sile na sam uređaj (požar, poplava, naponski udar...).
3. Ukoliko su nastali kvarovi i oštećenja na uređaju posledica delovanja spoljnih uticaja, kao što su: velika vlaga, previsoka i suviše niska temperatura (pucanje cevi usled smrzavanja, oštećenja gumenih delova, rđanje, itd.)
4. Ukoliko uređaj nije korišćen u skladu sa Uputstvom za upotrebu.
5. Ukoliko je uređaj pokušalo da popravi treće neovlašćeno lice.
6. Ukoliko uređaj nije korišćen u skladu sa namenom.
7. Ukoliko je čišćenje i održavanje uređaja urađeno protivno Uputstvu za upotrebu.
8. Ukoliko je uređaj korišćen u profesionalne svrhe.
9. Ukoliko uz proizvod nisu predati svi pripadajući delovi proizvoda koje je kupac preuzeo u trenutku kupovine.

Naziv proizvoda:	Ubodna testera
Model:	PSTD 800 E4
IAN/Serijski broj:	470864_2310/000001-240000
Proizvođač:	Grizzly Tools GmbH & Co. KG ; Stockstädter Str. 20; 63762 Großostheim; NEMAČKA; www.grizzlytools.de
Ovlašćeni serviser:	ICOM Communications doo, Novosadski put 68, 21203 Veternik, tel. 021 3000 151, mob. 060 480 0476
Datum predaje robe potrošaču:	datum sa fiskalnog računa
Uvozi i stavlja u promet:	Lidl Srbija KD, Prva južna radna 3, 22330 Nova Pazova, Republika Srbija, tel. 0800 300 180, e-mail: kontakt@lidl.rs

Съдържание

Въведение.....	35
Употреба по предназначение.....	36
Окомплектовка на доставката/ принадлежности.....	36
Преглед.....	36
Описание на функциите.....	37
Технически данни.....	37
Указания за безопасност.....	37
Значение на указанията за безопасност.....	38
Пиктограми и символи.....	38
Общи предупреждения за безопасност на електроинструментите.....	38
Указания за безопасност за реверсивни триони.....	41
Остатъчни рискове.....	42
Подготовка.....	42
Контролни елементи.....	42
Монтаж и демонтаж на опорния накрайник.....	43
Монтаж и демонтаж на ножовката.....	43
Използване на успоредния ограничител.....	44
Коси разрези.....	44
Външно прахоизсмукващо приспособление.....	44
Монтаж и демонтаж на предпазния капак.....	45
Монтаж и демонтаж на защита от стружки.....	45
Експлоатация.....	45
Указания за рязане.....	45
Включване и изключване.....	46
Транспорт.....	47
Почистване, техническа поддръжка и съхранение.....	47
Почистване.....	47
Поддръжка.....	47
Съхранение.....	47

Търсене на грешки.....	47
Предаване за отпадъци/ Опазване на околната среда.....	48
Сервизно обслужване.....	49
Ремонтен сервиз / извънгаранционно обслужване.....	49
Сервизен център.....	49
Вносител.....	49

Резервни части и аксесоари.....	49
--	-----------

Превод на оригиналната съответствие на ЕО.....	50
---	-----------

Разглобен вид.....	87
---------------------------	-----------

Въведение

Поздравления за покупката на Вашия нов прободен трион (наричан по-долу уред или електроинструмент).

Вие сте избрали един висококачествен уред. Този уред е бил проверяван относно качеството по време на производството и е бил подложен на крайна проверка. По този начин функционалността на Вашия уред е гарантирана.



Ръководството за експлоатация е неразделна част от този уред. То съдържа важни указания за безопасността, употребата и изхвърлянето на уреда. Прочетете внимателно ръководството за експлоатация. Запознайте се с частите за управление и правилната употреба на уреда. Използвайте уреда само както е описано и за посочените области на приложение. Пазете добре ръководството за експлоатация и предайте всички документи заедно с уреда при препредаването му на трети лица.

Употреба по предназначение

Уредът е предназначен единствено за следните приложения:

- Рязане на пластмаса, дърво и лек метал при стабилна упора
- Рязане на прави и извити срезове, както и за срезове до 45° (само дърво и пластмаса)
- Експлоатация само в сухи помещения.

Спазвайте указанията за отделните видове ножове за прободни триони.

Всяка друга употреба, която не е допусната изрично в това ръководство за експлоатация, може да представлява сериозна опасност за потребителя и може да щети по уреда. Операторът или потребителят на уреда е отговорен за злополуки или щети за други лица или тяхната собственост. Уредът е предназначен за дейности тип „домашен майстор“. Той не е конструиран за промишлена употреба. При комерсиална употреба, гаранцията е невалидна. Производителят не носи отговорност за щети в резултат на употреба не по предназначение или неправилно обслужване.

Окомплектовка на доставката/ принадлежности

Разопакувайте уреда и проверете окомплектовката на доставката.

Изхвърлете опаковъчния материал по подходящ начин.

- Махален прободен трион
- 1 Ножовка за дърво T144D HCS, Swiss made
- 1 Ключ с вътрешен шестостен
- Защита от стружки (монтиран предварително)
- Опорен накрайник (монтиран предварително)

- Предпазен капак (монтиран предварително)
- Засмукващ щуцер (монтиран предварително)
- Редуциращ елемент
- Успореден ограничител
- Превод на оригиналната инструкция

Преглед

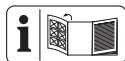

Изображенията на уреда ще намерите върху предната и задната разгъващи се страници.

- 1 Водещо колело
- 2 Бутон за установяване
- 3 Превключвател за включване/изключване
- 4 Ръкохватка (изолирана повърхност за хващане)
- 5 Ключ с вътрешен шестостен
- 6 Държач (Ключ с вътрешен шестостен)
- 7 Мрежови захранващ кабел
- 8 Редуциращ елемент
- 9 Засмукващ щуцер
- 10 Фиксираща втулка
- 11 Опорен накрайник
- 12 Превключвател (функция за издухване на прах)
- 13 Основна плоча
- 14 Винт с вътрешен шестостен
- 15 Превключвател за махален ход
- 16 Водеща ролка
- 17 Ножовка за дърво
- 18 Държач (Успореден ограничител)
- 19 Фиксиращ винт
- 20 Предпазен капак
- 21 Затегателен патронник

- 22 Светодиодна работна светлина (не се вижда)
 23 Бутон за деблокиране (Затегателен патронник)
 24 Бутон (Светодиодна работна светлина)
 25 Защита от стружки
 26 Канал в опорния накрайник
 27 Успореден ограничител

Описание на функциите

При прободния трион едностранно фиксираната ножовка реже чрез ходово движение. При ход на махалото водещата ролка избутва ножовката допълнително към вертикалното режещо движение напред при всеки ход нагоре. Функцията на контролните елементи ще откриете в следващите описания.

Технически данни

Махален прободен трион

..... **PSTD 800 E4**

Номинално напрежение U

..... 230 V~, 50 Hz

Номинална мощност P 800 W

Дължина Мрежови захранващ кабел

..... 3 m

Клас на защита

..... \square II (двойната изолация)

Тегло 2,2 kg

Брой ходове на празен ход

..... 0–3100 min⁻¹

Дължина на хода 22 mm

Дебелина на диска ≤ 1,6 mm

Дълбочина на рязане

- дърво ≤ 80 mm

- метал ≤ 8 mm

Наклонено рязане

.. -45°; -30°; -15°; 0°; 15°; 30°; 45°

Ниво на звуково налягане L_{pA}

..... 94,1 dB; K_{pA} =5 dB

Ниво на звукова мощност L_{WA}

- измерено 102,1 dB; K_{WA} =5 dB

Вибрации a_h

- дърво 5,737 m/s²; K =1,5 m/s²

- метал 6,079 m/s²; K =1,5 m/s²

Стойностите на шума и вибрациите са определени според нормите и предписанията в декларацията за съответствие.

Посочената обща стойност на вибрациите и посочената стойност на шумовите емисии са измерени по стандартизиран метод на изпитване и могат да бъдат използвани за сравнение на един електрически инструмент с друг. Посочената обща стойност на вибрациите и посочената стойност на шумовите емисии може също да се използва за предварителна оценка на натоварването.

▲ ПРЕДУПРЕЖДЕНИЕ! Емисиите на вибрациите и шума по време на действителната употреба на електроинструмента могат да се различават от посочените стойности в зависимост от начина, по който се използва електроинструментът. Необходимо е да се определят предохранителни мерки за защита на обслужващото лице въз основа на натоварването с вибрации при действителна употреба (тук следва да се вземат под внимание всички етапи на работния цикъл, напр. време, в което електрическият инструмент е изключен, и време, когато е включен, но работи без натоварване).

Указания за безопасност

Този раздел описва основните указания за безопасност при използването на уреда.

Значение на указанията за безопасност

▲ ОПАСНОСТ! Ако не спазвате това указание за безопасност, ще се случи злополука. Последствието е тежко телесно нараняване или смърт.

▲ ПРЕДУПРЕЖДЕНИЕ! Ако не спазвате това указание за безопасност, е възможно да се случи злополука. Последствието е вероятно тежко телесно нараняване или смърт.

▲ ПОВИШЕНО ВНИМАНИЕ! Ако не спазвате това указание за безопасност, ще се случи злополука. Последствието е вероятно леко или средно тежко телесно нараняване.

УКАЗАНИЕ! Ако не спазвате това указание за безопасност, ще се случи злополука. Последствието е вероятна материална щета.

Пиктограми и символи

Символи върху уреда



Прочетете ръководството за експлоатация



Клас на защита II (двойната изолация)



Електроуредите не се изхвърлят с битовите отпадъци.

Символи в ръководството за експлоатация



Използвайте предпазни ръкавици

Общи предупреждения за безопасност на електроинструментите

▲ ПРЕДУПРЕЖДЕНИЕ! Прочетете всички предупреждения за безопасност, инструкции, илюстра-

ции и спецификации, предоставени с този електроинструмент. Неспазването на всички инструкции, изброени по-долу, може да доведе до токов удар, пожар и/или сериозно нараняване. **Запазете всички предупреждения и инструкции за бъдещи справки.**

Терминът "електроинструмент" в предупрежденията се отнася до вашия електроинструмент, захранван от мрежата (с кабел), или електроинструмент, захранван от акумулаторна батерия (безжичен).

1. **БЕЗОПАСНОСТ НА РАБОТНОТО МЯСТО**
 - a) **Поддържайте работното място чисто и добре осветено.** Задръстените или тъмни зони са предпоставка за инциденти.
 - b) **Не работете с електроинструменти във взривоопасна атмосфера, например при наличие на запалими течности, газове или прах.** Електроинструментите създават искри, които могат да възпламенят праха или изпаренията.
 - c) **Докато работите с електроинструмента, не допускайте деца и странични лица.** Разсейването може да доведе до загуба на контрол.
2. **ЕЛЕКТРИЧЕСКА БЕЗОПАСНОСТ**
 - a) **Щепселите на електроинструментите трябва да съответстват на контакта. Никога не модифицирайте щепсела по какъвто и да е начин. Не използвайте адаптери със заземен електроинструменти.** Немодифицираните щепсели и подходящите контакти ще намалят риска от токов удар.

- b) **Избягвайте контакт на тялото със заземени повърхности, като тръби, радиатори, печки и хладилници.** Съществува повишен риск от токов удар, ако тялото ви е заземено.
- c) **Не излагайте електроинструментите на дъжд или влага.** Навлизането на вода в електроинструмента увеличава риска от токов удар.
- d) **Не злоупотребявайте с кабела. Никога не използвайте кабела за пренасяне, дърпане или изключване на електроинструмента. Дръжте кабела далеч от топлина, масло, остри ръбове или движещи се части.** Повредените или заплетени кабели увеличават риска от токов удар.
- e) **Когато работите с електроинструмент на открито, използвайте удължител, подходящ за употреба на открито.** Използването на кабел, подходящ за употреба на открито, намалява риска от токов удар.
- f) **Ако работата с електроинструмента на влажно място е неизбежна, използвайте защитено с устройство за защита от остатъчен ток (RCD).** Използването на RCD намалява риска от токов удар.
3. **ЛИЧНА БЕЗОПАСНОСТ**
- a) **Бъдете нащрек, внимавайте какво правите и използвайте здрав разум, когато работите с електроинструмент. Не използвайте електроинструмента, когато сте уморени или под въздействието на наркотици, алкохол или медикаменти.** Момент на невнимание по време на работа с електроинструменти може да доведе до сериозни телесни повреди.
- b) **Използвайте лични предпазни средства. Винаги носете предпазни очила.** Защитното оборудване, като противопрахова маска, нехлъзгащи се предпазни обувки, твърда шапка или антифони, използвано при подходящи условия, ще намали нараняванията.
- c) **Предотвратяване на неволно стартиране. Уверете се, че превключвателят е в изключено положение, преди да свързвате към източника на захранване и/или акумулаторната батерия, да вдигате или пренасяте инструмента.** Пренасянето на електроинструменти с пръст върху превключвателя или включването на електроинструменти, чийто превключвател е включен, води до инциденти.
- d) **Преди да включите електроинструмента, извадете всички регулиращи ключове или гаечни ключове.** Гаечен ключ или ключ, оставен прикрепен към въртяща се част на електроинструмента, може да доведе до нараняване.
- e) **Не превишавайте възможностите си. Поддържайте правилна стойка и равновесие през цялото време.** Това позволява подобър контрол на електроинструмента в неочаквани ситуации.
- f) **Облечете се подходящо. Не носете свободни дрехи или бижута. Дръжте косата и дрехите си далеч от движещите се части.** Свободни дрехи, бижута или дълга коса могат да попаднат в движещите се части.

- g) **Ако са предвидени устройства за свързване на съоръжения за извличане и събиране на прах, уверете се, че те са свързани и се използват правилно.** Използването на прахоуловители може да намали опасностите, свързани с праха.
- h) **Не позволявайте на познатието, придобито от честото използване на инструментите, да ви позволи да станете самодоволни и да пренебрегнете принципите за безопасност на инструментите.** Едно невнимателно действие може да доведе до тежки наранявания в рамките на част от секундата.
- #### 4. ИЗПОЛЗВАНЕ И ГРИЖА ЗА ЕЛЕКТРОИНСТРУМЕНТА
- a) **Не насилвайте електроинструмента. Използвайте подходящия електроинструмент за вашето приложение.** Правилният електроинструмент ще свърши работата по-добре и по-безопасно със скоростта, за която е проектиран.
- b) **Не използвайте електроинструмента, ако превключвателят не го включва и изключва.** Всеки електроинструмент, който не може да се управлява с превключвателя, е опасен и трябва да се ремонтира.
- c) **Преди да извършвате каквито и да било настройки, да сменяте аксесоари или да съхранявате електроинструментите, изключете щепсела от източника на захранване и/или извадете акумулаторната батерия, ако се изважда, от електроинструмента.** Тези превантивни мерки за безопасност намаляват риска от случайно стартиране на електроинструмента.
- d) **Съхранявайте неработещите електроинструменти на място, недостъпно за деца, и не позволявайте на лица, които не са запознати с електроинструмента или с тези инструкции, да работят с него.** Електрически инструменти са опасни в ръцете на необучени потребители.
- e) **Поддържане на електроинструменти и аксесоари. Проверявайте за разминаване или свързване на движещите се части, счупване на части и всякакви други условия, които могат да повлияят на работата на електроинструмента. Поправете електроинструмента преди употреба, ако е повреден.** Много злополуки се причиняват от лошо поддържани електроинструменти.
- f) **Поддържайте режещите инструменти остри и чисти.** Правилно поддържаните режещи инструменти с остри режещи ръбове е по-малко вероятно да се заклеят и са по-лесни за управление.
- g) **Използвайте електроинструмента, принадлежностите, накрайниците и т.н. в съответствие с тези инструкции, като се съобразявате с условията на работа и извършваната работа.** Използването на електроинструмента за операции, различни от предвидените, може да доведе до опасна ситуация.
- h) **Поддържайте дръжките и повърхностите за хващане сухи, чисти и без масла и мазнини.** Хлъзгавите дръжки и повърхности за

хващане не позволяват безопасно боравене и управление на инструмента в неочаквани ситуации.

5. СЕРВИЗНО ОБСЛУЖВАНЕ

- a) **Възложете сервизното обслужване на електроинструмента на квалифициран сервизен специалист, който използва само идентични резервни части.**

По този начин ще се гарантира безопасността на електроинструмента.

Указания за безопасност за реверсивни триони

- **Дръжте електроинструмента за изолираните повърхности за захващане, когато извършвате операция, при която режещият крайник могат да влязат в контакт със скрито окабеляване или собствения кабел.** Режещият крайник се допират до проводник под напрежение, което може да направи откритите метални части на електроинструмента "под напрежение" и да причини на оператора токов удар.
 - **Използвайте скоби или друг практичен начин за закрепване и поддържане на обработвания детайл върху стабилна платформа.** Държането на детайла с ръка или срещу тялото го прави нестабилен и може да доведе до загуба на контрол.
 - Ако мрежовият захранващ кабел на този уред е повреден, той трябва да бъде сменен от производителя или негов представител, за да се избегнат рискове за безопасността. Обърнете се към сервизния център.
 - **Използвайте само аксесоари, препоръчани от PARKSIDE.** Не
- подходящите аксесоари могат да причинят токов удар или пожар.
- ### Други указания за безопасност за реверсивни триони
- **Пазете ръцете си от областта на рязане.** Не бъркайте под обработвания детайл. При контакт с ножовката съществува опасност от нараняване.
 - **Поднасяйте електроинструмента само включен към обработвания детайл.** В противен случай съществува опасност от откат, ако сменяемият инструмент се заклещи в обработвания детайл.
 - **Внимавайте за това, основната плоча при рязане винаги да приляга плътно.** Наклонена ножовка може да се счупи или да доведе до откат.
 - **След приключване на работния процес изключете електроинструмента и извадете ножовката от разреза едва тогава, когато тя е достигнала състояние на покой.** По този начин предотвратявате откат и може да оставите електроинструмента по безопасен начин.
 - **Използвайте само неувредени, безупречни ножовки.** Изкривени или изтъпени ножовки могат да се счупят, да повлияят отрицателно на рязането или да предизвикат откат.
 - **След изключване не спирайте ножовката чрез страничен натиск.** Ножовката може да се повреди, счупи или да предизвика откат.
 - **Използвайте скоби или друг практичен начин за закрепване и поддържане на обработвания детайл върху стабилна платформа.** Държането на детайл-

ла с ръка или срещу тялото го прави нестабилен и може да доведе до загуба на контрол.

- **Не докосвайте предмети или земята с работещия трион.** Съществува опасност от откат.
- **При работа дръжте електроинструмента здраво с двете ръце и се погрижете за сигурна стойка.** Електроинструментът се води по-сигурно с две ръце.
- **Изключете уреда веднага, ако ножовката се заклини. Разтворете направения разрез и извадете внимателно ножовката.** Това може да доведе до загуба на контрол над електроинструмента.
- **Използвайте подходящи детектори, за да определите дали има скрити захранващи линии, или се свържете с местната компания за комунални услуги за съдействие.** Контактът с електрически кабели може да причини пожар и токов удар. Повреждане на газопроводите може да доведе до експлозия. Счупването на водопроводни тръби причинява материални щети.
- **Винаги изчаквайте пълното спиране на електроинструмента, преди да го оставите.** Инструментът за приложение може да заседне и да изгубите контрол над електроинструмента.

Остатъчни рискове

Дори и при употреба съгласно указанията на този електроуред, винаги остават остатъчни рискове. Следните опасности могат да настъпят във връзка с

изпълнението и изработването на този електроинструмент:

- Увреждане на слуха, ако не се носи подходящо оборудване за предпазване на слуха.
- Увреждане на здравето, произтичащо от вибрации ръка-рамо, ако уредът се използва за по-дълъг период от време или не се използва и поддържа правилно.
- Нараняване чрез порязване

▲ ПРЕДУПРЕЖДЕНИЕ! Опасност от електромагнитното поле, което се генерира докато уредът е в експлоатация. При определени обстоятелства това поле може да повлияе отрицателно на активни или пасивни медицински импланти. За да се намали опасността от сериозни или смъртоносни наранявания, ние препоръчваме на лицата с медицински импланти да се консултират със своя лекар или производителя на медицинския имплант, преди да използват уреда.

Подготовка

▲ ПРЕДУПРЕЖДЕНИЕ! Опасност от нараняване в резултат на неволно включване на уреда. Включете щепсела в контакта, едва когато уредът е напълно готов за употреба.

Контролни елементи

Запознайте се с контролните елементи преди да пуснете уреда в експлоатация за първи път.

- **Превключвател за включване/изключване (3)**
 - Включване: Натискане
 - Изключване: Пускане
- **Превключвател за махален ход (15)**

Настройка на махалното движение на ножовката в 4 позиции:

- 0 – Без махално движение
 - 1 – Малко махално движение
 - 2 – Средно махално движение
 - 3 – Голямо махално движение
- **Водещо колело (1)**
Настройка на броя на ходовете на 6 степени.
- **Превключвател (функция за издухване на прах) (12)**
Вентилаторна функция за чиста от стружки линия на рязане



- **Светодиодна работна светлина (22)**
Можете да използвате бутона (24), за да включвате и изключвате светодиодната работна светлина.

Монтаж и демонтаж на опорния накрайник

Когато работите върху чувствителни към надраскване повърхности на детайла, се препоръчва да работите с опорен накрайник (11)

Монтаж на опорния накрайник (Фиг. А)

1. Поставете опорния накрайник (11) в предната част на основната плоча (13).
2. Натиснете заключващите втулки (10) в задната част на опорния накрайник над основната плоча (13).

Демонтаж на опорния накрайник (Фиг. А)

1. Натиснете опорния накрайник (11) върху заключващите втулки (10) на основата плоча (13).
2. Извадете опорния накрайник (11) напред от основата плоча (13).

Монтаж и демонтаж на ножовката



▲ ПОВИШЕНО ВНИМАНИЕ!

Опасност от нараняване при докосване на ножовката. Носете защитни ръкавици при работа с ножовката.

Условия

- Ножовката е подходяща за съответния материал. В окомплектовката на доставката е включена ножовка с големи зъби за дърво.
- Затегателният патронник е чист от трески или други остатъци от материал.

Монтаж на ножовката (Фиг. В)

1. Завъртете бутона за деблокиране на затегателния патронник (23), колкото е възможно напред. Задръжте бутона за деблокиране в тази позиция.
2. Поставете ножовката (17) в затегателния патронник (21).
3. Пуснете бутона за деблокиране на затегателния патронник (23).
4. Уверете се, че ножовката (17) е правилно закрепена и зъбите са насочени в посоката на рязане.

Демонтаж на ножовката (Фиг. В)

Дръжте уреда така че никой наблизко да не бъде наранен от изхвърлената ножовка.

1. Дръжте здраво ножовката (17).
2. Завъртете бутона за деблокиране на затегателния патронник (23), колкото е възможно напред. Ножовката (17) се изхвърля. Ако ножовката не се изхвърли: Дръжте бутона за деблокиране на затегателния патронник и издърпай-

те ножовката от затегателния патронник.

3. Пуснете бутона за деблокиране на затегателния патронник (23).

Използване на успоредния ограничител

Успоредният ограничител може да бъде монтиран от двете страни на устройството.

Монтаж на успоредния ограничител

1. Ако е необходимо, разхлабете фиксиращите винтове (19).
2. Вкарайте успоредния ограничител (27) в държачите (18).
3. Затегнете отново фиксиращите винтове (19).

Демонтаж на успоредния ограничител

1. Разхлабете фиксиращите винтове (19).
2. Издърпайте успоредния ограничител (27) от държачите (18).

Регулиране на успоредния ограничител

1. Разхлабете фиксиращите винтове (19).
2. Настройте скалата на успоредния ограничител (27) така, че да отчитате върху маркировката на основната плоча (13) желаната ширина на рязане.
3. Затегнете отново фиксиращите винтове (19).
4. Направете пробен разрез, проверете ширината на рязане и при нужда коригирайте позицията на успоредния ограничител (27).

Коси разрези

Указания

- Можете да настроите следните ъгли на рязане:
-45°; -30°; -15°; 0°; 15°; 30°; 45°
- За да настроите ъгъл на рязане от 45°, демонтирайте предпазния капак (20) и защитата от стружки (25).

Необходими инструменти

- Ключ с вътрешен шестостен (5)

Процедура (Фиг. D)

1. Изключете уреда и извадете щепсела от контакта. Уверете се, че всички движещи се части са достигнали състояние на пълен покой.
2. Натиснете ключалката в долната част на засмукващия шуцер (9, Фиг. E) и отстранете засмукващия шуцер.
3. Разхлабете шестостенните винтове (14) с шестостенния ключ (5).
4. Изтеглете основната плоча (13) леко назад.
5. Настройте основната плоча (13) на желаната позиция.
6. Натиснете основната плоча (13) напред в една от заключващите стени.
7. Затегнете шестостенните винтове (14) с шестостенния ключ (5).

Външно прахоизсмукващо приспособление

Условия

- Предпазният капак (20) е монтиран.

Свързване на външно прахоизсмукващо приспособление (Фиг. E)

1. Деактивирайте функцията за издуване на прах (12).

- Вкарайте щуцера за изсмукване (9) до упор в релсата между уреда и основната плоча (13).
- Свържете подходящо прахоизсмукващо приспособление (не се представя) със засмукващия щуцер (9).
- Ако външното прахоизсмукващо приспособление не пасва, използвайте допълнително понижаващия преходник (8).

Сваляне на външно прахоизсмукващо приспособление (Фиг. Е)

- Освободете прахоизсмукващото приспособление от щуцера за изсмукване (9) или понижаващия преходник (8).
- Отстранете редуциращия елемент (8).
- Отстранете щуцера за изсмукване (9).

Монтаж и демонтаж на предпазния капак

Монтаж на предпазния капак

- Натиснете двата държача на предпазния капак (20) във вдлъбнатините на корпуса на устройството. Предпазният капак се фиксира с щракване.

Можете да сгънете монтирания предпазен капак нагоре на 90°.

Демонтаж на предпазния капак

- Натиснете леко двата държача на предпазния капак (20).
- Издърпайте предпазния капак напред.

Монтаж и демонтаж на защита от стружки

Монтаж на защита от стружки

- Натиснете защитата от стружки (25) в канала (26) в опорния накрайник (11).

Демонтаж на защита от стружки

- Натиснете защитата от стружки (25) от канала (26) в опорния накрайник (11).

Експлоатация

Указания за рязане

Избор на брой ходове

Броят ходове може да се регулира с водещото колело (1) на степени. Започнете с нисък брой ходове. Прилага се следното практическо правило:

Материал	Брой ходове
твърд	нисък
мек	висок

Избор на махално движение

Колкото е по-голямо махалното движение, толкова по-бърз е работният напредък.

Оптималното махално движение може да се определи чрез практически опит, при което са в сила следните препоръки:

- За тънък материал, твърд материал (напр. метал) или за заоблено изрязване: Степен 0
- Фини и чисти режещи ръбове могат да бъдат постигнати с малко или никакво махално движение: Степен 0 или 1.
- Мек материал (дърво, пластмасата и т.н.): Степен 2 или 3

Потъващи срезове

Условия

- Меки материали като дърво, порест бетон, гипскартон и др.
- Ъгъл на скосяване: 0°
- Избран максимален брой ходове (степен 6)
- монтирана къса ножовка

Процедура (Фиг. F)

1. Поставете уреда с предния ръб на основната плоча (13) върху детайла. Ножовката (17) не докосва детайла.
2. Включете уреда. Изчакайте до достигане на максималния брой ходове.
3. Натиснете ножовката (17) да влезе в детайла, докато опорната плоча (13) легне върху детайла.
4. Режете напред по линията на разреза.

Общи указания

С тази последователност ще работите безопасно с прободния трион и ще постигнете добър работен резултат:

1. Затегнете обработвания детайл. За малки детайли използвайте затегателно приспособление.
2. Начертайте линия, за да посочите посоката, в която се ръководи ножовката.
3. Дръжте уреда здраво за дръжката.
4. Настройте броя ходове.
5. Настройте ъгъла на скосяване.
6. Настройте големината на хода.
7. Включете уреда.
8. Изчакайте, докато уредът достигне своя максимален брой ходове.
9. Поставете опорната плоча върху обработвания детайл.
10. Бавно преместете уреда по маркираната линия, като натиснете плътно

основната плоча надолу към детайла.

11. Не упражнявайте прекалено голям натиск в посоката на рязане. Оставете уреда да свърши работата.
12. Преди да оставите уреда, изключете го и изчакайте, докато спре да се движи.

Включване и изключване

Включване

1. Включете присъединителния щепсел в контакта.
2. Настройте броя ходове с водещото колело (1).
3. Натиснете превключвателя за включване/изключване (3).
4. Установяване на превключвателя за включване/изключване (3): Натиснете бутона за установяване (2), когато превключвателят за включване/изключване е натиснат до упор. Бутонът за установяване е блокиран.

Изключване

1. Установен превключвател за включване/изключване: Натиснете превключвателя за включване/изключване (3). Бутонът за установяване (2) е деблокиран.
2. Освободете превключвателя за включване/изключване (3).
3. Извадете ножовката от разреза една тогава, когато тя е достигнала състояние на покой.
4. Изключете присъединителния щепсел на уреда от контакта, ако оставяте уреда без наблюдение или сте готови с работата.

Транспорт

Указания

- Изключете уреда.
- Уверете се, че всички движещи се части са достигнали състояние на пълен покой.
- Изключете захранващия щепсел.
- Отстранете работния инструмент.
- Винаги носете уреда за ръкохватката (4).

Почистване, техническа поддръжка и съхранение

▲ ПРЕДУПРЕЖДЕНИЕ! Токов удар! Опасност от нараняване в резултат на неволно включване на уреда. Пазете се при работи по поддръжката и почистването. Изключете уреда и извадете щепсела от контакта.

Нека ремонтни дейности и дейности по поддръжката, които не са описани в то-

ва ръководство, бъдат извършвани от нашия сервизен център за поддръжка. Използвайте само оригинални резервни части.

Почистване

▲ ПРЕДУПРЕЖДЕНИЕ! Токов удар! Никога не пръскайте уреда с вода.

УКАЗАНИЕ! Опасност от повреда. Химическите субстанции могат да повредят пластмасовите части на уреда. Не използвайте почистващи препарати или разтворители.

- Поддържайте вентилационните отвори, корпуса на мотора и ръкохватките на уреда чисти. За целта използвайте влажна кърпа или четка.

Поддръжка

Уредът не се нуждае от поддръжка.

Съхранение

Съхранявайте уреда и принадлежностите винаги:

- чисти
- на сухо
- защитени от прах
- извън досега на деца

Търсене на грешки

Таблицата по-долу ще ви помогне да отстраните малки неизправности:

Проблем	Възможна причина	Отстраняване на проблема
Уредът не стартира	Липсва напрежение на електрическата мрежа	Проверете контакта, мрежовия захранващ кабел, щепсела, предпазителя и при нужда дайте за ремонт от електротехник.
	Дефектен превключвател за включване/изключване (3)	Обърнете се към сервизния център.
	Повреден двигател	Обърнете се към сервизния център.

Проблем	Възможна причина	Отстраняване на проблема
Уредът работи с прекъсвания	Вътрешен несигурен контакт	Обърнете се към сервисния център.
	Дефектен превключвател за включване/изключване (3)	Обърнете се към сервисния център.
Ниска мощност на рязане	Ножовката (17) не е подходящ(а) за обработвания детайл	Поставете подходяща ножовка (17)
	Изтъпен(а) ножовка (17)	Поставете нова ножовка (17)
	Грешна скорост на рязане	Настройте скоростта на ножовката
Ножовката се изтъпява бързо	Ножовката (17) не е подходящ(а) за обработвания детайл	Поставете подходяща ножовка (17)
	Прилага се прекалено голям натиск	Намалете натиска
	Скоростта на ножовката е твърде висока	Намалете скоростта на ножовката

Предаване за отпадъци/Опазване на околната среда

Предайте уреда, принадлежностите и опаковката за екологосъобразно рециклиране.



Електроуредите не се изхвърлят с битовите отпадъци.

Символът на зачеркнатия контейнер с колелца означава, че този продукт не трябва да се изхвърля като несортирани битови отпадъци в края на полезния му живот.

Директива 2012/19/ЕС относно отпадъците от електрическо и електронно оборудване:

Потребителите за законово задължени да предават електронните уреди в края на техния полезен живот за екологосъобразно рециклиране. По този начин се гарантира екологосъобразно и щадящо ресурси предаване за отпадъци. В зависимост от прилагането в националното законодателство, имате следните опции:

- връщане на място на продажба,
- предаване в официален събирателен пункт,
- изпращане обратно към производителя/дистрибутора.

От това изискване не са засегнати прикрепените към старите уреди принадлежности и помощни средства без електрически съставни части.

Сервизно обслужване

Ремонтен сервиз / извънгаранционно обслужване

Ремонти извън гаранцията можете да възложите на клона на нашия сервиз срещу заплащане. Той с удоволствие ще Ви направи предварителна калкулация.

- Можем да обработваме само уреди, които са достатъчно опаковани и изпратени с платени транспортни разходи.
Внимание: Изпратете Вашия уред на клона на нашия сервиз почистен и с указание за дефекта.
- Уредите, предмет на извънгаранционно обслужване, изпратени с неплатени транспортни разходи – с наложен

платеж, като експресен или друг специален товар – не се приемат.

- Ние ще изхвърлим изпратените от Вас дефектни уреди безплатно.

Сервизен център

BG Сервизно обслужване България

Тел.: 00800 111 4920

Е-мейл: grizzly@lidl.bg

IAN 470864_2310

Вносител

Моля, имайте предвид, че следващия адрес не е адрес на сервиза. Първо се свържете с посочения по-горе сервизен център.

Grizzly Tools GmbH & Co. KG
Stockstädter Str. 20
63762 Großostheim
GERМАНИЯ
www.grizzlytools.de

Резервни части и аксесоари

Резервни части и аксесоари ще получите на www.grizzlytools.shop.

Ако в процеса на поръчка възникнат проблеми, свържете се с нас през нашия онлайн магазин. При допълнителни въпроси обърнете се към Сервизен център, Стр. 49

Позиция №	*	Наименование	Поръчков №
5	1	Ключ с вътрешен шестостен	91110088
8, 9	50, 51	Редуциращ елемент, Засмукващ щуцер	91110473
11, 13	37-40, 47, 48	Опорен накрайник, Основна плоча	91110471
17	41	Ножовка за дърво (T144D HCS, Swiss made)	13800406
20	34	Предпазен капак	91110470
25	49	Защита от стружки	91110472
27	–	Успореден ограничител	91110474
–	–	Ножовка за метал (HSS)	13800403

*Разглобен вид, Стр. 87

Превод на оригиналната съответствие на ЕО

Продукт: **Махален прободен трион**

Модел: **PSTD 800 E4**

Сериен номер: 000001 - 240000

Предметът на декларацията, описан по-горе, отговаря на съответното законодателство на Съюза за хармонизация:

2006/42/EC • 2014/30/EU • 2011/65/EU & (EU) 2015/863

Обектът на декларацията, който е описан по-горе, е в съответствие с Директива 2011/65/EU на Европейския парламент и на Съвета от 8 юни 2011 г. относно ограничението на употребата на определени опасни вещества в електрическото и електронното оборудване.

За да се осигури съответствие, са приложени следните хармонизирани стандарти и национални стандарти и разпоредби:

**EN 62841-1:2015/A11:2022 • EN 62841-2-11:2016/A1:2020
EN IEC 63000:2018 • EN IEC 55014-1:2021 • EN IEC 55014-2:2021
EN IEC 61000-3-2:2019/A1:2021 • EN 61000-3-3:2013/A2:2021
IEC 62471:2006 • EN 62471:2008**

За настоящата декларация за съответствие отговорност носи единствено производителят:

CE Grizzly Tools GmbH & Co. KG
Stockstädter Str. 20
63762 Großostheim
ГЕРМАНИЯ
15.03.2024



Christian Frank
Упълномощен представител за документация

Πίνακας περιεχομένων

Εισαγωγή.....	51
Προβλεπόμενη χρήση.....	52
Περιεχόμενο παράδοσης/ Παραδοτέος εξοπλισμός.....	52
Επισκόπηση.....	52
Περιγραφή λειτουργίας.....	53
Τεχνικά χαρακτηριστικά.....	53
Υποδείξεις ασφάλειας.....	53
Σημασία των υποδείξεων ασφαλείας.....	53
Εικονοσύμβολα και σύμβολα.....	54
Γενικές προειδοποιήσεις ασφαλείας ηλεκτρικών εργαλείων.....	54
Υποδείξεις ασφαλείας για παλινδρομικά κινούμενες σέγες.....	57
Υπολειπόμενοι κίνδυνοι.....	58
Προετοιμασία.....	58
Εξαρτήματα χειρισμού.....	59
Τοποθέτηση και αφαίρεση πέλδουλο ολίσθησης.....	59
Συναρμολόγηση και αποσυναρμολόγηση πριονολάμας.....	59
Χρήση παράλληλου αναστολέα.....	60
Λοξές κοπές.....	60
Εξωτερική διάταξη αναρρόφησης σκόνης.....	61
Συναρμολόγηση και αποσυναρμολόγηση του προστατευτικού καλύμματος.....	61
Συναρμολόγηση και αποσυναρμολόγηση του προστατευτικού σχισίματος.....	61
Λειτουργία.....	61
Υποδείξεις για την κοπή.....	61
Ενεργοποίηση και Απενεργοποίηση.....	62
Μεταφορά.....	63
Καθαρισμός, συντήρηση και αποθήκευση.....	63
Καθαρισμός.....	63

Συντήρηση.....	63
Αποθήκευση.....	63

Αναζήτηση σφάλματος..... 64

Απόρριψη/Προστασία του περιβάλλοντος..... 64

Σέρβις..... 65

Εγγύηση.....	65
Σέρβις επισκευών.....	66
Κέντρο Σέρβις.....	66
Εισαγωγές.....	66

Ανταλλακτικά και αξεσουάρ..... 67

Μετάφραση του πρωτοτύπου των δηλώσεων συμμόρφωσης ΕΚ..... 68

Διευρυμένη εικόνα..... 87

Εισαγωγή

Συγχαρητήρια για την αγορά της νέας σας σέγας (εφεξής καλούμενο «συσσκευή» ή «ηλεκτρικό εργαλείο»).

Αποφασίσατε έτσι για την απόκτηση μιας συσκευής υψηλής ποιότητας. Η παρούσα συσκευή ελέγχθηκε κατά τη διαδικασία παραγωγής αναφορικά με την ποιότητα και υποβλήθηκε σε τελικό έλεγχο. Με τον τρόπο αυτό έχει εξασφαλιστεί η ικανότητα λειτουργίας της συσκευής σας.



Οι οδηγίες λειτουργίας είναι τμήμα αυτής της συσκευής. Περιέχουν σημαντικές υποδείξεις για την ασφάλεια, τη χρήση και την απόρριψη. Διαβάστε προσεκτικά τις οδηγίες λειτουργίας. Εξοικειωθείτε με τα στοιχεία χειρισμού και τη σωστή χρήση της συσκευής. Χρησιμοποιείτε τη συσκευή μόνο όπως περιγράφεται και για τους αναφερόμενους τομείς χρήσης. Φυλάτε καλά τις οδηγίες λειτουργίας και παραδώστε όλα τα έγγραφα σε περίπτωση παράδοσης της συσκευής σε τρίτους.

Προβλεπόμενη χρήση

Η συσκευή προβλέπεται αποκλειστικά για τις εξής χρήσεις:

- Πριόνισμα πλαστικού, ξύλου και ελαφριών μετάλλων επάνω σε σταθερή βάση
- Πριόνισμα σε ευθείες και καμπύλες κοπές καθώς και για φαλτσοκοπές (μόνο ξύλο και πλαστικό) έως 45°
- Λειτουργία αποκλειστικά σε στεγνούς χώρους.

Λάβετε υπόψη τις υποδείξεις για τους τύπους πριονολαμών.

Κάθε περαιτέρω χρήση που δεν επιτρέπεται ρητά στις παρούσες οδηγίες λειτουργίας μπορεί να θέσει σε κίνδυνο τον χρήστη και να προκαλέσει ζημιές στη συσκευή. Ο χειριστής ή ο χρήστης της συσκευής είναι υπεύθυνος για ατυχήματα ή βλάβες σε άλλους ανθρώπους ή στην ιδιοκτησία τους. Η συσκευή προορίζεται για οικιακή χρήση. Δεν έχει σχεδιαστεί για συνεχή, επαγγελματική χρήση. Στην περίπτωση επαγγελματικής χρήσης ακυρώνεται η εγγύηση. Ο κατασκευαστής δεν αναλαμβάνει καμία ευθύνη για φθορές που οφείλονται σε μη ορθή ή λανθασμένη χρήση.

Περιεχόμενο παράδοσης/ Παραδοτέος εξοπλισμός

Αποσυσκευάστε τη συσκευή και ελέγξτε το περιεχόμενο παράδοσης.

Απορρίψτε τα υλικά συσκευασίας με σωστό τρόπο.

- Σέγα ταλάντωσης
- 1 Πριονολάμα για ξύλο T144D HCS, Swiss made
- 1 Εσωτερικό εξαγωνικό κλειδί
- Προστατευτικό σχισίματος (προσυναρμολογημένο)
- Πέδιλο ολίσθησης (προσυναρμολογημένο)
- Προστατευτικό κάλυμμα (προσυναρμολογημένο)

- Στόμιο αναρρόφησης (προσυναρμολογημένο)
- Συστολή
- Παράλληλος οδηγός
- Μετάφραση του πρωτοτύπου των οδηγιών χρήσης

Επισκόπηση

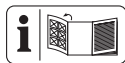

Οι απεικονίσεις της συσκευής βρίσκονται στην μπροστινή και πίσω ανοιγόμενη σελίδα.

- 1 Περιστεροφόμος τροχός
- 2 Πλήκτρο ρύθμισης
- 3 Διακόπτης ενεργοποίησης/απενεργοποίησης
- 4 Χειρολαβή (Μονωμένη επιφάνεια λαβής)
- 5 Εσωτερικό εξαγωνικό κλειδί
- 6 Βάση (Εσωτερικό εξαγωνικό κλειδί)
- 7 Καλώδιο σύνδεσης δικτύου
- 8 Συστολή
- 9 Στόμιο αναρρόφησης
- 10 Προεξοχή μανδάλωσης
- 11 Πέδιλο ολίσθησης
- 12 Διακόπτης (για λειτουργία εμφύσησης σκόνης)
- 13 Πλάκα πέδिलου
- 14 Εσωτερική εξαγωγή βίδα
- 15 Διακόπτης ρύθμισης ταλάντωσης
- 16 Κύλινδρος οδήγησης
- 17 Πριονολάμα για ξύλο
- 18 Υποδοχή (Παράλληλος οδηγός)
- 19 Βίδα ασφάλισης
- 20 Προστατευτικό κάλυμμα
- 21 Τσοκ
- 22 Λυχνία εργασίας LED (δεν απεικονίζεται)
- 23 Απασφάλιση (Τσοκ)

- 24 Πλήκτρο (Λυχνία εργασίας LED)
- 25 Προστατευτικό σχισίματος
- 26 Εσοχή στο πέδιλο ολίσθησης
- 27 Παράλληλος οδηγός

Περιγραφή λειτουργίας

Στην σέγα η πριονολάμα, που είναι σφιγμένη στη μια πλευρά, κόβει μέσω μιας ανοδικής και καθοδικής κίνησης. Στη ρύθμιση ταλάντωσης ο κύλινδρος οδήγησης ωθεί την πριονολάμα, επιπρόσθετα στην κάθετη κίνηση κοπής, σε κάθε ανοδική κίνηση προς τα εμπρός.

Μπορείτε να βρείτε τη λειτουργία των εξαρτημάτων χειρισμού στις κατωτέρω περιγραφές.

Τεχνικά χαρακτηριστικά

Σέγα ταλάντωσηςPSTD 800 E4

Όνομαστική τάση U 230 V~, 50 Hz

Όνομαστική ισχύς P 800 W

Μήκος Καλώδιο σύνδεσης δικτύου 3 m

Κατηγορία προστασίας

..... IP II (διπλή μόνωση)

Βάρος 2,2 kg

Αριθμός διαδρομών ρελαντί

..... 0–3 100 min⁻¹

Μήκος ταλάντωσης 22 mm

Πάχος λάμας ≤ 1,6 mm

Βάθος κοπής

– ξύλο ≤ 80 mm

– μέταλλο ≤ 8 mm

Λοξή κοπή

.. -45°; -30°; -15°; 0°; 15°; 30°; 45°

Στάθμη ηχητικής πίεσης (L_{pA})

..... 94,1 dB; K_{pA} =5 dB

Στάθμη ηχητικής ισχύος (L_{WA})

– μετρημένη 102,1 dB; K_{WA} =5 dB

Δόνηση (a_h)

– ξύλο 5,737 m/s²; K =1,5 m/s²

– μέταλλο 6,079 m/s²; K =1,5 m/s²

Τα επίπεδα θορύβου και κραδασμών είναι σύμφωνα με τα πρότυπα και τους κανονισμούς της δήλωσης συμμόρφωσης.

Η αναγραφόμενη συνολική τιμή δονήσεων και η αναγραφόμενη τιμή εκπομπής θορύβου μετρήθηκαν σύμφωνα με τυποποιημένη διαδικασία ελέγχου και μπορούν να χρησιμοποιηθούν για τη σύγκριση ενός ηλεκτρικού εργαλείου με ένα άλλο. Η αναγραφόμενη συνολική τιμή δονήσεων και η αναγραφόμενη τιμή εκπομπής θορύβου μπορούν να χρησιμοποιηθούν επίσης για προσωρινή εκτίμηση του φορτίου.

▲ ΠΡΟΕΙΔΟΠΟΙΗΣΗ! Οι τιμές δονήσεων και εκπομπής θορύβου ενδέχεται να διαφέρουν από την καθορισμένη τιμή κατά τη χρήση του ηλεκτρικού εργαλείου, ανάλογα με τον τρόπο χρήσης με τον οποίο χρησιμοποιείται το ηλεκτρικό εργαλείο. Προσπαθείτε να διατηρείτε την επιβάρυνση λόγω κραδασμών όσο μικρότερη γίνεται. Παραδειγματικά μετρά για τη μείωση της επιβάρυνσης λόγω δονήσεων είναι ο περιορισμός του χρόνου εργασίας. Εδώ πρέπει να ληφθούν υπόψιν όλα τα στάδια λειτουργίας (για παράδειγμα ο χρόνος κατά τον οποίο το ηλεκτρικό εργαλείο είναι απενεργοποιημένο και ο χρόνος κατά τον οποίο το ηλεκτρικό εργαλείο είναι μεν ενεργοποιημένο, αλλά λειτουργεί χωρίς επιβάρυνση).

Υποδείξεις ασφαλείας

Αυτή η ενότητα περιέχει τις βασικές υποδείξεις ασφαλείας κατά τη χρήση της συσκευής.

Σημασία των υποδείξεων ασφαλείας

▲ ΚΙΝΔΥΝΟΣ! Αν δεν τηρείτε αυτή τη υποδείξη ασφαλείας, θα προκύψει ατύχημα. Η συνέπεια είναι σοβαρός σωματικός τραυματισμός ή θάνατος.

▲ ΠΡΟΕΙΔΟΠΟΙΗΣΗ! Αν δεν τηρείτε αυτή την υπόδειξη ασφαλείας, ενδέχεται να προκύψει ατύχημα. Η συνέπεια μπορεί να είναι σοβαρός σωματικός τραυματισμός ή θάνατος.

▲ ΠΡΟΣΟΧΗ! Αν δεν τηρείτε αυτή την υπόδειξη ασφαλείας, θα προκύψει ατύχημα. Η συνέπεια μπορεί να είναι ελαφρύς ή μέτριας σοβαρότητας σωματικός τραυματισμός ή θάνατος.

ΥΠΟΔΕΙΞΗ! Αν δεν τηρείτε αυτή την υπόδειξη ασφαλείας, θα προκύψει ατύχημα. Η συνέπεια μπορεί να είναι υλική ζημιά.

Εικονοσύμβολα και σύμβολα

Εικονοσύμβολα επάνω στη συσκευή



Διαβάστε τις οδηγίες λειτουργίας



Κατηγορία προστασίας II (διπλή μόνωση)



Μην απορρίπτετε τις ηλεκτρικές συσκευές στα οικιακά απορρίμματα.

Σύμβολα στις οδηγίες λειτουργίας



Χρησιμοποιείτε γάντια ασφαλείας

Γενικές προειδοποιήσεις ασφαλείας ηλεκτρικών εργαλείων

▲ ΠΡΟΕΙΔΟΠΟΙΗΣΗ! Διαβάστε όλες τις προειδοποιήσεις ασφαλείας, τις οδηγίες, τις απεικονίσεις και τις προδιαγραφές που παρέχονται μαζί με αυτό το ηλεκτρικό εργαλείο. Σε περίπτωση μη τήρησης όλων των οδηγιών που αναγράφονται παρακάτω, παρατηρείται κίνδυνος ηλεκτροπληξίας, πυρκαγιάς ή/και σοβαρών τραυματισμών. **Φυλάσσετε όλες τις προειδο-**

ποιήσεις και οδηγίες για μελλοντική χρήση.

Ο όρος «Ηλεκτρικό εργαλείο» στις προειδοποιήσεις αφορά στο ηλεκτρικό εργαλείο που λειτουργεί με σύνδεση (ενσύρματα) στο ηλεκτρικό δίκτυο ή που λειτουργεί με μπαταρία (ασύρματα).

1. ΑΣΦΑΛΕΙΑ ΧΩΡΟΥ ΕΡΓΑΣΙΑΣ

- Διατηρείτε τον χώρο εργασίας καθαρό και καλά φωτισμένο.** Οι ακατάστατοι ή σκοτεινοί χώροι αυξάνουν τον κίνδυνο ατυχήματος.
- Μην λειτουργείτε ηλεκτρικά εργαλεία σε εκρήξιμες ατμόσφαιρες, όπως υπό την παρουσία εύφλεκτων υγρών, αερίων ή σκόνης.** Από τα ηλεκτρικά εργαλεία εξέρχονται σπινθήρες, από τους οποίους μπορούν να αναφλεγούν η σκόνη ή οι αναθυμιάσεις.
- Κατά τον χειρισμό ενός ηλεκτρικού εργαλείου, κρατάτε τα παιδιά και τους παρευρισκόμενους σε απόσταση ασφαλείας.** Τυχόν περισπασμοί ενδέχεται να σας κάνουν να χάσετε τον έλεγχο.

2. ΗΛΕΚΤΡΙΚΗ ΑΣΦΑΛΕΙΑ

- Τα βύσματα ηλεκτρικών εργαλείων πρέπει να είναι κατάλληλα για την εκάστοτε πρίζα. Μην τροποποιείτε ποτέ το βύσμα με οποιονδήποτε τρόπο. Μην χρησιμοποιείτε προσαρμογείς βυσμάτων με γειωμένα ηλεκτρικά εργαλεία.** Τα μη τροποποιημένα βύσματα και οι κατάλληλες πρίζες μειώνουν τον κίνδυνο ηλεκτροπληξίας.
- Αποφεύγετε την σωματική επαφή με γειωμένες επιφάνειες, όπως σωλήνες, θερμαντικά σώματα και ψυγεία.** Σε περίπτωση γείωσης του σώματος, παρατηρείται αυξημένος κίνδυνος ηλεκτροπληξίας.

- c) **Μην αφήνετε τα ηλεκτρικά εργαλεία να είναι εκτεθειμένα σε βροχή ή υγρές συνθήκες.** Τυχόν είσοδος νερού σε ένα ηλεκτρικό εργαλείο θα αυξήσει τον κίνδυνο ηλεκτροπληξίας.
- d) **Μην ασκείτε βία στο καλώδιο. Μην χρησιμοποιείτε ποτέ το καλώδιο για μεταφορά, τράβηγμα ή αποσύνδεση του ηλεκτρικού εργαλείου. Φυλάσσετε το καλώδιο μακριά από υψηλές θερμοκρασίες, λάδι, αιχμηρά αντικείμενα ή κινούμενα εξαρτήματα.** Τυχόν κατεστραμμένα ή μπερδεμένα καλώδια θα αυξήσουν τον κίνδυνο ηλεκτροπληξίας.
- e) **Σε περίπτωση χρήσης ενός ηλεκτρικού εργαλείου σε εξωτερικό χώρο, χρησιμοποιείτε καλώδιο επέκτασης που να είναι κατάλληλο για χρήση σε εξωτερικούς χώρους.** Η χρήση καλωδίου που να είναι κατάλληλο για χρήση σε εξωτερικούς χώρους μειώνει τον κίνδυνο ηλεκτροπληξίας.
- f) **Εάν δεν μπορεί να αποφευχθεί η λειτουργία ενός ηλεκτρικού εργαλείου σε σημείο με υγρασία, χρησιμοποιείτε μια παροχή που να προστατεύεται από διάταξη προστασίας ρεύματος διαρροής (RCD).** Με τη χρήση μιας διάταξης RCD μειώνεται ο κίνδυνος ηλεκτροπληξίας.
3. **ΑΤΟΜΙΚΗ ΑΣΦΑΛΕΙΑ**
- a) **Να είστε σε εγρήγορση, να είστε προσεκτικοί και να χρησιμοποιείτε κοινή λογική κατά τη χρήση ενός ηλεκτρικού εργαλείου. Μην χρησιμοποιείτε ηλεκτρικές συσκευές εάν είστε κουρασμένοι, υπό της επήρεια ναρκωτικών, αλκοόλ ή φαρμάκων.**
- Μια στιγμή απροσεξίας κατά τη λειτουργία ηλεκτρικών εργαλείων αρκεί για να παρατηρηθούν σοβαροί ατομικοί τραυματισμοί.
- b) **Χρησιμοποιείτε εξοπλισμό ατομικοί προστασίας. Χρησιμοποιείτε πάντα προστατευτικό για τα μάτια.** Ο προστατευτικός εξοπλισμός, όπως μια μάσκα σκόνης, αντιοιολισθητικά παπούτσια ασφαλείας, κράνος ή προστατευτικά ακοής που χρησιμοποιούνται στις κατάλληλες συνθήκες, μειώνουν τον κίνδυνο ατομικών τραυματισμών.
- c) **Αποφεύγετε την ακούσια εκκίνηση. Πριν από τη σύνδεση στην πηγή ρεύματος ή/και τη συστοιχία μπαταριών, καθώς και πριν από τη μεταφορά του εργαλείου, διασφαλίστε ότι ο διακόπτης βρίσκεται στη θέση απενεργοποίησης.** Η μεταφορά ηλεκτρικών εργαλείων με το δάχτυλο να βρίσκεται στον διακόπτη ή η παροχή ρεύματος σε ηλεκτρικά εργαλεία με ενεργοποιημένο διακόπτη αυξάνει τον κίνδυνο ατυχημάτων.
- d) **Απομακρύνετε τυχόν κλειδιά ρύθμισης ή λοιπά κλειδιά πριν από την ενεργοποίηση του ηλεκτρικού εργαλείου.** Ένα κλειδί που παραμένει συνδεδεμένο σε ένα περιστρεφόμενο εξάρτημα του ηλεκτρικού εργαλείου μπορεί να προκαλέσει τραυματισμό.
- e) **Διατηρείτε την ισορροπία σας. Πατάτε σταθερά και διατηρείτε πάντα την ισορροπία σας.** Κάτι τέτοιο καθιστά δυνατό τον καλύτερο έλεγχο του ηλεκτρικού εργαλείου σε απροσδόκητες καταστάσεις.
- f) **Χρησιμοποιείτε κατάλληλο ρουχισμό. Μην φοράτε φαρδιά ρούχα ή κοσμήματα. Κρατάτε**

τα μαλλιά και τα ρούχα μακριά από κινούμενα εξαρτήματα. Τυχόν φαρδιά ρούχα, κοσμήματα ή μακριά μαλλιά ενδέχεται να πιαστούν σε κινούμενα εξαρτήματα.

- g) **Εάν παρέχονται συσκευές για τη σύνδεση διατάξεων αναρρόφησης και συλλογής σκόνης, διασφαλίστε ότι είναι έχουν συνδεθεί και ότι χρησιμοποιούνται σωστά.** Με τη χρήση διατάξεων συλλογής σκόνης μπορούν να μειωθούν οι κίνδυνοι που σχετίζονται με τη σκόνη.
- h) **Μην επαναπαύεστε λόγω της εξοικείωσης που αποκτήσατε από τη συχνή χρήση εργαλείων και μην αγνοείτε τις αρχές ασφαλείας εργαλείων.** Λόγω μιας απρόσπεκτης ενέργειας μπορεί να προκληθεί σοβαρός τραυματισμός εντός κλασμάτων του δευτερολέπτου.
- 4. ΧΡΗΣΗ ΚΑΙ ΦΡΟΝΤΙΔΑ ΗΛΕΚΤΡΙΚΩΝ ΕΡΓΑΛΕΙΩΝ**
- a) **Μην ασκείτε βία στο ηλεκτρικό εργαλείο. Χρησιμοποιείτε το σωστό ηλεκτρικό εργαλείο.** Το σωστό ηλεκτρικό εργαλείο θα κάνει τη δουλειά καλύτερα και ασφαλέστερα στον ρυθμό για τον οποίο σχεδιάστηκε.
- b) **Μην χρησιμοποιείτε το ηλεκτρικό εργαλείο εάν δεν ενεργοποιείται και απενεργοποιείται από τον διακόπτη.** Οποιοδήποτε ηλεκτρικό εργαλείο, ο χειρισμός του οποίου δεν είναι δυνατός με τον διακόπτη, είναι επικίνδυνο και πρέπει να επισκευαστεί.
- c) **Αποσυνδέετε το βύσμα από την πηγή ρεύματος ή/και αφαιρείτε τη συστοιχία μπαταριών, εφόσον είναι δυνατή η αφαίρεση, από το ηλεκτρικό εργαλείο πριν από οποιαδήποτε ρύθμιση, αλ-**

λαγή εξαρτημάτων ή αποθήκευση ηλεκτρικών εργαλείων. Με αυτά τα προληπτικά μέτρα μειώνεται ο κίνδυνος ακούσιας εκκίνησης του ηλεκτρικού εργαλείου.

- d) **Αποθηκεύετε τα ηλεκτρικά εργαλεία που δεν χρησιμοποιούνται μακριά από παιδιά και μην επιτρέπετε σε άτομα που δεν είναι εξοικειωμένα με το ηλεκτρικό εργαλείο ή τις παρούσες οδηγίες να χειρίζονται το ηλεκτρικό εργαλείο.** Τα ηλεκτρικά εργαλεία είναι επικίνδυνα στα χέρια μη εκπαιδευμένων χρηστών.
- e) **Συντηρείτε τα ηλεκτρικά εργαλεία και τα εξαρτήματα. Ελέγχετε για τυχόν εσφαλμένη ευθυγράμμιση ή προσάρτηση κινούμενων εξαρτημάτων, θραύση εξαρτημάτων και κάθε άλλη κατάσταση που μπορεί να επηρεάσει αρνητικά τη λειτουργία του ηλεκτρικού εργαλείου. Σε περίπτωση βλάβης, αναθέστε την επισκευή του ηλεκτρικού εργαλείου πριν από τη χρήση.** Πολλά ατυχήματα οφείλονται σε κακή συντήρηση των ηλεκτρικών εργαλείων.
- f) **Διατηρείτε τα εργαλεία κοπής αιχμηρά και καθαρά.** Τα σωστά συντηρημένα εργαλεία κοπής με αιχμηρές ακμές κοπής είναι λιγότερο πιθανό να κολλήσουν και ελέγχονται ευκολότερα.
- g) **Χρησιμοποιείτε το ηλεκτρικό εργαλείο, τα εξαρτήματα, τις μύτες κ.λπ. σύμφωνα με τις παρούσες οδηγίες, συνυπολογίζοντας τις συνθήκες εργασίας και την εργασία προς εκτέλεση.** Η χρήση του ηλεκτρικού εργαλείου για εργασίες διαφορετικές από τις προβλεπόμενες

μπορεί να οδηγήσει σε επικίνδυνες καταστάσεις.

h) **Διατηρείτε τις λαβές και τις σχετικές επιφάνειες στεγνές, καθαρές και χωρίς λάδια και γράσο.**

Οι ολισθηρές λαβές και οι σχετικές επιφάνειες αποτρέπουν τον ασφαλή χειρισμό και έλεγχο του εργαλείου σε απρόβλεπτες καταστάσεις.

5. **Σ'ΕΡΒΙΣ**

- a) **Αναθέτετε το σέρβις του ηλεκτρικού εργαλείου σε εξειδικευμένο επισκευαστή που χρησιμοποιεί αποκλειστικά πανομοιότυπα ανταλλακτικά.** Κατά αυτόν τον τρόπο, διασφαλίζετε τη διατήρηση των επιπέδων ασφαλείας του ηλεκτρικού εργαλείου.

Υποδειξεις ασφαλείας για παλινδρομικά κινούμενες σέγες

- **Κρατάτε το ηλεκτρικό εργαλείο από τις μονωμένες επιφάνειες λαβής κατά την εκτέλεση εργασιών όπου το εξάρτημα κοπής ενδέχεται να έρθουν σε επαφή με κρυφές καλωδιώσεις or its own cord.** Η επαφή των εξαρτημάτων κοπής με ένα ηλεκτροφόρο καλώδιο μπορεί να καταστήσει τα εκτεθειμένα μεταλλικά μέρη του ηλεκτρικού εργαλείου ηλεκτροφόρα και να προκαλέσει ηλεκτροπληξία στον χειριστή.
- **Χρησιμοποιείτε σφιγκτήρες ή άλλον πρακτικό τρόπο για να στερεώσετε και να στηρίξετε το υλικό προς επεξεργασία σε μια σταθερή πλατφόρμα.** Εάν συγκρατείτε το υλικό προς επεξεργασία με το χέρι σας ή με το σώμα σας, θα είναι ασταθές και μπορεί να προκύψει απώλεια ελέγχου.

- Εάν έχει προκληθεί ζημιά στο καλώδιο σύνδεσης δικτύου αυτής της συσκευής, πρέπει να αντικατασταθεί από τον κατασκευαστή ή τον αντιπρόσωπό του προς αποφυγή κινδύνων για την ασφάλεια. Απευθυνθείτε στο Κέντρο σέρβις.
- **Χρησιμοποιείτε αποκλειστικά εξαρτήματα που προτείνονται από την PARKSIDE.** Τα ακατάλληλα εξαρτήματα μπορεί να προκαλέσουν ηλεκτροπληξία ή πυρκαγιά.

Περαιτέρω υποδειξεις ασφαλείας για παλινδρομικά κινούμενες σέγες

- **Κρατάτε τα χέρια μακριά από την περιοχή της λεπίδας.** Μην πιάνετε κάτω από το τεμάχιο επεξεργασίας. Κατά την επαφή με τη λεπίδα πριονιού, υπάρχει κίνδυνος τραυματισμού.
- **Οδηγείτε το ηλεκτρικό εργαλείο μόνο ενεργοποιημένο προς το τεμάχιο επεξεργασίας.** Αλλιώς, υπάρχει κίνδυνος αντεπιστροφής, αν το εργαλείο εφαρμογής πιαστεί στο τεμάχιο επεξεργασίας.
- **Βεβαιωθείτε ότι η πλάκα πέδιλου εδράζεται σωστά κατά την κοπή.** Μια κεκλιμένη λεπίδα πριονιού μπορεί να σπάσει ή να οδηγήσει σε αντεπιστροφή.
- **Μετά την ολοκλήρωση της εργασίας, απενεργοποιήστε το ηλεκτρικό εργαλείο και τραβήξτε την λεπίδα πριονιού από το σημείο κοπής μόνο αφού αυτή έχει σταματήσει εντελώς.** Έτσι, αποφεύγετε την αντεπιστροφή και μπορείτε να αποθέσετε με ασφάλεια το ηλεκτρικό εργαλείο.
- **Χρησιμοποιείτε μόνο μη φθαρμένες λεπίδες σε άψογη κατάσταση.** Λυγισμένες ή στομωμένες λεπίδες πριονιού μπορεί να σπάσουν, να

- επηρεάσουν αρνητικά την κοπή ή να προκαλέσουν αντεπιστροφή.
- **Μην φρενάρετε την λεπίδα πρινιού μετά την απενεργοποίηση μέσω πλευρικής αντιπίεσης.** Η λεπίδα πρινιού μπορεί να πάθει ζημιά, να σπάσει ή να προκαλέσει αντεπιστροφή.
 - **Χρησιμοποιείτε σφιγκτήρες ή άλλον πρακτικό τρόπο για να στερεώσετε και να στηρίξετε το υλικό προς επεξεργασία σε μια σταθερή πλατφόρμα.** Εάν συγκρατείτε το υλικό προς επεξεργασία με το χέρι σας ή με το σώμα σας, θα είναι ασταθές και μπορεί να προκύψει απώλεια ελέγχου.
 - **Μην αγγίζετε αντικείμενα ή το δάπεδο με τη λεπίδα σε λειτουργία.** Υπάρχει κίνδυνος αντεπιστροφής.
 - **Κρατάτε το ηλεκτρικό εργαλείο σταθερά με τα δύο χέρια κατά την εργασία και φροντίζετε να στέκεστε καλά.** Το ηλεκτρικό εργαλείο οδηγείται με μεγαλύτερη ασφάλεια με τα δύο χέρια.
 - **Απενεργοποιήστε αμέσως τη συσκευή, εάν η λεπίδα έχει μπλοκάρει. Ανοίξτε την τομή και τραβήξτε προσεκτικά έξω την λεπίδα.** Μπορεί να υπάρξει απώλεια ελέγχου μέσω του ηλεκτρικού εργαλείου.
 - **Χρησιμοποιείτε κατάλληλους ανιχνευτές για να προσδιορίσετε εάν υπάρχουν κρυφοί αγωγοί παροχής ή επικοινωνήστε με την τοπική επιχείρηση κοινής ωφελείας για βοήθεια.** Η επαφή με ηλεκτρικά καλώδια μπορεί να προκαλέσει πυρκαγιά και ηλεκτροπληξία. Ζημιά στις γραμμές αερίου μπορεί να επιφέρει έκρηξη. Η θραύση σωλήνων νερού προκαλεί ζημιά στην ιδιοκτησία.

- **Περιμένετε πάντα μέχρι το ηλεκτρικό εργαλείο να σταματήσει εντελώς προτού το αποθέσετε.** Το εργαλείο εφαρμογής μπορεί να μπλοκάρει και να σας κάνει να χάσετε τον έλεγχο του ηλεκτρικού εργαλείου.

Υπολειπόμενοι κίνδυνοι

Ακόμα και όταν χειρίζεστε αυτό το ηλεκτρικό εργαλείο σύμφωνα με τις προδιαγραφές, υπάρχουν πάντα υπολειπόμενοι κίνδυνοι. Οι ακόλουθοι κίνδυνοι μπορεί να παρατηρηθούν σε συνάρτηση με την κατασκευή και την παραλλαγή του ηλεκτρικού εργαλείου:

- Βλάβες στην ακοή, στην περίπτωση που δεν χρησιμοποιείται κατάλληλη προστασία για την ακοή.
- Προβλήματα υγείας από τους κραδασμούς του χεριού, εάν η μονάδα χρησιμοποιείται για μεγάλο χρονικό διάστημα ή δεν χρησιμοποιείται και δεν συντηρείται σωστά.
- Τραυματισμοί από κοπή

⚠ ΠΡΟΕΙΔΟΠΟΙΗΣΗ! Κίνδυνος από ηλεκτρομαγνητικό πεδίο που δημιουργείται κατά τη διάρκεια της λειτουργίας της συσκευής. Το πεδίο μπορεί υπό συγκεκριμένες συνθήκες να επηρεάσει ενεργά ή παθητικά ιατρικά εμφυτεύματα. Για τη μείωση του κινδύνου σοβαρών ή θανατηφόρων τραυματισμών, συνιστούμε στα άτομα με ιατρικά εμφυτεύματα να συμβουλευτούν τον γιατρό τους και τον κατασκευαστή του ιατρικού εμφυτεύματος πριν τη χρήση της συσκευής.

Προετοιμασία

⚠ ΠΡΟΕΙΔΟΠΟΙΗΣΗ! Κίνδυνος τραυματισμού από ακούσια εκκίνηση της συσκευής. Συνδέστε το βύσμα σύνδεσης στην πρίζα μόνο, εάν η συσκευή είναι εντελώς έτοιμη για χρήση.

Εξαρτήματα χειρισμού

Γνωρίστε πριν από την πρώτη λειτουργία της συσκευής τα στοιχεία χειρισμού της.

• Διακόπτης ενεργοποίησης/απενεργοποίησης (3)

- Ενεργοποίηση: Πίεση
- Απενεργοποίηση: Αποδέσμευση

• Διακόπτης ρύθμισης ταλάντωσης (15)

Ρύθμιση της κίνησης ταλάντωσης της πριονολάμας σε 4 θέσεις:

- 0 – Καμία κίνηση ταλάντωσης
- 1 – Μικρή κίνηση ταλάντωσης
- 2 – Μεσαία κίνηση ταλάντωσης
- 3 – Μεγάλη κίνηση ταλάντωσης

• Περιστρεφόμενος τροχός (1)

Ρύθμιση αριθμού διαδρομών σε 6 βαθμίδες.

• Διακόπτης (για λειτουργία εμφύσησης σκόνης) (12)

Λειτουργία φυσητήρα για γραμμή κοπής χωρίς πριονίδια



← απενεργοποιώ ενεργοποιώ →

• Λυχνία εργασίας LED (22)

Με το πλήκτρο (24) μπορείτε να ενεργοποιήσετε και να απενεργοποιήσετε τη λυχνία εργασίας LED.

Τοποθέτηση και αφαίρεση πέλδου ολίσθησης

Κατά την εργασία σε επιφάνειες κατεργαζόμενων τεμαχίων που είναι ευαίσθητες στις γρατζουνιές, συνιστάται η εργασία με πέλδου ολίσθησης (11).

Συναρμολόγηση πέλδου ολίσθησης (Εικ. Α)

1. Τοποθετήστε το πέλδου ολίσθησης (11) μπροστά στην πλάκα πέλδου (13).

2. Πιέστε τις προεξοχές μανδάλωσης (10) στο πίσω μέρος του πέλδου ολίσθησης πάνω στην πλάκα πέλδου (13).

Αποσυναρμολόγηση πέλδου ολίσθησης (Εικ. Α)

1. Πιέστε το πέλδου ολίσθησης (11) στις προεξοχές μανδάλωσης (10) της πλάκας πέλδου (13).
2. Αφαιρέστε το πέλδου ολίσθησης (11) προς τα εμπρός από την πλάκα πέλδου (13).

Συναρμολόγηση και αποσυναρμολόγηση πριονολάμας



▲ ΠΡΟΣΟΧΗ! Υπάρχει κίνδυνος τραυματισμού σε περίπτωση επαφής με την πριονολάμα. Φοράτε προστατευτικά γάντια όταν χειρίζεστε την πριονοκορδέλα.

Προϋποθέσεις

- Η πριονολάμα ενδείκνυται για το εκάστοτε υλικό. Η συσκευή παραδίδεται με μία πριονολάμα με μεγάλη οδόντωση για την κοπή ξύλου.
- Το τσοκ δεν φέρει θραύσματα ή άλλα κατάλοιπα υλικών.

Συναρμολόγηση πριονολάμας (Εικ. Β)

1. Περιστρέψτε την απασφάλιση του στοκ (23) όσο το δυνατόν περισσότερο. Κρατήστε σφιχτά την απασφάλιση αυτής της θέσης.
2. Τοποθετήστε την πριονολάμα (17) μέσα στο τσοκ (21).
3. Αφήστε την απασφάλιση του τσοκ (23).
4. Εξασφαλίστε ότι η πριονολάμα (17) είναι στερεωμένη σωστά και ότι τα κοπτικά δόντια είναι στραμμένα προς την κατεύθυνση κοπής.

Αποσυναρμολόγηση πριονολάμας (Εικ. Β)

Κρατήστε τη συσκευή κατά τέτοιο τρόπο ώστε να μην είναι δυνατός τραυματισμός ατόμων που βρίσκονται κοντά στην εκτοξευόμενο πριονολάμα.

1. Κρατάτε σφικτά την πριονολάμα (17).
2. Περιστρέψτε την απασφάλιση του σοοκ (23) όσο το δυνατόν περισσότερο.

Η πριονολάμα (17) εκτοξεύεται.

Στην περίπτωση που δεν εκτοξευτεί η πριονολάμα: Κρατήστε την απασφάλιση του σοοκ και αφαιρέστε την πριονολάμα από το σοοκ.

3. Αφήστε την απασφάλιση του σοοκ (23).

Χρήση παράλληλου αναστολέα

Ο παράλληλος αναστολέας μπορεί να συναρμολογηθεί και στις δύο πλευρές της συσκευής.

Συναρμολόγηση παράλληλου αναστολέα

1. Χαλαρώστε, αν χρειαστεί, τους κοχλίες ασφάλισης (19).
2. Ωθήστε τον παράλληλο αναστολέα (27) στις υποδοχές (18).
3. Σφίξτε πάλι τους κοχλίες ασφάλισης (19).

Αποσυναρμολόγηση παράλληλου αναστολέα

1. Χαλαρώστε τους κοχλίες ασφάλισης (19).
2. Βγάλτε τον παράλληλο αναστολέα (27) από τις υποδοχές (18).

Ρύθμιση παράλληλου αναστολέα

1. Χαλαρώστε τους κοχλίες ασφάλισης (19).
2. Ρυθμίστε την κλίμακα του παράλληλου αναστολέα (27) κατά τρόπο ώστε να μπορείτε να διαβάζετε το επιθυμητό

πλάτος κοπής στη σήμανση στην πλάκα πέδιλου (13).

3. Σφίξτε πάλι τους κοχλίες ασφάλισης (19).
4. Κάντε μια δοκιμαστική κοπή, ελέγξτε το πλάτος κοπής και διορθώστε εάν απαιτείται τη θέση του παράλληλου αναστολέα (27).

Λοξές κοπές

Υποδείξεις

- Μπορείτε να ρυθμίσετε τις εξής γωνίες κοπής: -45° ; -30° ; -15° ; 0° ; 15° ; 30° ; 45°
- Για να ρυθμίσετε μια γωνία κοπής 45° , αποσυναρμολογήστε το προστατευτικό κάλυμμα (20) και το προστατευτικό σχισίματος (25).

Αναγκαία εργαλεία

- Εσωτερικό εξαγωνικό κλειδί (5)

Διαδικασία (Εικ. D)

1. Απενεργοποιήστε τη συσκευή και αποσυνδέστε το βύσμα σύνδεσης από την πρίζα. Βεβαιωθείτε ότι όλα τα κινούμενα μέρη έχουν ακινητοποιηθεί πλήρως.
2. Πιέστε το μάνταλο στο κάτω μέρος του στόμιου αναρρόφησης (9, Εικ. Ε) και αφαιρέστε το στόμιο αναρρόφησης.
3. Χαλαρώστε τις εσωτερικές εξάγωνες βίδες (14) με το εσωτερικό εξαγωνο κλειδί (5).
4. Τραβήξτε την πλάκα πέδιλου (13) ελαφρά προς τα πίσω.
5. Ρυθμίστε την πλάκα πέδιλου (13) στην επιθυμητή θέση.
6. Πατήστε την πλάκα πέδιλου (13) προς τα εμπρός σε μια από τις βαθμίδες ασφάλισης.
7. Σφίξτε τις εσωτερικές εξάγωνες βίδες (14) με το εσωτερικό εξαγωνο κλειδί (5).

Εξωτερική διάταξη αναρρόφησης σκόνης

Προϋποθέσεις

- Το προστατευτικό κάλυμμα (20) έχει τοποθετηθεί.

Εξωτερική διάταξη αναρρόφησης σκόνης (Εικ. Ε)

1. Απενεργοποιήστε τη λειτουργία εμφύσησης σκόνης (12).
2. Ωθήστε το στόμιο αναρρόφησης (9) έως το τέρμα στη ράγα μεταξύ συσκευής και πλάκας πέδιλου (13).
3. Συνδέστε μια κατάλληλη διάταξη αναρρόφησης σκόνης (δεν αποστέλλεται μαζί) με το στόμιο αναρρόφησης (9).
4. Εάν δεν ταιριάζει η εξωτερική διάταξη αναρρόφησης σκόνης, μπορείτε να χρησιμοποιήσετε επιπλέον τη συστολή (8).

Αφαίρεση εξωτερικής διάταξης αναρρόφησης σκόνης (Εικ. Ε)

1. Λασκάρετε τη διάταξη αναρρόφησης σκόνης από το στόμιο αναρρόφησης (9) ή τη συστολή (8).
2. Απομακρύνετε τη συστολή (8).
3. Απομακρύνετε το στόμιο αναρρόφησης (9).

Συναρμολόγηση και αποσυναρμολόγηση του προστατευτικού καλύμματος

Συναρμολόγηση προστατευτικού καλύμματος

1. Πιέστε και τους δύο βραχίονες του προστατευτικού καλύμματος (20) μέσα στις εσοχές του περιβλήματος συσκευής.

Το προστατευτικό κάλυμμα ασφαλίζει.

Μπορείτε να ανοίξετε το συναρμολογημένο προστατευτικό κάλυμμα προς τα πάνω κατά 90°.

Αποσυναρμολόγηση προστατευτικού καλύμματος

1. Ωθήστε ελαφρώς προς τα έξω και τους δύο βραχίονες του προστατευτικού καλύμματος (20).
2. Αφαιρέστε το προστατευτικό κάλυμμα τραβώντας το προς τα εμπρός.

Συναρμολόγηση και αποσυναρμολόγηση του προστατευτικού σχισίματος

Συναρμολόγηση του προστατευτικού σχισίματος

1. Ωθήστε το προστατευτικό σχισίματος (25) στην εσοχή (26) στο πέδιλο ολίσθησης (11).

Αποσυναρμολόγηση του προστατευτικού σχισίματος

1. Ωθήστε το προστατευτικό σχισίματος (25) έξω από την εσοχή (26) στο πέδιλο ολίσθησης (11).

Λειτουργία

Υποδείξεις για την κοπή

Επιλογή αριθμού διαδρομών

Ο αριθμός διαδρομών μπορεί να ρυθμιστεί με τον περιστρεφόμενο τροχό (1) σε βαθμίδες. Ξεκινήστε με χαμηλό αριθμό διαδρομών. Ισχύει η ακόλουθη εμπειροτεχνική μέθοδος:

Υλικό	Αριθμός διαδρομών
σκληρό	χαμηλός
μαλακό	υψηλός

Επιλογή κίνησης ταλάντωσης

Όσο μεγαλύτερη είναι η κίνηση ταλάντωσης, τόσο ταχύτερη είναι η πρόοδος εργασίας.

Η βέλτιστη κίνηση ταλάντωσης μπορεί να προσδιοριστεί με πρακτική δοκιμή, εφαρμόζοντας τις ακόλουθες συστάσεις:

- Για λεπτά υλικά, σκληρά υλικά (π.χ. μέταλλο) ή για καμπύλη κοπή: Βαθμίδα 0
- Οι λεπτές και καθαρές ακμές κοπής επιτυγχάνονται με μικρή ή χωρίς ταλάντωση: Βαθμίδα 0 ή 1.
- Μαλακά υλικά (ξύλο, πλαστικό κ.α.): Βαθμίδα 2 ή 3

Πριόνισμα βύθισης

Προϋποθέσεις

- Μαλακά υλικά όπως ξύλο, πορομπετόν, γυψοσανίδες κ.α.
- Φαλτσογωνιά: 0°
- Επελέγη ο μέγιστος αριθμός ταλαντώσεων (Βαθμίδα 6)
- έχει συναρμολογηθεί η κονή πριονολάμα

Διαδικασία (Εικ. F)

1. Τοποθετήστε τη συσκευή με την μπροστινή ακμή της πλάκας πέδிலου (13) επάνω στο τεμάχιο επεξεργασίας. Η πριονολάμα (17) δεν αγγίζει το τεμάχιο επεξεργασίας.
2. Ενεργοποιήστε τη συσκευή. Περιμένετε μέχρι να επιτευχθεί ο μέγιστος αριθμός διαδρομών.
3. Πιέστε την πριονολάμα (17) μέσα στο τεμάχιο επεξεργασίας μέχρι η πλάκα πέδிலου (13) να ακουμπάει επάνω στο τεμάχιο επεξεργασίας.
4. Συνεχίστε να πριονίζετε κατά μήκος της γραμμής κοπής.

Γενικές υποδείξεις

Με αυτή τη σειρά εργάζεστε με ασφάλεια με τη σέγα και επιτυγχάνετε ένα καλό αποτέλεσμα εργασίας:

1. Στερεώστε το κατεργαζόμενο τεμάχιο. Για μικρά κατεργαζόμενα τεμάχια, χρησιμοποιήστε μια διάταξη στερέωσης.

2. Σχεδιάστε μια γραμμή για να καθορίσετε την πορεία της πριονολάμας.
3. Κρατάτε πάντα τη συσκευή σφιχτά από τη χειρολαβή.
4. Ρυθμίστε τον αριθμό διαδρομών.
5. Ρυθμίστε τη φαλτσογωνιά.
6. Ρυθμίστε την ένταση ταλάντωσης.
7. Ενεργοποιήστε τη συσκευή.
8. Περιμένετε έως ότου η συσκευή φτάσει στον πλήρη αριθμό διαδρομών.
9. Τοποθετήστε την πλάκα πέδिलου επάνω στο τεμάχιο επεξεργασίας.
10. Μετακινείτε τη συσκευή αργά κατά μήκος της σχεδιασμένης γραμμής, πιέζοντας την πλάκα πέδिलου σταθερά προς τα κάτω επάνω στο κατεργαζόμενο τεμάχιο.
11. Μην ασκείτε υπερβολική δύναμη προς την κατεύθυνση της κοπής. Αφήστε τη συσκευή να εκτελέσει την εργασία.
12. Προτού απομακρύνετε τη συσκευή, απενεργοποιήστε την και περιμένετε να ακινητοποιηθεί πλήρως.

Ενεργοποίηση και Απενεργοποίηση

Ενεργοποίηση

1. Εισάγετε το φως δικτύου σύνδεσης στην πρίζα.
2. Ρυθμίστε τον αριθμό διαδρομών με τον περιστρεφόμενο τροχό (1).
3. Πατήστε το διακόπτη ενεργο-/απενεργοποίησης (3).
4. Ρύθμιση διακόπτη ενεργο-/απενεργοποίησης (3): πιέστε το πλήκτρο ρύθμισης (2) εάν ο διακόπτης ενεργο-/απενεργοποίησης έχει πατηθεί μέχρι τέρμα. Το πλήκτρο ρύθμισης ασφαλίζει.

Απενεργοποίηση

1. Διακόπτης ενεργο-/απενεργοποίησης ρυθμισμένος: Πατήστε το διακόπτη ενεργο-/απενεργοποίησης (3).

- Το πλήκτρο ρύθμισης (2) απασφαλίζει.
2. Αφήστε το διακόπτη ενεργο-/απενεργοποίησης (3).
 3. Τραβήξτε την προιονόλαμα από το σημείο κοπής μόνο όταν αυτή έχει σταματήσει εντελώς.
 4. Αποσυνδέστε το βύσμα σύνδεσης της συσκευής από την πρίζα, εάν πρόκειται να αφήσετε ανεπιτήρητη τη συσκευή ή έχετε ολοκληρώσει την εργασία.

Μεταφορά

Υποδείξεις

- Απενεργοποιήστε τη συσκευή.
- Βεβαιωθείτε ότι όλα τα κινούμενα μέρη έχουν ακινητοποιηθεί πλήρως.
- Αποσυνδέστε το βύσμα ισχύος από την πρίζα.
- Απομακρύνετε το πρόσθετο εργαλείο.
- Μεταφέρετε τη συσκευή πάντα από τη χειρολαβή (4).

Καθαρισμός, συντήρηση και αποθήκευση

▲ ΠΡΟΕΙΔΟΠΟΙΗΣΗ! Ηλεκτροπληξία! Κίνδυνος τραυματισμού από ακούσια εκκίνηση της συσκευής. Προστατευτείτε κατά

τις εργασίες συντήρησης και καθαρισμού. Απενεργοποιήστε τη συσκευή και αποσυνδέστε το βύσμα σύνδεσης από την πρίζα. Οι εργασίες επισκευών και συντήρησης που δεν περιγράφονται στις παρούσες οδηγίες, πρέπει να διεξάγονται από το κέντρο σέρβις μας. Χρησιμοποιείτε μόνο γνήσια εξαρτήματα.

Καθαρισμός

▲ ΠΡΟΕΙΔΟΠΟΙΗΣΗ! Ηλεκτροπληξία! Ποτέ μην ψεκάζετε τη συσκευή με νερό. **ΥΠΟΔΕΙΞΗ!** Κίνδυνος ζημιάς. Οι χημικές ουσίες μπορούν να φθείρουν τα πλαστικά μέρη της συσκευής. Μην χρησιμοποιείτε καθαριστικά ή διαλύτες.

- Διατηρείτε τις εγκοπές αερισμού, το περίβλημα κινητήρα και τις λαβές της συσκευής καθαρά. Για τον σκοπό αυτό, χρησιμοποιείτε ένα νωπό πανί ή μια βούρτσα.

Συντήρηση

Η συσκευή δεν απαιτεί συντήρηση.

Αποθήκευση

Αποθηκεύετε πάντα τη συσκευή και τα αξεσουάρ:

- καθαρά
- στεγνά
- προστατευμένα από τη σκόνη
- εκτός εμβέλειας παιδιών

Αναζήτηση σφάλματος

Ο παρακάτω πίνακας θα σας βοηθήσει κατά την αντιμετώπιση μικρών βλαβών:

Πρόβλημα	Πιθανή αιτία	Αντιμετώπιση σφάλματος
Δεν είναι δυνατή η εκκίνηση της συσκευής	Δεν υπάρχει τάση δικτύου	Ελέγξτε την πρίζα, το καλώδιο σύνδεσης δικτύου, το βύσμα σύνδεσης, την ασφάλεια, εφόσον απαιτείται, αναθέστε την επισκευή σε ηλεκτρολόγο.
	Ο διακόπτης ενεργο-/απενεργοποίησης (3) είναι ελαττωματικός	Απευθυνθείτε στο Κέντρο σέρβις.
	Κινητήρας ελαττωματικός	Απευθυνθείτε στο Κέντρο σέρβις.
Η συσκευή λειτουργεί με διακοπές	Χαλαρή εσωτερική επαφή	Απευθυνθείτε στο Κέντρο σέρβις.
	Ο διακόπτης ενεργο-/απενεργοποίησης (3) είναι ελαττωματικός	Απευθυνθείτε στο Κέντρο σέρβις.
Ελάχιστη απόδοση κοπής	Ακατάλληλη προιονολάμα (17) για το τεμάχιο προς επεξεργασία	Τοποθετήστε κατάλληλη προιονολάμα (17)
	Πριονολάμα (17) στομωμένη	Τοποθετήστε νέα προιονολάμα (17)
	Λάθος ταχύτητα κοπής	Προσαρμόστε την ταχύτητα κοπής
Η προιονολάμα στομώνει γρήγορα	Ακατάλληλη προιονολάμα (17) για το τεμάχιο προς επεξεργασία	Τοποθετήστε κατάλληλη προιονολάμα (17)
	Εφαρμόστηκε πολύ πίεση	Μειώστε την πίεση
	Ταχύτητα κοπής πολύ υψηλή	Μειώστε την ταχύτητα κοπής

Απόρριψη/Προστασία του περιβάλλοντος

Οδηγείτε τη συσκευή, τα αξεσουάρ και τη συσκευασία σε μια φιλική προς το περιβάλλον ανακύκλωση.



Μην απορρίπτετε τις ηλεκτρικές συσκευές στα οικιακά απορρίμματα.

Το σύμβολο του διαγραμμένου τροχήλατου κάδου σημαίνει ότι το προϊόν αυτό δεν πρέπει να απορρίπτεται ως μη διαλεγμένο αστικό απόβλητο στο τέλος της ωφέλιμης ζωής του.

Οδηγία 2012/19/ΕΕ σχετικά με τα απόβλητα ηλεκτρικού και ηλεκτρονικού εξοπλισμού:

Οι καταναλωτές είναι νομικά υπεύθυνοι να οδηγούν τις ηλεκτρικές και ηλεκτρονικές συσκευές, στο τέλος της διάρκειας ζωής τους, σε μια φιλική προς το περιβάλλον ανακύκλωση. Με τον τρόπο αυτό εξασφαλίζεται μια φιλική προς το περιβάλλον και τους πόρους επαναχρησιμοποίηση. Ανάλογα με την εφαρμογή στο εθνικό δικαίο, έχετε τις εξής δυνατότητες:

- επιστροφή σε ένα σημείο πώλησης,
- παράδοση σε ένα επίσημο σημείο συλλογής,
- επιστροφή στον κατασκευαστή/υπεύθυνο διάθεσης στην αγορά.

Δεν ισχύει για παρελκόμενα και βοηθητικές διατάξεις χωρίς ηλεκτρικά εξαρτήματα που περιλαμβάνονται στις παλιές συσκευές.

Σέρβις

Εγγύηση

Αξιοτίμη πελάτισσα, αξιότιμη πελάτη, για τη συσκευή αυτή σας προσφέρουμε εγγύηση 3 ετών από την ημερομηνία της αγοράς.

Σε περίπτωση ελαττωμάτων αυτού του προϊόντος, έχετε απέναντι του πωλητή τα νόμιμα δικαιώματα. Αυτά τα νόμιμα δικαιώματα δεν περιορίζονται από την επακόλουθη εγγύησή μας.

Όροι εγγύησης

Η προθεσμία της εγγύησης αρχίζει από την ημερομηνία της αγοράς. Παρακαλούμε να φυλάξετε καλά την απόδειξη αγοράς. Θα σας χρειαστεί εάν θελήσετε να αποδείξετε την ημερομηνία και την αγορά της συσκευής.

Εάν παρουσιαστεί ελάττωμα υλικού ή κατασκευής στο προϊόν αυτό εντός τριών

ετών από την ημερομηνία αγοράς, θα σας επισκευάσουμε ή θα σας αντικαταστήσουμε δωρεάν το προϊόν αυτό, με δική μας επιλογή. Αυτή η παροχή εγγύησης προϋποθέτει πως εντός της τριετούς προθεσμίας θα σας προσκομιστεί η ελαττωματική συσκευή και η απόδειξη αγοράς και μία γραπτή περιγραφή του ελαττώματος και της ημερομηνίας που πρωτοπαρουσιάστηκε.

Εάν το ελάττωμα καλύπτεται από την εγγύησή μας, θα σας επιστραφεί ή το επισκευασμένο ή ένα νέο προϊόν. Με την αντικατάσταση της συσκευής ξεκινάει μια νέα χρονική περίοδος εγγύησης. Με την επισκευή της συσκευής δεν ξεκινάει νέα χρονική περίοδος εγγύησης.

Διάρκεια εγγύησης και νόμιμες αξιώσεις για ελαττώματα

Η διάρκεια της εγγύησης δεν επεκτείνεται από την παροχή εγγύησης. Αυτό ισχύει και για αντικαταστημένα και επισκευασμένα εξαρτήματα. Ενδεχόμενα ελαττώματα που διαπιστώνονται κατά την αγορά, πρέπει να δηλωθούν αμέσως μετά το ξεπακετάρισμα. Για όλες τις επισκευές που καθίστανται απαραίτητες μετά τη λήξη της εγγύησης επιβαρύνεστε με τις σχετικές δαπάνες.

Έκταση της εγγύησης

Η συσκευή κατασκευάστηκε βάσει αυστηρών κριτηρίων ποιότητας και ελέγχθηκε ευσυνειδήτητα πριν την παράδοσή της.

Η εγγύηση ισχύει για ελαττώματα στο υλικό ή στην κατασκευή. Αυτή η εγγύηση δεν συμπεριλαμβάνει τμήματα του προϊόντος που υφίστανται κοινή φθορά και θεωρούνται ως αναλώσιμα ή εύθραυστα τμήματα του προϊόντος.

Αυτή η εγγύηση εκπίπτει σε περίπτωση που η συσκευή υπέστη βλάβη, δεν χρησιμοποιήθηκε ή δεν συντηρήθηκε σωστά. Το ίδιο ισχύει για ζημιές από νερό, παγετό, αστραπές και φωτιά ή λάθη κατά τη με-

ταφορά. Για σωστή χρήση του προϊόντος πρέπει να ακολουθούνται όλες οι υποδείξεις που αναφέρονται στις οδηγίες χρήσης. Να αποφεύγονται οπωσδήποτε οι χρήσεις και πράξεις που δεν συνιστώνται στις Οδηγίες χρήσης ή για τις οποίες ισχύουν ειδικές προειδοποιήσεις.

Το προϊόν προορίζεται μόνο για ιδιωτική και όχι για επαγγελματική χρήση. Σε περίπτωση καταχρηστικού και λάθος χειρισμού, άσκησης βίας και επεμβάσεων που δεν εκτελούνται από συμβεβλημένο συνεργείο μας, εκπίπτει η εγγύηση.

Διακανονισμός σε περίπτωση εγγύησης

Προς εξασφάλιση ταχείας επεξεργασίας παρακαλούμε να ακολουθήσετε τις επόμενες υποδείξεις:

- Για όλα τα αιτήματα να έχετε πρόχειρα την απόδειξη αγοράς και τον αριθμό προϊόντος (IAN 470864_2310) ως αποδεικτικό στοιχείο για την αγορά.
- Τον αριθμό προϊόντος θα τον βρείτε στην ετικέτα στοιχείων της συσκευής.
- Εάν παρουσιαστούν σφάλματα λειτουργίας ή άλλα ελαττώματα, επικοινωνήστε πρώτα με το πιο κάτω αναφερόμενο τμήμα εξυπηρέτησης πελατών τηλεφωνικά ή με e-mail. Εκεί θα σας δοθούν περισσότερες πληροφορίες για τον διακανονισμό.
- Ένα ως ελαττωματικό καταχωρημένο προϊόν μπορείτε, μετά από συνεννόηση με το τμήμα μας εξυπηρέτησης πελατών, να το στείλετε, με δική μας επιβάρυνση με τα ταχυδρομικά, επισυνάπτοντας την απόδειξη αγοράς και στοιχεία για το ελάττωμα και την ημερομηνία που παρουσιάστηκε, στη διεύθυνση του σέρβις μας που σας κοινοποιήθηκε. Προς αποφυγή προβλημάτων παραλαβής και πρόσθετων δαπανών, παρακαλούμε να χρησιμοποιήσετε μόνο τη διεύθυνση που σας κοινοποιήθηκε.

Σιγουρευτείτε πως η αποστολή δεν έγινε χωρίς πληρωμή των ταχυδρομικών τελών, σαν ογκώδες αντικείμενο, σαν εξπρές, ή με άλλο ειδικό τρόπο. Στείλτε τη συσκευή μαζί με όλα τα αξεσουάρ που σας παραδόθηκαν κατά την αγορά και φροντίστε για ασφαλή συσκευασία.

Σέρβις επισκευών

Για επισκευές που δεν εμπίπτουν στην εγγύηση, απευθυνθείτε στο Κέντρο σέρβις. Ευχαριστώ να σας δώσουμε μια εκτίμηση της δαπάνης.

- Μπορούμε να επεξεργαστούμε μόνο συσκευές που έχουν αποσταλεί επαρκώς συσκευασμένες και με πληρωμένα τέλη.

Υπόδειξη: Παρακαλούμε να αποστείλετε τη συσκευή σας καθαρή και με αναφορά του ελαττώματος στην αντίστοιχη διεύθυνση του κέντρου σέρβις.

- Δεν παραλαμβάνονται συσκευές που έχουν αποσταλεί πληρωτές στον προορισμό καθώς και συσκευές που έχουν αποσταλεί ως ογκώδη ή εξπρές ή με άλλου τύπου ειδική αποστολή.
- Πραγματοποιούμε την απόρριψη των απεσταλμένων σας ελαττωματικών συσκευών δωρεάν.

Κέντρο Σέρβις

GR Σέρβις Ελλάδα
Tel.: 00800 490826606
E-mail: grizzly@lidl.gr
IAN 470864_2310

Εισαγωγέας

Λάβετε υπόψη ότι η ακόλουθη διεύθυνση δεν είναι διεύθυνση σέρβις. Επικοινωνήστε πρώτα με το ανωτέρω αναφερόμενο κέντρο σέρβις.

Grizzly Tools GmbH & Co. KG
Stockstädter Str. 20
63762 Großostheim
GERMANIA
www.grizzlytools.de

Ανταλλακτικά και αξεσουάρ

Μπορείτε να λάβετε ανταλλακτικά και αξεσουάρ μέσω του ιστοτόπου www.grizzlytools.shop. Εάν προκύψουν προβλήματα κατά τη διαδικασία παραγγελίας, επικοινωνήστε μαζί μας μέσω του διαδικτυακού μας καταστήματος. Εάν έχετε περισσότερες ερωτήσεις μπορείτε να απευθυνθείτε στο Κέντρο Σέρβις, σ. 66

Θέση nr.	*	Ονομασία	Αρ. παραγγελίας
5	1	Εσωτερικό εξαγωνικό κλειδί	91110088
8, 9	50, 51	Συστολή, Στόμιο αναρρόφησης	91110473
11, 13	37-40, 47, 48	Πέδιλο ολίσθησης, Πλάκα πέδιλου	91110471
17	41	Πριονόλαμα για ξύλο (T144D HCS, Swiss made)	13800406
20	34	Προστατευτικό κάλυμμα	91110470
25	49	Προστατευτικό σχισίματος	91110472
27	–	Παράλληλος οδηγός	91110474
–	–	Πριονόλαμα μετάλλου (HSS)	13800403

* Διευρυμένη εικόνα, σ. 87

Μετάφραση του πρωτοτύπου των δήλωση συμμόρφωσης ΕΚ

Προϊόν: **Σέγα ταλάντωσης**

Μοντέλο: **PSTD 800 E4**

Αριθμός σειράς: 000001-240000

Ο στόχος της δήλωσης που περιγράφεται παραπάνω είναι σύμφωνος με τη σχετική ενωσιακή νομοθεσία εναρμόνισης:

2006/42/EC • 2014/30/EU • 2011/65/EU & (EU) 2015/863

Το ανωτέρω περιγραφόμενο αντικείμενο της δήλωσης είναι σύμφωνο με την οδηγία 2011/65/EU του Ευρωπαϊκού Κοινοβουλίου και του Συμβουλίου, της 8ης Ιουνίου 2011, σχετικά με τον περιορισμό της χρήσης ορισμένων επικίνδυνων ουσιών σε ηλεκτρικό και ηλεκτρονικό εξοπλισμό.

Για να εξασφαλιστεί η συμμόρφωση, έχουν εφαρμοστεί τα ακόλουθα εναρμονισμένα πρότυπα και εθνικά πρότυπα και κανονισμοί:

**EN 62841-1:2015/A11:2022 • EN 62841-2-11:2016/A1:2020
EN IEC 63000:2018 • EN IEC 55014-1:2021 • EN IEC 55014-2:2021
EN IEC 61000-3-2:2019/A1:2021 • EN 61000-3-3:2013/A2:2021
IEC 62471:2006 • EN 62471:2008**

Η παρούσα δήλωση συμμόρφωσης εκδίδεται με αποκλειστική ευθύνη του κατασκευαστή:

CE Grizzly Tools GmbH & Co. KG
Stockstädter Str. 20
63762 Großostheim
GERMANY
15.03.2024



Christian Frank
Εξουσιοδοτημένος αντιπρόσωπος για την τεκμηρίωση

Inhaltsverzeichnis

Einleitung.....69
 Bestimmungsgemäße Verwendung.....69
 Lieferumfang/Zubehör.....70
 Übersicht.....70
 Funktionsbeschreibung.....70
 Technische Daten.....71

Sicherheitshinweise..... 71
 Bedeutung der Sicherheitshinweise.....71
 Bildzeichen und Symbole.....72
 Allgemeine Sicherheitshinweise für Elektrowerkzeuge.....72
 Sicherheitshinweise für hin- und hergehende Sägen.....74
 Restrisiken.....76

Vorbereitung..... 76
 Bedienteile.....76
 Gleitschuh montieren und demontieren.....76
 Sägeblatt montieren und demontieren.....77
 Parallelschlag verwenden.....77
 Schrägschnitte.....78
 Externe Staubabsaugung.....78
 Schutzhaube montieren und demontieren.....78
 Spanreißschutz montieren und demontieren.....78

Betrieb.....79
 Hinweise zum Sägen.....79
 Ein- und Ausschalten.....79

Transport..... 80

Reinigung, Wartung und Lagerung..... 80
 Reinigung.....80
 Wartung.....80
 Lagerung.....80

Fehlersuche.....81

Entsorgung/Umweltschutz..... 81

Service..... 82
 Garantie.....82
 Reparatur-Service.....83
 Service-Center.....84
 Importeur.....84

Ersatzteile und Zubehör..... 84

Original-EG-Konformitätserklärung..... 85

Explosionszeichnung..... 87

Einleitung

Herzlichen Glückwunsch zum Kauf Ihrer neuen Stichsäge (nachfolgend Gerät oder Elektrowerkzeug genannt).

Sie haben sich damit für ein hochwertiges Gerät entschieden. Dieses Gerät wurde während der Produktion auf Qualität geprüft und einer Endkontrolle unterzogen. Die Funktionsfähigkeit Ihres Gerätes ist somit sichergestellt.



Die Betriebsanleitung ist Bestandteil dieses Geräts. Sie enthält wichtige Hinweise für Sicherheit, Gebrauch und Entsorgung. Lesen Sie die Betriebsanleitung sorgfältig. Machen Sie sich mit den Bedienteilen und dem richtigen Gebrauch des Gerätes vertraut. Benutzen Sie das Gerät nur wie beschrieben und für die angegebenen Einsatzbereiche. Bewahren Sie die Betriebsanleitung gut auf und händigen Sie alle Unterlagen bei Weitergabe des Geräts an Dritte mit aus.

Bestimmungsgemäße Verwendung

Das Gerät ist ausschließlich für folgende Verwendungen bestimmt:

- Sägen von Kunststoff, Holz und Leichtmetall bei fester Auflage

- Sägen gerader und kurviger Schnitte sowie Gehrungsschnitte (nur Holz und Kunststoff) bis 45°
- Betrieb ausschließlich in trockenen Räumen.

Beachten Sie die Hinweise zu Sägeblatttypen.

Jede andere Verwendung, die in dieser Betriebsanleitung nicht ausdrücklich zugelassen wird, kann eine ernsthafte Gefahr für den Benutzer darstellen und zu Schäden am Gerät führen. Der Bediener oder Nutzer des Geräts ist für Unfälle oder Schäden an anderen Menschen oder deren Eigentum verantwortlich. Das Gerät ist für den Einsatz im Heimwerkerbereich bestimmt. Es wurde nicht für den gewerblichen Dauereinsatz konzipiert. Bei gewerblichem Einsatz erlischt die Garantie. Der Hersteller haftet nicht für Schäden, die durch bestimmungswidrige Verwendung oder falsche Bedienung verursacht wurden.

Lieferumfang/Zubehör

Packen Sie das Gerät aus und überprüfen Sie den Lieferumfang.

Entsorgen Sie das Verpackungsmaterial ordnungsgemäß.

- Pendelhubstichsäge
- 1 Holzsägeblatt T144D HCS, Swiss made
- 1 Innensechskantschlüssel
- Spanreißschutz (vormontiert)
- Gleitschuh (vormontiert)
- Schutzhaube (vormontiert)
- Absaugstutzen (vormontiert)
- Reduzierstück
- Parallelanschlag
- Originalbetriebsanleitung

Übersicht



Die Abbildungen des Geräts finden Sie auf der vorderen und hinteren Ausklappseite.

- 1 Drehrad
- 2 Feststelltaste
- 3 Ein-/Ausschalter
- 4 Handgriff (isolierte Grifffläche)
- 5 Innensechskantschlüssel
- 6 Halter (Innensechskantschlüssel)
- 7 Netzanschlussleitung
- 8 Reduzierstück
- 9 Absaugstutzen
- 10 Rastnase
- 11 Gleitschuh
- 12 Schalter (Staubblasfunktion)
- 13 Fußplatte
- 14 Innensechskantschraube
- 15 Pendelhubschalter
- 16 Führungsrolle
- 17 Holzsägeblatt
- 18 Aufnahme (Parallelanschlag)
- 19 Feststellschraube
- 20 Schutzhaube
- 21 Spannfutter
- 22 LED-Arbeitslicht (nicht sichtbar)
- 23 Entriegelung (Spannfutter)
- 24 Taster (LED-Arbeitslicht)
- 25 Spanreißschutz
- 26 Aussparung im Gleitschuh
- 27 Parallelanschlag

Funktionsbeschreibung

Bei der Stichsäge schneidet das einseitig eingespannte Sägeblatt durch eine Hubbewegung. Bei Pendelhub schiebt die Führungsrolle das Sägeblatt zusätzlich zur

vertikalen Sägebewegung bei jedem Aufwärtshub nach vorne.

Die Funktion der Bedienteile entnehmen Sie bitte den nachfolgenden Beschreibungen.

Technische Daten

Pendelhubstichsäge .. PSTD 800 E4

Bemessungsspannung U .. 230 V~, 50 Hz

Bemessungsleistung P 800 W

Länge Netzanschlussleitung 3 m

Schutzklasse II (Doppelisolierung)

Gewicht 2,2 kg

Leerlaufhubzahl 0-3100 min⁻¹

Hublänge 22 mm

Blattstärke ≤ 1,6 mm

Schnitttiefe

- Holz ≤ 80 mm

- Metall ≤ 8 mm

Schrägschnitt

.. -45°; -30°; -15°; 0°; 15°; 30°; 45°

Schalldruckpegel L_{pA} .. 94,1 dB; K_{pA} =5 dB

Schallleistungspegel L_{WA}

- gemessen 102,1 dB; K_{WA} =5 dB

Vibration a_h

- Holz 5,737 m/s²; K =1,5 m/s²

- Metall 6,079 m/s²; K =1,5 m/s²

Lärm- und Vibrationswerte wurden entsprechend den in der Konformitätserklärung genannten Normen und Bestimmungen ermittelt.

Der angegebene Schwingungsgesamtwert und der angegebene Geräuschemissionswert sind nach einem genormten Prüfverfahren gemessen worden und können zum Vergleich eines Elektrowerkzeugs mit einem anderen verwendet werden. Der angegebene Schwingungsgesamtwert und der angegebene Geräuschemissionswert können auch zu einer vorläufigen Einschätzung der Belastung verwendet werden.

▲ WARNUNG! Die Schwingungs- und Geräuschemissionen können während der tatsächlichen Benutzung des Elektrowerkzeugs von dem Angabewert abweichen, abhängig von der Art und Weise, in der das Elektrowerkzeug verwendet wird. Es ist notwendig, Sicherheitsmaßnahmen zum Schutz des Bedieners festzulegen, die auf einer Abschätzung der Schwingungsbelastung während der tatsächlichen Benutzungsbedingungen beruhen (hierbei sind alle Anteile des Betriebszyklus zu berücksichtigen, beispielsweise Zeiten, in denen das Elektrowerkzeug abgeschaltet ist, und solche, in denen es zwar eingeschaltet ist, aber ohne Belastung läuft).

Sicherheitshinweise

Dieser Abschnitt behandelt die grundlegenden Sicherheitshinweise beim Gebrauch des Geräts.

Bedeutung der Sicherheitshinweise

▲ GEFAHR! Wenn Sie diesen Sicherheitshinweis nicht befolgen, tritt ein Unfall ein. Die Folge ist schwere Körperverletzung oder Tod.

▲ WARNUNG! Wenn Sie diesen Sicherheitshinweis nicht befolgen, tritt möglicherweise ein Unfall ein. Die Folge ist möglicherweise schwere Körperverletzung oder Tod.

▲ VORSICHT! Wenn Sie diesen Sicherheitshinweis nicht befolgen, tritt ein Unfall ein. Die Folge ist möglicherweise leichte oder mittelschwere Körperverletzung.

HINWEIS! Wenn Sie diesen Sicherheitshinweis nicht befolgen, tritt ein Unfall ein. Die Folge ist möglicherweise ein Sachschaden.

Bildzeichen und Symbole

Bildzeichen auf dem Gerät



Betriebsanleitung lesen



Schutzklasse II (Doppelisolierung)



Elektrogeräte gehören nicht in den Hausmüll.

Bildzeichen in der Betriebsanleitung



Schutzhandschuhe benutzen

Allgemeine Sicherheitshinweise für Elektrowerkzeuge

▲ WARNUNG! Lesen Sie alle Sicherheitshinweise, Anweisungen, Bilderungen und technischen Daten, mit denen dieses Elektrowerkzeug versehen ist. Versäumnisse bei der Einhaltung der nachfolgenden Anweisungen können elektrischen Schlag, Brand und/oder schwere Verletzungen verursachen. **Bewahren Sie alle Sicherheitshinweise und Anweisungen für die Zukunft auf.**

Der in den Sicherheitshinweisen verwendete Begriff „Elektrowerkzeug“ bezieht sich auf netzbetriebene Elektrowerkzeuge (mit Netzleitung) oder auf akkubetriebene Elektrowerkzeuge (ohne Netzleitung).

1. Arbeitsplatzsicherheit

- a) **Halten Sie Ihren Arbeitsbereich sauber und gut beleuchtet.** Unordnung oder unbeleuchtete Arbeitsbereiche können zu Unfällen führen.
- b) **Arbeiten Sie mit dem Elektrowerkzeug nicht in explosionsgefährdeter Umgebung, in der**

sich brennbare Flüssigkeiten, Gase oder Stäube befinden.

Elektrowerkzeuge erzeugen Funken, die den Staub oder die Dämpfe entzünden können.

- c) **Halten Sie Kinder und andere Personen während der Benutzung des Elektrowerkzeuges fern.** Bei Ablenkung können Sie die Kontrolle über das Elektrowerkzeug verlieren.
- ### 2. Elektrische Sicherheit
- a) **Der Anschlussstecker des Elektrowerkzeugs muss in die Steckdose passen. Der Stecker darf in keiner Weise verändert werden. Verwenden Sie keine Adapterstecker gemeinsam mit schutzgeerdeten Elektrowerkzeugen.** Unveränderte Stecker und passende Steckdosen verringern das Risiko eines elektrischen Schlages.
 - b) **Vermeiden Sie Körperkontakt mit geerdeten Oberflächen wie von Rohren, Heizungen, Herden und Kühlschränken.** Es besteht ein erhöhtes Risiko durch elektrischen Schlag, wenn Ihr Körper geerdet ist.
 - c) **Halten Sie das Elektrowerkzeug von Regen oder Nässe fern.** Das Eindringen von Wasser in ein Elektrowerkzeug erhöht das Risiko eines elektrischen Schlages.
 - d) **Zweckentfremden Sie die Anschlussleitung nicht, um das Elektrowerkzeug zu tragen, aufzuhängen oder um den Stecker aus der Steckdose zu ziehen. Halten Sie die Anschlussleitung fern von Hitze, Öl, scharfen Kanten oder sich bewegenden Teilen.** Beschädigte oder verwickelte Anschlussleitungen

erhöhen das Risiko eines elektrischen Schlages.

- e) **Wenn Sie mit einem Elektrowerkzeug im Freien arbeiten, verwenden Sie nur Verlängerungsleitungen, die auch für den Außenbereich geeignet sind.** Die Anwendung einer für den Außenbereich geeigneten Verlängerungsleitung verringert das Risiko eines elektrischen Schlages.
 - f) **Wenn der Betrieb des Elektrowerkzeuges in feuchter Umgebung nicht vermeidbar ist, verwenden Sie einen Fehlerstromschutzschalter.** Der Einsatz eines Fehlerstromschutzschalters vermindert das Risiko eines elektrischen Schlages.
3. **Sicherheit von Personen**
- a) **Seien Sie aufmerksam, achten Sie darauf, was Sie tun, und gehen Sie mit Vernunft an die Arbeit mit einem Elektrowerkzeug. Benutzen Sie kein Elektrowerkzeug, wenn Sie müde sind oder unter Einfluss von Drogen, Alkohol oder Medikamenten stehen.** Ein Moment der Unachtsamkeit beim Gebrauch des Elektrowerkzeugs kann zu ernsthaften Verletzungen führen.
 - b) **Tragen Sie persönliche Schutzausrüstung und immer eine Schutzbrille.** Das Tragen persönlicher Schutzausrüstung, wie Staubmaske, rutschfeste Sicherheitsschuhe, Schutzhelm oder Gehörschutz, je nach Art und Einsatz des Elektrowerkzeugs, verringert das Risiko von Verletzungen.
 - c) **Vermeiden Sie eine unbeabsichtigte Inbetriebnahme. Vergewissern Sie sich, dass das Elektrowerkzeug ausgeschaltet ist, bevor Sie es an die Strom-**

versorgung und/oder den Akku anschließen, es aufnehmen oder tragen. Wenn Sie beim Tragen des Elektrowerkzeugs den Finger am Schalter haben oder das Elektrowerkzeug eingeschaltet an die Stromversorgung anschließen, kann dies zu Unfällen führen.

- d) **Entfernen Sie Einstellwerkzeuge oder Schraubenschlüssel, bevor Sie das Elektrowerkzeug einschalten.** Ein Werkzeug oder Schlüssel, der sich in einem drehenden Teil des Elektrowerkzeugs befindet, kann zu Verletzungen führen.
- e) **Vermeiden Sie eine abnormale Körperhaltung. Sorgen Sie für einen sicheren Stand und halten Sie jederzeit das Gleichgewicht.** Dadurch können Sie das Elektrowerkzeug in unerwarteten Situationen besser kontrollieren.
- f) **Tragen Sie geeignete Kleidung. Tragen Sie keine weite Kleidung oder Schmuck. Halten Sie Haare und Kleidung fern von sich bewegenden Teilen.** Lockere Kleidung, Schmuck oder lange Haare können von sich bewegenden Teilen erfasst werden.
- g) **Wenn Staubabsaug- und -auffangeinrichtungen montiert werden können, sind diese anzuschließen und richtig zu verwenden.** Verwendung einer Staubabsaugung kann Gefährdungen durch Staub verringern.
- h) **Wiegen Sie sich nicht in falscher Sicherheit und setzen Sie sich nicht über die Sicherheitsregeln für Elektrowerkzeuge hinweg, auch wenn Sie nach vielfachem Gebrauch mit dem Elektrowerkzeug vertraut sind.**

Achtloses Handeln kann binnen Sekundenbruchteilen zu schweren Verletzungen führen.

4. Verwendung und Behandlung des Elektrowerkzeugs

- a) **Überlasten Sie das Elektrowerkzeug nicht. Verwenden Sie für Ihre Arbeit das dafür bestimmte Elektrowerkzeug.** Mit dem passenden Elektrowerkzeug arbeiten Sie besser und sicherer im angegebenen Leistungsbereich.
- b) **Benutzen Sie kein Elektrowerkzeug, dessen Schalter defekt ist.** Ein Elektrowerkzeug, das sich nicht mehr ein- oder ausschalten lässt, ist gefährlich und muss repariert werden.
- c) **Ziehen Sie den Stecker aus der Steckdose und/oder entfernen Sie einen abnehmbaren Akku, bevor Sie Geräteeinstellungen vornehmen, Einsatzwerkzeugteile wechseln oder das Elektrowerkzeug weglegen.** Diese Vorsichtsmaßnahme verhindert den unbeabsichtigten Start des Elektrowerkzeugs.
- d) **Bewahren Sie unbenutzte Elektrowerkzeuge außerhalb der Reichweite von Kindern auf. Lassen Sie keine Personen das Elektrowerkzeug benutzen, die mit diesem nicht vertraut sind oder diese Anweisungen nicht gelesen haben.** Elektrowerkzeuge sind gefährlich, wenn sie von unerfahrenen Personen benutzt werden.
- e) **Pflegen Sie das Elektrowerkzeug und Einsatzwerkzeug mit Sorgfalt. Kontrollieren Sie, ob bewegliche Teile einwandfrei funktionieren und nicht klemmen, ob Teile gebrochen oder so beschädigt sind, dass die**

Funktion des Elektrowerkzeugs beeinträchtigt ist. Lassen Sie beschädigte Teile vor dem Einsatz des Elektrowerkzeugs reparieren. Viele Unfälle haben ihre Ursache in schlecht gewarteten Elektrowerkzeugen.

- f) **Halten Sie Schneidwerkzeuge scharf und sauber.** Sorgfältig gepflegte Schneidwerkzeuge mit scharfen Schneidkanten verklemmen sich weniger und sind leichter zu führen.
 - g) **Verwenden Sie Elektrowerkzeug, Zubehör, Einsatzwerkzeuge usw. entsprechend diesen Anweisungen. Berücksichtigen Sie dabei die Arbeitsbedingungen und die auszuführende Tätigkeit.** Der Gebrauch von Elektrowerkzeugen für andere als die vorgesehenen Anwendungen kann zu gefährlichen Situationen führen.
 - h) **Halten Sie Griffe und Griffflächen trocken, sauber und frei von Öl und Fett.** Rutschige Griffe und Griffflächen erlauben keine sichere Bedienung und Kontrolle des Elektrowerkzeugs in unvorhergesehenen Situationen.
5. Service
- a) **Lassen Sie Ihr Elektrowerkzeug nur von qualifiziertem Fachpersonal und nur mit Original-Ersatzteilen reparieren.** Damit wird sichergestellt, dass die Sicherheit des Elektrowerkzeugs erhalten bleibt.

Sicherheitshinweise für hin- und hergehende Sägen

- **Halten Sie das Elektrowerkzeug an den isolierten Griffflächen, wenn Sie Arbeiten ausführen, bei denen das Einsatzwerkzeug verborgene Strom-**

leitungen oder die eigene Anschlussleitung treffen kann. Der Kontakt mit einer spannungsführenden Leitung kann auch metallene Geräteteile unter Spannung setzen und zu einem elektrischen Schlag führen.

- **Befestigen und sichern Sie das Werkstück mittels Zwingen oder auf andere Art und Weise an einer stabilen Unterlage.** Wenn Sie das Werkstück nur mit der Hand oder gegen Ihren Körper halten, bleibt es labil, was zum Verlust der Kontrolle führen kann.
- Wenn die Netzanschlussleitung dieses Gerätes beschädigt ist, muss sie vom Hersteller oder seinem Vertreter ersetzt werden, um Sicherheitsgefährdungen zu vermeiden. Wenden Sie sich an das Service-Center.
- **Verwenden Sie ausschließlich Zubehör, welches von PARKSIDE empfohlen wurde.** Ungeeignetes Zubehör kann zu elektrischem Schlag oder Feuer führen.

Weiterführende Sicherheitshinweise für hin- und hergehende Sägen

- **Halten Sie die Hände vom Sägebereich fern.** Greifen Sie nicht unter das Werkstück. Bei Kontakt mit dem Sägeblatt besteht Verletzungsgefahr.
- **Führen Sie das Elektrowerkzeug nur eingeschaltet gegen das Werkstück.** Es besteht sonst die Gefahr eines Rückschlages, wenn sich das Einsatzwerkzeug im Werkstück verkantet.
- **Achten Sie darauf, dass die Fußplatte beim Sägen sicher aufliegt.** Ein verkantetes Sägeblatt kann brechen oder zum Rückschlag führen.
- **Schalten Sie nach Beendigung des Arbeitsvorgangs das Elektrowerkzeug aus und ziehen Sie das Sägeblatt erst dann aus dem Schnitt, wenn dieses zum Stillstand gekommen ist.** So vermeiden Sie einen Rückschlag und können das Elektrowerkzeug sicher ablegen.
- **Verwenden Sie nur unbeschädigte, einwandfreie Sägeblätter.** Verbogene oder unscharfe Sägeblätter können brechen, den Schnitt negativ beeinflussen oder einen Rückschlag verursachen.
- **Bremsen Sie das Sägeblatt nach dem Ausschalten nicht durch seitliches Gegendrücken ab.** Das Sägeblatt kann beschädigt werden, brechen oder einen Rückschlag verursachen.
- **Berühren Sie keine Gegenstände oder den Erdboden mit der laufenden Säge.** Es besteht Rückschlaggefahr.
- **Halten Sie das Elektrowerkzeug beim Arbeiten fest mit beiden Händen und sorgen Sie für einen sicheren Stand.** Das Elektrowerkzeug wird mit zwei Händen sicherer geführt.
- **Schalten Sie das Gerät sofort aus, wenn das Sägeblatt verkantet. Spreizen Sie den Sägeschnitt und ziehen Sie das Sägeblatt vorsichtig heraus.** Es kann zum Verlust der Kontrolle über das Elektrowerkzeug führen.
- **Verwenden Sie geeignete Suchgeräte, um verborgene Versorgungsleitungen aufzuspüren, oder ziehen Sie die örtliche Versorgungsgesellschaft hinzu.** Kontakt mit Elektroleitungen kann zu Feu-

er und elektrischem Schlag führen. Beschädigung einer Gasleitung kann zur Explosion führen. Eindringen in eine Wasserleitung verursacht Sachbeschädigung.

- **Warten Sie, bis das Elektrowerkzeug zum Stillstand gekommen ist, bevor Sie es ablegen.** Das Einsatzwerkzeug kann sich verhaken und zum Verlust der Kontrolle über das Elektrowerkzeug führen.

Restrisiken

Auch wenn Sie dieses Elektrowerkzeug vorschriftsmäßig bedienen, bleiben immer Restrisiken bestehen. Folgende Gefahren können im Zusammenhang mit der Bauweise und Ausführung dieses Elektrowerkzeugs auftreten:

- Gehörschäden, falls kein geeigneter Gehörschutz getragen wird.
- Gesundheitsschäden, die aus Hand-Arm-Schwingungen resultieren, falls das Gerät über einen längeren Zeitraum verwendet wird oder nicht ordnungsgemäß geführt und gewartet wird.
- Schnittverletzungen

⚠️ WARNUNG! Gefahr durch elektromagnetisches Feld, das während das Gerät im Betrieb ist, erzeugt wird. Das Feld kann unter bestimmten Umständen aktive oder passive medizinische Implantate beeinträchtigen. Um die Gefahr von ernsthaften oder tödlichen Verletzungen zu verringern, empfehlen wir Personen mit medizinischen Implantaten ihren Arzt und den Hersteller des medizinischen Implantats zu konsultieren, bevor das Gerät bedient wird.

Vorbereitung

⚠️ WARNUNG! Verletzungsgefahr durch ungewollt anlaufendes Gerät. Ste-

cken Sie den Anschlussstecker erst dann in die Steckdose, wenn das Gerät vollständig für den Einsatz vorbereitet ist.

Bedienteile

Lernen Sie vor dem ersten Betrieb des Geräts die Bedienteile kennen.

- **Ein-/Ausschalter (3)**
 - Einschalten: Drücken
 - Ausschalten: Loslassen
- **Pendelhubschalter (15)**
Pendelbewegung des Sägeblattes einstellen in 4 Positionen:
 - 0 – Keine Pendelbewegung
 - 1 – Kleine Pendelbewegung
 - 2 – Mittlere Pendelbewegung
 - 3 – Große Pendelbewegung
- **Drehrad (1)**
Hubzahl einstellen in 6 Stufen.
- **Schalter (Staubblasfunktion) (12)**
Gebläsefunktion für spanfreie Schnittlinie



deaktivieren aktivieren

- **LED-Arbeitslicht (22)**
Mit dem Taster (24) können Sie das LED-Arbeitslicht einschalten und ausschalten.

Gleitschuh montieren und demontieren

Bei Arbeiten an kratzempfindlichen Werkstückoberflächen empfiehlt es sich mit Gleitschuh (11) zu arbeiten.

Gleitschuh montieren (Abb. A)

1. Setzen Sie den Gleitschuh (11) vorne an der Fußplatte (13) an.

2. Drücken Sie die Rastnasen (10) am hinteren Teil des Gleitschuhs über die Fußplatte (13).

Gleitschuh demontieren (Abb. A)

1. Drücken Sie den Gleitschuh (11) an den Rastnasen (10) von der Fußplatte (13).
2. Ziehen Sie den Gleitschuh (11) nach vorne von der Fußplatte (13) ab.

Sägeblatt montieren und demontieren



⚠ VORSICHT! Verletzungsgefahr beim Berühren des Sägeblattes. Tragen Sie beim Umgang mit dem Sägeblatt Schutzhandschuhe.

Voraussetzungen

- Das Sägeblatt ist für das jeweilige Material geeignet. Zum Lieferumfang des Geräts gehört ein grobzahntiges Sägeblatt für Holz.
- Das Spannfutter ist frei von Splintern oder anderen Materialrückständen.

Sägeblatt montieren (Abb. B)

1. Drehen Sie die Entriegelung des Spannfutters (23) so weit wie möglich. Halten Sie sie die Entriegelung in dieser Position.
2. Setzen Sie das Sägeblatt (17) in das Spannfutter (21) ein.
3. Lassen Sie die Entriegelung des Spannfutters (23) los.
4. Stellen Sie sicher, dass das Sägeblatt (17) korrekt befestigt ist und die Zähne in die Schnittrichtung zeigen.

Sägeblatt demontieren (Abb. B)

Halten Sie das Gerät so, dass keine Personen in der Nähe durch das ausgeworfene Sägeblatt verletzt werden.

1. Halten Sie das Sägeblatt (17) fest.

2. Drehen Sie die Entriegelung des Spannfutters (23) so weit wie möglich. Das Sägeblatt (17) wird ausgeworfen. Falls das Sägeblatt nicht ausgeworfen wird: Halten Sie die Entriegelung des Spannfutters und ziehen Sie das Sägeblatt aus dem Spannfutter.
3. Lassen Sie die Entriegelung des Spannfutters (23) los.

Parallelanschlag verwenden

Der Parallelanschlag kann an beiden Seiten des Gerätes montiert werden.

Parallelanschlag montieren

1. Lockern Sie ggf. die Feststellschrauben (19).
2. Schieben Sie den Parallelanschlag (27) in die Aufnahmen (18).
3. Ziehen Sie die Feststellschrauben (19) wieder fest.

Parallelanschlag demontieren

1. Lockern Sie die Feststellschrauben (19).
2. Ziehen Sie den Parallelanschlag (27) aus den Aufnahmen (18).

Parallelanschlag einstellen

1. Lockern Sie die Feststellschrauben (19).
2. Stellen Sie die Skala des Parallelanschlags (27) so ein, dass Sie an der Markierung an der Fußplatte (13) die gewünschte Schnittbreite ablesen.
3. Ziehen Sie die Feststellschrauben (19) wieder fest.
4. Machen Sie einen Probeschnitt, kontrollieren Sie die Schnittbreite und korrigieren Sie gegebenenfalls die Position des Parallelanschlags (27).

Schrägschnitte

Hinweise

- Sie können folgende Schnittwinkel einstellen:
-45°; -30°; -15°; 0°; 15°; 30°; 45°
- Um einen Schnittwinkel von 45° einzustellen, demontieren Sie die Schutzhaube (20) und den Spanreißschutz (25).

Notwendige Werkzeuge

- Innensechskantschlüssel (5)

Vorgehen (Abb. D)

1. Schalten Sie das Gerät aus und ziehen Sie den Anschlussstecker aus der Steckdose. Vergewissern Sie sich, dass alle sich bewegenden Teile zum vollständigen Stillstand gekommen sind.
2. Drücken Sie die Verriegelung unten am Absaugstutzen (9, Abb. E) und entfernen Sie den Absaugstutzen.
3. Lockern Sie die Innensechskantschrauben (14) mit dem Innensechskantschlüssel (5).
4. Ziehen Sie die Fußplatte (13) leicht nach hinten.
5. Stellen Sie die Fußplatte (13) auf die gewünschte Position ein.
6. Drücken Sie die Fußplatte (13) nach vorne in eine der Raststufen.
7. Ziehen Sie die Innensechskantschrauben (14) mit dem Innensechskantschlüssel (5) fest.

Externe Staubabsaugung

Voraussetzungen

- Die Schutzhaube (20) ist montiert.

Externe Staubabsaugung anschließen (Abb. E)

1. Deaktivieren Sie die Staubblasfunktion (12).

2. Schieben Sie den Absaugstutzen (9) bis zum Anschlag in die Schiene zwischen Gerät und Fußplatte (13).
3. Verbinden Sie eine geeignete Staubabsaugung (nicht mitgeliefert) mit dem Absaugstutzen (9).
4. Passt die externe Staubabsaugung nicht, verwenden Sie zusätzlich das Reduzierstück (8).

Externe Staubabsaugung abnehmen (Abb. E)

1. Lösen Sie die Staubabsaugung vom Absaugstutzen (9) bzw. Reduzierstück (8).
2. Entfernen Sie das Reduzierstück (8).
3. Entfernen Sie den Absaugstutzen (9).

Schutzhaube montieren und demontieren

Schutzhaube montieren

1. Drücken Sie die beiden Halterungen der Schutzhaube (20) in die Aussparungen am Gerätegehäuse.
Die Schutzhaube rastet ein.

Sie können die montierte Schutzhaube um 90° nach oben klappen.

Schutzhaube demontieren

1. Drücken Sie die beiden Halterungen der Schutzhaube (20) leicht auseinander.
2. Ziehen Sie die Schutzhaube nach vorne ab.

Spanreißschutz montieren und demontieren

Spanreißschutz montieren

1. Drücken Sie den Spanreißschutz (25) in die Aussparung im Gleitschuh (26).

Spanreißschutz demontieren

1. Drücken Sie den Spanreißschutz (25) aus der Aussparung im Gleitschuh (26).

Betrieb

Hinweise zum Sägen

Hubzahl wählen

Die Hubzahl kann mit dem Drehrad (1) in Stufen eingestellt werden. Beginnen Sie mit einer niedrigen Hubzahl. Es gilt folgende Faustregel:

Material	Hubzahl
hart	niedrig
weich	hoch

Pendelbewegung wählen

Je größer die Pendelbewegung, desto schneller der Arbeitsfortschritt. Die optimale Pendelbewegung kann durch praktischen Versuch ermittelt werden, wobei folgende Empfehlungen gelten:

- Für dünnes Material, hartes Material (z. B. Metall) oder für den Kurvenschnitt: Stufe 0
- Feine und saubere Schnittkanten erzielen Sie mit geringer oder keiner Pendelbewegung: Stufe 0 oder 1.
- Weiches Material (Holz, Plastik usw.): Stufe 2 oder 3

Tauchsägen

Voraussetzungen

- Weiches Materialien wie Holz, Porenbeton, Gipskarton usw.
- Gehrungswinkel: 0°
- Maximale Hubzahl gewählt (Stufe 6)
- kurzes Sägeblatt montiert

Vorgehen (Abb. F)

1. Setzen Sie das Gerät mit der Vorderkante der Fußplatte (13) auf das Werkstück. Das Sägeblatt (17) berührt das Werkstück nicht.
2. Schalten Sie das Gerät ein. Warten Sie bis die maximale Hubzahl erreicht ist.

3. Drücken Sie das Sägeblatt (17) in das Werkstück, bis die Fußplatte (13) auf dem Werkstück aufliegt.
4. Sägen Sie weiter entlang der Schnittlinie.

Allgemeine Hinweise

Mit dieser Reihenfolge arbeiten Sie sicher mit der Stichsäge und erreichen ein gutes Arbeitsergebnis:

1. Spannen Sie das Werkstück ein. Verwenden Sie für kleine Werkstücke eine Spannvorrichtung.
2. Zeichnen Sie eine Linie, um die Richtung vorzugeben, in der das Sägeblatt geführt wird.
3. Halten Sie das Gerät sicher am Handgriff fest.
4. Stellen Sie die Hubzahl ein.
5. Stellen Sie den Gehrungswinkel ein.
6. Stellen Sie die Hubstärke ein.
7. Schalten Sie das Gerät ein.
8. Warten Sie, bis das Gerät seine volle Hubzahl erreicht hat.
9. Setzen Sie die Fußplatte auf das Werkstück.
10. Bewegen Sie das Gerät langsam die vorgezeichnete Linie entlang, wobei Sie die Fußplatte fest nach unten auf Werkstück drücken.
11. Üben Sie nicht zu viel Druck in Schnittrichtung aus. Lassen Sie das Gerät die Arbeit verrichten.
12. Bevor Sie das Gerät ablegen, schalten Sie es aus und warten Sie, bis es vollkommen zum Stillstand gekommen ist.

Ein- und Ausschalten

Einschalten

1. Stecken Sie den Anschlussstecker in die Steckdose.
2. Stellen Sie die Hubzahl mit dem Drehrad ein (1).
3. Drücken Sie den Ein-/Ausschalter (3).

- Ein-/Ausschalter (3) feststellen: Drücken Sie die Feststelltaste (2), wenn der Ein-/Ausschalter bis zum Anschlag gedrückt ist.

Die Feststelltaste verriegelt.

Ausschalten

- Ein-/Ausschalter festgestellt: Drücken Sie Ein-/Ausschalter (3).
Die Feststelltaste (2) entriegelt.
- Lassen Sie den Ein-/Ausschalter (3) los.
- Ziehen Sie das Sägeblatt erst dann aus dem Schnitt, wenn dieses zum Stillstand gekommen ist.
- Ziehen Sie den Anschlussstecker des Geräts aus der Steckdose, wenn Sie das Gerät unbeaufsichtigt lassen oder mit der Arbeit fertig sind.

Transport

Hinweise

- Schalten Sie das Gerät aus.
- Vergewissern Sie sich, dass alle sich bewegenden Teile zum vollständigen Stillstand gekommen sind.
- Ziehen Sie den Netzstecker.
- Entfernen Sie das Einsatzwerkzeug.
- Tragen Sie das Gerät immer am Handgriff (4).

Reinigung, Wartung und Lagerung

▲ WARNUNG! Elektrischer Schlag!
Verletzungsgefahr durch ungewollt anlau-

fendes Gerät. Schützen Sie sich bei Wartungs- und Reinigungsarbeiten. Schalten Sie das Gerät aus und ziehen Sie den Anschlussstecker aus der Steckdose. Lassen Sie Instandsetzungsarbeiten und Wartungsarbeiten, die nicht in dieser Anleitung beschrieben sind, von unserem Service-Center durchführen. Verwenden Sie nur Original-Ersatzteile.

Reinigung

▲ WARNUNG! Elektrischer Schlag!
Spritzen Sie das Gerät niemals mit Wasser ab.

HINWEIS! Beschädigungsgefahr. Chemische Substanzen können die Kunststoffteile des Gerätes angreifen. Verwenden Sie keine Reinigungs- bzw. Lösungsmittel.

- Halten Sie Lüftungsschlitze, Motorgehäuse und Griffe des Gerätes sauber. Verwenden Sie dazu ein feuchtes Tuch oder eine Bürste.

Wartung

Das Gerät ist wartungsfrei.

Lagerung

Lagern Sie Gerät und Zubehör stets:

- sauber
- trocken
- staubgeschützt
- außerhalb der Reichweite von Kindern

Fehlersuche

Die folgende Tabelle hilft Ihnen kleine Störungen zu beseitigen:

Problem	Mögliche Ursache	Fehlerbehebung
Gerät startet nicht	Netzspannung fehlt	Steckdose, Netzanschlussleitung, Anschlussstecker, Sicherung prüfen, ggf. Reparatur durch Elektrofachmann.
	Ein-/Ausschalter (3) defekt	Wenden Sie sich an das Service-Center.
	Motor defekt	Wenden Sie sich an das Service-Center.
Gerät arbeitet mit Unterbrechungen	Interner Wackelkontakt	Wenden Sie sich an das Service-Center.
	Ein-/Ausschalter (3) defekt	Wenden Sie sich an das Service-Center.
Geringe Sägeleistung	Sägeblatt (17) für das zu bearbeitende Werkstück ungeeignet	Geeignetes Sägeblatt (17) einsetzen
	Sägeblatt (17) stumpf	Neues Sägeblatt (17) einsetzen
	Falsche Sägegeschwindigkeit	Sägegeschwindigkeit anpassen
Sägeblatt wird schnell stumpf	Sägeblatt (17) für das zu bearbeitende Werkstück ungeeignet	Geeignetes Sägeblatt (17) einsetzen
	Zu viel Druck angewandt	Druck verringern
	Sägegeschwindigkeit zu hoch	Sägegeschwindigkeit verringern

Entsorgung/ Umweltschutz

Führen Sie Gerät, Zubehör und Verpackung einer umweltgerechten Wiederverwertung zu.



Elektrogeräte gehören nicht in den Hausmüll.

Das Symbol der durchgestrichenen Mülltonne bedeutet, dass dieses Elektro- bzw.

Elektronikgerät am Ende seiner Lebensdauer nicht im Hausmüll entsorgt werden darf, sondern vom Endnutzer einer getrennten Sammlung zugeführt werden muss.

Richtlinie 2012/19/EU über Elektro- und Elektronik-Altgeräte:

Verbraucher sind gesetzlich dazu verpflichtet, Elektro- und Elektronikgeräte am Ende ihrer Lebensdauer einer umweltgerechten Wiederverwertung zuzuführen. Auf diese Weise wird eine umwelt- und

ressourcenschonende Verwertung sichergestellt.

Je nach Umsetzung in nationales Recht können Sie folgende Möglichkeiten haben:

- an einer Verkaufsstelle zurückgeben,
- an einer offiziellen Sammelstelle abgeben,
- an den Hersteller/Inverkehrbringer zurücksenden.

Nicht betroffen sind den Altgeräten beigefügte Zubehörteile und Hilfsmittel ohne Elektrobestandteile.

Zusätzliche Entsorgungshinweise für Deutschland

Das Gerät ist bei eingerichteten Sammelstellen, Wertstoffhöfen oder Entsorgungsbetrieben abzugeben. Zudem sind Vertreiber von Elektro- und Elektronikgeräten sowie Vertreiber von Lebensmitteln zur Rücknahme verpflichtet. LIDL bietet Ihnen Rückgabemöglichkeiten direkt in den Filialen und Märkten an. Rückgabe und Entsorgung sind für Sie kostenfrei.

Beim Kauf eines Neugerätes haben Sie das Recht, ein entsprechendes Altgerät unentgeltlich zurückzugeben.

Zusätzlich haben Sie die Möglichkeit, unabhängig vom Kauf eines Neugerätes, unentgeltlich (bis zu drei) Altgeräte abzugeben, die in keiner Abmessung größer als 25 cm sind.

Bitte entnehmen Sie vor der Rückgabe Batterien oder Akkumulatoren, die nicht vom Altgerät umschlossen sind, sowie Lampen, die zerstörungsfrei entnommen werden können und führen diese einer separaten Sammlung zu.

Service

Garantie

Sehr geehrte Kundin, sehr geehrter Kunde, Sie erhalten auf dieses Produkt 3 Jahre Garantie ab Kaufdatum.

Im Falle von Mängeln dieses Produkts stehen Ihnen gegen den Verkäufer des Produkts gesetzliche Rechte zu. Diese gesetzlichen Rechte werden durch unsere im Folgenden dargestellte Garantie nicht eingeschränkt.

Garantiebedingungen

Die Garantiefrist beginnt mit dem Kaufdatum. Bitte bewahren Sie den Original-Kassenbon gut auf. Diese Unterlage wird als Nachweis für den Kauf benötigt.

Tritt innerhalb von drei Jahren ab dem Kaufdatum dieses Produkts ein Material- oder Fabrikationsfehler auf, wird das Produkt von uns – nach unserer Wahl – für Sie kostenlos repariert oder ersetzt. Diese Garantieleistung setzt voraus, dass innerhalb der Drei-Jahres-Frist das defekte Produkt und der Kaufbeleg (Kassenbon) vorgelegt und schriftlich kurz beschrieben wird, worin der Mangel besteht und wann er aufgetreten ist.

Wenn der Defekt von unserer Garantie gedeckt ist, erhalten Sie das reparierte oder ein neues Produkt zurück. Mit Reparatur oder Austausch des Produkts beginnt kein neuer Garantiezeitraum.

Garantiezeit und gesetzliche Mängelansprüche

Die Garantiezeit wird durch die Gewährleistung nicht verlängert. Dies gilt auch für ersetzte und reparierte Teile. Eventuell schon beim Kauf vorhandene Schäden und Mängel müssen sofort nach dem Auspacken gemeldet werden. Nach Ablauf der Garantiezeit anfallende Reparaturen sind kostenpflichtig.

Garantieumfang

Das Produkt wurde nach strengen Qualitätsrichtlinien sorgfältig produziert und vor Anlieferung gewissenhaft geprüft.

Die Garantieleistung gilt für Material- oder Fabrikationsfehler. Diese Garantie erstreckt sich nicht auf Produktteile, die normaler Abnutzung ausgesetzt sind und daher als Verschleißteile angesehen werden können oder für Beschädigungen an zerbrechlichen Teilen.

Diese Garantie verfällt, wenn das Produkt beschädigt, nicht sachgemäß benutzt oder nicht gewartet wurde. Ebenso für Schäden durch Wasser, Frost, Blitz und Feuer oder falschen Transport. Für eine sachgemäße Benutzung des Produkts sind alle in der Betriebsanleitung aufgeführten Anweisungen genau einzuhalten. Verwendungszwecke und Handlungen, von denen in der Betriebsanleitung abgeraten oder vor denen gewarnt wird, sind unbedingt zu vermeiden.

Das Produkt ist lediglich für den privaten und nicht für den gewerblichen Gebrauch bestimmt. Bei missbräuchlicher und unsachgemäßer Behandlung, Gewaltanwendung und bei Eingriffen, die nicht von unserer autorisierten Service-Niederlassung vorgenommen wurden, erlischt die Garantie.

Abwicklung im Garantiefall

Um eine schnelle Bearbeitung Ihres Anliegen zu gewährleisten, folgen Sie bitte den folgenden Hinweisen:

- Bitte halten Sie für alle Anfragen den Kassenbon und die Artikelnummer (IAN 470864_2310) als Nachweis für den Kauf bereit.
- Die Artikelnummer entnehmen Sie bitte dem Typenschild.
- Sollten Funktionsfehler oder sonstige Mängel auftreten, kontaktieren Sie zunächst das nachfolgend benannte Ser-

vice-Center **telefonisch** oder per **E-Mail**. Sie erhalten dann weitere Informationen über die Abwicklung Ihrer Reklamation.

- Ein als defekt erfasstes Produkt können Sie, nach Rücksprache mit unserem Service-Center unter Beifügung des Kaufbelegs (Kassenbons) und der Angabe, worin der Mangel besteht und wann er aufgetreten ist, für Sie portofrei an die Ihnen mitgeteilte Service-Anschrift übersenden. Um Annahmeprobleme und Zusatzkosten zu vermeiden, benutzen Sie unbedingt nur die Adresse, die Ihnen mitgeteilt wird. Stellen Sie sicher, dass der Versand nicht unfrei, per Sperrgut, Express oder sonstiger Sonderfracht erfolgt. Senden Sie das Produkt bitte inkl. aller beim Kauf mitgelieferten Zubehörteile ein und sorgen Sie für eine ausreichend sichere Transportverpackung.

Reparatur-Service

Für Reparaturen, **die nicht der Garantie unterliegen**, wenden Sie sich an das Service-Center. Dort erhalten Sie gerne einen Kostenvoranschlag.

- Wir können nur Geräte bearbeiten, die ausreichend verpackt und frankiert eingeschickt wurden.
Hinweis: Bitte senden Sie Ihr Gerät gereinigt und mit Hinweis auf den Defekt an die vom Service-Center genannte Adresse.
- Nicht angenommen werden unfrei eingeschickte Geräte sowie Geräte, die per Sperrgut, Express oder mit sonstiger Sonderfracht versendet wurden.
- Wir entsorgen Ihre eingesendeten, defekten Geräte kostenlos.

Service-Center

DE Service Deutschland
 Tel.: 0800 54 35 111
 E-Mail: grizzly@lidl.de
IAN 470864_2310

AT Service Österreich
 Tel.: 0800 447744
 E-Mail: grizzly@lidl.at
IAN 470864_2310

CH Service Schweiz
 Tel.: 0800 56 44 33
 E-Mail: grizzly@lidl.ch
IAN 470864_2310

Importeur

Bitte beachten Sie, dass die folgende Anschrift keine Serviceanschrift ist. Kontaktieren Sie zunächst das oben genannte Service-Center.

Grizzly Tools GmbH & Co. KG
 Stockstädter Str. 20
 63762 Grobostheim
 DEUTSCHLAND
www.grizzlytools.de

Ersatzteile und Zubehör

Ersatzteile und Zubehör erhalten Sie unter www.grizzlytools.shop.

Sollten bei Ihrem Bestellvorgang Probleme auftreten, kontaktieren Sie uns über unseren Online-Shop. Bei weiteren Fragen wenden Sie sich an das Service-Center, S. 84.

Pos.-Nr.	*	Bezeichnung	Best.-Nr.
5	1	Innensechskantschlüssel	91110088
8, 9	50, 51	Reduzierstück, Absaugstutzen	91110473
11, 13	37-40, 47, 48	Gleitschuh, Fußplatte	91110471
17	41	Holzägeblatt (T144D HCS, Swiss made)	13800406
20	34	Schutzhaube	91110470
25	49	Spanreißschutz	91110472
27	–	Parallelanschlag	91110474
–	–	Metallsägeblatt (HSS)	13800403

*Explosionszeichnung, S. 87

Original-EG-Konformitätserklärung

Produkt: **Pendelhubstichsäge**

Modell: **PSTD 800 E4**

Seriennummer: 000001 - 240000

Der oben beschriebene Gegenstand der Erklärung erfüllt die einschlägigen Harmonisierungsrechtsvorschriften der Union:

2006/42/EG • 2014/30/EU • 2011/65/EU & (EU) 2015/863

Der oben beschriebene Gegenstand der Erklärung erfüllt die Vorschriften der Richtlinie 2011/65/EU des Europäischen Parlaments und des Rates vom 8. Juni 2011 zur Beschränkung der Verwendung bestimmter gefährlicher Stoffe in Elektro- und Elektronikgeräten.

Um die Konformität zu gewährleisten, wurden folgende harmonisierte Normen sowie nationale Normen und Bestimmungen angewendet:

**EN 62841-1:2015/A11:2022 • EN 62841-2-11:2016/A1:2020
 EN IEC 63000:2018 • EN IEC 55014-1:2021 • EN IEC 55014-2:2021
 EN IEC 61000-3-2:2019/A1:2021 • EN 61000-3-3:2013/A2:2021
 IEC 62471:2006 • EN 62471:2008**

Die alleinige Verantwortung für die Ausstellung dieser Konformitätserklärung trägt der Hersteller:

CE Grizzly Tools GmbH & Co. KG
 Stockstädter Str. 20
 63762 Großostheim
 DEUTSCHLAND
 15.03.2024



Christian Frank
 Dokumentationsbevollmächtigter

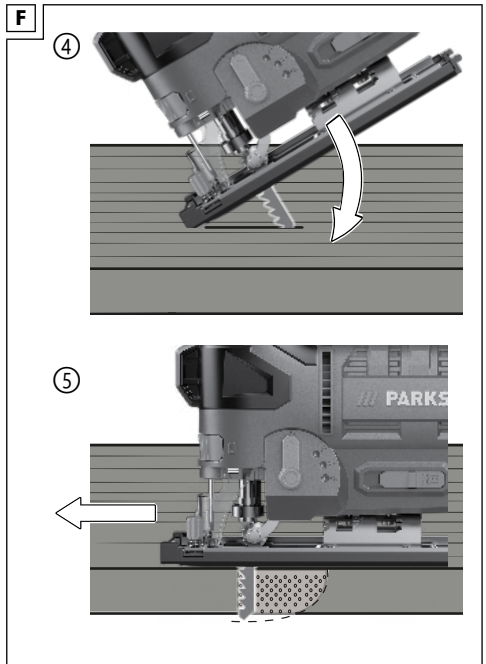
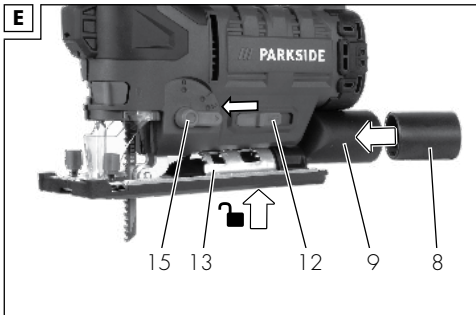
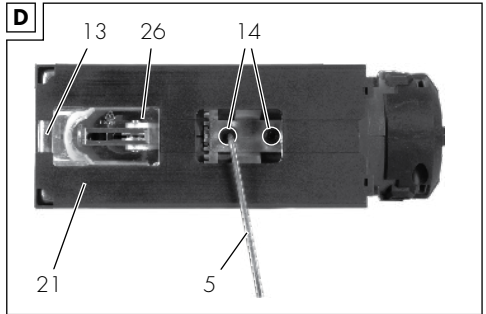
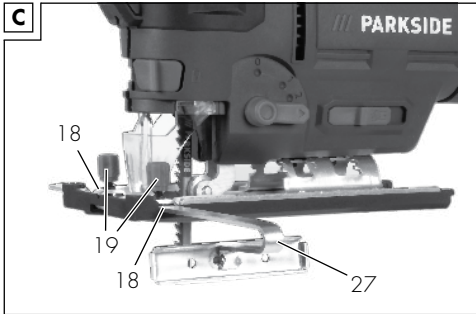
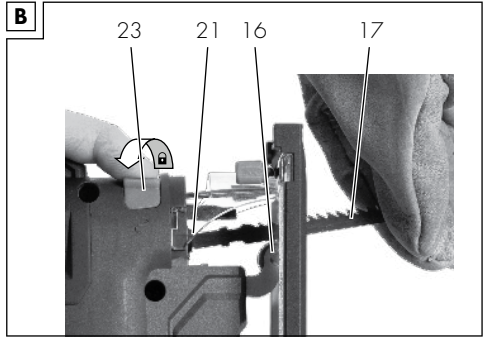
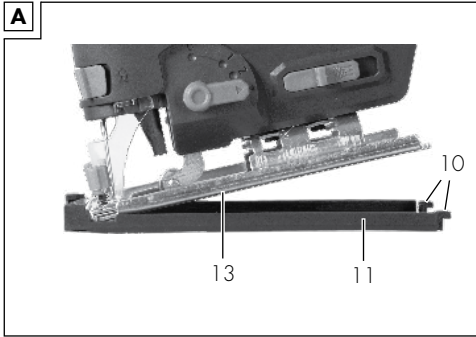

**Explosionszeichnung • Eksplodirani pogled • Διευρυμένη εικόνα
• Разглобен вид**

PSTD 800 E4

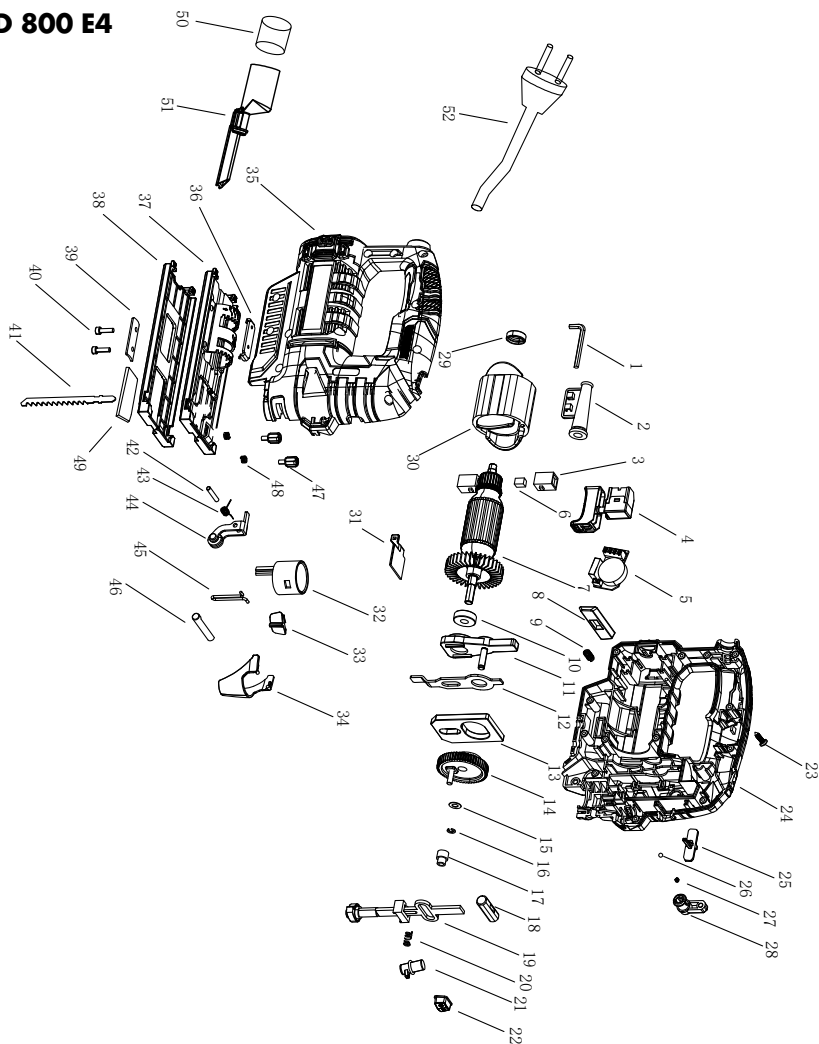

informativ • информативно • informativan • ενημερωτικό • информативен

GRIZZLY TOOLS GMBH & CO. KG

Stockstädter Straße 20
63762 Großostheim
GERMANY

Stanje informacija · Stanje informacija · Актуалност на
информацията · Έκδοση των πληροφοριών · Stand der
Informationen: 02/2024
Ident.-No.: 72036350022024-HR/RS/BG/GR



IAN 470864_2310

