



4V CORDLESS ROD SCREWDRIVER PASS 4 A1

(GB) (CY)

4V CORDLESS ROD SCREWDRIVER

Operation and safety notes
Translation of the original
instructions

(RO)

4 V ȘURUBELNIȚĂ CU ACUMULATOR

Instrucțiuni de utilizare și de
siguranță
Traducere a instrucțiunilor
originale

(GR) (CY)

4 V ΕΠΑΝΑΦ- ΟΡΤΙΖΟΜΕΝΟ ΚΑΤΣΑΒΙΔΙ

Υποδείξεις χειρισμού και
ασφαλείας
Μετάφραση του πρωτοτύπου
των οδηγιών χρήσης

(DE) (AT) (CH)

4 V AKKU-SCHRAUBER

Bedienungs- und
Sicherheitshinweise
Originalbetriebsanleitung

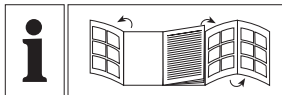

GB/CY	Operation and safety notes	Page	5
RO	Instrucțiuni de utilizare și de siguranță	Pagina	37
GR/CY	Υποδείξεις χειρισμού και ασφαλείας	Σελίδα	71
DE/AT/CH	Bedienungs- und Sicherheitshinweise	Seite	108

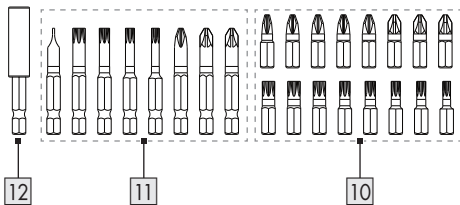
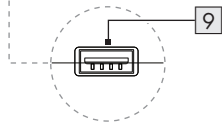
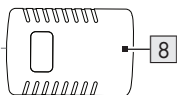
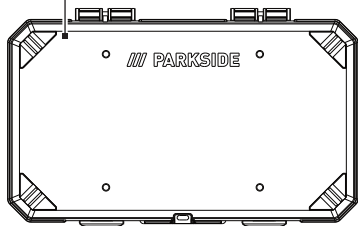
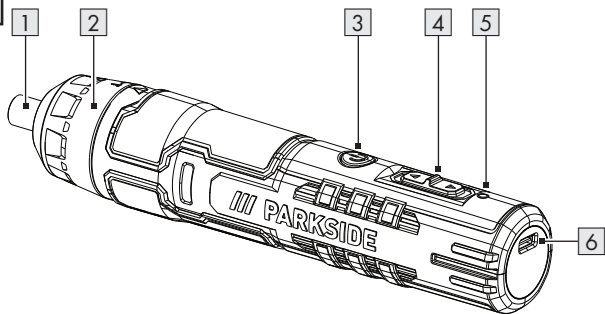
A

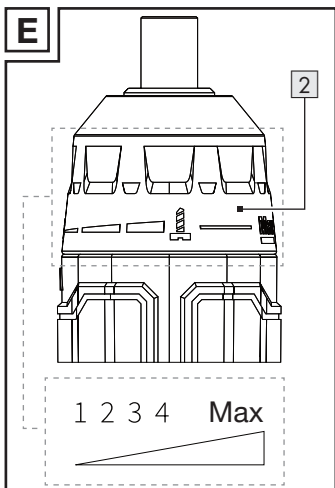
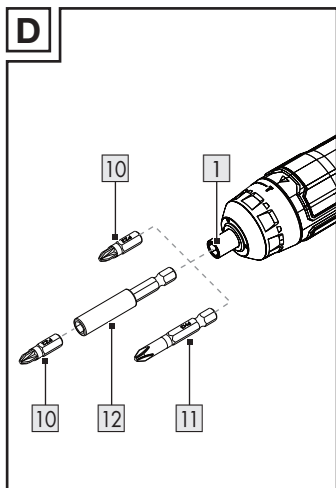
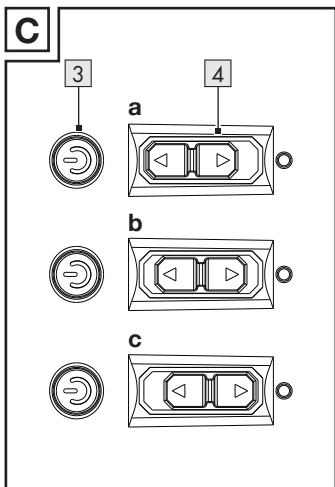
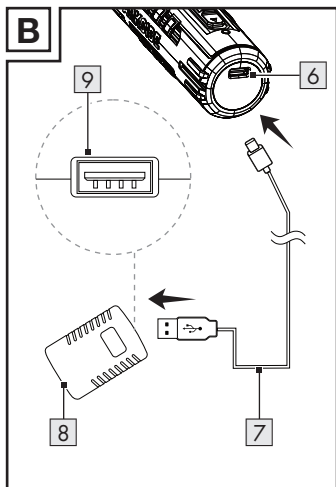

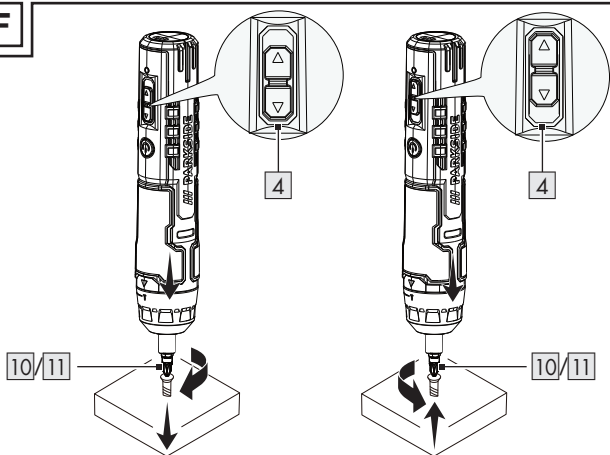
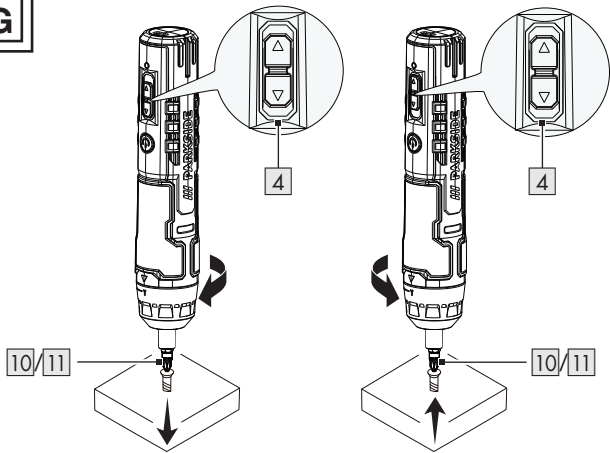















F**G**

List of pictograms used	Page	7
Introduction	Page	8
Intended use	Page	9
Scope of delivery	Page	9
Parts list	Page	9
Technical data	Page	10
General safety instructions	Page	14
General power tool safety warnings	Page	15
Safety guidelines for screwdrivers	Page	21
Vibration and noise reduction	Page	21
Behaviour in emergency situations	Page	22
Battery charger safety warnings	Page	22
Residual risks	Page	24
Before use	Page	24
Charging the battery	Page	26

Operation	Page	27
Switching the product on/off	Page	27
Changing rotary direction	Page	28
Changing screw bits/the magnetic bit holder.....	Page	28
Tightening and loosening the screw.....	Page	29
Manual operation	Page	29
Setting the torque	Page	30
Cleaning and maintenance	Page	31
Before cleaning and maintenance	Page	31
Cleaning	Page	31
Maintenance	Page	32
Transportation	Page	32
Storage	Page	32
Disposal	Page	32
Warranty	Page	33
Warranty claim procedure.....	Page	34
Service	Page	35
EU declaration of conformity	Page	36

List of pictograms used

	DANGER! – Designating a hazard with high risk, which will result in death or severe injury if not avoided (e.g. risk of suffocation)
	WARNING! – Designating a hazard with moderate risk, which can result in death or severe injury if not avoided (e.g. risk of electric shock)
	CAUTION! – Designating a hazard with low risk, which could result in minor or moderate injury if not avoided (e.g. risk of scalding)
	NOTICE! – Warns of possible damage to property/the product if not avoided (e.g. risk of short circuit)
Li-Ion	Lithium-Ion battery
n_0	No-load speed
min^{-1}	Revolutions per minute
	Danger – risk of electric shock!
	Alternating current/voltage
	Direct current/voltage

	Symbol for a Protection Class II product
	Use the product in dry indoor spaces only.
 	This symbol means that the user manual must be observed when using the product.
	Protect the rechargeable battery from heat and continuous intense sunlight.
	Protect the rechargeable battery from fire.
	Protect the rechargeable battery from water and moisture.
 	Safety information Instructions for use
	CE mark indicates conformity with relevant EU directives applicable for this product.

4V CORDLESS ROD SCREWDRIVER

● Introduction

We congratulate you on the purchase of your new product. You have chosen a high quality product. The instructions for use are part of the product. They contain important information concerning safety, use and disposal. Before using the product,

please familiarise yourself with all of the safety information and instructions for use. Only use the product as described and for the specified applications. If you pass the product on to anyone else, please ensure that you also pass on all the documentation with it.

● Intended use

- This product is designed for loosening and tightening screws.
- Always use the correct accessory tools according to the intended use. Observe the technical requirements of this product (see “Technical data”) when purchasing and using attachments and screw bits.
- Any other use or modification of the product are considered improper use and can result in hazards such as death, life-threatening injuries and damage.
- The manufacturer is not liable for any damages caused by improper use.
- The product is not intended for commercial or similar uses.

● Scope of delivery

- | | | | |
|----|-----------------------------|---|---------------------|
| 1 | 4V Cordless rod screwdriver | 8 | Screw bits (50 mm) |
| 1 | USB cable | 1 | Magnetic bit holder |
| 16 | Screw bits (25 mm) | 1 | Storage box |
| | | 1 | User manual |

● Parts list

(Fig. A)

- | | | | |
|---|-----------------------------|---|-----------------------------------|
| 1 | Bit holder | 5 | Charging status/battery level LED |
| 2 | Torque adjustment ring | 6 | USB port (Type C) |
| 3 | On/off switch | 7 | USB cable |
| 4 | Rotational direction switch | | |

- 8 Charger *
- 9 USB port (Type A)
- 10 Screw bit (25 mm)

- 11 Screw bit (50 mm)
- 12 Magnetic bit holder
- 13 Storage box

* The charger is not included. The charger is available via telephone (see "Service").



● Technical data

4V Cordless rod screwdriver

Model:	HG11772
Rated voltage:	4 V --- (direct current)
Rechargeable battery (built-in):	Lithium-Ion
Number of cells:	1
Capacity:	1.5 Ah
No-load speed n_0 :	360 min^{-1}
Torque:	Max. 5 N m (driven by motor) Max. 7 N m (driven by hand)
Bit holder:	6.35 mm (1/4")

24 Screw bits

Screw bit		Icon	Length	Quantity	Size/ Specification
Slotted bits	SL		50 mm	1 ×	1.0 × 5.5 mm

Screw bit		Icon	Length	Quantity	Size/ Specification
Pozidriv bits	PZ		25 mm	2 x	PZ2
				1 x	PZ3
			50 mm	2 x	PZ2
Phillips bits	PH		25 mm	1 x	PH1
				3 x	PH2
				1 x	PH3
			50 mm	1 x	PH2
Torx bits	T		25 mm	1 x	T15
				2 x	T20
				2 x	T25
				2 x	T30
				1 x	T40
			50 mm	1 x	T15
				1 x	T20
				1 x	T25
1 x	T30				

Use only the following charger * to charge the product:

Information	Value
Manufacturer's name or trade mark, commercial registration number and address	OWIM GmbH & Co. KG HRA 721742 Stiftsbergstraße 1, 74167 Neckarsulm, GERMANY
Model identifier	HG06825 (VDE plug), HG06825-BS (BS plug)

Information	Value	Unit
Input voltage	100–240	V~
Input AC frequency	50/60	Hz
Output voltage	5.0	V ===
Output current	1.7	A
Output power	8.5	W
Average active efficiency	78.2	%
No-load power consumption	< 0.1	W
Input current	0.3	A
Protection class	II/□ (double insulation)	
Connection type	USB (Type A)	
Charging time	approx. 60	min

* The charger is not included. The charger is available via telephone (see “Service”).

Recommended ambient temperature

While charging:	+4 °C to +40 °C
During operation:	0 °C to +40 °C
During storage:	0 °C to +50 °C

Noise emission value

WARNING! Risk of injury!

- ▶ The vibration and noise emissions during actual use of the power tool can differ from the declared values depending on the manner in which the tool is used, especially what kind of workpiece is processed.
- ▶ Try to minimise exposure to vibration and noise. Examples of measures to reduce vibration include wearing gloves when using the tool and limiting working time. All parts of the operating cycle must be taken into account (e.g. times when the power tool is switched off and when it is running idle in addition to the trigger time).

NOTE

- ▶ The declared vibration tool value and the declared noise emission value have been measured in accordance with a standard test method and may be used for comparing one tool with another.
- ▶ The declared total vibration value and the declared noise emission value may also be used for a preliminary assessment of exposure.

The measured values have been determined in accordance with EN 62841. The A-rated noise level of the power tool is typically as follows:

Sound pressure level L_{pA} :	60.2 dB
Sound power level L_{WA} :	68.2 dB
Uncertainty $K_{pA/WA}$:	3 dB

Vibration emission value

Vibration total values (triaxial vector sum) determined according to EN 62841:

Screw driving

Vibration emission value a_h :	$< 2.5 \text{ m/s}^2$ (0.867 m/s^2)
Uncertainty K:	1.5 m/s^2



General safety instructions

BEFORE USING THE PRODUCT, FAMILIARISE YOURSELF WITH ALL OF THE SAFETY INFORMATION AND INSTRUCTIONS FOR USE! WHEN PASSING THIS PRODUCT ON TO OTHERS, ALSO INCLUDE ALL THE DOCUMENTS!

In the case of damage resulting from non-compliance with these operating instructions the warranty claim becomes invalid! No liability is accepted for consequential damage! In the case of material damage or personal injury caused by incorrect handling or non-compliance with the safety instructions, no liability is accepted!

Children and persons with limitations



⚠ WARNING! DANGER OF DEATH AND ACCIDENTS FOR TODDLERS AND CHILDREN!

Never leave children unsupervised with the packaging material. The packaging material represents a danger of suffocation. Children frequently underestimate the dangers. Always keep children away from the packaging material.

● **General power tool safety warnings**

⚠ WARNING! READ ALL SAFETY WARNINGS, INSTRUCTIONS, ILLUSTRATIONS AND SPECIFICATIONS PROVIDED WITH THIS POWER TOOL.

- Failure to follow all instructions listed below may result in electric shock, fire and/or serious injury.

- **Save all warnings and instructions for future reference.**
- The term “power tool” in the warnings refers to your mains-operated (corded) power tool or battery-operated (cordless) power tool.

Work area safety

- Keep work area clean and well lit.** Cluttered or dark areas invite accidents.
- Do not operate power tools in explosive atmospheres, such as in the presence of flammable liquids, gases or dust.** Power tools create sparks which may ignite the dust or fumes.
- Keep children and bystanders away while operating a power tool.** Distractions can cause you to lose control.

Electrical safety

- Power tool plugs must match the outlet. Never modify the plug in any way. Do not use any adapter plugs with earthed (grounded) power tools.** Unmodified plugs and matching outlets will reduce the risk of electric shock.
- Avoid body contact with earthed or grounded surfaces, such as pipes, radiators, ranges and refrigerators.** There is an increased risk of electric shock if your body is earthed or grounded.
- Do not expose power tools to rain or wet conditions.** Water entering a power tool will increase the risk of electric shock.
- Do not abuse the cord. Never use the cord for carrying, pulling or unplugging the power tool. Keep the cord away from heat, oil, sharp edges or moving parts.** Damaged or entangled cords increase the risk of electric shock.

- e) **When operating a power tool outdoors, use an extension cord suitable for outdoor use.** Use of a cord suitable for outdoor use reduces the risk of electric shock.
- f) **If operating a power tool in a damp location is unavoidable, use a residual current device (RCD) protected supply.** Use of an RCD reduces the risk of electric shock.

Personal safety

- a) **Stay alert, watch what you are doing and use common sense when operating a power tool.** Do not use a power tool while you are tired or under the influence of drugs, alcohol or medication. A moment of inattention while operating power tools may result in serious personal injury.
- b) **Use personal protective equipment. Always wear eye protection.** Protective equipment such as dust mask, non-skid safety shoes, hard hat, or hearing protection used for appropriate conditions will reduce personal injuries.
- c) **Prevent unintentional starting of the power tool. Ensure the switch is in the off-position before connecting to a power source and/or battery pack, picking up or carrying the tool.** Carrying power tools with your finger on the switch or energising power tools that have the switch on invites accidents.
- d) **Remove any adjusting key or wrench before turning the power tool on.** A wrench or a key left attached to a rotating part of the power tool may result in personal injury.
- e) **Do not overreach. Keep proper footing and balance at all times.** This enables better control of the power tool in unexpected situations.

- f) **Dress properly. Do not wear loose clothing or jewellery. Keep your hair, clothing and gloves away from moving parts.** Loose clothes, jewellery or long hair can be caught in moving parts.
- g) **If devices are provided for the connection of dust extraction and collection facilities, ensure these are connected and properly used.** Use of dust collection can reduce dust-related hazards.
- h) **Do not let familiarity gained from frequent use of tools allow you to become complacent and ignore tool safety principles.** A careless action can cause severe injury within a fraction of a second.

Power tool use and care

- a) **Do not force the power tool. Use the correct power tool for your application.** The correct power tool will do the job better and safer at the rate for which it was designed.
- b) **Do not use the power tool if the switch does not turn it on and off.** Any power tool that cannot be controlled with the switch is dangerous and must be repaired.
- c) **Disconnect the plug from the power source and/or the battery pack, if detachable, from the power tool before making any adjustments, changing accessories, or storing power tools.** Such preventive safety measures reduce the risk of starting the power tool accidentally.
- d) **Store idle power tools out of the reach of children and do not allow persons unfamiliar with the power tool or these instructions to operate the power tool.** Power tools are dangerous in the hands of untrained users.
- e) **Maintain power tools and accessories. Check for misalignment or binding of moving parts, breakage of parts and any other condition that may affect the**

power tool's operation. If damaged, have the power tool repaired before use. Many accidents are caused by poorly maintained power tools.

- f) **Keep cutting tools sharp and clean.** Properly maintained cutting tools with sharp cutting edges are less likely to bind and are easier to control.
- g) **Use the power tool, accessories and tool bits, etc. in accordance with these instructions, taking into account the working conditions and the work to be performed.** Use of the power tool for operations different from those intended could result in a hazardous situation.
- h) **Keep handles and grasping surfaces dry, clean and free from oil and grease.** Slippery handles and grasping surfaces do not allow for safe handling and control of the tool in unexpected situations.

Battery tool use and care

CAUTION! Risk of explosion!

- ▶ Never charge non-rechargeable batteries!

CAUTION! Risk of explosion!



Protect the rechargeable battery from heat, for example from continuous exposure to sunlight, fire, water and moisture. There is a risk of explosion.

- a) **Recharge only with the charger specified by the manufacturer.** A charger that is suitable for one type of battery pack may create a risk of fire when used with another battery pack.
- b) **Use power tools only with specifically designated battery packs.** Use of any other battery packs may create a risk of injury and fire.
- c) **When the battery pack is not in use, keep it away from other metal objects, like paper clips, coins, keys, nails, screws or other small metal objects, that can make a connection from one terminal to another.** Shorting the battery terminals together may cause burns or a fire.
- d) **Under abusive conditions, liquid may be ejected from the battery; avoid contact. If contact accidentally occurs, flush with water. If liquid contacts eyes, additionally seek medical help.** Liquid ejected from the battery may cause irritation or burns.
- e) **Do not use a battery pack that is damaged or modified for a tool.** Damaged or modified batteries exhibit unpredictable behaviour resulting in fire, explosion or risk of injury.
- f) **Do not expose a battery pack or tool to fire or excessive temperatures.** Exposure to fire or temperatures above 130 °C may cause an explosion.
- g) **Follow all charging instructions and do not charge the battery pack or tool outside the temperature range specified in the instructions.** Charging improperly or at temperatures outside the specified range may damage the battery and increase the risk of fire.

Service

- a) **Have your power tool serviced by a qualified repair person using only identical replacement parts.** This will ensure that the safety of the power tool is maintained.
- b) **Never service damaged battery packs.** Service of battery packs should only be performed by the manufacturer or authorised service providers.

● Safety guidelines for screwdrivers

- a) **Hold the power tool by the insulated gripping surfaces when performing an operation where the fastener may contact hidden wiring.** Fasteners contacting a “live” wire may turn exposed metal parts of the power tool “live” and could give the operator an electric shock.
- b) **Secure the workpiece.** A workpiece securely held by a clamping device or vice is much safer than one held in the hand.
- c) **Hold the power tool firmly.** High reaction moments can occur for brief periods while tightening and loosening screws.
- d) **Switch the power off immediately if the tool blocks while in use.** Be prepared for high reaction moments as these can cause kickback.
- e) **While working on the appliance, transporting it or storing it, always set the rotation direction switch to the central position (lock position).** This prevents the power tool from starting up unintentionally.

● Vibration and noise reduction

To reduce the impact of noise and vibration emission, limit the time of operation, use low vibration and low-noise operating modes as well as wear personal protective equipment.

Take the following points into account to minimise the vibration and noise exposure risks:

- Only use the product as intended by its design and this user manual.
- Ensure that the product is in good condition and well maintained.
- Use the correct accessory tools for the product and ensure they are in good condition.
- Keep a tight grip on the handles/grip surface.
- Maintain this product in accordance with this user manual and keep it well lubricated (where appropriate).
- Plan your work schedule to spread any high vibration tool use across a longer period of time.

● Behaviour in emergency situations

- Familiarise yourself with the use of this product by means of this user manual. Memorise the safety warnings and follow them to the letter. This will help to prevent risks and hazards.
- Always be alert when using this product, so that you can recognise and handle risks early. Fast intervention can prevent serious injury and damage to property.
- Switch the product off and disconnect it from the mains if there are malfunctions. Have the product checked by a qualified professional and repaired, if necessary, before you operate it again.

● Battery charger safety warnings

- This product can be used by children aged from 8 years and above and persons with reduced physical, sensory or mental

capabilities or lack of experience and knowledge if they have been given supervision or instruction concerning use of the product in a safe way and understand the hazards involved. Children shall not play with the product. Cleaning and user maintenance shall not be made by children without supervision.

- Do not charge non-rechargeable batteries. Disregarding this instruction is hazardous.
- Protect the electrical parts against moisture. Do not immerse such parts in water or other liquids to avoid electrical shock.
- Never hold the product under running water. Pay attention to the instructions provided for cleaning, maintenance and repair.



The product is suitable for indoor use only.

● Residual risks

NOTE

- ▶ This product produces an electromagnetic field during operation! This field may, under some circumstances, interfere with active or passive medical implants! To reduce the risk of serious or fatal injury, persons with medical implants should consult their doctor and the medical implant manufacturer before operating this product!

Even if you are operating this product in accordance with all the safety requirements, potential risks of injury and damage remain. The following dangers can arise in connection with the structure and design of this product:

- Health defects resulting from vibration emission if the product is being used over long periods of time or not adequately managed and properly maintained.
- Injuries and damage to property due to broken accessory tools or the sudden impact of hidden objects during use.
- Danger of injury and property damage caused by flying objects.

● Before use

- Before and after each use, check the product and the screw bits **10/11** for wear and damage.
- if required, exchange the screw bits **10/11** for new ones (see “Changing screw bits/magnetic screw bit holder”).
- Observe the technical requirements for the screw bits **10/11** (see “Technical data”).

- Checking the battery level: Press and hold the on/off switch [3]. The charging status/battery level LED [5] lights up. After releasing the on/off switch, the charging status/battery level LED remains on for approx. 5 seconds.

Battery status LED when charging			Battery level*
Red	Green	Red/Green	
Lights up	Off	Off	< 100 %
Off	Lights up	Off	100 %
Off	Off	Flashing	Temperature protection
Flashing	Off	Off	Voltage/Current protection

Battery status LED when using			Charging status*
Red	Green	Red/Green	
Lights up	Off	Off	< 30 %
Off	Lights up	Off	≥ 30 %
Off	Off	Flashing	Temperature protection
Flashing	Off	Off	Voltage/Current protection

Battery status LED when charging and using			Charging status*
Red	Green	Red/Green	
Lights up	Off	Off	< 30 %
Off	Lights up	Off	≥ 30 %
Off	Off	Flashing	Temperature protection
Flashing	Off	Off	Voltage/Current protection

* Approximate value

● Charging the battery

(Fig. B)

CAUTION! Risk of injury!

- ▶ This product has a built-in rechargeable battery which cannot be replaced by the user. The removal or replacement of the rechargeable battery may only be carried out by the manufacturer or his customer service or by a similarly qualified person in order to avoid hazards. When disposing of the product, it should be noted that this product contains a rechargeable battery.

NOTE

- ▶ The built-in battery is supplied partially charged.
- ▶ Li-Ion batteries can be charged at any time without adversely affecting their service life. Interruption of the charging process does not damage the battery.

NOTE

- ▶ Never charge the product when the ambient temperature is below +4 °C or above +40 °C. The storage climate should be cool and dry and the ambient temperature should be between 0 °C and +50 °C.
- ▶ The product warms up slightly whilst charging.

1. Connect the USB cable [7] to the USB port (Type A) [9] of the charger [8] (not included). Connect the other end to the USB port (Type C) [6] of the product.
2. Connect the charger [8] to a mains socket.
3. The charging status/battery level LED [5] show the charging status (see “Before operation”).
4. To stop charging the product, disconnect the charger [8] from the product and mains outlet.
5. Remove the USB cable [7] from the USB port [6] of the product.

● Operation

● Switching the product on/off

(Fig. C)

- Switching on the product: Press and hold the on/off switch [3].
- Switching off the product: Release the on/off switch [3].

● Changing rotary direction

(Fig. C)

⚠ **NOTICE! Risk of product damage!**

▶ Do not use the rotational direction switch **4** while the product is in operation.

- Setting the rotary direction: Set the rotation direction switch **4** in various positions.

Rotation direction switch position	Rotary direction
a - Forward	Clockwise (tightens screw)
b - Middle	<ul style="list-style-type: none">□ The product is off and secured against accidental switch-on.□ The spindle is locked.
c - Backward	Anti-clockwise (loosens screw)

● Changing screw bits/the magnetic bit holder

(Fig. D)

NOTE

- ▶ A built-in magnet on the bottom of the bit holder **1** holds the inserted screw bit **10/11** and the magnetic bit holder **12**.
- ▶ Screw bits **10/11** are labelled according to their dimensions and their shape. The screw bit has to snugly fit in the screw head.

- Pull out the screw bit $\boxed{10}/\boxed{11}$. Insert another type of screw bit into the bit holder $\boxed{1}$.
- For a longer reach: Insert the magnetic bit holder $\boxed{12}$ into the bit holder $\boxed{1}$. Insert a screw bit $\boxed{10}/\boxed{11}$ into the magnetic bit holder.

● Tightening and loosening the screw

(Fig. F)

Tightening the screw

1. Driving a screw into a workpiece: Set the rotational direction switch $\boxed{4}$ to the position **a** (forward).
2. Tightening the screw: Hold the product and press it down.

Loosening the screw

1. Driving a screw out of a workpiece: Set the rotational direction switch $\boxed{4}$ to the position **c** (backward).
2. Loosening the screw: Hold the product and press it down with enough pressure. The tip of the screw bit $\boxed{10}/\boxed{11}$ has to be engaged with the screw head.

● Manual operation

(Fig. G)

NOTE

- ▶ The product can be used as manual screwdriver.

Tightening the screw

1. Driving a screw into a workpiece manually: Set the rotational direction switch $\boxed{4}$ to the position **b** (middle).
2. Tightening the screw: Turn the product in clockwise direction.

Loosening the screw

1. Driving a screw out of a workpiece manually: Set the rotational direction switch **4** to the position **b** (middle).
2. Loosening the screw: Turn the product in anti-clockwise direction.

● Setting the torque

(Fig. E)

NOTE

- ▶ The values in the following table are for reference only. Do not rely solely on these values if high precision work is required.
- ▶ The listed driving torque value is measured by the static load test method. This is the maximum torque, corresponding to level **1** to **Max**, to drive a screw into wood.

1. Align the Δ mark of the torque adjusting ring **2** to one of the 5 torque positions:

Level	Torque	N m	Screws	Material
1	Low	0.1	Short screws	Soft
2		0.4	Small diameter	
3	Medium	0.8	Long screws	Medium hard
4		1.2	Medium diameter	
Max	High	5	Long screws Large diameter	Hard

2. The product stops driving the screw once the preset torque level has been reached.

● **Cleaning and maintenance**

● **Before cleaning and maintenance**

1. Set the rotation direction switch **4** to the position **b** (middle). This prevents the product from accidentally switching on.
2. Remove the following parts from the product:
 - USB cable **7**
 - Screw bit **10/11**
 - Magnetic bit holder **12** (if inserted)
(see “Changing screw bits/magnetic bit holder”).

● **Cleaning**

⚠ NOTICE! Risk of product damage!

- ▶ Never allow fluids to get into the product.
- ▶ The product must always be kept clean, dry and free from oil or grease.
- ▶ Do not use chemical, alkaline, abrasive or other aggressive detergents or disinfectants to clean this product as they might be harmful to its surfaces.

NOTE

- ▶ Regular and proper cleaning ensures safe use of the product and prolongs its life.
-
- Clean the product with a dry cloth. Use a soft brush for areas that are hard to reach.

● Maintenance

- Before and after each use: Check the product and the screw bits **10/11** for wear and damage.
- If required, exchange the accessories (see “Changing screw bits/magnetic bit holder”).
- Observe the technical requirements for the accessories (see “Technical data”).

● Transportation

- Transport the product in the storage box **13**.
- Protect the product from any heavy impact or strong vibrations which may occur during transportation in vehicles.
- Secure the product to prevent it from slipping or falling over.

● Storage

1. Set the rotation direction switch **4** to the position **b** (middle). This prevents accidentally switching on the product.
2. Store the product out of reach of children and in a dry indoor location protected from direct sunlight, preferably in the storage box **13**.

● Disposal

The packaging is made entirely of recyclable materials, which you may dispose of at local recycling facilities.



Observe the marking of the packaging materials for waste separation, which are marked with abbreviations (a) and numbers (b) with following meaning: 1–7: plastics/20–22: paper and fibreboard/80–98: composite materials.

Product:



Contact your local refuse disposal authority for more details of how to dispose of your worn-out product.



To help protect the environment, please dispose of the product properly when it has reached the end of its useful life and not in the household waste. Information on collection points and their opening hours can be obtained from your local authority.

Faulty or used batteries/rechargeable batteries must be recycled. Return the batteries/rechargeable batteries and/or the product to the available collection points.



Environmental damage through incorrect disposal of the batteries/rechargeable batteries!

Batteries/rechargeable batteries may not be disposed of with the usual domestic waste. They may contain toxic heavy metals and are subject to hazardous waste treatment rules and regulations. The chemical symbols for heavy metals are as follows: Cd = cadmium, Hg = mercury, Pb = lead. That is why you should dispose of used batteries/rechargeable batteries at a local collection point.

● Warranty

The product has been manufactured to strict quality guidelines and meticulously examined before delivery. In the event of material or manufacturing defects you have legal rights against the retailer of this product. Your legal rights are not limited in any way by our warranty detailed below.

The warranty for this product is 3 years from the date of purchase. The warranty period begins on the date of purchase. Keep the original sales receipt in a safe location as this document is required as proof of purchase.

Any damage or defects already present at the time of purchase must be reported without delay after unpacking the product.

Should the product show any fault in materials or manufacture within 3 years from the date of purchase, we will repair or replace it – at our choice – free of charge to you. The warranty period is not extended as a result of a claim being granted. This also applies to replaced and repaired parts.

This warranty becomes void if the product has been damaged, or used or maintained improperly.

The warranty covers material or manufacturing defects. This warranty does not cover product parts subject to normal wear and tear, thus considered consumables (e.g. batteries, rechargeable batteries, tubes, cartridges), nor damage to fragile parts, e.g. switches or glass parts.

● **Warranty claim procedure**

So that your request can be processed quickly, please observe the following instructions:

For all inquiries, please have the receipt and item number (IAN 457906_2401) ready as proof of purchase.

The article number can be taken from the identification label on the product, engraving on the product, the front cover of your manual (at the bottom left), or the sticker on the back or bottom of the product.

If malfunctions or other defects arise, first contact the service department indicated below by phone or email.

You can then send a product recorded as defective to the communicated service address postage-free, making sure to enclose proof of purchase (receipt) and information on the details of the defect and when it occurred.



You can download and view this and numerous other manuals at parkside-diy.com. This QR code takes you directly to parkside-diy.com. Choose your country and use the search screen to search for the operating instructions. Entering the item number (IAN) 457906_2401 takes you to the operating instructions for your item.

● **Service**

GB Service Great Britain

Tel.: 0800 0569216

E-Mail: owim@lidl.co.uk

CY Service Cyprus

Tel.: 8009 4211

E-Mail: owim@lidl.com.cy

● EU declaration of conformity

EU DECLARATION OF CONFORMITY (No.457906_2401)

IAN: 457906_2401
Product identification: "PARKSIDE" Cordless Screwdriver
Model Number: HG11772

The object of the declaration described above is in conformity with the relevant Union harmonisation legislation:

Directive 2006/42/EC
Directive 2014/30/EU
Directive 2011/65/EU and all related amendments

References to the relevant harmonised standards used or references to the other technical specifications in relation to which conformity is declared:

N° / Parts
Directive 2006/42/EC
EN 62841-1:2015/A11:2022
EN 62841-2-2:2014
Directive 2014/30/EU
EN IEC 55014-1:2021
EN IEC 55014-2:2021
EN IEC 61000-3-2:2019/A1:2021
EN 61000-3-3:2013/A2:2021

The object of the declaration described above is in conformity with Directive 2011/65/EU of the European Parliament and of the Council of 8 June 2011 on the restriction of the use of certain hazardous substances in electrical and electronic equipment:

N° / Parts
Directive 2011/65/EU
EN IEC 63000:2018

Keeper of the technical documentation: OWIM GmbH & Co.KG

Signed for and on behalf of:

OWIM GmbH & Co. KG, Stiftsbergstraße 1, 74167 Neckarsulm, Germany

This declaration of conformity is issued under the sole responsibility of the manufacturer.

Translation of the original declaration of conformity

Neckarsulm

Place

31.05.2024

Date

ppa. Stefan Haensel
Authorised Signatory

ppa. Jens Buchheim
Authorised Signatory









EN









Lista pictogramelor/simbolurilor utilizate	Pagina	39
Introducere	Pagina	40
Utilizarea conform scopului	Pagina	41
Volumul livrării	Pagina	41
Lista pieselor	Pagina	42
Date tehnice	Pagina	42
Indicații generale de siguranță	Pagina	46
Indicații generale de siguranță pentru scule electrice	Pagina	47
Instrucțiuni de siguranță pentru șurubelnițe cu acumulator	Pagina	53
Reducerea vibrațiilor și a zgomotului	Pagina	54
Comportamentul în caz de necesitate	Pagina	55
Indicații de siguranță pentru încărcătoare	Pagina	55
Riscuri reziduale	Pagina	56
Înainte de utilizare	Pagina	57
Încărcarea acumulatorului	Pagina	59

Folosirea	Pagina	60
Pornirea/oprirea produsului	Pagina	60
Schimbarea sensului de rotație	Pagina	60
Schimbarea capetelor de șurubelniță/ suporturilor magnetice de capete.	Pagina	61
Strângerea și slăbirea șurubului	Pagina	62
Operarea manuală	Pagina	62
Reglarea cuplului	Pagina	63
Curățarea și întreținerea	Pagina	64
Înainte de curățare și întreținere	Pagina	64
Curățarea	Pagina	64
Întreținerea	Pagina	65
Transportul	Pagina	65
Depozitarea	Pagina	65
Înlăturare	Pagina	65
Garanție	Pagina	66
Modul de desfășurare în caz de garanție	Pagina	68
Service	Pagina	69
Declarație UE de conformitate	Pagina	70

Lista pictogramelor/simbolurilor utilizate

	PERICOL! – Indică un pericol cu grad ridicat de risc care, dacă nu este evitat, are ca urmare moartea sau o rănire gravă (de ex. pericol de sufocare)
	AVERTISMENT! – Indică un pericol cu grad mediu de risc care, dacă nu este evitat, poate avea ca urmare moartea sau o rănire gravă (de ex. pericol de electrocutare)
	PRECAUȚIE! – Indică un pericol cu grad scăzut de risc care, dacă nu este evitat, poate avea ca urmare o rănire ușoară până la medie (de ex. pericol de opărire)
	ATENȚIE! – Avertizează cu privire la posibile daune materiale (de ex. pericol de scurtcircuitare)
Li-Ion	Acumulator litiu-ion
n_0	Turație de mers în gol
min^{-1}	Rotații pe minut
	Pericol – riscul unei electrocutări!
	Curent/tensiune alternativă
	Curent continuu/tensiune continuă
	Simbol pentru un produs de clasa de protecție II

	Utilizați produsul doar în spații interioare uscate.
	Acest simbol înseamnă că la utilizarea produsului trebuie respectate instrucțiunile de utilizare.
	Protejați acumulatorul de căldură și de razele solare directe.
	Protejați acumulatorul de foc.
	Protejați acumulatorul de apă și umezeală.
 	Indicații de siguranță Instrucțiuni de manevrare
	Semnul CE confirmă conformitatea cu directivele UE referitoare la produs.

4 V ȘURUBELNIȚĂ CU ACUMULATOR

● Introducere

Vă felicităm pentru achiziționarea noului dumneavoastră produs. Ați ales un produs de înaltă calitate. Manualul de utilizare reprezintă o parte integrantă a acestui produs. Acesta conține informații importante referitoare la siguranță, la utilizare și la eliminarea ca deșeu. Înainte de utilizarea acestui produs, familiarizați-vă mai întâi cu instrucțiunile de utilizare și de

siguranță. Folosiți produsul numai în modul descris și numai în domeniile de utilizare indicate. Predați toate documentele aferente în cazul în care înstrăinați produsul.

● Utilizarea conform scopului

- Acest produs este prevăzut pentru strângerea și desfacerea șuruburilor.
- Utilizați întotdeauna atașamente și capete de șurubelniță care corespund utilizării planificate. La achiziționarea și utilizarea atașamentelor și capetelor de șurubelniță, țineți seama de cerințele tehnice ale produsului (vezi „Date tehnice”).
- Orice altă utilizare sau modificare a produsului se consideră ca nefiind conformă cu destinația și implică pericole grave de accidentare.
- Producătorul nu preia nicio răspundere pentru pagube datorate utilizării necorespunzătoare.
- Produsul nu este destinat pentru uzul profesional sau pentru scopuri asemănătoare.

● Volumul livrării

- | | | | |
|----|-------------------------------|---|-------------------------------|
| 1 | 4 V Șurubelniță cu acumulator | 1 | Suport magnetic pentru capete |
| 1 | Cablu USB (tip A la tip C) | 1 | Cutie de depozitare |
| 16 | Capete de șurubelniță (25 mm) | 1 | Instrucțiuni de utilizare |
| 8 | Capete de șurubelniță (50 mm) | | |

● Lista pieselor

(Fig. A)

- | | | | |
|---|--|----|-------------------------------|
| 1 | Suport capete | 8 | Încărcător * |
| 2 | Inel de reglare a cuplului | 9 | Racord USB (tip A) |
| 3 | Înterupător pornit/oprit | 10 | Capete de șurubelniță (25 mm) |
| 4 | Schimbător de sens de rotație | 11 | Capete de șurubelniță (50 mm) |
| 5 | LED pentru nivelul de încărcare/nivelul acumulatorului | 12 | Suport magnetic pentru capete |
| 6 | Racord USB (tip C) | 13 | Cutie de depozitare |
| 7 | Cablu USB | | |





* Încărcătorul nu este inclus în volumul livrării. Încărcătorul este disponibil prin telefon (vezi „Service”).

● Date tehnice

4 V Șurubelniță cu acumulator

Model:	HG11772
Tensiune nominală:	4 V \equiv (tensiune continuă)
Acumulator (integrat):	Li-Ion
Număr de celule:	1
Capacitate:	1,5 Ah
Turație de mers în gol n_0 :	360 min ⁻¹
Moment de rotație:	Max. 5 N m (acționare cu motor) Max. 7 N m (acționarea cu mâna)
Suport capete:	6,35 mm (1/4")

24 capete de șurubelniță

Capete de șurubelniță		Simbol	Lungime	Număr	Dimensiune/ specificație
Capete crestate	SL		50 mm	1 x	1,0 x 5,5 mm
Capete pozidriv	PZ		25 mm	2 x	PZ2
				1 x	PZ3
			50 mm	2 x	PZ2
Capete în cruce	PH		25 mm	1 x	PH1
				3 x	PH2
				1 x	PH3
			50 mm	1 x	PH2
Capete torx	T		25 mm	1 x	T15
				2 x	T20
				2 x	T25
				2 x	T30
				1 x	T40
			50 mm	1 x	T15
				1 x	T20
				1 x	T25
1 x	T30				

Utilizați exclusiv următorul încărcător * pentru încărcarea produsului:

Informație	Valoare
Denumirea producătorului sau marca comercială, numărul de înregistrare la Registrul Comerțului și adresa	OWIM GmbH & Co. KG HRA 721742 Stiftsbergstraße 1, 74167 Neckarsulm, GERMANIA
Identificator de model	HG06825 (ștecher VDE), HG06825-BS (ștecher BS)

Informație	Valoare	Unitate
Tensiune de intrare	100–240	V~
Frecvența c.a. de intrare	50/60	Hz
Tensiune de ieșire	5,0	V ===
Curent de ieșire	1,7	A
Putere de ieșire	8,5	W
Randament mediu în mod activ	78,2	%
Puterea absorbită în regim fără sarcină	< 0,1	W
Curent de intrare	0,3	A
Clasă de protecție	II/□ (izolație dublă)	
Tip de conexiune	USB (tip A)	
Durată de încărcare	cca. 60	min

* Încărcătorul nu este inclus în volumul livrării. Încărcătorul este disponibil prin telefon (vezi „Service”).

Temperatura recomandată a mediului

În timpul încărcării:	+4 °C până la +40 °C
În timpul funcționării:	0 °C până la +40 °C
În timpul depozitării:	0 °C până la +50 °C

Valori de emisie de zgomot

AVERTISMENT! Risc de rănire!

- ▶ Emisiile de vibrații și zgomot pot diferi în timpul utilizării efective a sculei electrice de valorile indicate, în funcție de tipul sculei electrice și de modul de utilizare a sculei electrice, îndeosebi de tipul piesei de lucru care este prelucrată.
- ▶ Este necesar să se stabilească măsuri de siguranță pentru protecția utilizatorului, care se bazează pe o estimare a încărcării de vibrație din timpul condițiilor reale de expunere (aici sunt luate în considerare toate părțile ciclului de funcționare, de exemplu timpul în care scula electrică este oprită și aceia în care ea chiar este pornită însă funcționează fără sarcină).

INDICAȚIE

- ▶ Valoarea totală dată de vibrații și valoarea emisiei de zgomot au fost măsurate conform unei metode de verificare normate și pot fi folosite la compararea unei scule electrice cu o alta.
- ▶ Valoarea totală dată de vibrații și valoarea emisiei de zgomot pot fi folosite și la o evaluare preliminară a încărcării.

Valorile măsurate au fost determinate în concordanță cu EN 62841. Nivelul de zgomot al sculei electrice evaluat cu A este de obicei:

Nivel de presiune acustică L_{pA} :	60,2 dB
Nivel de putere a zgomotului L_{WA} :	68,2 dB
Imprecizie $K_{pA/WA}$:	3 dB

Valoare emisii de vibrații

Valorile totale de vibrații (suma vectorilor celor trei direcții) determinate în concordanță cu EN 62841:

Șuruburi

Valoare emisie vibrații a_h :	$< 2,5 \text{ m/s}^2$ ($0,867 \text{ m/s}^2$)
Imprecizie K:	$1,5 \text{ m/s}^2$



Indicații generale de siguranță

ÎNAINTE DE PRIMA UTILIZARE A PRODUSULUI, FAMILIARIZAȚI-VĂ CU TOATE INSTRUCȚIUNILE DE UTILIZARE ȘI DE SIGURANȚĂ! DACĂ DAȚI PRODUSUL ALTEI PERSOANE, ATAȘAȚI TOATE DOCUMENTELE!

În cazul deteriorărilor datorate nerespectării acestor instrucțiuni de utilizare, pretenția

de garanție dispăre! Nu se preia nicio responsabilitate pentru urmări! În cazul deteriorărilor materiale sau a lezării persoanelor datorate unei utilizări necorespunzătoare sau a nerespectării indicațiilor de siguranță, nu se preia nicio responsabilitate!

Copiii și persoanele cu dezabilități



⚠️ AVERTISMENT! PERICOL DE MOARTE ȘI DE ACCIDENTARE PENTRU BEBELUȘI ȘI COPII!

Nu lăsați niciodată copiii nesupravegheați cu materialele de ambalare. Există pericol de asfixiere datorită materialului de ambalaj. Copii subapreciază adesea pericolele. Copiii trebuie ținuti permanent la distanță de materialul de ambalare.

● **Indicații generale de siguranță pentru scule electrice**

⚠️ AVERTISMENT! Citiți toate indicațiile de siguranță, instrucțiunile, imaginile și datele tehnice cu care este prevăzută această sculă electrică.

- Nerespectarea următoarelor instrucțiuni poate provoca electrocutare, incendiu și/sau răniri grave.
- **Păstrați toate sfaturile și indicațiile de siguranță într-un loc sigur, pentru consultare viitoare.**
- Noțiunea „sculă electrică” folosită în indicațiile de siguranță, se referă la scule electrice acționate de la rețea (cu cablu de rețea) și la scule electrice acționate cu acumulator (fără cablu de rețea).

Siguranța locului de muncă

- a) **Păstrați zona de lucru curată și bine iluminată.** Zonele de lucru neordonate sau neiluminate pot duce la accidente.
- b) **Nu lucrați cu scula electrică într-un mediu cu pericol de explozie, în care se găsesc gaze, lichide sau prafuri inflamabile.** Sculele electrice produc scântei care pot aprinde praful sau vaporii.
- c) **Țineți la distanță copiii și alte persoane în timpul folosirii sculei electrice.** Dacă sunteți distras puteți pierde controlul asupra sculei electrice.

Securitatea electrică

- a) **Ștecherul sculei electrice trebuie să se potrivească în priză. Ștecherul nu trebuie modificat în niciun fel. Nu folosiți un ștecher adaptor împreună cu sculele electrice cu împământare.** Ștecherurile nemodificate și prizele potrivite scad riscul de electrocutare.
- b) **Evitați contactul corpului cu suprafețele împământate, cum ar fi conducte, încălziri cupatoare și frigidere.** Există un risc crescut de electrocutare atunci când corpul dvs. este legat la pământ.
- c) **Păstrați sculele electrice departe de ploaie sau umezeală.** Intrarea apei în scula electrică crește riscul electrocutării.

- d) **Nu folosiți cablul de alimentare pentru a transporta și agăța scula electrică sau pentru a scoate ștecherul din priză. Țineți cablul de alimentare departe de căldură, ulei, muchii ascuțite sau piese în mișcare ale aparatului.** Cablurile de alimentare deteriorate sau încurcate cresc riscul unei electrocutări.
- e) **Dacă lucrați cu o sculă electrică în aer liber, folosiți doar cabluri prelungitoare care sunt potrivite pentru exterior.** Folosirea unui cablu prelungitor potrivit pentru exterior, scade riscul electrocutării.
- f) **Dacă utilizarea sculei electrice într-un mediu umed nu poate fi evitată folosiți un întrerupător de protecție contra curenților vagabonzi.** Folosirea unui întrerupător de protecție contra curenților vagabonzi micșorează riscul electrocutării.

Siguranța personală

- a) **Fiți atenți, aveți grijă ce faceți și folosiți-vă mintea la lucrul cu o sculă electrică.** Nu folosiți scule electrice dacă sunteți obosit sau sunteți sub influența drogurilor, a alcoolului sau a medicamentelor. Un moment de neatenție la folosirea unei scule electrice poate duce la răniri grave.
- b) **Purtați echipament personal de protecție și întotdeauna purtați ochelari de protecție.** Purtarea echipamentului personal de protecție, cum ar fi mască de praf, încălțăminte de siguranță antiderapantă, cască de protecție sau căști antifonice, în funcție de modul de folosire a sculei electrice, micșorează riscul rănirilor.
- c) **Evitați punerea în funcțiune neprevăzută. Asigurați-vă că scula electrică este decuplată înainte de a o conecta la alimentarea cu tensiune sau a conecta acumulatorul, a o lua sau a o transporta.** Dacă la transportarea sculei

electrice vă țineți degetul pe comutator sau dacă conectați scula electrică pornită la alimentarea cu curent electric, acest lucru poate provoca accidente.

- d) **Îndepărtați sculele de reglare sau cheia pentru șuruburi înainte de pornirea sculei electrice.** O sculă sau cheie care se află într-o piesă rotativă a sculei electrice poate duce la accidente.
- e) **Evitați o poziție anormală a corpului. Aveți grijă să aveți o stabilitate bună și păstrați-vă întotdeauna echilibrul.** Astfel puteți controla mai bine scula electrică în situații neașteptate.
- f) **Purtați îmbrăcăminte potrivită. Nu purtați haine largi sau bijuterii. Țineți părul și hainele departe de piesele în mișcare.** Hainele largi, bijuteriile sau părul lung pot fi prinse de piesele în mișcare.
- g) **Dacă există dispozitive de extragere și colectare a prafului, asigurați-vă că acestea sunt conectate și utilizate corect.** Utilizarea unei aspirări de praf poate micșora pericolele datorate prafului.
- h) **Nu vă complăceți într-o falsă siguranță și nu vă dispensați de regulile de siguranță pentru scule electrice, chiar dacă sunteți familiarizat cu scula electrică prin multiple utilizări.** Manevrarea neatență poate duce la răniri grave în decurs de câteva secunde.

Utilizarea și îngrijirea sculei electrice

- a) **Nu suprasolicitați scula electrică. Folosiți scula electrică destinată lucrării dvs.** Cu scula electrică potrivită lucrați mai bine și mai sigur în domeniul de putere dat.
- b) **Nu folosiți o sculă electrică al cărei întrerupător este defect.** O sculă electrică care nu mai poate fi pornită sau oprită este periculoasă și trebuie reparată.

- c) **Scoateți ștecherul din priză și îndepărtați un acumulator detașabil, dacă acesta este detașabil, înainte să efectuați setări la aparat, să schimbați accesoriile sau să puneți deoparte scula electrică.** Aceste măsuri de prevedere evită pornirea neprevăzută a sculei electrice.
- d) **Păstrați sculele electrice nefolosite departe de accesul copiilor. Nu lăsați să utilizeze scula electrică persoane care nu sunt familiarizate cu aceasta sau nu au citit aceste instrucțiuni.** Sculele electrice sunt periculoase, dacă sunt folosite de către persoane neexperimentate.
- e) **Întrețineți cu grijă sculele electrice și accesoriile. Controlați dacă piesele mobile funcționează corect și nu se blochează, dacă există piese rupte sau deteriorate care influențează funcționarea sculei electrice. Înainte de utilizarea sculei electrice solicitați repararea pieselor deteriorate.** Multe accidente își au cauza în sculele electrice întreținute defectuos.
- f) **Păstrați sculele așchietoare ascuțite și curate.** Sculele așchietoare îngrijite cu atenție și cu muchii tăietoare ascuțite se blochează mai puțin și sunt mai ușor de condus.
- g) **Folosiți scula electrică, accesoriile, capetele de sculă, etc. corespunzător acestor instrucțiuni. Aveți în vedere aici condițiile de lucru și activitatea de executat.** Folosirea sculelor electrice pentru alte aplicații decât cele prevăzute poate duce la situații periculoase.
- h) **Păstrați mânerul și suprafețele de prindere uscate, curate și fără ulei sau vaselină.** Mânerul și suprafețele de prindere alunecoase nu permit o operare sigură și un control sigur al sculei electrice în situații neprevăzute.

Utilizarea și îngrijirea pachetului de acumulatori

PRECAUȚIE! Pericol de explozie!

- ▶ Nu reîncărcați niciodată bateriile nereîncărcabile!

PRECAUȚIE! Pericol de explozie!



Protejați acumulatorul de căldură, de ex. prin expunerea de durată la soare, de foc, de apă și de umezeală. Există pericol de explozie.



- Încărcați acumulatorii numai cu încărcătoare care au fost recomandate de către producător.** Dacă un încărcător care este destinat unui anumit tip de acumulator se folosește cu alte acumulatori, există pericol de incendiu.
- Folosiți în sculele electrice numai acumulatori prevăzute pentru acestea.** Folosirea altor acumulatori duce la răni și la pericol de incendiu.
- Țineți acumulatorul nefolosit departe de clame de birou, monede, chei, ace, șuruburi sau alte obiecte metalice mici care ar putea provoca o șuntare a contactelor.** Un scurtcircuit între contactele acumulatorului poate avea ca urmare arsuri sau incendiu.
- La utilizarea greșită, din acumulator poate să iasă lichid. Evitați contactul cu acesta. În caz de contact accidental, clătiți zona afectată cu apă. Dacă lichidul intră în ochi, solicitați și ajutorul medicului.** Lichidul care iese din acumulatori poate duce la iritații ale pielii sau la arsuri.

- e) **Nu folosiți acumulatori deteriorați sau modificați.** Acumulatorii deteriorați sau modificați se pot comporta imprevizibil și pot duce la incendiu, explozie sau pericol de rănire.
- f) **Nu expuneți un acumulator la foc sau la temperaturi ridicate.** Focul sau temperaturile peste 130 °C pot produce o explozie.
- g) **Respectați toate instrucțiunile pentru încărcare și nu încărcați niciodată acumulatorul sau scula cu acumulator în afara domeniului de temperatură dat în instrucțiunile de operare.** Încărcarea greșită sau încărcarea în afara domeniului de temperatură admis poate distruge acumulatorul și mărește pericolul de incendiu.

Service

- a) **Dispuneți repararea sculei dvs. electrice numai de către personal de specialitate calificat și numai cu piese de schimb originale.** Astfel vă asigurați că siguranța sculei electrice se păstrează.
 - b) **Nu întrețineți niciodată un acumulator deteriorat.** Toată întreținerea acumulatorului trebuie făcută numai de către producător sau de serviciile împuternicite pentru clienți.
- **Instrucțiuni de siguranță pentru șurubelnițe cu acumulator**
- a) **Țineți scula electrică de suprafețele izolate ale mânerelor, dacă executați lucrări la care șurubul poate întâlni conductori electrici ascunși.** Contactul șurubului cu un conductor aflat sub tensiune poate pune sub tensiune și piesele metalice ale aparatului și poate duce la electrocutare.

- b) **Asigurați piesa de prelucrat.** O piesă de prelucrat prinsă cu un dispozitiv de prindere sau cu o menghină este ținută mai sigur decât cu mâna dvs.
- c) **Țineți bine scula electrică.** La strângerea și slăbirea șuruburilor se poate ajunge pentru scurt timp la reacții puternice.
- d) **Opriti imediat produsul, dacă scula s-a blocat în timpul utilizării.** Așteptați-vă la reacții puternice, deoarece aceasta poate produce un recul.
- e) **Fixați întotdeauna comutatorul pentru sensul de rotație în poziția centrală (blocat) dacă lucrați la aparat îl transportați sau îl depozitați.** Aceasta evită pornirea neașteptată a sculei electrice.

● Reducerea vibrațiilor și a zgomotului

Limitați durata de utilizare, folosiți regimuri de lucru cu vibrații și zgomote reduse și purtați echipamentul personal de protecție pentru a reduce efectele vibrațiilor și a zgomotului.

Următoarele măsuri ajută la diminuarea riscurilor determinate de zgomot și vibrații:

- Folosiți produsul numai conform construcției sale și acestor instrucțiuni de utilizare.
- Asigurați-vă că produsul este în stare bună și este bine întreținut.
- Folosiți sculele accesorii corecte pentru produs și asigurați-vă că acestea sunt în stare bună.
- Țineți ferm mânerul/suprafețele de prindere.
- Mențineți acest produs în conformitate cu aceste instrucțiuni de utilizare și păstrați-l bine lubrifiat (dacă este cazul).

- Planificați procesul de lucru în așa fel încât să distribuiți folosirea sculelor cu vibrații puternice pe o perioadă mai mare de timp.

● Comportamentul în caz de necesitate

- Familiarizați-vă cu utilizarea acestui produs cu ajutorul acestor instrucțiuni de utilizare. Rețineți indicațiile de siguranță și respectați-le neapărat. Aceasta ajută la evitarea riscurilor și pericolelor.
- La folosirea acestui produs fiți întotdeauna atent pentru a putea recunoaște și trata pericolele din timp. Intervenția rapidă poate evita răniile grave și pagubele materiale.
- În cazul oricărui defect de funcționare, opriți imediat produsul și decuplați-l de la rețea. Dispuneți verificarea și eventual repararea acestuia de către un specialist calificat, înainte de a-l pune din nou în funcțiune.

● Indicații de siguranță pentru încărcătoare

- Acest produs poate fi folosit de copiii începând cu 8 ani și de persoanele cu capacități fizice, senzoriale sau mentale reduse și/sau cu lipsă de experiență și cunoștințe dacă aceștia sunt supravegheați sau au fost instruiți în ceea ce privește utilizarea în siguranță a aparatului și au înțeles pericolele care rezultă din aceasta. Copiii nu au voie

să se joace cu produsul. Curățarea și întreținerea de către utilizator nu trebuie făcute de către copiii nesupravegheați.

- Nu încărcați bateriile care nu pot fi reîncărcate. Nerespectarea acestei indicații duce la punerea în pericol.
- Protejați piesele electrice de umezeală. Nu le scufundați niciodată în apă sau în alte lichide, pentru a evita electrocutarea.
- Nu țineți niciodată produsul sub apă care curge. Respectați indicațiile pentru curățare, întreținere și reparație.



Aparatul este potrivit doar pentru folosirea în spații interioare.

● Riscuri reziduale

INDICAȚIE

- ▶ În timpul funcționării, acest produs creează un câmp electromagnetic! În anumite împrejurări, acest câmp poate influența implanturile medicale pasive sau active! Pentru a reduce pericolul rănilor grave sau mortale, recomandăm ca persoanele cu implanturi medicale să consulte medicul și producătorul implantului medical înainte de a folosi produsul!

Chiar dacă operații produsul corect, rămâne un risc potențial pentru răniri ale persoanelor și pagubele materiale. În funcție de modul constructiv și modelul acestui produs, pot să apară, printre altele, următoarele pericole:

- Îmbolnăviri care rezultă din emisiile de vibrații, dacă produsul este folosit o perioadă lungă de timp, sau nu este administrat și întreținut corect.
- Lezarea persoanelor și pagubele materiale produse de scule de tăiere defecte, sau lovirea bruscă a unui obiect acoperit în timpul utilizării.
- Pericol de rănire și pagube materiale produse de obiectele care zboară.

● Înainte de utilizare

- Verificați produsul și capetele de șurubelniță **10/11** înainte și după fiecare utilizare pentru uzură și deteriorări.
- Dacă este necesar, înlocuiți capetele de șurubelniță **10/11** cu altele noi (vezi „Schimbarea capetelor de șurubelniță/suporturilor magnetice de capete”).
- Respectați cerințele tehnice ale capetelor de șurubelniță **10/11** (vezi „Date tehnice”).
- Verificarea nivelului de încărcare a acumulatorului: Țineți apăsat întrerupătorul pornit/oprit **3**. LED-ul pentru nivelul de încărcare/nivelul acumulatorului **5** luminează. După eliberarea întrerupătorului pornit/oprit, LED-ul pentru nivelul de încărcare/nivelul acumulatorului luminează timp de încă cca. 5 secunde.

LED-ul pentru nivelul acumulatorului în timpul procesului de încărcare			Nivel acumulator*
Roșu	Verde	Roșu/verde	
Se aprinde	Oprit	Oprit	<100 %
Oprit	Se aprinde	Oprit	100 %
Oprit	Oprit	Clipește	Protecția la temperatură
Clipește	Oprit	Oprit	Protecția la tensiune/curent

LED-ul pentru nivelul acumulatorului în timpul funcționării			Nivel de încărcare*
Roșu	Galben	Roșu/verde	
Luminează	Oprit	Oprit	<30 %
Oprit	Luminează	Oprit	≥ 30 %
Oprit	Oprit	Clipește	Protecția la temperatură
Clipește	Oprit	Oprit	Protecția la tensiune/curent

LED-ul pentru nivelul acumulatorului în timpul procesului de încărcare și a funcționării			Nivel de încărcare*
Roșu	Galben	Roșu/verde	
Se aprinde	Oprit	Oprit	<30 %
Oprit	Se aprinde	Oprit	≥ 30 %

LED-ul pentru nivelul acumulatorului în timpul procesului de încărcare și a funcționării			Nivel de încărcare*
Roșu	Galben	Roșu/verde	
Oprit	Oprit	Clipește	Protecția la temperatură
Clipește	Oprit	Oprit	Protecția la tensiune/curent

* Valoare aproximativă

● Încărcarea acumulatorului

(Fig. B)

⚠ PRECAUȚIE! Risc de rănire!

- ▶ Acest produs are un acumulator încorporat, care nu poate fi înlocuit de către utilizator. Îndepărtarea sau înlocuirea acumulatorului poate fi făcută numai de către producător, de către serviciul său pentru clienți sau de către o altă persoană calificată asemănător, pentru a evita pericolele.

INDICAȚIE

- ▶ Acumulatorul încorporat este încărcat parțial la livrare.
- ▶ Acumulatorii li-ion pot fi încărcăți oricând, fără a influența durata lor de viață. O întrerupere a procesului de încărcare nu deteriorează acumulatorul.
- ▶ Nu încărcăți niciodată produsul la temperaturi ambiante sub +4 °C sau peste +40 °C. Păstrați produsul rece și uscat, la temperaturi ambiante de peste 0 °C și sub +50 °C.

INDICAȚIE

▶ Produsul se încălzește ușor în timpul procesului de încărcare.

1. Conectați cablul USB [7] la racordul USB (tip A) [9] a încărcătorului [8] (nu este inclus în volumul livrării). Conectați celălalt capăt la racordul USB (tip C) [6] al produsului.
2. Conectați încărcătorul [8] la o priză.
3. LED-ul pentru nivelul de încărcare/nivelul acumulatorului [5] indică nivelul de încărcare (vezi „Înainte de utilizare”).
4. Pentru a încheia procesul de încărcare a produsului, deconectați încărcătorul [8] de la produs și de la priza de alimentare.
5. Scoateți cablul USB [7] de la racordul USB [6] al produsului.

● Folosirea

● Pornirea/oprirea produsului

(Fig. C)

- Pornirea produsului: Țineți apăsat întrerupătorul pornit/oprit [3].
- Oprirea produsului: Eliberați întrerupătorul pornit/oprit [3].

● Schimbarea sensului de rotație

(Fig. C)

⚠ ATENȚIE! Există riscul deteriorării produsului!

- ▶ Nu acționați schimbătorul de sens de rotație [4] în timp ce produsul este în funcțiune.
- Reglarea sensului de rotație: Fixați schimbătorul de sens de rotație [4] în poziții diferite.

Poziția schimbătorului de sens de rotație	Sens de rotație
a – înainte	În sens orar (strângere șuruburi)
b – mijloc	<input type="checkbox"/> Produsul este oprit și asigurat împotriva pornirii accidentale. <input type="checkbox"/> Tija este blocată.
c – înapoi	În sens antiorar (slăbire șuruburi)

● Schimbarea capetelor de șurubelniță/ suporturilor magnetice de capete

(Fig. D)

INDICAȚIE

- ▶ În partea inferioară a suportului pentru capete **1** există un magnet încorporat care ține capul de șurubelniță **10/11** introdus și suportul magnetic pentru capete **12**.
 - ▶ Capetele de șurubelniță **10/11** sunt marcate în funcție de dimensiunile și forma lor. Capul de șurubelniță trebuie să se potrivească ferm în capul șurubului respectiv.
- Scoateți capul de șurubelniță **10/11**. Introduceți un alt cap de șurubelniță în suportul pentru capete **1**.
 - Pentru o rază de acțiune mai mare: Introduceți suportul magnetic de capete **12** în suportul de capete **1**. Introduceți un cap de șurubelniță **10/11** în suportul magnetic pentru capete.

● Strângerea și slăbirea șurubului

(Fig. F)

Strângerea șurubului

1. Înșurubarea șurubului într-o piesă de prelucrat: Așezați schimbătorul de sens de rotație **4** pe poziția **a** (înainte).
2. Strângerea șurubului: Țineți produsul fix și apăsați-l în jos.

Desfacerea șurubului

1. Deșurubarea șurubului dintr-o piesă de prelucrat: Așezați schimbătorul de sens de rotație **4** pe poziția **c** (înapoi).
2. Desfacerea șurubului: Țineți produsul și apăsați-l în jos cu presiune suficientă. Vârful capului de șurubelniță **10/11** trebuie să se angreneze în capul șurubului.

● Operarea manuală

(Fig. G)

INDICAȚIE

- ▶ Produsul poate fi utilizat ca șurubelniță manuală.

Strângerea șurubului

1. Înșurubarea șurubului manual într-o piesă de prelucrat: Așezați schimbătorul de sens de rotație **4** pe poziția **b** (mijloc).
2. Strângerea șurubului: Rotiți produsul în sens orar.

Desfacerea șurubului

1. Deșurubarea șurubului dintr-o piesă de prelucrat: Așezați schimbătorul de sens de rotație **4** pe poziția **b** (mijloc).

2. Desfacerea șurubului: Rotiți mânerul suplimentar în sens antiorar.

● Reglarea cuplului

(Fig. E)

INDICAȚIE

- ▶ Valorile din tabelul următor servesc doar ca referință. Nu vă bazați exclusiv pe aceste valori atunci când sunt necesare lucrări de înaltă precizie.
- ▶ Acesta este cuplul maxim corespunzător treptelor **1** până la **Max** pentru a împinge un șurub în lemn.

1. Aliniați marcajul Δ inelului de reglare a cuplului **2** cu una dintre cele 5 poziții ale cuplului:

Treaptă	Momentul de torsiune	N m	Șuruburi	Material
1	Mic	0,1	Șuruburi scurte Diametru mic	Moale
2		0,4		
3	Medie	0,8	Șuruburi lungi Diametru mediu	Semidură
4		1,2		
Max	Mare	5	Șuruburi lungi Diametru mare	Dură

2. Produsul nu mai strânge șurubul odată ce se atinge nivelul de cuplu prestabilit.

● Curățarea și întreținerea

● Înainte de curățare și întreținere

1. Așezați schimbătorul de sens de rotație [4] pe poziția **b** (mijloc). Acest lucru împiedică pornirea accidentală a produsului.
2. Scoateți următoarele piese din produs:
 - Cablu USB [7]
 - Capete de șurubelniță [10]/[11]
 - Suport magnetic pentru capete [12] (dacă este introdus) (vezi „Schimbarea capetelor de șurubelniță/suporturilor magnetice de capete”).

● Curățarea

⚠ ATENȚIE! Există riscul deteriorării produsului!

- ▶ Nu lăsați să pătrundă niciodată lichide în produs.
- ▶ Produsul trebuie păstrat permanent curat, uscat și fără ulei sau grăsime.
- ▶ Nu folosiți produse chimice, alcaline, de frecare sau alte produse de curățare sau de dezinfectare agresive pentru a curăța acest produs, deoarece acestea pot deteriora suprafața.

INDICAȚIE

- ▶ O curățare regulată și corectă asigură utilizarea în siguranță a produsului și prelungeste durata de viață a acestuia.
- Curățați produsul cu o cârpă uscată. Pentru locurile greu accesibile, folosiți o perie moale.

● Întreținerea

- Înainte și după fiecare utilizare: Verificați produsul și capetele de șurubelniță **10/11** pentru uzură și deteriorări.
- Dacă este nevoie, înlocuiți accesoriul (vezi „Schimbarea capetelor de șurubelniță/suporturilor magnetice de capete”).
- Respectați cerințele tehnice pentru accesorii (vezi „Date tehnice”).

● Transportul

- Transportați produsul în cutia de depozitare **13**.
- Protejați produsul contra șocurilor și vibrațiilor puternice care apar în special la transportul în autovehicule.
- Asigurați produsul împotriva alunecării sau răsturnării.

● Depozitarea

1. Așezați schimbătorul de sens de rotație **4** pe poziția **b** (mijloc). Acest lucru împiedică pornirea accidentală a produsului.
2. Nu lăsați produsul la îndemâna copiilor și într-un loc uscat, departe de lumina directă a soarelui în interior, de preferință în cutia de depozitare **13**.

● Înlăturare

Ambalajul este produs din material ecologic care pot fi eliminate la punctele locale de reciclare.



Respectați marcajul materialelor de ambalaj pentru eliminarea deșeurilor, acestea sunt marcate de abrevierile (a) și cifrele (b) cu următoarea semnificație: 1–7: plastice/20–22: hârtie și carton/80–98: substanțe de conexiune.

Produsul:



Puteți obține informații despre posibilitățile de eliminare a produsului de la administrația locală.



Pentru a proteja mediul înconjurător nu eliminați produsul dumneavoastră la gunoiul menajer atunci când nu mai poate fi folosit, ci predați-l la un punct de colectare. Vă puteți informa cu privire la punctele de colectare și orarul acestora de la administrația competentă.

Bateriile/acumulatorii defecti sau consumați trebuie reciclați. Înapoițați bateriile și sau acumulatorii prin intermediul punctelor de colectare indicate.



Deteriorarea mediului înconjurător prin aruncarea greșită a bateriilor/acumulatorilor!

Bateriile/acumulatorii nu trebuie aruncate în gunoiul menajer. Ele pot conține metale grele toxice și se supun tratamentului deșeurilor periculoase. Simbolurile chimice ale metalelor grele sunt următoarele: Cd = cadmiu, Hg = mercur, Pb = plumb. De aceea, predați bateriile/acumulatorii consumate la un punct de colectare comunal.

● Garanție

Produsul a fost fabricat cu atenție, conform unor standarde stricte de calitate și verificat temeinic înainte de livrare. În caz de defecțiuni de material sau de fabricație aveți drepturi legale față de vânzătorul produsului. Drepturile dumneavoastră legale nu sunt limitate în niciun fel de garanția menționată mai jos.

Garanția pentru aceste produs este 3 ani începând de la data achiziției. Durata garanției începe la data achiziției. Păstrați chitanța originală la un loc sigur, deoarece acest document este necesar pentru dovada achiziției.

Toate defecțiunile sau deteriorările care sunt deja existente la momentul achiziției, trebuie anunțate imediat după despachetarea produsului.

Dacă în decurs de 3 ani de la achiziția produsului apare un defect de material sau de fabricație, vă reparăm sau înlocuim gratuit produsul la alegerea noastră. Durata de garanție nu se prelungește după aprobarea unei cerințe de garanție. Aceasta este valabil și pentru piesele schimbate și reparate.

Această garanție se stinge dacă produsul este deteriorat, utilizat sau întreținut în mod necorespunzător.

Garanția acoperă defectele de material și de producție. Această garanție nu acoperă piesele componente ale produsului, care prezintă urme normale de uzură și care sunt considerate piese de schimb (de ex.: baterii, acumulate, furtunuri, cartușe de vopsea) și nici deteriorările la nivelul pieselor casante, de exemplu întrerupătoare sau piese fabricate din sticlă.

Timpu de nefuncționare din cauza lipsei de conformitate apărute în cadrul termenului de garanție prelungește termenul de garanție legală de conformitate și cel al garanției comerciale și curge, după caz, din momentul la care a fost adusă la cunoștința vânzătorului lipsa de conformitate a produsului sau din momentul prezentării produsului la vânzător/unitatea service până la aducerea produsului în stare de utilizare normală și, respectiv, al notificării în scris în vederea ridicării produsului sau predării efective a produsului către consumator.

Produsele de folosință îndelungată care înlocuiesc produsele defecte în cadrul termenului de garanție vor beneficia de un nou termen de garanție care curge de la data preschimbării produsului.

● Modul de desfășurare în caz de garanție

Pentru a putea asigura o procesare rapidă a cererii dumneavoastră, vă rugăm să urmați următoarele indicații:

Vă rugăm să țineți la îndemână bonul de casă și numărul articolului (IAN 457906_2401) ca dovadă pentru achiziția dumneavoastră.

Vă rugăm să luați numărul de produs de pe plăcuța cu tipul de construcție de pe produs, gravura de pe produs, pagina principală a instrucțiunii de utilizare (jos, stânga) sau de pe spatele sau fundul produsului.

În cazul în care, apar erori de funcționare sau alte defecțiuni, contactați mai întâi prin telefon sau prin e-mail, departamentul de service menționat în continuare.

Dumneavoastră puteți să expediați atunci un produs considerat ca fiind defect, adăugând chitanța de plată (bonul de casă) și menționând, în ce constă defecțiunea și când a apărut aceasta, fără cheltuieli poștale, la adresa de service comunicată.



La parkside-diy.com puteți să vedeți și să descărcați acest manual și multe altele. Cu acest cod QR ajungeți direct la parkside-diy.com. Selectați țara dumneavoastră și căutați manualele de utilizare prin motorul de căutare. Dacă introduceți numărul de articol (IAN) 457906_2401 ajungeți la manualul de utilizare pentru articolul dumneavoastră.

● **Service**

RO Service România

Tel.: 0800890239

E-Mail: owim@lidl.ro

● Declarație UE de conformitate

DECLARAȚIA UE DE CONFORMITATE (Nr. 457906_2401)

IAN: 457906_2401
Identificarea produsului: "PARKSIDE" Șurubelniță cu acumulator
Numărul de model: HG11772

Obiectul declarației descris mai sus este în conformitate cu legislația relevantă de armonizare a Uniunii:

Directiva 2006/42/CE
Directiva 2014/30/UE
Directiva 2011/65/UE cu toate modificările aferente

Trimiteri la standardele armonizate sau trimiteri la alte specificații tehnice relevante în legătură cu care se declară conformitatea:

Nr./Părți
Directiva 2006/42/CE
EN 62841-1:2015/A11:2022
EN 62841-2-2:2014
Directiva 2014/30/UE
EN IEC 55014-1:2021
EN IEC 55014-2:2021
EN IEC 61000-3-2:2019/A1:2021
EN 61000-3-3:2013/A2:2021

Obiectul declarației descris mai sus este conform Directivei 2011/65/UE a Parlamentului European și a Consiliului din 8 iunie 2011 privind restricțiile de utilizare a anumitor substanțe periculoase în echipamentele electrice și electronice:

Nr./Părți
Directiva 2011/65/UE
EN IEC 63000:2018

Deținătorul documentației tehnice: OWIM GmbH & Co.KG

Semnat pentru și în numele:

OWIM GmbH & Co. KG, Stiftsbergstraße 1, 74167 Neckarsulm, Germania

Prezenta declarație de conformitate este emisă pe răspunderea exclusivă a producătorului.

Traducerea originalului declarației de conformitate

Neckarsulm	31.05.2024		
Locul	Data	ppa. Stefan Haensel	ppa. Joris Buchheim
		Procurist	Procurist

RO













Λίστα χρησιμοποιούμενων εικονογραμμάτων/συμβόλων	Σελίδα	73
Εισαγωγή	Σελίδα	74
Προβλεπόμενη χρήση	Σελίδα	75
Περιεχόμενο συσκευασίας	Σελίδα	75
Λίστα εξαρτημάτων	Σελίδα	76
Τεχνικά δεδομένα	Σελίδα	76
Γενικές υποδείξεις ασφαλείας	Σελίδα	81
Γενικές υποδείξεις ασφαλείας για ηλεκτρικά εργαλεία	Σελίδα	82
Υποδείξεις ασφαλείας για επαναφορτιζόμενα κατσαβίδια	Σελίδα	89
Μείωση δονήσεων και θορύβου	Σελίδα	90
Αντιμέτωπιση έκτακτων καταστάσεων	Σελίδα	90
Υποδείξεις ασφαλείας για φορτιστές	Σελίδα	91
Αναπόφευκτοι κίνδυνοι	Σελίδα	92
Πριν από τη χρήση	Σελίδα	93
Φόρτιση της μπαταρίας	Σελίδα	95

Χειρισμός	Σελίδα	96
Ενεργοποίηση/απενεργοποίηση του προϊόντος . .	Σελίδα	96
Αλλαγή φοράς περιστροφής	Σελίδα	97
Αντικατάσταση μυτών βιδώματος/μαγνητικής υποδοχής μύτης	Σελίδα	97
Σφίξιμο και λύσιμο βίδας	Σελίδα	98
Χειροκίνητη λειτουργία	Σελίδα	99
Ρύθμιση ροπής στρέψης	Σελίδα	99
Καθαρισμός και συντήρηση	Σελίδα	100
Πριν τον καθαρισμό και τη συντήρηση	Σελίδα	100
Καθαρισμός	Σελίδα	101
Συντήρηση	Σελίδα	101
Μεταφορά	Σελίδα	101
Αποθήκευση	Σελίδα	102
Απόσυρση	Σελίδα	102
Εγγύηση	Σελίδα	103
Διεκπεραίωση της εγγύησης	Σελίδα	105
Σέρβις	Σελίδα	106
Δηλωση συμμορφωσης ΕΕ	Σελίδα	107

Λίστα χρησιμοποιούμενων εικονογραμμάτων/συμβόλων

	ΚΙΝΔΥΝΟΣ! – Υποδεικνύει έναν κίνδυνο υψηλού βαθμού ο οποίος, αν δεν αποφευχθεί, μπορεί να προκαλέσει θάνατο ή σοβαρό τραυματισμό (π.χ. κίνδυνος πνιγμού)
	ΠΡΟΕΙΔΟΠΟΙΗΣΗ! – Υποδεικνύει έναν κίνδυνο μέτριου βαθμού ο οποίος, αν δεν αποφευχθεί, μπορεί να προκαλέσει θάνατο ή σοβαρό τραυματισμό (π.χ. κίνδυνος ηλεκτροπληξίας)
	ΠΡΟΣΟΧΗ! – Υποδεικνύει έναν κίνδυνο χαμηλού βαθμού ο οποίος, αν δεν αποφευχθεί, μπορεί να προκαλέσει ελαφρύ ή μέτριο τραυματισμό (π.χ. κίνδυνος εγκαύματος)
	ΕΠΙΦΥΛΑΚΗ! – Προειδοποιεί για πιθανές υλικές ζημιές (π.χ. κίνδυνος ηλεκτροπληξίας)
Li-Ion	Μπαταρία ιόντων λιθίου
n_0	Αριθμός στροφών στο ρελαντί
min^{-1}	Στροφές ανά λεπτό
	Κίνδυνος – Κίνδυνος ηλεκτροπληξίας!
	Εναλλασσόμενο ρεύμα/τάση
	Συνεχές ρεύμα/τάση

	Σύμβολο προϊόντος της κατηγορίας προστασίας II
	Χρησιμοποιείτε το προϊόν αποκλειστικά σε στεγνούς εσωτερικούς χώρους.
 	Αυτό το σύμβολο υποδεικνύει ότι πρέπει να τηρούνται οι οδηγίες χρήσης κατά τη χρήση του προϊόντος.
	Προστατεύστε την μπαταρία από σκόνη και άμεση ηλιακή ακτινοβολία.
	Προστατεύστε την μπαταρία από φωτιά.
	Προστατεύστε την μπαταρία από νερό και υγρασία.
 	Υποδείξεις ασφαλείας Οδηγίες χειρισμού
	Το σύμβολο CE επιβεβαιώνει τη συμβατότητα με τις οδηγίες της ΕΕ που ισχύουν για το προϊόν.

4 V ΕΠΑΝΑΦΟΡΤΙΖΟΜΕΝΟ ΚΑΤΣΑΒΙΔΙ

● Εισαγωγή

Σας συγχαίρουμε για την αγορά του νέου σας προϊόντος. Επιλέξατε ένα προϊόν υψηλών προδιαγραφών. Οι οδηγίες χρήσης είναι μέρος αυτού του προϊόντος. Περιέχουν σημαντικές πληροφορίες σχετικά με την ασφάλεια, το χειρισμό και την

απόρριψη. Πριν τη χρήση του προϊόντος εξοικειωθείτε με όλες τις οδηγίες χρήσης και ασφαλείας. Χρησιμοποιείτε το προϊόν μόνο με τον τρόπο που περιγράφεται και για τον τομέα εφαρμογής που αναφέρεται. Σε περίπτωση μεταβίβασης του προϊόντος σε τρίτους παραδώστε μαζί και όλα τα έγγραφα.

● Προβλεπόμενη χρήση

- Αυτό το προϊόν προορίζεται για το σφίξιμο και το λύσιμο βιδών.
- Χρησιμοποιείτε πάντα κεφαλές και μύτες βιδώματος που ενδείκνυνται για την εκάστοτε χρήση. Κατά την αγορά και τη χρήση κεφαλών και μυτών βιδώματος λαμβάνετε πάντα υπόψη τις τεχνικές απαιτήσεις του προϊόντος (βλ. «Τεχνικά δεδομένα»).
- Οποιαδήποτε άλλη χρήση ή τροποποίηση του προϊόντος θεωρείται ακατάλληλη και ενέχει σημαντικό κίνδυνο ατυχημάτων.
- Ο κατασκευαστής δεν φέρει καμία ευθύνη για ζημιές οι οποίες οφείλονται σε ακατάλληλη χρήση.
- Το προϊόν δεν προορίζεται για επαγγελματικούς ή άλλους παρόμοιους σκοπούς.

● Περιεχόμενο συσκευασίας

- | | | | |
|----|------------------------------------|---|-------------------------|
| 1 | 4 V Επαναφορτιζόμενο
κατσαβίδι | 8 | Μύτες βιδώματος (50 mm) |
| 1 | Καλώδιο USB (τύπου A σε
τύπο C) | 1 | Μαγνητική υποδοχή μύτης |
| 16 | Μύτες βιδώματος (25 mm) | 1 | Κουτί αποθήκευσης |
| | | 1 | Οδηγίες χρήσης |

● Λίστα εξαρτημάτων

(Εικ. Α)

- | | | | |
|---|---|----|-------------------------|
| 1 | Υποδοχή μύτης | 6 | Υποδοχή USB (τύπου C) |
| 2 | Δακτύλιος ρύθμισης ροπής στρέψης | 7 | Καλώδιο USB |
| 3 | Διακόπτης ενεργοποίησης/ απενεργοποίησης | 8 | Φορτιστής * |
| 4 | Διακόπτης φοράς περιστροφής | 9 | Υποδοχή USB (τύπου A) |
| 5 | LED κατάστασης φόρτισης/ κατάστασης μπαταρίας | 10 | Μύτη βιδώματος (25 mm) |
| | | 11 | Μύτη βιδώματος (50 mm) |
| | | 12 | Μαγνητική υποδοχή μύτης |
| | | 13 | Κουτί αποθήκευσης |





* Στο περιεχόμενο συσκευασίας δεν περιλαμβάνεται φορτιστής. Μπορείτε να παραγγείλετε φορτιστή τηλεφωνικά (βλ. «Σέρβις»).

● Τεχνικά δεδομένα

4 V Επαναφορτιζόμενο κατσαβίδι

Μοντέλο:	HG11772
Όνομαστική τάση:	4 V \equiv (συνεχής τάση)
Μπαταρία (ενσωματωμένη):	Ιόντων λιθίου
Αριθμός κυψελών:	1
Χωρητικότητα:	1,5 Ah
Αριθμός στροφών στο ρελαντί n_0 :	360 min ⁻¹
Ροπή στρέψης:	Μέγ. 5 N m (λειτουργία με μοτέρ) Μέγ. 7 N m (χειροκίνητη λειτουργία)
Υποδοχή μύτης:	6,35 mm (1/4")

24 Μύτες βιδώματος

Μύτη βιδώματος		Σύμβολο	Μήκος	Αριθμός	Μέγεθος/ Προδιαγραφή
Μύτες με εγκοπή	SL		50 mm	1 x	1,0 x 5,5 mm
Μύτες Pozidriv	PZ		25 mm	2 x	PZ2
				1 x	PZ3
			50 mm	2 x	PZ2
Μύτες Phillips	PH		25 mm	1 x	PH1
				3 x	PH2
				1 x	PH3
			50 mm	1 x	PH2
Μύτες Torx	T		25 mm	1 x	T15
				2 x	T20
				2 x	T25
				2 x	T30
				1 x	T40
			50 mm	1 x	T15
				1 x	T20
				1 x	T25
1 x	T30				

Χρησιμοποιείτε μόνο τον ακόλουθο φορτιστή * για τη φόρτιση του προϊόντος:

Πληροφορίες	Τιμή
Το όνομα ή το εμπορικό σήμα του κατασκευαστή, ο αριθμός του εμπορικού μητρώου του και η διεύθυνσή του	OWIM GmbH & Co. KG HRA 721742 Stiftsbergstraße 1, 74167 Neckarsulm, ΓΕΡΜΑΝΙΑ
Αναγνωριστικό του μοντέλου	HG06825 (βύσμα VDE), HG06825-BS (βύσμα BS)

Πληροφορίες	Τιμή	Μονάδα
Τάση εισόδου	100–240	V~
Συχνότητα εναλλασσόμενου ρεύματος εισόδου	50/60	Hz
Τάση εξόδου	5,0	V ===
Ένταση ρεύματος εξόδου	1,7	A
Ισχύς εξόδου	8,5	W
Μέση ενεργός απόδοση	78,2	%
Κατανάλωση ισχύος σε κατάσταση άνευ φορτίου	<0,1	W
Ρεύμα εισόδου	0,3	A
Κατηγορία προστασίας	II/☐ (διπλή μόνωση)	
Τύπος σύνδεσης	USB (τύπου A)	
Χρόνος φόρτισης	περ. 60	min

- * Στο περιεχόμενο συσκευασίας δεν περιλαμβάνεται φορτιστής. Μπορείτε να παραγγείλετε φορτιστή τηλεφωνικά (βλ. «Σέρβις»).

Συνιστώμενη θερμοκρασία περιβάλλοντος

Κατά τη φόρτιση:	+4 °C έως +40 °C
Κατά τη λειτουργία:	0 °C έως +40 °C
Κατά την αποθήκευση:	0 °C έως +50 °C

Τιμές εκπομπής θορύβου

ΠΡΟΕΙΔΟΠΟΙΗΣΗ! Κίνδυνος τραυματισμού!

- ▶ Οι εκπομπές δόνησης και θορύβου κατά τη διάρκεια της πραγματικής χρήσης του ηλεκτρικού εργαλείου μπορεί να αποκλίνουν από τις υποδεικνυόμενες τιμές ανάλογα με το είδος και τον τρόπο χρήσης του ηλεκτρικού εργαλείου, ειδικά το είδος του κατεργαζόμενου τεμαχίου.
- ▶ Είναι απαραίτητο να λαμβάνονται μέσα προστασίας του χειριστή, τα οποία θα ορίζονται με βάση την εκτίμηση έκθεσης σε δονήσεις υπό πραγματικές συνθήκες λειτουργίας (εν προκειμένω θα πρέπει να λαμβάνονται υπόψη όλα τα μέρη του κύκλου λειτουργίας, όπως π.χ. τα διαστήματα κατά τα οποία το ηλεκτρικό εργαλείο παραμένει απενεργοποιημένο και τα διαστήματα κατά τα οποία είναι μεν ενεργοποιημένο, αλλά χωρίς φορτίο).

ΣΗΜΕΙΩΣΗ

- ▶ Η υποδεικνυόμενη συνολική τιμή δόνησης και η υποδεικνυόμενη τιμή εκπομπής θορύβου μετρήθηκαν σύμφωνα με την τυποποιημένη μέθοδο δοκιμών και μπορούν να χρησιμοποιηθούν για τη σύγκριση διαφόρων ηλεκτρικών εργαλείων μεταξύ τους.
- ▶ Η υποδεικνυόμενη συνολική τιμή δόνησης και η υποδεικνυόμενη τιμή εκπομπής θορύβου μπορούν, επίσης, να χρησιμοποιηθούν για μια προκαταρκτική αξιολόγηση της επιβάρυνσης.

Οι τιμές μέτρησης υπολογίστηκαν σύμφωνα με το πρότυπο EN 62841. Η Α-σταθμισμένη στάθμη θορύβου του ηλεκτρικού εργαλείου αντιστοιχεί τυπικά σε:

Στάθμη ηχητικής πίεσης L_{pA} :	60,2 dB
Στάθμη ηχητικής ισχύος L_{WA} :	68,2 dB
Ανασφάλεια $K_{pA/WA}$:	3 dB

Τιμή εκπομπής δονήσεων

Συνολικές τιμές δόνησης (διανυσματικό σύνολο τριών κατευθύνσεων), όπως υπολογίστηκαν σύμφωνα με το πρότυπο EN 62841:

Βίδες

Τιμή εκπομπής δόνησης a_h :	$<2,5 \text{ m/s}^2$ ($0,867 \text{ m/s}^2$)
Ανασφάλεια K :	$1,5 \text{ m/s}^2$



Γενικές υποδείξεις ασφαλείας

ΕΞΟΙΚΕΙΩΘΕΙΤΕ ΜΕ ΟΛΕΣ ΤΙΣ ΟΔΗΓΙΕΣ ΧΡΗΣΗΣ ΚΑΙ ΤΙΣ ΥΠΟΔΕΙΞΕΙΣ ΑΣΦΑΛΕΙΑΣ ΠΡΙΝ ΤΗ ΧΡΗΣΗ ΤΟΥ ΠΡΟΪΟΝΤΟΣ! ΑΝ ΔΩΣΕΤΕ ΤΟ ΠΡΟΪΟΝ ΣΕ ΑΛΛΑ ΑΤΟΜΑ, ΔΩΣΤΕ ΜΑΖΙ ΚΑΙ ΟΛΑ ΤΑ ΕΓΓΡΑΦΑ!

Σε περίπτωση πρόκλησης βλαβών λόγω μη τήρησης αυτών των οδηγιών χρήσης, η εγγύηση ακυρώνεται! Δεν αναλαμβάνουμε καμία ευθύνη για επακόλουθες ζημιές! Σε περίπτωση υλικών ζημιών ή τραυματισμών λόγω ακατάλληλης χρήσης ή μη τήρησης των υποδείξεων ασφαλείας δεν αναλαμβάνουμε καμία ευθύνη!

Παιδιά και άτομα με περιορισμένες ικανότητες



⚠ ΠΡΟΕΙΔΟΠΟΙΗΣΗ! ΚΙΝΔΥΝΟΣ ΓΙΑ ΤΗ ΖΩΗ ΚΑΙ ΚΙΝΔΥΝΟΣ ΑΤΥΧΗΜΑΤΟΣ ΓΙΑ ΝΗΠΙΑ ΚΑΙ ΠΑΙΔΙΑ!

Μην αφήνετε ποτέ τα παιδιά να παίζουν με τα υλικά συσκευασίας χωρίς επιτήρηση.

Υπάρχει κίνδυνος ασφυξίας από τα υλικά συσκευασίας.

Τα παιδιά υποτιμούν συχνά τους κινδύνους. Τα παιδιά δεν πρέπει ποτέ να πλησιάζουν τα υλικά συσκευασίας.

● Γενικές υποδείξεις ασφαλείας για ηλεκτρικά εργαλεία

⚠ ΠΡΟΕΙΔΟΠΟΙΗΣΗ! Διαβάστε όλες τις υποδείξεις ασφαλείας, τις οδηγίες, τις εικόνες και τα τεχνικά δεδομένα του ηλεκτρικού εργαλείου.

- Οι παραλείψεις κατά την εφαρμογή των ακόλουθων οδηγιών μπορούν να οδηγήσουν σε ηλεκτροπληξία, πυρκαγιά ή/και σοβαρούς τραυματισμούς.
- **Φυλάξτε τις υποδείξεις ασφαλείας και τις οδηγίες σε ασφαλές μέρος για μελλοντική αναφορά.**
- Ο όρος «ηλεκτρικό εργαλείο», ο οποίος χρησιμοποιείται στις υποδείξεις ασφαλείας, αφορά ηλεκτρικά εργαλεία που λειτουργούν με ρεύμα (με καλώδιο τροφοδοσίας) ή ηλεκτρικά εργαλεία που λειτουργούν με μπαταρίες (χωρίς καλώδιο τροφοδοσίας).

Ασφάλεια στο χώρο εργασίας

- Διατηρείτε την περιοχή εργασίας καθαρή και καλά φωτισμένη.** Η ακαταστασία και ο κακός φωτισμός της περιοχής εργασίας μπορούν να προκαλέσουν ατυχήματα.
- Μην χρησιμοποιείτε το ηλεκτρικό εργαλείο σε περιβάλλον όπου υπάρχει κίνδυνος έκρηξης εξαιτίας εύφλεκτων υγρών, αερίων ή σκόνης.** Τα ηλεκτρικά εργαλεία δημιουργούν σπινθήρες που μπορούν να αναφλέξουν τη σκόνη ή τις αναθυμιάσεις.

- c) **Ενόσω χρησιμοποιείτε το ηλεκτρικό εργαλείο, μην επιτρέπετε σε παιδιά και άλλα άτομα να πλησιάζουν.** Σε περίπτωση διάσπασης της προσοχής μπορεί να χάσετε τον έλεγχο του ηλεκτρικού εργαλείου.

Ηλεκτρική ασφάλεια

- a) **Το φως του ηλεκτρικού εργαλείου θα πρέπει να ταιριάζει στην πρίζα. Το φως δεν επιτρέπεται να τροποποιηθεί με κανέναν τρόπο. Μην χρησιμοποιείτε βύσματα προσαρμογέα με γειωμένα ηλεκτρικά εργαλεία.** Τα μη τροποποιημένα φως και οι κατάλληλες πρίζες μειώνουν τον κίνδυνο ηλεκτροπληξίας.
- b) **Αποφύγετε τη σωματική επαφή με γειωμένες επιφάνειες, όπως σωλήνες, θερμαντικά σώματα, ηλεκτρικές εστίες και ψυγεία.** Υπάρχει αυξημένος κίνδυνος ηλεκτροπληξίας, αν το σώμα σας είναι γειωμένο.
- c) **Φυλάξτε τα ηλεκτρικά εργαλεία μακριά από βροχή ή υγρασία.** Η εισχώρηση νερού σε ένα ηλεκτρικό εργαλείο αυξάνει τον κίνδυνο ηλεκτροπληξίας.
- d) **Μην χρησιμοποιείτε το καλώδιο τροφοδοσίας για άλλες χρήσεις από αυτήν για την οποία προορίζεται, όπως για να μεταφέρετε το ηλεκτρικό εργαλείο, να το κρεμάσετε ή να τραβήξετε το φως από την πρίζα. Κρατήστε το καλώδιο τροφοδοσίας μακριά από θερμότητα, λάδι, αιχμηρές ακμές ή κινούμενα εξαρτήματα.** Τα φθαρμένα ή μπερδεμένα καλώδια τροφοδοσίας αυξάνουν τον κίνδυνο ηλεκτροπληξίας.
- e) **Όταν εργάζεστε με ηλεκτρικό εργαλείο σε εξωτερικό χώρο, χρησιμοποιείτε μόνο καλώδια επέκτασης τα οποία είναι κατάλληλα και για χρήση σε εξωτερικούς χώρους.** Η χρήση ενός κατάλληλου καλωδίου επέκτασης για χρήση σε εξωτερικό χώρο μειώνει τον κίνδυνο ηλεκτροπληξίας.

- f) **Αν η χρήση του ηλεκτρικού εργαλείου υπό συνθήκες υγρασίας είναι αναπόφευκτη, τότε χρησιμοποιήστε ένα ρελέ διαφυγής.** Η χρήση ρελέ διαφυγής ελαχιστοποιεί τον κίνδυνο ηλεκτροπληξίας.

Ατομική ασφάλεια

- a) **Συγκεντρωθείτε, προσέχετε τις κινήσεις σας και χειριστείτε με σύνεση τα ηλεκτρικά εργαλεία.** Μην χρησιμοποιείτε ηλεκτρικά εργαλεία, εφόσον είστε κουρασμένοι ή υπό την επήρεια ναρκωτικών ουσιών, αλκοόλ ή φαρμάκων. Μια στιγμιαία απροσεξία κατά τον χειρισμό του ηλεκτρικού εργαλείου μπορεί να οδηγήσει σε σοβαρούς τραυματισμούς.
- b) **Φοράτε μέσα ατομικής προστασίας και πάντοτε προστατευτικά γυαλιά.** Όταν φοράτε μέσα ατομικής προστασίας, όπως μάσκα προστασίας από τη σκόνη, αντιολισθητικά υποδήματα ασφαλείας, κράνος ή προστατευτικά ακοής, ανάλογα με τη χρήση του ηλεκτρικού εργαλείου, μειώνεται ο κίνδυνος τραυματισμών.
- c) **Αποφύγετε την ακούσια ενεργοποίηση. Βεβαιωθείτε ότι το ηλεκτρικό εργαλείο είναι απενεργοποιημένο προτού το συνδέσετε στο ρεύμα ή τις μπαταρίες, πριν το ενεργοποιήσετε ή πριν το μεταφέρετε.** Αν κατά τη μεταφορά του ηλεκτρικού εργαλείου έχετε το δάχτυλό σας στο διακόπτη ή αν το ηλεκτρικό εργαλείο είναι ενεργοποιημένο τη στιγμή που το συνδέετε στην παροχή ρεύματος, υπάρχει κίνδυνος ατυχημάτων.
- d) **Απομακρύνετε τα εργαλεία ρύθμισης ή τα κλειδιά πριν από την ενεργοποίηση του ηλεκτρικού εργαλείου.** Ένα εργαλείο ή ένα κλειδί το οποίο βρίσκεται στο περιστρεφόμενο τμήμα του ηλεκτρικού εργαλείου μπορεί να προκαλέσει τραυματισμό.

- e) **Κρατήστε το σώμα σας σε σωστή στάση. Πατήστε σταθερά στο έδαφος και διατηρείτε πάντοτε την ισορροπία σας.** Με τον τρόπο αυτόν μπορείτε να ελέγχετε το ηλεκτρικό εργαλείο καλύτερα, κυρίως σε μη αναμενόμενες καταστάσεις.
- f) **Φοράτε κατάλληλο ρουχισμό. Μην φοράτε φαρδιά ρούχα ή κοσμήματα. Κρατάτε τα μαλλιά και τα ρούχα σας μακριά από τα κινούμενα μέρη.** Τα φαρδιά ρούχα, τα κοσμήματα ή τα μακριά μαλλιά είναι πιθανό να μπλεχτούν στα κινούμενα μέρη.
- g) **Αν διατίθενται διατάξεις αναρρόφησης και συλλογής σκόνης, βεβαιωθείτε ότι έχουν συνδεθεί και χρησιμοποιούνται σωστά.** Η χρήση διάταξης αναρρόφησης σκόνης μειώνει τους κινδύνους από τη σκόνη.
- h) **Μην βασίζεστε στην εμπειρία σας από τη χρήση του ηλεκτρικού εργαλείου και μην αγνοείτε τους κανόνες ασφαλείας για ηλεκτρικά εργαλεία, όση σιγουριά και να αισθάνεστε.** Ο απρόσεκτος χειρισμός μπορεί να οδηγήσει σε σοβαρούς τραυματισμούς μέσα σε κλάσματα δευτερολέπτου.

Χρήση και φροντίδα του ηλεκτρικού εργαλείου

- a) **Μην υπερφορτώνετε το ηλεκτρικό εργαλείο. Χρησιμοποιήστε το κατάλληλο ηλεκτρικό εργαλείο ανάλογα με την εργασία.** Με το κατάλληλο ηλεκτρικό εργαλείο εργάζεστε καλύτερα και ασφαλέστερα στον εκάστοτε τομέα εργασίας.
- b) **Μην χρησιμοποιείτε ποτέ ηλεκτρικά εργαλεία με ελαττωματικό διακόπτη.** Ένα ηλεκτρικό εργαλείο το οποίο δεν είναι πλέον δυνατόν να ενεργοποιηθεί ή να απενεργοποιηθεί είναι επικίνδυνο και πρέπει να επισκευάζεται.

- c) **Αποσυνδέστε το φικ από την πρίζα και αφαιρέστε κατά περίπτωση την μπαταρία, εάν αφαιρείται, πριν τη ρύθμιση της συσκευής, την αλλαγή εξαρτημάτων ή την αποθήκευση του ηλεκτρικού εργαλείου.** Αυτά τα προληπτικά μέτρα ασφαλείας μειώνουν τον κίνδυνο από ακούσια ενεργοποίηση του ηλεκτρικού εργαλείου.
- d) **Φυλάξτε τα ηλεκτρικά εργαλεία που δεν χρησιμοποιείτε μακριά από τα παιδιά. Μην αφήνετε να χρησιμοποιήσουν το ηλεκτρικό εργαλείο άτομα τα οποία δεν είναι εξοικειωμένα με αυτό ή δεν έχουν διαβάσει τις παρούσες οδηγίες.** Τα ηλεκτρικά εργαλεία είναι επικίνδυνα, αν χρησιμοποιούνται από άπειρα άτομα.
- e) **Να συντηρείτε με επιμέλεια τα ηλεκτρικά σας εργαλεία και τα εξαρτήματα. Ελέγχετε αν λειτουργούν απρόσκοπτα τα κινούμενα μέρη και πως δεν μπλοκάρουν, όπως και αν έχουν φθαρεί ή σπάσει κάποια μέρη τα οποία επηρεάζουν την ομαλή λειτουργία του ηλεκτρικού εργαλείου. Επισκευάστε τα κατεστραμμένα μέρη πριν από τη χρήση του ηλεκτρικού εργαλείου.** Πολλά από τα ατυχήματα οφείλονται σε ανεπαρκή συντήρηση των ηλεκτρικών εργαλείων.
- f) **Διατηρείτε τα κοπτικά εργαλεία κοφτερά και καθαρά.** Τα κοπτικά εργαλεία τα οποία συντηρούνται σωστά μπλοκάρουν λιγότερο συχνά και είναι ευκολότερα στο χειρισμό τους.
- g) **Χρησιμοποιείτε τα ηλεκτρικά εργαλεία, τα εξαρτήματα, τις μύτες εργαλείων κτλ. σύμφωνα με τις αντίστοιχες οδηγίες χρήσης. Λάβετε υπόψη τις συνθήκες εργασίας και την εκάστοτε εφαρμογή.** Η χρήση του ηλεκτρικού εργαλείου για άλλες χρήσεις εκτός από τις προβλεπόμενες μπορεί να έχει επικίνδυνες συνέπειες.

- h) **Διατηρείτε τις λαβές και τις επιφάνειες των λαβών στεγνές και καθαρές, χωρίς λάδια και λίπη.** Όταν οι λαβές και οι επιφάνειες των λαβών γλιστρούν, δεν διασφαλίζεται ο ασφαλής χειρισμός και ο έλεγχος του ηλεκτρικού εργαλείου σε απρόβλεπτες καταστάσεις.

Χρήση και φροντίδα του πακέτου μπαταριών

⚠ ΠΡΟΣΟΧΗ! Κίνδυνος έκρηξης!

▶ Μην φορτίζετε ποτέ τις μη επαναφορτιζόμενες μπαταρίες!

⚠ ΠΡΟΣΟΧΗ! Κίνδυνος έκρηξης!



Προστατεύστε την μπαταρία από θερμότητα, π.χ. από παρατεταμένη έκθεση σε ηλιακή ακτινοβολία, φωτιά, νερό και υγρασία. Υπάρχει κίνδυνος έκρηξης.



- a) **Φορτίζετε τις μπαταρίες μόνο με φορτιστές που συνιστώνται από τον κατασκευαστή.** Αν κάποιος φορτιστής που προορίζεται για έναν συγκεκριμένο τύπο μπαταριών χρησιμοποιείται με άλλες μπαταρίες, υπάρχει κίνδυνος πυρκαγιάς.
- b) **Χρησιμοποιείτε μόνο τις προβλεπόμενες μπαταρίες για το ηλεκτρικό εργαλείο.** Η χρήση άλλων μπαταριών μπορεί να προκαλέσει τραυματισμούς και πυρκαγιά.

- c) Όταν η μπαταρία δεν χρησιμοποιείται, κρατήστε την μακριά από συνδετήρες, κέρματα, κλειδιά, καρφιά, βίδες ή άλλα μικρά μεταλλικά αντικείμενα που μπορεί να προκαλέσουν γεφύρωση των επαφών. Σε περίπτωση βραχυκυκλώματος μεταξύ των επαφών της μπαταρίας μπορεί να προκληθούν εγκαύματα ή πυρκαγιά.
- d) Σε περίπτωση λανθασμένης χρήσης μπορεί να εξέλθουν υγρά από την μπαταρία. Αποφύγετε την επαφή με αυτά τα υγρά. Σε περίπτωση ακούσιας επαφής πλύνετε το προσβεβλημένο σημείο με νερό. Αν τα υγρά εισχωρήσουν στα μάτια σας, ζητήστε επιπλέον ιατρική βοήθεια. Τα υγρά που εξέρχονται από την μπαταρία μπορεί να προκαλέσουν δερματικούς ερεθισμούς ή εγκαύματα.
- e) Μην χρησιμοποιείτε μπαταρίες που έχουν υποστεί ζημιά ή είναι παραμορφωμένες. Οι μπαταρίες που έχουν υποστεί ζημιά ή είναι παραμορφωμένες μπορεί να έχουν απρόβλεπτη συμπεριφορά και να προκαλέσουν πυρκαγιά, έκρηξη ή ατυχήματα.
- f) Μην εκθέτετε την μπαταρία σε φωτιά ή υψηλές θερμοκρασίες. Η φωτιά και οι θερμοκρασίες άνω των 130 °C μπορούν να προκαλέσουν έκρηξη.
- g) Ακολουθήστε όλες τις οδηγίες φόρτισης και μην φορτίζετε ποτέ την μπαταρία ή το επαναφορτιζόμενο εργαλείο εκτός της περιοχής θερμοκρασίας που ορίζεται στις οδηγίες χρήσης. Σε περίπτωση εσφαλμένης φόρτισης ή φόρτισης εκτός της επιτρεπόμενης περιοχής λειτουργίας μπορεί η μπαταρία να καταστραφεί και να αυξηθεί ο κίνδυνος πυρκαγιάς.

Σέρβις

- a) **Ζητήστε την επισκευή του ηλεκτρικού σας εργαλείου μόνο από εξειδικευμένο τεχνικό και αποκλειστικά με χρήση γνήσιων ανταλλακτικών.** Έτσι εξασφαλίζετε την ασφάλεια του ηλεκτρικού σας εργαλείου.
- b) **Μην προβαίνετε ποτέ σε συντήρηση των μπαταριών που έχουν υποστεί ζημιά.** Οι μπαταρίες πρέπει να συντηρούνται μόνο από τον κατασκευαστή ή τα εξουσιοδοτημένα κέντρα εξυπηρέτησης πελατών.

● Υποδείξεις ασφαλείας για επαναφορτιζόμενα κατσαβίδια

- a) **Κατά τη διάρκεια των εργασιών κρατάτε το ηλεκτρικό εργαλείο από τις μονωμένες επιφάνειες των λαβών, καθώς η βίδα είναι πιθανόν να έρθει σε επαφή με κρυφούς αγωγούς ρεύματος.** Η επαφή της βίδας με κάποιον αγωγό ρεύματος είναι πιθανό να θέσει τα μεταλλικά τμήματα της συσκευής υπό τάση και, ως συνέπεια, να προκαλέσει ηλεκτροπληξία.
- b) **Ασφαλίστε το κατεργαζόμενο τεμάχιο.** Το κατεργαζόμενο τεμάχιο είναι σταθερότερο όταν στερεώνεται με σφιγκτήρα ή μέγγενη, παρά με τα χέρια.
- c) **Κρατάτε σταθερά το ηλεκτρικό εργαλείο.** Κατά το σφίξιμο και το λύσιμο βιδών μπορεί να προκύψουν έντονες αντιδράσεις για σύντομο χρονικό διάστημα.
- d) **Απενεργοποιήστε αμέσως το προϊόν σε περίπτωση εμπλοκής του εργαλείου κατά τη χρήση.** Να είστε προετοιμασμένοι για έντονες αντιδράσεις, επειδή μπορεί αυτές να προκαλέσουν ανάκρουση.

- e) **Ρυθμίζετε πάντα το διακόπτη φοράς περιστροφής στη μεσαία θέση (ασφαλισμένος) όταν εργάζεστε στη συσκευή και κατά τη μεταφορά ή την αποθήκευσή της.** Με τον τρόπο αυτόν αποτρέπεται η ακούσια εκκίνηση του ηλεκτρικού εργαλείου.

● Μείωση δονήσεων και θορύβου

Περιορίστε το χρόνο λειτουργίας, επιλέξτε αθόρυβες λειτουργίες που δεν προκαλούν κραδασμούς και φοράτε μέσα ατομικής προστασίας για να μειώσετε τις επιπτώσεις των κραδασμών και του θορύβου.

Τα ακόλουθα μέτρα συμβάλλουν στον περιορισμό των κινδύνων που προκύπτουν από τους κραδασμούς και το θόρυβο:

- Χρησιμοποιείτε το προϊόν μόνο για τους σκοπούς για τους οποίους κατασκευάστηκε και σύμφωνα με την περιγραφή αυτών των οδηγιών χρήσης.
- Βεβαιωθείτε ότι το προϊόν βρίσκεται σε καλή κατάσταση και συντηρείται σωστά.
- Χρησιμοποιείτε κατάλληλα εξαρτήματα για το συγκεκριμένο προϊόν και βεβαιωθείτε ότι βρίσκονται σε καλή κατάσταση.
- Κρατάτε σταθερά τις λαβές/τις επιφάνειες λαβής.
- Συντηρείτε το προϊόν σύμφωνα με τις οδηγίες χρήσης και φροντίζετε να είναι πάντα λιπασμένο καλά (στα σημεία που απαιτείται).
- Προγραμματίστε έτσι τις εργασίες σας, ώστε η χρήση εργαλείων που προκαλούν έντονους κραδασμούς να κατανέμεται σε μεγαλύτερο βάθος χρόνου.

● Αντιμετώπιση έκτακτων καταστάσεων

- Εξοικειωθείτε με τη χρήση αυτού του προϊόντος με τη βοήθεια των οδηγιών χρήσης. Αποστηθήστε τις υποδείξεις

ασφαλείας και εφαρμόστε τις σε κάθε περίπτωση. Με τον τρόπο αυτόν μπορείτε να αποφύγετε πιθανούς κινδύνους και επικίνδυνες καταστάσεις.

- Χειρίζεστε πάντα με προσοχή αυτό το προϊόν, ώστε να αναγνωρίζετε έγκαιρα τους κινδύνους και να μπορείτε να τους αντιμετωπίζετε. Με μια γρήγορη επέμβαση μπορούν να αποφευχθούν σοβαροί τραυματισμοί και υλικές ζημιές.
- Σε περίπτωση δυσλειτουργίας απενεργοποιήστε αμέσως το προϊόν και αποσυνδέστε το από το ηλεκτρικό δίκτυο. Απευθυνθείτε σε εξειδικευμένο τεχνικό για έλεγχο και, αν είναι απαραίτητο, επισκευή του προϊόντος προτού το θέσετε πάλι σε λειτουργία.

● Υποδείξεις ασφαλείας για φορτιστές

- Αυτό το προϊόν μπορεί να χρησιμοποιηθεί από παιδιά ηλικίας 8 ετών και άνω και από άτομα με μειωμένες σωματικές, αισθητηριακές ή διανοητικές ικανότητες ή με έλλειψη εμπειρίας και γνώσης, εφόσον τελούν υπό επιτήρηση ή τους έχουν δοθεί οδηγίες για την ασφαλή χρήση του προϊόντος και κατανοούν τους κινδύνους που ενέχονται. Τα παιδιά δεν πρέπει να παίζουν με το προϊόν. Οι εργασίες καθαρισμού και συντήρησης δεν πρέπει να εκτελούνται από παιδιά χωρίς επιτήρηση.

- Μην φορτίζετε τις μη επαναφορτιζόμενες μπαταρίες. Σε περίπτωση μη τήρησης αυτής της σημείωσης μπορεί να προκύψουν κίνδυνοι.
- Προστατεύστε τα ηλεκτρικά μέρη από υγρασία. Μην τα βυθίζετε σε νερό ή άλλα υγρά για την αποφυγή ηλεκτροπληξίας.
- Μην τοποθετείτε ποτέ το προϊόν κάτω από τρεχούμενο νερό. Τηρείτε τις οδηγίες καθαρισμού, συντήρησης και επισκευής.



Το προϊόν προορίζεται αποκλειστικά για χρήση σε εσωτερικούς χώρους.

● Αναπόφευκτοι κίνδυνοι

ΣΗΜΕΙΩΣΗ

- ▶ Αυτό το προϊόν δημιουργεί ηλεκτρομαγνητικό πεδίο κατά τη λειτουργία! Αυτό το πεδίο μπορεί υπό συγκεκριμένες συνθήκες να επηρεάσει τυχόν ενεργά ή παθητικά ιατρικά εμφυτεύματα! Για την ελαχιστοποίηση του κινδύνου σοβαρών ή θανατηφόρων τραυματισμών, συνιστούμε σε άτομα με ιατρικά εμφυτεύματα να συμβουλευονται το γιατρό και τον κατασκευαστή του ιατρικού εμφυτεύματος πριν από τη χρήση του προϊόντος!

Ακόμη και όταν αυτό το προϊόν χρησιμοποιείται σωστά, εξακολουθούν να υπάρχουν πιθανοί κίνδυνοι τραυματισμού και υλικών ζημιών. Ανάλογα με την κατασκευή και την έκδοση του προϊόντος, ενδέχεται μεταξύ άλλων να προκύψουν οι παρακάτω κίνδυνοι:

- Βλάβες στην υγεία εξαιτίας της εκπομπής δονήσεων εάν το προϊόν χρησιμοποιηθεί για παρατεταμένο χρονικό διάστημα ή εάν δεν το χειρίζεστε και δεν το συντηρείτε σωστά.
- Τραυματισμοί και υλικές ζημιές λόγω ελαττωματικών εργαλείων κοπής ή αιφνίδιας ανάκρουσης ενός καλυμμένου αντικειμένου κατά τη χρήση.
- Κίνδυνος τραυματισμού και υλικών ζημιών από εκτόξευση αντικειμένων.

● Πριν από τη χρήση

- Ελέγχετε πριν και μετά από κάθε χρήση το προϊόν και τις μύτες βιδώματος **10/11** για φθορά και ζημιές.
- Αν χρειάζεται, αντικαθιστάτε τις μύτες βιδώματος **10/11** με νέες (βλ. «Αντικατάσταση μυτών βιδώματος/μαγνητικής υποδοχής μύτης»).
- Λάβετε υπόψη τις τεχνικές απαιτήσεις των μυτών βιδώματος **10/11** (βλ. «Τεχνικά δεδομένα»).
- Ελέγξτε την κατάσταση φόρτισης της μπαταρίας: Κρατήστε πατημένο το διακόπτη ενεργοποίησης/απενεργοποίησης **3**. Η LED κατάσταση φόρτισης/κατάσταση μπαταρίας **5** ανάβει. Αφού αφήσετε τον διακόπτη ενεργοποίησης/απενεργοποίησης, η LED κατάσταση φόρτισης/κατάσταση μπαταρίας συνεχίζει να ανάβει για περ. 5 δευτερόλεπτα ακόμη.

LED κατάστασης μπαταρίας κατά τη διάρκεια της φόρτισης			Κατάσταση μπαταρίας*
Κόκκινο	Πράσινο	Κόκκινο/Πράσινο	
Ανάβει	Απενεργοποίηση	Απενεργοποίηση	<100 %
Απενεργοποίηση	Ανάβει	Απενεργοποίηση	100 %
Απενεργοποίηση	Απενεργοποίηση	Αναβοσβήνει	Θερμική προστασία
Αναβοσβήνει	Απενεργοποίηση	Απενεργοποίηση	Τάση/Ηλεκτρική προστασία

LED κατάστασης μπαταρίας κατά τη διάρκεια της λειτουργίας			Κατάσταση φόρτισης*
Κόκκινο	Κίτρινο	Κόκκινο/Πράσινο	
Ανάβει	Απενεργοποίηση	Απενεργοποίηση	<30 %
Απενεργοποίηση	Ανάβει	Απενεργοποίηση	≥ 30 %
Απενεργοποίηση	Απενεργοποίηση	Αναβοσβήνει	Θερμική προστασία
Αναβοσβήνει	Απενεργοποίηση	Απενεργοποίηση	Τάση/Ηλεκτρική προστασία

LED κατάστασης μπαταρίας κατά τη διάρκεια της φόρτισης και της λειτουργίας			Κατάσταση φόρτισης*
Κόκκινο	Κίτρινο	Κόκκινο/Πράσινο	
Ανάβει	Απενεργοποίηση	Απενεργοποίηση	<30 %
Απενεργοποίηση	Ανάβει	Απενεργοποίηση	≥ 30 %
Απενεργοποίηση	Απενεργοποίηση	Αναβοσβήνει	Θερμική προστασία
Αναβοσβήνει	Απενεργοποίηση	Απενεργοποίηση	Τάση/Ηλεκτρική προστασία

* Τιμή κατά προσέγγιση

● Φόρτιση της μπαταρίας

(Εικ. Β)

ΠΡΟΣΟΧΗ! Κίνδυνος τραυματισμού!

- ▶ Το προϊόν διαθέτει μια ενσωματωμένη μπαταρία, η οποία δεν μπορεί να αντικατασταθεί από τον χρήστη. Η αφαίρεση ή αντικατάσταση της μπαταρίας πρέπει να εκτελείται μόνο από τον κατασκευαστή, το κέντρο εξυπηρέτησης πελατών του ή παρομοίως εξειδικευμένο τεχνικό για την αποφυγή κινδύνων.

ΣΗΜΕΙΩΣΗ

- ▶ Η ενσωματωμένη μπαταρία παρέχεται μερικώς φορτισμένη.
- ▶ Οι μπαταρίες ιόντων λιθίου μπορούν να φορτιστούν ανά πάσα στιγμή, χωρίς να επηρεαστεί η διάρκεια ζωής τους. Σε περίπτωση διακοπής της φόρτισης δεν προκαλείται ζημιά στην μπαταρία.
- ▶ Μην φορτίζετε ποτέ το προϊόν σε θερμοκρασίες περιβάλλοντος κάτω από τους +4 °C ή πάνω από τους +40 °C. Αποθηκεύετε το προϊόν στεγνό και αφού έχει κρυώσει, σε θερμοκρασίες πάνω από τους 0 °C και κάτω από τους +50 °C.
- ▶ Το προϊόν θερμαίνεται ελαφρώς κατά τη διάρκεια της φόρτισης.

1. Συνδέστε το καλώδιο USB [7] στην υποδοχή USB (τύπου A) [9] του φορτιστή [8] (δεν περιλαμβάνεται στο περιεχόμενο συσκευασίας). Συνδέστε το άλλο άκρο στην υποδοχή USB (τύπου C) [6] του προϊόντος.
2. Συνδέστε τον φορτιστή [8] σε μια πρίζα.
3. Η LED κατάσταση φόρτισης/κατάστασης μπαταρίας [5] υποδεικνύει την κατάσταση φόρτισης (βλ. «Πριν από τη χρήση»).
4. Για να διακόψετε τη φόρτιση του προϊόντος, αποσυνδέστε τον φορτιστή [8] από το προϊόν και την πρίζα.
5. Αποσυνδέστε το καλώδιο USB [7] από την υποδοχή USB [6] του προϊόντος.

● Χειρισμός

● Ενεργοποίηση/απενεργοποίηση του προϊόντος

(Εικ. C)

- Ενεργοποίηση του προϊόντος: Κρατήστε πατημένο το διακόπτη ενεργοποίησης/απενεργοποίησης [3].

- Απενεργοποιήστε το προϊόν: Αφήστε το διακόπτη ενεργοποίησης/απενεργοποίησης **[3]**.

● Αλλαγή φοράς περιστροφής

(Εικ. C)

⚠ ΕΠΙΦΥΛΑΚΗ! Κίνδυνος πρόκλησης ζημιάς στο προϊόν!

- ▶ Μην ρυθμίζετε τον διακόπτη φοράς περιστροφής **[4]** όσο το προϊόν βρίσκεται σε λειτουργία.

- Ρύθμιση φοράς περιστροφής: Ρυθμίστε τον διακόπτη φοράς περιστροφής **[4]** στη θέση της επιλογής σας.

Θέση του διακόπτη φοράς περιστροφής	Φορά περιστροφής
a - Μπροστά	Προς τα δεξιά (σφίξιμο βιδών)
b - Κέντρο	<ul style="list-style-type: none">□ Το προϊόν απενεργοποιείται και ασφαρίζεται έναντι ακούσιας ενεργοποίησης.□ Ο άξονας ασφαρίζει.
c - Πίσω	Προς τα αριστερά (λύσιμο βιδών)

● Αντικατάσταση μυτών βιδώματος/μαγνητικής υποδοχής μύτης

(Εικ. D)

ΣΗΜΕΙΩΣΗ

- ▶ Στην κάτω πλευρά της υποδοχής μύτης **[1]** υπάρχει ένας ενσωματωμένος μαγνήτης, ο οποίος στερεώνει την τοποθετημένη μύτη βιδώματος **[10/11]** και τη μαγνητική υποδοχή μύτης **[12]**.

ΣΗΜΕΙΩΣΗ

▶ Οι μύτες βιδώματος $\boxed{10}/\boxed{11}$ επισημαίνονται σύμφωνα με τις διαστάσεις και το σχήμα τους. Η μύτη βιδώματος πρέπει να ταιριάζει σταθερά στην αντίστοιχη κεφαλή βίδας.

- Αφαιρέστε τη μύτη βιδώματος $\boxed{10}/\boxed{11}$. Τοποθετήστε μια άλλη μύτη βιδώματος στην υποδοχή μύτης $\boxed{1}$.
- Για πρόσβαση σε μεγαλύτερο βάθος: Τοποθετήστε τη μαγνητική υποδοχή μύτης $\boxed{12}$ στην υποδοχή μύτης $\boxed{1}$. Τοποθετήστε μια μύτη βιδώματος $\boxed{10}/\boxed{11}$ στη μαγνητική υποδοχή μύτης.

● Σφίξιμο και λύσιμο βίδας

(Εικ. F)

Σφίξιμο βίδας

1. Εισαγωγή βίδας σε ένα κατεργαζόμενο τεμάχιο: Γυρίστε τον διακόπτη φοράς περιστροφής $\boxed{4}$ στη θέση **a** (μπροστά).
2. Σφίξιμο βίδας: Κρατήστε σταθερά το προϊόν και πιέστε το προς τα κάτω.

Λύσιμο βίδας

1. Αφαίρεση βίδας από ένα κατεργαζόμενο τεμάχιο: Γυρίστε τον διακόπτη φοράς περιστροφής $\boxed{4}$ στη θέση **c** (πίσω).
2. Λύσιμο βίδας: Κρατήστε το προϊόν και πιέστε το με αρκετή πίεση προς τα κάτω. Το άκρο της μύτης βιδώματος $\boxed{10}/\boxed{11}$ πρέπει να μπαίνει σταθερά στην κεφαλή βίδας.

● Χειροκίνητη λειτουργία

(Εικ. G)

ΣΗΜΕΙΩΣΗ

- ▶ Το προϊόν μπορεί να χρησιμοποιηθεί ως χειροκίνητο κατασβίδι.

Σφίξιμο βίδας

1. Χειροκίνητη εισαγωγή βίδας σε ένα κατεργαζόμενο τεμάχιο: Γυρίστε τον διακόπτη φοράς περιστροφής **4** στη θέση **b** (κέντρο).
2. Σφίξιμο βίδας: Γυρίστε το προϊόν προς τα δεξιά.

Λύσιμο βίδας

1. Χειροκίνητη αφαίρεση βίδας από ένα κατεργαζόμενο τεμάχιο: Γυρίστε τον διακόπτη φοράς περιστροφής **4** στη θέση **b** (κέντρο).
2. Λύσιμο βίδας: Περιστρέψτε το προϊόν προς τα αριστερά.

● Ρύθμιση ροπής στρέψης

(Εικ. E)

ΣΗΜΕΙΩΣΗ

- ▶ Οι τιμές του παρακάτω πίνακα εξυπηρετούν μόνο σκοπούς αναφοράς. Μην βασίζεστε αποκλειστικά σε αυτές τις τιμές για τις εργασίες υψηλής ακρίβειας.
- ▶ Αυτή είναι η μέγιστη ροπή στρέψης, η οποία αντιστοιχεί στα επίπεδα **1** έως **Max** για την εισχώρηση μιας βίδας σε ξύλο.

1. Ευθυγραμμίστε τη σήμανση Δ του δακτυλίου ρύθμισης ροπής στρέψης **2** σε μία από τις 5 θέσεις ροπής στρέψης:

Επίπεδο	Ροπή στρέψης	N m	Βίδες	Υλικό
1	Χαμηλή	0,1	Κοντές βίδες	Μαλακό
2		0,4	Μικρή διάμετρος	
3	Μεσαία	0,8	Μακριές βίδες	Μέτριο
4		1,2	Μεσαία διάμετρος	
Max	Υψηλή	5	Μακριές βίδες Μεγάλη διάμετρος	Σκληρό

2. Το προϊόν σταματά να σφίγγει τις βίδες μόλις επιτευχθεί το ρυθμισμένο επίπεδο ροπής στρέψης.

● Καθαρισμός και συντήρηση

● Πριν τον καθαρισμό και τη συντήρηση

1. Γυρίστε τον διακόπτη φοράς περιστροφής **4** στη θέση **b** (κέντρο). Με τον τρόπο αυτόν αποτρέπεται η ακούσια ενεργοποίηση του προϊόντος.
2. Αφαιρέστε τα ακόλουθα μέρη από το προϊόν:
 - Καλώδιο USB **7**
 - Μύτη βιδώματος **10/11**
 - Μαγνητική υποδοχή μύτης **12** (αν έχει τοποθετηθεί) (Βλ. «Αντικατάσταση μυτών βιδώματος/μαγνητικής υποδοχής μύτης»).

● Καθαρισμός

⚠ ΕΠΙΦΥΛΑΚΗ! Κίνδυνος πρόκλησης ζημιάς στο προϊόν!

- ▶ Μην αφήνετε ποτέ να εισχωρήσουν υγρά στο προϊόν.
- ▶ Το προϊόν πρέπει να διατηρείται πάντα καθαρό, στεγνό και χωρίς λάδι ή γράσο.
- ▶ Μην χρησιμοποιείτε χημικά, αλκαλικά, επιθετικά ή άλλα ισχυρά απορρυπαντικά ή απολυμαντικά για τον καθαρισμό του προϊόντος, καθώς ενδέχεται να καταστρέψουν τις επιφάνειές του.

ΣΗΜΕΙΩΣΗ

- ▶ Μέσω του τακτικού και κατάλληλου καθαρισμού διασφαλίζεται η ασφαλής χρήση του προϊόντος και παρατείνεται η διάρκεια ζωής του.

- Καθαρίστε το προϊόν με ένα στεγνό πανί. Χρησιμοποιείτε μαλακή βούρτσα για τα σημεία με δύσκολη πρόσβαση.

● Συντήρηση

- Πριν και μετά από κάθε χρήση: Ελέγξτε το προϊόν και τις μύτες βιδώματος **[10]/[11]** για φθορά και βλάβες.
- Αντικαταστήστε τα εξαρτήματα, αν χρειάζεται (βλ. «Αντικατάσταση μυτών βιδώματος/μαγνητικής υποδοχής μύτης»).
- Λάβετε υπόψη τις τεχνικές απαιτήσεις για τα εξαρτήματα (βλ. «Τεχνικά δεδομένα»).

● Μεταφορά

- Μεταφέρετε το προϊόν στο κουτί αποθήκευσης **[13]**.

- Προστατεύστε το προϊόν από χτυπήματα και έντονους κραδασμούς που προκαλούνται κυρίως κατά τη μεταφορά σε οχήματα.
- Προφυλάξτε το προϊόν από ολίσθηση και ανατροπή.

● Αποθήκευση

1. Γυρίστε τον διακόπτη φοράς περιστροφής **4** στη θέση **b** (κέντρο). Με τον τρόπο αυτόν αποτρέπεται η ακούσια ενεργοποίηση του προϊόντος.
2. Φυλάσσετε το προϊόν μακριά από παιδιά, σε εσωτερικό χώρο, ξηρό και προστατευμένο από άμεση ηλιακή ακτινοβολία, κατά προτίμηση στο κουτί αποθήκευσης **13**.

● Απόσυρση

Η συσκευασία αποτελείται από υλικά φιλικά προς το περιβάλλον, τα οποία μπορείτε να διαθέσετε στους χώρους ανακύκλωσης της περιοχής σας.



Προσέξτε τον χαρακτηρισμό των υλικών συσκευασίας για τον διαχωρισμό απορριμμάτων, αυτά είναι χαρακτηρισμένα από συντόμευσεις (a) και αριθμούς (b) με την ακόλουθη σημασία: 1–7: πλαστικά/20–22: χαρτί και χαρτόνι/80–98: σύνθετο υλικό.

Προϊόν:



Για πληροφορίες σχετικά με τις δυνατότητες απόρριψης του προϊόντος που δεν χρησιμοποιείται πλέον, απευθυνθείτε στις αρμόδιες υπηρεσίες της κοινότητας ή του δήμου σας.



Για την προστασία του περιβάλλοντος, μην απορρίπτετε το άχρηστο πλέον προϊόν στα οικιακά απορρίμματα, αλλά παραδώστε το στα ειδικά Κέντρα απόρριψης. Για τα σημεία συλλογής και τις ώρες λειτουργίας τους απευθυνθείτε στις αρμόδιες υπηρεσίες.

Οι ελαττωματικές ή εξαντλημένες επαναφορτιζόμενες μπαταρίες πρέπει να ανακυκλώνονται. Δίνετε τις μπαταρίες/επαναφορτιζόμενες μπαταρίες και/ή το προϊόν πίσω στα διαθέσιμα κέντρα συλλογής.



Καταστροφή του περιβάλλοντος λόγω εσφαλμένης απόρριψης μπαταριών/επαναφορτιζόμενων μπαταριών!

Απαγορεύεται η απόρριψη των μπαταριών/επαναφορτιζόμενων μπαταριών στα οικιακά απορρίμματα. Ενδέχεται να περιέχουν δηλητηριώδη βαρέα μέταλλα και συγκαταλέγονται στα απορρίμματα ειδικής επεξεργασίας. Τα χημικά σύμβολα βαρέων μετάλλων είναι τα ακόλουθα: Cd = Κάδμιο, Hg = Υδράργυρος, Pb = Μόλυβδος. Για το λόγο αυτό παραδώστε τις εξαντλημένες μπαταρίες/επαναφορτιζόμενες μπαταρίες στα κατάλληλα σημεία συλλογής.

● **Εγγύηση**

Το προϊόν κατασκευάστηκε σύμφωνα με αυστηρές κατευθυντήριες οδηγίες ποιότητας και ελέγχθηκε επιμελώς πριν από την παράδοση. Σε περίπτωση ελαττώματος υλικού ή κατασκευής, έχετε νόμιμα δικαιώματα έναντι του πωλητή του προϊόντος. Τα νομικά σας δικαιώματα δεν περιορίζονται με οιονδήποτε τρόπο από την αναφερόμενη παρακάτω εγγύηση.

Η εγγύηση για το προϊόν αυτό ανέρχεται σε 3 έτη από την ημερομηνία αγοράς. Ο χρόνος εγγύησης αρχίζει την ημερομηνία αγοράς. Φυλάξτε τη γνήσια απόδειξη αγοράς σε σίγουρο μέρος, καθώς αυτό το έγγραφο απαιτείται ως αποδεικτικό της αγοράς.

Όλες οι ζημιές ή τα ελαττώματα, τα οποία υπάρχουν ήδη κατά τον χρόνο της αγοράς, πρέπει να αναφέρονται χωρίς καθυστέρηση μετά την αποσυσκευασία του προϊόντος.

Σε περίπτωση που εντός διαστήματος 3 ετών από την ημερομηνία αγοράς αυτό το προϊόν πασουςιάσει κάποιο ελάττωμα υλικού ή κατασκευής, το προϊόν επισκευάζεται ή αντικαθίσταται από εμάς δωρεάν κατά τη δική μας επιλογή. Ο χρόνος εγγύησης δεν επεκτείνεται λόγω παροχής ικανοποίησης από την ευθύνη για πραγματικά ελαττώματα. Αυτό ισχύει και για εξαρτήματα τα οποία έχουν αντικατασταθεί ή επισκευαστεί.

Αυτή η εγγύηση παύει να ισχύει, εάν στο προϊόν προκλήθηκε ζημιά, ή εάν αυτό χρησιμοποιήθηκε ή συντηρήθηκε με μη ενδεδειγμένο τρόπο.

Η εγγύηση καλύπτει ελαττώματα στο υλικό και την κατασκευή. Αυτή η εγγύηση δεν αφορά σε μέρη του προϊόντος, τα οποία υπόκεινται σε φυσιολογική φθορά και συνεπώς θεωρούνται αναλώσιμα (π.χ., μπαταρίες, επαναφορτιζόμενες μπαταρίες, εύκαμπτοι σωλήνες, φυσίγγια χρώματος), ούτε σε ζημιές σε εύθραυστα εξαρτήματα, όπως διακόπτες ή γυάλινα εξαρτήματα.

Με την αντικατάσταση της συσκευής, σύμφωνα με το ΝΟΜΟΣ 2251/1994, ξεκινάει εκ νέου ο χρόνος εγγύησης.

● Διεκπεραίωση της εγγύησης

Για να διασφαλιστεί η γρήγορη επεξεργασία του αιτήματός σας, ακολουθήστε τις παρακάτω υποδείξεις:

Για όλα τα ερωτήματα έχετε πρόχειρη την ταμειακή απόδειξη και τον αριθμό προϊόντος (IAN 457906_2401) ως αποδεικτικό της αγοράς.

Ο αριθμός προϊόντος αναγράφεται στην πινακίδα τύπου που υπάρχει στο προϊόν, είναι χαραγμένη στο προϊόν, στο εξώφυλλο αυτών των οδηγιών (κάτω αριστερά) ή στο αυτοκόλλητο στην πίσω ή κάτω πλευρά του προϊόντος.

Σε περίπτωση που προκύψουν σφάλματα λειτουργίας ή άλλου είδους ελαττώματα, επικοινωνήστε αρχικά μέσω τηλεφώνου ή email με το τμήμα εξυπηρέτησης που αναφέρεται παρακάτω.

Ένα προϊόν που καταγράφεται ως ελαττωματικό, μπορείτε κατόπιν να το αποστείλετε χωρίς ταχυδρομικά τέλη στην γνωστοποιημένη σε εσάς διεύθυνση εξυπηρέτησης πελατών, επισυνάπτοντας την απόδειξη αγοράς (ταμειακή απόδειξη) και υποδεικνύοντας ποιο είναι το ελάττωμα και πότε εμφανίστηκε.



Στη διεύθυνση parkside-diy.com μπορείτε να κατεβάσετε αυτό και πολλά άλλα εγχειρίδια. Με αυτόν τον κωδικό QR, θα μεταβείτε απευθείας στη σελίδα parkside-diy.com. Επιλέξτε τη χώρα σας και, μέσω της μάσκας αναζήτησης, αναζητήστε τις οδηγίες χρήσης. Καταχωρώντας τον αριθμό προϊόντος (IAN) 457906_2401 θα μεταβείτε στις οδηγίες χρήσης για το προϊόν σας.

● Σέρβις

GR Σέρβις Ελλάδα

Τηλ: 00800 491800674

Email: owim@lidl.gr

CY Σέρβις Κύπρος

Τηλ: 8009 4211

Email: owim@lidl.com.cy

● Δήλωση συμμορφωσης ΕΕ

ΔΗΛΩΣΗ ΣΥΜΜΟΡΦΩΣΗΣ ΕΕ (αριθ. 457906_2401)

IAN: 457906_2401
Ταυτοποίηση προϊόντος: "PARKSIDE" Επαναφορτιζόμενο κατασβίδι
Αριθμός μοντέλου: HG11772

Το ως άνω αντικείμενο της δήλωσης είναι εναρμονισμένο με τη σχετική κοινοτική νομοθεσία εναρμόνισης:

Οδηγία 2006/42/ΕΚ
Οδηγία 2014/30/ΕΕ
Οδηγία 2011/65/ΕΕ με όλες τις σχετικές τροποποιήσεις

Μνεία των σχετικών εναρμονισμένων προτύπων ή μνεία των λοιπών τεχνικών προδιαγραφών σε σχέση με τις οποίες δηλώνεται η συμμόρφωση:

Αριθ./Τεμάχια
Οδηγία 2006/42/ΕΚ
EN 62841-1-2015/A11:2022
EN 62841-2-2:2014
Οδηγία 2014/30/ΕΕ
EN IEC 55014-1:2021
EN IEC 55014-2:2021
EN IEC 61000-3-2:2019/A1:2021
EN 61000-3-3:2013/A2:2021

Το αντικείμενο της ως άνω δήλωσης είναι εναρμονισμένο με την Οδηγία 2011/65/ΕΕ του Ευρωπαϊκού Κοινοβουλίου και του Συμβουλίου της 8ης Ιουνίου 2011 για τον περιορισμό της χρήσης επικίνδυνων ουσιών σε ηλεκτρικά και ηλεκτρονικά εξοπλισμό:

Αριθ./Τεμάχια
Οδηγία 2011/65/ΕΕ
EN IEC 63000:2018

Κάτοχος των τεχνικών εγγράφων: OWIM GmbH & Co.KG

Υπογραφή για λογαριασμό και εξ ονόματος:

OWIM GmbH & Co. KG, Stiftsbergstraße 1, 74167 Neckarsulm, Γερμανία

Η παρούσα δήλωση συμμόρφωσης εκδίδεται υπό την αποκλειστική ευθύνη του κατασκευαστή

Μετάφραση της αρχικής δήλωσης συμμόρφωσης

Neckarsulm
Τόπος

31.05.2024
Ημερομηνία

ppa. Stephan Haensel
εξουσιοδοτημένο
υπογράφοντα

ppa. Jochen Buchheim
εξουσιοδοτημένο
υπογράφοντα

GR











Liste der verwendeten Piktogramme/ Symbole	Seite 110
Einleitung	Seite 111
Bestimmungsgemäßer Gebrauch	Seite 112
Lieferumfang	Seite 112
Liste der Teile	Seite 113
Technische Daten	Seite 113
Allgemeine Sicherheitshinweise	Seite 117
Allgemeine Sicherheitshinweise für Elektrowerkzeuge	Seite 119
Sicherheitshinweise für Akkuschauber	Seite 126
Vibrations- und Geräuschreduzierung	Seite 126
Verhalten im Notfall	Seite 127
Sicherheitshinweise für Ladegeräte	Seite 127
Restrisiken	Seite 129
Vor dem Gebrauch	Seite 129
Akku laden	Seite 131

Bedienung	Seite 132
Produkt ein-/ausschalten	Seite 132
Drehrichtung ändern	Seite 133
Schraubenbits/magnetischen Bithalter wechseln .	Seite 133
Schraube festziehen und lösen	Seite 134
Manueller Betrieb	Seite 135
Drehmoment einstellen	Seite 135
Reinigung und Wartung	Seite 136
Vor der Reinigung und Wartung	Seite 136
Reinigung	Seite 136
Wartung	Seite 137
Transport	Seite 137
Lagerung	Seite 138
Entsorgung	Seite 138
Garantie	Seite 139
Abwicklung im Garantiefall	Seite 140
Service	Seite 142
EU-Konformitätserklärung	Seite 143

Liste der verwendeten Piktogramme/Symbole

	GEFAHR! – Bezeichnet eine Gefahr mit hohem Risikograd, die, wenn sie nicht vermieden wird, den Tod oder eine schwere Verletzung zur Folge hat (z. B. Erstickungsgefahr)
	WARNUNG! – Bezeichnet eine Gefahr mit mittlerem Risikograd, die, wenn sie nicht vermieden wird, den Tod oder eine schwere Verletzung zur Folge haben kann (z. B. Stromschlagrisiko)
	VORSICHT! – Bezeichnet eine Gefahr mit niedrigem Risikograd, die, wenn sie nicht vermieden wird, eine leichte bis mäßige Verletzung zur Folge haben kann (z. B. Verbrühungsgefahr)
	ACHTUNG! – Warnt vor möglichen Sachschäden (z. B. Kurzschlussgefahr)
Li-Ion	Lithium-Ionen-Akku
n_0	Leerlaufdrehzahl
min^{-1}	Umdrehungen pro Minute
	Gefahr – Risiko eines Stromschlags!
	Wechselstrom/-spannung
	Gleichstrom/-spannung

	Symbol für ein Produkt der Schutzklasse II
	Verwenden Sie das Produkt nur in trockenen Innenräumen.
	Dieses Symbol bedeutet, dass bei der Verwendung des Produkts die Bedienungsanleitung zu beachten ist.
	Schützen Sie den Akku vor Hitze und direkter Sonneneinstrahlung.
	Schützen Sie den Akku vor Feuer.
	Schützen Sie den Akku vor Wasser und Feuchtigkeit.
	Sicherheitshinweise Handlungsanweisungen
	Das CE-Zeichen bestätigt Konformität mit den für das Produkt zutreffenden EU-Richtlinien.

4 V AKKU-SCHRAUBER

● Einleitung

Wir beglückwünschen Sie zum Kauf Ihres neuen Produkts. Sie haben sich damit für ein hochwertiges Produkt entschieden. Die Bedienungsanleitung ist Teil dieses Produkts. Sie enthält wichtige Hinweise für Sicherheit, Gebrauch und Entsorgung.

Machen Sie sich vor der Benutzung des Produkts mit allen Bedien- und Sicherheitshinweisen vertraut. Benutzen Sie das Produkt nur wie beschrieben und für die angegebenen Einsatzbereiche. Händigen Sie alle Unterlagen bei Weitergabe des Produkts an Dritte mit aus.

● **Bestimmungsgemäßer Gebrauch**

- Dieses Produkt ist zum Festziehen und Lösen von Schrauben vorgesehen.
- Verwenden Sie stets Aufsätze und Schrauberbits, die dem geplanten Gebrauch entsprechen. Beachten Sie beim Kauf und Gebrauch von Aufsätzen und Schrauberbits die technischen Anforderungen des Produkts (siehe „Technische Daten“).
- Jede andere Verwendung oder Veränderung des Produkts gilt als nicht bestimmungsgemäß und birgt erhebliche Unfallgefahren.
- Der Hersteller übernimmt keine Verantwortung für Schäden, die auf Missbrauch zurückzuführen sind.
- Das Produkt ist nicht für gewerbliche oder ähnliche Zwecke bestimmt.

● **Lieferumfang**

- 1 4 V Akku-Schrauber
- 1 USB-Kabel (Typ-A auf -C)
- 16 Schraubenbits (25 mm)
- 8 Schraubenbits (50 mm)
- 1 Magnetischer Bithalter
- 1 Aufbewahrungsbox
- 1 Bedienungsanleitung

● Liste der Teile

(Abb. A)

1	Bithalter	7	USB-Kabel
2	Drehmomenteinstellring	8	Ladegerät *
3	Ein-/Aus-Schalter	9	USB-Anschluss (Typ-A)
4	Drehrichtungsschalter	10	Schraubenbit (25 mm)
5	Ladezustands-/Akkustand-LED	11	Schraubenbit (50 mm)
6	USB-Anschluss (Typ-C)	12	Magnetischer Bithalter
		13	Aufbewahrungsbox





* Das Ladegerät ist nicht im Lieferumfang enthalten, Sie können es über die Service Hotline bestellen“ (siehe Service)

● Technische Daten

4 V Akku-Schrauber

Modell:	HG11772
Nennspannung:	4 V === (Gleichspannung)
Akku (integriert):	Li-Ionen
Zellenanzahl:	1
Kapazität:	1,5 Ah
Leerlaufdrehzahl n_0 :	360 min ⁻¹
Drehmoment:	Max. 5 N m (Antrieb von Motor) Max. 7 N m (Antrieb von Hand)
Bithalter:	6,35 mm (1/4")

24 Schraubenbits

Schraubenbit		Symbol	Länge	Anzahl	Größe/ Spezifikation
Geschlitzte Bits	SL		50 mm	1 x	1,0 x 5,5 mm
Pozidriv-Bits	PZ		25 mm	2 x	PZ2
				1 x	PZ3
			50 mm	2 x	PZ2
Phillips-Bits	PH		25 mm	1 x	PH1
				3 x	PH2
				1 x	PH3
			50 mm	1 x	PH2
Torx-Bits	T		25 mm	1 x	T15
				2 x	T20
				2 x	T25
				2 x	T30
				1 x	T40
			50 mm	1 x	T15
				1 x	T20
				1 x	T25
				1 x	T30

Verwenden Sie ausschließlich folgendes Ladegerät *, um das Produkt zu laden:

Information	Wert
Name oder Handelsmarke des Herstellers, Handelsregisternummer und Anschrift	OWIM GmbH & Co. KG HRA 721742 Stiftsbergstraße 1, 74167 Neckarsulm, GERMANY
Modellkennung	HG06825 (VDE-Stecker), HG06825-BS (BS-Stecker)

Information	Wert	Einheit
Eingangsspannung	100–240	V~
Eingangswechselstromfrequenz	50/60	Hz
Ausgangsspannung	5,0	V ===
Ausgangsstrom	1,7	A
Ausgangsleistung	8,5	W
Durchschnittliche Effizienz im Betrieb	78,2	%
Leistungsaufnahme bei Nulllast	< 0,1	W
Eingangsstrom	0,3	A
Schutzklasse	II/□ (doppelte Isolierung)	
Anschlussstyp	USB (Typ-A)	
Aufladezeit	ca. 60	min

* Das Ladegerät ist nicht im Lieferumfang enthalten. Das Ladegerät ist über das Telefon erhältlich (siehe „Service“).

Empfohlene Umgebungstemperatur

Während des Ladens:	+4 °C bis +40 °C
Während des Betriebs:	0 °C bis +40 °C
Während der Lagerung:	0 °C bis +50 °C

Geräuschemissionswerte

WARNUNG! Verletzungsrisiko!

- ▶ Die Schwingungs- und Geräuschemissionen können während der tatsächlichen Benutzung des Elektrowerkzeugs von den Angabewerten abweichen, abhängig von der Art und Weise, in der das Elektrowerkzeug verwendet wird, insbesondere, welche Art von Werkstück bearbeitet wird.
- ▶ Es ist notwendig, Sicherheitsmaßnahmen zum Schutz des Bedieners festzulegen, die auf einer Abschätzung der Schwingungsbelastung während der tatsächlichen Benutzungsbedingungen beruhen (hierbei sind alle Anteile des Betriebszyklus zu berücksichtigen, beispielsweise Zeiten, in denen das Elektrowerkzeug abgeschaltet ist, und solche, in denen es zwar eingeschaltet ist, aber ohne Belastung läuft).

HINWEIS

- ▶ Der angegebene Schwingungsgesamtwert und der angegebene Geräuschemissionswert sind nach einem genormten Prüfverfahren gemessen worden und können zum Vergleich eines Elektrowerkzeugs mit einem anderen verwendet werden.

HINWEIS

- ▶ Der angegebene Schwingungsgesamtwert und der angegebene Geräuschemissionswert können auch zu einer vorläufigen Einschätzung der Belastung verwendet werden.

Die gemessenen Werte wurden gemäß EN 62841 ermittelt. Der A-bewertete Geräuschpegel des Elektrowerkzeugs ist typischerweise wie folgt:

Schalldruckpegel L_{pA} :	60,2 dB
Schallleistungspegel L_{WA} :	68,2 dB
Unsicherheit $K_{pA/WA}$:	3 dB

Vibrationsemissionswert

Schwingungsgesamtwerte (Vektorsumme dreier Richtungen), ermittelt entsprechend EN 62841:

Schrauben

Schwingungsemissionswert a_h :	$< 2,5 \text{ m/s}^2$ ($0,867 \text{ m/s}^2$)
Unsicherheit K:	$1,5 \text{ m/s}^2$



Allgemeine Sicherheitshinweise

**MACHEN SIE SICH VOR DER
BENUTZUNG DES PRODUKTES
MIT ALLEN SICHERHEITS- UND
BEDIENHINWEISEN VERTRAUT! WENN**

SIE DIESES PRODUKT AN ANDERE WEITERGEBEN, GEBEN SIE AUCH ALLE DOKUMENTE WEITER!

Im Falle von Schäden aufgrund der Nichteinhaltung dieser Bedienungsanleitung erlischt Ihr Garantieanspruch! Für Folgeschäden wird keine Haftung übernommen! Im Falle von Sach- oder Personenschäden aufgrund einer unsachgemäßen Benutzung oder Nichteinhaltung der Sicherheitshinweise wird keine Haftung übernommen!

Kinder und Personen mit Einschränkungen



⚠️ WARNUNG! LEBENS- UND UNFALLGEFAHR FÜR KLEINKINDER UND KINDER!

Lassen Sie Kinder niemals unbeaufsichtigt mit dem Verpackungsmaterial. Es besteht Erstickungsgefahr durch Verpackungsmaterial.

Kinder unterschätzen häufig die Gefahren. Kinder müssen stets vom Verpackungsmaterial ferngehalten werden.

● Allgemeine Sicherheitshinweise für Elektrowerkzeuge

⚠️ WARNUNG! Lesen Sie alle Sicherheitshinweise, Anweisungen, Bebilderungen und technischen Daten, mit denen dieses Elektrowerkzeug versehen ist.

- Versäumnisse bei der Einhaltung der nachfolgenden Anweisungen können elektrischen Schlag, Brand und/oder schwere Verletzungen verursachen.
- **Bewahren Sie alle Sicherheitshinweise und Anweisungen für die Zukunft auf.**
- Der in den Sicherheitshinweisen verwendete Begriff „Elektrowerkzeug“ bezieht sich auf netzbetriebene Elektrowerkzeuge (mit Netzleitung) oder auf akkubetriebene Elektrowerkzeuge (ohne Netzleitung).

Arbeitsplatzsicherheit

- Halten Sie Ihren Arbeitsbereich sauber und gut beleuchtet.** Unordnung oder unbeleuchtete Arbeitsbereiche können zu Unfällen führen.
- Arbeiten Sie mit dem Elektrowerkzeug nicht in explosionsgefährdeter Umgebung, in der sich brennbare Flüssigkeiten, Gase oder Stäube befinden.** Elektrowerkzeuge erzeugen Funken, die den Staub oder die Dämpfe entzünden können.
- Halten Sie Kinder und andere Personen während der Benutzung des Elektrowerkzeugs fern.** Bei Ablenkung können Sie die Kontrolle über das Elektrowerkzeug verlieren.

Elektrische Sicherheit

- a) **Der Anschlussstecker des Elektrowerkzeugs muss in die Steckdose passen. Der Stecker darf in keiner Weise verändert werden. Verwenden Sie keine Adapterstecker gemeinsam mit schutzgeerdeten Elektrowerkzeugen.**
Unveränderte Stecker und passende Steckdosen verringern das Risiko eines elektrischen Schlages.
- b) **Vermeiden Sie Körperkontakt mit geerdeten Oberflächen wie z. B. Rohren, Heizungen, Herden und Kühlschränken.**
Es besteht ein erhöhtes Risiko durch elektrischen Schlag, wenn Ihr Körper geerdet ist.
- c) **Halten Sie Elektrowerkzeuge von Regen oder Nässe fern.**
Das Eindringen von Wasser in ein Elektrowerkzeug erhöht das Risiko eines elektrischen Schlags.
- d) **Zweckentfremden Sie die Anschlussleitung nicht, um das Elektrowerkzeug zu tragen, aufzuhängen oder um den Stecker aus der Steckdose zu ziehen. Halten Sie die Anschlussleitung fern von Hitze, Öl, scharfen Kanten oder sich bewegenden Teilen.** Beschädigte oder verknotete Anschlussleitungen erhöhen das Risiko eines elektrischen Schlags.
- e) **Wenn Sie mit einem Elektrowerkzeug im Freien arbeiten, verwenden Sie nur Verlängerungsleitungen, die auch für den Außenbereich geeignet sind.** Die Anwendung einer für den Außenbereich geeigneten Verlängerungsleitung verringert das Risiko eines elektrischen Schlags.
- f) **Wenn der Betrieb des Elektrowerkzeugs in feuchter Umgebung nicht vermeidbar ist, verwenden Sie einen Fehlerstromschutzschalter.** Der Einsatz eines Fehlerstromschutzschalters vermindert das Risiko eines elektrischen Schlags.

Persönliche Sicherheit

- a) **Seien Sie aufmerksam, achten Sie darauf, was Sie tun, und gehen Sie mit Vernunft an die Arbeit mit einem Elektrowerkzeug.** Benutzen Sie kein Elektrowerkzeug, wenn Sie müde sind oder unter dem Einfluss von Drogen, Alkohol oder Medikamenten stehen. Ein Moment der Unachtsamkeit beim Gebrauch eines Elektrowerkzeugs kann zu ernsthaften Verletzungen führen.
- b) **Tragen Sie persönliche Schutzausrüstung und immer eine Schutzbrille.** Das Tragen persönlicher Schutzausrüstung, wie Staubmaske, rutschfeste Sicherheitsschuhe, Schutzhelm oder Gehörschutz, je nach Art und Einsatz des Elektrowerkzeugs, verringert das Risiko von Verletzungen.
- c) **Vermeiden Sie eine unbeabsichtigte Inbetriebnahme. Vergewissern Sie sich, dass das Elektrowerkzeug ausgeschaltet ist, bevor Sie es an die Stromversorgung oder den Akku anschließen, es aufnehmen oder tragen.** Wenn Sie beim Tragen des Elektrowerkzeugs den Finger am Schalter haben oder das Elektrowerkzeug eingeschaltet an die Stromversorgung anschließen, kann dies zu Unfällen führen.
- d) **Entfernen Sie Einstellwerkzeuge oder Schraubenschlüssel, bevor Sie das Elektrowerkzeug einschalten.** Ein Werkzeug oder Schlüssel, der sich in einem drehenden Teil des Elektrowerkzeugs befindet, kann zu Verletzungen führen.
- e) **Vermeiden Sie eine abnormale Körperhaltung. Sorgen Sie für einen sicheren Stand und halten Sie jederzeit das Gleichgewicht.** Dadurch können Sie das Elektrowerkzeug in unerwarteten Situationen besser kontrollieren.

- f) **Tragen Sie geeignete Kleidung. Tragen Sie keine weite Kleidung oder Schmuck. Halten Sie Haare und Kleidung fern von sich bewegenden Teilen.** Lockere Kleidung, Schmuck oder lange Haare können von sich bewegenden Teilen erfasst werden.
- g) **Wenn Staubabsaug- und -auffangeinrichtungen vorhanden sind, stellen Sie sicher, dass diese korrekt angeschlossen sind und verwendet werden.** Verwendung einer Staubabsaugung kann Gefährdungen durch Staub verringern.
- h) **Wiegen Sie sich nicht in falscher Sicherheit und setzen Sie sich nicht über die Sicherheitsregeln für Elektrowerkzeuge hinweg, auch wenn Sie nach vielfachem Gebrauch mit dem Elektrowerkzeug vertraut sind.** Achtloses Handeln kann binnen Sekundenbruchteilen zu schweren Verletzungen führen.

Verwendung und Pflege des Elektrowerkzeugs

- a) **Überlasten Sie das Elektrowerkzeug nicht. Verwenden Sie für Ihre Arbeit das dafür bestimmte Elektrowerkzeug.** Mit dem passenden Elektrowerkzeug arbeiten Sie besser und sicherer im angegebenen Leistungsbereich.
- b) **Benutzen Sie kein Elektrowerkzeug, dessen Schalter defekt ist.** Ein Elektrowerkzeug, das sich nicht mehr ein- oder ausschalten lässt, ist gefährlich und muss repariert werden.
- c) **Ziehen Sie den Stecker aus der Steckdose und entfernen Sie einen abnehmbaren Akku, wenn dieser abnehmbar ist, bevor Sie Geräteeinstellungen vornehmen, Zubehör wechseln oder das Elektrowerkzeug aufbewahren.** Diese Vorsichtsmaßnahme verhindert den unbeabsichtigten Start des Elektrowerkzeugs.

- d) **Bewahren Sie unbenutzte Elektrowerkzeuge außerhalb der Reichweite von Kindern auf. Lassen Sie keine Personen das Elektrowerkzeug benutzen, die mit diesem nicht vertraut sind oder diese Anweisungen nicht gelesen haben.** Elektrowerkzeuge sind gefährlich, wenn sie von unerfahrenen Personen benutzt werden.
- e) **Warten Sie Elektrowerkzeuge und Zubehör mit Sorgfalt. Kontrollieren Sie, ob bewegliche Teile einwandfrei funktionieren und nicht klemmen, ob Teile gebrochen oder so beschädigt sind, dass die Funktion des Elektrowerkzeugs beeinträchtigt ist. Lassen Sie beschädigte Teile vor dem Einsatz des Elektrowerkzeugs reparieren.** Viele Unfälle haben ihre Ursache in schlecht gewarteten Elektrowerkzeugen.
- f) **Halten Sie Schneidwerkzeuge scharf und sauber.** Sorgfältig gepflegte Schneidwerkzeuge mit scharfen Schneidkanten verklemmen sich weniger und sind leichter zu führen.
- g) **Verwenden Sie Elektrowerkzeug, Zubehör, Werkzeug-Bits usw. entsprechend diesen Anweisungen. Berücksichtigen Sie dabei die Arbeitsbedingungen und die auszuführende Tätigkeit.** Der Gebrauch von Elektrowerkzeugen für andere als die vorgesehenen Anwendungen kann zu gefährlichen Situationen führen.
- h) **Halten Sie Griffe und Griffflächen trocken, sauber und frei von Öl und Fett.** Rutschige Griffe und Griffflächen erlauben keine sichere Bedienung und Kontrolle des Elektrowerkzeugs in unvorhergesehenen Situationen.

Verwendung und Pflege des Akkupacks

VORSICHT! Explosionsrisiko!

- ▶ Laden Sie nicht aufladbare Batterien niemals auf!

VORSICHT! Explosionsrisiko!



Schützen Sie den Akku vor Hitze, z. B. auch vor dauernder Sonneneinstrahlung, Feuer, Wasser und Feuchtigkeit. Es besteht ein Explosionsrisiko.



- Laden Sie die Akkus nur mit Ladegeräten auf, die vom Hersteller empfohlen werden.** Durch ein Ladegerät, das für eine bestimmte Art von Akkus geeignet ist, besteht Brandgefahr, wenn es mit anderen Akkus verwendet wird.
- Verwenden Sie nur die dafür vorgesehenen Akkus in den Elektrowerkzeugen.** Der Gebrauch von anderen Akkus kann zu Verletzungen und Brandgefahr führen.
- Halten Sie den Akku außerhalb der Nutzung fern von Büroklammern, Münzen, Schlüsseln, Nägeln, Schrauben oder anderen kleinen Metallgegenständen, die eine Überbrückung der Kontakte verursachen könnten.** Ein Kurzschluss zwischen den Akkukontakten kann Verbrennungen oder Feuer zur Folge haben.

- d) **Bei falscher Anwendung kann Flüssigkeit aus dem Akku austreten. Vermeiden Sie den Kontakt damit. Bei zufälligem Kontakt spülen Sie die betroffene Stelle mit Wasser. Wenn die Flüssigkeit in die Augen kommt, nehmen Sie zusätzlich ärztliche Hilfe in Anspruch.** Austretende Akkuflüssigkeit kann zu Hautreizungen oder Verbrennungen führen.
- e) **Benutzen Sie keinen beschädigten oder veränderten Akku.** Beschädigte oder veränderte Akkus können sich unvorhersehbar verhalten und zu Feuer, Explosion oder Verletzungsgefahr führen.
- f) **Setzen Sie einen Akku keinem Feuer oder zu hohen Temperaturen aus.** Feuer oder Temperaturen über 130 °C können eine Explosion hervorrufen.
- g) **Befolgen Sie alle Anweisungen zum Laden und laden Sie den Akku oder das Akkuwerkzeug niemals außerhalb des in der Betriebsanleitung angegebenen Temperaturbereichs.** Falsches Laden oder Laden außerhalb des zugelassenen Temperaturbereichs kann den Akku zerstören und die Brandgefahr erhöhen.

Service

- a) **Lassen Sie Ihr Elektrowerkzeug nur von qualifiziertem Fachpersonal und nur mit Original-Ersatzteilen reparieren.** Damit wird sichergestellt, dass die Sicherheit des Elektrowerkzeugs erhalten bleibt.
- b) **Warten Sie niemals beschädigte Akkus.** Sämtliche Wartung von Akkus sollte nur durch den Hersteller oder bevollmächtigte Kundendienststellen erfolgen.

● Sicherheitshinweise für Akkuschrauber

- a) **Halten Sie das Elektrowerkzeug an den isolierten Griffflächen, wenn Sie Arbeiten ausführen, bei denen die Schraube verborgene Stromleitungen treffen kann.** Der Kontakt der Schraube mit einer spannungsführenden Leitung kann auch metallene Geräteteile unter Spannung setzen und zu einem elektrischen Schlag führen.
- b) **Sichern Sie das Werkstück.** Ein mit Spannvorrichtungen oder Schraubstock festgehaltenes Werkstück ist sicherer gehalten als mit Ihrer Hand.
- c) **Halten Sie das Elektrowerkzeug gut fest.** Beim Festziehen und Lösen von Schrauben kann es zu kurzzeitig zu starken Gegenwirkungen kommen.
- d) **Schalten Sie das Produkt sofort aus, wenn das Werkzeug während der Verwendung blockiert.** Machen Sie sich auf starke Gegenwirkungen gefasst, da diese einen Rückstoß verursachen können.
- e) **Stellen Sie den Drehrichtungs-Schalter immer in die mittlere Position (verriegelt), wenn Sie am Gerät arbeiten, es transportieren oder aufbewahren.** Dies verhindert, dass das Elektrowerkzeug unbeabsichtigt startet.

● Vibrations- und Geräuschreduzierung

Begrenzen Sie die Benutzungszeit, verwenden Sie vibrations- und geräuscharme Betriebsarten und tragen Sie persönliche Schutzausrüstung, um Vibrations- und Geräuschauswirkungen zu reduzieren.

Die folgenden Maßnahmen helfen, vibrations- und geräuschbedingte Risiken zu mindern:

- Verwenden Sie das Produkt nur gemäß seiner Konstruktion und dieser Bedienungsanleitung.

- Stellen Sie sicher, dass das Produkt in gutem Zustand und gut gewartet ist.
- Verwenden Sie die richtigen Zubehörwerkzeuge für das Produkt und stellen Sie sicher, dass sie in gutem Zustand sind.
- Halten Sie die Griffe/Griffflächen gut fest.
- Warten Sie dieses Produkt gemäß dieser Bedienungsanleitung und halten Sie es gut geschmiert (wo zutreffend).
- Planen Sie Ihren Arbeitsplan so, dass die Verwendung von Werkzeugen mit hohen Vibrationen über einen längeren Zeitraum verteilt wird.

● Verhalten im Notfall

- Machen Sie sich anhand dieser Bedienungsanleitung mit der Benutzung dieses Produkts vertraut. Prägen Sie sich die Sicherheitshinweise ein und halten Sie sich unbedingt daran. Dies hilft, Risiken und Gefahren zu vermeiden.
- Seien Sie bei der Nutzung dieses Produkts immer aufmerksam, damit Sie Gefahren frühzeitig erkennen und handeln können. Rasches Einschreiten kann schwere Verletzungen und Sachschäden vermeiden.
- Schalten Sie das Produkt bei Fehlfunktionen umgehend aus und trennen Sie es vom Stromnetz. Lassen Sie das Produkt von einer qualifizierten Fachkraft überprüfen und gegebenenfalls instand setzen, bevor Sie es wieder in Betrieb nehmen.

● Sicherheitshinweise für Ladegeräte

- Dieses Produkt kann von Kindern ab 8 Jahren und darüber sowie von Personen mit verringerten physischen, sensorischen

oder mentalen Fähigkeiten oder Mangel an Erfahrung und Wissen benutzt werden, wenn sie beaufsichtigt oder bezüglich des sicheren Gebrauchs des Produkts unterwiesen wurden und die daraus resultierenden Gefahren verstehen. Kinder dürfen nicht mit dem Produkt spielen. Reinigung und Benutzer-Wartung dürfen nicht von Kindern ohne Beaufsichtigung durchgeführt werden.

- Laden Sie keine nicht wieder aufladbaren Batterien auf. Verstoß gegen diesen Hinweis führt zu Gefährdungen.
- Schützen Sie elektrische Teile gegen Feuchtigkeit. Tauchen Sie diese nie in Wasser oder andere Flüssigkeiten, um einen elektrischen Schlag zu vermeiden.
- Halten Sie das Produkt nie unter fließendes Wasser. Beachten Sie die Anweisungen für Reinigung, Wartung und Reparatur.



Das Produkt ist nur den Gebrauch in Innenräumen geeignet.

● Restrisiken

HINWEIS

- ▶ Dieses Produkt erzeugt während des Betriebs ein elektromagnetisches Feld! Dieses Feld kann unter bestimmten Umständen aktive oder passive medizinische Implantate beeinträchtigen! Um die Gefahr von ernsthaften oder tödlichen Verletzungen zu verringern, empfehlen wir Personen mit medizinischen Implantaten, ihren Arzt und den Hersteller des medizinischen Implantats zu konsultieren, bevor das Produkt bedient wird!

Auch wenn Sie dieses Produkt vorschriftsmäßig bedienen, bleibt ein potenzielles Risiko für Personen- und Sachschäden bestehen. Folgende Gefahren können im Zusammenhang mit der Bauweise und Ausführung dieses Produkts unter anderem auftreten:

- Gesundheitsschäden aufgrund von Vibrationsemissionen, wenn das Produkt über einen längeren Zeitraum verwendet oder nicht angemessen verwaltet und gewartet wird.
- Personen- und Sachschäden hervorgerufen durch defekte Schneidwerkzeuge oder plötzlichen Einschlag eines verdeckten Objekts während des Gebrauchs.
- Verletzungsgefahr und Sachschäden verursacht durch fliegende Objekte.

● Vor dem Gebrauch

- Prüfen Sie vor und nach jedem Gebrauch das Produkt und die Schraubenbits **10/11** auf Verschleiß und Beschädigungen.

- Tauschen Sie bei Bedarf die Schraubenbits **10/11** gegen neue aus (siehe „Schraubenbits/magnetischen Bithalter wechseln“).
- Beachten Sie die technischen Anforderungen der Schraubenbits **10/11** (siehe „Technische Daten“).
- Akkuladestand überprüfen: Halten Sie den Ein-/Aus-Schalter **3** gedrückt. Die Ladezustands-/Akkustand-LED **5** leuchtet. Nach dem Loslassen des Ein-/Aus-Schalters leuchtet die Ladezustands-/Akkustand-LED ca. 5 Sekunden lang weiter.

Akkustand-LED während des Ladevorgangs			Akkustand*
Rot	Grün	Rot/Grün	
Leuchtet	Aus	Aus	< 100 %
Aus	Leuchtet	Aus	100 %
Aus	Aus	Blinkt	Temperaturschutz
Blinkt	Aus	Aus	Spannung/ Stromschutz

Akkustand-LED während des Betriebs			Ladezustand*
Rot	Gelb	Rot/Grün	
Leuchtet	Aus	Aus	< 30 %
Aus	Leuchtet	Aus	≥ 30 %
Aus	Aus	Blinkt	Temperaturschutz
Blinkt	Aus	Aus	Spannung/ Stromschutz

Akkustand-LED während des Ladevorgangs und Betriebs			Ladezustand*
Rot	Gelb	Rot/Grün	
Leuchtet	Aus	Aus	< 30 %
Aus	Leuchtet	Aus	≥ 30 %
Aus	Aus	Blinkt	Temperaturschutz
Blinkt	Aus	Aus	Spannung/ Stromschutz

* Ungefährer Wert

● Akku laden

(Abb. B)

⚠ VORSICHT! Verletzungsrisiko!

- ▶ Dieses Produkt besitzt einen eingebauten Akku, der nicht vom Benutzer ausgetauscht werden kann. Die Entnahme oder der Austausch des Akkus darf nur vom Hersteller oder seinem Kundendienst oder einer ähnlich qualifizierten Person durchgeführt werden, um Gefährdungen zu vermeiden.

HINWEIS

- ▶ Der eingebaute Akku wird teilgeladen geliefert.
- ▶ Li-Ionen-Akkus können jederzeit aufgeladen werden, ohne dass ihre Lebensdauer beeinträchtigt wird. Eine Unterbrechung des Ladevorgangs schadet dem Akku nicht.

HINWEIS

- ▶ Laden Sie das Produkt niemals bei Umgebungstemperaturen unter +4 °C oder über +40 °C. Lagern Sie das Produkt kühl und trocken, bei Umgebungstemperaturen über 0 °C und unter +50 °C.
- ▶ Das Produkt erwärmt sich während des Ladevorgangs leicht.

1. Verbinden Sie das USB-Kabel [7] mit dem USB-Anschluss (Typ-A) [9] des Ladegeräts [8] (nicht im Lieferumfang enthalten). Verbinden Sie das andere Ende mit dem USB-Anschluss (Typ-C) [6] des Produkts.
2. Schließen Sie das Ladegerät [8] an eine Netzsteckdose an.
3. Die Ladezustands-/Akkustand-LED [5] zeigt den Ladezustand an (siehe „Vor der Verwendung“).
4. Um den Ladevorgang des Produkts zu beenden, trennen Sie das Ladegerät [8] vom Produkt und der Netzsteckdose.
5. Entfernen Sie das USB-Kabel [7] vom USB-Anschluss [6] des Produkts.

● Bedienung

● Produkt ein-/ausschalten

(Abb. C)

- Produkt einschalten: Halten Sie den Ein-/Aus-Schalter [3] gedrückt.
- Produkt ausschalten: Lassen Sie den Ein-/Aus-Schalter [3] los.

● Drehrichtung ändern

(Abb. C)

⚠ ACHTUNG! Risiko von Produktschäden!

▶ Bedienen Sie den Drehrichtungsschalter **4** nicht, während das Produkt in Betrieb ist.

- Drehrichtung einzustellen: Stellen Sie den Drehrichtungsschalter **4** in verschiedene Positionen.

Position des Drehrichtungsschalters	Drehrichtung
a - Vorwärts	Im Uhrzeigersinn (Schrauben festziehen)
b - Mitte	<ul style="list-style-type: none">□ Das Produkt ist ausgeschaltet und gegen versehentliches Einschalten gesichert.□ Die Spindel ist verriegelt.
c - Rückwärts	Entgegen dem Uhrzeigersinn (Schrauben lösen)

● Schraubenbits/magnetischen Bithalter wechseln

(Abb. D)

HINWEIS

- ▶ An der Unterseite des Bithalters **1** befindet sich ein eingebauter Magnet, der das eingesetzte Schraubenbit **10/11** und den magnetischen Bithalter **12** hält.

HINWEIS

- ▶ Schraubenbits $\boxed{10}/\boxed{11}$ sind nach ihren Abmessungen und ihrer Form gekennzeichnet. Der Schraubenbit muss fest in den jeweiligen Schraubenkopf passen.
- Ziehen Sie den Schraubenbit $\boxed{10}/\boxed{11}$ heraus. Setzen Sie einen anderen Schraubenbit in den Bithalter $\boxed{1}$ ein.
- Für eine größere Reichweite: Stecken Sie den magnetischen Bithalter $\boxed{12}$ in den Bithalter $\boxed{1}$. Setzen Sie einen Schraubenbit $\boxed{10}/\boxed{11}$ in den magnetischen Bithalter ein.

● Schraube festziehen und lösen

(Abb. F)

Schraube festziehen

1. Schraube in ein Werkstück eindrehen: Stellen Sie den Drehrichtungsschalter $\boxed{4}$ auf die Position **a** (vorwärts).
2. Schraube festziehen: Halten Sie das Produkt fest und drücken Sie es nach unten.

Schraube lösen

1. Schraube aus einem Werkstück herausdrehen: Stellen Sie den Drehrichtungsschalter $\boxed{4}$ auf die Position **c** (rückwärts).
2. Schraube lösen: Halten Sie das Produkt und drücken Sie es mit genügend Druck nach unten. Die Spitze des Schraubenbits $\boxed{10}/\boxed{11}$ muss in den Schraubenkopf eingreifen.

● Manueller Betrieb

(Abb. G)

HINWEIS

- ▶ Das Produkt kann als manueller Schraubendreher verwendet werden.

Schraube festziehen

1. Schraube manuell in ein Werkstück eindrehen: Stellen Sie den Drehrichtungsschalter **4** auf die Position **b** (Mitte).
2. Schraube festziehen: Drehen Sie das Produkt im Uhrzeigersinn.

Schraube lösen

1. Schraube von Hand aus einem Werkstück herausdrehen: Stellen Sie den Drehrichtungsschalter **4** auf die Position **b** (Mitte).
2. Schraube lösen: Drehen Sie das Produkt entgegen dem Uhrzeigersinn.

● Drehmoment einstellen

(Abb. E)

HINWEIS

- ▶ Die Werte in der folgenden Tabelle dienen nur als Referenz. Verlassen Sie sich nicht ausschließlich auf diese Werte, wenn hochpräzise Arbeiten erforderlich sind.
- ▶ Der angegebene Wert für das Antriebsdrehmoment wird mit dem statischen Lasttestverfahren gemessen. Dies ist das maximale Drehmoment, das den Stufen **1** bis **Max** entspricht, um eine Schraube in Holz einzutreiben.

1. Richten Sie die Markierung Δ des Drehmomenteinstellrings **2** auf eine der 5 Drehmomentpositionen aus:

Stufe	Drehmoment	N m	Schrauben	Material
1	Niedrig	0,1	Kurze Schrauben	Weich
2		0,4	Kleiner Durchmesser	
3	Mittel	0,8	Lange Schrauben	Mittelhart
4		1,2	Mittlerer Durchmesser	
Max	Hoch	5	Lange Schrauben Großer Durchmesser	Hart

2. Das Produkt stoppt, die Schraube weiter festzuziehen, sobald die voreingestellte Drehmomentstufe erreicht ist.

● Reinigung und Wartung

● Vor der Reinigung und Wartung

1. Stellen Sie den Drehrichtungsschalter **4** auf die Position **b** (Mitte). Dadurch wird verhindert, dass sich das Produkt versehentlich einschaltet.
2. Entfernen Sie die folgenden Teile vom Produkt:
 - USB-Kabel **7**
 - Schraubenbit **10/11**
 - Magnetischer Bithalter **12** (falls eingesetzt)
(siehe „Schraubenbits/magnetischen Bithalter wechseln“).

● Reinigung

⚠ ACHTUNG! Risiko von Produktschäden!

- ▶ Lassen Sie niemals Flüssigkeiten in das Produkt gelangen.

⚠ ACHTUNG! Risiko von Produktschäden!

- ▶ Das Produkt muss immer sauber, trocken und frei von Öl oder Fett gehalten werden.
- ▶ Verwenden Sie keine chemischen, alkalischen, scheuernden oder anderen aggressiven Reinigungs- oder Desinfektionsmittel, um dieses Produkt zu reinigen, da sie die Oberflächen schädigen könnten.

HINWEIS

- ▶ Eine regelmäßige und ordnungsgemäße Reinigung gewährleistet die sichere Verwendung des Produkts und verlängert seine Lebensdauer.
-
- Reinigen Sie das Produkt mit einem trockenen Tuch. Verwenden Sie für schwer zugängliche Stellen eine weiche Bürste.

● Wartung

- Vor und nach jedem Gebrauch: Prüfen Sie das Produkt und die Schraubenbits **10/11** auf Verschleiß und Schäden.
- Tauschen Sie bei Bedarf das Zubehör aus (siehe „Schraubenbits/magnetischen Bithalter wechseln“).
- Beachten Sie die technischen Voraussetzungen für das Zubehör (siehe „Technische Daten“).

● Transport

- Transportieren Sie das Produkt in der Aufbewahrungsbox **13**.
- Schützen Sie das Produkt gegen Schläge und starke Vibrationen, die insbesondere beim Transport in Fahrzeugen auftreten.
- Sichern Sie das Produkt gegen Verrutschen und Kippen.

● Lagerung

1. Stellen Sie den Drehrichtungsschalter 4 auf die Position **b** (Mitte). Dadurch wird ein versehentliches Einschalten des Produkts verhindert.
2. Bewahren Sie das Produkt außerhalb der Reichweite von Kindern und an einem trockenen, vor direkter Sonneneinstrahlung geschützten Ort im Innenbereich auf, vorzugsweise in der Aufbewahrungsbox 13.

● Entsorgung

Die Verpackung besteht aus umweltfreundlichen Materialien, die Sie über die örtlichen Recyclingstellen entsorgen können.



Beachten Sie die Kennzeichnung der Verpackungsmaterialien bei der Abfalltrennung, diese sind gekennzeichnet mit Abkürzungen (a) und Nummern (b) mit folgender Bedeutung: 1–7: Kunststoffe/20–22: Papier und Pappe/80–98: Verbundstoffe.

Produkt:



Möglichkeiten zur Entsorgung des ausgedienten Produkts erfahren Sie bei Ihrer Gemeinde- oder Stadtverwaltung.



Werfen Sie Ihr Produkt, wenn es ausgedient hat, im Interesse des Umweltschutzes nicht in den Hausmüll, sondern führen Sie es einer fachgerechten Entsorgung zu. Über Sammelstellen und deren Öffnungszeiten können Sie sich bei Ihrer zuständigen Verwaltung informieren.

Defekte oder verbrauchte Batterien/Akkus müssen recycelt werden. Geben Sie Batterien/Akkus und/oder das Produkt über die angebotenen Sammeleinrichtungen zurück.



Umweltschäden durch falsche Entsorgung der Batterien/Akkus!

Batterien/Akkus dürfen nicht über den Hausmüll entsorgt werden. Sie können giftige Schwermetalle enthalten und unterliegen der Sondermüllbehandlung. Die chemischen Symbole der Schwermetalle sind wie folgt: Cd = Cadmium, Hg = Quecksilber, Pb = Blei. Geben Sie deshalb verbrauchte Batterien/Akkus bei einer kommunalen Sammelstelle ab.

● **Garantie**

Das Produkt wurde nach strengen Qualitätsrichtlinien hergestellt und vor der Auslieferung sorgfältig geprüft. Im Falle von Material- oder Herstellungsfehlern haben Sie gegenüber dem Verkäufer des Produkts gesetzliche Rechte. Ihre gesetzlichen Rechte werden in keiner Weise durch unsere unten aufgeführte Garantie eingeschränkt.

Die Garantie für dieses Produkt beträgt 3 Jahre ab Kaufdatum. Die Garantiezeit beginnt mit dem Kaufdatum. Bewahren Sie den Originalkaufbeleg an einem sicheren Ort auf, da dieses Dokument als Nachweis des Kaufs erforderlich ist.

Alle Schäden oder Mängel, die bereits zum Zeitpunkt des Kaufs vorhanden sind, müssen unverzüglich nach dem Auspacken des Produkts gemeldet werden.

Sollte das Produkt innerhalb von 3 Jahren ab Kaufdatum einen Material- oder Herstellungsfehler aufweisen, werden wir es – nach unserer Wahl – kostenlos für Sie reparieren oder ersetzen. Die Garantiezeit verlängert sich durch einen stattgegebenen Gewährleistungsanspruch nicht. Dies gilt auch für ersetzte und reparierte Teile.

Diese Garantie erlischt, wenn das Produkt beschädigt oder unsachgemäß verwendet oder gewartet wurde.

Die Garantie deckt Material- und Herstellungsfehler ab. Diese Garantie erstreckt sich weder auf Produktteile, die normalem Verschleiß unterliegen, und somit als Verschleißteile gelten (z. B. Batterien, Akkus, Schläuche, Farbpatronen), noch auf Schäden an zerbrechlichen Teilen, z. B. Schalter oder Teile aus Glas.

● **Abwicklung im Garantiefall**

Um eine schnelle Bearbeitung Ihres Anliegens zu gewährleisten, folgen Sie bitte den folgenden Hinweisen:

Bitte halten Sie für alle Anfragen den Kassenbon und die Artikelnummer (IAN 457906_2401) als Nachweis für den Kauf bereit.

Die Artikelnummer entnehmen Sie bitte dem Typenschild am Produkt, einer Gravur am Produkt, dem Titelblatt Ihrer Anleitung (unten links) oder dem Aufkleber auf der Rück- oder Unterseite des Produktes.

Sollten Funktionsfehler oder sonstige Mängel auftreten kontaktieren Sie zunächst die nachfolgend benannte Serviceabteilung telefonisch oder per EMail.

Ein als defekt erfasstes Produkt können Sie dann unter Beifügung des Kaufbelegs (Kassenbon) und der Angabe, worin der Mangel besteht und wann er aufgetreten ist, für Sie portofrei an die Ihnen mitgeteilte Service Anschrift übersenden.



Auf parkside-diy.com können Sie diese und viele weitere Handbücher einsehen und herunterladen. Mit diesem QR-Code gelangen Sie direkt auf parkside-diy.com. Wählen Sie Ihr Land aus, und suchen Sie über die Suchmaske nach den Bedienungsanleitungen. Mittels Eingabe der Artikelnummer (IAN) 457906_2401 gelangen Sie zur Bedienungsanleitung für Ihren Artikel.

● Service

(DE) **Service Deutschland**
Tel.: 0800 5435 111

E-Mail: owim@lidl.de

(AT) **Service Österreich**
Tel.: 0800 292726

E-Mail: owim@lidl.at

(CH) **Service Schweiz**
Tel.: 0800 562153

E-Mail: owim@lidl.ch

OWIM GmbH & Co. KG

Stiftsbergstraße 1
74167 Neckarsulm
GERMANY

Model No.: HG11772

Version: 08/2024



IAN 457906_2401

