



HEISSLUFTGEBLÄSE/HEAT GUN/ DÉCAPEUR THERMIQUE PHLGB 2000 A1

(DE) (AT) (CH)

HEISSLUFTGEBLÄSE

Bedienungsanleitung
Originalbetriebsanleitung

(GB) (IE)

HEAT GUN

User manual
Translation of the original instructions

(FR) (BE)

DÉCAPEUR THERMIQUE

Mode d'emploi
Traduction de la notice originale

(NL) (BE)

HETELUCHTPISTOOL

Gebruiksaanwijzing
Vertaling van de oorspronkelijke
gebruiksaanwijzing

(PL)

OPALARKA

Instrukcja obsługi
Tłumaczenie instrukcji oryginalnej

(CZ)

HORKOVZDUŠNÁ PISTOLE

Návod na obsluhu
Překlad původního návodu k používání

(SK)

TEPLOVZDUŠNÁ PIŠŤOL

Návod na obsluhu
Preklad pôvodného návodu na použitie

(ES)

PISTOLA DE AIRE CALIENTE

Manual de instrucciones
Traducción del manual original

(DK)

VARMLUFTSPISTOL

Betjeningsvejledning
Oversættelse af den originale
brugsanvisning

(IT)

PISTOLA TERMICA

Istruzioni per l'uso
Traduzione delle istruzioni originali

(HU)

HŐLÉGFÚVÓ

Használati útmutató
Eredeti használati utasítás fordítása

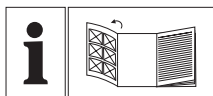





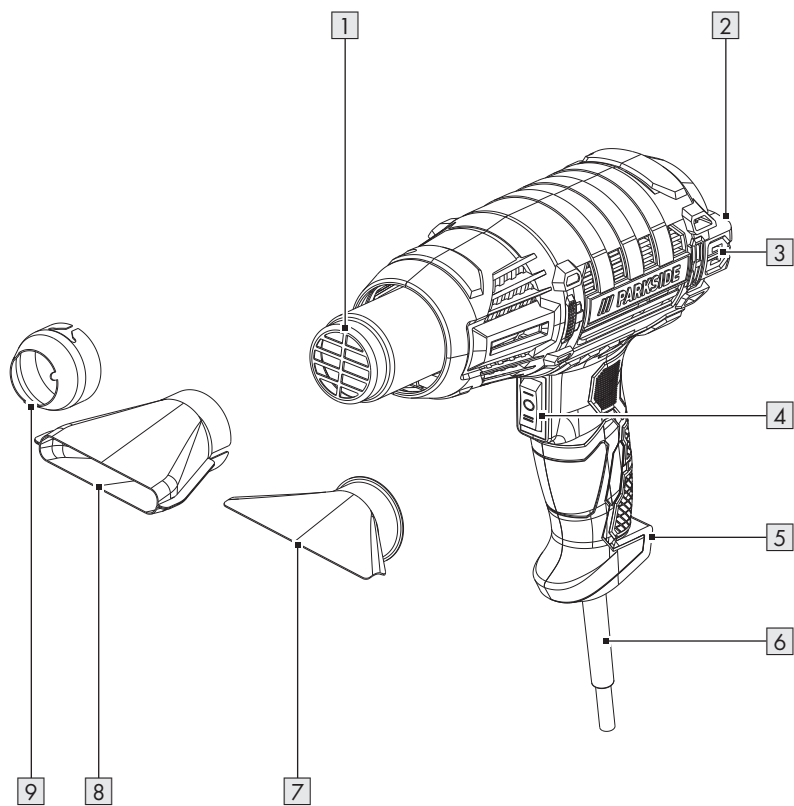















DE/AT/CH	Bedienungsanleitung	Seite	5
GB/IE	User manual	Page	17
FR/BE	Mode d'emploi	Page	27
NL/BE	Gebruiksaanwijzing	Pagina	40
PL	Instrukcja obsługi	Strona	51
CZ	Návod na obsluhu	Strana	63
SK	Návod na obsluhu	Strana	73
ES	Manual de instrucciones	Página	83
DK	Betjeningsvejledning	Side	94
IT	Istruzioni per l'uso	Pagina	104
HU	Használati útmutató	Oldal	115

A



Liste der verwendeten Piktogramme/Symbole	Seite	6
Einleitung	Seite	7
Bestimmungsgemäße Verwendung	Seite	7
Lieferumfang	Seite	7
Teilebeschreibung	Seite	7
Technische Daten	Seite	8
Sicherheitshinweise	Seite	8
Vor der ersten Verwendung	Seite	12
Produkt auspacken	Seite	12
Erstinbetriebnahme	Seite	12
Bedienung	Seite	12
Ein-/ausschalten	Seite	12
Aufsätze	Seite	12
Nach der Verwendung	Seite	13
Reinigung und Pflege	Seite	13
Reinigung	Seite	13
Pflege	Seite	13
Reparatur	Seite	13
Lagerung	Seite	14
Ersatzteile/Zubehör	Seite	14
Entsorgung	Seite	14
Garantie	Seite	15
Abwicklung im Garantiefall	Seite	15
Service	Seite	16

Liste der verwendeten Piktogramme/Symbole

	<p>GEFAHR! – Bezeichnet eine Gefahr mit hohem Risikograd, die, wenn sie nicht vermieden wird, den Tod oder eine schwere Verletzung zur Folge hat (z. B. Erstickungsgefahr)</p>	 	<p>Lesen Sie die Bedienungsanleitung.</p>
	<p>WARNUNG! – Bezeichnet eine Gefahr mit mittlerem Risikograd, die, wenn sie nicht vermieden wird, den Tod oder eine schwere Verletzung zur Folge haben kann (z. B. Stromschlagrisiko)</p>		<p>Schalten Sie das Produkt aus und trennen Sie es von der Stromversorgung, bevor Sie Aufsätze austauschen, das Produkt reinigen und wenn Sie es nicht benutzen.</p>
	<p>VORSICHT! – Bezeichnet eine Gefahr mit niedrigem Risikograd, die, wenn sie nicht vermieden wird, eine leichte bis mäßige Verletzung zur Folge haben kann (z. B. Verbrühungsgefahr)</p>		<p>Verwenden Sie das Produkt nur in trockenen Innenräumen.</p>
			<p>Hersteller</p>
	<p>ACHTUNG! – Warnt vor möglichen Sachschäden (z. B. Kurzschlussgefahr)</p>		<p>Wechselstrom/-spannung</p>
			<p>Feinsicherung</p>
	<p>Tragen Sie Schutzhandschuhe.</p>		<p>Setzen Sie das Produkt weder Regen noch Feuchtigkeit aus.</p>
	<p>Tragen Sie einen Gehörschutz.</p>		<p>Vorsicht! Heiße Oberfläche. Verbrennungsrisiko.</p>
	<p>Tragen Sie eine Schutzbrille.</p>		<p>Schutzklasse II</p>
	<p>Das CE-Zeichen bestätigt Konformität mit den für das Produkt zutreffenden EU-Richtlinien.</p>	 	<p>Sicherheitshinweise Handlungsanweisungen</p>

HEISSLUFTGEBLÄSE

● **Einleitung**

Wir beglückwünschen Sie zum Kauf Ihres neuen Produkts. Sie haben sich damit für ein hochwertiges Produkt entschieden. Die Bedienungsanleitung ist Teil dieses Produkts. Sie enthält wichtige Hinweise für Sicherheit, Gebrauch und Entsorgung. Machen Sie sich vor der Benutzung des Produkts mit allen Bedien- und Sicherheitshinweisen vertraut. Benutzen Sie das Produkt nur wie beschrieben und für die angegebenen Einsatzbereiche. Händigen Sie alle Unterlagen bei Weitergabe des Produkts an Dritte mit aus.

● **Bestimmungsgemäße Verwendung**

- Das Produkt ist ausschließlich für folgende Anwendungen bestimmt:
 - Farbanstriche entfernen
 - Erwärmen (z. B. Schrumpfschlauch)
 - Kunststoffe verformen und verschweißen
 - Klebeverbindungen lösen
 - Wasserleitungen auftauen
- Verwenden Sie das Produkt nur in trockenen Innenräumen.
- Das Produkt ist ausschließlich für den Hausgebrauch bestimmt.
- Das Produkt ist nicht für den gewerblichen oder industriellen Einsatz bestimmt.
- Benutzen Sie das Produkt nur wie beschrieben und für die angegebenen Einsatzbereiche.
- Jede andere Verwendung oder Veränderung des Produkts gilt als nicht bestimmungsgemäß und birgt erhebliche Unfallgefahren.
- Für aus bestimmungswidriger Verwendung entstandene Schäden übernimmt der Hersteller keine Haftung.

- Der Betreiber oder Benutzer des Produkts ist für Unfälle oder Personen- und/oder Sachschäden an Dritten oder deren Eigentum verantwortlich.

● **Lieferumfang**

⚠ GEFAHR!

- ▶ Das Produkt und die Verpackungsmaterialien sind kein Kinderspielzeug! Kinder dürfen nicht mit Kunststoffbeuteln, Folien und Kleinteilen spielen! Es besteht Verschluckungs- und Erstickungsgefahr!

Überprüfen Sie nach dem Auspacken des Produkts, ob die Lieferung vollständig ist und ob alle Teile in ordnungsgemäßem Zustand sind. Entfernen Sie vor der Verwendung sämtliche Verpackungsmaterialien.

- 1 Heißluftgebläse
- 1 Reduzierdüse
- 1 Flächendüse
- 1 Spachteldüse
- 1 Bedienungsanleitung

● **Teilebeschreibung**

Schlagen Sie vor dem Lesen die Seite mit den Abbildungen auf und machen Sie sich mit allen Funktionen des Produkts vertraut.

- 1 Heißluftauslass
- 2 Standfuß
- 3 Lufteinlass
- 4 Ein-/Aus-Schalter
- 5 Standfuß
- 6 Anschlussleitung mit Netzstecker
- 7 Spachteldüse
- 8 Flächendüse
- 9 Reduzierdüse

● Technische Daten

Heißluftgebläse	PHLGB 2000 A1
Modellnummer	
VDE-Stecker:	HG12955
BS-Stecker:	HG12955-BS
CH-Stecker:	HG12955-CH
Nenningangsspannung:	230 V~, 50 Hz
Nennleistungsaufnahme:	2 000 W
Schutzklasse:	II/□ (Doppelisolierung)
Stufe I	
Temperatur:	350 °C
Luftmenge:	300 l/min
Stufe II	
Temperatur:	550 °C
Luftmenge:	500 l/min



Sicherheitshinweise

MACHEN SIE SICH VOR DER VERWENDUNG DES PRODUKTS MIT ALLEN SICHERHEITSHINWEISEN UND GEBRAUCHSANWEISUNGEN VERTRAUT! WENN SIE DIESES PRODUKT AN ANDERE WEITERGEBEN, GEBEN SIE AUCH ALLE DOKUMENTE WEITER!

Im Falle von Schäden aufgrund der Nichteinhaltung

dieser Bedienungsanleitung erlischt Ihr Garantieanspruch! Für Folgeschäden wird keine Haftung übernommen! Im Falle von Sach- oder Personenschäden aufgrund einer unsachgemäßen Benutzung oder Nichteinhaltung der Sicherheitshinweise wird keine Haftung übernommen!

Kinder und Personen mit Einschränkungen



⚠️ WARNUNG! LEBENS- UND UNFALLGEFAHR FÜR KLEINKINDER UND KINDER!

Lassen Sie Kinder niemals unbeaufsichtigt mit dem Verpackungsmaterial. Es besteht Erstickungsgefahr durch Verpackungsmaterial. Kinder unterschätzen häufig die Gefahren.

- Dieses Produkt kann von Personen mit verringerten physischen, sensorischen oder mentalen Fähigkeiten oder Mangel an Erfahrung und Wissen benutzt

werden, wenn sie beaufsichtigt werden oder bezüglich des sicheren Gebrauchs des Produkts unterwiesen wurden und die daraus resultierenden Gefahren verstehen.

- Kinder dürfen nicht mit dem Produkt spielen. Halten Sie das Produkt und die Anschlussleitung von Kindern fern.
- Reinigung und Benutzer-Wartung dürfen nicht von Kindern ohne Beaufsichtigung durchgeführt werden.

Bestimmungsgemäße Verwendung

⚠️ WARNUNG!

Verletzungsrisiko!

Eine unsachgemäße Verwendung kann zu Verletzungen führen. Verwenden Sie das Produkt ausschließlich dieser Anleitung entsprechend. Versuchen Sie nicht, das Produkt in irgendeiner Weise zu verändern.

- Verwenden Sie das Produkt nicht als Haartrockner.

Elektrische Sicherheit

⚠️ GEFAHR! Stromschlagrisiko!

Versuchen Sie nicht, das Produkt selbst zu reparieren. Im Fall einer Fehlfunktion dürfen Reparaturen ausschließlich von qualifiziertem Personal durchgeführt werden.

⚠️ WARNUNG! Stromschlagrisiko!

Tauchen Sie die elektrischen Teile des Produkts nicht in Wasser oder andere Flüssigkeiten ein. Halten Sie das Produkt niemals unter fließendes Wasser.

⚠️ WARNUNG! Stromschlagrisiko!

Verwenden Sie kein beschädigtes Produkt. Trennen Sie das Produkt von der Stromversorgung und wenden Sie sich an Ihren Händler, wenn es beschädigt ist.

- Vor dem Anschließen des Netzsteckers an die Stromversorgung: Achten Sie darauf, dass die Nennspannung am Typenschild des Produkts mit der Netzspannung

Ihrer Stromversorgung übereinstimmt.

- Überprüfen Sie den Netzstecker und die Anschlussleitung regelmäßig auf Schäden. Wenn die Anschlussleitung beschädigt ist, muss sie vom Hersteller, seinem Kundendienst oder ähnlich qualifizierten Personen ersetzt werden, um Gefahren zu vermeiden.
- Schützen Sie die Anschlussleitung vor Schäden. Lassen Sie sie nicht über scharfe Kanten hängen und quetschen oder biegen Sie sie nicht. Halten Sie die Anschlussleitung von heißen Oberflächen und offenen Flammen fern.
- Das Produkt darf nur mit einer Steckdose verbunden werden, die durch einen Fehlerstrom-Schutzschalter mit einem Bemessungsfehlerstrom von nicht mehr als 30 mA geschützt ist.

Bedienung

- Ein Brand kann entstehen, wenn mit dem Produkt nicht sorgsam umgegangen wird.
 - Vorsicht bei Gebrauch des Produkts in der Nähe brennbarer Materialien.
 - Nicht für längere Zeit auf ein und dieselbe Stelle richten.
 - Nicht bei Vorhandensein einer explosionsfähigen Atmosphäre verwenden.
 - Wärme kann zu brennbaren Materialien geleitet werden, die verdeckt sind.
 - Nach der Verwendung: Platzieren Sie das Produkt auf einer hitzebeständigen, stabilen und sicheren Unterlage. Richten Sie beide Standfüße nach unten und den Heißluftauslass nach oben aus.
 - Abkühlen lassen, bevor das Produkt weggepackt wird.
 - Das Produkt nicht unbeaufsichtigt lassen, solange es in Betrieb ist.

- Richten Sie den Heißluftauslass nicht auf Menschen oder Tiere.
- Berühren Sie weder den Heißluftauslass noch eine heiße Düse.
- Halten Sie Abstand zwischen der Düse und der zu erheizenden Oberfläche. Anderenfalls besteht Überhitzungsrisiko.
- Ziehen Sie den Netzstecker aus der Steckdose
 - wenn eine Fehlfunktion auftritt,
 - bevor Sie Zubehörteile aufsetzen/wechseln,
 - bevor Sie das Produkt reinigen,
 - während eines Gewitters und
 - nach jeder Verwendung.
- Ziehen Sie am Netzstecker und nicht an der Anschlussleitung, um den Stecker aus der Steckdose zu ziehen.
- Verwenden Sie nur Ersatz- und Zubehörteile, die vom Hersteller geliefert und empfohlen werden. Der Einsatz von Fremdteilen führt zum sofortigen

Verlust des Garantieanspruchs.

- Decken Sie während des Betriebs nicht die Lüftungsschlitze ab. Risiko einer Überhitzung und Schäden am Produkt.
- Verwenden Sie das Produkt nicht mehr, wenn es fallen gelassen wurde.
- Arbeiten Sie mit dem Produkt nicht, wenn Sie müde oder unkonzentriert sind oder nach der Einnahme von Alkohol oder Tabletten. Legen Sie immer rechtzeitig eine Arbeitspause ein. Gehen Sie mit Vernunft an die Arbeit.

Reinigung und Lagerung

⚠️ WARNUNG! Verletzungsrisiko! Trennen Sie das Produkt von der Stromversorgung, bevor Sie es reinigen oder wenn es nicht in Verwendung ist.

- Schützen Sie Produkt, Anschlussleitung und Netzstecker vor Staub, direkter Sonneneinstrahlung, Tropf- und Spritzwasser.

- Nach jeder Verwendung: Reinigen Sie das Produkt (siehe „Reinigung und Pflege“).

- Lagern Sie das Produkt an einem kühlen, trockenen Ort, geschützt vor Feuchtigkeit und außerhalb der Reichweite von Kindern.

● **Vor der ersten Verwendung**

● **Produkt auspacken**

1. Entnehmen Sie das Produkt aus der Verpackung und entfernen Sie sämtliche Verpackungsmaterialien und Schutzfolien.
2. Prüfen Sie, ob alle Teile vorhanden sind und ob der beschriebene Lieferumfang vollständig ist (siehe „Lieferumfang“).
3. Überprüfen Sie, ob sich das Produkt und sämtliche Teile in gutem Zustand befinden. Sollten Sie eine Beschädigung oder einen Defekt feststellen, verwenden Sie das Produkt nicht, sondern verfahren Sie wie im Kapitel „Garantie“ beschrieben.

● **Erstinbetriebnahme**

- Wenn Sie das Produkt zum ersten Mal einschalten, kann etwas Rauch austreten. Der Rauch entsteht durch Bindemittel, die sich bei der ersten Verwendung durch die Wärme aus der Isolationsfolie des Heizelements herauslösen.
- Stellen Sie sicher, dass der Rauch schnell entweichen kann: Platzieren Sie das Produkt auf einer hitzebeständigen, stabilen und sicheren Unterlage. Richten Sie beide Stand-

füße **2** **5** nach unten und den Heißluftauslass **1** nach oben aus.

- Belüften Sie den Arbeitsbereich. Sollte die Rauch-/Geruchsentwicklung zu stark sein, führen Sie die Erstinbetriebnahme in einem trockenen Außenbereich durch.

● **Bedienung**

- Betreiben Sie das Produkt in einer der folgenden Positionen:
 - Halten Sie das Produkt mit Ihrer Hand.
- oder
- Platzieren Sie das Produkt auf einer hitzebeständigen, stabilen und sicheren Unterlage. Richten Sie beide Standfüße **2** **5** nach unten und den Heißluftauslass **1** nach oben aus.

● **Ein-/ausschalten**

- Verbinden Sie den Netzstecker **6** mit einer geeigneten Steckdose.

Ein-/Aus-Schalter 4	Bedeutung
Position I	Eingeschaltet auf Stufe I <ul style="list-style-type: none"> ■ 350 °C ■ 300 l/min
Position II	Eingeschaltet auf Stufe II <ul style="list-style-type: none"> ■ 550 °C ■ 500 l/min
Mittelstellung O	Ausgeschaltet

● **Aufsätze**

⚠ VORSICHT! Verbrennungsrisiko!

- ▶ Bevor Sie Aufsätze montieren/wechseln:
 - Schalten Sie das Produkt aus.
 - Ziehen Sie den Netzstecker **6** aus der Steckdose.
 - Lassen Sie das Produkt und einen montierten Aufsatz herunterkühlen.

⚠ ACHTUNG! Risiko von Sachschäden!

- ▶ Bei Verwendung der Flächendüse [8]: Achten Sie insbesondere auf die Hitzeentwicklung an angrenzenden Stellen des Bearbeitungspunktes. Richten Sie die Flächendüse nicht zu lange auf eine Stelle, um eine Überhitzung angrenzender Teile zu vermeiden.
- ▶ Bei Verwendung der Reduzierdüse [9]: Achten Sie insbesondere auf die Hitzeentwicklung am Bearbeitungspunkt. Richten Sie die Reduzierdüse nicht zu lange auf eine Stelle, um eine Überhitzung des Werkstücks zu vermeiden.

HINWEIS

- ▶ Bei Verwendung der Spachteldüse [7]: Verwenden Sie einen herkömmlichen Spachtel, um Farben und Lacke abzukratzen. Die Spachteldüse eignet sich nicht zum Abkratzen von Farben und Lacken.

- Montieren Sie den gewünschten Aufsatz am Heißluftauslass [1]:

Aufsatz	Zweck
Spachteldüse [7]	Gezielte Heißluftzufuhr auf Farb- und Lackflächen
Flächendüse [8]	Hitze über einen weiten Bereich
Reduzierdüse [9]	Punktuelle Hitze

● Nach der Verwendung

1. Schalten Sie das Produkt aus. Ziehen Sie den Netzstecker [6] aus der Steckdose.
2. Lassen Sie das Produkt abkühlen: Platzieren Sie das Produkt auf einer hitzebeständigen, stabilen und

sicheren Unterlage. Richten Sie beide Standfüße [2] [5] nach unten und den Heißluftauslass [1] nach oben aus.

3. Prüfen, reinigen und lagern Sie das Produkt (siehe „Reinigung und Pflege“).

● Reinigung und Pflege

⚠ WARNUNG!



Schalten Sie das Produkt aus und trennen Sie es von der Stromversorgung, bevor Sie Aufsätze austauschen, das Produkt reinigen und wenn Sie es nicht benutzen!

● Reinigung

- Tauchen Sie das Produkt nicht in Wasser oder andere Flüssigkeiten.
- Lassen Sie keine Flüssigkeiten in das Innere des Produkts gelangen.
- Verwenden Sie keine chemischen, alkalischen, scheuernden oder anderen aggressiven Reinigungs- oder Desinfektionsmittel, um das Produkt zu reinigen, da diese die Oberflächen angreifen können.
- Halten Sie das Produkt sauber, staubfrei, trocken und frei von Öl oder Schmierfetten.
- Reinigen Sie das Produkt mit einem weichen, trockenen und fusselfreien Tuch. Verwenden Sie eine weiche Bürste für schwer erreichbare Stellen.

● Pflege

- Vor und nach jeder Verwendung: Überprüfen Sie das Produkt und dessen Zubehör auf Verschleiß und Beschädigungen.

● Reparatur

- Dieses Produkt enthält keine Teile, die vom Benutzer repariert werden können.

- Wenden Sie sich an eine autorisierte Servicestelle oder eine ähnlich qualifizierte Person, um das Produkt überprüfen und reparieren zu lassen.

● Lagerung

- Vor der Lagerung: Lassen Sie das Produkt abkühlen.
- Lagern Sie das Produkt an einem kühlen, trockenen, vor Feuchtigkeit geschützten Ort außer Reichweite von Kindern.

● Ersatzteile/Zubehör

- Kunden können kompatible Ersatzteile und Zubehör via E-Mail oder unsere Service-Hotline beziehen (siehe „Service“).
- Halten Sie die Artikelnummer (IAN 477763_2410) für Ihre Bestellung bereit.

● Entsorgung

Die Verpackung besteht aus umweltfreundlichen Materialien, die Sie über die örtlichen Recyclingstellen entsorgen können.



Beachten Sie die Kennzeichnung der Verpackungsmaterialien bei der Abfalltrennung, diese sind gekennzeichnet mit Abkürzungen (a) und Nummern (b) mit folgender Bedeutung: 1–7: Kunststoffe/20–22: Papier und Pappe/80–98: Verbundstoffe.

Produkt:



Points de collecte sur www.quefairedelesdechets.fr
Privilégiez la réparation ou le don de votre appareil !



Das Produkt inkl. Zubehör und die Verpackungsmaterialien sind recyclebar

und unterliegen einer erweiterten Herstellerverantwortung. Entsorgen Sie diese getrennt, den abgebildeten Info-tri (Sortierinformation) folgend, für eine bessere Abfallbehandlung.

Das Triman-Logo gilt nur für Frankreich.



Möglichkeiten zur Entsorgung des ausgedienten Produkts erfahren Sie bei Ihrer Gemeinde- oder Stadtverwaltung.



Gerät entsorgen

Das Symbol der durchgestrichenen Mülltonne bedeutet, dass dieses Gerät am Ende der Nutzungszeit nicht über den Haushaltsmüll entsorgt werden darf. Das Gerät ist bei eingerichteten Sammelstellen, Wertstoffhöfen oder Entsorgungsbetrieben abzugeben. Zudem sind Vertreiber von Elektro- und Elektronikgeräten sowie Vertreiber von Lebensmitteln zur Rücknahme verpflichtet. LIDL bietet Ihnen Rückgabemöglichkeiten direkt in den Filialen und Märkten an. Rückgabe und Entsorgung sind für Sie kostenfrei. Beim Kauf eines Neugerätes haben Sie das Recht, ein entsprechendes Altgerät unentgeltlich zurückzugeben.

Zusätzlich haben Sie die Möglichkeit, unabhängig vom Kauf eines Neugerätes, unentgeltlich (bis zu drei) Altgeräte abzugeben, die in keiner Abmessung größer als 25 cm sind.

Bitte löschen Sie vor der Rückgabe alle personenbezogenen Daten.

Bitte entnehmen Sie vor der Rückgabe Batterien oder Akkumulatoren, die nicht vom Altgerät umschlossen sind, sowie Lampen, die zerstörungsfrei entnommen werden können und führen diese einer separaten Sammlung zu.

● Garantie

Das Produkt wurde nach strengen Qualitätsrichtlinien hergestellt und vor der Auslieferung sorgfältig geprüft. Im Falle von Material- oder Herstellungsfehlern haben Sie gegenüber dem Verkäufer des Produkts gesetzliche Rechte. Ihre gesetzlichen Rechte werden in keiner Weise durch unsere unten aufgeführte Garantie eingeschränkt.

Die Garantie für dieses Produkt beträgt 3 Jahre ab Kaufdatum. Die Garantiezeit beginnt mit dem Kaufdatum. Bewahren Sie den Originalkaufbeleg an einem sicheren Ort auf, da dieses Dokument als Nachweis des Kaufs erforderlich ist.

Alle Schäden oder Mängel, die bereits zum Zeitpunkt des Kaufs vorhanden sind, müssen unverzüglich nach dem Auspacken des Produkts gemeldet werden.

Sollte das Produkt innerhalb von 3 Jahren ab Kaufdatum einen Material- oder Herstellungsfehler aufweisen, werden wir es – nach unserer Wahl – kostenlos für Sie reparieren oder ersetzen. Die Garantiezeit verlängert sich durch einen stattgegebenen Gewährleistungsanspruch nicht. Dies gilt auch für ersetzte und reparierte Teile.

Diese Garantie erlischt, wenn das Produkt beschädigt oder unsachgemäß verwendet oder gewartet wurde.

Die Garantie deckt Material- und Herstellungsfehler ab. Diese Garantie

erstreckt sich weder auf Produktteile, die normalem Verschleiß unterliegen, und somit als Verschleißteile gelten (z. B. Batterien, Schläuche, Farbpatronen), noch auf Schäden an zerbrechlichen Teilen, z. B. Schalter oder Teile aus Glas.

● Abwicklung im Garantiefall

Um eine schnelle Bearbeitung Ihres Anliegens zu gewährleisten, folgen Sie bitte den folgenden Hinweisen:

Bitte halten Sie für alle Anfragen den Kassenbon und die Artikelnummer (IAN 477763_2410) als Nachweis für den Kauf bereit.

Die Artikelnummer entnehmen Sie bitte dem Typenschild am Produkt, einer Gravur am Produkt, dem Titelblatt Ihrer Anleitung (unten links) oder dem Aufkleber auf der Rück- oder Unterseite des Produktes.

Sollten Funktionsfehler oder sonstige Mängel auftreten kontaktieren Sie zunächst die nachfolgend benannte Serviceabteilung telefonisch oder per EMail.

Ein als defekt erfasstes Produkt können Sie dann unter Beifügung des Kaufbelegs (Kassenbon) und der Angabe, worin der Mangel besteht und wann er aufgetreten ist, für Sie portofrei an die Ihnen mitgeteilte Service Anschrift übersenden.



Auf parkside-diy.com können Sie diese und viele weitere Handbücher einsehen und herunterladen. Mit diesem QR-Code gelangen Sie direkt auf parkside-diy.com. Wählen Sie Ihr Land aus, und suchen Sie über die Suchmaske nach den Bedienungsanleitungen. Mittels Eingabe der Artikelnummer (IAN) 477763_2410 gelangen Sie zur Bedienungsanleitung für Ihren Artikel.

● **Service**

DE Service Deutschland

Tel.: 0800 5435 111

E-Mail: owim@lidl.de

AT Service Österreich

Tel.: 0800 292726

E-Mail: owim@lidl.at

CH Service Schweiz





















Tel.: 0800 562153

E-Mail: owim@lidl.ch



List of pictograms used	Page	18
Introduction	Page	19
Intended use	Page	19
Scope of delivery	Page	19
Description of parts	Page	19
Technical data	Page	19
Safety instructions	Page	20
Before first use	Page	23
Unpacking the product	Page	23
Initial start-up	Page	23
Operation	Page	23
Switching on/off	Page	23
Attachments	Page	24
After use	Page	24
Cleaning and care	Page	24
Cleaning	Page	24
Maintenance	Page	25
Repair	Page	25
Storage	Page	25
Spare parts/Accessories	Page	25
Disposal	Page	25
Warranty	Page	25
Warranty claim procedure	Page	26
Service	Page	26

List of pictograms used

	DANGER! – Designating a hazard with high risk, which will result in death or severe injury if not avoided (e.g. risk of suffocation)	 	Read the user manual.
	WARNING! – Designating a hazard with moderate risk, which can result in death or severe injury if not avoided (e.g. risk of electric shock)		Switch off the product and disconnect it from the mains before replacing attachments, cleaning and when not in use.
	CAUTION! – Designating a hazard with low risk, which could result in minor or moderate injury if not avoided (e.g. risk of scalding)		Use the product in dry indoor spaces only.
			Manufacturer
	NOTICE! – Warns of possible damage to property/the product if not avoided (e.g. risk of short circuit)		Alternating current/voltage
			Fuse
	Wear protective gloves.		Do not expose the product to rain or moisture.
	Wear hearing protection.		Caution! Hot surface. Risk of burns.
	Wear eye protection.		Protection class II
	CE mark indicates conformity with relevant EU directives applicable for this product.	 	Safety information Instructions for use

HEAT GUN

● Introduction

We congratulate you on the purchase of your new product. You have chosen a high quality product. The instructions for use are part of the product. They contain important information concerning safety, use and disposal. Before using the product, please familiarise yourself with all of the safety information and instructions for use. Only use the product as described and for the specified applications. If you pass the product on to anyone else, please ensure that you also pass on all the documentation with it.

● Intended use

- The product is only intended for the following applications:
 - Removing paint
 - Heating (e.g. heat-shrink tubing)
 - Moulding and welding plastics
 - Ungluing adhesive joints
 - Defrosting water pipes
- Use the product in dry indoor spaces only.
- The product is exclusively intended for domestic use.
- The product is not intended for commercial or industrial use.
- Only use the product as described and only for the indicated fields of application.
- Any other use or modification of the product is considered to be unauthorised use and entails considerable risk of accidents.
- The manufacturer assumes no liability for damages resulting from unauthorised use.
- The operator or user of the product is responsible for any accidents or personal injury and/or material damage to third parties or their property.

● Scope of delivery

⚠ DANGER!

- ▶ The product and the packaging are not children's toys! Children must not play with plastic bags, sheets and small parts! There is a danger of choking and suffocation!

After unpacking the product, check if the delivery is complete and if all parts are in good condition. Remove all packaging materials before use.

- 1 Heat Gun
- 1 Restrictor
- 1 Surface nozzle
- 1 Spatula nozzle
- 1 User manual

● Description of parts

Before reading, unfold the page containing the illustrations and familiarise yourself with all functions of the product.

- 1 Hot air outlet
- 2 Foot
- 3 Air inlet
- 4 On/off switch
- 5 Foot
- 6 Mains cord with mains plug
- 7 Spatula nozzle
- 8 Surface nozzle
- 9 Restrictor

● Technical data

Heat Gun	PHLGB 2000 A1
Model number	
VDE plug:	HG12955
BS plug:	HG12955-BS
CH plug:	HG12955-CH
Rated input voltage:	230 V~, 50 Hz
Rated input power:	2,000 W
Protection class:	II/□ (double insulation)

Level I	
Temperature:	350 °C
Air quantity:	300 l/min
Level II	
Temperature:	550 °C
Air quantity:	500 l/min



Safety instructions

BEFORE USING THE PRODUCT, FAMILIARISE YOURSELF WITH ALL OF THE SAFETY INFORMATION AND INSTRUCTIONS FOR USE! WHEN PASSING THIS PRODUCT ON TO OTHERS, ALSO INCLUDE ALL THE DOCUMENTS!

In the case of damage resulting from non-compliance with these operating instructions the warranty claim becomes invalid! No liability is accepted for consequential damage! In the case of material damage or personal injury caused by incorrect handling or non-compliance with the safety instructions, no liability is accepted!

Children and persons with limitations



**⚠ WARNING!
DANGER OF DEATH AND ACCIDENTS FOR TODDLERS AND CHILDREN!**

Never leave children unsupervised with the packaging material. The packaging material represents a danger of suffocation. Children frequently underestimate the dangers.

- This product can be used by persons with reduced physical, sensory or mental capabilities or lack of experience and knowledge if they have been given supervision or instruction concerning use of the product in a safe way and understand the hazards involved.
- Children shall not play with the product. Keep the product and the mains cord out of reach of children.

- Cleaning and user maintenance shall not be made by children without supervision.

Intended use

- ⚠ **WARNING! Risk of injury!** Misuse may lead to injury. Use this product solely in accordance with these instructions. Do not attempt to modify the product in any way.
- Do not use the product as a hair dryer.

Electrical safety

- ⚠ **WARNING! Risk of electric shock!** Never attempt to repair the product yourself. In case of malfunction, repairs are to be conducted by qualified personnel only.
 - ⚠ **WARNING! Risk of electric shock!** Do not immerse the product's electrical components in water or other liquids. Never hold the product under running water.
 - ⚠ **WARNING! Risk of electric shock!** Never use a damaged product.
- Disconnect the product from the mains supply and contact your retailer if it is damaged.
- Before connecting the mains plug to the mains supply: Check that the voltage and the current rating correspond with the mains supply details shown on the product's rating label.
 - Regularly check the mains plug and the mains cord for damages. If the mains cord is damaged, it must be replaced by the manufacturer, its service agent or similarly qualified persons in order to avoid a hazard.
 - Protect the mains cord against damages. Do not let it hang over sharp edges, do not squeeze or bend it. Keep the mains cord away from hot surfaces and open flames.
 - The product must only be connected to a socket-outlet via a residual-current circuit breaker (RCD) with a rated leakage current of not more than 30 mA.

Operation

- A fire may result if the product is not used with care, therefore:
 - Be careful when using the product in places where there are combustible materials.
 - Do not apply to the same place for a long time.
 - Do not use in presence of an explosive atmosphere.
 - Be aware that heat may be conducted to combustible materials that are out of sight.
 - After use: Place the product on a heat-resistant, stable and secure surface. Position both feet downwards and the hot air outlet upwards.
 - Allow the product to cool down before storage.
 - Do not leave the product unattended when it is switched on.
- Do not point the hot air outlet at people or animals.
- Do not touch the hot air outlet or a hot nozzle.
- Keep a distance between the nozzle and the surface to be heated. Otherwise there is a risk of overheating.
- Disconnect the product from the socket-outlet
 - when a malfunction occurs,
 - before attaching/ changing accessories,
 - before cleaning the product,
 - during a thunderstorm and
 - after each use.
- Disconnect the product from the socket-outlet by pulling the mains plug, but not by pulling on the mains cord.
- Only use spare parts and accessories which are supplied and recommended by the manufacturer. Using foreign parts results in the immediate loss of any warranty claim.
- Do not obstruct the ventilation slots during operation. Risk of overheating and damage to the product.

- Do not use the product anymore if it has been dropped.
- Do not use the product if you are tired, lacking in concentration or have consumed alcohol or tablets. Always have a break on time. Use common sense when using the product.

Cleaning and storage

⚠ CAUTION! Risk of injury!

Disconnect the product from the mains supply before cleaning work and when not in use.

- Protect the product, its mains cord and mains plug against dust, direct sunlight, dripping and splashing water.
- After each use: Clean the product (see “Cleaning and care”).
- Store the product in a cool, dry place, protected from moisture and out of the reach of children.

● Before first use

● Unpacking the product

1. Take the product out of the packaging and remove all packaging materials and plastic wrappings.

2. Check to make sure that all listed parts are included (see “Scope of delivery”).
3. Check whether the product and all parts are in good condition, if any damage or defect is detected, do not use the product, but follow the procedure described in chapter “Warranty”.

● Initial start-up

- When you switch on the product for the first time, some smoke may escape. The smoke is caused by binding agents which are released from the insulation film of the heating element due to the heat.
- Ensure that the smoke escapes quickly: Place the product on a heat-resistant, stable and secure surface. Position both feet **2** **5** downwards and the hot air outlet **1** upwards.
- Ventilate the work area. If the formation of smoke or the odour is too strong, carry out the initial start-up outdoors in a dry area.

● Operation

- Operate the product in one of the following positions:
 - Hold the product with your hand.
 - or
 - Place the product on a heat-resistant, stable and secure surface. Position both feet **2** **5** downwards and the hot air outlet **1** upwards.

● Switching on/off

- Connect the mains plug **6** to a suitable socket-outlet.

On/off switch 4	Meaning
Position I	Switched on at level I <ul style="list-style-type: none"> ■ 350 °C ■ 300 l/min

On/off switch 4	Meaning
Position II	Switched on at level II <ul style="list-style-type: none"> ■ 550 °C ■ 500 l/min
Middle position O	Switched off

● Attachments

⚠ CAUTION! Risk of burns!

- ▶ Before mounting/changing attachments:
 - Switch off the product.
 - Disconnect the mains plug 6 from the socket-outlet.
 - Let the product and any mounted attachment cool down.

⚠ NOTICE! Risk of property damage!

- ▶ When using the surface nozzle 8: Pay particular attention to the heat development at the areas adjacent to the processing point. Do not point the surface nozzle at one spot for too long to avoid overheating any adjacent parts.
- ▶ When using the restrictor 9: Pay particular attention to the heat development at the processing point. Do not point the restrictor at one spot for too long to avoid overheating the workpiece.

NOTE

- ▶ When using the spatula nozzle 7: Use a regular spatula to scrape off paint and lacquer. The spatula nozzle is not suitable for scraping off paint and lacquer.

- Mount the desired attachment to the hot air outlet 1:

Attachment	Purpose
Spatula nozzle 7	Targeted hot air supply to paint and lacquer surfaces
Surface nozzle 8	Heat over a wide area
Restrictor 9	Selective heat

● After use

1. Switch off the product. Disconnect the mains plug 6 from the socket-outlet.
2. Allow the product to cool down: Place the product on a heat-resistant, stable and secure surface. Position both feet 2 5 downwards and the hot air outlet 1 upwards.
3. Check, clean and store the product (see “Cleaning and care”).

● Cleaning and care

⚠ WARNING!



Switch off the product and disconnect it from the mains before replacing attachments, cleaning and when not in use.

● Cleaning

- Do not immerse the product in water or other liquids.
- Do not allow liquids to enter the inside of the product.
- Do not use chemical, alkaline, abrasive or other aggressive detergents or disinfectants to clean this product as they might be harmful to its surfaces.
- Keep the product clean, dust-free, dry and free from oil or grease.

- Clean the product with a soft, dry and lint-free cloth. Use a soft brush for areas that are hard to reach.

● Maintenance

- Before and after each use: Check the product and its accessories for wear and damage.

● Repair

- This product does not contain any parts that can be repaired by the user.
- Contact an authorised service centre or a similarly qualified person to have the product checked and repaired.

● Storage

- Before storage: Allow the product to cool down.
- Store the product in a cool, dry place, protected from moisture and out of the reach of children.

● Spare parts/Accessories

- Customers can obtain compatible spare parts and accessories via e-mail or our service hotline (see “Service”).
- Have the item number (IAN 477763_2410) ready for your order.

● Disposal

The packaging is made entirely of recyclable materials, which you may dispose of at local recycling facilities.



Observe the marking of the packaging materials for waste separation, which are marked with abbreviations (a) and numbers (b) with following meaning: 1–7: plastics/20–22: paper and fibreboard/80–98: composite materials.

Product:



The product incl. accessories and packaging materials are recyclable and are subject to extended producer responsibility.

Dispose them separately, following the illustrated Info-tri (sorting information), for better waste treatment.

The Triman logo is valid in France only.



Contact your local refuse disposal authority for more details of how to dispose of your worn-out product.



To help protect the environment, please dispose of the product properly when it has reached the end of its useful life and not in the household waste. Information on collection points and their opening hours can be obtained from your local authority.

● Warranty

The product has been manufactured to strict quality guidelines and meticulously examined before delivery. In the event of material or manufacturing defects you have legal rights against the retailer of this product. Your legal rights are not limited in any way by our warranty detailed below.

The warranty for this product is 3 years from the date of purchase. The warranty period begins on the date of purchase. Keep the original sales receipt in a safe location as this document is required as proof of purchase.

Any damage or defects already present at the time of purchase must be reported without delay after unpacking the product.

Should the product show any fault in materials or manufacture within 3 years from the date of purchase, we will repair or replace it – at our choice – free of charge to you. The warranty period is not extended as a result of a claim being granted. This also applies to replaced and repaired parts.

This warranty becomes void if the product has been damaged, or used or maintained improperly.

The warranty covers material or manufacturing defects. This warranty does not cover product parts subject to normal wear and tear, thus considered consumables (e.g. batteries, tubes, cartridges), nor damage to fragile parts, e.g. switches or glass parts.

● **Warranty claim procedure**

So that your request can be processed quickly, please observe the following instructions:

For all inquiries, please have the receipt and item number (IAN 477763_2410) ready as proof of purchase.

The article number can be taken from the identification label on the product, engraving on the product, the front cover of your manual (at the bottom left), or the sticker on the back or bottom of the product.

If malfunctions or other defects arise, first contact the service department indicated below by phone or email.

You can then send a product recorded as defective to the communicated service address postage-free, making sure to enclose proof of purchase (receipt) and

information on the details of the defect and when it occurred.



You can download and view this and numerous other manuals at parkside-diy.com. This QR code takes you directly to parkside-diy.com. Choose your country and use the search screen to search for the operating instructions. Entering the item number (IAN) 477763_2410 takes you to the operating instructions for your item.

● **Service**



















GB **Service Great Britain**
Tel.: 0800 0569216
E-Mail: owim@lidl.co.uk

IE **Service Ireland**
Tel.: 1800 200736
E-Mail: owim@lidl.ie



Liste des pictogrammes/symboles utilisés	Page	28
Introduction	Page	29
Utilisation conforme aux prescriptions	Page	29
Contenu de l'emballage	Page	29
Description des pièces	Page	29
Données techniques	Page	30
Consignes de sécurité	Page	30
Avant la première utilisation	Page	34
Déballage du produit	Page	34
Première mise en service	Page	34
Fonctionnement	Page	34
Activer/désactiver	Page	34
Embouts	Page	35
Après l'utilisation	Page	35
Nettoyage et entretien	Page	35
Nettoyage	Page	35
Entretien	Page	36
Réparation	Page	36
Rangement	Page	36
Pièces de rechange/accessoires	Page	36
Mise au rebut	Page	36
Garantie	Page	37
Faire valoir sa garantie	Page	38
Service après-vente	Page	39

Liste des pictogrammes/symboles utilisés

	<p>DANGER ! – Indique un danger avec un risque élevé, qui, s’il n’est pas évité, peut entraîner la mort ou une blessure grave (par ex. risque d’étouffement ou d’asphyxie)</p>	 	<p>Lisez le mode d’emploi.</p>
	<p>AVERTISSEMENT ! – Indique un danger avec un risque modéré, qui, s’il n’est pas évité, peut entraîner la mort ou une blessure grave (par ex. risque de décharge électrique)</p>		<p>Éteignez le produit et débranchez-le de l’alimentation électrique, avant de remplacer un accessoire, de nettoyer le produit et lorsqu’il n’est pas utilisé.</p>
	<p>PRUDENCE ! – Indique un danger avec un faible risque, qui, s’il n’est pas évité, peut entraîner une blessure légère à modérée (par ex. risque de brûlures)</p>		<p>Utilisez le produit seulement à l’intérieur de locaux secs.</p>
			<p>Fabricant</p>
	<p>ATTENTION ! – Avertit du risque d’éventuels dommages matériels (par ex. risque de court-circuit)</p>		<p>Courant alternatif/tension alternative</p>
		<p>T3.15A</p> 	<p>Fusible pour courant faible</p>
	<p>Prière de porter des gants protecteurs.</p>		<p>N’exposez pas le produit ni la pluie ni à l’humidité.</p>
	<p>Portez une protection pour les oreilles.</p>		<p>Prudence ! Surface chaude. Risque de brûlures.</p>
	<p>Portez des lunettes de protection.</p>		<p>Classe de protection II</p>
	<p>Le sigle CE confirme la conformité aux directives de l’UE applicables au produit.</p>		<p>Consignes de sécurité Instructions de manipulation</p>

DÉCAPEUR THERMIQUE

● Introduction

Nous vous félicitons pour l'achat de votre nouveau produit. Vous avez opté pour un produit de grande qualité. Le mode d'emploi fait partie intégrante de ce produit. Il contient des indications importantes pour la sécurité, l'utilisation et la mise au rebut. Veuillez lire consciencieusement toutes les indications d'utilisation et de sécurité du produit. Ce produit doit uniquement être utilisé conformément aux instructions et dans les domaines d'application spécifiés. Lors d'une cession à tiers, veuillez également remettre tous les documents.

● Utilisation conforme aux prescriptions

- Le produit est uniquement destiné aux utilisations suivantes :
 - Enlever des couches de peinture
 - Chauffer (par ex. des gaines thermorétractables)
 - Former et souder des plastiques
 - Décoller des raccords adhésifs
 - Dégeler des conduites d'eau
- Utilisez le produit seulement à l'intérieur de locaux secs.
- Le produit est exclusivement destiné à un usage domestique.
- Le produit n'est pas prévu pour une utilisation commerciale ou industrielle.
- Utilisez le produit seulement comme décrit et pour les domaines d'application indiqués.
- Toute autre utilisation ou modification du produit est considérée comme non conforme aux prescriptions et comporte des risques d'accident importants.
- Le fabricant ne peut être tenu responsable des dommages résultant d'une utilisation non conforme.

- L'exploitant ou l'utilisateur du produit est responsable des accidents ou des dommages corporels et/ou matériels causés à des tiers ou à leurs biens.

● Contenu de l'emballage

⚠ DANGER !

- ▶ Le produit et les matériaux d'emballage ne sont pas des jouets pour les enfants ! Les enfants ne sont pas autorisés à jouer avec des sacs en plastique, des films et des petites pièces ! Il existe un danger d'asphyxie, d'étouffement et d'ingestion !

Après le déballage du produit, vérifiez l'exhaustivité du contenu de l'emballage et si toutes les pièces sont en parfait état. Retirez tous les matériaux d'emballage avant l'utilisation.

- 1 Décapeur thermique
- 1 Buse de concentration
- 1 Buse plate
- 1 Buse grattoir
- 1 Mode d'emploi

● Description des pièces

Avant de lire, dépliez la page des illustrations et familiarisez-vous avec toutes les fonctionnalités du produit.

- 1 Sortie d'air chaud
- 2 Pied
- 3 Entrée d'air
- 4 Interrupteur marche/arrêt
- 5 Pied
- 6 Cordon d'alimentation avec fiche de secteur
- 7 Buse grattoir
- 8 Buse plate
- 9 Buse de concentration

● Données techniques

Décapeur thermique	PHLGB 2000 A1
Numéro de modèle	
Fiche VDE :	HG12955
Fiche BS :	HG12955-BS
Fiche CH :	HG12955-CH
Tension d'entrée nominale :	230 V~, 50 Hz
Puissance nominale à l'entrée :	2000 W
Classe de protection :	II/□ (double isolation)
Niveau I	
Température :	350 °C
Débit d'air :	300 l/min
Niveau II	
Température :	550 °C
Débit d'air :	500 l/min



Consignes de sécurité

AVANT D'UTILISER LE PRODUIT, FAMILIARISEZ-VOUS AVEC TOUTES LES CONSIGNES DE SÉCURITÉ ET LES INSTRUCTIONS CONCERNANT SON UTILISATION ! TRANSMETTEZ TOUS LES DOCUMENTS CONCERNANT LE

PRODUIT LORSQUE VOUS LE DONNEZ À UN TIERS !

Dans le cas de dommages résultant du non-respect des instructions du mode d'emploi, le recours à la garantie est annulé ! Toute responsabilité est déclinée en cas de dommages consécutifs ! Aucune responsabilité n'est assumée dans le cas de dommages aux biens et aux personnes résultant d'une utilisation inappropriée ou du non-respect des consignes de sécurité !

Enfants et personnes atteintes d'un handicap



⚠ AVERTISSEMENT ! RISQUE MORTEL ET D'ACCIDENT POUR LES NOURRISSONS ET LES ENFANTS !

Prière de ne jamais laisser des enfants sans surveillance avec des matériaux d'emballage. Les matériaux d'emballage représentent un risque d'asphyxie.

Les enfants sous-estiment souvent les dangers.

- Ce produit peut être utilisé par des personnes ayant des capacités physiques, sensorielles ou mentales limitées ou ayant une expérience et des connaissances réduites, seulement si elles sont surveillées ou si elles ont reçu des instructions concernant l'utilisation en toute sécurité du produit et ont compris les risques encourus.
- Les enfants ne doivent pas jouer avec le produit. Conservez le produit et le cordon d'alimentation hors de la portée des enfants.
- Le nettoyage et l'entretien réalisables par l'utilisateur ne doivent pas être effectués par des enfants sans surveillance.

Utilisation conforme aux prescriptions

⚠ AVERTISSEMENT !
Risque de blessures !
Une utilisation non

conforme peut provoquer des blessures. Utilisez ce produit uniquement comme décrit dans ce mode d'emploi. N'essayez pas de modifier le produit d'une quelconque manière.

- N'utilisez pas le produit comme sèche-cheveux.

Sécurité électrique

⚠ DANGER ! Risque d'électrocution !

N'essayez pas de réparer le produit par vous-même. En cas de dysfonctionnement, les réparations doivent être effectuées par de la main d'œuvre qualifiée.

⚠ AVERTISSEMENT !
Risque d'électrocution !

Ne plongez jamais les pièces électriques du produit dans de l'eau ou d'autres liquides. Ne maintenez jamais le produit sous l'eau courante.

⚠ AVERTISSEMENT !
Risque d'électrocution !
N'utilisez aucun produit endommagé. Débranchez le produit endommagé de

l'alimentation électrique et adressez-vous à votre commerçant.

- Avant de raccorder la fiche de secteur à l'alimentation électrique : Veillez à ce que la tension nominale indiquée sur l'étiquette signalétique du produit corresponde bien à la tension de réseau de votre alimentation en électricité.
- Vérifiez régulièrement l'état de la fiche de secteur et du cordon d'alimentation afin de détecter tout dommage éventuel. Si le cordon d'alimentation est endommagé, il doit être remplacé soit par le fabricant ou par son service après-vente ou soit par un personnel qualifié afin d'éviter tout danger.
- Protégez le cordon d'alimentation de tout dommage. Ne le faites pas passer sur des bords tranchants et assurez-vous de ne pas le coincer ou le plier. Conservez le cordon

d'alimentation hors de la portée de surfaces chaudes ainsi que des feux et flammes.

- Le produit ne doit être raccordé qu'à une prise de courant protégée par un disjoncteur différentiel dont le courant différentiel assigné ne dépasse pas 30 mA.

Fonctionnement

- Un incendie risque d'être déclenché en cas de manipulation sans précautions du produit.
 - Prudence lors de l'utilisation du produit à proximité de matériaux combustibles.
 - Ne pas diriger trop longtemps sur un seul et même endroit.
 - Ne pas utiliser en présence d'une atmosphère explosible.
 - La chaleur peut être amenée à des matériaux combustibles qui sont dissimulés.
 - Après l'utilisation : Placez le produit sur un revêtement stable et sûr, résistant à la chaleur.

- Orientez les deux pieds vers le bas et la sortie d'air chaud vers le haut.
- Veuillez laisser refroidir le produit avant de le ranger.
 - Ne laissez pas le produit sans surveillance durant tout le temps de l'utilisation.
- Ne dirigez pas la sortie d'air chaud vers des personnes ou des animaux.
 - Ne touchez pas ni la sortie d'air chaud ni la buse chaude.
 - Maintenez une bonne distance entre la buse et la surface à chauffer. Dans le cas contraire, il existe un risque de surchauffe.
 - Retirez la fiche de secteur de la prise de courant
 - Lorsqu'un dysfonctionnement apparaît,
 - Avant de monter/ changer d'accessoires,
 - Avant de nettoyer le produit,
 - Durant un orage et
 - Après chaque utilisation.
- Pour débrancher la fiche de secteur de la prise de courant, tirez sur la fiche et non sur le cordon d'alimentation.
 - Utilisez uniquement des pièces et accessoires de rechange qui sont recommandés par le fabricant. L'utilisation de pièces de rechange qui ne sont pas d'origine entraîne la perte immédiate du droit à la garantie.
 - Ne couvrez jamais les fentes d'aération durant le fonctionnement. Risque d'une surchauffe et d'endommagement du produit.
 - N'utilisez plus le produit, s'il est tombé.
 - Ne travaillez pas avec le produit, si vous êtes fatigué, manquez de concentration, ou après avoir consommé de l'alcool ou des médicaments. Prenez toujours le temps de faire une pause. Faites preuve de bon sens lorsque vous travaillez.

Nettoyage et rangement

⚠ AVERTISSEMENT !

Risque de blessures !

Débranchez le produit de l'alimentation électrique avant d'effectuer tout nettoyage et lorsqu'il n'est pas utilisé.

- Protégez le produit, le cordon d'alimentation et la fiche de secteur de la poussière, de la lumière directe du soleil, des projections et des égouttements d'eau.
- Après chaque utilisation : Nettoyez le produit (voir « Nettoyage et entretien »).
- Rangez le produit dans un endroit frais et sec, protégé contre l'humidité et hors de la portée des enfants.

● Avant la première utilisation

● Déballage du produit

1. Sortez le produit de l'emballage et enlevez tous les matériaux d'emballage et films protecteurs.
2. Vérifiez si toutes les pièces sont disponibles et si l'étendue de la livraison est complète (voir « Contenu de l'emballage »).
3. Vérifiez si le produit et toutes les pièces sont en bon état. Si vous constatez une détérioration ou un

défaut, n'utilisez pas le produit mais procédez comme décrit au chapitre « Garantie ».

● Première mise en service

- Lorsque vous allumez le produit pour la première fois, un peu de fumée peut s'échapper. Lors de la première utilisation, la fumée est causée par des produits liants qui se dégagent du film isolant de la résistance sous l'effet de la chaleur.
- Veillez à ce que la fumée s'échappe rapidement : Placez le produit sur un revêtement stable et sûr, résistant à la chaleur. Orientez les deux pieds **2** **5** vers le bas et la sortie d'air chaud **1** vers le haut.
- Aérez la zone de travail. Si le dégagement de fumée/d'odeur est trop important, effectuez la première mise en service dans un endroit sec à l'extérieur.



● Fonctionnement

- Faites fonctionner le produit dans l'une des positions suivantes :
 - Tenez le produit avec votre main.
 - ou
 - Placez le produit sur un revêtement stable et sûr, résistant à la chaleur. Orientez les deux pieds **2** **5** vers le bas et la sortie d'air chaud **1** vers le haut.

● Activer/désactiver

- Branchez la fiche de secteur **6** sur une prise de courant compatible.

Interrupteur marche/arrêt 4	Signification
Position I	Allumé sur le niveau I <ul style="list-style-type: none">■ 350 °C■ 300 l/min



Interrupteur marche/arrêt 	Signification
Position II	Allumé sur le niveau II <ul style="list-style-type: none"> ■ 550 °C ■ 500 l/min
Position centrale 	Éteint

● Embouts

PRUDENCE ! Risque de brûlures !

- ▶ Avant de monter/changer les embouts :
 - Éteignez le produit.
 - Débranchez la fiche de secteur  de la prise de courant.
 - Laissez refroidir le produit et l'embout monté.



ATTENTION ! Risque de dégâts matériels !

- ▶ En cas d'utilisation de la buse plate  : Faites particulièrement attention au développement de chaleur aux endroits à côté du point de travail. Afin d'éviter une surchauffe des pièces se trouvant à côté, ne dirigez pas la buse plate trop longtemps sur un endroit.
- ▶ En cas d'utilisation de la buse de concentration  : Faites particulièrement attention au développement de chaleur à l'endroit que vous traitez. Pour éviter une surchauffe de la pièce, ne dirigez pas la buse de concentration trop longtemps au même endroit.





REMARQUE

- ▶ En cas d'utilisation de la buse grattoir  : Pour gratter la peinture et le vernis, utilisez une spatule ou un grattoir classique. La buse grattoir ne convient pas pour gratter des peintures et vernis.

- Montez l'embout souhaité sur la sortie d'air chaud  :

Embout	Utilisation
Buse grattoir 	Apport ciblé d'air chaud sur des surfaces peintes et vernis
Buse plate 	Chaleur sur un endroit large
Buse de concentration 	Chaleur précise

● Après l'utilisation

1. Éteignez le produit. Débranchez la fiche de secteur  de la prise de courant.
2. Laissez le produit refroidir : Placez le produit sur un revêtement stable et sûr, résistant à la chaleur. Orientez les deux pieds   vers le bas et la sortie d'air chaud  vers le haut.
3. Vérifiez, nettoyez et rangez le produit (voir « Nettoyage et entretien »).

● Nettoyage et entretien

AVERTISSEMENT !



Éteignez le produit et débranchez-le de l'alimentation électrique, avant de remplacer un accessoire, de le nettoyer et lorsque le produit n'est pas utilisé !

● Nettoyage

- Ne plongez pas le produit dans de l'eau ou tout autre liquide.
- Ne laissez pas de liquides pénétrer à l'intérieur du produit.
- Pour nettoyer le produit, n'utilisez pas de produits nettoyeurs ou de désinfectants chimiques, alcalins, abrasifs ou agressifs, car ils pourraient endommager les surfaces.

- ❑ Conservez toujours le produit propre, sans poussière, sec et exempt d'huile ou de graisse.
- ❑ Nettoyez le produit avec un chiffon sec et doux qui ne peluche pas. Utilisez une brosse douce pour atteindre les endroits difficilement accessibles.

● Entretien

- ❑ Avant et après chaque utilisation : Vérifiez s'il existe des dommages et l'état d'usure du produit et de ses accessoires.

● Réparation

- Ce produit ne contient aucune pièce pouvant être réparée par l'utilisateur.
- ❑ Pour faire vérifier et réparer le produit, contactez un service après-vente agréé ou une personne ayant des qualifications similaires.

● Rangement

- ❑ Avant le rangement : Laissez le produit refroidir.
- ❑ Rangez le produit dans un endroit frais et sec, dans un endroit protégé de l'humidité et hors de la portée des enfants.

● Pièces de rechange/ accessoires

- ❑ Les clients peuvent obtenir des pièces de rechange et des accessoires compatibles via mail ou via notre service d'assistance téléphonique (voir « Service après-vente »).
- ❑ Tenez le numéro d'article (IAN 477763_2410) prêt pour votre commande.

● Mise au rebut

L'emballage se compose de matières recyclables pouvant être mises au rebut dans les déchetteries locales.



Veillez respecter l'identification des matériaux d'emballage pour le tri sélectif, ils sont identifiés avec des abréviations (a) et des chiffres (b) ayant la signification suivante : 1-7 : plastiques/ 20-22 : papiers et cartons/ 80-98 : matériaux composite.

Produit :

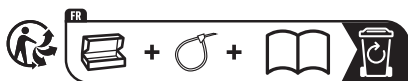

Le produit ainsi que les accessoires et les matériaux d'emballage sont recyclables et relèvent de la responsabilité élargie du producteur.

Éliminez-les séparément, en suivant l'Info-tri illustrée, dans l'intérêt d'un meilleur traitement des déchets.

Le logo Triman n'est valable qu'en France.



Votre mairie ou votre municipalité vous renseigneront sur les possibilités de mise au rebut des produits usagés.



Afin de contribuer à la protection de l'environnement, veuillez ne pas jeter votre produit usagé dans les ordures ménagères, mais éliminez-le de manière appropriée. Pour obtenir des renseignements concernant les points de collecte et leurs horaires d'ouverture, vous pouvez contacter votre municipalité.

● Garantie

Article L217–16 du Code de la consommation

Lorsque l'acheteur demande au vendeur, pendant le cours de la garantie commerciale qui lui a été consentie lors de l'acquisition ou de la réparation d'un bien meuble, une remise en état couverte par la garantie, toute période d'immobilisation d'au moins sept jours vient s'ajouter à la durée de la garantie qui restait à courir. Cette période court à compter de la demande d'intervention de l'acheteur ou de la mise à disposition pour réparation du bien en cause, si cette mise à disposition est postérieure à la demande d'intervention.

Indépendamment de la garantie commerciale souscrite, le vendeur reste tenu des défauts de conformité du bien et des vices rédhibitoires dans les conditions prévues aux articles L217–4 à L217–13 du Code de la consommation et aux articles 1641 à 1648 et 2232 du Code Civil.

Article L217–4 du Code de la consommation

Le vendeur livre un bien conforme au contrat et répond des défauts de conformité existant lors de la délivrance.

Il répond également des défauts de conformité résultant de l'emballage, des instructions de montage ou de l'installation lorsque celle-ci a été mise à sa charge par le contrat ou a été réalisée sous sa responsabilité.

Article L217–5 du Code de la consommation

Le bien est conforme au contrat :

- 1° S'il est propre à l'usage habituellement attendu d'un bien semblable et, le cas échéant :
 - s'il correspond à la description donnée par le vendeur et posséder

les qualités que celui-ci a présentées à l'acheteur sous forme d'échantillon ou de modèle ;

- s'il présente les qualités qu'un acheteur peut légitimement attendre eu égard aux déclarations publiques faites par le vendeur, par le producteur ou par son représentant, notamment dans la publicité ou l'étiquetage ;
- 2° Ou s'il présente les caractéristiques définies d'un commun accord par les parties ou être propre à tout usage spécial recherché par l'acheteur, porté à la connaissance du vendeur et que ce dernier a accepté.

Article L217–12 du Code de la consommation

L'action résultant du défaut de conformité se prescrit par deux ans à compter de la délivrance du bien.

Article 1641 du Code civil

Le vendeur est tenu de la garantie à raison des défauts cachés de la chose vendue qui la rendent impropre à l'usage auquel on la destine, ou qui diminuent tellement cet usage que l'acheteur ne l'aurait pas acquise, ou n'en aurait donné qu'un moindre prix, s'il les avait connus.

Article 1648 1er alinéa du Code civil

L'action résultant des vices rédhibitoires doit être intentée par l'acquéreur dans un délai de deux ans à compter de la découverte du vice.

Les pièces détachées indispensables à l'utilisation du produit sont disponibles pendant la durée de la garantie du produit.

Le produit a été fabriqué selon des critères de qualité stricts, et contrôlé consciencieusement avant sa livraison. En cas de défaut de matériau ou de fabrication, vous avez des droits légaux

vis-à-vis du vendeur du produit. Vos droits légaux ne sont en aucun cas limités par notre garantie mentionnée ci-dessous.

La garantie de ce produit est de 3 ans à partir de la date d'achat. La période de garantie commence à la date d'achat. Conservez l'original de la preuve d'achat dans un endroit sûr car ce document est nécessaire pour prouver l'achat.

Tout dommage ou défaut déjà présent au moment de l'achat doit être signalé immédiatement après le déballage du produit.

Si le produit présente un défaut de matériau ou de fabrication dans les 3 ans qui suivent la date d'achat, nous le réparerons ou le remplacerons – à notre choix – gratuitement pour vous. La période de garantie n'est pas prolongée par une demande de garantie acceptée. Cette mesure s'applique également pour les pièces remplacées et réparées.

Cette garantie est annulée si le produit a été endommagé ou utilisé ou entretenu de manière incorrecte.

La garantie couvre les défauts de matériels et de fabrication. Cette garantie ne couvre pas les pièces du produit soumises à une usure normale, et qui sont donc considérées comme des pièces d'usure (par exemple les piles, tuyaux, les cartouches d'encre), ni les dommages aux pièces fragiles, par exemple les interrupteurs ou les pièces en verre.

● Faire valoir sa garantie

Afin de garantir la rapidité de traitement de votre demande, veuillez tenir compte des indications suivantes :

Pour toute demande, veuillez conserver le ticket de caisse et le numéro de référence

de l'article (IAN 477763_2410) au titre de preuves d'achat.

Le numéro de référence de l'article est indiqué sur la plaque signalétique du produit, sur une gravure présente sur celui-ci, sur la page de couverture de votre manuel (en bas à gauche) ou sur l'autocollant placé sur la face arrière ou inférieure du produit.

En cas de dysfonctionnement de l'appareil ou de tout autre défaut, contactez en premier lieu le service après-vente par téléphone ou par e-mail aux coordonnées indiquées ci-dessous.

Tout produit considéré comme défectueux peut alors être envoyé sans frais de port supplémentaires au service clientèle indiqué, accompagné de la preuve d'achat (ticket de caisse) et d'une description écrite du défaut mentionnant également sa date d'apparition.



Le site parkside-diy.com vous permet de visualiser et de télécharger ce mode d'emploi ainsi que de nombreux autres manuels. Ce code QR vous permet d'accéder directement au site parkside-diy.com. Sélectionnez votre pays et cherchez les modes d'emploi dans le champ de recherche. Le numéro de référence de l'article (IAN) 477763_2410 vous permet d'accéder au mode d'emploi se rapportant à votre article.

● Service après-vente

FR Service après-vente France

Tél.: 0800904879

E-Mail: owim@lidl.fr

BE Service après-vente Belgique

Tél.: 080071011

Tél.: 80023970 (Luxembourg)

E-Mail: owim@lidl.be



Lijst van gebruikte pictogrammen/symbolen	Pagina	41
Inleiding	Pagina	42
Beoogd gebruik	Pagina	42
Leveringsomvang	Pagina	42
Onderdelenbeschrijving	Pagina	42
Technische gegevens	Pagina	42
Veiligheidsaanwijzingen	Pagina	43
Voor het eerste gebruik	Pagina	47
Product uitpakken	Pagina	47
Eerste ingebruikname	Pagina	47
Bediening	Pagina	47
In-/uitschakelen	Pagina	47
Opzetstukken	Pagina	47
Na gebruik	Pagina	48
Schoonmaken en onderhoud	Pagina	48
Schoonmaken	Pagina	48
Onderhoud	Pagina	48
Reparatie	Pagina	48
Opbergen	Pagina	48
Reserveonderdelen/accessoires	Pagina	49
Afvoer	Pagina	49
Garantie	Pagina	49
Afwikkeling in geval van garantie	Pagina	50
Service	Pagina	50

Lijst van gebruikte pictogrammen/symbolen

	<p>GEVAAR! – Duidt op een gevaar met een hoog risico dat ernstig letsel of de dood tot gevolg kan hebben, als dit niet wordt voorkomen (bijv. verstikkingsgevaar)</p>	 	<p>Lees de gebruiksaanwijzing.</p>
	<p>WAARSCHUWING! – Duidt op een gevaar met een middelmatig risico dat ernstig letsel of de dood tot gevolg kan hebben, als dit niet wordt voorkomen (bijv. gevaar voor elektrische schokken)</p>		<p>Zet het product uit en koppel het los van het elektriciteitsnet voordat u opzetstukken verwisselt, het product schoonmaakt en als u het niet gebruikt.</p>
	<p>VOORZICHTIG! – Duidt op een gevaar met een laag risico dat licht tot matig letsel tot gevolg kan hebben, als dit niet wordt voorkomen (bijv. verbrandingsgevaar)</p>		<p>Gebruik het product alleen in droge binnenruimtes.</p>
			<p>Fabrikant</p>
	<p>OPGELET! – Waarschuwt voor mogelijke schade aan eigendommen (bijv. risico op kortsluiting)</p>		<p>Wisselstroom/-spanning</p>
			<p>Smeltzekering</p>
	<p>Draag veiligheids-handschoenen.</p>		<p>Stel het product niet bloot aan regen en vocht.</p>
	<p>Draag gehoorbescherming.</p>		<p>Voorzichtig! Hete oppervlakken. Kans op verbrandingen.</p>
	<p>Draag een veiligheidsbril.</p>		<p>Veiligheidsklasse II</p>
	<p>Het CE-teken bevestigt dat het product voldoet aan de betreffende EU-richtlijnen.</p>	 	<p>Veiligheidsaanwijzingen Aanwijzingen voor het gebruik</p>

HETELUCHTPISTOOL

● Inleiding

Hartelijk gefeliciteerd met de aankoop van uw nieuwe product. U heeft voor een hoogwaardig product gekozen. De gebruiksaanwijzing is een deel van het product. Deze bevat belangrijke aanwijzingen voor veiligheid, gebruik en verwijdering. Maakt U zich voor de ingebruikname van het product met alle bedienings- en veiligheidsvoorschriften vertrouwd. Gebruik het product alleen zoals beschreven en voor de aangegeven toepassingsgebieden. Overhandig alle documenten bij doorgifte van het product aan derden.

● Beoogd gebruik

- Het product is uitsluitend bedoeld voor de volgende toepassingen:
 - Verf verwijderen
 - Verwarmen (bijv. krimpkous)
 - Kunststofmaterialen vervormen en lassen
 - Lijmverbindingen losmaken
 - Waterleidingen ontdooien
- Gebruik het product alleen in droge binnenruimtes.
- Het product is uitsluitend bestemd voor huishoudelijk gebruik.
- Dit product is niet bestemd voor commercieel of industrieel gebruik.
- Gebruik het product uitsluitend zoals is beschreven en voor de aangegeven toepassingen.
- Andere toepassingen of wijzigingen aan het product zijn niet volgens de voorschriften, waardoor gevaar voor ernstige ongevallen kan ontstaan.
- De fabrikant wijst iedere aansprakelijkheid af voor schade die is ontstaan door ander gebruik dan het beoogde.
- De exploitant of gebruiker van het product is verantwoordelijk voor ongevallen of persoonlijk letsel en/of

materiële schade van derden of hun eigendommen.

● Leveringsomvang

⚠ GEVAAR!

- ▶ Zowel het product als het verpakkingsmateriaal zijn geen kinderspeelgoed! Kinderen mogen niet spelen met de plastic zakken, folie en kleine onderdelen! Er bestaat gevaar voor inslikken en verstikking!

Controleer na het uitpakken van het product of de levering volledig is en of alle onderdelen in goede staat verkeren. Verwijder vóór gebruik al het verpakkingsmateriaal.

- 1 Heteluchtpistool
- 1 Reduceermondstuk
- 1 Plat mondstuk
- 1 Spatelmondstuk
- 1 Gebruiksaanwijzing

● Onderdelenbeschrijving

Vouw voor het lezen de bladzijde met de afbeeldingen uit en maak uzelf daarna vertrouwd met alle functionaliteit van het product.

- 1 Heteluchtuitlaat
- 2 Voetstandaard
- 3 Luchtinlaat
- 4 Aan/Uit-schakelaar
- 5 Voetstandaard
- 6 Aansluitsnoer met netstekker
- 7 Spatelmondstuk
- 8 Plat mondstuk
- 9 Reduceermondstuk

● Technische gegevens

Heteluchtpistool	PHLGB 2000 A1
Modelnummer	
VDE-stekker:	HG12955

BS-stekker:	HG12955-BS
CH-stekker:	HG12955-CH
Nominale voedingsspanning:	230 V~, 50 Hz
Nominaal vermogensverbruik:	2000 W
Veiligheidsklasse:	II/□ (dubbele isolatie)
Niveau I	
Temperatuur:	350 °C
Hoeveelheid lucht:	300 l/min
Niveau II	
Temperatuur:	550 °C
Hoeveelheid lucht:	500 l/min



Veiligheidsaanwijzingen

MAAK U VÓÓR HET GEBRUIK VAN HET PRODUCT VERTROUWD MET ALLE VEILIGHEIDSTIPS EN GEBRUIKSAANWIJZINGEN! ALS U DIT PRODUCT AAN IEMAND ANDERS DOORGEEFT, GEEF DAN OOK ALLE DOCUMENTATIE MEE!

In geval van schade als gevolg van het niet naleven van deze gebruiksaanwijzing vervalt uw aanspraak op garantie! Wij aanvaarden

geen aansprakelijkheid voor gevolgschade! Er wordt geen aansprakelijkheid aanvaard voor materiële schade of persoonlijk letsel ontstaan door ondeskundig gebruik of het niet opvolgen van de veiligheidsaanwijzingen!

Kinderen en personen met beperkingen



⚠ WAARSCHUWING! LEVENSGEVAAR EN GEVAAR VOOR ONGEVALLLEN VOOR (KLEINE) KINDEREN!

Laat kinderen nooit zonder toezicht achter met het verpakkingsmateriaal. Gevaar voor verstikking door het verpakkingsmateriaal. Kinderen onderschatten gevaren vaak.

- Dit product mag alleen worden gebruikt door personen met verminderde fysieke, sensorische of geestelijke vermogens of gebrek aan ervaring en kennis als ze onder toezicht staan

of geïnstrueerd zijn wat betreft veilig gebruik van het product en begrijpen welke gevaren voortvloeien uit dat gebruik.

- Kinderen mogen niet met het product spelen. Houd het product en het aansluitsnoer buiten het bereik van kinderen.
- Reiniging en onderhoud door de gebruiker mogen niet zonder toezicht door kinderen worden uitgevoerd.

Beoogd gebruik

⚠ WAARSCHUWING!

Gevaar voor letsel!

Ondeskundig gebruik kan verwondingen veroorzaken. Gebruik het product uitsluitend zoals aangegeven in deze handleiding. Probeer niet op een of andere wijze iets aan het product te veranderen.

- Gebruik het product niet als haardroger.

Elektrische veiligheid

⚠ GEVAAR! Kans op elektrische schokken!

Probeer het product niet zelf te repareren. In geval van een storing mogen reparaties alleen door gekwalificeerde vaklieden worden uitgevoerd.

⚠ WAARSCHUWING!

Kans op elektrische schokken!

Dompel de elektrische onderdelen van het product nooit onder in water of andere vloeistoffen. Houd het product nooit onder stromend water.

⚠ WAARSCHUWING! Kans op elektrische schokken!

Gebruik het product nooit als het is beschadigd.

Ontkoppel het product van het elektriciteitsnet en neem contact op met uw verkoper als het beschadigd is.

- Voor het aansluiten van de netstekker op het elektriciteitsnet: Let erop dat de nominale spanning die op het typeplaatje van het product is aangegeven, overeenstemt met de netspanning van uw elektriciteitsnet.

- Controleer de netstekker en het aansluitsnoer regelmatig op beschadigingen. Als het aansluitsnoer beschadigd is, moet dit door de fabrikant, diens klantendienst of door vergelijkbaar gekwalificeerde personen vervangen worden om gevaar te vermijden.
 - Bescherm het aansluitsnoer tegen beschadiging. Laat het niet over scherpe randen hangen en plet of buig het niet. Houd het aansluitsnoer uit de buurt van hete oppervlakken en open vuur.
 - Het product mag uitsluitend worden aangesloten op een stopcontact dat is beveiligd met een aardlekschakelaar met een nominale foutstroom van niet meer dan 30 mA.
- Wees voorzichtig als u het product in de buurt van brandbare stoffen gebruikt.
 - Niet voor langere tijd op één en dezelfde plek richten.
 - Niet gebruiken als de atmosfeer explosief is.
 - Warmte kan naar brandbaar materiaal geleid worden dat niet te zien is.
 - Na gebruik: Zet het product neer op een warmtebestendig, stabiel, vlak oppervlak. Lijn beide voetstandaarden naar beneden uit en de heteluchtuitlaat naar boven.
 - Laat afkoelen voordat u het product wegpakt.
 - Houd het product in het oog zolang het gebruikt wordt.

Bediening

- Er kan brand ontstaan als niet zorgvuldig met het product wordt omgegaan.
- Richt de heteluchtuitlaat niet op personen of dieren.
- Raak de heteluchtuitlaat of een heet mondstuk niet aan.
- Houd afstand tussen het mondstuk en het te

verwarmen oppervlak.
Anders bestaat er gevaar voor oververhitting.

- Trek de netstekker uit de stopcontact
 - Als er zich een storing voordoet,
 - Voordat u hulpstukken installeert/verwisselt,
 - Voordat u het product schoonmaakt,
 - Tijdens onweer en
 - Na ieder gebruik.
- Trek aan de netstekker en niet aan het aansluitsnoer om de stekker uit het stopcontact te trekken.
- Gebruik alleen reserveonderdelen en accessoires die door de fabrikant geleverd en aanbevolen worden. Het gebruik van externe delen leidt tot het direct vervallen van de garantie.
- Dek tijdens het gebruik de ventilatiesleuf niet af. Gevaar voor oververhitting en schade aan het product.
- Gebruik het product niet meer als het gevallen is.
- Werk niet met het product als u moe of niet geconcentreerd bent of na

het innemen van alcohol of tabletten. Las altijd tijdig werkonderbrekingen in. Gebruik uw gezond verstand tijdens de werkzaamheden.

Schoonmaken en opbergen

⚠ WAARSCHUWING! Gevaar voor letsel!

Koppel het product los van het elektriciteitsnet voordat u het schoonmaakt of wanneer het niet gebruikt wordt.

- Bescherm het product, het aansluitsnoer en de netstekker tegen stof, direct zonlicht, waterdruppels en opspattend water.
- Na ieder gebruik: Maak het product schoon (zie “Schoonmaken en onderhoud”).
- Berg het product op een droge, koele plaats op, waar het beschermd is tegen vocht en het zich buiten bereik van kinderen bevindt.

● Voor het eerste gebruik

● Product uitpakken

1. Haal het product uit zijn verpakking en verwijder al het verpakkingsmateriaal en beschermfolie.
2. Controleer of alle onderdelen aanwezig zijn en of de beschrijving van het meegeleverde volledig is (zie "Leveringsomvang").
3. Controleer of het product en alle onderdelen in goede staat zijn. Mocht u een beschadiging of een defect vaststellen, gebruik het product dan niet, maar ga te werk zoals beschreven in het hoofdstuk "Garantie".

● Eerste ingebruikname

- Als u het product voor de eerste keer inschakelt, kan daar een beetje rook uitkomen. De rook wordt geproduceerd door bindmiddelen die, wanneer ze voor het eerst worden gebruikt, door de warmte vrijkomen uit de isolatiefilm van het verwarmingselement.
- Zorg ervoor dat de rook snel weg kan komen: Zet het product neer op een warmtebestendig, stabiel, vlak oppervlak. Lijn beide voetstandaarden **2** **5** naar beneden uit en de heteluchtuitlaat **1** naar boven.
- Ventileer het werkgebied. Als de rook/geur zich te sterk ontwikkelt, voert u de eerste ingebruikname uit in een droge buitenruimte.

● Bediening

- Bedien het product alleen in een van de volgende standen:
 - Houd het product met een hand vast.
- of
- Zet het product neer op een warmtebestendig, stabiel,

vlak oppervlak. Lijn beide voetstandaarden **2** **5** naar beneden uit en de heteluchtuitlaat **1** naar boven.

● In-/uitschakelen

- Steek de netstekker **6** in een daarvoor geschikt stopcontact.

Aan/uitschakelaar 4	Betekenis
Stand I	Ingeschakeld op niveau I <ul style="list-style-type: none">■ 350 °C■ 300 l/min
Stand II	Ingeschakeld op niveau II <ul style="list-style-type: none">■ 550 °C■ 500 l/min
Middelste stand O	Uitgeschakeld

● Opzetstukken

⚠ **VOORZICHTIG! Gevaar voor verbrandingen!**

- ▶ Voordat u opzetstukken installeert/wijzigt:
 - Schakel het product uit.
 - Trek de netstekker **6** uit het stopcontact.
 - Laat het product en een gemonteerd opzetstuk afkoelen.

⚠ **OPGELET! Kans op materiële schade!**

- ▶ Bij gebruik van het platte mondstuk **8**: Let vooral op de warmteontwikkeling op aangrenzende punten van het bewerkingspunt. Richt het platte mondstuk niet te lang op één locatie om oververhitting van aangrenzende onderdelen te voorkomen.

⚠️ OPGELET! Kans op materiële schade!

- ▶ Bij gebruik van het reduceermondstuk [9]: Let vooral op de warmteontwikkeling op het bewerkingspunt. Richt het reduceermondstuk niet te lang op één locatie om oververhitting van het werkstuk te voorkomen.

TIP

- ▶ Bij gebruik van het spatelmondstuk [7]: Gebruik een conventionele spatel om verf en vernis af te schrapen. Het spatelmondstuk is niet geschikt voor het afschrapen van verf en lak.

- Monteer het gewenste opzetstuk op de heteluchtuitlaat [1]:

Opzetstuk	Doel
Spatelmondstuk [7]	Gerichte heteluchttoevoer op verf- en lakoppervlakken
Plat mondstuk [8]	Warmte over een groot bereik
Reduceermondstuk [9]	Warmte op één punt

● Na gebruik

1. Schakel het product uit. Trek de netstekker [6] uit het stopcontact.
2. Laat het product afkoelen:
Zet het product neer op een warmtebestendig, stabiel, vlak oppervlak. Lijn beide voetstandaarden [2] [5] naar beneden uit en de heteluchtuitlaat [1] naar boven.
3. Controleer het product, maak het schoon en berg het op (zie "Schoonmaken en onderhoud").

● Schoonmaken en onderhoud

⚠️ WAARSCHUWING!



Zet het product uit en koppel het los van het elektriciteitsnet voordat u opzetstukken verwisselt, het product schoonmaakt en als u het niet gebruikt!

● Schoonmaken

- Dompel het product nooit onder in water of andere vloeistoffen.
- Zorg ervoor dat er geen vloeistoffen in het product binnendringen.
- Gebruik geen chemische, alkalische, schurende of andere agressieve reinigings- en desinfectiemiddelen om het product schoon te maken omdat deze de oppervlakken kunnen beschadigen.
- Houd het product schoon, stofvrij, droog en vrij van olie of smeervet.
- Reinig het product met een zachte, droge en pluisvrije doek. Gebruik voor moeilijk toegankelijke plaatsen een zachte borstel.

● Onderhoud

- Voor en na ieder gebruik: Controleer het product en de accessoires op slijtage en beschadigingen.

● Reparatie

- Dit product bevat geen onderdelen, die door de gebruiker gerepareerd kunnen worden.
- Neem contact op met een geautoriseerd servicepunt of een vergelijkbaar gekwalificeerd persoon om het product te controleren en te laten repareren.

● Opbergen

- Voor het opbergen: Laat het product afkoelen.

- Bewaar het product op een koele, droge, en tegen vocht beschermde plaats en buiten het bereik van kinderen.

● Reserveonderdelen/ accessoires

- Klanten kunnen compatibele reserveonderdelen en accessoires aanschaffen via e-mail of via onze service-hotline (zie "Service").
- Houd het artikelnummer (IAN 477763_2410) bij de hand voor uw bestelling.

● Afvoer

De verpakking bestaat uit milieuvriendelijke grondstoffen die u via de plaatselijke recyclingcontainers kunt afvoeren.



Neem de aanduiding van de verpakkingsmaterialen voor de afvalscheiding in acht. Deze zijn gemarkeerd met de afkortingen (a) en een cijfers (b) met de volgende betekenis: 1–7: kunststoffen/20–22: papier en vezelplaten/80–98: composietmaterialen.

Product:



Points de collecte sur www.quefairemesdechets.fr
Privilégiez la réparation ou le don de votre appareil !



Het product, waaronder het toebehoren, en de verpakkingsmaterialen kunnen worden gerecycled en zijn onderhevig aan een uitgebreide verantwoordelijkheid van de fabrikant.

Gooi ze apart weg, overeenkomstig de aangegeven Info-tri (informatie

over afvalscheiding), voor een beter afvalbeheer.

Het Triman-logo geldt alleen voor Frankrijk.



Informatie over de mogelijkheden om het uitgediende product na gebruik te verwijderen, verstrekt uw gemeentelijke overheid.



Gooi het afgedankte product omwille van het milieu niet weg via het huisvuil, maar geef het af bij het daarvoor bestemde depot of het gemeentelijke milieupark. Over afgifteplaatsen en hun openingstijden kunt u zich bij uw aangewezen instantie informeren.

● Garantie

Het product werd volgens strenge kwaliteitsrichtlijnen gemaakt en voor de uitlevering zorgvuldig gecontroleerd. In geval van materiaal- of fabricagefouten hebt u tegenover de verkoper van het product wettelijke rechten. Uw wettelijke rechten worden op geen enkele manier door onze hieronder vermelde garantie beperkt.

De garantie voor dit product bedraagt 3 jaar vanaf aankoopdatum. De garantieperiode gaat in op de datum van aankoop. Bewaar het originele bewijs van aankoop op een veilige plek aangezien dit document nodig is als bewijs.

Alle beschadigingen of gebreken die reeds op het moment van aankoop aanwezig zijn, moeten meteen na het uitpakken van het product worden gemeld.

Mocht het product binnen 3 jaar na aankoopdatum een materiaal- of fabricagefout vertonen, zullen wij het – naar onze keuze – gratis voor u repareren of vervangen. De garantieperiode wordt door een plaatsgevonden

garantieverlening niet verlengd. Dit geldt ook voor vervangen en gerepareerde onderdelen.

Deze garantie vervalt als het product werd beschadigd of onjuist is gebruikt of onderhouden.

De garantie dekt materiaal- en fabricagefouten af. Deze garantie dekt geen productonderdelen die aan normale slijtage onderhevig zijn en daarom als verbruiksartikelen worden beschouwd (bv. batterijen, slangen, inktpatronen), noch dekt zij schade aan breekbare onderdelen, bv. schakelaars of onderdelen die van glas zijn gemaakt.

● Afwikkeling in geval van garantie

Volg de volgende aanwijzingen op voor een snelle behandeling van uw probleem:

Houd bij alle vragen alstublieft de kassabon en het artikelnummer (IAN 477763_2410) als bewijs van aankoop bij de hand.

Het artikelnummer kunt u vinden op het typeplaatje van het product, een gravure op het product, het titelblad van uw gebruiksaanwijzing (linksonder) of de sticker op de achter- of onderkant van het product.

Neem bij problemen of overige gebreken met het product eerst contact op met de hieronder vermelde service-afdeling, telefonisch of per e-mail.

Een als defect aangemerkt product kunt u dan samen met het aankoopbewijs (kassabon) en een uitleg over het probleem of gebrek en wanneer het zich heeft voorgedaan gratis naar het aan u meegedeelde service-adres opsturen.



Op parkside-diy.com kunt u deze en vele andere handleidingen inzien en downloaden. Met deze QR-code komt u direct op parkside-diy.com. Selecteer daar uw land en zoek via de zoekfunctie naar de gebruiksaanwijzingen. Door het invoeren van het artikelnummer (IAN) 477763_2410 komt u bij de gebruiksaanwijzingen voor uw artikel.

● Service

Service Nederland

Tel.: 08000225537

E-Mail: owim@lidl.nl

Service België

Tel.: 080071011



















Tel.: 80023970 (Luxemburg)

E-Mail: owim@lidl.be



Wykaz użytych piktogramów i symboli	Strona	52
Wstęp	Strona	53
Użytkowanie zgodne z przeznaczeniem	Strona	53
Zakres dostawy	Strona	53
Opis części	Strona	53
Dane techniczne	Strona	54
Instrukcje bezpieczeństwa	Strona	54
Przed pierwszym użyciem	Strona	58
Rozpakowanie produktu	Strona	58
Pierwsze uruchomienie	Strona	58
Obsługa	Strona	58
Włączanie i wyłączanie	Strona	58
Nasadki	Strona	58
Po zakończeniu używania	Strona	59
Czyszczenie i konserwacja	Strona	59
Czyszczenie	Strona	59
Konserwacja	Strona	59
Naprawy	Strona	60
Przechowywanie	Strona	60
Części zamienne i akcesoria	Strona	60
Utylizacja	Strona	60
Gwarancja	Strona	61
Sposób postępowania w przypadku naprawy gwarancyjnej	Strona	61
Serwis	Strona	62

Wykaz użytych piktogramów i symboli

	<p>NIEBEZPIECZEŃSTWO! – Wskazuje niebezpieczeństwo o wysokim stopniu ryzyka, które, jeśli się go nie uniknie, spowoduje śmierć lub poważne obrażenia (np. uduszenie)</p>	 	<p>Przeczytać instrukcję obsługi.</p>
	<p>OSTRZEŻENIE! – Wskazuje niebezpieczeństwo o średnim stopniu ryzyka, które, jeśli się go nie uniknie, może spowodować śmierć lub poważne obrażenia (np. ryzyko porażenia prądem)</p>		<p>Przed wymianą nasadek, czyszczeniem produktu i gdy nie jest używany, wyłączać produkt i odłączać od zasilania.</p>
	<p>OSTROŻNIE! – Wskazuje niebezpieczeństwo o niskim stopniu ryzyka, które, jeśli się go nie uniknie, może spowodować niewielkie lub umiarkowane obrażenia (np. ryzyko poparzenia)</p>		<p>Produkt stosować tylko w pomieszczeniach suchych.</p>
	<p>UWAGA! – Ostrzega przed możliwymi szkodami materialnymi (np. ryzyko zwarcia)</p>		<p>Prąd przemienny/napięcie przemiennie</p>
	<p>Zakładać rękawice ochronne.</p>		<p>Nie narażać produktu na działanie deszczu lub wilgoci.</p>
	<p>Nosić ochronę słuchu.</p>		<p>Ostrożnie! Gorąca powierzchnia. Niebezpieczeństwo poparzenia.</p>
	<p>Zakładać okulary ochronne.</p>		<p>Klasa ochronności II</p>
	<p>Znak CE potwierdza zgodność z dyrektywami UE mającymi zastosowanie do produktu.</p>	 	<p>Instrukcje bezpieczeństwa Instrukcje działania</p>

OPALARKA

● **Wstęp**

Gratulujemy Państwu zakupu nowego produktu. Tym samym zdecydowali się Państwo na zakup produktu wysokiej jakości. Instrukcja obsługi jest częścią tego produktu. Zawiera ona ważne wskazówki dotyczące bezpieczeństwa, użytkowania i utylizacji. Przed pierwszym użyciem produktu należy zapoznać się ze wszystkimi wskazówkami dotyczącymi obsługi i bezpieczeństwa. Używać produktu wyłącznie zgodnie z jego poniżej opisanym przeznaczeniem. W przypadku przekazania produktu innej osobie należy dołączyć do niego całą jego dokumentację.

● **Użytkowanie zgodne z przeznaczeniem**

- Produkt przeznaczony wyłącznie do następujących zastosowań:
 - Usuwanie farby
 - Ogrzewanie (np. rurek termokurczliwych)
 - Odkształcanie i łączenie tworzyw sztucznych
 - Luzowanie połączeń klejonych
 - Rozmrażanie rur wodociągowych
- Produkt stosować tylko w pomieszczeniach suchych.
- Produkt przeznaczony jest wyłącznie do użytku domowego.
- Produkt nie jest przeznaczony do użytku komercyjnego ani przemysłowego.
- Produkt powinien być używany tylko zgodnie z opisem i do określonych obszarów zastosowań.
- Każde inne użycie lub modyfikacja produktu jest uważane za niewłaściwe i wiąże się z ryzykiem znacząco wypadków.

- Producent nie ponosi odpowiedzialności za szkody powstałe w wyniku użycia produktu niezgodnie z jego przeznaczeniem.
- Operator lub użytkownik produktu jest odpowiedzialny za wypadki lub obrażenia ciała i/lub szkody w mieniu osób trzecich lub ich majątku.

● **Zakres dostawy**

⚠ NIEBEZPIECZEŃSTWO!

- ▶ Produkt i materiały opakowaniowe nie są zabawkami dla dzieci! Dzieci nie mogą bawić się plastikowymi torbami, foliami i drobnymi częściami! Istnieje niebezpieczeństwo połknięcia i uduszenia się!

Po rozpakowaniu produktu należy sprawdzić, czy dostawa jest kompletna i czy wszystkie części są w dobrym stanie. Przed użyciem usunąć wszystkie materiały pakunkowe.

- 1 Opalarka
- 1 Dysza redukcyjna
- 1 Dysza powierzchniowa
- 1 Dysza łopatkowa
- 1 Instrukcja obsługi

● **Opis części**

Przed przeczytaniem należy zajrzeć na stronę z rysunkami i zapoznać się ze wszystkimi funkcjami produktu.

- 1 Wylot gorącego powietrza
- 2 Stopka
- 3 Wlot powietrza
- 4 Przełącznik zasilania
- 5 Stopka
- 6 Kabel zasilania z wtyczką sieciową
- 7 Dysza łopatkowa
- 8 Dysza powierzchniowa
- 9 Dysza redukcyjna

● Dane techniczne

Opalarka	PHLGB 2000 A1
Numer modelu	
Wtyczka VDE:	HG12955
Wtyczka BS:	HG12955-BS
Wtyczka CH:	HG12955-CH
Nominalne napięcie wejściowe:	230 V~, 50 Hz
Nominalny pobór mocy:	2000 W
Klasa ochronności:	II/□ (podwójna izolacja)
Poziom I	
Temperatura:	350 °C
Przepływ powietrza:	300 l/min
Poziom II	
Temperatura:	550 °C
Przepływ powietrza:	500 l/min



Instrukcje bezpieczeństwa

PRZED ROZPOCZĘCIEM UŻYWANIA PRODUKTU ZAPOZNAĆ SIĘ ZE WSZYSTKIMI INSTRUKCJAMI BEZPIECZEŃSTWA I INSTRUKCJĄ OBSŁUGI! PRZEKAZUJĄC PRODUKT INNYM OSOBOM, NALEŻY DOŁĄCZYĆ WSZYSTKIE DOKUMENTY!

Uszkodzenia powstałe w wyniku nieprzestrzegania niniejszej instrukcji obsługi nie są objęte gwarancją! Nie ponosimy żadnej odpowiedzialności w przypadku wystąpienia szkód wtórnych! Nie bierzemy odpowiedzialności za uszkodzenia mienia lub obrażenia ciała, powstałe w wyniku niewłaściwego użytkowania lub nieprzestrzegania instrukcji bezpieczeństwa!

Dzieci i osoby z ograniczeniami



⚠ OSTRZEŻENIE! ZAGROŻENIE ŻYCIA I NIEBEZPIECZEŃSTWO WYPADKU DLA MAŁYCH DZIECI I NIEMOWLĄT! Nigdy nie pozostawiać małych dzieci bez nadzoru w pobliżu materiałów pakunkowych. Istnieje ryzyko uduszenia spowodowanego materiałami pakunkowymi. Dzieci często lekceważą zagrożenia.

- Produkt może być używany przez osoby o ograniczonych zdolnościach fizycznych, zmysłowych lub umysłowych albo bez doświadczenia i wiedzy, jeśli są nadzorowane lub zostały pouczone o bezpiecznym używaniu produktu i rozumieją wynikające z tego niebezpieczeństwach.
- Dzieci nie mogą bawić się produktem. Produkt i kabel zasilania trzymać poza zasięgiem dzieci.
- Czyszczenia i prace konserwacyjnych nie mogą przeprowadzać dzieci pozostawione bez nadzoru.

Użytkowanie zgodne z przeznaczeniem

⚠ OSTRZEŻENIE! Ryzyko obrażeń! Niewłaściwe użytkowanie może doprowadzić do obrażeń ciała. Z produktu należy korzystać wyłącznie zgodnie z niniejszą instrukcją. Nigdy nie

próbować modyfikować produktu w żaden sposób.

- Nie używać produktu jako suszarki do włosów.

Bezpieczeństwo elektryczne

⚠ NIEBEZPIECZEŃSTWO!

Ryzyko porażenia prądem! Nigdy nie naprawiać produktu samodzielnie. W razie awarii naprawy mogą być wykonywane wyłącznie przez wykwalifikowany personel.

⚠ OSTRZEŻENIE! Ryzyko porażenia prądem!

Nie zanurzać części elektrycznych produktu w wodzie lub innych płynach. Nigdy nie trzymać produktu pod bieżącą wodą.

⚠ OSTRZEŻENIE! Ryzyko porażenia prądem!

Nie używać uszkodzonego produktu. Odłączyć produkt od źródła zasilania i skontaktować się ze sprzedawcą, jeśli jest uszkodzony.

- Przed podłączeniem wtyczki sieciowej do źródła zasilania: Upewnić się, że napięcie znamionowe na tabliczce znamionowej produktu odpowiada napięciu sieci zasilającej.
- Regularnie sprawdzać, czy wtyczka sieciowa i kabel zasilania nie są uszkodzone. W przypadku uszkodzenia kabla zasilania tego produktu musi on zostać wymieniony przez producenta, jego serwis posprzedażny lub też osobę posiadającą podobne kwalifikacje, co pozwoli uniknąć niebezpieczeństwa.
- Kabel zasilania chronić przed uszkodzeniem. Nie dopuszczać, aby zwisał nad ostrymi krawędziami, był ściśnięty lub zgięty. Kabel zasilania trzymać z dala od gorących powierzchni i otwartego ognia.
- Produkt może być podłączony tylko do gniazdka

zabezpieczonego wyłącznikiem różnicowoprądowym o znamionowym prądzie różnicowym nie większym niż 30 mA.

Obsługa

- Nieostrożne obchodzenie się z urządzeniem może spowodować pożar.
 - Podczas korzystania z urządzenia w pobliżu materiałów łatwopalnych należy zachowywać ostrożność.
 - Nie kierować w to samo miejsce przez dłuższy czas.
 - Nie używać w obecności atmosfery wybuchowej.
 - Ciepło może być przeniesione na ukryte materiały łatwopalne.
 - Po użyciu: Produkt kłaść na odpornej na ciepło, stabilnej i bezpiecznej powierzchni. Obie stopy kierować w dół, a wylot gorącego powietrza w górę.
 - Przed spakowaniem należy odczekać, aż produkt ostygnie.

- Nie pozostawiać uruchomionego produktu bez nadzoru.
- Nie kierować wylotu gorącego powietrza na ludzi lub zwierzęta.
- Nie dotykać wylotu gorącego powietrza ani gorącej dyszy.
- Zachowywać odpowiednią odległość między dyszą a ogrzewaną powierzchnią. W przeciwnym razie istnieje ryzyko przegrzania.
- Wyjąć wtyczkę sieciową z gniazdka sieciowego
 - Jeśli wystąpi usterka,
 - Przed podłączeniem lub wymianą akcesoriów,
 - Przed czyszczeniem produktu,
 - Podczas burzy i
 - Po każdym użyciu.
- Aby wyciągnąć wtyczkę sieciową z gniazdka sieciowego, ciągnąć za wtyczkę sieciową, a nie za kabel zasilania.
- Używać wyłącznie części zamiennych i akcesoriów dostarczonych i zalecanych przez producenta. Stosowanie części innych

producentów powoduje natychmiastową utratę gwarancji.

- Podczas pracy nie zakrywać otworów wentylacyjnych. Ryzyko przegrzania i uszkodzenia produktu.
- Nie używać produktu, jeśli został upuszczony.
- Nie używać produktu, gdy jest się zmęczonym lub zdekoncentrowanym albo po alkoholu lub zażyciu leków. Zawsze zrobić przerwę. Przystępować do pracy zachowując zdrowy rozsądek.

Czyszczenie i przechowywanie

⚠ OSTRZEŻENIE!

Ryzyko obrażeń! Przed czyszczeniem lub gdy nie jest używany odłączać produkt od źródła zasilania.

- Chronić produkt, kabel zasilania i wtyczkę sieciową przed kurzem, bezpośrednim działaniem promieni słonecznych, kapiącą i pryskającą wodą.

- Po każdym użyciu:
Wyczyścić produkt (patrz akapit „Czyszczenie i konserwacja”).
- Produkt przechowywać w chłodnym, suchym miejscu, z dala od wilgoci i poza zasięgiem dzieci.

● Przed pierwszym użyciem

● Rozpakowanie produktu

1. Wyjąć produkt z opakowania i usunąć wszystkie materiały opakunkowe oraz folie ochronne.
2. Sprawdzić, czy są wszystkie części i czy opisany zakres dostawy jest kompletny (patrz akapit „Zakres dostawy”).
3. Sprawdzić, czy produkt i wszystkie części są w dobrym stanie. W razie zauważenia jakichkolwiek uszkodzeń lub defektów nie używać produktu, ale postępować zgodnie z opisem w rozdziale „Gwarancja”.

● Pierwsze uruchomienie

- Po pierwszym włączeniu produktu może wydobywać się dym. Dym powstaje w wyniku uwalniania się substancji wiążących z folii izolacyjnej elementu grzejnego pod wpływem ciepła podczas pierwszego użycia.
- Upewnić się, że dym może szybko się wydostać: Produkt kłaść na odpornej na ciepło, stabilnej i bezpiecznej powierzchni. Obie stopy **2** **5** kierować skierować w dół, a wylot gorącego powietrza **1** w górę.
- Przewietrzyć miejsce pracy. Jeżeli dym lub zapach jest zbyt intensywny, pierwsze uruchomienie należy przeprowadzić w suchym miejscu na zewnątrz.

● Obsługa

- Produkt można obsługiwać w jednej z następujących pozycji:
 - Trzymać produkt jedną ręką.
 - albo
 - Produkt kłaść na odpornej na ciepło, stabilnej i bezpiecznej powierzchni. Obie stopy **2** **5** kierować skierować w dół, a wylot gorącego powietrza **1** w górę.

● Włączanie i wyłączenie

- Wtyczkę sieciową **6** podłączyć do gniazdka sieciowego.

Przełącznik zasilania 4	Znaczenie
Pozycja I	Włączono na poziomie I <ul style="list-style-type: none"> ■ 350 °C ■ 300 l/min
Pozycja II	Włączono na poziomie II <ul style="list-style-type: none"> ■ 550 °C ■ 500 l/min
Pozycja środkowa O	Wyłączony

● Nasadki

⚠ OSTROŻNIE! Ryzyko poparzenia!

- ▶ Przed montażem lub wymianą nasadki:
 - Wyłączyć produkt.
 - Wtyczkę sieciową **6** wyjąć z gniazdka sieciowego.
 - Pozwolić produktowi i zamontowanej nasadce ostygnąć.

⚠ UWAGA! Ryzyko szkód materialnych!

- ▶ W przypadku stosowania dyszy powierzchniowej [8]: Należy zwracać szczególną uwagę na powstawanie ciepła w obszarach sąsiadujących z miejscem przetwarzania. Nie należy kierować dyszy powierzchniowej zbyt długo na jeden punkt, aby uniknąć przegrzania sąsiednich miejsc.
- ▶ W przypadku stosowania dyszy redukcyjnej [9]: Należy zwracać szczególną uwagę na wytwarzanie się ciepła w miejscu przetwarzania. Aby uniknąć przegrzania przedmiotu obrabianego, nie należy kierować dyszy redukcyjnej zbyt długo w jedno miejsce.

RADA

- ▶ W przypadku stosowania dyszy łopatkowej [7]: Do zeszkrobывania farb i lakierów używać zwykłej szpachelki. Końcówka dyszy łopatkowej nie nadaje się do zeszkrobывania farb i lakierów.

- Na wylocie gorącego powietrza [1] zamontować wybraną nasadkę:

Nasadka	Przeznaczenie
Dysza łopatkowa [7]	Precyzyjne dostarczanie gorącego powietrza na powierzchni malowanej i lakierowanej
Dysza powierzchniowa [8]	Rozprowadzanie ciepła po dużym obszarze
Dysza redukcyjna [9]	Miejscowe nagrzewanie

● Po zakończeniu używania

1. Wyłączyć produkt. Wtyczkę sieciową [6] wyjąć z gniazdka sieciowego.
2. Pozostawić produkt do ostygnięcia: Produkt kłaść na odpornej na ciepło, stabilnej i bezpiecznej powierzchni. Obie stopy [2] [5] kierować skierować w dół, a wylot gorącego powietrza [1] w górę.
3. Sprawdzić, wyczyścić i schować produkt (patrz akapit „Czyszczenie i konserwacja”).

● Czyszczenie i konserwacja

⚠ OSTRZEŻENIE!



Przed czyszczeniem nasadek i gdy produkt nie jest używany wyłączać produkt i odłączać od gniazdka sieciowego!

● Czyszczenie

- Nie zanurzać produktu w wodzie ani w innych cieczach.
- Nie pozwalać, aby płyny dostały się do wnętrza produktu.
- Do czyszczenia produktu nie należy używać chemicznych, alkalicznych, ściernych ani agresywnych środków czyszczących lub dezynfekujących, ponieważ mogą one zaatakować powierzchnie.
- Produkt utrzymywać w czystości, w miejscu suchym oraz wolnym od kurzu, oleju lub smaru.
- Produkt należy czyścić miękką, suchą i niestrzępiącą się ściereczką. Do czyszczenia trudno dostępnych miejsc używać miękkiej szczotki.

● Konserwacja

- Przed i po każdym użyciu: Sprawdzić produkt i jego akcesoria pod kątem zużycia i uszkodzeń.

● Naprawy

- Produkt nie zawiera żadnych części, nadających się do samodzielnej naprawy przez użytkownika.
- Skontaktować się z autoryzowanym centrum serwisowym lub podobnie wykwalifikowaną osobą w celu sprawdzenia i naprawienia produktu.

● Przechowywanie

- Przed schowaniem: Pozostawić produkt do całkowitego ostygnięcia.
- Produkt przechowywać w chłodnym, suchym i chronionym przed wilgocią miejscu i niedostępnym dla dzieci.

● Części zamienne i akcesoria

- Klienci mogą uzyskać kompatybilne części zamienne i akcesoria za pośrednictwem poczty elektronicznej lub naszej infolinii serwisowej (patrz akapit „Serwis”).
- Przygotować numer zamawianego artykułu (IAN 477763_2410).

● Utylizacja

Opakowanie wykonane jest z materiałów przyjaznych dla środowiska, które można przekazać do utylizacji w lokalnym punkcie przetwarzania surowców wtórnych.



Przy segregowaniu odpadów prosimy zwrócić uwagę na oznakowanie materiałów opakowaniowych, oznaczone są one skrótami (a) i numerami (b) o następującym znaczeniu: 1–7: Tworzywa sztuczne/20–22: Papier i tektura/80–98: Materiały kompozytowe.

Produkt:



Produkt, w tym akcesoria i materiały opakowaniowe, nadają się do recyklingu i podlegają rozszerzonej odpowiedzialności producenta.

Wyrzucić je osobno, zgodnie z ilustracją przedstawiającą informacje o sortowaniu, aby zapewnić lepszą utylizację odpadów.

Logo Triman jest ważne tylko dla Francji.



Informacji na temat możliwości utylizacji wyeksploatowanego produktu udziela urząd gminy lub miasta.



Z uwagi na ochronę środowiska nie wyrzucać urządzenia po zakończeniu eksploatacji do odpadów domowych, lecz prawidłowo zutylizować. Informacji o punktach zbiorczych i ich godzinach otwarcia udziela odpowiedni urząd.

Elektroodpady nie mogą być wyrzucane do pojemników do selektywnej zbiórki odpadów komunalnych. Można je oddać w specjalnie wyznaczonych miejscach np. Punkt Selektywnej Zbiórki Odpadów Komunalnych lub/bądź w punktach handlowych oferujących w sprzedaży sprzęt elektroniczny.

Należy postępować zgodnie z obowiązującymi w Polsce przepisami dotyczącymi selektywnej zbiórki urządzeń elektrycznych i elektronicznych. Zużyty sprzęt może mieć szkodliwy wpływ na środowisko i zdrowie ludzi z uwagi na potencjalną zawartość niebezpiecznych substancji, mieszanin oraz części składowych. Gospodarstwo domowe

spełnia ważną rolę w przyczynianiu się do ponownego użycia i odzysku surowców wtórnych, w tym recyklingu zużytego sprzętu. Na tym etapie kształtuje się postawy, które wpływają na zachowanie wspólnego dobra jakim jest czyste środowisko naturalne.

● **Gwarancja**

Produkt został wyprodukowany zgodnie z surowymi wytycznymi dotyczącymi jakości i dokładnie przetestowane przed dostawą. W przypadku wad materiałowych lub produkcyjnych przysługują Państwu prawa ustawowe wobec sprzedawcy produktu. Państwa prawa ustawowe nie są w żaden sposób ograniczone przez naszą gwarancję przedstawioną poniżej.

Gwarancja na ten produkt wynosi 3 lata od daty zakupu. Okres gwarancji rozpoczyna się od daty zakupu. Proszę przechowywać oryginalny rachunek w bezpiecznym miejscu, ponieważ ten dokument jest wymagany jako dowód zakupu.

Wszelkie uszkodzenia lub wady obecne już w momencie zakupu należy zgłosić niezwłocznie po rozpakowaniu produktu.

Jeżeli w ciągu 3 lat od daty zakupu produkt wykaże wady materiałowe lub produkcyjne, to – według naszego uznania – bezpłatnie go naprawimy lub wymienimy. Okres gwarancji nie ulega przedłużeniu o przyznane roszczenie gwarancyjne. Dotyczy to również wymienionych i naprawionych części.

Niniejsza gwarancja traci ważność, jeśli produkt został uszkodzony, był niewłaściwie użytkowany lub konserwowany.

Gwarancja obejmuje wady materiałowe i produkcyjne. Niniejsza gwarancja nie obejmuje części produktu, które

podlegają normalnemu zużyciu i dlatego są uważane za części zużywalne (np. baterie, węże, wkłady atramentowe), ani nie obejmuje uszkodzeń części delikatnych, np. przełączników lub części wykonanych ze szkła.

Zgodnie z Kodeksem Cywilnym art. 581 §1 wraz z wymianą urządzenia lub ważnej części czas gwarancji rozpoczyna się na nowo.

● **Sposób postępowania w przypadku naprawy gwarancyjnej**

Aby zapewnić szybkie rozpatrzenie wniosku, należy postępować zgodnie z poniższymi instrukcjami:

Do wszystkich zapytań proszę mieć przygotowany paragon i numer artykułu (IAN 477763_2410) jako dowód zakupu.

Numer artykułu można znaleźć na tabliczce znamionowej produktu, na grawerze na produkcie, na stronie tytułowej instrukcji (w lewym dolnym rogu) lub na naklejce z tyłu lub na spodzie produktu.

W przypadku wystąpienia usterek funkcjonalnych lub innych wad należy najpierw skontaktować się telefonicznie lub pocztą elektroniczną z wymienionym poniżej działem serwisowym.

Następnie można wystać produkt zarejestrowany jako wadliwy na podany adres serwisowy bezpłatnie, załączając dowód zakupu (paragon) i określając, na czym polega wada i kiedy wystąpiła.



Te i wiele innych instrukcji można przeglądać i pobrać na stronie parkside-diy.com. Ten kod QR przeniesie Cię bezpośrednio na stronę parkside-diy.com. Wybierz swój kraj i użyj maski wyszukiwania, aby wyszukać instrukcje obsługi. Wprowadź numer artykułu (IAN) 477763_2410, aby uzyskać dostęp do instrukcji obsługi artykułu.

● **Serwis**

PL **Serwis Polska**





















Tel.: 008004911946

E-Mail: owim@lidl.pl



Seznam použitých piktogramů a symbolů	Strana	64
Úvod	Strana	65
Použití ke stanovenému účelu	Strana	65
Rozsah dodávky	Strana	65
Popis dílů	Strana	65
Technické údaje	Strana	65
Bezpečnostní pokyny	Strana	66
Před prvním použitím	Strana	69
Vybalte výrobek	Strana	69
První uvedení do provozu	Strana	69
Obsluha	Strana	69
Zapnout/vypnout	Strana	69
Nástavce	Strana	70
Po použití	Strana	70
Čištění a péče	Strana	70
Čištění	Strana	70
Péče	Strana	71
Oprava	Strana	71
Skladování	Strana	71
Náhradní díly/příslušenství	Strana	71
Zlikvidování	Strana	71
Záruka	Strana	71
Postup v případě uplatňování záruky	Strana	72
Servis	Strana	72

Seznam použitých piktogramů a symbolů

	<p>NEBEZPEČÍ! – Označuje ohrožení s vysokým stupněm rizika, které má, pokud se mu nezabrání, za následek smrt nebo těžké zranění (např. nebezpečí udušení)</p>	 	<p>Přečtěte si návod na obsluhu.</p>
	<p>VAROVÁNÍ! – Označuje nebezpečí se středním stupněm rizika, které může mít, pokud se mu nezabrání, za následek těžké zranění nebo smrt (např. riziko úrazu elektrickým proudem)</p>		<p>Výrobek vypněte a odpojte jej od elektrického napájení předtím, než ho začnete čistit, a když výrobek nebudete používat.</p>
	<p>OPATRNĚ! – Označuje ohrožení s nízkým stupněm rizika, které může mít, pokud se mu nezabrání, za následek lehké až střední zranění (např. nebezpečí opaření)</p>		<p>Používejte výrobek jen v suchých vnitřních prostorech.</p>
			<p>Výrobce</p>
	<p>VÝSTRAHA! – Varuje před možným poškozením majetku (např. nebezpečí zkratu)</p>		<p>Střídavý proud/napětí</p>
			<p>Jemná pojistka</p>
	<p>Noste ochranné rukavice.</p>		<p>Nevystavujte tento výrobek ani dešti ani vlhkosti.</p>
	<p>Noste ochranu sluchu.</p>		<p>Opatrně! Horký povrch. Riziko popálení.</p>
	<p>Noste ochranné brýle.</p>		<p>Třída ochrany II</p>
	<p>Značka CE potvrzuje shodu se směrnicemi EU, které se na výrobek vztahují.</p>	 	<p>Bezpečnostní pokyny Pokyny pro činnost</p>

HORKOVZDUŠNÁ PISTOLE

● Úvod

Blahopřejeme Vám ke koupi nového výrobku. Rozhodli jste se pro kvalitní produkt. Návod k obsluze je součástí tohoto výrobku. Obsahuje důležité pokyny pro bezpečnost, použití a likvidaci. Před použitím výrobku se seznámte se všemi pokyny k obsluze a bezpečnostními pokyny. Používejte výrobek jen popsáním způsobem a na uvedených místech. Při předání výrobku třetí osobě předejte i všechny podklady.

● Použití ke stanovenému účelu

- Výrobek je určen výhradně pro následující použití:
 - Odstranění barevných nátěrů
 - Ohřev (např. smršťovací bužírky)
 - Tvarování a svařování plastů
 - Uvolňování lepených spojů
 - Rozmrazování vodovodního potrubí
- Používejte výrobek jen v suchých vnitřních prostorách.
- Tento výrobek je vhodný výhradně pro soukromé použití.
- Tento výrobek není určen pro v komerční nebo průmyslové použití.
- Používejte výrobek jen tak, jak je popsáno a pro uvedené oblasti použití.
- Jakékoli jiné použití nebo změna výrobku jsou považovány, že nejsou v souladu z určením a nesou značné riziko nehody.
- Výrobce nenese žádnou odpovědnost za škody způsobené nesprávným upotřebením.
- Provozovatel nebo uživatel výrobku nese odpovědnost za nehody nebo zranění osob a/nebo škody způsobené třetím osobám nebo na jejich majetku.

● Rozsah dodávky

⚠ NEBEZPEČÍ!

- ▶ Výrobek a balicí materiály nejsou dětská hračka! Nedovolte dětem hrát si s plastovými sáčky, fóliemi a malými díly! Hrozí nebezpečí polknutí a udušení!

Po vybalení výrobku zkontrolujte, zda je dodávka kompletní a zda jsou všechny díly v řádném stavu. Před použitím odstraňte všechny obalové materiály.

- 1 Horkovzdušná pistole
- 1 Redukční tryska
- 1 Povrchová tryska
- 1 Stěrková tryska
- 1 Návod k obsluze

● Popis dílů

Otevřete před dalším čtením stránku s obrázky a seznámte se se všemi funkcemi výrobku.

- 1 Výstup horkého vzduchu
- 2 Nožička
- 3 Přívod vzduchu
- 4 Vypínač Zap/Vyp
- 5 Nožička
- 6 Přípojné vedení se síťovou zástrčkou
- 7 Stěrková tryska
- 8 Povrchová tryska
- 9 Redukční tryska

● Technické údaje

Horkovzdušná pistole	PHLGB 2000 A1
Číslo modelu	
Zástrčka VDE:	HG12955
Zástrčka BS:	HG12955-BS
Zástrčka CH:	HG12955-CH
Nominální vstupní napětí:	230 V~, 50 Hz
Jmenovitý příkon:	2000 W

Ochranná třída:	II/II (dvojitá izolace)
Stupeň I	
Teplota:	350 °C
Množství vzduchu:	300 l/min
Stupeň II	
Teplota:	550 °C
Množství vzduchu:	500 l/min



Bezpečnostní pokyny

SEZNAMTE SE PŘED POUŽITÍM VÝROBKU SE VŠEMI BEZPEČNOSTNÍMI POKYNY A POKYNY PRO OBSLUHU! KDYŽ PŘEDÁVÁTE TENTO VÝROBEK JINÝM LIDEM, DEJTE JIM I VŠECHNY DOKUMENTY!

V případě poškození v důsledku nedodržení tohoto návodu na obsluhu se Vaše záruka ruší! Za následné škody se nepřebírá žádná odpovědnost! V případě škody na majetku nebo zranění způsobené nesprávným používáním nebo nedodržením bezpečnostních pokynů se nepřebírá žádná odpovědnost!

Děti a osoby se zdravotním omezením



VAROVÁNÍ! NEBEZPEČÍ SMRTI A NEHOD PRO BATOLATA A DĚTI!

Nikdy nenechávejte děti bez dozoru s obalovým materiálem.

Existuje nebezpečí udušení obalovým materiálem. Děti často podcení nebezpečí.

- Tento výrobek může být používán osobami se sníženými fyzickými, smyslovými nebo mentálními schopnostmi nebo nedostatkem zkušeností a/nebo znalostí, když jsou pod dozorem nebo jsou poučeny o bezpečném používání přístroje a rozumějí nebezpečím, která z toho plynou.
- Děti si nesmí s výrobkem hrát. Udržujte výrobek a připojovací vedení mimo dosah dětí.

- Čištění a uživatelskou údržbu nesmějí provádět děti bez dohledu.

Použití ke stanovenému účelu

- ⚠ **VAROVÁNÍ! Riziko zranění!** Neodborné použití může vést k zraněním. Používejte tento výrobek výhradně podle tohoto návodu. Nepokoušejte se výrobek jakýmkoliv způsobem měnit.
- Nepoužívejte výrobek jako vysoušeč vlasů.

Elektrická bezpečnost

- ⚠ **NEBEZPEČÍ! Riziko úrazu elektrickým proudem!** Nepokoušejte se sami výrobek opravovat. V případě poruchy smí opravy provádět výhradně kvalifikovaný personál.
- ⚠ **VAROVÁNÍ! Riziko úrazu elektrickým proudem!** Neponořujte elektrické části výrobku do vody nebo jiných kapalin. Výrobek nedržte v žádném případě pod tekoucí vodou.

⚠ **VAROVÁNÍ! Riziko úrazu elektrickým proudem!**

- Poškozený výrobek nepoužívejte. Když je výrobek poškozen oddělte výrobek z elektrického napájení a obraťte se na svého prodejce.
- Před připojením síťové zástrčky k napájení: Dbejte na to, aby jmenovité napětí na typovém štítku výrobku odpovídalo napětí v síti vašeho napájení.
 - Pravidelně kontrolujte síťovou zástrčku a přípojně vedení na poškození. Když je přípojně vedení poškozeno, musí být nahrazeno výrobcem, jeho zákaznickým servisem nebo podobně kvalifikovanou osobou, aby se zabránilo rizikům.
 - Chraňte přípojně vedení před poškozením. Nenechte ho viset přes ostré hrany a nelámejte ani neohýbejte jej. Chraňte přípojně vedení před horkými povrchy a otevřenými plameny.

- Výrobek smí být připojen pouze k zásuvce chráněné proudovým jističem se jmenovitým zbytkovým proudem nejvýše 30 mA.

Obsluha

- Pokud s výrobkem nebudete zacházet opatrně, může dojít k požáru.
 - Budte opatrní při používání výrobku v blízkosti hořlavých materiálů.
 - Nemiřte na stejné místo po delší dobu.
 - Nepoužívejte v přítomnosti výbušného prostředí.
 - Teplo může být vedeno k hořlavým materiálům, které jsou zakryté.
 - Po použití: Umístěte výrobek na tepelně odolný, stabilní a bezpečný povrch. Obě nožičky směřují dolů a výstup horkého vzduchu nahoru.
 - Před odložením výrobku nechte vychladnout.
 - Nenechávejte přístroj bez dozoru dokud je v provozu.
- Nikdy výstupem horkého vzduchu nemiřte na osoby nebo zvířata.
- Nedotýkejte se výstupu horkého vzduchu ani horké trysky.
- Udržujte dostatečnou vzdálenost mezi tryskou a ohříváním povrchem. Jinak existuje riziko přehřátí.
- Vytáhněte síťovou zástrčku ze zásuvky
 - Když dojde k poruše,
 - Před připojením/ výměnou příslušenství,
 - Před čištěním výrobku,
 - Během bouřky a
 - Po každém použití.
- Pro vytažení výrobku ze zásuvky tahejte za síťovou zástrčku, nikoliv za přípojně vedení.
- Používejte pouze náhradní díly a díly příslušenství dodávané a doporučené výrobcem. Použití dílů jiných výrobců má za následek okamžitou ztrátu záruky.
- V průběhu provozu nezakrývejte větrací výřezy. Riziko přehřátí a poškození výrobku.

- Výrobek nepoužívejte, pokud spadl.
- S výrobkem nepracujte, pokud jste unavení nebo po požití alkoholu nebo léků. Vždy si včas udělejte pracovní přestávku. Jděte na práci s rozumem.

Čištění a skladování

⚠ **VAROVÁNÍ! Riziko**

zranění! Oddělte výrobek od napájení před tím, než ho budete čistit nebo se nebude používat.

- Chraňte výrobek, přípojné vedení a síťovou zástrčku před prachem, přímým slunečním zářením, kapající a stříkající vodě.
- Po každém použití: Očistěte výrobek (viz „Čištění a péče“).
- Skladujte výrobek na suchém, studeném místě chráněném před vlhkostí a mimo dosah dětí.

● **Před prvním použitím**

● **Vybalte výrobek**

1. Vyjměte výrobek z obalu a odstraňte veškeré balicí materiály a ochranné fólie.
2. Zkontrolujte, zda jsou k dispozici všechny díly a zda je rozsah dodávky kompletní (viz „Rozsah dodávky“).

3. Zkontrolujte, zda je výrobek a všechny součásti v dobrém stavu. Pokud zjistíte jakékoli poškození nebo závadu, výrobek nepoužívejte, ale postupujte podle popisu v kapitole „Záruka“.

● **První uvedení do provozu**

- Když výrobek poprvé zapnete, může uniknout trochu kouře. Kouř je způsoben pojivou, která se vlivem tepla uvolňuje z izolační fólie topného tělesa při prvním použití.
- Zajistěte, aby mohl kouř rychle uniknout: Umístěte výrobek na tepelně odolný, stabilní a bezpečný povrch. Obě nožičky [2] [5] směřujte dolů a výstup horkého vzduchu [1] nahoru.
- Pracovní prostor větrejte. Pokud je vývin kouře/zápachu příliš silný, proveďte první uvedení do provozu v suchém venkovním prostoru.

● **Obsluha**

- Výrobek vždy provozujte v jedné z následujících poloh:
 - Držte výrobek svou rukou.
 - nebo
 - Umístěte výrobek na tepelně odolný, stabilní a bezpečný povrch. Obě nožičky [2] [5] směřujte dolů a výstup horkého vzduchu [1] nahoru.

● **Zapnout/vypnout**

- Spojte síťovou zástrčku [6] s vhodnou zásuvkou.

Vypínač Zap/Vyp [4]	Význam
Poloha I	Zapnuto na stupni I <ul style="list-style-type: none"> ■ 350 °C ■ 300 l/min

Vypínač Zap/Vyp 4	Význam
Poloha II	Zapnuto na stupni II <ul style="list-style-type: none"> ■ 550 °C ■ 500 l/min
Středová poloha O	Vypnuto

● Nástavce

⚠ OPATRNĚ! Riziko popálení!

- ▶ Před montáží/výměnou nástavců:
 - Výrobek vypněte.
 - Vytáhněte síťovou zástrčku **6** ze zásuvky.
 - Nechte výrobek a namontovaný nástavec vychladnout.

⚠ VÝSTRAHA! Riziko věcných škod!

- ▶ Při použití povrchové trysky **8**: Věnujte zvláštní pozornost vývoji tepla v sousedních oblastech místa zpracování. Nemiřte povrchovou tryskou na jedno místo příliš dlouho, aby nedošlo k přehřátí sousedních dílů.
- ▶ Při použití redukční trysky **9**: Věnujte zvláštní pozornost vývoji tepla v místě zpracování. Aby nedošlo k přehřátí obrobku, nemiřte redukční tryskou na jedno místo příliš dlouho.

UPOZORNĚNÍ

- ▶ Při použití stěrkové trysky **7**: K seškrábání barvy a laku použijte běžnou stěrku. Stěrková tryska není vhodná pro seškrábávání barvy a laku.

- Namontujte požadovaný nástavec na výstup horkého vzduchu **1**:

Nástavec	Účel
Stěrková tryska 7	Cílený přívod horkého vzduchu na povrch barvy a laku
Povrchová tryska 8	Zahřívání na velké ploše
Redukční tryska 9	Bodové teplo

● Po použití

1. Výrobek vypněte. Vytáhněte síťovou zástrčku **6** ze zásuvky.
2. Nechte výrobek ochladit: Umístěte výrobek na tepelně odolný, stabilní a bezpečný povrch. Obě nožičky **2** **5** směřujte dolů a výstup horkého vzduchu **1** nahoru.
3. Zkontrolujte, očistěte a uložte výrobek (viz „Čištění a péče“).

● Čištění a péče

⚠ VAROVÁNÍ!



Výrobek vypněte a odpojte jej od elektrického napájení předtím, než ho začnete čistit, a když výrobek nebudete používat!

● Čištění

- Neponořujte výrobek do vody nebo jiných kapalin.
- Nedovolte, aby dovnitř výrobku pronikla jakákoliv kapalina.
- Nepoužívejte žádné chemické, alkalické, abrazivní nebo jiné agresivní čisticí nebo dezinfekční prostředky k čištění výrobku, neboť ty mohou napadnout jeho povrchy.
- Udržujte výrobek stále čistý, bez prachu, suchý a zbavený oleje nebo mazacích tuků.

- Výrobek čistěte měkkým, suchým hadříkem, který nepouští vlákna. Pro obtížně přístupné oblasti použijte měkký kartáč.

● Péče

- Před každým použitím a po něm: Zkontrolujte výrobek a jeho příslušenství na opotřebení a poškození.

● Oprava

- Tento výrobek neobsahuje žádné části, které by mohly být opravovány uživatelem.
- Obratě se na autorizované servisní středisko nebo na obdobně kvalifikovanou osobu, aby výrobek zkontrolovala a opravila.

● Skladování

- Před skladováním: Nechte výrobek ochladit.
- Skladujte výrobek na chladném, suchém a proti vlhkosti chráněném místě mimo dosah dětí.

● Náhradní díly/příslušenství

- Zákazníci si mohou objednat kompatibilní náhradní díly a příslušenství prostřednictvím e-mailu nebo naší servisní horké linky (viz „Servis“).
- Mějte pohotově číslo (IAN 477763_2410) pro svou objednávku.

● Zlikvidování

Obal se skládá z ekologických materiálů, které můžete zlikvidovat prostřednictvím místních sběrů recyklovatelných materiálů.



Při třídění odpadu se řiďte podle označení obalových materiálů zkratkami (a) a čísly (b), s následujícím významem: 1–7: umělé hmoty/20–22: papír a lepenka/80–98: složené látky.

Výrobek:



Výrobek vč. příslušenství a obalové materiály jsou recyklovatelné a podléhají rozšířené odpovědnosti výrobce. Likvidujte je odděleně podle ilustrovaných Info-tri (informace o třídění), abyste mohli lépe nakládat s odpady.

Logo Triman platí jen pro Francii.



O možnostech likvidace vysloužilých zařízení se informujte u správy vaší obce nebo města.



V zájmu ochrany životního prostředí vysloužilý výrobek nevyhazujte do domovního odpadu, ale předejte k odborné likvidaci. O sběrnách a jejich otevíracích hodinách se můžete informovat u příslušné správy města nebo obce.

● Záruka

Výrobek byl vyroben podle přísných směrnic kvality a před dodáním pečlivě otestován. V případě materiálních nebo výrobních vad máte zákonná práva vůči prodejci výrobku. Vaše zákonná práva nejsou níže uvedenou zárukou nijak omezená.

Záruka na tento výrobek je 3 roky od data zakoupení. Záruční doba začíná dnem zakoupení. Originál dokladu o zakoupení si uschovejte na bezpečném místě, protože tento doklad je vyžadován jako doklad o koupi.

Jakékoli poškození nebo závady, které se vyskytly již v okamžiku nákupu, musí být nahlášeny ihned po vybalení výrobku.

Pokud se u výrobku během 3 let od data zakoupení projeví vada materiálu nebo výrobní vada, pak vám ho podle naší volby bezplatně opravíme nebo vyměníme. Záruční doba se po uznané reklamaci neprodlužuje. To platí také pro vyměněné a opravené díly.

Tato záruka je neplatná, pokud byl výrobek poškozený nebo nesprávně používáný anebo udržovaný.

Záruka se kryje na materiálové a výrobní vady. Tato záruka se nevztahuje na díly výrobku, které podléhají běžnému opotřebení, a tím platí jako opotřebitelné díly (např. baterie, hadice, inkoustové barevné patrony), ani se nevztahuje na poškození rozbitných dílů, např. spínačů nebo dílů ze skla.

● Postup v případě uplatňování záruky

V zájmu rychlého zpracování Vašeho požadavku se řiďte následujícími pokyny:

Pro všechny požadavky si uschovejte pokladní stvrzenku jako doklad o nákupu a číslo položky (IAN 477763_2410).

Číslo položky najdete na typovém štítku, je vyryto na výrobku, je uvedeno na titulní stránce Vašeho návodu (vlevo dole) nebo je na nálepce na zadní nebo spodní straně výrobku.

Při poruchách funkce nebo jiných závadách nejdříve kontaktujte telefonicky nebo e-mailem níže uvedené servisní oddělení.

Na adresu servisu, kterou Vám sdělíme, můžete zdarma odeslat pouze výrobek, který byl zaznamenaný jako vadný, a to spolu s pokladním dokladem (stvrzenkou), popisem závady a uvedením doby, kdy k závadě došlo.



Na stránkách parkside-diy.com najdete tuto a celou řadu dalších příruček k nahlédnutí a ke stažení. Pomocí tohoto QR kódu se dostanete přímo na stránky parkside-diy.com. Vyberte svou zemi a vyhledejte návod k obsluze pomocí formuláře k vyhledávání. Zadáním čísla položky (IAN) 477763_2410 se dostanete k návodu k obsluze Vašeho výrobku.





















● Servis

 **Servis Česká republika**
Tel.: 800600632
E-Mail: owim@lidl.cz



Zoznam použitých piktogramov/symbolov	Strana	74
Úvod	Strana	75
Použitie v súlade s určením	Strana	75
Rozsah dodávky	Strana	75
Popis súčiastok	Strana	75
Technické údaje	Strana	75
Bezpečnostné upozornenia	Strana	76
Pred prvým použitím	Strana	79
Vybalenie produktu	Strana	79
Prvé uvedenie do prevádzky	Strana	79
Obsluha	Strana	79
Zapnutie/vypnutie	Strana	80
Nadstavce	Strana	80
Po použití	Strana	80
Čistenie a starostlivosť	Strana	80
Čistenie	Strana	80
Starostlivosť	Strana	81
Oprava	Strana	81
Skladovanie	Strana	81
Náhradné diely/príslušenstvo	Strana	81
Likvidácia	Strana	81
Záruka	Strana	82
Postup v prípade poškodenia v záruke	Strana	82
Servis	Strana	82

Zoznam použitých piktogramov/symbolov

	<p>NEBEZPEČENSTVO! – Označuje nebezpečenstvo s vysokým stupňom rizika, ktoré bude mať za následok smrť alebo vážne zranenie, ak sa mu nevyhnete (napr. nebezpečenstvo zadusenía)</p>	 	<p>Prečítajte si návod na obsluhu.</p>
	<p>VÝSTRAHA! – Označuje nebezpečenstvo so stredným stupňom rizika, ktoré bude mať za následok smrť alebo vážne zranenie, ak sa mu nevyhnete (napr. nebezpečenstvo zásahu elektrickým prúdom)</p>		<p>Pred výmenou nadstavcov, pred čistením produktu a keď produkt nepoužívate, vypnite ho a odpojte ho z napájania.</p>
	<p>POZOR! – Označuje nebezpečenstvo s nižším stupňom rizika, ktoré bude mať za následok ľahké až stredne ťažké zranenie, ak sa mu nevyhnete (napr. nebezpečenstvo obarenia)</p>		<p>Produkt používajte len v suchých interiéroch.</p>
			<p>Výrobca</p>
	<p>OPATRNE! – Varuje pred potenciálnymi materiálmi škodami (napr. nebezpečenstvo skratu)</p>		<p>Striedavý prúd/striedavé napätie</p>
			<p>Jemná poistka</p>
	<p>Noste ochranné rukavice.</p>		<p>Produkt nevystavujte dažďu ani vlhkosti.</p>
	<p>Noste ochranu sluchu.</p>		<p>Pozor! Horúci povrch. Nebezpečenstvo popálenia.</p>
	<p>Noste ochranné okuliare.</p>		<p>Trieda ochrany II</p>
	<p>Značka CE potvrdzuje zhodu so smernicami EÚ, ktoré sú relevantné pre produkt.</p>	 	<p>Bezpečnostné upozornenia Manipulačné pokyny</p>

TEPLOVZDUŠNÁ PIŠTOĽ

● Úvod

Blahoželáme Vám ku kúpe Vášho nového výrobku. Rozhodli ste sa pre veľmi kvalitný výrobok. Návod na obsluhu je súčasťou tohto výrobku. Obsahuje dôležité upozornenia týkajúce sa bezpečnosti, používania a likvidácie. Skôr ako začnete výrobok používať, oboznámte sa so všetkými pokynmi k obsluhu a bezpečnosti. Výrobok používajte iba v súlade s popisom a v uvedených oblastiach používania. V prípade postúpenia výrobku ďalším osobám odovzdajte aj všetky dokumenty patriace k výrobku.

● Použitie v súlade s určením

- Produkt je vhodný výlučne na nasledovné použitia:
 - Odstraňovanie náterov farby
 - Ohrievanie (napr. zmršťovacia objímka)
 - Tvarovanie a zváranie plastov
 - Uvoľňovanie lepených spojov
 - Rozmrazovanie vodovodných potrubí
- Produkt používajte len v suchých interiéroch.
- Produkt je určený výlučne na používanie v domácnosti.
- Produkt nie je určený na komerčné ani priemyselné použitie.
- Produkt používajte iba v súlade s popisom a v uvedených oblastiach používania.
- Akékoľvek iné použitie alebo zmena produktu sa považuje za použitie v rozpore s určením a hrozí pri tom závažné nebezpečenstvo nehôd.
- Výrobca nepreberá žiadnu zodpovednosť za škody spôsobené nesprávnym používaním.
- Prevádzkovateľ alebo používateľ produktu je zodpovedný za nehody, ujmy na zdraví a/alebo vecné škody

spôsobené tretím osobám alebo ich majetku.

● Rozsah dodávky

⚠ NEBEZPEČENSTVO!

- ▶ Produkt a obal nie sú hračky pre deti! Deti sa nesmú hrať s plastovými vreckami, fóliami a malými časťami! Hrozí nebezpečenstvo prehltnutia a udusení!

Po vybalení produktu skontrolujte, či je balenie kompletné a či sú všetky časti v požadovanom stave. Pred používaním odstráňte všetky obalové materiály.

- 1 Teplovzdušná pištoľ
- 1 Redukčná dýza
- 1 Povrchová dýza
- 1 Špachtľová dýza
- 1 Návod na obsluhu

● Popis súčiastok

Pred čítaním si otvorte stranu s obrázkami a oboznámte sa so všetkými funkciami produktu.

- 1 Výstup horúceho vzduchu
- 2 Stojan
- 3 Prívod vzduchu
- 4 Vypínač
- 5 Stojan
- 6 Napájací kábel so zástrčkou
- 7 Špachtľová dýza
- 8 Povrchová dýza
- 9 Redukčná dýza

● Technické údaje

Teplovzdušná pištoľ	PHLGB 2000 A1
Číslo modelu	
Zástrčka VDE:	HG12955
Zástrčka BS:	HG12955-BS
Zástrčka CH:	HG12955-CH

Menovité vstupné napätie:	230 V~, 50 Hz
Nominálny menovitý výkon:	2000 W
Trieda ochrany:	II/□ (dvojité izolácia)
Stupeň I	
Teplota:	350 °C
Objem vzduchu:	300 l/min
Stupeň II	
Teplota:	550 °C
Objem vzduchu:	500 l/min



Bezpečnostné upozornenia

**PRED POUŽITÍM
PRODUKTU SA
OBOZNÁMTE
SO VŠETKÝMI
BEZPEČNOSTNÝMI
UPOZORNENIAM I A
POKYNM I NA POUŽITIE!
KEĎ BUDETE TENTO
PRODUKT ODOVZDÁVAŤ
ĎALEJ, ODOVZDAJTE
AJ KOMPLETNÚ
DOKUMENTÁCIU K
PRODUKTU!**

V prípade poškodenia z dôvodu nedodržania tohto návodu na obsluhu zaniká nárok na záruku! Za následne vzniknuté škody nepreberáme žiadnu záruku! V prípade majetkových alebo

personálnych škôd z dôvodu neodborného používania alebo nedodržania bezpečnostných upozornení nepreberáme žiadnu zodpovednosť!

Deti a osoby s postihnutím



**⚠ VÝSTRAHA!
NEBEZPEČENSTVO
OHROZENIA
ŽIVOTA A
NEBEZPEČENSTVO
NEHODY PRE
BATOLATÁ A DETI!**

Nikdy nenechávajte deti bez dozoru s obalovým materiálom. Existuje nebezpečenstvo udusenía obalovým materiálom. Deti často podceňujú nebezpečenstvá.

- Tento produkt môžu používať osoby so zníženými fyzickými, zmyslovými alebo duševnými schopnosťami, alebo nedostatkom skúseností a vedomostí, ak sú pod dozorom alebo boli poučené ohľadom bezpečného používania výrobku a

z toho vyplývajúcich nebezpečenstiev.

- Deti sa nesmú s produktom hrať. Produkt a napájací kábel držte v bezpečnej vzdialenosti od detí.
- Čistenie a údržbu nesmú vykonávať deti bez dozoru.

Použitie v súlade s určením

⚠ **VÝSTRAHA!**

Nebezpečenstvo poranenia! Neodborné použitie môže spôsobiť zranenia. Tento produkt používajte výlučne podľa tohto návodu. Nepokúšajte sa produkt žiadnym spôsobom meniť.

- Produkt nepoužívajte ako fén na vlasy.

Elektrická bezpečnosť

⚠ **NEBEZPEČENSTVO!**

Riziko úrazu elektrickým prúdom! Nepokúšajte sa opravovať produkt svojpomocne. V prípade poruchy môžu opravy vykonávať výlučne kvalifikovaní odborníci.

⚠ **VÝSTRAHA! Riziko úrazu elektrickým prúdom!**

Elektrické časti produktu neponárajte do vody alebo iných kvapalín. Produkt nikdy nedržte pod tečúcou vodou.

⚠ **VÝSTRAHA! Riziko úrazu elektrickým prúdom!**

Nepoužívajte poškodený produkt. Ak je produkt poškodený, odpojte ho z napájania a obráťte sa na predajcu.

- Pred zapojením sieťovej zástrčky do napájania: Dbajte na to, aby menovité napätie na typovom štítku produktu zodpovedalo sieťovému napätiu vášho napájania.
- Sieťovú zástrčku a napájací kábel pravidelne kontrolujte, či nie sú poškodené. Keď je napájací kábel poškodený, musí ho vymeniť výrobca, jeho zákaznícka služba alebo podobne kvalifikovaná osoba, aby sa predišlo nebezpečenstvám.
- Chráňte napájací kábel pred poškodením. Nenechajte ho visieť

nad ostrými hranami a nestláčajte ho, ani ho neohýbajte. Napájací kábel držte v dostatočnej vzdialenosti od horúcich plôch a otvoreného plameňa.

- Produkt sa smie zapájať len do zásuvky chránenej prúdovým chráničom, ktorého menovitý zvyškový prúd nepresahuje 30 mA.

Obsluha

- Ak s produktom nezaobchádzate opatrne, môže vzniknúť požiar.
 - Dávajte pozor, ak produkt používate v blízkosti horľavých materiálov.
 - Nemierite dlho na jedno a to isté miesto.
 - Nepoužívajte v prítomnosti výbušnej atmosféry.
 - Teplo môže prúdiť smerom k horľavým materiálom, ktoré sú zakryté.
 - Po použití: Produkt umiestnite na stabilný a bezpečný podklad odolný voči teplu. Oba stojany nasmerujte nadol a výstup horúceho vzduchu nahor.
- Pred uskladnením produkt nechajte vychladnúť.
- Keď je produkt zapnutý, nenechávajte ho bez dozoru.
- Výstupom horúceho vzduchu nemierite na ľudí ani na zvieratá.
- Nedotýkajte sa výstupu horúceho vzduchu ani horúcich dýz.
- Medzi dýzou a ohrievaným povrchom udržiajte bezpečnú vzdialenosť. V opačnom prípade hrozí riziko prehriatia.
- Vytiahnite sieťovú zástrčku zo zásuvky
 - Ak sa vyskytne porucha,
 - Skôr ako nasadíte/ vymeníte príslušenstvo,
 - Skôr ako budete produkt čistiť,
 - Počas búrky a
 - Po každom použití.
- Pri odpájaní produktu zo zásuvky ťahajte za sieťovú zástrčku, nie za napájací kábel.
- Používajte len také náhradné diely a časti

príslušenstva, ktoré dodáva a odporúča výrobca. Použitie cudzích dielov vedie k okamžitému zániku nároku na záruku.

- Nezakrývajte ventilačné otvory počas prevádzky. Riziko prehriatia a poškodenia produktu.
- Produkt nepoužívajte, ak spadol.
- S produktom nepracujte pri únave, zlej koncentrácii ani po požití alkoholu alebo tabletiiek. Vždy si počas práce robte včas prestávky. Pracujte s rozumom.

Čistenie a skladovanie

⚠ VÝSTRAHA!

Nebezpečenstvo poranenia! Pred

čistením a keď produkt nepoužívate, odpojte ho z napájania.

- Produkt, napájací kábel a sieťovú zástrčku chráňte pred prachom, priamym slnečným žiarením, kvapkajúcou a striekajúcou vodou.
- Po každom použití: Vyčistite produkt (pozri „Čistenie a starostlivosť“).

- Produkt skladujte na chladnom, suchom mieste, chránený pred vlhkosťou a mimo dosahu detí.

● Pred prvým použitím

● Vybalenie produktu

1. Produkt vyberte z obalu a odstráňte všetky obalové materiály a ochranné fólie.
2. Skontrolujte, či boli dodané všetky časti a či je popísaný rozsah dodávky kompletný (pozri „Rozsah dodávky“).
3. Skontrolujte, či produkt aj všetky časti sú v dobrom stave. Ak zistíte, že je niečo poškodené alebo chybné, produkt nepoužívajte a postupujte podľa popisu v kapitole „Záruka“.

● Prvé uvedenie do prevádzky

- Keď produkt zapnete prvýkrát, môže z neho vychádzať trochu dymu. Dym vzniká preto, že spojivá sa pri prvom použití pôsobením tepla uvoľňujú z izolačnej fólie ohrievacieho prvku.
- Zaisťte, aby mohol dym rýchlo unikať: Produkt umiestnite na stabilný a bezpečný podklad odolný voči teplu. Oba stojany [2] [5] nasmerujte nadol a výstup horúceho vzduchu [1] nahor.
- Pracovný priestor vyvetrajte. Ak je tvorba dymu/zápachu príliš silná, produkt prvýkrát uveďte do prevádzky v suchom exteriéri.

● Obsluha

- Produkt prevádzkujte v jednej z týchto polôh:
 - Produkt držte rukou.
 - alebo
 - Produkt umiestnite na stabilný a bezpečný podklad odolný voči teplu. Oba stojany [2] [5] nasmerujte

nadol a výstup horúceho vzduchu **1** nahor.

● Zapnutie/vypnutie

- Sieťovú zástrčku **6** zapojte do vhodnej zásuvky.

Vypínač 4	Význam
Poloha I	Zapnuté na stupeň I <ul style="list-style-type: none">■ 350 °C■ 300 l/min
Poloha II	Zapnuté na stupeň II <ul style="list-style-type: none">■ 550 °C■ 500 l/min
Stredná poloha O	Vypnutý

● Nadstavce

⚠ POZOR! Nebezpečenstvo popálenia!

- ▶ Pred montážou/výmenou nastavcov:
 - Vypnite produkt.
 - Vytiahnite zástrčku **6** zo zásuvky.
 - Produkt a namontovaný nastavec nechajte vychladnúť.

⚠ OPATRNE! Riziko vecných škôd!

- ▶ Pri používaní povrchovej dýzy **8**: Dávajte pozor najmä na vznik tepla v oblastiach okolo opracovávaného bodu. Povrchovou dýzou nemierte príliš dlho na jedno miesto, aby sa susedné oblasti neprehriali.
- ▶ Pri používaní redukčnej dýzy **9**: Dávajte pozor najmä na vznik tepla na opracovávanom bode. Redukčnou dýzou nemierte príliš dlho na jedno miesto, aby sa obrobok neprehrial.

UPOZORNENIE

- ▶ Pri používaní špachtľovej dýzy **7**: Na zoškrabanie farieb a lakov použite bežnú špachtľu. Špachtľová dýza nie je vhodná na zoškrabávanie farieb a lakov.

- Na výstup horúceho vzduchu **1** namontujte vhodný nastavec:

Nastavec	Účel
Špachtľová dýza 7	Cielený prívod horúceho vzduchu na farbené a lakované plochy
Povrchová dýza 8	Teplo na širšiu oblasť
Redukčná dýza 9	Bodové teplo

● Po použití

1. Vypnite produkt. Vytiahnite zástrčku **6** zo zásuvky.
2. Produkt nechajte vychladnúť: Produkt umiestnite na stabilný a bezpečný podklad odolný voči teplu. Oba stojany **2** **5** nasmerujte nadol a výstup horúceho vzduchu **1** nahor.
3. Produkt skontrolujte, vyčistite a uskladnite (pozri „Čistenie a starostlivosť“).

● Čistenie a starostlivosť

⚠ VÝSTRAHA!



Pred výmenou nastavcov, pred čistením produktu a keď produkt nepoužívate, vypnite ho a odpojte ho z napájania!

● Čistenie

- Produkt neponárajte do vody alebo iných kvapalín.

- Do vnútra produktu sa nesmú dostať žiadne tekutiny.
- Na čistenie produktu nepoužívajte chemické, alkalické, abrazívne ani iné agresívne čistiace alebo dezinfekčné prostriedky, pretože môžu poškodiť povrchy.
- Produkt udržiavajte vždy čistý, suchý a bez prachu, oleja alebo mazív.
- Produkt čistite mäkkou, suchou handričkou, ktorá nepúšťa chlpy. Na ťažko prístupné miesta použite mäkkú kefku.

● Starostlivosť

- Pred každým použitím a po každom použití: Skontrolujte, či produkt a jeho príslušenstvo nie je opotrebované alebo poškodené.

● Oprava

- Tento produkt neobsahuje žiadne časti, ktoré by mohol používateľ opraviť sám.
- Obráťte sa na autorizované servisné stredisko alebo podobne kvalifikovanú osobu, aby produkt skontrolovali a opravili.

● Skladovanie

- Pred uskladnením: Produkt nechajte vychladnúť.
- Produkt skladujte na chladnom, suchom mieste chránenom pred vlhkosťou, ktoré bude mimo dosahu detí.

● Náhradné diely/príslušenstvo

- Zákazníci si môžu náhradné diely a príslušenstvo kúpiť cez e-mail alebo našu zákaznícku linku (pozri „Servis“).
- Na objednávku si pripravte objednávacie číslo (IAN 477763_2410).

● Likvidácia

Obal pozostáva z ekologických materiálov, ktoré môžete odovzdať na miestnych recyklačných zberných miestach.



Všímajte si prosím označenie obalových materiálov pre triedenie odpadu, sú označené skratkami (a) a číslami (b) s nasledujúcim významom: 1–7: Plasty/20–22: Papier a kartón/80–98: Spojené látky.

Výrobok:



Výrobok vr. príslušenstva a obalové materiály sú recyklovateľné a podliehajú rozšírenej zodpovednosti výrobcu. Pre lepšie spracovanie odpadu ich zlikvidujte oddelene podľa obrázkov Info-tri (informácie o triedení).

Triman-Logo platí iba pre Francúzsko.



O možnostiach likvidácie opotrebovaného výrobku sa môžete informovať na Vašej obecnej alebo mestskej správe.



Ak výrobok doslúžil, v záujme ochrany životného prostredia ho neodhodte do domového odpadu, ale odovzdajte na odbornú likvidáciu. Informácie o zberných miestach a ich otváracích hodinách získate na Vašej príslušnej správe.

● Záruka

Výrobok bol starostlivo vyrobený v súlade s prísnyimi smernicami kvality a pred dodaním dôkladne otestovaný. V prípade materiálových alebo výrobných chýb máte zákonné práva voči predajcovi výrobku. Vaše zákonné práva nie sú žiadnym spôsobom obmedzené našou zárukou uvedenou nižšie.

Záruka na tento výrobok je 3 roky od dátumu nákupu. Záručná doba začína plynúť dátumom kúpy. Originál dokladu o kúpe si uschovajte na bezpečnom mieste, pretože tento doklad je potrebný ako dôkaz o kúpe.

Akékoľvek poškodenie alebo nedostatky prítomné už v čase nákupu je potrebné nahlásiť ihneď po vybalení výrobku.

Ak sa v priebehu 3 rokov od dátumu zakúpenia preukáže, že výrobok vykazuje chyby materiálu alebo spracovania, podľa vlastného uváženia Vám ho bezplatne opravíme alebo vymeníme. Záručná doba sa na základe poskytnutej záručnej reklamácie nepredlžuje. To platí aj pre vymenené alebo opravené diely.

Táto záruka je neplatná, ak bol výrobok poškodený alebo nesprávne používaný alebo udržiavaný.

Záruka sa vzťahuje na chyby materiálu a výrobné chyby. Táto záruka sa nevzťahuje na časti výrobku, ktoré podliehajú bežnému opotrebovaniu, a preto sa považujú za opotrebovateľné diely (napr. batérie, hadice, atramentové kazety), ani na poškodenie krehkých častí, napr. spínačov alebo častí zo skla.

● Postup v prípade poškodenia v záruke

Na zabezpečenie rýchleho spracovania svojej žiadosti postupujte podľa ďalej uvedených pokynov:

Pre všetky otázky majte pripravený pokladničný lístok a číslo výrobku (IAN 477763_2410) ako doklad o kúpe.

Číslo výrobku nájdete na typovom štítku výrobku, gravúre výrobku, titulnej strane návodu (vľavo dole) alebo na nálepke na zadnej alebo spodnej strane výrobku.

Pri výskyte funkčných porúch alebo iných nedostatkov sa najprv telefonicky alebo e-mailom obráťte na ďalej uvedené servisné oddelenie.

Výrobok označený ako chybný potom môžete bezplatne zaslať na poskytnutú servisnú adresu, pričom priložte doklad o kúpe (pokladničný lístok) a uveďte, v čom spočíva nedostatok a kedy sa vyskytol.



Na stránke parkside-diy.com si môžete stiahnuť túto a mnohé ďalšie príručky. Týmto QR kódom sa dostanete priamo na parkside-diy.com. Vyberte svoju krajinu a pomocou vyhľadávacej masky vyhľadajte návody na obsluhu. Zadaním čísla výrobku (IAN) 477763_2410 sa dostanete na návod na obsluhu pre svoj výrobok.





● Servis

SK Servis Slovensko
Tel.: 0800 008158
E-pošta: owim@lidl.sk



Lista de símbolos y pictogramas utilizados	Página	84
Introducción	Página	85
Uso previsto	Página	85
Volumen de suministro	Página	85
Descripción de las piezas	Página	85
Datos técnicos	Página	85
Indicaciones de seguridad	Página	86
Antes del primer uso	Página	89
Desembalar el producto	Página	89
Primera puesta en marcha	Página	90
Funcionamiento	Página	90
Encendido/apagado	Página	90
Accesorios	Página	90
Después del uso	Página	91
Limpieza y cuidado	Página	91
Limpieza	Página	91
Cuidado	Página	91
Reparación	Página	91
Almacenamiento	Página	91
Piezas de repuesto/accesorios	Página	91
Eliminación	Página	92
Garantía	Página	92
Tramitación de la garantía	Página	93
Asistencia	Página	93

Lista de símbolos y pictogramas utilizados

	<p>¡PELIGRO! – Identifica un peligro de nivel alto que, si no se evita, tiene como consecuencia una lesión grave o incluso la muerte (p. ej., peligro de asfixia)</p>	 	<p>Lea el manual de instrucciones.</p>
	<p>¡ADVERTENCIA! – Identifica un peligro de nivel medio que, si no se evita, puede tener como consecuencia una lesión grave o incluso la muerte (p. ej., riesgo de descarga eléctrica)</p>		<p>Apague el producto y desconéctelo del suministro de corriente antes de cambiar los accesorios, limpiar el producto y si no va a utilizarlo.</p>
	<p>¡CUIDADO! – Identifica un peligro de nivel bajo que, si no se evita, puede tener como consecuencia una lesión leve o moderada (p. ej., peligro de escaldadura)</p>		<p>Utilice el producto solo en espacios interiores secos.</p>
			<p>Fabricante</p>
	<p>¡ATENCIÓN! – Advierte de posibles daños materiales (p. ej., peligro de cortocircuito)</p>		<p>Tensión/corriente alterna</p>
			<p>Fusible para corrientes débiles</p>
	<p>Use guantes de protección.</p>		<p>No exponga el producto a la lluvia o humedad.</p>
	<p>Utilice protección auditiva.</p>		<p>¡Cuidado! Superficie caliente. Peligro de quemaduras.</p>
	<p>Utilice gafas de protección.</p>		<p>Clase de protección II</p>
	<p>El marcado CE ratifica la conformidad con las directivas de la UE aplicables al producto.</p>	 	<p>Indicaciones de seguridad Instrucciones de manipulación</p>

PISTOLA DE AIRE CALIENTE

● **Introducción**

Enhorabuena por la adquisición de su nuevo producto. Ha optado por un producto de alta calidad. El manual de instrucciones forma parte de este producto. Contiene importantes indicaciones sobre seguridad, uso y eliminación. Antes de usar el producto, familiarícese con todas las indicaciones de manejo y de seguridad. Utilice el producto únicamente como se describe a continuación y para las aplicaciones indicadas. Adjunte igualmente toda la documentación en caso de entregar el producto a terceros.

● **Uso previsto**

- El producto solo ha sido determinado para los usos siguientes:
 - Eliminar las capas de pintura
 - Calentar (p. ej., tubo termorretráctil)
 - Deformar y soldar plásticos
 - Soltar las uniones adhesivas
 - Descongelar las tuberías de agua
- Utilice el producto solo en espacios interiores secos.
- El producto está destinado exclusivamente al uso doméstico.
- El producto no se ha concebido para un uso comercial ni industrial.
- Utilice el producto solo como se describe y para las áreas de aplicación especificadas.
- Cualquier otro uso o modificación del producto se considera inadecuado y conlleva considerables peligros.
- El fabricante no asume ninguna responsabilidad por los daños resultantes de un uso inadecuado.
- El operador o usuario del producto es responsable de accidentes o daños a personas y/o bienes de terceros o sus propiedades.

● **Volumen de suministro**

⚠ ¡PELIGRO!

- ▶ ¡El producto y el material de embalaje no son ningún juguete!
¡Los niños no deben jugar con las bolsas de plástico, láminas y piezas pequeñas! ¡Existe peligro de atragantamiento y asfixia!

Después de desembalar el producto, compruebe si la entrega está completa y todas las piezas están en perfecto estado. Antes del uso, elimine la totalidad de los materiales de embalaje.

- 1 Pistola de aire caliente
- 1 Boquilla reductora
- 1 Boquilla plana
- 1 Boquilla de rascado
- 1 Manual de instrucciones

● **Descripción de las piezas**

Antes de comenzar a leer el manual, vaya a la página con las figuras y familiarícese con todas las funciones del producto.

- 1 Salida de aire caliente
- 2 Pata de apoyo
- 3 Entrada de aire
- 4 Interruptor de encendido/apagado
- 5 Pata de apoyo
- 6 Cable de conexión con enchufe
- 7 Boquilla de rascado
- 8 Boquilla plana
- 9 Boquilla reductora

● **Datos técnicos**

Pistola de aire caliente	PHLGB 2000 A1
Número de modelo	
Enchufe VDE:	HG12955
Enchufe BS:	HG12955-BS
Enchufe CH:	HG12955-CH

Tensión nominal de entrada:	230 V~, 50 Hz
Consumo de potencia nominal:	2000 W
Clase de protección:	II/□ (aislamiento doble)
Nivel I Temperatura: Cantidad de aire:	350 °C 300 l/min
Nivel II Temperatura: Cantidad de aire:	550 °C 500 l/min



Indicaciones de seguridad

¡ANTES DE USAR EL PRODUCTO, FAMILIARÍCESE CON TODAS LAS INDICACIONES DE SEGURIDAD E INSTRUCCIONES DE USO! ¡SI TRANSFIERE ESTE PRODUCTO, HÁGALO CON TODA LA DOCUMENTACIÓN!

¡Quedará anulada su garantía en el caso de daños resultantes de la no observación de este manual de instrucciones!
¡No se asumirá ninguna

responsabilidad por daños indirectos! ¡No se asumirá ninguna responsabilidad en el caso de daños materiales o a personas debido a un uso inadecuado o a la no observación de las indicaciones de seguridad!

Niños y personas con limitaciones



⚠ ¡ADVERTENCIA!

¡PELIGRO DE MUERTE O ACCIDENTES EN BEBÉS Y NIÑOS!

Nunca deje a los niños solos con el material de embalaje. Existe peligro de asfixia con el material de embalaje. Los niños a menudo subestiman los peligros.

- Este producto puede ser utilizado por personas con capacidades físicas, mentales o sensoriales reducidas o falta de experiencia y/o conocimientos, siempre y cuando haya una persona responsable

de su seguridad que los supervise o se los haya instruido en el uso seguro del producto y estos conozcan los posibles peligros.

- No permita que los niños jueguen con el producto. Mantenga el producto y el cable de conexión alejados de los niños.
- Las tareas de limpieza y mantenimiento no deben ser llevadas a cabo por niños sin supervisión.

Uso previsto

- ⚠ ¡ADVERTENCIA! ¡Riesgo de lesión!** Un uso no conforme a lo previsto puede provocar lesiones. Utilice solo el producto conforme a este manual de instrucciones. Nunca intente modificar el producto en modo alguno.
- No utilice el producto como un secador.

Seguridad eléctrica

- ⚠ ¡PELIGRO! ¡Riesgo de descarga eléctrica!** Nunca intente reparar el producto usted mismo. En caso de fallo de

funcionamiento, deje que solo el personal cualificado lleve a cabo las reparaciones.

⚠ ¡ADVERTENCIA! ¡Riesgo de descarga eléctrica!

No sumerja las piezas eléctricas del producto en agua u otros líquidos. Nunca ponga el producto debajo del agua corriente.

⚠ ¡ADVERTENCIA! ¡Riesgo de descarga eléctrica!

No utilice ningún producto dañado. Desconecte el producto del suministro de corriente y póngase en contacto con su distribuidor si el producto está dañado.

- Antes de conectar el enchufe al suministro de corriente: Asegúrese de que la tensión nominal de la placa de características del producto coincida con la tensión nominal de su suministro de corriente.
- Compruebe regularmente la presencia de daños en el enchufe y el cable de conexión. Si el cable de conexión está dañado, para evitar riesgos, solicite su sustitución

al fabricante, a su representante de servicio al cliente o a una persona con una cualificación similar.

- Proteja el cable de conexión de posibles daños. No deje que cuelgue sobre bordes afilados ni tampoco lo aplaste o doble. Mantenga alejado el cable de conexión de superficies calientes y llamas abiertas.
- Conectar el producto únicamente a una toma de corriente que esté protegida por un interruptor de protección de corriente residual con una corriente de desconexión que no supere los 30 mA.

Funcionamiento

- Existe riesgo de incendio si el producto no se manipula con cuidado.
 - Tenga cuidado si utiliza el producto cerca de materiales inflamables.
 - No apunte al mismo punto durante mucho tiempo.

- No utilizar en presencia de una atmósfera explosiva.
- El calor puede dirigirse a materiales combustibles que están cubiertos.
- Después del uso:
 - Coloque el producto sobre una superficie segura, estable y resistente al calor. Oriente ambas patas de apoyo hacia abajo y la salida de aire caliente hacia arriba.
 - Dejar enfriar antes de guardar el producto.
 - No dejar el producto sin supervisión mientras está en funcionamiento.
- No dirija la salida de aire caliente a personas o animales.
- No toque la salida de aire caliente ni la boquilla caliente.
- Mantenga una distancia entre la boquilla y la superficie que desea calentar. De lo contrario, existe riesgo de sobrecalentamiento.
- Desconecte el enchufe de la toma de corriente

- Si se produce un fallo de funcionamiento,
- Antes de colocar/ cambiar los accesorios,
- Antes de limpiar el producto,
- Durante una tormenta y
- Después de cada uso.
- No desconecte el enchufe de la toma de corriente tirando del cable de conexión.
- Utilice solo accesorios y piezas de repuesto suministrados y recomendados por el fabricante. El uso de piezas ajenas anula de inmediato el derecho de garantía.
- No cubra las ranuras de ventilación durante el funcionamiento. Existe riesgo de sobrecalentamiento y daños en el producto.
- No utilice el producto si se le ha caído.
- No utilice el producto si se siente cansado o desconcentrado, así como tras la ingestión de alcohol o medicamentos. Haga siempre una pausa en el trabajo en

el momento oportuno. Proceda con sensatez a la hora de trabajar.

Limpieza y almacenamiento

- ⚠ **¡ADVERTENCIA! ¡Riesgo de lesión!** Desconecte el producto del suministro de corriente antes de limpiarlo. Desconéctelo también si no va a utilizarlo.
- Proteja el producto, cable de conexión y enchufe del polvo de la radiación solar directa, el goteo y las salpicaduras.
- Después de cada uso: Limpie el producto (véase “Limpieza y cuidado”).
- Guarde el producto en un lugar seco, refrigerado, protegido contra la humedad y fuera del alcance de los niños.
- **Antes del primer uso**
- **Desembalar el producto**
 1. Extraiga el producto del embalaje y retire todos los materiales de embalaje y láminas de protección.
 2. Compruebe la integridad de todas las piezas y si el volumen de suministro está completo (véase “Volumen de suministro”).

3. Compruebe si el producto y todas las piezas se encuentran en buen estado. Si detecta algún daño o defecto, no utilice el producto, sino que proceda como se describe en el capítulo “Garantía”.

● **Primera puesta en marcha**

- Al encender el producto por primera vez, puede salir algo de humo. El humo se genera debido a los aglutinantes liberados por el calor de la lámina aislante del elemento calefactor durante el primer uso.
- Asegúrese de que el humo se disipe rápidamente: Coloque el producto sobre una superficie segura, estable y resistente al calor. Oriente ambas patas de apoyo **2** **5** hacia abajo y la salida de aire caliente **1** hacia arriba.
- Airee el área de trabajo. Si la emisión de humo u olor es demasiado intensa, realice la primera puesta en marcha en un área exterior seca.

● **Funcionamiento**

- Utilice el producto únicamente en una de las siguientes posiciones:
 - Sujete el producto con su mano. **o**
 - Coloque el producto sobre una superficie segura, estable y resistente al calor. Oriente ambas patas de apoyo **2** **5** hacia abajo y la salida de aire caliente **1** hacia arriba.

● **Encendido/apagado**

- Conecte el enchufe **6** a una toma de corriente apropiada.

Interruptor de encendido/apagado 4	Significado
Posición I	Encendido en el nivel I ■ 350 °C ■ 300 l/min
Posición II	Encendido en el nivel II ■ 550 °C ■ 500 l/min
Ajuste intermedio 0	Apagado

● **Accesorios**

⚠ ¡CUIDADO! ¡Riesgo de quemaduras!

- ▶ Antes de montar/cambiar los accesorios:
 - Apague el producto.
 - Desconecte el enchufe **6** de la toma de corriente.
 - Deje que el producto y el accesorio montado se enfríen.

⚠ ¡ATENCIÓN! ¡Riesgo de daños materiales!

- ▶ Durante el uso de la boquilla plana **8**: Preste especial atención al calor generado en las partes adyacentes del punto de trabajo. No oriente la boquilla plana durante mucho tiempo sobre un mismo punto para evitar que la pieza adyacente se sobrecaliente.
- ▶ Durante el uso de la boquilla reducida **9**: Preste especial atención al calor generado en el punto de trabajo. No oriente la boquilla reducida durante mucho tiempo sobre un mismo punto para evitar que la pieza de trabajo se sobrecaliente.

NOTA

- ▶ Durante el uso de la boquilla de rascado [7]: Utilice una espátula convencional para rasar la pintura y el barniz. La boquilla de rascado no es apropiada para rasar pinturas y barnices.

- Monte el accesorio deseado en la salida de aire caliente [1]:

Tapa	Finalidad
Boquilla de rascado [7]	Suministro de aire caliente dirigido a superficies pintadas y lacadas
Boquilla plana [8]	Calor sobre un área amplia
Boquilla reductora [9]	Calor puntual

● Después del uso

1. Apague el producto. Desconecte el enchufe [6] de la toma de corriente.
2. Deje que el producto se enfríe: Coloque el producto sobre una superficie segura, estable y resistente al calor. Oriente ambas patas de apoyo [2] [5] hacia abajo y la salida de aire caliente [1] hacia arriba.
3. Compruebe, limpie y guarde el producto (véase "Limpieza y cuidado").

● Limpieza y cuidado

⚠ ¡ADVERTENCIA!



¡Apague el producto y desconéctelo del suministro de corriente antes de cambiar los accesorios, limpiar el producto y si no va a utilizarlo!

● Limpieza

- No sumerja el producto en agua u otros líquidos.
- No permita que penetren líquidos en el producto.
- No utilice ningún producto de limpieza o desinfectante químico, alcalino, abrasivo o agresivo para limpiar el producto, ya que las superficies podrían resultar dañadas.
- Mantenga el producto limpio, libre de polvo, seco y sin aceite ni lubricantes.
- Limpie el producto con un paño suave, seco y sin pelusas. Utilice un cepillo suave para las zonas de difícil acceso.

● Cuidado

- Antes o después de cada uso: Compruebe el desgaste y la presencia de daños en el producto y sus accesorios.

● Reparación

- Este producto no contiene ninguna pieza que pueda ser reparada por el usuario.
- Póngase en contacto con un centro de servicio autorizado o con una persona con cualificación similar para realizar la correspondiente revisión o reparación.

● Almacenamiento

- Antes del almacenamiento: Deje que el producto se enfríe.
- Guarde el producto fuera del alcance de los niños en un lugar seco, refrigerado y protegido de la humedad.

● Piezas de repuesto/ accesorios

- Los clientes pueden adquirir accesorios y piezas de repuesto compatibles a través del correo

electrónico o nuestra línea de atención al cliente (véase “Servicio”).

- Tenga a mano el número de artículo (IAN 477763_2410) a la hora de hacer su pedido.

● **Eliminación**

El embalaje está compuesto por materiales no contaminantes que pueden ser desechados en el centro de reciclaje local.



Tenga en cuenta el distintivo del embalaje para la separación de residuos. Está compuesto por abreviaturas (a) y números (b) que significan lo siguiente: 1–7: plásticos/20–22: papel y cartón/80–98: materiales compuestos.

Producto:



El producto, incluidos los accesorios, y el material de embalaje son reciclables y están sujetos a la responsabilidad extendida del fabricante.

Deséchelos por separado siguiendo la información ilustrada de recogida selectiva para un mejor tratamiento de los residuos.

El logotipo Triman se aplica solo para Francia.



Para obtener información sobre las posibilidades de desecho del producto al final de su vida útil, acuda a la administración de su comunidad o ciudad.



Para proteger el medio ambiente no tire el producto junto con la basura doméstica cuando ya

no le sea útil. Deséchelo en un contenedor de reciclaje. Diríjase a la administración competente para obtener información sobre los puntos de recogida de residuos y sus horarios.

● **Garantía**

El producto ha sido fabricado según normas de calidad exigentes y ha sido probado minuciosamente antes de la entrega. En caso de fallos de material o de fabricación, dispone de derechos legales frente al vendedor del producto. Nuestra garantía mencionada a continuación no restringe sus derechos legales de ningún modo.

La garantía para este producto es de 3 años a partir de la fecha de compra. La garantía empieza el día de la fecha de compra. Conserve el justificante de compra original en un lugar seguro, ya que este documento es necesario para demostrar la compra.

Todos los daños o defectos ya presente en el momento de la compra deben informarse inmediatamente tras desembalar el producto.

Si el producto presenta defectos de material o fabricación en los 3 años a partir de la fecha de compra, lo repararemos o sustituiremos, según nuestra elección, gratuitamente para usted. El período de garantía no se extiende por una reclamación de garantía aprobada. Esto también es aplicable a las piezas sustituidas y reparadas.

La garantía pierde su validez si el producto se daña o se utiliza o mantiene de forma inadecuada.

La garantía cubre defectos de material y fabricación. Esta garantía no cubre las piezas del producto sujetas a un uso y desgaste normal y, por lo tanto,

consideradas piezas de desgaste (por ej. pilas, mangueras, cartuchos de tinta) ni los daños a las piezas frágiles, por ej. interruptores o piezas de cristal.

● Tramitación de la garantía

Para garantizar un procesamiento rápido de su consulta, por favor, siga las indicaciones siguientes:

Para cualquier consulta, tenga a mano el recibo y el número de artículo (IAN 477763_2410) como justificante de compra.

Encontrará el número de artículo en la placa de características del producto, un gravado en el producto, la portada de las instrucciones (abajo a la izquierda) o el adhesivo en la parte posterior o inferior del producto.

Si se producen fallos de funcionamiento o cualquier otro defecto, contacte primero por teléfono o correo electrónico con el departamento de servicio mencionado a continuación.

Entonces podrá enviar gratuitamente para usted un producto registrado como defectuoso a la dirección de servicio que se le proporcione adjuntando la factura de compra (recibo) e indicando cuál es el defecto y cuándo tuvo lugar.



En parkside-diy.com puede visualizar y descargar este y muchos otros manuales. Con este código QR accede directamente

a parkside-diy.com. Seleccione su país y busque los manuales de instrucciones a través de la máscara de búsqueda. Introduciendo el número de artículo (IAN) 477763_2410 accede al manual de instrucciones de su artículo.

● Asistencia

ES Asistencia en España



















Tel.: 900984948

E-Mail: owim@lidl.es



Liste over anvendte piktogrammer/symboler	Side	95
Indledning	Side	96
Forskriftsmæssig anvendelse	Side	96
Leveringsomfang	Side	96
Beskrivelse af delene	Side	96
Tekniske data	Side	96
Sikkerhedsanvisninger	Side	97
Før første ibrugtagning	Side	100
Udpakning af produktet	Side	100
Første ibrugtagning	Side	100
Betjening	Side	100
Tilkobling/slukning	Side	100
Dyser	Side	101
Efter anvendelse	Side	101
Rengøring og vedligeholdelse	Side	101
Rengøring	Side	101
Vedligeholdelse	Side	102
Reparation	Side	102
Opbevaring	Side	102
Reserve dele/tilbehør	Side	102
Bortskaffelse	Side	102
Garanti	Side	102
Afvikling af garantisager	Side	103
Service	Side	103

Liste over anvendte piktoagrammer/symboler

	<p>FARE! – Betegner en faresituation med høj risikofaktor, som, hvis den ikke afværges, medfører dødsfald eller alvorlige kvæstelser (f.eks. fare for kvælning)</p>	 	<p>Læs betjeningsvejledningen.</p>
	<p>ADVARSEL! – Betegner en fare med middel risikograd, som kan medføre dødsfald eller alvorlige kvæstelser, hvis den ikke undgås (fx risiko for elektrisk stød)</p>		<p>Sluk for produktet, og afbryd det fra strømforsyningen, før tilbehør udskiftes, under rengøring af produktet, og når produktet ikke anvendes.</p>
	<p>FORSIGTIG! – Betegner en fare med lav risikograd, som kan medføre lette til moderate kvæstelser, hvis den ikke undgås (fx forbrændingsfare)</p>		<p>Anvend kun produktet indendørs i tørre lokaler.</p>
			<p>Fabrikant</p>
	<p>OBS! – Advarer om mulige tingskader (fx kortslutningsfare)</p>		<p>Vekselstrøm/-spænding</p>
		<p>T3.15A</p> 	<p>Mikrosikring</p>
	<p>Anvend beskyttelseshandsker.</p>		<p>Udsæt ikke produktet for regn eller fugt.</p>
	<p>Anvend høreværn.</p>		<p>Forsigtig! Varm overflade. Forbrændingsfare.</p>
	<p>Anvend sikkerhedsbriller.</p>		<p>Beskyttelsesklasse II</p>
	<p>CE-mærket bekræfter overensstemmelse med de for produktet gældende EU-retningslinjer.</p>	 	<p>Sikkerhedsanvisninger Handlingsanvisninger</p>

VARMLUFTSPISTOL

● Indledning

Hjerteligt tillykke med købet af deres nye produkt. Du har besluttet dig for et produkt af høj kvalitet. Brugervejledningen er en del af dette produkt. Den indeholder vigtige informationer om sikkerhed, brug og bortskaffelse. Gør dig inden ibrugtagning af produktet fortrolig med alle betjenings- og sikkerhedsanvisninger. Benyt kun produktet som beskrevet og til de oplyste formål. Videregiv alle papirer, hvis du giver produktet videre til tredjemand.

● Forskriftsmæssig anvendelse

- Produktet er beregnet til følgende anvendelsesformål:
 - Fjernelse af maling
 - Opvarmning (f.eks. krympeslange)
 - Formning og svejsning af plast
 - Opløsning af lim
 - Optøning af vandror
- Anvend kun produktet indendørs i tørre lokaler.
- Produktet er kun beregnet til brug i private hjem.
- Dette produkt er ikke beregnet til erhvervmæssig eller industriel brug.
- Anvend kun produktet som beskrevet og til de oplyste anvendelsesområder.
- Enhver anden brug eller ændring af produktet gælder som ikke-forskriftsmæssig og udgør en betydelig risiko for ulykker.
- For skader, som er opstået på grund af anvendelse mod bestemmelserne, giver producenten ingen garanti.
- Operatøren eller brugeren af produktet er ansvarlig for ulykker eller personskade og/eller tingsskade på en tredjepart eller deres ejendom.

● Leveringsomfang

⚠ FARE!

- ▶ Produktet og emballagen er ikke legetøj for børn! Børn må ikke lege med plastposer, folier og smådele! Der er fare for slugning og kvælning!

Ved udpakning af produktet skal det kontrolleres, at leverancen er komplet, og at alle dele er funktionsdygtige. Før anvendelse skal al emballage fjernes.

- 1 Varmluftspistol
- 1 Reduktionsdyse
- 1 Fladdyse
- 1 Sparteldyse
- 1 Betjeningsvejledning

● Beskrivelse af delene

Slå før læsningen op på siden med figurerne, og gør dig fortrolig med alle produktets funktioner.

- 1 Varmluftudblæsning
- 2 Fod
- 3 Luftindtag
- 4 Afbryder
- 5 Fod
- 6 Netledning med netstik
- 7 Sparteldyse
- 8 Fladdyse
- 9 Reduktionsdyse

● Tekniske data

Varmluftspistol	PHLGB 2000 A1
Modelnummer	
VDE-stik:	HG12955
BS-stik:	HG12955-BS
CH-stik:	HG12955-CH
Nominel indgangsspænding:	230 V~, 50 Hz
Nominel effekt:	2000 W
Beskyttelsesklasse:	II/□ (dobbeltisolering)

Trin I	
Temperatur:	350 °C
Luftmængde:	300 l/min
Trin II	
Temperatur:	550 °C
Luftmængde:	500 l/min



Sikkerhedsanvisninger

FØR PRODUKTET TAGES I BRUG, SKAL DU VÆRE FORTROLIG MED ALLE SIKKERHEDS- OG BETJENINGSANVISNINGER! HVIS PRODUKTET OVERLADES TIL TREDJEMAND, SKAL ALLE DOKUMENTER MEDFØLGE!

Hvis der opstår skader som følge af, at betjeningsvejledningen ikke følges, bortfalder erstatningsansvaret! Leverandøren påtager sig intet ansvar for følgeskader! Leverandøren påtager sig intet ansvar for ting- eller personskader, der opstår som følge af forkert anvendelse, eller hvis sikkerhedsanvisningerne ikke følges!

Børn og personer med handicap



⚠ ADVARSEL! FARE FOR DØDSFALD OG ULYKKER FOR SMÅ BØRN OG SPÆDBØRN! Børn

må aldrig være alene med emballagen uden opsyn. Emballagematerialet udgør risiko for kvælning. Børn undervurderer ofte faresituationer.

- Dette produkt kan anvendes af personer med reducerede, fysiske, sensoriske eller mentale færdigheder eller mangel på erfaring og kundskaber, hvis de er under opsyn, eller hvis de er instrueret i sikker brug af apparatet og indforstået med de risici, der er forbundet hermed.
- Børn må ikke lege med produktet. Hold produktet og netledningen uden for børns rækkevidde.
- Rengøring og brugervedligeholdelse må

kun udføres af børn, hvis de er under opsyn.

Forskriftsmæssig anvendelse

⚠ ADVARSEL! Fare for

kvæstelser! Enhver uautoriseret brug kan medføre kvæstelser. Anvend kun produktet i henhold til denne vejledning. Forsøg ikke at ændre produktet på nogen måde.

- Brug ikke produktet som føntørrer.

Elektrisk sikkerhed

⚠ FARE! Risiko for elektriske stød!

Forsøg ikke selv at reparere produktet. Ved funktionsfejl skal reparationer udføres af kvalificerede medarbejdere.

⚠ ADVARSEL! Risiko for elektriske stød!

Produktets elektriske dele må aldrig nedsænkes i vand eller andre væsker. Hold aldrig produktet under rindende vand.

⚠ ADVARSEL! Risiko for elektriske stød! Anvend

aldrig et beskadiget produkt. Afbryd produktet fra strømforsyningen, og ret henvendelse til forhandleren, hvis det er beskadiget.

- Før tilslutning af netstikket til spændingsforsyningen: Kontrollér, at den nominelle spænding på typeskiltet stemmer overens med spændingen på forsyningsnettet.
- Kontrollér jævnligt netstikket og netledningen for skader. Hvis produktets netledning er beskadiget, skal den udskiftes af producenten eller dennes kundeservice eller en tilsvarende kvalificeret person for at undgå farer.
- Beskyt netledningen mod skader. Lad den ikke hænge over skarpe kanter, og knæk eller bøj den ikke. Netledningen skal holdes væk fra varme overflader og åben ild.
- Produktet må kun tilsluttes en stikkontakt beskyttet af en fejlstrømsafbryder med en mærkefejlstrøm på højst 30 mA.

Betjening

- Det kan forårsage en brand, hvis produktet ikke behandles med omhu.
 - Vær forsigtig ved brug af produktet i nærheden af brændbare materialer.
 - Ret det ikke mod det samme sted i længere tid.
 - Anvend ikke produktet i en atmosfære med eksplosionsfare.
 - Varme kan ledes til brændbart materiale, som er skjult.
 - Efter brug: Anbring produktet på en varmekfast, stabil og sikker overflade. Anbring produktet, så fødderne vender nedad, og varmluftudblæsningen vender opad.
 - Lad produktet køle af, inden du pakker det væk igen.
 - Lad ikke produktet være uden opsyn, mens det er i drift.
- Ret ikke varmluftudblæsningen mod personer eller dyr.
- Berør ikke varmluftudblæsningen eller varme dysen.
- Sørg for tilstrækkelig afstand mellem dysen og den flade, der skal varmes op. I modsat fald er der fare for overophedning.
- Træk netstikket ud af stikkontakten
 - Når der opstår en fejl,
 - Før der påsættes/udskiftes tilbehørsdele,
 - Før produktet rengøres,
 - Under tordenvejr og
 - Efter hver anvendelse.
- Tag fat i netstikket og ikke i netledningen for at trække stikket ud af stikkontakten.
- Brug kun reserve- og tilbehørsdele, som leveres fra og anbefales af producenten. Brug af fremmede dele medfører, at garantien omgående bortfalder.
- Luftåbningerne må ikke tildækkes under drift. Risiko for overophedning og skader på produktet.
- Produktet må ikke tages i brug, hvis det er blevet tabt på gulvet.

- Brug ikke produktet, når du er træt eller ukoncentreret eller har indtaget alkohol eller medikamenter. Sørg altid for rettidigt at holde en pause fra arbejdet. Udvis sund fornuft, mens der arbejdes.

Rengøring og opbevaring

⚠ ADVARSEL! Fare for kvæstelser!

Afbryd produktet fra strømforsyningen, før det rengøres, eller når det ikke er i brug.

- Beskyt produktet, netledningen og netstikket mod støv, direkte sol, vanddråber og -stænk.
- Efter hver anvendelse: Rengør produktet (se ”Rengøring og vedligeholdelse”).
- Opbevar produktet på et tørt, køligt sted, beskyttet mod fugt og uden for børns rækkevidde.

● **Før første ibrugtagning**

● **Udpakning af produktet**

1. Tag produktet ud af emballagen, og fjern alle emballagematerialer og beskyttelsesfolier.

2. Kontrollér, om alle dele er til stede, og om det beskrevne leveringsomfang er fuldstændigt (se ”Leveringsomfang”).
3. Kontrollér, at produktet og alle dele er i god stand. Hvis du konstaterer en beskadigelse eller en defekt, så anvend ikke produktet, men gå frem som beskrevet i kapitlet ”Garanti”.

● **Første ibrugtagning**

- Når du tænder for produktet første gang, kan der forekomme lidt røg. Røgen dannes fra bindemidler, der frigøres af varmen fra varmeelementets isolerende folie under den første brug.
- Sørg for god ventilation: Anbring produktet på en varmefast, stabil og sikker overflade. Anbring produktet, så fødderne **2** **5** vender nedad, og varmluftudblæsningen **1** vender opad.
- Sørg for god udluftning af arbejdsområdet. Hvis røg- og lugtviklingen er for kraftig, skal du påbegynde arbejdet udendørs.

● **Betjening**

- Brug produktet i en af følgende positioner:
 - Hold produktet fast med hånden.
 - eller
 - Anbring produktet på en varmefast, stabil og sikker overflade. Anbring produktet, så fødderne **2** **5** vender nedad, og varmluftudblæsningen **1** vender opad.

● **Tilkobling/slukning**

- Tilslut netstikket **6** til en egnet stikkontakt.

Afbryder 4	Betydning
Position I	Tændt på trin I <ul style="list-style-type: none"> ■ 350 °C ■ 300 l/min
Position II	Tændt på trin II <ul style="list-style-type: none"> ■ 550 °C ■ 500 l/min
Midterposition O	Frakoblet

● Dyser

⚠ FORSIGTIG! Forbrændingsrisiko!

- ▶ Før du monterer eller udskifter en dyse:
 - Sluk for produktet.
 - Træk netstikket **6** ud af stikkontakten.
 - Lad produktet og en eventuelt monteret dyse køle af.

⚠ OBS! Risiko for tingskader!

- ▶ Ved brug af fladdysen **8**: Vær særligt opmærksom på varmeudviklingen i områderne op til forarbejdningspunktet. Hold ikke fladdysen mod det samme sted i for lang tid ad gangen for at undgå overophedning af de omkringliggende områder.
- ▶ Ved brug af reduktionsdysen **9**: Vær særligt opmærksom på varmeudviklingen på forarbejdningspunktet. Hold ikke reduktionsdysen mod det samme sted i for lang tid ad gangen for at undgå overophedning af arbejdsområdet.

BEMÆRK

- ▶ Ved brug af sparteldysen **7**: Brug en almindelig skraber til at skrabe maling og lak af med. Sparteldysen er ikke beregnet til at skrabe maling og lak af med.

- Monter den ønskede dyse på varmluftudblæsningen **1**:

Dyse	Formål
Sparteldyse 7	Målrettet tilførsel af varm luft til malede og lakerede flader
Fladdyse 8	Varme over et bredt område
Reduktionsdyse 9	Punkttopvarmning

● Efter anvendelse

1. Sluk for produktet. Træk netstikket **6** ud af stikkontakten.
2. Lad produktet køle af: Anbring produktet på en varrefast, stabil og sikker overflade. Anbring produktet, så fødderne **2** **5** vender nedad, og varmluftudblæsningen **1** vender opad.
3. Kontrollér, rengør og opbevar produktet (se "Rengøring og vedligeholdelse").

● Rengøring og vedligeholdelse

⚠ ADVARSEL!



Sluk for produktet, og afbryd det fra strømforsyningen, før tilbehør udskiftes, under rengøring af produktet, og når produktet ikke anvendes!

● Rengøring

- Nedsenk ikke produktet i vand eller andre væsker.
- Der må ikke trænge nogen form for væske ind i produktets indvendige dele.
- Brug ikke kemiske, alkaliske, skurende eller andre aggressive rengørings- eller desinfektionsmidler

til at rengøre produktet, da disse kan beskadige overfladerne.

- Hold produktet rent, tørt og fri for støv, olie eller smørefedt.
- Rengør produktet med en blød, tør og fnugfri klud. Anvend en blød børste til svært tilgængelige steder.

● Vedligeholdelse

- Før og efter hvert brug: Kontrollér produktet og tilbehøret for slitage og beskadigelser.

● Reparation

- Dette produkt indeholder ingen dele, som brugeren selv kan reparere.
- Henvend dig til et autoriseret servicecenter eller en tilsvarende kvalificeret person, for at kontrollere og reparere produktet.

● Opbevaring

- Inden opbevaring: Lad produktet afkøle.
- Opbevar produktet på et køligt og tørt sted, beskyttet mod fugt og uden for børns rækkevidde.

● Reservedele/tilbehør

- Kunder kan bestille kompatible reservedele og tilbehør via e-mail eller vores servicehotline (se "Service").
- Hav artikelnummeret (IAN 477763_2410) klar til din bestilling.

● Bortskaffelse

Indpakningen består af miljøvenlige materialer, som De kan bortskaffe over de lokale genbrugssteder.



Bemærk forpakkingsmaterialernes mærkning til affaldssorteringen, disse er mærket med forkortelser (a) og numre (b) med følgende

betydning: 1–7: kunststoffer/
20–22: papir og pap/80–98:
kompositmaterialer.

Produkt:

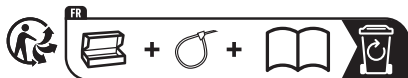

Produktet og tilbehøret og emballagematerialer kan genbruges og er underlagt udvidet producentansvar. De skal bortskaffes separat. Følg de viste mærkater med sorteringsoplysninger, så de bortskaffes på en bedre måde.

Triman-logoet gælder kun for Frankrig.



De får oplyst muligheder til bortskaffelse af det udtjente produkt hos deres lokale myndigheder eller bystyre.



For miljøets skyld, så må produktet aldrig smides ud sammen med husholdningsaffaldet, når det er udtjent, men skal afleveres til en fagmæssig korrekt bortskaffelse. De kan informere Dem vedrørende opsamlingssteder og deres åbningstider hos deres ansvarlige forvaltning.

● Garanti

Produktet er blevet fremstillet efter strenge kvalitetsstandarder og kontrolleret nøje før udlevering. I tilfælde af materiale- eller produktionsfejl kan du i medfør af loven gøre krav gældende over for sælgeren af produktet. Dine lovmæssige rettigheder begrænses på ingen måde af den af os nedennævnte garanti.

Garantien på dette produkt gælder i 3 år regnet fra købsdatoen. Garantien gælder fra købsdatoen. Opbevar den originale kvittering et sikkert sted, da dette dokument forlanges forlagt som dokumentation for købet.

Alle skader eller mangler, der allerede forefindes på tidspunktet for købet, skal straks meddeles efter udpakningen af produktet.

Hvis der inden for 3 år regnet fra købsdatoen viser sig en materiale- eller produktionsfejl på produktet, reparerer eller udskifter vi det – efter vores valg – gratis for dig. Garantiperioden forlænges ikke som følge af et imødekommet krav om garanti. Dette gælder også for udskiftede og reparerede dele.

Denne garanti bortfalder, hvis produktet er blevet beskadiget eller anvendt og vedligeholdt forkert.

Garantien dækker materiale- og produktionsfejl. Denne garanti dækker hverken produktdele, der er udsat for normal slidage og derfor er at betragte som sliddele (f.eks. batterier, slanger, farvepatroner), eller skader på skrøbelige dele, f.eks. kontakter eller dele af glas.

● Afvikling af garantisager

For at sikre en hurtig behandling af din forespørgsel, bedes du overholde følgende instruktioner:

Ved alle forespørgsler, skal kvitteringen og varenummeret (IAN 477763_2410) kunne forevises som dokumentation på købet.

Varenummeret kan du aflæse på produktets typeskilt, en gravering på produktet, forsiden af din betjeningsvejledning (nederst til venstre) eller på en mærkat på bagsiden eller undersiden af produktet.

Hvis der opstår funktionsfejl eller andre mangler, skal du i første omgang kontakte serviceafdelingen via telefon eller e-mail.

Et defekt produkt kan gratis sendes til den serviceadresse, der er blevet oplyst, vedlagt kvitteringen (kassebonen) og en beskrivelse af, hvilken defekt der er opstået og hvornår den er opstået.



På parkside-diy.com kan du se og downloade denne og mange andre manualer. Ved at scanne QR-koden får du adgang til parkside-diy.com. Vælg dit land og søg efter betjeningsvejledningen i søgefeltet. Ved at indtaste varenummeret (IAN) 477763_2410 finder du frem til betjeningsvejledningen af dit produkt.

● Service

 **Service Danmark**

















Tel.: 80253972

E-Mail: owim@lidl.dk



Elenco dei pittogrammi/simboli utilizzati	Pagina 105
Introduzione	Pagina 106
Utilizzo secondo la destinazione d'uso	Pagina 106
Contenuto della confezione	Pagina 106
Descrizione dei componenti	Pagina 106
Dati tecnici	Pagina 106
Istruzioni di sicurezza	Pagina 107
Prima del primo utilizzo	Pagina 110
Disimballo del prodotto	Pagina 110
Prima messa in funzione	Pagina 111
Funzionamento	Pagina 111
Accensione/spengimento	Pagina 111
Inserti	Pagina 111
Dopo l'uso	Pagina 112
Pulizia e manutenzione	Pagina 112
Pulizia	Pagina 112
Manutenzione	Pagina 112
Riparazione	Pagina 112
Conservazione	Pagina 112
Pezzi di ricambio/accessori	Pagina 112
Smaltimento	Pagina 112
Garanzia	Pagina 113
Gestione dei casi in garanzia	Pagina 113
Assistenza	Pagina 114

Elenco dei pittogrammi/simboli utilizzati

	<p>PERICOLO! – Indica un pericolo ad alto rischio che, se non evitato, causa la morte o gravi lesioni (ad es. rischio di soffocamento)</p>	 	<p>Leggere le istruzioni per l'uso.</p>
	<p>AVVERTENZA! – Indica un pericolo a medio rischio che, se non evitato, può causare la morte o gravi lesioni (ad es. rischio di scosse elettriche)</p>		<p>Spegnere il prodotto e scollegarlo dall'alimentazione prima di sostituire gli attacchi, pulire il prodotto e quando non lo si utilizza.</p>
	<p>CAUTELA! – Indica una minaccia a basso rischio che, se non evitata, può causare lesioni lievi o di media gravità (ad es. pericolo di scottature)</p>		<p>Utilizzare il prodotto solo in ambiente asciutto.</p>
			<p>Costruttore</p>
	<p>ATTENZIONE! – Avverte di possibili danni materiali (ad es. pericolo di cortocircuito)</p>		<p>Alimentazione a corrente alternata</p>
		<p>T3.15A</p> 	<p>Fusibile</p>
	<p>Indossare guanti protettivi.</p>		<p>Non esporre il prodotto né alla pioggia né all'umidità.</p>
	<p>Indossare cuffie di protezione.</p>		<p>Cautela! Superficie calda. Pericolo di ustioni.</p>
	<p>Indossare occhiali di sicurezza.</p>		<p>Classe di protezione II</p>
	<p>Il marchio CE conferma la conformità alle direttive UE applicabili al prodotto.</p>	 	<p>Istruzioni di sicurezza Istruzioni</p>

PISTOLA TERMICA

● Introduzione

Congratulazioni per l'acquisto del vostro nuovo prodotto. Avete optato per un prodotto di alta qualità. Le istruzioni d'uso sono parte integrante di questo prodotto. Esse contengono importanti avvertenze sulla sicurezza, l'impiego e lo smaltimento. Prima dell'utilizzo del prodotto, prendere conoscenza di tutte le istruzioni d'uso e delle avvertenze di sicurezza. Utilizzare il prodotto solo come descritto e per i campi di applicazione indicati. Consegnare tutte le documentazioni su questo prodotto quando viene ceduto a terzi.

● Utilizzo secondo la destinazione d'uso

- Il prodotto è destinato ai seguenti impieghi:
 - Rimozione di rivestimenti colorati
 - Riscaldamento (ad es. tubi termoretraibili)
 - Stampaggio e saldatura di materie plastiche
 - Allentamento di giunti adesivi
 - Sbrinamento dei tubi dell'acqua
- Utilizzare il prodotto solo in ambiente asciutto.
- Il prodotto è destinato esclusivamente all'uso domestico.
- Il prodotto non è destinato all'uso commerciale o industriale.
- Utilizzare il prodotto unicamente come descritto e per i campi di applicazione indicati.
- Qualsiasi altro uso o modifica del prodotto è considerato improprio e comporta notevoli pericoli di incidenti.
- Il produttore non si assume alcuna responsabilità per danni derivanti da un uso improprio.
- L'operatore o l'utilizzatore del prodotto è responsabile di incidenti o lesioni

personali e/o danni a terzi o alle loro proprietà.

● Contenuto della confezione

⚠ PERICOLO!

- ▶ Il prodotto e i materiali di imballaggio non sono giocattoli per bambini! I bambini non devono giocare con sacchetti di plastica, pellicole e piccole parti! Sussiste il rischio di ingerimento e soffocamento!

Dopo avere disimballato il prodotto, verificare che la confezione sia integra e che tutte le parti non presentino danni. Rimuovere tutti i materiali di imballaggio prima dell'uso.

- 1 Pistola termica
- 1 Ugello riduttore
- 1 Ugello per superfici
- 1 Ugello a spatola
- 1 Istruzioni per l'uso

● Descrizione dei componenti

Prima di leggere, aprire la pagina delle figure e familiarizzare con tutte le caratteristiche del prodotto.

- 1 Uscita dell'aria calda
- 2 Piede
- 3 Ingresso dell'aria
- 4 Interruttore ON/OFF
- 5 Piede
- 6 Cavo d'alimentazione e spina
- 7 Ugello a spatola
- 8 Ugello per superfici
- 9 Ugello riduttore

● Dati tecnici

Pistola termica	PHLGB 2000 A1
Numero del modello	
Spina VDE:	HG12955

Spina BS:	HG12955-BS
Spina CH:	HG12955-CH
Tensione di ingresso nominale:	230 V~, 50 Hz
Potenza assorbita nominale:	2000 W
Classe di protezione:	II/□ (doppio isolamento)
Livello I	
Temperatura:	350 °C
Portata d'aria:	300 l/min
Livello II	
Temperatura:	550 °C
Portata d'aria:	500 l/min



Istruzioni di sicurezza

PRIMA DI USARE IL PRODOTTO PER LA PRIMA VOLTA, FAMILIARIZZARE CON TUTTE LE ISTRUZIONI PER L'USO E LA SICUREZZA! IN CASO DI CESSIONE DEL PRODOTTO A TERZI, AVERE CURA DI CONSEGNARE TUTTA LA DOCUMENTAZIONE!

In caso di danni dovuti al mancato rispetto di queste istruzioni per l'uso, la garanzia è invalidata! La Società declina qualsiasi responsabilità

per danni consequenziali! Il Produttore declina qualsiasi responsabilità in caso di danni a cose o persone dovuti a un utilizzo non conforme o al mancato rispetto delle istruzioni di sicurezza!

Bambini e disabili



⚠ AVVERTENZA! PERICOLO PER L'INCOLUMITÀ DEI BAMBINI!

Non lasciare mai i bambini incustoditi con il materiale per imballaggio. Sussiste il pericolo di soffocamento dei bambini con il materiale d'imballaggio. I bambini non sono in grado di valutare l'entità dei pericoli.

- Il prodotto può essere usato da persone con ridotte capacità fisiche, sensoriali o intellettive, oppure prive di esperienza e di conoscenza del prodotto, solo sotto supervisione o a seguito di istruzioni

per un uso sicuro del prodotto e conseguente comprensione dei rischi connessi all'utilizzo dello stesso.

- I bambini non devono giocare con il prodotto. Tenere il prodotto e il cavo di alimentazione lontano dalla portata dei bambini.
- La pulizia e la manutenzione utente non possono essere eseguite da bambini senza supervisione.

Uso previsto

- ⚠ **AVVERTENZA! Rischio di lesioni!** L'uso improprio può causare lesioni. Utilizzare il prodotto esclusivamente in conformità alle presenti istruzioni. Non tentare di modificare in alcun modo il prodotto.
- Non utilizzare il prodotto come asciugacapelli.

Sicurezza elettrica

- ⚠ **PERICOLO! Rischio di scossa elettrica!** Non tentare di riparare il prodotto autonomamente. In caso di cattivo

funzionamento le riparazioni devono essere eseguite esclusivamente da personale qualificato.

- ⚠ **AVVERTENZA! Rischio di scossa elettrica!**

Non immergere le parti elettriche del prodotto in acqua o altri liquidi. Non tenere mai il prodotto sotto l'acqua corrente.

- ⚠ **AVVERTENZA! Rischio di scossa elettrica!**

Non utilizzare un prodotto danneggiato. Scollegare il prodotto dall'alimentazione elettrica e contattare il rivenditore se è danneggiato.

- Prima di collegare la spina all'alimentazione elettrica: Prestare attenzione affinché la tensione nominale della targhetta segnaletica del prodotto corrisponda alla tensione nominale dell'alimentazione elettrica.
- Verificare regolarmente se sono presenti eventuali danni sulla spina e sul cavo di alimentazione. Se il cavo di alimentazione è danneggiato, va sostituito

dal produttore, dal suo servizio clienti o da persone analogamente qualificate, per evitare rischi.

- Proteggere il cavo di alimentazione da eventuali danni. Non lasciarlo appeso su spigoli vivi e non schiacciarlo o piegarlo. Tenere il cavo di alimentazione lontano da superfici calde e da fiamme libere.
- Il prodotto può essere collegato solo a una presa di corrente protetta da un interruttore differenziale con una corrente residua nominale non superiore a 30 mA.

Funzionamento

- Se il prodotto non viene maneggiato con cura, potrebbe verificarsi un incendio.
 - Cautela quando si usa il prodotto vicino a materiali infiammabili.
 - Non puntarlo verso lo stesso punto per molto tempo.

- Non utilizzare in presenza di un'atmosfera esplosiva.
- Il calore può essere condotto a materiali combustibili che sono coperti.
- Dopo l'uso: Posizionare il prodotto su una superficie resistente al calore, stabile e sicura. Puntare entrambi i piedi verso il basso e l'uscita dell'aria calda verso l'alto.
- Lasciare raffreddare il prodotto prima di riporlo.
- Non lasciare il prodotto incustodito mentre è in uso.
- Non dirigere l'uscita dell'aria calda su persone o animali.
- Non toccare né l'uscita dell'aria calda né un ugello caldo.
- Mantenere una certa distanza tra l'ugello e la superficie da riscaldare. In caso contrario sussiste un rischio di surriscaldamento.
- Scollegare la spina dalla presa

- Se si verifica un malfunzionamento,
- Prima di mettere/ cambiare gli accessori,
- Prima di pulire il prodotto,
- Durante un temporale e
- Dopo ogni uso.
- Staccare la spina dalla presa tirando la spina e non il cavo di alimentazione.
- Utilizzare soltanto i ricambi e gli accessori forniti e consigliati dal produttore. L'uso di parti di ricambio di terzi invalida immediatamente la garanzia.
- Non coprire le fessure di ventilazione durante il funzionamento. Rischio di surriscaldamento e di danni al prodotto.
- Non utilizzare più il prodotto se è stato fatto cadere.
- Non lavorare con il prodotto se si è stanchi o deconcentrati dopo aver assunto alcol o compresse. Prendersi sempre una pausa di lavoro a tempo debito. Lavorare con buon senso.

Pulizia e conservazione

⚠ **AVVERTENZA!**

Rischio di lesioni!

Scollegare il prodotto dall'alimentazione prima di pulirlo o quando non lo si utilizza.

- Proteggere il prodotto, il cavo di alimentazione e la spina dalla polvere, dai raggi diretti del sole, da gocce e spruzzi d'acqua.
- Dopo ogni utilizzo: Pulire il prodotto (vedi "Pulizia e manutenzione").
- Conservare il prodotto in luogo fresco, asciutto, protetto dall'umidità e fuori dalla portata dei bambini.

● **Prima del primo utilizzo**

● **Disimballo del prodotto**

1. Estrarre il prodotto dall'imballaggio e rimuovere tutto il materiale di imballaggio e le pellicole protettive.
2. Verificare la presenza di tutti i componenti e la completezza della fornitura descritta (vedi "Contenuto della confezione").
3. Controllare che il prodotto e tutte le parti siano in buone condizioni. Se si riscontrano danni o difetti, non utilizzare il prodotto, ma procedere come descritto nel capitolo "Garanzia".

● Prima messa in funzione

- Quando si accende il prodotto per la prima volta, può fuoriuscire del fumo. Il fumo è causato da agenti leganti che vengono rilasciati dalla pellicola isolante dell'elemento riscaldante durante il primo utilizzo a causa del calore.
- Assicurarsi che il fumo possa uscire rapidamente: Posizionare il prodotto su una superficie resistente al calore, stabile e sicura. Puntare entrambi i piedi [2] [5] verso il basso e l'uscita dell'aria calda [1] verso l'alto.
- Ventilare l'area di lavoro. Se lo sviluppo di fumo/odore è troppo forte, eseguire la prima messa in funzione in un'area esterna asciutta.

● Funzionamento

- Utilizzare il prodotto in una delle seguenti posizioni:
 - Tenere il prodotto con la mano. o
 - Posizionare il prodotto su una superficie resistente al calore, stabile e sicura. Puntare entrambi i piedi [2] [5] verso il basso e l'uscita dell'aria calda [1] verso l'alto.

● Accensione/spengimento

- Inserire la spina [6] in una presa idonea.

Interruttore ON/OFF [4]	Significato
Posizione I	Acceso al livello I <ul style="list-style-type: none">■ 350 °C■ 300 l/min
Posizione II	Acceso al livello II <ul style="list-style-type: none">■ 550 °C■ 500 l/min
Posizione media O	Spento

● Inseriti

⚠ CAUTELA! Pericolo di ustioni!

- ▶ Prima di montare/cambiare gli attacchi:
 - Spegnerne il prodotto.
 - Staccare la spina [6] dalla presa.
 - Lasciare raffreddare il prodotto e un attacco montato.

⚠ ATTENZIONE! Rischio di danni materiali!

- ▶ Se si utilizza un ugello per superfici [8]: Prestare particolare attenzione allo sviluppo di calore nelle zone limitrofe del punto di lavorazione. Non puntare l'ugello per superfici su un punto troppo a lungo per evitare di surriscaldare le parti adiacenti.
- ▶ Se si utilizza un ugello riduttore [9]: Prestare particolare attenzione allo sviluppo di calore nel punto di lavorazione. Non puntare l'ugello riduttore su un punto troppo a lungo per evitare di surriscaldare il pezzo.

INDICAZIONE





- ▶ Se si utilizza un ugello a spatola [7]: Utilizzare una spatola convenzionale per raschiare pitture e vernici. L'ugello a spatola non è adatto a raschiare pitture e vernici.

- Montare l'attacco desiderato sull'uscita dell'aria calda [1]:

Attacco	Scopo
Ugello a spatola [7]	Alimentazione mirata di aria calda sulle superfici di pitture e vernici
Ugello per superfici [8]	Calore su un'ampia superficie

Attacco	Scopo
Ugello riduttore 	Calore localizzato

● Dopo l'uso

1. Spegnerne il prodotto. Staccare la spina  dalla presa.
2. Lasciar raffreddare il prodotto: Posizionare il prodotto su una superficie resistente al calore, stabile e sicura. Puntare entrambi i piedi   verso il basso e l'uscita dell'aria calda  verso l'alto.
3. Controllare, pulire e conservare il prodotto (vedi "Pulizia e manutenzione").

● Pulizia e manutenzione

AVVERTENZA!



Spegnerne il prodotto e scollegarlo dall'alimentazione prima di sostituire gli attacchi, pulire il prodotto e quando non lo si utilizza!

● Pulizia

- Non immergere il prodotto in acqua o altri liquidi.
- Non permettere ai liquidi di penetrare all'interno del prodotto.
- Non utilizzare detergenti o disinfettanti chimici, alcalini, abrasivi o altri detergenti o disinfettanti aggressivi per pulire il prodotto in quanto potrebbero attaccare le superfici.
- Mantenere il prodotto pulito, privo di polvere, asciutto e privo di olio o grasso.
- Pulire il prodotto con un panno morbido, asciutto e privo di pelucchi. Usare una spazzola morbida per i punti difficili da raggiungere.

● Manutenzione

- Prima e dopo ogni utilizzo: Controllare che il prodotto e i suoi accessori non siano usurati e danneggiati.

● Riparazione

- Questo prodotto non contiene parti che possono essere sottoposte a manutenzione da parte dell'utente.
- Contattare un centro di assistenza autorizzato o una persona altrettanto qualificata per farlo controllare e riparare.

● Conservazione

- Prima di conservare: Lasciar raffreddare il prodotto.
- Tenere il prodotto in un luogo fresco, asciutto, protetto dall'umidità, fuori dalla portata dei bambini.

● Pezzi di ricambio/accessori

- I clienti possono ottenere ricambi e accessori compatibili via e-mail o tramite il nostro servizio di assistenza (vedi "Assistenza").
- Tenere a portata di mano il numero di articolo (IAN 477763_2410) per l'ordine.

● Smaltimento

L'imballaggio è composto da materiali ecologici che possono essere smaltiti presso i siti di raccolta locali per il riciclo.



Osservare l'identificazione dei materiali di imballaggio per lo smaltimento differenziato, i quali sono contrassegnati da abbreviazioni (a) e da numeri (b) con il seguente significato: 1-7: plastiche/20-22: carta e cartone/80-98: materiali compositi.

Prodotto:

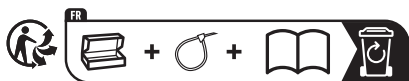

Il prodotto, i suoi accessori e i materiali di imballaggio sono riciclabili e soggetti alla responsabilità estesa del produttore. Per un migliore trattamento dei rifiuti, smaltirli separatamente seguendo i diversi simboli della raccolta differenziata.

Il logo Triman è valido solamente per la Francia.



E' possibile informarsi circa le possibilità di smaltimento del prodotto usato presso l'amministrazione comunale o cittadina.



Per questioni di tutela ambientale non gettare il prodotto usato tra i rifiuti domestici, ma provvedere invece al suo corretto smaltimento. Presso l'amministrazione competente è possibile ricevere informazioni circa i siti di raccolta e i relativi orari di apertura.

● Garanzia

Il prodotto è stato fabbricato accuratamente secondo severe direttive di qualità ed è stato controllato meticolosamente prima della consegna. In caso di difetti di materiale o fabbricazione l'acquirente può far valere diritti legali nei confronti del venditore. La nostra garanzia sotto riportata non costituisce alcun limite ai diritti legali dell'acquirente.

Questo prodotto è garantito per 3 anni con decorrenza dalla data di acquisto. La garanzia decorre dalla data d'acquisto.

Conservare lo scontrino originale in un posto sicuro perché questo documento viene richiesto come prova dell'avvenuto acquisto.

Tutti i danni o difetti presenti già al momento dell'acquisto devono essere comunicati subito dopo l'apertura della confezione.

Se entro 3 anni dalla data di acquisto di questo prodotto si rileva un difetto di materiale o di fabbricazione, noi procederemo, a nostra discrezione, alla riparazione o sostituzione gratuite del prodotto o al rimborso del prezzo di acquisto. Un eventuale intervento in garanzia non prolunga né rinnova il periodo di garanzia stesso. Ciò vale anche per le parti sostituite e riparate.

Questa garanzia decade in caso di danneggiamento oppure uso o manutenzione impropri del prodotto.

La prestazione in garanzia vale per difetti del materiale o di fabbricazione. Questa garanzia non si estende a componenti del prodotto esposti a normale logorio, che possono pertanto essere considerati come componenti soggetti a usura (esempio capacità della batteria, calcificazione, lampade, pneumatici, filtri, spazzole...). La garanzia non si estende altresì a danni che si verificano su componenti delicati (esempio interruttori, batterie, parti realizzate in vetro, schermi, accessori vari) nonché danni derivanti dal trasporto o altri incidenti.

● Gestione dei casi in garanzia

Per permetterci di risolvere rapidamente il vostro problema, procedete nel seguente modo:

Per tutte le richieste conservare lo scontrino e il codice articolo (IAN 477763_2410) a prova dell'avvenuto acquisto.

Il codice articolo si trova nell'etichetta del prodotto, come incisione sul prodotto, nella pagina del titolo di queste istruzioni (in basso a sinistra) oppure nell'adesivo apposto sul retro o sul lato inferiore del prodotto.

In caso di errori di funzionamento o altri difetti contattare innanzitutto il seguente servizio di assistenza telefonicamente o per e-mail.

Potete inviare gratuitamente all'indirizzo dell'assistenza che vi è stato fornito un eventuale prodotto difettoso, allegando la ricevuta d'acquisto (scontrino), la descrizione del tipo di difetto e l'indicazione di quando si è verificato.



Su parkside-diy.com potete visionare e scaricare questo e molti altri manuali. Con questo codice QR accedete direttamente a parkside-diy.com. Scegliete il vostro paese e cercate le istruzioni per l'uso attraverso la maschera di ricerca. Inserendo il codice articolo (IAN) 477763_2410 accedete alle istruzioni per l'uso relative al vostro articolo.

● **Assistenza**

IT Assistenza Italia











Tel.: 800790789

E-Mail: owim@lidl.it



A felhasznált piktogramok/szimbólumok listája	Oldal 116
Bevezető	Oldal 117
Rendeltetésszerű használat	Oldal 117
A csomagolás tartalma	Oldal 117
A részegységek leírása	Oldal 117
Műszaki adatok	Oldal 117
Biztonsági utasítások	Oldal 118
Mielőtt először használná	Oldal 121
A termék kicsomagolása	Oldal 121
Első üzembe helyezés	Oldal 121
Kezelés	Oldal 122
Be- és kikapcsolás	Oldal 122
Fejek	Oldal 122
Használat után	Oldal 122
Tisztítás és ápolás	Oldal 123
Tisztítás	Oldal 123
Ápolás	Oldal 123
Javítás	Oldal 123
Tárolás	Oldal 123
Pótalkatrészek/tartozékok	Oldal 123
Mentesítés	Oldal 123
Garancia	Oldal 124
Garanciális ügyek lebonyolítása	Oldal 124
Szerviz	Oldal 125

A felhasznált piktogramok/szimbólumok listája

	<p>VESZÉLY! – Magas kockázati szintű veszélyre utal, melyet ha nem kerülnek el, az halálesethez vagy súlyos sérüléshez vezet (pl. fulladásveszély)</p>	 	<p>Olvassa el a használati útmutatót.</p>
	<p>FIGYELMEZTETÉS! – Közepes kockázati szintű veszélyre utal, melyet ha nem kerülnek el, az halálesethez vagy súlyos sérüléshez vezethet (pl. áramütés kockázata)</p>		<p>Kapcsolja ki a terméket és szüntesse meg az áramellátását, mielőtt szívófejeket szerel rá, ha tisztítja vagy ha nem használja.</p>
	<p>VIGYÁZAT! – Alacsony kockázati szintű veszélyre utal, melyet ha nem kerülnek el, az könnyebb vagy mérsékelt sérüléshez vezethet (pl. forrázásveszély)</p>		<p>A terméket csak száraz helyiségekben, beltéren használja.</p>
			<p>Gyártó</p>
	<p>FIGYELEM! – Lehetséges anyagi károokra hívja fel a figyelmet (pl. rövidzárlat veszélye)</p>		<p>Váltóáram/-feszültség</p>
		<p>T3.15A</p> 	<p>Biztosíték</p>
	<p>Viseljen védőkesztyűt.</p>		<p>Ne tegye ki a terméket esőnek vagy nedvességnek.</p>
	<p>Viseljen fülvédőt.</p>		<p>Vigyázat! Forró felületek. Égési sérülés kockázata.</p>
	<p>Viseljen védőszemüveget.</p>		<p>II. védelmi osztály</p>
	<p>A CE-jelzés azt jelzi, hogy a termék megfelel a rá vonatkozó EU előírásoknak.</p>	 	<p>Biztonsági utasítások Kezelési utasítások</p>

HŐLÉGFÚVÓ

● Bevezető

Gratulálunk új termékének vásárlása alkalmából. Ezzel a döntésével vállalatunk értékes terméke mellett döntött. A használati utasítás ezen termék része. A biztonságra, a használatára és a megsemmisítésre vonatkozó fontos tudnivalókat tartalmazza. A termék használata előtt ismerje meg az összes használati és biztonsági tudnivalót. A terméket csak a leírtak szerint és a megadott felhasználási területeken alkalmazza. A termék harmadik személy számára való továbbadása esetén kézbesítse vele annak a teljes dokumentációját is.

● Rendeltetészerű használat

- A termék az alábbi alkalmazásokra használható:
 - Festék eltávolítása
 - Melegítés (pl. szűkítő cső)
 - Műanyagok formálása vagy forrasztása
 - Ragasztások feloldása
 - Vízvezetékek kiolvasztása
- A terméket csak száraz helyiségekben, beltéren használja.
- A termék kizárólag háztartási célra használható.
- A termék üzleti vagy ipari célokra nem alkalmas.
- A terméket csak a leírt módon használja, a megadott alkalmazásokra.
- A termék minden más használati módja vagy módosítása nem rendeltetészerűnek minősül és súlyos balesetek veszélyével jár.
- A gyártó nem vállal felelősséget a nem rendeltetészerű használatból eredő károkat.
- A balesetekért vagy személyi sérülésekért és/vagy a harmadik személyeket vagy azok tulajdonát ért

károokért a termék üzemeltetője vagy felhasználója felelős.

● A csomagolás tartalma

⚠ VESZÉLY!

- ▶ A termék és a csomagolóanyagok nem játékszerek! Gyermek nem játszhatnak a műanyag zacskókkal, fóliákkal és az apró alkatrészekkel! Lenyelés és fulladás veszélye!

A termék kicsomagolása után ellenőrizze a csomagolás teljességét és az alkatrészek megfelelő állapotát. A használat előtt távolítson el minden csomagolóanyagot.

- 1 Hőlégfúvó
- 1 Szűkítőfej
- 1 Lapos fej
- 1 Spatula fej
- 1 Használati útmutató

● A részegységek leírása

Elovasás előtt hajtogassa ki az ábrákat tartalmazó oldalt és ismerkedjen meg a termék funkcióival.

- 1 Légmimenet
- 2 Állványtalp
- 3 Légbemeneti nyílás
- 4 Be-/kikapcsoló gomb
- 5 Állványtalp
- 6 Elektromos vezeték csatlakozóval
- 7 Spatula fej
- 8 Lapos fej
- 9 Szűkítőfej

● Műszaki adatok

Hőlégfúvó	PHLGB 2000 A1
Modellszám	
VDE csatlakozó:	HG12955
BS csatlakozó:	HG12955-BS
CH csatlakozó:	HG12955-CH

Névleges bemenő feszültség:	230 V~, 50 Hz
Névleges bemenő teljesítmény:	2000 W
Védelmi osztály:	II/□ (kettős szigetelés)
I. fokozat	
Hőmérséklet:	350 °C
Levegőmen-nyiség:	300 l/min
II. fokozat	
Hőmérséklet:	550 °C
Levegőmen-nyiség:	500 l/min



Biztonsági utasítások

A TERMÉK HASZNÁLATA ELŐTT ISMERKEDJEN MEG MINDEN BIZTONSÁGI ÉS HASZNÁLATI UTASÍTÁSSAL! HA A TERMÉKET TOVÁBBADJA, ADJA MELLÉ EZEKET A DOKUMENTUMOKAT IS!

A jelen használati útmutatóban leírtak figyelmen kívül hagyásából adódó károk esetén a garancia érvényét veszti! A következményes károkért nem vállalunk felelősséget! A szakszerűtlen használat vagy a biztonsági utasítások figyelmen kívül hagyása

miatti anyagi károkért és személyi sérülésekért nem vállalunk felelősséget!

Gyermekek és fogyatékkal élők



⚠ FIGYELMEZTÉS! ÉLET- ÉS BALESETVESZÉLY GYERMEKEK, KISGYERMEKEK SZÁMÁRA! Soha ne hagyja gyermekeit felügyelet nélkül a csomagolóanyagokkal. A csomagolóanyagok fulladásveszélyt okozhatnak. A gyermekek gyakran alábecsülik a veszélyeket.

- A terméket akkor használhatják csökkent testi, érzékszervi vagy szellemi képességű, valamint megfelelő tapasztalattal és tudással nem rendelkező személyek, ha számukra felügyeletet biztosítanak vagy ha utasításokat kapnak a termék biztonságos használatával kapcsolatban és megértik az azzal járó veszélyeket.

- Gyermeknek nem játszhatnak a termékkel. A terméket és az elektromos vezetékét tartsa gyermekektől távol.
- A tisztítást és a felhasználói karbantartást nem végezhetik gyermekek felügyelet nélkül.

Rendeltetésszerű használat

- ⚠ **FIGYELMEZTETÉS!**
Sérülés kockázata! A szakszerűtlen kezelés sérülésekhez vezethet. A terméket kizárólag ezen használati útmutatónak megfelelően használja. Ne próbálja meg a terméket bármilyen módon módosítani.
- A terméket ne használja hajszárítóként.

Elektromos biztonság

- ⚠ **VESZÉLY!**
Áramütésveszély!
Ne próbálja meg saját kezűleg megjavítani a készüléket. Hibás működés esetén a termék javítási munkáit bízza képzett szakemberre.

- ⚠ **FIGYELMEZTETÉS!**
Áramütésveszély! A termék elektromos részeit ne merítse vízbe vagy más folyadékokba. Soha ne tartsa a terméket folyó víz alá.

- ⚠ **FIGYELMEZTETÉS!**
Áramütésveszély! Ne használja a terméket, ha sérült. Ha a termék megsérült, válassza hálózati áramellátásról és forduljon az eladójához.
- Mielőtt az elektromos csatlakozót a konnektorba dugná: Ügyeljen arra, hogy a hálózati feszültség adatai megfeleljenek a termék adattábláján feltüntetett névleges feszültség adatainak.
- Rendszeresen ellenőrizze az elektromos vezeték és a csatlakozó épségét. Ha a termék elektromos vezetéke megsérül, a kockázatok elkerülése érdekében azt a gyártónak, annak az ügyfélszolgálatának, vagy egy annak megfelelő képzettségű szakembernek kell kicserélnie.

- Óvja az elektromos vezetékét a sérülésektől. Ne hagyja, hogy azt éles sarkokon átlógni, becsípődni, és ne hajlítsa meg. Az elektromos vezetékét tartsa forró felületektől és nyílt lángoktól távol.
- A terméket csak maradékáram-megszakítóval védett konnektorba szabad csatlakoztatni, melynek működési árama nem haladja meg a 30 mA értéket.

Kezelés

- A termék gondatlan használata tüzeset okozhat.
 - Gyúlékony anyagok közelében a termék használata során legyen elővigyázatos.
 - Ne irányítsa hosszabb ideig ugyanarra a helyre.
 - Ne használja robbanásveszélyes környezetben.
 - A hő átjuthat olyan éghető anyagokra is, melyek nem láthatóak.
 - Használat után: Helyezze a terméket egy hőálló, stabil és biztonságos felületre. Az állványtalpaknak lefelé, a légkimenetnek pedig felfelé kell néznie.
- Tárolás előtt hagyja a terméket lehűlni.
- Működés közben ne hagyja a terméket felügyelet nélkül.
- A légkimenetet soha ne irányítsa emberekre vagy állatokra.
- Ne érjen a légkimenethez vagy a forró fejekhez.
- Hagyjon távolságot az adott fej és a hevítendő felület között. Ellenkező esetben túlhevülés kockázata áll fenn.
- Húzza ki az elektromos csatlakozót a konnektorból
 - Hibás működés esetén,
 - Alkatrészek felcsatolása vagy cseréje előtt,
 - A termék tisztítása előtt,
 - Vihar esetén, valamint
 - Minden használat után.
- Amikor a csatlakozót kihúzza a konnektorból, magát az elektromos csatlakozót húzza, ne a vezetékét.

- Kizárólag a gyártó által szállított és ajánlott tartalék- és pótalkatrészeket használja. Idegen alkatrészek használata esetén a garancia azonnal érvényét veszti.
- Működés közben ne takarja le a szellőzőnyílásokat. A termék túlhevülhet és károsodhat.
- Ne használja a terméket, ha azt leejtették.
- Ne dolgozzon a termékkel, ha fáradt, illetve alkohol vagy gyógyszerek fogyasztása után. Időben gondoskodjon pihenőidőről. A munkának tiszta fejjel lágson neki.

Tisztítás és tárolás

▲ FIGYELMEZTETÉS!

Sérülés kockázata!

A termék tisztítása előtt, illetve ha nincs használatban, szüntesse meg a termék áramellátását.

- A terméket, az elektromos vezetékét és a csatlakozót óvja a portól, a közvetlen

napfénytől, a rácseppenő vagy ráfröccsenő víztől.

- Minden használat után: Tisztítsa meg a terméket (lásd a „Tisztítás és ápolás” c. fejezetet).
- A terméket tárolja hűvös, száraz, nedvességtől védett, gyermekektől elzárt helyen.

● **Mielőtt először használná**

● **A termék kicsomagolása**

1. Vegye ki a terméket a csomagolásból, és szabaduljon meg az összes csomagolóanyagtól és védőfóliától.
2. Ellenőrizze, hogy minden alkatrész megvan-e, és hogy a csomagolás minden alkatrészt tartalmaz-e (lásd „A csomagolás tartalma”).
3. Ellenőrizze, hogy a termék és minden alkatrész jó állapotban van-e. Ha sérülést vagy hibát talál, ne használja a terméket, hanem járjon el a „Garancia” c. fejezetben leírtak szerint.

● **Első üzembe helyezés**

- A termék első bekapcsolásakor némi füst keletkezhet. A füstöt a rögzítőanyagok okozzák, amelyek az első használat során a hó miatt a fűtőelem szigetelő fóliáról leoldódnak.
- Gondoskodjon arról, hogy a füst gyorsan el tudjon oszlani: Helyezze a terméket egy hőálló, stabil és biztonságos felületre. Az állványtalpaknak **2** **5** lefelé, a légkimenetnek **1** pedig felfelé kell néznie.

- Szellőztesse ki a munkaterületet. Ha a keletkező szag és füst túl erős, az első üzembe helyezést végezze kültéren, száraz helyen.

● Kezelés

- A terméket az alábbi helyzetek egyikében használja:
 - Tartsa meg a terméket a kezével, vagy
 - Helyezze a terméket egy hőálló, stabil és biztonságos felületre. Az állványtalpaknak **2** **5** lefelé, a légkimenetnek **1** pedig felfelé kell néznie.

● Be- és kikapcsolás

- Dugja be az elektromos csatlakozót **6** egy megfelelő konnektorba.

Be-/kikapcsoló-gomb 4	Jelentés
I. állás	Bekapcsolva I. fokozatra ■ 350 °C ■ 300 l/min
II. állás	Bekapcsolva II. fokozatra ■ 550 °C ■ 500 l/min
Középső, O. állás	Kikapcsolva

● Fejek

⚠ VIGYÁZAT! Égési sérülés kockázata!

- ▶ A fejek felszerelése/cseréje előtt:
 - Kapcsolja ki a terméket.
 - Húzza ki az elektromos csatlakozót **6** a konnektorból.
 - Hagyja a terméket és a felszerelt fejet lehűlni.

⚠ FIGYELEM! Anyagi károk veszélye!

- ▶ A lapos fej **8** használatakor: Különösen ügyeljen a hőképződésre a megmunkálási hely körüli területeken. Ne irányítsa a lapos fejet túl hosszú ideig egy helyre, mert a környező részek túlhevülhetnek.
- ▶ A szűkítőfej **9** használatakor: Különösen ügyeljen a hőképződésre a megmunkálási helyen. Ne irányítsa a szűkítőfejet túl hosszú ideig egy helyre, mert a munkadarab túlhevülhet.

MEGJEGYZÉS

- ▶ A spatula fej **7** használatakor: A festékek és lakkok lekaparásához használjon egy hagyományos spatulát. A spatula fej nem alkalmas a festékek és a lakkok lekaparására.

- Szerelje rá a kívánt fejet a légkimenetre **1**:

Feltét	Cél
Spatula fej 7	Céltzott hőirányítás festett vagy lakkozott felületekre
Lapos fej 8	Szélesebb területek hevítése
Szűkítőfej 9	Pontszerű hevítés

● Használat után

1. Kapcsolja ki a terméket. Húzza ki az elektromos csatlakozót **6** a konnektorból.
2. Hagyja a terméket lehűlni: Helyezze a terméket egy hőálló, stabil és biztonságos felületre. Az

állványtalpaknak **2** **5** lefelé, a légkimenetnek **1** pedig felfelé kell néznie.

3. Vizsgálja meg, tisztítsa meg és tegye el a terméket (lásd a „Tisztítás és ápolás” c. részt).

● **Tisztítás és ápolás**

⚠ FIGYELMEZTETÉS!



Kapcsolja ki a terméket és szüntesse meg az áramellátását, mielőtt szívófejeket szerel fel rá, ha tisztítja vagy ha nem használja!

● **Tisztítás**

- A terméket ne merítse vízbe vagy egyéb folyadékba.
 - Ne hagyja, hogy folyadék jusson a termék belsejébe.
 - A termék tisztításához ne használjon vegyi anyagokat, lúgokat, súrolószereket vagy egyéb durva tisztító- vagy fertőtlenítő anyagokat, mert azok kárt tehetnek a termék felületeiben.
- A terméket tartsa tisztán, pormentesen, szárazon, olajtól és kenőanyagoktól mentesen.
- A terméket egy puha, száraz és szőszmentes ruhával tisztítsa. A nehezen hozzáférhető helyeken használjon egy puha kefét.

● **Ápolás**

- Minden használat előtt és után: Ellenőrizze a terméket és a tartozékokat, hogy azok nincsenek-e elkopva vagy nem sérültek-e meg.

● **Javítás**

- Jelen termék nem tartalmaz olyan alkatrészeket, amelyeket a felhasználó megjavíthat.

- A termék átvizsgálásához vagy javításához forduljon egy arra jogosult javítóműhelyhez vagy egy annak megfelelő képzettségű személyhez.

● **Tárolás**

- Tárolás előtt: Hagyja a terméket lehűlni.
- A terméket tárolja hűvös, száraz, nedvességtől védett, gyermekek számára nem elérhető helyen.

● **Pótalkatrészek/tartozékok**

- A vásárlók kompatibilis pótalkatrészeket és tartozékokat e-mailen, vagy ügyfélszolgálati forródrótunkon keresztül szerezhetnek be (lásd a „Szerviz” c. részt).
- A rendeléshez készítse elő a cikkszámot (IAN 477763_2410).

● **Mentesítés**

A csomagolás környezetbarát anyagokból készült, amelyeket a helyi újrahasznosító helyeken adhat le ártalmatlanítás céljából.



A hulladék elkülönítéséhez vegye figyelembe a csomagolóanyagon található jelzéseket. Ezek rövidítéseket (a) és számokat (b) tartalmaznak a következő jelentéssel: 1–7: műanyagok/ 20–22: papír és karton/80–98: kötőanyagok.

Termék:



Points de collecte sur www.quefairedemesdechets.fr
Privilegiez la réparation ou le don de votre appareil !



A termék, beleértve a tartozékokat és a csomagolóanyagokat is, újrahasznosítható, és a gyártó kiterjesztett felelőssége alá tartozik.

A jobb hulladékkezelés érdekében az ábrán látható információk (szortírozási információk) alapján külön ártalmatlanítsa őket.

A Triman-logó csak Franciaországra vonatkozik.



A kiszolgált termék megsemmisítési lehetőségeiről lakóhelye illetékes önkormányzatánál tájékozódhat.



A környezete érdekében, ne dobja a kiszolgált terméket a háztartási szemétkébe, hanem adja le szakszerű ártalmatlanításra. A gyűjtőhelyekről és azok nyitvatartási idejéről az illetékes önkormányzatnál tájékozódhat.

● **Garancia**

A terméket gondosan, szigorú minőségi előírások betartásával gyártottuk, és a szállítás előtt gondosan ellenőriztük. Anyag- vagy gyártási hibák esetén a termék eladójával szemben törvényes jogok illetik meg. Az Ön törvényes jogait az általunk alább meghatározott garancia semmilyen módon nem korlátozza.

Erre a termékre 3 év garanciát adunk a vásárlás dátumától számítva. A garancia idő a vásárlás dátumával kezdődik. Biztonságos helyen őrizze meg az eredeti vásárlói bizonylatot, mert ez a dokumentum szükséges a vásárlás bizonyításához.

A vásárláskor fennálló károkat és hiányosságokat a termék kicsomagolása után haladéktalanul jelezze.

Ha ezen a terméken a vásárlástól számított 3 éven belül anyag- vagy gyártási hibát észlel, választásunk szerint ingyenesen megjavítjuk vagy kicseréljük a terméket. A garancia idő nem

hosszabbodik meg a helyette nyújtott szavatossági igény által. Ez a kicserélt vagy javított alkatrészekre is érvényes.

A garancia megszűnik, ha a terméket megrongálták, ill. nem szakszerűen kezelték vagy végezték a karbantartást.

A garancia az anyag- és gyártási hibákra vonatkozik. Ez a garancia nem terjed ki azokra a termékalkatrészekre, amelyek normál kopásnak vannak kitéve, és ezért gyorsan kopó alkatrésznek minősülnek (pl. elemekre, tömlőkre, tintapatronokra), illetve a törékeny alkatrészek sérülésére, pl. kapcsolókra vagy üveg alkatrészekre.

● **Garanciális ügyek lebonyolítása**

Megkeresése gyors feldolgozásához kérjük, kövesse az alábbi utasításokat:

Megkeresés esetén kérjük, mindig készítse elő a pénztárblokkot és a termékszámot (IAN 477763_2410) a vásárlás igazolására.

A termékszámot kérjük, olvassa le a típustábláról, a terméken elhelyezett gravírozásból, az útmutató címlapjáról (alul a bal oldalon), vagy a termék hátsó vagy alsó oldalán található matricáról.

Működési hiba vagy egyéb hiányosság fellépése esetén először vegye fel a kapcsolatot a következőkben felsorolt szervizek valamelyikével telefonon, vagy e-mailen.

A hibásnak ítélt terméket a pénztárblokk és a hiba leírásának és keletkezési idejének megjelölésével, díjmentesen küldheti el az Ön számára kijelölt szerviz címére.



A parkside-diy.com oldalon ezt és számos további kézikönyvet tud megtekinteni és letölteni. Ezzel a QR-kóddal közvetlenül a parkside-diy.com oldalra jut. Válassza ki az országot, és a keresőfelületen keresse meg a használati útmutatókat. A termékszám (IAN) 477763_2410 beírásával juthat el az Ön termékének használati útmutatójához.

● **Szerviz**

(HU) Szerviz Magyarország

Tel.: 0680021536

E-mail: owim@lidl.hu



OWIM GmbH & Co. KG

Stiftsbergstraße 1
74167 Neckarsulm
GERMANY

Model No.: HG12955

Version: 04/2025

IAN 477763_2410

