



CORDLESS WORK LIGHT PAAL 6000 E1

(GB) (CY)

CORDLESS WORK LIGHT

Short manual

(HR)

AKU RADNI REFLEKTOR

Kratke upute

(RS)

AKU RADNI REFLEKTOR

Vodič za brzi početak

(RO)

REFLECTOR DE LUCRU, CU ACUMULATOR

Instrucțiuni scurte

(BG)

АКУМУЛАТОРЕН РАБОТЕН ПРОЖЕКТОР

Кратко ръководство

(GR) (CY)

ΕΠΑΝΑΦΟΡΤΙΖΟΜΕΝΟΣ ΠΡΟΒΟΛΕΑΣ ΕΡΓΑΣΙΑΣ

Σύντομες οδηγίες

(DE) (AT) (CH)

AKKU-ARBEITSSTRAHLER

Kurzanleitung

GB/CY	Short manual	Page	5
HR	Kratke upute	Stranica	17
RS	Vodič za brzi početak	Strana	29
RO	Instrucțiuni scurte	Pagina	42
BG	Кратко ръководство	Страница	54
GR/CY	Σύντομες οδηγίες	Σελίδα	70
DE/AT/CH	Kurzanleitung	Seite	83

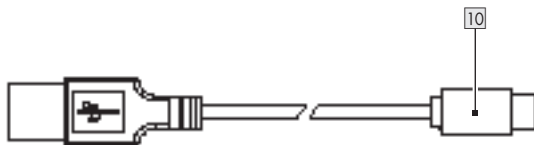
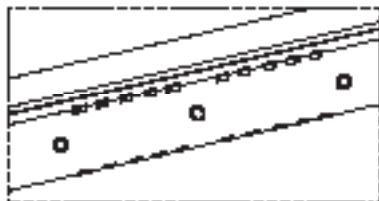
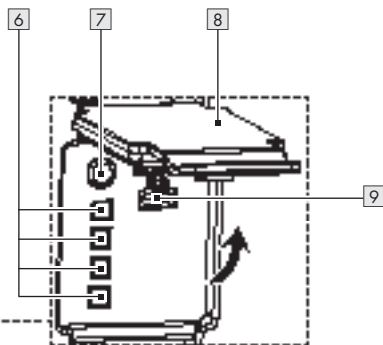
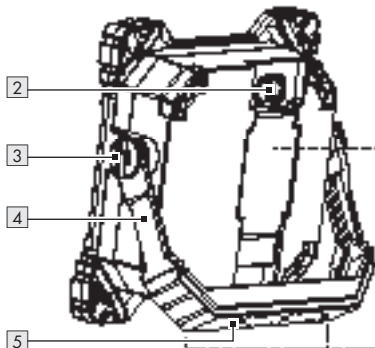
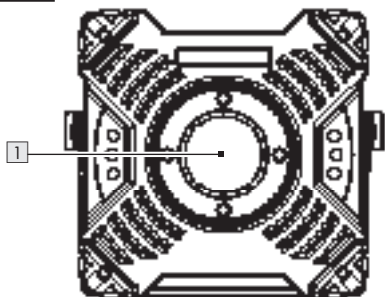
A



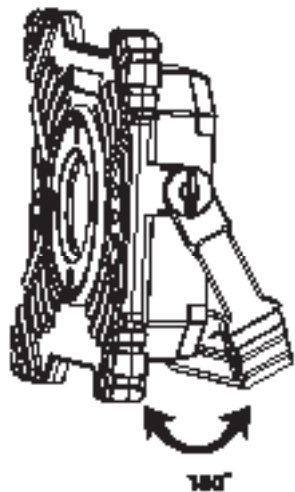
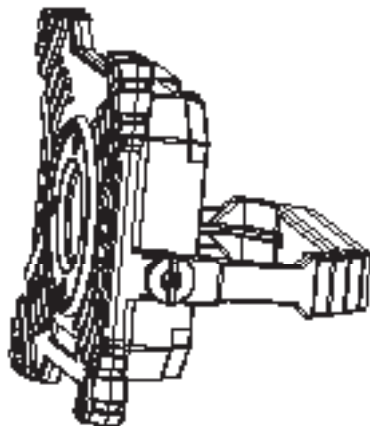
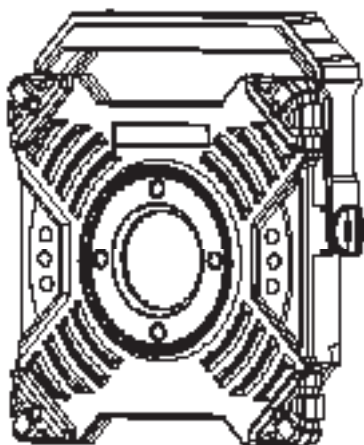









B



Warnings and symbols used	Page	6
Short manual	Page	7
Intended use	Page	7
Scope of delivery	Page	7
Description of parts	Page	7
Technical data	Page	8
Safety instructions	Page	9
Safety instructions for batteries/rechargeable batteries	Page	10
Before use	Page	11
Charging the product	Page	11
Checking the battery capacity	Page	12
Operation	Page	12
Using as a LED light	Page	13
Maintenance and cleaning	Page	13
Disposal	Page	14
Warranty	Page	14
Warranty claim procedure	Page	15
Service	Page	16

Warnings and symbols used

The following warnings are used in this user manual and on the packaging:

	<p>Direct current/voltage</p>		<p>Product designed to withstand severe mechanical handling.</p>
	<p>Protection class III</p>		<p>USB connection symbol</p>
	<p>Read user manual before use.</p>		<p>Minimum distance to illuminated material</p>
	<p>CE mark indicates conformity with relevant EU directives applicable for this product.</p>		<p>Dust-tight/water jet protected (IP65)</p>
	<p>Press ON/OFF switch 2.</p>		<p>Safety information Instructions for use</p>
	<p>Correctly closed protective cap 8.</p>		<p>Incompletely closed protective cap 8.</p>

CORDLESS WORK LIGHT

● **Short manual**

This document is a shorter printed version of the complete operating instructions. Scanning the QR code takes you directly to parkside-diy.com. Choose your country and use the search screen to search for the operating instructions. Entering the item number (IAN) 487146_2501 takes you to the operating instructions for your item. The short guide is an integral part of this product. Prior to using the product, familiarize yourself with all operation and safety notes. Store the short guide in a safe place and if you hand the product on to third parties, all documentation should be passed on as well.

● **Intended use**

- The product is intended for use at indoor or outdoor areas without electrical connection, e.g. workshop, garages, or garden sheds, etc. The product features 2 brightness settings plus white flashing light and red flashing light.
- This product is intended for use in private, domestic environment only and not for commercial purposes.

⚠ ATTENTION! The flashing light is not suitable as a traffic warning light.

-  This product is not suitable for household room illumination.

● **Scope of delivery**

After unpacking the product, check if the delivery is complete and if all parts are in good condition. Remove all packing materials before use.

- 1 Cordless work light
- 1 USB cable
- 1 Short manual

● **Description of parts**

- 1 LED light
- 2 ON/OFF switch
- 3 Screw of hinge joint
- 4 Adjustable foot/Hand grip
- 5 Magnet
- 6 Charging indicator
- 7 Battery status button
- 8 Protective cap
- 9 USB input socket (type C)
- 10 USB cable

● Technical data

LEDs:	1 COB LED (non-replaceable); approx. 20 W
Rechargeable battery:	Lithium-Ion rechargeable battery, 3.7 V $\overline{\text{---}}$, 6,000 mAh 22.2 Wh (non-replaceable by user; replaceable only by qualified person)
Charging time for drained battery:	approx. 3.5 hours
Light duration (with fully loaded rechargeable battery):	White light at max. mode: approx. 2 hours
White light at Eco mode:	approx. 4 hours
SOS blinking:	approx. 8 hours
Red light blinking:	approx. 60 hours
Protection class:	III/ 
Protection type	
Product:	IP65

While charging: Use only in indoor areas. This product is only dust-tight/water jet proof (IP65) with the protective cap  attached to it.

USB cable:	IP20 (for indoor use only)
USB input voltage/ current:	5 V $\overline{\text{---}}$, 2 A
Operating position:	The product can be used as shown in figure B or hanging.
Product weight:	700 g
Overall dimensions:	165 mm × 150 mm × 44 mm
USB cable length:	approx. 1 m
Maximum projected area:	225 cm ²
For indoor and outdoor use	
Certification:	HG13174: GS (TÜV SÜD)

NOTE: An AC power adapter is not included. Use a SELV power supply of maximum working output voltage 5 V_{out}, 2 A.



Safety instructions





BEFORE USING THE PRODUCT, FAMILIARISE YOURSELF WITH ALL OF THE SAFETY INFORMATION AND INSTRUCTIONS FOR USE! WHEN PASSING THIS PRODUCT ON TO OTHERS, ALSO INCLUDE ALL THE DOCUMENTS!



⚠ WARNING! DANGER TO LIFE AND RISK OF ACCIDENTS FOR INFANTS AND CHILDREN!

Never leave children unsupervised with the packaging material. Always keep children away from the packaging material.

- This product may be used by children aged 8 years and up, as well as by persons with reduced physical, sensory or mental capacities, or those lacking experience and/or knowledge provided they are supervised or instructed in the safe use of the product and they understand the associated risks. Do not allow children to play with the product. Cleaning and user maintenance must not be performed by children without supervision.
 - This product is not a toy and should be kept out of the reach of children. Children are not aware of the dangers associated with handling electrical products.
 - Do not use the product if you detect any type of damage.
 - Never immerse the product in water or other liquids!
 - Do not carry out any modifications or repairs to the product yourself. The LEDs cannot and must not be replaced.
 - The LEDs are not replaceable.
 - If the LEDs fail at the end of their lives, the entire product must be replaced.
- ⚠ CAUTION! Danger of burn injuries!**
To prevent burns, verify the product is switched off and has cooled down for at least 15 minutes before touching it. The product can become very hot.
- The accessible surface, especially heat shrink, is very hot when the lamp is operating.
 - **FIRE HAZARD!** Fit the  product so that it is at least 0.1 metre away from the material to be illuminated. Excessive heat can result in a fire.
 - **⚠ WARNING!** Do not turn on the light when the product is facing down to a combustible surface. The exposed surface may be overheated or ignited.

- Do not place burning candles or open fire on or near the product.
- Do not use the product near heat sources such as radiators or devices emitting heat.
- Dispose of the product if the product or the USB cable  is damaged.
- Ensure the USB cable  cannot become damaged by sharp edges or hot objects. Unwind the USB cable  completely before use.
- The provided USB cable  is only suitable for use with this product.
- The flashing light is not suitable as a traffic warning light.
- Immediately switch the product off and remove the charging cable from the product if you smell burning or see smoke. Have the product examined by a qualified technician before using it again.
- If you use a USB power supply, the socket used must always be easily accessible so that the USB power supply can be quickly removed from the socket in the case of emergency. Also refer to the manufacturer's instruction manual.
- Observe the usage restrictions and prohibitions of use for battery-operated products in situations which may be hazardous such as at petrol stations, airports, hospitals, etc.

-  **WARNING!** Do not cover the product while charging. There is a risk of warming and overheating.
- When hanging the product, do not exceed the maximum height of 2 m.
- Protect the product from extreme heat and cold.



Safety instructions for batteries/rechargeable batteries

-  **DANGER TO LIFE!** Keep batteries/rechargeable batteries out of reach of children. If accidentally swallowed seek immediate medical attention.



DANGER OF EXPLOSION!

Never recharge non-rechargeable batteries. Do not short-circuit batteries/rechargeable batteries and/or open them. Overheating, fire or bursting can be the result.

- Never throw batteries/rechargeable batteries into fire or water.
- Do not exert mechanical loads to batteries/rechargeable batteries.

Risk of leakage of batteries/rechargeable batteries

- Avoid extreme environmental conditions and temperatures, which could affect batteries/rechargeable batteries, e.g. radiators/direct sunlight.

- If batteries/rechargeable batteries have leaked, avoid contact with skin, eyes and mucous membranes with the chemicals! Flush immediately the affected areas with fresh water and seek medical attention!



WEAR PROTECTIVE GLOVES!

Leaked or damaged batteries/rechargeable batteries can cause burns on contact with the skin. Wear suitable protective gloves at all times if such an event occurs.

- This product has a built-in rechargeable battery which cannot be replaced by the user. The removal or replacement of the rechargeable battery may only be carried out by the manufacturer or his customer service or by a similarly qualified person in order to avoid hazards. When disposing of the product, it should be noted that this product contains a rechargeable battery.



Before use

NOTE: We recommend using the product for the first time within 1 month of purchase.

- Remove all packaging materials from the product.

● Charging the product

NOTES:

- In order to use the product without a USB cable , you need to recharge the rechargeable battery before use. The charging process takes about 3.5 hours. The rechargeable battery is firmly integrated into the base of the product.
- The charging time is approximately 3.5 hours when the battery was drained.
- The product has an overcharging protection system. Nevertheless, you should disconnect the product from the mains once the charging process is complete.
- You can charge the product's rechargeable battery via the USB cable  with a suitable USB power adaptor (not included). Make sure that the USB output voltage/current of the USB power adaptor matches the USB input voltage/current of the product (see "Technical data").
- Set up the product in close proximity to the USB power adaptor (not included).
- Fully charge the rechargeable battery prior to first use.
- Charge the rechargeable battery if it becomes empty (only 1 LED of the charging indicator  is flashing).

- Before storage: Fully charge the rechargeable battery.
 - For long-term storage: Fully charge the rechargeable battery every 3 months.
1. Open the protective cap **[8]**.
 2. Connect the USB plug (type C) of the USB cable **[10]** to the USB input socket (type C) **[9]** on the product.
 3. Connect the USB plug (type A) of the USB cable **[10]** to a suitable USB power adaptor (not included).
 4. Connect the USB power adaptor (not included) to a suitable socket-outlet.
 5. The battery charging status is shown by the charging indicator **[6]**:

Charging indicator [6] status	Battery charging status
1 LED flashes	0–25 %
1 LED lights up, 1 LED flashes	25–50 %
2 LEDs light up, 1 LED flashes	50–75 %
3 LEDs light up, 1 LED flashes	75–100 %
4 LEDs light up	100 %

6. Disconnect the USB cable **[10]** from the product to prevent the rechargeable battery from discharging itself.
7. Close the protective cap **[8]** before you start to use the product again. Otherwise water could enter to the product when it is used outdoors.

● Checking the battery capacity

- When product is not charged: Press the battery status button **[7]** to check the battery capacity. The green charging indicator **[6]** shows the capacity* of the battery inside the product.

Green charging indicator [6] status	Battery capacity
1 LED lights up	25 %*
2 LEDs light up	50 %*
3 LEDs light up	75 %*
4 LEDs light up	100 %*

● Operation

- ⚠ CAUTION!** Mind the position of your hands whilst turning the adjustable foot/hand grip **[4]** to prevent pinching your fingers.

* This is the approximate percentage of battery capacity but not actual measurement.

NOTE: The energy stored in the rechargeable battery powers the LED light.

- The product can be fixed by attaching it to a flat ferromagnetic surface with the magnet **5** of the adjustable foot/handle **4**.
- The product may be used as a light.
- Turn the adjustable foot/hand grip **4** and fix the product at desired position. Tighten the screw of the hinge joint **3** by hand. The adjustable foot/hand grip **4** can also be turned up by approximately 180° and be used as a hand grip.

● Using as a LED light

- Fully charge the product as described in the section “Charging the product”.
- The product can be operated in 4 different modes. Select these modes by repeatedly pressing the ON/OFF switch **2**.

ON/OFF switch	Mode
Press 1x:	The white light lights up at maximum mode.
Press 2x:	The white light lights up at Eco mode.
Press 3x:	SOS blinking (white light)

ON/OFF switch	Mode
Press 4x:	Red light blinking ⚠ ATTENTION! The flashing red light can have adverse effects on the health of predisposed individuals! <ul style="list-style-type: none"> ■ The flashing light is not suitable as a traffic warning light.
Press 5x:	Switch off the light.

● Maintenance and cleaning

- Never immerse the product in water or other liquids.
- Never use caustic cleaners.
- The product requires no maintenance. The LEDs cannot be replaced.
- Before cleaning:
 - Switch off the product.
 - Remove the USB cable **10**
- Close the protective cap **8** on the USB input socket **9**.
- Regularly clean the product with a dry, lint-free cloth. Use a slightly moist cloth to remove any stubborn dirt.

● **Disposal**

The packaging is made entirely of recyclable materials, which you may dispose of at local recycling facilities.



Observe the marking of the packaging materials for waste separation, which are marked with abbreviations (a) and numbers (b) with following meaning: 1–7: plastics/20–22: paper and fibreboard/80–98: composite materials.

Product:



Contact your local refuse disposal authority for more details of how to dispose of your worn-out product.



To help protect the environment, please dispose of the product properly when it has reached the end of its useful life and not in the household waste. Information on collection points and their opening hours can be obtained from your local authority.

Faulty or used batteries/rechargeable batteries must be recycled. Return the batteries/rechargeable batteries and/or the product to the available collection points.



Environmental damage through incorrect disposal of the batteries/rechargeable batteries!

Batteries/rechargeable batteries may not be disposed of with the usual domestic waste. They may contain toxic heavy metals and are subject to hazardous waste treatment rules and regulations. The chemical symbols for heavy metals are as follows: Cd = cadmium, Hg = mercury, Pb = lead. That is why you should dispose of used batteries/rechargeable batteries at a local collection point.

● **Warranty**

The product has been manufactured to strict quality guidelines and meticulously examined before delivery. In the event of material or manufacturing defects you have legal rights against the retailer of this product. Your legal rights are not limited in any way by our warranty detailed below.

The warranty for this product is 3 years from the date of purchase. The warranty period begins on the date of purchase. Keep the original sales receipt in a safe location as this document is required as proof of purchase.

Any damage or defects already present at the time of purchase must be reported without delay after unpacking the product.

Should the product show any fault in materials or manufacture within 3 years from the date of purchase, we will repair or replace it – at our choice – free of charge to you. The warranty period is not extended as a result of a claim being granted. This also applies to replaced and repaired parts.

This warranty becomes void if the product has been damaged, or used or maintained improperly.

The warranty covers material or manufacturing defects. This warranty does not cover product parts subject to normal wear and tear, thus considered consumables (e.g. batteries, tubes, cartridges), nor damage to fragile parts, e.g. switches or glass parts.

The warranty also covers the product's rechargeable battery.

● **Warranty claim procedure**

So that your request can be processed quickly, please observe the following instructions:

For all inquiries, please have the receipt and item number (IAN 487146_2501) ready as proof of purchase.

The article number can be taken from the identification label on the product, engraving on the product, the front cover of your manual (at the bottom left), or the sticker on the back or bottom of the product.

If malfunctions or other defects arise, first contact the service department indicated below by phone or email.

You can then send a product recorded as defective to the communicated service address postage-free, making sure to enclose proof of purchase (receipt) and information on the details of the defect and when it occurred.



You can download and view this and numerous other manuals at parkside-diy.com. This QR code takes you directly to parkside-diy.com. Choose your country and use the search

screen to search for the operating instructions. Entering the item number (IAN) 487146_2501 takes you to the operating instructions for your item.

● **Service**

Service Great Britain

Tel.: 0800 0569216

E-Mail: owim@lidl.co.uk

Service Cyprus

Tel.: 8009 4211

E-Mail: owim@lidl.com.cy

 Serbian mark of conformity



IP65















The USB cable  is suitable for indoor use only.

Korištene upozoravajuće napomene i simboli	Stranica	18
Kratke upute	Stranica	19
Uvjeti korištenja	Stranica	19
Sadržaj isporuke	Stranica	19
Opis dijelova	Stranica	19
Tehnički podaci	Stranica	20
Sigurnosne napomene	Stranica	21
Sigurnosne napomene za baterije/punjive baterije	Stranica	22
Prije uporabe	Stranica	23
Punjenje proizvoda	Stranica	23
Provjera kapaciteta punjive baterije	Stranica	24
Rad	Stranica	24
Uporaba kao LED-svjetiljke	Stranica	25
Održavanje i čišćenje	Stranica	25
Zbrinjavanje	Stranica	26
Jamstvo	Stranica	26
Postupak u slučaju koji je pokriven jamstvom	Stranica	27
Servis	Stranica	28

Korištene upozoravajuće napomene i simboli

U ovim Uputama za uporabu ili na pakiranju korištene su sljedeće upozoravajuće napomene:

	Istosmjerna struja/napon		Proizvod je napravljen tako da podnosi teška mehanička opterećenja.
	Razred zaštite III		Ikona USB veze
	Prije uporabe pročitajte upute za uporabu.		Minimalna udaljenost do osvijetljenog materijala
	Oznaka CE potvrđuje sukladnost sa smjericama EU-a koje se primjenjuju na proizvod.		Nepropusno za prašinu/zaštita od prskanja vodom (IP65)
	Pritisnite prekidač za uključivanje/isključivanje 2 .		Sigurnosne napomene Upute za rukovanje
	Pravilno zatvoren zaštitni poklopac 8 .		Nepotpuno zatvoren zaštitni poklopac 8 .

AKU RADNI REFLEKTOR

● **Kratke upute**

Ovaj je dokument skraćena tiskana verzija cjelovitih uputa za uporabu. Skeniranjem QR koda dospjet ćete izravno na stranicu parkside-diy.com. Odaberite svoju zemlju i putem tražilice potražite upute za uporabu. Unosom broja artikla (IAN) 487146_2501 dospjet ćete do uputa za uporabu za svoj artikl. Kratke upute sastavni su dio ovog proizvoda. Prije korištenja proizvoda upoznaj se sa svim uputama za uporabu i sigurnosnim napomenama. Kratke upute pohranite na sigurnom mjestu i predajte sve dokumente kada proizvod dajete trećim stranama.

● **Uvjeti korištenja**

- Proizvod je predviđen za primjenu u zatvorenom i na otvorenom bez električnih priključaka, npr. U radionicama, garažama ili vrtnim sjenicama, itd. Ima 2 postavke svjetline, te bijelo i crveno bljeskajuće svjetlo.
- Ovaj proizvod nije namijenjen za komercijalne svrhe, već samo za privatnu uporabu u domaćinstvima.

⚠ PAŽNJA! Bljeskajuće svjetlo nije namijenjeno za uporabu kao signalno prometno svjetlo.

-  Ovaj proizvod nije prikladan za osvjjetljavanje prostorije u kućanstvu.

● **Sadržaj isporuke**



Nakon raspakiranja proizvoda, provjerite jesu li isporučeni i ispravni svi dijelovi. Prije uporabe uklonite svu ambalažu.

- 1 Aku radni reflektor
- 1 USB kabel
- 1 Kratke upute

● **Opis dijelova**

- 1 LED svjetlo
- 2 Prekidač za uključivanje/isključivanje
- 3 Zglobni vijak
- 4 Pomična nožica/ručka
- 5 Magnet
- 6 Indikator punjenja
- 7 Status punjive baterije
- 8 Zaštitni poklopac
- 9 USB ulazna utičnica (tip C)
- 10 USB kabel

● Tehnički podaci

LED-ovi:	1 COB LED (nije zamjenjivo); pribl. 20 W
Punjiva baterija:	Litij-ionska punjiva baterija, 3,7 V $\overline{\text{---}}$, 6000 mAh, 22,2 Wh (korisnik ne može vršiti zamjenu; zamjenu smije vršiti samo kvalificirana osoba)
Vrijeme punjenja prazne baterije:	pribl. 3,5 sati
Trajanje svjetla (kod potpuno napunjene punjive baterije):	Bijelo svjetlo maksimalne jakosti: pribl. 2 sati
Bijelo svjetlo u Eco-načinu rada:	pribl. 4 sati
SOS-bljeskalica:	pribl. 8 sati
Crvena bljeskalica:	pribl. 60 sati
Razred zaštite:	III/ 
Vrsta zaštite	
Proizvod:	IP65
Tijekom punjenja: Rabite samo u zatvorenim prostorima. Ovaj proizvod je otporan na prašinu/vodeni mlaz (IP65) samo kada je zaštitni poklopac  na mjestu.	

USB kabel:	IP20 (rabite samo u zatvorenim prostorima)
USB ulazni napon/struja:	5 V $\overline{\text{---}}$, 2 A
Radni položaj:	Proizvod se može koristiti na način prikazan na slici B ili obješen.
Težina proizvoda:	700 g
Ukupne dimenzije:	165 mm × 150 mm × 44 mm
Duljina USB kabela:	pribl. 1 m
Maksimalna projekcijska površina:	225 cm ²
Za uporabu u zatvorenom i na otvorenom	
Certifikat:	HG13174: GS (TÜV SÜD)

NAPOMENA: Mrežni ispravljač nije priložen. Koristite SELV napajač s maksimalnim radnim izlaznim naponom od 5 V (U_{out}), 2 A.



Sigurnosne napomene

PRIJE UPORABE PROIZVODA UPOZNAJTE SE SA SVIM UPUTAMA ZA UPORABU I SIGURNOSNIM NAPOMENAMA! AKO OVAJ PROIZVOD DAJETE NOVOM VLASNIKU, URUČITE MU I DOKUMENTACIJU!



UPOZORENJE! OPASNOST PO ŽIVOT I OPASNOST OD NEZGODA ZA NOVOROĐENČAD I DJECU!

Ne ostavljajte djecu s ambalažnim materijalom bez nadzora. Djecu držite podalje od ambalažnog materijala.

- Ovaj proizvod smiju koristiti djeca od 8 godina te osobe s ograničenim psihičkim, osjetilnim ili mentalnim sposobnostima ili osobe s nedostatkom iskustva i/ili znanja kada su pod nadzorom ili ako su upoznati s uputama o sigurnom korištenju proizvoda i ako shvaćaju povezane opasnosti. Ne dopustite djeci da se igraju s proizvodom. Djeca ne smiju čistiti niti održavati uređaj bez nadzora.
- Ovaj proizvod nije igračka i treba ga držati podalje od dohvata djece. Djeca nisu svjesna opasnosti povezanih s rukovanjem električnim uređajima.

- Ne rabite proizvod ako je vidljivo oštećen.
- Proizvod nikada nemojte uranjati u vodu ili druge tekućine!
- Nemojte izvršiti nikakve promjene ni popravke na proizvodu. LED svjetla ne mogu se i ne smiju zamijeniti.
- LED lampice ne mogu se zamijeniti.
- Ako LED žarulje na kraju vijeka trajanja više ne rade, valja zamijeniti čitav proizvod.

OPREZ! Opasnost od opekline!

Kako bi se izbjegle opekline, uvjerite se da je proizvod isključen te da se hladi najmanje 15 minuta prije nego ga dodirnete. Proizvod može biti jako vruć.





- Dostupne površine, posebice termoskupljajuće crijevo, postaju vrlo vruće kada se koristi svjetlo.

■ **OPASNOST OD POŽARA!**

 Proizvod postavite tako da bude udaljen od svjetlećeg materijala barem 0,1 metar.

Prekomjerno oslobađanje topline može izazvati požar.

- **UPOZORENJE!** Ne uključujte svjetlo ako je proizvod usmjeren prema zapaljivoj površini. Zračena površina mogla bi se zagrijati ili zapaliti.
- Ne stavlajte goruće svijeće ili druge izvore otvorenog plamena na ili u blizini proizvoda.

- Proizvod nemojte upotrebljavati u blizini izvora topline, npr. radijatora ili drugih uređaja koji zrače toplinu.
- Zbrinite proizvod ako je oštećen proizvod ili USB kabel .
- Uvjerite se da se USB kabel  ne može oštetiti oštrim rubovima ili vrućim predmetima. Potpuno odmotajte USB kabel  prije uporabe.
- Isporučeni USB kabel  prikladan je isključivo za uporabu s ovim proizvodom.
- Bljeskajuće svjetlo nije namijenjeno za uporabu kao signalno prometno svjetlo.
- Odmah isključite proizvod i odvojite kabel punjenja s proizvoda kada osjetite miris paljevine ili dim. Prije ponovne uporabe neka kvalificirani stručnjak provjeri proizvod.
- Kada koristite USB napajanje, utičnica uvijek mora biti lako dostupna kako bi se USB napajanje u hitnom slučaju moglo brzo odvojiti od utičnice. Obratite pažnju i na proizvođačeve upute za uporabu.
- Uvažite ograničenja i zabrane uporabe proizvoda s punjivim baterijama u potencijalnim opasnim situacijama, primjerice na benzinskim stanicama, u zračnim lukama, bolnicama, itd.

- **⚠ UPOZORENJE!** Nikada nemojte pokrivati uređaj dok se puni. Postoji opasnost od zagrijavanja i pregrijavanja.
- Prilikom vješanja proizvoda se ne smije prekoračiti maksimalna visina od 2 m.
- Zaštite proizvod od ekstremne vrućine i hladnoće.



Sigurnosne napomene za baterije/punjive baterije

- ⚠ **OPASNOST PO ŽIVOT!** Baterije/punjive baterije pohranite izvan dohvata male djece. U slučaju gutanja, odmah potražite liječničku pomoć.



OPASNOST OD EKSPLOZIJE!

- Nikada nemojte puniti nepunjive baterije. Nemojte kratko spajati baterije/punjive baterije i/ili ih otvarati. To može uzrokovati požar ili eksploziju.
- Nikada nemojte bacati baterije/punjive baterije u vatru ili vodu.
- Baterije/punjive baterije nemojte izlagati mehaničkom opterećenju.

Opasnost od curenja baterija/punjivih baterija

- Izbjegavajte ekstremne uvjete okoline i temperature koji bi mogli utjecati na baterije/punjive baterije, npr. grijači/izravno sunčevo svjetlo.

- Ako baterije/punjive baterije isure, izbjegavajte kontakt kemikalija s kožom, očima i sluznicom! Zahvaćena područja isperite odmah s puno čiste vode i bez odgode potražite liječničku pomoć!



NOSITE ZAŠTITNE RUKAVICE!

Baterije/punjive baterije koje su iscurile ili su oštećene pri dodiru s kožom mogu uzrokovati nagrizanje. U takvim slučajevima uvijek koristite prikladne zaštitne rukavice.

- Ovaj proizvod ima ugrađenu punjivu bateriju koju korisnik ne može zamijeniti. Uklanjanje ili zamjenu punjive baterije smije izvršiti samo proizvođač ili njegova služba za korisnike ili slična kvalificirana osoba kako bi se izbjegle opasnosti. Kod zbrinjavanja proizvoda imajte na umu da sadrži punjivu bateriju.

● **Prije uporabe**

NAPOMENA: Preporučujemo prvo korištenje proizvoda unutar 1 mjeseca od kupnje.

- S uređaja uklonite sav ambalažni materijal.

● **Punjenje proizvoda**

NAPOMENA:

- Za uporabu proizvoda bez USB kabela [10] morate napuniti punjivu bateriju prije uporabe. Punjenje traje otprilike 3,5 sati. Punjiva baterija fiksno je ugrađena u dno proizvoda.
- Proizvod ima zaštitu od prekomjernog punjenja. Ipak biste trebali odvojiti proizvod s napajanja čim završi postupak punjenja.
- Vrijeme punjenja iznosi pribl. 3,5 sati kada je punjiva baterija prazna.
- Punjivu bateriju proizvoda možete puniti pomoću USB kabela [10] s odgovarajućim USB napajačem (nije priložen). Provjerite odgovara li USB izlazni napon/struja USB napajača USB ulaznom naponu/struji proizvoda.
- Postavite proizvod u blizinu USB napajača (nije priložen).
- Potpuno napunite punjivu bateriju prije prve uporabe.
- Napunite punjivu bateriju kad je prazna (treperi samo 1 LED na indikatoru punjenja [6]).
- Prije spremanja: Napunite punjivu bateriju do kraja.
- Za dugotrajno skladištenje: Potpuno napunite punjivu bateriju svaka 3 mjeseca.

1. Otvorite zaštitni poklopac **8**.
2. Spojite USB utikač (tip C) USB kabela **10** u USB ulaznu utičnicu (tip C) **9** proizvoda.
3. Spojite USB utikač (tip A) USB kabela **10** na odgovarajući USB napajач (nije priložen).
4. Spojite USB napajач (nije priložen) u odgovarajuću utičnicu.
5. Status punjenja baterije prikazan indikatorom punjenja **6**.

Status indikatora punjenja 6	Status punjenja punjive baterije
Treperi 1 LED	0–25 %
Svijetli 1 LED, treperi 1 LED	25–50 %
Svijetle 2 LED-a, treperi 1 LED	50–75 %
Svijetle 3 LED-a, treperi 1 LED	75–100 %
Svijetle 4 LED-a	100 %

6. USB kabal **10** odvojite od proizvoda kako biste izbjegli pražnjenje punjive baterije.
7. Zatvorite zaštitni poklopac **8** prije nego ponovno upotrijebite proizvod. U protivnom bi kod uporabe na otvorenom voda mogla dospjeti unutar proizvoda.

● Provjera kapaciteta punjive baterije

- Kada se proizvod ne puni: Pritisnite tipku statusa punjive baterije **7** kako biste provjerili kapacitet punjive baterije. Zeleni indikator punjenja **6** pokazuje kapacitet* punjivih baterija unutar proizvoda.

Status zelenog indikatora punjenja 6	Kapacitet punjive baterije
Svijetli 1 LED	25 %*
Svijetle 2 LED-a	50 %*
Svijetle 3 LED-a	75 %*
Svijetle 4 LED-a	100 %*

● Rad

- ⚠ **PAŽNJA!** Pazite na položaj ruku kada okrećete pomičnu nožicu/ručku **4** kako biste izbjegli priklještenje prstiju.

NAPOMENA: Energija pohranjena u punjivoj bateriji strujom napaja LED svjetiljku.

- Proizvod se može učvrstiti na ravnu, feromagnetsku površinu, tako da se pričvrsti magnetom **5** na pomičnu nožicu/ručku **4**.
- Proizvod se može koristiti kao svjetiljka.

* To je procijenjeni postotak kapaciteta punjive baterije, no bez stvarnog mjerenja.

- ❑ Okrenite pomičnu nožicu/ručku **4** i učvrstite je u željenom položaju. Ručno zategnite zglojni vijak **3**. Pomična nožica/ručka **4** može se usmjeriti pod kutom od približno 180° prema gore kako biste koristili kao ručku.

● Uporaba kao LED-svjetiljke

- ❑ Do kraja napunite proizvod kako je opisano u dijelu „Punjenje proizvoda“.
- ❑ Proizvod se može upotrebljavati u 4 različita načina rada. Odaberite ovaj način rada više puta pritišćući prekidač za uključivanje/isključivanje **2**.

Prekidač za uključivanje/isključivanje	Način rada
1× pritisnite:	Bijela svjetiljka svijetli maksimalnom jakosti.
2× pritisnite:	Bijela svjetiljka svijetli u Eco-načinu rada.
3× pritisnite:	SOS-bljeskalica (bijelo svjetlo)

Prekidač za uključivanje/isključivanje	Način rada
4× pritisnite:	Crvena bljeskalica ⚠ PAŽNJA! Crvena bljeskalica može se negativno odraziti na zdravlje osjetljivih osoba! <ul style="list-style-type: none"> ■ Bljeskajuće svjetlo nije namijenjeno za uporabu kao signalno prometno svjetlo.
5× pritisnite:	Isključite svjetlo.

● Održavanje i čišćenje

- Proizvod nikada nemojte uranjati u vodu ili druge tekućine.
- Nemojte rabiti agresivna sredstva za čišćenje.
- Proizvod ne zahtijeva održavanje. LED lampice ne mogu se zamijeniti.
- ❑ Prije čišćenja:
 - Isključite proizvod.
 - Uklonite USB kabel **10**.
- ❑ Zatvorite zaštitni poklopac **8** USB ulazne utičnice **9**.
- ❑ Proizvod redovito čistite suhom krpom koja ne ostavlja dlačice. Upotrijebite malo navlaženu krpicu kako biste uklonili tvrdokornu prljavštinu.

● Zbrinjavanje

Ambalaža se sastoji od ekološki neškodljivih materijala koje možete zbrinuti na lokalnim mjestima za reciklažu.



Uvažavajte obilježavanje ambalaže za odvajanje otpada, ono je obilježeno s kraticama (a) i brojevima (b) sa slijedećim značenjem: 1–7: plastika/20–22: papir I karton/80–98: miješani materijali.

Proizvod:



O mogućnostima zbrinjavanja dotrajalog proizvoda možete se raspitati kod vaše općinske ili gradske uprave.



Zbog zaštite okoliša ne bacajte dotrajali proizvod u kućni otpad, već ga predajte stručnom zbrinjavanju. Informacije o mjestima za sakupljanje otpada i njihovom radnom vremenu možete dobiti pri Vašem nadležnom općinskom uredu.

Oštećene ili potrošene baterije/punjive baterije se moraju reciklirati. Vratite baterije/punjive baterije i/ili proizvod putem ponuđenih ustanova za sakupljanje otpada



Štete za okoliš zbog krivog zbrinjavanja baterija/punjivih baterija!

Baterije/punjive baterije se ne smiju zbrinjavati zajedno s kućnim otpadom. One mogu sadržavati otrovne teške metale i podliježu zbrinjavanju kao poseban otpad. Kemijski simboli teških metala su slijedeći: Cd = kadmij, Hg = živa, Pb = olovo. Stoga predajte istrošene baterije/punjive baterije na komunalno mjesto za sabiranje otpada.

● Jamstvo

Ovaj proizvod je pažljivo proizveden prema strogim smjernicama kvalitete i temeljito je ispitano prije isporuke. U slučaju pogreške u materijalu ili izradi, imate zakonska prava protiv prodavatelja proizvoda. Vaša zakonska prava ni na koji način nisu ograničena našom garancijom navedenom u nastavku.

Garancija za ovaj proizvod je 3 godine od datuma kupnje. Garantni rok počinje s datumom kupovine. Čuvajte originalni račun na sigurnom mjestu jer je ovaj dokument potreban kao dokaz kupnje.

Sva oštećenja ili nedostaci koji su već prisutni u trenutku kupnje moraju se prijaviti odmah nakon raspakiranja proizvoda.

Ako se u roku od 3 godine od datuma kupnje pokaže da je proizvod neispravan u materijalu ili izradi, mi ćemo ga, po našem izboru, besplatno popraviti ili zamijeniti. Garantni rok se ne produljuje odobrenim zahtjevom za garanciju. To vrijedi i za zamijenjene i popravljene dijelove.

Ova garancija ne vrijedi ako je proizvod bio oštećen ili nepropisno korišten ili održavan.

Garancija pokriva greške u materijalu i proizvodnji. Ova se garancija ne odnosi na dijelove proizvoda koji su podložni uobičajenom habanju, te se stoga smatraju potrošnim dijelovima (npr. baterije, crijeva, spremnici s tintom), niti na oštećenja lomljivih dijelova, npr. prekidača ili dijelova od stakla.

Jamstvo pokriva i punjivu bateriju proizvoda.

U slučaju manjeg popravka jamstveni rok se produljuje onoliko koliko je kupac bio lišen uporabe stvari.

Međutim, kad je zbog neispravnosti stvari izvršena njezina zamjena ili njezin bitni popravak, jamstveni rok počinje teći ponovno od zamjene, odnosno od vraćanja popravljene stvari.

Ako je zamijenjen ili bitno popravljen samo neki dio stvari, jamstveni rok počinje teći ponovno samo za taj dio.

● Postupak u slučaju koji je pokriven jamstvom

Kako bismo osigurali brzu obradu vašeg zahtjeva, slijedite upute u nastavku:

Za sve upite kao dokaz o kupnji pripremite račun i broj artikla (IAN 487146_2501).

Broj artikla možete pronaći na tipskoj pločici na proizvodu, gravuri na proizvodu, naslovnici vaših uputa (dolje lijevo) ili naljepnici na stražnjoj i donjoj strani proizvoda.

Ako se pojave funkcionalni kvarovi ili drugi nedostaci, prvo se obratite servisnoj odjelu koji je naveden u nastavku telefonski ili e-poštom.

Proizvod za koji je utvrđen kvar, uz prilaganje potvrde o kupnji (računa) i informacijama o nedostacima i kada su nastali, možete poslati na adresu servisa kojega ste obavijestili bez poštarine.



Ove i mnoge druge priručnike možete pregledati i preuzeti na stranici parkside-diy.com. Ovaj QR kod vodi vas izravno na našu stranicu parkside-diy.com. Odaberite svoju zemlju i putem tražilice potražite upute za uporabu. Unosom broja artikla (IAN) 487146_2501 dospjet ćete do uputa za uporabu za svoj artikl.

● Servis

 **Servis Hrvatska**

Tel.: 0800806355

E-Mail: owim@lidl.hr



Srpska oznaka sukladnosti



IP65















USB kabel  prikladan je isključivo za uporabu u zatvorenom prostoru.

Korišćena upozorenja i simboli	Strana	30
Vodič za brzi početak	Strana	31
Predviđena namena	Strana	31
Obim isporuke	Strana	31
Opis delova	Strana	31
Tehnički podaci	Strana	32
Bezbednosne napomene	Strana	33
Bezbednosne napomene za baterije/akumulatore	Strana	34
Pre korišćenja	Strana	35
Punjenje proizvoda	Strana	35
Proverite kapacitet akumulatora	Strana	36
Korišćenje	Strana	36
Korišćenje u vidu LED svetla	Strana	37
Održavanje i čišćenje	Strana	37
Odlaganje	Strana	38
Garancija i garantni list	Strana	39
Postupak garancije	Strana	41
Servis	Strana	41

Korišćena upozorenja i simboli

U ovom priručniku i na ambalaži koriste se sledeća upozorenja:

	Jednosmerna struja/napajanje		Proizvod je tako dizajniran da izdrži velika mehanička opterećenja.
	Klasa zaštite III		Simbol za USB priključak
	Pre korišćenja pročitajte uputstvo za korišćenje.		Minimalno odstojanje od osvetljenog materijala
	Oznaka CE potvrđuje usaglašenost sa direktivama EU koje se primenjuju na proizvod.		Zaštita od prašine/mlaza vode (IP65)
	Pritisnite prekidač za UKLJUČIVANJE/ ISKLJUČIVANJE [2].		Bezbednosne napomene Smernice za rukovanje
	Ispravno zatvoren zaštitni poklopac [8].		Nepotpuno zatvoren zaštitni poklopac [8].

AKU RADNI REFLEKTOR

● **Vodič za brzi početak**

Ovaj dokument je skraćena štampana verzija celog uputstva za upotrebu. Skeniranjem QR koda dospećete direktno na parkside-diy.com. Izaberite vašu zemlju i potražite uputstva za upotrebu koristeći masku za pretragu. Unošenjem broja artikla (IAN) 487146_2501 pristupićete uputstvu za upotrebu vašeg artikla. Vodič za brzi početak je sastavni deo ovog proizvoda. Pre prve upotrebe proizvoda upoznajte se sa svim uputstvima za upotrebu i bezbednosnim uputstvima. Sačuvajte vodič za brzi početak i predajte svu dokumentaciju trećem licu kojem dajete proizvod.

● **Predviđena namena**

- Proizvod je namenjen za unutrašnju i spoljašnju upotrebu gde nema električnih priključaka, npr. radionice, garaže ili baštenske kolibe, itd. Proizvod ima 2 podešavanja osvetljenja, kao i belu i crvenu trepteću svetlost.
 - Ovaj proizvod nije namenjen za komercijalne svrhe, samo za privatnu upotrebu u domaćinstvu.
- ⚠ PAŽNJA!** Trepteće svetlo nije pogodno da se koristi kao svetlo upozorenja u saobraćaju.

-  Ovaj proizvod nije pogodan za osvetljavanje prostorija u domaćinstvu.

● **Obim isporuke**

Nakon što raspakujete proizvod proverite da li je isporuka potpuna i da li su svi delovi u dobrom stanju. Pre upotrebe uklonite svu ambalažu.

- 1 Aku radni reflektor
- 1 USB kabl
- 1 Vodič za brzi početak

● **Opis delova**

- 1 LED svetlo
- 2 Prekidač za UKLJUČIVANJE/ ISKLJUČIVANJE
- 3 Zavrtnaj zglobnog spoja
- 4 Podesivi nogari/ručka
- 5 Magnet
- 6 Indikator napunjenosti
- 7 Dugme za proveru stanja akumulatora
- 8 Zaštitni poklopac
- 9 USB ulazna utičnica (tip C)
- 10 USB kabl

● Tehnički podaci

LED-ovi:	1 COB LED (nije zamenljiv); oko 20 W
Akumulator:	Litijum-jonski akumulator, 3,7 V $\overline{---}$, 6000 mAh, 22,2 Wh (korisnik ne može da ga zameni; zamenu poverite samo kvalifikovanoj osobi)
Vreme punjenja praznog akumulatora:	oko 3,5 sati
Trajanje osvetljenja (kod potpuno napunjenog akumulatora):	Belo svetlo pri maksimalnoj jačini: oko 2 sata
Belo svetlo u eko-režimu:	oko 4 sati
SOS trepteće svetlo:	oko 8 sati
Crveno trepteće svetlo:	oko 60 sati
Klasa zaštite:	III/⚡
Tip zaštite	
Proizvod:	IP65

Za vreme punjenja: Koristite samo u zatvorenoj prostoriji. Ovaj proizvod je otporan na prašinu/zaštićen od mlaza vode (IP65) samo sa postavljenim zaštitnim poklopcem .

USB-kabl:	IP20 (koristite samo u zatvorenoj prostoriji)
USB ulazni napon/struja:	5 V $\overline{---}$, 2 A
Radni položaj:	Proizvod može da se koristiti na način prikazan na slici B ili da visi.
Težina proizvoda:	700 g
Ukupne dimenzije:	165 mm × 150 mm × 44 mm
Dužina USB kabla:	oko 1 m
Maksimalna površina projekcije:	225 cm ²
Za unutrašnju i spoljašnju upotrebu	
Sertifikat:	HG13174: GS (TÜV SÜD)

NAPOMENA: Adapter za napajanje nije uključen u isporuku. Koristite SELV mrežni adapter sa maksimalnim radnim izlaznim naponom od 5 V (Uout), 2 A.



Bezbednosne napomene

PRE KORIŠĆENJA PROIZVODA UPOZNAJTE SE SA SVIM BEZBEDNOSNIM NAPOMENAMA I UPUTSTVIMA ZA KORIŠĆENJE! AKO DAJETE OVAJ PROIZVOD NEKOME DRUGOM, PROSLEDITE SVE DOKUMENTE!



UPOZORENJE! OPASNOST PO ŽIVOT I OPASNOST OD NESREĆE ZA ODOJČAD I DECU!

Nemojte ostavljati decu bez nadzora sa ambalažom. Deca neka uvek budu dalje od ambalažnog materijala.

- Ovaj proizvod mogu da koriste deca starija od 8 godina kao i osobe sa smanjenim fizičkim, senzornim ili mentalnim sposobnostima, ili koje nemaju dovoljno iskustva i/ili znanja, sve dok su pod nadzorom ili ako su dobile uputstva o bezbednom korišćenju proizvoda i koje razumeju potencijalne opasnosti. Nemojte ostavljati decu da se bez nadzora igraju sa proizvodom. Čišćenje i održavanje ne treba da sprovode deca bez nadzora.

- Ovaj proizvod nije igračka i mora se držati van domašaja dece. Deca nisu svesna opasnosti koje su povezane sa korišćenjem električnih uređaja.
- Nemojte da koristite proizvod ako ima vidljivih oštećenja.
- Nikada nemojte potapati proizvod u vodu ili u druge tečnosti!
- Nemojte vršiti nikakve modifikacije ili popravke na proizvodu. LED-ove nije moguće i nije dozvoljeno zameniti.
- LED-ovi nisu zamenljivi.
- Ako LED-ovi prestanu da rade na kraju njihovog veka trajanja, čitav proizvod mora biti zamenjen.

⚠ OPREZ! Opasnost od opekotina!





Da biste sprečili opekotine, proverite da li je proizvod isključen i ostavite da se ohladi u trajanju od najmanje 15 minuta pre dodirivanja. Proizvod može jako da se zagreje.

- Površine kojima se može pristupiti, naročito termoskupljajući bužir, postaju vrele kada je lampu u pogonu.

■ **OPASNOST OD POŽARA!**

 0,1m Postavite proizvod tako da bude udaljen najmanje 0,1 metar od materijala koji treba da bude osvetljen. Prekomerna toplota može izazvati požar.

- **⚠ UPOZORENJE!** Nemojte paliti svetlo kada je proizvod usmeren na neku zapaljivu površinu. Osvetljena površina može da se pregreje ili zapali.

- Nemojte stavljati upaljene sveće ili druge izvore otvorenog plamena na proizvod ili blizu njega.
- Nemojte koristiti proizvod u blizini izvora toplote, npr. radijatora ili drugih uređaja koji emituju toplotu.
- Uklonite proizvod ako su proizvod ili USB kabl  oštećeni.
- Vodite računa da USB kabl  ne bude oštećen od oštrih ivica ili od vrućih predmeta. Pre korišćenja u potpunosti odmotajte USB kabl .
- Isporučeni USB kabl  je pogodan da se koristi samo sa ovim proizvodom.
- Trepteće svetlo nije pogodno da se koristi kao svetlo upozorenja u saobraćaju.
- Odmah isključite proizvod i izvucite kabl za punjenje iz proizvoda ako primetite miris paljevine ili dim. Pre ponovnog korišćenja dajte da proizvod proveri stručnjak.
- Kada koristite USB napajanje, zidna utičnica mora uvek biti lako dostupna, tako da USB napajanje može brzo da se izvuče iz zidne utičnice u slučaju nužde. Takođe, obratite pažnju na proizvođačeva uputstva za korišćenje.
- Obratite pažnju na ograničenja i zabrane za korišćenje proizvoda koji rade na akumulator u potencijalno opasnim situacijama, kao što su benzinske stanice, aerodromi, bolnice, itd.

- ** UPOZORENJE!** Nemojte da pokrivete proizvod dok se puni. Postoji opasnost od zagrevanja i pregrevanja.
- Kada kačite proizvod, nemojte premašiti maksimalnu visinu od 2 m.
- Zaštitite proizvod od ekstremne toplote i hladnoće.



Bezbednosne napomene za baterije/akumulatore

- ▲ **OPASNOST PO ŽIVOT!** Čuvajte baterije/akumulatore van domašaja dece. Ukoliko slučajno dođe do gutanja, odmah se obratite lekaru.



OPASNOST OD EKSPLOZIJE!

Nemojte puniti nepunjive baterije. Nemojte kratko spojiti baterije/akumulatore i/ili otvarati ih. To može dovesti do pregrevanja, požara ili eksplozije.

- Nikada nemojte bacati baterije/akumulatore u vatru ili vodu.
- Nemojte izlagati baterije/akumulatore mehaničkom naprezanju.

Opasnost od curenja baterije/akumulatora

- Izbegavajte ekstremne uslove sredine i temperature, koji mogu uticati na curenje baterije/akumulatora, npr. radijatori/direktna sunčeva svetlost.

- Ako su baterije/akumulatori iscurili, izbegavajte da hemikalija dođe u kontakt sa kožom, očima i sluzokožom! Odmah isperite područje svežom vodom i potražite medicinsku pomoć!



NOSITE ZAŠTITNE RUKAVICE!

- Procurele ili oštećene baterije/akumulatori mogu izazvati opekotine prilikom kontakta sa kožom. U takvim slučajevima uvek nosite odgovarajuće zaštitne rukavice.
- Ovaj proizvod ima ugrađeni akumulator koji korisnik ne može da zameni. Da bi se izbegle opasnosti uklanjanje ili zamenu akumulatora treba da izvrši samo proizvođač ili njegov servis ili slično kvalifikovana osoba. Prilikom odlaganja proizvoda, imajte na umu da sadrži akumulator.

● Pre korišćenja

NAPOMENA: Preporučujemo da proizvod prvi put koristite u roku od 1 meseca nakon kupovine.

- Uklonite celu ambalažu sa proizvoda.

● Punjenje proizvoda

NAPOMENA:

- Da biste proizvod koristili bez USB kabla 10, pre korišćenja morate da napunite akumulator. Proces punjenja traje oko 3,5 sata. Akumulator je trajno ugrađen u dno proizvoda.

- Proizvod ima zaštitu od preopterećenja. Međutim, potrebno je isključiti proizvod iz napajanja čim se završi proces punjenja.
 - Vreme punjenja traje oko 3,5 sata ako je akumulator bio prazan.
 - Bateriju proizvoda možete da punite pomoću USB kabla 10 sa odgovarajućim USB mrežnim adapterom (nije uključen u isporuku). Vodite računa da USB izlazni napon/USB izlazna struja mrežnog adaptera odgovara USB ulaznom naponu/USB ulaznoj struji proizvoda.
 - Postavite proizvod u neposrednu blizinu USB mrežnog adaptera (nije uključen u isporuku).
 - Potpuno napunite akumulator pre prvog korišćenja.
 - Napunite akumulator kada je prazan (trepti samo 1 LED indikator napunjenosti 6).
 - Prije skladištenja: Potpuno napunite akumulator.
 - Prilikom dugotrajnog skladištenja: Potpuno napunite akumulator na svaka 3 meseca.
1. Otvorite zaštitni poklopac 8.
 2. Stavite USB utikač (tip C) na USB kabl 10 u USB ulaznu utičnicu (tip C) 9 na proizvodu.

3. Povežite USB utikač (tip A) USB kabela [10] na odgovarajući USB mrežni adapter (nije uključen u isporuku).
4. Priključite USB mrežni adapter (nije uključen u isporuku) u odgovarajuću utičnicu.
5. Status napunjenosti akumulatora prikazan je na indikatoru napunjenosti [6].

Status indikatora napunjenosti [6]	Status napunjenosti akumulatora
1 LED trepti	0–25 %
1 LED svetli, 1 LED trepti	25–50 %
2 LED-a svetle, 1 LED trepti	50–75 %
3 LED-a svetle, 1 LED trepti	75–100 %
4 LED-a svetle	100 %

6. Izvucite USB kabl [10] iz proizvoda kako biste izbegli pražnjenje akumulatora.
7. Pre ponovnog korišćenja proizvoda zatvorite zaštitni poklopac [8]. U suprotnom voda može da prodre u proizvod kada se koristi na otvorenom.

● Proverite kapacitet akumulatora

- Ako proizvod nije napunjen: Pritisnite dugme za proveru stanja akumulatora [7] da biste proverili kapacitet akumulatora. Zeleni indikator napunjenosti [6] pokazuje kapacitet* akumulatora u proizvodu.

Status zelenog indikatora napunjenosti [6]	Kapacitet akumulatora
1 LED svetli	25 %*
2 LED-a svetle	50 %*
3 LED-a svetle	75 %*
4 LED-a svetle	100 %*

● Korišćenje

⚠ PAŽNJA! Obratite pažnju na položaj svojih ruku kada okrećete podesive nogare/ručku [4] da biste izbegli prignječenje prstiju.

NAPOMENA: Uskladištena energija u akumulatoru napaja strujom LED svetlo.

- Proizvod može da se pričvrsti magnetima [5] sa podesivih nogara/ručki [4] na ravnu, feromagnetnu površinu.
- Proizvod ne može da se koristi kao svetiljka.

* Ovo je pretpostavljeni procenat kapaciteta akumulatora, ali ne i stvarno merenje.

- Okrenite podesive nogare/ručke **4** i pričvrstite ih u željeni položaj. Ručno zategnite zavrtanj zglobnog spoja **3**. Podesive nogare/ručku **4** takođe je moguće okrenuti i prema gore za oko 180° i koristiti ih kao ručku.

● Korišćenje u vidu LED svetla

- Napunite proizvod do kraja kao što je opisano u poglavlju „Punjenje proizvoda“.
- Proizvod može da se koristi u 4 različita režima. Odaberite ovaj režim tako što ćete više puta pritisnuti prekidač za UKLJUČIVANJE/ ISKLJUČIVANJE **2**.

Prekidač za UKLJUČIVANJE/ ISKLJUČIVANJE	Režim
Pritisnite 1x:	Bela svetlost sija maksimalnom jačinom.
Pritisnite 2x:	Bela svetlost sija u eko režimu.
Pritisnite 3x:	SOS trepteće svetlo (bela svetlost)

Prekidač za UKLJUČIVANJE/ ISKLJUČIVANJE	Režim
Pritisnite 4x:	Crveno trepteće svetlo ⚠ PAŽNJA! Trepteće crveno svetlo može imati negativne efekte na zdravlje osetljivih ljudi! <ul style="list-style-type: none"> ■ Trepteće svetlo nije pogodno da se koristi kao svetlo upozorenja u saobraćaju.
Pritisnite 5x:	Svetlo se gasi.

● Održavanje i čišćenje

- Nikada nemojte potapati proizvod u vodu ili u druge tečnosti.
- Nemojte koristiti nagrizajuća sredstva za čišćenje.
- Proizvod ne zahteva nikakvo održavanje. LED-ove nije moguće zameniti.
- Pre čišćenja:
 - Isključite proizvod.
 - Izvadite USB kabl **10**.
- Zatvorite zaštitni poklopac **8** na USB ulaznoj utičnici **9**.

- Redovno čistite proizvod suvom krpom bez vlakana. Koristite blago navlaženu krpou da biste uklonili tvrdokornu prljavštinu.

● **Odlaganje**

Pakovanje se sastoji od ekološki prihvatljivih materijala koje možete odlagati na lokalnim mestima za reciklažu.



Obratite pažnju na označavanje materijala za pakovanje pri odvajanju otpada, koji je označen skraćenicama (a) i brojevima (b) sa sledećim značenjem: 1–7: plastika/20–22: papir i karton/ 80–98: mešavine.

Proizvod:



Mogućnosti za uklanjanje iskorišćenog proizvoda možete saznati u vašoj opštinskoj ili gradskoj upravi.



U interesu zaštite životne sredine nemojte bacati vaš proizvod kada je iskorišćen kućnom otpadu, nego ga ponesite na odgovarajuće mesto za odlaganje otpada. Informacije o mestima za sakupljanje i njihovom radnom vremenu možete dobiti u vašoj lokalnoj administraciji.

Neispravne ili istrošene baterije/akumulatori se moraju dati na reciklažu. Vratite baterije/akumulatore i/ili proizvod na navedene depoe.



Štete po okolinu pogrešnim odlaganjem baterija/akumulatora!

Baterije/akumulatori ne smeju da se odlažu sa otpadom iz domaćinstva. Mogu da sadrže otrovne teške metale i podležu obradi posebnog otpada. Hemijski simboli teških elementa su u nastavku: Cd = kadmium, Hg = živa, Pb = olovo. Zato predajte potrošene baterije/akumulatore na opštinsku deponiju.

Lidl i proizvođač nisu u mogućnosti da garantuju obezbeđivanje servisiranja i dostupnost rezervnih delova nakon isteka garantog perioda/perioda saobraznosti. Ukoliko za tim bude potrebe, putem naše Službe za potrošače možete proveriti dostupnost rezervnih delova i opcije za popravku. Hvala na razumevanju.

Kako izjaviti reklamaciju?

Molimo Vas:

- da pozovete korisnički servis: 0800190639
- pošaljete e-mail na: owim@lidl.rs
- posetite najbližu Lidl prodavnicu.

Da bismo osigurali najbržu asistenciju, molimo da sačuvate fiskalni račun i date ga na uvid prilikom izjavljivanja reklamacije.

GARANCIJA I GARANTNI LIST

Poštovani,

Ovim putem Vas upoznajemo sa Vašim pravima i obavezama koje proističu iz Zakona o zaštiti potrošača, a u pogledu ostvarivanja prava iz garancije.

Ova garancija ni na koji način ne utiče, niti isključuje prava koja kupac ima u skladu sa važećim Zakonom o zaštiti potrošača po osnovu zakonske odgovornosti prodavca za nesaobraznost robe ugovoru koja traje 2 godine od dana kada je roba predata kupcu.

Davalac garancije ovom izjavom preuzima obavezu da kupcima svojih aparata, a pod uslovima definisanim u ovoj izjavi, obezbedi:

- besplatno otklanjanje kvarova u garantnom roku, koji bi nastali kod uobičajene upotrebe ili zbog grešaka u proizvodnji i materijalu, ili
- zamenu aparata, u garantnom roku predviđenim ovom garancijskom izjavom, u slučaju da opravka nije moguća, ili

- ako otklanjanje kvara nije moguće, kupac ima pravo da zahteva od prodavca povrat novca.

Ukupan rok garancije je 3 godine.

Garantni rok počinje da važi od datuma kupovine proizvoda, odnosno od prijema istog od strane kupca, a što se dokazuje fiskalnim računom.

Garancija važi na teritoriji Republike Srbije.

Kupac može da izjavi reklamaciju usmeno u nekom od prodajnih objekata Lidl Srbija KD, odnosno telefonom, pisanim putem ili elektronskim putem na kontakte kompanije Lidl Srbija KD, uz dostavu fiskalnog računa na uvid.

U cilju ispravnog funkcionisanja proizvod se koristi u skladu sa njegovom namenom i Uputstvom za upotrebu.

Na zahtev kupca, koji je izjavljen u garantnom roku, prodavac će izvršiti otklanjanje kvarova i nedostataka na proizvodu u roku predviđenom Zakonom.

Garantni uslovi:

Pre obraćanja prodavcu za tehničku pomoć, potrebno je proveriti ispravnost instalacije i ostalih potrebnih uslova naznačenih u Uputstvu za upotrebu.

Kupac je dužan da prodavcu preda sve pripadajuće delove proizvoda koje je preuzeo u trenutku kupovine.

Popravke u roku garancije:

Garancija važi počev od dana kada je roba predata kupcu, a na osnovu fiskalnog odsečka. U istom periodu davalac garancije, odnosno prodavac je u obavezi da otkloni sve tehničke kvarove bez naknade, u zakonskom roku.

Garancija ne važi u sledećim slučajevima:

1. Ukoliko prodavcu uz aparat nije priložen fiskalni račun sa datumom prodaje.
2. Ukoliko je kvar prouzrokovan udarom groma, strujnim udarom ili sličnim delovanjem spoljne sile na sam uređaj (požar, poplava, naponski udar...).
3. Ukoliko su nastali kvarovi i oštećenja na uređaju posledica delovanja spoljnih uticaja, kao što su: velika vlaga, previsoka i suviše niska temperatura (pucanje cevi usled smrzavanja, oštećenja gumenih delova, rđanje, itd.)
4. Ukoliko proizvod nije korišćen u skladu sa Uputstvom za upotrebu.
5. Ukoliko je proizvod pokušalo da popravi treće neovlašćeno lice.
6. Ukoliko proizvod nije korišćen u skladu sa namenom.
7. Ukoliko je čišćenje i održavanje uređaja urađeno protivno Uputstvu za upotrebu.

8. Ukoliko je proizvod korišćen u profesionalne svrhe.

Naziv proizvoda:	Aku radni reflektor
Model:	HG13174
IAN/Serijski broj:	487146_2501
Proizvođač:	OWIM GmbH & Co. KG Stiftsbergstraße 1 74167 Neckarsulm Nemačka
Davalac garancije- uvoznik:	Lidl Srbija KD Prva južna radna 3 22330 Nova Pazova Republika Srbija Tel. 0800190639 E-mail: owim@lidl.rs
Datum predaje robe potrošaču:	datum sa fiskalnog računa
Uvozi i stavlja u promet:	Lidl Srbija KD Prva južna radna 3 22330 Nova Pazova Republika Srbija Tel. 0800190639 E-mail: owim@lidl.rs

Garancija takođe pokriva akumulator proizvoda.

● Postupak garancije

Da biste bili sigurni da će vaš zahtev biti brzo obrađen, pratite sledeća uputstva:

Za sva pitanja, pripremite račun i broj artikla (IAN 487146_2501) kao dokaz kupovine.

Nađite broj artikla na natpisnoj pločici na proizvodu, gravuri na proizvodu, naslovnoj strani vašeg uputstva (dole levo) ili nalepnici na poledini ili dnu proizvoda.

Ako dođe do funkcionalnih grešaka ili drugih kvarova, prvo kontaktirajte dole navedenu servisnu službu telefonom ili e-mailom.

Zatim možete besplatno poslati proizvod koji je evidentiran kao neispravan na adresu servisa koju ste dobili, prilažući račun (priznanicu) i detalje o tome šta je u kvaru i kada je nastao.



Možete pogledati i preuzeti ove i mnoge druge priručnike na parkside-diy.com. Skeniranjem ovog QR koda dospećete direktno na parkside-diy.com. Izaberite vašu zemlju i potražite uputstva za upotrebu koristeći masku za pretragu. Unošenjem broja artikla (IAN) 487146_2501 pristupićeće uputstvu za upotrebu vašeg artikla.

● Servis

 **Servis Srbija**

Tel.: 0800190639

E-Mail: owim@lidl.rs

 Srspska oznaka usaglašenosti



IP65













USB kabl  je namenjen samo za korišćenje u zatvorenom.

Indicații de avertizare și simboluri folosite	Pagina	43
Instrucțiuni scurte	Pagina	44
Utilizarea conform destinației	Pagina	44
Volumul livrării	Pagina	44
Descrierea pieselor	Pagina	44
Date tehnice	Pagina	45
Indicații de siguranță	Pagina	46
Indicații de siguranță pentru baterii/acumulatori	Pagina	47
Înainte de folosire	Pagina	48
Încărcarea produsului	Pagina	48
Verificarea capacității acumulatorului	Pagina	49
Funcționarea	Pagina	49
Utilizarea lămpii cu LED	Pagina	50
Întreținerea și curățarea	Pagina	50
Înlăturare	Pagina	51
Garanție	Pagina	51
Modul de desfășurare în caz de garanție	Pagina	52
Service	Pagina	53

Indicații de avertizare și simboluri folosite

În aceste instrucțiuni de utilizare și pe ambalaj se folosesc următoarele indicații de avertizare:

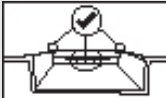
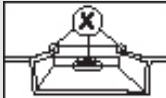
	<p>Curent continuu/tensiune continuă</p>		<p>Produsul este proiectat în așa fel încât să reziste la solicitări mecanice grele.</p>
	<p>Clasă de protecție III</p>		<p>Simbol de conexiune USB</p>
	<p>Înainte de utilizare citiți instrucțiunile de utilizare.</p>		<p>Distanță minimă față de materialul care trebuie iluminat</p>
	<p>Semnul CE confirmă conformitatea cu directivele UE referitoare la produs.</p>		<p>Etanș la praf/protejat contra jeturilor de apă (IP65)</p>
	<p>Apăsați întrerupătorul PORNIT/OPRIT 2.</p>		<p>Indicații de siguranță Instrucțiuni de manevrare</p>
	<p>Capac de protecție 8 închis corect.</p>		<p>Capac de protecție 8 închis incomplet.</p>

REFLECTOR DE LUCRU, CU ACUMULATOR

● Instrucțiuni scurte

În cazul acestui document este vorba de o ediție tipărită prescurtată a manualului de utilizare complet. Prin scanarea codului QR ajungeți direct la parksid-diy.com. Selectați țara dumneavoastră și căutați manualele de utilizare prin motorul de căutare. Dacă introduceți numărul de articol (IAN) 487146_2501 ajungeți la manualul de utilizare pentru articolul dumneavoastră. Instrucțiunile scurte sunt parte componentă a acestui produs. Înainte de utilizarea produsului familiarizați-vă cu toate indicațiile de utilizare și siguranță. Păstrați instrucțiunile scurte și înmânați toate documentele, atunci când predați produsul unei terțe persoane.

● Utilizarea conform destinației

- Produsul este prevăzut pentru utilizarea în interior și exterior fără racorduri electrice, de ex. ateliere, garaje sau cabane de grădină, etc. produsul dispune de 2 setări de luminozitate și de lumină intermitentă albă și roșie.

- Acest produs nu este destinat pentru utilizare în scopuri profesionale ci numai pentru domeniul privat, în gospodărie.

⚠ ATENȚIE! Lumina intermitentă nu este potrivită pentru folosirea ca lumină de avertizare în trafic.

-  Acest produs nu este potrivit pentru iluminarea încăperilor.

● Volumul livrării

După despachetarea produsului, verificați dacă livrarea este completă și dacă toate piesele sunt în stare bună. Înainte de utilizare, îndepărtați toate materialele de ambalare.

- 1 Reflector de lucru, cu acumulator
- 1 Cablu USB
- 1 Instrucțiuni scurte

● Descrierea pieselor

- 1 Lumină cu LED
- 2 Întrerupător PORNIT/OPRIT
- 3 Șurub articulat
- 4 Picior/mâner reglabil
- 5 Magnet
- 6 Indicator de încărcare
- 7 Buton pentru starea acumulatorului
- 8 Capac de protecție
- 9 Fișă de intrare USB (tip C)
- 10 Cablu USB

● Date tehnice

LED-uri:	1 LED COB (nu poate fi înlocuit); cca 20 W
Acumulator:	Acumulator litiu-ion, 3,7 V $\overline{\text{---}}$, 6000 mAh, 22,2 Wh (nu poate fi schimbat de către utilizator; schimbarea este permisă numai de către o persoană calificată)
Timpe de încărcare pentru acumulator gol:	cca. 3,5 ore
Durată de iluminare (cu acumulatorul încărcat complet):	Lumină albă la intensitate maximă: cca. 2 ore
Lumină albă în mod Eco:	cca. 4 ore
Lumină intermitentă SOS:	cca. 8 ore
Lumină intermitentă roșie:	cca. 60 ore
Clasă de protecție:	III/⚡
Tip de protecție	
Produs:	IP65

În timpul încărcării: Utilizați doar în interior. Acest produs este etanș la praf/rezistent la stropire cu apă (IP65) numai cu capacul de protecție **8** atașat.

Cablu USB:	IP20 (utilizați doar în interior)
Tensiune/curent de intrare USB:	5 V $\overline{\text{---}}$, 2 A
Poziție de funcționare:	Produsul poate fi folosit așa cum este prezentat în figura B sau atârnat.
Greutatea produsului:	700 g
Dimensiuni totale:	165 mm × 150 mm × 44 mm
Lungime cablu USB:	cca. 1 m
Suprafață maximă de proiecție:	225 cm ²
Pentru utilizare în zone interioare și exterioare	
Certificare:	HG13174: GS (TÜV SÜD)

INDICAȚIE: În volumul livrării nu este inclus un alimentator. Folosiți un alimentator SELV cu o tensiune maximă de ieșire de 5 V (U_{out}), 2 A.



Indicații de siguranță

FAMILIARIZAȚI-VĂ CU TOATE INDICAȚIILE DE SIGURANȚĂ ȘI INSTRUCȚIUNILE DE FOLOSIRE ÎNAINTE DE UTILIZAREA PRODUSULUI! DACĂ DAȚI PRODUSUL ALTEI PERSOANE, ATAȘAȚI TOATE DOCUMENTELE!



⚠️ AVERTISMENT! PERICOL DE MOARTE ȘI ACCIDENTE PENTRU SUGARI ȘI COPIII!

Nu lăsați copiii să se joace cu materialul de ambalare nesupravegheați. Nu lăsați materialul de ambalare la îndemâna copiilor.

- Acest produs poate fi folosit de copiii peste 8 ani și de persoanele cu capacități fizice, senzoriale sau mentale limitate sau fără experiență și/sau fără cunoștințe, dacă aceștia sunt supravegheați sau au primit instrucțiuni în ceea ce privește utilizarea în siguranță a produsului și au înțeles pericolele care rezultă din aceasta. Nu lăsați copiii să se joace cu produsul. Curățarea și întreținerea nu trebuie efectuate de către copii fără supraveghere.
- Acest produs nu este o jucărie și nu trebuie lăsat la îndemâna copiilor. Copii nu sunt conștienți de pericolele asociate cu aparatele electrice.

- Nu folosiți produsul dacă aceasta prezintă deteriorări vizibile.
- Nu scufundați niciodată produsul în apă sau în alte lichide!
- Nu faceți reparații sau modificări la produs. LED-urile nu pot și nu au voie să fie înlocuite.
- LED-urile nu pot fi înlocuite.
- Dacă la sfârșitul perioadei de utilizare LED-urile nu mai funcționează, întregul produs trebuie înlocuit.

⚠️ PRECAUȚIE! Pericol de arsuri!





Pentru a evita arsurile, asigurați-vă că produsul este deconectat și s-a răcit timp de minim 15 minute, înainte să îl atingeți. Produsul se poate înfierbânta foarte tare.

- Suprafețele accesibile, în special furtunul contractil la căldură, devin foarte fierbinți când lampa este în funcțiune.

■ **PERICOL DE INCENDIU!**

 Așezați produsul în așa fel încât el să se afle la cel puțin 0,1 metri de materialul care trebuie iluminat. Dezvoltarea excesivă de căldură poate duce la un incendiu.

- **⚠️ AVERTISMENT!** Nu aprindeți lumina dacă produsul este îndreptat spre o suprafață inflamabilă. Suprafața iluminată se poate supraîncălzi sau se poate aprinde.
- Nu puneți lumânări aprinse sau alte flăcări deschise pe sau în apropierea produsului.

- Nu folosiți produsul în apropierea surselor de căldură, de ex. radiatoare sau alte aparate care emit căldură.
- Eliminați produsul dacă acesta sau cablul USB  este deteriorat.
- Asigurați-vă că nu deteriorați cablu USB  prin muchii ascuțite sau obiecte fierbinți. Desfășurați complet cablul USB  înainte de utilizare.
- Cablul USB  livrat este potrivit exclusiv pentru utilizarea cu acest produs.
- Lumina intermitentă nu este potrivită pentru folosirea ca lumină de avertizare în trafic.
- Opriti imediat produsul și decuplați cablul de încărcare de la produs, dacă simțiți miros de incendiu sau fum. Duceți produsul la un specialist calificat pentru verificare înainte de a-l refolosi.
- Dacă folosiți o alimentare electrică USB, priza trebuie să fie întotdeauna ușor accesibilă, pentru ca alimentarea electrică USB să poată fi deconectată rapid de la priză. Pentru aceasta, respectați și instrucțiunile de utilizare ale producătorului.
- Respectați limitările și interdicțiile de utilizare pentru produse operate cu acumulatori în situații potențial periculoase, cum ar fi la benzinării, pe aeroporturi, în spitale, etc.

- **⚠ AVERTISMENT!** Nu acoperiți produsul în timpul procesului de încărcare. Există pericolul unei încălziri și a unei supraîncălziri.
- La agățarea produsului, înălțimea maximă de 2 m nu trebuie depășită.
- Protejați produsul de căldură și frig extrem.



Indicații de siguranță pentru baterii/acumulatori

- **⚠ PERICOL DE MOARTE!** Nu lăsați bateriile/acumulatorile la îndemâna copiilor. În cazul unei înghițiri neintenționate, consultați imediat un medic.



PERICOL DE EXPLOZIE! Nu reîncărcați bateriile nereîncărcabile. Nu scurtcircuitați bateriile/acumulatorii și/sau nu îi desfaceți. Aceasta poate duce la supraîncălzire, incendiu sau explozie.

- Nu aruncați niciodată bateriile/acumulatorii în foc sau apă.
- Nu expuneți bateriile/acumulatorii unor solicitări mecanice.

Există riscul scurgerii bateriilor/acumulatorilor

- Evitați condițiile de mediu și temperaturile extreme, care ar putea afecta bateriile/acumulatorii, de ex. corpurile de încălzire/lumina solară directă.

- Dacă bateriile/acumulatorii s-au scurs, evitați contactul substanțelor chimice cu pielea, ochii și mucoasele! Clătiți imediat locul afectat cu apă curată și consultați medicul!



PURTAȚI MĂNUȘI DE PROTECȚIE! Bateriile/

acumulatoroarele scurse sau deteriorate pot provoca arsuri în caz de contact cu pielea. În asemenea cazuri, purtați întotdeauna mănuși de protecție potrivite.

- Acest produs are un acumulator integrat, care nu poate fi înlocuit de către utilizator. Îndepărtarea sau înlocuirea acumulatorului poate fi făcută de către producător, de către serviciul său pentru clienți sau de către o altă persoană calificată asemănător, pentru a evita pericolele. La eliminarea produsului ca deșeu, țineți cont că acesta conține un acumulator.

● **Înainte de folosire**

INDICAȚIE: Vă recomandăm să utilizați produsul pentru prima dată în termen de 1 lună de la cumpărare.

- Îndepărtați toate materialele de ambalare de la produs.

● **Încărcarea produsului**

INDICAȚII:

- Pentru a folosi produsul fără cablul USB **10**, trebuie să încărcați acumulatorul înainte de utilizare. Procesul de încărcare durează cca. 3,5 ore. Acumulatorul este montat fix pe fundul produsului.
- Produsul are o siguranță contra supraîncărcării. Totuși trebuie să decuplați produsul de la alimentarea electrică imediat ce procesul de încărcare s-a încheiat.
- Durata de încărcare este de cca. 3,5 ore dacă acumulatorul a fost descărcat.
- Puteți încărca acumulatorul produsului utilizând cablul USB **10** cu un alimentator USB adecvat (nu este inclus în volumul de livrare). Asigurați-vă că tensiunea de ieșire USB/curentul de ieșire USB al alimentatorului USB corespunde cu tensiunea de intrare USB/curentul de intrare USB al produsului.
- Puneți produsul în imediata apropiere a alimentatorului USB (nu este inclus în volumul de livrare).
- Încărcați acumulatorul complet înainte de prima utilizare.
- Încărcați acumulatorul dacă acesta este descărcat (numai 1 LED de la indicatorul de încărcare **6** clipește).

- Înainte de depozitare: Încărcați complet acumulatorul.
 - La depozitarea pe termen lung: Încărcați complet acumulatorul la fiecare 3 luni.
1. Deschideți capacul de protecție [8].
 2. Conectați ștecherul USB (tip C) al cablului USB [10] la fișa de intrare USB (tip C) [9] a produsului.
 3. Cuplați ștecherul USB (tip A) al cablului USB [10] la un alimentator USB potrivit (nu este inclus în sfera livrării).
 4. Conectați alimentatorul USB (nu este inclus în volumul livrării) la o priză potrivită.
 5. Nivelul de încărcare al acumulatorului este prezentat în indicatorul de încărcare [6].

Starea indicatorului de încărcare [6]	Nivelul de încărcare al acumulatorului
1 LED clipește	0–25 %
1 LED este aprins, 1 LED clipește	25–50 %
2 LED-uri sunt aprinse, 1 LED clipește	50–75 %
3 LED-uri sunt aprinse, 1 LED clipește	75–100 %
4 LED-uri sunt aprinse	100 %

6. Decuplați cablul USB [10] de la produs, pentru a evita o descărcare a acumulatorului.
7. Închideți capacul de protecție [8] înainte de a folosi din nou produsul. În caz contrar, la utilizarea în aer liber, ar putea să ajungă apă în produs.

● Verificarea capacității acumulatorului

- Dacă produsul nu este încărcat: Apăsați butonul pentru starea acumulatorului [7], pentru a verifica capacitatea acumulatorului. Indicatorul verde de încărcare [6] arată capacitatea* acumulatorului din interiorul produsului.

Starea indicatorului de încărcare [6] verde	Capacitate acumulator
1 LED este aprins	25 %*
2 LED-uri sunt aprinse	50 %*
3 LED-uri sunt aprinse	75 %*
4 LED-uri sunt aprinse	100 %*

● Funcționarea

- ⚠ ATENȚIE!** Aveți grijă la poziționarea mâinilor dacă rotiți piciorul/mânerul reglabil [4], pentru a evita să vă prindeți degetele.

* Acesta este setul procentual estimat al capacității acumulatorului, însă nu este o măsurare reală.

INDICAȚIE: Energia stocată în acumulator alimentează cu curent lampa cu LED.

- Produsul poate fi fixat și prin fixarea magneților [5] piciorului/mânerului reglabil [4] pe o suprafață plată, feromagnetică.
- Produsul poate fi utilizat ca lampă.
- Rotiți piciorul/mânerul reglabil [4] și fixați-l în poziția dorită. Pentru aceasta trageți cu mâna de șurubul cu articulație [3]. Piciorul/mânerul reglabil [4] poate fi rotit și în sus cu cca. 180°, putând fi folosit astfel ca mâner.

● Utilizarea lămpii cu LED

- Încărcați produsul complet, așa cum este descris în capitolul „Încărcarea produsului”.
- Produsul poate fi folosit în 4 moduri diferite. Selectați aceste moduri apăsând în mod repetat pe întrerupătorul PORNIT/OPRIT [2].

Întrerupător PORNIT/OPRIT	Mod
Apăsați 1 ori:	Lumina albă se aprinde la intensitate maximă.
Apăsați 2 ori:	Lumină albă se aprinde în mod Eco.
Apăsați 3 ori:	Lumină intermitentă SOS (lumină albă)

Întrerupător PORNIT/OPRIT	Mod
Apăsați 4 ori:	Lumină intermitentă roșie ⚠ ATENȚIE! Lumina roșie intermitentă poate avea influențe negative asupra persoanelor sensibile! <ul style="list-style-type: none"> ■ Lumina intermitentă nu este potrivită pentru folosirea ca lumină de avertizare în trafic.
Apăsați 5 ori:	Se stinge lumina.

● Întreținerea și curățarea

- Nu scufundați niciodată produsul în apă sau în alte lichide.
- Nu folosiți detergenți corozivi.
- Produsul nu necesită întreținere. LED-urile nu pot fi înlocuite.
- Înainte de curățare:
 - Opriți produsul.
 - Îndepărtați cablul USB [10].
- Închideți capacul de protecție [8] de la fișa de intrare USB [9].
- Curățați regulat produsul cu o lavetă uscată, fără scame. Pentru îndepărtarea murdăriei persistente, utilizați o lavetă ușor umedă.

● **Înlăturare**

Ambalajul este produs din material ecologic care pot fi eliminate la punctele locale de reciclare.



Respectați marcajul materialelor de ambalaj pentru eliminarea deșeurilor, acestea sunt marcate de abrevierile (a) și cifrele (b) cu următoarea semnificație: 1–7: plastice/20–22: hârtie și carton/80–98: substanțe de conexiune.

Produsul:



Puteți obține informații despre posibilitățile de eliminare a produsului de la administrația locală.



Pentru a proteja mediul înconjurător nu eliminați produsul dumneavoastră la gunoiul menajer atunci când nu mai poate fi folosit, ci predați-l la un punct de colectare. Vă puteți informa cu privire la punctele de colectare și orarul acestora de la administrația competentă.

Bateriile/acumulatorii defecti sau consumați trebuie reciclați. Înapoiati bateriile și sau acumulatorii prin intermediul punctelor de colectare indicate.



Deteriorarea mediului înconjurător prin aruncarea greșită a bateriilor/acumulatorilor!

Bateriile/acumulatorii nu trebuie aruncate în gunoiul menajer. Ele pot conține metale grele toxice și se supun tratamentului deșeurilor periculoase. Simbolurile chimice ale metalelor grele sunt următoarele: Cd = cadmiu, Hg = mercur, Pb = plumb. De aceea, predați bateriile/acumulatorii consumate la un punct de colectare comunal.

● **Garanție**

Produsul a fost fabricat cu atenție, conform unor standarde stricte de calitate și verificat temeinic înainte de livrare. În caz de defecțiuni de material sau de fabricație aveți drepturi legale față de vânzătorul produsului. Drepturile dumneavoastră legale nu sunt limitate în niciun fel de garanția menționată mai jos.

Garanția pentru aceste produs este 3 ani începând de la data achiziției. Durata garanției începe la data achiziției. Păstrați chitanța originală la un loc sigur, deoarece acest document este necesar pentru dovada achiziției.

Toate defecțiunile sau deteriorările care sunt deja existente la momentul achiziției, trebuie anunțate imediat după despachetarea produsului.

Dacă în decurs de 3 ani de la achiziția produsului apare un defect de material sau de fabricație, vă reparăm sau înlocuim gratuit produsul la alegerea noastră. Durata de garanție nu se prelungește după aprobarea unei cerințe de garanție. Aceasta este valabil și pentru piesele schimbate și reparate.

Această garanție se stinge dacă produsul este deteriorat, utilizat sau întreținut în mod necorespunzător.

Garanția acoperă defectele de material și de producție. Această garanție nu acoperă piesele componente ale produsului, care prezintă urme normale de uzură și care sunt considerate piese de schimb (de ex.: baterii, furtunuri, cartușe de vopsea) și nici deteriorările la nivelul pieselor casante, de exemplu întrerupătoare sau piese fabricate din sticlă.

Garanția acoperă și acumulatorul produsului.

Timpul de nefuncționare din cauza lipsei de conformitate apărute în cadrul termenului de garanție prelungește termenul de garanție legală de conformitate și cel al garanției comerciale și curge, după caz, din momentul la care a fost adusă la cunoștința vânzătorului lipsa de conformitate a produsului sau din momentul prezentării produsului la vânzător/unitatea service până la

aducerea produsului în stare de utilizare normală și, respectiv, al notificării în scris în vederea ridicării produsului sau predării efective a produsului către consumator.

Produsele de folosință îndelungată care înlocuiesc produsele defecte în cadrul termenului de garanție vor beneficia de un nou termen de garanție care curge de la data preschimbării produsului.

● Modul de desfășurare în caz de garanție

Pentru a putea asigura o procesare rapidă a cererii dumneavoastră, vă rugăm să urmați următoarele indicații:

Vă rugăm să țineți la îndemână bonul de casă și numărul articolului (IAN 487146_2501) ca dovadă pentru achiziția dumneavoastră.

Vă rugăm să luați numărul de produs de pe plăcuța cu tipul de construcție de pe produs, gravura de pe produs, pagina principală a instrucțiunii de utilizare (jos, stânga) sau de pe spatele sau fundul produsului.

În cazul în care, apar erori de funcționare sau alte defecțiuni, contactați mai întâi prin telefon sau prin e-mail, departamentul de service menționat în continuare.

Dumneavoastră puteți să expediați atunci un produs considerat ca fiind defect, adăugând chitanța de plată (bonul de casă) și menționând, în ce constă defecțiunea și când a apărut aceasta, fără cheltuieli poștale, la adresa de service comunicată.



La parkside-diy.com puteți să vedeți și să descărcați acest manual și multe altele. Cu acest cod QR ajungeți direct la parkside-diy.com. Selectați țara dumneavoastră și căutați manualele de utilizare prin motorul de căutare. Dacă introduceți numărul de articol (IAN) 487146_2501 ajungeți la manualul de utilizare pentru articolul dumneavoastră.

● Service

RO Service România

Tel.: 0800890239

E-Mail: owim@lidl.ro



Marcaj Sârb De Conformitate



IP65



Cablul USB **10** este potrivit numai pentru utilizarea în spații interioare.

Използвани предупредителни указания и символи . . .	Страница	55
Кратко ръководство	Страница	56
Употреба по предназначение.	Страница	56
Обем на доставката	Страница	56
Описание на частите	Страница	56
Технически данни	Страница	57
Указания за безопасност	Страница	58
Указания за безопасност за батерии/акумулаторни батерии	Страница	60
Преди употребата	Страница	60
Зареждане на продукта	Страница	61
Проверка на капацитета на акумулаторната батерия	Страница	62
Работа	Страница	62
Употреба като LED осветително тяло	Страница	63
Поддръжка и почистване	Страница	63
Изхвърляне	Страница	64
Гаранция	Страница	65
Процедиране в случай на reklamация	Страница	68
Сервиз	Страница	69

Използвани предупредителни указания и символи

В това ръководство за експлоатация и върху опаковката са използвани следните предупредителни указания:

	Постоянен ток/напрежение		Продуктът е проектиран да издържа на тежки механични натоварвания.
	Клас на защита III		Символ за USB връзка
	Преди употреба прочетете ръководството за експлоатация.		Минимално разстояние до осветявания материал
	Знакът CE потвърждава съответствието с отнасящите се до продукта директиви на ЕС.		Защитен срещу прах и водни струи (IP65)
	Натиснете превключвателя за ВКЛ/ИЗКЛ  .		Указания за безопасност Инструкции за работа
	Правилно затворена защитна капачка  .		Недобре затворена защитна капачка  .

АКУМУЛАТОРЕН РАБОТЕН ПРОЖЕКТОР

● Кратко ръководство

Този документ е съкратена печатна версия на пълното ръководство за експлоатация. Сканирането на QR кода ще Ви отведе директно до parkside-diy.com. Изберете Вашата страна и посредством маската за търсене намерете ръководствата за експлоатация. Въвеждането на номера на артикула (IAN) 487146_2501 ще Ви отведе до ръководството за експлоатация на Вашия артикул. Краткото ръководство е съставна част от този продукт. Преди употреба на продукта се запознайте с всички указания за работа и безопасност. Съхранявайте краткото ръководство на сигурно място и при предоставяне на продукта на трети страни предайте всички инструкции.

● Употреба по предназначение

- Продуктът е предвиден за употреба на закрито и открито без свързване към електрозахранване, напр. работилници, гаражи, градински бараки и т.н. Продуктът разполага с 2 настройки на яркостта, както и с бяла и червена мигаща светлина.

- Този продукт не е предназначен за употреба за професионални цели, а само за личната, домашна сфера.

⚠ ВНИМАНИЕ! Мигащата светлина не е подходяща за употреба като предупредителна светлина за трафика.

-  Този продукт не е подходящ за обичайно осветление в домашни условия.

● Обем на доставката

След разопаковането на продукта се уверете, че доставката е пълна и всички части са в изрядно състояние. Преди употребата отстранете всички опаковъчни материали.

- 1 Акумулаторен работен прожектор
- 1 USB кабел
- 1 Кратко ръководство

● Описание на частите

- 1 LED светлина
- 2 Превключвател за ВКЛ/ИЗКЛ
- 3 Винт на шарнирно съединение
- 4 Регулируем крак/ръкохватка
- 5 Магнит
- 6 Индикация за зареждане
- 7 Бутон за състояние на акумулаторната батерия
- 8 Защитна капачка
- 9 Входна USB буква (тип C)
- 10 USB кабел

● Технически данни

LED елементи:	1 COB-LED (несменяем); ок. 20 W
Акумулаторна батерия:	Литиево-йонна акумулаторна батерия, 3,7 V $\overline{\text{---}}$, 6000 mAh, 22,2 Wh (не може да се сменя от потребителя; допустима е смяна само от квалифицирано лице)
Време за зареждане на изтощена акумулаторна батерия:	ок. 3,5 часа
Продължителност на светене (при напълно заредена акумулаторна батерия):	Бяла светлина при максимална интензивност: ок. 2 часа
Бяла светлина в Еко-режим:	ок. 4 часа
Мигаща светлина SOS:	ок. 8 часа
Червена мигаща светлина:	ок. 60 часа
Клас на защита:	III/⚡

Тип защита	
Продукт:	IP65
По време на зареждане: Използвайте само на закрито. Само с поставена защитна капачка 8 този продукт е защитен срещу прах и водни струи (IP65).	
USB кабел:	IP20 (използвайте само на закрито)
Входно напрежение/ток на USB:	5 V $\overline{\text{---}}$, 2 A
Работно положение:	Продуктът може да бъде използван както е показано на фигура В или във висящо положение.
Тегло на продукта:	700 g
Общи размери:	165 mm × 150 mm × 44 mm
Дължина на USB кабела:	ок. 1 m
Максимална площ на осветяване:	225 cm ²
За употреба на закрито и открито	
Сертифициране:	HG13174: GS (TÜV SÜD)

УКАЗАНИЕ: Захранващ блок не е включен в обема на доставката. Използвайте захранващ блок SELV с максимално работно изходно напрежение от 5 V (U_{out}), 2 A.



Указания за безопасност

ПРЕДИ ИЗПОЛЗВАНЕ НА ПРОДУКТА СЕ ЗАПОЗНАЙТЕ С ВСИЧКИ УКАЗАНИЯ ЗА БЕЗОПАСНОСТ И ИНСТРУКЦИИ ЗА УПОТРЕБА! АКО ПРЕДАВАТЕ ТОЗИ ПРОДУКТ НА ДРУГИ ЛИЦА, ПРЕДАВАЙТЕ СЪЩО И ВСИЧКИ ДОКУМЕНТИ!







ПРЕДУПРЕЖДЕНИЕ! **ОПАСНОСТ ЗА ЖИВОТА И ОПАСНОСТ ОТ ЗЛОПОЛУКИ ЗА БЕБЕТА И ДЕЦА!**

Не оставяйте деца с опаковъчните материали без надзор. Винаги дръжте децата далеч от опаковъчните материали.

- Този продукт може да бъде използван от деца над 8 години, както и от лица с ограничени физически, сензорни или интелектуални способности или с липса на опит и/или познания, ако те бъдат наблюдавани или са били инструктирани относно безопасната употреба на продукта и разбират

свързаните с това рискове. Не оставяйте деца да играят с продукта. Почистяване и поддръжка не трябва да се извършват от деца без надзор.

- Този продукт не е играчка и трябва да се държи извън обсега на деца. Децата не осъзнават опасностите, свързани с боравенето с електрически уреди.
 - Не използвайте продукта, ако той има видими щети.
 - Никога не потапяйте продукта във вода или други течности!
 - Не извършвайте изменения или ремонти по продукта. LED елементите не могат и не бива да се сменят.
 - LED елементите не са сменяеми.
 - Когато в края на своя живот LED елементите вече спрат да функционира, целият продукт трябва да бъде подменен.
- ⚠ ПРЕДПАЗЛИВОСТ! Риск от изгаряния!** За да предотвратите изгаряния, уверете се, че продуктът е изключен и е изстивал най-малко 15 минути, преди да го докосвате. Продуктът може да стане много горещ.
- Достъпните повърхности, особено термошлаухът, стават много горещи, когато лампата работи.

-  **ОПАСНОСТ ОТ ПОЖАР!** Поставете продукта по такъв начин, че да е отдалечен на най-малко 0,1 метър от осветявания материал. Прекалено образуване на топлина може да доведе до пожар.
- **⚠ ПРЕДУПРЕЖДЕНИЕ!** Не включвайте светлината, ако продуктът е насочен към запалима повърхност. Облъчваната повърхност би могла да прегрее или да се възпламени.
- Не поставяйте горящи свещи или други източници на открит пламък върху или в близост до продукта.
- Не използвайте продукта в близост до източници на топлина, напр. отоплителни тела или други уреди, които отдават топлина.
- Изхвърлете продукта, ако продуктът или USB кабелът  са повредени.
- Уверете се, че USB кабелът  не може да бъде повреден от остри ръбове или горещи предмети. Преди употребата развийте USB кабела  напълно.
- Доставеният USB кабел  е подходящ единствено за употреба с този продукт.
- Мигащата светлина не е подходяща за употреба като предупредителна светлина за трафика.
- Изключете незабавно продукта и отделете захранващия кабел от продукта, ако усетите миризма на огън или дим. Възложете проверка на продукта от квалифициран специалист, преди да го използвате отново.
- Ако използвате USB електрозахранване, контактът трябва винаги да е леснодостъпен, за да може при спешен случай USB електрозахранването бързо да бъде отделено от контакта. Съблюдавайте също и ръководството за експлоатация на производителя.
- Съблюдавайте ограниченията и забраните към употребата за акумулаторни продукти в потенциално опасни ситуации, като например на бензиностанции, летища, в болници и т.н.
- **⚠ ПРЕДУПРЕЖДЕНИЕ!** Не покривайте продукта по време на зареждането. Съществува опасност от загряване и прегряване.
- При окачване на продукта максималната височина от 2 m не бива да се превишава.
- Пазете продукта от екстремна горещина и студ.



Указания за безопасност за батерии/акумулаторни батерии

⚠ ОПАСНОСТ ЗА ЖИВОТА!

Съхранявайте батерии/акумулаторни батерии на недостъпно за деца място. Незабавно потърсете лекар при случайно поглъщане.



ОПАСНОСТ ОТ ЕКСПЛОЗИЯ!

Не зареждайте батерии за еднократна употреба. Не свързвайте накъсо батерии/акумулаторни батерии и/или не ги отваряйте. Това може да доведе до прегряване, пожар или експлозии.

- Никога не хвърляйте батерии/акумулаторни батерии в огън или вода.
- Не подлагайте батерии/акумулаторни батерии на механични натоварвания.

Риск от изтичане на батериите/акумулаторните батерии

- Избягвайте екстремни условия на околната среда и температури, които биха могли да окажат въздействие върху батериите/акумулаторните батерии, напр. отоплителни тела/пряка слънчева светлина.

- Ако батерии/акумулаторни батерии са изтекли, избягвайте контакт на кожата, очите и лигавиците с химикалите! Незабавно изплакнете засегнатите места с чиста вода и потърсете лекарска помощ!



НОСЕТЕ ПРЕДПАЗНИ

РЪКАВИЦИ! Изтекли или повредени батерии/акумулаторни батерии могат да причинят химически изгаряния при контакт с кожата. В такива случаи винаги носете подходящи предпазни ръкавици.

- Този продукт има вградена акумулаторна батерия, която не може да бъде сменена от потребителя. Изваждането или смяната на акумулаторната батерия могат да бъдат извършвани само от производителя, неговата сервисна служба или подобно квалифицирано лице, за да се избегнат опасности. При изхвърлянето на продукта обърнете внимание, че той съдържа акумулаторна батерия.

● Преди употребата

УКАЗАНИЕ: Препоръчваме да използвате продукта за пръв път в рамките на 1 месец след покупката.

- Отстранете всички опаковъчни материали от продукта.

● Зареждане на продукта

УКАЗАНИЯ:

- За да използвате продукта без USB кабел **10**, преди използването трябва да заредите акумулаторната батерия. Процедурата по зареждане продължава приблизително 3,5 часа. Акумулаторната батерия е вградена неподвижно на дъното на продукта.
 - Продуктът разполага със защита от презареждане. Въпреки това трябва да разедините продукта от електрозахранването, щом зареждането е завършило.
 - Времето за зареждане възлиза на ок. 3,5 часа, ако акумулаторната батерия е била празна.
 - Можете да заредите акумулаторната батерия на продукта чрез USB кабела **10** с подходящ USB захранващ блок (не е включен в обема на доставката). Уверете се, че изходното напрежение на USB/изходният ток на USB на USB захранващия блок съвпада с входното напрежение на USB/входния ток на USB на продукта.
 - Поставете продукта в непосредствена близост до USB захранващия блок (не е включен в обема на доставката).
 - Преди първата употреба заредете акумулаторната батерия напълно.
 - Заредете акумулаторната батерия, когато тя се изтощи (само 1 LED елемент от индикацията за зареждане **6** мига).
 - Преди съхранението: Заредете напълно акумулаторната батерия.
 - При дългосрочно съхранение: Зареждайте напълно акумулаторната батерия на всеки 3 месеца.
1. Отворете защитната капачка **8**.
 2. Свържете USB щекера (тип C) на USB кабела **10** с входната USB буква (тип C) **9** на продукта.
 3. Свържете USB щекера (тип A) на USB кабела **10** с подходящ USB захранващ блок (не е включен в обема на доставката).
 4. Свържете USB захранващия блок (не е включен в обема на доставката) с подходящ контакт.
 5. Състоянието на заряда на акумулаторната батерия се показва на индикацията за зареждане **6**.

Състояние на индикацията за зареждане 6	Състояние на заряда на акумулаторната батерия
1 LED мига	0–25 %
1 LED свети, 1 LED мига	25–50 %
2 LED светят, 1 LED мига	50–75 %

Състояние на индикацията за зареждане 6	Състояние на заряда на акумулаторната батерия
3 LED светят, 1 LED мига	75–100 %
4 LED светят	100 %

- Разединете USB кабела **10** от продукта, за да предотвратите разреждане на акумулаторната батерия.
- Затворете защитната капачка **8**, преди да използвате продукта отново. В противен случай при употреба на открито може да попадне вода във вътрешността на продукта.

● Проверка на капацитета на акумулаторната батерия

- Когато продуктът не се зарежда: Натиснете бутона за състояние на акумулаторната батерия **7**, за да проверите капацитета на акумулаторната батерия. Зелената индикация за зареждане **6** показва капацитета* на акумулаторната батерия във вътрешността на продукта.

* Това е разчетна процентна стойност на капацитета на акумулаторната батерия, а не действително измерване.

Състояние на зелената индикация за зареждане 6	Капацитет на акумулаторна батерия
1 LED свети	25 %*
2 LED светят	50 %*
3 LED светят	75 %*
4 LED светят	100 %*

● Работа

- ⚠ **ВНИМАНИЕ!** Внимавайте за положението на вашите ръце, когато въртите регулируемия крак/ръкохватка **4**, за да избегнете заклещване на пръстите.

УКАЗАНИЕ: Съхранената в акумулаторната батерия енергия захранва с ток LED осветителното тяло.

- Продуктът може да бъде фиксиран, като се закрепи с магнитите **5** на регулируемия крак/ръкохватка **4** към плоска, феромагнитна повърхност.
- Продуктът може да бъде използван като лампа.
- Завъртете регулируемия крак/ръкохватка **4** и го фиксирайте в желаното положение. За целта затегнете винта на шарнирното съединение **3** с ръка.

Регулируемият крак/ръкохватка **4** може също да бъде завъртян с ок. 180° нагоре и по този начин да бъде използван като ръкохватка.

● **Употреба като LED осветително тяло**

- Заредете продукта напълно, както е описано в раздела „Зареждане на продукта“.
- Продуктът може да бъде използван в 4 различни режима. Изберете тези режими, като натискате последователно превключвателя за ВКЛ/ИЗКЛ **2**.

Превключвател за ВКЛ/ИЗКЛ	Режим
Натискане 1x:	Бялата светлина свети с максимална сила.
Натискане 2x:	Бялата светлина свети в Еко-режим.
Натискане 3x:	Мигаща светлина SOS (бяла светлина)

Превключвател за ВКЛ/ИЗКЛ	Режим
Натискане 4x:	<p>Червена мигаща светлина</p> <p>⚠ ВНИМАНИЕ! Червената мигаща светлина може да окаже негативни въздействия върху здравето на случайни лица!</p> <ul style="list-style-type: none"> ■ Мигащата светлина не е подходяща за употреба като предупредителна светлина за трафика.
Натискане 5x:	Изключване на светлината.

● **Поддръжка и почистване**

- Никога не потапяйте продукта във вода или други течности.
- Не използвайте разяждащи почистващи средства.
- Продуктът не изисква обслужване. LED елементите не могат да бъдат сменяни.

- Преди почистването:
 - Изключете продукта.
 - Отстранете USB кабела **10**.
- Затворете защитната капачка **8** на входната USB букса **9**.
- Почиствайте продукта редовно със суха, не мъхеста кърпа. За отстраняване на упорити замърсявания използвайте леко навлажнена кърпа.

● Изхвърляне

Опаковката е изработена от екологични материали, които може да предадете в местните пунктове за рециклиране.



За разделното събиране на отпадъците съблюдавайте маркировката на опаковъчните материали, те са маркирани със съкращения (а) и цифри (б) със следното значение: 1–7: пластмаси/20–22: хартия и картон/80–98: композитни материали.

Продукт:



Относно възможностите за отстраняване на излезлия от употреба продукт като отпадък се информирайте от Вашата общинска или градска управа.



В интерес на опазването на околната среда не изхвърляйте излезлия от употреба продукт заедно с битовите отпадъци, а го предайте за правилно рециклиране. За събирателните пунктове и тяхното работно време можете да се информирате от местната управа.

Дефектните или изтощени батерии/ акумулаторни батерии следва да бъдат рециклирани. Предавайте батериите/ акумулаторните батерии и/или продукта в пунктовете за рециклиране.



Щети върху околната среда поради неправилно обезвреждане на батериите/ акумулаторните батерии!

Батериите/акумулаторните батерии не бива да се изхвърлят заедно с битовите отпадъци. Те могат да съдържат отровни тежки метали и подлежат на специална преработка. Химическите символи на тежките метали са, както следва: Cd = кадмий, Hg = живак, Pb = олово. Затова предавайте изтощените батерии/акумулаторни батерии в общински събирателен пункт.

● **Гаранция**

Уважаеми клиенти, за този уред получавате 3 години гаранция от датата на покупката. В случай на несъответствие на продукта с договора за продажба Вие имате законно право да предявите рекламация пред продавача на продукта при условията и в сроковете, определени в глава трета, раздел II и III и глава четвърта от Закона за предоставяне на цифрово съдържание и цифрови услуги и за продажба на стоки (ЗПЦСЦУПС)*.

Вашите права, произтичащи от посочените разпоредби, не се ограничават от нашата по-долу представена търговска гаранция, не са свързани с разходи за потребителите и независимо от нея продавачът на продукта отговаря за липсата на съответствие на потребителската стока с договора за продажба съгласно ЗПЦСЦУПС.

Гаранционни условия

Гаранционният срок е 3 години от датата на получаване на стоката. Пазете добре оригиналната касова бележка. Този документ е необходим като доказателство за покупката. Ако в рамките на три години от датата на закупуване на този продукт се появи дефект на материала или

производствен дефект, продуктът ще бъде безплатно ремонтиран или заменен. Гаранцията предполага в рамките на тригодишния гаранционен срок да се представят дефектния уред, касовата бележка (касовият бон), както и всички други документи, установяващи наличието на дефект и писмено да се обясни в какво се състои дефектът и кога е възникнал. Ако дефектът е покрит от нашата гаранция, Вие ще получите обратно ремонтирания или нов продукт. В случай на замяна на дефектна стока първоначалните гаранционен срок и гаранционни условия се запазват. В случай на ремонт на дефектна стока, срокът на ремонта се прибавя към гаранционния срок. За евентуално наличните и установени повреди и дефекти още при покупката трябва да се съобщи веднага след разопаковането. Евентуалните ремонти след изтичане на гаранционния срок са срещу заплащане.

Ремонтът или замяната на продукта не порождаат нова гаранция.

Обхват на гаранцията

Уредът е произведен грижливо според строгите изисквания за качество и добросъвестно изпитан преди доставка. Гаранцията важи за дефекти на материала или производствени дефекти. Гаранцията

не обхваща консумативите, както и частите на продукта, които подлежат на нормално износване, поради което могат да бъдат разглеждани като бързо износващи се части (например филтри или приставки) или повредите на чупливи части (например прекъсвачи, батерии или такива произведения от стъкло). Гаранцията отпада, ако уредът е повреден поради неправилно използване или в резултат на неосъществяване на техническа поддръжка. За правилната употреба на продукта трябва точно да се спазват всички указания в упътването за експлоатация. Предназначение и действия, които не се препоръчват от упътването за експлоатация или за които то предупреждава, трябва задължително да се избягват. Продуктът е предназначен само за частна, а не за професионална употреба. При злоупотреба и неправилно третиране, употреба на сила и при интервенции, които не са извършени от клона на нашия оторизиран сервиз, гаранцията отпада.

Процедура при гаранционен случай

За да се гарантира бърза обработка на Вашия случай, следвайте следните указания:

- За всички запитвания подответе касовата бележка и идентификационния номер (IAN 487146_2501) като доказателство за покупката.
- Вземете артикулния номер от фабричната табелка.
- При възникване на функционални или други дефекти първо се свържете по телефона или чрез имейл с долупосочения сервизен отдел. След това ще получите допълнителна информация за уреждането на Вашата рекламация.
- След съгласуване с нашия сервиз можете да изпратите дефектния продукт на посочения Ви адрес на сервиза безплатно за Вас, като приложите касовата бележка (касовия бон) и посочите писмено в какво се състои дефектът и кога е възникнал. За да се избегнат проблеми с приемането и допълнителни разходи, задължително използвайте само адреса, който Ви е посочен. Осигурете изпращането да не е като експресен товар или като друг специален товар. Изпратете уреда заедно с всички принадлежности, доставени при покупката, и осигурете достатъчно сигурна транспортна опаковка.

Ремонтен сервиз/извънгаранционно обслужване

Ремонти извън гаранцията можете да възложите на клона на нашия сервиз срещу заплащане. Той с удоволствие ще Ви направи предварителна калкулация. Можем да обработваме само уреди, които са достатъчно опаковани и изпратени с платени транспортни разходи.

Внимание: Изпратете Вашия уред на клона на нашия сервиз почистен и с указание за дефекта. Уредите, предмет на извънгаранционно обслужване, изпратени с неплатени транспортни разходи – с наложен платеж, като експресен или друг специален товар – не се приемат. Ние ще извършим безплатно изхвърлянето на изпратените от Вас дефектни уреди.

Сервизно обслужване България

Тел.: 008001184975
Е-мейл: owim@lidl.bg

Вносител

Моля, обърнете внимание, че следващият адрес не е адрес на сервиза. Първо се свържете с горепосочения сервизен център.

ОВИМ ГмбХ & Ко.КГ

Шцифтсбергщрасе 1
74167 Некарсулм
Германия

* Като физическо лице – потребител, независимо от настоящата търговска гаранция, Вие се ползвате от правата на законовата гаранция, предоставена от Закона за предоставяне на цифрово съдържание и цифрови услуги и за продажбата на стоки /ЗПЦСЦУПС/. По-специално Вие имате право при несъответствие на стоката да бъде извършен ремонт или замяна по Ваш избор, освен ако това е невъзможно или е свързано с непропорционално големи разходи за продавача. Вие имате право на пропорционално намаляване на цената или на разваляне на договора при наличие на условията на чл. 33, ал. 3 от ЗПЦСЦУПС. Условията и сроковете на законовата гаранция са регламентирани в глава трета, раздел II и III и в глава четвърта на ЗПЦСЦУПС

Гаранцията покрива също и акумулаторната батерия на продукта.

● Процедиране в случай на рекламация

За да се гарантира бърза обработка на Вашата поръчка, моля, следвайте посочените указания:

Моля, при всички запитвания дръжте на разположение касовия бон и номера на артикула (IAN 487146_2501) като доказателство за покупката.

Номерът на артикула е посочен върху типовата табелка на продукта, върху гравюра на продукта, на заглавната страница на настоящото ръководство (долу вляво) или върху стикера от горната или долната страна на продукта.

При възникнали функционални дефекти или други повреди първо се свържете по телефона или по електронната поща с посочения по-долу сервиз.

Продукта, който е регистриран като дефектен, можете да изпратите след това без пощенски разходи на посочения Ви сервиз, като приложите документ за закупуването (касов бон) и описание, в какво се състои повредата и кога е възникнала.



На parkside-diy.com можете да разгледате и изтеглите това и много други ръководства. Този QR код Ви отвежда директно до parkside-diy.com. Изберете Вашата страна и посредством маската за търсене намерете ръководствата за експлоатация. Въвеждането на номера на артикула (IAN) 487146_2501 ще Ви отведе до ръководството за експлоатация на Вашия артикул.

● Сервиз

Сервиз България

Телефон: 008001184975

Е-мейл: owim@lidl.bg

 Маркировка за съответствие -
сърбия



IP65













USB кабелът  е подходящ
само за употреба в закрити
помещения.

Χρησιμοποιούμενες προειδοποιητικές υποδείξεις και σύμβολα	Σελίδα	71
Σύντομες οδηγίες	Σελίδα	72
Προβλεπόμενη χρήση	Σελίδα	72
Περιεχόμενο συσκευασίας	Σελίδα	72
Περιγραφή μερών	Σελίδα	72
Τεχνικά δεδομένα	Σελίδα	73
Υποδείξεις ασφαλείας	Σελίδα	74
Υποδείξεις ασφαλείας για μπαταρίες/συσσωρευτές	Σελίδα	76
Πριν τη χρήση	Σελίδα	76
Φόρτιση του προϊόντος	Σελίδα	77
Έλεγχος της χωρητικότητας της μπαταρίας	Σελίδα	78
Λειτουργία	Σελίδα	78
Χρήση ως λυχνία LED	Σελίδα	78
Συντήρηση και καθαρισμός	Σελίδα	79
Απόσυρση	Σελίδα	79
Εγγύηση	Σελίδα	80
Διεκπεραίωση της εγγύησης	Σελίδα	81
Σέρβις	Σελίδα	82

Χρησιμοποιούμενες προειδοποιητικές υποδείξεις και σύμβολα

Στις παρούσες οδηγίες χρήσης και στη συσκευασία χρησιμοποιούνται οι ακόλουθες προειδοποιητικές υποδείξεις:

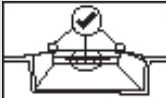
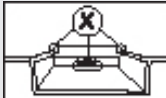
	Συνεχές ρεύμα/τάση		Το προϊόν έχει σχεδιαστεί ώστε να αντέχει σε βαριά μηχανική καταπόνηση.
	Κατηγορία προστασίας III		Σύμβολο σύνδεσης USB
	Διαβάστε τις οδηγίες χρήσης πριν τη χρήση.		Ελάχιστη απόσταση από το φωτιζόμενο αντικείμενο
	Το σύμβολο CE επιβεβαιώνει τη συμβατότητα με τις οδηγίες της ΕΕ που ισχύουν για το προϊόν.		Ανθεκτικό σε σκόνη/νερό (IP65)
	Πιέστε το διακόπτη ON/OFF 2 .		Υποδείξεις ασφαλείας Οδηγίες χειρισμού
	Σωστά κλεισμένο προστατευτικό καπάκι 8 .		Όχι σωστά κλεισμένο προστατευτικό καπάκι 8 .

ΕΠΑΝΑΦΟΡΤΙΖΟΜΕΝΟΣ **ΠΡΟΒΟΛΕΑΣ ΕΡΓΑΣΙΑΣ**

● **Σύντομες οδηγίες**

Αυτό το έγγραφο είναι μια συνοπτική έντυπη έκδοση των πλήρων οδηγιών χρήσης. Σαρώνοντας τον κωδικό QR, θα μεταβείτε απευθείας στη σελίδα parkside-diy.com. Επιλέξτε τη χώρα σας και, μέσω της μάσκας αναζήτησης, αναζητήστε τις οδηγίες χρήσης. Καταχωρώντας τον αριθμό προϊόντος (IAN) 487146_2501 θα μεταβείτε στις οδηγίες χρήσης για το προϊόν σας. Οι σύντομες οδηγίες είναι συστατικό μέρος αυτού του προϊόντος. Εξοικειωθείτε πριν από τη χρήση του προϊόντος με όλες τις υποδείξεις λειτουργίας και ασφάλειας. Φυλάξτε καλά τις σύντομες οδηγίες και παραδώστε μαζί όλα τα έγγραφα, κατά την σε παράδοση του προϊόντος σε τρίτους.

● **Προβλεπόμενη χρήση**

- Το προϊόν προορίζεται για χρήση σε εσωτερικούς και εξωτερικούς χώρους χωρίς ηλεκτρικές συνδέσεις, π.χ. συνεργεία, γκαράζ ή αποθήκες κήπου κτλ. Το προϊόν διαθέτει 2 ρυθμίσεις φωτεινότητας και δύο λυχνίες αναλαμπής, μία λευκή και μία κόκκινη.
- Αυτό το προϊόν δεν προορίζεται για επαγγελματικούς σκοπούς, αλλά μόνο για ιδιωτική, οικιακή χρήση.

⚠ ΕΠΙΦΥΛΑΚΗ! Η λυχνία αναλαμπής δεν ενδεικνύται για χρήση ως προειδοποιητική λυχνία οδικής κυκλοφορίας.

-  Αυτό το προϊόν δεν είναι κατάλληλο για φωτισμό χώρου σε νοικοκυριό.

● **Περιεχόμενο συσκευασίας**

Μετά την αφαίρεση του προϊόντος από τη συσκευασία, βεβαιωθείτε ότι δεν λείπει κανένα εξάρτημα και ότι όλα τα εξαρτήματα βρίσκονται σε άριστη κατάσταση. Αφαιρέστε όλα τα υλικά συσκευασίας πριν από τη χρήση.

- 1 Επαναφορτιζόμενος προβολέας εργασίας
- 1 Καλώδιο USB
- 1 Σύντομες οδηγίες

● **Περιγραφή μερών**

- 1 Λυχνία LED
- 2 Διακόπτης ON/OFF
- 3 Βίδα άρθρωσης
- 4 Ρυθμιζόμενο πόδι/χειρολαβή
- 5 Μαγνήτης
- 6 Ένδειξη φόρτισης
- 7 Πλήκτρο κατάστασης μπαταρίας
- 8 Προστατευτικό καπάκι
- 9 Είσοδος USB (τύπου C)
- 10 Καλώδιο USB

● Τεχνικά δεδομένα

LED:	1 COB-LED (δεν αντικαθίσταται), περ. 20 W
Μπαταρία:	Μπαταρία ιόντων λιθίου, 3,7 V --- , 6000 mAh, 22,2 Wh (χωρίς δυνατότητα αντικατάστασης από τον χρήστη, να αντικαθίσταται μόνο από εξειδικευμένο τεχνικό)
Χρόνος φόρτισης κενής μπαταρίας:	περ. 3,5 ώρες
Διάρκεια λειτουργίας (με πλήρως φορτισμένη μπαταρία):	Λευκή λυχνία σε μέγιστη ένταση: περ. 2 ώρες
Λευκή λυχνία στη λειτουργία εξοικονόμησης:	περ. 4 ώρες
Αναλάμπουσα λυχνία SOS:	περ. 8 ώρες
Κόκκινη λυχνία αναλαμπής:	περ. 60 ώρες
Κατηγορία προστασίας:	III/◊
Τύπος προστασίας	
Προϊόν:	IP65

Κατά τη φόρτιση: Χρησιμοποιήστε μόνο σε εσωτερικούς χώρους. Το προϊόν είναι ανθεκτικό στη σκόνη/το πιτσίσιαμα νερού (IP65) μόνο με τοποθετημένο το προστατευτικό καπάκι [8].	
Καλώδιο USB:	IP20 (χρησιμοποιήστε μόνο σε εσωτερικούς χώρους)
Τάση/ρεύμα εισόδου USB:	5 V --- , 2 A
Θέση λειτουργίας:	Το προϊόν μπορεί να χρησιμοποιηθεί όπως απεικονίζεται στην εικόνα Β ή αναρτημένο.
Βάρος προϊόντος:	700 g
Συνολικές διαστάσεις:	165 mm × 150 mm × 44 mm
Μήκος καλωδίου USB:	περ. 1 m
Μέγιστη επιφάνεια προβολής:	225 cm ²
Για χρήση σε εσωτερικό και εξωτερικό χώρο	
Πιστοποίηση:	HG13174: GS (TÜV SÜD)

ΥΠΟΔΕΙΞΗ: Στο περιεχόμενο συσκευασίας δεν περιλαμβάνεται τροφοδοτικό. Χρησιμοποιήστε τροφοδοτικό SELV με μέγιστη τάση εργασίας 5 V (U_{out}), 2 A.



Υποδείξεις ασφαλείας

ΠΡΙΝ ΤΗ ΧΡΗΣΗ ΤΟΥ ΠΡΟΪΟΝΤΟΣ ΕΞΟΙΚΕΙΩΘΕΙΤΕ ΜΕ ΟΛΕΣ ΤΙΣ ΥΠΟΔΕΙΞΕΙΣ ΑΣΦΑΛΕΙΑΣ ΚΑΙ ΤΙΣ ΟΔΗΓΙΕΣ ΧΡΗΣΗΣ! ΑΝ ΔΩΣΕΤΕ ΤΟ ΠΡΟΪΟΝ ΣΕ ΑΛΛΑ ΑΤΟΜΑ, ΔΩΣΤΕ ΜΑΖΙ ΚΑΙ ΟΛΑ ΤΑ ΕΓΓΡΑΦΑ!



ΠΡΟΕΙΔΟΠΟΙΗΣΗ!
ΚΙΝΔΥΝΟΣ ΓΙΑ ΤΗ ΖΩΗ ΚΑΙ ΚΙΝΔΥΝΟΣ ΑΤΥΧΗΜΑΤΟΣ ΓΙΑ ΒΡΕΦΗ ΚΑΙ ΠΑΙΔΙΑ!

Μην αφήνετε τα παιδιά να παίζουν με τα υλικά συσκευασίας χωρίς επίβλεψη. Μην επιτρέπετε στα παιδιά να πλησιάζουν τα υλικά συσκευασίας.

- Το προϊόν μπορεί να χρησιμοποιηθεί από παιδιά ηλικίας 8 ετών και πάνω και από άτομα με περιορισμένες φυσικές, αισθητηριακές ή πνευματικές δυνατότητες ή με έλλειψη εμπειρίας ή/και γνώσεων, εφόσον επιτηρούνται ή έχουν λάβει οδηγίες ως προς την ασφαλή χρήση του προϊόντος και κατανοούν τους σχετικούς κινδύνους.







Μην αφήνετε τα παιδιά να παίζουν με το προϊόν. Οι εργασίες καθαρισμού και συντήρησης δεν πρέπει να εκτελούνται από παιδιά χωρίς επιτήρηση.

- Το προϊόν δεν είναι παιχνίδι και πρέπει να τοποθετείται σε σημεία στα οποία δεν έχουν πρόσβαση παιδιά. Τα παιδιά δεν έχουν επίγνωση των κινδύνων που σχετίζονται με το χειρισμό ηλεκτρικών συσκευών.
- Μην χρησιμοποιείτε το προϊόν αν έχει εμφανείς ζημιές.
- Μην βυθίζετε ποτέ το προϊόν σε νερό ή άλλα υγρά!
- Μην τροποποιείτε και μην επισκευάζετε το προϊόν. Οι λυχνίες LED δεν μπορούν και δεν πρέπει να αντικαθίστανται.
- Οι λυχνίες LED δεν είναι αντικαταστάσιμες.
- Αν οι λυχνίες LED δεν λειτουργούν στο τέλος της διάρκειας ζωής τους, απαιτείται αντικατάσταση ολόκληρου του προϊόντος.



ΠΡΟΣΟΧΗ! Κίνδυνος εγκαύματος!

Για την αποφυγή εγκαυμάτων, βεβαιωθείτε ότι το προϊόν είναι απενεργοποιημένο και έχουν περάσει τουλάχιστον 15 λεπτά από τη στιγμή που απενεργοποιήθηκε πριν το αγγίξετε. Το προϊόν μπορεί να θερμανθεί πολύ.

- Οι επιφάνειες με πρόσβαση, ειδικά το θερμοσυρρικνούμενο λάστιχο, θερμαίνονται πολύ όταν η λυχνία βρίσκεται σε λειτουργία.
-  **ΚΙΝΔΥΝΟΣ ΠΥΡΚΑΓΙΑΣ!** Τοποθετήστε το προϊόν κατά τέτοιο τρόπο, ώστε να απέχει τουλάχιστον 0,1 μέτρο από το αντικείμενο φωτισμού. Η ανάπτυξη υπερβολικής θερμότητας μπορεί να οδηγήσει σε πυρκαγιά.
-  **ΠΡΟΕΙΔΟΠΟΙΗΣΗ!** Μην ανάβετε τον προβολέα προσανατολισμένο σε εύφλεκτη επιφάνεια. Μπορεί η επιφάνεια να υπερθερμανθεί ή να ανάψει από την ακτινοβολία.
- Μην τοποθετείτε αναμμένα κεριά ή άλλες γυμνές φλόγες πάνω ή κοντά στο προϊόν.
- Μην χρησιμοποιείτε το προϊόν κοντά σε πηγές θερμότητας, όπως π.χ. θερμαντικά σώματα ή άλλες συσκευές που εκπέμπουν θερμότητα.
- Απορρίψτε το προϊόν αν το προϊόν ή το καλώδιο USB  υποστεί ζημιά.
- Βεβαιωθείτε ότι το καλώδιο USB  αποκλείεται να υποστεί ζημιά από αιχμηρές ακμές ή πολύ θερμά αντικείμενα. Ξετυλίξτε τελείως το καλώδιο USB  πριν τη χρήση.
- Το παρεχόμενο καλώδιο USB  προορίζεται αποκλειστικά για χρήση σε συνδυασμό με αυτό το προϊόν.
- Η λυχνία αναλαμπής δεν ενδείκνυται για χρήση ως προειδοποιητική λυχνία οδικής κυκλοφορίας.
- Απενεργοποιήστε αμέσως το προϊόν και τραβήξτε το καλώδιο φόρτισης από το προϊόν σε περίπτωση που αντιληφθείτε οσμή καμένου ή καπνό. Παραδώστε το προϊόν σε εξειδικευμένο τεχνικό για έλεγχο πριν το χρησιμοποιήσετε ξανά.
- Αν χρησιμοποιείτε τροφοδοτικό USB, η πρίζα πρέπει να είναι πάντα άμεσα προσβάσιμη, ώστε να μπορείτε να αποσυνδέσετε γρήγορα το τροφοδοτικό USB σε περίπτωση ανάγκης. Τηρείτε, επίσης, τις οδηγίες χρήσης του κατασκευαστή.
- Τηρείτε τους περιορισμούς και τις απαγορεύσεις που ισχύουν για τη χρήση προϊόντων που λειτουργούν με μπαταρία σε πιθανώς επικίνδυνες συνθήκες, όπως π.χ. σε βενζινάδικα, αεροδρόμια, νοσοκομεία κτλ.
-  **ΠΡΟΕΙΔΟΠΟΙΗΣΗ!** Μην καλύπτετε το προϊόν κατά τη διάρκεια της φόρτισης. Υπάρχει κίνδυνος να ζεσταθεί και να προκληθεί υπερθέρμανση.
- Κατά την ανάρτηση του προϊόντος μην υπερβαίνετε το μέγιστο ύψος 2 m.
- Προστατεύστε το προϊόν από ακραίες υψηλές και χαμηλές θερμοκρασίες.



Υποδείξεις ασφαλείας για μπαταρίες/συσσωρευτές

⚠ ΚΙΝΔΥΝΟΣ ΘΑΝΑΤΟΥ! Φυλάσσετε τις μπαταρίες/τους συσσωρευτές μακριά από παιδιά. Σε περίπτωση κατάποσης κατά λάθος, ζητήστε αμέσως τη βοήθεια γιατρού.



ΚΙΝΔΥΝΟΣ ΕΚΡΗΞΗΣ!

Μην φορτίζετε τις μη επαναφορτιζόμενες μπαταρίες. Μην βραχυκυκλώνετε και/ή μην ανοίγετε τις μπαταρίες/τους συσσωρευτές. Ενδέχεται να προκληθεί υπερθέρμανση, πυρκαγιά ή έκρηξη.

- Μην ρίχνετε ποτέ τις μπαταρίες/τους συσσωρευτές στη φωτιά ή σε νερό.
- Μην ασκείτε μηχανικό φορτίο στις μπαταρίες/τους συσσωρευτές.

Κίνδυνος διαρροής των μπαταριών/συσσωρευτών

- Αποφύγετε τις ακραίες συνθήκες και θερμοκρασίες που μπορεί να επηρεάσουν τις μπαταρίες/τους συσσωρευτές, όπως π.χ. τα θερμαντικά σώματα/η άμεση ηλιακή ακτινοβολία.
- Σε περίπτωση διαρροής των μπαταριών/συσσωρευτών, αποφύγετε την επαφή των χημικών ουσιών με το δέρμα, τα μάτια και τους

βλεννογόνους! Καθαρίστε αμέσως τις προσβεβλημένες περιοχές με καθαρό νερό και επικοινωνήστε με το γιατρό σας!



ΦΟΡΑΤΕ ΠΡΟΣΤΑΤΕΥΤΙΚΑ

ΓΑΝΤΙΑ! Οι μπαταρίες/συσσωρευτές που παρουσιάζουν διαρροή ή έχουν υποστεί βλάβη μπορούν να προκαλέσουν εγκαύματα κατά την επαφή με το δέρμα. Σε αυτές τις περιπτώσεις φοράτε πάντα κατάλληλα προστατευτικά γάντια.

- Το προϊόν διαθέτει μια ενσωματωμένη μπαταρία χωρίς δυνατότητα αντικατάστασης από το χρήστη. Η αφαίρεση ή αντικατάσταση της μπαταρίας πρέπει να εκτελείται μόνο από τον κατασκευαστή, το κέντρο εξυπηρέτησης πελατών του ή παρομοίως εξειδικευμένο τεχνικό για την αποφυγή κινδύνων. Κατά την απόρριψη του προϊόντος λάβετε υπόψη ότι περιέχει μπαταρία.

● Πριν τη χρήση

ΥΠΟΔΕΙΞΗ: Συνιστάται η πρώτη χρήση του προϊόντος εντός 1 μήνα από την αγορά του.

- Αφαιρέστε όλα τα υλικά συσκευασίας από το προϊόν.

● Φόρτιση του προϊόντος

ΥΠΟΔΕΙΞΙΣ:

- Για τη χρήση του προϊόντος χωρίς καλώδιο USB [10] θα πρέπει να φορτίσετε την μπαταρία πριν τη χρήση. Η διαδικασία φόρτισης διαρκεί περίπου 3,5 ώρες. Η μπαταρία είναι σταθερά ενσωματωμένη στο κάτω μέρος του προϊόντος.
- Το προϊόν διαθέτει προστασία υπερφόρτωσης. Ωστόσο, πρέπει να αποσυνδέετε το προϊόν από την παροχή ηλεκτρικού ρεύματος μετά την ολοκλήρωση της φόρτισης.
- Η φόρτιση διαρκεί περ. 3,5 ώρες όταν η μπαταρία είναι κενή.
- Μπορείτε να φορτίσετε την μπαταρία του προϊόντος μέσω του καλωδίου USB [10] με κατάλληλο τροφοδοτικό USB (δεν περιλαμβάνεται στο περιεχόμενο συσκευασίας). Βεβαιωθείτε ότι η τάση εξόδου USB/το ρεύμα εξόδου USB του τροφοδοτικού USB συμφωνεί με την τάση εισόδου USB/το ρεύμα εισόδου USB του προϊόντος.
- Τοποθετήστε το προϊόν δίπλα στο τροφοδοτικό USB (δεν περιλαμβάνεται στο περιεχόμενο συσκευασίας).
- Φορτίστε πλήρως την μπαταρία πριν την πρώτη χρήση.
- Φορτίστε την μπαταρία μόλις εξαντληθεί (αναβοσβήνει μόνο 1 LED της ένδειξης φόρτισης [6]).

- Πριν την αποθήκευση: Φορτίστε πλήρως την μπαταρία.
 - Σε περίπτωση αποθήκευσης για μεγάλο χρονικό διάστημα: Φορτίζετε πλήρως την μπαταρία ανά 3 μήνες.
1. Ανοίξτε το προστατευτικό καπάκι [8].
 2. Συνδέστε το βύσμα USB (τύπου C) του καλωδίου USB [10] στην είσοδο USB (τύπου C) [9] του προϊόντος.
 3. Συνδέστε το βύσμα USB (τύπου A) του καλωδίου USB [10] σε κατάλληλο τροφοδοτικό USB (δεν περιλαμβάνεται στο περιεχόμενο συσκευασίας).
 4. Συνδέστε το τροφοδοτικό USB (δεν περιλαμβάνεται στο περιεχόμενο συσκευασίας) σε κατάλληλη πρίζα.
 5. Η κατάσταση φόρτισης της μπαταρίας υποδεικνύεται από την ένδειξη φόρτισης [6].

Κατάσταση ένδειξης φόρτισης [6]	Κατάσταση φόρτισης της μπαταρίας
Αναβοσβήνει 1 LED	0–25 %
1 LED ανάβει, 1 LED αναβοσβήνει	25–50 %
2 LED ανάβουν, 1 LED αναβοσβήνει	50–75 %
3 LED ανάβουν, 1 LED αναβοσβήνει	75–100 %
4 LED ανάβουν	100 %

6. Αποσυνδέστε το καλώδιο USB **10** από το προϊόν για την αποφυγή εκφόρτισης της μπαταρίας.
7. Κλείστε το προστατευτικό καπάκι **8** πριν τη νέα χρήση του προϊόντος. Σε διαφορετική περίπτωση ενδέχεται να εισχωρήσει νερό στο προϊόν κατά τη χρήση σε εξωτερικούς χώρους.

● Έλεγχος της χωρητικότητας της μπαταρίας

- Αν το προϊόν δεν φορτίζεται: Πιέστε ξανά το πλήκτρο κατάστασης μπαταρίας **7** για να ελέγξετε τη χωρητικότητα της μπαταρίας. Η πράσινη ένδειξη φόρτισης **6** υποδεικνύει τη χωρητικότητα* της μπαταρίας που είναι τοποθετημένη στο προϊόν.

Κατάσταση της πράσινης ένδειξης φόρτισης 6	Στάθμη μπαταρίας
1 LED ανάβει	25 %*
2 LED ανάβουν	50 %*
3 LED ανάβουν	75 %*
4 LED ανάβουν	100 %*

* Κατά προσέγγιση ποσοστό της χωρητικότητας μπαταρίας, χωρίς όμως να πρόκειται για πραγματική μέτρηση.

● Λειτουργία

- ▲ **ΕΠΙΦΥΛΑΚΗ!** Προσέξτε τα χέρια σας όταν γυρίζετε το ρυθμιζόμενο πόδι/τη χειρολαβή **4** για την αποφυγή σύνθλιψης των δαχτύλων σας.

ΥΠΟΔΕΙΞΗ: Η ενέργεια που αποθηκεύεται στην μπαταρία τροφοδοτεί με ρεύμα τη λυχνία LED.

- Μπορείτε να στερεώσετε το προϊόν μέσω του μαγνήτη **5** του ρυθμιζόμενου ποδιού/της χειρολαβής **4** σε μια επίπεδη, σιδηρομαγνητική επιφάνεια.
- Το προϊόν μπορεί να χρησιμοποιηθεί ως λυχνία.
- Γυρίστε το ρυθμιζόμενο πόδι/τη χειρολαβή **4** και στερεώστε στην επιθυμητή θέση. Σφίξτε τη βίδα άρθρωσης **3** με το χέρι σας. Το ρυθμιζόμενο πόδι/η χειρολαβή **4** μπορεί, επίσης, να γυρίσει και κατά περ. 180° προς τα πάνω και να χρησιμοποιηθεί ως χειρολαβή.

● Χρήση ως λυχνία LED

- Φορτίστε πλήρως το προϊόν σύμφωνα με την περιγραφή της ενότητας «Φόρτιση του προϊόντος».

- Το προϊόν υποστηρίζει 4 διαφορετικές λειτουργίες. Επιλέξτε αυτές τις λειτουργίες πιέζοντας επανειλημμένα το διακόπτη ON/OFF [2].

Διακόπτης ON/OFF	Λειτουργία
Πιέστε 1x:	Η λευκή λυχνία ανάβει στη μέγιστη ένταση.
Πιέστε 2x:	Η λευκή λυχνία ανάβει στη λειτουργία εξοικονόμησης.
Πιέστε 3x:	Λυχνία αναλαμπής SOS (λευκή λυχνία)
Πιέστε 4x:	Κόκκινη λυχνία αναλαμπής ⚠ ΕΠΙΦΥΛΑΚΗ! Όταν αναβοσβήνει η κόκκινη λυχνία αναλαμπής, ενδέχεται να επηρεαστεί η υγεία ευαίσθητων ατόμων! <ul style="list-style-type: none"> ■ Η λυχνία αναλαμπής δεν ενδείκνυται για χρήση ως προειδοποιητική λυχνία οδικής κυκλοφορίας.
Πιέστε 5x:	Η λυχνία σβήνει.

● Συντήρηση και καθαρισμός

- Μην βυθίζετε ποτέ το προϊόν σε νερό ή άλλα υγρά.
- Μην χρησιμοποιείτε διαβρωτικά καθαριστικά.
- Το προϊόν δεν χρειάζεται συντήρηση. Οι λυχνίες LED δεν αντικαθίστανται.
- Πριν τον καθαρισμό:
 - Απενεργοποιήστε το προϊόν.
 - Αποσυνδέστε το καλώδιο USB [10].
- Κλείστε το προστατευτικό καπάκι [8] της εισόδου USB [9].
- Καθαρίζετε τακτικά το προϊόν με ένα στεγνό πανί χωρίς χνούδι. Χρησιμοποιήστε ελαφρώς υγρό πανί για την απομάκρυνση των επίμονων ρύπων.

● Απόσυρση

Η συσκευασία αποτελείται από υλικά φιλικά προς το περιβάλλον, τα οποία μπορείτε να διαθέσετε στους χώρους ανακύκλωσης της περιοχής σας.



Προσέξτε τον χαρακτηρισμό των υλικών συσκευασίας για τον διαχωρισμό απορριμμάτων, αυτά είναι χαρακτηρισμένα από συντόμευσεις (a) και αριθμούς (b) με την ακόλουθη σημασία: 1–7: πλαστικά/20–22: χαρτί και χαρτόνι/80–98: σύνθετο υλικό.

Προϊόν:



Για πληροφορίες σχετικά με τις δυνατότητες απόρριψης του προϊόντος που δεν χρησιμοποιείται πλέον, απευθυνθείτε στις αρμόδιες υπηρεσίες της κοινότητας ή του δήμου σας.



Για την προστασία του περιβάλλοντος, μην απορρίπτετε το άχρηστο πλέον προϊόν στα οικιακά απορρίμματα, αλλά παραδώστε το στα ειδικά Κέντρα απόρριψης. Για τα σημεία συλλογής και τις ώρες λειτουργίας τους απευθυνθείτε στις αρμόδιες υπηρεσίες.

Οι ελαττωματικές ή εξαντλημένες επαναφορτιζόμενες μπαταρίες πρέπει να ανακυκλώνονται. Δίνετε τις μπαταρίες/επαναφορτιζόμενες μπαταρίες και/ή το προϊόν πίσω στα διαθέσιμα κέντρα συλλογής.



Καταστροφή του περιβάλλοντος λόγω εσφαλμένης απόρριψης μπαταριών/επαναφορτιζόμενων μπαταριών!

Απαγορεύεται η απόρριψη των μπαταριών/επαναφορτιζόμενων μπαταριών στα οικιακά απορρίμματα. Ενδέχεται να περιέχουν δηλητηριώδη

βαρέα μέταλλα και συγκαταλέγονται στα απορρίμματα ειδικής επεξεργασίας. Τα χημικά σύμβολα βαρέων μετάλλων είναι τα ακόλουθα: Cd = Κάδμιο, Hg = Υδράργυρος, Pb = Μόλυβδος. Για το λόγο αυτό παραδώστε τις εξαντλημένες μπαταρίες/επαναφορτιζόμενες μπαταρίες στα κατάλληλα σημεία συλλογής.

● Εγγύηση

Το προϊόν κατασκευάστηκε σύμφωνα με αυστηρές κατευθυντήριες οδηγίες ποιότητας και ελέγχθηκε επιμελώς πριν από την παράδοση. Σε περίπτωση ελαττώματος υλικού ή κατασκευής, έχετε νόμιμα δικαιώματα έναντι του πωλητή του προϊόντος. Τα νομικά σας δικαιώματα δεν περιορίζονται με οιονδήποτε τρόπο από την αναφερόμενη παρακάτω εγγύηση.

Η εγγύηση για το προϊόν αυτό ανέρχεται σε 3 έτη από την ημερομηνία αγοράς. Ο χρόνος εγγύησης αρχίζει την ημερομηνία αγοράς. Φυλάξτε τη γνήσια απόδειξη αγοράς σε σίγουρο μέρος, καθώς αυτό το έγγραφο απαιτείται ως αποδεικτικό της αγοράς.

Όλες οι ζημιές ή τα ελαττώματα, τα οποία υπάρχουν ήδη κατά τον χρόνο της αγοράς, πρέπει να αναφέρονται χωρίς καθυστέρηση μετά την αποσυσκευασία του προϊόντος.

Σε περίπτωση που εντός διαστήματος 3 ετών από την ημερομηνία αγοράς αυτό το προϊόν πασουςιάσει κάποιο ελάττωμα υλικού ή κατασκευής, το προϊόν επισκευάζεται ή αντικαθίσταται από εμάς δωρεάν κατά τη δική μας επιλογή. Ο χρόνος εγγύησης δεν επεκτείνεται λόγω παροχής ικανοποίησης από την ευθύνη για πραγματικά ελαττώματα. Αυτό ισχύει και για εξαρτήματα τα οποία έχουν αντικατασταθεί ή επισκευαστεί.

Αυτή η εγγύηση παύει να ισχύει, εάν στο προϊόν προκλήθηκε ζημιά, ή εάν αυτό χρησιμοποιήθηκε ή συντηρήθηκε με μη ενδεδειγμένο τρόπο.

Η εγγύηση καλύπτει ελαττώματα στο υλικό και την κατασκευή. Αυτή η εγγύηση δεν αφορά σε μέρη του προϊόντος, τα οποία υπόκεινται σε φυσιολογική φθορά και συνεπώς θεωρούνται αναλώσιμα (π.χ., μπαταρίες, εύκαμπτοι σωλήνες, φυσίγγια χρώματος), ούτε σε ζημιές σε εύθραυστα εξαρτήματα, όπως διακόπτες ή γυάλινα εξαρτήματα.

Η εγγύηση καλύπτει, επίσης, την μπαταρία του προϊόντος.

Με την αντικατάσταση της συσκευής, σύμφωνα με το ΝΟΜΟΣ 2251/1994, ξεκινάει εκ νέου ο χρόνος εγγύησης.

● Διεκπεραίωση της εγγύησης

Για να διασφαλιστεί η γρήγορη επεξεργασία του αιτήματός σας, ακολουθήστε τις παρακάτω υποδείξεις:

Για όλα τα ερωτήματα έχετε πρόχειρη την ταμειακή απόδειξη και τον αριθμό προϊόντος (IAN 487146_2501) ως αποδεικτικό της αγοράς.

Ο αριθμός προϊόντος αναγράφεται στην πινακίδα τύπου που υπάρχει στο προϊόν, είναι χαραγμένη στο προϊόν, στο εξώφυλλο αυτών των οδηγιών (κάτω αριστερά) ή στο αυτοκόλλητο στην πίσω ή κάτω πλευρά του προϊόντος.

Σε περίπτωση που προκύψουν σφάλματα λειτουργίας ή άλλου είδους ελαττώματα, επικοινωνήστε αρχικά μέσω τηλεφώνου ή email με το τμήμα εξυπηρέτησης που αναφέρεται παρακάτω.

Ένα προϊόν που καταγράφεται ως ελαττωματικό, μπορείτε κατόπιν να το αποστείλετε χωρίς ταχυδρομικά τέλη στην γνωστοποιημένη σε εσάς διεύθυνση εξυπηρέτησης πελατών, επισυνάπτοντας την απόδειξη αγοράς (ταμειακή απόδειξη) και υποδεικνύοντας ποιο είναι το ελάττωμα και πότε εμφανίστηκε.



Στη διεύθυνση parkside-diy.com μπορείτε να κατεβάσετε αυτό και πολλά άλλα εγχειρίδια. Με αυτόν τον κωδικό QR, θα μεταβείτε απευθείας στη σελίδα parkside-diy.com. Επιλέξτε τη χώρα σας και, μέσω της μάσκας αναζήτησης, αναζητήστε τις οδηγίες χρήσης. Καταχωρώντας τον αριθμό προϊόντος (IAN) 487146_2501 θα μεταβείτε στις οδηγίες χρήσης για το προϊόν σας.

● Σέρβια

Ⓜ **Σέρβια Ελλάδα**

Τηλ: 00800 491800674

Email: owim@lidl.gr

Ⓜ **Σέρβια Κύπρος**

Τηλ: 8009 4211

Email: owim@lidl.com.cy



Σερβική σφραγίδα συμμορφωσης



IP65











Το καλώδιο USB **10** προορίζεται αποκλειστικά για χρήση σε εσωτερικούς χώρους.

Verwendete Warnhinweise und Symbole	Seite	84
Kurzanleitung	Seite	85
Bestimmungsgemäße Verwendung	Seite	85
Lieferumfang	Seite	85
Teilebeschreibung	Seite	85
Technische Daten	Seite	86
Sicherheitshinweise	Seite	87
Sicherheitshinweise für Batterien/Akkus	Seite	89
Vor der Verwendung	Seite	89
Aufladen des Produkts	Seite	89
Überprüfen der Akkukapazität	Seite	91
Betrieb	Seite	91
Verwendung als LED-Leuchte	Seite	91
Wartung und Reinigung	Seite	92
Entsorgung	Seite	92
Garantie	Seite	93
Abwicklung im Garantiefall	Seite	94
Service	Seite	95

Verwendete Warnhinweise und Symbole

In dieser Bedienungsanleitung und auf der Verpackung werden die folgenden Warnhinweise verwendet:

	<p>Gleichstrom/-spannung</p>		<p>Das Produkt ist darauf ausgelegt, schwerer mechanischer Beanspruchung standzuhalten.</p>
	<p>Schutzklasse III</p>		<p>USB-Verbindungssymbol</p>
	<p>Lesen Sie vor dem Gebrauch die Bedienungsanleitung.</p>		<p>Minimaler Abstand zu beleuchtetem Material</p>
	<p>Das CE-Zeichen bestätigt Konformität mit den für das Produkt zutreffenden EU-Richtlinien.</p>		<p>Staubdicht/Wasserstrahlengeschützt (IP65)</p>
	<p>EIN-/AUS-Schalter 2 drücken.</p>		<p>Sicherheitshinweise Handlungsanweisungen</p>
	<p>Korrekt verschlossene Schutzkappe 8.</p>		<p>Unvollständig verschlossene Schutzkappe 8.</p>

AKKU-ARBEITSSTRAHLER

● Kurzanleitung

Bei diesem Dokument handelt es sich um eine verkürzte Druckausgabe der vollständigen Bedienungsanleitung. Durch das Scannen des QR-Codes gelangen Sie direkt auf parkside-diy.com. Wählen Sie Ihr Land aus und suchen Sie über die Suchmaske nach den Bedienungsanleitungen. Mittels Eingabe der Artikelnummer (IAN) 487146_2501 gelangen Sie zur Bedienungsanleitung für Ihren Artikel. Die Kurzanleitung ist Bestandteil dieses Produkts. Machen Sie sich vor der Benutzung des Produkts mit allen Bedien- und Sicherheitshinweisen vertraut. Bewahren Sie die Kurzanleitung gut auf und händigen Sie alle Unterlagen bei Weitergabe des Produkts an Dritte mit aus.

● Bestimmungsgemäße Verwendung

- Das Produkt ist zur Verwendung in Innen- und Außenbereichen ohne elektrische Anschlüsse vorgesehen, z. B. Werkstätten, Garagen oder Gartenhütten etc. Das Produkt verfügt über 2 Helligkeitseinstellungen, sowie weißes und rotes Blinklicht.

- Dieses Produkt ist nicht zur Verwendung für gewerbliche Zwecke, sondern nur für den privaten, häuslichen Bereich bestimmt.

⚠ ACHTUNG! Das Blinklicht ist nicht als Verkehrs-Warnleuchte geeignet.

-  Dieses Produkt ist nicht zur Raumbeleuchtung im Haushalt geeignet.

● Lieferumfang



Überprüfen Sie nach dem Auspacken des Produktes, ob die Lieferung vollständig ist und alle Teile in ordnungsgemäßem Zustand sind. Entfernen Sie vor der Verwendung sämtliche Verpackungsmaterialien.

- 1 Akku-Arbeitsstrahler
- 1 USB-Kabel
- 1 Kurzanleitung

● Teilebeschreibung

- 1 LED-Licht
- 2 EIN-/AUS-Schalter
- 3 Gelenkschraube
- 4 Verstellbarer Fuß/Handgriff
- 5 Magnet
- 6 Ladeanzeige
- 7 Akkustatus-Taste
- 8 Schutzkappe
- 9 USB-Eingangsbuchse (Typ C)
- 10 USB-Kabel

● Technische Daten

LEDs:	1 COB-LED (nicht austauschbar); ca. 20 W
Akku:	Lithium-Ionen-Akku, 3,7 V $\overline{\text{---}}$, 6 000 mAh, 22,2 Wh (nicht durch den Benutzer austauschbar; Austausch nur durch qualifizierte Person zulässig)
Ladezeit für leeren Akku:	ca. 3,5 Stunden
Leuchtdauer (bei vollständig geladenem Akku):	Weißes Licht in maximaler Stärke: ca. 2 Stunden
Weißes Licht im Eco-Modus:	ca. 4 Stunden
SOS-Blinklicht:	ca. 8 Stunden
Rotes Blinklicht:	ca. 60 Stunden
Schutzklasse:	III/ 
Schutzart	
Produkt:	IP65
Während des Ladens: Nur in Innenräumen verwenden. Dieses Produkt ist nur mit der aufgesetzten Schutzkappe  staubdicht/strahlwassergeschützt (IP65).	

USB-Kabel:	IP20 (nur in Innenräumen verwenden)
USB-Eingangsspannung/-strom:	5 V $\overline{\text{---}}$, 2 A
Betriebsposition:	Das Produkt kann wie in Abbildung B dargestellt oder hängend verwendet werden.
Produktgewicht:	700 g
Gesamt-Abmessungen:	165 mm × 150 mm × 44 mm
USB-Kabellänge:	ca. 1 m
Maximale Projektionsfläche:	225 cm ²
Zur Verwendung im Innen- und Außenbereich	
Zertifizierung:	HG13174: GS (TÜV SÜD)

HINWEIS: Ein Netzteil ist nicht im Lieferumfang enthalten. Verwenden Sie ein SELV-Netzteil mit einer maximalen Arbeitsausgangsspannung von 5 V (U_{out}), 2 A.



Sicherheitshinweise

MACHEN SIE SICH VOR DER VERWENDUNG DES PRODUKTES MIT ALLEN SICHERHEITSHINWEISEN UND GEBRAUCHSANWEISUNGEN VERTRAUT! WENN SIE DIESES PRODUKT AN ANDERE WEITERGEBEN, GEBEN SIE AUCH ALLE DOKUMENTE WEITER!



WARNUNG!
LEBENSGEFAHR UND UNFALLGEFAHR FÜR SÄUGLINGE UND KINDER!

Lassen Sie Kinder nicht mit dem Verpackungsmaterial unbeaufsichtigt. Halten Sie Kinder immer vom Verpackungsmaterial fern.







- Dieses Produkt kann von Kindern ab 8 Jahren sowie von Personen mit eingeschränkten körperlichen, sensorischen oder geistigen Fähigkeiten oder fehlender Erfahrung und/oder fehlendem Wissen verwendet werden, solange diese beaufsichtigt werden oder zur sicheren Verwendung des Produktes angewiesen wurden und die damit verbundenen Risiken verstehen. Lassen Sie Kinder nicht mit dem Produkt spielen. Reinigung und Wartung sollten nicht von Kindern ohne Aufsicht durchgeführt werden.
- Dieses Produkt ist kein Spielzeug und muss außerhalb der Reichweite von Kindern gehalten werden. Kinder sind sich der Gefahren in Zusammenhang mit dem Umgang mit Elektrogeräten nicht bewusst.
- Verwenden Sie das Produkt nicht, wenn es sichtbare Schäden aufweist.
- Tauchen Sie das Produkt niemals in Wasser oder andere Flüssigkeiten ein!
- Führen Sie keine Veränderungen oder Reparaturen am Produkt durch. Die LEDs können und dürfen nicht ausgetauscht werden.
- Die LEDs sind nicht austauschbar.
- Wenn die LEDs am Ende ihrer Nutzungsdauer nicht mehr funktionieren, muss das gesamte Produkt ausgetauscht werden.



VORSICHT! Risiko von

Verbrennungen! Um Verbrennungen zu vermeiden, überzeugen Sie sich, dass das Produkt ausgeschaltet und für mindestens 15 Minuten abgekühlt ist, bevor Sie es berühren. Das Produkt kann sehr heiß werden.

- Die zugänglichen Oberflächen, insbesondere der Warmschrumpfschlauch, werden sehr heiß, wenn die Lampe in Betrieb ist.

-  **BRANDGEFAHR!** Stellen Sie das Produkt so auf, dass es mindestens 0,1 Meter von dem zu beleuchtenden Material entfernt ist. Übermäßige Wärmeentwicklung kann zu einem Brand führen.
-  **WARNUNG!** Schalten Sie das Licht nicht ein, wenn das Produkt auf eine brennbare Oberfläche gerichtet ist. Die angestrahlte Oberfläche könnte sich überhitzen oder entzünden.
- Stellen Sie keine brennenden Kerzen oder andere offenen Flammen auf oder in die Nähe des Produktes.
- Verwenden Sie das Produkt nicht in der Nähe von Wärmequellen, z. B. Heizkörpern oder anderen Geräten, die Wärme abgeben.
- Entsorgen Sie das Produkt, falls das Produkt oder das USB-Kabel  beschädigt sein sollte.
- Stellen Sie sicher, dass das USB-Kabel  nicht durch scharfe Kanten oder heiße Gegenstände beschädigt werden kann. Wickeln Sie das USB-Kabel  vor der Verwendung vollständig ab.
- Das mitgelieferte USB-Kabel  ist ausschließlich für die Nutzung mit diesem Produkt geeignet.
- Das Blinklicht ist nicht als Verkehrs-Warnleuchte geeignet.
- Schalten Sie das Produkt sofort aus und trennen Sie das Ladekabel vom Produkt, wenn Sie Brandgeruch oder Rauch wahrnehmen. Lassen Sie das Produkt von einem qualifizierten Fachmann überprüfen, bevor Sie es erneut benutzen.
- Wenn Sie eine USB-Stromversorgung verwenden, muss die Steckdose immer leicht zugänglich sein, damit die USB-Stromversorgung im Notfall schnell von der Steckdose getrennt werden kann. Beachten Sie auch die Bedienungsanleitung des Herstellers.
- Beachten Sie die Benutzungsbeschränkungen und -verbote für akkubetriebene Produkte in potenziellen Gefahrensituationen, wie etwa an Tankstellen, auf Flughäfen, in Krankenhäusern etc.
-  **WARNUNG!** Decken Sie das Produkt während des Ladevorgangs nicht ab. Es besteht die Gefahr einer Erwärmung und Überhitzung.
- Beim Aufhängen des Produkts darf die maximale Höhe von 2 m nicht überschritten werden.
- Schützen Sie das Produkt vor extremer Hitze und Kälte.



Sicherheitshinweise für Batterien/Akkus

⚠️ LEBENSGEFAHR! Bewahren Sie Batterien/Akkus außerhalb der Reichweite von Kindern auf. Suchen Sie bei versehentlichem Verschlucken sofort einen Arzt auf.



EXPLOSIONSGEFAHR! Laden Sie nicht wiederaufladbare Batterien nicht auf. Schalten Sie keine Batterien/Akkus kurz und/oder öffnen Sie diese nicht. Dies kann zu Überhitzung, Feuer oder Explosionen führen.

- Werfen Sie Batterien/Akkus niemals in Feuer oder Wasser.
- Setzen Sie Batterien/Akkus keinen mechanischen Belastungen aus.

Risiko des Auslaufens der Batterien/Akkus

- Vermeiden Sie extreme Umgebungsbedingungen und Temperaturen, die einen Einfluss auf Batterien/Akkus haben könnten, z. B. Heizkörper/ direktes Sonnenlicht.
- Wenn Batterien/Akkus ausgelaufen sind, vermeiden Sie den Kontakt von Haut, Augen und Schleimhäuten mit den Chemikalien! Spülen Sie die betroffenen Stellen unverzüglich mit frischem Wasser ab und suchen Sie ärztliche Hilfe auf!



TRAGEN SIE SCHUTZHANDSCHUHE!

Ausgelaufene oder beschädigte Batterien/Akkus können bei Kontakt mit der Haut Verbrennungen verursachen. Tragen Sie in solchen Fällen immer geeignete Schutzhandschuhe.

- Dieses Produkt hat einen integrierten Akku, der vom Benutzer nicht ersetzt werden kann. Die Entfernung oder ein Ersatz des Akkus darf nur durch den Hersteller oder seinen Kundendienst oder eine ähnlich qualifizierte Person vorgenommen werden, um Gefahren zu vermeiden. Beachten Sie bei der Entsorgung des Produktes, dass es einen Akku enthält.

● Vor der Verwendung

HINWEIS: Wir empfehlen, das Produkt zum ersten Mal innerhalb von 1 Monat nach dem Kauf zu verwenden.

- Entfernen Sie das gesamte Verpackungsmaterial vom Produkt.

● Aufladen des Produkts

HINWEISE:

- Um das Produkt ohne USB-Kabel **10** zu verwenden, müssen Sie den Akku vor der Verwendung aufladen. Der Ladevorgang dauert etwa 3,5 Stunden. Der Akku ist fix am Boden des Produktes eingebaut.

- Das Produkt hat einen Überladungsschutz. Dennoch sollten Sie das Produkt von der Stromversorgung trennen, sobald der Ladevorgang abgeschlossen ist.
 - Die Ladezeit beträgt ca. 3,5 Stunden, wenn der Akku leer war.
 - Sie können den Akku des Produkts über das USB-Kabel **[10]** mit einem geeigneten USB-Netzteil (nicht im Lieferumfang enthalten) aufladen. Stellen Sie sicher, dass die USB-Ausgangsspannung/der USB-Ausgangsstrom des USB-Netzteils mit der USB-Eingangsspannung/dem USB-Eingangsstrom des Produkts übereinstimmt.
 - Stellen Sie das Produkt in unmittelbarer Nähe des USB-Netzteils (nicht im Lieferumfang enthalten) auf.
 - Laden Sie den Akku vor dem ersten Gebrauch vollständig auf.
 - Laden Sie den Akku, wenn dieser leer wird (nur 1 LED der Ladeanzeige **[6]** blinkt).
 - Vor der Lagerung: Laden Sie den Akku vollständig auf.
 - Bei Langzeitlagerung: Laden Sie den Akku alle 3 Monate vollständig auf.
1. Öffnen Sie die Schutzkappe **[8]**.
 2. Verbinden Sie den USB-Stecker (Typ C) des USB-Kabels **[10]** mit der USB-Eingangsbuchse (Typ C) **[9]** des Produkts.

3. Verbinden Sie den USB-Stecker (Typ A) des USB-Kabels **[10]** mit einem geeigneten USB-Netzteil (nicht im Lieferumfang enthalten).
4. Verbinden Sie das USB-Netzteil (nicht im Lieferumfang enthalten) mit einer geeigneten Steckdose.
5. Der Ladestatus des Akkus wird in der Ladeanzeige **[6]** dargestellt.

Status der Ladeanzeige [6]	Ladestatus des Akkus
1 LED blinkt	0–25 %
1 LED leuchtet, 1 LED blinkt	25–50 %
2 LEDs leuchten, 1 LED blinkt	50–75 %
3 LEDs leuchten, 1 LED blinkt	75–100 %
4 LEDs leuchten	100 %

6. Trennen Sie das USB-Kabel **[10]** vom Produkt, um eine Entladung des Akkus zu vermeiden.
7. Schließen Sie die Schutzkappe **[8]**, bevor Sie das Produkt wieder verwenden. Anderenfalls könnte bei einer Verwendung im Freien Wasser ins Innere des Produktes gelangen.

● Überprüfen der Akkukapazität

- Wenn das Produkt nicht geladen wird: Drücken Sie die Akkustatus-Taste [7], um die Akkukapazität zu überprüfen. Die grüne Ladeanzeige [6] zeigt die Kapazität* des Akkus im Inneren des Produktes an.

Status der grünen Ladeanzeige [6]	Akkukapazität
1 LED leuchtet	25 %*
2 LEDs leuchten	50 %*
3 LEDs leuchten	75 %*
4 LEDs leuchten	100 %*

● Betrieb

- ⚠ **ACHTUNG!** Beachten Sie die Positionierung Ihrer Hände, wenn Sie den verstellbaren Fuß/Handgriff [4] drehen, um ein Einklemmen Ihrer Finger zu vermeiden.

HINWEIS: Die im Akku gespeicherte Energie versorgt die LED-Leuchte mit Strom.

- Das Produkt kann fixiert werden, indem es mit dem Magneten [5] des verstellbaren Fußes/Handgriffs [4] an einer flachen, ferromagnetischen Oberfläche befestigt wird.

* Dies ist der geschätzte Prozentsatz der Akkukapazität, aber keine tatsächliche Messung.

- Das Produkt kann als Leuchte verwendet werden.
- Drehen Sie den verstellbaren Fuß/Handgriff [4] und fixieren Sie diesen in der gewünschten Position. Ziehen Sie die Gelenkschraube [3] mit der Hand an. Der verstellbare Fuß/Handgriff [4] kann auch um ca. 180° nach oben gedreht werden und so als Handgriff verwendet werden.

● Verwendung als LED-Leuchte

- Laden Sie das Produkt vollständig auf, wie im Abschnitt „Aufladen des Produkts“ beschrieben.
- Das Produkt kann in 4 unterschiedlichen Modi verwendet werden. Wählen Sie diese Modi aus, indem Sie wiederholt auf den EIN-/AUS-Schalter [2] drücken.

EIN-/AUS-Schalter	Modus
1× drücken:	Das weiße Licht leuchtet in maximaler Stärke.
2× drücken:	Das weiße Licht leuchtet im Eco-Modus.
3× drücken:	SOS-Blinklicht (weißes Licht)

EIN-/AUS-Schalter	Modus
4x drücken:	<p>Rotes Blinklicht</p> <p>⚠️ ACHTUNG! Das blinkende rote Licht kann negative Auswirkungen auf die Gesundheit anfälliger Personen haben!</p> <ul style="list-style-type: none"> ■ Das Blinklicht ist nicht als Verkehrs-Warnleuchte geeignet.
5x drücken:	Licht ausschalten.

● Wartung und Reinigung

- Tauchen Sie das Produkt niemals in Wasser oder andere Flüssigkeiten ein.
- Verwenden Sie keine ätzenden Reinigungsmittel.
- Das Produkt ist wartungsfrei. Die LEDs können nicht ausgetauscht werden.
- Vor der Reinigung:
 - Schalten Sie das Produkt aus.
 - Entfernen Sie das USB-Kabel **10**.
- Schließen Sie die Schutzkappe **8** an der USB-Eingangsbuchse **9**.
- Reinigen Sie das Produkt regelmäßig mit einem trockenen, fusselfreien Tuch. Verwenden Sie ein leicht angefeuchtetes Tuch, um hartnäckigen Schmutz zu entfernen.

● Entsorgung

Die Verpackung besteht aus umweltfreundlichen Materialien, die Sie über die örtlichen Recyclingstellen entsorgen können.



Beachten Sie die Kennzeichnung der Verpackungsmaterialien bei der Abfalltrennung, diese sind gekennzeichnet mit Abkürzungen (a) und Nummern (b) mit folgender Bedeutung: 1–7: Kunststoffe/ 20–22: Papier und Pappe/80–98: Verbundstoffe.

Produkt:



Möglichkeiten zur Entsorgung des ausgedienten Produkts erfahren Sie bei Ihrer Gemeinde- oder Stadtverwaltung.



Werfen Sie Ihr Produkt, wenn es ausgedient hat, im Interesse des Umweltschutzes nicht in den Hausmüll, sondern führen Sie es einer fachgerechten Entsorgung zu. Über Sammelstellen und deren Öffnungszeiten können Sie sich bei Ihrer zuständigen Verwaltung informieren.

Defekte oder verbrauchte Batterien/ Akkus müssen recycelt werden. Geben Sie Batterien/Akkus und/oder das Produkt über die angebotenen Sammeleinrichtungen zurück.



Umweltschäden durch falsche Entsorgung der Batterien/Akkus!

Batterien/Akkus dürfen nicht über den Hausmüll entsorgt werden. Sie können giftige Schwermetalle enthalten und unterliegen der Sondermüllbehandlung. Die chemischen Symbole der Schwermetalle sind wie folgt: Cd = Cadmium, Hg = Quecksilber, Pb = Blei. Geben Sie deshalb verbrauchte Batterien/Akkus bei einer kommunalen Sammelstelle ab.

● Garantie

Das Produkt wurde nach strengen Qualitätsrichtlinien hergestellt und vor der Auslieferung sorgfältig geprüft. Im Falle von Material- oder Herstellungsfehlern haben Sie gegenüber dem Verkäufer des Produkts gesetzliche Rechte. Ihre gesetzlichen Rechte werden in keiner Weise durch unsere unten aufgeführte Garantie eingeschränkt.

Die Garantie für dieses Produkt beträgt 3 Jahre ab Kaufdatum. Die Garantiezeit beginnt mit dem Kaufdatum. Bewahren Sie den Originalkaufbeleg an einem sicheren Ort auf, da dieses Dokument als Nachweis des Kaufs erforderlich ist.

Alle Schäden oder Mängel, die bereits zum Zeitpunkt des Kaufs vorhanden sind, müssen unverzüglich nach dem Auspacken des Produkts gemeldet werden.

Sollte das Produkt innerhalb von 3 Jahren ab Kaufdatum einen Material- oder Herstellungsfehler aufweisen, werden wir es – nach unserer Wahl – kostenlos für Sie reparieren oder ersetzen. Die Garantiezeit verlängert sich durch einen stattgegebenen Gewährleistungsanspruch nicht. Dies gilt auch für ersetzte und reparierte Teile.

Diese Garantie erlischt, wenn das Produkt beschädigt oder unsachgemäß verwendet oder gewartet wurde.

Die Garantie deckt Material- und Herstellungsfehler ab. Diese Garantie erstreckt sich weder auf Produktteile, die normalem Verschleiß unterliegen, und somit als Verschleißteile gelten (z. B. Batterien, Schläuche, Farbpatronen), noch auf Schäden an zerbrechlichen Teilen, z. B. Schalter oder Teile aus Glas.

Die Garantie deckt auch den Akku des Produkts ab.

● Abwicklung im Garantiefall

Um eine schnelle Bearbeitung Ihres Anliegens zu gewährleisten, folgen Sie bitte den folgenden Hinweisen:

Bitte halten Sie für alle Anfragen den Kassenbon und die Artikelnummer (IAN 487146_2501) als Nachweis für den Kauf bereit.

Die Artikelnummer entnehmen Sie bitte dem Typenschild am Produkt, einer Gravur am Produkt, dem Titelblatt Ihrer Anleitung (unten links) oder dem Aufkleber auf der Rück- oder Unterseite des Produktes.

Sollten Funktionsfehler oder sonstige Mängel auftreten kontaktieren Sie zunächst die nachfolgend benannte Serviceabteilung telefonisch oder per EMail.

Ein als defekt erfasstes Produkt können Sie dann unter Beifügung des Kaufbelegs (Kassenbon) und der Angabe, worin der Mangel besteht und wann er aufgetreten ist, für Sie portofrei an die Ihnen mitgeteilte Service Anschrift übersenden.



Auf [parkside-diy.com](https://www.parkside-diy.com) können Sie diese und viele weitere Handbücher einsehen und herunterladen. Mit diesem QR-Code gelangen Sie direkt auf [parkside-diy.com](https://www.parkside-diy.com). Wählen Sie Ihr Land aus, und suchen Sie über die Suchmaske nach den Bedienungsanleitungen. Mittels Eingabe der Artikelnummer (IAN) 487146_2501 gelangen Sie zur Bedienungsanleitung für Ihren Artikel.

● **Service**

DE Service Deutschland
Tel.: 0800 5435 111
E-Mail: owim@lidl.de

AT Service Österreich
Tel.: 0800 292726
E-Mail: owim@lidl.at

CH Service Schweiz
Tel.: 0800 562153
E-Mail: owim@lidl.ch

 Serbisches Konformitätszeichen



IP65



Das USB-Kabel  ist nur für den Gebrauch in Innenräumen geeignet.

OWIM GmbH & Co. KG

Stiftsbergstraße 1
74167 Neckarsulm
GERMANY

Model No.: HG13174
Version: 06/2025

IAN 487146_2501

