



## **3-in-1 Cordless Impact Driver 20V PSBSA 20-Li C3**

GB CY

### **3-in-1 Cordless Impact Driver 20V**

Translation of the original instructions

GR CY

### **Επαναφορτιζόμενο κρουστικό δραπανοκατσαβίδο 3 σε 1 20 V**

Μετάφραση των αυθεντικών οδηγιών λειτουργίας

BG

### **3 в 1 акумулаторна дрелка 20 V**

Превод на оригиналното ръководство за експлоатация

DE AT CH

### **3-in-1-Akku-Schlagbohrschrauber 20 V**

Originalbetriebsanleitung

**IAN 497685\_2204**

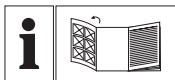

GB CY

Before reading, unfold the page containing the illustrations and familiarise yourself with all functions of the device.

---

BG

Преди да прочетете отворете страницата с фигурите и след това се запознайте с всички функции на уреда.

---

GR CY

Πριν ξεκινήσετε την ανάγνωση, ανοίξτε τη σελίδα με τις εικόνες και εξοικειωθείτε με όλες τις λειτουργίες της συσκευής.

---

DE AT CH

Klappen Sie vor dem Lesen die Seite mit den Abbildungen aus und machen Sie sich anschließend mit allen Funktionen des Gerätes vertraut.

GB/CY	Translation of the original instructions	Page	4
BG	Превод на оригиналното ръководство за експлоатация	Страница	16
GR/CY	Μετάφραση των αυθεντικών οδηγιών λειτουργίας	Σελίδα	31
DE/AT/CH	Originalbetriebsanleitung	Seite	46

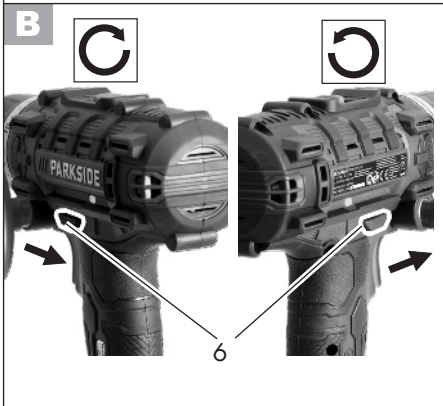
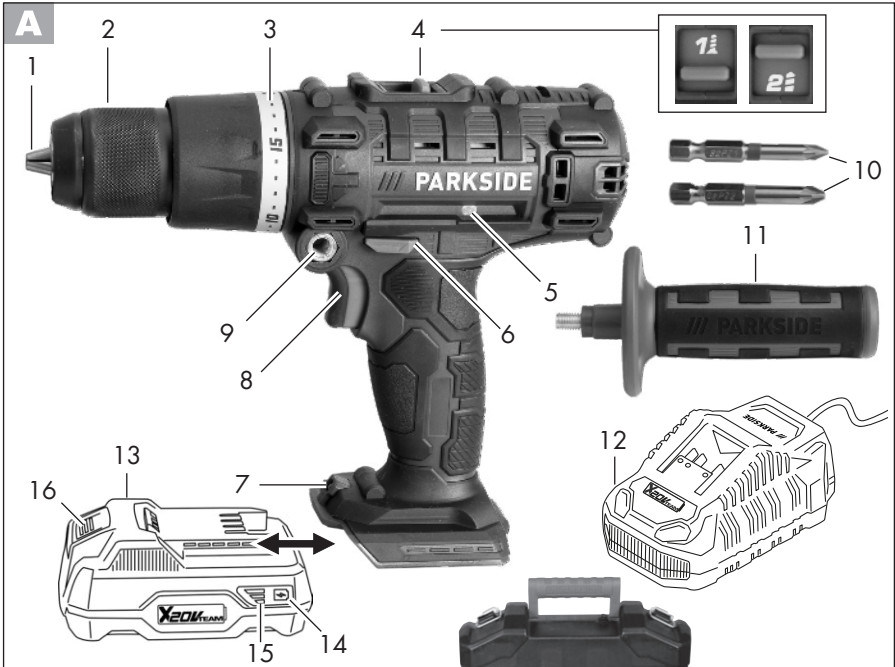

## Content

<b>Introduction .....</b>	<b>4</b>
<b>Intended purpose.....</b>	<b>4</b>
<b>General description.....</b>	<b>5</b>
Extent of the delivery .....	5
Functional description .....	5
Overview.....	5
<b>Technical data.....</b>	<b>5</b>
Charging time .....	6
<b>Safety instructions.....</b>	<b>7</b>
Symbols and icons .....	7
General Safety Directions for Power Tools .....	7
Safety information for drilling machines.....	10
Residual risks.....	10
<b>Operation .....</b>	<b>11</b>
Checking the battery charge level....	11
Recharging the battery.....	11
Inserting / removing the device's battery pack.....	11
Choice of gear .....	12
Set the direction of rotation .....	12
Torque setting.....	12
Tool change .....	12
Mounting the additional handle .....	12
Switching on/off .....	13
<b>Cleaning and maintenance.....</b>	<b>13</b>
Cleaning.....	13
Maintenance .....	13
<b>Storage.....</b>	<b>13</b>
<b>Disposal and protection of the environment.....</b>	<b>13</b>
<b>Replacement parts/accessories... </b>	<b>14</b>
<b>Guarantee .....</b>	<b>14</b>
<b>Repair Service.....</b>	<b>15</b>
<b>Service-Center .....</b>	<b>15</b>
<b>Importer .....</b>	<b>15</b>
<b>Translation of the original EC declaration of conformity .....</b>	<b>60</b>
<b>Exploded drawing .....</b>	<b>65</b>

## Introduction

Congratulations on the purchase of your new device. With it, you have chosen a high quality product.

During production, this equipment has been checked for quality and subjected to a final inspection. The functionality of your equipment is therefore guaranteed.



The operating instructions constitute part of this product. They contain important information on safety, use and disposal. Before using the product, familiarise yourself with all of the operating and safety instructions. Use the product only as described and for the applications specified. Keep this manual safely and in the event that the product is passed on, hand over all documents to the third party.

## Intended purpose

The tool is intended for tightening and releasing screws and for drilling holes in wood, metal or plastic and for drilling walls.

Any other use that is not explicitly approved in these instructions may result in damage to the equipment and represent a serious danger to the user.

The user or operator is responsible for accidents causing injury to other people or damage to property.

This equipment is not suitable for commercial use. Commercial use will invalidate the guarantee.

The device is part of the (Parkside) X 20 V TEAM series and can be operated using (Parkside) X 20 V TEAM series batteries. The batteries may only be charged using chargers from the (Parkside) X 20 V TEAM series.

## General description

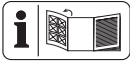

An illustration of the most important functional components can be found on the fold-out page.

### Extent of the delivery

Carefully unpack the appliance and check that it is complete:

- 3-in-1 Cordless Impact Drill
- 2 Bits (PZ1 + PZ2, 50 mm)
- 1 Auxiliary handle
- 1 Storage case
- Instruction Manual



**Battery and charger are not included.**



Observe the safety information and notes on charging and proper use as shown in the instruction manual for your battery and charger from the (Parkside) X 20 V Team series. A detailed description of the charging process and further information can be found in the separate operating instructions.

### Functional description

The 3-in-1 cordless Impact Drill screwdriver with two-speed gearbox has 20 torque settings, as well as one drill setting and one impact setting, right/left rotation. The tool is equipped with a keyless chuck and an LED work light.

Please refer to the descriptions below for information on how the operating elements work.

## Overview



- 1 Drill chuck aperture
- 2 Keyless drill chuck
- 3 Torque adjustment ring
- 4 Speed selector
- 5 Bit holder
- 6 Direction of rotation switch
- 7 LED working light
- 8 On/off switch
- 9 Thread
- 10 Screw bits
- 11 Additional handle
- 12 Charger
- 13 Battery
- 14 Soft button
- 15 Battery Indicator
- 16 Battery release button
- 17 Storage case
- 18 Metal clip

## Technical data

### 3-in-1 Cordless Impact Drill .....PSBSA 20-Li C3

Motor voltage U .....	20 V==
Idling speed n <sub>0</sub>	
1st gear .....	0-440 min <sup>-1</sup>
2nd gear .....	0-1650 min <sup>-1</sup>
Maximum torque.....	45 Nm
Span-chuck .....	1.5-13 mm
Impact function .....	26400 strikes/minute
Weight (without battery/charger) ..	1.52 kg
Drilling diameter	
for wood.....	max. 35 mm
for steel .....	max. 13 mm
for masonry.....	max. 13 mm
max. screw diameter .....	10 mm
Protection category.....	IPX0
Temperature.....	max. 50 °C
Charging process.....	4 - 40 °C
Operation .....	-20 - 50 °C
Storage.....	0 - 45 °C

Sound pressure level ( $L_{pA}$ )  
 Idle ..... 73.1 dB,  $K_{pA} = 5$  dB  
 Impact drilling ..... 96.8 dB,  $K_{pA} = 5$  dB  
 Sound power level ( $L_{WA}$ )  
 Idle ..... 84.1 dB;  $K_{WA} = 5$  dB  
 Impact drilling ..... 107.8 dB;  $K_{WA} = 5$  dB  
 Vibration ( $a_h$ )  
 Drilling ..... 2.71 m/s<sup>2</sup>;  $K = 1.5$  m/s<sup>2</sup>  
 Impact drilling 10.24 m/s<sup>2</sup>;  $K = 1.5$  m/s<sup>2</sup>  
 for use with smart batteries  
 (Smart PAPS 204 A1/Smart PAPS 208 A1)  
 Operating frequency/  
 Frequency band.....2400 - 2483.5 MHz  
 Max. transmission power ..... ≤ 20 dBm

Noise and vibration values have been determined according to the standards and regulations mentioned in the declaration of conformity.

The stated vibration emission value was measured in accordance with a standard testing procedure and may be used to compare one power tool to another. The stated vibration emission value may also be used for a preliminary exposure assessment.

 **Warning:** The vibration emission value may differ during actual use of the power tool from the stated value

depending on the manner in which the power tool is used.

Try to keep the exposure to vibrations as low as possible. An example of how to reduce vibration exposure is limiting the working hours. For this purpose all parts of the operating cycle have to be considered (for example, times when the electric tool is switched off and times when it is switched on but running without any load).

### Charging time

The device is part of the (Parkside) X 20 V TEAM series and can be operated with batteries of the (Parkside) X 20 V TEAM series. Batteries of the (Parkside) X 20 V TEAM series may only be charged using chargers of the (Parkside) X 20 V TEAM series.

We recommend that you operate this appliance with the following batteries only: PAP 20 B1, PAP 20 B3, Smart PAPS 204 A1, Smart PAPS 208 A1. We recommend charging these batteries with the following chargers: PLG 20 A3, PLG 20 C1, PLG 20 C3, PLG 20 A4, PDSLGS 20 A1, Smart PLGS 2012 A1.

An up-to-date list of battery compatibility can be found at: [www.lidl.de/akku](http://www.lidl.de/akku)

Charging time (min)	PAP 20 A1 PAP 20 B1	PAP 20 A2	PAP 20 A3 PAP 20 B3 Smart PAPS 204 A1	Smart PAPS 208 A1
PLG 20 A1 PLG 20 A4 PLG 20 C1	60	90	120	210
PLG 20 A2	45	60	80	165
PLG 20 A3 PLG 20 C3	35	45	60	120
PDSLGS 20 A1 PDSLGS 20 B1	35	45	60	120
Smart PLGS 2012 A1	35	40	40	50

## Safety instructions

Ensure that the safety instructions are observed when operating the appliance.

### Symbols and icons

#### Symbols on the appliance:



Carefully read these operating instructions.



Screwing



Drilling



Impact drilling



Electrical appliances must not be disposed of with the domestic waste.



This device is part of the X 20 V TEAM series

#### Symbols in the manual



**Warning symbols with information on damage and injury prevention.**



Instruction symbols with information on preventing damage.



Help symbols with information on improving tool handling.

## General Safety Directions for Power Tools



**WARNING! Read all safety notices, instructions, illustrations and technical data that have been provided with this power tool.** Omissions in the compliance with safety directions and instructions can cause electrical shock, fire and/or severe injuries.

### Retain all safety directions and instructions for future use.

The term „power tool“ in the warnings refers to your mains-operated (corded) power tool or battery-operated (cordless power tool).

#### 1) WORK AREA SAFETY

- a) **Keep work area clean and well lit.** Cluttered or dark areas invite accidents.
- b) **Do not operate power tools in explosive atmospheres, such as in the presence of flammable liquids, gases or dust.** Power tools create sparks which may ignite the dust or fumes.
- c) **Keep children and bystanders away while operating a power tool.** Distractions can cause you to lose control.

#### 2) ELECTRICAL SAFETY

- a) **Power tool plugs must match the outlet. Never modify the plug in any way. Do not use any adapter plugs with earthed (grounded) power tools.** Unmodified plugs and matching outlets will reduce risk of electric shock.

- b) **Avoid body contact with earthed or grounded surfaces, such as pipes, radiators, ranges and refrigerators.** There is an increased risk of electric shock if your body is earthed or grounded.
- c) **Do not expose power tools to rain or wet conditions.** Water entering a power tool will increase the risk of electric shock.
- d) **Do not abuse the cord. Never use the cord for carrying, pulling or unplugging the power tool. Keep cord away from heat, oil, sharp edges or moving parts.** Damaged or entangled cords increase the risk of electric shock.
- e) **When operating a power tool outdoors, use an extension cord suitable for outdoor use.** Use of a cord suitable for outdoor use reduces the risk of electric shock.
- f) **If operation of the power tool in a damp environment is unavoidable, please use a residual current circuitry.** The use of a residual current circuitry reduces the risk of an electric shock.

### 3) PERSONAL SAFETY

- a) **Stay alert, watch what you are doing and use common sense when operating a power tool. Do not use a power tool while you are tired or under the influence of drugs, alcohol or medication.** A moment of inattention while operating power tools may result in serious personal injury.
- b) **Use personal protective equipment. Always wear eye protection.** Protective equipment such as

dust mask, non-skid safety shoes, hard hat, or hearing protection used for appropriate conditions will reduce personal injuries.

- c) **Prevent unintentional starting. Ensure the switch is in the off-position before connecting to power source and/or battery pack, picking up or carrying the tool.** Carrying power tools with your finger on the switch or energising power tools that have the switch on invites accidents.
- d) **Remove any adjusting key or wrench before turning the power tool on.** A wrench or a key left attached to a rotating part of the power tool may result in personal injury.
- e) **Do not overreach. Keep proper footing and balance at all times.** This enables better control of the power tool in unexpected situations.
- f) **Dress properly. Do not wear loose clothing or jewellery. Keep your hair, clothing and gloves away from moving parts.** Loose clothes, jewellery or long hair can be caught in moving parts.
- g) **If dust extraction and collection devices can be installed, make sure that these are connected and used correctly.** Use of dust collection can reduce dust-related hazards.
- h) **Do not allow yourself to be lulled into a false sense of security and do not disregard the safety rules for power tools, even if you are familiar with the power tool after using it many times.** Careless action can lead to serious injuries within a fraction of a second.

#### 4) POWER TOOL USE AND CARE

- a) **Do not force the power tool. Use the correct power tool for your application.** The correct power tool will do the job better and safer at the rate for which it was designed.
- b) **Do not use the power tool if the switch does not turn it on and off.** Any power tool that cannot be controlled with the switch is dangerous and must be repaired.
- c) **Remove the plug from the wall socket and/or remove the rechargeable battery before you change the device's settings, change accessory parts or put away the power tool.** Such preventive safety measures reduce the risk of starting the power tool accidentally.
- d) **Store idle power tools out of the reach of children and do not allow persons unfamiliar with the power tool or these instructions to operate the power tool.** Power tools are dangerous in the hands of untrained users.
- e) **Look after the power tool and application tool carefully. Check for misalignment or binding of moving parts, breakage of parts and any other condition that may affect the power tool's operation. If damaged, have the power tool repaired before use.** Many accidents are caused by poorly maintained power tools.
- f) **Keep cutting tools sharp and clean.** Properly maintained cutting tools with sharp cutting edges are less likely to bind and are easier to control.
- g) **Use the power tool, accessories and tool bits etc. in accordance with these instructions, taking**

**into account the working conditions and the work to be performed.** Use of the power tool for operations different from those intended could result in a hazardous situation.

- h) **Keep handles and grip surfaces dry, clean and free from oil and grease.** Slippery handles and grip surfaces do not permit safe operation and control over the power tool in unexpected situations.

#### 5) CAREFUL HANDLING AND USE OF BATTERY DEVICES

- a) **Charge the batteries only in chargers that are recommended by the manufacturer.** Risk of fire if a charger that is suitable for a specific type of battery is used with other batteries.
- b) **In the power tools, use only the batteries designed for the purpose.** The use of other batteries may result in injuries and risk of fire.
- c) **Keep the unused battery away from paper clips, coins, keys, nails, screws and other small metal objects, which could cause bridging of the contacts.** A short circuit between the battery contacts may cause burns or fire.
- d) **If used incorrectly, liquid may leak from the battery. Avoid contact with this. In the event of accidental contact, rinse off with water.** If the liquid gets into eyes, seek medical assistance. Leaking battery fluid may cause skin irritations or burns.
- e) **Do not use damaged or altered batteries.** Damaged or altered batteries can be unpredictable and lead to fire, explosion or risk of injury.

- f) **Do not expose batteries to fire or elevated temperatures.** Fire or temperatures over 130 °C can cause an explosion.
- g) **Follow all instructions for charging and never charge the battery or the battery-powered tool outside the temperature range stated in the operating instructions.** Incorrect charging or charging outside the permitted temperature range may destroy the battery and increase the risk of fire.

## 6) SERVICE

- a) **Have your power tool serviced by a qualified repair person using only identical replacement parts.** This will ensure that the safety of the power tool is maintained.
- b) **Never repair damaged batteries.** All battery repairs should be carried out by the manufacturer or authorised customer service centres only.

## Safety information for drilling machines

### 1) SAFETY INSTRUCTIONS FOR ALL WORK

- a) **Wear ear protection when impact drilling.** Exposure to noise can cause hearing loss.
- b) **Use the additional handle(s).** Loss of control can result in injuries.
- c) **Hold the electric tool by the insulated handle surfaces when performing work where the insert tool or screws may come into contact with hidden wiring.** Contact with a live wire can also cause a charge in metal parts of the tool and result in an electric shock.

### 2) SAFETY INFORMATION FOR USING LONG DRILLS

- a) **Do not work at a speed higher than the maximum permissible speed for the drill.** Higher speeds can cause the drill to bend slightly when rotating freely without contact with the workpiece and can also cause injury.
- b) **Always begin drilling at a low speed and when the drill is in contact with the workpiece.** Higher speeds can cause the drill to bend slightly when rotating freely without contact with the workpiece and can also cause injury.
- c) **Do not apply excessive pressure to the drill. Only apply pressure lengthwise along the drill.** Drills can bend and break or cause a loss in control, thus resulting in injuries.

### 3) ADDITIONAL SAFETY INSTRUCTIONS

- a) **Do not use any accessories that are not recommended by PARKSIDE.** This can result in electric shock or fire.

### Residual risks

Even if properly operating and handling this electric tool, some residual risks will remain. Due to its construction and build, this electric tool may present the following hazards:

- a) Cuts
- b) Ear damage if working without ear protection.
- c) Damage to your health caused by swinging your hands and arms when operating the appliance for longer periods of time or if the unit is not held or maintained properly.

 **Warning!** During operation, this electric tool generates an electro-magnetic field which, under certain circumstances, may impair the functionality of active or passive medical implants. To reduce the risk of serious or lethal injuries, we recommend that persons with medical implants consult their doctor and the manufacturer of their medical implant before operating the machine.

## Operation

 **Remove the battery from the device to prevent accidental operation. Risk of injury!**

 **Ensure that the ambient temperature does not exceed 50°C or fall below -20°C during work.**

### **A** Checking the battery charge level

The battery's (13) charge level is indicated by the charge state indicator (15).

The LEDs indicate the battery's charge level, when the device is in operation. To do this, press the softkey (14) of the charge level indicator.

**red-yellow-green** => Battery fully charged  
**red and yellow** => Battery half charged  
**red** => Battery needs to be charged

### **A** Recharging the battery

 Allow a hot battery to cool before charging.

 Only charge the battery (13) when the red LED on the charge status indicator (15) is on.

1. Remove the battery (13) from the appliance, as necessary (see „Removing/inserting the battery“).
2. Insert the battery (13) in the charging compartment of the battery charger (12).
3. Plug the battery charger (12) into a mains outlet.
4. Once charging is complete, disconnect the charger (12) from the mains supply.
5. Remove the battery (13) from the charger (12).

### Overview of the control display on the charger (12):

**Green LED lights up without battery inserted:** Charger ready.

**Green LED lights up:**

Battery such alleged charged.

**Red LED lights up:** Battery charging.

**Red LED flashes:** Battery overheated

**Red + green LEDs flash:**

Defective battery

### Inserting / removing the device's battery pack

#### Inserting the battery pack:

1. Move the rotation direction switch (6) onto its middle setting (lock).
2. Slide the foot of the device onto the battery pack (13) until it clicks into place.

#### Removing the battery pack:

1. Push the release button (16) and pull the battery pack (13) out towards the front of the device.

## A Choice of gear

Slide the gear selector (4) to **1** or **2**, corresponding to a low or high torque selection.

1st gear .....	0-440 min <sup>-1</sup>
2nd gear .....	0-1650 min <sup>-1</sup>

 A gear change may only be performed in standstill mode!

## B Set the direction of rotation

You can select the direction of rotation with the direction switch (clockwise and anticlockwise direction) and secure the device against accidental start up. The arrow on the direction switch indicates the working direction.

1. Wait for the device to shut-down.
2. Push the direction switch (6) into the desired position:

### Clockwise direction:

#### To drill and screw in screws.

Press the direction switch to the right with the arrow pointing forwards

### Counter-clockwise direction:

#### To unscrew screws.



Press the direction switch to the left with the arrow pointing backwards

3. **Switch lock:** Bring direction switch to neutral position.

 The direction changed may only be performed in standstill mode.

## A Torque setting

You can preset the maximum torque by rotating the torque adjustment ring (3). 20 torque settings + 1 drill setting + 1 impact drill setting are provided.

1. Turn the adjusting ring (3) to select the desired torque:  
**Screwing:** Settings 1 - 20   
**Drilling:** Setting   
**Impact drilling:** Setting 
2. Start with a lower torque step and increase according to requirement.

 Torque adjustment should only be performed in standstill mode.

 Reaching the preset torque limit produces a noticeable rasping sound. This sound is caused by the slip clutch.

## C Tool change

The automatic spindle lock enables the tool to be changed even when the motor is at a standstill.

1. Rotate the keyless chuck (2) counter-clockwise, until the drill chuck aperture (1) is large enough to accommodate the tool.
2. Push the tool as far as possible into the keyless chuck (2).
3. Rotate the chuck clockwise to clamp the tool firmly.
4. To remove the tool again, rotate the keyless chuck (2) and pull out the tool.

 There is a magnet bit holder (A 5) on the left and right of the housing. You can attach one bit at a time to the magnetic bit holder.

## D Mounting the additional handle

1. Screw the additional handle (11) into the right or left thread (9) of the tool head.
2. Tighten the additional handle (11) by hand.

## **A** Switching on/off

By using the on/off switch (8) you can progressively control the speed. The longer you push the on-off button, the higher the speed.

1. Press the on/off switch (8) to start the device. The LED work light (7) lights up during operation.
2. To turn it off, release the on/off switch (8).  
When you move the direction switch (6) to the middle position, the device is secured against being switched on.

**i** During breaks in work, the device can be hung from a belt, using the integral metal clip (18). Take care to ensure that the device is switched off and secured against accidental activation.  
The metal clip is also suitable for opening bottles with bottle caps.

## Cleaning and maintenance

**!** Contact our Service Centre about repairs and servicing not described in this manual. Only use OEM parts. Risk of injury!

**!** Turn off the appliance and, before doing any servicing, remove the battery.

The following cleaning and servicing should be done regularly. This will ensure a long and reliable service life.

## Cleaning



**Do not spray the appliance with water and do not immerse it in water. Electric shock hazard!**

- Keep clean the ventilation slots, motor housing and handles of the appliance. Use a damp cloth or a brush. Do not use cleaning agents or solvents. You may otherwise irreparably damage the appliance.

## Maintenance

The appliance cleaner is maintenance free.

## Storage

- Store the equipment in a dry place well out of reach of children.

## Disposal and protection of the environment

Remove the rechargeable battery before disposing of the device!

The device, accessories and packaging should be properly recycled.

Instruction on how to dispose of the rechargeable battery can be found in the separate instruction manual for your battery and charger



Machines do not belong with domestic waste.

- Return the unit to a recycling centre. The plastics and metals in the unit can be sorted and appropriately recycled. Ask our Service Centre for details.
- Defective units returned to us will be disposed of for free.

## Replacement parts/accessories

Spare parts and accessories can be obtained at [www.grizzlytools.shop](http://www.grizzlytools.shop)

If you have issues ordering, please use the contact form.  
If you have any other questions, contact the "Service-Center" (see page 15).

Keyless drill chuck ..... 91105885

## Guarantee

Dear Customer,  
This equipment is provided with a 3-year guarantee from the date of purchase. In case of defects, you have statutory rights against the seller of the product. These statutory rights are not restricted by our guarantee presented below.

### Terms of Guarantee

The term of the guarantee begins on the date of purchase. Please retain the original receipt. This document is required as proof of purchase.

If a material or manufacturing defect occurs within three years of the date of purchase of this product, we will repair or replace at our choice the product for you free of charge. This guarantee requires the defective equipment and proof of purchase to be presented within the three-year period with a brief written description of what constitutes the defect and when it occurred.

If the defect is covered by our guarantee, you will receive either the repaired product or a new product. No new guarantee period begins on repair or replacement of the product.

### Guarantee Period and Statutory Claims for Defects

The guarantee period is not extended by the guarantee service. This also applies for replaced or repaired parts. Any damages and defects already present at the time of purchase must be reported immediately after unpacking. Repairs arising after expiry of the guarantee period are chargeable.

### Guarantee Cover

The equipment has been carefully produced in accordance with strict quality guidelines and conscientiously checked prior to delivery.

The guarantee applies for all material and manufacturing defects. This guarantee does not extend to cover product parts that are subject to normal wear and may therefore be considered as wearing parts (e.g. keyless drill chuck) or to cover damage to breakable parts (e.g. switches).

This guarantee shall be invalid if the product has been damaged, used incorrectly or not maintained. Precise adherence to all of the instructions specified in the operating manual is required for proper use of the product. Intended uses and actions against

which the operating manual advises or warns must be categorically avoided. The product is designed only for private and not commercial use. The guarantee will be invalidated in case of misuse or improper handling, use of force, or interventions not undertaken by our authorised service branch.

### Processing in Case of Guarantee

To ensure efficient handling of your query, please follow the directions below:

- Please have the receipt and item number (IAN 497685\_2204) ready as proof of purchase for all enquiries.
- Please find the item number on the rating plate.
- Should functional errors or other defects occur, please initially contact the service department specified below by **telephone** or by **e-mail**. You will then receive further information on the processing of your complaint.
- After consultation with our customer service, a product recorded as defective can be sent postage paid to the service address communicated to you, with the proof of purchase (receipt) and specification of what constitutes the defect and when it occurred. In order to avoid acceptance problems and additional costs, please be sure to use only the address communicated to you. Ensure that the consignment is not sent carriage forward or by bulky goods, express or other special freight. Please send the equipment inc. all accessories supplied at the time of purchase and ensure adequate, safe transport packaging.

## Repair Service

For a charge, **repairs not covered by the guarantee** can be carried out by our service branch, which will be happy to issue a cost estimate for you.

We can handle only equipment that has been sent with adequate packaging and postage.

**Attention:** Please send your equipment to our service branch in clean condition and with an indication of the defect.

Equipment sent carriage forward or by bulky goods, express or other special freight will not be accepted.

We will dispose of your defective devices free of charge when you send them to us.

## Service-Center



### Service Great Britain

Tel.: 0800 4047 657

E-Mail: grizzly@lidl.co.uk

**IAN 497685\_2204**



### Service Cyprus

Tel.: 8009 4241

E-Mail: grizzly@lidl.com.cy

**IAN 497685\_2204**

## Importer

Please note that the following address is not a service address. Please initially contact the service centre specified above.

### Grizzly Tools GmbH & Co. KG

Stockstädter Straße 20

DE-63762 Großostheim

Germany

www.grizzlytools.de

## Съдържание

Увод .....	16
Предназначение .....	16
Общо описание .....	17
Съдържание на доставката .....	17
Описание на функцията.....	17
Преглед.....	17
Технически данни.....	18
Време за зареждане .....	18
Предназначение .....	19
Символи.....	19
Общи инструкции за безопасност за ел. инструменти .....	19
Указания за безопасна работа с бормашины .....	23
Скрити рискове.....	23
Обслужване .....	24
Проверка на степента на зареждане на батерията .....	24
Зареждане на батерията .....	24
Поставяне/изваждане на акумулаторния пакет от уреда .....	25
Избор на скорост.....	25
Настройка на посоката на въртене..	25
Настройка на въртящия момент ...	25
Смяна на инструмент.....	26
Монтиране на спомагателната ръкохватка .....	26
Включване/изключване .....	26
Почистване/ Техническа поддръжка .....	27
Почистване .....	27
Техническа поддръжка.....	27
Съхранение .....	27
Изхвърляне/Защита на околната среда .....	27
Резервни части/Принадлежности ...	27
Гаранция.....	28
Ремонтен сервиз / извънгаранционно обслужване ....	29
Сервизно обслужване .....	29
Вносител.....	29
Превод на оригиналната CE- декларация за съответствие .....	61
Чертеж в перспектива .....	65

## Увод

Сърдечно Ви честитим закупуването на Вашия нов уред.

По такъв начин Вие сте избрали един висококачествен продукт. По време на производството уредът е проверяван за качество и е подложен на крайна проверка. Така функционалната пригодност на Вашия уред е гарантирана.



Ръководството за експлоатация е неразделна част от продукта. То съдържа важни указания за безопасността, употребата и изхвърлянето. Преди употребата на продукта се запознайте с всички указания за обслужване и инструкции за безопасност. Използвайте продукта само съгласно описанието и за посочените области на употреба. Пазете упътването добре и когато предавате продукта на трети лица, предавайте заедно с него и всички документи.

## Предназначение

Уредът е предвиден за навиване и развиване на винтове, както и за пробиване на отвори в дърво, метал или синтетичен материал и за ударно пробиване в зидария.

Всяка друга употреба, която не е изрично разрешена в настоящото упътване, може да доведе до повреди в уреда и да представлява сериозна опасност за потребителя.

Производителят не носи отговорност за щети в резултат на неправилна употреба или грешно обслужване. Уредът не е подходящ за стопанска употреба.

Уредът е част от серията (Parkside) X 20 V TEAM и може да се използва с батерии от серията (Parkside) X 20 V TEAM. Акумулаторните батерии трябва да се зареждат само със зарядни устройства от серията (Parkside) X 20 V TEAM.

## Общо описание

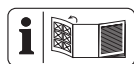

Фигура с най-важните функционални части ще намерите върху разгъващата се страница.

## Съдържание на доставката

Извадете уреда внимателно от опаковката и проверете, дали следните части са налице:

- 3 в 1 акумулаторна дрелка
- 2 накрайника (PZ1 + PZ2, 50 mm)
- 1 спомагателна ръкохватка
- 1 куфар за съхранение
- Ръководство за употреба



Батерията и зарядното не са включени.



Спазвайте указанията за безопасност и указанията за зареждане и правилна употреба, посочени в ръководството за експлоатация на акумулаторната батерия и зарядното устройство от серия (Parkside) X 20 V Team. Подробно описание на процеса на зареждане и допълнителна информация ще намерите в настоящото отделно ръководство за потребителя.

## Описание на функцията

Акумулаторният ударен винтоверт 3-в-1 с двускоростен задвижващ механизъм има 20-степенна настройка на въртящия момент, както и една степен за пробиване и една ударна степен, десен/ляв ход. Уредът е оборудван с патронник за бързо стягане и светодиодна работна светлина. Функцията на контролните елементи ще откриете в следващите описания.

## Преглед



- 1 Отвор на патронник
- 2 Патронник за бързо захващане
- 3 Регулиращ въртящия момент пръстен
- 4 Превключвател за избор на скорост
- 5 Държач за битове
- 6 Превключвател за посоката на въртене
- 7 LED работна светлина
- 8 Превключвател за включване/изключване
- 9 Резба
- 10 Битове
- 11 Спомагателна ръкохватка
- 12 Зарядно устройство
- 13 Батерия
- 14 Софт бутон
- 15 Индикатор за състоянието на зареждане
- 16 Бутон за деблокиране на батерията
- 17 Куфар за съхранение
- 18 Метална скоба

## Технически данни

### 3 в 1 акумулаторна дрелка

.....**PSBSA 20-Li C3**

Напрежение на двигателя U ..... 20 V==

Обороти на празен ход  $n_0$

1. предавка..... 0-440 min<sup>-1</sup>

2. предавка..... 0-1650 min<sup>-1</sup>

Въртящ момент..... 45 Nm

Ударна функция ..... 26400 удара/минута

Област на захващане от

патронника ..... 1,5-13 mm

Тегло (без батерия/зарядно

устройство)..... 1,52 kg

Макс. диаметър на пробиване

в дърво ..... 35 mm

в стомана ..... 13 mm

в зидария..... 13 mm

макс. диаметър на завинтване .... 10 mm

Защита..... IPX0

Температура..... макс. 50 °C

Процес на зареждане..... 4 – 40 °C

Експлоатация..... -20 – 50 °C

Съхранение ..... 0 – 45 °C

Ниво на силата на шума ( $L_{pA}$ )

Празен ход ..... 73,1 dB,  $K_{pA} = 5$  dB

Ударно

пробиване ..... 96,8 dB,  $K_{pA} = 5$  dB

Ниво на шума ( $L_{WA}$ )

Празен ход ..... 84,1 dB;  $K_{WA} = 5$  dB

Ударно

пробиване ..... 107,8 dB;  $K_{WA} = 5$  dB

Вибрации ( $a_h$ )

Пробиване..... 2,71 m/s<sup>2</sup>; K= 1,5 m/s<sup>2</sup>

Ударно

пробиване ..... 10,24 m/s<sup>2</sup>; K= 1,5 m/s<sup>2</sup>

когато се използва с батерии Smart

(Smart PAPS 204 A1/Smart PAPS 208 A1)

Работна честота/

Честотен диапазон.. 2400 - 2483,5 MHz

макс. предавателна мощност.. ≤ 20 dBm

Посочената стойност на вибрациите е измерена по стандартизиран метод на изпитване и може да бъде използвана

за сравняване на един електрически инструмент с друг.

Посочената стойност на вибрациите може да се използва за първоначална оценка на излагането на вибрации.



**Предупреждение:** Стойността на емисиите по време на действителната употреба на електрическия инструмент може да се различава от посочената стойност в зависимост от начина на употреба на електрическия инструмент. Опитайте се да поддържате натоварването в резултат на вибрации възможно най-ниско. Примерни мерки за намаляване на натоварването от вибрации са ограничаването на работното време. При това следва да се вземат под внимание всички етапи на работния цикъл (напр. време, в което електрическият инструмент е изключен, и време, когато е включен, но работи без натоварване).

### Време за зареждане

Уредът е част от серията (Parkside) X 20 V TEAM и може да се използва с батерии от серията (Parkside) X 20 V TEAM.

Акумулаторните батерии от серията (Parkside) X 20 V TEAM трябва да се зареждат само със зарядни устройства от серията (Parkside) X 20 V TEAM.

Препоръчваме Ви да използвате този уред само със следните акумулаторни батерии: PAP 20 B1, PAP 20 B3, Smart PAPS 204 A1, Smart PAPS 208 A1. Препоръчваме Ви да зареждате тези акумулаторни батерии със следните зарядни устройства: PLG 20 A3, PLG 20 C1, PLG 20 C3, PLG 20 A4, PDSLГ 20 A1, Smart PLGS 2012 A1.

Актуален списък на съвместимите акумулаторни батерии ще намерите на:  
www.lidl.de/akku

Време за зареждане (мин.)	PAP 20 A1 PAP 20 B1	PAP 20 A2	PAP 20 A3 PAP 20 B3 Smart PAPS 204 A1	Smart PAPS 208 A1
PLG 20 A1 PLG 20 A4 PLG 20 C1	60	90	120	210
PLG 20 A2	45	60	80	165
PLG 20 A3 PLG 20 C3	35	45	60	120
PDSLГ 20 A1 PDSLГ 20 B1	35	45	60	120
Smart PLGS 2012 A1	35	40	40	50

## Предназначение

При употреба на машината трябва да се спазват инструкциите за безопасност.

### Символи

надписи върху уреда:



Прочетете ръководството за обслужване.



Завинтване



Пробиване



Ударно пробиване



Този уред е част от серията  
X 20 V TEAM



Не изхвърляте електроуредите в битовите отпадъци.

### Символи в упътването



**Знаци за опасност (вместо удивителен знак опасността може да е обяснена) с данни за предотвратяване на персонални или материални щети.**



Заповеден знак (на мястото на удивителния знак е обяснена заповедта) с данни за предотвратяване на щети.



Указателни знаци с информация за по-добра работа с уреда.

## Общи инструкции за безопасност за ел. инструменти



**ПРЕДУПРЕЖДЕНИЕ!** Прочетете всички указания за безопасност, инструкции, фигури и технически данни, с които е снабден електроинструментът. Пропуските при спазването на инструкциите за безопасност и

указанията могат да предизвикат удар от ток, пожар и /или тежки наранявания.

**Пазете всички инструкции за безопасност и указания за бъдеща употреба.**

Използването в инструкциите за безопасност понятие „електрически инструмент“ се отнася за електрически инструменти, които работят в мрежата (с мрежов кабел) и за акумулаторни електрически инструменти (без мрежов кабел).

**1) БЕЗОПАСНОСТ НА РАБОТНОТО МЯСТО:**

- a) **Поддържайте вашето работно място чисто и добре осветено.** Липсата на ред или неосветените работни участъци може да доведат до злополуки.
- б) **Не работете с електрическия инструмент във взривоопасна среда, в която има горими течности, газове или прах.** Електрическите инструменти произвеждат искри, които могат да запалят праха или парите.
- в) **Дръжте децата и другите лица далече по време на употреба на електрическия инструмент.** При отклоняване на вниманието можете да загубите контрол над уреда.

**2) ЕЛЕКТРИЧЕСКА БЕЗОПАСНОСТ:**

- a) **Свързващият щепсел на електрическия инструмент трябва да съответства на контакта.** Щепселът в никакъв случай не бива да се променя. Не използвайте щепсели с адаптер със заземени електрически инструменти. Непроменените щепсели и съответстващите

контакти намаляват риска от удар от ток.

- б) **Избягвайте телесен контакт със заземените повърхности на тръби, нагреватели, печки и хладилници.** Съществува повишен риск от удар от ток, ако тялото ви се заземи.
- в) **Пазете електрическия инструмент от дъжд или влага.** Проникването на вода в електрическия инструмент повишава риска от удар от ток.
- г) **Не използвайте кабела, за да носите електрическия инструмент, да го закачвате или за да изтеглите щепсела от контакта.** Дръжте кабела далече от топлина, масло, остри ръбове или движещи се части на уреда. Повредените или усукани кабели повишават риска от удар от ток.
- д) **Когато работите с електрическия инструмент на открито, използвайте само удължители, които са подходящи за употреба навън.** Употребата на удължител, подходящ за употреба на открито, намалява риска от удар от ток.
- е) **Ако се налага използване на електроинструмента във влажна среда, използвайте предпазен прекъсвач за защита от утечни токове.** Използването на предпазен прекъсвач за защита от утечни токове намалява риска от токов удар.

**3) БЕЗОПАСНОСТ НА ХОРАТА:**

- a) **Бъдете внимателни, внимавайте какво правите и подхождайте разумно към работата с електрическия инструмент.** Не използвайте електрическия инструмент, ако сте уморени или сте под въздействието на наркотици, алкохол или медикаменти. Един момент невни-

мание при употребата на електрическият инструмент може да доведе до сериозни наранявания.

- б) **Носете лични предпазни средства и винаги защитни очила.** Носенето на лични предпазни средства като неплъзгащи се защитни обувки, защитна каска или защита за слуха намалява риска от наранявания.
- в) **Избягвайте нежеланото пускане в експлоатация. Уверете се, че електрическият инструмент е изключен преди да го свържете с електрозахранването, да го вземете или носите.** Ако при носене на електрическият инструмент държите пръста на прекъсвача или свържете уреда към електрозахранването, когато е включен, това може да доведе до злополуки.
- г) **Преди да включите електрически инструмент, махнете регулиращите инструменти или гаечни ключове.** Инструментът или ключът, който се намира на въртяща се част на уреда, може да предизвика наранявания.
- д) **Избягвайте необичайни положения на тялото. Осигурете стабилна стойка и поддържайте равновесие по всяко време.** Така можете по-добре да контролирате електрическият инструмент в неочаквани ситуации.
- е) **Носете подходящо облекло. Не носете широки дрехи или бижута. Дръжте косата, дрехите и ръкавиците далече от движещите се части.** Широките дрехи, бижутата или дългите коси могат да бъдат захванати от движещите се части.
- ж) **При възможност за монтиране на прахоизсмукващи и прахоулавящи приспособления, те трябва**

**да се поставят и да се използват правилно.** Употребата на прахоизсмукващи приспособления може да намали вредата от праха.

- з) **Не си внушавайте фалшиво чувство за сигурност и не се отклонявайте от правилата за безопасност при използване на електроинструменти, също и когато след многократна употреба сте добре запознати с електроинструмента.** Невнимателното боравене може да доведе до тежки наранявания в рамките на части от секундата.
- 4) **УПОТРЕБА И ТРЕТИРАНЕ НА ЕЛЕКТРИЧЕСКИЯ ИНСТРУМЕНТ:**
  - а) **Не претоварвайте уреда. За вашата работа използвайте само предназначен за нея електрически инструмент.** С подходящия електрически инструмент ще работите по-добре и по-безопасно в съответната област.
  - б) **Не използвайте електрически инструмент с дефектен прекъсвач.** Електрически инструмент, който не може да се включва или изключва, е опасен и трябва да се ремонтира.
  - в) **Преди да предприемете настройки на уреда, да смените части на работния инструмент или да оставяте настрани електроинструмента, издърпайте щепсела от контакта и/или отстранете свалящата се батерията.** Тази предпазна мярка предотвратява нежелания старт на електрическият инструмент.
  - г) **Съхранявайте електрическият инструмент, който не се използва, недостъпен за деца. Не разрешавайте на лица, които не са запознати с уреда или не са прочели**

- указанията, да използват уреда.** Електрическите инструменти са опасни, когато се използват от неопитни лица.
- д) Поддържайте старателно електроинструмента и работния инструмент.** Преди да използвате уреда дайте повредените части на ремонт. Редица злополуки се дължат на недостатъчна поддръжка на електрическите инструменти.
- е) Поддържайте режещите инструменти остри и чисти.** Грижливо поддържаните режещи инструменти с остри режещи ръбове заяждат по-малко и се водят по-лесно.
- ж) Използвайте електрическия инструмент, принадлежностите, работните инструменти и др. според тези указания.** При това вземете предвид условията на работа и дейността, която трябва да се извърши. Употребата на електрическия инструмент за цели, различни от предвидените, може да доведе до опасни ситуации.
- з) Поддържайте дръжките и повърхностите за хващане сухи и чисти от масло и грес.** Плъзгащите се дръжки и повърхности за хващане не позволяват сигурна работа и контрол на електроинструмента в непредвидени ситуации.
- 5) ВНИМАТЕЛНА РАБОТА С И УПОТРЕБА НА АКУМУЛАТОРНИ ИНСТРУМЕНТИ**
- а) Зареждайте батериите само в зарядни устройства, които са препоръчани от производителя.** Съществува опасност от пожар, ако зарядното устройство, подходящо за определен вид батерии, се използва с други батерии.
- б) В електрическите инструменти използвайте само предвидените за тях батерии.** Употребата на други батерии може да причини наранявания и опасност от пожар.
- в) Дръжте батерията, която не се използва, далече от канцеларски кламери, монети, ключове, пирони, винтове или други дребни метални предмети, които биха могли да предизвикват свързване накъсо на контактите.** Свързването накъсо на контактите на батерията може да предизвика изгаряния или запалване.
- г) При неправилна употреба от батерията може да изтече течност. Избягвайте контакта с нея. При случаен контакт изплакнете с вода. Ако течността влезе в очите, потърсете допълнителна лекарска помощ.** Изтичащата течност от батерията може да предизвика кожни раздразнения или изгаряния.
- д) Не използвайте повредени или променени батерии.** Повредените или променени батерии могат да имат неочаквано поведение и да доведат до пожар, експлозия или опасност от нараняване.
- е) Не излагайте батерията на огън или прекалено високи температури.** Огън или температура над 130 °C могат да причинят експлозия.
- ж) Спазвайте всички инструкции за зареждане и никога не зареждайте батерията или инструмента с батерия извън рамките на посочения в ръководството за експлоатация температурен диапазон.** Погрешно зареждане или зареждане извън рамките на допус-

тимия температурен диапазон може да разруши батерията и да увеличи опасността от пожар.

## 6) СЕРВИЗ:

- а) **Давайте вашия електрически инструмент за ремонт само от квалифицирани специалисти и само с оригинални резервни части.** Така се гарантира запазване на безопасността на електрическия инструмент.
- б) **Никога не ремонтирайте повредени батерии.** Всички ремонти на батериите трябва да се извършват от производителя или оторизирани сервиси.

## Указания за безопасна работа с бормашини

### 1) УКАЗАНИЯ ЗА БЕЗОПАСНОСТ ЗА ВСИЧКИ РАБОТИ

- а) **Носете защита за слуха при ударно пробиване.** Въздействието на шума може да причини загуба на слуха.
- б) **Използвайте спомагателната(ите) ръкохватка(и).** Загубата на контрол може да доведе до наранявания.
- в) **Дръжте електроинструмента за изолираните повърхности за хващане, когато изпълнявате работи, при които използваният инструмент или винтовете могат да срещнат скрити електрически проводници.** Контактът с провеждащ напрежение проводник може да постави металните части на уреда под напрежение и да доведе до електрически удар.

### 2) УКАЗАНИЯ ЗА БЕЗОПАСНОСТ ПРИ ИЗПОЛЗВАНЕ НА ДЪЛГИ СВРЕДЛА

- а) **Никога не работете с по-високи обороти от максимално разрешените обороти на свредлото.** При по-високи обороти свредлото може лесно да се огъне, ако може да се върти свободно без контакт с детайла и да доведе до нараняване.
- б) **Винаги започвайте да пробивате с по-ниски обороти и докато свредлото е в контакт с детайла.** При по-високи обороти свредлото може лесно да се огъне, ако може да се върти свободно без контакт с детайла и да доведе до нараняване.
- в) **Не прилагайте прекомерно налягане и само по посока на дължината към свредлото.** Свредлата могат да се огънат и счупят или това да доведе до загуба на контрол и нараняване.

### 3) ДРУГИ УКАЗАНИЯ ЗА БЕЗОПАСНОСТ

- а) **Не използвайте аксесоари, които не се препоръчват от PARKSIDE.** Това може да доведе до токов удар или пожар.

### Скрити рискове

Макар да обслужвате уреда съгласно предписанията, винаги съществуват скрити рискове. Могат да възникнат следните опасности във връзка с конструкцията и изпълнението на електрическия инструмент:

- a) Наранявания чрез подвижни части;
- b) Увреждане на слуха, ако не се носят подходящи антифони;
- c) Увреждане на здравето в резултат на вибрациите на ръката и дланта, ако уредът се използва по-продължително време или не се води и поддържа надлежно.



Предупреждение! По време на експлоатация този електрически инструмент създава електромагнитно поле. При определени обстоятелства това поле може да засегне активните или пасивни медицински импланти. За да се намали опасността от сериозни или смъртоносни наранявания, препоръчваме на лицата с медицински импланти да се консултират с техния лекар или с производителя на медицинския имплант преди обслужването на машината.

## Обслужване



**Извадете батерията от уреда, за да предотвратите случайно пускане в експлоатация. Съществува опасност от нараняване!**



**Внимавайте за това, по време на работа околната температура да не надвишава 50 °C и да не пада под -20 °C.**

### **A** Проверка на степента на зареждане на батерията

Индикаторът за състоянието на зареждане (15) показва степента на зареждане на батерията (13).

- Състоянието на зареждане на батерията се показва чрез светване на съответната светодиодна светлина. Натиснете софт бутон (14) на индикатора за състоянието на зареждане.

**червено-жълто-зелено** => батерията е заредена напълно

**червено-жълто** => батерията е заредена до около половината

**червено** => батерията трябва да бъде заредена

### **A** Зареждане на батерията



Оставете загряла батерия да се охлади преди зареждане.



Заредете батерията (13), когато остане да свети само червеният светодиод на индикатора за състоянието на зареждане.

1. Ако е нужно извадете батерията (13) от уреда.
2. Вкарайте батерията (13) в отвора за зареждане на зарядното устройство (12).
3. Включете зарядното устройство (12) в контакта.
4. Изключете зарядното устройство (12) от мрежата.
5. След процеса на зареждане извадете батерията (13) от зарядното устройство (12).

**Преглед на светодиодните контролни индикации върху зарядното устройство (12):**

**Зеленият светодиод свети без поставена батерия:** Зарядното устройство е готово за експлоатация.

**Зеленият светодиод свети:**

Батерията е заредена.

**Червеният светодиод свети:**

Батерията се зарежда.

**Червен светодиод мига:**

Прегряла акумулаторна батерия

**Червените и зелените светодиоди**

**мигат:** Батерията е повредена

**Поставяне/изваждане на акумулаторния пакет от уреда****Поставяне на акумулаторния пакет**

1. Поставете превключвателя за посоката на въртене (6) в средно положение (блокировка).
2. Избутайте основата на уреда върху акумулаторния пакет (13) докато щракне.

**Изваждане на акумулаторния пакет**

1. Натиснете бутона за деблокиране (16) и издърпайте акумулаторния пакет (13) напред от уреда.

**A Избор на скорост**

Преместете превключвателя за избор на скорост (4) на **1** или **2**, за да изберете съответно ниски или високи обороти.

1. предавка..... 0-440 min<sup>-1</sup>
2. предавка..... 0-1650 min<sup>-1</sup>



Превключването на скоростта трябва да се извършва само в покой.

**B Настройка на посоката на въртене**

Чрез превключвателя за посоката на въртене можете да избирате посоката на въртене на уреда (десен и ляв ход) и да го подсигурирате срещу неволно

включване. Стрелката върху превключвателя за посоката на въртене указва работната посока.

1. Изчакайте уредът да спре напълно.
2. Преместете превключвателя за посоката на въртене (6) в желаната позиция:

**Десен ход: За пробиване и завиване на винтове.**

Натиснете превключвателя за посоката на въртене отдясно със стрелката напред

**2. Ляв ход: За развиването на винтове.** Натиснете

превключвателя за посоката на въртене отляво със стрелката назад

3. Блокировка срещу включване: Поставете превключвателя за посоката на въртене в средно положение.





Превключвателят за посоката на въртене трябва да се използва само в покой!

**A Настройка на въртящия момент**

Чрез завъртане на пръстена за настройка на въртящия момент (3) можете да настроите предварително максималния въртящ момент. Предвидени са 20 степени на въртящия момент + 1 степен за пробиване + 1 ударна степен.

1. Изберете желания въртящ момент чрез завъртане на пръстена за настройка на въртящия момент (3):  
**Завинтване:** Степен 1 - 20 ⚙️  
**Пробиване:** Степен ⚙️  
**Ударно пробиване:** Степен ↑
2. Започнете с по-ниска степен на въртящия момент и увеличете според нуждата.

 Пръстенът за настройка на въртящия момент трябва да се използва само в покой.

 Достигането на предварително зададената граница на въртящия момент се придружава от отчетливо скрибуцане. Този шум се причинява от плъзгащия съединител.

### **C** Смяна на инструмент

Благодарение на автоматичното заключване на шпиндела, инструментът може да бъде сменен дори когато двигателят не работи.

1. Завъртете патронника за бързо захващане (2) срещу часовниковата стрелка, докато отворът на патронника (1) стане достатъчно голям да побере инструмента.
2. Вкарайте инструмента докрай в патронника за бързо захващане (2).
3. Завъртете патронника за бързо захващане по часовниковата стрелка, за да фиксирате здраво инструмента.
4. За да отстраните отново инструмента, развийте патронника за бързо захващане (2) и извадете инструмента.

 Отдясно и отляво на корпуса се намира магнитен държач за битове (**A** 5). На магнитния държач за битове можете да поставите също един бит.

### **D** Монтиране на спомагателната ръкохватка

1. Завийте спомагателната ръкохватка (11) отдясно или отляво в резбата (9) върху главата на уреда.
2. Затегнете спомагателната ръкохватка (11) на ръка.

### **A** Включване/изключване

С превключвателя за включване/изключване (8) можете да регулирате оборотите безстепенно. Колкото повече натискате превключвателя за включване/изключване, толкова по-високи са оборотите.

1. За включване на уреда натиснете превключвателя за вкл./изкл. (8). Светодиодната лампа (7) свети по време на работа.
2. За изключване освободете превключвателя за вкл./изкл. (8). Ако поставите превключвателя за посоката на въртене (6) в средно положение, уредът е подсигурен срещу включване.

 В работните почивки уредът може да се закачи с вградената метална скоба (18) върху колана. Внимавайте за това, уредът да е изключен и подсигурен срещу неволно включване. Металната скоба е подходяща и за отваряне на бутилки с капачки.

## Почистване/ Техническа поддръжка



Дайте работите по ремонта и техническата поддръжка, които не са описани в настоящото упътване, да бъдат извършени от нашия сервизен център. Използвайте само оригинални части.



Изключете уреда и извадете батерията от уреда преди всички работи.

Извършвайте редовно следните работи по почистването и техническата поддръжка. Така се гарантира продължителна и надеждна употреба.

### Почистване



**Уредът не бива да се пръска с вода, нито да се поставя във вода. Има опасност от токов удар.**

- Поддържайте чисти вентилационните отвори, корпуса на двигателя и ръкохватките на уреда. За целта използвайте само влажна кърпа или четка.  
Не използвайте почистващи препарати и разтворители. С тях можете да повредите уреда необратимо.

### Техническа поддръжка

Уредът е без поддръжка.

### Съхранение

- Съхранявайте уреда на сухо и недостъпно за деца място.

## Изхвърляне/Защита на околната среда

Извадете батерията от уреда, преди да изхвърлите уреда!

Предайте уреда, принадлежностите и опаковката за екологосъобразно рециклиране.

Указания за изхвърляне на батерията ще намерите в отделното ръководство за експлоатация на батерията и зарядното устройство.



Зарядно устройство не бива да се изхвърлят като битови отпадъци.

- Изхвърлете уреда съгласно местните предписания. Предайте уреда в пункт за събиране на отпадъци, където той ще бъде рециклиран по щадящ околната среда начин. За целта попитайте Вашата местна фирма за събиране на отпадъци или наш сервизен център.
- Ние ще изхвърлим безплатно изпратените ни от вас уреди.

## Резервни части/ Принадлежности

**Резервни части и принадлежности можете да получите на адрес [www.grizzlytools.shop](http://www.grizzlytools.shop)**

Ако имате проблеми с поръчката, използвайте формуляра за контакт. Ако имате други въпроси, обърнете се към „Сервизно обслужване“ (вж. страница 29).

Патронник за бързо

захващане .....91105885

## Гаранция

Уважаеми клиенти,  
за този уред получавате 3 години гаранция от датата на покупката. В случай на несъответствие на продукта с договора за продажба Вие имате законно право да предявите рекламация пред продавача на продукта при условията и в сроковете, определени в глава трета, раздел II и III и глава четвърта от Закона за предоставяне на цифрово съдържание и цифрови услуги и за продажба на стоки (ЗПЦСЦУПС)\*.

Вашите права, произтичащи от посочените разпоредби, не се ограничават от нашата по-долу представена търговска гаранция, не са свързани с разходи за потребителите и независимо от нея продавачът на продукта отговаря за липсата на съответствие на потребителската стока с договора за продажба съгласно ЗПЦСЦУПС.

### Гаранционни условия

Гаранционният срок започва да тече от датата на покупката. Пазете добре оригиналната касова бележка. Този документ е необходим като доказателство за покупката. Ако в рамките на три години от датата на закупуване на този продукт се появи дефект на материала или производствен дефект, продуктът ще бъде безплатно ремонтиран или заменен – по наш избор. Гаранцията предполага в рамките на тригодишния гаранционен срок да се представят дефектният уред и касовата бележка (касовият бон) и писмено да се обясни в какво се състои дефектът и кога е възникнал. Ако дефектът е покрит от нашата гаранция, Вие ще получите обратно ремонтирания или нов продукт.

С ремонта или смяната на продукта не започва да тече нов гаранционен срок.

### Гаранционен срок и законови претенции при дефекти

Гаранционната услуга не удължава гаранционния срок. Това важи също и за сменените и ремонтирани части. За евентуално наличните повреди и дефекти още при покупката трябва да се съобщи веднага след разопаковането. Евентуалните ремонти след изтичане на гаранционния срок са срещу заплащане.

### Обхват на гаранцията

Уредът е произведен грижливо според строгите изисквания за качество и добросъвестно изпитан преди доставка. Гаранцията важи за дефекти на материала или производствени дефекти. Гаранцията не обхваща частите на продукта, които подлежат на нормално износване, поради което могат да бъдат разглеждани като бързо износващи се части (например Патронник за бързо захващане) или повредите на чупливи части (например прекъсвачи). Гаранцията отпада, ако уредът е повреден поради неправилно използване или в резултат на неосъществяване на техническа поддръжка. За правилната употреба на продукта трябва точно да се спазват всички указания в упътването за обслужване. Предназначение и действия, които не се препоръчват от упътването за експлоатация или за които то предупреждава, трябва задължително да се избягват. Продуктът е предназначен само за частна, а не за стопанска употреба. При злоупотреба и неправилно третиране, употреба на сила и при интервенции, които не са извършени от клона на нашия оторизиран сервиз, гаранцията отпада.

## Процедура при гаранционен случай

За да се гарантира бърза обработка на Вашия случай, следвайте следните указания:

- За всички запитвания подгответе касовата бележка и идентификационния номер (IAN 497685\_2204) като доказателство за покупката.
- Вземете артикулния номер от фабричната табелка.
- При възникване на функционални или други дефекти първо се свържете по телефона или чрез имейл с долупосочения сервизен отдел. След това ще получите допълнителна информация за уреждането на Вашата рекламация.
- След съгласуване с нашия сервиз можете да изпратите дефектния продукт на посочения Ви адрес на сервиза безплатно за Вас, като приложите касовата бележка (касовия бон) и посочите в какво се състои дефектът и кога е възникнал. За да се избегнат проблеми с приемането и допълнителни разходи, задължително използвайте само адреса, който Ви е посочен. Осигурете изпращането да не е като експресен товар или като друг специален товар. Изпратете уреда заедно с всички принадлежности, доставени при покупката, и осигурете достатъчно сигурна транспортна опаковка.

## Ремонтен сервиз / извънгаранционно обслужване

Ремонти извън гаранцията можете да възложите на клона на нашия сервиз срещу заплащане. Той с удоволствие ще Ви направи предварителна калкулация. Можем да обработваме само уреди, които са достатъчно опаковани и изпратени с платени транспортни разходи.

**Внимание:** Изпратете Вашия уред на клона на нашия сервиз почистен и с указание за дефекта.

Уредите, изпратени с неплатени транспортни разходи – с наложен платеж, като експресен или друг специален товар – не се приемат. Ние ще извършим безплатно изхвърлянето на изпратените от Вас дефектни уреди.

## Сервизно обслужване



**България**

Тел.: 00800 111 4920

Е-мейл: grizzly@lidl.bg

**IAN 497685\_2204**

## Вносител

Моля, обърнете внимание, че следващият адрес не е адрес на сервиза. Първо се свържете с горепосочения сервизен център.

**Гриззли Туулс ГмБХ & Ко.КГ**

Щокщетер Щрасе 20

63762 Гросостхайм

Германия

\* Като физическо лице – потребител, независимо от настоящата търговска гаранция, Вие се ползвате от правата

на законовата гаранция, предоставена от Закона за предоставяне на цифрово съдържание и цифрови услуги и за продажбата на стоки /ЗПЦСЦУПС/. По-специално Вие имате право при несъответствие на стоката да бъде извършен ремонт или замяна по Ваш избор, освен ако това е невъзможно или е свързано с непропорционално големи разходи за продавача. Вие имате право на пропорционално намаляване на цената или на разваляне на договора при наличие на условията на чл. 33, ал. 3 от ЗПЦСЦУПС. Условията и сроковете на законовата гаранция са регламентирани в глава трета, раздел II и III и в глава четвърта на ЗПЦСЦУПС

## Περιεχόμενα

<b>Εισαγωγή</b> .....	<b>31</b>
<b>Σκοπός χρήσης</b> .....	<b>31</b>
<b>Γενική περιγραφή</b> .....	<b>32</b>
Παραδοτέα υλικά.....	32
Επισκόπηση.....	32
Περιγραφή λειτουργίας.....	32
<b>Τεχνικά στοιχεία</b> .....	<b>32</b>
Χρόνος φόρτισης .....	33
<b>Υποδείξεις ασφάλειας</b> .....	<b>34</b>
Σύμβολα και εικονοσύμβολα .....	34
Γενικές υποδείξεις ασφαλείας για ηλεκτρικά εργαλεία.....	34
ΥΠΟΛΕΙΠΟΜΕΝΟΙ ΚΙΝΔΥΝΟΙ .....	39
<b>Χειρισμός</b> .....	<b>39</b>
Έλεγχος της κατάστασης φόρτισης της μπαταρίας .....	39
Φόρτιση μπαταρίας.....	39
Τοποθέτηση / Αφαίρεση της συστοιχίας συσσωρευτή στην/από την συσκευή.....	40
Επιλογή ταχύτητας.....	40
Διακόπτης κατεύθυνσης περιστροφής .....	40
Ρύθμιση ροπής στρέψης.....	40
Αλλαγή εργαλείου .....	41
Ενεργοποίηση/απενεργοποίηση .....	41
<b>Καθαρισμός/συντήρηση</b> .....	<b>42</b>
Καθαρισμός .....	42
Συντήρηση .....	42
<b>Αποθήκευση</b> .....	<b>42</b>
<b>Απόσυρση/προστασία του περιβάλλοντος</b> .....	<b>42</b>
<b>Ανταλλακτικά/Αξεσουάρ</b> .....	<b>43</b>
<b>Εγγύηση</b> .....	<b>43</b>
<b>Σέρβις επισκευής</b> .....	<b>44</b>
<b>Service-Center</b> .....	<b>45</b>
<b>Εισαγωγέας</b> .....	<b>45</b>
<b>Μετάφραση της πρωτότυπης Δήλωσης συμμόρφωσης CE</b> .....	<b>62</b>
<b>Επί μέρους σχεδιαγράμματα</b> .....	<b>65</b>

## Εισαγωγή

Συγχαρητήρια για την αγορά της νέας συσκευής σας. Προτιμήσατε να αγοράσετε ένα προϊόν ανώτερης ποιότητας. Η ποιότητα αυτής της συσκευής ελέγχθηκε κατά τη διάρκεια της παραγωγής, αλλά και σε τελικό έλεγχο. Με τον τρόπο αυτό εξασφαλίστηκε η λειτουργικότητα της συσκευής σας.



Οι οδηγίες χρήσης αποτελούν αναπόσπαστο τμήμα αυτού του προϊόντος. Περιέχουν σημαντικές υποδείξεις για την ασφάλεια, τη χρήση και διάθεση της συσκευής. Πριν τη χρήση του προϊόντος να εξοικειωθείτε με όλες τις οδηγίες χειρισμού και τις υποδείξεις ασφαλείας. Να χρησιμοποιείτε το προϊόν μόνο όπως περιγράφεται και μόνο για τον αναφερόμενο σκοπό. Να φυλάξετε καλά τις οδηγίες και να τις παραδώσετε σε τρίτους μαζί με το προϊόν.

## Σκοπός χρήσης

Η συσκευή προορίζεται για το βίδωμα και το λύσιμο βιδών, καθώς και για διάτρηση ξύλου, μετάλλου ή πλαστικού και για κρουστική διάτρηση σε τοίχους.

Οποιαδήποτε άλλη χρήση, η οποία δεν εγκρίνεται ρητά μέσα από τις οδηγίες αυτές, μπορεί να προκαλέσει ζημιές στη συσκευή και να αποτελέσει σοβαρό κίνδυνο για το χρήστη.

Ο κατασκευαστής δεν ευθύνεται για ζημιές που προκλήθηκαν λόγω μη ενδεδειγμένης χρήσης ή λόγω εσφαλμένου χειρισμού. Αυτή η συσκευή δεν είναι κατάλληλη για επαγγελματική χρήση.

Σε περίπτωση επαγγελματικής χρήσης παύει να ισχύει η εγγύηση.

Ο συσκευή είναι τμήμα της σειράς (Parkside) X 20 V TEAM και λειτουργεί με συσσωρευτές της σειράς (Parkside) X 20 V TEAM.

Οι συσσωρευτές επιτρέπεται να φορτίζονται μόνο με συσκευές φόρτισης της σειράς (Parkside) X 20 V TEAM.

## Γενική περιγραφή

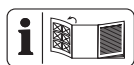

Η απεικόνιση των σημαντικότερων εξαρτημάτων λειτουργίας βρίσκεται στην αναδιπλούμενη σελίδα.

## Παραδοτέα υλικά

Βγάλτε τη συσκευή από τη συσκευασία και ελέγξτε, αν είναι πλήρης:

- Επαναφορτιζόμενο κρουστικό κατσαβίδι 3 σε 1
- 2 Μύτες (PZ1 + PZ2, 50 mm)
- 1 Επιπρόσθετη χειρολαβή
- 1 Βαλιτσάκι φύλαξης
- Οδηγιών χρήσης



Η μπαταρία και ο φορτιστής δεν περιλαμβάνονται.



Λαμβάνετε υπόψη τις υποδείξεις ασφάλειας και τις οδηγίες σχετικά με τη φόρτιση και τη σωστή χρήση που αναφέρονται στις οδηγίες λειτουργίας του συσσωρευτή και του φορτιστή της σειράς (Parkside) X 20 V Team. Θα βρείτε μια λεπτομερή περιγραφή για τη διαδικασία φόρτισης και περισσότερες πληροφορίες στις ξεχωριστές οδηγίες χειρισμού.

## Επισκόπηση



- 1 Ανοιγμα του τσοκ
- 2 Ταχυσόκ
- 3 Δακτύλιος ρύθμισης ροπής στρέψης
- 4 Διακόπτης επιλογής ταχυτήτων
- 5 Στήριγμα μύτες
- 6 Διακόπτης κατεύθυνσης περιστροφής
- 7 Λυχνία LED λειτουργίας
- 8 Διακόπτης ενεργοποίησης/ απενεργοποίησης
- 9 Σπείρωμα
- 10 μύτες
- 11 Επιπρόσθετη χειρολαβή
- 12 Φορτιστής
- 13 Μπαταρία
- 14 Μαλακό πλήκτρο
- 15 Ένδειξη φόρτισης μπαταρίας
- 16 Πλήκτρο απομανδάλωσης μπαταρίας
- 17 Βαλιτσάκι
- 18 Μεταλλικό έλασμα

## Περιγραφή λειτουργίας

Το επαναφορτιζόμενο κρουστικό δράπανο 3 σε 1 δύο ταχυτήτων διαθέτει μια ρύθμιση ροπής στρέψης 20 βαθμίδων καθώς και μια βαθμίδα διάτρησης και μια βαθμίδα κρούσης, με δεξιόστροφη/αριστερόστροφη κίνηση. Η συσκευή είναι εξοπλισμένη με ένα ταχυσόκ και μια λυχνία εργασίας LED. Για τη λειτουργία των εξαρτημάτων χειρισμού, ανατρέξτε στις κατωτέρω περιγραφές.

## Τεχνικά στοιχεία

**Επαναφορτιζόμενο κρουστικό κατσαβίδι 3 σε 1..... PSBSA 20-Li C3**  
 Τάση κινητήρα U..... 20 V==  
 Αριθμός στροφών ρελαντί n<sub>0</sub>  
 1η ταχύτητά ..... 0-440 min<sup>-1</sup>

2η ταχύτητά .....	0-1650 min <sup>-1</sup>
Μέγιστη ροπή στρέψης .....	45 Nm
Κρουστική	
Λειτουργία .....	26400 κρούσεις/λεπτό
Διάσταση τσοκ .....	1,5-13 mm
Βάρος (χωρίς	
συσσωρευτή/συσκευή φόρτισης)...	1,52 kg
Διάμετρος διάτρησης για ξύλο .. μέγ.	35 mm
Διάμετρος διάτρησης	
για χάλυβα .....	μέγ. 13 mm
Διάμετρος διάτρησης	
για τοίχος.....	μέγ. 13 mm
μέγ. διάμετρος βίδας.....	10 mm
Είδος προστασίας.....	IPX0
Μέγ. θερμοκρασία .....	50 °C
Διαδικασία φόρτισης.....	4 - 40 °C
Λειτουργία .....	-20 - 50 °C
Αποθήκευση.....	0 - 45 °C
Στάθμη ηχητικής πίεσης (L <sub>PA</sub> )	
Ρελαντί .....	73,1 dB, K <sub>PA</sub> = 5 dB
Κρουστική	
διάτρηση.....	96,8 dB, K <sub>PA</sub> = 5 dB
Επιτρεπόμενη στάθμη θορύβου (L <sub>WA</sub> )	
Ρελαντί .....	84,1 dB, K <sub>WA</sub> = 5 dB
Κρουστική	
διάτρηση.....	107,8 dB, K <sub>WA</sub> = 5 dB
Δόνηση (a <sub>h</sub> ).....	
Διάτρηση .....	2,71 m/s <sup>2</sup> , K= 1,5 m/s <sup>2</sup>
Κρουστική	
διάτρηση.....	10,24 m/s <sup>2</sup> , K= 1,5 m/s <sup>2</sup>
κατά τη χρήση με συσσωρευτές Smart	
(Smart PAPS 204 A1/Smart PAPS 208 A1)	
Συχνότητα λειτουργίας/	
Ζώνη συχνότητας.....	2400 - 2483,5 MHz
μέγ. ισχύς εκπομπής.....	≤ 20 dBm

Οι τιμές θορύβου και δονήσεων εξακριβώνονται σύμφωνα με τους κανόνες και τους κανονισμούς που αναφέρονται στη δήλωση συμμόρφωσης.

Η αφερόμενη τιμή μετάδοσης δόνησης μετρήθηκε βάσει τυποποιημένης μεθόδου δοκιμής και μπορεί να χρησιμοποιηθεί για

τη σύγκριση μίας ηλεκτρικής συσκευής με μία άλλη. Η αναφερόμενη τιμή μετάδοσης δόνησης μπορεί επίσης να χρησιμοποιηθεί και για αρχική εκτίμηση της έκθεσης.



### Προειδοποίηση:

Η τιμή μετάδοσης της δόνησης μπορεί να διαφέρει κατά την πραγματική χρήση της ηλεκτρικής συσκευής από την αναφερόμενη τιμή, ανάλογα με τον τρόπο χρήσης της. Προσπαθείτε να διατηρείτε την επιβάρυνση λόγω κραδασμών όσο μικρότερη γίνεται. Ένα παράδειγμα μέτρου για τη μείωση του φορτίου κραδασμών είναι η οριοθέτηση του χρόνου εργασίας. Εδώ πρέπει να ληφθούν υπόψιν όλα τα στάδια λειτουργίας (για παράδειγμα ο χρόνος κατά τον οποίο το ηλεκτρικό εργαλείο είναι απενεργοποιημένο και ο χρόνος κατά τον οποίο το ηλεκτρικό εργαλείο είναι μεν ενεργοποιημένο, αλλά λειτουργεί χωρίς επιβάρυνση).

### Χρόνος φόρτισης

Ο συσκευή είναι τμήμα της σειράς (Parkside) X 20 V TEAM και λειτουργεί με συσσωρευτές της σειράς (Parkside) X 20 V TEAM. Οι συσσωρευτές της σειράς (Parkside) X 20 V TEAM επιτρέπεται να φορτίζονται μόνο με συσκευές φόρτισης της σειράς (Parkside) X 20 V TEAM.

Σας συστήνουμε να θέτετε σε λειτουργία την παρούσα συσκευή αποκλειστικά με τους εξής συσσωρευτές: PAP 20 B1, PAP 20 B3, Smart PAPS 204 A1, Smart PAPS 208 A1.

Σας συστήνουμε να φορτίζετε αυτούς τους συσσωρευτές με τις εξής συσκευές φόρτισης: PLG 20 A3, PLG 20 C1, PLG 20 C3, PLG 20 A4, PDSL G 20 A1, Smart PLGS 2012 A1.

Χρόνος φόρτισης (ελάχ.)	PAP 20 A1 PAP 20 B1	PAP 20 A2	PAP 20 A3 PAP 20 B3 Smart PAPS 204 A1	Smart PAPS 208 A1
PLG 20 A1 PLG 20 A4 PLG 20 C1	60	90	120	210
PLG 20 A2	45	60	80	165
PLG 20 A3 PLG 20 C3	35	45	60	120
PDSLГ 20 A1 PDSLГ 20 B1	35	45	60	120
Smart PLGS 2012 A1	35	40	40	50

## Υποδείξεις ασφαλείας

Στο κεφάλαιο αυτό θα βρείτε τις βασικές προδιαγραφές ασφαλείας που αφορούν την εργασία με τη συσκευή.

### Σύμβολα και εικονοσύμβολα

Εικόνες πάνω στη συσκευή



Διαβάστε προσεκτικά τις οδηγίες χρήσης πριν από τη χρήση της συσκευής.



Βίδωμα



Διάτρηση



Κρουστική διάτρηση



Η συσκευή είναι μήγμα της σειράς X 20 V TEAM



Οι συσκευές δεν επιτρέπεται να καταλήγουν στα οικιακά απορρίμματα.

### Σύμβολα στις οδηγίες



Σύμβολα κινδύνου με στοιχεία για την πρόληψη προσωπικών και υλικών ζημιών.



Σύμβολο υποχρέωσης με στοιχεία για την πρόληψη ζημιών.



Σύμβολο υπόδειξης με πληροφορίες για τον καλύτερο χειρισμό της συσκευής.

### Γενικές υποδείξεις ασφαλείας για ηλεκτρικά εργαλεία



**ΠΡΟΕΙΔΟΠΟΙΗΣΗ!** Διαβάστε όλες τις υποδείξεις ασφαλείας, τις οδηγίες, τις εικόνες και τα τεχνικά δεδομένα που συνοδεύουν το παρόν ηλεκτρικό εργαλείο. Παραλείψεις στην τήρηση των υποδείξεων ασφαλείας και των οδηγιών μπορούν να οδηγήσουν σε ηλεκτροπληξία, πυρκαγιά και/ή βαρείς τραυματισμούς.

**Διατηρείτε όλες τις υποδείξεις ασφαλείας και τις οδηγίες για μελλοντική αναφορά.**

Η έννοια „ηλεκτρικά εργαλεία“, που χρη-

σιμοποιείται στις υποδείξεις ασφαλείας, αναφέρεται σε ηλεκτρικά εργαλεία που λειτουργούν με το ηλεκτρικό δίκτυο (με καλώδιο ρεύματος) και σε ηλεκτρικά εργαλεία που λειτουργούν με συσσωρευτή (δίχως καλώδιο ρεύματος).

## 1) ΑΣΦΑΛΕΙΑ ΣΤΗ ΘΕΣΗ ΕΡΓΑΣΙΑΣ:

- α) **Να διατηρείτε τη θέση εργασίας σας καθαρή και καλά φωτισμένη.** Σε όχι τακτικούς ή όχι καλά φωτισμένους χώρους εργασίας δημιουργούνται ατυχήματα.
- β) **Μην εργάζεστε με το ηλεκτρικό εργαλείο σε εκρηκτικό περιβάλλον, στο οποίο βρίσκονται εύφλεκτα υγρά, αέρια ή σκόνης.** Τα ηλεκτρικά εργαλεία παράγουν σπινθήρες που μπορούν να αναφλέξουν τη σκόνη και τα ατμούς.
- γ) **Να κρατάτε μακριά τα παιδιά κατά τη διάρκεια χρήσης του ηλεκτρικού εργαλείου αλυσοπριόνου.** Εάν δεν είστε καλά συγκεντρωμένοι, δεν αποκλείεται να χάσετε τον έλεγχο επί της συσκευής.

## 2) ΗΛΕΚΤΡΙΚΗ ΑΣΦΑΛΕΙΑ:

- α) **Το βύσμα του ηλεκτρικού εργαλείου πρέπει να ταιριάζει στην πρίζα. Δεν επιτρέπεται καμία τροποποίηση του βύσματος. Μη χρησιμοποιείτε προσαρμογές βυσμάτων μαζί με γειωμένες ηλεκτρικές συσκευές.** Όταν δεν έχουν αλλαχτεί τα βύσματα και όταν χρησιμοποιείτε κατάλληλης πρίζες, μειώνεται ο κίνδυνος ηλεκτροπληξίας.
- β) **Να αποφεύγετε την σωματική επαφή με γειωμένες επιφάνειες όπως τις γειωμένες επιφάνειες σωλήνων, θερμάνσεων, εστιών και ψυγείων.**

Υπάρχει ιδιαίτερος κίνδυνος ηλεκτροπληξίας, όταν το ὄψωμά σας είναι γειωμένο.

- γ) **Μην εκθέτετε το ηλεκτρικό εργαλείο σε βροχή ή υγρασία.** Η διείσδυση νερού σε ηλεκτρική συσκευή αυξάνει τον κίνδυνο ηλεκτροπληξίας.
- δ) **Μη μεταφέρετε το ηλεκτρικό εργαλείο κρατώντας το από το καλώδιο, μη κρεμάτε τη συσκευή από το καλώδιο και μη χρησιμοποιείτε το καλώδιο για να τραβήξετε το βύσμα από την πρίζα. Να προστατεύετε το καλώδιο από ψηλές θερμοκρασίες, λάδι, αιχμηρές άκρες και κινούμενα τμήματα της συσκευής.** Τα ελαττωματικά ή μπερδεμένα καλώδια αυξάνουν τον κίνδυνο ηλεκτροπληξίας.
- ε) **Εάν εργάζεστε με το ηλεκτρικό εργαλείο στο ύπαιθρο, να χρησιμοποιείτε μόνο μπαλαντέζες που είναι κατάλληλες για το ύπαιθρο.** Η χρήση μίας μπαλαντέζας κατάλληλης για το ύπαιθρο μειώνει τον κίνδυνο ηλεκτροπληξίας.
- η) **Όταν η λειτουργία του ηλεκτρικού εργαλείου σε υγρό περιβάλλον δεν μπορεί να αποφευχθεί, χρησιμοποιήστε έναν διακόπτη διαρροής έντασης.** Η χρήση ενός διακόπτη διαρροής έντασης μειώνει τον κίνδυνο ηλεκτροπληξίας.

## 3) ΑΣΦΑΛΕΙΑ ΑΤΟΜΩΝ:

- α) **Να είστε προσεκτικοί, να προσέχετε τί κανετε, και να εργάζεστε συνετά με το ηλεκτρικό εργαλείο. Μη χρησιμοποιείτε το ηλεκτρικό εργαλείο όταν είστε κουρασμένοι ή υπό την επήρεια ναρκωτικών, οινόπνευματων ποτών ή φαρμάκων.** Μόνο μία στιγμή απροσεξίας κατά τη χρήση του ηλεκτρικού εργαλείου μπο-

- ρεί να προκαλέσει σοβαρούς τραυματισμούς.
- β) Να χρησιμοποιείτε τα μέσα ατομικής προστασίας και πάντα προστατευτικά γυαλιά.** Η χρήση των μέσων ατομικής προστασίας όπως αντιολισθητικά υποδήματα, προστατευτικό κράνος και ωτοπροστασία, μειώνει τον κίνδυνο τραυματισμών.
- γ) Να αποφεύγετε την αθέλητη θέση σε λειτουργία. Σιγουρευτείτε πως το ηλεκτρικό εργαλείο είναι απενεργοποιημένο πριν το συνδέσετε με την παροχή ρεύματος, πριν το σηκώσετε και πριν το μεταφέρετε.** Εάν κατά την μεταφορά του ηλεκτρικού αλυσοπρίονου έχετε το χέρι σας στον διακόπτη ή η συσκευή είναι ενεργοποιημένη όταν τη συνδέσετε με την παροχή ρεύματος, δεν αποκλείονται ατυχήματα.
- δ) Πριν ενεργοποιήσετε το ηλεκτρικό εργαλείο να αφαιρέσετε ενδεχόμενα εργαλεία ρύθμισης ή κλειδιά.** Ένα εργαλείο ρύθμισης ή κλειδί που βρίσκεται στο περιστρεφόμενο τμήμα της συσκευής, μπορεί να οδηγήσει σε τραυματισμούς.
- ε) Να αποφεύγετε τη μη φυσιολογική στάση του σώματος. Φροντίστε να στέκεστε σταθερά και να κρατάτε πάντα την ισορροπία σας.** Έτσι μπορείτε να ελέγχετε το ηλεκτρικό εργαλείο ακόμη και σε απρόοπτες περιστάσεις.
- ζ) Να φοράτε πάντα τον κατάλληλο ρουχισμό εργασίας. Μη φοράτε φαρδιά ρούχα ή κοσμήματα. Να κρατάτε τα μαλλιά, τα ρούχα και τα γάντια μακριά από κινούμενα εξαρτήματα.** Τα φαρδιά ρούχα, τα κοσμήματα ή τα μακριά μαλλιά θα μπορούσαν να πιαστούν από τα κινούμενα εξαρτήματα.
- η) Εάν είναι δυνατή η συναρμολόγηση εξαρτημάτων απορρόφησης σκόνης ή σκούπας, πρέπει αυτά να τοποθετούνται και να χρησιμοποιούνται σωστά.** Η χρήση απορροφητή σκόνης μπορεί να μειώσει τους κινδύνους που προκαλεί η σκόνη.
- θ) Μην έχετε εσφαλμένη άποψη της ασφάλειας και μην παρακάμψετε τους κανόνες ασφάλειας για ηλεκτρικά εργαλεία ακόμα και εάν έχετε εξοικειωθεί με το ηλεκτρικό εργαλείο μετά από πολλαπλές χρήσεις.** Απρόσεκτοι χειρισμοί μπορούν μέσα σε κλάσματα του δευτερολέπτου να οδηγήσουν σε σοβαρούς τραυματισμούς.
- 4) ΧΡΗΣΗ ΚΑΙ ΦΡΟΝΤΙΔΑ ΤΟΥ ΗΛΕΚΤΡΙΚΟΥ ΕΡΓΑΛΕΙΟΥ:**
- α) Προσέξτε να μην υπερφορτώνετε τη συσκευή. Να χρησιμοποιείτε τα ηλεκτρικά εργαλεία που είναι κατάλληλα για την εργασία σας.** Με το κατάλληλο ηλεκτρικό εργαλείο εργάζεστε καλύτερα και ασφαλέστερα στο αναφερόμενο πεδίο ισχύος.
- β) Μη χρησιμοποιείτε ηλεκτρικά εργαλεία, ο διακόπτης των οποίων είναι ελαττωματικός.** Ένα ηλεκτρικό εργαλείο που δεν μπορεί να ενεργοποιηθεί ή να απενεργοποιηθεί είναι επικίνδυνο και πρέπει να επισκευαστεί.
- γ) Τραβήξτε το βύσμα από την πρίζα και/ή απομακρύνετε έναν αποσπώμενο συσσωρευτή προτού διεξάγετε ρυθμίσεις στη συσκευή, προτού αλλάξετε εξαρτήματα εργαλείων χρήσης ή αποθηκεύσετε το ηλεκτρικό εργαλείο.** Με τον τρόπο αυτό δεν είναι δυνατή η αθέλητη ενεργοποίηση του ηλεκτρικού εργαλείου.
- δ) Να φυλάγετε το ηλεκτρικό εργαλείο, όταν δεν το χρησιμοποιείτε,**

μακριά από παιδιά. Μην αφήνετε να χρησιμοποιούν τη συσκευή άτομα που δεν είναι εξοικειωμένα μαζί της ή που δεν διάβασαν αυτές τις οδηγίες. Τα ηλεκτρικά εργαλεία είναι επικίνδυνα, όταν χρησιμοποιούνται από άτομα χωρίς πείρα.

- ε) **Φροντίζετε το ηλεκτρικό εργαλείο και το εργαλείο χρήσης με προσοχή.** Ελέγξτε εάν λειτουργούν άψογα και δεν μπλοκάρουν όλα τα κινούμενα τμήματα ή εάν έχουν σπάσει εξαρτήματα ή ορισμένα τμήματα έχουν ζημιές που εμποδίζουν την άψογη λειτουργία του ηλεκτρικού εργαλείου. Δώστε να επισκευαστούν τα ελαττωματικά εξαρτήματα πριν χρησιμοποιήσετε τη συσκευή. Πολλά ατυχήματα οφείλονται σε ηλεκτρικά εργαλεία που δεν έχουν συντηρηθεί σωστά.
- ζ) **Τα κοπτικά εξαρτήματα να διατηρούνται πάντα ακονισμένα και καθαρά.** Τα προσεγμένα κοπτικά εξαρτήματα με ακονισμένες λάμες δεν μπλοκάρουν εύκολα και κινούνται καλύτερα.
- η) **Να χρησιμοποιείτε το ηλεκτρικό εργαλείο, τα εξαρτήματά του, τα πρόσθετα εργαλεία κλπ. μόνο σύμφωνα με αυτές τις οδηγίες. Να λάβετε υπόψη σας τις συνθήκες εργασίας και το είδος της εργασίας σας.** Η χρήση του ηλεκτρικού εργαλείου για άλλες εργασίες εκτός αυτών για τις οποίες προορίζεται, μπορεί να προκαλέσει επικίνδυνες περιστάσεις.
- θ) **Διατηρείτε τις λαβές και τις επιφάνειες λαβών στεγνές, καθαρές και χωρίς λάδια και γράσα.** Οι ολισθηρές λαβές και επιφάνειες λαβών δεν επιτρέπουν έναν ασφαλή χειρισμό και έλεγχο του ηλεκτρικού εργαλείου σε απρόβλεπτες καταστάσεις.

## 5) ΠΡΟΣΕΚΤΙΚΟΣ ΧΕΙΡΙΣΜΟΣ ΚΑΙ ΧΡΗΣΗ ΜΠΑΤΑΡΙΩΝ

- α) **Να φορτίζετε τις μπαταρίες μόνο με φορτιστές που συνιστώνται από τον κατασκευαστή.** Για ένα φορτιστή που προορίζεται μόνο για ένα είδος μπαταριών, υφίσταται κίνδυνος πυρκαγιάς όταν χρησιμοποιηθεί με άλλες μπαταρίες.
- β) **Να χρησιμοποιείτε μόνο τις κατάλληλες μπαταρίες στα ηλεκτρικά εργαλεία.** Η χρήση άλλων μπαταριών μπορεί να προκαλέσει τραυματισμούς και κίνδυνο πυρκαγιάς.
- γ) **Η μπαταρία που δεν χρησιμοποιείται να βρίσκεται μακριά από συνδετήρες, κέρματα, κλειδιά, καρφιά, βίδες ή άλλα μεταλλικά μικροαντικείμενα που θα μπορούσαν να προκαλέσουν γεφύρωση των επαφών.** Ένα ενδεχόμενο βραχυκύκλωμα μεταξύ των επαφών της μπαταρίας μπορεί να έχει σαν συνέπεια εγκαύματα ή φωτιά.
- δ) **Σε περίπτωση εσφαλμένης χρήσης μπορεί να εξέλθει υγρό από τη μπαταρία. Να αποφεύγετε την επαφή με το υγρό αυτό. Σε περίπτωση αθέλητης επαφής, ξεπλύντε με νερό.** Εάν το υγρό πάει στα μάτια, συμβουλευθείτε και ένα γιατρό. Το εξερχόμενο υγρό από μπαταρία μπορεί να προκαλέσει δερματικούς ερεθισμούς ή και εγκαύματα.
- ε) **Μη χρησιμοποιείτε έναν φθαρμένο ή παραμορφωμένο συσσωρευτή.** Φθαρμένοι ή τροποποιημένοι συσσωρευτές μπορεί να συμπεριφερθούν απρόβλεπτα και να οδηγήσουν σε πυρκαγιά, έκρηξη ή κίνδυνο τραυματισμών.
- ζ) **Μην εκθέτετε τους συσσωρευτές σε πυρκαγιά ή σε υψηλές θερμοκρασίες.** Πυρκαγιά ή θερμοκρασίες πάνω από 130 °C μπορούν να προκαλέσουν έκρηξη.

η) Τηρείτε όλες τις οδηγίες σχετικά με τη φόρτιση και μη φορτίζετε το συσσωρευτή ή το επαναφορτιζόμενο εργαλείο εκτός του αναφερόμενου στις οδηγίες λειτουργίας τομέα θερμοκρασίας. Λάθος φόρτιση ή φόρτιση εκτός του επιτρεπόμενου τομέα θερμοκρασίας μπορεί να καταστρέψει το συσσωρευτή και να αυξήσει τον κίνδυνο πυρκαγιάς.

## 6) ΣΕΡΒΙΣ:

- α) Η επισκευή του ηλεκτρικού σας εργαλείου να εκτελείται μόνο από εξειδικευμένο προσωπικό και να χρησιμοποιούνται μόνο γνήσια ανταλλακτικά. Έτσι εξασφαλίζεται η ασφάλεια του ηλεκτρικού σας εργαλείου.
- β) Ποτέ μη συντηρείτε φθαρμένους συσσωρευτές. Όλες οι εργασίες συντήρησης συσσωρευτών πρέπει να διεξάγονται μόνο από τον κατασκευαστή ή εξουσιοδοτημένες υπηρεσίες εξυπηρέτησης πελατών.

## Υποδείξεις ασφάλειας για τρυπάνια

### 1) ΥΠΟΔΕΙΞΕΙΣ ΑΣΦΑΛΕΙΑΣ ΓΙΑ ΟΛΕΣ ΤΙΣ ΕΡΓΑΣΙΕΣ

- α) Φοράτε προστασία για την ακοή κατά την κρουστική διάτρηση. Η επίδραση θορύβου μπορεί να επιφέρει απώλεια της ακοής.
- β) Χρησιμοποιείτε την (τις) επιπρόσθετη(ες) χειρολαβή(ές). Η απώλεια ελέγχου μπορεί να οδηγήσει σε τραυματισμούς.
- γ) Πιάνετε το ηλεκτρικό εργαλείο από τις μονωμένες λαβές όταν εκτελείτε εργασίες κατά τις οποίες

το εργαλείο ή οι βίδες μπορεί να πετύχουν κρυμμένους αγωγούς ρεύματος. Η επαφή με έναν αγωγό υπό τάση μπορεί να θέσει υπό τάση και τα μεταλλικά τμήματα της συσκευής και να προκαλέσει ηλεκτροπληξία.

### 2) ΥΠΟΔΕΙΞΕΙΣ ΑΣΦΑΛΕΙΑΣ ΚΑΤΑ ΤΗ ΧΡΗΣΗ ΜΑΚΡΙΩΝ ΤΡΥΠΑΝΙΩΝ

- α) Σε καμία περίπτωση δεν πρέπει να εργάζεστε με μεγαλύτερο αριθμό στροφών από τον μέγιστο επιτρεπόμενο για το τρυπάνι. Σε υψηλότερους αριθμούς στροφών μπορεί το τρυπάνι να καμφθεί ελαφρά, εάν περιστρέφεται ελεύθερα χωρίς επαφή με το τεμάχιο επεξεργασίας, με αποτέλεσμα να προκύψουν τραυματισμοί.
- β) Εκκινείτε πάντα τη διαδικασία διάτρησης με χαμηλό αριθμό στροφών και όταν το τρυπάνι είναι σε επαφή με το τεμάχιο επεξεργασίας. Σε υψηλότερους αριθμούς στροφών μπορεί το τρυπάνι να καμφθεί ελαφρά, εάν περιστρέφεται ελεύθερα χωρίς επαφή με το τεμάχιο επεξεργασίας, με αποτέλεσμα να προκύψουν τραυματισμοί.
- γ) Ασκείτε στο τρυπάνι μέτρια πίεση και μόνο σε κατά μήκος κατεύθυνση. Τα τρυπάνια κάποιες φορές λυγίζουν και έτσι μπορεί να σπάσουν ή να οδηγήσουν σε απώλεια του ελέγχου και σε τραυματισμούς.

### 3) ΠΕΡΑΙΤΕΡΩ ΥΠΟΔΕΙΞΕΙΣ ΑΣΦΑΛΕΙΑΣ

- α) Μη χρησιμοποιείτε αξεσουάρ τα οποία δεν συστήνονται από την PARKSIDE. Μπορεί έτσι να προκληθεί ηλεκτροπληξία ή πυρκαγιά.

## ΥΠΟΛΕΙΠΟΜΕΝΟΙ ΚΙΝΔΥΝΟΙ

Ακόμη και σε περίπτωση σωστής και κανονικής χρήσης αυτού του ηλεκτρικού εργαλείου, υφίστανται πάντα υπόλειπόμενοι κίνδυνοι. Οι ακόλουθοι κίνδυνοι μπορούν να παρουσιαστούν ανάλογα με το είδος κατασκευής και το μο ντέλο αυτού του ηλεκτρικού εργαλείου:

- α) Τέμνοντα τραύματα
- β) Βλάβες της ακοής, εάν δεν χρησιμοποιηθεί κατάλληλη ηχοπροστασία.
- γ) Βλάβες της υγείας που προκαλούνται από δονήσεις χεριού-βραχίονα, εάν η συσκευή χρησιμοποιηθεί για μεγαλύτερο χρονικό διάστημα ή δεν τηρείται και δεν συντηρείται σωστά.



Προσοχή! Αυτό το ηλεκτρικό εργαλείο δημιουργεί κατά τη λειτουργία ένα ηλεκτρομαγνητικό πεδίο. Αυτό το πεδίο δεν αποκλείεται υπό ορισμένες συνθήκες να εηρεάσει τη λειτουργία, ενεργητικά ή παθητικά ιατρικά εμφυτεύματα. Προς αποφυγή του κινδύνου σοβαρών ή και θανατηφόρων τραυματισμών, συνιστούμε σε άτομα με ιατρικά εμφυτεύματα να συμβουλευθούν τον γιατρό τους και τον κατασκευαστή του ιατρικού εμφυτεύματος, πριν χειριστούν τη μηχανή.

## Χειρισμός



**Απομακρύνετε το συσσωρευτή από τη συσκευή για να εμποδίσετε μη ηθελημένη θέση σε λειτουργία. Υπάρχει κίνδυνος τραυματισμού!**



**Προσέχετε ώστε η θερμοκρασία περιβάλλοντος κατά τη διάρκεια της εργασίας να μην υπερβαίνει τους 50°C και να μην είναι χαμηλότερη από -20°C.**



## Έλεγχος της κατάστασης φόρτισης της μπαταρίας

Η ένδειξη της φόρτισης (15) δείχνει την κατάσταση φόρτισης της μπαταρίας (13).

Η κατάσταση της μπαταρίας προβάλλεται με το ανάλογο LED, όταν η συσκευή είναι σε λειτουργία.

Για το λόγο αυτό κρατήστε πατημένο τον διακόπτη ενεργοποίησης (14).

**κόκκινο-κίτρινο-πράσινο =>**

Μπαταρία πλήρως φορτισμένη  
**κόκκινο-κίτρινο =>** Μπαταρία φορτισμένη περ. κατά το ήμισυ  
**κόκκινο =>** Η μπαταρία χρειάζεται φόρτιση



## Φόρτιση μπαταρίας



Πριν τη φόρτιση αφήστε τη ζεστή να κρυώσει.



Φορτίζετε τον συσσωρευτή (13), όταν ανάβει μόνο η κόκκινη LED της ένδειξης κατάστασης φόρτισης (15).

1. Εάν απαιτείται απομακρύνετε το συσσωρευτή (13) από τη συσκευή.
2. Συνδέστε τη συσκευή φόρτισης (12) σε μια πρίζα.
3. Ωθήστε τον συσσωρευτή (13) στην υποδοχή φόρτισης της συσκευής φόρτισης (12).
4. Μετά από επιτυχημένη διαδικασία φόρτισης τραβήξτε το συσσωρευτή (13) από τη συσκευή φόρτισης (12).
5. Αποσυνδέστε τη συσκευή φόρτισης (12) από το δίκτυο.

## Επισκόπηση των ενδείξεων ελέγχου LED στη συσκευή φόρτισης (12):

**Η πράσινη λυχνία LED ανάβει χωρίς τοποθετημένο συσσωρευτή:** Η συσκευή φόρτισης είναι έτοιμη για λειτουργία.

**Η πράσινη λυχνία LED ανάβει:**

Ο συσσωρευτής έχει φορτιστεί.

**Η κόκκινη λυχνία LED ανάβει:**

Ο συσσωρευτής φορτίζεται.

**Η κόκκινη λυχνία LED αναβοσβήνει:**

Ο συσσωρευτής υπερθερμάνθηκε

**Η κόκκινη + η πράσινη λυχνία LED αναβοσβήνουν:**

Ο συσσωρευτής είναι ελαττωματικός

## Τοποθέτηση / Αφαίρεση της συστοιχίας συσσωρευτή στην/ από την συσκευή

### Τοποθέτηση συστοιχίας συσσωρευτή:

1. Θέστε τον διακόπτη εναλλαγής κατεύθυνσης περιστροφής (6) στη μεσαία θέση (Φραγή).
2. Σύρετε τη βάση συσκευής στη συστοιχία συσσωρευτή (13) μέχρι να κουμπώσει.

### Αφαίρεση συστοιχίας συσσωρευτή:

1. Πατήστε το πλήκτρο απασφάλισης (16) και αφαιρέστε προς τα εμπρός τη συστοιχία συσσωρευτή (13) από τη συσκευή.

## A Επιλογή ταχύτητας

Σύρετε το διακόπτη επιλογής ταχυτήτων (4) στη θέση 1 ή 2 για χαμηλή ή υψηλή προεπιλογή στρωφών αντίστοιχα.

1η ταχύτητά ..... 0-440 min<sup>-1</sup>

2η ταχύτητά ..... 0-1650 min<sup>-1</sup>



Η αλλαγή ταχύτητας επιτρέπεται να εκτελείται μόνο σε κατάσταση ακινησίας!

## B Διακόπτης κατεύθυνσης περιστροφής

Με τον διακόπτη κατεύθυνσης περιστροφής μπορείτε να επιλέξετε την κατεύθυνση περιστροφής της συσκευής (δεξιά και αριστερή κατεύθυνση) και να ασφαλίσετε τη συσκευή έναντι μη ηθελημένης ενεργοποίησης. Το βέλος στο διακόπτη κατεύθυνσης περιστροφής υποδηλώνει την κατεύθυνση λειτουργίας.

1. Περιμένετε έως ότου ακινητοποιηθεί η συσκευή.
2. Ωθήστε τον διακόπτη κατεύθυνσης περιστροφής (6) στην επιθυμητή θέση:

Δεξιά κατεύθυνση: Για τη διάτρηση και το βίδωμα βιδών. Πιέστε το διακόπτη κατεύθυνσης περιστροφής δεξιά με το βέλος προς τα εμπρός

Αριστερή κατεύθυνση: Για το λασκάρισμα βιδών. Πιέστε το διακόπτη κατεύθυνσης περιστροφής αριστερά με το βέλος προς τα πίσω

3. **Φραγή ενεργοποίησης:** Θέστε τον διακόπτη κατεύθυνσης περιστροφής στην μεσαία θέση.



Ο διακόπτης κατεύθυνσης περιστροφής επιτρέπεται να χρησιμοποιείται μόνο σε κατάσταση ακινησίας.

## A Ρύθμιση ροπής στρέψης

Περιστρέφοντας το δακτύλιο ρύθμισης της ροπής στρέψης (3) μπορείτε να προρυθμίσετε τη μέγιστη ροπή στρέψης. Προβλέπονται 20 βαθμίδες ροπής στρέψης + 1 βαθμίδα διάτρησης + 1 βαθμίδα κρούσης.

1. Επιλέξτε την επιθυμητή ροπή στρέψης μέσω περιστροφής στον δακτύλιο ρύθμισης (3):

**Βίδωμα:** Βαθμίδα 1 - 20 

**Διάρτηση:** Βαθμίδα 

**Κρουστική διάρτηση:** Βαθμίδα 

- Ξεκινήστε από μια μικρότερη βαθμίδα ροπής στρέψης και αυξήστε την όπως απαιτείται.



Ο δακτύλιος ρύθμισης της ροπής στρέψης επιτρέπεται να χρησιμοποιείται μόνο σε κατάσταση ακινησίας.



Η επίτευξη του προρυθμισμένου ορίου ροπής στρέψης συνοδεύεται από ένα χαρακτηριστικό κροτάλισμα. Ο θόρυβος αυτός προκαλείται από τον ολισθαίνοντα συμπλέκτη.



### Αλλαγή εργαλείου

Μέσω της αυτόματης ασφάλισης ατράκτου μπορεί το εργαλείο να αντικατασταθεί και όταν είναι ακινητοποιημένο το μοτέρ.

- Περιστρέψτε το ταχυσόκ (2) αριστερόστροφα, μέχρι το άνοιγμα του τσοκ να είναι αρκετά μεγάλο για να τοποθετηθεί το εργαλείο.
- Εισαγάγετε το εργαλείο όσο πάει στο ταχυσόκ (2) και περιστρέψτε το ταχυσόκ δεξιόστροφα, για να στερεώσετε καλά το εργαλείο.
- Για να βγάλετε ξανά το εργαλείο, ξεβιδώστε το ταχυσόκ (2) και τραβήξτε το εργαλείο προς τα έξω.



Δεξιά και αριστερά στο περίβλημα υπάρχει μια μαγνητική βάση για μύτες (A 5). Στη μαγνητική βάση για μύτες μπορείτε να στερεώσετε από μια μύτη.



### Συναρμολόγηση επιπρόσθετης χειρολαβής

- Βιδώστε την επιπρόσθετη χειρολαβή (11) δεξιά ή αριστερά στο σπείρωμα (9) στην κεφαλή συσκευής.
- Σφίξτε την επιπρόσθετη χειρολαβή (11) με το χέρι.



### Ενεργοποίηση/ απενεργοποίηση

Με το διακόπτη ενεργοποίησης/απενεργοποίησης (8) μπορείτε να ρυθμίζετε αδιαβάθμιτα τις στροφές. Όσο περισσότερο πιέζετε το διακόπτη ενεργοποίησης/ απενεργοποίησης, τόσο αυξάνονται οι στροφές.

- Για την ενεργοποίηση της συσκευής, πατήστε τον διακόπτη ενεργο-/ απενεργοποίησης (8). Η λυχνία εργασίας LED (7) ανάβει κατά τη διάρκεια της λειτουργίας.
- Για την απενεργοποίηση αφήστε το διακόπτη ενεργο-/απενεργοποίησης (8). Όταν ο διακόπτης κατεύθυνσης περιστροφής (6) βρίσκεται στη μεσαία θέση, η συσκευή είναι ασφαλισμένη από ενεργοποίηση.



Σε παύσεις εργασίας μπορείτε να κρεμάτε τη συσκευή στη ζώνη από το ενσωματωμένο μεταλλικό έλασμα (18). Προσέχετε ώστε η συσκευή να έχει απενεργοποιηθεί και ασφαλιστεί έναντι μη ηθελημένης ενεργοποίησης. Το μεταλλικό έλασμα ενδείκνυται επίσης για το άνοιγμα φιαλών με μεταλλικό καπάκι.

## Καθαρισμός/συντήρηση



Αφήστε να εκτελούνται από το τμήμα μας εξυπηρέτησης πελατών οι εργασίες επισκευής που δεν περιγράφονται στις οδηγίες. Να χρησιμοποιείτε μόνο γνήσια ανταλλακτικά. Κίνδυνος τραυματισμού!



Απενεργοποιήστε τη συσκευή και πριν από όλες τις εργασίες, αφαιρέστε τη μπαταρία από τη συσκευή.

Να εκτελείτε τακτικά τις ακόλουθες εργασίες καθαρισμού και συντήρησης. Έτσι εξασφαλίζετε την αξιοπιστία λειτουργίας και μακρόχρονη χρήση.

## Καθαρισμός



**Δεν επιτρέπεται ούτε να καθαρίζετε με υδροριπή τη συσκευή ούτε να την βάλετε μέσα σε νερό. Κίνδυνος ηλεκτροπληξίας!**

- Να κρατάτε καθαρές τις σχισμές αερισμού, το περίβλημα του κινητήρα και τις λαβές της συσκευής. Για τον καθαρισμό να χρησιμοποιείτε ένα νωπό πανί ή μία βούρσα. Μη χρησιμοποιείτε καθαριστικά ή διαλύτες. Θα μπορούσαν να καταστρέψουν ανεπανόρθωτα τη συσκευή.

## Συντήρηση

Η συσκευή καθαρισμού υψηλής πίεσης δεν χρειάζεται συντήρηση.

## Αποθήκευση

- Φυλάσσετε τη συσκευή σε ένα μέρος ξηρό, προφυλαγμένο από τη σκόνη και εκτός εμβέλειας των παιδιών.

## Απόσυρση/προστασία του περιβάλλοντος

Αφαιρέστε το συσσωρευτή από τη συσκευή, προτού την απορρίψετε! Οδηγήστε τη συσκευή, τα αξεσουάρ και τη συσκευασία σε μια φιλική προς το περιβάλλον ανακύκλωση. Μπορείτε να βρείτε υποδείξεις για την απόρριψη του συσσωρευτή στις ξεχωριστές οδηγίες λειτουργίας του συσσωρευτή και της συσκευής φόρτισης.



Ηλεκτρικές συσκευές δεν ανήκουν στα οικιακά απορρίμματα.

- Παραδώστε τη συσκευή σε σημείο συλλογής προς ανακύκλωση. Τα χρησιμοποιηθέντα πλαστικά και μεταλλικά εξαρτήματα μπορούν να ξεχωριστούν και να αποσυρθούν με σκοπό την ανακύκλωσή τους. Προς το σκοπό αυτό απευθυνθείτε στο Κέντρο Σέρβις της εταιρίας μας.
- Την απόρριψη των ελαττωματικών σας συσκευών που μας στέλνετε την αναλαμβάνουμε δωρεάν.

## Ανταλλακτικά/Αξεσουάρ

Ανταλλακτικά και αξεσουάρ μπορείτε να βρείτε στη σελίδα  
[www.grizzlytools.shop](http://www.grizzlytools.shop)

Εάν παρουσιάζονται προβλήματα κατά τη διαδικασία παραγγελίας, χρησιμοποιήστε το έντυπο επικοινωνίας. Εάν έχετε περισσότερες ερωτήσεις μπορείτε να απευθυνθείτε στο «Service-Center» (δείτε στη σελίδα 45).

Ταχυσόκ .....91105885

## Εγγύηση

Αξιότιμη πελάτισσα, αξιότιμε πελάτη, για τη συσκευή αυτή σας προσφέρουμε εγγύηση 3 ετών από την ημερομηνία της αγοράς. Σε περίπτωση ελαττωμάτων αυτού του προϊόντος, έχετε απέναντι του πωλητή τα νόμιμα δικαιώματα. Αυτά τα νόμιμα δικαιώματα δεν περιορίζονται από την επακόλουθη εγγύησή μας.

### Όροι εγγύησης

Η προθεσμία της εγγύησης αρχίζει από την ημερομηνία της αγοράς. Παρακαλούμε να φυλάξετε καλά την απόδειξη αγοράς. Θα σας χρειαστεί εάν θελήσετε να αποδείξετε την ημερομηνία και την αγορά της συσκευής. Εάν παρουσιαστεί ελάττωμα υλικού ή κατασκευής στο προϊόν αυτό εντός τριών ετών από την ημερομηνία αγοράς, θα σας επισκευάσουμε ή θα σας αντικαταστήσουμε δωρεάν το προϊόν αυτό, με δική μας επιλογή. Αυτή η παροχή εγγύησης προϋποθέτει πως εντός της τριετούς προθεσμίας θα μας προσκομιστεί η ελαττωματική συσκευή και η απόδειξη αγοράς και μία γραπτή περιγραφή του ελαττώματος και της ημερομηνίας που πρωτοπαρουσιάστηκε. Εάν το ελάττωμα καλύπτεται από την εγγύησή μας, θα σας επιστραφεί ή το επισκευασμένο ή ένα νέο προϊόν. Με την αντικατάσταση της συσκευής ξεκινάει μια νέα χρονική περίοδος εγγύησης.

Με την επισκευή της συσκευής δεν ξεκινάει νέα χρονική περίοδος εγγύησης.

### Διάρκεια εγγύησης και νόμιμες αξιώσεις για ελαττώματα

Η διάρκεια της εγγύησης δεν επεκτείνεται από την παροχή εγγύησης. Αυτό ισχύει και για αντικαταστημένα και επισκευασμένα εξαρτήματα. Ενδεχόμενα ελαττώματα που διαπιστώνονται κατά την αγορά, πρέπει να δηλωθούν αμέσως μετά το ξεπακετάρισμα. Για όλες τις επισκευές που καθίστανται απαραίτητες μετά τη λήξη της εγγύησης επιβαρύνεστε με τις σχετικές δαπάνες.

### Έκταση της εγγύησης

Η συσκευή κατασκευάστηκε βάσει αυστηρών κριτηρίων ποιότητας και ελέγχθηκε ευσυνειδητά πριν την παράδοσή της. Η εγγύηση ισχύει για ελαττώματα στο υλικό ή στην κατασκευή. Αυτή η εγγύηση δεν συμπεριλαμβάνει τμήματα του προϊόντος που υφίστανται κοινή φθορά και θεωρούνται ως αναλώσιμα (π.χ. φίλτρα ή ένθετα εργαλεία) ή εύθραυστα τμήματα του προϊόντος (π.χ. διακόπτες, μπαταρίες ή γυάλινα τμήματα). Αυτή η εγγύηση εκπίπτει σε περίπτωση που η συσκευή υπέστη βλάβη, δεν χρησιμοποιήθηκε ή δεν συντηρήθηκε σωστά.

Για σωστή χρήση του προϊόντος πρέπει να ακολουθούνται όλες οι υποδείξεις που αναφέρονται στις οδηγίες χρήσης. Να αποφεύγονται οπωσδήποτε οι χρήσεις και πράξεις που δεν συνιστώνται στις Οδηγίες χρήσης ή για τις οποίες ισχύουν ειδικές προειδοποιήσεις.

Το προϊόν προορίζεται μόνο για ιδιωτική και όχι για επαγγελματική χρήση. Σε περίπτωση καταχρηστικού και λάθος χειρισμού, άσκησης βίας και επεμβάσεων που δεν εκτελούνται από συμβεβλημένο συνεργείο μας, εκπίπτει η εγγύηση.

### Διακανονισμός σε περίπτωση εγγύησης

Προς εξασφάλιση ταχείας επεξεργασίας παρακαλούμε να ακολουθήσετε τις επόμενες υποδείξεις:

- Για όλα τα αιτήματα να έχετε πρόχειρα την απόδειξη αγοράς και τον αριθμό προϊόντος (IAN 497685\_2204) ως αποδεικτικό στοιχείο για την αγορά.
- Τον αριθμό προϊόντος θα τον βρείτε στην ετικέτα στοιχείων της συσκευής, σε χαραγμένη σημείωση στο προϊόν, στο εξώφυλλο των Οδηγιών χρήσης (κάτω αριστερά) ή σαν αυτοκόλλητο στην πίσω ή κάτω πλευρά.
- Εάν παρουσιαστούν σφάλματα λειτουργίας ή άλλα ελαττώματα, επικοινωνήστε πρώτα με το πιο κάτω αναφερόμενο τμήμα εξυπηρέτησης πελατών **τηλεφωνικά** ή με **e-mail**. Εκεί θα σας δοθούν περισσότερες πληροφορίες για τον διακανονισμό.
- Ένα ως ελαττωματικό καταχωρημένο προϊόν μπορείτε, μετά από συνεννόηση με το τμήμα μας εξυπηρέτησης πελατών, να το στείλετε, με δική μας επιβάρυνση με τα ταχυδρομικά, επισυνάπτοντας την απόδειξη αγοράς και στοιχεία για το ελάττωμα και την ημερομηνία που παρουσιάστηκε, στη διεύθυνση του σέρβις μας που σας

κοινοποιήθηκε. Προς αποφυγή προβλημάτων παραλαβής και πρόσθετων δαπανών, παρακαλούμε να χρησιμοποιήσετε μόνο τη διεύθυνση που σας κοινοποιήθηκε. Σιγουρευτείτε πως η αποστολή δεν έγινε χωρίς πληρωμή των ταχυδρομικών τελών, σαν ογκώδες αντικείμενο, σαν εξπρές, ή με άλλο ειδικό τρόπο. Στείλτε τη συσκευή μαζί με όλα τα αξεσουάρ που σας παραδόθηκαν κατά την αγορά και φροντίστε για ασφαλή συσκευασία.

### Σέρβις επισκευής

Επισκευές που δεν καλύπτονται από την εγγύηση μπορούν να εκτελεστούν από το υποκατάστημά μας για σέρβις έναντι πληρωμής. Το υποκατάστημα σέρβις θα σας υποβάλει προϋπολογισμό εξόδων. Μπορούμε να αναλάβουμε την επεξεργασία συσκευών που μας απεστάλησαν καλά συσκευασμένες και με πληρωμένα ταχυδρομικά τέλη.

**Προσοχή:** Παρακαλούμε να στείλετε τη συσκευή σας στο υποκατάστημά μας για σέρβις, καλά καθαρισμένη και με την σχετική υπόδειξη για το ελάττωμα.

Οι συσκευές που στέλνονται χωρίς να έχουν πληρωθεί τα ταχυδρομικά τέλη - με εξπρές, σαν ογκώδη αντικείμενα, ή με άλλο ειδικό τρόπο - δεν θα γίνονται δεκτές. Την απόρριψη των ελαττωματικών σας συσκευών που μας στέλνετε την αναλαμβάνουμε δωρεάν.

## Service-Center

**GR** Σέρβις Ελλάδα  
Tel.: 00800 490826606  
E-Mail: [grizzly@lidl.gr](mailto:grizzly@lidl.gr)  
**IAN 497685\_2204**

**CY** Σέρβις Κύπρος  
Tel.: 8009 4241  
E-Mail: [grizzly@lidl.com.cy](mailto:grizzly@lidl.com.cy)  
**IAN 497685\_2204**

## Εισαγωγέας

Παρακαλούμε να λάβετε υπόψη σας πως η ακόλουθη διεύθυνση δεν είναι η διεύθυνση για σέρβις. Επικοινωνήστε πρώτα με το πιο πάνω αναφερόμενο κέντρο εξυπηρέτησης πελατών.

**Grizzly Tools GmbH & Co. KG**  
Stockstädter Straße 20  
D-63762 Großostheim  
Γερμανία  
[www.grizzlytools.de](http://www.grizzlytools.de)

## Inhalt

<b>Einleitung</b> .....	<b>46</b>
<b>Bestimmungsgemäße Verwendung</b> .....	<b>46</b>
<b>Allgemeine Beschreibung</b> .....	<b>47</b>
Lieferumfang.....	47
Übersicht .....	47
Funktionsbeschreibung .....	47
<b>Technische Daten</b> .....	<b>47</b>
Ladezeiten .....	48
<b>Sicherheitshinweise</b> .....	<b>49</b>
Symbole und Bildzeichen .....	49
Allgemeine Sicherheitshinweise für Elektrowerkzeuge.....	49
Sicherheitshinweise für Bohrmaschinen .....	53
Restrisiken .....	53
<b>Bedienung</b> .....	<b>54</b>
Ladezustand des Akkus prüfen .....	54
Akku ins Gerät einsetzen/entnehmen..	54
Gangwahl.....	54
Drehrichtung einstellen.....	55
Drehmoment einstellen .....	55
Werkzeugwechsel.....	55
Zusatz-Handgriff montieren .....	55
Ein-/Ausschalten .....	56
<b>Reinigung und Wartung</b> .....	<b>56</b>
Reinigung.....	56
Wartung .....	56
<b>Lagerung</b> .....	<b>56</b>
<b>Entsorgung/ Umweltschutz</b> .....	<b>56</b>
<b>Ersatzteile/Zubehör</b> .....	<b>57</b>
<b>Garantie</b> .....	<b>58</b>
<b>Reparatur-Service</b> .....	<b>59</b>
<b>Service-Center</b> .....	<b>59</b>
<b>Importeur</b> .....	<b>59</b>
<b>Original-EG-Konformitätserklärung</b> .....	<b>63</b>
<b>Explosionszeichnung</b> .....	<b>65</b>

## Einleitung

Herzlichen Glückwunsch zum Kauf Ihres neuen Gerätes. Sie haben sich damit für ein hochwertiges Gerät entschieden. Dieses Gerät wurde während der Produktion auf Qualität geprüft und einer Endkontrolle unterzogen. Die Funktionsfähigkeit Ihres Gerätes ist somit sichergestellt.



Die Betriebsanleitung ist Bestandteil dieses Gerätes. Sie enthält wichtige Hinweise für Sicherheit, Gebrauch und Entsorgung. Machen Sie sich vor der Benutzung des Gerätes mit allen Bedien- und Sicherheitshinweisen vertraut. Benutzen Sie das Gerät nur wie beschrieben und für die angegebenen Einsatzbereiche. Bewahren Sie die Betriebsanleitung gut auf und händigen Sie alle Unterlagen bei Weitergabe des Gerätes an Dritte mit aus.

## Bestimmungsgemäße Verwendung

Das Gerät ist zum Eindrehen und Lösen von Schrauben, sowie zum Bohren in Holz, Metall oder Kunststoff und zum Schlagbohren in Mauerwerk vorgesehen. Jede andere Verwendung, die in dieser Anleitung nicht ausdrücklich zugelassen wird, kann zu Schäden am Gerät führen und eine ernsthafte Gefahr für den Benutzer darstellen.

Der Hersteller haftet nicht für Schäden, die durch bestimmungswidrigen Gebrauch oder falsche Bedienung verursacht wurden. Dieses Gerät ist nicht zur gewerblichen Nutzung geeignet. Bei gewerblichem Einsatz erlischt die Garantie.

Das Gerät ist Teil der Serie (Parkside) X 20 V TEAM und kann mit Akkus der (Parkside) X 20 V TEAM Serie betrieben

werden. Die Akkus dürfen nur mit Ladegeräten der Serie (Parkside) X 20 V TEAM geladen werden.

## Allgemeine Beschreibung



Die Abbildung der wichtigsten Funktionsteile finden Sie auf der Ausklappseite.

- 8 Ein-/Ausschalter
- 9 Gewinde
- 10 Bits
- 11 Zusatzhandgriff
- 12 Ladegerät
- 13 Akku
- 14 Softtaste
- 15 Ladezustandsanzeige
- 16 Entriegelungstaste Akku
- 17 Aufbewahrungskoffer
- 18 Metallbügel

## Lieferumfang

Packen Sie das Gerät aus und kontrollieren Sie, ob es vollständig ist:

- 3-in-1 Akku-Schlagbohrschrauber
- 2 Bits (PZ1 + PZ2, 50 mm)
- 1 Zusatzhandgriff
- 1 Aufbewahrungskoffer
- Betriebsanleitung



Akku und Ladegerät sind nicht im Lieferumfang enthalten.



Beachten Sie die Sicherheitshinweise und Hinweise zum Aufladen und der korrekten Verwendung, die in der Betriebsanleitung Ihres Akkus und Ladegeräts der Serie (Parkside) X 20 V Team gegeben sind. Eine detaillierte Beschreibung zum Ladevorgang und weitere Informationen finden Sie in dieser separaten Bedienungsanleitung.

## Übersicht

- 1 Bohrfutteröffnung
- 2 Schnellspannbohrfutter
- 3 Drehmomenteinstellung
- 4 Gang-Wahlschalter
- 5 Bit-Halterung
- 6 Drehrichtungsschalter
- 7 LED Arbeitslicht

## Funktionsbeschreibung

Der 3-in-1 Akku-Schlagbohrschrauber mit Zweigang-Getriebe besitzt eine 20-stufige Drehmomenteinstellung, sowie eine Bohrstufe und eine Schlagstufe, Rechts-/Linkslauf. Das Gerät ist mit einem Schnellspannbohrfutter und ein LED-Arbeitslicht ausgestattet

Die Funktion der Bedienteile entnehmen Sie bitte den nachfolgenden Beschreibungen.

## Technische Daten

**3-in-1 Akku-Schlagbohrschrauber**  
**.....PSBSA 20-Li C3**

Motorspannung U ..... 20 V==

Leerlaufdrehzahl  $n_0$

Gang 1 ..... 0-440 min<sup>-1</sup>

Gang 2 ..... 0-1650 min<sup>-1</sup>

Max. Drehmoment..... 45 Nm

Schlagfunktion ..... 26400 Schläge/Minute

Spannweite-Bohrfutter ..... 1,5-13 mm

Gewicht (ohne Akku/Ladegerät) ... 1,52 kg

Bohrdurchmesser für Holz..... max. 35 mm

Bohrdurchmesser für Stahl ..... max. 13 mm

Bohrdurchmesser für Mauerwerk max. 13 mm

max. Schraubdurchmesser..... 10 mm

Schutzart..... IPX0

Temperatur ..... max. 50 °C

Ladevorgang ..... 4 - 40 °C

Betrieb..... -20 - 50 °C

Lagerung ..... 0 - 45 °C  
 Schalldruckpegel ( $L_{pA}$ )  
 Leerlauf..... 73,1 dB,  $K_{pA} = 5$  dB  
 Schlagbohren ..... 96,8 dB,  $K_{pA} = 5$  dB  
 Schalleistungspegel ( $L_{WA}$ )  
 Leerlauf..... 84,1 dB;  $K_{WA} = 5$  dB  
 Schlagbohren ..... 107,8 dB;  $K_{WA} = 5$  dB  
 Vibration ( $a_h$ )  
 Bohren..... 2,71 m/s<sup>2</sup>;  $K = 1,5$  m/s<sup>2</sup>  
 Schlagbohren . 10,24 m/s<sup>2</sup>;  $K = 1,5$  m/s<sup>2</sup>  
 (Smart PAPS 204 A1/Smart PAPS 208 A1)  
 Arbeitsfrequenz/  
 Frequenzband ..... 2400 - 2483,5 MHz  
 max. Sendeleistung ..... ≤ 20 dBm

Art und Weise, in der das Elektrowerkzeug verwendet wird.  
 Versuchen Sie, die Belastung durch Vibrationen so gering wie möglich zu halten. Eine beispielhafte Maßnahme zur Verringerung der Vibrationsbelastung ist die Begrenzung der Arbeitszeit. Dabei sind alle Anteile des Betriebszyklus zu berücksichtigen (beispielsweise Zeiten, in denen das Elektrowerkzeug abgeschaltet ist, und solche, in denen es zwar eingeschaltet ist, aber ohne Belastung läuft).

Der angegebene Schwingungsemissionswert ist nach einem genormten Prüfverfahren gemessen worden und kann zum Vergleich eines Elektrowerkzeugs mit einem anderen verwendet werden.  
 Der angegebene Schwingungsemissionswert kann auch zu einer einleitenden Einschätzung der Aussetzung verwendet werden.



**Warnung:**

Der Schwingungsemissionswert kann sich während der tatsächlichen Benutzung des Elektrowerkzeugs von dem Angabewert unterscheiden, abhängig von der

**Ladezeiten**

Das Gerät ist Teil der Serie (Parkside) X 20 V TEAM und kann mit Akkus der (Parkside) X 20 V TEAM Serie betrieben werden.  
 Akkus der Serie (Parkside) X 20 V TEAM dürfen nur mit Ladegeräten der Serie (Parkside) X 20 V TEAM geladen werden.

Wir empfehlen Ihnen, dieses Gerät ausschließlich mit folgenden Akkus zu betreiben: PAP 20 B1, PAP 20 B3, Smart PAPS 204 A1, Smart PAPS 208 A1.  
 Wir empfehlen Ihnen, diese Akkus mit folgenden Ladegeräten zu laden: PLG 20 A3, PLG 20 C1, PLG 20 C3, PLG 20 A4, PDSLIG 20 A1, Smart PLGS 2012 A1.

Eine aktuelle Liste der Akkukompatibilität finden Sie unter: [www.lidl.de/akku](http://www.lidl.de/akku)

Ladezeit (Min.)	PAP 20 A1 PAP 20 B1	PAP 20 A2	PAP 20 A3 PAP 20 B3 Smart PAPS 204 A1	Smart PAPS 208 A1
PLG 20 A1 PLG 20 A4 PLG 20 C1	60	90	120	210
PLG 20 A2	45	60	80	165
PLG 20 A3 PLG 20 C3	35	45	60	120
PDSLIG 20 A1 PDSLIG 20 B1	35	45	60	120
Smart PLGS 2012 A1	35	40	40	50

## Sicherheitshinweise

Beim Gebrauch der Maschine sind die Sicherheitshinweise zu beachten.

### Symbole und Bildzeichen

#### Bildzeichen auf dem Gerät:



Lesen Sie die Betriebsanleitung aufmerksam durch.



Schrauben



Bohren



Schlagbohren



Elektrogeräte gehören nicht in den Hausmüll.



Das Gerät ist Teil der Serie X 20 V TEAM.

#### Symbole in der Anleitung:



**Gefahrenzeichen mit Angaben zur Verhütung von Personen- oder Sachschäden**



Gebotszeichen mit Angaben zur Verhütung von Schäden



Hinweiszeichen mit Informationen zum besseren Umgang mit dem Gerät

### Allgemeine Sicherheitshinweise für Elektrowerkzeuge



**WARNUNG! Lesen Sie alle Sicherheitshinweise, Anweisungen, Bilderungen und technischen Daten, mit denen**

**dieses Elektrowerkzeug versehen ist.** Versäumnisse bei der Einhaltung der nachfolgenden Anweisungen können elektrischen Schlag, Brand und/oder schwere Verletzungen verursachen.

### Bewahren Sie alle Sicherheitshinweise und Anweisungen für die Zukunft auf.

Der in den Sicherheitshinweisen verwendete Begriff „Elektrowerkzeug“ bezieht sich auf netzbetriebene Elektrowerkzeuge (mit Netzleitung) oder auf akkubetriebene Elektrowerkzeuge (ohne Netzleitung).

#### 1) Arbeitsplatzsicherheit

- a) **Halten Sie Ihren Arbeitsbereich sauber und gut beleuchtet.** Unordnung oder unbeleuchtete Arbeitsbereiche können zu Unfällen führen.
- b) **Arbeiten Sie mit dem Elektrowerkzeug nicht in explosionsgefährdeter Umgebung, in der sich brennbare Flüssigkeiten, Gase oder Stäube befinden.** Elektrowerkzeuge erzeugen Funken, die den Staub oder die Dämpfe entzünden können.
- c) **Halten Sie Kinder und andere Personen während der Benutzung des Elektrowerkzeuges fern.** Bei Ablenkung können Sie die Kontrolle über das Elektrowerkzeug verlieren.

#### 2) Elektrische Sicherheit

- a) **Der Anschlussstecker des Elektrowerkzeuges muss in die Steckdose passen. Der Stecker darf in keiner Weise verändert werden. Verwenden Sie keine Adapterstecker gemeinsam mit**

**schutzgeerdeten Elektrowerkzeugen.** Unveränderte Stecker und passende Steckdosen verringern das Risiko eines elektrischen Schlages.

- b) Vermeiden Sie Körperkontakt mit geerdeten Oberflächen wie von Rohren, Heizungen, Herden und Kühlschränken.** Es besteht ein erhöhtes Risiko durch elektrischen Schlag, wenn Ihr Körper geerdet ist.
- c) Halten Sie Elektrowerkzeuge von Regen oder Nässe fern.** Das Eindringen von Wasser in ein Elektrowerkzeug erhöht das Risiko eines elektrischen Schlages.
- d) Zweckentfremden Sie die Anschlussleitung nicht, um das Elektrowerkzeug zu tragen, aufzuhängen oder um den Stecker aus der Steckdose zu ziehen. Halten Sie die Anschlussleitung fern von Hitze, Öl, scharfen Kanten oder sich bewegenden Teilen.** Beschädigte oder verwickelte Anschlussleitungen erhöhen das Risiko eines elektrischen Schlages.
- e) Wenn Sie mit dem Elektrowerkzeug im Freien arbeiten, verwenden Sie nur Verlängerungsleitungen, die auch für den Außenbereich geeignet sind.** Die Anwendung einer für den Außenbereich geeigneten Verlängerungsleitung verringert das Risiko eines elektrischen Schlages.
- f) Wenn der Betrieb des Elektrowerkzeugs in feuchter Umgebung nicht vermeidbar ist, verwenden Sie einen Fehlerstromschutzschalter.** Der Einsatz eines Fehlerstromschutzschalters vermindert das Risiko eines elektrischen Schlages.

### 3) Sicherheit von Personen

- a) Seien Sie aufmerksam, achten Sie darauf, was Sie tun, und gehen Sie mit Vernunft an die Arbeit mit dem Elektrowerkzeug. Benutzen Sie kein Elektrowerkzeug, wenn Sie müde sind oder unter Einfluss von Drogen, Alkohol oder Medikamenten stehen.** Ein Moment der Unachtsamkeit beim Gebrauch des Elektrowerkzeugs kann zu ernsthaften Verletzungen führen.
- b) Tragen Sie persönliche Schutzausrüstung und immer eine Schutzbrille.** Das Tragen persönlicher Schutzausrüstung, wie Staubmaske, rutschfeste Sicherheitsschuhe, Schutzhelm oder Gehörschutz je nach Art und Einsatz des Elektrowerkzeugs, verringert das Risiko von Verletzungen.
- c) Vermeiden Sie eine unbeabsichtigte Inbetriebnahme. Vergewissern Sie sich, dass das Elektrowerkzeug ausgeschaltet ist, bevor Sie es an die Stromversorgung und/oder den Akku anschließen, es aufnehmen oder tragen.** Wenn Sie beim Tragen des Elektrowerkzeugs den Finger am Schalter haben oder das Gerät eingeschaltet an die Stromversorgung anschließen, kann dies zu Unfällen führen.
- d) Entfernen Sie Einstellwerkzeuge oder Schraubenschlüssel, bevor Sie das Elektrowerkzeug einschalten.** Ein Werkzeug oder Schlüssel, der sich in einem drehenden Teil des Elektrowerkzeugs befindet, kann zu Verletzungen führen.
- e) Vermeiden Sie eine abnormale Körperhaltung. Sorgen Sie für einen sicheren Stand und halten Sie jederzeit das Gleichgewicht.**

Dadurch können Sie das Elektrowerkzeug in unerwarteten Situationen besser kontrollieren.

- f) **Tragen Sie geeignete Kleidung. Tragen Sie keine weite Kleidung oder Schmuck. Halten Sie Haare und Kleidung fern von sich bewegenden Teilen.** Lockere Kleidung, Schmuck oder lange Haare können von sich bewegenden Teilen erfasst werden.
  - g) **Wenn Staubabsaug- und -auf-fangeinrichtungen montiert werden können, sind diese anzubringen und richtig zu verwenden.** Verwendung einer Staubabsaugung kann Gefährdungen durch Staub verringern.
  - h) **Wiegen Sie sich nicht in falscher Sicherheit und setzen Sie sich nicht über die Sicherheitsregeln für Elektrowerkzeuge hinweg, auch wenn Sie nach vielfachem Gebrauch mit dem Elektrowerkzeug vertraut sind.** Achtloses Handeln kann binnen Sekundenbruchteilen zu schweren Verletzungen führen.
- 4) Verwendung und Behandlung des Elektrowerkzeuges**
- a) **Überlasten Sie das Elektrowerkzeug nicht. Verwenden Sie für Ihre Arbeit das dafür bestimmte Elektrowerkzeug.** Mit dem passenden Elektrowerkzeug arbeiten Sie besser und sicherer im angegebenen Leistungsbereich.
  - b) **Benutzen Sie kein Elektrowerkzeug, dessen Schalter defekt ist.** Ein Elektrowerkzeug, das sich nicht mehr ein- oder ausschalten lässt, ist gefährlich und muss repariert werden.
  - c) **Ziehen Sie den Stecker aus der Steckdose und/oder entfernen Sie einen abnehmbaren Akku, bevor Sie Geräteeinstellungen vornehmen, Einsatzwerkzeugteile wechseln oder das Elektrowerkzeug weglegen.** Diese Vorsichtsmaßnahme verhindert den unbeabsichtigten Start des Elektrowerkzeugs.
  - d) **Bewahren Sie unbenutzte Elektrowerkzeuge außerhalb der Reichweite von Kindern auf. Lassen Sie keine Personen das Elektrowerkzeug benutzen, die mit diesem nicht vertraut sind oder diese Anweisungen nicht gelesen haben.** Elektrowerkzeuge sind gefährlich, wenn sie von unerfahrenen Personen benutzt werden.
  - e) **Pflegen Sie Elektrowerkzeuge und Einsatzwerkzeug mit Sorgfalt. Kontrollieren Sie, ob bewegliche Teile einwandfrei funktionieren und nicht klemmen, ob Teile gebrochen oder so beschädigt sind, dass die Funktion des Elektrowerkzeugs beeinträchtigt ist. Lassen Sie beschädigte Teile vor dem Einsatz des Elektrowerkzeuges reparieren.** Viele Unfälle haben ihre Ursache in schlecht gewarteten Elektrowerkzeugen.
  - f) **Halten Sie Schneidwerkzeuge scharf und sauber.** Sorgfältig gepflegte Schneidwerkzeuge mit scharfen Schneidkanten verklemmen sich weniger und sind leichter zu führen.
  - g) **Verwenden Sie Elektrowerkzeug, Zubehör, Einsatzwerkzeuge usw. entsprechend diesen Anweisungen. Berücksichtigen Sie dabei die Arbeitsbedingungen und die auszuführende**

**Tätigkeit.** Der Gebrauch von Elektrowerkzeugen für andere als die vorgesehenen Anwendungen kann zu gefährlichen Situationen führen.

**h) Halten Sie Griffe und Griffflächen trocken, sauber und frei von Öl und Fett.** Rutschige Griffe und Griffflächen erlauben keine sichere Bedienung und Kontrolle des Elektrowerkzeugs in unvorhergesehenen Situationen.

### 5) Verwendung und Behandlung des Akkuwerkzeugs

**a) Laden Sie Akkus nur mit Ladegeräten auf, die vom Hersteller empfohlen werden.** Durch ein Ladegerät, das für eine bestimmte Art von Akkus geeignet ist, besteht Brandgefahr, wenn es mit anderen Akkus verwendet wird.

**b) Verwenden Sie nur die dafür vorgesehenen Akkus in den Elektrowerkzeugen.** Der Gebrauch von anderen Akkus kann zu Verletzungen und Brandgefahr führen.

**c) Halten Sie den nicht benutzten Akku fern von Büroklammern, Münzen, Schlüsseln, Nägeln, Schrauben oder anderen kleinen Metallgegenständen, die eine Überbrückung der Kontakte verursachen könnten.** Ein Kurzschluss zwischen den Akkukontakten kann Verbrennungen oder Feuer zur Folge haben.

**d) Bei falscher Anwendung kann Flüssigkeit aus dem Akku austreten. Vermeiden Sie den Kontakt damit. Bei zufälligem Kontakt mit Wasser abspülen. Wenn die Flüssigkeit in die Augen kommt, nehmen Sie zusätzlich**

**ärztliche Hilfe in Anspruch.** Austretende Akkufflüssigkeit kann zu Hautreizungen oder Verbrennungen führen.

**e) Benutzen Sie keinen beschädigten oder veränderten Akku.** Beschädigte oder veränderte Akkus können sich unvorhersehbar verhalten und zu Feuer, Explosion oder Verletzungsgefahr führen.

**f) Setzen Sie einen Akku keinem Feuer oder zu hohen Temperaturen aus.** Feuer oder Temperaturen über 130 °C können eine Explosion hervorrufen.

**g) Befolgen Sie alle Anweisungen zum Laden und laden Sie den Akku oder das Akkuwerkzeug niemals außerhalb des in der Betriebsanleitung angegebenen Temperaturbereichs.** Falsches Laden oder Laden außerhalb des zugelassenen Temperaturbereichs kann den Akku zerstören und die Brandgefahr erhöhen.

### 6) Service

**a) Lassen Sie Ihr Elektrowerkzeug nur von qualifiziertem Fachpersonal und nur mit Original-Ersatzteilen reparieren.** Damit wird sichergestellt, dass die Sicherheit des Elektrowerkzeugs erhalten bleibt.

**b) Warten Sie niemals beschädigte Akkus.** Sämtliche Wartung von Akkus sollte nur durch den Hersteller oder bevollmächtigte Kundendienststellen erfolgen.

## Sicherheitshinweise für Bohrmaschinen

### 1) SICHERHEITSHINWEISE FÜR ALLE ARBEITEN

- a) **Tragen Sie Gehörschutz beim Schlagbohren.** Die Einwirkung von Lärm kann Gehörverlust bewirken.
- b) **Benutzen Sie den (die) Zusatzgriff(e).** Der Verlust der Kontrolle kann zu Verletzungen führen.
- c) **Halten Sie das Elektrowerkzeug an den isolierten Griffflächen, wenn Sie Arbeiten ausführen, bei denen das Einsatzwerkzeug oder die Schrauben verborgene Stromleitungen treffen kann.** Der Kontakt mit einer spannungsführenden Leitung kann auch metallene Geräteteile unter Spannung setzen und zu einem elektrischen Schlag führen.

### 2) SICHERHEITSHINWEISE BEI VERWENDUNG LANGER BOHRER

- a) **Arbeiten Sie auf keinen Fall mit einer höheren Drehzahl als der für den Bohrer maximal zulässigen Drehzahl.** Bei höheren Drehzahlen kann sich der Bohrer leicht verbiegen, wenn er sich ohne Kontakt mit dem Werkstück frei drehen kann, und zu Verletzungen führen.
- b) **Beginnen Sie den Bohrvorgang immer mit niedriger Drehzahl und während der Bohrer Kontakt mit dem Werkstück hat.** Bei höheren Drehzahlen kann sich der Bohrer leicht verbiegen, wenn er sich ohne Kontakt mit dem Werkstück frei drehen kann, und zu Verletzungen führen.
- c) **Üben Sie keinen übermäßigen Druck und nur in Längsrichtung**

**zum Bohrer aus.** Bohrer können sich verbiegen und dadurch brechen oder zu einem Verlust der Kontrolle und zu Verletzungen führen.

### 3) ZUSÄTZLICHE SICHERHEITSHINWEISE

- a) **Verwenden Sie kein Zubehör welches nicht von PARKSIDE empfohlen wurde.** Die kann zu elektrischem Schlag oder Feuer führen.

## Restrisiken

Auch wenn Sie dieses Elektrowerkzeug vorschriftsmäßig bedienen, bleiben immer Restrisiken bestehen. Folgende Gefahren können im Zusammenhang mit der Bauweise und Ausführung dieses Elektrowerkzeugs auftreten:

- a) Schnittverletzungen
- b) Gehörschäden, falls kein geeigneter Gehörschutz getragen wird.
- c) Gesundheitsschäden, die aus Hand-Arm-Schwingungen resultieren, falls das Gerät über einen längeren Zeitraum verwendet wird oder nicht ordnungsgemäß geführt und gewartet wird.



Warnung! Dieses Elektrowerkzeug erzeugt während des Betriebs ein elektromagnetisches Feld. Dieses Feld kann unter bestimmten Umständen aktive oder passive medizinische Implantate beeinträchtigen. Um die Gefahr von ernsthaften oder tödlichen Verletzungen zu verringern, empfehlen wir Personen mit medizinischen Implantaten ihren Arzt und den Hersteller des medizinischen Implantats zu konsultieren, bevor die Maschine bedient wird.

## Bedienung



**Nehmen Sie den Akku aus dem Gerät, um eine unbeabsichtigte Inbetriebnahme zu verhindern. Es besteht Verletzungsgefahr!**



**Achten Sie darauf, dass die Umgebungstemperatur während dem Arbeiten 50 °C nicht überschreitet und -20 °C nicht unterschreitet.**

### A Ladezustand des Akkus prüfen

Die Ladezustandsanzeige (15) signalisiert den Ladezustand des Akkus (13).

- Der Ladezustand des Akkus wird durch Aufleuchten der entsprechenden LED-Leuchte angezeigt. Drücken Sie hierfür die Softtaste (14) der Ladezustandsanzeige.

**rot-gelb-grün** ⇒ Akku vollgeladen

**rot-gelb** ⇒ Akku ca. zur Hälfte geladen

**rot** ⇒ Akku muss geladen werden

### A Akku aufladen



Lassen Sie einen erwärmten Akku vor dem Laden abkühlen.



Laden Sie den Akku (13) auf, wenn nur noch die rote LED der Ladezustandsanzeige (15) leuchtet.

1. Nehmen Sie gegebenenfalls den Akku (13) aus dem Gerät.
2. Schieben Sie den Akku (13) in den Ladeschacht des Ladegerätes (12).

3. Schließen Sie das Ladegerät (12) an eine Steckdose an.
4. Nach erfolgtem Ladevorgang trennen Sie das Ladegerät (12) vom Netz.
5. Ziehen Sie den Akku (13) aus dem Ladegerät (12).

### Übersicht der LED-Kontrollanzeigen auf dem Ladegerät (12):

**Grüne LED leuchtet ohne eingesetzten Akku:** Ladegerät betriebsbereit.

**Grüne LED leuchtet:** Akku ist geladen.

**Rote LED leuchtet:** Akku lädt.

**Rote LED blinkt:** Akku überhitzt

**Rote + Grüne LED blinken:** Akku defekt

### Akku ins Gerät einsetzen/ entnehmen

#### Akku einsetzen

1. Bringen Sie den Drehrichtungsschalter (6) in Mittelstellung (Sperr).
2. Schieben Sie den Gerätefuß auf den Akku (13) bis dieser einrastet.

#### Akku entnehmen

1. Drücken Sie die Entriegelungstaste (16) und ziehen Sie den Akku (13) nach vorne vom Gerät ab.

### A Gangwahl

Schieben Sie den Gang-Wahlschalter (4) auf **1** oder **2**, entsprechend einer niedrigen bzw. hohen Drehzahlvorwahl.

Gang 1 ... 0–440 min<sup>-1</sup>

Gang 2 .. 0–1650 min<sup>-1</sup>



Die Gangumschaltung darf nur im Stillstand betätigt werden.

## B Drehrichtung einstellen



Mit dem Drehrichtungsschalter können Sie die Drehrichtung des Gerätes wählen (Rechtslauf und Linkslauf) und das Gerät gegen ungewolltes Einschalten sichern. Der Pfeil auf dem Drehrichtungsschalter gibt die Arbeitsrichtung an.

1. Warten Sie den Stillstand des Gerätes ab.
2. Schieben Sie den Drehrichtungsschalter (6) in die gewünschte Position:  
**Rechtslauf: Zum Bohren und Eindrehen von Schrauben.** Den Drehrichtungsschalter rechts, mit Pfeil nach vorne, drücken.  
**Linkslauf: Zum Lösen von Schrauben.** Den Drehrichtungsschalter links, mit Pfeil nach hinten, drücken.
3. **Einschaltsperr:** Drehrichtungsschalter in Mittelstellung bringen.

 Der Drehrichtungsschalter darf nur im Stillstand betätigt werden.

## A Drehmoment einstellen

Sie können durch Drehen des Drehmoment-einstellrings (3) das maximale Drehmoment voreinstellen. Es sind 20 Drehmomentstufen + 1 Bohrstufe + 1 Schlagstufe vorgesehen.

1. Wählen Sie das gewünschte Drehmoment durch Drehen am Drehmoment-einstellring (3):  
**Schrauben:** Stufe 1 - 20   
**Bohren:** Stufe   
**Schlagbohren:** Stufe 
2. Beginnen Sie bei einer kleineren Drehmoment-Stufe und erhöhen Sie diese nach Bedarf.

 Der Drehmomenteinstellung darf nur im Stillstand betätigt werden.

 Das Erreichen der voreingestellten Drehmomentgrenze wird von einem deutlichen Ratschen begleitet. Dieses Geräusch wird durch die Rutschkupplung verursacht.

## C Werkzeugwechsel

Durch die automatische Spindelarrretierung kann das Werkzeug auch bei Stillstand des Motors gewechselt werden.

1. Drehen Sie das Schnellspannbohrfutter (2) gegen den Uhrzeigersinn auf, bis die Bohrfutteröffnung (1) groß genug ist, um das Werkzeug aufzunehmen.
2. Schieben Sie das Werkzeug soweit wie möglich in das Schnellspannbohrfutter (2) ein.
3. Drehen Sie das Schnellspannbohrfutter im Uhrzeigersinn, um das Werkzeug fest zu klemmen.
4. Um das Werkzeug wieder zu entfernen, drehen Sie das Schnellspannbohrfutter (2) auf und ziehen Sie das Werkzeug heraus.

 Rechts und links am Gehäuse befindet sich ein Magnet-Bithalter (A 5). Am Magnet-Bithalter können Sie jeweils einen Bit befestigen.

## D Zusatz-Handgriff montieren

1. Schrauben Sie den Zusatz-Handgriff (11) rechts oder links in das Gewinde (9) am Gerätekopf an.
2. Ziehen Sie den Zusatz-Handgriff (11) handfest an.

## A Ein-/Ausschalten

Mit dem Ein-/Ausschalter (8) können Sie die Drehzahl stufenlos regulieren. Je weiter Sie den Ein-/Ausschalter drücken, desto höher ist die Drehzahl.

1. Zum Einschalten des Gerätes drücken Sie den Ein-/Ausschalter (8). Das LED-Arbeitslicht (7) leuchtet während des Betriebs.
2. Zum Ausschalten lassen Sie den Ein-/Ausschalter (8) los.  
Wenn Sie den Drehrichtungsschalter (6) in Mittelstellung bringen, ist das Gerät gegen Einschalten gesichert.



In Arbeitspausen kann das Gerät mit dem integrierten Metallbügel (18) am Gürtel eingehängt werden. Achten Sie darauf, dass das Gerät ausgeschaltet und gegen unbeabsichtigtes Einschalten gesichert ist. Der Metallbügel eignet sich ebenfalls zum Öffnen von Flaschen mit Kronkorken.

## Reinigung und Wartung



Lassen Sie Instandsetzungsarbeiten und Wartungsarbeiten, die nicht in dieser Anleitung beschrieben sind, von unserem Service-Center durchführen. Verwenden Sie nur Originalteile.



Schalten Sie das Gerät aus und nehmen Sie vor allen Arbeiten den Akku aus dem Gerät.

Führen Sie folgende Reinigungs- und Wartungsarbeiten regelmäßig durch. Dadurch ist eine lange und zuverlässige Nutzung gewährleistet.

## Reinigung



**Das Gerät darf weder mit Wasser abgespritzt werden, noch in Wasser gelegt werden. Es besteht die Gefahr eines Stromschlages.**

- Halten Sie Lüftungsschlitze, Motorgehäuse und Griffe des Gerätes sauber. Verwenden Sie dazu ein feuchtes Tuch oder eine Bürste.  
Verwenden Sie keine Reinigungs- bzw. Lösungsmittel. Sie könnten das Gerät damit irreparabel beschädigen.

## Wartung

Das Gerät ist wartungsfrei.

## Lagerung

- Bewahren Sie das Gerät an einem trockenen und staubgeschützten Ort auf, außerhalb der Reichweite von Kindern.

## Entsorgung/ Umweltschutz

Nehmen Sie den Akku aus dem Gerät und führen Sie Gerät, Akku, Zubehör und Verpackung einer umweltgerechten Wiederverwertung zu.



Das Symbol der durchgestrichenen Mülltonne bedeutet, dass dieses Gerät am Ende der Nutzungszeit nicht über den Haushaltsmüll entsorgt werden darf. Das Gerät ist bei eingerichteten Sammelstellen, Wertstoffhöfen oder Entsorgungsbetrieben abzugeben. Zudem sind Vertreiber von Elektro- und Elektronikgeräten sowie Vertreiber von Lebensmitteln zur Rücknahme verpflichtet. LIDL bietet Ihnen

Rückgabemöglichkeiten direkt in den Filialen und Märkten an. Rückgabe und Entsorgung sind für Sie kostenfrei.

Beim Kauf eines Neugerätes haben Sie das Recht, ein entsprechendes Altgerät unentgeltlich zurückzugeben.

Zusätzlich haben Sie die Möglichkeit, unabhängig vom Kauf eines Neugerätes, unentgeltlich (bis zu drei) Altgeräte abzugeben, die in keiner Abmessung größer als 25 cm sind.

Bitte entnehmen Sie vor der Rückgabe Batterien oder Akkumulatoren, die nicht vom Altgerät umschlossen sind, sowie Lampen, die zerstörungsfrei entnommen werden können und führen diese einer separaten Sammlung zu.



Werfen Sie den Akku nicht in den Hausmüll, ins Feuer (Explosionsgefahr) oder ins Wasser. Beschädigte Akkus können der Umwelt und ihrer Gesundheit schaden, wenn giftige Dämpfe oder Flüssigkeiten austreten.

Entsorgen Sie Akkus nach den lokalen Vorschriften. Defekte oder verbrauchte Akkus müssen gemäß Richtlinie 2006/66/EG recycelt werden. Geben Sie Akkus an einer Altbatteriesammelstelle ab, wo sie einer umweltgerechten Wiederverwertung zugeführt werden. Fragen Sie hierzu Ihren lokalen Müllentsorger oder unser Service-Center. Entsorgen Sie Akkus im entladenen Zustand. Wir empfehlen die Pole mit einem Klebestreifen zum Schutz vor einem Kurzschluss abzudecken. Öffnen Sie den Akku nicht.

## Ersatzteile/Zubehör

**Ersatzteile und Zubehör erhalten Sie unter [www.grizzlytools.shop](http://www.grizzlytools.shop)**

Sollten Sie Probleme mit dem Bestellvorgang haben, verwenden Sie bitte das Kontaktformular. Bei weiteren Fragen wenden Sie sich an das „Service-Center“ (siehe 59).

Schnellspannbohrfutter..... 91105885

## Garantie

Sehr geehrte Kundin, sehr geehrter Kunde, Sie erhalten auf dieses Gerät 3 Jahre Garantie ab Kaufdatum.

Im Falle von Mängeln dieses Produkts stehen Ihnen gegen den Verkäufer des Produkts gesetzliche Rechte zu. Diese gesetzlichen Rechte werden durch unsere im Folgenden dargestellte Garantie nicht eingeschränkt.

### Garantiebedingungen

Die Garantiefrist beginnt mit dem Kaufdatum. Bitte bewahren Sie den Original-Kassenbon gut auf. Diese Unterlage wird als Nachweis für den Kauf benötigt. Tritt innerhalb von drei Jahren ab dem Kaufdatum dieses Produkts ein Material- oder Fabrikationsfehler auf, wird das Produkt von uns – nach unserer Wahl – für Sie kostenlos repariert oder ersetzt. Diese Garantieleistung setzt voraus, dass innerhalb der Drei-Jahres-Frist das defekte Gerät und der Kaufbeleg (Kassenbon) vorgelegt und schriftlich kurz beschrieben wird, worin der Mangel besteht und wann er aufgetreten ist.

Wenn der Defekt von unserer Garantie gedeckt ist, erhalten Sie das reparierte oder ein neues Produkt zurück. Mit Reparatur oder Austausch des Produkts beginnt kein neuer Garantiezeitraum.

### Garantiezeit und gesetzliche Mängelansprüche

Die Garantiezeit wird durch die Gewährleistung nicht verlängert. Dies gilt auch für ersetzte und reparierte Teile. Eventuell schon beim Kauf vorhandene Schäden und Mängel müssen sofort nach dem Auspacken gemeldet werden. Nach Ablauf der Garantiezeit anfallende Reparaturen sind kostenpflichtig.

### Garantieumfang

Das Gerät wurde nach strengen Qualitätsrichtlinien sorgfältig produziert und vor Anlieferung gewissenhaft geprüft.

Die Garantieleistung gilt für Material- oder Fabrikationsfehler. Diese Garantie erstreckt sich nicht auf Produktteile, die normaler Abnutzung ausgesetzt sind und daher als Verschleißteile angesehen werden können (z.B. Schnellspannbohrfutter) oder für Beschädigungen an zerbrechlichen Teilen (z.B. Schalter).

Diese Garantie verfällt, wenn das Produkt beschädigt, nicht sachgemäß benutzt oder nicht gewartet wurde. Für eine sachgemäße Benutzung des Produkts sind alle in der Betriebsanleitung aufgeführten Anweisungen genau einzuhalten. Verwendungszwecke und Handlungen, von denen in der Betriebsanleitung abgeraten oder vor denen gewarnt wird, sind unbedingt zu vermeiden.

Das Produkt ist lediglich für den privaten und nicht für den gewerblichen Gebrauch bestimmt. Bei missbräuchlicher und unsachgemäßer Behandlung, Gewaltanwendung und bei Eingriffen, die nicht von unserer autorisierten Service-Niederlassung vorgenommen wurden, erlischt die Garantie.

### Abwicklung im Garantiefall

Um eine schnelle Bearbeitung Ihres Anliegens zu gewährleisten, folgen Sie bitte den folgenden Hinweisen:

- Bitte halten Sie für alle Anfragen den Kassenbon und die Identifikationsnummer (IAN 497685\_2204) als Nachweis für den Kauf bereit.
- Die Artikelnummer entnehmen Sie bitte dem Typenschild.
- Sollten Funktionsfehler oder sonstige Mängel auftreten kontaktieren Sie

zunächst die nachfolgend benannte Serviceabteilung **telefonisch** oder per **E-Mail**. Sie erhalten dann weitere Informationen über die Abwicklung Ihrer Reklamation.

- Ein als defekt erfasstes Produkt können Sie, nach Rücksprache mit unserem Kundenservice, unter Beifügung des Kaufbelegs (Kassenbons) und der Angabe, worin der Mangel besteht und wann er aufgetreten ist, für Sie portofrei an die Ihnen mitgeteilte Service-Anschrift übersenden. Um Annahmeprobleme und Zusatzkosten zu vermeiden, benutzen Sie unbedingt nur die Adresse, die Ihnen mitgeteilt wird. Stellen Sie sicher, dass der Versand nicht unfrei, per Sperrgut, Express oder sonstiger Sonderfracht erfolgt. Senden Sie das Gerät bitte inkl. aller beim Kauf mitgelieferten Zubehörteile ein und sorgen Sie für eine ausreichend sichere Transportverpackung.

## Reparatur-Service

Sie können Reparaturen, **die nicht der Garantie unterliegen**, gegen Berechnung von unserer Service-Niederlassung durchführen lassen. Sie erstellt Ihnen gerne einen Kostenvoranschlag. Wir können nur Geräte bearbeiten, die ausreichend verpackt und frankiert eingesandt wurden.

**Achtung:** Bitte senden Sie Ihr Gerät gereinigt und mit Hinweis auf den Defekt an unsere Service-Niederlassung.

Nicht angenommen werden unfrei - per Sperrgut, Express oder mit sonstiger Sonderfracht - eingeschickte Geräte.

Die Entsorgung Ihrer defekten, eingesendeten Geräte führen wir kostenlos durch.

## Service-Center

**DE** **Service Deutschland**  
Tel.: 0800 54 35 111  
E-Mail: grizzly@lidl.de  
**IAN 497685\_2204**

**AT** **Service Österreich**  
Tel.: 0800 447744  
E-Mail: grizzly@lidl.at  
**IAN 497685\_2204**

**CH** **Service Schweiz**  
Tel.: 0800 56 44 33  
E-Mail: grizzly@lidl.ch  
**IAN 497685\_2204**

## Importeur

Bitte beachten Sie, dass die folgende Anschrift keine Serviceanschrift ist. Kontaktieren Sie zunächst das oben genannte Service-Center.

### Grizzly Tools GmbH & Co. KG

Stockstädter Straße 20  
DE-63762 Großostheim  
GERMANY  
[www.grizzlytools.de](http://www.grizzlytools.de)

GB

CY

## Translation of the original EC declaration of conformity

We hereby confirm that the  
**3-in-1 Cordless Impact Drill**  
**PSBSA 20-Li C3 series**

Serial number  
000001 - 284000

conforms with the following applicable relevant version of the EU guidelines:

**2006/42/EC • 2014/30/EU • 2011/65/EU\* • (EU) 2015/863**  
**Device incl. smart battery Smart PAPS 204 A1/Smart PAPS 208 A1:**  
**2014/53/EU**

In order to guarantee consistency, the following harmonised standards as well as national standards and stipulations have been applied:

**EN 62841-1:2015 • EN 62841-2-1:2018/A11:2019 • IEC 62471:2006**  
**EN IEC 55014-1:2021 • EN IEC 55014-2:2021 • EN IEC 63000:2018**  
**Device incl. smart battery Smart PAPS 204 A1/Smart PAPS 208 A1:**  
**EN 301 489-1 V2.2.3:2019 • EN 301 489-17 V3.2.4:2020**  
**EN 300 328 V2.2.2:2019 • EN 50663:2017**

This declaration of conformity is issued under the sole responsibility of the manufacturer:



Grizzly Tools GmbH & Co. KG  
Stockstädter Straße 20  
63762 Großostheim,  
Germany  
05.10.2022

Christian Frank  
Documentation Representative

\* The object of the declaration described above satisfies the provisions of Directive 2011/65/EU of the European Parliament and the Council of 8 June 2011 on limiting the use of certain harmful substances in electrical and electronic appliances.



## Превод на оригиналната СЕ-декларация за съответствие

С настоящото потвърждаваме, че  
**3 в 1 акумулаторна дрелка**  
**серия PSBSA 20-Li C3**  
Сериен номер  
000001 - 284000

отговаря на следните директиви на ЕС в съответната им действаща редакция:

**2006/42/EC • 2014/30/EU • 2011/65/EU\* • (EU) 2015/863**  
**Уредът включва интелигентна батерия**  
**Smart PAPS 204 A1/Smart PAPS 208 A1:**  
**2014/53/EU**

За да се гарантира съответствието, са приложени следните хармонизирани норми и национални разпоредби:

**EN 62841-1:2015 • EN 62841-2-1:2018/A11:2019 • IEC 62471:2006**  
**EN IEC 55014-1:2021 • EN IEC 55014-2:2021 • EN IEC 63000:2018**  
**Уредът включва интелигентна батерия**  
**Smart PAPS 204 A1/Smart PAPS 208 A1:**  
**EN 301 489-1 V2.2.3:2019 • EN 301 489-17 V3.2.4:2020**  
**EN 300 328 V2.2.2:2019 • EN 50663:2017**

Цялата отговорност за изготвянето на тази Декларация за съответствие се носи от производителя:

**CE** Grizzly Tools GmbH & Co. KG  
Stockstädter Straße 20  
63762 Großostheim  
Germany  
05.10.2022

Christian Frank  
Пълномощник за документацията

*\* Горепосаният предмет в декларацията отговаря на разпоредбите на Директива 2011/65/ЕС на Европейския парламент и на Съвета от 8 юни 2011 г. относно ограничението на употребата на определени опасни вещества в електрическото и електронното оборудване.*



## Μετάφραση της πρωτότυπης Δήλωσης συμμόρφωσης CE

Με το παρόν δηλώνουμε ότι το είδος κατασκευής της  
**Επαναφορτιζόμενο κρουστικό κατασβίδι 3 σε 1**  
**Σειρά PSBSA 20-Li C3**

Αριθμός σειράς  
000001 - 284000

ανταποκρίνεται στις ακόλουθες σχετικές οδηγίες της ΕΕ στην εκάστοτε ισχύουσα έκδοση:

**2006/42/EC • 2014/30/EU • 2011/65/EU\* • (EU) 2015/863**

**Συσκευή συμπεριλ. συσσωρευτή  
Smart Smart PAPS 204 A1/Smart PAPS 208 A1:  
2014/53/EU**

Για να εξασφαλιστεί η συμβα-τικότητα, εφαρμόστηκαν οι παρακάτω εναρμονισμένες προδιαγραφές καθώς και εθνικές προδιαγραφές και κανονισμοί:

**EN 62841-1:2015 • EN 62841-2-1:2018/A11:2019 • IEC 62471:2006  
EN IEC 55014-1:2021 • EN IEC 55014-2:2021 • EN IEC 63000:2018**

**Συσκευή συμπεριλ. συσσωρευτή  
Smart Smart PAPS 204 A1/Smart PAPS 208 A1:  
EN 301 489-1 V2.2.3:2019 • EN 301 489-17 V3.2.4:2020  
EN 300 328 V2.2.2:2019 • EN 50663:2017**

Η αποκλειστική ευθύνη για την έκδοση της παρούσας δήλωσης συμμόρφωσης ανή-  
κει στον κατασκευαστή:

**CE** Grizzly Tools GmbH & Co. KG  
Stockstädter Straße 20  
63762 Grobostheim  
Germany  
05.10.2022

Christian Frank  
υπεύθυνος τεκμηρίωσης

\* Το ανωτέρω περιγραφόμενο αντικείμενο της δήλωσης πληροί τις προδιαγραφές της Οδηγίας 2011/65/ΕΕ του Ευρωπαϊκού Κοινοβουλίου και του Συμβουλίου της 8ης Ιουνίου 2011 για τον περιορισμό της χρήσης ορισμένων επικίνδυνων ουσιών σε ηλεκτρικό και ηλεκτρονικό εξοπλισμό.



## Original-EG-Konformitätserklärung

Hiermit bestätigen wir, dass der  
**3-in-1 Akku-Schlagbohrschrauber**  
**Baureihe PSBSA 20-Li C3**  
Seriennummer  
000001 - 284000

folgenden einschlägigen EU-Richtlinien in ihrer jeweils gültigen Fassung entspricht:

**2006/42/EG • 2014/30/EU • 2011/65/EU\* • (EU) 2015/863**  
**Gerät inkl. Smart-Akku Smart PAPS 204 A1/Smart PAPS 208 A1:**  
**2014/53/EU**

Um die Übereinstimmung zu gewährleisten, wurden folgende harmonisierte Normen sowie nationale Normen und Bestimmungen angewendet:

**EN 62841-1:2015 • EN 62841-2-1:2018/A11:2019 • IEC 62471:2006**  
**EN IEC 55014-1:2021 • EN IEC 55014-2:2021 • EN IEC 63000:2018**  
**Gerät inkl. Smart-Akku Smart PAPS 204 A1/Smart PAPS 208 A1:**  
**EN 301 489-1 V2.2.3:2019 • EN 301 489-17 V3.2.4:2020**  
**EN 300 328 V2.2.2:2019 • EN 50663:2017**

Die alleinige Verantwortung für die Ausstellung dieser Konformitätserklärung trägt der Hersteller:



Grizzly Tools GmbH & Co. KG  
Stockstädter Straße 20  
63762 Großostheim,  
Germany  
05.10.2022

Christian Frank  
Dokumentationsbevollmächtigter

\* Der oben beschriebene Gegenstand der Erklärung erfüllt die Vorschriften der Richtlinie 2011/65/EU des Europäischen Parlaments und des Rates vom 8. Juni 2011 zur Beschränkung der Verwendung bestimmter gefährlicher Stoffe in Elektro- und Elektronikgeräten.



# Exploded Drawing • Технически чертеж Επί μέρους σχεδιαγράμματα • Explosionszeichnung

PSBSA 20-Li C3

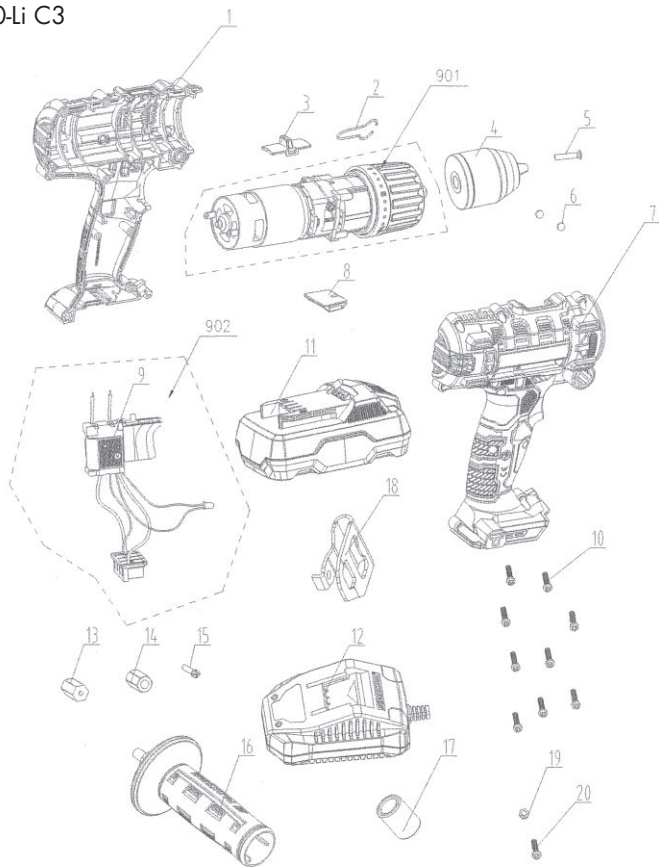

informative • информативен • ενημερωτικό • informativ

20220913\_rev02\_ae

**GRIZZLY TOOLS GMBH & CO. KG**

Stockstädter Straße 20

63762 Großostheim

GERMANY

Last Information Update · Актуалност на информацията ·

Έκδοση των πληροφοριών · Stand der Informationen: 09/2022

Ident.-No.: 72032405092022-BG/CY

---

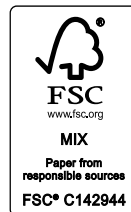

IAN 497685\_2204

