



## **Cordless Hedge Trimmer PHSA 12 B1**

DK

### **Batteridreven hækkeklipper**

Oversættelse af den originale driftsvejledning

GB IE NI

### **Cordless Hedge Trimmer**

Translation of the original instructions

NL BE

### **Heggenschaar met accu**

Vertaling van de originele gebruiksaanwijzing

DE AT CH

### **Akku-Heckenschere**

Originalbetriebsanleitung

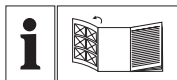

GB IE NI

Before reading, unfold the page containing the illustrations and familiarise yourself with all functions of the device.

---

DK

Før du læser, vend siden med billeder frem og bliv bekendt med alle apparatets funktioner.

---

NL BE

Vouw vóór het lezen de pagina met de afbeeldingen open en maak u vertrouwd met alle functies van het apparaat.

---

DE AT CH

Klappen Sie vor dem Lesen die Seite mit den Abbildungen aus und machen Sie sich anschließend mit allen Funktionen des Gerätes vertraut.

GB/ IE/NI	Translation of the original instructions	Page	4
DK	Oversættelse af den originale driftsvejledning	Side	18
NL/ BE	Vertaling van de originele gebruiksaanwijzing	Pagina	32
DE / AT / CH	Originalbetriebsanleitung	Seite	47

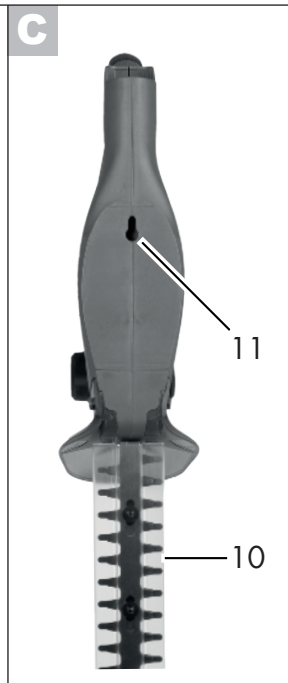
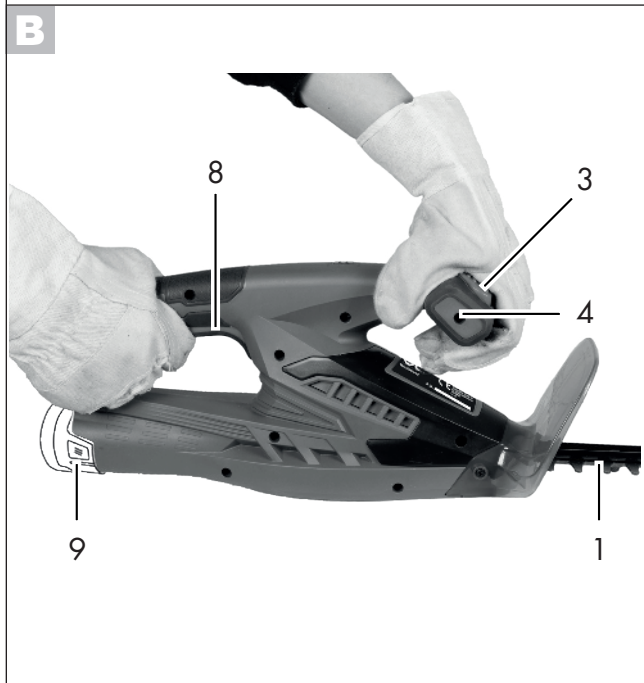
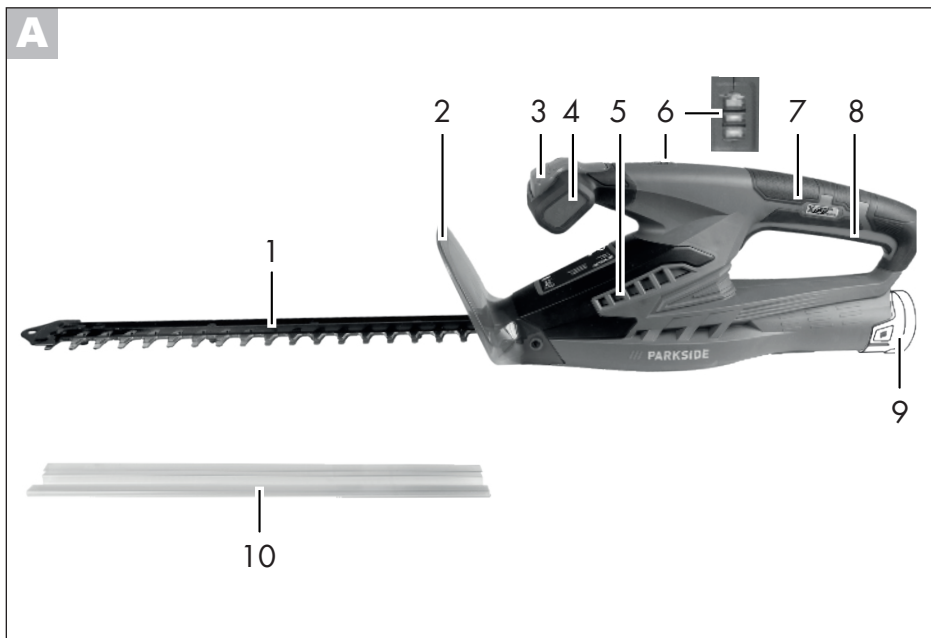

## Content

<b>Introduction .....</b>	<b>4</b>
<b>Intended Use.....</b>	<b>4</b>
<b>General Description.....</b>	<b>5</b>
Scope of delivery .....	5
Function Description .....	5
Overview.....	5
<b>Technical Data.....</b>	<b>5</b>
<b>Notes on Safety .....</b>	<b>6</b>
Symbols.....	6
General safety instructions for power tools .....	7
Special Safety Directions for the device .....	9
<b>Operating .....</b>	<b>11</b>
Switching On and Off .....	11
Checking the battery charge level ....	11
Working with the Hedge Trimmer ....	12
Cutting Techniques .....	12
<b>Cleaning and Maintenance .....</b>	<b>12</b>
Cleaning.....	13
Maintenance .....	13
<b>Storage.....</b>	<b>13</b>
<b>Waste Disposal and Environmental Protection .....</b>	<b>14</b>
<b>Spare Parts/Accessories .....</b>	<b>14</b>
<b>Guarantee .....</b>	<b>15</b>
<b>Repair Service.....</b>	<b>16</b>
<b>Service-Center .....</b>	<b>16</b>
<b>Importer .....</b>	<b>16</b>
<b>Trouble Shooting .....</b>	<b>17</b>
<b>Translation of the original EC declaration of conformity .....</b>	<b>62</b>
<b>Exploded Drawing .....</b>	<b>67</b>

## Introduction

Congratulations on the purchase of your new device. With it, you have chosen a high quality product. During production, this equipment has been checked for quality and subjected to a final inspection. The functionality of your equipment is therefore guaranteed. It cannot be ruled out that residual quantities of lubricants will remain on or in the equipment in isolated cases. This is not a fault or defect and it represents no cause for concern.



The operating instructions constitute part of this product. They contain important information on safety, use and disposal. Before using the product, familiarise yourself with all of the operating and safety instructions. Use the product only as described and for the applications specified. Keep this manual safely and in the event that the product is passed on, hand over all documents to the third party.

## Intended Use

The equipment is specified for use only for the cutting and trimming of hedges, bushes and ornamental shrubs in the domestic environment. Any other use that is not explicitly approved in these instructions may result in damage to the equipment and represent a serious danger to the user.

This equipment is not suitable for commercial use. Commercial use will invalidate the guarantee. The equipment is designed for use by adults. Adolescents over the age of 16 may use the device only under supervision.

The operator or user is responsible for accidents or damage to other people or their property. The manufacturer is not liable for damages caused by unspecified use or incorrect operation.



Before use, check that the blades are sharp. Ensure that the blades are sharpened whenever blunt, in order to avoid overstressing of the machine. Damages caused by cutting with blunt blades are not covered by the guarantee.

The device is part of the Parkside X 12 V TEAM series and can be operated using Parkside X 12 V TEAM series batteries. The batteries may only be charged using chargers from the Parkside X 12 V TEAM series.

## General Description



See the front fold-out page for illustrations.

## Scope of delivery

Carefully unpack the trimmer and check that it is complete. Dispose of the packaging material correctly.

- Cordless hedge trimmer
- Blade guard
- Instruction Manual



**The rechargeable battery and charger are not included in delivery.**

## Function Description

The cordless hedge trimmer features a high-quality knife made from special laser-cut steel. When trimming, the cutting teeth move to and fro in a linear shearing motion. The strike guard at the tip of the knife prevents unpleasant kickback reactions when hitting walls, fences, etc. Operators are protected by the appliance's two-hand safety switch and quick-stop

brake function. The hand protection guards your hands against twigs and branches. Read the sections below to learn more about each operating element's function.

## Overview

- |          |                            |
|----------|----------------------------|
| <b>A</b> | 1 Safety knife bar         |
|          | 2 Hand protection          |
|          | 3 Safety switch            |
|          | 4 Front handle             |
|          | 5 Ventilation slots        |
|          | 6 Battery charge indicator |
|          | 7 Rear handle              |
|          | 8 On/Off switch            |
|          | 9 Battery                  |
|          | 10 Blade guard             |

- |          |                      |
|----------|----------------------|
| <b>C</b> | 11 Suspension system |
|----------|----------------------|

## Technical Data

### Cordless

#### Hedge Trimmer .....PHSA 12 B1

Motor voltage U.....	12 V ==
Idling speed $n_0$ .....	1200 min <sup>-1</sup> (rpm)
Runtime.....	max. 30 min*
Cutting length .....	350 mm
Length of knife .....	appr. 410 mm
Max. cutting capacity .....	15 mm
Weight (with blade guard, without battery charger) .....	1.71 kg
Sound pressure level	
( $L_{pA}$ ) .....	74.3 dB(A), $K_{pA}$ =3 dB
Sound power level ( $L_{WA}$ )	
guaranteed .....	90 dB(A)
measured .....	86.6 dB(A); $K_{WA}$ = 3.3 dB
Vibration ( $a_h$ ) .....	
Rear handle.....	3.635 m/s <sup>2</sup> , $K$ =1.5 m/s <sup>2</sup>
Front handle ....	4.426 m/s <sup>2</sup> , $K$ =1.5 m/s <sup>2</sup>

- \* The effective service life of a fully charged battery (PAPK 12 A1) when idle.

**Attention! An up-to-date list of battery compatibility can be found at: [www.lidl.de/akku](http://www.lidl.de/akku)**

This device can only be operated with the following rechargeable batteries:

PAPK 12 A1, PAPK 12 A2, PAPK 12 A3, PAPK 12 B1, PAPK 12 B2, PAPK 12 B3,.

This type of battery may be charged with the following chargers:

PLGK 12 A1, PLGK 12 A2, PLGK 12 B2.

Charging time (h.)	PAPK 12 A1 PAPK 12 A2 PAPK 12 A3	PAPK 12 B1 PAPK 12 B2 PAPK 12 B3
PLGK 12 A1	1	2
PLGK 12 A2	1	2
PLGK 12 B2	0,5	1

Noise and vibration values have been determined according to the standards and regulations mentioned in the declaration of conformity.

The stated vibration emission value was measured in accordance with a standard testing procedure and may be used to compare one power tool to another. The stated vibration emission value may also be used for a preliminary exposure assessment.

**Warning:**  
The vibration emission value may differ during actual use of the power tool from the stated value depending on the manner in which the power tool is used. Try to keep the exposure to vibrations as low as possible. Examples of measures to reduce vibration exposure are the wearing of gloves when using the tool and limiting the working hours. For this purpose all

parts of the operating cycle have to be considered (for example, times when the electric tool is switched off and times when it is switched on but running without any load).

## Notes on Safety

This section details the basic safety instructions for working with the appliance.

### Symbols

#### Symbols on the Equipment

 The device is part of the Parkside X 12 V TEAM series



Caution!



Read through the instruction manual carefully.



Wear goggles.



Wear ear protection.



Wear safety gloves. Cutting hazard.



Caution! Risk of injury from moving blades.



Do not use the hedge trimmer in the rain or on wet hedges.



Remove the battery prior to servicing the appliance.



Information of the acoustic power level  $L_{WA}$  in dB.



Electrical appliances must not be disposed of with the domestic waste.

## Graphical symbol on the packaging



Recycling symbol: Corrugated cardboard



Dispose of products and packaging in an environmentally friendly manner

## Symbols in the manual



**Warning symbols with information on damage and injury prevention.**



**Hazard symbol with information on the prevention of personal injury caused by electric shock.**



Instruction symbols with information on preventing damage.



Help symbols with information on improving tool handling.



Wear safety shoes.



Wear eye and ear protection.

## General safety instructions for power tools



**WARNING! Read all safety directions and instructions.**

Omissions in the compliance with safety directions and instructions can cause electrical shock, fire and/or severe injuries.

## Retain all safety directions and instructions for future use.

The term „power tool“ in the warnings refers to your mains-operated (corded) power tool or battery-operated (cordless) power tool.

## 1) WORK AREA SAFETY

- a) **Keep work area clean and well lit.** Cluttered or dark areas invite accidents.
- b) **Do not operate power tools in explosive atmospheres, such as in the presence of flammable liquids, gases or dust.** Power tools create sparks which may ignite the dust or fumes.
- c) **Keep children and bystanders away while operating a power tool.** Distractions can cause you to lose control.

## 2) ELECTRICAL SAFETY

- a) **Power tool plugs must match the outlet. Never modify the plug in any way. Do not use any adapter plugs with earthed (grounded) power tools.** Unmodified plugs and matching outlets will reduce risk of electric shock.
- b) **Avoid body contact with earthed or grounded surfaces, such as pipes, radiators, ranges and refrigerators.** There is an increased risk of electric shock if your body is earthed or grounded.
- c) **Do not expose power tools to rain or wet conditions.** Water entering a power tool will increase the risk of electric shock.
- d) **Do not abuse the cord. Never use the cord for carrying, pulling or unplugging the power tool. Keep cord away from heat, oil, sharp edges or moving parts.** Damaged or entangled cords increase the risk of electric shock.
- e) **When operating a power tool outdoors, use an extension cord**

**suitable for outdoor use.** Use of a cord suitable for outdoor use reduces the risk of electric shock.

- f) If operation of the power tool in a damp environment is unavoidable, please use a residual current circuitry.** The use of a residual current circuitry reduces the risk of an electric shock.

### 3) PERSONAL SAFETY

- a) Stay alert, watch what you are doing and use common sense when operating a power tool. Do not use a power tool while you are tired or under the influence of drugs, alcohol or medication.** A moment of inattention while operating power tools may result in serious personal injury.
- b) Use personal protective equipment. Always wear eye protection.** Protective equipment such as dust mask, non-skid safety shoes, hard hat, or hearing protection used for appropriate conditions will reduce personal injuries.
- c) Prevent unintentional starting. Ensure the switch is in the off-position before connecting to power source and/or battery pack, picking up or carrying the tool.** Carrying power tools with your finger on the switch or energising power tools that have the switch on invites accidents.
- d) Remove any adjusting key or wrench before turning the power tool on.** A wrench or a key left attached to a rotating part of the power tool may result in personal injury.
- e) Do not overreach. Keep proper footing and balance at all times.** This enables better control of the power tool in unexpected situations.

- f) Dress properly. Do not wear loose clothing or jewellery.** Keep your hair, clothing and gloves away from moving parts. Loose clothes, jewellery or long hair can be caught in moving parts.
- g) If devices are provided for the connection of dust extraction and collection facilities, ensure these are connected and properly used.** Use of dust collection can reduce dust-related hazards.

### 4) POWER TOOL USE AND CARE

- a) Do not force the power tool. Use the correct power tool for your application.** The correct power tool will do the job better and safer at the rate for which it was designed.
- b) Do not use the power tool if the switch does not turn it on and off.** Any power tool that cannot be controlled with the switch is dangerous and must be repaired.
- c) Disconnect the plug from the power source and/or the battery pack from the power tool before making any adjustments, changing accessories, or storing power tools.** Such preventive safety measures reduce the risk of starting the power tool accidentally.
- d) Store idle power tools out of the reach of children and do not allow persons unfamiliar with the power tool or these instructions to operate the power tool.** Power tools are dangerous in the hands of untrained users.
- e) Maintain power tools. Check for misalignment or binding of moving parts, breakage of parts and any other condition**

**that may affect the power tool's operation.** If damaged, have the power tool repaired before use. Many accidents are caused by poorly maintained power tools.

- f) **Keep cutting tools sharp and clean.** Properly maintained cutting tools with sharp cutting edges are less likely to bind and are easier to control.
- g) **Use the power tool, accessories and tool bits etc. in accordance with these instructions, taking into account the working conditions and the work to be performed.** Use of the power tool for operations different from those intended could result in a hazardous situation.

## 5) CAREFUL HANDLING AND USE OF BATTERY DEVICES

- a) **Charge the batteries only in chargers that are recommended by the manufacturer.** Risk of fire if a charger that is suitable for a specific type of battery is used with other batteries.
- b) **In the power tools, use only the batteries designed for the purpose.** The use of other batteries may result in injuries and risk of fire.
- c) **Keep the unused battery away from paper clips, coins, keys, nails, screws and other small metal objects, which could cause bridging of the contacts.** A short circuit between the battery contacts may cause burns or fire.
- d) **If used incorrectly, liquid may leak from the battery. Avoid contact with this. In the event of accidental contact, rinse off with water.** If the liquid gets into eyes, seek medical assistance. Leaking battery fluid may cause skin irritations or burns.

## 6) SERVICE

- a) **Have your power tool serviced by a qualified repair person using only identical replacement parts.** This will ensure that the safety of the power tool is maintained.

## Special Safety Directions for the device

### 1) SPECIAL SAFETY DIRECTIONS FOR HEDGE TRIMMERS

- **Keep all parts of the body away from the cutter blade. Do not remove cut material or hold material to be cut when blades are moving. Make sure the switch is off when clearing jammed material.** A moment of inattention while operating the hedge trimmer may result in serious personal injury.
- **Carry the hedge trimmer by the handle with the cutter blade stopped. When transporting or storing the hedge trimmer always fit the blade guard.** Proper handling of the hedge trimmer will reduce possible personal injury from the cutter blades.
- **Hold the power tool only on the insulated handle surfaces, as the cutting blade may come into contact with concealed power cables.** Contact between the cutting blade and a live cable may render metallic components live and result in an electric shock.
- **Before the work, search the hedge for concealed objects, e.g. cable etc.** In this way you avoid damage to the appliance

- **Hold the hedge trimmer correctly, e.g. with both hands on the handles, if there are two handles.** Loss of control of the equipment may result in injuries.
- **Wear suitable clothing and work clothes when working with the equipment. Do not hold the equipment by the cutting blade or lift it on the cutting blade.** Contact with the cutting blade can cause injuries.
- **Do not use any accessories that are not recommended by PARKSIDE.** This can result in electric shock or fire.
- **Do not use the tool in the vicinity of flammable liquids or gases.** Fire- and explosion risk exist in the event of a short circuit.
- **The blades have to be checked for wear in regular intervals and re-sharpened.** Blunt blades will overload the machine. Resulting damages are not covered by warranty.
- **Do not attempt to repair the tool yourself, unless you are schooled in this field. All works, which are not described in this manual, may only be performed by our Service-Centre.** Many accidents are caused by poorly maintained equipment.

## 2) FURTHER SAFETY DIRECTIONS



For your personal safety:  
Wear suitable work clothes such as boots with non-slip soles, sturdy long trousers, gloves and goggles.



Do not wear long flowing clothing or jewellery, as this may be caught by moving parts. Do not use this tool while walking barefooted or while wearing open sandals.



- **The appliance is designed for trimming hedges. Do not use to cut twigs, hard wood or other objects.** This could damage the appliance.
- **Do not attempt to release a blocked/jammed blade safety bar before turning off the power and removing the battery.** There is a risk of injury.
- **When operating the appliance, always hold it well with both hands and at some distance away from your body.** This enables better control of the power tool in unexpected situations.

## 3) SPECIAL SAFETY DIRECTIONS FOR BATTERY-OPERATED TOOLS

- **Ensure that the device is switched off before inserting the battery.** Inserting a battery into a power tool that is switched on may result in accidents.
- **Do not use non-rechargeable batteries.** This could damage the appliance.

## 4) RESIDUAL RISKS

Even if properly operating and handling this electric tool, some residual risks will remain. Due to its construction and build, this electric tool may present the following hazards:

- a) Cuts
- b) Ear damage if working without ear protection.
- c) Damage to your health caused by swinging your hands and arms when operating the appliance for longer periods of time or if the unit is not held or maintained properly.

 Warning! During operation, this electric tool generates an electromagnetic field which, under certain circumstances, may impair the functionality of active or passive medical implants. To reduce the risk of serious or lethal injuries, we recommend that persons with medical implants consult their doctor and the manufacturer of their medical implant before operating the machine.

 **Observe the safety information and notes on charging and proper use as shown in the instruction manual for your battery and charger from the Parkside X 12 V Team series. A detailed description of the charging process and further information can be found in the separate operating instructions.**

## Operating

 **Wear suitable clothing and work gloves when working with the equipment. Wear eye and ear protection. Ensure that the equipment is functional before each use. The On/Off switch and the safety switch must not be held closed. They must switch off the motor when on is released. Should a switch be damaged, stop working with the equipment. Ensure that the mains voltage value matches the label on the equipment. Reduce the risk of injuries and accidents by wearing personal protection equipment and ensuring that the unit is fully functional.**

 Note noise protection and local specifications.

## **B Switching On and Off**

 Ensure that you are standing in a firm position with both hands gripping the hedge trimmer away from the body. Ensure that the trimmer is in contact with no other objects before switching on.

### **Removing the blade guard:**

1. Pull the blade guard (10) off the safety cutter bar (1).

### **Turning on:**

2. Check that the battery (9) is in (Observe the separate operating instructions for the rechargeable battery and charger).
3. Press the safety switch (3) at the front handle (4).
4. Press the On/Off switch (8). The hedge trimmer will run at top speed.

### **Turning off:**

5. Release the safety switch (3) or the On/Off switch s (8).

## **Checking the battery charge level**

The battery charge indicator (A 6) signals the state of charge of the battery (A 9) while the device is operating.

**3 LEDs are on (red-yellow-green):**

Battery charged

**2 LEDs are on (red-yellow):**

Battery partially charged

**1 LED is on (red):**

Battery needs to be charged

 Only charge the battery (A 9) when the red LED on the charge level indicator is on.

## Working with the Hedge Trimmer

 During cutting work, ensure that no contact is made with objects, e.g. such as wire fencing or main plant stems. This may result in damage to the cutter bar.

- If the blades become jammed with solid objects, turn the device off immediately and remove the rechargeable battery. Only then should you remove the object.
- Avoid overstraining the equipment during work.

## Cutting Techniques

- Cut thick branches beforehand using a branch clippers.
- The double-sided cutter bar enables cutting in both directions or, with a swinging action, from one side to the other.
- In case of vertical cutting, move the hedge trimmer uniformly forward or up and down in an arc movement.
- In case of horizontal cutting, move the hedge trimmer in a sickle-shaped movement to the edge of the hedge, so that cut branches fall to the ground.
- In order to achieve long straight lines, the placing of tensioned guiding cords is recommended.

## Cutting Shaped Hedges:

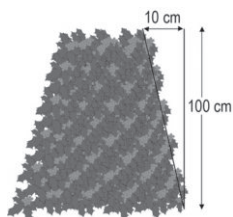

It is recommended that hedges be cut in a trapezoidal shape, in order to prevent stripping off of the lower branches. This corresponds to the natu-

ral plant growth and allows the hedge to thrive optimally. During cutting, only the new annual growths are reduced and thus a dense branching and a good screen will develop.

- Cut the sides of a hedge first. To do this, move the hedge trimmer in the direction of growth from bottom to top. If you cut down from the top, the thinner branches will move out, which may result in some areas having sparse growth or holes.
- Cut the top edge, according to taste, in a flat shape, roof shape or rounded shape
- Trim young plants to the required shape. The main growth should remain undamaged until the hedge has reached the planned height. All other shoots are lopped off to half size.

## Care of Free-Growing Hedges:

Free-growing hedges are not shaped when cut, although they must be regularly maintained so the hedge does not become too high.

## Cleaning and Maintenance

 Repair and servicing work not described in this manual should always be carried by our Service Centre. Use only original parts.

 Turn off the appliance and, before doing any servicing, remove the battery.

 Wear gloves when handling the safety knife bar. This will protect you against cuts.

The following cleaning and servicing should be done regularly. This will ensure a long and reliable service life.

## Cleaning



**Do not spray the appliance with water and do not immerse it in water. Electric shock hazard!**

- Keep clean the ventilation slots (A 5), motor housing and handles of the appliance. Use a damp cloth or a brush. Do not use cleaning agents or solvents. You may otherwise irreparably damage the appliance.
- Always keep the equipment clean. After using the equipment, it is imperative to:
  - Clean the blade (with an oily cloth);
  - Oil the blade shaft with an oil can or spray.

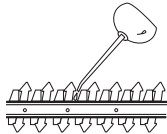

## Maintenance

- Prior to every use, check the appliance for obvious defects such as loose, worn or damaged parts. Check that the screws in the safety knife bar (A 1) are tight.
- Check covers and safety devices (see A) for damages and correct installation. Replace as necessary.
- You can smoothen minor nuges in the cutting teeth yourself using a knife grinder to sharpen the cutting edges. The trimmer will only cut well if the teeth are sharp.
- Blunt, bent or damaged knife bars to be replaced.

Ask our service centre to carry out any work that is not described in these instructions. Use only original parts.

## Storage

- Keep the device in the blade guard (A 10) supplied, dry and out of reach of children.

## C Wall bracket

You can hang the device up vertically on the suspension system (11). Only hang the device up when the blade guard is on.



**Note that when hanging the device, oil may drip from the safety cutter bar.**

1. Using a dowel, place one screw at the desired position on a wall. The screw head can have a diameter of 8 - 10 mm.
2. Leave the screw head protruding at a distance of approx. 10 mm from the wall.
3. Place the device with the round opening on the suspension system (11) on the screw. This hangs it on the suspension system.



**When drilling, be careful not to damage any supply lines. Use suitable search devices to find these or consult an installation plan for guidance. Contact with electrical cables can lead to electric shock and fire. Contact with a gas pipe can result in an explosion. Damage to a water pipe can lead to property damage and electric shock.**

## Waste Disposal and Environmental Protection

Remove the battery from the device and take the device, battery, accessories and packaging for environmentally friendly recycling.



Electric units do not belong with domestic waste.

- Defective units returned to us will be disposed of for free.
- Throw the cut grass on the compost. Do not throw it in the normal household waste.

## Spare Parts/Accessories

**Spare parts and accessories can be obtained at [www.grizzlytools-service.eu](http://www.grizzlytools-service.eu)**

If you have issues ordering, please use the contact form. If you have any other questions, contact the service centre (see "Service-Center" Page 16).

Position instruction manual	Position exploded drawing	Description	Order No.
A 1	4-6, 44, 20	Safety knife bar	13700710
A 2	37, 43	Hand protection	91105338
A 10	42	Blade guard	91105337

## Guarantee

Dear Customer,

This equipment is provided with a 3-year guarantee from the date of purchase. In case of defects, you have statutory rights against the seller of the product. These statutory rights are not restricted by our guarantee presented below.

### Terms of Guarantee

The term of the guarantee begins on the date of purchase. Please retain the original receipt. This document is required as proof of purchase.

If a material or manufacturing defect occurs within three years of the date of purchase of this product, we will repair or replace – at our choice – the product for you free of charge. This guarantee requires the defective equipment and proof of purchase to be presented within the three-year period with a brief written description of what constitutes the defect and when it occurred.

If the defect is covered by our guarantee, you will receive either the repaired product or a new product. No new guarantee period begins on repair or replacement of the product.

### Guarantee Period and Statutory Claims for Defects

The guarantee period is not extended by the guarantee service. This also applies for replaced or repaired parts. Any damages and defects already present at the time of purchase must be reported immediately after unpacking. Repairs arising after expiry of the guarantee period are chargeable.

### Guarantee Cover

The equipment has been carefully produced in accordance with strict quality guidelines and conscientiously checked prior to delivery.

The guarantee applies for all material and manufacturing defects. This guarantee does not extend to cover product parts that are subject to normal wear and may therefore be considered as wearing parts (e.g. knives, gear wheel) or to cover damage to breakable parts (e.g. switches).

This guarantee shall be invalid if the product has been damaged, used incorrectly or not maintained. Precise adherence to all of the instructions specified in the operating manual is required for proper use of the product. Intended uses and actions against which the operating manual advises or warns must be categorically avoided.

The product is designed only for private and not commercial use. The guarantee will be invalidated in case of misuse or improper handling, use of force, or interventions not undertaken by our authorised service branch.

### Processing in Case of Guarantee

To ensure quick handling of you issue, please follow the following directions:

- Please have the receipt and identification number (IAN 351911\_2007) ready as proof of purchase for all enquiries.
- Please find the item number on the rating plate.
- Should functional errors or other defects occur, please initially contact the service department specified below by **telephone** or by **e-mail**. You will then receive further information on the processing of your complaint.
- After consultation with our customer service, a product recorded as defective can be sent postage paid to the service address communicated to you, with the proof of purchase (receipt) and specification of what constitutes the defect and when it occurred. In order to avoid acceptance problems and additional costs,



please be sure to use only the address communicated to you. Ensure that the consignment is not sent carriage forward or by bulky goods, express or other special freight. Please send the equipment inc. all accessories supplied at the time of purchase and ensure adequate, safe transport packaging.

## Repair Service

For a charge, **repairs not covered by the guarantee** can be carried out by our service branch, which will be happy to issue a cost estimate for you.

We can handle only equipment that has been sent with adequate packaging and postage.

**Attention:** Please send your equipment to our service branch in clean condition and with an indication of the defect.

Equipment sent carriage forward or by bulky goods, express or other special freight will not be accepted.

We will dispose of your defective devices free of charge when you send them to us.

## Service-Center

**GB** **Service Great Britain**  
Tel.: 0800 404 7657  
(£ 0.10/Min.)  
E-Mail: grizzly@lidl.co.uk  
**IAN 351911\_2007**

**IE** **Service Ireland**  
**NI** **Service Northern Ireland**  
Tel.: 1890 930 034  
(0,08 EUR/Min., (peak))  
(0,06 EUR/Min., (off peak))  
E-Mail: grizzly@lidl.ie  
**IAN 351911\_2007**

## Importer

Please note that the following address is not a service address. Please initially contact the service centre specified above.

**Grizzly Tools GmbH & Co. KG**  
Stockstädter Straße 20  
63762 Großostheim  
Germany  
[www.grizzlytools-service.eu](http://www.grizzlytools-service.eu)

## A Trouble Shooting

Problem	Possible cause	Corrective action
Appliance won't start	Battery (9) discharged	Recharge battery (see „Charger and rechargeable battery operating instructions“)
	Battery (9) not inserted	Insert battery (see „Charger and rechargeable battery operating instructions“)
	Safety switch (3) not pressed properly	Turn on (see "Operation")
	On/Off switch (8) defective	Send in to Service Centre for repair
Intermittent operation	Internal loose contact	Send in to Service Centre for repair
	On/Off switch (7) defective	
Knife bar becomes hot	Knife bar (1) is blunt	Have the Knife bar sharpened or replaced (Service Centre)
	Knife bar (1) is notched	Have the Knife bar checked or replaced (Service Centre)
	Too much friction due to lack of lubrication	Oil the knife bar (1)
Bad trim	Too much friction due to missing lubrication	Lubricate knife bar (1)
	Knife bar (1) dirty	Clean knife bar
	Knife bar (1) blunt	Grind or have knife bar replaced (Service Centre)
	Bad cutting technique	See ("Working with the hedge trimmer")
	Battery (9) not fully charged	Recharge battery (see "Charging")

## Indhold

<b>Introduktion</b> .....	<b>18</b>
<b>Anvendelsesformål</b> .....	<b>18</b>
<b>Generel beskrivelse</b> .....	<b>19</b>
Leveringsomfang .....	19
Funktionsbeskrivelse .....	19
Oversigt.....	19
<b>Tekniske data</b> .....	<b>19</b>
<b>Sikkerhedsinformationer</b> .....	<b>20</b>
Symboler .....	20
Generelle sikkerhedshenvisninger for el-værktøjet.....	21
Specielle sikkerhedsanvisninger til apparatet .....	23
<b>Betjening</b> .....	<b>25</b>
Tænd og sluk .....	25
Kontrol af batteriets ladetilstand .....	26
Arbejdet med hækkeklipperen .....	26
Klippeteknikker .....	26
<b>Rengøring/Vedligeholdelse</b> .....	<b>27</b>
Rengøring .....	27
Vedligeholdelse .....	27
<b>Opbevaring</b> .....	<b>27</b>
Vægholder .....	27
<b>Reserve dele/Tilbehør</b> .....	<b>28</b>
<b>Bortskaffelse/miljøbeskyttelse</b> ...	<b>28</b>
<b>Garanti</b> .....	<b>29</b>
<b>Reparations-service</b> .....	<b>30</b>
<b>Service-Center</b> .....	<b>30</b>
<b>Importør</b> .....	<b>30</b>
<b>Fejlsøgning</b> .....	<b>31</b>
<b>Oversættelse af den originale</b>	
<b>CE-konformitetserklæring</b> .....	<b>63</b>
<b>Ekspllosionstegnning</b> .....	<b>67</b>

## Introduktion

Hjertelig tillykke med købet af dit nye apparat. Du har besluttet dig for et produkt af højeste kvalitet.

Dette apparats kvalitet blev kontrolleret under produktionen og det blev underkastet en slutkontrol. Dermed er dit apparats funktionsevne garanteret. Det kan dog ikke udelukkes, at der i enkelte tilfælde findes restmængder af smøremidler på eller i apparatet. Dette er ingen mangel eller defekt eller grund til bekymring.



Betjeningsvejledningen er bestanddel af dette produkt. Den indeholder vigtige informationer vedrørende sikkerhed, brug, vedligeholdelse og bortskaffelse. Gør dig inden brugen af produktet fortrolig med alle betjenings- og sikkerhedsinformationer. Benyt kun produktet som beskrevet og kun til de anførte indsatsområder. Opbevar vejledningen godt og lad alle dokumenter følge med ved videregivelse af produktet til tredje.

## Anvendelsesformål

Maskinen er beregnet til klipping og trimning af hække, buske og prydbuske i private haver. Enhver anden anvendelse, som ikke er udtrykkeligt tilladt i denne vejledning, kan medføre skader på maskinen og udgøre en alvorlig fare for brugeren. Dette apparat er ikke egnet til erhvervmæssig brug. Ved erhvervmæssig brug bortfalder garantien. Maskinen må kun anvendes af voksne. Unge over 16 år må kun anvende maskinen under opsyn af en voksen. Brugeren er ansvarlig for ulykker eller skader på andre mennesker eller deres ejendele.

Producenten påtager sig intet ansvar for skader, der forårsages på grund af ukorrekt brug eller forkert betjening.

 Knivene skal regelmæssigt kontrolleres for slitage og efterslibes. Sløve knive overbelaster maskinen. Heraf resulterende skader dækkes ikke af garantien.

Dette apparat hører til serien Parkside X 12 V TEAM og kan anvendes med batterier fra Parkside X 12 V TEAM-serien. Batterierne må kun oplades med opladere fra serien Parkside X. 12 V TEAM.

## Generel beskrivelse

 Illustrationerne finder du på den forreste foldeudsida.

## Leveringsomfang

Kontrollér indholdet ved udpakningen af maskinen. Bortskaf indpakningsmaterialet forskriftsmæssigt.

- Batteridreven hækkeklipper
- Knivbeskyttelse
- Betjeningsvejledning

 **Det genopladelige batteri og opladeren er ikke inkluderet i leveringen.**

## Funktionsbeskrivelse

Denne batteridrevet hækkeklipper har som skæreanordning en kvalitetskniv af hærdet specialstål. Under skæreprocessen bevæger skæretænderne sig linear frem og tilbage. Stødbeskyttelsen på spidsen af knivbjælken forhindrer ubehagelige tilbageskud, hvis man rammer vægge, hegnet osv. Til beskyttelse af brugeren har appa-

ratet en tohånds-sikkerhedskontakt og en hurtigstop bremsefunktion. Desuden beskytter håndbeskyttelsen mod grene og kviste. Betjeningsdelenes funktion fremgår af de efterfølgende beskrivelser.

## Oversigt

- A**
- 1 Sikkerhedsknivbjælke
  - 2 Håndbeskyttelse
  - 3 Sikkerhedsafbryder
  - 4 Forreste håndtag
  - 5 Luftgæller
  - 6 Ladetilstandsindikator
  - 7 Bagerste håndtag
  - 8 Tænd/sluk-kontakt
  - 9 Genopladeligt batteri
  - 10 Knivbeskyttelse
- C** 11 Ophængningsanordning

## Tekniske data

<b>Batteridreven hækkeklipper .....</b>	<b>PHSA 12 B1</b>
Motorspænding .....	12 V ==
Tomgangshastighed $n_0$ .....	1200 min <sup>-1</sup>
Løbetid .....	max. 30 min*
Skærelængde .....	ca. 350 mm
Knivlængde .....	ca. 410 mm
Max. tandafstand .....	ca. 15 mm
Vægt (med genopladeligt batteri, uden oplader) .....	1,71 kg
Lydtryksniveau	
( $L_{PA}$ ) .....	74,3 dB (A), $K_{PA} = 3$ dB
Lydeffektniveau ( $L_{WA}$ )	
Garanteret .....	90 dB(A)
Målt .....	86,6 dB(A); $K_{WA} = 3,3$ dB
Vibration ( $a_v$ )	
Bagerste håndtag .....	3,635 m/s <sup>2</sup>
Forreste håndtag .....	4,426 m/s <sup>2</sup>
	$K = 1,5$ m/s <sup>2</sup>

\* Den effektive løbetid for en komplet opladet akku (PAPK 12 A1) afhænger af arbejdsmåde og belastning under brugen.



**OBS! Den aktuelle liste over kompatibiliteten af det genopladelige batteri kan du finde på: [www.lidl.de/akku](http://www.lidl.de/akku)**

Dette apparat kan kun bruges med følgende batterier:

PAPK 12 A1, PAPK 12 A2, PAPK 12 A3,  
PAPK 12 B1, PAPK 12 B2, PAPK 12 B3.

Disse batterier må oplades med følgende opladere:

PLGK 12 A1, PLGK 12 A2, PLGK 12 B2.

Ladetid (h.)	PAPK 12 A1 PAPK 12 A2 PAPK 12 A3	PAPK 12 B1 PAPK 12 B2 PAPK 12 B3
PLGK 12 A1	1	2
PLGK 12 A2	1	2
PLGK 12 B2	0,5	1

Den anførte svingningsemissionsværdi blev målt iht. en standardiseret prøvemethode og kan anvendes til sammenligning af et el-værktøj med et andet.

Den anførte svingningsemissionsværdi kan også anvendes til en indledende vurdering af afbrydelsen.



### Advarsel:

Svingningsemissionsværdien kan adskille sig fra den angivne værdi under brugen af el-værktøjet, afhængig af den måde som værktøjet bruges på.

Forsøg at holde belastningen så lav som mulig pga. vibrationer. En måde at reducere vibrationsbelastningen på kan være at bære handsker ved brug af værktøjet og begrænse den tid, man arbejder med værktøjet. Her er det nødvendigt at tage hensyn til alle dele af

driftscyklussen (f.eks. tider, hvor elværktøjet er slukket og tider, hvor det ganske vist er tændt, men kører uden belastning).

## Sikkerhedsinformationer

Dette afsnit omhandler de grundlæggende sikkerhedsforskrifter ved brug af apparatet.

### Symboler

#### Symboler på maskinen



Produktet er en del af Parksidex X 12 V TEAM-serien.



OBS!



Læs betjeningsvejledningen opmærksomt igennem før brug af maskinen.



Bær øjenværn.



Bær høreværn.



Bær handsker. Fare for snitsår.



OBS! Der er fare for kvæstelser på grund af kørende knive.



Brug ikke hækkeklipperen i regnvej eller til våde hække.



Oplad batteriet før vedligeholdelsesarbejde.



Oplysning om lydeffektniveauet  $L_{WA}$  i dB.



Elektrisk udstyr må ikke bortskaffes som husholdningsaffald.

## Billedsymbol på emballagen:



Recyclingsymbol: Bølgepap



Produkter og emballager skal bortskaffes miljørigtigt

## Symboler i vejledningen



**Faresymboler med oplysninger om forebyggelse af person- eller materielle skader.**



**Advarselsskilt med angivelser til forhindring af personskader på grund af elektrisk stød.**



Påbudstegn med oplysninger om forebyggelse af skader.



Henvisningstegn med informationer om bedre håndtering af udstyret.



Bær sikkerhedssko.



Bær øjen- og høreværn.

## Generelle sikkerhedshenvisninger for el-værktøjet



**ADVARSEL! Læs alle sikkerhedsinformationer og anvisninger.** Forsømmelighed ved overholdelse af sikkerhedsinformationer og anvisninger kan forårsage elektrisk stød, brand og/eller alvorlige kvæstelser.

## Opbevar alle sikkerhedsinformationer og anvisninger.

Det i sikkerhedsinformationerne anvendte

udtryk "el-værktøj" vedrører netdrevne el-værktøjer (med forsyningskabel) og akkudrevne el-værktøjer (uden forsyningskabel).

## 1) SIKKERHED PÅ ARBEJDSPLADSEN

- a) **Sørg for at dit arbejdsområde er rent og godt belyst.** Uorden og uoplyste arbejdsområder kan medføre ulykker.
- b) **El-værktøjet må ikke benyttes i eksplosionstruede omgivelser, hvor der er brændbare væsker, gasser eller støv.** El-værktøj kan slå gnister, som kan antænde støvet eller dampene.
- c) **Sørg for at børn og andre personer holdes væk fra arbejdsområdet, når el-værktøjet er i brug.** Hvis man distraheres, kan man miste kontrollen over maskinen.

## 2) ELEKTRISK SIKKERHED

- a) **El-værktøjets stik skal passe til kontakten. Stikket må ikke ændres på nogen måde. Brug ikke adapterstik sammen med jordforbundet el-værktøj.** Unændrede stik, der passer til kontakterne, nedsætter risikoen for elektrisk stød.
- b) **Undgå kropskontakt med jordforbundne overflader som f.eks. rør, radiatorer, komfurer og køleskabe.** Hvis din krop er jordforbundet, øges risikoen for elektrisk stød.
- c) **El-værktøjet må ikke udsættes for regn eller fugt.** Indtrængning af vand i et el-værktøj øger risikoen for elektrisk stød.
- d) **Brug ikke ledningen til formål, den ikke er beregnet til, ved f.eks. at bære el-værktøjet i**

**ledningen, hænge den op i ledningen eller rykke i ledningen for at trække stikket ud af kontakten. Beskyt ledningen mod varme, olie, skarpe kanter eller maskindele, der er i bevægelse.**

Beskadigede eller udviklede ledninger øger risikoen for elektrisk stød.

- e) **Hvis el-værktøjet bruges i det fri, må der kun benyttes en forlængerledning, der er egnet til udendørs brug.** Anvendelsen af forlængerledning til udendørs brug nedsætter risikoen for elektrisk stød.
- f) **Hvis arbejde med elværktøjet i fugtige omgivelser ikke kan undgås, skal der anvendes en fejlstrømsafbryder.** Brugen af en fejlstrømsafbryder reducerer risikoen for elektrisk stød.

### 3) PERSONLIG SIKKERHED

- a) **Det er vigtigt at være opmærksom, se hvad man laver og bruge el-værktøjet fornuftigt. Brug aldrig el-værktøjet hvis du er træt, har nydt alkohol eller er påvirket af medicin eller euforiserende stoffer.** Et øjeblikvis uopmærksomhed ved brug af el-værktøjet kan medføre alvorlige personskader.
- b) **Brug personligt beskyttelsesudstyr og hav altid beskyttelsesbriller på.** Brug af personligt beskyttelsesudstyr som f.eks. skridsikre sikkerhedssko, beskyttelseshjelm eller høreværn reducerer faren for personskader.
- c) **Undgå utilsigtet igangsætning. Forvis dig om at el-værktøjet er slukket, før stikket sættes i stikkontakten og før du løfter eller bærer den.** Undgå at bære el-

værktøjet med fingeren på afbryderen og sørg for, at maskinen ikke er tændt når den sluttes til nettet, fordi dette kan medføre ulykker.

- d) **Fjern indstillingsværktøj og skruenøgler, inden el-værktøjet tændes.** Hvis et stykke værktøj eller en nøgle sidder i en roterende maskindel, kan dette medføre personskader.
- e) **Undgå unormale kropsholdninger. Sørg for at stå sikkert og hold altid balancen.** Det gør det lettere at kontrollere el-værktøjet i uventede situationer.
- f) **Brug egnet arbejdstøj. Undgå løse beklædningsgenstande eller smykker. Hold hår, tøj og handsker væk fra dele, der bevæger sig.** Dele, der er i bevægelse, kan gribe fat i løstsiddende tøj, smykker eller langt hår.
- g) **Hvis der kan monteres støvudsugnings- og opsamlingsudstyr, skal du sikre dig, at disse er tilsluttet og anvendes korrekt.** Brug af støvudsugning kan reducere farerne ved støv.

### 4) BRUG OG HÅNDTERING AF EL-VÆRKTØJET

- a) **Overbelast ikke maskinen. Brug altid det el-værktøj, der er beregnet til det arbejde, der skal udføres.** Med det passende el-værktøj arbejder man bedst og mest sikkert inden for det angivne effektområde.
- b) **Brug ikke et el-værktøj, hvis afbryder er defekt.** Et el-værktøj, der ikke kan startes og stoppes, er farligt og skal repareres.
- c) **Træk stikket ud af stikkontakten, inden maskinen indstilles,**

**der skiftes tilbehørsdele eller maskinen lægges fra.** Denne sikkerhedsforanstaltning forhindrer utilsigtet start af el-værktøjet.

- d) **Opbevar el-værktøjet uden for børns rækkevidde, når det ikke benyttes. Lad aldrig personer, der ikke er fortrolige med maskinen eller ikke har gennemlæst disse instrukser, benytte maskinen.** El-værktøj er farligt, hvis det benyttes af ukyndige personer.
- e) **E-værktøjet bør vedligeholdes omhyggeligt. Kontrollér om bevægelige dele fungerer korrekt og ikke sidder fast, og om dele er brækket eller beskadiget, således at el-værktøjets funktion påvirkes. Få beskadigede dele repareret, inden maskinen tages i brug.** Mange ulykker skyldes dårligt vedligeholdte maskiner.
- f) **Sørg for, at skæreværktøjer er skarpe og rene.** Omhyggeligt vedligeholdte skæreværktøjer med skarpe skærekanter sætter sig ikke så hurtigt fast og er nemmere at føre.
- g) **Brug el-værktøjet, tilbehør, indsatsværktøj osv. iht. disse instrukser. Tag herved hensyn til arbejdsforholdene og det arbejde, der skal udføres.** Brug af el-værktøjet til andre end de fastsatte formål kan medføre farlige situationer.

## 5) OMHYGGELIG HÅNDTERING OG BRUG AF APPARATER MED AKKU

- a) **Oplad kun akku'erne i opladere, der er anbefalet af fabrikanten.** Opladere, der er beregnet til en bestemt type akku'er, udsættes for brandfare, hvis der anvendes andre

akku'er.

- b) **Anvend kun de dertil beregnede akku'er i elværktøjerne.** Brug af andre akku'er kan medføre kvæstelser og brandfare.
- c) **Hold den ubenyttede akku væk fra clips, mønter, nøgler, søm, skruer eller andre små metalgenstande, der evt. kan forårsage en kortslutning af kontakterne.** En kortslutning mellem akku'ens kontakter kan medføre forbrændinger eller brand.
- d) **Ved forkert anvendelse kan der løbe væske ud af batteriet. Undgå kontakt med denne. Ved tilfældig kontakt skal der skylles med vand. Skulle du få væske i øjnene, skal du yderligere opsøge læge.** Udløbet akku-væske kan medføre hudirritationer eller forbrændinger.

## 6) SERVICE

- a) **Sørg for, at dit el-værktøj kun reparerer af kvalificerede fagfolk, og at der kun benyttes originale reservedele.** Dermed sikrer man sig at el-værktøjets sikkerhed opretholdes.

## Specielle sikkerhedsanvisninger til apparatet

### 1) SPECIELLE SIKKERHEDSINFORMATIONER TIL HÆKKESAKSE

- **Hold alle legemsdele væk fra knivene. Forsøg ikke at fjerne afklippet materiale eller at holde materiale fast når apparatet kører. Fjern kun fastklemt ma-**

teriale når apparatet er slukket. Et øjeblik uopmærksomhed ved brug af hækkesaksen kan medføre alvorlige kvæstelser.

- **Bær hækkesaksen i grebet når knivene står stille. Brug altid beskyttelsesafdækningen ved transport eller opbevaring.**

Forsigtig håndtering af apparatet reducerer faren for at komme til skade på knivene.

- **Hold kun elektroværktøjet på de isolerede greb, da kniven kan komme i berøring med skjulte strømledninger.** Knivens kontakt med en strømførende ledning kan sætte metalliske apparatdele under strøm og føre til et elektrisk stød.
- **Gennem søg hækken for skjulte genstande inden arbejdet, f.eks. tråd etc.** Sådan undgår du skader på apparatet.
- **Hold hækkesaksen rigtigt, f.eks. med begge hænder på håndgrebene, hvis der findes to greb.** Mister man kontrollen over apparatet kan dette medføre tilskadekomst.
- **Bær passende beklædning og arbejdshandsker ved arbejder med apparatet. Hold eller løft aldrig apparatet i skærekniven.** Kontakten med skærekniven kan medføre tilskadekomst.
- **Anvend ikke tilbehør, som ikke er anbefalet af PARKSIDE.** Dette kan føre til elektrisk stød eller brand.

## 2) VIDEREFØRENDE SIKKERHEDSINFORMATIONER



For din sikkerhed:

Bær egnet arbejdsbeklædning såsom fast skotøj med skridsikker sål, robuste, lange bukser, handsker og en beskyttelsesbrille. Bær ikke langt tøj eller smykker, da disse kan indfanges af de bevægelige dele. Benyt ikke apparatet, hvis du har bare fødder eller har åbne sandaler på.



- **Apparatet er beregnet til klipning af hække. Klip ikke grene, hårdt træ eller andet med apparatet.** Apparatet kan tage skade.
- **Forsøg ikke at løsne en blokeret/fastklemt sikkerhedsknivbjælke, før produktet er slukket og batteriet er taget ud.** Der er fare for kvæstelser.
- **Hold ved brugen altid apparatet godt fast med begge hænder og med afstand til kroppen.** Det gør det lettere at kontrollere el-værktøjet i uventede situationer.
- **Benyt ikke apparatet i nærheden af antændelige væsker eller gasser.** Ved kortslutning er der fare for brand- og eksplosion.
- **Knivene skal kontrolleres regelmæssigt for nedslidning og i givet fald efterslibes.** Sløve knive overbelaster maskinen. Deraf resulterer de skader er ikke dækket af garantien.
- **Forsøg ikke selv at reparere apparatet, undtagen, hvis du har en tilsvarende uddannelse. Alle arbejder, der ikke er opført i denne vejledning, må kun udføres af vores servicecenter.** Mange ulykker skyldes dårligt vedligeholdte maskiner.

### 3) SÆRLIGE SIKKERHEDSANVISNINGER TIL BATTERIDREVNE APPARATER

- **Kontrollér at apparatet er slukket, inden du indsætter det genopladelige batteri.** Indsættelsen af et genopladeligt batteri i et tændt elværktøj, kan føre til ulykker.
- **Anvend ikke batterier, der ikke kan genoplades.** Dette kan beskadige apparatet.

### 4) RESTRISICI

Også hvis du betjener dette elværktøj korrekt, vil der altid være restrisici. Følgende risici kan optræde i forbindelse med dette elværktøjs konstruktion og udførelse:

- a) Snitlæsioner
- b) Høreskader, hvis der ikke bruges et egnet høreværn.
- c) Sundhedsskader, der stammer fra hånd/arm vibrationer, hvis apparatet bruges i længere tid eller ikke bruges og vedligeholdes korrekt.



Advarsel! Dette elværktøj genererer et elektromagnetisk felt under brug. Dette felt kan under visse omstændigheder påvirke aktive eller passive medicinske implantater. For at reducere risikoen for alvorlige eller dødelige kvæstelser, anbefaler vi personer med medicinske implantater at konsultere deres læge eller producenten af det medicinske implantat, inden de bruger maskinen.



**Følg sikkerhedsanvisningerne og henvisningerne vedrørende opladning og korrekt brug, som fremgår af betjeningsvejledningen til dit geno-**

**pladelige batteri og din oplader i serien Parkside X 12 V Team. En detaljeret beskrivelse af opladningen og yderligere oplysninger findes i den separate betjeningsvejledning.**

## Betjening



**Anvend egnet tøj og handsker under arbejdet med maskinen. Bær øjen- og høreværn.**

**Kontroller før hver brug, at maskinen er funktionsdygtig. Tænd/sluk-kontakten og sikkerhedsafbryderen må ikke fastlåses. De skal slukke for motoren, når afbryderen slippes. Hvis en afbryder er beskadiget, må der ikke mere arbejdes med maskinen. Personligt sikkerhedsudstyr og et funktionsdygtigt apparat reducerer risikoen for tilskadecomst og ulykker.**



Følg de gældende love og lokale forskrifter om støjbeskyttelse.



### B Tænd og sluk



Sørg for at stå sikkert og hold maskinen forsvarligt fast med begge hænder og i en tilstrækkelig afstand fra din krop. Kontroller, før du tænder for maskinen, at den ikke berører genstande.

### Fjern knivbeskyttelse:

1. Tag knivbeskyttelsen (10) af sikkerhedsknivbjælken (1).

**Tænd:**

2. Forvis dig om, at akku'en (9) er sat i (vær opmærksom på den separate betjeningsvejledning for det genopladelige batteri og opladeren).
3. Tryk på sikkerhedskontakten (3) på forreste håndtag (4).
4. Tryk på den og tænd-/sluk kontakt (8). Hækkeklipperen kører med maksimum hastighed.

**Sluk:**

5. Slip den sikkerhedskontakten (3) eller den tænd-/sluk kontakt (8).

**Kontrol af batteriets ladetilstand**

Ladetilstandsindikatoren (A 6) viser ladetilstanden af det genopladelige batteri (A 9) under brugen af apparatet.

**3 LED'er lyser (rød-gul-grøn):**

Det genopladelige batteri er opladet

**2 LED'er lyser (rød-gul):**

Det genopladelige batteri er delvist opladet

**1 LED lyser (rød):**Batteriet skal oplades



Oplad det genopladelige batteri (A 9), når kun den røde LED på ladetilstandsindikatoren lyser op.

**Arbejdet med hækkeklipperen**

Undgå at berøre genstande som f.eks. trådhegn eller plantestøtter under klipningen. Dette kan forårsage skader på knivbjælken.

- Sluk omgående for apparatet og tag batteriet ud, hvis knivene blokeres af faste genstande. Fjern først derefter genstanden.

- Undgå overbelastning af maskinen under arbejdet.

**Klippeteknikker**

- Fjern tykke save forinden med en grensaks.
- Den dobbeltsidede knivbjælke muliggør skæring i begge retninger eller gennem pendulbevægelser fra den ene til den anden side.
- Bevæg hækkesaksen ensartet frem eller op og ned i en buetformet bevægelse ved lodret klipning.
- Bevæg hækkeklipperen i en leformet bevægelse til hækens kant ved vandret klipning for at de klippede kviste falder ned på jorden.
- For at få lange lige linier, anbefales det at spænde snore.

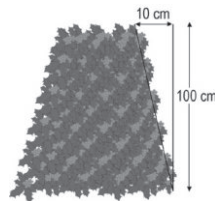
**Klipning af hække:**

Det anbefales at klippe hække i trapezliggende form for at forebygge, at de nederste grene mister deres blade. Dette svarer til den naturlige plantevækst og lader hække vokse optimalt. Ved klipningen

bearbejdes kun de nye skud; således opnår man tætte grene og en god afskærmning.

1. Klip først hækens sider. Bevæg hertil hækkeklipperen i vækstretning nedefra og oppefter. Hvis du klipper oppefra og nedefter, bevæges de tyndere kviste udad, hvilket kan forårsage tynde steder eller huller.
2. Klip derefter overkanten lige, tagformet eller rund alt efter ønske.

3. Form allerede unge planter som du vil have dem senere. Hovedskuddet må ikke klippes, indtil hækken har nået den planlagte højde. Alle andre skud klippes ned til det halve.

### Pleje af frit voksende hække:

Frit voksende hække får intet formsnit, men skal dog plejes i jævne mellemrum for at hækken ikke bliver for høj.

## Rengøring/ Vedligeholdelse

 Lad istandsættelses- og vedligeholdelsesarbejder, der ikke er beskrevet i denne vejledning, udføre af vores servicecenter. Anvend kun originaldele. Fare for tilskadecomst!

 Sluk for apparatet og tag akku'en ud før alle arbejder.

 Bær handsker ved håndtering af sikkerhedsknivbjælken. Sådan undgår du snitlæsioner:

Udfør regelmæssigt følgende vedligeholdelses- og rengøringsarbejde. Herigennem sikres en lang og pålidelig levetid.

### Rengøring

 **Apparatet må hverken sprøjtevaske med eller dyppes i vand. Der er fare for at få et elektrisk stød!**

- Hold ventilationsslidser (A 6), motorhus og håndtag rene. Brug en fugtig klud eller en børste. Brug ingen rengørings- eller opløsningsmidler. Derved kan du

beskadige apparatet irreparabelt.

- Hold altid apparatet rent. Kniven skal rengøres efter enhver brug af apparatet (meden olievædet klud);
- smør kniven med oliekande og spray.

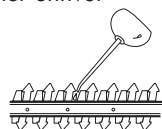

### Vedligeholdelse

- Kontroller apparatet inden enhver brug for øjensynlige mangler såsom løse, slidte eller beskadigede dele. Kontrollér om skrueerne i sikkerhedsknivbjælken (A 1) sidder fast.
- Kontrollér afskærmninger og sikkerhedsanordninger (se A ) for beskadigelser og korrekt montering. Udskift om nødvendigt disse.
- Små hak på skæretænderne kan du selv glatte. Bearbejd dertil skærene med en oliesten. Kun skarpe skæretænder giver en god skæreydelse.
- Sløve, bøjede eller beskadigede knivbjælker skal udskiftes.
- Lad arbejder, der ikke er beskrevet i denne vejledning, udføre af vores servicecenter. Anvend kun originaldele.

### Opbevaring

- Opbevar apparatet tørt i den medfølgende knivbeskyttelse (A 10) og uden for børns rækkevidde.

### Væggholder

Du kan hænge apparatet lodret op på ophængningsanordningen (11). Ophæng kun apparatet med påsat knivbeskyttelse.



**Vær ved ophængning opmærksom på, at olie kan dryppe af sikkerhedsknivbjælken.**

1. Anbring en skrue ved hjælp af dyvler i den ønskede position på væggen. Skruehovedet kan have en diameter på 8 - 10 mm.
2. Lad skruehovedet stikke ud fra væggen med ca. 10 mm.
3. Sæt apparatet med den runde åbning af ophængningsanordningen (11) på skruen. Hæng det op ved hjælp af ophængningsanordningen.



**Vær opmærksom på ikke at beskadige forsyningsledninger under boringen. Brug egnede søgeredskaber til at søge efter sådanne eller tag en installationsoversigt til hjælp. Kontakt med elekt-**

**riske ledninger kan føre til elektrisk stød og brand, og kontakt med en gasledning kan føre til eksplosion. Beskadigelse af en vandledning kan føre til materielle skader og elektrisk stød.**

## **Bortskaffelse/ miljøbeskyttelse**

Tag akku'en ud af apparatet og bortskaf apparat, akku, tilbehør og emballage miljørigtigt.



El-apparater hører ikke i husholdningsaffaldet.

- Aflever apparatet på et genbrugssted.
- Vi bortskaffer dine defekte indsendte apparater gratis.
- Sørg for at kompostere det afskårne materiale og smid det ikke i affaldstønden.

## **Reserve dele/Tilbehør**

**”Reserve dele og tilbehør kan bestilles på  
[www.grizzlytools-service.eu](http://www.grizzlytools-service.eu)**

Hvis du har problemer med bestillingsprocessen, bedes du bruge kontaktformularen. Hvis du har yderligere spørgsmål, bedes du kontakte ”Service-Center” (se side 30).

Pos. Betjenings- vejledning	Pos. Eksplosions- tegning	Betegnelse	Bestillings- numre
<b>A</b> 1	4-6, 44, 20	Sikkerhedsknivbjælke	13700710
<b>A</b> 2	37, 43	Håndbeskyttelse	91105338
<b>A</b> 10	42	Knivbeskyttelse	91105337

## Garanti

Kære kunde!

På dette apparat yder vi 3 års garanti fra købsdato.

Skulle der forekomme defekter på dette produkt har du lovpligtige rettigheder mod sælgeren af produktet. Disse lovpligtige rettigheder bliver ikke indskrænket af den efterfølgende anførte garanti.

### Garantibetingelser

Garantien træder i kraft med købsdatoen.

Opbevar den originale kassebon godt.

Dette bilag kræves som dokumentation for købet.

Skulle der indenfor tre år efter dette produkts købsdato optræde en materiale- eller fabrikationsfejl, bliver produktet – efter vores skøn – repareret eller ombyttet gratis. Denne garantiydelse forudsætter, at det defekte apparat og købsbilaget (kassebon) indenfor den tre års frist bliver indsendt og at der vedlægges en kort skriftligt beskrivelse af defekten og hvornår den er optrådt.

Hvis defekten er dækket af vores garanti, får du apparatet repareret eller ombyttet.

Med reparationen eller ombytningen begynder garantiperioden ikke forfra

### Garantiperiode og lovpligtige produktansvarskrav

Garantiperioden bliver ikke forlænget af garantien. Dette gælder også for ombyttede og reparerede dele. Eventuel allerede ved købet eksisterende skader og defekter skal meldes straks efter udpakningen. Efter udløb af garantiperioden forefaldende reparationer er omkostningspligtige.

### Garantiens omfang

Apparatet blev produceret meget omhyggeligt efter strenge kvalitetsretningslinjer og kontrolleret grundigt inden det forlod fabrikken.

Garantiydelsen gælder for materiale- eller fabrikationsfejl. Denne garanti gælder ikke for produktdele som er udsat for en normal nedslidning og derfor kan anses som sliddele (f.eks. knive, akku og gearhjul) eller for beskadigelser på skrøbelige dele (f.eks. kontakter).

Garantien bortfalder, hvis produktet bliver beskadiget, ikke-formålsbestemt anvendt eller ikke vedligeholdt. For en korrekt brug af produktet skal alle i betjeningsvejledningen anførte anvisninger følges nøje. Anvendelsesformål og handlinger, som der frarådes eller advares imod i betjeningsvejledningen, skal ubetinget undgås.

Produktet er kun beregnet til privat og ikke til erhvervsmæssig brug. Ved misbrug og usagkyndig håndtering vold og ved indgreb, der ikke er foretaget på vores autoriserede servicested, bortfalder garantien.

### Afvikling af et garantitilfælde

For at garantere en hurtig behandling af dit anliggende, bedes du følge følgende henvisninger:

- Hav ved alle forespørgsler kassebonen og identifikationsnummeret (IAN 351911\_2007) parat som dokumentation for købet.
- Artikelnummeret fremgår af mærkepladen, en indgravering, forrest på din vejledning (forneden til venstre) eller som mærkat på bag- eller undersiden.
- Skulle der optræde funktionsfejl eller andre defekter bedes du først kontakte den efterfølgende anførte serviceafdeling, **telefonisk** eller pr. **e-mail**. Der



får du så yderligere informationer om afviklingen af din reklamation.

- Et som defekt registreret produkt kan du, efter aftale med vores kundeservice og med vedlagt købsbilag (kassebon) samt en kort beskrivelse af, hvori defekten består og hvornår denne defekt er optrådt indsende portofrit til den serviceadresse, som du får meddelt. For at undgå problemer med modtagelsen og ekstra omkostninger, bedes du ubetinget benytte den adresse, som du får meddelt. Sørg for, at forsendelsen ikke sker ufrankeret, som voluminøs pakke, ekspres eller som en anden specialforsendelse. Indsend apparatet inkl. alle ved købet medfølgende tilbehørsdele og sørg for en tilstrækkelig sikker transportemballage.

## Reparations-service

Du kan lade reparationer, **der ikke er omfattet af garantien**, udføre hos vores service-filial mod betaling. Denne udfærdiger dig gerne et omkostningsoverslag.

Vi kan kun bearbejde apparater, der er indsendt tilstrækkeligt emballeret og frankeret.

**OBS:** Indsend dit apparat rengjort og med en beskrivelse af defekten til vores service-filial.

Ufrankerede - som voluminøs pakke, ekspres eller som en anden specialforsendelse – indsendte apparater bliver ikke modtaget.

Vi bortskaffer dine defekte indsendte apparater gratis.

## Service-Center



### Service Danmark

Tel.: 32 710005

E-Mail: [grizzly@lidl.dk](mailto:grizzly@lidl.dk)

IAN 351911\_2007

## Importør

Vær opmærksom på, at følgende adresse ikke er en serviceadresse. Kontakt først det ovenfor nævnte servicecenter.

### Grizzly Tools GmbH & Co. KG

Stockstädter Straße 20

63762 Großostheim

Tyskland

[www.grizzlytools-service.eu](http://www.grizzlytools-service.eu)

## A Fejlsøgning

Problem	Mulig årsag	Fejlfhjælpning
Apparatet starter ikke	Akku (9) afladt	Oplad akku (vær opmærksom på den separate betjeningsvejledning for det genopladelige batteri og opladeren)
	Akku (9) ikke sat i	Sæt akku i (vær opmærksom på den separate betjeningsvejledning for det genopladelige batteri og opladeren)
	Sikkerhedskontakt (3) ikke rigtigt trykket	Tænd (se „Betjening“)
	Tænd/sluk kontakt (8) defekt	Reparation af servicecenter
afbryde Apparat arbejder med afbrydelser lser	Dårlig intern forbindelse	Reparation af servicecenter
	Tænd/sluk kontakt (8) defekt	
Knivene bliver varme	Kniv (1) sløve	Knivbjælken slibes eller udskiftes (service-center)
	Kniven (1) har hak	Knivbjælken kontrolleres eller udskiftes (service-center)
	For meget friktion pga. manglende smøring	Knivbjælken smøres med olie
Dårligt skæreresultat	For stor friktion pga. manglende smøring	Smør knivbjælken (1)
	Snavset knivbjælke (1)	Rengør knivbjælken
	Knivbjælke (1) sløv	Slib knivbjælken eller få den udskiftet (Servicecenter)
	Dårlig skæreteknik	Se („Arbejde med hækkeklipperen“) schere“)

## Inhoud

<b>Inleiding</b> .....	<b>32</b>
<b>Gebruik</b> .....	<b>32</b>
<b>Algemene beschrijving</b> .....	<b>33</b>
Omvang van de levering .....	33
Functiebeschrijving .....	33
Overzicht .....	33
<b>Technische gegevens</b> .....	<b>33</b>
<b>Veiligheidsvoorschriften</b> .....	<b>34</b>
Symbolen .....	34
Algemene veiligheidsinstructies voor elektrisch gereedschap .....	35
Speciale veiligheidsinstructies .....	38
<b>Bediening</b> .....	<b>40</b>
Aan- en uitschakelen .....	40
Laadtoestand van de accu nakijken ..	41
Werken met de heggenschaar .....	41
Kniptechnieken .....	41
<b>Reiniging/onderhoud</b> .....	<b>42</b>
Reiniging .....	42
Onderhoud .....	42
<b>Bewaren</b> .....	<b>42</b>
<b>Verwerking en milieubescherming</b> .....	<b>43</b>
<b>Reserveonderdelen/Accessoires</b> ..	<b>43</b>
<b>Foutmeldingen</b> .....	<b>44</b>
<b>Garantie</b> .....	<b>45</b>
<b>Reparatieservice</b> .....	<b>46</b>
<b>Service-Center</b> .....	<b>46</b>
<b>Importeur</b> .....	<b>46</b>
<b>Vertaling van de originele CE-conformiteitsverklaring</b> .....	<b>64</b>
<b>Explosietekening</b> .....	<b>67</b>

## Inleiding

Hartelijk gefeliciteerd met de aankoop van uw nieuw apparaat. Daarmee hebt u voor een hoogwaardig apparaat gekozen. Dit apparaat werd tijdens de productie op kwaliteit gecontroleerd en aan een eindcontrole onderworpen. De functionaliteit van uw apparaat is bijgevolg verzekerd. Er kan niet uitgesloten worden dat er zich in specifieke gevallen aan of in het apparaat resthoeveelheden smeestoffen bevinden. Dit duidt niet op een gebrek of defect en is geen reden tot bezorgdheid.



De gebruiksaanwijzing vormt een bestanddeel van dit apparaat. Ze omvat belangrijke aanwijzingen voor veiligheid, gebruik en afvalverwijdering. Maak u vóór het gebruik van het apparaat met alle bedienings- en veiligheidsinstructies vertrouwd. Gebruik het apparaat uitsluitend zoals beschreven en voor de aangegeven toepassingsgebieden. Bewaar de handleiding goed en overhandig alle documenten bij het doorgeven van het apparaat mee aan derden.

## Gebruik

De machine is enkel voor het knippen en maaien van heggen, struiken en sierheesters op privégebied geschikt. Elk ander gebruik, dat in deze gebruiksaanwijzing niet uitdrukkelijk wordt vermeld, kan schade aan de machine veroorzaken en een ernstig gevaar voor de gebruiker betekenen. Dit apparaat is niet geschikt voor commercieel gebruik. Bij commercieel gebruik vervalt de garantie. Het apparaat is bedoeld voor gebruik door volwassenen. Jongeren boven 16 jaar mogen het apparaat enkel onder toezicht gebruiken. Gebruik de heggenschaar

niet als het regent of als de heg nat is. De gebruiker is voor ongevallen of schade aan derden aansprakelijk. De producent is niet verantwoordelijk voor beschadigingen, die door onrechtmatig gebruik of verkeerde bediening worden veroorzaakt.

 Gebruik de machine niet als het mes stomp is. Stark versiete mesbalk kann schade aan de machine veroorzaken. Mesbalk regelmatig laten slijpen.

Het apparaat maakt deel uit van de serie Parkside X 12 V TEAM en kan met accu's van de serie X 12 V TEAM worden gebruikt. De accu's mogen alleen met laders van de serie Parkside X 12 V TEAM worden geladen.

## Algemene beschrijving

 De afbeeldingen kunt u vinden op de voorste uitklappagina.

## Omvang van de levering

Pak het apparaat uit en controleer, of de inhoud volledig is. Zorg voor een regelmatig voorgeschreven afvalverwijdering van het verpakkingsmateriaal.

- Heggenschaar met accu
- Mesbescherming
- Gebruiksaanwijzing

 **De accu en de lader zijn niet meegeleverd.**

## Funktiebeschrijving

De accu-heggenschaar bezit als snoei-inrichting een Laser-Cut mes van speciaal staal. Tijdens het snoeien bewegen de

snoeitanden zich lineair heen en weer. De stootbescherming aan het uiteinde van de maai balk voorkomt een onaangename terugslag bij het raken van wanden, omheiningen, enz. Ter bescherming van de gebruiker bezit het apparaat een veiligheidsschakelaar voor beide handen en een snelstop-remfunctie. Aanvullend beschermt de handbescherming tegen takken en twijgjes. Voor de functie van de bedieningsonderdelen verwijzen wij naar de hierna volgende beschrijvingen.

## Overzicht

- A**
- 1 Veiligheidsmaai balk
  - 2 Handbescherming
  - 3 Veiligheidsschakelaar
  - 4 Voorste handgreep
  - 5 Ventilatiesleuven
  - 6 Indicator van laadtoestand
  - 7 Achterste handgreep
  - 8 Schakelaar "Aan/uit"
  - 9 Accu
  - 10 Mesbescherming
- C** 11 Ophangvoorziening

## Technische gegevens

### Heggenschaar

**met accu .....PHSA 12 B1**

Motorspanning ..... 12 V ==

Toeren bij niet-belasting  $n_0$  ..... 1200 min<sup>-1</sup>

Inschakelduur ..... max. 30 min\*

Snijlengte ..... 350 mm

Meslengte ..... ca. 410 mm

Tandafstand ..... 15 mm

Gewicht (met accu, zonder lader) . 1,71 kg

Geluidsdruk niveau

( $L_{PA}$ ) ..... 74,3 dB (A),  $K_{PA}$  = 3 dB

Geluidsterkte ( $L_{WA}$ )

gegarandeerd ..... 90 dB(A)

gemeten ..... 86,6 dB(A);  $K_{WA}$  = 3,3 dB

Vibratie ( $a_h$ ) aan de handgreep

Achterste..... 3,635 m/s<sup>2</sup>  
 Voorste ..... 4,426 m/s<sup>2</sup>  
 K= 1,5 m/s<sup>2</sup>

\* De effectieve looptijd van een volledig geladen batterij (PAPK 12 A1) bij stationair draaien.



**Let op! Een actuele lijst van de accu-compatibiliteit vindt u op: [www.lidl.de/akku](http://www.lidl.de/akku)**

Dit apparaat kan uitsluitend met de volgende accu's worden gebruikt: PAPK 12 A1, PAPK 12 A2, PAPK 12 A3, PAPK 12 B1, PAPK 12 B2, PAPK 12 B3. Deze accu's kunnen met de volgende laders worden geladen: PLGK 12 A1, PLGK 12 A2, PLGK 12 B2.

Laadtijd (h)	PAPK 12 A1	PAPK 12 B1
	PAPK 12 A2	PAPK 12 B2
	PAPK 12 A3	PAPK 12 B3
PLGK 12 A1	1	2
PLGK 12 A2	1	2
PLGK 12 B2	0,5	1

Geluids- en vibratiewaarden werden volgens de in de conformiteitverklaring genoemde normen en bepalingen vastgesteld.

De aangegeven trillingemissiewaarde werd volgens een genormaliseerd testmethode gemeten en kan ter vergelijking van een stuk elektrisch gereedschap met een ander gebruikt worden. De aangegeven trillingemissiewaarde kan ook voor een inleidende inschatting van de blootstelling benut worden.



**Waarschuwing:**

Afhankelijk van de manier, waarop het elektrische gereedschap gebruikt wordt, kan de trilingemis-

siewaarde tijdens het effectieve gebruik van het elektrische gereedschap van de aangegeven waarde verschillen.

Probeer de belasting door trillingen zo gering mogelijk te houden. Voorbeeldmaatregelen voor de reductie van trillingsbelasting zijn het dragen van handschoenen bij het gebruik van het gereedschap en de beperking van de werktijd. Daarbij moeten alle delen van de bedrijfs-cyclus in acht worden genomen (bij voorbeeld tijden, waarop het elektrische werktuig is uitgeschakeld en tijden waarin het weliswaar is ingeschakeld, maar zonder belasting draait).

**Veiligheidsvoorschriften**

Deze paragraaf behandelt de fundamentele veiligheidsvoorschriften bij het werk met het apparaat.

**Symbolen**

**Symbolen op het apparaat**



Het apparaat maakt deel uit van de reeks Parkside X 12 V TEAM



Let op!



Lees alvorens het apparaat te gebruiken de gebruiksaanwijzing door.



Draag oogbescherming.



Draag gehoorbescherming.



Draag beschermende handschoenen. Gevaar voor snijverwondingen.



Let op! Letselgevaar door bewegende messen.



Gebruik de heggenschaar niet als het regent of als de heg nat is.



Verwijf der de accu vóór onderhoudswerkzaamheden.



Aanduiding van het geluidsvolume  $L_{WA}$  in dB.



Machines horen niet bij huishoudelijk afval thuis.

### Pictogrammen op de verpakking:



Recycling-pictogram: Golfkarton



Producten en verpakkingen milieuvriendelijk afvoeren

### Symbolen in de gebruiksaanwijzing



**Gevaarsymbool met informatie over de preventie van personen- of zaakschade.**



**Waarschuwbord met informatie voor het voorkomen van letsels door elektrische schok.**



Gebodsteken met informatie over de preventie van schade.



Aanduidingsteken met informatie over hoe u het apparaat beter kunt gebruiken.



Draag veiligheidsschoenen



Draag oog- en gehoorbescherming.

## Algemene veiligheidsinstructies voor elektrisch gereedschap



**WAARSCHUWING! Lees alle veiligheidsinstructies en aanwijzingen.** Verzuim bij de naleving van de veiligheidsinstructies en aanwijzingen kan een elektrische schok, brand en/of ernstige verwondingen veroorzaken.

### Bewaar alle veiligheidsinstructies en aanwijzing voor de toekomst.

Het in de veiligheidsinstructies gebruikte begrip „Elektrisch gereedschap“ heeft betrekking op elektrisch gereedschap met netvoeding (met netsnoer) en op elektrisch gereedschap met batterijvoeding (zonder netsnoer).

### 1) VEILIGHEID OP DE WERKPLAATS

- a) **Houd uw werkruimte netjes en goed verlicht.** Wanorde of onverlichte werkomgevingen kunnen tot ongevallen leiden.
- b) **Werk met het elektrische gereedschap niet in een explosieve omgeving, waarin er zich brandbare vloeistoffen, gassen of stoffen bevinden.** Elektrisch gereedschap produceert vonken, die het stof of de dampen kunnen doen ontsteken.
- c) **Houd kinderen en andere personen tijdens het gebruik van het elektrische gereedschap op een veilige afstand.** In geval van afleiding kunt u de controle over het apparaat verliezen.

## 2) ELEKTRISCHE VEILIGHEID

- a) **De aansluitstekker van het elektrische gereedschap moet in het stopcontact passen. De stekker mag op geen enkele manier veranderd worden. Gebruik geen adapterstekkers samen met geaard elektrisch gereedschap.** Ongewijzigde stekkers en passende stopcontacten doen het risico voor een elektrische schok afnemen.
- b) **Vermijd lichamelijk contact met geaarde oppervlakken, zoals van buizen, verwarmingsinstallaties, fornuizen en koelkasten.** Er bestaat een verhoogd risico door een elektrische schok als uw lichaam geaard is.
- c) **Houd elektrisch gereedschap op een veilige afstand tot regen of nattigheid.** Het binnendringen van water in elektrisch gereedschap doet het risico voor een elektrische schok toenemen.
- d) **Gebruik het snoer niet voor een ander doeleinde om het elektrische gereedschap te dragen, op te hangen of om de stekker uit het stopcontact te trekken. Houd het snoer op een veilige afstand tot hitte, olie, scherpe kanten of bewegende apparaatonderdelen.** Beschadigde of verstrikt geraakte snoeren doen het risico voor een elektrische schok toenemen.
- e) **Als u met elektrisch gereedschap in de open lucht werkt, maakt u enkel gebruik van verlengsnoeren, die ook voor buiten geschikt zijn.** Het gebruik van een voor buiten geschikt verlengsnoer doet het risico voor een elektrische schok afnemen.

- f) **Wanneer het gebruik van het elektrische gereedschap in een vochtige omgeving niet te vermijden is, gebruik dan een aardlekschakelaar.** Het gebruik van een aardlekschakelaar reduceert het risico op een elektrische schok.

## 3) VEILIGHEID VAN PERSONEN

- a) **Wees aandachtig, let erop wat u doet en ga verstandig aan het werk met elektrisch gereedschap. Gebruik geen elektrisch gereedschap als u moe bent of onder de invloed van drugs, alcohol of medicijnen staat.** Een moment van onoplettendheid bij het gebruik van het elektrische gereedschap kan tot ernstige verwondingen leiden.
- b) **Draag persoonlijke beschermingsuitrusting en altijd een beschermbril.** Het dragen van een persoonlijke beschermingsuitrusting, zoals stofmasker, slipvrije veiligheidsschoenen, beschermende helm of gehoorbescherming, al naargelang de aard en de toepassing van het elektrische gereedschap, doet het risico voor verwondingen afnemen.
- c) **Vermijd een onopzettelijke in-gebruikname. Vergewis u dat het elektrische gereedschap uitgeschakeld is voordat u het op de stroomvoorziening en/of de accu aansluit, het opneemt of draagt.** Als u bij het dragen van het elektrische gereedschap uw vinger aan de schakelaar hebt of het apparaat ingeschakeld op de stroomvoorziening aansluit, kan dit tot ongevallen leiden.
- d) **Verwijder instelgereedschap of schroefsleutel voordat u het elektrische gereedschap inschakelt.**

Gereedschap of een sleutel, die zich in een draaiend apparaatonderdeel bevindt, kan tot verwondingen leiden.

- e) **Vermijd een abnormale lichaamshouding. Zorg voor een veilige stand en houd te allen tijde uw evenwicht.** Daardoor kunt u het elektrische gereedschap in onverwachte situaties beter controleren.
- f) **Draag geschikte kledij. Draag geen ruimzittende kleding of sieraden. Houd haar, kledij en handschoenen op een veilige afstand tot bewegende onderdelen.** Loszittende kledij, sieraden of lang haar kan/kunnen door bewegende onderdelen vastgegrepen worden.
- g) **Als er stofafzuig- en -opvanginrichtingen gemonteerd kunnen worden, vergewist u zich dat deze aangesloten zijn en correct gebruikt worden.** Gebruik van een stofafzuiginrichting kan gevaren door stof doen afnemen.

#### 4) GEBRUIK EN BEHANDELING VAN HET ELEKTRISCHE GEREEDSCHAP

- a) **Overbelast het apparaat niet. Gebruik voor uw werk het daarvoor bestemde elektrische gereedschap.** Met het passende elektrische gereedschap werkt u beter en veiliger in het aangegeven vermogensgebied.
- b) **Gebruik geen elektrisch gereedschap, waarvan de schakelaar defect is.** Elektrisch gereedschap, dat niet meer in- of uitgeschakeld kan worden, is gevaarlijk en moet gerepareerd worden.
- c) **Trek de stekker uit het stopcontact en/of verwijder de accu**

**voordat u apparaatinstellingen doorvoert. Toebehoren wisselen of het apparaat wegleggen.**

Deze voorzorgsmaatregel voorkomt een onopzettelijke start van het elektrische gereedschap.

- d) **Bewaars ongebruikt elektrisch gereedschap buiten het bereik van kinderen. Laat personen het apparaat niet gebruiken, die daarmee niet vertrouwd zijn of deze aanwijzingen niet gelezen hebben.** Elektrisch gereedschap is gevaarlijk als het door onervaren personen gebruikt wordt.
- e) **Verzorg elektrisch gereedschap met zorg. Controleer, of beweegbare onderdelen foutloos functioneren en niet klemmen, of er onderdelen gebroken of zodanig beschadigd zijn, dat de werking van het elektrische gereedschap in negatieve zin beïnvloed wordt.** Laat beschadigde onderdelen vóór het gebruik van het apparaat repareren. Tal van ongevallen hebben hun oorzaak in slecht onderhouden elektrisch gereedschap.
- f) **Houd snijd-/snoeigereedschap scherp en netjes.** Zorgvuldig onderhouden snijd-/snoeigereedschap met scherpe snijkanten geraken minder gekneld en is gemakkelijker te bedienen.
- g) **Gebruik elektrisch gereedschap, toebehoren, gebruiksgereedschap enz. in overeenstemming met deze aanwijzingen. Houd daarbij rekening met de arbeidsomstandigheden en de uit te voeren activiteit.** Het gebruik van elektrisch gereedschap voor andere dan de voorziene toepassingen kan tot gevaarlijke situaties leiden.

## 5) ZORGVULDIG OMGAAN MET EN GEBRUIKEN VAN ACCUTOESTELLEN

- a) **Laad de accu's alleen op in acculaders, die door de producent aanbevolen worden.** Voor een acculader die geschikt is voor een bepaalde soort accu's bestaat brandgevaar als hij met andere accu's gebruikt wordt.
  - b) **Gebruik alleen de daarvoor voorziene accu's in de elektro-werktuigen.** Het gebruik van andere accu's kan tot verwondingen en brandgevaar leiden.
  - c) **Houd de niet-gebruikte accu uit de buurt van paperclips, munten, sleutels, nagels, schroeven of andere kleine metalen voorwerpen, die een overbrugging van de contacten zouden kunnen veroorzaken.** Een kortsluiting tussen de accucontacten kan tot brandwonden of brand leiden.
  - d) **Bij verkeerd gebruik kan vloeistof uit de accu vrijkomen. Vermijd contact daarmee. Bij toevallig contact met water afspoen. Als de vloeistof in de ogen komt, moet u bovendien een arts consulteren.** Vrijkomende accuvloeistof kan tot geïrriteerde huid of brandwonden leiden.
- ## 6) SERVICE
- a) **Laat uw elektrisch gereedschap uitsluitend door gekwalificeerd, vakkundig geschoold personeel en enkel met originele reserveonderdelen repareren.** Daardoor wordt verzekerd dat de veiligheid van het elektrische gereedschap in stand gehouden wordt.

## Speciale veiligheidsinstructies

### 1) SPECIALE VEILIGHEIDSINSTRUCTIES VOOR HEGGENSCHAREN

- **Houd alle lichaamsdelen op een veilige afstand van het snoeimes. Tracht niet, bij een in werking zijnd mes snoeiafval te verwijderen of te snoeien materiaal vast te houden. Verwijder ingeklemd snoeiafval enkel bij een uitgeschakeld apparaat.** Eén moment van onoplettendheid bij gebruikmaking van de heggenschaar kan tot ernstige verwondingen leiden.
- **Draag de heggenschaar aan de handgreep bij een stilstaand mes. Bij transport of bewaring van de heggenschaar steeds de beschermende afdekking opzetten.** Een zorgvuldige omgang met het apparaat vermindert het gevaar voor verwondingen door het mes.
- **Houd het elektrische gereedschap uitsluitend vast met de geïsoleerde greepoppervlakken omdat het snoeimes in aanraking met verborgen stroomleidingen kan komen.** Het contact van het snoeimes met een spanningvoerende leiding kan metalen apparaatonderdelen onder spanning zetten en tot een elektrische schok leiden.
- **Doorzoek vóór het werk de hegnaar verborgen objecten, bijvoorbeeld raad etc.**
- **Houd de heggenschaar correct, bijvoorbeeld met beide handen aan de handgrepen, vast als er twee handgrepen zijn.** Het verlies van de controle over het apparaat kan tot verwondingen leiden.

- **Draag bij de werkzaamheden met het apparaat geschikte kledij en werkhandschoenen. Grijp het apparaat niet bij het snoeimes vast of til het niet bij het snoeimes op.** Het contact met het snoeimes kan tot verwondingen leiden.
- **Gebruik geen toebehoren dat niet door PARKSIDE is aanbevolen.** Dat kan namelijk leiden tot elektrische schok of brand.

## 2) VERDERGAANDE VEILIGHEIDSINSTRUCTIES



Omwille van uw persoonlijke veiligheid:



Draag geschikte arbeidskledij, zoals vast schoeisel met slipvrije zool, een robuuste, lange broek, handschoenen en een beschermbril.



Draag geen lange kleding of sieraden omdat deze door bewegende onderdelen vastgegrepen kunnen worden. Gebruik het apparaat niet wanneer u blootsvoets stapt of open sandalen draagt.

- **Het apparaat is voor het snoeien van heggen voorzien.** Met het apparaat geen takken, hard hout of dergelijke snoeien.
- **Probeer niet om een geblokeerde/vastzittende veiligheidsmeubalk los te krijgen, voordat u het apparaat uitgeschakeld en de accu verwijderd hebt.** Er bestaat anders een risico op verwondingen.
- **Houd tijdens het werk het apparaat altijd met beide handen en met afstand tot het eigen lichaam goed vast.** Daardoor kunt u

het apparaat in onverwachte situaties beter controleren.

- **Gebruik het apparaat niet in de nabijheid van ontvlambare vloeistoffen of gassen.** Bij kortsluiting bestaat er brand- en explosiegevaar.
- **De messen dienen regelmatig op slijtage gecontroleerd en bijgeslepen te worden.** Stompe messen overbelasten de machine. Daaruit voortvloeiende beschadigingen vallen niet onder de garantie.
- **Tracht niet, het apparaat zelf te repareren, tenzij u hiervoor een opleiding genoten heeft. Al de werkzaamheden, die niet in deze handleiding vermeld worden, mogen uitsluitend door ons servicecenter uitgevoerd worden.** Tal van ongevallen zijn te wijten aan slecht onderhouden apparaten.

## 3) SPECIALE VEILIGHEIDSINSTRUCTIES VOOR ACCUGEREEDSCHAP

- **Garandeer dat het toestel uitgeschakeld is vooraleer u de accu aanbrengt.** Het aanbrengen van een accu in een elektrowerktuig dat ingeschakeld is, kan tot ongevallen leiden.
- **Gebruik geen niet-oplaadbare batterijen.** Het apparaat zou beschadigd kunnen worden.

## 4) RESTRISICO'S

Ook als u dit elektrische gereedschap zoals voorgeschreven bedient, blijven er altijd restrisico's bestaan. Volgende gevaren kunnen zich in verband met de constructiewijze en uitvoering van dit elektrische gereedschap voordoen:

- a) Snijdwonden

- b) Gehoorschade indien er geen geschikte gehoorbescherming gedragen wordt.
- c) Schade aan de gezondheid, die van hand-/armtrillingen het gevolg zijn indien het apparaat gedurende een langere periode gebruikt wordt of niet zoals reglementair voorgeschreven beheerd en onderhouden wordt.



Waarschuwing! Dit elektrische gereedschap produceert tijdens de werking een elektromagnetisch veld. Dit veld kan in bepaalde omstandigheden actieve of passieve medische implantaten in negatieve zin beïnvloeden. Om het gevaar voor ernstige of dodelijke verwondingen te verminderen, adviseren wij personen met medische implantaten, hun arts en de fabrikant van het medische implantaat te raadplegen voordat de machine bediend wordt.



**Neem de veiligheids-, laad- en gebruiksinstructies in acht die vermeld staan in de gebruiksaanwijzing van uw accu en van de lader van de serie Parkside X 12 V TEAM. Een gedetailleerde beschrijving van het laadproces en andere informatie vindt u in de aparte gebruiksaanwijzing ervan.**

## Bediening



**Draag tijdens het werken met de machine aangepaste kledij en werkhandschoenen. Draag oog- en gehoorbescherming. Controleer voor elk gebruik, of de machine goed functioneert. De aan-/uitschakelaar en de veiligheidsschakelaar mogen niet worden vergrendeld. U moet na loslaten van de schakelaar de motor uitschakelen. Indien een schakelaar beschadigd is, mag de machine niet meer worden gebruikt. Persoonlijke beschermingsuitrusting en een goed functionerend apparaat verminderen het risico voor verwondingen en ongevallen.**



Let op geluidsoverlast en plaatselijke voorschriften.



### Aan- en uitschakelen



Zorg dat u stevig staat en houd het apparaat met twee handen goed vast. Bewaar voldoende afstand tot uw eigen lichaam.

Let voor u het apparaat inschakelt op dat het niet in aanraking komt met andere voorwerpen.

### Mesbescherming verwijderen:

1. Trek de mesbeschermmer (10) van de veiligheidsmesbalk (1) af.

### Inschakelen:

2. Vergewis u dat de accu (9) aangebracht is (aparte gebruiksaanwijzing voor accu en lader raadplegen).

3. Druk de veiligheidsschakelaar (3) aan de voorste handgreep (4) in.
  4. Druk de (8) schakelaar "Aan/uit" in. De heggenschaar is met maximumsnelheid in werking.
- Uitschakelen:**
5. Laat de veiligheidsschakelaar (3) of schakelaar "Aan/uit" (8) los.

## Laadtoestand van de accu nakijken

De indicator van de laadtoestand (A 6) signaleert de laadtoestand van de accu (A 9) tijdens het gebruik van het apparaat.

### 3 leds branden (rood-geel-groen):

Accu geladen

### 2 leds branden (rood-geel):

Accu gedeeltelijk geladen

### 1 led brandt (rood):

Accu moet geladen worden



Laad de accu (A 9) op, wanneer alleen nog de rode led van de laadtoestandsindicatie brandt.

## Werken met de heggenschaar



Let er op, dat u tijdens het snoeien geen voorwerpen zoals bv. draadafrostering of plantenondersteuning raakt. Dit kan schade aan het mesblad veroorzaken.

- Schakel bij blokkering van de messen door vaste voorwerpen het apparaat onmiddellijk uit en neem de accu eruit. Verwijder dan eerst het voorwerp.
- Vermijdt overbelasting van de machine tijdens het werken.

## Kniptechnieken

- Knip dikke takken eerst met een snoeischaar af.
- Het tweezijdig mesblad maakt het mogelijk in beide richtingen te knippen of met pendelbewegingen van de ene kant naar de andere.
- Bij vertikaal knippen de heggenschaar gelijkmatig voorwaarts bewegen of boogvormig op en neer.
- Bij horizontaal knippen de heggenschaar sikkelvormig tot de rand van de heg bewegen, zodat afgeknipte takken naar beneden kunnen vallen.
- Om lange, rechte lijnen te behouden, wordt het spannen van een draad aanbevolen.

## Heggen snoeien

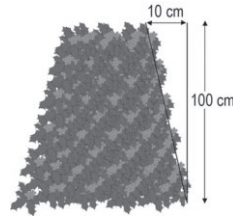

Het wordt aangeraden om heggen in trapezovorm te knippen, om het kaal worden van de onderste takken te verhinderen. Dit beantwoordt aan

de natuurlijke groei en laat de heg optimaal bloeien. Bij het snoeien worden alleen de nieuwe loten geknipt, zo wordt een dichte vertakking en een goede bescherming tegen inkijk gevormd.

1. knip eerst de zijkanten van een heg. Beweeg de heggenschaar in de groeirichting van onder naar boven. Als u van boven naar onder knipt, komen dunne takken naar buiten, waardoor er kale plekken of gaten ontstaan.
2. knip dan de bovenkant naar keuze recht, dakvormig of rond.

3. knip jonge planten reeds op de gewenste vorm. De hoofdloot moet onbeschadigd blijven totdat de heg de gewenste hoogte bereikt heeft. Alle andere loten worden tot op de helft geknipt.

### Vrijstaande heggen verzorgen:

Vrijstaande heggen worden weliswaar niet in vorm geknipt, moeten echter regelmatig verzorgd worden zodat ze niet te hoog worden.

doekje of een borstel. Gebruik geen reinigings- c.q. oplosmiddelen. U zou het apparaat daarmee onherstelbaar kunnen beschadigen.

- Houd het apparaat steeds schoon. Telkens na gebruik van het apparaat moet u
  - het mes reinigen (met olieachtige vod);
  - de mesbalk met oliekannetje of spray oliën.

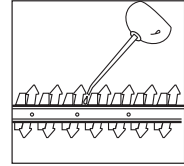

## Reiniging/onderhoud

! Laat onderhoudswerkzaamheden die niet in deze handleiding worden beschreven uitvoeren door ons servicecenter. Gebruik enkel originele onderdelen.

! Schakel het apparaat uit en verwijder vóór alle werkzaamheden de accu uit het apparaat.

 Draag bij de hantering met de veiligheidsmaaibalk handschoenen. Zo vermijdt u snijdwonden.

Voer de volgende onderhouds- en reinigingswerken regelmatig uit. Dan bent u zeker van een lang en betrouwbaar gebruik.

## Reiniging

 **Het water mag noch met water afgespoten, noch in water gelegd worden. Gevaar voor een elektrische schok.**

- Houd ventilatiesleuven (A 5), motorhuis en handgrepen van het apparaat netjes. Gebruik daarvoor een vochtig

## Onderhoud

- Controleer het apparaat telkens vóór gebruik op duidelijk vast te stellen tekortkomingen zoals losse, versleten of beschadigde onderdelen. Ga de vaste zitting van de schroeven in de veiligheidsmaaibalk (A 1) na.
- Controleer afdekkingen en beschermingsinrichtingen (zie A) op beschadigingen en correcte zitting. Wissel deze eventueel uit.
- Lichte kerven aan de snoeitanden kunt u zelf afvlakken. Trek daarvoor de lemmeten met een oliesteen af. Enkel en alleen scherpe snoeitanden leveren een goed snoeiresultaat op.
- Stompe, kromgebogen of beschadigde maaibalken moeten uitgewisseld worden.

Laat werkzaamheden, die niet in deze handleiding beschreven zijn, door ons servicecenter doorvoeren. Maak uitsluitend gebruik van originele onderdelen.

## Bewaren

- Bewaar het apparaat in de bijgeleverde mesbescherming (A 10) droog en buiten het bereik van kinderen.

## C Wandbeugel

U kunt het apparaat loodrecht aan de ophangvoorziening (11) ophangen. Gebruik het apparaat uitsluitend met weggeschoven mesbeschermer.



**Houd er bij het ophangen rekening mee dat olie van de veiligheidsmesbalk kan druppelen.**

1. Breng een schroef met een plug aan op een gepaste positie op de wand. De diameter van de schroefkop mag tussen 8 - 10 mm bedragen.
2. Laat de schroefkop ongeveer 10 mm uit de wand steken.
3. Plaats het apparaat met de ronde opening van de ophangvoorziening (11) op de schroef. Hang het zo aan de ophangvoorziening op.



**Let er bij het boren op geen voorzieningsleidingen te beschadigen. Gebruik ge-**

**schikte detectoren om ze op te sporen of haal er een installatieplan als hulp bij. Contact met elektrische leidingen kan leiden tot een elektrische schok en brand, contact met een gasleiding kan leiden tot een ontploffing. Beschadiging van een waterleiding kan leiden tot materiële schade en een elektrische schok.**

## Verwerking en milieubescherming

Neem de accu uit het toestel en breng het toestel, de accu, de accessoires en de verpakking naar een milieuvriendelijke recycling.



Machines horen niet bij huishoudelijk afval thuis.

- De afvalverwijdering van uw defecte ingezonden apparaten voeren wij gratis door.
- Breng snoeiafval naar een recyclingpark en werp het niet in de vuilnisbak.

## Reserveonderdelen/Accessoires

**Reserveonderdelen en accessoires verkrijgt u op [www.grizzlytools-service.eu](http://www.grizzlytools-service.eu)**

Ondervindt u problemen bij het orderproces, gebruik dan het contactformulier. Bij andere vragen neemt u contact op met het "Service-Center" (zie pag. 46).

Pos. Gebruiks- aanwijzing	Pos. Explosie- tekening	Benaming	Bestel-Nr.
A 1	4-6, 44, 20	Veiligheidsmaatbalk	13700710
A 2	37, 43	Handbescherming	91105338
A 10	42	Mesbescherming	91105337

## A Foutmeldingen

Probleem	Mogelijke oorzaak	Oplossing van de fout
Apparaat start niet	Accu (9) ontladen	Accu laden (zie „-Gebruiksaanwijzing lader en accu“)
	Accu (9) niet aangebracht	Accu aanbrengen (zie „- Gebruiksaanwijzing lader en accu“)
	Veiligheidsschakelaar (3) niet correct ingedrukt	Inschakelen (zie „Bediening“)
	Schakelaar „Aan/uit“ (8) defect	Reparatie door servicecenter
Apparaat werkt met onderbrekingen	Intern loszittend contact	Reparatie door servicecenter
	Schakelaar „Aan/uit“ (8) defect	
Messen worden heet	Mesbalk (1) stomp	Laat de messen slijpen of vervangen (servicecenter)
	Mesbalk (1) is beschadigd	Controleer de mesbalk of laat deze vervangen (servicecenter)
	Te veel wrijving wegens ontbrekende smering	Mesbalk (1) oliën
Slecht snoeiresultaat	Te veel wrijving wegens ontbrekende smering	Mesbalk (1) oliën
	Vervuilde mesbalk (1)	Mesbalk reinigen
	Mesbalk (1) stomp	Mesbalk laten slijpen of uitwisselen (servicecenter)
	Slechte snoeitechniek	Zie („Werken met de heggenschaar“)

## Garantie

Geachte cliënte, geachte klant,  
U krijgt op dit apparaat 3 jaar garantie, te rekenen vanaf de datum van aankoop. Ingeval van gebreken aan dit product heeft u tegenover de verkoper van het product wettelijke rechten. Deze wettelijke rechten worden door onze hierna beschreven garantie niet beperkt.

### Garantievoorwaarden

De garantietermijn begint met de datum van aankoop. Gelieve de originele kassabon goed te bewaren. Dit document wordt als bewijs van de aankoop benodigd. Indien er zich binnen drie jaar, te rekenen vanaf de datum van aankoop van dit product, een materiaal- of fabricagefout voordoet, wordt het product door ons – naar onze keuze – voor u gratis gerepareerd of vervangen. Deze garantievergoeding stelt voorop dat binnen de termijn van drie jaar het defecte apparaat en het bewijs van aankoop (kassabon) voorgelegd en dat schriftelijk kort beschreven wordt, waarin het gebrek bestaat en wanneer het zich voorgedaan heeft.

Als het defect door onze garantie gedekt is, krijgt u het gerepareerde of een nieuw product terug. Met herstelling of uitwisseling van het product begint er geen nieuwe garantieperiode.

### Garantieperiode en wettelijke kwaliteitsgarantie

De garantieperiode wordt door de garantievergoeding niet verlengd. Dit geldt ook voor vervangen en gerepareerde onderdelen. Eventueel al bij de aankoop bestaande beschadigingen en gebreken moeten onmiddellijk na het uitpakken gemeld worden. Na het verstrijken van de

garantieperiode tot stand komende reparaties worden tegen verplichte betaling van de kosten uitgevoerd.

### Omvang van de garantie

Het apparaat werd volgens strikte kwaliteitsrichtlijnen zorgvuldig geproduceerd en vóór aflevering nauwgezet getest.

De garantievergoeding geldt voor materiaal- of fabricagefouten. Deze garantie is niet van toepassing op productonderdelen, die aan een normale slijtage blootgesteld zijn en daarom als aan slijtage onderhevige onderdelen beschouwd kunnen worden (b.v. messen en aandrijfwielen) of op beschadigingen aan breekbare onderdelen (b.v. schakelaars).

Deze garantie valt weg wanneer het product beschadigd, niet oordeelkundig gebruikt of niet onderhouden werd. Voor een vakkundig gebruik van het product dienen alle in de gebruiksaanwijzing vermelde aanwijzingen nauwgezet in acht genomen te worden. Gebruiksdoeleinden en handelingen, die in de gebruiksaanwijzing afgeraden worden of waarvoor gewaarschuwd wordt, dienen onvoorwaardelijk vermeden te worden.

Het product is uitsluitend voor het privé- en niet voor het commerciële gebruik bestemd. Bij een verkeerde of onoordeelkundige behandeling, toepassing van geweld en bij ingrepen, die niet door het door ons geautoriseerde servicefiliaal doorgevoerd werden, valt de garantie weg.

### Afhandeling ingeval van garantie

Gelieve aan de volgende aanwijzingen gevolg te geven om een snelle behandeling van uw verzoek te garanderen:

- Gelieve voor alle aanvragen de kassabon en het identificatienummer (IAN 351911\_2007) als bewijs van de aankoop klaar te houden.
- Gelieve het artikelnummer uit het typeplaatje, een gravering, op de voorpagina van uw handleiding (onderaan links) of als sticker aan de achter- of onderzijde af te leiden.
- Indien er zich functiefouten of andere gebreken voordien, contacteert u in eerste instantie de hierna vernoemde serviceafdeling **telefonisch** of per **e-mail**. U krijgt dan bijkomende informatie over de afhandeling van uw klacht.
- Een als defect geregistreerd product kunt u, na overleg met onze klantenservice, mits toevoeging van het bewijs van aankoop (kassabon) en de vermelding, waarin het gebrek bestaat en wanneer het zich voorgedaan heeft, voor u franco naar het u medegedeelde serviceadres zenden. Om problemen bij de acceptatie en extra kosten te vermijden, maakt u onvoorwaardelijk uitsluitend gebruik van het adres, dat u medegedeeld wordt. Zorg ervoor dat de verzending niet ongefrankeerd, als volumegoed, per expresse of via een andere speciale verzendingswijze plaatsvindt. Gelieve het apparaat met inbegrip van alle bij de aankoop bijgeleverde accessoires in te zenden en voor een voldoende veilige transportverpakking te zorgen.

## Reparatieservice

U kunt reparaties, die niet onder de garantie vallen, tegen berekening door ons servicefiliaal laten doorvoeren. Zij maakt graag voor u een kostenraming op. Wij kunnen uitsluitend apparaten behande-

len, die voldoende verpakt en gefrankeerd ingezonden werden.

**Opgelet:** Gelieve uw apparaat gereinigd en met een aanwijzing op het defect naar ons servicefiliaal te zenden.

Ongefrankeerd – als volumegoed, per expresse of via een andere speciale verzendingswijze – ingezonden apparaten worden niet geaccepteerd.

De afvalverwerking van uw defecte ingezonden apparaten voeren wij gratis door.

## Service-Center



### Service Nederland

Tel.: 0900 0400223

(0,10 EUR/Min.)

E-Mail: [grizzly@lidl.nl](mailto:grizzly@lidl.nl)

IAN 351911\_2007



### Service België

Tel.: 070 270 171

(0,15 EUR/Min.)

E-Mail: [grizzly@lidl.be](mailto:grizzly@lidl.be)

IAN 351911\_2007

## Importeur

Gelieve in acht te nemen dat het volgende adres geen serviceadres is. Contacteer in eerste instantie het hoger vermelde servicecenter.

### Grizzly Tools GmbH & Co. KG

Stockstädter Straße 20

63762 Großostheim

Duitsland

[www.grizzlytools-service.eu](http://www.grizzlytools-service.eu)

## Inhalt

<b>Einleitung</b> .....	<b>47</b>
<b>Bestimmungsgemäße</b>	
<b>Verwendung</b> .....	<b>47</b>
<b>Allgemeine Beschreibung</b> .....	<b>48</b>
Lieferumfang.....	48
Funktionsbeschreibung.....	48
Übersicht.....	48
<b>Technische Daten</b> .....	<b>48</b>
<b>Sicherheitshinweise</b> .....	<b>49</b>
Symbole und Bildzeichen.....	49
Allgemeine Sicherheitshinweise für Elektrowerkzeuge.....	50
Spezielle Sicherheitshinweise für das Gerät.....	53
<b>Bedienung</b> .....	<b>55</b>
Ein- und Ausschalten.....	55
Ladezustand des Akkus prüfen.....	56
Arbeiten mit dem Gerät.....	56
Schneidtechniken.....	56
<b>Reinigung/Wartung</b> .....	<b>57</b>
Reinigung.....	57
Wartung.....	57
<b>Lagerung</b> .....	<b>57</b>
Wandhalterung.....	57
<b>Entsorgung/Umweltschutz</b> .....	<b>58</b>
<b>Ersatzteile/Zubehör</b> .....	<b>58</b>
<b>Fehlersuche</b> .....	<b>59</b>
<b>Garantie</b> .....	<b>60</b>
<b>Reparatur-Service</b> .....	<b>61</b>
<b>Service-Center</b> .....	<b>61</b>
<b>Importeur</b> .....	<b>61</b>
<b>Original-EG-Konformitäts- erklärung</b> .....	<b>65</b>
<b>Explosionszeichnung</b> .....	<b>67</b>

## Einleitung

Herzlichen Glückwunsch zum Kauf Ihres neuen Gerätes. Sie haben sich damit für ein hochwertiges Gerät entschieden. Dieses Gerät wurde während der Produktion auf Qualität geprüft und einer Endkontrolle unterzogen. Die Funktionsfähigkeit Ihres Gerätes ist somit sichergestellt. Es ist nicht auszuschließen, dass sich in Einzelfällen am oder im Gerät Restmengen von Schmierstoffen befinden. Dies ist kein Mangel oder Defekt und kein Grund zur Besorgnis.



Die Betriebsanleitung ist Bestandteil dieses Gerätes. Sie enthält wichtige Hinweise für Sicherheit, Gebrauch und Entsorgung. Machen Sie sich vor der Benutzung des Gerätes mit allen Bedien- und Sicherheitshinweisen vertraut. Benutzen Sie das Gerät nur wie beschrieben und für die angegebenen Einsatzbereiche. Bewahren Sie die Betriebsanleitung gut auf und händigen Sie alle Unterlagen bei Weitergabe des Gerätes an Dritte mit aus.

## Bestimmungsgemäße Verwendung

Das Gerät ist nur für das Schneiden und Trimmen von Hecken, Büschen und Ziersträuchern im häuslichen Bereich bestimmt. Jede andere Verwendung, die in dieser Betriebsanleitung nicht ausdrücklich zugelassen wird, kann zu Schäden am Gerät führen und eine ernsthafte Gefahr für den Benutzer darstellen.

Dieses Gerät ist nicht zur gewerblichen Nutzung geeignet. Bei gewerblichem Einsatz erlischt die Garantie. Das Gerät ist zum Gebrauch durch Erwachsene bestimmt. Jugendliche über 16 Jahre dürfen das Gerät nur unter Aufsicht benutzen. Der

Bediener oder Nutzer ist für Unfälle oder Schäden an anderen Menschen oder deren Eigentum verantwortlich. Der Hersteller haftet nicht für Schäden, die durch bestimmungswidrigen Gebrauch oder falsche Bedienung verursacht wurden.

 Die Messer sind regelmäßig auf Abnutzung zu kontrollieren und nachschleifen zu lassen. Stumpfe Messer überlasten das Gerät. Daraus resultierende Schäden unterliegen nicht der Garantie.

Das Gerät ist Teil der Serie Parkside X 12 V TEAM und kann mit Akkus der Parkside X 12 V TEAM Serie betrieben werden. Die Akkus dürfen nur mit Ladegeräten der Serie Parkside X 12 V TEAM geladen werden.

## Allgemeine Beschreibung

 Die Abbildung der wichtigsten Funktionsteile finden Sie auf der Ausklappseite.

## Lieferumfang

Packen Sie das Gerät aus und kontrollieren Sie, ob es vollständig ist. Entsorgen Sie das Verpackungsmaterial ordnungsgemäß.

- Akku-Heckenschere
- Messerschutz
- Betriebsanleitung

 **Akku und Ladegerät sind nicht im Lieferumfang enthalten.**

## Funktionsbeschreibung

Die Akku-Heckenschere besitzt als Schneideinrichtung ein hochwertiges Messer aus gelasertem Spezialstahl. Beim Schneidvorgang bewegen sich die Schneidzähne linear hin und her. Der Anstoßschutz an der Spitze des Messerbalkens verhindert unangenehme Rückschläge beim Auftreffen auf Wände, Zäune usw.

Zum Schutz des Anwenders besitzt das Gerät einen Zweihand-Sicherheitsschalter und eine Schnellstop-Bremsfunktion. Zusätzlich schützt der Handschutz vor Ästen und Zweigen.

Die Funktion der Bedienteile entnehmen Sie bitte den nachfolgenden Beschreibungen.

## Übersicht

- A** 1 Sicherheitsmesserbalken
- 2 Handschutz
- 3 Sicherheitsschalter
- 4 Vorderer Handgriff
- 5 Lüftungsschlitze
- 6 Ladezustands-Anzeige
- 7 Hinterer Handgriff
- 8 Ein-/Ausschalter
- 9 Akku
- 10 Messerschutz

- C** 11 Aufhängevorrichtung

## Technische Daten

### Akku-Heckenschere ....PHSA 12 B1

Motorspannung U ..... 12 V ==  
 Leerlaufdrehzahl  $n_0$  ..... 1200 min<sup>-1</sup>  
 Laufzeit ..... max. 30 min\*  
 Schnittlänge ..... 350 mm  
 Messerlänge ..... ca. 410 mm  
 Max. Zahnabstand ..... 15 mm  
 Gewicht (ohne Akku,  
 ohne Ladegerät) ..... 1,71 kg

Schalldruckpegel

( $L_{pA}$ ) ..... 74,3 dB (A),  $K_{pA}$ =3 dB

Schallleistungspegel ( $L_{WA}$ )

garantiert ..... 90 dB(A)

gemessen ..... 86,6 dB(A);  $K_{WA}$  = 3,3 dB

Vibration ( $a_h$ )

hinterer Handgriff ..... 3,635 m/s<sup>2</sup>;

.....  $K=1,5$  m/s<sup>2</sup>

vorderer Handgriff ..... 4,426 m/s<sup>2</sup>;

.....  $K=1,5$  m/s<sup>2</sup>

\* Die effektive Laufzeit eines voll geladenen Akkus (PAPK 12 A1) im Leerlauf



**Achtung! Eine aktuelle Liste der Akkukompatibilität finden Sie unter: [www.lidl.de/akku](http://www.lidl.de/akku)**

Dieses Gerät kann ausschließlich mit folgenden Akkus betrieben werden: PAPK 12 A1, PAPK 12 A2, PAPK 12 A3, PAPK 12 B1, PAPK 12 B2, PAPK 12 B3,. Diese Akkus dürfen mit folgenden Ladegeräten geladen werden: PLGK 12 A1, PLGK 12 A2, PLGK 12 B2.

Ladezeit (Std.)	PAPK 12 A1 PAPK 12 A2 PAPK 12 A3	PAPK 12 B1 PAPK 12 B2 PAPK 12 B3
PLGK 12 A1	1	2
PLGK 12 A2	1	2
PLGK 12 B2	0,5	1

Lärm- und Vibrationswerte wurden entsprechend den in der Konformitätserklärung genannten Normen und Bestimmungen ermittelt.

Der angegebene Schwingungsemissionswert ist nach einem genormten Prüfverfahren gemessen worden und kann zum Vergleich eines Elektrowerkzeugs mit einem anderen verwendet werden.

Der angegebene Schwingungsemissionswert kann auch zu einer einleitenden Einschätzung der Aussetzung verwendet werden.



**Warnung:**

Der Schwingungsemissionswert kann sich während der tatsächlichen Benutzung des Elektrowerkzeugs von dem Angabewert unterscheiden, abhängig von der Art und Weise, in der das Elektrowerkzeug verwendet wird. Versuchen Sie, die Belastung durch Vibrationen so gering wie möglich zu halten. Beispielhafte Maßnahmen zur Verringerung der Vibrationsbelastung sind das Tragen von Handschuhen beim Gebrauch des Werkzeugs und die Begrenzung der Arbeitszeit. Dabei sind alle Anteile des Betriebszyklus zu berücksichtigen (beispielsweise Zeiten, in denen das Elektrowerkzeug abgeschaltet ist, und solche, in denen es zwar eingeschaltet ist, aber ohne Belastung läuft).

**Sicherheitshinweise**

Dieser Abschnitt behandelt die grundlegenden Sicherheitsvorschriften bei der Arbeit mit dem Gerät.

**Symbole und Bildzeichen**

**Bildzeichen auf dem Gerät:**



Das Gerät ist Teil der Serie Parksidex X 12 V TEAM



Achtung!



Betriebsanleitung lesen!





Tragen Sie Augenschutz.



Tragen Sie Gehörschutz.

 Tragen Sie Schutzhandschuhe.  
Gefahr durch Schnittverletzungen.

 Achtung! Verletzungsgefahr  
durch laufende Messer

 Benutzen Sie die Akku-Heckenschere nicht bei Regen oder an nassen Hecken.

 Entfernen Sie den Akku  
vor Wartungsarbeiten.

 Angabe des Schallleistungspegels  
 $L_{WA}$  in dB

 Elektrogeräte gehören nicht in den  
Hausmüll.

### Bildzeichen auf der Verpackung:

 Recycling-Symbol: Wellpappe

 Produkte und Verpackungen  
umweltschonend entsorgen

### Symbole in der Betriebsanleitung:

 **Gefahrenzeichen mit Angaben zur Verhütung von Personen- oder Sachschäden**

 **Gefahrenzeichen mit Angaben zur Verhütung von Personenschäden durch elektrischen Schlag**

 Gebotszeichen mit Angaben zur  
Verhütung von Schäden

 Hinweiszeichen mit Informationen  
zum besseren Umgang mit dem  
Gerät

 Tragen Sie Sicherheitsschuhe

 Tragen Sie Augen- und Gehörschutz

## Allgemeine Sicherheitshinweise für Elektrowerkzeuge

 **WARNUNG! Lesen Sie alle Sicherheitshinweise und Anweisungen.** Versäumnisse bei der Einhaltung der Sicherheitshinweise und Anweisungen können elektrischen Schlag, Brand und/oder schwere Verletzungen verursachen.

### Bewahren Sie alle Sicherheitshinweise und Anweisungen für die Zukunft auf.

Der in den Sicherheitshinweisen verwendete Begriff „Elektrowerkzeug“ bezieht sich auf netzbetriebene Elektrowerkzeuge (mit Netzkabel) und auf akkubetriebene Elektrowerkzeuge (ohne Netzkabel).

### 1) Arbeitsplatzsicherheit

- a) **Halten Sie Ihren Arbeitsbereich sauber und gut beleuchtet.** Unordnung oder unbeleuchtete Arbeitsbereiche können zu Unfällen führen.
- b) **Arbeiten Sie mit dem Elektrowerkzeug nicht in explosionsgefährdeter Umgebung, in der sich brennbare Flüssigkeiten, Gase oder Stäube befinden.** Elektrowerkzeuge erzeugen Funken, die den Staub oder die Dämpfe entzünden können.
- c) **Halten Sie Kinder und andere Personen während der Benutzung des Elektrowerkzeugs fern.** Bei Ablenkung können Sie die Kontrolle über das Gerät verlieren.

## 2) Elektrische Sicherheit

- a) **Der Anschlussstecker des Elektrowerkzeuges muss in die Steckdose passen. Der Stecker darf in keiner Weise verändert werden. Verwenden Sie keine Adapterstecker gemeinsam mit Schutzgeerdeten Elektrowerkzeugen.** Unveränderte Stecker und passende Steckdosen verringern das Risiko eines elektrischen Schlages.
- b) **Vermeiden Sie Körperkontakt mit geerdeten Oberflächen, wie von Rohren, Heizungen, Herden und Kühlschränken.** Es besteht ein erhöhtes Risiko durch elektrischen Schlag, wenn Ihr Körper geerdet ist.
- c) **Halten Sie Elektrowerkzeuge von Regen oder Nässe fern.** Das Eindringen von Wasser in ein Elektrogerät erhöht das Risiko eines elektrischen Schlages.
- d) **Zweckentfremden Sie das Kabel nicht, um das Elektrowerkzeug zu tragen, aufzuhängen oder um den Stecker aus der Steckdose zu ziehen. Halten Sie das Kabel fern von Hitze, Öl, scharfen Kanten oder sich bewegenden Geräteteilen.** Beschädigte oder verwickelte Kabel erhöhen das Risiko eines elektrischen Schlages.
- e) **Wenn Sie mit einem Elektrowerkzeug im Freien arbeiten, verwenden Sie nur Verlängerungskabel, die auch für den Außenbereich geeignet sind.** Die Anwendung eines für den Außenbereich geeigneten Verlängerungskabels verringert das Risiko eines elektrischen Schlages.
- f) **Wenn der Betrieb des Elektrowerkzeugs in feuchter Um-**

**gebung nicht vermeidbar ist, verwenden Sie einen Fehlerstromschutzschalter.** Der Einsatz eines Fehlerstromschutzschalters vermindert das Risiko eines elektrischen Schlages.

## 3) Sicherheit von Personen

- a) **Seien Sie aufmerksam, achten Sie darauf, was Sie tun, und gehen Sie mit Vernunft an die Arbeit mit einem Elektrowerkzeug. Benutzen Sie kein Elektrowerkzeug, wenn Sie müde sind oder unter dem Einfluss von Drogen, Alkohol oder Medikamenten stehen.** Ein Moment der Unachtsamkeit beim Gebrauch des Elektrowerkzeuges kann zu ernsthaften Verletzungen führen.
- b) **Tragen Sie persönliche Schutzausrüstung und immer eine Schutzbrille.** Das Tragen persönlicher Schutzausrüstung, wie Staubmaske, rutschfeste Sicherheitsschuhe, Schutzhelm oder Gehörschutz, je nach Art und Einsatz des Elektrowerkzeuges, verringert das Risiko von Verletzungen.
- c) **Vermeiden Sie eine unbeabsichtigte Inbetriebnahme. Vergewissern Sie sich, dass das Elektrowerkzeug ausgeschaltet ist, bevor Sie es an die Stromversorgung und/oder den Akku anschließen, es aufnehmen oder tragen.** Wenn Sie beim Tragen des Elektrowerkzeuges den Finger am Schalter haben oder das Gerät eingeschaltet an die Stromversorgung anschließen, kann dies zu Unfällen führen.
- d) **Entfernen Sie Einstellwerkzeuge oder Schraubenschlüssel, bevor Sie das Elektrowerkzeug einschalten.** Ein Werkzeug oder Schlüs-

sel, der sich in einem drehenden Geräteteil befindet, kann zu Verletzungen führen.

- e) Vermeiden Sie eine abnormale Körperhaltung. Sorgen Sie für einen sicheren Stand und halten Sie jederzeit das Gleichgewicht.**

Dadurch können Sie das Elektrowerkzeug in unerwarteten Situationen besser kontrollieren.

- f) Tragen Sie geeignete Kleidung. Tragen Sie keine weite Kleidung oder Schmuck. Halten Sie Haare, Kleidung und Handschuhe fern von sich bewegenden Teilen.**

Lockere Kleidung, Schmuck oder lange Haare können von sich bewegenden Teilen erfasst werden.

- g) Wenn Staubabsaug- und -auf-fangeinrichtungen montiert werden können, vergewissern Sie sich, dass diese angeschlossen sind und richtig verwendet werden.** Verwendung einer Staubabsaugung kann Gefährdungen durch Staub verringern.

#### **4) Verwendung und Behandlung des Elektrowerkzeugs**

- a) Überlasten Sie das Gerät nicht. Verwenden Sie für Ihre Arbeit das dafür bestimmte Elektrowerkzeug.** Mit dem passenden Elektrowerkzeug arbeiten Sie besser und sicherer im angegebenen Leistungsbereich.

- b) Benutzen Sie kein Elektrowerkzeug, dessen Schalter defekt ist.** Ein Elektrowerkzeug, das sich nicht mehr ein- oder ausschalten lässt, ist gefährlich und muss repariert werden.

- c) Ziehen Sie den Stecker aus der Steckdose und/oder entfernen Sie den Akku, bevor Sie Geräte-**

**einstellungen vornehmen, Zubehörteile wechseln oder das Gerät weglegen.** Diese Vorsichtsmaßnahme verhindert den unbeabsichtigten Start des Elektrowerkzeugs.

- d) Bewahren Sie unbenutzte Elektrowerkzeuge außerhalb der Reichweite von Kindern auf. Lassen Sie Personen das Gerät nicht benutzen, die mit diesem nicht vertraut sind oder diese Anweisungen nicht gelesen haben.**

Elektrowerkzeuge sind gefährlich, wenn sie von unerfahrenen Personen benutzt werden.

- e) Pflegen Sie Elektrowerkzeuge mit Sorgfalt. Kontrollieren Sie, ob bewegliche Teile einwandfrei funktionieren und nicht klemmen, ob Teile gebrochen oder so beschädigt sind, dass die Funktion des Elektrowerkzeuges beeinträchtigt ist. Lassen Sie beschädigte Teile vor dem Einsatz des Gerätes reparieren.** Viele Unfälle haben ihre Ursache in schlecht gewarteten Elektrowerkzeugen.

- f) Halten Sie Schneidwerkzeuge scharf und sauber.** Sorgfältig gepflegte Schneidwerkzeuge mit scharfen Schneidkanten verklemmen sich weniger und sind leichter zu führen.

- g) Verwenden Sie Elektrowerkzeug, Zubehör, Einsatzwerkzeuge usw. entsprechend diesen Anweisungen. Berücksichtigen Sie dabei die Arbeitsbedingungen und die auszuführende Tätigkeit.** Der Gebrauch von Elektrowerkzeugen für andere als die vorgesehenen Anwendungen kann zu gefährlichen Situationen führen.

## 5) Verwendung und Behandlung des Akkuwerkzeugs

- a) **Laden Sie die Akkus nur in Ladegeräten auf, die vom Hersteller empfohlen werden.** Für ein Ladegerät, das für eine bestimmte Art von Akku geeignet ist, besteht Brandgefahr, wenn es mit anderen Akkus verwendet wird.
  - b) **Verwenden Sie nur die dafür vorgesehenen Akkus in den Elektrowerkzeugen.** Der Gebrauch von anderen Akkus kann zu Verletzungen und Brandgefahr führen.
  - c) **Halten Sie den nicht benutzten Akku fern von Büroklammern, Münzen, Schlüsseln, Nägeln, Schrauben oder anderen kleinen Metallgegenständen, die eine Überbrückung der Kontakte verursachen könnten.** Ein Kurzschluss zwischen den Akkukontakten kann Verbrennungen oder Feuer zur Folge haben.
  - d) **Bei falscher Anwendung kann Flüssigkeit aus dem Akku austreten. Vermeiden Sie den Kontakt damit. Bei zufälligem Kontakt mit Wasser abspülen. Wenn die Flüssigkeit in die Augen kommt, nehmen Sie zusätzlich ärztliche Hilfe in Anspruch.** Austretende Akkuflüssigkeit kann zu Hautreizungen oder Verbrennungen führen.
- ## 6) SERVICE
- a) **Lassen Sie Ihr Elektrowerkzeug nur von qualifiziertem Fachpersonal und nur mit Original-Ersatzteilen reparieren.** Damit wird sichergestellt, dass die Sicherheit des Gerätes erhalten bleibt.

## Spezielle Sicherheitshinweise für das Gerät

### 1) SPEZIELLE SICHERHEITSHINWEISE FÜR HECKENSCHEREN

- **Halten Sie alle Körperteile vom Schneidmesser fern. Versuchen Sie nicht, bei laufendem Messer Schnittgut zu entfernen oder zu schneidendes Material festzuhalten. Entfernen Sie eingeklemmtes Schnittgut nur bei ausgeschaltetem Gerät.** Ein Moment der Unachtsamkeit bei Benutzung der Heckenschere kann zu schweren Verletzungen führen.
- **Tragen Sie die Heckenschere am Griff bei stillstehendem Messer. Bei Transport oder Aufbewahrung der Heckenschere stets den Messerschutz aufziehen.** Sorgfältiger Umgang mit dem Gerät verringert die Verletzungsgefahr durch das Messer.
- **Halten Sie das Elektrowerkzeug nur an den isolierten Griffflächen, da das Schneidmesser in Berührung mit verborgenen Stromleitungen kommen kann.** Der Kontakt des Schneidmessers mit einer spannungsführenden Leitung kann metallene Geräteteile unter Spannung setzen und zu einem elektrischen Schlag führen.
- **Durchsuchen Sie vor der Arbeit die Hecke nach verborgenen Objekten, z. B. Drahtzäunen etc.** So vermeiden Sie Geräteschäden.
- **Halten Sie die Heckenschere richtig, z. B. mit beiden Händen an den Handgriffen, wenn zwei Handgriffe vorhanden sind.** Der Verlust der Kontrolle über das Gerät kann zu Verletzungen führen.

- **Tragen Sie beim Arbeiten mit dem Gerät geeignete Kleidung und Arbeitshandschuhe. Fassen Sie das Gerät nie am Schneidmesser an oder heben es am Schneidmesser auf.** Der Kontakt mit dem Schneidmesser kann zu Verletzungen führen.
- **Verwenden Sie kein Zubehör welches nicht von PARKSIDE empfohlen wurde.** Dies kann zu elektrischem Schlag oder Feuer führen.

## 2) WEITERFÜHRENDE SICHERHEITSHINWEISE



Zu Ihrer persönlichen Sicherheit: Tragen Sie geeignete Arbeitskleidung wie festes Schuhwerk mit rutschfester Sohle, eine robuste, lange Hose, Handschuhe, eine Schutzbrille und Gehörschutz!



Tragen Sie keine lange Kleidung oder Schmuck, da diese von sich bewegendenden Teilen erfasst werden können. Benutzen Sie das Gerät nicht, wenn Sie barfuß gehen oder offene Sandalen tragen.

- **Das Gerät ist für das Schneiden von Hecken vorgesehen. Mit dem Gerät keine Zweige, hartes Holz oder anderes schneiden.** Das Gerät könnte beschädigt werden.
- **Versuchen Sie nicht, einen blockierten/verklebten Sicherheitsmesserbalken zu lösen, bevor Sie das Gerät ausgeschaltet und den Akku herausgenommen haben.** Es besteht Verletzungsgefahr.
- **Halten Sie beim Arbeiten das Gerät immer mit beiden Händen und mit Abstand vom eigenen Körper gut fest.** Dadurch können Sie

das Gerät in unerwarteten Situationen besser kontrollieren.

- **Benutzen Sie das Gerät nicht in der Nähe von entzündbaren Flüssigkeiten oder Gasen.** Bei Kurzschluss besteht Brand- und Explosionsgefahr.
- **Die Messer sind regelmäßig auf Abnutzung zu kontrollieren und nachschleifen zu lassen.** Stumpfe Messer überlasten das Gerät. Daraus resultierende Schäden unterliegen nicht der Garantie.
- **Versuchen Sie nicht, das Gerät selbst zu reparieren, es sei denn, Sie besitzen hierfür eine Ausbildung. Sämtliche Arbeiten, die nicht in dieser Betriebsanleitung angegeben werden, dürfen nur von unserem Service-Center ausgeführt werden.** Viele Unfälle haben ihre Ursache in schlecht gewarteten Geräten.

## 3) SPEZIELLE SICHERHEITSHINWEISE FÜR AKKUGERÄTE

- **Stellen Sie sicher, dass das Gerät ausgeschaltet ist, bevor Sie den Akku einsetzen.** Das Einsetzen eines Akkus in ein Elektrowerkzeug, das eingeschaltet ist, kann zu Unfällen führen.
- **Verwenden Sie keine nicht wiederaufladbaren Batterien.** Das Gerät könnte beschädigt werden.

## 4) RESTRISIKEN

Auch wenn Sie dieses Elektrowerkzeug vorschriftsmäßig bedienen, bleiben immer Restrisiken bestehen. Folgende Gefahren können im Zusammenhang mit der Bauweise und Ausführung dieses Elektrowerkzeugs auftreten:

- a) Schnittverletzungen

- b) Gehörschäden, falls kein geeigneter Gehörschutz getragen wird.
- c) Gesundheitsschäden, die aus Hand-Arm-Schwingungen resultieren, falls das Gerät über einen längeren Zeitraum verwendet wird oder nicht ordnungsgemäß geführt und gewartet wird.



Warnung! Dieses Elektrowerkzeug erzeugt während des Betriebs ein elektromagnetisches Feld. Dieses Feld kann unter bestimmten Umständen aktive oder passive medizinische Implantate beeinträchtigen. Um die Gefahr von ernsthaften oder tödlichen Verletzungen zu verringern, empfehlen wir Personen mit medizinischen Implantaten ihren Arzt und den Hersteller des medizinischen Implantats zu konsultieren, bevor das Gerät bedient wird.



**Beachten Sie die Sicherheitshinweise und Hinweise zum Aufladen und der korrekten Verwendung, die in der Betriebsanleitung Ihres Akkus und Ladegeräts der Serie Parkside X 12 V Team gegeben sind. Eine detaillierte Beschreibung zum Ladevorgang und weitere Informationen finden Sie in dieser separaten Bedienungsanleitung.**

## Bedienung



**Tragen Sie beim Arbeiten mit dem Gerät geeignete Kleidung und Arbeitshandschuhe. Tragen Sie Augen- und Gehörschutz. Vergewissern Sie sich vor jeder Benutzung, dass das Gerät funktionstüchtig ist.**

**Der Ein-/Ausschalter und der Sicherheitsschalter dürfen nicht arretiert werden. Sie müssen nach Loslassen des Schalters den Motor ausschalten. Sollte ein Schalter beschädigt sein, darf mit dem Gerät nicht mehr gearbeitet werden.**

**Persönliche Schutzausrüstung und ein funktionstüchtiges Gerät vermindern das Risiko von Verletzungen und Unfällen.**



Beachten Sie den Lärmschutz und örtliche Vorschriften.



### Ein- und Ausschalten



Achten Sie auf einen sicheren Stand und halten Sie das Gerät mit beiden Händen und mit Abstand vom eigenen Körper gut fest. Achten Sie vor dem Einschalten darauf, dass das Gerät keine Gegenstände berührt.

#### Messerschutz entfernen:

1. Ziehen Sie den Messerschutz (10) vom Sicherheitsmesserbalken (1) ab.

#### Einschalten:

2. Vergewissern Sie sich, dass der Akku (9) eingesetzt ist (separate Bedienungsanleitung für Akku und Ladegerät beachten).
3. Drücken Sie den Sicherheitsschalter (3) am vorderen Handgriff (4).
4. Drücken Sie den Ein-/Ausschalter (8). Das Gerät läuft mit höchster Geschwindigkeit.

#### Ausschalten:

5. Lassen Sie den Sicherheitsschalter (3) oder Ein-/Ausschalter (8) los.

## Ladezustand des Akkus prüfen

Die Ladezustands-Anzeige (A 6) signalisiert den Ladezustand des Akkus (A 9) während dem Bedienen des Gerätes.

### 3 LEDs leuchten (rot-gelb-grün):

Akku geladen

### 2 LEDs leuchten (rot-gelb):

Akku teilweise geladen

1 LED leuchtet (rot): Akku muss geladen werden



Laden Sie den Akku (A 9) auf, wenn nur noch die rote LED der Ladezustands-Anzeige leuchtet.

## Arbeiten mit dem Gerät



Achten Sie beim Schneiden darauf, keine Gegenstände wie z. B. Drahtzäune oder Pflanzenstützen zu berühren. Dies kann zu Schäden am Sicherheitsmesserbalken führen.

- Schalten Sie bei Blockierung der Messer durch feste Gegenstände das Gerät sofort aus und nehmen Sie den Akku heraus. Entfernen Sie erst dann den Gegenstand.
- Vermeiden Sie die Überbeanspruchung des Gerätes während der Arbeit.

## Schneidtechniken

- Schneiden Sie dicke Äste zuvor mit einer Astschere heraus.
- Der doppelseitige Sicherheitsmesserbalken ermöglicht den Schnitt in beiden Richtungen oder durch Pendelbewegungen von einer Seite zur anderen.
- Bewegen Sie beim senkrechten Schnitt die Akku-Heckenschere gleichmäßig vorwärts oder bogenförmig auf und ab.

- Bewegen Sie beim waagrechten Schnitt die Akku-Heckenschere sichelförmig zum Rand der Hecke, damit abgeschnittene Zweige zu Boden fallen.
- Um lange, gerade Linien zu erhalten, empfiehlt es sich Schnüre zu spannen.

## Schnitthecken schneiden:

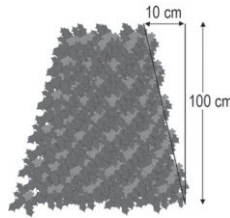

Es empfiehlt sich, Hecken in trapezförmiger Form zu schneiden, um ein Verkahlen der unteren Äste zu verhindern. Dies entspricht dem

natürlichen Pflanzenwachstum und lässt Hecken optimal gedeihen. Beim Schnitt werden nur die neuen Jahrestriebe reduziert, so bildet sich eine dichte Verzweigung und ein guter Sichtschutz aus.

- Schneiden Sie zuerst die Seiten einer Hecke. Bewegen Sie dazu die Akku-Heckenschere mit der Wachstumsrichtung von unten nach oben. Wenn Sie von oben nach unten schneiden, bewegen sich dünnere Äste nach außen, wodurch dünne Stellen oder Löcher entstehen können.
- Schneiden Sie dann die Oberkante je nach Geschmack gerade, dachförmig oder rund.
- Trimmen Sie schon junge Pflanzen auf die gewünschte Form hin. Der Haupttrieb sollte unbeschädigt bleiben, bis die Hecke die geplante Höhe erreicht hat. Alle anderen Triebe werden auf die Hälfte gekappt.

## Frei wachsende Hecken pflegen:

Frei wachsende Hecken bekommen zwar keinen Formschnitt, müssen aber regelmäßig gepflegt werden, damit die Hecke nicht zu hoch wird.

## Reinigung/Wartung



Lassen Sie Instandsetzungsarbeiten und Wartungsarbeiten, die nicht in dieser Betriebsanleitung beschrieben sind, von unserem Service-Center durchführen. Verwenden Sie nur Originalteile.



Schalten Sie das Gerät aus und nehmen Sie vor allen Arbeiten den Akku aus dem Gerät.



Tragen Sie beim Hantieren mit dem Sicherheitsmesserbalken Handschuhe. So vermeiden Sie Schnittverletzungen.

Führen Sie folgende Reinigungs- und Wartungsarbeiten regelmäßig durch. Dadurch ist eine lange und zuverlässige Nutzung gewährleistet.

### Reinigung



**Das Gerät darf weder mit Wasser abgespritzt werden, noch in Wasser gelegt werden. Es besteht die Gefahr eines Stromschlages.**

- Halten Sie Lüftungsschlitze (A 5) und Motorgehäuse des Gerätes sauber. Verwenden Sie dazu ein feuchtes Tuch oder eine Bürste. Verwenden Sie keine Reinigungs- bzw. Lösungsmittel. Sie könnten das Gerät damit irreparabel beschädigen.
- Halten Sie das Messer stets sauber. Nach jeder Benutzung des Gerätes müssen Sie

- das Messer reinigen (mit öligem Lappen);
- den Sicherheitsmesserbalken einölen mit Ölkännchen oder Spray.

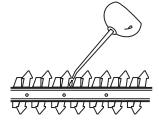

### Wartung

- Kontrollieren Sie das Gerät vor jedem Gebrauch auf offensichtliche Mängel wie lose, abgenutzte oder beschädigte Teile. Prüfen Sie den festen Sitz der Schrauben im Sicherheitsmesserbalken (A 1).
- Überprüfen Sie Abdeckungen und Schutzvorrichtungen (siehe A) auf Beschädigungen und korrekten Sitz. Tauschen Sie diese gegebenenfalls aus.
- Leichte Scharten an den Schneidzähnen können Sie selbst glätten. Ziehen Sie dazu die Schneiden mit einem Ölstein ab. Nur scharfe Schneidzähne bringen eine gute Schnittleistung.
- Stumpfe, verbogene oder beschädigte Sicherheitsmesserbalken müssen ausgetauscht werden.

Lassen Sie Arbeiten, die nicht in dieser Anleitung beschrieben sind, von unserem Service-Center durchführen. Verwenden Sie nur Originalteile.

### Lagerung

- Bewahren Sie das Gerät im mitgelieferten Messerschutz (A 10) trocken und außerhalb der Reichweite von Kindern auf.

### C Wandhalterung

Sie können das Gerät an der Aufhängevorrichtung (11) senkrecht aufhängen. Hängen Sie das Gerät nur mit aufgeschobenem Messerschutz auf.



**Beachten Sie beim Aufhängen, dass Öl vom Sicherheitsmesserbalken tropfen kann.**

1. Bringen Sie eine Schraube mit Hilfe von einem Dübel an der Wunschposition einer Wand an. Der Schraubenkopf kann einen Durchmesser von 8 - 10 mm haben.
2. Lassen Sie den Schraubenkopf mit ca. 10 mm Abstand zur Wand hervorstehen.
3. Setzen Sie das Gerät mit der runden Öffnung der Aufhängevorrichtung (11) an die Schraube an. Hängen Sie es so an der Aufhängevorrichtung auf.



**Achten Sie beim Bohren darauf, keine Versorgungsleitungen zu beschädigen. Verwenden Sie geeignete Suchgeräte, um diese aufzuspüren oder nehmen Sie einen Installationsplan zu Hilfe. Kontakt mit Elektrolei-**

**tungen kann zu elektrischem Schlag und Feuer, Kontakt einer Gasleitung zur Explosion führen.**

**Beschädigung einer Wasserleitung kann zu Sachbeschädigung und elektrischem Schlag führen.**

## Entsorgung/ Umweltschutz

Nehmen Sie den Akku aus dem Gerät und führen Sie Gerät, Akku, Zubehör und Verpackung einer umweltgerechten Wiederverwertung zu.



Elektrische Geräte gehören nicht in den Hausmüll.

- Die Entsorgung Ihrer defekten, eingesendeten Geräte führen wir kostenlos durch.
- Führen Sie Schnittgut der Kompostierung zu und werfen Sie dieses nicht in die Mülltonne.

## Ersatzteile/Zubehör

**Ersatzteile und Zubehör erhalten Sie unter [www.grizzlytools-service.eu](http://www.grizzlytools-service.eu)**

Sollten Sie Probleme mit dem Bestellvorgang haben, verwenden Sie bitte das Kontaktformular. Bei weiteren Fragen wenden Sie sich an das „Service-Center“ (siehe Seite 61).

Position	Position	Bezeichnung	Bestell-Nr.
Betriebsanleitung	Explosionszeichnung		
<b>A</b> 1	4-6, 44, 20	Sicherheitsmesserbalken	13700710
<b>A</b> 2	37, 43	Handschutz	91105338
<b>A</b> 10	42	Messerschutz	91105337

## A Fehlersuche

Problem	Mögliche Ursache	Fehlerbehebung
Gerät startet nicht	Akku (9) entladen	Akku laden (separate Bedienungsanleitung für Akku und Ladegerät beachten)
	Akku (9) nicht eingesetzt	Akku einsetzen (separate Bedienungsanleitung für Akku und Ladegerät beachten)
	Sicherheitsschalter (3) nicht richtig betätigt	Einschalten (siehe „Bedienung“)
	Ein-/Ausschalter (8) defekt	Reparatur durch Service-Center
Gerät arbeitet mit Unterbrechungen	Interner Wackelkontakt	Reparatur durch Service-Center
	Ein-/Ausschalter (8) defekt	
Sicherheitsmesserbalken wird heiß	Sicherheitsmesserbalken (1) stumpf	Sicherheitsmesserbalken schleifen oder austauschen lassen (Service-Center)
	Sicherheitsmesserbalken (1) hat Scharfen	Sicherheitsmesserbalken überprüfen oder austauschen lassen (Service-Center)
	Zu viel Reibung wegen fehlender Schmierung	Sicherheitsmesserbalken (1) ölen
Schlechtes Schneidergebnis	Zu viel Reibung wegen fehlender Schmierung	Sicherheitsmesserbalken (1) ölen
	Verschmutzter Sicherheitsmesserbalken (1)	Sicherheitsmesserbalken reinigen
	Sicherheitsmesserbalken (1) stumpf	Sicherheitsmesserbalken schleifen oder austauschen lassen (Service-Center)
	Schlechte Schneidtechnik	Siehe „Arbeiten mit dem Gerät“

## Garantie

Sehr geehrte Kundin, sehr geehrter Kunde, Sie erhalten auf dieses Gerät 3 Jahre Garantie ab Kaufdatum.

Im Falle von Mängeln dieses Gerätes stehen Ihnen gegen den Verkäufer des Gerätes gesetzliche Rechte zu. Diese gesetzlichen Rechte werden durch unsere im Folgenden dargestellte Garantie nicht eingeschränkt.

### Garantiebedingungen

Die Garantiefrist beginnt mit dem Kaufdatum. Bitte bewahren Sie den Original-Kassenbon gut auf. Diese Unterlage wird als Nachweis für den Kauf benötigt.

Tritt innerhalb von drei Jahren ab dem Kaufdatum dieses Gerätes ein Material- oder Fabrikationsfehler auf, wird das Gerät von uns – nach unserer Wahl – für Sie kostenlos repariert oder ersetzt. Diese Garantieleistung setzt voraus, dass innerhalb der Drei-Jahres-Frist das defekte Gerät und der Kaufbeleg (Kassenbon) vorgelegt und schriftlich kurz beschrieben wird, worin der Mangel besteht und wann er aufgetreten ist.

Wenn der Defekt von unserer Garantie gedeckt ist, erhalten Sie das reparierte oder ein neues Gerät zurück. Mit Reparatur oder Austausch des Gerätes beginnt kein neuer Garantiezeitraum.

### Garantiezeit und gesetzliche Mängelansprüche

Die Garantiezeit wird durch die Gewährleistung nicht verlängert. Dies gilt auch für ersetzte und reparierte Teile. Eventuell schon beim Kauf vorhandene Schäden und Mängel müssen sofort nach dem Auspacken gemeldet werden. Nach Ablauf der Garantiezeit anfallende Reparaturen sind kostenpflichtig.

## Garantieumfang

Das Gerät wurde nach strengen Qualitätsrichtlinien sorgfältig produziert und vor Anlieferung gewissenhaft geprüft.

Die Garantieleistung gilt für Material- oder Fabrikationsfehler. Diese Garantie erstreckt sich nicht auf Geräteteile, die normaler Abnutzung ausgesetzt sind und daher als Verschleißteile angesehen werden können (z. B. Messer, Getrieberad) oder für Beschädigungen an zerbrechlichen Teilen (z. B. Schalter).

Diese Garantie verfällt, wenn das Gerät beschädigt, nicht sachgemäß benutzt oder nicht gewartet wurde. Für eine sachgemäße Benutzung des Gerätes sind alle in der Betriebsanleitung aufgeführten Anweisungen genau einzuhalten.

Verwendungszwecke und Handlungen, von denen in der Betriebsanleitung abgeraten oder vor denen gewarnt wird, sind unbedingt zu vermeiden.

Das Gerät ist lediglich für den privaten und nicht für den gewerblichen Gebrauch bestimmt. Bei missbräuchlicher und unsachgemäßer Behandlung, Gewaltanwendung und bei Eingriffen, die nicht von unserer autorisierten Service-Niederlassung vorgenommen wurden, erlischt die Garantie.

### Abwicklung im Garantiefall

Um eine schnelle Bearbeitung Ihres Anliegen zu gewährleisten, folgen Sie bitte den folgenden Hinweisen:

- Bitte halten Sie für alle Anfragen den Kassenbon und die Identifikationsnummer (IAN 351911\_2007) als Nachweis für den Kauf bereit.
- Die Artikelnummer entnehmen Sie bitte dem Typenschild.

- Sollten Funktionsfehler oder sonstige Mängel auftreten, kontaktieren Sie zunächst die nachfolgend benannte Serviceabteilung **telefonisch** oder per **E-Mail**. Sie erhalten dann weitere Informationen über die Abwicklung Ihrer Reklamation.
- Ein als defekt erfasstes Gerät können Sie, nach Rücksprache mit unserem Kundenservice, unter Beifügung des Kaufbelegs (Kassenbons) und der Angabe, worin der Mangel besteht und wann er aufgetreten ist, für Sie portofrei an die Ihnen mitgeteilte Service-Anschrift übersenden. Um Annahmeprobleme und Zusatzkosten zu vermeiden, benutzen Sie unbedingt nur die Adresse, die Ihnen mitgeteilt wird. Stellen Sie sicher, dass der Versand nicht unfrei, per Sperrgut, Express oder sonstiger Sonderfracht erfolgt. Senden Sie das Gerät bitte inkl. aller beim Kauf mitgelieferten Zubehörteile ein und sorgen Sie für eine ausreichend sichere Transportverpackung.

## Reparatur-Service

Sie können Reparaturen, **die nicht der Garantie unterliegen**, gegen Berechnung von unserer Service-Niederlassung durchführen lassen. Sie erstellt Ihnen gerne einen Kostenvoranschlag. Wir können nur Geräte bearbeiten, die ausreichend verpackt und frankiert eingesandt wurden.

**Achtung:** Bitte senden Sie Ihr Gerät gereinigt und mit Hinweis auf den Defekt an unsere Service-Niederlassung. Nicht angenommen werden unfrei, per Sperrgut, Express oder mit sonstiger Sonderfracht, eingeschickte Geräte. Die Entsorgung Ihrer defekten, eingesendeten Geräte führen wir kostenlos durch.

## Service-Center



### Service Deutschland

Tel.: 0800 54 35 111  
E-Mail: grizzly@lidl.de  
IAN 351911\_2007



### Service Österreich

Tel.: 0820 201 222  
(0,15 EUR/Min.)  
E-Mail: grizzly@lidl.at  
IAN 351911\_2007



### Service Schweiz

Tel.: 0842 665566  
(0,08 CHF/Min.,  
Mobilfunk max. 0,40 CHF/Min.)  
E-Mail: grizzly@lidl.ch  
IAN 351911\_2007

## Importeur

Bitte beachten Sie, dass die folgende Anschrift keine Service-Anschrift ist. Kontaktieren Sie zunächst das oben genannte Service-Center.

### Grizzly Tools GmbH & Co. KG

Stockstädter Straße 20  
D-63762 Großostheim  
www.grizzlytools-service.eu



## Translation of the original EC declaration of conformity

We hereby confirm that the  
**Cordless Hedge Trimmer**  
**model PHSA 12 B1**  
Serial number 000001 - 130000

conforms with the following applicable relevant version of the EU guidelines:

**2006/42/EC • 2014/30/EU • 2000/14/EC • 2005/88/EC  
2011/65/EU\* • (EU) 2015/863**

In order to guarantee consistency, the following harmonised standards as well as national standards and stipulations have been applied:

**EN 60745-1:2009/A11:2010 • EN 60745-2-15:2009/A1:2010  
EN 55014-1:2017 • EN 55014-2:2015  
EN IEC 63000:2018**

We confirm the following in accordance with the 2000/14/EC emissions guideline:  
Sound power level:  
guaranteed: 90 dB(A)  
measured: 86,6 dB(A)  
Compliance evaluation process carried out in accordance  
with Appendix V / 2000/14/EC

This declaration of conformity is issued under the sole responsibility of the manufacturer:



Grizzly Tools GmbH & Co. KG  
Stockstädter Straße 20  
63762 Großostheim,  
GERMANY  
05.11.2020

Christian Frank  
Documentation Representative

\* The object of the declaration described above satisfies the provisions of Directive 2011/65/EU of the European Parliament and the Council of 8 June 2011 on limiting the use of certain harmful substances in electrical and electronic appliances.



## Oversættelse af den originale CE-konformitetserklæring

Hermed bekræfter vi, at  
**Batteridrevet hækkeklipper**  
**af serien PHSA 12 B1**  
Serienummer 000001 - 130000

opfylder følgende gældende EF-direktiver i deres respektive gyldige version:

**2006/42/EC • 2014/30/EU • 2000/14/EC • 2005/88/EC**  
**2011/65/EU\* • (EU) 2015/863**

For at sikre overensstemmelsen, blev følgende harmoniserede standarder samt nationale standarder og regler anvendt:

**EN 60745-1:2009/A11:2010 • EN 60745-2-15:2009/A1:2010**  
**EN 55014-1:2017 • EN 55014-2:2015**  
**EN IEC 63000:2018**

Yderligere bekræftes ifølge direktivet 2000/14/EC om støjemission:  
Lydeffektniveau:  
Garanteret: 90 dB(A)  
Målt: 86,6 dB(A)  
Anvendt metode for overensstemmelsesvurdering iht. tillæg V / 2000/14/EC

Det er udelukkende producentens ansvar at udarbejde denne overensstemmelseserklæring:



Grizzly Tools GmbH & Co. KG  
Stockstädter Straße 20  
63762 Großostheim  
Germany  
05.11.2020

Christian Frank  
Dokumentationsbefuldmægtiget

\* Erklæringens ovennævnte genstand opfylder forskrifterne i Europaparlamentets og Rådets direktiv 2011/65/EU af 8. juni 2011 til begrænsning af anvendelsen af visse farlige stoffer i elektrisk og elektronisk udstyr



## Vertaling van de originele CE-conformiteitsverklaring

Hiermede bevestigen wij dat de  
**Heggenschaar met accu**  
**bouwserie PHSA 12 B1**  
Serienummer 000001 - 130000

is overeenkomstig met de hierna volgende, van toepassing zijnde EU-richtlijnen:

**2006/42/EC • 2014/30/EU • 2000/14/EC • 2005/88/EC**  
**2011/65/EU\* • (EU) 2015/863**

Om de overeenstemming te waarborgen, werden de hierna volgende, in overeenstemming gebrachte normen en nationale normen en bepalingen toegepast:

**EN 60745-1:2009/A1:2010 • EN 60745-2-15:2009/A1:2010**  
**EN 55014-1:2017 • EN 55014-2:2015**  
**EN IEC 63000:2018**

Bovendien wordt in overeenstemming met de geluidsemissierichtlijn 2000/14/EC bevestigd: Akoestisch niveau:  
gegarandeerd: 90 dB(A);  
gemeten: 86,6 dB(A)  
Toegepaste conformiteitbeoordelingsprocedure in overeenstemming met Annex V/ 2000/14/EC.

De exclusieve verantwoordelijkheid voor de uitgifte van deze conformiteitsverklaring wordt gedragen door de fabrikant:



Grizzly Tools GmbH & Co. KG  
Stockstädter Straße 20  
63762 Großostheim  
GERMANY  
05.11.2020

Christian Frank  
(Documentatiegelastigde)

\* Het hierboven beschreven voorwerp van de verklaring voldoet aan de voorschriften van de richtlijn 2011/65/EU van het Europese Parlement en van de Raad van 8 juni 2011 inzake beperking van het gebruik van bepaalde gevaarlijke stoffen in elektrische en elektronische apparaten.



## Original-EG-Konformitätserklärung

Hiermit bestätigen wir, dass die  
**Akku-Heckenschere**  
**Baureihe PHSA 12 B1**  
Seriennummer: 000001 - 130000

folgenden einschlägigen EU-Richtlinien in ihrer jeweils gültigen Fassung entspricht:

**2006/42/EG • 2014/30/EU • 2000/14/EG • 2005/88/EG**  
**2011/65/EU\* • (EU) 2015/863**

Um die Übereinstimmung zu gewährleisten, wurden folgende harmonisierte Normen sowie nationale Normen und Bestimmungen angewendet:

**EN 60745-1:2009/A11:2010 • EN 60745-2-15:2009/A1:2010**  
**EN 55014-1:2017 • EN 55014-2:2015**  
**EN IEC 63000:2018**

Zusätzlich wird entsprechend der Geräuschemissionsrichtlinie 2000/14/EG bestätigt:  
Schallleistungspegel:  
Garantiert: 90 dB(A);  
Gemessen: 86,6 dB(A)  
Angewendetes Konformitätsbewertungsverfahren entsprechend Anh. V / 2000/14/EG

Die alleinige Verantwortung für die Ausstellung dieser Konformitätserklärung trägt der Hersteller:



Grizzly Tools GmbH & Co. KG  
Stockstädter Straße 20  
63762 Großostheim  
GERMANY  
05.11.2020

Christian Frank  
(Dokumentationsbevollmächtigter)

\* Der oben beschriebene Gegenstand der Erklärung erfüllt die Vorschriften der Richtlinie 2011/65/EU des Europäischen Parlaments und des Rates vom 8. Juni 2011 zur Beschränkung der Verwendung bestimmter gefährlicher Stoffe in Elektro- und Elektronikgeräten.



# Exploded Drawing • Ekspllosionstegning Explosietekening • Explosionszeichnung

PHSA 12 B1

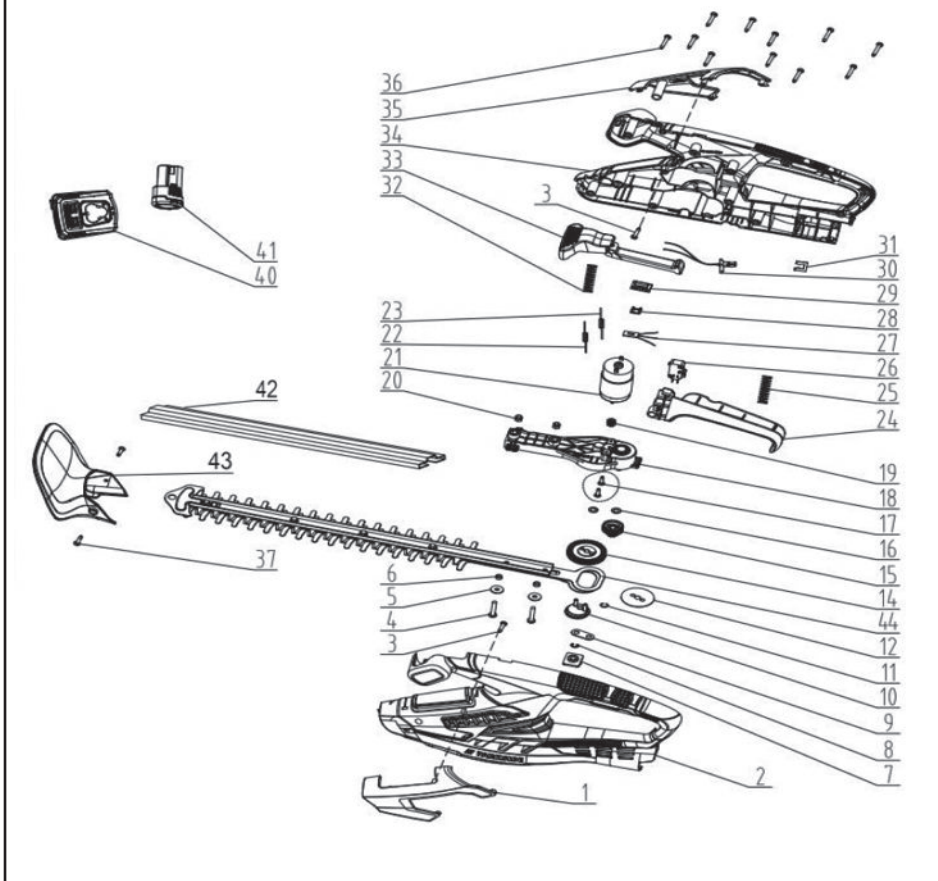

informative · informativ · informatief

20201113\_rev02\_ks





**GRIZZLY TOOLS GMBH & CO. KG**

Stockstädter Straße 20  
DE-63762 Großostheim  
GERMANY

Last Information Update · Tilstand af information ·  
Stand van de informatie · Stand der Informationen: 11/2020  
Ident.-No.: 72031335112020-DK/NL/GB/IE/NI

---



IAN 351911\_2007

