

/// PARKSIDE®



Electric Leaf Blower & Vacuum PELSB 2600 A1

(HU)

Elektromos lombszívó/-fúvó

Eredeti használati utasítás fordítása

(SK)

Elektrický vysávač/fúkač lístia

Preklad pôvodného návodu na použitie

(SI)

Električni sesalnik/pihalnik za listje

Prevod izvirnih navodil

(DE) (AT) (CH)

Elektro-Laubsauger/-bläser

Originalbetriebsanleitung

IAN 486908_2501

(HU) (SI) (SK)



(HU)

Olvasás előtt kattintson az ábrát tartalmazó oldalra és végezetül ismerje meg a készülék mindegyik funkcióját.

(SI)

Pred branjem odprite stran s slikami in se nato seznanite z vsemi funkcijami naprave.

(SK)

Pred čítaním si odklopte stranu s obrázkami a potom sa oboznámte so všetkými funkciami prístroja.

(DE) (AT) (CH)

Klappen Sie vor dem Lesen die Seite mit den Abbildungen aus und machen Sie sich anschließend mit allen Funktionen des Gerätes vertraut.

HU	Eredeti használati utasítás fordítása	Oldal	4
SI	Prevod izvirnih navodil	Stran	24
SK	Preklad pôvodného návodu na použitie	Strana	43
DE/AT/CH	Originalbetriebsanleitung	Seite	62

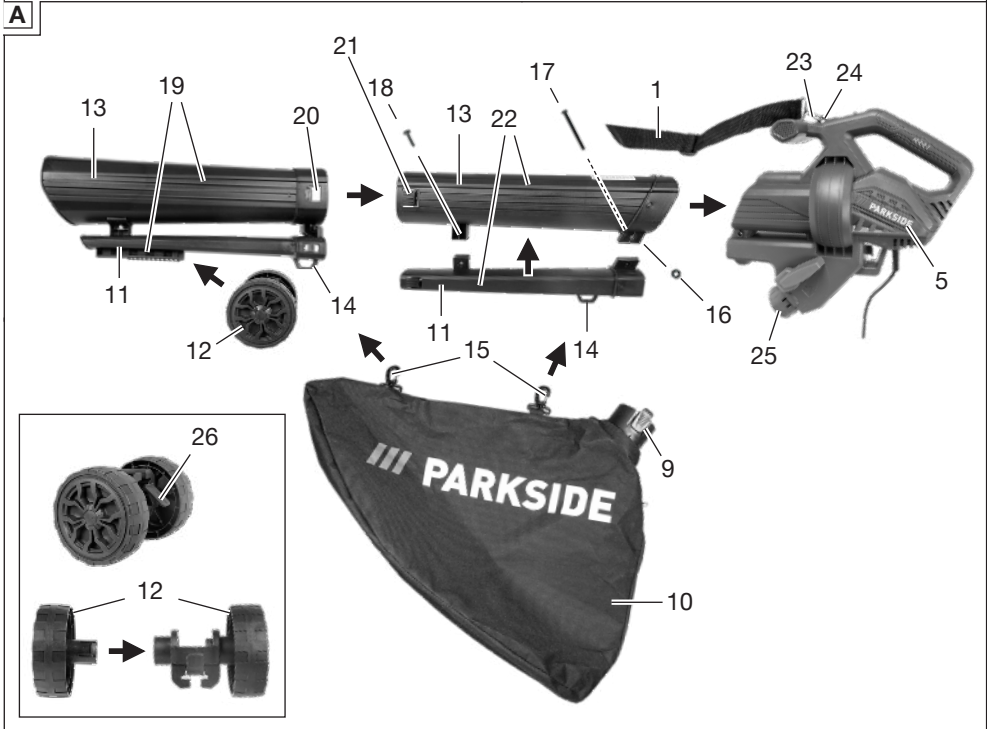
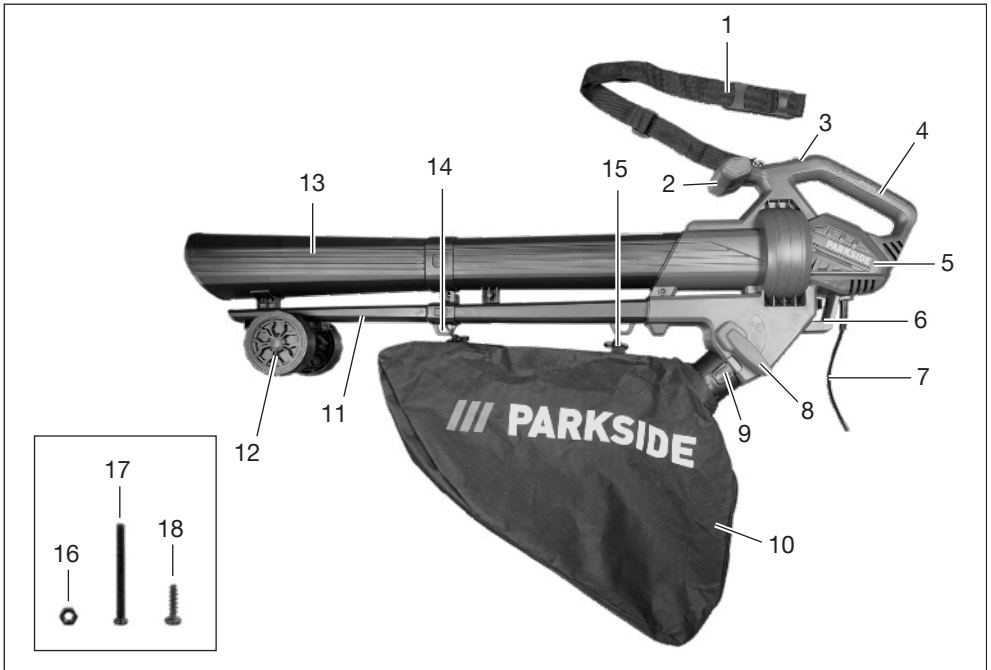

Tartalomjegyzék

Bevezető.....	4
Rendeltetésszerű használat.....	4
A csomag tartalma / Tartozékok.....	5
Áttekintés.....	5
Működés leírása.....	5
Műszaki adatok.....	5
Biztonsági utasítások.....	6
A biztonsági utasítások jelentése.....	6
Piktogramok és szimbólumok.....	6
A lombfúvó biztonságos működtetése.....	7
Előkészítés.....	16
Fúvó-/szívócső felszerelése.....	16
Kerekek felszerelése.....	16
Gyűjtőzsák felszerelése és leszerelése.....	16
Hordozó heveder felhelyezése.....	17
Üzemeltetés.....	17
Üzem mód váltás.....	17
Be- és kikapcsolás.....	17
Fordulatszám beállítása.....	17
Munkavégzéssel kapcsolatos utasítások.....	17
Gyűjtőzsák kiürítése.....	18
Szállítás.....	18
Tisztítás, karbantartás és tárolás.....	18
Tisztítás.....	18
Karbantartás.....	19
Eltömődést okozó anyagok és blokkolások eltávolítása.....	19
Tárolás.....	19
Ártalmatlanítás/Környezetvédelem.....	19
Hibakeresés.....	20
Pótalkatrészek és tartozékok.....	20
JÓTÁLLÁSI TÁJÉKOZTATÓ.....	21
Az eredeti EU -megfelelőségi nyilatkozat fordítása.....	23
Robbantott ábra.....	87

Bevezető

Gratulálunk az új elektromos lombszívó/
lombfúvó megvásárlásához (a továbbiakban
készülék vagy elektromos kéziszerszám).
Vásárlásával kiváló minőségű termék mellett
döntött. Ezt a készüléket a gyártás során mi-
nőségi vizsgálatnak és végző ellenőrzésnek

vetették alá. Ezáltal biztosított a készülék
működőképessége.



A használati útmutató a készülék része. Fon-
tos tudnivalókat tartalmaz a biztonságra,
használatra és ártalmatlanításra vonatkozó-
an. Olvassa el figyelmesen a használati út-
mutatót. Ismerje meg a kezelőrészeket és a
készülék helyes használatát. A készüléket
csak a leírtak szerint és a megadott alkalm-
zási területen használja. Őrizze meg a hasz-
nálati útmutatót és a készülék harmadik sze-
mélynek történő továbbadása esetén adja át
a készülékhez tartozó valamennyi leírást is.

Rendeltetésszerű használat

A készülék kizárólag a következő használatra
készült:

- száraz levelek felszívása.
- száraz levelek összehordása, ill. eltávo-
lítása nehezen elérhető helyekről (pl. jár-
művek alól).

A készüléket felnőttek használhatják. 16 év-
en felüli fiatalok csak felügyelet mellett hasz-
nálhatják a készüléket.

A készülék minden más, a jelen használa-
ti útmutatóban nem kifejezetten engedélye-
zett használata komoly veszélyt jelenthet a
felhasználó számára és kárt okozhat a kész-
ülékben. A készüléket kezelő vagy haszná-
ló személy felel más személyeknek okozott
balesetekért vagy tulajdonukon okozott ká-
rokért. A készülék a barkács szektorban törté-
nő használatra készült. Nem folyamatos
ipari használatra tervezték. Ipari használat
esetén a garancia érvényét veszti. A gyártó
nem vállal felelősséget a nem rendeltetés-
szerű használatból vagy helytelen kezelésből
eredő károkat.

⚠ VESZÉLY! A lombszívó nem nedves szí-
vó! Kérjük, kerülje a nedves anyagok (levelek,
szennyeződés, valamint gallyak, ágak, fenyő-
tobozok, fű, föld, homok, kéregmulcs/aprított
anyag stb.) felszívását. Ne végezzen szívást
vizes vagy nedves gyepen, fűterületen vagy
mezőn. Nem megfelelő használat esetén el-
tömődhet az aprítókamra, ami csökkentheti
a teljesítményt. Adott esetben teljesen szét
kell szerelni és meg kell tisztítani a készülék-
et. Ezt a munkát szakembernek kell elvégez-
nie és a garancia nem terjed ki rá.

A csomag tartalma / Tartozékok

Csomagolja ki a készüléket és ellenőrizze a csomag tartalmát.

Ártalmatlanítsa megfelelően a csomagolóanyagot.

- Elektromos lombszívó/-fúvó
- Fúvó-/szívócső (elülső rész)
- Fúvó-/szívócső (középső rész, kétrészes)
- kerék-készlet (háromrészes)
- hordozó heveder
- gyűjtőzsák
- szerelési anyag (Anya, 2x keresztornyú csavar)
- Eredeti használati utasítás fordítása

Áttekintés

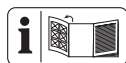

A készülék ábrái az elülső és hátsó kihajtható oldalon találhatók.

- 1 hordozó heveder
 - 2 T-markolat
 - 3 be-/kikapcsoló
 - 4 markolat
 - 5 motorház
 - 6 kábeltartó kampó
 - 7 hálózati csatlakozóvezeték
 - 8 üzemmód kapcsoló
 - 9 reteszelő gomb (gyűjtőzsák)
 - 10 gyűjtőzsák
 - 11 fúvócső
 - 12 kerekek
 - 13 szívócső
 - 14 rögzítőfül (gyűjtőzsák)
 - 15 karabiner (gyűjtőzsák)
 - 16 Anya
 - 17 keresztornyú csavar, hosszú
 - 18 keresztornyú csavar, rövid
- (A ábra)**
- 19 elülső rész
 - 20 Befogó (elülső rész)
 - 21 retesz (középső rész)
 - 22 középső rész
 - 23 karabiner (hordozó heveder)
 - 24 rögzítőfül (hordozó heveder)

- 25 kidobó-nyílás
- 26 retesz (kerekek)

Működés leírása

Szívó üzemmódban a készülék a felszívott leveleket felaprítja a térfogat csökkentése céljából, átfújja a kidobó csatornán és összegyűjti a gyűjtőzsákban.

Fújás üzemmódban a faleveleket gyorsan egy helyre lehet fújni, illetve nehezen megközelíthető helyekről ki lehet fújni.

A kezelőelemek funkciója az alábbi leírásban található.

Műszaki adatok

Elektromos lombszívó/-fúvó

..... **PELSB 2600 A1**

Névleges feszültség U 230-240 V~, 50 Hz
Mért felvett teljesítmény P 2600 W

Üresjárat fordulatszám n_1 12000 min⁻¹

Üresjárat fordulatszám n_2 15000 min⁻¹

Súly tartozékokkal ≈ 3,2 kg

Levegőmennyiség ≤ 12 m³/min

Szecska-arány 10:1

gyűjtőzsák 34 l

Védelmi osztály II

Védelem IPX0

Hangerőszint (L_{WA})

– garantált 98 dB

Fújás üzemmód

Levegősebesség ≤ 270 km/h

Hangerőszint (L_{WA})

– garantált 95,6 dB

– mért 93,5 dB; K_{WA} = 2,12 dB

Hangnyomásszint (L_{pA}) ... 80,7 dB; K_{pA} = 3 dB

Rezgés a_h

markolat 2,198 m/s²; K = 1,5 m/s²

T-markolat 1,61 m/s²; K = 1,5 m/s²

Szívás üzemmód

Levegősebesség ≤ 72 km/h

Hangerőszint (L_{WA})

– garantált 98,2 dB

– mért 96,2 dB; K_{WA} = 2,01 dB

Hangnyomásszint (L_{pA}) 82 dB; K_{pA} = 3 dB

Rezgés a_h

markolat 2,489 m/s²; K = 1,5 m/s²

T-markolat 2,273 m/s²; K = 1,5 m/s²

A zaj- és rezgésszint értékek a megfelelőségi nyilatkozatban megnevezett szabványoknak és előírásoknak megfelelően kerültek meghatározásra.

A megadott rezgés-összérték és a megadott zajkibocsátási érték szabványosított mérési eljárással lett meghatározva és felhasználható az elektromos kéziszerszám egy másik készülékkel történő összehasonlítására. A megadott rezgés-összérték és a megadott zajkibocsátási érték a terhelés előzetes megbecsüléséhez is felhasználható.

▲ FIGYELMEZTETÉS! A rezgés- és zajkibocsátási értékek az elektromos kéziszerszám tényleges használata során eltérhetnek a megadott értékektől az elektromos kéziszerszám használatától függően kerül megmunkálásra. Próbálja a lehető legalacsonyabb szinten tartani a rezgésterhelést. A rezgésterhelés például a munkaidő korlátozásával csökkenthető. Ebben az esetben a működési ciklus minden részét figyelembe kell venni (például amikor az elektromos kéziszerszám ki van kapcsolva, és amikor bár be van kapcsolva, de terhelés nélkül fut).

Biztonsági utasítások

Ez a fejezet a készülék használatával kapcsolatos alapvető biztonsági utasításokat tartalmazza.

A biztonsági utasítások jelentése

▲ VESZÉLY! Baleset történik, ha nem tartja be ezt a biztonsági utasítást. Súlyos testi sérülés vagy halál a következménye.

▲ FIGYELMEZTETÉS! Baleset történhet, ha nem tartja be ezt a biztonsági utasítást. Súlyos testi sérülés vagy halál lehet a következménye.

▲ VIGYÁZAT! Baleset történik, ha nem tartja be ezt a biztonsági utasítást. Enyhe vagy közepes fokú testi sérülés lehet a következménye.

MEGJEGYZÉS! Baleset történik, ha nem tartja be ezt a biztonsági utasítást. Anyagi kár lehet a következménye.

Piktogramok és szimbólumok

Szimbólumok a készüléken



Figyelem!

Olvassa el figyelmesen a használati útmutatót. Ismerje meg a kezelőréseket és a készülék helyes használatát.



Kirepülő alkatrészek okozta sérülésveszély!

Tartsa távol a közelben tartózkodó személyeket a készüléktől



Forgó lapátkerék. Tartsa távol a kezét!



Figyelem!

Tisztítási és karbantartási munkák előtt húzza ki a hálózati csatlakozót.



Használjon hallásvédőt



Használjon szemvédőt



Használjon maszkot



Használjon lábvédőt



Ha hosszú haja van, ne hordja kienvedve. Viseljen hajhálót.



Tilos a készüléket esőben vagy páras környezetben használni.



Azonnal húzza ki a hálózati csatlakozót, ha a hálózati kábel sérült, csavarodott vagy elvágott.



Garantált hangerőszint L_{WA} dB-ben.



Védelmi osztály II (kettős szigetelés)



Elektromos készülékek nem tartoznak a háztartási hulladékba.



Szívás üzemmód



Fújás üzemmód



Tartson legalább 5 m biztonsági távolságot másoktól.

Szimbólumok az akasztócímkén



Biztonsági okokból a készülék beindítása előtt a szívócső mindkét részének és a gyűjtőzsáknak felszerelve kell lenni!

A lombfúvó biztonságos működtetése

FONTOS!

- HASZNÁLAT ELŐTT FIGYELMESEN OLVASSA EL!
- ŐRIZZE MEG DOKUMENTUMAI KÖZÖTT!



Figyelem! Az elektromos áramütés, a sérülés- és tűzveszély megelőzése érdekében az elektromos készülékek használata során az alábbi alapvető biztonsági intézkedéseket kell betartani:

Útmutatás

- Olvassa el figyelmesen a használati útmutatót. Ismerje meg a kezelőrészeket és a készülék helyes használatát.
- A gépet nem használhatják csökkent fizikai, érzékszervi vagy mentális képességű vagy tapasztalattal és tudással nem rendelkező személyek vagy olyan személyek, akik nem ismerik a vonatkozó utasításokat. A helyi előírások életkori korlátozásokat írhatnak elő a felhasználó számára.
- Vegye figyelembe, hogy maga a felhasználó felel a balesetekért vagy más személyek, illetve tulajdonuk veszélyeztetéséért.
- Ügyeljen a zajvédelemre és a helyi előírásokra.
- Ne használja a készüléket 2000 m feletti magasságban.

Előkészítés

- Soha ne üzemeltesse a készüléket, ha gyermekek vagy állatok tartózkodnak a közelben. A közelben

tartózkodó személyeknek védőruhát kell viselniük.

- Az egyéni védőfelszerelés védi az Ön és mások egészségét, és biztosítja a készülék zavartalan működését. Viseljen megfelelő munkaruhát a gép használatának teljes ideje alatt:
 - csúszásbiztos talpú stabil lábbelit
 - strapabíró, hosszú nadrágot
 - kesztyűt
 - védőszemüveget
 - hallásvédőt
 - légzésvédőt a por elleni védelem érdekében
 - Ne használja a készüléket, ha mezítláb van vagy nyitott szandált visel.
 - Ne viseljen bő lógó ruházatot vagy ékszert, ami esetleg beszívódhat a levegőbemeneten. Ha hosszú haja van, viseljen védő fejfedőt. Tartsa távol a hosszú haját a szívónyílástól.
- Ügyeljen az emberekre, különösen a gyerekekre, háziállatokra, nyitott ablakokra stb. A fűjt anyag

az ő irányukba repülhet. Szakítsa meg a munkát, ha a közelben tartózkodnak. Tartson legalább 5 m biztonsági távolságot maga körül.

- Ismerje meg a környeztet és ügyeljen a lehetséges veszélyekre, amiket a munkavégzés közben esetleg nem hall.
- Alaposan nézze át a tisztítandó felületet és távolítsa el minden drótot, követ, fémdobozt vagy egyéb idegen tárgyat.
- A működtetés előtt távolítsa el az idegen testeket egy gereblyével vagy egy seprűvel.
- A gépet ajánlott helyzetben és csak stabil, egyenletes felületen működtesse.
- Használja a fúvócső minden részét, hogy a légáram a talajhoz közel tudjon dolgozni.
- Nagyon száraz körülmények között enyhén nedvesítse be a felületet, vagy használjon permetezőt, hogy csökkentse a pornak való kitettséget.

- Ne dolgozzon sérült, hiányos vagy a gyártó engedélye nélkül átalakított készülékkel. A készülék használata előtt ellenőrizze a készülék, különösen a hálózati csatlakozóvezeték és a kapcsoló biztonsági állapotát.
- Csak akkor használja a készüléket, ha teljesen össze van szerelve.
- Csak akkor használja a készüléket szívás üzemmódban, ha a gyűjtőzsák fel van helyezve. Rendszeresen ellenőrizze a gyűjtőzsák kopását, illetve esetleges sérüléseit.
- Soha ne működtesse a készüléket hibás biztonsági berendezésekkel vagy burkolattal vagy biztonsági berendezések nélkül. Soha ne működtesse a készüléket sérült vagy kopott kábellel.
- Javasoljuk, hogy a gépet csak észszerű időpontokban használja – ne kora reggel vagy késő este, amikor másokat zavarhat.
- Ne üzemeltesse a gépet burkolt vagy zúzottköves felületen, ahol a kidobott anyag sérülést okozhat.
- Használat előtt mindig ellenőrizze szemrevételezéssel, hogy nem sérült-e a készülékház. Az egyensúly megtartása érdekében készletben cserélje ki a kopott vagy sérült alkatrészeket. Cserélje ki a sérült vagy olvashatatlan címkéket.
- Használat előtt mindig ellenőrizze a csatlakozó- és a hosszabbító vezeték sérülésére vagy öregedésére utaló jeleket. Ha a vezeték használat közben megsérül, akkor azt azonnal le kell választani az áramhálózatról, **NE ÉRJEN A VEZETÉKHEZ, AMÍG NINCS LEVÁLASZTVA A HÁLÓZATRÓL.** Ne használja a készüléket, ha a vezeték sérült vagy kopott.
- Ügyeljen arra, hogy a hálózati feszültség és a hálózati frekvencia meg egyezzen a készülék adattábláján feltüntetett értékekkel.
- A készüléket csak egy legfeljebb 30 mA névle-

- ges kioldóáramú hiba-
áram-védő szerkezettel
(FI relé) ellátott csatlako-
zóaljzathoz csatlakoztas-
sa.
- Ha megsérül a készülék
hálózati csatlakozóveze-
téke, akkor a veszélyek
elkerülése érdekében ezt
a gyártónak, ügyfélszol-
gálatának, vagy egy ha-
sonlóan szakképzett sze-
mélynek kell kicserélnie.
Forduljon a szervizköz-
ponthoz.
 - Csak kültéri használatra
készült és megfelelő jel-
zéssel ellátott (H07RN-
F típusú) hosszabbító
kábeleket használjon.
A hosszabbítókábelnek
legalább 2,5 mm² sod-
rony-keresztmetszet-
tel kell rendelkeznie. A
hosszabbítókábel nem
lehet hosszabb 75 mét-
ernél. A hosszabbítóká-
bel csatlakozójának fröc-
csenő víz ellen védett-
nek, gumiból készültnak
vagy gumival bevontnak
kell lenni. Használat előtt
mindig tekerje le teljesen
a kábeldobot. Ellenőrizze

a kábel esetleges sérülé-
seit.

- A hosszabbítókábel rög-
zítéséhez használja az er-
re a célra kialakított ká-
beltartót.

Üzemeltetés

- Legyen figyelmes, ügyel-
jen arra, amit csinál és
megfontoltan végezze a
munkát a készülékkel.
Ne használja a készülé-
ket, ha fáradt, vagy ha
kábítószer, alkohol vagy
gyógyszer hatása alatt áll.
- Ne engedje, hogy más
személyek a készülékhez
vagy a kábelhez érjenek.
Tartsa távol a készülék-
et emberektől, különösen
gyermekektől és háziál-
latoktól.
- Ne kapcsolja be a kész-
üléket, ha fordítva tartja
vagy nincs munkavégzési
pozícióban.
- Előzze meg a készülék
véletlenszerű bekapcso-
lását. Győződjön meg ar-
ról, hogy a készülék ki
van kapcsolva, mielőtt az
áramellátásra és/vagy az
akkumulátorra csatlak-
oztatja, kézbe veszi vagy
viszi. Balesetet okozhat,

- ha a készülék hordozása közben az ujját a kapcsolón tartja vagy a készüléket bekapcsolva csatlakoztatja az áramellátásra.
- Működés közben ne irányítsa a készüléket emberekre, különösen ne irányítsa a levegősugarat szemekre és fülekre.
 - Munkavégzés közben ügyeljen a stabil álló helyzetre, különösen lejtőkön. Mindig két kézzel tartsa a készüléket és csak megfelelően beállított hordozó hevederrel dolgozzon.
 - Ne nyújtózkodjon túlságosan messzire a testével és ügyeljen arra, hogy ne veszítse el az egyensúlyát.
 - Tartsa távol az ujjakat és a lábakat a szívócső nyílásától és a lapátkeréktől. Sérülésveszély áll fenn.
 - Ha hosszabb ideig használja a készüléket, akkor a készülék rezgései a kéz vérkeringési zavarához vezethetnek. Megfelelő kesztyű használatával vagy rendszeres szünetekkel viszont meghosszabbíthatja a készülék használatának időtartamát.
 - Ne működtesse a készüléket rossz időjárás, különösen villámlás esetén. Csak nappali fénynél vagy jó mesterséges világítás mellett dolgozzon.
 - Ne szívjon fel égő, izzó vagy füstölő anyagokat (pl. cigarettát, parazsat stb.), gőzöket vagy könnyen gyúlékony, mérgező vagy robbanásveszélyes anyagokat.
 - Állítsa le a gépet és húzza ki a csatlakozódugót a csatlakozóaljzatból. Ellenőrizze, hogy minden mozgó alkatrész teljesen leállt:
 - ha nem használja, viszi vagy felügyelet nélkül hagyja a készüléket;
 - ha a készüléket ellenőrizi, tisztítja vagy blokkolást okozó anyagot távolít el;
 - ha tisztítási vagy karbantartási munkát végez vagy tartozékot cserél;
 - ha az áram- vagy hosszabbítókábel sérült;

- ha a készülék idegen tárgyakhoz ért vagy rendellenes rezgés esetén.
- Ne használja a készüléket zárt vagy rosszul szellőző helyiségekben.
- Ne használja a készüléket gyúlékony folyadékok vagy gázok közelében. Ennek figyelmen kívül hagyása esetén tűz- vagy robbanásveszély áll fenn.
- Baleset vagy meghibásodás esetén azonnal kapcsolja ki a készüléket, húzza ki a hálózati csatlakozódugót és győződjön meg róla, hogy az összes mozgó alkatrész teljesen leállt. Ezután ellenőrizze a készüléket stb. Ha kérdése van, kérjük forduljon az értékesítőhöz.
- Gyalogos tempóval haladjon, ne fusson.
- Ügyeljen arra, hogy a hálózati feszültség meg egyezzen a készülék adattábláján feltüntetett feszültséggel.
- Tartsa távol a kábelt a munkaterülettől és vezesse alapvetően a kezelő személy mögött.
- Ne vigye a készüléket a kábelnél fogva. Ne a kábelnél fogva húzza ki a csatlakozódugót a csatlakozóaljzattól. Védje a kábelt hőtől, olajtól és éles szélektől.
- Nem szabad sérült kábeleket, csatlakozókat és csatlakozódugókat, illetve olyan csatlakozóvezetékeket használni, amelyek nem felelnek meg a előírásoknak. Ha a hálózati kábel megsérül, azonnal húzza ki a hálózati csatlakozódugót a csatlakozóaljzattól. Semmiképpen ne érjen a hálózati kábelhez addig, amíg nincs kihúzva a hálózati csatlakozódugó.
- Tartsa távol a hosszabítókábelt a mozgó veszélyes alkatrészekről, hogy ne keletkezzen kár olyan kábeleken, amelyek feszültség alatt lévő alkatrészek érintéséhez vezethetnek.
- A gép indítása előtt ellenőrizze, hogy a bevezető rész üres.

- Tartsa távol az arcát és a testét a betöltőnyílástól.
- Ne hagyja, hogy kezek, más testrészek vagy ruházat legyen a bevezető részben, a kidobó csatornában vagy mozgó alkatrészek közelében.
- Kerülje a normálistól eltérő testtartást. Anyag bevezetése esetén soha ne álljon magasabban, mint a gép aljának a síkja.
- Mindig tartsa meg az egyensúlyát, hogy minden esetben stabilan álljon a lejtőkön. Gyalogoljon, ne fusson.
- A gép üzemeltetése közben ne álljon a kidobó zónában.
- Anyag készülékbe történő bevezetése során ügyeljen arra, hogy ne kerüljenek be fémdarabok, kövek, üvegek, dobozok vagy más idegen tárgyak.
- Ne hagyja, hogy feldolgozott anyag felhalmozódjon a kidobó zónában, mert ez megakadályozhatja a megfelelő kidobást és az anyag visszavezetését okozhatja a betöltőnyíláson keresztül.
- Ha a gép eltömődik, kapcsolja le az áramforrást és válassza le a gépet a hálózatról, mielőtt eltávolítja a hulladékot.
- Soha ne működtesse a gépet hibás biztonsági berendezésekkel vagy burkolattal vagy biztonsági berendezések nélkül, például felhelyezett gyújtózsák nélkül.
- Tartsa tisztán az áramforrást hulladékoktól és más felhalmozódott anyagoktól, hogy megakadályozza a károsodást vagy egy lehetséges tüzet.
- Ne szállítsa a gépet, amíg az áramforrás működik.
- Azonnal kapcsolja le az áramforrást és várja meg, amíg a gép leáll, ha a vágó mechanizmus idegen tárgynak ütközik vagy a gép elkezd szokatlan zajt kiadni, illetve rezegni. Válassza le a gépet a hálózatról és hajtsa végre a következő lépéseket a gép újraindítása és üzemeltetése előtt:
 - ellenőrizze a sérüléseket;

- cserélje ki vagy javítsa meg a sérült alkatrészeket;
- ellenőrizze, hogy nincsenek-e kilazult alkatrészek és húzza meg azokat.
- Ne billentse meg a gépet, amíg az áramforrás működik.
- Ügyeljen arra, hogy ne csatlakoztasson sérült kábelt az áramellátásra vagy ne érjen sérült kábelhez, ha még nem választotta le az áramellátásról, mert a sérült kábelek feszültség alatt lévő alkatrészek érintéséhez vezethet.
- Ügyeljen arra, hogy ne érjen mozgó veszélyes alkatrészekhez mindaddig, amíg nem választotta le a gépet a hálózati csatlakozásról és a mozgó veszélyes részek nem álltak le teljesen.
- Ne szívjon fel forró, izzó, gyúlékony, robbanásveszélyes vagy egészségre veszélyes anyagokat. Ilyenek többek között a forró hamu, benzin, oldószerek, savak vagy lúgok. Tűz- és sérülésveszély áll fenn.
- Ügyeljen arra, hogy a hálózati csatlakozóvezeték ne sérüljön meg, ha éles szegélyeken húzza, beszorul vagy meghúzza a kábelt.
- Ne a hálózati csatlakozóvezetékénél fogva húzza ki a csatlakozódugót az aljzatból vagy ne húzza annál fogva a készüléket. Védje a hálózati csatlakozóvezetékét hőtől, olajtól és éles szélektől.
- Soha ne szállítsa a készüléket működésben lévő hajtással.
- Kapcsolja ki a készüléket és húzza ki a csatlakozódugót a csatlakozóaljzattól. Győződjön meg arról, hogy minden mozgó alkatrész teljesen leállt
 - ha bármikor felügyelet nélkül hagyja a készüléket,
 - ha tartozékot cserél,
 - mielőtt megszüntet egy elakadást vagy eltömődést,
 - a készülék ellenőrzése, tisztítása, illetve a kész-

- üléken történő munkavégzés előtt.
- Ha a készülék elkezd szokatlanul erősen rezegni, azonnal át kell nézni a készüléket:
 - ellenőrizze, hogy nincsenek-e meglazult alkatrészek és rögzítse azokat,
 - nézze át a készüléket, hogy nincs-e rajta sérülés,
 - cserélje ki a sérült tartozékot. Ha javítás szükséges, forduljon a szervizközponthoz.

Tisztítás, karbantartás és tárolás

- Hagyja lehűlni a motort, mielőtt hosszabb időre leállítja a készüléket.
- Biztonsági okokból cserélje ki a kopott vagy sérült alkatrészeket. Kizárólag eredeti alkatrészeket és tartozékokat használjon. Más alkatrészek használata a garanciális igények azonnali elvesztéséhez vezet.
- A készüléket csak erre felhatalmazott villamosági szakember nyithatja

fel. Ha javítás szükséges, minden esetben forduljon szervizközpontunkhoz.

- Kapcsolja le a motort, válassza le a készüléket az áramellátásról és hagyja lehűlni a készüléket, ha a készülék tisztítás, beállítás, tárolás vagy tartozékcseréje céljából lett leállítva.
- Kezelje gondosan és tartsa tisztán a készüléket.
- Tárolja a készüléket gyermekektől elzárva.

Maradvány-kockázatok

Akkor is mindig maradnak maradvány-kockázatok, ha a készüléket az előírtaknak megfelelően használja. A következő veszélyek léphetnek fel a jelen készülék felépítéséből és kivitelezéséből adódóan:

- Szemkárosodás, ha nem visel megfelelő védőszemüveget.
- Tüdőkárosodás, ha nem visel megfelelő légzésvédőt.
- Halláskárosodás, ha nem visel megfelelő hallásvédőt.

- A kéz és kar rezgéséből adódó egészségkárosodás, amennyiben a készüléket hosszabb ideig vagy nem megfelelően használja vagy a készülék nincs megfelelően karbantartva.

▲ FIGYELMEZTETÉS! A készülék működése közben keletkező elektromágneses mező által okozott veszély. A mező adott esetben hátrányosan befolyásolhatja az aktív és passzív orvostechinikai implantátumokat. A súlyos vagy halálos sérülések kockázatának csökkentése érdekében azt javasoljuk az orvostechinikai implantátummal élő személyeknek, hogy a készülék használata előtt kérjék orvosuk vagy az orvosi implantátum gyártójának tanácsát.

Előkészítés

▲ FIGYELMEZTETÉS! Sérülésveszély véletlenül beinduló készülék révén. Csak akkor csatlakoztassa a csatlakozódugót a csatlakozóaljzatba, ha a készülék teljesen elő van készítve a használatra.

A készülék üzembe helyezése előtt:

- fel kell szerelni a fúvó- vagy szívócsövet,
- fel kell szerelni a gyűjtőzsákot,

▲ FIGYELMEZTETÉS! Sérülésveszély! A fúvócső, szívócső vagy gyűjtőzsák fel- vagy leszerelése során a készüléknek kikapcsolt ál-

apotban kell lennie és a mozgó alkatrészeknek nyugalmi állapotban kell lenniük. A készüléken történő minden munkavégzés előtt húzza ki a hálózati csatlakozódugót!

Fúvó-/szívócső felszerelése

▲ FIGYELMEZTETÉS! Személyi sérülések! Soha ne használja a készüléket úgy, hogy csak egy csőrész van felszerelve.

Szükséges szerszámok

- csillagcsavarhúzó  PH2

Eljárás (A ábra)

1. Tolja a kétrészes középső részt (22) a motorházba (5).
2. Rögzítse a középső részt (22) a készülék-házon (5):
 - Helyezze az anyát (16) a lyukba; alakja miatt csak az egyik oldalra illik.
 - Tolja be a hosszú keresztornyú csavart (17) a másik oldalon.
 - Húzza meg a csavart az anyában.
 Soha ne próbálja meg leszerelni a középső részt (22).
3. Rögzítse a középső részt (22) a rövid keresztornyú csavarral (18) is a szívócső (13) és a fúvócső (11) elülső csatlakozásán lévő lyukban.
4. Csatlakoztassa a szívócső (13) és a fúvócső (11) elülső részét. Az elülső csatlakozás bekattan.
5. Helyezze az elülső részt (19) a középső részre (22). A középső rész (21) reteszei bekattannak az elülső rész (20) befogójában.

Kerekek felszerelése

1. Rakja össze a kerekeket (12).
2. Nyomja meg a reteszt (26) és ugyanakkor tolja a kerekeket (12) az elülső részre (19).

Gyűjtőzsák felszerelése és leszerelése

▲ FIGYELMEZTETÉS! Szívóüzemben a készülék kizárólag felszerelt gyűjtőzsákkal üzemeltethető.

Gyűjtőzsák felszerelése (A ábra)

1. Csúsztassa a gyűjtőzsákot (10) a motorház (5) kidobó-nyílására (25). A gyűjtőzsák (10) bekattan.
2. Akassza be a gyűjtőzsák (10) karabinereit (15) az erre a célra kialakított rögzítőfülekre (14) a szívócsövön (11).

Gyűjtőzsák leszerelése (A ábra)

1. Távolítsa el a karabinereket (15) a rögzítő-fülekéből (14) a szívócsövön (11).
2. Nyomja meg a reteszelő gombot (9) a gyűjtőzsákon (10).
3. Húzza le a gyűjtőzsákokat (10) a kido-bó-nyílásról (25).

Hordozó heveder felhelyezése

▲ FIGYELMEZTETÉS! Soha ne viselje a hevedert átlósan a vállon és a mellkason, hanem csak az egyik vállra helyezve, így veszély esetén gyorsan el tudja távolítani a készüléket a testéről.

Eljárás (A/C ábra)

1. Helyezze a hordozó hevedert (1) az egyik vállára.
2. Állítsa be a heveder hosszát úgy, hogy a karabiner (23) kb. 10 cm-rel a csipője alatt legyen.
3. Rögzítse a karabinert (23) a rögzítőfülhöz (24) a heveder beakasztásához.

Üzemeltetés

▲ VESZÉLY! Sérülésveszély! Viseljen alkalmas ruházatot és védőkesztyűt a készülékkel történő munkavégzés során. Minden használat előtt ellenőrizze, hogy a készülék megfelelően működik. Ellenőrizze, hogy a gyűjtőzsák és a csövek megfelelően fel vannak szerelve. Sérült be-/kikapcsoló vagy üzemmód kapcsoló esetén nem szabad tovább dolgozni a készülékkel. Az egyéni védőeszközök használata és a megfelelően működő készülék csökkenti a sérülések és balesetek kockázatát.

▲ FIGYELMEZTETÉS! Forgó szerszám okozta sérülésveszély. A készülék kikapcsolása után egy rövid ideig még tovább forog a lapátkerék. Ügyeljen a zajvédelemre és a helyi előírásokra.

Üzemmód váltás

Szívás üzemmód (B ábra)

1. Tolja az üzemmód-kapcsolót (8)  állásba.

Fújás üzemmód (B ábra)

1. Tolja az üzemmód-kapcsolót (8)  állásba.

Be- és kikapcsolás

▲ FIGYELMEZTETÉS! Biztonsági okokból a készülék beindítása előtt a szívócső mindkét részének és a gyűjtőzsáknak felszerelve kell lenni!

Ügyeljen arra a készülék bekapcsolása előtt, hogy a készülék semmilyen tárgyhoz ne érjen hozzá. Ügyeljen arra, hogy stabilan álljon.

Bekapcsolás (C ábra)

1. Csináljon egy hurkot a hosszabbító kábel végéből és rögzítse azt a kábeltartó kampon (6).
2. Csatlakoztassa a készüléket a hálózati feszültségre.
3. Tolja a be-/kikapcsolót (3) pozícióba I.

Kikapcsolás (C ábra)

1. Tolja a be-/kikapcsolót (3) pozícióba 0.
2. Húzza ki a készülék csatlakozódugóját a csatlakozóaljzatból, ha felügyelet nélkül hagyja a készüléket vagy befejezte a munkát.

Fordulatszám beállítása

(A ábra)

1. Tolja a be-/kikapcsolót (3) pozícióba I = legalacsonyabb fordulatszám
2. Tolja a be-/kikapcsolót (3) pozícióba II = legmagasabb fordulatszám

Munkavégzéssel kapcsolatos utasítások

▲ FIGYELMEZTETÉS! A készülék kizárólag a következő használatra készült:

- Fúvóként száraz levelek összegyűjtéséhez vagy nehezen elérhető helyekről történő kifúvásához.
- Szívóegységként száraz levelek felszívásához. Szívó funkció esetén a készülék aprítóként is szolgál.

A gép felaprítja a száraz leveleket, csökkenti a térfogatát és előkészíti az esetleges komposztáláshoz. Az aprítás intenzitása függ a levelek méretétől és a levelekben lévő maradék nedvességtől. A készülék fentiekől eltérő bármilyen más felhasználása kárt okozhat a gépben és veszélyt jelenthet a felhasználó számára.

▲ FIGYELMEZTETÉS! A munkavégzés során ügyeljen arra, hogy a készülék ne ütközzön kemény tárgyakra, amik kárt okozhatnak. Ne szívjon fel szilárd tárgyakat, például köveket, ágakat vagy ágrészeket,

fenyőtobobozokat vagy hasonlókat, mivel ezek kárt tehetnek a készülékben, különösen az aprító szerkezetben. **A garancia nem vonatkozik az ilyen típusú javításokra.**

Túlterhelés elleni védelem

Túlterhelés esetén a motor automatikusan kikapcsol.

Tudnivalók

- **MEGJEGYZÉS!** A készülék csak akkor üzemkészs ismét, ha az teljesen lehűlt.

Eljárás

- Kapcsolja ki a készüléket.
- Húzza ki a hálózati csatlakozódugót.
- Ezt követően ellenőrizze, hogy nincs-e blokkolva a lapátkerék vagy nincs-e eltömődve a gyűjtőzsák és szüntesse meg ezeket a problémákat (*Eltömődést okozó anyagok és blokkolások eltávolítása, L. 19*).

Fújás üzemmód

- Akkor kapja a legjobb eredményt, ha a fúvót a talajtól 5-10 cm távolságra használja.
- Irányítsa a levegősugarat magával elmentés irányba. Ügyeljen arra, hogy ne kavarjon fel nehéz tárgyakat és ezáltal sérülést okozzon valakinek vagy kárt tegyen valamiben.
- Kezdje a munkát a legnagyobb fúvó teljesítménnyel a szanaszét heverő levelek gyors összegyűjtéséhez. Válasszon egy alacsonyabb fúvó teljesítményt az előzőleg összehordott levélkupac tömörítéséhez.
- A fúvás előtt lazítsa fel a talajra tapadt leveleket egy seprűvel vagy egy gereblyével.
- Munkavégzés közben mindig két kézzel tartsa a készüléket: Ehhez használja a markolatot (4) és a T-markolatot (2).

Szívás üzemmód

▲ FIGYELMEZTETÉS! Biztonsági okokból a készülék beindítása előtt a szívócső minden részének és a gyűjtőzsáknak megfelelően felszerelve kell lenni.

- Munkavégzés közben mindig két kézzel tartsa a készüléket: Ehhez használja a markolatot (4) és a T-markolatot (2).
- Ügyeljen arra, hogy ne szívjon fel egyszerűen túl nagy mennyiségű levelet. Ezzel megakadályozható, hogy a szívócső (13) eltömődjön és blokkolja a lapátkereket.

Gyűjtőzsák kiürítése

Tudnivalók

- A megtelt gyűjtőzsák jelentősen csökkenti a szívó teljesítményt.
- A komposztálható anyagok nem tartoznak a háztartási hulladékba!
- Ürítse ki a gyűjtőzsákokat, ha megtelt vagy csökken a készülék szívó teljesítménye.

Eljárás (A ábra)

1. Kapcsolja ki a készüléket és várjon, amíg a lapátkerék teljesen leáll.
2. Húzza ki a hálózati csatlakozóvezetékét (7).
3. Szerelje le a gyűjtőzsákokat (lásd *Gyűjtőzsák felszerelése és leszerelése, L. 16*).
4. Nyissa ki a cipzárt a gyűjtőzsákon (10).
5. Ürítse ki teljesen a gyűjtőzsákokat (10).
6. Szerelje vissza a kiürített gyűjtőzsákokat (10) (lásd *Gyűjtőzsák felszerelése és leszerelése, L. 16*).

Szállítás

Tudnivalók

- Kapcsolja ki a készüléket és húzza ki a csatlakozódugót a csatlakozóaljzatból. Győződjön meg arról, hogy minden mozgó alkatrész teljesen leállt.
- Két kézzel vigye a készüléket. Ehhez használja a markolatot (4) és a T-markolatot (2).

Tisztítás, karbantartás és tárolás

▲ FIGYELMEZTETÉS! Áramütés! Sérülésveszély véletlenül beinduló készülék révén. Vigyázzon magára a karbantartási és tisztítási munkák során. Kapcsolja ki a készüléket és húzza ki a csatlakozódugót a csatlakozóaljzából.

A jelen használati útmutatóban nem szereplő javítási és karbantartási munkákat szervizközpontunkkal végeztesse el. Csak eredeti alkatrészeket használjon.

Tisztítás

▲ FIGYELMEZTETÉS! Áramütés! Soha ne fröcskölje le a készüléket vízzel.

MEGJEGYZÉS! Anyagi kár veszélye. Vegyi anyagok kárt tehetnek a készülék mű-

anyag részeiben. Ne használjon tisztító-, ill. oldószereket.

- Tartsa tisztán a készülék szellőzőnyílásait, motorházát és markolatait. Ehhez használjon nedves törlőkendőt vagy keféket.
- Tisztítsa meg a gyűjtőzsákokat (10) egy kefével és adott esetben sűrített levegővel.

Karbantartás

- Minden használat előtt ellenőrizze a készülék esetleges hibáit, például meglazult, kopott vagy sérült alkatrészeket.
- Ellenőrizze a burkolatok és védőberendezések esetleges sérüléseit és megfelelő illeszkedését. Adott esetben cserélje ki.

Eltömődést okozó anyagok és blokkolások eltávolítása

Levelek és friss növény-nyesedékek adott esetben eltömíthetik a készüléket.

▲ FIGYELMEZTETÉS! Sérülésveszély! Húzza ki a hálózati csatlakozódugót!

Lapátkerék tisztítása

1. Szerelje le a fűvő-/szívócsövet (lásd *Fűvő-/szívócső felszerelése, L. 16*).
2. Óvatosan távolítsa el a lapátkeréken lévő maradványokat vagy lerakódásokat.
3. Ellenőrizze, hogy a lapátkerék könnyen forgatható és kifogástalan állapotban van. A meghibásodott lapátkeréket cseréltesse ki szervizközpontunkkal (lásd *Service-Center, L. 60*).
4. Szerelje fel a fűvő-/szívócsövet (lásd *Fűvő-/szívócső felszerelése, L. 16*).

Tárolás

Tárolja a készüléket és a tartozékokat mindig:

- tisztán
- szárazon
- portól védve
- gyermekektől elzárva

Tárolás előtt hagyja lehűlni a készüléket.

Lehetséges leszerelés

- *Gyűjtőzsák leszerelése (A ábra), L. 17*
- Elülső rész (19) leszerelése: Nyomja meg a reteszeket a középső részen (21); húzza le az elülső részt a középső részről (22).

Ártalmatlanítás/Környezetvédelem

Gondoskodjon a készülék, a tartozékok és a csomagolás környezetbarát újrahasznosításáról.



Elektromos készülékek nem tartoznak a háztartási hulladékbá.

Az áthúzott kerek kuka szimbóluma azt jelenti, hogy ezt a terméket élettartama végén nem szabad szelektálatlan települési hulladékként ártalmatlanítani.

Az elektromos és elektronikus berendezések hulladékairól szóló 2012/19/EU irányelv:

A fogyasztókat jogszabály kötelezi arra, hogy az elektromos és elektronikus berendezéseket élettartamuk végén eljuttassák környezetbarát újrahasznosításra. Ilyen módon környezetbarát és erőforrás-kímélő újrahasznosítás biztosítható.

A nemzeti jogba való átültetéstől függően a következő lehetőségek állnak rendelkezésre:

- visszaadás egy értékesítő helyen,
- leadás egy hivatalos gyűjtőhelyen,
- visszaküldés a gyártónak/forgalmazónak.

Ez nem érinti a hulladékká vált készülékek tartozékait és elektromos alkatrészek nélküli segédeszközeit.

- A levágott anyagot juttassa el komposztálásra, ne dobja a szemétygyűjtőbe.

Hibakeresés

A következő táblázat segít Önnek a hibaelhárításban:

Szimptóma	Lehetséges ok	Intézkedés
A készülék nem indul	Nincs hálózati feszültség	Ellenőrizze a csatlakozóaljatot, a hálózati csatlakozóvezetékét, a csatlakozódugót és a biztosítékot, adott esetben javíttassa meg villamossági szakemberrel.
	Be-/kikapcsoló (3) meghibásodott	Forduljon a szervizközponthoz.
	A motor meghibásodott	Forduljon a szervizközponthoz.
A készülék szakaszosan működik	Belső érintkezési hiba	Forduljon a szervizközponthoz.
	Be-/kikapcsoló (3) meghibásodott	Forduljon a szervizközponthoz.
A lapátkerék nem mozog	Idegen test blokkolja a lapátkeréket	<i>Eltömődést okozó anyagok és blokkolások eltávolítása, L. 19</i>
Gyenge munkateljesítmény	A gyűjtőzsák (10) tele van	Gyűjtőzsák kiürítése
	A gyűjtőzsák (10) szennyezett	Gyűjtőzsák tisztítása
	A lapátkerék vagy a fúvócső (11), ill. a szívócső (13) eltömődött vagy blokkolva van	<i>Eltömődést okozó anyagok és blokkolások eltávolítása, L. 19</i>

Pótalkatrészek és tartozékok

Pótalkatrészek és tartozékok az alábbi oldalon állnak rendelkezésre

www.grizzlytools.shop. Ha probléma merül fel a rendelés során, vegye fel velünk a kapcsolatot internetes áruházunkon keresztül. További kérdések esetén forduljon az alábbi helyre: **JÓTÁLLÁSI TÁJÉKOZTATÓ, L. 21**

Poz. sz.	Név	Rendelési sz.
1	hordozó heveder	91120321
10	gyűjtőzsák	91120320
11	fúvócső	91120319
12	kerék-készlet	91120317
13	szívócső	91120318

JÓTÁLLÁSI TÁJÉKOZTATÓ

A termék megnevezése:	Elektromos lombszívó/-fűvó
A termék típusa:	PELSB 2600 A1
Gyártási szám:	486908_2501

A gyártó cégneve, címe, e-mail címe: Grizzly Tools GmbH & Co. KG Stockstädter Straße 20 63762 Großostheim NÉMETORSZÁG E-Mail: service@grizzlytools.de	Szerviz neve, címe, telefonszáma: Magyarország szerviz Tel.: 06800 21647 Kapcsolatfelvételi űrlap: www.parkside-diy.com W+T Környezetvédelmi és Szolgáltató Kft. Dunapart also 138; 2318 Szigetszentmárton Tel.: 0624 456 672
Az importáló/ forgalmazó neve és címe: Lidl Magyarország Kereskedelmi Bt., H-1037 Budapest, Rádl árok 6.	

1. A jótállási idő a Magyarország területén, Lidl Magyarország Kereskedelmi Bt. üzle-tében történt vásárlás napjától számított 3 év, amely jogvesztő. A jótál-lási idő a fogyasztó részére történő átadással, vagy ha az üzembe helyezést a forgalmazó, vagy annak megbízottja végzi, az üzembe helyezés napjával kezdődik.
2. A jótállási igény a jótállási jeggyel és/vagy a vásárlást igazoló blokkal érvé-nyesíthető. A jótállási jegy szabálytalan kiállítása, vagy átadásának elmaradá-sa nem érinti a jótállási kötelezettség-vállalás érvényességét. Kérjük, hogy a vásárlás tényének és időpontjának bizonyítására őrizze meg a pénztári fize-tésnél kapott jótállási jegyet és a vásárlást igazoló blokkot.
3. A vásárlástól számított három munkanapon belül érvényesített csereigény esetén a forgalmazó köteles a terméket kicserélni, feltéve ha a hiba a rendel-tetészerű használatot akadályozza. A jótállási jogokat a termék tulajdono-saként a fogyasztó érvé-nyesítheti az áruházakban, valamint a jótállási tájé-koztatóban feltüntetett szervizekben. (A magyar Polgári Törvénykönyv alapján fogyasztónak minősül a szakmája, önálló foglalkozása vagy üzleti tevékeny-sége körén kívül eljáró természetes személy.)
A jótállás ideje alatt a fogyasztó hibás teljesítés esetén kérheti a termék kija-vítását, kicserélését, vagy ha a termék nem javítható vagy cserélhető, vagy az a forgalma-zónak aránytalan többletköltséggel járna, illetve a fogyasztó kijavításhoz, kicseré-léshez fűződő érdeke alapos ok miatt megszűnt, árszállítást kérhet, vagy elállhat a szerződéstől és visszakérheti a vételárat. A kijavítás során a termékbe csak új alkatrész kerülhet beépítésre.

4. A fogyasztó a hiba felfedezése után a lehető legrövidebb időn belül köteles a hibát bejelenteni és a terméket a jótállási jogok érvényesítése céljából átadni. A hiba fel-fedezésétől számított két hónapon belül bejelentett jótállási igényt időben közölnnek kell tekinteni. A közlés elmaradásából eredő kárért a fogyasztó felelős. A jótállási igény érvényesíthetőségének határideje a termék, vagy fődarabjának kicserélése esetén a csere napján újraindul.
5. A rögzített bekötésű, illetve a 10 kg-nál súlyosabb, vagy tömegközlekedési eszközön nem szállítható terméket az üzemeltetés helyén kell megjavítani. Abban az esetben, ha a javítás a helyszínen nem végezhető el, a termék ki- és visszaszereléséről, valamint szállításáról a forgalmazónak kell gondoskodnia.
6. A jótállás nem áll fenn, ha a hiba a nem rendeltetésszerű használatból, átalakítás-ból, helytelen tárolásból, vagy a használati utasítástól eltérő kezelésből, vagy bármely a vásárlást követő behatásból fakad, vagy elemi kár okozta, és azt a for-galmazó, vagy a szerviz bizonyítja. A jótállás nem vonatkozik a mozgó kopó alkat-részek (világítótestek, gumibroncsok stb.) rendeltetéssze-rű elhasználódására. A szerviz és a forgalmazó a kijavítás során nem felel a terméken a fogyasztó vagy harmadik személyek által tárolt adatokért vagy beállításokért.
7. Fogyasztói jogvita esetén a fogyasztó a megyei (fővárosi) kereskedelmi és iparkamarák mellett működő békéltető testület eljárását is kezdeményezheti. A jótállás a fogyasztó törvényből eredő szavatossági jogait és azok érvénye-síthetőségét nem érinti.

Kijavítást ellenőrző szelvény:

A jótállási igény bejelentésének idő-pontja:	A hiba oka:
Javításra átvétel időpontja:	A hiba javításának módja:
A fogyasztó részére történő visszaadás időpontja:	
A szerviz bélyegzője, kelt és aláírás:	

Kicserélést ellenőrző szelvény:

A jótállási igény bejelentésének időpontja:
Kicserélés időpontja:
A cserélő bolt bélyegzője, kelt és aláírás:

Az eredeti EU -megfelelőségi nyilatkozat fordítása

Termék: **Elektromos lombszívó/-fúvó**

Modell: **PELSB 2600 A1**

Sorozatszám: 000001-127000

A fent ismertetett nyilatkozat tárgya megfelel a vonatkozó uniós harmonizációs jogszabályoknak:

2006/42/EC • 2014/30/EU • 2000/14/EC & 2005/88/EC • 2011/65/EU & (EU) 2015/863

E nyilatkozat fent leírt tárgya összhangban van az egyes veszélyes anyagok elektromos és elektronikus berendezésekben való alkalmazásának korlátozásáról szóló, 2011. június 8-i 2011/65/EU európai parlamenti és tanácsi irányelvvel.

A megfeleléség biztosítása érdekében a következő harmonizált szabványokat és nemzeti szabványokat és előírásokat alkalmazták:

**EN 60335-1:2012/A15:2021 • EN 50636-2-100:2014
EN 62233:2008 • EN IEC 55014-1:2021 • EN IEC 55014-2:2021
EN IEC 61000-3-2:2019/A2:2024 • EN 61000-3-3:2013/A2:2021
EN IEC 63000:2018**

A 2000/14/EC zajkibocsátási irányelvvel összhangban a következőket erősítik meg:

Hangerőszint (L_{WA})

– mért: 93,5 dB/96,2 dB;

– garantált: 98 dB

A 2000/14/EC, V. melléklet szerinti megfeleléségértékelési eljárást követte.

E megfeleléségi nyilatkozat a gyártó kizárólagos felelősségére kerül kibocsátásra:



Grizzly Tools GmbH & Co. KG
Stockstädter Str. 20
63762 Großostheim
NEMETORSZAG
11.07.2025

Christian Frank
Meghatalmazott képviselő a dokumentációhoz

Kazalo

Uvod	24
Predvidena uporaba.....	24
Obseg dobave/pribor.....	24
Pregled.....	25
Opis delovanja.....	25
Tehnični podatki.....	25
Varnostna navodila	26
Pomen varnostnih napotkov.....	26
Slikovni znaki in simboli.....	26
Varna uporaba vašega puhalnika listja.....	27
Priprava	35
Namestitvev pihalne/sesalne cevi.....	35
Namestitvev koles.....	36
Nameščanje in odstranjevanje loviline vreče.....	36
Namestitvev nosilnega pasa.....	36
Uporaba	36
Zamenjava načina delovanja.....	36
Vklon in izklon.....	36
Nastavitvev števila vrtljajev.....	36
Navodila za delo.....	36
Praznjenje loviline vreče.....	37
Transport	37
Čiščenje, vzdrževanje in shranjevanje	37
Čiščenje.....	38
Vzdrževanje.....	38
Odpravljanje zamašitev in blokad.....	38
Shranjevanje.....	38
Odstranjevanje med odpadke/varstvo okolja	38
Iskanje napak	39
Nadomestni deli in pribor	39
Prevod izvornika izjave EU o skladnosti	40
Garancijo	41
Eksplozijski pogled	87

Uvod

Iskrene čestitke ob nakupu vašega novega električnega sesalnika/puhalnika listja (v nadaljevanju naprava ali električno orodje). Odločili ste se za kakovostno napravo. Ta naprava je bila preverjena glede kakovosti med in po koncu proizvodnje. S tem je zago-

tovljena sposobnost vaše naprave za delovanje.



Navodila za uporabo so sestavni del te naprave. Vsebujejo pomembna navodila glede varnosti, uporabe in odstranjevanja med odpadke. Skrbno preberite navodila za uporabo. Seznanite se z elementi upravljanja in pravilno uporabo naprave. Napravo uporabljajte samo v skladu z opisom in za navedena področja uporabe. Navodila za uporabo skrbno shranite in vso dokumentacijo predajte tretji osebi skupaj z napravo.

Predvidena uporaba

Naprava je predvidena izključno za naslednjo uporabo:

- Sesanje suhega listja.
- Zbiranje suhega listja oz. njegovo odstranjevanje s težko dostopnih mest (npr. pod vozili).

Napravo smejo uporabljati samo odrasle osebe. Mladostniki, starejši od 16 let, smejo napravo uporabljati samo pod nadzorom. Vsaka druga uporaba, ki ni izrecno dovoljena v teh navodilih za uporabo, lahko predstavlja resno nevarnost za uporabnika in povzroči škodo na napravi. Upravljevec ali uporabnik izdelka je odgovoren za nesreče ali poškodbe drugih oseb ali njihove lastnine. Naprava je predvidena za uporabo v zasebnem gospodinjstvu. Ni bila zasnovana za trajno poslovno uporabo. Pri poslovni uporabi garancija preneha veljati. Proizvajalec ne jamči za škodo, povzročeno zaradi nepredvidene uporabe ali napačnega upravljanja.

▲ NEVARNOST! Sesalnik listja ni primeren za mokro sesanje! Izogibajte se sesanju mokrih materialov (listja, umazanje in vejic, vej, storžev, trave, zemlje, peska, narezane ga lubja/zelenja itd.). Ne sesajte na vlažnih ali mokrih površinah trate, trave ali zelenic. Nepravilna uporaba lahko med drugim povzroči zamašitve v drobilni komori in s tem tudi zmanjšano zmogljivost. Napravo je treba potem popolnoma razstaviti in očistiti. To delo mora izvesti strokovnjak in pri tem garancija ne velja.

Obseg dobave/pribor

Vzemite izdelek iz embalaže in preverite obseg dobave.

Odstranite embalažni material na pravilen način.

- Električni sesalnik/pihalnik za listje
- Pihalna/sesalna cev (Sprednji del)
- Pihalna/sesalna cev (Srednji del, dvodelni)
- Komplet koles (tridelna)
- Nosilni pas
- lovilna vreča
- Montažni material (Matica, 2x Križni vijak)
- Prevod izvirnih navodil

Pregled

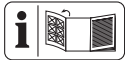

Slike naprave najdete na sprednji in zadnji zloženi strani.

- 1 Nosilni pas
- 2 T-ročaj
- 3 stikalo za vklop/izklop
- 4 ročaj
- 5 ohišje motorja
- 6 razbremenilni element kabla
- 7 električni priključni kabel
- 8 Stikalo za način delovanja
- 9 Tipka za zaporo (lovilna vreča)
- 10 lovilna vreča
- 11 pihalna cev
- 12 Kolesa
- 13 sesalna cev
- 14 Pritrdilno uho (lovilna vreča)
- 15 Vponka (lovilna vreča)
- 16 Matica
- 17 Križni vijak, dolg
- 18 Križni vijak, kratak

(slika A)

- 19 Sprednji del
- 20 Sprejemni nastavek (Sprednji del)
- 21 Zapora (Srednji del)
- 22 Srednji del
- 23 Vponka (Nosilni pas)
- 24 Pritrdilno uho (Nosilni pas)
- 25 Odprtina za praznjenje
- 26 Zapora (Kolesa)

Opis delovanja

V načinu delovanja za sesanje se posesano listje seseklja do manjše prostornine, izpiha skozi nastavek za izmet in zbira v lovilni vreči.

V način delovanja za pihanje je mogoče listje hitro spihati skupaj ali ga spihati s težko dostopnih mest.

Funkcije posameznih delov so opisane v nadaljevanju.

Tehnični podatki

Električni sesalnik/pihalnik za listje

..... **PELSB 2600 A1**

Nazivna napetost U 230-240 V~, 50 Hz

Nazivna vhodna moč P 2600 W

Število vrtljajev v prostem teku n_1

..... 12000 min⁻¹

Hitrost v prostem teku n_2 15000 min⁻¹

Teža s priborom ≈3,2 kg

Zračni volumen ≤ 12 m³/min

Hitrost drobljenja 10:1

lovilna vreča 34 l

Razred zaščite II

Vrsta zaščite IPX0

Raven zvočne moči (L_{WA})

- zagotovljena 98 dB

način delovanja za pihanje

Hitrost zraka ≤ 270 km/h

Raven zvočne moči (L_{WA})

- zagotovljena 95,6 dB

- izmerjena 93,5 dB; K_{WA} = 2,12 dB

Raven zvočnega tlaka (L_{pA})

..... 80,7 dB; K_{pA} = 3 dB

Vibracije a_h

ročaj 2,198 m/s²; K = 1,5 m/s²

T-ročaj 1,61 m/s²; K = 1,5 m/s²

način delovanja za sesanje

Hitrost zraka ≤ 72 km/h

Raven zvočne moči (L_{WA})

- zagotovljena 98,2 dB

- izmerjena 96,2 dB; K_{WA} = 2,01 dB

Raven zvočnega tlaka (L_{pA})

..... 82 dB; K_{pA} = 3 dB

Vibracije a_h

ročaj 2,489 m/s²; K = 1,5 m/s²

T-ročaj 2,273 m/s²; K = 1,5 m/s²

Vrednosti hrupa in vibracij so bile določene ustrezno standardom in določbam, navedenim v izjavi o skladnosti.

Navedena skupna vrednost vibracij in navedena vrednost emisij hrupa sta bili izmerjeni po standardiziranem preizkusnem postopku in ju je mogoče uporabiti za primerjavo električnega orodja z drugim električnim orodjem. Navedena skupna vrednost vibracij in navedena vrednost emisij hrupa se lahko uporabita tudi za predčasno oceno obremenitve.

▲ OPOZORILO! Vrednosti vibracij in emisij hrupa lahko med dejansko uporabo električnega orodja odstopajo od navedene vrednosti, odvisno od načina, na katerega se električno orodje uporablja. Poskusite obremenitev z vibracijami ohranjati čim nižjo. Primer ukrepa za zmanjšanje obremenitve z vibracijami je omejitev trajanja dela. Pri tem je treba upoštevati vse dele delovnega cikla (na primer čase, v katerih je električno orodje izklopljeno, in tiste, v katerih je sicer vklopljeno, vendar deluje brez obremenitve).

Varnostna navodila

V tem razdelku so obravnavana osnovna varnostna navodila pri uporabi izdelka.

Pomen varnostnih napotkov

▲ NEVARNOST! Če tega varnostnega navodila ne upoštevate, pride do nesreče. Posledica je huda telesna poškodba ali smrt.

▲ OPOZORILO! Če teh varnostnih navodil ne upoštevate, morda pride do nesreče. Posledica je morebitna huda telesna poškodba ali smrt.

▲ POZOR! Če tega varnostnega navodila ne upoštevate, pride do nesreče. Posledica je morebitna lažja ali zmerna telesna poškodba. **OBVESTILO!** Če tega varnostnega navodila ne upoštevate, pride do nesreče. Posledica je morebitna materialna škoda.

Slikovni znaki in simboli

Slikovne oznake na napravi



Pozor!
Skrbno preberite navodila za uporabo. Seznanite se z elementi upravljanja in pravilno uporabo naprave.



Nevarnost telesnih poškodb zaradi letečih predmetov!
Osebam v okolici ne dovolite približevanja napravi



Vrteč rotor. Ne približujte mu rok!



Pozor!
Pred čiščenjem in vzdrževalnimi deli izvlecite električni vtič.



Uporabljajte zaščito sluha



Uporabljajte zaščito oči



Uporabljajte masko



Uporabljajte zaščito stopal



Dolge lase spnite. Uporabljajte mrežico za lase.



Uporaba naprave v dežju ali vlažnem okolje je prepovedana.



Takoj izvlecite električni vtič iz električne vtičnice, če je električni kabel poškodovan, zapleten ali prerezan.



Zagotovljena raven zvočne moči
L_{WA} v dB.



Razred zaščite II (dvojna izolacija)



Električne naprave ne spadajo med gospodinjske odpadke.



Način delovanja za sesanje



Način delovanja za pihanje



Ohranajte varnostno razdaljo najmanj 5 m do tretjih oseb.

Slikovne oznake na viseči etiketi



Iz varnostnih razlogov morajo biti oba dela sesalne cevi in lovilna vreča nameščeni, preden napravo zaženete!

Varna uporaba vašega pihalnika listja

POMEMBNO!

- PRED UPORABO NAVODILA POZORNO PREBERITE!
- SHRANITE JIH MED SVOJO DOKUMENTACIJO!



Pozor! Pri uporabi električnih naprav je treba za zaščito pred električnim udarom, nevarnostjo telesnih poškodb in požara upoštevati naslednje temeljne varnostne ukrepe:

Navodila

- Skrbno preberite navodila za uporabo. Seznanite se z elementi upravljanja in pravilno uporabo naprave.
- Otroci, osebe z omejenimi telesnimi, zaznavnimi ali duševnimi sposobnostmi ali neustreznimi izkušnjami in znanjem ali osebe, ki niso seznanjene z navodili, naprave ne smejo nikoli uporabljati. Lokalni predpisi lahko določajo starostno omejitev za uporabnika.
- Ne pozabite, da je uporabnik sam odgovoren za nesreče ali nevarnosti, ki se lahko pripetijo drugim osebam ali njihovi lastnini.
- Upoštevajte navodila za zaščito pred hrupom in lokalne predpise.
- Naprave ne uporabljajte na nadmorski višini nad 2000 m.

Priprava

- Naprave nikoli ne uporabljajte v bližini otrok ali živali. Osebe v bližini morajo nositi zaščitno obleko.

- Osebna zaščitna oprema zaščiti vaše zdravje in zdravje drugih oseb ter zagotavlja brezhibno delovanje naprave. Med celotno uporabo stroja nosite naslednja delovna oblačila:
 - trdna obutev z nedrsečim podplatom
 - robustne, dolge hlače
 - rokavice
 - zaščitna očala
 - zaščita sluha
 - zaščita dihal proti prahu
 - Naprave ne uporabljajte, če hodite bos ali nosite odprte sandale.
 - Ne nosite visečih oblačil ali nakita, ki bi se lahko prisesal na vhod zraka. Pri dolgih laseh uporabljajte zaščitno pokrivalo glave. Ne približujte dolgih las sesalnim odprtinam.
- Bodite pozorni na osebe, še posebej otroke, domače živali, odprta okna itd. Pri pihanju lahko material odleti v njihovi smeri. Če se zadržujejo v vaši bližini, delo prekinite. Okoli sebe ohranjajte varnostno razdaljo 5 m.
- Seznanite se s svojo okolico in bodite pozorni na morebitne nevarnosti, ki jih pri delu morda ne morete slišati.
- Skrbno pregledajte površino, ki jo želite očistiti, in odstranite vse žice, kamne, pločevinke ali druge tujke.
- Pred začetkom uporabe tujke ločite od podlage z grabljami ali metlo.
- Stroj uporabljajte v priporočenem položaju in samo na trdni, ravni površini.
- Uporabljajte vse dele pihalne cevi, da lahko zračni tok učinkuje blizu tal.
- V zelo suhih razmerah rahlo navlažite površino ali pa uporabite pršilno napravo, da zmanjšate obremenitev s prahom.
- Ne delajte s poškodovano in nepopolno napravo ali z napravo, predelano brez odobritve proizvajalca. Pred uporabo naprave preverite stanje varnosti naprave, še posebej pa električni priključni kabel in stikalo.

- Napravo uporabljajte samo, če je dokončno sestavljena.
- Napravo v načinu za sesanje uporabljajte le, če je lovilna vreča nameščena. Lovilno vrečo redno preverjajte glede obrabe ali poškodb.
- Naprave nikoli ne uporabljajte s pomanjkljivimi zaščitnimi pripravami ali pokrovi ali brez zaščitnih priprav. Naprave nikoli ne uporabljajte s poškodovanim ali obrabljenim kablom.
- Stroj je priporočljivo uporabljati samo ob primeren času – ne pa tudi zgodaj zjutraj ali pozno zvečer, ko bi lahko zmotili druge.
- Stroja ne uporabljajte na tlakovani površini ali na makadamu, kjer bi lahko izvrženi material povzročil telesne poškodbe.
- Pred uporabo vedno izvedite vizualni pregled, da se prepričate, da ohišje ni poškodovano. Zamenjajte obrabljene ali poškodovane sestavne dele po sklopih, da ohranite ravnotežje. Zamenjajte poškodovane ali nečitljive napise.
- Pred uporabo naprave vedno preverite priključne in podaljševalne kable, ali so ti morda poškodovani oz. obrabljeni. Če se kabel med uporabo poškoduje, ga morate nemudoma ločiti od električnega omrežja; **KABLA SE NE DOTIKAJTE, DOKLER NI LOČEN OD ELEKTRIČNEGA OMREŽJA**. Naprave ne uporabljajte, če je kabel poškodovan ali obrabljen.
- Pazite, da se napetost in frekvenca električnega omrežja ujemata s podatki na tipski ploščici.
- Napravo priključite samo na električno vtičnico z zaščitnim stikalom na diferencialni tok (FI-stikalo) z nazivnim okvarnim tokom, ki ne sme biti večji od 30 mA.
- Če je električni priključni kabel te naprave poškodovan, ga mora zamenjati proizvajalec, njegova servisna služba ali podobno usposobljena oseba,

- da ne pride do nevarnosti. Obrnite se na servisno službo.
- Uporabljajte samo podaljševalne kable (tipa H07RN-F), ki so predvideni za uporabo na prostem in so ustrezno označeni. Presek pramenov podaljševalnega kabla mora znašati najmanj $2,5 \text{ mm}^2$. Podaljševalni kabel ne sme biti daljši od 75 m. Spojka podaljševalnega kabla mora biti zaščitena pred brizganjem vode, biti iz gume ali prevlečena z gumo. Kabelski boben pred uporabo vedno odvijte do konca. Preverite, ali je kabel morda poškodovan.
 - Za namestitev podaljševalnega kabla uporabite razbremenilni element, predviden za ta namen.

Delovanje

- Bodite pozorni in pazite, kaj počnete, ter se dela z električno napravo lotite razumno. Naprave ne uporabljajte, če ste utrujeni ali pod vplivom drog, alkohola ali zdravil.
- Drugim osebam ne dovolite, da se dotaknejo naprave ali podaljševalnega kabla. Napravo hranite zunaj dosega oseb, posebej otrok in domačih živali.
- Naprave ne vklopite, če jo držite obrnjeno narobe ali ni v delovnem položaju.
- Preprečite nehoteni zagon delovanja. Prepričajte se, da je naprava izklopljena, preden jo priključite na električno napajanje, jo dvignete ali prenašate. Če imate pri prenašanju naprave prst na stikalu ali vključeno napravo priključite na vir električnega napajanja, to lahko privede do nesreče.
- Naprave med delovanjem ne usmerjajte proti drugim osebam, zlasti pa ne zračnega curka v oči in ušesa.
- Pri delu pazite na varno stojišče, še posebej na pobočjih. Napravo vedno držite z obema rokama in delo izvajajte samo s pravilno nastavljenim nosilnim pasom.

- Telesa ne iztezajte predaleč in pazite, da ne izgubite ravnotežja.
- Prstov in stopal ne približujte odprtini sesalne cevi in rotorju. Obstaja nevarnost telesnih poškodb.
- Daljša uporaba naprave lahko privede do motenj prekrvavitve v rokah zaradi vibracij. Trajanje uporabe pa lahko podaljšate z ustreznimi rokavicami ali rednimi premori.
- Izogibajte se delovanju naprave v slabem vremenu, zlasti če obstaja nevarnost bliskanja. Delajte samo pri dnevni svetlobi ali dobri umetni osvetlitvi.
- Ne sesajte gorečih, žarečih ali kadečih se materialov (npr. cigaret, žerjavice itd.), hlapov ali lahko vnetljivih, strupenih ali eksplozivnih snovi.
- Stroj zaustavite in izvlecite vtič iz električne vtičnice. Prepričajte se, da so se vsi premični deli popolnoma ustavili:
 - ko naprave ne uporabljate, jo prevažate ali jo pustite nenadzorovano;
 - ko napravo preverjate, jo čistite ali odpravljate blokade;
 - pred čiščenjem ali vzdrževalnimi deli ali menjavanjem pribora;
 - če je električni kabel ali podaljševalni kabel poškodovan;
 - po stiku s tujki ali pri neobičajnem vibriranju.
- Naprave ne uporabljajte v zaprtih ali slabo prezračevalnih prostorih.
- Naprave ne uporabljajte v bližini vnetljivih tekočin ali plinov. Pri neupoštevanju obstaja nevarnost požara ali eksplozije.
- V primeru nesreče ali motnje delovanja napravo takoj izklopite, izvlecite električni vtič iz vtičnice in se prepričajte, da vsi premični deli popolnoma mirujejo. Potem napravo preverite itd. Če imate vprašanja, se obrnite na trgovca.
- Hodite z normalno hitrostjo, ne hitite.
- Pazite, da se električna napetost ujema s podatki o električni napetosti, na-

- vedenimi na tipski plošči-
ci.
- Kabla ne približujte delovnemu območju in naj bo načeloma speljan zadaj za uporabnikom.
 - Naprave ne prenašajte za kabel. Kabla ne uporabljajte, da bi z njim izvlekli električni vtič iz vtičnice. Kabel zaščitite pred vročino, oljem in ostrimi robovi.
 - Ne uporabljajte poškodovanih kablov, spojk in vtičev ali priključnih kablov, ki ne ustrezajo predpisom. Vtič poškodovanega električnega kabla takoj izvlecite iz električne vtičnice. V nobenem primeru se ne dotikajte električnega kabla, dokler električni vtič ni povlečen iz vtičnice.
 - Podaljševalnega kabla ne približujte premičnim nevarnim delom, da preprečite poškodbe kabla, ki lahko povzročijo stik z aktivnimi deli.
 - Pred zagonom stroja se prepričajte, da je dovod prazen.
 - Ne približujte obraza in telesa odprtini za polnjenje.
 - Ne dovolite, da se roke, drugi deli telesa ali oblačila nahajajo v dovodu, nastavku za izmet ali v bližini premikajočih se delov.
 - Preprečite nenormalno držo telesa. Pri dovajanju materiala nikoli ne stojte na višji ravni od ravni osnovne površine stroja.
 - Vedno ohranjajte ravnotežje, da lahko na pobojnih ves čas stojite stabilno. Ne hitite, temveč hodite.
 - Med delovanjem stroja se vedno zadržujte zunaj območja izmeta.
 - Pri dovajanju materiala v napravo pazite, da se ne dovajajo kovinski deli, kamni, steklenice, pločevinke ali drugi tujki.
 - Ne dovolite, da se obdelan material nabira v območju izmeta, ker lahko to prepreči pravilen izmet in povzroči nepravilno dovajanje materiala skozi odprtino za polnjenje.

- Izklopite vir energije in ločite stroj od električnega omrežja, če je stroj zamašen, preden z njega začnete odstranjevati nesnago.
- Stroja nikoli ne uporabljajte z okvarjenimi zaščitnimi napravami ali okrovi ali brez varnostnih naprav, na primer brez nameščene lovilne vreče.
- Z vira energije redno odstranjajte nesnago in druge obloge, da preprečite njegove poškodbe ali morebiten požar.
- Stroja ne prenašajte, dokler njegov vir energije deluje.
- Električni vir takoj izklopite in počakajte, da se stroj popolnoma zaustavi, če rezilni mehanizem zadane ob tujek ali če stroj začne oddajati nenavadne zvoke ali vibrirati. Ločite stroj od električnega omrežja, in izvedite naslednje korake, preden stroj znova zaženete in uporabite:
 - preverite, ali je poškodovan;
 - zamenjajte ali popravite poškodovane dele;
 - preverite ga glede razrahljanih delov in jih pri vijte.
- Stroja ne nagibajte, dokler njegov vir energije deluje.
- Pazite, da poškodovanega kabla ne priključite na vir električnega napajanja in se poškodovanega kabla ne dotaknete, preden ni ločen od vira električnega napajanja, ker lahko poškodovani kabel povzroči stik z aktivnimi deli.
- Pazite, da se ne dotikate premikajočih se nevarnih delov, preden stroja ne ločite od električnega priključka in se premikajoči nevarni deli popolnoma ne ustavijo.
- Ne sesajte vročih, žarečih, gorljivih, eksplozivnih ali zdravju škodljivih snovi. Sem med drugim spadajo vroč pepel, bencin, topila, kisline ali lugi. Obstaja nevarnost požara in telesnih poškodb.
- Pazite, da električnega kabla ne poškodujete z vlečenjem čez ostre ro-

- bove, zataknitvijo ali vlečenjem za kabel.
- Ne uporabljajte električnega priključnega kabla, da bi z njim izvlekli priključni vtič iz električne vtičnice ali da bi povlekli napravo. Električni priključni kabel zaščitite pred vročino, oljem in ostrimi robovi.
- Naprave nikoli ne transportirajte med delovanjem pogona.
- Izklopite napravo in izvlecite priključni vtič iz električne vtičnice. Prepričajte se, da so se vsi premični deli popolnoma zaustavili
 - vedno ko napravo zapustite,,
 - pred menjavanjem pribora,,
 - pred odstranjevanjem blokad ali zamašitev,,
 - pred preverjanjem naprave, čiščenjem ali izvajanjem del na napravi.
- Če naprava začne nenavadno močno vibrirati, jo je treba takoj preveriti:
 - preglejte jo glede razrahljanih delov in te pritrдите,

- poiščite poškodbe,
- poškodovani pribor zamenjajte. Za popravila se obrnite na servisno službo.

Čiščenje, vzdrževanje in shranjevanje

- Preden napravo shranite za dlje časa, počakajte, da se motor ohladi.
- Obrabljene ali poškodovane dele iz varnostnih razlogov zamenjajte. Uporabljajte izključno originalne nadomestne dele in pribor. Uporaba delov drugih proizvajalcev povzroči takojšnjo izgubo garancijske pravice.
- Napravo sme odpreti samo pooblaščen električar. Za popravila se vedno obrnite na našo servisno službo.
- Izklopite pogon, ločite napravo od vira električnega napajanja in napravo pustite, da se ohladi, če je naprava ustavljena zaradi čiščenja, nastavljanja, shranjevanja ali za zamenjavo dela pribora.
- Z napravo ravnajte skrbno in jo ohranjajte čisto.

- Napravo shranite zunaj dosega otrok.

Preostala tveganja

Tudi če to napravo uporabljate v skladu s predpisi, še vedno obstajajo preostala tveganja. V povezavi z zasnovo in izvedbo te naprave se lahko pojavijo naslednje nevarnosti:

- Okvara vida, če ne nosite primerne zaščite oči.
- Poškodbe pljuč, če ne nosite primerne zaščite dihal.
- Okvare sluha, če ne nosite primerne zaščite sluha.
- Zdravstvene težave, ki izhajajo iz prenosa tresljajev na dlan in roko, če napravo uporabljate dlje časa ali jo nepravilno vodite in vzdržujete.

▲ OPOZORILO! Nevarnost zaradi elektromagnetnega polja, nastalega med delovanjem naprave. To polje lahko v določenih okoliščinah vpliva na aktivne ali pasivne medicinske vsadke. Da bi zmanjšali nevarnost resnih ali smrtnih telesnih poškodb, se morajo uporabniki z medicinskimi vsadki posvetovati s svo-

jim zdravnikom in proizvajalcem medicinskega vsadka, preden začnejo uporabljati napravo.

Priprava

▲ OPOZORILO! Nevarnost telesnih poškodb zaradi nezaželenega zagona naprave. Priključni vtič vtaknite v električno vtičnico šele, ko je naprava dokončno pripravljena za uporabo.

Preden začnete napravo uporabljati, morate:

- namestiti pihalne ali sesalne cevi,
- namestiti lovilno vrečo,

▲ OPOZORILO! Nevarnost telesnih poškodb! Pri namestitvi ali odstranjevanju pihalne cevi, sesalne cevi ali lovilne vreče mora biti naprava izklopljena, premični deli pa morajo mirovati. Pred vsem deli izvlcite električni vtič iz vtičnice!

Namestitev pihalne/sesalne cevi

▲ OPOZORILO! Telesne poškodbe! Naprave nikoli ne uporabljajte samo z enim nameščenim delom cevi.

Potrebno orodje

- križni izvijač ⊕ PH2

Kako ravnati (slika A)

1. Potisnite dvodelni srednji del (22) v ohišje motorja (5).
2. Pritrdite srednji del (22) na ohišju naprave (5):
 - Vtaknite matico (16) v luknjo, v katero jo zaradi njene oblike edino lahko vstavite.
 - Na drugi strani potisnite noter dolgi križni vijak (17).
 - Vijak trdno zategnite v matici.
 Srednjega dela (22) nikoli ne poskušajte demontirati.
3. Srednji del (22) dodatno zavarujte s kratkim križnim vijakom (18) v luknji sprednje povezave sesalne cevi (13) in pihalne cevi (11).
4. Povežite sprednja dela sesalne cevi (13) in pihalne cevi (11). Sprednja povezava se zaskoči.

- Natakните sprednji del (19) na srednji del (22). Zaporni nastavki srednjega dela (21) se zaskočijo v sprejemnih nastavkih sprednjega dela (20).

Namestitev koles

- Kolesa (12) sestavite.
- Pritisnite zaporo (26) in istočasno potisnite kolesa (12) na sprednji del (19).

Nameščanje in odstranjevanje lovilne vreče

▲ OPOZORILO! Napravo je dovoljeno v načinu za sesanje uporabljati samo z nameščeno lovilno vrečo.

Namestitev lovilne vreče (slika A)

- Potisnite lovilno vrečo (10) na odprtino za praznjenje (25) ohišja motorja (5). Lovilna vreča (10) se zaskoči.
- Vpnite vponke (15) lovilne vreče (10) v zato predvidena pritrtilna ušesa (14) na pihalni cevi (11).

Odstranitev lovilne vreče (slika A)

- Ločite vponke (15) od pritrtilnih ušes (14) na pihalni cevi (11).
- Pritisnite tipko za zaporo (9) na lovilni vreči (10).
- Izvlcite lovilno vrečo (10) iz odprtine za praznjenje (25).

Namestitev nosilnega pasa

▲ OPOZORILO! Pasa nikoli ne nosite diagonalno čez ramena in prsi, ampak samo na eni rami, saj lahko tako v nevarnosti napravo hitro odstranite s telesa.

Kako ravnati (slika A/C)

- Položite si nosilni pas (1) čez eno ramo.
- Dolžino pasa nastavite tako, da je vponka (23) približno 10 cm pod višino vaših bokov.
- Pritrdite vponko (23) na pritrtilno uho (24) za pritrnitev pasa.

Uporaba

▲ NEVARNOST! Nevarnost telesnih poškodb! Med delom z napravo nosite primerne obleke in delovne rokavice. Pred vsako uporabo se prepričajte, da je naprava primerna za uporabo. Prepričajte se, da so lovilna vreča in cevi pravilno nameščene. Če je stikalo za vklop/izklop ali stikalo za način delovanja poškodovano, naprave več ne smete

uporabljati. Osebna varovalna oprema in za uporabo primerna naprava preprečita tveganje telesnih poškodb in nesreč.

▲ OPOZORILO! Nevarnost telesnih poškodb zaradi vrtečega se orodja. Po izklopu naprave se rotor še nekaj časa vrti.

Upoštevajte navodila za zaščito pred hrupom in lokalne predpise.

Zamenjava načina delovanja

Način delovanja za sesanje (slika B)

- Potisnite stikalo za način delovanja (8) na položaj .

Način delovanja za pihanje (slika B)

- Potisnite stikalo za način delovanja (8) na položaj .

Vklop in izklop

▲ OPOZORILO! Iz varnostnih razlogov morajo biti oba dela sesalne cevi in lovilna vreča nameščeni, preden napravo zaženete!

Pred vklopom pazite, da se naprava ne dotika predmetov. Pazite na varno stojišče.

Vklop (slika C)

- Iz konca podaljševalnega kabla oblikujte zanko in jo pritrдите na razbremenilni element kabla (6).
- Priključite napravo na omrežno napetost.
- Potisnite stikalo za vklop/izklop (3) na položaj I.

Izklop (slika C)

- Potisnite stikalo za vklop/izklop (3) na položaj 0.
- Ko napravo pustite brez nadzora ali ste končali delo, izvlcite priključni vtič naprave iz električne vtičnice.

Nastavitev števila vrtljajev

(slika A)

- Potisnite stikalo za vklop/izklop (3) na položaj I = najnižje število vrtljajev
- Potisnite stikalo za vklop/izklop (3) na položaj II = najvišje število vrtljajev

Navodila za delo

▲ OPOZORILO! Naprava je predvidena izključno za naslednjo uporabo:

- Kot puhalnik za zbiranje suhega listja na kup ali za odstranjevanje s težko dostopnih mest s pihanjem.

- Kot sesalnik za sesanje posušenega, suhega listja. Naprava pri funkciji sesanja služi tudi kot drobilnik.

Suho listje se zdrobi, zmanjša se njihova prostornina in se listje pripravi za morebitno kompostiranje. Intenzivnost drobljenja je odvisna od velikosti listja in vsebovane preostale vlage. Vsaka druga uporaba, ki zgoraj ni opisana, lahko povzroči škodo na stroju in predstavlja nevarnost za uporabnika.

⚠ OPOZORILO! Pri delih pazite, da z napravo ne trčite ob trde predmete, ki lahko povzročijo škodo. Ne sesajte trdih delcev, kot so kamni, veje ali odsekane veje, smrekovi storži ali podobno, ker bi ti lahko poškodovali napravo, zlasti dele drobilnika. **Garancije ne krije popravil te vrste.**

Zaščita pred preobremenitvijo

Pri preobremenitvi se motor samodejno izklopi.

Navodila

- **OBVESTILO!** Naprava je šele po popolni ohladitvi znova pripravljena za delovanje.

Kako ravnati

- Napravo izklopite.
- Izvlecite električni vtič iz vtičnice.
- Potem preverite, ali je prisotna blokada rotorja ali zamašitev lovilne vreče in jo odpravite (*Odpravljanje zamašitev in blokad*, str. 38).

način delovanja za pihanje

- Optimalen rezultat pri uporabi ventilatorja dosežete pri razdalji od tal 5–10 cm.
- Zračni curek usmerite vstran od sebe. Pazite na to, da pri pihanju v zrak ne dvignete težkih predmetov in tako ne poškodujete ljudi ali predmetov.
- Delo začnite z največjo močjo pihanja, da razmetano listje hitro združite na kup. Za zgoščevanje nakopičenega listja izberite nižjo moč pihanja.
- Pred pihanjem razrhlajte liste, prilepljene na tla, z metlo ali grabljami.
- Med delom napravo vedno čvrsto držite z obema rokama: V ta namen uporabite ročaj (4) in T-ročaj (2).

način delovanja za sesanje

⚠ OPOZORILO! Iz varnostnih razlogov morajo biti vsi deli sesalne cevi in lovilna vreča

pravilno nameščeni, preden napravo lahko zaženete.

- Med delom napravo vedno čvrsto držite z obema rokama: V ta namen uporabite ročaj (4) in T-ročaj (2).
- Pazite na to, da istočasno ne posesate prevelikih količin listja. Tako preprečite, da se sesalna cev (13) zamaši in se rotor zablokira.

Praznjenje lovilne vreče

Navodila

- Pri polni lovilni vreči se moč sesanja bistveno zmanjša.
- Material za kompostiranje ne spada med gospodinjnske odpadke!
- Izpraznite lovilno vrečo, če je polna ali če pojema zmogljivost sesanja naprave.

Kako ravnati (slika A)

1. Napravo izklopite in počakajte, da se rotor popolnoma ustavi.
2. Izvlecite električni priključni kabel (7) iz vtičnice.
3. Odstranite lovilno vrečo (glejte *Nameščanje in odstranjevanje lovilne vreče*, str. 36).
4. Odprite zadrgo na lovilni vreči (10).
5. Lovilno vrečo (10) popolnoma izpraznite.
6. Prazno lovilno vrečo (10) znova namestite (glejte *Nameščanje in odstranjevanje lovilne vreče*, str. 36).

Transport

Navodila

- Izklopite napravo in izvlecite priključni vtič iz električne vtičnice. Prepričajte se, da so vsi premični deli popolnoma zaustavili.
- Napravo prenašajte z dvema rokama. V ta namen uporabite ročaj (4) in T-ročaj (2).

Čiščenje, vzdrževanje in shranjevanje

⚠ OPOZORILO! Električni udar! Nevarnost telesnih poškodb zaradi nezaželenega zagona naprave. Zaščitite se pri vzdrževalnih in čistilnih delih. Izklopite napravo in izvlecite priključni vtič iz električne vtičnice. Servisna in vzdrževalna dela, ki niso opisana v teh navodilih, prepustite našemu servisne-

mu centru. Uporabljajte samo originalne nadomestne dele.

Čiščenje

⚠ OPOZORILO! Električni udar! Naprave nikoli ne pobrizgajte z vodo.

OBVESTILO! Nevarnost poškodb. Kemične snovi lahko poškodujejo plastične dele naprave. Ne uporabljajte čistil oz. topil.

- Ohranajte prezračevalne reže, ohišje motorja in ročaje naprave čiste. V ta namen uporabite vlažno krpo ali krtačo.
- Očistite lovilno vrečo (10) s krtačo in dodatno po potrebi s stisnjenim zrakom.

Vzdrževanje

- Napravo pred vsako uporabo preverite glede očitnih pomanjkljivosti, kot so razrahljani, obrabljeni ali poškodovani deli.
- Preverite pokrove in zaščitne priprave glede poškodb in pravilnega prileganja. Po potrebi jih zamenjajte.

Odpravljanje zamašitev in blokad

Listje in sveže odrezani deli rastlin lahko motijo napravo zamašijo.

⚠ OPOZORILO! Nevarnost telesnih poškodb! Izvlecite električni vtič iz vtičnice!

Čiščenje rotorja

1. Odstranite pihalno/sesalno cev (glejte *Namestitev pihalne/sesalne cevi*, str. 35).
2. Previdno odstranite ostanke ali zamašitve z rotorja.
3. Preverite, ali se rotor z lahkoto vrti in ali je v brezhibnem stanju. Okvarjeni rotor naj zamenja naš servisni center (glejte *Service-Center*, str. 60).
4. Namestite pihalno/sesalno cev (glejte *Namestitev pihalne/sesalne cevi*, str. 35).

Shranjevanje

Napravo in pribor vedno shranite:

- na čistem
- na suhem

- zaščiteno pred prahom
- zunaj dosega otrok

Pred shranjevanjem napravo vedno pustite ohladiti.

Možna odstranitvev

- *Odstranitev lovilne vreče (slika A), str. 36*
- Odstranite sprednji del (19): pritisnite na zaporne nastavke na srednjem delu (21); povlecite sprednji del s srednjega dela (22).

Odstranjevanje med odpadke/varstvo okolja

Napravo, pribor in embalažo oddajte za predelavo na okolju prijazen način.



Električne naprave ne spadajo med gospodinjne odpadke.

Simbol prečrtanega zabojnika na kolesih pomeni, da tega izdelka po koncu njegove življenjske dobe ne smete odlagati kot nesortirane komunalne odpadke.

Direktiva 2012/19/EU o odpadni električni in elektronski opremi:

potrošniki so po zakonu dolžni reciklirati električno in elektronsko opremo na okolju prijazen način ob koncu njene življenjske dobe. Na ta način je zagotovljeno okolju prijazno in z viri varčno recikliranje.

Odvisno od prenosa Direktive v nacionalno pravo so vam na voljo naslednje možnosti:

- odsluženo napravo lahko oddate na prodajnem mestu,
- ali na uradnem zbirališču,
- ali jo pošljete nazaj proizvajalcu/osebi, ki jo je dala na trg.

To ne velja za pribor in pripomočke za odpadno opremo, če nimajo električnih sestavnih delov.

- Odrezane dele uporabite za kompostiranje in jih ne zavržite v smetnjak.

Iskanje napak

Naslednja tabela vam pomaga pri odpravi majhnih motenj:

Simptom	Možen vzrok	Ukrep
Naprava deluje s prekinitvami	Notranji zrahljani kontakt	Obrnite se na servisno službo.
	Stikalo za vklop/izklop (3) je okvarjeno	Obrnite se na servisno službo.
Naprava se ne zažene	Ni električne napetosti	Preverite električno vtičnico, električni priključni kabel, priključni vtič in varovalko, po potrebi naj popravilo izvede električar.
	Stikalo za vklop/izklop (3) je okvarjeno	Obrnite se na servisno službo.
	Motor je okvarjen	Obrnite se na servisno službo.
Nizka delovna zmogljivost	Lovilna vreča (10) je polna	Praznjenje lovilne vreče
	Lovilna vreča (10) je umazana	Čiščenje lovilne vreče
	Rotor ali pihalna cev (11) oz. sesalna cev (13) je zamašena ali blokirana	<i>Odpravljanje zamašitev in blokad, str. 38</i>
Rotor se ne premika	Tujek blokira rotor	<i>Odpravljanje zamašitev in blokad, str. 38</i>

Nadomestni deli in pribor

Nadomestne dele in dodatke lahko naročite na www.grizzlytools.shop. Če bi pri postopku naročanja prišlo do težav, se obrnite na nas v naši spletni trgovini. Pri dodatnih vprašanjih se obrnite na *Garancijo, str. 41*

Pol. št.	Ime	Št. naročila
1	Nosilni pas	91120321
10	lovilna vreča	91120320
11	pihalna cev	91120319
12	Komplet koles	91120317
13	sesalna cev	91120318

Prevod izvirnika izjave EU o skladnosti

Proizvod: **Električni sesalnik/pihalnik za listje**

Model: **PELSB 2600 A1**

Serijska številka: 000001-127000

Predmet navedene izjave je v skladu z ustrežno zakonodajo Unije o harmonizaciji:

2006/42/EC • 2014/30/EU • 2000/14/EC & 2005/88/EC • 2011/65/EU & (EU) 2015/863

Predmet navedene izjave je v skladu z Direktivo 2011/65/EU Evropskega parlamenta in Sveta z dne 8. junija 2011 o omejevanju uporabe nekaterih nevarnih snovi v električni in elektronski opremi.

Za zagotovitev skladnosti so bili uporabljeni naslednji usklajeni standardi ter nacionalni standardi in predpisi:

**EN 60335-1:2012/A15:2021 • EN 50636-2-100:2014
EN 62233:2008 • EN IEC 55014-1:2021 • EN IEC 55014-2:2021
EN IEC 61000-3-2:2019/A2:2024 • EN 61000-3-3:2013/A2:2021
EN IEC 63000:2018**

V skladu z Direktivo 2000/14/EC v zvezi z emisijami hrupa je potrjeno naslednje:

Raven zvočne moči (L_{WA})

- izmerjena: 93,5 dB/96,2 dB;

- zagotovljena: 98 dB

Uporabljen postopek ocenjevanja skladnosti v skladu s Prilogo V k Direktivi 2000/14/EC .

Ta izjava o skladnosti se izda na lastno odgovornost proizvajalca:



Grizzly Tools GmbH & Co. KG
Stockstädter Str. 20
63762 Großostheim
NEMČIJA
11.07.2025

Christian Frank

Pooblaščen zastopnik za dokumentacijo

Garancija

Grizzly Tools GmbH & Co. KG

Stockstädter Str. 20, 63762 Großbostheim, NEMČIJA

Servis v Sloveniji

Tel.: 0800 81400

Kontaktni obrazec na

parkside-diy.com

(Birotehnika, Hodošček Renata s.p., Lenda-
vska ULICA 23, 9000 Murska Sobota)

Garancijski list

1. S tem garancijskim listom *Grizzly Tools GmbH & Co. KG, Stockstädter Str. 20, 63762 Großbostheim, Nemčija* jamcimo, da bo izdelek v garancijskem roku ob normalni in pravilni uporabi brezhibno deloval in se zavezuje, da bomo ob izpolnjenih spodaj navedenih pogojih odpravili morebitne pomanjkljivosti in okvare zaradi napak v materialu ali izdelavi oziroma po svoji presoji izdelek zamenjali ali vrnili kupnino.
2. Garancija je veljavna na ozemlju Republike Slovenije.
3. Garancijski rok za proizvod je 36 mesecev od datuma izročitve blaga. Datum izročitve blaga je razviden iz racuna.
4. Če izdelek ne izpolnjuje specifikacij ali nima lastnosti, navedenih v garancijskem listu ali oglaševalskem sporocilu, lahko potrošnik najprej zahteva odpravo napak. O napaki mora potrošnik obvestiti proizvajalca ali pooblaščen servis (kontaktna številka in elektronski naslov navedena zgoraj) in zahtevati odpravo napak. Kupec je dolžan ob uveljavljanju zahtevka predložiti garancijski list in racun, kot potrdilo in dokazilo o nakupu ter dnevu izročitve blaga. Svetujemo vam, da pred tem natančno preberete navodila o sestavi in uporabi izdelka.
5. Rok za odpravo napake je 30 dni od dneva, ko je proizvajalec ali pooblaščen servis prejel zahtevo za odpravo napake. Če napake v tem roku niso odpravljene, mora proizvajalec potrošniku brezplačno zamenjati blago z enakim, novim in brezhibnim blagom. Rok se lahko zaradi narave in kompleksnosti blaga, narave in resnosti neskladnosti ter napora, ki je potreben za dokončanje popravila ali zamenjave podaljša za najkrajši čas, ki je potreben za dokončanje popravila, vendar največ za 15 dni. O številu dni podaljšane roka in

razlogih za podaljšanje mora biti potrošnik obveščen pred potekom 30 dnevnega roka za odpravo napak.

6. Če v roku 30 dni oz. v primeru podaljšanja v roku 45 dni blago ni popravljeno ali blago ni zamenjano z novim, lahko potrošnik od proizvajalca zahteva vracilo celotne kupnine ali zahteva sorazmerno znižanje kupnine. Sorazmerno znižanje kupnine je sorazmerno zmanjšanju vrednosti blaga, ki ga je potrošnik prejel, v primerjavi z vrednostjo, ki bi jo imelo blago, ce bi bilo skladno.
7. Če se neskladnost pojavi v manj kot 30 dneh od dobave blaga, lahko potrošnik ob predložitvi blaga od proizvajalca takoj zahteva vracilo plačanega zneska.
8. Proizvajalec oziroma pooblaščen servis lahko potrošniku za cas popravila blaga, za katero je bila izdana obvezna garancija, zagotovi brezplačno uporabo podobnega blaga. Če proizvajalec potrošniku ne zagotovi nadomestnega blaga v zacasno uporabo, ima potrošnik pravico uveljavljati škodo, ki jo je utrpel, ker blaga ni mogel uporabljati od trenutka, ko je zahteval popravilo ali zamenjavo, do njune izvršitve.
9. Stroške za material, nadomestne dele, delo, prenos in prevoz izdelkov, ki nastanejo pri odpravljanju okvar oziroma nadomestitvi blaga z novim, krije proizvajalec.
10. V primeru zamenjave blaga ali zamenjave bistvenega dela blaga z novim se potrošniku izda nov garancijski list.
11. V primeru, da proizvod popravlja nepooblaščen servis ali nepooblaščen oseba, kupec ne more uveljavljati zahtevkov iz te garancije.
12. Vzroki za okvaro oziroma nedelovanje izdelka morajo biti lastnosti stvari same in ne vzroki, ki so zunaj proizvajalceve oziroma prodajalceve sfere. Kupec ne more uveljavljati zahtevkov iz te garancije, ce se ni držal priloženih navodil za sestavo in uporabo izdelka ali ce je izdelek kakorkoli spremenjen ali nepravilno vzdrževan.
13. Proizvajalec zagotavlja proti placilu popravilo, vzdrževanje blaga, nadomestne



dele in priklopne aparate vsaj tri leta po poteku garancijskega roka,

14. Obrabni deli oz. potrošni material so izzeti iz garancije.
15. Vsi potrebni podatki za uveljavljanje garancije se nahajajo na dveh locenih dokumentih (garancijski list, racun).

Prodajalec:

Lidl Slovenija d.o.o. k.d., Pod lipami 1, SI-1218 Komenda

16. Ta garancija proizvajalca ne izključuje zakonske pravice potrošnika, da zoper prodajalca v primeru neskladnosti blaga brezplačno uveljavlja jamcevalne zahteve. Ta garancija prav tako ne izključuje pravic potrošnika, ki izhajajo iz obveznega jamstva za skladnost blaga.

Obsah

Úvod	43
Používanie na určený účel.....	43
Rozsah dodávky/Príslušenstvo.....	44
Prehľad.....	44
Opis funkcie.....	44
Technické údaje.....	44
Bezpečnostné pokyny	45
Význam bezpečnostných pokynov.....	45
Piktogramy a symboly.....	45
Bezpečná prevádzka vášho fúkača lístia.....	46
Príprava	54
Montáž fúkače/sacej rúry.....	54
Montáž kolies.....	55
Montáž a demontáž záchytného vaku.....	55
Použitie nosného popruhu.....	55
Prevádzka	55
Prepnutie prevádzkového režimu.....	55
Zapnutie a vypnutie.....	55
Nastavenie otáčok.....	56
Pracovné pokyny.....	56
Vyprázdnenie záchytného vaku.....	56
Preprava	57
Čistenie, údržba a skladovanie	57
Čistenie.....	57
Údržba.....	57
Odstránenie upchatí a blokování.....	57
Skladovanie.....	57
Likvidácia/ochrana životného prostredia	57
Vyhľadávanie chýb	58
Servis	58
Garancija.....	58
Opravný servis.....	59
Service-Center.....	60
Importér.....	60
Náhradné diely a príslušenstvo	60
Preklad originálneho vyhlásenia o zhode EÚ	61
Rozložený pohľad	87

Úvod

Srdečné vám blahoželáme ku kúpe nového elektrického vysávača/fúkača lístia (v nasle-

dujúcej časti nazývanej prístroj alebo elektrické náradie).

Rozhodli ste sa tým pre vysoko kvalitný prístroj. Tento prístroj bol počas výroby skontrolovaný vzhľadom na kvalitu a podrobný výrobný kontrolu. Tým je zabezpečená funkčná schopnosť prístroja.



Návod na obsluhu je súčasťou tohto prístroja. Obsahuje dôležité pokyny pre bezpečnosť, používanie a likvidáciu. Starostlivo si prečítajte návod na obsluhu. Oboznámte sa s ovládacími dielmi a správnym používaním prístroja. Prístroj používajte iba ako je opísané a na uvedené oblasti použitia. Návod na obsluhu si dobre uschovajte a pri odovzdávaní prístroja tretej osobe dodajte tiež všetky podklady.

Používanie na určený účel

Prístroj je určený výlučne na nasledujúce používanie:

- Vysávanie suchého lístia.
- Zhrňanie suchého lístia, resp. jeho odstraňovanie z ťažko prístupných miest (napr. pod vozidlami).

Prístroj je určený na používanie dospelými osobami. Mladiství starší ako 16 rokov môžu prístroj používať len pod dohľadom.

Každé iné používanie, ktoré nie je v tomto návode na obsluhu výslovne povolené, môže predstavovať vážne nebezpečenstvo pre používateľa a viesť k škodám na prístroji. Obsluhujúca osoba alebo používateľ je zodpovedný za zranenia iných ľudí alebo poškodenia ich majetku. Prístroj je určený na použitie pre domácich majstrov. Nie je koncipovaný na trvalé komerčné nasadenie. Pri komerčnom používaní záruka zaniká. Výrobca neručí za škody, ktoré vzniknú v dôsledku používania v rozpore s určením alebo nesprávnej obsluhy.

⚠ NEBEZPEČENSTVO! Vysávač lístia nie je určený na mokré vysávanie! Vyvarujte sa nasatia mokrého materiálu (lístie, špina, ako aj vetvy, konáre, jedľové šišky, tráva, zemina, piesok, mulčovacia kôra/posekaný materiál atď.). Nevysávajte na vlhkých alebo mokrych trávnikových, zatravnovaných alebo lúčnych plochách. Pri nesprávnom používaní môže dôjsť k upchatiu sekacej komory a tým k zníženej výkonnosti. Prístroj sa musí po-

tom kompletne rozobrať a vyčistiť. Túto prácu musí vykonávať odborník a nepodlieha záruke.

Rozsah dodávky/Príslušenstvo

Vybaťte prístroj a skontrolujte rozsah dodávky.

Obalový materiál riadne zlikvidujte.

- Elektrický vysávač/fúkač lístia
- Fúkacia/sacia rúra (Predný diel)
- Fúkacia/sacia rúra (Stredný diel, dvojdielne)
- Súprava kolies (tri diely)
- Nosný popruh
- Záchytný vak
- Montážny materiál (Matica, 2x Skrutka s krížovou drážkou)
- Preklad pôvodného návodu na použitie

Prehľad

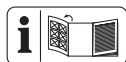

Obrázky prístroja nájdete na prednej a zadnej vyklápacej strane.

- 1 Nosný popruh
- 2 Držadlo tvaru T
- 3 zapínač/vypínač
- 4 držadlo
- 5 Kryt motora
- 6 Odľahčenie ťahu kábla
- 7 sieťový pripojovací kábel
- 8 Prepínač prevádzkových režimov
- 9 Zaisťovacie tlačidlo (Záchytný vak)
- 10 Záchytný vak
- 11 Fúkacia rúra
- 12 Kolesá
- 13 Nasávacía rúra
- 14 Upevňovacie oko (Záchytný vak)
- 15 Karabínka (Záchytný vak)
- 16 Matica
- 17 Skrutka s krížovou drážkou, dlhá
- 18 Skrutka s krížovou drážkou, krátka

(Obr A)

- 19 Predný diel
- 20 Uchytenie (Predný diel)
- 21 Blokovanie (Stredný diel)
- 22 Stredný diel
- 23 Karabínka (Nosný popruh)

- 24 Upevňovacie oko (Nosný popruh)
- 25 Vyhadzovací otvor
- 26 Blokovanie (Kolesá)

Opis funkcie

V prevádzkovom režime nasávania sa nasaté lístie na zníženie objemu rozdrobí, vyfúkne sa cez vyhadzovací kanál a zhromaždí sa v záchytnom vaku.

V prevádzkovom režime fúkania sa dá lístie rýchlo sfúknuť dohromady alebo odfúknuť z ťažko prístupných miest.

Funkcia prvkov obsluhy je uvedená v nasledujúcich opisoch.

Technické údaje

Elektrický vysávač/fúkač lístia

..... **PELSB 2600 A1**

Menovité napätie U 230-240 V~, 50 Hz

Menovitý výkon P 2600 W

Voľnobežné otáčky n_1 12000 min⁻¹

Voľnobežné otáčky n_2 15000 min⁻¹

Hmotnosť príslušenstvom ≈3,2 kg

Objem vzduchu ≤ 12 m³/min

Pomer stlačenia lístia v záchytnom vaku 10:1

Záchytný vak 34 l

Trieda ochrany II

Druh ochrany IPX0

Hladina akustického výkonu (L_{WA})

– zaručená 98 dB

Prevádzkový režim Fúkание

Rýchlosť vzduchu ≤ 270 km/h

Hladina akustického výkonu (L_{WA})

– zaručená 95,6 dB

– odmeraná 93,5 dB; $K_{WA}=2,12$ dB

Hladina akustického tlaku (L_{pA})

..... 80,7 dB; $K_{pA}=3$ dB

Vibrácia a_h

držadlo 2,198 m/s²; $K=1,5$ m/s²

Držadlo tvaru T 1,61 m/s²; $K=1,5$ m/s²

Prevádzkový režim Nasávanie

Rýchlosť vzduchu ≤ 72 km/h

Hladina akustického výkonu (L_{WA})

– zaručená 98,2 dB

– odmeraná 96,2 dB; $K_{WA}=2,01$ dB

Hladina akustického tlaku (L_{pA})

..... 82 dB; $K_{pA}=3$ dB

Vibrácia a_H

držadlo2,489 m/s^2 ; $K= 1,5 m/s^2$

Držadlo tvaru T 2,273 m/s^2 ; $K= 1,5 m/s^2$

Hodnoty hluku a vibrácií boli stanovené podľa noriem a ustanovení uvedených vo vyhlásení o zhode.

Uvedené celkové hodnoty vibrácií a uvedené hodnoty emisií hluku boli merané podľa normovaného skúšobného postupu a môžu sa použiť na porovnanie jedného elektrického náradia s druhým. Uvedené celkové hodnoty vibrácií a uvedené hodnoty emisií hluku sa môžu použiť tiež na predbežný odhad zaťaženia.

VAROVANIE! Emisie vibrácií a hluku sa môžu počas skutočného používania elektrického náradia odlišovať od uvedených hodnôt, v závislosti od druhu a spôsobu, akým sa elektrické náradie používa. Zaťaženie spôsobené vibráciami sa pokúste udržať tak malé, ako je to možné. Príkladné opatrenie na zníženie zaťaženia vibráciami je obmedzenie pracovného času. Pritom sa zohľadnia všetky podiely cyklu prevádzky (napríklad časy, kedy je elektrické náradie vypnuté a také, kedy je zapnuté, ale bez zaťaženia).

Bezpečnostné pokyny

Tento odsek sa zaoberá základnými bezpečnostnými pokynmi pri používaní prístroja.

Význam bezpečnostných pokynov

NEBEZPEČENSTVO! Keď tento bezpečnostný pokyn nebudete dodržiavať, nastane úraz. Následkom je ťažké telesné poranenie alebo smrť.

VAROVANIE! Keď tento bezpečnostný pokyn nebudete dodržiavať, môže nastať úraz. Následkom je možné telesné poranenie alebo smrť.

OPATRNE! Keď tento bezpečnostný pokyn nebudete dodržiavať, nastane úraz. Následkom je možné ľahké alebo stredne ťažké telesné poranenie.

UPOZORNENIE! Keď tento bezpečnostný pokyn nebudete dodržiavať, nastane úraz. Následkom sú možné vecné škody.

Piktogramy a symboly

Piktogramy na prístroji



Pozor!

Starostlivo si prečítajte návod na obsluhu. Oboznámte sa s ovládacími dielmi a správnym používaním prístroja.



Nebezpečenstvo poranenia v dôsledku vymrštených dielov!

Okolo stojace osoby držte mimo prístroja



Otáčajúce sa obežné koleso. Držte ruky mimo dosahu!



Pozor!

Pred čistením a údržbou vyťahnite zástrčku.



Používajte chrániče sluchu



Používajte chrániče očí



Používajte masku



Používanie ochrany nôh



Nenoste nepokryté dlhé vlasy. Používajte sieťku na vlasy.



Je zakázané používať prístroj v daždi alebo vlhkom prostredí.



Ak je sieťový kábel poškodený, zamotaný alebo prerezaný, okamžite vyťahnite sieťovú zástrčku zo zásuvky.



Zaručená hladina akustického výkonu L_{WA} v dB.



Trieda ochrany II (dvojitá izolácia)



Elektrické prístroje nepatria do domového odpadu.



Prevádzkový režim Sanie



Prevádzkový režim Fúkanie



Dodržiavajte bezpečnú vzdialenosť min. 5 m od tretej osoby.

Piktogramy na visiacom štítku



Z bezpečnostných dôvodov musia byť oba diely sácej rúry a záchytný vak namontované ešte pred spustením prístroja!

Bezpečná prevádzka vášho fúkača lístia

DÔLEŽITÉ!

- PRED POUŽITÍM SI POZORNE PREČÍTAJTE!
- USCHOVAJTE SI PRE BUDÚCE POUŽITIE!



Pozor! Pri používaní elektrických prístrojov sa musia dodržiavať nasledujúce základné bezpečnostné opatrenia na ochranu pred zásahom elektrickým prúdom, rizikom úrazov a požiaru:

Poučenie

- Starostlivo si prečítajte návod na obsluhu. Oboznámte sa s ovládacími dielmi a správnym používaním prístroja.
- Deťom, osobám s obmedzenými telesnými, zmyslovými alebo duševnými schopnosťami či nedostatočnými skúsenosťami a vedomosťami ani osobám, ktoré nie sú oboznámené s pokynmi, nesmie byť nikdy dovolené stroj používať. Miestne predpisy môžu obmedzovať vek používateľa.
- Pamätajte na to, že používateľ je zodpovedný voči iným osobám alebo ich majetku za úrazy a ohrozenia.
- Dodržiavajte opatrenia na ochranu proti hluku a miestne predpisy.
- Prístroj nepoužívajte v nadmorských výškach nad 2000 m.

Príprava

- Nikdy nepoužívajte prístroj, keď sú v blízkosti deti alebo zvieratá. Osoby v blízkosti musia nosiť ochranný odev.

- Osobné ochranné prostriedky chránia vaše zdravie a zdravie iných a zabezpečujú plynulý chod prístroja. Celý čas používania stroja noste vhodný pracovný odev:
 - pevná obuv s protišmykovou podrážkou
 - pevné, dlhé nohavice
 - rukavice
 - ochranné okuliare
 - chrániče sluchu
 - chránič dýchania na ochranu pred prachom
 - Prístroj nepoužívajte, keď chodíte naboso alebo nosíte otvorené sandále.
 - Nenoste voľné oblečenie ani ozdoby, ktoré môžu byť nasaté do nasávania vzduchu. V prípade dlhých vlasov noste ochrannú pokrývku hlavy. Dlhé vlasy majte mimo nasávacích otvorov.
 - Dávajte pozor na ľudí, najmä deti, na domáce zvieratá, otvorené okná atď. Fúkaný materiál môže byť vymrštený smerom k nim. Ak sa nachádzajú v blízkosti, prerušte prácu. Udržujte od nich bezpečnú vzdialenosť 5 m.
- Vždy sa oboznámte so svojím okolím a dávajte pozor na možné nebezpečenstvá, ktoré počas práce nemusí byť počuť.
- Čistenú plochu starostlivo skontrolujte a odstráňte všetky drôty, kamene, plechovky a iné cudzie predmety.
- Pred začatím práce odstráňte metlou alebo hrablami cudzie telesá.
- Stroj prevádzkujte v odporúčanej polohe a iba na pevnej, rovnej ploche.
- Používajte všetky diely fúkacej rúry, aby prúd vzduchu mohol pôsobiť priamo na zem.
- Povrch v prípade veľmi suchých podmienok mierne navlhčite alebo použite rozprašovač, aby ste znížili znečistenie listím.
- Nikdy nepracujte s poškodeným alebo neúplným prístrojom ani neupravujte prístroj bez súhlasu výrobcu. Pred použitím skontrolujte bezpečný

stav prístroja, zvlášť sieťový pripojovací kábel a vypínač.

- Prístroj používajte iba, keď je úplne zmontovaný.
- Prístroj používajte v režime nasávania, len ak je založený záchytný vak. Záchytný vak pravidelne kontrolujte, či nie je opotrebovaný alebo poškodený.
- Prístroj nikdy nepoužívajte s poškodenými ochrannými zariadeniami alebo krytmi alebo bez ochranných zariadení. Nikdy nepracujte s prístrojom s poškodeným alebo opotrebovaným káblom.
- Odporúča sa, aby bol stroj v prevádzke iba v primeranom čase – nie skoro ráno alebo neskoro večer, keď môžu byť ostatní rušení.
- Stroj neprevádzkujte na dláždenej alebo štrkovej ploche, kde môže vymrštený materiál spôsobiť zranenia.
- Pred použitím vždy vykonajte vizuálnu kontrolu, či kryt nie je poškode-

ný. Opotrebované alebo poškodené komponenty vymieňajte po súpravách, aby ste zachovali rovnováhu. Poškodené alebo nečitateľné nápisy vymeňte.

- Pred použitím vždy skontrolujte pripojovací a predlžovací kábel, či sa na ňom nevyskytujú známky poškodenia alebo starnutia. Ak sa kábel počas používania poškodí, musíte ho ihneď odpojiť od napájacej siete, **NE DOTÝKAJTE SA KÁBLA PRED JEHO ODPOJENÍM OD SIETE**. Prístroj nepoužívajte, keď je kábel poškodený alebo opotrebovaný.
- Dávajte pozor na to, aby sa sieťové napätie a sieťová frekvencia zhodovali s údajmi na typovom štítku.
- Prístroj zapojte iba do zásuvky s ochranným zariadením proti chybovému prúdu (RCD) s menovitým chybovým prúdom nie väčším ako 30 mA.
- Ak sa sieťový pripojovací kábel tohto prístroja po-

škodí, musí sa vymeniť výrobcom, jeho zákazníckym servisom alebo podobnou kvalifikovanou osobou, aby sa zabránilo ohrozeniam. Obráťte sa na servisné centrum.

- Používajte iba predĺžovací kábel (typ H07RN-F), ktorý je určený na používanie vonku a je príslušne označený. Prierez žily predĺžovacieho kábla musí byť minimálne 2,5 mm². Predĺžovací kábel nesmie byť dlhší ako 75 m. Spojka predĺžovacieho kábla musí byť chránená pred striekajúcou vodou, musí pozostávať z gumy alebo byť potiahnutá gumou. Pred použitím vždy celkom odviňte kábel z káblového bubna. Skontrolujte poškodenia kábla.
- Na upevnenie predĺžovacieho kábla použite určité odľahčenie od ťahu.

Prevádzka

- Pracujte opatrne, dávajte pozor na to, čo robíte, a pri práci s prístrojom postupujte s rozvahou. Nepoužívajte prístroj, keď pociťujete únavu alebo

ste pod vplyvom drog, alkoholu alebo liekov.

- Nenechajte iné osoby dotýkať sa prístroja a predĺžovacieho kábla. Majte prístroj mimo dosahu ľudí, predovšetkým všetkých detí, a domácich zvierat.
- Prístroj nespúšťajte, keď ho držíte obrátene alebo sa nenachádza v pracovnej polohe.
- Zabráňte neúmyselnému uvedeniu do prevádzky. Pred pripojením do siete, dvíhaním a prenášaním sa uistite, že je prístroj vypnutý. Ak máte pri prenášaní prístroja prst na vypínači alebo prístroj pripojíte k sieti zapnutý, môže to spôsobiť úrazy.
- Počas prevádzky nemierajte prístrojom na osoby, najmä nesmerujte prúd vzduchu na oči a uši.
- Pri práci dbajte na stabilnú polohu, zvlášť na svahoch. Prístroj vždy držte oboma rukami a pracujte len so správne nastaveným nosným popruhom.
- Nenakláňajte telo príliš ďaleko a dávajte pozor,

- aby ste nestratili rovnováhu.
- Majte prsty a nohy mimo nasávacieho otvoru a obežného kolesa. Hrozí nebezpečenstvo poranenia.
 - Pri dlhšom používaní prístroja môže dôjsť vplyvom vibrácií k poruchám prekrvenia rúk. Čas používania však môžete predĺžiť použitím vhodných rukavíc alebo pravidelnými prestávkami.
 - Nepoužívajte prístroj pri zlom počasí, hlavne v prípade ohrozenia bleskom. Pracujte len pri dennom svetle alebo pri dobrom umelom osvetlení.
 - Nevysávajte horiace, žeravé alebo dymiace materiály (napr. cigarety, uhliky atď.), výpary alebo horľavé, toxické alebo výbušné látky.
 - Zastavte stroj a vytiahnite zástrčku zo zásuvky. Uistite sa, že sa všetky pohyblivé diely úplne zastavili:
 - keď prístroj nepoužívate, prepravujete alebo ho nechávate bez dohľadu;
 - keď prístroj kontrolujete, čistíte alebo uvoľňujete blokovanie;
 - keď vykonávate čistiace alebo údržbárske práce alebo meníte príslušenstvo;
 - keď je sieťový alebo predĺžovací kábel poškodený;
 - po kontakte s cudzím telesom alebo pri nezvyčajných vibráciách.
 - Nepoužívajte prístroj v uzavretých alebo zle vetraných priestoroch.
 - Prístroj nepoužívajte v blízkosti zápalných kvapalín alebo plynov. V prípade nedodržania hrozí nebezpečenstvo požiaru alebo výbuchu.
 - V prípade úrazu alebo prevádzkovej poruchy prístroj ihneď vypnite, vytiahnite sieťovú zástrčku a uistite sa, že sa všetky pohyblivé diely úplne zastavili. Potom skontrolujte prístroj atď. Pokiaľ máte otázku, obráťte sa na predajcu.

- Postupujte rýchlosťou chôdze, nebežte.
- Dávajte pozor na to, aby sa sieťové napätie zhodovalo s údajmi na typovom štítku.
- Držte kábel mimo pracovnej oblasti a vedte ho zásadne za obsluhujúcou osobou.
- Prístroj nenoste za kábel. Nepoužívajte kábel na vytiahnutie zástrčky zo zásuvky. Kábel chráňte pred horúčavou, olejom a ostrými hranami.
- Poškodený kábel, spojka a zástrčka alebo prírodné vedenia nezodpovedajúce predpisom sa nesmú používať. V prípade poškodenia sieťového kábla ihneď vytriahnite zástrčku zo zásuvky. V žiadnom prípade sa nedotýkajte sieťového kábla, pokiaľ nie je vytriahnutá sieťová zástrčka.
- Dbajte na to, aby sa predĺžovací kábel nedostal do kontaktu s pohyblivými nebezpečnými dielmi, aby sa tak zabránilo poškodeniu káblov a tým kontaktu so živými časťami.
- Pred spustením stroja sa uistite, že je jeho prívod prázdny.
- Tvár a telo majte mimo dosahu plniaceho otvoru.
- Nedovoľte, aby sa ruky, ostatné časti tela alebo odev nachádzali v prívo-de, vo vyhadzovacom kanáli alebo v blízkosti pohyblivých dielov.
- Nemajte telo v neprirodzenej polohe. Pri prívo-de materiálu nestojte nikdy na vyššej úrovni, ako je úroveň základne stroja.
- Vždy udržiajte rovnováhu, aby ste mali na svahoch stále bezpečnú polohu. Kráčajte, nebežte.
- Pri prevádzke stroja sa nezdržiavajte vo vyhadzovacej zóne.
- Pri prívo-de materiálu do prístroja dávajte pozor, aby sa do prístroja neza-viedli žiadne kusy kovu, kamene, fľaše, plechovky ani iné cudzie objekty.
- Nedovoľte, aby sa vo vyhadzovacej zóne nahromadil spracovávaný ma-

- teriál, pretože môže brániť riadnemu vyhadzovaniu a môže spôsobiť opätovné zavedenie materiálu cez plniaci otvor.
- V prípade, že je stroj upchatý, vypnite zdroj energie a odpojte stroj od siete a až potom ho zbavte špiny.
 - Stroj nikdy neprevádzkujte s chybnými ochrannými zariadeniami alebo clonami alebo bez bezpečnostných zariadení, napríklad bez umiestneného záchytného vaku.
 - Zdroj energie udržiavajte čistý, bez nahromadených nečistôt, aby ste zabránili jeho poškodeniu alebo možnému požiaru.
 - Stroj neprepravujte, pokiaľ je zapnutý zdroj energie.
 - V prípade, že rezací mechanizmus zasiahne cudzí objekt alebo že stroj začne vydávať nezvyčajné zvuky alebo vibrovať, ihneď vypnite zdroj prúdu a počkajte, kým stroj nedobehne. Odpojte stroj od siete a pred opätovným spustením a prevádzkou stroja vykonajte nasledujúce kroky:
 - skontrolujte, či nie sú prítomné poškodenia;
 - poškodené diely vymeňte alebo opravte;
 - skontrolujte, či nie sú uvoľnené diely, a pevne ich utiahnite.
 - Stroj nenakláňajte, pokiaľ je zapnutý zdroj energie.
 - Dbajte na to, aby nebolo možné pripojiť k napájaniu poškodený kábel ani aby sa ho nebolo možné dotknúť skôr, ako bude odpojený od napájania, pretože pri poškodených kábloch môže dôjsť ku kontaktu so živými časťami.
 - Pamätajte, že sa nemôžete dotknúť pohyblivých nebezpečných dielov, skôr ako bude stroj odpojený od sieťovej prípojky a pohyblivé nebezpečné diely sa úplne zastavia.
 - Nevysávajte horúce, žeravé, horľavé, výbušné alebo nebezpečné látky ohrozujúce zdravie. Medzi ne patrí horúci popol, benzín, rozpúšťadlá, ky-

seliny alebo lúhy. Existuje nebezpečenstvo požiaru a zranenia.

- Dávajte pozor na to, aby sa sieťový pripojovací kábel nepoškodil ťahaním cez ostré hrany, zovretím alebo ťahaním za kábel.
- Nepoužívajte sieťový pripojovací kábel na vytiahnutie pripojovacej zástrčky zo zásuvky alebo na ťahanie prístroja. Sieťový pripojovací kábel chráňte pred horúčavou, olejom a ostrými hranami.
- Nikdy neprepravujte prístroj, zatiaľ čo beží pohon.
- Prístroj vypnite a vytiahnite pripojovaciu zástrčku zo zásuvky. Uistite sa, či sa úplne zastavili všetky pohyblivé diely
 - vždy, keď opustíte prístroj,
 - skôr ako vymeníte príslušenstvo,
 - pred uvoľnením alebo odstránením blokovania,
 - predtým než prístroj skontrolujete, vyčistíte alebo budete na ňom vykonávať práce.

- V prípade, že prístroj začne neobyčajne silne vibrovať, je potrebná okamžitá kontrola:
 - skontrolujte, či nie sú uvoľnené niektoré diely, a upevnite ich,
 - vyhládajte poškodenia,
 - vymeňte poškodené príslušenstvo. V súvislosti s opravami sa obráťte na servisné centrum.

Čistenie, údržba a skladovanie

- Pred odložením prístroja na dlhší čas nechajte vychladnúť motor.
- Z bezpečnostných dôvodov vymeňte všetky opotrebované alebo poškodené diely. Používajte výhradne originálne náhradné diely a originálne príslušenstvo. Pri použití iných dielov sa okamžite stráca nárok na záručné plnenie.
- Otvorenie prístroja smie uskutočniť iba elektrikár s príslušnou kvalifikáciou. V prípade opráv sa vždy obráťte na naše servisné centrum.

- Vypnite pohon, odpojte prístroj od elektrického napájania a nechajte prístroj vychladnúť, ak bol prístroj zastavený v záujme čistenia, nastavenia, uskladnenia alebo výmeny dielu príslušenstva.
- Prístroj starostlivo ošetrujte a udržiavajte ho čistý.
- Prístroj uschovajte mimo dosahu detí.

Zostatkové riziká

Aj keď tento prístroj obsluhujete podľa predpisov, vždy zostávajú zvyškové riziká. V súvislosti s konštrukciou a vyhotovením tohto prístroja môžu vzniknúť nasledujúce nebezpečenstvá:

- Poškodenia očí, ak sa nenosí vhodná ochrana očí.
- Poškodenia pľúc, ak sa nenosí vhodná ochrana dýchania.
- Poškodenia sluchu, ak sa nenosí vhodná ochrana sluchu.
- Poškodenia zdravia, ktoré sú spôsobené vibráciami na rameno-ruku, ak sa prístroj používa dlhší čas alebo sa riadne nepou-

žíva a nevykonáva sa na ňom riadna údržba.

▲ VAROVANIE! V dôsledku elektromagnetického poľa sa vytvorí nebezpečenstvo, zatiaľ čo je prístroj v prevádzke. Toto pole môže za určitých okolností ovplyvniť aktívne alebo pasívne lekárske implantáty. Aby sa znížilo nebezpečenstvo ťažkých alebo smrteľných zranení, odporúčame osobám s lekáskymi implantátmi, aby sa skôr než začnú prístroj obsluhovať, poradili so svojim lekárom a výrobcom lekárskeho implantátu.

Príprava

▲ VAROVANIE! Nebezpečenstvo poranenia v dôsledku neúmyselne spusteného prístroja. Pripojovaciu zástrčku zastrčte do zásuvky až vtedy, keď je prístroj úplne pripravený na použitie.

Pred uvedením prístroja do prevádzky musíte:

- namontovať fúkaciu alebo saciu rúru,
- namontovať záchytný vak.

▲ VAROVANIE! Nebezpečenstvo poranenia! Pri montáži alebo demontáži fúkacej rúry, sacej rúry alebo záchytného vaku sa musí prístroj vypnúť a pohyblivé časti musia stáť. Pred všetkými prácami vytahnite sieťovú zástrčku!

Montáž fúkacej/sacej rúry

▲ VAROVANIE! Riziko poranenia osôb! Nikdy nepoužívajte tento prístroj len s jedným dielom rúry.

Potrebné náradie

- križový skrutkovač  PH2

Postup (Obr A)

1. Dvojdielny stredný diel (22) zasuňte do krytu motora (5).
2. Upevnite stredný diel (22) na kryte prístroja (5):
 - Vložte maticu (16) do otvoru, vzhľadom na svoje rozmery zapadne len na jednej strane.
 - Na druhej strane zasuňte dlhú skrutku s križovou hlavou (17).
 - Skrutku a maticu pevne zaskrutkujte. Nesnažte sa demontovať stredný diel (22).
3. Dodatočne zaistíte stredný diel (22) krátkou skrutkou s križovou hlavou (18) v otvore predného spoja nasávacej rúry (13) a fúkacej rúry (11).
4. Spojte predné diely nasávacej rúry (13) a fúkacej rúry (11). Predný spoj zaskočí.
5. Nasuňte predný diel (19) na stredný diel (22). Blokovaná stredného dielu (21) zaskočia v uchyteniach predného dielu (20).

Montáž kolies

1. Spojte kolesá (12).
2. Stlačte blokovanie (26) a kolesá (12) súčasne nasuňte na predný diel (19).

Montáž a demontáž záchytného vaku

▲ VAROVANIE! Prístroj sa smie v sacej prevádzke prevádzkovať len s namontovaným záchytným vakom.

Montáž záchytného vaku (Obr A)

1. Nasuňte záchytný vak (10) na vyhadzovací otvor (25) krytu motora (5). Záchytný vak zapadne (10).
2. Zaveste karabínky (15) záchytného vaku (10) na určené upevňovacie oká (14) na sacej rúre (11).

Demontáž záchytného vaku (Obr A)

1. Odoberte karabínky (15) z upevňovacích ôk (14) na fúkacej rúre (11).
2. Stlačte zaistovacie tlačidlo (9) na záchytnom vaku (10).
3. Záchytný vak (10) vytiahnite z vyhadzovacieho otvoru (25).

Použitie nosného popruhu

▲ VAROVANIE! Nikdy nenoste popruh prične cez plece a hrud', ale iba na plecí.

Vďaka tomu môžete v prípade nebezpečenstva prístroj rýchlo odsunúť od tela.

Postup (Obr A/C)

1. Zaveste si nosný popruh (1) cez plece.
2. Dĺžku popruhu nastavte tak, aby karabínka (23) bola umiestnená asi 10 cm pod bedrami.
3. Upevnite karabínku (23) na upevňovacie oko (24) na zavesenie popruhu.

Prevádzka

▲ NEBEZPEČENSTVO! Nebezpečenstvo poranenia! Pri práci s prístrojom noste vhodný odev a pracovné rukavice. Pred každým použitím skontrolujte, či je prístroj funkčný. Uistite sa, že záchytný vak a rúry sú správne zmontované. V prípade poškodenia zapínača/vypínača alebo prepínača prevádzkových režimov sa s prístrojom sa nesmie pracovať. Osobné ochranné prostriedky a funkčný prístroj znižujú riziko poranení a úrazov.

▲ VAROVANIE! Nebezpečenstvo poranenia otáčajúcim sa nástrojom. Po vypnutí prístroja sa obežné koleso otáča ešte nejaký čas. Dodržiavajte opatrenia na ochranu proti hlučkej a miestne predpisy.

Prepnutie prevádzkového režimu

Prevádzkový režim Sanie (Obr B)

1. Prepínač prevádzkových režimov (8) posuňte do polohy .

Prevádzkový režim Fúkanie (Obr B)

1. Prepínač prevádzkových režimov (8) posuňte do polohy .

Zapnutie a vypnutie

▲ VAROVANIE! Z bezpečnostných dôvodov musia byť oba diely sacej rúry a záchytný vak namontované ešte pred spustením prístroja!

Pred zapnutím dbajte na to, aby sa prístroj nedotýkal žiadnych predmetov. Dbajte na stabilnú polohu.

Zapnutie (Obr C)

1. Na konci predlžovacieho kábla urobte slučku a upevnite ju na odľahčenie ťahu kábla (6).
2. Prístroj pripojte na sieťové napätie.
3. Zapínač/vypínač (3) posuňte do polohy I.

Vypnutie (Obr C)

1. Zapínač/vypínač (3) posuňte do polohy **0**.
2. Keď necháte prístroj bez dohľadu alebo ste hotoví s prácou, vyťahnite pripojovaciu zástrčku prístroja zo zásuvky.

Nastavenie otáčok

(Obr A)

1. Zapínač/vypínač (3) posuňte do polohy **I** = najnižšie otáčky
2. Zapínač/vypínač (3) posuňte do polohy **II** = najvyššie otáčky

Pracovné pokyny

⚠ VAROVANIE! Prístroj je určený výlučne na nasledujúce používanie:

- Ako dúchadlo na nakopenie suchého lístia alebo na odfukovanie z ťažko prístupných miest.
- Ako nasávací mechanizmus na nasávanie suchého lístia. Vďaka funkcii nasávania slúži prístroj aj ako drvič.

Suché lístie sa rozdrobuje, jeho objem sa znižuje a pripravuje sa na prípadné kompostovanie. Intenzita rozdrobovania závisí od veľkosti lístia a ešte obsiahnutej zvyškovej vlhkosti. Každé iné ako predtým opísané použitie môže viesť k škodám na stroji a môže predstavovať nebezpečenstvo pre používateľa.

⚠ VAROVANIE! Pri práci dávajte pozor na to, aby ste s prístrojom nenarazili na tvrdé predmety, ktoré môžu spôsobiť poškodenia. Nenasávajte pevné telesá ako kamene, kornáre alebo časti konárov, jedľové šišky alebo podobne, pretože tieto môžu poškodiť prístroj, zvlášť drviaci mechanizmus. **Opravy takéhoto druhu nepodliehajú záruke.**

Ochrana pred preťažením

Pri preťažení sa motor automaticky vypne.

Upozornenia

- **UPOZORNENIE!** Prístroj je znova pripravený na prevádzku až po úplnom vychladnutí.

Postup

- Prístroj vypnite.
- Vyťahnite sieťovú zástrčku.
- Potom skontrolujte, či nie je obežné koleso zablokované alebo záchytný vak upchatý. V prípade potreby problém odstráňte (*Odstránenie upchatí a blokování*, S. 57).

Prevádzkový režim Fúkanie

- Pri použití dúchadla dosiahnete optimálny výsledok vo vzdialenosti 5 – 10 cm od zeme.
- Prúd vzduchu smerujte preč od seba. Dávajte pozor na to, aby ste nerozvili ťažké predmety a nikoho tak neporanili a ani nič nepoškodili.
- Prácu začnite s najvyšším výkonom fúkania, aby sa voľne ležiace listy rýchlo nahrnuli na kopu. Nižší výkon fúkania zvolte na zhutnenie zhrnutých kôp lístia.
- Pred fúkaním uvoľnite pomocou metly alebo hrablí listy prilnuté na zemi.
- Pri práci vždy držte zariadenie obomi rukami: Používajte pritom držadlo (4) a T-držadlo (2).

Prevádzkový režim Nasávanie

⚠ VAROVANIE! Z bezpečnostných dôvodov musia byť všetky diely sacej rúry správne zaťažené predtým, ako spustíte prístroj.

- Pri práci vždy držte zariadenie obomi rukami: Používajte pritom držadlo (4) a T-držadlo (2).
- Dávajte pozor na to, aby sa súčasne nenasalo veľké množstvo lístia. Zabráňte tak upchatiu sacej rúry (13) a zablokovaniu obežného kolesa.

Vyprázdnenie záchytného vaku

Upozornenia

- Ak je záchytný vak plný, schopnosť sania sa výrazne znižuje.
- Kompostovateľný materiál nepatrí do domového odpadu!
- Vyprázdnite záchytný vak, keď je plný alebo keď sa sací výkon znižuje.

Postup (Obr A)

1. Prístroj vypnite a počkajte, kým sa nezaštaví obežné koleso.
2. Vyťahnite prípojný kábel (7).
3. Demontujte záchytný vak (pozri *Montáž a demontáž záchytného vaku*, S. 55).
4. Otvorte zips na záchytnom vaku (10).
5. Záchytný vak (10) úplne vyprázdňte.
6. Prázdny záchytný vak (10) znova namontujte (pozri *Montáž a demontáž záchytného vaku*, S. 55).

Preprava

Upozornenia

- Prístroj vypnite a vyťahnite pripojovaciu zástrčku zo zásuvky. Uistite sa, či sa úplne zastavili všetky pohyblivé diely.
- Prístroj noste obidvoma rukami. Použite na to držadlo (4) a T-držadlo (2).

Čistenie, údržba a skladovanie

▲ VAROVANIE! Zásah elektrickým prúdom! Nebezpečenstvo poranenia v dôsledku neúmyselne spusteného prístroja. Chráňte sa pri údržbárskych a čistiacich prácach. Prístroj vypnite a vyťahnite pripojovaciu zástrčku zo zásuvky.

Údržbárske a opravárske práce, ktoré nie sú opísané v tomto návode, nechajte vykonať nášmu servisnému centru. Používajte len originálne náhradné diely.

Čistenie

▲ VAROVANIE! Zásah elektrickým prúdom! Prístroj nikdy nestriekajte vodou.

UPOZORNENIE! Nebezpečenstvo poškodenia. Chemické látky môžu pôsobiť na plastové diely prístroja. Nepoužívajte žiadne čistiace prostriedky, resp. rozpúšťadlá.

- Vetráciu štrbinu, kryt motora a držadlá prístroja udržiavajte čisté. Na tento účel použite vlhkú utierku alebo kefu.
- Záchytný vak (10) vyčistite pomocou kefy, prípadne aj stlačeným vzduchom.

Údržba

- Pred každým použitím skontrolujte prístroj, či nemá zjavné chyby, ako sú uvoľnené, opotrebované alebo poškodené diely.
- Skontrolujte kryty a ochranné zariadenia vzhľadom na poškodenia a správne osadenie. Prípadne tieto vymeňte.

Odstránenie upchatí a blokování

Lístie a čerstvé odrezky rastlín prípadne môžu upchať prístroj.

▲ VAROVANIE! Nebezpečenstvo poranenia! Vyťahnite sieťovú zástrčku!

Čistenie obežného kolesa

1. Demontujte fúkaciu/saciu rúru (pozri *Montáž fúkacej/sacej rúry*, S. 54).
2. Opatrne odstráňte zvyšky alebo upchatie na obežnom kolese.
3. Skontrolujte, či možno obežným kolesom bez problémov otáčať a či je v bezchybnom stave. Chybné obežné koleso nechajte vymeniť naším servisným centrom (pozri *Service-Center*, S. 60).
4. Namontujte fúkaciu/saciu rúru (pozri *Montáž fúkacej/sacej rúry*, S. 54).

Skladovanie

Prístroj a príslušenstvo skladujte vždy:

- v čistote
- v suchu
- chránené pred prachom
- mimo dosahu detí

Pred odložením prístroj vždy nechajte vychladnúť.

Možná demontáž

- *Demontáž záchytného vaku (Obr A), S. 55*
- Demontáž predného dielu (19): stlačte blokovania na strednom diele (21); vyťahnite predný diel zo stredného dielu (22).

Likvidácia/ochrana životného prostredia

Prístroj, príslušenstvo a obal odovzdajte na ekologické opätovné zhodnotenie.



Elektrické prístroje nepatria do domového odpadu.

Symbol preškrtnutého kontajnera na kolieskach znamená, že tento výrobok sa po skončení jeho životnosti nesmie likvidovať ako neriešený komunálny odpad.

Smernica 2012/19/EÚ o odpade z elektrických a elektronických zariadení:

Spotrebiteľia sú zo zákona povinní elektrické a elektronické zariadenia na konci ich životnosti odovzdať na ekologickú recykláciu. Týmto spôsobom je zabezpečené zhodnotenie šetrné k životnému prostrediu a zdrojom. V závislosti od národných zákonov, máte tieto možnosti:

- vrátenie na predajnom mieste,

- odovzdanie na oficiálnom zbernom mieste,
- zaslanie späť výrobcovi/distribútorovi.

Netýka sa to dielov príslušenstva a pomocných prostriedkov bez elektrických komponentov, pripojených k starým prístrojom.

- Pokosený materiál dajte na kompost a neodhadzujte ho do nádoby na odpad.

Vyhľadávanie chýb

Nasledujúca tabuľka vám pomôže odstrániť malé poruchy:

Príznač	Možná príčina	Opatrenie
Nízky pracovný výkon	Záchytný vak (10) je plný	Vyprázdňte záchytný vak
	Záchytný vak (10) je znečistený	Vyčistite záchytný vak
	Obežné koleso alebo fúkacia rúra (11), resp. nasávací rúra (13) sú upchaté alebo zablokované	<i>Odstránenie upchatí a blokování, S. 57</i>
Obežné koleso sa nepohybuje	Cudzí predmet blokuje obežné koleso	<i>Odstránenie upchatí a blokování, S. 57</i>
Prístroj pracuje prerušovane	Uvoľnený vnútorný kontakt	Obráťte sa na servisné centrum.
	Vypínač zap/vyp (3) je chybný	Obráťte sa na servisné centrum.
Prístroj sa nespustí	Chýba sieťové napätie	Skontrolujte zásuvku, sieťový pripojovací kábel, pripojovaciu zástrčku, poistku, v prípade potreby oprava prostredníctvom odborného elektrikára.
	Vypínač zap/vyp (3) je chybný	Obráťte sa na servisné centrum.
	Porucha motora	Obráťte sa na servisné centrum.

Servis

Garancija

Vážená zákaznička, vážený zákazník,
Na tento výrobok dostávate záruku 3 rokov od dátumu kúpy. V prípade nedostatkov tohto výrobku vám voči predajcovi výrobku patria zákonné práva. Tieto zákonné práva nie sú obmedzené našou zárukou opísanou v nasledujúcej časti.

Záručné podmienky

Záručná doba začína s dátumom kúpy. Originálny pokladničný doklad dobre uschovajte. Tento podklad bude potrebný ako doklad o

kúpe. Ak sa v rámci tri rokov od dátumu kúpy tohto výrobku vyskytne chyba materiálu alebo výroby, výrobok – podľa našej voľby – pre vás bezplatne opravíme alebo vymeníme. Toto poskytnutie záruky predpokladá, že v rámci trojročnej lehoty sa predloží chybný výrobok a doklad o kúpe (pokladničný doklad) a krátko sa písomne opíše, v čom existuje nedostatok a kedy sa vyskytol.

Ak je chyba pokrytá našou zárukou, dostanete späť opravený alebo nový výrobok. S opravou alebo výmenou výrobku nezačína žiadne nové záručné obdobie.

Záručná doba a zákonné nároky na odstránenie nedostatkov

Záručná doba sa poskytnutím záruky nepredlžuje. To platí aj pre vymenené a opravené diely. Škody a nedostatky existujúce prípadne už pri kúpe sa musia ihneď pri vybalení ohlásiť. Opravy pripadajúce po uplynutí záručnej doby sú s povinnosťou úhrady.

Rozsah záruky

Výrobok bol starostlivo vyrobený podľa prísných kvalitatívnych smerníc a pred dodávkou bol svedomito skontrolovaný.

Poskytnutie záruky platí výlučne na chyby materiálu alebo výroby. Táto záruka sa nevzťahuje na časti výrobku, ktoré sú vystavené normálnemu opotrebeniu a preto je možné na ne prihliadať (napr. Fúkacia rúra, Nasávač rúra, Záchytný vak) ako na rýchlo opotrebiteľné diely alebo na poškodenia na rozbitných dieloch (napr. Spinač).

Táto záruka prepadá, keď je výrobok poškodený, neodborne používaný alebo nebola na ňom vykonávaná údržba. Pre odborné používanie výrobku je nutné presne dodržiavať všetky pokyny uvedené v návode na obsluhu. Účelom použitia a manipuláciám, od ktorých sa v návode na obsluhu odrádza alebo pred ktorými sa varuje, je možné bezpodmienečne zabrániť.

Výrobok je určený iba na súkromné a nekomerčné použitie. Pri nesprávnej alebo neodbornej manipulácii, aplikácii násilia a pri záსаhoch, ktoré neboli uskutočnené našou autorizovanou servisnou pobočkou, záruka zaniká.

Vybavenie v záručnom prípade

Aby bolo možné zaručiť rýchle vybavenie vašej žiadosti, postupujte podľa nasledujúcich pokynov:

- V prípade akýchkoľvek otázok si pripravte pokladničný doklad a číslo výrobku (IAN 486908_2501) ako doklad o nákupe.
- Číslo výrobku nájdete na typovom štítku na výrobku, gravúre na výrobku, na titulnej stránke návodu na obsluhu (vľavo dole) alebo na nálepke na zadnej alebo spodnej strane výrobku.
- Ak by sa mali vyskytnúť funkčné chyby alebo iné nedostatky, kontaktujte najprv **telefonicky** alebo použite náš **kontaktný formulár**, ktorý nájdete na *parkside-diy.com* v kategórii **Servis** nasledovne uvedené servisné centrum.

- Výrobok zaznamenaný ako chybný môžete po konzultácii s našim servisným centrom zaslať pre vás s oslobodením od poštovného na vám oznámenú servisnú adresu za pripojenia dokladu o kúpe (pokladničný doklad) a informácie, v čom spočíva nedostatok a kedy sa vyskytol. Aby bolo možné zabrániť problémom s prevzatím a prídavným nákladom, použite bezpodmienečne iba adresu, ktorá sa vám oznámi. Zabezpečte, aby sa odoslanie uskutočnilo bez vyplatenia, ako neskladný tovar, expresne alebo ako iná zvláštna zásielka. Výrobok pošlite, prosím, vrát. všetkých súčasne dodaných dielov príslušenstva a postarajte sa o dostatočne bezpečné prepravné balenie.



Na *parkside-diy.com* si môžete pozrieť a stiahnuť túto a mnohé ďalšie príručky. Týmto QR kódom sa dostanete priamo na stránku *parkside-diy.com*. Vyberte svoju krajinu a cez vyhľadávanie si nájdite návody na obsluhu. Po zadaní čísla výrobku (IAN) 486908_2501 si budete môcť otvoriť návod na obsluhu.

Opravný servis

Ohľadom opráv, **ktoré nepodliehajú záruke**, sa obráťte na Servisné centrum. Tam dostanete s ochotou predbežný návrh nákladov.

- Môžeme spracovať iba prístroje, ktoré boli zaslané dostatočne zabalené a ofrankované.

Upozornenie: Váš prístroj pošlite, prosím, vyčistený a s upozornením na chybu na adresu uvedenú Servisným centrom.

- Prístroje zaslané bez úhrady prepravného, ako aj prístroje, ktoré boli zaslané ako veľkorozmerný náklad, expresom alebo s iným špeciálnym prepravným nebudú prevzaté.

SK

- Vaše zaslané chybné prístroje zlikvidujeme bezplatne.

Service-Center

SK

Servis Slovensko
Tel.: 0800 003409
Kontaktný formulár na
parkside-diy.com
IAN 486908_2501

Importér

Zohľadnite, prosím, že nasledujúca adresa nie je servisná adresa. Najprv kontaktujte ho-re uvedené servisné centrum.

Grizzly Tools GmbH & Co. KG
Stockstädter Str. 20
63762 Großostheim
NEMECKO
www.grizzlytools.de

Náhradné diely a príslušenstvo

Náhradné diely a príslušenstvo dostanete na www.grizzlytools.shop. Ak by sa pri objednávaní vyskytli problémy, kontaktujte nás cez náš internetový obchod. V prípade ďalších otázok sa obráťte na: *Service-Center, S. 60*

Poz. č.	Název	Obj. č.
1	Nosný popruh	91120321
10	Záchytný vak	91120320
11	Fúkacia rúra	91120319
12	Súprava kolies	91120317
13	Nasávací rúra	91120318

Preklad originálneho vyhlásenia o zhode EÚ

Výrobok: **Elektrický vysávač/fúkač listia**

Model: **PELSB 2600 A1**

Sériové číslo: 000001-127000

Uvedený predmet vyhlásenia je v zhode s príslušnými harmonizačnými právnymi predpismi Únie:

2006/42/EC • 2014/30/EU • 2000/14/EC & 2005/88/EC • 2011/65/EU & (EU) 2015/863

Vyššie opísaný predmet vyhlásenia je v zhode so smernicou Európskeho parlamentu a Rady 2011/65/EU z 8. júna 2011 o obmedzení používania určitých nebezpečných látok v elektrických a elektronických zariadeniach.

Na zabezpečenie zhody sa použili tieto harmonizované normy a vnútroštátne normy a predpisy:

**EN 60335-1:2012/A15:2021 • EN 50636-2-100:2014
EN 62233:2008 • EN IEC 55014-1:2021 • EN IEC 55014-2:2021
EN IEC 61000-3-2:2019/A2:2024 • EN 61000-3-3:2013/A2:2021
EN IEC 63000:2018**

Súlad so smernicou 2000/14/EC, pokiaľ ide o emisie hluku, je potvrdený:

Hladina akustického výkonu (L_{WA})

– odmeraná: 93,5 dB/96,2 dB;

– zaručená: 98 dB

Použitý postup posudzovania zhody podľa 2000/14/EC, príloha V.

Toto vyhlásenie o zhode sa vydáva na výhradnú zodpovednosť výrobcu:



Grizzly Tools GmbH & Co. KG
Stockstädter Str. 20
63762 Großostheim
NEMECKO
11.07.2025

Christian Frank
Splnomocnený zástupca dokumentácie

Inhaltsverzeichnis

Einleitung..... 62
 Bestimmungsgemäße Verwendung..... 62
 Lieferumfang/Zubehör..... 63
 Übersicht..... 63
 Funktionsbeschreibung..... 63
 Technische Daten..... 63

Sicherheitshinweise..... 64
 Bedeutung der Sicherheitshinweise..... 64
 Bildzeichen und Symbole..... 64
 Sicherer Betrieb Ihres Laubbläasers..... 65

Vorbereitung..... 75
 Blas-/Saugrohr montieren..... 75
 Räder montieren..... 75
 Fangsack montieren und demontieren..... 75
 Tragegurt anlegen..... 76

Betrieb..... 76
 Betriebsart wechseln..... 76
 Ein- und Ausschalten..... 76
 Drehzahl einstellen..... 76
 Arbeitshinweise..... 76
 Fangsack entleeren..... 77

Transport..... 77

Reinigung, Wartung und Lagerung..... 78
 Reinigung..... 78
 Wartung..... 78
 Verstopfungen und Blockierungen beseitigen..... 78
 Lagerung..... 78

Entsorgung/Umweltschutz..... 78
 Zusätzliche Entsorgungshinweise für Deutschland..... 79

Fehlersuche..... 79

Service..... 79
 Garantie..... 79
 Reparatur-Service..... 81
 Service-Center..... 81
 Importeur..... 81

Ersatzteile und Zubehör..... 81

Original-EU-Konformitätserklärung..... 82

Explosionszeichnung..... 87

Einleitung

Herzlichen Glückwunsch zum Kauf Ihres neuen Elektro-Laubsaugers/-bläasers (nach-

folgend Gerät oder Elektrowerkzeug genannt).

Sie haben sich damit für ein hochwertiges Gerät entschieden. Dieses Gerät wurde während der Produktion auf Qualität geprüft und einer Endkontrolle unterzogen. Die Funktionsfähigkeit Ihres Gerätes ist somit sichergestellt.



Die Betriebsanleitung ist Bestandteil dieses Geräts. Sie enthält wichtige Hinweise für Sicherheit, Gebrauch und Entsorgung. Lesen Sie die Betriebsanleitung sorgfältig. Machen Sie sich mit den Bedienteilen und dem richtigen Gebrauch des Gerätes vertraut. Benutzen Sie das Gerät nur wie beschrieben und für die angegebenen Einsatzbereiche. Bewahren Sie die Betriebsanleitung gut auf und händigen Sie alle Unterlagen bei Weitergabe des Geräts an Dritte mit aus.

Bestimmungsgemäße Verwendung

Das Gerät ist ausschließlich für folgende Verwendung bestimmt:

- Ansaugen von trockenem Laub.
- Zusammenzutragen von trockenem Laub, bzw. entfernen von schlecht zugänglichen Stellen (z. B. unter Fahrzeugen).

Das Gerät ist zum Gebrauch durch Erwachsene bestimmt. Jugendliche über 16 Jahre dürfen das Gerät nur unter Aufsicht benutzen.

Jede andere Verwendung, die in dieser Betriebsanleitung nicht ausdrücklich zugelassen wird, kann eine ernsthafte Gefahr für den Benutzer darstellen und zu Schäden am Gerät führen. Der Bediener oder Nutzer des Geräts ist für Unfälle oder Schäden an anderen Menschen oder deren Eigentum verantwortlich. Das Gerät ist für den Einsatz im Heimwerkerbereich bestimmt. Es wurde nicht für den gewerblichen Dauereinsatz konzipiert. Bei gewerblichem Einsatz erlischt die Garantie. Der Hersteller haftet nicht für Schäden, die durch bestimmungswidrige Verwendung oder falsche Bedienung verursacht wurden.

⚠ GEFAHR! Ein Laubsauger ist kein Nass-Sauger! Bitte vermeiden Sie das Ansaugen von nassen Materialien (Laub, Schmutz sowie Zweige, Äste, Tannenzapfen, Gras, Erde, Sand, Rindenmulch/Häckselgut usw.). Saugen Sie nicht auf feuchten oder nassen Ra-

sen-, Gras- oder Wiesenflächen. Fehlanwendungen können unter Umständen zu Verstopfungen in der Häckselkammer und dadurch zu reduzierter Leistungsfähigkeit führen. Das Gerät muss dann unter Umständen komplett zerlegt und gesäubert werden. Diese Arbeit ist von einer Fachkraft durchzuführen und unterliegt nicht der Garantie.

Lieferumfang/Zubehör

Packen Sie das Gerät aus und überprüfen Sie den Lieferumfang.

Entsorgen Sie das Verpackungsmaterial ordnungsgemäß.

- Elektro-Laubsauger/-bläser
- Blas-/Saugrohr (Vorderteil)
- Blas-/Saugrohr (Mittelteil, zweiteilig)
- Rad-Set (dreiteilig)
- Tragegurt
- Fangsack
- Montagmaterial (Mutter, 2x Kreuzschlitzschraube)
- Originalbetriebsanleitung

Übersicht



Die Abbildungen des Geräts finden Sie auf der vorderen und hinteren Ausklappseite.

- 1 Tragegurt
- 2 T-Handgriff
- 3 Ein-/Ausschalter
- 4 Handgriff
- 5 Motorgehäuse
- 6 Kabelzugentlastung
- 7 Netzanschlussleitung
- 8 Betriebsartschalter
- 9 Verriegelungsknopf (Fangsack)
- 10 Fangsack
- 11 Blasrohr
- 12 Räder
- 13 Saugrohr
- 14 Befestigungsöse (Fangsack)
- 15 Karabinerhaken (Fangsack)
- 16 Mutter
- 17 Kreuzschlitzschraube, lang
- 18 Kreuzschlitzschraube, kurz

(Abb. A)

- 19 Vorderteil
- 20 Aufnahme (Vorderteil)
- 21 Verriegelung (Mittelteil)
- 22 Mittelteil
- 23 Karabinerhaken (Tragegurt)
- 24 Befestigungsöse (Tragegurt)
- 25 Auswurföffnung
- 26 Verriegelung (Räder)

Funktionsbeschreibung

In der Betriebsart Ansaugen wird das angesaugte Laub zur Volumenverringerung zerkleinert, durch den Auswurfkanal geblasen und im Fangsack gesammelt.

In der Betriebsart Blasen lässt sich das Laub schnell zusammenblasen oder aus schwer zugänglichen Orten wegblasen.

Die Funktion der Bedienteile entnehmen Sie bitte den nachfolgenden Beschreibungen.

Technische Daten

Elektro-Laubsauger/-bläser

.....	PELSB 2600 A1
Bemessungsspannung U	230-240 V~, 50 Hz
Bemessungsaufnahme P2600 W
Leerlaufdrehzahl n_1 12000 min ⁻¹
Leerlaufdrehzahl n_2 15000 min ⁻¹
Gewicht mit Zubehör ≈3,2 kg
Luftvolumen ≤ 12 m ³ /min
Häckselrate 10:1
Fangsack34 l
Schutzklasse □ II
Schutzart IPX0
Schalleistungspegel L_{WA}	
– garantiert 98 dB

Betriebsart Blasen

Luftgeschwindigkeit ≤ 270 km/h
Schalleistungspegel L_{WA}	
– garantiert 95,6 dB
– gemessen 93,5 dB; $K_{WA}= 2,12$ dB
Schalldruckpegel L_{pA} 80,7 dB; $K_{pA}=3$ dB
Vibration a_h	
Handgriff 2,198 m/s ² ; $K= 1,5$ m/s ²
T-Handgriff 1,61 m/s ² ; $K= 1,5$ m/s ²

Betriebsart Saugen

Luftgeschwindigkeit ≤ 72 km/h
---------------------	-----------------

Schalleistungspegel L_{WA}

– garantiert 98,2 dB

– gemessen 96,2 dB; $K_{WA}= 2,01$ dB

Schalldruckpegel L_{pA} 82 dB; $K_{pA}=3$ dB

Vibration a_h

Handgriff 2,489 m/s^2 ; $K= 1,5$ m/s^2

T-Handgriff 2,273 m/s^2 ; $K= 1,5$ m/s^2

Lärm- und Vibrationswerte wurden entsprechend den in der Konformitätserklärung genannten Normen und Bestimmungen ermittelt.

Der angegebene Schwingungsgesamtwert und der angegebene Geräuschemissionswert sind nach einem genormten Prüfverfahren gemessen worden und können zum Vergleich eines Elektrowerkzeugs mit einem anderen verwendet werden. Der angegebene Schwingungsgesamtwert und der angegebene Geräuschemissionswert können auch zu einer vorläufigen Einschätzung der Belastung verwendet werden.

⚠️ WARNUNG! Die Schwingungs- und Geräuschemissionen können während der tatsächlichen Benutzung des Elektrowerkzeugs von dem Angabewert abweichen, abhängig von der Art und Weise, in der das Elektrowerkzeug verwendet wird. Es ist notwendig, Sicherheitsmaßnahmen zum Schutz des Bedieners festzulegen, die auf einer Abschätzung der Schwingungsbelastung während der tatsächlichen Benutzungsbedingungen beruhen (hierbei sind alle Anteile des Betriebszyklus zu berücksichtigen, beispielsweise Zeiten, in denen das Elektrowerkzeug abgeschaltet ist, und solche, in denen es zwar eingeschaltet ist, aber ohne Belastung läuft).

Sicherheitshinweise

Dieser Abschnitt behandelt die grundlegenden Sicherheitshinweise beim Gebrauch des Geräts.

Bedeutung der Sicherheitshinweise

⚠️ GEFAHR! Wenn Sie diesen Sicherheitshinweis nicht befolgen, tritt ein Unfall ein. Die Folge ist schwere Körperverletzung oder Tod.

⚠️ WARNUNG! Wenn Sie diesen Sicherheitshinweis nicht befolgen, tritt möglicher-

weise ein Unfall ein. Die Folge ist möglicherweise schwere Körperverletzung oder Tod.

⚠️ VORSICHT! Wenn Sie diesen Sicherheitshinweis nicht befolgen, tritt ein Unfall ein. Die Folge ist möglicherweise leichte oder mittelschwere Körperverletzung.

HINWEIS! Wenn Sie diesen Sicherheitshinweis nicht befolgen, tritt ein Unfall ein. Die Folge ist möglicherweise ein Sachschaden.

Bildzeichen und Symbole

Bildzeichen auf dem Gerät



Achtung!



Lesen Sie die Betriebsanleitung sorgfältig. Machen Sie sich mit den Bedienteilen und dem richtigen Gebrauch des Gerätes vertraut.



Verletzungsgefahr durch weggeschleuderte Teile!



Umstehende Personen vom Gerät fernhalten



Rotierendes Flügelrad. Hände fernhalten!



Achtung!



Ziehen Sie den Netzstecker vor Reinigungs- und Wartungsarbeiten.



Gehörschutz benutzen



Augenschutz benutzen



Maske benutzen



Fußschutz benutzen



Lange Haare nicht offen tragen. Benutzen Sie ein Haarnetz.



Die Benutzung des Gerätes bei Regen oder feuchter Umgebung ist verboten.



Ziehen Sie sofort den Netzstecker, wenn das Netzkabel beschädigt, verwickelt oder durchtrennt wurde.



Garantierter Schalleistungspegel L_{WA} in dB.



Schutzklasse II (Doppelisolierung)



Elektrogeräte gehören nicht in den Hausmüll.



Betriebsart Saugen



Betriebsart Blasen



Halten Sie einen Sicherheitsabstand von mind. 5m zu Dritten ein.

Bildzeichen auf dem Hangtag



Aus Sicherheitsgründen müssen beide Saugrohrteile und der Fangsack montiert sein, bevor Sie das Gerät starten!

Sicherer Betrieb Ihres Laubbläfers

WICHTIG!

- VOR GEBRAUCH AUFMERKSAM LESEN!
- FÜR IHRE UNTERLAGEN AUFBEWAHREN!



Achtung! Beim Gebrauch von Elektrogeräten sind zum Schutz gegen elektrischen Schlag, Verletzungs- und Brandgefahr folgende grundsätzliche Sicherheitsmaßnahmen zu beachten:

Unterweisung

- Lesen Sie die Betriebsanleitung sorgfältig. Machen Sie sich mit den Bedienteilen und dem richtigen Gebrauch des Gerätes vertraut.
- Kindern, Personen mit eingeschränkten körperlichen, sensorischen oder geistigen Fähigkeiten oder unzureichender Erfahrung und Wissen oder Personen, welche mit den Anweisungen nicht vertraut sind, darf die Verwendung der Maschine nie gestattet werden. Lokale Vorschriften können eine Altersbeschränkung für den Anwender festlegen.
- Es ist zu beachten, dass der Benutzer selbst für Unfälle oder Gefährdun-

gen gegenüber anderen Personen oder deren Besitz verantwortlich ist.

- Beachten Sie den Lärmschutz und örtliche Vorschriften.
- Verwenden Sie das Gerät nicht in Lagen höher als 2000 m.

Vorbereitung

- Betreiben Sie das Gerät niemals, wenn Kinder oder Tiere in der Nähe sind. Personen in der Nähe müssen Schutzkleidung tragen.
- Die persönlichen Schutzausrüstungen schützen Ihre eigene und die Gesundheit anderer und sichern den reibungslosen Betrieb des Gerätes. Tragen Sie geeignete Arbeitskleidung während der gesamten Einsatzzeit der Maschine:
 - festes Schuhwerk mit rutschfester Sohle
 - eine robuste, lange Hose
 - Handschuhe
 - Schutzbrille
 - Gehörschutz
 - Atemschutz, um sich vor Staub zu schützen
- Benutzen Sie das Gerät nicht, wenn Sie barfuß gehen oder offene Sandalen tragen.
- Tragen Sie keine lose hängenden Kleidung oder Schmuck, die am Lufteingang angesaugt werden könnten. Tragen Sie bei langem Haar eine schützende Kopfbedeckung. Halten Sie langes Haar von den Ansaugöffnungen fern.
- Achten Sie auf Personen, insbesondere Kinder, Haustiere, offene Fenster usw. Das geblasene Material kann in ihre Richtung geschleudert werden. Unterbrechen Sie die Arbeit, wenn diese sich in der Nähe aufhalten. Halten Sie einen Sicherheitsabstand von 5 m um sich herum ein.
- Machen Sie sich mit Ihrer Umgebung vertraut und achten Sie auf mögliche Gefahren, die beim Arbeiten unter Umständen überhört werden können.
- Inspizieren Sie die zu reinigende Fläche sorgfältig.

- tig und beseitigen Sie alle Drähte, Steine, Dosen und sonstige Fremdkörper.
- Lösen Sie Fremdkörper vor dem Betrieb mit einem Rechen oder einem Besen.
 - Betreiben Sie die Maschine in einer empfohlenen Position und nur auf einer festen, ebenen Oberfläche.
 - Verwenden Sie alle Teile des Blasrohres, damit der Luftstrom nah am Boden arbeiten kann.
 - Befeuchten Sie bei sehr trockenen Bedingungen die Oberfläche leicht oder verwenden Sie ein Sprühgerät, um die Staubbelastung zu verringern.
 - Arbeiten Sie nicht mit einem beschädigten, unvollständigen oder ohne die Zustimmung des Herstellers umgebauten Gerät. Prüfen Sie vor dem Gebrauch den Sicherheitszustand des Gerätes, insbesondere der Netzanschlussleitung und des Schalters.
 - Verwenden Sie das Gerät nur, wenn es vollständig montiert ist.
 - Verwenden Sie das Gerät in der Betriebsart Ansaugen nur, wenn der Fangsack angebracht ist. Überprüfen Sie den Fangsack regelmäßig auf Abnutzungen oder Beschädigungen.
 - Betreiben Sie das Gerät niemals mit fehlerhaften Schutzeinrichtungen oder -abdeckungen oder ohne Schutzeinrichtungen. Betreiben Sie das Gerät niemals mit beschädigtem oder abgenutztem Kabel.
 - Es ist empfohlen, die Maschine nur zu vernünftigen Zeiten zu betreiben – nicht frühmorgens oder spät abends, wenn andere gestört werden könnten.
 - Betreiben Sie die Maschine nicht auf einer gepflasterten Oberfläche oder einer Schotterdecke, bei denen das ausgeworfene Material Verletzungen verursachen könnte.

- Führen Sie vor der Benutzung immer eine visuelle Inspektion durch, um festzustellen, dass das Gehäuse unbeschädigt ist. Ersetzen Sie verschlissene oder beschädigte Komponenten satzweise, um das Gleichgewicht zu bewahren. Ersetzen Sie beschädigte oder unlesbare Beschriftungen.
- Prüfen Sie vor dem Gebrauch immer Anschluss- und Verlängerungsleitung auf Anzeichen von Beschädigung oder Alterung. Falls die Leitung während der Benutzung beschädigt wird, muss Sie sofort vom Versorgungsnetz getrennt werden, **BERÜHREN SIE DIE LEITUNG NICHT, BEVOR SIE VOM NETZ GETRENNT IST**. Benutzen Sie das Gerät nicht, wenn die Leitung beschädigt oder abgenutzt ist.
- Achten Sie darauf, dass Netzspannung und Netzfrequenz mit den Angaben des Typenschildes übereinstimmen.
- Schließen Sie das Gerät nur an eine Steckdose mit Fehlerstrom-Schutzeinrichtung (RCD) mit einem Bemessungsfehlerstrom von nicht mehr als 30 mA an.
- Wenn die Netzanschlussleitung dieses Geräts beschädigt wird, muss sie durch den Hersteller, seinen Kundendienst oder eine ähnlich qualifizierte Person ersetzt werden, um Gefährdungen zu vermeiden. Wenden Sie sich an das Service-Center.
- Verwenden Sie nur Verlängerungskabel (des Typs H07RN-F), die für den Gebrauch im Freien bestimmt sind und entsprechend gekennzeichnet sind. Der Litzenquerschnitt des Verlängerungskabels muss mindestens 2,5 mm² betragen. Das Verlängerungskabel darf nicht länger als 75 m sein. Die Kuppelung des Verlängerungskabels muss vor Spritzwasser geschützt sein, aus Gummi bestehen oder mit Gummi überzo-

gen sein. Rollen Sie eine Kabeltrommel vor Gebrauch immer ganz ab. Überprüfen Sie das Kabel auf Schäden.

- Verwenden Sie für die Anbringung des Verlängerungskabels die dafür vorgesehene Zugentlastung.

Betrieb

- Seien Sie aufmerksam, achten Sie darauf, was Sie tun, und gehen Sie mit Vernunft an die Arbeit mit dem Gerät. Benutzen Sie das Gerät nicht, wenn Sie müde sind oder unter Einfluss von Drogen, Alkohol oder Medikamenten stehen.
- Lassen Sie andere Personen nicht das Gerät oder das Verlängerungskabel berühren. Halten Sie das Gerät von Menschen, vor allem Kindern, und Haustieren fern.
- Schalten Sie das Gerät nicht ein, wenn es umgekehrt gehalten wird oder sich nicht in Arbeitsposition befindet.
- Vermeiden Sie eine unbeabsichtigte Inbetriebnahme. Vergewissern Sie sich, dass das Gerät ausgeschaltet ist, bevor Sie es an die Stromversorgung anschließen, es aufnehmen oder tragen. Wenn Sie beim Tragen des Gerätes den Finger am Schalter haben oder das Gerät eingeschaltet an die Stromversorgung anschließen, kann dies zu Unfällen führen.
- Richten Sie das Gerät während des Betriebs nicht auf Personen, insbesondere den Luftstrahl nicht auf Augen und Ohren.
- Achten Sie bei der Arbeit auf einen sicheren Stand, insbesondere an Hängen. Halten Sie das Gerät immer mit beiden Händen fest und arbeiten Sie nur mit korrekt eingestelltem Tragegurt.
- Strecken Sie den Körper nicht zu weit und achten Sie darauf, nicht das Gleichgewicht zu verlieren.

- Halten Sie Finger und Füße von der Ansaugrohröffnung und dem Flügelrad fern. Es besteht Verletzungsgefahr.
- Eine längere Benutzung des Gerätes kann zu vibrationsbedingten Durchblutungsstörungen der Hände führen. Sie können die Benutzungsdauer jedoch durch geeignete Handschuhe oder regelmäßige Pausen verlängern.
- Vermeiden Sie den Betrieb des Geräts bei schlechtem Wetter, insbesondere Blitzgefahr. Arbeiten Sie nur bei Tageslicht oder guter künstlicher Beleuchtung.
- Saugen Sie keine brennenden, glühenden oder rauchenden Materialien (z. B. Zigaretten, Glut etc.), Dämpfe oder leicht entzündliche, giftige oder explosive Stoffe an.
- Stoppen Sie die Maschine und entfernen Sie den Stecker aus der Steckdose. Stellen Sie sicher, dass alle beweglichen Teile vollständig ausge laufen sind:
 - wenn Sie das Gerät nicht benutzen, es transportieren oder es unbeaufsichtigt lassen;
 - wenn Sie das Gerät kontrollieren, es reinigen oder Blockierungen entfernen;
 - wenn Sie Reinigungs- oder Wartungsarbeiten vornehmen oder Zubehör auswechseln;
 - wenn das Strom- oder Verlängerungskabel beschädigt ist;
 - nach dem Kontakt mit Fremdkörpern oder bei abnormaler Vibration.
- Benutzen Sie das Gerät nicht in geschlossenen oder schlecht belüfteten Räumen.
- Benutzen Sie das Gerät nicht in der Nähe von entzündbaren Flüssigkeiten oder Gasen. Bei Nichtbeachtung besteht Brand- oder Explosionsgefahr.
- Im Fall eines Unfalls oder einer Betriebsstörung, schalten Sie das Gerät sofort aus, ziehen Sie

den Netzstecker und vergewissern Sie sich, dass alle beweglichen Teile vollkommen stillstehen.

Dann überprüfen Sie das Gerät usw. Wenn Sie eine Frage haben, wenden Sie sich bitte an den Händler.

- Gehen Sie im Schrittempo, rennen Sie nicht.
- Achten Sie darauf, dass die Netzspannung mit den Angaben des Typenschildes übereinstimmt.
- Halten Sie das Kabel vom Arbeitsbereich fern und führen Sie es grundsätzlich hinter der Bedienungsperson.
- Tragen Sie das Gerät nicht am Kabel. Benutzen Sie das Kabel nicht, um den Stecker aus der Steckdose zu ziehen. Schützen Sie das Kabel vor Hitze, Öl und scharfen Kanten.
- Beschädigte Kabel, Kupplung und Stecker oder den Vorschriften nicht entsprechende Anschlussleitungen dürfen nicht verwendet werden. Ziehen Sie bei Beschädigung des Netzkabels so-

fort den Stecker aus der Steckdose. Berühren Sie auf keinen Fall das Netzkabel, solange der Netzstecker nicht gezogen ist.

- Halten Sie Verlängerungskabel von beweglichen, gefährlichen Teilen fern, um Beschädigungen an Kabeln zu vermeiden, welche zum Berühren aktiver Teile führen können.
- Stellen Sie vor dem Start der Maschine sicher, dass die Zuführung leer ist.
- Halten Sie Ihr Gesicht und Ihren Körper von der Einfüllöffnung fern.
- Lassen Sie nicht zu, dass sich Hände, andere Körperteile oder Kleidung in der Zuführung, im Auswurfkanal oder in der Nähe bewegter Teile befinden.
- Vermeiden Sie eine abnormale Körperhaltung. Stehen Sie bei Zuführung von Material niemals auf einer höheren Ebene als der Ebene der Grundfläche der Maschine.
- Behalten Sie immer das Gleichgewicht, um jeder-

- zeit einen sicheren Stand an Hängen zu haben. Gehen, nicht laufen.
- Halten Sie sich beim Betrieb der Maschine nicht in der Auswurfzone auf.
 - Achten Sie bei der Zuführung von Material in das Gerät darauf, dass keine Metallstücke, Steine, Flaschen, Büchsen oder andere Fremdobjekte eingeführt werden.
 - Lassen Sie nicht zu, dass sich verarbeitetes Material in der Auswurfzone ansammelt, da dies den ordentlichen Auswurf verhindern kann und eine Wiedereinführung des Materials über die Einfüllöffnung verursachen kann.
 - Schalten Sie die Energiequelle ab und trennen Sie die Maschine vom Netz, falls die Maschine verstopft, bevor Sie sie von Unrat befreien.
 - Betreiben Sie die Maschine niemals mit defekten Schutzeinrichtungen oder -schirmen oder ohne Sicherheitseinrichtungen,
- zum Beispiel dem angebrachten Fangsack.
- Halten Sie die Energiequelle von Unrat und anderen Ansammlungen sauber, um eine Beschädigung dieser oder ein mögliches Feuer zu verhindern.
 - Transportieren Sie die Maschine nicht, solange die Energiequelle läuft.
 - Schalten Sie die Stromquelle sofort ab und warten Sie, bis die Maschine ausgelaufen ist, falls der Schneidmechanismus ein Fremdobjekt trifft oder wenn die Maschine beginnt, ungewöhnliche Geräusche von sich zu geben oder zu vibrieren. Trennen Sie die Maschine vom Netz und unternehmen Sie die folgenden Schritte, bevor Sie die Maschine neu starten und betreiben:
 - auf Beschädigungen untersuchen;
 - beschädigte Teile ersetzen oder reparieren;
 - auf lose Teile überprüfen und diese festziehen.

- Kippen Sie die Maschine nicht, solange die Energiequelle läuft.
- Beachten Sie, kein beschädigtes Kabel an die Stromversorgung anzuschließen oder ein beschädigtes Kabel zu berühren, bevor es von der Stromversorgung getrennt wurde, da beschädigte Kabel zum Berühren aktiver Teile führen können.
- Beachten Sie, keine sich bewegenden, gefährlichen Teile zu berühren, bevor die Maschine vom Netzanschluss getrennt wurde und die beweglichen, gefährlichen Teile vollständig zum Stillstand gekommen sind.
- Saugen Sie keine heißen, glühenden, brennbaren, explosiven oder gesundheitsgefährdenden Stoffe auf. Dazu zählen unter anderem heiße Asche, Benzin, Lösungsmittel, Säuren oder Laugen. Es besteht Brand- und Verletzungsgefahr.
- Achten Sie darauf, dass die Netzanschlussleitung nicht durch Ziehen über scharfe Kanten, Einklemmen oder Ziehen am Kabel beschädigt wird.
- Benutzen Sie die Netzanschlussleitung nicht, um den Anschlussstecker aus der Steckdose zu ziehen oder um das Gerät zu ziehen. Schützen Sie die Netzanschlussleitung vor Hitze, Öl und scharfen Kanten.
- Transportieren Sie niemals das Gerät, während der Antrieb läuft.
- Schalten Sie das Gerät aus und ziehen Sie den Anschlussstecker aus der Steckdose. Vergewissern Sie sich, dass alle sich bewegenden Teile zum vollständigen Stillstand gekommen sind
 - wann immer Sie das Gerät verlassen,
 - bevor Sie Zubehör wechseln,
 - bevor Sie Blockierungen entfernen oder Verstopfungen beseitigen,
 - bevor Sie das Gerät überprüfen, reinigen oder Arbeiten an ihm durchführen.

- Falls das Gerät anfängt, ungewöhnlich stark zu vibrieren, ist eine sofortige Überprüfung erforderlich:
 - untersuchen Sie auf lose Teile und befestigen Sie diese,
 - suchen Sie nach Beschädigungen,
 - tauschen Sie beschädigtes Zubehör. Für Reparaturen wenden Sie sich an das Service-Center.

Reinigung, Wartung und Lagerung

- Lassen Sie den Motor abkühlen, bevor Sie das Gerät für längere Zeit abstellen.
- Ersetzen Sie aus Sicherheitsgründen abgenutzte oder beschädigte Teile. Verwenden Sie ausschließlich Original-Ersatzteile und -Zubehör. Der Einsatz von Fremdteilen führt zum sofortigen Verlust des Garantieanspruchs.
- Das Öffnen des Gerätes ist nur von einer autorisierten Elektrofachkraft auszuführen. Wenden Sie sich für Repa-

raturen immer an unser Service-Center.

- Schalten Sie den Antrieb ab, trennen Sie das Gerät von der Stromversorgung und lassen Sie das Gerät abkühlen, wenn das Gerät zur Reinigung, Einstellung, Lagerung oder zum Austausch eines Zubehörs angehalten ist.
- Behandeln Sie das Gerät mit Sorgfalt und halten Sie es sauber.
- Bewahren Sie das Gerät unzugänglich für Kinder auf.

Restrisiken

Auch wenn Sie dieses Gerät vorschriftsmäßig bedienen, bleiben immer Restrisiken bestehen. Folgende Gefahren können im Zusammenhang mit der Bauweise und Ausführung dieses Gerätes auftreten:

- Augenschäden, falls kein geeigneter Augenschutz getragen wird.
- Lungenschäden, falls kein geeigneter Atemschutz getragen wird.
- Gehörschäden, falls kein geeigneter Gehörschutz getragen wird.

- Gesundheitsschäden, die aus Hand-Arm-Schwingungen resultieren, falls das Gerät über einen längeren Zeitraum verwendet wird oder nicht ordnungsgemäß geführt und gewartet wird.

▲ WARNUNG! Gefahr durch elektromagnetisches Feld, das während das Gerät im Betrieb ist, erzeugt wird. Das Feld kann unter bestimmten Umständen aktive oder passive medizinische Implantate beeinträchtigen. Um die Gefahr von ernsthaften oder tödlichen Verletzungen zu verringern, empfehlen wir Personen mit medizinischen Implantaten ihren Arzt und den Hersteller des medizinischen Implantats zu konsultieren, bevor das Gerät bedient wird.

Vorbereitung

▲ WARNUNG! Verletzungsgefahr durch ungewollt anlaufendes Gerät. Stecken Sie den Anschlussstecker erst dann in die Steckdose, wenn das Gerät vollständig für den Einsatz vorbereitet ist. Bevor Sie das Gerät in Betrieb nehmen, müssen Sie:

- die Blas- oder Saugrohre montieren,
- den Fangsack montieren,

▲ WARNUNG! Verletzungsgefahr! Bei Montage oder Demontage von Blasrohr, Saugrohr oder Fangsack muss das Gerät ausgeschaltet sein und die beweglichen Teile stillstehen. Ziehen Sie vor allen Arbeiten den Netzstecker!

Blas-/Saugrohr montieren

▲ WARNUNG! Personenschäden! Verwenden Sie das Gerät niemals mit nur einem montierten Rohrteil.

Notwendige Werkzeuge

- Kreuzschlitz-Schraubendreher  PH2

Vorgehen (Abb. A)

1. Schieben Sie das zweiteilige Mittelteil (22) in das Motorgehäuse (5).
2. Befestigen Sie das Mittelteil (22) am Gerätegehäuse (5):
 - Stecken Sie die Mutter (16) in das Loch, formbedingt kann es nur auf einer Seite passen.
 - Stecken Sie die lange Kreuzschlitzschraube (17) auf der anderen Seite hinein.
 - Ziehen Sie die Schraube in der Mutter fest.

Versuchen Sie niemals das Mittelteil (22) zu demontieren.
3. Sichern Sie das Mittelteil (22) zusätzlich mit der kurzen Kreuzschlitzschraube (18) im Loch der vorderen Verbindung von Saugrohr (13) und Blasrohr (11).
4. Verbinden Sie die Vorderteile von Saugrohr (13) und Blasrohr (11). Die vordere Verbindung rastet ein.
5. Stecken Sie das Vorderteil (19) auf das Mittelteil (22). Die Verriegelungen des Mittelteils (21) rasten in den Aufnahmen des Vorderteils (20) ein.

Räder montieren

1. Stecken Sie die Räder (12) zusammen.
2. Drücken Sie die Verriegelung (26) und schieben Sie die Räder (12) gleichzeitig auf das Vorderteil (19).

Fangsack montieren und demontieren

▲ WARNUNG! Das Gerät darf im Saugbetrieb nur mit montiertem Fangsack betrieben werden.

Fangsack montieren (Abb. A)

1. Schieben Sie den Fangsack (10) auf die Auswurföffnung (25) des Motorgehäuses (5). Der Fangsack (10) rastet ein.
2. Hängen Sie die Karabinerhaken (15) des Fangsacks (10) an die dafür vorgesehenen Befestigungsösen (14) am Blasrohr (11) ein.

Fangsack demontieren (Abb. A)

1. Entfernen Sie die Karabinerhaken (15) von den Befestigungsösen (14) am Blasrohr (11).
2. Drücken Sie den Verriegelungsknopf (9) am Fangsack (10).
3. Ziehen Sie den Fangsack (10) von der Auswurföffnung (25).

Tragegurt anlegen

▲ WARNUNG! Tragen Sie den Gurt niemals diagonal über Schulter und Brust, sondern nur auf einer Schulter, dadurch können Sie in Gefahr das Gerät schnell vom Körper entfernen.

Vorgehen (Abb. A/C)

1. Legen Sie den Tragegurt (1) über eine Schulter.
2. Stellen Sie die Gurtlänge so ein, dass sich der Karabinerhaken (23) etwa 10 cm unterhalb der Hüfte befindet.
3. Befestigen Sie den Karabinerhaken (23) an der Befestigungsöse (24) zum Einhängen des Gurtes.

Betrieb

▲ GEFAHR! Verletzungsgefahr! Tragen Sie beim Arbeiten mit dem Gerät geeignete Kleidung und Arbeitshandschuhe. Vergewissern Sie sich vor jeder Benutzung, dass das Gerät funktionstüchtig ist. Vergewissern Sie sich, dass der Fangsack und die Rohre richtig montiert sind. Sollte der Ein-/Ausschalter oder Betriebsartschalter beschädigt sein, darf mit dem Gerät nicht mehr gearbeitet werden. Persönliche Schutzausrüstung und ein funktionstüchtiges Gerät vermindern das Risiko von Verletzungen und Unfällen.

▲ WARNUNG! Verletzungsgefahr durch sich drehendes Werkzeug. Nach dem Ausschalten des Gerätes dreht sich das Flügelrad noch einige Zeit weiter.

Beachten Sie den Lärmschutz und örtliche Vorschriften.

Betriebsart wechseln

Betriebsart Saugen (Abb. B)

1. Schieben Sie den Betriebsartschalter (8) auf Position .

Betriebsart Blasen (Abb. B)

1. Schieben Sie den Betriebsartschalter (8) auf Position .

Ein- und Ausschalten

▲ WARNUNG! Aus Sicherheitsgründen müssen beide Saugrohrteile und der Fangsack montiert sein, bevor Sie das Gerät starten!

Achten Sie vor dem Einschalten darauf, dass das Gerät keine Gegenstände berührt. Achten Sie auf einen sicheren Stand.

Einschalten (Abb. C)

1. Formen Sie aus dem Ende des Verlängerungskabels eine Schlaufe und befestigen Sie diese an der Kabelzugentlastung (6).
2. Schließen Sie das Gerät an die Netzspannung an.
3. Schieben Sie den Ein-/Ausschalter (3) in Position **I**.

Ausschalten (Abb. C)

1. Schieben Sie den Ein-/Ausschalter (3) in Position **0**.
2. Ziehen Sie den Anschlussstecker des Geräts aus der Steckdose, wenn Sie das Gerät unbeaufsichtigt lassen oder mit der Arbeit fertig sind.

Drehzahl einstellen

(Abb. A)

1. Schieben Sie den Ein-/Ausschalter (3) in Position **I** = niedrigste Drehzahl
2. Schieben Sie den Ein-/Ausschalter (3) in Position **II** = höchste Drehzahl

Arbeitshinweise

▲ WARNUNG! Das Gerät ist ausschließlich für folgende Verwendung bestimmt:

- Als Gebläse zum Anhäufen von dünnem Blattwerk oder zum Wegblasen aus schwer zugänglichen Stellen.
- Als Ansaugwerk zum Ansaugen von dünnem, trockenem Blattwerk. Bei Saugfunktion dient das Gerät auch als Häcksler.

Die trockenen Blätter werden zerkleinert, ihr Volumen verringert und für eine eventuelle Kompostierung vorbereitet. Die In-

tensität der Zerkleinerung hängt von der Größe des Laubes und der noch enthaltenen Restfeuchtigkeit ab. Jede andere als die oben beschriebenen Verwendungen kann zu Schäden an der Maschine führen und eine Gefahr für den Benutzer darstellen.

⚠️ WARNUNG! Achten Sie beim Arbeiten darauf, nicht mit dem Gerät gegen harte Gegenstände zu stoßen, die Schäden verursachen können. Saugen Sie keine Festkörper wie Steine, Äste oder Astabschnitte, Tannenzapfen oder Ähnliches an, da diese das Gerät, insbesondere das Häckselwerk, beschädigen könnten. **Reparaturen dieser Art unterliegen nicht der Garantie.**

Überlastschutz

Bei Überlastung schaltet der Motor automatisch ab.

Hinweise

- **HINWEIS!** Das Gerät ist erst nach vollständiger Abkühlung wieder betriebsbereit.

Vorgehen

- Schalten Sie das Gerät aus.
- Ziehen Sie den Netzstecker.
- Prüfen Sie anschließend, ob eine Blockierung des Flügelrads oder eine Verstopfung des Fangsacks vorliegt und beseitigen Sie diese (*Verstopfungen und Blockierungen beseitigen*, S. 78).

Betriebsart Blasen

- Ein optimales Ergebnis beim Einsatz des Gebläses erhalten Sie mit einem Abstand zum Boden von 5 - 10 cm.
- Richten Sie den Luftstrahl von sich weg. Achten Sie darauf, keine schweren Gegenstände aufzuwirbeln und so jemanden zu verletzen oder etwas zu beschädigen.
- Beginnen Sie die Arbeit mit der höchsten Blasleistung, um die herumliegenden Blätter rasch zu sammeln. Eine niedrigere Blasleistung wählen Sie, um den zuvor zusammengetragenen Laubhaufen zu verdichten.
- Lösen Sie vor dem Blasen am Boden anhaftende Blätter mit einem Besen oder Rechen.
- Halten Sie das Gerät beim Arbeiten immer mit beiden Händen fest: Benutzen Sie hierzu den Handgriff (4) und den T-Handgriff (2).

Betriebsart Saugen

⚠️ WARNUNG! Aus Sicherheitsgründen müssen alle Saugrohreile und der Fangsack korrekt montiert sein, bevor Sie das Gerät starten.

- Halten Sie das Gerät beim Arbeiten immer mit beiden Händen fest: Benutzen Sie hierzu den Handgriff (4) und den T-Handgriff (2).
- Achten Sie darauf, dass nicht zu große Laubmengen gleichzeitig angesaugt werden. So vermeiden Sie, dass das Saugrohr (13) verstopft und das Flügelrad blockiert.

Fangsack entleeren

Hinweise

- Bei vollem Fangsack vermindert sich das Saugvermögen erheblich.
- Kompostierbares Material gehört nicht in den Hausmüll!
- Entleeren Sie den Fangsack, wenn er voll ist oder die Saugleistung des Gerätes nachlässt.

Vorgehen (Abb. A)

1. Schalten Sie das Gerät aus und warten Sie, bis das Flügelrad stillsteht.
2. Ziehen Sie die Netzanschlussleitung (7).
3. Demontieren Sie den Fangsack (siehe *Fangsack montieren und demontieren*, S. 75).
4. Öffnen Sie den Reißverschluss am Fangsack (10).
5. Entleeren Sie den Fangsack (10) vollständig.
6. Montieren Sie den entleerten Fangsack (10) wieder (siehe *Fangsack montieren und demontieren*, S. 75).

Transport

Hinweise

- Schalten Sie das Gerät aus und ziehen Sie den Anschlussstecker aus der Steckdose. Vergewissern Sie sich, dass alle sich bewegenden Teile zum vollständigen Stillstand gekommen sind.
- Tragen Sie das Gerät mit zwei Händen. Nutzen Sie dazu den Handgriff (4) und den T-Handgriff (2).

Reinigung, Wartung und Lagerung

⚠ WARNUNG! Elektrischer Schlag! Verletzungsgefahr durch ungewollt anlaufendes Gerät. Schützen Sie sich bei Wartungs- und Reinigungsarbeiten. Schalten Sie das Gerät aus und ziehen Sie den Anschlussstecker aus der Steckdose. Lassen Sie Instandsetzungsarbeiten und Wartungsarbeiten, die nicht in dieser Anleitung beschrieben sind, von unserem Service-Center durchführen. Verwenden Sie nur Original-Ersatzteile.

Reinigung

⚠ WARNUNG! Elektrischer Schlag! Spritzen Sie das Gerät niemals mit Wasser ab.
HINWEIS! Beschädigungsgefahr. Chemische Substanzen können die Kunststoffteile des Gerätes angreifen. Verwenden Sie keine Reinigungs- bzw. Lösungsmittel.

- Halten Sie Lüftungsschlitze, Motorgehäuse und Griffe des Gerätes sauber. Verwenden Sie dazu ein feuchtes Tuch oder eine Bürste.
- Reinigen Sie den Fangsack (10) mit einer Bürste und zusätzlich ggf. mit Druckluft.

Wartung

- Kontrollieren Sie das Gerät vor jedem Gebrauch auf offensichtliche Mängel wie lose, abgenutzte oder beschädigte Teile.
- Überprüfen Sie Abdeckungen und Schutzeinrichtungen auf Beschädigungen und korrekten Sitz. Tauschen Sie diese gegebenenfalls aus.

Verstopfungen und Blockierungen beseitigen

Laub und frische Pflanzenabschnitte können ggf. das Gerät verstopfen.

⚠ WARNUNG! Verletzungsgefahr! Netzstecker ziehen!

Flügelrad reinigen

1. Demontieren Sie das Blas-/Saugrohr (siehe *Blas-/Saugrohr montieren*, S. 75).
2. Entfernen Sie vorsichtig Rückstände oder Verstopfungen am Flügelrad.
3. Überprüfen Sie, ob das Flügelrad sich leicht drehen lässt und in einwandfreiem Zustand ist. Lassen Sie ein defektes Flügelrad von unserem Service-Center ersetzen (siehe *Service-Center*, S. 81).

4. Montieren Sie das Blas-/Saugrohr (siehe *Blas-/Saugrohr montieren*, S. 75).

Lagerung

Lagern Sie Gerät und Zubehör stets:

- sauber
 - trocken
 - staubgeschützt
 - außerhalb der Reichweite von Kindern
- Lassen Sie das Gerät vor der Aufbewahrung immer abkühlen.

Mögliche Demontage

- *Fangsack demontieren* (Abb. A), S. 76
- Vorderteil (19) demontieren: Drücken Sie die Verriegelungen am Mittelteil (21); Ziehen Sie das Vorderteil vom Mittelteil (22) ab.

Entsorgung/Umweltschutz

Führen Sie Gerät, Zubehör und Verpackung einer umweltgerechten Wiederverwertung zu.



Elektrogeräte gehören nicht in den Hausmüll.

Das Symbol der durchgestrichenen Mülltonne bedeutet, dass dieses Elektro- bzw. Elektronikgerät am Ende seiner Lebensdauer nicht im Hausmüll entsorgt werden darf, sondern vom Endnutzer einer getrennten Sammlung zugeführt werden muss.

Richtlinie 2012/19/EU über Elektro- und Elektronik-Altgeräte:

Verbraucher sind gesetzlich dazu verpflichtet, Elektro- und Elektronikgeräte am Ende ihrer Lebensdauer einer umweltgerechten Wiederverwertung zuzuführen. Auf diese Weise wird eine umwelt- und ressourcenschonende Verwertung sichergestellt. Je nach Umsetzung in nationales Recht können Sie folgende Möglichkeiten haben:

- an einer Verkaufsstelle zurückgeben,
- an einer offiziellen Sammelstelle abgeben,
- an den Hersteller/Inverkehrbringer zurücksenden.

Nicht betroffen sind den Altgeräten beigelegte Zubehörteile und Hilfsmittel ohne Elektrobestandteile.

- Führen Sie Schnittgut der Kompostierung zu und werfen Sie dieses nicht in die Mülltonne.

Zusätzliche Entsorgungshinweise für Deutschland

Das Gerät ist bei eingerichteten Sammelstellen, Wertstoffhöfen oder Entsorgungsbetrieben abzugeben. Zudem sind Vertreiber von Elektro- und Elektronikgeräten sowie Vertreiber von Lebensmitteln zur Rücknahme verpflichtet. LIDL bietet Ihnen Rückgabemöglichkeiten direkt in den Filialen und Märkten an. Rückgabe und Entsorgung sind für Sie kostenfrei.

Beim Kauf eines Neugerätes haben Sie das Recht, ein entsprechendes Altgerät unentgeltlich zurückzugeben.

Zusätzlich haben Sie die Möglichkeit, unabhängig vom Kauf eines Neugerätes, unentgeltlich (bis zu drei) Altgeräte abzugeben, die in keiner Abmessung größer als 25 cm sind. Bitte entnehmen Sie vor der Rückgabe Batterien oder Akkumulatoren, sowie Lampen, die zerstörungsfrei entnommen werden können und führen diese einer separaten Sammlung zu.

Fehlersuche

Die folgende Tabelle hilft Ihnen kleine Störungen zu beseitigen:

Problem	Mögliche Ursache	Maßnahme
Flügelrad bewegt sich nicht	Fremdkörper blockiert Flügelrad	<i>Verstopfungen und Blockierungen beseitigen, S. 78</i>
Gerät arbeitet mit Unterbrechungen	Interner Wackelkontakt	Wenden Sie sich an das Service-Center.
	Ein-/Ausschalter (3) defekt	Wenden Sie sich an das Service-Center.
Gerät startet nicht	Netzspannung fehlt	Steckdose, Netzanschlussleitung, Anschlussstecker, Sicherung prüfen, ggf. Reparatur durch Elektrofachmann.
	Ein-/Ausschalter (3) defekt	Wenden Sie sich an das Service-Center.
	Motor defekt	Wenden Sie sich an das Service-Center.
Geringe Arbeitsleistung	Fangsack (10) ist voll	Fangsack leeren
	Fangsack (10) ist verschmutzt	Fangsack reinigen
	Flügelrad oder Blasrohr (11) bzw. Saugrohr (13) verstopft oder blockiert	<i>Verstopfungen und Blockierungen beseitigen, S. 78</i>

Service

Garantie

Sehr geehrte Kundin, sehr geehrter Kunde, Sie erhalten auf dieses Produkt 3 Jahre Garantie ab Kaufdatum. Im Falle von Mängeln

dieses Produkts stehen Ihnen gegen den Verkäufer des Produkts gesetzliche Rechte zu. Diese gesetzlichen Rechte werden durch unsere im Folgenden dargestellte Garantie nicht eingeschränkt.

Garantiebedingungen

Die Garantiefrist beginnt mit dem Kaufdatum. Bitte bewahren Sie den Original-Kassenbon gut auf. Diese Unterlage wird als Nachweis für den Kauf benötigt. Tritt innerhalb von drei Jahren ab dem Kaufdatum dieses Produkts ein Material- oder Fabrikationsfehler auf, wird das Produkt von uns – nach unserer Wahl – für Sie kostenlos repariert oder ersetzt. Diese Garantieleistung setzt voraus, dass innerhalb der Drei-Jahres-Frist das defekte Produkt und der Kaufbeleg (Kassenbon) vorgelegt und schriftlich kurz beschrieben wird, worin der Mangel besteht und wann er aufgetreten ist.

Wenn der Defekt von unserer Garantie gedeckt ist, erhalten Sie das reparierte oder ein neues Produkt zurück. Mit Reparatur oder Austausch des Produkts beginnt kein neuer Garantiezeitraum.

Garantiezeit und gesetzliche Mängelansprüche

Die Garantiezeit wird durch die Gewährleistung nicht verlängert. Dies gilt auch für ersetzte und reparierte Teile. Eventuell schon beim Kauf vorhandene Schäden und Mängel müssen sofort nach dem Auspacken gemeldet werden. Nach Ablauf der Garantiezeit anfallende Reparaturen sind kostenpflichtig.

Garantieumfang

Das Produkt wurde nach strengen Qualitätsrichtlinien sorgfältig produziert und vor Anlieferung gewissenhaft geprüft.

Die Garantieleistung gilt für Material- oder Fabrikationsfehler. Diese Garantie erstreckt sich nicht auf Produktteile, die normaler Abnutzung ausgesetzt sind und daher als Verschleißteile angesehen werden können (z. B. Blasrohr, Saugrohr, Fangsack) oder für Beschädigungen an zerbrechlichen Teilen (z. B. Schalter).

Diese Garantie verfällt, wenn das Produkt beschädigt, nicht sachgemäß benutzt oder nicht gewartet wurde. Für eine sachgemäße Benutzung des Produkts sind alle in der Betriebsanleitung aufgeführten Anweisungen genau einzuhalten. Verwendungszwecke und Handlungen, von denen in der Betriebsanleitung abgeraten oder vor denen gewarnt wird, sind unbedingt zu vermeiden.

Das Produkt ist lediglich für den privaten und nicht für den gewerblichen Gebrauch bestimmt. Bei missbräuchlicher und unsachgemäßer Behandlung, Gewaltanwendung und

bei Eingriffen, die nicht von unserer autorisierten Service-Niederlassung vorgenommen wurden, erlischt die Garantie.

Abwicklung im Garantiefall

Um eine schnelle Bearbeitung Ihres Anliegens zu gewährleisten, folgen Sie bitte den folgenden Hinweisen:

- Bitte halten Sie für alle Anfragen den Kassenbon und die Artikelnummer (IAN 486908_2501) als Nachweis für den Kauf bereit.
- Die Artikelnummer entnehmen Sie bitte dem Typenschild am Produkt, einer Gravur am Produkt, dem Titelblatt der Bedienungsanleitung (unten links) oder dem Aufkleber auf der Rück- oder Unterseite des Produktes.
- Sollten Funktionsfehler oder sonstige Mängel auftreten, kontaktieren Sie zunächst das nachfolgend benannte Service-Center **telefonisch** oder nutzen Sie unser **Kontaktformular**, das Sie auf parkside-diy.com in der Kategorie **Service** finden.
- Ein als defekt erfasstes Produkt können Sie, nach Rücksprache mit unserem Service-Center unter Beifügung des Kaufbelegs (Kassenbons) und der Angabe, worin der Mangel besteht und wann er aufgetreten ist, für Sie portofrei an die Ihnen mitgeteilte Service-Anschrift übersenden. Um Annahmeprobleme und Zusatzkosten zu vermeiden, benutzen Sie unbedingt nur die Adresse, die Ihnen mitgeteilt wird. Stellen Sie sicher, dass der Versand nicht unfrei, per Sperrgut, Express oder sonstiger Sonderfracht erfolgt. Senden Sie das Produkt bitte inkl. aller beim Kauf mitgelieferten Zubehörteile ein und sorgen Sie für eine ausreichend sichere Transportverpackung.



Auf *parkside-diy.com* können Sie diese und viele weitere Handbücher einsehen und herunterladen. Mit diesem QR-Code gelangen Sie direkt auf *parkside-diy.com*. Wählen Sie Ihr Land aus, und suchen Sie über die Suchmaske nach den Bedienungsanleitungen. Durch Eingabe der Artikelnummer (IAN) 486908_2501 können Sie Ihre Bedienungsanleitung öffnen.

Reparatur-Service

Für Reparaturen, die **nicht der Garantie unterliegen**, wenden Sie sich an das Service-Center. Dort erhalten Sie gerne einen Kostenvoranschlag.

- Wir können nur Geräte bearbeiten, die ausreichend verpackt und frankiert eingesandt wurden.

Hinweis: Bitte senden Sie Ihr Gerät gereinigt und mit Hinweis auf den Defekt an

die vom Service-Center genannte Adresse.

- Nicht angenommen werden unfrei eingeschickte Geräte sowie Geräte, die per Sperrgut, Express oder mit sonstiger Sonderfracht versendet wurden.
- Wir entsorgen Ihre eingesendeten, defekten Geräte kostenlos.

Service-Center

DE Service Deutschland
Tel.: 0800 88 55 300
Kontaktformular auf
parkside-diy.com
IAN 486908_2501

AT Service Österreich
Tel.: 0800 447750
Kontaktformular auf
parkside-diy.com
IAN 486908_2501

CH Service Schweiz
Tel.: 0800 56 36 01
Kontaktformular auf
parkside-diy.com
IAN 486908_2501

Importeur

Bitte beachten Sie, dass die folgende Anschrift keine Serviceanschrift ist. Kontaktieren Sie zunächst das oben genannte Service-Center.

Grizzly Tools GmbH & Co. KG
Stockstädter Str. 20
63762 Großostheim
DEUTSCHLAND
www.grizzlytools.de

Ersatzteile und Zubehör

Ersatzteile und Zubehör erhalten Sie unter *www.grizzlytools.shop*. Sollten bei Ihrem Bestellvorgang Probleme auftreten, kontaktieren Sie uns über unseren Online-Shop. Bei weiteren Fragen wenden Sie sich an: *Service-Center*, S. 81

Pos.-Nr.	Bezeichnung	Best.-Nr.
1	Tragegurt	91120321
10	Fangsack	91120320
11	Blasrohr	91120319
12	Rad-Set	91120317
13	Saugrohr	91120318

Original-EU-Konformitätserklärung

Produkt: **Elektro-Laubsauger/-bläser**

Modell: **PELSB 2600 A1**

Seriennummer: 000001-127000

Der oben beschriebene Gegenstand der Erklärung erfüllt die einschlägigen Harmonisierungsrechtsvorschriften der Union:

2006/42/EG • 2014/30/EU • 2000/14/EG & 2005/88/EG • 2011/65/EU & (EU) 2015/863

Der oben beschriebene Gegenstand der Erklärung erfüllt die Vorschriften der Richtlinie 2011/65/EU des Europäischen Parlaments und des Rates vom 8. Juni 2011 zur Beschränkung der Verwendung bestimmter gefährlicher Stoffe in Elektro- und Elektronikgeräten.

Um die Konformität zu gewährleisten, wurden folgende harmonisierte Normen sowie nationale Normen und Bestimmungen angewendet:

**EN 60335-1:2012/A15:2021 • EN 50636-2-100:2014
EN 62233:2008 • EN IEC 55014-1:2021 • EN IEC 55014-2:2021
EN IEC 61000-3-2:2019/A2:2024 • EN 61000-3-3:2013/A2:2021
EN IEC 63000:2018**

In Übereinstimmung mit der Richtlinie 2000/14/EG über Geräuschemissionen wird Folgendes bestätigt: Schalleistungspegel L_{WA}

– gemessen: 93,5 dB/96,2 dB;
– garantiert: 98 dB

Angewandtes Konformitätsbewertungsverfahren nach 2000/14/EG, Anhang V.

Die alleinige Verantwortung für die Ausstellung dieser Konformitätserklärung trägt der Hersteller:



Grizzly Tools GmbH & Co. KG
Stockstädter Str. 20
63762 Großostheim
DEUTSCHLAND
11.07.2025

Christian Frank
Dokumentationsbevollmächtigter

B

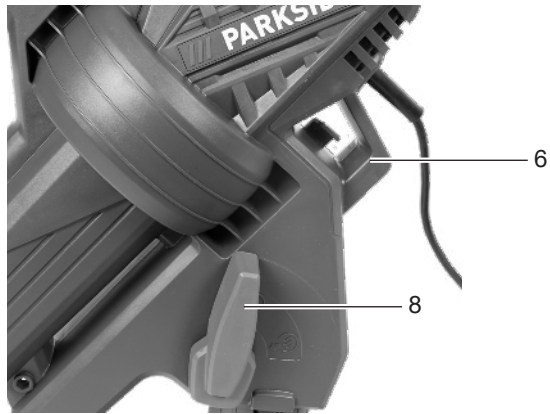

C

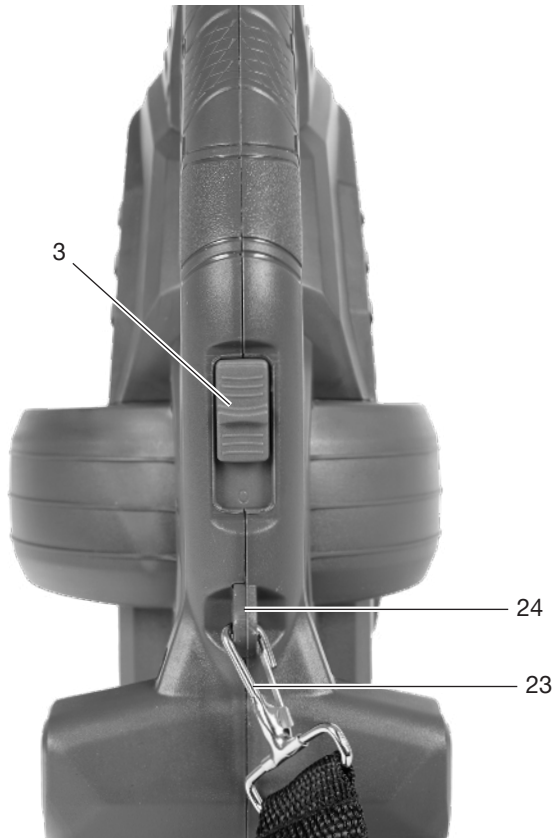

Explosionszeichnung • Robbantott ábra • Eksplozijski pogled • Rozložený pohľad

PELSB 2600 A1

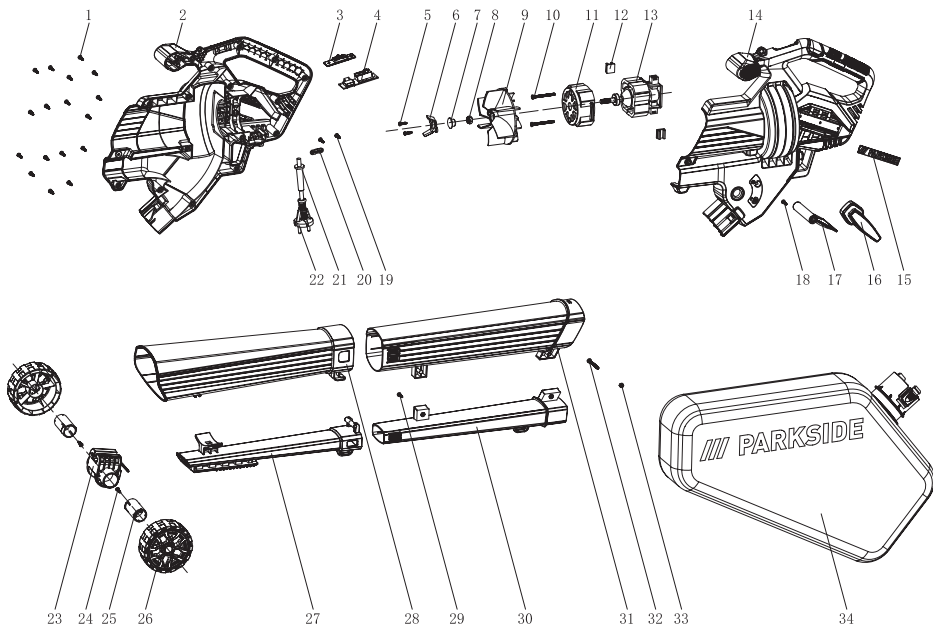

informativ • informativ • informativen • informativny

Grizzly Tools GmbH & Co. KG

Stockstädter Str. 20
63762 GroBostheim
GERMANY

Stand der Informationen • Információk állása
• Stanje informacij • Stav informácií: 04/2025
Ident.-No.: 72042227042025-HU/SI/SK



IAN 486908_2501

