

# /// PARKSIDE®



## FLEXIBLE SOLDERING STAND WITH LIGHT PFLB 4 A1

HU

**RUGALMAS FORRASZTÁSI SEGÉDESZKÖZ VILÁGÍTÁSSAL**

Használati utasítás

SI

**PRILAGODLJIV PRIPOMOČEK ZA SPAJKANJE,  
Z OSVETLJAVO**

Navodila za uporabo

DE / AT / CH

**FLEXIBLE LÖTHILFE MIT BELEUCHTUNG**

Bedienungsanleitung

IAN 484595\_2501

HU / SI

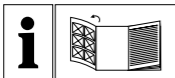

## HU

Olvasás előtt kattintson az ábrát tartalmazó oldalra és végezetül ismerje meg a készülék mindegyik funkcióját.

---

## SI

Pred branjem odprite stran s slikami in se nato seznanite z vsemi funkcijami naprave.

---

## DE / AT / CH

Klappen Sie vor dem Lesen die Seite mit den Abbildungen aus und machen Sie sich anschließend mit allen Funktionen des Gerätes vertraut.

HU	Használati utasítás	Oldal	1
SI	Navodila za uporabo	Stran	21
DE/AT/CH	Bedienungsanleitung	Seite	43

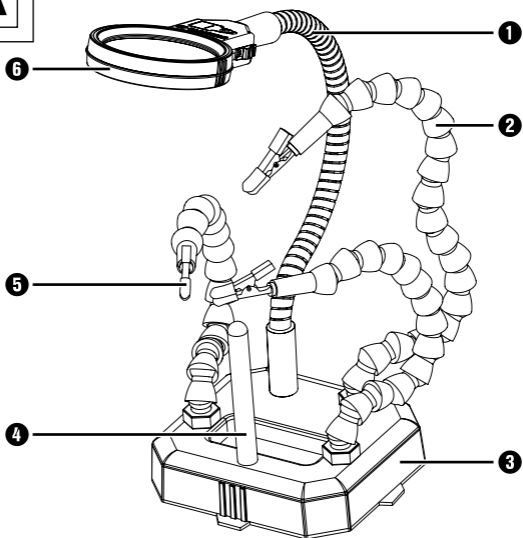
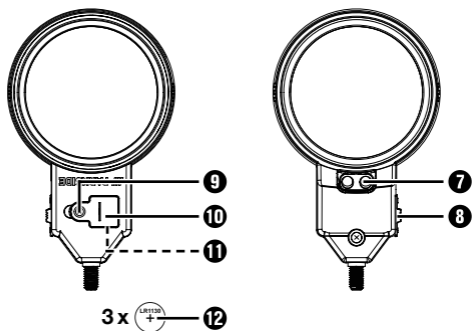
**A****B**

## Tartalomjegyzék

A jelen használati útmutatóra vonatkozó információk . . . . .	2
<b>Rendeltetésszerű használat . . . . .</b>	<b>2</b>
<b>Használt figyelmeztető utasítások és szimbólumok . . . . .</b>	<b>3</b>
<b>Biztonság . . . . .</b>	<b>5</b>
Általános biztonsági utasítások . . . . .	5
Az elemek használatára vonatkozó biztonsági utasítások . . . . .	7
<b>A készülék leírása . . . . .</b>	<b>9</b>
<b>A csomag tartalma és hiánytalanságának ellenőrzése . . . . .</b>	<b>10</b>
<b>Műszaki adatok . . . . .</b>	<b>11</b>
<b>Az első használat előtt . . . . .</b>	<b>12</b>
<b>Összeszerelés . . . . .</b>	<b>12</b>
<b>Használat és működtetés . . . . .</b>	<b>13</b>
Elemcsere . . . . .	13
<b>Karbantartás és tisztítás . . . . .</b>	<b>14</b>
Tárolás . . . . .	14
<b>Ártalmatlanítás . . . . .</b>	<b>15</b>
<b>A Kompernass Handels GmbH garanciája . . . . .</b>	<b>17</b>
<b>Szerviz . . . . .</b>	<b>20</b>
<b>Gyártja . . . . .</b>	<b>20</b>

## A jelen használati útmutatóra vonatkozó információk

Gratulálunk új készüléke megvásárlásához. Vásárlásával kiváló minőségű termék mellett döntött.



A használati útmutató a termék része. Fontos tudnivalókat tartalmaz a biztonságra, használatra és ártalmatlanításra vonatkozóan. A termék használata előtt ismerkedjen meg valamennyi használati és biztonsági utasítással. A terméket csak a leírtak szerint és a megadott célokra használja. Őrizze meg jól ezt a használati útmutatót. A termék harmadik személynek történő továbbadása esetén adja át a termékhez tartozó valamennyi leírást is.

## Rendeltetészerű használat

A terméket tárgyak 2-szeres, ill. 4-szeres nagyítására tervezték. A beépített LED-ek csak a kontraszt javítására és a nagyítandó tárgy árnyékmentes megjelenítésére szolgálnak. Ezen kívül a termék három rögzítőcsipesszel és egy forrasztópáka-tartóval rendelkezik.



A termék bármilyen más felhasználása vagy módosítása nem rendeltetészerűnek minősül, és személyi sérülést, valamint anyagi károkat okozhat. A gyártó nem vállal felelősséget a termék nem rendeltetészerű használatából eredő személyi sérülésekért vagy anyagi károkért.







A termék csak beltéri használatra alkalmas. A termék nem kereskedelmi vagy egyéb célú használatra készült.

Ez a termék nem alkalmas háztartási helyiségek megvilágítására.

## **Használt figyelmeztető utasítások és szimbólumok**

Ebben a használati útmutatóban, a csomagoláson és a készüléken a következő figyelmeztető utasításokat és szimbólumokat használjuk (ha alkalmazható):

	<p><b>VESZÉLY!</b> Az ezzel a szimbólummal és a „VESZÉLY” figyelmeztető szóval ellátott figyelmeztető utasítás olyan közvetlen veszélyes helyzetre figyelmeztet, amely halált vagy súlyos sérülést okoz, ha nem előzik meg.</p>
	<p><b>FIGYELMEZTETÉS!</b> Az ezzel a szimbólummal és a „FIGYELMEZTETÉS” figyelmeztető szóval ellátott figyelmeztető utasítás olyan lehetséges veszélyes helyzetre figyelmeztet, amely halált vagy súlyos sérülést okozhat, ha nem előzik meg.</p>

	<b>VIGYÁZAT!</b> Az ezzel a szimbólummal és a „VIGYÁZAT” figyelmeztető szóval ellátott figyelmeztető utasítás olyan lehetséges veszélyes helyzetre figyelmeztet, amely csekély vagy enyhe sérülést okozhat, ha nem előzik meg.
	<b>FIGYELEM!</b> Az ezzel a szimbólummal és a „FIGYELEM” szóval ellátott figyelmeztető utasítás olyan lehetséges helyzetre figyelmeztet, amely anyagi károkat okozhat, ha nem előzik meg.
	<b>Tudnivaló:</b> A Tudnivaló olyan kiegészítő információkat tartalmaz, amelyek megkönnyítik a készülék használatát.
	Az elemeket gyermekektől távol kell tartani!
	Olvassa el az útmutatót!
	Viseljen védőszemüveget!
	Viseljen védőkesztyűt!
	Egyenáram/-feszültség

## Biztonság

### Általános biztonsági utasítások

#### **⚠ FIGYELMEZTETÉS! SÉRÜLÉSVESZÉLY!**

Ez a rész fontos biztonsági utasításokat tartalmaz, amelyek kifejezetten erre a készülékre vonatkoznak. A készülék használata előtt figyelmesen olvassa el a biztonsági utasításokat, hogy megelőzze az áramütés és súlyos sérülések veszélyét.

- Ezt a készüléket 8 éves kor feletti gyermekek és csökkent fizikai, érzékszervi vagy szellemi képességű, illetve tapasztalattal és ismeretekkel nem rendelkező személyek csak felügyelet mellett használhatják, vagy ha felvilágosították őket a készülék biztonságos használatáról és megértették az ebből eredő veszélyeket. Gyermekek nem játszhatnak a készülékkel. Tisztítást és a felhasználó által végzendő karbantartást nem végezhetnek felügyelet nélküli gyermekek.
- Ne használja a készüléket, ha az sérült.
- Védje a készüléket a nedvességtől és a párától. Soha ne merítse a készüléket vízbe vagy más folyadékba!
- Ne végezzen semmilyen módosítást vagy javítást a készüléken. A LED-eket nem lehet és nem szabad kicserélni. Ha a LED-ek élettartamuk végén már nem működnek, az egész készüléket ki kell cserélni.

- Soha ne nézzen a napba vagy egyéb fényforrásba a készüléken keresztül. Súlyos szemsérülés lehet a következménye.

### ! FIGYELEM! ANYAGI KÁR!

-  Soha ne tegye ki a készüléket közvetlen napfény vagy más fényforrás hatásának. Soha ne hagyja a készüléket felügyelet nélkül. Ellenkező esetben a koncentrált fénysugár és a koncentrált hő miatt tűz keletkezhet.
- A készüléket olyan helyen kell tárolni, ahol nem éri közvetlen napsugárzás.
- Soha ne tegye ki a készüléket szélsőséges hőmérséklet vagy erős mechanikus terhelés hatásának. Ellenkező esetben a készülék deformálódhat.
- Ügyeljen arra, hogy a nagyító ne érjen hegyes vagy éles tárgyakhoz. Ellenkező esetben kár keletkezhet a készülékben.
- Ne hagyja felügyelet nélkül a forrasztópákát (külön készülék/a csomag nem tartalmazza), ha az be van kapcsolva. A forrasztópáka-tartó csak korlátozott ideig alkalmas a forrasztópáka megtartására.

## Az elemek használatára vonatkozó biztonsági utasítások

Az elemek használatára vonatkozóan vegye figyelembe az alábbiakat:

### FIGYELMEZTETÉS!

Az elemek nem megfelelő használata tűz- és robbanásveszélyes, veszélyes anyagok kifolyását vagy más veszélyhelyzeteket idézhet elő!

-  Soha ne engedje, hogy új és használt elemek gyermekek kezébe kerüljenek.
- Ügyeljen arra, hogy senki ne nyeljen le elemeket. Fennáll a vegyi anyag okozta égési sérülés veszélye.
- Ez a készülék gombelemeket tartalmaz. A gombelem lenyelése súlyos belső égési sérüléseket és halált okozhat a lenyelést követő 2 órán belül.
- Azonnal kérjen orvosi segítséget, ha Ön vagy valaki más lenyelt vagy más testrészébe helyezett egy elemet.
- Kizárólag a megadott elemtípust használja. Nem megfelelő típusú elem használata esetén robbanásveszély áll fenn.
- Ne használjon különböző típusú elemeket, vagy új és használt elemeket együtt.
- Soha ne töltsön fel nem újratölthető elemeket.
- Soha ne dobjon elemeket tűzbe vagy vízbe.

## **/// PARKSIDE®**

---

- Soha ne ártalmatlanítson elemeket tűzben vagy forró sütőben. Robbanásveszély áll fenn.
- Soha ne nyisson fel vagy deformáljon elemeket. Robbanásveszély áll fenn.
- Ne tegye ki az elemeket magas hőmérsékletnek vagy közvetlen napsugárzásnak. Robbanásveszély, valamint gyúlékony folyadékok vagy gázok felszabadulásának veszélye áll fenn.
- Ne tegye ki az elemeket rendkívül alacsony légnyomásnak. Robbanásveszély, valamint gyúlékony folyadékok vagy gázok felszabadulásának veszélye áll fenn.
- Ne zárja rövidre a csatlakozókapcsokat.
- Vegye ki a lemerült elemeket a készülékből és ártalmatlanítsa biztonságosan.
- Mindig a megfelelő polaritással helyezze be az elemeket a készülékbe.
- Ne használja és tartsa távol a készüléket gyermekektől, ha az elemrekesz már nem zárható biztonságosan.
- Ha hosszabb ideig nem használja a készüléket, vegye ki belőle az elemeket.
- Rendszeresen ellenőrizze az elemeket. A szivárgó elemek sérüléseket, a készülékben pedig kárt okozhatnak.

-  Kifolyt elemek esetén viseljen védőkesztyűt! Tisztítsa meg az elemek és a készülék érintkezőit, valamint az elemrekeszt száraz törlőruhával. Ügyeljen arra, hogy ne kerüljön vegyszer a bőrre és a nyálkahártyára, különösen a szembe. Ha bőrre, illetve szembe kerül, öblítse le a vegyszert bő vízzel és azonnal forduljon orvoshoz.

## A készülék leírása

(ábrákat lásd a kihajtható oldalon)

- 1 állvány
- 2 rugalmas műanyag karok
- 3 alap
- 4 forrasztópáka-tartó
- 5 krokodilcsipesz
- 6 LED-es nagyító
- 7 LED-lámpák
- 8 be-, kikapcsoló
- 9 elemrekesz fedelének csavarja
- 10 elemrekesz fedele
- 11 elemrekesz
- 12 gombelem

### A csomag tartalma és hiánytalanságának ellenőrzése

A készüléket az alábbi komponensekkel szállítjuk (ábrákat lásd a kihajtható oldalon):

- alap
- LED-es nagyító (LED-lámpákkal)
- állvány
- 3 rugalmas műanyag kar
- 3 krokodilcsipesz
- forrasztópáka-tartó
- 3 lítium gombelem, LR1130/AG10 típus (már a készülékbe helyezve)
- használati útmutató

#### **i** Tudnivaló

- ▶ Ellenőrizze a csomag tartalmát, hogy hiánytalan-e és nincs-e rajta látható sérülés.
- ▶ Hiányos szállítás vagy a nem megfelelő csomagolásból eredő, illetve a szállítás során keletkezett károk esetén forduljon az ügyfélszolgálathoz (lásd a **Szerviz** fejezetet).

**Műszaki adatok**

Tápfeszültség	3 x 1,5 V  (egyenáram)
Teljesítmény, LED-ek	0,23 W
Fényáram, LED-ek	6,5 lumen
Világítási idő, LED-ek	kb. 30 óra
Élettartam, LED-ek	kb. 25 000 óra
Nagyító nagyítása	2-szeres, ill. 4-szeres
Elemtípus	1,5 V, LR1130/AG10 lítium gombelem

## Az első használat előtt

- ◆ Vegye le a készülékről az összes csomagolóanyagot és matricát.
- ◆ A gombelemek **12** már a készülékbe vannak helyezve. Távolítsa el a szigetelőcsíkokat az elemrekeszből **11** (lásd az 1. ábrát).

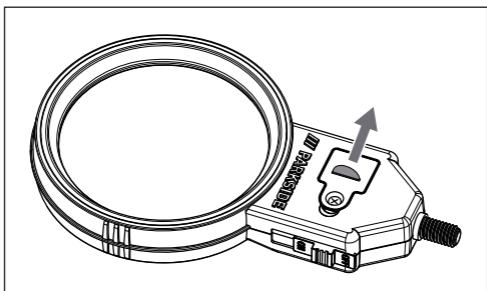

1. ábra

## Összeszerelés

- 1) Csavarja az állványt **1** az alapra **3**.
- 2) Csavarja a LED-es nagyítót **6** az állványra **1**.
- 3) Csavarja a forrasztópáka-tartót **4** az alapra **3**.
- 4) Csavarja a három rugalmas műanyag kart **2** az alapra **3** egy imbuszkulccsal (a csomag nem tartalmazza).
- 5) Csavarja a három krokodilcsipeszt **5** a három rugalmas műanyag karra **2**.

## Használat és működtetés

- 1) Rögzítse a forrasztani kívánt munkadarabot az egyik krokodilcsipeszbe **5**.
- 2) Állítsa a be-, kikapcsolót **8** **ON** állásba a LED-lámpák **7** bekapcsolásához.
- 3) Irányítsa a LED-es nagyítót **6** a LED-lámpákkal **7** a befogott munkadarabra.
- 4) Állítsa a be-, kikapcsolót **8** **OFF** állásba a LED-lámpák **7** kikapcsolásához, ha a forrasztást befejezte.

### **i** Tudnivaló

- ▶ A forrasztópáka ideiglenes lehelyezéséhez használja a forrasztópáka-tartót **4**.

## Elemcsere

- 1) Csavarja ki az elemrekesz fedelének **10** csavarját **9** egy csillagcsavarhúzóval (a csomag nem tartalmazza).
- 2) Vegye le az elemrekesz fedelét **10** és vegye ki a lemerült gombelemeket **12** az elemrekeszből **11**.
- 3) Helyezzen be három új, 1,5 V, LR1130/AG10 típusú lítium gombelemet **12** az elemrekeszbe **11** úgy, hogy a felírt oldal a be-, kikapcsoló **8** felé nézzen.
- 4) Helyezze vissza az elemrekesz fedelét **10** az elemrekeszre **11**.
- 5) Húzza meg a csavart egy csillagcsavarhúzóval az elemrekesz fedelén **10**.

### Karbantartás és tisztítás

- ◆ A készülék nem igényel karbantartást. A készülék LED-lámpáit **7** nem lehet kicserélni.

#### ⚠ FIGYELEM!

- ▶ Ne használjon folyadékokat vagy tisztítószeret a tisztításhoz, mivel ezek kárt tehetnek a készülékben.
- ▶ Soha ne merítse a készüléket vízbe vagy más folyadékba!
- ◆ A készülék külsejét egy puha, száraz törlőruhával tisztítsa meg. Erősebb szennyeződések esetén használjon enyhén megnedvesített törlőruhát.
- ◆ A LED-es nagyító **6** tisztításához használjon száraz, szőszmentes törlőkendőt.

### Tárolás

- ◆ Ha nem használja a készüléket, tárolja úgy, hogy a LED-es nagyító **6** ne karcolódjon meg. Csomagolja be a készüléket egy puha textíliába.
- ◆ Tárolja a készüléket száraz és tiszta helyen, közvetlen napfénytől védve.

## Ártalmatlanítás

### A készülék ártalmatlanítása



Az áthúzott kerekes szeméttároló itt látható szimbóluma azt jelzi, hogy ez a készülék a 2012/19/EU irányelv hatálya alá tartozik.

Ez az irányelv azt mondja ki, hogy a készüléket életciklusa végén nem szabad a szokásos háztartási hulladékkal ártalmatlanítani, hanem azt külön létrehozott gyűjtőhelyen, újrahasznosító központokban vagy ártalmatlanító üzemben kell leadni.

**Ez az ártalmatlanítás az Ön számára díjtalan.  
Kímélje a környezetet és ártalmatlanítson szakszerűen.**

Ha hulladékká vált készüléke személyes adatokat tartalmaz, akkor az Ön felelőssége ezeket törölni, mielőtt a készüléket visszaadja.

Amennyiben a hulladékká vált készülék tönkretétele nélkül lehetséges, távolítsa el a használt elemeket vagy akkumulátorokat, illetve lámpákat, mielőtt a hulladékká vált készüléket ártalmatlanítás céljából visszaadja, és gyűjtse azokat külön. Beépített akkumulátorok esetén az ártalmatlanításnál utalni kell arra, hogy a készülék akkumulátort tartalmaz.



Az elhasználódott termék ártalmatlanításának további lehetőségeiről tájékozódjon települése önkormányzatánál vagy a városi önkormányzatnál.

## A csomagolás ártalmatlanítása



A csomagolóanyagokat környezetbarát és hulladék-ártalmatlanítási szempontok szerint választottuk ki és ezért újrahasznosíthatók.

Ártalmatlanítsa a feleslegessé vált csomagolóanyagokat a hatályos helyi előírásoknak megfelelően.



Ártalmatlanítsa a csomagolást környezetbarát módon. Vegye figyelembe a különböző csomagolóanyagokon lévő jelzéseket és adott esetben válassza külön azokat. A csomagolóanyagok rövidítésekkel (a) és számjegyekkel (b) vannak megjelölve, amelyek jelentése a következő: 1–7: műanyagok, 20–22: papír és karton, 80–98: kompozit anyagok.

## Elemek ártalmatlanítása



Az elemeket/akkumulátorokat veszélyes hulladékként kell kezelni és ezért megfelelő helyeken (üzletek, szaküzletek, önkormányzati létesítmények, ipari hulladékkezelő vállalatok) környezetbarát módon kell ártalmatlanítani. Az elemek/akkumulátorok mérgező nehézfémeket tartalmazhatnak.

A bennük lévő nehézfémek jelölése betűkkel, a vegyjellel történik: Cd = kadmium, Hg = higany, Pb = ólom.

Ezért ne dobjon elemeket/akkumulátorokat a háztartási hulladékba, hanem vigye el azokat külön gyűjtőhelyre.

Az elemeket/akkumulátorokat csak lemerült állapotban adja le.

## **A Kompernass Handels GmbH garanciája**

Tisztelt Vásárlónk!

A készülékre a vásárlás napjától számított 3 év garanciát vállalunk. A termék meghibásodása esetén. Önt jogszabályban foglalt jogok illetik meg az eladóval szemben. Az alábbi garanciánk nem korlátozza vagy szünteti meg a jogszabályban biztosított jogokat.

### **Garanciális feltételek**

A garanciális időszak a vásárlás napján kezdődik. Gondosan őrizze meg a nyugtát. Ez a vásárlás igazolásához szükséges.

Ha a termékvásárlás napjától számított három éven belül anyag- vagy gyártási hibát észlel, akkor a terméket saját belátásunk szerint ingyen megjavítjuk, kicseréljük vagy visszafizetjük az árát. A garancia feltétele a hibás készülék és a vásárlást igazoló bizonylat (pénztári blokk) három éves garanciaidőn belüli bemutatása, valamint a hiba lényegének és megjelenése idejének rövidleírása.

Ha garanciánk fedezetet nyújt a hibára, akkor javított vagy egy új terméket kap vissza. A termék javítása vagy cseréje esetén a garancia nem kezdődik előlről.

### **Garanciális idő és a jogszabályban foglalt szavatossági igények**

A garancia ideje nem hosszabbodik meg a jótállással. Ez a cserélt és javított alkatrészekre is vonatkozik. Az esetlegesen már a vásárláskor is fennálló sérüléseket és hiányosságokat a kicsomagolás után azonnal jelezni kell. A garanciai lejárat után esedékes javítások díjkötelesek.

### **A garancia köre**

A készüléket szigorú minőségi előírások szerint gyártottuk és kiszállítás előtt lelkiismeretesen ellenőriztük.

A garancia anyag- vagy gyártási hibákra vonatkozik. A garancia nem terjed ki azokra a termékalkatrészekre, amelyek normál kopásnak vannak kitéve, ezért kopóalkatrésznek tekinthetők, mint pl. fűrészlapok, cserepengék, csiszolópapír stb. vagy törékeny részekre, mint pl. kapcsolók vagy üvegből készült alkatrészek.

A garancia megszűnik akkor, ha a termék megsérül, nem megfelelően használják vagy nem tartják karban. A termék megfelelő használata érdekében a használati útmutatóban foglalt összes utasítást pontosan be kell tartani. Feltétlenül kerülni kell minden olyan felhasználási és kezelési módot, amit a használati útmutató nem javasol, vagy amelynek elkerülésére kifejezetten figyelmeztet.

A termék csak magánhasználatra és nem ipari használatra készült. A garancia érvényét veszti visszaélészerű vagy szakszerűtlen kezelés, erős-

zak alkalmazása vagy olyan beavatkozások esetén, amelyeket általunk nem engedélyezett szervizben végeztek el.

## **A garanciális szerviz nem érvényes**

- az akkumulátor-kapacitás normális elhasználódása esetén
- a termék ipari használata esetén
- ha az ügyfél megrongálja vagy megváltoztatja a terméket
- ha nem tartja be a biztonsági vagy karbantartási előírásokat, kezelési hiba esetén
- természeti események által okozott sérülések esetén

## **A garancia érvényesítése**

Ügyének gyors feldolgozása érdekében kövesse a következő utasításokat:

- Kérjük, hogy minden kapcsolatfelvételnél tartsa készenlétben a vásárlást igazoló pénztári blokkot és a cikkszámot (IAN) 484595\_2501.
- A cikkszám a termék adattábláján, a termékre gravírozva, a használati útmutató címlapján (balra lent) vagy a termék hátoldalán vagy alján lévő címkén található.
- Működési vagy más hiba észlelése esetén vegye fel a kapcsolatot az alábbi szervizrészleggel telefonon vagy a kapcsolattartó űrlapon keresztül, amit a parkside-diy.com oldalon a Szerviz kategóriában talál.

- Küldje el díjmentesen a megadott szerviz címére a hibásnak talált terméket és a vásárlást igazoló bizonylatot (pénztári blokk), illetve röviden írja le azt is, hogy hol és mikor jelentkezett a hiba.



Ezeket és sok más kézikönyveket is talál és letölthet a [parkside-diy.com](http://parkside-diy.com) webhelyről. Ezzel a QR-kóddal közvetlenül a [parkside-diy.com](http://parkside-diy.com) oldalra jut. Válassza ki az országát, és keresse meg a használati utasítást a keresőmezővel.

Ha megadja az (IAN) 484595\_2501 cikkszámot, akkor a cikk használati utasításához kerül.

## Szerviz

### HU Szerviz Magyarország

Tel.: 06800 21647

Kapcsolatfelvételi űrlap a  
[parkside-diy.com](http://parkside-diy.com) oldalon

IAN 484595\_2501

## Gyártja

Ügyeljen arra, hogy az alábbi cím nem a szerviz címe. Először forduljon a megjelölt szervizhez.

KOMPERNASS HANDELS GMBH

BURGSTRASSE 21

44867 BOCHUM

Németország

[www.kompernass.com](http://www.kompernass.com)

## Kazalo

Informacije o teh navodilih za uporabo . . . . .	22
Predvidena uporaba . . . . .	22
Varnostna opozorila in simboli v teh navodilih	23
Varna uporaba . . . . .	24
Splošna varnostna navodila . . . . .	24
Varnostna navodila za ravnanje z baterijami . . .	26
Opis naprave . . . . .	28
Vsebina kompleta in pregled po prevozu . . . .	29
Tehnični podatki . . . . .	30
Pred prvo uporabo . . . . .	31
Sestavljanje . . . . .	31
Uporaba in delovanje . . . . .	32
Menjavanje baterij . . . . .	32
Vzdrževanje in čiščenje . . . . .	33
Shranjevanje . . . . .	33
Odstranjevanje med odpadke . . . . .	34
Proizvajalec . . . . .	36
Pooblaščen serviser . . . . .	36
Postopek pri uveljavljanju garancije . . . . .	36
Garancijski list . . . . .	37

## Informacije o teh navodilih za uporabo

Zahvaljujemo se vam za nakup nove naprave.

Odločili ste se za kakovosten izdelek.



Navodila za uporabo so sestavni del izdelka.

Vsebujejo pomembna navodila za varnost, uporabo in odstranjevanje med odpadke. Preden začnete izdelek uporabljati, se seznanite z vsemi navodili za uporabo in varnost. Izdelek uporabljajte le tako, kot je opisano v navodilih, in samo za navedena področja uporabe. Ta navodila za uporabo dobro shranite. Ob predaji izdelka tretji osebi zraven priložite vso dokumentacijo.

## Predvidena uporaba

Izdelek je zasnovan za 2-kratno oz. 4-kratno povečevanje predmetov. Integrirane lučke LED so predvidene izključno za boljši kontrast in za prikazovanje predmetov za povečavo brez senc. Poleg tega ima izdelek tri pritrdilne sponke in držalo spajkalnika.





Druge vrste uporabe ali spremembe izdelka veljajo kot nepredvidene in pomenijo bistveno nevarnost telesnih poškodb ter škode. Proizvajalec ne prevzema nobenega jamstva za telesne poškodbe ali škodo, nastale zaradi nepredvidene uporabe tega izdelka.







Izdelek je predviden le za uporabo v zaprtih prostorih. Izdelek ni predviden za poslovno uporabo ali druge vrste uporabe.

Izdelek ni primeren za osvetljavo prostorov v gospodinjstvih.

## Varnostna opozorila in simboli v teh navodilih

V teh navodilih za uporabo, na embalaži in napravi se (lahko) uporabljajo naslednje vrste varnostnih opozoril in simbolov:

	<p><b>NEVARNOST!</b> Varnostno opozorilo s tem simbolom in opozorilno besedo »NEVARNOST« označuje neposredno grozečo nevarno situacijo, ki ima lahko za posledico smrt ali hudo telesno poškodbo, če se ne prepreči.</p>
	<p><b>OPOZORILO!</b> Varnostno opozorilo s tem simbolom in opozorilno besedo »OPOZORILO« označuje možno nevarno situacijo, ki bi lahko imela za posledico smrt ali hudo telesno poškodbo, če se ne prepreči.</p>
	<p><b>PREVIDNO!</b> Varnostno opozorilo s tem simbolom in opozorilno besedo »PREVIDNO« označuje možno nevarno situacijo, ki bi lahko imela za posledico lažjo ali zmerno telesno poškodbo, če se ne prepreči.</p>
	<p><b>POZOR!</b> Varnostno opozorilo s tem simbolom in opozorilno besedo »POZOR« označuje možno situacijo, ki bi lahko imela za posledico materialno škodo, če se ne prepreči.</p>

	Opomba: Opomba označuje dodatne informacije, ki vam olajšajo delo z napravo.
	Baterije hranite zunaj dosega otrok!
	Preberite navodila!
	Nosite zaščitna očala!
	Nosite zaščitne rokavice!
	Enosmerni tok/napetost

## Varna uporaba

### Splošna varnostna navodila

#### **⚠ OPOZORILO! NEVARNOST TELESNIH POŠKODB!**

To poglavje vsebuje pomembna varnostna navodila, ki veljajo posebej za to napravo. Pred uporabo naprave ta varnostna navodila skrbno preberite, da preprečite nevarnost električnega udara ali resnih telesnih poškodb.

- Otroci od 8. leta starosti naprej in osebe z zmanjšanimi telesnimi, zaznavnimi ali duševnimi sposobnostmi ali s pomanjkljivimi izkušnjami in znanjem smejo to napravo uporabljati le pod nadzorom ali če so bili poučeni o varni uporabi naprave in razumejo nevarnosti, ki izhajajo iz njene

uporabe. Otroci se z napravo ne smejo igrati. Otroci tudi ne smejo naprave čistiti ali vzdrževati v obsegu, predvidenem za uporabnike, če pri tem niso pod nadzorom.

- Naprave ne uporabljajte, če je poškodovana.
- Napravo zavarujte pred vlago in mokroto. Naprave nikoli ne potopite v vodo ali druge tekočine!
- Na napravi ne izvajajte nobenih sprememb ali popravil. Lučk LED ni mogoče in ne dovoljeno zamenjati. Če lučke LED na koncu svoje življenjske dobe prenehajo delovati, je treba zamenjati celotno napravo.
- Nikoli ne glejte skozi napravo v smeri sonca ali v druge vire svetlobe. Posledica so lahko resne poškodbe oči.

### **POZOR! MATERIALNA ŠKODA!!**

-  Naprave nikoli ne izpostavljajte neposredni sončni svetlobi ali drugim virom svetlobe. Naprave nikoli ne puščajte nenadzorovane. Drugače obstaja nevarnost požara zaradi koncentracije svetlobnih žarkov in koncentrirane vročine.
- Napravo je treba hraniti v okolju brez neposredne sončne svetlobe.
- Naprave ne izpostavljajte izrednim temperaturam ali močnim mehanskim obremenitvam. V nasprotnem primeru lahko naprava spremeni obliko.
- Pazite, da lupa ne pride v stik z ostrimi ali koničastimi predmeti. Drugače se naprava lahko poškoduje.

- Ko je spajkalnik (ločena naprava/ni v obsegu dobave) vklopljen, ga ne pustite brez nadzora. Držalo spajkalnika je primerno za držanje spajkalnika le za omejen čas.

### Varnostna navodila za ravnanje z baterijami

V zvezi z ravnanjem z baterijami upoštevajte naslednje:

#### OPOZORILO!

Napačno ravnanje z baterijami lahko privede do ognja, eksplozije, iztekanja nevarnih snovi ali drugih nevarnih situacij!

-  Nove in rabljene baterije ne smejo biti nikoli na dosegu otrok.
- Pazite, da ne pride do zaužitja baterij. Obstaja nevarnost kemičnih opeklin.
- Ta izdelek vsebuje gumbaste baterije. Če pride do zaužitja gumbaste baterije, lahko to v 2 urah povzroči resne notranje opekline in smrt.
- Če bi vi ali druga oseba pogoltnili ali vstavili baterijo v del telesa, takoj poiščite zdravniško pomoč.
- Uporabljajte izključno navedeni tip baterij. Če uporabljate napačen tip baterij, obstaja nevarnost eksplozije.
- Ne uporabljajte različnih tipov baterij ali novih in rabljenih baterij skupaj.
- Nikoli ne polnite baterij, ki niso predvidene za ponovno polnjenje.
- Baterij nikoli ne vrzite v ogenj ali vodo.

- Baterij nikoli ne odvrzite v ogenj ali vročo peč. Obstaja nevarnost eksplozije.
- Baterij nikoli ne odpirajte ali predelujate. Obstaja nevarnost eksplozije.
- Baterij ne izpostavljajte visokim temperaturam in neposredni sončni svetlobi. Obstaja nevarnost eksplozije in nevarnost sproščanja gorljivih tekočin ali plinov.
- Baterij ne izpostavljajte izredno nizkemu zračnemu tlaku. Obstaja nevarnost eksplozije in nevarnost sproščanja gorljivih tekočin ali plinov.
- Priključnih sponk ne zvežite na kratko.
- Prazne baterije odstranite iz naprave in jih varno oddajte med odpadke.
- Baterije vedno vstavite v napravo s pravilno polarnostjo.
- Če predalčka za baterije ni mogoče varno zapreti, naprave ne uporabljajte in jo hranite zunaj dosega otrok.
- Če naprave dlje časa ne uporabljate, vzemite baterije ven.
- Baterije redno preverjajte. Iztekajoče baterije lahko povzročijo telesne poškodbe in poškodbe naprave.

-  Pri izteklih baterijah uporabljajte zaščitne rokavice! Kontakte baterij in naprave ter predalček za baterije očistite s suho krpo. Preprečite stik kože in sluznice, zlasti oči, s kemikalijami. Po stiku kemikalije izperite z veliko vode in takoj poiščite zdravniško pomoč.

## Opis naprave

(slike so na zloženi strani)

- 1 Stojalo
- 2 Prilagodljive roke iz umetne snovi
- 3 Podstavek
- 4 Držalo spajkalnika
- 5 Krokodilske sponke
- 6 Lupa z lučjo LED
- 7 Lučki LED
- 8 Stikalo za vklop/izklop
- 9 Vijak pokrova predalčka za baterije
- 10 Pokrov predalčka za baterije
- 11 Predalček za baterije
- 12 Gumbaste baterije

## Vsebina kompleta in pregled po prevozu

Komplet obsega naslednje komponente (glejte slike na zloženi strani):

- podstavek
- lupa z lučjo LED (z lučkama LED)
- stojalo
- 3 prilagodljive roke iz umetne snovi
- 3 krokodilske sponke
- držalo spajkalnika
- 3 litijeve gumbaste baterije LR1130/AG10 (že vstavljene)
- navodila za uporabo

### ⓘ Opomba

- ▶ Preverite, ali komplet vsebuje vse sestavne dele in da ti nimajo vidnih poškodb.
- ▶ V primeru nepopolne dobave ali poškodb zaradi pomanjkljive embalaže ali prevoza se obrnite na telefonsko servisno službo (glejte poglavje *Servis*).

**Tehnični podatki**

Električno napajanje	3 x 1,5 V $\text{---}$ (enosmerni tok)
Moč lučk LED	0,23 W
Svetlobni tok lučk LED	6,5 lumna
Trajanje svetlobe lučk LED	pribl. 30 ur
Življenjska doba lučk LED	pribl. 25.000 ur
Povečava lupe	2-kratna oz. 4-kratna
Tip baterij	litijeva gumbasta baterija 1,5 V, LR1130/AG10

## Pred prvo uporabo

- ◆ Z naprave odstranite ves embalažni material in nalepke.
- ◆ Gumbaste baterije ⑫ so že vstavljene v napravo. Izolirni trak odstranite s predalčka za baterije ⑪ (glejte sliko 1).

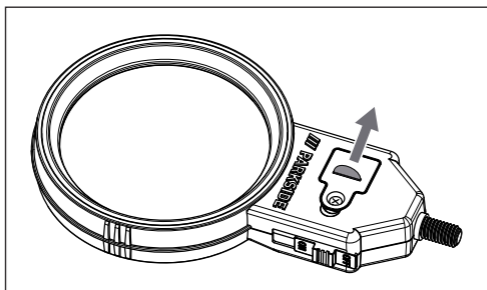

Slika 1

## Sestavljanje

- 1) Stojalo ① privijte na podstavek ③.
- 2) Lupo z lučjo LED ⑥ privijte na stojalo ①.
- 3) Držalo spajkalnika ④ privijte na podstavek ③.
- 4) Tri prilagodljive roke iz umetne snovi ② privijte na podstavek ③ s šesterokotnim ključem (ni v obsegu dobave).
- 5) Tri krokodilske sponke ⑤ privijte na tri prilagodljive roke iz umetne snovi ②.

## Uporaba in delovanje

- 1) Obdelovanec za spajkanje vpnite v eno od krokodilskih sponk ⑤.
- 2) Stikalo za vklop/izklop ⑧ prestavite na **VKLOP**, da vklopite lučki LED ⑦.
- 3) Lupo z lučjo LED ⑥ z lučkama LED ⑦ usmerite na vpeti obdelovanec.
- 4) Stikalo za vklop/izklop ⑧ prestavite na **IZKLOP**, da izklopite lučki LED ⑦, ko ste končali postopek spajkanja.

### ① Opomba

- ▶ Za vmesno odlaganje spajkalnika uporabite držalo spajkalnika ④.

## Menjavanje baterij

- 1) Vijak ⑨ na pokrovu predalčka za baterije ⑩ odvijte s križnim izvijačem (ni v obsegu dobave).
- 2) Odstranite pokrov predalčka za baterije ⑩ in odvezemite prazne gumbaste baterije ⑫ iz predalčka za baterije ⑪.
- 3) Vstavite tri nove litijeve gumbaste baterije ⑫ tipa 1,5 V, LR1130/AG10 s popisano stranjo v smeri stikala za vklop/izklop ⑧ v predalček za baterije ⑪.
- 4) Pokrov predalčka za baterije ⑩ znova namestite na predalček za baterije ⑪.
- 5) Vijak s križnim izvijačem privijte na pokrov predalčka za baterije ⑩.

## Vzdrževanje in čiščenje

- ◆ Naprava ne potrebuje vzdrževanja. Lučk LED ⑦ naprave ni mogoče zamenjati.

### ⚠ POZOR!

- ▶ Za čiščenje ne uporabljajte tekočin ali čistil, ker bi ta lahko poškodovala napravo.
- ▶ Naprave nikoli ne potopite v vodo ali druge tekočine!
- ◆ Očistite samo zunanjo stran naprave z mehko, suho krpo. Pri močnejši umazaniji uporabljajte rahlo navlaženo krpo.
- ◆ Za čiščenje lupe z lučko LED ⑥ uporabite suho krpo, ki ne pušča kosmov.

## Shranjevanje

- ◆ Kadar naprave ne uporabljate, jo shranite tako, da se lupa z lučko LED ⑥ ne opraska. Napravo ovijte v mehko krpo.
- ◆ Napravo hranite na suhem in čistem kraju brez neposredne sončne svetlobe.

### Odstranjevanje med odpadke

#### Odstranitev naprave



Ta simbol prečrtanega smetnjaka na kolesih pomeni, da za to napravo velja Direktiva 2012/19/EU. V tej direktivi je navedeno, da naprave po koncu njene

življenjske dobe ni dovoljeno zavreči med običajne gospodinjske odpadke, temveč jo je treba oddati na posebej za to predvidenih zbirališčih, deponijah za odpadke ali pri podjetjih za odstranjevanje odpadkov.

**To odstranjevanje med odpadke je za vas brezplačno. Varujte svoje okolje in odpadke ustrezno odstranjujte.**

Če vaša odpadna oprema vsebuje osebne podatke, ste sami odgovorni za to, da te podatke izbrišete, preden napravo vrnete.

Če to lahko storite brez uničenja odpadne naprave, iz nje odstranite izrabljene baterije ali akumulatorje ter luči, preden odpadno napravo oddate kot odpadke, in sicer na ustreznem posebnem zbirališču. Pri neodstranljivo vgrajenih akumulatorjih je treba pri odstranjevanju med odpadke navesti, da naprava vsebuje akumulator.



O drugih možnostih za odstranitev odslužene izdelka vprašajte pri svoji občinski ali mestni upravi.

## Odstranjevanje embalaže



Embalažni materiali so izbrani glede na svojo ekološko primernost in tehnične vidike odstranjevanja, zato jih je mogoče reciklirati.

Nepotrebne embalažne materiale zavržite med odpadke v skladu z veljavnimi lokalnimi predpisi.



Embalažo odložite med odpadke na okoljsko primeren način. Upoštevajte oznake na različnih embalažnih materialih in jih po potrebi ločite. Embalažni materiali so označeni s kraticami (a) in številkami (b) z naslednjim pomenom: 1–7: umetne snovi, 20–22: papir in karton, 80–98: sestavljeni materiali.

## Odstranjevanje baterij med odpadke



Baterije/akumulatorje je treba obravnavati kot posebne odpadke in jih je treba oddati na ustreznih mestih (v trgovini ali specializirani trgovini, pri javnih komunalnih službah ali podjetjih za odstranjevanje odpadkov) za okoljsko ustrezno odstranitev. Baterije/akumulatorji lahko vsebujejo strupene težke kovine.

Težke kovine, ki jih vsebujejo, so označene s črkami pod simbolom: Cd = kadmij, Hg = živo srebro, Pb = svinec.

Zato baterij/akumulatorjev ne zavržite med gospodinjske odpadke, ampak jih oddajte na ustreznem zbirališču.

Baterije/akumulatorje oddajajte samo prazne.

## Proizvajalec

KOMPERNASS HANDELS GMBH

BURGSTRASSE 21

44867 BOCHUM

NEMČIJA

[www.kompernass.com](http://www.kompernass.com)

## Pooblaščen serviser

SI Servis Slovenija

Tel.: 0800 814 00

Kontaktni obrazec na strani [parksidediy.com](http://parksidediy.com)

IAN 484595\_2501

## Postopek pri uveljavljanju garancije

Da zagotovite hitro obdelavo svojega zahtevka, upoštevajte naslednja navodila:

- Prosimo vas, da imate za morebitna vprašanja pripravljen blagajniški račun in številko izdelka (IAN) 484595\_2501 kot dokazilo o nakupu.
- Številko izdelka najdete na tipski ploščici na izdelku, na gravuri na izdelku, na naslovnici navodil za uporabo (spodaj levo) ali na nalepki na zadnji ali spodnji strani izdelka.
- Če pride do napak v delovanju ali do drugih pomanjkljivosti, se najprej obrnite na spodaj navedeni oddelek servisne službe po telefonu ali pa s pomočjo našega kontaktnega obrazca, ki ga najdete na [parksidediy.com](http://parksidediy.com) v kategoriji Storitvev.

- Okvarjenemu izdelku priložite dokazilo o nakupu (blagajniški račun) in navedbo, katera pomanjkljivost je prisotna in kdaj je do nje prišlo, ter ga potem brezplačno pošljite na naslov servisne službe, ki ste ga prejeli.



Na naslovu [parkside-diy.com](http://parkside-diy.com) najdete ta in mnogo drugih priročnikov ter jih lahko tudi prenesete. S to kodo QR pridete neposredno na stran [parkside-diy.com](http://parkside-diy.com). Izberite svojo državo in v iskalni maski poiščite navodila za uporabo. Vnesite

številko izdelka (IAN) 484595\_2501, da preidete na navodila za uporabo svojega izdelka.

## Garancijski list

1. S tem garancijskim listom KOMPERNASS HANDELS GMBH jamčimo, da bo izdelek v garancijskem roku ob normalni in pravilni uporabi brezhibno deloval in se zavezujemo, da bomo ob izpolnjenih spodaj navedenih pogojih odpravili morebitne pomanjkljivosti in okvare zaradi napak v materialu ali izdelavi oziroma po svoji presoji izdelek zamenjali ali vrnili kupnino.
2. Garancija je veljavna na ozemlju Republike Slovenije.
3. Garancijski rok za proizvod je 3 leta od datuma izročitve blaga. Datum izročitve blaga je razviden iz računa.

4. Če izdelek ne izpolnjuje specifikacij ali nima lastnosti, navedenih v garancijskem listu ali oglaševalskem sporočilu, lahko potrošnik najprej zahteva odpravo napak. O napaki mora potrošnik obvestiti proizvajalca ali pooblaščen servis (kontaktna številka in elektronski naslov navedena zgoraj) in zahtevati odpravo napak. Kupec je dolžan ob uveljavljanju zahtevka predložiti garancijski list in račun, kot potrdilo in dokazilo o nakupu ter dnevu izročitve blaga. Svetujemo vam, da pred tem natančno preberete navodila o sestavi in uporabi izdelka.
5. Rok za odpravo napake je 30 dni od dneva, ko je proizvajalec ali pooblaščen servis prejel zahtevo za odpravo napake. Če napake v tem roku niso odpravljene, mora proizvajalec potrošniku brezplačno zamenjati blago z enakim, novim in brezhibnim blagom. Rok se lahko zaradi narave in kompleksnosti blaga, narave in resnosti neskladnosti ter napora, ki je potreben za dokončanje popravila ali zamenjave podaljša za najkrajši čas, ki je potreben za dokončanje popravila, vendar največ za 15 dni. O številu dni podaljšanega roka in razlogih za podaljšanje mora biti potrošnik obveščen pred potekom 30 dnevne roka za odpravo napak.

6. Če v roku 30 dni oz. v primeru podaljšanja v roku 45 dni blago ni popravljeno ali blago ni zamenjano z novim, lahko potrošnik od proizvajalca zahteva vračilo celotne kupnine ali zahteva sorazmerno znižanje kupnine. Sorazmerno znižanje kupnine je sorazmerno zmanjšanju vrednosti blaga, ki ga je potrošnik prejel, v primerjavi z vrednostjo, ki bi jo imelo blago, če bi bilo skladno.
7. Če se neskladnost pojavi v manj kot 30 dneh od dobave blaga, lahko potrošnik ob predložitvi blaga od proizvajalca takoj zahteva vračilo plačanega zneska.
8. Proizvajalec oziroma pooblaščen servis lahko potrošniku za čas popravila blaga, za katero je bila izdana obvezna garancija, zagotovi brezplačno uporabo podobnega blaga. Če proizvajalec potrošniku ne zagotovi nadomestnega blaga v začasno uporabo, ima potrošnik pravico uveljavljati škodo, ki jo je utrpel, ker blaga ni mogel uporabljati od trenutka, ko je zahteval popravilo ali zamenjavo, do njune izvršitve.
9. Stroške za material, nadomestne dele, delo, prenos in prevoz izdelkov, ki nastanejo pri odpravljanju okvar oziroma nadomestitvi blaga z novim, krije proizvajalec.
10. V primeru zamenjave blaga ali zamenjave bistvenega dela blaga z novim se potrošniku izda nov garancijski list.

11. V primeru, da proizved popravilja nepooblašteni servis ali nepooblašena oseba, kupec ne more uveljavljati zahtevkov iz te garancije.
12. Vzroki za okvaro oziroma nedelovanje izdelka morajo biti lastnosti stvari same in ne vzroki, ki so zunaj proizvajalčeve oziroma prodajalčeve sfere. Kupec ne more uveljavljati zahtevkov iz te garancije, če se ni držal priloženih navodil za sestavo in uporabo izdelka ali če je izdelek kakorkoli spremenjen ali nepravilno vzdrževan. Garancija ne obsega delov izdelkov, ki so izpostavljeni normalni obrabi in se zato lahko dojemajo kot obrabni deli, kot npr. žagini listi, nadomestna rezila, brusni papir itd., prav tako ne poškodovanih lomljivih delov, npr. stikal ali delov, izdelanih iz stekla.
13. Proizvajalec zagotavlja proti plačilu popravilo, vzdrževanje blaga, nadomestne dele in priklopne aparate vsaj tri leta po poteku garancijskega roka,
14. Obrabni deli oz. potrošni material so izvzeti iz garancije.
15. Vsi potrebni podatki za uveljavljanje garancije in podatki, ki identificirajo blago za katerega velja garancija se nahajajo na dveh ločenih dokumentih (garancijski list, račun).

16. Ta garancija proizvajalca ne izključuje zakonske pravice potrošnika, da zoper prodajalca v primeru neskladnosti blaga brezplačno uveljavlja jamčevalne zahteve. Ta garancija prav tako ne izključuje pravic potrošnika, ki izhajajo iz obveznega jamstva za skladnost blaga.

### **Garancijska storitev ne velja pri**

- normalnem zmanjšanju kapacitete akumulatorja,
- poslovni rabi izdelka,
- poškodbi ali spremembi izdelka s strani stranke,
- neupoštevanju predpisov o varnosti in vzdrževanju, napačne uporabe,
- poškodbah zaradi naravnih nesreč.

### **Prodajalec**

Lidl Slovenija d.o.o. k.d., Pod lipami 1,  
SI-1218 Komenda



## Inhaltsverzeichnis

Informationen zu dieser Bedienungsanleitung	44
Bestimmungsgemäße Verwendung . . . . .	44
Verwendete Warnhinweise und Symbole . . . .	45
Sicherheit . . . . .	47
Allgemeine Sicherheitshinweise . . . . .	47
Sicherheitshinweise zum Umgang mit Batterien	49
Gerätebeschreibung . . . . .	51
Lieferumfang und Transportinspektion . . . .	52
Technische Daten . . . . .	53
Vor dem ersten Betrieb . . . . .	54
Montage . . . . .	54
Bedienung und Betrieb . . . . .	55
Batteriewechsel . . . . .	55
Wartung und Reinigung . . . . .	56
Aufbewahrung . . . . .	56
Entsorgung . . . . .	57
Garantie der Kompernaß Handels GmbH . . . .	59
Service . . . . .	63
Importeur . . . . .	63

## Informationen zu dieser Bedienungsanleitung

Herzlichen Glückwunsch zum Kauf Ihres neuen Gerätes. Sie haben sich damit für ein hochwertiges Produkt entschieden.



Die Bedienungsanleitung ist Bestandteil dieses Produkts. Sie enthält wichtige Hinweise für Sicherheit, Gebrauch und Entsorgung. Machen Sie sich vor der Benutzung des Produkts mit allen Bedien- und Sicherheitshinweisen vertraut. Benutzen Sie das Produkt nur wie beschrieben und für die angegebenen Einsatzbereiche. Bewahren Sie diese Bedienungsanleitung gut auf. Händigen Sie alle Unterlagen bei Weitergabe des Produkts an Dritte mit aus.

## Bestimmungsgemäße Verwendung

Das Produkt ist für die 2-fache bzw. 4-fache Vergrößerung von Objekten ausgelegt. Die integrierten LEDs dienen lediglich der besseren Kontrastierung und schattenfreien Visualisierung des zu vergrößernden Objekts. Darüber hinaus verfügt das Produkt über drei Befestigungsklemmen und einen LötKolbenhalter.



Andere Verwendungen oder Veränderungen am Produkt gelten als nicht bestimmungsgemäß und bergen Verletzungsgefahren und Schäden. Der Hersteller übernimmt keine Haftung für Verletzungen oder Schäden, die durch eine nicht bestimmungsgemäße Verwendung dieses Produkts entstehen.









Das Produkt ist nur für den Gebrauch in Innenräumen bestimmt. Das Produkt ist nicht für den kommerziellen Gebrauch oder andere Anwendungen bestimmt.

Dieses Produkt ist nicht zur Raumbeleuchtung im Haushalt geeignet.

## Verwendete Warnhinweise und Symbole

In der vorliegenden Bedienungsanleitung, auf der Verpackung und dem Gerät werden folgende Warnhinweise und Symbole verwendet (falls zutreffend):

	<p><b>GEFAHR!</b> Ein Warnhinweis mit diesem Symbol und dem Signalwort „GEFAHR“ kennzeichnet eine unmittelbar bevorstehende Gefährdungssituation, die, wenn sie nicht vermieden wird, den Tod oder eine schwere Verletzung zur Folge hat.</p>
	<p><b>WARNUNG!</b> Ein Warnhinweis mit diesem Symbol und dem Signalwort „WARNUNG“ kennzeichnet eine mögliche Gefährdungssituation, die, wenn sie nicht vermieden wird, den Tod oder eine schwere Verletzung zur Folge haben könnte.</p>

	<b>VORSICHT!</b> Ein Warnhinweis mit diesem Symbol und dem Signalwort „VORSICHT“ kennzeichnet eine mögliche Gefährdungssituation, die, wenn sie nicht vermieden wird, eine geringfügige oder mäßige Verletzung zur Folge haben könnte.
	<b>ACHTUNG!</b> Ein Warnhinweis mit diesem Symbol und dem Signalwort „ACHTUNG“ kennzeichnet eine mögliche Situation, die, wenn sie nicht vermieden wird, einen Sachschaden zur Folge haben könnte.
	<b>Hinweis:</b> Ein Hinweis kennzeichnet zusätzliche Informationen, die den Umgang mit dem Gerät erleichtern.
	Batterien von Kindern fernhalten!
	Bedienungsanleitung beachten!
	Schutzbrille tragen!
	Schutzhandschuhe tragen!
	Gleichstrom/-spannung

## Sicherheit

### Allgemeine Sicherheitshinweise

#### **⚠️ WARNUNG! VERLETZUNGSGEFAHR!**

Dieser Abschnitt enthält wichtige Sicherheitshinweise, die speziell für dieses Gerät gelten. Lesen Sie vor dem Gebrauch des Gerätes diese Sicherheitshinweise sorgfältig durch, um die Gefahr eines Stromschlags oder ernsthafter Verletzungen zu vermeiden.

- Dieses Gerät kann von Kindern ab 8 Jahren und darüber sowie von Personen mit verringerten physischen, sensorischen oder mentalen Fähigkeiten oder Mangel an Erfahrung und Wissen benutzt werden, wenn sie beaufsichtigt oder bezüglich des sicheren Gebrauchs des Gerätes unterwiesen wurden und die daraus resultierenden Gefahren verstehen. Kinder dürfen nicht mit dem Gerät spielen. Reinigung und Benutzerwartung dürfen nicht von Kindern ohne Beaufsichtigung durchgeführt werden.
- Nehmen Sie das Gerät nicht in Betrieb, wenn es beschädigt ist.
- Schützen Sie das Gerät vor Nässe und Feuchtigkeit. Tauchen Sie das Gerät niemals in Wasser oder andere Flüssigkeiten!

- Nehmen Sie keine Änderungen oder Reparaturen am Gerät vor. Die LEDs können und dürfen nicht ausgetauscht werden. Sollten die LEDs am Ende ihrer Lebensdauer ausfallen, muss das ganze Gerät ersetzt werden.
- Schauen Sie niemals durch das Gerät in die Sonne oder in andere Lichtquellen. Schwere Augenverletzungen können die Folge sein.

### ! ACHTUNG! SACHSCHADEN!

-  Setzen Sie das Gerät niemals direktem Sonnenlicht oder anderen Lichtquellen aus. Lassen Sie das Gerät niemals unbeaufsichtigt. Andernfalls besteht Brandgefahr durch konzentrierte Lichtstrahlen und konzentrierte Hitze.
- Das Gerät muss in einer Umgebung ohne direkte Sonneneinstrahlung gelagert werden.
- Setzen Sie das Gerät keinen extremen Temperaturen oder starken mechanischen Belastungen aus. Andernfalls kann es zu einer Verformung des Gerätes kommen.
- Achten Sie darauf, dass die Lupe nicht mit scharfen oder spitzen Gegenständen in Berührung kommt. Andernfalls kann das Gerät beschädigt werden.
- Lassen Sie den LötKolben (separates Gerät/nicht im Lieferumfang enthalten) nicht unbeaufsichtigt, wenn er eingeschaltet ist. Der LötKolbenhalter ist nur für eine begrenzte Zeit zum Halten des LötKolbens geeignet.

## Sicherheitshinweise zum Umgang mit Batterien

Für den Umgang mit Batterien beachten Sie bitte folgendes:

### **WARNUNG!**

Eine falsche Handhabung von Batterien kann zu Feuer, Explosionen, Auslaufen gefährlicher Stoffe oder anderen Gefahrensituationen führen!

-  Lassen Sie niemals zu, dass neue und gebrauchte Batterien in die Hände von Kindern gelangen.
- Achten Sie darauf, dass Batterien nicht verschluckt werden. Es besteht die Gefahr chemischer Verbrennungen.
- Dieses Gerät enthält Knopfzellen-Batterien. Wenn eine Knopfzellen-Batterie verschluckt wird, kann dies innerhalb von 2 Stunden zu schweren inneren Verbrennungen und zum Tode führen.
- Nehmen Sie sofort medizinische Hilfe in Anspruch, wenn Sie oder eine andere Person eine Batterie verschluckt oder in einen Körperteil eingeführt hat.
- Verwenden Sie ausschließlich den angegebenen Batterietyp. Es besteht Explosionsgefahr, wenn der falsche Batterietyp verwendet wird.
- Verwenden Sie keine unterschiedlichen Batterietypen oder neue und gebrauchte Batterien zusammen.

## **/// PARKSIDE®**

---

- Laden Sie nicht-wiederaufladbare Batterien niemals wieder auf.
- Werfen Sie Batterien niemals in Feuer oder Wasser.
- Entsorgen Sie Batterien niemals im Feuer oder in einem heissen Ofen. Es besteht Explosionsgefahr.
- Öffnen oder verformen Sie niemals Batterien. Es besteht Explosionsgefahr.
- Setzen Sie Batterien keinen hohen Temperaturen und direkter Sonneneinstrahlung aus. Es besteht Explosionsgefahr und die Gefahr der Freisetzung von brennbaren Flüssigkeiten oder Gasen.
- Setzen Sie Batterien nicht extrem niedrigem Luftdruck aus. Es besteht Explosionsgefahr und die Gefahr der Freisetzung von brennbaren Flüssigkeiten oder Gasen.
- Schließen Sie die Anschlussklemmen nicht kurz.
- Entfernen Sie leere Batterien aus dem Gerät und entsorgen Sie sie sicher.
- Setzen Sie Batterien immer mit der richtigen Polarität in das Gerät ein.
- Verwenden Sie das Gerät nicht und halten Sie es von Kindern fern, wenn sich das Batteriefach nicht mehr sicher verschließen lässt.
- Entnehmen Sie die Batterien, wenn Sie das Gerät längere Zeit nicht verwenden.
- Überprüfen Sie regelmäßig die Batterien. Auslaufende Batterien können zu Verletzungen führen und Beschädigungen am Gerät verursachen.

-  Verwenden Sie bei ausgelaufenen Batterien Schutzhandschuhe! Reinigen Sie die Batterie- und Gerätekontakte sowie das Batteriefach mit einem trockenen Tuch. Vermeiden Sie den Kontakt von Haut und Schleimhäuten insbesondere Ihrer Augen mit den Chemikalien. Spülen Sie bei Kontakt die Chemikalien mit viel Wasser ab und nehmen sofort medizinische Hilfe in Anspruch.

## Gerätebeschreibung

(Abbildungen siehe Ausklappseite)

- 1 Ständer
- 2 Flexible Arme aus Kunststoff
- 3 Basis
- 4 LötKolbenhalter
- 5 Krokodilklemmen
- 6 LED-Lupe
- 7 LED-Lampen
- 8 Ein-/Ausschalter
- 9 Schraube Batteriefachabdeckung
- 10 Batteriefachabdeckung
- 11 Batteriefach
- 12 Knopfzellen

### Lieferumfang und Transportinspektion

Der Lieferumfang besteht aus folgenden Komponenten (Abbildungen siehe Ausklappseite):

- Basis
- LED-Lupe (mit LED-Lampen)
- Ständer
- 3 flexible Arme aus Kunststoff
- 3 Krokodilklemmen
- Lötkolbenhalter
- 3 Lithium-Knopfzellen LR1130/AG10 (bereits eingelegt)
- Bedienungsanleitung

#### **i** Hinweis

- ▶ Prüfen Sie die Lieferung auf Vollständigkeit und auf sichtbare Schäden.
- ▶ Bei einer unvollständigen Lieferung oder Schäden infolge mangelhafter Verpackung oder durch Transport wenden Sie sich an die Service-Hotline (siehe Kapitel **Service**).

## Technische Daten

Spannungsversorgung	3 x 1,5 V  (Gleichstrom)
Leistung LEDs	0,23 W
Lichstrom LEDs	6,5 Lumen
Leuchtdauer LEDs	ca. 30 Stunden
Lebensdauer LEDs	ca. 25.000 Stunden
Vergrößerung Lupe	2-fach bzw. 4-fach
Batterietyp	Lithium-Knopfzelle 1,5 V, LR1130/AG10

## Vor dem ersten Betrieb

- ◆ Entfernen Sie alle Verpackungsmaterialien und Aufkleber vom Gerät.
- ◆ Die Knopfzellen **12** sind bereits im Gerät eingelegt. Entfernen Sie den Isolierstreifen vom Batteriefach **11** (siehe Abb. 1).



Abb. 1

## Montage

- 1) Schrauben Sie den Ständer **1** an der Basis **3** fest.
- 2) Schrauben Sie die LED-Lupe **6** am Ständer **1** fest.
- 3) Schrauben Sie den LötKolbenhalter **4** an der Basis **3** fest.
- 4) Schrauben Sie die drei flexiblen Arme aus Kunststoff **2** an der Basis **3** mit einem Sechskantschlüssel (nicht im Lieferumfang enthalten) fest.
- 5) Schrauben Sie die drei Krokodilklemmen **5** an den drei flexiblen Armen aus Kunststoff **2** fest.

## Bedienung und Betrieb

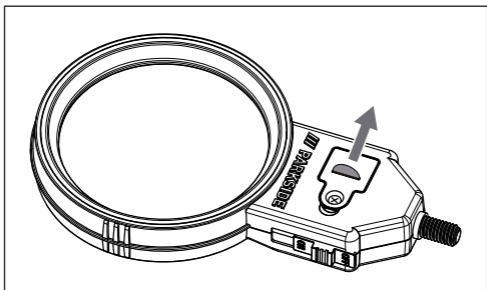
- 1) Spannen Sie das zu lötfende Werkstück in eine der Krokodilklemmen **5** ein.
- 2) Stellen Sie den Ein-/Ausschalter **8** auf **ON**, um die LED-Lampen **7** einzuschalten.
- 3) Richten Sie die LED-Lupe **6** mit den LED-Lampen **7** auf das eingespannte Werkstück.
- 4) Stellen Sie den Ein-/Ausschalter **8** auf **OFF**, um die LED-Lampen **7** auszuschalten, wenn Sie den Lötvorgang beendet haben.

### **i** Hinweis

- Verwenden Sie den LötKolbenhalter **4**, um den LötKolben zwischenzeitlich abzulegen.

## Batteriewechsel

- 1) Lösen Sie die Schraube **9** an der Batteriefachabdeckung **10** mit einem Kreuzschlitzschraubendreher (nicht im Lieferumfang enthalten).
- 2) Entfernen Sie die Batteriefachabdeckung **10** und entnehmen Sie die leeren Knopfzellen **12** aus dem Batteriefach **11**.
- 3) Legen Sie drei neue Lithium-Knopfzellen **12** vom Typ 1,5 V, LR1130/AG10 mit der beschrifteten Seite in Richtung Ein-/Ausschalter **8** zeigend in das Batteriefach **11** ein.
- 4) Setzen Sie die Batteriefachabdeckung **10** wieder auf das Batteriefach **11**.

- 5) Befestigen Sie die Schraube mit einem Kreuzschlitzschraubendreher an der Batteriefachabdeckung ⑩.

### Wartung und Reinigung

- ◆ Das Gerät ist wartungsfrei. Die LED-Lampen ⑦ des Gerätes können nicht ausgetauscht werden.

#### ! ACHTUNG!

- ▶ Verwenden Sie zur Reinigung keine Flüssigkeiten oder Reinigungsmittel, da diese das Gerät beschädigen können.
- ▶ Tauchen Sie das Gerät niemals in Wasser oder andere Flüssigkeiten!
- ◆ Reinigen Sie das Gerät von außen mit einem weichen, trockenen Tuch. Verwenden Sie bei stärkeren Verschmutzungen ein leicht angefeuchtetes Tuch.
- ◆ Verwenden Sie zum Reinigen der LED-Lupe ⑥ ein trockenes und fusselfreies Tuch.

### Aufbewahrung

- ◆ Wenn Sie das Gerät nicht benutzen, bewahren Sie es so auf, dass die LED-Lupe ⑥ nicht verkratzt wird. Wickeln Sie das Gerät in ein weiches Tuch ein.
- ◆ Lagern Sie das Gerät an einem trockenen und sauberen Ort ohne direkte Sonneneinstrahlung.

## Entsorgung

### Gerät entsorgen



Das nebenstehende Symbol einer durchgestrichenen Mülltonne auf Rädern zeigt an, dass dieses Gerät der Richtlinie 2012/19/EU unterliegt. Diese Richtlinie

besagt, dass Sie dieses Gerät am Ende seiner Nutzungszeit nicht mit dem normalen Haushaltsmüll entsorgen dürfen, sondern in speziell eingerichteten Sammelstellen, Wertstoffhöfen oder Entsorgungsbetrieben abgeben müssen.

**Diese Entsorgung ist für Sie kostenfrei. Schonen Sie die Umwelt und entsorgen Sie fachgerecht.**

#### **Für den deutschen Markt gilt:**

Beim Kauf eines Neugerätes haben Sie das Recht, ein entsprechendes Altgerät an Ihren Händler zurückzugeben. Händler von Elektro- und Elektronikgeräten sowie Lebensmittelhändler, die regelmäßig Elektro- und Elektronikgeräte verkaufen, sind verpflichtet, bis zu drei Altgeräte unentgeltlich zurückzunehmen, auch ohne dass ein Neugerät gekauft wird, wenn die Altgeräte in keiner Abmessung größer als 25 cm sind. LIDL bietet Ihnen Rücknahmemöglichkeiten direkt in den Filialen und Märkten an.

Sofern Ihr Altgerät personenbezogene Daten enthält, sind Sie selbst für deren Löschung verantwortlich, bevor Sie es zurückgeben.

Sofern dies ohne Zerstörung des Altgerätes möglich ist, entnehmen Sie die alten Batterien oder Akkus sowie Lampen, bevor Sie das Altgerät zur Entsorgung zurückgeben und führen Sie sie einer separaten Sammlung zu. Bei fest eingebauten Akkus ist bei der Entsorgung darauf hinzuweisen, dass das Gerät einen Akku enthält.



Weitere Möglichkeiten zur Entsorgung des ausgedienten Produkts erfahren Sie bei Ihrer Gemeinde- oder Stadtverwaltung.

### Verpackung entsorgen



Die Verpackungsmaterialien sind nach umweltverträglichen und entsorgungstechnischen Gesichtspunkten ausgewählt und deshalb recyclebar.

Entsorgen Sie nicht mehr benötigte Verpackungsmaterialien gemäß den örtlich geltenden Vorschriften.



Entsorgen Sie die Verpackung umweltgerecht. Beachten Sie die Kennzeichnung auf den verschiedenen Verpackungsmaterialien und trennen Sie diese gegebenenfalls gesondert. Die Verpackungsmaterialien sind gekennzeichnet mit Abkürzungen (a) und Ziffern (b) mit folgender Bedeutung: 1–7: Kunststoffe, 20–22: Papier und Pappe, 80–98: Verbundstoffe.

## Batterien entsorgen



Batterien/Akkus sind als Sondermüll zu behandeln und müssen daher durch entsprechende Stellen (Händler, Fachhändler, öffentliche kommunale Stellen, gewerbliche Entsorgungsunternehmen) umweltgerecht entsorgt werden. Batterien/Akkus können giftige Schwermetalle enthalten.

Gekennzeichnet werden die enthaltenen Schwermetalle mit Buchstaben unter dem Symbol:  
Cd = Cadmium, Hg = Quecksilber, Pb = Blei.

Werfen Sie Batterien/Akkus daher nicht in den Hausmüll, sondern führen Sie diese einer separaten Sammlung zu. Geben Sie Batterien/Akkus nur im entladenen Zustand zurück.

## Garantie der Kompernaß Handels GmbH

Sehr geehrte Kundin, sehr geehrter Kunde,

Sie erhalten auf dieses Gerät 3 Jahre Garantie ab Kaufdatum. Im Falle von Mängeln dieses Produkts stehen Ihnen gegen den Verkäufer des Produkts gesetzliche Rechte zu. Diese gesetzlichen Rechte werden durch unsere im Folgenden dargestellte Garantie nicht eingeschränkt.

## Garantiebedingungen

Die Garantiefrist beginnt mit dem Kaufdatum. Bitte bewahren Sie den Kassenbon gut auf. Dieser wird als Nachweis für den Kauf benötigt.

Tritt innerhalb von drei Jahren ab dem Kaufdatum dieses Produkts ein Material- oder Fabrikationsfehler auf, wird das Produkt von uns – nach unserer Wahl – für Sie kostenlos repariert, ersetzt oder der Kaufpreis erstattet. Diese Garantieleistung setzt voraus, dass innerhalb der Dreijahresfrist das defekte Gerät und der Kaufbeleg (Kassenbon) vorgelegt und schriftlich kurz beschrieben wird, worin der Mangel besteht und wann er aufgetreten ist.

Wenn der Defekt von unserer Garantie gedeckt ist, erhalten Sie das reparierte oder ein neues Produkt zurück. Mit Reparatur oder Austausch des Produkts beginnt kein neuer Garantiezeitraum.

### **Garantiezeit und gesetzliche Mängelansprüche**

Die Garantiezeit wird durch die Gewährleistung nicht verlängert. Dies gilt auch für ersetzte und reparierte Teile. Eventuell schon beim Kauf vorhandene Schäden und Mängel müssen sofort nach dem Auspacken gemeldet werden. Nach Ablauf der Garantiezeit anfallende Reparaturen sind kostenpflichtig.

### **Garantieumfang**

Das Gerät wurde nach strengen Qualitätsrichtlinien sorgfältig produziert und vor Auslieferung gewissenhaft geprüft.

Die Garantieleistung gilt für Material- oder Fabrikationsfehler. Der Garantieumfang erstreckt sich nicht auf Produktteile, die normaler Abnutzung ausge-

setzt sind und daher als Verschleißteile angesehen werden können, wie z. B. Sägeblätter, Ersatzklingen, Schleifpapiere, etc. oder auf Beschädigungen an zerbrechlichen Teilen, wie z. B. Schalter oder Teile, die aus Glas gefertigt sind.

Diese Garantie verfällt, wenn das Produkt beschädigt, nicht sachgemäß benutzt oder gewartet wurde. Für eine sachgemäße Benutzung des Produkts sind alle in der Bedienungsanleitung aufgeführten Anweisungen genau einzuhalten.

Verwendungszwecke und Handlungen, von denen in der Bedienungsanleitung abgeraten oder vor denen gewarnt wird, sind unbedingt zu vermeiden.

Das Produkt ist nur für den privaten und nicht für den gewerblichen Gebrauch bestimmt. Bei missbräuchlicher und unsachgemäßer Behandlung, Gewaltanwendung und bei Eingriffen, die nicht von unserer autorisierten Serviceniederlassung vorgenommen wurden, erlischt die Garantie.

### **Garantieleistung gilt nicht bei**

- normaler Abnutzung der Batterie-/Akkukapazität
- gewerblichen Gebrauch des Produktes
- Beschädigung oder Veränderung des Produktes durch den Kunden
- Missachtung der Sicherheits- und Wartungsvorschriften, Bedienungsfehler
- Schäden durch Elementarereignisse

## Abwicklung im Garantiefall

Um eine schnelle Bearbeitung Ihres Anliegens zu gewährleisten, folgen Sie bitte den folgenden Hinweisen:

- Bitte halten Sie für alle Anfragen den Kassenbon und die Artikelnummer (IAN) 484595\_2501 als Nachweis für den Kauf bereit.
- Die Artikelnummer entnehmen Sie bitte dem Typenschild am Produkt, einer Gravur am Produkt, dem Titelblatt der Bedienungsanleitung (unten links) oder dem Aufkleber auf der Rück- oder Unterseite des Produktes.
- Sollten Funktionsfehler oder sonstige Mängel auftreten, kontaktieren Sie zunächst die nachfolgend benannte Serviceabteilung **telefonisch** oder per **E-Mail**.
- Ein als defekt erfasstes Produkt können Sie dann unter Beifügung des Kaufbelegs (Kassenbon) und der Angabe, worin der Mangel besteht und wann er aufgetreten ist, für Sie portofrei an die Ihnen mitgeteilte Serviceanschrift übersenden.



Auf [parkside-diy.com](http://parkside-diy.com) können Sie diese und viele weitere Handbücher einsehen und herunterladen. Mit diesem QR-Code gelangen Sie direkt auf [parkside-diy.com](http://parkside-diy.com). Wählen Sie Ihr Land aus, und suchen Sie über die Suchmaske nach den Bedienungsanleitungen. Mittels Eingabe der Artikelnummer (IAN) 484595\_2501 gelangen Sie zur Bedienungsanleitung für Ihren Artikel.

## Service

### DE Deutschland

Tel.: 0800 8855 300

Kontaktformular auf [parkside-diy.com](http://parkside-diy.com)

### AT Österreich

Tel.: 0800 447 750

Kontaktformular auf [parkside-diy.com](http://parkside-diy.com)

### CH Schweiz

Tel.: 0800 563 601

Kontaktformular auf [parkside-diy.com](http://parkside-diy.com)

IAN 484595\_2501

## Importeur

Bitte beachten Sie, dass die folgende Anschrift keine Serviceanschrift ist. Kontaktieren Sie zunächst die benannte Servicestelle.

KOMPERNASS HANDELS GMBH

BURGSTRASSE 21

44867 BOCHUM

DEUTSCHLAND

[www.kompernass.com](http://www.kompernass.com)



**KOMPERNASS HANDELS GMBH**

BURGSTRASSE 21

44867 BOCHUM

GERMANY

[www.kompernass.com](http://www.kompernass.com)

Információk állása · Stanje informacij · Stand der Informationen:

04/2025 · Ident.-No.: PFLB4A1-032025-1

---

IAN 484595\_2501