

# /// PARKSIDE®



PDF ONLINE  
[parkside-diy.com](http://parkside-diy.com)

## ASPIRAFOGLIE/SOFFIATORE ELETTRICO DA 2600 W

PLS 2600 B2  
WWS-ELS2600-B01

IT

### ASPIRAFOGLIE/SOFFIATORE ELETTRICO DA 2600 W

Istruzioni per l'uso e avvertenze per la sicurezza

IAN 478546\_2410

IT CH



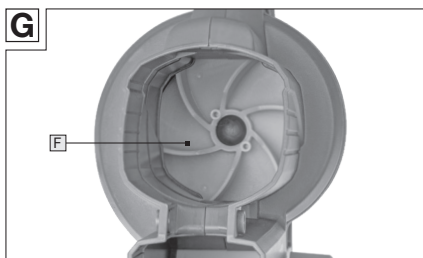
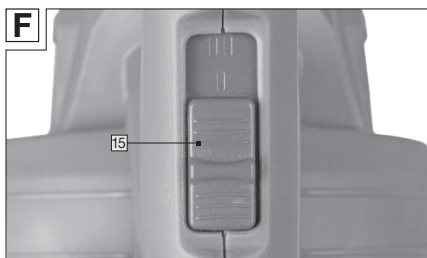
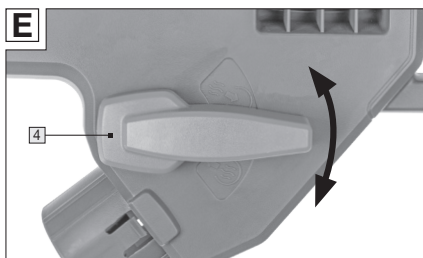
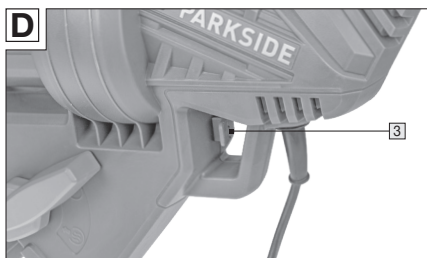
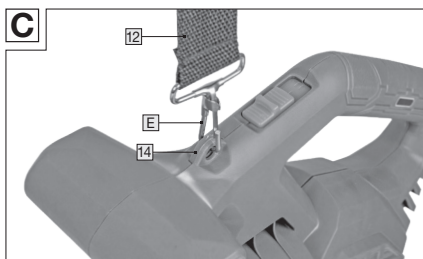
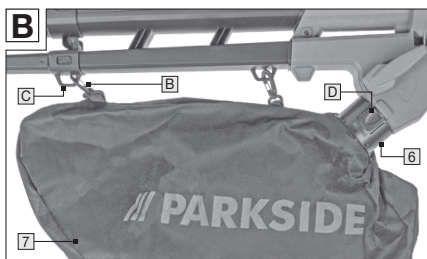
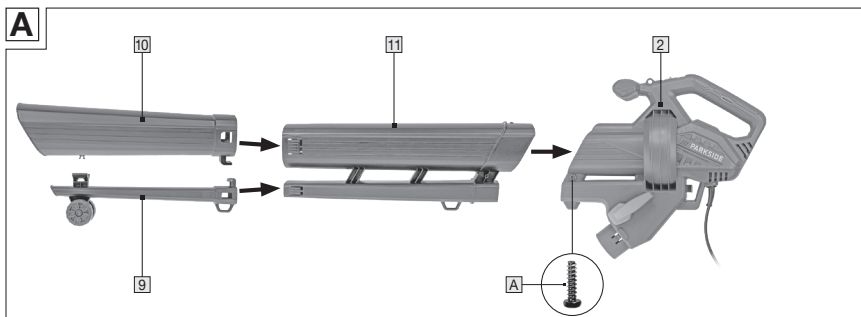

## Indice

<b>1. Introduzione</b> .....	<b>05</b>
Simboli utilizzati.....	05
Dotazione di fornitura.....	06
Denominazione dei componenti.....	06
<b>2. Specifiche tecniche</b> .....	<b>06</b>
<b>3. Sicurezza</b> .....	<b>07</b>
Uso conforme previsto.....	07
Rischi residui.....	07
Avvertenze per la sicurezza.....	07
<b>4. Prima dell'uso</b> .....	<b>11</b>
Controllare il prodotto e la dotazione di fornitura.....	11
Montaggio del tubo di aspirazione/soffiaggio (Fig. A).....	11
Montaggio/rimozione del sacco di raccolta (Fig. B).....	11
Montaggio della tracolla (Fig. C).....	12
<b>5. Uso</b> .....	<b>12</b>
Allacciamento alla rete (Fig. D).....	12
Selettore di funzione (Fig. E).....	13
Accensione e spegnimento (Fig. F).....	13
Svuotare il sacco di raccolta.....	13
<b>6. Istruzioni di lavoro</b> .....	<b>14</b>
<b>7. Manutenzione, pulizia, stoccaggio e trasporto</b> .....	<b>14</b>
Manutenzione.....	14
Pulizia.....	15
Stoccaggio.....	15
Trasporto.....	15
<b>8. Eliminazione dei guasti</b> .....	<b>16</b>
<b>9. Informazioni sulla rumorosità e sulla vibrazione</b> .....	<b>16</b>
<b>10. Riciclaggio</b> .....	<b>17</b>
Smaltimento dell'imballaggio.....	17
Smaltimento del prodotto.....	17
<b>11. Dichiarazione di conformità</b> .....	<b>18</b>
<b>12. Garanzia</b> .....	<b>18</b>
<b>13. Assistenza</b> .....	<b>19</b>

# 1. Introduzione

Congratulazioni per aver acquistato il vostro nuovo apparecchio. Avete scelto un prodotto d'alta qualità. Le istruzioni per l'uso sono parte integrante del presente aspirafoglie/soffiatore elettrico da 2600 W (di seguito denominato semplicemente "aspirafoglie" o "prodotto"). Contengono avvertenze importanti per la sicurezza, l'uso e lo smaltimento. Prima di usare il prodotto prendete confidenza con tutte le avvertenze per l'uso e la sicurezza. Usare il prodotto solo come descritto e per i settori di impiego indicati. In caso di cessione del prodotto a terzi, consegnare assieme anche tutta la documentazione.

## Simboli utilizzati

I seguenti simboli e parole chiave di segnalazione vengono usati nelle presenti istruzioni per l'uso, sul prodotto o sull'imballaggio.

### **AVVERTENZA!**

Identifica un pericolo che, se non evitato, può provocare la morte o gravi lesioni.

### **ATTENZIONE!**

Identifica un pericolo che, se non evitato, può provocare lesioni medie o lievi.

 Questo simbolo indica informazioni aggiuntive utili per il montaggio o l'uso.

 Leggere le istruzioni per l'uso.

 I prodotti contrassegnati con questo simbolo soddisfano tutte le disposizioni applicabili dello Spazio economico europeo.

 Classe di protezione II. (Doppio isolamento)

 Estrarre la spina di rete se il cavo è danneggiato o aggrovigliato.

 **SPEGNIMENTO:** Prima di effettuare interventi di pulizia e manutenzione, estrarre la spina di rete.

 Indossare una cuffia insonorizzante.

 Indossare occhiali protettivi.

 Non esporsi alla pioggia.

 Tenere lontani gli estranei

 Durante il funzionamento, tenere le mani lontane dall'uscita del tubo di aspirazione o di soffiaggio.

 L'aspirafoglie contiene una girante che può causare gravi lesioni. Non toccare mai le aperture dell'unità motore mentre è in funzione.

 C'è il rischio che pietre o altri oggetti vengano scagliati fuori dall'aspirafoglie. Tenere le altre persone e gli animali domestici a distanza di sicurezza.



Il livello di potenza sonora garantito è di 103 dB(A).



Velocità dell'aria.



Compattazione.



Volume di aspirazione.



Segno di aspirazione.

Il nome del modello riportato sul prodotto è una combinazione di lettere e numeri:

**PLS 2600 B2 | WWS-ELS2600-B01**

=

**Aspirafoglie/soffiatore elettrico da  
2600 W**

## Dotazione di fornitura

- Unità motore
- Sezione centrale tubo di aspirazione/soffiaggio
- Tubo di aspirazione
- Tubo di soffiaggio
- Sacco di raccolta
- Viti di montaggio (2)
- Tracolla

## Denominazione dei componenti

- 1 Impugnatura
- 2 Unità motore
- 3 Fermacavo
- 4 Leva del selettore di funzione
- 5 Cavo di alimentazione con spina di rete
- 6 Scarico del pacciame
- 7 Sacco di raccolta
- 8 Ruote
- 9 Tubo di soffiaggio
- 10 Tubo di aspirazione
- 11 Sezione centrale tubo di aspirazione/soffiaggio
- 12 Tracolla
- 13 Impugnatura a T
- 14 Supporto per tracolla
- 15 Interruttore ON/OFF

## 2. Specifiche tecniche

N. modello	PLS 2600 B2 WWS-ELS2600-B01
Allacciamento alla rete	230-240 V ~ / 50Hz
Potenza nominale	2600 W
Velocità nominale (motore)	12000 min <sup>-1</sup> (Livello di potenza I) 15000 min <sup>-1</sup> (Livello di potenza II)
Velocità dell'aria	max. 270 km/h
Volume di aspirazione	max. 12 m <sup>3</sup> /min
Rapporto di compostaggio/compattazione:	max. 10:1
Volume del sacco di raccolta	34 l
Peso	circa 3 kg

### 3. Sicurezza

#### Uso conforme previsto

#### **⚠️ AVVERTENZA!**

**Non è adatto per aspirare foglie bagnate, terra, sabbia, pietre, rami, ramoscelli, acqua, aree di prato o di erba.**

Il prodotto è progettato per le seguenti finalità d'uso:

- Come soffiatore per ammucciare il fogliame secco o soffiarlo via da punti difficili da raggiungere.
- Come aspiratore per aspirare il fogliame secco, asciutto. Grazie alla funzione di aspirazione, il prodotto funge anche da trituratore. Le foglie secche vengono sminuzzate, ridotte di volume e preparate per un eventuale compostaggio. L'intensità della triturazione dipende dalle dimensioni delle foglie e dall'umidità residua che contengono.

Il prodotto deve essere utilizzato esclusivamente per lo scopo previsto. È vietato qualsiasi uso diverso! Per eventuali danni o lesioni di qualsiasi tipo provocati da un uso improprio della macchina risponde il relativo gestore/operatore.

E' consentito utilizzare esclusivamente accessori idonei per il prodotto. Parte integrante di un utilizzo conforme è anche il rispetto delle avvertenze per la sicurezza nonché delle istruzioni per il montaggio e per l'uso riportate nel libretto d'uso. Le persone che usano il prodotto ed eseguono lavori di manutenzione devono avere dimestichezza con esso ed essere informati sui possibili pericoli. Devono inoltre essere scrupolosamente rispettate le norme antinfortunistiche vigenti.

Sono inoltre da osservare le norme generali in materia di medicina del lavoro e di sicurezza tecnica. L'apporto di modifiche al prodotto esclude la responsabilità del costruttore per gli eventuali danni da ciò derivanti.

L'apparecchio non è stato costruito per un impiego in ambito commerciale, artigianale o industriale, bensì per l'utente privato per lavori di hobbistica e fai da te.

Tutte le altre applicazioni sono espressamente escluse e sono da ritenersi non conformi all'uso previsto.

#### **Rischi residui**

Nonostante un uso corretto, non possono essere totalmente esclusi rischi residui non palesi. In base alla tipologia del prodotto, possono sussistere i seguenti pericoli:

- Lesioni dovute a parti scagliate a velocità elevata.
- Danni all'udito in caso di mancato utilizzo delle necessarie cuffie insonorizzanti.
- Emissioni nocive per la salute di particelle sollevate.

#### **Avvertenze per la sicurezza**

##### **IMPORTANTE**

**LEGGERE ATTENTAMENTE PRIMA DELL'USO PER LA CONSERVAZIONE DEI VOSTRI DOCUMENTI**

##### **Corsi di formazione**

- a) Leggere attentamente le istruzioni. Si consiglia di acquisire familiarità con tutti i dispositivi di comando e l'uso corretto del prodotto.**
- b) Non consentire mai l'uso**

del prodotto a bambini o a persone che non hanno familiarità con le presenti istruzioni. Le normative locali possono limitare l'età dell'operatore.

- c) Si ricorda che l'operatore o l'utente è responsabile di incidenti o pericoli per altre persone o per la vostra proprietà.
- d) **AVVERTENZA!** Non consentire mai l'uso dell'aspirafoglie a bambini, persone con capacità fisiche, sensoriali o mentali ridotte, o con insufficiente esperienza e conoscenza, o persone non familiari con le istruzioni. Si noti che le normative locali possono prevedere un limite di età per l'utilizzatore.

### Preparazione

- a) Utilizzare otoprotettori e occhiali di sicurezza. Indossarli per tutto il tempo di utilizzo del prodotto.
- b) Durante l'utilizzo del prodotto, indossare sempre scarpe robuste e pantaloni lunghi. Non utilizzare il prodotto a piedi nudi o con sandali aperti. Evitare di indossare indumenti larghi o con lacci pendenti o cravatte.
- c) Non indossare indumenti larghi e pendenti o gioielli che potrebbero essere trascinati nell'apertura di aspirazione. Tenere lontani i capelli lunghi dalle fessure di aspirazione
- d) Utilizzare il prodotto nella

posizione consigliata e solo su una superficie solida e piana.

- e) Non utilizzare il prodotto su una superficie pavimentata o strato di ghiaia dove il materiale espulso potrebbe causare lesioni.
- f) Prima dell'uso, eseguire sempre un'ispezione visiva per verificare che il gruppo di taglio, i bulloni del gruppo di fissaggio siano fissati, che l'alloggiamento non sia danneggiato e che i dispositivi di protezione e gli schermi di protezione siano al loro posto. Sostituire i componenti usurati o danneggiati per set interi al fine di mantenere l'equilibrio. Sostituire le diciture danneggiate o illeggibili.
- g) Prima dell'uso, verificare che l'alimentazione di tensione e il cavo di prolunga non presentino segni di danneggiamento o invecchiamento. Se un cavo viene danneggiato durante l'uso, il cavo di collegamento alla rete deve essere immediatamente scollegato dalla rete. **NON TOCCARE IL CAVO FINCHÉ NON È STATO SCOLLEGATO DALLA RETE ELETTRICA.** Non utilizzare il prodotto se il cavo è danneggiato o usurato.
- h) **AVVERTENZA!** Non utilizzare mai il prodotto in presenza di persone, soprattutto bambini, o animali nelle vicinanze.

## Uso

### **⚠️ AVVERTENZA!**

Non toccare parti pericolose in movimento prima che il prodotto sia scollegato dalla rete elettrica e che le parti mobili si siano completamente fermate.

- a) Prima di avviare il prodotto, accertarsi che il condotto sia vuoto.
- b) Tenere il viso e il corpo lontano dall'apertura del riempimento.
- c) Non lasciare che le mani, altre parti del corpo o gli indumenti si trovino nell'alimentatore, nel condotto di scarico o vicino alle parti in movimento.
- d) Prestare attenzione a non perdere l'equilibrio per mantenere una posizione sicura anche su pendii. Evitare posture corporee anomale. Non stare mai a un livello più alto rispetto alla base del prodotto durante l'alimentazione di materiale. Non correre mai con l'aspirafoglie, ma camminare.
- e) Non sostare nella zona di scarico durante il funzionamento del prodotto.
- f) Quando si immette il materiale nel prodotto, fare molta attenzione a non introdurre pezzi di metallo, pietre, bottiglie, lattine o altri oggetti estranei.
- g) Se il meccanismo di taglio urta un oggetto estraneo o se il prodotto inizia a produrre rumori o vibrazioni insolite, spegnere immediatamente l'alimentazione di corrente e attendere che il prodotto si scarichi. Scollegare il prodotto dalla rete elettrica ed eseguire le seguenti operazioni prima di riavviare e mettere in funzione il prodotto:
  - 1) controllare che non vi siano danni;
  - 2) sostituire o riparare le parti danneggiate;
  - 3) controllare che non vi siano parti allentate ed eventualmente serrarle.
- h) Non lasciare che il materiale lavorato si accumuli nella zona di scarico, in quanto ciò potrebbe impedire lo scarico corretto e causare un ritorno del materiale attraverso l'apertura di alimentazione.
- i) Se il prodotto si blocca, spegnerlo e scollegarlo dalla rete elettrica prima di liberarlo dai detriti.
- j) **AVVERTENZA !** Non utilizzare mai il prodotto con dispositivi di protezione o schermi difettosi, senza dispositivi di sicurezza, come il sacco di raccolta installato, o con cavi danneggiati o usurati.
- k) Mantenere la fonte di alimentazione pulita da detriti e altri accumuli per evitare danni o un possibile incendio.
- l) Non trasportare il prodotto quando la fonte di alimentazione è in funzione.
- m) Arrestare il prodotto e rimuovere il cavo di alimentazione con la spina di

rete 5 dalla presa. Assicurarsi che tutte le parti mobili siano completamente svuotate

- ogni volta che si lascia il prodotto incustodito,
- prima di eliminare un'ostruzione o dei canali bloccati,
- prima di controllare, pulire o intervenire in altro modo sul prodotto.

- n) Non ribaltare il prodotto quando la fonte di alimentazione è in funzione.
- o) In caso di guasto o incidente, spegnere il dispositivo, scollegarlo dalla rete e, se necessario, richiedere assistenza medica urgente.
- p) Se il cavo si danneggia o si intreccia durante l'uso, scollegarlo dall'alimentazione spegnendo l'interruttore principale sul distributore/quadro elettrico.
- q) Se il prodotto presenta vibrazioni eccessive, farlo controllare da un tecnico specializzato.
- r) Non utilizzare cavi danneggiati e non toccarli prima che siano scollegati dalla rete elettrica. Tenere sempre i cavi di prolunga lontani dalle parti pericolose in movimento per evitare danni che possano esporre parti attive.

#### Manutenzione e conservazione

- a) Se il prodotto viene fermato per la manutenzione, l'ispezione,

l'immagazzinamento o per sostituire gli accessori, spegnere l'alimentazione, scollegare il prodotto dalla rete elettrica e assicurarsi che tutte le parti mobili siano completamente ferme. Lasciare raffreddare il prodotto prima di effettuare ispezioni, regolazioni, ecc. Conservare il prodotto con cura e mantenerlo pulito.

- b) Conservare il prodotto in un luogo asciutto e lontano dalla portata dei bambini.
- c) Lasciare raffreddare il prodotto prima di effettuare ispezioni, regolazioni, ecc.
- d) Durante la manutenzione del trituratore, tenere presente che, sebbene la fonte di energia sia spenta a causa della funzione di blocco del dispositivo di protezione, il trituratore può ancora essere mosso.
- e) Sostituire le parti usurate o danneggiate per motivi di sicurezza. Utilizzare solo ricambi e accessori originali.
- f) Non tentare mai di eludere la funzione di blocco della protezione di sicurezza.

#### Ulteriori istruzioni di sicurezza per macchine con accessori per sacchi

- a) Spegnere il prodotto prima di montare o smontare il sacco di raccolta 7.

#### Raccomandazione

- a) Il prodotto deve essere alimentato tramite un

dispositivo di sicurezza per correnti di guasto (RCD) con corrente differenziale nominale superiore a 30 mA.

- b) Evitare di utilizzare il prodotto in condizioni meteorologiche avverse, in particolare in caso di rischio di fulmini.

## 4. Prima dell'uso

### **⚠ AVVERTENZA!**

Non utilizzare il prodotto in atmosfera esplosiva. Utilizzare il prodotto solo a temperature ambiente comprese fra 10 e 40 °C.

Scollegare tassativamente il prodotto dalla sorgente di aria compressa prima di eseguire regolazioni, montare accessori ed eseguire lavori di manutenzione.

### Controllare il prodotto e la dotazione di fornitura

- Togliere il prodotto e gli accessori dall'imballaggio.
- Controllare che la dotazione di fornitura sia completa (vedere Capitolo "DOTAZIONE DI FORNITURA/DENOMINAZIONE DELLE PARTI").
- Controllare se il prodotto o gli accessori sono danneggiati.
- In caso di danni o parti mancanti non utilizzare il prodotto. Rivolgetevi all'indirizzo del servizio assistenza clienti del produttore indicato nel Capitolo "Garanzia".

## Montaggio del tubo di aspirazione/soffiaggio (Fig. A)

- Prendere la sezione centrale del tubo di aspirazione/soffiaggio combinato [1] e inserirla nell'apposita apertura sull'unità motore [2].
- Assicurarsi che i perni di entrambi i tubi si inseriscano completamente nella guida sull'alloggiamento.
- Fissare le due parti con le viti di montaggio fornite [A] a destra e a sinistra dell'unità motore.
- Collegare il tubo di soffiaggio [9] all'uscita stretta della sezione centrale tubo di aspirazione/soffiaggio.
- Collegare il tubo di aspirazione [10] all'uscita grande della sezione centrale tubo di aspirazione/soffiaggio.
- Agganciare il tubo di aspirazione al supporto del tubo di soffiaggio.
- Nel farlo, assicurarsi che i perni di entrambi i tubi si inseriscano completamente nella guida del tubo di aspirazione o tubo di soffiaggio.

## Montaggio/rimozione del sacco di raccolta (Fig. B)

### **⚠ ATTENZIONE!**

**Il prodotto può essere utilizzato in modalità di aspirazione solo con il sacchetto di raccolta montato.**

### Montaggio del sacco di raccolta

- Inserire il sacco di raccolta [7] sullo scarico del paccame [6].
- Posizionare il sacco di raccolta in modo da avvertire chiaramente lo scatto dello sblocco del sacco.

- Fissare i moschettoni **B** del sacco di raccolta agli occhielli di fissaggio forniti **C** sul tubo di soffiaggio **9** e sezione centrale del tubo di aspirazione/soffiaggio **11**.

### **Smontaggio del sacco di raccolta**

- Rimuovere i moschettoni **B** dagli occhielli di fissaggio **C** del tubo di soffiaggio **9** e sezione centrale del tubo di aspirazione/soffiaggio **11**.
- Premere il fermo **D** a destra e a sinistra del sacco di raccolta.
- Estrarre il sacco di raccolta **7** dallo scarico del paccame **6**.

### **Montaggio della tracolla (Fig. C)**

#### **⚠ AVVERTENZA!**

**Indossare sempre una tracolla durante il lavoro. Spegnerne sempre il prodotto, prima di slacciare la tracolla. Sussiste il pericolo di lesioni.**

#### **⚠ ATTENZIONE!**

**Non indossare mai la cinghia in diagonale tra le spalle e il torace, ma solo su una spalla, in quanto ciò consente di rimuovere rapidamente il prodotto dal corpo in caso di pericolo.**

- Montare la tracolla **12** agganciando il moschettone **E** al supporto della tracolla **14**.
- Mettere la tracolla sulle spalle.
- Regolare la lunghezza della cinghia in modo che il supporto della stessa sia all'altezza dei fianchi.
- Per rimuoverla, procedere in ordine inverso.

## **5. Uso**

#### **⚠ AVVERTENZA!**

**Non toccare le parti pericolose in movimento finché il prodotto non è stato scollegato dalla rete di alimentazione e le parti pericolose in movimento non si sono completamente ferme.**

#### **⚠ ATTENZIONE!**

**Attenzione pericolo di lesioni! Indossare indumenti adatti e guanti da lavoro quando si lavora con il prodotto.**

**Prima di ogni utilizzo, accertarsi che il prodotto sia funzionante. Assicurarsi che il sacco di raccolta e i tubi (sezione centrale di aspirazione/soffiaggio, tubo di aspirazione, tubo di soffiaggio) siano montati correttamente. Se l'interruttore di accensione/spegnimento o l'interruttore della modalità operativa sono danneggiati, il prodotto non deve più essere utilizzato. I dispositivi di protezione individuale e un prodotto funzionale riducono il rischio di lesioni e incidenti.**

### **Allacciamento alla rete (Fig. D)**

Il prodotto è costruito per il funzionamento con corrente alternata monofase 230-240 V ~ / 50 Hz ed è dotato di isolamento di protezione.

- Inserire il cavo di alimentazione con spina di rete **5** a una presa elettrica correttamente installata, che corrisponda ai "Dati tecnici".
- Se l'area di lavoro non è vicina alla presa elettrica, è necessario utilizzare un cavo di prolunga. In

questo caso la sezione del cavo di prolunga deve essere pari ad almeno 1,5 mm<sup>2</sup>. Quando lo acquistate, fatevi consigliare eventualmente dal rivenditore specializzato. Tenere il cavo di prolunga il più corto possibile. Assicurarsi che il cavo di prolunga non rappresenti un pericolo di inciampo.

- Formare un'ansa dall'estremità del cavo di prolunga (non incluso) e fissarla al dispositivo antistrappo [3].

## Selettore di funzione (Fig. E)

### **⚠ AVVERTENZA!**

**Non esercitare mai una pressione eccessiva sul leva del selettore di funzione.**

### **⚠ ATTENZIONE!**

**Non azionare la leva del selettore di funzione durante il funzionamento.**

### **Funzione di aspirazione**

- Posizionare la leva del selettore di funzione [4] sul segno di aspirazione .

### **Funzione di soffiaggio**

Quando si seleziona la funzione di soffiaggio, l'aria viene aspirata attraverso il tubo di aspirazione, accelerata ed espulsa nuovamente attraverso il tubo di soffiaggio.

- Posizionare la leva del selettore di funzione [4] sul segno di aspirazione .



Selezionare sempre una delle due funzioni. Non utilizzare l'aspirafoglie se la posizione della leva del selettore di funzioni è compresa tra la posizione di aspirazione e quella di soffiaggio. La leva del selettore di funzione si dovrebbe azionare avvertendo poca resistenza. Se la leva è difficile da muovere o è bloccata, scollegare il cavo di alimentazione con la spina [5], rimuovere il sacco di raccolta e guardare all'interno dell'espulsore di pacciamme per verificare se il meccanismo all'interno dell'unità motore [2] è bloccato da parti solide, sporcizia o fango. Se necessario, rimuovere l'ostruzione.

## Accensione e spegnimento (Fig. F)

### **Accensione:**

- Far scorrere l'interruttore on/off [15] in posizione "I" (livello di potenza I - bassa velocità) o "II" (livello di potenza II - alta velocità).

### **Spegnimento:**

- Far scorrere l'interruttore di accensione/spegnimento [15] in posizione "O".

## Svuotare il sacco di raccolta

Quando il sacco di raccolta è pieno [7] la capacità di aspirazione si riduce notevolmente. Svuotare il sacco di raccolta quando è pieno o quando la potenza di aspirazione del prodotto diminuisce.

- Spegner il prodotto e attendere che la girante si arresti. (vedere il capitolo "Accensione e spegnimento").
- Scollegare il cavo di alimentazione con la spina di rete [5].

- Rimuovere il sacco di raccolta (vedere il capitolo "Montaggio/rimozione del sacco di raccolta").
- Aprire la cerniera del sacco di raccolta e svuotarlo completamente.
- Chiudere e rimontare il sacco di raccolta.

## 6. Istruzioni di lavoro

- Durante il lavoro, fare attenzione a non urtare il prodotto contro oggetti duri che potrebbero danneggiarlo.
- Guidare l'aspirafoglie con le ruote **8** a contatto con il terreno.
- Quando lavorate, tenete il prodotto sempre saldamente con entrambe le mani: A tal fine, utilizzare l'impugnatura **1** e la maniglia a T **13**.
- Non aspirare oggetti solidi come pietre, rami o ramaglie, pigne o simili, perché potrebbero danneggiare il prodotto, in particolare il tritratore. Le riparazioni di questo tipo non sono coperte dalla garanzia.

### Modalità operativa di soffiaggio

- Si ottengono risultati ottimali utilizzando il soffiatore a una distanza di 5-10 cm dal terreno.
- Rivolgere il soffio d'aria lontano da voi. Fare attenzione a non sollevare oggetti pesanti e a non ferire o danneggiare nulla.
- Iniziare il lavoro con la massima potenza di soffiaggio per raggruppare rapidamente le foglie sparse. Selezionare una potenza di soffiaggio inferiore per compattare il mucchio di foglie precedentemente accumulato.
- Utilizzate una scopa o un rastrello

per staccare le foglie che aderiscono al pavimento prima di soffiare.

### Modalità operativa di aspirazione

- Assicuratevi che non vengano aspirate troppe foglie contemporaneamente. In questo modo si evita che il tubo di aspirazione **10** si intasi e la girante si blocchi.
- Per evitare un'inutile usura del sacco di raccolta **7**, evitare di trascinarlo sul terreno durante il lavoro.

## 7. Manutenzione, pulizia, stoccaggio e trasporto

### **⚠️ AVVERTENZA!**

**‘Scollegare il cavo di alimentazione con la spina di rete **5** prima di eseguire qualsiasi regolazione, manutenzione o riparazione.**

### **Manutenzione**

Far riparare l'aspirafoglie da un tecnico specializzato ad intervalli regolari.

Utilizzare solo parti di ricambio/accessori del produttore o di officine specializzate autorizzate.

Le riparazioni devono essere fatte solo da esperti o da un centro assistenza autorizzato. Gli esperti sono persone con apposita specializzazione ed esperienza, che conoscono i requisiti di costruzione e progettazione dell'articolo e s'intendono di norme di sicurezza.

Per garantire che la leva del selettore di funzione **4** funzioni senza problemi e non sia bloccata da oggetti estranei, tenere presente quanto segue:

- Non premere l'apertura del tubo di aspirazione/soffiaggio **9** / **10** nella sporcizia, per non bloccarlo e compromettere l'efficienza dell'aspirafoglie.
- Se l'efficienza si riduce durante il funzionamento, è necessario rimuovere le parti allentate dalla ventola e dall'ugello.

### **Eliminare ostruzioni e blocchi**

**(Fig. G)**

#### **▲ AVVERTENZA!**

### **Pericolo dovuto a parti pericolose in movimento.**

Foglie e talee di piante fresche possono intasare il prodotto.

- Allentare la vite di fissaggio **A** .
- Estrarre la sezione centrale del tubo di aspirazione/soffiaggio **11** dall'unità motore .
- Rimuovere con cura eventuali residui o ostruzioni dalla girante **F** .
- Controllare che la girante giri facilmente e sia in perfette condizioni.
- Ricollegare la sezione centrale del tubo di aspirazione/soffiaggio in ordine inverso.

### **Sostituzione del cavo di allacciamento**

Se il cavo di alimentazione con spina di rete **5** di questo prodotto è danneggiato, deve essere sostituito dal costruttore o dal suo servizio tecnico di assistenza clienti o da personale con qualifica analoga, onde evitare rischi.

## **Pulizia**

#### **▲ AVVERTENZA!**

### **Fare in modo che non penetrino liquidi all'interno del prodotto.**

- Pulire regolarmente il prodotto con un panno asciutto. In nessun caso usare detergenti o solventi corrosivi e/o abrasivi. Lasciar asciugare completamente tutte le parti.
- Assicurarsi che le fessure di ventilazione rimangano libere e pulire regolarmente il corpo del prodotto con un panno morbido.

## **Stoccaggio**

- Pulire il prodotto prima di riporlo.
- Quando non si usa il prodotto, riporlo in un luogo sicuro, fresco, asciutto e ben aerato, fuori dalla portata dei bambini.
- Stoccare il prodotto ad una temperatura ambiente di 0 - 40° C.

## **Trasporto**

- Trasportare il prodotto all'interno dell'imballo originale proteggendolo da urti e vibrazioni.
- Sorreggere sempre il prodotto tenendolo per l'impugnatura apposita **1**.

## 8. Eliminazione dei guasti

Problema	Possibili cause	Soluzione
L'aspirafoglie non si avvia.	Cavo di alimentazione con spina di rete [5] danneggiato.	Controllare il cavo di alimentazione con la spina di rete.
	Fusibile saltato.	Controllare i fusibili nel quadro fusibili.
	Interruttore difettoso.	Far sostituire la leva del selettore di funzione [4] o l'interruttore di accensione/spegnimento [15] da un centro di assistenza.
Il materiale non viene aspirato correttamente (potenza di aspirazione ridotta).	L'aspirafoglie è intasato o bloccato.	Rimuovere e svuotare il sacco di raccolta [7]. Rimuovere la sporcizia, altri materiali solidi o fanghi che potrebbero ostruire il meccanismo di scarico del paccame [6] (vedere anche il capitolo "Rimozione di blocchi e ostruzioni").
	Sacco di raccolta troppo pieno.	Svuotare il sacco di raccolta [7].
	Velocità troppo bassa.	Aumentare la velocità (vedi capitolo "Accensione e spegnimento").

## 9. Informazioni sulla rumorosità e sulla vibrazione

### Emissioni sonore

Misurati ai sensi della norma EN 50636. Il rumore sul posto di lavoro può superare 80 dB (A), in questo caso sono necessarie misure di protezione per l'utente (indossare una protezione adeguata per l'udito).

**Livello di pressione sonora, funzione di aspirazione:**  $L_{pA}$  87,4 dB(A)

**Livello di pressione sonora, funzione di soffiaggio:**  $L_{pA}$  82,3 dB(A)

**Livello di potenza sonora, funzione di aspirazione:**  $L_{WA}$  99,3 dB(A)

**Livello di potenza sonora, funzione di soffiaggio:**  $L_{WA}$  95,3 dB(A)

Il livello di potenza sonora garantito è di 103 dB(A).

**Incertezza:**  $K_{pA}/K_{WA}$  3 dB

## Informazioni sulle vibrazioni

**Valore di vibrazione, funzione di aspirazione (impugnatura a T) **:

$a_h$  2,166 m/s<sup>2</sup>

**Valore di vibrazione, funzione di aspirazione (impugnatura **):  $a_h$

1,177 m/s<sup>2</sup>

**Valore di vibrazione, funzione di soffiaggio (impugnatura a T) **):  $a_h$

2,424 m/s<sup>2</sup>

**Valore di vibrazione, funzione di soffiaggio (impugnatura **):  $a_h$

1,507 m/s<sup>2</sup>

**Incertezza:**  $K$  1,5 m/s<sup>2</sup>

I valori delle vibrazioni totali dichiarati e i valori delle emissioni sonore dichiarati sono misurati secondo una procedura di prova standardizzata e possono essere utilizzati per confrontare un elettrotensile con un altro.

I valori totali delle vibrazioni e i valori delle emissioni sonore indicati possono essere utilizzati anche per una stima preliminare del carico.

### **AVVERTENZA!**

Le vibrazioni e le emissioni sonore durante l'uso effettivo dell'elettrotensile possono differire dai valori indicati a seconda del modo in cui l'elettrotensile viene utilizzato, in particolare il tipo di pezzo da lavorare.

Si noti la necessità di stabilire misure di sicurezza per proteggere l'operatore sulla base di una stima del carico vibratorio durante le condizioni reali di utilizzo (tenendo conto di tutte le parti del ciclo operativo, come i tempi in cui l'elettrotensile è spento e i tempi in cui è acceso ma senza carico).

## 10. Riciclaggio

### Smaltimento dell'imballaggio



Smaltire l'imballaggio in modo adeguato. Conferire il cartone e la scatola nella raccolta di carta straccia, la pellicola nella raccolta dei materiali riciclabili.

### Smaltimento del prodotto



Il simbolo di lato recante il cassonetto barrato indica che questo apparecchio è soggetto alla direttiva 2012/19/UE. Questa direttiva stabilisce che, al termine del ciclo di vita, l'apparecchio non deve essere smaltito insieme ai normali rifiuti domestici, ma deve essere portato in appositi punti di raccolta, centri di riciclaggio o aziende di smaltimento dei rifiuti. Questo smaltimento è gratuito per voi. Proteggere l'ambiente e smaltirlo correttamente.

Quanto segue si applica al mercato tedesco:

Quando si acquista un nuovo apparecchio, si ha il diritto di restituire al rivenditore il vecchio apparecchio corrispondente. I rivenditori di apparecchiature elettriche ed elettroniche con una superficie di vendita di almeno 400 metri quadrati e i rivenditori di generi alimentari con una superficie di vendita di almeno 800 metri quadrati che vendono regolarmente apparecchiature elettriche ed elettroniche sono obbligati a ritirare gratuitamente le vecchie apparecchiature anche senza l'acquisto di un nuovo apparecchio, se il vecchio apparecchio non è più grande di 25 cm in qualsiasi dimensione. L'importatore offre la possibilità di ritiro direttamente nei negozi e nei mercati. Contattare il

proprio rivenditore per informazioni sulle opzioni di ritiro locali.

Se il vecchio apparecchio contiene dati personali, siete responsabili della loro cancellazione prima che venga restituito.

Se ciò è possibile senza distruggere il vecchio apparecchio, rimuovere le vecchie batterie e le lampade prima di restituire il vecchio apparecchio per lo smaltimento e portarle alla raccolta differenziata.

Nel caso di batterie ricaricabili installate in modo permanente, indicare che l'apparecchio contiene una batteria ricaricabile al momento dello smaltimento.

Contattate l'amministrazione locale o municipale se state cercando altri modi per smaltire i vecchi apparecchi.

## 11. Dichiarazione di conformità

La dichiarazione di conformità UE è disponibile alla penultima pagina delle presenti istruzioni.

## 12. Garanzia

### Garanzia dell'azienda Walter Werkzeuge Salzburg GmbH

Gentile Cliente,

Per questo apparecchio potete usufruire di una garanzia di 3 anni dalla data di acquisto. In caso di difetti di questo prodotto vi spettano diritti legali nei confronti del venditore del prodotto. Questi diritti legali non sono limitati dalla nostra garanzia di seguito rappresentata.

### Condizioni della garanzia

Il termine di garanzia decorre

dalla data di acquisto. Si prega di conservare con cura lo scontrino originale. Questa documentazione serve come prova dell'acquisto. Se entro tre anni dalla data di acquisto, questo prodotto presenta un difetto di materiale o fabbricazione, il prodotto viene da noi riparato o sostituito (a nostra scelta). Questa prestazione di garanzia presuppone che entro il termine di tre anni si esibisca l'apparecchio difettoso e la prova d'acquisto (scontrino fiscale) e si descriva brevemente per iscritto in cosa consiste il difetto e quando si è manifestato.

Se il difetto è coperto dalla nostra garanzia, vi verrà reso il prodotto riparato o un nuovo prodotto. Con la riparazione o sostituzione del prodotto non ha inizio un periodo di garanzia.

### Durata della garanzia e diritti di reclamo per vizi

Il periodo di garanzia non viene prolungato dalla prestazione della garanzia. Ciò vale anche per le parti sostituite e riparate. Danni e difetti eventualmente già presenti all'acquisto devono essere comunicati immediatamente dopo il disimballaggio. Trascorso il periodo di garanzia i lavori di riparazione verranno effettuati a pagamento.

### Estensione della garanzia

L'apparecchio è stato prodotto con cura applicando direttive di qualità severissime ed è stato scrupolosamente testato prima della fornitura. La prestazione di garanzia si applica a difetti di materiale e di fabbricazione. La presente garanzia non si estende a componenti del prodotto soggette a normale logorio e da ritenersi pertanto parti soggette a usura oppure a danni a parti delicate,

quali ad es. interruttore, batteria o parti in vetro.

La presente garanzia decade se il prodotto danneggiato non è stato usato o sottoposto a manutenzione correttamente. Per l'uso corretto del prodotto è necessario rispettare minuziosamente tutte le istruzioni contenute nel manuale istruzioni. Si devono assolutamente evitare finalità d'uso e azioni sconsigliate dal manuale d'uso o che sono oggetto di avvertimento.

Il prodotto è destinato al solo uso privato e non ad un uso commerciale. Un uso improprio e scorretto, uso di forza e interventi non effettuati dalla nostra filiale di assistenza autorizzata, estinguono la garanzia.

### Gestione del regime di garanzia

Per garantire una gestione rapida della vostra richiesta, si prega di seguire le istruzioni qui sotto riportate:

- Per qualsiasi richiesta conservare lo scontrino di cassa e tenere a disposizione il codice articolo (ad es. IAN 12345) quale prova dell'acquisto.
- Il codice articolo è presente sulla targhetta del modello, su una incisione, sul frontespizio del vostro manuale delle istruzioni (in basso a sinistra) o sull'etichetta autoadesiva presente sul retro o frontalmente.
- Se si dovessero verificare difetti di funzionamento o altri difetti, contattate per prima cosa **telefonticamente** o per **e-mail** il reparto assistenza di seguito riportato.
- Potete inviare in porto franco, all'indirizzo di assistenza comunicatovi, un prodotto riscontrato difettoso, allegando la prova di acquisto (scontrino fiscale) e indicando in cosa consiste il difetto e quando si è manifestato.

All'indirizzo [www.lidl-service.com](http://www.lidl-service.com) potete scaricare questo e molti altri manuali, alcuni filmati sul prodotto e software

## 13. Assistenza

Ⓢ

Zeitlos Vertriebs GmbH

E-Mail: [info@zeitlos-vertrieb.de](mailto:info@zeitlos-vertrieb.de)

Tel.: 00800 09 34 85 67

**IAN 478546\_2410**

### Fornitore

Si tenga presente che il seguente indirizzo non è un recapito per l'assistenza. Contattare prima i centri assistenza sopra elencati.

Walter Werkzeuge Salzburg GmbH  
Gewerbeparkstr. 9, 5081 Anif, Austria



### ORIGINAL EU/EG KONFORMITÄTSEKLRÄRUNG

Wir (4) erklären ausdrücklich und in eigener Verantwortung, dass der Gegenstand (1) dieser Deklaration allen einschlägigen Bestimmungen der nachfolgenden Harmonisierungsrechtsvorschriften der Union (2) entspricht. Fundstellen der angewandten harmonisierten Normen (3).  
Technische Unterlagen erhältlich bei: (4).



### ORIGINAL DÉCLARATION DE CONFORMITÉ UE/CE

Nous (4) déclarons expressément et sous notre seule responsabilité que l'objet (1) de cette déclaration est conforme à la législation d'harmonisation de l'Union suivante (2).  
Références des normes harmonisées pertinentes appliquées (3).  
Documents techniques disponibles auprès de: (4).



### ORIGINALE DICHIARAZIONE DI CONFORMITÀ UE/CE

Dichiariamo (4) espressamente e sotto la nostra responsabilità che l'oggetto (1) della presente dichiarazione è conforme a tutte le disposizioni pertinenti delle seguenti leggi di armonizzazione dell'Unione (2).  
Riferimenti alle norme armonizzate applicate (3).  
Documenti tecnici disponibili presso: (4).

(1)	(2)	(3)
Elektro-Laubsauger/-bläser 2600 W Aspirateur / souffleur de feuilles électrique 2600 W Aspirafoglie/soffiatore elettrico da 2600 W 15-02951 - 2025-04 Mod.: WWS-ELS2600-B01	2006/42/EC 2000/14/EC+2005/88/EC	EN 50636-2-100:2014; EN 60335-1:2012+A11:2014+A13:2017+A1:2019+A14:2019+A2:2019+A15:2021
	2014/30/EU	EN 61000-3-3:2013+A1:2019+A2:2021; EN IEC 55014-1:2021; EN IEC 55014-2:2021; EN IEC 61000-3-2:2019+A1:2021
	2011/65/EU+(EU)2015/863	EN IEC 63000:2018

The object of the declaration described above is in conformity with Directive 2011/65/EU of the European Parliament and of the Council of 8 June 2011 on the restriction of the use of certain hazardous substances in electrical and electronic equipment (\*OJ L 174, 1.7.2011, p. 88).

(4)
Walter Werkzeuge Salzburg GmbH Gewerbeparkstr. 9, A-5081, Anif, Austria

2000/14/EC Annex V: Measured sound power level: 95,3 dB (A) blower, 99,3 dB (A) vacuum ; guaranteed sound power level: 103 dB (A).

Christian Huber, MA  
Product Manager  
Anif, 14.01.2025

**Walter Werkzeuge Salzburg GmbH**

Gewerbeparkstr. 9  
5081 Anif, Österreich

V. 1.0

Aggiornamento delle informazioni:

04/2025

IAN 478546\_2410