



## MARTILLO PERFORADOR Y CINCELADOR/ TRAPANO A PERCUSSIONE SCALPELLATORE PBH 1550 C1

ES

### MARTILLO PERFORADOR Y CINCELADOR

Manual de instrucciones  
Traducción del manual original

IT MT

### TRAPANO A PERCUSSIONE SCALPELLATORE

Istruzioni per l'uso  
Traduzione delle istruzioni originali

PT

### MARTELO PERFURADOR

Manual do utilizador  
Tradução do manual original

GB MT

### HAMMER DRILL

User manual  
Translation of the original instructions

DE AT CH

### BOHR- UND MEISSELHAMMER

Bedienungsanleitung  
Originalbetriebsanleitung

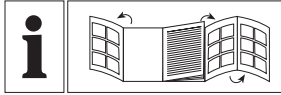

ES	Manual de instrucciones	Página	5
IT/MT	Istruzioni per l'uso	Pagina	24
PT	Manual do utilizador	Página	43
GB/MT	User manual	Page	62
DE/AT/CH	Bedienungsanleitung	Seite	79

# A

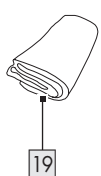
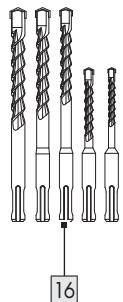
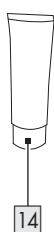
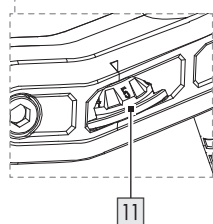
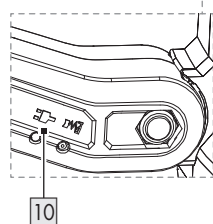
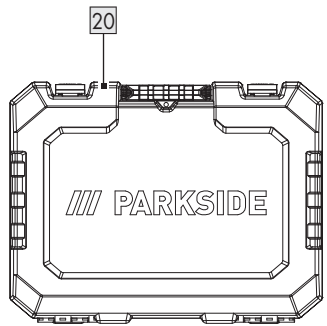
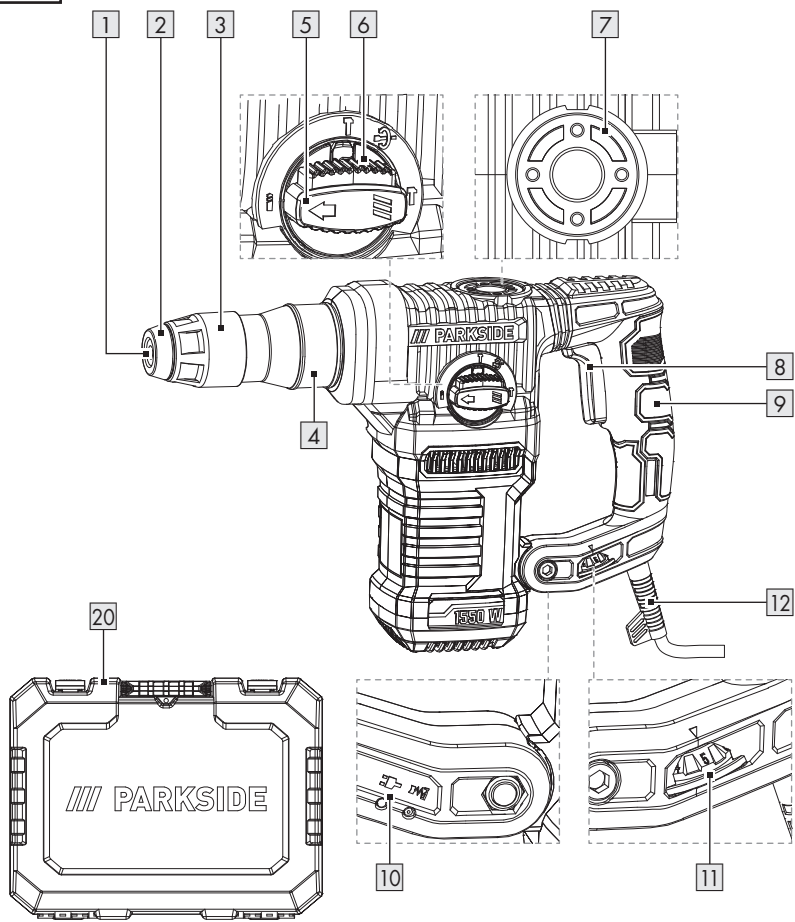

**B**

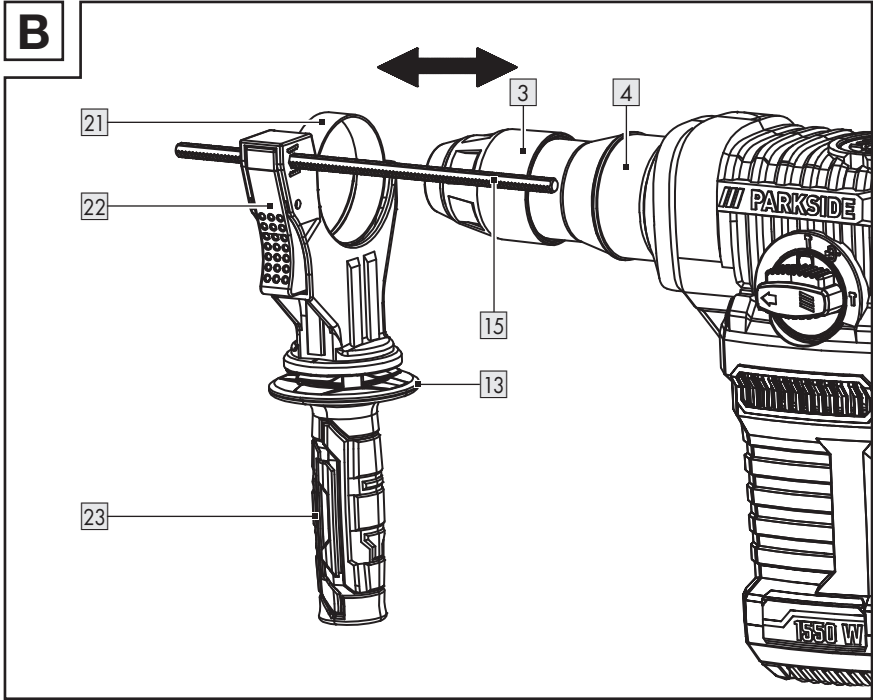

**C**

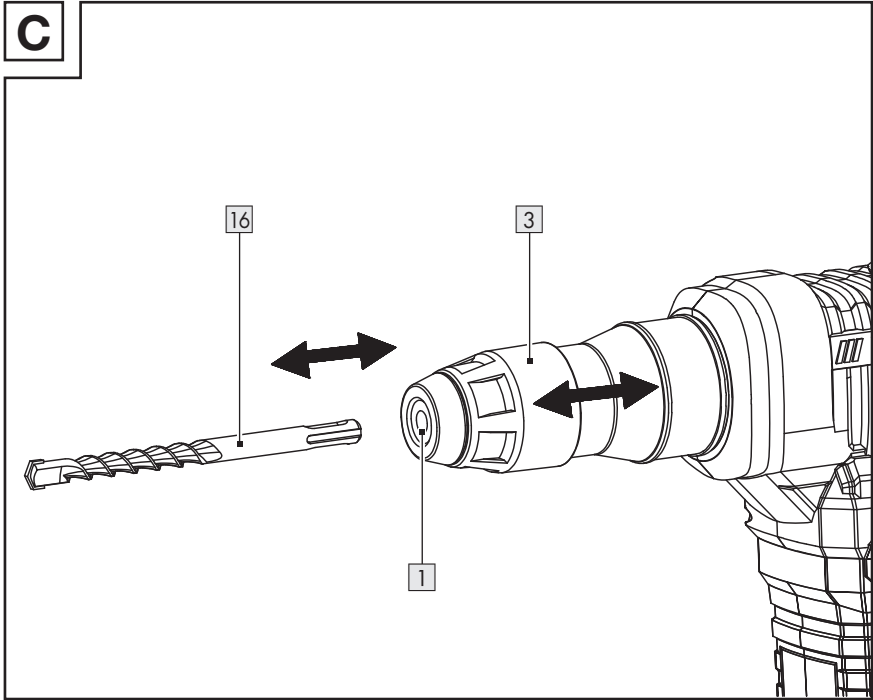

D

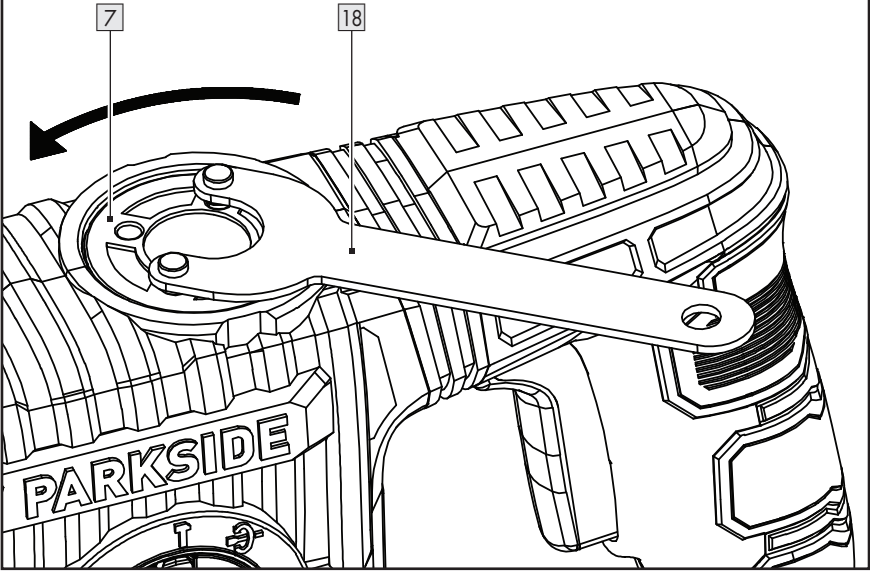

<b>Lista de símbolos y pictogramas utilizados</b> .....	Página	6
<b>Introducción</b> .....	Página	7
Uso previsto .....	Página	7
Volumen de suministro .....	Página	7
Descripción de las piezas .....	Página	8
Datos técnicos .....	Página	8
<b>Indicaciones de seguridad</b> .....	Página	10
Indicaciones generales de seguridad para herramientas eléctricas ..	Página	10
Indicaciones de seguridad para el martillo .....	Página	13
Indicaciones de seguridad adicionales .....	Página	13
Comportamiento en caso de emergencia .....	Página	14
Riesgos residuales .....	Página	14
<b>Antes del primer uso</b> .....	Página	15
Desembalar el producto .....	Página	15
Accesorios .....	Página	15
<b>Preparación</b> .....	Página	15
Elementos de mando .....	Página	15
Selección de una herramienta .....	Página	16
Montar/desmontar la herramienta SDS Plus .....	Página	16
Ajustar el mango adicional .....	Página	17
Ajustar el tope de profundidad .....	Página	17
<b>Funcionamiento</b> .....	Página	17
Seleccionar modo operativo .....	Página	18
Ajustar la posición de cincelado .....	Página	18
Ajustar la velocidad .....	Página	18
Encendido/apagado .....	Página	18
<b>Transporte</b> .....	Página	18
<b>Limpieza, mantenimiento y almacenamiento</b> .....	Página	19
Limpieza .....	Página	19
Mantenimiento .....	Página	19
Almacenamiento .....	Página	20
Piezas de repuesto/accesorios .....	Página	20
<b>Subsanación de problemas</b> .....	Página	20
<b>Eliminación</b> .....	Página	21
<b>Garantía</b> .....	Página	21
Tramitación de la garantía .....	Página	22
<b>Asistencia</b> .....	Página	22
<b>Declaración UE de conformidad</b> .....	Página	23

## Lista de símbolos y pictogramas utilizados

	Lea el manual de instrucciones.	 Diámetro
		 Velocidad al ralentí
	<b>¡PELIGRO!</b> – Identifica un peligro de nivel alto que, si no se evita, puede tener como consecuencia una lesión grave o incluso la muerte (p. ej., peligro de asfixia)	 Perforación
		 Perforación con percusión
	<b>¡ADVERTENCIA!</b> – Identifica un peligro de nivel medio que, si no se evita, puede tener como consecuencia una lesión grave o incluso la muerte (p. ej., riesgo de descarga eléctrica)	 Cincelado
		 Ajustar la posición de cincelado
	<b>¡CUIDADO!</b> – Identifica un peligro de nivel bajo que, si no se evita, puede tener como consecuencia una lesión leve o moderada (p. ej., peligro de escaldadura)	 ¡Utilizar protección auditiva!
		 ¡Utilizar protección para los ojos!
	<b>¡ATENCIÓN!</b> – Advierte de posibles daños materiales (p. ej., peligro de cortocircuito)	 ¡Utilizar protección respiratoria!
	Tensión/corriente alterna	 Riesgo para la salud (véase Etiquetado del tubo de grasa de lubricado para más detalles)
	Símbolo para un producto de la clase de protección II	 Código de reciclaje PE-LD
	Engrasar la herramienta	 ¡Utilice guantes de protección!
	No apto para el engranaje	 Utilice el producto solo en espacios interiores secos.
	El marcado CE ratifica la conformidad con las directivas de la UE aplicables al producto.	 Indicaciones de seguridad Instrucciones de manipulación

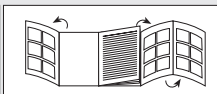

Página desplegable con figuras del producto

## **MARTILLO PERFORADOR Y CINCELADOR**

### ● **Introducción**

Enhorabuena por la adquisición de su nuevo producto. Ha optado por un producto de alta calidad. El manual de instrucciones forma parte de este producto. Contiene importantes indicaciones sobre seguridad, uso y eliminación. Antes de usar el producto, familiarícese con todas las indicaciones de manejo y de seguridad. Utilice el producto únicamente como se describe a continuación y para las aplicaciones indicadas. Adjunte igualmente toda la documentación en caso de entregar el producto a terceros.

### ● **Uso previsto**

- Este producto ha sido previsto para las siguientes tareas:
  - Perforación en piedra, madera y metal
  - Cincelado en hormigón, piedra y enlucido
  - Perforación con percusión en mampostería
- Utilice siempre el tipo de broca y accesorio correctos para el uso previsto. Observe los requisitos técnicos del producto al comprar y usar las herramientas de inserción (véase "Datos técnicos").

- Utilice el producto solo en espacios interiores secos.
- Cualquier modificación o uso distinto del producto se considera como no conforme a lo previsto y puede suponer un riesgo como peligro de muerte, lesiones y daños.
- El fabricante no asume ninguna responsabilidad por los daños resultantes de un uso inadecuado.
- El operador o usuario del producto es responsable de accidentes o daños a personas y/o bienes de terceros o sus propiedades.
- El producto ha sido concebido únicamente para un uso privado.
- El producto no está concebido para su uso comercial o ámbitos de uso similares.
- Observe todas las disposiciones de seguridad, normas y reglamentos locales aplicables. El uso de herramientas eléctricas ruidosas solo está permitido durante un periodo determinado de tiempo de acuerdo con las disposiciones locales o nacionales.

### ● **Volumen de suministro**

#### **⚠ ¡ADVERTENCIA!**

- ▶ ¡El producto y el material de embalaje no son ningún juguete!  
¡Los niños no deben jugar con las bolsas de plástico, láminas y piezas pequeñas!  
¡Existe peligro de atragantamiento y asfixia!

- 1 Martillo perforador y cincelador
- 1 Mango adicional
- 1 Tope de profundidad
- 1 Cincel con punta (SDS Plus, longitud: 250 mm)
- 1 Cincel plano (SDS Plus, longitud: 250 mm)
- 5 Brocas (SDS Plus, Ø 5/6/8/10/12 mm)
- 1 Llave para la cubierta de la carcasa
- 1 Grasa de lubricado
- 1 Maletín
- 1 Manual de instrucciones
- 1 Trapo

- 13 Mango adicional
- 14 Grasa de lubricado
- 15 Tope de profundidad
- 16 Broca SDS Plus
- 17 Cincel SDS Plus
- 18 Llave (cubierta de la carcasa)
- 19 Trapo
- 20 Maletín (Fig. B)
- 21 Presilla
- 22 Palanca de bloqueo (tope de profundidad)
- 23 Mango

## ● Descripción de las piezas

Antes de comenzar a leer el manual, consulte las páginas con las figuras y familiarícese con todas las funciones del producto.

(Fig. A)

- 1 Portabrocas SDS Plus
- 2 Protector antipolvo
- 3 Casquillo de bloqueo
- 4 Alojamiento para mango adicional
- 5 Selector de función
- 6 Botón de seguridad (selector de función)
- 7 Cubierta de la carcasa
- 8 Interruptor de encendido/apagado
- 9 Mango
- 10 Indicador LED
- 11 Control de velocidad
- 12 Cable de conexión con enchufe

## ● Datos técnicos

<b>Martillo perforador y cincelador</b>	<b>PBH 1550 C1</b>
Números de modelo	
- Enchufe VDE:	HG11292
- Enchufe BS:	HG11292-BS
Tensión nominal U:	230–240 V~, 50 Hz
Potencia nominal P:	1550 W
Velocidad al ralenti n <sub>0</sub> :	0–800 min <sup>-1</sup>
Número de impactos:	0–3900 min <sup>-1</sup>
Energía del impacto:	5 Julios
Longitud del cable de conexión:	3 m
Clase de protección:	II/□ (aislamiento doble)
Peso (incl. mango adicional):	4,9 kg
Envergadura del portabrocas:	1,5–13 mm

Diámetro del orificio ( $\varnothing$ )	
- Madera:	40 mm
- Hormigón/ ladrillo:	32 mm
- Metal:	13 mm

### Valores de emisión de ruido

Los valores medidos han sido calculados de acuerdo con la norma EN 62841. El nivel de ruido de la herramienta eléctrica valorado con A es por lo general:

Nivel de presión acústica $L_{pA}$ :	96,2 dB
Inseguridad $K_{pA}$ :	3,0 dB
Nivel de potencia acústica $L_{WA}$ :	104,2 dB
Inseguridad $K_{WA}$ :	3,0 dB

### Valores de emisión de vibraciones

Los valores totales de vibraciones (suma vectorial de las tres direcciones) se calculan conforme a la EN 62841:

Vibración del mango principal	
$a_{h,HD}$ :	17,353 $m/s^2$
$a_{h,CHeq}$ :	15,692 $m/s^2$
$a_{h,CH}$ :	17,375 $m/s^2$
$a_{h,NL}$ :	7,274 $m/s^2$
Inseguridad K:	1,5 $m/s^2$
Vibración del mango adicional	
$a_{h,HD}$ :	11,585 $m/s^2$
$a_{h,CHeq}$ :	11,767 $m/s^2$
$a_{h,CH}$ :	12,446 $m/s^2$
$a_{h,NL}$ :	5,832 $m/s^2$
Inseguridad K:	1,5 $m/s^2$

### ¡ADVERTENCIA!



¡Utilice protección auditiva!

### NOTA

- ▶ El valor de emisión de vibración y el valor de emisión de ruido indicados han sido medidos según un método de ensayo normalizado y pueden utilizarse para comparar una herramienta eléctrica con otra.
- ▶ Asimismo, el valor de emisión de vibración y el valor de emisión de ruido indicados pueden ser utilizados para una evaluación provisional de la carga.

### ¡ADVERTENCIA!

- ▶ Las emisiones de vibraciones y ruidos pueden diferir durante el uso efectivo de la herramienta eléctrica de los valores indicados en función del modo, en que se utiliza la herramienta eléctrica, en especial, el tipo de pieza de trabajo que se trabaja. Intente mantener lo más baja posible la carga por vibraciones y ruidos. Llevar guantes de protección durante el uso de la herramienta de inserción y limitar el tiempo de trabajo son ejemplos de medidas para reducir la carga por vibración. Además, se deben tener en cuenta todas las partes del ciclo de funcionamiento (por ejemplo, los tiempos, en los que la herramienta eléctrica está desconectada y aquellos, en los que está encendida, pero sin carga).



## Indicaciones de seguridad

### ● Indicaciones generales de seguridad para herramientas eléctricas

#### ⚠ ¡ADVERTENCIA!

- ▶ **Lea todas las indicaciones de seguridad, instrucciones, ilustraciones y datos técnicos con los que cuenta esta herramienta eléctrica.** Las negligencias por la inobservancia de las siguientes instrucciones pueden provocar descarga eléctrica, incendio y/o lesiones graves.

**Guarde todas las indicaciones de seguridad e instrucciones en un lugar seguro para futuras referencias.**

La “herramienta eléctrica”, concepto empleado en las indicaciones de seguridad, hace referencia a herramientas eléctricas alimentadas por red (con cable de alimentación) o herramientas eléctricas que funcionan con batería (sin cable de alimentación).

#### Seguridad en el área de trabajo

- a) **Mantenga el área de trabajo limpia y bien iluminada.** Las áreas de trabajo desordenadas o poco iluminadas pueden provocar accidentes.
- b) **No trabaje con la herramienta eléctrica en entornos potencialmente explosivos, en los que haya líquidos, gases o polvos inflamables.** Las herramientas eléctricas generan chispas, que pueden incendiar el polvo o los vapores.

- c) **Mantenga alejados a los niños y otras personas durante el uso de la herramienta eléctrica.** En caso de distracción puede perder el control de la herramienta eléctrica.

#### Seguridad eléctrica

- a) **El enchufe de conexión de la herramienta eléctrica debe encajar en la toma de corriente. No modificar el enchufe en modo alguno. No utilice ningún adaptador con herramientas eléctricas conectadas a tierra.** Los enchufes no modificados y las tomas de corriente que coinciden reducen el riesgo de una descarga eléctrica.
- b) **Evite el contacto corporal con superficies conectadas a tierra como tubos, calefacciones, cocinas y neveras.** Existe riesgo elevado por descarga eléctrica si su cuerpo está conectado a tierra.
- c) **Mantenga alejadas las herramientas eléctricas de la lluvia o las humedades.** La penetración de agua en la herramienta eléctrica aumenta el riesgo de una descarga eléctrica.
- d) **No utilice el cable de conexión para otros fines como llevar y colgar la herramienta eléctrica o desconectar el enchufe de la toma de corriente tirando del cable. Mantenga alejado el cable de conexión del calor, aceite, cantos afilados o partes móviles.** Los cables de conexión enredados o dañados aumentan el riesgo de una descarga eléctrica.
- e) **Si trabaja con la herramienta eléctrica al aire libre, utilice solo cables de extensión apropiados para el exterior.** El uso de un cable de extensión apropiado para el exterior reduce el riesgo de una descarga eléctrica.

- f) **Si no se puede evitar el uso de la herramienta eléctrica en un entorno húmedo, utilice un interruptor automático.** El uso de un interruptor automático reduce el riesgo de una descarga eléctrica.

### Seguridad personal

- a) **Esté atento y preste atención a lo que hace y proceda con sensatez a la hora de trabajar con la herramienta eléctrica. No utilice ninguna herramienta eléctrica si está cansado o bajo la influencia de drogas, alcohol o medicamentos.**  
Un momento de desatención durante el uso de la herramienta eléctrica puede provocar lesiones de gravedad.
- b) **Use siempre gafas de protección y el equipo de protección individual.** El uso del equipo de protección individual como máscara antipolvo, calzado de seguridad antideslizante, casco de protección o protección auditiva, según el tipo y aplicación de la herramienta eléctrica, reduce el riesgo de lesiones.
- c) **Evite un arranque involuntario. Cerciórese de que la herramienta eléctrica esté apagada antes de recogerla, transportarla o conectarla al suministro de corriente y/o la batería.** El transporte de la herramienta eléctrica con el dedo en el interruptor o conectar el dispositivo encendido al suministro de corriente puede provocar accidentes.
- d) **Quite las herramientas de ajuste o llaves de tuercas antes de encender la herramienta eléctrica.** Una herramienta o llave, que se encuentre en una parte

- en movimiento de la herramienta eléctrica, puede provocar lesiones.
- e) **Evite una postura anómala. Procure una posición segura y mantenga en todo momento el equilibrio.** De este modo, puede controlar mejor la herramienta eléctrica en situaciones inesperadas.
- f) **Lleve ropa apropiada. No use ropa suelta o joyas. Mantenga alejado el pelo, la ropa y los guantes de las partes móviles.** La ropa suelta, las joyas o el pelo largo pueden quedar enganchados en las partes móviles.
- g) **Si pueden montarse dispositivos de recogida y aspiración de polvo, cerciórese de que están conectados y se utilizan correctamente.** El uso de un dispositivo de aspiración de polvo puede reducir los peligros derivados del polvo.
- h) **No cree un falso sentido de la seguridad y no pase por alto las normas de seguridad para herramientas eléctricas, incluso si está familiarizado con el uso de la herramienta.** Un manejo descuidado puede provocar lesiones graves en fracciones de segundo.

### Uso y cuidado de la herramienta eléctrica

- a) **No sobrecargue la herramienta eléctrica. Utilice para su trabajo la herramienta eléctrica designada a tal fin.** Trabaje mejor y de forma más segura en la gama de potencia indicada con la herramienta eléctrica adecuada.

- b) **No utilice ninguna herramienta eléctrica, cuyo interruptor esté defectuoso.** Una herramienta eléctrica que no se pueda encender o apagar resulta peligrosa y debe ser reparada.
- c) **Desconecte el enchufe de la toma de corriente y/o quite la batería extraíble antes de realizar los ajustes en el dispositivo, cambiar las partes de la herramienta de inserción o colocar aparte la herramienta eléctrica.** Estas medidas de precaución evitan un arranque inesperado de la herramienta eléctrica.
- d) **Mantenga las herramientas eléctricas que no utilice fuera del alcance de los niños. No deje que personas, que no estén familiarizadas con el uso de la herramienta o no hayan leído estas instrucciones, utilicen la herramienta eléctrica.** Las herramientas eléctricas son peligrosas si las utilizan personas sin experiencia.
- e) **Trate con cuidado las herramientas eléctricas y las herramientas de inserción. Controle si las partes en movimiento funcionan correctamente y no se atascan, o si las partes que se encuentren rotas o dañadas afectan al funcionamiento de la herramienta eléctrica. Haga reparar las partes dañadas de la herramienta eléctrica antes de usarla.** Una gran cantidad de accidentes tienen su origen en un mantenimiento deficiente de las herramientas eléctricas.
- f) **Mantenga afiladas y limpias las herramientas de corte.** Las herramientas de corte que están bien cuidadas y con los cantos cortantes afilados se atascan menos y son más cómodas de usar.
- g) **Utilice las herramientas eléctricas, accesorios, herramientas de inserción etc. conforme a las instrucciones. Tenga en cuenta las condiciones de trabajo y la tarea a realizar.** El uso de herramientas eléctricas para aplicaciones distintas a las previstas puede provocar situaciones de peligro.
- h) **Mantenga los mangos y las superficies de agarre secos, limpios y libres de aceite y grasa.** Los mangos y las superficies de agarre resbaladizos no permiten un manejo y control seguro de la herramienta eléctrica en situaciones imprevistas.

#### Servicio técnico

- a) **Deje que un especialista cualificado repare su herramienta eléctrica y solo con piezas de repuesto originales.** De este modo, permanece inalterada la seguridad de la herramienta eléctrica.

#### NOTA

- ¡Este producto genera durante el funcionamiento un campo electromagnético! ¡En determinadas circunstancias, este campo puede afectar a implantes médicos activos o pasivos! ¡Para reducir el riesgo de lesiones graves o mortales, recomendamos que las personas con implantes médicos consulten a su médico y al fabricante del implante médico antes de utilizar este producto!

## ● Indicaciones de seguridad para el martillo

### ⚠ ¡ADVERTENCIA!



¡Utilice protección auditiva! El efecto del ruido puede provocar pérdida auditiva.



Utilice máscara antipolvo.

### ⚠ ¡ADVERTENCIA!

- ▶ Es posible que en los trabajos de perforación y cincelado se utilicen materiales que pueden generar polvos nocivos o venenosos. Estos polvos suponen un peligro para la salud de la persona que maneja la herramienta eléctrica, así como para la salud de las demás personas presentes en las proximidades.
- ▶ Cerciérese de que no impacta con líneas de agua, gas o electricidad cuando trabaje con la herramienta eléctrica. Compruebe, en su caso, con un buscador de líneas antes de perforar o cortar en una pared.

## Indicaciones de seguridad para todos los trabajos

- **Utilice protección auditiva.** El efecto del ruido puede provocar pérdida auditiva.
- **Utilice los mangos auxiliares, si estos han sido suministrados con la herramienta eléctrica.** La pérdida del control puede provocar lesiones.
- **Sujete la herramienta eléctrica por las superficies de agarre aislantes si realiza trabajos, en los que la herramienta de perforación o los tornillos puedan entrar en contacto**

## con cables eléctricos ocultos o con el propio cable de conexión.

El contacto con un cable conductor de tensión puede poner en tensión partes metálicas del dispositivo, y provocar una descarga eléctrica.

## Indicaciones de seguridad durante el uso de brocas largas con martillos perforadores

- **Inicie siempre el proceso de perforación a una velocidad baja y siempre que la herramienta de perforación haya entrado en contacto con la pieza de trabajo.** A velocidades mayores, la broca puede doblarse ligeramente si puede girar con libertad sin entrar en contacto con la pieza de trabajo.
- **No realice ninguna presión excesiva y solo en el sentido longitudinal de la herramienta de perforación.** Las brocas pueden torcerse y, al hacerlo, romperse o provocar la pérdida del control y lesiones.

## ● Indicaciones de seguridad adicionales

- **Utilice dispositivos de búsqueda apropiados para localizar líneas de suministro ocultas o consulte con la empresa de suministro local.** El contacto con líneas eléctricas puede provocar fuego y una descarga eléctrica. Existe riesgo de explosión si se daña una línea de gas. La penetración en una línea de agua provoca daños materiales.
- **Espere a que la herramienta eléctrica se haya detenido por completo antes de depositarla.** La herramienta de inserción puede engancharse y provocar una pérdida del control de la herramienta eléctrica.

- **Asegure la pieza de trabajo.**  
Una pieza de trabajo sujeta con dispositivos de sujeción o torno de banco se sujeta de forma más segura que con la mano.
- **No toque las herramientas de inserción ni las partes adyacentes de la carcasa poco después del funcionamiento.**  
Estas pueden calentarse mucho durante el funcionamiento y causar quemaduras.
- **La herramienta de inserción puede atascarse al perforar. Procure una posición segura y sujete la herramienta eléctrica firmemente con ambas manos.** De lo contrario, puede perder el control de la herramienta eléctrica.
- **Mantenga bien sujeta la herramienta eléctrica durante el trabajo y procure una posición segura.** La herramienta eléctrica se maneja de forma más segura con las dos manos.

### Accesorios originales/equipamiento adicional

#### ¡ADVERTENCIA!

- ▶ No utilice accesorios que no hayan sido recomendados por **/// PARKSIDE**. Esto puede provocar una descarga eléctrica y fuego.
- Utilice solo accesorios y equipamiento adicional especificados en el manual de instrucciones o cuyo alojamiento sea compatible con el producto.

### ● Comportamiento en caso de emergencia

Familiarícese mediante este manual de instrucciones con el uso de este producto. Memorice las indicaciones de seguridad y sígalas al pie de la letra. Esto ayuda a reducir riesgos y peligros.

- Preste siempre atención a la hora de utilizar este producto para poder reconocer los peligros a tiempo y actuar en consecuencia. Actuar rápidamente puede evitar lesiones graves y daños materiales.
- Apague de inmediato el producto en caso de fallo de funcionamiento. Haga revisar el producto por un especialista cualificado y, si es necesario, repárelo antes de volver a ponerlo en funcionamiento.

### ● Riesgos residuales

Aunque utilice este producto de forma adecuada, existe un riesgo potencial por daños personales y materiales. Pueden aparecer los siguientes peligros en relación con el diseño y modelo de este producto:

- Daños para la salud debido a emisiones de vibraciones, si no se utiliza el producto durante un largo periodo de tiempo, así como si no se maneja y mantiene debidamente.
- Daños personales o materiales provocados por herramientas de inserción defectuosas o el impacto repentino de un objeto oculto durante el uso.
- Peligro de lesión y daños materiales provocados por objetos desprendidos.

## ● Antes del primer uso

### ● Desembalar el producto

1. Extraiga el producto del embalaje y retire todos los materiales de embalaje y láminas de protección.
2. Compruebe que ha recibido todas las piezas y si el volumen de suministro descrito está completo (véase “Volumen de suministro”).
3. Compruebe si el producto y todas las piezas se encuentran en buen estado. Si detecta algún daño o defecto, no utilice el producto, sino que proceda como se describe en el capítulo “Garantía”.

### ● Accesorios

#### ¡ADVERTENCIA!

- ▶ No utilice accesorios que no hayan sido recomendados por **/// PARKSIDE**. Esto puede provocar una descarga eléctrica y fuego.

Para el uso seguro y correcto de este producto son necesarios, entre otros, los siguientes accesorios, como p. ej. herramientas y herramientas de inserción:

- Herramienta de inserción SDS Plus
- Equipo de protección individual adecuado

Puede adquirir las herramientas y las herramientas de inserción en un distribuidor especializado. Al comprar tenga siempre en cuenta los requisitos técnicos de este producto (véase “Datos técnicos”). Si tiene alguna duda, pregunte a un técnico cualificado y asesórese con su distribuidor.

## ● Preparación

#### ¡ADVERTENCIA! ¡Riesgo de lesión por puesta en marcha involuntaria!

- ▶ Conecte el enchufe **12** a la toma de corriente cuando el producto esté completamente listo para su uso.

## ● Elementos de mando

#### **NOTA**

- ▶ Familiarícese con los elementos de mando antes de utilizar por primera vez el producto.

### Control de velocidad **11**

- Con el control de velocidad **11** puede seleccionar entre 6 niveles de velocidad.





Nivel	Velocidad
<b>1</b>	Velocidad más baja
<b>6</b>	Velocidad más alta

### Selector de función **5**

#### ¡ATENCIÓN! ¡Riesgo de daños en el producto!

- ▶ Accione el selector de función **5** cuando el producto esté parado.



1. Desbloquee el selector de función **5** pulsando el botón de seguridad **6**.
2. Gire el selector de función **5** a la posición deseada. El botón de seguridad **6** encaja de forma audible.

Símbolo	Función
	Perforación (percutor APAGADO)
	Perforación con percusión (percutor ENCENDIDO)
	Ajustar la posición de cincelado
	Cincelado

### Interruptor de encendido/apagado 8

- Encendido:** Mantenga pulsado el interruptor de encendido/apagado 8.
- Apagado:** Suelte el interruptor de encendido/apagado 8.

### Indicador LED 10

Símbolo	Significado
 (verde)	El producto está listo para su uso.
 (rojo)	Las escobillas de carbón están desgastadas (véase “Subsanación de problemas”).

## ● Selección de una herramienta

### **⚠ ¡ATENCIÓN! ¡Riesgo de daños en el producto!**

► El uso del producto con la función de cincelado solo debe realizarse con el cincel 17 insertado.

- Para perforar con percusión, utilice una broca SDS Plus 16.
- Para el cincelado, utilice un cincel SDS Plus 17.

## ● Montar/desmontar la herramienta SDS Plus

### NOTA

► Las indicaciones de sentido (sentido horario/sentido antihorario) en este apartado deben interpretarse con el usuario ubicado detrás del producto.

- La herramienta SDS Plus tiene un poco de juego radial debido al sistema. Esto no afecta en absoluto a la precisión de la perforación.
- Antes del uso, limpie la herramienta SDS Plus y engrase ligeramente el extremo que va a insertar con grasa de lubricado 14 (aprox. 0,5 g a 1 g).
- Al insertar la herramienta, asegúrese de que el protector antipolvo 2 no resulte dañado. El protector antipolvo evita continuamente que el polvo de la perforación penetre en el portabrocas SDS Plus 1 durante el funcionamiento.

Haga reemplazar de inmediato el protector antipolvo 2 dañado. Recomendamos que esto sea realizado por nuestro centro de servicio (véase “Servicio”).

### Montar la herramienta SDS Plus

(Fig. C)

1. Desbloquear el portabrocas SDS Plus 1: Tire del casquillo de bloqueo 3 hacia atrás.
2. Inserte la herramienta SDS Plus girándola en el portabrocas SDS Plus 1.
3. Fijar la herramienta SDS Plus: Suelte el casquillo de bloqueo 3.
4. Compruebe si la herramienta SDS Plus asienta firmemente tirando de ella.

## Desmontar la herramienta SDS Plus

(Fig. C)

### ⚠ ¡CUIDADO! ¡Riesgo de quemaduras!

- ▶ Las herramientas de inserción, en particular las brocas, pueden calentarse en exceso. En su caso, lleve guantes de protección.

1. Desbloquear el portabrocas SDS Plus **1**: Tire del casquillo de bloqueo **3** hacia atrás.

2. Quite la herramienta SDS Plus.

## ● Ajustar el mango adicional

### NOTA

- ▶ Puede girar el mango adicional **13** 360° alrededor del producto y colocarlo en la posición deseada
- ▶ Las indicaciones de sentido (sentido horario/sentido antihorario) en este apartado deben interpretarse con el usuario ubicado detrás del producto.

## Montar el mango adicional

(Fig. B)

1. Gire el mango **23** del mango adicional **13** en sentido antihorario. De este modo, la presilla **21** se amplía.
2. Deslice la presilla **21** del mango adicional **13** detrás del casquillo de bloqueo **3**.
3. Coloque la presilla **21** en el alojamiento para mango adicional **4**.
4. Gire el mango **23** del mango adicional **13** en sentido horario para apretar firmemente la presilla **21**.

## Desmontar el mango adicional

(Fig. B)

1. Gire el mango **23** del mango adicional **13** en sentido antihorario. De este modo, la presilla **21** se amplía.
2. Quite el mango adicional **13** del producto pasando la presilla **21** por encima del casquillo de bloqueo **3**.

## ● Ajustar el tope de profundidad

(Fig. B)





1. Mantenga apretada la palanca de bloqueo **22** del tope de profundidad **15**.
2. Introduzca el tope de profundidad **15** en la abertura pequeña del mango adicional **13**. El dentado del tope de profundidad debe mirar hacia abajo.
3. Coloque el tope de profundidad **15** hasta que la distancia entre la punta de la broca y la punta del tope de profundidad corresponda a la profundidad de perforación necesaria.
4. Fije el tope de profundidad **15** soltando la palanca de bloqueo **22**.

## ● Funcionamiento

- Utilice el producto solo con el mango adicional **13** montado. Durante el uso, sujete el producto por el mango **9** y el mango adicional **13** con ambas manos.
- Fije y asegure la pieza de trabajo con abrazaderas o de otro modo en una base estable.** Si sujeta la pieza de trabajo únicamente con la mano o contra su cuerpo, seguirá siendo inestable, lo que puede provocar una pérdida del control.

## ● Seleccionar modo operativo

- Accione el selector de función **5** solo cuando el producto se haya parado.

Símbolo	Función
	Perforación (percutor APAGADO)
	Perforación con percusión (percutor ENCENDIDO)
	Ajustar la posición de cincelado
	Cincelado

## ● Ajustar la posición de cincelado

1. Coloque el selector de función **5** en  (ajustar la posición de cincelado).
2. Gire el cincel SDS Plus **17** en el portabrocas SDS Plus **1** a la posición requerida.
3. Coloque el selector de función **5** en **T** (cincelado).

## ● Ajustar la velocidad

- Puede ajustar la velocidad si el producto está en funcionamiento. Ajuste el control de velocidad **11** al nivel deseado.

Velocidad	Diámetro del orificio	Materiales
Baja	Grande	Materiales duros (p. ej., metal)
Alta	Pequeño	Materiales blandos (p. ej., madera)

## ● Encendido/apagado

**⚠ ¡ADVERTENCIA! ¡Riesgo de lesión por funcionamiento continuo involuntario del producto!**

- ▶ Antes de conectar el enchufe **12** a una toma de corriente, compruebe si el interruptor de encendido/apagado **8** funciona correctamente y si al soltarlo vuelve a la posición APAGADO.

### Encendido

1. Conecte el enchufe **12** a una toma de corriente.
2. Mantenga pulsado el interruptor de encendido/apagado **8**.

### Apagado

1. Suelte el interruptor de encendido/apagado **8**.
2. Espere a que el producto se haya detenido por completo antes de depositarlo.
3. Desconecte el enchufe **12** de la toma de corriente si deja el producto sin supervisión o ha terminado de trabajar con él.

## ● Transporte

- Apague el producto y desconecte el enchufe **12** de la toma de corriente. Cerciórese de que todas las piezas en movimiento se hayan parado.
- Quite la herramienta de inserción.
- Lleve siempre el producto por el mango **9**.

## ● Limpieza, mantenimiento y almacenamiento

**⚠ ¡ADVERTENCIA! ¡Riesgo de descarga eléctrica! ¡Riesgo de lesión por puesta en marcha involuntaria!**

- ▶ Protéjase durante los trabajos de mantenimiento y limpieza. Apague el producto y desconecte el enchufe [12] de la toma de corriente.
- ▶ Deje que nuestro centro de servicio realice las reparaciones y los mantenimientos que no estén descritos en este manual.
- ▶ Utilice solo piezas de repuesto originales.

## ● Limpieza

**⚠ ¡ADVERTENCIA! ¡Riesgo de descarga eléctrica!**

- ▶ Nunca rocíe el producto con agua.

**⚠ ¡ATENCIÓN! ¡Riesgo de daños en el producto!**

- ▶ Las sustancias químicas pueden atacar las piezas de plástico del producto. No utilice ningún producto de limpieza o disolvente.

- Mantenga limpios las ranuras de ventilación, la carcasa del motor y los mangos del producto. Para ello, utilice un trapo [19] húmedo o un cepillo.
- Limpie el portabrocas SDS Plus [1]. Para ello, tire del casquillo de bloqueo [3] hacia atrás y quite el protector antipolvo [2] hacia adelante.

## ● Mantenimiento

- El lubricado de la herramienta SDS Plus garantiza un funcionamiento fluido y una vida útil prolongada.
- Antes de cada uso, compruebe que el producto no presenta defectos evidentes, como piezas sueltas, desgastadas o dañadas.
- Engrase regularmente los extremos que vaya a insertar de la herramienta SDS Plus con un poco de grasa de lubricado [14] (aprox. 0,5 g a 1 g).
- Vuelva a engrasar la herramienta SDS Plus, cuando apenas quede grasa en el vástago.

### Rellenar el engranaje de grasa de lubricado

(Fig. D)

**⚠ ¡ATENCIÓN! ¡Riesgo de daños en el producto!**

- ▶ La grasa de lubricado [14] incluida en este volumen de suministro no es apropiada para el engranaje.

### NOTA

- ▶ Llene de grasa de lubricado después de aprox. 50 horas de trabajo o si disminuye la potencia de impacto.

1. Abrir la cubierta de la carcasa [7]: Gire la cubierta de la carcasa con la llave [18] en sentido antihorario.
2. Llene con grasa de lubricado. La grasa de engranaje es apropiada para la lubricación central.
3. Cerrar la cubierta de la carcasa [7]: Gire la cubierta de la carcasa con la llave [18] en sentido horario.

## Cable de conexión

- A fin de evitar riesgos, si el cable de conexión resulta dañado, sólo el fabricante, su representante de servicio al cliente o una persona con una cualificación similar podrá realizar la sustitución.
- Antes de cada uso: Compruebe si el cable de conexión **12** presenta daños.

## ● Almacenamiento

- Guarde el producto y sus accesorios siempre
  - limpios,
  - secos,
  - protegidos del polvo,
  - en el maletín **20**,
  - fuera del alcance de los niños.

## ● Piezas de repuesto/ accesorios

- Los clientes pueden adquirir accesorios y piezas de repuesto compatibles en [www.optimex-shop.com](http://www.optimex-shop.com).
- Solo puede realizar pedidos online.
- Tenga a mano el número de pedido a la hora de hacer el pedido.
- Para más información, póngase en contacto con la línea de atención al cliente de Lidl (véase "Servicio").

Pieza	Número de pedido
Mango adicional <b>13</b>	99944980103
Grasa de lubricado <b>14</b>	99944980102

## ● Subsanación de problemas

Problema	Causa posible	Solución
El producto no se pone en marcha.	No hay suministro de corriente	Compruebe la toma de corriente, el cable de conexión con enchufe <b>12</b> y el fusible, y deje que un electricista cualificado lleve a cabo la reparación, si fuera necesaria.
	El interruptor de encendido/apagado <b>8</b> está defectuoso.	Póngase en contacto con nuestro centro de servicio (véase "Servicio").
	Las escobillas de carbón están desgastadas. El motor está defectuoso.	
El rendimiento de perforación es deficiente.	La broca está desafilada.	Reemplace la broca o afile la punta, si fuera necesario.

Problema	Causa posible	Solución
El producto funciona con interrupciones.	Contacto interno suelto	Póngase en contacto con nuestro centro de servicio (véase “Servicio”).
	El interruptor de encendido/apagado  está defectuoso.	

## ● Eliminación

Elimine la grasa del producto por separado, teniendo en cuenta las disposiciones locales.

El embalaje está compuesto por materiales no contaminantes que pueden ser desechados en el centro de reciclaje local.



Tenga en cuenta el distintivo del embalaje para la separación de residuos. Está compuesto por abreviaturas (a) y números (b) que significan lo siguiente: 1–7: plásticos/20–22: papel y cartón/80–98: materiales compuestos.

### Producto:



Para obtener información sobre las posibilidades de desecho del producto al final de su vida útil, acuda a la administración de su comunidad o ciudad.



Para proteger el medio ambiente no tire el producto junto con la basura doméstica cuando ya no le sea útil. Deséchelo en un contenedor de reciclaje. Diríjase a la administración competente para obtener información sobre los puntos de recogida de residuos y sus horarios.

## ● Garantía

El producto ha sido fabricado según normas de calidad exigentes y ha sido probado minuciosamente antes de la entrega. En caso de fallos de material o de fabricación, dispone de derechos legales frente al vendedor del producto. Nuestra garantía mencionada a continuación no restringe sus derechos legales de ningún modo.

La garantía para este producto es de 3 años a partir de la fecha de compra. La garantía empieza el día de la fecha de compra. Conserve el justificante de compra original en un lugar seguro, ya que este documento es necesario para demostrar la compra.

Todos los daños o defectos ya presente en el momento de la compra deben informarse inmediatamente tras desembalar el producto.

Si el producto presenta defectos de material o fabricación en los 3 años a partir de la fecha de compra, lo repararemos o sustituiremos, según nuestra elección, gratuitamente para usted. El período de garantía no se extiende por una reclamación de garantía aprobada. Esto también es aplicable a las piezas sustituidas y reparadas.

La garantía pierde su validez si el producto se daña o se utiliza o mantiene de forma inadecuada.

La garantía cubre defectos de material y fabricación. Esta garantía no cubre las piezas del producto sujetas a un uso y desgaste normal y, por lo tanto, consideradas piezas de desgaste (por ej. pilas, baterías, mangueras, cartuchos de tinta) ni los daños a las piezas frágiles, por ej. interruptores o piezas de cristal.

### ● **Tramitación de la garantía**

Para garantizar un procesamiento rápido de su consulta, por favor, siga las indicaciones siguientes:

Para cualquier consulta, tenga a mano el recibo y el número de artículo (IAN 479674\_2410) como justificante de compra.

Encontrará el número de artículo en la placa de características del producto, un gravado en el producto, la portada de las instrucciones (abajo a la izquierda) o el adhesivo en la parte posterior o inferior del producto.

Si se producen fallos de funcionamiento o cualquier otro defecto, contacte primero por teléfono o correo electrónico con el departamento de servicio mencionado a continuación.

Entonces podrá enviar gratuitamente para usted un producto registrado como defectuoso a la dirección de servicio que se le proporcione adjuntando la factura de compra (recibo) e indicando cuál es el defecto y cuándo tuvo lugar.

En parkside-diy.com puede visualizar y descargar este y muchos otros manuales. Con este código QR accede directamente a parkside-diy.com. Seleccione su país y busque los manuales de instrucciones a través de la máscara de búsqueda. Introduciendo el número de artículo (IAN) 479674\_2410 accede al manual de instrucciones de su artículo.

### ● **Asistencia**

#### ES **Asistencia en España**

Tel.: 900984948

E-Mail: owim@lidl.es



# ● Declaración UE de conformidad

## DECLARACIÓN UE DE CONFORMIDAD (n° 479674\_2410)

IAN: 479674\_2410  
Identificación del producto: "PARKSIDE" Martillo perforador y cincelador  
Número de modelo: HG11292

El objeto de la declaración descrita anteriormente es conforme con la legislación de armonización pertinente de la Unión:

Directiva 2006/42/CE
Directiva 2014/30/UE
Directiva 2011/65/UE con todas las modificaciones relacionadas

Referencias a las normas armonizadas o referencias a las otras especificaciones técnicas respecto a las cuales se declara la conformidad:

N° / Partes
Directiva 2006/42/CE
EN 62841-1:2015/A11:2022
EN IEC 62841-2-6:2020/A11:2020
Directiva 2014/30/UE
EN IEC 55014-1:2021
EN IEC 55014-2:2021
EN IEC 61000-3-2:2019/A1:2021
EN 61000-3-3:2013/A2:2021

El objeto de la declaración descrita anteriormente se ajusta a la Directiva 2011/65/UE del Parlamento Europeo y del Consejo, de 8 de junio de 2011, sobre restricciones a la utilización de determinadas sustancias peligrosas en aparatos eléctricos y electrónicos:

N° / Partes
EN IEC 63000:2018



Responsable de la documentación técnica: OWIM GmbH & Co.KG

Firmado en nombre de:

**OWIM GmbH & Co. KG, Stiftsbergstraße 1, 74167 Neckarsulm, Alemania**

Esta declaración de conformidad se emite bajo la responsabilidad exclusiva del fabricante.

Traducción de la declaración de conformidad original

Neckarsulm	28.11.2024		
Lugar	Fecha	ppb. Stefan Haensel Procurador	ppa. Jens Buchheim Procurador

ES



ES 23

<b>Elenco dei pittogrammi/simboli utilizzati</b> .....	Pagina	25
<b>Introduzione</b> .....	Pagina	26
Uso previsto .....	Pagina	26
Contenuto della confezione .....	Pagina	26
Descrizione dei componenti .....	Pagina	27
Dati tecnici .....	Pagina	27
<b>Istruzioni di sicurezza</b> .....	Pagina	29
Istruzioni generali di sicurezza per gli elettrooutensili .....	Pagina	29
Istruzioni di sicurezza per i martelli .....	Pagina	31
Istruzioni di sicurezza aggiuntive .....	Pagina	32
Comportamento in caso di emergenza .....	Pagina	33
Rischi residui .....	Pagina	33
<b>Prima del primo utilizzo</b> .....	Pagina	33
Disimballo del prodotto .....	Pagina	33
Accessori .....	Pagina	33
<b>Preparazione</b> .....	Pagina	34
Dispositivi di comando .....	Pagina	34
Scelta dell'utensile .....	Pagina	34
Montaggio/Smontaggio dell'utensile SDS-Plus .....	Pagina	35
Regolazione dell'impugnatura aggiuntiva .....	Pagina	35
Regolazione dell'arresto di profondità .....	Pagina	36
<b>Funzionamento</b> .....	Pagina	36
Selezione della modalità di funzionamento .....	Pagina	36
Regolazione della posizione dello scalpello .....	Pagina	36
Regolazione della velocità .....	Pagina	37
Accensione/spegnimento .....	Pagina	37
<b>Trasporto</b> .....	Pagina	37
<b>Pulizia, manutenzione e immagazzinamento</b> .....	Pagina	37
Pulizia .....	Pagina	37
Manutenzione .....	Pagina	38
Conservazione .....	Pagina	38
Pezzi di ricambio/Accessori .....	Pagina	38
<b>Risoluzione dei problemi</b> .....	Pagina	39
<b>Smaltimento</b> .....	Pagina	39
<b>Garanzia</b> .....	Pagina	40
Gestione dei casi in garanzia .....	Pagina	40
<b>Assistenza</b> .....	Pagina	41
<b>Dichiarazione di conformità UE</b> .....	Pagina	42

## Elenco dei pittogrammi/simboli utilizzati

	Leggere il manuale di istruzioni per l'uso.	 Diametro
		 Giri a vuoto
	<b>PERICOLO!</b> – Indica un pericolo ad alto rischio che, se non evitato, causa la morte o gravi lesioni (ad es. rischio di soffocamento)	 Foratura
		 Foratura a percussione
	<b>AVVERTENZA!</b> – Indica un pericolo a medio rischio che, se non evitato, può causare la morte o gravi lesioni (ad es. rischio di scosse elettriche)	 Scalpellatura
		 Regolazione della posizione dello scalpello
	<b>CAUTELA!</b> – Indica una minaccia a basso rischio che, se non evitata, può causare lesioni lievi o di media gravità (ad es. pericolo di scottature)	 Indossare le cuffie di protezione!
		 Indossare occhiali di protezione!
	<b>ATTENZIONE!</b> – Avverte di possibili danni materiali (ad es. pericolo di cortocircuito)	 Indossare una protezione delle vie respiratorie!
	Corrente/tensione alternata	 Rischio per la salute (vedi l'etichetta sul tubo del grasso per ulteriori dettagli)
	Simbolo di un prodotto della classe di protezione II	 Codice di riciclaggio PE-LD
	Ingrassaggio dell'utensile	 Indossare guanti protettivi!
	Non adatto per trasmissione	 Utilizzare il prodotto solo in ambiente asciutto.
	Il marchio CE conferma la conformità alle direttive UE applicabili al prodotto.	 Istruzioni di sicurezza
		 Istruzioni operative

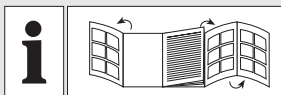

Pagina pieghevole con figure del prodotto

## **TRAPANO A PERCUSSIONE SCALPELLATORE**

### ● **Introduzione**

Congratulazioni per l'acquisto del vostro nuovo prodotto. Avete optato per un prodotto di alta qualità. Le istruzioni d'uso sono parte integrante di questo prodotto. Esse contengono importanti avvertenze sulla sicurezza, l'impiego e lo smaltimento. Prima dell'utilizzo del prodotto, prendere conoscenza di tutte le istruzioni d'uso e delle avvertenze di sicurezza. Utilizzare il prodotto solo come descritto e per i campi di applicazione indicati. Consegnare tutte le documentazioni su questo prodotto quando viene ceduto a terzi.

### ● **Usò previsto**

- Questo prodotto è destinato alle seguenti attività:
  - Foratura di pietra, legno e metallo
  - Scalpellatura di calcestruzzo, pietra e intonaco
  - Foratura a percussione di muratura
- Utilizzare sempre il tipo di trapano e gli accessori corretti per l'uso previsto. Al momento dell'acquisto e dell'uso degli strumenti di inserimento, osservare i requisiti tecnici del prodotto (vedi "Dati tecnici").
- Utilizzare il prodotto solo in ambiente asciutto.
- Altri usi o modifiche al prodotto sono considerati impropri e possono

comportare rischi come morte, lesioni e danni.

- Il produttore non si assume alcuna responsabilità per danni derivanti da un uso improprio.
- L'operatore o l'utilizzatore del prodotto è responsabile di incidenti o lesioni personali e/o danni a terzi o alle loro proprietà.
- Il prodotto è destinato esclusivamente all'uso privato.
- Il prodotto non è destinato all'uso commerciale o ad ambiti di utilizzo simili.
- Rispettare tutte le norme di sicurezza, gli standard e i regolamenti locali applicabili. L'uso di elettrostrumenti rumorosi può essere consentito solo in determinati momenti, in base alle normative nazionali o locali.

### ● **Contenuto della confezione**

#### **⚠ AVVERTENZA!**

▶ Il prodotto e i materiali di imballaggio non sono giocattoli per bambini! I bambini non devono giocare con sacchetti di plastica, pellicole e piccole parti! Sussiste il rischio di ingerimento e soffocamento!

- 1 Trapano a percussione scalpellatore
- 1 Impugnatura aggiuntiva
- 1 Arresto di profondità

- 1 Scalpello a punta (SDS-Plus, lunghezza: 250 mm)
- 1 Scalpello piatto (SDS-Plus, lunghezza: 250 mm)
- 5 Punte (SDS-Plus, Ø 5/6/8/10/12 mm)
- 1 Chiave per coperchio dell'alloggiamento
- 1 Grasso
- 1 Valigetta
- 1 Istruzioni per l'uso
- 1 Panno

## ● Descrizione dei componenti

Prima di leggere, aprire le pagine delle figure e familiarizzare con tutte le caratteristiche del prodotto.

(Fig. A)

- 1 Mandrino SDS-Plus
- 2 Tappo per la polvere
- 3 Manicotto di bloccaggio
- 4 Alloggiamento dell'impugnatura aggiuntiva
- 5 Selettore di funzione
- 6 Pulsante di sicurezza (selettore di funzione)
- 7 Coperchio dell'alloggiamento
- 8 Interruttore ON/OFF
- 9 Impugnatura
- 10 Display LED
- 11 Regolatore di velocità
- 12 Cavo d'alimentazione e spina
- 13 Impugnatura aggiuntiva
- 14 Grasso
- 15 Arresto di profondità

- 16 Punta SDS-Plus
  - 17 Scalpello SDS-Plus
  - 18 Chiave (coperchio dell'alloggiamento)
  - 19 Panno
  - 20 Valigetta
- (Fig. B)
- 21 Passante
  - 22 Leva di bloccaggio (arresto di profondità)
  - 23 Impugnatura

## ● Dati tecnici

<b>Trapano a percussione scalpellatore</b>	<b>PBH 1550 C1</b>
Numeri di modello	
- Spina VDE:	HG11292
- Spina BS:	HG11292-BS
Tensione nominale U:	230–240 V~, 50 Hz
Potenza nominale P:	1550 W
Giri a vuoto n <sub>0</sub> :	0–800 min <sup>-1</sup>
Numero di colpi:	0–3900 min <sup>-1</sup>
Energia del colpo:	5 joule
Lunghezza del cavo di alimentazione:	3 m
Classe di protezione:	II/□ (doppio isolamento)
Peso (compresa l'impugnatura aggiuntiva):	4,9 kg
Larghezza di serraggio del mandrino:	1,5–13 mm

Diametro foro ( $\varnothing$ )	
- Legno:	40 mm
- Calcestruzzo/ Mattoni:	32 mm
- Metallo:	13 mm

### Valori di emissione di rumore

I valori misurati sono stati determinati secondo la norma EN 62841. Il livello di rumore ponderato A dell'elettrotensile è tipicamente:

Livello di pressione sonora $L_{pA}$ :	96,2 dB
Incertezza $K_{pA}$ :	3,0 dB
Livello d'intensità sonora $L_{WA}$ :	104,2 dB
Incertezza $K_{WA}$ :	3,0 dB

### Valori di emissione di vibrazioni

Valori totali delle vibrazioni (somma vettoriale di tre direzioni) determinati secondo la norma EN 62841:

Vibrazione – Impugnatura principale	
$a_{h,HD}$ :	17,353 $m/s^2$
$a_{h,CHeq}$ :	15,692 $m/s^2$
$a_{h,CH}$ :	17,375 $m/s^2$
$a_{h,NL}$ :	7,274 $m/s^2$
Incertezza K:	1,5 $m/s^2$
Vibrazione – Impugnatura aggiuntiva	
$a_{h,HD}$ :	11,585 $m/s^2$
$a_{h,CHeq}$ :	11,767 $m/s^2$
$a_{h,CH}$ :	12,446 $m/s^2$
$a_{h,NL}$ :	5,832 $m/s^2$
Incertezza K:	1,5 $m/s^2$

### AVVERTENZA!



Indossare cuffie di protezione!

### INDICAZIONE

- ▶ Il valore di vibrazione totale dichiarato e il valore di emissione sonora dichiarato sono stati misurati secondo una procedura di prova standardizzata e possono essere utilizzati per confrontare un elettrotensile con un altro.
- ▶ Il valore di vibrazione totale dichiarato e il valore di emissione sonora dichiarato possono essere utilizzati anche per una stima preliminare del carico.

### AVVERTENZA!

- ▶ Le emissioni di vibrazioni e rumore durante l'uso effettivo dell'elettrotensile possono differire dai valori dichiarati a seconda del modo in cui l'elettrotensile viene utilizzato, in particolare il tipo di pezzo da lavorare. Cercare di mantenere il carico di vibrazioni e rumori più basso possibile. Esempi di misure per ridurre le vibrazioni sono l'uso dei guanti quando si utilizza lo strumento di inserimento e la limitazione del tempo di lavoro. Si deve tenere conto di tutte le parti del ciclo operativo (ad es. tempi in cui l'elettrotensile è spento e tempi in cui è acceso, ma senza carico).



## Istruzioni di sicurezza

### ● Istruzioni generali di sicurezza per gli elettrodomestici

#### ⚠ AVVERTENZA!

- ▶ **Leggere tutte le istruzioni di sicurezza, le istruzioni, le illustrazioni e i dati tecnici forniti con questo elettrodomestico.** Il mancato rispetto delle istruzioni riportate di seguito può causare scosse elettriche, incendi e/o lesioni gravi.

**Conservare le istruzioni di sicurezza e le istruzioni per eventuali necessità future.**

Il termine “elettrodomestico” utilizzato nelle istruzioni di sicurezza si riferisce agli elettrodomestici alimentati dalla rete (con cavo di alimentazione) o agli elettrodomestici a batteria (senza cavo di alimentazione).

#### **Sicurezza sul posto di lavoro**

- Mantenere l'area di lavoro pulita e ben illuminata.** Aree di lavoro disordinate o non illuminate possono causare incidenti.
- Non lavorare con l'elettrodomestico in un ambiente potenzialmente esplosivo contenente liquidi, gas o polveri infiammabili.** Gli elettrodomestici producono scintille che possono accendere la polvere o i vapori.
- Tenere lontani i bambini e le altre persone durante l'uso dell'elettrodomestico.** Una distrazione potrebbe provocare la perdita del controllo dell'elettrodomestico.

#### **Sicurezza elettrica**

- La spina del connettore dell'elettrodomestico deve essere inserita nella presa. La spina non deve essere modificata in alcun modo. Non utilizzare adattatori per spine insieme agli elettrodomestici con messa a terra.** Spine non modificate e prese adatte riducono il rischio di scosse elettriche.
- Evitare il contatto fisico con superfici collegate a terra come tubi, riscaldatori, stufe e frigoriferi.** Se il corpo è a terra, il rischio di scossa elettrica aumenta.
- Tenere gli elettrodomestici lontano dalla pioggia o dall'umidità.** La penetrazione dell'acqua in un elettrodomestico aumenta il rischio di scosse elettriche.
- Non usare impropriamente il cavo di alimentazione per trasportare, appendere o scollegare l'elettrodomestico dalla presa di corrente. Tenere il cavo di alimentazione lontano da fonti di calore, olio, spigoli vivi o parti in movimento.** I cavi di alimentazione danneggiati o aggrovigliati aumentano il rischio di scosse elettriche.
- Quando si lavora con un elettrodomestico all'aperto, utilizzare solo prolungher adatte all'uso esterno.** L'uso di una prolunga per esterni riduce il rischio di scosse elettriche.
- Se il funzionamento dell'elettrodomestico in un ambiente umido è inevitabile, utilizzare un interruttore differenziale.** L'uso di un interruttore differenziale riduce il rischio di scosse elettriche.

## Sicurezza personale

- a) **Stare attenti, prestare attenzione a ciò che si sta facendo e usare il buon senso quando si lavora con un elettroutensile. Non usare un elettroutensile quando si è privi di stanchezza o sotto l'influenza di droghe, alcol o medicinali.**

Un istante di disattenzione durante l'utilizzo dell'elettroutensile potrebbe provocare gravi lesioni.

- b) **Indossare sempre dispositivi di protezione individuale e occhiali di sicurezza.** L'uso di dispositivi di protezione individuale, quali maschera antipolvere, scarpe di sicurezza antiscivolo, casco di sicurezza o cuffie di protezione, a seconda del tipo e dell'uso dell'elettroutensile, riduce il rischio di lesioni.

- c) **Evitare la messa in funzione accidentale. Accertarsi che l'elettroutensile sia spento prima di collegarlo all'alimentazione e/o alla batteria, sollevarlo o trasportarlo.** Se quando si trasporta l'elettroutensile si ha il dito sull'interruttore, o se si collega l'elettroutensile acceso all'alimentazione elettrica, si possono verificare incidenti.

- d) **Rimuovere gli utensili di regolazione o le chiavi prima di accendere l'elettroutensile.** Un utensile o una chiave che si trova in una parte rotante dell'elettroutensile può causare lesioni.

- e) **Evitare una postura anomala. Garantire una base sicura e mantenere sempre l'equilibrio.** In questo modo è possibile controllare meglio l'elettroutensile in situazioni impreviste.

- f) **Indossare indumenti adatti. Non indossare abiti larghi o gioielli. Tenere capelli, vestiti e guanti lontano dalle parti in movimento.** Vestiti sciolti, gioielli o capelli lunghi possono rimanere impigliati in parti in movimento.

- g) **Se è possibile installare dispositivi di aspirazione e raccolta della polvere, assicurarsi che siano collegati e utilizzati correttamente.** L'uso di un impianto di aspirazione può ridurre il rischio di pericoli legati alla polvere.

- h) **Non essere superficiali credendosi al sicuro e non ignorare le regole di sicurezza per gli elettroutensili, anche se si ha familiarità con l'elettroutensile avendolo utilizzato più volte.** Un uso sbadato può causare gravi lesioni in una frazione di secondo.

## Uso e manipolazione dell'elettroutensile

- a) **Non sovraccaricare l'elettroutensile. Utilizzare l'elettroutensile adatto al proprio lavoro.** Con l'elettroutensile giusto si può lavorare meglio e in modo più sicuro per la prestazione specificata.

- b) **Non utilizzare un elettroutensile con un interruttore difettoso.** Un elettroutensile che non può più essere acceso o spento è pericoloso e va riparato.

- c) **Scollegare la spina e/o rimuovere la batteria prima di apportare regolazioni all'apparecchio, cambiare le parti degli strumenti di inserimento o mettere da parte l'elettroutensile.** Questa precauzione impedisce l'avviamento involontario dell'elettroutensile.

- d) **Tenere gli elettroutensili non utilizzati fuori dalla portata dei bambini. Non consentire l'uso dell'elettroutensile a persone che non lo conoscono o non hanno letto le presenti istruzioni per l'uso.** Gli elettroutensili sono pericolosi se utilizzati da persone inesperte.
- e) **Prestare cura nella manutenzione degli elettroutensili e dello strumento di inserimento. Controllare che le parti mobili funzionino correttamente e non si inceppino, che le parti siano rotte o danneggiate in modo tale da compromettere il funzionamento dell'elettroutensile. Far riparare le parti danneggiate prima di utilizzare l'elettroutensile.** Molti incidenti sono causati da una cattiva manutenzione degli elettroutensili.
- f) **Mantenere gli utensili da taglio affilati e puliti.** Gli utensili da taglio con taglienti affilati tenuti con cura si inceppano meno e sono più facili da guidare.
- g) **Utilizzare elettroutensili, accessori, strumenti di inserimento, ecc. secondo le presenti istruzioni. Tenere conto delle condizioni di lavoro e dell'attività da svolgere.** L'uso di elettroutensili per applicazioni diverse da quelle previste può portare a situazioni di pericolo.
- h) **Tenere le impugnature e le superfici di presa asciutte, pulite e prive di olio e grasso.** Le impugnature e le superfici di presa scivolose non consentono un uso e un controllo sicuro dell'elettroutensile in situazioni impreviste.

## Assistenza

- a) **Far riparare l'elettroutensile solo da personale qualificato e solo con pezzi di ricambio originali.** In questo modo si garantisce il mantenimento della sicurezza dell'elettroutensile.

## INDICAZIONE

- ▶ Durante il funzionamento, questo prodotto genera un campo elettromagnetico! In determinate circostanze, questo campo può interferire con impianti medici attivi o passivi! Per ridurre il rischio di lesioni gravi o mortali, si raccomanda alle persone con impianti medici di consultare il proprio medico e il produttore dell'impianto medico prima di utilizzare questo prodotto!

## ● Istruzioni di sicurezza per i martelli

### ⚠ AVVERTENZA!



Indossare cuffie di protezione! L'esposizione al rumore può comportare la perdita dell'udito.



Indossare una maschera antipolvere.

### ⚠ AVVERTENZA!

- ▶ I lavori di foratura e scalpellatura possono comportare la lavorazione di materiali che possono generare polveri nocive o tossiche. Questa polvere rappresenta un pericolo per la salute della persona che utilizza l'elettroutensile e per tutte le altre persone che si trovano nelle vicinanze.

## **AVVERTENZA!**

- ▶ Assicurarsi di non imbattersi in condutture dell'elettricità, del gas o dell'acqua durante il lavoro con l'elettrotensile. Se necessario, controllare con un localizzatore di tubi prima di perforare o squarciare una parete.

### **Istruzioni di sicurezza per tutti i lavori**

- **Indossare cuffie di protezione.** L'esposizione al rumore può comportare la perdita dell'udito.
- **Usare le impugnature aggiuntive se fornite con l'elettrotensile.** La perdita di controllo può provocare lesioni personali.
- **Tenere l'elettrotensile dalle superfici di presa isolate quando si eseguono lavori in cui lo strumento di inserimento o le viti possono colpire linee elettriche nascoste o il proprio cavo di alimentazione.** Il contatto con un filo sotto tensione può anche mettere sotto tensione le parti metalliche dell'apparecchio e causare scosse elettriche.

### **Avvertenze di sicurezza in caso di utilizzo di punte da trapano lunghe con trapani battenti**

- **Avviare sempre la foratura a bassa velocità mentre lo strumento di perforazione è a contatto con il pezzo.** A velocità più elevate, la punta può piegarsi facilmente se può ruotare liberamente senza contatto con il pezzo in lavorazione e causare lesioni.
- **Non esercitare una pressione eccessiva e farlo solo nel senso longitudinale dello strumento di perforazione.** Le punte possono piegarsi e rompersi o causare la perdita di controllo e lesioni.

## ● **Istruzioni di sicurezza aggiuntive**

- **Utilizzare dei rilevatori adeguati per rintracciare le linee di alimentazione nascoste o consultare il fornitore locale.** Il contatto con le linee elettriche può causare incendi e scosse elettriche. Il danneggiamento di una linea del gas può causare un'esplosione. La penetrazione in un tubo dell'acqua provoca danni materiali.
- **Prima di depositare l'elettrotensile, attendere che si sia arrestato.** Lo strumento di inserimento può incepparsi e causare la perdita di controllo dell'elettrotensile.
- **Fissare il pezzo.** Un pezzo trattenuto da dispositivi di serraggio o da una morsa ha una tenuta più sicura che con la sola mano.
- **Non toccare gli strumenti di inserimento o le parti adiacenti dell'alloggiamento subito dopo l'operazione.** Questi possono diventare molto caldi durante il funzionamento e causare ustioni.
- **Durante la foratura, lo strumento di inserimento può incepparsi. Assicurarsi di avere un appoggio sicuro e tenere saldamente l'elettrotensile con entrambe le mani.** Si potrebbe provocare la perdita del controllo dell'elettrotensile.
- **Tenere saldamente l'elettrotensile con entrambe le mani durante il lavoro e assicurarsi di avere un appoggio sicuro.** L'elettrotensile viene guidato in modo più sicuro con due mani.

## Accessori/complementi originali

### **AVVERTENZA!**

- ▶ Non utilizzare accessori non raccomandati da **/// PARKSIDE**. Ciò può causare scosse elettriche e incendi.

- Usare solo gli accessori e i complementi specificati nelle istruzioni per l'uso o il cui alloggiamento è compatibile con il prodotto.

### ● **Comportamento in caso di emergenza**

Utilizzare il presente manuale di istruzioni per familiarizzare con l'uso di questo prodotto. Memorizzare le istruzioni di sicurezza e rispettarle a tutti i costi. Ciò aiuta ad evitare rischi e pericoli.

- Fare sempre attenzione durante l'uso di questo prodotto in modo da poter identificare tempestivamente i pericoli e agire di conseguenza. Un intervento rapido può prevenire gravi lesioni e danni materiali.
- In caso di malfunzionamenti, spegnere immediatamente il prodotto. Prima di rimetterlo in funzione, far controllare e, se necessario, riparare da uno specialista qualificato.

### ● **Rischi residui**

Anche se il prodotto viene utilizzato correttamente, sussiste comunque un potenziale rischio di lesioni personali e danni materiali. In relazione alla costruzione e alla progettazione di questo prodotto possono verificarsi, tra l'altro, i seguenti pericoli:

- Danni alla salute derivanti da emissioni di vibrazioni se il prodotto viene utilizzato per un lungo periodo, non viene gestito e sottoposto a manutenzione in modo adeguato.
- Danni a persone e danni materiali causati da strumenti di inserimento difettosi o dall'impatto improvviso di un oggetto nascosto durante l'uso.
- Pericolo di lesioni e danni materiali causati da oggetti volanti.

### ● **Prima del primo utilizzo**

#### ● **Disimballo del prodotto**

1. Estrarre il prodotto dall'imballaggio e rimuovere tutto il materiale di imballaggio e le pellicole protettive.
2. Verificare la presenza di tutti i componenti e la completezza della fornitura descritta (vedi "Contenuto della confezione").
3. Controllare che il prodotto e tutte le parti siano in buone condizioni. Se si riscontrano danni o difetti, non utilizzare il prodotto, ma procedere come descritto nel capitolo "Garanzia".

### ● **Accessori**

#### **AVVERTENZA!**

- ▶ Non utilizzare accessori non raccomandati da **/// PARKSIDE**. Ciò può causare scosse elettriche e incendi.

Per l'uso sicuro e corretto di questo prodotto sono necessari, tra gli altri, i seguenti accessori, quali utensili e strumenti di inserimento:

- Strumento di inserimento SDS-Plus
- Dispositivi di protezione individuale adeguati

Utensili e strumenti di inserimento sono disponibili presso i rivenditori specializzati. Al momento dell'acquisto, osservare sempre i requisiti tecnici di questo prodotto (vedi "Dati tecnici"). In caso di incertezza, rivolgersi ad uno specialista qualificato e chiedere consiglio al proprio rivenditore.

## ● Preparazione

**⚠ AVVERTENZA! Rischio di lesioni da avviamento involontario!**

- ▶ Collegare la spina **12** alla presa solo quando il prodotto è completamente pronto per l'uso.

## ● Dispositivi di comando

### INDICAZIONE

- ▶ Familiarizzare con i comandi prima di utilizzare il prodotto per la prima volta.

### Regolatore di velocità **11**

- Il regolatore di velocità **11** consente di scegliere tra 6 livelli di velocità.

Livello	Velocità
1	Velocità minima
6	Velocità massima

### Selettore di funzione **5**

**⚠ ATTENZIONE! Rischio di danni al prodotto!**

- ▶ Non azionare il selettore di funzione **5** finché il prodotto non si è fermato.

1. Sbloccare il selettore di funzione **5** premendo il pulsante di sicurezza **6**.

2. Ruotare il selettore di funzione **5** nella posizione desiderata. Il pulsante di sicurezza **6** scatta udibilmente in posizione.

Simbolo	Funzione
	Foratura (percussione inattiva)
	Foratura a percussione (percussione attiva)
	Regolazione della posizione dello scalpello
	Scalpellatura

### Interruttore ON/OFF **8**

- Accensione:** Tenere premuto l'interruttore ON/OFF **8**.
- Spegnimento:** Rilasciare l'interruttore ON/OFF **8**.

### Display LED **10**

Simbolo	Significato
	Il prodotto è pronto per l'uso.
	Le spazzole di carbone sono usurate (vedi "Risoluzione dei problemi").

## ● Scelta dell'utensile

**⚠ ATTENZIONE! Rischio di danni al prodotto!**

- ▶ Quando è inserito lo scalpello **17**, è possibile utilizzare il prodotto solo con la funzione scalpello.

- Per la foratura a percussione, utilizzare una punta SDS-Plus **16**.

- Per la scalpellatura, utilizzare uno scalpello SDS-Plus [17].

## ● Montaggio/Smontaggio dell'utensile SDS-Plus

### INDICAZIONE

► Le indicazioni sulla direzione (senso orario/antiorario) riportate in questa sezione devono essere interpretate nel senso che l'utente è posizionato dietro il prodotto.

- L'utensile SDS-Plus presenta un certo gioco radiale dovuto al sistema. Ciò non ha alcun effetto sulla precisione della foratura.
- Pulire l'utensile SDS-Plus prima di iniziare il lavoro e ingrassare leggermente l'estremità da inserire con del grasso [14] (circa 0,5 g–1 g).
- Durante l'inserimento dell'utensile, assicurarsi che il tappo per la polvere [2] non venga danneggiato. Il tappo per la polvere impedisce in gran parte alla polvere di foratura di entrare nel mandrino SDS-Plus [1] durante il funzionamento.

Far sostituire immediatamente un tappo per la polvere [2] danneggiato. Si consiglia di farlo eseguire dal nostro centro di assistenza (vedi "Assistenza").

### Montaggio dell'utensile SDS-Plus

(Fig. C)

1. Sblocco del mandrino SDS-Plus [1]: Tirare indietro il manicotto di bloccaggio [3] all'indietro.
2. Inserire l'utensile SDS-Plus ruotandolo nel mandrino SDS-Plus [1].

3. Bloccaggio dell'utensile SDS-Plus: Rilasciare il manicotto di bloccaggio [3].
4. Controllare che l'utensile SDS-Plus sia saldamente inserito tirandolo.

### Smontaggio dell'utensile SDS-Plus

(Fig. C)

#### ▲ CAUTELA! Pericolo di ustioni!

► Gli strumenti di inserimento, in particolare le punte, possono diventare molto caldi. Indossare eventualmente dei guanti protettivi.

1. Sblocco del mandrino SDS-Plus [1]: Tirare indietro il manicotto di bloccaggio [3] all'indietro.
2. Rimuovere l'utensile SDS-Plus.

## ● Regolazione dell'impugnatura aggiuntiva

### INDICAZIONE

- È possibile ruotare l'impugnatura aggiuntiva [13] di 360° intorno al prodotto e spostarla in qualsiasi posizione desiderata
- Le indicazioni sulla direzione (senso orario/antiorario) riportate in questa sezione devono essere interpretate nel senso che l'utente è posizionato dietro il prodotto.

### Montaggio dell'impugnatura aggiuntiva

(Fig. B)

1. Ruotare l'impugnatura [23] dell'impugnatura aggiuntiva [13] in senso antiorario. In questo modo il passante [21] si espande.

- Far scorrere il passante **21** dell'impugnatura aggiuntiva **13** dietro il manicotto di bloccaggio **3**.
- Posizionare il passante **21** nell'alloggiamento dell'impugnatura aggiuntiva **4**.
- Ruotare l'impugnatura **23** dell'impugnatura aggiuntiva **13** in senso orario per stringere il passante **21**.

### Smontaggio dell'impugnatura aggiuntiva

(Fig. B)

- Ruotare l'impugnatura **23** dell'impugnatura aggiuntiva **13** in senso antiorario. In questo modo il passante **21** si espande.
- Estrarre l'impugnatura aggiuntiva **13** dal prodotto tirando il passante **21** sul manicotto di bloccaggio **3**.

### ● Regolazione dell'arresto di profondità

(Fig. B)

- Tenere premuta la leva di bloccaggio **22** per l'arresto di profondità **15**.
- Far scorrere l'arresto di profondità **15** nella piccola apertura dell'impugnatura aggiuntiva **13**. La dentellatura dell'arresto di profondità deve essere rivolta verso il basso.
- Posizionare l'arresto di profondità **15** finché la distanza tra la punta del trapano e la punta dell'arresto di profondità non corrisponde alla profondità di foratura desiderata.
- Fissare l'arresto di profondità **15** rilasciando la leva di bloccaggio **22**.

### ● Funzionamento

- Utilizzare il prodotto solo con l'impugnatura aggiuntiva **13** montata. Durante il lavoro, tenere il prodotto con entrambe le mani sull'impugnatura **9** e sull'impugnatura aggiuntiva **13**.
- Fissare e mettere in sicurezza il pezzo da lavorare ad una base stabile utilizzando morsetti o altri mezzi.** Se si tiene il pezzo da lavorare solo a mano o contro il corpo, esso rimane instabile, con conseguente perdita di controllo.

### ● Selezione della modalità di funzionamento

- Azionare il selettore di funzione **5** solo quando il prodotto si è fermato.

Simbolo	Funzione
	Foratura (percussione inattiva)
	Foratura a percussione (percussione attiva)
	Regolazione della posizione dello scalpello
	Scalpellatura

### ● Regolazione della posizione dello scalpello

- Portare il selettore di funzione **5** su  (regolazione della posizione dello scalpello).
- Ruotare lo scalpello SDS-Plus **17** nel mandrino SDS-Plus **1** nella posizione desiderata.

- Portare il selettore di funzione **5** su **T** (scalpellatura).

## ● Regolazione della velocità

- È possibile regolare la velocità mentre il prodotto è in funzione. Impostare il regolatore di velocità **11** al livello desiderato.

Velocità	Diametro foro	Materiali
Bassa	Grande	Materiali duri (ad es. metallo)
Alta	Piccolo	Materiali morbidi (ad es. legno)

## ● Accensione/spengimento

### **⚠ AVVERTENZA! Rischio di lesioni da funzionamento continuo involontario del prodotto!**

- Prima di collegare la spina **12** alla presa di corrente, verificare che l'interruttore ON/OFF **8** funzioni correttamente e che, una volta rilasciato, torni in posizione OFF.

### Accensione

- Collegare la spina **12** a una presa.
- Tenere premuto l'interruttore ON/OFF **8**.

### Spegnimento

- Rilasciare l'interruttore ON/OFF **8**.
- Prima di depositare il prodotto, attendere che si sia arrestato.
- Se si lascia il prodotto incustodito o si è finito di lavorare, staccare la spina **12** dalla presa.

## ● Trasporto

- Spegnere il prodotto e scollegare la spina **12** dalla presa. Assicurarsi che tutte le parti in movimento siano completamente ferme.
- Rimuovere lo strumento di inserimento.
- Trasportare il prodotto sempre dall'impugnatura **9**.

## ● Pulizia, manutenzione e immagazzinamento

### **⚠ AVVERTENZA! Rischio di scossa elettrica! Rischio di lesioni da avviamento involontario!**

- Proteggersi durante i lavori di manutenzione e pulizia. Spegnere il prodotto e scollegare la spina **12** dalla presa.
- Far eseguire le riparazioni e gli interventi di manutenzione non descritti nelle presenti istruzioni dal nostro centro di assistenza.
- Utilizzare solo pezzi di ricambio originali.

## ● Pulizia

### **⚠ AVVERTENZA! Rischio di scossa elettrica!**

- Non spruzzare mai acqua sul prodotto.

### **⚠ ATTENZIONE! Rischio di danni al prodotto!**

- Le sostanze chimiche possono danneggiare le parti in plastica del prodotto. Non utilizzare detersivi o solventi.

- Mantenere pulite le fessure di ventilazione, l'alloggiamento del motore e le impugnature del prodotto. A tale scopo, utilizzare il panno [19] umido o una spazzola.
- Pulire il mandrino SDS-Plus [1]. A tale scopo, tirare all'indietro il manicotto di bloccaggio [3] e rimuovere in avanti il tappo per la polvere [2].

## ● Manutenzione

- La lubrificazione dell'utensile SDS-Plus garantisce un funzionamento regolare e una maggiore durata.
- Prima di ogni utilizzo, verificare che il prodotto non presenti difetti evidenti, come parti allentate, usurate o danneggiate.
- Ingrassare leggermente l'estremità dell'utensile SDS-Plus da inserire con del grasso [14] (circa 0,5 g–1 g) a intervalli regolari.
- Ingrassare nuovamente l'utensile SDS-Plus quando sull'albero non è rimasto quasi più grasso.

### Rabbocco del grasso nella trasmissione

(Fig. D)

#### ⚠ ATTENZIONE! Rischio di danni al prodotto!

- ▶ Il grasso [14] fornito in dotazione non è adatto per la trasmissione.

#### INDICAZIONE

- ▶ Rabboccare il grasso dopo circa 50 ore di lavoro o quando la potenza d'urto diminuisce.

1. Apertura del coperchio dell'alloggiamento [7]: Ruotare il coperchio dell'alloggiamento con la chiave [18] in senso antiorario.
2. Rabboccare con del grasso. È adatto un grasso per trasmissioni per la lubrificazione centralizzata.
3. Chiusura del coperchio dell'alloggiamento [7]: Ruotare il coperchio dell'alloggiamento con la chiave [18] in senso orario.

## ● Cavo di alimentazione

- Se il cavo di alimentazione elettrica del prodotto è danneggiato deve essere sostituito dal produttore o dal suo servizio clienti, o da persona qualificata, per evitare rischi.
- Prima di ogni utilizzo: Controllare che il cavo di alimentazione [12] non sia danneggiato.

## ● Conservazione

- Conservare il prodotto e gli accessori sempre
  - puliti,
  - asciutti,
  - protetti dalla polvere,
  - nella valigetta [20],
  - fuori dalla portata dei bambini.

## ● Pezzi di ricambio/Accessori

- I clienti possono acquistare ricambi compatibili e accessori su [www.optimex-shop.com](http://www.optimex-shop.com).
- È possibile effettuare ordini solo online.
- Tenere a portata di mano il numero d'ordine.

- Per ulteriori informazioni, contattare il servizio di assistenza Lidl (vedi “Assistenza”).

Parte	Numero d'ordine
Impugnatura aggiuntiva <span style="border: 1px solid black; padding: 0 2px;">13</span>	99944980103
Grasso <span style="border: 1px solid black; padding: 0 2px;">14</span>	99944980102

## ● Risoluzione dei problemi

Problema	Possibile causa	Rimedio
Il prodotto non si avvia.	Assenza di alimentazione	Controllare la presa, il cavo di alimentazione e spina <span style="border: 1px solid black; padding: 0 2px;">12</span> e il fusibile e, se necessario, far eseguire una riparazione da un elettricista qualificato.
	L'interruttore ON/OFF <span style="border: 1px solid black; padding: 0 2px;">8</span> è difettoso.	Contattare il nostro centro di assistenza (vedi “Assistenza”).
	Le spazzole di carbone sono usurate.	
	Il motore è difettoso.	
Le prestazioni di foratura sono scarse.	La punta è smussata.	Sostituire la punta o rettificarla, se possibile.
Il prodotto funziona con interruzioni.	Contatto interno allentato	Contattare il nostro centro di assistenza (vedi “Assistenza”).
	L'interruttore ON/OFF <span style="border: 1px solid black; padding: 0 2px;">8</span> è difettoso.	

## ● Smaltimento

Smaltire il grasso separatamente dal prodotto in conformità alle normative locali.

L'imballaggio è composto da materiali ecologici che possono essere smaltiti presso i siti di raccolta locali per il riciclo.



Osservare l'identificazione dei materiali di imballaggio per lo smaltimento differenziato, i quali sono contrassegnati da abbreviazioni (a) e da numeri (b) con il seguente significato: 1-7: plastiche/20-22: carta e cartone/80-98: materiali compositi.

## Prodotto:



E' possibile informarsi circa le possibilità di smaltimento del prodotto usato presso l'amministrazione comunale o cittadina.



Per questioni di tutela ambientale non gettare il prodotto usato tra i rifiuti domestici, ma provvedere invece al suo corretto smaltimento. Presso l'amministrazione competente è possibile ricevere informazioni circa i siti di raccolta e i relativi orari di apertura.

## ● **Garanzia**

Il prodotto è stato fabbricato accuratamente secondo severe direttive di qualità ed è stato controllato meticolosamente prima della consegna. In caso di difetti di materiale o fabbricazione l'acquirente può far valere diritti legali nei confronti del venditore. La nostra garanzia sotto riportata non costituisce alcun limite ai diritti legali dell'acquirente.

Questo prodotto è garantito per 3 anni con decorrenza dalla data di acquisto. La garanzia decorre dalla data d'acquisto. Conservare lo scontrino originale in un posto sicuro perché questo documento viene richiesto come prova dell'avvenuto acquisto.

Tutti i danni o difetti presenti già al momento dell'acquisto devono essere comunicati subito dopo l'apertura della confezione.

Se entro 3 anni dalla data di acquisto di questo prodotto si rileva un difetto di materiale o di fabbricazione, noi procederemo, a nostra discrezione, alla riparazione o sostituzione gratuite del prodotto o al rimborso del prezzo di acquisto. Un eventuale intervento in garanzia non prolunga né rinnova il periodo di garanzia stesso. Ciò vale anche per le parti sostituite e riparate.

Questa garanzia decade in caso di danneggiamento oppure uso o manutenzione impropri del prodotto.

La prestazione in garanzia vale per difetti del materiale o di fabbricazione. Questa garanzia non si estende a componenti del prodotto esposti a normale logorio, che possono pertanto essere considerati come componenti soggetti a usura (esempio capacità della batteria, calcificazione, lampade, pneumatici, filtri, spazzole...). La garanzia non si estende altresì a danni che si verificano su componenti delicati (esempio interruttori, batterie, parti realizzate in vetro, schermi, accessori vari) nonché danni derivanti dal trasporto o altri incidenti.

## ● **Gestione dei casi in garanzia**

Per permetterci di risolvere rapidamente il vostro problema, procedete nel seguente modo:

Per tutte le richieste conservare lo scontrino e il codice articolo (IAN 479674\_2410) a prova dell'avvenuto acquisto.

Il codice articolo si trova nell'etichetta del prodotto, come incisione sul prodotto, nella pagina del titolo di queste istruzioni (in basso a sinistra) oppure nell'adesivo apposto sul retro o sul lato inferiore del prodotto.

In caso di errori di funzionamento o altri difetti contattare innanzitutto il seguente servizio di assistenza telefonicamente o per e-mail.

Potete inviare gratuitamente all'indirizzo dell'assistenza che vi è stato fornito un eventuale prodotto difettoso, allegando la ricevuta d'acquisto (scontrino), la descrizione del tipo di difetto e l'indicazione di quando si è verificato.



Su parkside-diy.com potete visionare e scaricare questo e molti altri manuali. Con questo codice QR accedete direttamente a parkside-diy.com. Scegliete il vostro paese e cercate le istruzioni per l'uso attraverso la maschera di ricerca. Inserendo il codice articolo (IAN) 479674\_2410 accedete alle istruzioni per l'uso relative al vostro articolo.

## ● Assistenza

IT

### **Assistenza Italia**

Tel.: 800790789

E-Mail: [owim@lidl.it](mailto:owim@lidl.it)

MT

### **Assistenza Malta**

Tel.: 80062960

E-Mail: [owim@lidl.com.mt](mailto:owim@lidl.com.mt)

# ● Dichiarazione di conformità UE

## DICHIARAZIONE DI CONFORMITÀ UE (N. 479674\_2410)

IAN: 479674\_2410  
Identificazione del prodotto: "PARKSIDE" Trapano a percussione scalpello pneumatico  
Numero di modello: HG11292

L'oggetto della dichiarazione di cui sopra è conforme alla pertinente normativa di armonizzazione dell'Unione:

Direttiva 2006/42/CE
Direttiva 2014/30/UE
Direttiva 2011/65/UE con tutte le relative modifiche

Riferimento alle pertinenti norme armonizzate o riferimenti alle altre specifiche tecniche in relazione alle quali è dichiarata la conformità:

N° / Parti
Direttiva 2006/42/CE
EN 62841-1:2015/A11:2022
EN IEC 62841-2-6:2020/A11:2020
Direttiva 2014/30/UE
EN IEC 55014-1:2021
EN IEC 55014-2:2021
EN IEC 61000-3-2:2019/A1:2021
EN 61000-3-3:2013/A2:2021

L'oggetto della dichiarazione di cui sopra è conforme alla direttiva 2011/65/UE del Parlamento europeo e del Consiglio, dell'8 giugno 2011, sulla restrizione dell'uso di determinate sostanze pericolose nelle apparecchiature elettriche ed elettroniche:

N° / Parti
EN IEC 63000:2018

Depositario della documentazione tecnica: OWIM GmbH & Co.KG

Firmato a nome e per conto di:

**OWIM GmbH & Co. KG, Stiftsbergstraße 1, 74167 Neckarsulm, Germania**

La presente dichiarazione di conformità è rilasciata sotto la sola responsabilità del produttore.

Traduzione della dichiarazione di conformità originale

Neckarsulm	28.11.2024		
Luogo	Data	ppa. Stefan Haensel Firmatario autorizzato	ppa. Jens Buchheim Firmatario autorizzato

IT



<b>Lista dos pictogramas/símbolos utilizados</b> . . . . .	Página	44
<b>Introdução</b> . . . . .	Página	45
Utilização adequada . . . . .	Página	45
Conteúdo da embalagem . . . . .	Página	45
Descrição das peças . . . . .	Página	46
Dados técnicos . . . . .	Página	46
<b>Indicações de segurança</b> . . . . .	Página	48
Indicações gerais de segurança para ferramentas elétricas . . . . .	Página	48
Instruções de segurança para martelo . . . . .	Página	50
Indicações adicionais de segurança . . . . .	Página	51
Comportamento em caso de emergência . . . . .	Página	52
Riscos residuais . . . . .	Página	52
<b>Antes da primeira utilização</b> . . . . .	Página	52
Desembalar o produto . . . . .	Página	52
Acessórios . . . . .	Página	53
<b>Preparação</b> . . . . .	Página	53
Elemento de comando . . . . .	Página	53
Selecionar ferramenta . . . . .	Página	54
Montar/desmontar a ferramenta SDS-Plus . . . . .	Página	54
Configurar pega adicional . . . . .	Página	55
Ajustar o batente de profundidade . . . . .	Página	55
<b>Funcionamento</b> . . . . .	Página	55
Selecionar o modo de funcionamento . . . . .	Página	55
Verificar a posição de cinzelamento . . . . .	Página	56
Ajustar a velocidade . . . . .	Página	56
Ligar/desligar . . . . .	Página	56
<b>Transporte</b> . . . . .	Página	56
<b>Limpeza, manutenção e armazenamento</b> . . . . .	Página	57
Limpeza . . . . .	Página	57
Manutenção . . . . .	Página	57
Armazenamento . . . . .	Página	58
Peças sobressalentes/acessórios . . . . .	Página	58
<b>Resolução de problemas</b> . . . . .	Página	58
<b>Eliminação</b> . . . . .	Página	59
<b>Garantia</b> . . . . .	Página	59
Procedimento no caso de ativação da garantia . . . . .	Página	59
<b>Assistência Técnica</b> . . . . .	Página	60
<b>Declaração UE de conformidade</b> . . . . .	Página	61

## Lista dos pictogramas/símbolos utilizados

	Leia o manual de instruções.	 Diâmetro
		 Rotação em ponto morto
	<b>PERIGO!</b> – Indica um perigo de alto risco, se não for evitada, resultará na morte ou em ferimentos graves (p. ex. perigo de asfixia)	 Perfurar
		 Martelo perfurador
	<b>AVISO!</b> – Indica um perigo de médio risco, se não for evitada, resultará em morte ou ferimentos graves (p. ex. risco de choque elétrico)	 Cinzelar
		 Verificar a posição de cinzelamento
	<b>CUIDADO!</b> – Indica um perigo de baixo risco, se não for evitada, resultará ferimentos ligeiros ou graves (p. ex. risco de escaldamento)	 Utilizar proteção auricular!
		 Use proteção ocular!
	<b>ATENÇÃO!</b> – Avisa face a possíveis danos materiais (p. ex. perigo de curto-circuito)	 Use proteção respiratória!
	Corrente alternada/tensão alternada	 Risco para a saúde (ver a etiqueta no tubo de massa lubrificante para mais pormenores)
	Símbolo para um produto da classe de proteção II	 Código de reciclagem PE-LD
	Lubrificar a ferramenta	 Utilize luvas de proteção!
	Não é adequado para engrenagens	 Utilize o produto apenas em espaços interiores e secos.
	O sinal CE confirma a conformidade do produto com as respetivas diretivas da UE.	 Indicações de segurança Instruções de manuseamento

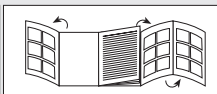

Lado dobrável com ilustrações de produtos

## **MARTELO PERFURADOR**

### ● **Introdução**

Damos-lhe os parabéns pela aquisição do seu novo produto. Acabou de adquirir um produto de grande qualidade. O manual de instruções é parte integrante deste produto. Contém indicações importantes referentes à segurança, utilização e eliminação. Familiarize-se com todas as indicações de utilização e de segurança do produto. Utilize o produto apenas como descrito e para as áreas de aplicação indicadas. Se transmitir o artigo a terceiros, entregue também os respectivos documentos.

### ● **Utilização adequada**

- Este produto está previsto para as seguintes atividades:
  - Perfurar em pedra, madeira e metal
  - Cinzelar em betão, pedra e gesso
  - Perfuração de impacto em alvenaria
- Utilize sempre o tipo de broca correto e os acessórios corretos para a atividade prevista. Ao adquirir as ferramentas de inserção e utiliza-las verifique as condições técnicas do produto (consultar “Dados técnicos”).
- Utilize o produto apenas em espaços interiores e secos.
- Qualquer outra utilização ou alteração efetuada no produto são consideradas indevidas e podem representar risco de vida, causar ferimentos e danos.

- O fabricante não se responsabiliza pelos danos que resultam de uma utilização inadequada.
- O operador ou utilizador do produto é responsável por acidentes ou ferimentos pessoais e/ou danos a terceiros ou aos seus bens.
- O produto foi concebido exclusivamente para o uso pessoal.
- Este produto não é indicado para uma utilização comercial ou áreas de funcionamento semelhantes.
- Observe todos os regulamentos, normas e portarias sobre segurança locais aplicáveis. A utilização de ferramentas elétricas ruidosas apenas pode ser permitida em determinadas alturas, em conformidade com os regulamentos nacionais ou locais.

### ● **Conteúdo da embalagem**

#### **⚠ AVISO!**

- ▶ O produto e o material de embalagem não são nenhum brinquedo! As crianças não devem brincar com os sacos de plástico, películas ou peças de tamanho pequeno! As crianças podem engolir essas peças e existe perigo de asfixia!

- 1 Martelo perfurador
- 1 Pega adicional
- 1 Batente de profundidade
- 1 Cinzel pontiagudo (SDS-Plus, comprimento: 250 mm)

- 1 Cinzel plano (SDS-Plus, comprimento: 250 mm)
- 5 Brocas (SDS-Plus, Ø 5/6/8/10/12 mm)
- 1 Chave da tampa da unidade
- 1 Lubrificação
- 1 Estojos de armazenamento
- 1 Manual de instruções
- 1 Pano

## ● Descrição das peças

Antes de ler abra as páginas com as imagens e tome conhecimento de todas as funções do produto.

(Imag. A)

- 1 Mandril de perfuração SDS-Plus
- 2 Tampa de proteção contra o pó
- 3 Manga de bloqueio
- 4 Encaixe para pega adicional
- 5 Interruptor de seleção de funções
- 6 Botão de segurança (interruptor de seleção de funções)
- 7 Tampa da unidade
- 8 Botão de ligar/desligar
- 9 Pega
- 10 Indicador LED
- 11 Controlo de velocidade
- 12 Cabo de ligação com ficha de alimentação
- 13 Pega adicional
- 14 Lubrificação
- 15 Batente de profundidade
- 16 Brocas SDS-Plus
- 17 Cinzel SDS-Plus

- 18 Chave (tampa da unidade)
- 19 Pano
- 20 Estojos de armazenamento (Imag. B)
- 21 Laço
- 22 Alavanca de bloqueio (batente de profundidade)
- 23 Pega

## ● Dados técnicos

Martelo perfurador	PBH 1550 C1
Número de modelo	
- Ficha VDE:	HG11292
- Ficha BS:	HG11292-BS
Tensão nominal U:	230–240 V~, 50 Hz
Potência nominal P:	1550 W
Rotação em ponto morto $n_0$ :	0–800 min <sup>-1</sup>
Número de impactos:	0–3900 min <sup>-1</sup>
Energia dos impactos:	5 Joule
Comprimento do cabo de ligação:	3 m
Classe de proteção:	II/□ (isolamento duplo)
Peso (incl. pega adicional):	4,9 kg
Largura de aperto do mandril de perfuração:	1,5–13 mm
Diâmetro do furo (Ø)	
- Madeira:	40 mm
- Betão/tijolo:	32 mm
- Metal:	13 mm

## Valores de emissão de ruídos

Os valores calculados foram determinados conforme EN 62841. O nível de ruído da ferramenta elétrica classificado com A é normalmente de:

Nível de pressão acústica $L_{pA}$ :	96,2 dB
Insegurança $K_{pA}$ :	3,0 dB
Nível de capacidade acústica $L_{WA}$ :	104,2 dB
Insegurança $K_{WA}$ :	3,0 dB

## Valores de emissão da vibração

Valores total da vibração (soma vetorial das três direções) determinados conforme EN 62841:

Oscilação – pega principal	
$a_{h,HD}$ :	17,353 m/s <sup>2</sup>
$a_{h,CHeq}$ :	15,692 m/s <sup>2</sup>
$a_{h,CH}$ :	17,375 m/s <sup>2</sup>
$a_{h,NL}$ :	7,274 m/s <sup>2</sup>
Insegurança K:	1,5 m/s <sup>2</sup>
Oscilação – pega adicional	
$a_{h,HD}$ :	11,585 m/s <sup>2</sup>
$a_{h,CHeq}$ :	11,767 m/s <sup>2</sup>
$a_{h,CH}$ :	12,446 m/s <sup>2</sup>
$a_{h,NL}$ :	5,832 m/s <sup>2</sup>
Insegurança K:	1,5 m/s <sup>2</sup>

### AVISO!



Utilize proteção auricular!

### NOTA

- ▶ O valor total indicado de vibração e o valor indicado da emissão de ruído foram determinados conforme o método de ensaio normalizado e podem ser utilizados para a comparação de ferramentas elétricas.
- ▶ O valor total indicado de vibração e o valor indicado da emissão de ruído podem ser utilizados para uma pré-avaliação da carga.

### AVISO!

- ▶ As emissões da vibração e do ruído podem variar dos valores indicados durante a utilização da ferramenta elétrica dependendo da forma como a ferramenta elétrica é utilizada, sobretudo que tipo de peça é trabalhado. Tente manter a carga das vibrações e do ruído o mais baixo possível. Boas medidas para reduzir a carga das vibrações são a utilização de luvas durante a utilização da ferramenta de inserção e a limitação do tempo de trabalho. Quanto a isto devem ser considerados todos os fatores que fazem parte do ciclo de funcionamento (por exemplo, os períodos de tempo em que a ferramenta elétrica está desligada e por outro, em que está ligada sem havendo carga).



## Indicações de segurança

### ● Indicações gerais de segurança para ferramentas elétricas

#### ⚠ AVISO!

- ▶ **Leia todas as indicações de segurança, instruções, imagens e dados técnicos pertencentes à ferramenta elétrica.** Se houver incumprimento das seguintes instruções pode causar choque elétrico, incêndio e/ou ferimentos graves.

#### **Guarde todas as indicações de segurança e conselhos num local seguro para referência futura.**

O termo “ferramenta elétrica” utilizado nas indicações de segurança refere-se às ferramentas elétricas com fio (com ligação à alimentação) e às ferramentas elétricas sem fios (sem ligação à alimentação).

#### **Segurança no local de trabalho**

- Mantenha a sua área de trabalho limpa e bem iluminada.** A confusão e as áreas de trabalho não iluminadas podem causar acidentes.
- Não trabalhe com a ferramenta elétrica em áreas explosivas onde se encontram líquidos, gases ou pó inflamáveis.** As ferramentas elétricas produzem faíscas que podem incendiar o pó ou o vapor.
- Mantenha as crianças e outras pessoas afastadas durante a utilização da ferramenta elétrica.** No caso de distração pode perder o controlo da ferramenta elétrica.

#### **Segurança elétrica**

- A ficha de ligação da ferramenta elétrica deve encaixar na tomada. A ficha não pode ser alterada de forma alguma. Não utilize fichas de adaptação com ferramentas elétricas ligadas à terra.** As fichas não alteradas e tomadas adequadas reduzem o risco de um choque elétrico.
- Evite o contacto físico com superfícies ligadas à terra, como tubos, aquecimentos, fornos e frigoríficos.** O risco de choque elétrico é mais elevado se o seu corpo estiver ligado à terra.
- Mantenha as ferramentas elétricas afastadas da chuva e da humidade.** A entrada de água para dentro de uma ferramenta elétrica aumenta o risco de choque elétrico.
- Não utilize o cabo de ligação com outra finalidade para transportar ou pendurar a ferramenta elétrica ou para puxar a ficha da tomada. Mantenha o cabo de ligação afastado de calor, óleo, cantos afiados e outras peças móveis do aparelho.** O cabo de ligação que está danificado ou enrolado aumenta o risco de um choque elétrico.
- Quando está a trabalhar com uma ferramenta elétrica ao ar livre utilize apenas um cabo de extensão que é adequado para espaços exteriores.** A utilização de um cabo de extensão que é adequado para espaços exteriores diminui o risco de um choque elétrico.
- Se não consegue evitar a utilização da ferramenta elétrica numa área húmida utilize um**

**disjuntor diferencial.** A utilização de um disjuntor diferencial diminui o risco de um choque elétrico.

### **Segurança das pessoas**

- a) **Esteja sempre atento e verifique sempre o que está a fazer e seja consciente quando está a trabalhar com a ferramenta elétrica. Não utilize a ferramenta elétrica quando estiver cansado ou sob a influência de drogas, álcool ou medicamentos.** Um momento de descuido durante a utilização da ferramenta elétrica pode causar ferimentos muito graves.
- b) **Utilize roupa de proteção pessoal e sempre uns óculos de proteção.** A utilização de roupa de proteção pessoal, como máscara contra o pó, sapatos de segurança antiderrapantes, capacete de proteção ou proteção auricular de acordo com a maneira da utilização da ferramenta elétrica diminui o risco de ferimentos.
- c) **Evite um funcionamento acidental. Certifique-se de que a ferramenta elétrica está desligada antes de ligar à alimentação elétrica e/ou a pilha, ou antes recolhe-la ou carrega-la.** Quando estiver a carregar a ferramenta elétrica e tiver o dedo em cima do botão ou quando a ferramenta elétrica for ligada à alimentação elétrica em estado ligado pode causar acidentes.
- d) **Elimine as ferramentas de configuração ou a chave de fendas antes de ligar a ferramenta elétrica.** Uma ferramenta ou uma chave que se encontra numa peça de rotação da ferramenta elétrica pode causar ferimentos.

- e) **Evite uma postura corporal anormal. Assegure sempre uma posição segura e mantenha sempre o equilíbrio.** Desta forma pode controlar melhor a ferramenta elétrica em situações inesperadas.
- f) **Utilize roupa adequada. Não utilize roupa larga ou joias. Mantenha cabelos, roupa e luvas afastados das peças móveis.** Roupa larga, joias ou cabelo comprido podem ser apanhados pelas peças móveis.
- g) **Se montar os dispositivos de aspiração e de recolha, certifique-se de que esses estejam ligados e utilizados corretamente.** A utilização de um aspirador pode reduzir o perigo causado pelo pó.
- h) **Não tenha um falso sentido de segurança e não ignore as regras de segurança referente às ferramentas elétricas mesmo que tenha muita experiência com a utilização de ferramentas elétricas.** Um descuido pode causar ferimentos graves dentro de uns segundos.

### **Utilização e tratamento da ferramenta elétrica**

- a) **Não sobrecarregue a ferramenta elétrica. Utilize para o seu trabalho sempre a ferramenta elétrica adequada.** Com a ferramenta elétrica correta pode-se trabalhar melhor e com mais segurança respeitando os parâmetros indicados relativamente à capacidade.
- b) **Não utilize nenhuma ferramenta elétrica cujo botão esteja danificado.** Uma ferramenta elétrica que não se deixa ligar ou desligar representa um perigo e deve ser reparada.

- c) **Tire a ficha da tomada e/ou remova uma pilha removível antes de efetuar configurações no aparelho, substituir peças da ferramenta de trabalho ou colocar as ferramentas elétricas de lado.** Esta medida de precaução evita a ligação accidental da ferramenta elétrica.
- d) **Mantenha as ferramentas elétricas que não estão em uso fora do alcance de crianças. Não deixe que a ferramenta elétrica seja utilizada por pessoas que não sabem lidar com esse tipo de aparelho e que não leram as instruções.** As ferramentas elétricas são perigosas se são utilizadas por pessoas inexperientes.
- e) **Cuide bem das ferramentas elétricas e das ferramentas de inserção. Verifique se as peças móveis funcionem sem falhas e que não fiquem presas, se existem peças partidas ou danificadas de tal forma que o funcionamento da ferramenta elétrica fica afetado. Antes da utilização da ferramenta elétrica realize a reparação das peças danificadas.** Muitos acidentes são causados por ferramentas elétricas de má manutenção.
- f) **Mantenha as ferramentas de corte afiadas e limpas.** As ferramentas de corte com cantos de corte afiados que são bem cuidadas não se prendem tanto e se deixam guiar com mais facilidade.
- g) **Utilize as ferramentas elétricas, acessórios, ferramentas de trabalho etc. de acordo com as presentes instruções. Tenha em consideração as condições de trabalho e o trabalho a executar.** A utilização de ferramentas elétricas não previstas pode causar situações perigosas.
- h) **Mantenha as pegas e as áreas de agarrar secas, limpas, livre de óleo e de gordura.** As pegas e as áreas de agarrar que estão escorregadias não permitem nenhuma utilização e controlo da ferramenta elétrica em situações imprevistas.

### Serviço



- a) **Solicite a reparação da ferramenta elétrica por pessoal qualificado e utilize apenas peças originais de substituição.** Desta forma é garantido que a segurança da ferramenta elétrica é preservada.

### NOTA

- ▶ O presente produto produz um campo eletromagnético durante o funcionamento! Em determinados casos, este campo pode afetar implantes médicos de forma ativa ou passiva! Para diminuir o risco ferimentos graves ou fatais, recomendamos às pessoas com implantes médicos a consultar o seu médico e o fabricante dos implantes médicos antes de utilizar o produto!

### ● Instruções de segurança para martelo

#### AVISO!

-  Utilize proteção auricular! A exposição ao ruído pode causar a perda de audição.
-  Utilize máscara de pó.

## **⚠️ AVISO!**

- ▶ Os trabalhos de perfuração e de cinzelamento podem envolver o trabalho com materiais que podem gerar poeira nociva ou tóxica. Esta poeira representa um risco para a saúde do operador da ferramenta elétrica e para todas as outras pessoas nas proximidades.
- ▶ Certifique-se de não fazer furos em paredes onde possa tocar em ligações de eletricidade, gás ou água, quando trabalhar com a ferramenta elétrica. Se necessário, verifique com um detetor de ligações antes abrir ou fazer furos na parede.

### **Indicações de segurança para todos os trabalhos**

- **Utilize protetores auriculares.** A exposição ao ruído pode causar a perda de audição.
- **Utilize a pega adicional, se esta tiver sido entregue com a ferramenta elétrica.** A perda de controlo pode causar ferimentos.
- **Segure a ferramenta elétrica nas áreas isoladas de agarrar quando está a efetuar trabalhos onde a ferramenta de trabalho ou os parafusos podem eventualmente acertar em cabos de ligação ou nas próprias ligações.** O contacto com um condutor elétrico pode colocar peças metálicas do aparelho sob tensão e provocar um choque elétrico.

### **Indicações de segurança na utilização de uma aparafusadora comprida com martelo perfurador**

- **Comece o processo de perfuração sempre com uma rotação baixa e quando a ferramenta de perfuração tiver contacto**

**com a peça a trabalhar.** Em caso de rotações altas a broca pode dobrar-se quando essa gira livremente sem havendo contacto com a peça a trabalhar e assim pode causar ferimentos.

- **Não exerça muita pressão e sempre na direção longitudinal da ferramenta de perfuração.** As brocas podem ficar dobradas e daí podem partir ou perder o controlo e desta forma causar ferimentos.

### **● Indicações adicionais de segurança**

- **Utilize detetores adequados para detetar ligações de alimentação ou consulte uma empresa de fornecimento do local.** O contacto com uma ligação elétrica pode causar um incêndio e um choque elétrico. Danificar uma ligação de gás pode provocar uma explosão. A penetração numa ligação de água provoca danos materiais.
- **Espere que a ferramenta elétrica esteja parada antes de guardá-la.** A ferramenta de inserção pode ficar presa e causar a perda de controlo sobre a ferramenta elétrica.
- **Fixe bem a peça a trabalhar.** Quando a peça a trabalhar é fixa com o dispositivo de fixação ou com uma morsa fica mais segura do que segurar com a própria mão.
- **Não toque em quaisquer ferramentas de inserção ou peças de adjacentes à caixa, logo após a operação.** Estas podem ficar muito quentes durante o funcionamento e provocar queimaduras.

- **A ferramenta de inserção pode bloquear ao perfurar. Mantenha uma posição estável e segure a ferramenta elétrica firmemente com as duas mãos.** Caso contrário, pode perder o controle sobre a ferramenta elétrica.
- **Durante o trabalho, segure a ferramenta elétrica com as duas mãos e certifique-se de que se encontra numa posição estável.** É melhor e mais seguro de utilizar a ferramenta elétrica com as duas mãos agarradas.

### Acessórios/aparelhos adicionais de origem

#### AVISO!

- ▶ Não utilize acessórios que não tenham sido recomendados pela **/// PARKSIDE**. Isso pode causar choque elétrico e incêndio.

- Utilize apenas acessórios e equipamentos adicionais especificados no manual de instruções ou cujo suporte seja compatível com o produto.
- ### ● Comportamento em caso de emergência

Leia cuidadosamente o manual de instruções para saber como utilizar o produto. Recorde e respeite as indicações de segurança. Isso ajuda para evitar riscos e perigos.

- Enquanto esteja a utilizar o produto esteja sempre atento a fim de reconhecer os perigos a tempo e poder agir. Uma intervenção rápida pode evitar ferimentos graves e danos materiais.

- Desligue imediatamente o produto em caso de falha de funcionamento. Solicite uma pessoa qualificada para verificar ou fazer a manutenção do produto antes de voltar a utilizar o produto.

### ● Riscos residuais

Mesmo que utilize o produto devidamente existe um risco para pessoas e danos materiais. Podem surgir os seguintes perigos relacionados com a construção e elaboração do produto:

- Problemas de saúde causados pelas emissões da vibração, no caso do produto ser utilizado durante um período longo ou não ser utilizado devidamente ou havendo uma má manutenção.
- Danos a pessoas e danos materiais causados por ferramentas de trabalho defeituosas ou quando houver um impacto súbito de um objeto escondido durante a utilização.
- Perigo de ferimento e danos nos materiais causados por objetos voadores.

### ● Antes da primeira utilização

#### ● Desembalar o produto

1. Retire o produto da embalagem e remova todos os materiais de embalagem e películas de proteção.
2. Verifique se todas as peças estão presentes e se o conteúdo da embalagem descrito está completo (ver “Conteúdo da embalagem”).
3. Verifique se o produto e todas as peças estão em bom estado. Se detetar algum dano ou defeito, não utilize o produto, siga o procedimento descrito no capítulo “Garantia”.

## ● Acessórios

### ⚠ AVISO!

- ▶ Não utilize acessórios que não tenham sido recomendados pela **/// PARKSIDE**. Isso pode causar choque elétrico e incêndio.

Para uma utilização segura e conforme os regulamentos do presente produto são necessários os seguintes acessórios, como p. ex., ferramentas e ferramentas de trabalho:

- Ferramenta de trabalho SDS-Plus
- Roupa de proteção adequada

Pode obter as ferramentas e as ferramentas de inserção numa loja especializada. Ao adquirir o produto verifique sempre as condições técnicas do mesmo (consultar “Dados técnicos”). Em caso de dúvidas consulte uma pessoa qualificada e peça conselhos ao seu fornecedor.

## ● Preparação

### ⚠ AVISO! Risco de ferimentos devido a um funcionamento acidental!

- ▶ Ligue a ficha de alimentação [12] à tomada apenas quando o produto estiver totalmente preparado para ser utilizado.

## ● Elemento de comando

### NOTA

- ▶ Familiarize-se com os elementos de comando antes de utilizar o produto pela primeira vez.

## Controlo de velocidade [11]





- Pode escolher entre 6 níveis de velocidade no controlo de velocidade [11].

Nível	Rotação
1	Rotação mais baixa
6	Rotação mais alta

## Interruptor de seleção de funções [5]

### ⚠ ATENÇÃO! Risco de danos do produto!



- ▶ Prima o interruptor de seleção de funções [5] apenas quando o produto estiver parado.
1. Desbloqueie o interruptor de seleção de funções [5] ao premir o botão de segurança [6].
  2. Rode o interruptor de seleção de funções [5] para a posição desejada. O botão de segurança [6] encaixa audivelmente.

Símbolo	Função
	Perfuração (mecanismo de impacto DESLIGADO)
	Perfuração com martelo (mecanismo de impacto LIGADO)
	Verificar a posição de cinzelamento
	Cinzelar

## Botão de ligar/desligar [8]

- Ligar:** De seguida, mantenha premido o botão de ligar/desligar [8].
- Desligar:** Solte o botão de ligar/desligar [8].

## Indicadores LED 10

Símbolo	Significado
 (verde)	O produto está pronto para ser utilizado.
 (vermelho)	As escovas de carvão estão gastas (ver “Resolução de problemas”).

## ● Selecionar ferramenta

### ⚠ ATENÇÃO! Risco de danos do produto!

▶ Com o cinzel 17 inserido, o produto apenas pode ser utilizado com a função de cinzel.

- Utilize uma broca SDS-Plus 16 para perfurar com martelo.
- Utilize um cinzel SDS-Plus 17 para cinzelar.

## ● Montar/desmontar a ferramenta SDS-Plus

### NOTA

▶ A informação de direção (sentido dos ponteiros do relógio/contrário aos ponteiros do relógio) nesta secção deve ser interpretada como indicando que o utilizador está posicionado atrás do produto.

- A ferramenta SDS-Plus tem alguma folga radial devido ao sistema. Isto não afeta a precisão do furo.
- Antes de iniciar o trabalho, limpe a ferramenta SDS-Plus e lubrifique ligeiramente a extremidade a inserir com massa lubrificante 14 (aprox. 0,5 g a 1 g).

- Ao inserir a ferramenta, certifique-se de que a tampa de proteção contra o pó 2 não é danificada. A tampa de proteção contra o pó impede largamente a entrada do pó de perfuração no mandril de perfuração SDS-Plus 1, durante o funcionamento.

Substitua imediatamente uma tampa de proteção contra o pó 2 danificada. Recomendamos que a substituição seja efetuada pelo nosso Centro de Serviço (ver “Serviço”).

## Montar a ferramenta SDS-Plus

(Imag. C)

1. Desbloquear o mandril de perfuração SDS-Plus 1: Puxe a manga de bloqueio 3 para trás.
2. Insira a ferramenta SDS-Plus no mandril de perfuração SDS-Plus 1, rodando-a.
3. Fixar a ferramenta SDS-Plus: Solte a manga de bloqueio 3.
4. Puxe a ferramenta SDS-Plus para verificar se está bem assente.

## Desmontar a ferramenta SDS-Plus

(Imag. C)

### ⚠ CUIDADO! Risco de queimadura!

▶ As ferramentas de inserção, especialmente as brocas, podem ficar muito quentes. Se necessário, utilize luvas de proteção.

1. Desbloquear o mandril de perfuração SDS-Plus 1: Puxe a manga de bloqueio 3 para trás.
2. Retire a ferramenta SDS-Plus.

## ● Configurar pega adicional

### NOTA

- ▶ Pode girar a pega adicional [13] 360° à volta do produto e colocá-la na posição desejada
- ▶ A informação de direção (sentido dos ponteiros do relógio/contrário aos ponteiros do relógio) nesta secção deve ser interpretada como indicando que o utilizador está posicionado atrás do produto.

## Montar a pega adicional

(Imag. B)

1. Gire a pega [23] da pega adicional [13] no sentido contrário dos ponteiros do relógio. Isto prolonga o laço [21].
2. Deslize o laço [21] da pega adicional [13] por trás da manga de bloqueio [3].
3. Coloque o laço [21] no encaixe para pega adicional [4].
4. Gire a pega [23] da pega adicional [13] no sentido dos ponteiros do relógio para apertar o laço [21].

## Desmontar a pega adicional

(Imag. B)

1. Gire a pega [23] da pega adicional [13] no sentido contrário dos ponteiros do relógio. Isto prolonga o laço [21].
2. Retire a pega adicional [13] do produto, puxando o laço [21] sobre a manga de bloqueio [3].

## ● Ajustar o batente de profundidade

(Imag. B)





1. Prima e mantenha premida a alavanca de bloqueio [22] para o batente de profundidade [15].
2. Coloque o batente de profundidade [15] na abertura da pega adicional [13]. Os dentes do batente de profundidade devem apontar para baixo.
3. Posicione o batente de profundidade [15] até que a distância entre a ponta da broca e a ponta do batente de profundidade corresponda à profundidade de perfuração necessária.
4. Fixe o batente de profundidade [15], libertando a alavanca de bloqueio [22].

## ● Funcionamento



- Apenas utilize o produto com a pega adicional [13] montada. Durante o trabalho, segure o produto com as duas mãos pela pega [9] e pela pega adicional [13].
- Fixe e assegure a peça a trabalhar através de cliques ou de outra forma em cima de uma superfície estável.** Se segurar a peça a trabalhar apenas com uma mão ou contra o seu corpo, essa ficará instável e causa a perda do controlo.

## ● Selecionar o modo de funcionamento

- Prima o interruptor de seleção de funções [5] apenas quando o produto estiver parado.

Símbolo	Função
	Perfuração (mecanismo de impacto DESLIGADO)
	Perfuração com martelo (mecanismo de impacto LIGADO)
	Verificar a posição de cinzelamento
	Cinzelar

## ● Verificar a posição de cinzelamento

1. Coloque o interruptor de seleção de funções [5] para  (observar a posição de cinzelamento).
2. Gire o cinzel SDS-Plus [17] no mandril de perfuração SDS-Plus [1] para a posição pretendida.
3. Gire o interruptor de seleção de funções [5] para  (cinzelar).

## ● Ajustar a velocidade

- É possível ajustar a velocidade enquanto o produto estiver a funcionar. Coloque o controlo de velocidade [11] na posição desejada.

Rotação	Diâmetro do furo	Materiais
Baixo	Tamanho	Materiais duros (p.ex., metal)
Alto	Pequena	Materiais macios (p.ex., madeira)

## ● Ligar/desligar

**⚠ AVISO! Risco de ferimentos devido ao funcionamento contínuo não intencional do produto!**

- ▶ Antes de ligar a ficha de alimentação [12] a uma tomada, verifique se o botão de ligar/desligar [8] está a funcionar corretamente e se volta à posição de desligado (OFF) ao ser libertado.

### Ligar

1. Ligue a ficha de alimentação [12] a uma tomada.
2. De seguida, mantenha premido o botão de ligar/desligar [8].

### Desligar

1. Solte o botão de ligar/desligar [8].
2. Espere que o produto pare antes de o guardar.
3. Retire sempre a ficha de alimentação [12] da tomada se abandonar o produto ou após concluir o trabalho.

## ● Transporte

- Desligue o produto e tire a ficha de alimentação [12] da tomada. Certifique-se de que todas as peças móveis estão completamente paradas.
- Remova a ferramenta de inserção.
- Pegue no produto sempre pela pega [9].

## ● Limpeza, manutenção e armazenamento

### **⚠ AVISO! Risco de choque elétrico! Risco de ferimentos devido a um funcionamento acidental!**

- ▶ Proteja-se durante os trabalhos de manutenção e limpeza. Desligue o produto e tire a ficha de alimentação [12] da tomada.
- ▶ Os trabalhos de reparação e manutenção não descritos neste manual devem ser efetuados pelo nosso centro de serviço.
- ▶ Utilize apenas peças sobresselentes originais.

## ● Limpeza

### **⚠ AVISO! Risco de choque elétrico!**

- ▶ Nunca pulverize o produto com água.

### **⚠ ATENÇÃO! Risco de danos do produto!**

- ▶ As substâncias químicas podem atacar as partes plásticas do produto. Não utilize quaisquer produtos de limpeza ou solventes.

- Mantenha limpas as ranhuras de ventilação, a unidade do motor e as pegas do produto. Para isso, utilize o pano húmido [19] ou uma escova.
- Limpe o mandril de perfuração SDS-Plus [1]. Para isso, puxe a manga de bloqueio [3] para trás e retire a tampa de proteção contra o pó [2] para a frente.

## ● Manutenção

- A lubrificação da ferramenta SDS-Plus garante um funcionamento suave e uma vida útil mais longa.
- Antes de cada utilização, inspecione o produto quanto a defeitos como peças soltas, gastas ou danificadas.
- Lubrifique ligeiramente a extremidade da ferramenta SDS-Plus a inserir com massa lubrificante [14] em intervalos regulares (aprox. 0,5 g a 1 g).
- Lubrifique novamente a ferramenta SDS-Plus quando quase não restar massa lubrificante no veio.

### **Reabastecer massa lubrificante na engrenagem**

(Imag. D)

### **⚠ ATENÇÃO! Risco de danos do produto!**

- ▶ A massa lubrificante [14] incluída no conteúdo da embalagem não é adequada para engrenagens.

### **NOTA**

- ▶ Encha novamente com massa lubrificante após cerca de 50 horas de trabalho ou quando o desempenho do impacto diminuir.

1. Abrir a tampa da unidade [7]: Gire a tampa da unidade com a chave [18] no sentido contrário aos ponteiros do relógio.
2. Encha com massa lubrificante. Uma massa lubrificante para engrenagens é adequada para a lubrificação centralizada.

3. Fechar a tampa da unidade **7**: Gire a tampa da unidade com a chave **18** no sentido dos ponteiros do relógio.

### Cabo de ligação

- Se o cabo de ligação apresentar danos, o fabricante, o respetivo serviço de clientes ou uma pessoa autorizada devem substituí-lo para evitar perigos.
- Antes de cada utilização: Verifique se o cabo de ligação **12** apresenta danos.

### ● Armazenamento

- Armazene o produto e os respetivos acessórios
  - limpos,
  - secos,
  - protegidos do pó,
  - no estojo de armazenamento **20**,
  - fora do alcance de crianças.

### ● Peças sobressalentes/ acessórios

- Os clientes podem adquirir peças sobressalentes e acessórios compatíveis em [www.optimex-shop.com](http://www.optimex-shop.com).
- Apenas é possível efetuar encomendas online.
- Para a sua encomenda, tenha à mão o número de encomenda.
- Para mais informações, contacte a linha Lidl (ver “Serviço”).

Peça	Número de encomenda
Pega adicional <b>13</b>	99944980103
Lubrificação <b>14</b>	99944980102

### ● Resolução de problemas

Problema	Causa possível	Solução
O produto não arranca.	Não há alimentação elétrica	Verifique a tomada, o cabo de ligação com a ficha de alimentação <b>12</b> e o fusível e, se necessário, envie para reparação por um electricista qualificado.
	O botão de ligar/desligar <b>8</b> está com defeito.	
	As escovas de carvão estão gastas.	
	O motor está defeituoso.	
O desempenho da perfuração é fraco.	A broca está rombuda.	Substitua a broca ou, se possível, retifique a ponta.
O produto funciona com interrupções.	Contacto interno solto	Contacte o centro de serviço (ver “Serviço”).
	O botão de ligar/desligar <b>8</b> está com defeito.	

## ● **Eliminação**

Elimine a massa lubrificante separadamente do produto, seguindo os regulamentos locais.

A embalagem é feita de materiais não poluentes que podem ser eliminados nos contentores de reciclagem locais.



Esteja atento à especificação dos materiais da embalagem para a separação de lixo. Estas são identificadas com abreviações (a) e números (b) com o seguinte significado: 1–7: Plásticos/20–22: Papel e papelão/80–98: Materiais compostos.

## **Produto:**



As possibilidades de reciclagem dos artigos utilizados poderão ser averiguadas no seu Município ou Câmara Municipal.



Não deposite o produto utilizado no lixo doméstico, a favor da proteção do ambiente. Elimine-o de forma responsável. Pode informar-se no seu município sobre os locais de recolha adequados e o seu período de funcionamento.

## ● **Garantia**

O produto foi fabricado de acordo com diretrizes de qualidade rigorosas e cuidadosamente testado antes da entrega. Em caso de defeitos materiais ou de fabrico, tem direitos legais contra o vendedor do produto. Os seus direitos legais não são limitados de forma alguma pela nossa garantia abaixo apresentada.

A garantia para este produto é de 3 anos a partir da data de compra. O período de garantia começa na data da compra. Guarde o recibo de compra original num

local seguro, pois este documento é exigido como prova de compra.

Quaisquer danos ou defeitos já presentes no momento da compra devem ser comunicados imediatamente após a desembalagem do produto.

No caso de o produto apresentar um defeito de material ou de fabrico dentro de 3 anos a partir da data de compra, repará-lo-emos ou substituí-lo-emos gratuitamente, à nossa critério. O período de garantia não pode ser prolongado por uma reclamação de garantia concedida. Isto também se aplica às peças substituídas e reparadas.

Esta garantia é nula se o produto tiver sido danificado ou utilizado ou mantido de forma inadequada.

A garantia cobre defeitos de material e de fabrico. Esta garantia não cobre peças do produto sujeitas a desgaste normal e, portanto, consideradas peças consumíveis (por ex., baterias, baterias recarregáveis, mangueiras, cartuchos de tinta), nem cobre danos em peças frágeis, por ex., interruptores ou peças feitas em vidro.

Com a troca do aparelho, de acordo com DL 67/2003, o tempo de garantia se inicia novamente.

## ● **Procedimento no caso de ativação da garantia**

Para garantir que o seu pedido é processado rapidamente, siga as instruções abaixo:

Por favor, prepare para todas os pedidos o recibo de compra e o número de artigo (IAN 479674\_2410) como prova da compra.

Consulte a placa de identificação no produto, uma gravação no produto, a página de título das suas instruções (em baixo à esquerda) ou o autocolante no verso ou na parte inferior do produto para obter o número do artigo.

Se ocorrerem falhas de funcionamento ou outros defeitos, contacte primeiro o serviço de assistência técnica abaixo indicado, por telefone ou por e-mail.

O produto considerado defeituoso pode então ser enviado gratuitamente para o endereço de serviço que lhe foi fornecido, juntando a prova de compra (recibo) e indicando o tipo de defeito e a data em que ocorreu.



Pode ver e descarregar estes e muitos outros manuais em [parkside-diy.com](http://parkside-diy.com). Este código QR irá levá-lo diretamente para [parkside-diy.com](http://parkside-diy.com). Selecione o seu país e utilize a máscara de pesquisa para procurar o manual de instruções. Introduzindo o número do artigo (IAN) 479674\_2410, irá aceder ao manual de instruções do seu artigo.

## ● **Assistência Técnica**

### **PT Serviço Portugal**

Tel.: 800849093

E-Mail: [owim@lidl.pt](mailto:owim@lidl.pt)

# ● Declaração UE de conformidade

## DECLARAÇÃO UE DE CONFORMIDADE (N°. 479674\_2410)

IAN: 479674\_2410  
Identificação do produto: "PARKSIDE" Martelo perfurador  
Número do Modelo: HG11292

O objeto da declaração acima descrito está em conformidade com a legislação de harmonização da União aplicável:

Diretiva 2006/42/CE
Diretiva 2014/30/EU
Diretiva 2011/65/EU cu toate modificările aferente

Referências às normas harmonizadas aplicáveis ou às outras especificações técnicas em relação às quais é declarada a conformidade:

<b>N° / Peças</b>
Diretiva 2006/42/CE
EN 62841-1:2015/A11:2022
EN IEC 62841-2-6:2020/A11:2020
Diretiva 2014/30/EU
EN IEC 55014-1:2021
EN IEC 55014-2:2021
EN IEC 61000-3-2:2019/A1:2021
EN 61000-3-3:2013/A2:2021

O objeto da declaração acima mencionada está em conformidade com a Diretiva 2011/65 / UE do Parlamento Europeu e do Conselho de 8 de Junho de 2011, relativa à restrição do uso de determinadas substâncias perigosas em equipamentos elétricos e eletrônicos:

<b>N° / Peças</b>
EN IEC 63000:2018

**Detentor da documentação técnica:** OWIM GmbH & Co.KG

Assinado por e em nome de:

**OWIM GmbH & Co. KG, Stiftsbergstraße 1, 74167 Neckarsulm, Alemanha**

Esta declaração de conformidade é emitida sob a exclusiva responsabilidade do fabricante.

Tradução da original declaração de conformidade

Neckarsulm

Lugar

28.11.2024

Data

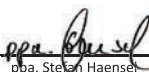
  
ppa. Stefan Haense

Signatário autorizado

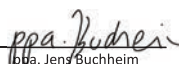
  
ppa. Jens Buchheim

Signatário autorizado























PT





PT 61

<b>List of pictograms used</b> .....	Page	63
<b>Introduction</b> .....	Page	64
Intended use .....	Page	64
Scope of delivery .....	Page	64
Description of parts .....	Page	65
Technical data .....	Page	65
<b>Safety instructions</b> .....	Page	66
General power tool safety warnings .....	Page	66
Hammer safety warnings .....	Page	69
Additional safety information .....	Page	69
Behaviour in emergency situations .....	Page	70
Residual risks .....	Page	70
<b>Before first use</b> .....	Page	70
Unpacking the product .....	Page	70
Accessories .....	Page	70
<b>Preparation</b> .....	Page	71
Control elements .....	Page	71
Selecting a tool .....	Page	71
Attaching/removing an SDS-Plus tool .....	Page	72
Adjusting the auxiliary handle .....	Page	72
Setting the depth stop .....	Page	73
<b>Operation</b> .....	Page	73
Selecting the operating mode .....	Page	73
Adjusting the chisel position .....	Page	73
Adjusting the speed .....	Page	73
Switching on/off .....	Page	74
<b>Transport</b> .....	Page	74
<b>Cleaning, maintenance and storage</b> .....	Page	74
Cleaning .....	Page	74
Maintenance .....	Page	75
Storage .....	Page	75
Replacement parts/Accessories .....	Page	75
<b>Troubleshooting</b> .....	Page	76
<b>Disposal</b> .....	Page	76
<b>Warranty</b> .....	Page	76
Warranty claim procedure .....	Page	77
<b>Service</b> .....	Page	77
<b>EU declaration of conformity</b> .....	Page	78

## List of pictograms used

	Read the instruction manual.	 Diameter
		 No-load speed
	<b>DANGER!</b> – Designating a hazard with high risk, which will result in death or severe injury if not avoided (e.g. risk of suffocation)	 Drilling
		 Hammer drilling
	<b>WARNING!</b> – Designating a hazard with moderate risk, which can result in death or severe injury if not avoided (e.g. risk of electric shock)	 Chiselling
		 Adjusting chisel position
	<b>CAUTION!</b> – Designating a hazard with low risk, which could result in minor or moderate injury if not avoided (e.g. risk of scalding)	 Wear ear protection!
		 Wear eye protection!
	<b>NOTICE!</b> – Warns of possible damage to property/the product if not avoided (e.g. risk of short circuit)	 Wear dust protection!
	Alternating current/voltage	 Health hazard (see marking on the lubrication grease tube for more details)
	Symbol for a Protection Class II product	 Recycling code PE-LD
	Greasing the tool	 Wear protective gloves!
	Not suitable for gearboxes	 Use the product in dry indoor spaces only.

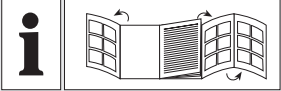
	CE mark indicates conformity with relevant EU directives applicable for this product.	 	Safety information Instructions for use
		Fold-out page with product illustrations	

## HAMMER DRILL

### ● Introduction

We congratulate you on the purchase of your new product. You have chosen a high quality product. The instructions for use are part of the product. They contain important information concerning safety, use and disposal. Before using the product, please familiarise yourself with all of the safety information and instructions for use. Only use the product as described and for the specified applications. If you pass the product on to anyone else, please ensure that you also pass on all the documentation with it.

### ● Intended use

- This product is designed for:
  - Drilling in rock, wood and metal
  - Chiselling in concrete, stone and plaster
  - Impact drilling in masonry
- Always use the correct type of bit and accessories according to the intended use. Observe the technical requirements of this product (see “Technical data”) when purchasing and using accessory tools!
- Use the product in dry indoor spaces only.
- Any other use or modification of the product are considered improper use and can result in hazards such as death, life-threatening injuries and damage.

- The manufacturer is not liable for any damages caused by improper use.
- The operator or user of the product is responsible for any accidents or personal injury and/or material damage to third parties or their property.
- The product is exclusively intended for domestic use.
- The product is not intended for commercial use or for similar uses.
- Observe all applicable local safety regulations, standards and ordinances. The use of noise emitting power tools may be restricted to certain times by national or local regulations.

### ● Scope of delivery

#### **WARNING!**

- ▶ The product and the packaging are not children’s toys! Children must not play with plastic bags, sheets and small parts! There is a danger of choking and suffocation!

- 1 Hammer drill
- 1 Auxiliary handle
- 1 Depth stop
- 1 Pointed chisel (SDS-Plus, length: 250 mm)
- 1 Flat chisel (SDS-Plus, length: 250 mm)

- 5 Drills (SDS-Plus, Ø 5/6/8/10/12 mm)
- 1 Key for housing cover
- 1 Lubrication grease
- 1 Storage case
- 1 User manual
- 1 Rag

(Fig. B)

- 21 Loop
- 22 Locking lever (depth stop)
- 23 Grip

## ● Description of parts

Before reading, unfold the pages containing the illustrations and familiarise yourself with all functions of the product.

(Fig. A)

- 1 SDS-Plus chuck
- 2 Dust cap
- 3 Locking sleeve
- 4 Holder for auxiliary handle
- 5 Function selection switch
- 6 Retaining knob (function selection switch)
- 7 Housing cover
- 8 On/off switch
- 9 Handle
- 10 LED display
- 11 Speed control
- 12 Mains cord with mains plug
- 13 Auxiliary handle
- 14 Lubrication grease
- 15 Depth stop
- 16 SDS-Plus drill
- 17 SDS-Plus chisel
- 18 Key (housing cover)
- 19 Rag
- 20 Storage case

## ● Technical data

Hammer drill	PBH 1550 C1
Model numbers	
- VDE plug:	HG11292
- BS plug:	HG11292-BS
Rated voltage U:	230–240 V~, 50 Hz
Rated output P:	1,550 W
No-load rotation speed $n_0$ :	0–800 min <sup>-1</sup>
Impact rate:	0–3,900 min <sup>-1</sup>
Impact energy:	5 joule
Mains cord length:	3 m
Protection class:	II/□ (double insulation)
Weight (incl. auxiliary handle):	4.9 kg
Chuck capacity:	1.5–13 mm
Drill diameter (Ø)	
- Wood:	40 mm
- Concrete/brick:	32 mm
- Metal:	13 mm

## Noise emission value

The measured values have been determined in accordance with EN 62841. The A-rated noise level of the product is typically as follows:

Sound pressure level $L_{pA}$ :	96.2 dB
Uncertainty $K_{pA}$ :	3.0 dB
Sound power level $L_{WA}$ :	104.2 dB
Uncertainty $K_{WA}$ :	3.0 dB

## Total vibration value

Total vibration values (triaxial vector sum) determined in accordance with EN 62841:

Vibration – Main handle	
$a_{h,HD}$ :	17.353 m/s <sup>2</sup>
$a_{h,CHeq}$ :	15.692 m/s <sup>2</sup>
$a_{h,CH}$ :	17.375 m/s <sup>2</sup>
$a_{h,NL}$ :	7.274 m/s <sup>2</sup>
Uncertainty K:	1.5 m/s <sup>2</sup>
Vibration – Auxiliary handle	
$a_{h,HD}$ :	11.585 m/s <sup>2</sup>
$a_{h,CHeq}$ :	11.767 m/s <sup>2</sup>
$a_{h,CH}$ :	12.446 m/s <sup>2</sup>
$a_{h,NL}$ :	5.832 m/s <sup>2</sup>
Uncertainty K:	1.5 m/s <sup>2</sup>

### WARNING!



Wear hearing protection!

### NOTE

- ▶ The declared vibration total value and the declared noise emission value have been measured in accordance with a standard test method and may be used for comparing one tool with another.
- ▶ The declared total vibration value and the declared noise emission value may also be used for a preliminary assessment of exposure.

### WARNING!

- ▶ The vibration and noise emissions during actual use of the product can differ from the declared values depending on the manner in which the tool is used, especially what kind of workpiece is processed. Try to minimise exposure to vibration and noise. Examples of measures to reduce vibration include wearing gloves when using the tool and limiting working time. All parts of the operating cycle must be taken into account (e. g. times when the product is switched off and when it is running idle in addition to the trigger time).



## Safety instructions

### ● General power tool safety warnings

#### WARNING!

- ▶ **Read all safety warnings, instructions, illustrations and specifications provided with this power tool.** Failure to follow all instructions listed below may result in electric shock, fire and/or serious injury.

### Save all warnings and instructions for future reference.

The term “power tool” in the warnings refers to your mains-operated (corded) power tool or battery-operated (cordless) power tool.

### Work area safety

- a) **Keep work area clean and well lit.** Cluttered or dark areas invite accidents.

- b) **Do not operate power tools in explosive atmospheres, such as in the presence of flammable liquids, gases or dust.** Power tools create sparks which may ignite the dust or fumes.
- c) **Keep children and bystanders away while operating a power tool.** Distractions can cause you to lose control.

### Electrical safety

- a) **Power tool plugs must match the outlet. Never modify the plug in any way. Do not use any adapter plugs with earthed (grounded) power tools.** Unmodified plugs and matching outlets will reduce risk of electric shock.
- b) **Avoid body contact with earthed or grounded surfaces, such as pipes, radiators, ranges and refrigerators.** There is an increased risk of electric shock if your body is earthed or grounded.
- c) **Do not expose power tools to rain or wet conditions.** Water entering a power tool will increase the risk of electric shock.
- d) **Do not abuse the cord. Never use the cord for carrying, pulling or unplugging the power tool. Keep cord away from heat, oil, sharp edges or moving parts.** Damaged or entangled cords increase the risk of electric shock.
- e) **When operating a power tool outdoors, use an extension cord suitable for outdoor use.** Use of a cord suitable for outdoor use reduces the risk of electric shock.
- f) **If operating a power tool in a damp location is unavoidable, use a residual current device (RCD) protected supply.** Use of an RCD reduces the risk of electric shock.

### Personal safety

- a) **Stay alert, watch what you are doing and use common sense when operating a power tool. Do not use a power tool while you are tired or under the influence of drugs, alcohol or medication.** A moment of inattention while operating power tools may result in serious personal injury.
- b) **Use personal protective equipment. Always wear eye protection.** Protective equipment such as dust mask, non-skid safety shoes, hard hat, or hearing protection used for appropriate conditions will reduce personal injuries.
- c) **Prevent unintentional starting. Ensure the switch is in the off-position before connecting to power source and/or battery pack, picking up or carrying the tool.** Carrying power tools with your finger on the switch or energising power tools that have the switch on invites accidents.
- d) **Remove any adjusting key or wrench before turning the power tool on.** A wrench or a key left attached to a rotating part of the power tool may result in personal injury.
- e) **Do not overreach. Keep proper footing and balance at all times.** This enables better control of the power tool in unexpected situations.
- f) **Dress properly. Do not wear loose clothing or jewellery. Keep your hair, clothing and gloves away from moving parts.** Loose clothes, jewellery or long hair can be caught in moving parts.
- g) **If devices are provided for the connection of dust extraction and collection facilities, ensure these are connected and properly used.**

Use of dust collection can reduce dust-related hazards.

- h) **Do not let familiarity gained from frequent use of tools allow you to become complacent and ignore tool safety principles.** A careless action can cause severe injury within a fraction of a second.

#### **Power tool use and care**

- a) **Do not force the power tool. Use the correct power tool for your application.** The correct power tool will do the job better and safer at the rate for which it was designed.
- b) **Do not use the power tool if the switch does not turn it on and off.** Any power tool that cannot be controlled with the switch is dangerous and must be repaired.
- c) **Disconnect the plug from the power source and/or the battery pack from the power tool before making any adjustments, changing accessories, or storing power tools.** Such preventive safety measures reduce the risk of starting the power tool accidentally.
- d) **Store idle power tools out of the reach of children and do not allow persons unfamiliar with the power tool or these instructions to operate the power tool.** Power tools are dangerous in the hands of untrained users.
- e) **Maintain power tools diligently. Check for misalignment or binding of moving parts, breakage of parts and any other condition that may affect the power tool's operation. If damaged, have the power tool repaired before use.** Many accidents are caused by poorly maintained power tools.

- f) **Keep cutting tools sharp and clean.** Properly maintained cutting tools with sharp cutting edges are less likely to bind and are easier to control.
- g) **Use the power tool, accessories and tool bits etc. in accordance with these instructions, taking into account the working conditions and the work to be performed.** Use of the power tool for operations different from those intended could result in a hazardous situation.
- h) **Keep handles and grasping surfaces dry, clean and free from oil and grease.** Slippery handles and grasping surfaces do not allow for safe handling and control of the tool in unexpected situations.

#### **Service**

- a) **Have your power tool serviced by a qualified repair person using only identical replacement parts.** This will ensure that the safety of the power tool is maintained.

#### **NOTE**

- ▶ This product produces an electromagnetic field during operation! This field may under some circumstances interfere with active or passive medical implants! To reduce the risk of serious or fatal injury, we recommend persons with medical implants to consult their doctor and the medical implant manufacturer before operating this product!

## ● Hammer safety warnings

### ⚠ WARNING!



Wear hearing protection!  
Exposure to loud noise can lead to hearing loss.



Wear a dust mask.

### ⚠ WARNING!

- ▶ Drilling and chiselling operations may deal with materials which can produce harmful or toxic dust. It presents a health hazard for the person operating the power tool and anyone else in the vicinity.
- ▶ Ensure that you are not likely to hit power, gas or water supply lines when you are working with the power tool. If necessary, check with a service line detector before you start to cut or drill into a surface.

## Safety instructions for all operations

- **Wear ear protectors.** Exposure to noise can cause hearing loss.
- **Use auxiliary handle(s), if supplied with the tool.** Loss of control can cause personal injury.
- **Hold the power tool by insulated gripping surfaces, when performing an operation where the cutting accessory or fasteners may contact hidden wiring.** Cutting accessory or fasteners contacting a “live” wire may make exposed metal parts of the power tool “live” and could give the operator an electric shock.

## Safety instructions when using long drill bits with rotary hammers

- **Always start drilling at low speed and with the bit tip in contact with the workpiece.** At higher speeds, the bit is likely to bend if allowed to rotate freely without contacting the workpiece, resulting in personal injury.
- **Apply pressure only in direct line with the bit and do not apply excessive pressure.** Bits can bend, causing breakage or loss of control, resulting in personal injury.

## ● Additional safety information

- **Use suitable detectors to determine if there are hidden supply lines or contact the local utility company for assistance.** Contact with electric cables can cause fire and electric shock. Damaging gas lines can lead to explosion. Breaking water pipes causes property damage.
- **Always wait until the power tool has come to a complete stop before placing it down.** The application tool can jam and cause you to lose control of the power tool.
- **Secure the workpiece.** A workpiece clamped with clamping devices or in a vice is held more secure than by hand.
- **Do not touch any application tools or adjacent housing components shortly after operation.** These can become very hot during operation and cause burns.
- **The application tool may jam during drilling. Make sure you have a stable footing and hold the power tool firmly with both hands.** Otherwise you could lose control of the power tool.

- **Hold the power tool firmly with both hands and make sure you have a stable footing.** The power tool can be more securely guided with both hands.

### Original accessories/auxiliary equipment

#### **WARNING!**

- ▶ Do not use accessories not recommended by **/// PARKSIDE**. This may result in electric shock or fire.

- Only use the accessories and additional equipment that are specified in the operating instructions and compatible with the product.

### ● Behaviour in emergency situations

Familiarise yourself with the use of this product by means of this instruction manual. Memorise the safety warnings and follow them to the letter. This will help to prevent risks and hazards.

- Always be alert when using this product, so that you can recognise and handle risks early. Fast intervention can prevent serious injury and damage to property.
- Switch the product off if there are malfunctions. Have the product checked by a qualified professional and repaired, if necessary, before you operate it again.

### ● Residual risks

Even if you are operating this product in accordance with all the safety requirements, potential risks of injury and damage remain. The following dangers can arise in connection with the structure and design of this product:

- Health defects resulting from vibration emission if the product is being used over long periods of time or not adequately managed and properly maintained.
- Injuries and damage to property due to broken accessory tools or the sudden impact of hidden objects during use.
- Danger of injury and property damage caused by flying objects.

### ● **Before first use**

#### ● Unpacking the product

1. Take the product out of the packaging and remove all packaging materials and plastic wrappings.
2. Check to make sure that all listed parts are included (see “Scope of delivery”).
3. Check whether the product and all parts are in good condition, if any damage or defect is detected, do not use the product, but follow the procedure described in chapter “Warranty”.

### ● Accessories

#### **WARNING!**

- ▶ Do not use accessories not recommended by **/// PARKSIDE**. This may result in electric shock or fire.

To operate this product safely and correctly, the following accessories, i.e. tools and accessory tools, are necessary:

- SDS-Plus insertion tool
- Suitable personal protective equipment

Accessories and accessory tools are available through your authorised dealer. When buying always consider the technical requirements of this product (see “Technical data”). If you are not certain, ask a qualified specialist and get advice from your trusted dealer.

## ● Preparation

**⚠ WARNING! Risk of injury due to unintentional start-up!**

- ▶ Do not insert the mains plug **12** into the socket-outlet until the product is fully prepared for use.

## ● Control elements

### NOTE

- ▶ Familiarise yourself with the control elements before using the product for the first time.

### Speed control **11**

- Using the speed control **11** you can choose between 6 speed levels.

Level	Speed
1	Lowest speed
6	Highest speed





### Function selection switch **5**

**⚠ NOTICE! Risk of product damage!**

- ▶ Only operate the function selection switch **5** when the product has stopped.

1. Unlock the function selection switch **5** by pressing the retaining knob **6**.



2. Rotate the function selection switch **5** into the desired position. The retaining knob **6** audibly locks into place.

Symbol	Function
	Drilling (hammer mechanism OFF)
	Hammer drilling (hammer mechanism ON)
	Chisel position adjustment
	Chiselling

### On/off switch **8**

- Switching on:** Press and hold the on/off switch **8**.
- Switching off:** Release the on/off switch **8**.

### LED display **10**

Symbol	Meaning
 (green)	The product is ready for operation.
 (red)	The carbon brushes are worn out (see “Troubleshooting”).

## ● Selecting a tool

**⚠ NOTICE! Risk of product damage!**

- ▶ When a chisel **17** is inserted, you may only operate the product using the chiselling function.
- For hammer drilling, use an SDS-Plus drill **16**.
- For chiselling, use an SDS-Plus chisel **17**.

## ● Attaching/removing an SDS-Plus tool

### NOTE

- ▶ The directional information (clockwise/counter-clockwise) in this section should be interpreted as meaning that the user is positioned behind the product.
- The SDS-Plus tool has some radial play due to the system. This has no effect on the accuracy of the drill hole.
- Before working, clean the SDS-Plus tool and grease the insertion end slightly with the lubrication grease **14** (approx. 0.5 g to 1 g).
- Ensure the dust cap **2** is not damaged when inserting a tool. The dust cap largely prevents drilling dust from entering the SDS-Plus chuck **1** during operation.

Have a damaged dust cap **2** replaced immediately. We recommend to have this done by our Service Centre (see “Service”).

## Attaching the SDS-Plus tool

(Fig. C)

1. Unlocking the SDS-Plus chuck **1**: Pull the locking sleeve **3** backwards.
2. Insert the SDS-Plus tool rotatively into the SDS-Plus chuck **1**.
3. Clamping the SDS-Plus tool: Release the locking sleeve **3**.
4. Check that the SDS-Plus tool is firmly secured by pulling on it.

## Removing the SDS-Plus tool

(Fig. C)

### ⚠ CAUTION! Risk of burns!

- ▶ Attachment tools, especially drills, can become very hot. Wear protective gloves whenever appropriate.

1. Unlocking the SDS-Plus chuck **1**: Pull the locking sleeve **3** backwards.
2. Remove the SDS-Plus tool.

## ● Adjusting the auxiliary handle

### NOTE

- ▶ You can rotate the auxiliary handle **13** by 360° around the product and move it to any desired position.
- ▶ The directional information (clockwise/counter-clockwise) in this section should be interpreted as meaning that the user is positioned behind the product.

## Attaching the auxiliary handle

(Fig. B)

1. Turn the grip **23** of the auxiliary handle **13** counter-clockwise. This extends the loop **21**.
2. Slide the loop **21** of the auxiliary handle **13** behind the locking sleeve **3**.
3. Position the loop **21** in the holder for the auxiliary handle **4**.
4. Turn the grip **23** of the auxiliary handle **13** clockwise to tighten the loop **21**.

## Removing the auxiliary handle

(Fig. B)

1. Turn the grip **23** of the auxiliary handle **13** counter-clockwise. This extends the loop **21**.
2. Remove the auxiliary handle **13** from the product by pulling the loop **21** over the locking sleeve **3**.

## ● Setting the depth stop

(Fig. B)





1. Press and hold the locking lever **22** for the depth stop **15**.
2. Push the depth stop **15** into the small opening on the auxiliary handle **13**. The teeth on the depth stop must point downwards.
3. Position the depth stop **15** so that the distance between the tip of the drill and the tip of the depth stop corresponds to the desired drilling depth.
4. Fix the depth stop **15** by releasing the locking lever **22**.

## ● Operation

- Operate the product only with a mounted auxiliary handle **13**. Hold the product with both hands by the handle **9** and the auxiliary handle **13** while working.
- **Use clamps or another practical way to secure and support the workpiece to a stable platform.** Holding the workpiece by your hand or against the body leaves it unstable and may lead to loss of control.

## ● Selecting the operating mode

- Only operate the function selection switch **5** when the product has stopped.

Symbol	Function
	Drilling (hammer mechanism OFF)
	Hammer drilling (hammer mechanism ON)
	Chisel position adjustment
	Chiselling

## ● Adjusting the chisel position

1. Set the function selection switch **5** to  (chisel position adjustment).
2. Turn the SDS-Plus chisel **17** in the SDS-Plus chuck **1** to the required position.
3. Set the function selection switch **5** to **T** (chiselling).

## ● Adjusting the speed

- You can adjust the speed while the product is in operation. Set the speed control **11** to the desired level.

Rotational speed	Drill diameter	Materials
Low	Large	Hard materials (e.g. metal)
High	Small	Soft materials (e.g. wood)

## ● Switching on/off

**⚠ WARNING! Risk of injury due to unintentional continuous operation of the product!**

- ▶ Before connecting the mains plug [12] to a socket-outlet, check that the on/off switch [8] works properly and returns to the OFF position when released.

### Switching on

1. Connect the mains plug [12] to a socket-outlet.
2. Press and hold the on/off switch [8].

### Switching off

1. Release the on/off switch [8].
2. Wait until the product has stopped before placing it down.
3. Remove the mains plug [12] from the socket-outlet if you are leaving the product unattended or if you have finished working.

## ● Transport

- Switch off the product and remove the mains plug [12] from the socket-outlet. Make sure that all moving parts have come to a complete stop.
- Remove the attachment tool.
- Always carry the product by the handle [9].

## ● Cleaning, maintenance and storage

**⚠ WARNING! Risk of electric shock! Risk of injury due to unintentional start-up!**

- ▶ Protect yourself when performing maintenance or cleaning work. Switch off the product and remove the mains plug [12] from the socket-outlet.
- ▶ Have any repair and maintenance work that is not described in these instructions carried out by our Service Centre.
- ▶ Only use original replacement parts.

## ● Cleaning

**⚠ WARNING! Risk of electric shock!**

- ▶ Never spray the product with water.

**⚠ NOTICE! Risk of product damage!**

- ▶ Chemical substances may attack the plastic parts of the product. Do not use any cleaning agents or solvents.
- Keep the ventilation slots, motor housing and handles of the product clean. Use the damp rag [19] or a brush to do this.
- Clean the SDS-Plus chuck [1]. To do this, pull the locking sleeve [3] backwards and remove the dust cap [2] towards the front.

## ● Maintenance

- Greasing the SDS-Plus tool ensures smooth operation and a longer service life.
- Check the product before each use for obvious defects such as loose, worn or damaged parts.
- Regularly grease the insertion end of the SDS-Plus tool slightly with the lubrication grease **14** (approx. 0.5 g to 1 g).
- Grease the SDS-Plus tool again when there is hardly any grease left on the shaft.

### Replenishing the grease in the gearbox

(Fig. D)

#### **⚠ NOTICE! Risk of product damage!**

- ▶ The lubrication grease **14** included in the delivery is not suitable for gearboxes.

#### **NOTE**

- ▶ Replenish the grease after approx. 50 working hours or when the impact power decreases.

1. Opening the housing cover **7**: Turn the housing cover counter-clockwise with the key **18**.
2. Fill in the grease. A gear grease for central lubrication is suitable.
3. Closing the housing cover **7**: Turn the housing cover clockwise with the key **18**.

## Mains cord

- If the mains cord is damaged, it must be replaced by the manufacturer, its service agent or similarly qualified persons in order to avoid a hazard.
- Before each use: Check the mains cord **12** for damage.

## ● Storage

- Always store the product and its accessories
  - clean,
  - dry,
  - protected against dust,
  - in the storage case **20**,
  - out of the reach of children.

## ● Replacement parts/ Accessories

- Customers can obtain compatible replacement parts and accessories via [www.optimex-shop.com](http://www.optimex-shop.com).
- You can only place orders online.
- Have the order number ready for your order.
- Contact the Lidl service hotline (see „Service“) for further information.

Part	Order number
Auxiliary handle <b>13</b>	99944980103
Lubrication grease <b>14</b>	99944980102

## ● Troubleshooting

Problem	Possible cause	Solution
The product does not start.	No mains power supply	Check the socket-outlet, mains cord with mains plug <b>12</b> , and the fuse and have them repaired by a qualified electrician, if necessary.
	The on/off switch <b>8</b> is defective.	
	The carbon brushes are worn out.	
	The motor is defective.	
The drilling performance is poor.	The drill is blunt.	Replace the drill or grind its tip, if possible.
The product works with interruptions.	Internal loose contact	Contact our Service Centre (see “Service”).
	The on/off switch <b>8</b> is defective.	

## ● Disposal

Dispose of the grease separately from the product according to local regulations.

The packaging is made entirely of recyclable materials, which you may dispose of at local recycling facilities.



Observe the marking of the packaging materials for waste separation, which are marked with abbreviations (a) and numbers (b) with following meaning: 1–7: plastics/20–22: paper and fibreboard/80–98: composite materials.

### **Product:**



Contact your local refuse disposal authority for more details of how to dispose of your worn-out product.



To help protect the environment, please dispose of the product properly when it has reached the end of its useful life and not in the household waste. Information on collection points and their opening hours can be obtained from your local authority.

## ● Warranty

The product has been manufactured to strict quality guidelines and meticulously examined before delivery. In the event of material or manufacturing defects you have legal rights against the retailer of this product. Your legal rights are not limited in any way by our warranty detailed below.

The warranty for this product is 3 years from the date of purchase. The warranty period begins on the date of purchase. Keep the original sales receipt in a safe location as this document is required as proof of purchase.

Any damage or defects already present at the time of purchase must be reported without delay after unpacking the product.

Should the product show any fault in materials or manufacture within 3 years from the date of purchase, we will repair or replace it – at our choice – free of charge to you. The warranty period is not extended as a result of a claim being granted. This also applies to replaced and repaired parts.

This warranty becomes void if the product has been damaged, or used or maintained improperly.

The warranty covers material or manufacturing defects. This warranty does not cover product parts subject to normal wear and tear, thus considered consumables (e.g. batteries, rechargeable batteries, tubes, cartridges), nor damage to fragile parts, e.g. switches or glass parts.

### ● **Warranty claim procedure**

So that your request can be processed quickly, please observe the following instructions:

For all inquiries, please have the receipt and item number (IAN 479674\_2410) ready as proof of purchase.

The article number can be taken from the identification label on the product, engraving on the product, the front cover of your manual (at the bottom left), or the sticker on the back or bottom of the product.

If malfunctions or other defects arise, first contact the service department indicated below by phone or email.

You can then send a product recorded as defective to the communicated service address postage-free, making sure to enclose proof of purchase (receipt) and information on the details of the defect and when it occurred.



You can download and view this and numerous other manuals at parkside-diy.com. This QR code takes you directly to parkside-diy.com. Choose your country and use the search screen to search for the operating instructions. Entering the item number (IAN) 479674\_2410 takes you to the operating instructions for your item.

### ● **Service**



#### **Service Great Britain**

Tel.: 0800 0569216

E-Mail: owim@lidl.co.uk



#### **Service Malta**

Tel.: 8006 2960

E-Mail: owim@lidl.com.mt

# ● EU declaration of conformity

<b>EU DECLARATION OF CONFORMITY</b> (No 479674_2410)	
--	--

IAN: 479674\_2410  
 Product identification: "PARKSIDE" Hammer Drill  
 Model Number: HG11292

The object of the declaration described above is in conformity with the relevant Union harmonisation legislation:

Directive 2006/42/EC
Directive 2014/30/EU
Directive 2011/65/EU and all related amendments

References to the relevant harmonised standards used or references to the other technical specifications in relation to which conformity is declared:

N° / Parts
Directive 2006/42/EC
EN 62841-1:2015/A11:2022
EN IEC 62841-2-6:2020/A11:2020
Directive 2014/30/EU
EN IEC 55014-1:2021
EN IEC 55014-2:2021
EN IEC 61000-3-2:2019/A1:2021
EN 61000-3-3:2013/A2:2021

The object of the declaration described above is in conformity with Directive 2011/65/EU of the European Parliament and of the Council of 8 June 2011 on the restriction of the use of certain hazardous substances in electrical and electronic equipment:

N° / Parts
EN IEC 63000:2018

**Keeper of the technical documentation:** OWIM GmbH & Co.KG

Signed for and on behalf of:

**OWIM GmbH & Co. KG, Stiftsbergstraße 1, 74167 Neckarsulm, Germany**

This declaration of conformity is issued under the sole responsibility of the manufacturer.

Translation of the original declaration of conformity















Neckarsulm	28.11.2024		
Place	Date	ppa. Steffen Haensel Authorised Signatory	ppa. Jens Buchheim Authorised Signatory





EN



<b>Liste der verwendeten Piktogramme/Symbole</b> .....	Seite	80
<b>Einleitung</b> .....	Seite	81
Bestimmungsgemäße Verwendung .....	Seite	81
Lieferumfang .....	Seite	82
Teilebeschreibung .....	Seite	82
Technische Daten .....	Seite	82
<b>Sicherheitshinweise</b> .....	Seite	84
Allgemeine Sicherheitshinweise für Elektrowerkzeuge .....	Seite	84
Sicherheitshinweise für Hämmer .....	Seite	87
Zusätzliche Sicherheitshinweise .....	Seite	88
Verhalten im Notfall .....	Seite	88
Restrisiken .....	Seite	88
<b>Vor der ersten Verwendung</b> .....	Seite	89
Produkt auspacken .....	Seite	89
Zubehör .....	Seite	89
<b>Vorbereitung</b> .....	Seite	89
Bedienelemente .....	Seite	89
Werkzeug auswählen .....	Seite	90
SDS-Plus-Werkzeug montieren/demontieren .....	Seite	90
Zusatzhandgriff einstellen .....	Seite	91
Tiefenanschlag einstellen .....	Seite	91
<b>Betrieb</b> .....	Seite	92
Betriebsart wählen .....	Seite	92
Meißelposition anpassen .....	Seite	92
Drehzahl anpassen .....	Seite	92
Ein-/Ausschalten .....	Seite	92
<b>Transport</b> .....	Seite	93
<b>Reinigung, Wartung und Lagerung</b> .....	Seite	93
Reinigung .....	Seite	93
Wartung .....	Seite	93
Lagerung .....	Seite	94
Ersatzteile/Zubehör .....	Seite	94
<b>Fehlerbehebung</b> .....	Seite	95
<b>Entsorgung</b> .....	Seite	95
<b>Garantie</b> .....	Seite	96
Abwicklung im Garantiefall .....	Seite	96
<b>Service</b> .....	Seite	97
<b>EU-Konformitätserklärung</b> .....	Seite	98

## Liste der verwendeten Piktogramme/Symbole

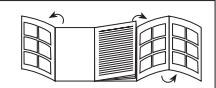
	Lesen Sie die Bedienungsanleitung.	 Durchmesser
		 Leerlaufdrehzahl
	<b>GEFAHR!</b> – Bezeichnet eine Gefahr mit hohem Risikograd, die, wenn sie nicht vermieden wird, den Tod oder eine schwere Verletzung zur Folge hat (z. B. Erstickungsgefahr)	 Bohren
		 Hammer-Bohren
	<b>WARNUNG!</b> – Bezeichnet eine Gefahr mit mittlerem Risikograd, die, wenn sie nicht vermieden wird, den Tod oder eine schwere Verletzung zur Folge haben kann (z. B. Stromschlagrisiko)	 Meißeln
		 Meißelposition anpassen
	<b>VORSICHT!</b> – Bezeichnet eine Gefahr mit niedrigem Risikograd, die, wenn sie nicht vermieden wird, eine leichte bis mäßige Verletzung zur Folge haben kann (z. B. Verbühungsgefahr)	 Gehörschutz tragen!
		 Augenschutz tragen!
	<b>ACHTUNG!</b> – Warnt vor möglichen Sachschäden (z. B. Kurzschlussgefahr)	 Atemschutz tragen!
	Wechselstrom/-spannung	 Gesundheitsrisiko (siehe Beschriftung auf der Schmierfetttube für weitere Details)
	Symbol für ein Produkt der Schutzklasse II	 Recycling-Code PE-LD
	Werkzeug einfetten	 Schutzhandschuhe tragen!
	Nicht für Getriebe geeignet	 Verwenden Sie das Produkt nur in trockenen Innenräumen.

	Das CE-Zeichen bestätigt Konformität mit den für das Produkt zutreffenden EU-Richtlinien.		Sicherheitshinweise
 			Handlungsanweisungen
Klappseite mit Produktabbildungen			

## **BOHR- UND MEISSELHAMMER**

### ● **Einleitung**

Wir beglückwünschen Sie zum Kauf Ihres neuen Produkts. Sie haben sich damit für ein hochwertiges Produkt entschieden. Die Bedienungsanleitung ist Teil dieses Produkts. Sie enthält wichtige Hinweise für Sicherheit, Gebrauch und Entsorgung. Machen Sie sich vor der Benutzung des Produkts mit allen Bedien- und Sicherheitshinweisen vertraut. Benutzen Sie das Produkt nur wie beschrieben und für die angegebenen Einsatzbereiche. Händigen Sie alle Unterlagen bei Weitergabe des Produkts an Dritte mit aus.

### ● **Bestimmungsgemäße Verwendung**

- Dieses Produkt ist für folgende Tätigkeiten vorgesehen:
  - Bohren in Gestein, Holz und Metall
  - Meißeln in Beton, Gestein und Verputz
  - Schlagbohren in Mauerwerk
- Verwenden Sie immer den richtigen Bohrertyp und das richtige Zubehör für den vorgesehenen Einsatz. Beachten Sie beim Kauf und Gebrauch von Einsatzwerkzeugen die technischen Anforderungen des Produkts (siehe „Technische Daten“).

- Verwenden Sie das Produkt nur in trockenen Innenräumen.
- Andere Verwendungen oder Veränderungen des Produkts gelten als nicht bestimmungsgemäß und können zu Risiken wie Lebensgefahr, Verletzungen und Beschädigungen führen.
- Für aus bestimmungswidriger Verwendung entstandene Schäden übernimmt der Hersteller keine Haftung.
- Der Betreiber oder Benutzer des Produkts ist für Unfälle oder Personen- und/oder Sachschäden an Dritten oder deren Eigentum verantwortlich.
- Das Produkt ist ausschließlich für den privaten Gebrauch bestimmt.
- Das Produkt ist nicht für den gewerblichen Einsatz oder für ähnliche Einsatzbereiche bestimmt.
- Beachten Sie alle anwendbaren lokalen Sicherheitsvorschriften, Normen und Verordnungen. Die Verwendung von lärmenden Elektrowerkzeugen kann gemäß nationalen oder lokalen Vorschriften nur zu bestimmten Zeiten erlaubt sein.

## ● Lieferumfang

### ⚠️ WARNUNG!

- Das Produkt und die Verpackungsmaterialien sind kein Kinderspielzeug! Kinder dürfen nicht mit Kunststoffbeuteln, Folien und Kleinteilen spielen! Es besteht Verschluckungs- und Erstickungsgefahr!

- 1 Bohr- und Meißelhammer
- 1 Zusatzhandgriff
- 1 Tiefenanschlag
- 1 Spitzmeißel (SDS-Plus, Länge: 250 mm)
- 1 Flachmeißel (SDS-Plus, Länge: 250 mm)
- 5 Bohrer (SDS-Plus, Ø 5/6/8/10/12 mm)
- 1 Schlüssel für Gehäuseabdeckung
- 1 Schmierfett
- 1 Aufbewahrungskoffer
- 1 Bedienungsanleitung
- 1 Lappen

## ● Teilebeschreibung

Schlagen Sie vor dem Lesen die Seiten mit den Abbildungen auf und machen Sie sich mit allen Funktionen des Produkts vertraut.

(Abb. A)

- 1 SDS-Plus-Bohrfutter
- 2 Staubschutzkappe
- 3 Verriegelungshülse
- 4 Aufnahme für Zusatzhandgriff
- 5 Funktionswahlschalter
- 6 Sicherungsknopf (Funktionswahlschalter)

- 7 Gehäuseabdeckung
  - 8 Ein-/Aus-Schalter
  - 9 Handgriff
  - 10 LED-Anzeige
  - 11 Drehzahlregler
  - 12 Anschlussleitung mit Netzstecker
  - 13 Zusatzhandgriff
  - 14 Schmierfett
  - 15 Tiefenanschlag
  - 16 SDS-Plus-Bohrer
  - 17 SDS-Plus-Meißel
  - 18 Schlüssel (Gehäuseabdeckung)
  - 19 Lappen
  - 20 Aufbewahrungskoffer
- (Abb. B)
- 21 Schlaufe
  - 22 Arretierhebel (Tiefenanschlag)
  - 23 Griff

## ● Technische Daten

Bohr- und Meißelhammer	PBH 1550 C1
Modellnummern	
- VDE-Stecker:	HG11292
- BS-Stecker:	HG11292-BS
Nennspannung U:	230–240 V~, 50 Hz
Nennleistung P:	1 550 W
Leerlaufdrehzahl $n_0$ :	0–800 min <sup>-1</sup>
Schlagzahl:	0–3 900 min <sup>-1</sup>
Schlagenergie:	5 Joule
Länge der Anschlussleitung:	3 m
Schutzklasse:	II/□ (Doppelisolation)

Gewicht (inkl. Zusatzhandgriff):	4,9 kg
Bohrfutter-Spannweite:	1,5–13 mm
Bohrdurchmesser (Ø)	
– Holz:	40 mm
– Beton/Ziegel:	32 mm
– Metall:	13 mm

### Geräuschemissionswerte

Die gemessenen Werte wurden in Übereinstimmung mit EN 62841 ermittelt. Der A-bewertete Geräuschpegel des Elektrowerkzeugs beträgt typischerweise:

Schalldruckpegel $L_{pA}$ :	96,2 dB
Unsicherheit $K_{pA}$ :	3,0 dB
Schallleistungspegel $L_{WA}$ :	104,2 dB
Unsicherheit $K_{WA}$ :	3,0 dB

### Schwingungsemissionswerte

Schwingungsgesamtwerte (Vektorsumme dreier Richtungen), ermittelt entsprechend EN 62841:

Schwingung – Hauptgriff	
$a_{h,HD}$ :	17,353 m/s <sup>2</sup>
$a_{h,CHeq}$ :	15,692 m/s <sup>2</sup>
$a_{h,CH}$ :	17,375 m/s <sup>2</sup>
$a_{h,NL}$ :	7,274 m/s <sup>2</sup>
Unsicherheit K:	1,5 m/s <sup>2</sup>
Schwingung – Zusatzhandgriff	
$a_{h,HD}$ :	11,585 m/s <sup>2</sup>
$a_{h,CHeq}$ :	11,767 m/s <sup>2</sup>
$a_{h,CH}$ :	12,446 m/s <sup>2</sup>
$a_{h,NL}$ :	5,832 m/s <sup>2</sup>
Unsicherheit K:	1,5 m/s <sup>2</sup>

### **WARNUNG!**



Tragen Sie Gehörschutz!

### **HINWEIS**

- ▶ Der angegebene Schwingungsgesamtwert und der angegebene Geräuschemissionswert sind nach einem genormten Prüfverfahren gemessen worden und können zum Vergleich eines Elektrowerkzeugs mit einem anderen verwendet werden.
- ▶ Der angegebene Schwingungsgesamtwert und der angegebene Geräuschemissionswert können auch zu einer vorläufigen Einschätzung der Belastung verwendet werden.

### **WARNUNG!**

- ▶ Die Schwingungs- und Geräuschemissionen können während der tatsächlichen Benutzung des Elektrowerkzeugs von den Angabewerten abweichen, abhängig von der Art und Weise, in der das Elektrowerkzeug verwendet wird, insbesondere, welche Art von Werkstück bearbeitet wird. Versuchen Sie, die Belastung durch Vibrationen und Geräusche so gering wie möglich zu halten. Beispielhafte Maßnahmen zur Verringerung der Vibrationsbelastung sind das Tragen von Handschuhen beim Gebrauch des Einsatzwerkzeugs und die Begrenzung der Arbeitszeit. Dabei sind alle Anteile des Betriebszyklus zu berücksichtigen (beispielsweise Zeiten, in denen das Elektrowerkzeug abgeschaltet ist, und solche, in denen es zwar eingeschaltet ist, aber ohne Belastung läuft).



## Sicherheitshinweise

### ● Allgemeine Sicherheitshinweise für Elektrowerkzeuge

#### ⚠️ WARNUNG!

- **Lesen Sie alle Sicherheitshinweise, Anweisungen, Gebildungen und technischen Daten, mit denen dieses Elektrowerkzeug versehen ist.** Versäumnisse bei der Einhaltung der nachfolgenden Anweisungen können elektrischen Schlag, Brand und/oder schwere Verletzungen verursachen.

**Bewahren Sie alle Sicherheitshinweise und Anweisungen für die Zukunft auf.**

Der in den Sicherheitshinweisen verwendete Begriff „Elektrowerkzeug“ bezieht sich auf netzbetriebene Elektrowerkzeuge (mit Netzleitung) oder auf akkubetriebene Elektrowerkzeuge (ohne Netzleitung).

#### Arbeitsplatzsicherheit

- a) **Halten Sie Ihren Arbeitsbereich sauber und gut beleuchtet.** Unordnung oder unbeleuchtete Arbeitsbereiche können zu Unfällen führen.
- b) **Arbeiten Sie mit dem Elektrowerkzeug nicht in explosionsgefährdeter Umgebung, in der sich brennbare Flüssigkeiten, Gase oder Stäube befinden.** Elektrowerkzeuge erzeugen Funken, die den Staub oder die Dämpfe entzünden können.

- c) **Halten Sie Kinder und andere Personen während der Benutzung des Elektrowerkzeugs fern.** Bei Ablenkung können Sie die Kontrolle über das Elektrowerkzeug verlieren.

#### Elektrische Sicherheit

- a) **Der Anschlussstecker des Elektrowerkzeuges muss in die Steckdose passen. Der Stecker darf in keiner Weise verändert werden. Verwenden Sie keine Adapterstecker gemeinsam mit schutzgeerdeten Elektrowerkzeugen.** Unveränderte Stecker und passende Steckdosen verringern das Risiko eines elektrischen Schlages.
- b) **Vermeiden Sie Körperkontakt mit geerdeten Oberflächen wie von Rohren, Heizungen, Herden und Kühlschränken.** Es besteht ein erhöhtes Risiko durch elektrischen Schlag, wenn Ihr Körper geerdet ist.
- c) **Halten Sie Elektrowerkzeuge von Regen oder Nässe fern.** Das Eindringen von Wasser in ein Elektrowerkzeug erhöht das Risiko eines elektrischen Schlages.
- d) **Zweckentfremden Sie die Anschlussleitung nicht, um das Elektrowerkzeug zu tragen, aufzuhängen oder um den Stecker aus der Steckdose zu ziehen. Halten Sie die Anschlussleitung fern von Hitze, Öl, scharfen Kanten oder sich bewegenden Geräteteilen.** Beschädigte oder verwickelte Anschlussleitungen erhöhen das Risiko eines elektrischen Schlages.
- e) **Wenn Sie mit einem Elektrowerkzeug im Freien arbeiten, verwenden Sie nur Verlängerungskabel, die auch für den Außenbereich geeignet**

**sind.** Die Anwendung eines für den Außenbereich geeigneten Verlängerungskabels verringert das Risiko eines elektrischen Schlages.

- f) **Wenn der Betrieb des Elektrowerkzeuges in feuchter Umgebung nicht vermeidbar ist, verwenden Sie einen Fehlerstromschutzschalter.**

Der Einsatz eines Fehlerstromschutzschalters vermindert das Risiko eines elektrischen Schlages.

### **Sicherheit von Personen**

- a) **Seien Sie aufmerksam, achten Sie darauf, was Sie tun, und gehen Sie mit Vernunft an die Arbeit mit einem Elektrowerkzeug. Benutzen Sie kein Elektrowerkzeug, wenn Sie müde sind oder unter dem Einfluss von Drogen, Alkohol oder Medikamenten stehen.**

Ein Moment der Unachtsamkeit beim Gebrauch des Elektrowerkzeuges kann zu ernsthaften Verletzungen führen.

- b) **Tragen Sie persönliche Schutzausrüstung und immer eine Schutzbrille.** Das Tragen persönlicher Schutzausrüstung, wie Staubmaske, rutschfeste Sicherheitsschuhe, Schutzhelm oder Gehörschutz, je nach Art und Einsatz des Elektrowerkzeuges, verringert das Risiko von Verletzungen.

- c) **Vermeiden Sie eine unbeabsichtigte Inbetriebnahme. Vergewissern Sie sich, dass das Elektrowerkzeug ausgeschaltet ist, bevor Sie es an die Stromversorgung und/oder den Akku anschließen, es aufnehmen oder tragen.** Wenn Sie beim Tragen des Elektrowerkzeuges den Finger

am Schalter haben oder das Elektrowerkzeug eingeschaltet an die Stromversorgung anschließen, kann dies zu Unfällen führen.

- d) **Entfernen Sie Einstellwerkzeuge oder Schraubenschlüssel, bevor Sie das Elektrowerkzeug einschalten.** Ein Werkzeug oder Schlüssel, der sich in einem drehenden Teil des Elektrowerkzeuges befindet, kann zu Verletzungen führen.

- e) **Vermeiden Sie eine abnormale Körperhaltung. Sorgen Sie für einen sicheren Stand und halten Sie jederzeit das Gleichgewicht.** Dadurch können Sie das Elektrowerkzeug in unerwarteten Situationen besser kontrollieren.

- f) **Tragen Sie geeignete Kleidung. Tragen Sie keine weite Kleidung oder Schmuck. Halten Sie Haare, Kleidung und Handschuhe fern von sich bewegenden Teilen.** Lockere Kleidung, Schmuck oder lange Haare können von sich bewegenden Teilen erfasst werden.

- g) **Wenn Staubabsaug- und -auffangeinrichtungen montiert werden können, vergewissern Sie sich, dass diese angeschlossen sind und richtig verwendet werden.** Die Verwendung einer Staubabsaugung kann Gefährdungen durch Staub verringern.

- h) **Wiegen Sie sich nicht in falscher Sicherheit und setzen Sie sich nicht über die Sicherheitsregeln für Elektrowerkzeuge hinweg, auch wenn Sie nach vielfachem Gebrauch mit dem Elektrowerkzeug vertraut sind.** Achtloses Handeln kann binnen Sekundenbruchteilen zu schweren Verletzungen führen.

## Verwendung und Behandlung des Elektrowerkzeugs

- a) **Überlasten Sie das Elektrowerkzeug nicht. Verwenden Sie für Ihre Arbeit das dafür bestimmte Elektrowerkzeug.** Mit dem passenden Elektrowerkzeug arbeiten Sie besser und sicherer im angegebenen Leistungsbereich.
- b) **Benutzen Sie kein Elektrowerkzeug, dessen Schalter defekt ist.** Ein Elektrowerkzeug, das sich nicht mehr ein- oder ausschalten lässt, ist gefährlich und muss repariert werden.
- c) **Ziehen Sie den Stecker aus der Steckdose und/oder entfernen Sie einen abnehmbaren Akku, bevor Sie Geräteeinstellungen vornehmen, Einsatzwerkzeugteile wechseln oder das Elektrowerkzeug weglegen.** Diese Vorsichtsmaßnahme verhindert den unbeabsichtigten Start des Elektrowerkzeugs.
- d) **Bewahren Sie unbenutzte Elektrowerkzeuge außerhalb der Reichweite von Kindern auf. Lassen Sie keine Personen das Elektrowerkzeug benutzen, die mit diesem nicht vertraut sind oder diese Anweisungen nicht gelesen haben.** Elektrowerkzeuge sind gefährlich, wenn sie von unerfahrenen Personen benutzt werden.
- e) **Pflegen Sie Elektrowerkzeuge und Einsatzwerkzeuge mit Sorgfalt. Kontrollieren Sie, ob bewegliche Teile einwandfrei funktionieren und nicht klemmen, ob Teile gebrochen oder so beschädigt sind, dass die Funktion des Elektrowerkzeugs beeinträchtigt ist. Lassen Sie beschädigte Teile vor dem Einsatz des Elektrowerkzeugs reparieren.** Viele Unfälle haben ihre Ursache in schlecht gewarteten Elektrowerkzeugen.
- f) **Halten Sie Schneidwerkzeuge scharf und sauber.** Sorgfältig gepflegte Schneidwerkzeuge mit scharfen Schneidkanten verklemmen sich weniger und sind leichter zu führen.
- g) **Verwenden Sie Elektrowerkzeug, Zubehör, Einsatzwerkzeuge usw. entsprechend diesen Anweisungen. Berücksichtigen Sie dabei die Arbeitsbedingungen und die auszuführende Tätigkeit.** Der Gebrauch von Elektrowerkzeugen für andere als die vorgesehenen Anwendungen kann zu gefährlichen Situationen führen.
- h) **Halten Sie Griffe und Griffflächen trocken, sauber und frei von Öl und Fett.** Rutschige Griffe und Griffflächen erlauben keine sichere Bedienung und Kontrolle des Elektrowerkzeugs in unvorhergesehenen Situationen.

## Service

- a) **Lassen Sie Ihr Elektrowerkzeug nur von qualifiziertem Fachpersonal und nur mit Original-Ersatzteilen reparieren.** Damit wird sichergestellt, dass die Sicherheit des Elektrowerkzeugs erhalten bleibt.

## HINWEIS

- ▶ Dieses Produkt erzeugt während des Betriebs ein elektromagnetisches Feld! Dieses Feld kann unter Umständen mit aktiven oder passiven medizinischen Implantaten interferieren! Um das Risiko von schweren oder tödlichen Verletzungen zu verringern, empfehlen wir Personen mit medizinischen Implantaten, vor dem Betrieb dieses Produkts ihren Arzt und den Hersteller des medizinischen Implantats zu konsultieren!

## ● Sicherheitshinweise für Hämmer

### ⚠ WARNUNG!



Tragen Sie Gehörschutz! Die Einwirkung von Lärm kann Hörverlust bewirken.



Tragen Sie eine Staubschutzmaske.

### ⚠ WARNUNG!

- ▶ Bei Bohr- und Meißelarbeiten kann mit Materialien gearbeitet werden, die schädlichen oder giftigen Staub erzeugen können. Dieser Staub stellt eine Gefahr für die Gesundheit der Person dar, die das Elektrowerkzeug bedient, sowie für alle anderen Personen in der Umgebung.
- ▶ Vergewissern Sie sich, dass Sie nicht auf Strom-, Gas- oder Wasserleitungen stoßen, wenn Sie mit dem Elektrowerkzeug arbeiten. Prüfen Sie ggf. mit einem Leitungssucher, bevor Sie in eine Wand bohren bzw. diese aufschlitzen.

## Sicherheitshinweise für alle Arbeiten

- **Tragen Sie Gehörschutz.** Die Einwirkung von Lärm kann Hörverlust bewirken.
- **Benutzen Sie Zusatzgriffe, wenn diese mit dem Elektrowerkzeug mitgeliefert werden.** Der Verlust der Kontrolle kann zu Verletzungen führen.
- **Halten Sie das Elektrowerkzeug an den isolierten Griffflächen, wenn Sie Arbeiten ausführen, bei denen das Bohrwerkzeug oder die Schrauben verborgene Stromleitungen oder die eigene Anschlussleitung treffen kann.** Der Kontakt mit einer spannungsführenden Leitung kann auch metallene Geräteteile unter Spannung setzen und zu einem elektrischen Schlag führen.

## Sicherheitshinweise bei Verwendung langer Bohrer mit Bohrhämmern

- **Beginnen Sie den Bohrvorgang immer mit niedriger Drehzahl und während das Bohrwerkzeug Kontakt mit dem Werkstück hat.** Bei höheren Drehzahlen kann sich der Bohrer leicht verbiegen, wenn er sich ohne Kontakt mit dem Werkstück frei drehen kann, und zu Verletzungen führen.
- **Üben Sie keinen übermäßigen Druck und nur in Längsrichtung zum Bohrwerkzeug aus.** Bohrer können sich verbiegen und dadurch brechen oder zu einem Verlust der Kontrolle und zu Verletzungen führen.

## ● **Zusätzliche Sicherheitshinweise**

- **Verwenden Sie geeignete Suchgeräte, um verborgene Versorgungsleitungen aufzuspüren, oder ziehen Sie die örtliche Versorgungsgesellschaft hinzu.** Kontakt mit Elektroleitungen kann zu Feuer und elektrischem Schlag führen. Beschädigung einer Gasleitung kann zur Explosion führen. Eindringen in eine Wasserleitung verursacht Sachbeschädigung.
- **Warten Sie, bis das Elektrowerkzeug zum Stillstand gekommen ist, bevor Sie es ablegen.** Das Einsatzwerkzeug kann sich verhaken und zum Verlust der Kontrolle über das Elektrowerkzeug führen.
- **Sichern Sie das Werkstück.** Ein mit Spannvorrichtungen oder Schraubstock festgehaltenes Werkstück ist sicherer gehalten als mit Ihrer Hand.
- **Berühren Sie kurz nach dem Betrieb keine Einsatzwerkzeuge oder angrenzenden Gehäuseteile.** Diese können beim Betrieb sehr heiß werden und Verbrennungen verursachen.
- **Das Einsatzwerkzeug kann beim Bohren blockieren. Sorgen Sie für einen sicheren Stand und halten Sie das Elektrowerkzeug mit beiden Händen fest.** Sie können sonst die Kontrolle über das Elektrowerkzeug verlieren.
- **Halten Sie das Elektrowerkzeug beim Arbeiten fest mit beiden Händen und sorgen Sie für einen sicheren Stand.** Das Elektrowerkzeug wird mit zwei Händen sicherer geführt.

## **Originalzubehör/-zusatzgeräte**

### **⚠️ WARNUNG!**

- ▶ Verwenden Sie kein Zubehör welches nicht von **/// PARKSIDE** empfohlen wurde. Dies kann zu elektrischem Schlag und Feuer führen.
- Benutzen Sie nur Zubehör und Zusatzgeräte, die in der Bedienungsanleitung angegeben sind bzw. deren Aufnahme mit dem Produkt kompatibel ist.

## ● **Verhalten im Notfall**

Machen Sie sich anhand dieser Bedienungsanleitung mit der Benutzung dieses Produkts vertraut. Prägen Sie sich die Sicherheitshinweise ein und halten Sie sich unbedingt daran. Dies hilft, Risiken und Gefahren zu vermeiden.

- Seien Sie bei der Nutzung dieses Produkts immer aufmerksam, damit Sie Gefahren frühzeitig erkennen und handeln können. Rasches Einschreiten kann schwere Verletzungen und Sachschäden vermeiden.
- Schalten Sie das Produkt bei Fehlfunktionen umgehend aus. Lassen Sie dieses von einer qualifizierten Fachkraft überprüfen und gegebenenfalls instand setzen, bevor Sie es wieder in Betrieb nehmen.

## ● **Restrisiken**

Auch wenn Sie dieses Produkt vorschriftsmäßig bedienen, bleibt ein potenzielles Risiko für Personen- und Sachschäden bestehen. Folgende Gefahren können im Zusammenhang mit der Bauweise und Ausführung dieses Produkts unter anderem auftreten:

- Gesundheitsschäden, die aus Vibrationsemissionen resultieren, falls das Produkt über einen längeren Zeitraum benutzt, nicht ordnungsgemäß geführt und gewartet wird.
- Personen- und Sachschäden hervorgerufen durch defekte Einsatzwerkzeuge oder plötzlichen Einschlag eines verdeckten Objekts während des Gebrauchs.
- Verletzungsgefahr und Sachschäden verursacht durch fliegende Objekte.

## ● Vor der ersten Verwendung

### ● Produkt auspacken

1. Entnehmen Sie das Produkt aus der Verpackung und entfernen Sie sämtliche Verpackungsmaterialien und Schutzfolien.
2. Prüfen Sie, ob alle Teile vorhanden sind und ob der beschriebene Lieferumfang vollständig ist (siehe „Lieferumfang“).
3. Überprüfen Sie, ob sich das Produkt und sämtliche Teile in gutem Zustand befinden. Sollten Sie eine Beschädigung oder einen Defekt feststellen, verwenden Sie das Produkt nicht, sondern verfahren Sie wie im Kapitel „Garantie“ beschrieben.

### ● Zubehör

#### **⚠️ WARNUNG!**

- ▶ Verwenden Sie kein Zubehör welches nicht von **/// PARKSIDE** empfohlen wurde. Dies kann zu elektrischem Schlag und Feuer führen.

Für den sicheren und ordnungsgemäßen Gebrauch dieses Produkts werden unter anderem die folgenden Zubehörteile, wie z. B. Werkzeuge und Einsatzwerkzeuge, benötigt:

- SDS-Plus-Einsatzwerkzeug
- Geeignete persönliche Schutzausrüstung

Werkzeuge und Einsatzwerkzeuge erhalten Sie im Fachhandel. Beachten Sie beim Erwerb immer die technischen Anforderungen dieses Produkts (siehe „Technische Daten“). Fragen Sie bei Unsicherheit eine qualifizierte Fachkraft und lassen Sie sich von Ihrem Fachhändler beraten.

### ● Vorbereitung

#### **⚠️ WARNUNG! Verletzungsrisiko durch ungewollte Inbetriebnahme!**

- ▶ Verbinden Sie den Netzstecker **12** erst dann mit der Steckdose, wenn das Produkt vollständig für den Einsatz vorbereitet ist.

### ● Bedienelemente

#### **HINWEIS**

- ▶ Machen Sie sich mit den Bedienelementen vertraut, bevor Sie das Produkt zum ersten Mal verwenden.

### Drehzahlregler **11**

- Mit dem Drehzahlregler **11** können Sie zwischen 6 Drehzahlstufen wählen.





Stufe	Drehzahl
<b>1</b>	Niedrigste Drehzahl
<b>6</b>	Höchste Drehzahl

## Funktionswahlschalter 5

### **ACHTUNG! Risiko der Beschädigung des Produkts!**

- ▶ Betätigen Sie den Funktionswahlschalter 5 erst dann, wenn das Produkt zum Stillstand gekommen ist.



1. Entriegeln Sie den Funktionswahlschalter 5 durch Drücken des Sicherungsknopfes 6.
2. Drehen Sie den Funktionswahlschalter 5 in die gewünschte Position. Der Sicherungsknopf 6 rastet hörbar ein.

Symbol	Funktion
	Bohren (Schlagwerk AUS)
	Hammer-Bohren (Schlagwerk EIN)
	Meißelposition anpassen
	Meißeln

## Ein-/Aus-Schalter 8

- **Einschalten:** Halten Sie den Ein-/Aus-Schalter 8 gedrückt.
- **Ausschalten:** Lassen Sie den Ein-/Aus-Schalter 8 los.

## LED-Anzeige 10

Symbol	Bedeutung
 (grün)	Das Produkt ist betriebsbereit.
 (rot)	Die Kohlebürsten sind verschlissen (siehe „Fehlerbehebung“).

## ● Werkzeug auswählen

### **ACHTUNG! Risiko der Beschädigung des Produkts!**

- ▶ Bei eingesetztem Meißel 17 dürfen Sie das Produkt nur mit der Meißelfunktion betreiben.
- Verwenden Sie zum Hammerbohren einen SDS-Plus-Bohrer 16.
- Verwenden Sie zum Meißeln einen SDS-Plus-Meißel 17.

## ● SDS-Plus-Werkzeug montieren/demontieren

### HINWEIS

- ▶ Die Richtungsangaben (im Uhrzeigersinn/entgegen dem Uhrzeigersinn) in diesem Abschnitt sind so zu deuten, dass der Nutzer hinter dem Produkt positioniert ist.
- Das SDS-Plus-Werkzeug hat systembedingt etwas radiales Spiel. Dies hat keine Auswirkungen auf die Genauigkeit der Bohrung.
- Reinigen Sie vor der Arbeit das SDS-Plus-Werkzeug und fetten Sie das einzusteckende Ende leicht mit Schmierfett 14 ein (ca. 0,5 g bis 1 g).
- Achten Sie beim Einsetzen des Werkzeuges darauf, dass die Staubschutzkappe 2 nicht beschädigt wird. Die Staubschutzkappe verhindert weitgehend das Eindringen von Bohrstaub in das SDS-Plus-Bohrfutter 1 während des Betriebs.  
  
Lassen Sie eine beschädigte Staubschutzkappe 2 unverzüglich ersetzen. Wir empfehlen, dies von unserem Service-Center vornehmen zu lassen (siehe „Service“).

## SDS-Plus-Werkzeug montieren

(Abb. C)

1. SDS-Plus-Bohrfutter **1** entriegeln:  
Ziehen Sie die Verriegelungshülse **3** nach hinten.
2. Setzen Sie das SDS-Plus-Werkzeug drehend in das SDS-Plus-Bohrfutter **1** ein.
3. SDS-Plus-Werkzeug festklemmen:  
Lassen Sie die Verriegelungshülse **3** los.
4. Überprüfen Sie, ob das SDS-Plus-Werkzeug fest sitzt ist, indem Sie daran ziehen.

## SDS-Plus-Werkzeug demontieren

(Abb. C)

### **⚠ VORSICHT! Verbrennungsrisiko!**

- ▶ Einsatzwerkzeuge, insbesondere Bohrer, können sehr heiß werden. Tragen Sie gegebenenfalls Schutzhandschuhe.

1. SDS-Plus-Bohrfutter **1** entriegeln:  
Ziehen Sie die Verriegelungshülse **3** nach hinten.
2. Entnehmen Sie das SDS-Plus-Werkzeug.

## ● Zusatzhandgriff einstellen

### **HINWEIS**

- ▶ Sie können den Zusatzhandgriff **13** um 360° um das Produkt herum drehen und ihn in jede gewünschte Position bringen
- ▶ Die Richtungsangaben (im Uhrzeigersinn/entgegen dem Uhrzeigersinn) in diesem Abschnitt sind so zu deuten, dass der Nutzer hinter dem Produkt positioniert ist.

## Zusatzhandgriff montieren

(Abb. B)

1. Drehen Sie den Griff **23** des Zusatzhandgriffs **13** entgegen dem Uhrzeigersinn. Dadurch erweitert sich die Schlaufe **21**.
2. Schieben Sie die Schlaufe **21** des Zusatzhandgriffs **13** hinter die Verriegelungshülse **3**.
3. Positionieren Sie die Schlaufe **21** in der Aufnahme für den Zusatzhandgriff **4**.
4. Drehen Sie den Griff **23** des Zusatzhandgriffs **13** im Uhrzeigersinn, um die Schlaufe **21** festzuziehen.

## Zusatzhandgriff demontieren

(Abb. B)

1. Drehen Sie den Griff **23** des Zusatzhandgriffs **13** entgegen dem Uhrzeigersinn. Dadurch erweitert sich die Schlaufe **21**.
2. Entnehmen Sie den Zusatzhandgriff **13** vom Produkt, indem Sie die Schlaufe **21** über die Verriegelungshülse **3** ziehen.

## ● Tiefenanschlag einstellen

(Abb. B)

1. Halten Sie den Arretierhebel **22** für den Tiefenanschlag **15** gedrückt.
2. Schieben Sie den Tiefenanschlag **15** in die kleine Öffnung am Zusatzhandgriff **13**. Die Zahnung am Tiefenanschlag muss nach unten zeigen.
3. Positionieren Sie den Tiefenanschlag **15** so, dass der Abstand zwischen der Spitze des Bohrers und der Spitze des Tiefenanschlages der gewünschten Bohrtiefe entspricht.





- Fixieren Sie den Tiefenanschlag **15**, indem Sie den Arretierhebel **22** loslassen.

## ● **Betrieb**

- Betreiben Sie das Produkt nur mit montiertem Zusatzhandgriff **13**. Halten Sie das Produkt während der Arbeit mit beiden Händen am Handgriff **9** und Zusatzhandgriff **13** fest.
- Befestigen und sichern Sie das Werkstück mittels Zwingen oder auf andere Art und Weise an einer stabilen Unterlage.** Wenn Sie das Werkstück nur mit der Hand oder gegen Ihren Körper halten, bleibt es instabil, was zum Verlust der Kontrolle führen kann.

## ● **Betriebsart wählen**

- Betätigen Sie den Funktionswahlschalter **5** nur, wenn das Produkt zum Stillstand gekommen ist.

Symbol	Funktion
	Bohren (Schlagwerk AUS)
	Hammer-Bohren (Schlagwerk EIN)
	Meißelposition anpassen
	Meißeln

## ● **Meißelposition anpassen**

- Stellen Sie den Funktionswahlschalter **5** auf  (Meißelposition anpassen).

- Drehen Sie den SDS-Plus-Meißel **17** im SDS-Plus-Bohrfutter **1** in die erforderliche Position.

- Stellen Sie den Funktionswahlschalter **5** auf **T** (Meißeln).

## ● **Drehzahl anpassen**

- Sie können die Drehzahl anpassen, während das Produkt in Betrieb ist. Stellen Sie den Drehzahlregler **11** auf die gewünschte Stufe.

Drehzahl	Bohrdurchmesser	Materialien
Niedrig	Groß	Harte Materialien (z. B. Metall)
Hoch	Klein	Weiche Materialien (z. B. Holz)

## ● **Ein-/Ausschalten**

**⚠️ WARNUNG! Verletzungsrisiko durch ungewollten Dauerbetrieb des Produkts!**

- Bevor Sie den Netzstecker **12** mit einer Steckdose verbinden, prüfen Sie, ob der Ein-/Aus-Schalter **8** ordnungsgemäß funktioniert und beim Loslassen in die AUS-Position zurückkehrt.

### **Einschalten**

- Verbinden Sie den Netzstecker **12** mit einer Steckdose.
- Halten Sie den Ein-/Aus-Schalter **8** gedrückt.

## Ausschalten

1. Lassen Sie den Ein-/Aus-Schalter **8** los.
2. Warten Sie, bis das Produkt zum Stillstand gekommen ist, bevor Sie es ablegen.
3. Ziehen Sie den Netzstecker **12** aus der Steckdose, wenn Sie das Produkt unbeaufsichtigt lassen oder mit der Arbeit fertig sind.

## ● Transport

- Schalten Sie das Produkt aus und ziehen Sie den Netzstecker **12** aus der Steckdose. Vergewissern Sie sich, dass alle sich bewegenden Teile zum vollständigen Stillstand gekommen sind.
- Entnehmen Sie das Einsatzwerkzeug.
- Tragen Sie das Produkt immer am Handgriff **9**.

## ● Reinigung, Wartung und Lagerung

### **⚠️ WARNUNG! Stromschlagrisiko! Verletzungsrisiko durch ungewollte Inbetriebnahme!**

- ▶ Schützen Sie sich bei Wartungs- und Reinigungsarbeiten. Schalten Sie das Produkt aus und ziehen Sie den Netzstecker **12** aus der Steckdose.
- ▶ Lassen Sie Reparaturen und Wartungsarbeiten, die nicht in dieser Anleitung beschrieben sind, von unserem Service-Center durchführen.
- ▶ Verwenden Sie nur Original-Ersatzteile.

## ● Reinigung

### **⚠️ WARNUNG! Stromschlagrisiko!**

- ▶ Spritzen Sie das Produkt niemals mit Wasser ab.

### **⚠️ ACHTUNG! Risiko der Beschädigung des Produkts!**

- ▶ Chemische Substanzen können die Kunststoffteile des Produkts angreifen. Verwenden Sie keine Reinigungs- bzw. Lösungsmittel.
- Halten Sie Lüftungsschlitze, Motorgehäuse und Griffe des Produkts sauber. Verwenden Sie dazu den feuchten Lappen **19** oder eine Bürste.
- Reinigen Sie das SDS-Plus-Bohrfutter **1**. Ziehen Sie dazu die Verriegelungshülse **3** nach hinten und nehmen Sie die Staubschutzkappe **2** nach vorne ab.

## ● Wartung

- Die Schmierung des SDS-Plus-Werkzeugs gewährleistet einen reibungslosen Betrieb und eine längere Lebensdauer.
- Kontrollieren Sie das Produkt vor jeder Verwendung auf offensichtliche Mängel wie lose, abgenutzte oder beschädigte Teile.
- Fetten Sie das einzusteckende Ende des SDS-Plus-Werkzeugs regelmäßig leicht mit Schmierfett **14** ein (ca. 0,5 g bis 1 g).
- Fetten Sie das SDS-Plus-Werkzeug erneut ein, wenn auf dem Schaft kaum noch Fett haftet.

## Schmierfett im Getriebe nachfüllen

(Abb. D)

### **⚠ ACHTUNG! Risiko der Beschädigung des Produkts!**

- ▶ Das im Lieferumfang enthaltene Schmierfett **[14]** ist nicht für Getriebe geeignet.

### **HINWEIS**

- ▶ Füllen Sie das Schmierfett nach ca. 50 Arbeitsstunden oder wenn die Schlagleistung nachlässt nach.

1. Gehäuseabdeckung **[7]** öffnen:  
Drehen Sie die Gehäuseabdeckung mit dem Schlüssel **[18]** entgegen dem Uhrzeigersinn.
2. Füllen Sie Schmierfett ein.  
Geeignet ist ein Getriebefett für Zentralschmierungen.
3. Gehäuseabdeckung **[7]** schließen:  
Drehen Sie die Gehäuseabdeckung mit dem Schlüssel **[18]** im Uhrzeigersinn.

## Anschlussleitung

- Wenn die Anschlussleitung beschädigt ist, muss sie durch den Hersteller, seinen Kundendienst oder eine ähnlich qualifizierte Person ersetzt werden, um Gefährdungen zu vermeiden.
- Vor jeder Verwendung: Überprüfen Sie die Anschlussleitung **[12]** auf Beschädigung.

## ● Lagerung

- Lagern Sie das Produkt und dessen Zubehör stets
  - sauber,
  - trocken,
  - staubgeschützt,
  - im Aufbewahrungskoffer **[20]**,
  - außerhalb der Reichweite von Kindern.

## ● Ersatzteile/Zubehör

- Kunden können kompatible Ersatzteile und Zubehör über [www.optimex-shop.com](http://www.optimex-shop.com) beziehen.
- Sie können Bestellungen nur online aufgeben.
- Halten Sie die Bestellnummer für Ihre Bestellung bereit.
- Wenden Sie sich für weitere Informationen an die Lidl-Service-Hotline (siehe „Service“).

Teil	Bestellnummer
Zusatzhandgriff <b>[13]</b>	99944980103
Schmierfett <b>[14]</b>	99944980102

## ● Fehlerbehebung

Problem	Mögliche Ursache	Abhilfe
Das Produkt startet nicht.	Keine Stromzufuhr	Überprüfen Sie die Steckdose, die Anschlussleitung mit Netzstecker <b>12</b> und die Sicherung und lassen Sie eine Reparatur von einem qualifizierten Elektriker vornehmen, falls nötig.
	Der Ein-/Aus-Schalter <b>8</b> ist defekt.	
	Die Kohlebürsten sind verschlissen.	
	Der Motor ist defekt.	
Die Bohrleistung ist schlecht.	Der Bohrer ist stumpf.	Ersetzen Sie den Bohrer oder schleifen Sie dessen Spitze, falls möglich.
Das Produkt arbeitet mit Unterbrechungen.	Interner Wackelkontakt	Wenden Sie sich an unser Service-Center (siehe „Service“).
	Der Ein-/Aus-Schalter <b>8</b> ist defekt.	

## ● Entsorgung

Entsorgen Sie das Fett separat vom Produkt, den örtlichen Vorschriften folgend.

Die Verpackung besteht aus umweltfreundlichen Materialien, die Sie über die örtlichen Recyclingstellen entsorgen können.



Beachten Sie die Kennzeichnung der Verpackungsmaterialien bei der Abfalltrennung, diese sind gekennzeichnet mit Abkürzungen (a) und Nummern (b) mit folgender Bedeutung: 1–7: Kunststoffe/20–22: Papier und Pappe/80–98: Verbundstoffe.

## Produkt:



Möglichkeiten zur Entsorgung des ausgedienten Produkts erfahren Sie bei Ihrer Gemeinde- oder Stadtverwaltung.



Werfen Sie Ihr Produkt, wenn es ausgedient hat, im Interesse des Umweltschutzes nicht in den Hausmüll, sondern führen Sie es einer fachgerechten Entsorgung zu. Über Sammelstellen und deren Öffnungszeiten können Sie sich bei Ihrer zuständigen Verwaltung informieren.

## ● Garantie

Das Produkt wurde nach strengen Qualitätsrichtlinien hergestellt und vor der Auslieferung sorgfältig geprüft. Im Falle von Material- oder Herstellungsfehlern haben Sie gegenüber dem Verkäufer des Produkts gesetzliche Rechte. Ihre gesetzlichen Rechte werden in keiner Weise durch unsere unten aufgeführte Garantie eingeschränkt.

Die Garantie für dieses Produkt beträgt 3 Jahre ab Kaufdatum. Die Garantiezeit beginnt mit dem Kaufdatum. Bewahren Sie den Originalkaufbeleg an einem sicheren Ort auf, da dieses Dokument als Nachweis des Kaufs erforderlich ist.

Alle Schäden oder Mängel, die bereits zum Zeitpunkt des Kaufs vorhanden sind, müssen unverzüglich nach dem Auspacken des Produkts gemeldet werden.

Sollte das Produkt innerhalb von 3 Jahren ab Kaufdatum einen Material- oder Herstellungsfehler aufweisen, werden wir es – nach unserer Wahl – kostenlos für Sie reparieren oder ersetzen. Die Garantiezeit verlängert sich durch einen stattgegebenen Gewährleistungsanspruch nicht. Dies gilt auch für ersetzte und reparierte Teile.

Diese Garantie erlischt, wenn das Produkt beschädigt oder unsachgemäß verwendet oder gewartet wurde.

Die Garantie deckt Material- und Herstellungsfehler ab. Diese Garantie erstreckt sich weder auf Produktteile, die normalem Verschleiß unterliegen, und somit als Verschleißteile gelten (z. B. Batterien, Akkus, Schläuche, Farbpatronen), noch auf Schäden an zerbrechlichen Teilen, z. B. Schalter oder Teile aus Glas.

## ● Abwicklung im Garantiefall

Um eine schnelle Bearbeitung Ihres Anliegens zu gewährleisten, folgen Sie bitte den folgenden Hinweisen:

Bitte halten Sie für alle Anfragen den Kassenbon und die Artikelnummer (IAN 479674\_2410) als Nachweis für den Kauf bereit.

Die Artikelnummer entnehmen Sie bitte dem Typenschild am Produkt, einer Gravur am Produkt, dem Titelblatt Ihrer Anleitung (unten links) oder dem Aufkleber auf der Rück- oder Unterseite des Produktes.

Sollten Funktionsfehler oder sonstige Mängel auftreten kontaktieren Sie zunächst die nachfolgend benannte Serviceabteilung telefonisch oder per EMail.

Ein als defekt erfasstes Produkt können Sie dann unter Beifügung des Kaufbelegs (Kassenbon) und der Angabe, worin der Mangel besteht und wann er aufgetreten ist, für Sie portofrei an die Ihnen mitgeteilte Service Anschrift übersenden.



Auf parkside-diy.com können Sie diese und viele weitere Handbücher einsehen und herunterladen. Mit diesem QR-Code gelangen Sie direkt auf parkside-diy.com. Wählen Sie Ihr Land aus, und suchen Sie über die Suchmaske nach den Bedienungsanleitungen. Mittels Eingabe der Artikelnummer (IAN) 479674\_2410 gelangen Sie zur Bedienungsanleitung für Ihren Artikel.

## ● **Service**

**DE** **Service Deutschland**  
Tel.: 0800 5435 111  
E-Mail: owim@lidl.de

**AT** **Service Österreich**  
Tel.: 0800 292726  
E-Mail: owim@lidl.at

**CH** **Service Schweiz**  
Tel.: 0800 562153  
E-Mail: owim@lidl.ch

# ● EU-Konformitätserklärung

<b>EU-KONFORMITÄTSERKLÄRUNG</b> (Nr. 479674_2410)
---

IAN: 479674\_2410  
 Produkt-Identifikation: "PARKSIDE" Bohr- und Meißelhammer  
 Modellnummer: HG11292

Der oben beschriebene Gegenstand der Erklärung erfüllt die einschlägigen Harmonisierungsvorschriften der Union:

Richtlinie 2006/42/EG
Richtlinie 2014/30/EU
Richtlinie 2011/65/EU mit allen dazugehörigen Änderungen

Angabe der einschlägigen harmonisierten Normen oder der anderen technischen Spezifikationen, für die die Konformität erklärt wird:

Nr. / Teile
Richtlinie 2006/42/EG
EN 62841-1:2015/A11:2022
EN IEC 62841-2-6:2020/A11:2020
Richtlinie 2014/30/EU
EN IEC 55014-1:2021
EN IEC 55014-2:2021
EN IEC 61000-3-2:2019/A1:2021
EN 61000-3-3:2013/A2:2021

Parlaments und des Rates vom 8. Juni 2011 zur Beschränkung der Verwendung bestimmter gefährlicher Stoffe in Elektro- und Elektronikgeräten:

Nr. / Teile
EN IEC 63000:2018

**Person, die die technische Dokumentation aufbewahrt:** OWIM GmbH & Co.KG

Unterzeichnet für und im Namen von:

**OWIM GmbH & Co. KG, Stiftsbergstraße 1, 74167 Neckarsulm, Deutschland**

Diese Konformitätserklärung wird unter der alleinigen Verantwortung des Herstellers ausgestellt.

Original-Konformitätserklärung

Neckarsulm	28.11.2024	<i>ppa. Haensel</i>	<i>ppa. Judre</i>
Ort	Datum	ppa. Stefan Haensel Prokurist	ppa. Jens Buchheim Prokurist

DE



**OWIM GmbH & Co. KG**

Stiftsbergstraße 1  
74167 Neckarsulm  
GERMANY

Model No.: HG11292  
Version: 04/2025

IAN 479674\_2410

