



Cordless Grass Trimmer PRTA 20-Li C3

(PL)

Akumulatorowa podkaszarka do trawy

Tłumaczenie oryginalnej instrukcji obsługi

(DE) (AT) (CH)

Akku-Rasentrimmer

Originalbetriebsanleitung

(LT)

Akumulatorinė žoliapjovė

Originalios naudojimo instrukcijos vertimas

IAN 472040_2407

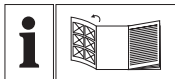

PL

Przed przeczytaniem proszę rozłożyć stronę z ilustracjami, a następnie proszę zapoznać się z wszystkimi funkcjami urządzenia.

LT

Prieš skaitydami išlankstykite lapą su paveikslėliais ir susipažinkite su visomis prietaiso funkcijomis.

DE AT CH

Klappen Sie vor dem Lesen die Seite mit den Abbildungen aus und machen Sie sich anschließend mit allen Funktionen des Gerätes vertraut.

PL	Tłumaczenie oryginalnej instrukcji obsługi	Strona	4
LT	Originalios naudojimo instrukcijos vertimas	Puslapis	26
DE/AT/CH	Originalbetriebsanleitung	Seite	46

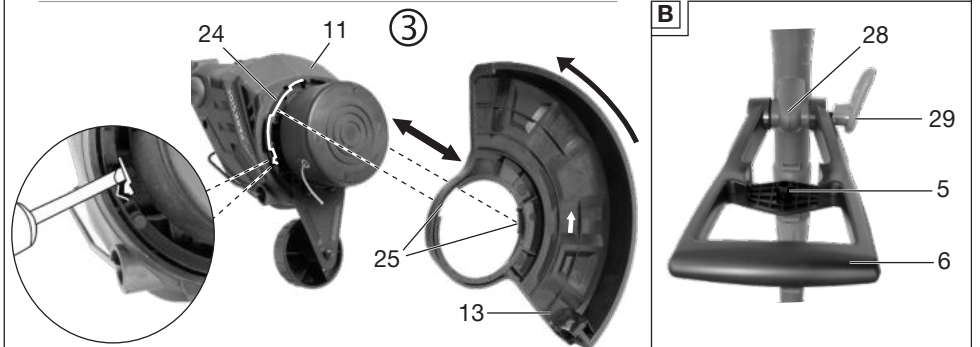
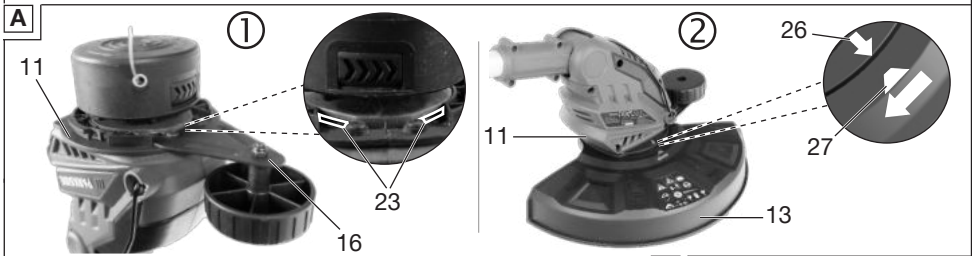
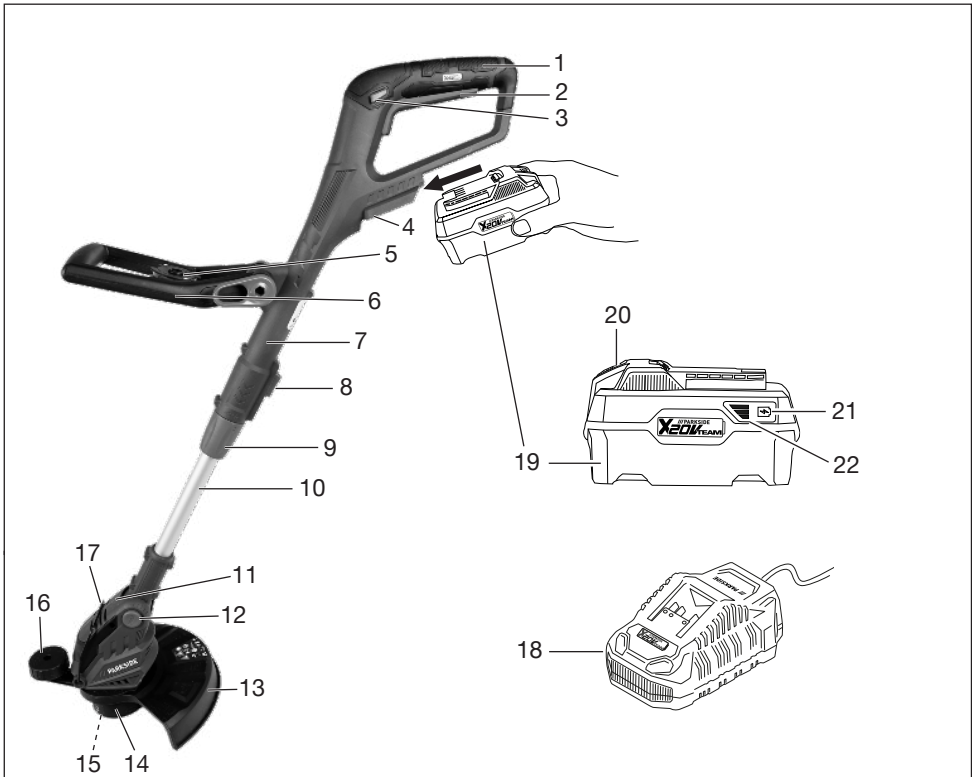

Spis treści

Wprowadzenie	4
Użytkowanie zgodne z przeznaczeniem.....	5
Zakres dostawy/akcesoria.....	5
Zestawienie.....	5
Opis działania.....	6
Dane techniczne.....	6
X 20 V TEAM.....	7
Wskazówki dotyczące bezpieczeństwa	7
Znaczenie wskazówek dotyczących bezpieczeństwa.....	8
Piktogramy i symbole.....	8
Bezpieczna eksploatacja podkaszarek do trawy.....	9
Ryzyko resztkowe.....	13
Przygotowanie	13
Elementy obsługowe.....	13
Montaż.....	14
Zakładanie i zdejmowanie krążka dystansowego.....	14
Ustawienia urządzenia.....	14
Sprawdzanie stanu naładowania akumulatora.....	16
Ładowanie akumulatora.....	16
Eksploatacja	16
Praca z urządzeniem.....	16
Koszenie trawy.....	17
Przycinanie krawędzi trawnika.....	17
Wkładanie i wyciąganie akumulatora.....	17
Włączanie i wyłączanie.....	17
Transport	18
Czyszczenie, konserwacja i przechowywanie	18
Czyszczenie.....	18
Konserwacja.....	19
Przechowywanie.....	19
Utylizacja /ochrona środowiska	20

Instrukcja utylizacji akumulatorów.....	20
Rozwiązywanie problemów	21
Serwis	22
Gwarancja.....	22
Serwis naprawczy.....	24
Service-Center.....	24
Importer.....	24
Części zamienne i akcesoria	24
Tłumaczenie oryginalnej deklaracji zgodności EU	25
Widok rozłożony	71

Wprowadzenie

Serdecznie gratulujemy zakupu nowej akumulatorowej podkaszarki do trawników (w dalszej części dokumentu określanego jako elektronarzędzie). Zdecydowali się Państwo na zakup urządzenia wysokiej jakości. Urządzenie zostało poddane kontroli jakości w trakcie produkcji oraz kontroli końcowej. Dzięki temu gwarantujemy sprawność Państwa urządzenia.



Instrukcja obsługi jest integralną częścią urządzenia. Zawiera ona ważne wskazówki dotyczące bezpieczeństwa, użytkowania i utylizacji. Należy uważnie przeczytać instrukcję obsługi. Należy zapoznać się z elementami obsługowymi i zasadami prawidłowego użytkowania urządzenia. Z urządzenia należy korzystać tylko zgodnie z opisem i w podanych zakresach użytkowania. Instrukcję obsługi należy dobrze przechowywać, a przekazując urządzenie innym osobom należy dołączyć całą dokumentację.

Użytkowanie zgodne z przeznaczeniem

Urządzenie jest przeznaczone wyłącznie do następujących celów:

- Przycinanie trawy w ogrodach i wzdłuż krawędzi grządek.

Nie używać urządzenia do ścinania żywopłotów i krzewów.

Używanie urządzenia w czasie deszczu lub w wilgotnym otoczeniu jest zabronione.

Urządzenie jest przeznaczone do użytku przez osoby dorosłe. Młodzież powyżej 16 roku życia może używać urządzenia tylko pod nadzorem.

Każdy inny rodzaj zastosowania, który nie został wyraźnie dopuszczony w niniejszej instrukcji obsługi, może stanowić źródło poważnych niebezpieczeństw dla użytkownika oraz prowadzić do uszkodzeń urządzenia. Operator lub użytkownik jest odpowiedzialny za wypadki lub szkody innych osób lub ich własności. Urządzenie jest przeznaczone do użytku prywatnego. Urządzenie nie zostało zaprojektowane do ciągłego użytku komercyjnego. Użytkowanie urządzenia do celów komercyjnych powoduje utratę gwarancji. Producent nie odpowiada za szkody spowodowane użyciem urządzenia w sposób niezgodny z przeznaczeniem lub jego nieprawidłową obsługą.

Urządzenie jest częścią serii

X 20 V TEAM i może być zasilane za pomocą akumulatorów serii **X 20 V TEAM**. Akumulatory serii **X 20 V TEAM** można ładować tylko za pomocą ładowarek z serii **X 20 V TEAM**.

Zakres dostawy/akcesoria

Rozpakować urządzenie i sprawdzić zakres dostawy.

Materiały opakowaniowe należy usuwać zgodnie z przepisami.

- Akumulatorowa podkaszarka do trawy
- Osłona ochronna
- Krążek dystansowy
- Dodatkowy uchwyt
- 2x Szpula z żyłką (1x wstępnie zmontowany)
- Tłumaczenie instrukcji oryginalnej

Akumulator i ładowarka nie są zawarte w zakresie dostawy.

Zestawienie

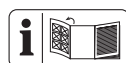

Ilustracje znajdują się na przedniej i tylnej rozkładanej stronie.

- 1 Rękojeść
- 2 Włącznik/wyłącznik
- 3 Blokada załączania
- 4 Uchwyt akumulatora
- 5 Uchwyt zapasowej szpuli z żyłką
- 6 Dodatkowy uchwyt
- 7 Uchwyt
- 8 Element blokujący (Głowica silnika)
- 9 Tuleja śrubowa
- 10 Rura teleskopowa
- 11 Głowica silnika
- 12 Przycisk blokady (Kąt nachylenia)
- 13 Osłona ochronna
- 14 Osłona szpuli
- 15 Szpula z żyłką
- 16 Krążek dystansowy
- 17 pałak dystansowy (zabezpieczenie roślin)
- 18 Ładowarka
- 19 Akumulator
- 20 Element odblokowujący akumulator

21 Przycisk (Wskaźnik poziomu naładowania)

22 Wskaźnik poziomu naładowania

rys. A

23 Otwór (Krażek dystansowy)

24 Wycięcie (Głowica silnika)

25 Nosek (Osłona ochronna)

26 Oznakowanie za pomocą strzałek (Głowica silnika)

27 Oznakowanie (Osłona ochronna)

rys. B

28 Mocowanie dodatkowego uchwytu

29 Śruba bakielitowa

rys. D

30 Pokrywa szpuli

31 Odblokowanie (Pokrywa szpuli)

32 Oczko wylotu żyłki

33 Przycisk blokady (Osłona szpuli)

34 Obcinacz żyłki

35 Szczelina (Szpula z żyłką)

36 Otwór (Szpula z żyłką)

Opis działania

Akumulatorowa podkaszarka do trawników jest wyposażona mechanizm tnący w postaci systemu z podwójną żyłką.

Dodatkowo urządzenie jest wyposażone w następujące elementy:

- Regulowana aluminiowa rura teleskopowa
- Wychylno-obrotowa głowica silnika
- Regulowany dodatkowy uchwyt
- Osłona ochronna z elementem odcinającym żyłkę
- pałak dystansowy (zabezpieczenie roślin)
- Krążek dystansowy

Funkcje elementów obsługowych podano w poniższych opisach.

Dane techniczne

Akumulatorowa podkaszarka do trawyPRTA 20-Li C3

Napięcie znamionowe U

..... 20 V = (Napięcie stałe)

Ciężar z akumulatorem (20 V, 4,0 Ah)

..... $\approx 2,6$ kg

Prędkość obrotowa biegu jałowego n_0

..... 8500 min^{-1}

Stopień ochrony IPX0

Promień koszenia $\varnothing 250 \text{ mm}$

Szpula z żyłką

– Grubość żyłki $\varnothing 1,4 \text{ mm}$

– Długości żyłki $2 \times 5 \text{ m}$

Poziom ciśnienia akustycznego (L_{pA})

..... 75,7 dB; $K_{pA}=3 \text{ dB}$

Poziom mocy akustycznej (L_{WA})

– zmierzony 90,5 dB; $K_{WA}=1,91 \text{ dB}$

– gwarantowany 92 dB

Wibracje (a_h)

– Rękojeść $1,34 \text{ m/s}^2$; $K=1,5 \text{ m/s}^2$

– Dodatkowy uchwyt

..... $1,22 \text{ m/s}^2$; $K=1,5 \text{ m/s}^2$

Akumulator Li-Ion

Temperatura $\leq 50 \text{ }^\circ\text{C}$

– Ładowanie $4 - 40 \text{ }^\circ\text{C}$

– Eksploatacja $-20 - 50 \text{ }^\circ\text{C}$

– Przechowywanie $0 - 45 \text{ }^\circ\text{C}$

Akumulator PARKSIDE Performance

Smart Smart PAPS 204 A1/

Smart PAPS 208 A1/

Smart PAPS 2012 A1

– pasmo częstotliwości

..... 2400–2483,5 MHz

– moc nadawania $\leq 20 \text{ dBm}$

Wartości emisji hałasu i wibracji zostały ustalone zgodnie z normami i przepisami, wyszczególnionymi w deklaracji zgodności.

Podana łączna wartość drgań i wartość emisji hałasu zostały zmierzone zgodnie z unormowaną metodą podano

miarów i mogą zostać wykorzystane do porównania tego elektronarzędzia z innym. Podana łączna wartość drgań i wartość emisji hałasu mogą zostać wykorzystane także do wstępnej oceny narażenia.

▲ OSTRZEŻENIE! Wartości emisji drgań i hałasu mogą różnić się w trakcie rzeczywistego użytkowania elektronarzędzia od wartości podanej, w zależności od sposobu eksploatacji elektronarzędzia. Należy próbować maksymalnie ograniczać narażenie na wibracje. Przykładowym sposobem zmniejszenia narażenia na wibracje jest ograniczenie czasu pracy. Należy przy tym uwzględnić wszystkie elementy cyklu eksploatacji (na przykład czas, w którym elektronarzędzie jest wyłączone, oraz czas, w których jest ono wprawdzie włączone, ale pracuje bez obciążenia).

X 20 V TEAM

Urządzenie jest częścią serii **X 20 V TEAM** i może być zasilane za pomocą akumulatorów serii **X 20 V TEAM**. Akumulatory serii **X 20 V TEAM** można ładować tylko za pomocą ładowarek z serii **X 20 V TEAM**.

Zalecamy użytkowanie urządzenia wyłącznie z następującymi akumulatorami: PAP 20 B1, PAP 20 B3, Smart PAPS 204 A1, Smart PAPS 208 A1, Smart PAPS 2012 A1

Zalecamy ładowanie akumulatorów za pomocą następujących ładowarek: PLG 20 A3, PLG 20 A4, PLG 20 C1, PLG 20 C2, PLG 20 C3, PDSL 20 A1, Smart PLGS 2012 A1
Dane techniczne akumulatora i ładowarki: Patrz osobna instrukcja obsługi.

Wskazówki dotyczące bezpieczeństwa



UWAGA! W celu zabezpieczenia przed porażeniem prądem elektrycznym, obrażeniami i pożarem w czasie korzystania z urządzeń elektrycznych należy przestrzegać podstawowych zasad bezpieczeństwa.

▲ OSTRZEŻENIE! Szkody na osobach i szkody rzeczowe wynikające z niewłaściwego postępowania z akumulatorem. Należy przestrzegać uwag dotyczących bezpieczeństwa i wskazówek w zakresie ładowania i prawidłowego użytkowania podanych w instrukcji obsługi akumulatora i ładowarki serii **X 20 V TEAM**. Szczegółowy opis procesu ładowania i dalsze informacje można znaleźć w tej oddzielnej instrukcji obsługi.

Znaczenie wskazówek dotyczących bezpieczeństwa

▲ NIEBEZPIECZEŃSTWO!

W przypadku nieprzestrzegania niniejszej wskazówki dotyczącej bezpieczeństwa, dojdzie do wypadku. Jego skutkiem są poważne obrażenia ciała lub zgon.

▲ **OSTRZEŻENIE!** W przypadku nieprzestrzegania niniejszej wskazówki dotyczącej bezpieczeństwa, dojdzie do wypadku. Jego skutkiem mogą być poważne obrażenia ciała lub zgon.

▲ **UWAGA!** W przypadku nieprzestrzegania niniejszej wskazówki dotyczącej bezpieczeństwa, dojdzie do wypadku. Jego skutkiem mogą być lekki lub średnie obrażenia ciała.

WSKAZÓWKA! W przypadku nieprzestrzegania niniejszej wskazówki dotyczącej bezpieczeństwa, dojdzie do wypadku. Jego skutkiem może być szkoda materialna.

Piktogramy i symbole

Piktogramy na urządzeniu



Urządzenie jest częścią serii **X 20 V TEAM** i może być zasilane za pomocą akumulatorów serii **X 20 V TEAM**. Akumulatory serii **X 20 V TEAM** można ładować tylko za pomocą ładowarek z serii **X 20 V TEAM**.



Uwaga!



Przeczytać instrukcję obsługi



Urządzeń elektrycznych nie należy wyrzucać razem z odpadami komunalnymi.



Promień koszenia



Inne osoby trzymać z dala od strefy pracy urządzenia. Mogłyby doznać obrażeń ciała z powodu odrzucanych ciał obcych.



Po wyłączeniu urządzenie tnące obraca się jeszcze przez kilka sekund. Trzymać z dala dłonie i stopy.



Stosować środki ochrony słuchu/Stosować środki ochrony oczu



Używanie urządzenia w czasie deszczu lub w wilgotnym otoczeniu jest zabronione.



Przed rozpoczęciem prac konserwacyjnych należy z urządzenia wyciągnąć akumulator.



Gwarantowany poziom mocy akustycznej L_{WA} w dB.



Osoby postronne trzymać z dala od urządzenia



Niebezpieczeństwo obrażeń generowanych przez odrzucane elementy!



Podczas ustawiania pozycji roboczych należy się upewnić, że jest się chronionym przez osłonę ochronną przed zespołem tnącym.

Symbole w instrukcji obsługi



Uwaga!

Bezpieczna eksploatacja podkaszarek do trawy

Uwagi ogólne

- Należy uważnie przeczytać instrukcję obsługi. Należy zapoznać się z elementami obsługowymi i zasadami prawidłowego użytkowania urządzenia.
- Urządzenie nie jest przeznaczone do wykorzystywania przez dzieci, osoby o ograniczonej sprawności fizycznej, czuciowej lub umysłowej lub nieposiadające wystarczające

go doświadczenia i wiedzy lub też przez osoby, które nie zapoznały się z instrukcjami. Należy dopilnować, aby dzieci nie bawiły się urządzeniem. Czyszczenia i prac konserwacyjnych nie mogą wykonywać dzieci.

- Przepisy lokalne mogą określać ograniczenia dotyczące wieku użytkowników.
- Urządzenie nie może być użytkowane w miejscach położonych powyżej 2000 m.
- Zwracamy uwagę, że użytkownik ponosi sam odpowiedzialność za wypadki lub zagrożenia dla innych osób lub ich mienia.
- Należy przestrzegać zasad ochrony przed hałasem i miejscowych przepisów prawa.
- Nigdy nie należy uruchamiać urządzenia, gdy w pobliżu znajdują się inne osoby, szczególnie dzieci, a także zwierzęta.

Przygotowanie

- Nigdy nie używać urządzenia z uszkodzonymi lub brakującymi zabezpieczeniami lub osłonami ochronnymi.
- Przed użyciem należy zawsze przeprowadzić kontrolę urządzenia pod kątem uszkodzonych, brakujących lub nieprawidłowo założonych elementów bezpieczeństwa lub osłon.
- Przed uruchomieniem maszyny i po każdym uderzeniu należy sprawdzić ją pod kątem oznak zużycia lub uszkodzenia i zlecić wykonanie koniecznych napraw.

Eksploatacja

- Przez cały czas użytkowania maszyny stosować środki ochrony oczu, nosić długie spodnie i stabilne obuwie.
- Zachować uważność, zwracać uwagę na to co się robi i zachować zdrowy rozsądek podczas pracy. Nie używać urządzenia w stanie zmęczenia lub pod wpływem

narkotyków, alkoholu lub leków.

- Prace wykonywać jedynie w świetle dziennym lub przy dobrym oświetleniu.
- Unikać pracy urządzenia w czasie złej pogody, w szczególności w przypadku zagrożenia wyładowaniami atmosferycznymi.
- Unikać pracy urządzenia, gdy trawa jest mokra.
- Nigdy nie pracować na nadmiernie stromych zboczach.
- Ręce i stopy trzymać zawsze w bezpiecznej odległości od noży tnących, szczególnie podczas uruchamiania silnika.
- Ostrzeżenie! Przed wyjęciem akumulatora i przed całkowitym zatrzymaniem się ruchomych części nie dotykać poruszających się, niebezpiecznych części maszyny.
- Nigdy nie wymieniać nie-metalowego zespołu tnącego na metalowy zespół tnący.
- Unikać nienaturalnej postawy ciała. Zadbaj o bezpieczną postawę, pozwalającą w każdej chwili na zachowanie równowagi w trakcie pracy na zboczach.
- Chodzić powoli. Nie biegać z urządzeniem w dół.
- Nie dopuszczać do przedostawania się ciał obcych do otworów wentylacyjnych.
- Wyłączyć urządzenie i wyciągnąć z niego akumulator. Należy się upewnić, że wszystkie ruchome elementy całkowicie się zatrzymały
 - przed pozostawieniem urządzenia,
 - przed usuwaniem blokad lub niedrożności,
 - przed rozpoczęciem kontroli, czyszczenia lub wykonywania prac na urządzeniu.
- Po kontakcie z ciałem obcym,
 - za każdym razem, gdy urządzenie zaczyna nienaturalnie wibrować.
- W przypadku, gdy urządzenie zacznie nietypowo silnie drgać, koniecz-

na jest natychmiastowa kontrola. Wyciągnąć akumulator z urządzenia i:

- sprawdzić urządzenie pod kątem luźnych elementów i ew. je dokręcić,
- wyszukać uszkodzone elementy,
- uszkodzone części należy wymieniać. Należy się zwrócić do Centrum Serwisowego.
- **W razie wypadku lub awarii podczas pracy urządzenie należy natychmiast wyłączyć. Należy prawidłowo opatrzyć urazy lub udać się do lekarza.** W celu usunięcia usterki proszę przeczytać rozdział „Wyszukiwanie błędów“ lub skontaktować się z naszym działem serwisowym.
- **Używaj wyłącznie akcesoriów zalecanych przez firmę PARKSIDE.** Nieodpowiednie akcesoria mogą spowodować porażenie prądem lub pożar.

Czyszczenie, konserwacja i przechowywanie

- Wyłączyć napęd i wyciągnąć akumulator. Odczekać do zatrzymania wszystkich ruchomych elementów i pozostawić urządzenie do wystygnięcia, jeśli urządzenie ma być przekazane do wykonania czynności konserwacyjnych, naprawczych lub do przechowywania albo do wymiany któregoś z elementów wyposażenia.
- Ze względów bezpieczeństwa wymień zużyte lub uszkodzone części. Używaj wyłącznie oryginalnych części zamiennych i akcesoriów. Stosowanie nieautoryzowanych części prowadzi do natychmiastowej utraty praw gwarancyjnych.
- Maszynę należy poddać regularnym przeglądom i zabiegom konserwacyjnym. Naprawy maszyny zlecać jedynie autoryzowanym warsztatom.

- Urządzenie należy przechowywać w miejscu niedostępnym dla dzieci.

Ryzyko resztkowe

Nawet w przypadku prawidłowej obsługi urządzenia zawsze istnieje ryzyko resztkowe. Z uwagi na konstrukcję i wariant wykonania urządzenia mogą wystąpić następujące zagrożenia:

- Uszkodzenia oczu w przypadku braku odpowiedniej ochrony oczu.
- Uszkodzenie słuchu w przypadku niestosowania odpowiednich ochronników słuchu.
- Szkody zdrowotne, spowodowane przez przeniesienie drgań na ręce, jeśli urządzenie jest użytkowane przez dłuższy czas lub jest nieprawidłowo prowadzone i konserwowane.
- Niebezpieczeństwo skażenia

▲ OSTRZEŻENIE! Zagrożenie generowane przez pole elektromagnetyczne podczas pracy urządzenia. Pole to może w określony-

ch okolicznościach zakłócać pracę aktywnych lub pasywnych implantów medycznych. Aby zmniejszyć niebezpieczeństwo poważnych lub śmiertelnych obrażeń ciała, przed przystąpieniem do obsługi urządzenia przez osoby z implantami medycznymi zalecamy konsultację się z lekarzem i producentem implantu medycznego.

Przygotowanie

▲ OSTRZEŻENIE! Ryzyko obrażeń ciała w wyniku przypadkowego uruchomienia urządzenia. Akumulator należy umieszczać w urządzeniu dopiero wtedy, gdy jest ono całkowicie przygotowane do pracy.

Elementy obsługowe

Przed pierwszym użyciem urządzenia należy się zapoznać z jego elementami obsługowymi.

- **Blokada załączania (3)**
 - Blokuje włącznik/wyłącznik przed przypadkowym wciśnięciem.
 - Odblokowanie: Wciśnięcie
- **Włącznik/wyłącznik (2)**
 - Włączanie: Wciśnięcie
 - Wyłączanie: Zwolnienie
- **Śruba bakielitowa (rys. C.1)**
Śruba bakielitowa (29) odblokowuje/blokuje ustawienie kątowe dodatkowego uchwytu (6).

- **Tuleja śrubowa (rys. C.2)**
Tuleja gwintowana (9) odblokuje/blokuje mechanizm regulacji wzdłużnej rury teleskopowej (10).
- **Element blokujący, Głowica silnika (rys. C.3)**
Element blokujący (8) odblokuje/blokuje mechanizm regulacji pozycji głowicy silnika (11).
- **Przycisk blokady, Kąt nachylenia (rys. C.4)**
Głowica blokująca (12) odblokuje/blokuje mechanizm regulacji kąta rury teleskopowej (10).

Montaż

▲ OSTRZEŻENIE! Ryzyko obrażeń ciała w wyniku przypadkowego uruchomienia urządzenia. Akumulator należy umieszczać w urządzeniu dopiero wtedy, gdy jest ono całkowicie przygotowane do pracy.

Montaż osłony ochronnej

Sposób postępowania (rys. A.2/rys. A.3)

1. Założyć osłonę ochronną (13) zgodnie z oznaczeniami (26/27) na głowicę silnika (11). Oznaczenie ze strzałkami (26) na głowicy silnika (11) musi się znajdować w jednej linii ze oznaczeniem (27) na osłonie ochronnej (13) (patrz rysunek szczegółowy).
Zwracać uwagę, aby obydwa noski (25) na dole osłony ochronnej (13) pokrywały się z wycięciami (24) na głowicy silnika (11).
2. Obrócić osłonę ochronną (13) do oporu w kierunku wskazywanym przez strzałki. Osłona ochronna (13) zatrząskuje się.
Zwracać uwagę na prawidłowe zastrzaśnięcie i sprawdzić prawidłowe zamocowanie osłony poprzez jej pociągnięcie i potrząśnięcie.

Montaż dodatkowego uchwytu

Sposób postępowania (rys. B)

1. Odkręcić i zdjąć wstępnie zamontowaną śrubę bakielitową (29) dodatkowego uchwytu (6).
2. Wsunąć dodatkowy uchwyt (6) przez uchwyt (28). Uchwyt zapasowej szpuli z żyłką (5) musi być skierowany do góry.
3. Przełożyć śrubę bakielitową (29) przez otwór wylotowy mocowania (28) dodatkowego uchwytu.
4. Przykręcić dodatkowy uchwyt (6) za pomocą śruby bakielitowej (29).

Zakładanie i zdejmowania krążka dystansowego

Wskazówki

- Krążek dystansowy służy do równego przycinania krawędzi trawnika i można go zakładać i zdejmować zgodnie z potrzebami.

Sposób postępowania (rys. A.1)

1. Wetknąć krążek dystansowy (16) do oporu przez otwór (23) w głowicy silnika (11). Krążek dystansowy (16) musi być skierowany do góry.
2. W celu zdjęcia krążka dystansowego (16) należy go wyciągnąć z otworu (23) w głowicy silnika (11).

Ustawienia urządzenia

Regulacja dodatkowego uchwytu

Dodatkowy uchwyt (6) można ustawić w różnych pozycjach. Ustawić dodatkowy uchwyt w taki sposób, aby osłona szpuli (14) była w pozycji roboczej pochylona lekko w przód (patrz *Koszenie trawy*, s. 17).

Sposób postępowania (rys. C.1)

1. Poluzować śrubę bakielitową (29).
2. Ustawić dodatkowy uchwyt (6) w żądane położenie. Zintegrowane stopnie blokady zapobiegają

przypadkowemu przestawieniu się uchwytu.

3. Ponownie dokręć śrubę bakielitową (29).

Regulacja wysokości na rurze teleskopowej

Rura teleskopowa p(10) umożliwia indywidualne ustawienie urządzenia do wzrostu użytkownika.

Sposób postępowania (rys. C.2)

1. Odkręcić tuleję gwintowaną (9).
2. Ustawić rurę teleskopową (10) na żadaną długość.
3. Ponownie wkręcić tuleję gwintowaną (9).

Ustawianie pozycji głowicy silnika

▲ OSTRZEŻENIE! Niebezpieczeństwo obrażeń ciała! Osłona ochronna nie może być odwrócona od użytkownika. Podczas używania urządzenia jako podkaszarki do trawy w pozycjach kąta koszenia 1 - 4 pozostawić pozycję głowicy silnika (11) w położeniu 0°.

Pozycję głowicy silnika (11) można obracać o 180°.

Sposób postępowania (rys. C.3)

1. Wcisnąć element blokujący (8) w celu zwolnienia blokady.
2. Obracać uchwyt (7), aż głowica silnika znajdzie się w żądanym położeniu. Element blokujący (8) musi ponownie wskoczyć na swoje miejsce, zanim będzie możliwość jego bezpiecznego użytkownika.

Ustawianie kąta cięcia

Po zmianie kąta cięcia można przycinać trawnik również w niedostępnych miejscach, np. pod ławkami i pod gzymsami.

Sposób postępowania (rys. C.4)

1. Wcisnąć przycisk blokady (12), aby zmienić kąt nachylenia.

2. Nachylić rurę teleskopową (10) aż do uzyskania żądanej pozycji.

Możliwych jest 5 następujących ustawień:

Pozycja	Kąt nachylenia
1	15°
2	30°
3	45°
4	60°
5	75°

Funkcja podkaszarki do trawy (rys. C.3/C.4)

- Pozycja kąta przycinania 1 - 4
- Pozycja głowicy silnika 0°

Funkcja krawędziowej podkaszarki do trawy (rys. C.3/C.4)

- Pozycja kąta przycinania 5
- Pozycja głowicy silnika 180°

Regulacja pałaka dystansowego

Pałak dystansowy (zabezpieczenie roślin) (17) odsuwa rośliny nieprzeznaczone do koszenia oraz pnie od urządzenia tnącego.

Sposób postępowania (rys. C.5)

1. Rozłożyć pałak dystansowy (17) w dół.
2. Gdy pałak dystansowy (17) nie jest potrzebny, należy go złożyć w górę (położenie spoczynkowe).

Przedłużanie żyłki tnącej

Urządzenie jest wyposażone w pełni zautomatyzowany mechanizm prowadzenia żyłki. Żyłka wydłuża się automatycznie przy każdym włączeniu. Prawidłowe działanie systemu automatycznego wydłużania żyłki wymaga zatrzymania szpuli (15) przez ponownym włączeniem urządzenia. Jeżeli na początku żyłki niż promień koszenia, zostaną one automatycznie skrócone do prawidłowej długości przez nóż żyłki (34).

Sposób postępowania (rys. D)

1. Nylonowe żyłki należy poddać regularnej kontroli pod kątem uszkodzeń i właściwej długości ustalonej przez element do odcinania żyłki.
2. **Gdy nie widać końców żyłki:**
Wymienić szpulę (patrz *Konserwacja*, s. 19).
3. **Ręczne ustawianie długości żyłki:**
Wyciągnąć akumulator (19) z urządzenia!
Pociągnąć lekko za koniec żyłki i wcisnąć ew. kilka razy przycisk blokady (33), aż końce żyłki będą nieznacznie wystawać z elementu odcinającego żyłkę (34).

Sprawdzanie stanu naładowania akumulatora

Kontrolki LED	Znaczenie
czerwony, pomarańczowy, zielony	Akumulator jest naładowany
czerwony, pomarańczowy	Akumulator jest częściowo naładowany
czerwony	Akumulator wymaga ładowania

1. Wcisnąć przycisk (21) obok wskaźnika poziomu naładowania (22) na akumulatorze (19).
Wskaźnik poziomu naładowania z kontrolkami LED sygnalizuje poziom naładowania akumulatorów.
2. Akumulator (19) należy naładować, gdy na wskaźniku stanu naładowania (22) świeci się już tylko czerwona kontrolka LED.

Ładowanie akumulatora

Patrz również instrukcja obsługi ładowarki.

Wskazówki

- Gdy akumulator jest rozgrzany, przed ładowaniem należy odczekać do jego wystudzenia.
- Nie narażać akumulatora na dłuższe oddziaływanie silnego promieniowania słonecznego i nie kłaść go na grzejnikach (maks. 50 °C).

Ładowanie akumulatora

1. Wyjmij akumulator (19) z urządzenia.
2. Wsunąć akumulator (19) do wnęki ładowarki akumulatora (18).
3. Podłączyć ładowarkę akumulatora (18) do gniazda.
4. Po zakończeniu procesu ładowania odłączyć ładowarkę akumulatora (18) od sieci.
5. Wyciągnąć akumulator (19) z ładowarki akumulatora (18).

Diody kontrolne na ładowarce (18):

zielony	czerwony	Znaczenie
świeci się	—	<ul style="list-style-type: none"> • Akumulator w pełni naładowany • gotowy (Brak akumulatora w urządzeniu)
—	świeci się	Akumulator jest ładowany
—	miga	przeegrzany akumulator
miga	miga	uszkodzony akumulator

Eksploatacja

Praca z urządzeniem

▲ OSTRZEŻENIE! Niebezpieczeństwo obrażeń ciała! Postępować

zgodnie z następującymi wskazówkami.

- Nie kosić mokrej ani wilgotnej trawy.
- Przed uruchomieniem urządzenia należy się upewnić, że zespół tnący nie będzie miał kontaktu z kamieniami, otrockami lub innymi ciałami obcymi.
- Włączyć urządzenie przed zbliżeniem się do koszonej trawy.
- Unikać nadmiernego obciążania urządzenia podczas pracy.
- Unikaj kontaktu ze stałymi przeszkodami (kamienie, mury, ogrodzenia itd.). Mogłoby to doprowadzić do szybkiego zużycia żyłki nylonowej w szpuli.
- Unikaj używania urządzenia w czasie niesprzyjającej pogody, szczególnie w przypadku zagrożenia wyładowaniami atmosferycznymi!
- Włącznika/wyłącznika nie wolno blokować. Po zwolnieniu przełącznika musi on załączyć silnik.

Koszenie trawy

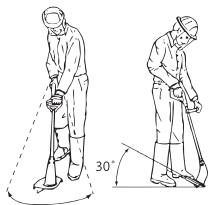

1. Kosić trawę, przechylając urządzenie w prawo i w lewo.
2. Kosić powoli i trzymać urządzenie podczas koszenia wychylone do przodu o ok. 30°.
3. Długą trawę kosić warstwami od góry do dołu.

Przycinanie krawędzi trawnika

Podczas podkaszania brzegów trawnika należy prowadzić urządzenie powoli wzdłuż brzegu trawnika.

Ustawienia (rys. C.3/C.4/C.5)

- Pozycja głowicy silnika: 180°
- Pozycja kąta przycinania: 5
- Pałak dystansowy w położeniu spoczynkowym

Należy zwrócić uwagę, że podczas pracy jesteśmy zabezpieczeni osłoną zabezpieczającą (13) przed elementem do cięcia żyłki.

Wkładanie i wyciąganie akumulatora

▲ OSTRZEŻENIE! Ryzyko obrażeń ciała w wyniku przypadkowego uruchomienia urządzenia. Akumulator należy umieszczać w urządzeniu dopiero wtedy, gdy jest ono całkowicie przygotowane do pracy.

WSKAZÓWKA! Ryzyko uszkodzenia! Zastosowanie niewłaściwego akumulatora może doprowadzić do uszkodzenia urządzenia i akumulatora.

Wkładanie akumulatora

1. Wsunąć akumulator (19) wzdłuż prowadnicy szynowej w uchwyt akumulatora (4). Akumulator wskakuje na swoje miejsce, wydając charakterystyczny dźwięk.

Wyciąganie akumulatora

1. Wcisnąć i przytrzymać przycisk zwalnający (20) na akumulatorze (19).
2. Wyciągnąć akumulator z uchwytu akumulatora (4).

Włączanie i wyłączanie

▲ OSTRZEŻENIE! Ryzyko obrażeń ciała w wyniku niezamierzonego uru-

chomienia urządzenia w trybie ciągłym. Przed umieszczeniem akumulatora w urządzeniu należy sprawdzić, czy włącznik/wyłącznik (2) działa prawidłowo i czy w momencie zwolnienia powraca do położenia WYŁ.

▲ UWAGA! Pamiętać o przyjęciu bezpiecznej pozycji i mocno trzymać urządzenie obiema rękami, zachowując bezpieczny odstęp od własnego ciała. Przed załączeniem zwrócić uwagę, czy urządzenie nie dotyka żadnych przedmiotów.

▲ OSTRZEŻENIE! Ryzyko obrażeń ciała generowane przez dobieg zespołu tnącego. Odczekać, aż urządzenie tnące całkowicie się zatrzyma. Nie zbliżać dłoni i stóp!

Włączanie

1. Umieścić akumulator (19) w urządzeniu.
2. Wcisnąć blokadę załączania (3).
3. Wcisnąć i przytrzymać włącznik/wyłącznik (2).
4. Zwolnić blokadę załączania (3).

Wyłączanie

1. Zwolnić włącznik/wyłącznik (2).
2. W momencie pozostawienia urządzenia bez nadzoru lub po zakończeniu pracy należy wyciągać akumulator (19) z urządzenia.

Transport

Wskazówki w zakresie transportu urządzenia:

- Wyłączyć urządzenie i wyciągnąć z niego akumulator. Należy się upewnić, że wszystkie ruchome elementy całkowicie się zatrzymały.
- Urządzenie przenosić, trzymając je oburącz, ręką za uchwyt (1), a drugą ręką za dodatkowy uchwyt (6).

Czyszczenie, konserwacja i przechowywanie

▲ OSTRZEŻENIE! Ryzyko obrażeń ciała w wyniku przypadkowego uruchomienia urządzenia. Podczas prac konserwacyjnych i czyszczenia należy się zabezpieczać. Wyłączyć urządzenie i wyciągnąć z niego akumulator(19).

Wykonanie prac naprawczych i konserwacyjnych, które nie zostały opisane w tej instrukcji, należy powierzać naszym specjalistom z działu serwisowego. Stosować tylko oryginalne części zamienne.

Czyszczenie

▲ OSTRZEŻENIE! Porażenie elektryczne! Nigdy nie spryskiwać urządzenia wodą.

WSKAZÓWKA! Ryzyko uszkodzenia. Substancje chemiczne mogą oddziaływać agresywnie na elementy wykonane z tworzywa sztucznego. Nie stosować środków czyszczących wzgl. rozpuszczalników.

- Dbać o czystość i drożność otworów wentylacyjnych, obudowy silnika i uchwytów urządzenia. Używać do tego wilgotnej ściereczki lub szczotki.

▲ OSTRZEŻENIE! Niebezpieczeństwo obrażeń ciała generowane przez ruchome, niebezpieczne części! Należy zwracać uwagę na przyrząd do odcinania żyłki. Może on powodować poważne rany cięte.

- Po każdym koszeniu oczyścić osłonę ochronną i urządzenie tnące z trawy i ziemi.

Konserwacja

Wymiana szpuli z żyłką (rys. D)

Prawidłowy kierunek nawijania szpuli z żyłką (15) jest podany w osłonie szpuli (14) i na szpuli z żyłką. Strzałki na pokrywie osłony szpuli (30) wskazują kierunek obrotu silnika.

Sposób postępowania

1. Wyciągnąć akumulator (19) z urządzenia.
2. Otworzyć osłonę szpuli (14), wciskając jednocześnie przyciski zwalniające (31) na osłonie szpuli.
3. Usunąć pokrywę szpuli (30) i wyciągnąć starą szpulę z żyłką (15).
4. Wycisnąć końce żyłki nowej szpuli z żyłką ze szczelin (35) szpuli.
5. Umieścić nową szpulę z żyłką (15) w osłonie (14). Strona szpuli, na której zaznaczono strzałkami kierunek obrotów, musi być widoczna po zamontowaniu szpuli.
6. Obydwa końce żyłki przez w przeciwnym kierunku wyciągnąć przez wyloty żyłki (32).
7. Ponownie umieścić pokrywę szpuli (30) na osłonie szpuli (14). Należy zwrócić uwagę, aby przyciski zwalniające (31) na pokrywie wchodziły dokładnie w wycięcia na osłonie szpuli. Przyciski te w wyczuwalny sposób wskazują na swoje miejsce.
8. Pociągnąć końce żyłki i wcisnąć zawsze przycisk blokady (33), aż końce żyłki będą wystawać na ok. 1 cm z elementu odcinającego żyłkę (34).
9. Skontrolować element odcinający żyłkę.

Nie stosować urządzenia bez elementu odcinającego żyłkę lub gdy element ten jest uszkodzony. Jeśli element odcinający żyłkę jest uszkodzo-

ny, należy się zwrócić do Centrum Serwisowego.

Nawijanie zapasowej żyłki

1. Przewlec koniec zapasowej żyłki przez otwór (36) szpuli z żyłką (15).
2. Nawijając żyłkę w kierunku nawijania szpuli z żyłką. Zwracać uwagę na strzałki na górze szpuli z żyłką (15).

Demontaż osłony ochronnej

Wskazówki

- Podkaszarkę należy utrzymywać w idealnym stanie, regularnie sprawdzając osłonę ochronną i w razie potrzeby ją wymieniając.

Warunki

- Krążek dystansowy (16) usunięty (*Zakładanie i zdejmowanie krążka dystansowego, s. 14*)

Potrzebne narzędzia (nie dostarczono)

- Wkrętak płaski

Sposób postępowania (rys. A.3)

1. Podważyć za pomocą małego śrubokręta płaskiego nosek (25) na osłonie ochronnej (13) ponad wycięcie (24) na głowicy silnika (11) (patrz rysunek szczegółowy), jednocześnie obracając osłonę ochronną (13) w kierunku przeciwnym do kierunku wskazywanego przez strzałki.
2. Zdjąć osłonę ochronną (13) z głowicy silnika (11).
3. Wymienić uszkodzoną osłonę ochronną (patrz *Montaż osłony ochronnej, s. 14*).

Przechowywanie

Urządzenie przechowywać zawsze:

- czyste
- w suchym miejscu
- zabezpieczonych przed zapyleciem

- poza zasięgiem dzieci
- Temperatura przechowywania akumulatora i urządzenia wynosi od 0°C do 45°C. Podczas przechowywania należy unikać ekstremalnie niskich lub wysokich temperatur, aby zapobiec utracie wydajności akumulatora. Przed dłuższym przechowywaniem (np. przed sezonem zimowym) należy wyciągnąć akumulator z urządzenia (postępować według osobnej instrukcji obsługi akumulatora i ładowarki). Nie odkładać urządzenia na osłonie ochronnej. Najlepiej zawieszać je na górnej rękojeści, tak by osłona nie miała kontaktu z innymi przedmiotami. Istnieje niebezpieczeństwo deformacji osłony zabezpieczającej, a co za tym idzie występuje ryzyko zmiany wymiarów i właściwości związanych z bezpieczeństwem.

Utylizacja /ochrona środowiska

Wymij akumulator z urządzenia i przekaż urządzenie, akumulator, akcesoria oraz opakowanie do punktu recyklingu opadów.



Urządzeń elektrycznych nie należy wyrzucać razem z odpadami komunalnymi.

Symbol przekreślonego kosza na śmieci oznacza, że po zakończeniu okresu użytkowania tego produktu nie wolno wyrzucać jako niesortowanych opadów komunalnych.

Dyrektywa 2012/19/UE w sprawie zużytego sprzętu elektrycznego i elektronicznego:

Konsumenci są prawnie zobowiązani po zakończeniu okresu żywotności urządzeń elektrycznych i elektronicznych do ich przekazywania do po-

nownego przetworzenia zgodnie z zasadami ochrony środowiska. Dzięki temu można zapewnić wykorzystanie urządzeń zgodnie z zasadami ochrony środowiska i ochrony zasobów. W zależności od adaptacji na gruncie prawa krajowego mogą być do wyboru następujące możliwości:

- zwrot w miejscu zakupu,
- zwrot w oficjalnym punkcie zbiórki,
- odesłanie do producenta/podmiotu wprowadzającego produkt na rynek.

Przepisy te nie obejmują akcesoriów i środków pomocniczych dołączonych do starych urządzeń, które nie zawierają elementów elektrycznych. Zużyty sprzęt może mieć szkodliwy wpływ na środowisko i zdrowie ludzi z uwagi na potencjalną zawartość niebezpiecznych substancji, mieszanin oraz części składowych. Gospodarstwo domowe spełnia ważną rolę w przyczynianiu się do ponownego użycia i odzysku surowców wtórnych, w tym recyklingu zużytego sprzętu. Na tym etapie kształtuje się postawy, które wpływają na zachowanie wspólnego dobra jakim jest czyste środowisko naturalne.

Instrukcja utylizacji akumulatorów



Nie wyrzucaj akumulatora do śmieci domowych, ognia (ryzyko wybuchu) lub wody. Uszkodzone akumulatory mogą szkodzić środowisku naturalnemu i zdrowiu ludzi, jeśli wydostaną się z nich trujące opary lub ciecze.

Akumulatory utylizować zgodnie z lokalnymi przepisami. Uszkodzone lub zużyte akumulatory należy przekazywać do recyklingu. Akumulatory należy oddać w punkcie zbiórki zużytych baterii, skąd zostaną przekazane do

ponownego przetworzenia w sposób przyjazny dla środowiska. O szczegóły należy pytać w lokalnym zakładzie gospodarki odpadami lub w naszym Centrum Serwisowym. Akumulator

ry należy utylizować w stanie rozładowanym. Zalecamy zakrycie biegów kawałkiem taśmy klejącej w celu ochrony przed ewentualnym zwarcieniem. Nie otwierać akumulatora.

Rozwiązywanie problemów

Poniższa tabeli stanowi pomoc w ramach usuwania błędów:

Problem	Możliwa przyczyna	Sposób usunięcia problemu
Urządzenie nie uruchamia się	Akumulator (19) rozładowany	Naładować akumulator (patrz oddzielna instrukcja obsługi dla akumulatora i ładowarki)
	Brak akumulatora (19) w urządzeniu	<i>Wkładanie akumulatora, s. 17</i>
	Uszkodzony włącznik/wyłącznik (2) Uszkodzony silnik	Należy się zwrócić do Centrum Serwisowego.
Urządzenie pracuje z przerwami	Chwiejny styk wewnątrz urządzenia	Należy się zwrócić do Centrum Serwisowego.
	Uszkodzony włącznik/wyłącznik (2)	
Silne wibracje, intensywne odgłosy	Zespół tnący zabrudzony	Czyszczenie zespołu tnącego (patrz <i>Czyszczenie, konserwacja i przechowywanie, s. 18</i>)
	Uszkodzony silnik	Należy się zwrócić do Centrum Serwisowego.

Problem	Możliwa przyczyna	Sposób usunięcia problemu
Niezadawalający efekt cięcia	Na szpuli (15) znajduje się zbyt mała ilość żyłki tnącej	<i>Przedłużanie żyłki tnącej, s. 15</i> <i>Wymiana szpuli z żyłką (rys. D), s. 19</i>
	Żyłka tnąca nie została wyprowadzona z osłony szpuli (14)	Zdjąć pokrywę szpuli (30) z osłony szpuli i przewlec żyłkę tnącą przez oczka wylotu żyłki (32) na zewnątrz, ponownie zamknąć pokrywę szpuli
	Zespół tnący zabrudzony	Czyszczenie zespołu tnącego (patrz <i>Czyszczenie, konserwacja i przechowywanie, s. 18</i>)
	Niska wydajność akumulatora	Naładować akumulator (patrz oddzielna instrukcja obsługi dla akumulatora i ładowarki)

Serwis

Gwarancja

Szanowni Klienci,

Na niniejszy produkt udzielamy 3 letniej gwarancji od daty zakupu. W przypadku usterek produktu nabywcy przysługują ustawowe prawa wobec sprzedawcy. Te ustawowe prawa nie są ograniczone przez naszą przedstawioną poniżej gwarancję.

Warunki gwarancji

Okres gwarancji rozpoczyna się od daty zakupu. Należy dobrze przechować oryginalny paragon. Dokument ten będzie potrzebny jako dowód zakupu. Jeśli w ciągu trzech lat od daty zakupu produktu wystąpi wada materiałowa lub produkcyjna, dokonamy - według własnego uznania - bezpłatnej naprawy lub wymiany produktu. Realizacja świadczenia gwarancyjnego wymaga przekazania w terminie trzech lat wadliwego urządzenia i do-

wodu zakupu (paragon) oraz pisemnego, krótkiego opisu rodzaju wady i daty jej wystąpienia.

Jeśli nasza gwarancja pokrywa dany defekt, otrzymają Państwo naprawiony lub wymieniony produkt. Naprawa lub wymiana produktu nie rozpoczyna nowego okresu gwarancji.

Okres gwarancji i roszczenia ustawowe z tytułu wad

Rękojmia nie przedłuża okresu gwarancji. Dotyczy to również części wymienionych lub naprawionych. Wszelkie uszkodzenia lub wady występujące ewentualnie już w chwili zakupu należy zgłosić niezwłocznie po rozpakowaniu. Po upływie okresu gwarancji wszelkie naprawy są wykonywane odpłatnie.

Zakres gwarancji

Produkt został wyprodukowany starannie zgodnie z surowymi wymogami jakościowymi i przed dostarczeniem został rzetelnie skontrolowany.

Świadczenia gwarancyjne dotyczą wad materiałowych i produkcyjnych. Niniejsza gwarancja nie obejmuje części produktu podlegających normalnemu zużyciu, które należy traktować jako części zużywające się (np. Szpula z żyłką) lub uszkodzeń części delikatnych.

Niniejsza gwarancja traci ważność, jeśli produkt został uszkodzony, był niewłaściwie używany lub nie był konserwowany. W celu prawidłowego użytkowania produktu należy ściśle przestrzegać wszystkich wskazówek zawartych w instrukcji obsługi. Należy bezwzględnie unikać zastosowań i czynności, które są odradzane lub przed którymi ostrzega się w instrukcji obsługi.

Produkt jest przeznaczony jedynie do użytku prywatnego, a nie do użytku profesjonalnego. Gwarancja wygasa w przypadku niezgodnego z przeznaczeniem i niewłaściwego użytkownika, użycia siły oraz ingerencji, które nie zostały wykonane przez nasz autoryzowany serwis.

Realizacja świadczenia gwarancyjnego

Aby zapewnić szybkie opracowanie Państwa przypadku, należy postępować zgodnie z zamieszczonymi poniżej wskazówkami:

- Na wypadek wszelkich za pytań prosimy o zachowanie paragonu i numeru artykułu (IAN 472040_2407) jako dowodu zakupu.
- Numer artykułu znaleźć można na tabliczce znamionowej produktu. Może on być również wygrawerowany na produkcie lub znajdować się na stronie tytułowej instrukcji (po lewej stronie do dole) lub na naklejce z tyłu lub na dolnej stronie produktu.

- W razie wystąpienia błędów działania lub innych wad, należy w pierwszej kolejności skontaktować się ze wskazanym poniżej działem serwisowym **telefonicznie** lub wykorzystać nasz **formularz kontaktowy**, dostępny pod adresem parkside-diy.com w kategorii **Serwis**.
- Produkt uznany za wadliwy mogą Państwo bezpłatnie przesać po konsultacji z naszym działem obsługi klienta na podany adres serwisu, załączając dowód zakupu (paragon) oraz informację, na czym polega wada i kiedy wystąpiła. Aby uniknąć problemów z przyjęciem i dodatkowych kosztów, konieczne jest korzystanie wyłącznie z podanego adresu. Należy upewnić się, że przesyłka nie zostanie przesłana odpłatnie, jako przesyłka wielkogabarytowa, ekspresowa lub też jako inna przesyłka specjalna. Prosimy o odesłanie produktu wraz ze wszystkimi akcesoriami dostarczonymi w chwili zakupu i zapewnienie odpowiednio bezpiecznego opakowania transportowego.



Pod adresem parkside-diy.com dostępna jest do wglądu oraz do pobrania niniejsza instrukcja oraz wiele innych instrukcji. Dzięki temu kodowi QR można wejść bezpośrednio

na stronę *parkside-diy.com*. Proszę wybrać swój kraj i wyszukiwać na ekranie wyszukiwania instrukcje obsługi. Po wprowadzeniu numeru artykułu (IAN) 472040_2407 można otworzyć swoją instrukcję obsługi.

Serwis naprawczy

W sprawie napraw, **które nie podlegają gwarancji**, należy się zwracać do Centrum Serwisowego. Centrum Serwisowe prześle Państwu odpowiedni kosztorys.

- Możemy naprawiać tylko urządzenia w odpowiednim opakowaniu i przesłane z uregulowaną opłatą pocztową.

Wskazówka: Oczyszczone urządzenie wraz z informacją na temat uszkodzenia należy przesyłać bezpośrednio na adres podany przez Centrum Serwisowe.

- Urządzenia przesłane bez opłaty, jako towary niewymiarowe, w try-

bie ekspresowym lub w ramach innych typów przesyłek specjalnych, nie będą przyjmowane.

- Przesłane, uszkodzone urządzenia utylizujemy bezpłatnie.

Service-Center



Serwis Polska

Tel.: 00800 4912069

Formularz kontaktowy na

parkside-diy.com

IAN 472040_2407

Importer

Uwaga: poniższy adres nie jest adresem działu serwisowego. Najpierw skontaktuj się z podanym wyżej centrum serwisowym.

Grizzly Tools GmbH & Co. KG

Stockstädter Str. 20

63762 Großostheim

NIEMCY

www.grizzlytools.de

Części zamienne i akcesoria

Części zamienne i akcesoria można zamówić na stronie

www.grizzlytools.shop. Jeśli w ramach procedury Państwa zamówienia pojawią się problemy, prosimy o kontakt za pośrednictwem naszego sklepu internetowego. W razie kolejnych pytań należy zwracać się do: *Service-Center*, s. 24

Nr stan.	Opis	Nr zamów.
6	Dodatkowy uchwyt	91099416
13+34	Ośłona ochronna+Obcinacz żyłki	91099215
15	Szpula z żyłką	13600210

Tłumaczenie oryginalnej deklaracji zgodności EU

Produkt: **Akumulatorowa podkaszarka do trawy**

Model: **PRTA 20-Li C3**

Numer serii: 000001 – 475000

Wymieniony powyżej przedmiot niniejszej deklaracji jest zgodny z odnośnymi wymaganiami unijnego prawodawstwa harmonizacyjnego

**2006/42/EC • 2014/30/EU • 2000/14/EC & 2005/88/EC
• 2011/65/EU & (EU) 2015/863**

**Produkt z baterią Smart PAPS 204 A1/
Smart PAPS 208 A1/Smart PAPS 2012 A1: 2014/53/EU**

Opisany powyżej przedmiot deklaracji jest zgodny z dyrektywą Parlamentu Europejskiego i Rady 2011/65/EU z dnia 8 czerwca 2011 r. w sprawie ograniczenia stosowania niektórych niebezpiecznych substancji w sprzęcie elektrycznym i elektronicznym.

Aby zapewnić zgodność, zastosowano następujące normy zharmonizowane oraz normy i przepisy krajowe:

EN 60335-1:2012/A15:2021 • EN 50636-2-91:2014

EN IEC 55014-1:2021 • EN IEC 55014-2:2021

EN IEC 63000:2018

**Produkt z baterią Smart PAPS 204 A1/
Smart PAPS 208 A1/Smart PAPS 2012 A1:**

EN 301 489-1 V2.2.3:2019 • Draft EN 301 489-17 V3.2.6:2023

EN 300 328 V2.2.2:2019 • EN 50663:2017

Zgodnie z dyrektywą 2000/14/EC odnoszących się do emisji hałasu, potwierdza się, co następuje: Poziom mocy akustycznej (L_{WA})

– zmierzony: 90,5 dB;

– gwarantowany: 92 dB

Uzasadniona procedura oceny zgodności zgodnie z 2000/14/EC, załącznik VI.

Jednostka notyfikowana: TÜV SÜD Industrie Service GmbH,

Westendstrasse 199, 80686 München, NB 0036

Niniejsza deklaracja zgodności wydana zostaje na wyłączną odpowiedzialność producenta:



Grizzly Tools GmbH & Co. KG
Stockstädter Str. 20
63762 Großostheim
NIEMCY

20.01.2025

Christian Frank

Upoważniony przedstawiciel dokumentacji

Turinys

Įvadas	26
Naudojimas pagal paskirtį.....	26
Tiekiamas rinkinys ir priedai.....	27
Apžvalga.....	27
Veikimo aprašymas.....	28
Techniniai duomenys.....	28
X 20 V TEAM.....	29
Saugos nurodymai	29
Saugos nurodymų apibūdinimas.....	29
Ženklaai ir simboliai.....	30
Saugus vejapjovių naudojimas.....	31
Liekamieji pavojai.....	33
Paruošimas	34
Valdymo elementai.....	34
Surinkimas.....	34
Atstumo reguliavimo ritinėlio įdėjimas ir išėmimas.....	35
Įrenginio nustatymas.....	35
Akumulatoriaus įkrovos lygio patikra.....	36
Akumulatoriaus įkrovimas.....	36
Naudojimas	37
Įrankio naudojimas.....	37
Žolės pjovimas.....	37
Vejos kraštų pjovimo vejapjovės.....	37
Akumulatoriaus įdėjimas ir išėmimas.....	37
Įjungimas ir išjungimas.....	38
Gabenimas	38
Valymas, techninė priežiūra ir laikymas	38
Valymas.....	38
Techninė priežiūra.....	38
Laikymas.....	39
Šalinimas ir aplinkos apsauga	40
Akumuliatorių šalinimo instrukcijos.....	40
Trikčių paieška	41

Paslaugos	42
Garantija.....	42
Remonto paslaugos.....	43
Service-Center.....	43
Importuotojas.....	43
Atsarginės dalys ir priedai	44
ES atitikties deklaracijos originalo vertimas	45
Išskaidytasis brėžinys	71

Įvadas

Sveikiname įsigijus naują akumuliatorinę žoliapjovę (toliau vadinamą „prietaisu“ arba „elektriniu įrankiu“).

Jūs pasirinkote aukštos kokybės gaminį. Gaminant šį įrenginį, jo kokybė buvo tikrinama, o pagamintas įrenginys buvo galutinai patikrintas. Taip užtikrinama, kad Jūsų prietaisas neprikaištingai veiks.



Naudojimo instrukcija yra šio prietaiso dalis. Joje pateikta svarbių saugos, naudojimo ir šalinimo nurodymų. Atidžiai perskaitykite naudojimo instrukciją. Susipažinkite su įrankio valdymo elementais ir tinkamu jo naudojimu. Prietaisą naudokite tik taip, kaip aprašyta ir tik nurodytiems naudojimams. Būtinai išsaugokite naudojimo instrukciją ir perduodami prietaisą tretiesiems asmenims perduokite ir visus dokumentus.

Naudojimas pagal paskirtį

Prietaisas skirtas tik toliau nurodytai paskirčiai:

- Žolės pjovimas soduose ir lysvių pakraščiuose.

Nenaudokite prietaiso gyvatvorėms ar krūmams genėti.

Draudžiama naudoti įrankį lyjant arba drėgnoje aplinkoje.

Įrankis skirtas suaugusiems. Vyresni nei 16 metų jaunuoliai įrankį gali naudoti tik prižiūrimi.

Prietaisą naudojant bet kokiems kitokiems šioje naudojimo instrukcijoje aiškiai nenurodytiems tikslams, prietaisas gali kelti didelį pavojų naudotojui ir sugesti. Prietaisą valdantis ar jį naudojantis asmuo atsako už nelaimingus atsitikimus ar žalą, padarytą kitiems žmonėms arba jų turtui. Prietaisas skirtas neprofesionaliems naudotojams. Jis neskirtas komerciniams nuolatinio naudojimo tikslams. Naudojant komerciniams tikslams, garantija negalioja. Gamintojas neatsako už žalą, patirtą prietaisą naudojant ne pagal paskirtį arba netinkamai.

Įrankis yra „X 20 V TEAM“ serijos dalis, jį galima naudoti su „X 20 V TEAM“ serijos akumuliatoriais. „X 20 V TEAM“ serijos akumuliatorius galima įkrauti tik „X 20 V TEAM“ serijos krovikliais.

Tiekiamas rinkinys ir priedai

Išpakuokite prietaisą ir patikrinkite tiekiamą rinkinį.

Tinkamai pašalinkite pakuotės medžiagas.

- Akumuliatorinė žoliapjovė
- Apsauginis gaubtas
- Atstumo reguliavimo ritinėlis
- Papildoma rankena
- 2x Lyno ritė (1x sumontuota)
- Originalios instrukcijos vertimas

Akumuliatoriaus ir kroviklio tiekiamame rinkinyje nėra.

Apžvalga

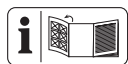

Prietaiso paveikslėlius rasite priekiniame ir galiniame išskleidžiamajame puslapyje.

1 Rankena

2 Įjungiklis / išjungiklis

- 3 Jungiklio užraktas
 - 4 Akumuliatoriaus laikiklis
 - 5 Atsarginės pjovimo lyno ritės laikiklis
 - 6 Papildoma rankena
 - 7 Suimamoji dalis
 - 8 Fiksatorius (Variklio galvutė)
 - 9 Srieginė mova
 - 10 Teleskopinis vamzdis
 - 11 Variklio galvutė
 - 12 Fiksavimo mygtukas (Posvyrio kampas)
 - 13 Apsauginis gaubtas
 - 14 Ritės dėžutė
 - 15 Lyno ritė
 - 16 Atstumo reguliavimo ritinėlis
 - 17 Apsauginis lankas (augalų apsaugai)
 - 18 Kroviklis
 - 19 Akumuliatorius
 - 20 Akumuliatoriaus atlaisvinimo mygtukas
 - 21 Mygtukas (Įkrovos lygio indikatorius)
 - 22 Įkrovos lygio indikatorius
- pav.A**
- 23 Anga (Atstumo reguliavimo ritinėlis)
 - 24 Išpjova (Variklio galvutė)
 - 25 Iškyša (Apsauginis gaubtas)
 - 26 Rodyklės žyma (Variklio galvutė)
 - 27 Žyma (Apsauginis gaubtas)
- pav.B**
- 28 Papildomos rankenos laikiklis
 - 29 Rankenos varžtas
- pav.D**
- 30 Ritės dangtelis

- 31 Atlaisvinimo mygtukas (Ritės dangtelis)
- 32 Lyno tiekimo kilpa
- 33 Fiksavimo mygtukas (Ritės dėžutė)
- 34 Lyno pjoviklis
- 35 Išdroža (Lyno ritė)
- 36 Anga (Lyno ritė)

Veikimo aprašymas

Akumuliatorinės žoliapjovės pjovimo įtaisas – tai dviejų pjovimo lynų sistemavimo pjovimo lyno sistema.

Be to, įrenginyje yra:

- Reguliuojamasis teleskopinis vamzdis
- Pakreipiamoji / pasukamoji variklio galvutė
- Nustatomoji papildoma rankena
- Apsauginis gaubtas su lyno pjovikliu
- Apsauginis lankas (augalų apsaugai)
- Atstumo reguliavimo ritinėlis

Valdymo elementų paskirtis aprašyta toliau.

Techniniai duomenys

Akumuliatorinė žoliapjovė
 **PRTA 20-Li C3**

Vardinė įtampa U
 20 V \approx (Nuolatinė įtampa)
 Svoris su akumuliatoriumi
 (20 V, 4,0 Ah) $\approx 2,6$ kg

Sukimosi greitis tuščiąja eiga n_0
 8500 min⁻¹

Apsaugos laipsnis IPX0
 Pjovimo skersmuo Ø 250 mm
 Lyno ritė

– Lyno storis Ø 1,4 mm
 – Lyno ilgis 2x5 mm
 Garso slėgio lygis (L_{pA})

..... 75,7 dB; $K_{pA}=3$ dB

Garso galios lygis (L_{WA})
 – išmatuotas ... 90,5 dB; $K_{WA}=1,91$ dB

– garantuojamas 92 dB
 Vibracija (a_h)

– Rankena 1,34 m/s²; $K=1,5$ m/s²
 – Papildoma rankena
 1,22 m/s²; $K=1,5$ m/s²

Akumuliatorius Li-Ion
 Temperatūra ≤ 50 °C
 – Įkraunant 4 – 40 °C

– Naudojimas -20 – 50 °C
 – Laikymas 0 – 45 °C

„PARKSIDE Performance Smart“
 akumuliatorius Smart PAPS 204 A1/
 Smart PAPS 208 A1/
 Smart PAPS 2012 A1

– dažnių juosta 2400–2483,5 MHz
 – perdavimo galia ≤ 20 dBm

Triukšmo ir vibracijos vertės nustatytos vadovaujantis atitiktis deklaracijoje nurodytais standartais ir nuostatomis.

Nurodytos vibracijų bendroji vertė ir spinduliuojamojo triukšmo vertė išmatuotos standartiniu matavimo metodu ir gali būti naudojamos vienam elektriniam įrankiui su kitu palyginti. Nurodytomis vibracijų bendraja verte ir spinduliuojamojo triukšmo verte taip pat galima vadovautis preliminariai vertinant poveikį.

▲ ĮSPĖJIMAS! Praktiškai naudojant elektrinį įrankį, vibracijų spinduliuotė ir spinduliuojamasis triukšmas gali skirtis nuo nurodytos vertės – tai priklauso nuo elektrinio įrankio naudojimo būdo. Įvertinus vibracijų poveikį praktinėmis naudojimo sąlygomis, būtina nustatyti saugos priemones dirbančiam apsaugoti (čia reikia atsižvelgti į visas įrankio naudojimo ciklo dalis, pvz., laikotarpius, kai elektrinis įrankis yra išjungtas, ir laikotarpius, kai įran-

kis įjungtas, tačiau veikia nenaudojamas).

X 20 V TEAM

Įrankis yra „X 20 V TEAM“ serijos dalis, jį galima naudoti su „X 20 V TEAM“ serijos akumulatoriais. „X 20 V TEAM“ serijos akumulatorius galima įkrauti tik „X 20 V TEAM“ serijos krovikliais.

Rekomenduojame šį įrankį naudoti tik su toliau išvardytais akumulatoriais: PAP 20 B1, PAP 20 B3, Smart PAPS 204 A1, Smart PAPS 208 A1, Smart PAPS 2012 A1

Rekomenduojame šiuos akumulatorius įkrauti toliau išvardytais krovikliais: PLG 20 A3, PLG 20 A4, PLG 20 C1, PLG 20 C2, PLG 20 C3, PDSLГ 20 A1, Smart PLGS 2012 A1
Akumulatoriaus ir kroviklio techniniai duomenys: žr. atskirą instrukciją.

Saugos nurodymai



DĖMESIO! Kad apsisaugotumėte nuo elektros smūgio, sužalojimo ir gaisro pavojaus, naudodami elektrinius įrankius vadovaukitės šiomis pagrindinėmis saugos taisyklėmis.

ĮSPĖJIMAS! Netinkamai elgiantis su akumulatoriumi gali būti sužaloti žmonės ir patirta materialinės žalos. Atkreipkite dėmesį į saugos bei įkrovimo ir tinkamo nau-

dojimo nurodymus, kuriuos rasite savo **X 20 V TEAM** serijos akumulatoriaus ir kroviklio naudojimo instrukcijoje. Išsamų įkrovimo aprašymą ir daugiau informacijos rasite šioje atskiroje naudojimo instrukcijoje.

Saugos nurodymų apibūdinimas

▲ PAVOJUS! Nesilaikant šio saugos nurodymo, įvyks nelaimingas atsitikimas. Naudotojas patirs sunkių arba mirtinų kūno sužalojimų.

▲ ĮSPĖJIMAS! Nesilaikant šio saugos nurodymo, gali įvykti nelaimingas atsitikimas. Naudotojas gali patirti sunkių arba mirtinų kūno sužalojimų.

▲ ATSARGIAI! Nesilaikant šio saugos nurodymo, įvyks nelaimingas atsitikimas. Naudotojas gali patirti lengvų arba vidutinio sunkumo kūno sužalojimų.

NUORODA! Nesilaikant šio saugos nurodymo, įvyks nelaimingas atsitikimas. Dėl to galima patirti materialinės žalos.

Ženkliai ir simboliai Piktogramos ant įrankio



Įrankis yra „X 20 V TEAM“ serijos dalis, jį galima naudoti su „X 20 V TEAM“ serijos akumulatoriais.

„X 20 V TEAM“ serijos akumulatorius galima įkrauti tik „X 20 V TEAM“ serijos krovikliais.



Dėmesio!



Perskaitykite naudojimo instrukciją



Elektrinių įrankių neišmeskite su buitinėmis atliekomis.



Pjovimo skersmuo



Pasirūpinkite, kad kiti asmenys būtų atokiai. Nusviesti pašaliniai daiktai gali juos sužaloti.



Išjungus įrankį, pjovimo įtaisas dar kelias sekundes sukasi. Saugokite rankas ir pėdas.



Dėvėkite klausos apsaugos priemonę/Dėvėkite akių apsaugos priemonę



Draudžiama naudoti įrankį lyjant arba drėgnoje aplinkoje.



Prieš techninės priežiūros darbus išimkite akumuliatorių!



Garantuojamas garso galios lygis L_{WA} , nurodytas dB.



Pasirūpinkite, kad aplinkiniai žmonės būtų atokiai nuo įrankio.



Nusviestų dalių keliamas sužalojimo pavojus!



Nustatydami darbinės padėtis stebėkite, kad apsauginis gaubtas saugotų jus nuo pjovimo įtaiso.

Piktogramos naudojimo instrukcijoje



Dėmesio!

Saugus vejapjovių naudojimas

Bendrieji nurodymai

- Atidžiai perskaitykite naudojimo instrukciją. Susipažinkite su įrankio valdymo elementais ir tinkamu jo naudojimu.
- Šį įrenginį draudžiama naudoti vaikams ir asmenims, kurių fiziniai, jutiminiai ar protiniai gebėjimai silpnesni arba kurie turi mažiau patirties ir žinių, bei asmenims, nesusipažinusiems su nurodymais. Reikėtų prižiūrėti vaikus ir užtikrinti, kad jie nežaistų su įrenginiu. Vaikams neleidžiama atlikti valymo ir techninės priežiūros darbų.
- Naudotojo amžių gali riboti vietiniai potvarkiai.
- Įrenginį draudžiama naudoti didesniame nei 2 000 m aukštyje esančiose vietovėse.
- Atminkite, kad naudotojas pats atsako už nelaimingus atsitikimus ar pavojus, keliamus kitiems žmonėms ar jų turtui.

- Laikykitės apsaugos nuo triukšmo ir vietos taisyklių.
- Niekada nenaudokite įrankio, jei netoliese yra žmonių, ypač vaikų ar gyvūnų.

Paruošimas

- Niekada nenaudokite prietaiso su pažeistais arba trūkstamais apsauginiais įtaisais.
- Prieš naudodami visada apžiūrėkite įrankį ir patikrinkite, ar nėra apgadintų ar netinkamai pritvirtintų saugos įtaisų bei apsauginių gaubtų ir ar jų netrūksta.
- Prieš pradėdami naudoti prietaisą ir po bet kio smūgio patikrinkite, ar nėra susidėvėjimo arba apgadinimo požymių ir paveskite atlikti visus būtinus remonto darbus.

Naudojimas

- Visą laiką naudodami įrankį dėvėkite akių apsaugos priemones, ilgas kelnes ir tvirtą avalynę.
- Visada būkite atidūs, sutelkę dėmesį į tai, ką darote, ir laikykitės įprastų

- darbo su įrankio taisyklių. Nenaudokite įrankio, jei jaučiate nuovargį, vartojote narkotinių medžiagų, alkoholio ar vaistų.
- Dirbkite tik dienos šviesoje arba esant geram dirbtiniam apšvietimui.
 - Nenaudokite įrankio blogu oru, ypač, jei gali žaibuoti.
 - Nenaudokite įrankio, jei žolė šlapia.
 - Nedirbkite pernelyg stačiuose šlaituose.
 - Visada saugokite rankas ir kojas nuo pjovimo įtaiso, ypač kai įjungiate variklį.
 - Įspėjimas! Nelieskite jokių judamųjų pavojingų dalių prieš išimdami bateriją ir kol judamosios pavojingos dalys nėra visiškai sustojusios.
 - Niekada nekeiskite metalinio pjovimo įtaiso metaliniu pjovimo įtaisu.
 - Venkite nenatūralios kūno padėties. Stovėkite stabiliai, kad dirbdami šlaituose visada išlaikytumėte pusiausvyrą.
- Eikite lėtai. Nebėkite su įrankiu rankoje.
 - Užtikrinkite, kad vėdinimo angose nebūtų pašalinių daiktų.
 - Išjunkite įrankį ir išimkite akumuliatorių. Įsitikinkite, kad visos judamosios dalys visiškai sustojo
 - visada, kai pasitraukiate nuo įrankio,,
 - prieš pašalindami užstrigimus ar užsikimšimus,,
 - prieš tikrindami, valydami ar kaip nors tvarkydami įrankį..
 - Jei įrankis prisilietė prie pašalinių daiktų,
 - visada, kai įrankis pradeda neįprastai vibruoti.
 - Jei įrankis pradeda neįprastai stipriai vibruoti, būtinai iš karto jį patikrinkite, išimkite akumuliatorių ir:
 - patikrinkite, ar nėra atsilaisvinusių dalių ir jas priveržkite,,
 - patikrinkite, ar nėra apgadinių,,
 - pakeiskite apgadintas dalis. Kreipkitės į klientų aptarnavimo tarnybą.

- **Jeį naudojant prietaisą įvyksta nelaimingas atsitikimas arba triktis, prietaisą nedelsdami išjunkite. Tinkamai sutvarkykite žaįzdas arba kreipkitės į gydytoją.** Kaip pašalinti triktis, rasite skyriuje „Trikčių paieška“ arba susisiekitę su klientų aptarnavimo tarnyba.
- **Naudokite tik PARKSIDE rekomenduojamus priedus.** Nertinkami priedai gali sukelti elektros smūgį arba gaisrą.

Valymas, techninė priežiūra ir laikymas

- Išjunkite pavarą ir išimkite akumuliatorių. Jei įrankis sustabdomas atlikti techninės priežiūros darbus, norint taisyti, laikyti ar pakeisti priedą, palaukite, kol visos judamosios dalys sustos, ir palaukite, kol įrankis atvės.
- Saugos sumetimais pakeiskite nusidėvėjusias arba sugadintas dalis. Naudokite tik originalias atsargines dalis ir originalius priedus. Naudojant kitokias dalis, iš karto nentenkama teisės į garantiją.
- Įrenginį reguliariai tikrinkite ir atlikite jo techninės priežiūros darbus. Įrankį paveskite taisyti tik įgaliosioms dirbtuvėms.
- Įrankį laikykite vaikams nepasiekiamoje vietoje.

Liekamieji pavojai

Liekamieji pavojai išlieka net ir naudojant šį įrankį pagal nurodymus. Dėl šio įrankio sąrankos ir konstrukcijos gali kilti šie pavojai:

- Pavojus pažeisti akis, jei nenaudojama tinkama akių apsaugos priemonė.
 - Klausos pažeidimo pavojus, jei nenaudojama tinkama klausos apsaugos priemonė.
 - Žalos sveikatai pavojus dėl plaštakų ir rankų vibracijos, jei įrankis naudojamas ilgesnį laiką, netinkamai naudojamas ar nertinkamai techniškai prižiūrimas.
 - Įsijpovimai
- ▲ ĮSPĖJIMAS!** Įrankiui veikiant sukuriama elektromagnetinio lauko keliamas

pavojus. Tam tikromis aplinkybėmis laukas gali neišgiamai veikti aktyviusius arba pasyviuosius medicininis implantus. Kad sumažėtų pavojus sunkiai arba mirtinai susižaloti, prieš naudojant įrankį asmenims su medicininiais implantais rekomenduojame pasikonsultuoti su savo gydytoju ir medicininio implanto gamintoju.

Paruošimas

▲ ĮSPĖJIMAS! Pavojus susižaloti įrankiui netikėtai pradėjus veikti. Akumuliatorių į įrankį įdėkite tik tada, kai įrenginys bus visiškai parengtas naudoti.

Valdymo elementai

Prieš pirmą kartą naudodami prietaisą susipažinkite su valdymo elementais.

- **Jungiklio užraktas (3)**
 - Užblokuoja įjungimo / išjungimo jungiklį, kad jo nebūtų galima netyčia nuspausti.
 - Atblokavimas: spaudžiant
- **Įjungiklis / išjungiklis (2)**
 - Įjungimas: spaudžiant
 - Išjungimas: atleidžiant
- **Rankenos varžtas (C.1 pav.)**
Rankenos varžtas (29) atfiksuoja / užsifiksuoja kampo reguliatorių ant papildomos rankenos (6).
- **Srieginė mova (C.2 pav.)**
Srieginė mova (9) atfiksuoja / užsifiksuoja ilgio reguliatorių ant teleskopinio vamzdžio (10).

- **Fiksatorius, Variklio galvutė (C.3 pav.)**
Fiksatorius (8) atfiksuoja / užsifiksuoja padėties reguliatorių ant variklio galvutės (11).
- **Fiksavimo mygtukas, Posvyrio kampas (C.4 pav.)**
Fiksavimo mygtukas (12) atfiksuoja / užsifiksuoja kampo reguliatorių ant teleskopinio vamzdžio (10).

Surinkimas

▲ ĮSPĖJIMAS! Pavojus susižaloti įrankiui netikėtai pradėjus veikti. Akumuliatorių į prietaisą įdėkite tik tada, kai prietaisas bus visiškai parengtas naudoti.

Apsauginio gaubto montavimas

Veiksmai (A.2 pav./A.3 pav.)

1. Apsauginį gaubtą (13) uždėkite ant variklio galvutės (11) pagal žymes (26/27). Rodyklės žyma (26) ant variklio galvutės (11) turi sutapti su žyma (27) ant apsauginio gaubto (13) (žr. išsamų vaizdą). Įsitikinkite, kad abi iškyšos (25) apatinėje apsauginio gaubto (13) pusėje sutampa su įpjovomis (24) variklio galvutėje (11).
2. Pasukite apsauginį gaubtą (13) iki atramos rodyklės kryptimi. Apsauginis gaubtas (13) juntamai užsifiksuoja. Įsitikinkite, kad jis tinkamai užsifiksavo, ir patikrinkite, ar apsauginis gaubtas tvirtai laikosi, jį traukdami ir judindami.

Papildomos rankenos surinkimas

Veiksmai (B pav.)

1. Atsukite ir išimkite sumontuotos prisuktos papildomos rankenos (29) varžtą (6).
2. Papildomą rankeną (6) užstumkite ant laikiklio (28). Atsarginės pjovimo

mo lyno ritės laikiklis (5) nukreiptas į viršų.

3. Rankenos varžtą (29) prakiškite pro angą laikikyje (28), skirtame papildomai rankenai.
4. Papildomą rankeną (6) tvirtai prisukite rankenos varžtu (29).

Atstumo reguliavimo ritinėlio įdėjimas ir išėmimas

Keitimo

- Atstumo reguliavimo ritinėlis skirtas tam, kad būtų galima švariai nu-pjauti vejos kraštus, ir gali būti prijungtas arba nuimtas pagal poreikį.

Veiksmai (A.1 pav.)

1. Atstumo reguliavimo ritinėlių (16) iki galo įkiškite per variklio galvutės (23) angą (11). Atstumo reguliavimo ritinėlis (16) turi būti nukreiptas į viršų.
2. Norėdami nuimti, atstumo reguliavimo ritinėlių (16) ištraukite iš angos (23) variklio galvutėje (11).

Įrenginio nustatymas

Papildomos rankenos reguliavimas

Papildomą rankeną (6) galite nustatyti į įvairias padėtis. Papildomą rankeną nustatykite taip, kad ritės dėžutė (14) darbinėje padėtyje būtų šiek tiek palinkusi į priekį (žr. *Žolės pjovimas*, Žr. 37).

Veiksmai (C.1 pav.)

1. Atlaisvinkite rankenos varžtą (29).
2. Nustatykite papildomą rankeną (6) į pageidaujimą padėtį. Įrengtos fiksavimo padėties neleidžia rankenai netyčia pasislinkti.
3. Vėl priveržkite rankenos varžtą (29).

Teleskopinio vamzdžio aukščio reguliavimas

Teleskopinis vamzdis (10) leidžia nustatyti prietaisą atsižvelgiant į naudotojo ūgį.

Veiksmai (C.2 pav.)

1. Atlaisvinkite srieginę movą (9).
2. Nustatykite norimą teleskopinio vamzdžio (10) ilgį.
3. Vėl prisukite srieginę įvorę (9).

Variklio galvutės padėties reguliavimas

▲ ĮSPĖJIMAS! Pavojus susižaloti! Apsauginis gaubtas neturi būti nusuktas nuo naudotojo. Kai prietaisą naudojate kaip vejaplovę nustatę 11 pjovimo kampo padėtį, variklio galvutę (1 - 4) palikite 0° padėtyje.

Variklio galvutę (11) galima pasukti 180° kampu.

Veiksmai (C.3 pav.)

1. Paspauskite fiksatorių (8), kad jį atfiksotumėte.
2. Sukite rankenos dalį (7), kol variklio galvutė bus norimoje padėtyje. Fiksatorius (8) turi vėl užsifiksuoti, tik po to galite saugiai naudoti įrankį.

Pjovimo kampo nustatymas

Pakeitę pjovimo kampą, galite taip pat pjauti nepasiekiamose vietose, pvz., po suolais ir išsikišimais.

Veiksmai (C.4 pav.)

1. Paspauskite fiksavimo mygtuką (12), jei norite pakeisti posvyrio kampą.
2. Pakreipkite teleskopinį vamzdį (10) į norimą padėtį.

Galimos tokios 5 nuostatos:

pozicija	posvyrio kampas
1	15°
2	30°
3	45°

Pozicija	Posvyrio kampas
4	60°
5	75°

Naudojant kaip vejapjovę (C.3/C.4 pav.)

- Pjovimo kampo padėtis 1 - 4
- Variklio galvutės 0° padėtis

Naudojant kaip dailinamąją kraštų vejapjovę (C.3/C.4 pav.)

- Pjovimo kampo padėtis 5
- Variklio galvutės 180° padėtis

Apsauginio lanko reguliavimas

Apsauginis lankas (augalų apsaugai) (17) saugo nuo pjovimo įtaiso žoles ir krūmus, kurių nereikia pjauti.

Veiksmai (C.5 pav.)

1. Apsauginį lanką (17) nulenkite žemyn.
2. Apsauginį lanką (17) užlenkite aukštyn (pradinė padėtis), kai tik jo nebereikia.

Pjovimo lyno pailginimas

Įrankyje įmontuotas automatinio pjovimo lyno tiekimo įtaisas. Pjovimo lynas automatiškai pailgėja kiekvieną kartą įjungus prietaisą. Kad pjovimo lyno automatinio pailginimo įtaisas veiktų tinkamai, prieš iš naujo įjungiant įrenginį būtina palaukti, kol lyno ritė (15) visiškai sustos. Jei pradžioje pjovimo lynai yra ilgesnis už pjovimo apskritimą, lyno pjoviklis (34) jį automatiškai iki reikiamo ilgio.

Veiksmai (D pav.)

1. Reguliariai apžiūrėkite nailoninius pjovimo lynus ir įsitikinkite, kad jis nepažeistas ir yra ne trumpesnis nei lyno pjovikliu nustatomas ilgis.
2. **Jei nesimato pjovimo lyno galų:** pakeiskite lyno ritę (žr. *Techninė priežiūra*, Žr. 38).
3. **Pjovimo lyno ilgio nustatymas rankiniu būdu:**

išimkite akumuliatorių (19) iš įrenginio!

Lengvai patraukite pjovimo lyno galą ir, jei reikia, keletą kartų paspauskite fiksavimo mygtuką (33), kad pjovimo lyno galas šiek tiek išsikištų už lyno pjoviklio (34).

Akumulatoriaus įkrovos lygio patikra

Šviesos diodai	Reikšmė
raudonas, oranžinis, žalias	Akumuliatorius įkrautas
raudonas, oranžinis	Akumuliatorius iš dalies įkrautas
raudonas	Akumuliatorių reikia įkrauti

1. Paspauskite akumulatoriaus (19) mygtuką (21) šalia įkrovos lygio indikatoriaus (22). Įkrovos lygio indikatoriaus šviesos diodai parodo akumulatoriaus įkrovos lygį.
2. Akumuliatorių (19) įkraukite tada, kai šviečia vien raudonas įkrovos lygio indikatoriaus (22) šviesos diodas.

Akumulatoriaus įkrovimas

Žr. ir kroviklio naudojimo instrukciją.

Keitimo

- Prieš įkraudami, leiskite įkaitusiam akumuliatoriui atvėsti.
- Nelaikykite akumulatoriaus ilgą laiką intensyviuose saulės spinduliuose ir nedėkite jo ant radiatorių (maks. 50 °C).

Akumulatoriaus įkrovimas

1. Išimkite akumuliatorių (19) iš įrenginio:
2. Akumuliatorių (19) įstumkite į akumulatoriaus kroviklio įkrovimo lizdą (18).
3. Įjunkite akumulatoriaus kroviklį (18) į elektros lizdą.

- Įkrovę akumuliatorių, atjunkite akumulatoriaus kroviklį (18) nuo tinklo.
- Išimkite akumuliatorių (19) iš akumulatoriaus kroviklio (18).

Įkroviklio kontroliniai šviesos diodai (18)

žalias	raudonas	Reikšmė
šviečia	—	<ul style="list-style-type: none"> Akumuliatorius visiškai įkrautas paruošta (neįdėta baterija)
—	šviečia	Akumuliatorius įkraunamas
—	mirksi	Akumuliatorius perkaitęs
mirksi	mirksi	Akumuliatorius sugedęs

Naudojimas

Įrankio naudojimas

▲ ĮSPĖJIMAS! Pavojus susižaloti! Atkreipkite dėmesį į toliau pateiktus nurodymus.

- Nepjaukite šlapios ar drėgnos žolės.
- Prieš paleisdami įrenginį įsitinkinkite, kad pjovimo įtaisas nesiliečia prie akmenų, skaldos arba kitų daiktų.
- Įjunkite prietaisą dar prieš nuleisdami jį ant pjauti skirtos vejos.
- Dirbdami venkite per didelės įrankio apkrovos.
- Stebėkite, kad įrankis nesiliestų prie kietų kliūčių (akmenų, mūro, statinių tvorų ir pan.). Nailoninis lynas pjovimo lyno ritėje greitai nusidėvėtų.
- Stenkitės nenaudoti įrankio esant blogam orui, ypač jei gali žaibuoti!
- Įjungimo / išjungimo jungiklio neužblokuokite. Atleidus jungiklį, variklis turi išsijungti.

Žolės pjovimas

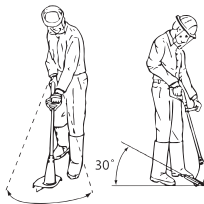

- Pjaukite žolę sukiodami prietaisą į kairę ir į dešinę.
- Pjaukite lėtai ir pjovimo metu laikykite prietaisą pakreiptą apie 30° kampu į priekį.
- Pjaukite ilgą žolę sluoksniais iš viršaus į apačią.

Vejos kraštų pjovimo vejapjovės

Pjaudami vejos kraštus lėtai slinkite prietaisą išilgai vejos krašto.

Nuostatos (C.3/C.4/C.5 pav.)

- Variklio galvutės padėtis: 180°
- Pjovimo kampo padėtis: 5
- Apsauginis lankas pradinėje padėtyje

Dirbdami stebėkite, kad apsauginis gaubtas (13) saugotų jus nuo pjovimo įtaiso.

Akumulatoriaus įdėjimas ir išėmimas

▲ ĮSPĖJIMAS! Pavojus susižaloti įrankiui netikėtai pradėjus veikti. Akumuliatorių į įrankį įdėkite tik tada, kai įrenginys bus visiškai parengtas naudoti.

NUORODA! Apgadinimo pavojus! Dėl netinkamo akumulatoriaus įrankis ir akumuliatorius gali sugesti.

Akumulatoriaus įdėjimas

- Akumuliatorių (19) išilgai kreiptuvo įstumkite į akumulatoriaus laikiklį (4).

Akumulatorius girdimai užsifiksuoja.

Akumulatoriaus išėmimas

1. Paspauskite ir laikykite nuspaustą akumulatoriaus (19) atlaisvinimo mygtuką (20).
2. Ištraukite akumuliatorių iš akumulatoriaus laikiklio (4).

Ijungimas ir išjungimas

▲ ĮSPĖJIMAS! Pavojus susižaloti įrankiui netikėtai pradėjus veikti. Prieš įdėdami akumulatorius į įrenginį įsitikinkite, kad įjungimo / išjungimo jungiklis (2) veikia tinkamai ir, kai atleidžiamas, grįžta į išjungimo padėtį.

▲ ATSARGIAI! Tvirtai stovėkite ir įrankį tvirtai laikykite abiem rankomis saugiu atstumu nuo savo kūno. Prieš įjungdami įsitikinkite, ar įrankis nesiliečia prie jokių daiktų.

▲ ĮSPĖJIMAS! Pavojus susižaloti dėl pjovimo įtaiso tolesnio sukimosi. Leiskite pjovimo įtaisui visiškai sustoti. Saugokite rankas ir pėdas!

Ijungimas

1. Įstatykite akumuliatorių (19) į prietaisą.
2. Paspauskite jungiklio užraktą (3).
3. Paspauskite ir įj./išj. jungiklį (2) ir laikykite jį nuspaustą.
4. Atleiskite jungiklio užraktą (3).

Išjungimas

1. Atleiskite įj./išj. jungiklį (2).
2. Palikdami neprižiūrimą įrankį ar baigę darbą, išimkite akumuliatorių (19) iš įrankio.

Gabenimas

Prietaiso gabenimo nurodymai:

- Išjunkite įrankį ir išimkite akumuliatorių. Įsitikinkite, kad visos judamosios dalys visiškai sustoję.

- Įrankį neškite laikydami abiem rankomis: viena ranka suėmę už rankenos (1), o kita – už papildomos rankenos (6).

Valymas, techninė priežiūra ir laikymas

▲ ĮSPĖJIMAS! Pavojus susižaloti įrankiui netikėtai pradėjus veikti. Saugokitės atlikdami techninės priežiūros ir valymo darbus. Išjunkite prietaisą ir išimkite akumuliatorių (19).

Šioje instrukcijoje neaprašytus taisykimo ir techninės priežiūros darbus paveskite mūsų klientų aptarnavimo tarnybai. Naudokite tik originalias atsargines dalis.

Valymas

▲ ĮSPĖJIMAS! Elektros smūgis! Ant įrankio niekada nepurkškite vandens. **NUORODA!** Apgadinimo pavojus. Cheminės medžiagos gali apgadinti plastikines įrenginio dalis. Nenaudokite valiklių ir (arba) tirpiklių.

- Pasirūpinkite, kad įrankio vėdinimo angos, variklio korpusas ir rankenos būtų švarūs. Juos valykite drėgna šluoste arba šepečiu.

▲ ĮSPĖJIMAS! Judamosios pavojingos dalys gali sužaloti! Stebėkite krūmapjovę. Ji gali giliai įpjauti.

- Kas kartą baigę pjauti, nuo apsauginio gaubto ir pjovimo įtaiso nuvalykite žolę ir žemę.

Techninė priežiūra

Lyno ritės keitimas (D pav.)

Pjovimo lyno ritės teisinga vyniojimo kryptis nurodyta ritės dėžutėje (15) ir ant pjovimo lyno ritės (14). Rodyklės ant ritės dangtelio (30) rodo variklio sukimosi kryptį.

Veiksmai

1. Išimkite akumuliatorių (19) iš įrenginio.
2. Vienu metu spausdami abu ritės dėžutės fiksatorius (14), atidarykite ritės dėžutę (31).
3. Nuimkite ritės dangtelį (30) ir išimkite seną pjovimo lyno ritę (15).
4. Naujos lyno ritės lyno galus išimkite iš lyno ritės plyšių (35).
5. Naują pjovimo lyno ritę (14) įdėkite į ritės dėžutę (15). Įdėjus pjovimo lyno ritę, turi būti matoma ta jos pusė, ant kurios rodyklėmis nurodyta sukimosi kryptis.
6. Abu pjovimo lyno galus prakiškite pro priešpriešiais esančią pjovimo lyno tiekimo kilpas (32).
7. Vėl uždėkite ritės dėžutės dangtelį (30) ant ritės dėžutės (14). Uždėdami įsitikinkite, kad gaubto fiksatoriai (31) yra tiksliai ritės dėžutės įpjovose. Tada jie juntamai užsifiksuos.
8. Traukite už pjovimo lyno galų ir spaudinėkite fiksavimo mygtuką (33), kol lyno galai bus apie 1 cm išsikišę (-ęš) už lyno pjoviklio (34).
9. Patikrinkite lyno pjoviklį.

Niekada nenaudokite įrankio be lyno pjoviklio arba su apgadintu lyno pjovikliu. Jei lyno pjoviklis pažeistas, kreipkitės į klientų aptarnavimo tarnybą.

Atsarginio lyno užvyniojimas

1. Vieną atsarginio pjovimo lyno galą prakiškite pro pjovimo lyno ritės (36) angą 15.
2. Pjovimo lyną užvyniokite pjovimo lyno ritės vyniojimo kryptimi. Atkreipkite dėmesį į rodykles pjovimo lyno ritės (15) viršuje.

Apsauginio gaubto išmontavimas

Keitimo

- Reguliariai tikrinkite apsauginį gaubtą ir, jei reikia, pakeiskite, kad jūsų žoliapjovė visada būtų geros būklės.

Sąlygos

- Atstumo reguliavimo ritinėlis (16) nuimtas (*Atstumo reguliavimo ritinėlio įdėjimas ir išėmimas, Žr. 35*)

Reikalingi įrankiai (komplekte nėra)

- Plokščiasis atsuktuvas

Veiksmai (A.3 pav.)

1. Nedideliu plokščiuoju atsuktuvu kilstelėkite ant apsauginio gaubto (25) esančią iškyšą (13) virš įpjovos (24) variklio galvutėje (11) (žr. išsamų vaizdą) ir tuo pat metu rodyklės kryptimi pasukite apsauginį gaubtą (13).
2. Nuimkite apsauginį gaubtą (13) nuo variklio galvutės (11).
3. Pakeiskite pažeistą apsauginį gaubtą (žr. *Apsauginio gaubto montavimas, Žr. 34*).

Laikymas

Įrankį visada laikykite:

- švarioje,
- sausoje
- nuo dulkių apsaugotoje
- vaikams nepasiekiamoje vietoje

Akumuliatorių ir įrankį laikykite 0–45 °C temperatūroje. Laikomas akumulatorius neturi būti veikiamas kraštutinio šalčio arba karščio, kad nesumažėtų jo galia.

Prieš padėdami ilgesniam laikui (pvz., per žiemą), išimkite iš įrankio akumuliatoriaus ir kroviklio naudojimo instrukciją).

Neguldykite įrankio ant apsauginio gaubto. Rekomenduojame įrankį ant

viršutinės rankenos pakabinti taip, kad apsauginis gaubtas nesiliestų prie kitų daiktų. Antraip apsauginis gaubtas gali deformuotis ir dėl to pakis jo matmenys bei saugos savybės.

Šalinimas ir aplinkos apsauga

Išimkite akumuliatorių iš įrankio ir įrankį, akumuliatorių, priedus bei pakuootę atiduokite perdirbti nedarydami žalos aplinkai.



Elektrinių įrankių neišmeskite su buitinėmis atliekomis.

Perbrauktos šiukšliadėžės su ratukais simbolis reiškia, kad pasibaigus šio gaminio naudojimo laikui jo negalima išmesti kaip nerūšiuotų komunalinių atliekų.

Direktyva 2012/19/ES dėl elektros ir elektroninės įrangos atliekų:

Vartotojus įstatymai įpareigoja nebe-naudojamus elektrinius ir elektrinius prietaisus pristatyti pakartotinai perdirbti nedarant žalos aplinkai. Taip užtikrinama, kad jie bus perdirbti tausojant aplinką ir išteklius.

Priklausomai nuo direktyvos įgyvendinimo šalies teisės aktuose, įrankį galite pašalinti taip:

- grąžinti pardavimo vietoje,
- pristatyti į oficialią surinkimo vietą,
- grąžinti gamintojui / platintojui.

Tai netaikoma senų įrankių priedams ir pagalbinėms priemonėms be elektrinių dalių.

Akumuliatorių šalinimo instrukcijos



Akumulatoriaus neišmeskite su buitinėmis atliekomis, nemeskite į ugnį (gali sprogti) ar į vandenį. Iš pažeistų akumuliatorių išsiskyrę nuodingi garai ar skysčiai gali pakenkti aplinkai ir jūsų sveikatai.

Akumulatorius pašalinkite vadovaudamiesi vietos taisyklėmis. Sugedę arba nebetinkamai naudoti akumulatoriai turi būti perdirbami. Akumulatorius nugabenkite į naudotų baterijų surinkimo punktą ir atiduokite perdirbti nedarydami žalos aplinkai. Informacijos apie tai gali suteikti vietos atliekų tvarkymo įmonė arba mūsų klientų aptarnavimo tarnyba. Išmeskite išsikrovusius akumulatorius. Kad neįvyktų trumpasis jungimas, polių rekomenduojame apklijuoti lipniaja juosta. Akumulatoriaus neardykite.

Trikčių paieška

Toliau pateikta lentelė padės pašalinti nedideles triktis:

Problema	Galima priežastis	Trikčių šalinimas
Įrankis neįsijungia	Išsikrovė akumuliatorius (19)	Įkraukite akumuliatorių (žr. atskirą akumuliatoriaus ir kroviklio naudojimo instrukciją)
	Neįdėtas akumuliatorius (19)	<i>Akumuliatoriaus įdėjimas, Žr. 37</i>
	Sugedęs įj./išj. jungiklis (2) Sugedo variklis	Kreipkitės į klientų aptarnavimo tarnybą.
Įrankis netolygiai veikia	Viduje atsilaisvino kontaktas	Kreipkitės į klientų aptarnavimo tarnybą.
	Sugedęs įj./išj. jungiklis (2)	
Stipri vibracija, didelis triukšmas	Nešvarus pjovimo įtaisas	Nuvalykite pjovimo įtaisą (žr. <i>Valymas, techninė priežiūra ir laikymas, Žr. 38</i>)
	Sugedo variklis	Kreipkitės į klientų aptarnavimo tarnybą.
Įrankis blogai pjauna	Pjovimo lyno ritėje (15) per mažai pjovimo lyno	<i>Pjovimo lyno pailginimas, Žr. 36</i> <i>Lyno ritės keitimas (D pav.), Žr. 38</i>
	Pjovimo lynas iš ritės dėžutės (14) netiekiamas	Nuimkite ritės dangtelį (30) nuo ritės dėžutės, pjovimo lyną praverkite į išorę pro lyno tiekimo kilpą (32) ir vėl uždėkite dangtelį
	Nešvarus pjovimo įtaisas	Nuvalykite pjovimo įtaisą (žr. <i>Valymas, techninė priežiūra ir laikymas, Žr. 38</i>)
	Nusilpo akumuliatorius	Įkraukite akumuliatorių (žr. atskirą akumuliatoriaus ir kroviklio naudojimo instrukciją)

Paslaugos

Garantija

Gerbiamasis pirkėjau, Šiam gaminiai suteikiama 3 metų garantija nuo pirkimo dienos. Jei išryškėtų šio gaminio trūkumų, gaminio pardavėjas užtikrina jums teisės aktais reglamentuojamas teises. Toliau išdėstytomis mūsų garantijos teikimo sąlygomis šios jūsų teisės aktais reglamentuojamos teisės neapribojamos.

Garantijos sąlygos

Garantinis laikotarpis pradedamas skaičiuoti nuo pirkimo dienos. Būtinai išsaugokite originalų kasos čekį. Jo reikia kaip pirkimo dokumento. Jei per trejus metus nuo šio gaminio pirkimo datos išryškėtų medžiagų ar gamybos trūkumų, gaminį savo nuožiūra nemokamai sutaisysime arba pakeisime. Norint pasinaudoti šia garantija, sugedusį gaminį ir pirkimo dokumentą (kasos čekį) būtina pateikti trejų metų laikotarpiu trumpai aprašius trūkumą ir nurodžius trūkumo atsiradimo laiką.

Jei trūkumui taikoma mūsų garantija, gražinsime pataisytą arba pristatysime naują gaminį. Pataisius arba pakeitus gaminį, garantijos teikimo laikotarpis nepratęsiamas.

Garantijos galiojimo trukmė ir įstatyme nustatytos pretenzijos dėl defektų

Garantijos teikimo laikotarpiu suteikus garantinių paslaugų, garantijos teikimo laikotarpis nepratęsiamas. Tokia pati sąlyga taikoma ir pakeistoms bei pataisytoms dalims. Apie įsigyto gaminio pažeidimus ir trūkumus būtina pranešti vos išpakavus gaminį. Pasibaigus garantijos teikimo laikotarpiui, už remonto darbus imamas mokestis.

Garantijos taikymo apimtis

Produktas gaminamas laikantis griežtų kokybės reikalavimų ir rūpestingai patikrinamas prieš jį išsiunčiant.

Garantija taikoma tik medžiagų arba gamybos trūkumams. Ši garantija netaikoma įprastai dylančioms gaminio dalims, priskiriamoms prie susidėvinčių dalių kategorijos (pvz., Lyno ritė), o taip pat lūžtančių (dužių) dalių pažeidimams.

Ši garantija netaikoma, jei gaminys apgadinamas, netinkamai naudojamas ar techniškai prižiūrimas. Gaminys tinkamai naudojamas tik tada, kai tiksliai laikomasi visų naudojimo instrukcijoje pateiktų nurodymų. Gaminį draudžiama naudoti tokiais tikslais ar būdais, kurie nerekomenduojami naudojimo instrukcijoje arba dėl kurių joje įspėjama.

Gaminys skirtas tik asmeninio, o ne komercinio naudojimo reikmėms. Garantija netaikoma piktnaudžiavimo, netinkamo naudojimo atvejais, jei naudojama jėga ir jei gaminį remontuoja ne mūsų įgaliotoji klientų aptarnavimo tarnyba.

Naudojimasis garantija

Kad galėtume greitai apdoroti jūsų prašymą, vadovaukitės toliau pateikiamais nurodymais:

- Kreipdamiesi koku nors klausimu dėl gaminio, kaip pirkimo dokumentą turėkite kasos čekį ir žinokite gaminio numerį (IAN 472040_2407).
- Gaminio numerį rasite gaminio duomenų lentelėje, išgraviruotą ant gaminio, nurodytą ant naudojimo instrukcijos viršelio (apačioje kairėje) arba užklijuotą gaminio galinėje pusėje ar apačioje.
- Jei išryškėtų gaminio veikimo ar kitokių trūkumų, pirmiausia **telefonu** arba pasinaudokite **mūsų pa-**

siteiravimo forma, kurią rasite parkside-diy.com **Aptarnavimas** kreipkitės į toliau nurodytą klientų aptarnavimo centrą.

- Sugedusiu pripažintą gaminį, suderinę su mūsų klientų aptarnavimo centru, o taip pat pridėję pirkimo dokumentą (kasos čekį) ir nurodę trūkumą bei jo atsiradimo laiką, galėsite nemokamai išsiųsti jums nurodytu techninės priežiūros tarnybos adresu. Kad ji priimtų gaminį ir neturėtumėte papildomų išlaidų, gaminį siųskite tik jums nurodytu adresu. Pasirūpinkite, kad už gaminį nereikėtų mokėti mokesčių, jis nebūtų didelių gabaritų, siunčiamas kaip skubus siuntinys ar kitoks specialus krovinys. Prie siunčiamo produkto pridėkite visus įsigyjant įrankį pristatytus priedus ir pasirūpinkite pakankamai saugia transportavimo pakuote.



Svetainėje parkside-diy.com galite susipažinti su šiuo ir daugybe kitų vadovų bei juos atsisiųsti. Šis QR kodas Jus nukreips tiesiai į parkside-diy.com. Pasirinkite savo šalį ir pasinaudodami paieškos

laukeliu susiraskite naudojimo instrukcijas. Įvedę gaminio numerį (IAN) 472040_2407, galite atverti savo naudojimo instrukciją.

Remonto paslaugos

Dėl remonto darbų, **kuriems netaikoma garantija**, kreipkitės į klientų aptarnavimo tarnybą. Ji mielai parengs jums išlaidų sąmatą.

- Galime pasirūpinti tik tinkamai supakuotais prietaisais, kurių pašto išlaidos yra apmokėtos.
Nurodymas: nuvalytą prietaisą, nurodę trūkumą, atsiųskite klientų aptarnavimo tarnybos nurodytu adresu.
- Nepriimame prietaisų, už kuriuos reikia mokėti mokesčius, o taip pat didelių gabaritų, kaip skubi siunta ar kitoks specialus krovinys atsiųstų prietaisų.
- Jūsų atsiųstus sugedusius prietaisus pašalinsime nemokamai.

Service-Center

LT Paslaugos Lietuva
Tel.: 8800 33062
Kontaktinė forma
parkside-diy.com
IAN 472040_2407

Importuotojas

Prašome atkreipti dėmesį, kad šis adresas nėra klientų aptarnavimo tarnybos adresas. Pirmiausia susisieki su pirmiau nurodyta klientų aptarnavimo tarnyba.

Grizzly Tools GmbH & Co. KG
Stockstädter Str. 20
63762 Großostheim
VOKIETIJA
www.grizzlytools.de

Atsarginės dalys ir priedai

Atsarginių dalių ir priedų galite įsigyti www.grizzlytools.shop. Jei užsisakant kiltų sunkumų, susisiekiite su mumis pasinaudodami mūsų internetine parduotuve. Jei turėtumėte kitų klausimų, kreipkitės į: *Service-Center, Žr. 43*

Poz. Nr.	Pavadinimas	Užsakymo Nr.
6	Papildoma rankena	91099416
13+34	Apsauginis gaubtas+Lyno pjoviklis	91099215
15	Lyno ritė	13600210

ES atitikties deklaracijos originalo vertimas

Produktas: **Akumulatorinė žoliapjovė**

Modelis: **PRTA 20-Li C3**

Serijos numeris: 000001 – 475000

Pirmiau aprašytas deklaracijos objektas atitinka susijusius derinamuosius Sąjungos teisės aktus:

**2006/42/EC • 2014/30/EU • 2000/14/EC & 2005/88/EC
• 2011/65/EU & (EU) 2015/863**

**Produktas su akumulatoriumi Smart PAPS 204 A1/
Smart PAPS 208 A1/Smart PAPS 2012 A1: 2014/53/EU**

Pirmiau aprašytasis deklaracijos objektas atitinka 2011 m. birželio 8 d. Europos Parlamento ir Tarybos direktyvą 2011/65/EU dėl tam tikrų pavojingų medžiagų elektros ir elektroninėje įrangoje naudojimo apribojimo.

Siekiant užtikrinti atitiktį, taikyti šie darnieji standartai, nacionaliniai standartai ir reglamentai:

**EN 60335-1:2012/A15:2021 • EN 50636-2-91:2014
EN IEC 55014-1:2021 • EN IEC 55014-2:2021
EN IEC 63000:2018**

**Produktas su akumulatoriumi Smart PAPS 204 A1/
Smart PAPS 208 A1/Smart PAPS 2012 A1:
EN 301 489-1 V2.2.3:2019 • Draft EN 301 489-17 V3.2.6:2023
EN 300 328 V2.2.2:2019 • EN 50663:2017**

Pagal Triukšmo skleidimo direktyvą 2000/14/EC patvirtinama, kad:
Garso galios lygis (L_{WA})

- išmatuotas: 90,5 dB;
- garantuojamas: 92 dB

Atlikta atitikties vertinimo procedūra pagal 2000/14/EC VI priedą.

Notifikuotoji įstaiga: TÜV SÜD Industrie Service GmbH, Westendstrasse 199, 80686 München, NB 0036

Ši atitikties deklaracija išduota tik gamintojo atsakomybe:



Grizzly Tools GmbH & Co. KG
Stockstädter Str. 20
63762 Großostheim
VOKIETIJA
20.01.2025

Christian Frank
Įgaliotasis atstovas dėl dokumentų

Inhaltsverzeichnis

Einleitung	46
Bestimmungsgemäße Verwendung.....	46
Lieferumfang/Zubehör.....	47
Übersicht.....	47
Funktionsbeschreibung.....	48
Technische Daten.....	48
X 20 V TEAM.....	49
Sicherheitshinweise	49
Bedeutung der Sicherheitshinweise.....	49
Bildzeichen und Symbole.....	50
Sicherer Betrieb von Rasentrimmern.....	51
Restrisiken.....	54
Vorbereitung	55
Bedienteile.....	55
Montage.....	55
Abstandsrolle einsetzen und entfernen.....	56
Einstellungen am Gerät.....	56
Ladezustand des Akkus prüfen.....	57
Akku aufladen.....	57
Betrieb	58
Arbeiten mit dem Gerät.....	58
Gras schneiden.....	58
Rasenkantentrimmen.....	58
Akku einsetzen und entnehmen.....	59
Ein- und Ausschalten.....	59
Transport	59
Reinigung, Wartung und Lagerung	59
Reinigung.....	60
Wartung.....	60
Lagerung.....	61
Entsorgung/Umweltschutz	61
Entsorgungshinweise für Akkus.....	62
Fehlersuche	62

Service	63
Garantie.....	63
Reparatur-Service.....	65
Service-Center.....	65
Importeur.....	65
Ersatzteile und Zubehör	66
Original-EU- Konformitätserklärung	67
Explosionszeichnung	71

Einleitung

Herzlichen Glückwunsch zum Kauf Ihres neuen Akku-Rasentrimmers (nachfolgend Gerät oder Elektrowerkzeug genannt).

Sie haben sich damit für ein hochwertiges Gerät entschieden. Dieses Gerät wurde während der Produktion auf Qualität geprüft und einer Endkontrolle unterzogen. Die Funktionsfähigkeit Ihres Gerätes ist somit sichergestellt.



Die Betriebsanleitung ist Bestandteil dieses Geräts. Sie enthält wichtige Hinweise für Sicherheit, Gebrauch und Entsorgung. Lesen Sie die Betriebsanleitung sorgfältig. Machen Sie sich mit den Bedienteilen und dem richtigen Gebrauch des Gerätes vertraut. Benutzen Sie das Gerät nur wie beschrieben und für die angegebenen Einsatzbereiche. Bewahren Sie die Betriebsanleitung gut auf und händigen Sie alle Unterlagen bei Weitergabe des Geräts an Dritte mit aus.

Bestimmungsgemäße Verwendung

Das Gerät ist ausschließlich für folgende Verwendung bestimmt:

- Schneiden von Gras in Gärten und entlang von Beeträndern.

Verwenden Sie das Gerät nicht zum Schneiden von Hecken oder Sträuchern.

Die Benutzung des Gerätes bei Regen oder feuchter Umgebung ist verboten.

Das Gerät ist zum Gebrauch durch Erwachsene bestimmt. Jugendliche über 16 Jahre dürfen das Gerät nur unter Aufsicht benutzen.

Jede andere Verwendung, die in dieser Betriebsanleitung nicht ausdrücklich zugelassen wird, kann eine ernsthafte Gefahr für den Benutzer darstellen und zu Schäden am Gerät führen. Der Bediener oder Nutzer des Geräts ist für Unfälle oder Schäden an anderen Menschen oder deren Eigentum verantwortlich. Das Gerät ist für den Einsatz im Heimwerkerbereich bestimmt. Es wurde nicht für den gewerblichen Dauereinsatz konzipiert. Bei gewerblichem Einsatz erlischt die Garantie. Der Hersteller haftet nicht für Schäden, die durch bestimmungswidrige Verwendung oder falsche Bedienung verursacht wurden.

Das Gerät ist Teil der Serie **X 20 V TEAM** und kann mit Akkus der **X 20 V TEAM** Serie betrieben werden. Akkus der Serie **X 20 V TEAM** dürfen nur mit Ladegeräten der Serie **X 20 V TEAM** geladen werden.

Lieferumfang/Zubehör

Packen Sie das Gerät aus und überprüfen Sie den Lieferumfang.

Entsorgen Sie das Verpackungsmaterial ordnungsgemäß.

- Akku-Rasentrimmer
- Schutzhaube
- Abstandsrolle
- Zusatzhandgriff
- 2x Fadenspule (1x vormontiert)
- Originalbetriebsanleitung

Akku und Ladegerät sind nicht im Lieferumfang enthalten.

Übersicht



Die Abbildungen des Geräts finden Sie auf der vorderen und hinteren Ausklappseite.

- 1 Handgriff
- 2 Ein-/Ausschalter
- 3 Einschaltsperr
- 4 Akku-Halter
- 5 Aufnahme für Ersatzfadenspule
- 6 Zusatzhandgriff
- 7 Griffteil
- 8 Arretierung (Motorkopf)
- 9 Schraubhülse
- 10 Teleskoprohr
- 11 Motorkopf
- 12 Arretierknopf (Neigungswinkel)
- 13 Schutzhaube
- 14 Spulenkapsel
- 15 Fadenspule
- 16 Abstandsrolle
- 17 Distanzbügel (Pflanzenschutz)
- 18 Ladegerät
- 19 Akku
- 20 Akku-Entriegelung
- 21 Taste (Ladezustandsanzeige)
- 22 Ladezustandsanzeige

Abb. A

- 23 Öffnung (Abstandsrolle)
- 24 Aussparung (Motorkopf)
- 25 Nase (Schutzhaube)
- 26 Pfeilmarkierung (Motorkopf)
- 27 Markierung (Schutzhaube)

Abb. B

- 28 Aufnahme für Zusatzhandgriff
- 29 Griffschraube

Abb. D

- 30 Spulenabdeckung
- 31 Entriegelung (Spulenabdeckung)
- 32 Fadenauslass-Öse
- 33 Arretierknopf (Spulenkapsel)
- 34 Fadenschneider
- 35 Schlitz (Fadenspule)
- 36 Öffnung (Fadenspule)

Funktionsbeschreibung

Der Akku-Rasentrimmer besitzt als Schneideeinrichtung ein Doppelfaden-System mit vollautomatischer Nachstellung.

Zusätzlich ist das Gerät ausgestattet mit:

- verstellbarem Alu-Teleskoprohr
- schwenk-/drehbarem Motorkopf
- einstellbarer Zusatzhandgriff
- Schutzhaube mit Fadenschneider
- Distanzbügel (Pflanzenschutz)
- Abstandsrolle

Die Funktion der Bedienteile entnehmen Sie bitte den nachfolgenden Beschreibungen.

Technische Daten

Akku-Rasentrimmer .PRTA 20-Li C3

- Bemessungsspannung U 20 V = (Gleichspannung)
- Gewicht mit Akku (20 V, 4,0 Ah) $\approx 2,6$ kg
- Leerlaufdrehzahl n_0 8500 min⁻¹
- Schutzart IPX0
- Schnittkreis \varnothing 250 mm
- Fadenspule
- Fadenstärke \varnothing 1,4 mm
- Fadenlänge 2x5 m
- Schalldruckpegel L_{pA} 75,7 dB; $K_{pA}=3$ dB

- Schallleistungspegel L_{WA}
- gemessen 90,5 dB; $K_{WA}=1,91$ dB
- garantiert 92 dB
- Vibration a_h
- Handgriff 1,34 m/s²; $K=1,5$ m/s²
- Zusatzhandgriff 1,22 m/s²; $K=1,5$ m/s²
- Akku Li-Ion
- Temperatur ≤ 50 °C
- Ladevorgang 4 – 40 °C
- Betrieb –20 – 50 °C
- Lagerung 0 – 45 °C
- PARKSIDE Performance Smart
- Akku Smart PAPS 204 A1/
- Smart PAPS 208 A1/
- Smart PAPS 2012 A1
- Frequenzband 2400–2483,5 MHz
- Sendeleistung ≤ 20 dBm

Lärm- und Vibrationswerte wurden entsprechend den in der Konformitätserklärung genannten Normen und Bestimmungen ermittelt.

Der angegebene Schwingungsgesamtwert und der angegebene Geräuschemissionswert sind nach einem genormten Prüfverfahren gemessen worden und können zum Vergleich eines Elektrowerkzeugs mit einem anderen verwendet werden. Der angegebene Schwingungsgesamtwert und der angegebene Geräuschemissionswert können auch zu einer vorläufigen Einschätzung der Belastung verwendet werden.

▲ WARNUNG! Die Schwingungs- und Geräuschemissionen können während der tatsächlichen Benutzung des Elektrowerkzeugs von dem Angabewert abweichen, abhängig von der Art und Weise, in der das Elektrowerkzeug verwendet wird. Es ist notwendig, Sicherheitsmaßnahmen zum Schutz des Bedieners festzulegen, die auf einer Abschätzung der

Schwingungsbelastung während der tatsächlichen Benutzungsbedingungen beruhen (hierbei sind alle Anteile des Betriebszyklus zu berücksichtigen, beispielsweise Zeiten, in denen das Elektrowerkzeug abgeschaltet ist, und solche, in denen es zwar eingeschaltet ist, aber ohne Belastung läuft).

X 20 V TEAM

Das Gerät ist Teil der Serie **X 20 V TEAM** und kann mit Akkus der **X 20 V TEAM** Serie betrieben werden. Akkus der Serie **X 20 V TEAM** dürfen nur mit Ladegeräten der Serie **X 20 V TEAM** geladen werden.

Wir empfehlen Ihnen, dieses Gerät ausschließlich mit folgenden Akkus zu betreiben: PAP 20 B1, PAP 20 B3, Smart PAPS 204 A1, Smart PAPS 208 A1, Smart PAPS 2012 A1

Wir empfehlen Ihnen, diese Akkus mit folgenden Ladegeräten zu laden: PLG 20 A3, PLG 20 A4, PLG 20 C1, PLG 20 C2, PLG 20 C3, PDSLK 20 A1, Smart PLGS 2012 A1
Technische Daten von Akku und Ladegerät: Siehe separate Anleitung.

Sicherheitshinweise



ACHTUNG! Beim Gebrauch von Elektrogeräten sind zum Schutz gegen elektrischen Schlag, Verletzungs- und Brandgefahr folgende grundsätzliche Sicherheitsmaßnahmen zu beachten.

▲ WARNUNG! Personen- und Sachschäden durch unsachgemäßen Umgang mit dem Akku. Beachten Sie die Sicherheitshinweise und Hinweise zum Aufladen und der korrekten Verwendung in der Betriebsanleitung Ihres Akkus und Ladegeräts der Serie **X 20 V TEAM**. Eine detaillierte Beschreibung zum Ladevorgang und weitere Informationen finden Sie in dieser separaten Bedienungsanleitung.

Bedeutung der Sicherheitshinweise

▲ GEFAHR! Wenn Sie diesen Sicherheitshinweis nicht befolgen, tritt ein Unfall ein. Die Folge ist schwere Körperverletzung oder Tod.

▲ WARNUNG! Wenn Sie diesen Sicherheitshinweis nicht befolgen, tritt möglicherweise ein Unfall ein. Die Folge ist möglicherweise schwere Körperverletzung oder Tod.

▲ VORSICHT! Wenn Sie diesen Sicherheitshinweis nicht befolgen, tritt ein Un-

fall ein. Die Folge ist möglicherweise leichte oder mittelschwere Körperverletzung.

HINWEIS! Wenn Sie diesen Sicherheitshinweis nicht befolgen, tritt ein Unfall ein. Die Folge ist möglicherweise ein Sachschaden.

Bildzeichen und Symbole

Bildzeichen auf dem Gerät



Das Gerät ist Teil der Serie **X 20 V TEAM** und kann mit Akkus der **X 20 V TEAM** Serie betrieben werden. Akkus der Serie **X 20 V TEAM** dürfen nur mit Ladegeräten der Serie **X 20 V TEAM** geladen werden.



Achtung!



Betriebsanleitung lesen



Elektrogeräte gehören nicht in den Hausmüll.



Schnittkreis



Halten Sie andere Personen fern. Sie könnten durch weggeschleuderte Fremdkörper verletzt werden.



Nach dem Ausschalten dreht sich die Schneideinrichtung noch für einige Sekunden. Hände und Füße fernhalten.



Gehörschutz benutzen/Augenschutz benutzen



Die Benutzung des Gerätes bei Regen oder feuchter Umgebung ist verboten.



Entfernen Sie den Akku vor Wartungsarbeiten!



Garantierter Schallleistungspegel L_{WA} in dB.



Umstehende Personen vom Gerät fernhalten



Verletzungsgefahr durch weggeschleuderte Teile!



Achten Sie beim Einstellen der Arbeitspositionen darauf, dass Sie durch die Schutzabdeckung vor der Schneideinrichtung geschützt sind.

Bildzeichen in der Betriebsanleitung



Achtung!

Sicherer Betrieb von Rasentrimmern

Allgemeine Hinweise

- Lesen Sie die Betriebsanleitung sorgfältig. Machen Sie sich mit den Bedienteilen und dem richtigen Gebrauch des Gerätes vertraut.
- Dieses Gerät ist nicht dafür bestimmt, von Kindern, Personen mit eingeschränkten körperlichen, sensorischen oder geistigen Fähigkeiten oder unzureichender Erfahrung und Wissen oder Personen, welche mit

den Anweisungen nicht vertraut sind, benutzt zu werden. Kinder sollten beaufsichtigt werden, um sicherzustellen, dass sie nicht mit dem Gerät spielen. Reinigung und Wartung darf nicht von Kindern durchgeführt werden.

- Lokale Vorschriften können die Altersbeschränkung für den Anwender festlegen.
- Das Gerät darf nicht in Lagen höher als 2000 m verwendet werden.
- Es ist zu beachten, dass der Benutzer selbst für Unfälle oder Gefährdungen gegenüber anderen Personen oder deren Besitz verantwortlich ist.
- Beachten Sie den Lärmschutz und örtliche Vorschriften.
- Betreiben Sie das Gerät niemals, wenn Menschen, insbesondere Kinder, oder Tiere in der Nähe sind.

Vorbereitung

- Benutzen Sie das Gerät niemals mit beschä-

digten oder fehlenden Schutzeinrichtungen oder Schutzabdeckungen.

- Prüfen Sie vor Gebrauch des Geräts immer optisch auf beschädigte, fehlende oder falsch angebrachte Schutzeinrichtungen und Schutzabdeckungen.
- Prüfen Sie vor Inbetriebnahme der Maschine und nach irgendwelchem Aufprall, das Gerät auf Anzeichen von Verschleiß oder Beschädigung und lassen Sie notwendige Reparaturen durchführen.

Betrieb

- Tragen Sie Augenschutz, lange Hose und festes Schuhwerk über den gesamten Zeitraum der Benutzung der Maschine.
- Seien Sie aufmerksam, achten Sie darauf, was Sie tun, und gehen Sie mit Vernunft an die Arbeit mit dem Gerät. Benutzen Sie das Gerät nicht, wenn Sie müde sind oder unter Einfluss von Drogen, Alkohol oder Medikamenten stehen.

- Arbeiten Sie nur bei Tageslicht oder bei guter künstlicher Beleuchtung.
- Vermeiden Sie den Betrieb des Geräts bei schlechtem Wetter, insbesondere Blitzgefahr.
- Vermeiden Sie den Betrieb des Geräts bei nassem Gras.
- Arbeiten Sie nicht an übermäßig steilen Hängen.
- Halten Sie immer Hände und Füße von der Schneideinrichtung entfernt, vor allem, wenn Sie den Motor einschalten.
- **Warnung!** Berühren Sie keine sich bewegenden, gefährlichen Teile, bevor die Batterie entfernt wurde und die beweglichen, gefährlichen Teile vollständig zum Stillstand gekommen sind.
- Ersetzen Sie niemals die nichtmetallische Schneideinrichtung durch eine metallische Schneideinrichtung.
- Vermeiden Sie eine abnormale Körperhaltung. Sorgen Sie für einen sicheren Stand, um jeder-

zeit das Gleichgewicht beim Arbeiten an Hängen halten zu können.

- Gehen Sie langsam. Laufen Sie nicht mit dem Gerät in der Hand.
- Halten Sie die Lüftungsöffnungen frei von Fremdkörpern.
- Schalten Sie das Gerät aus und entfernen Sie den Akku. Vergewissern Sie sich, dass alle sich bewegenden Teile zum vollständigen Stillstand gekommen sind
 - wann immer Sie das Gerät verlassen,
 - bevor Sie Blockierungen entfernen oder Verstopfungen beseitigen,
 - bevor Sie das Gerät überprüfen, reinigen oder Arbeiten an ihm durchführen.
 - Nach dem Kontakt mit einem Fremdkörper,
 - immer, wenn die Maschine beginnt ungewöhnlich zu vibrieren.
- Falls das Gerät anfängt, ungewöhnlich stark zu vibrieren, ist eine sofortige Überprüfung erforderlich,

entnehmen Sie den Akku und:

- untersuchen Sie auf lose Teile und ziehen sie diese fest an,
- suchen Sie nach Beschädigungen,
- tauschen Sie beschädigte Teile. Wenden Sie sich an das Service-Center.
- **Schalten Sie das Gerät, bei Auftreten eines Unfalles oder einer Störung während des Betriebs, sofort aus. Versorgen Sie Verletzungen sachgemäß oder suchen Sie einen Arzt auf.** Lesen Sie zur Beseitigung von Störungen das Kapitel „Fehlersuche“ oder kontaktieren Sie unser Service-Center.
- **Verwenden Sie ausschließlich Zubehör, welches von PARKSIDE empfohlen wurde.** Ungeeignetes Zubehör kann zu elektrischem Schlag oder Feuer führen.

Reinigung, Wartung und Lagerung

- Schalten Sie den Antrieb ab und entnehmen Sie den Akku. Warten Sie bis alle sich bewegenden Teile zum Stillstand gekommen sind und lassen Sie das Gerät abkühlen, wenn das Gerät zur Wartung, Reparatur, Lagerung oder zum Austausch eines Zubehörteils angehalten ist.
- Ersetzen Sie aus Sicherheitsgründen abgenutzte oder beschädigte Teile. Verwenden Sie ausschließlich Original-Ersatzteile und -Zubehör. Der Einsatz von Fremdteilen führt zum sofortigen Verlust des Garantieanspruchs.
- Überprüfen und warten Sie die Maschine regelmäßig. Lassen Sie die Maschine nur in einer Vertragswerkstatt instand setzen.
- Bewahren Sie das Gerät unzugänglich für Kinder auf.

Restrisiken

Auch wenn Sie dieses Gerät vorschriftsmäßig bedienen, bleiben immer Restrisiken bestehen. Folgende Gefahren können im Zusammenhang mit der Bauweise und Ausführung dieses Gerätes auftreten:

- Augenschäden, falls kein geeigneter Augenschutz getragen wird.
- Gehörschäden, falls kein geeigneter Gehörschutz getragen wird.
- Gesundheitsschäden, die aus Hand-Arm-Schwingungen resultieren, falls das Gerät über einen längeren Zeitraum verwendet wird oder nicht ordnungsgemäß geführt und gewartet wird.
- Schnittverletzungen

▲ WARNUNG! Gefahr durch elektromagnetisches Feld, das während das Gerät im Betrieb ist, erzeugt wird. Das Feld kann unter bestimmten Umständen aktive oder passive medizinische Implantate beeinträchtigen. Um die Gefahr von ernsthaften oder tödlichen Verletzungen zu ver-

ringern, empfehlen wir Personen mit medizinischen Implantaten ihren Arzt und den Hersteller des medizinischen Implantats zu konsultieren, bevor das Gerät bedient wird.

Vorbereitung

▲ WARNUNG! Verletzungsgefahr durch ungewollt anlaufendes Gerät. Setzen Sie den Akku erst dann in das Gerät ein, wenn das Gerät vollständig für den Einsatz vorbereitet ist.

Bedienteile

Lernen Sie vor dem ersten Betrieb des Geräts die Bedienteile kennen.

- **Einschaltsperrle (3)**
 - Sperrt den Ein-/Ausschalter gegen unbeabsichtigte Betätigung.
 - Entsperren: Drücken
- **Ein-/Ausschalter (2)**
 - Einschalten: Drücken
 - Ausschalten: Loslassen
- **Griffschraube (Abb. C.1)**
Die Griffschraube (29) entriegelt/verriegelt die Winkelverstellung des Zusatzhandgriffs (6).
- **Schraubhülse (Abb. C.2)**
Die Schraubhülse (9) entriegelt/verriegelt die Längenverstellung des Teleskoprohrs (10).
- **Arretierung, Motorkopf (Abb. C.3)**
Die Arretierung (8) entriegelt/verriegelt die Positionsverstellung des Motorkopfs (11).

- **Arretierknopf, Neigungswinkel (Abb. C.4)**
Der Arretierknopf (12) entriegelt/verriegelt die Winkelverstellung des Teleskoprohrs (10).

Montage

▲ WARNUNG! Verletzungsgefahr durch ungewollt anlaufendes Gerät. Setzen Sie den Akku erst dann in das Gerät, wenn das Gerät vollständig für den Einsatz vorbereitet ist.

Schutzhaube montieren

Vorgehen (Abb. A.2/Abb. A.3)

1. Setzen Sie die Schutzhaube (13) entsprechend der Markierungen (26/27) auf den Motorkopf (11). Die Pfeilmarkierung (26) am Motorkopf (11) muss dabei mit der Markierung (27) auf der Schutzhaube (13) fluchten (siehe Detailbild).
Achten Sie darauf, dass die beiden Nasen (25) an der Unterseite der Schutzhaube (13) mit den Aussparungen (24) am Motorkopf (11) übereinstimmen.
2. Drehen Sie die Schutzhaube (13) bis zum Anschlag in Pfeilrichtung. Die Schutzhaube (13) rastet dabei spürbar ein.
Achten Sie auf ein korrektes Einrasten und prüfen Sie durch ziehen und wackeln den festen Sitz der Schutzhaube.

Zusatzhandgriff montieren

Vorgehen (Abb. B)

1. Lösen und entfernen Sie die vormontierte Griffschraube (29) des Zusatzhandgriffs (6).
2. Schieben Sie den Zusatzhandgriff (6) über die Aufnahme (28). Die Aufnahme für Ersatzfadenspule (5) zeigt dabei nach oben.

3. Stecken Sie die Griffschraube (29) durch die Durchgangsbohrung der Aufnahme (28) für Zusatzhandgriff.
4. Schrauben Sie den Zusatzhandgriff (6) mit der Griffschraube (29) fest.

Abstandsrolle einsetzen und entfernen

Hinweise

- Die Abstandsrolle dient dem sauberen Schneiden von Rasenkannten und kann je nach Bedarf eingesteckt oder entfernt werden.

Vorgehen (Abb. A.1)

1. Stecken Sie die Abstandsrolle (16) bis zum Anschlag durch die Öffnung (23) am Motorkopf (11). Die Abstandsrolle (16) zeigt dabei nach oben.
2. Um die Abstandsrolle (16) zu entfernen, ziehen Sie sie aus der Öffnung (23) am Motorkopf (11).

Einstellungen am Gerät

Zusatzhandgriff verstellen

Sie können den Zusatzhandgriff (6) in verschiedene Positionen bringen. Stellen Sie den Zusatzhandgriff so ein, dass die Spulenkapsel (14) in der Arbeitshaltung leicht nach vorne geneigt ist (siehe *Gras schneiden*, S. 58).

Vorgehen (Abb. C.1)

1. Lösen Sie die Griffschraube (29).
2. Stellen Sie den Zusatzhandgriff (6) in die gewünschte Position. Die integrierten Raststufen verhindern ein ungewolltes Verstellen des Griffes.
3. Ziehen Sie die Griffschraube (29) wieder fest.

Höhe am Teleskoprohr anpassen

Das Teleskoprohr (10) erlaubt es Ihnen, das Gerät auf Ihre individuelle Größe einzustellen.

Vorgehen (Abb. C.2)

1. Lösen Sie die Schraubhülse (9).
2. Bringen Sie das Teleskoprohr (10) auf die gewünschte Länge.
3. Drehen Sie die Schraubhülse (9) wieder fest.

Position des Motorkopfs einstellen

▲ WARNUNG! Verletzungsgefahr!

Die Schutzabdeckung darf nicht vom Anwender abgewandt sein. Belassen Sie die Position des Motorkopfs (11) in der 0°-Position, wenn Sie das Gerät als Rasentrimmer in den Schnittwinkelpositionen 1 - 4 verwenden.

Die Position des Motorkopfs (11) lässt sich um 180° drehen.

Vorgehen (Abb. C.3)

1. Drücken Sie die Arretierung (8) um die Verriegelung zu lösen.
2. Drehen Sie das Griffteil (7), bis der Motorkopf in der gewünschten Position steht. Die Arretierung (8) muss wieder einrasten, bevor Sie das Gerät sicher verwenden können.

Schnittwinkel einstellen

Mit verändertem Schnittwinkel können Sie auch an unzugänglichen Stellen trimmen, z. B. unter Bänken und Vorsprüngen.

Vorgehen (Abb. C.4)

1. Drücken Sie den Arretierknopf (12) um den Neigungswinkel zu verändern.
2. Neigen Sie das Teleskoprohr (10) bis die gewünschte Position erreicht ist.

Diese 5 Einstellungen sind möglich:

Position	Neigungswinkel
1	15°
2	30°
3	45°
4	60°
5	75°

Funktion als Rasentrimmer (Abb. C.3/C.4)

- Schnittwinkelposition 1 - 4
- Position des Motorkopfs 0°

Funktion als Rasenkantentrimmer (Abb. C.3/C.4)

- Schnittwinkelposition 5
- Position des Motorkopfs 180°

Distanzbügel verstellen

Der Distanzbügel (Pflanzenschutz) (17) hält nicht zu schneidende Pflanzen und Stämme von der Schneideinrichtung fern.

Vorgehen (Abb. C.5)

1. Klappen Sie den Distanzbügel (17) nach unten.
2. Klappen Sie den Distanzbügel (17) nach oben (Parkposition), wenn er nicht benötigt wird.

Schneidfaden verlängern

Das Gerät ist mit einer vollautomatischen Fadennachführung ausgerüstet. Der Faden verlängert sich automatisch bei jedem Einschaltvorgang. Damit die Fadenverlängerungs-Automatik korrekt funktioniert, muss die Fadenspule (15) zum Stillstand gekommen sein, bevor Sie das Gerät erneut einschalten. Sollten die Fäden anfangs länger sein als der Schnittkreis vorgibt, werden sie durch den Fadenschneider (34) automatisch auf die richtige Länge gekürzt.

Vorgehen (Abb. D)

1. Kontrollieren Sie die Nylonfäden regelmäßig auf Beschädigung und

ob der Schneidfaden noch die durch den Fadenschneider vorgegebene Länge aufweist.

2. Wenn keine Fadenenden sichtbar sind:

Erneuern Sie die Fadenspule (siehe *Wartung*, S. 60).

3. Fadenlänge manuell einstellen:

Nehmen Sie den Akku (19) aus dem Gerät!

Ziehen Sie leicht am Fadenende und drücken Sie, ggf. mehrmals, den Arretierknopf (33), bis das Fadenende etwas über den Fadenschneider (34) heraussteht.

Ladezustand des Akkus prüfen

LEDs	Bedeutung
rot, orange, grün	Akku geladen
rot, orange	Akku teilweise geladen
rot	Akku muss geladen werden

1. Drücken Sie die Taste (21) neben der Ladezustandsanzeige (22) am Akku (19).

Die LEDs der Ladezustandsanzeige zeigen den Ladezustand des Akkus.

2. Laden Sie den Akku (19) auf, wenn nur noch die rote LED der Ladezustandsanzeige (22) leuchtet.

Akku aufladen

Siehe auch Betriebsanleitung des Ladegeräts.

Hinweise

- Lassen Sie einen erwärmten Akku vor dem Laden abkühlen.
- Setzen Sie den Akku nicht über längere Zeit starker Sonneneinstrahlung aus und legen Sie ihn nicht auf Heizkörpern ab (max. 50 °C).

Akku aufladen

1. Nehmen Sie den Akku (19) aus dem Gerät.
2. Schieben Sie den Akku (19) in den Ladeschacht des Akku-Ladegerätes (18).
3. Schließen Sie das Akku-Ladegerät (18) an eine Steckdose an.
4. Nach erfolgtem Ladevorgang trennen Sie das Akku-Ladegerät (18) vom Netz.
5. Ziehen Sie den Akku (19) aus dem Akku-Ladegerät (18).

Kontroll-LEDs auf dem Ladegerät (18)

grün	rot	Bedeutung
leuchtet	—	<ul style="list-style-type: none"> • Akku ist vollständig aufgeladen • bereit (kein Akku eingelegt)
—	leuchtet	Akku wird aufgeladen
—	blinkt	Akku ist überhitzt
blinkt	blinkt	Akku ist defekt

Betrieb

Arbeiten mit dem Gerät

▲ WARNUNG! Verletzungsgefahr! Beachten Sie die nachfolgenden Hinweise.

- Schneiden Sie kein feuchtes oder nasses Gras.
- Vergewissern Sie sich vor dem Starten des Geräts, dass die Schneideeinrichtung nicht mit Steinen, Geröll oder anderen Fremdkörpern in Berührung ist.
- Schalten Sie das Gerät ein, bevor Sie sich dem zu schneidenden Gras nähern.

- Vermeiden Sie die Überbeanspruchung des Gerätes während der Arbeit.
- Vermeiden Sie die Berührung mit festen Hindernissen (Steine, Mauern, Lattenzäune usw.). Der Nylonfaden der Fadenspule würde sich schnell abnutzen.
- Vermeiden Sie die Verwendung des Gerätes bei schlechtem Wetter, besonders bei Blitzgefahr!
- Der Ein-/Ausschalter darf nicht arretiert werden. Er muss nach Loslassen des Schalters den Motor ausschalten.

Gras schneiden

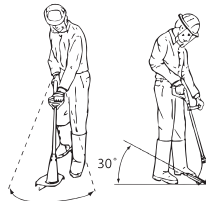

1. Schneiden Sie Gras, indem Sie das Gerät nach rechts und links schwenken.
2. Schneiden Sie langsam und halten Sie beim Schneiden das Gerät um ca. 30° nach vorn geneigt.
3. Schneiden Sie langes Gras schichtweise von oben nach unten.

Rasenkantentrimmen

Zum Trimmen von Rasenkanten führen Sie das Gerät langsam an den Rasenkanten entlang.

Einstellungen (Abb. C.3/C.4/C.5)

- Position Motorkopf: 180°
- Schnittwinkelposition: 5
- Distanzbügel in Parkposition

Achten Sie darauf, dass Sie beim Arbeiten durch die Schutzhaube

(13) vor der Schneideinrichtung geschützt sind.

Akku einsetzen und entnehmen

▲ WARNUNG! Verletzungsgefahr durch ungewollt anlaufendes Gerät. Setzen Sie den Akku erst dann in das Gerät ein, wenn das Gerät vollständig für den Einsatz vorbereitet ist.

HINWEIS! Beschädigungsgefahr! Falscher Akku kann Gerät und Akku beschädigen.

Akku einsetzen

1. Schieben Sie den Akku (19) entlang der Führungsschiene in den Akku-Halter (4).

Der Akku verriegelt hörbar.

Akku entnehmen

1. Drücken und halten Sie die Akku-Entriegelung (20) am Akku (19).
2. Ziehen Sie den Akku aus dem Akku-Halter (4).

Ein- und Ausschalten

▲ WARNUNG! Verletzungsgefahr durch ungewollten Dauerbetrieb des Gerätes. Prüfen Sie vor dem Einsetzen der Akkus in das Gerät, dass der Ein-/Ausschalter (2) ordnungsgemäß funktioniert und beim Loslassen in die Aus-Stellung zurückkehrt.

▲ VORSICHT! Achten Sie auf einen sicheren Stand und halten Sie das Gerät mit beiden Händen und mit Abstand vom eigenen Körper gut fest. Achten Sie vor dem Einschalten darauf, dass das Gerät keine Gegenstände berührt.

▲ WARNUNG! Verletzungsgefahr durch Nachdrehen der Schneideinrichtung. Lassen Sie die Schneideinrichtung vollständig zur Ruhe kommen. Hände und Füße fernhalten!

Einschalten

1. Setzen Sie den Akku (19) in das Gerät ein.
2. Drücken Sie die Einschaltsperrle (3).
3. Drücken und halten Sie den Ein-/Ausschalter (2).
4. Lassen Sie die Einschaltsperrle (3) los.

Ausschalten

1. Lassen Sie den Ein-/Ausschalter (2) los.
2. Entnehmen Sie den Akku (19) aus dem Gerät, wenn Sie das Gerät unbeaufsichtigt lassen oder mit der Arbeit fertig sind.

Transport

Hinweise zum Transport des Geräts:

- Schalten Sie das Gerät aus und entfernen Sie den Akku. Vergewissern Sie sich, dass alle sich bewegenden Teile zum vollständigen Stillstand gekommen sind.
- Tragen Sie das Gerät immer mit zwei Händen, mit einer Hand am Handgriff (1) und mit der anderen Hand am Zusatzhandgriff (6).

Reinigung, Wartung und Lagerung

▲ WARNUNG! Verletzungsgefahr durch ungewollt anlaufendes Gerät. Schützen Sie sich bei Wartungs- und Reinigungsarbeiten. Schalten Sie das Gerät aus und entfernen Sie den Akku (19). Lassen Sie Instandsetzungsarbeiten und Wartungsarbeiten, die nicht in dieser Anleitung beschrieben sind, von unserem Service-Center durchführen. Verwenden Sie nur Original-Ersatzteile.

Reinigung

▲ WARNUNG! Elektrischer Schlag!
Spritzen Sie das Gerät niemals mit Wasser ab.

HINWEIS! Beschädigungsgefahr.
Chemische Substanzen können die Kunststoffteile des Gerätes angreifen. Verwenden Sie keine Reinigungs- bzw. Lösungsmittel.

- Halten Sie Lüftungsschlitze, Motorgehäuse und Griffe des Gerätes sauber. Verwenden Sie dazu ein feuchtes Tuch oder eine Bürste.

▲ WARNUNG! Verletzungsgefahr durch bewegliche, gefährliche Teile! Achten Sie auf den Fadenschneider. Er kann schwere Schnittwunden verursachen.

- Reinigen Sie nach jedem Schneidevorgang die Schutzabdeckung und die Schneideinrichtung von Gras und Erde.

Wartung

Fadenspule wechseln (Abb. D)

Die korrekte Wickelrichtung der Fadenspule (15) ist in der Spulenkapsel (14) und auf der Fadenspule angegeben. Die Pfeile auf der Spulenabdeckung (30) geben die Drehrichtung des Motors an.

Vorgehen

1. Nehmen Sie den Akku (19) aus dem Gerät.
2. Öffnen Sie die Spulenkapsel (14), indem Sie gleichzeitig die beiden Entriegelungen (31) an der Spulenkapsel drücken.
3. Entfernen Sie die Spulenabdeckung (30) und entnehmen Sie die alte Fadenspule (15).
4. Drücken Sie die Fadenenden der neuen Fadenspule aus den Schlitzen (35) der Fadenspule heraus.

5. Setzen Sie die neue Fadenspule (15) in die Spulenkapsel (14) ein. Die Seite der Fadenspule, auf der die Laufrichtung durch Pfeile angegeben ist, muss nach dem Einsetzen sichtbar sein.
6. Stecken Sie die beiden Fadenenden durch die sich gegenüberliegenden Fadenauslass-Ösen (32).
7. Setzen Sie die Spulenabdeckung (30) wieder auf die Spulenkapsel (14). Achten Sie darauf, dass die Entriegelungen (31) am Deckel dabei genau in die Aussparungen an der Spulenkapsel passen. Sie rasten dann spürbar ein.
8. Ziehen Sie an den Fadenenden und drücken Sie immer wieder den Arretierknopf (33), bis die Fadenenden circa 1 cm über den Fadenschneider (34) heraussteht.
9. Kontrollieren Sie den Fadenschneider.

Verwenden Sie das Gerät auf keinen Fall ohne oder mit defektem Fadenschneider. Wenn der Fadenschneider beschädigt ist, wenden Sie sich an das Service-Center.

Ersatzfaden aufwickeln

1. Fädeln Sie ein Fadenende des Ersatzfadens durch die Öffnung (36) der Fadenspule (15).
2. Wickeln Sie den Faden in Wickelrichtung der Fadenspule. Beachten Sie dabei die Pfeile auf der Oberseite der Fadenspule (15).

Schutzhaube demontieren

Hinweise

- Halten Sie Ihren Rasentrimmer in einwandfreiem Zustand, indem Sie die Schutzhaube regelmäßig überprüfen und bei Bedarf ersetzen.

Voraussetzungen

- Abstandsrolle (16) entfernt (*Abstandsrolle einsetzen und entfernen, S. 56*)

Notwendige Werkzeuge (nicht mitgeliefert)

- Schlitzschraubendreher

Vorgehen (Abb. A.3)

1. Hebeln Sie mit einem kleinen Schlitzschraubendreher die Nase (25) an der Schutzhaube (13) über die Aussparung (24) am Motorkopf (11) (siehe Detailbild) und drehen Sie gleichzeitig die Schutzhaube (13) gegen die Pfeilrichtung.
2. Nehmen Sie die Schutzhaube (13) vom Motorkopf (11) ab.
3. Ersetzen Sie die beschädigte Schutzhaube (siehe *Schutzhaube montieren, S. 55*).

Lagerung

Lagern Sie das Gerät stets:

- sauber
- trocken
- staubgeschützt
- außerhalb der Reichweite von Kindern

Die Lagertemperatur für den Akku und das Gerät beträgt zwischen 0 °C und 45 °C. Vermeiden Sie während der Lagerung extreme Kälte oder Hitze, damit der Akku nicht an Leistung verliert.

Nehmen Sie den Akku vor einer längeren Lagerung (z. B. Überwinterung) aus dem Gerät (separate Bedienungsanleitung für Akku und Ladegerät beachten).

Legen Sie das Gerät nicht auf der Schutzabdeckung ab. Hängen Sie es am Besten am oberen Handgriff auf, dass die Schutzabdeckung keine anderen Gegenstände berührt. Es besteht die Gefahr, dass sich die

Schutzabdeckung verformt und sich damit Abmessungen und Sicherheitseigenschaften verändern.

Entsorgung/ Umweltschutz

Nehmen Sie den Akku aus dem Gerät und führen Sie Gerät, Akku, Zubehör und Verpackung einer umweltgerechten Wiederverwertung zu.



Elektrogeräte gehören nicht in den Hausmüll.

Das Symbol der durchgestrichenen Mülltonne bedeutet, dass dieses Elektro- bzw. Elektronikgerät am Ende seiner Lebensdauer nicht im Hausmüll entsorgt werden darf, sondern vom Endnutzer einer getrennten Sammlung zugeführt werden muss.

Richtlinie 2012/19/EU über Elektro- und Elektronik-Altgeräte:

Verbraucher sind gesetzlich dazu verpflichtet, Elektro- und Elektronikgeräte am Ende ihrer Lebensdauer einer umweltgerechten Wiederverwertung zuzuführen. Auf diese Weise wird eine umwelt- und ressourcenschonende Verwertung sichergestellt. Je nach Umsetzung in nationales Recht können Sie folgende Möglichkeiten haben:

- an einer Verkaufsstelle zurückgeben,
- an einer offiziellen Sammelstelle abgeben,
- an den Hersteller/Inverkehrbringer zurücksenden.

Nicht betroffen sind den Altgeräten beigefügte Zubehörteile und Hilfsmittel ohne Elektrobestandteile.

Zusätzliche Entsorgungshinweise für Deutschland

Das Gerät ist bei eingerichteten Sammelstellen, Wertstoffhöfen oder Entsorgungsbetrieben abzugeben. Zudem sind Verreiber von Elektro- und Elektronikgeräten sowie Verreiber von Lebensmitteln zur Rücknahme verpflichtet. LIDL bietet Ihnen Rückgabemöglichkeiten direkt in den Filialen und Märkten an. Rückgabe und Entsorgung sind für Sie kostenfrei.

Beim Kauf eines Neugerätes haben Sie das Recht, ein entsprechendes Altgerät unentgeltlich zurückzugeben.

Zusätzlich haben Sie die Möglichkeit, unabhängig vom Kauf eines Neugerätes, unentgeltlich (bis zu drei) Altgeräte abzugeben, die in keiner Abmessung größer als 25 cm sind.

Bitte entnehmen Sie vor der Rückgabe Batterien oder Akkumulatoren, sowie Lampen, die zerstörungsfrei entnommen werden können und führen diese einer separaten Sammlung zu. Sofern dies ohne Zerstörung des alten Elektro- oder Elektronikgerätes möglich ist, entnehmen Sie diesem bitte alte Batterien oder Akkus sowie

Altlampen, bevor sie es zur Entsorgung zurückgeben, und führen diese einer separaten Sammlung zu.

Entsorgungshinweise für Akkus



Der Akku darf am Ende der Nutzungszeit nicht über den Haushaltsmüll entsorgt werden. Werfen Sie den Akku nicht ins Feuer (Explosionsgefahr) oder ins Wasser. Beschädigte Akkus können der Umwelt und ihrer Gesundheit schaden, wenn giftige Dämpfe oder Flüssigkeiten austreten.

Entsorgen Sie Akkus nach den lokalen Vorschriften. Defekte oder verbrauchte Akkus müssen recycelt werden. Geben Sie Akkus an einer Altbatteriesammelstelle ab, wo sie einer umweltgerechten Wiederverwertung zugeführt werden. Fragen Sie hierzu Ihren lokalen Müllentsorger oder unser Service-Center. Entsorgen Sie Akkus im entladenen Zustand. Wir empfehlen die Pole mit einem Klebestreifen zum Schutz vor einem Kurzschluss abzudecken. Öffnen Sie den Akku nicht.

Fehlersuche

Die folgende Tabelle hilft Ihnen kleine Störungen zu beseitigen:

Problem	Mögliche Ursache	Fehlerbehebung
Gerät startet nicht	Akku (19) entladen	Akku laden (siehe separate Bedienungsanleitung für Akku und Ladegerät)
	Akku (19) nicht eingesetzt	<i>Akku einsetzen</i> , S. 59
	Ein-/Ausschalter (2) defekt	Wenden Sie sich an das Service-Center.
Gerät arbeitet mit Unterbrechungen	Motor defekt	Wenden Sie sich an das Service-Center.
	Interner Wackelkontakt	Wenden Sie sich an das Service-Center.
	Ein-/Ausschalter (2) defekt	Wenden Sie sich an das Service-Center.

Problem	Mögliche Ursache	Fehlerbehebung
Starke Vibrationen, starke Geräusche	Schneideinrichtung verschmutzt	Schneideinrichtung reinigen (siehe <i>Reinigung, Wartung und Lagerung</i> , S. 59)
	Motor defekt	Wenden Sie sich an das Service-Center.
Schlechtes Schneidergebnis	Fadenspule (15) hat nicht genügend Schneidfaden	<i>Schneidfaden verlängern</i> , S. 57 <i>Fadenspule wechseln (Abb. D)</i> , S. 60
	Schneidfaden ist nicht aus der Spulenkapsel (14) geführt	Spulenabdeckung (30) von der Spulenkapsel abnehmen und Schneidfaden durch die Fadenauslass-Öse (32) nach außen fädeln, Spulenabdeckung wieder schließen
	Schneideinrichtung verschmutzt	Schneideinrichtung reinigen (siehe <i>Reinigung, Wartung und Lagerung</i> , S. 59)
	Geringe Akkuleistung	Akku laden (siehe separate Bedienungsanleitung für Akku und Ladegerät)

Service

Garantie

Sehr geehrte Kundin, sehr geehrter Kunde,

Sie erhalten auf dieses Produkt 3 Jahre Garantie ab Kaufdatum. Im Falle von Mängeln dieses Produkts stehen Ihnen gegen den Verkäufer des Produkts gesetzliche Rechte zu. Diese gesetzlichen Rechte werden durch unsere im Folgenden dargestellte Garantie nicht eingeschränkt.

Garantiebedingungen

Die Garantiefrist beginnt mit dem Kaufdatum. Bitte bewahren Sie den Original-Kassenbon gut auf. Diese Unterlage wird als Nachweis für den Kauf benötigt. Tritt innerhalb von drei

Jahren ab dem Kaufdatum dieses Produkts ein Material- oder Fabrikationsfehler auf, wird das Produkt von uns – nach unserer Wahl – für Sie kostenlos repariert oder ersetzt. Diese Garantieleistung setzt voraus, dass innerhalb der Drei-Jahres-Frist das defekte Produkt und der Kaufbeleg (Kassenbon) vorgelegt und schriftlich kurz beschrieben wird, worin der Mangel besteht und wann er aufgetreten ist.

Wenn der Defekt von unserer Garantie gedeckt ist, erhalten Sie das reparierte oder ein neues Produkt zurück. Mit Reparatur oder Austausch des Produkts beginnt kein neuer Garantiezeitraum.

Garantiezeit und gesetzliche Mängelansprüche

Die Garantiezeit wird durch die Gewährleistung nicht verlängert. Dies gilt auch für ersetzte und reparierte Teile. Eventuell schon beim Kauf vorhandene Schäden und Mängel müssen sofort nach dem Auspacken gemeldet werden. Nach Ablauf der Garantiezeit anfallende Reparaturen sind kostenpflichtig.

Garantieumfang

Das Produkt wurde nach strengen Qualitätsrichtlinien sorgfältig produziert und vor Anlieferung gewissenhaft geprüft.

Die Garantieleistung gilt für Material- oder Fabrikationsfehler. Diese Garantie erstreckt sich nicht auf Produktteile, die normaler Abnutzung ausgesetzt sind und daher als Verschleißteile angesehen werden können (z. B. Fadenspule) oder für Beschädigungen an zerbrechlichen Teilen.

Diese Garantie verfällt, wenn das Produkt beschädigt, nicht sachgemäß benutzt oder nicht gewartet wurde. Für eine sachgemäße Benutzung des Produkts sind alle in der Betriebsanleitung aufgeführten Anweisungen genau einzuhalten. Verwendungszwecke und Handlungen, von denen in der Betriebsanleitung abgeraten oder vor denen gewarnt wird, sind unbedingt zu vermeiden.

Das Produkt ist lediglich für den privaten und nicht für den gewerblichen Gebrauch bestimmt. Bei missbräuchlicher und unsachgemäßer Behandlung, Gewaltanwendung und bei Eingriffen, die nicht von unserer autorisierten Service-Niederlassung vorgenommen wurden, erlischt die Garantie.

Abwicklung im Garantiefall

Um eine schnelle Bearbeitung Ihres Anliegens zu gewährleisten, folgen Sie bitte den folgenden Hinweisen:

- Bitte halten Sie für alle Anfragen den Kassenbon und die Artikelnummer (IAN 472040_2407) als Nachweis für den Kauf bereit.
- Die Artikelnummer entnehmen Sie bitte dem Typenschild am Produkt, einer Gravur am Produkt, dem Titelblatt der Bedienungsanleitung (unten links) oder dem Aufkleber auf der Rück- oder Unterseite des Produktes.
- Sollten Funktionsfehler oder sonstige Mängel auftreten, kontaktieren Sie zunächst das nachfolgend benannte Service-Center **telefonisch** oder nutzen Sie unser **Kontaktformular**, das Sie auf parksidediy.com in der Kategorie **Service** finden.
- Ein als defekt erfasstes Produkt können Sie, nach Rücksprache mit unserem Service-Center unter Beifügung des Kaufbelegs (Kassenbons) und der Angabe, worin der Mangel besteht und wann er aufgetreten ist, für Sie portofrei an die Ihnen mitgeteilte Service-Anschrift übersenden. Um Annahmeprobleme und Zusatzkosten zu vermeiden, benutzen Sie unbedingt nur die Adresse, die Ihnen mitgeteilt wird. Stellen Sie sicher, dass der Versand nicht unfrei, per Sperrgut, Express oder sonstiger Sonderfracht erfolgt. Senden Sie das Produkt bitte inkl. aller beim Kauf mitgelieferten Zubehörteile ein und sorgen Sie für eine ausreichend sichere Transportverpackung.



Auf *parkside-diy.com* können Sie diese und viele weitere Handbücher einsehen und herunterladen. Mit diesem QR-Code gelangen Sie direkt auf *parkside-diy.com*. Wählen Sie Ihr Land aus, und suchen Sie über die Suchmaske nach den Bedienungsanleitungen. Durch Eingabe der Artikelnummer (IAN) 472040_2407 können Sie Ihre Bedienungsanleitung öffnen.

Reparatur-Service

Für Reparaturen, **die nicht der Garantie unterliegen**, wenden Sie sich an das Service-Center. Dort erhalten Sie gerne einen Kostenvoranschlag.

- Wir können nur Geräte bearbeiten, die ausreichend verpackt und frankiert eingesandt wurden.

Hinweis: Bitte senden Sie Ihr Gerät gereinigt und mit Hinweis auf den Defekt an die vom Service-Center genannte Adresse.

- Nicht angenommen werden unfrei eingeschickte Geräte sowie Geräte, die per Sperrgut, Express oder mit sonstiger Sonderfracht versendet wurden.
- Wir entsorgen Ihre eingesendeten, defekten Geräte kostenlos.

Service-Center

DE Service Deutschland
Tel.: 0800 88 55 300
Kontaktformular auf
parkside-diy.com
IAN 472040_2407

AT Service Österreich
Tel.: 0800 447750
Kontaktformular auf
parkside-diy.com
IAN 472040_2407

CH Service Schweiz
Tel.: 0800 56 36 01
Kontaktformular auf
parkside-diy.com
IAN 472040_2407

Importeur

Bitte beachten Sie, dass die folgende Anschrift keine Serviceanschrift ist. Kontaktieren Sie zunächst das oben genannte Service-Center.

Grizzly Tools GmbH & Co. KG
Stockstädter Str. 20
63762 Großostheim
DEUTSCHLAND
www.grizzlytools.de

Ersatzteile und Zubehör

Ersatzteile und Zubehör erhalten Sie unter www.grizzlytools.shop. Sollten bei Ihrem Bestellvorgang Probleme auftreten, kontaktieren Sie uns über unseren Online-Shop. Bei weiteren Fragen wenden Sie sich an: *Service-Center, S. 65*

Pos.-Nr.	Bezeichnung	Best.-Nr.
6	Zusatzhandgriff	91099416
13+34	Schutzhaube+Fadenschneider	91099215
15	Fadenspule	13600210

Original-EU-Konformitätserklärung

Produkt: **Akku-Rasentrimmer**

Modell: **PRTA 20-Li C3**

Seriennummer: 000001 – 475000

Der oben beschriebene Gegenstand der Erklärung erfüllt die einschlägigen Harmonisierungsrechtsvorschriften der Union:

**2006/42/EG • 2014/30/EU • 2000/14/EG & 2005/88/EG
• 2011/65/EU & (EU) 2015/863**

**Produkt mit Akku Smart PAPS 204 A1/
Smart PAPS 208 A1/Smart PAPS 2012 A1: 2014/53/EU**

Der oben beschriebene Gegenstand der Erklärung erfüllt die Vorschriften der Richtlinie 2011/65/EU des Europäischen Parlaments und des Rates vom 8. Juni 2011 zur Beschränkung der Verwendung bestimmter gefährlicher Stoffe in Elektro- und Elektronikgeräten.

Um die Konformität zu gewährleisten, wurden folgende harmonisierte Normen sowie nationale Normen und Bestimmungen angewendet:

EN 60335-1:2012/A15:2021 • EN 50636-2-91:2014

EN IEC 55014-1:2021 • EN IEC 55014-2:2021

EN IEC 63000:2018

**Produkt mit Akku Smart PAPS 204 A1/
Smart PAPS 208 A1/Smart PAPS 2012 A1:**

EN 301 489-1 V2.2.3:2019 • Draft EN 301 489-17 V3.2.6:2023

EN 300 328 V2.2.2:2019 • EN 50663:2017

In Übereinstimmung mit der Richtlinie 2000/14/EG über Geräuschemissionen wird Folgendes bestätigt: Schallleistungspegel L_{WA}

– gemessen: 90,5 dB;

– garantiert: 92 dB

Angewandtes Konformitätsbewertungsverfahren nach 2000/14/EG, Anhang VI.

Notifizierte Stelle: TÜV SÜD Industrie Service GmbH, Westendstrasse 199, 80686 München, NB 0036

Die alleinige Verantwortung für die Ausstellung dieser Konformitätserklärung trägt der Hersteller:

CE Grizzly Tools GmbH & Co. KG
Stockstädter Str. 20
63762 Großostheim
DEUTSCHLAND
20.01.2025



Christian Frank
Dokumentationsbevollmächtigter

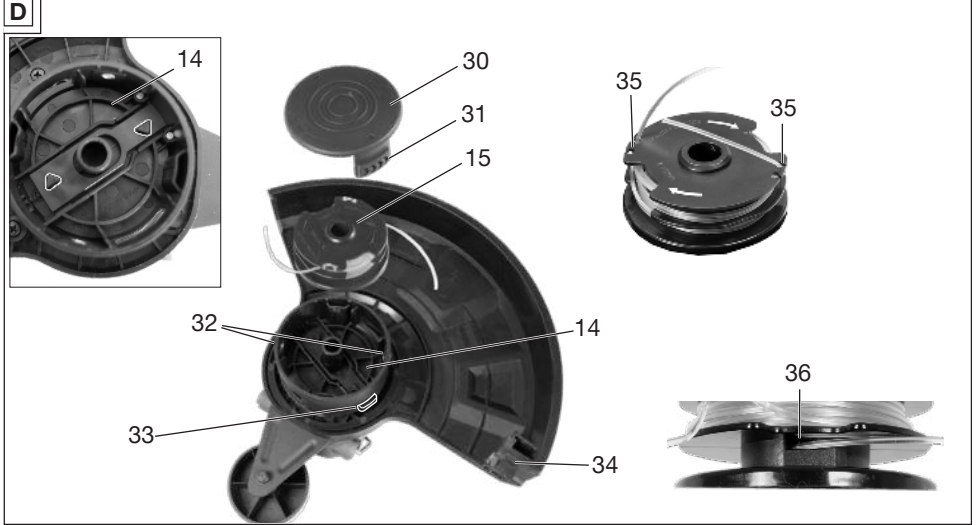
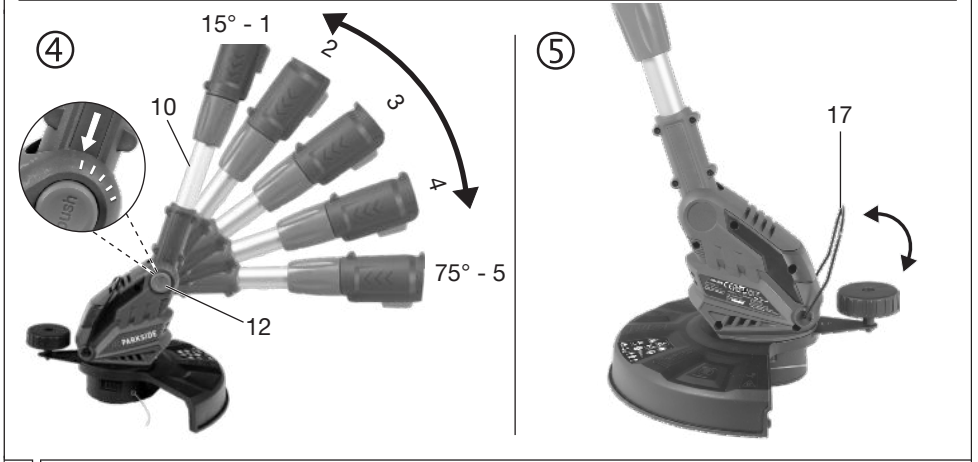
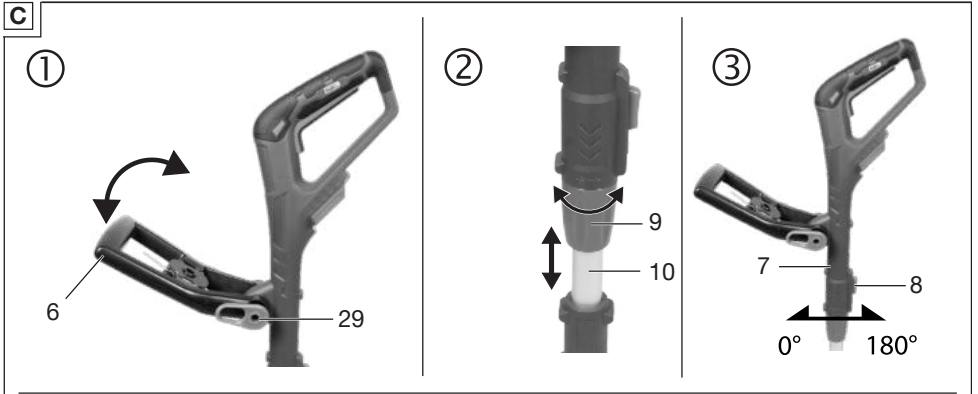

Explosionszeichnung • Išskaidytasis brėžinys • Widok rozłożony

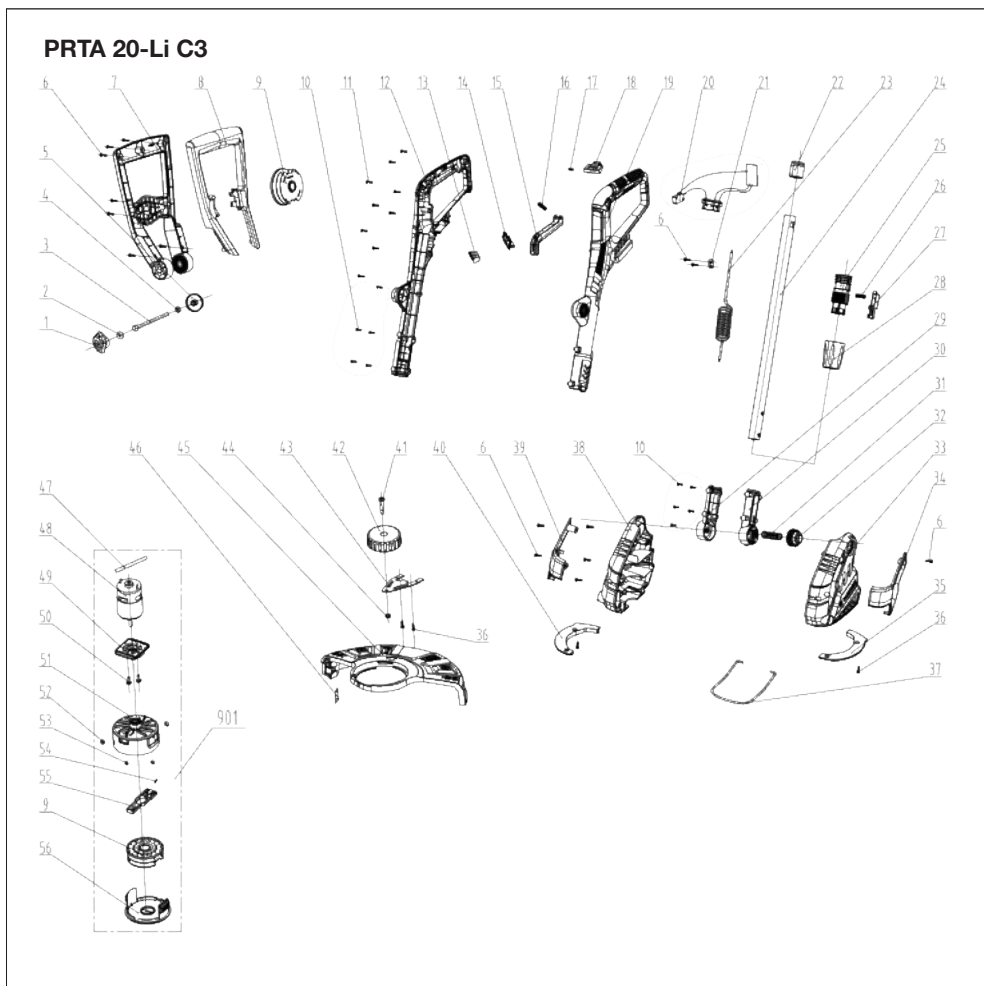

informativ • informatyvus • informacyjny

GRIZZLY TOOLS GMBH & CO. KG

Stockstädter Straße 20

63762 Großostheim

GERMANY

Stan informacjī · Informācijas pobūdis ·

Stand der Informationen: 10/2024

Ident.-No.: 72020869102024-PL/LT

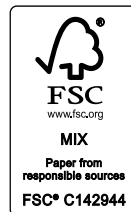

IAN 472040_2407

