



AKKU-HECKENSCHERE 20 V PHSA 20-Li B2

DE AT CH

AKKU-HECKENSCHERE 20 V

Bedienungs- und Sicherheitshinweise

Originalbetriebsanleitung

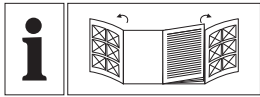

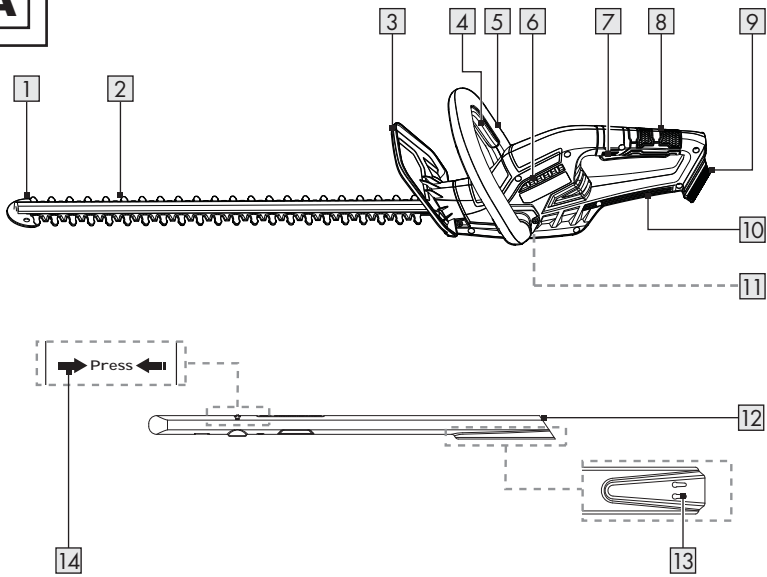
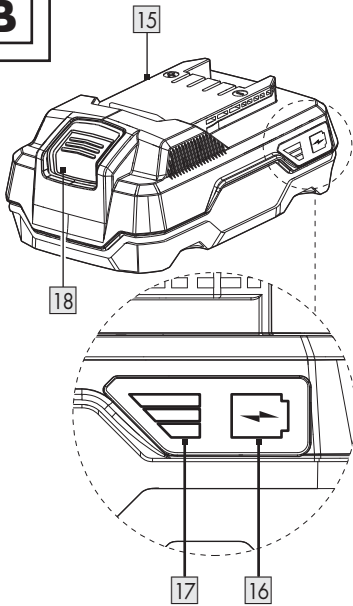
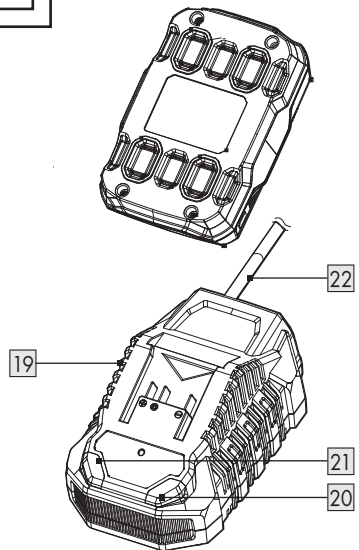
A**B****C**

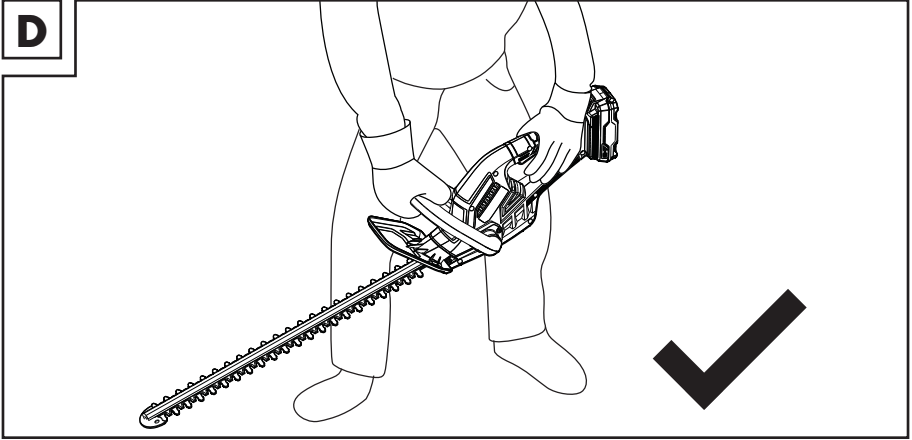
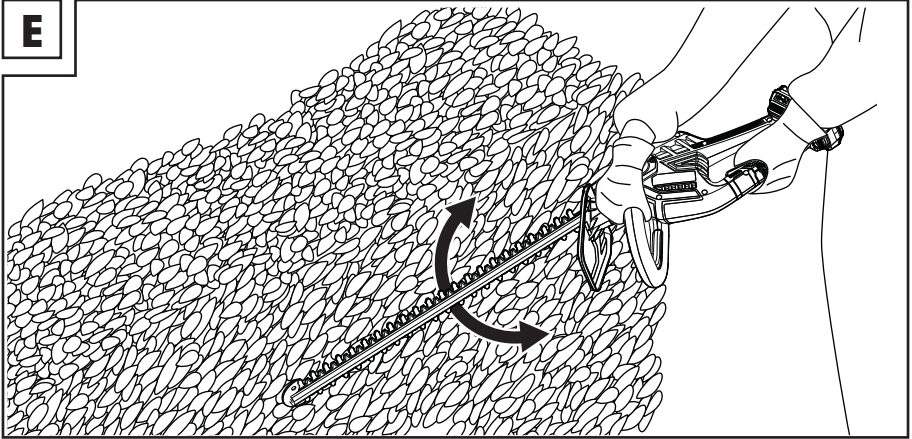
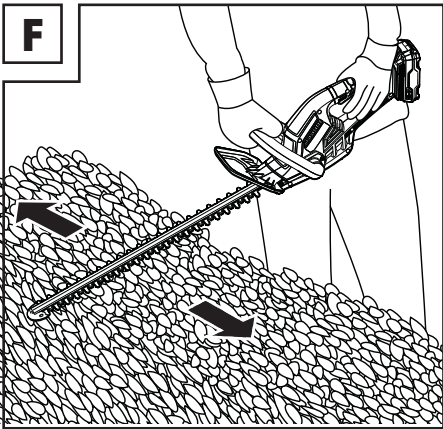
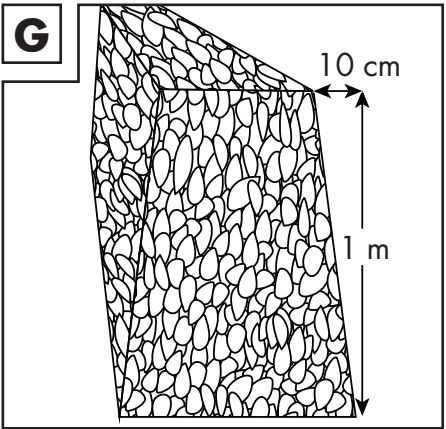
D**E****F****G**

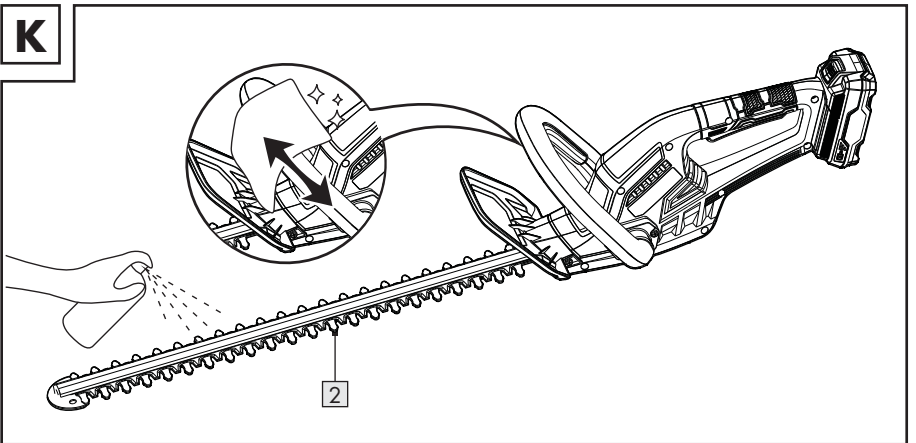
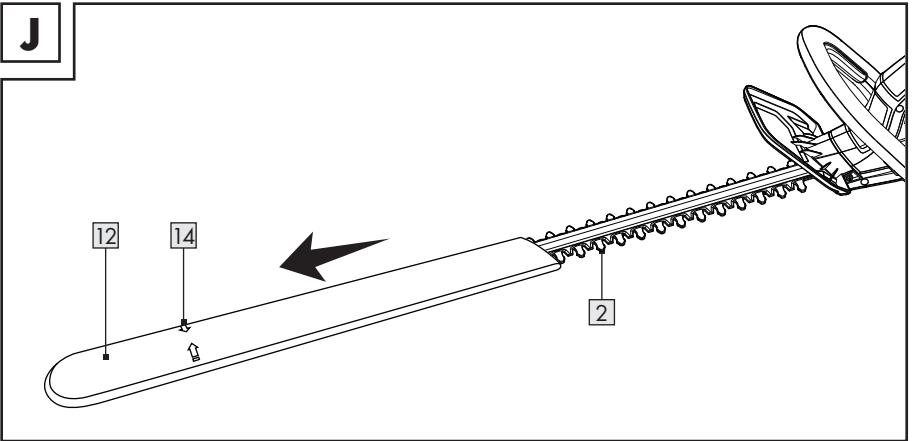
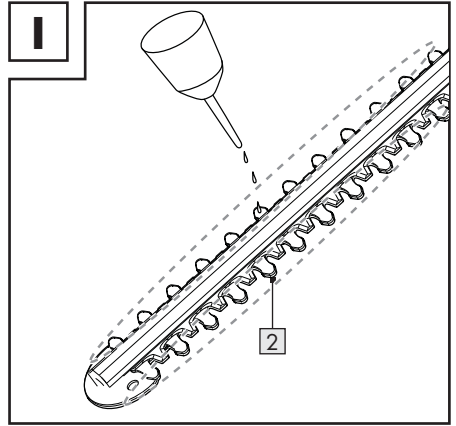
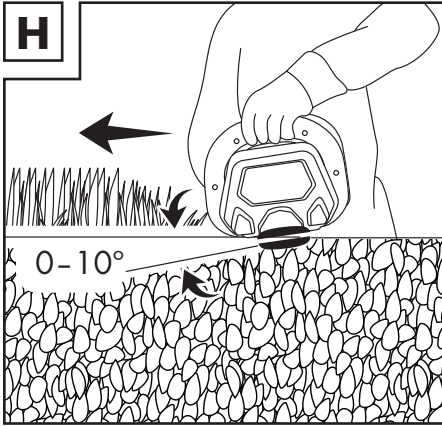

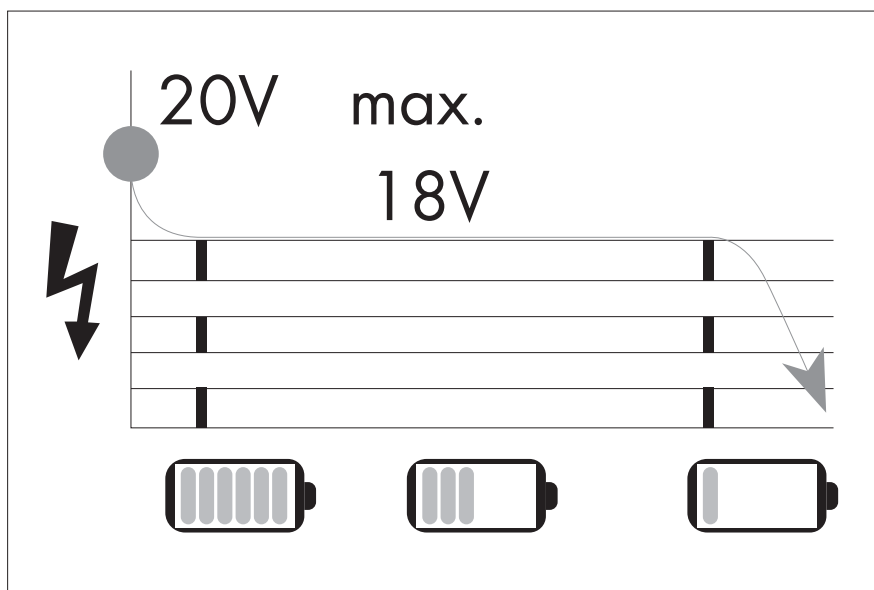























Verwendete Warnhinweise und Symbole	Seite	6
Einleitung	Seite	7
Bestimmungsgemäße Verwendung	Seite	7
Lieferumfang	Seite	7
Teilebeschreibung	Seite	7
Technische Daten	Seite	8
Sicherheitshinweise	Seite	9
Allgemeine Sicherheitshinweise für Elektrowerkzeuge	Seite	9
Spezielle Sicherheitshinweise für Heckenscheren	Seite	13
Zusätzliche Sicherheitshinweise	Seite	14
Vibrations- und Geräuschkinderung	Seite	14
Verhalten im Notfall	Seite	15
Restrisiken	Seite	15
Sicherheitshinweise für Ladegeräte	Seite	16
Vor dem ersten Gebrauch	Seite	17
Zubehör	Seite	17
Auspacken	Seite	17
Akku-Pack entnehmen/einsetzen	Seite	17
Akku-Pack-Ladezustand prüfen	Seite	17
Akku-Pack laden	Seite	17
Betrieb	Seite	18
Produkt ein-/ausschalten	Seite	18
Arbeitshinweise	Seite	19
Schneidtechniken	Seite	19
Reinigung und Pflege	Seite	20
Reinigung	Seite	20
Wartung	Seite	21
Fehlerbehebung	Seite	21
Lagerung	Seite	22
Transport	Seite	22
Entsorgung	Seite	23
Garantie	Seite	24
Abwicklung im Garantiefall	Seite	24
Service	Seite	24
EG-Konformitätserklärung	Seite	25

Verwendete Warnhinweise und Symbole

In dieser Bedienungsanleitung und auf der Verpackung werden die folgenden Warnhinweise verwendet:

	<p>Lesen Sie die Bedienungsanleitung.</p>		<p>Schutzhandschuhe tragen!</p>
	<p>GEFAHR! Dieses Symbol mit dem Signalwort „Gefahr“ bezeichnet eine Gefährdung mit einem hohen Risikograd, die, wenn sie nicht vermieden wird, eine schwere Verletzung oder den Tod zur Folge hat.</p>		<p>Stromschlaggefahr</p>
			<p>Schalten Sie das Produkt aus und entnehmen Sie den Akku-Pack vor dem Auswechseln von Zubehör, Reinigung und bei Nichtgebrauch.</p>
	<p>WARNING! Dieses Symbol mit dem Signalwort „Warnung“ bezeichnet eine Gefährdung mit einem mittleren Risikograd, die, wenn sie nicht vermieden wird, eine schwere Verletzung oder den Tod zur Folge haben kann.</p>		<p>Nicht dem Regen aussetzen!</p>
			<p>Schützen Sie den Akku-Pack vor Hitze und dauerhafter, starker Sonneneinstrahlung.</p>
			<p>Schützen Sie den Akku-Pack vor Wasser und Feuchtigkeit.</p>
	<p>VORSICHT! Dieses Symbol mit dem Signalwort „Vorsicht“ bezeichnet eine Gefährdung mit einem niedrigen Risikograd, die, wenn sie nicht vermieden wird, eine geringe oder mäßige Verletzung zur Folge haben kann.</p>		<p>Schützen Sie den Akku-Pack vor Feuer.</p>
			<p>Schutzklasse II (Doppelisolierung)</p>
			<p>Wechselstrom/-spannung</p>
	<p>ACHTUNG! Dieses Symbol mit dem Signalwort „Achtung“ zeigt die Gefahr einer möglichen Sachbeschädigung an.</p>		<p>Gleichstrom/-spannung</p>
			<p>Gefahr - Halten Sie die Hände vom Messer fern.</p>
	<p>Gehörschutz tragen!</p>		<p>Sicherung</p>
	<p>Schutzbrille tragen!</p>		<p>Verwenden Sie das Produkt nur in trockenen Innenräumen.</p>
	<p>Rutschfestes, schützendes Schuhwerk tragen!</p>		<p>Das CE-Zeichen bestätigt Konformität mit den für das Produkt zutreffenden EU-Richtlinien.</p>

AKKU-HECKENSCHERE 20 V PHSA 20-Li B2

● **Einleitung**

Wir beglückwünschen Sie zum Kauf Ihres neuen Produkts. Sie haben sich damit für ein hochwertiges Produkt entschieden. Die Bedienungsanleitung ist Teil dieses Produkts. Sie enthält wichtige Hinweise für Sicherheit, Gebrauch und Entsorgung. Machen Sie sich vor der Benutzung des Produkts mit allen Bedien- und Sicherheitshinweisen vertraut. Benutzen Sie das Produkt nur wie beschrieben und für die angegebenen Einsatzbereiche. Händigen Sie alle Unterlagen bei Weitergabe des Produkts an Dritte mit aus.

● **Bestimmungsgemäße Verwendung**

Diese Akku-Heckenschere (im Folgenden „Produkt“ oder „Elektrowerkzeug“) ist zum Schneiden und Trimmen von Hecken, Büschen und Ziersträuchern bestimmt.

Jede andere Verwendung oder Veränderung des Produkts gilt als nicht bestimmungsgemäß und kann zu Gefahren wie Tod, lebensbedrohlichen Verletzungen und Schäden führen. Der Hersteller haftet nicht für Schäden, die durch unsachgemäßen Gebrauch entstehen.

Dieses Produkt ist für den heimischen Gebrauch und ähnliche Anwendungen bestimmt. Das Produkt ist nicht für den gewerblichen Einsatz geeignet.

Das Produkt ist für den Gebrauch durch Erwachsene bestimmt. Jugendliche über 16 Jahren dürfen das Produkt nur unter Aufsicht verwenden. Der Betreiber oder Benutzer ist für Unfälle oder Schäden an anderen Personen oder deren Eigentum verantwortlich.

Das Produkt ist Teil der Parkside X 20 V Team Serie. Das Produkt muss mit Akku-Packs aus der Parkside X 20 V Team Serie verwendet werden.

● **Lieferumfang**

m WARNUNG!

▶ Das Produkt und die Verpackungsmaterialien sind kein Kinderspielzeug! Kinder dürfen nicht mit Kunststoffbeuteln, Folien und Kleinteilen spielen! Es besteht Verschluckungs- und Erstickungsgefahr!

- 1 Akku-Heckenschere
- 1 Messerschutz
- 1 Bedienungsanleitung

● **Teilebeschreibung**

Klappen Sie vor dem Lesen die Seite mit den Abbildungen auf und machen Sie sich mit allen Funktionen des Produkts vertraut.

Abbildung A

- 1 Anstoßschutz
- 2 Sicherheitsmesserbalken
- 3 Handschutz
- 4 Sicherheitsschalter
- 5 Vorderer Handgriff
- 6 Lüftungsschlitze
- 7 Ein-/Ausschalter
- 8 Hinterer Handgriff
- 9 Akku-Führungsschiene
- 10 Motorgehäuse
- 11 Motorgehäuse-Aufhängung
- 12 Messerschutz
- 13 Messerschutz-Aufhängung
- 14 Press Markierung „Entriegeln“

Abbildung B und C

- 15 Akku-Pack *
- 16 Taste (Ladestand)
- 17 Ladezustand-LEDs (rot/orange/grün)
- 18 Entriegelungstaste für den Akku-Pack
- 19 Ladegerät (Schnellladegerät) *
- 20 Ladekontroll-LED - Rot
- 21 Ladekontroll-LED - Grün
- 22 Anschlussleitung mit Netzstecker

* Akku-Pack und Schnellladegerät sind nicht im Lieferumfang enthalten

● Technische Daten

Akku-Heckenschere 20 V PHS A 20-Li-B2

Motorspannung U:	20 V ===
Leerlaufdrehzahl n_0 :	1300 min ⁻¹
Schnittlänge:	ca. 510 mm
Max. Zahnabstand:	ca. 16 mm
Gewicht:	2,32 kg

Akku-Pack

Typ:	Lithium-Ionen
Nennspannung:	20 V === max.
Kapazität:	2,0 Ah
Energiewert:	40 Wh
Anzahl der Zellen:	5

Akku-Pack

Typ:	Lithium-Ionen
Nennspannung:	20 V === max.
Kapazität:	4,0 Ah
Energiewert:	80 Wh
Anzahl der Batteriezellen:	10

Schnellladegerät

Eingang:

Nennspannung:	230-240 V~
Nennfrequenz:	50 Hz
Nennleistung:	120 W
Sicherung (intern):	3,15 A / 

Ausgang:

Nennspannung:	21,5 V ===
Ladestrom:	4,5 A
Schutzklasse:	II / 

* Akku-Pack und Schnellladegerät sind nicht im Lieferumfang enthalten

Ladezeiten P A P 20 B 1 P A P 20 B 3

PLG 20 B3	35 min	60 min
-----------	--------	--------

Empfohlene Umgebungstemperatur:

Maximale Temperatur	
insgesamt:	+45 °C
Beim Laden:	+4 bis +40 °C
Beim Betrieb:	+4 bis +40 °C
Bei der Lagerung:	+20 bis +26 °C

Geräuschemissionswerte

Die gemessenen Werte wurden in Übereinstimmung mit EN 62841 ermittelt. Der A-bewertete Geräuschpegel des Elektrowerkzeugs beträgt typischerweise:

Schalldruckpegel	L_{pA}	:	77,50 dB(A)
Unsicherheit	K_{pA}	:	2,57 dB
Schallleistungspegel	L_{WA}		
garantiert		:	87,00 dB(A)
gemessen		:	83,90 dB(A)
Unsicherheit	K_{WA}	:	2,57 dB

Schwingungsemissionswerte

Schwingungsgesamtwerte (Vektorsumme dreier Richtungen), ermittelt entsprechend EN 62841:

Vorderer Handgriff	a_h	:	1,602 m/s ²
Unsicherheit	K	:	1,5 m/s ²
Hinterer Handgriff	a_h	:	1,090 m/s ²
Unsicherheit	K	:	1,5 m/s ²

WARNING!



Gehörschutz tragen!

HINWEIS

- ▶ Der angegebene Schwingungsgesamtwert und der angegebene Geräuschemissionswert sind nach einem genormten Prüfverfahren gemessen worden und können zum Vergleich eines Elektrowerkzeugs mit einem anderen verwendet werden.
- ▶ Der angegebene Schwingungsgesamtwert und der angegebene Geräuschemissionswert können auch zu einer vorläufigen Einschätzung der Belastung verwendet werden.

m **WARNUNG!**

- ▶ Die Schwingungs- und Geräuschemissionen können während der tatsächlichen Benutzung des Elektrowerkzeugs von den Angabewerten abweichen, abhängig von der Art und Weise, in der das Elektrowerkzeug verwendet wird, insbesondere, welche Art von Werkstück bearbeitet wird.
- ▶ Es ist notwendig, Sicherheitsmaßnahmen zum Schutz des Bedieners festzulegen, die auf einer Abschätzung der Schwingungsbelastung während der tatsächlichen Benutzungsbedingungen beruhen (hierbei sind alle Anteile des Betriebszyklus zu berücksichtigen, beispielsweise Zeiten, in denen das Elektrowerkzeug abgeschaltet ist, und solche, in denen es zwar eingeschaltet ist, aber ohne Belastung läuft).



Sicherheitshinweise

● **Allgemeine Sicherheitshinweise für Elektrowerkzeuge**

m **WARNUNG!**

- ▶ **Lesen Sie alle Sicherheitshinweise, Anweisungen, Bilderungen und technischen Daten, mit denen dieses Elektrowerkzeug versehen ist.** Versäumnisse bei der Einhaltung der nachfolgenden Anweisungen können elektrischen Schlag, Brand und/oder schwere Verletzungen verursachen.

Bewahren Sie alle Sicherheitshinweise und Anweisungen für die Zukunft auf.

Der in den Sicherheitshinweisen verwendete Begriff „Elektrowerkzeug“ bezieht sich auf netzbetriebene Elektrowerkzeuge (mit Netzleitung) oder auf akkubetriebene Elektrowerkzeuge (ohne Netzleitung).

Arbeitsplatzsicherheit

- 1) **Halten Sie Ihren Arbeitsbereich sauber und gut beleuchtet.** Unordnung oder unbeleuchtete Arbeitsbereiche können zu Unfällen führen.
- 2) **Arbeiten Sie mit dem Elektrowerkzeug nicht in explosionsgefährdeter Umgebung, in der sich brennbare Flüssigkeiten, Gase oder Stäube befinden.** Elektrowerkzeuge erzeugen Funken, die den Staub oder die Dämpfe entzünden können.
- 3) **Halten Sie Kinder und andere Personen während der Benutzung des Elektrowerkzeugs fern.** Bei Ablenkung können Sie die Kontrolle über das Elektrowerkzeug verlieren.

Elektrische Sicherheit

- 1) **Der Anschlussstecker des Elektrowerkzeuges muss in die Steckdose passen. Der Stecker darf in keiner Weise verändert werden. Verwenden Sie keine Adapterstecker gemeinsam mit Schutzgeerdeten Elektrowerkzeugen.** Unveränderte Stecker und passende Steckdosen verringern das Risiko eines elektrischen Schlag.
- 2) **Vermeiden Sie Körperkontakt mit geerdeten Oberflächen wie von Rohren, Heizungen, Herden und Kühlschränken.** Es besteht ein erhöhtes Risiko durch elektrischen Schlag, wenn Ihr Körper geerdet ist.
- 3) **Halten Sie Elektrowerkzeuge von Regen oder Nässe fern.** Das Eindringen von Wasser in ein Elektrowerkzeug erhöht das Risiko eines elektrischen Schlag.
- 4) **Zweckentfremden Sie die Anschlussleitung nicht, um das Elektrowerkzeug zu tragen, aufzuhängen oder um den Stecker aus der Steckdose zu ziehen. Halten Sie die Anschlussleitung fern von Hitze, Öl, scharfen Kanten oder sich bewegendem Geräteteilen.** Beschädigte oder verwickelte Anschlussleitungen erhöhen das Risiko eines elektrischen Schlag.
- 5) **Wenn Sie mit einem Elektrowerkzeug im Freien arbeiten, verwenden Sie nur Verlängerungskabel, die auch für den Außenbereich geeignet sind.** Die Anwendung eines für den Außenbereich geeigneten Verlängerungskabels verringert das Risiko eines elektrischen Schlag.

- 6) **Wenn der Betrieb des Elektrowerkzeuges in feuchter Umgebung nicht vermeidbar ist, verwenden Sie einen Fehlerstromschutzschalter.** Der Einsatz eines Fehlerstromschutzschalters vermindert das Risiko eines elektrischen Schlag.

Sicherheit von Personen

- 1) **Seien Sie aufmerksam, achten Sie darauf, was Sie tun, und gehen Sie mit Vernunft an die Arbeit mit einem Elektrowerkzeug. Benutzen Sie kein Elektrowerkzeug, wenn Sie müde sind oder unter dem Einfluss von Drogen, Alkohol oder Medikamenten stehen.** Ein Moment der Unachtsamkeit beim Gebrauch des Elektrowerkzeuges kann zu ernsthaften Verletzungen führen.
- 2) **Tragen Sie persönliche Schutzausrüstung und immer eine Schutzbrille.** Das Tragen persönlicher Schutzausrüstung, wie Staubmaske, rutschfeste Sicherheitsschuhe, Schutzhelm oder Gehörschutz, je nach Art und Einsatz des Elektrowerkzeuges, verringert das Risiko von Verletzungen.
- 3) **Vermeiden Sie eine unbeabsichtigte Inbetriebnahme. Vergewissern Sie sich, dass das Elektrowerkzeug ausgeschaltet ist, bevor Sie es an die Stromversorgung und/oder den Akku anschließen, es aufnehmen oder tragen.** Wenn Sie beim Tragen des Elektrowerkzeuges den Finger am Schalter haben oder das Elektrowerkzeug eingeschaltet an die Stromversorgung anschließen, kann dies zu Unfällen führen.

- 4) **Entfernen Sie Einstellwerkzeuge oder Schraubenschlüssel, bevor Sie das Elektrowerkzeug einschalten.** Ein Werkzeug oder Schlüssel, der sich in einem drehenden Teil des Elektrowerkzeugs befindet, kann zu Verletzungen führen.
- 5) **Vermeiden Sie eine abnormale Körperhaltung. Sorgen Sie für einen sicheren Stand und halten Sie jederzeit das Gleichgewicht.** Dadurch können Sie das Elektrowerkzeug in unerwarteten Situationen besser kontrollieren.
- 6) **Tragen Sie geeignete Kleidung. Tragen Sie keine weite Kleidung oder Schmuck. Halten Sie Haare, Kleidung und Handschuhe fern von sich bewegenden Teilen.** Lockere Kleidung, Schmuck oder lange Haare können von sich bewegenden Teilen erfasst werden.
- 7) **Wenn Staubabsaug- und -auffangeinrichtungen montiert werden können, vergewissern Sie sich, dass diese angeschlossen sind und richtig verwendet werden.** Die Verwendung einer Staubabsaugung kann Gefährdungen durch Staub verringern.
- 8) **Wiegen Sie sich nicht in falscher Sicherheit und setzen Sie sich nicht über die Sicherheitsregeln für Elektrowerkzeuge hinweg, auch wenn Sie nach vielfachem Gebrauch mit dem Elektrowerkzeug vertraut sind.** Achtloses Handeln kann binnen Sekundenbruchteilen zu schweren Verletzungen führen.

Verwendung und Behandlung des Elektrowerkzeugs

- 1) **Überlasten Sie das Elektrowerkzeug nicht. Verwenden Sie für Ihre Arbeit das dafür bestimmte Elektrowerkzeug.** Mit dem passenden Elektrowerkzeug arbeiten Sie besser und sicherer im angegebenen Leistungsbereich.
- 2) **Benutzen Sie kein Elektrowerkzeug, dessen Schalter defekt ist.** Ein Elektrowerkzeug, das sich nicht mehr ein- oder ausschalten lässt, ist gefährlich und muss repariert werden.
- 3) **Ziehen Sie den Stecker aus der Steckdose und/ oder entfernen Sie einen abnehmbaren Akku, bevor Sie Geräteeinstellungen vornehmen, Einsatzwerkzeugteile wechseln oder das Elektrowerkzeug weglegen.** Diese Vorsichtsmaßnahme verhindert den unbeabsichtigten Start des Elektrowerkzeugs.
- 4) **Bewahren Sie unbenutzte Elektrowerkzeuge außerhalb der Reichweite von Kindern auf. Lassen Sie Personen das Elektrowerkzeug nicht benutzen, die mit diesem nicht vertraut sind oder diese Anweisungen nicht gelesen haben.** Elektrowerkzeuge sind gefährlich, wenn sie von unerfahrenen Personen benutzt werden.

- 5) **Pflegen Sie Elektrowerkzeuge und Einsatzwerkzeug mit Sorgfalt. Kontrollieren Sie, ob bewegliche Teile einwandfrei funktionieren und nicht klemmen, ob Teile gebrochen oder so beschädigt sind, dass die Funktion des Elektrowerkzeuges beeinträchtigt ist. Lassen Sie beschädigte Teile vor dem Einsatz des Elektrowerkzeuges reparieren.** Viele Unfälle haben ihre Ursache in schlecht gewarteten Elektrowerkzeugen.
- 6) **Halten Sie Schneidwerkzeuge scharf und sauber.** Sorgfältig gepflegte Schneidwerkzeuge mit scharfen Schneidkanten verklemmen sich weniger und sind leichter zu führen.
- 7) **Verwenden Sie Elektrowerkzeug, Zubehör, Einsatzwerkzeuge usw. entsprechend diesen Anweisungen. Berücksichtigen Sie dabei die Arbeitsbedingungen und die auszuführende Tätigkeit.** Der Gebrauch von Elektrowerkzeugen für andere als die vorgesehenen Anwendungen kann zu gefährlichen Situationen führen.
- 8) **Halten Sie Griffe und Griffflächen trocken, sauber und frei von Öl und Fett.** Rutschige Griffe und Griffflächen erlauben keine sichere Bedienung und Kontrolle des Elektrowerkzeuges in unvorhergesehenen Situationen.

Verwendung und Behandlung des Akkuwerkzeugs

- 1) **Laden Sie die Akkus nur mit Ladegeräten auf, die vom Hersteller empfohlen werden.** Durch ein Ladegerät, das für eine bestimmte Art von Akkus geeignet ist, besteht Brandgefahr, wenn es mit anderen Akkus verwendet wird.
- 2) **Verwenden Sie nur die dafür vorgesehenen Akkus in den Elektrowerkzeugen.** Der Gebrauch von anderen Akkus kann zu Verletzungen und Brandgefahr führen.
- 3) **Halten Sie den nicht benutzten Akku fern von Büroklammern, Münzen, Schlüsseln, Nägeln, Schrauben oder anderen kleinen Metallgegenständen, die eine Überbrückung der Kontakte verursachen könnten.** Ein Kurzschluss zwischen den Akkukontakten kann Verbrennungen oder Feuer zur Folge haben.
- 4) **Bei falscher Anwendung kann Flüssigkeit aus dem Akku austreten. Vermeiden Sie den Kontakt damit. Bei zufälligem Kontakt mit Wasser abspülen. Wenn die Flüssigkeit in die Augen kommt, nehmen Sie zusätzlich ärztliche Hilfe in Anspruch.** Austretende Akkufflüssigkeit kann zu Hautreizungen oder Verbrennungen führen.
- 5) **Benutzen Sie keinen beschädigten oder veränderten Akku.** Beschädigte oder veränderte Akkus können sich unvorhersehbar verhalten und zu Feuer, Explosion oder Verletzungsgefahr führen.
- 6) **Setzen Sie einen Akku keinem Feuer oder zu hohen Temperaturen aus.** Feuer oder Temperaturen über 130 °C können eine Explosion hervorrufen.

- 7) **Befolgen Sie alle Anweisungen zum Laden und laden Sie den Akku oder das Akkuwerkzeug niemals außerhalb des in der Betriebsanleitung angegebenen Temperaturbereichs.** Falsches Laden oder Laden außerhalb des zugelassenen Temperaturbereichs kann den Akku zerstören und die Brandgefahr erhöhen.
- 3) **Bei Transport oder Aufbewahrung der Heckenschere stets die Messerabdeckung aufziehen.** Sorgfältiger Umgang mit der Heckenschere verringert die Verletzungsgefahr durch die Messer.
- 4) **Stellen Sie sicher, dass alle Ein-/Ausschalter ausgeschaltet sind und der Akku entfernt oder abgeklemmt ist, wenn Sie eingeklemmtes Schnittgut beseitigen oder das Gerät warten.** Unerwartetes Anlaufen der Heckenschere beim Beseitigen von eingeklemmtem Schnittgut oder bei Wartungsarbeiten kann zu schweren Verletzungen führen.

Service

- 1) **Lassen Sie Ihr Elektrowerkzeug nur von qualifiziertem Fachpersonal und nur mit Original-Ersatzteilen reparieren.** Damit wird sichergestellt, dass die Sicherheit des Elektrowerkzeugs erhalten bleibt.
 - 2) **Warten Sie niemals beschädigte Akkus.** Sämtliche Wartung von Akkus sollte nur durch den Hersteller oder bevollmächtigte Kundendienststellen erfolgen.
- **Spezielle Sicherheitshinweise für Heckenscheren**
- 1) **Halten Sie alle Körperteile vom Schneidmesser fern. Versuchen Sie nicht, bei laufendem Messer Schnittgut zu entfernen oder zu schneidendes Material festzuhalten. Die Messer bewegen sich nach dem Ausschalten des Schalters weiter.** Ein Moment der Unachtsamkeit bei Benutzung der Heckenschere kann zu schweren Verletzungen führen.
 - 2) **Tragen Sie die Heckenschere am Griff bei stillstehendem Messer und achten Sie darauf, keinen Ein-/Ausschalter zu betätigen.** Sorgfältiges Tragen der Heckenschere verringert das Risiko eines unbeabsichtigten Starts und der daraus resultierenden Verletzungsgefahr durch die Messer.
 - 5) **Halten Sie die Heckenschere nur an den isolierten Griffflächen, da das Messer in Berührung mit verborgenen Stromleitungen kommen kann.** Der Kontakt der Messer mit einer spannungsführenden Leitung kann metallene Teile der Heckenschere unter Spannung setzen und zu einem elektrischen Schlag führen.
 - 6) **Halten Sie alle Netzkabel und -leitungen vom Schneidbereich fern.** Netzkabel oder -leitungen können in Hecken oder Büschen versteckt sein und somit versehentlich vom Messer durchtrennt werden.
 - 7) **Verwenden Sie die Heckenschere nicht bei schlechtem Wetter, insbesondere wenn Blitzeinschlagsgefahr besteht.** Dies verringert die Gefahr vom Blitz getroffen zu werden.
 - 8) **Durchsuchen Sie vor der Arbeit die Hecken und Büsche nach fremden Objekten, z. B. Drahtzäunen und verborgenen Leitungen etc.** So vermeiden Sie Geräteschäden.

- 9) **Halten Sie die Heckenschere richtig, z. B. mit beiden Händen an den Handgriffen, wenn zwei Handgriffe vorhanden sind.** Der Verlust der Kontrolle über das Gerät kann zu Verletzungen führen.

● **Zusätzliche Sicherheitshinweise**

- 1) **Das Gerät ist für das Schneiden von Hecken vorgesehen. Mit dem Gerät keine Zweige, hartes Holz oder anderes schneiden.** Das Gerät könnte beschädigt werden.
- 2) **Versuchen Sie nicht, einen blockierten/verklebten Sicherheitsmesserbalken zu lösen, bevor Sie das Gerät ausgeschaltet und den Akku herausgenommen haben.** Es besteht Verletzungsgefahr.
- 3) **Halten Sie beim Arbeiten das Gerät immer mit beiden Händen und mit Abstand vom eigenen Körper gut fest.** Dadurch können Sie das Gerät in unerwarteten Situationen besser kontrollieren.
- 4) **Benutzen Sie das Gerät nicht in der Nähe von entzündbaren Flüssigkeiten oder Gasen.** Bei Kurzschluss besteht Brand- und Explosionsgefahr.
- 5) **Die Messer sind regelmäßig auf Abnutzung zu kontrollieren und nachschleifen zu lassen.** Stumpfe Messer überlasten das Gerät. Daraus resultierende Schäden unterliegen nicht der Garantie.

- 6) **Versuchen Sie nicht, das Gerät selbst zu reparieren, es sei denn, Sie besitzen hierfür eine Ausbildung. Sämtliche Arbeiten, die nicht in dieser Betriebsanleitung angegeben werden, dürfen nur von unserem Service-Center ausgeführt werden.** Viele Unfälle haben ihre Ursache in schlecht gewarteten Geräten.
- 7) **Verwenden Sie kein Zubehör, welches nicht von PARKSIDE empfohlen wurde.** Dies kann zu elektrischem Schlag oder Feuer führen.
- 8) **Arbeiten Sie auf dem Boden stehend und halten Sie Ihr Gleichgewicht.** Arbeiten Sie nicht während Sie auf einer instabilen Unterlage stehen.

● **Vibrations- und Geräuschminderung**

Begrenzen Sie die Benutzungszeit, verwenden Sie vibrations- und geräuscharme Betriebsarten und tragen Sie persönliche Schutzausrüstung, um Vibrations- und Geräuschauswirkungen zu reduzieren.

Die folgenden Maßnahmen helfen, vibrations- und geräuschbedingte Risiken zu mindern:

- Verwenden Sie das Produkt nur gemäß seinem bestimmungsgemäßen Gebrauch und wie in diesen Anweisungen beschrieben.
- Stellen Sie sicher, dass das Produkt einwandfrei und gut gewartet ist.
- Verwenden Sie die richtigen Einsatzwerkzeuge für dieses Produkt und stellen Sie sicher, dass diese einwandfrei sind.
- Halten Sie das Produkt sicher an den Handgriffen/Griffflächen fest.
- Warten Sie das Produkt entsprechend den Anweisungen und sorgen Sie für ausreichende Schmierung (wenn anwendbar).

- Planen Sie Ihren Arbeitsablauf so, dass die Verwendung von Produkten mit hohem Vibrationswert auf einen längeren Zeitraum verteilt ist.

● Verhalten im Notfall

Machen Sie sich anhand dieser Bedienungsanleitung mit der Benutzung dieses Produkts vertraut. Prägen Sie sich die Sicherheitshinweise ein und halten Sie sich unbedingt daran. Dies hilft, Risiken und Gefahren zu vermeiden.

- Seien Sie bei der Nutzung dieses Produkts immer aufmerksam, damit Sie Gefahren frühzeitig erkennen und handeln können. Rasches Einschreiten kann schwere Verletzungen und Sachschäden vermeiden.
- Schalten Sie das Produkt bei Fehlfunktionen umgehend aus und entnehmen Sie den Akku-Pack. Lassen Sie dieses von einer qualifizierten Fachkraft überprüfen und gegebenenfalls instand setzen, bevor Sie es wieder in Betrieb nehmen.

● Restrisiken

- Auch wenn Sie dieses Elektrowerkzeug vorschriftsmäßig bedienen, bleiben immer Restrisiken bestehen. Folgende Gefahren können im Zusammenhang mit der Bauweise und Ausführung dieses Elektrowerkzeugs auftreten:
 - Schnittverletzungen
 - Hörverlust, wenn Sie ohne Gehörschutz arbeiten.
 - Gesundheitsschäden, die aus Hand-Arm-Schwingungen resultieren, falls das Gerät über einen längeren Zeitraum verwendet wird oder nicht ordnungsgemäß geführt und gewartet wird.

HINWEIS

- ▶ Dieses Produkt erzeugt während des Betriebs ein elektromagnetisches Feld! Dieses Feld kann unter bestimmten Umständen aktive oder passive medizinische Implantate beeinträchtigen! Um die Gefahr von ernsthaften oder tödlichen Verletzungen zu verringern, empfehlen wir Personen mit medizinischen Implantaten, ihren Arzt und den Hersteller vom medizinischen Implantat zu konsultieren, bevor das Produkt bedient wird!

● Sicherheitshinweise für Ladegeräte

- Dieses Gerät kann von Kindern ab 8 Jahren und darüber sowie von Personen mit verringerten physischen, sensorischen oder mentalen Fähigkeiten oder Mangel an Erfahrung und Wissen benutzt werden, wenn sie beaufsichtigt oder bezüglich des sicheren Gebrauchs des Geräts unterwiesen wurden und die daraus resultierenden Gefahren verstehen. Kinder dürfen nicht mit dem Gerät spielen. Reinigung und Benutzer-Wartung dürfen nicht von Kindern ohne Beaufsichtigung durchgeführt werden.
- Laden Sie keine nicht wieder aufladbaren Batterien auf. Verstoß gegen diesen Hinweis führt zu Gefährdungen.
- Wenn die Anschlussleitung beschädigt wird, muss sie durch den Hersteller oder seinen Kundendienst oder eine ähnlich qualifizierte Person ersetzt werden, um Gefährdungen zu vermeiden.

- Schützen Sie elektrische Teile gegen Feuchtigkeit. Tauchen Sie diese nie in Wasser oder andere Flüssigkeiten, um einen elektrischen Schlag zu vermeiden. Halten Sie das Gerät nie unter fließendes Wasser. Beachten Sie die Anweisungen für Reinigung, Wartung und Reparatur.
- Das Gerät ist nur den Gebrauch in Innenräumen geeignet.

m **ACHTUNG!** Dieses Ladegerät ist ausschließlich zum Aufladen von Akku-Packs der folgenden Typen geeignet:

Parkside 20 V Akku-Pack

PAP 20 B1 2 Ah 5 Zellen

PAP 20 B3 4 Ah 10 Zellen

- Eine aktuelle Liste der Batteriekompatibilität finden Sie unter www.lidl.de/akku.

Passende Akku-Packs und Ladegeräte

Akku-Pack: Parkside X 20 V Team

Ladegerät: Parkside X 20 V Team

● Vor dem ersten Gebrauch

● Zubehör

- Für den sicheren und ordnungsgemäßen Gebrauch dieses Produkts tragen Sie stets geeignete persönliche Schutzausrüstung.
- Dazu gehören:
 - Schutzbrille
 - Gehörschutz
 - Schutzhandschuhe
 - Schützendes Schuhwerk

● Auspacken

- Öffnen Sie die Verpackung und entnehmen Sie vorsichtig das Produkt.
- Entfernen Sie das Verpackungsmaterial sowie Verpackungs- und Transportsicherungen (falls vorhanden).
- Überprüfen Sie, ob der Lieferumfang vollständig ist.
- Kontrollieren Sie das Produkt auf Transportschäden.

m WARNUNG!

- ▶ Das Produkt und die Verpackungsmaterialien sind kein Kinderspielzeug! Kinder dürfen nicht mit Kunststoffbeuteln, Folien und Kleinteilen spielen! Es besteht Verschluckungs- und Erstickungsgefahr!

● Akku-Pack entnehmen/ einsetzen

- **Akku-Pack einsetzen:** Richten Sie den Akku-Pack **15** an der Akku-Führungsschiene **9** aus und schieben ihn hinein, bis er einrastet.
- **Akku-Pack entnehmen:** Drücken Sie die Entriegelungstaste für den Akku-Pack **18**. Ziehen Sie den Akku-Pack heraus.

● Akku-Pack-Ladezustand prüfen

(Abb. B)

- Drücken Sie die Taste  **16**. Die Ladezustand-LEDs **17** leuchten auf:

LED 17	Ladezustand
Rot/orange/grün	Maximal
Rot/orange	Mittel
Rot	Niedrig

● Akku-Pack laden

(Abb. C)

m WARNUNG! **VERLETZUNGSRISIKO!**



Das Ladegerät **19** immer vom Stromnetz trennen, bevor Sie den Akku-Pack **15** aus dem Ladegerät nehmen oder den Akku-Pack einsetzen.

HINWEIS

- ▶ Sie können den Akku-Pack **15** jederzeit aufladen, ohne die Lebensdauer zu verkürzen.
- ▶ Eine Unterbrechung des Ladevorgangs schädigt den Akku-Pack **15** nicht.

- Laden Sie den Akku-Pack **15** vor dem Gebrauch, falls dieser auf mittlerem oder niedrigem Ladezustand sein sollte.
- Die Ladekontroll-LEDs (rot **20** und grün **21**) informieren über den Status des Ladegeräts **19** und des Akku-Packs **15**:

LED	Status
Rote LED leuchtet	Akku-Pack lädt
Grüne LED leuchtet	Akku-Pack voll geladen
Grüne und rote LED blinken	Akku-Pack defekt
Rote LED blinkt	Akku-Pack zu kalt oder zu warm
Grüne LED leuchtet (ohne Akku-Pack)	Ladegerät bereit

- Setzen Sie den Akku-Pack **15** in das Ladegerät **19** ein.
- Verbinden Sie die Anschlussleitung mit Netzstecker **22** des Ladegeräts **19** mit der Steckdose.
- Wenn der Akku-Pack **15** voll geladen ist:
 - Ziehen Sie die Anschlussleitung mit Netzstecker **22** des Ladegeräts **19** aus der Steckdose.
 - Entnehmen Sie den Akku-Pack **15** aus dem Ladegerät **19**.

● **Betrieb**

m **WARNUNG!** **VERLETZUNGSRISKO!**



Schutzhandschuhe tragen!



Gehörschutz tragen!



Schutzbrille tragen!



Rutschfestes, schützendes Schuhwerk tragen!

m **ACHTUNG!**

- ▶ Überprüfen Sie das Produkt vor jedem Gebrauch auf Abnutzung und Verschleiß.
- ▶ Das Produkt wird eingeschaltet, wenn der Ein-/Ausschalter **7** und der Sicherheitsschalter **4** gleichzeitig gedrückt werden. Wenn einer der beiden Schalter losgelassen wird, schaltet sich das Produkt aus. Sollte ein Schalter beschädigt sein, stellen Sie die Arbeit mit dem Produkt ein.

● **Produkt ein-/ausschalten**

m **WARNUNG!** **VERLETZUNGSRISKO!**

- ▶ Fassen Sie das Produkt mit beiden Händen fest an und richten Sie es vom Körper weg (Abb. D). Vergewissern Sie sich vor dem Einschalten, dass das Produkt nicht mit anderen Gegenständen in Berührung ist.

Messerschutz entfernen

- Messerschutz **12** entriegeln: Drücken und halten Sie Press **14**.
- Ziehen Sie den Messerschutz **12** vom Sicherheitsmesserbalken **2** ab (Abb. J).

Produkt einschalten

- Vergewissern Sie sich, dass der Akku-Pack [15] eingelegt ist (siehe „Akku-Pack entnehmen/einsetzen“).
- Drücken und halten Sie den Sicherheitsschalter [4] am vorderen Handgriff [5].
- Drücken und halten Sie den Ein-/Ausschalter [7]. Das Produkt läuft standardmäßig mit Höchstgeschwindigkeit.

Produkt ausschalten

- Lassen Sie den Sicherheitsschalter [4] oder den Ein-/Ausschalter [7] los.

● Arbeitshinweise

m **WARNUNG!** **VERLETZUNGSRISIKO!**

- ▶ Berühren Sie beim Betrieb des Produkts keine festen Gegenstände, wie z. B. Drahtzäune oder größere Stämme von Pflanzen. Sie können sonst die Kontrolle über das Produkt verlieren.
- ▶ Wenn der Sicherheitsmesserbalken [2] durch feste Gegenstände eingeklemmt wird: Schalten Sie das Produkt sofort aus und entnehmen Sie den Akku-Pack [15]. Erst dann sollten Sie den Gegenstand entfernen.
- ▶ Vermeiden Sie während der Arbeit eine Überbeanspruchung des Produkts.

m **VORSICHT! RISIKO VON** **SACHSCHÄDEN!**

- ▶ Prüfen Sie vor der Verwendung, ob die Schneide des Sicherheitsmesserbalkens [2] scharf ist. Eine stumpfe Schneide kann das Produkt überlasten und beschädigen. Schäden, die durch Schneiden mit stumpfer Schneide verursacht werden, sind nicht von der Garantie abgedeckt (siehe „Wartung“).

● Schneidtechniken

- Vor der Inbetriebnahme des Produkts: Verwenden Sie eine Astschere, um dicke Äste abzuschneiden.
- Der Sicherheitsmesserbalken [2] ermöglicht das Schneiden in beide Richtungen.
- Vertikales Schneiden: Bewegen Sie das Produkt gleichmäßig vorwärts oder auf und ab (Abb. E).
- Horizontales Schneiden:
 - Neigen Sie das Produkt so, dass der Sicherheitsmesserbalken [2] um ca. 0 bis 10° in Schnittrichtung nach unten zeigt. Bewegen Sie das Produkt in dieser Position waagrecht – nicht nach unten (Abb. H).
 - Bewegen Sie das Produkt in einer sichelförmigen Bewegung zum Rand der Hecke, so dass die abgeschnittenen Äste zu Boden fallen.
- Lange und gerade Linien erzeugen: Legen Sie Führungsschnüre als Orientierungshilfe an.

Geformte Hecken schneiden

- Schneiden Sie Hecken trapezförmig, um ein Ausdünnen der unteren Zweige zu verhindern (Abb. G). Dies entspricht dem natürlichen Pflanzenwachstum und lässt die Hecke gut gedeihen. Stutzen Sie beim Schneiden nur den einjährigen Neuaustrieb. Dies ermöglicht eine dichte Verzweigung.
- Schneiden Sie zuerst die Seiten einer Hecke. Führen Sie dazu das Produkt in Wuchsrichtung von unten nach oben. Wenn Sie von oben nach unten schneiden, biegen sich die dünneren Zweige nach außen, was dazu führen kann, dass einige Bereiche spärlich wachsen oder Löcher aufweisen.
- Schneiden Sie den oberen Rand je nach Geschmack flach, dachförmig oder abgerundet (Abb. F).

- Wenn Sie junge Pflanzen in die gewünschte Form schneiden: Der Hauptwuchs sollte unbeschädigt bleiben, bis die Hecke die geplante Höhe erreicht hat.

Frei wachsende Hecken schneiden

- Wenn keine besondere Form erforderlich ist: Stutzen Sie die Hecke regelmäßig, damit sie dicht wächst und nicht zu hoch wird.

● Reinigung und Pflege

m **WARNUNG!** **VERLETZUNGSRISIKO!**



Schalten Sie das Produkt aus, entnehmen Sie den Akku-Pack **15** und lassen Sie das Produkt abkühlen, bevor Sie Inspektions-, Wartungs- oder Reinigungsarbeiten durchführen!

m **WARNUNG!** **STROMSCHLAGRISIKO!**

- ▶ Sprühen Sie das Produkt nicht mit Wasser ab. Tauchen Sie das Produkt nicht in Wasser ein.

m **VORSICHT! VERLETZUNGSRISIKO!**



Tragen Sie beim Umgang mit dem Sicherheitsmesserbalken **2** Handschuhe, um sich vor Schnittverletzungen zu schützen.

● Reinigung

HINWEIS

- ▶ Verwenden Sie keine chemischen, alkalischen, schmirgelnde oder andere aggressive Reinigungs- oder Desinfektionsmittel, um das Produkt zu reinigen, da diese die Oberflächen beschädigen können.

- Lassen Sie niemals Flüssigkeiten in das Motorgehäuse **10** gelangen.
- Das Produkt muss stets sauber, trocken und frei von Öl oder Fett gehalten werden. Entfernen Sie nach jedem Gebrauch und vor der Lagerung Verschmutzungen vom Produkt.
- Nach jedem Gebrauch reinigen.

Teile	Reinigung
2 Sicherheitsmesserbalken	<ul style="list-style-type: none"> ■ Öl mit einer Ölkanne oder als Spray auftragen (Abb. I und Abb. K). ■ Mit einem geölten Tuch reinigen.
5 Vorderer Handgriff	<ul style="list-style-type: none"> ■ Mit einem feuchten Tuch abwischen (Abb. K).
6 Lüftungsschlitze	<ul style="list-style-type: none"> ■ Mit einer Bürste reinigen.
8 Hinterer Handgriff	
10 Motorgehäuse	

● **Wartung**

- Vor jeder Wartung:
 - Schalten Sie das Produkt aus.
 - Entfernen Sie den Akku-Pack **15**.
 - Lassen Sie das Produkt abkühlen.
- Vor jedem Gebrauch: Überprüfen Sie das Produkt auf Defekte wie lose, abgenutzte oder beschädigte Teile.
- Tragen Sie mit einer Ölkanne oder als Spray Öl auf den Sicherheitsmesserbalken **2** auf (Abb. I und Abb. K).
- Prüfen Sie, ob die Schrauben am Sicherheitsmesserbalken **2** fest angezogen sind.
- Überprüfen Sie Abdeckungen und Schutzeinrichtungen auf Beschädigungen und korrekten Sitz. Tauschen Sie diese gegebenenfalls aus.
- Kleine Unebenheiten an der Schneide des Sicherheitsmesserbalkens **2** mit einem Messerschleifer schärfen und ausbessern.

- Wenden Sie sich an einen Fachmann, um einen stumpfen, verbogenen oder beschädigten Sicherheitsmesserbalken **2** auszuwechseln zu lassen.

m **WARNUNG!** **VERLETZUNGSRIKO!**

- ▶ Versuchen Sie nicht, einen Sicherheitsmesserbalken **2** selbst zu installieren. Der Einbau eines Sicherheitsmesserbalkens darf nur von einem Fachmann vorgenommen werden.

- Alle Wartungs- und Reparaturarbeiten, die nicht in dieser Anleitung beschrieben sind: Wenden Sie sich an ein autorisiertes Servicezentrum oder eine ähnlich qualifizierte Person, um das Produkt zu überprüfen oder zu reparieren. Verwenden Sie nur Originalteile.

● **Fehlerbehebung**

Problem	Mögliche Ursache	Handlung
Das Produkt springt nicht an.	■ Akku-Pack 15 ist leer.	■ Laden Sie den Akku-Pack 15 (siehe „Akku-Pack laden“).
	■ Akku-Pack 15 ist nicht richtig eingesetzt.	■ Setzen Sie den Akku-Pack 15 korrekt ein (siehe „Akku-Pack entnehmen/einsetzen“).
	■ Sicherheitsschalter 4 nicht richtig gedrückt.	■ Schalten Sie das Produkt korrekt ein (siehe „Produkt ein-/ausschalten“).
Unterbrochener Betrieb	■ Interne Verkabelung ist defekt.	■ Schicken Sie das Produkt zur Reparatur an das Service Center.
	■ Der Ein-/Ausschalter 7 ist defekt.	
Sicherheitsmesserbalken 2 überhitzt.	■ Zu viel Reibung wegen mangelnder Schmierung.	■ Schmieren Sie den Sicherheitsmesserbalken 2 .
	■ Zu viel Reibung wegen mangelnder Schmierung.	■ Schmieren Sie den Sicherheitsmesserbalken 2 .
Das Produkt schneidet schlecht.	■ Der Sicherheitsmesserbalken 2 ist verschmutzt.	■ Säubern Sie den Sicherheitsmesserbalken 2 .
	■ Schneidetechnik nicht optimal.	■ Schneidetechnik anpassen (siehe „Arbeitshinweise“).

● Lagerung

- Vor der Lagerung stets:
 - Produkt ausschalten, Akku-Pack **15** entfernen und Produkt abkühlen lassen.
 - Produkt reinigen (siehe „Reinigung und Pflege“).
 - Sicherheitsmesserbalken **2** im Messerschutz **12** sichern.
- Lagern Sie das Produkt und sein Zubehör an einem dunklen, trockenen, frostfreien und gut belüfteten Ort.
- Lagern Sie das Produkt immer an einem Ort, der für Kinder unzugänglich ist.
- Die ideale Temperatur für eine langfristige Lagerung (länger als 3 Monate) liegt zwischen +20 und +26 °C.

Kurzfristige Lagerung: Produkt an der Wand aufhängen

m **WARNUNG!** **STROMSCHLAGRISIKO!**



Achten Sie beim Bohren darauf, dass Sie keine Versorgungsleitungen beschädigen. Verwenden Sie geeignete Suchgeräte, um diese zu finden, oder prüfen Sie den Installationsplan.

Der Kontakt mit elektrischen Leitungen kann zu einem Stromschlag und Brand führen. Der Kontakt mit einer Gasleitung kann zu einer Explosion führen.

- Motorgehäuse-Aufhängung **11** verwenden:
 - Befestigen Sie eine Schraube mit einem Schraubenkopfdurchmesser von 8 bis 10 mm an der gewünschten Stelle an einer geeigneten Wand.
 - Wenn die Wand aus Ziegeln, Stein oder einem ähnlichen Material besteht: Verwenden Sie einen Dübel, um die Schraube zu sichern.
 - Lassen Sie den Schraubenkopf ca. 10 mm aus der Wand herausragen.

- Schieben Sie die Motorgehäuse-Aufhängung **11** über die Schraube, um das Produkt aufzuhängen.

- Messerschutz-Aufhängung **13** verwenden:
 - Befestigen Sie 2 Schrauben mit einem Schraubenkopfdurchmesser von 5 bis 6 mm an der gewünschten Stelle an einer geeigneten Wand. Der Abstand zwischen den 2 Schrauben sollte 17 mm betragen.
 - Wenn die Wand aus Ziegeln, Stein oder einem ähnlichen Material besteht: Verwenden Sie Dübel zur Befestigung der Schrauben.
 - Lassen Sie die Schraubenköpfe ca. 10 mm aus der Wand herausragen.
 - Schieben Sie die Messerschutz-Aufhängung **13** über die Schrauben, um das Produkt aufzuhängen.

Hinweise zum Akku-Pack

- Lagern Sie den Akku-Pack **15** nur teilweise aufgeladen. Der Akku-Pack sollte vor längerer Lagerung auf 40 bis 60 % aufgeladen werden.
- Prüfen Sie den Ladezustand des Akku-Packs **15** bei längerer Lagerung etwa alle 3 Monate. Laden Sie bei Bedarf nach.

● Transport

- Vor dem Transport:
 - Schalten Sie das Produkt aus.
 - Entfernen Sie den Akku-Pack **15**.
 - Lassen Sie das Produkt abkühlen.
 - Bringen Sie den Messerschutz **12** an.
- Schützen Sie das Produkt vor schweren Stößen oder starken Vibrationen, die beim Transport in Fahrzeugen auftreten können.
- Sichern Sie das Produkt, damit es nicht verrutscht oder umkippt.

● Entsorgung

Die Verpackung besteht aus umweltfreundlichen Materialien, die Sie über die örtlichen Recyclingstellen entsorgen können.



Beachten Sie die Kennzeichnung der Verpackungsmaterialien bei der Abfalltrennung, diese sind gekennzeichnet mit Abkürzungen (a) und Nummern (b) mit folgender Bedeutung: 1-7: Kunststoffe / 20-22: Papier und Pappe / 80-98: Verbundstoffe.



Das Produkt und die Verpackungsmaterialien sind recycelbar, entsorgen Sie diese getrennt für eine bessere Abfallbehandlung. Das Triman-Logo gilt nur für Frankreich.



Möglichkeiten zur Entsorgung des ausgedienten Produkts erfahren Sie bei Ihrer Gemeinde- oder Stadtverwaltung.



Werfen Sie Ihr Produkt, wenn es ausgedient hat, im Interesse des Umweltschutzes nicht in den Hausmüll, sondern führen Sie es einer fachgerechten Entsorgung zu. Über Sammelstellen und deren Öffnungszeiten können Sie sich bei Ihrer zuständigen Verwaltung informieren.

Defekte oder verbrauchte Batterien / Akkus müssen gemäß Richtlinie 2006/66/EG und deren Änderungen recycelt werden. Geben Sie Batterien / Akkus und / oder das Produkt über die angebotenen Sammeleinrichtungen zurück.



Umweltschäden durch falsche Entsorgung der Batterien / Akkus!

Entnehmen Sie die Batterien / den Akku-Pack aus dem Produkt vor der Entsorgung.

Batterien / Akkus dürfen nicht über den Hausmüll entsorgt werden. Sie können giftige Schwermetalle enthalten und unterliegen der Sondermüllbehandlung. Die chemischen Symbole der Schwermetalle sind wie folgt: Cd = Cadmium, Hg = Quecksilber, Pb = Blei. Geben Sie deshalb verbrauchte Batterien / Akkus bei einer kommunalen Sammelstelle ab.

● Garantie

Das Produkt wurde nach strengen Qualitätsrichtlinien sorgfältig produziert und vor Anlieferung gewissenhaft geprüft. Im Falle von Mängeln dieses Produkts stehen Ihnen gegen den Verkäufer des Produkts gesetzliche Rechte zu. Diese gesetzlichen Rechte werden durch unsere im Folgenden dargestellte Garantie nicht eingeschränkt.

Sie erhalten auf dieses Produkt 3 Jahre Garantie ab Kaufdatum. Die Garantiefrist beginnt mit dem Kaufdatum. Bitte bewahren Sie den Original-Kassenbon gut auf. Diese Unterlage wird als Nachweis für den Kauf benötigt.

Tritt innerhalb von 3 Jahren ab dem Kaufdatum dieses Produkts ein Material- oder Fabrikationsfehler auf, wird das Produkt von uns – nach unserer Wahl – für Sie kostenlos repariert oder ersetzt. Diese Garantie verfällt, wenn das Produkt beschädigt, nicht sachgemäß benutzt oder gewartet wurde.

Die Garantieleistung gilt für Material- oder Fabrikationsfehler. Diese Garantie erstreckt sich nicht auf Produktteile, die normaler Abnutzung ausgesetzt sind (z. B. Batterien) und daher als Verschleißteile angesehen werden können oder Beschädigungen an zerbrechlichen Teilen, z. B. Schalter, Akkus oder die aus Glas gefertigt sind.

● Abwicklung im Garantiefall

Um eine schnelle Bearbeitung Ihres Anliegens zu gewährleisten, folgen Sie bitte den folgenden Hinweisen:

Bitte halten Sie für alle Anfragen den Kassenbon und die Artikelnummer (IAN 385568_2107) als Nachweis für den Kauf bereit.

Die Artikelnummer entnehmen Sie bitte dem Typenschild, einer Gravur, auf dem Titelblatt Ihrer Bedienungsanleitung (unten links) oder als Aufkleber auf der Rück- oder Unterseite des Produkts.

Sollten Funktionsfehler oder sonstige Mängel auftreten, kontaktieren Sie zunächst die nachfolgend benannte Serviceabteilung telefonisch oder per E-Mail.

Ein als defekt erfasstes Produkt können Sie dann unter Beifügung des Kaufbelegs (Kassenbon) und der Angabe, worin der Mangel besteht und wann er aufgetreten ist, für Sie portofrei an die Ihnen mitgeteilte Service-Anschrift übersenden.

● Service

DE Service Deutschland

Tel.: 0800 5435 111

E-Mail: owim@lidl.de

AT Service Österreich

Tel.: 0800 292726

E-Mail: owim@lidl.at

CH Service Schweiz

Tel.: 0800562153

E-Mail: owim@lidl.ch



● EG-Konformitätserklärung

EG-Konformitätserklärung

IAN: 385568_2107
Produktkennzeichnung: Parkside Akku-Heckenschere 20 V
Modellnummer: HG09099

Der oben beschriebene Gegenstand der Erklärung erfüllt die einschlägigen Harmonisierungsrechtsvorschriften der Union:

Richtlinie 2006/42/EG
Richtlinie 2014/30/EU
Richtlinie 2000/14/EG
Richtlinie 2005/88/EG

Verweise auf die verwendeten einschlägigen harmonisierten Normen oder Verweise auf die anderen technischen Spezifikationen, in Bezug auf welche Konformität erklärt wird:

Nr. / Teile
Richtlinie 2006/42/EG
EN 62841-1:2015
EN 62841-4-2:2019
Richtlinie 2014/30/EU
EN 55014-1:2017/A11:2020
EN IEC 55014-1:2021
EN 55014-2:2015
EN IEC 55014-2:2021

Der Gegenstand der oben beschriebenen Erklärung steht im Einklang mit der Richtlinie 2011/65/EU des Europäischen Parlaments und des Rates vom 8. Juni 2011 zur Beschränkung der Verwendung bestimmter gefährlicher Stoffe in Elektro- und Elektronikgeräten:

Nr. / Teile
Richtlinie 2011/65/EU
EN IEC 63000:2018

Angewandtes Konformitätsbewertungsverfahren / Name und Anschrift der benannten Stelle (ggf.): Annex V

Gemessener Schallleistungspegel bei vergleichbaren Geräten dieses Typs: 83,9 dB(A)
Garantierter Schallleistungspegel dieses Gerätes: 87 dB(A)



Person, die die technische Dokumentation aufbewahrt: OWIM GmbH & Co.KG

Unterzeichnet für und im Namen von:

OWIM GmbH & Co. KG Stiftsbergstraße 1 DE-74167 Neckarsulm Deutschland

Die alleinige Verantwortung für die Ausstellung dieser Konformitätserklärung trägt der Hersteller.

Übersetzung der Originalkonformitätserklärung

Neckarsulm	21.12.2021		
Ort	Datum	Benjamin Steeb Managing Director	Jopa Jeps Buchheim Authorised Signatory

DE

OWIM GmbH & Co. KG

Stiftsbergstraße 1
74167 Neckarsulm
GERMANY

Model No.: HG09099

Version: 01/2022

IAN 385568_2107

