

ES

Antes de leer, abra la página con las ilustraciones y familiarícese seguidamente con todas las funciones del aparato.

IT MT

Prima di leggere ribaltare la pagina con le immagini e familiarizzare poi con tutte le funzioni dell'apparecchio.

GB MT

Before reading, fold out the illustration page and get to know all of the functions of your unit.

DE AT CH

Klappen Sie vor dem Lesen die Seite mit den Abbildungen aus und machen Sie sich anschließend mit allen Funktionen des Artikels vertraut.



PDF ONLINE
parkside-diy.com



COBERTIZO PARA HERRAMIENTAS DE JARDÍN XL CAPANNO PER ATTREZZI DA GIARDINO XL

ES

COBERTIZO PARA HERRAMIENTAS DE JARDÍN XL
Instrucciones de montaje

GB MT

XL METAL SHED
Assembly instructions

IT MT

CAPANNO PER ATTREZZI DA GIARDINO XL
Istruzioni di montaggio

DE AT CH

GARTENGERÄTEHAUS XL
Aufbauanleitung

ES	Instrucciones de montaje y seguridad	Página	22
IT/MT	Istruzioni di montaggio e indicazioni di sicurezza	Pagina	24
GB/MT	Assembly and safety information	Page	26
DE/AT/CH	Aufbau- und Sicherheitshinweise	Seite	28

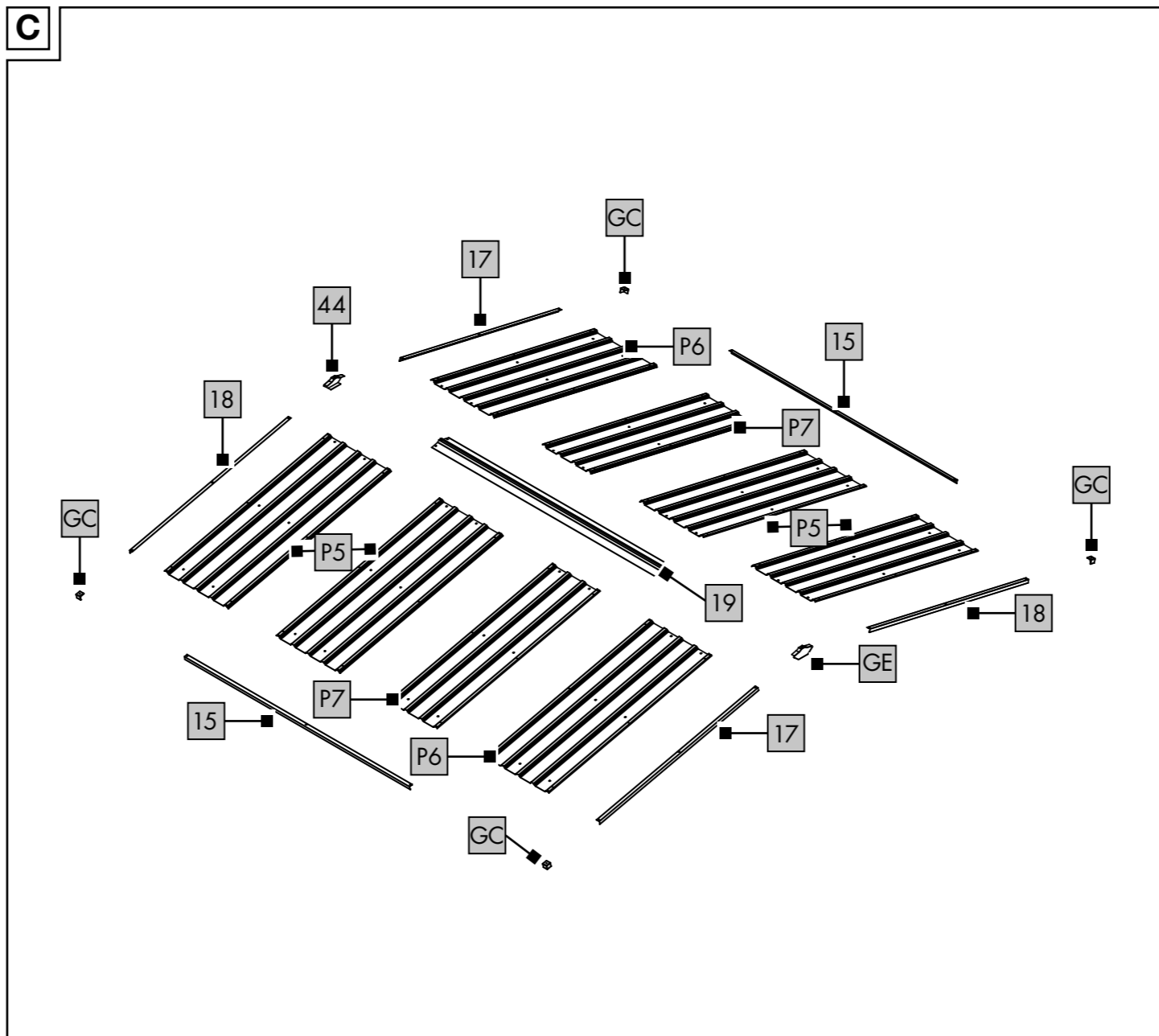
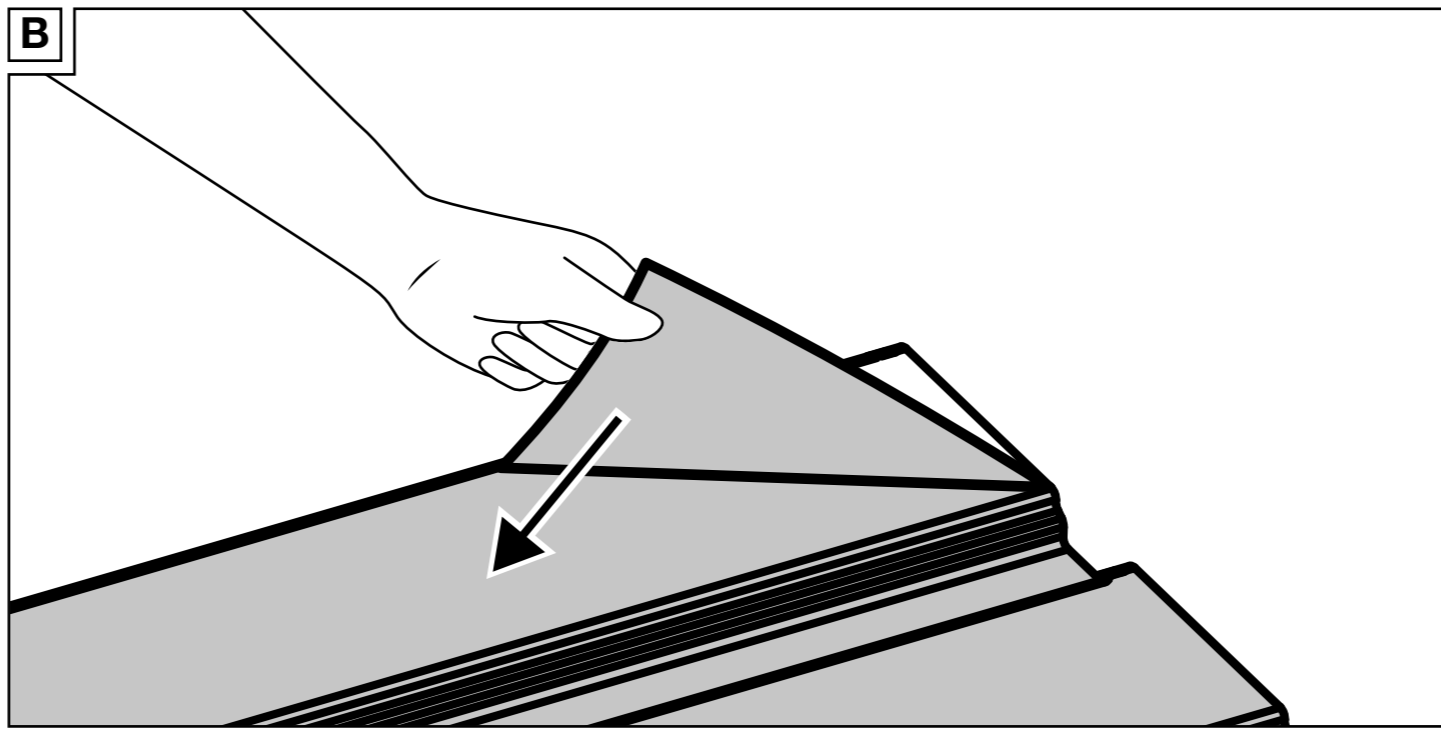
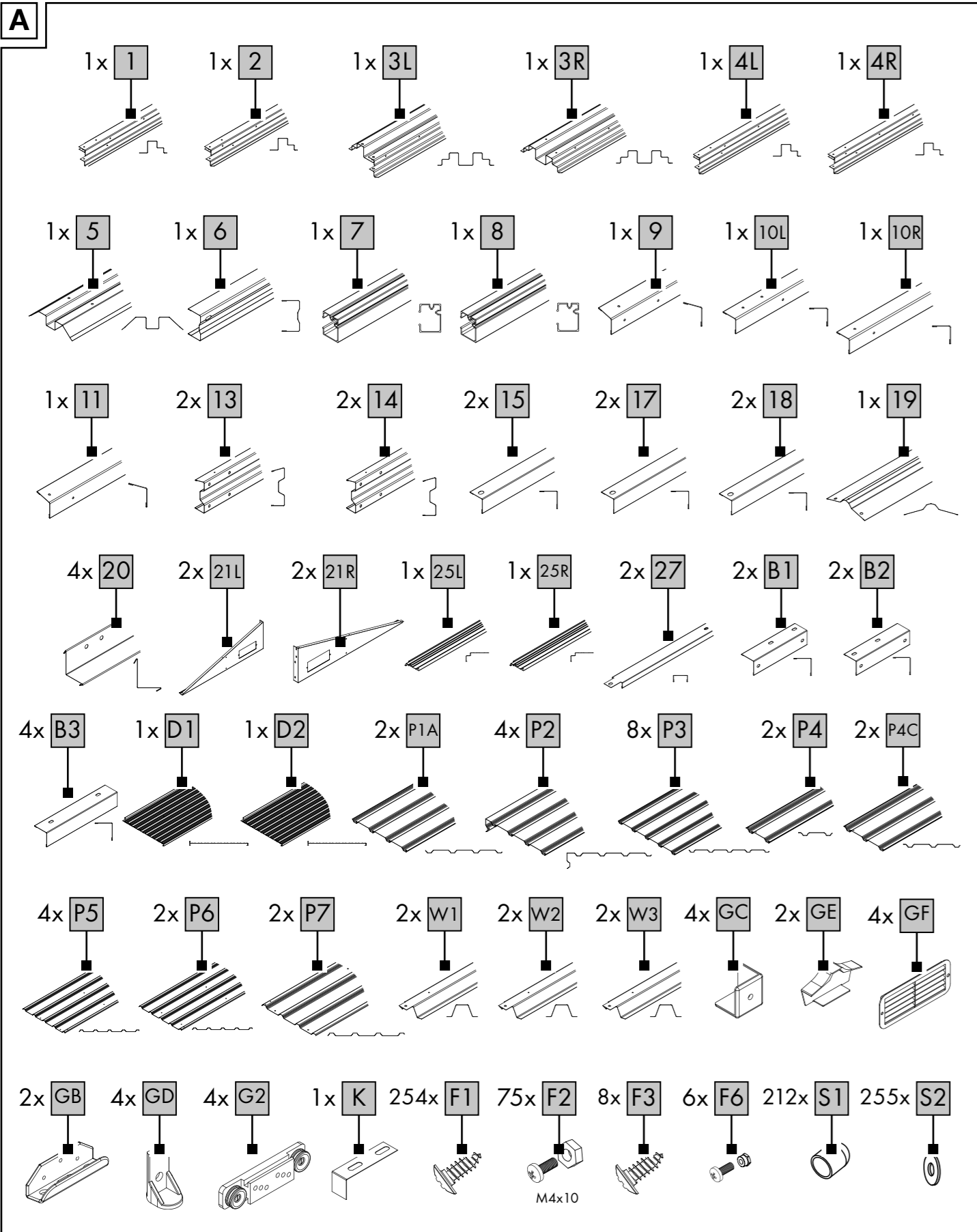
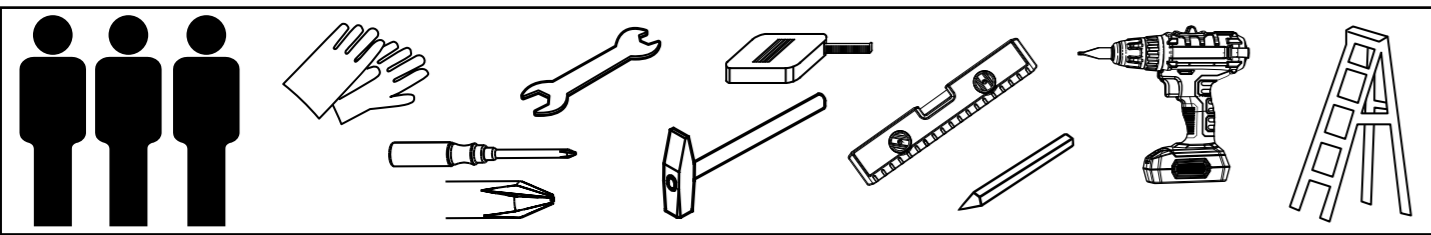

D

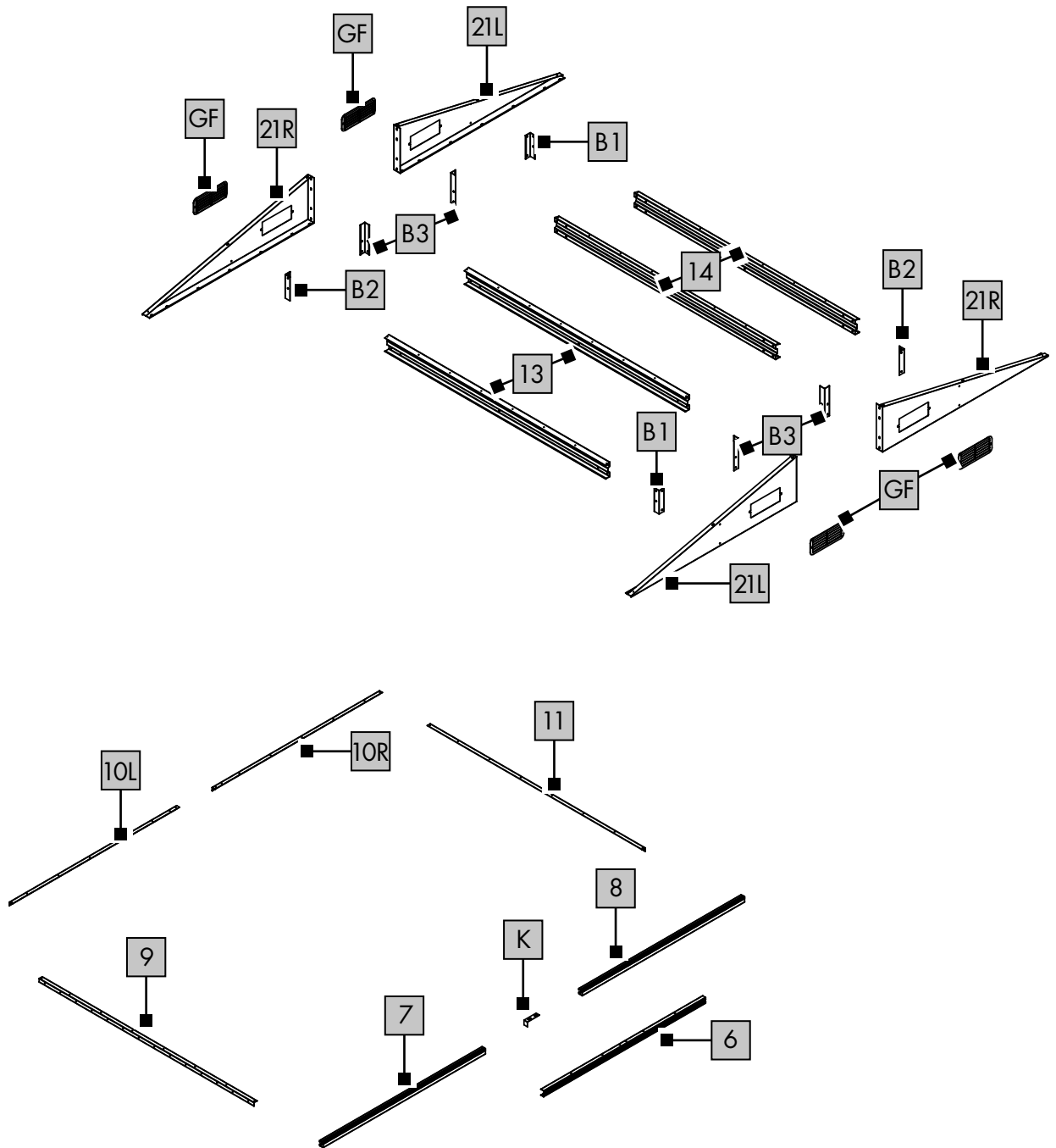

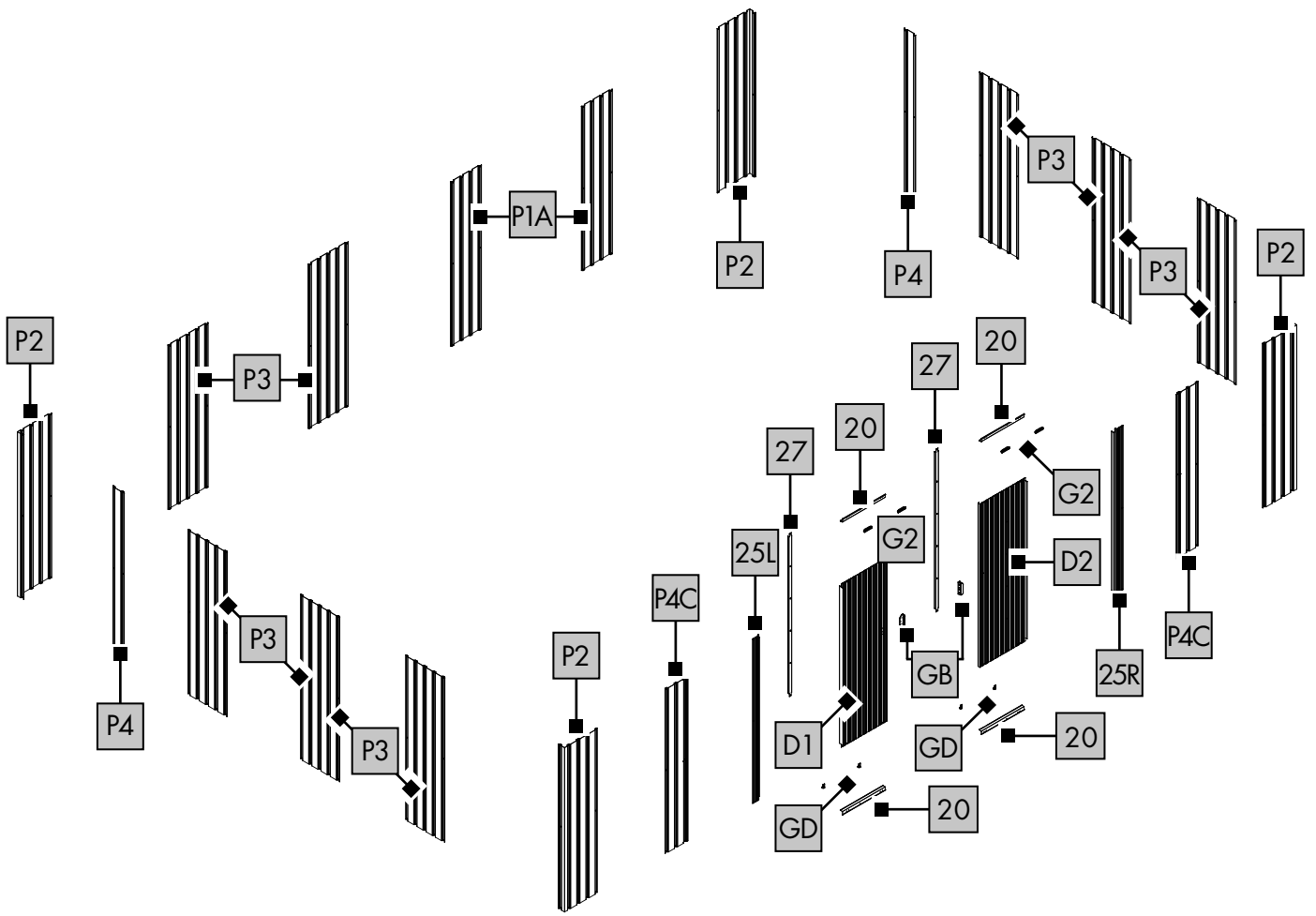
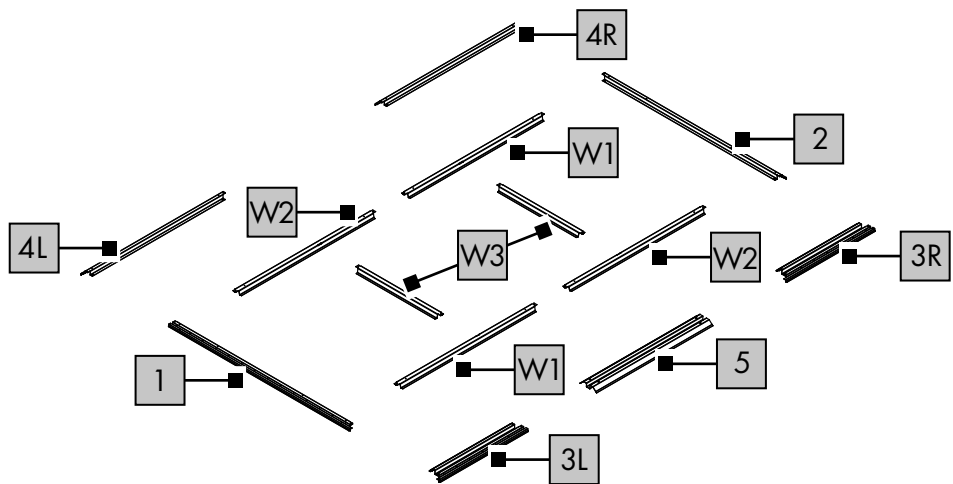
E**F**

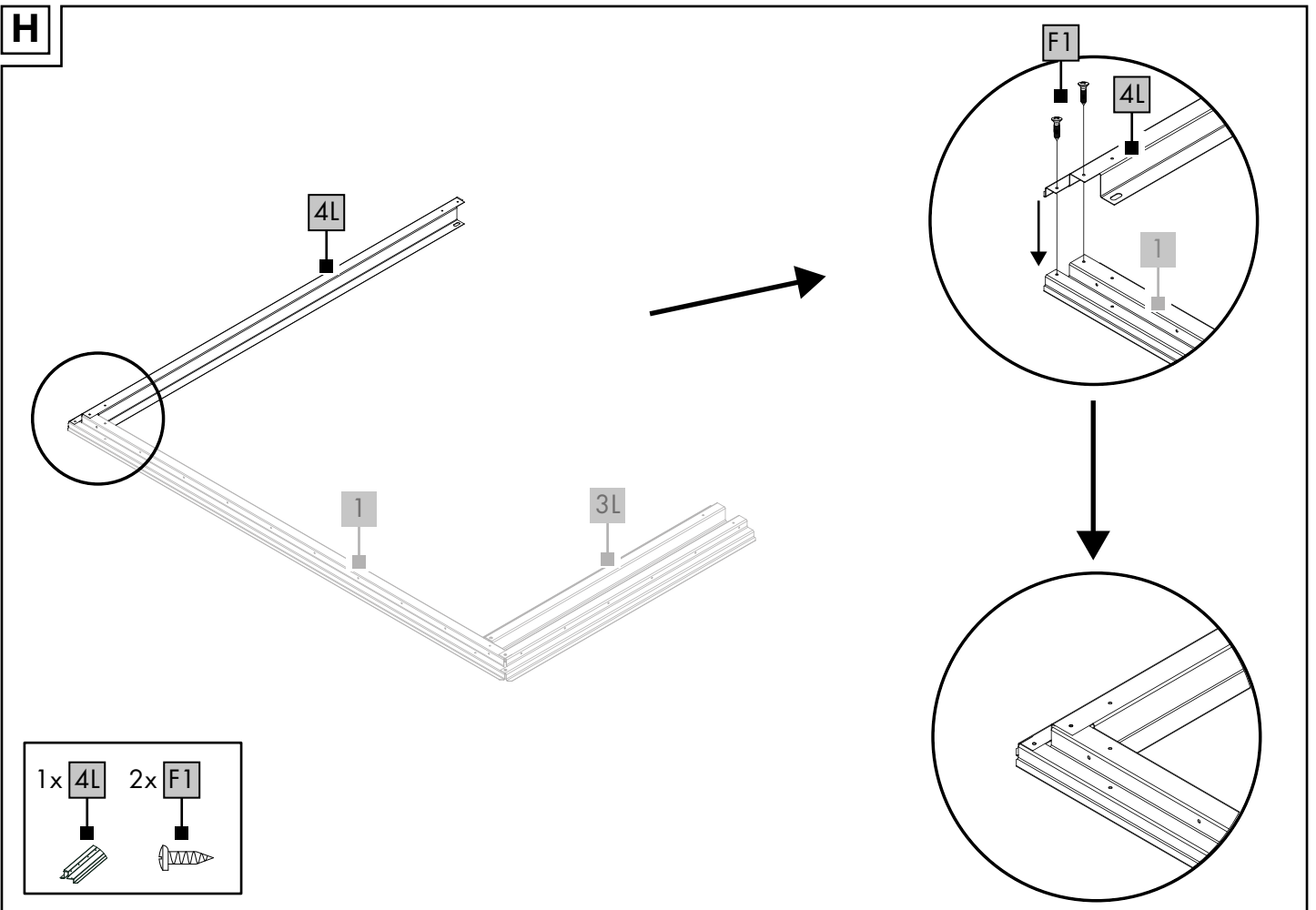
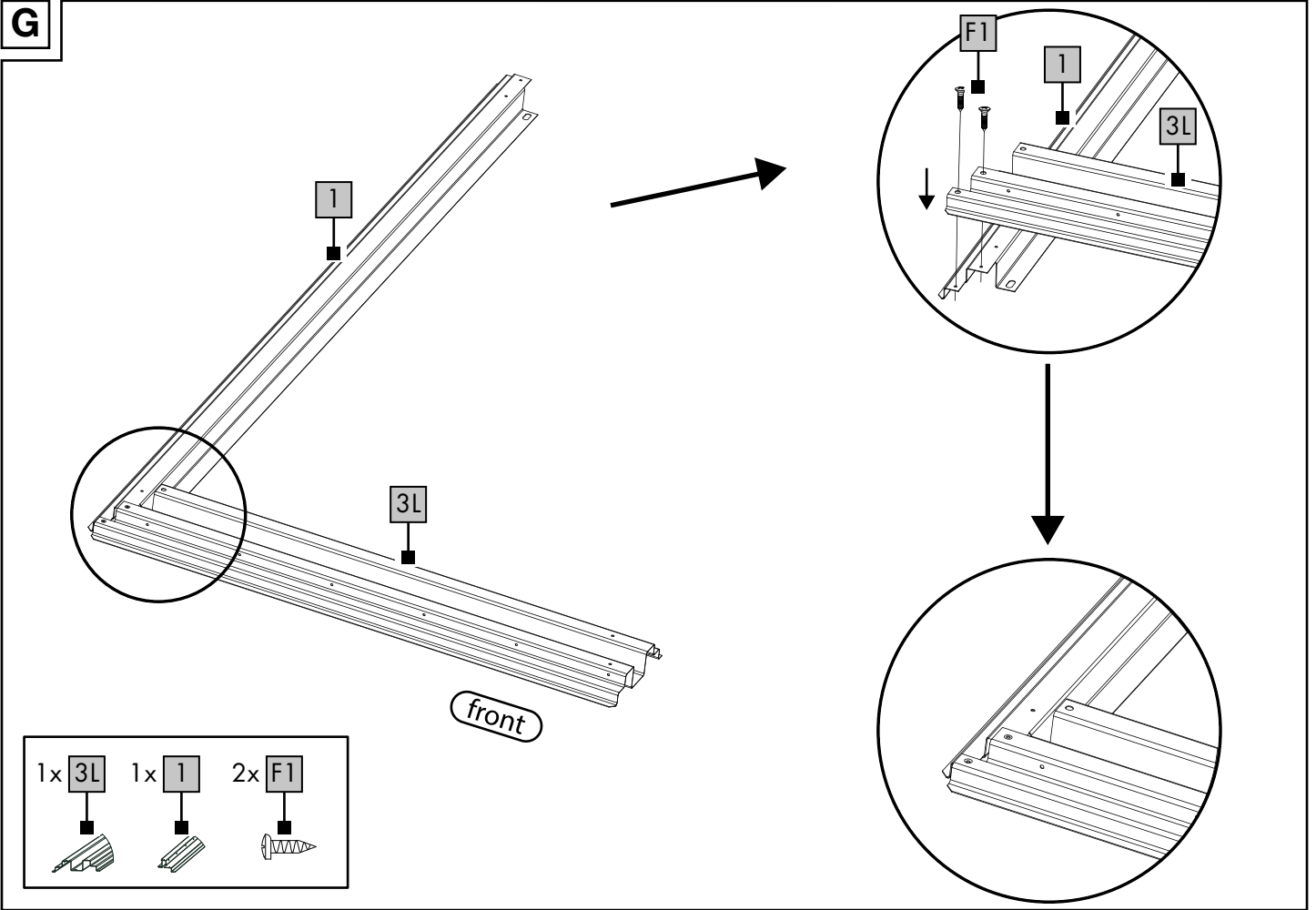

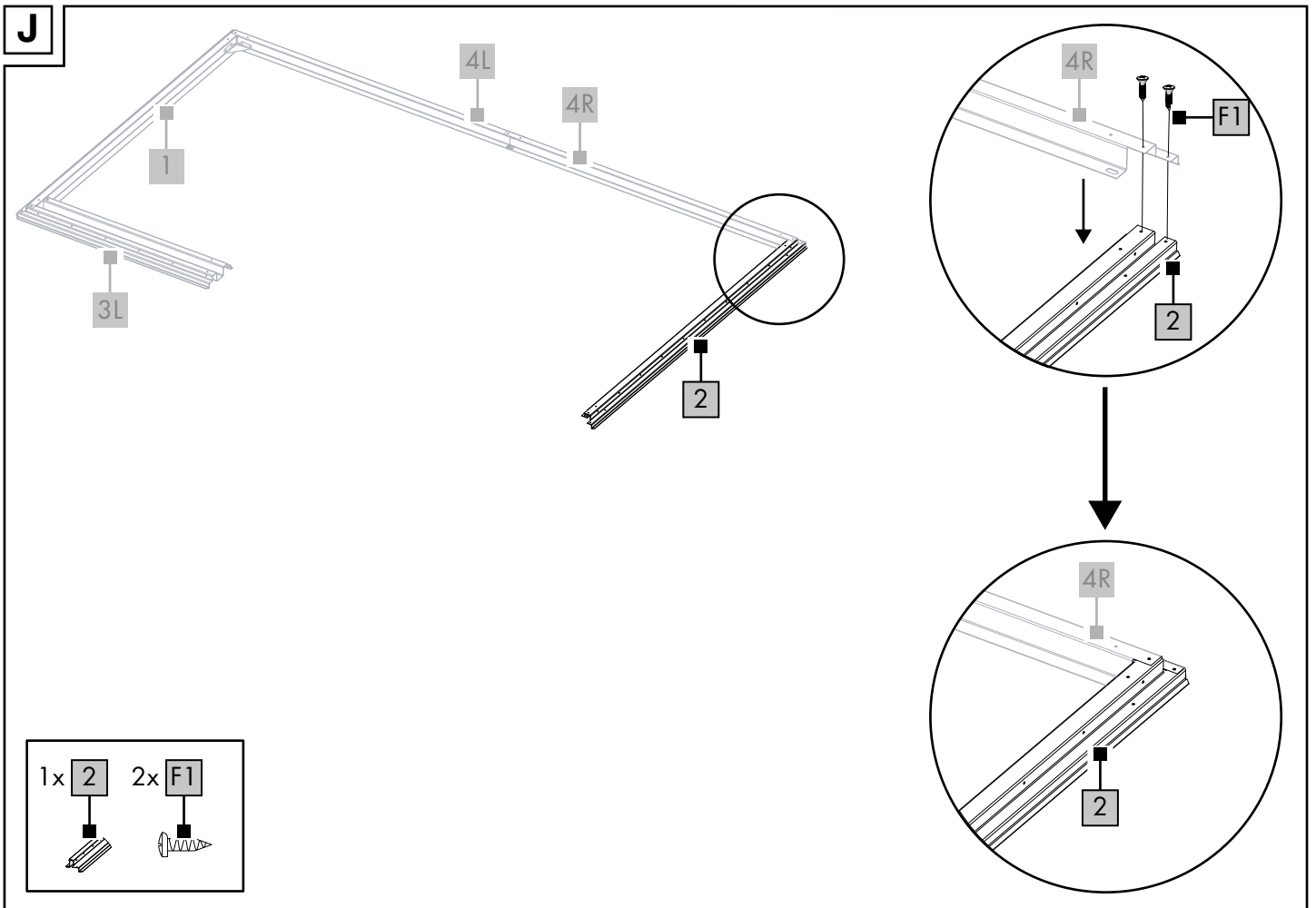
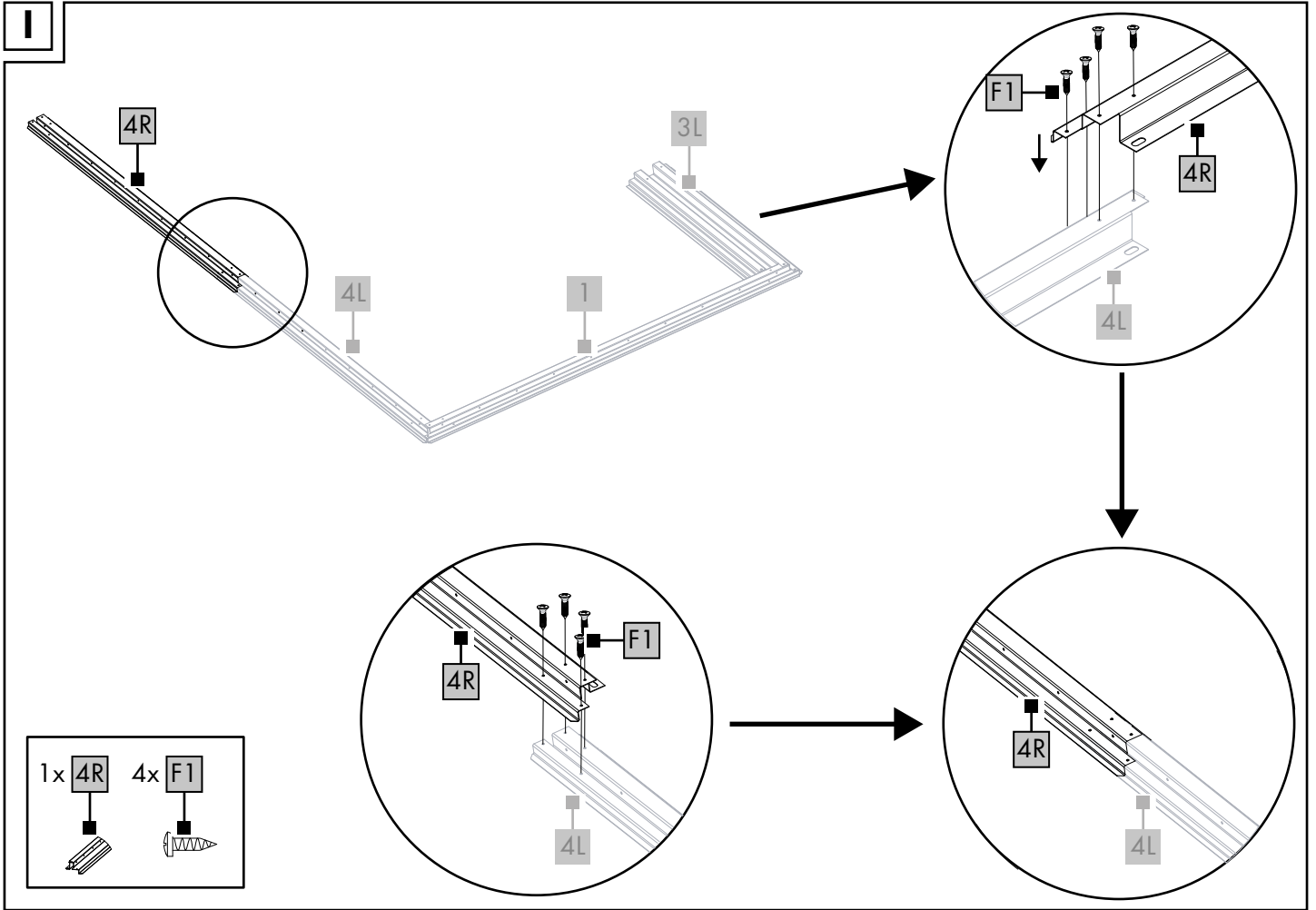

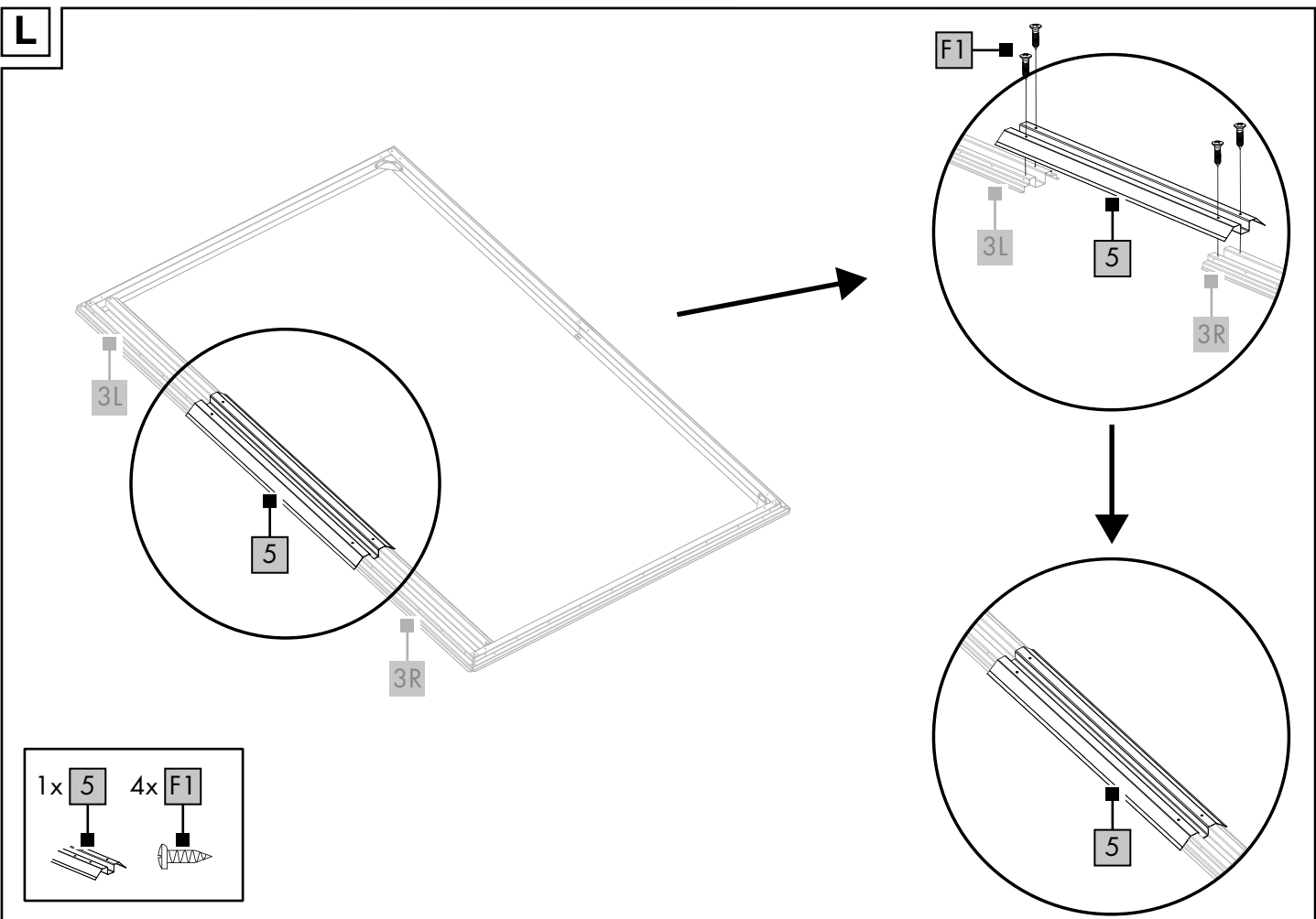
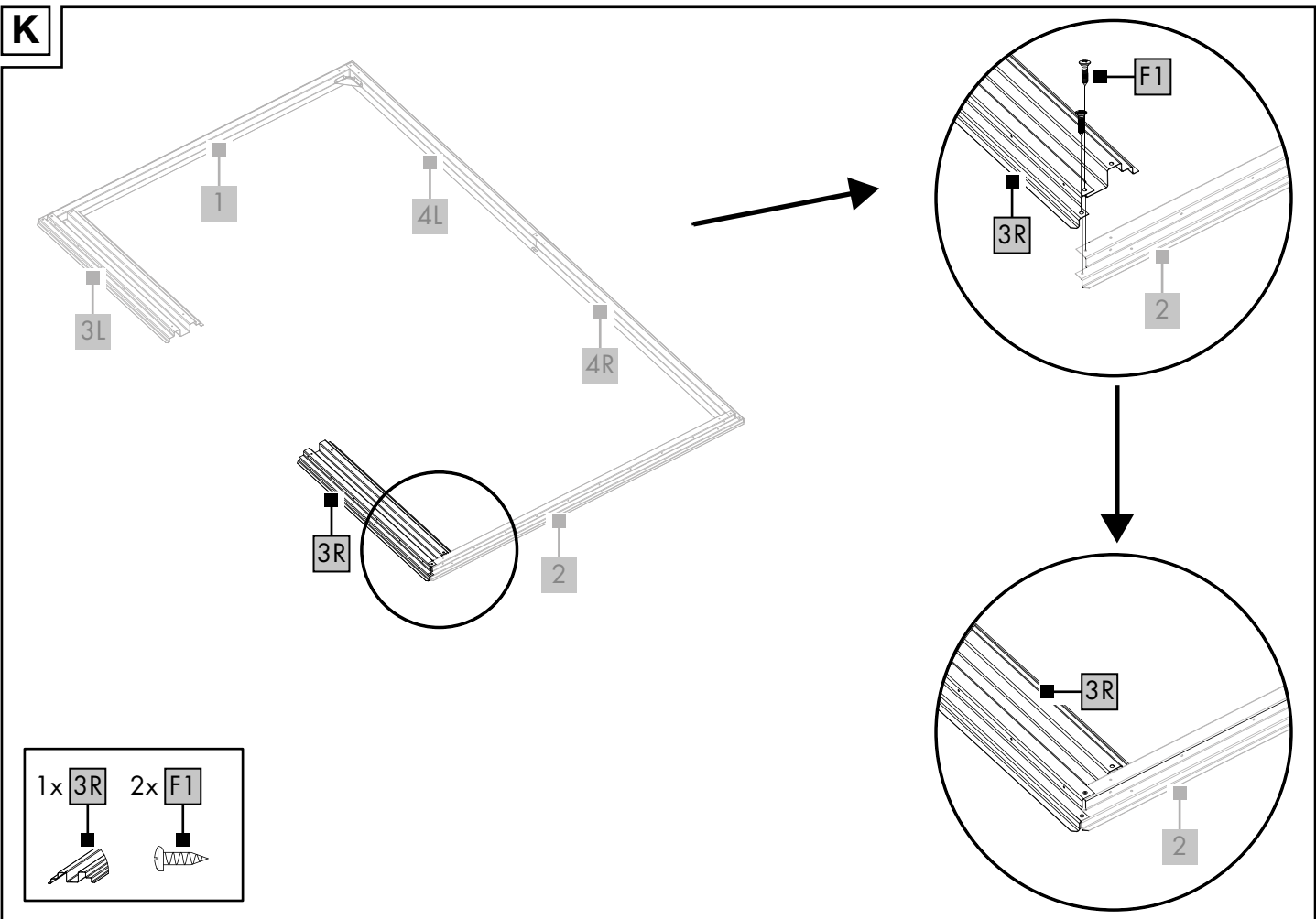

M

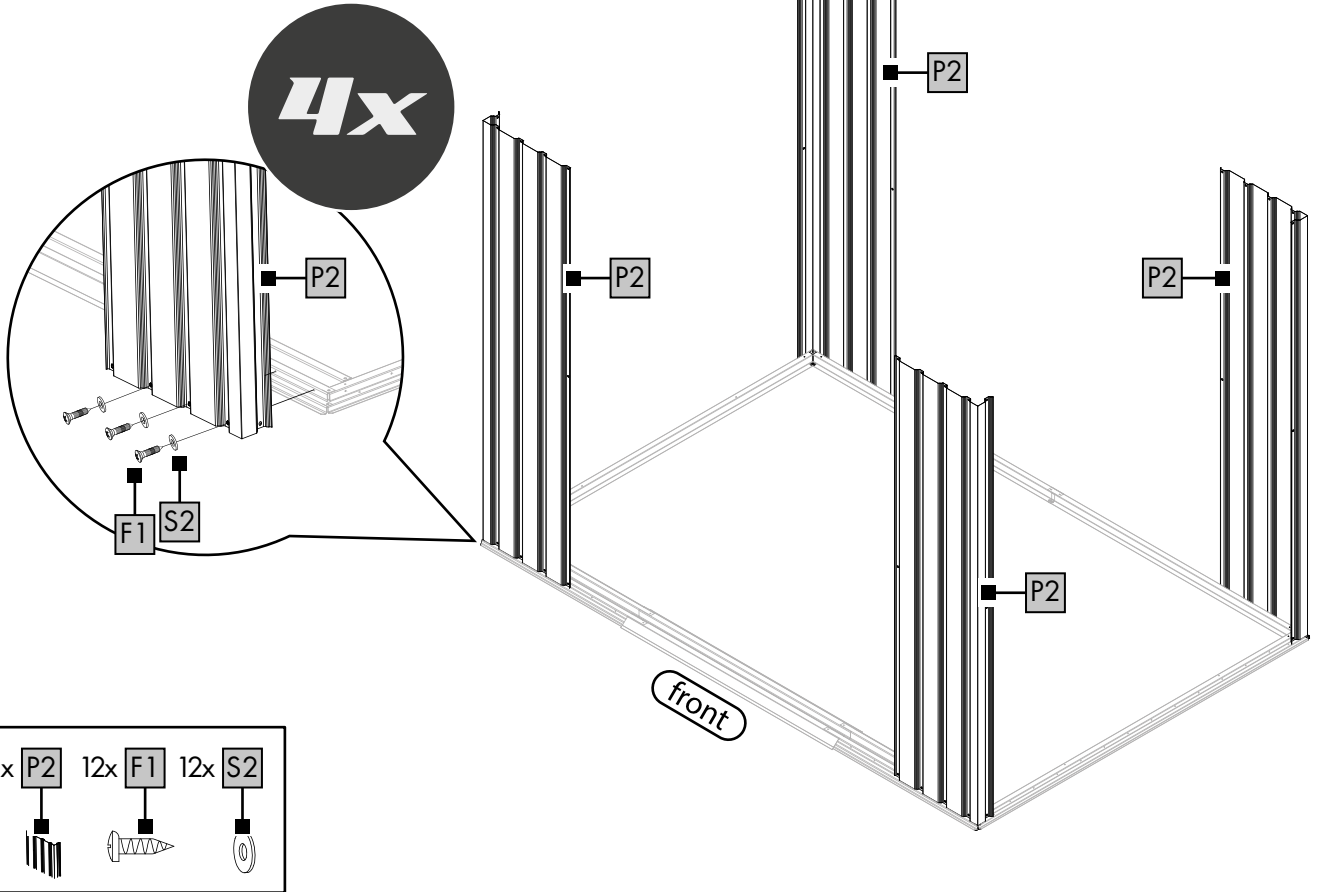

N

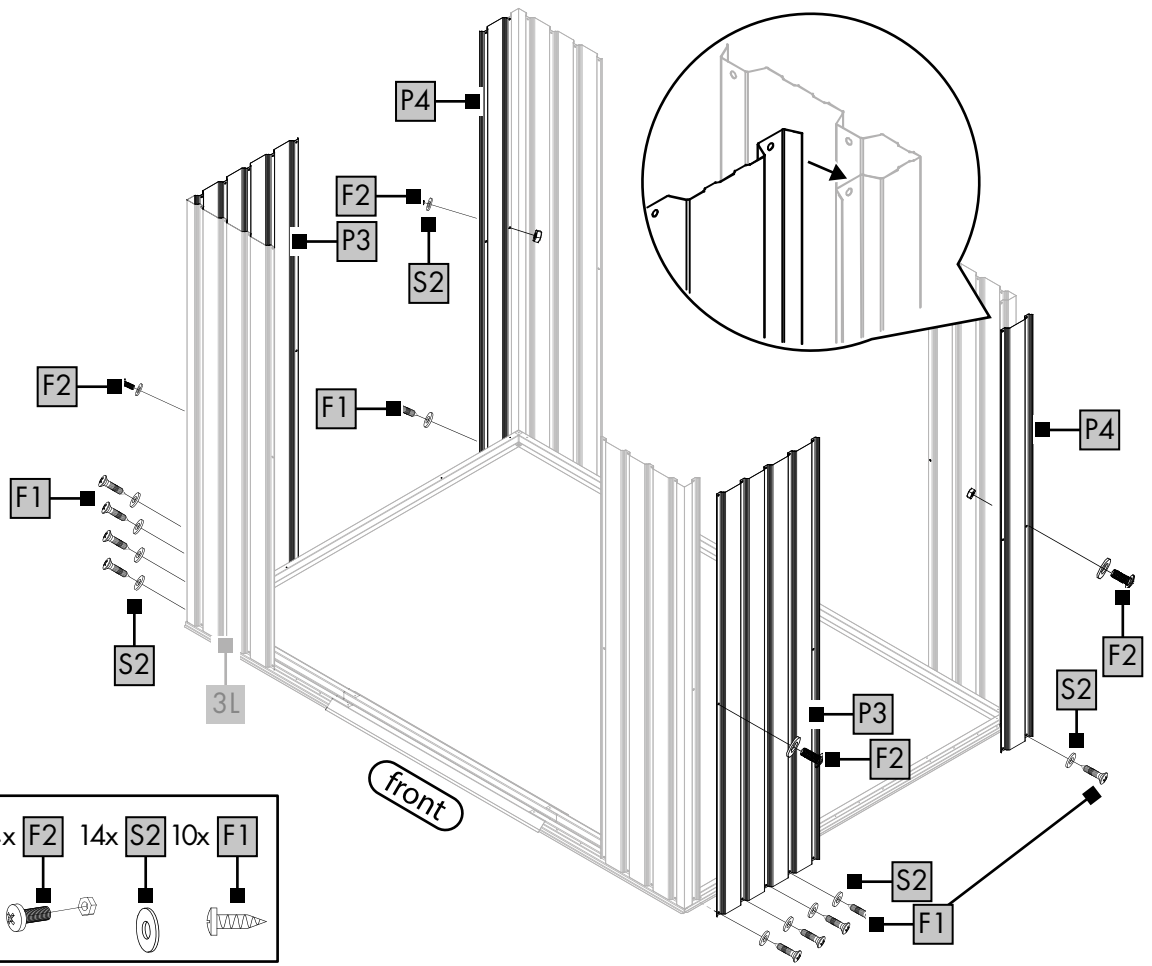

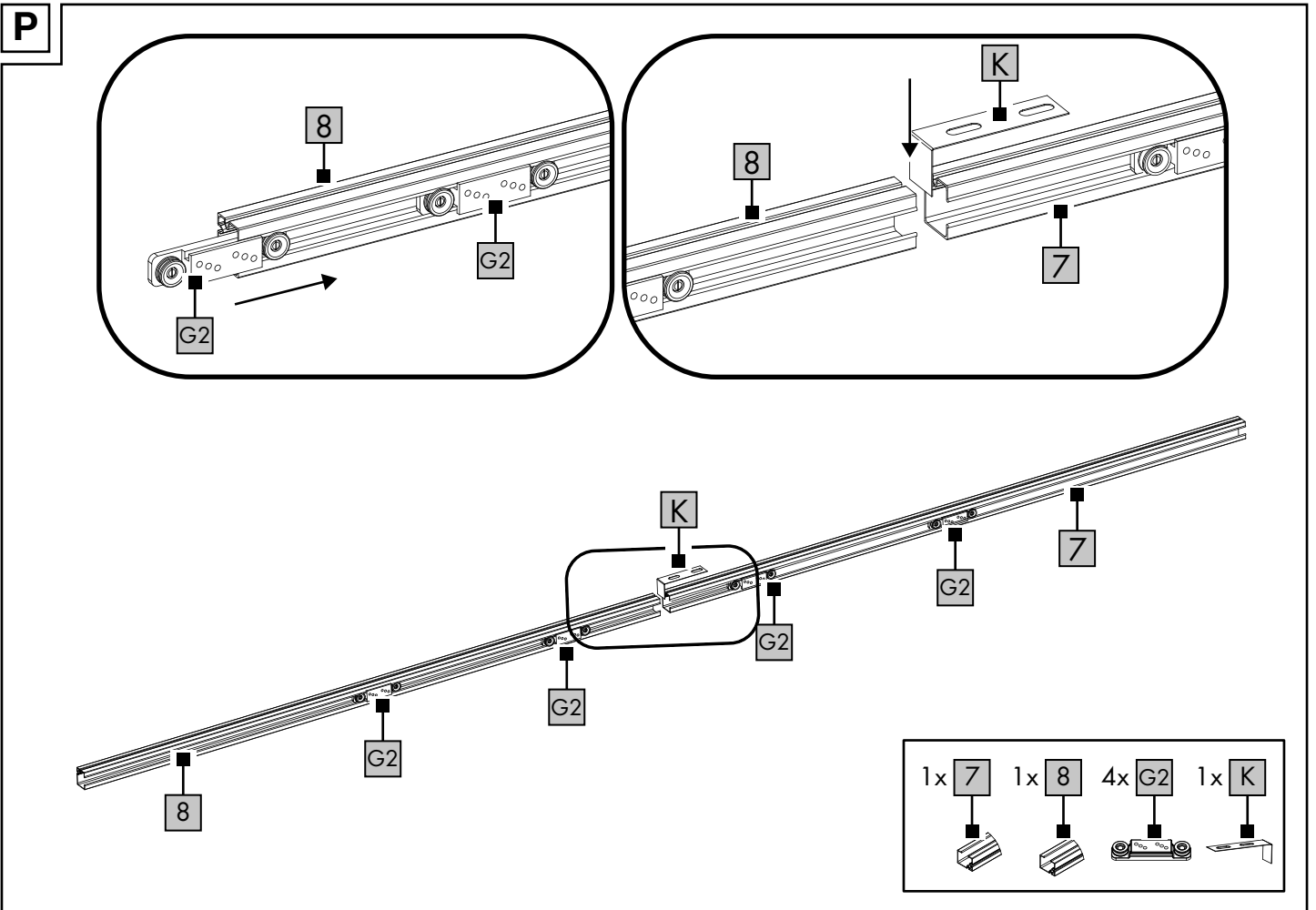
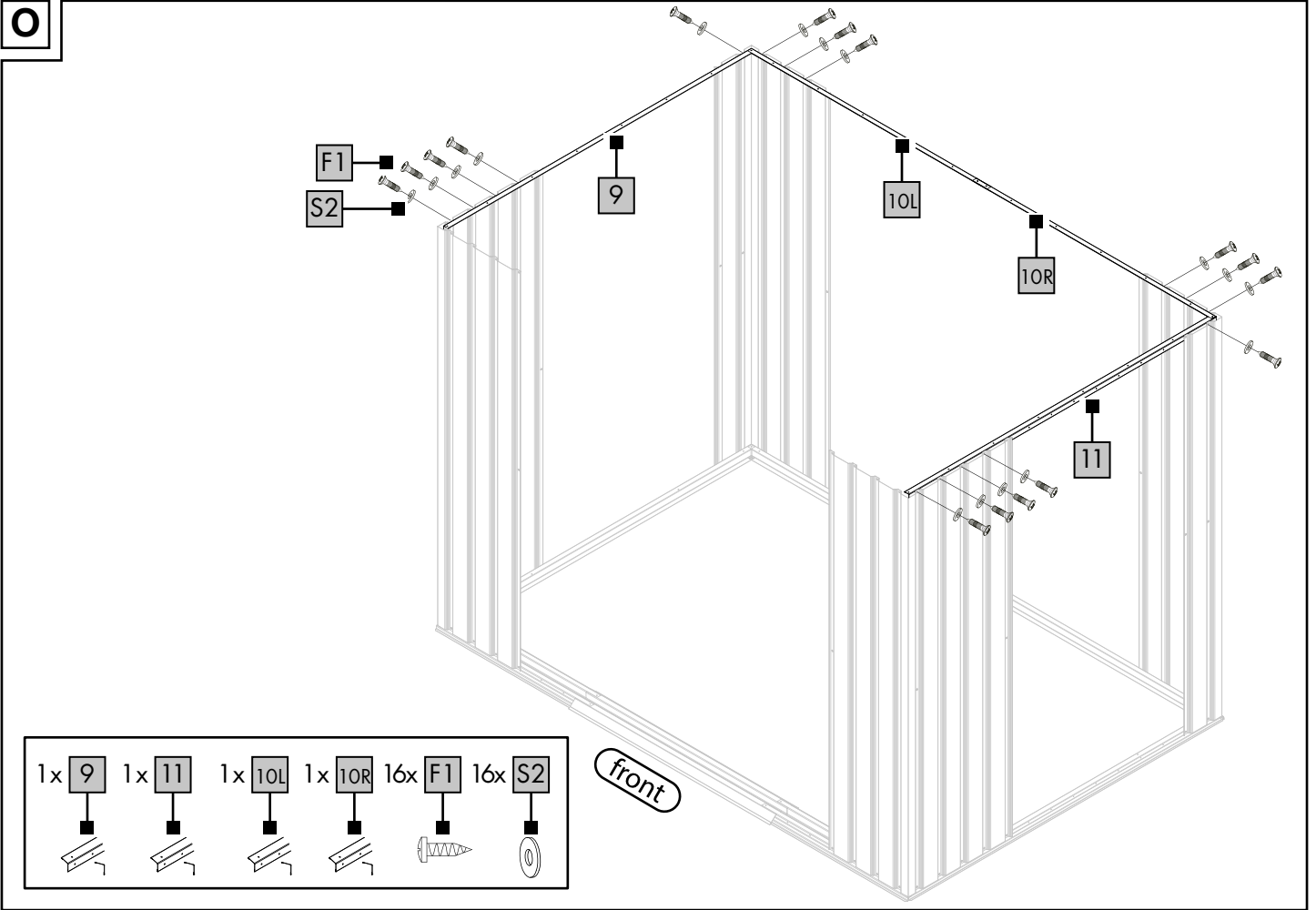

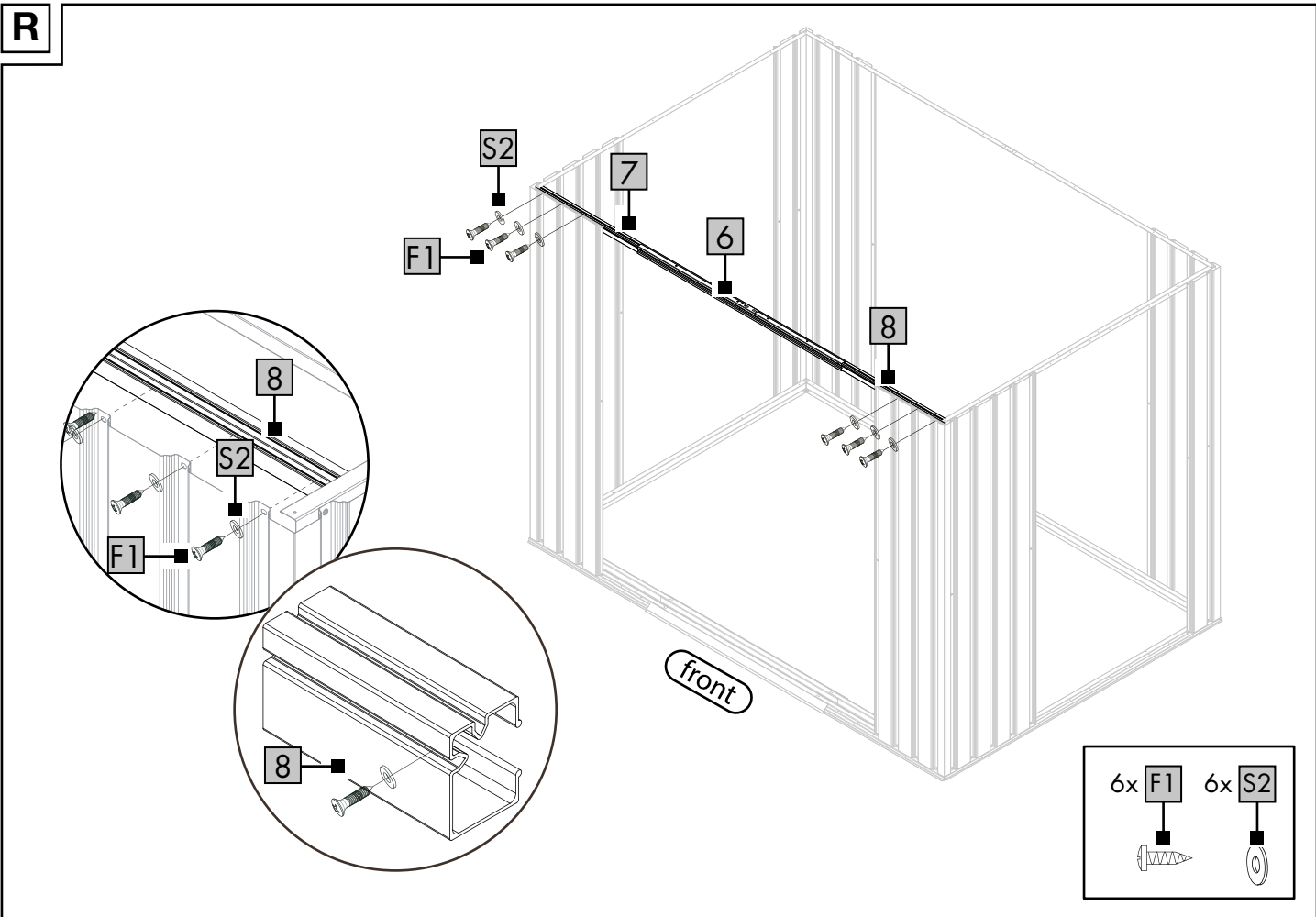
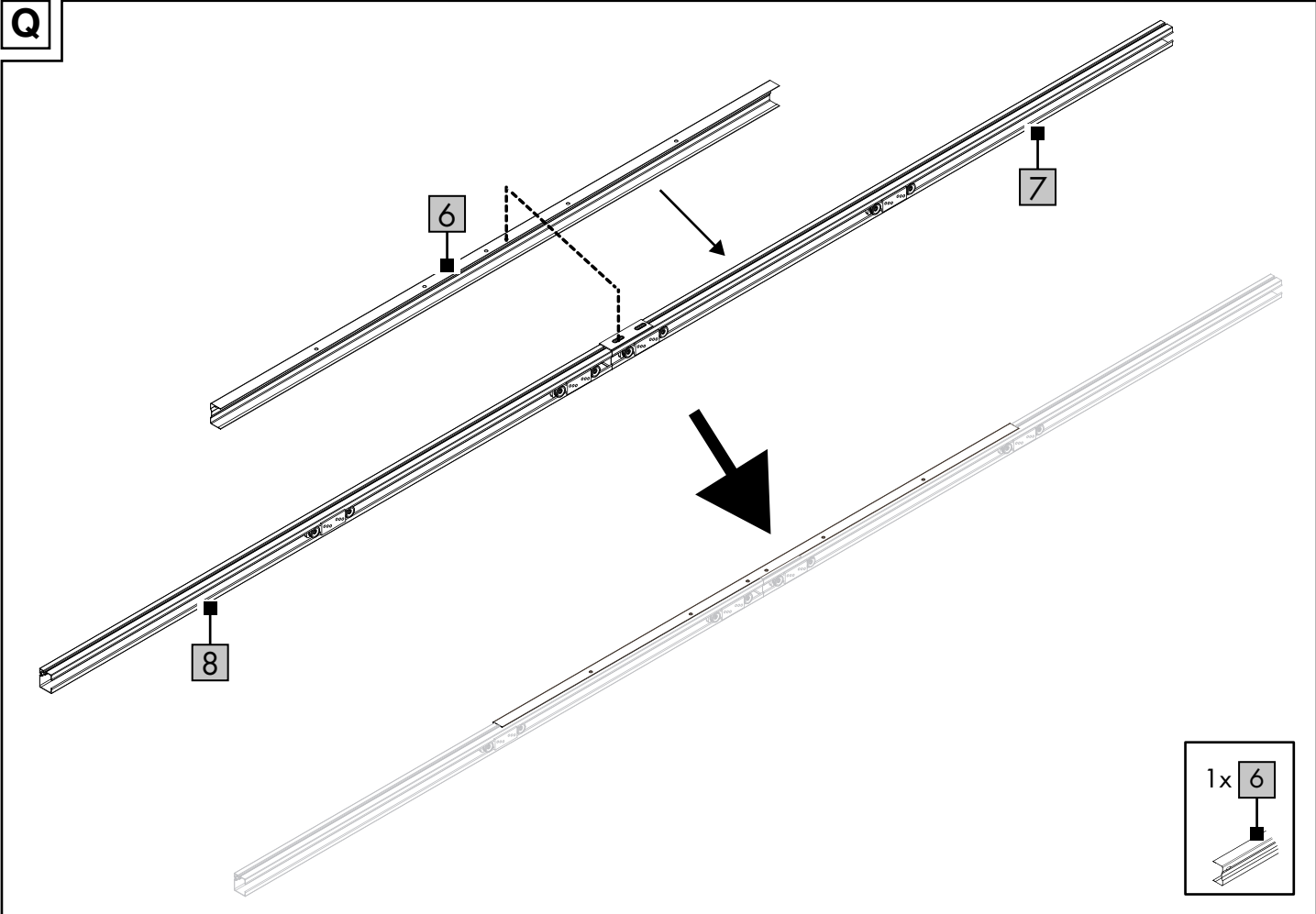

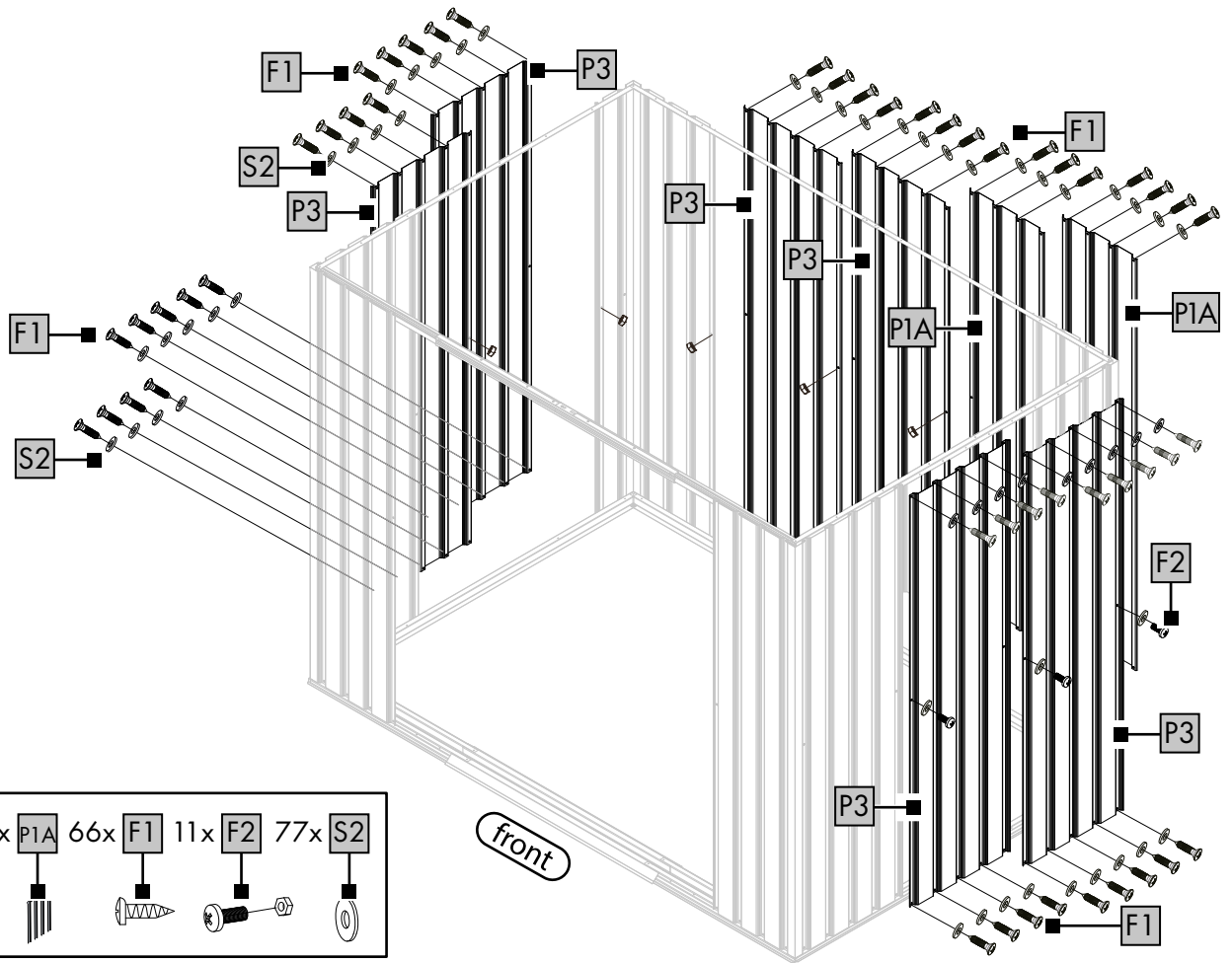
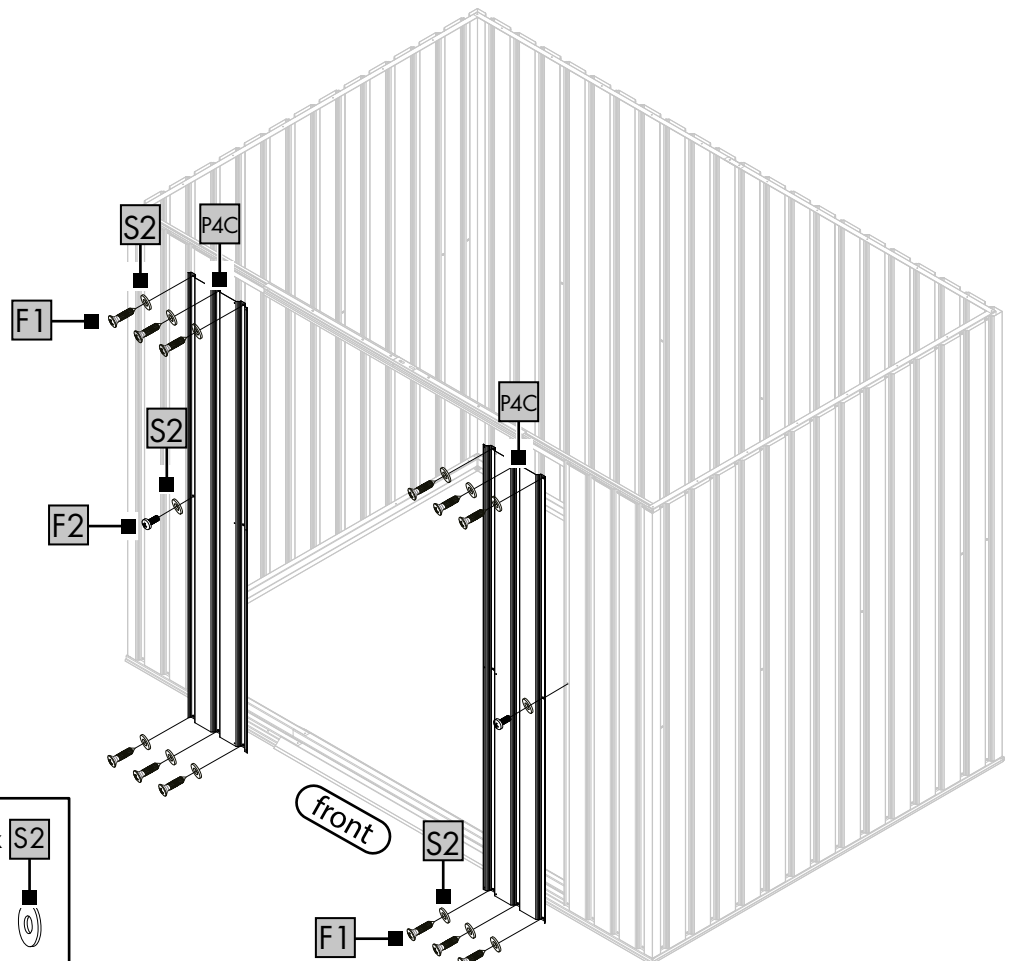
S**T**

U

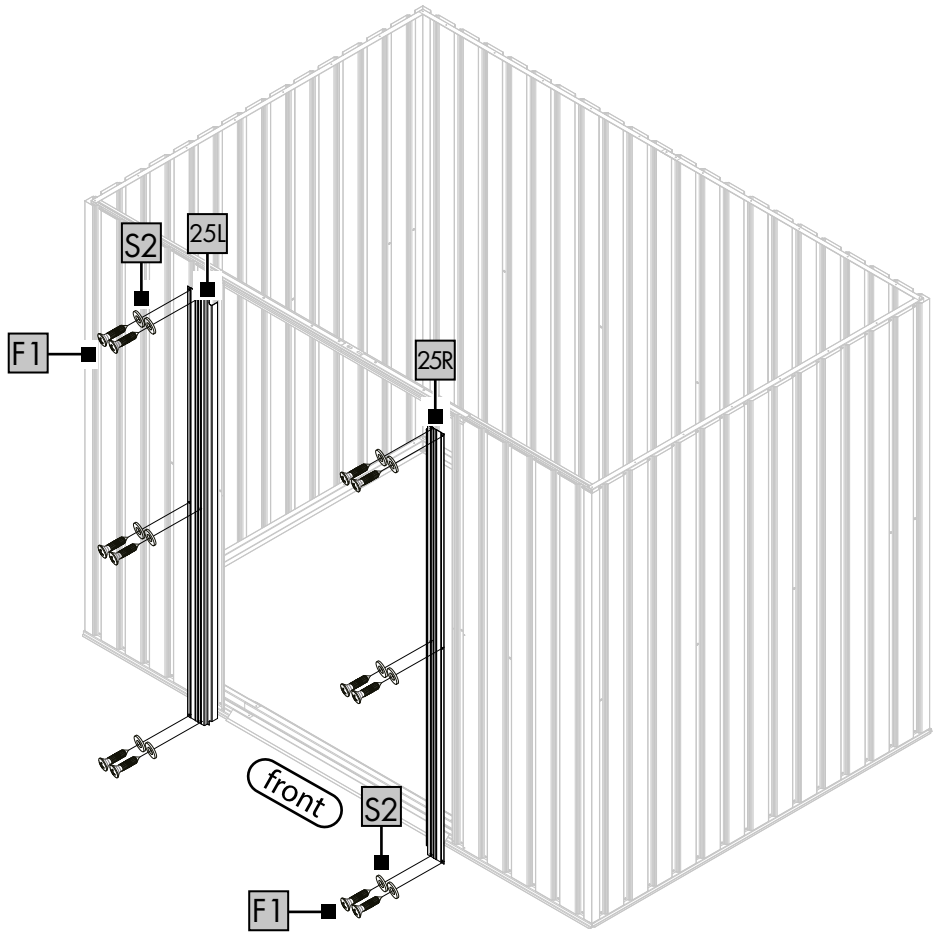

- 1x 25L
- 1x 25R
- 12x F1
- 12x S2

V

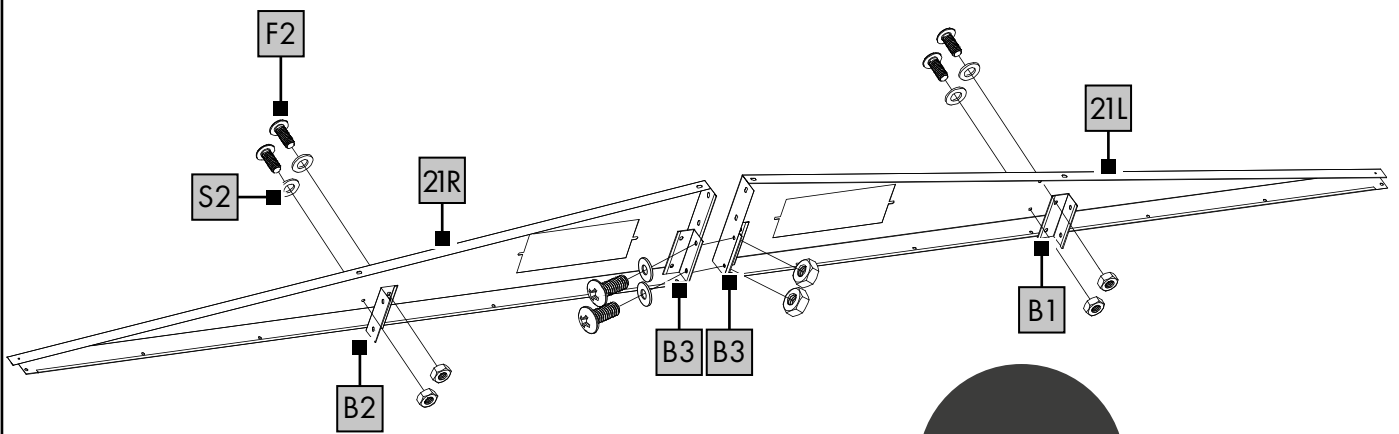

- 2x 21L
- 2x 21R
- 2x B1
- 2x B2
- 4x B3
- 12x F2
- 12x S2



W

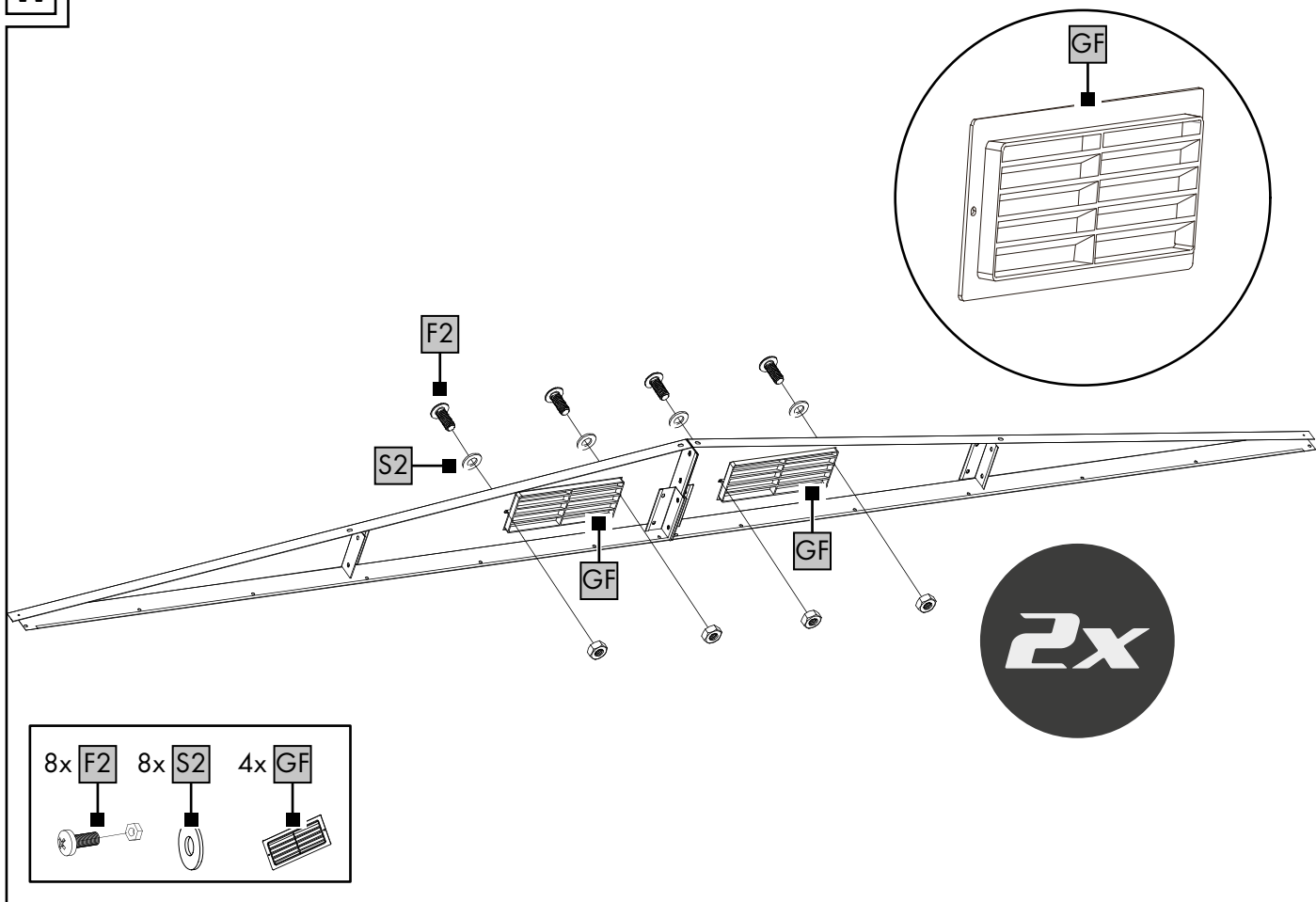

X

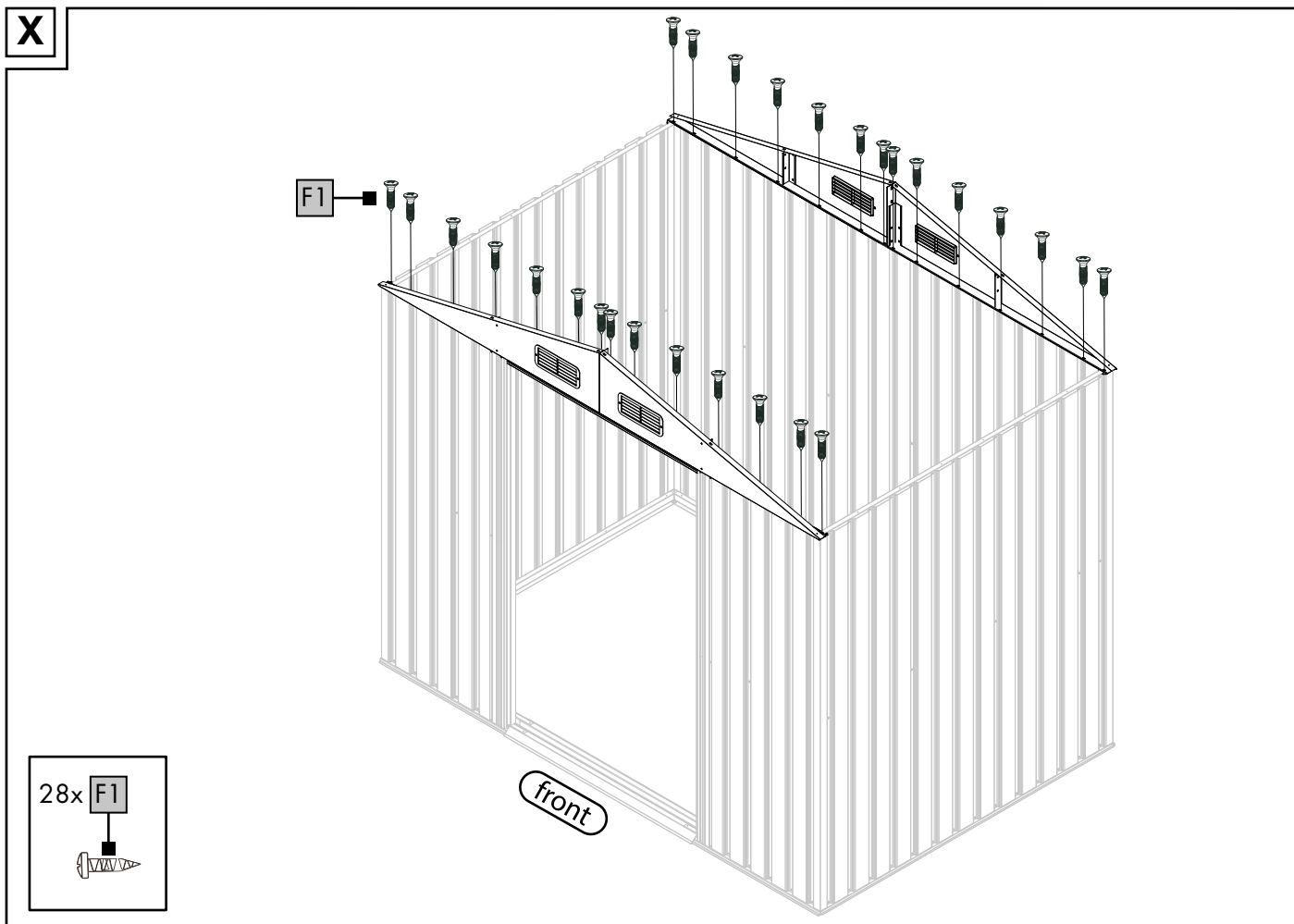

A1

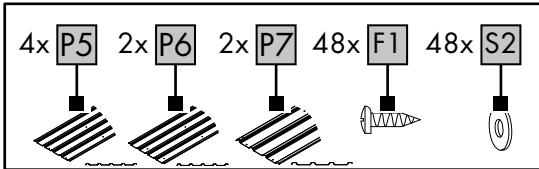
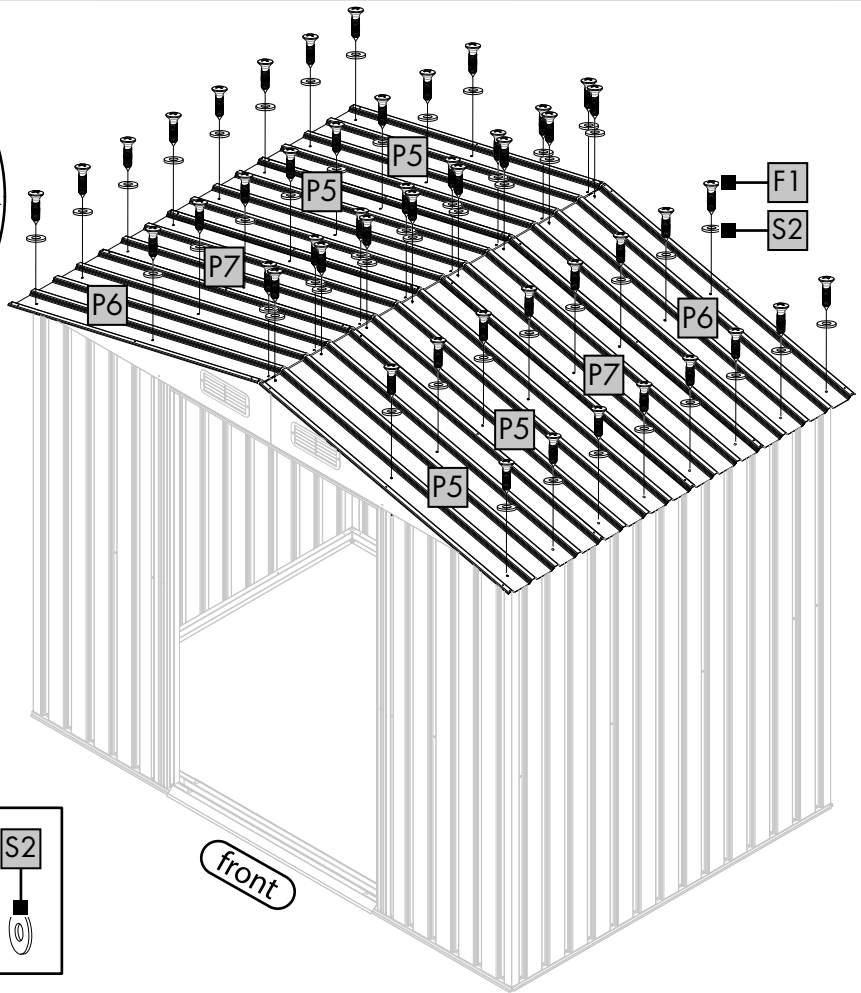
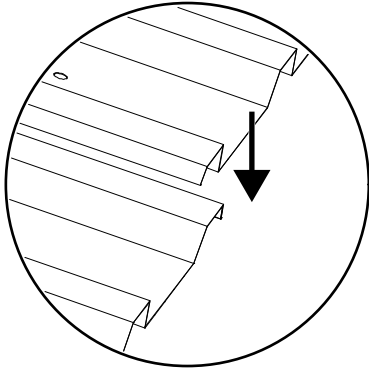
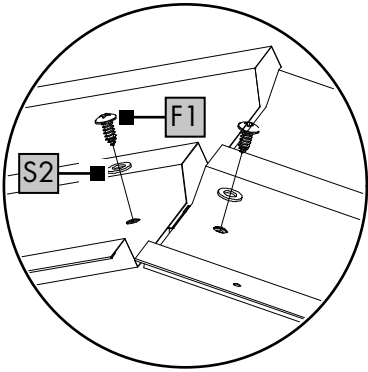

A2

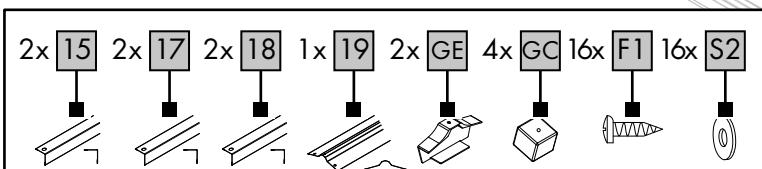
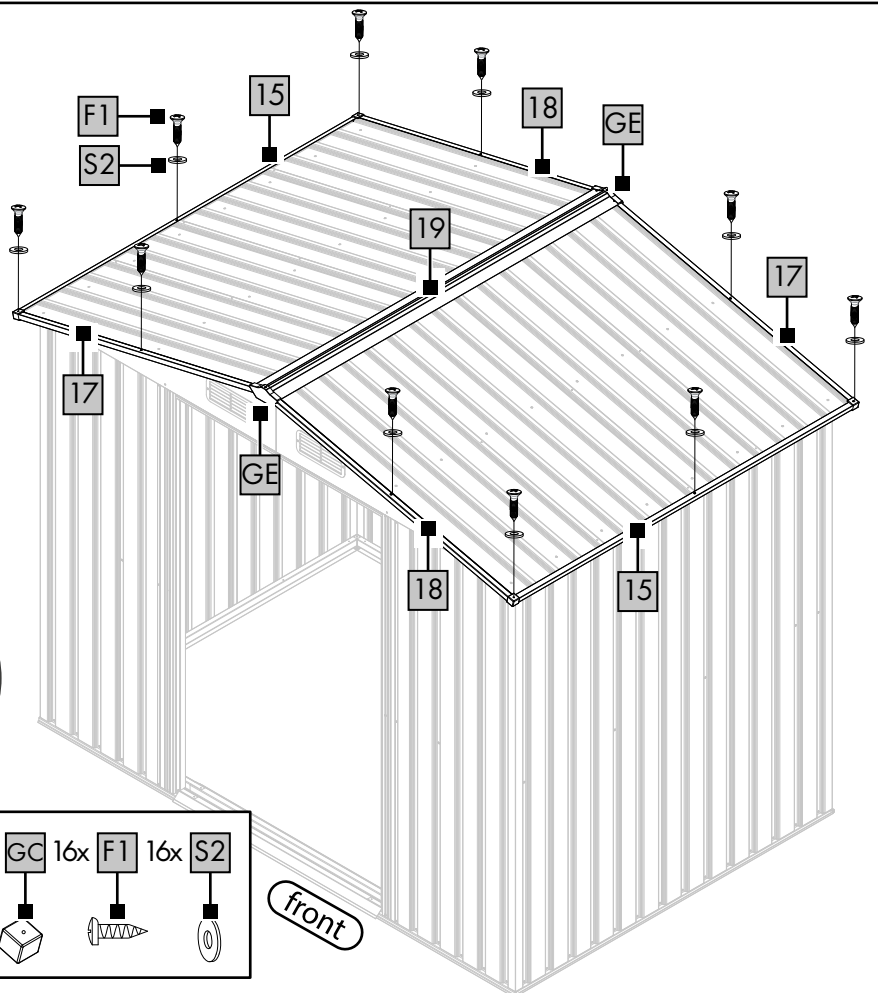
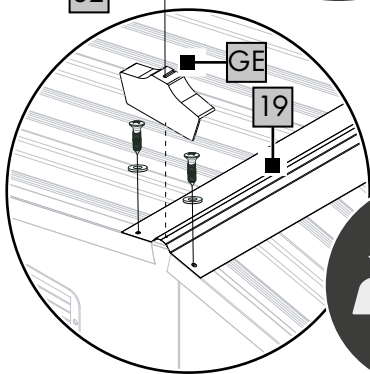
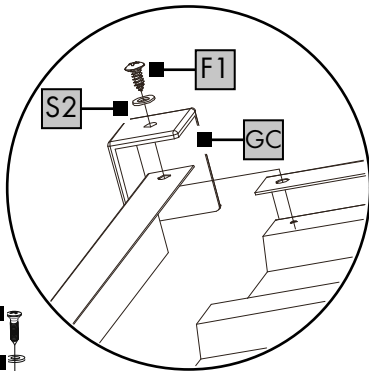

A3

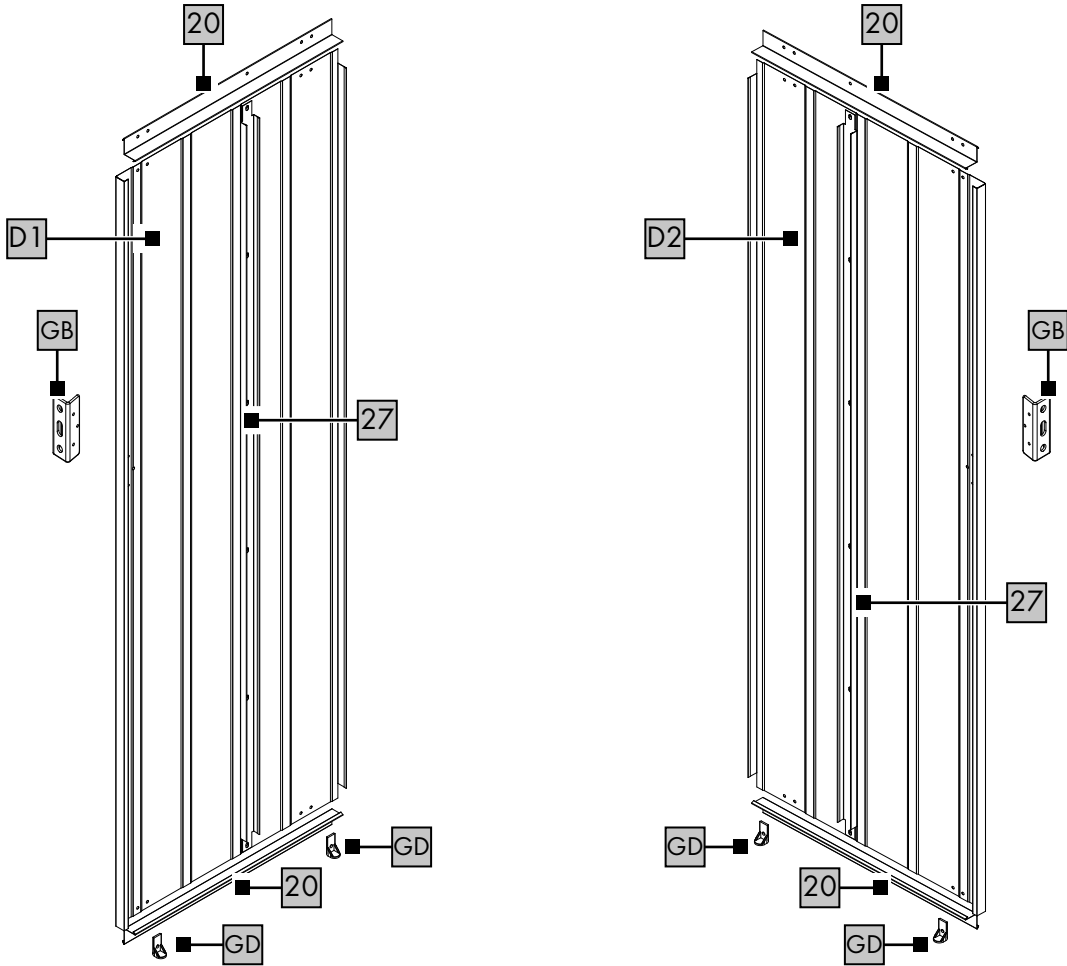

- 4x 20
- 2x 27
- 1x D1
- 1x D2
- 4x GD
- 2x GB

A4

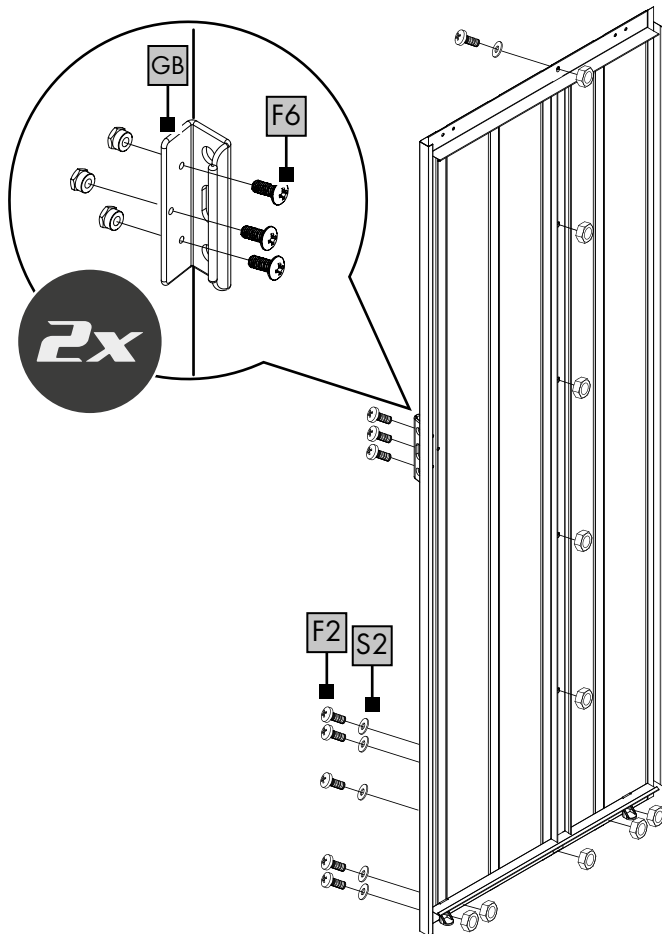

- 20x F2
- 6x F6
- 20x S2

2x

A5

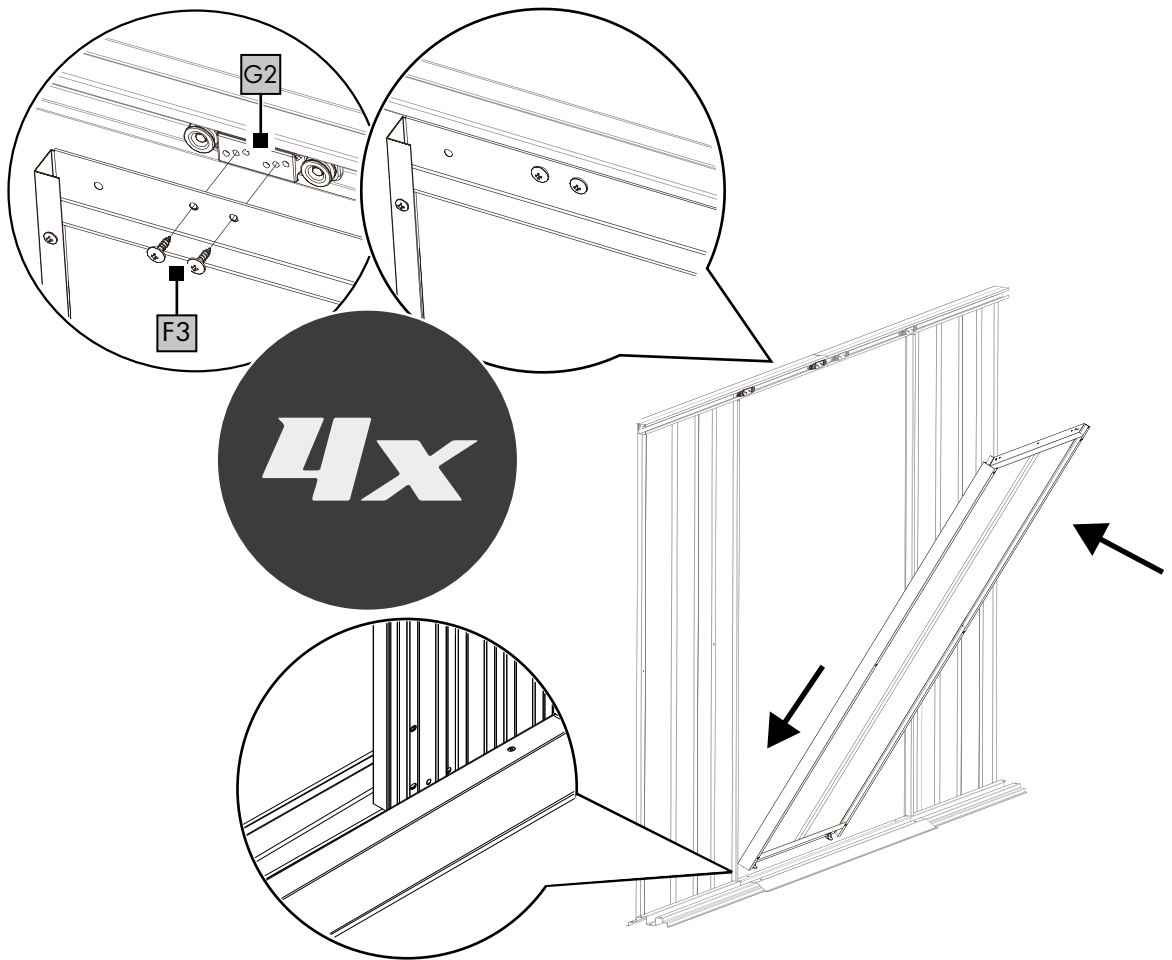

A6

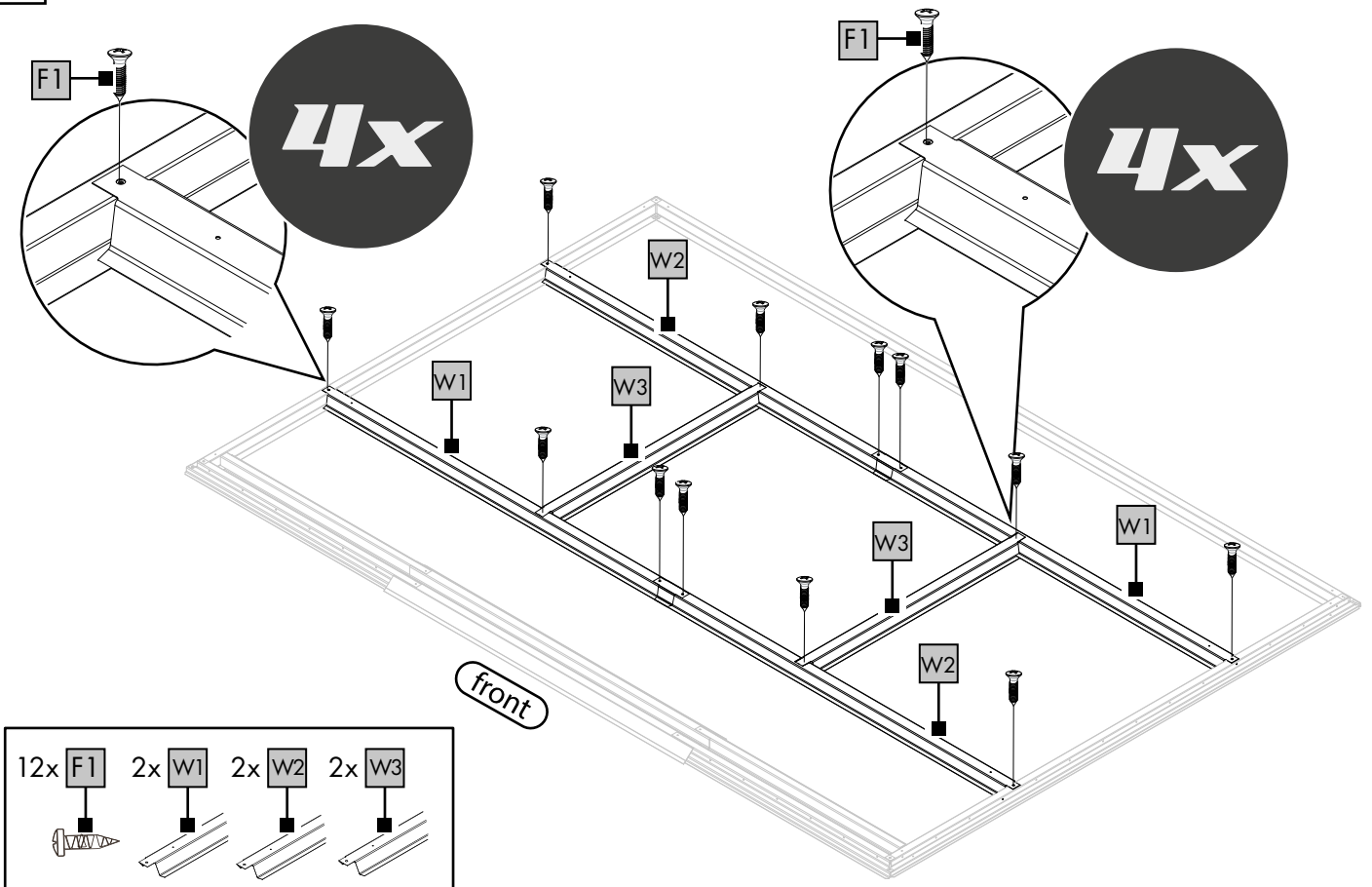

A7

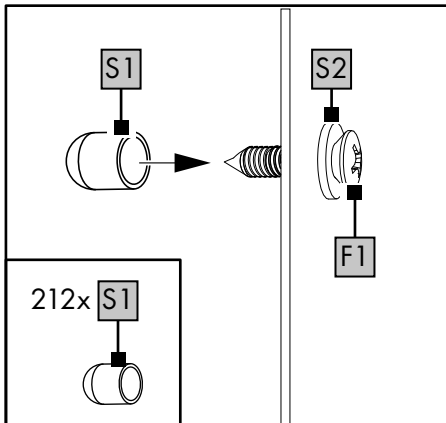
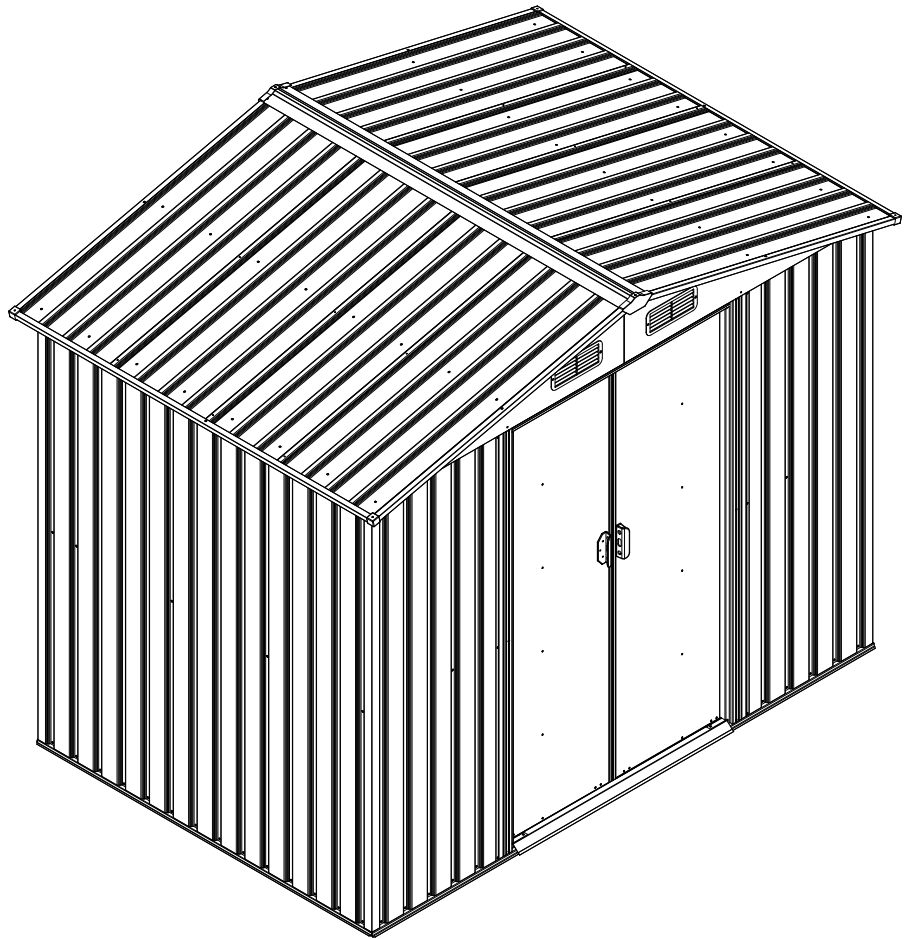

ES

**IMPORTANTE: CONSERVAR PARA CONSULTAS
POSTERIORES: LEER ATENTAMENTE.**

IT MT

**IMPORTANTE: CONSERVARE PER EVENTUALI
NECESSITÀ FUTURE: LEGGERE CON
ATTENZIONE!**

GB MT

**IMPORTANT, RETAIN FOR FUTURE REFERENCE:
READ CAREFULLY!**

DE AT CH

**WICHTIG, FÜR SPÄTERE BEZUGNAHME
AUFBEWAHREN: SORGFÄLTIG LESEN!**

¡Enhorabuena!

Con su compra se ha decidido por un artículo de gran calidad. Familiarícese con el artículo antes de usarlo por primera vez.



Para ello, lea detenidamente las siguientes instrucciones de montaje y las indicaciones de seguridad.

Use el artículo solo de la forma descrita y para los campos de aplicación indicados. Conserve estas instrucciones de montaje a buen recaudo. Entregue todos los documentos en caso de traspasar el artículo a terceros.

Alcance de suministro (Fig. A)

- 1 caseta para herramientas de jardín, desmontada
- 1 set de material de montaje (F1-F3, F6, S1, S2)
- 1 instrucciones de montaje

Datos técnicos

Dimensiones: aprox. 165 x 230 x 195 cm
(L x An x Al)

Superficie base: aprox. 3,5 m²

Peso total: aprox. 60 kg



Fecha de fabricación (mes/año):
06/2025



Este símbolo indica que el artículo es resistente a la radiación UV.



Este símbolo indica que el artículo es resistente a la intemperie.

Uso previsto

Este artículo ofrece espacio de almacenamiento en el exterior, p. ej., para utensilios de jardinería y herramientas. El artículo no está destinado al uso comercial.

Indicaciones de seguridad



¡Peligro de muerte!

- Nunca deje a niños sin supervisión con el material de embalaje. Existe peligro de asfixia.



¡Peligro de lesiones!

- Lleve guantes de protección durante el montaje para evitar el peligro de lesiones de corte.
- No monte ni desmonte el artículo bajo ningún concepto en condiciones meteorológicas extremas, p. ej., en caso de viento fuerte.
- Elija como base una superficie tan firme y nivelada como sea posible.
- Antes de usar el artículo, verifique que la estabilidad sea correcta. En su caso, incorpore una base en el artículo (no incluida en el alcance de suministro).
- No se debe efectuar ninguna modificación en el artículo.

- El artículo no es un juguete ni se debe usar para escalar. Asegúrese de que las personas, en especial niños, no se suban encima del artículo ni se apoyen en el mismo. El artículo puede volcar.
- Este artículo no es un juguete. Nunca deje a niños sin supervisión con el artículo.
- Compruebe antes de cada uso que el artículo no presenta daños ni desgaste. Compruebe con regularidad que todas las conexiones atornilladas estén firmemente apretadas. Solo se debe usar el artículo si se encuentra en un estado óptimo.

Montaje



PRECAUCIÓN.

¡PELIGRO DE LESIONES!

Aunque el artículo se haya fabricado con el máximo esmero, pueden existir bordes afilados en los componentes. Lleve guantes de protección.

El artículo se debería montar entre tres personas.

Nota: Retire la película de todas las piezas sin dejar residuos.

Nota: No apriete demasiado los tornillos al principio para facilitar el montaje.

Para el montaje del artículo necesita un destornillador adecuado y una llave inglesa (no incluidos en el alcance de suministro).

Nota: Se recomienda montar el artículo en su lugar de instalación.

1. Coloque el artículo sobre una superficie plana y blanda. (Advertencia: Al montar el artículo en una superficie dura, el artículo y el suelo pueden sufrir arañazos).
2. Retire la lámina protectora antes de proceder al montaje (Fig. B).
3. Monte el artículo tal y como se muestra en las figuras C-A7.
4. Coloque el artículo sobre una superficie plana y antideslizante.

Nota: Si es necesario, instale un suelo (no incluido en el alcance de suministro) para asegurar una superficie plana.

Colocación

Al colocar el artículo, se debe tener en cuenta lo siguiente:

- Evite situar el artículo debajo de árboles con ramas que cuelguen, dado que la rotura de ramas representa un peligro potencial.
- Proteja el artículo de cargas excesivas por nieve u hojas mojadas. De lo contrario, el artículo puede sufrir daños por el peso.

Almacenamiento, limpieza

Si no va a utilizarlo, almacene siempre el artículo seco y limpio y a temperatura ambiente. Limpie solo con un paño de limpieza húmedo y después seque frotándolo. Si es necesario, retire la suciedad rebelde con un poco de detergente suave y agua.

¡IMPORTANTE! No lo limpie con productos de limpieza agresivos.

Indicaciones para la eliminación



Elimine el artículo y los materiales de embalaje conforme a la correspondiente normativa local vigente. Guarde el material de embalaje (como, p. ej., las bolsas de plástico) fuera del alcance de los niños. En su administración local o municipal podrá obtener más información sobre la eliminación del artículo usado. Elimine el artículo y el embalaje de forma respetuosa con el medio ambiente.



El código de reciclaje se emplea para señalar los diferentes materiales para su retorno al ciclo de reciclaje. El código se compone de un símbolo de reciclaje para el ciclo de aprovechamiento y un número que señala el material.

Indicaciones relativas a la garantía y la gestión de servicios

El artículo ha sido fabricado con gran esmero y sometido a controles constantes. Para el mismo, DELTA-SPORT HANDELS-KONTOR GmbH ofrece a los clientes finales particulares una garantía de tres años a contar desde la fecha de compra (periodo de garantía) con arreglo a las condiciones que se exponen a continuación. La garantía tiene validez únicamente para fallos del material y fabricación. La garantía no cubre las piezas sometidas a un desgaste normal y se consideren por ello piezas de desgaste (p. ej., pilas) así como tampoco a piezas frágiles como interruptores o piezas fabricadas en vidrio o cristal.

Se excluyen derechos derivados de esta garantía, si se ha realizado un uso incorrecto o abusivo del artículo o que no se encuentre dentro del marco del uso o ámbito de uso previstos o si no se ha observado lo recogido en el manual de instrucciones, a no ser que el cliente final demuestre que existen fallos del material o fabricación no derivados de una de las circunstancias expuestas anteriormente. Las demandas derivadas de la garantía sólo podrán presentarse dentro del periodo de garantía exhibiendo el comprobante de compra original. Le rogamos, por ello, que conserve el comprobante de compra original. El periodo de garantía no se verá prolongado por ningún tipo de reparación realizada con motivo de la garantía, la garantía legal o como gesto de buena voluntad. Esto se aplica también a las piezas sustituidas o reparadas.

Por favor, dirija sus quejas primero a la línea telefónica del servicio de atención al cliente que se indica a continuación o póngase en contacto con nosotros por correo electrónico.

Si el caso está cubierto por la garantía, a nuestra elección, repararemos o cambiaremos gratuitamente el artículo o le restituiremos el precio de compra del mismo. De la garantía no se derivan otros derechos.

Esta garantía no limitará sus derechos legales, especialmente los derechos de garantía frente al vendedor correspondiente.

Tramitación en caso de garantía

Para garantizar una rápida tramitación de su petición, le rogamos que siga las indicaciones siguientes:

- Durante todas las consultas tenga preparados el ticket de compra y el número del artículo (p. ej., IAN 123456_7890) como prueba de la compra.
- Encontrará el número del artículo en la placa de características del artículo, un grabado en el artículo, la portada de las instrucciones (parte inferior izquierda) o en la pegatina de la parte trasera o inferior del artículo.
- Si aparecieran fallos de funcionamiento u otras deficiencias, póngase en contacto primero con el departamento de servicio mencionado a continuación por teléfono o utilice nuestro formulario de contacto, podrá encontrarlo en la categoría Servicio de parkside-diy.com.
- A continuación podrá enviar un artículo reconocido como defectuoso, adjuntado el comprobante de compra (ticket de compra) e indicando el tipo de defecto y cuándo apareció, exento de franqueo a la dirección de servicio comunicada.



En parkside-diy.com podrá consultar y descargarse este y muchos otros manuales de instrucciones. Con este código QR accederá directamente a parkside-diy.com. Seleccione

su país y busque las instrucciones de manejo empleando el buscador. Indicando el número de artículo (p. ej., IAN 123456_7890) accederá a las instrucciones de manejo de su artículo.

IAN: 486900_2501

ES Servicio de atención al cliente en España
Teléfono: 900994940

Formulario de contacto en
parkside-diy.com
Sede: Alemania

Congratulazioni!

Avete acquistato un articolo di alta qualità. Consigliamo di familiarizzare con l'articolo prima di cominciare ad utilizzarlo.



Leggere attentamente le seguenti istruzioni di montaggio e le indicazioni di sicurezza.

Utilizzare l'articolo solo nel modo descritto e per gli ambiti di applicazione indicati. Conservare accuratamente queste istruzioni di montaggio. In caso di trasferimento dell'articolo a terzi, consegnare tutti i documenti insieme all'articolo.

Contenuto della fornitura (fig. A)

- 1 x cassetta porta-attrezzi da giardino, smontata
- 1 x materiale di montaggio (F1-F3, F6, S1, S2)
- 1 x istruzioni di montaggio

Dati tecnici

Misure: ca. 165 x 230 x 195 cm (L x l x A)
Superficie di base: ca. 3,5 m²
Peso totale: ca. 60 kg

 Data di produzione (mese/anno): 06/2025



Questo simbolo indica che l'articolo è resistente ai raggi UV.



Questo simbolo indica che l'articolo è resistente agli agenti atmosferici.

Uso conforme alla destinazione

Questo articolo offre spazio in cui riporre, ad esempio, attrezzi e utensili da giardino in un ambiente esterno. L'articolo non è destinato all'uso commerciale.

Indicazioni di sicurezza



Pericolo di morte!

- Tenere sempre il materiale di imballaggio fuori dalla portata dei bambini. Sussiste il pericolo di soffocamento.



Pericolo di lesioni!

- Durante il montaggio indossare guanti da lavoro per evitare il rischio di lesioni da taglio.
- Non montare né smontare mai questo articolo in caso di condizioni meteo estreme, ad esempio in presenza di forte vento.
- Scegliere possibilmente un terreno compatto e pianeggiante su cui installare l'articolo.
- Prima di usare l'articolo, assicurarsi che sia stabile. Inserire eventualmente un piano di fondo nell'articolo (non incluso nel contenuto della fornitura).
- Non apportare modifiche all'articolo.

- L'articolo non è una struttura per arrampicarsi o per giocare. Assicurarsi che le persone, in particolare i bambini, non usino l'articolo per sollevarsi né vi si appoggino. L'articolo può rovesciarsi.
- L'articolo non è un giocattolo. Tenere l'articolo fuori dalla portata dei bambini.
- Prima di ogni uso, controllare se l'articolo presenta danni o segni d'usura. Controllare regolarmente che tutte le avvitature siano salde. Utilizzare l'articolo solo se in perfette condizioni.

Montaggio



ATTENZIONE. PERICOLO DI LESIONI!

Nonostante la massima cura, i componenti potrebbero presentare bordi taglienti. Indossare dei guanti da lavoro.

L'articolo deve essere montato da tre persone.

Nota: Rimuovere la pellicola da tutte le parti senza lasciare residui.

Nota: inizialmente non serrare eccessivamente le viti per rendere più semplice il montaggio.

Il montaggio dell'articolo richiede un cacciavite adatto e una chiave inglese (non inclusi nel contenuto della fornitura).

Nota: è consigliabile montare l'articolo nel luogo in cui si desidera installarlo.

1. Posizionare l'articolo su una superficie piana e morbida. (Avvertenza: il montaggio su una superficie dura può essere causa di graffi all'articolo e al pavimento).
2. Prima di montare l'articolo, rimuovere la pellicola protettiva (fig. B).
3. Assemblare l'articolo come illustrato nelle figure C-A7.
4. Collocare l'articolo su una superficie piana e antiscivolo.

Nota: se necessario, inserire un piano di fondo (non incluso nel contenuto della fornitura) per garantire una superficie piana.

Installazione

Durante l'installazione dell'articolo è necessario osservare quanto segue:

- Evitare di posizionare l'articolo sotto ad alberi per prevenire il rischio rappresentato dalla rottura di rami.
- Proteggere l'articolo da carichi eccessivi dovuti a neve o foglie secche bagnate. In caso contrario il peso potrebbe danneggiare l'articolo.

Conservazione, pulizia

In caso di mancato utilizzo, riporre l'articolo a temperatura ambiente in un luogo asciutto e pulito. Pulire solo con un panno umido e quindi asciugare. Se necessario, rimuovere lo sporco ostinato con un po' di detergente delicato e acqua. **IMPORTANTE!** Non utilizzare mai detergenti aggressivi.

Smaltimento



Smaltire l'articolo e i materiali della confezione nel rispetto delle attuali normative locali. Conservare i materiali della confezione (come ad es. i sacchetti) in modo che non siano raggiungibili per i bambini. Presso la propria amministrazione comunale o cittadina è possibile ottenere ulteriori informazioni sullo smaltimento dell'articolo alla fine del suo periodo di impiego. Smaltire l'articolo e la confezione nel rispetto dell'ambiente.



Il codice di riciclaggio serve per indicare i diversi materiali per il loro ritorno al ciclo di riutilizzo (recycling). Il codice è composto da un simbolo di riciclaggio per il ciclo di riutilizzo e da un numero che contraddistingue il materiale.

Avvertenze sulla garanzia e sulla gestione dei servizi di assistenza

L'articolo è stato prodotto con la massima cura e sotto un continuo controllo. DELTA-SPORT HANDELSKONTOR GmbH concede ai clienti finali privati, su questo articolo, tre anni di garanzia dalla data di acquisto (termine di garanzia) sulla base delle seguenti disposizioni. La garanzia vale per difetti del materiale o di fabbricazione. Questa garanzia non si estende a componenti del prodotto esposti a normale logorio, che possono pertanto essere considerati come componenti soggetti a usura (esempio capacità della batteria, calcificazione, lampade, pneumatici, filtri, spazzole...). La garanzia non si estende altresì a danni che si verificano su componenti delicati (esempio interruttori, batterie, parti realizzate in vetro, schermi, accessori vari) nonché a danni derivanti dal trasporto o altri incidenti.

Dalla presente garanzia sono escluse le richieste legate a casi di utilizzo non conforme oppure di abuso dell'articolo, oppure di utilizzo avvenuto non nell'ambito delle condizioni previste oppure del campo di impiego previsto, oppure in caso di non osservanza delle direttive riportate nelle istruzioni d'uso, a meno che il cliente non dimostri che sussista un vizio di materiale o di lavorazione che non sia riconducibile ad una delle circostanze riportate sopra.

Le richieste di garanzia possono essere avanzate solo entro il relativo termine, su presentazione dello scontrino originale di acquisto. Si prega quindi di conservare lo scontrino originale. Il termine di garanzia non sarà prolungato a seguito di eventuali riparazioni effettuate sulla base della garanzia, della garanzia obbligatoria prevista per legge oppure di accondiscendenza. Ciò vale anche per le parti sostituite oppure riparate.

In caso di contestazione rivolgersi dapprima alla hotline di assistenza sotto indicata oppure mettersi in contatto con noi via e-mail. Laddove sussista un caso coperto dalla garanzia, l'articolo sarà – a nostra discrezione – da noi riparato gratuitamente, sostituito oppure sarà rimborsato il prezzo di acquisto. Non sussistono ulteriori diritti derivanti dalla garanzia.

I vostri diritti giuridici, in particolare i diritti di garanzia obbligatoria prevista dalla legge nei confronti del relativo venditore, non sono limitati dalla presente garanzia.

Evasione delle richieste di garanzia

Affinché la vostra richiesta di garanzia sia evasa rapidamente, attenersi alle seguenti indicazioni:

- Conservare lo scontrino e il codice articolo (ad es. IAN 123456_7890) per dimostrare l'acquisto e indicarli a ogni richiesta.
- Il codice articolo si trova sulla targhetta di tipo dell'articolo, è incisa sull'articolo, indicata sulla pagina iniziale delle istruzioni (in basso a sinistra) o sull'adesivo posto sul retro o nella parte inferiore dell'articolo.
- In caso di anomalie di funzionamento o altri difetti, contattare innanzitutto il reparto di assistenza indicato di seguito al telefono oppure compilando il modulo di contatto su parkside-diy.com nella sezione Assistenza.
- Allegando la prova di acquisto (scontrino) e descrivendo il difetto e il modo in cui si è presentato, potrete spedire gratuitamente l'articolo all'indirizzo dell'assistenza che vi verrà indicato.



Su parkside-diy.com potete visualizzare e scaricare questi e molti altri manuali. Con questo codice QR si raggiunge direttamente il sito parkside-diy.com. Scegliere il

Paese e cercare le operative la finestra di ricerca. Immettendo il codice articolo (ad es. IAN 123456_7890) si arriva alle operative specifiche dell'articolo.

IAN: 486900_2501

IT Assistenza clienti Italia
Telefono: 800172663

MT Assistenza clienti Malta
Telefono: 80065168

Modulo di contatto su parkside-diy.com
Sede: Germania

Congratulations!

You have chosen to purchase a high-quality product. Familiarise yourself with the product before using it for the first time.

 **Read the following assembly instructions and the safety information carefully.**

Use the product only as described and only for the given areas of application. Store these assembly instructions carefully. When passing the product on to third parties, please also hand over all accompanying documents.

Package contents (Fig. A)

- 1 x garden tool shed, disassembled
- 1 x assembly materials (F1-F3, F6, S1, S2)
- 1 x assembly instructions

Technical data

Dimensions: approx. 165 x 230 x 195cm
(L x W x H)

Base area: approx. 3.5m²

Total weight: approx. 60kg

 Date of manufacture (month/year):
06/2025

 This symbol indicates that the product is UV-resistant.

 This symbol indicates that the product is weather-resistant.

Intended use

This product provides storage space outdoors, e.g. for garden tools and equipment. The product is not intended for commercial use.

Safety information

Life-threatening hazard!

- Never leave children unattended with the packaging materials. There is a risk of suffocation.

Risk of injury!

- Use protective gloves when assembling to avoid cutting fingers.
- Never assemble or disassemble the product in extreme weather conditions, such as strong wind.
- Choose ground that is as solid and level as possible for erecting the product.
- Ensure the product is properly stabilised before using it. If necessary, install a base in the product (not included in the package contents).
- No modifications may be made to the product!
- The product is not a toy or climbing apparatus! Ensure that people, especially children, do not pull themselves up on the product or lean against it. The product may tip over.
- The product is not a toy. Never allow children to be around the product unsupervised.

- Check the product for damage or wear before each use. Check regularly to make sure all screws are tight! The product may be used only if it is in perfect condition.

Assembly

CAUTION. RISK OF INJURY!

Despite great care being taken, the components may have sharp edges. Wear protective gloves.

The product should be assembled by three people.

Note: Remove the film from all parts without leaving any residue.

Note: to facilitate assembly, do not tighten the screws too much initially.

To assemble the product, you will need a suitable screwdriver and spanner (not included in the package contents).

Note: it is recommended to set up the product at the installation site.

1. Place the product on a flat, soft surface. (Warning: setting up on a hard surface can lead to scratching of the product and the floor!)
2. Remove the protective film before assembly (Fig. B).
3. Assemble the product as shown in Figures C-A7.
4. Place the product on a level, non-slip surface.

Note: if necessary, lay a subfloor (not included in the package contents) to ensure a level surface.

Setting up the product

When setting up the product, the following must be taken into consideration:

- Avoid overhanging trees as breaking branches pose a danger.
- Protect the product from excessive loads of snow and wet leaves. Otherwise the product may be damaged by the weight.

Storage, cleaning

When not in use, always store the product clean and dry at room temperature. Only clean the product with a damp cloth and wipe dry afterwards. If necessary, remove stubborn stains with a mild cleaning agent and water.

IMPORTANT! Never clean the product with harsh cleaning agents.

Disposal

 Dispose of the product and packaging materials in accordance with current local regulations. Store the packaging materials (foil bags, for example) out of the reach of children. For further information about disposal of the product no longer needed, contact your local council. Dispose of the product and the packaging in an environmentally friendly manner.



The Recycling Code distinguishes different materials to be returned for recycling. The Code consists of the recycling symbol for the recycling process and a number that identifies the material.

Notes on the guarantee and service handling

The product was produced with great care and under continuous quality control. DELTA-SPORT HANDELSKONTOR GmbH gives private end customers a three-year guarantee on this product from the date of purchase (guarantee period) in accordance with the following provisions. The guarantee is only valid for material and manufacturing defects. The guarantee does not cover parts that are subject to normal wear and tear and that are thus considered wear parts (e.g. batteries) and it does not cover fragile parts such as switches or parts that are made of glass. Claims under this guarantee are excluded if the product has been used incorrectly, improperly, or contrary to the intended purpose, or if the provisions in the instructions for use were not observed, unless the end customer proves that a material or manufacturing defect exists that was not caused by one of the aforementioned circumstances.

Claims under the guarantee can only be made within the guarantee period by presenting the original sales receipt. Please therefore keep the original sales receipt. The guarantee period is not extended by any repairs carried out under the guarantee, under statutory guarantees, or as a gesture of goodwill. This also applies to replaced and repaired parts.

If you wish to make a claim please first contact the service hotline mentioned below or contact us by e-mail. If there is a guarantee case, then the product will be repaired or replaced free of charge to you or the purchase price will be refunded, depending on our choice. There are no further rights from the guarantee.

Your legal rights, in particular guarantee claims against the respective seller, are not limited by this guarantee.

Guarantee handling

To ensure rapid processing of your case please follow the following instructions:

- For all inquiries keep the sales receipt and product number (e.g. IAN 123456_7890) handy as proof of purchase.
- You will find the product number on the product label, on an engraving on the product, on the title page of your instructions (bottom left), or on the sticker on the back or bottom of the product.

- Should any functional problem or other defects occur, first contact the service department named below by telephone or use our contact form, which you will find at parkside-diy.com under service categories.
- Once the product is determined to be defective, you can then attach the proof of purchase (sales receipt) and state the nature of the defect and when it occurred and send it, postage free for you, to the address of the service department of which you have been notified.



At parkside-diy.com you can find and download these and many other manuals. With this QR code you can directly access parkside-diy.com. Select your country and use the search

template to look for the operating instructions. By entering the product number (e.g. IAN 123456_7890) you access the operating instructions for your product.

IAN: 486900_2501

GB Customer Service United Kingdom
Telephone: 08000518970

MT Customer service Malta
Telephone: 80065168

Contact form at parkside-diy.com

Location: Germany

Herzlichen Glückwunsch!

Mit Ihrem Kauf haben Sie sich für einen hochwertigen Artikel entschieden. Machen Sie sich vor der ersten Verwendung mit dem Artikel vertraut.

Lesen Sie hierzu aufmerksam die nachfolgende Aufbauanleitung und die Sicherheitshinweise.

Benutzen Sie den Artikel nur wie beschrieben und für die angegebenen Einsatzbereiche. Bewahren Sie diese Aufbauanleitung gut auf. Händigen Sie alle Unterlagen bei Weitergabe des Artikels an Dritte ebenfalls mit aus.

Lieferumfang (Abb. A)

- 1 x Gartengerätehaus, zerlegt
- 1 x Montagematerial (F1-F3, F6, S1, S2)
- 1 x Aufbauanleitung

Technische Daten

Maße: ca. 165 x 230 x 195 cm (L x B x H)
Grundfläche: ca. 3,5 m²
Gesamtgewicht: ca. 60 kg

 Herstellungsdatum (Monat/Jahr):
06/2025

 Dieses Symbol weist darauf hin, dass der Artikel UV-beständig ist.

 Dieses Symbol weist darauf hin, dass der Artikel witterungsbeständig ist.

Bestimmungsgemäße Verwendung

Dieser Artikel bietet Stauraum im Außenbereich, z. B. für Gartengeräte und Werkzeuge. Der Artikel ist nicht für den gewerblichen Gebrauch bestimmt.

Sicherheitshinweise

Lebensgefahr!

- Lassen Sie Kinder niemals unbeaufsichtigt mit dem Verpackungsmaterial. Es besteht Erstickungsgefahr.

Verletzungsgefahr!

- Tragen Sie während der Montage Schutzhandschuhe, um die Gefahr von Schnittverletzungen zu vermeiden.
- Bauen Sie den Artikel keinesfalls bei extremen Wetterbedingungen, wie z. B. starkem Wind, auf bzw. ab.
- Wählen Sie einen möglichst festen, ebenerdigen Untergrund als Standplatz.
- Achten Sie vor der Benutzung des Artikels auf die richtige Stabilität. Bauen Sie ggf. einen Boden in den Artikel ein (nicht im Lieferumfang enthalten).
- Es dürfen keine Modifikationen am Artikel vorgenommen werden!
- Der Artikel ist kein Kletter- oder Spielgerät! Stellen Sie sicher, dass sich Personen, insbesondere Kinder, nicht an dem Artikel hochziehen oder daran anlehnen. Der Artikel kann umfallen.

- Dieser Artikel ist kein Spielzeug. Lassen Sie Kinder nie unbeaufsichtigt mit dem Artikel.
- Prüfen Sie den Artikel vor jedem Gebrauch auf Beschädigungen oder Abnutzungen. Kontrollieren Sie regelmäßig den festen Sitz aller Schraubverbindungen! Der Artikel darf nur in einwandfreiem Zustand verwendet werden.

Montage

 **VORSICHT. VERLETZUNGSGEFAHR!**
Trotz großer Sorgfalt können scharfe Kanten an den Bauteilen vorhanden sein. Tragen Sie Schutzhandschuhe.

Der Artikel sollte von drei Personen aufgebaut werden.

Hinweis: Entfernen Sie die Folie rückstandslos von allen Teilen.

Hinweis: Ziehen Sie die Schrauben anfangs nicht zu fest an, um die Montage zu erleichtern.

Für den Aufbau des Artikels benötigen Sie einen geeigneten Schraubendreher und einen Schraubenschlüssel (nicht im Lieferumfang enthalten).

Hinweis: Es ist empfehlenswert, den Artikel am Aufstellort aufzubauen.

1. Legen Sie den Artikel auf einen flachen und weichen Untergrund. (Achtung: Ein Aufbau auf hartem Untergrund kann zur Verkratzung des Artikels und des Bodens führen!)
2. Entfernen Sie vor der Montage die Schutzfolie (Abb. B).
3. Montieren Sie den Artikel, wie in den Abbildungen C-A7 gezeigt.
4. Stellen Sie den Artikel auf einen ebenen und rutschfesten Untergrund.

Hinweis: Bei Bedarf verlegen Sie einen Unterboden (nicht im Lieferumfang enthalten), um eine ebene Oberfläche zu gewährleisten.

Aufstellen

Beim Aufstellen des Artikels ist Folgendes zu beachten:

- Vermeiden Sie überhängende Bäume, da abbrechende Äste eine Gefahr darstellen.
- Schützen Sie den Artikel vor übermäßiger Belastung durch Schnee und nasses Laub. Andernfalls kann der Artikel durch das Gewicht beschädigt werden.

Lagerung, Reinigung

Lagern Sie den Artikel bei Nichtbenutzung immer trocken und sauber bei Raumtemperatur. Nur mit einem feuchten Reinigungstuch reinigen und anschließend trockenwischen. Entfernen Sie bei Bedarf hartnäckige Verschmutzungen mit etwas mildem Reinigungsmittel und Wasser. **WICHTIG!** Nie mit scharfen Reinigungsmitteln reinigen.

Hinweise zur Entsorgung

 Entsorgen Sie den Artikel und die Verpackungsmaterialien entsprechend den aktuellen örtlichen Vorschriften. Bewahren Sie Verpackungsmaterialien (wie z. B. Folienbeutel) für Kinder unerreikbaar auf. Weitere Informationen zur Entsorgung des ausgedienten Artikels erhalten Sie bei Ihrer Gemeinde- oder Stadtverwaltung. Entsorgen Sie den Artikel und die Verpackung umweltschonend.

 Der Recycling-Code dient der Kennzeichnung verschiedener Materialien zur Rückführung in den Wiederverwertungskreislauf (Recycling). Der Code besteht aus einem Recyclingsymbol für den Verwertungskreislauf und einer Nummer, die das Material kennzeichnet.

Hinweise zur Garantie und Serviceabwicklung

Der Artikel wurde mit großer Sorgfalt und unter ständiger Kontrolle produziert. DELTA-SPORT HANDELSKONTOR GmbH räumt privaten Endkunden auf diesen Artikel drei Jahre Garantie ab Kaufdatum (Garantiefrist) nach Maßgabe der folgenden Bestimmungen ein. Die Garantie gilt nur für Material- und Verarbeitungsfehler. Die Garantie erstreckt sich nicht auf Teile, die der normalen Abnutzung unterliegen und deshalb als Verschleißteile anzusehen sind (z. B. Batterien) sowie nicht auf zerbrechliche Teile wie Schalter oder Teile, die aus Glas gefertigt sind. Ansprüche aus dieser Garantie sind ausgeschlossen, wenn der Artikel unsachgemäß oder missbräuchlich oder nicht im Rahmen der vorgesehenen Bestimmung oder des vorgesehenen Nutzungsumfanges verwendet wurde oder Vorgaben in der Anleitung/Anweisung nicht beachtet wurden, es sei denn, der Endkunde weist nach, dass ein Material- oder Verarbeitungsfehler vorliegt, der nicht auf einem der vorgenannten Umstände beruht. Ansprüche aus der Garantie können nur innerhalb der Garantiefrist unter Vorlage des Originalkassenbelegs geltend gemacht werden. Bitte bewahren Sie deshalb den Originalkassenbeleg auf. Die Garantiefrist wird durch etwaige Reparaturen aufgrund der Garantie, gesetzlicher Gewährleistung oder Kulanz nicht verlängert. Dies gilt auch für ersetzte und reparierte Teile. Bitte wenden Sie sich bei Beanstandungen zunächst an die untenstehende Service-Hotline oder setzen Sie sich per E-Mail mit uns in Verbindung. Liegt ein Garantiefall vor, wird der Artikel von uns – nach unserer Wahl – für Sie kostenlos repariert, ersetzt oder der Kaufpreis erstattet. Weitere Rechte aus der Garantie bestehen nicht.

Ihre gesetzlichen Rechte, insbesondere Gewährleistungsansprüche gegenüber dem jeweiligen Verkäufer, werden durch diese Garantie nicht eingeschränkt.

Abwicklung im Garantiefall

Um eine schnelle Bearbeitung Ihres Anliegens zu gewährleisten, folgen Sie bitte den folgenden Hinweisen:

- Bitte halten Sie für alle Anfragen den Kassenbon und die Artikelnummer (z. B. IAN 123456_7890) als Nachweis für den Kauf bereit.
- Die Artikelnummer entnehmen Sie bitte dem Typenschild am Artikel, einer Gravur am Artikel, dem Titelblatt Ihrer Anleitung (unten links) oder dem Aufkleber auf der Rück- oder Unterseite des Artikels.
- Sollten Funktionsfehler oder sonstige Mängel auftreten, kontaktieren Sie zunächst die nachfolgend benannte Serviceabteilung telefonisch oder nutzen Sie unser Kontaktformular, das Sie auf parksidediy.com in der Kategorie Service finden.
- Einen als defekt erfassten Artikel können Sie dann unter Beifügung des Kaufbelegs (Kassenbon) und der Angabe, worin der Mangel besteht und wann er aufgetreten ist, für Sie portofrei an die Ihnen mitgeteilte Serviceanschrift übersenden.



Auf parksidediy.com können Sie diese und viele weitere Handbücher einsehen und herunterladen. Mit diesem QR-Code gelangen Sie direkt auf parksidediy.com.

Wählen Sie Ihr Land aus, und suchen Sie über die Suchmaske nach den Anleitungen. Mittels Eingabe der Artikelnummer (z. B. IAN 123456_7890) gelangen Sie zur Anleitung für Ihren Artikel.

IAN: 486900_2501

DE Kundenservice Deutschland
Telefon: 08008855300

AT Kundenservice Österreich
Telefon: 0800447750

CH Kundenservice Schweiz
Telefon: 0800563601

Kontaktformular auf parksidediy.com
Sitz: Deutschland

