



ELECTRIC LAWNMOWER PRM 1300 B2

HU

ELEKTROMOS FÜNYÍRÓ

Szerelési, használati és biztonsági tudnivalók
Eredeti használati utasítás fordítása

CZ

ELEKTRICKÁ SEKAČKA NA TRÁVU

Pokyny k montáži, obsluze a bezpečnostní pokyny
Překlad původního návodu k používání

DE AT CH

ELEKTRO-RASENMÄHER

Montage-, Bedienungs- und Sicherheitshinweise
Originalbetriebsanleitung

SI

ELEKTRIČNA KOSILNICA

Navodila za montažo, uporabo in varnostna navodila
Prevod izvirnih navodil

SK

ELEKTRICKÁ KOSAČKA

Pokyny pre montáž, obsluhu a bezpečnostné pokyny
Preklad pôvodného návodu na použitie

IAN 420142_2204

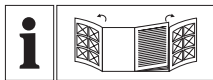

(HU)

Olvasás előtt kattintson az ábrákat tartalmazó mindkét oldalra és végezetül ismerje meg a készülék mindegyik funkcióját.

(SI)

Pred branjem obe strani s slikami odprite navzven in se nato seznanite z vsemi funkcijami naprave.

(CZ)

Před čtením si odklopte obě dvě strany s obrázky a potom se seznámte se všemi funkcemi přístroje.

(SK)

Pred čítaním si odklopte obidve strany s obrázkami a potom sa oboznámte so všetkými funkciami prístroja.

(DE) (AT) (CH)

Klappen Sie vor dem Lesen die beiden Seiten mit den Abbildungen aus und machen Sie sich anschließend mit allen Funktionen des Gerätes vertraut.

HU	Szerelési, használati és biztonsági tudnivalók	Oldal	5
SI	Navodila za montažo, uporabo in varnostna navodila	Stran	25
CZ	Pokyny k montáži, obsluze a bezpečnostní pokyny	Strana	43
SK	Pokyny pre montáž, obsluhu a bezpečnostné pokyny	Strana	59
DE/AT/CH	Montage-, Bedienungs- und Sicherheitshinweise	Seite	77

A

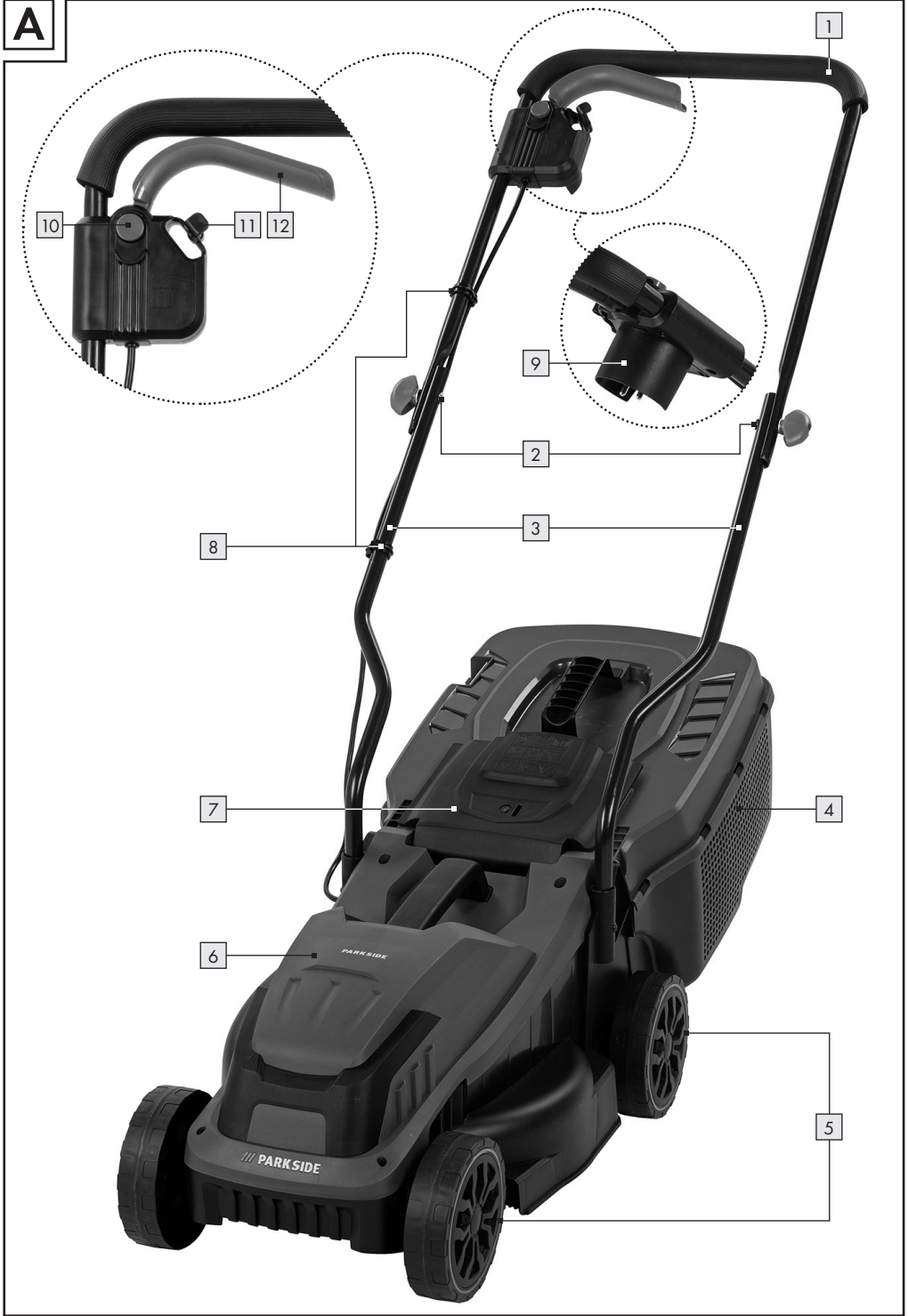

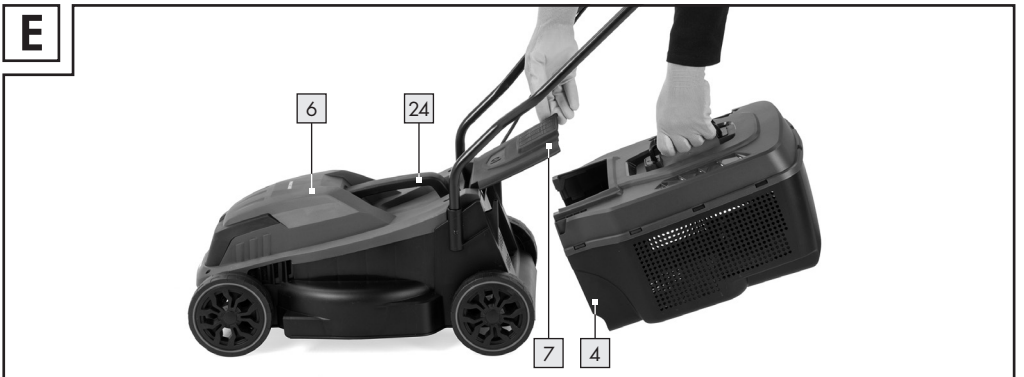
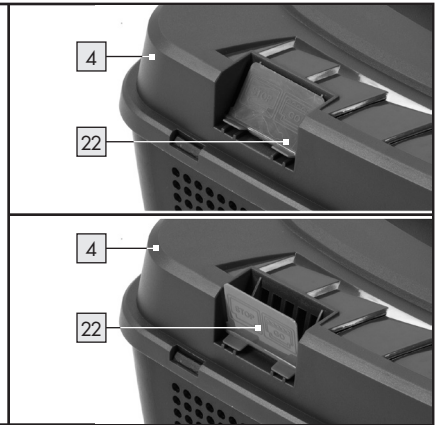
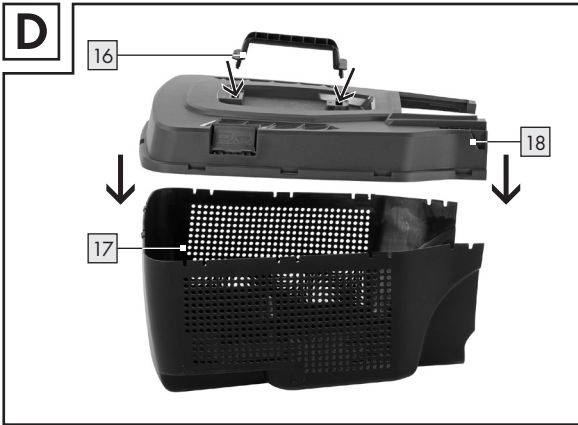
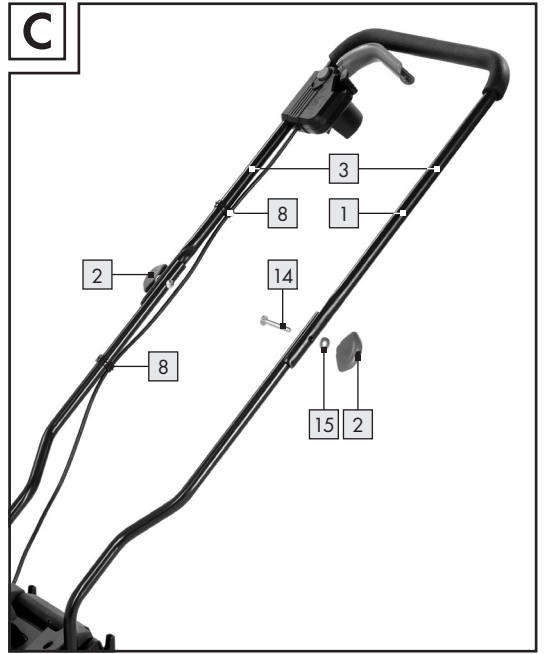
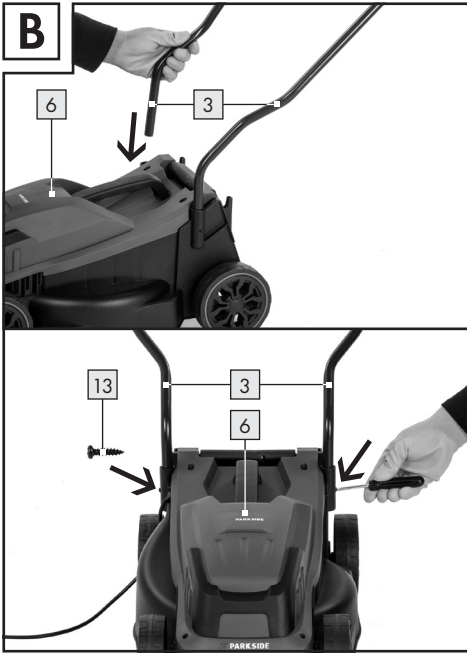

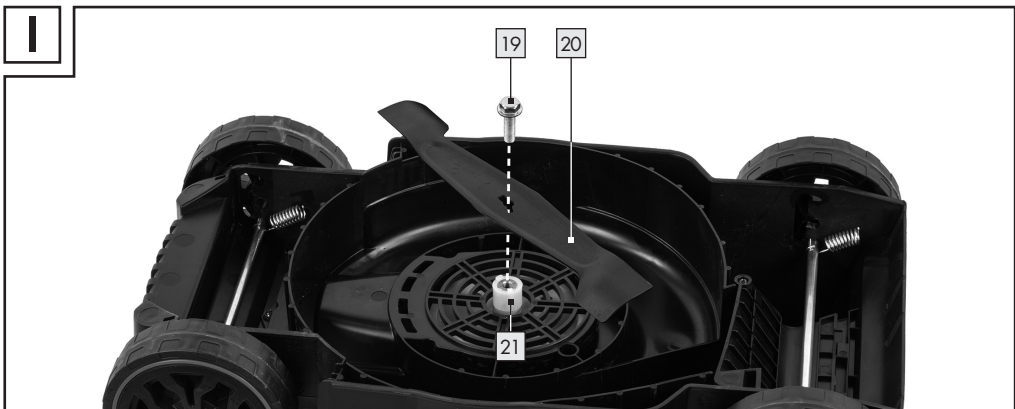
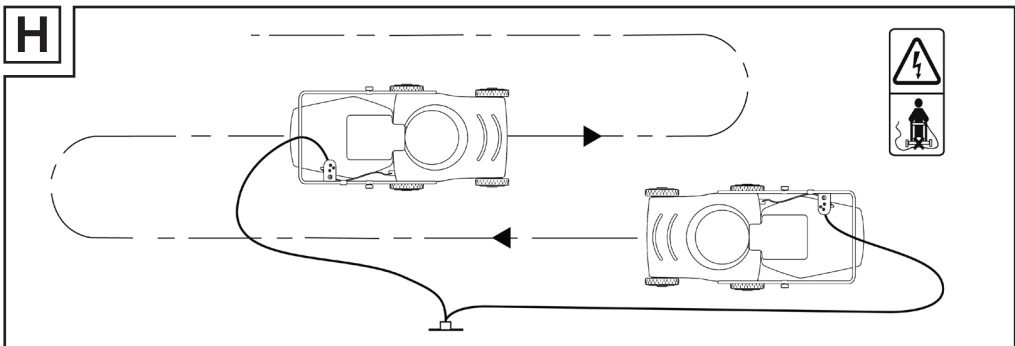
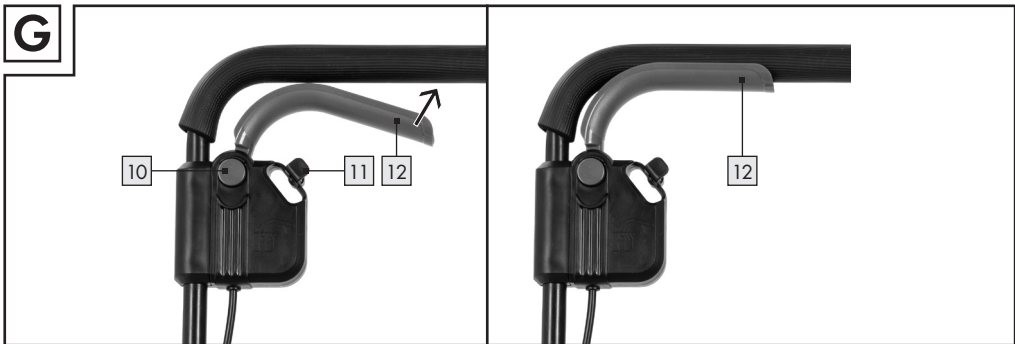
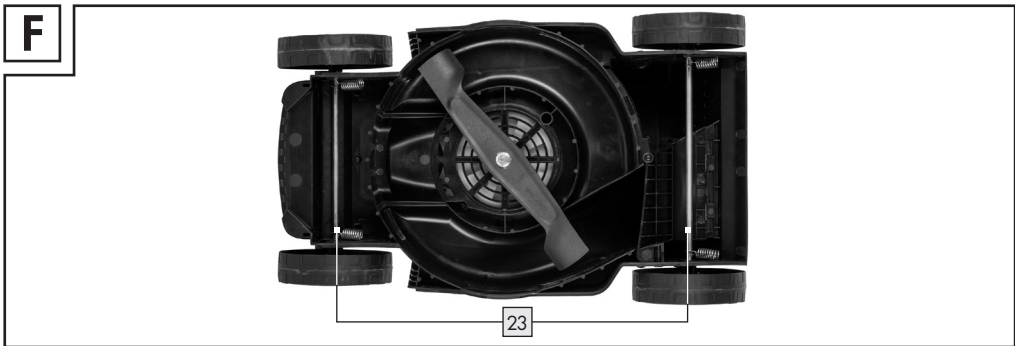



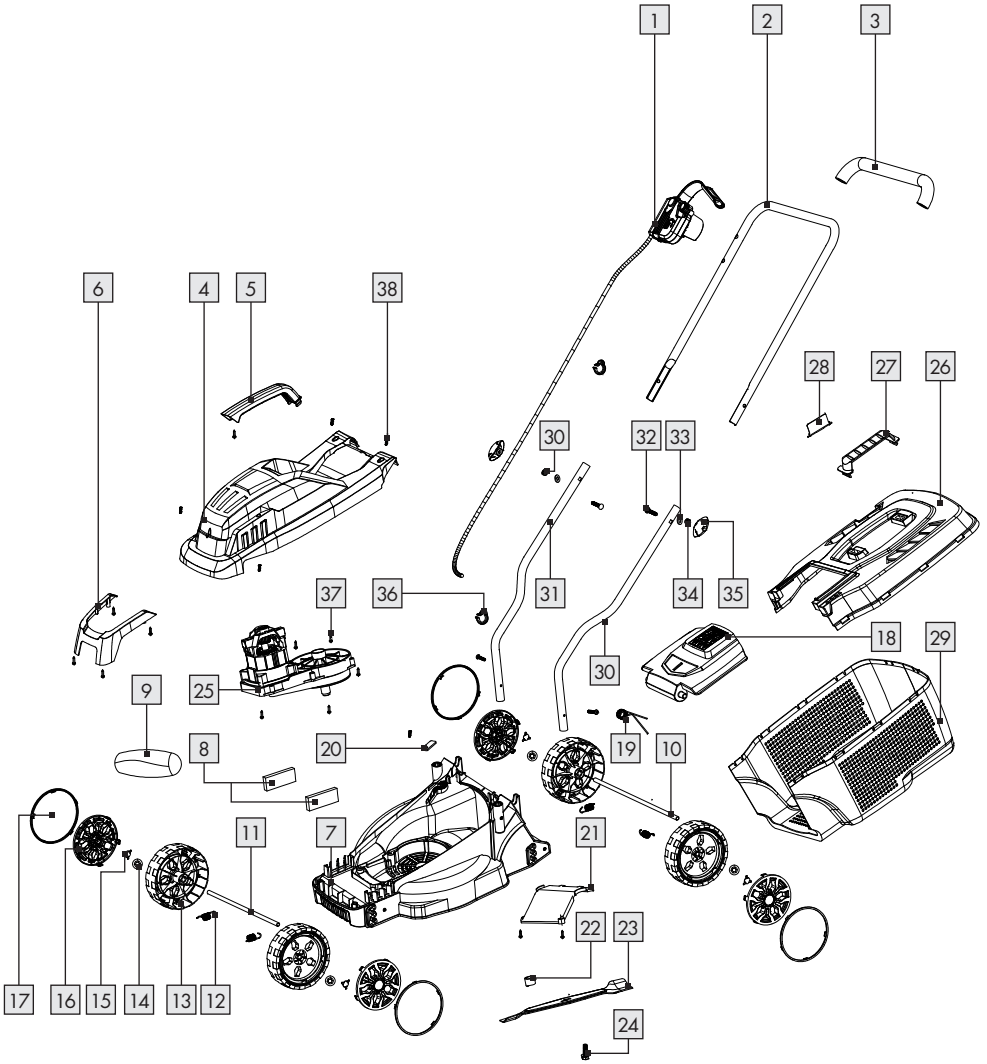















J



Az alkalmazott piktogramok jelmagyarázata	Oldal 7
Bevezető	Oldal 8
Rendeltetészerű használat.....	Oldal 8
Általános ismertetés	Oldal 8
Áttekintés.....	Oldal 8
A csomag tartalma.....	Oldal 9
A működés leírása	Oldal 9
Biztonsági tudnivalók	Oldal 9
Általános biztonsági tudnivalók.....	Oldal 9
Munkaterület.....	Oldal 9
Elektromos biztonság.....	Oldal 10
Személyek biztonsága.....	Oldal 10
Az elektromos szerszámok gondos használata és kezelése.....	Oldal 11
Szerviz	Oldal 11
További biztonsági tudnivalók fűnyírókhoz	Oldal 11
Edzés.....	Oldal 11
Előkészítő intézkedések.....	Oldal 11
Kezelés	Oldal 12
Karbantartás és tárolás	Oldal 12
Javaslat érintésvédelmi osztályú gépekhez.....	Oldal 13
További biztonsági tudnivalók	Oldal 13
Biztonsági követelmények.....	Oldal 13
Összeszerelés	Oldal 14
Az ívelt fogantyú felszerelése.....	Oldal 14
A fűgyűjtő doboz felszerelése.....	Oldal 14
A fűnyíróval való munkavégzés	Oldal 14
A fűgyűjtő doboz felszerelése/levétele.....	Oldal 14
A vágásmagasság beállítása.....	Oldal 15
Be- és kikapcsolás.....	Oldal 15
Fűnyírás.....	Oldal 15
Tisztítás, karbantartás és tárolás	Oldal 16
Általános tisztítási és karbantartási munkák.....	Oldal 16
A kés cseréje.....	Oldal 16
Tárolás.....	Oldal 17

Hibaelhárítása	Oldal 17
Műszaki adatok	Oldal 18
Mentesítés	Oldal 18
Garancia és szerviz	Oldal 19
Garanciális ügyek lebonyolítása	Oldal 19
Szerviz	Oldal 19
Javítási szolgáltatás	Oldal 20
Importőr	Oldal 20
Megfelelőségi nyilatkozat	Oldal 21
Jótállási tájékoztató	Oldal 22

Az alkalmazott piktogramok jelmagyarázata

	Figyelem! Olvassa el a használati útmutatót!		A kés kezelésekor viseljen védőkesztyűt.
			Viseljen szemvédőt.
	II. érintésvédelmi osztály (kettős szigetelés)		Viseljen hallásvédőt.
	Ne tegye ki az eszközt nedvességnek. Ne dolgozzon esőben, és ne nyírjon fűvet, ha az nedves.		Garantált hangteljesítményszint L _{WA} dB-ben.
	Sérülésveszély a kilöködő alkatrészek miatt. Tartsa távol az elektromos fűnyírótól a közelben tartózkodó személyeket.		Töltésszintjelző a fűgyűjtő dobozon: nyitva: fűgyűjtő doboz üres
			Töltésszintjelző a fűgyűjtő dobozon: zárva: fűgyűjtő doboz megtelt
	Figyelem! A fűnyíró kés utánfutása!		Vágási kör
	Vigyázat! Éles vágókések! Tartsa távol a lábát és a kezét. Sérülésveszély!		Az EU irányelv(ek) mindenkori vonatkozó követelményeinek való megfelelés
	Beállítási vagy tisztítási munkák előtt, vagy ha a hálózati kábel beakadt vagy sérült, kapcsolja ki a motort és húzza ki a hálózati csatlakozódugót.		A csomagolást és az eszközt környezetbarát módon ártalmatlanítsa!
	Veszély a sérült hálózati kábel miatt. Tartsa távol a hálózati kábelt az eszköztől és a vágókésektől!		A termék megfelel a termékek biztonságáról szóló törvény 21. §-ának
			Biztonsági tudnivalók Kezelési utasítások

Elektromos fűnyíró PRM 1300 B2

● Bevezetés

Gratulálunk új termékének vásárlásához. Kiváló minőségű terméket választott.



A használati útmutató a termék része. A biztonságra, a használatra és az ártalmatlanításra vonatkozó fontos tudnivalókat tartalmaz. A termék használata előtt ismerje meg valamennyi használati és biztonsági tudnivalót. A terméket csak a leírtak szerint és a megadott felhasználási területeken alkalmazza. A termék harmadik félnek történő továbbadása esetén adja át a teljes dokumentációt is.

● Rendeltetésszerű használat

Az eszköz kizárólag háztartási használatra, pázsit és füves területek nyírására készült. A jelen használati útmutatóban kifejezetten nem engedélyezett bármely más használat károsíthatja az eszközt, és komoly kockázatot jelenthet a felhasználóra nézve. A termék felnőttek általi használatra készült. Gyermek és olyan személyek, akik nem ismerik a jelen használati útmutatót, nem használhatják az eszközt. A termék esőben vagy nedves környezetben való használata tilos.

Ez a készülék nem alkalmas közületi felhasználásra. A gyártó nem felel azon károkért, amelyek a rendeltetésszerű használatból vagy a hibás kezeléssel adódnak.

▲ FIGYELMEZTÉS!

Az eszköz üzembe helyezése előtt saját biztonsága érdekében kérjük, figyelmesen olvassa el a jelen kézikönyvet és a biztonsági tudnivalókat. Ha harmadik félnek átadja az eszközt, mindig mellékelje a jelen használati útmutatót is.

A használati útmutató .pdf formátumban honlapunkról is letölthető: www.lidl-service.com.



● Általános ismertetés

● Áttekintés

A	1	Fogantyú
	2	Szárnyas csavaranyák
	3	Alsó szár
	4	Fűgyűjtő doboz
	5	Kerekek
	6	Elektromos fűnyíró burkolata
	7	Hátsó terelőlemez
	8	Kábeltartó
	9	Hálózati csatlakozóvezeték csatlakozóaljzata
	10	Kioldó kapcsoló
	11	Kábel-feszülésmesztető
	12	Indítókar
B	13	Csavarok a szár rögzítésére
C	14	Csavarok a fogantyú rögzítésére
	15	Alátétkarika
D	16	Fűgyűjtő doboz kézi fogantyúja
	17	Fűgyűjtő doboz alsó része
	18	Fűgyűjtő doboz felső része
I	19	Késcsavar
	20	Kés
	21	Motororsó
D	22	Töltésszintjelző
F	23	Keréktengely
E	24	Hordfogantyú

● A csomag tartalma

⚠ FIGYELMEZTETÉS! FULADÁSVESZÉLY!

A csomagolóanyag nem játék! A gyermekek nem játszhatnak műanyag tasakkal!

Távolítsa el a csomagolóanyagot és a csomagolási/ szállítási rögzítéseket (ha vannak).

Ellenőrizze az eszközt és a tartozékokat szállítási károk tekintetében. A garanciális idő lejártáig őrizze meg a csomagolást, ha lehetséges. Kérjük, azután környezetbarát módon semmisítse meg.

Ellenőrizze, hogy a csomag tartalma hiánytalan:

A csomag tartalma:

- 1 elektromos fűnyíró
- 1 fogantyú
- 2 alsó szár
- 1 fűgyűjtő doboz (két részes)
- 1 fűgyűjtő doboz kézi fogantyúja
- 2 csavar a szár rögzítésére
- 2 szárnyas csavaranya, alátétkarika és csavar a fogantyú rögzítésére
- 2 kábeltartó
- 1 használati útmutató

Hiányzó vagy sérült alkatrészek esetén kérjük, forduljon a kereskedőjéhez.

Csak akkor használja a terméket, ha kiszállították a hiányzó alkatrészeket, vagy pótolták a sérült alkatrészeket.

⚠ FIGYELMEZTETÉS! A hiányos vagy sérült termék használata veszélyt jelent személyekre és tárgyakra nézve.

● A működés leírása

Az elektromos fűnyíró egy a vágási sikkal párhuzamosan forgó vágószerszámmal rendelkezik. Egy nagy teljesítményű elektromotorral, egy buszszit műanyag burkolattal, egy kioldó kapcsolóval, egy hátsó terelőlemezzel és egy fűgyűjtő dobozzal van felszerelve. Továbbá az eszköz magassága 3 fokozatban állítható, és könnyen guruló kerekekkel rendelkezik. Kérjük, olvassa el a következő leírásokat a kezelőrésszel működéséről.

● Biztonsági tudnivalók



Általános biztonsági tudnivalók

⚠ FIGYELMEZTETÉS! Olvassa el a jelen elektromos szerszámmal mellékelte összes biztonsági tudnivalót, utasítást, ábrát és specifikációt.

A biztonsági tudnivalók és az utasítások figyelmen kívül hagyása áramütéshez, tűzhez és/vagy súlyos sérülésekhez vezethet.

A későbbiekben való elolvasáshoz őrizze meg az összes biztonsági tudnivalót és utasítást.



⚠ FIGYELMEZTETÉS! ÉLET- ÉS BALESETVESZÉLY KISGYERMEK ÉS GYERMEK SZÁMÁRA!

Ezt a eszközt gyermekek nem használhatják.

A gyermekek nem játszhatnak az eszközzel.

A tisztítást és a felhasználó általi karbantartást gyermekek nem végezhetik.

Ezt a eszközt korlátozott fizikai, érzékszervi vagy szemlelmi képességgel élő vagy nem megfelelő tapasztalattal és tudással rendelkező személyek csak felügyelet mellett, illetve a készülék biztonságos használatára vonatkozó felvilágosítás és a lehetséges veszélyek megértése után használhatják.

Ha ennek az eszköznek a hálózati csatlakozó-vezetéke megsérült, a veszélyeztetések elkerülése végett azt a gyártónak, a vevőszolgálatának, vagy egy hasonlóan szakképzett személynek kell kicserélni.

A biztonsági tudnivalókban alkalmazott „elektromos szerszám” fogalom a hálózatról üzemeltetett elektromos szerszámokra (hálózati kábellel) és akkumulátorral üzemeltetett elektromos szerszámokra (hálózati kábel nélkül) vonatkozik.

● Munkaterület

- Tartsa tisztán és jól megvilágítva a munkaterületet. A rendetlenség vagy a kivilágítatlan munkaterület balesetekhez vezethet.
- Ne dolgozzon az elektromos szerszámmal robbanásveszélyes környezetben, amelyben

gyúlékony folyadékok, gázok vagy porok találhatók. Az elektromos szerszámok szikrákat hoznak létre, amelyek a porokat vagy a gőzöket meggyújthatják.

- Az elektromos szerszám használata közben tartsa távol a gyermekeket és más személyeket. Ha figyelmét máshova irányítja, elveszítheti az elektromos szerszám feletti uralmat.

● Elektromos biztonság

- Az elektromos szerszám csatlakozódugójának illeszkednie kell az aljzatba. A csatlakozódugót semmilyen módon sem szabad megváltoztatni. Ne alkalmazzon adapter csatlakozódugót védőföldeléses elektromos szerszámmal együtt. A nem módosított csatlakozódugók és a megfelelő aljzatok csökkentik az áramütés kockázatát.
- Kerülje el a testrészeinek a földelt felületekkel mint pl. csövekkel, fűtőtestekkel, tűzhelyekkel és hűtőszekrényekkel való érintkezését. Az áramütés veszélye nagyobb, ha a teste földelve van.
- Tartsa az elektromos szerszámokat esőtől vagy nedvességtől távol. Víznek az elektromos szerszámba való behatolása megnöveli az áramütés kockázatát.
- Ne használja az elektromos szerszám csatlakozó vezetékét a rendeltetésétől eltérően az eszköz szállítására, felakasztására vagy a csatlakozódugónak az aljzattól való kihúzására. Tartsa távol a csatlakozó vezetéket hőtől, olajtól, éles szélektől vagy mozgásban levő alkatrészekről. A sérült vagy összegabalyodott csatlakozó vezetékek növelik az áramütés kockázatát.
- Ha a szabadban dolgozik egy elektromos szerszámmal, csak olyan hosszabbító vezetékeket használjon, amelyek kültéri használatra is alkalmasak. A kültéri használatra engedélyezett hosszabbító vezeték alkalmazása csökkenti az áramütés kockázatát.
- Ha az elektromos szerszámnak nedves környezetben való üzemeltetése nem kerülhető el, alkalmazzon hibaáram-védőkapcsolót. A hibaáram-védőkapcsoló alkalmazása csökkenti az áramütés kockázatát.

● Személyek biztonsága

- Az elektromos szerszámmal való munkavégzés során mindig legyen figyelmes, ügyeljen arra, amit tesz, és megfontoltan járjon el. Ne használja a készüléket, ha fáradt vagy ha kábítószer, alkohol vagy gyógyszerek befolyása alatt áll. Az elektromos szerszám használata közben már egy pillanat figyelmetlenség is komoly sérülésekhez vezethet.
- Viseljen egyéni védőeszközöket és mindig védőszemüveget. Az egyéni védőeszközök, pl. porvédő maszk, csúszásgátló biztonsági lábbeli, védősisak vagy hallásvédő használata, az elektromos szerszám típusa és alkalmazása szerint, csökkenti a sérülések veszélyét.
- Kerülje a nem szándékos üzembevételt. Bizonyosodjon meg arról, hogy az elektromos szerszám ki van kapcsolva, mielőtt az áramellátásra és/vagy az akkumulátora csatlakoztatja, felemeli vagy szállítja. Ha az elektromos szerszám szállítása közben az ujját a kapcsolón tartja, vagy az elektromos szerszámot bekapcsolva az áramellátásra csatlakoztatja, az balesetekhez vezethet.
- Az elektromos szerszám bekapcsolása előtt távolítsa el a beállító szerszámokat vagy csavarculcsokat. Egy szerszám vagy csavarculcs, amely a forgásban levő elektromos szerszám alkatrészeiben maradt, sérülésekhez vezethet.
- Kerülje az abnormális testtartást. Gondoskodjon arról, hogy stabilan álljon és mindig tartsa meg az egyensúlyát. Ezáltal váratlan helyzetekben jobban ellenőrzés alatt tudja tartani az elektromos szerszámot.
- Viseljen megfelelő ruházatot. Ne viseljen laza ruházatot vagy ékszereket. Tartsa a haját és ruházatát távol a mozgó részekről. A laza ruházatot, az ékszereket vagy a hosszú haját a mozgásban levő alkatrészek bekapathatják.
- Ha a porszívó és -gyűjtő berendezéseket szerel fel, akkor azokat megfelelő módon kell csatlakoztatni és használni. Ezeknek a berendezéseknek az alkalmazása csökkenti a porok általi veszélyeztetéseket.
- Ne ringassa magát hamis biztonságérzetben, és ne hagyja figyelmen kívül az elektromos szerszámokra vonatkozó biztonsági szabályokat, még akkor sem, ha az elektromos szerszámot

sokszori használat után már jól ismeri. Az óvatlan cselekvések egy másodperc töredéke alatt súlyos sérülésekhez vezethetnek.

● Az elektromos szerszámok gondos használata és kezelése

- Ne terhelje túl az elektromos szerszámot. A munkájához használja az arra a célra való elektromos szerszámot. A megfelelő elektromos szerszámmal a megadott teljesítménytartományban jobban és biztonságosabban dolgozik.
- Ne használjon olyan elektromos szerszámot, amelynek hibás a kapcsolója. Egy elektromos szerszám, amelyet már nem lehet be- vagy kikapcsolni, az veszélyes és azt meg kell javíttatni.
- Mielőtt beállításokat végez az eszközön, tartozékokat cserél vagy az elektromos szerszámot elteszi, vegye ki a kivehető akkumulátort és/vagy húzza ki a csatlakozódugót az aljzatból. Ez az elővigyázatossági lépés megakadályozza az elektromos szerszám nem szándékos beindítását.
- A használaton kívüli elektromos szerszámokat gyermekek elől elzárva tárolja. Ne hagyja, hogy az elektromos szerszámot olyan személyek használják, akik nem jártasak az eszköz használatában, vagy ezeket az utasításokat nem olvasták el. Az elektromos szerszámok veszélyesek, ha tapasztalatlan személyek használják.
- Gondosan ápolja az elektromos szerszámokat és a szerszámbetéteket. Ellenőrizze, hogy a mozgó alkatrészek kifogástalanul működnek, nem akadnak, alkatrészeik nem törtek el vagy nem érte azokat olyan károsodás, amely az elektromos szerszám működését befolyásolja. Az elektromos szerszám használata előtt javíttassa meg a sérült alkatrészeket. Sok baleset oka az elektromos szerszámok rosszul végzett karbantartása.
- Tartsa élesen és tisztán a vágószerszámokat. Az éles vágószélekkel rendelkező, gondosan ápolott vágószerszámok kevésbé szorulnak be és könnyebb azoknak vezetni.
- A jelen utasításoknak megfelelően használja az elektromos szerszámot, a szerszámbetéteket, a tartozékokat stb. Ennek során vegye figyelembe

a munkafeltételeket és az elvégzendő tevékenységet. Az elektromos szerszámoknak az előírt alkalmazásoktól eltérő használata veszélyes helyzetekhez vezethet.

- Tartsa tisztán, szárazon, olaj- és zsírtmentesen a fogantyúkat és azok felületeit. A csúszós fogantyúk és fogófelületek nem teszik lehetővé az elektromos szerszám biztonságos működtetését és irányítását váratlan helyzetekben.

● Szerviz

- Az eszközt csak képzett szakemberekkel és csak eredeti alkatrészekkel javíttassa. Ez garantálja, az elektromos szerszám biztonságának fenntartását.

● További biztonsági tudnivalók fűnyírókhoz

● Edzés

- Gondosan olvassa el a használati útmutatót. Ismerkedjen meg annak részeivel és a gép helyes használatával.
- Soha ne engedje, hogy gyermekek vagy más személyek, akik nem ismerik a használati útmutatót, a fűnyírót használják. A felhasználó minimális életkorát helyi előírások határozhatják meg.
- Soha ne nyírón fűvet, ha más személyek, különösen gyermekek, vagy állatok vannak a közelben.
- Gondoljon arra, hogy a gépkezelő vagy a felhasználó felelős a más személyekkel történő balesetekért vagy a tulajdonukban okozott károkért.

● Előkészítő intézkedések

- A gép használata során mindig stabil lábbelit és hosszú nadrágot viseljen. Ne használja a gépet mezítláb vagy könnyű szandálban. Kerülje a laza, illetve lelógó zsinórokkal vagy övekkel rendelkező ruházat viselését.

- Ellenőrizze a területet, ahol használni kívánja a gépet, és távolítson el minden olyan tárgyat, amelyeket a gép bekaphat és elrephíthet.
- Használat előtt szemrevételezés útján mindig ellenőrizze a vágókést, a rögzítő csapszeget és a teljes vágógégszeget kopás és sérülések szempontjából. A kopott vagy megrongálódott vágókést és a rögzítő csapszeget a kiegyensúlyozatlanság elkerülése érdekében csak teljes egészében cserélje ki. A kopott vagy megrongálódott figyelmeztető táblákat pótolni kell.
- Használat előtt mindig ellenőrizze a csatlakozó vezetékét és a hosszabbító vezetékét sérülések vagy kopás nyomai szempontjából. Ha használat közben megrongálódik a vezeték, azonnal le kell választani a hálózatról. **NE ÉRINTSE MEG A VEZETÉKET, MIELŐTT LEVÁLASZTOTTÁ VOLNA A HÁLÓZATRÓL.** Ne használja a gépet, ha kopott vagy sérült a vezeték.

● Kezelés

- Csak nappali fényben vagy jó mesterséges fényben nyírjon fűvet.
- Kerülje az eszköz nedves fűvön történő használatát, ha lehetséges.
- Mindig ügyeljen a biztonságos állásra a lejtőkön.
- Csak lépésben haladva vezesse a gépet.
- Mindig a lejtőhöz nézve keresztirányban, soha ne felfelé vagy lefelé nyírja a fűvet.
- Legyen különösen óvatos, ha módosítja a haladási irányt a lejtőn.
- Ne nyírjon fűvet a túl meredek lejtőkön.
- Legyen különösen óvatos, ha irányt vált a fűnyíróval, vagy azt maga felé húzza.
- Állítsa le a vágókés(ek)e)t, ha meg kell billentenie a fűnyírót nem füves területek felett, illetve amikor a nyírni szánt területre vagy onnan elviszi a fűnyírót.
- Soha ne használja a fűnyírót sérült biztonsági berendezésekkel vagy védőrácsokkal, illetve nem felszerelt biztonsági berendezésekkel mint pl. terelőlemezek és/vagy fűgyűjtő tartályok.
- Óvatosan, a gyártó utasításainak megfelelően kapcsolja be vagy ki a főkapcsolót. Ügyeljen a lába és a vágókés(ek) közötti megfelelő távolságra.

- Bekapcsoláskor vagy a motor beindításakor tilos megbillenteni a fűnyírót, kivéve, ha a munkához meg kell emelni a fűnyírót. Ebben az esetben csak annyira billentse meg, amennyire feltétlenül szükséges, és csak a felhasználóval ellentétes oldalt emelje meg.
- Ne indítsa be a motort, ha a kiöntőcsatorna előtt áll.
- Soha ne tegye a kezét vagy a lábát a forgó alkatrészek közelébe vagy azok alá. Mindig tartsa magát távol a kiöntőnyílástól.
- Soha ne emelje meg és ne szállítsa a fűnyírót bekapcsolt motorral.
- Állítsa le a motort, és húzza ki a csatlakozódugót az aljzatból. Győződjön meg arról, hogy minden mozgó alkatrész teljesen leállt,
 - ha bármikor elhagyja a fűnyírót;
 - mielőtt megszünteti az elakadásokat vagy a kiöntőcsatorna eltömődését;
 - a fűnyíró felülvizsgálata, tisztítása vagy az azon való munkavégzés előtt;
 - ha egy idegen testet talál el. Ellenőrizze, hogy nem sérült-e a fűnyíró, és végezze el a szükséges javításokat, mielőtt újra elindítaná és használná a fűnyírót.
 Ha elkezd szokatlanul vibrálni a fűnyíró, akkor azonnali ellenőrzés szükséges.
 - ellenőrizze, hogy nem sérült-e a fűnyíró;
 - végezze el a sérült alkatrészek szükséges javítását;
 - gondoskodjon arról, hogy minden csavaranya, csapszeg és csavar szorosan meg legyen húzva.

● Karbantartás és tárolás

▲ FIGYELMEZTETÉS! A karbantartás vagy a tárolás előtt válassza le a fűnyírót a villamos hálózatról.

- Gondoskodjon arról, hogy minden csavaranya, csapszeg és csavar szorosan meg legyen húzva, és az eszköz biztonságos munkállapotban legyen.
- Rendszeresen ellenőrizze a fűgyűjtő berendezést kopás vagy a működőképesség elvesztése szempontjából.

- A gép beállításakor ügyeljen arra, hogy ne szoruljon be az ujjá a mozgó vágókések és a gép rögzített alkatrészei közé.
- A gép elrakása előtt hagyja lehűlni a motort.
- A vágókések karbantartása során ügyeljen arra, hogy a vágókések még a feszültségforrás lekapcsolása esetén is mozoghatnak.
- Biztonsági okokból cserélje ki a kopott vagy sérült alkatrészeket. Csak eredeti pótalkatrészeket és tartozékokat használjon.
- A fűnyíró tárolása előtt mindig ürítse ki a fűgyűjtő dobozt.
- Ne próbálja meg megjavítani a fűnyírót, ha nem rendelkezik megfelelő szakképzettséggel. Az ebben az útmutatóban fel nem sorolt munkákat csak a gyártó vagy a kereskedő által felhatalmazott ügyfélszolgálati központok végezhetik.
- Az eszközt száraz, gyermekek számára nem elérhető helyen tárolja.
- Gondosan kezelje az eszközt. Tartsa élesen és tisztán a szerszámokat, hogy jobban és biztonságosabban dolgozhasson. Kövesse a karbantartási utasításokat.
- A vágókészülék cseréjekor viseljen védőkesztyűt.

● **Javaslat** **érintésvédelmi osztályú gépekhez**

A gépet hibaáram-védőkapcsolón (RCD) keresztül kell üzemeltetni, amelynek kioldóárama nem haladja meg a 30 mA-t.

● **További biztonsági tudnivalók**

- Ha a szabadban használja az elektromos eszközt, csak megfelelően jóváhagyott hosszabbítók használhatók. A megfelelő jelölések a hosszabbítón találhatóak.
- Mindig teljesen csavarja le a hosszabbítót.
- Csak jóváhagyott, H05RN-F típusú, legfeljebb 75 m hosszúságú, kültéri használatra készült hosszabbítót használjon.
- Legfeljebb 15 m hosszúságú hosszabbítók esetén 1,5 mm² keresztmetszetű vezeték szükséges.

- 15 és 75 m közötti hosszúsággal rendelkező hosszabbítók esetén legalább 2,5 mm² keresztmetszet szükséges.
- Sérült hálózati kábelt ne csatlakoztasson a villamos hálózatra. Sérült hálózati kábel feszültség alatt álló alkatrészekkel való érintkezéshez vezethet.
- Fűnyírás előtt mindig szerelje fel a fűgyűjtő dobozt, lásd „A fűgyűjtő doboz felszerelése/levétele” c. fejezetet.
- Ha (túl) magas, vastag vagy nedves fű nyírására használja a fűnyírót, vagy ha az akadályokba ütközik, túl erősen kell dolgoznia a motornak, ami a penge elakadásához vezet. Ez a motor hőmérsékletének növekedését eredményezheti. Ha túlzottan megnövekszik a motor hőmérséklete, aktiválódik a túlterhelés-védelem, és a motor automatikusan kikapcsol. Ebben az esetben engedje el az indítókart [12](#), és hagyja a gépet 1–2 percig lehűlni. Indítsa újra a motort, és folytassa a munkát.

● **Biztonsági követelmények**

- Az áramellátásnak meg kell egyeznie a termék feltüntetett specifikációival.
- Soha ne helyezze üzemben kívül a biztonsági kapcsolót. Ha így tesz, a garancia érvényét veszti. Tartsa szárazon a csatlakozást (csatlakozódugó és aljzat).
- A gyermekek nem játszhatnak az eszközzel.
- A tisztítást és a karbantartás gyermekek felügyelete nélkül nem végezhetik.
- Ezt az eszközt korlátozott testi, érzékszervi vagy szellemi képességgel élő vagy nem megfelelő tapasztalattal és tudással rendelkező személyek csak felügyelet mellett, illetve az eszköz biztonságos használatára vonatkozó felvilágosítás és az ahhoz kapcsolódó veszélyek megértése után használhatják.
- Tegyen megfelelő intézkedéseket annak biztosítására, hogy a gyermekek ne férjenek hozzá az eszközhöz.
- Az eszköz első üzembe helyezése előtt villamosági szakembernek kell ellenőriznie, hogy meghozták-e a szükséges elektromos biztonsági intézkedéseket.

⚠ FIGYELMEZTETÉS! A lentiekben az eszközben keletkező károk és a lehetséges személyi sérülések elkerülésének módja van leírva:

! Vegye figyelembe a zajvédelmet és a helyi előírásokat. Az eszköz használata bizonyos napokon (pl. vasárnap és ünnepnapokon), bizonyos napszakokban (ebédszünetben, éjszaka) vagy bizonyos helyeken (pl. üdülőhelyeken, kórháznakál stb.) korlátozott vagy tiltva lehet.

- Ne dolgozzon az eszközzel, ha fáradt vagy nem tud összpontosítani, illetve alkohol vagy kábítószerek hatása alatt áll. Tartson idejében szünetet. Megfontoltan kezdjen a munkához.
- Munka közben ügyeljen a biztonságos állásra, különösen a lejtőkön.
- Csak lépésben haladva üzemeltesse az eszközt. Legyen különösen óvatos, ha megfordítja, maga felé húzza vagy hátrafelé tolja az eszközt.

⚠ FIGYELMEZTETÉS! A kés a kikapcsolást követően tovább forog. Sérülésveszély áll fenn!

- Ne hagyja felügyelet nélkül az eszközt.
- Ne terhelje túl az eszközt. Ne használja az eszközt rendeltetésétől eltérő célokra.

● Összeszerelés

⚠ FIGYELMEZTETÉS! Az eszközön végzett munkák előtt mindig húzza ki a hálózati csatlakozódugót. Sérülésveszély áll fenn!

● Az ívelt fogantyú felszerelése (B ábra)

B ábra	<ol style="list-style-type: none">1. Tolja az alsó szárat 3 az elektromos fűnyíró burkolatán 6 található nyílásba. Ehhez lásd az A ábrát.2. Rögzítse az alsó szárat 3 a mellékelt a szár rögzítésére mellékelt csavarokkal 13.
---------------	---

C ábra	<ol style="list-style-type: none">3. Rögzítse az ívelt fogantyút 1 a mellékelt csavarokkal 14, alátétkarikákkal 15 és szárnyas anyacsavarokkal 2 az alsó szárra 3. Két lehetséges helyzet áll rendelkezésre.4. Rögzítse a kábeltartót 8 a szárra 3 és az ívelt fogantyúra 1, és így fixálja a kábelt.
---------------	--

! Ha megzajítja mindkét szárnyas csavaranyát **2**, le tudja hajtani az ívelt fogantyút az eszköz tárolásához. Ügyeljen arra, hogy ne szoruljon be a hálózati kábel.

● A fűgyűjtő doboz felszerelése (D ábra)

! Sérülések elkerülése érdekében a fűgyűjtő doboz **4** felszerelésekor viseljen védőkesztyűt.

D ábra	<ol style="list-style-type: none">1. Szerelje össze a fűgyűjtő doboz 4 két részét (17 + 18).2. Tolja a fogantyú 16 végeit a fűgyűjtő doboz felső részének 18 egy-egy nyílásába.
---------------	---

⚠ FIGYELMEZTETÉS! Soha ne üzemeltesse az eszközt hibás védőberendezésekkel vagy csatlakoztatott biztonsági berendezések mint pl. terelőlemezek és/vagy gyűjtőszerkezetek nélkül. Sérülésveszély áll fenn!

● A fűnyíróval való munkavégzés

● A fűgyűjtő doboz felszerelése/levétele (E ábra)

- A fűgyűjtő dobozt **4** fűnyírás előtt mindig szerelje fel.
 - A fűnyíró tárolása előtt mindig ürítse ki a fűgyűjtő dobozt **4**.
1. A fűgyűjtő doboz **4** rögzítéséhez emelje meg a hátsó terelőlemezt **7**, és akassza a fűgyűjtő

dobozt [4] a rögzítő kampókra. Hajtsa a hátsó terelőlemezt [7] a fűgyűjtő dobozra [4]. Ez megfelelő helyzetben tartja a fűgyűjtő dobozt [4].

2. A fűgyűjtő doboz [4] eltávolításához emelje meg a hátsó terelőlemezt [7], és vegye ki a fűgyűjtő dobozt [4] úgy, hogy azt megemeli. Hajtsa vissza a hátsó terelőlemezt [7] az elektromos fűnyíró burkolatára [6].
- A fűgyűjtő doboz [4] oldalán egy töltésszintjelző [22] van elhelyezve. A töltésszintjelző a fűgyűjtő doboz töltésszintjét mutatja, ha működésben van a fűnyíró. Üritse ki a fűgyűjtő dobozt [4], ha zárva van a töltésszintjelző [22], vagy az eszköz tárolásához.



Töltésszintjelző [22] nyitva: üres a fűgyűjtő doboz [4]



Töltésszintjelző [22] zárva: megtelt a fűgyűjtő doboz [4]

● A vágásmagasság beállítása (F ábra)

▲ FIGYELMEZTETÉS! Kapcsolja ki az eszközt, húzza ki a csatlakozódugót és várjon, amíg leáll a kés [20]. Sérülésveszély áll fenn!

Az elektromos fűnyíró vágásmagasságát három helyzetbe állíthatja úgy, hogy a fűnyíró alján elhelyezett elülső és hátsó tengelyek pozícióját hozzáigazítja:

65 mm – Magas vágásmagasság

45 mm – Közepes vágásmagasság

25 mm – Rövid vágásmagasság

- Egymás után állítsa be a tengelyeket. Pontos eredmény elérése érdekében azonos vágásmagasságra kell beállítani az elülső és a hátsó tengelyt.

F ábra

1. Fektesse az oldalára a fűnyírót.
2. Fogja meg a keréktengelyt [23] mindkét oldalon.
3. Húzza egyenletesen a tengelyt, és hagyja a kívánt helyzetben bekattanni.



A szezon elején első fűnyíráshoz magasabb vágásmagasságot válasszon. Vegye figyelembe a zajvédelmet és a helyi előírásokat.

● Be- és kikapcsolás (G ábra)

▲ FIGYELMEZTETÉS! Ne indítsa be a fűnyírót, ha magas fűben áll.

1. Kösse össze a hosszabbító csatlakozódugóját a hálózati csatlakozóvezeték csatlakozóaljzatával [9] az ívelt fogantyún [1].
2. Feszülésmentesítéshez készítsen egy hurkot a hálózati kábel végével, és akassza azt a kábel-feszülésmentesítőbe [11].
3. Csatlakoztassa a hosszabbítót az áramellátásra.
4. Bekapcsolás előtt győződjön meg arról, hogy az eszköz nem érintkezik más tárgyakkal.
5. Bekapcsoláshoz nyomja meg a kioldó kapcsolót [10] a fogantyún. Tartsa megnyomva a vészleállító nyomógombot (biztonság) és húzza az indítókart [12] a fogantyú felé. Most elengedheti a kioldó kapcsolót [10].
6. Kikapcsoláshoz engedje el az indítókart [12].

▲ FIGYELMEZTETÉS! A gép kikapcsolása után a kés [20] lassan leáll. Ne érintse meg a mozgó kést [20]. Sérülésveszély áll fenn!

● Fűnyírás (H ábra)

A rendszeres fűnyírás elősegíti a fű levelesedését és egyben elpusztítja a gyomokat. Ez nemcsak a gyepek sűrűségét növeli minden egyes nyírásnál, hanem serkenti az egyenletesen teherbíró gyepeket is.

Az első nyírást április környékén kell elvégezni, amikor a gyepek 70–80 mm magasra nőttek. A fő vegetációs időszakban a fűvet legalább hetente egyszer le kell nyírni.

- Javasoljuk, hogy a jelen szakaszban és a H ábrán látható módon használja a fűnyírót a legjobb eredmény elérése és a hálózati kábel elvágása kockázatának csökkentése érdekében.
- Kezdje el a fűnyírást az aljzat közelében, és az aljzattól távolodva dolgozzon.

- Tartsa mindig maga mögött a hosszabbítót, és ha kanyarodik, mindig arra az oldalra fektesse, amelyiken már lenyírta a fűvet.
- Lépésben haladva vezesse az eszközt, és lehetőleg egyenletes sávokban dolgozzon. A hézagmentes nyírás érdekében a sávok mindig néhány centiméterrel fedjék át egymást.
- Úgy állítsa be a vágásmagasságot, hogy ne terhelje túl az eszközt. Más esetben a motor meghibásodhat.
- Lejtőkön mindig a lejtőn keresztben dolgozzon. Legyen különösen óvatos, ha visszafelé tolja és húzza az eszközt.

▲ FIGYELMEZTETÉS! Munka után kapcsolja ki az eszközt. Szállításhoz húzza ki a csatlakozódugót és várjon, amíg leáll a kés **20**. Sérülésveszély áll fenn!

- Használat után az elektromos fűnyíró a hordfogyantúnál **24** fogva szállítható.
- Használat után és tárolás előtt mindig tisztítsa meg az eszközt a „Tisztítás, karbantartás és tárolás” c. fejezetben leírtak szerint.

● Tisztítás, karbantartás és tárolás

▲ FIGYELMEZTETÉS! A jelen útmutatóban nem szereplő munkálatokat a gyártó által felhatalmazott ügyfélszolgálati központtal végeztesse el. Csak eredeti alkatrészeket használjon.



A kés kezelése során viseljen védőkesztyűt **20**.

▲ FIGYELMEZTETÉS! Karbantartási és tisztítási munkák előtt mindig kapcsolja ki az eszközt, húzza ki a csatlakozódugót és várjon, amíg leáll a kés **20**. Sérülésveszély áll fenn!

Nem vállalunk felelősséget az eszközeinkben okozott olyan károkért, amelyek szakszerűtlen javítás, nem eredeti alkatrészek használata vagy nem rendeltetésszerű használat következtében keletkeznek.

● Általános tisztítási és karbantartási munkák

▲ FIGYELMEZTETÉS! Ne permetezze le vízzel a fűnyírót.

- Egy fa- vagy műanyagdarab segítségével eltávolíthatja a kerekre, a szellőzőnyílásokba, a kiöntőnyílásba és a kés környékére ragadt növényi maradványokat a nyírás után.
- Ne használjon kemény vagy hegyes tárgyakat, mert ezek megsérthetik a műanyag részeket.
- Mindig tartsa tisztán a gépet. Tisztításhoz használjon egy kefért vagy egy kendőt. Soha ne használjon oldószereket mint benzint, alkoholt, ammóniavizet stb. Ezek az oldószerek megromlíthatják a műanyag részeket.
- Használat előtt mindig ellenőrizze a fűnyíró feltűnő hibák mint meglazult, kopott vagy sérült alkatrészek szempontjából. Ellenőrizze az össze csavaranya, csapszeg és csavar szoros illeszkedését.
- Ellenőrizze a burkolatokat és biztonsági berendezéseket sérülések és helyes illeszkedés szempontjából. Szükség esetén cserélje ki azokat.

● A kés cseréje (1 ábra)

Ha tompa a penge, szakműhelyben éléztesse meg. Ha sérült a kés **20** vagy kiegyensúlyozatlanság jeleit mutatja, akkor ki kell cserélni (lásd a „Szerviz” c. fejezetet).

Eltávolításhoz:

1. Fektesse az eszközt az oldalára.
2. Viseljen vastag védőkesztyűt, és tartsa erősen megfogta a kést **20**. Csavarozza le a késcsavart **19** egy csavarhúzóval az óramutató járásával ellentétes irányba a motororsóról **21**.
3. Fordított sorrendben szerelje fel az új kést **20**. Ügyeljen arra, hogy megfelelő helyzetben legyen a kés **20**, és húzza meg szorosan a csavart **19**. A kés **20** hornyát a motororsó **21** kiugrásainak megfelelően kell beállítani.

● Tárolás

- Száraz helyen és a gyermekek elől elzárva tárolja az eszközt. Lazítsa meg a szárnyas csavaranyákat [2], és hajtsa le a fogantyút úgy, hogy kisebb helyet foglaljon el az eszköz. Ügyeljen arra, hogy ne szoruljon be a kábel.
- Hagyja lehűlni a motort, mielőtt zárt helyiségben tárolja az eszközt.
- Ne takarja le az eszközt nejlon zsákokkal, mivel akkor nedvesség keletkezhet.

● Hibaelhárítása

Probléma	Lehetséges ok	Hibaelhárítás
Az eszköz nem indul be.	Nincs hálózati feszültség	Ellenőrizze az áramellátást annak megállapítására, hogy minden csatlakozás helyesen van-e felszerelve.
	Az áramvezeték megszakítása.	Ellenőrizze és szükség esetén villamos szakemberrel javítsa meg az aljzatot, a kábelt, a vezetéket, a hálózati csatlakozódugót
	Az indítókar [12] meghibásodott	Az ügyfélszolgálattal javítsa meg.
	A szénkefék elkoptak	
	Meghibásodott a motor	
A motor megakad.	Idegen test akadályozza	Távolítsa el az idegen testet
Nem megfelelő a munka eredménye, vagy nehezen jár a motor	Túl alacsony a vágásmagasság/ túl hosszú a fű.	Magasabb vágásmagasságot állítson be. A fogantyút [1] lenyomva enyhén emelje meg az elülső kerekeket.
	Tompa a kés [20]	Élesítse meg a kést [20] vagy cseréltesse ki.
	A kés területe eltömődött	Távolítsa el az eltömődést/tisztítsa meg az eszközt.
Nem megfelelő a munka eredménye, vagy nehezen jár a motor	Hibásan van felszerelve a kés [20]	Szerelje fel helyesen a kést [20].
A kés [20] nem forog.	A kést [20] eltömte a fű	Távolítsa el a fűvet
	Laza a késcsavar [19]	Húzza meg a késcsavart [19]
Abnormális zörejek, zörgés vagy rezgések	Laza a késcsavar [19]	Húzza meg a késcsavart [19]
	Megrongálódott a kés [20]	Cserélje ki a kést [20].

● Műszaki adatok

Modell	LDLLM1300-23
Cikkszám	PRM 1300 B2
Teljesítményfelvétel	1300 W
Névleges feszültség	230–240 V~ (váltóáram), 50 Hz
Üresjárat sebesség	3450 perc ⁻¹
Vágási kör	32 cm
Vágásmagasság	25/45/65 mm
Érintésvédelmi osztály	II/□
IP-osztály	IPX4
Súly	kb. 8,3 kg
Fűgyűjtő doboz űrtartalma	kb. 30 l

Zajkibocsátásra vonatkozó információk

Az EN ISO 3744:2010 szabvány szerint mért
zajkibocsátás

$$\text{Hangnyomásszint } L_{pA} = 81,0 \text{ dB(A)} \\ K = 3 \text{ dB(A)}$$

$$\text{Hangteljesítményszint } L_{WA} = 93,7 \text{ dB(A)} \\ K = 1,92 \text{ dB(A)}$$

Garantált

$$\text{hangteljesítményszint } L_{WA} = 96 \text{ dB(A)}$$

▲ FIGYELMEZTETÉS! EGÉSZSÉGÜGYI VESZÉLY! A munkahelyen a hangszint túllépheti a 85 dB(A) értéket. Ebben az esetben a felhasználó védelmét szolgáló védőintézkedésekre van szükség.

Viseljen hallásvédőt!

A hallásvédő vagy védőruházat nélkül végzett munka az egészség károsodásához vezethet.

- Munkavégzés közben viseljen hallásvédőt és megfelelő védőruházatot.

Rezgések

A feltüntetett rezgési értéket és a feltüntetett zajkibocsátási értékeket szabványosított mérési eljárással (EN 60335-1/EN 60335-2-77) mérték, és ezek

felhasználhatók egy elektromos szerszám másik elektromos szerszámmal való összehasonlítására. A terhelés előzetes megítélésére is felhasználhatók.

Rezgés a fogantyún a_h max. 2,374 m/s²

Becsült $K = 1,5 \text{ m/s}^2$

▲ FIGYELMEZTETÉS! Az elektromos szerszám tényleges használatakor a rezgés- és zajkibocsátás eltérhet a megadott értékektől, az elektromos szerszám használati módjától és különösen a megmunkálendő munkadarab típusától függően.

A kezelő védelmére olyan biztonsági intézkedések meghatározása szükséges, amelyek a rezgésnek való kitettség becslésre alapulnak a tényleges használati körülmények között (figyelembe véve a munkaciklus minden részét, beleértve pl. az elektromos szerszám kikapcsolt állapotát és az időket, amikor az elektromos szerszám be van kapcsolva, de terhelés nélkül működik).

Próbálja meg a rezgések általi és a zajterhelést a lehető legalacsonyabb szinten tartani. A rezgésnek való kitettség csökkentésére szolgáló intézkedések közé tartozik például a védőkesztyű viselése a szerszám használata közben, a munkaidő korlátozása és a jó állapotú tartozékok használata.

● Mentesítés

A csomagolás környezetbarát anyagokból készült, amelyeket a helyi újrahasznosító helyeken adhat le ártalmatlanítás céljából.



A hulladék elkülönítéséhez vegye figyelembe a csomagolóanyagban található jelzéseket. Ezek rövidítéseket (a) és számokat (b) tartalmaznak a következő jelentéssel: 1–7: műanyagok/20–22: papír és karton/80–98: kötőanyagok.



A kiszolgált termék megsemmisítési lehetőségeiről lakóhelye illetékes önkormányzatánál tájékozódhat.



A környezete érdekében, ne dobja a kiszolgált terméket a háztartási szemétkosárba, hanem adja le szakszerű ártalmatlanításra.

A gyűjtőhelyekről és azok nyitvatartási idejéről az illetékes önkormányzatnál tájékozódhat.

● **Garancia és szerviz**

A terméket szigorú minőségi előírások betartásával, gondosan gyártottuk, és szállítás előtt lelkiismeretesen ellenőriztük. Ha a termékem hiányosságokat tapasztal, akkor Önt a termék eladójával szemben törvényes jogok illetik meg. Ezeket a törvényes jogokat a következőkben ismertetett garancia vállalásunk nem korlátozza.

A termékre 3 év garanciát adunk a vásárlás dátumától számítva. A garanciális idő a vásárlás dátumával kezdődik. Kérjük, őrizze meg az eredeti pénztárblokkot. Ez a bizonylat szükséges a vásárlás tényének igazolásához.

Ha a termék vásárlásától számított 3 éven belül anyag- vagy gyártási hiba merül fel, akkor a vásárlásunk szerint a terméket ingyen megjavítjuk vagy kicseréljük. A garancia megszűnik, ha a terméket megromgálták, ill. szakszerűtlenül kezelték vagy végezték a karbantartást.

A termék szakszerű használatához pontosan be kell tartani a használati útmutatóban feltüntetett utasításokat. Feltétlenül kerülni kell az olyan felhasználási célokra és cselekményekre, melyeket a használati útmutató nem javasol vagy amelyek elkerülésére figyelmeztet. A termék kizárólag magánhasználatra, nem közületi célokra készült. A garancia érvényét veszti visszaélészerű vagy szakszerűtlen használat, erőszak alkalmazása vagy olyan beavatkozások esetén, amelyeket az engedélyünkkel nem rendelkező szervizekkel végeztek.

Javításkor vagy a termék kicserélésekor nem indul újra a garanciális idő. A garanciális idő nem hosszabbodik a jótállással. Ez a kicserélt vagy javított alkatrészekre is érvényes. Az esetlegesen már a vásárlás időpontjában fennálló károkat és hiányosságokat azonnal a kicsomagolás után jelezni kell. A garanciális idő lejártá után esedékes javítások térítéskötelesek.

A garancia az anyag- vagy gyártási hibákra vonatkozik. A garancia nem terjed ki azokra a termékrészekre (pl. kések), melyek normál kopásnak vannak kitéve és ezért azok fogyóeszköznek tekinthetők, illetve a törékeny részekre, pl. kapcsolók, akkumulátorok vagy üvegből készült részek.

● **Garanciális ügyek lebonyolítása**

Ügyének gyors elintézése céljából kérjük, kövesse az alábbi útmutatásokat:

Kérjük, kérdések esetére őrizze meg a pénztárblokkot és a cikkszámot (IAN 420142_2204) a vásárlás tényének igazolására.

A cikkszámot kérjük, olvassa le a típusabláról, a gravírozásról, a használati útmutató címlapjáról (balra lent), vagy a hátoldalon vagy a termék aljára felragasztott címkéről.

Ha működési hiba vagy egyéb hiányosság lépne fel, akkor először telefonon vegye fel a kapcsolatot a következőkben megnevezett szervizosztállyal, vagy küldjön e-mailt.

A hibásnak ítélt terméket az ügyfélszolgálatunkkal történő egyeztetés után a vásárlást igazoló számla (pénztárblokk), valamint a hiba leírásának és keletkezési idejének mellékelésével díjmentesen postázhatja az Önnel közölt szervizcímre. Az átvételi nehézségek és a járulékos költségek elkerülésére kérjük, feltétlenül a megadott címet használja. Gondoskodjon arról, hogy a küldeményt ne bérmentesítés nélkül, helyigényes áruként, expressz vagy egyéb speciális fuvarozási móddal postázza. Az eszközt kérjük, a vásárláshoz mellékelte összes tartozékkal együtt küldje el, és gondoskodjon megfelelően biztonságos szállítási csomagolásról.

● **Szerviz**

(HU) Service Hungary

Tel.: 00800 80040044

E-Mail: administration@mynetsend.de

● Javítási szolgáltatás

▲ FIGYELEM! Kérjük, hogy az eszközt megtisztítva és a hiba feltüntetésével együtt küldje el szerviz-telephelyünkre.

Az olyan javításokat, amelyekre a garancia nem terjed ki, költségtérítés ellenében elvégeztesse a szerviz-telephelyünkkel. A szerviz-telephely nagyon szívesen készít árajánlatot.

Pótalkatrészek

Pótalkatrészeket a következő címen rendelhet:
administration@mynetsend.de.

Csak olyan eszközöket tudunk kezelni, amelyeket megfelelő csomagolásban, bérmentesítve küldenek be. Bérmentesítés nélküli, helyigényes áruként, expressz vagy egyéb speciális fuvarozási móddal beküldött eszközöket nem veszünk át. A meghibásodott, beküldött eszközöket ingyenesen ártalmatlanítjuk.

Tétel a használati útmutatóban	Megnevezés	Alkatrész-szám
I ábra	Kés (gyártói hivatkozás: ZF6108)	22-23-24-LDLLM1300-23
D ábra	Fűgyűjtő doboz	26-27-28-29-LDLLM1300-23
A ábra: <input type="text" value="5"/>	Kerekek	12-13-14-15-16-17-LDLLM1300-23

● Importőr

Kérjük vegye figyelembe, hogy a következő cím nem szerviz cím. Először vegye fel a kapcsolatot a fent feltüntetett ügyfélszolgálati központtal.

VARO – Vic Van Rompuy N.V.

Joseph Van Instraat 9
2500 Lier
BELGIUM

IAN 420142_2204

● Megfelelési nyilatkozat C €

Mi, a VARO–Vic Van Rompuy N.V., cég, Joseph Van Instraat 9, 2500 Lier, BELGIUM, kizárólagos felelősséggel nyilatkozunk arról, hogy a lent megjelölt eszköz

Az eszköz megnevezése: Elektromos fűnyíró PRM 1300 B2

Márka: 

Modell-sz.: LDLLM1300

megfelel a harmonizált EU-szabványokra alapuló, vonatkozó EU-irányelvek alapvető követelményeinek és egyéb, vonatkozó szabályainak. Ez a nyilatkozat érvényét veszti, ha az eszközt beleegyezésünk nélkül módosítják.

EU-irányelvek

(az esetleges módosításokat is beleértve, az aláírás időpontjáig)

2011/65/EU-(EU)2015/863

2006/42/EK

2014/30/EU

2000/14/EK-2005/88/EK

VI. melléklet

L_{WA} mért: 94 dB(A)

L_{WA} max. garantált: 96 dB(A)

Bejelentett szervezet: TÜV SÜD-0036

Westendstrasse 199

80686 München

Németország

Harmonizált EU-szabványok

(az esetleges módosításokat is beleértve, az aláírás időpontjáig)

EN60335-1: 2012 +A11 +A13 +A1 +A2 +A14 +A15

EN60335-2-77: 2010

EN IEC 55014-1: 2021

EN IEC 55014-2: 2021

EN IEC 61000-3-2: 2019 +A1

EN61000-3-3: 2013 +A2

A műszaki dokumentáció birtokosa

Philippe Vankerkhove

VARO–Vic. Van Rompuy N.V.

Az aláíró a vállalat igazgatóságának nevében jár el



Ludo Mertens

Tanúsítási menedzser

Dátum: 16/11/2022, Lier–Belgium

A termék megnevezése: Elektromos fűnyíró	Gyártási szám: 420142_2204
A termék típusa: PRM 1300 B2	
A gyártó cégneve, címe, e-mail címe: VARO – Vic Van Rompuy N.V. Joseph Van Instraat 9 2500 Lier BELGIUM E-Mail: administration@mynetsend.de	Szerviz neve, címe, telefonszáma: VARO – Vic Van Rompuy N.V. Joseph Van Instraat 9 2500 Lier BELGIUM Tel.: 00800 80040044
Az importáló/forgalmazó neve és címe: Lidl Magyarország Kereskedelmi Bt., H-1037 Budapest, Rádl árok 6.	

1. A jótállási idő a Magyarország területén, Lidl Magyarország Kereskedelmi Bt. üzletében történt vásárlás napjától számított 1 év, amely jogvesztő. A jótállási idő a fogyasztó részére történő átadással, vagy ha az üzembe helyezést a forgalmazó, vagy annak megbízottja végzi, az üzembe helyezés napjával kezdődik.
2. A jótállási igény a jótállási jeggyel és/vagy a vásárlást igazoló blokkal érvényesíthető. A jótállási jegy szabálytalan kiállítás, vagy átadásának elmaradása nem érinti a jótállási kötelezettség-vállalás érvényességét. Kérjük, hogy a vásárlás tényének és időpontjának bizonyítására őrizze meg a pénztári fizetésnél kapott jótállási jegyet és a vásárlást igazoló blokkot.
3. A vásárlástól számított három munkanapon belül érvényesített csereigény esetén a forgalmazó köteles a terméket kicserélni, feltéve ha a hiba a rendeltetészerű használatot akadályozza. A jótállási jogokat a termék tulajdonosaként a fogyasztó érvényesítheti az áruházakban, valamint a jótállási tájékoztatóban felüntetett szervizekben. (A magyar Polgári Törvénykönyv alapján fogyasztónak minősül a szakmája, önálló foglalkozása vagy üzleti tevékenysége körén kívül eljáró természetes személy.)

A jótállás ideje alatt a fogyasztó hibás teljesítés esetén kérheti a termék kijavítását, kicserélését, vagy a termék nem javítható vagy cserélhető, vagy az a forgalmazónak aránytalan többletköltséggel járna, illetve a fogyasztó kijavításhoz, kicseréléshez fűződő érdeke alapos ok miatt megszűnt, árleszállítást kérhet, vagy elállhat a szerződéstől és visszakérheti a vételárat. A kijavítás során a termékbe csak új alkatrész kerülhet beépítésre.

4. A fogyasztó a hiba felfedezése után a lehető legrövidebb időn belül köteles a hibát bejelenteni és a terméket a jótállási jogok érvényesítése céljából átadni. A hiba fel-fedezésétől számított két hónapon belül bejelentett jótállási igényt időben közölni kell tekinteni. A közlés elmaradásából eredő kárért a fogyasztó felelős. A jótállási igény érvényesíthetőségének határideje a termék, vagy fődarabjának kicserélése esetén a csere napján újraindul.

5. A rögzített bekötésű, illetve a 10 kg-nál súlyosabb, vagy tömegközlekedési eszközön nem szállítható terméket az üzemeltetés helyén kell megjavítani. Abban az esetben, ha a javítás a helyszínen nem végezhető el, a termék ki- és visszaszereléséről, valamint szállításáról a forgalmazónak kell gondoskodnia.
6. A jótállás nem áll fenn, ha a hiba a nem rendeltetésszerű használatból, átalakításból, helytelen tárolásból, vagy a használati utasítástól eltérő kezeléssel, vagy bármely a vásárlást követő behatásból fakad, vagy elemi kár okozta, és azt a forgalmazó, vagy a szerviz bizonyítja. A jótállás nem vonatkozik a mozgó kopó alkatrészek (világítótestek, gumibroncsok stb.) rendeltetésszerű felhasználására. A szerviz és a forgalmazó a javítás során nem felel a terméken a fogyasztó vagy harmadik személyek által tárolt adatokért vagy beállításokért.
7. Fogyasztói jogvita esetén a fogyasztó a megyei (fővárosi) kereskedelmi és iparkamarák mellett működő békéltető testület eljárását is kezdeményezheti.

A jótállás a fogyasztó törvényből eredő szavatossági jogait és azok érvényesíthetőségét nem érinti.

Kijavítást ellenőrző szelvény:

A jótállási igény bejelentésének időpontja:	A hiba oka:
Javításra átvétel időpontja:	A hiba javításának módja:
A fogyasztó részére történő visszaadás időpontja:	
A szerviz bélyegzője, kelt és aláírás:	

Kicserélést ellenőrző szelvény:



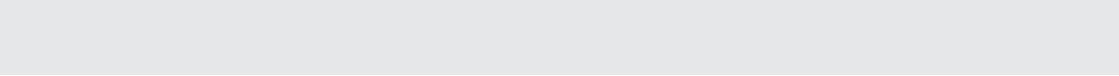



















A jótállási igény bejelentésének időpontja:
Kicserelés időpontja:
A cserélő bolt bélyegzője, kelt és aláírás:



Legenda uporabljenih piktogramov	Stran 27
Uvod	Stran 28
Predvidena uporaba	Stran 28
Splošni opis	Stran 28
Pregled	Stran 28
Obseg dobave	Stran 29
Opis delovanja	Stran 29
Varnostni napotki	Stran 29
Splošni varnostni napotki	Stran 29
Delovno mesto	Stran 29
Električna varnost	Stran 30
Varnost oseb	Stran 30
Uporaba in ravnanje z električnim orodjem	Stran 30
Servis	Stran 31
Dodatni varnostni napotki za kosilnice	Stran 31
Vadba	Stran 31
Pripravljalni ukrepi	Stran 31
Uporaba	Stran 32
Vzdrževanje in skladiščenje	Stran 32
Priporočilo za stroje zaščitnega razreda	Stran 33
Dodatni varnostni napotki	Stran 33
Varnostne zahteve	Stran 33
Montaža	Stran 33
Montaža upognjenega ročaja	Stran 34
Sestavljanje košare za prestrezanje trave	Stran 34
Delo s kosilnico	Stran 34
Priključitev/odstranjevanje košare za prestrezanje trave	Stran 34
Nastavitev višine košnje	Stran 34
Vklon in izklon	Stran 35
Košnja	Stran 35
Čiščenje, vzdrževanje in skladiščenje	Stran 35
Splošna čistilna in vzdrževalna dela	Stran 36
Zamenjava noža	Stran 36
Skladiščenje	Stran 36

Odprava napak	Stran 36
Tehnični podatki	Stran 37
Odstranjevanje	Stran 38
Garancija in servis	Stran 38
Potek v primeru uveljavljanja garancije.....	Stran 38
Servis.....	Stran 38
Servis za popravila	Stran 38
Uvoznik.....	Stran 39
Izjava o skladnosti	Stran 40
Garancijski list	Stran 41

Legenda uporabljenih piktogramov

	Pozor! Preberite navodilo za uporabo!		Pri rokovanju z nožem nosite zaščitne rokavice.
			Nosite zaščito za oči.
	Zaščitni razred II (Dvojna izolacija)		Nosite zaščito za sluh.
	Naprave ne izpostavljajte vlagi. Ne delajte v dežju in ne režite mokre trave.		Navedba zagotovljene ravni zvočne moči L _{WA} v dB.
	Nevarnost telesnih poškodb zaradi izmeta delov. V bližini stojеče osebe se ne smejo približati električni kosilnici.		Prikaz stanja napolnjenosti na košari za lovljenje trave: odprta: košara za lovljenje trave prazna
			Prikaz stanja napolnjenosti na košari za lovljenje trave: zaprta: košara za lovljenje trave napolnjena
	Pozor! Naknadno delovanje nožev kosilnice!		Krog košnje
	Previdno! Ostra rezila! Ne približujte stopal in dlani. Nevarnost telesnih poškodb!		Ujemanje z zadevnimi veljavnimi zahtevami direktiv(e) EU
	Pred nastavljanjem ali čiščenjem, če se je omrežni kabel zataknil ali je poškodovan, izklopite motor in izvlecite omrežni vtič.		Embalažo in napravo odstranite na okolju primeren način!
	Nevarnost zaradi poškodovanega omrežnega kabla. Omrežnega kabla ne približujte napravi in nožem!		Izdelek ustreza zahtevam 21. člena Zakona o varnosti izdelkov
			Varnostni napotki Navodila za upravljanje

Električna kosilnica PRM 1300 B2

● Uvod

Iskrene čestitke ob nakupu novega izdelka. Odločili ste se za kakovosten izdelek.



To navodilo za uporabo je sestavni del izdelka. Vsebuje pomembna navodila za varnost, uporabo in odstranitev. Preden začnete izdelek uporabljati, se seznanite z vsemi navodili za uporabo in varnostnimi napotki. Izdelek uporabljajte samo tako, kot je opisano, in samo v predviden namen. Če izdelek odstopite novemu lastniku, mu predajte tudi vse dokumente.

● Predvidena uporaba

Naprava je namenjena samo za košnjo trat in travnatih površin v okolici hiš. Vsaka drugačna uporaba, ki v teh navodilih za uporabo ni dovoljena, lahko povzroči nastanek poškodb na izdelku in predstavlja nevarnost za uporabnika.

Naprava je namenjena, da jo uporabljajo odrasle osebe. Otroci in osebe, ki niso seznanjene z navodili za uporabo, ne smejo uporabljati naprave.

Uporaba izdelka v dežju ali vlažnem okolju je prepovedana.

Ta naprava ni namenjena za profesionalno uporabo. Proizvajalec ne odgovarja za škodo, ki bi nastala zaradi nepredvidene uporabe ali napačnega ravnanja z napravo.

⚠ OPOZORILO!

Pred začetkom uporabe naprave zaradi lastne varnosti pozorno preberite ta priročnik in splošne varnostne napotke. Če napravo predate tretjim osebam, vedno priložite tudi ta navodila za uporabo. Ta navodila za uporabo lahko prenesete v obliki PDF z našega spletnega mesta : www.lidl-service.com.



● Splošni opis

● Pregled

A	1	Ročaj
	2	Krilne matice
	3	Spodnja prečka
	4	Košara za prestrezanje trave
	5	Kolesi
	6	Ohišje električne kosilnice
	7	Zadnji odbijač
	8	Držalo za kabel
	9	Vtičnica za omrežni priključni kabel
	10	Stikalo za odpahnitev
	11	Pritrditev kabla
	12	Zagonska ročica
B	13	Vijaki za pritrditev nosilca
C	14	Vijaki za pritrditev ročaja
	15	Podložka
D	16	Ročaj košare za prestrezanje trave
	17	Spodnji del košare za prestrezanje trave
	18	Zgornji del košare za prestrezanje trave
I	19	Vijak noža
	20	Nož
	21	Vreteno motorja
D	22	Prikaz stanja napolnjenosti
F	23	Os kolesa
E	24	Ročaj za prenašanje

● Obseg dobave

⚠ OPOZORILO! NEVARNOST ZADUŠITVE!

Embalažni material ni otroška igrača! Otroci se ne smejo igrati z vrečkami iz umetne mase!

Odstranite embalažni material ter embalažna in transportna varovala (če so nameščena). Preverite napravo in dele pribora glede transportnih poškodb. Embalažo po možnosti shranite do poteka garancijske dobe. Nato jo zavrzite okolju primerno. Preverite, ali je obseg dobave popoln:

Embalaža vsebuje:

- 1 električna kosilnica
- 1 ročaj
- 2 spodnja nosilca
- 1 košara za prestrezanje trave (dvodelna)
- 1 ročaj košare za prestrezanje trave
- 2 vijaka za pritrditev nosilca
- 2 krilni matici, podložki in vijaka za pritrditev ročaja
- 2 držali za kabel
- 1 navodilo za uporabo

Če manjkajo deli ali če so poškodovani, se obrnite na svojega trgovca.

Izdelek uporabite šele, ko prejmete manjkajoče dele ali ko so okvarjeni deli zamenjani.

⚠ OPOZORILO! Uporaba nepopolnega ali poškodovanega izdelka predstavlja nevarnost za osebe in predmete.

● Opis delovanja

Električna kosilnica ima vrtljivo rezalno orodje, vzporedno z ravnino košnje. Opremljena je z zmogljivim elektromotorjem, robustnim ohišjem iz umetne mase, s stikalom za odpahnitev, z zadnjim odbijačem in s košaro za prestrezanje trave. Poleg tega lahko napravo nastavite na 3 različne višine in ima lahko tekoča kolesa. Delovanje upravljalnih delov je navedeno v naslednjih opisih.

● Varnostni napotki



Splošni varnostni napotki

⚠ OPOZORILO! Preberite vse varnostne napotke, navodila, slike in specifikacije, ki so priložene temu električnemu orodju.

Neupoštevanje varnostnih napotkov in navodil lahko povzroči električni udar, požar in/ali hude telesne poškodbe.

Shranite vse varnostne napotke in navodila za prihodnjo uporabo.

■ ⚠ OPOZORILO! SMRTNA NEVARNOST IN NEVARNOST NESREČ ZA MALČKE IN OTROKE!



Te naprave otroci ne smejo uporabljati. Otroci se ne smejo igrati z napravo. Otroci ne smejo izvajati čiščenja in vzdrževanja.

- Napravo lahko uporabljajo osebe z zmanjšanimi fizičnimi, čutilnimi ali duševnimi sposobnostmi ali osebe s pomanjkanjem izkušenj in/ali znanja, če so pod nadzorom ali če so bili poučeni o varni uporabi naprave in razumejo nevarnosti, do katerih lahko pride med uporabo.
- Če je napeljava za priključitev te naprave na omrežje poškodovana, jo mora zamenjati proizvajalec ali njegova servisna služba ali podobno usposobljena oseba, da se prepreči nevarnosti.

V varnostnih napotkih uporabljeni pojem »električno orodje« se nanaša na električno orodje na omrežno napajanje (z omrežnim kablom) in na električno orodje na akumulatorsko napajanje (brez omrežnega kabla).

● Delovno mesto

- Delovno območje naj bo vedno čisto in dobro osvetljeno. Nered ali neosvetljena delovna območja lahko privedejo do nesreč.
- Z orodjem ne delajte v okolici, kjer obstaja nevarnost eksplozije in v kateri se nahajajo vnetljive tekočine, plini ali prah. Električna orodja ustvarjajo iskre, zaradi katerih se lahko vname prah ali hlapi.

- Poskrbite, da bodo otroci in druge osebe med uporabo električnega orodja dovolj oddaljene od mesta uporabe. V primeru odvrnitve pozornosti lahko izgubite nadzor nad električnim orodjem.

● Električna varnost

- Priključni vtič električnega orodja se mora prilegati v vtičnico. Vtiča v nobenem primeru ne smete spreminjati. Skupaj z ozemljenimi električnimi orodji ne uporabljajte dodatnih adapterjev vtiča. Originalni nespremenjeni vtič in ustrezna vtičnica zmanjšata tveganje električnega udara.
- Izogibajte se telesnemu stiku z ozemljenimi površinami, kot so cevi, grelne napeljave, štedilniki in hladilniki. Obstaja povečano tveganje električnega udara, če je vaše telo ozemljeno.
- Zavarujte električno orodje pred dežjem in mokro. Vdor vode v električno orodje poveča tveganje električnega udara.
- Priključne napeljave ne uporabljajte za nošenje ali obešanje električnega orodja ali za vlečenje vtiča iz vtičnice. Priključno napeljavo zavarujte pred vročino, oljem, ostrimi robovi ali premičnimi deli. Poškodovane ali zavozlane prikjučne napeljave povečajo tveganje za udar električnega toka.
- Če z električnim orodjem delate na prostem, uporabljajte samo kableske podaljške, ki so primerni za uporabo na prostem. Uporaba kableskega podaljška, ki je izdelan za uporabo na prostem, zmanjša tveganje električnega udara.
- Če je obratovanje električnega orodja v vlažnem okolju neizogibno, uporabite zaščitno stikalo za okvarni tok. Uporaba zaščitnega stikala za okvarni tok zmanjšuje tveganje električnega udara.

● Varnost oseb

- Bodite pozorni in pazite, kaj delate, ter z električnim orodjem delajte po pameti. Električnega orodja ne uporabljajte, če ste utrujeni ali če ste pod vplivom drog, alkohola ali zdravil. Trenutek nepozornosti med uporabo električnega orodja lahko povzroči hude telesne poškodbe.

- Uporabljajte osebno zaščitno opremo in vedno nosite zaščitna očala. Nošenje osebne zaščitne opreme, npr. protiprašne maske, nedrsečih zaščitnih čevljev, zaščitne čelade ali zaščite za sluh, odvisno od vrste in uporabe električnega orodja, zmanjšuje tveganje telesnih poškodb.
- Preprečite nenameren vklop naprave. Prepričajte se, ali je električno orodje izklopljeno, preden ga priključite na napajanje in/ali akumulator, ga dvignete ali nosite. Če imate med nošenjem električnega orodja prst na stikalo ali vključeno električno orodje priključite na napajanje, lahko pride do nesreče.
- Preden vklopite električno orodje, odstranite nastavljala orodja ali vijake ključke. Orodje ali ključ v vrtečem se delu električnega orodja bi lahko povzročil telesne poškodbe.
- Izogibajte se nenaravni telesni drži. Skrbite za varno stojišče in stalno pazite na ravnotežje. Na ta način lahko boljše ohranite nadzor nad električnim orodjem tudi v nepričakovanih situacijah.
- Nosite primerna oblačila. Ne nosite širokih oblačil ali nakita. Poskrbite, da lasje in oblačila ne pridejo v bližino vrtečih se delov stroja. Ohlapna oblačila, nakit ali dolgi lasje bi se lahko ujeli v premikajoče se dele.
- Če je mogoče namestiti naprave za odsesavanje in prestrezanje, jih je treba priključiti in pravilno uporabljati. Uporaba odsesavanja lahko zmanjša ogroženost zaradi prahu.
- Ne imejte lažnega občutka varnosti in ne zane-marjajte varnostnih pravil za električna orodja, tudi če ste po več uporabah že dobro seznanjeni z električnim orodjem. Nepazljivo ravnanje lahko v delčku sekunde privede do hudih telesnih poškodb.

● Uporaba in ravnanje z električnim orodjem

- Električnega orodja ne preobremenjujte. Za svoje delo uporabljajte električno orodje, ki je za to namenjeno. Z ustreznim električnim orodjem boste v določenem območju zmogljivosti delali bolj in varneje.

- Ne uporabljajte električnega orodja, čigar stikalo je pokvarjeno. Električno orodje, ki ga ni več mogoče vklopiti ali izklopiti, je nevarno in ga je treba dati v popravilo.
- Izvlecite vtič iz vtičnice in/ali odstranite akumulator, preden izvedete nastavitve naprave, zamenjate dele pribora ali odložite električno orodje. Ti previdnostni ukrepi preprečujejo nenamerni zagon električnega orodja.
- Neuporabljeno električno orodje hranite zunaj dosega otrok. Ne dovolite, da bi električno orodje uporabljale osebe, ki z njim niso seznanjene ali ki niso prebrale teh navodil. Električno orodje je nevarno, če ga uporabljajo neizkušene osebe.
- Skrbno vzdržujte električno orodje in pripomočke. Preverite, ali premični deli brezhibno delujejo in se ne zatikajo, ali so deli odlomljeni ali tako poškodovani, da je delovanje električnega orodja ovirano. Pred uporabo električnega orodja morate popraviti poškodovane dele. Veliko nesreč se zgodi zaradi slabo vzdrževanega električnega orodja.
- Rezalna orodja morajo biti naostrena in čista. Skrbno vzdrževana rezalna orodja z ostrimi rezili se ne zatikajo in so lažje vodljiva.
- Električno orodje, pribor, nastavek itn. uporabljajte skladno s temi navodili. Pri tem upoštevajte pogoje dela in dejavnost, ki jo izvajate. Uporaba električnih orodij v namene, ki se razlikujejo od namenov, ki jih je predvidel proizvajalec, lahko povzroči nastanek nevarnih situacij.
- Ročaji in površine ročajev morajo biti suhi, čisti ter brez olja in masti. Zdrsljivi ročaji in površine ročajev ne omogočajo varne uporabe in nadzora nad električnim orodjem v nepredvidljivih situacijah.

● Servis

- Električno orodje dajte v popravilo samo kvalificiranemu strokovnemu osebju, ki mora izvesti popravilo samo z uporabo originalnih nadomestnih delov. S tem se zagotovi, da ostane varnost električnega orodja zagotovljena.

● Dodatni varnostni napotki za kosilnice

● Vadba

- Pozorno preberite navodila za uporabo. Seznanite se z deli in s pravilno uporabo stroja.
- Uporabe kosilnice nikoli ne dovolite otrokom ali drugim osebam, ki ne poznajo navodil za uporabo. Krajevne določbe lahko določajo najnižjo starost upravljavca.
- Nikoli ne smete kositi, kadar so v bližini osebe, zlasti otroci, ali živali.
- Upoštevajte, da je upravljevec stroja ali uporabnik odgovoren za nezgode, v katerih so udeležene druge osebe ali njihova lastnina.

● Pripravljalni ukrepi

- Pri upravljanju stroja morate vedno nositi trdne čevlje in dolge hlače. Stroja ne uporabljajte bosi ali v lahkih sandalnih. Izogibajte se nošenju ohlapnih oblačil ali oblačil z visečimi vrvicami ali pasovi.
- Preverite teren, na katerem uporabljate stroj, in odstranite vse predmete, ki jih lahko stroj zajame in izvrže.
- Pred uporabo je treba vedno izvesti vizualni pregled, ali so rezila, pritrdilni vijaki in celotna rezalna enota morebiti obrabljeni ali poškodovani. Obrabljena ali poškodovana rezila in pritrdilne vijake je treba za preprečevanje neuravnoteženosti zamenjati samo v kompletu. Obrabljene ali poškodovane ploščice z opozorili je treba zamenjati.
- Pred uporabo je treba vedno pregledati priključno napeljavo in kableske podaljške glede znakov poškodb ali obrabe. Če se napeljava med uporabo poškoduje, jo je treba takoj odklopiti z oskrbne mreže. **NE DOTIKAJTE SE NAPELJAVE, PREDEN NI LOČENA Z OMREŽJA.** Naprave ne uporabljajte, če je napeljava obrabljena ali poškodovana.

● Uporaba

- Kosite samo pri dnevni svetlobi ali dobri umetni razsvetljavi.
- Če je mogoče, se izogibajte uporabi naprave na mokri travi.
- Vedno poskrbite za dobro stabilnost na strminah.
- Napravo vodite samo s hitrostjo koraka.
- Kosite prečno na strmino in nikoli gor ali dol.
- Pri spremembi smeri na strmini bodite posebej previdni.
- Ne kosite na čezmerno strmih strminah.
- Bodite posebej previdni pri obračanju kosilnice ali ko jo vlečete proti sebi.
- Zaustavite (rezilo) rezila, kadar je treba kosilnico rahlo nagniti za transport na prek drugih površin, ki niso trava, in kadar premikate kosilnico s površine, ki jo kosite, ali nanjo.
- Nikoli ne uporabljajte kosilnice s poškodovanimi zaščitnimi napravami, rešetkami ali brez nameščenih zaščitnih naprav, npr. naletnih pločevin in/ali naprav za prestrezanje trave.
- Zagonsko stikalo vklopite ali pritisnite previdno ter skladno z navodili proizvajalca. Pazite na zadostno razdaljo stopal do rezil.
- Pri zagonu ali vklopu motorja kosilnice ni dovoljeno nagibati, razen če jo je treba med postopkom dvigniti. V tem primeru jo nagnite samo toliko, kot je nujno potrebno, dvignite pa stran, ki je obrnjena stran od uporabnika.
- Motorja ne zaženite, če stojite pred izmetnim kanalom.
- Nikoli ne približujte dlani ali stopal vrtljivim delom ali pod njih. Vedno bodite daleč od izmetne odprtine.
- Nikoli ne dvigujte ali nosite kosilnice z delujočim motorjem.
- Ugasnite motor in izvlecite vtič iz vtičnice. Prepričajte se, ali so se vsi premični deli povsem ustavili,
 - kadar zapustite bližino kosilnice;
 - preden sprostite blokado ali odpravite zamašenost izmetnega kanala;
 - preden kosilnico preverite, očistite ali izvedete dela na njej;
 - če ste zadeli ob tujek. Poiščite poškodbe kosilnice in izvedite potrebna popravila, preden znova zaženete kosilnico in delate z njo.

Če začne kosilnica nenavadno močno vibrirati, je potreben takojšnji pregled.

- iščite poškodbe;
- izvedite potrebna popravila poškodovanih delov;
- poskrbite, da bodo vse matice, zatiči in vijaki močno zategnjeni.

● Vzdrževanje in skladiščenje

⚠ OPOZORILO! Pred vzdrževanjem ali skladiščenjem vedno ločite kosilnico z električnega omrežja.

- Poskrbite, da bodo vse matice, zatiči in vijaki močno zategnjeni in da je naprava v varnem delovnem stanju.
- Redno preverjajte napravo za prestrezanje trave glede obrabe in izgube funkcije.
- Pri nastavljanju naprave pazite, da se prsti ne ujamajo med premična rezila in stacionarne dele naprave.
- Počakajte, da se motor ohladi, preden pospravite napravo.
- Pri vzdrževanju rezil upoštevajte, da se lahko rezila premaknejo, tudi če je vir napetosti izklopljen.
- Zaradi varnosti zamenjajte obrabljene ali poškodovane dele. Uporabljajte izključno originalne nadomestne dele in pribor.
- Vedno izpraznite košaro za prestrezanje trave, preden shranite kosilnico.
- Ne poskušajte samo popravljati naprave, če niste usposobljeni za to. Vsela dela, ki niso navedena v teh navodilih, mora izvesti služba za stranke, ki jo je pooblastil proizvajalec ali trgovec.
- Napravo hranite na suhem mestu in zunaj dosega otrok.
- Z napravo ravnajte skrbno. Orodja morajo biti ostra in čista, da boste omogočili boljše in varnejše delo. Upoštevajte navodila za vzdrževanje.
- Pri zamenjavi rezalne naprave nosite zaščitne rokavice.

● Priporočilo za stroje zaščitnega razreda

Naprava mora obratovati prek zaščitne naprave na okvarni tok (RCD) s sprožilnim tokom ne več kot 30 mA.

● Dodatni varnostni napotki

- Če uporabljate električno napravo na prostem, je dovoljeno uporabljati samo odobrene kabelske podaljške. Na kablu morajo biti ustrezne oznake.
- Kabelski podaljšek vedno povsem odvijte.
- Uporabljajte samo odobrene kabelske podaljške vrste H05RN-F, dolge največ 75 m in primerne za uporabo na prostem.
- Za kabelske podaljške do 15 m je potreben prečni prerez žice 1,5 mm².
- Za kabelske podaljške od 15 do 75 m je potreben prečni prerez žice vsaj 2,5 mm².
- Poškodovanega omrežnega kabla ne smete priključiti na električno omrežje. Poškodovani omrežni kabel lahko povzroči stik z deli pod tokom.
- Koš za prestrezanje trave vedno priključite pred košnjo, kot je opisano v poglavju »Priklop/odstranjevanje košare za prestrezanje trave«.
- Če kosilnico uporabljate za košnjo (pre)visoke, debele ali mokre trave ali če naleti na ovire, mora motor delovati premočno, kar privede do zadušitve rezila. To lahko povzroči dvig temperature motorja. Če je temperatura motorja previsoka, se aktivira zaščita pred preobremenitvijo in samodejno izklopi motor. V tem primeru izpuscite zagonsko ročico  in počakajte 1 do 2 minuti, da se naprava ohladi. Znova zaženite motor in nadaljujte z delom.

● Varnostne zahteve

- Oskrba s tokom se mora ujemati s specifikacijami, navedenimi na izdelku.
- Nikoli ne onemogočite delovanja varnostnega stikala. Če to storite, garancija preneha veljati. Spoji (vtič in vtičnica) morajo biti suhi.
- Otroci se ne smejo igrati z napravo.

- Otroci ne smejo brez nadzora izvajati čiščenja in vzdrževanja.
- Napravo lahko uporabljajo osebe z omejenimi telesnimi, čutilnimi ali duševnimi sposobnostmi ali osebe s pomanjkanjem izkušenj in/ali znanja, če so pod nadzorom ali če so bili poučeni o varni uporabi naprave in razumejo s tem povezane nevarnosti.
- Izvedite ustrezne ukrepe, da zagotovite, da otroci nimajo dostopa do naprave.
- Pred prvim zagonom naprave mora električar preveriti, ali so bili izvedeni potrebni zaščitni ukrepi za elektriko.

 OPOZORILO! V nadaljevanju je opisano, kako lahko preprečite poškodbe naprave in morebitne telesne poškodbe oseb:

 Upoštevajte zaščito pred hrupom in krajevne predpise. Uporaba naprav je lahko ob določenih dneh (npr. nedeljah in praznikih), ob določenih časih dneva (med opoldanskim premorom, ponoči) ali na določenih območjih (npr. v zdraviliščih, bolnišnicah itn.) omejena ali prepovedana.

- Ne delajte z napravo, če ste utrujeni ali neosredotočeni ali pod vplivom alkohola ali drog. Vedno pravočasno naredite premore. Delajte razumno.
- Pri delu poskrbite za stabilnost, zlasti na strminah.
- Napravo uporabljajte samo s hitrostjo koraka. Bodite posebej previdni pri obračanju naprave, ko jo vlečete k sebi ali premikate vzvratno.

 OPOZORILO! Nož se po izklopu še premika. Obstaja nevarnost telesnih poškodb!

- Naprave ne puščajte nenadzorovane.
- Naprave ne preobremenite. Naprave ne uporabljajte za druge namene, kot za tiste, za katere je namenjena.

● Montaža

 OPOZORILO! Pred vsemi deli na napravi izvlecite omrežni vtič. Obstaja nevarnost telesnih poškodb!

● Montaža upognjenega ročaja (slika B)

Slika B	<ol style="list-style-type: none"> Vstavite spodnji nosilec 3 v režo na ohišju električne kosilnice 6. Glejte tudi sliko A. Pritrdite spodnje nosilce 3 s priloženimi vijaki za pritrditev nosilca 13.
Slika C	<ol style="list-style-type: none"> Pritrdite upognjeni ročaj 1 s priloženimi vijaki 14, podložkami 15 in krilnimi maticami 2 na spodnji nosilec 3. Na voljo sta dva položaja. Pritrdite držalo kabla 8 na nosilec 3 in upognjeni ročaj 1 ter tako pritrdite kabel.



Ko sta obe krilni matici **2** odviti, je mogoče upognjeni ročaj sklopiti za shranjevanje naprave. Pazite, da omrežni kabel ni stisnjen.

● Sestavljanje košare za prestrezanje trave (slika D)





Pri montaži košare za prestrezanje trave **4** nosite zaščitne rokavice, da preprečite telesne poškodbe.

Slika D	<ol style="list-style-type: none"> Povežite oba dela (17 + 18) košare za prestrezanje trave 4. Vstavite vsak konec ročaja 16 v režo na zgornjem delu košare za prestrezanje trave 18.
----------------	--

⚠ OPOZORILO! Naprave nikoli ne uporabljajte z okvarjenimi zaščitnimi napravami ali brez nameščenih varnostnih naprav, npr. odbijačev in/ali prestreznih naprav. Obstaja nevarnost telesnih poškodb!

● Delo s kosilnico

● Priključitev/odstranjevanje košare za prestrezanje trave (slika E)

- Pred košnjo vedno priključite košaro za prestrezanje trave **4**.
 - Vedno izpraznite košaro za prestrezanje trave **4**, preden shranite kosilnico.
- Za pritrditev košare za prestrezanje trave **4** dvignite zadnji odbijač **7** in namestite košaro za prestrezanje trave **4** na spojni kavelj. Sklopite zadnji odbijač **7** na košaro za prestrezanje trave **4**. Ta drži košaro za prestrezanje trave **4** v pravilnem položaju.
 - Za odstranjevanje košare za prestrezanje trave **4** dvignite zadnji odbijač **7** in snite košaro za prestrezanje trave **4**, tako da jo dvignete. Znova sklopite zadnji odbijač **7** na ohišje električne kosilnice **6**.
 - Na strani košare za prestrezanje trave **4** je nameščen prikaz stanja napoljenosti **22**. Prikaz stanja napoljenosti prikazuje stanje napoljenosti košare za prestrezanje trave, kadar kosilnica deluje. Izpraznite košaro za prestrezanje trave **4**, kadar je prikaz stanja napoljenosti **22** zaprt, ali za skladiščenje naprave.
 -  Prikaz stanja napoljenosti **22** odprt: košara za prestrezanje trave **4**
 -  prazna
 -  Prikaz stanja napoljenosti **22** zaprt: košara za prestrezanje trave **4** polna

● Nastavitev višine košnje (slika F)

⚠ OPOZORILO! Izklopite napravo, izvlecite vtič in počakajte, da se nož **20** ustavi. Obstaja nevarnost telesnih poškodb!

Višino košnje električne kosilnice je mogoče nastaviti v treh položajih, tako da prilagodite položaj sprednje in zadnje osi, ki sta na spodnji strani kosilnice:

65 mm – visoka višina košnje

45 mm – srednja višina košnje

25 mm – nizka višina košnje

- Osi nastavite zaporedno. Za doseganje natančnega rezultata je treba sprednjo in zadnjo os nastaviti na isto višino košnje.

Slika F	<ol style="list-style-type: none"> 1. Položite kosilnico na bok. 2. Primate os kolesa 23 na obeh straneh. 3. Enakomerno povlecite za os in jo zaskočite v želenem položaju.
----------------	---



Za prvo košnjo sezone izberite višjo višino košnje. Upoštevajte zaščito pred hrupom in krajevne predpise.

● Vkllop in izklop (slika G)

⚠ OPOZORILO! Kosilnice ne zaženite, če stoj v visoki travi.

1. Povežite omrežni vtič kabelskega podaljška z vtičnico za omrežno priključno napeljavo **9** na upognjenem ročaju **1**.
2. Za razbremenitev vleka s koncem omrežnega kabla naredite zanko in ga obesite v pritrditveni kabel **11**.
3. Priključite kabelski podaljšek na napajanje s tokom.
4. Pred vklopom se prepričajte, ali naprava ni v stiku s predmeti.
5. Za vklop pritisnite stikalo za odpahnitev **10** na ročaju. Zaporno tipko (varnost) držite pritisnjeno in povlecite zagonsko ročico **12** ob ročaj. Zdaj lahko spustite stikalo za odpahnitev **10**.
6. Za izklop izpusite zagonsko ročico **12**.

⚠ OPOZORILO! Po izklopu naprave se nož **20** počasi ustavi. Ne dotikajte se premikajočega se noža **20**. Obstaja nevarnost telesnih poškodb!

● Košnja (slika H)

Redna košnja spodbuja ozelenitev trave in sočasno uničuje plevel. Tako se z vsako košnjo ne poveča samo zgostitev trate, ampak nastane tudi enakomerno obremenljiva trata.

Prvo košnjo bi morali izvesti približno aprila, ko je višina trave 70–80 mm. V času glavne vegetacije je treba trato kositi vsaj enkrat tedensko.

- Priporočamo, da svojo kosilnico uporabljate, kot je prikazano v tem razdelku in na sliki H, da dobite optimalne rezultate in zmanjšate tveganje prereza omrežnega kabla.
- S košnjo začnite v bližini vtičnice in nadaljujte z delom stran od vtičnice.
- Kabelski podaljšek vedno imejte za seboj in ko zavijete, ga odložite na stran, ki ste jo že pokosili.
- Napravo vodite s hitrostjo koraka in v čim bolj enakomernih pasovih. Za brezhibno košnjo se morajo pasovi vedno prekrivati za nekaj centimetrov.
- Višino košnje nastavite tako, da ne preobremenite naprave. V nasprotnem primeru se lahko motor poškoduje.
- Na strminah delajte vedno prečno na strmino. Posebej bodite previdni pri premikanju vzvratno in vlečenju naprave.

⚠ OPOZORILO! Po delu izklopite napravo. Za transport izvlecite vtič in počakajte, da se nož **20** ustavi. Obstaja nevarnost telesnih poškodb!

- Po uporabi lahko ročaj za prenašanje **24** uporabite za transport električne kosilnice.
- Po vsaki uporabi in pred vsakim skladiščenjem očistite napravo, kot je opisano v poglavju »Čiščenje, vzdrževanje in skladiščenje«.

● Čiščenje, vzdrževanje in skladiščenje

⚠ OPOZORILO! Dela, ki niso opisana v teh navodilih, naj izvaja služba za stranke, ki jo je pooblastil proizvajalec. Uporabljajte samo originalne dele.



Pri rokovanju z nožem **20** nosite zaščitne rokavice.

⚠ OPOZORILO! Pred vsemi vzdrževalnimi deli in čiščenjem izklopite napravo, izvlecite omrežni vtič in počakajte, da se nož **20** ustavi. Obstaja nevarnost telesnih poškodb!

Ne prevzemamo odgovornosti za poškodbe naših naprav, če so bile povzročene zaradi nepravilnih popravil, uporabe neoriginalnih delov ali nepravilne uporabe.

● Splošna čistilna in vzdrževalna dela

⚠ OPOZORILO! Kosilnice ne spirajte z vodo.

- Za odstranjevanje prijetih ostankov rastlin s koles po košnji, prezračevalnih odprtih, z izmetne odprtine in območja nožev lahko uporabite kos lesa ali umetne mase.
- Ne uporabljajte trdih ali konicastih predmetov, saj lahko poškodujete dele iz umetne mase.
- Naprava mora biti vedno čista. Za čiščenje uporabite krtačo ali krpo. Nikoli ne uporabljajte topil, kot so bencin, alkohol, voda z amonijakom itn. Ta topila lahko poškodujejo dele iz umetne mase.
- Pred vsako uporabo preverite kosilnico glede vidnih pomanjkljivosti, kot so razrahljani, obrabljeni ali poškodovani deli. Preverite, ali so vse matice, zatiči in vijaki pritrjeni.
- Preverite pokrove in zaščitne naprave glede poškodb ter njihovo pravilno prileganje. Po potrebi jih zamenjajte.

● Odprava napak

Težava	Morebitni vzrok	Odprava napak
Naprava se ne zažene.	Manjka omrežna napetost	Preverite napajanje s tokom, da ugotovite, ali so vsi priključki pravilno nameščeni.
	Prekinitev v električnem vodu.	Preverite vtičnico, kabel, napeljavno, omrežni vtič; po potrebi naj električar izvede popravilo
	Zagonska ročica [12] okvarjena	Služba za stranke naj izvede popravilo.
	Oglene krtačke obrabljene	
	Motor je okvarjen	
Motor se ustavlja.	Blokada zaradi tujkov	Odstranite tujke

● Zamenjava noža (slika I)

Če je rezilo topo, ga lahko v strokovni delavnici nabrusijo. Če je nož **[20]** poškodovan ali kaže znake neuravnoteženosti, ga je treba zamenjati (glejte poglavje »Servis«).

Za odstranjevanje:

1. Položite napravo na bok.
2. Nosite trdne zaščitne rokavice in trdno držite nož **[20]**. Odvijte vijak **[19]** z izvijačem v nasprotni smeri urnega kazalca z vretena motorja **[21]**.
3. Vgradite nov nož **[20]** v obratnem vrstnem redu. Poskrbite, da bo nož **[20]** pravilno nameščen in vijak **[19]** trdno zategnjen. Utor noža **[20]** mora biti usmerjen proti izboklini vretena motorja **[21]**.

● Skladiščenje

- Napravo hranite na suhem in zunaj dosega otrok. Odvijte krilni matici **[2]** in sklopite drog ročaja navzdol, da bo naprava zavzemala manj prostora. Pazite, da kabel ni stisnjen.
- Počakajte, da se motor ohladi, preden napravo shranite v zaprtem prostoru.
- Naprave ne pokrivajte z najlonskimi vrečami, sicer se lahko nakopiči vlaga.

Težava	Morebitni vzrok	Odprava napak
Delovni rezultat ni zadovoljiv ali pa motor težko deluje	Višina košnje prenizka/trava previsoka.	Nastavite večjo višino košnje. S pritiskom na ročaj [1] rahlo dvignite sprednja kolesa.
	Nož [20] je top	Nabrusite nož [20] ali pa ga dajte zamenjati.
	Območje noža zamašeno	Odstranite blokado/očistite napravo.
Delovni rezultat ni zadovoljiv ali pa motor težko deluje	Nož [20] je napačno nameščen	Pravilno vgradite nož [20].
Nož [20] se ne vrti.	Trava blokira nož [20]	Odstranite travo
	Vijak noža [19] razrahljan	Zategnite vijak noža [19]
Neobičajni hrup, ropotanje ali vibracije	Vijak noža [19] razrahljan	Zategnite vijak noža [19]
	Nož [20] je poškodovan	Zamenjajte nož [20].

● Tehnični podatki

Model	LDLLM1300-23
Številka izdelka	PRM 1300 B2
Poraba moči	1300 W
Nazivna napetost	230-240 V~ (izmenični tok), 50 Hz
Hitrost v prostem teku	3450 min ⁻¹
Krog košnje	32 cm
Višina košnje	25/45/65 mm
Zaščitni razred	II/[□]
Razred IP	IPX4
Masa	Pribl. 8,3 kg
Prostornina košare za prestrezanje trave	Pribl. 30 l

Informacije o hrupu

Emisija hrupa je izmerjena skladno z

EN ISO 3744:2010

Raven zvočnega tlaka L_{pA} = 81,0 dB(A)

K = 3 dB(A)

Raven zvočne moči L_{WA} = 93,7 dB(A)

K = 1,92 dB(A)

Zagotovljena raven

zvočne moči L_{WA} = 96 dB(A)

▲ OPOZORILO! NEVARNOST ZA

ZDRAVJE! Hrup na delovnem mestu lahko preseže 85 dB(A). V tem primeru mora uporabnik izvesti zaščitne ukrepe.

Nosite zaščito sluha!

Delo brez zaščite sluha ali zaščitnih oblačil lahko povzroči težave z zdravjem.

- Med delom nosite zaščito za sluh in primerna zaščitna oblačila.

Tresljaji

Navedena skupna vrednost tresljajev in navedene vrednosti emisij hrupa so bile izmerjene s standardnim kontrolnim postopkom (EN 60335-1/EN 60335-2-77) in se lahko uporabljajo za primerjavo med posameznimi električnimi orodji.

Uporabijo se lahko tudi za začasno oceno obremenitve.

Vibracije na ročaju a_h maks. 2,374 m/s²

Negotovost K = 1,5 m/s²

⚠ OPOZORILO! Emisije tresljajev in hrupa lahko pri dejanski uporabi električnega orodja odstopajo od navedenih vrednosti glede na to, kako uporabljate električno orodje, zlasti glede na vrsto obdelovancev. Določiti je treba varnostne ukrepe za zaščito uporabnika, ki temeljijo na oceni obremenitve s tresljaji pri dejanskih delovnih pogojih (z upoštevanjem vseh delov obratovalnega cikla, vključno z npr. časi, ko je električno orodje izključeno, in časi, ko je vključeno, vendar deluje brez obremenitve).

Poskusite ohraniti obremenitve zaradi tresljajev in hrupa čim nižje. Primeri za ukrepe za zmanjšanje obremenitve zaradi tresljajev je nošnja zaščitnih rokavic med uporabo orodja, omejitev delovnega časa in uporaba pribora v dobrem stanju.

● Odstranjevanje

Embalaza je narejena iz okolju primernih materialov, ki jih lahko oddate za recikliranje na lokalnih zbirališčih odpadkov.



Upoštevajte oznake embalažnih materialov za ločevanje odpadkov, ki so označene s kraticami (a) in števkami (b) z naslednjim pomenom: 1–7: umetne mase/20–22: papir in karton/80–98: vezni materiali.



O možnostih odstranjevanja odslužene izdelka se lahko pozanimate pri svoji občinski ali mestni upravi.



Ko je vaš izdelek dotrajan, ga zaradi varovanja okolja ne odvrzite med gospodinske odpadke, temveč ga oddajte na ustreznem zbirališču tovrstnih odpadkov. O zbirnih mestih in njihovih delovnih časih se lahko pozanimate pri svoji pristojni občinski upravi.

● Garancija in servis

● Potek v primeru uveljavljanja garancije

Za zagotovitev hitre obdelave vašega primera vas prosimo, da sledite naslednjim napotkom:

Prosimo, da za vsa vprašanja pripravite blagajniški račun in številko izdelka (IAN 420142_2204) kot dokazilo o nakupu.

Številko izdelka najdete na identifikacijski ploščici, gravuri, naslovni strani v navodilih (spodaj levo) ali na nalepki na hrbtni ali spodnji strani izdelka.

Če bi prišlo do napak v delovanju ali drugih pomanjkljivosti, se najprej po telefonu ali po elektronski pošti obrnite na spodaj navedeni oddelek servisne službe. Izdelek, označen kot okvarjen, lahko nato po dogovoru z našo službo za stranke brez poštnine pošljete na navedeni naslov servisa, zraven pa priložite potrdilo o nakupu (blagajniški račun) in navedite, za kakšno pomanjkljivost gre in kdaj je nastala. Za preprečevanje težav pri sprejemu in dodatnih stroškov obvezno uporabite samo naslov, ki smo ga navedli. Poskrbite, da pošiljanje ne bo izvedeno brez plačane poštnine, s kosovnim blagom, ekspresno ali z drugim posebnim tovorom. Napravo pošljite skupaj z vsemi deli pribora, ki so bili priloženi ob nakupu, in poskrbite za dovolj varno transportno embalažo.

● Servis

● SI Servis v Sloveniji

Tel.: 00800 80040044

E-pošta: administration@mynetsend.de

● Servis za popravila

⚠ POZOR! Svojo napravo pošljite očiščeno in z napotkom glede okvare v našo servisno poslovalnico.

Popravila, ki ne spadajo v garancijo, lahko naša servisna poslovalnica opravi proti plačilu. Z veseljem vam bodo poslali predračun.

Obravnavamo lahko samo naprave, ki so dovolj pakirane in so bile poslane s plačano poštnino. Naprav brez plačane poštnine, s kosovnim blagom, ekspresno ali z drugim posebnim tovorom ne bomo prevzeli.

Odlaganje okvarjenih poslanih naprav med odpadke bomo izvedli brezplačno.

Nadomestni deli

Nadomestne dele lahko kupite pri:
administration@mynetsend.de.

Pos. v navodilih za uporabo	Oznaka	Številka dela
Slika I	Nož (referenca proizvajalca: ZF6108)	22-23-24-LDLLM1300-23
Slika D	Košara za prestrezanje trave	26-27-28-29-LDLLM1300-23
Slika A: 5	Kolesa	12-13-14-15-16-17-LDLLM1300-23

● Uvoznik

Upoštevajte, da spodnji naslov ni naslov servisa. Najprej se obrnite na zgoraj navedeni servisni center.

VARO – Vic Van Rompuy N.V.

Joseph Van Instraat 9
2500 Lier
BELGIJA

IAN 420142_2204

● Izjava o skladnosti CE

VARO N.V._Vic. Van Rompuy N.V., Joseph Van Instraat 9, BE2500 Lier, BELGIJA,
izjavlja, da

Oznaka naprave: Električna kosilnica PRM 1300 B2

Znamka: 

Št. modela: LDLLM1300

ustreza temeljnim zahtevam in drugim zadevnim določbam ustrezne direktive EU na podlagi usklajenih standardov EU. Pri spremembi naprave, ki ni usklajena z nami, ta izjava ni več veljavna.

Direktive EU

(vključno z morebitnimi spremembami,
do datuma podpisa)

2011/65/EU-(EU)2015/863

2006/42/ES

2014/30/EU

2000/14/ES-2005/88/ES

Priloga VI

L_{WA} izmerjeno: 94 dB(A)

L_{WA} maks. zagotovljeno: 96 dB(A)

Priglašeni organ TÜV SÜD-0036

Westendstrasse 199

80686 München

Nemčija

Usklajeni standardi EU

(vključno z morebitnimi spremembami, do datuma podpisa)

EN60335-1: 2012 +A11 +A13 +A1 +A2 +A14 +A15

EN60335-2-77: 2010

EN IEC 55014-1: 2021

EN IEC 55014-2: 2021

EN IEC 61000-3-2: 2019 +A1

EN61000-3-3: 2013 +A2

Imetnik tehnične dokumentacije

Philippe Vankerkhove

VARO-Vic. Van Rompuy N.V.

Podpisnik deluje v imenu posloводства podjetja



Ludo Mertens

Vodja za certificiranje

Datum: 16/11/2022, Lier-Belgija



Pooblašчени serviser:

VARO – Vic Van Rompuy N.V.
Joseph Van Instraat 9
BE2500 Lier
BELGIJA

Servisna telefonska številka: 00800 80040044

Garancijski list

1. S tem garancijskim listom VARO – Vic Van Rompuy N.V., Joseph Van Instraat 9, Belgija jamčimo, da bo izdelek v garancijskem roku ob normalni in pravilni uporabi brezhibno deloval in se zaveujemo, da bomo ob izpolnjenih spodaj navedenih pogojih odpravili morebitne pomanjkljivosti in okvare zaradi napak v materialu ali izdelavi oziroma po svoji presoji izdelek zamenjali ali vrnili kupnino.
2. Garancija je veljavna na ozemlju Republike Slovenije.
3. Garancijski rok za proizvod je 3 leta od datuma izročitve blaga. Datum izročitve blaga je razviden iz računa.
4. Kupec je dolžan okvaro javiti pooblaščenemu servisu oziroma se informirati o nadaljnjih postopkih na zgoraj navedeni telefonski številki. Svetujemo vam, da pred tem natančno preberete navodila o sestavi in uporabi izdelka.
5. Kupec je dolžan pooblaščenemu servisu predložiti garancijski list in račun, kot potrdilo in dokazilo o nakupu ter dnevu izročitve blaga.
6. V primeru, da proizvod popravlja nepooblaščen servis ali oseba, kupec ne more uveljavljati zahtevkov iz te garancije.
7. Vzroki za okvaro oziroma nedelovanje izdelka morajo biti lastnosti stvari same in ne vzroki, ki so zunaj proizvajalčeve oziroma prodajalčeve sfere. Kupec ne more uveljavljati zahtevkov iz te garancije, če se ni držal priloženih navodil za sestavo in uporabo izdelka ali če je izdelek kakorkoli spremenjen ali nepravilno vzdrževan.
8. Jamčimo servis in rezervne dele še 3 leta po preteku garancijskega roka.
9. Obrabni deli oz. potrošni material so izvzeti iz garancije.
10. Vsi potrebni podatki za uveljavljanje garancije se nahajajo na dveh ločenih dokumentih (garancijski list, račun).
11. Ta garancija proizvajalca ne izključuje pravic potrošnika, ki izhajajo iz odgovornosti prodajalca za napake na blagu.

Prodajalec:



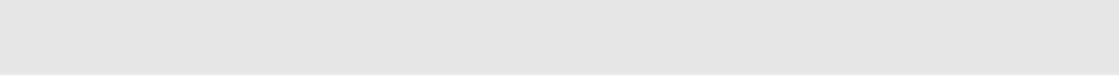















Lidl Slovenija d.o.o. k.d., Pod lipami 1, SI-1218 Komenda



Legenda použitých piktogramů	Strana 45
Úvod	Strana 46
Použití ke stanovenému účelu	Strana 46
Všeobecný popis	Strana 46
Přehled	Strana 46
Obsah dodávky	Strana 47
Popis funkce	Strana 47
Bezpečnostní pokyny	Strana 47
Obecné bezpečnostní pokyny	Strana 47
Pracoviště	Strana 47
Elektrická bezpečnost	Strana 48
Bezpečnost osob	Strana 48
Použití a manipulace s elektrickým nástrojem	Strana 48
Servis	Strana 49
Další bezpečnostní pokyny pro sekačku na trávu	Strana 49
Trénink	Strana 49
Přípravná opatření	Strana 49
Používání	Strana 50
Údržba a skladování	Strana 50
Doporučení pro stroje s ochrannou třídou	Strana 51
Dodatečné bezpečnostní pokyny	Strana 51
Bezpečnostní požadavky	Strana 51
Montáž	Strana 52
Montáž zahnuté rukojeti	Strana 52
Montáž sběrného koše na trávu	Strana 52
Práce se sekačkou na trávu	Strana 52
Nasazení a sejmutí sběrného koše na trávu	Strana 52
Nastavení výšky sečení	Strana 52
Zapínání a vypínání	Strana 53
Sečení	Strana 53
Čištění, údržba a skladování	Strana 53
Všeobecné čistící a údržbové práce	Strana 54
Výměna nože	Strana 54
Skladování	Strana 54

Odstranění poruch	Strana 54
Technická data	Strana 55
Likvidace	Strana 56
Záruka a servis	Strana 56
Postup v případě uplatňování záruky	Strana 57
Servis	Strana 57
Opravný servis	Strana 57
Dovozce	Strana 57
Prohlášení o konformitě	Strana 58

Legenda použitých piktogramů

	Upozornění! Přečtěte si návod k obsluze!		Při manipulaci s nožem noste ochranné rukavice.
			Noste ochranné brýle.
	Třída ochrany II (dvojitá izolace)		Noste ochranu sluchu.
	Nevystavujte přístroj vlhkosti. Nepracujte za deště a nesečte mokrou trávu.		Údaj o zaručené hladině akustického výkonu L _{WA} v dB.
	Nebezpečí zranění vymrštěnými díly. Okolostojící osoby držet v odstupu od elektrické sekačky na trávu.		Ukazatel stavu naplnění na sběrném koši na trávu: otevřený: Prázdný sběrný koš
			Ukazatel stavu naplnění na sběrném koši na trávu: zavřený: Plný sběrný koš
	Upozornění! Doběh nože sekačky na trávu!		Kruh sečení
	Opatrně! Ostré řezné nože! Nohy a ruce držet v odstupu. Nebezpečí zranění! Před seřizováním, čištěním nebo v případě zachycení nebo poškození síťového kabelu vypnout motor a vytáhnout síťovou zástrčku ze zásuvky.		Soulad s příslušnými požadavky směrnice (směrnic) ES
			Obal a přístroj likvidujte ekologicky!
	Nebezpečí vyplývající z poškozeného síťového kabelu. Síťový kabel držte v dostatečné vzdálenosti od přístroje a řezných nožů!		Výrobek splňuje požadavky § 21 zákona o bezpečnosti zařízení a výrobků
			Bezpečnostní pokyny Instrukce

Elektrická sekačka na trávu PRM 1300 B2

● Úvod

Blahopřejeme vám k zakoupení nového výrobku. Rozhodli jste se tím pro vysoce kvalitní výrobek.



Návod k obsluze je součástí výrobku. Obsahuje důležité bezpečnostní pokyny, pokyny k použití a k likvidaci výrobku.

Před použitím výrobku se seznámete se všemi provozními a bezpečnostními pokyny. Výrobek používejte jen podle popisu a pro určené oblasti použití. Při předávání výrobku třetí osobě předejte spolu s výrobkem i všechny podklady.

● Použití ke stanovenému účelu

Přístroj je určen pouze k sekání travnatých ploch v domácím prostředí. Jakékoli jiné použití, které není povoleno v tomto návodu k obsluze, může vést k poškození přístroje a ohrozit uživatele.

Přístroj je určený pro používání dospělými osobami. Děti a osoby, které nejsou seznámeny s tímto návodem k obsluze, nesmí přístroj používat.

Používání výrobku za deště nebo ve vlhkém prostředí je zakázáno.

Výrobek není určen k používání při živnostenské činnosti.

Výrobce neručí za škody způsobené použitím v rozporu s určením nebo chybnou obsluhou.

⚠ VÝSTRAHA!

V zájmu vlastní bezpečnosti si před použitím přístroje důkladně přečtěte tuto příručku a obecné bezpečnostní pokyny. Pokud přístroj přenecháte třetím osobám, vždy k němu přiložte tento návod k použití. Tento návod k obsluze si můžete stáhnout ve formátu pdf z našich webových stránek: www.lidl-service.com.



● Všeobecný popis

● Přehled

A	1	Rukojeť
	2	Křídlové matky
	3	Dolní trubka
	4	Sběrný koš na trávu
	5	Kolečka
	6	Těleso elektrické sekačky na trávu
	7	Zadní deflektor
	8	Držák kabelu
	9	Zásuvka pro síťový kabel
	10	Bezpečnostní tlačítko
	11	Odlehčení tahu kabelu
	12	Spouštěcí páka
B	13	Šrouby pro připevnění dolních trubek
C	14	Šrouby pro připevnění rukojeti
	15	Podložka
D	16	Rukojeť sběrného koše na trávu
	17	Dolní díl sběrného koše na trávu
	18	Horní díl sběrného koše na trávu
I	19	Šroub nože
	20	Nůž
	21	Hřídel motoru
D	22	Ukazatel stavu naplnění
F	23	Osa koleček
E	24	Rukojeť na přenášení

● Obsah dodávky

⚠ VÝSTRAHA! NEBEZPEČÍ UDUŠENÍ!

Obalový materiál není hračka! Děti si nesmí hrát s umělohmotnými sáčky!

Odstraňte jak obalový materiál tak i obalové/přepravní pojistky (pokud jsou v balení). Zkontrolujte, jestli nebyly přístroj a příslušenství při přepravě poškozené. Pokud je to možné, uschovejte si obal až do uplynutí záruční lhůty. Potom ho prosím zlikvidujte způsobem šetrným k životnímu prostředí. Zkontrolujte, jestli je obsah dodávky kompletní:

Balení obsahuje:

- 1 elektrickou sekačku na trávu
- 1 rukojeť
- 2 dolní trubky
- 1 sběrný koš na trávu (dvoudílný)
- 1 rukojeť sběrného koše na trávu
- 2 šrouby pro připevnění dolních trubek
- 2 křídlové matky, podložky a šrouby pro připevnění rukojeti
- 2 držáky kabelu
- 1 návod k obsluze

Pokud některé díly chybí nebo jsou poškozené, obraťte se na vašeho prodejce.

Výrobek nepoužívejte, dokud nebudou dodané chybějící díly nebo dokud nebudou vadné díly vyměněné.

⚠ VÝSTRAHA! Používání nekompletního nebo vadného výrobku znamená nebezpečí pro osoby a věci.

● Popis funkce

Elektrická sekačka na trávu má žací nástroj, který se otáčí v rovině rovnoběžné s rovinou sečení. Je vybavená výkonným elektromotorem, robustním umělohmotným tělesem, bezpečnostním tlačítkem, zadním deflektorem a sběrným košem na trávu. Kromě toho je přístroj 3násobně výškově nastavitelný a má lehce se otáčející kolečka. Funkce ovládacích prvků naleznete v následujících popisech.

● Bezpečnostní pokyny



Obecné bezpečnostní pokyny

⚠ VÝSTRAHA! Přečtěte si všechny bezpečnostní pokyny, instrukce, obrázky a specifikace přiložené k tomuto elektrickému nástroji.

Nedodržení bezpečnostních pokynů a instrukcí může vést k zásahu elektrickým proudem, požáru a/nebo vážnému zranění.

Všechny bezpečnostní pokyny a instrukce si uschovejte pro budoucí použití.

■ ⚠ VÝSTRAHA! NEBEZPEČÍ OHROŽENÍ ŽIVOTA A NEHODY MALÝCH I VĚTŠÍCH DĚTÍ! Děti



nesmí tento přístroj používat. Děti si nesmí s přístrojem hrát. Čištění a uživatelskou údržbu nesmí děti provádět.

- Tento přístroj mohou používat osoby se sníženými fyzickými, smyslovými nebo duševními schopnostmi nebo s nedostatečnými zkušenostmi a znalostmi, jestliže budou pod dohledem nebo byly poučeny o bezpečném používání přístroje a chápou nebezpečí, která z jeho používání vyplývají.
- Poškozený přírodní kabel přístroje musí vyměnit výrobce nebo servis anebo podobně kvalifikovaná osoba, aby se předešlo ohrožení elektrickým proudem.

Pojem „elektrický nástroj“ uvedený v bezpečnostních pokynech se vztahuje na elektrické nástroje napájené ze sítě (se síťovým kabelem) a na elektrické nástroje napájené akumulátorem (bez síťového kabelu).

● Pracoviště

- Udržujte vaše pracoviště čisté a dobře osvětlené. Nepořádek a neosvětlené části pracoviště mohou vést k nehodám.
- Nepracujte s elektrickým nástrojem ve výbušném prostředí, kde se vyskytují hořlavé kapaliny, plyny nebo prachy. Při provozu elektrického nástroje dochází k jiskření, které může prachy nebo výpary zapálit.

- Při používání elektrického nástroje držte děti a ostatní osoby v odstupe od pracoviště. Při rozptýlení můžete ztratit kontrolu nad elektrickým nástrojem.

● Elektrická bezpečnost

- Zástrčka elektrického nástroje musí být vhodná pro použitou zásuvku. Zástrčka se nesmí žádným způsobem měnit. Nepoužívejte spolu s uzemněnými elektrickými nástroji žádné zástrčkové adaptéry. Nezměněné zástrčky a vhodné zásuvky snižují riziko zásahu elektrickým proudem.
- Vyhýbejte se kontaktu těla s uzemněnými povrchy, jako jsou trubky, topná tělesa, sporáky a chladničky. Pokud je vaše tělo uzemněné, hrozí zvýšené riziko zásahu elektrickým proudem.
- Elektrické nástroje chraňte před deštěm nebo vlhkem. Vniknutí vody do elektrického nástroje zvyšuje riziko zásahu elektrickým proudem.
- Připojovací kabel nepoužívejte nesprávně k přenášení nebo zavěšování elektrického nástroje nebo k vytahování zástrčky ze zásuvky. Chraňte připojovací kabel před horkem, olejem, ostrými hranami nebo pohyblivými díly. Poškozené nebo zamotané připojovací kabely zvyšují riziko zásahu elektrickým proudem.
- Při práci s elektrickým nástrojem venku použijte jen prodlužovací kabely, které jsou vhodné i pro venkovní použití. Použití prodlužovacího kabelu vhodného pro venkovní použití snižuje riziko zásahu elektrickým proudem.
- Jestliže je provoz elektrického nástroje ve vlhkém prostředí nevyhnutelný, použijte proudový chránič. Použití proudového chrániče snižuje riziko zásahu elektrickým proudem.

● Bezpečnost osob

- Buďte stále pozorní, dbejte na to co děláte a pracujte s elektrickým nástrojem rozumně. Nepoužívejte elektrický nástroj pokud jste unavení nebo pod vlivem drog, alkoholu anebo léků. Okamžik nepozornosti během používání elektrického nástroje může vést k závažným zraněním.

- Noste vždy osobní ochranné prostředky a ochranné brýle. Nošení osobních ochranných prostředků, podle způsobu používání elektrického nástroje, jako jsou masky proti prachu, neklouzavá bezpečnostní obuv, helmy nebo ochrany sluchu snižuje riziko zranění.
- Vyhnete se neúmyslnému uvedení do provozu. Před připojením na přívod elektrického proudu nebo použití akumulátoru, zvednutím nebo nošením, elektrického nástroje se přesvědčte, že je vypnutý. Přenášení elektrického nástroje s prstem na spouštěči nebo připojení zapnutého elektrického nástroje k síti elektrického napájení může mít za následek nehody a úrazy.
- Před zapnutím elektrického nástroje odstraňte seřizovací nářadí nebo klíče. Nástroj nebo klíč, který se nachází v rotujícím dílu elektrického nástroje může zranit.
- Vyvarujte se abnormálního držení těla. Zajistěte bezpečné stání a vždy udržujte rovnováhu. Můžete tak lépe kontrolovat elektrický nástroj v ne očekávaných situacích.
- Noste vhodné oblečení. Při práci nenoste volné oděvy nebo šperky. Chraňte vlasy, oblečení a rukavice před pohyblivými díly. Volný oděv, šperky nebo vlasy mohou být zachyceny pohyblivými díly.
- Pokud je možné namontovat zařízení pro odsávání a sběr prachu, musí být správně připojené a používáné. Použití zařízení k odsávání prachu může ohrožení prachem snížit.
- Nenechte se ukolébat falešným pocitem bezpečí a neignorujte bezpečnostní pravidla pro elektrické nástroje, a to ani v případě, že jste s elektrickým nástrojem obeznámeni po jeho opakovaném použití. Neopatrné jednání může během zlomku vteřiny vést k vážným zraněním.

● Použití a manipulace s elektrickým nástrojem

- Elektrický nástroj nepřetěžujte. Používejte jen elektrický nástroj určený pro způsob Vaší práce. Se správným elektrickým nástrojem můžete v uvedeném rozsahu výkonu pracovat lépe a bezpečněji.

- Nepoužívejte elektrické nástroj, který má vadný vypínač. Elektrický nástroj, který nelze zapínat a vypínat, je nebezpečný a musí se opravit.
- Před jakýmkoli seřizováním, výměnou dílů nebo odložením elektrického nástroje odpojte elektrický nástroj od sítě a/nebo vyjměte vyměnitelný akumulátor. Tato preventivní opatření brání nechtěnému spuštění elektrického nástroje.
- Nepoužívané elektrické nástroje uchovávejte mimo dosah dětí. Nenechávejte elektrický nástroj používat osoby, které s ním nejsou seznámeny nebo které tyto pokyny nečetly. Elektrické nástroje jsou nebezpečné, pokud je používají nezkušené osoby.
- Pečujte o elektrické nástroje a jejich nástroje pečlivě. Kontrolujte bezvadnou funkci pohyblivých dílů, jestli nejsou blokovány, zlomené nebo jinak poškozené a neovlivňují tím negativně funkci elektrického nástroje. Před použitím elektrického nástroje nechte opravit poškozené díly. Mnohé nehody jsou zapříčiněny špatnou údržbou elektrického nástroje.
- Řezné nástroje udržujte ostré a čisté. Pečlivě ošetrte řezací nástroje s ostrými břity se méně zasekávají a snadněji se vedou.
- Elektrický nástroj, vkládací nástroj atd. používejte podle těchto pokynů. Zohledněte pracovní podmínky a vykonávanou činnost. Použití elektrického nástroje pro jiné než stanovené účely může vést k nebezpečným situacím.
- Udržujte rukojeti a úchopové plochy suché, čisté a zbavené oleje a mastnoty. Kluzké rukojeti a úchopové plochy neumožňují bezpečnou obsluhu a ovládání elektrického nástroje v nepředvídaných situacích.

● Servis

- Nechte výrobek opravovat jen kvalifikovaným odborným personálem a jen s originálními náhradními díly. Tím je zajištěna bezpečnost elektrického nástroje.

● Další bezpečnostní pokyny pro sekačku na trávu

● Trénink

- Přečtěte si pečlivě návod k použití. Seznamte se s díly a správným používáním stroje.
- Nikdy nedovolte, aby sekačku na trávu používaly děti nebo jiné osoby, které neznají návod k použití. Místní předpisy mohou stanovovat minimální věk uživatele.
- Nikdy nesečte trávu, pokud jsou v blízkosti lidí, zejména děti, nebo zvířata.
- Myslete na to, že provozovatel nebo uživatel je zodpovědný za nehody, při kterých dojde k úrazu jiných osob nebo ke škodám na jejich majetku.

● Přípravná opatření

- Při práci se strojem noste vždy pevnou obuv a dlouhé kalhoty. Nepoužívejte stroj naboso nebo v lehkých sandálech. Vyhybte se nošení volného oblečení nebo oblečení s visícími šňůrkami nebo pásky.
- Zkontrolujte terén, kde bude stroj používán a odstraňte všechny předměty, které by mohly být strojem zachyceny a vymrštné.
- Před použitím je třeba vždy vizuálně zkontrolovat, jestli nejsou žací nože, připevňovací šrouby nebo celá žací jednotka opotřebované nebo poškozené. Opotřebované nebo poškozené žací nože a připevňovací šrouby se smí vyměňovat pouze v sadách, aby nedošlo k nevyváženosti. Opotřebované nebo poškozené štitky se značkami se musí vyměnit.
- Před použitím je třeba vždy zkontrolovat přívodní kabel a prodlužovací kabel, jestli nevykazují známky poškození nebo opotřebení. Pokud dojde k poškození kabelu během používání, je nutné ho okamžitě odpojit od napájecí sítě. **NEDOTÝKEJTE SE KABELU, DOKUD NENÍ ODPOJENÝ.** Pokud je kabel opotřebovaný nebo poškozený, stroj nepoužívejte.

● Používání

- Sečte pouze za denního světla nebo při dobrém umělém osvětlení.
- Pokud je to možné, nepoužívejte přístroj, když je tráva mokrá.
- Na svazích dbejte na stabilní postoj.
- Stroj vedte jen rychlostí vaší chůze.
- Sečte napříč svahem, nikdy nahoru nebo dolů.
- Při změně směru jízdy ve svahu buďte obzvláště opatrní.
- Nesečte na příliš strmých svazích.
- Obzvláště opatrní buďte při couvání se sekačkou na trávu nebo při jejím tažení směrem k sobě.
- Zastavte žací nůž (nože), když je třeba sekačku na trávu naklonit pro přepravu po jiných plochách než po trávě nebo když se sekačka na trávu přesouvá na sečenou plochu a zpět.
- Nikdy nepoužívejte sekačku na trávu s poškozenými ochrannými kryty nebo ochrannými mřížkami anebo bez připevněných ochranných zařízení, např. deflektorů a/nebo sběrných košů na trávu.
- Spouštějte nebo obsluhujte spouštěč opatrně, podle pokynů výrobce. Dbejte na dostatečný odstup mezi nohama a žacím nožem (noži).
- Při spouštění nebo startování motoru se nesmí sekačka na trávu naklánět, pokud úkon nevyžaduje, aby se sekačka na trávu zvedla. V takovém případě ji nakloňte jen tak, jak je nezbytně nutné, a zvedněte jen stranu odvrácenou od uživatele.
- Nestartujte motor, pokud stojíte před vyhazovacím kanálem.
- Nikdy nedávejte ruce nebo nohy na rotující díly nebo pod ně. Vždy se držte dál od vyhazovacího otvoru.
- Nikdy nezvedejte ani nepřendávejte sekačku na trávu s běžícím motorem.
- Vypněte motor a vytáhněte zástrčku ze zásuvky. Ujistěte se, že se všechny pohyblivé díly úplně zastavily,
 - kdykoli odejdete od sekačky na trávu;
 - než uvolníte blokády nebo odstraníte ucpané místo ve vyhazovacím kanálu;
 - před kontrolou, čištěním nebo prováděním prací na sekačce na trávu;

- když došlo k zásahu cizího tělesa. Než sekačku na trávu znovu spustíte a začnete s ní pracovat, najděte na ní poškození a proveďte potřebné opravy.
Pokud sekačka na trávu začne abnormálně vibrovat, je nutné ji okamžitě zkontrolovat.
- hledejte poškození;
- proveďte nezbytné opravy poškozených dílů;
- zajistěte, aby byly všechny matice, šrouby a čepy pevně utažené.

● Údržba a skladování

⚠ VÝSTRAHA! Před údržbou nebo uskladněním sekačku na trávu vždy odpojte od elektrické sítě.

- Zajistěte, aby byly všechny matice, šrouby a čepy utažené a zařízení bylo v bezpečném provozním stavu.
- Pravidelně kontrolujte, jestli není sběrný koš na trávu opotřebený nebo jestli neztratil funkčnost.
- Při seřizování stroje dbejte na to, aby se vaše prsty nedostaly mezi pohyblivé žací nože a pevné části stroje.
- Před uložením stroje nechte motor vychladnout.
- Při údržbě žacích nožů dbejte na to, že se nože mohou pohybovat i při vypnutém zdroji napájení.
- Opotřebené nebo poškozené díly z bezpečnostních důvodů vyměňte. Používejte jen originální náhradní díly a příslušenství.
- Před uskladněním sekačky na trávu sběrný koš na trávu vždy vyprázdněte.
- Nepokoušejte se zařízení opravovat sami, pokud k tomu nejste vyškolení. Všechny práce, které nejsou uvedené v tomto návodu, smí provádět jen servis autorizované výrobcem nebo prodejcem.
- Uchovávejte přístroj na suchém místě a mimo dosah dětí.
- Zacházejte s přístrojem pečlivě. Udržujte nástroje ostré a čisté pro lepší a bezpečnější práci. Postupujte podle pokynů k údržbě.
- Při výměně žacího zařízení noste ochranné rukavice.

● Doporučení pro stroje s ochrannou třídou □

Stroj by měl být provozován přes proudový chránič (RCD) s vypínacím proudem maximálně 30 mA.

● Dodatečné bezpečnostní pokyny

- Pokud se elektrický nástroj používá venku, smí se používat jen prodlužovací kabely schválené pro tento účel. Na kabelu musí být příslušná označení.
- Prodlužovací kabel vždy úplně odviňte.
- Používejte jen schválené prodlužovací kabely typu H05RN-F, které nejsou delší než 75 m a jsou určeny pro venkovní použití.
- Pro prodlužovací kabely do 15 m je zapotřebí průřez vodiče 1,5 mm².
- U prodlužovacích kabelů o délce 15 až 75 m je zapotřebí průřez vodiče nejméně 2,5 mm².
- Poškozený síťový kabel nepřipojujte k elektrické síti. Poškozený síťový kabel může vést ke kontaktu s díly pod napětím.
- Před sečením vždy nasadte sběrný koš na trávu, jak je popsáno v kapitole „Nasazení/sejmutí sběrného koše na trávu“.
- Když sekačka na trávu seče (příliš) vysokou, hustou nebo mokrou trávu nebo když narazí na překážku, musí motor pracovat příliš intenzivně a pak dochází k zablokování nože. To může vést ke zvýšení teploty motoru. Pokud je teplota motoru příliš vysoká, aktivuje se ochrana proti přetížení a motor se automaticky vypne. V takovém případě uvolněte spouštěcí páku [12](#) a nechte stroj 1 až 2 minuty vychladnout. Znovu nastartujte motor a pokračujte v práci.

● Bezpečnostní požadavky

- Napájení musí odpovídat specifikacím uvedeným na výrobku.
- Bezpečnostní tlačítko nikdy nevyřazujte z provozu. Pokud to uděláte, vaše záruka zaniká. Spojení (zástrčku a zásuvku) udržujte v suchu.
- Děti si nesmí s přístrojem hrát.

- Děti nesmí provádět čištění a uživatelskou údržbu bez dohledu.
- Tento přístroj mohou používat osoby s omezenými fyzickými, smyslovými nebo duševními schopnostmi nebo s nedostatečnými zkušenostmi a znalostmi, jestliže budou pod dohledem nebo byly poučeny o bezpečném používání přístroje a chápou nebezpečí, která z jeho používání vyplývají.
- Proveďte vhodná opatření, aby děti neměly přístup k přístroji.
- Před prvním použitím přístroje musí kvalifikovaný elektrikář zkontrolovat, jestli provedena nezbytná elektrická ochranná opatření.

⚠ VÝSTRAHA! Dále je popsáno, jak zabránit poškození přístroje a případnému zranění osob.:

! Dbejte na ochranu proti hluku a místní předpisy. Používání přístrojů může být omezeno nebo zakázáno v určitých dnech (např. v neděli a o svátcích), v určitou denní dobu (během polední přestávky, v noci) nebo v určitých oblastech (např. v lázních, nemocnicích atd.).

- Nepracujte s přístrojem, pokud jste unavení, neschopní se soustředit nebo jste pod vlivem alkoholu nebo drog. Vždy si včas udělejte přestávky. Pracujte rozumně.
- Při práci dbejte na stabilní polohu, zejména na svazích.
- S přístrojem pracujte pouze za chůze krokem. Obzvláště opatrní buďte při otáčení, tahání přístroje směrem k sobě nebo při couvání.

⚠ VÝSTRAHA! Nůž má po vypnutí doběh. Hrozí nebezpečí zranění!

- Nenechávejte přístroj bez dohledu.
- Přístroj nepřetěžujte. Nepoužívejte přístroj k jiným účelům, než ke kterým je určený.

● Montáž

⚠ VÝSTRAHA! Před veškerými pracemi na přístroji ho vždy odpojte od elektrické sítě. Hrozí nebezpečí zranění!

● Montáž zahnuté rukojeti (obr. B)

Obr. B	<ol style="list-style-type: none">1. Zasuňte dolní trubku [3] do šěr-biny na tělese elektrické sekačky na trávu [6]. Viz také obrázek A.2. Přiloženými šrouby k připevnění dolních trubek [13] namontujte dolní trubky [3].
Obr. C	<ol style="list-style-type: none">3. Pomocí přiložených šroubů k připevnění rukojeti [14], podložek [15] a křídlových matic [2] připevněte rukojeť [1] na dolní trubky [3]. Existují dvě možné polohy.4. Připevněte držák kabelu [8] na dolní trubku [3] a na rukojeť [1] a kabel zafixujte.



Po povolení obou křídlových matic [2] je možné rukojeť sklopit pro uložení přístroje. Dbejte na to, aby nebyl síťový kabel přiskřípnutý.

● Montáž sběrného koše na trávu (obr. D)



Při montáži sběrného koše na trávu [4] noste ochranné rukavice, abyste se vyhnuli zranění.

Obr. D	<ol style="list-style-type: none">1. Spojte oba díly ([17] + [18]) sběrného koše na trávu [4].2. Zasuňte oba konce rukojeti pro sběrný koš [16] do drážek v horním dílu sběrného koše na trávu [18].
---------------	---

⚠ VÝSTRAHA! Nikdy nepoužívejte přístroj s vadnými ochrannými zařízeními nebo bez namontovaných bezpečnostních zařízení, jako jsou

deflektory a/nebo sběrná zařízení. Hrozí nebezpečí zranění!

● Práce se sekačkou na trávu

● Nasazení a sejmutí sběrného koše na trávu (obr. E)

- Sběrný koš na trávu [4] nasazujte vždy před sečením.
 - Před uskladněním sekačky na trávu sběrný koš na trávu [4] vždy vyprázdněte.
1. Pro nasazení sběrného koše na trávu [4] zvedněte zadní deflektor [7] a nasadte sběrný koš na trávu [4] na spojovací háky. Sklopte zadní deflektor [7] na sběrný koš na trávu [4]. Držte sběrný koš na trávu [4] ve správné poloze.
 2. Pro vyjmutí sběrného koše na trávu [4] zvedněte zadní deflektor [7] a sběrný koš na trávu [4] nadzvednutím vyjměte. Sklopte zadní deflektor [7] zase zpět na těleso elektrické sekačky na trávu [6].
- Na straně sběrného koše na trávu [4] je ukazatel stavu naplnění [22]. Ukazatel stavu naplnění sběrného koše na trávu ukazuje stav naplnění sběrného koše za chodu sekačky na trávu. Vyprázdněte sběrný koš na trávu [4], když je ukazatel stavu naplnění [22] zavřený nebo když chcete přístroj uložit.



Ukazatel stavu naplnění [22] je otevřený: Sběrný koš na trávu [4] je prázdný



Ukazatel stavu naplnění [22] je zavřený: Sběrný koš na trávu [4] je plný

● Nastavení výšky sečení (obr. F)

⚠ VÝSTRAHA! Vypněte přístroj, odpojte ho ze zásuvky a počkejte, až se nůž [20] zastaví. Hrozí nebezpečí zranění!

Výšku sečení elektrické sekačky na trávu lze nastavit do tří poloh nastavením polohy přední a zadní osy umístěné na spodní straně sekačky na trávu:

65 mm – vysoká výška sečení

45 mm – střední výška sečení

25 mm – nízká výška sečení

- Nastavte osy jednu po druhé. Pro dosažení přesného výsledku je nutné nastavit stejnou výšku sečení na přední i zadní ose.

Obr. F	<ol style="list-style-type: none">1. Položte sekačku na trávu na bok na trávu.2. Uchopte osu koleček 23 na obou stranách.3. Zatáhněte rovnoměrně za osu a nechte ji zaskočit do požadované polohy.
---------------	---



Pro první sečení v sezóně by měla být zvolena vyšší výška sečení. Dbejte na ochranu proti hluku a místní předpisy.

● Zapínání a vypínání (obr. G)

▲ VÝSTRAHA! Sekačku na trávu nespouštějte, pokud stojí ve vysoké trávě.

1. Zastrčte síťovou zástrčku prodlužovacího kabelu do zásuvky pro síťový kabel **9** na rukojeti **1**.
2. Pro odlehčení tahu vytvořte na konci síťového kabelu smyčku a zavěste ji do odlehčení tahu kabelu **11**.
3. Připojte prodlužovací kabel ke zdroji napájení.
4. Před zapnutím se ujistěte, že se přístroj nedotýká žádných předmětů.
5. Pro zapnutí stiskněte bezpečnostní tlačítko **10** na rukojeti. Držte stisknuté bezpečnostní tlačítko (bezpečnost) a zatáhněte za spouštěcí páku **12** směrem k rukojeti. Nyní můžete bezpečnostní tlačítko **10** uvolnit.
6. Pro vypnutí uvolněte spouštěcí páku **12**.

▲ VÝSTRAHA! Po vypnutí stroje se nůž **20** pomalu zastaví. Nedotýkejte se pohybujícího se nože **20**. Hrozí nebezpečí zranění!

● Sečení (obr. H)

Pravidelné sečení podporuje růst trávy a zároveň ničí plevel. Tím se nejen zvyšuje hustota trávníku po každém sečení, ale také se vytvoří rovnoměrné zatížitelný trávník.

První sečení by mělo být prováděno přibližně v dubnu při výšce trávy 70–80 mm. Během hlavního vegetačního období je třeba trávník sekat nejméně jednou týdně.

- Doporučujeme používat sekačku na trávu tak, jak je uvedeno v této části a na obrázku H, abyste dosáhli nejlepších výsledků a snížili riziko přeseknutí síťového kabelu.
- Začněte sekat v blízkosti zásuvky a postupujte směrem od zásuvky.
- Prodlužovací kabel držte vždy za sebou a při otáčení ho položte na již posečenou stranu.
- Veďte přístroj krokem a pokud možno v rovnoměrných drahách. Pro sečení bez mezer by se dráhy měly vždy překrývat o několik centimetrů.
- Nastavte výšku sečení tak, aby nedošlo k přetížení přístroje. Jinak by mohlo dojít k poškození motoru.
- Na svazích pracujte vždy napříč svahem. Obzvláště opatrní buďte při couvání a tahání přístroje.

▲ VÝSTRAHA! Po práci přístroj vypněte. Pokud ho chcete přemístit, vytáhněte zástrčku ze zásuvky a počkejte, až se nůž **20** zastaví. Hrozí nebezpečí zranění!

- Po použití lze k přepravě elektrické sekačky na trávu použít rukojeť na přenášení **24**.
- Po každém použití a před uskladněním přístroje vyčistěte, jak je popsáno v kapitole „Čištění, údržba a skladování“.

● Čištění, údržba a skladování

▲ VÝSTRAHA! Práce, které nejsou popsány v tomto návodu, nechte provádět servisem autorizovaným výrobcem. Používejte pouze originální díly.



Při manipulaci s nožem [20] noste ochranné rukavice.

▲ VÝSTRAHA! Před jakoukoli údržbou nebo čištěním přístroj vypněte, vytáhněte síťovou zástrčku ze zásuvky a počkejte, až se nůž [20] zastaví. Hrozí nebezpečí zranění!

Neručíme za škody na našich přístrojích, které jsou způsobené neodbornými opravami, použitím neoriginálních dílů nebo nesprávným používáním.

● Všeobecné čistící a údržbové práce

▲ VÝSTRAHA! Neostříkujte sekačku na trávu vodou.

- K odstranění ulpělých rostlinných zbytků z kol, větracích otvorů, výhozového otvoru a prostoru nože po sečení můžete použít kus dřeva nebo plastu.
- Nepoužívejte tvrdé nebo špičaté předměty, protože by mohly poškodit umělohmotné části.
- Udržujte stroj stále v čistotě. K čištění používejte kartáč nebo hadr. Nikdy nepoužívejte rozpouštědla, jako je benzín, alkohol, čpavková voda apod. Tato rozpouštědla mohou poškodit umělohmotné díly.
- Před každým použitím sekačku na trávu zkontrolujte, jestli na ní nejsou patrné závady, jako např. uvolněné, opotřebované nebo poškozené díly. Zkontrolujte, jestli jsou všechny matice, šrouby a čepy utažené.

● Odstranění poruch

Problém	Možná příčina	Odstranění poruch
Přístroj nespouští.	Chybí síťové napětí	Zkontrolujte napájení proudem, jestli jsou všechny přípojky správně připojené.
	Přerušeni elektrického vedení.	Zkontrolujte zásuvku, kabel, vedení, síťovou zástrčku, v případě potřeby nechat opravit elektrikářem.

- Zkontrolujte, jestli nejsou kryty a ochranná zařízení poškozená a zkontrolujte jejich správné usazení. V případě potřeby je vyměňte.

● Výměna nože (obr. I)

Pokud je čepel tupá, lze ji nabrousit ve specializované dílně. Pokud je nůž [20] poškozený nebo vykazuje známky nevyvážení, je třeba ho vyměnit (viz kapitola „Servis“).

Demontáž:

1. Položte přístroj na bok.
2. Používejte pevné ochranné rukavice a držte nůž [20] pevně. Odšroubujte šroub nože [19] z hřídele motoru [21] šroubovákem, otáčením proti směru chodu hodinových ručiček.
3. Nový nůž [20] namontujte v opačném pořadí postupu. Dbejte na správnou polohu nože [20] a na pevné utažení šroubu [19]. Drážka nože [20] musí být zarovnána s výstupky hřídele motoru [21].

● Skladování

- Přístroj uchovávejte v suchu a mimo dosah dětí. Povolte křídlové matice [2] a sklopte tyč rukojeti dolů, aby přístroj zabíral méně místa. Dbejte na to, aby nebyl kabel přiskřípnutý.
- Před uskladněním v uzavřené místnosti nechte motor vychladnout.
- Nepřikrývejte přístroj nylonovými sáčky, protože by mohlo dojít ke tvorbě vlhkosti.

Problém	Možná příčina	Odstranění poruch
Přístroj nespouští.	Vadná spouštěcí páka 12	Oprava zákaznickým servisem.
	Opořebené uhlíkové kartáčky	
	Vadný motor	
Motor se zastavuje.	Blokáda způsobená cizím tělesem	Odstranit cizí těleso
Výsledek práce není uspokojivý nebo motor pracuje s obtížemi	Příliš nízká výška sečení/příliš dlouhá tráva.	Nastavit vyšší výšku sečení. Stlačení rukovětí 1 dolů mírně nadzvednout přední kolečka.
	Tupý nůž 20	Nůž 20 nechat nabrousit nebo vyměnit.
	Prostor nože je ucpaný	Odstranit blokádu/vyčistit přístroj.
Výsledek práce není uspokojivý nebo motor pracuje s obtížemi	Nesprávně namontovaný nůž 20	Nůž 20 namontovat správně.
Nůž 20 se neotáčí.	Nůž 20 zablokovaný trávou	Odstranit trávu
	Uvolněný šroub nože 19	Šroub nože 19 utáhnout
Abnormální zvuky, klepání nebo vibrace	Uvolněný šroub nože 19	Šroub nože 19 utáhnout
	Poškozený nůž 20	Nůž 20 vyměnit.

● Technická data

Model	LDLLM1300-23
Číslo artiklu	PRM 1300 B2
Příkon	1300 W
Jmenovité napětí,	230-240 V~ (střídavý proud), 50 Hz
Volnoběžné otáčky	3450 min ⁻¹
Kruh sečení	32 cm
Výška sečení	25/45/65 mm
Třída ochrany	II/□
Třída IP	IPX4
Váha	cca 8,3 kg
Objem sběrného koše na trávu	cca 30 l

Informace o hluku

Emise hluku měřené podle normy

EN ISO 3744:2010

Hladina akustického tlaku L_{pA} = 81,0 dB(A)
K = 3 dB(A)

Hladina akustického výkonu L_{WA} = 93,7 dB(A)
K = 1,92 dB(A)

Zaručená hladina akustického výkonu L_{WA} = 96 dB(A)

▲ VÝSTRAHA! OHROŽENÍ ZDRAVÍ!

Hluk na pracovišti může překročit 85 dB(A). V takovém případě jsou nutná ochranná opatření pro uživatele.

Nosit ochranu sluchu!

Práce bez ochrany sluchu nebo ochranného oděvu může způsobit poškození zdraví.

- Při práci noste ochranu sluchu a přiměřený ochranný oděv.

Vibrace

Uvedená celková hodnota vibrací a uvedené hodnoty emisí hluku byly změřeny podle standardizované zkušební metody (EN 60335-1/EN 60335-2-77) a lze je použít k porovnání jednoho elektrického nástroje s jiným.

Lze je také použít pro předběžné posouzení zatížení.

Vibrace pro rukojeť a_{h} max. 2,374 m/s²

Nepřesnost $K = 1,5 \text{ m/s}^2$

▲ VÝSTRAHA! Emise vibrací a hluku se mohou při skutečném použití elektrického nástroje lišit od uvedených hodnot v závislosti na způsobu použití elektrického nástroje, zejména na druhu obráběných obrobků.

Je nutné stanovit bezpečnostní opatření pro ochranu obsluhy na základě odhadu zatížení vibracemi za skutečných podmínek používání (s přihlédnutím ke všem částem provozního cyklu, včetně například doby, kdy je elektrický nástroj vypnutý, a doby, kdy je elektrický nástroj zapnutý, ale pracuje bez zatížení).

Snažte se, aby vibrace a hluk byly co nejmenší. Příklady opatření ke snížení expozice vibracím zahrnují nošení ochranných rukavic při používání nástroje, omezení pracovní doby a používání příslušenství v dobrém stavu.

● Likvidace

Obal je vyroben z materiálů šetrných k životnímu prostředí, které mohou být odevzdány na sběrných místech materiálů k recyklaci.



Při třídění odpadu sledujte označení obalových materiálů, které jsou označeny zkratkami (a) a čísly (b) s následujícím významem: 1–7: Plasty/20–22: Papír a lepenka/80–98: Kompozitní materiály.



Informace o možnostech likvidace vyráženého výrobku získáte na místním městském/obecním úřadu.



(Platí v Evropské unii a dalších evropských státech se systémy třídění odpadu.) Pokud je vaše zařízení po dlouhém používání

nutné vyměnit, nelikvidujte ho s komunálním odpadem, ale zlikvidujte ho způsobem šetrným k životnímu prostředí. Opad z elektrických strojů nesmí být likvidován s komunálním odpadem. Pokud je to možné, provádějte recyklaci. Informace ohledně recyklace získáte na místním úřadu nebo u prodejce.

● Záruka a servis

Výrobek byl vyroben s nejvyšší pečlivostí podle přírodních kvalitativních směrnic a před dodáním svědomitě kontrolován. V případě jakékoli vady tohoto výrobku máte zákonná práva vůči prodejci výrobku. Vaše práva ze zákona nejsou omezena naší níže uvedenou zárukou.

Na tento výrobek se vztahuje 3letá záruka od data zakoupení. Záruční lhůta začíná od data zakoupení. Dobře si uchovejte originál pokladní stvrzenku. Tuto stvrzenku budete potřebovat jako doklad o zakoupení.

Pokud se do 3 let od data zakoupení tohoto výrobku vyskytne vada materiálu nebo výrobní vada, výrobek vám - podle našeho rozhodnutí - bezplatně opravíme nebo vyměníme. Záruka zaniká, jestliže byl výrobek poškozen, byl nesprávně používán nebo v případě, že nebyla prováděna jeho údržba.

Pro správné používání výrobku je třeba důsledně dodržovat všechny pokyny uvedené v návodu k obsluze. Používání a činnosti, které návod k obsluze nedoporučuje nebo před kterými varuje, se musí vyloučit.

Výrobek je určen pouze k soukromému použití, není určen k výdělečné činnosti. V případě nesprávné a záměrně nesprávné manipulace, použití násilí a zásahů, které nebyly provedeny našimi autorizovanými servisními provozovny, záruka zaniká.

Opravou ani výměnou výrobku nezačíná nová záruční lhůta. Záruční lhůta se poskytnutím záručního plnění neprodlužuje. To platí také pro vyměněné a opravené díly. Eventuální poškození nebo závady, které se vyskytly již při nákupu, je třeba nahlásit neprodleně po vybalení. Po uplynutí záruční doby jsou provedené opravy zpoplatněny.

Záruka se vztahuje na vady materiálu a výrobní chyby. Tato záruka se nevztahuje na části výrobku, které podléhají běžnému opotřebením (např. nůž) a lze je proto považovat za opotřebitelné díly nebo poškození křehkých dílů, např. spínačů nebo akumulátorů.

● Postup v případě uplatňování záruky

K zajištění rychlého zpracování vaší záležitosti se řiďte následujícími pokyny:

Pro všechny požadavky si připravte pokladní stvrženku a číslo výrobku (IAN 420142_2204) jako doklad o zakoupení.

Číslo artiklu najdete na typovém štítku, na rytině, na titulní stránce návodu k obsluze (vlevo dole) nebo jako nálepkou na zadní nebo spodní straně výrobku.

Jestliže dojde k poruše funkce nebo se vyskytnou jiné závady, kontaktujte nejdříve telefonicky níže uvedené servisní oddělení nebo zašlete e-mail.

Po konzultaci s naším zákaznickým servisem můžete výrobek, který byl označen jako vadný, bezplatně zaslat na adresu servisu, kterou vám poskytneme, a to tak, že přiložíte doklad o koupi (prodejní stvrženku) a uvedete, o jakou vadu se jedná a kdy k ní došlo. Abyste se vyhnuli problémům s přijetím a dalším nákladům, použijte pouze adresu, která vám byla

Náhradní díly:

Náhradní díly můžete získat na: administration@mynetsend.de.

sdělena. Zajistěte, aby zásilka nebyla odeslána jako nezaplacená zásilka, objemné zboží, expresní zásilka nebo jiná speciální zásilka. Přístroj zašlete včetně veškerého příslušenství dodaného s nákupem a zajistěte dostatečně bezpečný přepravní obal.

● Servis

Servis v Německu

Tel.: 00800 80040044

E-mail: administration@mynetsend.de

● Opravárenský servis

 **UPOZORNĚNÍ!** Vyčištěný přístroj s poznámkou o závadě zašlete na naši servisní pobočku.

Opravy, na které se nevztahuje záruka, vám může za poplatek provést naše servisní pobočka. Ráda vám poskytne odhad nákladů.

Můžeme zpracovávat jen přístroje, které byly dostatečně zabaleny a zaslány se zaplaceným poštovním. Přístroje zasláné jako nezaplacená zásilka, objemné zboží, expresní nebo jako jiná speciální přeprava nebudou přijaty.

Vaše vadné a vrácené zařízení zlikvidujeme zdarma.

Pozice v návodu k obsluze	Název	Číslo dílu
Obr. I	Nůž (Identifikace výrobce: ZF6108)	22-23-24-LDLLM1300-23
Obr. D	Sběrný koš na trávu	26-27-28-29-LDLLM1300-23
Obr. A: 	Kolečka	12-13-14-15-16-17-LDLLM1300-23

● Dovozece

Vezměte laskavě na vědomí, že následující adresa není adresa servisu. Nejprve kontaktujte výše uvedené servisní středisko.

VARO – Vic Van Rompuy N.V.

Joseph Van Instraat 9

2500 Lier

BELGIE

IAN 420142_2204

● Prohlášení o konformitě CE

My, VARO-Vic Van Rompuy N.V., Joseph Van Instraat 9, 2500 Lier, BELGIE, tímto prohlašujeme, na naši výhradní odpovědnost, že níže uvedený přístroj

Název přístroje: Elektrická sekačka na trávu PRM 1300 B2

Značka: 

Model č.: LDLLM1300

splňuje základní požadavky a další příslušná ustanovení příslušných směrnic EU na základě harmonizovaných norem ES. V případě změny přístroje, která nebyla námi odsouhlasena, pozbývá toto prohlášení platnosti.

Směrnice ES

(včetně jejich případných změn, až do data podpisu)

2011/65/EU-(EU)2015/863

2006/42/EC

2014/30/ES

2000/14/EC-2005/88/EC

Příloha VI

L_{WA} měřeno: 94 dB(A)

L_{WA} max. zaručené: 96 dB(A)

Notified Body TÜV SÜD-0036

Westendstrasse 199

80686 München

Německo

Harmonizované normy ES

(včetně jejich případných změn, až do data podpisu)

EN60335-1: 2012 +A11 +A13 +A1 +A2 +A14 +A15

EN60335-2-77: 2010

EN IEC 55014-1: 2021

EN IEC 55014-2: 2021

EN IEC 61000-3-2: 2019 +A1

EN61000-3-3: 2013 +A2

Vlastník technické dokumentace

Philippe Vankerkhove

VARO-Vic. Van Rompuy N.V.

Níže podepsaný jedná jménem vedení společnosti



Ludo Mertens























Certifikační manažér

Datum: 16/11/2022, Lier-Belgie

Legenda použitých piktogramov	Strana 61
Úvod	Strana 62
Používanie v súlade s určeným účelom	Strana 62
Všeobecný popis	Strana 62
Prehľad	Strana 62
Obsah dodávky	Strana 63
Opis funkcie	Strana 63
Bezpečnostné upozornenia	Strana 63
Všeobecné bezpečnostné upozornenia	Strana 63
Pracovisko	Strana 63
Elektrická bezpečnosť	Strana 64
Bezpečnosť osôb	Strana 64
Používanie a manipulácia s elektrickým náradím	Strana 65
Servis	Strana 65
Doplňujúce bezpečnostné upozornenia pre kosačky	Strana 65
Tréning	Strana 65
Prípravné opatrenia	Strana 65
Manipulácia	Strana 66
Údržba a skladovanie	Strana 66
Odporúčanie pre stroje triedy ochrany	Strana 67
Doplňujúce bezpečnostné upozornenia	Strana 67
Bezpečnostné požiadavky	Strana 67
Montáž	Strana 68
Montáž oblúkovej rukoväti	Strana 68
Montáž zberného koša na trávu	Strana 68
Práca s kosačkou	Strana 68
Pripojenie/odpojenie zberného koša na trávu	Strana 68
Nastavenie výšky rezu	Strana 69
Zapnutie a vypnutie	Strana 69
Kosenie	Strana 69
Čistenie, údržba a skladovanie	Strana 70
Všeobecné čistiace a údržbové práce	Strana 70
Výmena noža	Strana 70
Skladovanie	Strana 70

Odstraňovanie porúch	Strana 71
Technické údaje	Strana 71
Likvidácia	Strana 72
Záruka a servis	Strana 72
Postup v prípade reklamácie v záručnej lehote	Strana 73
Servis.....	Strana 73
Servisná oprava	Strana 73
Dovozca	Strana 74
Vyhlásenie o zhode	Strana 75

Legenda použitých piktogramov

	Pozor! Prečítajte si návod na obsluhu!		Pri manipulácii s nožom noste ochranné rukavice.
			Noste ochranu očí.
	Trieda ochrany II (Dvojitá izolácia)		Noste ochranu sluchu.
	Prístroj nevystavujte vlhkosti. Nepracujte v daždi a nekoste mokrú trávu.		Údaj o garantovanej hladine akustického výkonu L _{WA} v dB.
	Nebezpečenstvo poranenia odmrštenými časťami. Okolostojace osoby držte v bezpečnej vzdialenosti od elektrickej kosačky.		Ukazovateľ naplnenia otvorený: zberný kôš na trávu je prázdny
			Ukazovateľ naplnenia zatvorený: zberný kôš na trávu je naplnený
	Pozor! Dobeh noža kosačky!		Okruh kosenia
	Opatrne! Ostré rezacie nože! Nohy a ruky držte mimo dosahu. Nebezpečenstvo poranenia! Pred nastavovacími alebo čistiacimi prácami, alebo ak je sieťový kábel zachytený alebo poškodený, vypnite motor a vytiahnite sieťovú zástrčku.		Súlad s príslušnými požiadavkami smernice (smerníc) EÚ
			Obal a prístroj ekologicky zlikvidujte!
	Nebezpečenstvo v dôsledku poškodeného sieťového kábla. Sieťový kábel držte mimo prístroja a rezacích nožov!		Výrobok spĺňa požiadavky § 21 zákona o bezpečnosti výrobkov
			Bezpečnostné upozornenia Manipulačné pokyny

Elektrická kosačka PRM 1300 B2

● Úvod

Blahoželáme vám ku kúpe nového výrobku. Rozhodli ste sa tým pre vysokokvalitný výrobok.



Návod na obsluhu je súčasťou tohto výrobku. Obsahuje dôležité upozornenia týkajúce sa bezpečnosti, používania a likvidácie. Pred použitím výrobku sa oboznámte so všetkými obslužnými a bezpečnostnými upozoreniami. Používajte výrobok iba tak, ako je uvedené v popise a v uvedenom rozsahu používania. Pri odovzdaní výrobku tretím osobám im odovzdajte všetky dokumenty.

● Používanie v súlade s určeným účelom

Prístroj je určený iba na kosenie trávnikov a trávnych plôch v domácnostiach. Každé iné používanie, ktoré sa v tomto prevádzkovom návode nepovoľuje, môže viesť k poškodeniam prístroja a znamenať nebezpečenstvo pre jeho používateľa.

Prístroj je určený výlučne na používanie dospelými osobami. Deti a osoby, ktoré nie sú oboznámené s týmto prevádzkovým návodom, nesmú prístroj používať.

Používanie výrobku v daždi alebo vo vlhkom prostredí je zakázané.

Prístroj nie je určený na komerčné použitie.

Výrobca neručí za škody, ktoré vznikli v dôsledku používania, ktoré nie je v súlade s určeným účelom, alebo nesprávneho ovládania.

⚠ VAROVANIE!

V záujme vlastnej bezpečnosti si pred uvedením prístroja do prevádzky dôkladne prečítajte túto príručku a všeobecné bezpečnostné upozornenia. Ak prístroj prenecháte tretím osobám, vždy priložte tento návod na použitie.

Tento návod na obsluhu si vo forme pdf môžete stiahnuť z našej internetovej stránky: www.lidl-service.com.



● Všeobecný popis

● Prehľad

A	1	Oblúková rukoväť
	2	Krídlové matice
	3	Spodné držadlo
	4	Zberný kôš na trávnu
	5	Kolesá
	6	Kryt elektrickej kosačky
	7	Zadný deflektor
	8	Držiak káblov
	9	Zásuvka pre sieťové pripojovacie vedenie
	10	Odblokovací spínač
	11	Odlahčenie ťahu kábla
	12	Štartovacia páka
B	13	Skrutky na upevnenie držadla
C	14	Skrutky na upevnenie oblúkovej rukoväti
	15	Podložka
D	16	Rukoväť zberného koša na trávnu
	17	Spodná časť zberného koša na trávnu
	18	Vrchná časť zberného koša na trávnu
I	19	Skrutka noža
	20	Nôž
	21	Vreteno motora
D	22	Ukazovateľ naplnenia
F	23	Náprava
E	24	Rukoväť na prenášanie

● Obsah dodávky

VAROVANIE! NEBEZPEČENSTVO ZADUŠENIA! Obalový materiál nie je určený na hranie! Deti sa s plastovými vreckami nesmú hrať!

Odstráňte obalový materiál aj obalové/transportné poistky (ak sú prítomné).

Skontrolujte prípadné poškodenia prístroja a príslušenstva spôsobené prepravou. Podľa možnosti si uschovajte obal do uplynutia záručnej lehoty. Potom ho ekologicky zlikvidujte.

Skontrolujte, či je obsah dodávky kompletný:

Súčasti balenia:

- 1 elektrická kosačka
- 1 oblúčková rukoväť
- 2 spodné držadlá
- 1 zberný kôš na trávu (dvojdielny)
- 1 rukoväť zberného koša na trávu
- 2 skrutky na upevnenie držadla
- 2 krídlové matice, podložky a skrutky na upevnenie oblúčkovej rukoväti
- 2 držiaky kábla
- 1 prevádzkový návod

Ak niektoré časti chýbajú alebo sú poškodené, obráťte sa na svojho miestneho predajcu.

Výrobok začnite používať až vtedy, keď sa dodajú chýbajúce diely alebo sa vymenia chybné diely.

VAROVANIE! Používanie nekompletného alebo poškodeného výrobku predstavuje nebezpečenstvo pre osoby a majetok.

● Opis funkcie

Elektrická kosačka na trávu má rezací nástroj, ktorý sa otáča paralelne k úrovni kosenia. Je vybavená výkonným elektromotorom, robustným plastovým krytom, odblokovacím spínačom, zadným deflektorom a zberným košom na trávu. Okrem toho sa dá prístroj výškovo prestaviť v 3 polohách a má kolesá s ľahkým chodom. Funkcia ovládacích prvkov je uvedená v nasledujúcich opisochoch.

● Bezpečnostné upozornenia



Všeobecné bezpečnostné upozornenia

VAROVANIE! Preštudujte si všetky bezpečnostné upozornenia, pokyny, obrázky a špecifikácie priložené k tomu elektrickému náradie.

Nerešpektovanie bezpečnostných upozornení a pokynov môže spôsobiť zásah elektrickým prúdom, požiar a/alebo ťažké poranenia.

Všetky bezpečnostné upozornenia a pokyny si uschovajte pre budúce použitie.

VAROVANIE! NEBEZPEČENSTVO OHROZENIA ŽIVOTA A NEBEZPEČENSTVO NEHODY



PRE MALÉ A STARŠIE DETI! Tento prístroj by deti nemali používať. Deti sa s prístrojom nesmú hrať. Čistenie a užívateľskú údržbu nesmú vykonávať deti.

- Tento prístroj smú používať osoby so zníženými fyzickými, senzorickými alebo mentálnymi schopnosťami, alebo s nedostatkom skúseností a vedomostí, ak sú pod dozorom, alebo ak boli poučené v súvislosti s bezpečným používaním prístroja a porozumeli nebezpečenstvám, ktoré z toho vyplývajú.
- Ak je sieťové pripojovacie vedenie tohto prístroja poškodené, musí ho vymeniť výrobca, jeho zákaznícky servis alebo osoba s podobnou kvalifikáciou, aby sa zabránilo možným rizikám.

Pojem „elektrické náradie“ používaný v bezpečnostných upozorneniach sa vzťahuje na elektrické náradie napájané zo siete (so sieťovým káblom) a na elektrické náradie napájané z akumulátorových batérií (bez sieťového kábla).

● Pracovisko

- Pracovisko udržiavajte čisté a dobre osvetlené. Neporiadok a neosvetlené pracovné oblasti môžu viesť k nehodám.
- Elektrické náradie nepoužívajte v prostredí s nebezpečenstvom výbuchu, v ktorom sa nachádzajú horľavé kvapaliny, plyny alebo prachy.

Elektrické náradie vytvára iskry, ktoré môžu zapáliť prach alebo výpary.

- Počas používania elektrického náradia držte deti a iné osoby v bezpečnej vzdialenosti od prístroja. Pri rozptýlení môžete stratiť kontrolu nad elektrickým náradím.

● Elektrická bezpečnosť

- Pripájacia zástrčka elektrického náradia sa musí zhodovať so zásuvkou. Sieťovú zástrčku nesmiete nijako upravovať. Nepoužívajte adaptérové zástrčky spolu s elektrickým náradím vybaveným ochranným uzemnením. Neupravované sieťové zástrčky a vhodné zásuvky znižujú riziko zásahu elektrickým prúdom.
- Zabráňte kontaktu tela s uzemnenými povrchmi ako sú rúry, vykurovacie zariadenia, sporáky a chladničky. Ak je vaše telo uzemnené, existuje zvýšené riziko zásahu elektrickým prúdom.
- Chránajte elektrické náradie pred dažďom alebo vlhkosťou. Preniknutie vody do elektrického náradia zvyšuje riziko zásahu elektrickým prúdom.
- Pripojovacie vedenie nepoužívajte na nosenie a vešanie elektrického náradia alebo na vyťahovanie sieťovej zástrčky zo zásuvky. Pripojovacie vedenie chránajte pred vysokými teplotami, olejom, ostrými hranami alebo pohybujúcimi sa dielmi. Poškodené alebo zamotané pripojovacie vedenia zvyšujú riziko zásahu elektrickým prúdom.
- Ak pracujete s elektrickým náradím vonku, používajte iba predĺžovacie vedenia, ktoré sú vhodné do exteriéru. Používanie predĺžovacieho vedenia vhodného do exteriéru znižuje riziko zásahu elektrickým prúdom.
- Ak sa nedá zabrániť prevádzke elektrického náradia vo vlhkom prostredí, použite prúdový chránič. Použitie prúdového chrániča znižuje riziko zásahu elektrickým prúdom.

● Bezpečnosť osôb

- Buďte vždy pozorný, dávajte pozor na to, čo robíte, a k práci s elektrickým náradím pristupujte s rozvahou. Elektrické náradie nepoužívajte vtedy, keď ste unavený, alebo ak ste pod

vlivom drog, alkoholu či liekov. Jediný moment nepozornosti pri používaní elektrického náradia môže viesť k závažným poraneniam.

- Noste osobné ochranné prostriedky a vždy ochranné okuliare. Nosenie osobných ochranných prostriedkov ako je protiprachová maska, protišmyková bezpečnostná obuv, ochranná prilba alebo ochrana sluchu, v závislosti od druhu a použitia elektrického náradia, znižuje riziko poranení.
- Zabráňte neúmyselnému uvedeniu do prevádzky. Pred zapojením napájania elektrického náradia do siete a/alebo akumulátorovej batérie a pred jeho zdvíhaním a prenášaním sa uistite, že je vypnuté. Ak máte pri prenášaní elektrického náradia prst na spínači, alebo je elektrické náradie zapojené do zdroja elektrického prúdu, môže to viesť k úrazom.
- Skôr, než zapnete elektrické náradie, odstráňte nastavovacie náradie alebo skrutkový kľúč. Náradie alebo kľúč, ktoré sa nachádzajú v otáčajúcej sa časti elektrického náradia, môžu spôsobiť poranenia.
- Vyhýbajte sa neprirodenému držaniu tela. Dbajte na bezpečný postoj a vždy udržiavajte rovnováhu. Takto môžete elektrické náradie v nečakaných situáciách lepšie kontrolovať.
- Noste vhodné oblečenie. Nenoste široké oblečenie ani šperky. Vlasy a oblečenie držte vzdialené od pohybujúcich sa častí. Voľné oblečenie, šperky alebo dlhé vlasy sa môžu zachytiť do pohybujúcich sa častí.
- Ak je možná montáž zariadení na odsávanie a zachytávanie prachu, uistite sa, či sú zapojené a správne používané. Používanie zariadenia na odsávanie prachu môže znížiť ohrozenia spôsobené prachom.
- Nenechajte sa uniesť falošným pocitom bezpečia a nenechajte bezpečnostné pravidlá týkajúce sa elektrického náradia bez povšimnutia, aj keď ste s elektrickým náradím po opakovanom použití dôverne oboznámený. Neopatrné konanie môže v zlomku sekundy viesť k vážnym zraneniam.

● Používanie a manipulácia s elektrickým náradím

- Elektrické náradie nepreťažujte. Pri práci používajte len vhodné elektrické náradie. So správnym elektrickým náradím pracujete lepšie a bezpečnejšie v uvedenom rozsahu jeho výkonu.
- Nepoužívajte žiadne elektrické náradie, ktorého spínač je poškodený. Elektrické náradie, ktoré nie je možné zapnúť alebo vypnúť, je nebezpečné a musí sa opraviť.
- Pred vykonávaním nastavení na prístroji, výmenou príslušenstva alebo pred odložením elektrického náradia vytiahnite sieťovú zástrčku zo zásuvky a/alebo odstráňte vyberateľnú akumulátorovú batériu. Tieto preventívne opatrenia zabránia neúmyselnému spusteniu elektrického náradia.
- Nepoužívané elektrické náradie uschovávajú mimo dosahu detí. Nedávajte elektrické náradie do rúk osobám, ktoré s ním nie sú oboznámené alebo nečítali tieto pokyny. Elektrické náradie je nebezpečné, ak ho používajú neskúsené osoby.
- O elektrické náradie a príslušenstvo sa dôkladne starajte. Skontrolujte, či pohyblivé diely fungujú bezchybne a nie sú zaseknuté, či nie sú niektoré časti zlomené alebo poškodené tak, že negatívne ovplyvňujú funkčnosť elektrického náradia. Poškodené časti nechajte pred používaním elektrického náradia opraviť. Príčinou mnohých úrazov je práve nedostatočná údržba elektrického náradia.
- Rezné nástroje udržiavajte ostré a čisté. Starostlivo udržiavané rezné nástroje s ostrými reznými hranami sa menej zasekávajú a dajú sa ľahšie viesť.
- Elektrické náradie, príslušenstvo, nasadzované nástroje a pod. používajte v súlade s týmito pokynmi. Zohľadňujte pritom pracovné podmienky a vykonávanú činnosť. Použitie elektrického náradia na iný, ako určený účel použitia, môže mať za následok nebezpečné situácie.
- Rukoväti a uchopovacie plochy udržiavajte suché, čisté a bez oleja a mastnoty. Klzké rukoväti a uchopovacie plochy neumožňujú bezpečnú obsluhu a kontrolu elektrického náradia v nepredvídateľných situáciách.

● Servis

- Opravu elektrického náradia smie vykonávať iba kvalifikovaný odborný personál a možno pritom používať iba originálne náhradné diely. Tým sa zabezpečí zachovanie bezpečnosti elektrického náradia.

● Doplňujúce bezpečnostné upozornenia pre kosačky

● Tréning

- Starostlivo si prečítajte návod na používanie. Oboznámte sa s dielmi a správnym používaním stroja.
- Nikdy nedovoľte deťom alebo iným osobám, ktoré nepoznajú návod na používanie, aby používali kosačku. Miestne ustanovenia môžu stanoviť minimálny vek používateľa.
- Nikdy s prístrojom nekeste, zatiaľ čo sú osoby, zvlášť deti alebo domáce zvieratá v blízkosti.
- Myslite na to, že osoba obsluhujúca stroj alebo používateľ sú zodpovední za zranenia iných osôb alebo poškodenie ich majetku.

● Pripravné opatrenia

- Pri prevádzke stroja vždy noste pevnú obuv a dlhé nohavice. Stroj neprevádzkujte naboso alebo v ľahkých sandáloch. Vyhnite sa noseniu voľného oblečenia alebo oblečenia s visiacimi šnúrkami alebo opaskami.
- Skontrolujte terén, na ktorom sa bude stroj používať, a odstráňte všetky predmety, ktoré by mohol stroj zachytiť a vymrštiť.
- Pred použitím vždy vizuálne skontrolujte, či rezacie nože, upevňovacie čapy a celá rezacia jednotka nie sú opotrebované alebo poškodené. Opotrebované alebo poškodené rezacie nože a upevňovacie čapy sa môžu vymieňať len v súpravách, aby sa zabránilo nevyváženosti. Opotrebované alebo poškodené informačné štítky sa musia vymeniť.

- Pred použitím vždy skontrolujte pripojovacie vedenie a predlžovací kábel, či nevykazujú známky poškodenia alebo opotrebovania. Ak sa vedenie pri používaní poškodí, je potrebné ho okamžite odpojiť od elektrickej siete. **NEDOTÝKAJTE SA VEDENIA, KÝM NIE JE ODPOJENÉ.** Stroj nepoužívajte, ak je vedenie opotrebované alebo poškodené.

● Manipulácia

- Koste trávnik len pri dennom svetle alebo pri dostatočnom umelom osvetlení.
- Ak je to možné, vystríhajte sa použitiu prístroja na mokrej tráve.
- Dbajte vždy na bezpečný postoj pri práci vo svahu.
- Vedzte prístroj len tempom kroku.
- Koste kolmo na svah, nikdy smerom nahor alebo nadol.
- Buďte obzvlášť opatrný, keď meníte smer jazdy vo svahu.
- Nekoste na nadmerne strmých svahoch.
- Buďte obzvlášť opatrný, keď obraciate kosačku alebo keď ju približujete k sebe.
- V prípade, že musíte naklopiť kosačku pri transporte cez iné plochy ako trávu a keď vediete kosačku z plochy a k ploche určenej na kosenie, je potrebné, aby bol(i) rezací(ie) nůž(nože) zastavený(é).
- Nikdy nepoužívajte kosačku s poškodenými ochrannými zariadeniami alebo ochrannými mriežkami alebo bez nainštalovaných ochranných zariadení, ako sú napr. nárazníkové plechy a/alebo zariadenia na zachytávanie trávy.
- Spúšťajte alebo aktivujte štartér opatrne podľa pokynov výrobcu. Dbajte na dostatočný odstup nôh od rezacieho(ich) noža(ov).
- Pri štartovaní alebo zapínaní motora nesmie byť kosačka naklonená, ibaže by kosačka pri tomto procese musela byť nadvihnutá. V takomto prípade ju nakloňte iba do takej miery, ako je nevyhnutne potrebné, a zdvihnite iba tú stranu prístroja, ktorá je odvrátená od používateľa.
- Motor neštartujte, ak stojíte pred vyhadzovacím kanálom.

- Nikdy neprikladajte ruky ani nohy k rotujúcim častiam alebo pod ne. Vždy sa zdržiavajte mimo vyhadzovacieho otvoru.
- Nikdy nedvíhajte ani neprenášajte kosačku s bežiacim motorom.
- Vypnite motor a vytiahnite sieťovú zástrčku zo zásuvky. Uistiite sa, že sú všetky pohyblivé diely úplne zastavené
 - kedykoľvek, keď kosačku opustíte;
 - predtým, než budete uvoľňovať zablokovanie alebo odstraňovať upchatie vyhadzovacieho kanálu;
 - predtým, než budete kosačku kontrolovať, čistiť alebo na nej vykonávať práce;
 - ak bol zasiahnutý cudzí predmet. Vyhľadajte poškodenia na kosačke a vykonajte potrebné opravy predtým, než ju opätovne naštartujete a začnete s ňou pracovať.
 V prípade, že kosačka začne nezvyčajne silno vibrovať, je potrebná okamžitá kontrola.
 - hľadajte poškodenia;
 - vykonajte potrebné opravy poškodených dielov;
 - postarajte sa o pevné utiahnutie všetkých matíc, čapov a skrutiek.

● Údržba a skladovanie

⚠ VAROVANIE! Pred údržbou alebo uskladnením kosačku vždy odpojte od elektrickej siete.

- Postarajte sa o to, aby boli všetky matice, čapy a skrutky pevne dotiahnuté a prístroj v bezpečnom stave pre prácu.
- Pravidelne kontrolujte zariadenie na zachytávanie trávy v súvislosti s opotrebovaním alebo stratou funkčnosti.
- Pri nastavovacích prácach na stroji dbajte na to, aby nedošlo k zaseknutiu prstov medzi pohyblivými rezacími nožmi a pevnými dielmi stroja.
- Pred odložením stroja nechajte motor vychladnúť.
- Pri údržbe rezacích nožov sa uistite, že aj po vypnutí zdroja napájania je možné rezacími nožmi pohybovať.
- Z bezpečnostných dôvodov vymieňajte opotrebované alebo poškodené diely. Používajte výlučne originálne náhradné diely a príslušenstvo.

- Pred uskladnením kosačky vždy vyprázdňte zberný kôš na trávnu.
- Nepokúšajte sa opraviť prístroj sami, keď nemáte potrebné odborné vzdelanie. Všetky práce, ktoré nie sú uvedené v tomto návode, smú vykonávať iba zákazníkovi centrá autorizované výrobcom alebo predajcom.
- Prístroj skladujte na suchom mieste a mimo dosahu detí.
- S prístrojom manipulujte opatrne. Náradie udržiavajte naostrené a čisté, aby ste mohli pracovať lepšie a bezpečnejšie. Postupujte podľa pokynov na údržbu.
- Pri výmene rezacieho zariadenia noste ochranné rukavice.

● Odporúčanie pre stroje triedy ochrany □

Stroj by sa mal prevádzkovať prostredníctvom prúdového chrániča (RCD) s vypínacím prúdom maximálne 30 mA.

● Doplňujúce bezpečnostné upozornenia

- Pri používaní elektrického prístroja vo vonkajšom prostredí sa smú používať iba predĺžovacie káble schválené na tento účel. Na káblí musia byť príslušné označenia.
- Predĺžovací kábel vždy úplne odviňte.
- Používajte len schválené predĺžovacie káble typu H05RN-F s maximálnou dĺžkou 75 m, ktoré sú určené na vonkajšie použitie.
- Pre predĺžovacie káble do 15 m sa vyžaduje prierez vodiča 1,5 mm².
- Pre predĺžovacie káble od 15 do 75 m sa vyžaduje prierez vodiča minimálne 2,5 mm².
- Poškodený sieťový kábel nezapájajte do elektrickej siete. Poškodený sieťový kábel môže viesť ku kontaktu s časťami pod napätím.
- Pred kosením vždy pripojte zberný kôš na trávnu, ako je opísané v kapitole „Pripojenie/odpojenie zberného koša na trávnu“.
- Ak sa kosačka používa na kosenie (príliš) vysokej, hustej alebo mokrej trávy alebo ak narazí

na prekážky, musí motor pracovať príliš intenzívne, čo vedie k zastaveniu noža. To môže viesť k zvýšeniu teploty motora. Ak je teplota motora príliš vysoká, aktivuje sa ochrana proti preťaženiu a motor sa automaticky vypne. V tomto prípade uvoľnite štartovaciu páku 12 a nechajte stroj 1 až 2 minúty vychladnúť. Motor znova naštartujte a pokračujte v práci.

● Bezpečnostné požiadavky

- Napájací zdroj musí spĺňať špecifikácie uvedené na výrobku.
- Nikdy nevyraďujte bezpečnostný spínač z prevádzky. Ak tak urobíte, vaša záruka zanikne. Pripojenie (sieťovú zástrčku a zásuvku) udržiavajte v suchu.
- Deti sa s prístrojom nesmú hrať.
- Čistenie a užívateľskú údržbu nesmú vykonávať deti bez dozoru.
- Tento prístroj smú používať osoby s obmedzenými telesnými, senzorickými alebo duševnými schopnosťami, alebo s nedostatkom skúseností a znalostí, ak sú pod dozorom, alebo ak boli poučené v súvislosti s bezpečným používaním prístroja a porozumeli nebezpečenstvám, ktoré sú s tým spojené.
- Prijmite vhodné opatrenia, aby ste zabezpečili, že deti nemajú prístup k prístroju.
- Pred prvým uvedením prístroja do prevádzky musí kvalifikovaný elektrikár skontrolovať, či boli prijaté potrebné elektrické ochranné opatrenia.

⚠ VAROVANIE! V nasledujúcej časti je popísané, ako možno zabrániť poškodeniam prístroja a možnému zraneniu osôb:



Dodržiavajte ochranu proti hluku a miestne predpisy. Používanie prístrojov môže byť obmedzené alebo zakázané v určitých dňoch (napr. v nedeľu a počas sviatkov), v určitom dennom čase (počas obedňajšej prestávky, v noci) alebo v určitých oblastiach (napr. v kúpeľoch, nemocniciach atď.).

- Nepracujte s prístrojom, keď ste unavený alebo nesústredený, alebo ste pod vplyvom alkoholu či drog. Vždy si včas urobte prestávku. Pri práci postupujte rozvážne.
- Pri práci dbajte na pevný postoj, najmä na svahoch.
- Prístroj prevádzkujte len tempom kroku. Buďte obzvlášť opatrný, keď prístroj otáčate, približujete k sebe alebo s ním cúvate.

VAROVANIE! Nôž po vypnutí zastavuje dobehom. Hrozí nebezpečenstvo poranenia!

- Nenechávajte prístroj bez dozoru.
- Prístroj nepreťažujte. Nepoužívajte prístroj na iné účely, než na ktoré je určený.

● Montáž

VAROVANIE! Pred všetkými prácami na prístroji vytiahnite sieťovú zástrčku. Hrozí nebezpečenstvo poranenia!

● Montáž oblúčkovej rukoväti (obr. B)

Obr. B	<ol style="list-style-type: none"> 1. Zastrčte spodné držadlo [3] do drážky v kryte elektrickej kosačky [6]. Pozrite si pritom aj obrázok A. 2. Pomocou priložených skrutiek pripevnite spodné držadlá [3] k upevneniu držadla [13].
Obr. C	<ol style="list-style-type: none"> 3. Pomocou priložených skrutiek [14], podložiek [15] a krídlových matíc [2] pripevnite oblúčkovú rukoväť [1] k spodnému držadlu [3]. K dispozícii sú dve pozície. 4. Pripevnite držiak kábla [8] k držadlu [3] a k zaoblenej oblúčkovej rukoväti [1] a zafixujte tak kábel.

 Po uvoľnení oboch krídlových matíc [2] možno oblúčkovú rukoväť na účely uskladnenia prístroja sklopiť nadol. Dbajte na to, aby sieťový kábel nebol privretý.

● Montáž zberného koša na trávu (obr. D)

 Pri montáži zberného koša na trávu [4] noste ochranné rukavice, aby ste predišli poraneniam.

- Obr. D**
1. Spojte oba diely ([17] + [18]) zberného koša na trávu [4].
 2. Každý koniec rukoväti [16] zasunite do drážky v hornej časti zberného koša na trávu [18].

VAROVANIE! Nikdy neprevádzkujte prístroj s poškodenými ochrannými zariadeniami alebo bez namontovaných bezpečnostných zariadení, ako sú napr. deflektory a/alebo zberné zariadenia. Hrozí nebezpečenstvo poranenia!

● Práca s kosačkou

● Pripojenie/odpojenie zberného koša na trávu (obr. E)

- Pred kosením vždy pripojte zberný kôš na trávu [4].
 - Pred uskladnením kosačky vždy vyprázdnite zberný kôš na trávu [4].
1. Ak chcete zberný kôš na trávu [4] pripevniť, zdvihnite zadný deflektor [7] a umiestnite zberný kôš na trávu [4] na spojovacie háky. Priklopte zadný deflektor [7] k zbernému košu na trávu [4]. Udržiava zberný kôš na trávu [4] v správnej pozícii.
 2. Ak chcete zberný kôš na trávu [4] odstrániť, zdvihnite zadný deflektor [7] a odoberte zberný kôš na trávu [4] tak, že ho nadvihnete. Zadný deflektor [7] opäť priklopte ku krytu elektrickej kosačky [6].

- Na bočnej strane zberného koša na trávu [4] je namontovaný ukazovateľ naplnenia [22]. Ukazovateľ naplnenia zobrazuje úroveň naplnenia v zbernom koši na trávu, keď je kosačka v prevádzke. Vyprázdnite zberný kôš na trávu [4], keď je ukazovateľ naplnenia [22] zatvorený, alebo chcete prístroj uskladniť.



Ukazovateľ naplnenia [22] otvorený: zberný kôš na trávu [4] je prázdny



Ukazovateľ naplnenia [22] zatvorený: zberný kôš na trávu [4] je naplnený

● Nastavenie výšky rezu (obr. F)

VAROVANIE! Vypnite prístroj, vytriahnite sieťovú zástrčku a čakajte, kým sa nôž [20] nezastaví. Hrozí nebezpečenstvo poranenia!

Výšku rezu elektrickej kosačky možno nastaviť do troch pozícií nastavením pozície prednej a zadnej nápravy umiestnenej na spodnej strane kosačky:

65 mm – veľká výška rezu

45 mm – stredná výška rezu

25 mm – malá výška rezu

- Postupne nastavte obidve nápravy. Na dosiahnutie presného výsledku je potrebné nastaviť na prednej a zadnej náprave rovnakú výšku rezu.

Obr. F	<ol style="list-style-type: none"> 1. Položte kosačku nabok. 2. Uchopte nápravu [23] na oboch stranách. 3. Rovnomerne potiahnite za nápravu a nechajte ju zaskočiť do železnej polohy.
---------------	---



Pri prvom kosení sezóny by sa mala zvoliť veľká výška rezu. Dodržiavajte ochranu proti hluku a miestne predpisy.

● Zapnutie a vypnutie (obr. G)

VAROVANIE! Kosačku neštartujte, keď stojí vo vysokej tráve.

1. Zapojte sieťovú zástrčku predlžovacieho kábla do zásuvky sieťového pripojovacieho vedenia [9] na zaoblenej oblúčkovej rukoväti [1].
2. Na odľahčenie ťahu vytvorte na konci sieťového kábla slučku a zaveste ju do odľahčenia ťahu kábla [11].
3. Pripojte predlžovací kábel k zdroju prúdu.
4. Pred zapnutím sa uistite, že prístroj neprichádza do kontaktu so žiadnymi predmetmi.
5. Na zapnutie stlačte odblokovací spínač [10] na rukoväti. Držte stlačené blokovacie tlačidlo (poistku) a zatiahnite štartovaciu páku [12] proti rukoväti. Odblokovací spínač [10] teraz môžete pustiť.
6. Prístroj vypnite pustením štartovacej páky [12].

VAROVANIE! Po vypnutí stroja sa nôž [20] pomaly zastaví. Nedoťahujte sa pohyblivého noža [20]. Hrozí nebezpečenstvo poranenia!

● Kosenie (obr. H)

Pravidelné kosenie podporuje rast lístia trávnatého porastu a zároveň podporuje odumieranie burín. Preto je trávnik po každom kosení hustejší a vzniká rovnomerne zaťažiteľný trávnik.

Prvé kosenie by sa malo realizovať približne v apríli pri výške porastu 70–80 mm. V hlavnom vegetačnom období sa musí trávnik kosiť minimálne raz týždenne.

- Na dosiahnutie optimálnych výsledkov a zníženie rizika prerazania sieťového kábla vám odporúčame používať kosačku tak, ako je znázornené v tejto časti a na obrázku H.
- S kosením začnite v blízkosti zásuvky a ďalej pokračujte smerom od nej.
- Predlžovací kábel držte vždy za sebou a po otočení ho preložte na už pokosenú stranu.
- Prístroj veďte rýchlosťou kroku, podľa možnosti v rovnomerných pásoch. Na dosiahnutie kosenia bez vynechaných častí by sa mali jednotlivé pásy vždy niekoľko centimetrov prekryvať.
- Výšku rezu nastavte tak, aby sa prístroj nepreťažoval. V opačnom prípade sa môže poškodiť motor.

- Na svahoch pracujte vždy kolmo na svah. Buďte mimoriadne opatrný pri cúvaní a ťahaní prístroja.

VAROVANIE! Po práci prístroj vypnite. Ak ho chcete prepraviť, vyťahnite sieťovú zástrčku a počkajte, kým sa nôž [20] nezastaví. Hrozí nebezpečenstvo poranenia!

- Po použití možno na prepravu elektrickej kosačky použiť rukoväť na prenášanie [24].
- Po každom použití a pred uskladnením prístroj vyčistite podľa popisu v kapitole „Čistenie, údržba a skladovanie“.

● Čistenie, údržba a skladovanie

VAROVANIE! Práce, ktoré nie sú popísané v tomto návode, nechajte vykonať výrobcom autorizovaným zákaznickým centrom. Používajte iba originálne diely.



Pri manipulácii s nožom [20] noste ochranné rukavice.

VAROVANIE! Pred všetkými údržbovými a čistiacimi prácami prístroj vypnite, vyťahnite sieťovú zástrčku a počkajte, kým sa nôž [20] nezastaví. Hrozí nebezpečenstvo poranenia!

Neručíme za škody na našich prístrojoch, ktoré vznikli v dôsledku neodborných opráv, použitím iných než originálnych dielov, resp. použitím v rozpore so stanoveným účelom.

● Všeobecné čistiace a údržbové práce

VAROVANIE! Na kosačku nestriekajte vodu.

- Na odstránenie prilepených zvyškov rastlín z kolies, vetracích otvorov, vyhadzovacieho otvoru a priestoru noža po kosení môžete použiť kúsok dreva alebo plastu.
- Nepoužívajte tvrdé alebo špicaté predmety, pretože môžu poškodiť plastové časti.

- Prístroj udržiujte vždy čistý. Na čistenie používajte kefu alebo handru. Nikdy nepoužívajte rozpúšťadlá ako benzín, alkohol, amoniakovú vodu atď. Tieto rozpúšťadlá môžu poškodiť plastové časti.
- Pred každým použitím skontrolujte, či na kosačke nie sú viditeľné nedostatky ako uvoľnené, opotrebované alebo poškodené časti. Skontrolujte pevné utiahnutie všetkých matíc, čapov a skrutiek.
- Skontrolujte, či kryty a ochranné zariadenia nie sú poškodené, a skontrolujte, či sú správne uložené. V prípade potreby ich vymeňte.

● Výmena noža (obr. I)

Ak je nôž tupý, je ho možné dať v odbornom servise nabrúsiť. Ak je nôž [20] poškodený alebo sa zdá byť nevyvážený, je potrebné vymeniť ho (pozri kapitola „Servis“).















Odstránenie noža:

1. Položte prístroj nabok.
2. Navlečte si pevné ochranné rukavice a pevne pridržte nôž [20]. Skrutku noža [19] otáčajte pomocou skrutkovača proti smeru hodinových ručičiek smerom od vretena motora [21].
3. Nový nôž [20] opäť namontujte v opačnom poradí. Dávajte pozor na to, aby bol nôž [20] správne umiestnený a skrutka [19] pevne dotiahnutá. Drážka noža [20] musí byť v jednej rovine s výstupkami vretena motora [21].

● Skladovanie

- Prístroj skladujte na suchom mieste mimo dosahu detí. Uvoľnite krídlové matice [2] a sklopte tyč rukoväti nadol, aby prístroj zaberol menej miesta. Dbajte na to, aby kábel nebol privretý.
- Skôr, než prístroj odložíte do uzavretej miestnosti, nechajte motor vychladnúť.
- Prístroj neprikrývajte nylonovými vrecami, inak by sa mohla vytvoriť vlhkosť.

● Odstraňovanie porúch

Problém	Možná príčina	Odstraňovanie porúch
Prístroj neštartuje.	Chýba sieťové napätie	Skontrolujte napájanie prúdom, aby ste zistili, či sú všetky pripojenia správne zapojené.
	Prerušenie napájania.	Skontrolujte kábel, vedenie, sieťovú zástrčku, prípadne ich nechajte opraviť kvalifikovaným elektrikárom
	Chybná štartovacia páka 	Oprava zákaznickym centrom.
	Opotrebované uhlíkové kefky	
	Chybný motor	
Motor vynecháva.	Blokovanie cudzím telesom	Odstráňte cudzie teleso
Výsledok práce nie je uspokojivý alebo motor pracuje ťažko	Príliš nízka rezná výška/príliš vysoká tráva.	Nastavte väčšiu výšku rezu. Stlačením oblúkovej rukoväti  jemne nadvihnite predné kolesá.
	Tupý nôž 	Nôž  nechajte nabrúsiť alebo vymeniť.
	Upchatý priestor noža	Odstráňte blokovanie/očistite prístroj.
Výsledok práce nie je uspokojivý alebo motor pracuje ťažko	Nesprávne namontovaný nôž 	Nôž  namontujte správne.
Nôž  sa neatáča.	Nôž  blokovaný trávou	Odstráňte trávu
	Uvoľnená skrutka noža 	Pritiahnite skrutku noža 
Nezvyčajné zvuky, hrkotanie alebo vibrácie	Uvoľnená skrutka noža 	Pritiahnite skrutku noža 
	Poškodený nôž 	Vymeňte nôž  .

● Technické údaje

Model	LDLLM1300-23
Číslo výrobku	PRM 1300 B2
Príkon	1300 W
Menovité napätie	230–240V~ (striedavý prúd), 50 Hz
Počet otáčok pri voľnobehu	3450 min ⁻¹

Model	LDLLM1300-23
Okruh kosenia	32 cm
Výška rezu	25/45/65 mm
Trieda ochrany	II/ 
Trieda IP	IPX4
Hmotnosť	cca 8,3 kg
Objem zberného koša na trávu	cca 30 l

Informácie o hluku

Emisie hluku merané podľa normy
EN ISO 3744:2010

Hladina akustického tlaku L_{pA} = 81,0 dB(A)
K = 3 dB(A)

Hladina akustického výkonu L_{WA} = 93,7 dB(A)
K = 1,92 dB(A)

Zaručená hladina
akustického výkonu L_{WA} = 96 dB(A)

**VAROVANIE! NEBEZPEČENSTVO
OHROZENIA ZDRAVIA!** Hluk na pracovisku
môže prekročiť 85 dB(A). V takom prípade sú
potrebné ochranné opatrenia pre používateľa.

Noste ochranu sluchu!

Práca bez ochrany sluchu alebo ochranného odevu
môže spôsobiť poškodenie zdravia.

- Pri práci používajte ochranu sluchu a vhodný
ochranný odev.

Vibrácie

Uvedená celková hodnota vibrácií a uvedené
hodnoty emisií hluku boli namerané podľa štandar-
dizovanej skúšobnej metódy (EN 60335-1/
EN 60335-2-77) a možno ich použiť na porovnanie
jedného elektrického náradia s iným.

Môžu sa použiť aj na predbežné posúdenie zaťa-
ženia.

Vibrácie na rukoväti a_h max. 2,374 m/s^2
Neistota K = 1,5 m/s^2

VAROVANIE! Emisná hodnota vibrácií a
hluku sa môže počas skutočného používania elek-
trického náradia od uvádzaných hodnôt odlišovať, v
závislosti od spôsobu používania elektrického náradia,
najmä od typu obrábaných obrobkov.

Je potrebné stanoviť bezpečnostné opatrenia na
ochranu personálu obsluhy na základe odhadu za-
ťaženia vibráciami v skutočných podmienkach pou-
žívania (pri zohľadnení všetkých častí
prevádzkového cyklu, vrátane napr. času, keď je
elektrické náradie vypnuté a času, keď je elektrické
náradie zapnuté, ale pracuje bez zaťaženia).

Snažte sa udržiavať čo najnižšie zaťaženie vibráciami
a hlukom. Príklady opatrení na zníženie zaťaženia
vibráciami zahŕňajú nosenie ochranných rukavíc pri
používaní náradia, obmedzenie pracovného času
a používanie príslušenstva v dobrom stave.

Likvidácia

Obal pozostáva z ekologických materiálov, ktoré
môžete odovzdať na miestnych recyklačných zber-
ných miestach.



Všimajte si prosím označenie obalových
materiálov pre triedenie odpadu, sú ozna-
čené skratkami (a) a číslami (b) s nasled-
ujúcim významom: 1 – 7: Plasty/20 – 22:
Papier a kartón/80 – 98: Spojené látky.



O možnostiach likvidácie opotrebova-
ného výrobku sa môžete informovať na
Vašej obecnej alebo mestskej správe.



Ak výrobok doslúžil, v záujme ochrany
životného prostredia ho neodhodte do
domového odpadu, ale odovzdajte na
odbornú likvidáciu. Informácie o zber-
ných miestach a ich otváracích hodinách
získate na Vašej príslušnej správe.

Záruka a servis

Tento výrobok bol starostlivo vyrobený podľa prísnych
smerníc kvality a pred dodaním svedomito otesto-
vaný. V prípade nedostatkov na tomto výrobku vám
prináležia zákonné práva voči predajcovi výrobku.
Tieto zákonné práva nie sú našou ďalej uvedenou
zárukou obmedzené.

Na tento výrobok poskytujeme 3 ročnú záruku od
dátumu nákupu. Záručná doba začína plynúť dátumom
kúpy. Originálny pokladničný doklad si dobre
uschovajte. Tento doklad je potrebný ako dôkaz o
kúpe.

Ak do 3 rokov od dátumu kúpy tohto výrobku vyskytne chyba materiálu alebo výrobná chyba, výrobok vám bezplatne opravíme alebo vymeníme – podľa nášho výberu. Táto záruka zaniká, ak bol výrobok poškodený, neodborne používaný alebo neodborne udržiavaný.

Pre odborné používanie výrobku je potrebné presne dodržiavať všetky pokyny uvedené v prevádzkovom návode. Účelom použitia a konaniu, ktoré sa v prevádzkovom návode na obsluhu neodporúčajú alebo pred ktorými sa varuje, sa musíte bezpodmienečne vyvarovať. Výrobok je určený výlučne na súkromné používanie a nie na komerčné účely. Záruka zaniká pri manipulácii nezodpovedajúcej účelu, pri nepriemeranom zaobchádzaní, pri používaní násilia a pri zásahoch, ktoré nevykonala nami autorizovaná servisná pobočka.

Opravou alebo výmenou výrobku nezačína plynúť nová záručná lehota. Záručná lehota sa poskytnutím záruky nepredlžuje. To platí aj pre vymenené alebo opravené diely. Prípadné poškodenia a nedostatky existujúce už pri nákupe musíte ohlásiť ešte po vybalení. V prípade opráv spadajúcich do obdobia po uplynutí záručnej lehoty ste povinný uhradiť vzniknuté náklady.

Poskytnutie záruky sa vzťahuje na chyby materiálu a výrobné chyby. Táto záruka sa nevzťahuje na časti výrobku, ktoré sú vystavené normálnemu opotrebovaniu (napr. nôž), a preto ich je možné považovať za opotrebovateľné diely, ani na poškodenia na krehkých dieloch, napr. spínačoch, akumulátorových batériách.

● Postup v prípade reklamácie v záručnej lehote

Pre zaručenie rýchleho spracovania vašej požiadavky dodržte nasledujúce pokyny:

Pre všetky otázky majte pripravený pokladničný lístok a číslo výrobku (IAN 420142_2204) ako potvrdenie o kúpe.

Číslo výrobku nájdete na typovom štítku, gravúre, na prednej strane návodu na obsluhu (dole vľavo)

alebo ako nálepku na zadnej alebo spodnej strane výrobku.

Ak by sa vyskytli chyby funkcie alebo iné nedostatky, kontaktujte najskôr telefonicky alebo e-mailom ďalej uvedené servisné oddelenie.

Po konzultácii s našim zákazníckym servisom môžete výrobok označený ako chybný s priloženým dokladom o kúpe (pokladničný lístok) a uvedením, v čom spočíva nedostatok a kedy sa vyskytol, bezplatne odoslať na vám oznámenú adresu servisného pracoviska. Aby ste sa vyhli problémom s prijatím a dodatočným nákladom, použite bezpodmienečne iba adresu, ktorá vám bola poskytnutá. Uistite sa, že prístroj nezasielate bez úhrady poštovného, ako nadmerný tovar, expresne alebo s iným špeciálnym nákladom. Prístroj pošlite vrátane všetkého príslušenstva priloženého k nákupu a zabezpečte dostatočne bezpečný prepravný obal.

● Servis

SK Service Slovakia

Tel.: 00800 80040044

E-mail: administration@mynetsend.de

● Servisná oprava

⚠ POZOR! Prístroj pošlite vyčistený a s informáciami o chybe na našu servisnú pobočku.

Opravy, na ktoré sa nevzťahuje záruka, môže za poplatok vykonať naša servisná pobočka. Rada vám poskytne odhad nákladov.

Môžeme spracovať len prístroje, ktoré boli dostatočne zabalené a zaslané po úhrade poštovného.

Neprevezmeme prístroje zaslané bez úhrady poštovného, ako nadmerný tovar, expresne alebo s iným špeciálnym nákladom.

Likvidáciu vašich poškodených zaslaných prístrojov vykonáme bezplatne.

Náhradné diely

Náhradné diely sú k dispozícii na adrese:
administration@mynetsend.de.

Poz. prevádzkového návodu	Označenie	Číslo dielu
Obr. I	Nôž (Identifikácia výrobcu: ZF6108)	22-23-24-LDLLM1300-23
Obr. D	Zberný kôš na trávu	26-27-28-29-LDLLM1300-23
Obr. A: <input type="text" value="5"/>	Kolesá	12-13-14-15-16-17-LDLLM1300-23

● Dovožca

Myslite na to, že nasledujúca adresa nie je adresa servisného pracoviska. Najskôr kontaktujte predtým uvedené servisné centrum.

VARO – Vic Van Rompuy N.V.

Joseph Van Instraat 9
2500 Lier
BELGICKO

IAN 420142_2204

● Vyhlásenie o zhode CE

My, VARO-Vic Van Rompuy N.V., Joseph Van Instraat 9, 2500 Lier, BELGICKO, týmto na vlastnú zodpovednosť vyhlasujeme, že ďalej opísaný prístroj

Označenie prístroja: Elektrická kosačka PRM 1300 B2

Značka: 

Číslo modelu: LDLLM1300

spĺňa základné požiadavky a ďalšie príslušné ustanovenia príslušných smerníc EÚ na základe harmonizovaných noriem EÚ. V prípade zmeny prístroja, ktorá s nami nebola dohodnutá, stráca toto vyhlásenie platnosť.

Smernice EÚ

(vrátane všetkých ich zmien až do dátumu podpisu)

2011/65/EÚ-(EÚ)2015/863

2006/42/EC

2014/30/EÚ

2000/14/EÚ-2005/88/EÚ

Príloha VI

Nameraná L_{WA}: 94 dB(A)

Max. garantovaná L_{WA}: 96 dB(A)

Notifikovaný orgán TÜV SÜD-0036

Westendstrasse 199

80686 Mníchov

Nemecko

Harmonizované normy EÚ

(vrátane všetkých ich zmien až do dátumu podpisu)

EN60335-1: 2012 +A11 +A13 +A1 +A2 +A14 +A15

EN60335-2-77: 2010

EN IEC 55014-1: 2021

EN IEC 55014-2: 2021

EN IEC 61000-3-2: 2019 +A1

EN61000-3-3: 2013 +A2

Držiteľ technickej dokumentácie

Philippe Vankerkhove

VARO-Vic. Van Rompuy N.V.

Podpísaná osoba koná v mene vedenia spoločnosti



Ludo Mertens

Manažér pre certifikáciu



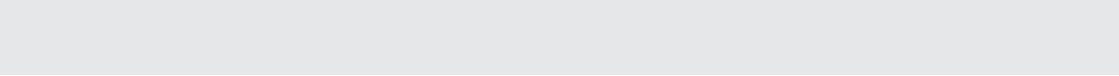





Dátum: 16/11/2022, Lier-Belgicko



Legende der verwendeten Piktogramme	Seite 79
Einleitung	Seite 80
Bestimmungsgemäße Verwendung.....	Seite 80
Allgemeine Beschreibung	Seite 80
Übersicht.....	Seite 80
Lieferumfang.....	Seite 81
Funktionsbeschreibung	Seite 81
Sicherheitshinweise	Seite 81
Allgemeine Sicherheitshinweise.....	Seite 81
Arbeitsplatz.....	Seite 81
Elektrische Sicherheit.....	Seite 82
Sicherheit von Personen.....	Seite 82
Verwendung und Behandlung des Elektrowerkzeugs.....	Seite 83
Service	Seite 83
Zusätzliche Sicherheitshinweise für Rasenmäher	Seite 83
Training.....	Seite 83
Vorbereitende Maßnahmen.....	Seite 83
Handhabung	Seite 84
Wartung und Lagerung	Seite 85
Empfehlung für Maschinen der Schutzklasse.....	Seite 85
Zusätzliche Sicherheitshinweise	Seite 85
Sicherheitsanforderungen.....	Seite 85
Montage	Seite 86
Montage des gebogenen Griffs.....	Seite 86
Zusammenbau des Grasfangkorbs.....	Seite 86
Arbeiten mit dem Rasenmäher	Seite 87
Anschließen/Abnehmen des Grasfangkorbs.....	Seite 87
Einstellen der Schnitthöhe.....	Seite 87
Ein- und Ausschalten.....	Seite 87
Mähen.....	Seite 88
Reinigung, Wartung und Lagerung	Seite 88
Allgemeine Reinigungs- und Wartungsarbeiten.....	Seite 88
Auswechseln des Messers.....	Seite 89
Lagerung.....	Seite 89

Fehlerbehebung	Seite 89
Technische Daten	Seite 90
Entsorgung	Seite 91
Garantie und Service	Seite 91
Abwicklung im Garantiefall.....	Seite 92
Service	Seite 92
Reparatur-Service	Seite 92
Importeur	Seite 93
Konformitätserklärung.....	Seite 94

Legende der verwendeten Piktogramme

	Achtung! Bedienungsanleitung lesen!		Tragen Sie beim Umgang mit dem Messer Schutzhandschuhe.
			Tragen Sie Augenschutz.
	Schutzklasse II (Doppelisolierung)		Tragen Sie Gehörschutz.
	Setzen Sie das Gerät keiner Feuchtigkeit aus. Arbeiten Sie nicht bei Regen und schneiden Sie kein nasses Gras.		Angabe des garantierten Schalleistungspegels L _{WA} in dB.
	Verletzungsgefahr durch weggeschleuderte Teile. Umstehende Personen vom Elektro-Rasenmäher fernhalten.		Füllstandsanzeige am Grasfangkorb: geöffnet: Grasfangkorb leer
			Füllstandsanzeige am Grasfangkorb: geschlossen: Grasfangkorb gefüllt
	Achtung! Nachlauf des Rasenmähermessers!		Schnittkreis
	Vorsicht! Scharfe Schneidmesser! Füße und Hände fernhalten. Verletzungsgefahr!		Übereinstimmung mit den jeweils maßgeblichen Anforderungen der EU-Richtlinie(n)
	Motor ausschalten und Netzstecker ziehen vor Einstellungs- oder Reinigungsarbeiten oder wenn sich das Netzkabel verfangen hat oder beschädigt ist.		Entsorgen Sie Verpackung und Gerät umweltgerecht!
	Gefahr durch beschädigtes Netzkabel. Netzkabel von Gerät und Schneidmesser fernhalten!		Produkt entspricht den Anforderungen des § 21 Produktsicherheitsgesetz
			Sicherheitshinweise Handlungsanweisungen

Elektro-Rasenmäher PRM 1300 B2

● Einleitung

Wir beglückwünschen Sie zum Kauf Ihres neuen Produkts. Sie haben sich damit für ein hochwertiges Produkt entschieden.



Die Bedienungsanleitung ist Teil dieses Produkts. Sie enthält wichtige Hinweise für Sicherheit, Gebrauch und Entsorgung.

Machen Sie sich vor der Benutzung des Produkts mit allen Bedien- und Sicherheitshinweisen vertraut. Benutzen Sie das Produkt nur wie beschrieben und für die angegebenen Einsatzbereiche. Händigen Sie alle Unterlagen bei Weitergabe des Produkts an Dritte mit aus.

● Bestimmungsgemäße Verwendung

Das Gerät ist nur für das Mähen von Rasen- und Grasflächen im häuslichen Bereich bestimmt. Jede andere Verwendung, die in dieser Betriebsanleitung nicht zugelassen wird, kann zu Schäden am Gerät führen und eine Gefahr für den Benutzer darstellen. Das Gerät ist zum Gebrauch durch Erwachsene bestimmt. Kinder sowie Personen, die mit dieser Betriebsanleitung nicht vertraut sind, dürfen das Gerät nicht benutzen.

Die Verwendung des Produkts bei Regen oder in feuchter Umgebung ist verboten.

Dieses Gerät ist nicht zur gewerblichen Nutzung geeignet.

Der Hersteller haftet nicht für Schäden, die durch bestimmungswidrigen Gebrauch oder falsche Bedienung verursacht wurden.

⚠️ WARNUNG!

Bitte lesen Sie vor der Inbetriebnahme des Geräts zu Ihrer eigenen Sicherheit dieses Handbuch und die allgemeinen Sicherheitshinweise gründlich durch.

Wenn Sie das Gerät Dritten überlassen, legen Sie diese Gebrauchsanweisung immer bei.

Diese Bedienungsanleitung kann als pdf von unserer Website heruntergeladen werden: www.lidl-service.com.



● Allgemeine Beschreibung

● Übersicht

A	1	Bügelgriff
	2	Flügelmuttern
	3	Unterer Holm
	4	Grasfangkorb
	5	Räder
	6	Elektro-Rasenmäher-Gehäuse
	7	Hinterer Abweiser
	8	Kabelhalter
	9	Steckdose für Netzanschlussleitung
	10	Entriegelungsschalter
	11	Kabel-Zugentlastung
	12	Starthebel
B	13	Schrauben zur Holmbefestigung
C	14	Schrauben zur Bügelgriffbefestigung
	15	Unterlegscheibe
D	16	Grasfangkorb Handgriff
	17	Unterer Teil des Grasfangkorbs
	18	Oberes Teil des Grasfangkorbs
I	19	Messerschraube
	20	Messer
	21	Motorspindel
D	22	Füllstandsanzeige
F	23	Radachse
E	24	Tragegriff

● Lieferumfang

⚠️ WARNUNG! ERSTICKUNGSGEFAHR!

Verpackungsmaterial ist kein Kinderspielzeug!
Kinder dürfen nicht mit Kunststoffbeuteln spielen!

Entfernen Sie sowohl das Verpackungsmaterial als auch die Verpackungs-/und Transportsicherungen (falls vorhanden).

Kontrollieren Sie das Gerät und die Zubehörteile auf Transportschäden. Bewahren Sie die Verpackung nach Möglichkeit bis zum Ablauf der Garantiezeit auf. Danach entsorgen Sie diese bitte umweltgerecht. Überprüfen Sie, ob der Lieferumfang vollständig ist:

Die Verpackung enthält:

- 1 Elektro-Rasenmäher
- 1 Bügelgriff
- 2 untere Holme
- 1 Grasfangkorb (zweiteilig)
- 1 Handgriff Grasfangkorb
- 2 Schrauben zur Holmbefestigung
- 2 Flügelmuttern, Unterlegscheiben und Schrauben zur Bügelgriffbefestigung
- 2 Kabelhalter
- 1 Betriebsanleitung

Wenn Teile fehlen oder beschädigt sind, wenden Sie sich bitte an Ihren Händler.

Verwenden Sie das Produkt erst, wenn die fehlenden Teile geliefert oder die defekten Teile ersetzt wurden.

⚠️ WARNUNG! Die Verwendung eines unvollständigen oder beschädigten Produkts stellt eine Gefahr für Personen und Sachen dar.

● Funktionsbeschreibung

Der Elektro-Rasenmäher besitzt ein parallel zur Schnittebene sich drehendes Schneidwerkzeug. Er ist mit einem leistungsstarken Elektromotor, einem robusten Kunststoffgehäuse, einem Entriegelungsschalter, einem hinteren Abweiser und einem Grasfangkorb ausgestattet. Zusätzlich ist das Gerät 3-fach höhenverstellbar und hat leichtgängige Räder. Die Funktion der Bedienteile entnehmen Sie bitte den nachfolgenden Beschreibungen.

● Sicherheitshinweise



Allgemeine Sicherheitshinweise

⚠️ WARNUNG! Lesen Sie alle Sicherheitshinweise, Anweisungen, Abbildungen und Spezifikationen, die diesem Elektrowerkzeug beiliegen. Die Nichtbeachtung der Sicherheitshinweise und Anweisungen können einen Stromschlag, Brand und/oder schwere Verletzungen verursachen. Bewahren Sie alle Sicherheitshinweise und Anweisungen zur späteren Einsicht auf.

■ **⚠️ WARNUNG! LEBENS- UND UNFALLGEFAHR FÜR KLEINKINDER UND KINDER!**

Dieses Gerät darf nicht von Kindern benutzt werden. Kinder dürfen nicht mit dem Gerät spielen. Reinigung und Benutzer-Wartung dürfen nicht von Kindern durchgeführt werden.

- Dieses Gerät kann von Personen mit verringerten physischen, sensorischen oder mentalen Fähigkeiten oder Mangel an Erfahrung und Wissen benutzt werden, wenn sie beaufsichtigt oder bezüglich des sicheren Gebrauchs des Gerätes unterwiesen wurden und die daraus resultierenden Gefahren verstehen.
- Wenn die Netzanschlussleitung dieses Gerätes beschädigt wird, muss sie durch den Hersteller oder seinen Kundendienst oder eine ähnlich qualifizierte Person ersetzt werden, um Gefährdungen zu vermeiden.

Der in den Sicherheitshinweisen verwendete Begriff „Elektrowerkzeug“ bezieht sich auf netzbetriebene Elektrowerkzeuge (mit Netzkabel) und auf akkubetriebene Elektrowerkzeuge (ohne Netzkabel).

● Arbeitsplatz

- Halten Sie Ihren Arbeitsbereich sauber und gut beleuchtet. Unordnung oder unbeleuchtete Arbeitsbereiche können zu Unfällen führen.
- Arbeiten Sie mit dem Elektrowerkzeug nicht in explosionsgefährdeter Umgebung, in der sich brennbare Flüssigkeiten, Gase oder Stäube

befinden. Elektrowerkzeuge erzeugen Funken, die den Staub oder die Dämpfe entzünden können.

- Halten Sie Kinder und andere Personen während der Benutzung des Elektrowerkzeugs fern. Bei Ablenkung können Sie die Kontrolle über das Elektrowerkzeug verlieren.

● Elektrische Sicherheit

- Der Anschlussstecker des Elektrowerkzeugs muss in die Steckdose passen. Der Stecker darf in keiner Weise verändert werden. Verwenden Sie keine Adapterstecker gemeinsam mit schutzgeerdeten Elektrowerkzeugen. Unveränderte Stecker und passende Steckdosen verringern das Risiko eines elektrischen Schlages.
- Vermeiden Sie Körperkontakt mit geerdeten Oberflächen wie von Rohren, Heizungen, Herden und Kühlschränken. Es besteht ein erhöhtes Risiko durch elektrischen Schlag, wenn Ihr Körper geerdet ist.
- Halten Sie Elektrowerkzeuge von Regen oder Nässe fern. Das Eindringen von Wasser in ein Elektrowerkzeug erhöht das Risiko eines elektrischen Schlages.
- Zweckentfremden Sie die Anschlussleitung nicht, um das Elektrowerkzeug zu tragen, aufzuhängen oder um den Stecker aus der Steckdose zu ziehen. Halten Sie die Anschlussleitung fern von Hitze, Öl, scharfen Kanten oder sich bewegenden Teilen. Beschädigte oder verwickelte Anschlussleitungen erhöhen das Risiko eines elektrischen Schlages.
- Wenn Sie mit einem Elektrowerkzeug im Freien arbeiten, verwenden Sie nur Verlängerungsleitungen, die auch für den Außenbereich geeignet sind. Die Anwendung einer für den Außenbereich geeigneten Verlängerungsleitung verringert das Risiko eines elektrischen Schlages.
- Wenn der Betrieb des Elektrowerkzeugs in feuchter Umgebung nicht vermeidbar ist, verwenden Sie einen Fehlerstromschutzschalter. Der Einsatz eines Fehlerstromschutzschalters vermindert das Risiko eines elektrischen Schlages.

● Sicherheit von Personen

- Seien Sie aufmerksam, achten Sie darauf, was Sie tun, und gehen Sie mit Vernunft an die Arbeit mit einem Elektrowerkzeug. Benutzen Sie kein Elektrowerkzeug, wenn Sie müde sind oder unter dem Einfluss von Drogen, Alkohol oder Medikamenten stehen. Ein Moment der Unachtsamkeit beim Gebrauch des Elektrowerkzeugs kann zu ernsthaften Verletzungen führen.
- Tragen Sie persönliche Schutzausrüstung und immer eine Schutzbrille. Das Tragen persönlicher Schutzausrüstung, wie Staubmaske, rutschfeste Sicherheitsschuhe, Schutzhelm oder Gehörschutz, je nach Art und Einsatz des Elektrowerkzeugs, verringert das Risiko von Verletzungen.
- Vermeiden Sie eine unbeabsichtigte Inbetriebnahme. Vergewissern Sie sich, dass das Elektrowerkzeug ausgeschaltet ist, bevor Sie es an die Stromversorgung und/oder den Akku anschließen, es aufnehmen oder tragen. Wenn Sie beim Tragen des Elektrowerkzeugs den Finger am Schalter haben oder das Elektrowerkzeug eingeschaltet an die Stromversorgung anschließen, kann dies zu Unfällen führen.
- Entfernen Sie Einstellwerkzeuge oder Schraubenschlüssel, bevor Sie das Elektrowerkzeug einschalten. Ein Werkzeug oder Schlüssel, der sich in einem drehenden Teil des Elektrowerkzeugs befindet, kann zu Verletzungen führen.
- Vermeiden Sie eine abnormale Körperhaltung. Sorgen Sie für einen sicheren Stand und halten Sie jederzeit das Gleichgewicht. Dadurch können Sie das Elektrowerkzeug in unerwarteten Situationen besser kontrollieren.
- Tragen Sie geeignete Kleidung. Tragen Sie keine weite Kleidung oder Schmuck. Halten Sie Haare und Kleidung fern von sich bewegenden Teilen. Lockere Kleidung, Schmuck oder lange Haare können von sich bewegenden Teilen erfasst werden.
- Wenn Staubabsaug- und -Auffangeinrichtungen montiert werden können, sind diese anzuschließen und richtig zu verwenden. Verwendung einer Staubabsaugung kann Gefährdungen durch Staub verringern.
- Wiegen Sie sich nicht in falscher Sicherheit und setzen Sie sich nicht über die Sicherheitsregeln

für Elektrowerkzeuge hinweg, auch wenn Sie nach vielfachem Gebrauch mit dem Elektrowerkzeug vertraut sind. Achtloses Handeln kann binnen Sekundenbruchteilen zu schweren Verletzungen führen.

● **Verwendung und Behandlung des Elektrowerkzeugs**

- Überlasten Sie das Elektrowerkzeug nicht. Verwenden Sie für Ihre Arbeit das dafür bestimmte Elektrowerkzeug. Mit dem passenden Elektrowerkzeug arbeiten Sie besser und sicherer im angegebenen Leistungsbereich.
- Benutzen Sie kein Elektrowerkzeug, dessen Schalter defekt ist. Ein Elektrowerkzeug, das sich nicht mehr ein- oder ausschalten lässt, ist gefährlich und muss repariert werden.
- Ziehen Sie den Stecker aus der Steckdose und/oder entfernen Sie einen abnehmbaren Akku, bevor Sie Geräteeinstellungen vornehmen, Einsatzwerkzeugteile wechseln oder das Elektrowerkzeug weglegen. Diese Vorsichtsmaßnahme verhindert den unbeabsichtigten Start des Elektrowerkzeugs.
- Bewahren Sie unbenutzte Elektrowerkzeuge außerhalb der Reichweite von Kindern auf. Lassen Sie keine Personen das Elektrowerkzeug benutzen, die mit diesem nicht vertraut sind oder diese Anweisungen nicht gelesen haben. Elektrowerkzeuge sind gefährlich, wenn sie von unerfahrenen Personen benutzt werden.
- Pflegen Sie Elektrowerkzeuge und Einsatzwerkzeug mit Sorgfalt. Kontrollieren Sie, ob bewegliche Teile einwandfrei funktionieren und nicht klemmen, ob Teile gebrochen oder so beschädigt sind, dass die Funktion des Elektrowerkzeugs beeinträchtigt ist. Lassen Sie beschädigte Teile vor dem Einsatz des Elektrowerkzeuges reparieren. Viele Unfälle haben ihre Ursache in schlecht gewarteten Elektrowerkzeugen.
- Halten Sie Schneidwerkzeuge scharf und sauber. Sorgfältig gepflegte Schneidwerkzeuge mit scharfen Schneidkanten verklemmen sich weniger und sind leichter zu führen.

- Verwenden Sie Elektrowerkzeug, Einsatzwerkzeug, Einsatzwerkzeuge usw. entsprechend diesen Anweisungen. Berücksichtigen Sie dabei die Arbeitsbedingungen und die auszuführende Tätigkeit. Der Gebrauch von Elektrowerkzeugen für andere als die vorgesehenen Anwendungen kann zu gefährlichen Situationen führen.
- Halten Sie Griffe und Griffflächen trocken, sauber und frei von Öl und Fett. Rutschige Griffe und Griffflächen erlauben keine sichere Bedienung und Kontrolle des Elektrowerkzeugs in unvorhergesehenen Situationen.

● **Service**

- Lassen Sie Ihr Elektrowerkzeug nur von qualifiziertem Fachpersonal und nur mit Original-Ersatzteilen reparieren. Damit wird sichergestellt, dass die Sicherheit des Elektrowerkzeugs erhalten bleibt.

● **Zusätzliche Sicherheitshinweise für Rasenmäher**

● **Training**

- Lesen Sie die Gebrauchsanweisung sorgfältig. Machen Sie sich mit den Teilen und dem richtigen Gebrauch der Maschine vertraut.
- Erlauben Sie niemals Kindern oder anderen Personen, die die Gebrauchsanweisung nicht kennen, den Rasenmäher zu benutzen. Örtliche Bestimmungen können das Mindestalter des Benutzers festlegen.
- Mähen Sie niemals, während Personen, besonders Kinder, oder Tiere in der Nähe sind.
- Denken Sie daran, dass der Maschinenführer oder der Benutzer für Unfälle mit anderen Personen oder deren Eigentum verantwortlich ist.

● **Vorbereitende Maßnahmen**

- Beim Betrieb der Maschine sind immer festes Schuhwerk und lange Hosen zu tragen. Betreiben

Sie die Maschine nicht barfußig oder in leichten Sandalen. Vermeiden Sie das Tragen loser Kleidung oder Kleidung mit hängenden Schnüren oder Gürteln.

- Überprüfen Sie das Gelände, auf dem die Maschine eingesetzt wird, und entfernen Sie alle Gegenstände, die von der Maschine erfasst und weggeschleudert werden können.
- Vor dem Gebrauch ist immer durch Sichtkontrolle zu prüfen, ob die Schneidmesser, Befestigungsbolzen und die gesamte Schneideinheit abgenutzt oder beschädigt sind. Abgenutzte oder beschädigte Schneidmesser und Befestigungsbolzen dürfen zur Vermeidung einer Unwucht nur satzweise ausgetauscht werden. Abgenutzte oder beschädigte Hinweisschilder müssen ersetzt werden.
- Vor dem Gebrauch sind immer Anschlussleitung und Verlängerungsleitung auf Anzeichen von Beschädigung oder Abnutzung zu untersuchen. Falls die Leitung im Gebrauch beschädigt wird, muss sie sofort vom Versorgungsnetz getrennt werden. **BERÜHREN SIE DIE LEITUNG NICHT, BEVOR SIE GETRENNT IST.** Benutzen Sie die Maschine nicht, wenn die Leitung abgenutzt oder beschädigt ist.

● Handhabung

- Mähen Sie nur bei Tageslicht oder bei guter künstlicher Beleuchtung.
- Wenn möglich, ist der Einsatz des Gerätes bei nassem Gras zu vermeiden.
- Achten Sie immer auf einen guten Stand an Hängen.
- Führen Sie die Maschine nur im Schrittempo.
- Mähen Sie quer zum Hang, niemals auf- oder abwärts.
- Seien Sie besonders vorsichtig, wenn Sie die Fahrtrichtung am Hang ändern.
- Mähen Sie nicht an übermäßig steilen Hängen.
- Seien Sie besonders vorsichtig, wenn Sie den Rasenmäher umkehren oder ihn zu sich heranziehen.
- Halten Sie das (die) Schneidmesser an, wenn der Rasenmäher angekippt werden muss zum

Transport über andere Flächen als Gras und wenn der Rasenmäher von und zu der zu mähenden Fläche bewegt wird.

- Benutzen Sie niemals den Rasenmäher mit beschädigten Schutzeinrichtungen oder Schutzgittern oder ohne angebaute Schutzeinrichtungen, z. B. Prallbleche und/oder Grasfangeinrichtungen.
- Starten oder betätigen Sie den Anlassschalter mit Vorsicht, entsprechend den Herstelleranweisungen. Achten Sie auf ausreichenden Abstand der Füße zu dem (den) Schneidmesser(n).
- Beim Starten oder Anlassen des Motors darf der Rasenmäher nicht gekippt werden, es sei denn, der Rasenmäher muss bei dem Vorgang angehoben werden. In diesem Fall kippen Sie ihn nur so weit, wie es unbedingt erforderlich ist, und heben Sie nur die vom Benutzer abgewandte Seite hoch.
- Starten Sie den Motor nicht, wenn Sie vor dem Auswurfkanal stehen.
- Führen Sie niemals Hände oder Füße an oder unter sich drehende Teile. Halten Sie sich immer entfernt von der Auswurföffnung.
- Heben Sie oder tragen Sie niemals einen Rasenmäher mit laufendem Motor.
- Stellen Sie den Motor ab und ziehen Sie den Stecker aus der Steckdose. Vergewissern Sie sich, dass alle sich bewegenden Teile zum vollständigen Stillstand gekommen sind,
 - wann immer Sie den Rasenmäher verlassen;
 - bevor Sie Blockierungen lösen oder Verstopfungen im Auswurfkanal beseitigen;
 - bevor Sie den Rasenmäher überprüfen, reinigen oder Arbeiten an ihm durchführen;
 - wenn ein Fremdkörper getroffen wurde. Suchen Sie nach Beschädigungen am Rasenmäher und führen Sie die erforderlichen Reparaturen durch, bevor Sie erneut starten und mit dem Rasenmäher arbeiten.Falls der Rasenmäher anfängt, ungewöhnlich stark zu vibrieren, ist eine sofortige Überprüfung erforderlich.
 - suchen Sie nach Beschädigungen;
 - führen Sie die erforderlichen Reparaturen beschädigter Teile durch;
 - sorgen Sie dafür, dass alle Muttern, Bolzen und Schrauben fest angezogen sind.

● Wartung und Lagerung

⚠️ WARNUNG! Trennen Sie den Mäher vor der Wartung oder Lagerung immer vom Stromnetz.

- Sorgen Sie dafür, dass alle Muttern, Bolzen und Schrauben fest angezogen sind und das Gerät in einem sicheren Arbeitszustand ist.
- Prüfen Sie regelmäßig die Grasfangeinrichtung auf Verschleiß oder Verlust der Funktionsfähigkeit.
- Achten Sie beim Einstellen der Maschine darauf, dass keine Finger zwischen beweglichen Schneidmessern und feststehenden Teilen der Maschine eingeklemmt werden.
- Lassen Sie den Motor abkühlen, bevor Sie die Maschine abstellen.
- Achten Sie beim Warten der Schneidmesser darauf, dass selbst dann, wenn die Spannungsquelle abgeschaltete ist, die Schneidmesser bewegt werden können.
- Ersetzen Sie aus Sicherheitsgründen abgenutzte oder beschädigte Teile. Verwenden Sie ausschließlich Original-Ersatzteile und -Zubehör.
- Leeren Sie immer den Grasfangkorb, bevor Sie den Mäher einlagern.
- Versuchen Sie nicht, das Gerät selbst zu reparieren, wenn Sie nicht dafür ausgebildet sind. Alle Arbeiten, die nicht in dieser Anleitung aufgeführt sind, dürfen nur von Kundendienststellen durchgeführt werden, die vom Hersteller oder Händler autorisiert wurden.
- Bewahren Sie das Gerät an einem trockenen Ort und außerhalb der Reichweite von Kindern auf.
- Behandeln Sie das Gerät mit Sorgfalt. Halten Sie die Werkzeuge scharf und sauber, um ein besseres und sichereres Arbeiten zu ermöglichen. Befolgen Sie die Wartungsanweisungen.
- Tragen Sie beim Wechsel der Schneidvorrichtung Schutzhandschuhe.

● Empfehlung für Maschinen der Schutzklasse

Die Maschine sollte über eine Fehlerstromschutzeinrichtung (RCD) mit einem Auslösestrom von nicht mehr als 30 mA betrieben werden.

● Zusätzliche Sicherheitshinweise

- Wenn das elektrische Gerät im Freien benutzt wird, dürfen nur dafür zugelassene Verlängerungskabel verwendet werden. Entsprechende Markierungen müssen sich am Kabel befinden.
- Wickeln Sie das Verlängerungskabel immer vollständig ab.
- Verwenden Sie nur zugelassene Verlängerungskabel der Bauart H05RN-F, die höchstens 75 m lang und für den Gebrauch im Freien bestimmt sind.
- Für Verlängerungskabel bis 15 m ist ein Drahtquerschnitt von 1,5 mm² erforderlich.
- Für Verlängerungskabel zwischen 15 und 75 m, ist ein Drahtquerschnitt von mindestens 2,5 mm² erforderlich.
- Schließen Sie ein beschädigtes Netzkabel nicht an das Stromnetz an. Ein beschädigtes Netzkabel kann zum Kontakt mit stromführenden Teilen führen.
- Schließen Sie die Grasfangbox immer vor dem Mähen an, wie im Kapitel „Anschließen/Abnehmen des Grasfangkorbs“ beschrieben.
- Wenn der Rasenmäher zum Schneiden von (zu) hohem, dickem oder nassem Gras verwendet wird oder wenn er auf Hindernisse trifft, muss der Motor zu stark arbeiten, was zum Abwürgen der Klinge führt. Dies kann zu einem Anstieg der Motortemperatur führen. Wenn die Temperatur des Motors zu hoch wird, wird der Überlastungsschutz aktiviert und schaltet den Motor automatisch ab. Lassen Sie in diesem Fall den Starthebel  los und lassen Sie die Maschine 1 bis 2 Minuten lang abkühlen. Starten Sie den Motor neu und nehmen Sie die Arbeit wieder auf.

● Sicherheitsanforderungen

- Die Stromversorgung muss mit den auf dem Produkt angegebenen Spezifikationen übereinstimmen.
- Setzen Sie den Sicherheitsschalter niemals außer Kraft. Wenn Sie dies tun, erlischt Ihre Garantie. Halten Sie die Verbindung (Stecker und Steckdose) trocken.

- Kinder dürfen nicht mit dem Gerät spielen.
- Reinigung und Benutzerwartung dürfen nicht von Kindern ohne Aufsicht durchgeführt werden.
- Dieses Gerät kann von Personen mit eingeschränkten körperlichen, sensorischen oder geistigen Fähigkeiten oder mangelnder Erfahrung und Kenntnis benutzt werden, wenn sie beabsichtigt oder bezüglich des sicheren Gebrauchs des Geräts unterwiesen wurden und die damit verbundenen Gefahren verstehen.
- Treffen Sie geeignete Maßnahmen, um sicherzustellen, dass Kinder keinen Zugang zum Gerät haben.
- Vor der ersten Inbetriebnahme des Geräts muss eine Elektrofachkraft prüfen, ob die erforderlichen elektrischen Schutzmaßnahmen getroffen wurden.

⚠️ WARNUNG! Im Folgenden wird beschrieben, wie Schäden am Gerät und mögliche Verletzungen von Personen vermieden werden können:

! Beachten Sie den Lärmschutz und die örtlichen Vorschriften. Die Benutzung der Geräte kann an bestimmten Tagen (z. B. Sonn- und Feiertagen), zu bestimmten Tageszeiten (während der Mittagspause, in der Nacht) oder in bestimmten Bereichen (z. B. in Kurorten, Krankenhäusern usw.) eingeschränkt oder verboten sein.

- Arbeiten Sie nicht mit dem Gerät, wenn Sie müde oder unkonzentriert sind oder unter dem Einfluss von Alkohol oder Drogen stehen. Machen Sie immer rechtzeitig Pausen. Gehen Sie vernünftig an die Arbeit.
- Achten Sie bei der Arbeit auf einen festen Stand, insbesondere an Hängen.
- Betreiben Sie das Gerät nur im Schrittempo. Seien Sie besonders vorsichtig, wenn Sie das Gerät umdrehen, es zu sich heranziehen oder rückwärtsfahren.

⚠️ WARNUNG! Das Messer läuft nach dem Ausschalten weiter. Es besteht Verletzungsgefahr!

- Lassen Sie das Gerät nicht unbeaufsichtigt.
- Überlasten Sie das Gerät nicht. Verwenden Sie Ihr Gerät nicht für andere Zwecke als die, für die es bestimmt ist.

● Montage

⚠️ WARNUNG! Ziehen Sie vor allen Arbeiten am Gerät den Netzstecker. Es besteht Verletzungsgefahr!

● Montage des gebogenen Griffs (Abb. B)

Abb. B	<ol style="list-style-type: none"> 1. Stecken Sie den unteren Holm 3 in den Schlitz am Elektro-Rasenmäher-Gehäuse 6. Sehen Sie hierzu auch Abbildung A. 2. Befestigen Sie die unteren Holme 3 mit den beiliegenden Schrauben an der Holmbefestigung 13.
Abb. C	<ol style="list-style-type: none"> 3. Befestigen Sie den gebogenen Bügelgriff 1 mit den beiliegenden Schrauben 14, Unterlegscheiben 15 und den Flügelmuttern 2 am unteren Holm 3. Es gibt zwei mögliche Positionen. 4. Befestigen Sie den Kabelhalter 8 am Holm 3 und am gebogenen Bügelgriff 1 und fixieren Sie so das Kabel.

! Wenn die beiden Flügelmuttern **2** gelöst sind, kann der gebogene Griff zum Verstauen des Geräts heruntergeklappt werden. Achten Sie darauf, dass das Netzkabel nicht eingeklemmt wird.

● Zusammenbau des Grasfangkorbs (Abb. D)

! Tragen Sie bei der Montage des Grasfangkorbs **4** Schutzhandschuhe, um Verletzungen zu vermeiden.

Abb. D	<ol style="list-style-type: none"> 1. Verbinden Sie die beiden Teile (17 + 18) des Grasfangkorbs 4. 2. Stecken Sie jedes Ende des Griffs 16 in einen Schlitz auf dem oberen Teil des Grasfangkorbs 18.
---------------	--

⚠️ WARNUNG! Betreiben Sie das Gerät niemals mit defekten Schutzvorrichtungen oder ohne angebrachte Sicherheitsvorrichtungen, wie z. B. Deflektoren und/oder Auffangvorrichtungen. Es besteht Verletzungsgefahr!

● Arbeiten mit dem Rasenmäher

● Anschließen/Abnehmen des Grasfangkorbs (Abb. E)

- Schließen Sie den Grasfangkorb **4** immer vor dem Mähen an.
 - Leeren Sie immer den Grasfangkorb **4**, bevor Sie den Mäher einlagern.
1. Um den Grasfangkorb **4** zu befestigen, heben Sie den hinteren Abweiser **7** an und setzen Sie den Grasfangkorb **4** auf die Verbindungshaken. Klappen Sie den hinteren Abweiser **7** auf den Grasfangkorb **4**. Er hält den Grasfangkorb **4** in der richtigen Position.
 2. Um den Grasfangkorb **4** zu entfernen, heben Sie den hinteren Abweiser **7** an und nehmen Sie den Grasfangkorb **4** ab, indem Sie ihn anheben. Klappen Sie den hinteren Abweiser **7** wieder auf das Elektro-Rasenmäher-Gehäuse **6**.

- Seitlich am Grasfangkorb **4** ist eine Füllstandsanzeige **22** angebracht. Die Füllstandsanzeige zeigt den Füllstand des Grasfangkorbs an, wenn der Rasenmäher läuft. Leeren Sie den Grasfangkorb **4**, wenn die Füllstandsanzeige **22** geschlossen ist, oder um das Gerät zu lagern.



Füllstandsanzeige **22** geöffnet:
Grasfangkorb **4** leer



Füllstandsanzeige **22** geschlossen:
Grasfangkorb **4** voll

● Einstellen der Schnitthöhe (Abb. F)

⚠️ WARNUNG! Schalten Sie das Gerät aus, ziehen Sie den Stecker und warten Sie, bis das Messer **20** zum Stillstand kommt. Es besteht Verletzungsgefahr!

Die Schnitthöhe des Elektrorasenmähers kann in drei Positionen eingestellt werden, indem die Position der

vorderen und hinteren Achsen, die sich an der Unterseite des Mähers befinden, angepasst wird:

65 mm – Hohe Schnitthöhe

45 mm – Mittlere Schnitthöhe

25 mm – Kurze Schnitthöhe

- Stellen Sie die Achsen nacheinander ein. Um ein genaues Ergebnis zu erzielen, muss für die Vorder- und Hinterachse die gleiche Schnitthöhe eingestellt werden.

Abb. F

1. Legen Sie den Rasenmäher auf die Seite.
2. Fassen Sie die Radachse **23** auf beiden Seiten.
3. Ziehen Sie gleichmäßig an der Achse und lassen Sie sie in der gewünschten Position einrasten.



Für den ersten Schnitt der Saison sollte eine höhere Schnitthöhe gewählt werden. Beachten Sie den Lärmschutz und die örtlichen Vorschriften.

● Ein- und Ausschalten (Abb. G)

⚠️ WARNUNG! Starten Sie den Mäher nicht, wenn er in hohem Gras steht.

1. Verbinden Sie den Netzstecker des Verlängerungskabels mit der Steckdose für die Netzanschlussleitung **9** am gebogenen Bügelgriff **1**.
2. Zur Zugentlastung bilden Sie mit dem Ende des Netzkabels eine Schlaufe und hängen diese in die Kabel-Zugentlastung **11**.
3. Schließen Sie das Verlängerungskabel an die Stromversorgung an.
4. Vergewissern Sie sich vor dem Einschalten, dass das Gerät sich nicht mit Gegenständen in Berührung befindet.
5. Zum Einschalten drücken Sie die Entriegelungsschalter **10** am Handgriff. Halten Sie die Sperrtaste (Sicherheit) gedrückt und ziehen Sie den Starthebel **12** gegen den Griff. Sie können nun die Entriegelungsschalter **10** loslassen.
6. Zum Ausschalten lassen Sie den Starthebel **12** los.

⚠️ WARNUNG! Nach dem Ausschalten der Maschine kommt das Messer **[20]** langsam zum Stillstand. Berühren Sie nicht das sich bewegende Messer **[20]**. Es besteht Verletzungsgefahr!

● Mähen (Abb. H)

Regelmäßiges Mähen fördert die Belaubung des Grasses und tötet gleichzeitig das Unkraut ab. So wird mit jedem Mähen nicht nur die Dichte des Rasens erhöht, sondern es entsteht auch ein gleichmäßig belastbarer Rasen.

Der erste Schnitt sollte etwa im April erfolgen, bei einer Wuchshöhe von 70–80 mm. In der Hauptvegetationszeit ist der Rasen mindestens einmal pro Woche zu mähen.

- Wir empfehlen Ihnen, Ihren Mäher wie in diesem Abschnitt und in Abbildung H dargestellt zu verwenden, um optimale Ergebnisse zu erzielen und das Risiko des Durchschneidens des Netzkabels zu verringern.
- Beginnen Sie mit dem Mähen in der Nähe der Steckdose und arbeiten Sie von der Steckdose weg.
- Halten Sie das Verlängerungskabel immer hinter sich, und wenn Sie abbiegen, legen Sie es auf die Seite, die bereits gemäht wurde.
- Führen Sie das Gerät im Schrittempo und in möglichst gleichmäßigen Bahnen. Für ein lückenloses Mähen sollten sich die Spuren immer um einige Zentimeter überlappen.
- Stellen Sie die Schnitthöhe so ein, dass das Gerät nicht überlastet wird. Andernfalls kann der Motor beschädigt werden.
- An Hängen arbeiten Sie immer quer zum Hang. Seien Sie besonders vorsichtig beim Rückwärtsfahren und Ziehen des Geräts.

⚠️ WARNUNG! Schalten Sie das Gerät nach der Arbeit aus. Um es zu transportieren, ziehen Sie den Stecker ab und warten Sie, bis das Messer **[20]** stehen bleibt. Es besteht Verletzungsgefahr!

- Nach dem Gebrauch kann der Tragegriff **[24]** zum Transport des Elektrorasenmähers verwendet werden.

- Reinigen Sie das Gerät nach jedem Gebrauch und vor der Lagerung, wie im Kapitel „Reinigung, Wartung und Lagerung“ beschrieben.

● Reinigung, Wartung und Lagerung

⚠️ WARNUNG! Lassen Sie Arbeiten, die nicht in dieser Anleitung beschrieben sind, von einer vom Hersteller autorisierten Kundendienststelle durchführen. Verwenden Sie nur Originalteile.



Tragen Sie bei der Handhabung des Messers **[20]** Schutzhandschuhe.

⚠️ WARNUNG! Schalten Sie das Gerät vor allen Wartungs- und Reinigungsarbeiten aus, ziehen Sie den Netzstecker und warten Sie, bis das Messer **[20]** stillsteht. Es besteht Verletzungsgefahr!

Wir haften nicht für Schäden an unseren Geräten, die durch unsachgemäße Reparaturen, die Verwendung von Nicht-Originalteilen oder nicht bestimmungsgemäßen Gebrauch entstehen.

● Allgemeine Reinigungs- und Wartungsarbeiten

⚠️ WARNUNG! Spritzen Sie den Rasenmäher nicht mit Wasser ab.

- Um anhaftende Pflanzenreste nach dem Mähen von den Rädern, den Lüftungslöchern, der Auswurföffnung und dem Messerbereich zu entfernen, können Sie ein Stück Holz oder Kunststoff verwenden.
- Verwenden Sie keine harten oder spitzen Gegenstände, da diese die Kunststoffteile beschädigen können.
- Halten Sie die Maschine immer sauber. Zum Reinigen verwenden Sie eine Bürste oder ein Tuch. Verwenden Sie niemals Lösungsmittel wie Benzin, Alkohol, Ammoniakwasser usw. Diese Lösungsmittel können die Kunststoffteile beschädigen.

- Überprüfen Sie den Rasenmäher vor jedem Gebrauch auf auffällige Mängel wie lose, abgenutzte oder beschädigte Teile. Prüfen Sie, ob alle Muttern, Bolzen und Schrauben festsitzen.
 - Prüfen Sie die Abdeckungen und Schutzvorrichtungen auf Beschädigungen und kontrollieren Sie deren korrekten Sitz. Ersetzen Sie sie gegebenenfalls.
3. Bauen Sie das neue Messer **20** in umgekehrter Reihenfolge ein. Achten Sie darauf, dass das Messer **20** richtig positioniert ist und die Schraube **19** fest angezogen ist. Die Nut des Messers **20** muss auf die Vorsprünge der Motorspindel **21** ausgerichtet sein.

● Lagerung

- Bewahren Sie das Gerät trocken und außerhalb der Reichweite von Kindern auf. Lösen Sie die Flügelmuttern **2** und klappen Sie die Griffstange nach unten, damit das Gerät weniger Platz einnimmt. Achten Sie darauf, dass das Kabel nicht eingeklemmt wird.
- Lassen Sie den Motor abkühlen, bevor Sie das Gerät in einem geschlossenen Raum lagern.
- Decken Sie das Gerät nicht mit Nytonsäcken ab, da sich sonst Feuchtigkeit bilden kann.

● Auswechseln des Messers (Abb. 1)

Wenn die Klinge stumpf ist, kann sie in einer Fachwerkstatt geschärft werden. Wenn das Messer **20** beschädigt ist oder Anzeichen einer Unwucht aufweist, muss es ersetzt werden (siehe Kapitel „Service“).

Zum Entfernen:

1. Legen Sie das Gerät auf die Seite.
2. Tragen Sie feste Schutzhandschuhe und halten Sie das Messer **20** fest. Drehen Sie die Messerschraube **19** mit einem Schraubendreher gegen den Uhrzeigersinn von der Motorspindel **21** ab.

● Fehlerbehebung

Problem	Mögliche Ursache	Fehlerbehebung
Gerät startet nicht.	Netzspannung fehlt	Überprüfen Sie die Stromversorgung, um festzustellen, ob alle Anschlüsse richtig angebracht sind.
	Unterbrechung in der Stromleitung	Steckdose, Kabel, Leitung, Netzstecker prüfen, ggf. Reparatur durch Elektrofachmann
	Starthebel 12 defekt	Reparatur durch Kundendienst
	Kohlebürsten abgenutzt	
	Motor defekt	
Motor setzt aus.	Blockierung durch Fremdkörper	Fremdkörper entfernen
Arbeitsergebnis nicht zufriedenstellend oder Motor arbeitet schwer	Schnitthöhe zu niedrig/Gras zu lang.	Größere Schnitthöhe einstellen. Durch Drücken des Bügelgriffs 1 die Vorderäder leicht anheben.
	Messer 20 stumpf	Messer 20 schärfen oder ersetzen lassen.
	Messerbereich verstopft	Blockierung entfernen/Gerät reinigen.

Problem	Mögliche Ursache	Fehlerbehebung
Arbeitsergebnis nicht zufriedenstellend oder Motor arbeitet schwer	Messer 20 falsch montiert	Messer 20 korrekt einbauen
Messer 20 rotiert nicht.	Messer 20 durch Gras blockiert	Gras entfernen
	Messerschraube 19 locker	Messerschraube 19 festziehen
Abnorme Geräusche, Klappern oder Vibrationen	Messerschraube 19 locker	Messerschraube 19 festziehen
	Messer 20 beschädigt	Messer 20 austauschen

● Technische Daten

Modell	LDLLM1300-23
Artikel-Nummer	PRM 1300 B2
Leistungsaufnahme	1300 W
Nennspannung	230-240 V~ (Wechselstrom), 50 Hz
Leerlaufgeschwindigkeit	3450 min ⁻¹
Schnittkreis	32 cm
Schnitthöhe	25/45/65 mm
Schutzklasse	II/ <input type="checkbox"/>
IP-Klasse	IPX4
Gewicht	ca. 8,3 kg
Grasfangkorb-Volumen	ca. 30 l

Geräuschinformation

Geräuschemission gemessen gemäß

EN ISO 3744:2010

Schalldruckpegel L_{pA} = 81,0 dB(A)

K = 3 dB(A)

Schallleistungspegel L_{WA} = 93,7 dB(A)

K = 1,92 dB(A)

Schallleistungspegel

garantiert L_{WA} = 96 dB(A)

⚠️ WARNUNG! GESUNDHEITSGEFAHR!

Das Geräusch am Arbeitsplatz kann 85 dB(A) überschreiten. In diesem Fall sind Schutzmaßnahmen für den Benutzer erforderlich.

Gehörschutz tragen!

Das Arbeiten ohne Gehörschutz oder Schutzkleidung kann zu Gesundheitsschäden führen.

- Tragen Sie bei der Arbeit einen Gehörschutz und angemessene Schutzkleidung.

Schwingungen

Der angegebene Gesamtschwingungswert und die angegebenen Geräuschemissionswerte wurden nach einem genormten Prüfverfahren (EN 60335-1/EN 60335-2-77) gemessen und können zum Vergleich eines Elektrowerkzeugs mit einem anderen verwendet werden.

Sie können auch zur vorläufigen Beurteilung der Belastung verwendet werden.

Vibration zum Griff a_h max. 2,374 m/s²

Uncertainty K = 1,5 m/s²

⚠️ WARNUNG! Die Schwingungs- und Geräuschemissionen können bei der tatsächlichen Verwendung des Elektrowerkzeugs von den angegebenen Werten abweichen, je nachdem, wie das Elektrowerkzeug verwendet wird, insbesondere welche Art von Werkstücken bearbeitet wird.

Es ist notwendig, Sicherheitsmaßnahmen zum Schutz des Bedieners festzulegen, die auf einer Abschätzung der Schwingungsbelastung unter den tatsächlichen Einsatzbedingungen beruhen (unter Berücksichtigung aller Teile des Betriebszyklus, einschließlich z. B. der Zeiten, in denen das Elektrowerkzeug ausgeschaltet ist und der Zeiten, in denen das Elektrowerkzeug eingeschaltet ist, aber ohne Last läuft).

Versuchen Sie, die Schwingungs- und Lärmbelastung so gering wie möglich zu halten. Beispiele für Maßnahmen zur Verringerung der Schwingungsbelastung sind das Tragen von Schutzhandschuhen bei der Benutzung des Werkzeugs, die Begrenzung der Arbeitszeit und die Verwendung von Zubehör in gutem Zustand.

● **Entsorgung**

Die Verpackung besteht aus umweltfreundlichen Materialien, die Sie über die örtlichen Recyclingstellen entsorgen können.



Beachten Sie die Kennzeichnung der Verpackungsmaterialien bei der Abfalltrennung, diese sind gekennzeichnet mit Abkürzungen (a) und Nummern (b) mit folgender Bedeutung: 1-7: Kunststoffe/20-22: Papier und Pappe/80-98: Verbundstoffe.



Möglichkeiten zur Entsorgung des ausgedienten Produkts erfahren Sie bei Ihrer Gemeinde- oder Stadtverwaltung.



(Anwendbar in der Europäischen Union und anderen europäischen Staaten mit Systemen zur getrennten Sammlung von Wertstoffen) Werfen Sie Ihr Gerät nach der Nutzungsdauer nicht einfach in den Mülleimer, sondern entsorgen Sie es auf umweltfreundliche Weise. Die Altteile des Geräts dürfen nicht in den normalen Hausmüll gegeben werden, sondern Sie müssen diese in zugelassenen Anlagen umweltgerecht durch Recycling entsorgen lassen. Bitte erkundigen Sie sich bei der örtlichen Behörde oder beim Vertrags-händler über das Recycling.

● **Garantie und Service**

Das Produkt wurde nach strengen Qualitätsrichtlinien sorgfältig produziert und vor Anlieferung gewissenhaft geprüft. Im Falle von Mangel dieses Produkts

stehen Ihnen gegen den Verkäufer des Produkts gesetzliche Rechte zu. Diese gesetzlichen Rechte werden durch unsere im Folgenden dargestellte Garantie nicht eingeschränkt.

Sie erhalten auf dieses Produkt 3 Jahre Garantie ab Kaufdatum. Die Garantiefrist beginnt mit dem Kaufdatum. Bitte bewahren Sie den Original-Kassenbonn gut auf. Diese Unterlage wird als Nachweis für den Kauf benötigt.

Tritt innerhalb von 3 Jahren ab dem Kaufdatum dieses Produkts ein Material- oder Fabrikationsfehler auf, wird das Produkt von uns – nach unserer Wahl – für Sie kostenlos repariert oder ersetzt. Diese Garantie verfällt, wenn das Produkt beschädigt, nicht sachgemäß benutzt oder gewartet wurde.

Für eine sachgemäße Benutzung des Produkts sind alle in der Betriebsanleitung aufgeführten Anweisungen genau einzuhalten. Verwendungszwecke und Handlungen, von denen in der Betriebsanleitung abgeraten oder vor denen gewarnt wird, sind unbedingt zu vermeiden. Das Produkt ist lediglich für den privaten und nicht für den gewerblichen Gebrauch bestimmt. Bei missbräuchlicher und unsachgemäßer Behandlung, Gewaltanwendung und bei Eingriffen, die nicht von unserer autorisierten Service-Niederlassung vorgenommen wurden, erlischt die Garantie.

Mit Reparatur oder Austausch des Produkts beginnt kein neuer Garantiezeitraum. Die Garantiezeit wird durch die Gewährleistung nicht verlängert. Dies gilt auch für ersetzte und reparierte Teile. Eventuell schon beim Kauf vorhandene Schäden und Mängel müssen sofort nach dem Auspacken gemeldet werden. Nach Ablauf der Garantiezeit anfallende Reparaturen sind kostenpflichtig.

Die Garantieleistung gilt für Material- oder Fabrikationsfehler. Diese Garantie erstreckt sich nicht auf Produktteile, die normaler Abnutzung ausgesetzt sind (z. B. Messer) und daher als Verschleißteile angesehen werden können oder Beschädigungen an zerbrechlichen Teilen, z. B. Schalter oder Akkus.

● Abwicklung im Garantiefall

Um eine schnelle Bearbeitung Ihres Anliegens zu gewährleisten, folgen Sie bitte den folgenden Hinweisen:

Bitte halten Sie für alle Anfragen den Kassenbon und die Artikelnummer (IAN 420142_2204) als Nachweis für den Kauf bereit.

Die Artikelnummer entnehmen Sie bitte dem Typenschild, einer Gravur, auf dem Titelblatt Ihrer Bedienungsanleitung (unten links) oder als Aufkleber auf der Rück- oder Unterseite des Produkts.

Sollten Funktionsfehler oder sonstige Mängel auftreten, kontaktieren Sie zunächst die nachfolgend benannte Serviceabteilung telefonisch oder per E-Mail.

Ein als defekt erfasstes Produkt können Sie, nach Rücksprache mit unserem Kundenservice, unter Beifügung des Kaufbelegs (Kassenbons) und der Angabe, worin der Mangel besteht und wann er aufgetreten ist, für Sie portofrei an die Ihnen mitgeteilte Service-Anschrift übersenden. Um Annahmeprobleme und Zusatzkosten zu vermeiden, benutzen Sie unbedingt nur die Adresse, die Ihnen mitgeteilt wird. Stellen Sie sicher, dass der Versand nicht unfrei, per Sperrgut, Express oder sonstiger Sonderfracht erfolgt. Senden Sie das Gerät bitte inkl. aller beim Kauf mitgelieferten Zubehörteile ein und sorgen Sie für eine ausreichend sichere Transportverpackung.

Ersatzteile

Ersatzteile erhalten Sie bei:
administration@mynetsend.de.

● Service

DE Service Deutschland

Tel.: 00800 80040044

E-Mail: administration@mynetsend.de

AT Service Österreich

Tel.: 00800 80040044

E-Mail: administration@mynetsend.de

CH Service Schweiz

Tel.: 00800 80040044

E-Mail: administration@mynetsend.de

● Reparatur-Service

⚠ ACHTUNG! Bitte senden Sie Ihr Gerät gereinigt und mit Hinweis auf den Defekt an unsere Service-Niederlassung.

Sie können Reparaturen, die nicht der Garantie unterliegen, gegen Berechnung von unserer Service-Niederlassung durchführen lassen. Sie erstellt Ihnen gerne einen Kostenvoranschlag.

Wir können nur Geräte bearbeiten, die ausreichend verpackt und frankiert eingesandt wurden.

Nicht angenommen werden unfrei, per Sperrgut, Express oder mit sonstiger Sonderfracht eingeschickte Geräte.

Die Entsorgung Ihrer defekten, eingesendeten Geräte führen wir kostenlos durch.

Pos. Betriebsanleitung	Bezeichnung	Teilenummer
Abb. I	Messer (Hersteller-Bez.: ZF6108)	22-23-24-LDLLM1300-23
Abb. D	Grasfangkorb	26-27-28-29-LDLLM1300-23
Abb. A: 5	Räder	12-13-14-15-16-17-LDLLM1300-23

● Importeur

Bitte beachten Sie, dass die folgende Anschrift keine Serviceanschrift ist. Kontaktieren Sie zunächst das oben genannte Service-Center.

VARO – Vic Van Rompuy N.V.

Joseph Van Instraat 9
2500 Lier
BELGIEN

IAN 420142_2204

● Konformitätserklärung CE

Hiermit erklären wir, VARO–Vic Van Rompuy N.V., Joseph Van Instraat 9, 2500 Lier, BELGIEN, in alleiniger Verantwortung, dass das nachfolgend bezeichnete Gerät

Bezeichnung des Geräts: Elektro-Rasenmäher PRM 1300 B2

Marke: 

Modell-Nr.: LDLLM1300

den grundlegenden Anforderungen und anderen einschlägigen Bestimmungen der entsprechenden EU-Richtlinien auf der Grundlage der harmonisierten EU-Normen entspricht. Bei einer nicht mit uns abgestimmten Änderung des Geräts verliert diese Erklärung ihre Gültigkeit.

EU-Richtlinien

(einschließlich ihrer etwaigen Änderungen, bis zum Datum der Unterschrift)

2011/65/EU-(EU)2015/863

2006/42/EC

2014/30/EU

2000/14/EC-2005/88/EC

Anhang VI

L_{WA} gemessen: 94 dB(A)

L_{WA} max. garantiert: 96 dB(A)

Notified Body TÜV SÜD-0036

Westendstrasse 199

80686 München

Deutschland

Harmonisierte EU-Normen

(einschließlich ihrer etwaigen Änderungen, bis zum Datum der Unterschrift)

EN60335-1: 2012 +A11 +A13 +A1 +A2 +A14 +A15

EN60335-2-77: 2010

EN IEC 55014-1: 2021

EN IEC 55014-2: 2021

EN IEC 61000-3-2: 2019 +A1

EN61000-3-3: 2013 +A2

Halter der technischen Dokumentation

Philippe Vankerkhove

VARO–Vic. Van Rompuy N.V.

Der Unterzeichner handelt im Namen der Geschäftsleitung des Unternehmens



Ludo Mertens

Zertifizierungsmanager

Datum: 16/11/2022, Lier–Belgien

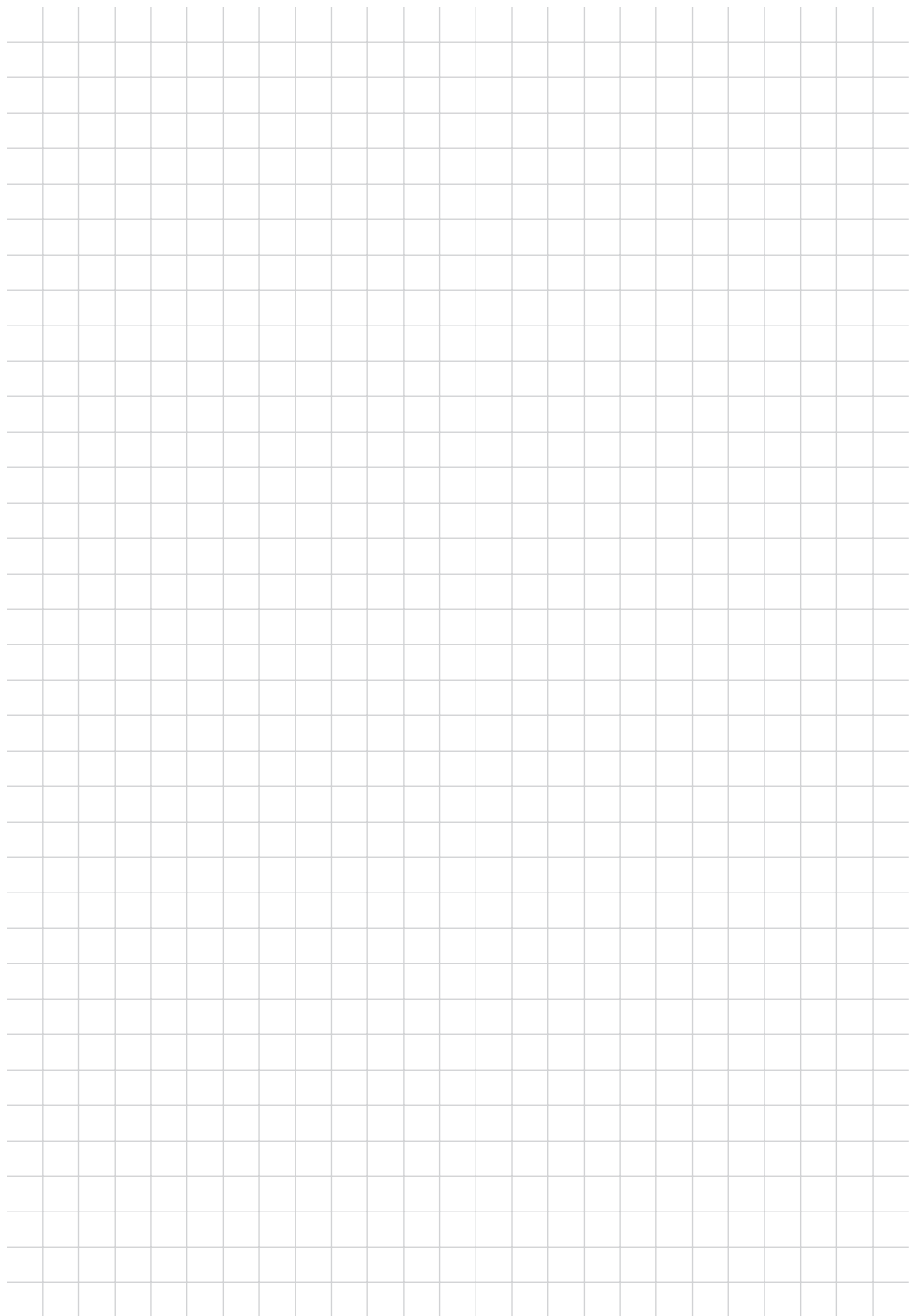

VARO – Vic Van Rompuy N.V.

Joseph Van Instraat 9

2500 Lier

BELGIUM

Stav informácií · Stanje informacij

Stav informací · Információk állása

Stand der Informationen: 11/2022

Ident.-No.: PRM1300B2112022-4

IAN 420142_2204

