



PETROL GRASS TRIMMER PBS 2 E5

HU
BENZINMOTOROS FÚKASZA
Az originál használati utasítás fordítása

CZ
BENZÍNOVÝ KŘOVINOŘEZ
Překlad originálního provozního návodu

DE / AT / CH
BENZIN-SENSE
Originalbetriebsanleitung

SI
BENCINSKA KOSILNICA NA NITKO
Prevod originalnega navodila za uporabo

SK
BENZÍNOVÁ KOSAČKA
Preklad originálneho návodu na obsluhu

IAN 471871_2407

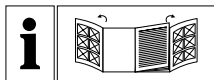
**HU**

Olvasás előtt kattintson az ábrákat tartalmazó mindkét oldalra és végezetül ismerje meg a készülék mindegyik funkcióját.

SI

Pred branjem obe strani s slikami odprite navzven in se nato seznanite z vsemi funkcijami naprave.

CZ

Před čtením si odklopte obě dvě strany s obrázky a potom se seznamte se všemi funkcemi přístroje.

SK

Pred čítaním si odklopte obidve strany s obrázkami a potom sa oboznámte so všetkými funkciami prístroja.

DE / AT / CH

Klappen Sie vor dem Lesen die beiden Seiten mit den Abbildungen aus und machen Sie sich anschließend mit allen Funktionen des Gerätes vertraut.

HU	Az originál használati utasítás fordítása	Oldal	1
SI	Prevod originalnega navodila za uporabo	Stran	31
CZ	Překlad originálního provozního návodu	Strana	61
SK	Preklad originálneho návodu na obsluhu	Strana	89
DE/AT/CH	Originalbetriebsanleitung	Seite	119

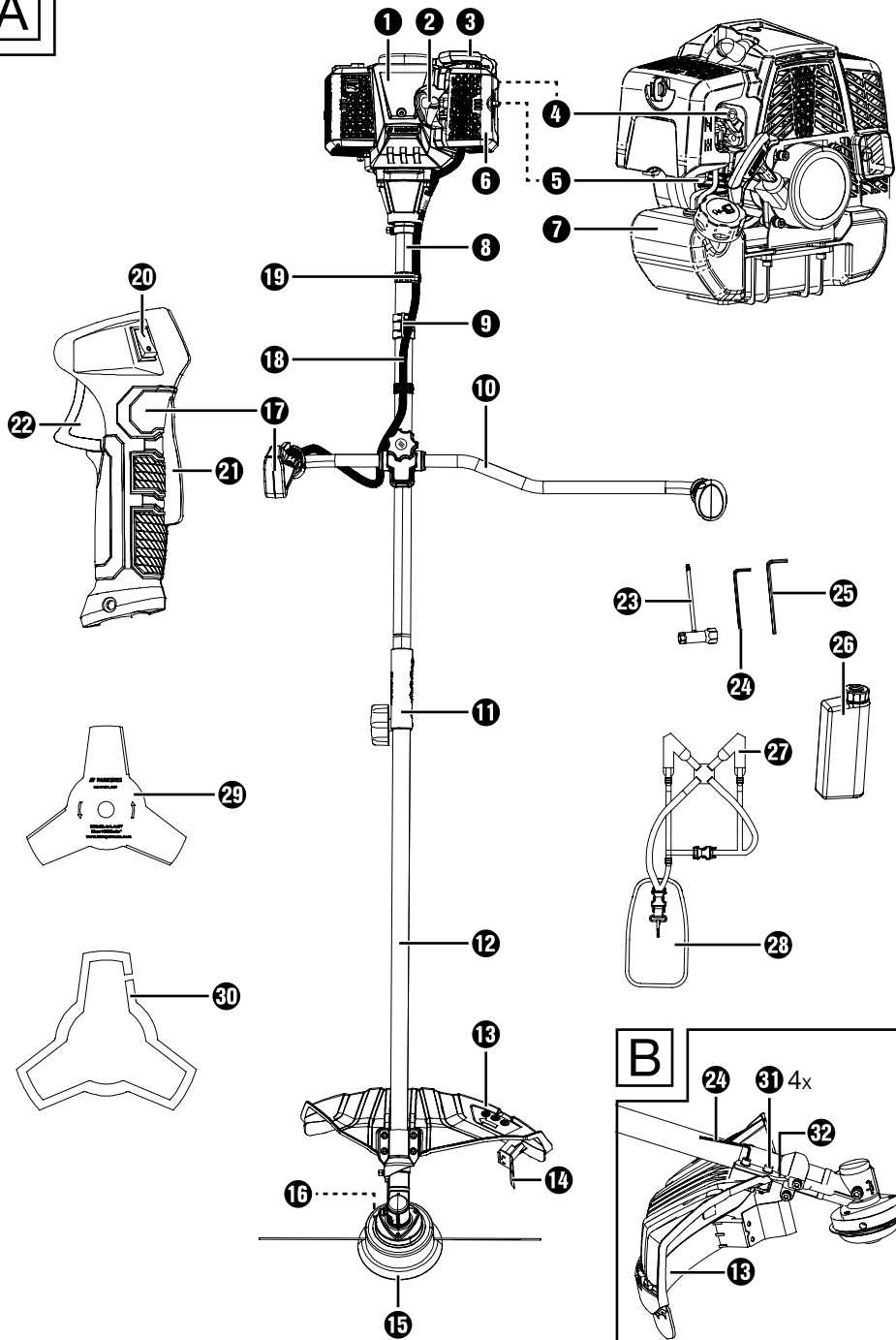
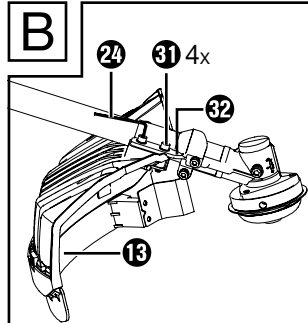
A**B**

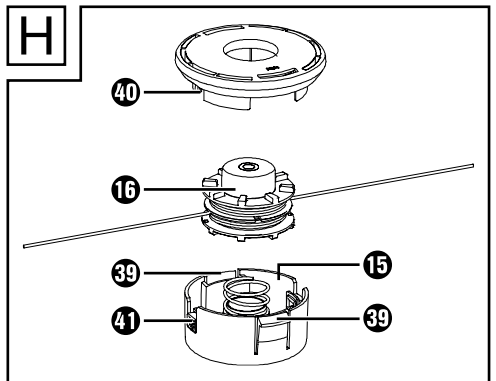
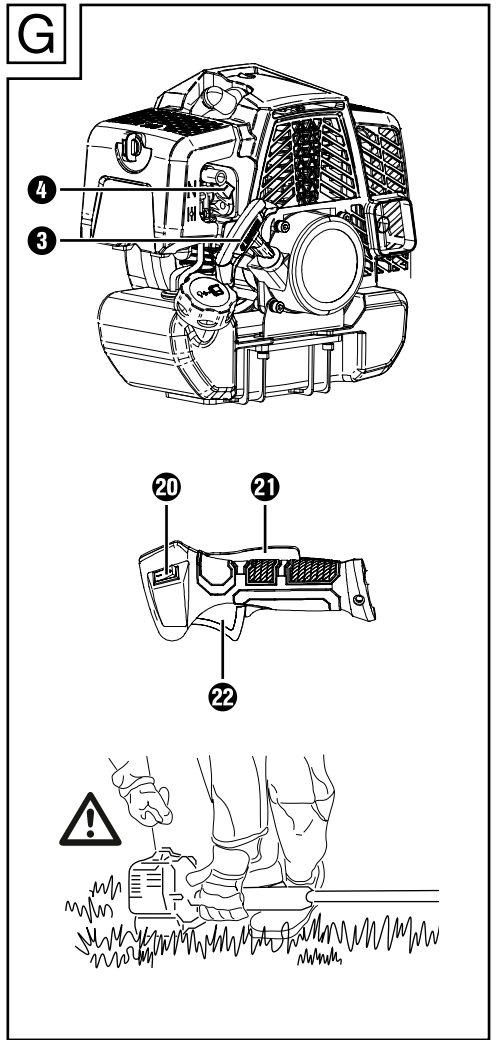
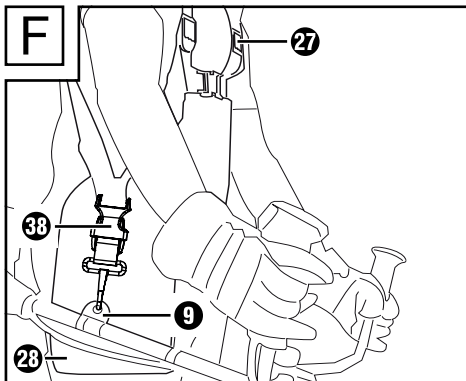
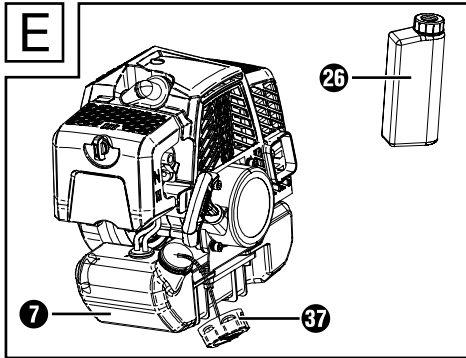
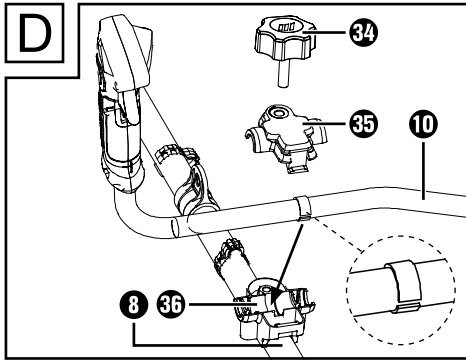
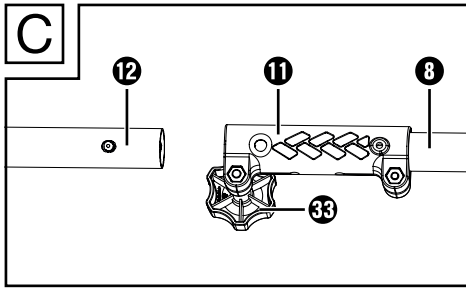

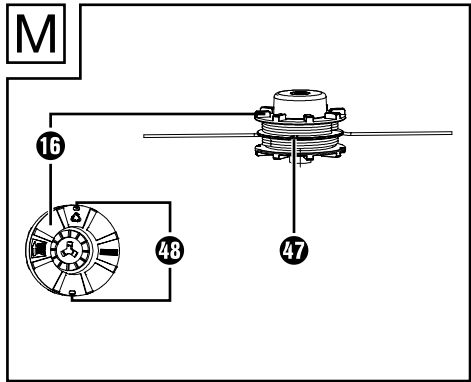
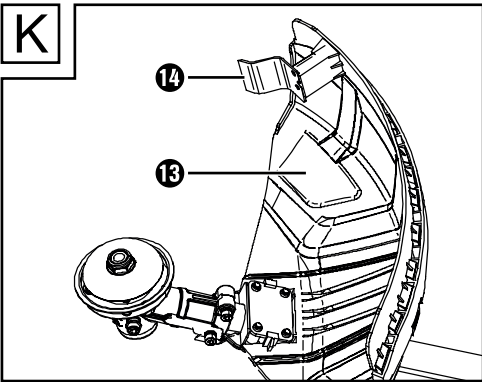
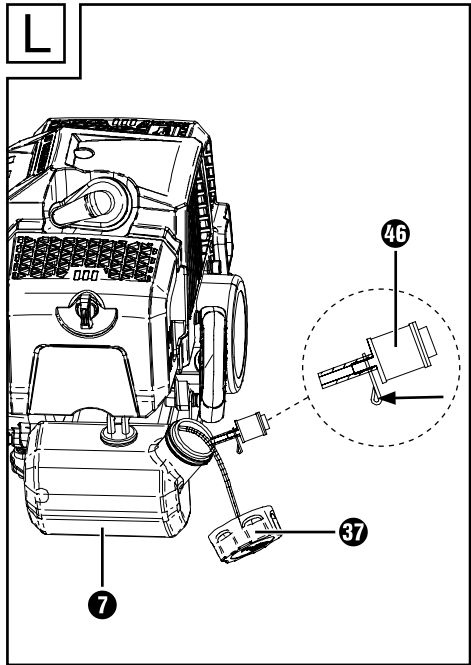
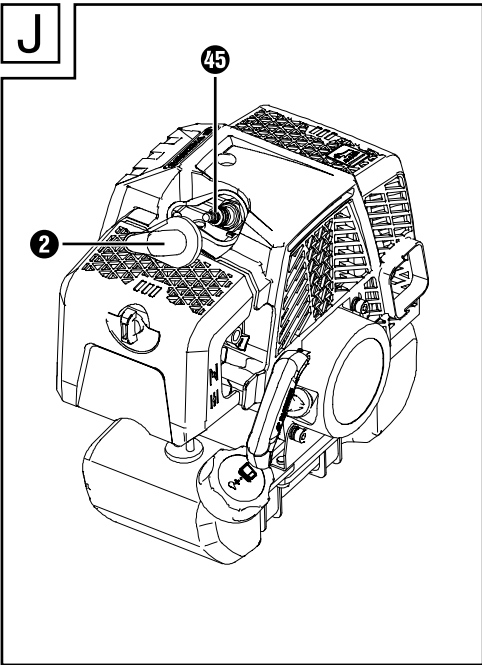
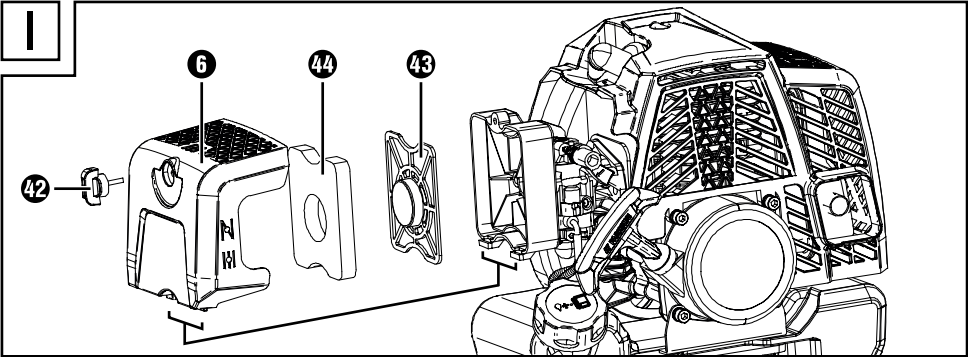

N

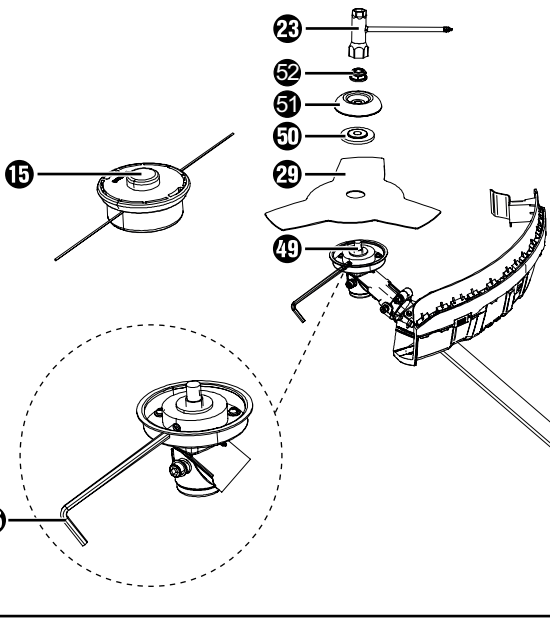

O

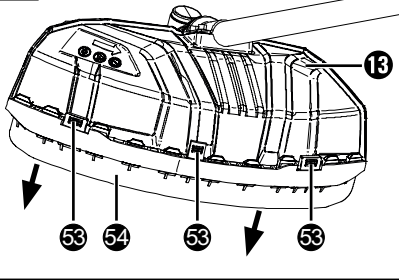

P

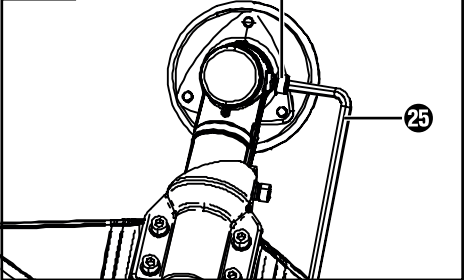

Q

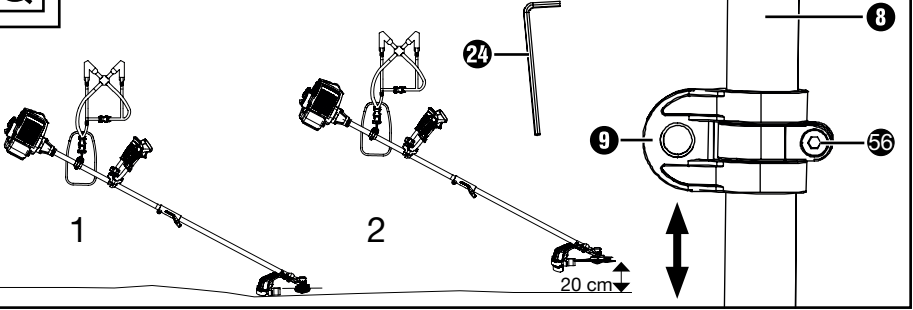

Tartalomjegyzék

Bevezető	2
Rendeltetésszerű használat	2
Részegységek	2
A csomag tartalma	3
Műszaki adatok	3
Általános biztonsági utasítások	6
További biztonsági utasítások	8
Visszaütés – okok és megfelelő biztonsági utasítások	10
Összeszerelés	11
Védőburkolat felszerelése (B ábra)	11
Kétrészes cső összeszerelése (C ábra)	11
Multifunkciós markolat felszerelése (D ábra)	12
Vágószerszám felszerelése (N ábra)	12
Üzembe helyezés	13
Üzemanyag betöltése (E ábra)	13
Vállheveder felhelyezése (F ábra)	14
Motor beindítása (G ábra)	15
Használat	16
Munkavégzésre vonatkozó tudnivalók	16
Hordozóheveder rögzítőfülének eltávolítása/ Készülék kiegyensúlyozása (Q ábra)	16
Munkavégzés a damilorsóval	17
Damil meghosszabbítása	17
Munkavégzés a 3-ágú késsel	17
Karbantartás és ápolás	18
Készülék tisztítása	18
Orsócsere	18
Késcsere (N ábra)	19
A védőburkolat toldata (levétel/ felszerelés) (O ábra)	20
Levegőszűrő tisztítása (I ábra)	20
Gyújtógyertya cseréje/beállítása (J ábra)	21
Damilvágó élezése (K ábra)	21
Üzemanyagszűrő cseréje (L ábra)	21
Damilorsó feltekerése (M ábra)	22
Hajtómű kenése (P ábra)	22
Üzemanyagszűrő cseréje	22
Elakadást okozó anyagok eltávolítása	22
Tengelykapcsoló ellenőrzése	22
Karbantartási időközök	22
Tárolás	24
Tárolásra vonatkozó általános utasítások	24
Tárolás üzemszünetek idején	24
Legfeljebb 3 hónapos üzemszünet esetén	24
3 hónapnál hosszabb üzemszünet esetén	24
Szállítás	24
Cserealkatrészek rendelése	25
Hibaelhárítás	26
Ártalmatlanítás/környezetvédelem	27
Jótállási tájékoztató	28
Az eredeti megfelelőségi nyilatkozat fordítása	30

Bevezető

Gratulálunk új készüléke megvásárlásához. Vásárlásával kiváló minőségű termék mellett döntött. A használati útmutató a termék része. Fontos tudnivalókat tartalmaz a biztonságra, a használatra és az ártalmatlanításra vonatkozóan. A termék használata előtt ismerkedjen meg valamennyi használati és biztonsági utasítással. A terméket csak a leírtak szerint és a megadott célokra használja. A termék harmadik személynek történő továbbadása esetén adja át a termékhez tartozó valamennyi leírást is.

Rendeltetésszerű használat

A készülék kertekben, virágágyások mentén, valamint fák vagy kerítésoszlopok körüli fű és kisebb bozótok nyírására alkalmas.

Bármely egyéb felhasználás, amelyet a jelen útmutató kifejezetten nem engedélyez, kárt okozhat a készülékben és komoly veszélyt jelenthet a felhasználóra számára. A készülék nem bokrok, kisebb fák vagy hasonló növények vágására készült.

A készüléket csak felnőttek használhatják. 16 éven felüli fiatalok csak felügyelet mellett használhatják a készüléket.

A gyártó nem vállal felelősséget a nem rendeltetésszerű használatból vagy helytelen kezelésből eredő károkért. Ipari használat esetén a garancia érvényét veszti.

Részegységek

(a képeket lásd a kihajtható oldalakon)

A ábra

- 1 motorház
- 2 gyertyapipa
- 3 indítózsinór húzómarkolattal
- 4 szívatókar
- 5 üzemanyag-szivattyú (Primer)
- 6 légszűrőfedél
- 7 üzemanyagtartály
- 8 felső nyél
- 9 rögzítőfül a tartóhevederhez
- 10 multifunkciós markolat
- 11 retesz, csőnyél
- 12 alsó nyél
- 13 védőburkolat
- 14 damilvágó
- 15 orsóház
- 16 damilorsó
- 17 kezelőelem
- 18 készülékkábel
- 19 kábeltartó
- 20 be-, kikapcsoló
- 21 gázkarzár
- 22 gázkar
- 23 karbantartó kulcs
- 24 imbuszkulcs (4 mm-es)
- 25 imbuszkulcs (5 mm-es)
- 26 üzemanyagkeverő flakon
- 27 hordozóheveder
- 28 testvédő lemez
- 29 3-ágú kés
- 30 szállítási védőelem, 3-ágú kés

B ábra

- 31 csavarok, védőburkolat
- 32 nyéltartó

C ábra

- 33 csőrögzítő csavar

D ábra

- 34 csillagcsavar, multifunkciós markolat
- 35 markolattartó
- 36 befogó, markolattartó

E ábra

- 37 tanksapka

F ábra

- 38 csat

H ábra

- 39 bekattanó zár, orsóház
- 40 damilkivezető lyuk
- 41 vágat, damilorsó

I ábra

- 42 csavar, légszűrőfedél
- 43 légszűrőház
- 44 levegőszűrő

J ábra

- 45 gyújtógyertya

L ábra

- 46 üzemanyagszűrő

M ábra

- 47 bevágás, damilorsó
- 48 horony, damilorsó

N ábra

- 49 befogóorsó
- 50 alátét
- 51 rögzítőalátét
- 52 anya

O ábra

- 53 bekattanó zár, védőburkolat
- 54 toldat, védőburkolat

P ábra

- 55 csavar, hajtóműkenő
- 56 csavar, rögzítőfül

A csomag tartalma

- 1 motorház felső nyéllel és nem felszerelt multifunkciós markolattal
- 1 alsó nyél
- 1 damilorsó
- 1 3-ágú kés szállítási védőelemmel
- 1 védőburkolat
- 1 hordozóheveder csípővédővel
- 1 karbantartó kulcs
- 2 imbuszkulcs, 4 mm-es és 5 mm-es
- 1 üzemanyagkeverő flakon, 500 ml
- 1 tartozék táská
- 1 használati útmutató

Műszaki adatok

Motor	2 ütemű, léghűtéses motor
Hengerűrtartalom	42,7 cm ³
Motorteljesítmény (max.)	1,35 kW/1,8 LE
Üzemanyag-keverék	40:1
Üresjárat fordulatszám	
Motor	3000 min ⁻¹
Motor max. fordulatszáma	
3-ágú vágókéssel	9500 min ⁻¹
damilorsóval	9300 min ⁻¹
Max. vágási sebesség	
3-ágú vágókéssel	7125 min ⁻¹
damilorsóval	6975 min ⁻¹
Gyújtás	Elektronikus
Gyújtógyertya	L8RTC
Hajtás	Centrifugális tengelykapcsoló
Tömeg	
(üres üzemanyagtartály esetén)	kb. 7 kg
Üzemanyagtartály kapacitása/űrtartalma	1200 ml/1200 cm ³

Damillorsó fűnyíró damillal

Damil vágókör Ø	430 mm
Damil hossza:	2x 3 m
Damil Ø:	2,4 mm

3-ágú vágókés (IAN 471871):

Vágókés vágókör Ø:	255 mm
--------------------	--------

Zaj- és rezgésinformációk:

A zaj mért értéke az ISO 22868 szabvány szerint került meghatározásra.

Az A-súlyozott zajszint jellemző értéke:

Zajkibocsátási érték

3-ágú vágókés:

Hangnyomásszint	$L_{pA} = 91,7$ dB
Bizonytalansági érték	$K_{pA} = 3$ dB
Hangerőszint mért	$L_{WA} = 104,7$ dB
Bizonytalansági érték	$K_{WA} = 3$ dB

Damillorsó:

Hangnyomásszint	$L_{pA} = 94,0$ dB
Bizonytalansági érték	$K_{pA} = 3$ dB
Hangerőszint mért	$L_{WA} = 105,5$ dB
Bizonytalansági érték	$K_{WA} = 3$ dB

Zajkibocsátási irányelv

(2005/88/EG) által módosított (2000/14/EG)

Hangerőszint LWA:

3-ágú vágókés:

Mért	$L_{WA} = 108,2$ dB
------	---------------------

Damillorsó:

Mért	$L_{WA} = 108,3$ dB
Garantált	$L_{WA} = 110$ dB



A halláskárosodás megelőzése érdekében viseljen hallásvédőt!

Rezgésösszérték

Rezgésértékek (három irány vektorösszege)

ISO 22867 szerint meghatározva:

3-ágú vágókés:

Vibráció	$a_1 = 7,706$ m/s ²
Bizonytalansági érték	$K = 1,5$ m/s ²

Damillorsó:

Vibráció	$a_1 = 7,602$ m/s ²
Bizonytalansági érték	$K = 1,5$ m/s ²

TUDNIVALÓ









- ▶ A megadott rezgésösszértékek és a megadott zajkibocsátási értékek szabványos mérési eljárással lettek meghatározva és felhasználhatók az elektromos kéziszerszámok egymással történő összehasonlítására.
- ▶ A megadott rezgésösszértékek és a megadott zajkibocsátási értékek a terhelés előzetes becslésére is felhasználhatók.

⚠ FIGYELMEZTETÉS!

- ▶ A rezgés- és zajkibocsátás az elektromos kéziszerszám tényleges használata során a megadott értékektől eltérhet annak függvényében, hogy miként és hogyan használja az elektromos kéziszerszámot, és különösen, hogy milyen fajta munkadarabon dolgozik.
- ▶ Biztonsági intézkedéseket kell meghatározni a kezelőszemély védelme érdekében a tényleges használati körülmények között fellépő rezgésterhelés becslése alapján (ennek során a működési ciklus minden részét figyelembe kell venni, például amikor az elektromos kéziszerszám ki van kapcsolva, és amikor bár be van kapcsolva, de terhelés nélkül működik).

A szimbólumok magyarázata

	Az első üzembe helyezés előtt figyelmesen olvassa végig a teljes használati útmutatót és őrizze meg későbbi használatra.
	FIGYELMEZTETÉS! A készülékkel történő munkavégzés során különleges biztonsági intézkedésekre van szükség. Olvassa el és vegye figyelembe az összes figyelmeztető utasítást.
	Viseljen védősisakot!
	Viseljen hallásvédőt!
	Viseljen védőszemüveget!
	Viseljen védőkesztyűt!
	Viseljen biztonsági lábbelit!
	Ügyeljen a kirepülő részekre!
	Vigyázzon a visszaütésre!
	Ne engedjen személyeket a készülék közelébe!
	A gép és másik személy közötti távolságnak legalább 15 méternek kell lennie!
	Vigyázat, forró alkatrészek. Tartson távolságot!
	Figyelmeztetés! Semmiképpen ne használjon körfűrészlapot vágókésként.
	Üzemanyagtartály, keverési arány: 40:1 40 rész benzin 1 rész olaj

	Nyílt láng használata vagy dohányzás a készülék közelében szigorúan tilos!
	A készülék garantált hangerőszintje
	Szivatókar pozíció
	Töltse fel az üzemanyag-szivattyút (Primer)
	Nyomja meg 6-szor az üzemanyag-szivattyút (Primer)
	Húzza meg az indítószinórt
	Húzza meg 3-4-szer az indítószinórt
	Nyomja meg a gázkart és a gázkarzást
	Folyékony hajtóműzsír pótlása



Általános biztonsági utasítások

Őrizze meg az összes biztonsági tudnivalót és utasítást későbbi használatra.

TUDNIVALÓ

▶ A készüléket nem szabad gyermekek, valamint beteg és gyenge személyek kezébe adni. Különösen ügyelni kell a gyermekekre, ha gépek területén tartózkodnak. Vegye figyelembe az Önre vonatkozó regionális és helyi balesetvédelmi előírásokat. Ugyanez vonatkozik az összes munka- és egészségvédelmi előírásra. A gyártó nem vonható felelősségre, ha gépeit engedély nélkül módosítják és az ilyen módosításokból személyi sérülés vagy anyagi kár keletkezik.

⚠ FIGYELMEZTETÉS!

▶ Gépek használatakor mindig alapvető óvintézkedéseket kell tenni. Kérjük, vegye figyelembe a kiegészítő biztonsági utasításokban lévő összes tippet és utasítást is.

■ **Figyeljen a környezeti feltételekre, amelyek között dolgozik.** A motoros készülék mérgező kipufogógázokat bocsát ki, amint a motor működik. Ezek a gázok szagtalanok és láthatatlanok lehetnek. Ezért soha ne dolgozzon a készülékkel zárt vagy rosszul szellőző helyiségekben. Gondoskodjon a megfelelő világításról a munkavégzés során. Nedvesség, hó, jég esetén, lejtőn és egyenetlen terepen ügyeljen arra, hogy stabilan álljon.

- **Ne engedjen idegeneket a készülék közelébe.** Látogatókat és nézőket, különösen gyermekeket, valamint beteg és gyenge személyeket nem szabad a munkahely közelébe engedni. Akadályozza meg, hogy más személyek hozzáérjenek a szerszámokhoz. Csak olyan személyeknek adja oda a készüléket, akik ismerik a készüléket és a készülék használatát.
- **Gondoskodjon a szerszámok biztonságos tárolásáról.** A nem használt szerszámokat száraz, lehetőleg magason lévő helyen kell tárolni vagy be kell zárni, hogy ne férjenek hozzá.
- **Mindig a munkájának megfelelő szerszámot használja.** Például ne használjon kis szerszámokat vagy tartozékokat olyan munkákhoz, amiket tulajdonképpen nagy szerszámokkal kell végezni. A szerszámokat kizárólag a rendeltetésüknek megfelelő célra használja.
- **Ügyeljen a megfelelő ruházatra.** A ruházatnak megfelelőnek kell lennie, és nem akadályozhatja Önt a munkavégzésben. Viseljen vágás ellen védő betétekkel ellátott ruhát.
- **Viseljen egyéni védőeszközöket.** Viseljen acélbetétes/acéltalpú és csúszásmentes talpú biztonsági cipőt. Viseljen védősisakot, ha a munkavégzés során leeső tárgyak veszélye áll fenn.
- **Viseljen védőszemüveget.** Tárgyak repülhetnek a felhasználó felé. Súlyos szemsérülés lehet a következménye.
- **Viseljen hallásvédőt.** Viseljen egyéni zaj elleni védelmet, pl. fül dugót.

- **Kézvédő**
Viseljen ellenálló kesztyűt – a bőrből készült kesztyű jó védelmet nyújt.
- **A készülék üzemeltetése**
Soha ne dolgozzon úgy, hogy a védőelem nincs a vágószerszámon. Kirepülő tárgyak sérülést okozhatnak.
- **Távolítsa el a dugókulcsokat stb.**
A készülék bekapcsolása előtt minden kulcsot vagy hasonlót el kell távolítani.
- **Legyen mindig figyelmes.**
Ügyeljen arra, amit csinál.
Használja a józan ítélőképességét. Ne használjon motoros szerszámokat, ha fáradt. Ne dolgozzon a készülékkel, ha alkohol, kábítószer vagy gyógyszerek hatása alatt áll, amik befolyásolhatják a reagáló képességét.
- **Üzemanyag betöltése**
Mindig tartsa be az érvényes tűzvédelmi előírásokat és a tűzmelegelőzésre vonatkozó állami/szövetségi előírásokat.
- **Az üzemanyag és az üzemanyaggyűzők nagyon gyúlékonyak.** Ne töltsön be üzemanyagot, ha a motor jár vagy még meleg. Gondoskodjon megfelelő szellőzésről üzemanyagbetöltés közben. Tilos a dohányzás és a nyílt láng használata.
- **Üzemanyagbetöltés előtt mindig le kell állítani a motort.** Mindig óvatosan nyissa ki a tanksapkát, hogy a túlnyomás lassan tudjon lecsökkenni és ne fröccsenjen ki üzemanyag. A készülékkel való munkavégzés során a ház felforrósodik. Ezért üzemanyagbetöltés előtt hagyja lehűlni a készüléket. Ellenkező esetben az üzemanyag begyulladhat és súlyos égési sérüléseket okozhat.
- **Az üzemanyagbetöltés során ügyeljen arra, hogy ne töltsen túl a készüléket.**
Ha folyadék folyik ki, azt azonnal el kell távolítani és a készüléket meg kell tisztítani.
- **Üzemanyagbetöltés után ellenőrizze a zárókupak stabil illeszkedését, hogy megakadályozza a munkavégzés során jelentkező vibrációk okozta kilazulást.**
- **Ügyeljen a szivárgásokra.** Ne indítsa el a motort, ha üzemanyag folyik ki. Égési sérülések miatti életveszély!
- **Használati idő és szünetek.**
A motoros készülék hosszabb ideig történő használata vibráció okozta keringési zavarokhoz vezethet a kézben (fehéruji-betegség). A használati idő azonban megfelelő kesztyű használatával vagy rendszeres szünetekkel meghosszabbítható. Ügyeljen arra, hogy a veréringési zavarra való hajlam, az alacsony külső hőmérséklet vagy nagy fogóerő kifejtése csökkentheti a használati időt.
- **Ügyeljen a sérült alkatrészekre.**
Üzembe helyezés előtt, valamint erős ütések és leejtés után ellenőrizze a készüléket sérülések és kopás jelei tekintetében. Sérült valamelyik alkatrész? Kisebbségi sérülés esetén tegye fel magának a kérdést, hogy a szerszám továbbra is megfelelően és biztonságosan fog-e működni. Ügyeljen a mozgó alkatrészek helyes pozíciójára és beállítására. Megfelelően illeszkednek egymáshoz az alkatrészek? Sérültek az alkatrészek? Minden megfelelően van összeszerelve? Teljesül a megfelelő működés minden egyéb feltétele? A megromlózott védőberendezéseket stb. megfelelően meg kell javítani vagy ki kell cserélni egy arra jogosult személlyel, kivéve, ha a használati útmutató kifejezetten másként rendelkezik. A meghibásodott kapcsolókat egy hivatalos szerviznek kell kicserélnie. Ha javításra van szükség, kérjük, forduljon egy általunk felhatalmazott ügyfélszolgálati központhoz.

- **Mindig kapcsolja ki a motort, mielőtt bármilyen beállítást vagy karbantartási munkát végez.**

Ez mindenekelőtt a damilorsón történő munkavégzésre vonatkozik.

- **Csak engedélyezett alkatrészeket használjon.** Karbantartás és javítás során csak az eredetivel megegyező cserealkatrészeket használjon. Cserealkatrészek internetes boltunkban szereshetők be (lásd „Cserealkatrészek / Tartozékok”).

⚠ FIGYELMEZTETÉS!

- ▶ Más, nem kifejezetten ajánlott fűnyíró-fejek, tartozékok és felszerelhető alkatrészek használata veszélyeztetheti személyek és tárgyak épségét.

A szerszámot csak a rendeltetésének megfelelően szabad használni. Bármilyen más használat nem rendeltetészerűnek minősül. Az ilyen nem rendeltetészerű használatból eredő anyagi károkért és személyi sérülésekért kizárólag a felhasználó felelős, és semmiképpen sem a gyártó. A gyártó nem vonható felelősségre, ha gépeit módosítják vagy nem megfelelően használják és ebből károk keletkeznek.

⚠ FIGYELEM!

- ▶ A szerszám szakszerű használata esetén is mindig marad bizonyos maradék kockázat, amit nem lehet kizárni. A szerszám jellegéből és kialakításából a következő lehetséges veszélyek vezethetők le:
 - Érintkezés a védelem nélküli damilorsóval (vágott sérülések).
 - Benyúlás a forgó damilorsóba (vágott sérülések).
 - Halláskárosodás, ha nem viselnek megfelelő védőeszközt.
 - Egészségre káros por-, illetve gázfejlesztés a készülék zárt helyiségben történő használata esetén (émelygés).

További biztonsági utasítások

Személyi sérülések és anyagi károk megelőzése érdekében:

- **Figyelem! Mindig tartsa távol kezét és lábait a vágási területtől,** különösen a készülék elindításakor. Mindig tartsa szabadon a kezét a pótmarkolaton.
- **A készüléket mindig a multifunkciós markolatoknál fogva tartsa.** Tartsa a készüléket mindig megfelelő biztonságos távolságban a testétől, és vegyen fel stabil testhelyzetet.
- **Mindig viseljen védőszemüveget.**
- A készüléket csak nappali fényben vagy jó mesterséges megvilágítás mellett használja.
- Ne használja a készüléket esőben vagy nedves fűben.
- Használat előtt, illetve ütközés után ellenőrizze a készüléket, hogy nincs-e rajta sérülés, és szükség esetén javítsa meg.
- Ne használja a készüléket, ha a védőberendezések sérültek vagy helytelenül vannak felszerelve.

- Ügyeljen arra, hogy a motor szellőzőnyílásain, a védőburkolaton és a vágószerkezeten soha ne legyen szennyeződés vagy fűmaradványok.
- **A készülék használata során kövek és egyéb alkatrészek repülhetnek ki, ami súlyos sérüléseket okozhat.**
A munka során mindig ügyeljen arra, hogy legalább 15 méteres körzetben ne legyenek személyek vagy állatok. Azonnal állítsa le a készüléket, ha valaki, különösen gyerekek, a gép közelébe kerül.
- A készülék működése közben ne közelítse meg a mozgó alkatrészeket (a vágóberendezések területén). **Kikapcsolása után a vágófej néhány másodpercig tovább forog.**
- A készülék használata előtt a munkaterületről el kell távolítani a köveket, ágakat és minden más szilárd anyagot. A gépet csak az útmutatóban leírtak szerint indítsa el. Indításkor a készülék nem lehet megfordítva vagy munkapozícióban. Ne menjen át működő készülékkel kavicsos utakon vagy ösvényeken.
- Legyen nagyon óvatos a vágódamil meghosszabbításakor. Fennáll a vágott sérülések veszélye. Ezen műveletek elvégzése után a készülék üzembe helyezése előtt ismét fel kell venni a helyes munkapozíciót.
- Ne használjon fém vágóorsót. Ügyeljen arra, hogy a készülék a kapcsoló elengedése után még néhány másodpercig üzemben maradjon.
- Kapcsolja ki a motort (be-, kikapcsoló ki állásban), ha:
 - a készülékbe üzemanyagot tölt,
 - nem használja a készüléket,
 - felügyelet nélkül hagyja a készüléket,
 - tisztítja a készüléket,
 - egyik helyről a másikra szállítja a készüléket,
 - a vágóberendezést leszereli vagy kicserélni, illetve a vágódamil hosszát kézzel állítja be.
- **Használati idő és szünetek**
A motoros készülék hosszabb ideig történő használata vibráció okozta keringési zavarokhoz vezethet a kézben. A használati idő azonban megfelelő kesztyű használatával vagy rendszeres szünetekkel meghosszabbítható. Ügyeljen arra, hogy a vérkeringési zavarra való hajlam, az alacsony külső hőmérséklet vagy nagy fogóerő kifejtése csökkentheti a használati időt.
- A motoros készülék hosszan tartó használata halláskárosodást eredményezhet, ha nem visel megfelelő hallásvédőt. **Viseljen egyéni hallásvédőt**, pl. fül dugót a halláskárosodás kockázatának csökkentése érdekében.
- **Vigye a fűkaszát a felső és alsó nyél-nél fogva, kikapcsolt állapotban, a vágógégséget a testétől elfordítva, hogy megelőzze a sérüléseket.** Kikapcsolás után a kasza motorfeje forró. Ügyeljen arra, hogy ne érjen a motorfejhez.
- Rendszeresen ellenőrizze, hogy megáll-e üresjárásban a vágókészlet.
- A nemzeti előírások életkori korlátozásokat határozhatnak meg a felhasználó életkorára vonatkozóan.

- Ügyeljen arra, hogy az alábbi körülmények esetén kár keletkezhet a készülékben és a vele dolgozó személy súlyos sérüléseket szenvedhet:
 - nem megfelelő karbantartás,
 - nem megfelelő cserealkatrészek használata,
 - a biztonsági berendezések eltávolítása vagy átalakítása.
- **Figyelem!** Helyi előírások korlátozhatják a gép használatát.
- Tartsa mindig jó állapotban a készüléket és a vágószerszámot.
- Használat előtt ellenőrizze a készüléket laza rögzítések, üzemanyag-szivárgás és sérült alkatrészek – pl. a vágótartozékok repedései – tekintetében.
- Tartson szüneteket és rendszeresen változtassa meg a munkapozícióját.
- **Figyelmeztetés!** A szegélyvágón éles szélek találhatók. **Mindenképp viseljen kesztyűt.**
- Minden használat előtt, illetve leejtés vagy más ütés okozta behatás után szemrevételezéssel ellenőrizze a készüléket, hogy megállapítsa a jelentős hibákat.
- **Viseljen csúszásmentes lábvédőt és védőruházatot.**
- **Soha ne használja a gépet, ha fáradt, beteg vagy alkohol vagy más kábítószert hatása alatt áll.**
- Kipufogógáz-kibocsátásra vonatkozó figyelmeztetés!
- Álljon stabilan és mindig tartsa meg az egyensúlyát üzemeltetés közben. Ezenkívül használja a mellékelt vállhevedert.

Visszaütés – okok és megfelelő biztonsági utasítások

- A visszaütés a gép hirtelen oldalirányú, előre vagy hátra irányuló mozgása, ami akkor fordulhat elő, ha a vágószerszám beszorul vagy beleakad egy tárgyba, például egy fiatal fába vagy fatuskóba. Ez olyan heves lehet, hogy a gépet és/ vagy a kezelő személyt ellöki valamelyik irányba, ami végül a gép feletti uralom elvesztését eredményezheti.
 - A visszaütés és a kapcsolódó veszélyek megelőzhetők az alábbiakban ismertetett megfelelő óvintézkedésekkel.
- a) **Tartsa erősen a gépet mindkét kezével és helyezze karjait olyan helyzetbe, hogy fel tudja fogni a visszaütés következtében fellépő erőket. Tartózkodjon a gép bal oldalán.** A visszaütés a gép váratlan mozgása révén növelheti a sérülés kockázatát. A kezelő személy megfelelő óvintézkedésekkel uralni tudja a visszaütő erőket.
- b) **Ha a vágószerszám beszorul vagy Ön megszakítja a munkát, akkor kapcsolja ki a gépet és tartsa nyugodtan az anyagban, amíg a vágószerszám teljesen leáll. Ha a vágószerszám beszorul, soha ne próbálja meg eltávolítani a gépet az anyagból vagy hátrafelé húzni, amíg a vágószerszám mozog, ellenkező esetben visszaütés történhet.** Határozza meg és szüntesse meg a vágószerszám beszorulásának okát.

- c) Ne használjon tompa vagy sérült vágószerszámokat. A tompa vagy sérült vágószerszámok növelik annak a kockázatát, hogy beszorulnak vagy beakadnak egy tárgyban, és visszaütést okozhatnak.
- d) Mindig biztosítson jó rálátást a vágandó anyagra. A visszaütés valószínűbb azokon a területeken, ahol nehezen látható a vágandó anyag.
- e) Kapcsolja ki a gépet, ha munkavégzés közben egy másik személy közeledik. Visszaütés esetén a forgó fűrészlap könnyen eltalálhat másokat és sérülést okozhat.

Összeszerelés

Védőburkolat felszerelése (B ábra)

FIGYELMEZTETÉS!

- ▶ Soha ne használja a készüléket védőburkolat **13** nélkül vagy helytelenül felszerelt védőburkolattal. Sérülésveszély áll fenn.
- ◆ Helyezze a védőburkolatot **13** a nyéltartóra **32**.
- ◆ Csavarja a csavarokat **31** a védőburkolatba **13** a 4 mm-es (kisebb) imbuszkulcs **24** segítségével.

Kétrészes cső összeszerelése (C ábra)

- ◆ Csavarja ki a csőrögztítő csavart **33** a felső nyélen **8**.
- ◆ Tolja az alsó nyelet **12** a felső nyélbe **8**, ameddig csak lehet.
- ◆ Nyomja meg a reteszt **11** és tolja az alsó nyelet **12** ütközésig a felső nyélbe **8**.
- ◆ Fordítsa el az alsó nyelet **12** egy könnyed csavaró mozdulattal, hogy a retesz **11** bekattanjon a felső nyélen **8** lévő lyukba.
- ◆ Húzza meg kézzel a csőrögztítő csavart **33**.

TUDNIVALÓ

- ▶ A készülék beindítása előtt győződjön meg arról, hogy az alsó nyél **12** szorosan és stabilan illeszkedik és megfelelő pozícióban van.

Szét szerelés

- ◆ Csavarja ki a csőrögztítő csavart **33**.
- ◆ Nyomja meg a reteszt **11**.
- ◆ Húzza szét a nyeleket.

Multifunkciós markolat felszerelése (D ábra)

- ◆ Csavarja ki a csillagcsavart 34 és távolítsa el a markolattartót 35 a felső nyélről 8.
- ◆ Helyezze a multifunkciós markolatot 10 a felső nyélen 8 lévő befogóba 36. A multifunkciós markolaton lévő műanyag gyűrűnek a befogóban 36 lévő vezetősínben kell lennie.
- ◆ Rögzítse a multifunkciós markolatot a markolattartóval 35 és a csillagcsavarral 34. Húzza meg kézzel a csillagcsavart 34.

TUDNIVALÓ

- ▶ Ellenőrizze és győződjön meg arról, hogy a készülékkábelt 18 (lásd az A ábrát) a kábeltartó 19 (lásd az A ábrát) a helyén tartja.

Vágószerszám felszerelése (N ábra)

⚠ FIGYELMEZTETÉS!

- ▶ A damilorsó 16 használata esetén a védőburkolatot 13 teljesen fel kell szerelni. A 3-ágú kés 29 használata esetén rövidebbé kell tenni a védőburkolatot 13 (lásd „A védőburkolat toldatának levétele/felszerelése” fejezetet).
- ◆ Tartsa meg a befogóorsót 49 az imbuszkulccsal 25 az ábrán látható módon. Használja a nagyobb (5 mm-es) imbuszkulcsot.

Orsó felszerelése

- ◆ Csavarozza az orsóházat 15 az óramutató járásával ellentétes irányban a befogóorsóra 49. Távolítsa el az imbuszkulcsot 25.
- ◆ Húzza meg a két damilvéget, hogy kioldja a damilt a hornyokból.
- ◆ Vágja vissza a damilt kb. 15 cm hosszúra, hogy a motort kisebb terhelés érje az indítási és felmelegedési fázisban.

TUDNIVALÓ

- ▶ Az alátét 50, a rögzítőalátét 51 és az anya 52 nem szükséges az orsó felszereléséhez.

3-ágú kés felszerelése

- ◆ Helyezze a 3-ágú kést 29 a befogóorsóra 49. A kés mindkét oldala használható.
- ◆ Rögzítse a 3-ágú kést 29 az alátéttel 50, a rögzítőalátéttel 51 és az anyával 52. Az anya 52 meghúzásához a karbantartó kulcs 23 használható.
- ◆ Távolítsa el az imbuszkulcsot 25.

Üzembe helyezés

FIGYELMEZTETÉS!

- ▶ A készülék üzembe helyezése előtt ellenőrizze annak üzembiztonságát. Ha bizonytalan, ne indítsa el a készüléket!

TUDNIVALÓ

- ▶ Az első üzembe helyezés előtt távolítsa el a védőfóliát a damilvágóról **14**.
- ▶ Mindenképp ügyeljen az alábbiakra:
 - A vágószerszám ellenőrzése sérülés és kopás tekintetében.
 - A vágófej helyes felszerelése.
 - Az összes kapcsoló akadálytalan mozgása.
 - A gyertyapipa stabil illeszkedése. Ha a gyertyapipa laza, szikrák keletkezhetnek és begyűjthetik a kiszabaduló üzemanyag-levegő keveréket.
 - A markolatok tisztasága, hogy a készüléket stabilan lehessen irányítani.
 - A készülék beindítása előtt minden biztonsági és védőberendezésnek megfelelően felszerelve és a helyén kell lenni.
 - A vágófejnek akadálytalanul kell **tudni mozogni**. A készülék beindítása előtt győződjön meg arról, hogy a vágófej megfelelően van felhelyezve és a mozgó alkatrészek mozgása akadálytalan.

FIGYELMEZTETÉS!

- ▶ Ha bizonytalan, kérjen segítséget a készülék üzemeltetéséhez egy hivatalos szervizközpont szakemberétől.

Üzemanyag betöltése (E ábra)

FIGYELMEZTETÉS!

- ▶ Ha üzemanyaggal dolgozik, gondoskodjon mindig jó szellőzésről. Ne dohányozzon üzemanyag betöltése közben és tartson távol mindenféle hőforrást. Soha ne töltsön be üzemanyagot járó motor esetén. Óvatosan nyissa ki a tanksapkát, hogy az esetleges túlnyomás lassan tudjon lecsökkenni. A készüléket az üzemanyag-betöltés helyétől legalább 3 méter távolságban indítsa be. Ennek figyelmen kívül hagyása esetén tűz- vagy robbanásveszély áll fenn.

TUDNIVALÓ

- Az üzemanyagtartály **7** töltési térfogata 1200 ml.
- Csak az útmutatóban ajánlott üzemanyag-keveréket használja. Az üzemanyagkeverék idővel elöregszik. Ezért használjon 3 hónapnál régebbi üzemanyag-keveréket. Ellenkező esetben kár keletkezhet a motorban és a garancia érvényét veszíti.

FIGYELEM!

- Ügyeljen arra, hogy ne kerüljön benzin közvetlenül a bőrre és ne lélegezzen be benzingőzt. Egészségkárosodás veszélye áll fenn!

A készülék kétütemű motorral van felszerelve, ezért kizárólag benzin és kétütemű motorolaj 40:1 arányú keverékével üzemeltethető.

Üzemanyag-keverék táblázat

Benzin	2 ütemű motorolaj
1,00 liter	25 ml
3,00 liter	75 ml
5,00 liter	125 ml
Keverés	40 rész benzin + 1 rész olaj

TUDNIVALÓ

- ▶ Legalább 90-es oktánszámú, minőségi ólommentes benzint használjon.
- ▶ Optimális teljesítmény léghűtéses kétütemű motorokhoz való olaj használatával érhető el.
- ◆ Keverje össze a benzint és az olajat az üzemanyagkeverő flakonban **25**. Használja a flakonon lévő skálát.
- ◆ *OIL* ↓ Először töltsön benzint az üzemanyagkeverő flakonba **25** *PETROL* ↑ a „PETROL” vonalig. Ezután töltsön hozzá olajat a jobb felső skála második („OIL”) jelöléséig. Zárja le a flakont és rázza össze a tartalmát.
- ◆ Csavarja le a tanksapkát **17** és töltsé az üzemanyag-keveréket az üzemanyag-tartályba **7**. Törölje le a tanksapka körül maradt üzemanyagot és zárja vissza a tanksapkát.

Vállheveder felhelyezése (F ábra)

⚠ FIGYELEM!

- Mindig vegye fel a hordozóhevedert **27**, ha a készülékkel dolgozik. Mindig kapcsolja ki a készüléket, mielőtt levesszi a hordozóhevedert **27**. Balesetveszély áll fenn.
- A hordozóheveder **27** gyorskioldó mechanizmussal van ellátva. Veszélyhelyzetben a készülék gyorsan leválasztható a hordozóhevederről a csat **38** kinyitásával.
- ◆ Vegye fel a hordozóhevedert **27**.
- ◆ Állítsa be a heveder hosszát úgy, hogy a karabinerhorog kb. 10 cm-rel a csípője alatt legyen.
- ◆ Rögzítse a karabinerhorogot a készülék felső nyelén **8** lévő rögzítőfülon **9**.

TUDNIVALÓ

- ▶ A motor elindítása előtt akassza ki a készüléket és rögzítse járó motorral a hordozóhevederen **27**.
- ▶ Igazítsa a testvédő lemezt **28** a csípőjéhez, a teste és a készülék közé.

Motor beindítása (G ábra)

⚠ FIGYELMEZTETÉS!

- ▶ A motort a betöltés helyétől legalább 3 méter távolságban indítsa be.

TUDNIVALÓ

- ▶ Helyezze a készüléket egy stabil és egyenes felületre. Győződjön meg arról, hogy a vágószerszám nem ér tárgyakhoz vagy a talajhoz.

Damilvorsó 16 használata esetén

- ◆ Győződjön meg arról, hogy eltávolította a damilvágóról 14 a védőkupakot (lásd az A ábrát).

3-ágú kés 29 használata esetén

- ◆ Győződjön meg arról, hogy eltávolította a védőburkolat toldatot 54.

Hidegindítás

- ◆ Helyezze a készüléket egy stabil és egyenes felületre. Győződjön meg arról, hogy a vágószerszám nem ér tárgyakhoz vagy a talajhoz.
- ◆ Állítsa a be-, kikapcsolót 20 I pozícióba.
- ◆ Állítsa a szívatókart 4 | \ | pozícióba.
- ◆ Nyomja meg 6-szor az üzemanyag-szivattyút (Primer) 5 (lásd az A ábrát).
- ◆ Tartsa erősen a készüléket egyik kezével a felső nyélnél 8 fogva. Másik kezével rántsa meg többször, gyors mozdulattal az indítószinórt a húzómarkolatnál 3 fogva, amíg a motor beindul.
Figyelem! Ne húzza ki túlságosan az indítószinórt - szakadás veszélye!

TUDNIVALÓ

- ▶ Ha a készülék 3-4 berántás után sem indul el, állítsa a szívatókart 4 kézzel | | pozícióba.
- ◆ Nyomja meg a gázkarzart 21 és röviden a gázkart 22, hogy a szívatókar 4 | | pozícióba ugorjon.
A készülék üresjáratban működik. Hagyja a készüléket rövid ideig bemelegedni.
- ◆ A fűnyíráshoz tartsa nyomva a gázkarzart 21 és működtesse a gázkart 22.
- ◆ A motor kikapcsolásához állítsa a be-, kikapcsolót 20 O pozícióba.

Melegindítás

- ◆ Állítsa a be-, kikapcsolót 20 I pozícióba.
- ◆ Hagyja a szívatókart 4 | | pozícióban.
- ◆ Tartsa erősen a készüléket egyik kezével a felső nyélnél 8 fogva. Másik kezével rántsa meg többször, gyors mozdulattal az indítószinórt a húzómarkolatnál 3 fogva, amíg a motor beindul.
Figyelem! Ne húzza ki túlságosan az indítószinórt - szakadás veszélye!
A készülék ekkor üresjáratban működik.
- ◆ A motor kikapcsolásához állítsa a be-, kikapcsolót 20 O pozícióba.

TUDNIVALÓ

- ▶ Ha a motor második próbálkozásra sem indul be, próbálja meg szívatás nélkül, melegindítás pozícióban elindítani. Ha nem sikerül, kövesse a „Hiba-keresés” fejezetben lévő utasításokat.

Használat

Munkavégzésre vonatkozó tudnivalók

TUDNIVALÓ

- ▶ Dolgozzon biztonságosan és körültekintően!
- A vágás során ügyeljen az országspecifikus, ill. önkormányzati előírásokra.
- Ne végezzen kaszálást az általánosan szokásos pihenőidőben.
- Távolítsa el a szilárd tárgyakat, például köveket, fém tárgyakat stb. Ezek kirepülhetnek és személyi sérüléseket vagy anyagi kárt okozhatnak.
- Magas bokrokban vagy sövényekben történő vágás esetén a munkamagasságnak legalább 15 cm-nek kell lenni. Ezáltal nem veszélyeztet állatokat, például sündisznókat.
- Mindig két kézzel erősen és stabilan fogja meg a készüléket!
- Csak fűvet és gazt nyírjon! Ügyeljen a gyökerekre vagy tuskókra, mert botlásveszély áll fenn.
- Dolgozzon körültekintően és ne veszélyeztessen senkit a vágás során.
- Csak megfelelő látási és fényviszonyok mellett dolgozzon!
- Figyelje a vágófejet!
- Soha ne vágjon vállmagasság felett!
- Soha ne cserélje ki a műanyag zsinórt acélhuzalra - sérülés és károk veszélye!
- Ne dolgozzon létrán!
- Csak szilárd és stabil talajon dolgozzon!
- Kerülje a normálistól eltérő testtartást. Vegyen fel biztonságos álló helyzetet és tartsa meg folyamatosan az egyensúlyát.

- Rendszeres időközönként változtassa meg a munkapozíciót, hogy megelőzze az egyoldali kifáradást.
- A vágófej elakadása esetén azonnal kapcsolja ki a készüléket, húzza le a gyertyapipát és távolítsa el az elakadást okozó anyagot.

Hordozóheveder rögzítőfülének eltolása/ Készülék kiegyensúlyozása (Q ábra)

- Válassza ki a damilorsóhoz **16** és a 3-ágú késhez **29** a hordozóheveder rögzítőfülének **9** megfelelő pozícióját. Ha a kasza a hordozóhevederre **27** van rögzítve, anélkül hogy hozzáérne kézzel,
- **1** a damilorsónak **16** kissé fel kell feküdnie a talajon.
- **2** a **3-ágú késnek** **29** kb. 20 centiméterrel a talaj felett kell lennie.
- ◆ Oldja ki a hordozóheveder rögzítőfülén **9** lévő csavart **56**. Ehhez használja a kisebb, 4 mm-es imbuszkulcsot **24**. Húzza meg kissé a csavart **56**.
- ◆ Egyensúlyozza ki a kaszát a vágószerszámtól függően a fenti kritériumok alapján úgy, hogy a rögzítőfület **9** a felső nyélen **8** eltolja.
- ◆ Ha a kasza a kívánt pozícióban van, húzza meg a csavart **56**.

Munkavégzés a damilorsóval

- Kisebb fűfelületeken tartsa a készüléket kb. 30°-os szögben és lengesse a vágófejet egyenletesen jobbra és balra félkörív mozgással.
- A legjobb eredmény legfeljebb 15 cm fűhosszúság esetén érhető el. Ha a fű magasabb, ajánlott több menetben végezni a kaszálást.
- Fák, kerítésoszlopok vagy egyéb akadályok körüli vágáshoz haladjon körbe lassan az akadály körül és vágjon a damil végével.
- Ügyeljen arra, hogy ne érjen szilárd akadályokhoz (kövek, falak, kerítések stb.). Ellenkező esetben a damil gyorsan elhasználódik. Használja a védőburkolat szélét, hogy a készüléket megfelelő távolságban tartsa.

⚠ FIGYELEM!

- Működtetés közben ne helyezze vágófejet a talajra!

Damil meghosszabbítása

A készülék egy kettős-damil érintés-automatikával van felszerelve, vagyis mindkét damil meghosszabbodik, ha a vágófejet a talajhoz érinti.

- ◆ Tartsa a működésben lévő készüléket egy füves terület fölé és érintse a vágófejet néhányszor könnyedén a talajhoz. Így módon meghosszabbodik a damil.
- ◆ A védőburkolatba 13 (lásd az A ábrát) illesztett damilvágó 14 (lásd az A ábrát) kívánt hosszúságúra vágja a damilt.

Ha nem hosszabbíthatók meg a damilvégek

- ◆ Kapcsolja ki a készüléket.
- ◆ Nyomja az orsóbetétet ütközésig és húzza meg erősen a damil végét.

Ha nem láthatók damilvégek:

- ◆ Cserélje ki a damilorsót 16 (lásd az „Orsócsere” fejezetet).

⚠ FIGYELEM!

- A damilmaradékok kirepülhetnek és sérüléseket okozhatnak.

Munkavégzés a 3-ágú késsel

⚠ FIGYELEM!

- Munkavégzés közben mindig használja a hordozóhevedert 27 és viseljen megfelelő védőruházatot. Viseljen szem-, hallás- és fejjvédőt. Ügyeljen arra, hogy a kés megfelelően legyen felszerelve.
- Cserélje ki a sérült vagy tompa szerszámokat. Sérülésveszély áll fenn.

TUDNIVALÓ

- ▶ A késsel csak akadályok nélküli, egyenletes területen dolgozzon. Alaposan nézze át a kaszálni kívánt területet és távolítsa el minden idegen tárgyat. Ügyeljen arra, hogy ne ütközzön köveknek, fémeknek vagy egyéb akadályoknak. A késben kár keletkezhet és fennáll a visszaütés veszélye.
- ◆ Munkavégzés közben tartsa a vágófejet a talaj felett és lengesse a készüléket lassú kaszáló mozdulatokkal egyenletes ívekben ide-oda.

- ◆ Ne tartsa ferdén a vágófejet.
- ◆ Ne használja a készüléket vadnövényzet vagy aljnövényzet vágására.
- ◆ Rendszeresen ellenőrizze a kés épségét és cserélje ki a sérült kést.

Ha a készülék vibrál

Tisztítsa meg a készüléket és távolítsa el a vágófejen és a védőburkolaton lévő fűmaradványokat (lásd a „Karbantartás és ápolás” fejezetet).

Karbantartás és ápolás

FIGYELEM!

- A karbantartási és tisztítási munkákat alapvetően kikapcsolt motorral és lehúzott gyertyapipával **2** (lásd az A ábrát) végezze.
- A jelen használati útmutatóban nem részletezett munkákat egy általunk felhatalmazott ügyfélszolgálattal végeztesse el.
- Csak eredeti alkatrészeket használjon, és soha ne használjon fém damilt.
- A nem eredeti alkatrészek használata személyi sérülést és helyrehozhatatlan károkat okozhat a készülékben, a garancia pedig haladéktalanul érvényét veszti.

Készülék tisztítása

- ◆ Minden kaszálás után tisztítsa meg a vágóberendezést és a védőburkolatot **13** a fűtől és a földtől.
- ◆ Tartsa tisztán és fűmentesen a markolatokat.
- ◆ A készüléket puha kefével vagy egy törlőkendővel tisztítsa meg.

TUDNIVALÓ

▶ Védje készülékét a sérülésektől!

A készüléket nem szabad lefröcskölni vízzel vagy vízbe tenni. Ne használjon tisztító- vagy oldószereket.

Orsócsere

FIGYELEM!

- A damilorsó **16** használata esetén a védőburkolatot **13** teljesen fel kell szerelni (lásd „A védőburkolat toldatának levétele/felszerelése” fejezetet).
- ◆ Kapcsolja ki a motort.
- ◆ Helyezze a készüléket a talajra, ügyeljen arra, hogy ne folyjon ki üzemanyag és a készülék stabil helyzetben legyen.
- ◆ Tartsa meg a befogóorsót **49** az imbuszkulccsal **25** az ábrán látható módon **(lásd az N ábrát)**.
- ◆ Használja a nagyobb (5 mm-es) imbuszkulcsot.
Csavarja le az orsóházat **15** az óramutató járásával megegyező irányban a befogóorsóról **49**.
- ◆ Nyissa ki az orsóházat **15**; ehhez nyomja befelé erősen az orsóház **15** két oldalán lévő bekattanó zárat **43** és vegye le az orsóház **15** fedelét **(lásd a H ábrát)**.

- ◆ Az orsóház **15** felnyitásához segítségül vehet egy lapos csavarhúzó. Legyen óvatos, ne tegyen kárt az orsóban.
- ◆ Helyezze az új damilorsót **16** az orsóház **15** fedelébe és dugja át a damil két végét a damilkivezető lyukon **40** (lásd a **H ábrát**).
- ◆ Helyezze a damilorsót **16** az orsóház **15** fedelébe, majd kattintsa vissza a fedelet az orsóházra **15**. Ügyeljen arra, hogy a damilkivezető lyukak **40** egybeessenek az orsóházon **15** lévő két vágattal **41**, ellenkező esetben nem csukható le a fedél (lásd a **H ábrát**).
- ◆ Csavarja vissza az orsóházat **15** az óramutató járásával ellentétes irányban a befogóorsóra **49**. Távolítsa el az imbuszkulcsot **25** (lásd az **N ábrát**).
- ◆ Húzza meg a két damilvéget, hogy kioldja a damilt a hornyokból **48**.
- ◆ Vágja vissza a damilt kb. 15 cm hosszúra, hogy a motort kisebb terhelés érje az indítási és felmelegedési fázisban.

Kécsere (N ábra)

FIGYELEM! SÉRÜLÉSVESZÉLY!

- Vigyázat, éles szélék!
Viseljen kesztyűt.

FIGYELEM!

- A 3-ágú kés **29** használata esetén rövidebbé kell tenni a védőburkolatot **13** (lásd „A védőburkolat toldatának levétele/felszerelése” fejezetet).

- ◆ Kapcsolja ki a motort.
- ◆ Helyezze a készüléket a talajra, ügyeljen arra, hogy ne folyjon ki üzemanyag és a készülék stabil helyzetben legyen.
- ◆ Tartsa meg a befogóorsót **49** az imbuszkulccsal **25** az ábrán látható módon. Használja a nagyobb (5 mm-es) imbuszkulcsot.
Csavarja le az anyát **52** az óramutató járásával megegyező irányba és vegye le az anyát **52**, a rögzítőalátétet **51**, az alátétet **50** és a 3-ágú kést **29** a befogóorsóról **49**.
- ◆ Helyezze a 3-ágú kést **29** a befogóorsóra **49**. A 3-ágú kés **29** mindkét oldala használható.
- ◆ Rögzítse a 3-ágú kést **29** az alátéttel **50**, a rögzítőalátéttel **51** és az anyával **52**.
- ◆ Távolítsa el az imbuszkulcsot **25**.

A védőburkolat toldata (levétel/ felszerelés) (O ábra)

TUDNIVALÓ

- ▶ A 3-ágú kés **29** használata esetén el kell távolítani a védőburkolat toldatát **54**.
- ▶ A damilorsó **16** használata esetén fel kell szerelni a védőburkolat toldatát **54**.

A védőburkolat toldatának levétele

- ◆ Pattintsa ki a bekattanó zár **53** három nyomóelemét egy lapos csavarhúzó segítségével.
- ◆ Húzza le a védőburkolat toldatát **54**.

A védőburkolat toldatának felszerelése

- ◆ Pattintsa be a bekattanó zár **53** három nyomóelemét egy lapos csavarhúzó segítségével.

TUDNIVALÓ

- ▶ Minden használat után tisztítsa meg a készülék védőburkolatának toldatát **54**.

Levegőszűrő tisztítása (I ábra)

⚠ FIGYELEM!

- Soha ne üzemeltesse a készüléket levegőszűrő nélkül. Ellenkező esetben por és szennyeződés kerül a motorba, és kár keletkezhet a gépben. Tartsa tisztán a levegőszűrőt.

- ◆ Kapcsolja ki a motort.
- ◆ Csavarja ki a csavart **42** a levegőszűrőn **6** és vegye le a légszűrőfedelelet **6** a légszűrőházról **43**.
- ◆ Vegye le a levegőszűrőt **44** a légszűrőházról **43**.
- ◆ Tisztítsa meg a levegőszűrőt **44** szappanos vízzel, majd hagyja megszáradni a levegőn. Soha ne használjon benzint a tisztításhoz!

TUDNIVALÓ

- ▶ Cserélje ki a levegőszűrőt **44**, ha kopott, sérült vagy erősen szennyezett.
- ▶ A rács távtartóként szolgál és azt kell behelyezni először az légszűrőházba **43**, ha a levegőszűrő **44** kivételekor kiesik.

- ◆ Igazítsa a légszűrőfedél **6** két nyelvét a légszűrőház **43** füleibe.
- ◆ Hajtsa a légszűrőfedelelet **6** a légszűrőházra **43**.
- ◆ Rögzítse a légszűrőfedelelet **6** a csavarral **42**.

Gyújtógyertya cseréje/beállítása (J ábra)

TUDNIVALÓ

- ▶ Egy kopott gyújtógyertya, illetve a túl nagy gyertyahézag a motor teljesítményének csökkenését eredményezi.
- ◆ Kapcsolja ki a motort.
- ◆ Húzza le a gyertyapipát **2** a gyújtógyertyáról **45**.
- ◆ Csavarja ki a gyújtógyertyát **45** az óramutató járásával ellentétes irányba a mellékelt karbantartó kulccsal **23** (lásd az A ábrát).
- ◆ Ellenőrizze a gyertyahézagot egy hézagmérő (szaküzletben kapható) segítségével. Az elektródatávolságnak 0,6-0,7 mm-nek kell lennie.
- ◆ Adott esetben állítsa be a távolságot úgy, hogy óvatosan meghajlítsa a gyújtógyertya **45** földelő elektródáját.
- ◆ Tisztítsa meg a gyújtógyertyát **45** egy drótkéfével.
- ◆ Helyezze be a megtisztított és beállított gyújtógyertyát **45**, vagy cserélje ki a sérült gyújtógyertyákat **45** új gyújtógyertyára (pl. „NST L8RTC”).
- ◆ Csatlakoztassa vissza a gyertyapipát **2**.

Damilvágó élezése (K ábra)

⚠ FIGYELEM!

- Semmiképpen ne használja a készüléket damilvágó nélkül vagy sérült damilvágóval. Sérülésveszély áll fenn.
- Viseljen védőkesztyűt a vágásos sérülések megelőzése érdekében.

- ◆ Kapcsolja ki a motort.
- ◆ Csavarozza le a damilvágót **14** a védőburkolatról **13**.
- ◆ Fogja satuba a damilvágót **14** és élezze meg a kést egy lapos reszelővel. Végezze a reszelést óvatosan és mindig csak egy irányba.
- ◆ Csavarozza vissza a damilvágót **14** a védőburkolatra **13**.

Üzemanyagszűrő cseréje (L ábra)

TUDNIVALÓ

- ▶ Soha ne működtesse a készüléket üzemanyagszűrő nélkül. Rendszeresen cserélje ki az üzemanyagszűrőt.
- ◆ Csavarja le a tanksapkát **37**.
- ◆ Üritse ki az üzemanyagtartályt **7** egy megfelelő tárolóedénybe.
- ◆ Húzza ki az üzemanyagszűrőt **46** egy kampó segítségével az üzemanyagtartályból **7**, majd húzza le a kis bilincs meglazításával.
- ◆ Cserélje ki az üzemanyagszűrőt **46** és tegye vissza a felhelyezett szívófejet az üzemanyagtartályba **7**.
- ◆ Zárja le ismét az üzemanyagtartályt **7** a tanksapkával **37**.

TUDNIVALÓ

- ▶ Üzemanyagszűrő specifikációi:
Csatlakozó Ø 4 mm
Külső átmérő: kb. 16 mm

Damilorsó feltekerése (M ábra)

Új damilorsó **16** helyett vásárolhat egy 2,4 mm vastag, 6 m hosszú nejlondamilt egy szaküzletben és saját maga is feltekerheti azt a damilorsóra **16**.

- ◆ Hajtsa félbe a damilt, majd helyezze a damil közepét a damilorsó **16** bevágásába **47**. Tekerje fel mindkét végét a damilorsó **16** alján lévő nyíl irányába.
- ◆ Ezt követően csíptesse be a damil végét a damilorsón **16** lévő egyik horonyba **48**.

TUDNIVALÓ

- ▶ Húzza feszesre a damilokat és ügyeljen arra, hogy a damilok párhuzamosan legyenek a két damilcsatornában. Ezenkívül a damilorsóba **16** nem szabad damilcsatornánként 3 méternél hosszabb damilt tölteni, ellenkező esetben nem működik megfelelően a damiladagoló automatika.

Hajtómű kenése (P ábra)

TUDNIVALÓ

- ▶ Kb. 10 üzemóra elteltével meg kell kenni a hajtóművet.
- ◆ Csavarja ki a csavart **55** a hajtóművön, a nagyobb (5 mm) imbuszkulccsal **25**.
- ◆ Nyomjon a hajtóműházon lévő kenőnyílásba kb. 5 g üzletekben kapható kenőzsírt.
- ◆ Zárja vissza a hajtóművet a csavarral **55**.

Üzemanyagszűrő cseréje

TUDNIVALÓ

- ▶ A porlasztó gyárilag be van állítva optimális teljesítményre. Amennyiben utólag beállítások szükségesek, akkor szakszervizben végeztesse a beállításokat.

Elakadást okozó anyagok eltávolítása

▲ FIGYELEM!

- A vágóegységen történő munkavégzés előtt kapcsolja ki a készüléket és húzza le a gyertyapipát **2** (lásd az A ábrát).
- Viseljen védőkesztyűt a vágásos sérülések megelőzése érdekében.

Tengelykapcsoló ellenőrzése

TUDNIVALÓ

- ▶ Helyezze a készüléket egy stabil és egyenletes felületre. Győződjön meg arról, hogy a vágószerszám nem ér tárgyakhoz vagy a talajhoz.
- ▶ Minden használat előtt ellenőrizze a tengelykapcsoló működőképességét üresjáratban.
- ▶ Indítsa el a készüléket (lásd a „Motor beindítása” fejezetet) és győződjön meg arról szemrevételezéssel, megfelelő biztonsági távolságot tartva, hogy a damilorsó üresjáratban nem forog.

Karbantartási időközök

Végezze el rendszeresen a „Karbantartási időközök” táblázatban felsorolt karbantartási munkákat. Rendszeres karbantartással növelhető a készülék élettartama. Ezenkívül Ön optimális vágási teljesítményt ér el és megelőzi a baleseteket.

Karbantartási időközök táblázat

Géprész	Művelet	Minden használat előtt	Üzemóra	
			10	20
csavarok, anyák, csapok	ellenőrzés, meghúzás		X	
levegőszűrő	tisztítás vagy csere			X
üzemanyagszűrő	csere		X	
gyújtógyertya	tisztítás/beállítás/csere		X	
üzemanyagtömlők	ellenőrzés, szükség esetén csere	X		
teljes gép	ellenőrzés, szükség esetén tisztítás	X		
kezelőmarkolat	működés ellenőrzése	X		
vágófej	helyes felszerelés ellenőrzése	X		
tengelykapcsoló	leállítás ellenőrzése üresjáratban	X		
hajtómű	kenés		X	

Tárolás

Tárolásra vonatkozó általános utasítások

- ◆ Tárolás előtt alaposan tisztítsa meg a készüléket és a tartozékokat és végezze el azok karbantartását.
- ◆ Tárolja a készüléket száraz és portól védett helyen, gyermekektől elzárva.
- ◆ Ne tekerje a készüléket műanyag zsákba, ellenkező esetben nedvesség és penész képződhet.
- ◆ Ne tegye le a készüléket a védőburkolatra.
- ◆ A kés tárolása során használja a szállítási védőelemet **30** (lásd az A ábrát).
- ◆ A kábeltartónak **19** a helyén kell tartania a készülékkábelt **18** (lásd az A ábrát). Ne távolítsa el a kábeltartót **19**, még a készülék tárolásához sem.

Tárolás üzemszünetek idején

TUDNIVALÓ

- ▶ A tárolásra vonatkozó utasítások figyelmen kívül hagyása esetén üzemanyag maradhat a porlasztóban, ami indítási problémákat vagy maradó károkat okozhat.

Legfeljebb 3 hónapos üzemszünet esetén

- ◆ Ürítse ki az üzemanyagtartályt **7** egy jól szellőző helyen.
- ◆ Indítsa be a motort és működtesse üresjáratban, amíg a motor leáll és a porlasztóban elfogy az üzemanyag.
- ◆ Hagyja lehűlni a motort (kb. 5 perc).

3 hónapnál hosszabb üzemszünet esetén

- ◆ Ürítse ki az üzemanyagtartályt **7** egy jól szellőző helyen.
- ◆ Indítsa be a motort és működtesse üresjáratban, amíg a motor leáll és a porlasztóban elfogy az üzemanyag.
- ◆ Hagyja lehűlni a motort (kb. 5 perc).
- ◆ Csavarja ki a gyújtógyertyát **45** (lásd a J ábrát) a karbantartó kulccsal **23** (lásd az „Gyújtógyertya cseréje/beállítása” fejezetet).
- ◆ Töltsön be egy teáskanálnyi kétütemű olajat az égéstérbe, majd húzza meg többször lassan az indítószinórt, hogy eloszlassa az olajat a motor belsejében.
- ◆ Helyezze vissza a gyújtógyertyát **45**.

Szállítás

- ◆ Szállítás esetén ki kell kapcsolni a készüléket és le kell húzni a gyertyapipát **2**. Ne szállítsa a készüléket üresjáraton működtetve.
- ◆ Úgy vigye a készüléket, hogy egyik keze a felső, másik keze pedig az alsó nyélen **8+12** van, így elkerülheti, hogy veszélyes alkatrészekhez (pl. forró motor, vágóegység) érjen a szállítás során.
- ◆ A kés szállítása során használja a szállítási védőelemet **30**.
- ◆ Szállításkor tartson megfelelő biztonsági távolságot másoktól.

- ◆ Ne szállítsa a készüléket fejjel lefelé az üzemanyag kifolyásának megakadályozása érdekében. Két használati hely közötti szállítás előtt ürítse ki a üzemanyagtartályt egy benzinszivattyúval. Ne végezze az üzemanyagtartály kiürítését zárt helyiségekben, tűz közelében vagy dohányzás közben. A gázgőzök robbanást vagy tüzet okozhatnak.
Szállítás gépjárműben:
Rögzítse a készüléket, hogy ne tudjon felborulni és megsérülni. Ügyeljen a készülék stabil helyzetére.

Cserealkatrészek rendelése

A termékhez bármikor kényelmesen rendelhet cserealkatrészeket a www.kompernass.com weboldalon.

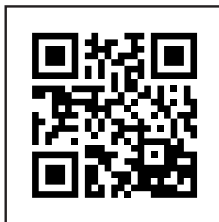

Szkennelje be a QR-kódot az okostelefonjával/táblagépével. Ezzel a QR-kóddal közvetlenül a weboldalunkra kerül, ahol megtekintheti és megrendelheti a rendelkezésre álló cserealkatrészeket.

TUDNIVALÓ

- ▶ Ha probléma merül fel az online rendeléssel, forduljon az ügyfélszolgálatunkhoz telefonon vagy e-mailben.
- ▶ Rendeléskor mindig adja meg a cikkszámot (IAN) 471871_2407.
- ▶ Ne feledje, hogy nem minden országban rendelhetők cserealkatrészek az interneten.

Hibaelhárítás

Hibajelenség	Ok	Megoldás
A motor nem indul el	Üres az üzemanyagtartály	Töltsön be üzemanyagot
	Helytelen indítási sorrend	Vegye figyelembe a gép indítására vonatkozó utasításokat a jelen útmutatóban
	A motor „megszívta magát”	Vegye le a gázt, indítson több alkalommal, ha szükséges, szerelje ki, tisztítsa meg és szárítsa meg a gyújtógyertyát
	Elkormozódott gyújtógyertya, nem megfelelő gyertyahézag	Tisztítsa meg, állítsa be vagy cserélje ki a gyújtógyertyákat
	Hibás gyújtáscsatlakozó, gyújtáskábel	Cserélje ki
	Szennyezett porlasztó, porlasztófúvóka, helytelenül beállított porlasztókeverék	Tisztíttassa meg és állíttassa be a porlasztót egy szakszervizben
	Eltömődött üzemanyagszűrő	Cserélje ki vagy tisztítsa meg az üzemanyagszűrőt
A motor túl gyorsan jár üresjáratban	Hideg a motor	Lassan melegítse be
A motor nem működik maximális teljesítménnyel	Elkormozódott gyújtógyertya, nem megfelelő gyertyahézag	Tisztítsa meg, állítsa be vagy cserélje ki a gyújtógyertyákat
	Szennyezett légszűrő	Tisztítsa meg vagy cserélje ki a levegőszűrőt
	Szennyezett porlasztó, porlasztófúvóka, helytelenül beállított porlasztókeverék	Tisztíttassa meg és állíttassa be a porlasztót egy szakszervizben
	Nem megfelelő üzemanyag-keverék	Töltsön be üzemanyagot az útmutatónak megfelelően
	Szivárog a tömítőgyűrű a forgattyúházban	Javíttassa meg a hibát egy szakszervizben
	Henger, dugattyúgyűrűk kopottak	
	Helytelen gyújtás	
Túl sok kipufogógáz/füst képződik	Helytelenül beállított porlasztókeverék	Állíttassa be a porlasztót egy szakszervizben
	Nem megfelelő üzemanyag-keverék	Töltsön be üzemanyagot az útmutatónak megfelelően

Ártalmatlanítás/környezetvédelem



Ne dobja a készüléket a háztartási hulladékba!

Az áthúzott kerekese szeméttároló itt látható szimbóluma azt jelzi, hogy ez a készülék a 2012/19/EU irányelv hatálya alá tartozik. Ez az irányelv azt mondja ki, hogy a készüléket életciklusa végén nem szabad a szokásos háztartási hulladékkal ártalmatlanítani, hanem azt külön létrehozott gyűjtőhelyen, újrahasznosító központokban vagy ártalmatlanító üzemben kell leadni.

Ez az ártalmatlanítás az Ön számára díjtalan. Kímélje a környezetet és ártalmatlanítson szakszerűen.



A csomagolás környezetbarát anyagokból készült, amelyet a helyi hulladékhasznosítónál adhat le ártalmatlanításra. A készülék és tartozékai különböző anyagokból készültek, mint például fém és műanyag.

Az elhasználódott készülékek ártalmatlanításának lehetőségeiről tájékozódjon települése vagy városa önkormányzatánál.



Ártalmatlanítsa a csomagolást környezetbarát módon. Vegye figyelembe a különböző csomagolóanyagokon lévő jelzéseket és adott esetben válassza külön azokat. A csomagolóanyagok rövidítésekkel (a) és számjegyekkel (b) vannak megjelölve, amelyek jelentése a következő: 1–7: műanyagok, 20–22: papír és karton, 80–98: kompozit anyagok.



Az elhasználódott termék ártalmatlanításának lehetőségeiről tájékozódjon települése önkormányzatánál vagy a városi önkormányzatnál.

Környezetvédelem

- Gondosan ürítse ki a benzin- és olajtartályt és a készüléket egy újrahasznosító helyen adja le. A felhasznált műanyag és fém alkatrészek különválaszthatók és ily módon újrahasznosíthatók.
- A fáradtolajat és a megmaradt benzint hulladékkezelő helyen kell leadni és semmiképpen nem szabad a csatornába vagy a lefolyóba önteni.
- A szennyezett karbantartási anyagot és üzemanyagokat egy erre kijelölt gyűjtőhelyen adhatja le.

HU		JÓTÁLLÁSI TÁJÉKOZTATÓ	
A termék megnevezése: Benzinmotoros fűkasza		Gyártási szám: 471871_2407	
A termék típusa: PBS 2 E5			
A gyártó cégneve, címe és e-mail címe: KOMPERNASS HANDELS GMBH BURGSTRASSE 21, 44867 BOCHUM/ NÉMETORSZÁG info@kompernass.de		A szerviz neve, címe és telefonszáma: Szerviz Magyarország/Hornos Ltd. Zrinyi Utca 39, 2600 Vac, Tel.: 06800 21647	
Az importáló/ forgalmazó neve és címe: Lidl Magyarország Kereskedelmi Bt., H-1037 Budapest, Rádl árok 6.			
<p>1. A jótállási idő a Magyarország területén, Lidl Magyarország Kereskedelmi Bt. üzletében történt vásárlás napjától számított 3 év, amely jogvesztő. Ha a csomag tartalmazza, akkor az X12V és X20V Team termékcsalád akkumulátor-telepeire is vállalunk 3 év garanciát a vásárlás napjától kezdve. A jótállási idő a fogyasztó részére történő átadással, vagy ha az üzembe helyezést a forgalmazó, vagy annak megbízottja végzi, az üzembe helyezés napjával kezdődik.</p> <p>2. A jótállási igény a jótállási jeggyel és/vagy a vásárlást igazoló blokkal érvényesíthető. A jótállási jegy szabálytalan kiállítása, vagy átadásának elmaradása nem érinti a jótállási kötelezettség-vállalás érvényességét. Kérjük, hogy a vásárlás tényének és időpontjának bizonyítására őrizze meg a pénztári fizetésnél kapott jótállási jegyet és a vásárlást igazoló blokkot.</p> <p>3. A vásárlástól számított három munkanapon belül érvényesített csereigény esetén a forgalmazó köteles a terméket kicserélni, feltéve ha a hiba a rendeltetészerű használatot akadályozza. A jótállási jogokat a termék tulajdonosaként a fogyasztó érvényesítheti az áruházakban, valamint a jótállási tájékoztatóban feltüntetett szervizekben. (A magyar Polgári Törvénykönyv alapján fogyasztónak minősül a szakmája, önálló foglalkozása vagy üzleti tevékenysége körén kívül eljáró természetes személy.) A jótállás ideje alatt a fogyasztó hibás teljesítés esetén kérheti a termék kijavítását, kicserélését, vagy ha a termék nem javítható vagy cserélhető, vagy az a forgalmazónak aránytalan többletköltséggel járna, illetve a fogyasztó kijavításhoz, kicseréléshez fűződő érdeke alapos ok miatt megszűnt, árleszállítást kérhet, vagy elállhat a szerződéstől és visszakérheti a vételárát. A kijavítás során a termékbe csak új alkatrész kerülhet beépítésre.</p> <p>4. A fogyasztó a hiba felfedezése után a lehető legrövidebb időn belül köteles a hibát bejelenteni és a terméket a jótállási jogok érvényesítése céljából átadni. A hiba felfedezésétől számított két hónapon belül bejelentett jótállási igényt időben közölni kell tekinteni. A közlés elmaradásából eredő kárért a fogyasztó felelős. A jótállási igény érvényesíthetőségének határideje a termék, vagy fődarabjának kicserélése esetén a csere napján újraindul.</p>			

5. A rögzített bekötésű, illetve a 10 kg-nál súlyosabb, vagy tömegközlekedési eszközön nem szállítható terméket az üzemeltetés helyén kell megjavítani. Abban az esetben, ha a javítás a helyszínen nem végezhető el, a termék ki- és visszaszereléséről, valamint szállításáról a forgalmazónak kell gondoskodnia.
6. A jótállás nem áll fenn, ha a hiba a nem rendeltetésszerű használatból, átalakításból, helytelen tárolásból, vagy a használati utasítástól eltérő kezelésből, vagy bármely a vásárlást követő behatásból fakad, vagy elemi kár okozta, és azt a forgalmazó, vagy a szerviz bizonyítja. A jótállás nem vonatkozik a mozgó kopó alkatrészek (mint pl. világítótestek, gumibroncscok, fűrészlapok, cserepengék, csiszolópapír stb.) rendeltetésszerű felhasználására. A szerviz és a forgalmazó a kijavítás során nem felel a terméken a fogyasztó vagy harmadik személyek által tárolt adatokért vagy beállításokért.
7. Fogyasztói jogvita esetén a fogyasztó a megyei (fővárosi) kereskedelmi és iparkamarák mellett működő békéltető testület eljárását is kezdeményezheti.

A garanciális szerviz nem érvényes

- az akkumulátor-kapacitás normális elhasználódása esetén
- a termék ipari használata esetén
- ha az ügyfél megrongálja vagy megváltoztatja a terméket
- ha nem tartja be a biztonsági vagy karbantartási előírásokat, kezelési hiba esetén
- természeti események által okozott sérülések esetén

A jótállás a fogyasztó törvényből eredő szavatossági jogait és azok érvényesíthetőségét nem érinti.

Kijavítást ellenőrző szelvény:

A jótállási igény bejelentésének időpontja:	A hiba oka:
Javításra átvétel időpontja:	A hiba javításának módja:
A fogyasztó részére történő visszaadás időpontja:	
A szerviz bélyegzője, kelt és aláírása:	

Kicserélést ellenőrző szelvény:

A jótállási igény bejelentésének időpontja:
Kicserélés időpontja:
A cserélő bolt bélyegzője, kelt és aláírás:

Az eredeti megfelelőségi nyilatkozat fordítása

Mi, a KOMPERNASS HANDELS GMBH, dokumentációért felelős személy: Semi Uguzlu, BURGSTR. 21, 44867 BOCHUM, NÉMETORSZÁG, ezennel igazoljuk, hogy ez a termék megfelel az alábbi szabványoknak, normatív dokumentumoknak és EK-irányelveknek:

Gépekre vonatkozó irányelv (2006/42/EC)

Elektromágneses összeférhetőség (2014/30/EU)

Zajkibocsátási irányelv

(2005/88/EC) által módosított (2000/14/EC)

Hangerőszint LWA:

3-ágú vágókés:

Mért $L_{WA} = 108,2$ dB

Damilorsó:

Mért $L_{WA} = 108,3$ dB

Garantált $L_{WA} = 110$ dB

Károsanyag-kibocsátási irányelv (2016/1628/EU)

RoHS irányelv (2011/65/EU)*

* A megfelelőségi nyilatkozat kiállításáért kizárólag a gyártó felel. A nyilatkozat fenti tárgya megfelel az Európa Parlament és Tanács 2011 június 8-i, egyes veszélyes anyagok elektromos és elektronikus berendezésekben való alkalmazásának korlátozásáról szóló 2011/65/EU irányelvnek.

Alkalmazott harmonizált szabványok

EN ISO 11806-1:2022

EN ISO 14982:2009

EN IEC 63000:2018

A gép típusjelölése: Benzinmotoros fűkasza PBS 2 E5

Gyártási év: 2024.10.

Sorozatszám: IAN 471871_2407

Bochum, 2024.09.10.



Semi Uguzlu

– minőségbiztosítási vezető –

A továbbfejlesztés érdekében fenntartjuk a műszaki változtatások jogát.

Kazalo

Uvod	32
Predvidena uporaba	32
Oprema	32
Vsebina kompleta	33
Tehnični podatki	33
Splošna varnostna navodila	36
Dodatna varnostna navodila	38
Povratni udarec – vzroki in ustrežna varnostna navodila	40
Sestavljanje	41
Namestitev zaščitnega pokrova (slika B)	41
Namestitev dvodelne cevi (slika C)	41
Namestitev večnamenskega ročaja (slika D)	42
Vgradnja rezalnega orodja (slika N)	42
Začetek uporabe	43
Dolivanje goriva (slika E)	43
Namestitev ramenskega pasu (slika F)	44
Zagon motorja (slika G)	45
Uporaba	46
Navodila za delo	46
Premikanje ušesa za nosilno opravo/uravnoteženje naprave (slika Q)	46
Delo z navitkom nitke	47
Podaljšanje nitke	47
Delo s 3-zobim nožem	47
Vzdrževanje in čiščenje	48
Čiščenje naprave	48
Zamenjava navitka	48
Zamenjava noža (slika N)	49
Odstranitev/namestitev podaljška zaščitnega pokrova (slika O)	50
Čiščenje zračnega filtra (slika I)	50
Zamenjava/nastavitev vžigalne svečke (slika J)	51
Brušenje rezalnika nitke (slika K)	51
Zamenjava filtra za gorivo (slika L)	51
Navijanje nitke na navitek (slika M)	52
Mazanje gonila (slika P)	52
Zamenjava filtra za gorivo	52
Odstranjevanje blokad	52
Preverjanje sklopke	52
Intervali vzdrževanja	52
Shranjevanje	54
Splošna navodila za shranjevanje	54
Shranjevanje med premori pri delu	54
Pri premoru pri delu do 3 mesecev	54
Pri premoru pri delu nad 3 mesece	54
Transport	55
Naročanje nadomestnih delov	55
Odpravljanje napak	56
Odstranitev med odpadke/varstvo okolja	57
Proizvajalec	57
Pooblaščen serviser	57
Postopek pri uveljavljanju garancije	58
Garancijski list	58
Prevod izvirne izjave o skladnosti	60

Uvod

Čestitamo vam ob nakupu nove naprave. Odločili ste se za kakovosten izdelek. Navodila za uporabo so sestavni del tega izdelka. Vsebujejo pomembna navodila za varnost, uporabo in odlaganje izdelka med odpadke. Preden začnete izdelek uporabljati, se seznanite z vsemi navodili za uporabo in varnost. Izdelek uporabljajte le tako, kot je opisano, in samo za navedena področja uporabe. Ob predaji izdelka tretjim osebam priložite vso dokumentacijo.

Predvidena uporaba

Naprava je predvidena za košnjo trave na vrtu, vzdolž robov gredi, okrog dreves ali količkov ograje in manjšega grmičevja.

Vsakršna druga uporaba, ki v teh navodilih ni izrecno dovoljena, lahko poškoduje napravo in predstavlja resno nevarnost za uporabnika. Naprava ni predvidena za obrezovanje grmovja, manjših dreves ali podobnih rastlin.

Napravo smejo uporabljati samo odrasle osebe. Mladostniki starosti nad 16 let smejo napravo uporabljati samo pod nadzorom. Proizvajalec ne odgovarja za škodo, ki bi nastala zaradi nepredvidene ali napačne uporabe. Naprava ni primerna za poslovno uporabo. Pri poslovni uporabi garancija preneha veljati.

Oprema

(slike so na zloženih straneh)

Slika A

- ❶ Ohišje motorja
- ❷ Vtič vžigalne svečke
- ❸ Zagonski ročaj z zagonsko vrvjo
- ❹ Ročica za hladni zagon
- ❺ Zagonska črpalka za gorivo
- ❻ Pokrov zračnega filtra
- ❼ Rezervoar goriva
- ❽ Zgornja cev droga
- ❾ Uho za nosilno opravo
- ❿ Večnamenski ročaj
- ⓫ Zapora cevnega droga
- ⓬ Spodnja cev droga
- ⓭ Zaščitni pokrov
- ⓮ Rezalnik nitke
- ⓯ Ohišje navitka
- ⓰ Navitek nitke
- ⓱ Upravljalni element
- ⓲ Kabel naprave
- ⓳ Držalo kabla
- ⓴ Stikalo za vklop/izklop
- ⓵ Blokada ročice za plin
- ⓶ Ročica za plin
- ⓷ Vzdrževalni ključ
- ⓸ Ključ inbus (4 mm)
- ⓹ Ključ inbus (5 mm)
- ⓺ Mešalna steklenica za gorivo
- ⓻ Nosilna oprava
- ⓼ Zaščita telesa
- ⓽ 3-zobi nož
- ⓿ Transportna zaščita za 3-zobi nož

Slika B

- ❶ Vijaki, zaščitni pokrov
- ❷ Držalo droga

Slika C

- ❶ Vijak za pritrditev cevi

Slika D

- 34 Vijak z zvezdastim ročajem večnamenskega ročaja
- 35 Držalo ročaja
- 36 Sprejemni nastavek za držalo ročaja

Slika E

- 37 Pokrov rezervoarja

Slika F

- 38 Zapora

Slika H

- 39 Pritisna zapora ohišja navitka
- 40 Izhodno uho nitk
- 41 Odprtina navitka nitke

Slika I

- 42 Vijak pokrova zračnega filtra
- 43 Ohišje zračnega filtra
- 44 Zračni filter

Slika J

- 45 Vžigalna svečka

Slika L

- 46 Filter za gorivo

Slika M

- 47 Zareza v navitku nitke
- 48 Utor navitka nitke

Slika N

- 49 Sprejemno vreteno
- 50 Podložka
- 51 Vpenjalna podložka
- 52 Matica

Slika O

- 53 Pritisna zapora zaščitnega pokrova
- 54 Podaljšek zaščitnega pokrova

Slika P

- 55 Vijak za mazanje gonila
- 56 Vijak na ušesu

Vsebina kompleta

- 1 ohišje motorja z zgornjo cevjo droga in nenameščenim večnamenskim ročajem
- 1 spodnja cev droga
- 1 navitek nitke
- 1 3-zobi nož s transportno zaščito
- 1 zaščitni pokrov
- 1 nosilna oprava z bočno zaščito
- 1 vzdrževalni ključ
- 2x ključ inbus, 4 mm in 5 mm
- 1 mešalna steklenica za gorivo, prostornina 500 ml
- 1 torba s priborom
- 1 navodila za uporabo

Tehnični podatki

Motor	2-taktni motor, zračno hlajen
Delovna prostornina	42,7 cm ³
Moč motorja (največ)	1,35 kW/1,8 PS
Mešanica goriva	40 : 1
Število vrtljajev v prostem teku	
Motor	3000 min ⁻¹
Najv. štev. vrt. motorja s 3-zobim nožem	9500 min ⁻¹
z navitkom nitke	9300 min ⁻¹
Najv. hitrost rezanja s 3-zobim nožem	7125 min ⁻¹
z navitkom nitke	6975 min ⁻¹
Vžig	elektronski
Vžigalna svečka	L8RTC
Pogon	centrifugalna sklopka
Teža (prazen rezervoar)	pribl. 7 kg
Vsebina rezervoarja/prostornina rezervoarja	1200 ml/1200 cm ³

Navitek nitke z rezalno nitko

Ø rezalnega kroga nitke	430 mm
Dolžina nitke:	2x 3 m
Ø nitke:	2,4 mm

3-zobi nož (IAN 471871):

Ø rezalnega kroga noža:	255 mm
-------------------------	--------

Informacije o hrupu in tresljajih:

Izmerjena vrednost hrupa je ugotovljena skladno s standardom ISO 22868.

A-vrednotena raven hrupa tipično znaša:

Vrednost emisij hrupa**3-zobi nož:**

Raven zvočnega tlaka	$L_{pA} = 91,7$ dB
Negotovost	$K_{pA} = 3$ dB
Raven zvočne moči	
izmerjena	$L_{WA} = 104,7$ dB
Negotovost	$K_{WA} = 3$ dB

Navitek nitke:

Raven zvočnega tlaka	$L_{pA} = 94,0$ dB
Negotovost	$K_{pA} = 3$ dB
Raven zvočne moči	
izmerjena	$L_{WA} = 105,5$ dB
Negotovost	$K_{WA} = 3$ dB

Direktiva o emisijah hrupa v okolje
(2000/14/EG), spremenjena z Direktivo
(2005/88/EG)

Raven zvočne moči LWA:**3-zobi nož:**

Izmerjena	$L_{WA} = 108,2$ dB
-----------	---------------------

Navitek nitke:

Izmerjena	$L_{WA} = 108,3$ dB
Zagotovljena	$L_{WA} = 110$ dB



Nosite zaščito sluha, da preprečite poškodbe sluha!

Skupna vrednost tresljajev

Vrednosti tresljajev (vektorska vsota treh smeri), izračunane v skladu z ISO 22867:

3-zobi nož:

Tresljaji	$a_n = 7,706$ m/s ²
Negotovost	$K = 1,5$ m/s ²

Navitek nitke:

Tresljaji	$a_n = 7,602$ m/s ²
Negotovost	$K = 1,5$ m/s ²

OPOMBA









- Navedene skupne vrednosti tresljajev in navedene vrednosti emisij hrupa so bile izmerjene s standardiziranim preizkusnim postopkom ter so primerne za medsebojno primerjavo električnih orodij.
- Navedene skupne vrednosti tresljajev in navedene vrednosti emisij hrupa se lahko uporabljajo tudi za uvodno oceno izpostavljenosti.

⚠ OPOZORILO!

- Emisije tresljajev in hrupa lahko med dejansko uporabo električnega orodja odstopajo od navedenih vrednosti, kar je odvisno od vsakokratnega načina uporabe električnega orodja, še posebej pa od vrste obdelovanca za obdelavo.
- Določiti je treba varnostne ukrepe za zaščito uporabnika na podlagi ocenjene obremenitve zaradi tresljajev pri dejanskih pogojih uporabe (ob tem je treba upoštevati vse dele obratovalnega cikla, na primer čase, ko je električno orodje izklopljeno, ter čase, v katerih je vklopljeno, vendar obratuje brez obremenitve).

Razlaga simbolov

	Pred prvim zagonom naprave celotna navodila za uporabo skrbno preberite in jih varno shranite za poznejšo uporabo.
	OPOZORILO! Pri delu z napravo je treba upoštevati posebne varnostne ukrepe. Preberite in upoštevajte vsa varnostna opozorila.
	Nosite zaščitno čelado!
	Nosite zaščito sluha!
	Nosite zaščitna očala!
	Nosite zaščitne rokavice!
	Nosite varnostne čevlje!
	Pazite na dele, ki letijo naokoli!
	Pazite na povratni udarec!
	Osebam v bližini ne dovolite približevanja napravi!
	Razdalja med strojem in drugimi osebami mora biti najmanj 15 metrov!
	Pozor, vroči deli. Ohranjajte varnostno razdaljo!
	Opozorilo! Za funkcijo noža nikoli ne uporabljajte krožnih žaginih listov.
	Rezervoar goriva; mešalno razmerje: 40 delov bencina na 1 del olja

	Odpri ožen ali kajenje v bližini naprave je strogo prepovedano!
	Zagotovljena raven moči zvoka naprave
	Položaj ročice za hladni zagon
	Napolnite zagonsko črpalko za gorivo
	6-krat pritisnite zagonsko črpalko za gorivo
	Povlecite zagonsko vrstico
	Povlecite zagonsko vrstico 3–4-krat
	Pritisnite ročico za plin in blokado ročice za plin
	Dodajte tekočo mast za gonila



Splošna varnostna navodila

Vsa varnostna navodila in druga navodila shranite za prihodnjo uporabo.

OPOMBA

- ▶ Otrokom in bolnim ter šibkim osebam je treba dostop preprečiti. Otroke je treba pri zadrževanju na območju strojev skrbno nadzorovati. Upoštevajte regionalne in lokalne predpise za preprečevanje nesreč, ki veljajo pri vas. Enako velja za določbe o varstvu pri delu in zdravju na delovnem mestu. Proizvajalec ne more prevzeti odgovornosti v primeru, da so bili njegovi stroji spremenjeni brez dovoljenja in zaradi takšnih sprememb pride do poškodbe oseb ali predmetov.

⚠ OPOZORILO!

- ▶ Pri uporabi strojev je treba vedno izvajati temeljne previdnostne ukrepe. Upoštevajte tudi vse nasvete in opombe v dodatnih varnostnih navodilih.
- **Bodite pozorni na pogoje okolice, v katerih delate.** Kadar motor teče, motorna naprava oddaja strupene izpušne pline. Ti plini so lahko brez vonja in nevidni. Zato z napravo nikoli ne smete delati v zaprtih ali slabo prezračenih prostorih. Pri delu poskrbite za zadostno osvetlitev. V primeru mokrote, snega, ledu, na strmih pobočjih in neravnem terenu poskrbite za svoj varen položaj.

- **Tujim osebam ne dovolite približevanja napravi.** Obiskovalci in gledalci, predvsem pa otroci in bolne ter šibke osebe naj se vašemu delovnemu mestu ne približujejo. Preprečite, da bi se druge osebe dotikale orodja. Napravo predajte samo osebam, ki poznajo napravo in njeno uporabo.
- **Poskrbite za varno shranjevanje orodja.** Orodje, ki ga ne potrebujete, je treba shraniti na suhem in čim višjem mestu ali ga zakleniti, tako da je preprečen dostop do njega.
- **Za vsako delo vedno uporabljajte primerno orodje.** Tako na primer ne uporabljajte majhnega orodja ali pribora za dela, ki bi jih bilo treba opraviti s težkim orodjem. Orodje uporabljajte samo za namene, za katere je bilo izdelano.
- **Pazite na primerna oblačila.** Oblačila morajo biti smotrna in vas pri delu ne smejo ovirati. Nosite oblačila z vložki za zaščito pred urezninami.
- **Uporabljajte osebno zaščitno opremo.** Nosite varnostne čevlje z jeklenimi kapi-cami/jeklenimi podplati in oprijemljivimi podplati. Če obstaja pri delu tveganje zaradi padajočih predmetov, nosite zaščitno čelado.
- **Nosite zaščitna očala.** Pride lahko do izmeta predmetov v vašo smer. Posledica so lahko resne poškodbe oči.
- **Nosite zaščito sluha.** Nosite osebno zaščitno opremo, npr. ušesne čepki.

- **Zaščita rok**
Nosite trdne rokavice – rokavice iz usnja nudijo dobro zaščito.
- **Uporaba naprave**
Nikoli ne delajte brez zaščite na rezalnem orodju. Nevarnost telesnih poškodb zaradi izmeta predmetov.
- **Odstranite nasadni ključ itd.**
Preden napravo vklopite, morate odstraniti vse ključe ipd.
- **Bodite vedno pozorni.**
Pazite, kaj počnete.
Ravnajte v skladu z zdravim razumom. Ko ste utrujeni, motornega orodja ne uporabljajte. Pod vplivom alkohola, drog ali zdravil, ki neugodno vplivajo na sposobnosti odzivanja, delo z napravo ni dovoljeno.
- **Dolivanje goriva**
Vedno upoštevajte veljavne pravilnike o požarni varnosti in ustrezne državne/lokalne predpise o preprečevanju požara.
- **Gorivo in hlapi goriva so zelo vnetljivi.**
Nikoli ne dolivajte goriva, ko motor deluje ali je še vroč. Pri dolivanju goriva pazite na zadostno prezračevanje. Kajenje in odprti ogenj so prepovedani.
- **Pred polnjenjem je treba motor vedno ugasniti.** Pokrov rezervoarja vedno odpirajte previdno, da lahko morebiten nadtlak počasi upade in gorivo ne brizga ven. Pri delu z napravo se na ohišju pojavijo visoke temperature. Zato pred polnjenjem napravo pustite, da se ohladi. Drugače bi se gorivo lahko vnelo in povzročilo hude opekline.
- **Pri dolivanju goriva je treba paziti, da ga ne dolijete preveč.** Če tekočina steče čez rob, jo je takoj treba odstraniti in napravo očistiti.
- Po dolivanju preverite varno prileganje pritvija pokrova, da preprečite njegovo razrahljanje zaradi tresljajev, ki se pojavijo pri delu.
- **Bodite pozorni glede netesnosti.**
Če gorivo izteka, ne zaganjajte motorja. Smrtna nevarnost zaradi opeklin!
- **Obdobje uporabe in premori.**
Daljša uporaba motorne naprave lahko privede do motenj v prekrvavljenosti rok zaradi tresljajev (belih prstov). Čas uporabe naprave pa lahko podaljšate z ustreznimi rokavicami ali rednimi premori. Upoštevajte, da lahko osebna nagnjenost k slabši prekrvavljenosti, nizke zunanje temperature ali močnejša sila pri oprijemanju skrajša čas uporabe naprave.
- **Bodite pozorni glede poškodovanih delov.**
Pred začetkom uporabe, po močnejših udarcih in padcu na tla napravo preverite glede znakov poškodbe in obrabe. Ali so posamezni deli poškodovani? V primeru lažjih poškodb se odkrito vprašajte, ali bo orodje kljub temu brezhibno in varno delovalo. Pazite na pravilno usmerjenost in nastavitev premičnih delov. Ali se deli pravilno prilegajo? Ali je kateri od delov poškodovan? Ali je vse pravilno nameščeno? Ali so prisotni vsi pogoji za brezhibno delovanje? Poškodovane zaščitne priprave itd. morajo ustrezno popraviti ali zamenjati pooblaščen osebe, če ni drugače razloženo v navodilih za uporabo. Okvarjena stikala mora zamenjati pooblaščen oseba. V primeru potrebnih popravil se obrnite na našo pooblaščen servisno službo.

■ Preden začnete napravo nastavljati ali jo vzdrževati, vedno izklopite motor.

To še posebej velja pri delih na navitku nitke.

■ Uporabljajte samo dovoljene dele.

Pri vzdrževanju in popravilih uporabljajte samo enake nadomestne dele. Nadomestne dele dobite v naši spletni trgovini (glejte pod »Nadomestni deli/pribor«).

⚠ OPOZORILO!

- ▶ Uporaba drugih kosilnih glav in pribora ter priključnih delov, ki niso izrecno priporočeni, lahko povzroči nevarnost za osebe in predmete. Orodje je dovoljeno uporabljati samo za predvideni namen uporabe. Vsaka drugačna uporaba se dojema kot neustrezna uporaba. Za materialno in osebno škodo, ki bi nastala zaradi takšne neustrezne uporabe, je odgovoren samo uporabnik, nikakor pa ne proizvajalec. Proizvajalec ne more prevzeti odgovornosti v primeru, da so bili njegovi stroji spremenjeni ali neustrezno rabljeni in pride zaradi tega do škode.

⚠ POZOR!

- ▶ Tudi pri ustrezni uporabi orodja še vedno obstaja preostalo tveganje, ki ga ni mogoče izključiti. Iz vrste in konstrukcije orodja je mogoče izpeljati naslednje morebitne nevarnosti:
 - Stik z nezaščitenim navitkom nitke (ureznine).
 - Seganje v premikajoč se navitek nitke (ureznine).
 - Poškodbe sluha, če ne uporabljate primerne zaščite.
 - Pojav zdravju škodljivega praha oz. plina pri uporabi naprave v zaprtih prostorih (slabost).

Dodatna varnostna navodila

Za preprečevanje telesnih poškodb in materialne škode:

- **Pozor! Dlani in stopal nikoli ne približujte območju rezanja**, še posebej pri zagonu naprave. Roko na dodatnem ročaju vedno ohranjajte prosto.
- **Napravo vedno držite z rokami na večnamenskih ročajih.** Napravo vedno držite na primerni varnostni razdalji od telesa in ob varnem položaju telesa.
- **Vedno nosite zaščitna očala.**
 - Napravo uporabljajte samo na dnevni svetlobi ali pri možnosti dobre umetne osvetlitve.
 - Naprave ne uporabljajte na dežju ali vlažni travi.
 - Napravo pred uporabo ali po udarcu preverite glede morebitne škode in jo po potrebi popravite.
 - Naprave ne uporabljajte, če so zaščitne priprave poškodovane ali niso pravilno nameščene.

- Zagotovite, da v prezračevalnih režah motorja, na zaščitnem pokrovu ali rezalni napravi nikoli ni umazanije ali ostankov.
- **Pri uporabi naprave lahko pride do izmeta kamnov in drugih delov, ki lahko povzročijo hude telesne poškodbe.** Med delovnimi postopki vedno zagotavljajte, da v krogu najmanj 15 m ni nobenih oseb ali živali. Napravo nemudoma odstavite, če se nekdo pojavi na dosegu stroja, še posebej otroci.
- Med delovanjem naprave približevanje premičnim delom ni dovoljeno (na območju rezalnih priprav). **Po izklopu se rezalna glava še nekaj sekund vrti.**
- Pred uporabo naprave je treba iz delovnega območja odstraniti kamne, veje in ves drugi trden material. Stroj zaženite samo tako, kot je opisano v navodilih. Pri zagonu ne sme biti obrnjen ali v delovnem položaju. Z delujočo napravo ne prečkajte cest ali poti s prodrom.
- Pri podaljševanju rezalne nitke je potrebna izredna previdnost. Obstaja nevarnost zaradi ureznin. Po izvedbi teh postopkov je treba pred zagonom naprave znova zavzeti pravilen delovni položaj.
- Ne uporabljajte kovinskih rezalnih navitkov. Upoštevajte, da naprava, ko spusti te stikalo, deluje še nekaj sekund.
- Motor izklopite (stikalo za vklop/izklop), ko:
 - v napravo dolivate gorivo,
 - je ne uporabljate,
 - jo pustite brez nadzora,
 - jo čistite,
 - jo prenašate z enega mesta na drugega,
 - odstranjujete ali menjavate rezalno pripravo ter ko z roko nastavljate dolžino rezalne nitke.
- **Obdobje uporabe in premori**
Daljša uporaba motorne naprave lahko privede do motenj v prekrvavljenosti rok zaradi tresljajev. Čas uporabe naprave pa lahko podaljšate z ustreznimi rokavicami ali rednimi premori. Upoštevajte, da lahko osebna nagnjenost k slabši prekrvavljenosti, nizke zunanje temperature ali močnejša sila pri oprijemanju skrajša čas uporabe naprave.
- Daljša uporaba motorne naprave lahko privede do poškodb sluha, če ne uporabljate ustrezne zaščite sluha. **Nosite osebno zaščitno opremo**, npr. ušesne čepke, da zmanjšate tveganje poškodb sluha.
- **Kosilnico prenašajte za zgornjo in spodnjo cev droga v izklopljenem stanju, rezalna enota pa naj bo obrnjena stran od vašega telesa, da preprečite telesne poškodbe.** Po izklopu je motorna glava kosilnice vroča. Pazite, da ne pridete v stik z motorno glavo.
- Redno preverjajte, ali enota za rezanje v prostem teku miruje.
- Državni predpisi lahko predvidevajo omejitve starosti uporabnika.

- Upoštevajte, da lahko zaradi naslednjih okoliščin pride do škode na napravi in težkih telesnih poškodb oseb, ki delajo z njo:
 - nepravilno vzdrževanje,
 - uporaba nezdržljivih nadomestnih delov,
 - odstranitev ali spreminjanje varnostnih priprav.
- **Pozor!** Uporabo stroja lahko omejujejo krajevni predpisi.
- Izklopite napravo z rezalnim orodjem vedno v dobrem stanju.
- Pred uporabo napravo preverite glede razrahljanih pritrditev, puščanja goriva in poškodovanih delov, npr. razpok pri rezalnih nastavkih.
- Pri delu naredite premore in redno spreminjajte svoj delovni položaj.
- **Opozorilo!** Motorna kosa ima ostre robove. **Nositi je treba rokavice.**
- Pred vsako uporabo, po padcu na tla ali po drugih vrstah sunkov je treba napravo vizualno preveriti glede bistvenih pomanjkljivosti.
- **Nosite nedrsečo zaščito stopal in zaščitna oblačila.**
- Stroja nikoli ne uporabljajte, ko ste utrujeni, bolni ali pod vplivom alkohola ali drugih drog.
- Opozorilo pred izpusti izpušnih plinov!
- Zavzemite trden položaj in med delovanjem vedno ohranjajte ravnotežje. Poleg tega uporabljajte priložen nosilni pas.

Povratni udarec – vzroki in ustrezna varnostna navodila

- Povratni udarec je nenadni premik stroja na stran, naprej ali nazaj, ki se lahko pojavi, če se rezalno orodje zatakne ali obtiči v predmetu, kot je mlado drevo ali štor.
Udarec je lahko tako sunkovit, da stroj in/ali uporabnika odrine v poljubno smer ter tako privede do izgube nadzora nad strojem.
- Povratni udarec in spremljajoče nevarnosti lahko preprečite s primernimi previdnostnimi ukrepi, ki so opisani spodaj.
 - a) **Stroj trdno držite z obema rokama in roke pomaknite v položaj, v katerem lahko prestežete sile povratnega udarca. Stojte na levi strani stroja.** Povratni udarec lahko zaradi nepričakovanega premika stroja poveča tveganje telesne poškodbe. Uporabnik lahko s primernimi previdnostnimi ukrepi obvlada sile povratnega udarca.
 - b) **Če se rezalno orodje zatakne ali prekinete delo, stroj izklopite in ga pustite v materialu, dokler rezalno orodje ne obmiruje. Če se vam rezalno orodje zatakne, nikoli ne poskušajte stroja odstraniti iz materiala ali ga potegniti nazaj, dokler se rezalno orodje premika, saj lahko pride do povratnega udarca.** Ugotovite in odpravite vzrok za zatikanje rezalnega orodja.

- c) **Ne uporabljajte topih ali poškodovanih rezalnih orodij.** Topa ali poškodovana rezalna orodja povečajo tveganje zatikanja ali zapletanja s predmetom in lahko povzročijo povratni udarec.
- d) **Vedno poskrbite za dobro preglednost materiala za rezanje.** Povratni udarec je bolj verjeten na območjih, na katerih material za rezanje ni dobro pregleden.
- e) **Če se vam pri delu približuje oseba, stroj izklopite.** V primeru povratnega udarca bi lahko drugo osebo lažje zadeli z vrtečim se žaginim listom in jo poškodovali.

Sestavljanje

Namestitev zaščitnega pokrova (slika B)

OPOZORILO!

- ▶ Naprave nikoli ne uporabljajte brez pravilno nameščenega zaščitnega pokrova 13. Obstaja nevarnost telesnih poškodb.
- ◆ Zaščitni pokrov 13 namestite ob držalo 32.
- ◆ Vijake 31 privijte v zaščitni pokrov 13 s pomočjo (manjšega) 4-milimetrskega ključa inbus 24.

Namestitev dvodelne cevi (slika C)

- ◆ Popustite vijak za pritrditev cevi 33 na zgornji cevi droga 8.
- ◆ Spodnjo cev droga 12 potisnite čim dlje v zgornjo cev droga 8.
- ◆ Pritisnite na zaporo 11 in potisnite spodnjo cev droga 12 do konca v zgornjo cev droga 8.
- ◆ Spodnjo cev droga 12 rahlo zavrtite, tako da se zapora 11 zaskoči v luknji v zgornji cevi droga 8.
- ◆ Vijak za pritrditev cevi 33 znova trdno ročno privijte.

OPOMBA

- ▶ Pred zagonom naprave se prepričajte, da je spodnja cev droga 12 trdno in varno pritrjena ter je v pravilnem položaju.

Razstavljanje

- ◆ Odvijte vijak za pritrditev cevi.
- ◆ Pritisnite na zaporo 11.
- ◆ Cevi droga povlecite narazen.

Namestitev večnamenskega ročaja (slika D)

- ◆ Popustite vijak z zvezdastim ročajem 34 in odstranite držalo ročaja 35 z zgornje cevi droga 8.
- ◆ Večnamenski ročaj 10 vstavite v sprejemni nastavek 36 na zgornji cevi droga 8. Plastični obroč na večnamenskem ročaju se mora prilegati vodilu v sprejemnem nastavku 36.
- ◆ Večnamenski ročaj pritrdite z držalom ročaja 35 in vijakom z zvezdastim ročajem 34. Vijak z zvezdastim ročajem 34 trdno ročno zategnite.

OPOMBA

- Preverite in zagotovite, da je kabel naprave 18 (glejte sliko A) pritrjen v svojem položaju z držalom kabla 19 (glejte sliko A).

Vgradnja rezalnega orodja (slika N)

⚠ OPOZORILO!

- Pri uporabi navitka nitke 16 mora biti zaščitni pokrov 13 popolnoma nameščen. Pri uporabi 3-zobega noža 29 je treba zaščitni pokrov 13 skrajšati (glejte poglavje: »Odstranitev/namestitev podaljška zaščitnega pokrova«).
- ◆ Blokirajte sprejemno vreteno 49, kot je prikazano na sliki, s ključem inbus 25. Uporabite večjega od obeh ključev inbus (5 mm).

Namestitev navitka

- ◆ Ohišje navitka 15 privijte v nasprotni smeri urnega kazalca na sprejemno vreteno 49. Odstranite ključ inbus 25.
- ◆ Povlecite oba konca nitke za ločitev nitk od utora.
- ◆ Nitko odrežite na pribl. 15 cm, da je motor v fazi zagona in segrevanja manj obremenjen.

OPOMBA

- Podložke 50, vpenjalne podložke 51 in matice 52 ne potrebujete za namestitev navitka.

Vgradnja 3-zobega noža

- ◆ 3-zobi nož 29 namestite na sprejemno vreteno 49. Nož se lahko uporablja obojestransko.
- ◆ 3-zobi nož 29 pritrdite s podložko 50, vpenjalno podložko 51 in matico 52. Za zategnitev matice 52 lahko uporabite vzdrževalni ključ 23.
- ◆ Odstranite ključ inbus 25.

Začetek uporabe

⚠ OPOZORILO!

- ▶ Preden lahko napravo začnete uporabljati, morate preveriti, ali varno deluje. Če imate o tem kakršne koli dvome, naprave ne zaženite!

OPOMBA

- ▶ Pred prvo uporabo odstranite zaščitno folijo rezalnika nitke 14.
- ▶ Bodite še posebej pozorni na naslednje točke:
 - Preverite rezalna orodja glede poškodbe in obrabe.
 - Rezalna glava mora biti pravilno nameščena.
 - Vsa stikala morajo biti prosto gibljiva.
 - Vtič vžigalne svečke mora biti varno pritrjen. Če je vtič razrahljan, lahko nastanejo iskre, ki vžgejo hlape mešanice goriva.
 - Ročaji morajo biti čisti, da je napravo mogoče varno pomikati.
 - Preden lahko napravo zaženete, morajo biti vse varnostne in zaščitne priprave pravilno vgrajene ter na svojem mestu.
 - **Rezalna glava se mora prosto premikati.** Pred zagonom naprave se prepričajte, da je rezalna glava pravilno nameščena in so premični deli prosti.

⚠ OPOZORILO!

- ▶ Če imate kakršne koli dvome, naj vam pri uporabi te naprave pomaga strokovnjak v pooblaščenem servisnem središču.

Dolivanje goriva (slika E)

⚠ OPOZORILO!

- ▶ Pri delu z gorivom vedno poskrbite za dobro prezračevanje. Pri dolivanju goriva ne kadite, v vaši bližini pa ne sme biti nobenih virov toplote. Goriva nikoli ne dolivajte med delovanjem motorja. Pokrov rezervoarja odprite previdno, tako da lahko morebiti prisoten nadtlak počasi upade. Napravo zaženite na razdalji najmanj 3 m od mesta dolivanja goriva. Če tega ne upoštevate, obstaja nevarnost požara ali eksplozije.

OPOMBA

- Prostornina za polnjenje rezervoarja za gorivo 7 znaša 1200 ml.
- Uporabljajte samo mešanico goriva, priporočeno v navodilih. Mešanica goriva se postara. Zato ne uporabljajte mešanice goriva, ki je starejša od 3 mesecev. Če tega ne upoštevate, se motor lahko poškoduje in izgubite pravico do uveljavljanja garancije.

⚠ POZOR!

- Izogibajte se neposrednemu stiku kože z bencinom in vdihavanju hlapov bencina. Obstaja nevarnost za zdravje!

Naprava je opremljena z dvotaktnim motorjem in se zato uporablja izključno z mešanico bencina ter motornega olja za dvotaktne motorje v razmerju 40 : 1.

Preglednica za mešanico goriva

Bencin	2-taktno olje
1,00 litra	25 ml
3,00 litra	75 ml
5,00 litra	125 ml
Postopek mešanja	40 delov bencina + 1 del olja

OPOMBA

- ▶ Uporabljajte kakovosten neosvinčen bencin z oktanskim številom vsaj 90.
- ▶ Najboljšo zmogljivost boste dosegli pri uporabi olja za zračno hlajene dvotaktne motorje.
- ◆ Bencin in olje zmešajte v mešalni steklenici za gorivo 25. Pri tem uporabljajte lestvico na posodi.
- ◆ *OIL* ↓ Najprej dolijte bencin do črte □ »PETROL« v mešalno steklenico za gorivo 25. Potem dodajte *PETROL* ↑ olje do druge oznake (»OIL«) na lestvici desno zgoraj. Posodo zaprite in jo posodite.
- ◆ Odvijte pokrov rezervoarja 37 in mešanico goriva nalijte v rezervoar goriva 7. Pobrinite ostanke goriva okrog pokrova rezervoarja in pokrov rezervoarja znova zaprite.

Namestitev ramenskega pasu (slika F)**⚠ POZOR!**

- Pri delu z napravo vedno nosite nosilno opravo 27. Pred odlaganjem nosilne oprave 27 napravo vedno izklopite. Obstaja nevarnost nesreče.
- Nosilna oprava 27 je opremljena s priručjem za hitro sprostitve. Če odprete zaporo 38, lahko napravo v nevarni situaciji hitro ločite od nosilne oprave.
- ◆ Nosilno opravo 27 zategnite.
- ◆ Nosilno opravo nastavite tako, da je vponka pribl. 10 cm pod bokom.
- ◆ Vponko pritrdite na uho 9 na zgornji cevi droga 8 naprave.

OPOMBA

- ▶ Pred zagonom motorja napravo odpnite in jo med delovanjem motorja pritrdite na nosilno opravo 27.
- ▶ Zaščito telesa 28 namestite na bok med telesom in napravo.

Zagon motorja (slika G)

⚠ OPOZORILO!

- ▶ Motor zaženite najmanj na razdalji 3 m od mesta dolivanja goriva.

OPOMBA

- ▶ Napravo odložite na trdno, ravno podlago. Prepričajte se, da se rezalno orodje ne dotika predmetov ali tal.

Pri uporabi navitka nitke 16

- ♦ Prepričajte se, da je zaščitni pokrov na rezalniku nitke 14 (glejte sliko A) odstranjen.



Pri uporabi 3-zobega noža 29

- ♦ Prepričajte se, da je podaljšek zaščitnega pokrova 54 odstranjen.

Hladni zagon

- ♦ Napravo odložite na trdno, ravno podlago. Prepričajte se, da se rezalno orodje ne dotika predmetov ali tal.
- ♦ Stikalo za vklop/izklop 20 preklonite v položaj I.
- ♦ Ročico za hladni zagon 4 prestavite v položaj .
- ♦ Zagonsko črpalko za gorivo 5 6-krat pritisnite (glejte sliko A).
- ♦ Napravo z eno roko držite na zgornji cevi droga 8. Z drugo roko večkrat hitro povlecite zagonsko vrv na zagonskem ročaju 3, tako da se motor zažene.
Pozor! Zagonske vrvi ne izvlecite predaleč – nevarnost pretrganja!

OPOMBA

- ▶ Če se naprava po 3 do 4 potegih ne zažene, ročico za hladni zagon 4 ročno prestavite v položaj .
- ♦ Pritisnite blokado ročice za hladni zagon plin 21 in na kratko še ročico za plin 22, da ročica za hladni zagon 4 preskoči v položaj .
- Naprava deluje v prostem teku.
Malo počakajte, da se naprava med delovanjem segreje.
- ♦ Za košnjo držite pritisnjeno blokado ročice za plin 21 in sprožite ročico za plin 22.
- ♦ Za izklop motorja preklonite stikalo za vklop/izklop 20 v položaj O.

Topli zagon

- ♦ Stikalo za vklop/izklop 20 preklonite v položaj I.
- ♦ Ročico za hladni zagon 4 pustite v njenem položaju .
- ♦ Napravo z eno roko držite na zgornji cevi droga 8. Z drugo roko večkrat hitro povlecite zagonsko vrv na zagonskem ročaju 3, tako da se motor zažene.
Pozor! Zagonske vrvi ne izvlecite predaleč – nevarnost pretrganja!
Naprava zdaj deluje v prostem teku.
- ♦ Za izklop motorja preklonite stikalo za vklop/izklop 20 v položaj O.

OPOMBA

- ▶ Če se motor po dveh poskusih ne zažene, ga poskusite zagnati v položaju za topli zagon brez ročice za hladni zagon. Če to ne uspe, sledite navodilom v poglavju »Iskanje napak«.

Uporaba

Navodila za delo

OPOMBA

- ▶ Delo izvajajte na varen in premišljen način!
- Pri rezanju bodite pozorni na posebne predpise v svoji državi oz. komunalne predpise.
- Ne režite med običajnimi časi počitka.
- Trdne predmete, kot so kamni, kovinski deli ipd., je treba odstraniti. Ti bi lahko odleteli vstran in povzročili telesne poškodbe ali materialno škodo.
- Pri rezanju visokega grmičevja ali žive meje naj znaša delovna višina najmanj 15 cm. Tako niso ogrožene živali, npr. ježi.
- Napravo vedno trdno in varno držite z obema rokama!
- Režite samo travo in plevel! Pazite na korenine ali drevesne panje, obstaja nevarnost spotikanja.
- Delajte previdno in pri rezanju nikogar ne ogrožajte.
- Delajte samo pri ustrezni vidljivosti in svetlobnih razmerah!
- Opazujte rezalno glavo!
- Nikoli ne režite nad višino ramen!
- Nikoli ne zamenjajte nitke iz umetne mase za jekleno žico – nevarnost telesnih poškodb in uničenja!
- Ne delajte na lestvi!
- Delajte samo na trdni in stabilni podlagi!
- Izogibajte se neobičajni drži telesa. Poskrbite za varen položaj in vedno ohranjajte ravnotežje.

- V rednih razmikih menjajte delovni položaj, da preprečite enostransko utrujenost.
- V primeru blokade rezalne glave napravo takoj izklopite, vzemite iz nje vtič vžigalne svečke in potem odpravite blokado.

Premikanje ušesa za nosilno opravo/uravnoveženje naprave (slika Q)

- Za navitek nitke **16** in 3-zobi nož **29** vedno izberite pravilen položaj ušesa za nosilno opravo **9**. Ko je kosilnica pritrjena na nosilno opravo **27** in se je ne dotikate z rokami, se mora
- **1 navitek nitke 16** rahlo dotikati tal.
- **2 3-zobi nož 29** dati uravnovežiti približno 20 cm nad tlemi.
- ◆ Odvijte vijak na ušesu **56** za nosilno opravo **9**. V ta namen uporabite 4-milimetrski ključ inbus **24**, torej manjšega od obeh. Vijak **56** samo narahlo zategnite.
- ◆ Kosilnico uravnovežite glede na rezalno orodje v skladu z zgoraj navedenimi načeli, tako da premaknete uho **9** na zgornji cevi droga **8**.
- ◆ Vijak **56** zategnite, ko je kosilnica v zelenem položaju.

Delo z navitkom nitke

- Napravo na majhnih površinah trate držite pod kotom pribl. 30° in rezalno glavo enakomerno v polkrogih premikajte v desno in levo.
- Najboljše rezultate dosežete pri travi, ki ni višja od 15 cm. Če je trava višja, je priporočljivo izvesti več postopkov košnje.
- Za rezanje trave okrog dreves, količkov ograje ali drugih ovir napravo počasi pomikajte okrog ovire in režite s konicoma nitke.
- Izogibajte se dotikanju trdnih ovir (kamenov, zidov, plotov iz letev itd.). Nitka bi se hitro obrabila. Za ohranjanje naprave na pravilni razdalji uporabljajte rob zaščitnega pokrova.

⚠ POZOR!

- Med delovanjem naprave rezalne glave ne odlagajte na tla!

Podaljšanje nitke

Vaša naprava je opremljena s samodejno napravo za nitke na dotik, to pomeni, da se nitki podaljšata, ko se z rezalno glavo dotaknete tal.

- ◆ Napravo med delovanjem držite nad travnatim območjem in se z rezalno glavo nekajkrat narahlo dotaknite tal. Na ta način se nitka podaljša.
- ◆ V zaščitnem pokrovu **13** (glejte sliko A) je vstavljen rezalnik nitke **14** (glejte sliko A), ki nitko odreže na zeleno dolžino.

Če koncev nitke ni mogoče podaljšati

- ◆ Napravo izklopite.
- ◆ Vstavek navitka potisnite do konca in krepko povlecite za konec nitke.

Če konca nitke nista vidna:

- ◆ Zamenjajte navitek nitke **16** (glejte poglavje »Zamenjava navitka«).

⚠ POZOR!

- Pride lahko do izmeta ostankov nitke in do telesnih poškodb.

Delo s 3-zobim nožem

⚠ POZOR!

- Pri delu vedno nosite nosilno opravo **7** in primerna zaščitna oblačila. Nosite zaščito oči, sluha in glave. Poskrbite za to, da je nož pravilno nameščen.
- Poškodovana ali topa orodja zamenjajte. Obstaja nevarnost telesnih poškodb.

OPOMBA

- ▶ Pri delu z nožem obdelujte samo proste, ravne površine. Skrbno preglejte površino za rezanje in odstranite vse tujke. Izogibajte se zadevanju ob kamne, kovine ali druge ovire. Nož se lahko poškoduje in obstaja nevarnost povratnega udarca.
- ◆ Rezalno glavo pri delu držite nad tlemi in napravo v enakomernem loku tako kot kosilnico počasi premikajte sem ter tja.

- ◆ Rezalne glave ne držite poševno.
- ◆ Naprave ne uporabljajte za rezanje divjih rastlin ali podrastja.
- ◆ Nož redno preverjajte glede poškodb in poškodovani nož zamenjajte.

Če naprava vibrira

Napravo očistite, po potrebi odstranite ostanke trave na rezalni glavi in zaščitnem pokrovu (glejte poglavje »Vzdrževanje in čiščenje«).

Vzdrževanje in čiščenje

⚠ POZOR!

- Opravila vzdrževanja in čiščenja načeloma izvajajte pri izklopljenem motorju ter izvlečenem vtiču vžigalne svečke 2 (glejte sliko A).
- Dela, ki niso opisana v teh navodilih, dajte izvesti servisni službi, ki smo jo pooblastili zanje.
- Uporabljajte samo originalne dele in nikoli ne uporabljajte kovinskih nitk.
- Uporaba neoriginalnih delov lahko povzroči telesne poškodbe in nepopravljivo škodo na napravi ter takoj povzroči prenehanje veljavnosti garancije.

Čiščenje naprave

- ◆ Po vsakem postopku rezanja z rezalne naprave in zaščitnega pokrova 13 očistite travo ter zemljo.
- ◆ Ročaji naj bodo vedno čisti in brez trave.
- ◆ Napravo očistite z mehko krtačo ali krpo.

OPOMBA

- ▶ **Napravo zaščitite pred poškodbami!**
Naprave ni dovoljeno poškopiti z vodo ali je položiti v vodo. Ne uporabljajte čistil ali topil.

Zamenjava navitka

⚠ POZOR!

- Pri uporabi navitka nitke 15 mora biti zaščitni pokrov 13 popolnoma nameščen (glejte poglavje: »Odstranitev/namestitev podaljška zaščitnega pokrova«).
- ◆ Izklopite motor.
- ◆ Napravo položite na tla in preverite, da iz nje ne teče gorivo in je naprava varno odložena.
- ◆ Blokirajte sprejemno vreteno 49, kot je prikazano na sliki (glejte sliko N), s ključem inbus 25.
- ◆ Uporabite večjega od obeh ključev inbus (5 mm).
Ohišje navitka 15 v smeri urnega kazalca odvijte s sprejemnega vretena 49.
- ◆ Ohišje navitka 15 odprite, tako da pritisno zaporo 49 na obeh straneh ohišja navitka 15 trdno potisnete noter, in snemite pokrov ohišja navitka 15 (glejte sliko H).

- ◆ Pri odpiranju ohišja navitka 15 si lahko pomagate z ravnim izvijačem. Ravnajte previdno in ne poškodujte navitka.
- ◆ Novi navitek nitke 16 vstavite v pokrov ohišja navitka 15 in vtaknite oba konca nitke skozi izhodno uho nitk 40 (glejte sliko H).
- ◆ Navitek nitke 16 položite v pokrov ohišja navitka 15 in pokrov znova pritrdite na ohišje navitka 15, tako da se zaskoči. Pazite, da z izhodnima ušesoma nitk 40 zadenete odprtini 41 v ohišju navitka 15, drugače pokrova ni mogoče zapreti (glejte sliko H).
- ◆ Ohišje navitka 15 privijte v nasprotni smeri urnega kazalca znova na sprejemno vreteno 49. Odstranite ključ inbus 25 (glejte sliko N).
- ◆ Povlecite oba konca nitke za ločitev nitk od utorov 48.
- ◆ Nitko odrežite na pribl. 15 cm, da je motor v fazi zagona in segrevanja manj obremenjen.

Zamenjava noža (slika N)

⚠ POZOR! NEVARNOST TELESNE POŠKODBE!

- Previdno, ostri robovi!
Nosite rokavice.

⚠ POZOR!

- Pri uporabi 3-zobega noža 29 je treba zaščitni pokrov 13 skrajšati (glejte poglavje: »Odstranitev/namestitev podaljška zaščitnega pokrova«).
- ◆ Izklopite motor.
- ◆ Napravo položite na tla in preverite, da iz nje ne teče gorivo in je naprava varno odložena.
- ◆ Blokirate sprejemno vreteno 49, kot je prikazano na sliki, s ključem inbus 25. Uporabite večjega od obeh ključev inbus (5 mm). Matico 52 odvijte v smeri urnega kazalca in vzemite matico 52, vpenjalno podložko 51, podložko 50 in 3-zobi nož 29 s sprejemnega vretena 49.
- ◆ 3-zobi nož 29 namestite na sprejemno vreteno 49. 3-zobi nož 29 se lahko uporablja na obeh straneh.
- ◆ 3-zobi nož 29 pritrdite s podložko 50, vpenjalno podložko 51 in matico 52.
- ◆ Odstranite ključ inbus 25.

Odstranitev/namestitvev podaljška zaščitnega pokrova (slika O)

OPOMBA

- ▶ Pri uporabi 3-zobega noža **29** je treba podaljšek zaščitnega pokrova **54** sneti.
- ▶ Pri uporabi navitka nitke **16** mora biti podaljšek zaščitnega pokrova **54** nameščen.

Odstranitev podaljška zaščitnega pokrova

- ◆ Tri pritisne elemente pritisne zapore **53** odprite s pomočjo ravnega izvijača.
- ◆ Odstranite podaljšek zaščitnega pokrova **54**.

Namestitvev podaljška zaščitnega pokrova

- ◆ Tri pritisne elemente pritisne zapore **53** pripnite s pomočjo ravnega izvijača.

OPOMBA

- ▶ Po vsaki uporabi očistite podaljšek **54** in zaščitni pokrov naprave.

Čiščenje zračnega filtra (slika I)

⚠ POZOR!

- Naprave nikoli ne uporabljajte brez zračnega filtra. Drugače v motor prodre prah in umazanija ter povzročita poškodbo motorja. Zračni filter ohranajte čist.

- ◆ Izklopite motor.
- ◆ Odvijte vijak **42** na pokrovu zračnega filtra **6** in pokrov zračnega filtra **6** snemite z ohišja zračnega filtra **43**.
- ◆ Zračni filter **44** vzemite z ohišja zračnega filtra **43**.
- ◆ Zračni filter **44** očistite z milom in vodo ter ga pustite, da se posuši na zraku. Za čiščenje nikoli ne uporabljajte bencina!

OPOMBA

- ▶ Zračni filter **44** zamenjajte, če je obrabljen, poškodovan ali močno umazan.
- ▶ Mrežica služi kot distančni element in jo je treba v ohišje zračnega filtra **43** vstaviti najprej, če bi pri odstranjevanju zračnega filtra **44** padla ven.
- ◆ Jezička na pokrovu zračnega filtra **6** vstavite v nastavka na ohišju zračnega filtra **43**.
- ◆ Pokrov zračnega filtra **6** premaknite na ohišje zračnega filtra **43**.
- ◆ Pokrov zračnega filtra **6** pritrdite z vijakom **42**.

Zamenjava/nastavitev vžigalne svečke (slika J)

OPOMBA

- ▶ Obrabljene vžigalne svečke ali preveliki presledki med vžigi povzročijo zmanjšano zmogljivost motorja.
- ♦ Izklopite motor.
- ♦ Vtič vžigalne svečke **2** izvlcite z vžigalne svečke **45**.
- ♦ Vžigalno svečko **45** odvijte v nasprotni smeri urnega kazalca s priloženim vzdrževalnim ključem **23** (glejte sliko A).
- ♦ Preverite presledek med vžigi s pomočjo listnatega merila (iz strokovne trgovine). Razmik elektrod mora znašati 0,6–0,7 mm.
- ♦ Razmik po potrebi nastavite, tako da previdno upognete ozemljitveno elektrodo vžigalne svečke **45**.
- ♦ Vžigalno svečko **45** očistite z žičnato krtačo.
- ♦ Vstavite očiščeno in nastavljeno vžigalno svečko **45** ali zamenjajte poškodovano vžigalno svečko **45** za novo vžigalno svečko (npr. svečko »NST L8RTC«).
- ♦ Vtič vžigalne svečke **2** znova natakните.

Brušenje rezalnika nitke (slika K)

⚠ POZOR!

- Naprave nikakor ne uporabljajte brez ali s poškodovanim rezalnikom nitke. Obstaja nevarnost telesnih poškodb.
- Da preprečite ureznine, nosite zaščitne rokavice.

- ♦ Izklopite motor.
- ♦ Rezalnik nitke **14** odvijte z zaščitnega pokrova **13**.
- ♦ Rezalnik nitke **14** pritrdite v primež in nož pobrusite s plosko pilo. Pilite previdno in samo v eno smer.
- ♦ Rezalnik nitke **14** znova privijte na zaščitni pokrov **13**.

Zamenjava filtra za gorivo (slika L)

OPOMBA

- ▶ Naprave nikoli ne uporabljajte brez filtra za gorivo. Filter za gorivo redno menjavajte.
- ♦ Odvijte pokrov rezervoarja **37**.
- ♦ Rezervoar goriva **7** izpraznite v primereno posodo.
- ♦ Filter za gorivo **46** izvlcite s kavljem iz rezervoarja goriva **7** in ga snemite po sprostitvi majhne sponke.
- ♦ Filter za gorivo **46** zamenjajte in natakнjeno sesalno glavo znova položite nazaj v rezervoar goriva **7**.
- ♦ Rezervoar goriva **7** znova zaprite s pokrovom rezervoarja **37**.

OPOMBA

- ▶ Specifikacije filtra za gorivo:
Priključek Ø 4 mm
Zunanji premer: pribl. 16 mm

Navijanje nitke na navitek (slika M)

Namesto novega navitka nitke **16** lahko v trgovini kupite najlonsko nitko dolžine 6 m in debeline 2,4 mm ter jo sami navijete na navitek nitke **16**.

- ♦ Nitko prepognite na sredini in sredino nitke položite v zarezo **47** navitka nitke **16**. Oba konca navijte v smeri puščice, ki je na spodnji strani navitka nitke **16**.
- ♦ Potem vsak konec nitke zatakните v enega od utorov **48** na navitku nitke **16**.

OPOMBA

- ▶ Nitki trdno zategnite in pazite, da se nitki prilegata vzporedno v obeh kanalih za nitko. Poleg tega navitka nitke **16** ni dovoljeno napolniti z več kot 3 m nitke na kanal nitke, saj sicer samodejna funkcija za nitko ne deluje več pravilno.

Mazanje gonila (slika P)

OPOMBA

- ▶ Čez pribl. 10 delovnih ur je treba gonilo premazati.
- ♦ Vijak **55** na gonilu odvijte z večjim, 5-milimetrskim ključem inbus **25**.
- ♦ V odprtino za mazanje na ohišju gonila vtisnite pribl. 5 g običajnega maziva iz trgovine.
- ♦ Gonilo znova zaprite z vijakom **55**.

Zamenjava filtra za gorivo

OPOMBA

- ▶ Uplinjač je bil tovarniško vnaprej nastavljen na optimalno zmogljivost. Če bi bile potrebne naknadne nastavitve, lahko te nastavitve izvedejo v strokovni delavnici.

Odstranjevanje blokad

⚠ POZOR!

- Preden začnete izvajati dela na rezalni enoti, napravo izklopite in izvlecite vtič vžigalne svečke **2** (glejte sliko A).
- Da preprečite ureznine, nosite zaščitne rokavice.

Preverjanje sklopke

OPOMBA

- ▶ Napravo odložite na trdno, ravno podlago. Prepričajte se, da se rezalno orodje ne dotika predmetov ali tal.
- ▶ Pred vsako uporabo preverite sposobnost delovanja sklopke v prostem teku.
- ▶ Napravo zaženite (glejte pod »Zagon motorja«) in vizualno na zadostni varnostni razdalji preverite, ali se navitek nitke v prostem teku ne vrti.

Intervali vzdrževanja

Redno izvajajte vzdrževalna dela, navedena v tabeli »Intervali vzdrževanja«. Z rednim vzdrževanjem se podaljša življenjska doba naprave. Poleg tega dosežete optimalno zmogljivost rezanja in preprečite nesreče.

Tabela intervalov vzdrževanja

Del stroja	Dejanje	Pred vsako uporabo	Po delovnih ur	
			10	20
Vijaki, matice, sorniki	preverite, zategnite		X	
Zračni filter	očistite ali zamenjajte			X
Filter za gorivo	zamenjajte		X	
Vžigalna svečka	očistite/nastavite/ zamenjajte		X	
Gibke cevi za gorivo	preverite, po potrebi jih zamenjajte	X		
Celoten stroj	preverite, po potrebi ga zamenjajte	X		
Upravljalni ročaj	preverite delovanje	X		
Rezalna glava	preverite pravilno namestitvev	X		
Sklopka	preverite mirovanje v prostem teku	X		
Gonilo	premažite		X	

Shranjevanje

Splošna navodila za shranjevanje

- ◆ Pred shranjevanjem napravo in dele njenega pribora skrbno očistite ter vzdržujte.
- ◆ Napravo shranite na suhem mestu, zaščiteno pred prahom in zunaj dosega otrok.
- ◆ Naprave ne ovijajte s plastičnimi vrečami, saj bi se lahko pojavila vlaga in pleš.
- ◆ Naprave ne odložite na zaščitni pokrov.
- ◆ Pri shranjevanju noža uporabljajte transportno zaščito **30** (glejte sliko A).
- ◆ Držalo kabla **19** mora kabel naprave **18** obdržati v njegovem položaju (glejte sliko A).
Držala kabla **19** ne odstranjujte, tudi ne za shranjevanje naprave.

Shranjevanje med premori pri delu

OPOMBA

- ▶ Neupoštevanje navodil za shranjevanje lahko zaradi ostankov goriva v uplinjaču privede do težav pri zagonu ali stalne škode.

Pri premoru pri delu do 3 mesecev

- ◆ Rezervoar goriva **7** izpraznite na dobro prezračenem mestu.
- ◆ Motor zaženite in ga pustite delovati v prostem teku, dokler se motor ne zaustavi in v uplinjaču ni več nobenega goriva.
- ◆ Pustite, da se motor ohladi (pribl. 5 minut).

Pri premoru pri delu nad 3 mesece

- ◆ Rezervoar goriva **7** izpraznite na dobro prezračenem mestu.
- ◆ Motor zaženite in ga pustite delovati v prostem teku, dokler se motor ne zaustavi in v uplinjaču ni več nobenega goriva.
- ◆ Pustite, da se motor ohladi (pribl. 5 minut).
- ◆ Vžigalno svečko **45** odvijte (glejte sliko J) z vzdrževalnim ključem **23** (glejte pod »Zamenjava/nastavitev vžigalne svečke«).
- ◆ V prostor za zgorevanje dajte čajno žličko čistega olja za 2-taktne motorje in zagnosko vrv večkrat počasi povlecite, da se olje porazdeli v notranjosti motorja.
- ◆ Vžigalno svečko **45** znova vstavite.

Transport

- ◆ Naprava mora biti za transport izklopljena, vtič vžigalne svečke ② pa mora biti izvlečen. Naprave ne transportirajte v prostem teku.
- ◆ Napravo prenašajte z eno roko na zgornji in z drugo roko na spodnji cevi droga ⑧+⑫, da tako pri transportu preprečite dotikanje nevarnih delov (npr. vročega motorja, rezalne enote).
- ◆ Pri transportu noža uporabljajte transportno zaščito ⑩.
- ◆ Pri transportu ohranjajte varnostno razdaljo do tretjih oseb.
- ◆ Naprave ne transportirajte obrnjene na glavo, da preprečite iztekanje goriva. Pred transportom med dvema mestoma uporabe izpraznite rezervoar bencina s sesalno črpalko za bencin. Rezervoarja za bencin ne praznite v zaprtih prostorih, v bližini ognja ali med kajenjem. Plinski hlapi bi lahko povzročili eksplozijo ali ogenj.
Transport v motornem vozilu:
Napravo zavarujte pred prevračanjem in poškodbami. Poskrbite za varen položaj naprave.

Naročanje nadomestnih delov

Nadomestne dele za ta izdelek lahko vedno udobno naročite na spletu na www.kompernass.com.

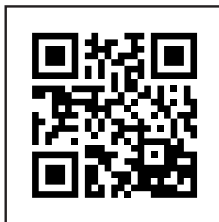

Preberite kodo QR s svojim pametnim telefonom/tabličnim računalnikom. S to kodo QR pridete neposredno na naše spletno mesto, kjer si lahko ogledate in naročite razpoložljive nadomestne dele.

OPOMBA

- ▶ Če bi imeli težave z naročanjem na spletu, se lahko po telefonu ali e-pošti obrnete na naš servisni center.
- ▶ Pri naročilu vedno navedite številko artikla (IAN) 471871_2407.
- ▶ Upoštevajte, da spletno naročilo nadomestnih delov ni mogoče v vseh državah.

Odpravljanje napak

Motnja	Vzrok	Rešitev
Motor se ne zažene	Rezervoar je prazen	Napolnite ga
	Napačno zaporedje zagona	Upoštevajte navodila za zagon stroja v teh navodilih
	Motor je »crknil«	Zmanjšajte plin, ga večkrat zaženite, po potrebi odstranite vžigalno svečko, jo očistite in osušite
	Sajaste vžigalne svečke, napačen presledek med vžigi	Vžigalne svečke očistite, nastavite ali zamenjajte
	Priključek vžigalne svečke, kabel za vžig je poškodovan	Zamenjajte ga
	Uplinjač, šobe uplinjača so umazane, napačno nastavljen mešanica uplinjača	Uplinjač dajte očistiti in nastaviti v strokovni delavnici
	Zamašen filter za gorivo	Filter za gorivo zamenjajte ali očistite
Motor v prostem teku teče prehitro	Motor je hladen	Počasi ga segrejte
Motor ne doseže največje zmogljivosti	Sajaste vžigalne svečke, napačen presledek med vžigi	Vžigalne svečke očistite, nastavite ali zamenjajte
	Umazan zračni filter	Zračni filter očistite ali zamenjajte
	Uplinjač, šobe uplinjača so umazane, napačno nastavljen mešanica uplinjača	Uplinjač dajte očistiti in nastaviti v strokovni delavnici
	Napačna mešanica goriva	Dolijte gorivo v skladu z navodili
	Tesnilni obroč na okrovo ročične gredi ne tesni	Napako dajte odpraviti v strokovni delavnici
	Valji, batni obročki so obrabljeni	
	Napačen vžig	
Prekomerno nastajanje izpušnih plinov/dima	Napačno nastavljen mešanica uplinjača	Uplinjač dajte nastaviti v strokovni delavnici
	Napačna mešanica goriva	Dolijte gorivo v skladu z navodili

Odstranitev med odpadke/ varstvo okolja



Naprave ne odvrzite med običajne gospodinjske odpadke!

Ta simbol prečrtanega smetnjaka na kolesih pomeni, da za to napravo velja Direktiva 2012/19/EU. V tej direktivi je navedeno, da naprave po koncu njihove življenjske dobe ni dovoljeno zavreči med običajne gospodinjske odpadke, temveč jo je treba oddati na posebej za to predvidenih zbirališčih, deponijah za odpadke ali pri podjetjih za odstranjevanje odpadkov.

To odstranjevanje med odpadke je za vas **brezplačno**. **Varujte svoje okolje in odpadke ustrezno odstranjajte.**



Embalaža je iz okolju prijaznih materialov in jo lahko oddate na lokalnih zbirališčih reciklažnih odpadkov. Naprava in njen pribor

sta izdelana iz različnih materialov, npr. kovine in umetne snovi.

O možnostih za odstranitev neuporabne naprave povprašajte pri svoji občinski ali mestni upravi.



Embalažo odložite med odpadke na okoljsko primeren način. Upoštevajte oznake na različnih embalažnih materialih in jih po potrebi ločite. Embalažni materiali so označeni s kraticami (a) in številkami (b) z naslednjim pomenom:

1–7: umetne snovi, 20–22: papir in karton, 80–98: sestavljeni materiali.



O možnostih za odstranitev odsluženega izdelka vprašajte pri svoji občinski ali mestni upravi.

Varstvo okolja

- Rezervoar za bencin in olje previdno izpraznite ter napravo oddajte za predelavo. Uporabljeni plastični in kovinski deli se lahko na ta način ločijo ter ponovno uporabijo.
- Staro olje in ostanke bencina oddajte na ustreznem mestu za odstranjevanje takšnih odpadkov ter jih ne odstranjajte v kanalizacijo ali odtok.
- Umazan vzdrževalni material in pogonska sredstva oddajte na ustreznem zbirališču.

Proizvajalec

KOMPERNASS HANDELS GMBH
BURGSTRASSE 21
44867 BOCHUM
NEMČIJA
www.kompernass.com

Pooblaščeni serviser

SI Servis Slovenija
Tel.: 0800 814 00
Kontaktni obrazec na strani
parksidediy.com

IAN 471871_2407

Postopek pri uveljavljanju garancije

Da zagotovite hitro obdelavo svojega zahtevka, upoštevajte naslednja navodila:

- Prosimo vas, da imate za morebitna vprašanja pripravljen blagajniški račun in številko izdelka (IAN) 471871_2407 kot dokazilo o nakupu.
- Številko izdelka najdete na tipski ploščici na izdelku, na gravuri na izdelku, na naslovnici navodil za uporabo (spodaj levo) ali na nalepki na zadnji ali spodnji strani izdelka.
- Če pride do napak v delovanju ali do drugih pomanjkljivosti, se najprej obrnite na spodaj navedeni oddelek servisne službe po telefonu ali pa s pomočjo našega kontaktnega obrazca, ki ga najdete na parkside-diy.com v kategoriji Storitve.
- Okvarjenemu izdelku priložite dokazilo o nakupu (blagajniški račun) in navedbo, katera pomanjkljivost je prisotna in kdaj je do nje prišlo, ter ga potem brezplačno pošljite na naslov servisne službe, ki ste ga prejeli.



Na naslovu parkside-diy.com najdete ta in mnogo drugih priročnikov ter jih lahko tudi prenesete. S to kodo QR pridete neposredno na stran parkside-diy.com. Izberite

svojo državo in v iskalni maski poiščite navodila za uporabo. Vnesite številko izdelka (IAN) 471871_2407, da preidete na navodila za uporabo svojega izdelka.

Garancijski list

1. S tem garancijskim listom KOMPERNASS HANDELS GMBH jamčimo, da bo izdelek v garancijskem roku ob normalni in pravilni uporabi brezhibno deloval in se zavezujemo, da bomo ob izpolnjenih spodaj navedenih pogojih odpravili morebitne pomanjkljivosti in okvare zaradi napak v materialu ali izdelavi oziroma po svoji presoji izdelek zamenjali ali vrnili kupnino.
2. Garancija je veljavna na ozemlju Republike Slovenije.
3. Garancijski rok za proizvod je 3 leta od datuma izročitve blaga. Za akumulatorje serije X12V in X20V Team ravno tako prejmete 3 leta garancije od datuma nakupa, če so del obsega dobave. Datum izročitve blaga je razviden iz računa.
4. Če izdelek ne izpolnjuje specifikacij ali nima lastnosti, navedenih v garancijskem listu ali oglaševalskem sporočilu, lahko potrošnik najprej zahteva odpravo napak. O napaki mora potrošnik obvestiti proizvajalca ali pooblaščen servis (kontaktna številka in elektronski naslov navedena zgoraj) in zahtevati odpravo napak. Kupec je dolžan ob uveljavljanju zahtevka predložiti garancijski list in račun, kot potrdilo in dokazilo o nakupu ter dnevu izročitve blaga. Svetujemo vam, da pred tem natančno preberete navodila o sestavi in uporabi izdelka.
5. Rok za odpravo napake je 30 dni od dneva, ko je proizvajalec ali pooblaščen servis prejel zahtevo za odpravo napake. Če napake v tem roku niso odpravljene, mora proizvajalec potrošniku brezplačno zamenjati blago z enakim, novim in brezhibnim blagom. Rok se lahko zaradi narave in kompleksnosti blaga, narave in resnosti neskladnosti ter napora, ki je potreben za dokončanje popravila ali zamenjave podaljša za najkrajši čas, ki je potreben za dokončanje popravila, vendar

največ za 15 dni. O številu dni podaljšanega roka in razlogih za podaljšanje mora biti potrošnik obveščen pred potekom 30 dnevnega roka za odpravo napak.

6. Če v roku 30 dni oz. v primeru podaljšanja v roku 45 dni blago ni popravljeno ali blago ni zamenjano z novim, lahko potrošnik od proizvajalca zahteva vračilo celotne kupnine ali zahteva sorazmerno znižanje kupnine. Sorazmerno znižanje kupnine je sorazmerno zmanjšanju vrednosti blaga, ki ga je potrošnik prejel, v primerjavi z vrednostjo, ki bi jo imelo blago, če bi bilo skladno.
7. Če se neskladnost pojavi v manj kot 30 dneh od dobave blaga, lahko potrošnik ob predložitvi blaga od proizvajalca takoj zahteva vračilo plačanega zneska.
8. Proizvajalec oziroma pooblaščen servis lahko potrošniku za čas popravila blaga, za katero je bila izdana obvezna garancija, zagotovi brezplačno uporabo podobnega blaga. Če proizvajalec potrošniku ne zagotovi nadomestnega blaga v začasno uporabo, ima potrošnik pravico uveljavljati škodo, ki jo je utrpel, ker blaga ni mogel uporabljati od trenutka, ko je zahteval popravilo ali zamenjavo, do njune izvršitve.
9. Stroške za material, nadomestne dele, delo, prenos in prevoz izdelkov, ki nastanejo pri odpravljanju okvar oziroma nadomestitvi blaga z novim, krije proizvajalec.
10. V primeru zamenjave blaga ali zamenjave bistvenega dela blaga z novim se potrošniku izda nov garancijski list.
11. V primeru, da proizvod popravljata nepooblaščen servis ali nepooblaščen oseba, kupec ne more uveljavljati zahtevkov iz te garancije.
12. Vzroki za okvaro oziroma nedelovanje izdelka morajo biti lastnosti stvari same in ne vzroki, ki so zunaj proizvajalčeve oziroma prodajalčeve sfere.

Kupec ne more uveljavljati zahtevkov iz te garancije, če se ni držal priloženih navodil za sestavo in uporabo izdelka ali če je izdelek kakorkoli spremenjen ali nepravilno vzdrževan. Garancija ne obsega delov izdelkov, ki so izpostavljeni normalni obrabi in se zato lahko dojemajo kot obrabni deli, kot npr. žagini listi, nadomestna rezila, brusni papir itd., prav tako ne poškodovanih lomljivih delov, npr. stikal ali delov, izdelanih iz stekla.

13. Proizvajalec zagotavlja proti plačilu popravilo, vzdrževanje blaga, nadomestne dele in priklopne aparate vsaj tri leta po poteku garancijskega roka,
14. Obrabni deli oz. potrošni material so izvzeti iz garancije.
15. Vsi potrebni podatki za uveljavljanje garancije in podatki, ki identificirajo blago za katerega velja garancija se nahajajo na dveh ločenih dokumentih (garancijski list, račun).
16. Ta garancija proizvajalca ne izključuje zakonske pravice potrošnika, da zoper prodajalca v primeru neskladnosti blaga brezplačno uveljavlja jamčevalne zahtevke. Ta garancija prav tako ne izključuje pravic potrošnika, ki izhajajo iz obveznega jamstva za skladnost blaga.

Garancijska storitev ne velja pri

- normalnem zmanjšanju kapacitete akumulatorja,
- poslovni rabi izdelka,
- poškodbi ali spremembi izdelka s strani stranke,
- neupoštevanju predpisov o varnosti in vzdrževanju, napačne uporabe,
- poškodbah zaradi naravnih nesreč.

Prodajalec

Lidl Slovenija d.o.o. k.d., Pod lipami 1, SI-1218 Komenda

Prevod izvirne izjave o skladnosti

Mi, podjetje KOMPERNASS HANDELS GMBH in odgovorna oseba za dokumentacijo: gospod Semi Uguzlu, BURGSTR. 21, 44867 BOCHUM, NEMČIJA, izjavljamo, da je ta izdelek skladen z naslednjimi standardi, normativnimi dokumenti in direktivami ES:

Direktiva o strojih (2006/42/EC)

Direktiva o elektromagnetni združljivosti (2014/30/EU)

Direktiva o emisijah hrupa v okolje
(2000/14/EC), spremenjena z Direktivo (2005/88/EC)

Raven zvočne moči LWA:

3-zobi nož:

Izmerjena $L_{WA} = 108,2$ dB

Navitek nitke:

Izmerjena $L_{WA} = 108,3$ dB

Zagotovljena $L_{WA} = 110$ dB

Direktiva o emisijah (2016/1628/EU)

Direktiva o omejevanju uporabe nevarnih snovi (2011/65/EU)*

* Za izdajo te izjave o skladnosti je odgovoren izključno proizvajalec. Zgoraj opisani predmet izjave izpolnjuje predpise Direktive 2011/65/EU Evropskega parlamenta in Sveta z dne 8. junija 2011 o omejevanju uporabe nekaterih nevarnih snovi v električni in elektronski opremi.

Uporabljeni harmonizirani standardi

EN ISO 11806-1:2022

EN ISO 14982:2009

EN IEC 63000:2018

Oznaka tipa stroja: Bencinska kosilnica na nitko PBS 2 E5

Leto izdelave: 10 - 2024

Serijska številka: IAN 471871_2407

Bochum, 10. 9. 2024



Semi Uguzlu

– vodja kakovosti –

Pridržujemo si pravico do tehničnih sprememb zaradi razvoja.

Obsah

Úvod	62
Použití v souladu s určením	62
Vybavení	62
Rozsah dodávky	63
Technické údaje	63
Všeobecné bezpečnostní pokyny	66
Dodatečné bezpečnostní pokyny	68
Zpětný ráz – příčiny a příslušné bezpečnostní pokyny	69
Montáž	70
Montáž ochranného krytu (Obr. B)	70
Montáž dvoudílné trubky (Obr. C)	70
Montáž multifunkční rukojeti (Obr. D)	70
Montáž žacího nástroje (Obr. N)	71
Uvedení do provozu	71
Plnění palivem (obr. E)	72
Nasazení ramenního popruhu (obr. F)	72
Spuštění motoru (obr. G)	73
Obsluha	74
Pracovní pokyny	74
Posun očka pro nosný postroj / vyvážení přístroje (obr. Q)	74
Práce s cívkou se strunou	75
Prodloužení struny	75
Práce s trojzubým nožem	75
Čištění a údržba	76
Čištění přístroje	76
Výměna cívky	76
Výměna nože (obr. N)	77
Prodloužení ochranného krytu (demontáž/montáž) (obr. O)	77
Čištění vzduchového filtru (obr. I)	77
Výměna/nastavení zapalovací svíčky (Obr. J)	78
Ostření zastříhovače struny (obr. K)	78
Výměna palivového filtru (obr. L)	78
Navíjení cívky se strunou (obr. M)	79
Mazání převodovky (obr. P)	79
Výměna palivového filtru	79
Odstranění blokování	79
Kontrola spojky	79
Intervaly údržby	79
Skladování	81
Obecné pokyny pro skladování	81
Skladování během provozních přestávek	81
Při provozních přestávkách až 3 měsíce	81
Při provozních přestávkách déle než 3 měsíce	81
Přeprava	82
Objednávání náhradních dílů	82
Odstraňování problémů	83
Likvidace/ochrana životního prostředí	84
Záruka společnosti Komperrnass Handels GmbH	85
Servis	86
Dovozce	86
Překlad originálu prohlášení o shodě	87

Úvod

Blahopřejeme vám k zakoupení vašeho nového přístroje. Rozhodli jste se tím pro vysoce kvalitní výrobek. Součástí tohoto výrobku je návod k obsluze. Obsahuje důležité informace o bezpečnosti, použití a likvidaci. Před použitím výrobku se seznamte se všemi provozními a bezpečnostními pokyny. Výrobek používejte pouze předepsaným způsobem a pro uvedené oblasti použití. Při předávání výrobku třetím osobám předejte spolu s ním i tyto podklady.

Použití v souladu s určením

Přístroj je vhodný k sekání trávy na zahradách, podél okrajů záhonů a kolem stromů nebo plotových sloupků a lehkého podrostu.

Jakékoliv jiné použití, které není v tomto návodu výslovně povoleno, může vést k poškození přístroje a představovat vážné nebezpečí pro uživatele. Přístroj není určen k sekání keřů, malých stromků nebo podobných rostlin.

Přístroj je určen k použití dospělými osobami. Mladiství nad 16 let smí přístroj používat pouze pod dozorem. Výrobce neodpovídá za škody vzniklé použitím k jinému účelu nebo nesprávnou obsluhou. Tento přístroj není vhodný ke komerčnímu použití. Při komerčním používání zaniká záruka.

Vybavení

(Zobrazení viz výklopné strany)

Obrázek A

- ① skříň motoru
- ② konektor zapalovací svíčky
- ③ startovací rukojeť se startovacím lankem
- ④ páčka sytiče
- ⑤ palivové čerpadlo (Primer)
- ⑥ víko vzduchového filtru
- ⑦ palivová nádrž
- ⑧ horní hřídelová trubka
- ⑨ očko pro nosný postroj
- ⑩ multifunkční rukojeť
- ⑪ zámek, trubkový hřídel
- ⑫ spodní hřídelová trubka
- ⑬ ochranný kryt
- ⑭ zastříhovač struny
- ⑮ pouzdro na cívky
- ⑯ cívka se strunou
- ⑰ ovládací prvek
- ⑱ kabel přístroje
- ⑲ držák kabelu
- ⑳ vypínač
- ㉑ zadrž plynové páčky
- ㉒ plynová páčka
- ㉓ klíč pro údržbu
- ㉔ klíč s vnitřním šestihranem (4 mm)
- ㉕ klíč s vnitřním šestihranem (5 mm)
- ㉖ láhev na míchání paliva
- ㉗ nosný postroj
- ㉘ ochrana těla
- ㉙ trojzubý nůž
- ㉚ transportní ochrana, trojzubý nůž

Obrázek B

- ㉛ šrouby, ochranný kryt
- ㉜ držák hřídele

Obrázek C

- ㉝ připevňovací šroub trubky

Obrázek D

- 34 hvězdicový šroub, multifunkční rukojeť
- 35 držadlo
- 36 uchycení, držadlo

Obrázek E

- 37 víko nádrže

Obrázek F

- 38 uzávěr

Obrázek H

- 39 zacvakávací uzávěr, pouzdro na cívku
- 40 očko pro vyvedení struny
- 41 vybrání, cívka se strunou

Obrázek I

- 42 šroub víka vzduchového filtru
- 43 skříň vzduchového filtru
- 44 vzduchový filtr

Obrázek J

- 45 zapalovací svíčka

Obrázek L

- 46 palivový filtr

Obrázek M

- 47 vrub cívky se strunou
- 48 drážka cívky se strunou

Obrázek N

- 49 upínací vřeteno
- 50 podložka
- 51 napínací kotouč
- 52 matice

Obrázek O

- 53 zacvakávací uzávěr, ochranný kryt
- 54 prodloužení, ochranný kryt

Obrázek P

- 55 šroub, mazání převodovky
- 56 šroub, očko

Rozsah dodávky

- 1 skříň motoru s horní hřídelovou trubkou a nenamontovanou multifunkční rukojetí
- 1 spodní hřídelová trubka
- 1 cívka se strunou
- 1 trojzubý nůž s transportní ochranou
- 1 ochranný kryt
- 1 nosný postroj s ochranou boků
- 1 klíč pro údržbu
- 2x klíč s vnitřním šestihranem, 4 mm a 5 mm
- 1 láhev na míchání paliva, objem 500 ml
- 1 taška na příslušenství
- 1 návod k obsluze

Technické údaje

Motor	dvoutaktní motor, chlazený vzduchem
Zdvihový objem	42,7 cm ³
Výkon motoru (max.)	1,35 kW/1,8 hp
Palivová směs	40 : 1
Volnoběžné otáčky motoru	3000 min ⁻¹
Max. otáčky motoru s trojzubým řezacím nožem	9500 min ⁻¹
s cívkou se strunou	9300 min ⁻¹
Max. rychlost sečení trojzubým řezacím nožem	7125 min ⁻¹
s cívkou se strunou	6975 min ⁻¹
Zapalování:	elektronické
Zapalovací svíčka	L8RTC
Hnací ústrojí	odstředivá spojka
Hmotnost (prázdna nádrž)	cca 7 kg
Obsah nádrže/objem nádrže	1200 ml/1200 cm ³

Cívka s žací strunou

Průměr záběru žací struny 430 mm

Délka struny: 2 × 3 m

Průměr struny: 2,4 mm

Trojzubý řezací nůž (IAN 471871):

Průměr záběru

řezacího nože: 255 mm

Informace o hluku a vibracích:

Naměřená hodnota hluku stanovená podle ISO 22868.

Typická hladina hluku s hodnocením A:

Hodnota hluku

Trojzubý řezací nůž:

Hladina akustického

tlaku

$$L_{pA} = 91,7 \text{ dB}$$

Nejistota

$$K_{pA} = 3 \text{ dB}$$

Hladina akustického výkonu

změřeno

$$L_{WA} = 104,7 \text{ dB}$$

Nejistota

$$K_{WA} = 3 \text{ dB}$$

Cívka se strunou:

Hladina akustického

tlaku

$$L_{pA} = 94,0 \text{ dB}$$

Nejistota

$$K_{pA} = 3 \text{ dB}$$

Hladina akustického výkonu

změřeno

$$L_{WA} = 105,5 \text{ dB}$$

Nejistota

$$K_{WA} = 3 \text{ dB}$$

Směrnice o hlukových emisích

(2000/14/EG), ve znění (2005/88/EG)

Hladina akustického výkonu LWA:

Trojzubý řezací nůž:

Změřeno

$$L_{WA} = 108,2 \text{ dB}$$

Cívka se strunou:

Změřeno

$$L_{WA} = 108,3 \text{ dB}$$

Garantováno

$$L_{WA} = 110 \text{ dB}$$

Celková hodnota vibrací

Hodnoty vibrací (součet vektorů tří směrů) stanoveny v souladu s ISO 22867:

Trojzubý řezací nůž:

Vibrace

$$a_n = 7,706 \text{ m/s}^2$$

Nejistota

$$K = 1,5 \text{ m/s}^2$$

Cívka se strunou:

Vibrace

$$a_n = 7,602 \text{ m/s}^2$$

Nejistota

$$K = 1,5 \text{ m/s}^2$$

UPOZORNĚNÍ

- ▶ Stanovené hodnoty celkových vibrací a emisí hluku byly měřeny podle standardizovaného zkušební postupu a lze je použít k porovnání jednoho elektrického nářadí s jiným.
- ▶ Uvedené hodnoty emise vibrací a uvedené hodnoty emise hluku lze rovněž použít k předběžnému posouzení zatížení.

VAROVÁNÍ!

- ▶ Hodnoty vibrací a hluku se mohou lišit během skutečného používání elektrického nářadí od uvedených hodnot v závislosti na způsobu, kterým se elektrické nářadí používá, zejména na způsobu, jakým je obrobek opracováván.
- ▶ Je nutné stanovit bezpečnostní opatření na ochranu obsluhy na základě odhadu zatížení vibracemi za skutečných podmínek používání (přitom se musí zohlednit všechny části provozního cyklu – například časy, kdy je elektrické nářadí vypnuté, a časy, kdy je sice zapnuté, ale běží bez zatížení).



K zabránění poškození sluchu je nutné používat ochranu sluchu!

Vysvětlení symbolů

	Před prvním uvedením do provozu si pozorně přečtete celý návod k obsluze a uschovejte jej bezpečně pro pozdější potřebu.
	VAROVÁNÍ! Při práci s přístrojem jsou vyžadována zvláštní bezpečnostní opatření. Přečtete si a dodržujte všechna výstražná upozornění.
	Noste ochrannou přílbu!
	Noste ochranu sluchu!
	Noste ochranné brýle!
	Noste ochranné rukavice!
	Noste bezpečnostní obuv!
	Dávejte pozor na odmrštěné díly!
	Pozor na zpětný ráz!
	Udržujte okolostojící osoby v dostatečné vzdálenosti od přístroje!
	Vzdálenost mezi přístrojem a třetími osobami musí činit minimálně 15 metrů!
	Pozor, horké díly. Dodržujte odstup!
	Varování! V žádném případě nepoužívejte pilové listy kotoúčové pily pro funkci řezacího nože.
 40:1	Palivová nádrž; směšovací poměr: 40 dílů benzínu na 1 díl oleje

	V blízkosti spotřebiče je přísně zakázáno používat otevřený oheň nebo kouřit!
	Garantovaná hladina akustického výkonu přístroje
	Poloha páčky sytiče
	Naplňte palivové čerpadlo (primer)
	Stiskněte palivové čerpadlo (Primer) 6x
	Zatáhněte spouštěcí tažné lanko
	Zatáhněte spouštěcí tažné lanko 3–4x
	Stlačte plynovou páčku a zadrž plynové páčky
	Doplňte mazivo pro převodovky



Všeobecné bezpečnostní pokyny

Veškerá bezpečnostní upozornění a pokyny uschovejte pro budoucí použití.

UPOZORNĚNÍ

- ▶ Přístup musí být zamezen dětem a nemocným a nemohoucím osobám. Děti musí být v blízkosti přístroje pod pečlivým dohledem. Dodržujte platné regionální a místní předpisy pro prevenci úrazů. Totéž platí pro všechny předpisy o bezpečnosti a ochraně zdraví na pracovišti. Výrobce nenese odpovědnost, pokud jsou jeho přístroje neoprávněně upravovány a pokud tyto úpravy vedou ke škodám na osobách nebo předmětech.

VAROVÁNÍ!

- ▶ Při používání přístrojů je vždy nutné dodržovat základní preventivní opatření. Dodržujte také všechny tipy a informace uvedené v dalších bezpečnostních pokynech.

- **Dbejte na okolní podmínky, ve kterých pracujete.** Při chodu motoru se z motorového přístroje uvolňují jedovaté výfukové plyny. Tyto plyny mohou být bez zápachu a neviditelné. S přístrojem proto nikdy nepracujte v uzavřených nebo špatně větraných místnostech. Při práci zajistěte dostatečné osvětlení. Za mokra, při sněhu, ledu, na svazích a na nerovném terénu dbejte na bezpečný postoj.
- **K přístroji nepouštějte cizí osoby.** Návštěvníci a diváci, zejména děti a nemocné nebo nemohoucí osoby, by se neměli pohybovat v blízkosti pracoviště. Zabraňte kontaktu jiných osob s nástroji. Přístroj předávejte pouze osobám, které jsou s ním a manipulací s ním obeznámeny.
- **Zajistěte bezpečné uložení nástrojů.** Nástroje, které se nepoužívají, musí být uloženy na suchém, pokud možno vysoko položeném místě nebo uzavřeny bez přístupu.
- **Pro každou práci vždy použijte správný nástroj.** Například nepoužívejte malé nástroje nebo příslušenství pro práci, které je ve skutečnosti nutné provádět s pomocí těžkého nástroje. Nástroje používejte výlučně k účelům, pro které byly vyrobeny.
- **Dbejte na vhodný oděv.** Oděv musí být účelný a nesmí vám při práci překážet. Používejte oděv s vložkami proti pořezání.
- **Používejte osobní ochranné prostředky.** Noste bezpečnostní obuv s ocelovou špičkou/podrážkou a protiskluzovou podrážkou. Pokud při práci hrozí nebezpečí pádu předmětů, noste ochrannou přilbu.
- **Noste ochranné brýle.** Předměty mohou být vymrštěny směrem k vám. To může mít za následek vážné poranění očí.
- **Noste ochranu sluchu.** Používejte osobní ochranu proti hluku, např. špunty do uší.
- **Ochrana rukou** Používejte pevné rukavice – kožené rukavice poskytují dobrou ochranu.
- **Provoz přístroje** Nikdy nepracujte bez ochrany na žacím nástroji. Nebezpečí zranění odmrštěnými předměty.
- **Odstraňte nástrčné klíče atd.** Před zapnutím přístroje je nutné odstranit všechny klíče apod.
- **Vždy buďte pozorní. Dbejte na své počínání.** Používejte zdravý rozum. Jste-li unavení, nepoužívejte motorové nástroje. Nepracujte s přístrojem, jste-li pod vlivem alkoholu, drog nebo léků, které snižují vaši schopnost reagovat.

- **Doplnění paliva**
Vždy dodržujte platné předpisy o požární ochraně a příslušné státní/federální předpisy o požární prevenci.
- **Palivo a výpary paliva jsou velmi hořlavé.** Nedoplňujte palivo, pokud je motor v chodu nebo je ještě horký. Při doplňování paliva zajistěte dobré větrání. Kouření a používání otevřeného ohně je zakázáno.
- **Před doplňováním paliva vždy vypněte motor.** Uzávěr nádrže vždy otevřete opatrně, aby se případný přetlak mohl pomalu uvolnit a palivo nevystříklo. Při práci s přístrojem vznikají na krytu vysoké teploty. Před doplňováním paliva proto nechte přístroj vychladnout. Jinak by se palivo mohlo vznítit a způsobit vážné popáleniny.
- **Při doplňování paliva dbejte na to, aby nedošlo k jeho přeplnění.** Pokud dojde k rozliti kapaliny, ihned ji odstraňte a přístroj vyčistěte.
- Po doplnění paliva se ujistěte, že je šroubovací uzávěr pevně utažen, aby se v důsledku vibrací během provozu neuvolnil.
- **Dávejte pozor na netěsnosti.** Pokud dojde k úniku paliva, motor nespouštějte. Nebezpečí ohrožení života v důsledku popálení!
- **Doba používání a přestávky.** Při delším používání motorového přístroje může dojít k poruchám prokrvení rukou způsobeným vibracemi (onemocnění bílých prstů). Doba používání však můžete prodloužit vhodnými rukavicemi nebo pravidelnými přestávkami. Upozorňujeme, že osobní dispozice k špatnému prokrvení, nízké venkovní teploty nebo velké síly vynakládané na udržení přístroje při práci mohou dobu používání snížit.
- **Dávejte pozor na poškozené díly.** Před uvedením do provozu, po silných nárazech a pádu přístroje zkontrolujte, zda nevykazuje známky poškození a opotřebení. Nejsou jednotlivé díly poškozené? V případě drobného poškození si vážně položte otázku, zda bude nástroj přesto správně a bezpečně fungovat. Dbejte na správné vyrovnání a nastavení pohyblivých dílů. Zapadají díly správně do sebe? Jsou díly poškozené? Je vše správně nainstalováno? Jsou splněny všechny ostatní předpoklady pro bezvadnou funkci? Poškozená ochranná zařízení apod. musí být řádně opravena nebo vyměněna oprávněnými osobami, pokud není v provozním návodu výslovně uvedeno jinak. Poškozené spínače musí vyměnit autorizovaný servis. V případě nutnosti opravy se obraťte na autorizovaný zákaznický servis.
- **Před prováděním jakýchkoli seřizovacích nebo údržbových prací motor vždy vypněte.**
To platí zejména pro práce na cívce se strunou.
- **Používejte pouze schválené díly.** Pro údržbu a opravy používejte pouze totožné náhradní díly. Náhradní díly lze zakoupit v našem internetovém obchodě (viz „Náhradní díly/příslušenství“).

VAROVÁNÍ!

- ▶ Použití jiných žacích hlav, příslušenství a montovaných dílů, které nejsou výslovně doporučeny, může ohrozit osoby a předměty. Nástroj se smí používat pouze k určenému účelu použití. Jakékoli použití k jinému účelu se považuje za nesprávné. Za hmotné škody a zranění osob v důsledku takového nesprávného použití odpovídá pouze uživatel, v žádném případě ne výrobce. Výrobce nemůže nést odpovědnost, pokud jsou jeho stroje upravovány nebo používány nesprávně a pokud to má za následek vznik škod.

⚠ POZOR!

- ▶ I při správném používání nástroje vždy existuje určité zbytkové riziko, které nelze vyloučit. Z typu a konstrukce nástroje lze odvodit následující potenciální nebezpečí:
 - Kontakt s nechráněnou cívkou se strunou (řezná poranění).
 - Sahání do běžící cívky se strunou (řezná poranění).
 - Poškození sluchu, pokud není použita vhodná ochrana.
 - Škodlivý vývin prachu nebo plynů při používání přístroje v uzavřených prostorách (nevolnost).

Dodatečné bezpečnostní pokyny

K omezení vzniku zranění a věcných škod:

- **Pozor! Vždy udržujte ruce a chodidla mimo řeznou oblast,** zejména při spouštění přístroje. Vždy mějte volnou ruku na přidavné rukojeti.
- **Přístroj vždy držte rukama za víceúčelové rukojeti.** Přístroj vždy držte v přiměřené bezpečné vzdálenosti od těla a zaujměte stabilní polohu těla.
- **Vždy používejte ochranné brýle.**
- Přístroj používejte pouze za denního světla nebo při dobrém umělém osvětlení, je-li taková možnost.
- Přístroj nepoužívejte při dešti nebo ve vlhké trávě.
- Před použitím nebo v důsledku nárazu přístroj zkontrolujte, zda není poškozen, a případně jej opravte.
- Přístroj nepoužívejte, pokud jsou poškozená nebo nesprávně upevněná ochranná zařízení.
- Dbejte na to, aby větrací štěrby motoru, ochranný kryt a žací ústrojí byly vždy zbaveny nečistot nebo zbytků.

- **Při používání přístroje může dojít k odhození kamenů a jiných částí, které mohou způsobit vážné zranění.** Během pracovního postupu vždy dbejte na to, aby se v okruhu nejméně 15 metrů nenacházely žádné osoby ani zvířata. Pokud se někdo, zejména děti, dostane do dosahu přístroje, okamžitě jej vypněte.
- Pokud je přístroj v provozu, nepřibližujte se k pohyblivým částem (v oblasti žacích ústrojí). **Po vypnutí se žací hlava ještě několik sekund otáčí.**
- Před použitím přístroje odstraňte z pracovního prostoru kameny, větve a jakýkoli jiný pevný materiál. Přístroj uvádějte do provozu pouze způsobem popsáním v návodu. Při spouštění nesmí být převrácený ani v pracovní poloze. S běžícím přístrojem nepřejíždějte přes šterkové cesty nebo pěšiny.
- Při prodlužování žací struny dbejte zvýšené opatrnosti. Hrozí nebezpečí pořezání. Po provedení těchto postupů je nutné před spuštěním přístroje opět zaujmout správnou pracovní polohu.
- Nepoužívejte kovové žací cívky. Dbejte na to, že přístroj zůstává v provozu ještě několik sekund po uvolnění spínače.
- Vypněte motor (vypínačem), pokud:
 - do přístroje tankujete palivo,
 - nepoužíváte jej,
 - ponecháte jej bez dozoru,
 - čistíte jej,
 - přepravujete jej z jednoho místa na druhé,
 - vyjímáte nebo vyměňujete žací ústrojí nebo ručně nastavujete délku žací struny.

- **Doba používání a přestávky**
Při delším používání motorového přístroje může dojít k poruchám prokrvení rukou způsobeným vibracemi. Dobu používání však můžete prodloužit vhodnými rukavicemi nebo pravidelnými přestávkami. Upozorňujeme, že osobní dispozice k špatnému prokrvení, nízké venkovní teploty nebo velké síly vynakládané na udržení přístroje při práci mohou dobu používání snížit.
- Dlouhodobé používání motorového přístroje může vést k poškození sluchu, pokud nepoužíváte vhodnou ochranu sluchu. **Používejte osobní ochranu proti hluku**, např. špunty do uší, abyste snížili riziko poškození sluchu.
- **Kosu přenášejte ve vypnutém stavu za horní a dolní hřídelovou trubku s žací jednotkou odvrácenou směrem od těla, abyste předešli zranění.** Po vypnutí je hlava motoru kosy horká. Dbejte na to, abyste se nedostali do kontaktu s hlavou motoru.
- Pravidelně kontrolujte, zda je žací souprava nečinná v chodu naprázdno.
- Národní předpisy mohou stanovit věkové omezení pro uživatele.
- Upozorňujeme, že následující okolnosti mohou vést k poškození přístroje a vážnému zranění osoby, která s ním pracuje:
 - nesprávná údržba,
 - použití neshodných náhradních dílů,
 - odstranění nebo úprava bezpečnostních zařízení.
- **Pozor!** Místní předpisy mohou omezovat používání přístroje.
- Přístroj s řezným nástrojem vždy udržujte v dobrém stavu.
- Před použitím přístroj zkontrolujte, zda nejsou uvolněné upevňovací prvky, nedochází k úniku paliva a nejsou poškozené díly, například praskliny na žacích nástavcích.

- Dělejte přestávky a pravidelně měňte pracovní polohu.
- **Varování!** Na křovinořezu jsou ostré hrany. **Je nutné používat rukavice.**
- Před každým použitím, po pádu nebo jiném nárazu je nutné provést vizuální kontrolu, aby se zjistily významné vady.
- **Noste protiskluzovou ochranu nohou i ochranný oděv.**
- **Přístroj nikdy nepoužívejte, pokud jste unavení, nemocní nebo pod vlivem alkoholu či jiných drog.**
- Varování před emisemi výfukových plynů!
- Během provozu zaujměte pevný postoj a neustále udržujte rovnováhu. Používejte také dodaný nosný popruh.

Zpětný ráz – příčiny a příslušné bezpečnostní pokyny

- Zpětný ráz je náhlý pohyb přístroje do strany, dopředu nebo dozadu, ke kterému může dojít, když se žací nástroj zasekne nebo zachytí o nějaký předmět, například mladý strom nebo pařež. Může být tak prudký, že je přístroj a/ nebo pracovník obsluhy vymrštěn libovolným směrem, což nakonec vede ke ztrátě kontroly nad přístrojem.
- Zpětnému rázu a souvisejícím rizikům lze zabránit vhodnými bezpečnostními opatřeními, jak je popsáno níže.
 - a) **Přístroj držte pevně oběma rukama a uveďte své paže do polohy, ve které můžete zachytit síly zpětného rázu. Držte se vlevo od přístroje.** Zpětný ráz může zvýšit riziko zranění v důsledku neočekávaného pohybu přístroje. Obsluhující osoba může síly zpětného rázu zvládat pomocí vhodných bezpečnostních opatření.

- b) Pokud se žací nástroj zasekne nebo přerušíte práci, přístroj vypněte a držte jej klidně v materiálu, dokud se žací nástroj nezastaví. Při zaseknutém žacím nástroji se nikdy nepokoušejte vyjmout přístroj z materiálu nebo jej táhnout zpět, dokud je žací nástroj ještě v pohybu; v opačném případě může dojít ke zpětnému rázu. Zjistěte a odstraňte příčinu zaseknutí žacího nástroje.
- c) **Nepoužívejte tupé nebo poškozené žací nástroje.** Tupé nebo poškozené žací nástroje zvyšují riziko zaseknutí nebo zachycení o předmět a mohou způsobit zpětný ráz.
- d) **Vždy zajistěte dobrý výhled na řezaný materiál.** Zpětný ráz je pravděpodobnější v místech, kde je obtížné vidět na řezaný materiál.
- e) **Přiblíží-li se během práce jiná osoba, přístroj vypněte.** V případě zpětného rázu mohou být rotujícím pilovým plátkem snadněji zasaženy a zraněny další osoby.

Montáž

Montáž ochranného krytu (Obr. B)

⚠ VAROVÁNÍ!

- ▶ Přístroj nikdy nepoužívejte bez správně namontovaného ochranného krytu **13**. Hrozí nebezpečí zranění.
- ♦ Umístěte ochranný kryt **13** na držák hřídele **32**.
- ♦ Zašroubujte šrouby **31** do ochranného krytu **13** pomocí (menšího) 4mm klíče s vnitřním šestihranem **24**.

Montáž dvoudílné trubky (Obr. C)

- ♦ Povolte připevňovací šroub trubky **33** na horní hřídelové trubce **8**.
- ♦ Zasuňte spodní hřídelovou trubku **12** co nejdále do horní hřídelové trubky **8**.
- ♦ Stlačte zámek **11** a zasuňte spodní hřídelovou trubku **12** nadoraz do horní hřídelové trubky **8**.
- ♦ Otáčejte spodní hřídelovou trubkou **12** mírným otočným pohybem, dokud zámek **11** nezapadne do otvoru v horní hřídelové trubce **8**.
- ♦ Připevňovací šroub trubky **33** opět utáhněte rukou.

UPOZORNĚNÍ

- ▶ Před spuštěním přístroje se ujistěte, že je spodní hřídelová trubka **12** pevně a bezpečně usazena a ve správné poloze.

Demontáž

- ♦ Povolte připevňovací šroub trubky **33**.
- ♦ Stiskněte zámek **11**.
- ♦ Vytáhněte hřídelové trubky od sebe.

Montáž multifunkční rukojeti (Obr. D)

- ♦ Uvolněte hvězdicový šroub **34** a vyjměte držadlo **35** z horní hřídelové trubky **8**.
- ♦ Vložte multifunkční rukojeť **10** do uchycení **35** na horní hřídelové trubce **8**. Plastový kroužek na multifunkční rukojeti musí ležet ve vodicí liště v uchycení **35**.
- ♦ Připevněte multifunkční rukojeť pomocí držadla **35** a hvězdicového šroubu **34**. Hvězdicový šroub **34** utáhněte rukou.

UPOZORNĚNÍ

- ▶ Zkontrolujte a ujistěte se, že kabel přístroje **18** (viz obr. A) je držákem kabelu **19** (viz obr. A) přidržován ve správné poloze.

Montáž žacího nástroje (Obr. N)

⚠ VAROVÁNÍ!

- ▶ Při použití cívky se strunou **16** musí být ochranný kryt **13** zcela namontován. Při použití trojzubého nože **29** musí být ochranný kryt **13** zkrácen (viz kapitola: „Demontáž/montáž prodloužení ochranného krytu“).
- ◆ Zablokujte upínací vřeteno **49** podle obrázku klíčem s vnitřním šestihranem **25**. Použijte větší ze dvou klíčů s vnitřním šestihranem (5 mm).

Montáž cívky

- ◆ Našroubujte pouzdro na cívku **15** proti směru hodinových ručiček na upínací vřeteno **49**. Vyjměte klíč s vnitřním šestihranem **25**.
- ◆ Zatáhněte za oba konce struny, aby se struny uvolnily z drážek.
- ◆ Zkraťte strunu na cca 15 cm, abyste snížili zatížení motoru během fáze spouštění a zahřívání.

UPOZORNĚNÍ

- ▶ Podložka **50**, napínací kotouč **51** a matice **52** nejsou pro montáž cívky nutné.

Montáž trojzubého nože

- ◆ Nasadte trojzubý nůž **29** na upínací vřeteno **49**. Nůž lze použít oboustranně.
- ◆ Připevněte trojzubý nůž **29** pomocí podložky **50**, napínacího kotouče **51** a matice **52**. K utažení matice **52** lze použít klíč pro údržbu **23**.
- ◆ Vyjměte klíč s vnitřním šestihranem **25**.

Uvedení do provozu

⚠ VAROVÁNÍ!

- ▶ Před uvedením přístroje do provozu musíte zkontrolovat jeho provozní bezpečnost. Pokud máte jakékoli pochybnosti, přístroj nespouštějte!

UPOZORNĚNÍ

- ▶ Před prvním uvedením do provozu odstraňte ochrannou fólii ze zastríhovače struny **14**.
- ▶ Zvláštní pozornost věnujte následujícím bodům:
 - Zkontrolujte, zda nejsou žací nástroje poškozené a opotřebované.
 - Správná montáž žací hlavy.
 - Lehký chod všech spínačů.
 - Bezpečné usazení konektoru zapalovací svíčky. Pokud je konektor uvolněný, může dojít k jiskření a vznícení unikající směsi paliva a vzduchu.
 - Vyčistěte rukojeti, aby bylo možné přístroj bezpečně vést.
 - Před spuštěním přístroje musí být všechna bezpečnostní a ochranná zařízení správně zabudovaná a na svém místě.
 - **Žací hlava musí mít možnost volného chodu.** Před spuštěním přístroje se ujistěte, že je žací hlava správně umístěna a že jsou pohyblivé části volné.

⚠ VAROVÁNÍ!

- ▶ V případě jakýchkoli pochybností požádejte o pomoc při provozu tohoto přístroje odborníka v autorizovaném servisním středisku.

Plnění palivem (obr. E)

⚠ VAROVÁNÍ!

- ▶ Při manipulaci s palivem vždy zajistěte dobré větrání. Při doplňování paliva nekuřte a udržujte mimo dosah jakékoli zdroje tepla. Nikdy nedoplňujte palivo při běžícím motoru. Víko nádrže otevírejte opatrně, aby se případný přetlak mohl pomalu uvolnit. Přístroj nastartujte ve vzdálenosti min. 3 metry od místa doplňování paliva. V opačném případě může dojít k požáru nebo výbuchu.

UPOZORNĚNÍ

- Plnicí objem palivové nádrže **7** je 1200 ml.
- Používejte pouze palivovou směs doporučenou v návodu. Palivová směs stárne. Proto nepoužívejte palivovou směs starší než 3 měsíce. V opačném případě může dojít k poškození motoru a ke ztrátě záručního nároku.

⚠ POZOR!

- Vyvarujte se přímého kontaktu kůže s benzínem a vdechování benzínových výparů.
Hrozí ohrožení zdraví!

Přístroj je vybaven dvoutaktním motorem, a proto se provozuje pouze se směsí benzínu a oleje pro dvoutaktní motory v poměru 40 : 1.

Tabulka pro palivovou směs

Benzín	Olej pro dvou- taktní motory
1,00 litr	25ml
3,00 litry	75ml
5,00 litrů	125ml
Proces míchání	40 dílů benzínu + 1 díl oleje

UPOZORNĚNÍ

- ▶ Používejte kvalitní bezolovnatý benzín s oktanovým číslem nejméně 90.
- ▶ Optimálního výkonu dosáhnete při použití oleje pro vzduchem chlazené dvoutaktní motory.
- ◆ Smíchejte benzín a olej v lahvi na míchání paliva **25**. Použijte stupnici na nádobě.
- ◆ *OIL* ↓ Láhev na míchání paliva **25**

}
|
}

 nejprve naplňte benzínem až po rysku „PETROL“. Poté přidejte olej až po druhou značku („OIL“) na stupnici vpravo nahoře. Nádobu uzavřete a protřepejte.
- ◆ Odšroubujte víko nádrže **37** a naplňte palivovou směs do palivové nádrže **7**. Otrěte případné zbytky paliva kolem víka nádrže a víko nádrže opět zavřete.

Nasazení ramenního popruhu (obr. F)

⚠ POZOR!

- Při práci s přístrojem vždy noste nosný postroj **27**. Před odložením nosného postroje **27** přístroj vždy vypněte. Hrozí nebezpečí zranění.
- Nosný postroj **27** je vybaven rychlou-pínacím zařízením. Otevřením uzávěru **38** lze přístroj v nebezpečné situaci rychle uvolnit z nosného postroje.
- ◆ Utáhněte nosný postroj **27**.
- ◆ Délku popruhu nastavte tak, aby se karabina nacházela cca 10 cm pod boky.
- ◆ Karabinu připevněte k očku **9** na horní hřídelové trubce **8** přístroje.

UPOZORNĚNÍ

- ▶ Před spuštěním motoru přístroj vyvěste a připevněte jej k nosnému postroji **27** za chodu motoru.
- ▶ Ochranu těla **28** umístěte na boku mezi tělo a přístroj.

Spuštění motoru (obr. G)

⚠ VAROVÁNÍ!

- ▶ Motor spouštějte ve vzdálenosti nejméně 3 metry od místa plnění.

UPOZORNĚNÍ

- ▶ Příklad postavte na pevný, rovný podklad. Dbejte na to, aby se žací nástroj nedotýkal žádných předmětů ani země.

Při použití cívky se strunou 16

- ◆ Ujistěte se, že je sejmuta ochranná krytka na zastříhovači struny 14 (viz obr. A).

Při použití trojzubého nože 29

- ◆ Ujistěte se, že je sejmuto prodloužení ochranného krytu 54.

Start za studena

- ◆ Příklad postavte na pevný, rovný podklad. Dbejte na to, aby se žací nástroj nedotýkal žádných předmětů ani země.
- ◆ Nastavte vypínač 20 do polohy I.
- ◆ Nastavte páčku sytiče 4 do polohy | ↘ |.
- ◆ Stiskněte 6x palivové čerpadlo 5 (Primer) (viz obr. A).
- ◆ Příklad držte pevně rukou za horní hřídelovou trubku 8. Druhou rukou několikrát rychle zatáhněte za startovací lanko na startovací rukojeti 3, dokud motor nenaskočí.

Pozor! Startovací lanko nevytahujte příliš daleko – hrozí nebezpečí přetržení!

UPOZORNĚNÍ

- ▶ Pokud přístroj nenastartuje ani po 3–4 zataženích, nastavte ručně páčku sytiče 4 do polohy | ↓ |.

- ◆ Stiskněte zádrž plynové páčky 21 a krátce stlačte plynovou páčku 22 tak, aby páčka sytiče 4 přeskočila do polohy | ↓ |.

Příklad běží v chodu naprázdno. Příklad nechte krátce zahrát.

- ◆ Chcete-li sekat, podržte stisknutou zádrž plynové páčky 21 a stiskněte plynovou páčku 22.
- ◆ Chcete-li motor vypnout, nastavte vypínač 20 do polohy O.

Teplý start

- ◆ Nastavte vypínač 20 do polohy I.
- ◆ Páčku sytiče 4 ponechte v poloze | ↓ |.
- ◆ Příklad držte pevně rukou za horní hřídelovou trubku 8. Druhou rukou několikrát rychle zatáhněte za startovací lanko na startovací rukojeti 3, dokud motor nenaskočí.

Pozor! Startovací lanko nevytahujte příliš daleko – hrozí nebezpečí přetržení!

Příklad nyní pracuje v klidovém režimu.

- ◆ Chcete-li motor vypnout, nastavte vypínač 20 do polohy O.

UPOZORNĚNÍ

- ▶ Pokud motor nenastartuje ani po dvou pokusech, zkuste jej nastartovat bez sytiče v poloze teplého startu. Pokud se to nepodaří, postupujte podle pokynů v kapitole „Hledání závad“.

Obsluha

Pracovní pokyny

UPOZORNĚNÍ

- ▶ Pracujte bezpečně a uvážlivě!
- Při sečení dodržujte předpisy platné v dané zemi, resp. obecní předpisy.
- Nesečte v obvyklé době klidu.
- Pevné předměty, jako např. kameny, kovové části apod., musí být odstraněny. Tyto předměty mohou být vymrštěny a mohou způsobit zranění osob nebo hmotné škody.
- Při sečení ve vysokých keřích nebo živých plotech by měla být pracovní výška alespoň 15 cm. Tím nebudou ohrožena zvířata, například ježci.
- Příklad: Příklad ježci.
- Příklad: Příklad ježci.
- Příklad: Příklad ježci.
- Příklad: Příklad ježci.
- Sečte pouze trávu a plevel! Dávejte pozor na kořeny nebo pařezy stromů, protože hrozí nebezpečí zakopnutí.
- Pracujte opatrně a při sečení nikoho neohrožujte.
- Pracujte pouze za dostatečné viditelnosti a světla!
- Dávejte pozor na žací hlavu!
- Nikdy nesečte nad výškou ramen!
- Nikdy nenahrazujte plastovou šňůru ocelovým drátem – hrozí nebezpečí poranění a zničení!
- Nepracujte na žebříku!
- Pracujte pouze na pevném a stabilním podkladu!
- Vyhýbejte se nepřirozenému držení těla. Zajistěte si bezpečnou stabilitu a neustále udržujte rovnováhu.

- V pravidelných intervalech měňte pracovní polohu, abyste zabránili jednostranné únavě.
- Pokud dojde k zablokování žací hlavy, okamžitě přístroj vypněte, vytáhněte konektor zapalovací svíčky a poté odstraňte blokování.

Posun očka pro nosný postroj / vyvážení přístroje (obr. Q)

- Zvolte pro cívku se strunou 16 a trojzubý nůž 29 vždy správnou polohu očka pro nosný postroj 9. U kosay připevněné na nosném postroji 27, aniž se jí dotýkáte rukou,
- 1 by měla cívka se strunou 16 lehce dosedat na zemi.
- 2 trojzubý nůž 29 vyvažujte cca 20 cm nad zemí.
- ◆ Povolte šroub 56 na očku pro nosný postroj 9. Použijte k tomu 4mm klíč s vnitřním šestihranem 24, to je ten menší z obou. Šroub 56 utáhněte opět jen mírně.
- ◆ V závislosti na žacím nástroji vyvažte kosu podle výše uvedených kritérií posunutím očka 9 na horní hřídelové trubce 8.
- ◆ Když je kosa v požadované poloze, utáhněte šroub 56.

Práce s cívkou se strunou

- Na malých trávnickových plochách udržujte přístroj pod úhlem cca 30° a otáčejte žací hlavu rovnoměrně doprava a doleva půlkruhovým pohybem.
- Nejlepších výsledků dosáhnete při maximální délce trávy 15 cm. Pokud je tráva vyšší, doporučujeme provést několik sečení.
- Chcete-li sekat kolem stromů, plotových sloupků nebo jiných překážek, pomalu jedte přístrojem kolem překážky a sečte špičkami struny.
- Vyvarujte se kontaktu s pevnými překážkami (kameny, zdi, laťové ploty apod.). Struna by se rychle opotřebovala. Pomocí okraje ochranného krytu udržujte přístroj ve správné vzdálenosti.

⚠ POZOR!

- Žací hlavu během provozu nepokládejte na zem!

Prodloužení struny

Váš přístroj je vybaven poklepovou automatikou dvojité struny, tzn. že poklepnáním žací hlavy o zem se obě struny prodlouží.

- ◆ Držte přístroj v provozu nad travnatou plochou a několikrát lehce poklepejte žací hlavou o zem. Tím dojde k prodloužení struny.
- ◆ Zastříhovač struny 14 (viz obr. A) vložený do ochranného krytu 13 (viz obr. A) odřízne strunu na požadovanou délku.

Pokud konce struny nelze prodloužit

- ◆ Vypněte přístroj.
- ◆ Stiskněte vložku struny nadoraz a pevně zatáhněte za konec struny.

Pokud nejsou vidět žádné konce struny:

- ◆ Vyměňte cívku se strunou 16 (viz kapitola „Výměna cívky“).

⚠ POZOR!

- Zbytky struny mohou být vymrštěny a způsobit zranění.

Práce s trojzubým nožem

⚠ POZOR!

- Při práci vždy noste nosný postroj 27 a vhodný ochranný oděv. Používejte ochranu očí, sluchu a hlavy. Ujistěte se, že je nůž správně nainstalován.
- Poškozené nebo otupené nástroje vyměňte. Hrozí nebezpečí zranění.

UPOZORNĚNÍ

- ▶ Nůž používejte pouze na volných, rovných plochách. Pečlivě si prohlédněte plochu, kterou chcete stříhat či řezat, a odstraňte všechna cizí tělesa. Vyvarujte se nárazu do kamenů, kovu nebo jiných překážek. Nůž by se mohl poškodit a hrozí nebezpečí zpětného rázu.
- ◆ Při práci držte žací hlavu nad zemí a pomalu otáčejte přístrojem dopředu a dozadu rovnoměrným obloukem jako kosou.
- ◆ Nedržte žací hlavu šikmo.
- ◆ Přístroj nepoužívejte k sekání divokého porostu nebo podrostu.
- ◆ Pravidelně kontrolujte, zda není nůž poškozen, a poškozené nože vyměňujte.

Když přístroj vibruje

Přístroj čistěte a odstraňujte zbytky trávy na žací hlavě a v ochranném krytu (viz kapitola „Údržba a péče“).

Čištění a údržba

POZOR!

- Údržbu a čištění provádějte vždy s vypnutým motorem a vytaženým konektorem zapalovací svíčky **2** (viz obr. A).
- Práce, které nejsou popsány v tomto návodu, nechte provést námi autorizovaným servisním střediskem.
- Používejte pouze originální díly a nikdy ne kovové struny.
- Použití neoriginálních dílů může způsobit zranění osob a nenapravitelné poškození přístroje a má za následek okamžitou ztrátu záruky.

Čištění přístroje

- ◆ Po každém sekání očistěte žací ústrojí a ochranný kryt **13** od trávy a zeminy.
- ◆ Udržujte rukojeti čisté a zbavené trávy.
- ◆ Přístroj čistěte měkkým kartáčem nebo hadříkem.

UPOZORNĚNÍ

- ▶ **Přístroj chraňte před poškozením!** Přístroj se nesmí ostříkovat vodou ani vkládat do vody. Nepoužívejte čisticí prostředky ani rozpouštědla.

Výměna cívky

POZOR!

- Při použití cívky se strunou **16** musí být ochranný kryt **13** zcela namontován (viz kapitola: „Demontáž/montáž prodloužení ochranného krytu“).
- ◆ Vypněte motor.
- ◆ Přístroj položte na zem a ujistěte se, že nedochází k úniku paliva a že je přístroj bezpečně zastaven.
- ◆ Zablokujte upínací vřeteno **49** podle obrázku (viz obr. N) klíčem s vnitřním šestihranem **25**.
- ◆ Použijte větší ze dvou klíčů s vnitřním šestihranem (5 mm). Odšroubujte pouzdro na cívku **15** ve směru hodinových ručiček z upínacího vřetena **49**.
- ◆ Otevřete pouzdro na cívku **15** pevným stisknutím zacvakávacího uzávěru **39** na obou stranách pouzdra na cívku **15** směrem dovnitř a sejměte víko pouzdra na cívku **15** (viz obr. H).
- ◆ K otevření pouzdra na cívku **15** můžete použít plochý šroubovák. Dávejte pozor, abyste cívku nepoškodili.
- ◆ Vložte novou cívku se strunou **16** do víka pouzdra na cívku **15** a prostrčte oba konce struny očkem pro vyvedení struny **40** (viz obr. H).
- ◆ Vložte cívku se strunou **16** do víka pouzdra na cívku **15** a zaklapněte víko zpět na pouzdro na cívku **15**. Ujistěte se, že očka pro vyvedení struny **40** odpovídají dvěma vybráním **41** v pouzdře na cívku **15**, jinak víko nelze zavřít (viz obr. H).
- ◆ Našroubujte pouzdro na cívku **15** proti směru hodinových ručiček opět na upínací vřeteno **49**. Vyjměte klíč s vnitřním šestihranem **25** (viz obr. N).
- ◆ Zatáhněte za oba konce struny, aby se struny uvolnily z drážek **48**.
- ◆ Zkraťte strunu na cca 15 cm, abyste snížili zatížení motoru během fáze spouštění a zahřívání.

Výměna nože (obr. N)

⚠ POZOR! NEBEZPEČÍ PORANĚNÍ!

- Opatrně, ostré hrany!
Noste ochranné rukavice.

⚠ POZOR!

- Při použití trojzubého nože 29 musí být ochranný kryt 13 zkrácen (viz kapitola: „Demontáž/montáž prodloužení ochranného krytu“).

- ♦ Vypněte motor.
- ♦ Přístroj položte na zem a ujistěte se, že nedochází k úniku paliva a že je přístroj bezpečně zastaven.
- ♦ Zablokujte upínací vřeteno 49 podle obrázku klíčem s vnitřním šestihranem 25. Použijte větší ze dvou klíčů s vnitřním šestihranem (5 mm). Povolte matici 52 ve směru hodinových ručiček a sejměte matici 52, napínací kotouč 51, podložku 50 a trojzubý nůž 29 z upínacího vřetena 49.
- ♦ Nasadte trojzubý nůž 29 na upínací vřeteno 49. Trojzubý nůž 29 lze použít oboustranně.
- ♦ Připevněte trojzubý nůž 29 pomocí podložky 50, napínacího kotouče 51 a matice 52.
- ♦ Vyjměte klíč s vnitřním šestihranem 25.

Prodloužení ochranného krytu (demontáž/montáž) (obr. O)

UPOZORNĚNÍ

- ▶ Při použití trojzubého nože 29 je třeba sejmout prodloužení ochranného krytu 54.
- ▶ Při použití cívky se strunou 16 musí být prodloužení ochranného krytu 54 namontované.

Demontáž prodloužení ochranného krytu

- ♦ Pomocí plochého šroubováku vyklopte tři tlačítka zacvakávacího uzávěru 53.
- ♦ Stáhněte prodloužení ochranného krytu 54.

Montáž prodloužení ochranného krytu

- ♦ Pomocí plochého šroubováku sklopte tři tlačítka zacvakávacího uzávěru 53.

UPOZORNĚNÍ

- ▶ Po každém použití vyčistěte prodloužení a ochranný kryt 54 přístroje.

Čištění vzduchového filtru (obr. I)

⚠ POZOR!

- Přístroj nikdy neprovozujte bez vzduchového filtru. Jinak se do motoru dostane prach a nečistoty a dojde k poškození přístroje. Vzduchový filtr udržujte v čistotě.

- ♦ Vypněte motor.
- ♦ Povolte šroub 42 na víku vzduchového filtru 6 a sejměte víko vzduchového filtru 6 ze skříně vzduchového filtru 43.
- ♦ Vyjměte vzduchový filtr 44 ze skříně vzduchového filtru 43.
- ♦ Vzduchový filtr 44 vyčistěte vodou a nechte jej na vzduchu dobře vyschnout. K čištění nikdy nepoužívejte benzín!

UPOZORNĚNÍ

- ▶ Vzduchový filtr 44 vyměňte, pokud je opotřebovaný, poškozený nebo silně znečištěný.
- ▶ Mřížka slouží jako distanční držák a musí být nejprve vložena do skříně vzduchového filtru 43, pokud při vyjímání vzduchového filtru 44 vypadne.
- ♦ Zasuňte oba výstupky na víku vzduchového filtru 6 do lamel na skříně vzduchového filtru 43.
- ♦ Sklopte víko vzduchového filtru 6 na skříně vzduchového filtru 43.

- ◆ Upevněte víko vzduchového filtru 6 šroubem 42.

Výměna/nastavení zapalovací svíčky (Obr. J)

UPOZORNĚNÍ

- ▶ Opotřebované zapalovací svíčky nebo příliš velký odstup zápalu vedou ke snížení výkonu motoru.
- ◆ Vypněte motor.
- ◆ Odpojte konektor zapalovací svíčky 2 od zapalovací svíčky 45.
- ◆ Zapalovací svíčku 45 vyšroubujte proti směru hodinových ručiček pomocí příložného klíče pro údržbu 23 (viz obr. A).
- ◆ Lístkovou měrkou (k dostání u specializovaných prodejců) zkontrolujte odstup zápalu. Odstup mezi elektrodami musí být 0,6–0,7 mm.
- ◆ V případě potřeby upravte odstup opatrným ohnutím zemnicí elektrody zapalovací svíčky 45.
- ◆ Zapalovací svíčku 45 očistěte drátěným kartáčem.
- ◆ Vložte vyčištěnou a nastavenou zapalovací svíčku 45 nebo vyměňte poškozenou zapalovací svíčku 45 za novou (např. zapalovací svíčka „NST L8RTC“).
- ◆ Znovu nasadte konektor zapalovací svíčky 2.

Ostření zastříhovače struny (obr. K)

! POZOR!

- Příklad nikdy nepoužívejte bez zastříhovače struny nebo s vadným zastříhovačem struny. Hrozí nebezpečí zranění.
- Noste bezpečnostní rukavice, aby nedošlo k pořezání.
- ◆ Vypněte motor.
- ◆ Odšroubujte zastříhovač struny 14 z ochranného krytu 13.
- ◆ Zastříhovač struny 14 upevněte ve svěráku a naostřete nůž plochým pilníkem. Pilujte opatrně a vždy pouze v jednom směru.
- ◆ Našroubujte zastříhovač struny 14 zpět na ochranný kryt 13.

Výměna palivového filtru (obr. L)

UPOZORNĚNÍ

- ▶ Příklad nikdy neprovozujte bez palivového filtru. Palivový filtr pravidelně vyměňujte.
- ◆ Odšroubujte víko nádrže 37.
- ◆ Vyprázdněte palivovou nádrž 7 do vhodné nádoby.
- ◆ Vytáhněte palivový filtr 46 z palivové nádrže 7 pomocí háčku a stáhněte jej uvolněním malé svorky.
- ◆ Palivový filtr 46 vyměňte a připojenou sací hlavici vložte zpět do palivové nádrže 7.
- ◆ Palivovou nádrž 7 opět uzavřete víkem nádrže 37.

UPOZORNĚNÍ

- ▶ Specifikace palivového filtru:
Přípojka Ø 4 mm
Vnější průměr: cca 16 mm

Navíjení cívky se strunou (obr. M)

Jako alternativu k nové cívce se strunou 16 můžete ve specializovaném obchodě zakoupit nylonovou strunu o tloušťce 2,4 mm a délce 6 m a sami ji navinout na cívku se strunou 16.

- ◆ Přeložte strunu na polovinu a umístěte střed struny do vrubu 47 na cívce se strunou 16. Naviňte oba konce ve směru šipky na spodní straně cívky se strunou 16.
- ◆ Potom konec struny upněte do jedné z drážek 48 na cívce se strunou 16.

UPOZORNĚNÍ

- ▶ Napněte struny a ujistěte se, že jsou v obou drážkách rovnoběžné. Kromě toho nesmí být cívka se strunou 16 naplněna více než 3 m struny na jednu drážku, jinak nebude automatika struny fungovat správně.

Mazání převodovky (obr. P)

UPOZORNĚNÍ

- ▶ Převodovku je nutné promazat přibližně po 10 hodinách provozu.
- ◆ Povolte šroub 55 na převodovce pomocí většího 5mm klíče s vnitřním šestihrannem 25.
- ◆ Do mazacího otvoru na skříni převodovky vtlačte přibližně 5 g běžně dostupného plastického maziva.
- ◆ Převodovku opět uzavřete šroubem 55.

Výměna palivového filtru

UPOZORNĚNÍ

- ▶ Karburátor byl z výroby přednastaven pro optimální výkon. Pokud je nutné dodatečné nastavení, nechte je provést v odborném servisu.

Odstranění blokování

⚠ POZOR!

- Před prací na žací jednotce vypněte přístroj a vyjměte konektor zapalovací svíčky 2 (viz obr. A).
- Noste bezpečnostní rukavice, aby nedošlo k pořezání.

Kontrola spojky

UPOZORNĚNÍ

- ▶ Přístroj postavte na pevný, rovný podklad. Dbejte na to, aby se žací nástroj nedotýkal žádných předmětů ani země.
- ▶ Před každým použitím zkontrolujte, zda spojka naprázdno správně funguje.
- ▶ Spusťte přístroj (viz „Spuštění motoru“) a v bezpečné vzdálenosti vizuálně zkontrolujte, zda se cívka se strunou naprázdno neotáčí.

Intervaly údržby

V pravidelných intervalech provádějte údržbové práce uvedené v tabulce „Intervaly údržby“. Pravidelná údržba prodlužuje životnost přístroje. Dosáhnete také optimálního řezného výkonu a předejdete nehodám.

Tabulka intervalů údržby

Část přístroje	Činnost	Před každým použitím	Provozní hodiny	
			10	20
Šrouby, matice, svorníky	Kontrola, utažení		X	
Vzduchový filtr	Čištění nebo výměna			X
Palivový filtr	Výměna		X	
Zapalovací svíčka	Čištění/nastavení/výměna		X	
Palivové hadice	Kontrola, případně výměna	X		
Kompletní přístroj	Kontrola, případně čištění	X		
Ovládací rukojeť	Kontrola funkce	X		
Žací hlava	Kontrola správné montáže	X		
Spojka	Kontrola zastavení v chodu naprázdno	X		
Převod	Mazání		X	

Skladování

Obecné pokyny pro skladování

- ◆ Před skladováním přístroj a díly příslušenství vyčistěte a proveďte jejich údržbu.
- ◆ Přístroj uchovávejte mimo dosah dětí na suchém místě chráněném proti prachu.
- ◆ Přístroj nebalte do plastových sáčků, protože by mohlo dojít ke vzniku vlhkosti a plísní.
- ◆ Nepokládejte přístroj na ochranný kryt.
- ◆ Při skladování nože používejte transportní ochranu 30 (viz obr. A).
- ◆ Držák kabelu 19 je určen k uchycení kabelu přístroje 18 v požadované poloze (viz obr. A).
Držák kabelu 19 neodstraňujte, a to ani při skladování přístroje.

Skladování během provozních přestávek

UPOZORNĚNÍ

- ▶ Nedodržení pokynů pro skladování může vést k problémům se startováním nebo k trvalému poškození v důsledku zbytků paliva v karburátoru.

Při provozních přestávkách až 3 měsíce

- ◆ Palivovou nádrž 7 vyprázdněte na dobře větraném místě.
- ◆ Nastartujte motor a nechte jej běžet na volnoběh, dokud se motor nezastaví a karburátor nebude bez paliva.
- ◆ Nechte motor zahřívát (cca 5 minut).

Při provozních přestávkách déle než 3 měsíce

- ◆ Palivovou nádrž 7 vyprázdněte na dobře větraném místě.
- ◆ Nastartujte motor a nechte jej běžet na volnoběh, dokud se motor nezastaví a karburátor nebude bez paliva.
- ◆ Nechte motor zahřívát (cca 5 minut).
- ◆ Uvolněte zapalovací svíčku 45 (viz obr. J) pomocí klíče pro údržbu 23 (viz „Výměna/nastavení zapalovací svíčky“).
- ◆ Naplňte spalovací komoru čajovou lžičkou čistého dvoutaktního oleje a několikrát pomalu zatáhněte za startovací lan-ko, aby se olej rozprostřel uvnitř motoru.
- ◆ Vsadte znovu zapalovací svíčku 45.

Přeprava

- ◆ Během přepravy musí být přístroj vypnutý a konektor zapalovací svíčky ② vytažený. Přístroj nikdy nepřevážte v chodu naprázdno.
- ◆ Přístroj přenášejte jednou rukou na horní a jednou rukou na dolní hřídelové trubce ⑧+⑫, abyste se během přepravy nedostali do kontaktu s nebezpečnými částmi (např. horký motor, žací jednotka).
- ◆ Při přepravě nožů používejte transportní ochranu ⑩.
- ◆ Při přepravě dodržujte bezpečnou vzdálenost od třetích osob.
- ◆ Přístroj nepřevážte vzhůru nohama, aby nedošlo k úniku paliva. Před přepravou mezi dvěma místy použití vyprázdněte benzínovou nádrž pomocí benzínového čerpadla. Benzínovou nádrž nevyprazdňujte v uzavřených prostorách, v blízkosti ohně nebo během kouření. Plynové výparry mohou způsobit explozi nebo požár.
Přeprava v motorovém vozidle:
Přístroj zajistěte proti převrácení a poškození. Dbejte na bezpečnou polohu přístroje.

Objednávání náhradních dílů

Náhradní díly k tomuto výrobku si můžete dodatečně objednat vždy pohodlně na internetu na adrese www.kompernass.com.

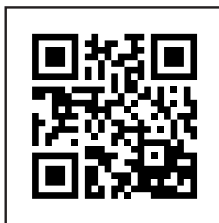

Naskenujte QR kód pomocí smartphone telefonu/tabletu. Pomocí tohoto kódu QR se dostanete přímo na naši webovou stránku a můžete si prohlédnout a objednat dostupné náhradní díly.

UPOZORNĚNÍ

- ▶ Máte-li problémy s online objednávkou, můžete se telefonicky nebo e-mailem obrátit na naše servisní středisko.
- ▶ Při objednávání vždy uveďte číslo výrobku (IAN) 471871_2407.
- ▶ Vezměte prosím na vědomí, že ne pro všechny země dodání je možné objednat náhradní díly online.

Odstraňování problémů

Porucha	Příčina	Řešení
Motor nespustí	Nádrž prázdná	Natankujte plnou nádrž
	Nesprávný sled startování	Postupujte podle pokynů pro spuštění přístroje uvedených v tomto návodu
	Motor „utopený“	Uberte plyn, několikrát nastartujte, v případě potřeby vyjměte zapalovací svíčku, vyčistěte ji a vysušte
	Zanesené zapalovací svíčky, nesprávný odstup zápalu	Vyčistěte, nastavte nebo vyměňte zapalovací svíčky
	Poškozené připojení svíčky, zapalovací kabel	Vyměňte
	Karburátor, trysky karburátoru znečištěné, nesprávně nastavená směs karburátoru	Nechte karburátor vyčistit a seřídít v odborném servisu
	Ucpáný palivový filtr	Vyměňte nebo vyčistěte palivový filtr
Motor běží naprázdno příliš rychle	Studený motor	Pomalu jej zahřejte
Motor nepodává maximální výkon	Zanesené zapalovací svíčky, nesprávný odstup zápalu	Vyčistěte, nastavte nebo vyměňte zapalovací svíčky
	Znečištěný vzduchový filtr	Vyčistěte nebo vyměňte vzduchový filtr
	Karburátor, trysky karburátoru znečištěné, nesprávně nastavená směs karburátoru	Nechte karburátor vyčistit a seřídít v odborném servisu
	Nesprávná palivová směs	Doplňte palivo podle návodu
	Těsnící kroužek v klikové skříni netěsní	Závadu nechte odstranit v odborném servisu
	Válec, pístní kroužky opotřebované	
	Nesprávné zapalování	
Nadměrná tvorba výfukových plynů/kouře	Nesprávně nastavená směs karburátoru	Karburátor nechte seřídít v odborném servisu
	Nesprávná palivová směs	Doplňte palivo podle návodu

Likvidace/ochrana životního prostředí



Přístroj nevyhazujte do domovního odpadu!

Vedle umístěný symbol přeškrtnuté pojízdné popelnice na kolečkách označuje, že tento přístroj podléhá směrnici č. 2012/19/EU. Tato směrnice uvádí, že tento přístroj se na konci doby svého použití nesmí likvidovat s běžným domovním odpadem, ale musí se odevzdat v určených sběrných místech či dvorech nebo podnicích oprávněných k nakládání s odpady.

Tato likvidace je pro vás zdarma. Chraňte životní prostředí a zajistěte odbornou likvidaci přístroje.



Obal se skládá z ekologických materiálů, které lze likvidovat v komunálních sběrných dvorech. Přístroj a jeho příslušenství se skládají z různých materiálů jako např. kovů a plastů.

Informace o možnostech likvidace vysloužilého přístroje vám poskytne obecní nebo městský úřad.



Balení zlikvidujte ekologicky. Dbejte na označení na různých obalových materiálech a v případě potřeby tyto obaly roztříďte.

Obalové materiály jsou označeny zkratkami (a) a číslicemi (b) s následujícím významem: 1–7: plasty, 20–22: papír a lepenka, 80–98: kompozitní materiály.



Informace o možnostech likvidace vysloužilého výrobku vám podá obecní nebo městská správa.

Ochrana životního prostředí

- Vyprázdněte pečlivě benzinovou nádrž a olejovou nádrž a odevzdejte přístroj na sběrném místě k recyklaci. Použité plastové a kovové díly lze roztřídit podle druhu a recyklovat.
- Použitý olej a zbytky benzínu odevzdejte na sběrném místě, nevylévejte je do kanalizace ani do odtoku.
- Znečištěný materiál z údržby a provozní materiály odevzdejte na určeném sběrném místě.

Záruka společnosti Kompernass Handels GmbH

Vážená zákaznice, vážený zákazníku,
na tento přístroj získáváte záruku v trvání 3 let od data zakoupení. Je-li akumulátor řady X12V a X20V Team součástí dodávky, získáváte na něj rovněž záruku v trvání 3 let od data zakoupení. V případě závad tohoto výrobku máte zákonná práva vůči prodejci výrobku. Tato zákonná práva nejsou omezena naší níže uvedenou zárukou.

Záruční podmínky

Záruční doba začíná plynout dnem nákupu. Dobře uschovejte pokladní doklad. Tento doklad je potřebný jako důkaz o koupi.

Pokud se do tří let od data zakoupení tohoto výrobku vyskytne vada materiálu nebo výrobní závada, pak Vám podle našeho uvážení výrobek zdarma opravíme, vyměníme nebo uhradíme kupní cenu.

Předpokladem této záruky je, že bude během tříleté lhůty předložen vadný přístroj a doklad o koupi (pokladní doklad) a stručně se popíše, v čem závada spočívá a kdy se vyskytla.

Vztahuje-li se na závadu naše záruka, obdržíte zpět buď opravený nebo nový produkt. Opravou nebo výměnou výrobku nezačne plynout nová záruční doba.

Záruční doba a zákonné nároky vyplývající ze závad

Záručním plněním se záruční doba neprodlužuje. To platí i pro vyměněné a opravené součásti. Poškození nebo vady vyskytující se případně již při nákupu se musí oznámit ihned po vybalení. Po uplynutí záruční doby podléhají veškeré opravy zpoplatnění.

Rozsah záruky

Přístroj byl vyroben pečlivě podle přísných směrnic kvality a před expedicí byl svědomitě vyzkoušen.

Záruka se vztahuje na materiállové nebo výrobní vady. Tento rozsah záruky se nevztahuje na součásti výrobku, které jsou vystaveny běžnému opotřebení, a proto je lze považovat za spotřební díly, např. pilové listy, náhradní čepele, brusné papíry atd. nebo na poškození křehkých součástí, jako jsou např. spínače nebo díly, které jsou vyrobeny ze skla.

Tato záruka zaniká, pokud je výrobek poškozen, nebyl řádně používán nebo udržován. Pro zajištění správného používání výrobku se musí přesně dodržovat všechny pokyny uvedené v návodu k obsluze. Účelům použití a úkonům, které se v návodu k obsluze nedoporučují nebo se před nimi varuje, je třeba se bezpodmínečně vyhnout.

Výrobek je určen pouze pro soukromé účely a ne pro komerční použití. Při nesprávném a neodborném používání, při použití násilí a při zásazích, které nebyly provedeny našimi autorizovanými servisními provozovny, záruční nároky zanikají.

Záruční plnění neplatí v těchto případech

- normální opotřebení kapacity akumulátoru
- komerční použití výrobku
- poškození nebo změna výrobku zákazníkem
- nedodržení bezpečnostních předpisů a předpisů údržby, chyby obsluhy
- škody vlivem přírodních živlů

Vyřízení v případě záruky

Pro zajištění rychlého Vaší žádosti postupujte podle následujících pokynů:

- Pro všechny dotazy mějte připraven pokladní lístek a číslo výrobku (IAN) 471871_2407 jako doklad o koupi.
- Číslo výrobku naleznete na typovém štítku na výrobku, rytině na výrobku, na titulní straně návodu k obsluze (vlevo dole) nebo na nálepce na zadní nebo spodní straně výrobku.
- Pokud by se vyskytly funkční vady nebo jiné závady, kontaktujte nejprve níže uvedené servisní oddělení telefonicky nebo použijte náš kontaktní formulář, který najdete na parkside-diy.com v kategorii Servis.
- Výrobek, zaevidovaný jako vadný výrobek pak můžete při přiložení dokladu o nákupu (pokladní lístek) a při uvedení, v čem spočívá vada a kdy k ní došlo, poslat výrobek pro Vás bez poštovného na adresu, kterou Vám oznámí servis.



Na parkside-diy.com si můžete stáhnout tuto příručku, jakož i mnoho dalších příruček. Tímto QR kódem se dostanete přímo na parkside-diy.com. Vyberte svou zemi a pomocí vyhledávací masky vyhledejte návod k obsluze. Zadááním čísla výrobku (IAN) 471871_2407 se dostanete k návodu k obsluze Vašeho výrobku.

Servis

CZ Servis Česko
Tel.: 800023611
Kontaktní formulář na
parkside-diy.com

IAN 471871_2407

Dovozce

Dbejte prosím na to, že následující adresa není adresou servisu. Kontaktujte nejprve uvedený servis.

KOMPERNASS HANDELS GMBH
BURGSTRASSE 21
44867 BOCHUM
NĚMECKO
www.kompernass.com

Překlad originálu prohlášení o shodě

My, společnost KOMPERNASS HANDELS GMBH, osoba odpovědná za dokumentaci: pan Semi Uguzlu, BURGSTR. 21, 44867 BOCHUM, DEUTSCHLAND/NĚMECKO, prohlašujeme, že tento výrobek je ve shodě s následujícími normami, normativními dokumenty a směrnicemi ES:

Směrnice o strojních zařízeních (2006/42/EC)

Směrnice o elektromagnetické kompatibilitě (2014/30/EU)

Směrnice o hlukových emisích (2000/14/EC), ve znění (2005/88/EC)

Hladina akustického výkonu LWA:

Trojzubý řezací nůž:

Změřeno $L_{WA} = 108,2$ dB

Cívka se strunou:

Změřeno $L_{WA} = 108,3$ dB

Garantováno $L_{WA} = 110$ dB

Směrnice o emisích ze spalovacích motorů (2016/1628/EU)

Směrnice o omezení používání nebezpečných látek (RoHS) (2011/65/EU)*

* Výhradní odpovědnost za vystavení tohoto prohlášení o shodě nese výrobce. Výše popsany předmět prohlášení je v souladu s předpisy směrnice č. 2011/65/EU Evropského parlamentu a Rady z 8. června 2011 o omezení používání určitých nebezpečných látek v elektrických a elektronických zařízeních.

Použité harmonizované normy

EN ISO 11806-1:2022

EN ISO 14982:2009

EN IEC 63000:2018

Typové označení přístroje: Benzínový křovinořez PBS 2 E5

Rok výroby: 10–2024

Sériové číslo: IAN 471871_2407

Bochum, 10.09.2024



Semi Uguzlu

- manažer kvality -

Technické změny ve smyslu dalšího vývoje jsou vyhrazeny.

Obsah

Úvod	90
Používanie v súlade s určeným účelom	90
Vybavenie	90
Rozsah dodávky	91
Technické údaje	91
Všeobecné bezpečnostné pokyny	94
Dodatočné bezpečnostné pokyny	96
Spätný ráz – príčiny a príslušné bezpečnostné pokyny	98
Montáž	99
Montáž ochranného krytu (Obr. B)	99
Montáž dvojdielnej rúrky (Obr. C)	99
Montáž multifunkčnej rukoväte (Obr. D)	100
Montáž rezného nástroja (Obr. N)	100
Uvedenie do prevádzky	101
Doplnenie paliva (obr. E)	101
Nasadenie ramenného popruhu (obr. F)	102
Spustenie motora (obr. G)	103
Obsluha	104
Pracovné pokyny	104
Posunutie oka na postrój/vyrovnanie prístroja (obr. Q)	104
Práca s cievkou so strunou	105
Predĺženie struny	105
Práca s 3-čepelovým nožom	105
Údržba a starostlivosť	106
Čistenie prístroja	106
Výmena cievky	106
Výmena noža (obr. N)	107
Predĺženie ochranného krytu (demontáž/montáž) (obr. O)	108
Čistenie vzduchového filtra (obr. I)	108
Výmena/nastavenie zapalovacej sviečky (obr. J)	109
Naostrenie noža na struny (obr. K)	109
Výmena palivového filtra (obr. L)	109
Navinutie cievky so strunou (obr. M)	110
Mazanie prevodovky (obr. P)	110
Výmena palivového filtra	110
Odstránenie príčin zablokovania	110
Kontrola spojky	110
Intervaly údržby	110
Skladovanie	112
Všeobecné pokyny pre skladovanie	112
Skladovanie počas nepoužívania	112
Pri nepoužívaní dlhom max. 3 mesiace	112
Pri nepoužívaní dlhšom ako 3 mesiace	112
Preprava	113
Objednávanie náhradných dielov	113
Odstraňovanie porúch	114
Likvidácia/ochrana životného prostredia	115
Záruka spoločnosti Kompennass Handels GmbH	116
Servis	117
Dovozca	117
Preklad originálneho vyhlásenia o zhode	118

Úvod

Srdečne vám gratulujeme ku kúpe vášho nového prístroja. Touto kúpou ste sa rozhodli pre výrobok vysokej kvality. Návod na obsluhu je súčasťou tohto výrobku. Obsahuje dôležité upozornenia týkajúce sa bezpečnosti, používania a likvidácie. Pred použitím výrobku sa oboznámte so všetkými pokynmi na obsluhu a bezpečnostnými pokynmi. Výrobok používajte iba podľa opisu a v uvedených oblastiach použitia. Pri postúpení výrobku tretej osobe odovzdajte spolu s ním aj všetky dokumenty.

Používanie v súlade s určeným účelom

Prístroj je vhodný na kosenie trávy v záhradách, popri okrajoch záhonov a okolo stromov alebo kolov v plote a v jemných húštinách.

Akékoľvek iné použitie, ktoré v tomto návode nie je výslovne povolené, môže viesť k poškodeniu prístroja a môže predstavovať pre používateľa závažné nebezpečenstvo. Prístroj nie je určený na strihanie kríkov, malých stromov alebo podobných rastlín.

Tento prístroj je určený na používanie dospelými osobami. Mladiství vo veku viac ako 16 rokov smú prístroj používať iba pod dozorom. Výrobca neručí za škody, ktoré boli spôsobené používaním v rozpore s určeným účelom alebo nesprávnou obsluhou. Tento prístroj nie je určený na komerčné použitie. Pri komerčnom použití zaniká záruka.

Vybavenie

(obrázky sú na roztváracích stranách)

Obrázok A

- ❶ Kryt motora
- ❷ Konektor zapaľovacej sviečky
- ❸ Štartovacia rukoväť so štartovacím lankom
- ❹ Páčka sýtiča
- ❺ Palivové čerpadlo (Primer)
- ❻ Veko vzduchového filtra
- ❼ Palivová nádrž
- ❽ Horná rúrka násady
- ❾ Oko na postroj
- ❿ Multifunkčná rukoväť
- ⓫ Blokovanie, rúrka násady
- ⓬ Spodná rúrka násady
- ⓭ Ochranný kryt
- ⓮ Nôž na struny
- ⓯ Puzdro cievky
- ⓰ Cievka so strunou
- ⓱ Ovládací prvok
- ⓲ Kábel prístroja
- ⓳ Držiak kábla
- ⓴ Spínač ZAP/VYP
- ⓵ Zámok plynovej páčky
- ⓶ Plynová páčka
- ⓷ Klúč na údržbu
- ⓸ Klúč s vnútorným šesťhranom (4 mm)
- ⓹ Klúč s vnútorným šesťhranom (5 mm)
- ⓺ Flaša na zmiešanie paliva
- ⓻ Postroj
- ⓼ Chránič tela
- ⓽ 3-čepelový nôž
- ⓿ Prepravný kryt, 3-čepelový nôž

Obrázok B

- ❶ Skrutky, ochranný kryt
- ❷ Držiak násady

Obrázok C

33 Upevňovacia skrutka rúrky

Obrázok D

34 Hviezdicová skrutka, multifunkčná rukoväť

35 Držiak rukoväte

36 Uchytenie, držiak rukoväte

Obrázok E

37 Veko palivovej nádrže

Obrázok F

38 Uzáver

Obrázok H

39 Klikací uzáver, puzdro cievky

40 Oko výstupu struny

41 Výrez, cievka so strunou

Obrázok I

42 Skrutka veka vzduchového filtra

43 Teleso vzduchového filtra

44 Vzduchový filter

Obrázok J

45 Zapaľovacia sviečka

Obrázok L

46 Palivový filter

Obrázok M

47 Zárez na cievke so strunou

48 Matica cievky so strunou

Obrázok N

49 Upínacie vreteno

50 Podložka

51 Upínací kotúč

52 Matica

Obrázok O

53 Klikací uzáver, ochranný kryt

54 Predĺženie, ochranný kryt

Obrázok P

55 Skrutka, mazanie prevodovky

56 Skrutka, oko

Rozsah dodávky

1 Kryt motora s hornou rúrkou násady a nenamontovanou multifunkčnou rukoväťou

1 spodná rúrka násady

1 cievka so strunou

1 3-čepelový nôž s prepravným krytom

1 ochranný kryt

1 postroj s ochranou bokov

1 kľúč na údržbu

2x kľúč s vnútorným šesťhranom, 4 mm a 5 mm

1 fľaša na zmiešanie paliva, objem 500 ml

1 taška na príslušenstvo

1 návod na obsluhu

Technické údaje

Motor 2-taktný motor, chladený vzduchom

Zdvihový objem 42,7 cm³

Výkon motora (max.) 1,35 kW/1,8 PS

Palivová zmes 40:1

Voľnobežné otáčky

Motor 3000 min⁻¹

Max. otáčky motora s 3-čepelovým nožom 9500 min⁻¹

s cievkou so strunou 9300 min⁻¹

Max. rýchlosť kosenia s 3-čepelovým nožom 7125 min⁻¹

s cievkou so strunou 6975 min⁻¹

Zapaľovanie elektronické

Zapaľovacia sviečka L8RTC

Pohon odstredivá spojka

Hmotnosť (prázdna nádrž) cca 7 kg

Obsah nádrže/objem nádrže 1200 ml/1200 cm³

Cievka s rezacou strunou

Ø rozsahu kosenia

so strunou 430 mm

Dĺžka struny: 2x 3 m

Ø struny: 2,4 mm

3-čepelový nôž (IAN 471871):

Ø okruhu kosenia

s nožom: 255 mm

Informácie o hluku a vibráciách:

Nameraná hodnota pre hluk stanovená v súlade s normou ISO 22868.

Hladina hluku s hodnotením A je typicky:

Hodnota emisií hluku**3-čepelový nôž:**

Hladina akustického

tlaku $L_{pA} = 91,7$ dBNeurčitosť $K_{pA} = 3$ dB

Hladina akustického výkonu

nameraná $L_{WA} = 104,7$ dBNeurčitosť $K_{WA} = 3$ dB**Cievka so strunou:**

Hladina akustického

tlaku $L_{pA} = 94,0$ dBNeurčitosť $K_{pA} = 3$ dB

Hladina akustického výkonu

nameraná $L_{WA} = 105,5$ dBNeurčitosť $K_{WA} = 3$ dB**Smernica o emisiách hluku**

(2000/14/EG), zmenená na základe (2005/88/EG)

Hladina akustického výkonu LWA:**3-čepelový nôž:**Nameraná $L_{WA} = 108,2$ dB**Cievka so strunou:**Nameraná $L_{WA} = 108,3$ dBZaručená $L_{WA} = 110$ dB**Celková hodnota vibrácií**

Hodnoty vibrácií (súčet vektorov troch smerov) zisťované podľa normy ISO 22867:

3-čepelový nôž:Vibrácie $a_n = 7,706$ m/s²Neurčitosť $K = 1,5$ m/s²**Cievka so strunou:**Vibrácie $a_n = 7,602$ m/s²Neurčitosť $K = 1,5$ m/s²**UPOZORNENIE**

- Uvedené celkové hodnoty vibrácií a uvedené hodnoty emisií hluku boli merané podľa normovaného skúšobného postupu a môžu sa použiť na porovnanie jedného elektrického náradia s druhým.
- Uvedené celkové hodnoty vibrácií a uvedené hodnoty emisií hluku sa môžu tiež použiť na predbežný odhad zaťaženia.

⚠ VÝSTRAHA!











- Emisie vibrácií a hluku sa môžu líšiť od uvedených hodnôt počas skutočného používania elektrického náradia, a to v závislosti od spôsobu, akým sa elektrické náradie používa, a zvlášť od toho, aký druh obrobku sa obrába.
- Je potrebné stanoviť bezpečnostné opatrenia na ochranu obsluhy, ktoré vychádzajú z odhadu zaťaženia vibráciami počas skutočných podmienok používania (prítom sa musia zohľadniť všetky podiely prevádzkového cyklu, napríklad časy, počas ktorých je elektrické náradie vypnuté, a časy, počas ktorých je elektrické náradie síce zapnuté, ale beží bez zaťaženia).



Používajte chrániče sluchu, aby ste zabránili poškodeniu sluchu!

Vysvetlenie symbolov

	Pred prvým uvedením do prevádzky si pozorne prečítajte celý návod na obsluhu a uschovajte ho na neskoršie použitie.
	VÝSTRAHA! Pri práci s prístrojom treba dbať na osobitné bezpečnostné opatrenia. Prečítajte si všetky výstražné upozornenia a dodržiavajte ich.
	Noste ochrannú prilbu!
	Noste chrániče sluchu!
	Noste ochranné okuliare!
	Noste ochranné rukavice!
	Noste bezpečnostnú obuv!
	Dávajte pozor na vymrštené diely!
	Pozor na spätný ráz!
	Zabráňte prístupu okolostojacich osôb k prístroju!
	Odstup medzi strojom a treťou osobou musí byť minimálne 15 metrov!
	Pozor, horúce časti. Udržiavajte odstup!
	Výstraha! V žiadnom prípade nepoužívajte namiesto rezacieho noža pílové listy.

	Palivová nádrž; zmiešavací pomer: 40 dielov benzínu na 1 diel oleja
	Otvorené plamene alebo fajčenie v blízkosti prístroja sú prísne zakázané!
	Zaručená hladina akustického výkonu prístroja
	Poloha páčky sýtiča
	Naplniť palivové čerpadlo (Primer)
	6x stlačiť palivové čerpadlo (Primer)
	Potiahnuť štartovacie lanko
	Potiahnuť štartovacie lanko 3 – 4x
	Stlačiť plynovú páčku a zámok plynovej páčky
	Doplniť tekuté mazivo pre prevodovky



Všeobecné bezpečnostné pokyny

Pre prípad budúceho použitia uschovajte všetky bezpečnostné pokyny a upozornenia.

UPOZORNENIE

- ▶ Je potrebné zamedziť prístup deťom, ako aj chorým a krehkým osobám. Deti majte stále pod dohľadom, ak sa zdržiavajú v blízkosti strojov. Dodržte platné regionálne a miestne predpisy týkajúce sa prevencie úrazov. To isté platí pre všetky nariadenia týkajúce sa bezpečnosti a ochrany zdravia pri práci. Výrobca nebude niesť zodpovednosť v prípade, ak stroje nepovoleným spôsobom upravíte a ak v dôsledku týchto zmien dôjde k zraneniu osôb alebo poškodeniu predmetov.

⚠ VÝSTRAHA!

- ▶ Pri použití strojov je potrebné vždy dodržať základné bezpečnostné opatrenia. Dodržte aj všetky typy a upozornenia v dodatočných bezpečnostných pokynoch.
- **Dbajte pritom na podmienky okolia, pri ktorých pracujete.** Keď beží motor, prístroj produkuje jedovaté výfukové plyny. Tieto plyny môžu byť neviditeľné a bez zápachu. S prístrojom nikdy nepracujte v uzatvorených alebo zle vetraných priestoroch. Pri práci zabezpečte dostatočné osvetlenie. V prípade vlhkosti, prítomnosti snehu a ľadu, na svahoch a na nerovnom povrchu dbajte na stabilnú polohu.

- **K prístroju nepúšťajte žiadne cudzie osoby.** Návštevníci a prizerajúce osoby, predovšetkým deti, ako aj choré a krehké osoby, musia byť v bezpečnej vzdialenosti od pracoviska. Zabráňte tomu, aby sa iné osoby dotýkali nástrojov. Prístroj odovzdajte len osobám, ktoré sú s ním a s manipuláciou s ním oboznámené.
- **Zaistite bezpečné uloženie nástrojov.** Nástroje, ktoré sa nepoužívajú, sa musia uskladniť na suchom, najlepšie na vyvýšenom mieste alebo zamknuté na neprístupnom mieste.
- **Na každú prácu používajte vždy tie správne nástroje.** Nepoužívajte napríklad žiadne malé nástroje alebo príslušenstvo na práce, ktoré sa musia vykonávať ťažkými nástrojmi. Nástroje používajte len na účely, na ktoré boli skonštruované.
- **Noste vhodný odev.** Odev musí byť účelný a nesmie pri práci prekážať. Noste odev s vložkami proti porezaniu.
- **Používajte osobné ochranné prostriedky.** Noste bezpečnostnú obuv s ocelovou špičkou/ocelovými podrážkami a protišmykovou podrážkou. Noste ochrannú prilbu, ak pri práci hrozí nebezpečenstvo padajúcich predmetov.
- **Noste ochranné okuliare.** Môže dôjsť k vymršteniu predmetov. Následkom môžu byť vážne poranenia očí.
- **Noste chrániče sluchu.** Noste osobné ochranné prostriedky, napr. štuple do uší.

- **Ochrana rúk**
Noste pevné rukavice – rukavice z kože poskytujú dobrú ochranu.
- **Prevádzka prístroja**
Nikdy nepracujte na reznom nástroji bez chrániča. Nebezpečenstvo poranenia vymrštenými predmetmi.
- **Odstráňte kľúče atď.**
Všetky kľúče a podobné náradie sa musia pred zapnutím prístroja odstrániť.
- **Vždy pracujte opatrne.**
Dávajte pozor na to, čo robíte.
Použite zdravý úsudok. Nepoužívajte motorové nástroje, keď cítite únavu. S prístrojom je zakázané pracovať pod vplyvom alkoholu, drog alebo liekov, ktoré ovplyvňujú reakcie.
- **Dopĺňanie paliva**
Vždy dodržiavajte platné protipožiarne nariadenia a príslušné štátne a miestne nariadenia na predchádzanie požiarom.
- **Palivo a výpary z paliva sú mimoriadne horľavé.** Palivo nedopĺňajte, keď motor beží alebo je ešte horúci.
Pri tankovaní dbajte na dobré vetranie. Fajčenie a otvorený oheň sú zakázané.
- **Pred doplnením paliva je potrebné vždy vypnúť motor.** Uzáver palivovej nádrže vždy otvárajte opatrne, aby sa mohol pomaly uvoľniť akýkoľvek pretlak a aby nedošlo k vystreknutiu paliva.
Pri práci s prístrojom vznikajú na kryte vysoké teploty. Prístroj preto nechajte pre doplnením paliva vychladnúť. Inak sa môže palivo vznietiť a spôsobiť vážne popáleniny.
- **Pri dopĺňaní paliva je potrebné dbať na to, aby ste ho nedali priveda.**
Ak kvapalinu rozležete, je potrebné ju okamžite utrieť a prístroj vyčistiť.
- Po naplnení dobre naskrutkujte uzáver, aby sa neuvolnil vibráciami vznikajúcimi pri práci.
- **Dávajte pozor na netesnosti.** Ak palivo vyteká, neštartujte motor. Nebezpečenstvo ohrozenia života v dôsledku popálenín!
- **Čas používania a prestávky.**
Dlhšie používanie motorového prístroja môže viesť v dôsledku vibrácií k poruchám prekrvenia rúk (Raynaudov syndróm). Čas používania však môžete predĺžiť vhodnými rukavicami alebo pravidelnými prestávkami. Pamätajte na to, že osobné predispozície na zlé prekrvenie, nízke vonkajšie teploty alebo veľké sily vynakladané na udržanie prístroja pri práci môžu čas používania skrátiť.
- **Dávajte pozor na poškodené diely.**
Pred uvedením do prevádzky, po silných nárazoch a po spadnutí prístroj skontrolujte, či sa nepoškodil alebo či nemá známky opotrebenia. Sú niektoré diely poškodené? V prípade ľahkých poškodení sa vážne zamyslite, či nástroj bude napriek nim fungovať bezchybne a bezpečne. Dbajte pritom na správne vyrovnanie a nastavenie pohyblivých dielov. Zapadajú jednotlivé diely do seba správne? Sú diely poškodené? Je všetko správne nainštalované? Sú splnené všetky podmienky na bezchybnú funkciu? Poškodené ochranné zariadenia atď. musia opraviť alebo vymeniť autorizované osoby, pokiaľ nie je v návode na obsluhu vyslovene uvedené inak. Chybné spínače musí vymeniť autorizovaný servis. V prípade potreby opráv sa obráťte na jedno z nami poverených zákazníckych centier.

■ Pred nastavením alebo údržbou vždy najprv vypnite motor.

To platí predovšetkým pre práce na cievke so strunou.

■ Používajte iba schválené diely.

Pri údržbe a opravach používajte len rovnaké náhradné diely. Náhradné diely získate v internetovom obchode (pozri časť „Náhradné diely/príslušenstvo“).

⚠ VÝSTRAHA!

- ▶ Pri používaní iných hláv na kosenie, ako aj príslušenstva a nastavcov, ktoré neboli vyslovene odporúčané, môže dôjsť k ohrozeniu osôb a poškodeniu predmetov. Tento nástroj sa smie používať len na určený účel použitia. Každé iné použitie sa považuje za nesprávne. Za poškodenie majetku a zranenie osôb spôsobené takýmto nesprávnym použitím je zodpovedný len používateľ a v žiadnom prípade nie výrobca. Výrobca nemôže niesť zodpovednosť v prípade, ak stroje upravíte alebo použijete nesprávnym spôsobom a ak v dôsledku týchto zmien dôjde k poškodeniu majetku.

⚠ POZOR!

- ▶ Aj pri správnom používaní nástroja vždy existuje zvyškové riziko, ktoré nie je možné vylúčiť. Z druhu a konštrukcie nástroja môžu vyplývať tieto potenciálne nebezpečenstvá:
 - Kontakt s nechránenou cievkou so strunou (rezné poranenia).
 - Siahnutie do bežiackej cievky so strunou (rezné poranenia).
 - Poškodenie sluchu pri nepoužívaní primeraných chráničov.
 - Vznik prachu alebo plynov škodlivých pre zdravie pri používaní prístroja v uzatvorených priestoroch (nevoľnosť).

Dodatočné bezpečnostné pokyny

Aby ste predišli zraneniu osôb a poškodeniu majetku:

- **Pozor! Ruky a nohy majte vždy v dostatočnej vzdialenosti od oblasti kosenia**, najmä pri naštartovaní prístroja. Ruku majte na prídavnej rukoväti vždy voľne.
- **Prístroj vždy držte rukami za multifunkčné rukoväte**. Prístroj vždy držte v primeranej bezpečnej vzdialenosti od tela a zaujmite stabilnú polohu.
- **Vždy noste ochranné okuliare**.
- Prístroj používajte len za denného svetla alebo pri možnosti dobrého umelého osvetlenia.
- Nepoužívajte prístroj v daždi alebo na vlhkej trávě.
- Prístroj pred použitím alebo po náraze kontrolujte, či sa nepoškodil, a v prípade potreby ho opravte.
- Prístroj nepoužívajte, ak sú ochranné zariadenia poškodené alebo ak nie sú správne pripevnené.
- Zaisťte, aby boli vetracie štrbiny motora, ochranný kryt a rezacie zariadenie vždy bez prachu alebo zvyškov.

- **Pri používaní prístroja môže dôjsť k vymršteniu kameňov alebo iných predmetov, čo môže viesť k vážnym poraneniam.**
Počas práce dávajte neustále pozor, aby sa v okruhu minimálne 15 m nenachádzali žiadne osoby ani zvieratá. Prístroj ihneď zastavte, ak sa niekto, najmä deti, vyskytnú v jeho dosahu.
- Keď je prístroj v prevádzke, nepribližujte sa k pohyblivým častiam (do dosahu rezacích zariadení). **Po vypnutí prístroja sa žacia hlava ešte niekoľko sekúnd otáča.**
- Pred použitím prístroja odstráňte z pracovnej oblasti kamene, vetvy a akýkoľvek iný pevný materiál. Stroj štartujte len podľa opisu v návode. Pri štartovaní nesmie byť otočený ani v pracovnej polohe. S bežiacim prístrojom neprechádzajte cez štrkové cesty.
- Pri predlžovaní reznej struny postupujte s maximálnou opatrnosťou. Hrozí nebezpečenstvo rezných poranení. Po vykonaní týchto opatrení je pred uvedením prístroja do prevádzky potrebné znovu zaujať správnu pracovnú polohu.
- Nepoužívajte kovové cievky. Nezabudnite, že prístroj môže po pustení spínača ešte niekoľko sekúnd bežať.
- Motor vypnite (vypnite spínač ZAP/VYP), keď:
do prístroja dopĺňate palivo,
- nepoužívate ho,
- necháte ho bez dozoru,
- čistíte ho,
- prepravujete ho na iné miesto,
- odoberáte rezacie zariadenie alebo ho vymieňate a tiež ak ručne nastavujete dĺžku reznej struny.
- **Čas používania a prestávky**
Dlhšie používanie motorového prístroja môže viesť v dôsledku vibrácií k poruchám prekrvenia rúk. Čas používania však môžete predĺžiť vhodnými rukavicami alebo pravidelnými prestávkami. Pamätajte na to, že osobné predispozície na zlé prekrvenie, nízke vonkajšie teploty alebo veľké sily vynakladané na udržanie prístroja pri práci môžu čas používania skrátiť.
- Dlhšie používanie motorového prístroja môže viesť k poškodeniu sluchu, ak sa nenosia vhodné chrániče sluchu. **Noste osobné prostriedky na ochranu sluchu**, napr. štuple do uší, aby ste predišli riziku poškodenia sluchu.
- **Kosačku vo vypnutom stave prenášajte za hornú a spodnú rúrku násady so žacou jednotkou smerujúcou od tela, aby ste predišli poraneniam.**
Po vypnutí je hlava motora kosačky horúca. Dbajte na to, aby sa ste nedotkli hlavy motora.
- Pravidelne kontrolujte, či rezacie príslušenstvo pri chode naprázdno stojí.
- Národné predpisy môžu stanoviť obmedzenie veku používateľa.

- Pamätajte na to, že tieto okolnosti môžu mať za následok poškodenie prístroja a vážne zranenie osoby, ktorá s ním pracuje:
 - nesprávna údržba,
 - používanie nevhodných náhradných dielov,
 - odstránenie alebo úprava bezpečnostných zariadení.
- **Pozor!** Miestne predpisy môžu obmedzovať používanie stroja.
- Prístroj s rezným nástrojom vždy udržiavajte v dobrom stave.
- Pred použitím skontrolujte, či nie sú na prístroji uvoľnené spoje, škvrny od paliva a poškodené diely, napríklad praskliny v rezacích nadstavcoch.
- Pravidelne si robte prestávky a meňte pracovnú polohu.
- **Výstraha!** Na strunovej kosačke sa nachádzajú ostré hrany.
Je potrebné nosiť rukavice.
- Pred každým použitím, po páde alebo inom náraze je potrebné prístroj vizuálne skontrolovať, aby sa zistili vážne nedostatky.
- **Noste tiež protišmykovú ochranu nôh, ako aj ochranný odev.**
- **Stroj nikdy nepoužívajte pri únave, chorobe alebo pod vplyvom alkoholu alebo iných drog.**
- Výstraha pred emisiami výfukových plynov!
- Zaujmite stabilnú polohu a počas prevádzky udržiavajte rovnováhu. Okrem toho použite dodaný postroj.

Spätný ráz – príčiny a príslušné bezpečnostné pokyny

- Spätný ráz je náhly pohyb stroja nabok, dopredu alebo dozadu, ktorý sa môže vyskytnúť, keď sa rezný nástroj zasekne alebo zakliesni v nejakom objekte, napríklad v mladom strome alebo pni stromu. Môže byť taký silný, že sa bude stroj alebo obsluhujúca osoba pohybovať do ľubovoľného smeru, a napokon povedie k strate kontroly nad strojom.
- Spätnému rázu a príslušným ohrozeniam sa dá zabrániť vhodnými preventívnymi opatreniami, ako je opísané v nasledujúcom texte.
 - a) **Stroj držte pevne oboma rukami a ramená majte v takej polohe, aby ste mohli zachytiť sily spätného rázu. Držte sa vľavo od stroja.** Pri spätnom ráze sa môže v dôsledku neočakávaného pohybu stroja zvýšiť riziko poranenia. Obsluhujúca osoba dokáže pomocou vhodných preventívnych opatrení zvládnuť sily spätných rázov.
 - b) **Ak sa rezný nástroj zasekne alebo ak prerušíte prácu, stroj vypnite a nechajte ho v materiáli, kým sa rezný nástroj nezastaví. Nikdy sa pri zaseknutom reznom nástroji nepokúšajte vybrať stroj z materiálu alebo ťahať stroj smerom dozadu, pokiaľ sa rezný nástroj pohybuje, lebo môže dôjsť k spätnému rázu.** Zistite príčinu zaseknutia rezného nástroja a odstráňte ju.

- c) **Nepoužívajte tupé ani poškodené rezné nástroje.** Tupé alebo poškodené rezné nástroje zvyšujú riziko zaseknutia alebo zakliesnenia v nejakom objekte a môžu viesť k spätnému rázu.
- d) **Vždy dbajte na dobrý výhľad na rezaný materiál.** Spätný ráz je pravdepodobnejší v prípadoch, keď je rezaný materiál ťažko vidieť.
- e) **Keď sa k vám pri práci približuje iná osoba, vypnite stroj.** V prípade spätného rázu môžu byť iné osoby ľahšie zasiahnuté rotujúcim pílovým listom a utrieť zranenia.

Montáž

Montáž ochranného krytu (Obr. B)

VÝSTRAHA!

- ▶ Nikdy nepoužívajte prístroj bez namontovaného ochranného krytu **13**. Hrozí nebezpečenstvo poranenia.
- ◆ Ochranný kryt **13** umiestnite na držiak násady **32**.
- ◆ Otočte skrutky **31** v ochrannom kryte **13** pomocou (menšieho) 4 mm kľúča s vnútorným šesťhranom **24**.

Montáž dvojdielnej rúrky (Obr. C)

- ◆ Povoľte upevňovaciu skrutku rúrky **33** na hornej rúrke násady **8**.
- ◆ Zasuňte spodnú rúrku násady **12** čo najďalej do hornej rúrky násady **8**.
- ◆ Zatlačte blokovanie **11** a posuňte spodnú rúrku násady **12** až na doraz do hornej rúrky násady **8**.
- ◆ Otáčajte spodnú rúrku násady **12** ľahkým točivým pohybom, kým blokovanie **11** nezapadne do otvoru v hornej rúrke násady **8**.
- ◆ Upevňovaciu skrutku rúrky **33** znovu pevne utiahnite rukou.

UPOZORNENIE

- ▶ Pred spustením prístroja sa presvedčte, či spodná rúrka násady **12** pevne a bezpečne sedí a nachádza sa v správnej polohe.

Demontáž

- ◆ Uvoľnite upevňovaciu skrutku rúrky **33**.
- ◆ Stlačte blokovanie **11**.
- ◆ Vytiahnite rúrky násady jednu z druhej.

Montáž multifunkčnej rukoväte (Obr. D)

- ◆ Uvoľnite hviezdnicovú skrutku 34 a odoberte držiak rukoväte 35 z hornej rúrky násady 8.
- ◆ Nasadte multifunkčnú rukoväť 10 do uchytania 35 na hornej rúrke násady 8.
Plastový prstenec na multifunkčnej rukoväti musí ležať vo vodiacej koľajnici v uchytaní 35.
- ◆ Upevnite multifunkčnú rukoväť s držiakom rukoväte 35 a hviezdnicovou skrutkou 34. Uťahnite hviezdnicovú skrutku 34 rukou.

UPOZORNENIE

- ▶ Skontrolujte a zaistite, aby bol kábel prístroja 18 (pozri obr. A) uchytaný držiakom kábla 19 (pozri obr. A) na svojom mieste.

Montáž rezného nástroja (Obr. N)

⚠ VÝSTRAHA!

- ▶ Pri použití cievky so strunou 16 musí byť ochranný kryt 13 úplne namontovaný. Pri použití 3-čepelového noža 29 sa musí ochranný kryt 13 skrátiť (pozri kapitolu: „Predĺženie ochranného krytu (demontáž/montáž“).
- ◆ Zablokujte upínacie vreteno 49 podľa obrázka pomocou kľúča s vnútorným šesťhranom 25. Použite väčší z dvoch kľúčov s vnútorným šesťhranom (5 mm).

Montáž cievky

- ◆ Naskrutkujte puzdro cievky 15 proti smeru hodinových ručičiek na upínacie vreteno 49. Odoberte kľúč s vnútorným šesťhranom 25.
- ◆ Potiahnite za obidva konce struny, aby ste struny uvoľnili z drážok.
- ◆ Skráťte strunu na cca 15 cm, aby ste motor pri štartovaní a zahrievaní namáhali menej.

UPOZORNENIE

- ▶ Podložka 50, upínací kotúč 51 a matica 52 nebudú na montáž cievky potrebné.

Montáž 3-čepelového noža

- ◆ Nasadte 3-čepelový nôž 29 na upínacie vreteno 49. Nôž je použiteľný obojstranne.
- ◆ Upevnite 3-čepelový nôž 29 s podložkou 50, upínacím kotúčom 51 a maticou 52. Na utiahnutie matice 52 môžete použiť kľúč na údržbu 23.
- ◆ Odoberte kľúč s vnútorným šesťhranom 25.

Uvedenie do prevádzky

⚠ VÝSTRAHA!

- ▶ Pred uvedením prístroja do prevádzky skontrolujte, či je bezpečný na prevádzku. Ak máte akékoľvek pochybnosti, prístroj neštartujte!

UPOZORNENIE

- ▶ Pred prvým uvedením do prevádzky odstráňte ochrannú fóliu noža na struny 14.
- ▶ Dbajte predovšetkým na tieto body:
 - Kontrola poškodenia a opotrebovania rezných nástrojov.
 - Správna montáž žacej hlavy.
 - Ľahký chod všetkých spínačov.
 - Pevné osadenie konektora zapaľovacej sviečky. Pri uvoľnenom konektore môžu vzniknúť iskry, ktoré môžu zapáliť unikajúcu zmes paliva a vzduchu.
 - Čistota rukovätí na bezpečné vedenie prístroja.
 - Všetky bezpečnostné a ochranné zariadenia musia byť pred spustením prístroja riadne namontované na svojom mieste.
 - **Žacia hlava musí voľne bežať.** Pred spustením prístroja sa uistite, že je žacia hlava správne nasadená a že sú pohyblivé časti voľné.

⚠ VÝSTRAHA!

- ▶ Ak máte akékoľvek pochybnosti, nechajte si pri prevádzke tohto prístroja poradiť odborníkom v autorizovanom servisnom stredisku.

Doplnenie paliva (obr. E)

⚠ VÝSTRAHA!

- ▶ Pri manipulácii s palivom vždy dbajte na dostatočné vetranie. Pri dopĺňaní paliva nefajčite a držte sa ďalej od všetkých zdrojov tepla. Palivo nikdy nedopĺňajte pri bežiacom motore. Opatrne otvorte veko palivovej nádrže tak, aby sa mohol pomaly uvoľniť pretlak. Prístroj spustite vo vzdialenosti min. 3 m od miesta dopĺňania paliva. V prípade nedodržania pokynov existuje nebezpečenstvo požiaru alebo explózie.

UPOZORNENIE

- Objem palivovej nádrže 7 je 1200 ml.
- Používajte iba palivovú zmes odporúčanú v návode. Palivová zmes starne. Nepoužívajte preto palivovú zmes, ktorá je staršia ako 3 mesiace. Pri nedodržaní tohto pokynu sa môže poškodiť motor a vy stratíte nárok na záruku.

⚠ POZOR!

- Vyhnite sa priamemu kontaktu pokožky s benzínom a vdychovaniu benzínových výparov. Hrozí nebezpečenstvo ohrozenia zdravia!

Prístroj je vybavený dvojtaktným motorom, a preto sa prevádzkuje len so zmesou benzínu a oleja pre dvojtaktné motory s pomere 40:1.

Tabuľka pre zmes paliva

Benzín	Olej pre 2-taktné motory
1,00 liter	25ml
3,00 litre	75ml
5,00 litrov	125ml
Zmiešavanie	40 dielov benzínu + 1 diel oleja

UPOZORNENIE

- ▶ Používajte kvalitný bezolovnatý benzín s oktánovým číslom minimálne 90.
- ▶ Optimálny výkon dosiahnete pri použití oleja pre dvojtaktné motory chladené vzduchom.
- ◆ Benzín a olej zmiešajte vo fľaši na zmiešanie paliva 25. Použite mierku na nádobe.
- ◆ *OIL* ↓ Najprv nalejte do fľaše na zmiešanie paliva 25 benzín *PETROL* ↑ po značku „PETROL“. Potom prilejte olej až po druhú značku („OIL“) na mierke vpravo hore. Nádobu zatvorte a potrasť ňou.
- ◆ Naskrutkujte veko palivovej nádrže 67 a dajte zmes paliva do palivovej nádrže 7. Zvyšky paliva okolo veka palivovej nádrže utrite a veko palivovej nádrže znova zatvorte.

Nasadenie ramenného popruhu (obr. F)**⚠ POZOR!**

- Pri práci s prístrojom vždy noste postroj 27. Prístroj vždy vypnite a až potom si zložte postroj 27. Hrozí nebezpečenstvo úrazu.
- Postroj 27 je vybavený rýchlouvolňovacím zariadením. Otvorením uzáveru 38 je možné prístroj v nebezpečnej situácii rýchlo uvoľniť z postroja.

- ◆ Nasadte si postroj 27.
- ◆ Dĺžku popruhu nastavte tak, aby sa karabínka nachádzala približne 10 cm pod bedrami.
- ◆ Upevnite karabínku do oka 9 na hornej rúrke násady 8 prístroja.

UPOZORNENIE

- ▶ Prístroj zaveste pred naštartovaním motora a upevnite ho s bežiacim motorom na postroj 27.
- ▶ Chránič tela 23 umiestnite na bedrá medzi telo a prístroj.

Spustenie motora (obr. G)

⚠ VÝSTRAHA!

- ▶ Motor naštartujte minimálne 3 metre od miesta dopĺňania paliva.

UPOZORNENIE

- ▶ Prístroj postavte na pevnú rovnú podložku. Uistite sa, že sa rezný nástroj nedotýka žiadnych predmetov ani zeme.

Pri použití cievky so strunou 16

- ◆ Skontrolujte, či je z noža na struhu 14 (pozri obr. A) zložený ochranný kryt.

Pri použití 3-čepelového noža 29

- ◆ Uistite sa, že predĺženie ochranného krytu 54 je zložené.

Studený štart

- ◆ Prístroj postavte na pevnú rovnú podložku. Uistite sa, že sa rezný nástroj nedotýka žiadnych predmetov ani zeme.
- ◆ Spínač ZAP/VYP 20 prepnite do polohy I.
- ◆ Nastavte páčku sýtiča 4 do polohy | ↘ |.
- ◆ Stlačte 6x palivové čerpadlo 5 (Primer) (pozri obr. A).
- ◆ Prístroj držte jednou rukou za hornú rúrku násady 8. Druhou rukou niekoľkokrát rýchlo potiahnite za štartovacie lanko na štartovacej rukoväti 3, kým sa motor nenaštartuje.

Pozor! Štartovacie lanko príliš nevyťahujte – nebezpečenstvo roztrhnutia!

UPOZORNENIE

- ▶ Ak prístroj po 3 – 4 potiahnutiach nenaštartuje, manuálne nastavte páčku sýtiča 4 do polohy | ↓ |.
- ◆ Stlačte zámok plynovej páčky 21 a nakrátko plynovú páčku 22, aby páčka sýtiča 4 preskočila do polohy | ↓ |. Prístroj beží naprázdno. Nechajte prístroj chvíľu bežať, aby sa zahrial.
- ◆ Na kosenie podržte zámok plynovej páčky 21 stlačený a stlačte plynovú páčku 22.
- ◆ Na vypnutie motora prepnite spínač ZAP/VYP 20 do polohy O.

Teplý štart

- ◆ Spínač ZAP/VYP 20 prepnite do polohy I.
 - ◆ Nechajte páčku sýtiča 4 vo svojej polohe | ↓ |.
 - ◆ Prístroj držte jednou rukou za hornú rúrku násady 8. Druhou rukou niekoľkokrát rýchlo potiahnite za štartovacie lanko na štartovacej rukoväti 3, kým sa motor nenaštartuje.
- Pozor! Štartovacie lanko príliš nevyťahujte – nebezpečenstvo roztrhnutia!**
Prístroj teraz beží naprázdno.
- ◆ Na vypnutie motora prepnite spínač ZAP/VYP 20 do polohy O.

UPOZORNENIE

- ▶ Ak sa motor po druhom pokuse nenaštartuje, skúste ho naštartovať bez sýtiča v polohe Teplý štart. Ak sa to nepodarí, postupujte podľa pokynov v kapitole „Hľadanie chýb“.

Obsluha

Pracovné pokyny

UPOZORNENIE

► Pracujte bezpečne a s rozvahou!

- Pri práci dbajte na predpisy špecifické pre danú krajinu, resp. na miestne predpisy.
- Nepracujte počas všeobecne platných časov pokoja.
- Pevné predmety ako kamene, kovové diely a i. je nutné odstrániť. Mohli by sa vymrštiť, a tak ublížiť ľuďom a spôsobiť vecné škody.
- Pri rezaní vo vysokých kríkoch alebo živých plotoch by mala byť pracovná výška minimálne 15 cm. Tým nebudú ohrozené zvieratá ako ježkovia.
- Vždy prístroj pevne a bezpečne držte obidvomi rukami!
- Koste iba trávu a burinu! Dávajte pozor na korene alebo pne. Hrozí nebezpečenstvo zakopnutia.
- Pracujte opatrne a nikoho pri práci neohrozte.
- Pracujte iba pri dostatočných vizuálnych a svetelných podmienkach!
- Sledujte žaciu hlavu!
- Nikdy nerezte nad výškou pliec!
- Nikdy nenahradte plastové vlákno oceľovým drôtom. Nebezpečenstvo poranenia a zničenia!
- Nepracujte na rebríku!
- Pracujte iba na pevných a stabilných podkladoch!
- Vyhýbajte sa neprirodzenému držaniu tela. Majte stabilnú polohu a neustále udržiavajte rovnováhu.

- V pravidelných intervaloch meňte pracovnú polohu, aby ste predišli jednostrannému zataženiu.
- Pri zablokovaní žacej hlavy ihneď vypnite prístroj, vyberte konektor zapalovacej sviečky a potom odstráňte príčinu blokovania.

Posunutie oka na postroj/vyrovnanie prístroja (obr. Q)

- Pre cievku so strunou 16 a 3-čepelový nôž 29 vyberte vždy správnu polohu oka na postroj 9. Bez toho, aby ste sa kosačky pripevnenej na postroji 27 dotkli rukou, by mala byť
- 1 cievka so strunou 16 zľahka položená na zemi,
- 2 3-čepelový nôž 29 vyrovnaný asi 20 cm nad zemou.
- ◆ Povoľte skrutku 56 na oku na postroj 9. Na to použite 4 mm kľúč s vnútorným šesťhranom 24, teda ten menší z dvoch kľúčov. Skrutku 56 znova zľahka utiahnite.
- ◆ Vyrovnejte kosačku v závislosti od rezného nástroja podľa uvedených kritérií tak, že oko 9 na hornej rúrke násady 8 posuniete.
- ◆ Uťahnite skrutku 56, keď sa kosačka nachádza v želanej polohe.

Práca s cievkou so strunou

- Podržte prístroj na malých trávnatých plochách v uhle cca 30° a rovnomerne otáčajte žacou hlavou v polkruhoch doprava a doľava.
- Najlepšie výsledky dosiahnete pri výške trávy maximálne 15 cm. Ak je tráva vyššia, odporúča sa vykonať viac kosení.
- Na kosenie okolo stromov, kolov plota alebo iných prekážok prechádzajte prístrojom pomaly okolo prekážky a koste špičkou struny.
- Vyhýbajte sa kontaktu s pevnými prekážkami (kamene, múr, latkové ploty atď.). Struna by sa rýchlo opotrebovala. Na udržanie prístroja v správnej vzdialenosti použite okraj ochranného krytu.

⚠ POZOR!

- Žaciu hlavu počas prevádzky nekladte na zem!

Predĺženie struny

Váš prístroj je vybavený dvojstrunovou do-tykovou automatikou, t. j. obidve struny sa predĺžia, keď žacou hlavou poklepete o zem.

- ◆ Prístroj v prevádzke držte nad trávnatou plochou a poklepte žacou hlavou niekoľkokrát zľahka o zem. Takto sa struna predĺži.
- ◆ Nôž na struny 14 (pozri obr. A) vložený v ochrannom kryte 13 (pozri obr. A) odreže strunu na želanú dĺžku.

Ak sa konce struny nedajú predĺžiť

- ◆ Prístroj vypnite.
- ◆ Zatlačte na vložku cievky až na doraz a silno potiahnite za koniec struny.

Ak nie sú viditeľné žiadne konce struny:

- ◆ Vymeňte cievku so strunou 16 (pozri kapitolu „Výmena cievky“).

⚠ POZOR!

- Zvyšky struny sa môžu vymrštíť a spôsobiť zranenia.

Práca s 3-čepelovým nožom

⚠ POZOR!

- Pri práci vždy noste postroj 27 a vhodný ochranný odev. Noste chrániče očí, sluchu a hlavy. Dbajte na to, aby bol nôž správne namontovaný.
- Poškodené alebo tupé nástroje vymeňte. Hrozí nebezpečenstvo poranenia.

UPOZORNENIE

- ▶ Nôž používajte len na voľné, rovne plochy. Starostlivo skontrolujte oblasť, ktorá sa má pokosiť, a odstráňte všetky cudzie telesá. Vyhýbajte sa nárazom do kameňov, kovu alebo iných prekážok. Nôž sa môže poškodiť a vzniká nebezpečenstvo spätného rázu.
- ◆ Žaciu hlavu držte pri práci nad zemou a pomaly otáčajte prístrojom ako kosou v rovnomernom oblúku sem a tam.

- ◆ Žaciu hlavu nedržte šikmo.
- ◆ Prístroj nepoužívajte na kosenie divého porastu alebo krovia.
- ◆ Nôž pravidelne kontrolujte, či nie je poškodený, a poškodené nože okamžite vymeňte.

Keď prístroj vibruje

Prístroj vyčistite, prípadne odstráňte zvyšky trávy zo žacej hlavy a z ochranného krytu (pozri kapitolu „Údržba a starostlivosť“).

Údržba a starostlivosť

⚠ POZOR!

- Údržbu a čistenie vykonávajte vždy pri vypnutom motore a vytiahnutom konektore zapaľovacej sviečky ② (pozri obr. A).
- Práce, ktoré nie sú opísané v tomto návode, nechajte vykonať v jednom z našich splnomocnených zákaznických servisov.
- Používajte iba originálne diely a nikdy nie kovové struny.
- Použitie neoriginálnych dielov môže viesť k zraneniu osôb, neopraviteľným poškodeniam prístroja a k strate záruky.

Čistenie prístroja

- ◆ Po každom kosení vyčistite žacie zariadenie a ochranný kryt 13 od trávy a zeminy.
- ◆ Rukoväte udržiavajte vždy čisté a bez trávy.
- ◆ Prístroj čistite mäkkou kefou alebo handrou.

UPOZORNENIE

- ▶ **Prístroj chráňte pred poškodením!**
Na prístroj sa nesmie striekať voda a prístroj sa nesmie ukladať do vody. Nepoužívajte žiadne čistiace prostriedky ani rozpúšťadlá.

Výmena cievky

⚠ POZOR!

- Pri použití cievky so strunou 16 musí byť ochranný kryt 13 úplne namontovaný (pozri kapitolu: „Predĺženie ochranného krytu (demontáž/montáž)“).
- ◆ Vypnite motor.
- ◆ Prístroj položte na zem tak, aby nevytekalo žiadne palivo, a pevne ho držte.
- ◆ Zablokujte upínacie vreteno 49 podľa obrázka (**pozri obr. N**) pomocou kľúča s vnútorným šesťhranom 25.
- ◆ Použite väčší z dvoch kľúčov s vnútorným šesťhranom (5 mm). Odskrutkujte puzdro cievky 15 v smere hodinových ručičiek z upínacieho vretena 49.
- ◆ Otvorte puzdro cievky 15 tak, že klikací uzáver 49 na oboch stranách puzdra cievky 15 pevne zatlačíte dovnútra a odoberte veko puzdra cievky 15 (**pozri obr. H**).

- ◆ Na otvorenie puzdra cievky 15 môžete ako pomôcku použiť plochý skrutkovač. Postupujte opatrne, cievku nepoškodte.
- ◆ Nasadte novú cievku so strunou 16 do veka puzdra cievky 15 a obidva konce struny prestrčte cez oko výstupu struny 40 (pozri obr. H).
- ◆ Cievku so strunou 16 položte do veka puzdra cievky 15 a veko nechajte znova zapadnúť do puzdra cievky 15. Pritom dávajte pozor, aby ste oká výstupu struny 40 nasadili na obidva výrezy 41 v puzdre cievky 15, inak sa veko nebude dať zatvoriť (pozri obr. H).
- ◆ Naskrutkujte puzdro cievky 15 proti smeru hodinových ručičiek znova na upínacie vreteno 49. Odoberte kľúč s vnútorným šesťhranom 25 (pozri obr. N).
- ◆ Potiahnite za obidva konce struny, aby ste struny uvoľnili z drážok 48.
- ◆ Skráťte strunu na cca 15 cm, aby ste motor pri štartovaní a zohrievaní namáhali menej.

Výmena noža (obr. N)

⚠ POZOR! NEBEZPEČENSTVO PORANENIA!

- Pozor, ostré hrany!
Noste rukavice.

⚠ POZOR!

- Pri použití 3-čepelového noža 29 sa musí ochranný kryt 18 skrátiť (pozri kapitolu: „Predĺženie ochranného krytu (demontáž/montáž)“).
- ◆ Vypnite motor.
- ◆ Prístroj položte na zem tak, aby nevytekalo žiadne palivo, a pevne ho držte.
- ◆ Zablokujte upínacie vreteno 49 podľa obrázka pomocou kľúča s vnútorným šesťhranom 25. Použite väčší z dvoch kľúčov s vnútorným šesťhranom (5 mm). Uvoľnite matice 52 proti smeru hodinových ručičiek a odoberte matice 52, upínací kotúč 51, podložku 50 a 3-čepelový nôž 29 z upínacieho vretena 49.
- ◆ Nasadte 3-čepelový nôž 29 na upínacie vreteno 49. Trojčepelový nôž 29 je možné používať obojstranne.
- ◆ Upevnite 3-čepelový nôž 29 s podložkou 50, upínacím kotúčom 51 a maticou 52.
- ◆ Odoberte kľúč s vnútorným šesťhranom 25.

Predĺženie ochranného krytu (demontáž/montáž) (obr. O)

UPOZORNENIE

- ▶ Pri použití 3-čepelového noža 29 sa musí predĺženie ochranného krytu 54 zložiť.
- ▶ Pri použití cievky so strunou 16 musí byť predĺženie ochranného krytu 54 úplne namontované.

Demontáž predĺženia ochranného krytu

- ◆ Odopnite tri gombíky klikacieho uzáveru 53 pomocou plochého skrutkovača.
- ◆ Stiahnite predĺženie ochranného krytu 54.

Montáž predĺženia ochranného krytu

- ◆ Pripnite tri gombíky klikacieho uzáveru 53 pomocou plochého skrutkovača.

UPOZORNENIE

- ▶ Po každom použití predĺženie a ochranný kryt 54 prístroja vyčistite.

Čistenie vzduchového filtra (obr. I)

⚠ POZOR!

- Prístroj nikdy nepoužívajte bez vzduchového filtra. Prach a nečistoty sa inak dostanú do motora a povedú k poškodeniu stroja. Udržiavajte vzduchový filter čistý.

- ◆ Vypnite motor.
- ◆ Uvoľnite skrutku 42 na veko vzduchového filtra 6 a vyberte veko vzduchového filtra 6 z telesa vzduchového filtra 43.
- ◆ Vyberte vzduchový filter 44 z telesa vzduchového filtra 43.
- ◆ Vyčistite vzduchový filter 44 mydlom a vodou a nechajte ho na vzduchu vyschnúť. Na čistenie nikdy nepoužívajte benzín!

UPOZORNENIE

- ▶ Vymeňte vzduchový filter 44, keď je opotrebovaný, poškodený alebo veľmi zašpinený.
- ▶ Mriežka slúži ako dištančný držiak a do telesa vzduchového filtra 43 sa vkladá ako prvá, ak pri vyberaní vzduchového filtra 44 vypadne.
- ◆ Obidva výstupky na veko vzduchového filtra 6 vložte do spôn na telese vzduchového filtra 43.
- ◆ Nasadte veko vzduchového filtra 6 na teleso vzduchového filtra 43.
- ◆ Upevnite veko vzduchového filtra 6 skrutkou 42.

Výmena/nastavenie zapalovacej sviečky (obr. J)

UPOZORNENIE

- ▶ Opotrebované zapalovacie sviečky alebo príliš veľká vzdialenosť zapalovania vedú k zníženiu výkonu motora.
- ♦ Vypnite motor.
- ♦ Vytiahnite konektor zapalovacej sviečky ② zo zapalovacej sviečky ④⑤.
- ♦ Vyskrutkujte zapalovaciu sviečku ④⑤ proti smeru hodinových ručičiek pomocou priloženého kľúča na údržbu ②③ (pozri obr. A).
- ♦ Skontrolujte vzdialenosť zapalovania pomocou škáromera (zakúpite ho v špecializovanej predajni). Vzdialenosť elektród musí byť 0,6 – 0,7 mm.
- ♦ Prípadne nastavte vzdialenosť tak, že opatrne ohnete uzemňovaciu elektródu zapalovacej sviečky ④⑤.
- ♦ Zapalovaciu sviečku vyčistite ④⑤ drôtenou kefou.
- ♦ Nasadte vyčistenú a nastavenú zapalovaciu sviečku ④⑤, prípadne vymeňte poškodené zapalovacie sviečky ④⑤ za nové (napr. zapalovacia sviečka „NST L8RTC“).
- ♦ Znova nasadte konektor zapalovacej sviečky ②.

Naostrenie noža na struny (obr. K)

⚠ POZOR!

- Prístroj v žiadnom prípade nepoužívajte bez noža na struny alebo s poškodeným nožom na struny. Hrozí nebezpečenstvo poranenia.
- Noste ochranné rukavice, aby ste zabránili poraneniam.
- ♦ Vypnite motor.
- ♦ Odskrutkujte nôž na struny ⑭ z ochranného krytu ⑬.
- ♦ Upevnite nôž na struny ⑭ do zveráka a naostrite nôž plochým pilníkom. Používajte pilník opatrne a len v jednom smere.
- ♦ Nôž na struny ⑭ znova naskrutkujte na ochranný kryt ⑬.

Výmena palivového filtra (obr. L)

UPOZORNENIE

- ▶ Prístroj nikdy nepoužívajte bez palivového filtra. Palivový filter pravidelne vymieňajte.
- ♦ Odskrutkujte veko palivovej nádrže ③⑦.
- ♦ Vyprázdnite palivovú nádrž ⑦ do vhodnej nádoby.
- ♦ Pomocou háku vytiahnite palivový filter ④⑥ z palivovej nádrže ⑦ a odoberte ho tak, že uvoľníte malú svorku.
- ♦ Vymeňte palivový filter ④⑥ a nasadenú saciu hlavicu znova vložte do palivovej nádrže ⑦.
- ♦ Palivovú nádrž ⑦ znova zatvorte vekom palivovej nádrže ③⑦.

UPOZORNENIE

- Špecifikácie palivového filtra:
Pripojenie Ø 4 mm
Vonkajší priemer: cca 16 mm

Navinutie cievky so strunou (obr. M)

Namiesto novej cievky so strunou **16** si môžete v špecializovanej predajni kúpiť nylonovú strunu s hrúbkou 2,4 mm a dĺžkou 6 m a navinúť ju na cievku so strunou **16**.

- ◆ Strunu zložte v strede a stred struny vložte do zárezu **47** cievky so strunou **16**. Naviňte obidva konce v smere šípky, ktorú nájdete na spodnej strane cievky so strunou **16**.
- ◆ Potom konce struny upnite do príslušných drážok **48** na cievke so strunou **16**.

UPOZORNENIE

- Struny vyťahnite napnuté a dávajte pozor, aby boli paralelne v obidvoch kanáloch na struhu. Okrem toho sa cievka so strunou **16** nesmie naplniť viac ako 3 m struny na jeden kanál, pretože potom nebude automatický mechanizmus struny pracovať správne.

Mazanie prevodovky (obr. P)**UPOZORNENIE**

- Po cca 10 prevádzkových hodinách je potrebné prevodovku namazať.
- ◆ Povoľte skrutku **55** na prevodovke pomocou 5 mm, väčšieho, kľúča s vnútorným šesťhranom **25**.
- ◆ Do mazacieho otvoru na tele prevodovky natlačte cca 5 g bežne dostupného mazacieho tuku.
- ◆ Potom prevodovku znova zatvorte skrutkou **55**.

Výmena palivového filtra**UPOZORNENIE**

- Karburátor bol z výroby prednastavený na optimálny výkon. Ak bude potrebné dodatočné nastavenie, prenechajte toto špecializovanému servisu.

Odstránenie príčin zablokovania**⚠ POZOR!**

- Pred prácou na žacej jednotke vypnite prístroj a vyťahnite konektor zapalovacej sviečky **2** (pozri obr. A).
- Noste ochranné rukavice, aby ste zabránili poraneniam.

Kontrola spojky**UPOZORNENIE**

- Prístroj postavte na pevnú rovnú podložku. Uistite sa, že sa rezný nástroj nedotýka žiadnych predmetov ani zeme.
- Pred každým použitím skontrolujte funkčnosť spojky pri chode neprázdno.
- Prístroj naštartujte (pozri časť „Spustenie motora“) a v dostatočnej bezpečnostnej vzdialenosti pohľadom skontrolujte, či sa cievka so strunou pri chode naprázdno neotáča.

Intervaly údržby

Pravidelne vykonávajte údržbu predpísanú v tabuľke „Intervaly údržby“. Pravidelnou údržbou predĺžite životnosť prístroja. Okrem toho dosiahnete optimálny žací výkon a predídete nehodám.

Tabuľka Intervaly údržby

Diel stroja	Činnosť	Pred každým použitím	Prevádzkové hodiny	
			10	20
skrutky, matice, čapy	kontrola, utiahnutie		X	
vzduchový filter	čistenie alebo výmena			X
palivový filter	výmena		X	
zapaľovacia sviečka	čistenie/nastavenie/výmena		X	
palivové hadice	kontrola, v prípade potreby výmena	X		
celý stroj	kontrola, v prípade potreby čistenie	X		
ovládacia rukoväť	kontrola funkcie	X		
žacia hlava	kontrola správnej montáže	X		
spojka	kontrola zastavenia pri chode naprázdno	X		
prevodovka	namazanie		X	

Skladovanie

Všeobecné pokyny pre skladovanie

- ◆ Pred uskladnením prístroj dôkladne vyčistite a vykonajte na ňom údržbu.
- ◆ Prístroj uchovávajte na suchom mieste chránenom pred prachom a mimo dosahu detí.
- ◆ Prístroj v žiadnom prípade nebaľte do plastových vriec, pretože môže dôjsť k hromadeniu vlhkosti a vzniku plesne.
- ◆ Prístroj nekladte na ochranný kryt.
- ◆ Pri skladovaní noža použite prepravný kryt 40 (pozri obr. A).
- ◆ Držiak kábla 19 musí držať kábel prístroja 18 na svojom mieste (pozri obr. A). Držiak kábla 19 neodoberajte ani pri skladovaní prístroja.

Skladovanie počas nepoužívania

UPOZORNENIE

- ▶ Pri nedodržaní pokynov na skladovanie môžu zvyšky paliva v karburátore viesť k problémom so štartovaním alebo trvalým škodám.

Pri nepoužívaní dlhom max. 3 mesiace

- ◆ Vyprázdňte palivovú nádrž 7 na dobre vetranom mieste.
- ◆ Naštartujte motor a nechajte ho bežať naprázdno, kým sa nezastaví alebo kým už v karburátore nie je žiadne palivo.
- ◆ Nechajte motor vychladnúť (cca 5 minút).

Pri nepoužívaní dlhšom ako 3 mesiace

- ◆ Vyprázdňte palivovú nádrž 7 na dobre vetranom mieste.
- ◆ Naštartujte motor a nechajte ho bežať naprázdno, kým sa nezastaví alebo kým už v karburátore nie je žiadne palivo.
- ◆ Nechajte motor vychladnúť (cca 5 minút).
- ◆ Uvoľnite zapalovaciu sviečku 45 (pozri obr. J) pomocou kľúča na údržbu 23 (pozri časť „Výmena/nastavenie zapalovacej sviečky“).
- ◆ Do spaľovacieho priestoru dajte čajovú lyžičku oleja pre 2-taktné motory a viackrát pomaly potiahnite za štartovacie lanko, aby sa olej rozdelil vo vnútri motora.
- ◆ Zapalovaciu sviečku 45 znova nasadte.

Preprava

- ◆ Pri preprave musí byť prístroj vypnutý a konektor zapalovacej sviečky ② vyťahnutý. Prístroj neprepravujte, keď beží naprázdno.
- ◆ Prístroj nosíte vždy jednou rukou za hornú rúrku násady a druhou rukou za spodnú rúrku násady ⑧+⑫. Takto predídete kontaktu s nebezpečnými časťami počas prepravy (napr. horúci motor, rezacia jednotka).
- ◆ Pri preprave nožov použite prepravný kryt ⑩.
- ◆ Pri preprave dodržte bezpečnú vzdialenosť od tretích osôb.
- ◆ Prístroj neprenášajte hore nohami, aby nedošlo k vytečeniu paliva. Pred prepravou medzi dvomi miestami použitia vyprázdňte benzínovú nádrž čerpadlom na odsávanie benzínu. Benzínovú nádrž nevyprázdňujte v uzatvorených priestoroch, v blízkosti ohňa alebo pri fajčení. Výpary môžu spôsobiť výbuch alebo požiar.
Preprava vo vozidle:
Prístroj zaistíte proti prevráteniu a poškodeniu. Dbajte na stabilnú polohu prístroja.

Objednávanie náhradných dielov

Náhradné diely pre tento výrobok si môžete dlhodobo pohodlne doobjednať na internete na stránke www.kompnass.com.

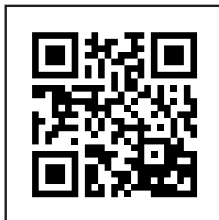

Smartfónom/tabletom naskenujte QR kód. Pomocou tohto QR kódu sa dostanete priamo na našu webovú stránku a môžete si prezrieť a objednať dostupné náhradné diely.

UPOZORNENIE

- ▶ Ak by ste mali problémy s online objednávkou, môžete sa obrátiť telefonicky alebo e-mailom na naše servisné stredisko.
- ▶ Pri svojej objednávke vždy uveďte číslo výrobku (IAN) 471871_2407.
- ▶ Zohľadnite, že online objednanie náhradných dielov nie je možné pre všetky krajiny dodania.

Odstraňovanie porúch

Porucha	Príčina	Riešenie
Motor sa nenašartuje	Prázdna nádrž	Doplnenie paliva
	Nesprávne poradie štartovacieho postupu	Dodržte pokyny na štartovanie stroja uvedené v tomto návode
	Motor „presýtený“	Uberte plyn, pokúste sa viackrát naštartovať, v prípade potreby vyberte zapaľovaciu sviečku, vyčistite ju a vysušte
	Zanesené zapaľovacie sviečky, nesprávna vzdialenosť zapaľovania	Vyčistite, nastavte alebo vymeňte zapaľovacie sviečky
	Poškodené pripojenie sviečky, kábel zapaľovania	Výmena
	Znečistený karburátor, dýzy karburátora, nesprávne nastavená zmes v karburátore	Karburátor nechajte vyčistiť a nastaviť v špecializovanom servise
	Upchatý palivový filter	Palivový filter vymeňte alebo vyčistite
Motor beží pri chode naprázdno príliš rýchlo	Studený motor	Nechajte po spustení pomaly zahriať
Motor nedosiahne najvyšší výkon	Zanesené zapaľovacie sviečky, nesprávna vzdialenosť zapaľovania	Vyčistite, nastavte alebo vymeňte zapaľovacie sviečky
	Znečistený vzduchový filter	Vyčistite alebo vymeňte vzduchový filter
	Znečistený karburátor, dýzy karburátora, nesprávne nastavená zmes v karburátore	Karburátor nechajte vyčistiť a nastaviť v špecializovanom servise
	Nesprávna palivová zmes	Doplňte palivo podľa návodu
	Netesný tesniaci krúžok v skrini kľuky	Chybu nechajte odstrániť v špecializovanom servise
	Opotrebovaný valec, piestový krúžok	
	Nesprávne zapaľovanie	
Nadmerná tvorba výfukových plynov/dymu	Nesprávne nastavená zmes v karburátore	Karburátor nechajte nastaviť v špecializovanom servise
	Nesprávna palivová zmes	Doplňte palivo podľa návodu

Likvidácia/ochrana životného prostredia



Prístroj v žiadnom prípade nevyhadzujte do komunálneho odpadu!

Symbol preškrtnutej odpadovej nádoby na kolieskach upozorňuje, že tento prístroj podlieha smernici 2012/19/EU. Táto smernica stanovuje, že tento prístroj nesmiete po uplynutí času používania likvidovať s bežným domovým odpadom, ale musíte ho odovzdať na špeciálne zriadených zberných miestach, v zberných dvoroch alebo v prevádzkach na likvidáciu odpadov.

Táto likvidácia je pre vás bezplatná. Chráňte životné prostredie a likvidujte odborne.



Obal sa skladá z ekologických materiálov, ktoré môžete zlikvidovať v miestnych recyklačných strediskách. Prístroj a jeho príslušenstvo pozostávajú z rôznych materiálov, ako sú kov a plasty.

Informácie o možnostiach likvidácie výrobku, ktorý doslúžil, získate od svojej obce alebo mestskej samosprávy.



Obal zlikvidujte ekologicky. Dbajte na označenie na rôznych obalových materiáloch a triedte ich osobitne. Obalové materiály sú označené skratkami (a) a číslicami (b) s nasledujúcim významom:

1 – 7: plasty, 20 – 22: papier a lepenka, 80 – 98: kompozitné materiály.



Informácie o možnostiach likvidácie výrobku, ktorý doslúžil, získate od svojej obce alebo mestskej samosprávy.

Ochrana životného prostredia

- Dôkladne vyprázdňte benzínovú a olejovú nádrž a odovzdajte prístroj na mieste zberu odpadu. Použitú plastovú a kovovú časť sa dajú rozdeliť podľa druhu a odovzdať na opätovné spracovanie.
- Použitý olej a zvyšky benzínu odovzdajte na mieste likvidácie a nevyliievajte ich do kanalizácie alebo do odtoku.
- Znečistený údržbársky materiál a prevádzkové materiály odovzdajte na určenom zbernom mieste.

Záruka spoločnosti Kompernass Handels GmbH

Vážená zákazníčka, vážený zákazník, na tento prístroj máte záruku 3 roky od dátumu zakúpenia. Pokiaľ sú súčasťou dodávky, na boxy s akumulátorom série X12V a X20V Team dostanete taktiež záruku 3 roky od dátumu zakúpenia. V prípade nedostatkov tohto výrobku máte práva vyplývajúce zo zákona voči predajcovi tohto výrobku. Tieto Vaše práva vyplývajúce zo zákona nie sú obmedzené našou zárukou, uvedenou nižšie.

Záručné podmienky

Záručná doba začína plynúť dátumom zakúpenia. Prosím, uschovajte si pokladničný blok. Tento bude potrebný ako dôkaz o zakúpení.

Ak v priebehu troch rokov od dátumu zakúpenia tohto výrobku dôjde k chybe materiálu alebo výrobnej chybe, výrobok vám – podľa nášho uváženia – bezplatne opravíme, vymeníme alebo uhradíme kúpnu cenu. Podmienkou tohto záručného plnenia je, že počas trojročnej lehoty sa poškodený prístroj a doklad o zakúpení (pokladničný blok) predloží so stručným opisom, v čom spočíva nedostatok prístroja a kedy sa vyskytol.

Ak je chyba pokrytá našou zárukou, zašleme Vám späť opravený alebo nový výrobok. Opravou alebo výmenou výrobku nezačína plynúť žiadna nová záručná doba.

Záručná doba a zákonné nároky na odstránenie chýb

Záručná doba sa záručným plnením nepredlži. To platí aj pre vymenené a opravené diely. Poškodenia a chyby zistené prípadne už pri kúpe, sa musia hlásiť okamžite po vybalení. Po uplynutí záručnej doby podliehajú prípadné opravy poplatku.

Rozsah záruky

Prístroj bol starostlivo vyrobený v súlade s prísnyimi smernicami kvality a pred dodaním bol svedomito preskúšaný.

Záručné plnenie sa vzťahuje na chyby materiálu alebo výrobné chyby. Záruka sa nevzťahuje na časti výrobku, ktoré sú vystavené bežnému opotrebovaniu, takže ich možno pokladať za rýchlo opotrebitelné diely, ako napr. pílové listy, náhradné čepele, brúsny papier atď., ani na poškodenia krehkých dielov, ako napr. spínače alebo diely vyrobené zo skla.

Táto záruka zaniká v prípade poškodenia výrobku neodborným používaním alebo neodbornou údržbou. Na správne používanie výrobku sa musia presne dodržiavať všetky pokyny, uvedené v návode na obsluhu. Bezpodmienečne sa musí zabrániť použitiu alebo úkonom, ktoré sa v návode na obsluhu neodporúčajú alebo pred ktorými sa varuje.

Výrobok je určený len na súkromné použitie a nie na priemyselné používanie. Záruka zaniká pri nesprávnom a neodbornom zaobchádzaní, pri použití násilia a pri zásadoch, ktoré neboli vykonané našim autorizovaným servisom.

Poskytnutie záruky neplatí pri

- normálnom opotrebovaní kapacity akumulátora
- komerčnom používaní výrobku
- poškodení alebo zmene výrobku zákazníkom
- nerešpektovaní predpisov týkajúcich sa bezpečnosti a údržby, chybách obsluhy
- škodách v dôsledku elementárnych udalostí

Vybavenie v prípade záruky

Na zaručenie rýchleho vybavenia Vašej žiadosti postupujte podľa nasledujúcich pokynov:

- Na všetky otázky majte pripravený pokladničný doklad a číslo výrobku (IAN) 471871_2407 ako doklad o nákupe.
- Číslo výrobku nájdete na typovom štítku na výrobku, na gravúre na výrobku, na titulnej stránke návodu na obsluhu (dole vľavo) alebo ako nálepku na zadnej alebo spodnej strane výrobku.
- Ak dôjde k funkčným poruchám alebo iným nedostatkom, najskôr telefonicky kontaktujte servisné oddelenie uvedené nižšie alebo využite náš kontaktný formulár, ktorý sa nachádza na stránke parkside-diy.com v časti Servis.
- Výrobok, zaevidovaný ako poruchový, môžete potom spolu s dokladom o nákupe (pokladničný blok) a uvedením popisu chyby a dátumu, kedy k nej došlo, bezplatne odoslať na adresu servisného strediska, ktorá Vám bude oznámená.



Na stránke parkside-diy.com si môžete prehliadnúť a stiahnuť túto a mnoho ďalších príručiek. Pomocou tohto QR kódu sa dostanete priamo na stránku parkside-diy.com. Vyberte si

vašu krajinu a cez vyhľadávaciu masku vyhľadajte návody na obsluhu. Pomocou zadania čísla výrobku (IAN) 471871_2407 sa dostanete k návodu na obsluhu pre váš výrobok.

Servis

SK Servis Slovensko
Tel. 0800 003 409
Kontaktný formulár na stránke
parkside-diy.com

IAN 471871_2407

Dovozca

Majte na pamäti, že nižšie uvedená adresa nie je adresou servisného strediska. Najprv kontaktujte uvedené servisné stredisko.

KOMPERNASS HANDELS GMBH
BURGSTRASSE 21
44867 BOCHUM
NEMECKO
www.kompernass.com

Preklad originálneho vyhlásenia o zhode

My, spoločnosť KOMPERNASS HANDELS GMBH, osoba zodpovedná za dokumentáciu: pán Semi Uguzlu, BURGSTR. 21, 44867 BOCHUM, DEUTSCHLAND/NEMECKO, vyhlasujeme, že tento výrobok je v súlade s nasledujúcimi normami, normatívnymi dokumentmi a smernicami ES:

Smernica o strojových zariadeniach (2006/42/EC)

Smernica o elektromagnetickej kompatibilite (2014/30/EU)

Smernica o emisiách hluku

(2000/14/EC), zmenená na základe (2005/88/EC)

Hladina akustického výkonu LWA:

3-čepelový nôž:

Nameraná $L_{WA} = 108,2$ dB

Cievka so strunou:

Nameraná $L_{WA} = 108,3$ dB

Zaručená $L_{WA} = 110$ dB

Smernica o emisiách (2016/1628/EU)

Smernica o RoHS (2011/65/EU)*

* Výhradnú zodpovednosť za vydanie tohto vyhlásenia o zhode nesie výrobca. Predmet vyhlásenia opísaný vyššie je v súlade s predpismi smernice 2011/65/EU Európskeho parlamentu a Rady z 8. júna 2011 o obmedzení používania určitých nebezpečných látok v elektrických a elektronických zariadeniach.

Aplikované harmonizované normy

EN ISO 11806-1:2022

EN ISO 14982:2009

EN IEC 63000:2018

Typové označenie stroja: Benzínová kosačka PBS 2 E5

Rok výroby: 10–2024

Sériové číslo: IAN 471871_2407

Bochum, 10. 09. 2024



Semi Uguzlu

- Manažér kvality -

Technické zmeny v zmysle ďalšieho vývoja sú vyhradené.

Inhaltsverzeichnis

Einleitung	120
Bestimmungsgemäßer Gebrauch	120
Ausstattung	120
Lieferumfang	121
Technische Daten	121
Allgemeine Sicherheitshinweise	124
Zusätzliche Sicherheitshinweise	126
Rückstoß – Ursachen und entsprechende Sicherheitshinweise	128
Montage	129
Schutzabdeckung montieren (Abb. B)	129
Zweitelliges Rohr montieren (Abb. C)	129
Multifunktions-Handgriff montieren (Abb. D)	130
Schneidwerkzeug montieren (Abb. N)	130
Inbetriebnahme	131
Kraftstoff einfüllen (Abb. E)	131
Schultergurt anlegen (Abb. F)	132
Motor starten (Abb. G)	133
Bedienung	134
Arbeitshinweise	134
Öse für Tragegeschirr verschieben/Gerät ausbalancieren (Abb. Q)	134
Arbeiten mit der Fadenspule	135
Faden verlängern	135
Arbeiten mit dem 3-Zahn-Messer	135
Wartung und Pflege	136
Gerät reinigen	136
Spulenwechsel	136
Messerwechsel (Abb. N)	137
Verlängerung der Schutzabdeckung (abnehmen/montieren) (Abb. O)	138
Luftfilter reinigen (Abb. I)	138
Zündkerze wechseln/einstellen (Abb. J)	139
Fadenabschneider schärfen (Abb. K)	139
Kraftstofffilter wechseln (Abb. L)	139
Fadenspule aufwickeln (Abb. M)	140
Getriebe schmieren (Abb. P)	140
Vergaser einstellen	140
Blockierungen entfernen	140
Kupplung prüfen	140
Wartungsintervalle	140
Lagerung	142
Allgemeine Lagerungshinweise	142
Lagerung während Betriebspausen	142
Bei Betriebspausen von bis zu 3 Monaten	142
Bei Betriebspausen von mehr als 3 Monaten	142
Transport	143
Ersatzteile bestellen	143
Fehlerbehebung	144
Entsorgung/Umweltschutz	145
Garantie der Kompernaß Handels GmbH	146
Service	147
Importeur	147
Original-Konformitätserklärung	148

Einleitung

Wir beglückwünschen Sie zum Kauf Ihres neuen Gerätes. Sie haben sich damit für ein hochwertiges Produkt entschieden. Die Bedienungsanleitung ist Teil dieses Produkts. Sie enthält wichtige Hinweise für Sicherheit, Gebrauch und Entsorgung. Machen Sie sich vor der Benutzung des Produkts mit allen Bedien- und Sicherheitshinweisen vertraut. Benutzen Sie das Produkt nur wie beschrieben und für die angegebenen Einsatzbereiche. Händigen Sie alle Unterlagen bei Weitergabe des Produkts an Dritte mit aus.

Bestimmungsgemäßer Gebrauch

Das Gerät ist für Mäharbeiten von Gras in Gärten, entlang von Beeträndern und um Bäume oder Zaunpfähle und leichtem Gestrüpp geeignet.

Jede andere Verwendung, die in dieser Anleitung nicht ausdrücklich zugelassen wird, kann zu Schäden am Gerät führen und eine ernsthafte Gefahr für den Benutzer darstellen. Das Gerät ist nicht zum Schneiden von Büschen, kleinen Bäumen oder ähnlichen Pflanzen vorgesehen.

Das Gerät ist zum Gebrauch durch Erwachsene bestimmt. Jugendliche über 16 Jahre dürfen das Gerät nur unter Aufsicht benutzen. Der Hersteller haftet nicht für Schäden, die durch bestimmungswidrigen Gebrauch oder falsche Bedienung verursacht wurden. Dieses Gerät ist nicht zur gewerblichen Nutzung geeignet. Bei gewerblichem Einsatz erlischt die Garantie.

Ausstattung

(Abbildungen siehe Ausklappseiten)

Abbildung A

- ❶ Motorgehäuse
- ❷ Zündkerzenstecker
- ❸ Anwerfgriff mit Starterseil
- ❹ Chokehebel
- ❺ Kraftstoffpumpe (Primer)
- ❻ Luftfilterdeckel
- ❼ Kraftstofftank
- ❽ Oberes Schaftrohr
- ❾ Öse für Tragegeschirr
- ❿ Multifunktions-Handgriff
- ⓫ Verriegelung, Rohrschaft
- ⓬ Unteres Schaftrohr
- ⓭ Schutzabdeckung
- ⓮ Fadenabschneider
- ⓯ Spulenkapsel
- ⓰ Fadenspule
- ⓱ Bedienelement
- ⓲ Gerätekabel
- ⓳ Kabelhalter
- ⓴ Ein-/Ausschalter
- ⓵ Gashebelsperre
- ⓶ Gashebel
- ⓷ Wartungsschlüssel
- ⓸ Innensechskantschlüssel (4 mm)
- ⓹ Innensechskantschlüssel (5 mm)
- ⓺ Kraftstoffmischflasche
- ⓻ Tragegeschirr
- ⓼ Körperschutz
- ⓽ 3-Zahn-Messer
- ⓿ Transportschutz, 3-Zahn-Messer

Abbildung B

- ❶ Schrauben, Schutzabdeckung
- ❷ Schafthalterung

Abbildung C

- ❶ Rohrbefestigungsschraube

Abbildung D

- 34 Sternschraube, Multifunktions-Handgriff
- 35 Griffhalterung
- 36 Aufnahme, Griffhalterung

Abbildung E

- 37 Tankdeckel

Abbildung F

- 38 Verschluss

Abbildung H

- 39 Klickverschluss, Spulenkapsel
- 40 Fadenauslass-Öse
- 41 Aussparung, Fadenspule

Abbildung I

- 42 Schraube Luftfilterdeckel
- 43 Luftfiltergehäuse
- 44 Luftfilter

Abbildung J

- 45 Zündkerze

Abbildung L

- 46 Kraftstofffilter

Abbildung M

- 47 Kerbe Fadenspule
- 48 Nut Fadenspule

Abbildung N

- 49 Aufnahmespindel
- 50 Unterlegscheibe
- 51 Spannscheibe
- 52 Mutter

Abbildung O

- 53 Klickverschluss, Schutzabdeckung
- 54 Verlängerung, Schutzabdeckung

Abbildung P

- 55 Schraube, Getriebeschmierung
- 56 Schraube, Öse

Lieferumfang

- 1 Motorgehäuse mit oberem Schaftrohr und nicht montiertem Multifunktions-Handgriff
- 1 Unteres Schaftrohr
- 1 Fadenspule
- 1 3-Zahn-Messer mit Transportschutz
- 1 Schutzabdeckung
- 1 Tragegeschirr mit Hüftschutz
- 1 Wartungsschlüssel
- 2 x Innensechskantschlüssel, 4 mm & 5 mm
- 1 Kraftstoff-Mischflasche, Volumen 500 ml
- 1 Zubehörtasche
- 1 Betriebsanleitung

Technische Daten

Motor	2-Takt-Motor, luftgekühlt
Hubraum	42,7 cm ³
Motorleistung (max.)	1,35 kW/1,8 PS
Kraftstoffgemisch	40:1
Leerlaufdrehzahl	
Motor	3000 min ⁻¹
Max. Drehzahl Motor mit 3-Zahn-Schnittmesser	9500 min ⁻¹
mit Fadenspule	9300 min ⁻¹
Max. Schnittgeschwindigkeit mit 3-Zahn-Schnittmesser	7125 min ⁻¹
mit Fadenspule	6975 min ⁻¹
Zündung	Elektronisch
Zündkerze	L8RTC
Antrieb	Zentrifugalkupplung
Gewicht (leerer Tank)	ca. 7 kg
Tankinhalt/ Tankvolumen	1200 ml/1200 cm ³

Fadenspule mit Schnitffaden

Schnittkreis-Faden Ø:	430 mm
Fadenlänge:	2 x 3 m
Faden-Ø:	2,4 mm

3-Zahn-Schnittmesser (IAN 471871):

Schnittkreis-	
Schnittmesser Ø:	255 mm

Geräusch- und Vibrationsinformationen:

Messwert für Geräusch ermittelt entsprechend ISO 22868.

Der A-bewertete Geräuschpegel beträgt typischerweise:

Geräuschemissionswert

3-Zahn-Schnittmesser:

Schalldruckpegel	$L_{pA} = 91,7$ dB
Unsicherheit	$K_{pA} = 3$ dB
Schalleistungspegel gemessen	$L_{WA} = 104,7$ dB
Unsicherheit	$K_{WA} = 3$ dB

Fadenspule:

Schalldruckpegel	$L_{pA} = 94,0$ dB
Unsicherheit	$K_{pA} = 3$ dB
Schalleistungspegel gemessen	$L_{WA} = 105,5$ dB
Unsicherheit	$K_{WA} = 3$ dB

Richtlinie für Geräuschemission

(2000/14/EG), geändert durch (2005/88/EG)

Schalleistungspegel LWA:

3-Zahn-Schnittmesser:

Gemessen	$L_{WA} = 108,2$ dB
----------	---------------------

Fadenspule:

Gemessen	$L_{WA} = 108,3$ dB
Garantiert	$L_{WA} = 110$ dB



**Gehörschutz tragen,
um Gehörschäden zu vermeiden!**

Schwingungsgesamtwert

Schwingungswerte (Vektorsumme dreier Richtungen) ermittelt entsprechend ISO 22867:

3-Zahn-Schnittmesser:

Vibration	$a_h = 7,706$ m/s ²
Unsicherheit	$K = 1,5$ m/s ²

Fadenspule:

Vibration	$a_h = 7,602$ m/s ²
Unsicherheit	$K = 1,5$ m/s ²

HINWEIS









- ▶ Die angegebenen Schwingungsgesamtwerte und die angegebenen Geräuschemissionswerte sind nach einem genormten Prüfverfahren gemessen worden und können zum Vergleich eines Gerätes mit einem anderen verwendet werden.
- ▶ Die angegebenen Schwingungsgesamtwerte und die angegebenen Geräuschemissionswerte können auch zu einer vorläufigen Einschätzung der Belastung verwendet werden.

⚠ WARNUNG!

- ▶ Die Schwingungs- und Geräuschemissionen können während der tatsächlichen Benutzung des Gerätes von den Angabewerten abweichen, abhängig von der Art und Weise, in der das Elektrowerkzeug verwendet wird, insbesondere, welche Art von Werkstück bearbeitet wird.
- ▶ Es ist notwendig, Sicherheitsmaßnahmen zum Schutz des Bedieners festzulegen, die auf einer Abschätzung der Schwingungsbelastung während der tatsächlichen Benutzungsbedingungen beruhen (hierbei sind alle Anteile des Betriebszyklus zu berücksichtigen, beispielsweise Zeiten, in denen das Elektrowerkzeug abgeschaltet ist, und solche, in denen es zwar eingeschaltet ist, aber ohne Belastung läuft).

Erklärung der Symbole

	Lesen Sie die gesamte Betriebsanleitung vor der ersten Inbetriebnahme aufmerksam durch und bewahren Sie diese für den späteren Gebrauch sicher auf.
	WARNUNG! Beim Arbeiten mit dem Gerät sind besondere Sicherheitsmaßnahmen erforderlich. Lesen und beachten Sie alle Warnhinweise.
	Schutzhelm tragen!
	Gehörschutz tragen!
	Schutzbrille tragen!
	Schutzhandschuhe tragen!
	Sicherheitsschuhe tragen!
	Achten Sie auf weggeschleuderte Teile!
	Vorsicht vor Rückstoß!
	Umstehende Personen von dem Gerät fernhalten!
	Der Abstand zwischen der Maschine und Dritten muss mindestens 15 Meter betragen!
	Achtung, heiße Teile. Abstand halten!
	Warnung! Verwenden Sie auf keinen Fall Kreissägeblätter für die Funktion als Schnittmesser.
	Kraftstofftank; Mischverhältnis: 40:1 40 Teile Benzin auf 1 Teil Öl

	Offene Flammen oder das Rauchen in der Nähe des Geräts ist streng verboten!
	Garantierter Schalleistungspegel des Gerätes
	Choke-Hebel-Position
	Kraftstoffpumpe (Primer) füllen
	Kraftstoffpumpe (Primer) 6x drücken
	Startseilzug ziehen
	Startseilzug 3-4x ziehen
	Gashebel und Gashebelsperre drücken
	Getriebefließfett ergänzen



Allgemeine Sicherheitshinweise

Bewahren Sie alle Sicherheitshinweise und Anweisungen für die Zukunft auf.

HINWEIS

- ▶ Kindern sowie kranken und gebrechlichen Personen ist der Zugang zu verwehren. Kinder sind sorgfältig zu beaufsichtigen, wenn sie sich im Bereich von Maschinen aufhalten. Beachten Sie die regionalen und lokalen Unfallverhütungsvorschriften, die bei Ihnen gelten. Dasselbe gilt für alle Bestimmungen zu Arbeitsschutz und Gesundheit am Arbeitsplatz. Der Hersteller kann nicht haftbar gemacht werden, wenn seine Maschinen unerlaubterweise verändert werden und wenn aus solchen Veränderungen Schäden an Personen oder Gegenständen entstehen.

⚠ WARNUNG!

- ▶ Bei der Verwendung von Maschinen sind immer grundlegende Vorsichtsmaßnahmen zu ergreifen. Bitte beachten Sie auch alle Tipps und Hinweise in den zusätzlichen Sicherheitshinweisen.
- **Achten Sie auf die Umgebungsbedingungen, unter denen Sie arbeiten.** Durch das Motorgerät werden giftige Abgase erzeugt, sobald der Motor läuft. Diese Gase können geruchlos und unsichtbar sein. Deshalb dürfen Sie niemals in geschlossenen oder schlecht belüfteten Räumen mit dem Gerät arbeiten. Sorgen Sie bei den Arbeiten für ausreichende Beleuchtung. Achten Sie bei Nässe, Schnee, Eis, an Abhängen und auf unebenem Gelände auf einen sicheren Stand.
- **Lassen Sie keine Fremden an das Gerät.** Besucher und Zuschauer, vor allem Kinder sowie kranke und gebrechliche Personen, sollten vom Arbeitsplatz fern gehalten werden. Verhindern Sie, dass andere Personen mit den Werkzeugen in Berührung kommen. Geben Sie das Gerät nur an Personen weiter, die mit dem Gerät und deren Handhabung vertraut sind.
- **Sorgen Sie für die sichere Aufbewahrung von Werkzeugen.** Werkzeuge, die nicht gebraucht werden, müssen an einem trockenen, möglichst hoch gelegenen Platz aufbewahrt oder unzugänglich eingeschlossen werden.
- **Verwenden Sie für jede Arbeit immer das richtige Werkzeug.** Verwenden Sie z. B. keine Kleinwerkzeuge oder Zubehör für Arbeiten, die eigentlich mit schwerem Werkzeug verrichtet werden müssen. Verwenden Sie Werkzeuge ausschließlich für die Zwecke, für die sie gebaut wurden.
- **Achten Sie auf angemessene Kleidung.** Die Kleidung muss zweckmäßig sein und darf Sie beim Arbeiten nicht behindern. Tragen Sie Kleidung mit Schnittschutzzeilen.
- **Verwenden Sie persönliche Schutzausrüstungen.** Tragen Sie Sicherheitsschuhe mit Stahlkappen / Stahlsohlen und griffiger Sohle. Tragen Sie einen Schutzhelm, falls bei Arbeiten ein Risiko durch herabfallende Gegenstände besteht.
- **Tragen Sie eine Schutzbrille.** Gegenstände können entgegengesleudert werden. Schwere Augenverletzungen können die Folge sein.
- **Tragen Sie Gehörschutz.** Tragen Sie persönlichen Schallschutz, z. B. Gehörschutzstöpsel.

- **Handschutz**
Tragen Sie feste Handschuhe - Handschuhe aus Leder bieten einen guten Schutz.
- **Betrieb des Gerätes**
Arbeiten Sie nie ohne den Schutz am Schneidwerkzeug. Verletzungsgefahr durch weggeschleuderte Gegenstände.
- **Entfernen Sie Steckschlüssel etc.**
Alle Schlüssel o. Ä. müssen entfernt werden, bevor das Gerät eingeschaltet wird.
- **Bleiben Sie immer aufmerksam.**
Achten Sie auf das, was Sie tun.
Setzen Sie Ihren gesunden Menschenverstand ein. Verwenden Sie keine Motorwerkzeuge, wenn Sie müde sind. Unter dem Einfluss von Alkohol, Drogen oder Medikamenten, die das Reaktionsvermögen beeinträchtigen, darf mit dem Gerät nicht gearbeitet werden.
- **Auffüllen von Kraftstoff**
Halten Sie sich stets an die gültige Brandschutzverordnung und die jeweiligen Landes-/Bundesverordnungen zur Brandvermeidung.
- **Kraftstoff und Kraftstoffdämpfe sind sehr feuergefährlich.** Füllen Sie keinen Kraftstoff ein, wenn der Motor läuft oder noch heiß ist. Achten Sie beim Tanken auf gute Belüftung. Rauchen und offenes Feuer sind verboten.
- **Vor dem Befüllen ist immer der Motor abzustellen.** Öffnen Sie den Tankverschluss immer vorsichtig, damit bestehender Überdruck sich langsam abbauen kann und kein Kraftstoff herausspritzt. Durch die Arbeit mit dem Gerät entstehen hohe Temperaturen am Gehäuse. Lassen Sie deshalb das Gerät vor dem Befüllen abkühlen. Sonst könnte sich der Kraftstoff entzünden und zu schweren Verbrennungen führen.
- **Beim Befüllen mit Kraftstoff ist darauf zu achten, dass nicht zu viel aufgefüllt wird.** Sollte Flüssigkeit danebengehen, ist diese sofort zu entfernen und das Gerät zu säubern.
- Achten Sie nach dem Auffüllen auf den sicheren Sitz der Verschlussverschraubung um das Lösen durch die entstehenden Vibrationen bei der Arbeit zu verhindern.
- **Achten Sie auf Undichtigkeiten.** Wenn Kraftstoff ausläuft, Motor nicht starten. Lebensgefahr durch Verbrennungen!
- **Benutzungsdauer und Pausen.**
Eine längere Benutzung des Motorgerätes kann zu vibrationsbedingten Durchblutungsstörungen der Hände führen (Weißfingerkrankheit). Sie können die Benutzungsdauer jedoch durch geeignete Handschuhe oder regelmäßige Pausen verlängern. Achten Sie darauf, dass die persönliche Veranlagung zu schlechter Durchblutung, niedrige Außentemperaturen oder große Greifkräfte beim Arbeiten die Benutzungsdauer verringern.
- **Achten Sie auf beschädigte Teile.**
Prüfen Sie das Gerät vor Inbetriebnahme, nach starken Stößen und Fallenlassen auf Anzeichen von Beschädigungen und Verschleiß. Sind einzelne Teile beschädigt? Fragen Sie sich bei leichten Beschädigungen ernsthaft, ob das Werkzeug trotzdem einwandfrei und sicher funktionieren wird. Achten Sie auf die korrekte Ausrichtung und Einstellung von beweglichen Teilen. Greifen die Teile richtig ineinander? Sind Teile beschädigt? Ist alles korrekt installiert? Stimmen alle sonstigen Voraussetzungen für die einwandfreie Funktion? Beschädigte Schutzvorrichtungen etc. müssen von autorisierten Personen ordnungsgemäß repariert oder ausgetauscht werden, sofern nicht in der Betriebsanleitung ausdrücklich anders erläutert.

Defekte Schalter müssen von einer autorisierten Stelle ausgewechselt werden. Bei anfallenden Reparaturen wenden Sie sich bitte an eine von uns ermächtigte Kundendienststelle.

- **Schalten Sie den Motor immer ab, bevor Sie Einstellungen oder Wartungsarbeiten vornehmen.**
Das gilt vor allem für Arbeiten an der Fadenspule.
- **Verwenden Sie nur zugelassene Teile.**
Verwenden Sie bei Wartung und Reparatur nur identische Ersatzteile. Ersatzteile erhalten Sie über unseren Onlineshop (siehe „Ersatzteile/Zubehör“).

⚠️ WARNUNG!

- ▶ Die Verwendung von anderen Mähköpfen sowie Zubehör und Anbauteilen, die nicht ausdrücklich empfohlen werden, kann die Gefährdung von Personen und Objekten nach sich ziehen. Das Werkzeug darf nur für den vorgesehenen Verwendungszweck benutzt werden. Jede Zweckentfremdung wird als unsachgemäße Verwendung betrachtet. Für Sach- und Personenschäden, die aus einer solchen, unsachgemäßen Verwendung resultieren, ist allein der Benutzer verantwortlich, auf keinen Fall der Hersteller. Der Hersteller kann nicht haftbar gemacht werden, wenn seine Maschinen verändert oder unsachgemäß verwendet werden und wenn daraus Schäden entstehen.

⚠️ ACHTUNG!

- ▶ Auch bei sachgemäßer Verwendung des Werkzeugs bleibt immer ein gewisses Restrisiko, das nicht ausgeschlossen werden kann. Aus der Art und Konstruktion des Werkzeugs können die folgenden potentiellen Gefährdungen abgeleitet werden:
 - Kontakt mit der ungeschützten Fadenspule (Schnittverletzungen).
 - Hineingreifen in die laufende Fadenspule (Schnittverletzungen).
 - Hörschäden, wenn kein angemessener Schutz getragen wird.
 - Gesundheitsschädliche Staub- bzw. Gasentwicklung bei Einsatz des Geräts in geschlossenen Räumen (Übelkeit).

Zusätzliche Sicherheitshinweise

Um Personen- und Sachschäden zu vermeiden:

- **Achtung! Die Hände und Füße stets vom Schneidbereich fernhalten,** vor allem beim Start des Gerätes. Die Hand auf dem Zusatzhandgriff stets frei halten.
- **Das Gerät immer mit den Händen an den Multifunktions-Handgriffen halten.** Das Gerät stets in einem angemessenen Sicherheitsabstand vom Körper halten und eine stabile Körperposition einnehmen.
- **Stets eine Schutzbrille tragen.**
- Das Gerät nur bei Tageslicht oder bei Möglichkeit einer guten künstlichen Beleuchtung verwenden.
- Das Gerät nicht bei Regen oder feuchtem Gras verwenden.
- Das Gerät vor Verwendung oder infolge eines Stoßes auf eventuelle Schäden prüfen, falls notwendig, reparieren.
- Das Gerät nicht verwenden, wenn die Schutzvorrichtungen beschädigt oder nicht korrekt angebracht sind.

- Sicherstellen, dass die Lüftungsschlitze des Motors, die Schutzabdeckung und die Schneideinrichtung stets frei von Schmutz oder Rückständen sind.
- **Beim Einsatz des Geräts können Steine und andere Teile weggeschleudert werden, die zu schweren Verletzungen führen können.**
Während der Arbeitsvorgänge stets sicherstellen, dass sich in einem Umkreis von mindestens 15 m weder Personen noch Tiere befinden.
Das Gerät unverzüglich abstellen, wenn irgendjemand, insbesondere Kinder, in die Reichweite der Maschine gelangt.
- Wenn das Gerät in Betrieb ist, sich den beweglichen Teilen nicht nähern (im Bereich der Schneidvorrichtungen).
Nach dem Ausschalten dreht sich der Schneidkopf noch für einige Sekunden.
- Vor Verwendung des Geräts sind Steine, Zweige und jedes weitere Festmaterial vom Arbeitsbereich zu entfernen. Starten Sie die Maschine nur wie in der Anleitung beschrieben. Es darf beim Starten nicht umgedreht sein oder sich in Arbeitsposition befinden. Überqueren Sie mit laufendem Gerät keine Kiesstraßen oder -wege.
- Bei Verlängerung des Schneidfadens ist höchste Vorsicht geboten. Es besteht Gefahr durch Schnittverletzungen. Nach Durchführung dieser Vorgänge ist vor Inbetriebsetzung des Geräts erneut die korrekte Arbeitsposition einzunehmen.
- Keine metallischen Schneidspulen verwenden. Beachten Sie, dass das Gerät nach Loslassen des Schalters noch einige Sekunden lang in Betrieb bleibt.
- Schalten Sie den Motor ab (Ein-/Aus-schalter aus), wenn:
Sie das Gerät auftanken,
- es nicht benutzen,
- es unbeaufsichtigt lassen,
- es reinigen,
- es von einer Stelle zur anderen transportieren,
- Sie die Schneidvorrichtung abnehmen oder auswechseln sowie mit der Hand die Länge des Schneidfadens einstellen.
- **Benutzungsdauer und Pausen**
Eine längere Benutzung des Motorgerätes kann zu vibrationsbedingten Durchblutungsstörungen der Hände führen. Sie können die Benutzungsdauer jedoch durch geeignete Handschuhe oder regelmäßige Pausen verlängern. Achten Sie darauf, dass die persönliche Veranlagung zu schlechter Durchblutung, niedrige Außentemperaturen oder große Greifkräfte beim Arbeiten die Benutzungsdauer verringern.
- Eine längere Benutzung des Motorgerätes kann zu Gehörschäden führen, falls kein geeigneter Gehörschutz getragen wird. **Tragen Sie persönlichen Schallschutz**, z. B. Gehörschutzstöpsel, um das Risiko von Gehörschäden zu reduzieren.
- **Tragen Sie die Sense am oberen und unteren Schaftrohr im ausgeschalteten Zustand, die Schneideinheit von Ihrem Körper abgewandt, um Verletzungen zu vermeiden.** Nach dem Abschalten ist der Motorkopf der Sense heiß. Achten Sie darauf nicht mit dem Motorkopf in Berührung zu kommen.
- Prüfen Sie regelmäßig, ob die Schneidgarnitur im Leerlauf stillsteht.
- Nationale Vorschriften können eine Altersbeschränkung für den Anwender festlegen.

- Beachten Sie, dass folgende Umstände zu Schäden am Gerät und schweren Verletzungen der damit arbeitenden Person führen können:
 - eine nicht ordnungsgemäße Wartung,
 - die Verwendung von nicht konformen Ersatzteilen,
 - die Entfernung oder Modifikation von Sicherheitseinrichtungen.
- **Achtung!** Örtliche Vorschriften können die Benutzung der Maschine begrenzen.
- Halten Sie das Gerät mit dem Schneidwerkzeug immer in einem guten Zustand.
- Überprüfen Sie das Gerät vor dem Gebrauch auf lose Befestigungen, Kraftstofflecks und beschädigte Teile, wie z. B. Risse in den Schneidaufsätzen.
- Legen Sie Pausen ein und ändern Sie regelmäßig Ihre Arbeitsposition.
- **Warnung!** Es befinden sich scharfe Kanten am Freischneider. Es ist **notwendig, Handschuhe zu tragen.**
- Es ist notwendig, Stichprüfung vor jedem Gebrauch, nach dem Fallen lassen oder anderen Stößeinwirkungen durchzuführen, um signifikante Mängel festzustellen.
- **Tragen Sie sowohl rutschfesten Fußschutz als auch Schutzkleidung.**
- **Benutzen Sie niemals die Maschine, wenn Sie müde, krank oder unter dem Einfluss von Alkohol oder anderen Drogen stehen.**
- Warnung vor Abgasemissionen!
- Nehmen Sie festen Stand ein und halten Sie das Gleichgewicht während des Betriebs. Verwenden Sie außerdem den mitgelieferten Tragegurt.

Rückstoß – Ursachen und entsprechende Sicherheitshinweise

- Rückstoß ist eine plötzliche seitwärts, vorwärts oder rückwärts gerichtete Bewegung der Maschine, die auftreten kann, wenn das Schneidwerkzeug sich verklemmt oder in einem Objekt, wie einem jungen Baum oder einem Baumstumpf, verhakt.
Sie kann so heftig sein, dass die Maschine und/oder die Bedienperson in eine beliebige Richtung getrieben wird und letztlich zum Verlust der Kontrolle über die Maschine führt.
- Rückstoß und die zugehörigen Gefährdungen können durch geeignete Vorsichtsmaßnahmen, wie nachfolgend beschrieben, verhindert werden.
 - a) **Halten Sie die Maschine mit beiden Händen fest und bringen Sie Ihre Arme in eine Stellung, in der Sie die Rückstoßkräfte abfangen können. Halten Sie sich links von der Maschine.** Ein Rückstoß kann durch die unerwartete Bewegung der Maschine das Risiko einer Verletzung erhöhen. Die Bedienperson kann durch geeignete Vorsichtsmaßnahmen die Rückstoßkräfte beherrschen.
 - b) **Falls das Schneidwerkzeug verklemmt oder Sie die Arbeit unterbrechen, schalten Sie die Maschine aus und halten Sie sie im Material ruhig, bis das Schneidwerkzeug zum Stillstand gekommen ist. Versuchen Sie bei einem verklemmten Schneidwerkzeug nie, die Maschine aus dem Material zu entfernen oder sie rückwärts zu ziehen, solange das Schneidwerkzeug sich bewegt; sonst kann ein Rückstoß erfolgen.** Ermitteln und beheben Sie die Ursache für das Verklemmen des Schneidwerkzeuges.

- c) **Verwenden Sie keine stumpfen oder beschädigten Schneidwerkzeuge.** Stumpfe oder beschädigte **Schneidwerkzeuge** erhöhen das Risiko des Verklemmens oder Verhakens mit einem Objekt und können zu einem Rückstoß führen.
- d) **Sorgen Sie immer für gute Sicht auf das zu schneidende Material.** Ein Rückstoß ist wahrscheinlicher in Bereichen, in denen man das zu schneidende Material schwierig sehen kann.
- e) **Schalten Sie die Maschine aus, wenn sich beim Arbeiten eine andere Person nähert.** Andere Personen können im Fall eines Rückstoßes leichter vom rotierenden Sägeblatt getroffen und verletzt werden.

Montage

Schutzabdeckung montieren (Abb. B)

WARNUNG!

- ▶ Verwenden Sie das Gerät nie ohne richtig montierte Schutzabdeckung **13**. Es besteht Verletzungsgefahr.
- ◆ Positionieren Sie die Schutzabdeckung **13** an der Schafthalterung **32**.
- ◆ Drehen Sie die Schrauben **31** in die Schutzabdeckung **13** mit Hilfe des (kleineren) 4-mm-Innensechskantschlüssels **24**.

Zweiteiliges Rohr montieren (Abb. C)

- ◆ Lockern Sie die Rohrbefestigungsschraube **33** am oberen Schaftrohr **8**.
- ◆ Schieben Sie das untere Schaftrohr **12** so weit wie möglich in das obere Schaftrohr **8**.
- ◆ Drücken Sie die Verriegelung **11** und schieben Sie das untere Schaftrohr **12** bis zum Anschlag in das obere Schaftrohr **8**.
- ◆ Drehen Sie das untere Schaftrohr **12** mit einer leichten Drehbewegung, bis die Verriegelung **11** in das Loch im oberen Schaftrohr **8** einrastet.
- ◆ Ziehen Sie die Rohrbefestigungsschraube **33** wieder handfest an.

HINWEIS

- ▶ Vergewissern Sie sich vor Starten des Gerätes, dass das untere Schaftrohr **12** fest und sicher sitzt und sich in der richtigen Position befindet.

Demontage

- ◆ Lösen Sie die Rohrbefestigungsschraube **33**.
- ◆ Drücken Sie die Verriegelung **11**.
- ◆ Ziehen Sie die Schaftrohre auseinander.

Multifunktions-Handgriff montieren (Abb. D)

- ◆ Lösen Sie die Sternschraube 34 und entfernen Sie die Griffhalterung 35 vom oberen Schaftrohr 8.
- ◆ Setzen Sie den Multifunktions-Handgriff 10 in die Aufnahme 36 am oberen Schaftrohr 8. Der Kunststoff-Ring am Multifunktions-Handgriff muss in der Führungsschiene in der Aufnahme 36 liegen.
- ◆ Befestigen Sie den Multifunktions-Handgriff mit der Griffhalterung 35 und der Sternschraube 34. Ziehen Sie die Sternschraube 34 handfest an.

HINWEIS

- ▶ Prüfen Sie und stellen Sie sicher, dass das Geräte Kabel 18 (siehe Abb. A) durch den Kabelhalter 19 (siehe Abb. A) in Position gehalten wird.

Schneidwerkzeug montieren (Abb. N)

⚠ WARNUNG!

- ▶ Bei der Verwendung der Fadenspule 16 muss die Schutzabdeckung 13 komplett montiert sein. Bei der Verwendung des 3-Zahn-Messers 29 muss die Schutzabdeckung 13 gekürzt werden (siehe Kapitel: „Verlängerung der Schutzabdeckung abnehmen/montieren“).
- ◆ Blockieren Sie die Aufnahmespindel 49, wie abgebildet, mit dem Innensechskantschlüssel 25. Verwenden Sie den größeren der beiden Innensechskantschlüssel (5 mm).

Spule montieren

- ◆ Schrauben Sie die Spulenkapsel 15 gegen den Uhrzeigersinn auf die Aufnahmespindel 49 auf. Entfernen Sie den Innensechskantschlüssel 25.
- ◆ Ziehen Sie an beiden Fadenenden, um die Fäden aus den Nuten zu lösen.
- ◆ Trimmen Sie die Fadenschnur auf ca. 15 cm, um den Motor in der Start- und Aufwärmphase geringer zu belasten.

HINWEIS

- ▶ Die Unterlegescheibe 50, die Spannscheibe 51 und die Mutter 52 werden für die Montage der Spule nicht benötigt.

3-Zahn-Messer montieren

- ◆ Setzen Sie das 3-Zahn-Messer 29 auf die Aufnahmespindel 49. Das Messer ist beidseitig verwendbar.
- ◆ Befestigen Sie das 3-Zahn-Messer 29 mit Unterlegescheibe 50, Spannscheibe 51 und Mutter 52. Zum Festziehen der Mutter 52 kann der Wartungsschlüssel 23 verwendet werden.
- ◆ Entfernen Sie den Innensechskantschlüssel 25.

Inbetriebnahme

WARNUNG!

- ▶ Bevor Sie das Gerät in Betrieb nehmen, müssen Sie es auf seine Betriebssicherheit prüfen. Haben Sie irgendwelche Zweifel, starten Sie das Gerät nicht!

HINWEIS

- ▶ Entfernen Sie vor der ersten Inbetriebnahme die Schutzfolie des Fadenabschneiders .
- ▶ Achten Sie vor allem auf folgende Punkte:
 - Kontrolle der Schneidwerkzeuge auf Beschädigung und Verschleiß.
 - Richtige Montage des Schneidkopfes.
 - Leichtgängigkeit aller Schalter.
 - Sicherer Sitz des Zündkerzensteckers. Bei losem Stecker können Funken entstehen und so austretendes Kraftstoff-Luftgemisch entzünden.
 - Sauberkeit der Handgriffe, um das Gerät sicher führen zu können.
 - Alle Sicherheits- und Schutzvorrichtungen müssen ordnungsgemäß eingebaut und an ihrem Platz sein, bevor das Gerät gestartet werden kann.
 - **Der Schneidkopf muss frei laufen können.** Bevor Sie das Gerät starten, vergewissern Sie sich, dass der Schneidkopf korrekt sitzt und dass die beweglichen Teile frei sind.

WARNUNG!

- ▶ Wenn Sie irgendwelche Zweifel haben, lassen Sie sich beim Betrieb dieses Geräts von einem Fachmann in einem autorisierten Service-Center helfen.

Kraftstoff einfüllen (Abb. E)

WARNUNG!

- ▶ Sorgen Sie beim Hantieren mit Kraftstoff immer für eine gute Belüftung. Rauchen Sie beim Tanken nicht und halten Sie jegliche Wärmequellen fern. Tanken Sie niemals bei laufendem Motor. Öffnen Sie vorsichtig den Tankdeckel, so dass sich ein evtl. vorhandener Überdruck langsam abbauen kann. Starten Sie das Gerät im Abstand von mind. 3 m vom Auffüllort des Kraftstoffs. Bei Nichtbeachtung besteht Brand- oder Explosionsgefahr.

HINWEIS

- Das Füllvolumen des Kraftstofftanks  beträgt 1200 ml.
- Verwenden Sie nur das in der Anleitung empfohlene Kraftstoffgemisch. Das Kraftstoffgemisch altert. Verwenden Sie daher kein Kraftstoffgemisch, das älter als 3 Monate ist. Bei Nichtbeachten kann der Motor beschädigt werden und Sie verlieren den Garantieanspruch.

ACHTUNG!

- Vermeiden Sie direkten Hautkontakt mit Benzin und das Einatmen von Benzindämpfen. Es besteht Gesundheitsgefahr!

Das Gerät ist mit einem Zweitaktmotor ausgestattet und wird daher ausschließlich mit einer Mischung aus Benzin und Zweitaktmotoröl im Verhältnis 40:1 betrieben.

Tabelle für die Kraftstoffmischung

Benzin	2-Takt-Öl
1,00 Liter	25 ml
3,00 Liter	75 ml
5,00 Liter	125 ml
Mischvorgang	40 Teile Benzin + 1 Teil Öl

HINWEIS

- ▶ Verwenden Sie bleifreies Qualitätsbenzin mit einer Oktanzahl von mindestens 90.
- ▶ Die optimale Leistung erzielen Sie bei der Verwendung von Öl für luftgekühlte Zweitaktmotoren.
- ◆ Mischen Sie Benzin und Öl in der Kraftstoff-Mischflasche 25. Verwenden Sie die Skala auf dem Behälter.
- ◆ *OIL* ↓ Füllen Sie zuerst Benzin bis zum Strich „PETROL“ in die Kraftstoff-Mischflasche 25. Füllen Sie anschließend Öl dazu bis zur zweiten Markierung („OIL“) der Skala rechts oben. Schließen und schütteln Sie den Behälter.
- ◆ Schrauben Sie den Tankdeckel 37 ab und füllen Sie die Kraftstoffmischung in den Kraftstofftank 7. Wischen Sie um den Tankdeckel Kraftstoffreste ab und schließen Sie den Tankdeckel wieder.

Schultergurt anlegen (Abb. F)

⚠ ACHTUNG!

- Tragen Sie immer das Tragegeschirr 27, wenn Sie mit dem Gerät arbeiten. Schalten Sie immer das Gerät aus, bevor Sie das Tragegeschirr 27 ablegen. Es besteht Unfallgefahr.
- Das Tragegeschirr 27 ist mit einer Schnellösevorrichtung ausgestattet. Durch Öffnen des Verschlusses 43 kann das Gerät in einer Gefahrensituation schnell vom Tragegeschirr gelöst werden.

- ◆ Ziehen Sie das Tragegeschirr 27 an.
- ◆ Stellen Sie die Gurtlänge so ein, dass sich der Karabinerhaken etwa 10 cm unterhalb der Hüfte befinden.
- ◆ Befestigen Sie den Karabinerhaken an der Öse 9 am oberen Schaftrohr 8 des Gerätes.

HINWEIS

- ▶ Hängen Sie das Gerät aus, bevor Sie den Motor starten und befestigen Sie es mit laufendem Motor am Tragegeschirr 27.
- ▶ Platzieren Sie den Körperschutz 28 an der Hüfte zwischen Körper und Gerät.

Motor starten (Abb. G)

⚠️ WARNUNG!

- ▶ Starten Sie den Motor mindestens 3 Meter vom Befüllungsort entfernt.

HINWEIS

- ▶ Legen Sie das Gerät auf eine feste, ebene Unterlage. Vergewissern Sie sich, dass das Schneidwerkzeug weder Gegenstände noch den Boden berührt.

Bei Verwendung der Fadenspule 16

- ◆ Vergewissern Sie sich, dass die Schutzkappe am Fadenabschneider 14 (siehe Abb. A) abgenommen ist.



Bei Verwendung des 3-Zahn-Messers 29

- ◆ Vergewissern Sie sich, dass die Verlängerung der Schutzabdeckung 54 abgenommen ist.

Kaltstart

- ◆ Legen Sie das Gerät auf eine feste, ebene Unterlage. Vergewissern Sie sich, dass das Schneidwerkzeug weder Gegenstände noch den Boden berührt.
- ◆ Stellen Sie den Ein-/Ausschalter 20 auf Position I.
- ◆ Stellen Sie den Chokehebel 4 auf Position .
- ◆ Drücken Sie 6 x die Kraftstoffpumpe 5 (Primer) (siehe Abb. A).
- ◆ Halten Sie das Gerät mit einer Hand am oberen Schaftrohr 8 fest. Mit der anderen Hand ziehen Sie mehrmals schnell das Starterseil am Anwerfgriff 3, bis der Motor startet.
Achtung! Starterseil nicht zu weit herausziehen - Bruchgefahr!

HINWEIS

- ▶ Startet das Gerät nach 3-4 x Anziehen nicht, dann stellen Sie den Chokehebel 4 manuell auf Position .
- ◆ Drücken Sie die Gashebelsperre 21 und kurz den Gashebel 22, damit der Chokehebel 4 auf Position  springt. Das Gerät läuft im Leerlauf. Lassen Sie das Gerät kurz warm laufen.
- ◆ Zum Mähen halten Sie die Gashebelsperre 21 gedrückt und betätigen den Gashebel 22.
- ◆ Zum Ausschalten des Motors stellen Sie den Ein-/Ausschalter 20 auf Position O.

Warmstart

- ◆ Stellen Sie den Ein-/Ausschalter 20 auf Position I.
- ◆ Belassen Sie den Chokehebel 4 in seiner Position .
- ◆ Halten Sie das Gerät mit einer Hand am oberen Schaftrohr 8 fest. Mit der anderen Hand ziehen Sie mehrmals schnell das Starterseil am Anwerfgriff 3, bis der Motor startet.
Achtung! Starterseil nicht zu weit herausziehen - Bruchgefahr!
Das Gerät läuft jetzt im Leerlauf.
- ◆ Zum Ausschalten des Motors stellen Sie den Ein-/Ausschalter 20 auf Position O.

HINWEIS

- ▶ Startet der Motor nach zweimaligem Versuch nicht, versuchen Sie ihn ohne Choke in Position Warmstart zu starten. Gelingt dies nicht, befolgen Sie die Hinweise im Kapitel „Fehlersuche“.

Bedienung

Arbeitshinweise

HINWEIS

► Arbeiten Sie sicher und überlegt!

- Achten Sie beim Schneiden auf die länderspezifischen bzw. kommunalen Vorschriften.
- Schneiden Sie nicht während der allgemein üblichen Ruhezeiten.
- Feste Gegenstände wie Steine, Metallteile o. ä. sind zu entfernen. Diese können weggeschleudert werden und damit zu Personen- oder Sachschäden führen.
- Beim Schneiden in hohem Gebüsch oder Hecken sollte die Arbeitshöhe mindestens 15 cm betragen. Damit werden Tiere wie Igel nicht gefährdet.
- Halten Sie das Gerät stets mit beiden Händen fest und sicher!
- Schneiden Sie nur Gras und Unkraut! Achten Sie auf Wurzeln oder Baumstümpfe, es besteht Stolpergefahr.
- Arbeiten Sie umsichtig und gefährden Sie niemanden beim Schneiden.
- Nur bei ausreichenden Sicht- und Lichtverhältnissen arbeiten!
- Beobachten Sie den Schneidkopf!
- Schneiden Sie niemals über Schulterhöhe!
- Ersetzen Sie niemals die Kunststoffschur durch einen Stahldraht - Verletzungs- und Zerstörungsgefahr!
- Arbeiten Sie nicht auf einer Leiter!
- Arbeiten Sie nur auf festen und stabilen Untergründen!

- Vermeiden Sie eine abnormale Körperhaltung. Sorgen Sie für einen sicheren Stand und halten Sie jederzeit das Gleichgewicht.
- Wechseln Sie in regelmäßigen Abständen die Arbeitsposition, um einer einseitigen Ermüdung vorzubeugen.
- Schalten Sie bei Blockierung des Schneidkopfs das Gerät sofort aus, ziehen Sie den Zündkerzenstecker und entfernen dann die Blockierung.

Öse für Tragegeschirr verschieben/ Gerät ausbalancieren (Abb. Q)

- Wählen Sie für die Fadenspule **16** und das 3-Zahn-Messer **29** jeweils die korrekte Position der Öse für das Tragegeschirr **9**. Bei der am Tragegeschirr **27** befestigten Sense sollte, ohne dass Sie sie mit der Hand berühren,
 - **1** die **Fadenspule 16** leicht auf dem Boden aufliegen.
 - **2** das **3-Zahn-Messer 29** ungefähr 20 cm über dem Boden balancieren.
- ◆ Lösen Sie die Schraube **56** an der Öse für das Tragegeschirr **9**. Verwenden Sie hierfür den 4-mm-Innensechskantschlüssel **24**, das ist der kleinere der beiden. Ziehen Sie die Schraube **56** nur leicht wieder an.
- ◆ Balancieren Sie die Sense je nach Schneidwerkzeug nach den oben genannten Kriterien aus, indem Sie die Öse **9** am oberen Schaftrohr **8** verschieben.
- ◆ Ziehen Sie die Schraube **56** an, wenn sich die Sense in der gewünschten Position befindet.

Arbeiten mit der Fadenspule

- Halten Sie das Gerät auf kleinen Grasgebieten in einem Winkel von ca. 30° und schwenken Sie den Schneidkopf gleichmäßig nach rechts und links mit einer halbkreisförmigen Bewegung.
- Die besten Ergebnisse erhalten Sie bei einer Grashöchstlänge von 15 cm. Wenn das Gras höher ist, ist es empfehlenswert, mehrere Mähvorgänge durchzuführen.
- Zum Schneiden um Bäume, Zaunpfähle oder andere Hindernisse gehen Sie mit dem Gerät langsam um das Hindernis herum und schneiden mit den Fadenspitzen.
- Vermeiden Sie die Berührung mit festen Hindernissen (Steine, Mauern, Lattenzäune usw.). Der Faden würde sich schnell abnutzen. Verwenden Sie den Rand der Schutzabdeckung, um das Gerät auf die richtige Distanz zu halten.

⚠ ACHTUNG!

- Den Schneidkopf während des Betriebs nicht auf den Boden legen!

Faden verlängern

Ihr Gerät ist mit einer Doppelfaden-Tippautomatik ausgerüstet, d. h. die beiden Fäden verlängern sich, wenn Sie den Schneidkopf auf den Boden tippen.

- ◆ Halten Sie das sich in Betrieb befindende Gerät über einen grasigen Bereich und tippen Sie den Schneidkopf ein paar Mal leicht auf den Boden. Auf diese Weise verlängert sich der Faden.
- ◆ Der in die Schutzabdeckung **13** (siehe Abb. A) eingefügte Fadenabschneider **14** (siehe Abb. A) schneidet den Faden auf der gewünschten Länge ab.

Wenn sich die Fadenenden nicht verlängern lassen

- ◆ Schalten Sie das Gerät aus.
- ◆ Drücken Sie den Spuleneinsatz bis zum Anschlag und ziehen Sie kräftig am Fadenende.

Wenn keine Fadenenden sichtbar sind:

- ◆ Erneuern Sie die Fadenspule **16** (siehe Kapitel „Spulenwechsel“).

⚠ ACHTUNG!

- Fadenreste können weggeschleudert werden und zu Verletzungen führen.

Arbeiten mit dem 3-Zahn-Messer

⚠ ACHTUNG!

- Tragen Sie beim Arbeiten immer das Tragegeschirr **27** und geeignete Schutzkleidung. Tragen Sie Augen-, Gehörschutz und Kopfschutz. Achten Sie darauf, dass das Messer ordnungsgemäß installiert ist.
- Wechseln Sie schadhafte oder stumpfe Werkzeuge aus. Es besteht Verletzungsgefahr.

HINWEIS

- ▶ Bearbeiten Sie mit dem Messer nur freie, ebene Flächen. Inspizieren Sie die zu schneidende Fläche sorgfältig und beseitigen Sie alle Fremdkörper. Vermeiden Sie das Anstoßen an Steine, Metall oder andere Hindernisse. Das Messer könnte beschädigt werden und es besteht die Gefahr eines Rückschlags.
- ◆ Halten Sie den Schneidkopf beim Arbeiten über dem Boden und schwenken Sie das Gerät wie eine Sense in einem gleichmäßigen Bogen langsam hin und her.

- ◆ Halten Sie den Schneidkopf nicht schräg.
- ◆ Verwenden Sie das Gerät nicht, um Wildwuchs oder Unterholz zu schneiden.
- ◆ Kontrollieren Sie das Messer regelmäßig auf Beschädigungen und wechseln Sie beschädigte Messer aus.

Wenn das Gerät vibriert

Das Gerät reinigen, eventuell auf dem Schneidkopf und in der Schutzabdeckung vorhandene Gräserückstände entfernen (siehe Kapitel „Wartung und Pflege“).

Wartung und Pflege

⚠ ACHTUNG!

- Führen Sie Wartungs- und Reinigungsarbeiten grundsätzlich bei ausgeschaltetem Motor und gezogenem Zündkerzenstecker ② (siehe Abb. A) durch.
- Lassen Sie Arbeiten, die nicht in dieser Anleitung beschrieben sind, von einer von uns ermächtigten Kundendienststelle durchführen.
- Verwenden Sie nur Originalteile und niemals metallische Fäden.
- Der Gebrauch von Nicht-Originalteilen kann Personenschäden und irreparable Schäden am Gerät verursachen und führt unverzüglich zum Verfall der Garantie.

Gerät reinigen

- ◆ Reinigen Sie nach jedem Schneidevorgang die Schneideinrichtung und die Schutzabdeckung 13 von Gras und Erde.
- ◆ Halten Sie die Handgriffe sauber und frei von Gras.
- ◆ Reinigen Sie das Gerät mit einer weichen Bürste oder einem Tuch.

HINWEIS

► Schützen Sie Ihr Gerät vor Beschädigung!

Das Gerät darf weder mit Wasser abgespritzt werden, noch in Wasser gelegt werden. Verwenden Sie keine Reinigungs- bzw. Lösungsmittel.

Spulenwechsel

⚠ ACHTUNG!

- Bei der Verwendung der Fadenspule 16 muss die Schutzabdeckung 13 komplett montiert sein (siehe Kapitel: „Verlängerung der Schutzabdeckung abnehmen/montieren“).
- ◆ Schalten Sie den Motor aus.
- ◆ Legen Sie das Gerät auf den Boden und stellen Sie sicher, dass kein Treibstoff ausläuft und das Gerät sicheren Halt hat.
- ◆ Blockieren Sie die Aufnahmespindel 49, wie abgebildet (siehe Abb. N), mit dem Innensechskantschlüssel 25.
- ◆ Verwenden Sie den größeren der beiden Innensechskantschlüssel (5 mm). Schrauben Sie die Spulenkapfel 15 im Uhrzeigersinn von der Aufnahmespindel 49.
- ◆ Öffnen Sie die Spulenkapfel 15, indem Sie den Klickverschluss 39 an beiden Seiten der Spulenkapfel 15 fest nach innen drücken und nehmen Sie den Deckel der Spulenkapfel 15 ab (siehe Abb. H).

- ◆ Für das Öffnen der Spulenkapsel **15** können Sie einen Schlitzschraubendreher zu Hilfe nehmen. Gehen Sie vorsichtig vor, beschädigen Sie die Spule nicht.
- ◆ Setzen Sie die neue Fadenspule **16** in den Deckel der Spulenkapsel **15** und stecken Sie die beiden Fadenenden durch die Fadenauslass-Öse **40** (**siehe Abb. H**).
- ◆ Legen Sie die Fadenspule **16** in den Deckel der Spulenkapsel **15** und lassen Sie den Deckel wieder auf der Spulenkapsel **15** einrasten. Achten Sie darauf, mit den Fadenauslass-Ösen **40** die beiden Aussparungen **41** in der Spulenkapsel **15** zu treffen, sonst lässt sich der Deckel nicht schließen (**siehe Abb. H**).
- ◆ Schrauben Sie die Spulenkapsel **15** gegen den Uhrzeigersinn wieder auf die Aufnahmespindel **49** auf. Entfernen Sie den Innensechskantschlüssel **25** (**siehe Abb. N**).
- ◆ Ziehen Sie an beiden Fadenenden, um die Fäden aus den Nuten **48** zu lösen.
- ◆ Trimmen Sie die Fadenschnur auf ca. 15 cm, um den Motor in der Start- und Aufwärmphase geringer zu belasten.

Messerwechsel (Abb. N)

ACHTUNG! VERLETZUNGSGEFAHR!

- Vorsicht, scharfe Kanten!
Tragen Sie Handschuhe.

ACHTUNG!

- Bei der Verwendung des 3-Zahn-Messers **29** muss die Schutzabdeckung **18** gekürzt werden (siehe Kapitel: „Verlängerung der Schutzabdeckung **18** abnehmen/montieren“).
- ◆ Schalten Sie den Motor aus.
- ◆ Legen Sie das Gerät auf den Boden und stellen Sie sicher, dass kein Treibstoff ausläuft und das Gerät sicheren Halt hat.
- ◆ Blockieren Sie die Aufnahmespindel **49** wie abgebildet, mit dem Innensechskantschlüssel **25**. Verwenden Sie den größeren der beiden Innensechskantschlüssel (5 mm).
Lösen Sie die Mutter **52** im Uhrzeigersinn und nehmen Sie Mutter **52**, Spannscheibe **51**, Unterlegscheibe **50** und das 3-Zahn-Messer **29** von der Aufnahmespindel **49**.
- ◆ Setzen Sie das 3-Zahn-Messer **29** auf die Aufnahmespindel **49**. Das 3-Zahn-Messer **29** ist beidseitig verwendbar.
- ◆ Befestigen Sie das 3-Zahn-Messer **29** mit Unterlegscheibe **50**, Spannscheibe **51** und Mutter **52**.
- ◆ Entfernen Sie den Innensechskantschlüssel **25**.

Verlängerung der Schutzabdeckung (abnehmen/montieren) (Abb. O)

HINWEIS

- ▶ Bei der Verwendung des 3-Zahn-Messers 29 muss die Verlängerung der Schutzabdeckung 54 abgenommen werden.
- ▶ Bei der Verwendung der Fadenspule 16 muss die Verlängerung der Schutzabdeckung 54 montiert sein.

Verlängerung der Schutzabdeckung abnehmen

- ◆ Klipsen Sie die drei Drücker des Klickverschlusses 53 unter Zuhilfenahme eines Schlitzschraubendrehers aus.
- ◆ Ziehen Sie die Verlängerung der Schutzabdeckung 54 ab.

Verlängerung der Schutzabdeckung montieren

- ◆ Klipsen Sie die drei Drücker des Klickverschlusses 53 unter Zuhilfenahme eines Schlitzschraubendrehers ein.

HINWEIS

- ▶ Säubern Sie nach jeder Benutzung die Verlängerung und Schutzabdeckung 54 des Gerätes.

Luftfilter reinigen (Abb. I)

⚠ ACHTUNG!

- Betreiben Sie das Gerät nie ohne Luftfilter. Staub und Schmutz gelangen ansonsten in den Motor und führen zu Schäden an der Maschine. Halten Sie den Luftfilter sauber.

- ◆ Schalten Sie den Motor aus.
- ◆ Lösen Sie die Schraube 42 am Luftfilterdeckel 6 und nehmen Sie den Luftfilterdeckel 6 vom Luftfiltergehäuse 43 ab.
- ◆ Nehmen Sie den Luftfilter 44 vom Luftfiltergehäuse 43 ab.
- ◆ Reinigen Sie den Luftfilter 44 mit Seife und Wasser und lassen Sie ihn an der Luft trocknen. Benutzen Sie zum Reinigen niemals Benzin!

HINWEIS

- ▶ Ersetzen Sie den Luftfilter 44, wenn er verschlissen, beschädigt oder stark verschmutzt ist.
- ▶ Das Gitter dient als Abstandshalter und ist als erstes in das Luftfiltergehäuse 43 einzusetzen, falls es beim Herausnehmen des Luftfilters 44 herausfällt.

- ◆ Setzen Sie die beiden Nasen am Luftfilterdeckel 6 in die Laschen am Luftfiltergehäuse 43.
- ◆ Klappen Sie den Luftfilterdeckel 6 auf das Luftfiltergehäuse 43.
- ◆ Fixieren Sie den Luftfilterdeckel 6 mit der Schraube 42.

Zündkerze wechseln/einstellen (Abb. J)

HINWEIS

- ▶ Verschlossene Zündkerzen oder ein zu großer Zündabstand führen zu einer Leistungsreduzierung des Motors.
- ◆ Schalten Sie den Motor aus.
- ◆ Ziehen Sie den Zündkerzenstecker **2** von der Zündkerze **45** ab.
- ◆ Schrauben Sie die Zündkerze **45** gegen den Uhrzeigersinn mit dem beiliegenden Wartungsschlüssel **23** (siehe Abb. A) heraus.
- ◆ Prüfen Sie den Zündabstand mit Hilfe einer Fühlerlehre (im Fachhandel erhältlich). Der Elektrodenabstand muss 0,6-0,7 mm betragen.
- ◆ Stellen Sie den Abstand gegebenenfalls ein, indem Sie die Masse-Elektrode der Zündkerze **45** vorsichtig biegen.
- ◆ Reinigen Sie die Zündkerze **45** mit einer Drahtbürste.
- ◆ Setzen Sie die gereinigte und eingestellte Zündkerze **45** ein oder tauschen Sie beschädigte Zündkerzen **45** gegen eine neue Zündkerze aus (z. B. Zündkerze „NST L8RTC“).
- ◆ Stecken Sie den Zündkerzenstecker **2** wieder auf.

Fadenabschneider schärfen (Abb. K)

⚠ ACHTUNG!

- Verwenden Sie das Gerät auf keinen Fall ohne oder mit defektem Fadenabschneider. Es besteht Verletzungsgefahr.
- Tragen Sie Schutzhandschuhe, um Schnittverletzungen zu vermeiden.
- ◆ Schalten Sie den Motor aus.
- ◆ Schrauben Sie den Fadenabschneider **14** von der Schutzabdeckung **13** ab.
- ◆ Befestigen Sie den Fadenabschneider **14** in einem Schraubstock und schärfen Sie das Messer mit einer Flachfeile. Feilen Sie vorsichtig und stets nur in eine Richtung.
- ◆ Schrauben Sie den Fadenabschneider **14** wieder an die Schutzabdeckung **13** an.

Kraftstofffilter wechseln (Abb. L)

HINWEIS

- ▶ Betreiben Sie das Gerät nie ohne Kraftstofffilter. Wechseln Sie regelmäßig den Kraftstofffilter.
- ◆ Schrauben Sie den Tankdeckel **37** ab.
- ◆ Entleeren Sie den Kraftstofftank **7** in ein geeignetes Gefäß.
- ◆ Ziehen Sie den Kraftstofffilter **46** mit einem Haken aus dem Kraftstofftank **7** heraus und ziehen Sie ihn durch das Lösen der kleinen Klemme ab.
- ◆ Ersetzen Sie den Kraftstofffilter **46** und legen Sie den aufgesteckten Saugkopf wieder in den Kraftstofftank **7** zurück.
- ◆ Verschließen Sie den Kraftstofftank **7** wieder mit dem Tankdeckel **37**.

HINWEIS

- ▶ Spezifikationen Kraftstofffilter:
Anschluss Ø 4 mm
Außendurchmesser: ca. 16 mm

Fadenspule aufwickeln (Abb. M)

Alternativ zu einer neuen Fadenspule **16** können Sie sich im Fachhandel einen 2,4 mm starken, 6 m langen Nylonfaden besorgen und diesen selbst auf die Fadenspule **16** aufwickeln.

- ◆ Falten Sie den Faden in der Mitte und legen Sie die Mitte des Fadens in die Kerbe **47** der Fadenspule **16**. Wickeln Sie die beiden Enden in Pfeilrichtung, die auf der Unterseite der Fadenspule **16** angegeben ist, auf.
- ◆ Klemmen Sie anschließend das Fadenelement jeweils in eine der Nuten **48** an der Fadenspule **16**.

HINWEIS

- ▶ Ziehen Sie die Fäden straff an und achten Sie darauf, dass die Fäden parallel in den beiden Fadenkanälen liegen. Außerdem darf die Fadenspule **16** nicht mit mehr als 3 m Faden pro Fadenkanal gefüllt werden, da sonst die Fadenautomatik nicht korrekt funktioniert.

Getriebe schmieren (Abb. P)

HINWEIS

- ▶ Nach circa 10 Betriebsstunden ist das Getriebe zu schmieren.
- ◆ Lösen Sie die Schraube **55** am Getriebe mit dem größeren 5-mm-Innensechskantschlüssel **25**.
- ◆ Drücken Sie in die Schmieröffnung am Getriebegehäuse ca. 5 g handelsübliches Schmierfett.
- ◆ Schließen Sie das Getriebe wieder mit der Schraube **55**.

Vergaser einstellen

HINWEIS

- ▶ Der Vergaser wurde werkseitig auf optimale Leistung voreingestellt. Sollten Nacheinstellungen erforderlich sein, lassen Sie die Einstellungen durch eine Fachwerkstatt durchführen.

Blockierungen entfernen

⚠ ACHTUNG!

- Schalten Sie das Gerät aus und ziehen Sie den Zündkerzenstecker **2** (siehe Abb. A), bevor Sie an der Schneideinheit arbeiten.
- Tragen Sie Schutzhandschuhe, um Schnittverletzungen zu vermeiden.

Kupplung prüfen

HINWEIS

- ▶ Legen Sie das Gerät auf eine feste, ebene Unterlage. Vergewissern Sie sich, dass das Schneidwerkzeug weder Gegenstände noch den Boden berührt.
- ▶ Prüfen Sie vor jedem Gebrauch die Funktionsfähigkeit der Kupplung im Leerlauf.
- ▶ Starten Sie das Gerät (siehe „Motor starten“) und prüfen Sie per Sichtprüfung mit ausreichendem Sicherheitsabstand, ob sich die Fadenspule im Leerlauf nicht dreht.

Wartungsintervalle

Führen Sie die in der Tabelle „Wartungsintervalle“ aufgeführten Wartungsarbeiten regelmäßig durch. Durch regelmäßige Wartung wird die Lebensdauer des Gerätes verlängert. Sie erreichen zudem optimale Schnittleistungen und vermeiden Unfälle.

Tabelle Wartungsintervalle

Maschinenteil	Aktion	Vor jedem Gebrauch	Betriebsstunden	
			10	20
Schrauben, Muttern, Bolzen	Prüfen, Anziehen		X	
Luftfilter	Reinigen oder ersetzen			X
Kraftstofffilter	Ersetzen		X	
Zündkerze	Reinigen/einstellen/ersetzen		X	
Treibstoffschläuche	Prüfen, bei Bedarf ersetzen	X		
Komplette Maschine	Prüfen, bei Bedarf reinigen	X		
Bedienungsgriff	Auf Funktion prüfen	X		
Schneidkopf	Richtige Montage prüfen	X		
Kupplung	Stillstand im Leerlauf prüfen	X		
Getriebe	Schmieren		X	

Lagerung

Allgemeine Lagerungshinweise

- ◆ Reinigen und warten Sie das Gerät und die Zubehörteile vor der Lagerung sorgfältig.
- ◆ Bewahren Sie das Gerät an einem trockenen und staubgeschützten Ort auf, außerhalb der Reichweite von Kindern.
- ◆ Wickeln Sie das Gerät nicht in Kunststoffsäcke, da sich Feuchtigkeit und Schimmel bilden könnte.
- ◆ Legen Sie das Gerät nicht auf der Schutzabdeckung ab.
- ◆ Verwenden Sie bei der Lagerung des Messers den Transportschutz 41 (siehe Abb. A).
- ◆ Der Kabelhalter 19 soll das Gerätekabel 18 in Position halten (siehe Abb. A). Entfernen Sie den Kabelhalter 19 nicht, auch nicht zur Lagerung des Geräts.

Lagerung während Betriebspausen

HINWEIS

- Ein Nichtbeachten der Lagerungshinweise kann durch Kraftstoffreste im Vergaser zu Startproblemen oder permanenten Schäden führen.

Bei Betriebspausen von bis zu 3 Monaten

- ◆ Entleeren Sie den Kraftstofftank 7 an einem gut belüfteten Ort.
- ◆ Starten Sie den Motor und lassen ihn im Leerlauf laufen, bis der Motor stoppt und der Vergaser frei von Kraftstoff ist.
- ◆ Lassen Sie den Motor abkühlen (ca. 5 Minuten).

Bei Betriebspausen von mehr als 3 Monaten

- ◆ Entleeren Sie den Kraftstofftank 7 an einem gut belüfteten Ort.
- ◆ Starten Sie den Motor und lassen ihn im Leerlauf laufen, bis der Motor stoppt und der Vergaser frei von Kraftstoff ist.
- ◆ Lassen Sie den Motor abkühlen (ca. 5 Minuten).
- ◆ Lösen Sie die Zündkerze 45 (siehe Abb. J) mit dem Wartungsschlüssel 23 (siehe „Zündkerze wechseln / einstellen“).
- ◆ Füllen Sie einen Teelöffel mit reinem 2-Takt-Öl in den Brennraum und ziehen Sie das Anwerfseil mehrmals langsam zum Verteilen des Öls im Innern des Motors.
- ◆ Setzen Sie die Zündkerze 45 wieder ein.

Transport

- ◆ Beim Transport muss das Gerät ausgeschaltet und der Zündkerzenstecker ② gezogen sein. Transportieren Sie das Gerät nicht im Leerlauf.
- ◆ Tragen Sie das Gerät mit einer Hand am oberen und einer Hand am unteren Schaftrohr ⑧+⑫, so vermeiden Sie beim Transport in Berührung mit gefährlichen Teilen zu kommen (z. B. heißer Motor, Schneideeinheit).
- ◆ Verwenden Sie beim Transport der Messer den Transportschutz ⑩.
- ◆ Halten Sie beim Transport einen Sicherheitsabstand zu Dritten ein.
- ◆ Transportieren Sie das Gerät nicht kopfüber, um ein Auslaufen von Kraftstoff zu verhindern. Vor einem Transport zwischen zwei Einsatzorten leeren Sie den Benzintank mit einer Benzinabsaugpumpe. Leeren Sie den Benzintank nicht in geschlossenen Räumen, in der Nähe von Feuer oder beim Rauchen. Gasdämpfe können Explosionen oder Feuer verursachen.
Transport in einem Kraftfahrzeug:
Sichern Sie das Gerät gegen Umkippen und Beschädigungen. Achten Sie auf eine sichere Lage des Geräts.

Ersatzteile bestellen

Sie können Ersatzteile für dieses Produkt bequem im Internet unter www.kompernass.com dauerhaft nachbestellen.



Scannen Sie den QR-Code mit Ihrem Smartphone/Tablet. Mit diesem QR-Code gelangen Sie direkt auf unsere Webseite und können die verfügbaren Ersatzteile einsehen und bestellen.

HINWEIS

- ▶ Sollten Sie Probleme mit der Online-Bestellung haben, können Sie sich telefonisch oder per E-Mail an unser Servicecenter wenden.
- ▶ Geben Sie immer die Artikelnummer (IAN) 471871_2407 bei Ihrer Bestellung mit an.
- ▶ Bitte beachten Sie, dass nicht für alle Lieferländer eine Online-Bestellung von Ersatzteilen möglich ist.

Fehlerbehebung

Störung	Ursache	Lösung
Motor startet nicht	Tank leer	Volltanken
	Falsche Startreihenfolge	Anweisungen zum Starten der Maschine in dieser Anleitung beachten
	Motor „abgesoffen“	Gas wegnehmen, mehrere Male starten, wenn nötig Zündkerze ausbauen, reinigen und trocknen
	Verrußte Zündkerzen, falscher Zündabstand	Zündkerzen reinigen, einstellen oder ersetzen
	Kerzenanschluss, Zündkabel schadhaft	Erneuern
	Vergaser, -düsen verschmutzt, falsch eingestellte Vergasermischung	Vergaser durch eine Fachwerkstatt reinigen und einstellen lassen
	Verstopfter Kraftstofffilter	Kraftstofffilter ersetzen oder reinigen
Motor läuft im Leerlauf zu schnell	Motor kalt	Langsam warm fahren
Motor gibt keine Höchstleistung	Verrußte Zündkerzen, falscher Zündabstand	Zündkerzen reinigen, einstellen oder ersetzen
	Verschmutzter Luftfilter	Luftfilter reinigen oder ersetzen
	Vergaser, -düsen verschmutzt, falsch eingestellte Vergasermischung	Vergaser durch eine Fachwerkstatt reinigen und einstellen lassen
	Falsches Kraftstoffgemisch	Gemäß Anleitung tanken
	Dichtring im Kurbelgehäuse undicht	Fehler durch eine Fachwerkstatt beheben lassen
	Zylinder, Kolbenringe abgenutzt	
	Falsche Zündung	
Übermäßige Bildung von Abgasen/Rauch	Falsch eingestellte Vergasermischung	Vergaser von einer Fachwerkstatt einstellen lassen
	Falsches Kraftstoffgemisch	Gemäß Anleitung tanken

Entsorgung/Umweltschutz



Werfen Sie das Gerät nicht in den Hausmüll!

Das nebenstehende Symbol einer durchgestrichenen Mülltonne auf Rädern zeigt an, dass dieses Gerät der Richtlinie 2012/19/EU unterliegt. Diese Richtlinie besagt, dass Sie dieses Gerät am Ende seiner Nutzungszeit nicht mit dem normalen Haushaltsmüll entsorgen dürfen, sondern in speziell eingerichteten Sammelstellen, Wertstoffhöfen oder Entsorgungsbetrieben abgeben müssen.

Diese Entsorgung ist für Sie kostenfrei. Schonen Sie die Umwelt und entsorgen Sie fachgerecht.

Für den deutschen Markt gilt

Beim Kauf eines Neugerätes haben Sie das Recht, ein entsprechendes Altgerät an Ihren Händler zurückzugeben. Händler von Elektro- und Elektronikgeräten sowie Lebensmittelhändler, die regelmäßig Elektro- und Elektronikgeräte verkaufen, sind verpflichtet, bis zu drei Altgeräte unentgeltlich zurückzunehmen, auch ohne dass ein Neugerät gekauft wird, wenn die Altgeräte in keiner Abmessung größer als 25 cm sind. LIDL bietet Ihnen Rücknahmemöglichkeiten direkt in den Filialen und Märkten an.



Die Verpackung besteht aus umweltfreundlichen Materialien, die Sie über die örtlichen Recyclingstellen entsorgen können. Das

Gerät und dessen Zubehör bestehen aus verschiedenen Materialien, wie z. B. Metall und Kunststoffe.

Möglichkeiten zur Entsorgung des ausgedienten Gerätes erfahren Sie bei Ihrer Gemeinde- oder Stadtverwaltung.

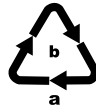

Entsorgen Sie die Verpackung umweltgerecht. Beachten Sie die Kennzeichnung auf den verschiedenen Verpackungsmaterialien und trennen Sie diese gegebenenfalls gesondert. Die Verpackungsmaterialien sind gekennzeichnet mit Abkürzungen (a) und Ziffern (b) mit folgender Bedeutung: 1–7: Kunststoffe, 20–22: Papier und Pappe, 80–98: Verbundstoffe.



Möglichkeiten zur Entsorgung des ausgedienten Produkts erfahren Sie bei Ihrer Gemeinde- oder Stadtverwaltung.

Umweltschutz

- Entleeren Sie den Benzin- und Öltank sorgfältig und geben Sie ihr Gerät an einer Verwertungsstelle ab. Die verwendeten Kunststoff- und Metallteile können sortenrein getrennt werden und so einer Wiederverwendung zugeführt werden.
- Geben Sie Altöl und Benzinreste an einer Entsorgungsstelle ab und schütten diese nicht in die Kanalisation oder in den Abfluss.
- Geben Sie verschmutztes Wartungsmaterial und Betriebsstoffe in einer dafür vorgesehenen Sammelstelle ab.

Garantie der Kompernaß Handels GmbH

Sehr geehrte Kundin, sehr geehrter Kunde, Sie erhalten auf dieses Gerät 3 Jahre Garantie ab Kaufdatum. Sofern im Lieferumfang enthalten, erhalten Sie auf die Akku-Packs der X12V und X20V Team Serie ebenfalls 3 Jahre Garantie ab Kaufdatum. Im Falle von Mängeln dieses Produkts stehen Ihnen gegen den Verkäufer des Produkts gesetzliche Rechte zu. Diese gesetzlichen Rechte werden durch unsere im Folgenden dargestellte Garantie nicht eingeschränkt.

Garantiebedingungen

Die Garantiefrist beginnt mit dem Kaufdatum. Bitte bewahren Sie den Kassenbon gut auf. Dieser wird als Nachweis für den Kauf benötigt.

Tritt innerhalb von drei Jahren ab dem Kaufdatum dieses Produkts ein Material- oder Fabrikationsfehler auf, wird das Produkt von uns – nach unserer Wahl – für Sie kostenlos repariert, ersetzt oder der Kaufpreis erstattet. Diese Garantieleistung setzt voraus, dass innerhalb der Dreijahresfrist das defekte Gerät und der Kaufbeleg (Kassenbon) vorgelegt und schriftlich kurz beschrieben wird, worin der Mangel besteht und wann er aufgetreten ist.

Wenn der Defekt von unserer Garantie gedeckt ist, erhalten Sie das reparierte oder ein neues Produkt zurück. Mit Reparatur oder Austausch des Produkts beginnt kein neuer Garantiezeitraum.

Garantiezeit und gesetzliche Mängelansprüche

Die Garantiezeit wird durch die Gewährleistung nicht verlängert. Dies gilt auch für ersetzte und reparierte Teile. Eventuell schon beim Kauf vorhandene Schäden und Mängel müssen sofort nach dem Auspacken gemeldet werden. Nach Ablauf der Garantiezeit anfallende Reparaturen sind kostenpflichtig.

Garantieumfang

Das Gerät wurde nach strengen Qualitätsrichtlinien sorgfältig produziert und vor Auslieferung gewissenhaft geprüft.

Die Garantieleistung gilt für Material- oder Fabrikationsfehler. Der Garantieumfang erstreckt sich nicht auf Produktteile, die normaler Abnutzung ausgesetzt sind und daher als Verschleißteile angesehen werden können, wie z. B. Sägeblätter, Ersatzklingen, Schleifpapiere, etc. oder auf Beschädigungen an zerbrechlichen Teilen, wie z. B. Schalter oder Teile, die aus Glas gefertigt sind.

Diese Garantie verfällt, wenn das Produkt beschädigt, nicht sachgemäß benutzt oder gewartet wurde. Für eine sachgemäße Benutzung des Produkts sind alle in der Bedienungsanleitung aufgeführten Anweisungen genau einzuhalten. Verwendungszwecke und Handlungen, von denen in der Bedienungsanleitung abgeraten oder vor denen gewarnt wird, sind unbedingt zu vermeiden.

Das Produkt ist nur für den privaten und nicht für den gewerblichen Gebrauch bestimmt. Bei missbräuchlicher und unsachgemäßer Behandlung, Gewaltanwendung und bei Eingriffen, die nicht von unserer autorisierten Serviceniederlassung vorgenommen wurden, erlischt die Garantie.

Garantieleistung gilt nicht bei

- normaler Abnutzung der Akkukapazität
- gewerblichen Gebrauch des Produktes
- Beschädigung oder Veränderung des Produktes durch den Kunden
- Missachtung der Sicherheits- und Wartungsvorschriften, Bedienungsfehler
- Schäden durch Elementarereignisse

Abwicklung im Garantiefall

Um eine schnelle Bearbeitung Ihres Anliegens zu gewährleisten, folgen Sie bitte den folgenden Hinweisen:

- Bitte halten Sie für alle Anfragen den Kassenbon und die Artikelnummer (IAN) 471871_2407 als Nachweis für den Kauf bereit.
- Die Artikelnummer entnehmen Sie bitte dem Typenschild am Produkt, einer Gravur am Produkt, dem Titelblatt der Bedienungsanleitung (unten links) oder dem Aufkleber auf der Rück- oder Unterseite des Produktes.
- Sollten Funktionsfehler oder sonstige Mängel auftreten kontaktieren Sie zunächst die nachfolgend benannte Serviceabteilung telefonisch oder nutzen Sie unser Kontaktformular, das Sie auf parkside-diy.com in der Kategorie Service finden.
- Ein als defekt erfasstes Produkt können Sie dann unter Beifügung des Kaufbelegs (Kassenbon) und der Angabe, worin der Mangel besteht und wann er aufgetreten ist, für Sie portofrei an die Ihnen mitgeteilte Serviceanschrift übersenden.



Auf parkside-diy.com können Sie diese und viele weitere Handbücher einsehen und herunterladen. Mit diesem QR-Code gelangen Sie direkt auf parkside-diy.com.

Wählen Sie Ihr Land aus, und suchen Sie über die Suchmaske nach den Bedienungsanleitungen.

Mittels Eingabe der Artikelnummer (IAN) 471871_2407 gelangen Sie zur Bedienungsanleitung für Ihren Artikel.

Service

- DE Deutschland**
Tel.: 0800 8855 300
Kontaktformular auf parkside-diy.com
- AT Österreich**
Tel.: 0800 447 750
Kontaktformular auf parkside-diy.com
- CH Schweiz**
Tel.: 0800 563 601
Kontaktformular auf parkside-diy.com

IAN 471871_2407

Importeur

Bitte beachten Sie, dass die folgende Anschrift keine Serviceanschrift ist. Kontaktieren Sie zunächst die benannte Servicestelle.

KOMPERNASS HANDELS GMBH
BURGSTRASSE 21
44867 BOCHUM
DEUTSCHLAND
www.kompernass.com

Original-Konformitätserklärung

Wir, KOMPERNASS HANDELS GMBH, Dokumentenverantwortlicher: Herr Semi Uguzlu, BURGSTR. 21, 44867 BOCHUM, DEUTSCHLAND, erklären hiermit, dass dieses Produkt mit den folgenden Normen, normativen Dokumenten und EG-Richtlinien übereinstimmt:

Maschinenrichtlinie (2006/42/EG)

Elektromagnetische Verträglichkeit (2014/30/EU)

Richtlinie für Geräuschemission (2000/14/EG), geändert durch (2005/88/EG)

Schalleistungspegel LWA:

3-Zahn-Schnittmesser:

Gemessen $L_{WA} = 108,2$ dB

Fadenspule:

Gemessen $L_{WA} = 108,3$ dB

Garantiert $L_{WA} = 110$ dB

Emissionsrichtlinie (2016/1628/EU)

RoHS-Richtlinie (2011/65/EU)*

* Die alleinige Verantwortung für die Ausstellung dieser Konformitätserklärung trägt der Hersteller. Der oben beschriebene Gegenstand der Erklärung erfüllt die Vorschriften der Richtlinie 2011/65/EU des Europäischen Parlaments und des Rates vom 8. Juni 2011 zur Beschränkung der Verwendung bestimmter gefährlicher Stoffe in Elektro- und Elektronikgeräten.

Angewandte harmonisierte Normen

EN ISO 11806-1:2022

EN ISO 14982:2009

EN IEC 63000:2018

Typbezeichnung der Maschine: Benzin-Sense PBS 2 E5

Herstellungsjahr: 10–2024

Seriennummer: IAN 471871_2407

Bochum, 10.09.2024



Semi Uguzlu
- Qualitätsmanager -

Technische Änderungen im Sinne der Weiterentwicklung sind vorbehalten.

KOMPERNASS HANDELS GMBH

BURGSTRASSE 21

44867 BOCHUM

GERMANY

www.kompernass.com

Információk állása · Stanje informacij · Stav informací

Stav informácií · Stand der Informationen:

08/2024 · Ident.-No.: PBS2E5-082024-1

IAN 471871_2407

