

OWIM GmbH & Co. KG

Stiftsbergstraße 1
74167 Neckarsulm
GERMANY

Model No.: HG13534
Version: 07/2025

IAN 486185_2501



CAMILLA CON RUEDAS Y TABURETE DE TALLER / SGABELLO/CARRELLO PER LAVORI DI MONTAGGIO

ES

CAMILLA CON RUEDAS Y TABURETE DE TALLER

Manual del usuario

IT **MT**

SGABELLO/CARRELLO PER LAVORI DI MONTAGGIO

Manuale di istruzioni

PT

ESTRADO COM RODAS E BANCO PARA OFICINA

Manual de utilização

GB **MT**

2-IN-1 CAR CREEPER & STOOL

User manual

DE **AT** **CH**

MONTAGE-ROLLBRETT UND WERKSTATTHOCKER

Bedienungsanleitung

ES	Manual del usuario	Página	6
IT/MT	Manuale di istruzioni	Pagina	11
PT	Manual de utilização	Página	16
GB/MT	User manual	Page	21
DE/AT/CH	Bedienungsanleitung	Seite	26

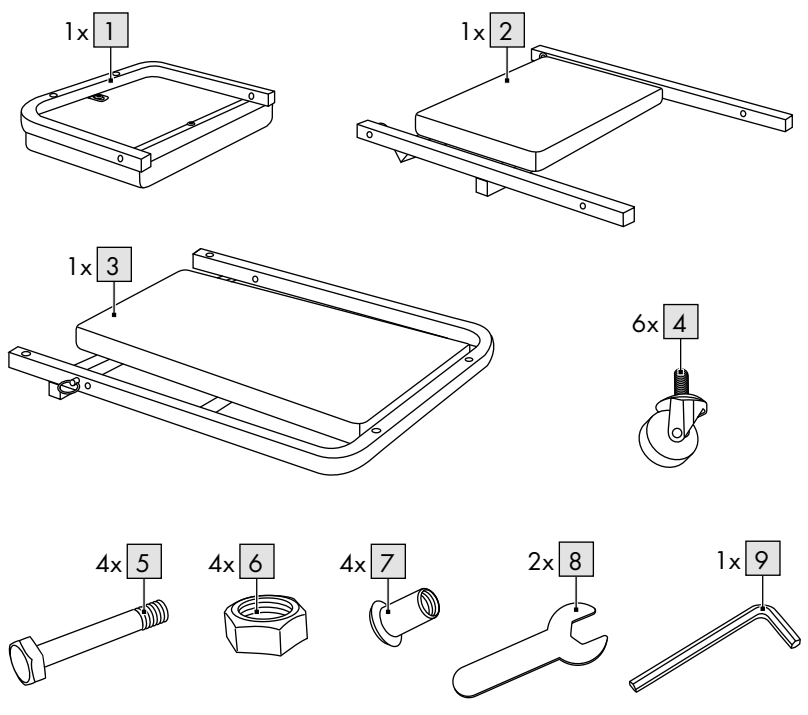
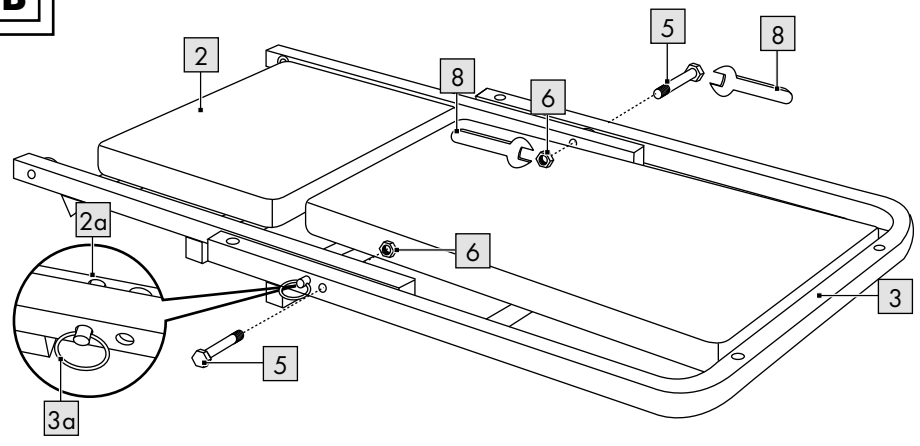
A**B**

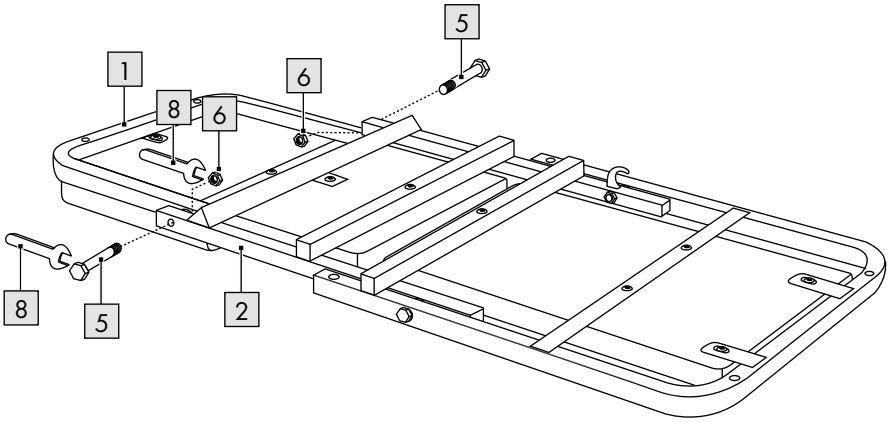
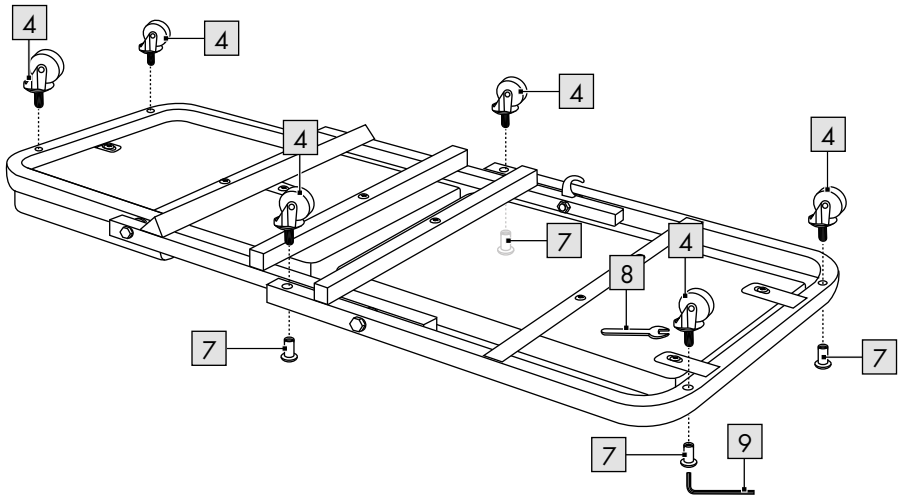
C**D**

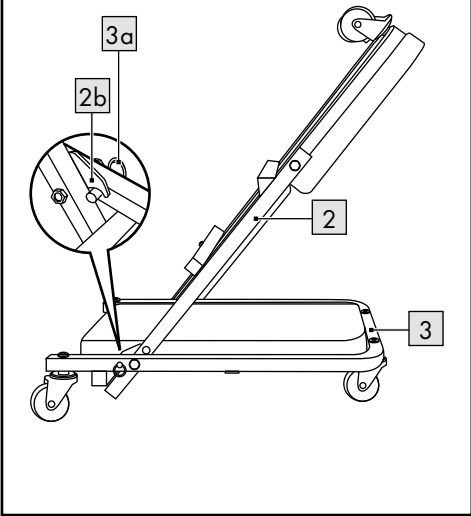
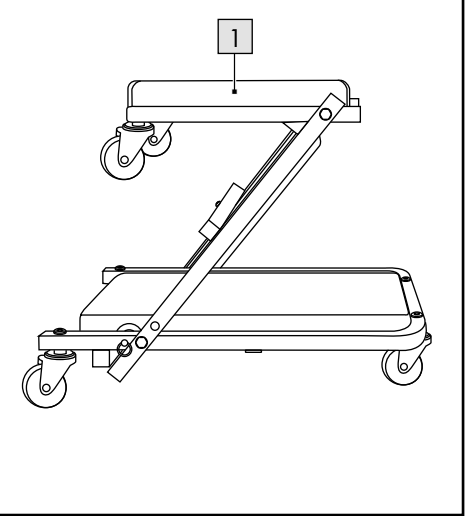
E**F**

Introducción	Página 7
Contenido del paquete	Página 7
Datos técnicos	Página 7
Uso previsto	Página 7
Símbolos y palabras clave	Página 7
Información sobre seguridad	Página 7
Montaje	Página 8
Uso	Página 8
Uso del producto como taburete	Página 8
Utilización del producto como trepador	Página 9
Mantenimiento	Página 9
Almacenamiento y limpieza	Página 9
Eliminación	Página 9
Garantía	Página 9
Tramitación de la garantía	Página 10
Asistencia	Página 10

Lista de pictogramas utilizados

	Información sobre seguridad Manual de instrucciones
---	--

CAMILLA CON RUEDAS Y TABURETE DE TALLER

● Introducción

Enhorabuena por la adquisición de su nuevo producto. Ha elegido un producto de alta calidad. Familiarícese con el producto antes de la primera puesta en funcionamiento. Lea detenidamente el siguiente manual de instrucciones y las indicaciones de seguridad. Utilice el producto únicamente como se describe a continuación y para las aplicaciones indicadas. Guarde estas instrucciones en un lugar seguro. En caso de transferir el producto a terceros, entregue también todos los documentos correspondientes.

● Contenido del paquete

- 1 placa de montaje, desmontada (1-4)
- 1 material de montaje (5-7)
- 2 llaves (8)
- 1 llave hexagonal (9)
- 1 instrucciones de uso

● Datos técnicos

Dimensiones:

Taburete: Aprox. 46 x 41 x 37 cm
(L x An x Al)

Trepador: Aprox. 91 x 41 x 12 cm
(L x An x Al)



Carga máxima (taburete): 120 kg



Carga máxima (trepadora): 150 kg



Fecha de fabricación (mes/año):
07/2025

● Uso previsto

Este producto está destinado a proporcionar una ayuda para el trabajo ocasional tumbado o sentado. Sólo está diseñado para uso privado.

● Símbolos y palabras clave



Señal obligatoria, aconseja al usuario leer atentamente las instrucciones de uso antes de utilizar el producto y asegurarse de que estén siempre a disposición de todos los usuarios.



Señal de advertencia general, indica peligros y riesgos (por ejemplo, riesgo de muerte, lesiones o aplastamiento).



Señal de advertencia, indica el riesgo de pillarse los dedos.

PELIGRO

Indica un peligro de alto riesgo que puede provocar la muerte o lesiones graves si no se evita.



Información sobre seguridad

IMPORTANTE: LEA ATENTAMENTE ESTAS INSTRUCCIONES Y GUÁRDELAS EN UN LUGAR SEGURO.

⚠ ¡PELIGRO DE MUERTE!

- No deje nunca a los niños solos con el material de embalaje. ¡Peligro de asfixia!

⚠ ¡RIESGO DE LESIONES!

- Utilice el producto únicamente en superficies duras y niveladas, no en escalones ni terrenos inclinados.
- No utilice el producto sobre una superficie resbaladiza.
- No ruede sobre objetos.

- Preste atención a la carga máxima (máx. 120 kg como taburete y máx. 150 kg como trepador). No sobrecargue nunca el producto.
- No vuelva a utilizar el producto si se ha sobrecargado. Pueden haberse producido daños no visibles que podrían afectar a la seguridad del producto.
- No utilice el producto como ayuda para escalar ni para transportar personas.
- Utilice el producto únicamente cuando trabaje debajo de zonas (por ejemplo, vehículos) que estén aseguradas contra caídas.
- Cuando una persona está sentada o tumbada sobre el producto, su función no puede cambiar de trepador a taburete (o viceversa).
- Compruebe si el producto presenta signos de deterioro o desgaste antes de cada uso. El producto sólo debe utilizarse si no presenta signos de deterioro.







¡Riesgo de pillarse los dedos!

- ¡Mantenga las manos alejadas de los bastidores laterales y de los brazos giratorios al levantar o bajar el asiento!
- Mantenga las manos alejadas de las piezas móviles si el producto no se ha colocado completamente en posición tumbada.
- No introduzca las manos debajo del producto mientras esté tumbado sobre él. Existe el riesgo de pillarse los dedos en las ruedas centrales.

¡Evite daños materiales!

- Mantener el producto alejado de las llamas. El producto es inflamable.

● **Montaje**

1. Retire todo el material de embalaje del producto y coloque las piezas individuales sobre una superficie limpia y nivelada. (Advertencia: Las superficies duras pueden rayar el producto).
2. Coloque el bastidor central  y el bastidor inferior  en el suelo con los cojines hacia arriba (fig. B).
3. Deslice el bastidor central entre el bastidor inferior y extraiga el pasador de seguridad  del bastidor inferior.
4. Coloque el bastidor central de modo que el pasador de seguridad pueda introducirse en el orificio de seguridad  del bastidor central y, a continuación, suelte el pasador de seguridad (fig. B).
5. Fije ambos bastidores en su lugar como se muestra en la fig. B.
6. Dé la vuelta a los bastidores unidos de modo que la parte inferior quede hacia arriba, luego deslice el bastidor superior  sobre el bastidor central y fíjelo en su sitio (fig. C).
7. Fije las ruedas  en su sitio como se muestra en la fig. D.

Nota: Utilice la llave  para fijar las ruedas.



8. Compruebe que todas las uniones atornilladas estén bien apretadas y vuelva a apretarlas si es necesario.

● **Uso**

Puede utilizarlo como trepador o taburete.

● **Uso del producto como taburete**

Para utilizar el producto como taburete, siga los pasos que se indican a continuación.

1. Extraiga el pasador de seguridad  del bastidor inferior  lo máximo posible sin soltarlo.

2. Doble el bastidor central **2** hacia arriba y suelte el pasador de seguridad para que encaje con el gancho de seguridad **2b** del bastidor central (fig. E).
3. Pliegue el bastidor superior **1** en posición horizontal [fig. F).

● **Utilización del producto como trepador**

Para utilizar el producto como trepador, siga los pasos de "Utilización del producto como taburete", pero en orden inverso.

● **Mantenimiento**

Compruebe periódicamente que todas las uniones atornilladas están bien apretadas y vuelva a apretarlas si es necesario.

● **Almacenamiento y limpieza**

Guarde siempre el producto en un lugar limpio y seco a temperatura ambiente cuando no lo utilice. Guarde el producto en posición de taburete y colóquelo de lado para evitar que ruede. Limpie el producto con agua y un detergente suave y, a continuación, séquelo con un paño de limpieza. ¡IMPORTANTE! No utilice nunca detergentes fuertes para limpiar el producto.

● **Eliminación**

El embalaje está compuesto por materiales no contaminantes que pueden ser desechados en el centro de reciclaje local. Para obtener información sobre las posibilidades de desecho del producto al final de su vida útil, acuda a la administración de su comunidad o ciudad.

● **Garantía**

El producto ha sido fabricado según normas de calidad exigentes y ha sido probado minuciosamente antes de la entrega. En caso de fallos de material o de fabricación, dispone de derechos legales frente al vendedor del producto. Nuestra garantía mencionada a continuación no restringe sus derechos legales de ningún modo.

La garantía para este producto es de 3 años a partir de la fecha de compra. La garantía empieza el día de la fecha de compra. Conserve el justificante de compra original en un lugar seguro, ya que este documento es necesario para demostrar la compra.

Todos los daños o defectos ya presente en el momento de la compra deben informarse inmediatamente tras desembalar el producto.

Si el producto presenta defectos de material o fabricación en los 3 años a partir de la fecha de compra, lo repararemos o sustituiremos, según nuestra elección, gratuitamente para usted. El período de garantía no se extiende por una reclamación de garantía aprobada. Esto también es aplicable a las piezas sustituidas y reparadas.

La garantía pierde su validez si el producto se daña o se utiliza o mantiene de forma inadecuada.

La garantía cubre defectos de material y fabricación. Esta garantía no cubre las piezas del producto sujetas a un uso y desgaste normal y, por lo tanto, consideradas piezas de desgaste (por ej. pilas, baterías, mangueras, cartuchos de tinta) ni los daños a las piezas frágiles, por ej. interruptores o piezas de cristal.

● Tramitación de la garantía

Para garantizar un procesamiento rápido de su consulta, por favor, siga las indicaciones siguientes:

Para cualquier consulta, tenga a mano el recibo y el número de artículo (p. ej. IAN 486185_2501) como justificante de compra.

Encontrará el número de artículo en la placa de características del producto, un gravado en el producto, la portada de las instrucciones (abajo a la izquierda) o el adhesivo en la parte posterior o inferior del producto.

Si se producen fallos de funcionamiento o cualquier otro defecto, contacte primero por teléfono o correo electrónico con el departamento de servicio mencionado a continuación.

Entonces podrá enviar gratuitamente para usted un producto registrado como defectuoso a la dirección de servicio que se le proporcione adjuntando la factura de compra (recibo) e indicando cuál es el defecto y cuándo tuvo lugar.

En parkside-diy.com puede visualizar y descargar este y muchos otros manuales. Con este código QR accede directamente a parkside-diy.com. Seleccione su país y busque los manuales de instrucciones a través de la máscara de búsqueda. Introduciendo el número de artículo (IAN) 486185_2501 accede al manual de instrucciones de su artículo.



● Asistencia

ES **Asistencia en España**

Tel.: 900984948

E-Mail:owim@lidl.es

Introduzione	Pagina	12
Contenuto della confezione	Pagina	12
Specifiche tecniche	Pagina	12
Destinazione d'uso	Pagina	12
Simboli e termini di avvertenza	Pagina	12
Avvertenze di sicurezza	Pagina	12
Assemblaggio	Pagina	13
Utilizzo	Pagina	13
Utilizzo in modalità sgabello	Pagina	13
Utilizzo in modalità sdraio	Pagina	13
Manutenzione	Pagina	14
Conservazione e pulizia	Pagina	14
Smaltimento	Pagina	14
Garanzia	Pagina	14
Gestione dei casi in garanzia	Pagina	14
Assistenza	Pagina	15

Elenco dei simboli utilizzati



Avvertenza di sicurezza
Manuale di istruzioni

SGABELLO/CARRELLO PER LAVORI DI MONTAGGIO

● Introduzione

Congratulazioni per l'acquisto del vostro nuovo prodotto. Con esso avete optato per un prodotto di qualità. Familiarizzare con il prodotto prima di metterlo in funzione per la prima volta. A tale scopo, leggere attentamente le seguenti istruzioni d'uso e le avvertenze di sicurezza. Utilizzare il prodotto solo come descritto e per i campi di applicazione indicati. Conservare queste istruzioni in un luogo sicuro. Consegnare tutta la documentazione in caso di cessione del prodotto a terzi.

● Contenuto della confezione

- 1 × Struttura, disassemblata (1-4)
- 1 × Dispositivi di assemblaggio (5-7)
- 2 × Chiave (8)
- 1 × Chiave esagonale (9)
- 1 × Manuale di istruzioni

● Specifiche tecniche

Dimensioni

Sgabello: circa 46 x 41 x 37 cm
(L x P x H)

Sdraio: circa 91 x 41 x 12 cm
(L x P x H)



Carico max (sgabello): 120 kg



Carico max (sdraio): 150 kg



Data di produzione (mese/anno):
07/2025

● Destinazione d'uso

Questo prodotto è progettato per assistere l'utente durante lavori occasionali in posizione sdraiata o seduta. È destinato al solo uso privato.

● Simboli e termini di avvertenza



Indica l'obbligo di leggere attentamente le istruzioni prima dell'uso; assicurarsi che rimangano a disposizione di tutti gli utenti.



Simbolo di avvertenza generica; indica situazioni di rischio e pericolo (ad es. rischio di morte, lesioni o schiacciamento).



Simbolo di avvertenza; indica il rischio di lesioni alle dita.

PERICOLO

Indica una situazione con un alto livello di pericolo che, se non evitata, può causare lesioni gravi o mortali.



Avvertenze di sicurezza

**IMPORTANTE! LEGGERE
ATTENTAMENTE QUESTE ISTRUZIONI E
CONSERVARLE IN UN LUOGO SICURO.**



RISCHIO DI MORTE!

- Non lasciare i bambini senza supervisione con i materiali di imballaggio. Rischio di soffocamento!



RISCHIO DI LESIONI!

- Usare il prodotto esclusivamente su superfici dure e a livello. Non usarlo su scalini o superfici in pendenza.
- Non usare il prodotto su superfici scivolose.
- Non far scorrere il prodotto sopra ostacoli.
- Non superare il carico massimo (120 kg max in modalità sgabello, 150 kg max in modalità sdraio). Non sovraccaricare il prodotto.

- Non usare il prodotto se è stato sovraccaricato. Potrebbe aver subito danni non visibili che compromettono la sicurezza del prodotto.
- Non usare il prodotto come dispositivo di salita o per trasportare persone.
- Usare il prodotto esclusivamente sotto aree (ad es.veicoli) protette contro il rischio di caduta.
- Non è possibile convertire il prodotto da sdraio a sgabello (o viceversa) quando una persona è seduta o sdraiata sul prodotto.
- Prima di ogni utilizzo, ispezionare il prodotto per assicurarsi che non sia usurato o danneggiato. Il prodotto può essere utilizzato esclusivamente se non presenta segni di danneggiamento.

Rischio di lesioni alle dita!

- Tenere le mani lontane dai telai laterali e dai bracci girevoli durante il sollevamento o l'abbassamento del sedile.
- Tenere le mani lontani dalle parti mobili se il prodotto non è stato portato completamente in modalità sdraio.
- Non posizionare le mani sotto il prodotto quando è usato come sdraio. Le dita potrebbero rimanere intrappolate nelle rotelle centrali.

Prevenire i danni materiali!

- Tenere il prodotto lontano da fiamme. Il prodotto è infiammabile.

● **Assemblaggio**

1. Rimuovere tutti i materiali di imballaggio dal prodotto e posizionare i singoli componenti su una superficie pulita e a livello. Avvertenza! Le superfici dure possono graffiare il prodotto.
2. Posizionare la struttura centrale [2] e la struttura inferiore [3] sul pavimento, con le imbottiture rivolte verso l'alto (fig. B).

3. Inserire la struttura centrale nella struttura inferiore ed estrarre il perno di sicurezza [3a] dalla struttura inferiore.
4. Posizionare la struttura centrale in modo tale che il perno di sicurezza possa essere inserito nel foro di sicurezza [2a] sulla struttura centrale, quindi rilasciare il perno di sicurezza (fig. B).
5. Fissare entrambe le strutture come illustrato in fig. B.
6. Capovolgere le due strutture collegate in modo tale che la parte inferiore sia rivolta verso l'alto, quindi inserire la struttura superiore [1] sulla struttura centrale e fissarla in posizione (fig. C).
7. Fissare le rotelle [4] come illustrato in fig. D.

Nota: usare la chiave [8] per fissare le rotelle.

8. Verificare che tutti i dispositivi di collegamento siano saldi e serrarli se necessario.

● **Utilizzo**

Il prodotto può essere usato come sdraio o come sgabello.

● **Utilizzo in modalità sgabello**

Per usare il prodotto come sgabello, procedere come descritto di seguito.

1. Estrarre il più possibile il perno di sicurezza [3a] dalla struttura inferiore [3] e tenerlo in posizione.
2. Portare la struttura centrale [2] verso l'alto e rilasciare il perno di sicurezza in modo tale che si incastri nel gancio di sicurezza [2b] sulla struttura centrale (fig. E).
3. Portare la struttura superiore [1] in posizione orizzontale (fig. F).

● **Utilizzo in modalità sdraio**

Per usare il prodotto come sdraio, seguire i passaggi descritti alla sezione "Utilizzo in modalità sgabello" in ordine inverso.

● **Manutenzione**

Verificare regolarmente che tutti i dispositivi di collegamento siano saldi e serrarli se necessario.

● **Conservazione e pulizia**

Quando il prodotto non è in uso, conservarlo a temperatura ambiente in un luogo pulito e asciutto. Conservare il prodotto in modalità sgabello e posizionarlo lateralmente per evitare che possa rotolare. Pulire il prodotto con acqua e del detergente delicato, quindi asciugarlo con un panno asciutto. **IMPORTANTE!** Non usare detersivi aggressivi per pulire il prodotto.

● **Smaltimento**

L'imballaggio è composto da materiali ecologici che possono essere smaltiti presso i siti di raccolta locali per il riciclo. E' possibile informarsi circa le possibilità di smaltimento del prodotto usato presso l'amministrazione comunale o cittadina.

● **Garanzia**

Il prodotto è stato fabbricato accuratamente secondo severe direttive di qualità ed è stato controllato meticolosamente prima della consegna. In caso di difetti di materiale o fabbricazione l'acquirente può far valere diritti legali nei confronti del venditore. La nostra garanzia sotto riportata non costituisce alcun limite ai diritti legali dell'acquirente.

Questo prodotto è garantito per 3 anni con decorrenza dalla data di acquisto. La garanzia decorre dalla data d'acquisto. Conservare lo scontrino originale in un posto sicuro perché questo documento viene richiesto come prova dell'avvenuto acquisto.

Tutti i danni o difetti presenti già al momento dell'acquisto devono essere comunicati subito dopo l'apertura della confezione.

Se entro 3 anni dalla data di acquisto di questo prodotto si rileva un difetto di materiale o di fabbricazione, noi procederemo, a nostra discrezione, alla riparazione o sostituzione gratuite del prodotto o al rimborso del prezzo di acquisto. Un eventuale intervento in garanzia non prolunga né rinnova il periodo di garanzia stesso. Ciò vale anche per le parti sostituite e riparate.

Questa garanzia decade in caso di danneggiamento oppure uso o manutenzione impropri del prodotto.

La prestazione in garanzia vale per difetti del materiale o di fabbricazione. Questa garanzia non si estende a componenti del prodotto esposti a normale logorio, che possono pertanto essere considerati come componenti soggetti a usura (esempio capacità della batteria, calcificazione, lampade, pneumatici, filtri, spazzole...).

La garanzia non si estende altresì a danni che si verificano su componenti delicati (esempio interruttori, batterie, parti realizzate in vetro, schermi, accessori vari) nonché danni derivanti dal trasporto o altri incidenti.

● **Gestione dei casi in garanzia**

Per permetterci di risolvere rapidamente il vostro problema, procedete nel seguente modo:

per tutte le richieste conservare lo scontrino e il codice articolo (ad es. IAN 486185_2501) a prova dell'avvenuto acquisto.

Il codice articolo si trova nell'etichetta del prodotto, come incisione sul prodotto, nella pagina del titolo di queste istruzioni (in basso a sinistra) oppure nell'adesivo apposto sul retro o sul lato inferiore del prodotto.

In caso di errori di funzionamento o altri difetti contattare innanzitutto il seguente servizio di assistenza telefonicamente o per e-mail.

Potete inviare gratuitamente all'indirizzo dell'assistenza che vi è stato fornito un eventuale prodotto difettoso, allegando la ricevuta d'acquisto (scontrino), la descrizione del tipo di difetto e l'indicazione di quando si è verificato.

Su parkside-diy.com potete visionare e scaricare questo e molti altri manuali. Con questo codice QR accedete direttamente a parkside-diy.com. Scegliete il vostro paese e cercate le istruzioni per l'uso attraverso la maschera di ricerca. Inserendo il codice articolo (IAN) 486185_2501 accedete alle istruzioni per l'uso relative al vostro articolo.



● Assistenza

IT Assistenza Italia

Tel.: 800790789

E-Mail:owim@lidl.it

MT Assistenza Malta

Tel.: 80062960

E-Mail:owim@lidl.com.mt

Introdução	Página	17
Conteúdo da embalagem	Página	17
Características técnicas	Página	17
Utilização prevista	Página	17
Símbolos e palavras-chave	Página	17
Informação de segurança	Página	17
Montagem	Página	18
Utilização	Página	18
Usar o produto como banco	Página	18
Usar o produto como estrado	Página	19
Manutenção	Página	19
Armazenamento e limpeza	Página	19
Eliminação	Página	19
Garantia	Página	19
Procedimento no caso de ativação da garantia	Página	19
Assistência Técnica	Página	20

Lista de pictogramas usados

	Informação de segurança
	Manual de instruções

ESTRADO COM RODAS E BANCO PARA OFICINA

● Introdução

Damos-lhe os parabéns pela aquisição do seu novo produto. Acabou de adquirir um produto de grande qualidade. Familiarize-se com o aparelho antes da primeira colocação em funcionamento. Para tal, leia atentamente este manual de instruções e as indicações de segurança. Utilize o produto apenas como descrito e para as áreas de aplicação indicadas. Armazene este manual em um lugar seguro. Se entregar este produto a terceiros, entregue também todos os documentos.

● Conteúdo da embalagem

- 1 Quadro de montagem, desmontado (1-4)
- 1 Material de montagem (5-7)
- 2 Chaves (8)
- 1 Chave sextavada (9)
- 1 Instruções de funcionamento

● Características técnicas

Dimensões:

Banco: Cerca de 46 x 41 x 37 cm
(C x L x A)

Estrado: Cerca de 91 x 41 x 12 cm
(C x L x A)



Carga máxima (banco): 120 kg



Carga máxima (estrado): 150 kg



Data de fabrico (mês/ano):
07/2025

● Utilização prevista

Este produto foi criado para fornecer uma ajuda para trabalhos ocasionais deitado ou sentado. Foi criado apenas para uso privado.

● Símbolos e palavras-chave



O sinal de obrigatório aconselha o utilizador a ler com atenção as instruções de funcionamento antes da utilização, e garantir que elas estão sempre disponíveis a todos os utilizadores.



O sinal de aviso geral indica perigos e riscos (como o risco de morte, ferimentos ou esmagamento).



O sinal de aviso indica o risco de ficar com os dedos presos.

PERIGO

Indica um risco elevado que pode dar origem a morte ou ferimentos sérios se não for evitado.



Informação de segurança

IMPORTANTE: LEIA ESTAS INSTRUÇÕES COM ATENÇÃO E GUARDE-AS NUM LOCAL SEGURO.

⚠ RISCO DE MORTE!

- Nunca deixe uma criança sem supervisão com o material de empacotamento. Existe o perigo de sufocação!

⚠ EXISTE O RISCO DE FERIMENTOS!

- Use o produto apenas em superfícies duras e niveladas. Não use em degraus nem em locais inclinados.
- Não use este produto numa superfície escorregadia.
- Não transporte objetos.

- Preste atenção à carga máxima (máximo de 120 kg como banco, e máximo 150 kg como estrado). Nunca sobrecarregue o produto.
- Não use o produto se tiver sido sobrecarregado. Podem ter ocorrido danos que não são visíveis, que podem anular a segurança do produto.
- Não use o produto como sistema auxiliar para subir ou transportar pessoas.
- Use o produto apenas quando trabalhar por baixo de áreas (como veículos) que estejam protegidos contra quedas.
- Quando uma pessoa está sentada ou deitada no produto, a sua função não pode ser alterada de estrado para banco nem vice-versa.
- Inspeccione o produto quanto a sinais de danos ou desgaste antes de cada utilização. O produto só pode ser usado se não houver sinais de danos.

Existe o risco de ficar com os dedos presos!

- Mantenha as mãos afastadas das estruturas laterais e braços oscilantes quando levantar ou baixar o assento!
- Mantenha as mãos afastadas das partes móveis se o produto não estiver completamente colocado na posição de deitado.
- Não se estique por baixo do produto enquanto estiver deitado nele. Existe um risco de ficar com os dedos presos nas rodas centrais.

Evite danos patrimoniais!

- Mantenha o produto afastado de chamas sem proteção. O produto é inflamável.

● **Montagem**

1. Retire todo o material de empacotamento do produto e coloque as peças em separado numa superfície limpa e nivelada. (Aviso: As superfícies duras podem riscar o produto!)
 2. Coloque a estrutura central **2** e a estrutura inferior **3** no chão com as almofadas viradas para cima (Imagem B).
 3. Faça deslizar a estrutura central entre a estrutura inferior e puxe para fora a cavilha de segurança **3a** a partir da estrutura inferior.
 4. Posicione a estrutura central de modo a que a cavilha de segurança possa ser inserida no orifício de segurança **2a** na estrutura central, e depois liberte a cavilha de segurança (Imagem B).
 5. Fixe ambas as estruturas no respetivo lugar, conforme apresentado na Imagem B.
 6. Vire as estruturas ligadas de modo a que a parte inferior fique virada para cima, depois faça deslizar a estrutura superior **1** para a estrutura intermédia, e fixe no respetivo lugar (Imagem C).
 7. Fixe as rodas **4** no respetivo lugar, conforme apresentado na Imagem D.
- Nota:** Use a chave **8** para fixar as rodas.
8. Certifique-se de que todas as ligações estão apertadas e volte a apertar se necessário.

● **Utilização**

Pode usar o produto como estrado ou banco.

● **Usar o produto como banco**

Para usar o produto como banco, siga os passos apresentados abaixo:

1. Puxe a cavilha de segurança **3a** para fora da estrutura inferior **3** o máximo possível sem largar.

2. Dobre a estrutura central **2** para cima e largue a cavilha de segurança de forma a fixar fixada com o gancho de segurança **2b** na estrutura intermédia (Imagem E).
3. Dobre a estrutura superior **1** numa posição horizontal (Imagem F).

● Usar o produto como estrado

Para usar o produto como estrado, siga os passos em “Usar o produto como banco”, mas pela ordem inversa.

● Manutenção

Certifique-se regularmente de que todas as ligações roscadas estão apertadas e volte a apertar se necessário.

● Armazenamento e limpeza

Guarde sempre o produto num local limpo e seco, à temperatura ambiente, quando não o usar. Guarde o produto na posição de banco e coloque de lado, para evitar de rolar para outro local. Limpe o produto com água e detergente neutro, e depois seque com um pano de limpeza. **IMPORTANTE!** Nunca use detergentes fortes para limpar o produto.

● Eliminação

A embalagem é feita de materiais não poluentes que podem ser eliminados nos contentores de reciclagem locais. As possibilidades de reciclagem dos artigos utilizados poderão ser averiguadas no seu Município ou Câmara Municipal.

● Garantia

O produto foi fabricado de acordo com diretrizes de qualidade rigorosas e cuidadosamente testado antes da entrega. Em caso de defeitos materiais ou de fabrico, tem direitos legais contra o vendedor do produto. Os seus direitos legais não são limitados de forma alguma pela nossa garantia abaixo apresentada.

A garantia para este produto é de 3 anos a partir da data de compra. O período de garantia começa na data da compra. Guarde o recibo de compra original num local seguro, pois este documento é exigido como prova de compra. Quaisquer danos ou defeitos já presentes no momento da compra devem ser comunicados imediatamente após a desembalagem do produto.

No caso de o produto apresentar um defeito de material ou de fabrico dentro de 3 anos a partir da data de compra, repará-lo-emos ou substituí-lo-emos gratuitamente, à nossa critério. O período de garantia não pode ser prolongado por uma reclamação de garantia concedida. Isto também se aplica às peças substituídas e reparadas.

Esta garantia é nula se o produto tiver sido danificado ou utilizado ou mantido de forma inadequada.

A garantia cobre defeitos de material e de fabrico. Esta garantia não cobre peças do produto sujeitas a desgaste normal e, portanto, consideradas peças consumíveis (por ex., baterias, baterias recarregáveis, mangueiras, cartuchos de tinta), nem cobre danos em peças frágeis, por ex., interruptores ou peças feitas em vidro. Com a troca do aparelho, de acordo com DL 67/2003, o tempo de garantia se inicia novamente.

● Procedimento no caso de ativação da garantia

Para garantir que o seu pedido é processado rapidamente, siga as instruções abaixo:

Por favor, prepare para todas os pedidos o recibo de compra e o número de artigo (p. ex. IAN 486185_2501) como prova da compra.

Consulte a placa de identificação no produto, uma gravação no produto, a página de título das suas instruções (em baixo à esquerda) ou o autocolante no verso ou na parte inferior do produto para obter o número do artigo.

Se ocorrerem falhas de funcionamento ou outros defeitos, contacte primeiro o serviço de assistência técnica abaixo indicado, por telefone ou por e-mail.

O produto considerado defeituoso pode então ser enviado gratuitamente para o endereço de serviço que lhe foi fornecido, juntando a prova de compra (recibo) e indicando o tipo de defeito e a data em que ocorreu.

Pode ver e descarregar estes e muitos outros manuais em parkside-diy.com. Este código QR irá levá-lo diretamente para parkside-diy.com. Selecione o seu país e utilize a máscara de pesquisa para procurar o manual de instruções. Introduzindo o número do artigo (IAN) 486185_2501, irá aceder ao manual de instruções do seu artigo.



● Assistência Técnica

PT

Serviço Portugal

Tel.: 800849093

E-Mail: owim@lidl.pt

Introduction	Page	22
Package contents	Page	22
Technical data	Page	22
Intended use	Page	22
Symbols and key words	Page	22
Safety information	Page	22
Assembly	Page	23
Use	Page	23
Using the product as a stool	Page	23
Using the product as a creeper	Page	23
Maintenance	Page	23
Storage and cleaning	Page	23
Disposal	Page	24
Warranty	Page	24
Warranty claim procedure	Page	24
Service	Page	25

List of pictograms used



Safety information
Instruction manual

2-IN-1 CAR CREEPER & STOOL

● Introduction

We congratulate you on the purchase of your new product. You have chosen a high quality product. Familiarise yourself with the product before using it for the first time. In addition, please carefully refer to the operating instructions and the safety advice below. Only use the product as instructed and only for the indicated field of application. Keep these instructions in a safe place. If you pass the product on to anyone else, please ensure that you also pass on all the documentation with it.

● Package contents

- 1 × Mounting board, disassembled (1-4)
- 1 × Assembly material (5-7)
- 2 × Wrench (8)
- 1 × Hex wrench (9)
- 1 × Operating instructions

● Technical data

Dimensions:

Stool: Approx. 46 x 41 x 37 cm
 (L x W x H)

Creeper: Approx. 91 x 41 x 12 cm
 (L x W x H)



Max. load (stool): 120 kg



Max. load (creeper): 150 kg



Date of manufacture (month/
year): 07/2025

● Intended use

This product is intended to provide an aid for occasional work while lying down or sitting. It is only designed for private use.

● Symbols and key words



Mandatory sign, advises the user to read the operating instructions carefully before use and ensure they are always available to all users.



General warning sign, indicates hazards and risks (e.g. risk of death, injury or crushing).



Warning sign, indicates the risk of trapped fingers.

DANGER

Indicates a high-risk hazard which may result in death or serious injury if not avoided.



Safety information

IMPORTANT: READ THESE INSTRUCTIONS CAREFULLY AND KEEP THEM IN A SAFE PLACE.

⚠ RISK OF DEATH!

- Never leave children unattended with the packaging material. Risk of suffocation!

⚠ RISK OF INJURY!

- Only use the product on hard level surfaces, not on steps or sloping terrain.
- Do not use the product on a slippery surface.
- Do not roll over objects.
- Pay attention to the max. load (max. 120 kg as a stool, and max. 150 kg as a creeper). Never overload the product.
- Do not use the product again if it was overloaded. Non-visible damage may have occurred that could impair the safety of the product.

- Do not use the product as a climbing aid or to transport people.
- Only use the product when working under areas (e.g. vehicles) that are secured against falls.
- When a person is sitting or lying on the product, its function may not be changed from creeper to stool (or vice versa).
- Check the product for signs of damage or wear before each use. The product must only be used if there are no signs of damage.

Risk of trapped fingers!

- Keep your hands away from the side frames and swivel arms when lifting or lowering the seat!
- Keep your hands away from the moving parts if the product has not been fully placed in the lying position.
- Do not reach under the product while lying on it. There is a risk of trapping your fingers in the central castors.

Prevent damage to property!

- Keep the product away from open flames. The product is flammable.

● **Assembly**

1. Remove all packaging material from the product and place the individual parts on a clean and level surface. (Warning: Hard surfaces may scratch the product!)
2. Place the central frame **2** and the lower frame **3** on the floor with the cushions pointing upwards (fig. B).
3. Slide the central frame between the lower frame and pull out the safety pin **3a** from the lower frame.
4. Position the central frame so that the safety pin can be inserted into the safety hole **2a** on the central frame, and then release the safety pin (fig. B).
5. Fix both frames in place as shown in fig. B.

6. Turn the connected frames over so that the underside is facing upwards, then slide the upper frame **1** onto the middle frame and secure it in place (fig. C).
7. Fix the castors **4** in place as shown in fig. D.

Note: Use the wrench **8** to fix the castors.

8. Check that all screw connections are tight and retighten them if necessary.

● **Use**

You can use the product as a creeper or stool.

● **Using the product as a stool**

To use the product as a stool, follow the steps below:

1. Pull the safety pin **3a** out of the lower frame **3** as far as possible without letting go.
2. Fold the central frame **2** upwards and let go of the safety pin so that it engages with the safety hook **2b** on the middle frame (fig. E).
3. Fold the upper frame **1** into a horizontal position (fig. F).

● **Using the product as a creeper**

To use the product as a creeper, follow the steps for "Using the product as a stool", but in reverse order.

● **Maintenance**

Regularly check that all screw connections are tight and retighten them if necessary.

● **Storage and cleaning**

Always store the product in a clean and dry place at room temperature when not in use. Store the product in the stool position and place it on its side to prevent it from rolling away. Clean the product with water and a mild detergent, and then wipe it dry with a cleaning cloth. **IMPORTANT!** Never use strong detergents to clean the product.

● **Disposal**

The packaging is made entirely of recyclable materials, which you may dispose of at local recycling facilities. Contact your local refuse disposal authority for more details of how to dispose of your worn-out product.

● **Warranty**

The product has been manufactured to strict quality guidelines and meticulously examined before delivery. In the event of material or manufacturing defects you have legal rights against the retailer of this product. Your legal rights are not limited in any way by our warranty detailed below.

The warranty for this product is 3 years from the date of purchase. The warranty period begins on the date of purchase. Keep the original sales receipt in a safe location as this document is required as proof of purchase.

Any damage or defects already present at the time of purchase must be reported without delay after unpacking the product.

Should the product show any fault in materials or manufacture within 3 years from the date of purchase, we will repair or replace it – at our choice – free of charge to you. The warranty period is not extended as a result of a claim being granted. This also applies to replaced and repaired parts.

This warranty becomes void if the product has been damaged, or used or maintained improperly.

The warranty covers material or manufacturing defects. This warranty does not cover product parts subject to normal wear and tear, thus considered consumables (e.g. batteries, rechargeable batteries, tubes, cartridges), nor damage to fragile parts, e.g. switches or glass parts.

● **Warranty claim procedure**

So that your request can be processed quickly, please observe the following instructions:

For all inquiries, please have the receipt and item number (e.g., IAN 486185_2501) ready as proof of purchase.

The article number can be taken from the identification label on the product, engraving on the product, the front cover of your manual (at the bottom left), or the sticker on the back or bottom of the product.

If malfunctions or other defects arise, first contact the service department indicated below by phone or email.

You can then send a product recorded as defective to the communicated service address postage-free, making sure to enclose proof of purchase (receipt) and information on the details of the defect and when it occurred.

You can download and view this and numerous other manuals at parkside-diy.com. This QR code takes you directly to parkside-diy.com. Choose your country and use the search screen to search for the operating instructions. Entering the item number (IAN) 486185_2501 takes you to the operating instructions for your item.



● Service



Service Great Britain

Tel.: 08000569216

E-Mail: owim@lidl.co.uk





Service Malta

Tel.: 80062960

E-Mail: owim@lidl.com.mt

Einleitung	Seite	27
Lieferumfang	Seite	27
Technische Daten	Seite	27
Bestimmungsgemäße Verwendung	Seite	27
Verwendete Symbole und Signalwörter	Seite	27
Sicherheitshinweise	Seite	27
Montage	Seite	28
Verwendung	Seite	28
Artikel als Hocker verwenden	Seite	28
Artikel als Rollbrett verwenden	Seite	29
Wartung	Seite	29
Lagerung, Reinigung	Seite	29
Entsorgung	Seite	29
Garantie	Seite	29
Abwicklung im Garantiefall	Seite	30
Service	Seite	30

Liste der verwendeten Piktogramme

	Sicherheitshinweise
	Gebrauchsanleitung

MONTAGE-ROLLBRETT UND WERKSTATTHOCKER

● Einleitung

Wir beglückwünschen Sie zum Kauf Ihres neuen Produkts. Sie haben sich damit für ein hochwertiges Produkt entschieden. Machen Sie sich vor der ersten Inbetriebnahme mit dem Produkt vertraut. Lesen Sie hierzu aufmerksam die nachfolgende Bedienungsanleitung und die Sicherheitshinweise. Benutzen Sie das Produkt nur wie beschrieben und für die angegebenen Einsatzbereiche. Bewahren Sie diese Anleitung an einem sicheren Ort auf. Händigen Sie alle Unterlagen bei Weitergabe des Produktes an Dritte mit aus.

● Lieferumfang

- 1 × Montagebrett, zerlegt (1-4)
- 1 × Montagematerial (5-7)
- 2 × Schraubenschlüssel (8)
- 1 × Innensechskantschlüssel (9)
- 1 × Bedienungsanleitung

● Technische Daten

Maße:

Hocker: ca. 46 x 41 x 37 cm (L x B x H)

Rollbrett: ca. 91 x 41 x 12 cm (L x B x H)



Max. Traglast (Hocker): 120 kg



Max. Traglast (Rollbrett): 150 kg





Herstellungsdatum (Monat/Jahr):
07/2025

● Bestimmungsgemäße Verwendung

Der Artikel ist als Hilfsmittel für gelegentliche Arbeiten im Liegen oder Sitzen konzipiert. Der Artikel ist nur für den privaten Gebrauch bestimmt.

● Verwendete Symbole und Signalwörter

 Gebotszeichen, weist jeden Benutzer darauf hin, die Bedienungsanleitung vor dem Gebrauch sorgfältig durchzulesen und für alle Benutzer stets zur Verfügung zu stellen.

 Allgemeines Warnzeichen, dient der Kennzeichnung von Gefahren und Gefährdungen (z. B. Lebens-, Verletzungs- oder Quetschgefahren).

 Warnzeichen, dient der Kennzeichnung von Quetschgefahren der Finger.

GEFAHR

Das Signalwort bezeichnet eine Gefährdung mit einem hohen Risikograd, die, wenn sie nicht vermieden wird, den Tod oder eine schwere Verletzung zur Folge hat.



Sicherheitshinweise

WICHTIG: LESEN SIE DIESE BEDIENUNGSANLEITUNG SORGFÄLTIG UND BEWAHREN SIE SIE UNBEDINGT AUF!

⚠️ LEBENSGEFAHR!

- Lassen Sie Kinder nie unbeaufsichtigt mit dem Verpackungsmaterial. Es besteht Erstickungsgefahr!

⚠️ VERLETZUNGSGEFAHR!

- Verwenden Sie den Artikel nur auf harten ebenen Flächen, nicht auf Treppen oder abschüssigem Gelände.

- Verwenden Sie den Artikel nicht auf einem rutschigen Untergrund.
- Rollen Sie nicht über Gegenstände.
- Beachten Sie die max. Traglast: als Hocker max. 120 kg, als Rollbrett max. 150 kg. Überladen Sie den Artikel niemals.
- Verwenden Sie den Artikel nicht mehr, wenn er überladen wurde. Nicht sichtbare Schäden können vorliegen, die die Sicherheit beeinflussen.
- Verwenden Sie den Artikel nicht als Steighilfe oder zur Personenbeförderung.
- Arbeiten auf dem Artikel dürfen nur unter Bereichen wie z. B. Fahrzeugen durchgeführt werden, die gegen Abstürze abgesichert sind.
- Sofern sich eine Person auf dem Artikel befindet, darf der Artikel nicht in seiner Funktion als Rollbrett oder Hocker verändert werden.
- Prüfen Sie den Artikel vor jedem Gebrauch auf Beschädigungen oder Abnutzungen. Der Artikel darf nur in einwandfreiem Zustand verwendet werden!







Quetschgefahr der Finger!

- Halten Sie beim Anheben oder Absenken des Sitzes unbedingt die Hände von den Seitenrahmen und Schwenkarmen fern!
- Halten Sie die Hände fern vom Scherbereich, sofern der Artikel noch nicht vollständig in die Liegeposition verstellt ist.
- Greifen Sie nicht unter den Artikel, wenn Sie auf ihm liegen. Es besteht Quetschgefahr der Finger durch die mittleren Rollen.

Vermeidung von Sachschäden!

- Halten Sie den Artikel von offenem Feuer fern. Der Artikel ist entflammbar.

● **Montage**

1. Entfernen Sie alles Verpackungsmaterial vom Artikel und legen Sie die Einzelteile auf einen sauberen und ebenen Boden. (Achtung: Harte Untergründe können zu Verkratzungen des Artikels führen!)
2. Legen Sie den mittleren Rahmen  sowie den unteren Rahmen  mit den Polstern nach oben zeigend auf den Boden (Abb. B).
3. Schieben Sie den mittleren Rahmen zwischen den unteren Rahmen und ziehen Sie den Sicherungsstift  des unteren Rahmens komplett heraus.
4. Positionieren Sie den mittleren Rahmen so, dass der Sicherungsstift in das Sicherungsloch  des mittleren Rahmens einrasten kann und lassen Sie den Sicherungsstift los (Abb. B).
5. Fixieren Sie beide Rahmen, wie in Abb. B gezeigt.
6. Drehen Sie die verbundenen Rahmen um, sodass die Unterseite oben liegt, schieben Sie den oberen Rahmen  an den mittleren Rahmen und befestigen Sie ihn (Abb. C).
7. Fixieren Sie die Rollen , wie in Abb. D gezeigt.

Hinweis: Nutzen Sie den Schraubenschlüssel  zum Kontern der Rollen.



8. Kontrollieren Sie den festen Sitz aller Schraubverbindungen und ziehen sie ggf. nach.

● **Verwendung**

Sie können den Artikel als Rollbrett oder als Hocker nutzen.

● **Artikel als Hocker verwenden**

Um den Artikel als Hocker zu verwenden, gehen Sie wie folgt vor:

1. Ziehen Sie den Sicherungsstift  des unteren Rahmens  so weit wie möglich heraus und lassen Sie ihn nicht los.

2. Klappen Sie den mittleren Rahmen **2** weit nach oben und lassen Sie den Sicherungsstift los, sodass er in den Sicherungshaken **2b** des mittleren Rahmens einrastet (Abb. E).
3. Klappen Sie den oberen Rahmen **1** in eine waagerechte Position (Abb. F).

● Artikel als Rollbrett verwenden

Um den Artikel als Rollbrett zu verwenden, gehen Sie in umgekehrter Reihenfolge, wie im Abschnitt „Artikel als Hocker verwenden“ beschrieben, vor.

● Wartung

Prüfen Sie in regelmäßigen Abständen den festen Sitz aller Schraubverbindungen und ziehen sie ggf. nach.

● Lagerung, Reinigung

Lagern Sie den Artikel bei Nichtbenutzung immer trocken und sauber bei Raumtemperatur. Lagern Sie den Artikel in der Position als Hocker und legen Sie ihn auf die Seite, um ein ungewolltes Wegrollen zu verhindern. Nur mit Wasser und einem milden Reinigungsmittel reinigen und anschließend mit einem Reinigungstuch trockenwischen. WICHTIG! Nie mit scharfen Reinigungsmitteln reinigen.

● Entsorgung

Die Verpackung besteht aus umweltfreundlichen Materialien, die Sie über die örtlichen Recyclingstellen entsorgen können. Möglichkeiten zur Entsorgung des ausgedienten Produkts erfahren Sie bei Ihrer Gemeinde- oder Stadtverwaltung.

● Garantie

Das Produkt wurde nach strengen Qualitätsrichtlinien hergestellt und vor der Auslieferung sorgfältig geprüft. Im Falle von Material- oder Herstellungsfehlern haben Sie gegenüber dem Verkäufer des Produkts gesetzliche Rechte. Ihre gesetzlichen Rechte werden in keiner Weise durch unsere unten aufgeführte Garantie eingeschränkt.

Die Garantie für dieses Produkt beträgt 3 Jahre ab Kaufdatum. Die Garantiezeit beginnt mit dem Kaufdatum. Bewahren Sie den Originalkaufbeleg an einem sicheren Ort auf, da dieses Dokument als Nachweis des Kaufs erforderlich ist.

Alle Schäden oder Mängel, die bereits zum Zeitpunkt des Kaufs vorhanden sind, müssen unverzüglich nach dem Auspacken des Produkts gemeldet werden.

Sollte das Produkt innerhalb von 3 Jahren ab Kaufdatum einen Material- oder Herstellungsfehler aufweisen, werden wir es – nach unserer Wahl – kostenlos für Sie reparieren oder ersetzen. Die Garantiezeit verlängert sich durch einen stattgegebenen Gewährleistungsanspruch nicht. Dies gilt auch für ersetzte und reparierte Teile. Diese Garantie erlischt, wenn das Produkt beschädigt oder unsachgemäß verwendet oder gewartet wurde.

Die Garantie deckt Material- und Herstellungsfehler ab. Diese Garantie erstreckt sich weder auf Produktteile, die normalem Verschleiß unterliegen, und somit als Verschleißteile gelten (z. B. Batterien, Akkus, Schläuche, Farbpatronen), noch auf Schäden an zerbrechlichen Teilen, z. B. Schalter oder Teile aus Glas.

● Abwicklung im Garantiefall

Um eine schnelle Bearbeitung Ihres Anliegens zu gewährleisten, folgen Sie bitte den folgenden Hinweisen:

Bitte halten Sie für alle Anfragen den Kassenbon und die Artikelnummer (z. B. IAN 486185_2501) als Nachweis für den Kauf bereit.

Die Artikelnummer entnehmen Sie bitte dem Typenschild am Produkt, einer Gravur am Produkt, dem Titelblatt Ihrer Anleitung (unten links) oder dem Aufkleber auf der Rück- oder Unterseite des Produktes.

Sollten Funktionsfehler oder sonstige Mängel auftreten kontaktieren Sie zunächst die nachfolgend benannte Serviceabteilung telefonisch oder per EMail.

Ein als defekt erfasstes Produkt können Sie dann unter Beifügung des Kaufbelegs (Kassenbon) und der Angabe, worin der Mangel besteht und wann er aufgetreten ist, für Sie portofrei an die Ihnen mitgeteilte Service Anschrift übersenden.

Auf parkside-diy.com können Sie diese und viele weitere Handbücher einsehen und herunterladen. Mit diesem QR-Code gelangen Sie direkt auf parkside-diy.com. Wählen Sie Ihr Land aus, und suchen Sie über die Suchmaske nach den Bedienungsanleitungen. Mittels Eingabe der Artikelnummer (IAN) 486185_2501 gelangen Sie zur Bedienungsanleitung für Ihren Artikel.



● Service

DE Service Deutschland

Tel.: 0800 5435 111

E-Mail: owim@lidl.de

AT Service Österreich

Tel.: 0800 292726

E-Mail: owim@lidl.at

CH Service Schweiz

Tel.: 0800562153

E-Mail: owim@lidl.ch