

/// PARKSIDE®



Electric Lawnmower PERM 1800 A1

(HU)

Elektromos fűnyíró

Eredeti használati utasítás fordítása

(CZ)

Elektrická sekačka na trávu

Překlad původního návodu k používání

(HR)

Električna kosilica za travu

Prijevod originalnih uputa

(RO)

Mașină electrică de tuns gazonul

Traducere a instrucțiunilor originale

(GR)

Χλοοκοπτικό

Μετάφραση του πρωτοτύπου των οδηγιών χρήσης

(SI)

Električna kosilnica

Prevod izvirnih navodil

(SK)

Elektrická kosačka

Preklad pôvodného návodu na použitie

(RS)

Električna kosilica za travu

Prevod originalnog uputstva

(BG)

Електрическа косачка

Превод на оригиналната инструкция

(DE)

Elektro-Rasenmäher

Originalbetriebsanleitung

IAN 495489_2504

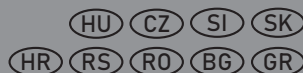



(HU)

Olvasás előtt kattintson az ábrát tartalmazó oldalra és végezetül ismerje meg a készülék mindegyik funkcióját.

(SI)

Pred branjem odprite stran s slikami in se nato seznanite z vsemi funkcijami naprave.

(CZ)

Před čtením si otevřete stranu s obrázky a potom se seznámte se všemi funkcemi přístroje.

(SK)

Pred čítaním si odklopte stranu s obrázkami a potom sa oboznámte so všetkými funkciami prístroja.

(HR)

Prije nego što pročitate tekst, otvorite stranicu sa slikama i upoznajite se na osnovu toga sa svim funkcijama uređaja.

(RS)

Pre čitanja rasklopite stranu sa uređajima i u sledećem koraku upoznajite se sa svim funkcijama uređaja.

(RO)

Înainte de a citi instrucțiunile, priviți imaginile și familiarizați-vă cu toate funcțiile aparatului.

(BG)

Преди да прочетете отворете страницата с фигурите и след това се запознайте с всички функции на уреда.

(GR)

Πριν ξεκινήσετε την ανάγνωση, ανοίξτε τη σελίδα με τις εικόνες και εξοικειωθείτε με όλες τις λειτουργίες της συσκευής.

(DE)

Klappen Sie vor dem Lesen die Seite mit den Abbildungen aus und machen Sie sich anschließend mit allen Funktionen des Gerätes vertraut.

HU	Eredeti használati utasítás fordítása	Oldal	4
SI	Prevod izvirnih navodil	Stran	19
CZ	Překlad původního návodu k používání	Strana	33
SK	Preklad pôvodného návodu na použitie	Strana	47
HR	Prijevod originalnih uputa	Stranica	61
RS	Prevod originalnog uputstva	Stranica	74
RO	Traducere a instrucțiunilor originale	Pagina	89
BG	Превод на оригиналната инструкция	Страница	104
GR	Μετάφραση του πρωτοτύπου των οδηγιών χρήσης	Σελίδα	121
DE	Originalbetriebsanleitung	Seite	137

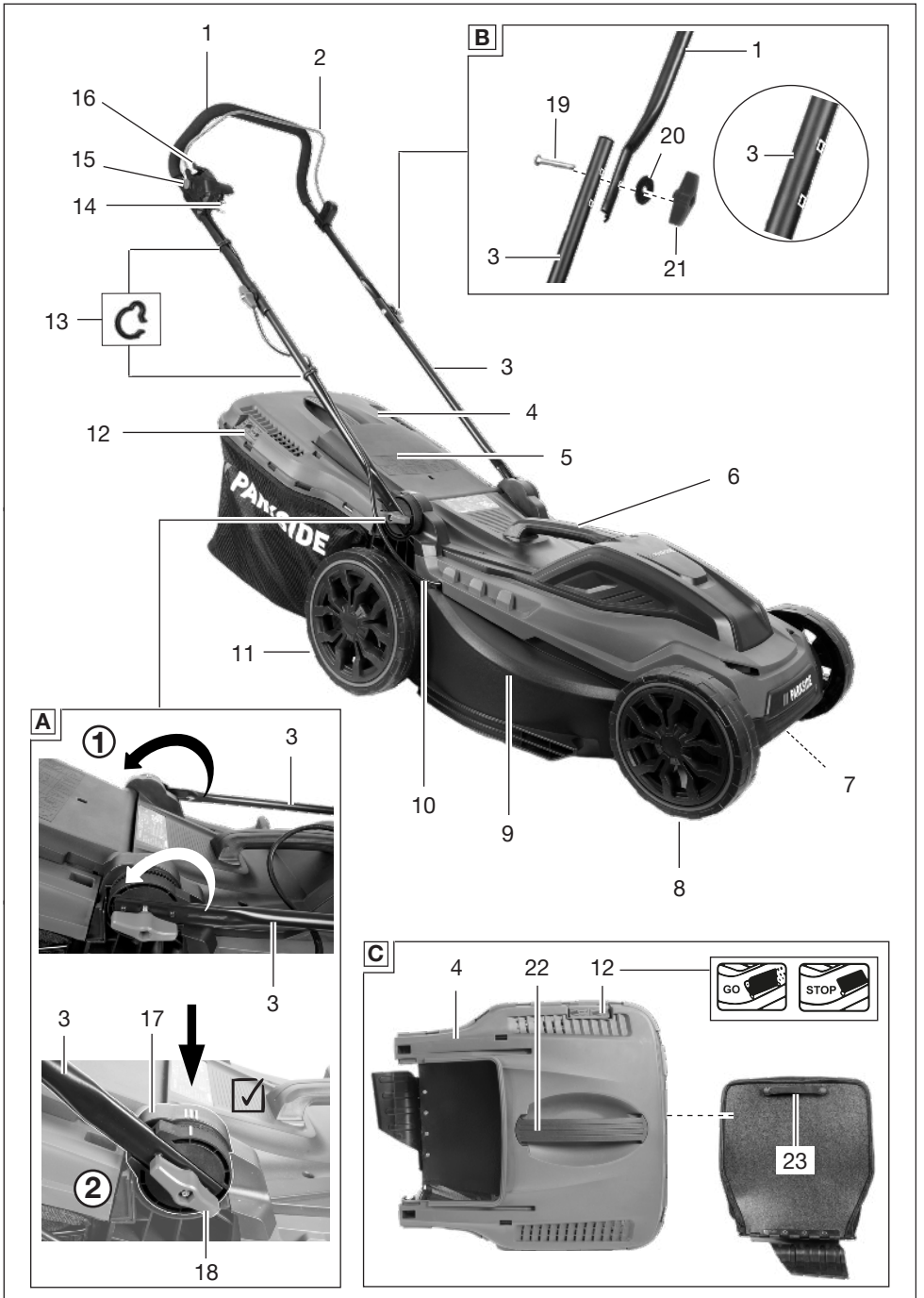

Tartalomjegyzék

Bevezető.....	4
Rendeltetésszerű használat.....	4
A csomag tartalma / Tartozékok.....	4
Áttekintés.....	5
Működés leírása.....	5
Műszaki adatok.....	5
Biztonsági utasítások.....	6
A biztonsági utasítások jelentése.....	6
Piktogramok és szimbólumok.....	6
Általános elektromos szerszám biztonsági figyelmeztetések.....	7
Fűnyíróra vonatkozó biztonsági utasítások.....	8
Maradvány-kockázatok.....	10
Előkészítés.....	10
Kezelőelemek.....	10
Szár felszerelése.....	10
Fűgyűjtő berendezés előkészítése.....	11
Fűgyűjtő berendezés felszerelése.....	11
Fűgyűjtő berendezés leszerelése.....	11
Fűgyűjtő berendezés kiürítése.....	11
Vágásmagasság beállítása.....	11
Üzemeltetés.....	11
Munkavégzéssel kapcsolatos utasítások.....	11
Be- és kikapcsolás.....	12
Szállítás.....	12
Tisztítás, karbantartás és tárolás.....	12
Tisztítás.....	12
Karbantartás.....	13
Tárolás.....	13
Hibakeresés.....	14
Ártalmatlanítás/Környezetvédelem.....	14
Fűnyírók ártalmatlanítására vonatkozó információk.....	15
Pótalkatrészek és tartozékok.....	15
Az eredeti EU -megfelelőségi nyilatkozat fordítása.....	16
JÓTÁLLÁSI TÁJÉKOZTATÓ.....	17
Robbantott ábra.....	155

Bevezető

Gratulálunk az új elektromos fűnyíró megvásárlásához (a továbbiakban készülék vagy elektromos kéziszerszám).

Vásárlásával kiváló minőségű termék mellett döntött. Ezt a készüléket a gyártás során mi-

nőségi vizsgálatnak és végső ellenőrzésnek vetették alá. Ezáltal biztosított a készülék működőképessége.



A használati útmutató a készülék része. Fontos tudnivalókat tartalmaz a biztonságra, használatra és ártalmatlanításra vonatkozóan. Olvassa el figyelmesen a használati útmutatót. Ismerje meg a kezelőrészeket és a készülék helyes használatát. A készüléket csak a leírtak szerint és a megadott alkalmazási területen használja. Őrizze meg a használati útmutatót és a készülék harmadik személynek történő továbbadása esetén adja át a készülékhez tartozó valamennyi leírást is.

Rendeltetésszerű használat

A készülék kizárólag a következő használatra készült:

- Ház körüli gye- és fűfelületek nyírása.

Tilos a készüléket esőben vagy párák környezetben használni.

A készüléket felnőttek használhatják. 16 év-en felüli fiatalok csak felügyelet mellett használhatják a készüléket.

A készülék minden más, a jelen használati útmutatóban nem kifejezetten engedélyezett használata komoly veszélyt jelenthet a felhasználó számára és kárt okozhat a készülékben. A készüléket kezelő vagy használó személy felel más személyeknek okozott balesetekért vagy tulajdonukon okozott károkért. A készülék a barkács szektorban történő használatra készült. Nem folyamatos ipari használatra tervezték. Ipari használat esetén a garancia érvényét veszti. A gyártó nem vállal felelősséget a nem rendeltetésszerű használatból vagy helytelen kezelésből eredő károkért.

A csomag tartalma / Tartozékok

Csomagolja ki a készüléket és ellenőrizze a csomag tartalmát.

Ártalmatlanítsa megfelelően a csomagolóanyagot.

- Elektromos fűnyíró
- 2x alsó szár
- 2x szárnyas anya
- 2x csavaralátét
- 2x négyzetletes csavar
- 2x kábeltartó
- fűgyűjtő berendezés
- Eredeti használati utasítás fordítása

Áttekintés

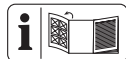

A készülék ábrái az elülső és hátsó kihajtható oldalon találhatók.

- 1 felső szár
- 2 indítókengyel
- 3 alsó szár
- 4 fűgyűjtő berendezés
- 5 ütközésvédelem
- 6 hordozó fogantyú
- 7 fogómélyedés
- 8 elülső kerék
- 9 készülékház
- 10 készülékkábel
- 11 hátsó kerék
- 12 szintjelző
- 13 kábeltartó
- 14 csatlakozóaljzat
- 15 kapcsolózár
- 16 kábeltartó

(A ábra)

- 17 tartó (alsó szár)
- 18 szárnyas csavar

(B ábra)

- 19 négyszögletes csavar
- 20 csavaralátét
- 21 szárnyas anya

(C ábra)

- 22 markolat
- 23 Pótmarkolat

(D ábra)

- 24 műanyag fülek
- 25 fűgyűjtő berendezés keret

(F ábra)

- 26 vágásmagasság-beállító kar

(H ábra)

- 27 kés
- 28 késcsavar
- 29 motororsó

Működés leírása

A készülék villanymotorral és műanyag házral rendelkezik. Különböző fűnyírási mód-

ok és egy 7 fokozatú vágásmagasság-beállító áll rendelkezésre. A vágószerszám a vágósíkkal párhuzamosan forog. A kezelőelemek funkciója az alábbi leírásban található.

Műszaki adatok

Elektromos fűnyíró	PERM 1800 A1
Motor bemeneti teljesítménye	1800 W
Hálózati feszültség	230 V ~; 50 Hz
Üresjárat fordulatszám n_0	3250 min ⁻¹
Vágásszélesség	≈ 440 mm
Vágásmagasság .. 20/26/33/40/50/60/70 mm	
Védelmi osztály	II (kettős szigetelés)
Védelem	IPX4
Súly	≈ 15,90 kg
Fűgyűjtő berendezés kapacitása	≈ 55 l
Hangnyomásszint (L_{pA})	85 dB; $K_{pA}=3$ dB
Hangerőszint (L_{WA})	
– garantált	96 dB
– mért	94,4 dB; $K_{WA}=1,82$ dB
Rezgés a markolatban (a_0)	
.....	≤ 2,5 m/s ² ; K= 1,5 m/s ²

Áramellátásra vonatkozó utasítás

Ez a készülék csak olyan helyiségekben történő üzemeltetéshez készült, amelyek üzemi áramkapacitása az átviteli ponton (házcsatlakozás) legalább 100 A fázisonként. A felhasználónak gondoskodnia kell arról, hogy a készülék egy megfelelő áramellátó hálózaton legyen üzemeltetve. Adott esetben tisztázza az illetékes energiaszolgáltatóval, hogy az üzemi áramkapacitás elegendő-e a készülékhez.

Zaj- és rezgésértékekkel kapcsolatos tudnivalók

A zaj- és rezgésszint értékek a megfelelőségi nyilatkozatban megnevezett szabványoknak és előírásoknak megfelelően kerültek meghatározásra.

⚠ VIGYÁZAT! Halláskárosodás! Viseljen hallásvédőt.

A megadott rezgés-összértékek és a megadott zajkibocsátási értékek szabványosított mérési eljárással lettek meghatározva és felhasználhatók az elektromos kéziszerszámok egymással való összehasonlítására. A megadott rezgés-összértékek és a megadott zaj-

kibocsátási értékek a terhelés előzetes megbecsüléséhez is felhasználhatók.

▲ FIGYELMEZTETÉS! A rezgés- és zajkibocsátási értékek az elektromos kéziszerszám tényleges használata során eltérhetnek a megadott értékektől az elektromos kéziszerszám használatától. A kezelő védelme érdekében olyan biztonsági intézkedéseket kell tenni, amelyek a tényleges felhasználási körülmények során fellépő rezgésterhelés becslésén alapulnak. Ennek során a működési ciklus minden részét figyelembe kell venni (például amikor az elektromos kéziszerszám ki van kapcsolva, és amikor bár be van kapcsolva, de terhelés nélkül jár).

Biztonsági utasítások

Ez a fejezet a készülék használatával kapcsolatos alapvető biztonsági utasításokat tartalmazza.

A biztonsági utasítások jelentése

▲ VESZÉLY! Baleset történik, ha nem tartja be ezt a biztonsági utasítást. Súlyos testi sérülés vagy halál a következménye.





▲ FIGYELMEZTETÉS! Baleset történhet, ha nem tartja be ezt a biztonsági utasítást. Súlyos testi sérülés vagy halál lehet a következménye.

▲ VIGYÁZAT! Baleset történik, ha nem tartja be ezt a biztonsági utasítást. Enyhe vagy közepes fokú testi sérülés lehet a következménye.

MEGJEGYZÉS! Baleset történik, ha nem tartja be ezt a biztonsági utasítást. Anyagi kár lehet a következménye.

Piktogramok és szimbólumok

Szimbólumok a készüléken

-  Figyelem!
-  Olvassa el a használati útmutatót
-  Viseljen szemvédőt és hallásvédőt
-  Tilos a készüléket esőben vagy párás környezetben használni.

 Ügyeljen a kirepülő részekre – Ne engedjen közel másokat

 Éles vágóberendezés! Tartsa távol a lábait és a kezeit.

 Áramütés veszélye!

 Tartsa távol a közelben tartózkodó személyeket a készüléktől

 Kapcsolja ki a motort és húzza ki a hálózati csatlakozódugót beállítási vagy tisztítási munkák előtt, vagy ha a hosszabbító kábel összegabalyodott vagy kár keletkezett benne.

 Tartsa távol a hosszabbító kábelt a készüléktől és a késtől!

 Figyelem! A vágóberendezés tovább mozog

 Vágásmagasság-skála

 440mm
Vágási kör

 Garantált hangerőszint L_{WA} dB-ben.

 Védelmi osztály II (kettős szigetelés)

 Ez a készülék csak olyan helyiségekben történő üzemeltetéshez készült, amelyek üzemi áramkapacitása az átviteli ponton (házcsatlakozás) legalább 100 A fázisonként.

 Elektromos készülékek nem tartoznak a háztartási hulladékbá.

Szimbólumok a felső száron

 Indítás – Nyomja meg a kapcsolózárt és húzza meg az indítókegyelt

Szintjelző a fűgyújtó berendezésen

 Szintjelző nyitva: Fűgyújtó berendezés üres

 Szintjelző zárva: Fűgyújtó berendezés tele van

Szimbólumok a használati útmutatóban



Húzza ki a hálózati csatlakozódugót karbantartási munkák előtt, vagy ha a hálózati vezeték sérült



Használjon védőkesztyűt

Általános elektromos szerszám biztonsági figyelmeztetések

▲ FIGYELMEZTETÉS! Olvassa el az összes biztonsági figyelmeztetést, utasítást, ábrát és specifikációt, amelyet az elektromos szerszámhoz mellékelünk. Valamennyi felsorolt utasítás figyelmen kívül hagyása áramütéshez, tüzesettséghez és/vagy súlyos sérüléshez vezethet. **Későbbi hivatkozás céljából mentse el minden figyelmeztetést és utasítást.**

A figyelmeztetésekben említett „elektromos szerszám” kifejezés egy hálózatról működtetett (vezetékes) elektromos szerszámra vagy akkumulátoros (vezeték nélküli) elektromos szerszámra vonatkozik.

1. A MUNKATERÜLET BIZTONSÁGA

- a) **Munkaterületét tartsa tisztán és világítsa meg megfelelően.** A rendezetlen vagy sötét területek baleseteket okozhatnak.
- b) **Ne működtesse az elektromos szerszámokat robbanásveszélyes környezetben, például gyúlékony folyadékok, gázok vagy por jelenlétében.** Az elektromos szerszámok szikrát okoznak, amely meggyújthatja a port vagy a füstöt.
- c) **Az elektromos szerszám működtetése közben tartsa távol a gyerekeket és a nézelődőket.** A figyelmet elvóló tényezők következtében elveszítheti a kontrollt.

2. ELEKTROMOS BIZTONSÁG

- a) **Az elektromos szerszámok dugaszainak illeszkedniük kell a konnektorhoz. A dugaszt soha semmilyen módon ne módosítsa. Ne használjon semmilyen adapterdugaszt földelt elektromos szerszámokkal.** A nem módosított dugaszok és a megfelelő konnektorok csökkentik az áramütés kockázatát.
- b) **Egyik testrésze se érjen a földelt felületekhez, pl. csövek, radiátorok, tűzhelyek és hűtőszekrények.** Fokozottan fennáll az áramütés veszélye, ha a teste földelve van.

- c) **Ne tegye ki az elektromos szerszámokat esőnek vagy nedves körülményeknek.** Az elektromos szerszámba kerülő víz növeli az áramütés veszélyét.
 - d) **A kábelt ne használja szakszerűtlenül. Soha ne használja a kábelt az elektromos szerszám hordozására, húzására vagy a kihúzáshoz. A kábelt tartsa távol a hőtől, olajtól, éles szélektől vagy mozgó alkatrészekről.** A sérült vagy összegabalyodott kábelek növelik az áramütés veszélyét.
 - e) **A szerszám kültéri működtetésekor, használjon a kültéri használathoz alkalmas hosszabbító kábelt.** A kültéri használatra alkalmas kábel használata csökkenti az áramütés veszélyét.
 - f) **Ha az elektromos szerszám nedves helyen történő üzemeltetése elkerülhetetlen, használjon maradékáram-esszéssel (RCD) védett tápegységet.** Az RCD eszköz használata csökkenti az áramütés veszélyét.
- ### 3. SZEMÉLYI BIZTONSÁG
- a) **Az elektromos eszköz használata közben maradjon éber, figyeljen arra, hogy mit csinál, és használja a józan eszét. Ha fáradt vagy drog, alkohol vagy gyógyszerek hatása alatt áll, ne használja az elektromos szerszámot.** Egy pillanatnyi figyelmetlenség is elég, hogy a használat közben súlyos személyi sérülést szenvedjen.
 - b) **Személyi védőeszköz használata. Mindig viseljen szemvédőt.** A megfelelő körülmények között használt védőfelszerelések, mint például porvédő maszk, csúszásmentes biztonsági cipő, kemény fejedő vagy hallásvédő, csökkentik a személyi sérülések számát.
 - c) **Véletlen elindulás megakadályozása. Mielőtt csatlakoztatja az áramforrást és/vagy az akkumulátort, felveszi vagy hordozza a szerszámot, győződjön meg róla, hogy a kapcsoló kikapcsolt helyzetben van.** Az elektromos szerszámok hordozása úgy, hogy az ujjja a kapcsolón van, vagy a bekapcsolt állapotban lévő elektromos szerszámok feszültség alá helyezése balesetveszélyes.
 - d) **Az elektromos szerszám bekapcsolása előtt távolítsa el a beállítókulcsot vagy a csavarkulcsot.** Az elektro-

mos szerszám forgó részéhez rögzített csavarkulcs vagy kulcs személyi sérülést okozhat.

- e) **Ne lépje túl a határokat. Mindig ügyeljen a megfelelő alátámasztásra és egyensúlyra.** Így jobban tudja irányítani az elektromos szerszámot váratlan helyzetekben.
 - f) **Viseljen megfelelő ruházatot. Ne viseljen laza ruházatot vagy ékszert. Tartsa távol a haját és ruháját a mozgó alkatrésztől.** A lazán illeszkedő ruhák, ékszer vagy hosszú haj beakadhatnak a mozgó alkatrészekbe.
 - g) **Ha vannak porszivó és porgyűjtő berendezések csatlakoztatására szolgáló eszközök, gondoskodjon ezek csatlakoztatásáról és megfelelő használatáról.** A porgyűjtés csökkentheti a porhoz köthető veszélyeket.
 - h) **Ne engedje, hogy a szerszámok gyakori használatából fakadó tudás magabiztossá tegye, és figyelmen kívül hagyja a számbiztonsági alapelveket.** Egy gondatlan cselekedet a másodperc tört része alatt súlyos sérülést okozhat.
4. **AZ ELEKTROMOS SZERSZÁM HASZNÁLATA ÉS GONDOZÁSA**
- a) **Ne erőltesse az elektromos szerszámot. Használja az adott alkalmazáshoz a helyes elektromos szerszámot.** A megfelelő elektromos szerszám jobban és biztonságosabban végzi el a munkát olyan sebességgel, amelyre tervezték.
 - b) **Ne használja az elektromos szerszámot, ha a kapcsoló nem kapcsolja be vagy ki.** Minden olyan elektromos szerszám, amelyet nem lehet a kapcsolóval vezérelni, veszélyes, és meg kell javítani.
 - c) **Mielőtt bármilyen beállítást végez, tartozékok cserél, vagy tárolja az elektromos szerszámot, húzza ki a dugaszt az áramforrásból és/vagy távolítsa el az akkumulátort az elektromos szerszámól, ha eltávolítható.** Egy ilyen megelőző biztonsági intézkedés lecsökkenti annak az esélyét, hogy az elektromos szerszám véletlenül elinduljon.
 - d) **A használaton kívüli elektromos szerszámokat gyermekek elől elzárva tárolja, és ne engedje, hogy az elektromos szerszámot olyan személyek kezeljék, akik nem ismerik az elektromos**

szerszámot vagy ezt a használati utasítást. Az elektromos szerszámok képzetelen felhasználók kezében veszélyesek.

- e) **Tartsa karban az elektromos szerszámot és kiegészítőit. Ellenőrizze a mozgó alkatrészek helytelen beállítását vagy kötését, az alkatrészek törését és minden más olyan állapotot, amely befolyásolhatja az elektromos szerszám működését. Ha elromlott, javítsa meg az elektromos szerszámot, mielőtt újra használná.** Sok balesetet a nem megfelelően karbantartott elektromos szerszámok okoznak.
 - f) **A vágószerszámot tartsa élesen és tisztán.** A megfelelően karbantartott, éles vágóéllal rendelkező vágószerszámok kevésbé hajlamosak megakadni, és könnyebben ellenőrizhetők.
 - g) **Használja az elektromos szerszámot, a tartozékokat és a szerszám biteket stb. e használati utasításnak megfelelően, figyelembe véve a munkakörülményeket és az elvégzendő munkát.** Az elektromos szerszám rendeltetésétől eltérő műveletekhez történő használata veszélyes helyzetet eredményezhet.
 - h) **Tartsa a fogantyúkat és a fogófelületeket szárazon, tisztán, olaj- és zsírmentesen.** A csúszós fogantyúk és fogófelületek nem teszik lehetővé a szerszám biztonságos kezelését és irányítását váratlan helyzetekben.
5. **SZERVÍZ**
- a) **Az elektromos szerszámot csak azonos cserealkatrészek felhasználásával, szakképzett szakemberrel javíttassa meg.** Ez biztosítja, hogy az elektromos szerszám biztonsága megmaradjon.

Fűnyírókra vonatkozó biztonsági utasítások

- **Ne használja a fűnyírót rossz időben, különösen vihar esetén.** Ez csökkenti a villám becsapódásának veszélyét.
- **Alaposan nézze át a munkaterületet a vadon élő állatok tekintetében.** A vadon élő állatok megsérülhetnek a működő fűnyíró révén.
- **Alaposan nézze át a munkaterületet és távolítson el minden követ, botot, drótot, csontot és egyéb idegen tárgyat.** A kirepülő részek sérüléseket okozhatnak.

- **A fűnyíró használata előtt mindig ellenőrizze, hogy nem kopott vagy sérült a fűnyírókés és a fűnyírómű.** A kopott vagy sérült alkatrészek növelik a sérülésveszélyt.
- **Használat előtt ellenőrizze a hálózati vezeték és az esetleges hosszabbító vezetékek sérülésére vagy öregedésére utaló jeleket. Ne használja a fűnyírót, ha a vezeték sérült vagy kopott.** Ha a hálózati vezeték megsérül vagy elkopik működtetés közben, kapcsolja ki a fűnyírót, és ne érjen a vezetékhez, amíg nem húzza ki a hálózati csatlakozódugót. A sérült hálózati vagy hosszabbító vezeték áramütést, tüzet és/vagy súlyos sérüléseket okozhat.
- **Rendszeresen ellenőrizze a fűgyűjtő berendezés kopását és elhasználódását.** A kopott vagy sérült fűgyűjtő berendezés növeli a sérülésveszélyt.
- **Hagyja a helyén a védőburkolatokat.** A védőburkolatoknak használatra alkalmasnak és megfelelően rögzítve kell lenniük. Egy kilazult, sérült vagy nem megfelelően működő védőburkolat sérülést okozhat.
- **Tartsa lerakódásoktól mentesen a hűtőlevegő bemeneti nyílást.** Az eltömődött levegőbemenetek és a lerakódások túlmelegedést vagy tűzveszélyt okozhatnak.
- **A fűnyíró működtetése során mindig csúszásmentes biztonsági cipőt viseljen. Soha ne dolgozzon mezítláb vagy nyitott szandálban.** Ezzel csökkenthető a lábsérülés veszélye, ha lába a forgó fűnyírókéshez ér.
- **A fűnyíró működtetése során mindig hosszú nadrágot viseljen.** A csupaszbőr növeli a kirepülő részek okozta sérülések valószínűségét.
- **Ne működtesse a fűnyírót nedves fűben. Menjen, soha ne fusson.** Ezáltal csökken annak a veszélye, hogy megcsúszik és elesik, ami sérülést okozhat.
- **Ne működtesse a fűnyírót túl meredek lejtőn.** Ezáltal csökken annak a veszélye, hogy elveszíti uralmát a készülék felett, megcsúszik és elesik, ami sérülést okozhat.
- **Lejtőkön történő munkavégzés esetén ügyeljen arra, hogy stabilan álljon; a lejtőhöz képest keresztirányba dolgozzon, soha ne felfelé vagy lefelé, és legyen nagyon óvatos a munkavégzés irányának megváltoztatása esetén.** Ezáltal csökken annak a veszélye, hogy elveszíti uralmát a készülék felett, megcsúszik és elesik, ami sérülést okozhat.
- **Legyen különösen óvatos, ha hátra menetben nyírja a fűvet vagy a fűnyírót maga felé húzza. Mindig ügyeljen a környezetre.** Ez csökkenti a botlásveszélyt munkavégzés közben.
- **Tartsa távol a hálózati vezetéket a fűnyírókésektől.** A sérült hálózati vezeték áramütést, tüzet és/vagy súlyos sérüléseket okozhat.
- **Kapcsolja ki a fűnyírót és húzza ki a hálózati csatlakozódugót, ha a hálózati vezeték beakadt vagy megsérült.** A beakadt vagy sérült vezetékek növelik az áramütés kockázatát.
- **Ne érjen hozzá késekhez vagy más, még mozgó veszélyes alkatrészekhez.** Ezzel csökkenthető a mozgó alkatrészek okozta sérülések kockázata.
- **Beszorult vágott anyag eltávolítása vagy a fűnyíró tisztítása előtt ellenőrizze, hogy ki van-e kapcsolva minden kapcsoló és ki van-e húzva a hálózati csatlakozódugó.** A fűnyíró váratlan működése súlyos sérüléseket okozhat.
- **Állítsa meg a vágószerszámot, ha a gépet meg kell billenteni, mert nem fűves felület felett kívánja szállítani, illetve a gépet egyik területről a másikra viszi fűnyírás céljából.**
- **Ne billentse meg a gépet, ha a motor be van kapcsolva, kivéve, ha a gépet az indításhoz kell megdönteni. Ne döntse meg jobban a gépet, mint amennyire feltétlenül szükséges, és csak a magától távolabb eső részt emelje fel.**
- **Állítsa le a gépet, húzza ki a hálózati csatlakozódugót, és várja meg, amíg minden mozgó alkatrész teljesen leáll.**
 - Ha idegen tárgyat talált; ellenőrizze a gépet, hogy nem sérült-e, és javítsa ki, mielőtt újraindítaná és működtetné.
 - Ha a gép rendellenesen rezegni kezd; azonnal ellenőrizze a sérüléseket, cserélje ki és javítsa meg a sérült alkatrészeket, ellenőrizze és húzza meg a laza alkatrész(ek)e)t.
- **Tárolás előtt végezze el a tisztítási és karbantartási munkákat.**

- A kopott vagy sérült alkatrészeket csak készletekben cserélje ki a szimmetria fenntartása érdekében, ha lehetséges.
- Több **vágószerszámmal** működő gépeknél ügyeljen arra, hogy egy forgó **vágószerszám** más **vágószerszámok** elfordulását idézheti elő.
- A gépen történő beállítási munkák során kerülje, hogy ujjai beszoruljanak a mozgó **vágószerszám** és a gép rögzített részei közé.
- A **vágószerszám** szervizeléskor figyeljen arra, hogy a **vágószerszám** kikapcsolás után is elmozdulhat.

További biztonsági utasítások

- A készüléket csak olyan hibaáramvédező szerkezettel (RCD) rendelkező csatlakozóaljzathoz csatlakoztassa, amit 30 mA-t meg nem haladó névleges hibaáram-erősségre méreteztek.
- **Csak a PARKSIDE által javasolt kiegészítőket használja.** A nem megfelelő kiegészítők áramütést vagy tüzet okozhatnak.

Maradvány-kockázatok

Akkor is mindig maradnak maradvány-kockázatok, ha a készüléket az előírtaknak megfelelően használja. A következő veszélyek léphetnek fel a jelen készülék felépítéséből és kivitelezéséből adódóan:

- Szemkárosodás, ha nem visel megfelelő védőszemüveget.
- Halláskárosodás, ha nem visel megfelelő hallásvédőt.
- A kéz és kar rezgéséből adódó egészségkárosodás, amennyiben a készüléket hosszabb ideig vagy nem megfelelően használja vagy a készülék nincs megfelelően karbantartva.
- Vágási sérülések
- Mozgó alkatrészek vagy forró felületek okozta sérülések.

▲ FIGYELMEZTETÉS! A készülék működése közben keletkező elektromágneses mező által okozott veszély. A mező adott esetben hátrányosan befolyásolhatja az aktív és passzív orvostechnikai implantátumokat. A súlyos vagy halálos sérülések kockázatának csökkentése érdekében azt javasoljuk az orvostechnikai implantátummal élő személyeknek, hogy a készülék használata előtt kérjék orvosuk vagy az orvosi implantátum gyártójának tanácsát.

Előkészítés

▲ FIGYELMEZTETÉS! Sérülésveszély egyetlen beinduló készülék révén. Csak akkor csatlakoztassa a csatlakozódugót a csatlakozóaljzatba, ha a készülék teljesen elő van készítve a használatra.

Csak olyan munkákat végezzen, amelyeket biztosan el tud végezni saját maga. Ha bizonytalan, kérjük, forduljon szakemberhez vagy közvetlenül szervizünkhöz.

Kezelőelemek

A készülék első használata előtt ismerje meg a kezelőelemeket.

szintjelző

Tudnivalók (C ábra)

- A fűgyújtó berendezés (4) fölött egy szintjelző (12) van elhelyezve.
- A szintjelző (12) csak a készülék üzemeltetése közben működik.



Szintjelző nyitva: Fűgyújtó berendezés üres



Szintjelző zárva: Fűgyújtó berendezés tele van

Szár felszerelése

Alsó szár felszerelése

(A ábra)

1. Hajtsa hátra az alsó szárat (3) a készülékházról (9) úgy, hogy azok munkapozícióba kerüljenek.
2. Állítsa be a szár (3) kívánt magasságát, ill. dőlésszögét. Mind a száron (3), mind a szártartókon (17) jelölések vannak az illesztéshez. Illesse a jelöléseket pontosan egymáshoz. Három különböző pozíció áll rendelkezésre.
3. Az alsó szár (3) rögzítéséhez húzza meg a szárnyas csavart (18).
4. Ellenőrizze az alsó szár (3) stabil illeszkedését.
5. Ismétlje meg ezt az eljárást a másik oldalon. Ügyeljen arra, hogy mindkét szár (3) ugyanarra a pozícióra (azonos jelölés) legyen beállítva.

Felső szár felszerelése

(B ábra)

1. Rögzítse a felső szárat (1) a mellékelt szögletes fejű csavarokkal (19), a csav-

aralátétekkel (20) és a szárnyas anyákkal (21) az alsó szárazon (3). 2 pozíció lehetséges.

- Rögzítse a kábeltartót (13) a felső (1) és az alsó száron (3), majd rögzítse vele a készülékkábelt (10).

Fűgyújtó berendezés előkészítése (D ábra)

- Húzza a műanyag fűleket (24) a fűgyújtó berendezés keretre (25).

Fűgyújtó berendezés felszerelése

▲ FIGYELMEZTETÉS! Sérülésveszély. A készülékkel nem szabad ütközésvédelem vagy fűgyújtó berendezés nélkül dolgozni.

Eljárás (E ábra)

- Emelje meg az ütközésvédelmet (5).
- Tartsa a fűgyújtó berendezést (4) a markolatnál (22) fogva.
- Akassza be a fűgyújtó berendezést (4) a két befogóba.
- Hajtsa az ütközésvédelmet (5) a fűgyújtó berendezésre (4). Ez a fűgyújtó berendezést (4) a megfelelő helyen tartja.

Fűgyújtó berendezés leszerelése (E ábra)

- Emelje meg az ütközésvédelmet (5).
- Tartsa a fűgyújtó berendezést (4) a markolatnál (22) fogva.
- Akassza ki a fűgyújtó berendezést (4).
- Hajtsa vissza az ütközésvédelmet (5) a készülékházra (9).

Fűgyújtó berendezés kiürítése (C ábra)

- Fűgyújtó berendezés leszerelése, L. 11*
- A jobb tartás érdekében fogja a fűgyújtó berendezést (4) a markolatnál (22) és a segédfogantyún (23) is.
- Öntse a levágott fűvet egy megfelelő tárolóedénybe.
- Fűgyújtó berendezés felszerelése, L. 11*

Vágásmagasság beállítása

Gyepgondozás

A rendszeres fűnyírás serkenti a gyepnövényzet levélnövekedését, ugyanakkor a gyomnövények elpusztulnak. Ezért a gyep

minden fűnyírás után sűrűbb lesz és egy egyenletesen terhelhető gyep jön létre. Az első vágás április környékén történik, amikor a növekedési magasság 70-80 mm. A fő növekedési időben a fűvet hetente legalább egyszer le kell vágni.

Megfelelő vágásmagasság kiválasztása

Az első vágáshoz a szezonban magas vágásmagasságot kell választani. A megfelelő vágásmagasság díszpázsit esetén kb. 25-40 mm, sportgyep esetén pedig kb. 40-60 mm.

A készülék 7 vágásmagassággal rendelkezik:

- 20/26 mm – alacsony vágásmagasság
- 33/40/50 mm – közepes vágásmagasság
- 60/70 mm – nagy vágásmagasság

Eljárás (F ábra)

- Fogja meg a hordozó fogantyút (6) és emelje meg a készüléket, ill. nyomja lefelé a készüléket.
- Fogja meg a vágásmagasság-beállító kart (26) és nyomja a készülékházzal (9) ellentétes irányba.
- Vezesse a vágásmagasság-beállító kart (26) a beosztás mentén a kívánt vágásmagasságra.
- A beaktintáshoz nyomja a vágásmagasság-beállító kart (26) a készülékház (9) felé.

Üzemeltetés

Munkavégzéssel kapcsolatos utasítások

- **▲ FIGYELMEZTETÉS!** Sérülésveszély. A készüléken csak kikapcsolt motorral és leállított késsel végezzen beállításokat. Ehhez húzza ki a hálózati csatlakozódugót.
- **▲ FIGYELMEZTETÉS!** Sérülésveszély. A készülék kikapcsolása után a kés néhány másodpercig még tovább forog. Ne érjen hozzá a mozgó késhez.
- **▲ FIGYELMEZTETÉS!** Sérülésveszély. A készülékkel nem szabad ütközésvédelem vagy fűgyújtó berendezés nélkül dolgozni.

Tudnivalók

- A készülék használata előtt mindig ellenőrizze, hogy minden csavar, anya, csapszeg és egyéb rögzítés megfelelően rögz

zítve van-e, valamint a védőberendezések és védőburkolatok a helyükön vannak-e. A kopott vagy sérült címkéket ki kell cserélni.

- Ügyeljen a zajvédelemre és a helyi előírásokra.

Eljárás

- Kezdje el a fűnyírást a csatlakozóaljzat közelében, majd dolgozzon a csatlakozóaljzattól eltávolodva.
- Vezesse a hosszabbító kábelt mindig maga mögött és fordulás után tegye a már lenyírt oldalra.
- Úgy állítsa be a vágásmagasságot, hogy a készülék ne legyen túlterhelve. Ellenkező esetben kár keletkezhet a motorban.
- Haladjon a készülékkel lépéstepőben, lehetőleg egyenes pályákon. A tökéletes fűnyírásához a pályáknak néhány centiméterrel fedniük kell egymást.
- Lejtőkön mindig a lejtőhöz képest keresztirányba dolgozzon.
- Ne haladjon a készülékkel hátrafelé.
- Azonnal állítsa le a motort, ha a kések idegen tárgyhoz érnek. Várja meg, amíg teljesen leáll a kés, és ellenőrizze, hogy nem sérült-e meg a készülék. Csak akkor folytassa a munkát, ha a készülék nem sérült meg.
- Kapcsolja ki a készüléket hosszabb munkaszünetekben, illetve ha vinni akarja a készüléket és várja meg, amíg teljesen leáll a kés.
- Minden használat után tisztítsa meg a készüléket (lásd *Tisztítás, L. 12*).

Be- és kikapcsolás

Szükséges segédeszközök

- hosszabbító kábel (nem része a csomagnak)

Bekapcsolás (G ábra)

1. Állítsa a készüléket egy sima felületre.
2. Csatlakoztassa a hosszabbító kábel hálózati csatlakozódugóját a felső száron (14) lévő csatlakozóaljzatba (1).
3. Csináljon egy hurkot a hosszabbítókábel végéből és akassza be a kábeltartóba (16).
4. Csatlakoztassa a készüléket a hálózati feszültségre.
5. Ügyeljen arra a készülék bekapcsolása előtt, hogy a készülék semmilyen tárgyhoz ne érjen hozzá.

6. A bekapcsoláshoz tartsa lenyomva a kapcsolózárt (15) és húzza meg az indítókegyelt (2).
7. Ezután engedje el a kapcsolózárt (15).

Kikapcsolás (G ábra)

1. A kikapcsoláshoz engedje el az indítókegyelt (2).

Szállítás

Tudnivalók

- Kapcsolja ki a készüléket, húzza ki a hálózati csatlakozódugót és várja meg, amíg a kés teljesen leáll.
- Ügyeljen a készülék súlyára és ne erőltesse meg magát.
- Szállítás közben viseljen kesztyűt és ügyeljen arra, hogy ne érjen veszélyes alkatrészekhez (pl. forró motor, kés).

Tisztítás, karbantartás és tárolás

▲ FIGYELMEZTETÉS! Áramütés! Sérülésveszély véletlenül beinduló készülék révén. Vigyázzon magára a karbantartási és tisztítási munkák során. Kapcsolja ki a készüléket és húzza ki a csatlakozódugót a csatlakozóaljzából.

A jelen használati útmutatóban nem szereplő javítási és karbantartási munkákat szervizközpontunkkal végeztesse el. Csak eredeti alkatrészeket használjon.

Tisztítás

▲ FIGYELMEZTETÉS! Áramütés! Soha ne fröcskölje le a készüléket vízzel.



Sérülésveszély! Húzza ki a hálózati csatlakozódugót és várja meg, amíg a kés teljesen leáll.



Használjon védőkesztyűt

Tudnivaló

Anyagi kár veszélye. Vegyi anyagok kárt tehetnek a készülék műanyag részeiben. Ne használjon tisztító-, ill. oldószereket.

Üzemeltetés utáni tisztítás

- Tartsa tisztán a készülék szellőzőnyílásait, motorházát és markolatait. Ehhez használjon nedves törlőkendőt vagy keféket.

- Ne használjon kemény vagy hegyes tárgyakat a tisztításhoz. Ezek kárt tehetnek a készülékben.
- Távolítsa el a készülékre tapadt növényi maradványokat egy fa- vagy műanyag darabbal a kerekekről, a szellőzőnyílásokról, a kidobó nyílásról és a kés területéről.

Karbantartás



Sérülésveszély! Húzza ki a hálózati csatlakozódugót és várja meg, amíg a kés teljesen leáll.



Használjon védőkesztyűt

- Ha megsérül a készülék hálózati csatlakozóvezetéke, akkor azt egy speciális csatlakozóvezetékre kell kicserélni, ami a gyártótól vagy ügyfélszolgálatától szerezhető be.
- Minden használat előtt ellenőrizze a készülék esetleges hibáit, például meglazult, kopott vagy sérült alkatrészeket.
- Ellenőrizze a burkolatok és védőberendezések esetleges sérüléseit és megfelelő illeszkedését. Adott esetben cserélje ki.
- Időnként olajozza meg a kerekeket.

Nem vállalunk felelősséget a készülékeink által okozott károkért, amennyiben azok nem szakszerű javítás vagy nem eredeti alkatrészek használata, ill. nem rendeltetésszerű használat miatt keletkeztek.

Kés csere

A tompa kés szakszervizben élesíthető meg. A sérült vagy nem egyenletesen mozgó kést ki kell cserélni.

Tudnivalók

- A kés (27) cseréje esetén egy új késcsavart (28) kell használni.
- Meghúzási nyomaték (kés): 15 Nm

Szükséges szerszámok

- csavarkulcs (SW13)

Eljárás (H ábra)

1. Húzza ki a hálózati csatlakozódugót és várja meg, amíg a kés teljesen leáll.
2. Fordítsa az oldalára a készüléket.
3. Használjon ellenálló kesztyűt és tartsa erősen a kést (27). Csavarozza le a késcsavart (28) az óramutató járásával elmentéses irányba egy csavarkulcs segítségével a motororsórol (29).
4. Szerelje be az új kést (27) fordított sorrendben. Ügyeljen arra, hogy a kés (27) megfelelően legyen elhelyezve és a késcsavar (28) jól meg legyen húzva.

Tárolás

▲ FIGYELMEZTETÉS! Tűzveszély. Ne tárolja a készüléket úgy, hogy tele van a fűgyűjtő berendezés. Meleg időben a fű a hő hatására el kezd erjedni.

Utasítások

- Tárolás előtt tisztítsa meg a készüléket és végezzen karbantartást.
- Tárolja a készüléket mindig tisztán, szárazon és gyermekektől elzárva.
- Hagyja lehűlni a motort, mielőtt a készüléket zárt helyiségben leállítja.
- Ne takarja le a készüléket nejlonszakkokkal, ellenkező esetben nedvesség és penész képződhet.

A készülék helytakarékos tárolásával kapcsolatban vegye figyelembe a következőket:

Eljárás (I ábra)

1. Csavarja ki a szárnyas anyákat (21).
2. Hajtsa előre a felső szárat (1), hogy a készülék kevesebb helyet foglaljon.
3. Ügyeljen arra, hogy a készülékkábel (10) ne szoruljon be.

Hibakeresés

A következő táblázat segít Önnek a hibaelhárításban:

Probléma	Lehetséges ok	Hibaelhárítás
A készülék nem indul	Nincs hálózati feszültség	Ellenőrizze a csatlakozóaljzatot, a hálózati csatlakozóvezetékét, a csatlakozódugót és a biztosítékot, adott esetben javíttassa meg villamossági szakemberrel.
	Indítókengyel (2) meghibásodott	Forduljon a szervizközponthoz.
	A szénkefe elhasználódott	
	A motor meghibásodott	
	Túl magas a fű	Állítson be nagyobb vágásmagasságot. A felső szár (1) lenyomásával emelje meg kissé az elülső kerekeket.
A motor kihagy	Idegen tárgy miatti elakadás	Távolítsa el az idegen tárgyat
A munka eredménye nem kielégítő vagy a motor nehezen működik	A vágásmagasság túl alacsony	Állítson be nagyobb vágásmagasságot
	A kés (27) tompa	Éleztesse meg vagy cserélje ki a kést (27)
	A kés területe eltömődött	Tisztítsa meg a készüléket
	A kés (27) helytelenül van felszerelve	Szerelje be a kést (27) helyesen
A kés (27) nem forog	Fű blokkolja a kést (27)	Távolítsa el a fület
	A késcsavar (28) laza	Húzza meg a késcsavart (28)
Szokatlan zajok, kattogás vagy rezgés	A késcsavar (28) laza	Húzza meg a késcsavart (28)
	A kés (27) sérült	Cserélje ki a kést (27)
Nem működik a szintjelző (12)	Szennyezettség	Végezzen tisztítást puha kefével. Kinyitás esetén a szintjelzőnek saját erejéből vissza kell esnie.

Ártalmatlanítás/Környezetvédelem

Gondoskodjon a készülék, a tartozékok és a csomagolás környezetbarát újrahasznosításáról.



Elektromos készülékek nem tartoznak a háztartási hulladékba.

Az áthúzott kerekes kuka szimbóluma azt jelenti, hogy ezt a terméket élettartama végén nem szabad szelektálatlan települési hulladékként ártalmatlanítani.

Az elektromos és elektronikus berendezések hulladékairól szóló 2012/19/EU irányelv:

A fogyasztókat jogszabály kötelezi arra, hogy az elektromos és elektronikus berendezéseket élettartamuk végén eljuttassák környezetbarát újrahasznosításra. Ilyen módon környezetbarát és erőforrás-kímélő újrahasznosítás biztosítható.

A nemzeti jogba való átültetéstől függően a következő lehetőségek állnak rendelkezésre:

- visszaadás egy értékesítő helyen,
- leadás egy hivatalos gyűjtőhelyen,
- visszaküldés a gyártónak/forgalmazónak.

Ez nem érinti a hulladékká vált készülékek tartozékait és elektromos alkatrészek nélküli segédeszközeit.

Fűnyírók ártalmatlanítására vonatkozó információk

Ne dobja a levágott fűvet szeméttgyűjtőbe, hanem juttassa el komposztálásra vagy mulcsréteggént szórja cserjék és fák alá.

Pótalkatrészek és tartozékok

Pótalkatrészek és tartozékok az alábbi oldalon állnak rendelkezésre

www.grizzlytools.shop. Ha probléma merül fel a rendelés során, vegye fel velünk a kapcsolatot internetes áruházunkon keresztül. További kérdések esetén forduljon az alábbi helyre:

Helyzet	Név	Rendelési sz.
11	2x hátsó kerék (tartalmazza: szegecsek) 23,5 cm	91105230
8	2x elülső kerék (tartalmazza: szegecsek) 17 cm	91105231
27	pótkés, 44 cm (Gyártó megnevezés: GL01BX.00.06)	13700303
28	késcsavar	91090970
26	vágásmagasság-beállító kar	91105225
18	alsó szárrögzítés (2x szárnyas csavar)	91105226
3	alsó szár, bal	91105227
3	alsó szár, jobb	91105228
21	felső szárrögzítés (2x szárnyas anya)	91105240
4	fűgyűjtő berendezés	91105241
1	felső szár tartalmazza: kapcsolóegység	91105243

Az eredeti EU -megfelelőségi nyilatkozat fordítása

Termék: **Elektromos fűnyíró**

Modell: **PERM 1800 A1**

Sorozatszám: 000001–102700

A fent ismertetett nyilatkozat tárgya megfelel a vonatkozó uniós harmonizációs jogszabályoknak:

2006/42/EC • 2014/30/EU • 2000/14/EC & 2005/88/EC • 2011/65/EU & (EU) 2015/863

E nyilatkozat fent leírt tárgya összhangban van az egyes veszélyes anyagok elektromos és elektronikus berendezésekben való alkalmazásának korlátozásáról szóló, 2011. június 8-i 2011/65/EU európai parlamenti és tanácsi irányelvvel.

A megfelelőség biztosítása érdekében a következő harmonizált szabványokat és nemzeti szabványokat és előírásokat alkalmazták:

**EN 62841-1:2015/A11:2022 • EN IEC 62841-4-3:2021/A11:2021
EN IEC 55014-1:2021 • EN IEC 55014-2:2021
EN IEC 61000-3-2:2019/A1:2021 • EN IEC 61000-3-11:2019
EN IEC 63000:2018**

A 2000/14/EC zajkibocsátási irányelvvel összhangban a következőket erősítik meg:

Hangerőszint (L_{WA})

– mért: 94,4 dB;

– garantált: 96 dB

A 2000/14/EC, VI. melléklet szerinti megfelelőségértékelési eljárást követte.

Bejelentett szerv: TÜV SÜD Industrie Service GmbH, Westendstrasse 199, 80686 München, NB 0036

E megfelelőségi nyilatkozat a gyártó kizárólagos felelősségére kerül kibocsátásra:



Grizzly Tools GmbH & Co. KG
Stockstädter Str. 20
63762 Grobostheim
NÉMETORSZÁG
22.12.2025

Christian Frank
Meghatalmazott képviselő a dokumentációhoz

JÓTÁLLÁSI TÁJÉKOZTATÓ

A termék megnevezése:	Elektromos fűnyíró
A termék típusa:	PERM 1800 A1
Gyártási szám:	495489_2504

A gyártó cégneve, címe, e-mail címe: Grizzly Tools GmbH & Co. KG Stockstädter Straße 20 63762 Großostheim NÉMETORSZÁG E-Mail: service@grizzlytools.de	Szerviz neve, címe, telefonszáma: Magyarország szerviz Tel.: 06800 21647 Kapcsolatfelvételi űrlap: www.parkside-diy.com W+T Környezetvédelmi és Szolgáltató Kft. Dunapart also 138; 2318 Szigetszentmárton Tel.: 0624 456 672
Az importáló/ forgalmazó neve és címe: Lidl Magyarország Kereskedelmi Bt., H-1037 Budapest, Rádl árok 6.	

1. A jótállási idő a Magyarország területén, Lidl Magyarország Kereskedelmi Bt. üzle-tében történt vásárlás napjától számított 3 év, amely jogvesztő. A jótál-lási idő a fogyasztó részére történő átadással, vagy ha az üzembe helyezést a forgalmazó, vagy annak megbízottja végzi, az üzembe helyezés napjával kezdődik.
2. A jótállási igény a jótállási jeggyel és/vagy a vásárlást igazoló blokkal érvé-nyesíthető. A jótállási jegy szabálytalan kiállítás, vagy átadásának elmaradá-sa nem érinti a jótállási kötelezettség-vállalás érvényességét. Kérjük, hogy a vásárlás tényének és időpontjának bizonyítására őrizze meg a pénztári fize-tésnél kapott jótállási jegyet és a vásárlást igazoló blokkot.
3. A vásárlástól számított három munkanapon belül érvényesített csereigény esetén a forgalmazó köteles a terméket kicserélni, feltéve ha a hiba a rendel-tetészerű használatot akadályozza. A jótállási jogokat a termék tulajdono-saként a fogyasztó érvé-nyesítheti az áruházakban, valamint a jótállási tájé-koztatóban feltüntetett szervizekben. (A magyar Polgári Törvénykönyv alapján fogyasztónak minősül a szakmája, önálló foglalkozása vagy üzleti tevékeny-sége körén kívül eljáró természetes személy.)
A jótállás ideje alatt a fogyasztó hibás teljesítés esetén kérheti a termék kija-vítását, kicserélését, vagy ha a termék nem javítható vagy cserélhető, vagy az a forgalma-zónak aránytalan többletköltséggel járna, illetve a fogyasztó kijavításhoz, kicseré-léshez fűződő érdeke alapos ok miatt megszűnt, árszállítást kérhet, vagy elállhat a szerződéstől és visszakérheti a vételárat. A kijavítás során a termékbe csak új alkatrész kerülhet beépítésre.

4. A fogyasztó a hiba felfedezése után a lehető legrövidebb időn belül köteles a hibát bejelenteni és a terméket a jótállási jogok érvényesítése céljából átadni. A hiba fel-fedezésétől számított két hónapon belül bejelentett jótállási igényt időben közölni kell tekinteni. A közlés elmaradásából eredő kárért a fogyasztó felelős. A jótállási igény érvényesíthetőségének határideje a termék, vagy fődarabjának kicserélése esetén a csere napján újraindul.
5. A rögzített bekötésű, illetve a 10 kg-nál súlyosabb, vagy tömegközlekedési eszközön nem szállítható terméket az üzemeltetés helyén kell megjavítani. Abban az esetben, ha a javítás a helyszínen nem végezhető el, a termék ki- és visszaszereléséről, valamint szállításáról a forgalmazónak kell gondoskodnia.
6. A jótállás nem áll fenn, ha a hiba a nem rendeltetésszerű használatból, átalakítás-ból, helytelen tárolásból, vagy a használati utasítástól eltérő kezelésből, vagy bármely a vásárlást követő behatásból fakad, vagy elemi kár okozta, és azt a for-galmazó, vagy a szerviz bizonyítja. A jótállás nem vonatkozik a mozgó kopó alkat-részek (világítótestek, gumibroncsok stb.) rendeltetéssze-rű elhasználódására. A szerviz és a forgalmazó a kijavítás során nem felel a terméken a fogyasztó vagy harmadik személyek által tárolt adatokért vagy beállításokért.
7. Fogyasztói jogvita esetén a fogyasztó a megyei (fővárosi) kereskedelmi és iparkamarák mellett működő békéltető testület eljárását is kezdeményezheti. A jótállás a fogyasztó törvényből eredő szavatossági jogait és azok érvénye-síthetőségét nem érinti.

Kijavítást ellenőrző szelvény:

A jótállási igény bejelentésének idő-pontja:	A hiba oka:
Javításra átvétel időpontja:	A hiba javításának módja:
A fogyasztó részére történő visszaadás időpontja:	
A szerviz bélyegzője, kelt és aláírás:	

Kicserélést ellenőrző szelvény:

A jótállási igény bejelentésének időpontja:
Kicserélés időpontja:
A cserélő bolt bélyegzője, kelt és aláírás:

Kazalo

Uvod.....	19
Predvidena uporaba.....	19
Obseg dobave/pribor.....	19
Pregled.....	20
Opis delovanja.....	20
Tehnični podatki.....	20
Varnostna navodila.....	21
Pomen varnostnih napotkov.....	21
Slikovni znaki in simboli.....	21
Splošna varnostna opozorila za električno orodje.....	22
Varnostna navodila za kosilnice.....	23
Preostala tveganja.....	24
Priprava.....	25
Upravljalni elementi.....	25
Namestitvev prečke.....	25
Pripravljanje lovilne priprave za travo.....	25
Namestitev lovilne priprave za travo.....	25
Odstranitev lovilne priprave za travo.....	26
Praznjenje lovilne priprave za travo.....	26
Nastavitev višine reza.....	26
Uporaba.....	26
Navodila za delo.....	26
Vklop in izklop.....	27
Transport.....	27
Čiščenje, vzdrževanje in shranjevanje.....	27
Čiščenje.....	27
Vzdrževanje.....	27
Shranjevanje.....	28
Iskanje napak.....	28
Odstranjevanje med odpadke/varstvo okolja.....	29
Napotek za odstranjevanje kosilnice med odpadke.....	29
Nadomestni deli in pribor.....	29
Prevod izvirnika izjave EU o skladnosti.....	30
Garancija.....	31
Eksplोजijski pogled.....	155

Uvod

Iskrene čestitke ob nakupu vaše nove električne kosilnice. (v nadaljevanju naprava ali električno orodje).

Odločili ste se za kakovostno napravo. Ta naprava je bila preverjena glede kakovosti med in po koncu proizvodnje. S tem je zagotovljena sposobnost vaše naprave za delovanje.



Navodila za uporabo so sestavni del te naprave. Vsebujejo pomembna navodila glede varnosti, uporabe in odstranjevanja med odpadke. Skrbno preberite navodila za uporabo. Seznanite se z elementi upravljanja in pravilno uporabo naprave. Napravo uporabljajte samo v skladu z opisom in za navedena področja uporabe. Navodila za uporabo skrbno shranite in vso dokumentacijo predajte tretji osebi skupaj z napravo.

Predvidena uporaba

Naprava je predvidena izključno za naslednjo uporabo:

- Košnja trate in travnatih površin na domačem področju.

Uporaba naprave v dežju ali vlažnem okolju je prepovedana.

Napravo smejo uporabljati samo odrasle osebe. Mladostniki, starejši od 16 let, smejo napravo uporabljati samo pod nadzorom.

Vsaka druga uporaba, ki ni izrecno dovoljena v teh navodilih za uporabo, lahko predstavlja resno nevarnost za uporabnika in povzroči škodo na napravi. Upravljalavec ali uporabnik izdelka je odgovoren za nesreče ali poškodbe drugih oseb ali njihove lastnine. Naprava je predvidena za uporabo v zasebnem gospodinjstvu. Ni bila zasnovana za trajno poslovno uporabo. Pri poslovni uporabi garancija preneha veljati. Proizvajalec ne jamči za škodo, povzročeno zaradi nepredvidene uporabe ali napačnega upravljanja.

Obseg dobave/pribor

Vzemite izdelek iz embalaže in preverite obseg dobave.

Odstranite embalažni material na pravilen način.

- Električna kosilnica
- 2x spodnja prečka
- 2x Krilata matica
- 2x Podložka
- 2x Štiriobi vijak
- 2x Držalo kabla
- Lovilna priprava za travo

- Prevod izvornih navodil

Pregled

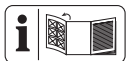

Slike naprave najdete na sprednji in zadnji zloženi strani.

- 1 Zgornja prečka
 - 2 Zagonski lok
 - 3 spodnja prečka
 - 4 Lovilna priprava za travo
 - 5 udarna zaščita
 - 6 nosilni ročaj
 - 7 Vdolbina
 - 8 Sprednje kolo
 - 9 ohišje naprave
 - 10 Kabel naprave
 - 11 Zadnje kolo
 - 12 Prikaz napoljenosti
 - 13 Držalo kabla
 - 14 Vtičnica
 - 15 zapora vklopa
 - 16 Razbremenilni element
- (slika A)**
- 17 Držalo (spodnja prečka)
 - 18 Vijak s krilno glavo
- (slika B)**
- 19 Štiriobi vijak
 - 20 Podložka
 - 21 Krilata matica
- (slika C)**
- 22 ročaj
 - 23 dodatni ročaj
- (slika D)**
- 24 Plastične sponke
 - 25 Ogrodje lovilne priprave za travo
- (slika F)**
- 26 Ročaj za nastavitve višine reza
- (slika H)**
- 27 Noži
 - 28 Vijak noža
 - 29 Vreteno motorja

Opis delovanja

Naprava ima elektromotor in ohišje iz ume-
tne snovi. Na voljo so različne vrste košnje in
7-stopenjska nastavitve višine reza. Rezalno
orodje se vrti vzporedno z ravnijo reza.

Funkcije posameznih delov so opisane v na-
daljevanju.

Tehnični podatki

Električna kosilnica	PERM 1800 A1
Vhodna moč motorja	1800 W
Električna napetost	230 V ~; 50 Hz
Hitrost v prostem teku n_0	3250 min^{-1}
Širina reza	$\approx 440 \text{ mm}$
Višina reza	20/26/33/40/50/60/70 mm
Razred zaščite	II (dvojna izolacija)
Vrsta zaščite	IPX4
Teža	$\approx 15,90 \text{ kg}$
Prostornina lovilne priprave za travo	$\approx 55 \text{ l}$
Raven zvočnega tlaka (L_{pA})	85 dB; $K_{pA}=3 \text{ dB}$
Raven zvočne moči (L_{WA})	96 dB
- zagotovljena	96 dB
- izmerjena	94,4 dB; $K_{WA}=1,82 \text{ dB}$
Vibracije na ročaju (a_{h1})	$\leq 2,5 \text{ m/s}^2$; $K=1,5 \text{ m/s}^2$

Navodila za električno napajanje

Ta naprava je predvidena samo za uporabo v
prostorih, ki imajo na prenosni točki (hišnem
priključku) kapaciteto obratovalnega toka
najmanj 100 A na fazo. Uporabnik mora za-
gotoviti, da se naprava uporablja samo v pri-
mernem električnem napajalnem omrežju. Po
potrebi se posvetujte s pristojnim podjetjem
za električno oskrbo, ali kapaciteta obrato-
valnega toka zadostuje za napravo.

Opombe o vrednostih hrupa in vibracij

Vrednosti hrupa in vibracij so bile ugotovljene
v skladu s standardi in določbami v izjavi o
skladnosti.

⚠ POZOR! Poškodbe sluha! Nosite zaščitno
sluha.

Navedene skupne vrednosti tresljajev in na-
vedene vrednosti emisij hrupa so bile izmer-
jene po standardiziranem preizkusnem po-
stopku in jih je mogoče uporabiti za primerja-
vo električnega orodja z drugim električnim
orodjem. Navedene skupne vrednosti tres-
ljajev in navedene vrednosti emisij hrupa se

lahko uporabijo za začasno oceno obremenitve.

⚠ OPOZORILO! Vrednosti tresljajev in emisij hrupa lahko med dejansko uporabo električnega orodja odstopajo od navedene vrednosti, odvisno od načina, na katerega se električno orodje uporablja. Treba je določiti varnostne ukrepe za zaščito uporabnika, ki temeljijo na oceni obremenitve s tresljaji med dejanskimi pogoji uporabe. Pri tem je treba upoštevati vse dele delovnega cikla, na primer čase, v katerih je električno orodje izklopljeno, in tiste, v katerih je sicer vklopljeno, vendar deluje brez obremenitve.

Varnostna navodila

V tem razdelku so obravnavana osnovna varnostna navodila pri uporabi izdelka.

Pomen varnostnih napotkov

⚠ NEVARNOST! Če tega varnostnega navodila ne upoštevate, pride do nesreče. Posledica je huda telesna poškodba ali smrt.

⚠ OPOZORILO! Če teh varnostnih navodil ne upoštevate, morda pride do nesreče. Posledica je morebitna huda telesna poškodba ali smrt.

⚠ POZOR! Če tega varnostnega navodila ne upoštevate, pride do nesreče. Posledica je morebitna lažja ali zmerna telesna poškodba. **OBVESTILO!** Če tega varnostnega navodila ne upoštevate, pride do nesreče. Posledica je morebitna materialna škoda.

Slikovni znaki in simboli

Slikovne oznake na napravi



Pozor!



Preberite navodila za uporabo



Uporabljajte zaščito za oči in sluh



Uporaba naprave v dežju ali vlažnem okolje je prepovedana.



Previdno pri izvrženih delih – osebe v okolici naj se vam ne približujejo



Ostra rezalna naprava! Ne približujte ji stopal in dlani.



Nevarnost zaradi električnega udara!



Osebam v okolici ne dovolite približevanja napravi



Pred nastavitvenimi ali čistilnimi deli ali če se je zapletel oz. poškodoval podaljševalni kabel, izklopite motor in izvlcite omrežni vtič.



Podaljševalnega kabla ne približujte napravi in nožu!



Pozor! Naknadni tek rezalne naprave



Lestvica za višino reza



Krog rezanja



Zagotovljena raven zvočne moči L_{WA} v dB.



Razred zaščite II (dvojna izolacija)



Ta naprava je predvidena samo za uporabo v prostorih, ki imajo na prenosni točki (hišnem priključku) kapaciteto obratovalnega toka najmanj 100 A na fazo.



Električne naprave ne spadajo med gospodinjske odpadke.

Slikovne oznake na zgornjem nosilcu



Postopek zagona – pritisnite vklopno zaporo in povlecite zagonski lok

Prikaz napolnjenosti na lovilni pripravi za travo



Prikaz napolnjenosti je odprt: lovilna priprava za travo je prazna



Prikaz napolnjenosti je zaprt: lovilna priprava za travo je napolnjena

Slikovne oznake v navodilih za uporabo



Pred vzdrževalnimi deli ali če je električni kabel poškodovan, povlecite električni vtič iz vtičnice



Uporabljajte zaščitne rokavice

Splošna varnostna opozorila za električno orodje

▲ OPOZORILO! Preberite vsa varnostna opozorila, navodila, slike in specifikacije, priloženi temu električnemu orodju. Neupoštevanje vseh spodnjih navodil lahko povzroči električni udar, požar in/ali resne telesne poškodbe. **Shranite vsa opozorila in navodila za nadaljnjo uporabo.**

Izraz »električno orodje« v opozorilih se nanaša na vaše električno orodje, ki se napaja iz električnega omrežja (prek kabla) ali akumulatorja (brezžično).

1. VARNOST NA DELOVNEM OBMOČJU

- Delovno območje mora biti čisto in dobro osvetljeno.** Neurejena ali temna območja lahko povzročijo nesreče.
- Električnega orodja ne uporabljajte v eksplozivnem okolju, na primer, kjer so prisotni vnetljive tekočine, plin ali prah.** Električna orodja ustvarjajo iskre, ki lahko vžgejo prah ali hlape.
- Med uporabo električnega orodja otroci in navzoči ne smejo biti v bližini.** Zaradi odvratanja pozornosti lahko izgubite nadzor.

2. ELEKTRIČNA VARNOST

- Vtiči električnega orodja se morajo ujemati v vtičnico. Nikoli ne spremenjajte vtiča na noben način. Ne uporabljajte prilagoditvenih vtičev z ozemljenimi električnimi orodji.** Nespremenjeni vtiči in ustrezne vtičnice bodo zmanjšali tveganje električnega udara.
- Izogibajte se telesnemu stiku z ozemljenimi površinami, kot so cevi, radiatorji, štedilniki in hladilniki.** Če je vaše telo ozemljeno, obstaja povečana nevarnost električnega udara.
- Električnega orodja ne izpostavljajte dežju ali mokrim razmeram.** Voda, ki vstopi v električno orodje, poveča tveganje električnega udara.
- Kabla ne uporabljajte za druge namene. Nikoli ne uporabljajte kabla za prenašanje, vlečenje ali izklapljanje ele-**

tričnega orodja. Kabla ne približujte vročini, olju, ostrim robovom ali premikajočim se delom. Poškodovani ali prepleteni kabli povečajo tveganje električnega udara.

- Ko električno orodje uporabljate na prostem, uporabite podaljšek, primeren za uporabo na prostem.** Če uporabljate kabel, primeren za uporabo na prostem, zmanjšate tveganje električnega udara.
 - Če se ne morete izogniti uporabi električnega orodja v vlažnem okolju, uporabite napajalnik, zaščiten z napravo za diferencialni tok (RCD).** Če uporabljate RCD, zmanjšate tveganje električnega udara.
- ### 3. OSEBNA VARNOST
- Bodite pozorni pri uporabi električnih orodij, pazite, kaj počnete in uporabite zdrav razum. Ne uporabljajte električnega orodja, ko ste utrujeni ali pod vplivom drog, alkohola ali zdravil.** Trenutek nepazljivosti med uporabo električnega orodja lahko povzroči resne telesne poškodbe.
 - Uporabljajte osebno varovalno opremo. Vedno nosite zaščito za oči.** Varovalna oprema, kot so maska za prah, nederseči zaščitni čevlji, trda pokrivala ali zaščita za sluh, ki se uporabljata v ustreznih pogojih, bo zmanjšala telesne poškodbe.
 - Preprečite nenamerni zagon. Prepričajte se, da je stikalo izklopljeno, preden orodje priključite na vir napajanja in/ali akumulator, dvignete ali nesete.** Če električno orodje nosite s prstom na stikalu ali vklopite električno orodje, ki ima vklopljeno stikalo, lahko pride do nesreče.
 - Preden vklopite električno orodje, odstranite morebitne nastavitvene ključke ali montažne ključke.** Montažni ključ ali ključ, ki je ostal pritrjen na vrteči se del električnega orodja, lahko povzroči telesne poškodbe.
 - Ne posegajte. Vedno imejte ustrezen položaj in ravnotežje.** To v nepričakovanih situacijah omogoča boljši nadzor nad električnim orodjem.
 - Pravilno se oblecite. Ne nosite ohlajalnih oblačil ali nakita. Las in oblačil ne približujte premikajočim se delom.**

- Ohlapna oblačila, nakit ali dolgi lasje se lahko zagrabijo v premikajoče se dele.
- g) **Če so naprave predvidene za priključitev naprav za odsesavanje in zbiranje prahu, se prepričajte, da so te priključene in pravilno uporabljene.** Uporaba zbiralnika prahu lahko zmanjša nevarnosti, povezane s prahom.
- h) **Ne dovolite, da bi vam poznavanje, pridobljeno s pogosto uporabo orodja, omogočilo, da postanete preveč samozavestni in prezrete načela varnosti orodja.** Nepazljivo dejanje lahko povzroči hude telesne poškodbe v delčku sekunde.
4. **UPORABA IN NEGA ELEKTRIČNEGA ORODJA**
- a) **Električnega orodja ne preobremenjujte. Uporabite ustrezno električno orodje za vašo uporabo.** Pravilno električno orodje bo delo opravilo bolje in varnejše s hitrostjo, za katero je bilo zasnovano.
- b) **Ne uporabljajte električnega orodja, če ga s stikalom ni mogoče vklopiti in izklopiti.** Vsako električno orodje, ki ga ni mogoče nadzorovati s stikalom, je nevarno in ga je treba popraviti.
- c) **Pred nastavitvami, menjavo pribora ali shranjevanjem električnega orodja izklopite vtič iz vira napajanja in/ali odstranite akumulator iz električnega orodja, če je snemljiv.** Taki preventivni varnostni ukrepi zmanjšajo tveganje nenamernega vklopa električnega orodja.
- d) **Nedelujoča električna orodja hranite zunaj dosega otrok in ne dovolite, da električno orodje upravljajo osebe, ki ne poznajo električnega orodja ali teh navodil.** Električno orodje je nevarno v rokah neusposobljenih uporabnikov.
- e) **Vzdrževanje orodja in dodatkov. Preverite premikajoče se dele glede pravilne izravnane ali zagozdenosti, preloma delov in drugih stanj, ki bi lahko ovirala delovanje električnega orodja. Če je električno orodje poškodovano, pred uporabo poskrbite za popravilo.** Veliko nesreč se zgodi zaradi slabo vzdrževanega električnega orodja.
- f) **Rezalna orodja ohranjajte ostra in čista.** Pravilno vzdrževana rezalna orodja z ostrimi rezalnimi robovi se manj zatikajo in jih je lažje nadzorovati.

- g) **Električno orodje, pribor in nastavke za orodje itd. uporabljajte v skladu s temi navodili, pri čemer upoštevajte delovne pogoje in delo, ki ga je treba opraviti.** Uporaba električnega orodja za drugačna opravila od predvidenih lahko povzroči nevarno situacijo.
- h) **Ročaji in prijemalne površine naj bodo suhi, čisti ter brez olja in maščobe.** Spolzki ročaji in prijemalne površine ne omogočajo varne uporabe in nadzora orodja v nepričakovanih situacijah.
5. **SERVIS**
- a) **Poskrbite, da bo vaše električno orodje servisirala usposobljena oseba za popravilo, ki bo uporabila samo enake nadomestne dele.** Tako boste zagotovili ohranitev varnosti električnega orodja.

Varnostna navodila za kosilnice

- **Kosilnice ne uporabljajte pri slabem vremenu, še posebej ne pri nevihti.** Tako se zmanjša nevarnost, da bi vas zadelo strela.
- **Delovno območje temeljito preglejte glede divjih živali.** Kosilnica bi lahko divje živali poškodovala.
- **Delovno območje temeljito preglejte in odstranite vse kamne, palice, žice, kosti in druge tujke.** Izvrženi deli lahko povzročijo telesne poškodbe.
- **Pred uporabo kosilnice vedno preverite, ali nož kosilnice in kosilni mehanizem nista obrabljeni ali poškodovana.** Obrabljeni ali poškodovani deli povečajo tveganje telesnih poškodb.
- **Pred uporabo preverite električne in podaljševalne kable, ali so ti morda poškodovani ali obrabljeni.** Kosilnice ne uporabljajte, če je kabel poškodovan ali obrabljen. Če se električni kabel med delovanjem poškoduje ali obrabi, kosilnico izklopite in se ne dotikajte kabla, preden ne izvlečete električni vtič iz električne vtičnice. Poškodovani električni ali podaljševalni kabel lahko povzroči električni udar, požar in/ali hude telesne poškodbe.
- **Lovilno pripravo za travo redno preverjajte glede poškodb ali obrabe.** Obrabljena ali poškodovana lovilna priprava za travo poveča tveganje telesnih poškodb.

- **Zaščitne pokrove pustite na njihovem mestu. Zaščitni pokrovi morajo biti primerni za uporabo in pravilno pritrjeni.** Razrahljani, poškodovani ali nepravilno delujoči zaščitni pokrovi lahko privedejo do telesnih poškodb.
- **Na vstopnih odprtinah zraka za hlajenje naj ne bo oblog.** Blokirana vstopna mesta zraka in obloge lahko privedejo do pregrevanja ali nevarnosti požara.
- **Med uporabo kosilnice vedno nosite nederseče varnostne čevlje. Nikoli ne delajte bosí ali v odprtih sandalih.** Tako preprečite nevarnost poškodbe stopal pri stiku z vrtečim se nožem kosilnice.
- **Med uporabo kosilnice vedno nosite dolge hlače.** Zaradi gole kože se poveča nevarnost telesnih poškodb zaradi izvrženih delov.
- **Kosilnice ne uporabljajte na mokri travi. Pri uporabi hodite, nikoli ne tecite.** Tako zmanjšate nevarnost, da bi zdrsnili in padli, kar bi lahko privedlo do telesnih poškodb.
- **Kosilnice ne uporabljajte na zelo strmih pobočjih.** Tako zmanjšate tveganje, da bi izgubili nadzor, zdrsnili in padli, kar bi lahko privedlo do telesnih poškodb.
- **Pri delu na pobočjih vedno ohranjajte varen položaj; delo vedno izvajajte prečno na pobočje, nikoli navzgor ali navzdol, bodite izredno previdni pri spreminjanju smeri dela.** Tako zmanjšate tveganje, da bi izgubili nadzor, zdrsnili in padli, kar bi lahko privedlo do telesnih poškodb.
- **Bodite posebej previdni pri vzratni košnji ali ko kosilnico vlečete k sebi. Vedno bodite pozorni na okolico.** Tako se zmanjša nevarnost spotikanja med delom.
- **Električni kabel držite stran od nožev kosilnice.** Poškodovani električni kabel lahko povzroči električni udar, požar in/ali hude telesne poškodbe.
- **Izklopite kosilnico in izvlecite električni vtič iz električne vtičnice, če se električni kabel zatakne ali poškoduje.** Zatakneni ali poškodovani kabli lahko povzročajo tveganje električnega udara.
- **Ne dotikajte se nožev ali drugih nevarnih delov, ki se še premikajo.** Tako zmanjšate tveganje telesnih poškodb zaradi premikajočih se delov.
- **Zagotovite, da so vsa stikala izklopljena in električni vtič izvlečen, preden začnete odstranjevati zatakneni material ali čistiti kosilnico.** Nepričakovano delovanje kosilnice lahko privede do resnih telesnih poškodb.
- Kadar je treba stroj za transport čez druge površine kot travo in za transport do in z območja košnje nagniti, zaustavite **rezalno orodje**.
- Stroj ne nagibajte, ko je motor vklopljen, razen če je stroj treba nagniti za zagon. Stroj nagnite samo toliko, kot je resnično potrebno, in dvigniti samo del, ki kaže v stran od vas.
- Zaustavite stroj, izvlecite električni vtič in počakajte, da se vsi premični deli popolnoma zaustavijo.
 - Če je prišlo do trka s tujkom, pregledajte stroj glede poškodb in ga popravite, preden ga znova zaženete in uporabljate.
 - Če stroj začne nenormalno vibrirati; nemudoma ga preverite glede poškodb, zamenjajte in popravite poškodovane dele ter preverite in po potrebi zategnite morebitne razrahljane dele.
- Pred shranjevanjem izvedite čistilna in vzdrževalna dela.
- Obrabljene ali poškodovane sestavne dele menjavajte samo v skupinah, da ohranite njihovo skladnost, če je potrebno.
- Pri stroju z več **rezalnimi orodji** pazite, da lahko vrteče se **rezalno orodje** zavrti druga **rezalna orodja**.
- Previdno pri nastavitvenih delih na stroju, da preprečite, da se vam prsti ne zataknejo med premikajočim se **rezalnim orodjem** in nepremičnimi deli stroja.
- Pri popravilu vilic **rezalnega orodja** se zavedajte, da se lahko **rezalno orodje** po izklopu še premika.

Dodatna varnostna navodila

- Napravo priključite samo na vtičnico z varnostno napravo na preostali tok (RCD) z nazivnim preostalim tokom, ki ne sme biti večji od 30 mA.
- **Uporabljajte samo dodatke, ki jih priporoča PARKSIDE.** Neprimerni dodatki lahko povzročijo električni udar ali požar.

Preostala tveganja

Tudi če to napravo uporabljate v skladu s predpisi, še vedno obstajajo preostala tveganja

nja. V povezavi z zasnovo in izvedbo te naprave se lahko pojavijo naslednje nevarnosti:

- Okvara vida, če ne nosite primerne zaščite oči.
- Okvare sluha, če ne nosite primerne zaščite sluha.
- Zdravstvene težave, ki izhajajo iz prenosa tresljajev na dlan in roko, če napravo uporabljate dlje časa ali jo nepravilno vodite in vzdržujete.
- Ureznine.
- Telesne poškodbe zaradi premičnih delov ali vročih površin.

⚠ OPOZORILO! Nevarnost zaradi elektromagnetnega polja, nastalega med delovanjem naprave. To polje lahko v določenih okoliščinah vpliva na aktivne ali pasivne medicinske vsadke. Da bi zmanjšali nevarnost resnih ali smrtnih telesnih poškodb, se morajo uporabniki z medicinskimi vsadki posvetovati s svojim zdravnikom in proizvajalcem medicinskega vsadka, preden začnejo uporabljati napravo.

Priprava

⚠ OPOZORILO! Nevarnost telesnih poškodb zaradi nezaželenega zagona naprave. Priključni vtič vtaknite v električno vtičnico šele, ko je naprava dokončno pripravljena za uporabo.

Izvajajte samo dela, ki jih sami zmorete. Če ste negotovi, se obrnite na strokovnjaka ali neposredno na naš servis.

Upravljalni elementi

Pred prvo uporabo naprave se seznanite z nastavitvenimi elementi.

Prikaz napolnjenosti

Navodila (slika C)

- Nad lovilno pripravo za travo (4) je nameščen prikaz napolnjenosti (12).
- Prikaz napolnjenosti (12) deluje le, če naprava deluje.



Prikaz napolnjenosti je odprt: lovilna priprava za travo je prazna



Prikaz napolnjenosti je zaprt: lovilna priprava za travo je napolnjena

Namestitev prečke

Namestitev spodnje prečke

(slika A)

1. Poklopite spodnje prečke (3) ohišja naprave (9) nazaj tako, da se pomaknejo v njihov delovni položaj.
2. Nastavite želeno višino oz. nagib prečke (3). Na prečkah (3) in nosilcih prečke (17) se nahajajo oznake za izravnavo. Oznake natančno poravnajte med seboj. Na voljo so trije različni položaji.
3. Privijte vijak s krilno glavo (18), da pritrdite spodnjo prečko (3).
4. Preverite trdno pritrditev spodnje prečke (3).
5. Ta postopek ponovite na drugi strani naprave. Pazite, da sta obe prečki (3) nastavljeni v enakem položaju (enaka oznaka).

Namestitev zgornje prečke

(slika B)

1. Pritrdite zgornjo prečko (1) s priloženimi štirirobimi vijaki (19), podložkami (20) in krilatimi maticami (21) na spodnjih prečkah (3). Možni so 2 položaji.
2. Pritrdite držali kabla (13) na zgornji prečki (1) in na spodnji prečki (3) ter tako pritrdite kabel naprave (10).

Pripravljanje lovilne priprave za travo

(slika D)

1. Povlecite plastične nastavke (24) čez ogrodje lovilne priprave za travo (25).

Namestitev lovilne priprave za travo

⚠ OPOZORILO! Nevarnost telesnih poškodb. Z napravo ni dovoljeno delati brez udarne zaščite ali lovilne priprave za travo.

Kako ravnati (slika E)

1. Dvignite udarno zaščito (5).
2. Držite lovilno pripravo za travo (4) za ročaj (22).
3. Obesite lovilno pripravo za travo (4) v obešalo.
4. Preklopite udarno zaščito (5) na lovilno pripravo za travo (4). Ta obdrži lovilno pripravo za travo (4) na pravilnem položaju.

Odstranitev lovilne priprave za travo

(slika E)

1. Dvignite udarno zaščito (5).
2. Držite lovilno pripravo za travo (4) za ročaj (22).
3. Odpnite lovilno pripravo za travo (4).
4. Preklopite udarno zaščito (5) nazaj na ohišje naprave (9).

Praznjenje lovilne priprave za travo

(slika C)

1. *Odstranitev lovilne priprave za travo, str. 26*
2. Za boljši oprijem lovilno pripravo za travo (4) primite tako za ročaj (22) kot tudi za dodatni ročaj (23).
3. Stresite pokošeno travo v primerni zbiralnik.
4. *Namestitev lovilne priprave za travo, str. 25*

Nastavitev višine reza

Nega trate

Redna košnja spodbuja rast listov pri travi, istočasno pa pripomore k uničenju plevla. Na ta način trata po vsaki košnji postane bolj gosta in enakomerno obremenljiva. Prvi rez je treba izvesti na začetku aprila pri višini dodatne rasti 70–80 mm. V glavnem obdobju vegetacije je treba trato pokositi najmanj enkrat na teden.

Izbira pravilne višine rezanja

Za prvi rez v letu je treba izbrati visoko višino reza. Pravilna višina reza pri okrasni trati znaša približno 25–40 mm, pri uporabni trati pa približno 40–60 mm.

Naprava ima 7 višin rezanja:

- 20/26 mm – nizka višina rezanja
- 33/40/50 mm – srednja višina rezanja
- 60/70 mm – visoka višina rezanja

Kako ravnati (slika F)

1. Primite nosilni ročaj (6) in napravo dvignite oz. napravo potisnite navzdol.
2. Primite ročico za nastavitev višine reza (26) in jo potisnite stran od ohišja naprave (9).
3. Premaknite ročico za nastavitev višine reza (26) mimo zaskočke do zelene nastavitve višine reza.

4. Potisnite ročico za nastavitev višine reza (26), da se zaskoči ohišje naprave (9).

Uporaba

Navodila za delo

- **⚠ OPOZORILO!** Nevarnost telesnih poškodb. Nastavitve na napravi je dovoljeno izvajati samo pri izklopljenem motorju in mirovanju noža. Izvlecite električni vtič iz električne vtičnice.
- **⚠ OPOZORILO!** Nevarnost telesnih poškodb. Po izklopu naprave se nož še nekaj sekund vrti. Noža se med vrtenjem ne dotikajte.
- **⚠ OPOZORILO!** Nevarnost telesnih poškodb. Z napravo ni dovoljeno delati brez udarne zaščite ali lovilne priprave za travo.

Navodila

- Pred uporabo naprave vedno preverite, ali so vsi vijaki, matice, sorniki in druga pritrilna sredstva dobro zavarovani, in ali so vse varnostne priprave ter vsi zaščitni pokrovi na svojem mestu. Obrabljene ali poškodovane nalepke je treba zamenjati.
- Upoštevajte navodila za zaščito pred hrupom in lokalne predpise.

Kako ravnati

- S košnjo začnite v bližini električne vtičnice in se med delom pomikajte stran od vtičnice.
- Podaljševalni kabel vedno vodite za seboj in ga po obračanju spravite na že pokošeno stran.
- Višino reza nastavite tako, da se naprava ne preobremeni. Drugače se motor lahko poškoduje.
- Napravo premikajte s hitrostjo hoje in po možnosti v ravnih pasovih. Za brezhibno košnjo se morajo pasovi vedno prekrivati za nekaj centimetrov.
- Na pobočjih delo vedno izvajajte prečno na pobočje.
- Z napravo se ne premikajte vzvratno.
- Če bi noži prišli v stik s tujkom, motor takoj izklopite. Počakajte, da se nož popolnoma ustavi, in napravo preverite glede poškodb. Z delom znova začnite samo, če je naprava nepoškodovana.

- Pred daljšimi delovnimi premori in za prenašanje napravo izklopite in počakajte, da se nož popolnoma ustavi.
- Napravo očistite po vsaki uporabi (glejte Čiščenje, str. 27).

Vklop in izklop

Potrebni pripomočki

- Podaljševalni kabel (ni v obsegu dobave)

Vklop (slika G)

1. Postavite napravo na ravno površino.
2. Vtaknite električni vtič podaljševalnega kabla v električno vtičnico (14) na zgornji prečki (1).
3. Na koncu podaljševalnega kabla izdelajte zanko in jo obesite na razbremenilni element (16)
4. Priključite napravo na omrežno napetost.
5. Pred vklopom pazite, da se naprava ne dotika predmetov.
6. Za vklop pri pritisnjeni zapori vklopa (15) povlecite zagonski lok (2).
7. Spustite zaporo vklopa (15).

Izklop (slika G)

1. Za izklop spustite zagonski lok (2).

Transport

Navodila

- Izklopite napravo, izvlecite električni vtič iz električne vtičnice in počakajte, da se nož popolnoma ustavi.
- Upoštevajte težo naprave in si ne naložite pretežkega dela.
- Pri transportu uporabljajte rokavice in se izogibajte dotikanju nevarnih delov (npr. vročega motorja, nožev).

Čiščenje, vzdrževanje in shranjevanje

⚠ OPOZORILO! Električni udar! Nevarnost telesnih poškodb zaradi nezaželenega zagona naprave. Zaščitite se pri vzdrževalnih in čistilnih delih. Izklopite napravo in izvlecite priključni vtič iz električne vtičnice.

Servisna in vzdrževalna dela, ki niso opisana v teh navodilih, prepustite našemu servisnemu centru. Uporabljajte samo originalne nadomestne dele.

Čiščenje

⚠ OPOZORILO! Električni udar! Naprave nikoli ne pobrizgajte z vodo.



Nevarnost telesnih poškodb! Izvlecite električni vtič iz električne vtičnice in počakajte, da se nož popolnoma ustavi.



Uporabljajte zaščitne rokavice

Opomba

Nevarnost poškodb. Kemične snovi lahko poškodujejo plastične dele naprave. Ne uporabljajte čistil oz. topil.

Čiščenje po uporabi

- Ohranajte prezračevalne reže, ohišje motorja in ročaje naprave čiste. V ta namen uporabite vlažno krpo ali krtačo.
- Za čiščenje ne uporabljajte trdih ali koničastih predmetov. Tako bi lahko napravo poškodovali.
- Odstranite prilepljene ostanke rastlin s kosom lesa ali plastike s koles, prezračevalnih odprtih, odprtine za izmet in območja nožev.

Vzdrževanje



Nevarnost telesnih poškodb! Izvlecite električni vtič iz električne vtičnice in počakajte, da se nož popolnoma ustavi.



Uporabljajte zaščitne rokavice

- Če se električni priključni kabel te naprave poškoduje, ga je treba zamenjati za poseben priključni kabel, ki je na voljo pri proizvajalcu ali njegovi servisni službi.
- Napravo pred vsako uporabo preverite glede očitnih pomanjkljivosti, kot so razrahljani, obrabljeni ali poškodovani deli.
- Preverite pokrove in zaščitne naprave glede poškodb in pravičnega prileganja. Po potrebi jih zamenjajte.
- Od časa do časa naoljite osi koles.

Ne prevzemamo odgovornosti za škodo, ki bi jo povzročile naše naprave, če je bila ta povzročena zaradi nepravilnega popravila ali uporabe neoriginalnih delov oz. zaradi nepredvidene uporabe.

Nože zamenjajte

Ko je nož top, ga je mogoče dati pobrusiti v strokovni delavnici. Če je nož poškodovan ali vidno neuravnotežen, ga je treba zamenjati.

Navodila

- Pri zamenjavi noža (27) je treba uporabiti tudi nov vijak noža (28).
- Pritezni navor (noža): 15 Nm

Potrebno orodje

- Vijačni ključ (SW13)

Kako ravnati (slika H)

1. Izvlecite električni vtič iz električne vtičnice in počakajte, da se nož popolnoma ustavi.
2. Napravo obrnite na stran.
3. Nadenite si trdne rokavice in trdno primite nož (27). Odvijte vijak noža (28) v nasprotni smeri urnega kazalca z vijačnim ključem z vretena motorja (29).
4. Novi nož (27) vgradite v obratnem vrstnem redu. Pazite, da je nož (27) pravilno nameščen in je vijak noža (28) čvrsto privit.

Shranjevanje

⚠ OPOZORILO! Nevarnost požara. Naprave ne shranjujte s polno lovilno pripravo za travo. Pri vročem vremenu trava začne zaradi toplote fermentirati.

Navodila

- Pred shranjevanjem napravo očistite in vzdržujte.
- Napravo vedno hranite na čistem, suhem mestu zunaj dosega otrok.
- Pustite, da se motor ohladi, preden napravo odložite v zaprtih prostorih.
- Naprave ne ovijajte v najlonske vreče, ker bi lahko začela nastajati vlaga in plesen.

Za prostorsko varčno shranjevanje naprave upoštevajte naslednje:

Kako ravnati (slika I)

1. Odvijte krilati matici (21).
2. Preklopite zgornjo prečko (1) naprej, da naprava potrebuje manj prostora.
3. Pri tem ne smete stisniti kabla naprave (10).

Iskanje napak

Naslednja tabela vam pomaga pri odpravi majhnih motenj:

Težava	Morebiten vzrok	Odpravljanje napak
Naprava se ne zažene.	Ni električne napetosti	Preverite električno vtičnico, električni priključni kabel, priključni vtič in varovalko, po potrebi naj popravilo izvede električar.
	Zagonski lok (2) je okvarjen	Obrnite se na servisno službo.
	Grafitne ščetke so obrabljene	
	Motor je okvarjen	
	Trava je previsoka.	Nastavite večjo višino reza. S pritiskom na zgornjo prečko (1) rahlo dvignite sprednja kolesa.
Motor se ustavlja	Blokada s tujki	Tujke odstranite.
Rezultati dela niso zadovoljivi ali pa motor deluje s težavo.	Višina reza je prenizka	Nastavitev večje višine reza
	Rezilo (27) je topo	Brušenje ali zamenjava nožev (27)
	Območje nožev je zamašeno.	Čiščenje naprave
Nož (27) se ne vrti.	Noži (27) so napačno namešteni.	Nože (27) vgradite pravilno.
	Nož (27) blokira travo.	Odstranjevanje trave
	Vijak nožev (28) je razrahljan.	Vijak nožev (28) zategnite.

Težava	Morebiten vzrok	Odpravljanje napak
Neobičajen hrup, ropotanje ali vibracije	Vijak nožev (28) je razrahljan.	Vijak nožev (28) zategnite.
	Rezilo (27) je poškodovano.	Zamenjava nožev (27)
Prikaz napolnjenosti (12) ne deluje	Umazanija	Čiščenje z mehko krtačo. Prikaz napolnjenosti se mora zapreti sam po sebi, če je bil odprt.

Odstranjevanje med odpadke/varstvo okolja

Napravo, pribor in embalažo oddajte za predelavo na okolju prijazen način.



Električne naprave ne spadajo med gospodinske odpadke.

Simbol prečrtanega zabojnika na kolesih pomeni, da tega izdelka po koncu njegove življenjske dobe ne smete odlagati kot nesortirane komunalne odpadke.

Direktiva 2012/19/EU o odpadni električni in elektronski opremi:

potrošniki so po zakonu dolžni reciklirati električno in elektronsko opremo na okolju prijazen način ob koncu njene življenjske dobe.

Na ta način je zagotovljeno okolju prijazno in z viri varčno recikliranje.

Odvisno od prenosa Direktive v nacionalno pravo so vam na voljo naslednje možnosti:

- odsluženo napravo lahko oddate na prodajnem mestu,
- ali na uradnem zbirališču,
- ali jo pošljete nazaj proizvajalcu/osebi, ki jo je dala na trg.

To ne velja za pribor in pripomočke za odpadno opremo, če nimajo električnih sestavnih delov.

Napotek za odstranjevanje kosilnice med odpadke

Pokošene trave ne odvrzite v smetnjak, temveč jo uporabite za kompostiranje ali pa jo porazdelite kot mulčeno zastirko pod grmičevjem in drevesi.

Nadomestni deli in pribor

Nadomestne dele in dodatke lahko naročite na www.grizzlytools.shop. Če bi pri postopku naročanja prišlo do težav, se obrnite na nas v naši spletni trgovini. Pri dodatnih vprašanjih se obrnite na *Garancijo, str. 31*

Položaj	Ime	Št. naročila
11	2x Zadnje kolo (vklj. Kovičenje) 23,5 cm	91105230
8	2x Sprednje kolo (vklj. Kovičenje) 17 cm	91105231
27	Nadomestno rezilo, 44 cm (Oznaka proizvajalca: GL01BX.00.06)	13700303
28	Vijak noža	91090970
26	Ročaj za nastavitev višine reza	91105225
18	Spodnja pritrditev prečke (2x Vijak s krilno glavo)	91105226
3	spodnja prečka, levo	91105227
3	spodnja prečka, desno	91105228
21	Pritrditev zgornje prečke (2x Krilata matica)	91105240
4	Lovilna priprava za travo	91105241
1	Zgornja prečka vklj. Preklopna enota	91105243

Prevod izvirnika izjave EU o skladnosti

Proizvod: **Električna kosilnica**

Model: **PERM 1800 A1**

Serijska številka: 000001–102700

Predmet navedene izjave je v skladu z ustrežno zakonodajo Unije o harmonizaciji:

2006/42/EC • 2014/30/EU • 2000/14/EC & 2005/88/EC • 2011/65/EU & (EU) 2015/863

Predmet navedene izjave je v skladu z Direktivo 2011/65/EU Evropskega parlamenta in Sveta z dne 8. junija 2011 o omejevanju uporabe nekaterih nevarnih snovi v električni in elektronski opremi.

Za zagotovitev skladnosti so bili uporabljeni naslednji usklajeni standardi ter nacionalni standardi in predpisi:

**EN 62841-1:2015/A11:2022 • EN IEC 62841-4-3:2021/A11:2021
EN IEC 55014-1:2021 • EN IEC 55014-2:2021
EN IEC 61000-3-2:2019/A1:2021 • EN IEC 61000-3-11:2019
EN IEC 63000:2018**

V skladu z Direktivo 2000/14/EC v zvezi z emisijami hrupa je potrjeno naslednje:

Raven zvočne moči (L_{WA})

- izmerjena: 94,4 dB;
- zagotovljena: 96 dB

Uporabljen postopek ocenjevanja skladnosti v skladu s Prilogo VI k Direktivi 2000/14/EC .

Priglašeni organ: TÜV SÜD Industrie Service GmbH, Westendstrasse 199, 80686 München, NB 0036

Ta izjava o skladnosti se izda na lastno odgovornost proizvajalca:



Grizzly Tools GmbH & Co. KG
Stockstädter Str. 20
63762 Großostheim
NEMČIJA
22.12.2025

Christian Frank

Pooblaščen zastopnik za dokumentacijo

Garancija

Grizzly Tools GmbH & Co. KG

Stockstädter Str. 20, 63762 Großbostheim, NEMČIJA

Servis v Sloveniji

Tel.: 0800 81400

Kontaktni obrazec na

parkside-diy.com

(Birotehnika, Hodošček Renata s.p., Lenda-
vska ULICA 23, 9000 Murska Sobota)

Garancijski list

1. S tem garancijskim listom *Grizzly Tools GmbH & Co. KG, Stockstädter Str. 20, 63762 Großbostheim, Nemčija* jamcimo, da bo izdelek v garancijskem roku ob normalni in pravilni uporabi brezhibno deloval in se zavezuje, da bomo ob izpolnjenih spodaj navedenih pogojih odpravili morebitne pomanjkljivosti in okvare zaradi napak v materialu ali izdelavi oziroma po svoji presoji izdelek zamenjali ali vrnili kupnino.
2. Garancija je veljavna na ozemlju Republike Slovenije.
3. Garancijski rok za proizvod je 36 mesecev od datuma izročitve blaga. Datum izročitve blaga je razviden iz racuna.
4. Če izdelek ne izpolnjuje specifikacij ali nima lastnosti, navedenih v garancijskem listu ali oglaševalskem sporocilu, lahko potrošnik najprej zahteva odpravo napak. O napaki mora potrošnik obvestiti proizvajalca ali pooblaščen servis (kontaktna številka in elektronski naslov navedena zgoraj) in zahtevati odpravo napak. Kupec je dolžan ob uveljavljanju zahtevka predložiti garancijski list in racun, kot potrdilo in dokazilo o nakupu ter dnevu izročitve blaga. Svetujemo vam, da pred tem natančno preberete navodila o sestavi in uporabi izdelka.
5. Rok za odpravo napake je 30 dni od dneva, ko je proizvajalec ali pooblaščen servis prejel zahtevo za odpravo napake. Če napake v tem roku niso odpravljene, mora proizvajalec potrošniku brezplačno zamenjati blago z enakim, novim in brezhibnim blagom. Rok se lahko zaradi narave in kompleksnosti blaga, narave in resnosti neskladnosti ter napora, ki je potreben za dokončanje popravila ali zamenjave podaljša za najkrajši čas, ki je potreben za dokončanje popravila, vendar največ za 15 dni. O številu dni podaljšane roka in

razlogih za podaljšanje mora biti potrošnik obveščen pred potekom 30 dnevnega roka za odpravo napak.

6. Če v roku 30 dni oz. v primeru podaljšanja v roku 45 dni blago ni popravljeno ali blago ni zamenjano z novim, lahko potrošnik od proizvajalca zahteva vracilo celotne kupnine ali zahteva sorazmerno znižanje kupnine. Sorazmerno znižanje kupnine je sorazmerno zmanjšanju vrednosti blaga, ki ga je potrošnik prejel, v primerjavi z vrednostjo, ki bi jo imelo blago, ce bi bilo skladno.
7. Če se neskladnost pojavi v manj kot 30 dneh od dobave blaga, lahko potrošnik ob predložitvi blaga od proizvajalca takoj zahteva vracilo plačanega zneska.
8. Proizvajalec oziroma pooblaščen servis lahko potrošniku za cas popravila blaga, za katero je bila izdana obvezna garancija, zagotovi brezplačno uporabo podobnega blaga. Če proizvajalec potrošniku ne zagotovi nadomestnega blaga v zacasno uporabo, ima potrošnik pravico uveljavljati škodo, ki jo je utrpel, ker blaga ni mogel uporabljati od trenutka, ko je zahteval popravilo ali zamenjavo, do njune izvršitve.
9. Stroške za material, nadomestne dele, delo, prenos in prevoz izdelkov, ki nastanejo pri odpravljanju okvar oziroma nadomestitvi blaga z novim, krije proizvajalec.
10. V primeru zamenjave blaga ali zamenjave bistvenega dela blaga z novim se potrošniku izda nov garancijski list.
11. V primeru, da proizvod popravlja nepooblaščen servis ali nepooblaščen oseba, kupec ne more uveljavljati zahtevkov iz te garancije.
12. Vzroki za okvaro oziroma nedelovanje izdelka morajo biti lastnosti stvari same in ne vzroki, ki so zunaj proizvajalceve oziroma prodajalceve sfere. Kupec ne more uveljavljati zahtevkov iz te garancije, ce se ni držal priloženih navodil za sestavo in uporabo izdelka ali ce je izdelek kakorkoli spremenjen ali nepravilno vzdrževan.
13. Proizvajalec zagotavlja proti placilu popravilo, vzdrževanje blaga, nadomestne

dele in priklopne aparate vsaj tri leta po poteku garancijskega roka,

14. Obrabni deli oz. potrošni material so izzeti iz garancije.
15. Vsi potrebni podatki za uveljavljanje garancije se nahajajo na dveh locenih dokumentih (garancijski list, racun).

Prodajalec:

Lidl Slovenija d.o.o. k.d., Pod lipami 1, SI-1218 Komenda

16. Ta garancija proizvajalca ne izključuje zakonske pravice potrošnika, da zoper prodajalca v primeru neskladnosti blaga brezplačno uveljavlja jamcevalne zahteve. Ta garancija prav tako ne izključuje pravic potrošnika, ki izhajajo iz obveznega jamstva za skladnost blaga.

Obsah

Úvod	33
Použití dle určení.....	33
Rozsah dodávky/příslušenství.....	33
Přehled.....	34
Popis funkce.....	34
Technické údaje.....	34
Bezpečnostní pokyny	35
Význam bezpečnostních pokynů.....	35
Piktogramy a symboly.....	35
Obecná bezpečnostní upozornění pro elektrické nářadí.....	36
Bezpečnostní pokyny pro sekačky na trávu.....	37
Zbytková nebezpečí.....	39
Příprava	39
Ovládací části.....	39
Montáž držadla.....	39
Příprava zachytávacího zařízení na trávu.....	39
Montáž zachytávacího zařízení na trávu.....	40
Demontáž zachytávacího zařízení na trávu.....	40
Vyprázdnění zachytávacího zařízení na trávu.....	40
Nastavení výšky sečení.....	40
Provoz	40
Pokyny k práci.....	40
Zapnutí a vypnutí.....	41
Přeprava	41
Čištění, údržba a skladování	41
Čištění.....	41
Údržba.....	41
Skladování.....	42
Hledání chyb	42
Likvidace/ochrana životního prostředí	43
Upozornění k likvidaci sekačky na trávu.....	43
Náhradní díly a příslušenství	43
Servis	44
Záruka.....	44
Opravná služba.....	45
Service-Center.....	45
Dovozce.....	45
Překlad původního EU prohlášení o shodě	46

Rozložený pohled	155
-------------------------------	------------

Úvod

Blahopřejeme vám k zakoupení vaší nové elektrické sekačky na trávu. (dále jen přístroj nebo elektrický nástroj).

Vybrali jste si vysoce kvalitní přístroj. Tento přístroj byl odzkoušen během výroby na kvalitu a podroben výstupní kontrole. Funkčnost Vašeho přístroje je tím zajištěná.



Návod k obsluze je součástí tohoto přístroje. Obsahuje důležité pokyny pro bezpečnost, použití a likvidaci. Přečtěte si pečlivě návod k obsluze. Seznamte se s ovládacími prvky a správným používáním přístroje. Používejte přístroj pouze tak, jak je popsáno a pro určené oblasti použití. Návod k obsluze dobře uschovejte a v případě předání přístroje třetím osobám předejte veškerou dokumentaci.

Použití dle určení

Přístroj je určen výhradně pro následující použití:

- Sečení trávníků a travnatých ploch v domácím prostředí.

Přístroj je zakázáno používat za deště nebo vlhkém prostředí.

Přístroj je určen pro použití dospělými. Mládež ve věku nad 16 let smí přístroj používat pouze pod dohledem.

Jakékoliv jiné použití, které není v tomto návodu k obsluze výslovně povoleno, může vést k poškození přístroje a pro uživatele představovat vážné nebezpečí. Obsluha nebo uživatel zařízení nese zodpovědnost za nehody či škody na jiných osobách nebo jejich majetku. Přístroj je určen pro použití domácími kutily. Není určen pro trvalé komerční využívání. V případě komerčního použití záruka zaniká. Výrobce neručí za škody způsobené nesprávným použitím nebo nesprávnou obsluhou.

Rozsah dodávky/příslušenství

Vybalte přístroj a zkontrolujte rozsah dodávky.

Obalový materiál zlikvidujte správně dle předpisů.

- Elektrická sekačka na trávu
- 2x spodní držadlo

- 2x křídlatá matice
- 2x podložka
- 2x čtyřhranný šroub
- 2x držák kabelu
- zachytávací zařízení na trávu
- Překlad původního návodu k používání

Přehled

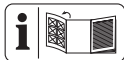

Obrázky přístroje naleznete na přední a zadní výklopné stránce.

- 1 Horní držadlo
- 2 startovací držadlo
- 3 spodní držadlo
- 4 zachytávací zařízení na trávu
- 5 ochrana proti nárazu
- 6 rukojeť
- 7 prohlubeň k uchopení
- 8 Přední kolo
- 9 kryt přístroje
- 10 kabel přístroje
- 11 Zadní kolo
- 12 ukazatel stavu naplnění
- 13 držák kabelu
- 14 zásuvka
- 15 blokace zapnutí
- 16 odlehčení tahu

(Obr. A)

- 17 Držák (spodní držadlo)
- 18 křídlatý šroub

(Obr. B)

- 19 čtyřhranný šroub
- 20 podložka
- 21 křídlatá matice

(Obr. C)

- 22 rukojeť
- 23 přidavné držadlo

(Obr. D)

- 24 plastové výstupky
- 25 soutyčí zachytávacího zařízení na trávu

(Obr. F)

- 26 páka pro nastavení výšky sečení

(Obr. H)

- 27 nůž

28 šroub nože

29 motorové vřeteno

Popis funkce

Přístroj má elektromotor a plastový kryt. Existují různé druhy sečení a 7 stupně nastavení výšky sečení. Řezný nástroj se otáčí rovnoběžně s řeznou rovinou.

Funkce ovládacích prvků naleznete v následujících popisech.

Technické údaje

Elektrická sekačka na trávu

.....	PERM 1800 A1
Příkon motoru	1800 W
Síťové napětí	230 V ~; 50 Hz
Přístroji otáčky n_0	3250 min ⁻¹
Šířka sečení	≈ 440 mm
Výška sečení	20/26/33/40/50/60/70 mm
Třída ochrany	II (dvojitá izolace)
Typ ochrany	IPX4
Hmotnost	≈ 15,90 kg
Objem zachytávacího zařízení na trávu .	≈ 55 l
Hladina akustického tlaku (L_{pA})	
.....	85 dB; $K_{pA}=3$ dB
Hladina akustického výkonu (L_{WA})	
- zaručená	96 dB
- změřená	94,4 dB; $K_{WA}=1,82$ dB
Vibrace na držadle (a_H)	
.....	≤ 2,5 m/s ² ; $K=1,5$ m/s ²

Informace o napájecím zdroji

Tento přístroj je určen pouze pro vnitřní použití, které v místě předávání (domácí přípojka) mají kapacitu provozního proudu minimálně 100 A na fázi. Uživatel musí zajistit, že přístroj je provozován pouze ve vhodné napájecí síti. V případě potřeby je nutné u příslušného dodavatele energie vyjasnit, zda je kapacita provozního proudu pro přístroj dostatečná.

Upozornění k hodnotám hluku a vibrací

Hladina hluku a vibrací byla stanovena dle norem a předpisů uvedených v prohlášení o shodě.

▲ UPOZORNĚNÍ! Poškození sluchu! Noste ochranu sluchu.

Udávané hodnoty vibrací a udávané hodnoty emisí hluku byly změřeny pomocí standardizované zkušební metody a mohou být pou-

žity k porovnání určitého elektrického nástroje s jiným nástrojem. Udávané hodnoty vibrací a udávané hodnoty emisí hluku mohou být použity také k předběžnému odhadu zatížení.

VAROVÁNÍ! Emise vibrací a emise hluku se mohou během skutečného používání elektrického nástroje lišit od udané hodnoty v závislosti na způsobu, jakým je elektrický nástroj používán. Je nezbytné stanovit bezpečnostní opatření na ochranu operátora na základě odhadu vibračního zatížení při skutečných podmínkách používání. Přitom se musí brát v úvahu všechny části pracovního cyklu, například doby, během kterých je elektrický nástroj vypnutý, a ty, ve kterých je sice zapnutý, ale běží bez zátěže.

Bezpečnostní pokyny

V této části jsou popsána základní bezpečnostní opatření při používání přístroje.

Význam bezpečnostních pokynů

NEBEZPEČÍ! Pokud tento bezpečnostní pokyn nedodržíte, dojde k nehodě. Důsledkem je vážné zranění nebo smrt.

VAROVÁNÍ! Pokud tento bezpečnostní pokyn nedodržíte, dojde případně k nehodě. Mohlo by to mít za následek vážné zranění nebo smrt.

UPOZORNĚNÍ! Pokud tento bezpečnostní pokyn nedodržíte, dojde k nehodě. V důsledku může dojít k drobnému nebo středně těžkému ublížení na zdraví.

OZNÁMENÍ! Pokud tento bezpečnostní pokyn nedodržíte, dojde k nehodě. V důsledku může dojít k věcnému poškození.

Piktogramy a symboly

Piktogram na přístroji



Pozor!



Přečtěte si návod k obsluze



Používejte ochranné brýle a chrániče sluchu



Přístroj je zakázáno používat za deště nebo vlhkém prostředí.



Výstraha před odletujícími částmi – okolostojící osoby udržujte mimo dosah



Ostré řezací zařízení! Mějte ruce a nohy v bezpečné vzdálenosti.



Nebezpečí úrazu elektrickým proudem!



Kolem stojící osoby se musí zdržovat v bezpečné vzdálenosti od přístroje



Před nastavováním nebo čištěním a v případě zachycení či poškození prodlužovacího kabelu vypněte motor a vytáhněte síťovou zástrčku.



Prodlužovací kabel udržujte mimo dosah přístroje a nože!



Pozor! Doběh řezacího zařízení



Stupnice výšky sečení



Záběr žací struny



Zaručená hladina akustického výkonu L_{WA} v dB.



Třída ochrany II (dvojitá izolace)



Tento přístroj je určen pouze pro vnitřní použití, které v místě předávání (domácí přípojka) mají kapacitu provozního proudu minimálně 100 A na fázi.



Elektrická zařízení nepatří do domácího odpadu.

Piktogram na horním držadle



Spuštění – stisknout blokaci zapnutí a táhnout za startovací držadlo

Ukazatel stavu naplnění na zachytávacím zařízení



Ukazatel stavu naplnění otevřen:
Zachytávací zařízení na trávu je prázdné



Ukazatel stavu naplnění zavřen:
Zachytávací zařízení na trávu je plné

Piktogramy v návodu k obsluze



Sítovou zástrčku vytáhněte před údržbovými pracemi nebo v případě poškození napájecího kabelu



Používejte ochranné rukavice

Obecná bezpečnostní upozornění pro elektrické nářadí

▲ VAROVÁNÍ! Přečtěte si všechna bezpečnostní upozornění, pokyny, obrázky a technické údaje dodané s tímto elektrickým nářadím. Při nedodržení všech níže uvedených pokynů může dojít k úrazu elektrickým proudem, požáru a/nebo vážnému zranění. **Uchovujte všechna varování a pokyny pro budoucí použití.**

Termín „elektrické nářadí“ ve varováních se vztahuje na vaše elektrické nářadí napájené ze sítě (s napájecím kabelem) nebo nářadí napájené z baterie (bez napájecího kabelu).

1. BEZPEČNOST PRACOVNÍHO PROSTORU

- Udržujte pracovní prostor čistý a dobře osvětlený.** Nepořádek nebo tmavé prostory vedou k nehodám.
- Nepracujte s elektrickým nářadím ve výbušném prostředí, například v blízkosti hořlavých kapalin, plynů nebo prachu.** Elektrické nářadí vytváří jiskry, které mohou zapálit prach nebo výpary.
- Při práci s elektrickým nářadím udržujte děti a přihlízející v bezpečné vzdálenosti.** Budete-li rozptylováni, můžete ztratit kontrolu.

2. ELEKTRICKÁ BEZPEČNOST

- Zástrčky elektrického nářadí musí odpovídat zásuvce. Nikdy zástrčku žádným způsobem neupravujte. S uzemněným elektrickým nářadím nepoužívejte žádné adaptérové zástrčky.** Neupravené zástrčky a odpovídající zásuvky snižují riziko úrazu elektrickým proudem.

- Vyvarujte se tělesného kontaktu s uzemněnými povrchy, jako jsou potrubí, radiátory, sporáky a chladničky.** Pokud je vaše tělo uzemněno, existuje zvýšené riziko úrazu elektrickým proudem.
- Nevystavujte elektrické nářadí dešti ani mokru.** Voda vnikající do elektrického nářadí zvyšuje riziko úrazu elektrickým proudem.
- Nepoužívejte kabel nedovoleným způsobem. Nikdy nepoužívejte kabel k přenášení, tahání nebo odpojování elektrického nářadí. Udržujte kabel mimo dosah tepla, oleje, ostrých hran nebo pohyblivých částí.** Poškozené nebo zamotané kabely zvyšují riziko úrazu elektrickým proudem.
- Při práci s elektrickým nářadím venku používejte prodlužovací kabel vhodný pro venkovní použití.** Při použití kabelu vhodného pro venkovní použití se snižuje riziko úrazu elektrickým proudem.
- Pokud je provoz elektrického nářadí ve vlhkém prostředí nevyhnutelný, použijte zdroj chráněný proudovým chráničem (RCD).** Při použití ochrany RCD se snižuje riziko úrazu elektrickým proudem.

3. OSOBNÍ BEZPEČNOST

- Zůstaňte ve střehu, sledujte, co děláte, a při práci s elektrickým nářadím používejte zdravý rozum. Nepoužívejte elektrické nářadí, jste-li unaveni nebo pod vlivem drog, alkoholu nebo léků.** Kvůli chvilce nepozornosti při práci s elektrickým nářadím může dojít k vážnému zranění.
- Používejte osobní ochranné prostředky. Vždy noste ochranu očí.** Ochranné prostředky, jako je protiprachová maska, protiskluzová bezpečnostní obuv, ochranná přilba nebo chrániče sluchu používané ve vhodných podmínkách, omezují riziko zranění osob.
- Zabraňte neúmyslnému spuštění. Před připojením ke zdroji napájení a/nebo akumulátoru, zvednutím nebo přenášením nářadí se ujistěte, že je vypínač ve vypnuté poloze.** Přenášení elektrického nářadí s prstem na spínači nebo manipulace s elektrickým nářadím se zapnutým spínačem, může vést k úrazům.
- Před zapnutím elektrického nářadí odstraňte jakýkoliv seřizovací klíč nebo klíč.** Kvůli klíči nebo klíči připevněnému

- k rotující části elektrického nářadí může dojít ke zranění.
- e) **Nesnažte se s nářadím dosáhnout daleko od sebe. Vždy udržujte správný postoj a rovnováhu.** Získáte tak lepší kontrolu nad elektrickým nářadím v neočekávaných situacích.
 - f) **Noste vhodný oděv. Nenoste volný oděv nebo šperky. Udržujte své vlasy a oděv mimo pohyblivé součásti.** Volné oblečení, šperky nebo dlouhé vlasy se mohou zachytit v pohyblivých součástech.
 - g) **Pokud jsou k dispozici zařízení pro připojení zařízení k odsávání a sběru prachu, ujistěte se, že jsou připojena a správně používána.** Při použití sběrače prachu se může snížit nebezpečí související s prachem.
 - h) **Nedopustíte, abyste na základě častého používání nářadí polevili a ignorovali zásady bezpečnosti nářadí.** Při nedbalém používání může během dlouhku sekundy dojít k vážnému zranění.
- #### 4. POUŽÍVÁNÍ A PÉČE O ELEKTRICKÉ NÁŘADÍ
- a) **Elektrické nářadí nepoužívejte za použítí síly. Používejte správné elektrické nářadí pro danou aplikaci.** Správné elektrické nářadí zvládne práci lépe a bezpečněji při rychlosti, pro kterou bylo navrženo.
 - b) **Nepoužívejte elektrické nářadí, pokud je nelze zapnout a vypnout vypínačem.** Jakékoliv elektrické nářadí, které nelze ovládat vypínačem, je nebezpečné a musí být opraveno.
 - c) **Před seřizováním, výměnou příslušenství nebo před uložením elektrického nářadí vytáhněte zástrčku ze zásuvky a/nebo vyjměte z nářadí akumulátor, je-li odnímatelný.** Díky takovým preventivním bezpečnostním opatřením se snižuje riziko náhodného spuštění elektrického nářadí.
 - d) **Nepoužívané elektrické nářadí skladujte mimo dosah dětí a nedovolte osobám, které nejsou obeznámeny s elektrickým nářadím nebo s těmito pokyny, aby s elektrickým nářadím pracovaly.** Elektrické nářadí je v rukou neškolených uživatelů nebezpečné.

- e) **Na elektrickém nářadí a příslušenství provádějte údržbu. Zkontrolujte, zda nejsou pohyblivé části vychýleny nebo zablokovány, zda nejsou zlomené a zda neexistují jiné podmínky, které mohou ovlivnit činnost elektrického nářadí. Je-li nářadí poškozeno, nechte elektrické nářadí před použitím opravit.** Mnoho nehod je způsobeno kvůli nedostatečně udržovanému elektrickému nářadí.
 - f) **Řezné nástroje udržujte ostré a čisté.** Řádně udržované řezné nástroje s ostrými řeznými hranami se méně zasekávají a snáze se ovládají.
 - g) **Elektrické nářadí, příslušenství, násadce atd. používejte v souladu s těmito pokyny, s ohledem na pracovní podmínky a prováděnou práci.** Použití elektrického nářadí k jiným než určeným činnostem může vést k nebezpečné situaci.
 - h) **Udržujte rukojeti a úchopové plochy v suchém a čistém stavu a bez oleje a mastnoty.** Kvůli kluzké rukojeti a úchopovým plochám nelze s nástrojem bezpečně manipulovat a ovládat jej v neočekávaných situacích.
- #### 5. SERVIS
- a) **Nechte své elektrické nářadí opravit kvalifikovanou osobou, která použije pouze identické náhradní díly.** Tím bude zachována bezpečnost elektrického nářadí.

Bezpečnostní pokyny pro sekačky na trávu

- **Sekačku na trávu nepoužívejte za nepříznivého počasí, zejména za bouřky.** Tím se sníží nebezpečí zasažení bleskem.
- **Důkladně zkontrolujte pracovní oblast, zda se v ní nenachází zvíř.** Divoká zvíř může být zraněna běžící sekačkou na trávu.
- **Důkladně zkontrolujte pracovní oblast a odstraňte všechny kameny, klacky, dráty, kosti a jiné cizí předměty.** Vymršťené části mohou způsobit zranění.
- **Před použitím sekačky na trávu vždy zkontrolujte, zda řezací nůž a mechanismus sekačky nejsou opotřebené nebo poškozené.** Opotřebené nebo poškozené díly zvyšují nebezpečí zranění.

- **Před použitím zkontrolujte elektrické vedení a případné prodlužovací kabely, jestli na nich nejsou známky poškození či zestárnutí. Sekačku na trávu nepoužívejte, pokud je poškozeno nebo opotřebováno vedení. Pokud se elektrické vedení během provozu poškodí nebo opotřebuje, vypněte sekačku na trávu a nedotýkejte se vedení, dokud neodpojíte síťovou zástrčku.** Poškozené elektrické vedení nebo prodlužovací kabel mohou vést k úrazu elektrickým proudem, požáru a/nebo vážným zraněním.
- **Pravidelně kontrolujte zachytávací zařízení na trávu, zda nevykazuje známky opotřebení.** Opotřebená nebo poškozená zachytávací zařízení na trávu zvyšují riziko zranění.
- **Nechte ochranné kryty na jejich místě. Ochranné kryty musí být funkční a řádně upevněné.** Uvolněný, poškozený nebo špatně fungující ochranný kryt může způsobit zranění.
- **Udržujte otvory přívodu chladicího vzduchu bez usazenin.** Ucpané otvory přívodu vzduchu a usazeniny mohou způsobit přehřátí nebo nebezpečí požáru.
- **Při provozu sekačky na trávu vždy nosíte protiskluzovou bezpečnostní obuv. Nikdy nepracujte naboso nebo s otevřenými sandály.** Sníží se tím nebezpečí poranění nohou při kontaktu s rotujícím řezacím nožem.
- **Při provozu sekačky na trávu vždy nosíte dlouhé kalhoty.** Holá kůže zvyšuje pravděpodobnost poranění vymrštěnými částmi.
- **Neprovozujte sekačku na trávu na mokré trávě. Při tom chodte, nikdy neběhejte.** Tím se snižuje nebezpečí uklouznutí a pádu, což by mohlo mít za následek zranění.
- **Neprovozujte sekačku na trávu na příliš strmých svazích.** Tím se snižuje riziko ztráty kontroly, uklouznutí a pádu, což by mohlo mít za následek zranění.
- **Při práci na svazích dbejte na bezpečný postoj; vždy pracujte napříč svahem, nikdy ne nahoru nebo dolů a buďte extrémně opatrní při změně směru práce.** Tím se snižuje riziko ztráty kontroly, uklouznutí a pádu, což by mohlo mít za následek zranění.
- **Budte zvláště opatrní při sekání dozadu nebo při přitahování sekačky na trávu směrem k sobě. Vždy dávejte pozor na okolí.** Tím se snižuje riziko zakopnutí při práci.
- **Elektrické vedení udržujte mimo dosah řezacích nožů.** Poškozené elektrické vedení může vést k úrazu elektrickým proudem, požáru a/nebo vážným zraněním.
- **Pokud se elektrické vedení zachytilo nebo bylo poškozeno, vypněte sekačku a vytáhněte síťovou zástrčku ze zásuvky.** V případě zachycení nebo poškození kabelů se zvyšuje riziko úrazu elektrickým proudem.
- **Nedotýkejte se nožů nebo jiných nebezpečných částí, které se ještě pohybují.** Tím se snižuje riziko zranění pohyblivými částmi.
- **Před odstraněním zaseknutého materiálu nebo čištěním sekačky na trávu se ujistěte, zda jsou všechny spínače vypnuté a síťová zástrčka je vytažená.** Neočekávaný provoz sekačky na trávu může vést k vážnému zranění.
- **Zastavte řezný nástroj, pokud je nutné přístroj pro přepravu naklonit, při přeježdění jiných povrchů než trávy a při přepravě přístroje do a z oblastí sečení.**
- **Nenakládejte přístroj, když je motor zapnutý, ledaže se přístroj musí ke spuštění naklonit.** Přístroj nenakládejte více, než je nezbytně nutné, a zvedejte pouze část vzdálenou od vás.
- **Zastavte přístroj, vytáhněte síťovou zástrčku a vyčkejte na úplné zastavení všech pohyblivých dílů.**
 - Pokud byl zasažen cizí předmět; zkontrolujte přístroj, zda není poškozený, a opravte jej před opětovným spuštěním a provozem.
 - Pokud přístroj začne abnormálně vibrovat; zkontrolujte jej ihned, zda není poškozený, vyměňte a opravte poškozené díly a zkontrolujte případné uvolněné díly a dotáhněte je.
- **Před uskladněním proveďte čištění a údržbu.**
- **K zachování symetrie vyměňte opotřebená nebo poškozená součásti pouze v sadách, je-li to patřičné.**
- **U strojů s několika řeznými nástroji dbejte na to, aby rotující řezný nástroj mohl roztočit jiné řezné nástroje.**
- **Při nastavování přístroje buďte opatrní, zabraňte zachycení prstů mezi pohybu-**

jícím se **řezným nástrojem** a pevnými částmi přístroje.

- Budte si při údržbě **řezného nástroje** vědomi toho, že **řezný nástroj** se může ještě pohybovat i po vypnutí.

Další bezpečnostní informace

- Připojte přístroj pouze do zásuvky s proudovým chráničem (RCD) s jmenovitým svodovým proudem nepřesahujícím 30 mA.
- **Používejte pouze příslušenství doporučené společností PARKSIDE.** Kvůli nevhodnému příslušenství může dojít k úraze elektrickým proudem nebo požáru.

Zbytková nebezpečí

I když tento přístroj používáte správně, existují vždy zbytková rizika. V souvislosti s konstrukčním návrhem a provedením tohoto přístroje mohou vzniknout níže uvedená nebezpečí:

- zranění očí, nebude-li nošena žádná vhodná ochrana očí.
- poškození sluchu, pokud není použita žádná vhodná ochrana sluchu.
- ohrožení zdraví vyplývající z vibrací rukou a paží, pokud se přístroj používá delší dobu nebo není řádně veden a udržován.
- pořezání
- zranění v důsledku pohyblivých dílů nebo horkých povrchů.

▲ VAROVÁNÍ! Nebezpečí z elektromagnetických polí, která jsou generována během provozu přístroje. Pole může za určitých okolností ovlivňovat aktivní nebo pasivní lékařské implantáty. K omezení nebezpečí vážných nebo smrtelných zranění, doporučujeme osobám s lékařskými implantáty konzultovat svého lékaře a výrobce lékařského implantátu, než budou zařízení obsluhovat.

Příprava

▲ VAROVÁNÍ! Nebezpečí zranění v důsledku neúmyslného spuštění přístroje. Připojovací zástrčku zapojte do zásuvky až tehdy, když je přístroj zcela připraven k použití. Provádějte pouze takové práce, při nichž si sami důvěřujete. V případě nejistoty se obraťte na odborníka nebo přímo na náš servis.

Ovládací části

Před prvním uvedením přístroje do provozu se seznamte s ovládacími částmi.

ukazatel stavu naplnění

Upozornění (Obr. C)

- Nad zachytávacím zařízením na trávu (4) je namontován ukazatel stavu naplnění (12).
- Ukazatel stavu naplnění (12) funguje pouze tehdy, když je přístroj v provozu.



Ukazatel stavu naplnění otevřen: Zachytávací zařízení na trávu je prázdné



Ukazatel stavu naplnění zavřen: Zachytávací zařízení na trávu je plné

Montáž držadla

Montáž spodního držadla

(Obr. A)

1. Sklopte spodní držadla (3) krytu přístroje (9) dozadu, aby se dostala do své pracovní polohy.
2. Nastavte požadovanou výšku, resp. sklon držadla (3). Na držadlech (3) i na držácích držadel (17) se nacházejí značky pro orientaci. Značky orientujte přesně k sobě. K dispozici jsou tři různé polohy.
3. Pevně utáhněte křídlatý šroub (18), čímž zafixujete spodní držadlo (3).
4. Zkontrolujte upevnění spodního držadla (3).
5. Zopakujte tento postup na druhé straně. Dbejte na to, aby obě držadla (3) byla nastavena na stejnou polohu (totožná značka).

Montáž horního držadla

(Obr. B)

1. Upevněte horní držadlo (1) pomocí příložených čtyřhranných šroubů (19), podložek (20) a křídlatých matic (21) na spodních držadlech (3). Možné jsou 2 polohy.
2. Upevněte držák kabelu (13) na horním (1) a spodním držadle (3) a upevněte tím kabel přístroje (10).

Příprava zachytávacího zařízení na trávu

(Obr. D)

1. Přehněte plastové výstupky (24) přes součty zachytávacího zařízení na trávu (25).

Montáž zachytávacího zařízení na trávu

▲ VAROVÁNÍ! Nebezpečí zranění. S přístrojem se nesmí pracovat bez ochrany proti nárazu nebo bez zachytávacího zařízení na trávu.

Postup (Obr. E)

1. Zdvihněte ochranu proti nárazu (5).
2. Držte zachytávací zařízení na trávu (4) za rukojeť (22).
3. Zavěste zachytávací zařízení na trávu (4) do zavěšení.
4. Zaklapněte ochranu proti nárazu (5) na zachytávací zařízení na trávu (4). Ochrana přidržuje zachytávací zařízení na trávu (4) ve správné poloze.

Demontáž zachytávacího zařízení na trávu

(Obr. E)

1. Zdvihněte ochranu proti nárazu (5).
2. Držte zachytávací zařízení na trávu (4) za rukojeť (22).
3. Vyvěste zachytávací zařízení na trávu (4).
4. Ochranu proti nárazu (5) nechte sklouznout zpět na kryt přístroje (9).

Vyprázdnění zachytávacího zařízení na trávu

(Obr. C)

1. *Demontáž zachytávacího zařízení na trávu, str. 40*
2. Uchopte sběrné zařízení na trávu (4) pro lepší držení za rukojeť (22) i přidavné držadlo (23).
3. Vysypte posečenou trávu do k tomu vhodných nádob.
4. *Montáž zachytávacího zařízení na trávu, str. 40*

Nastavení výšky sečení

Péče o trávník

Při pravidelném sečení trávy je rostlina povzbuzována k zesílenému růstu listů. Navíc je potlačován růst plevelů. Proto se trávník po každém sečení zahušťuje a vyrůstá rovnoměrně zatížitelný trávník. První sečení probíhá přibližně od dubna při výšce porostu 70–80 mm. Během hlavní vegetační sezóny je trávník sečen nejméně jednou týdně.

Výběr správné výšky sečení

Pro první sečení v sezóně by se měla zvolit vysoká výška sečení. Správná výška sečení pro dekorativní trávník je asi 25–40 mm, u užitkového trávníku pak asi 40–60 mm.

Přístroj má 7 výšek sečení:

- 20/26 mm – nízká výška sečení
- 33/40/50 mm – střední výška sečení
- 60/70 mm – vysoká výška sečení

Postup (Obr. F)

1. Uchopte rukojeť pro přenášení (6) a přístroj nadzvedněte, resp. zatlačte směrem dolů.
2. Uchopte páku k nastavení výšky sečení (26) a odtačte ji od krytu přístroje (9).
3. Přesuňte páku k nastavení výšky sečení (26) přes drážky do požadované výšky sečení.
4. Stlačte páku k nastavení výšky sečení (26) pro zaskočení ke krytu přístroje (9).

Provoz

Pokyny k práci

- **▲ VAROVÁNÍ!** Nebezpečí zranění. Přístroj se dovoleno nastavovat pouze při vypnutém motoru a zastaveném noži. K tomu vytáhněte síťovou zástrčku.
- **▲ VAROVÁNÍ!** Nebezpečí zranění. Po vypnutí přístroje se nůž ještě několik sekund otáčí. Nedotýkejte se běžícího nože.
- **▲ VAROVÁNÍ!** Nebezpečí zranění. S přístrojem se nesmí pracovat bez ochrany proti nárazu nebo bez zachytávacího zařízení na trávu.

Upozornění

- Před použitím přístroje vždy zkontrolujte, zda jsou všechny šrouby, matice, svorníky a další upevnění dobře zajištěny a zda jsou na svém místě ochranná zařízení a ochranné kryty. Opatřované nebo poškozené nálepky se musí vyměnit.
- Dodržujte ochranu proti hluku a místní předpisy.

Postup

- Začněte sečením v blízkosti zásuvky a pracujte směrem od zásuvky.
- Vedte prodlužovací kabel vždy za sebou a po obrácení jej dejte na již posečenou stranu.

- Nastavte výšku sečení tak, aby nedošlo k přetížení přístroje. V opačném případě může dojít k poškození motoru.
- Jezděte přístrojem pomalým tempem, dle možnosti v přímých pruzích. K zajištění souvislého sečení by se pruhy vždy měly překrývat o několik centimetrů.
- Na svazích pracujte vždy příčně po úbočí.
- Nepohybujte se přístrojem dozadu.
- Pokud se nože dostanou do kontaktu s cizím předmětem, okamžitě zastavte motor. Počkejte, až se nůž zastaví, a zkontrolujte, zda přístroj není poškozen. Pokračujte v práci pouze s nepoškozeným přístrojem.
- Během delších přestávek a pro přepravu přístroj vypněte a vyčkejte úplného zastavení nože.
- Přístroj vyčistěte po každém použití (viz *Čištění, str. 41*).

Zapnutí a vypnutí

Potřebné pomůcky

- prodlužovací kabel (není součástí rozsahu dodávky)

Zapnutí (Obr. G)

1. Postavte přístroj na rovný podklad.
2. Zastrčte síťovou zástrčku prodlužovacího kabelu do zásuvky (14) na horním držadle (1).
3. Na konci prodlužovacího kabelu udělejte smyčku a zavěste ji do odlehčení tahu kabelu (16).
4. Stroj připojte k síťovému napětí.
5. Před zapnutím přístroje dbejte na to, aby nedošlo ke kontaktu přístroje s jinými předměty.
6. K zapnutí zatáhněte při stisknutí blokaci zapnutí (15) za startovací držadlo (2).
7. Blokaci zapnutí (15) nyní pusťte.

Vypnutí (Obr. G)

1. K vypnutí pusťte startovací držadlo (2).

Přeprava

Upozornění

- Vypněte přístroj, vytáhněte síťovou zástrčku ze zásuvky a počkejte, až se nůž zastaví.
- Mějte na zřeteli hmotnost přístroje a nepřetěžujte se.

- Při přenašení noste rukavice a zabraňte kontaktu s nebezpečnými díly (např. horký motor, nůž).

Čištění, údržba a skladování

⚠ VAROVÁNÍ! Nebezpečí úrazu elektrickým proudem! Nebezpečí zranění v důsledku neúmyslného spuštění přístroje. Chraňte se při údržbě a čištění. Vypněte přístroj a vytáhněte síťovou zástrčku ze zásuvky.

Opravné a údržbářské práce, které nejsou popsány v tomto návodu k obsluze, přenechte našemu servisnímu centru. Používejte pouze originální náhradní díly.

Čištění

⚠ VAROVÁNÍ! Nebezpečí úrazu elektrickým proudem! Nikdy přístroj neostříkujte vodou.



Nebezpečí zranění! Vytáhněte síťovou zástrčku ze zásuvky a počkejte, až se nůž zastaví.



Používejte ochranné rukavice

Upozornění

Nebezpečí poškození. Chemické látky mohou poškodit plastové části přístroje. Nepoužívejte čisticí prostředky ani rozpouštědla.

Po provozu vyčistěte

- Udržujte větrací otvory, kryt motoru a rukojeti zařízení v čistotě. Použijte za tím účelem vlhký hadřík nebo kartáč.
- K čištění nepoužívejte tvrdé nebo špičaté předměty. Přístroj by se mohl poškodit.
- Odstraňte všechny přilnuté rostlinné zbytky kusem dřeva nebo plastu z koleček, větracích otvorů, vyhazovacího otvoru a oblasti nože.

Údržba



Nebezpečí zranění! Vytáhněte síťovou zástrčku ze zásuvky a počkejte, až se nůž zastaví.



Používejte ochranné rukavice

- Dojde-li k poškození síťového přívodu tohoto přístroje, musí se tato vyměnit za speciální přípojovací vedení, které je k dispozici u výrobce nebo jeho zákaznického servisu.

- Před každým použitím přístroje zkontrolujte případné zjevné vady, např. uvolněné, opotřebené nebo poškozené součásti.
- Zkontrolujte kryty a ochranná zařízení, zda nejsou poškozena a zda jsou správně nasazena. Podle potřeby je vyměňte.
- Nápravy čas od času naolejujte.

Neručíme za škody způsobené našimi přístroji, pokud byly způsobeny kvůli neodborné opravě nebo v důsledku používání neoriginálních dílů nebo při používání v rozporu s určením.

Výměna nožů

Je-li nůž tupý, lze jej v odborné dílně nechat nabrousit. Je-li nůž poškozen nebo vykazuje-li nerovnováhu, musí se vyměnit.

Upozornění

- Při výměně nože (27) musí být použit také nový šroub nože (28).
- Utahovací moment (nůž): 15 Nm

Potřebné nástroje

- Klíč na šrouby (SW13)

Postup (Obr. H)

1. Vytáhněte síťovou zástrčku z zásuvky a počkejte, až se nůž zastaví.
2. Otočte přístroj na bok.
3. Nasadte si pevné rukavice a pevně přidrže nůž (27). Vyšroubujte šroub nože

(28) proti směru hodinových ručiček pomocí klíče na šrouby z vřetena motoru (29).

4. Nový nůž (27) namontujte v opačném pořadí. Dbejte na to, aby byl nůž (27) správně umístěn a šroub nože (28) byl dotažen.

Skladování

VAROVÁNÍ! Nebezpečí požáru. Neskladujte přístroj s naplněným sběrným zařízením na trávu. Za horkého počasí začne tráva kvasit a vyvíjí teplo.

Upozornění

- Před uskladněním přístroj vyčistěte a proveďte na něm údržbu.
- Skladujte přístroj vždy v čistém, suchém stavu a mimo dosah dětí.
- Před uskladněním přístroje v uzavřených prostorech nechte motor vychladnout.
- Nezakrývejte přístroj nylonovými vaky, protože by se mohla tvořit vlhkost a plísně.

Aby skladování přístroje bylo prostorově úsporné, dodržujte následující:

Postup (Obr. I)

1. Povolte křídlaté matice (21).
2. Horní držadlo (1) sklopte dopředu, aby přístroj nezabíral tolik místa.
3. Kabel přístroje (10) se přitom nesmí přiskřípnout.

Hledání chyb

Následující tabulka Vám pomůže odstranit malé poruchy:

Problém	Možná příčina	Odstranění chyb
Přístroj se nespustí	Chybí síťové napětí	Zkontrolujte zásuvku, síťový připojovací kabel, připojovací zástrčku, pojistku, v případě potřeby je nechte opravit kvalifikovaným elektrikářem.
	Startovací držadlo (2) vadné	
	Opotřebené uhlíkové kartáče	Obraťte se na servisní středisko.
	Vadný motor	
	Tráva je příliš vysoká	Nastavte větší výšku sečení. Stisknutím horního držadla (1) mírně nadzvedněte přední kola.
Motor se zastaví	Blokování cizími tělesy	Odstraňte cizí tělesa

Problém	Možná příčina	Odstranění chyb
Výsledky práce nejsou uspokojivé nebo motor pracuje jen ztěžka	Výška sečení je příliš nízká	Nastavte větší výšku sečení
	Nůž (27) je tupý	Nechte nůž (27) nabrousit nebo jej vyměňte
	Prostor pro nůž je ucpaný	Vyčistěte přístroj
	Nůž (27) je namontován nesprávně	Namontujte nůž (27) správně
Nůž (27) se netočí	Nůž (27) je zablokovaný trávou	Odstraňte trávu
	Šroub nože (28) je povoleno	Utáhněte šroub nože (28)
Abnormální zvuky, klapání nebo vibrace	Šroub nože (28) je povoleno	Utáhněte šroub nože (28)
	Nůž (27) je poškozen	Vyměňte nůž (27)
Ukazatel výšky hladiny (12) nefunguje	Znečištění	Čištění jemným kartáčem. Ukazatel hladiny se musí při otevření zavřít vlastní vahou.

Likvidace/ochrana životního prostředí

Přístroj, příslušenství a balení zlikvidujte ekologickou recyklací.



Elektrická zařízení nepatří do domácího odpadu.

Symbol přeškrtnuté popelnice na kolečkách znamená, že tento výrobek nesmí být po skončení své životnosti likvidován jako netříděný komunální odpad.

Směrnice 2012/19/EU o odpadních elektrických a elektronických zařízeních (OEEZ):

Spotřebitelé jsou ze zákona povinni recyklovat elektrická a elektronická zařízení na konci

jejich životnosti způsobem šetrným k životnímu prostředí. Tímto způsobem je zajištěna recyklace šetrná k životnímu prostředí a šetřící zdroje.

V závislosti na tom, jak je vše implementováno ve vnitrostátním právu, máte následující možnosti:

- vrátit v prodejně,
- odevzdat na oficiálním sběrném místě,
- zaslat zpět výrobci/distributorovi.

Tento stav se netýká příslušenství starých přístrojů a pomocných prostředků bez elektrických součástí.

Upozornění k likvidaci sekačky na trávu

Nevyhazujte posečenou trávu do popelnice na odpady, ale odevzdejte ji pro kompostování nebo ji rozdělte jako mulčovací vrstvu pod křoviny a stromy.

Náhradní díly a příslušenství

Náhradní díly a příslušenství jsou k dostání na webových stránkách

www.grizzlytools.shop. Pokud máte problémy při objednání, kontaktujte nás prostřednictvím našeho online obchodu. V případě dalších dotazů se obraťte na: *Service-Center, str. 45*

Pozice	Název	Obj. č.
11	2x Zadní kolo (vč. Nýtování) 23,5 cm	91105230
8	2x Přední kolo (vč. Nýtování) 17 cm	91105231
27	náhradní nůž, 44 cm (Ozn. výrobce: GL01BX.00.06)	13700303
28	šroub nože	91090970
26	páka pro nastavení výšky sečení	91105225
18	Spodní upevnění držadla (2x křídlatý šroub)	91105226

Pozice	Název	Obj. č.
3	spodní držadlo, vlevo	91105227
3	spodní držadlo, vpravo	91105228
21	Horní upevnění držadla (2x křídlatá matice)	91105240
4	zachytávací zařízení na trávu	91105241
1	Horní držadlo vč. Spínací jednotka	91105243

Servis

Záruka

Vážení zákazníci,

na tento výrobek získáváte záruku 3 let od data zakoupení. V případě závad na tomto výrobku máte nárok na zákonná práva vůči prodejci tohoto výrobku. Tato zákonná práva nejsou omezena níže uvedenou zárukou.

Záruční podmínky

Záruční doba začíná datem nákupu. Dobře uschovejte originální pokladní doklad. Tento doklad je potřebný jako doklad o koupi. Dojde-li k vadě materiálu nebo výrobní vadě během tří let od data nákupu tohoto výrobku, opravíme nebo vyměníme Vám výrobek podle našeho uvážení zdarma. Toto záruční plnění vyžaduje, aby vadný výrobek a doklad o koupi (pokladní doklad) byly předloženy během tříleté lhůty a bylo stručně písemně popsáno, o jakou závadu se jedná a kdy k ní došlo.

Pokud je vada kryta naší zárukou, obdržíte zpět opravený nebo nový výrobek. S opravou nebo výměnou výrobku nezačne plynout nová záruční doba.

Záruční doba a zákonné nároky z vad

Záruční doba se záručním plnění neprodouží. To platí také pro vyměněné a opravené díly. Jakákoli poškození nebo vady, které se již v době nákupu vyskytly, je nutné nahlásit ihned po vybalení. Opravy provedené po uplynutí záruční doby jsou za poplatek.

Rozsah záruky

Výrobek byl pečlivě vyroben podle přísných směrnic pro jakost a před dodáním pečlivě zkontrolován.

Záruční plnění platí pro vady materiálu nebo výrobní vady. Tato záruka se nevztahuje na díly výrobku, které jsou vystaveny běžnému opotřebenění, a lze je proto považovat za opotřebitelné součásti (např. nůž) nebo za poškození křehkých částí.

Tato záruka zaniká, pokud je výrobek poškozen, nesprávně používán nebo není udržován. Pro správné používání výrobku se musí přesně dodržovat všechny pokyny uvedené v návodu k obsluze. Je nutné se bezpodmínečně vyvarovat použití a jednání, které nejsou v tomto návodu k obsluze doporučovány nebo před nimiž se varuje.

Výrobek je určen pouze pro soukromé použití a není určen ke komerčnímu používání. Záruka zaniká v případě hrubého a nesprávného zacházení, použití násilí a zásahů, které nebyly provedeny naší autorizovanou servisní pobočkou.

Vyřízení v záručním případě

V zájmu rychlého zpracování Vašeho požadavku postupujte podle následujících pokynů:

- Pro všechny dotazy si připravte doklad o koupi a číslo položky (např. IAN 495489_2504) jako doklad o nákupu.
- Číslo položky naleznete na typovém štítku na výrobku, na rytině na výrobku, na titulní straně návodu k obsluze (vlevo dole) nebo na nálepce na zadní nebo spodní straně výrobku.
- Pokud se vyskytnou funkční chyby nebo jiné závady, nejprve kontaktujte níže uvedené servisní středisko **telefonicky** nebo použijte náš **kontaktní formulář**, který najdete na stránkách *parkside-diy.com* v kategorii **Servis**.
- Po konzultaci s naším servisním střediskem můžete bezplatně zaslat vadný výrobek na adresu služby, kterou jste obdrželi, s příloženým dokladem o koupi (účtenkou), s uvedením povahy vady a kdy k ní došlo. K zamezení problémů s přijetím a dalším nákladům je bezpodmínečně nutné používat pouze adresu, která Vám byla oznámena. Ujistěte se, že zásilka není zaslaná nevyplaceně, není objemným zbožím, expresem nebo jiným speciálním nákladem. Zašlete výrobek včetně veškerého příslušenství dodaného při nákupu a

zajistěte, aby přepravní obal byl dostatečně bezpečný.



Na stránkách *parkside-diy.com* můžete nahlížet do těchto a mnoha dalších příruček a stahovat je. S tímto QR kódem se dostanete přímo na *parkside-diy.com*. Vyberte svou zemi a vyhledejte pomocí vyhledávací masky návody k obsluze. Zadáním čísla položky (IAN) 495489_2504 můžete otevřít svůj návod k obsluze.

Oprávérenská služba

Pro opravy, **kteřé nepodléhají záruce**, se obraťte na servisní středisko. Tam Vám rádi poskytneme odhad nákladů.

- Můžeme přijímat pouze přístroje, které byly při zaslání dostatečně zabaleny a ořfrankovány.

Upozornění: Zašlete Váš přístroj vycištěný a s odkazem na závadu na adresu uvedenou v servisním středisku.

- Nepřijmou se přístroje zaslané neoprávněně, přístroje zasílané jako objemné zboží nebo expres zaslané přístroje nebo přístroje odeslaná jinou speciální dopravou.
- Vaše odeslané vadné přístroje zlikvidujeme bezplatně.

Service-Center

CZ **Servis Česko**
Tel.: 8000 23611
Kontaktní formulář na
parkside-diy.com
IAN 495489_2504

Dovozce

Upozorňujeme, že následující adresa není servisní adresou. Nejprve kontaktujte výše uvedené servisní středisko.

Grizzly Tools GmbH & Co. KG
Stockstädter Str. 20
63762 Großostheim
NĚMECKO
www.grizzlytools.de

Překlad původního EU prohlášení o shodě

Výrobek: **Elektrická sekačka na trávu**

Model: **PERM 1800 A1**

Sériové číslo: 000001–102700

Výše popsaný předmět prohlášení je ve shodě s příslušnými harmonizačními právními předpisy Unie:

2006/42/EC • 2014/30/EU • 2000/14/EC & 2005/88/EC • 2011/65/EU & (EU) 2015/863

Výše popsaný předmět prohlášení je ve shodě se směrnicí Evropského parlamentu a Rady 2011/65/EU ze dne 8. června 2011 o omezení používání některých nebezpečných látek v elektrických a elektronických zařízeních.

Pro zajištění shody byly použity následující harmonizované normy a národní normy a předpisy:

**EN 62841-1:2015/A11:2022 • EN IEC 62841-4-3:2021/A11:2021
EN IEC 55014-1:2021 • EN IEC 55014-2:2021
EN IEC 61000-3-2:2019/A1:2021 • EN IEC 61000-3-11:2019
EN IEC 63000:2018**

V souladu se směrnicí 2000/14/EC týkající se emisí hluku se potvrzuje následující:
Hladina akustického výkonu (L_{WA})

- změřená: 94,4 dB;
- zaručená: 96 dB

Použitý postup posuzování shody podle 2000/14/EC, příloha VI.

Oznámený subjekt: TÜV SÜD Industrie Service GmbH, Westendstrasse 199, 80686 München, NB 0036

Toto prohlášení o shodě vydal na vlastní odpovědnost výrobce:



Grizzly Tools GmbH & Co. KG
Stockstädter Str. 20
63762 Großostheim
NĚMECKO
22.12.2025

Christian Frank
Zplnomocněný zástupce dokumentace

Obsah

Úvod	47
Používanie na určený účel.....	47
Rozsah dodávky/Príslušenstvo.....	47
Prehľad.....	48
Opis funkcie.....	48
Technické údaje.....	48
Bezpečnostné pokyny	49
Význam bezpečnostných pokynov.....	49
Piktogramy a symboly.....	49
Všeobecné bezpečnostné upozornenia pre elektrické náradie.....	50
Bezpečnostné pokyny pre kosačku na trávu.....	51
Zostatkové riziká.....	53
Príprava	53
Ovládacie prvky.....	53
Montáž držiadiel.....	53
Príprava zariadenia na zber trávy.....	54
Montáž zariadenia na zber trávy.....	54
Demontáž zariadenia na zber trávy.....	54
Vyprázdnenie zariadenia na zber trávy.....	54
Nastavenie výšky kosenia.....	54
Prevádzka	54
Pracovné pokyny.....	54
Zapnutie a vypnutie.....	55
Preprava	55
Čistenie, údržba a skladovanie	55
Čistenie.....	55
Údržba.....	56
Skladovanie.....	56
Vyhľadávanie chýb	57
Likvidácia/ochrana životného prostredia	57
Pokyny na likvidáciu pre kosačku na trávu.....	58
Náhradné diely a príslušenstvo	58
Servis	58
Garancija.....	58
Opravný servis.....	59
Service-Center.....	59
Importér.....	60
Preklad originálneho vyhlásenia o zhode EÚ	60
Rozložený pohľad	155

Úvod

Srdečne vám blahoželáme ku kúpe vašej novej elektrickej kosačky na trávu. (v nasledujúcej časti nazývanej prístroj alebo elektrické náradie).

Rozhodli ste sa tým pre vysoko kvalitný prístroj. Tento prístroj bol počas výroby skontrolovaný vzhľadom na kvalitu a podrobný výrobný kontrolu. Tým je zabezpečená funkčná schopnosť prístroja.



Návod na obsluhu je súčasťou tohto prístroja. Obsahuje dôležité pokyny pre bezpečnosť, používanie a likvidáciu. Starostlivo sa prečítajte návod na obsluhu. Oboznámte sa s ovládacími dielmi a správnym používaním prístroja. Prístroj používajte iba ako je opísané a na uvedenej oblasti použitia. Návod na obsluhu si dobre uschovajte a pri odovzdávaní prístroja tretej osobe dodajte tiež všetky podklady.

Používanie na určený účel

Prístroj je určený výlučne na nasledujúce použitie:

- Kosenie trávnikov a zatravnovaných plôch pre domácnosti.

Je zakázané používať prístroj v daždi alebo vlhkom prostredí.

Prístroj je určený na používanie dospelými osobami. Mladiství starší ako 16 rokov môžu prístroj používať len pod dohľadom.

Každé iné použitie, ktoré nie je v tomto návode na obsluhu výslovne povolené, môže predstavovať vážne nebezpečenstvo pre používateľa a viesť k škodám na prístroji. Obsluhujúca osoba alebo používateľ je zodpovedný za zranenia iných ľudí alebo poškodenia ich majetku. Prístroj je určený na použitie pre domácich majstrov. Nie je koncipovaný na trvalé komerčné nasadenie. Pri komerčnom používaní záruka zaniká. Výrobca neručí za škody, ktoré vzniknú v dôsledku používania v rozpore s určením alebo nesprávnej obsluhy.

Rozsah dodávky/Príslušenstvo

Vybalte prístroj a skontrolujte rozsah dodávky.

Obalový materiál riadne zlikvidujte.

- Elektrická kosačka
- 2x Spodné držadlo

- 2x Krídlová matica
- 2x Podložka
- 2x Skrutka so štvorhrannou hlavou
- 2x Držiak kábla
- Zariadenie na zber trávy
- Preklad pôvodného návodu na použitie

Prehľad

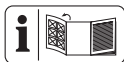

Obrázky prístroja nájdete na prednej a zadnej vyklápacej strane.

- 1 Horné držadlo
- 2 Štartovací oblúk
- 3 Spodné držadlo
- 4 Zariadenie na zber trávy
- 5 Ochrana proti odrazeným predmetom
- 6 Rukoväť na prenášanie
- 7 Držadlo
- 8 Predné koleso
- 9 Kryt prístroja
- 10 Kábel
- 11 Zadné koleso
- 12 Ukazovateľ naplnenia
- 13 Držiak kábla
- 14 Zásuvka
- 15 blokovanie zapnutia
- 16 Odľahčenie od ťahu

(Obr A)

- 17 Držiak (Spodné držadlo)
- 18 Krídlová skrutka

(Obr B)

- 19 Skrutka so štvorhrannou hlavou
- 20 Podložka
- 21 Krídlová matica

(Obr C)

- 22 držadlo
- 23 prídavné držadlo

(Obr D)

- 24 Plastové spony
- 25 Tyče zariadenia na zber trávy

(Obr F)

- 26 Páka na nastavenie výšky kosenia

(Obr H)

- 27 Nôž

- 28 Skrutka noža
- 29 Vreteno motora

Opis funkcie

Prístroj obsahuje elektromotor a kryt z plastu. K dispozícii je viacerou spôsobov kosenia a 7-stupňové nastavenie výšky kosenia. Rezný nástroj sa otáča rovnobežne s rovinou rezu.

Funkcia prvkov obsluhy je uvedená v nasledujúcich opisoch.

Technické údaje

Elektrická kosačka	PERM 1800 A1
Príkon motora	1800 W
Sieťové napätie	230 V ~; 50 Hz
Voľnobežné otáčky n_0	3250 min ⁻¹
Šírka kosenia	≈ 440 mm
Výška kosenia	20/26/33/40/50/60/70 mm
Trieda ochrany	▣ II (dvojitá izolácia)
Druh ochrany	IPX4
Hmotnosť	≈ 15,90 kg
Objem zariadenia na zber trávy	≈ 55 l
Hladina akustického tlaku (L_{pA})	85 dB; $K_{pA}=3$ dB
Hladina akustického výkonu (L_{WA})	
– zaručená	96 dB
– odmeraná	94,4 dB; $K_{WA}=1,82$ dB
Vibrácia na rukoväti (a_h)	≤ 2,5 m/s ² ; $K=1,5$ m/s ²

Pokyny pre napájanie prúdom

Tento prístroj je určený na prevádzku v priestoroch, ktoré majú na odovzdávacom bode (domová prípojka) kapacitu prevádzkového prúdu minimálne 100 A na fázu. Používateľ musí zabezpečiť, aby sa prístroj prevádzkoval iba na vhodnej napájacej sieti. Prípadne treba s kompetentným dodávateľom elektrickej energie objasniť, či kapacita prevádzkového prúdu je dostatočná pre prístroj.

Upozornenia o hodnotách hluku a vibrácií

Hodnoty hluku a vibrácií boli stanovené v súlade s normami a predpismi uvedenými vo vyhlásení o zhode.

▲ OPATRNE! Poškodenie sluchu! Noste chrániče sluchu.

Uvedené celkové hodnoty vibrácií a uvedené hodnoty emisií hluku boli namerané podľa normovaného skúšobného postupu a môžu

sa použiť na porovnanie jedného elektrického náradia s druhým. Uvedené celkové hodnoty vibrácií a uvedené hodnoty emisií hluku sa môžu použiť aj na predbežný odhad zaťaženia.

VAROVANIE! Emisie vibrácií a hluku sa môžu počas skutočného používania elektrického náradia odlišovať od uvedených hodnôt, v závislosti od druhu a spôsobu, akým sa elektrické náradie používa. Je nutné stanoviť bezpečnostné opatrenia na ochranu obsluhy, ktoré sú založené na odhade zaťaženia vibráciami počas skutočných podmienok používania. Pritom sa zohľadnia všetky podiely cyklu prevádzky (napríklad časy, keď je elektrické náradie vypnuté, a časy, keď je zapnuté, ale beží bez zaťaženia).

Bezpečnostné pokyny

Tento odsek sa zaoberá základnými bezpečnostnými pokynmi pri používaní prístroja.

Význam bezpečnostných pokynov

NEBEZPEČENSTVO! Keď tento bezpečnostný pokyn nebudete dodržiavať, nastane úraz. Následkom je ťažké telesné poranenie alebo smrť.

VAROVANIE! Keď tento bezpečnostný pokyn nebudete dodržiavať, môže nastať úraz. Následkom je možné telesné poranenie alebo smrť.

OPATRNE! Keď tento bezpečnostný pokyn nebudete dodržiavať, nastane úraz. Následkom je možné ľahké alebo stredne ťažké telesné poranenie.

UPOZORNENIE! Keď tento bezpečnostný pokyn nebudete dodržiavať, nastane úraz. Následkom sú možné vecné škody.

Piktogramy a symboly

Piktogramy na prístroji



Pozor!



Prečítajte si návod na obsluhu



Noste chrániče očí a sluchu



Je zakázané používať prístroj v daždi alebo vlhkom prostredí.



Dávajte pozor na odletujúce diely – okolostojáci sa musia zdržiavať ďalej



Ostrý rezací nástroj! Nohy a ruky držte mimo dosahu.



Nebezpečenstvo v dôsledku zásahu elektrickým prúdom!



Okolo stojace osoby držte mimo prístroja



Pred nastavovacími alebo čistiacimi prácami, alebo keď sa zachytil predžováci kábel alebo je poškodený, vypnite motor a vyťahnite sieťovú zástrčku.



Predžováci kábel udržiavajte mimo dosahu prístroja a noža!



Pozor! Dobež rezacieho nástroja



Výšky kosenia - stupnica



Okruh kosenia



Zaručená hladina akustického výkonu L_{WA} v dB.



Trieda ochrany II (dvojitá izolácia)



Tento prístroj je určený na prevádzku v priestoroch, ktoré majú na odovzdávacom bode (domová prípojka) kapacitu prevádzkového prúdu minimálne 100 A na fázu.



Elektrické prístroje nepatria do domového odpadu.

Piktogram na hornom držadle



Štartovanie – stlačte uvoľňovacie tlačidlo a potiahnite štartovací obľúk

Ukazovateľ naplnenia na zariadení na zber trávy



Ukazovateľ naplnenia otvorený:
Zariadenie na zber trávy je prázdne



Ukazovateľ naplnenia zatvorený:
Zariadenie na zber trávy je naplnené

Piktogramy v návode na obsluhu



Pred údržbárskymi prácami a v prípade poškodenia sieťového kábla vytiahnite sieťovú zástrčku



Používajte ochranné rukavice

Všeobecné bezpečnostné upozornenia pre elektrické náradie

▲ VAROVANIE! Prečítajte si všetky bezpečnostné upozornenia, pokyny, špecifikácie a pozrite si ilustrácie dodané s týmto elektrickým náradím. Nedodržanie ktoréhokoľvek z pokynov uvedených nižšie môže mať za následok úraz elektrickým prúdom, požiar a/alebo ťažké poranenie. **Tieto upozornenia a pokyny starostlivo uschovajte na budúce použitie.**

Pojem „elektrické náradie“ používaný v nasledujúcom texte sa vzťahuje na elektrické náradie napájané zo siete (s prírodným káblom) a na elektrické náradie napájané akumulátorom (bez prírodného kábla).

1. BEZPEČNOSŤ NA PRACOVISKU

- Pracovisko vždy udržiavajte čisté a dobre osvetlené.** Ak je na pracovisku neporiadok a je neosvetlené, môžu vzniknúť pracovné úrazy.
- Nepoužívajte elektrické náradie vo výbušnom prostredí, napr. tam, kde sa nachádzajú horľavé kvapaliny, plyny alebo prach.** Elektrické náradie vytvára iskry, ktoré by mohli zapáliť prach alebo výpary.
- Nedovoľte deťom a iným nepovolaným osobám priblížiť sa k vám, keď používate elektrické náradie.** Ak by ste sa nesústreďili, môžete stratiť kontrolu nad náradím.

2. ELEKTRICKÁ BEZPEČNOSŤ

- Zástrčka na prírodnom kábli elektrického náradia sa musí zapojiť do zodpovedajúcej zásuvky. Zástrčku nija-**

kým spôsobom neupravujte. S uzemneným elektrickým náradím nepoužívajte žiadne zástrčkové adaptéry. Neupravované zástrčky a vhodné zásuvky znižujú riziko úrazu elektrickým prúdom.

- Vyhýbajte sa telesnému kontaktu s uzemnenými povrchmi, ako sú potrubia, vykurovacie telesá, sporáky a chladničky.** Ak je vaše telo uzemnené, hrozí zvýšené riziko úrazu elektrickým prúdom.
 - Nevystavujte elektrické náradie dažďu ani vlhkosti.** Vniknutie vody do elektrického náradia zvyšuje riziko úrazu elektrickým prúdom.
 - Nepoužívajte prírodný kábel na iné než určené účely.** Prírodný kábel nikdy nepoužívajte na nosenie elektrického náradia, elektrické náradie zaň neťahajte ani ho zaň nevyberajte zo zásuvky. Prírodný kábel udržiavajte mimo dosahu tepla, oleja, ostrých hrán alebo pohyblivých častí. Poškodené alebo zamotané prírodné káble zvyšujú riziko úrazu elektrickým prúdom.
 - Keď pracujete s elektrickým náradím vonku, použite predĺžovací kábel vhodný do vonkajšieho prostredia.** Použitie predĺžovacieho kábla do vonkajšieho prostredia znižuje riziko úrazu elektrickým prúdom.
 - Ak s elektrickým náradím musíte pracovať vo vlhkom prostredí, použite napájanie chránené prúdovým chráničom (RCD).** Použitie prúdového chrániča znižuje riziko úrazu elektrickým prúdom.
- ### 3. BEZPEČNOSŤ OSÔB
- Sústreďte sa na to, čo robíte, a s elektrickým náradím pracujte uvážlivo.** Elektrické náradie nepoužívajte, keď pocítujete únavu, ste pod vplyvom drog, alkoholu alebo liekov. Aj krátko nepozornosť pri používaní elektrického náradia môže zapríčiniť vážne zranenie.
 - Používajte osobné ochranné prostriedky. Vždy používajte ochranné okuliare.** Používanie ochranných prostriedkov, ako je maska proti prachu, protišmyková bezpečnostná obuv, prilba alebo chrániče sluchu, v závislosti od príslušných podmienok, znižuje riziko zranenia.
 - Zabráňte neúmyselnému zapnutiu elektrického zariadenia. Pred pripojením elektrického náradia k napájaniu**

- a/alebo vloženie akumulátora, zdvíhaním alebo prenášaním elektrického náradia dbajte na to, aby bol spínač vo vypnutej polohe. Ak prenášate elektrické náradie a máte prst na spínači alebo privediete energiu do elektrického náradia, ktoré má zapnutý spínač, môže to spôsobiť nehodu.
- d) **Pred zapnutím elektrického náradia odstráňte nastavovací nástroj alebo kľúč na skrutky.** Kľúč alebo nastavovací nástroj pripravený k otáčajúcej sa časti elektrického náradia môže spôsobiť zranenie.
 - e) **Nenačahujte sa. Vždy stojte pevne a udržiavajte rovnováhu.** Elektrické náradie tak budete mať v nepredvídaných situáciách lepšie pod kontrolou.
 - f) **Majte oblečený vhodný odev. Nenoste voľné oblečenie ani šperky. Vlasmi ani odevom sa nepribližujte k pohyblivým častiam.** Pohyblivé časti by mohli zachytiť voľné oblečenie, šperky alebo dlhé vlasy.
 - g) **Ak je k elektrickému náradiu možné pripojiť zariadenia na odsávanie a zachytávanie prachu, pripojte ich a dbajte na ich správne používanie.** Používanie zachytávania prachu znižuje nebezpečenstvo, ktoré so sebou prach prináša.
 - h) **Hoci elektrické náradie často používate, a tak ho dobre poznáte, dávajte si stále pozor a neprehliadajte zásady bezpečného používania elektrického náradia.** Nedbalosť môže viesť v zlomku sekundy k vážnym zraneniam.
- #### 4. POUŽÍVANIE A STAROSTLIVOSŤ O ELEKTRICKÉ NÁRADIE
- a) **Elektrické náradie nepreťažujte. Používajte elektrické náradie vhodné na daný typ práce.** Vďaka použitiu vhodného elektrického náradia v súlade s účelom, na ktorý bolo vyrobené, sa vám bude pracovať lepšie a práca bude bezpečnejšia.
 - b) **Elektrické náradie nepoužívajte, ak sa spínačom nedá zapnúť a vypnúť.** Elektrické náradie, ktoré sa pomocou spínača nedá ovládať, nie je bezpečné a musíte ho dať opraviť.
 - c) **Skôr, ako budete elektrické náradie nastavovať, meniť jeho príslušenstvo alebo ho odložíte, vytiahnite zástrčku z napájania a/alebo z neho vysuňte akumulátor, ak je to možné.** Takéto preventívne opatrenia znížia riziko neúmyselného zapnutia elektrického náradia.
 - d) **Ak elektrické náradie nepoužívate, odložte ho mimo dosahu detí a nedovoľte osobám, ktoré ho nevedia používať alebo nie sú oboznámené s týmito pokynmi, elektrické náradie používať.** Elektrické náradie je nebezpečné, ak ho používajú neskúsené osoby.
 - e) **Elektrické náradie a príslušenstvo udržiavajte v dobrom stave. Skontrolujte, či nie sú pohyblivé časti v nesprávnej polohe alebo zaseknuté, či nie sú niektoré časti poškodené alebo či niečo nebráni chodu elektrického náradia. Ak je elektrické náradie poškodené, nepoužívajte ho, kým nebude opravené.** Veľa nehôd je spôsobených nedostatočnou údržbou elektrického náradia.
 - f) **Rezné nástroje udržiavajte ostré a čisté.** Keď sa rezné nástroje dobre udržiavajú a majú ostré rezné hrany, je menšia pravdepodobnosť, že sa zaseknú, a ľahšie sa s nimi pracuje.
 - g) **Elektrické náradie, príslušenstvo, vložené nástroje atď. používajte podľa týchto pokynov. Pri používaní zohľadnite pracovné podmienky a vykonávanú prácu.** Používanie elektrického náradia na inú prácu, než na ktorú sú určené, môže viesť k nebezpečným situáciám.
 - h) **Rukoväti a úchopové plochy udržiavajte suché a čisté. Dbajte na to, aby neboli znečistené olejom alebo plastickým mazivom.** Šmyklivé rukoväti a úchopové plochy neumožňujú bezpečnú manipuláciu a ovládanie náradia v neočakávaných situáciách.
- #### 5. SERVIS
- a) **Elektrické náradie si dajte opraviť len kvalifikovanému opravárovi, ktorý používa len originálne náhradné diely.** Vďaka tomu bude elektrické náradie aj naďalej bezpečné.

Bezpečnostné pokyny pre kosačku na trávu

- Kosačku na trávu nepoužívajte pri zlom počasí, zvlášť pri búrke. Toto znižuje nebezpečenstvo zasiahnutia bleskom.
- Dôkladne skontrolujte pracovnú oblasť, či sa na nej nenachádzajú voľne žijúce

- zvieratá. Divé zvieratá môžu byť poranené bežiacou kosačkou na trávu.
- **Dôkladne skontrolujte pracovnú oblasť a odstráňte všetky kamene, palice, drôty, kosti a iné cudzie telesá.** Vymrštené diely môžu spôsobiť poranenia.
 - **Pred použitím kosačky na trávu vždy skontrolujte, či žací nôž a žací mechanizmus nie sú opotrebované alebo poškodené.** Opotrebované alebo poškodené diely zvyšujú riziko poranenia.
 - **Pred použitím skontrolujte napájací, prípadne predlžovací kábel, či nie je poškodený alebo opotrebovaný. Prístroj nepoužívajte, keď je kábel poškodený alebo opotrebovaný. Ak sa napájací kábel poškodí alebo opotrebuje počas prevádzky, kosačku na trávu vypnite a kábla sa nedotýkajte, kým nevytiahnete sieťovú zástrčku.** Poškodený napájací alebo predlžovací kábel môže viesť k zásahu elektrickým prúdom, požiaru a/alebo vážnym poraneniam.
 - **Zariadenie na zachytávanie trávy pravidelne kontrolujte vzhľadom na opotrebenie alebo použitie.** Opotrebované alebo poškodené zariadenie na zachytávanie trávy zvyšuje riziko poranení.
 - **Ochranné kryty ponechajte na svojom mieste. Ochranné kryty musia byť schopné použitia a riadne upevnené.** Uvolnený, poškodený alebo nesprávne fungujúci ochranný kryt môže viesť k poraneniam.
 - **Dbajte na to, aby sa na otvoroch pre vstup chladiaceho vzduchu nevytvárali nánosy špiny.** Blokové vstupy vzduchu a usadeniny môžu viesť k prehriatiu alebo nebezpečenstvu požiaru.
 - **Pri prevádzke kosačky na trávu noste vždy protišmykovú obuv. Nikdy nepracujte naboso alebo s otvorenými sandálmi.** Tým zabránite nebezpečenstvu poranenia nôh pri kontakte s rotujúcimi žacími nožmi.
 - **Pri prevádzke kosačky na trávu noste vždy dlhé nohavice.** Holá koža zvyšuje pravdepodobnosť poranení v dôsledku vymrštených dielov.
 - **Kosačku na trávu neprevádzkujte v mokrej tráve. Chodte pritom, nikdy nebežte.** Tým znížite nebezpečenstvo pošmyknutia a spadnutia, čo by mohlo viesť k poraneniam.
 - **Kosačku na trávu neprevádzkujte na nadmerne strmých svahoch.** Tým znížite nebezpečenstvo, že stratíte kontrolu, pošmyknete sa a spadnete, čo by mohlo viesť k poraneniam.
 - **Pri prácach na svahoch dbajte na bezpečné státie; pracujte vždy priečne k svahu, nikdy nie nahor alebo nadol a dávajte si vždy mimoriadny pozor pri zmene smeru práce.** Tým znížite nebezpečenstvo, že stratíte kontrolu, pošmyknete sa a spadnete, čo by mohlo viesť k poraneniam.
 - **Dávajte si mimoriadny pozor pri kosení dozadu alebo keď kosačku na trávu priťahujete k sebe. Dávajte vždy pozor na okolie.** To znižuje nebezpečenstvo zakopnutia počas práce.
 - **Napájací kábel držte mimo dosahu žacích nožov.** Poškodený napájací kábel môže viesť k zásahu elektrickým prúdom, požiaru a/alebo vážnym poraneniam.
 - **Ak sa napájací kábel zachytí alebo poškodí, vypnite kosačku na trávu a vyťahnite sieťovú zástrčku.** Zachytené alebo poškodené káble môžu zvýšiť riziko zásahu elektrickým prúdom.
 - **Nedotýkajte sa nožov alebo iných nebezpečných častí, ktoré sa ešte pohybujú.** Takto znížite riziko poranenia pohybujúcimi sa dielmi.
 - **Uistite sa, že sú všetky spínače vypnuté a že je sieťová zástrčka odpojená, skôr ako odstránite zovretý materiál alebo vyčistíte kosačku na trávu.** Pri neočakávanej prevádzke kosačky na trávu môže dôjsť k vážnym poraneniam.
 - Zastavte **rezací nástroj**, ak stroj sa musí preklopiť na prepravu pri krížení iných plôch ako tráva a pri preprave stroja k a zo žacej oblasti.
 - Stroj neprekĺpajte, keď je motor zapnutý, iba vtedy áno, ak sa musí na štart naklopiť. Stroj neprekĺpajte viac ako je to absolútne nutné a zdvíhajte iba časť odvrátenú od vás.
 - Zastavte stroj, vyťahnite sieťovú zástrčku a počkajte na úplne zastavenie všetkých pohybujúcich sa dielov.
 - Keď bol zasiahnutý cudzí objekt; stroj prekontrolujte vzhľadom na poškodenie a opravte ho skôr, ako sa znova spustí a bude prevádzkovať.

- Keď stroj začne neobvykle vibrovať; skontrolujte ho ihneď vzhľadom na poškodenie, vymeňte a opravte poškodené diely a skontrolujte prípadný(é) uvoľnený(é) diel(y) a dotiahnite ich.
- Pred uskladnením vykonajte čistiace a údržbárske práce.
- Opatrebované alebo poškodené konštrukčné diely vymieňajte iba v súprávcach, aby ste zachovali symetriu, pokiaľ sa to týka.
- Pri strojoch s viacerými **rezacími nástrojmi** dávajte pozor na to, že rotujúci **rezací nástroj** môže iné **rezacie nástroje** viesť do rotácie.
- Opatrne pri nastavovacích prácach na stroji, aby sa zabránilo zachyteniu prstov medzi pohybujúcim sa **rezacím nástrojom** a stacionárnymi časťami stroja.
- Pri údržbe **rezacieho nástroja** berte do úvahy, že **rezací nástroj** sa môže pohybovať aj po vypnutí.

Ďalšie bezpečnostné pokyny

- Prístroj zapojte do zásuvky len s prírodným chráničom (RCD) s menovitým chybovým prúdom nie väčším ako 30 mA.
- **Používajte len príslušenstvo, ktoré odporúča spoločnosť PARKSIDE.** Nevhodné príslušenstvo môže spôsobiť úraz elektrickým prúdom alebo požiar.

Zostatkové riziká

Aj keď tento prístroj obsluhujete podľa predpisov, vždy zostávajú zvyškové riziká. V súvislosti s konštrukciou a vyhotovením tohto prístroja môžu vzniknúť nasledujúce nebezpečenstvá:

- Poškodenia očí, ak sa nenosí vhodná ochrana očí.
- Poškodenia sluchu, ak sa nenosí vhodná ochrana sluchu.
- Poškodenia zdravia, ktoré sú spôsobené vibráciami na rameno-ruku, ak sa prístroj používa dlhší čas alebo sa riadne nepoužíva a nevykonáva sa na ňom riadna údržba.
- Rezné poranenia
- Poranenia v dôsledku pohyblivých častí alebo horúcich plôch.

VAROVANIE! V dôsledku elektromagnetického poľa sa vytvorí nebezpečenstvo, zatiaľ čo je prístroj v prevádzke. Toto pole môže za určitých okolností ovplyvniť aktívne ale-

bo pasívne lekárske implantáty. Aby sa znížilo nebezpečenstvo ťažkých alebo smrteľných zranení, odporúčame osobám s lekáskymi implantátmi, aby sa skôr než začnú prístroj obsluhovať, poradili so svojim lekárom a výrobcom lekárskeho implantátu.

Príprava

VAROVANIE! Nebezpečenstvo poranenia v dôsledku neúmyselne spusteného prístroja. Pripojovaciu zástrčku zastrčte do zásuvky až vtedy, keď je prístroj úplne pripravený na použitie.

Vykonávajte len tie práce, na ktoré si dostatočne dôverujete. V prípade neistoty sa obráťte na odborníka alebo priamo na náš servis.

Ovládacie prvky

Pred prvou prevádzkou prístroja spoznajte ovládače.

Ukazovateľ naplnenia

Upozornenia (Obr C)

- Na zariadení na zber trávy (4) sa nachádza ukazovateľ naplnenia (12).
- Ukazovateľ naplnenia (12) funguje len vtedy, keď je prístroj v prevádzke.



Ukazovateľ naplnenia otvorený: Zariadenie na zber trávy je prázdne



Ukazovateľ naplnenia zatvorený: Zariadenie na zber trávy je naplnené

Montáž držiadiel

Montáž spodného držadla

(Obr A)

1. Spodné držadlá (3) vyklopte od krytu prístroja (9) smerom dozadu tak, aby sa dostali do pracovnej polohy.
2. Nastavte požadovanú výšku, resp. sklon držadla (3). Tak na držadlách (3), ako aj na úchytoch držiadiel (17) sa nachádzajú značky, ktoré pomáhajú pri zarovnaní. Značky zarovnajete tak, aby boli presne v jednej rovine. K dispozícii sú tri rôzne polohy.
3. Křídlovú skrutku (18) pevne utiahnite, aby ste zafixovali spodné držadlo (3).

4. Skontrolujte pevné osadenie spodného držadla (3).
5. Tento postup zopakujte na druhej strane. Dbajte na to, aby boli obe držadlá (3) nastavené do rovnakej polohy (identická značka).

Montáž horného držadla

(Obr B)

1. Upevnite horné držadlo (1) pomocou priložených štvorhranných skrutiek (19), podložiek (20) a krídlových matíc (21) na spodné držadlá (3). Počet možných polôh: 2.
2. Upevnite držiak kábla (13) na hornom (1) a spodnom držadle (3) a zafixujte tak kábel prístroja (10).

Príprava zariadenia na zber trávy

(Obr D)

1. Nasadte plastové spony (24) na tyče prístroja na zber trávy (25).

Montáž zariadenia na zber trávy

▲ VAROVANIE! Nebezpečenstvo poranenia. S prístrojom sa nesmie pracovať bez ochrany proti odrazeným predmetom ani bez zariadenia na zber trávy.

Postup (Obr E)

1. Nadvihnite ochranu proti odrazeným predmetom (5).
2. Zariadenie na zber trávy (4) držte za rukoväť (22).
3. Zaveste zariadenie na zber trávy (4) do závesu.
4. Sklopte ochranu proti odrazeným predmetom (5) na zariadenie na zber trávy (4). Táto ochrana drží zariadenie na zber trávy (4) v správnej polohe.

Demontáž zariadenia na zber trávy

(Obr E)

1. Nadvihnite ochranu proti odrazeným predmetom (5).
2. Zariadenie na zber trávy (4) držte za rukoväť (22).
3. Zveste zariadenie na zber trávy (4).
4. Ochrany proti odrazeným predmetom (5) vyklopte späť na kryt prístroja (9).

Vyprázdnenie zariadenia na zber trávy

(Obr C)

1. Demontáž zariadenia na zber trávy, S. 54
2. Pre lepšie pridržanie chyťte zariadenie na zber trávy (4) za rukoväť (22) aj za prídavné držadlo (23).
3. Pokosenú trávu vysypte do vhodnej nádoby.
4. Montáž zariadenia na zber trávy, S. 54

Nastavenie výšky kosenia

Starostlivosť o trávnik

Pravidelné kosenie podnecuje rast silnejšieho trávniku, súčasne však prispieva k ničeniu buriny. Trávnik je preto po každom kosení hustejší a vzniká rovnomerne zafažiteľná trávnatá plocha. Prvé kosenie sa robí približne v apríli pri výške porastu 70 – 80 mm. V hlavnej vegetačnej sezóne sa tráva kosí minimálne raz za týždeň.

Zvolenie správnej výšky kosenia

Pre prvé kosenie v sezóne by sa mala zvoliť veľká výška kosenia. Správna výška kosenia je pri okrasnom trávniku približne 25 – 40 mm, pri úžitkovom trávniku približne 40 – 60 mm.

Prístroj umožňuje 7 výšky kosenia:

- 20/26 mm – malá výška kosenia
- 33/40/50 mm – stredná výška kosenia
- 60/70 mm – veľká výška kosenia

Postup (Obr F)

1. Uchopte rukoväť na prenášanie (6) a nadvihnite prístroj, resp. ho zatlačte nadol.
2. Uchopte páku na nastavenie výšky kosenia (26) a zatlačte ju smerom od krytu prístroja (9).
3. Páku na nastavenie výšky kosenia (26) posúvajte po stupnici na požadovanú výšku kosenia.
4. Zatlačte páku na nastavenie výšky kosenia (26) smerom ku krytu prístroja (9) tak, aby zapadla.

Prevádzka

Pracovné pokyny

- **▲ VAROVANIE!** Nebezpečenstvo poranenia. Nastavenia na zariadení sa môžu vykonávať len pri vypnutom motore a sto-

jacom noži. Vytiahnite preto sieťovú zástrčku.

- **VAROVANIE!** Nebezpečenstvo poranenia. Po vypnutí prístroja sa nôž otáča ešte niekoľko sekúnd. Nedotýkajte sa otáčajúceho sa noža.
- **VAROVANIE!** Nebezpečenstvo poranenia. S prístrojom sa nesmie pracovať bez ochrany proti odrazeným predmetom ani bez zariadenia na zber trávy.

Upozornenia

- Pred použitím prístroja vždy skontrolujte, či sú všetky skrutky, matice, čapy a ostatné upevnenia dobre zaistené a či sú ochranné zariadenia a ochranné kryty na mieste. Opotrebované alebo poškodené nálepky sa musia vymeniť.
- Dodržiavajte opatrenia na ochranu proti hluku a miestne predpisy.

Postup

- Začnite s kosením v blízkosti zásuvky a pracujte smerom od zásuvky.
- Vedte predlžovací kábel vždy za sebou a po otočení ho položte na pokosenú stranu.
- Výšku kosenia nastavte tak, aby sa prístroj nepreťažil. V opačnom prípade sa môže motor poškodiť.
- Prístroj vedte rýchlosťou kroku po čo najrovnejších dráhach. Pre dokonalé kosenie by sa mali dráhy niekoľko centimetrov prekrývať.
- Na svahoch pracujte vždy priečne k svahu.
- Nepohybujte prístrojom smerom dozadu.
- Ak by sa nože dostali do kontaktu s cudzím telesom, motor ihneď vypnite. Počkajte, kým sa nôž nezastaví, a skontrolujte, či sa prístroj nepoškodil. Začnite s prístrojom znova pracovať iba vtedy, ak sa nepoškodil.
- Pri dlhších prestávkach v práci a na prepravu prístroj vypnite a počkajte na zastavenie noža.
- Po každom použití prístroj vyčistite (pozri *Čistenie*, S. 55).

Zapnutie a vypnutie

Potrebné prostriedky

- Predlžovací kábel (nie je súčasťou dodávky)

Zapnutie (Obr G)

1. Prístroj umiestnite na rovnú plochu.
2. Zastrčte sieťovú zástrčku predlžovacieho kábla do zásuvky (14) na hornom držadle (1).
3. Z konca predlžovacieho kábla vytvarujte slučku a zaveste ju do odľahčenia od ľahu (16).
4. Prístroj pripojte k sieti.
5. Pred zapnutím dbajte na to, aby sa prístroj nedotýkal žiadnych predmetov.
6. Na zapnutie potiahnite pri stlačení blokovanej zapnutia (15) štartovací oblúk (2).
7. Blokovanie zapnutia (15) teraz pustite.

Vypnutie (Obr G)

1. Na vypnutie pustite štartovací oblúk (2).

Preprava

Upozornenia

- Prístroj vypnite, vyťahnite sieťovú zástrčku a počkajte, kým sa nôž nezastaví.
- Zohľadnite hmotnosť prístroja a nepreceňujte svoje sily.
- Pri preprave noste rukavice a zabráňte kontaktu s nebezpečnými dielmi (napr. horúci motor, nôž).

Čistenie, údržba a skladovanie

VAROVANIE! Zásah elektrickým prúdom! Nebezpečenstvo poranenia v dôsledku neúmyselne spusteného prístroja. Chráňte sa pri údržbárskych a čistiacich prácach. Prístroj vypnite a vyťahnite pripojovaciu zástrčku zo zásuvky.

Údržbárske a opravárske práce, ktoré nie sú opísané v tomto návode, nechajte vykonať nášmu servisnému centru. Používajte len originálne náhradné diely.

Čistenie

VAROVANIE! Zásah elektrickým prúdom! Prístroj nikdy nestriekajte vodou.



Nebezpečenstvo poranenia! Vytiahnite sieťovú zástrčku a počkajte na zastavenie noža.



Používajte ochranné rukavice

Upozornenie

Nebezpečenstvo poškodenia. Chemické látky môžu pôsobiť na plastové diely prístroja. Nepoužívajte žiadne čistiace prostriedky, resp. rozpúšťadlá.

Po použití prístroj vyčistite

- Vetráciu štrbinu, kryt motora a držadlá prístroja udržiavajte čisté. Na tento účel použite vlhkú utierku alebo kefu.
- Na čistenie nepoužívajte tvrdé ani špicaté predmety. Mohli by prístroj poškodiť.
- Po kosení odstráňte kusom dreva alebo plastu prichytené zvyšky rastlín z kolies, vetracích otvorov, vyhadzovacieho otvoru a oblasti noža.

Údržba



Nebezpečenstvo poranenia! Vytiahnite sieťovú zástrčku a počkajte na zastavenie noža.



Používajte ochranné rukavice

- Ak je poškodený sieťový pripojovací kábel, musí sa vymeniť za zvláštny pripojovací kábel prostredníctvom výrobcu alebo jeho zákaznickeho servisu.
- Pred každým použitím skontrolujte prístroj, či nemá zjavné chyby, ako sú uvoľnené, opotrebované alebo poškodené diely.
- Skontrolujte kryty a ochranné zariadenia vzhľadom na poškodenia a správne osadenie. V prípade potreby ich vymeňte.
- Z času na čas naolejujte osi kolies.

Neručíme za škody spôsobené našimi prístrojmi, ak boli spôsobené neodbornou opravou alebo použitím iných než originálnych dielov, resp. používaním v rozpore s určeným účelom.

Výmena noža

Ak je nôž tupý, môže sa dobrúsiť v odbornej dielni. Ak je nôž poškodený alebo nevyvážený, musí sa vymeniť.

Upozornenia

- Pri výmene noža (27) sa tiež musí použiť nová skrutka noža (28).
- Uťahovací moment (nôž): 15 Nm

Potrebné náradie

- Kľúč na skrutky (SW13)

Postup (Obr H)

1. Vytiahnite sieťovú zástrčku a počkajte na zastavenie noža.
2. Prístroj otočte nabok.
3. Použite pevné rukavice a pevne uchopte nôž (27). Pomocou kľúča na skrutky vy-skrutkujte skrutku noža (28) proti smeru otáčania hodinových ručičiek z vretena motora (29).
4. Opäť namontujte nový nôž (27) v opačnom poradí. Dávajte pozor na správne umiestnenie noža (27) a pevné dotiahnutie skrutky noža (28).

Skladovanie

VAROVANIE! Nebezpečenstvo požiaru. Prístroj neskladujte s naplneným zariadením na zber trávy. Pri horúcom počasí začne tráva vplyvom tepla kvasiť.

Upozornenia

- Pred skladovaním prístroj vyčistite a vykonajte na ňom údržbu.
- Prístroj vždy uschovávajte na čistom a suchom mieste mimo dosahu detí.
- Skôr, než prístroj odložíte v uzatvorených priestoroch, nechajte motor vychladnúť.
- Prístroj neovíjajte nylonovými vrecami, pretože by sa mohla tvoriť vlhkosť a pleseň.

Ak si prajete skladovať prístroj tak, aby nezabral veľa miesta, postupujte takto:

Postup (Obr I)

1. Povoľte krídlové matice (21).
2. Aby prístroj zaberal menej miesta, sklopte horné držadlo (1) dopredu.
3. Kábel prístroja (10) sa pritom nesmie zo-vrietiť.

Vyhľadávanie chýb

Nasledujúca tabuľka vám pomôže odstrániť malé poruchy:

Problém	Možná príčina	Odstránenie poruchy
Prístroj sa nezapol	Chýba sieťové napätie	Skontrolujte zásuvku, sieťový pripojovací kábel, pripojovaciu zástrčku, poistku, v prípade potreby oprava prostredníctvom odborného elektrikára.
	Štartovací oblúk (2) chybný	Obráťte sa na servisné centrum.
	Uhlíkové kefy opotrebované	
	Porucha motora	
	Tráva je príliš vysoká	Nastavte väčšiu výšku kosenia. Stlačením horného držadla (1) mierne nadvihnite predné kolesá.
Motor vynecháva	Zablokovanie cudzími telesami	Odstraňte cudzie telesá
Výsledok práce nie je uspokojivý alebo motor pracuje ťažko	Výška kosenia príliš nízka	Nastavte väčšiu výšku kosenia
	Tupý nôž (27)	Nechajte nôž (27) nabrúsiť alebo ho vymeňte
	Priestor nožov je zablokovaný	Prístroj vyčistite
	Nôž (27) je nesprávne namontovaný	Nôž (27) namontujte správne
Nôž (27) sa neatáča	Nôž (27) je blokovaný trávou	Odstraňte trávu
	Skrutka noža (28) je uvoľnená	Pevne utiahnite skrutku noža (28)
Abnormálny hluk, klepotanie alebo vibrácie	Skrutka noža (28) je uvoľnená	Pevne utiahnite skrutku noža (28)
	Nôž (27) je poškodený	Vymeňte nôž (27)
Ukazovateľ stavu naplnenia (12) nefunguje	Znečistenie	Vyčistite jemnou kefou. Po otvorení musí ukazovateľ naplnenia klesnúť vlastnou hmotnosťou.

Likvidácia/ochrana životného prostredia

Prístroj, príslušenstvo a obal odovzdajte na ekologické opätovné zhodnotenie.



Elektrické prístroje nepatria do domového odpadu.

Symbol preškrtnutého kontajnera na kolieskach znamená, že tento výrobok sa po skončení jeho životnosti nesmie likvidovať ako netriedený komunálny odpad.

Smernica 2012/19/EÚ o odpade z elektrických a elektronických zariadení:

Spotrebiteľia sú zo zákona povinní elektrické a elektronické zariadenia na konci ich životnosti odovzdať na ekologickú recykláciu. Týmto spôsobom je zabezpečené zhodnotenie šetrné k životnému prostrediu a zdrojom. V závislosti od národných zákonov, máte tieto možnosti:

- vrátenie na predajnom mieste,
- odovzdanie na oficiálnom zbernom mieste,
- zaslanie späť výrobcovi/distribútorovi.

Netýka sa to dielov príslušenstva a pomocných prostriedkov bez elektrických komponentov, pripojených k starým prístrojom.

Pokyny na likvidáciu pre kosačku na trávu

Pokosenú trávu nevyhadzujte do kontajnera na odpadky, ale dajte ju na kompost alebo

rozdeľte ako mulčovacíu vrstvu pod kríky a stromy.

Náhradné diely a príslušenstvo

Náhradné diely a príslušenstvo dostanete na www.grizzlytools.shop. Ak by sa pri objednaní vyskytli problémy, kontaktujte nás cez náš internetový obchod. V prípade ďalších otázok sa obráťte na: *Service-Center, S. 59*

Pozícia	Název	Obj. č.
11	2x Zadné koleso (vrát. nitov) 23,5 cm	91105230
8	2x Predné koleso (vrát. nitov) 17 cm	91105231
27	Náhradný nôž, 44 cm (Ozn. výrobcu: GL01BX.00.06)	13700303
28	Skrutka noža	91090970
26	Páka na nastavenie výšky kosenia	91105225
18	Dolné upevnenie držadla (2x Krídlová skrutka)	91105226
3	Spodné držadlo, Vľavo	91105227
3	Spodné držadlo, Vpravo	91105228
21	Horné upevnenie držadla (2x Krídlová matica)	91105240
4	Zariadenie na zber trávy	91105241
1	Horné držadlo vrát. Spinacia jednotka	91105243

Servis

Garancija

Vážená zákazníčka, vážený zákazník, Na tento výrobok dostávate záruku 3 rokov od dátumu kúpy. V prípade nedostatkov tohto výrobku vám voči predajcovi výrobku prináležia zákonné práva. Tieto zákonné práva nie sú obmedzené našou zárukou opísanou v nasledujúcej časti.

Záručné podmienky

Záručná doba začína s dátumom kúpy. Originálny pokladničný doklad dobre uschovajte. Tento doklad bude potrebný ako doklad o kúpe. Ak sa v rámci tri rokov od dátumu kúpy tohto výrobku vyskytne chyba materiálu alebo výroby, výrobok – podľa našej voľby – pre vás bezplatne opravíme alebo vymeníme. Toto poskytnutie záruky predpokladá, že v rámci trojročnej lehoty sa predloží chybný výrobok a doklad o kúpe (pokladničný doklad) a krátko sa písomne opíše, v čom existuje nedostatok a kedy sa vyskytol.

Ak je chyba pokrytá našou zárukou, dostanete späť opravený alebo nový výrobok. S

opravou alebo výmenou výrobku nezačína žiadne nové záručné obdobie.

Záručná doba a zákonné nároky na odstránenie nedostatkov

Záručná doba sa poskytnutím záruky nepredlžuje. To platí aj pre vymenené a opravené diely. Škody a nedostatky existujúce prípadne už pri kúpe sa musia ihneď pri vybalení ohlásiť. Opravy pripadajúce po uplynutí záručnej doby sú s povinnosťou úhrady.

Rozsah záruky

Výrobok bol starostlivo vyrobený podľa prírodných kvalitatívnych smerníc a pred dodávkou bol svedomito skontrolovaný.

Poskytnutie záruky platí výlučne na chyby materiálu alebo výroby. Táto záruka sa nevzťahuje na časti výrobku, ktoré sú vystavené normálnemu opotrebeniu a preto je možné na ne prihladať (napr. Nôž) ako na rýchlo opotrebitelné diely alebo na poškodenia na rozbitných dieloch.

Táto záruka prepadá, keď je výrobok poškodený, neodborne používaný alebo nebola na ňom vykonávaná údržba. Pre odborné používanie výrobku je nutné presne dodržiavať všetky pokyny uvedené v návode na obslu-

hu. Účelom použitia a manipuláciám, od ktorých sa v návode na obsluhu odrádza alebo pred ktorými sa varuje, je možné bezpodmienečne zabrániť.

Výrobok je určený iba na súkromné a nekomerčné použitie. Pri nesprávnej alebo neodbornej manipulácii, aplikácii násilia a pri zásahoch, ktoré neboli uskutočnené našou autorizovanou servisnou pobočkou, záruka zaniká.

Vybavenie v záručnom prípade

Aby bolo možné zaručiť rýchle vybavenie vašej žiadosti, postupujte podľa nasledujúcich pokynov:

- V prípade akýchkoľvek otázok si pripravte pokladničný doklad a číslo výrobku (IAN 495489_2504) ako doklad o nákupe.
- Číslo výrobku nájdete na typovom štítku na výrobku, gravúre na výrobku, na titulnej stránke návodu na obsluhu (vľavo dole) alebo na nálepke na zadnej alebo spodnej strane výrobku.
- Ak by sa mali vyskytnúť funkčné chyby alebo iné nedostatky, kontaktujte najprv **telefonicky** alebo použite náš **kontaktný formulár**, ktorý nájdete na *parkside-diy.com* v kategórii **Servis** nasledovne uvedené servisné centrum.
- Výrobok zaznamenaný ako chybný môžete po konzultácii s našim servisným centrom zaslať pre vás s oslobodením od poštovného na vám oznámenú servisnú adresu za pripojenia dokladu o kúpe (pokladničný doklad) a informácie, v čom spočíva nedostatok a kedy sa vyskytol. Aby bolo možné zabrániť problémom s prevzatím a prídavným nákladom, použite bezpodmienečne iba adresu, ktorá sa vám oznámi. Zabezpečte, aby sa odoslanie uskutočnilo bez vyplatenia, ako neskladný tovar, expresne alebo ako iná zvláštna zásielka. Výrobok pošlite, prosím, vráť. všetkých súčasne dodaných dielov príslušenstva a postarajte sa o dostatočne bezpečné prepravné balenie.



Na *parkside-diy.com* si môžete pozrieť a stiahnuť túto a mnohé ďalšie príručky. Týmto QR kódom sa dostanete priamo na stránku *parkside-diy.com*. Vyberte svoju krajinu a cez vyhľadávanie si nájdite návody na obsluhu. Po zadaní čísla výrobku (IAN) 495489_2504 si budete môcť otvoriť návod na obsluhu.

Opravný servis

Ohľadom opráv, ktoré **nepodliehajú záruke**, sa obráťte na Servisné centrum. Tam dostanete s ochotou predbežný návrh nákladov.

- Môžeme spracovať iba prístroje, ktoré boli zaslané dostatočne zabalené a ofrankované.

Upozornenie: Váš prístroj pošlite, prosím, vyčistený a s upozornením na chybu na adresu uvedenú Servisným centrom.

- Prístroje zaslané bez úhrady prepravného, ako aj prístroje, ktoré boli zaslané ako veľkorozmerný náklad, expresom alebo s iným špeciálnym prepravným nebudú prevzaté.
- Vaše zaslané chybné prístroje zlikvidujeme bezplatne.

Service-Center



Servis Slovensko

Tel.: 0800 003409

Kontaktný formulár na *parkside-diy.com*

IAN 495489_2504

Importér

Zohľadnite, prosím, že nasledujúca adresa nie je servisná adresa. Najprv kontaktujte ho- re uvedené servisné centrum.

Grizzly Tools GmbH & Co. KG
Stockstädter Str. 20
63762 GroBostheim
NEMECKO
www.grizzlytools.de

Preklad originálneho vyhlásenia o zhode EÚ

Výrobok: **Elektrická kosačka**

Model: **PERM 1800 A1**

Sériové číslo: 000001–102700

Uvedený predmet vyhlásenia je v zhode s príslušnými harmonizačnými právnymi predpismi Únie:

2006/42/EC • 2014/30/EU • 2000/14/EC & 2005/88/EC • 2011/65/EU & (EU) 2015/863

Vyššie opísaný predmet vyhlásenia je v zhode so smernicou Európskeho parlamentu a Rady 2011/65/EU z 8. júna 2011 o obmedzení používania určitých nebezpečných látok v elektrických a elektronických zariadeniach.

Na zabezpečenie zhody sa použili tieto harmonizované normy a vnútroštátne normy a predpisy:

**EN 62841-1:2015/A11:2022 • EN IEC 62841-4-3:2021/A11:2021
EN IEC 55014-1:2021 • EN IEC 55014-2:2021
EN IEC 61000-3-2:2019/A1:2021 • EN IEC 61000-3-11:2019
EN IEC 63000:2018**

Súlád so smernicou 2000/14/EC, pokiaľ ide o emisie hluku, je potvrdený:

Hladina akustického výkonu (L_{WA})

– odmeraná: 94,4 dB;

– zaručená: 96 dB

Použitý postup posudzovania zhody podľa 2000/14/EC, príloha VI.

Notifikovaná osoba: TÜV SÜD Industrie Service GmbH, Westendstrasse 199, 80686 München, NB 0036

Toto vyhlásenie o zhode sa vydáva na výhradnú zodpovednosť výrobcu:



Grizzly Tools GmbH & Co. KG
Stockstädter Str. 20
63762 GroBostheim
NEMECKO
22.12.2025

Christian Frank
Splnomocnený zástupca dokumentácie

Sadržaj

Uvod.....	61
Namjenska uporaba.....	61
Opseg isporuke/pribor.....	61
Pregled.....	62
Opis funkcija.....	62
Tehnički podaci.....	62
Sigurnosne napomene.....	63
Značenje sigurnosnih napomena.....	63
Slikovne oznake i simboli.....	63
Opća sigurnosna upozorenja za električni alat.....	64
Sigurnosne napomene za kosilice za travu.....	65
Preostali rizici.....	67
Priprema.....	67
Upravljački dijelovi.....	67
Montiranje cijevi.....	67
Priprema uređaja za prihvatanje trave.....	67
Montiranje uređaja za prihvatanje trave.....	67
Demontiranje uređaja za prihvatanje trave.....	68
Pražnjenje uređaja za prihvatanje trave.....	68
Podешavanje visine reza.....	68
Pogon.....	68
Napomene za rad.....	68
Uključivanje i isključivanje.....	69
Transport.....	69
Čišćenje, održavanje i skladištenje.....	69
Čišćenje.....	69
Održavanje.....	69
Skladištenje.....	70
Traženje greške.....	70
Zbrinjavanje / zaštita okoliša.....	71
Informacije o zbrinjavanju kosilica za travu.....	71
Rezervni dijelovi i pribor.....	71
Servis.....	71
Garancija.....	71
Servis popravka.....	72
Service-Center.....	73
Uvoznik.....	73
Prijevod originalne EU izjave o sukladnosti.....	73
Eksplozivni pogled.....	155

Uvod

Čestitamo na kupnji vaše nove električne kosilice (u daljnjem tekstu uređaj ili električni alat).

Time ste se odlučili za vrlo kvalitetan proizvod. Ovaj uređaj je tijekom proizvodnje provjeren u pogledu kvalitete i podvrgnut krajnjoj kontroli. Funkcionalnost Vašeg uređaja time je zajamčena.



Upute za uporabu predstavljaju sastavni dio ovog uređaja. One sadrže važne napomene za sigurnost, rukovanje i zbrinjavanje. Pažljivo pročitajte upute za uporabu. Upoznajte se s upravljačkim dijelovima i ispravnim načinom uporabe uređaja. Uređaj koristite samo na opisani način i za navedena područja primjene. Dobro sačuvajte upute za uporabu i u slučaju predaje uređaja trećim osobama, predajte i svu dokumentaciju.

Izjava o sukladnosti za ovaj proizvod dostupna je na internet stranici www.lidl.hr.

Namjenska uporaba

Uređaj je namijenjen isključivo za sljedeću namjenu:

- Košenje travnjaka i travnatih površina u području domaćinstva.

Uporaba uređaja na kiši ili u vlažnom okruženju je zabranjena.

Uređaj je namijenjen za uporabu od strane odraslih osoba. Mlade osobe starije od 16 godina uređaj smiju koristiti uz nadzor.

Svaka druga uporaba, koja u ovim uputama za uporabu nije izričito dopuštena, može predstavljati ozbiljnu opasnost za korisnika i dovesti do oštećenja uređaja. Operater ili korisnik uređaja odgovorni su za nesreće, štete i ozljede drugih ljudi i njihovog vlasništva. Uređaj je namijenjen za uporabu u uradi-sam okruženjima. Nije koncipiran za trajni pogon u gospodarskim okruženjima. U slučaju komercijalne uporabe jamstvo prestaje važiti. Proizvođač ne jamči za štete uzrokovane protunamjenskom ili pogrešnom uporabom.

Opseg isporuke/pribor

Raspakirajte uređaj i provjerite opseg isporuke.

Materijal ambalaže zbrinite na odgovarajući način.

- Električna kosilica za travu

- 2x Donja cijev
- 2x Leptirasta matica
- 2x podložna pločica
- 2x Četverokutni vijak
- 2x Držač kabela
- Uređaj za prihvat trave
- Prijevod originalnih uputa

Pregled

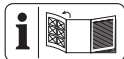

Ilustracije uređaja nalaze se na prednjoj i stražnjoj preklopnoj stranici.

- 1 Gornja cijev
- 2 Luk za pokretanje
- 3 Donja cijev
- 4 Uređaj za prihvat trave
- 5 Štitnik od udara
- 6 Ručka za prenošenje
- 7 Udubljena ručka
- 8 Prednji kotač
- 9 Kućište uređaja
- 10 Kabel uređaja
- 11 Stražnji kotač
- 12 Pokazivač razine punjenja
- 13 Držač kabela
- 14 Utičnica
- 15 Blokada uključivanja
- 16 Rasterećenje vlačne sile

(slika A)

- 17 Držač (Donja cijev)
- 18 Leptirasti vijak

(slika B)

- 19 Četverokutni vijak
- 20 podložna pločica
- 21 Leptirasta matica

(slika C)

- 22 Ručka
- 23 Dodatna ručka

(slika D)

- 24 Plastične boce
- 25 Šipka uređaja za prihvat trave

(slika F)

- 26 Poluga za podešavanje visine rezanja

(slika H)

- 27 Nož
- 28 Vijak noža
- 29 Vreteno motora

Opis funkcija

Uređaj ima elektromotor i plastično kućište. Postoje različite vrste košnje i podešavanje visine rezanja u 7 stupnja. Rezni alat rotira paralelno s ravninom rezanja.

Rad upravljačkih elemenata opisan je u nastavku.

Tehnički podaci

Električna kosilica za travu PERM 1800 A1

Snaga motora 1800 W
Mrežni napon 230 V ~; 50 Hz

Broj okretaja u praznom hodu n_0 3250 min⁻¹

Širina reza ≈ 440 mm

Visina reza 20/26/33/40/50/60/70 mm

Razred zaštite II (dvostruka izolacija)

Vrsta zaštite IPX4

Težina ≈ 15,90 kg

Zapremina uređaja za prihvat trave ≈ 55 l

Razina zvučnog tlaka (L_{pA}) .85 dB; K_{pA} =3 dB

Razina zvučnog učinka (L_{WA})

– zajamčeno 96 dB

– izmjereno 94,4 dB; K_{WA} =1,82 dB

Vibracije na ručki (a_{r1})

..... ≤ 2,5 m/s²; K= 1,5 m/s²

Napomene za napajanje

Ovaj je uređaj namijenjen samo za korištenje u prostorijama koje imaju kapacitet radne struje od najmanje 100 A po fazi na točki prijensa (kućni priključak). Korisnik mora osigurati da uređaj radi samo na odgovarajućoj naponskoj mreži. Ako je potrebno, razjasnite kod odgovornog opskrbljivača energijom je li radna struja dovoljna za uređaj.

Napomene o razinama buke i vibracija

Vrijednosti buke i vibracija izmjerene su prema normama i odredbama navedenima u izvavi o sukladnosti.

▲ OPREZ! Oštećenje sluha! Nosite zaštitu za sluh.

Navedene ukupne vrijednosti vibracija i navedene vrijednosti emisije buke izmjerene su prema normiranom postupku i mogu se koristiti za međusobnu usporedbu električnih alata. Navedene ukupne vrijednosti vibracija i

navedene vrijednosti emisije buke također se mogu koristiti za uvodnu procjenu izloženosti.

▲ UPOZORENJE! Emisije buke i vibracija mogu tijekom stvarne uporabe električnog alata odstupati od navedene vrijednosti, ovisno o načinu uporabe električnog alata. Potrebno je da se odrede sigurnosne mjere u svrhu zaštite poslužitelja, koje su mjere temeljene na procjeni opterećenja vibracijama tijekom stvarnih uvjeta korištenja. Pritom morate obratiti pozornost na sve sastavne dijelove ciklusa rada (primjerice razdoblja u kojima je električni alat isključen i ona, u kojima je uključen ali radi bez opterećenja).

Sigurnosne napomene

Ovaj odjeljak obrađuje osnovne sigurnosne napomene prilikom uporabe uređaja.



OPREZ

UPOZORENJE: Mogućnost strujnog udara!
Ne otvarati kućište proizvoda!

Značenje sigurnosnih napomena

▲ OPASNOST! Ako ne poštujete ovu sigurnosnu napomenu, doći će do nesreće. Posljedica je teška tjelesna ozljeda ili smrt.

▲ UPOZORENJE! Ako ne poštujete ovu sigurnosnu napomenu, doći će možda do nesreće. Posljedica može biti tjelesna ozljeda ili smrt.

▲ OPREZ! Ako ne poštujete ovu sigurnosnu napomenu, doći će do nesreće. Posljedica može biti lakša ili srednje teška ozljeda tijela.
NAPOMENA! Ako ne poštujete ovu sigurnosnu napomenu, doći će do nesreće. Posljedica može biti predmetna šteta.

Slikovne oznake i simboli

Slikovne oznake na uređaju



Pozor!



Pročitajte upute za uporabu



Nosite zaštitu za oči i zaštitu sluha



Uporaba uređaja na kiši ili u vlažnom okruženju je zabranjena.



Pazite na izbačene dijelove – promatrače držite podalje



Oštar uređaj za rezanje! Noge i ruke držite podalje.



Opasnost od strujnog udara!



Držite promatrače podalje od uređaja



Isključite motor i izvucite mrežni utikač prije radova podešavanja ili čišćenja ili kada se produžni kabel zapetlja ili je oštećen.



Produžni kabel držite dalje od uređaja i noža!



Pozor! Naknadni rad rezne jedinice



Ljestvica visine rezanja



Krug rezanja



Zajamčena razina zvučnog učinka L_{WA} u dB.



Razred zaštite II (dvostruka izolacija)



Ovaj je uređaj namijenjen samo za korištenje u prostorijama koje imaju kapacitet radne struje od najmanje 100 A po fazi na točki prijenosa (kućni priključak).



Električni uređaji ne spadaju u kućni otpad.

Slikovne oznake na gornjoj cijevi



Postupak pokretanja - Pritisnite blokadu uključivanja i povucite luk za pokretanje

Pokazivač razine napunjenosti na uređaju za prihvata trave



Pokazivač razine napunjenosti otvoren: Uređaj za prihvat trave je prazan



Pokazivač razine napunjenosti zatvoren: Uređaj za prihvat trave je pun

Simboli u uputama za uporabu



Izvučite mrežni utikač prije radova na održavanju ili ako je mrežni kabel oštećen



Koristite zaštitne rukavice

Opća sigurnosna upozorenja za električni alat

▲ UPOZORENJE! Pročitajte sva sigurnosna upozorenja, upute, ilustracije i specifikacije koje ste dobili uz ovaj električni alat. Nepoštivanje svih dolje navedenih uputa može uzrokovati strujni udar, požar i/ili ozbiljne ozljede. **Sačuvajte sva upozorenja i upute za ubuduće.**

Izraz „električni alat“ u upozorenjima odnosi se na vaš električni alat s mrežnim napajanjem (s kabelom) ili alat s napajanjem na baterije (bez kabela).

1. SIGURNOST RADNOG PROSTORA

- Održavajte radni prostor čistim i dobro osvijetljenim.** Neuredna ili mračna područja dovode do nesreća.
- Ne rukujte električnim alatima u eksplozivnoj atmosferi, primjerice u prisutnosti zapaljivih tekućina, plinova ili prašine.** Električni alati stvaraju iskre koje mogu zapaliti prašinu ili pare.
- Djecu i ostale osobe u blizini držite podalje dok rukujete električnim alatom.** U slučaju odvratanja pažnje možete izgubiti kontrolu.

2. ELEKTRIČNA SIGURNOST

- Utikači električnog alata moraju odgovarati utičnici. Nikada ne mijenjajte utikač ni na koji način. Ne koristite adapterske utikače s uzemljenim električnim alatima.** Nepromijenjeni utikači i odgovarajuće utičnice smanjit će rizik od strujnog udara.
- Izbjegavajte tjelesni kontakt s uzemljenim površinama, kao što su cijevi, radijatori, štednjaci i hladnjaci.** Ako je va-

še tijelo uzemljeno, postoji povećan rizik od strujnog udara.

- Električne alate ne izlažite kiši ili vlažnim uvjetima.** Ulazak vode u električni alat povećava rizik od strujnog udara.
 - Ne zloupotrebljavajte kabel. Nikada ne koristite kabel za nošenje, povlačenje ili isključivanje električnog alata. Kabel držite podalje od topline, ulja, oštrih bridova ili pokretnih dijelova.** Oštećeni ili zapetljani kabeli povećavaju rizik od strujnog udara.
 - Kada koristite električni alat na otvorenom, koristite produžni kabel prikladan za uporabu na otvorenom.** Korištenje kabela prikladnog za uporabu na otvorenom smanjuje rizik od strujnog udara.
 - Ako je rukovanje električnim alatom na vlažnom mjestu neizbježno, koristite napajanje zaštićeno zaštitnim uređajem diferencijalne struje (FID sklopka).** Korištenje FID sklopke smanjuje rizik od strujnog udara.
- ### 3. OSOBNA SIGURNOST
- Budite oprezni, pazite što radite i koristite zdrav razum pri rukovanju električnim alatom. Ne koristite električni alat dok ste umorni ili pod utjecajem droga, alkohola ili lijekova.** Trenutak nepažnje tijekom rada s električnim alatima može uzrokovati ozbiljne ozljede.
 - Koristite osobnu zaštitnu opremu. Uvijek nosite zaštitu za oči.** Korištenje zaštitne opreme kao što su maska za prašinu, neklizajuće sigurnosne cipele, zaštitna kaciga ili zaštitne slušalice, u odgovarajućim uvjetima smanjit će osobne ozljede.
 - Spriječite nenamjerno pokretanje. Provjerite je li prekidač u isključenom položaju prije spajanja na izvor napajanja i/ili priključivanja baterije, podizanja ili nošenja alata.** Nošenje električnih alata s prstom na prekidaču ili uspostavljanje napajanja električnih alata koji su uključeni uzrokuju nesreće.
 - Prije uključivanja električnog alata uklonite sve ključeve.** Ključ koji je ostao pričvršćen na rotirajući dio električnog alata može uzrokovati ozljede.
 - Nemojte se prenaprezati. U svakom trenutku održavajte pravilan stav i ravnotežu tijela.** To omogućuje bolju kon-

- trolu električnog alata u neočekivanim situacijama.
- f) **Prikladno se obucite. Ne nosite široku odjeću ili nakit. Kosu i odjeću držite podalje od pokretnih dijelova.** Pokretni dijelovi mogu zahvatiti široku odjeću, nakit ili dugu kosu.
 - g) **Ako su predviđeni uređaji za spajanje na usisivač i sakupljanje prašine, provjerite jesu li spojeni i koriste li se ispravno.** Korištenje sakupljanja prašine može smanjiti opasnosti povezane s prašinom.
 - h) **Ne dopustite da zbog poznavanja alata stečenog čestim korištenjem postanete samouvjereni i zanemarite načela sigurnosti uporabe alata.** Nepažljivo djelovanje može uzrokovati teške ozljede u djeliću sekunde.
4. **UPORABA I ODRŽAVANJE ELEKTRIČNOG ALATA**
- a) **Ne silite električni alat. Koristite električni alat koji odgovara namjeni.** Ispravan električni alat obaviti će posao bolje i sigurnije brzinom za koju je dizajniran.
 - b) **Ne koristite električni alat ako ga prekidač ne uključuje i isključuje.** Svaki električni alat kojim se ne može upravljati prekidačem opasan je i mora se popraviti.
 - c) **Izvadite utikač iz izvora napajanja i/ili bateriju, ako se može izvaditi, iz električnog alata prije bilo kakvog podešavanja, promjene pribora ili spremanja električnog alata.** Takve preventivne sigurnosne mjere smanjuju rizik od slučajnog uključivanja električnog alata.
 - d) **Električni alat u stanju mirovanja čuvajte izvan dohvata djece i ne dopustite osobama koje nisu upoznate s električnim alatom ili ovim uputama da rukuju električnim alatom.** Električni alati su opasni u rukama neobučениh korisnika.
 - e) **Održavajte električne alate i pribor. Provjerite neusklađenost ili zaglavljivanje pokretnih dijelova, lom dijelova i bilo koje drugo stanje koje može utjecati na rad električnog alata. Ako je oštećen, električni alat treba popraviti prije uporabe.** Mnoge su nesreće uzrokovane loše održanim električnim alatima.

- f) **Održavajte rezne alate oštroma i čistima.** Ispravno održavani rezni alati s oštrim reznim rubovima manje će se zaglavljivati i njima će se lakše upravljati.
 - g) **Koristite električni alat, pribor i nastavke, itd. u skladu s ovim uputama, uzimajući u obzir radne uvjete i posao koji treba obaviti.** Korištenje električnog alata za radnje drugačije od predviđenih može uzrokovati opasne situacije.
 - h) **Držite ručke i površine za hvatanje suhima, čistima i očišćenima od ulja i masnoće.** Skliske ručke i površine za hvatanje ne omogućuju sigurno rukovanje i kontrolu nad alatom u neočekivanim situacijama.
5. **SERVIS**
- a) **Električni alat mora servisirati osoba kvalificirana za popravak, i pritom koristiti samo identične rezervne dijelove.** Time se osigurava održavanje sigurnosti električnog alata.

Sigurnosne napomene za kosilice za travu

- **Ne koristite kosilicu za travu po lošem vremenu, posebno za vrijeme grmljavine.** Time se smanjuje rizik od udara munje.
- **Temeljito pregledajte područje rada zbog divljih životinja.** Kosilica može ozlijediti divlje životinje.
- **Temeljito pregledajte radno područje i uklonite svo kamenje, štapove, žice, kosti i druge strane predmete.** Izbačeni dijelovi mogu uzrokovati ozljede.
- **Prije korištenja kosilice uvijek provjerite da nož kosilice i kosilica nisu istrošeni ili oštećeni.** Istrošeni ili oštećeni dijelovi povećavaju rizik od ozljeda.
- **Prije upotrebe provjerite ima li na mrežnom kabelu i svim produžnim kabelima znakova oštećenja ili starenja. Ne koristite kosilicu ako je kabel oštećen ili istrošen. Ako se mrežni kabel ošteti ili istroši tijekom rada, isključite kosilicu i ne dirajte kabel prije nego što ga isključite iz utičnice.** Oštećeni mrežni kabel ili produžni kabel može uzrokovati strujni udar, požar i/ili ozbiljne ozljede.
- **Redovno provjeravajte istrošenost ili ishabanost uređaja za prihvat trave.** Is-

trošen ili oštećen uređaj za prihvat trave povećava rizik od nastanka ozljede.

- **Ostavite zaštitne poklopce na mjestu. Zaštitni poklopci moraju biti ispravni i pravilno pričvršćeni.** Labav, oštećen ili neispravan zaštitni poklopac može uzrokovati ozljede.
- **Otvore za hlađenje održavajte slobodnima od naslaga.** Blokirani otvori za dovod zraka i naslage mogu uzrokovati pregrijavanje ili opasnost od požara.
- **Pri radu s kosilicom uvijek nosite zaštitne cipele koje se ne klizu. Nikada nemojte raditi bos ili s otvorenim sandalima.** Time se smanjuje rizik od ozljede stopala pri dodiru s rotirajućim nožem kosilice.
- **Tijekom rada s kosilicom uvijek nosite duge hlače.** Gola koža povećava vjerojatnost ozljeda od izbačenih predmeta.
- **Nemojte koristiti kosilicu na mokroj travi. Pritom uvijek hodajte, nikada ne trčite.** Time ćete umanjiti opasnost od otklizavanja i padanja, što bi moglo dovesti do ozljeda.
- **Ne koristite kosilicu na pretjerano strmim padinama.** Time se smanjuje rizik od gubitka kontrole, klizanja i pada, što može rezultirati ozljedama.
- **Provjerite da imate siguran oslonac kada radite na padinama; Uvijek radite poprijeko, nikada gore ili dolje, i budite izuzetno oprezni kada mijenjate smjer.** Time se smanjuje rizik od gubitka kontrole, klizanja i pada, što može rezultirati ozljedama.
- **Budite posebno oprezni kada kosite unatrag ili kada vučete kosilicu prema sebi. Uvijek pazite na okolinu.** Time se smanjuje opasnost od spoticanja tijekom rada.
- **Držite mrežni kabel podalje od noževa kosilice.** Oštećeni mrežni kabel može uzrokovati strujni udar, požar i/ili ozbiljne ozljede.
- **Isključite kosilicu i izvucite mrežni utikač ako je mrežni kabel zaglavljen ili oštećen.** Zapetljani ili oštećeni kabeli mogu povećati rizik od strujnog udara.
- **Ne dirajte noževe ili druge opasne dijelove koji se još kreću.** Time se smanjuje opasnost od ozljeda pokretnim dijelovima.

- **Uvjerite se da su svi prekidači isključeni i da je mrežni utikač izvučen prije nego što uklonite zaglavljene materijal ili očistite kosilicu.** Neočekivano pokretanje kosilice može uzrokovati ozbiljne ozljede.
- **Zaustavite rezni alat, ako stroj u svrhu transporta prilikom prelaženja drugih površina koje nisu travnate i prilikom transporta stroja na područje košenja ili od tog područja morate nagnuti.**
- **Ne nagnite stroj, ako se motor uključuje, osim ako stroj morate nagnuti za pokretanje.** Stroj ne nagnite više nego što je apsolutno neophodno i nagnite samo dio okrenut od vas.
- **Zaustavite stroj, izvucite mrežni utikač i pričekajte potpuno mirovanje svih pokretnih dijelova.**
 - Ako je pogodeno strano tijelo; pregledajte stroj i ustanovite oštećenja, te stroj popravite prije novog pokretanja i rada.
 - Ako stroj počne neobično vibrirati; odmah provjerite postoje li oštećenja, zamijenite i popravite oštećene dijelove i provjerite postoje li eventualni labavi dijelovi, te iste u tom slučaju zategnite.
- **Prije uskladištenja izvršite radove čišćenja i održavanja.**
- **Istrošene ili oštećene gradbene dijelove zamijenite samo u setovima, kako biste zadržali simetriju, ukoliko postoji.**
- **Kod strojeva s više reznih alata pripazite na to, da rotirajući rezni alat druge rezne alate može dovesti do okretanja.**
- **Oprez prilikom radova podešavanja stroja, izbjegavajte uklještenje prstiju između reznog alata u pokretu i fiksnih dijelova stroja.**
- **Prilikom održavanja reznog alata budite svjesni, da se rezni alat i nakon isključivanja još može pokretati.**

Dodatne sigurnosne napomene

- **Uređaj priključite isključivo na utičnicu sa fid zaštitnom sklopkom (RCD) s nazivnom aktivacijskom strujom od najviše 30 mA.**
- **Koristite samo dijelove pribora koje je preporučio PARKSIDE.** Neprikladni dijelovi pribora mogu dovesti do strujnog udara ili požara.

Preostali rizici

Čak i ako ispravno rukujete ovim uređajem, i dalje postoje preostali rizici. Sljedeće opasnosti mogu se pojaviti u vezi s dizajnom i konstrukcijom ovog uređaja:

- Oštećenja očiju ako se ne nosi odgovarajuća zaštita za oči.
- Oštećenje sluha ako se ne nosi prikladna zaštita za sluh.
- Štete po zdravlje koje proizlaze iz vibracija šake i ruke, ako uređaj koristite duže vrijeme ili ga ne navodite i ne održavate na odgovarajući način.
- Posjekotine
- Ozljede uslijed pokretnih dijelova ili vrućih površina.

▲ UPOZORENJE! Opasnost uslijed elektromagnetnog polja koje se stvara dok je uređaj u pogonu. Ovo polje može pod određenim okolnostima ometati aktivne ili pasivne medicinske implantate. Kako bi se smanjio rizik od ozbiljnih ili smrtonosnih ozljeda, preporučujemo osobama s medicinskim implantatima da se prije rukovanja uređajem posavjetuju sa svojim liječnikom ili proizvođačem implantata.

Priprema

▲ UPOZORENJE! Opasnost od ozljeda zbog neželjenog pokretanja uređaja. Priključni utikač u utičnicu umetnite tek kada je uređaj potpuno spreman za rad.

Obavljajte samo radove za koje ste uvjereni da ste ih sposobni obaviti. Ako niste sigurni, obratite se stručnjaku ili izravno našem servisu.

Upravljački dijelovi

Prije prvog pogona uređaja upoznajte njegove upravljačke dijelove.

Pokazivač razine punjenja

Napomene (slika C)

- Iznad uređaja za prihvat trave (4) postavljen je indikator razine napunjenosti (12).
- Indikator razine napunjenosti (12) funkcionira samo kada uređaj radi.

 Pokazivač razine napunjenosti otvoren: Uređaj za prihvat trave je prazan

 Pokazivač razine napunjenosti zatvoren: Uređaj za prihvat trave je pun

Montiranje cijevi

Montiranje donje cijevi

(slika A)

1. Preklopite donje cijevi (3) kućišta uređaja (9) unatrag dok ne dosegnu radni položaj.
2. Podesite željenu visinu ili nagib cijevi (3). Oznake za poravnanje nalaze se i na cijevima (3) i na držačima cijevi (17). Točno poravnajte oznake jednu s drugom. Na raspolaganju su Vam tri različita položaja.
3. Zategnite leptirasti vijak (18) kako biste pričvrstili donju cijev (3).
4. Provjerite da donja cijev (3) čvrsto sjedi na mjestu.
5. Ponovite ovaj postupak s druge strane. Provjerite jesu li obje cijevi (3) postavljene u isti položaj (identična oznaka).

Montiranje gornje cijevi

(slika B)

1. Pričvrstite gornju cijev (1) s priloženim četvrtastim vijcima (19), podložnim pločicama (20) i leptirastim maticama (21) na donjim cijevima (3). Moguće su 2 pozicije.
2. Pričvrstite držače kabela (13) na gornju (1) i donju cijev (3) i pomoću njih pričvrstite kabel uređaja (10).

Priprema uređaja za prihvat trave

(slika D)

1. Postavite plastične jezičke (24) preko šipke uređaja za prihvat trave (25).

Montiranje uređaja za prihvat trave

▲ UPOZORENJE! Opasnost od ozljeda. Uređajem se ne smije raditi bez štitnika od udaraca i uređaja za prihvat trave.

Postupak (slika E)

1. Nadignite štitnik od udaraca (5).
2. Uređaj za prihvat trave (4) držite za ručku (22).
3. Objesite uređaj za prihvat trave (4) u oba držača.

4. Preklopite štitnik od udaraca (5) na uređaj za prihvat trave (4). Drži uređaj za prihvat trave (4) u ispravnom položaju.

Demontiranje uređaja za prihvat trave

(slika E)

1. Nadignite štitnik od udaraca (5).
2. Uređaj za prihvat trave (4) držite za ručku (22).
3. Izvadite uređaj za prihvat trave (4).
4. Preklopite štitnik od udaraca (5) natrag na kućište uređaja (9).

Pražnjenje uređaja za prihvat trave

(slika C)

1. *Demontiranje uređaja za prihvat trave*, S. 68
2. Uređaj za prihvat trave (4) zbog boljeg držanja držite za ručku (22) i dodatnu ručku (23).
3. Istresite pokošenu travu u prikladan spremnik.
4. *Montiranje uređaja za prihvat trave*, S. 67

Podešavanje visine reza

Njega travnjaka

Redovna košnja potiče travnate biljke na pojačano stvaranje listova, ali istovremeno pogoduje odumiranju korova. Zbog toga svaki travnjak nakon svakog postupka košnje postaje gušći i nastaje ravnomjerno opteretiv travnjak. Prva košnja obavlja se otprilike od travnja pri visini rasta od 70 - 80 mm. U glavnom vegetacijskom razdoblju travnjak se kosi najmanje jednom tjedno.

Odabir ispravne visine reza

Za prvu košnju u sezoni potrebno je odabrati visoku visinu reza. Ispravna rezna visina za ukrasne travnjake iznosi oko 25 - 40 mm, a za uporabne travnjake oko 40- 60mm.

Uređaj ima 7 visine reza:

- 20/26 mm - niska visina reza
- 33/40/50 mm - srednja visina reza
- 60/70 mm - visoka visina reza

Postupak (slika F)

1. Uхватite ručku za prenošenje (6) i podignite uređaj ili pritisnite uređaj prema dolje.
2. Uхватite polugu za podešavanje visine rezanja (26) i gurnite je od kućišta uređaja (9).

3. Pomaknite polugu za podešavanje visine rezanja (26) na rešetki na željenu visinu reza.
4. Gurnite polugu za podešavanje visine rezanja (26) prema kućištu uređaja (9) kako biste je zaključali na mjestu.

Pogon

Napomene za rad

- **▲ UPOZORENJE!** Opasnost od ozljeda. Podešavanje uređaja smije se obavljati samo kada je motor isključen i nož zaustavljen. U tu svrhu izvucite mrežni utikač.
- **▲ UPOZORENJE!** Opasnost od ozljeda. Nakon isključivanja uređaja nož se još neko vrijeme okreće. Ne dotaknite nož u pokretu.
- **▲ UPOZORENJE!** Opasnost od ozljeda. Uređajem se ne smije raditi bez štitnika od udaraca i uređaja za prihvat trave.

Napomene

- Prije uporabe uređaja uvijek provjerite je li su svi vijci, matice, klinovi i drugi dijelovi za pričvršćivanje dobro osigurani, i jesu li svi zaštitni uređaji i zaštitni poklopci postavljeni na odgovarajućim mjestima. Istrošene ili oštećene naljepnice moraju biti zamijenjene.
- Pridržavajte se propisa o zaštiti od buke i mjesnih propisa.

Postupak

- Počnite kositi blizu utičnice i radeći se udaljavajte od utičnice.
- Produžni kabel uvijek držite iza sebe i nakon okretanja ga premjestite na stranu koja je već pokošena.
- Reznu visinu podesite tako, da ne dođe do preopterećenja uređaja. U protivnom može se oštetiti motor.
- Uređajem brzinom koraka prolazite po mogućnosti u ravnim stazama. Za košnju bez izostavljanja površina staze se trebaju preklapati uvijek za nekoliko centimetara.
- Na nagibima uvijek radite poprečno u odnosu na nagibe.
- Nemojte se pomicati unatrag s uređajem.
- Ukoliko noževi dođu u dodir sa stranim tijelom, motor odmah isključite. Pričekajte mirovanje noža i provjerite, je li uređaj oštećen. Posao nastavite samo ako je uređaj neoštećen.

- U dužim pauzama rada i u svrhu transporta isključite uređaj i pričekajte da se noževi potpuno zaustave.
- Uređaj očistite nakon svake uporabe (vidi *Čišćenje*, S. 69).

Uključivanje i isključivanje

Potrebna pomoćna sredstva

- Produžni kabel (nije u opsegu isporuke)

Uključivanje (slika G)

1. Postavite uređaj na ravnu površinu.
2. Umetnite mrežni utikač produžnog kabela u utičnicu (14) na gornjoj cijevi (1).
3. Od kraja produžnog kabela oblikujte omču i istu zakvačite u dio za rasterećenje vlačne sile (16).
4. Uređaj priključite na mrežni napon.
5. Prije uključivanja pazite na to da uređaj ne dodiruje nikakve predmete.
6. Za uključivanje uz pritisnutu blokadu uključivanja (15) povucite luk za pokretanje (2).
7. Sada otpustite blokadu uključivanja (15).

Isključivanje (slika G)

1. Za isključivanje pustite luk za pokretanje (2).

Transport

Napomene

- Isključite uređaj, izvucite mrežni utikač i pričekajte da se nož zaustavi.
- Prilikom transporta obratite pozornost na težinu uređaja i ne prenapregnite se.
- Prilikom transporta nosite rukavice i izbjegavajte dodir s opasnim dijelovima (npr. vrući motor, nož).

Čišćenje, održavanje i skladištenje

⚠ UPOZORENJE! Strujni udar! Opasnost od ozljeda zbog neželjenog pokretanja uređaja. Zaštitite se tijekom radova održavanja i čišćenja. Isključite uređaj i izvucite priključni utikač iz utičnice.

Radove na održavanju i popravke koji nisu opisani u ovim uputama za uporabu mora obaviti naš servisni centar. Koristite samo originalne rezervne dijelove.

Čišćenje

⚠ UPOZORENJE! Strujni udar! Nikada ne prskajte uređaj vodom.



Opasnost od ozljeda! Izvucite mrežni utikač i pričekajte da se nož zaustavi.



Koristite zaštitne rukavice

Napomena

Opasnost od oštećenja. Kemijske tvari mogu oštetiti plastične dijelove uređaja. Ne koristite sredstava za čišćenje niti otapala.

Očistite nakon rada

- Otvore za ventilaciju, kućište motora i ručke držite čistima. Za čišćenje koristite vlažnu krpu ili četku.
- Ne koristite tvrde niti šiljate predmete. Mogli biste oštetiti uređaj.
- Odstranite naslage biljnih ostataka koje su zalijepljene, pomoću komada drveta ili plastike s kotača, ventilacijskih otvora, otvora za izbacivanje i područja noža.

Održavanje



Opasnost od ozljeda! Izvucite mrežni utikač i pričekajte da se nož zaustavi.



Koristite zaštitne rukavice

- Ako dođe do oštećenja mrežnog kabela ovog uređaja, treba ga zamijeniti posebnim priključnim kabelom raspoloživim kao proizvođača ili njegovog servisa za kupce.
- Prije svake uporabe provjerite uređaj kako biste ustanovili očigledne nedostatke kao što su labavi, istrošeni ili oštećeni dijelovi.
- Provjerite poklopce i zaštitne naprave da slučajno nisu oštećeni i da ispravno sjede na svom mjestu. Zamijenite ih ako je potrebno.
- S vremena na vrijeme nauljite osovine kotača.

Mi ne odgovaramo za štete prouzrokovane našim uređajima, ukoliko su iste uzrokovane nestručnim popravkom ili uporabom neoriginalnih dijelova, odn. nenamjenskom uporabom uređaja.

Zamjena noževa

Ako je nož tup, stručna radionica ga može naknadno brušenjem naoštiti. Ako je nož

oštećen ili neuravnotežen, potrebno ga je zamijeniti.

Napomene

- Prilikom zamjene noža (27) mora se upotrijebiti i novi vijak noža (28).
- Okretni moment pritezanja (noža): 15 Nm

Potreban alat

- Ključ za vijke (SW13)

Postupak (slika H)

1. Izvucite mrežni utikač i pričekajte da se nož zaustavi.
2. Okrenite uređaj na bok.
3. Koristite čvrste rukavice i čvrsto držite nož (27). Okrenite vijak noža (28) u smjeru suprotnom od kazaljke na satu od osovine motora (29) pomoću ključa.
4. Montirajte novi nož (27) obrnutim redoslijedom. Provjerite je li nož (27) pravilno postavljen i je li vijak noža (28) zategnut.

Skladištenje

▲ UPOZORENJE! Opasnost od požara. Nemojte spremati uređaj s napunjenim uređajem za prihvrat trave. Za vrućeg vremena, trava počinje fermentirati, proizvodeći toplinu.

Napomene

- Očistite i održavajte uređaj prije čuvanja.
- Uređaj uvijek držite čistim, suhim i izvan dohvata djece.
- Ostavite motor da se ohladi prije nego uređaj odložite u zatvorenim prostorijama.
- Ne pokrivajte uređaj najlonskim vrećicama jer bi se mogla stvoriti vlaga i plijesan.

Kako biste uštedjeli prostor prilikom pohranjivanja uređaja, imajte na umu sljedeće:

Postupak (slika I)

1. Otpustite leptiraste matice (21).
2. Preklopote gornju cijev (1) prema naprijed kako bi uređaj zauzimao manje prostora.
3. Kabel uređaja (10) se ne smije uklještit.

Traženje greške

Tablica u nastavku pomoći će Vam ukloniti smetnje:

Problem	Mogući uzrok	Otklanjanje
Uređaj se ne pokreće	Nema mrežnog napona	Provjerite utičnicu, priključni kabel, priključni utikač i osigurač, po potrebi popravak treba obaviti električar.
	Pogonski luk (2) neispravan	Obratite se servisnom centru.
	Ugljene četkice istrošene	
	Neispravan motor	
	Trava preduga	Podesite veću visinu rezanja. Pritiskanjem gornje cijevi (1) lagano nadignite prednje kotače.
Motor prestaje raditi	Blokada zbog stranih tijela	Odstranite strana tijela
Rezultat rada nije zadovoljavajući ili motor teško radi	Visina rezanja preniska	Podesite veću visinu rezanja
	Nož (27) je tup	Nabrusite ili zamijenite nož (27)
	Područje noža začepljeno	Očistite uređaj
	Nož (27) je pogrešno montiran	Ispravno ugradite nož (27)
Nož (27) se ne okreće	Trava blokira nož (27)	Otklonite travu
	Vijak noža (28) je otpušten	Zategnite vijak noža (28)
Nenormalni zvukovi, lupanje ili vibracije	Vijak noža (28) je otpušten	Zategnite vijak noža (28)
	Nož (27) je oštećen	Zamijenite nož (27)
Pokazivač razine napunjenosti (12) ne radi	Onečišćenje	Čišćenje mekom četkom. Pokazivač razine punjenja se mora samostalno zatvoriti, kada je otvoren.

Zbrinjavanje / zaštita okoliša

Uređaj, pribor i ambalažu reciklirajte na ekološki prihvatljiv način.



Električni uređaji ne spadaju u kućni otpad.

Simbol prekrížene kante za smeće na kotačima znači da se ovaj proizvod ne smije odlagati kao nerazvrstani komunalni otpad na kraju njegovog vijeka trajanja.

Smjernica 2012/19/EU o električnim i elektronskim starim uređajima:

Potrošači imaju zakonsku obvezu električne i elektronske uređaje na kraju njihovog radnog

vijeka zbrinuti kroz ekološki ispravnu reciklažu. Na taj način se osigurava iskorištavanje neškodljivo za okoliš i resurse.

Ovisno o tome koje se nacionalno pravo primjenjuje možete imate sljedeće mogućnosti:

- vratiti na prodajno mjesto,
- predati na službenom sabirnom mjestu,
- poslati natrag proizvođaču/distributeru.

To se ne odnosi na dijelove pribora priložene starim uređajima, niti na pomoćne dijelove bez elektronskih sastavnih dijelova.

Informacije o zbrinjavanju kosilica za travu

Rezanu travu ne bacajte u kontejner za smeće, nego je kompostirajte ili rasporedite kao sloj hranjive tvari ispod gmlja i drveća.

Rezervni dijelovi i pribor

Rezervne dijelove i pribor dostupni su na www.grizzlytools.shop. Ukoliko u postupku vaše narudžbe dođe do problema, molimo kontaktirajte nas preko naše online trgovine. U slučaju dodatnih pitanja obratite se: *Service-Center, S. 73*

Pozicija	Ime	Narudžba br
11	2x Stražnji kotač (uklj. Zakovice) 23,5 cm	91105230
8	2x Prednji kotač (uklj. Zakovice) 17 cm	91105231
27	Rezervni nož, 44 cm (Proizvođač naz.: GL01BX.00.06)	13700303
28	Vijak noža	91090970
26	Poluga za podešavanje visine rezanja	91105225
18	Donje učvršćenje cijevi (2x Leptirasti vijak)	91105226
3	Donja cijev, lijevo	91105227
3	Donja cijev, desno	91105228
21	Gornje učvršćenje cijevi (2x Leptirasta matica)	91105240
4	Uređaj za prihvat trave	91105241
1	Gornja cijev uklj. Prekidač	91105243

Servis

Garancija

Dragi kupci,

Na ovaj proizvod dobivate jamstvo u trajanju od 3 godina od datuma kupnje. U slučaju nedostataka ovog proizvoda u odnosu na prodavača proizvoda imate zakonska prava. Ta zakonska prava se ne ograničavaju preko našeg u nastavku navedenog jamstva.

Uvjeti jamstva

Jamstveni rok započinje danom kupnje. Molimo dobro sačuvajte originalni blagajnički račun. Ovaj dokument je potreban radi dokaza kupnje. Ako unutar tri godina od datuma kupnje ovog proizvoda dođe do pogreške u materijalu ili u izradi, mi ćemo proizvod - po našem izboru - besplatno popraviti ili zamijeniti. Ovo jamstvo pretpostavlja, da unutar trogodišnjeg roka neispravan uređaj i dokaz o kupnji (blagajnički račun) predložite i pisme-

no kratko opišete u čemu se sastoji greška i kada se pojavila.

Ako je kvar pokriven našim jamstvom, primiti ćete popravljenu ili novi proizvod. Popravkom ili zamjenom proizvoda ne započinje novi vremenski rok jamstva.

Jamstveni rok i zakonska prava za nedostatke

Jamstveni rok zbog jamstva neće biti produžen. To vrijedi i za zamijenjene i popravljene dijelove. Eventualno već za vrijeme kupnje prisutne štete i nedostaci moraju biti javljene odmah nakon raspakiranja. Popravci nakon isteka jamstvenog roka se moraju platiti.

Opseg jamstva

Proizvod je proizveden sukladno strogim smjernicama za kvalitetu i prije isporuke je brižljivo kontroliran.

Jamstvo vrijedi za greške u materijalu ili u izradi. Ovo jamstvo se ne odnosi na dijelove proizvoda, koji su izloženi normalnom trošenju i stoga se mogu smatrati potrošnim dijelovima (npr. Nož) niti na oštećenje lomljivih dijelova.

Ovo jamstvo propada, kada dođe do oštećenja ili nenamjenske uporabe proizvoda ili kada se ne vrši održavanje proizvoda. Za namjensku uporabu proizvoda morate točno poštivati sve naputke navedene u uputama za uporabu. Namjenske uporabe i radnje, koje se u uputama za uporabu izričito ne preporučuju ili na koje se upozorava, obavezno trebate izbjegavati.

Proizvod je namijenjen samo za privatnu, a ne za komercijalnu uporabu. Jamstvo prestaje vrijediti u slučaju zloruporabe i nestručnog rukovanja, upotrebe sile i intervencija koje nije izvršio naš ovlaštenu servis.

Obrada u slučaju jamstvenog zahtjeva

Da bi bila osigurana brza obrada Vašeg problema, molimo slijedite ove napomene:

- Molimo da za sve upite blagajnički račun i broj artikla (npr. IAN 495489_2504) držite pripremljene kao dokaz o kupnji.
- Broj artikla možete pronaći na tipskoj ploči proizvoda, na gravuri na proizvodu, na naslovnoj stranici uputa za uporabu (dolje lijevo) ili na naljepnici na stražnjoj ili donjoj strani proizvoda.
- Ako dođe do funkcionalnih grešaka ili drugih nedostataka, molimo prvo **telefonski** ili koristite naš **obrazac za kontakt**, koji možete pronaći na parkside-diy.com

u kategoriji **Usluga** kontaktirajte servisni centar naveden u nastavku.

- Nakon konzultacije s našim servisnim centrom, proizvod koji je evidentiran kao neispravan, uz prilaganje računa o kupnji (račun) s naznakom o kakvom se kvaru radi i kada je nastao, možete besplatno poslati na adresu servisa koju ste dobili. U svrhu izbjegavanja problema prijema i dodatnih troškova obavezno koristite samo adresu koju ćemo Vam priopćiti. Uvjerite se da pošiljka nije skupna, glomazna, ekspresna ili neka druga posebna roba. Molimo Vas da proizvod pošaljete zajedno sa svim prilikom kupnje priloženim dijelovima pribora i da se pobrinete za dovoljno sigurnu transportnu ambalažu.



Ove i mnoge druge priručnike možete pogledati i preuzeti na parkside-diy.com. Ovaj QR kôd vodi vas izravno na parkside-diy.com. Odaberite svoju državu i potražite upute za uporabu pomoću obrasca za pretraživanje. Unosom broja artikla (IAN) 495489_2504 možete otvoriti svoje upute za uporabu.

Servis popravka

Za popravke **koji nisu obuhvaćeni jamstvom**, obratite se servisnom centru. Tamo će Vam rado izraditi predračun troškova.

- Možemo obraditi samo uređaje, koji su dovoljno pakirani i koji su poslani uz plaćanje poštarine.
Napomena: Molimo pošaljite nam Vaš uređaj očišćen uz opis nedostatka na adresu navedenu od strane servisnog centra.
- Neće biti primljeni uređaji koji se šalju uz obavezu plaćanja - ekspresno ili drugim oblicima slanja.
- Mi zbrinjavamo vaše poslane defektne uređaje besplatno.

Service-Center

Servis Hrvatska
Tel.: 0800 805933
Kontakt obrazac na
parkside-diy.com
IAN 495489_2504

Uvoznik

Molimo obratite pozornost na to, da sljedeća adresa nije servisna adresa. Prvo kontaktirajte gore navedeni servisni centar.

Grizzly Tools GmbH & Co. KG
Stockstädter Str. 20
63762 Großostheim
NJEMAČKA
www.grizzlytools.de

Prijevod originalne EU izjave o sukladnosti

Proizvod: **Električna kosilica za travu**

Model: **PERM 1800 A1**

Serijski broj: 000001–102700

Predmet navedene izjave u skladu je s mjerodavnim zakonodavstvom Unije o usklađivanju:

2006/42/EC • 2014/30/EU • 2000/14/EC & 2005/88/EC • 2011/65/EU & (EU) 2015/863

Gore opisan predmet izjave u skladu je s Direktivom 2011/65/EU Europskog parlamenta i Vijeća od 8. lipnja 2011. O ograničavanju uporabe određenih opasnih tvari u električnoj i elektro-ničkoj opremi.

Kako bi se osigurala sukladnost, primijenjeni su sljedeći usklađeni standardi, kao i nacionalni standardi i propisi:

EN 62841-1:2015/A11:2022 • EN IEC 62841-4-3:2021/A11:2021
EN IEC 55014-1:2021 • EN IEC 55014-2:2021
EN IEC 61000-3-2:2019/A1:2021 • EN IEC 61000-3-11:2019
EN IEC 63000:2018

U skladu s Direktivom o emisiji buke 2000/14/EC, potvrđuje se sljedeće:

Razina zvučnog učinka (L_{WA})

- izmjereno: 94,4 dB;
- zajamčeno: 96 dB

Prema postupku ocjenjivanja sukladnosti 2000/14/EC, Prilog VI.

Prijavljeno tijelo: TÜV SÜD Industrie Service GmbH, Westendstrasse 199, 80686 München, NB 0036

Ova izjava sukladnosti izdaje se na isključivu odgovornost proizvođača:



Grizzly Tools GmbH & Co. KG
Stockstädter Str. 20
63762 Großostheim
NJEMAČKA
22.12.2025

Christian Frank
Ovlašteni predstavnik za dokumentaciju

Pregled sadržaja

Uvod	74
Namenska upotreba.....	74
Obim isporuke/pribor.....	74
Pregled.....	75
Opis funkcija.....	75
Tehnički podaci.....	75
Bezbednosne napomene	76
Značenje bezbednosnih napomena.....	76
Slikovne oznake i simboli.....	76
Opšta bezbednosna upozorenja u vezi sa električnim alatom.....	77
Bezbednosne napomene kosilice.....	79
Preostali rizici.....	80
Priprema	80
Upravljački elementi.....	80
Montaža drške.....	81
Priprema jedinice za sakupljanje trave.....	81
Montaža jedinice za sakupljanje trave.....	81
Demontaža jedinice za sakupljanje trave.....	81
Pražnjenje jedinice za sakupljanje trave.....	81
Podešavanje visine reza.....	81
Rad	82
Napomene za rad.....	82
Uključivanje i isključivanje.....	82
Transport	82
Čišćenje, održavanje i skladištenje	82
Čišćenje.....	83
Održavanje.....	83
Skladištenje.....	83
Pronalaženje greške	84
Odlaganje/zaštita životne sredine	84
Napomene u vezi sa odlaganjem kosilice za travu.....	84
Kako izjaviti reklamaciju?	85
Rezervni delovi i pribor	85
Prevod originalne EU deklaracije o usklađenosti	86
Garancija / Garantni list	87
Eksplozirani pogled	155

Uvod

Čestitamo na kupovini Vaše nove električne kosilice za travu (u nastavku je naveden kao uređaj ili električni alat).
Time ste se odlučili za kvalitetan uređaj. Kvalitet ovog uređaja je kontrolisan tokom proizvodnje i sprovedena je završna kontrola. Na taj način je obezbeđena funkcionalnost Vašeg uređaja.



Uputstvo za upotrebu je sastavni deo ovog uređaja. Ono sadrži važne napomene za bezbednost, upotrebu i odlaganje. Pažljivo pročitajte uputstvo za upotrebu. Upoznajte se sa elementima za rukovanje i ispravnom upotrebom uređaja. Koristite uređaj samo na opisani način i u navedene svrhe. Dobro čuvajte uputstvo za upotrebu i uručite svu dokumentaciju sa proizvodom ako ga prosledite trećim licima.

Namenska upotreba

Uređaj je predviđen isključivo za sledeću upotrebu:

- Košenje travnjaka i površina sa travom u kućnoj upotrebi.

Upotreba uređaja je zabranjena kada pada kiša ili u vlažnom okruženju.

Uređaj je namenjen za upotrebu od strane odraslih osoba. Mlade osobe preko 16 godina smeju da koriste uređaj samo pod nadzorom.

Svaka druga upotreba, koja nije izričito dozvoljena u ovom uputstvu za upotrebu, može da predstavlja ozbiljnu opasnost za korisnika i da dovede do oštećenja uređaja. Rukovalac ili korisnik uređaja snosi odgovornost za nezgode ili telesne povrede ili štete na imovini drugih ljudi. Uređaj je namenjen za primenu u oblasti „Uradi sam“. Uređaj nije koncipiran za trajnu komercijalnu primenu. Kod komercijalne upotrebe garancija prestaje da važi. Proizvođač ne snosi odgovornost za oštećenja, koja su posledica nenamenske upotrebe ili pogrešnog rukovanja.

Obim isporuke/pribor

Izvadite uređaj iz ambalaže i proverite obim isporuke.

Propisno odložite ambalažni materijal.

- Električna kosilica za travu
- 2x Donja drška

- 2x Leptir navrtka
- 2x Podloška
- 2x Vijak sa četvrtastom glavom
- 2x Držač kabla
- Jedinica za sakupljanje trave
- Prevod originalnog uputstva

Pregled

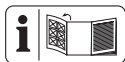

Ilustracije uređaja naći ćete na prednjoj i zadnjoj preklopnjoj strani.

- 1 Gornja drška
 - 2 Poluga za pokretanje
 - 3 Donja drška
 - 4 Jedinica za sakupljanje trave
 - 5 Odbojnik
 - 6 Ručka za nošenje
 - 7 Udubljenje za držanje
 - 8 Prednji točak
 - 9 Kućište uređaja
 - 10 Kabl uređaja
 - 11 Zadnji točak
 - 12 Indikator stanja napunjenosti
 - 13 Držač kabla
 - 14 Utičnica
 - 15 Blokada uključivanja
 - 16 Rasterećenje vuče
- (sl. A)**
- 17 Držač (Donja drška)
 - 18 Leptir vijak
- (sl. B)**
- 19 Vijak sa četvrtastom glavom
 - 20 Podloška
 - 21 Leptir navrtka
- (sl. C)**
- 22 Ručka
 - 23 Dodatna ručka
- (sl. D)**
- 24 Plastične spojnice
 - 25 Polužje jedinice za sakupljanje trave
- (sl. F)**
- 26 Poluga za podešavanje visine reza
- (sl. H)**

- 27 Sečivo
- 28 Vijak sečiva
- 29 Vreteno motora

Opis funkcija

Uređaj ima elektromotor i kućište od plastike. Postoje različite vrste košenja i 7-stepenasto podešavanje visine reza. Rezni alat se okreće paralelno sa nivoom reza.

Funkcija upravljačkih elemenata je navedena u sledećim opisima.

Tehnički podaci

Električna kosilica za travu PERM 1800 A1

Ulazna snaga motora 1800 W
Mrežni napon 230 V ~; 50 Hz

Broj obrtaja u praznom hodu $n_0 \approx 3250 \text{ min}^{-1}$

Širina reza $\approx 440 \text{ mm}$

Visina reza 20/26/33/40/50/60/70 mm

Klasa zaštite II (dvostruka izolacija)

Vrsta zaštite IPX4

Težina $\approx 15,90 \text{ kg}$

Zapremina jedinice za sakupljanje trave $\approx 55 \text{ l}$

Nivo zvučnog pritiska (L_{pA}) 85 dB; $K_{pA}=3 \text{ dB}$

Nivo zvučne snage (L_{WA})

– garantovano 96 dB

– izmereno 94,4 dB; $K_{WA}=1,82 \text{ dB}$

Vibracija na ručki (a_h)

..... $\leq 2,5 \text{ m/s}^2$; $K=1,5 \text{ m/s}^2$

Napomene za električno napajanje

Ovaj uređaj je predviđen za rad u prostorijama, gde kapacitet radne struje na tački predaje (kućni priključak) iznosi najmanje 100 A po fazi. Korisnik mora voditi računa da se uređaj pogoni samo preko odgovarajuće mreže napajanja. Možda će biti potrebno da sa odgovarajućim dobavljačem električne energije razjasnite da li je kapacitet radne struje dovoljan za uređaj.

Napomene o vrednostima buke i vibracija

Vrednosti buke i vibracija su određene prema standardima i odredbama navedenim u Izjavi o usklađenosti.

⚠ OPREZ! Oštećenja sluha! Nosite štitnike za sluh.

Navedene ukupne vrednosti oscilacija i navedene vrednosti emisije buke su

izmerene normiranim postupkom ispitivanja i mogu da se koriste za poređenje jednog električnog alata sa drugim električnim alatom. Navedene vrednosti emisije vibracija i navedene vrednosti emisije buke mogu da se koriste i za privremenu procenu opterećenja.

▲ UPOZORENJE! Vrednosti oscilacija i vrednosti emisije buke mogu da odstupaju od navedene vrednosti tokom stvarne upotrebe električnog alata, u zavisnosti od načina upotrebe električnog alata. Potrebno je da se odrede bezbednosne mere za zaštitu rukovaoca, koje su zasnovane na proceni opterećenja oscilacija tokom stvarnih uslova upotrebe. Pritom treba uzeti u obzir sve delove radnog ciklusa, na primer, periode u kojima je električni alat isključen i periode u kojima je uključen, ali radi bez opterećenja.

Bezbednosne napomene

Ovaj odeljak se odnosi na osnovne bezbednosne napomene kod upotrebe uređaja.

Značenje bezbednosnih napomena

▲ OPASNOST! Kada ne poštujete ovu bezbednosnu napomenu, nastupiće nezgoda. Posledica je teška telesna povreda ili smrt.

▲ UPOZORENJE! Kada ne poštujete ovu bezbednosnu napomenu, eventualno će da nastupi nezgoda. Posledica je eventualna teška telesna povreda ili smrt.

▲ OPREZ! Kada ne poštujete ovu bezbednosnu napomenu, nastupiće nezgoda. Posledica je eventualna lakša ili srednje teška telesna povreda.

NAPOMENA! Kada ne poštujete ovu bezbednosnu napomenu, nastupiće nezgoda. Posledica je eventualna materijalna šteta.

Slikovne oznake i simboli

Slikovne oznake na uređaju



Pažnja!



Pročitajte uputstvo za upotrebu



Koristite štitnike za vid i za sluh



Upotreba uređaja je zabranjena kada pada kiša ili u vlažnom okruženju.



Oprez sa delovima, koji su se razleteli — držite osobe podalje



Oštra jedinica za rezanje! Držite noge i ruke podalje.



Opasnost od električnog udara!



Držite osobe podalje od uređaja



Isključite motor i izvucite mrežni utikač pre radova podešavanja ili čišćenja ili ako se produžni kabl zaplete ili je oštećen.



Držite produžni kabl podalje od uređaja i sečiva!



Pažnja! Produženo kretanje jedinice za rezanje



Skala visine reza



Krug rezanja



Garantovan nivo zvučne snage L_{WA} u dB.



Klasa zaštite II (dvostruka izolacija)



Ovaj uređaj je predviđen za rad u prostorijama, gde kapacitet radne struje na tački predaje (kućni priključak) iznosi najmanje 100 A po fazi.



Ne bacajte električne uređaje u kućni otpad.

Slikovne oznake na gornjoj dršci



Postupak pokretanja - Pritisnite blokadu uključivanja i povucite polugu za pokretanje

Indikator stanja napunjenosti na jedinici za sakupljanje trave



Indikator stanja napunjenosti je otvoren: Jedinica za sakupljanje trave je prazna



Indikator stanja napunjenosti je zatvoren: Jedinica za sakupljanje trave je napunjena

Slikovne oznake u uputstvu za upotrebu



Izvucite mrežni utikač pre radova na održavanju ili kada je oštećen mrežni kabl.



Koristite zaštitne rukavice

Opšta bezbednosna upozorenja u vezi sa električnim alatom

▲ UPOZORENJE! Proučite sva bezbednosna upozorenja, uputstva, ilustracije i specifikacije koje ste dobili uz ovaj električni alat. Nepoštovanje bilo kojeg od dolenađenih uputstava može dovesti do strujnog udara, požara i/ili težih telesnih povreda. **Sva upozorenja i uputstva sačuvajte radi kasnijeg korišćenja.**

Izraz „električni alat“ u upozorenjima odnosi se na električni alat (sa kablom) koji se napaja iz mreže, kao i na električni alat koji radi na baterije (bežični).

1. BEZBEDNOST RADNOG PROSTORA

- Radni prostor treba uvek da bude čist i dobro osvetljen.** Radni prostor koji je prenatrpan i mračan prosto privlači nesreću.
- Električne alate nemojte koristiti u eksplozivnoj atmosferi, kao na primer u prisustvu zapaljivih tečnosti, gasova**

ili prašine. Električni alati stvaraju varnice koje mogu zapaliti prašinu ili isparenja.

- Dok koristite električni alat deca i ostali posmatrači treba da budu na bezbednoj udaljenosti.** Usled ometanja možete izgubiti kontrolu nad alatom.

2. BEZBEDNOST OD ELEKTRIČNE STRUJE

- Utikač za električni alat mora da odgovara utičnici. Nikada nemojte ni na koji način da modifikujete utikač. Nemojte koristiti adapterske utikače u kombinaciji sa uzemljenim električnim alatom.** Korišćenjem nemodifikovanih utikača i njima odgovarajućih utičnica smanjićete rizik od strujnog udara.
 - Pazite da delovima tela ne dodirujete uzemljenja ili uzemljene površine, poput cevi, radijatora, peći i frižidera.** Rizik od strujnog udara biće veći ukoliko je vaše telo uzemljeno.
 - Električne alate nemojte izlagati kiši ili vlažnim uslovima.** Prodiranjem vode u električni alat opasnost od strujnog udara se povećava.
 - Nemojte zloupotrebljavati kabl. Kabl nikada nemojte da koristite radi nošenja, povlačenja ili isključivanja električnog alata. Kabl držite podalje od izvora toplote, ulja, predmeta sa oštrim ivicama i pokretnih delova.** Korišćenjem oštećenih ili zapetljanih kablova opasnost od strujnog udara se povećava.
 - Ako električni alat upotrebljavate na otvorenom, koristite produžni kabl koji je prikladan za upotrebu napolju.** Korišćenjem kabla pogodnog za upotrebu na otvorenom smanjuje se rizik od strujnog udara.
 - Ako se rukovanje električnim alatom na vlažnom mestu ne može izbeći, koristite napajanje preko zaštitnog uređaja diferencijalne struje (FID sklopka).** Korišćenjem FID sklopke smanjuje se rizik od strujnog udara.
- ### 3. LIČNA BEZBEDNOST
- Prilikom korišćenja električnog alata uvek budite na oprezu, gledajte šta radite i služite se zdravim razumom. Električni alat nemojte koristiti onda kada ste umorni ili pod dejstvom droga, alkohola ili lekova.** Trenutak

- nepažnje pri rukovanju električnim alatom može dovesti do teških telesnih povreda.
- b) **Koristite ličnu zaštitnu opremu. Uvek nosite zaštitne naočari.** Zaštitna oprema, poput maske za prašinu, zaštitnih cipela koje se ne klizaju, kacige ili zaštite za sluh, ukoliko se koristi u skladu sa uslovima, smanjiće opasnost od povređivanja.
 - c) **Sprečite nenamerno pokretanje alata. Pre priključenja alata na izvor napajanja, odnosno pre ubacivanja baterije, kao i pre podizanja ili pre nošenja alata, uverite se da je prekidač u isključenom položaju.** Prenošenje električnih alata sa prstom na prekidaču ili punjenje električnih alata koji su uključeni predstavljaju nesreću u najavi.
 - d) **Pre uključivanja električnog alata poskidajte sa njega sve ključeve i druge elemente za podešavanje.** Ako ključ ili neki drugi element za podešavanje ostane prikačen za obrtni deo električnog alata može doći do telesne povrede.
 - e) **Nemojte se previše istezati pri korišćenju alata. Postarajte se da sve vreme čvrsto stojite na obe noge i vodite računa o ravnoteži.** Tako ćete imati bolju kontrolu nad električnim alatom čak i u nepredviđenim situacijama.
 - f) **Nosite prikladnu odeću pri korišćenju alata. Nemojte nositi široku odeću, kao ni delove nakita. Pazite da vam kosa i delovi odeće ne dođu u dodir sa pokretnim delovima alata.** Široka odeća, nakit i dugačka kosa mogu lako da budu zahvaćeni pokretnim delovima alata.
 - g) **Ako je alat opremljen priključcima za povezivanje sa uređajima za usisavanje i sakupljanje prašine, uverite se da su ti priključci na svom mestu i da ih pravilno koristite.** Usisavanjem prašine nastale korišćenjem alata smanjuje se opasnost od štetnih dejstava prašine.
 - h) **Nemojte dozvoliti da usled odličnog poznavanja alata, stečenog njegovim čestim korišćenjem, osetite preveliko samopouzdanje i ignorišete osnovne principe bezbednosti.** Jedan jedini nesmotren pokret može prouzrokovati teške povrede u deliću sekunde.
4. **KORIŠĆENJE I ODRŽAVANJE ELEKTRIČNOG ALATA**
 - a) **Električni alat nemojte na silu pritiskati. Koristite odgovarajući električni alat za konkretan posao koji treba da obavite.** Korišćenjem odgovarajućeg električnog alata željeni posao ćete obaviti bolje i bezbednije, brzinom za koju je taj alat projektovan.
 - b) **Električni alat nemojte koristiti ukoliko njegov prekidač za uključjenje, odnosno isključenje ne radi.** Svaki električni alat koji se ne može kontrolisati pomoću prekidača predstavlja opasnost i mora se popraviti.
 - c) **Isključite utikač iz izvora napajanja i/ili izvadite bateriju iz električnog alata (ako je predviđeno da se baterija vadi) pre bilo kakvih podešavanja, zamene pribora ili odlaganja električnog alata.** Ovakve preventivne mere bezbednosti smanjuju rizik od nenamernog pokretanja električnog alata.
 - d) **Električne alate koje trenutno ne koristite čuvajte van domašaja dece, a osobama koje nisu upoznate sa načinom rada električnog alata ili sa ovim uputstvom nemojte dozvoliti da rukuju električnim alatom.** Električni alati predstavljaju opasnost u rukama neuvezanih korisnika.
 - e) **Redovno održavajte električne alate i prateću opremu. Proverite centražu i međusobnu povezanost pokretnih delova, uverite se da na alatu nema oštećenih delova i drugih neispravnosti koje bi mogle uticati na rad električnog alata. U slučaju bilo kakvog oštećenja, pre sledećeg korišćenja električni alat obavezno odnesite na popravku.** Do velikog broja nesreća dolazi usled lošeg održavanja električnog alata.
 - f) **Alati za sečenje treba uvek da budu oštri i čisti.** Alati za sečenje koji se pravilno održavaju i koji imaju oštre rezne ivice ređe se zaglavljaju i njima se lakše rukuje.
 - g) **Električni alat, praeći pribor, nastavke za alate i sl. koristite u skladu sa ovim uputstvom, uzimajući u obzir uslove rada i konkretan posao koji treba obaviti.** Korišćenje električnog alata za namene drugačije od predviđenih može prouzrokovati rizične situacije.

- h) **Ručice i rukohvate održavajte tako da uvek budu suvi, čisti i bez tragova ulja i maziva.** Klizave ručice i rukohvati ne omogućavaju bezbedno rukovanje i kontrolu alata u nepredviđenim situacijama.
5. **SERVISIRANJE**
- a) **Servisiranje električnog alata može da obavlja isključivo osoblje koje je kvalifikovano za vršenje popravki, uz korišćenje rezervnih delova koji su identični originalnim.** Jedino na taj način može se očuvati bezbednost korišćenja električnog alata.

Bezbednosne napomene kosilice

- **Ne koristite kosilicu po nevremenu, pogotovo ne u slučaju oluje sa grmljavinom.** To smanjuje opasnost da budete pogođeni od groma.
- **Temeljno pregledajte radno područje na prisustvo divljih životinja.** Divlje životinje mogu da se povrede kosilicom koja radi.
- **Temeljno pregledajte radno područje i uklonite sve kamenje, granje, žice, kosti i druga strana tela.** Izbačeni delovi mogu da dovedu do povreda.
- **Pre upotrebe kosilice, uvek prekontrolišite da li su sečivo za košenje i mehanizam za košenje pohabani ili oštećeni.** Pohabani ili oštećeni delovi povećavaju rizik od povreda.
- **Pre upotrebe, uvek prekontrolišite električni kabl i produžne kablove na znakove oštećenja ili starenja. Ne koristite kosilicu ako je kabl oštećen ili pohaban. Ako se električni kabl ošteti ili pohaba prilikom rada, isključite kosilicu i ne dirajte kabl dok ne izvučete mrežni utikač.** Oštećen električni kabl ili produžni kabl može da dovede do električnog udara, požara i/ili ozbiljnih povreda.
- **Redovno proveravajte jedinicu za sakupljanje trave na znakove habanja ili istrošenosti.** Istrošena ili oštećena jedinica za sakupljanje trave povećava opasnost od povreda.
- **Ostavite zaštitne poklopce na svom mestu. Zaštitni poklopci moraju biti funkcionalni i propisno pričvršćeni.**

Olabavljeni, oštećeni ili neispravni zaštitni poklopac može da dovede do povreda.

- **Održavajte ventilacione otvore za hlađenje tako da ne bude naslaga.** Blokirani ulazi vazduha mogu da dovedu do pregrevanja ili opasnosti od požara.
- **Prilikom rada kosilice, uvek nosite protivkliznu zaštitnu obuću. Nikada ne radite bosi ili sa otvorenim sandalama.** Time sprečavate opasnost od povrede stopala u slučaju kontakta sa rotirajućim sečivom za košenje.
- **Prilikom rada kosilice, uvek nosite dugačke pantalone.** Gola koža povećava verovatnoću povreda usled izbačenih delova.
- **Ne koristite kosilicu na mokroj travi. Prilikom košenja, hodajte, nikada ne trčite.** Time se smanjuje opasnost od proklizavanja i pada, što bi moglo da dovede do povreda.
- **Ne koristite kosilicu na prekomerno strmim padinama.** Time se smanjuje rizik od gubitka kontrole, proklizavanja i pada, što bi moglo da dovede do povreda.
- **Prilikom rada na padinama, vodite računa o stabilnom položaju; uvek kosite poprečno prema padini, nikad uzbrdo ili nizbrdo i budite izuzetno oprezni prilikom menjanja smera rada.** Time se smanjuje rizik od gubitka kontrole, proklizavanja i pada, što bi moglo da dovede do povreda.
- **Budite posebno oprezni kada kosite unazad ili kada vučete kosilicu ka sebi. Uvek vodite računa o okruženju.** Ovo smanjuje opasnost od spoticanja tokom rada.
- **Držite električni kabl podalje od sečiva za košenje.** Oštećen električni kabl može da dovede do električnog udara, požara i/ili ozbiljnih povreda.
- **Isključite kosilicu i izvucite mrežni utikač ako se električni kabl zapetljao ili ošteti.** Zapetljani ili oštećeni kablovi mogu da povećaju rizik od električnog udara.
- **Ne dirajte sečiva ili druge opasne delove koji se još uvek kreću.** Time smanjujete rizik od povreda usled pokretnih delova.
- **Pre nego što uklonite materijal ili očistite kosilicu, uverite se da su svi prekidači isključeni i da je mrežni**

utikač izvučen. Neočekivani rad kosilice može da dovede do ozbiljnih povreda.

- Zaustavite **rezni alat** ukoliko morate da nagnete mašinu radi transporta kada prelazite preko površina koje nisu trava i kada transportujete mašinu do i od područja košenja.
- Ne nagnite mašinu kada uključujete motor, osim ako mašina mora da se nagne u svrhu pokretanja. Ne nagnite mašinu više nego što je apsolutno neophodno i samo podignite deo koji je okrenut od Vas.
- Zaustavite mašinu, izvucite mrežni utikač i sačekajte da se svi pokretni delovi potpuno zaustave.
 - Kada uređaj prilikom rada naiđe na strano telo, pregledajte mašinu na oštećenja i popravite je pre nego što je ponovo pokrenete i radite njome.
 - Ako mašina počne neobično da vibrira, odmah je proverite na oštećenja, zamenite i popravite oštećene delove, proverite da li je deo/ su delovi možda labav/i i zategnite ga/ ih.
- Izvršite radove čišćenja i održavanja pre skladištenja.
- Zamenite pohabane i oštećene komponente samo u kompletima da bi se sačuvala simetrija, ukoliko je primenljivo.
- Kod mašina sa više **reznih alata**, imajte na umu da rotirajući **rezni alat** može da pokrene rotiranje drugih **reznih alata**.
- Oprez prilikom radova podešavanja na mašini, izbegavajte zahvatanje prstiju između pokretnog **reznog alata** i nepokretnih delova mašine.
- Prilikom održavanja **reznog alata**, imajte na umu da **rezni alat** može i dalje da se kreće nakon isključivanja.

Dodatne bezbednosne napomene

- Priključite uređaj samo na utičnicu sa zaštitnim uređajem diferencijalne struje (RCD), čija nominalna diferencijalna struja ne iznosi više od 30 mA.
- **Koristite isključivo pribor koji preporučuje PARKSIDE.** Neprikladan pribor može da prouzrokuje električni udar ili požar.

Preostali rizici

Čak iako propisno rukujete ovim uređajem, postoje preostali rizici. Sledeće opasnosti

moгу da nastupe u vezi sa konstrukcijom i izvedbom ovog uređaja:

- Oštećenja oka, ako ne nosite pogodnu zaštitu za oči.
- Oštećenja sluha, ako ne nosite odgovarajuće štitnike za sluh.
- Narušavanje zdravlja, koje je posledica vibracija šake i ruke ako koristite uređaj duže vremena ili ako ga nepropisno vodite i održavate.
- Posekotine
- Povrede usled pokretnih delova ili vrućih površina.

▲ UPOZORENJE! Opasnost od elektromagnetnog polja, koje se stvara kada je uređaj u radu. Polje može pod određenim okolnostima da negativno utiče na aktivne ili pasivne medicinske implantate. U cilju smanjenja opasnosti od ozbiljnih ili smrtonosnih povreda, osobama sa medicinskim implantatima preporučujemo da se pre rukovanja uređajem konsultuju sa svojim lekarom i proizvođačem medicinskog implantata.

Priprema

▲ UPOZORENJE! Opasnost od povreda usled nenamernog pokretanja uređaja. Umetnite priključni utikač u utičnicu tek kada uređaj bude u potpunosti pripremljen za rad. Vršite samo radove za koje mislite da možete da ih odradite. U slučaju nedoumica, obratite se stručnjaku ili direktno našem servisu.

Upravljački elementi

Upoznajte se sa upravljačkim elementima pre puštanja uređaja u rad prvi put.

Indikator stanja napunjenosti

Napomene (sl. C)

- Iznad jedinice za sakupljanje trave (4) se nalazi indikator stanja napunjenosti (12).
- Indikator stanja napunjenosti (12) funkcioniše samo kada uređaj radi.



Indikator stanja napunjenosti je otvoren: Jedinica za sakupljanje trave je prazna



Indikator stanja napunjenosti je zatvoren: Jedinica za sakupljanje trave je napunjena

Montaža drške

Montaža donje drške

(sl. A)

1. Rasklopite donje drške (3) kućišta uređaja (9) unazad, dok ne dođu u radni položaj.
2. Podesite željenu visinu odnosno nagib drške (3). Na drškama (3) i držačima drške (17) se nalaze oznake za poravnanje. Poravnajte oznake tačno jednu sa drugom. Dostupna su tri različita položaja.
3. Pritegnite leptir-vijak (18) da biste fiksirali donju dršku (3).
4. Prekontrolišite čvrsto naleganje donje drške (3).
5. Ponovite ovaj postupak na drugoj strani. Vodite računa da obe drške (3) budu podešene u istom položaju (identična oznaka).

Montaža gornje drške

(sl. B)

1. Pričvrstite gornju dršku (1) priloženim vijcima sa četvrtastom glavom (19), podloškama (20) i leptir navrtkama (21) za donje drške (3). Postoji mogućnost 2 položaja.
2. Pričvrstite držače kabla (13) na gornju (1) i donju dršku (3), pa njima fiksirajte kabl uređaja (10).

Priprema jedinice za sakupljanje trave

(sl. D)

1. Navucite plastične spojnice (24) preko polužja jedinice za sakupljanje trave (25).

Montaža jedinice za sakupljanje trave

▲ UPOZORENJE! Opasnost od povreda. Kosilicom za travu ne smete da radite bez odbojnika ili jedinice za sakupljanje trave.

Postupak (sl. E)

1. Podignite (5) odbojnik.
2. Držite jedinicu za sakupljanje trave (4) za ručku (22).
3. Zakačite jedinicu za sakupljanje trave (4) na zakačku.
4. Preklopite odbojnik (5) na jedinicu za sakupljanje trave (4). On drži jedinicu

za sakupljanje trave (4) u ispravnom položaju.

Demontaža jedinice za sakupljanje trave

(sl. E)

1. Podignite (5) odbojnik.
2. Držite jedinicu za sakupljanje trave (4) za ručku (22).
3. Otkaçite jedinicu za sakupljanje trave (4).
4. Preklopite odbojnik (5) nazad na kućište uređaja (9).

Pražnjenje jedinice za sakupljanje trave

(sl. C)

1. *Demontaža jedinice za sakupljanje trave, P. 81*
2. Radi bolje stabilnosti, držite jedinicu za sakupljanje trave (4) za ručku (22), kao i za dodatnu ručku (23).
3. Sipajte odrezanu travu u odgovarajuću posudu.
4. *Montaža jedinice za sakupljanje trave, P. 81*

Podešavanje visine reza

Nega travnjaka

Redovno košenje podstiče travu na pojačano stvaranje lista, a istovremeno omogućava odumiranje korova. Tako travnjak postaje gušći svakim postupkom košenja i može ravnomerno da se opotereti. Prvo košenje se vrši otprilike u aprilu kada je visina trave 70 - 80 mm. Za vreme glavne vegetacije, košenje trave se vrši najmanje jednom nedeljno.

Izbor ispravne visine reza

Za prvo košenje u sezoni trebalo bi izabrati višu visinu reza. Ispravna visina reza kod ukrasnog travnjaka iznosi oko 25 - 40 mm, a kod travnjaka koji se koristi oko 40- 60 mm. Uređaj ima 7 visine reza:

- 20/26 mm - mala visina reza
- 33/40/50 mm - srednja visina reza
- 60/70 mm - velika visina reza

Postupak (sl. F)

1. Uхватite ručku za nošenje (6) i malo podignite uređaj odnosno pritisnite uređaj nadole.
2. Uхватite polugu za podešavanje visine reza (26) i pritisnite je dalje od kućišta uređaja (9).

3. Pomerite polugu za podešavanje visine reza (26) iza zapora u željeni položaj podešavanja visine reza.
4. Pritisnite polugu za podešavanje visine reza (26) da bi usela ka kućištu uređaja (9).

Rad

Napomene za rad

- **▲ UPOZORENJE!** Opasnost od povreda. Vršite podešavanja na uređaju samo kada je motor isključen i kada sečivo miruje. Izvucite mrežni utikač.
- **▲ UPOZORENJE!** Opasnost od povreda. Sečivo će se okretati još nekoliko sekundi nakon isključivanja uređaja. Ne dirajte sečivo kada se kreće.
- **▲ UPOZORENJE!** Opasnost od povreda. Kosilicom za travu ne smete da radite bez odbojnika ili jedinice za sakupljanje trave.

Napomene

- Pre upotrebe uređaja, uvek proverite da li su svi vijci, navrtke, klinovi i ostali elementi za pričvršćivanje dobro pričvršćeni i da li se zaštitni uređaji i zaštitni poklopci nalaze na svom mestu. Pohabane ili oštećene nalepnice moraju da budu zamenjene.
- Poštujte zaštitu od buke i lokalne propise.

Postupak

- Počnite košenjem od blizine utičnice i kosite sve dalje od utičnice.
- Uvek vodite produžni kabl iza sebe i nakon zakretanja ga dovedite na pokošenu stranu.
- Podesite visinu reza tako da se uređaj ne optereti. U suprotnom može da se ošteti motor.
- Vodite uređaj tempom hodanja, po mogućnosti pravim putanjama. Za košenje bez razmaka, putanje bi trebalo uvek da se preklape nekoliko centimetara.
- Uvek kosite poprečno prema kosini.
- Ne krećite se sa uređajem unazad.
- Ukoliko sečiva dođu u dodir sa stranom telom, odmah isključite motor. Sačekajte da se sečivo zaustavi i proverite uređaj na znakove oštećenja. Nastavite da radite samo ako je uređaj neoštećen.

- Kod dužih pauza u radu ili radi transporta, isključite uređaj i sačekajte da se sečivo zaustavi.
- Očistite uređaj nakon svake upotrebe (pogledajte *Čišćenje*, P. 83).

Uključivanje i isključivanje

Potrebna pomoćna sredstva

- Produžni kabl (nije uključen u obimu isporuke)

Uključivanje (sl. G)

1. Postavite uređaj na ravnu površinu.
2. Umetnite mrežni utikač produžnog kabla u utičnicu (14) na gornjoj dršci (1).
3. Napravite petlju na kraju produžnog kabla i zakačite je u rasterećenje vuče (16).
4. Priključite uređaj na mrežni napon.
5. Pre uključivanja uređaja, vodite računa da uređaj ne dodirne predmete.
6. Pritisnite polugu za pokretanje (15) kada je blokada uključivanja (2) pritisnuta.
7. Sada pustite blokadu uključivanja (15).

Isključivanje (sl. G)

1. Da biste isključili uređaj, pustite polugu za pokretanje (2).

Transport

Napomene

- Isključite uređaj, izvucite mrežni utikač i sačekajte da se sečivo zaustavi.
- Vodite računa o težini uređaja i ne preценjujte se.
- Nosite rukavice prilikom transporta i izbegavajte da dođete u dodir sa opasnim delovima (npr. sa vrućim motorom, jedinicom za rezanje).

Čišćenje, održavanje i skladištenje

- **▲ UPOZORENJE!** Električni udar! Opasnost od povreda usled nenamernog pokretanja uređaja. Zaštite se prilikom radova na održavanju i čišćenju. Isključite uređaj i izvucite mrežni utikač iz utičnice.

Radove na popravljanju i održavanju, koji nisu opisani u ovom uputstvu, treba da obavlja naš servisni centar. Koristite samo originalne rezervne delove.

Čišćenje

⚠ UPOZORENJE! Električni udar! Nikada ne prskajte uređaj vodom.



Opasnost od povreda! Izvucite mrežni utikač i sačekajte da se sečivo zaustavi.



Koristite zaštitne rukavice

Napomena

Opasnost od oštećenja. Hemijske supstance mogu da nagrizu plastične delove uređaja.

Ne koristite sredstva za čišćenje, odn. rastvarače.

Čišćenje nakon rada

- Održavajte proreze za ventilaciju, kućište motora i ručke uređaja uvek čisto. U tu svrhu, koristite vlažnu krpu ili četku.
- Ne koristite tvrde ili šiljate predmete za čišćenje. Mogli biste da oštetite uređaj.
- Uklonite prilepljene ostatke biljaka sa točkova, ventilacionih otvora, otvora za izbacivanje i područja sečiva pomoću drvenog ili plastičnog predmeta.

Održavanje



Opasnost od povreda! Izvucite mrežni utikač i sačekajte da se sečivo zaustavi.



Koristite zaštitne rukavice

- Oštećeni mrežni priključni vod ovog uređaja mora da se zameni posebnim priključnim vodom, koji je dostupan kod proizvođača ili njegove korisničke službe.
- Pre svake upotrebe proverite da li uređaj ima očigledne nedostatke kao što su labavi, istrošeni ili oštećeni delovi.
- Proverite poklopce i zaštitne uređaje na oštećenja i na ispravno naleganje. Po potrebi, zamenite te delove.
- Povremeno podmazujte osovine točkova uljem.

Mi ne snosimo odgovornost za oštećenja izazvana našim uređajima, ako su prouzrokovana nepropisnom popravkom ili upotrebom neoriginalnih delova, odnosno nenamanskom upotrebom.

Zamena sečiva

Stručna radionica može naknadno da naoštiri tupo sečivo. Oštećeno sečivo ili sečivo koje pokazuje neuravnoteženost mora da bude zamenjeno.

Napomene

- Prilikom zamene sečiva (27) morate da koristite i novi vijak sečiva (28).
- Moment pritezanja (sečiva): 15 Nm

Neophodni alati

- Ključ za vijke (SW13)

Postupak (sl. H)

1. Izvucite mrežni utikač i sačekajte da se sečivo zaustavi.
2. Okrenite uređaj na bok.
3. Nosite čvrste rukavice i držite sečivo (27). Odvrtite vijak sečiva (28) sa vretena motora (29) u smeru suprotno od kretanja kazaljki na satu pomoću ključa za vijke.
4. Ponovo umetnite novo sečivo (27) obrnutim redosledom. Vodite računa da sečivo (27) bude ispravno pozicionirano i da vijak sečiva (28) bude čvrsto zategnut.

Skladištenje

⚠ UPOZORENJE! Opasnost od požara.

Ne skladištite uređaj sa napunjenom korpom za sakupljanje trave. Pod dejstvom toplote, trava počinje da fermentira na vrućem vremenu.

Napomene

- Očistite uređaj i izvršite održavanje pre skladištenja.
- Čuvajte uređaj uvek na čistom i suvom mestu, i izvan domašaja dece.
- Pustite da se motor ohladi pre nego što smestite uređaj u zatvorene prostorije.
- Ne obmotavajte uređaj najlonskim vrećama, jer bi mogla da se stvori vlaga i plesan.

Da bi se uštedeo prostor za čuvanje uređaja, obratite pažnju na sledeće:

Postupak (sl. I)

1. Odvijte leptir navrtke (21).
2. Preklopite gornju dršku (1) unapred da bi uređaj zauzeo manje prostora.
3. Pritom, kabl uređaja (10) ne sme da se zaglavi.

Pronalaženje greške

Sledeća tabela Vam pomaže kod uklanjanja manjih smetnji:

Problem	Mogući uzrok	Otklanjanje greške
Uređaj se ne pokreće	Nema mrežnog napona	Proverite utičnicu, mrežni priključni vod, utikač i osigurač, eventualno popravka od strane električara.
	Poluga za pokretanje (2) je oštećena	Obratite se servisnom centru.
	Ugljene četke su istrošene	
	Motor je u kvaru	
	Trava je predugačka	Podesite visinu reza. Lagano podignite prednje točkove pritiskanjem gornje drške (1).
Motor otkazuje	Blokiranje stranim telima	Uklonite strana tela
Rezultat posla nije zadovoljavajući ili motor otežano radi	Visina reza je preniska	Podesite visinu reza
	Sečivo (27) je tupo	Dajte sečivo (27) na oštrenje ili zamenu
	Područje sečiva je začepljeno	Očistite uređaj
	Sečivo (27) je pogrešno montirano	Ispravno ugradite sečivo (27)
Sečivo (27) se ne okreće	Sečivo (27) je blokirano travom	Uklonite travu
	Vijak sečiva (28) je opušten	Zategnite vijak sečiva (28)
Neuobičajeni šumovi, zveckanje ili vibracije	Vijak sečiva (28) je opušten	Zategnite vijak sečiva (28)
	Sečivo (27) je oštećeno	Zamena sečiva (27)
Indikator stanja napunjenosti (12) ne funkcioniše	Zaprljanje	Očistite mekom četkom. Indikator stanja napunjenosti mora da se zatvori sopstvenom snagom nakon što se otvori.

Odlaganje/zaštita životne sredine

Odložite aparat, pribor i ambalažu na ekološki prihvatljiv način.



Ne bacajte električne uređaje u kućni otpad.

Simbol precrtane kante za otpatke na točkovima znači da se ovaj proizvod na kraju svog životnog veka ne sme odlagati kao nesortirani komunalni otpad.

Direktiva 2012/19/EU o starim električnim i elektronskim uređajima:

Potrošači su zakonski obavezni da recikliraju električne i elektronske uređaje na ekološki

prihvatljiv način na kraju njihovog radnog veka. Na ovaj način se obezbeđuju ekološki prihvatljiva reciklaža i ušteda resursa.

U zavisnosti od toga kako se primenjuje u nacionalnom zakonu, imate sledeće opcije:

- vratiti ga prodajnom mestu,
- predati ga na službeno sabirno mesto,
- vratiti ga proizvođaču/distributeru.

Ovo se ne odnosi na delove pribora i pomoćna sredstva bez električnih sastavnih delova, koji su priloženi uz stare uređaje.

Napomene u vezi sa odlaganjem kosilice za travu

Ne bacajte pokošenu travu u kantu za otpad, već je predajte na kompostiranje ili je rasporedite kao sloj malče ispod grmlja i drveća.

Kako izjaviti reklamaciju?

Molimo Vas:

- da pozovete korisnički servis:
0800 801 807

- pošaljete e-mail na: *grizzly@lidl.rs*
 - posetite najbližu Lidl prodavnicu.
- Da bismo osigurali najbržu asistenciju, molimo da sačuvate fiskalni račun i date ga na uvid prilikom izjavljivanja reklamacije.



Rezervni delovi i pribor

Rezervni delovi i pribor stoje na raspolaganju na stranici www.grizzlytools.shop. Ukoliko imate problema sa postupkom poručivanja, obratite nam se preko naše onlajn-prodavnice. Za dodatna pitanja se obratite: *Garancija / Garantni list, P. 87*

Pozicija	Ime	Naredba br.
11	2x Zadnji točak (uklj. Zakivke) 23,5 cm	91105230
8	2x Prednji točak (uklj. Zakivke) 17 cm	91105231
27	Rezervno sečivo, 44 cm (Ozn. proizvođača: GL01BX.00.06)	13700303
28	Vijak sečiva	91090970
26	Poluga za podešavanje visine reza	91105225
18	Pričvršćenje donje drške (2x Leptir vijak)	91105226
3	Donja drška, levo	91105227
3	Donja drška, desno	91105228
21	Pričvršćenje gornje drške (2x Leptir navrtka)	91105240
4	Jedinica za sakupljanje trave	91105241
1	Gornja drška uklj. Prekidačka jedinica	91105243

Lidl i proizvođač nisu u mogućnosti da garantuju obezbeđivanje servisiranja i dostupnost rezervnih delova nakon isteka garantog perioda/ perioda saobraznosti. Ukoliko za tim bude potrebe, putem naše Službe za potrošače možete proveriti dostupnost rezervnih delova i opcije za popravku. Hvala na razumevanju.

Prevod originalne EU deklaracije o usklađenosti

<p>Uređaj: Električna kosilica za travu</p> <p>Model: PERM 1800 A1</p> <p>Serijski broj: 000001-102700</p> <p>Gore opisani predmet Izjave ispunjava relevantne harmonizovane propise Unije:</p> <p>2006/42/EC • 2014/30/EU • 2000/14/EC & 2005/88/EC • 2011/65/EU & (EU) 2015/863</p> <p>Gore naveden predmet Izjave ispunjava propise smernice 2011/65/EU Evropskog parlamenta i veća od 8. juna 2011. godine za ograničenje upotrebe određenih opasnih materija u električnim i elektronskim uređajima.</p> <p>Da bi se obezbedila usklađenost, primenjeni su sledeći usaglašeni standardi, kao i nacionalni standardi i propisi:</p> <p>EN 62841-1:2015/A11:2022 • EN IEC 62841-4-3:2021/A11:2021 EN IEC 55014-1:2021 • EN IEC 55014-2:2021 EN IEC 61000-3-2:2019/A1:2021 • EN IEC 61000-3-11:2019 EN IEC 63000:2018</p> <p>U skladu sa Direktivom 2000/14/EC o emisiji buke, potvrđeno je sledeće: Nivo zvučne snage (L_{WA}) – izmereno: 94,4 dB; – garantovano: 96 dB</p> <p>Korišćen postupak ocenjivanja usaglašenosti prema 2000/14/EC, Aneks VI. Obavestio organ: TÜV SÜD Industrie Service GmbH, Westendstrasse 199, 80686 München, NB 0036</p> <p>Isključivu odgovornost za izdavanje ove Izjave o usklađenosti snosi proizvođač:</p> <p> Grizzly Tools GmbH & Co. KG Stockstädter Str. 20 63762 Großostheim NEMAČKA 22.12.2025</p> <p> Christian Frank Ovlašćeni predstavnik za dokumentaciju</p>
--

Garancija / Garantni list

Poštovani kupci,
Ovim putem Vas upoznajemo sa Vašim pravima i obavezama koje proističu iz Zakona o zaštiti potrošača, a u pogledu ostvarivanja prava iz garancije.

Ova garancija ni na koji način ne utiče, niti isključuje prava koja kupac ima u skladu sa važećim Zakonom o zaštiti potrošača po osnovu zakonske odgovornosti prodavca za nesaobraznost robe ugovoru koja traje 2 godine od dana kada je roba predata kupcu. Davalac garancije ovom izjavom preuzima obavezu da kupcima svojih aparata, a pod uslovima i redosledom definisanim u ovoj izjavi, obezbedi:

- besplatno otklanjanje kvarova u garantnom roku, koji bi nastali kod uobičajene upotrebe ili zbog grešaka u proizvodnji i materijalu, ili
- zamenu aparata kada opravka shodno odredbi prethodne tačke nije moguća, ili
- povrat novca kada ni zamena aparata shodno odredbi prethodne tačke nije moguća.

Ukupan rok garancije je 3 godine.

Garantni rok počinje da važi od datuma kupovine proizvoda, odnosno od prijema istog od strane kupca, a što se dokazuje fiskalnim računom.

Garancija važi na teritoriji Republike Srbije. Kupac može da izjavi reklamaciju usmeno u nekom od prodajnih objekata Lidl Srbija KD, odnosno telefonom, pisanim putem ili elektronskim putem na kontakte kompanije Lidl Srbija KD, uz dostavu računa na uvid. U cilju ispravnog funkcionisanja uređaj se koristi u skladu sa njegovom namenom i Uputstvom za upotrebu.

Na osnovani zahtev kupca, koji je izjavljen u garantnom roku i u skladu sa uslovima iz ove Izjave, prodavac će izvršiti otklanjanje kvarova i nedostataka na proizvodu ili druge radnje u skladu sa ovom Izjavom, a u roku predviđenom Zakonom.

Garantni uslovi:

Pre obraćanja prodavcu za tehničku pomoć, potrebno je proveriti ispravnost instalacije i ostalih potrebnih uslova naznačenih u Uputstvu za upotrebu.

Kupac je dužan da prodavcu preda sve pripadajuće delove uređaja koje je preuzeo u trenutku kupovine.

Popravke u roku garancije:

Garancija važi počev od dana kada je proizvod predat kupcu, a koja se utvrđuje na osnovu fiskalnog računa. U garantnom periodu davalac garancije, odnosno prodavac je u obavezi da otkloni tehničke kvarove koji bi nastali kod uobičajene upotrebe ili zbog grešaka u proizvodnji i materijalu, bez naknade i u zakonskom roku. Ukoliko opravka nije moguća, davalac garancije, odnosno prodavac je ovlašćen i dužan da sprovede druge radnje u skladu sa ovom Izjavom.

Lidl i proizvođač nisu u mogućnosti da garantuju obezbeđivanje servisiranja i dostupnost rezervnih ili zamenskih delova van postupka ostvarivanja prava iz garancije/zakonske odgovornosti za saobraznost. Ukoliko za tim bude potrebe, putem naše Službe za potrošače možete proveriti dostupnost rezervnih delova i opcije za popravku. Hvala na razumevanju.

Garancija ne važi u sledecim slučajevima:

1. Ukoliko prodavcu uz uređaj nije priložen fiskalni račun ili drugi dokaz o kupovini koji sadrži datum prodaje.
2. Ukoliko je kvar prouzrokovan udarom groma, strujnim udarom ili sličnim delovanjem spoljne sile na sam uređaj (požar, poplava, naponski udar..).
3. Ukoliko su nastali kvarovi i oštećenja na uređaju posledica delovanja spoljnih uticaja, kao što su: velika vlaga, previsoka i suviše niska temperatura (pucanje cevi usled smrzavanja, oštećenja gumenih delova, rđanje, itd.)
4. Ukoliko uređaj nije korišćen u skladu sa Uputstvom za upotrebu.
5. Ukoliko je uređaj pokušalo da popravi treće neovlašćeno lice.
6. Ukoliko uređaj nije korišćen u skladu sa namenom.
7. Ukoliko je čišćenje i održavanje uređaja urađeno protivno Uputstvu za upotrebu.
8. Ukoliko je uređaj korišćen u profesionalne svrhe.

9. Ukoliko uz proizvod nisu predati svi pripadajući delovi proizvoda koje je kupac preuzeo u trenutku kupovine.

Naziv proizvoda:	Električna kosilica za travu
Model:	PERM 1800 A1
IAN/Serijski broj:	495489_2504/000001–102700
Proizvođač:	Grizzly Tools GmbH & Co. KG ; Stockstädter Str. 20; 63762 GroBostheim; NEMAČKA; www.grizzlytools.de
Ovlašćeni serviser:	ICOM Communications doo, Novosadski put 68, 21203 Veternik, tel. 021 3000 151, mob. 060 480 0476
Datum predaje robe potrošaču:	datum sa fiskalnog računa
Uvozi i stavlja u promet:	Lidl Srbija KD, Prva južna radna 3, 22330 Nova Pazova, Republika Srbija, tel. 0800 801 807, Kontakt obrazac na parksidediy.com

Cuprins

Introducere.....	89
Utilizarea prevăzută.....	89
Furnitura livrată/accesorii.....	90
Prezentare generală.....	90
Descrierea funcționării.....	90
Date tehnice.....	90
Indicații de siguranță.....	91
Semnificația indicațiilor de siguranță.....	91
Pictograme și simboluri.....	91
Avertismente generale de siguranță pentru unelte electrice.....	92
Instrucțiuni de siguranță pentru mașini de tuns iarbă.....	94
Riscuri reziduale.....	95
Pregătirea.....	95
Elemente de comandă.....	95
Montarea barei.....	96
Dispozitiv de colectare a ierbii gol.....	96
Montarea dispozitivului de colectare a ierbii.....	96
Demontarea dispozitivului de colectare a ierbii.....	96
Golirea dispozitivului de colectare a ierbii.....	96
Reglarea înălțimii de tăiere.....	96
Funcționarea.....	97
Instrucțiuni de lucru.....	97
Pornirea și oprirea.....	97
Transport.....	97
Curățarea, întreținerea și depozitarea.....	98
Curățarea.....	98
Întreținere.....	98
Depozitarea.....	98
Depistarea defecțiunilor.....	99
Eliminarea/protecția mediului.....	100
Instrucțiuni de eliminare pentru mașini de tuns iarbă.....	100
Piese de schimb și accesorii.....	100
Service.....	100
Garanție.....	100
Reparație-service.....	102
Service-Center.....	102
Importator.....	102
Traducerea originalului declarației de conformitate UE.....	103
Reprezentare explodată.....	155

Introducere

Felicitări pentru achiziționarea noii dumneavoastră mașini electrice de tuns iarbă (numit în continuare aparat sau sculă electrică). V-ați decis astfel pentru un aparat de calitate ridicată. Acest aparat a fost verificat în timpul producției cu privire la calitate și a fost supus unui control final. Capacitatea de funcționare a aparatului dumneavoastră este așadar asigurată.



Instrucțiunile de utilizare sunt parte componentă a acestui aparat. Acestea conțin indicații importante referitoare la siguranță, utilizarea și eliminarea produsului. Citiți cu atenție instrucțiunile de utilizare. Familiarizați-vă cu elementele de operare și utilizarea corectă a aparatului. Aparatul trebuie utilizat numai conform descrierii și pentru domeniile de utilizare indicate. Păstrați cu grijă aceste instrucțiuni de utilizare și predați aparatul către terți însoțit de toate documentele.

Utilizarea prevăzută

Aparatul este destinat exclusiv pentru utilizarea următoare:

- Tunderea suprafețelor de gazon și iarbă în sectorul casnic.

Este interzisă folosirea aparatului în condiții de ploaie și umiditate ambientală.

Aparatul este destinat utilizării de către adulți. Tinerii cu vârsta peste 16 ani pot folosi aparatul numai sub supraveghere.

Orice altă utilizare nespecificată în mod explicit în aceste instrucțiuni de utilizare poate reprezenta un pericol serios pentru utilizator și poate conduce la deteriorarea aparatului. Operatorul sau utilizatorul aparatului este răspunzător accidentele sau daunele produse altor persoane sau proprietății acestora. Aparatul este destinat utilizării în domeniul casnic. Acesta nu a fost conceput pentru utilizarea permanentă industrială. Folosirea aparatului în scop industrial are ca rezultat pierderea garanției. Producătorul nu este responsabil pentru daunele produse ca urmare a utilizării neconforme cu destinația sau a operării greșite.

Furnitura livrată/accesorii

Dezambalați aparatul și verificați furnitura livrată.

Eliminați ambalajul în mod regulamentar.

- Mașină electrică de tuns gazonul
- 2x Bară inferioară
- 2x Piuliță-fluture
- 2x Șaibă suport
- 2x Șurub cu cap pătrat
- 2x Suport pentru cablu
- Dispozitiv de colectare a ierbii
- Traducere a instrucțiunilor originale

Prezentare generală

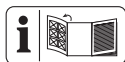

Veți găsi imaginile aparatului pe pagina pliată din față și din spate.

- 1 Bară superioară
- 2 Manetă de pornire
- 3 Bară inferioară
- 4 Dispozitiv de colectare a ierbii
- 5 Protecție împotriva coliziunii
- 6 Mâner de susținere
- 7 Mâner încastrat
- 8 Roată față
- 9 Carcasa aparatului
- 10 Cablu aparat
- 11 Roată spate
- 12 Indicator nivel de umplere
- 13 Suport pentru cablu
- 14 Priza
- 15 Blocare cuplare
- 16 Descărcare de tracțiune

(Fig. A)

- 17 Suport (Bară inferioară)
- 18 Șurub fluture

(Fig. B)

- 19 Șurub cu cap pătrat
- 20 Șaibă suport
- 21 Piuliță-fluture

(Fig. C)

- 22 Mâner
- 23 Mâner suplimentar

(Fig. D)

- 24 Eclise de plastic

- 25 Timonerie dispozitiv de colectare a ierbii
(Fig. F)

- 26 Manetă pentru reglarea înălțimii de tăiere

(Fig. H)

- 27 Cuțit
- 28 Șurub cuțit
- 29 Ax motor

Descrierea funcționării

Aparatul deține un electromotor și o carcasă din plastic. Există diferite moduri de tundere și o reglare a înălțimii de tăiere în trepte 7. Scula de tăiere se rotește paralel cu planul de tăiere.

Informații despre funcția elementelor de comandă găsiți în descrierile următoare.

Date tehnice

Mașină electrică de tuns gazonul

..... **PERM 1800 A1**
 Putere consumată a motorului 1800 W
 Tensiunea de la rețea 230 V ~; 50 Hz
 Turație la mersul în gol n_0 3250 min⁻¹
 Lățime de tăiere ≈ 440 mm
 Înălțime de tăiere . 20/26/33/40/50/60/70 mm
 Clasă de protecție □ II (dublă izolație)
 Tip de protecție IPX4
 Greutate ≈ 15,90 kg
 Volum dispozitiv de colectare a ierbii ... ≈ 55 l
 Nivel de presiune acustică (L_{pA})
 85 dB; $K_{pA}=3$ dB
 Nivel de putere acustică (L_{WA})
 – garantat 96 dB
 – măsurat 94,4 dB; $K_{WA}=1,82$ dB
 Vibrații la mâner (a_h) . ≤ 2,5 m/s²; $K=1,5$ m/s²

Indicații privind alimentarea cu curent

Acest aparat este destinat funcționării numai în încăperi care au o capacitate de curent de funcționare de cel puțin 100 A pe fază la punctul de transfer (racordul casei). Utilizatorul trebuie să se asigure că aparatul funcționează numai la o rețea de alimentare adecvată. Dacă este necesar, verificați la furnizorul de energie responsabil dacă capacitatea de curent de funcționare este suficientă pentru aparat.

Indicații privind valorile de zgomot și vibrații

Valorile zgomotului și ale vibrațiilor au fost determinate conform normelor și dispozițiilor numite în declarația de conformitate.

▲ PRECAUȚIE! Afectarea auzului! Purtați antifoane.

Valorile totale specificate ale vibrației și ale emisiilor de zgomot au fost măsurate în conformitate cu o procedură de verificare standardizată și pot fi utilizate pentru compararea unei unele electrice cu o altă unealtă. Valorile totale specificate ale vibrației și ale emisiilor de zgomot pot fi utilizate și pentru estimarea preliminară a solicitării.

▲ AVERTIZARE! Emisiile de vibrații și de zgomot pot diferi de valoarea indicată în timpul utilizării propriu-zise a sculei electrice, în funcție de felul și modul în care scula electrică este utilizată. Este necesară stabilirea măsurilor de siguranță pentru protecția operatorului, care se bazează pe o evaluare a solicitării la vibrație în timpul condițiilor propriu-zise de utilizare. Pentru aceasta trebuie luate în considerare toate părțile ciclului de exploatare, de exemplu momentele în care scula electrică este decuplată și cele în care, deși este cuplată, funcționează fără sarcină.

Indicații de siguranță

Această secțiune tratează indicațiile de siguranță de bază la utilizarea aparatului.

Semnificația indicațiilor de siguranță

▲ PERICOL! Dacă nu urmați această indicație de siguranță, apare un accident. Urmarea este vătămare corporală gravă sau deces.

▲ AVERTIZARE! Dacă nu urmați această indicație de siguranță, este probabil să apară un accident. Urmarea este probabil vătămare corporală gravă sau deces.

▲ PRECAUȚIE! Dacă nu urmați această indicație de siguranță, apare un accident. Urmarea este probabil vătămare corporală ușoară sau moderată.

OBSERVAȚIE! Dacă nu urmați această indicație de siguranță, apare un accident. Urmarea este probabil o pagubă materială.

Pictograme și simboluri

Pictograme pe aparat

-  Atenție!
-  Citiți instrucțiunile de utilizare
-  Utilizați protecție pentru vedere și auz
-  Este interzisă folosirea aparatului în condiții de ploaie și umiditate ambientală.
-  Atenție la piesele aruncate în exterior – țineți la distanță persoanele aflate în preajmă
-  Dispozitiv de tăiere ascuțit! Țineți la distanță picioarele și mâinile.
-  Pericol de electrocutare!
-  Țineți persoanele din jur la distanță de aparat
-  Opriti motorul și scoateți ștecherul de rețea înaintea lucrărilor de reglare sau curățare sau dacă prelungitorul a rămas în priză sau este deteriorat.
-  Țineți prelungitorul departe de aparat și de cuțit!
-  Atenție! Funcționare inertială a dispozitivului de tăiere
-  Scală-înălțimi de tăiere
-  Aria de tăiere
-  Nivel de presiune acustică garantată L_{WA} în dB.
-  Clasa de protecție II (izolare dublă)



Acest aparat este destinat funcționării numai în încăperi care au o capacitate de curent de funcționare de cel puțin 100 A pe fază la punctul de transfer (racordul casei).



Aparatele electrice nu trebuie eliminate în gunoiul menajer.

Pictograme pe bara superioară



Proces de pornire - Apăsați butonul de deblocare & trageți maneta de pornire

Indicator nivel de umplere pe dispozitivul de colectare a ierbiilor



Indicator nivel de umplere deschis: Dispozitiv de colectare iarbă gol



Indicator nivel de umplere închis: Dispozitiv de colectare iarbă plin

Pictograme din instrucțiunile de utilizare



Scoateți ștecherul de rețea înainte de lucrările de întreținere sau dacă cablul de rețea este deteriorat



Se vor utiliza mănuși de protecție

Avertismente generale de siguranță pentru uneltele electrice

⚠ AVERTIZARE! Citiți toate avertismentele de siguranță, instrucțiunile, ilustrațiile și specificațiile furnizate împreună cu această unealtă electrică. Nerespectarea tuturor instrucțiunilor enumerate mai jos poate avea ca rezultat șoc electric, incendiu și/sau vătămare gravă. **Păstrați toate avertismentele și instrucțiunile pentru referințe ulterioare.** Termenul „unealtă electrică” din avertismentele se referă la unealta electrică cu alimentare de la rețeaua electrică (cu fir) sau la unealta electrică cu acumulatori (fără fir).

1. SIGURANȚA ZONEI DE LUCRU

- Păstrați zona de lucru curată și bine luminată.** Zonele dezordonate sau întunecate favorizează accidentele.
- Nu folosiți uneltele electrice în atmosfere explozive, cum ar fi în prezența unor lichide, gaze sau pulberi inflamabile.** Uneltele electrice creează scântei care pot aprinde pulberea sau vaporii.

- Țineți copiii și persoanele prezente la distanță atunci când folosiți o unealtă electrică.** Distragerea atenției poate cauza pierderea controlului.

2. SIGURANȚA ELECTRICĂ

- Ștecherul uneltei electrice trebuie să se potrivească cu priza. Nu modificați niciodată ștecherul în niciun fel. Nu utilizați ștechere adaptoare cu uneltele electrice împământate (legare la pământ).** Ștecherele nemodificate și prizele potrivite vor reduce riscul de șoc electric.
 - Evitați contactul corpului cu suprafețele împământate sau legate la pământ, cum ar fi țevi, radiatoare, cuptoare și frigider.** Există un risc crescut de șoc electric atunci când corpul dumneavoastră este legat la pământ sau împământat.
 - Nu expuneți uneltele electrice la ploaie sau condiții de umiditate.** Apa care intră într-o unealtă electrică va crește riscul de șoc electric.
 - Nu suprasolicitați cablul. Nu folosiți niciodată cablul pentru a transporta, trage sau scoate din priză unealta electrică. Țineți cablul departe de căldură, ulei, margini ascuțite sau piese în mișcare.** Cablurile deteriorate sau încurcate cresc riscul de șoc electric.
 - Atunci când folosiți o unealtă electrică în aer liber, utilizați un prelungitor adecvat pentru utilizare în aer liber.** Utilizarea unui cablu adecvat pentru exterior reduce riscul de șoc electric.
 - În cazul în care este inevitabilă utilizarea unei unelte electrice într-o locație cu umezeală, utilizați o sursă de alimentare protejată de un dispozitiv de curent rezidual (RCD).** Utilizarea unui dispozitiv de curent rezidual reduce riscul de șoc electric.
- #### 3. SIGURANȚA PERSONALĂ
- Rămâneți în alertă, urmăriți ceea ce faceți și folosiți simțul rațional atunci când folosiți o unealtă electrică. Nu folosiți o unealtă electrică în timp ce sunteți obosit sau sub influența drogurilor, alcoolului sau a medicamentelor.** Un moment de neatenție în timpul utilizării uneltelor electrice poate avea ca rezultat vătămări corporale grave.

- b) **Utilizați echipament individual de protecție. Purtați întotdeauna protecție pentru ochi.** Echipamentul de protecție, cum ar fi o mască de praf, pantofi de siguranță antiderapați, cască de protecție sau protecție auditivă, utilizat în condiții adecvate, va reduce vătămările corporale.
- c) **Preveniți pornirea neintenționată. Asigurați-vă că comutatorul de încărcare este în poziția oprit înainte de conecta la sursa de alimentare și/sau la pachetul de acumulatori, de a ridica sau de a transporta unealta.** Transportarea uneltelor electrice cu degetul pe comutatorul de încărcare sau pe alimentarea cu energie a uneltelor electrice care au întrerupătorul pornit facilitează producerea accidentelor.
- d) **Îndepărtați orice cheie de reglare înainte de a porni unealta electrică.** O cheie fixă sau o altă cheie lăsată atașată pe o parte rotativă a unelei electrice poate provoca vătămări corporale.
- e) **Nu vă întindeți prea mult. Păstrați-vă în permanentă echilibrul și poziția corectă a picioarelor.** Acest lucru permite un control mai bun al unelei electrice în situații neprevăzute.
- f) **Îmbrăcați-vă corespunzător. Nu purtați haine largi sau bijuterii. Țineți-vă părul și hainele departe de piesele în mișcare.** Hainele largi, bijuteriile sau părul lung pot fi prinse în piesele în mișcare.
- g) **În cazul în care sunt prevăzute dispozitive pentru conectarea instalațiilor de aspirare și colectare a prafului, asigurați-vă că acestea sunt conectate și utilizate în mod corespunzător.** Utilizarea colectării prafului poate reduce pericolele legate de praf.
- h) **Nu lăsați ca obișnuința dobândită în urma utilizării frecvente a uneltelor să vă permită să deveniți încrezător și să ignorați principiile de siguranță a uneltelor.** O acțiune neglijentă poate provoca vătămări grave într-o fracțiune de secundă.
4. **UTILIZAREA ȘI ÎNGRIJIREA UNELTELOR ELECTRICE**
- a) **Nu forțați unealta electrică. Folosiți unealta electrică potrivită pentru aplicația dumneavoastră.** Uneltele electrice corecte vor face treaba mai bine și mai sigur, la viteză pentru care au fost proiectate.
- b) **Nu utilizați unealta electrică dacă comutatorul de încărcare nu o pornește și nu o oprește.** Orice unealtă electrică care nu poate fi controlată cu ajutorul comutatorului de încărcare este periculoasă și trebuie reparată.
- c) **Deconectați ștecherul de la sursa de alimentare și/sau scoateți pachetul de acumulatori, dacă este detașabil, din unealta electrică înainte de a face orice reglaje, de a schimba accesoriul sau de a depozita uneltele electrice.** Astfel de măsuri preventive de siguranță reduc riscul de pornire accidentală a unelei electrice.
- d) **Nu depozitați uneltele electrice nefolosite la îndemâna copiilor și nu permiteți persoanelor, care nu sunt familiarizate cu unealta electrică sau cu aceste instrucțiuni, să folosească unealta electrică.** Uneltele electrice sunt periculoase dacă se află în mâinile unor utilizatori neinstruiți.
- e) **Întreținerea uneltelor electrice și a accesoriilor. Verificați ca piesele în mișcare să nu fie aliniate necorespunzător sau blocate, să nu existe piese rupte și orice altă stare care ar putea afecta funcționarea unelei electrice. Dacă este deteriorată, reparați unealta electrică înainte de utilizare.** Multe accidente sunt cauzate de uneltele electrice întreținute necorespunzător.
- f) **Păstrați uneltele de tăiere ascuțite și curate.** Uneltele de tăiere întreținute corespunzător, cu muchii de tăiere ascuțite, sunt mai puțin susceptibile de a se bloca și sunt mai ușor de controlat.
- g) **Folosiți unealta electrică, accesoriile și cuțitele acesteia etc. în conformitate cu aceste instrucțiuni, ținând cont de condițiile de lucru și de lucrările care urmează să fie efectuate.** Utilizarea unelei electrice pentru operațiuni diferite de cele prevăzute ar putea duce la o situație periculoasă.
- h) **Păstrați mânerul și suprafețele de prindere uscate, curate și fără ulei și grăsime.** Mânerul și suprafețele de prindere alunecoase nu permit manevrarea și

controlul sigur al unelei în situații neprevăzute.

5. SERVICE

- a) **Trimiteți unealta electrică pentru reparații la o persoană calificată, care să efectueze reparații folosind numai piese de schimb identice.** Acest lucru va asigura menținerea siguranței unelei electrice.

Instrucțiuni de siguranță pentru mașini de tuns iarbă

- **Nu utilizați mașina de tuns iarbă dacă vremea este rea, în special dacă există pericol de furtună.** Astfel se reduce pericolul de a fi lovit de fulger.
- **Verificați cu atenție zona de lucru să nu fie prezente aici animale sălbatice.** Animalele sălbatice pot fi rănite de mașina de tuns iarbă în mișcare.
- **Verificați cu atenție zona de lucru și îndepărtați toate pietrele, ramurile, sârmele, oasele și alte corpuri străine.** Elementele proiectate cu viteză pot provoca accidentări.
- **Înainte de utilizarea mașinii de tuns iarbă controlați întotdeauna dacă cuțitul și mecanismul de tuns iarbă nu sunt uzate sau deteriorate.** Piesele uzate sau deteriorate cresc riscul de accidentare.
- **Înainte de utilizare verificați întotdeauna cablul de racordare și cablul de prelungire cu privire la semne de deteriorare sau îmbătrânire.** Nu utilizați mașina de tuns iarbă dacă cablul este deteriorat sau uzat. În cazul în care cablul de alimentare este deteriorat sau uzat în timpul funcționării, opriți mașina de tuns iarbă și nu atingeți cablul până când nu ați deconectat ștecherul de alimentare. Un cablu de alimentare sau prelungitor deteriorat poate duce la șocuri electrice, incendii și/sau răniri grave.
- **Verificați în mod regulat dispozitivul colector pentru iarbă cu privire la uzură și tocire.** Un dispozitiv colector pentru iarbă uzat sau deteriorat crește riscul de accidentări.
- **Lăsați capacele de protecție la locul lor. Capacele de protecție trebuie să fie în stare de funcționare și să fie fixate în mod corespunzător.** Un capac de protecție slăbit, deteriorat sau defectuos poate duce la accidentări.

- **Păstrați fantele pentru intrarea aerului rece libere de orice depuneri.** Fantele pentru intrarea aerului blocate și depunerile pot duce la supraîncălzire sau la pericol de incendiu.
- **În timpul funcționării mașinii de tuns iarbă purtați întotdeauna încălțăminte de protecție antiderapantă. Nu lucrați niciodată desculți sau cu sandale deschise.** Astfel evitați pericolul unei accidentări la picior în cazul contactului cu cuțitul de tuns care se rotește.
- **În timpul funcționării mașinii de tuns iarbă purtați întotdeauna pantaloni lungi.** Pielea neacoperite crește posibilitatea de accidentări prin elemente proiectate cu viteză.
- **Nu folosiți mașina de tuns iarbă în iarbă udă. Folosiți mașina doar în ritmul mersului, niciodată în alergare.** Astfel evitați pericolul de a aluneca și de a cădea, ceea ce ar putea duce la accidentări.
- **Nu folosiți mașina de tuns pe pante extrem de abrupte.** Astfel se reduce riscul de a pierde controlul, de a aluneca și de a cădea, ceea ce ar putea duce la accidentări.
- **Aveți grijă când lucrați în pantă să aveți o bună stabilitate; lucrați întotdeauna transversal față de pantă, niciodată în sus sau în jos, și fiți extrem de atent la schimbarea direcției de lucru.** Astfel se reduce riscul de a pierde controlul, de a aluneca și de a cădea, ceea ce ar putea duce la accidentări.
- **Fiți deosebit de atent atunci când dați cu spatele cu mașina de tuns iarbă sau când o trageți spre dumneavoastră. Fiți atent întotdeauna la mediul înconjurător.** Acest lucru reduce pericolul de împiedicare în timpul lucrului.
- **Țineți cablul de alimentare la distanță de cuțitele mașinii de tuns iarbă.** Un cablu de alimentare deteriorat poate duce la șocuri electrice, incendii și/sau răniri grave.
- **Opriti mașina de tuns iarbă și scoateți ștecherul de la rețeaua electrică, dacă cablul de alimentare s-a încurcat sau a fost deteriorat.** Cablurile prinse sau deteriorate pot crește riscul de șoc electric.
- **Nu atingeți niciun cuțit sau alte piese periculoase care se află încă în mișcare.** Astfel reduceți riscul unei accidentări prin intermediul pieselor aflate în mișcare.

- **Asigurați-vă că toate comutatoarele sunt oprite și că ștecherul de la rețea este deconectat înainte de a îndepărta materialul blocat sau de a curăța mașina de tuns iarba.** Funcționarea neprevăzută a mașinii de tuns iarbă poate provoca răni grave.
- Opriti **scula de tăiere** dacă mașina trebuie să fie rabatată în vederea transportului peste alte suprafețe decât iarbă și dacă mașina este deplasată de la și către suprafața de tuns.
- Nu rabatați mașina când motorul este pornit, decât dacă mașina trebuie rabatată pentru pornire. Nu înclinați mașina mai mult decât este absolut necesar și ridicați numai partea orientată în direcția opusă dumneavoastră.
- Opriti mașina de la, scoateți ștecărul și așteptați până când toate piesele în mișcare se opresc complet.
 - În cazul în care a fost lovit un obiect străin; inspectați mașina pentru daune și reparați-o înainte de a o reporni și de a o pune în funcțiune.
 - Dacă mașina începe să vibreze anormal; verificați imediat dacă există deteriorări, înlocuiți și reparați piesele deteriorate și verificați dacă există piesă(e) slăbită(e) și strângeți-o(e).
- Efectuați lucrări de curățare și întreținere înainte de depozitare.
- Înlocuiți piesele uzate sau deteriorate doar în seturi pentru a menține simetria, dacă este cazul.
- La mașinile cu mai multe **scule de tăiere**, asigurați-vă că o **sculă de tăiere** care se rotește poate provoca rotirea altor **scule de tăiere**.
- Atenție la lucrările de reglare a mașinii, evitați prinderea degetelor între **scula de tăiere** în mișcare și piesele fixe ale mașinii.
- Atunci când întrețineți **scula de tăiere**, rețineți că **scula de tăiere** se poate mișca chiar și după ce a fost oprită.

Indicații de siguranță suplimentare

- Conectați aparatul numai la o priză cu dispozitiv de protecție contra curentului rezidual, (RCD) cu un curent rezidual nominal care să nu depășească 30 mA.

- **Utilizați numai accesoriile recomandate de PARKSIDE.** Accesoriile nepotrivite pot provoca șocuri electrice sau incendii.

Riscuri reziduale

Și dacă operați acest aparat conform prevederilor, există întotdeauna riscuri reziduale. Următoarele pericole pot apărea raportat la modul constructiv și varianta de execuție a acestui aparat:

- Se pot produce vătămări oculare dacă nu se poartă ochelari de protecție adecvați.
- Afecțiuni auditive, dacă nu se poartă anti-foane adecvate.
- Probleme de sănătate care rezultă din vibrațiile mână-braț, în cazul în care aparatul este utilizat pe o perioadă mai lungă de timp sau dacă nu este ghidat și întreținut în mod corespunzător.
- Răniri prin tăiere
- Vătămări cauzate de piesele mobile sau suprafețe fierbinți.

⚠ AVERTIZARE! Pericol din cauza câmpului electromagnetic generat în timpul funcționării aparatului. Câmpul poate influența în anumite condiții implanturile medicale active sau pasive. Pentru a diminua pericolul vătămarilor serioase sau mortale, recomandăm persoanelor cu implanturi medicale să se consulte cu medicul lor și cu producătorul implantului medical, înainte de a utiliza scula electrică.

Pregătirea

⚠ AVERTIZARE! Pericol de vătămare datorită pornirii accidentale a aparatului. Introduceți ștecărul de conectare în priză, numai atunci când aparatul este complet pregătit pentru utilizare.

Executați numai lucrări pe care aveți încredere că le puteți efectua. În caz de nesiguranță adresați-vă unui specialist sau direct către service-ul nostru.

Elemente de comandă

Înainte de prima funcționare a aparatului cunoașteți elementele de comandă.

Indicator nivel de umplere

Indicații (Fig. C)

- Pe dispozitivul de colectare a ierbii (4) este aplicat un indicator de nivel de umplere (12).

- Indicatorul de nivel de umplere (12) funcționează numai atunci când aparatul este în funcțiune.



Indicator nivel de umplere deschis:
Dispozitiv de colectare iarbă gol



Indicator nivel de umplere închis:
Dispozitiv de colectare iarbă plin

Montarea barei

Montarea barei inferioare

(Fig. A)

1. Rabatați barele inferioare (3) ale carcasei aparatului (9) către spate, până când acestea ajung în poziția de lucru.
2. Reglați înălțimea sau înclinarea dorită a barei (3). Atât pe bare (3), cât și pe suporturile barelor (17) se află marcaje pentru aliniere. Aliniați marcajele exact unul cu celălalt. Sunt disponibile trei poziții diferite.
3. Strângeți șurubul fluture (18) pentru a fixa bara inferioară (3).
4. Verificați poziția fixă a barei inferioare (3).
5. Repetați această procedură pe cealaltă parte. Asigurați-vă că ambele bare (3) sunt reglate în aceeași poziție (marcare identică).

Montarea barei superioare

(Fig. B)

1. Fixați bara superioară (1) cu șuruburile cu cap pătrat incluse în livrare (19), șaibele (20) și piulițele fluture (21) pe barele inferioare (3). Sunt posibile 2 poziții.
2. Fixați suportul cablului (13) pe bara superioară (1) și inferioară (3) și fixați astfel cablul aparatului (10).

Dispozitiv de colectare a ierbii gol

(Fig. D)

1. Trageți eclisele din plastic (24) peste cadrul dispozitivului de colectare a ierbii (25).

Montarea dispozitivului de colectare a ierbii

⚠ AVERTIZARE! Pericol de accidentare.
Nu este permis să se lucreze cu aparatul fără protecție împotriva coliziunii sau sac colector pentru iarbă.

Procedură (Fig. E)

1. Ridicați protecția împotriva coliziunii (5).
2. Țineți dispozitivul de colectare a ierbii (4) de mânerul (22).
3. Atașați dispozitivul de colectare a ierbii (4) în suportul de suspendare.
4. Rabatați protecția împotriva coliziunii (5) pe dispozitivul de colectare a ierbii (4). Aceasta menține dispozitivul de colectare a ierbii (4) pe poziția corectă.

Demontarea dispozitivului de colectare a ierbii

(Fig. E)

1. Ridicați protecția împotriva coliziunii (5).
2. Țineți dispozitivul de colectare a ierbii (4) de mânerul (22).
3. Detașați dispozitivul de colectare a ierbii (4).
4. Rabatați protecția împotriva coliziunii (5) înapoi pe carcasa aparatului (9).

Golirea dispozitivului de colectare a ierbii

(Fig. C)

1. *Demontarea dispozitivului de colectare a ierbii, Pag. 96*
2. Prindeți dispozitivul de colectare a ierbii (4) atât de mânerul (22) cât și de mânerul suplimentar (23), pentru o prindere mai bună.
3. Evacuați iarba tăiată într-un recipient adecvat în acest scop.
4. *Montarea dispozitivului de colectare a ierbii, Pag. 96*

Reglarea înălțimii de tăiere

Îngrijirea gazonului

Tunderea regulată stimulează planta de gazon privind o formare intensificată a frunzei, însă poate distruge în același timp buruienile. De aceea iarba devine mai deasă după fiecare proces de tuns și rezultă o iarbă densă uniformă. Prima tăiere are loc aproximativ începând din aprilie la o înălțime de creștere de 70 - 80 mm. În perioada de vegetație principală, iarba este tunsă cel puțin o dată pe săptămână.

Selectarea înălțimii corecte de tăiere

Pentru prima tăiere din sezon trebuie să fie aleasă o înălțime de tăiere mare. Înălțimea corectă de tăiere însumează la un gazon or-

namental circa 25 - 40 mm, la un gazon utilitar circa 40- 60mm.

Aparatul deține 7 înălțimi de tăiere:

- 20/26 mm - înălțime de tăiere redusă
- 33/40/50 mm - înălțime de tăiere medie
- 60/70 mm - înălțime de tăiere mare

Procedură (Fig. F)

1. Prindeți mânerul de transport (6) și ridicați aparatul sau apăsați-l în jos.
2. Prindeți maneta de reglare a înălțimii de tăiere (26) și îndepărtați-o de carcasa aparatului (9).
3. Ghidați pârghia de reglare a înălțimii de tăiere (26) pe blocajul la reglarea dorită a înălțimii de tăiere.
4. Apăsați maneta pentru reglarea înălțimii de tăiere (26) spre carcasa (9) pentru înclchetare.

Funcționarea

Instrucțiuni de lucru

- **▲ AVERTIZARE!** Pericol de accidentare. Reglajele la aparat trebuie să fie efectuate numai cu motorul oprit și cu cuțitul oprit. Pentru a face acest lucru, scoateți ștecărul din priză.
- **▲ AVERTIZARE!** Pericol de accidentare. După oprirea aparatului, cuțitul se mai învârte câteva secunde. Nu atingeți cuțitul aflat în funcțiune.
- **▲ AVERTIZARE!** Pericol de accidentare. Nu este permis să se lucreze cu aparatul fără protecție împotriva coliziunii sau sac colector pentru iarbă.

Indicații

- Înainte de a utiliza aparatul, verificați întotdeauna dacă toate șuruburile, piulițele, bolțurile și alte elemente de fixare sunt bine fixate și dacă dispozitivele și capacele de protecție sunt la locul lor. Etichetele autocolante uzate sau deteriorate trebuie să fie înlocuite.
- Respectați protecția contra zgomotului și reglementările locale.

Procedură

- Începeți cu tunsul în apropierea prizei și apoi deplasați-vă de lângă priză în timpul lucrului.

- Ghidați mereu prelungitorul în spatele dvs și, după ce schimbați direcția, dați-l pe partea tunsă deja.
- Reglați înălțimea de tăiere, astfel încât aparatul să nu fie suprasolicitat. În caz contrar motorul poate fi deteriorat.
- Ghidați aparatul în piste cât mai drepte în pas normal. Pentru o tundere fără goluri benzile trebuie să se suprapună întotdeauna cu câțiva centimetri.
- Lucrați întotdeauna transversal pe pante.
- Nu vă deplasați înapoi cu aparatul.
- Dacă cuțitele intră în contact cu un corp străin, opriți imediat motorul. Așteptați oprirea cuțitului și verificați aparatul cu privire la deteriorări. Reluați lucrul numai cu un aparat nedeteriorat.
- În timpul pauzelor mai lungi de lucru și pentru transport opriți aparatul și așteptați oprirea cuțitului.
- Curățați aparatul după fiecare utilizare (vezi *Curățarea*, Pag. 98).

Pornirea și oprirea

Mijloace auxiliare necesare

- Cablu prelungitor (nu este inclus în programul de livrare)

Pornirea (Fig. G)

1. Puneți aparatul pe o suprafață plană.
2. Introduceți ștecărul de alimentare al prelungitorului în priză (14) de pe bara superioară (1).
3. Formați o buclă la capătul cablului de prelungire și agățați-o în dispozitivul de deconectare (16).
4. Conectați aparatul la tensiunea de rețea.
5. Înainte de pornire, fiți atenți ca aparatul să nu atingă niciun obiect.
6. Pentru pornire trageți cu dispozitivul de blocare a cuplării apăsat (15) maneta de pornire (2).
7. Eliberați dispozitivul de blocare a cuplării (15).

Oprirea (Fig. G)

1. Pentru oprire, eliberați maneta de pornire (2).

Transport

Indicații

- Opriți aparatul, scoateți ștecărul de alimentare și așteptați oprirea cuțitului.

- Aveți în vedere greutatea aparatului și nu exagerați.
- În timpul transportului, purtați mănuși și evitați să atingeți părțile periculoase (de ex. motor fierbinte, cuțit).

Curățarea, întreținerea și depozitarea

⚠ AVERTIZARE! Șoc electric! Pericol de vătămare datorită pornirii accidentale a aparatului. Protejați-vă în cazul lucrărilor de întreținere și curățenie. Oprii aparatul și scoateți ștecărul de racordare din priză.

Lucrările de întreținere și mentenanță care nu sunt descrise în aceste instrucțiuni de utilizare trebuie efectuate de către centrul nostru de service. Utilizați numai piese de schimb originale.

Curățarea

⚠ AVERTIZARE! Șoc electric! Nu stropiți niciodată aparatul cu apă.



Pericol de accidentare! Scoateți ștecărul de alimentare și așteptați oprirea cuțitului.



Se vor utiliza mănuși de protecție

Indicație

Pericol de deteriorare. Substanțele chimice pot ataca piesele din plastic ale aparatului. Nu folosiți agenți de curățare resp. solventi.

Curățarea după funcționare

- Păstrați curate fantele de aerisire, carcasa motorului și mânerul aparatului. Pentru aceasta, folosiți o cârpă umedă sau o perie.
- Nu folosiți obiecte dure sau ascuțite pentru curățare. Ați putea deteriora aparatul.
- După tăiere îndepărtați resturile de plante aderente cu o bucată de lemn sau plastic de pe roți, din orificiile de ventilație, din orificiul de evacuare și din zona cuțitului.

Întreținere



Pericol de accidentare! Scoateți ștecărul de alimentare și așteptați oprirea cuțitului.



Se vor utiliza mănuși de protecție

- În cazul în care cablul de alimentare al aparatului este deteriorat, acesta trebuie înlocuit cu cablu de racordare special, de către producător sau de serviciul de asistență tehnică al acestuia.
- Înainte de fiecare utilizare controlați aparatul pentru a detecta deficiențe evidente cum ar fi piese desprinse, uzate sau deteriorate.
- Verificați dacă capacele și dispozitivele de siguranță sunt fixe în poziție și dacă nu sunt deteriorate. Dacă este cazul, înlocuiți-le.
- Ungeți cu ulei din când în când axele roților.

Nu suntem răspunzători pentru daunele provocate de aparatele noastre, în măsura în care acestea au fost cauzate de reparații necorespunzătoare sau de utilizarea unor piese care nu sunt originale sau de utilizarea neconformă cu destinația.

Înlocuirea cuțitului

Dacă cuțitul este tocit, atunci acesta poate fi reascuțit de un atelier specializat. Dacă cuțitul este deteriorat sau prezintă un dezechilibru, atunci acesta trebuie să fie înlocuit.

Indicații

- La înlocuirea cuțitului (27), trebuie utilizat și un nou șurub pentru cuțit (28).
- Cuplu torsiune (cuțit): 15 Nm

Sculă necesară

- Cheie pentru șuruburi (SW13)

Procedură (Fig. H)

1. Scoateți ștecărul de alimentare și așteptați oprirea cuțitului.
2. Întoarceți aparatul pe o parte.
3. Utilizați mănuși rezistente și țineți strâns cuțitul (27). Rotiți șurubul cuțitului (28) în sens antiorar cu ajutorul unei chei de pe axul motorului (29).
4. Montați noul cuțit (27) din nou în succesiune inversă. Asigurați-vă că cuțitul (27) este poziționat corect și că șurubul cuțitului (28) este strâns.

Depozitarea

⚠ AVERTIZARE! Pericol de incendiu. Nu depozitați aparatul cu dispozitivul de colectare a ierbii umplut. În timpul vremii calde iarba începe să fermenteze sub acțiunea căldurii.

Indicații

- Curățați și întrețineți aparatul înainte de depozitare.
- Păstrați aparatul într-un loc uscat și de parte de accesul copiilor.
- Lăsați motorul să se răcească înainte de a depozita aparatul în spații închise.
- Nu înveliți aparatul în saci de plastic întrucât se poate umezi și mucegai.

Vă rugăm să țineți cont de următoarele indicații pentru depozitarea cu economie de spațiu a aparatului:

Procedură (Fig. I)

1. Desfaceți piulițele-flutur (21).
2. Rabatați bara superioară (1) spre față, astfel încât aparatul să ocupe mai puțin spațiu.
3. Cablul aparatului (10) nu trebuie să fie prins.

Depistarea defecțiunilor

Tabelul următor vă ajută să înlăturați mici defecțiuni:

Problema	Cauza posibilă	Remediarea defecțiunilor
Aparatul nu pornește	Tensiunea de la rețea lipsește	Verificați priza, cablul de alimentare de la rețea, ștecărul de conectare, siguranța, dacă este cazul dispuneți repararea de către un electrician.
	Manetă de pornire (2) defectă	Adresați-vă centrului de service.
	Set de perii de cărbune uzat	
	Motorul este defect	
	Iarbă prea înaltă	Reglați înălțimea de tăiere mai mare. Prin apăsarea barei superioare (1) ridicați ușor roțile din față.
Motorul se oprește	Blocare datorită corpurilor străine	Îndepărtați corpurile străine
Rezultatul lucrului nu este satisfăcător sau motorul lucrează greu	Înălțime de tăiere prea joasă	Reglați înălțime de tăiere mai mare
	Cuțit (27) tocit	Lăsați cuțitul (27) la ascuțit sau schimbați-l
	Zona cuțitului înfundată	Curățați aparatul
	Cuțit (27) montat incorect	Montați cuțitul (27) corect
Cuțitul (27) nu se rotește	Cuțit (27) blocat de iarbă	Îndepărtați iarba
	Șurub cuțit (28) slăbit	Strângeți șurubului cuțitului (28)
Zgomote, pârâituri sau vibrații anormale	Șurub cuțit (28) slăbit	Strângeți șurubului cuțitului (28)
	Cuțit (27) deteriorat	Înlocuiți cuțitul (27)
Indicatorul de nivel (12) nu funcționează	Murdărire	Curățare cu perie moale. Indicatorul de nivel trebuie să cadă prin forța proprie dacă a fost deschis.

Eliminarea/protecția mediului

Predați aparatul, accesoriile și ambalajul unui centru de reciclare ecologică.



Aparatele electrice nu trebuie eliminate în gunoiul menajer.

Simbolul pubelei cu roți barate cu o cruce înseamnă că acest produs nu trebuie eliminat ca deșeu municipal nesortat la sfârșitul duratei sale de viață utilă.

Directiva 2012/19/EU privind deșeurile de echipamente electrice și electronice:

Consumatorii sunt obligați prin lege să recycleze echipamentele electrice și electronice

Într-un mod ecologic la sfârșitul duratei de funcționare a acestora. În acest fel, se asigură o reciclare ecologică și cu economie de resurse.

În funcție de transpunerea în legislația națională, este posibil să aveți următoarele opțiuni:

- returnarea la un punct de vânzare,
- predarea la un punct oficial de colectare,
- returnarea producătorului/distribuitoarelor.

Nu intrați în această categorie accesoriile atașate aparatelor vechi și mijloacele auxiliare fără componente electrice.

Instrucțiuni de eliminare pentru mașini de tuns iarba

Nu aruncați iarba tăiată în gunoiul menajer, ci furnizați-o pentru compostare sau distribuiți-o ca strat de mulcire sub arbuști și copaci.

Piese de schimb și accesorii

Puteți obține piese de schimb și accesorii de la www.grizzlytools.shop. Dacă apar probleme în timpul procesului dvs. de comandă, contactați-ne prin magazinul nostru online. Pentru întrebări suplimentare adresați-vă către: *Service-Center, Pag. 102*

Poziție	Denumire	Nr. de comandă
11	2x Roată spate (incl. Nituri) 23,5 cm	91105230
8	2x Roată față (incl. Nituri) 17 cm	91105231
27	Cuțit de rezervă, 44 cm (Denum. producător: GL01BX.00.06)	13700303
28	Șurub cuțit	91090970
26	Manetă pentru reglarea înălțimii de tăiere	91105225
18	Fixarea barei inferioare (2x Șurub fluture)	91105226
3	Bară inferioară, stânga	91105227
3	Bară inferioară, dreapta	91105228
21	Fixarea barei superioare (2x Piuliță-fluture)	91105240
4	Dispozitiv de colectare a ierbii	91105241
1	Bară superioară incl. Unitate de comutare	91105243

Service

Garanție

Stimată clientă, stimate client,
Pentru acest produs, primiți 3 ani garanție de la data cumpărării. În caz de deficiențe ale acestui produs, conform legii aveți drepturi față de vânzătorul produsului. Aceste drepturi legale nu sunt limitate de garanția noastră prezentată în cele ce urmează.

Condiții de garanție

Perioada de garanție începe la data cumpărării. Vă rugăm să păstrați bine bonul de casă original. Acest document este necesar ca dovadă pentru cumpărare. Dacă în interval de trei ani de la data cumpărării acestui produs apare un defect de material sau de fabricație, produsul este reparat sau înlocuit - la alegerea noastră - gratuit de către noi. Această garanție presupune ca produsul defect și chitanța de cumpărare (bonul de casă)

să fie prezentate în termenul de trei ani și să se descrie pe scurt în scris, în ce constă defectul și momentul apariției acestuia.

În cazul în care defectul este acoperit de garanția noastră, veți primi înapoi produsul reparat sau un produs nou. Odată cu repararea sau schimbarea produsului nu începe o nouă perioadă de garanție.

Perioada de garanție și cererile de garanție legală

Tempul de nefuncționare din cauza lipsei de conformitate apărute în cadrul termenului de garanție prelungeste termenul de garanție legală de conformitate și cel al garanției comerciale și curge, după caz, din momentul la care a fost adusă la cunoștința vânzătorului lipsa de conformitate a produsului sau din momentul prezentării produsului la vânzător/unitatea service până la aducerea produsului în stare de utilizare normală și, respectiv, al notificării în scris în vederea ridicării produsului sau predării efective a produsului către consumator.

Produsele de folosință îndelungată care înlocuiesc produsele defecte în cadrul termenului de garanție vor beneficia de un nou termen de garanție care curge de la data preschimbării produsului.

Domeniul de aplicare a garanției

Produsul a fost produs cu atenție în conformitate cu orientări stricte de calitate și a fost testat cu atenție înainte de livrare.

Garanția se aplică în cazul defectelor de material sau de fabricație. Această garanție nu se referă la piesele produsului, care sunt supuse uzurii normale și de aceea pot fi considerate ca fiind consumabile (de ex. Cuțit) sau pentru deteriorări la piese fragile.

Această garanție își pierde valabilitatea dacă produsul este deteriorat, a fost utilizat necorespunzător sau nu a fost întreținut. Pentru a vă asigura că produsul este utilizat corect, toate indicațiile prezentate în instrucțiunile de utilizare trebuie respectate cu strictețe. Utilizările și acțiunile nerecomandate sau asupra cărora se avertizează în instrucțiunile de utilizare trebuie evitate cu orice preț.

Produsul este destinat exclusiv uzului privat și nu pentru uz comercial. Manipularea abuzivă și necorespunzătoare, utilizarea forței și intervențiile care nu au fost efectuate de către sucursala noastră de service autorizată vor anula garanția.

Procedura în cazul unei cereri de garanție

Pentru a vă asigura că cererea dumneavoastră este procesată rapid, vă rugăm să urmați instrucțiunile de mai jos:

- Pentru toate solicitările, vă rugăm să aveți la îndemână bonul de casă și numărul articolului (IAN 495489_2504) ca dovadă a achiziției.
- Vă rugăm să consultați plăcuța de identificare de pe produs, o gravură de pe produs, pagina de titlu a instrucțiunilor de operare (în stânga jos) sau autocolantul de pe partea din spate sau de jos a produsului pentru numărul de articol.
- În cazul în care apar erori de funcționare sau alte defecte, contactați mai întâi **telefonic** centrul de service menționat mai jos sau utilizați **formularul de contact**, care se află la parkside-diy.com în categoria **Service**.
- În cazul în care un produs este înregistrat ca fiind defect, îl puteți trimite, cu taxele poștale plătite, la adresa de service care v-a fost furnizată după consultarea Centrului nostru de service, anexând dovida de cumpărare (bonul de casă) și precizând care este defectul și când a apărut. Pentru a evita problemele de acceptare și costurile suplimentare, vă rugăm să folosiți numai adresa care vă este furnizată. Asigurați-vă că nu este vorba de o expediție fără costul de transport achitat, de mărfuri voluminoase, de transport expres sau de alte tipuri de transport special. Vă rugăm să expediați produsul, inclusiv toate accesoriile furnizate odată cu achiziția și să vă asigurați că ambalajul este suficient de sigur pentru transport.



Puteți vizualiza și descărca aceste manuale și multe alte manuale la parkside-

diy.com. Acest cod QR vă va duce direct la *parkside-diy.com*. Selectați țara dumneavoastră și căutați instrucțiunile de utilizare prin intermediul măștii de căutare. Puteți deschide instrucțiunile de utilizare introducând numărul articolului (IAN) 495489_2504.

Reparație-service

Pentru reparații, **care nu fac obiectul garanției**, adresați-vă centrului de service.

Acolo veți primi o estimare privind costurile.

- Putem procesa numai aparate, care sunt suficient ambalate și expediate cu transportul plătit. **Indicație:** Vă rugăm să trimiteți aparatul dvs. curățat și cu indicarea defectului către adresa menționată a centrului nostru de service.
- Nu sunt acceptate aparatele expediate în mod necorespunzător, aparate trimise

prin mărfuri voluminoase, Express sau cu alte transporturi speciale.

- Noi eliminăm gratuit aparatele defecte, care ne sunt trimise.

Service-Center



Service România

Tel.: 0800 890 605

Formular de contact pe

parkside-diy.com

IAN 495489_2504

Importator

Vă rugăm să aveți în vedere că adresa următoare nu este o adresă de service. Mai întâi contactați centrul de service menționat mai sus.

Grizzly Tools GmbH & Co. KG

Stockstädter Str. 20

63762 Großostheim

GERMANIA

www.grizzlytools.de

Traducerea originalului declarației de conformitate UE

Produs: **Mașină electrică de tuns gazonul**

Model: **PERM 1800 A1**

Numărul de serie: 000001–102700

Obiectul declarației descris mai sus este în conformitate cu legislația relevantă de armonizare a Uniunii:

2006/42/EC • 2014/30/EU • 2000/14/EC & 2005/88/EC • 2011/65/EU & (EU) 2015/863

Obiectul declarației descris mai sus este conform Directivei 2011/65/EU a Parlamentului European și a Consiliului din 8 iunie 2011 privind restricțiile de utilizare a anumitor substanțe periculoase în echipamentele electrice și electronice.

Pentru a asigura conformitatea, au fost aplicate următoarele standarde armonizate și standarde și reglementări naționale:

**EN 62841-1:2015/A11:2022 • EN IEC 62841-4-3:2021/A11:2021
EN IEC 55014-1:2021 • EN IEC 55014-2:2021
EN IEC 61000-3-2:2019/A1:2021 • EN IEC 61000-3-11:2019
EN IEC 63000:2018**

În conformitate cu Directiva 2000/14/EC referitoare la zgomotul emis, se confirmă următoarele:

Nivel de putere acustică (L_{WA})

– măsurat: 94,4 dB;

– garantat: 96 dB

Procedura de evaluare a conformității aplicată în conformitate cu anexa VI la Directiva 2000/14/EC.

Organism notificat: TÜV SÜD Industrie Service GmbH, Westendstrasse 199, 80686 München, NB 0036

Declarație de conformitate este emisă pe răspunderea exclusivă a producătorului:



Grizzly Tools GmbH & Co. KG
Stockstädter Str. 20
63762 Großostheim
GERMANIA
22.12.2025

Christian Frank
Reprezentant autorizat al documentației

Съдържание

Въведение.....	104
Употреба по предназначение.....	104
Окомплектовка на доставката/принадлежности.....	105
Преглед.....	105
Описание на функциите.....	105
Технически данни.....	105
Указания за безопасност.....	106
Значение на указанията за безопасност.....	106
Пиктограми и символи.....	106
Общи предупреждения за безопасност на електроинструментите.....	107
Указания за безопасност на косачки за трева.....	109
Остатъчни рискове.....	111
Подготовка.....	111
Контролни елементи.....	111
Монтаж на дръжката.....	111
Подготовка на коша за събиране на трева.....	111
Монтиране на коша за събиране на трева.....	112
Демонтиране на коша за събиране на трева.....	112
Изпразване на коша за събиране на трева.....	112
Настройка на височината на косене.....	112
Експлоатация.....	112
Указания за работа.....	112
Включване и изключване.....	113
Транспорт.....	113
Почистване, техническа поддръжка и съхранение.....	113
Почистване.....	113
Поддръжка.....	114
Съхранение.....	114
Търсене на грешки.....	115
Предаване за отпадъци/Опазване на околната среда.....	115
Указания за изхвърляне на косачки за трева.....	116
Резервни части и принадлежности.....	116
Сервизно обслужване.....	116
Гаранция.....	116
Гаранция.....	117

Ремонтен сервиз / извънгаранционно обслужване.....	119
Сервизен център.....	119
Вносител.....	119

Превод на оригиналната съответствие на ЕС..... 120

Разглобен вид..... 155

Въведение

Поздравления за покупката на Вашата нова електрическа косачка за трева (наричан по-долу уред или електроинструмент). Вие сте избрали един висококачествен уред. Този уред е бил проверяван относно качеството по време на производството и е бил подложен на крайна проверка. По този начин функционалността на Вашия уред е гарантирана.



Ръководството за експлоатация е неразделна част от този уред. То съдържа важни указания за безопасността, употребата и изхвърлянето на уреда. Прочетете внимателно ръководството за експлоатация. Запознайте се с частите за управление и правилната употреба на уреда. Използвайте уреда само както е описано и за посочените области на приложение. Пазете добре ръководството за експлоатация и предайте всички документи заедно с уреда при предаването му на трети лица.

Употреба по предназначение

Уредът е предназначен единствено за следната употреба:

- Косенето на морави и тревни площи в домашни условия.

Употребата на уреда при дъжд и влажна среда е забранена.

Уредът е предназначен за употреба от пълнолетни лица. Младежи над 16 години трябва да използват уреда само под надзор.

Всяка друга употреба, която не е допусната изрично в това ръководство за експлоатация, може да представлява сериозна опасност за потребителя и доведе до щети по уреда. Операторът или потребителят на уреда е отговорен за злополуки или щети за други лица или тяхната собственост. Уредът е предназначен за дейности тип „домашен майстор“. Той не

е конструиран за промишлена употреба. При комерсиална употреба, гаранцията е невалидна. Производителят не носи отговорност за щети в резултат на употреба не по предназначение или неправилно обслужване.

Окомплектовка на доставката/ принадлежности

Разопакувайте уреда и проверете окомплектовката на доставката.

Изхвърлете опаковъчния материал по подходящ начин.

- Електрическа косачка
- 2x Долна дръжка
- 2x Крилчата гайка
- 2x Подложна шайба
- 2x Винт с четириъгълна глава
- 2x Държач на кабел
- Кош за събиране на трева
- Превод на оригиналната инструкция

Преглед

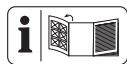

Изображенията на уреда ще намерите върху предната и задната разгъващи се страници.

- 1 Горна дръжка
- 2 Стартова ръчка
- 3 Долна дръжка
- 4 Кош за събиране на трева
- 5 Протектор срещу удари
- 6 Дръжка за носене
- 7 Вдлъбнатата ръкохватка
- 8 Предно колело
- 9 Корпус на уреда
- 10 Кабел на уреда
- 11 Задно колело
- 12 Показание за нивото на пълнене
- 13 Държач на кабел
- 14 Контакт
- 15 Блокировка срещу включване
- 16 Приспособление за предпазване от опъване

(Фиг. А)

- 17 Държач (Долна дръжка)
- 18 Крилчат винт

(Фиг. В)

- 19 Винт с четириъгълна глава
- 20 Подложна шайба
- 21 Крилчата гайка

(Фиг. С)

- 22 Ръкохватка
- 23 Допълнителна ръкохватка

(Фиг. D)

- 24 Пластмасови бутилки
- 25 Дръжка на коша за събиране на трева

(Фиг. F)

- 26 Лост за настройка на височината на косене

(Фиг. H)

- 27 Нож
- 28 Винт на ножа
- 29 Шпиндел на двигателя

Описание на функциите

Уредът има електромотор и пластмасов корпус. Има различни видове косене и поетапно 7регулиране на височината на косене. Режещият инструмент се върти успоредно на равнината на рязане. Функцията на контролните елементи ще откриете в следващите описания.

Технически данни

Електрическа косачкаPERM 1800 A1

Консумация на мощност на двигателя	1800 W
Мрежово напрежение	230 V ~; 50 Hz
Уредаобороти на празен ход n_0	3250 min ⁻¹
Ширина на рязане	≈ 440 mm
Височина на косене	20/26/33/40/50/60/70 mm
Клас на защита	II (двойната изолация)
Вид защита	IPX4
Тегло	≈ 15,90 kg
Обем на коша за събиране на трева .	≈ 55 l
Ниво на звуково налягане L_{pA}	85 dB; $K_{pA}=3$ dB
Ниво на звукова мощност L_{WA}	
– гарантирано	96 dB
– измерено	94,4 dB; $K_{WA}=1,82$ dB

Вибрации на ръкохватката (a_{RH})
 $\leq 2,5 \text{ m/s}^2$; $K= 1,5 \text{ m/s}^2$

Информация за електрозахранването

Този уред е предназначен само за работа в помещения с капацитет на работния ток в точката на предаване (домашна връзка) от минимум 100 А на фаза. Потребителят трябва да се увери, че уредът работи само към подходяща електрозахранваща мрежа. При необходимост с компетентния енергиен доставчик трябва да се изясни дали капацитетът на работния ток е достатъчен за уреда.

Указания за стойностите на шума и вибрациите

Стойностите на шума и вибрациите са определени според нормите и предписанията в декларацията за съответствие.

▲ ПОВИШЕНО ВНИМАНИЕ! Увреждане на слуха! Носете защита за слуха.

Посочените общи стойности на вибрациите и посочените стойности на шумовите емисии са измерени по стандартизиран метод на изпитване и могат да бъдат използвани за сравнение на един електрически инструмент с друг. Посочените общи стойности на вибрациите и посочените стойности на шумовите емисии могат също да се използват за предварителна оценка на натоварването.

▲ ПРЕДУПРЕЖДЕНИЕ! Емисиите на вибрациите и шума по време на действителната употреба на електроинструмента могат да се различават от посочената стойност в зависимост от начина, по който се използва електроинструментът. Необходимо е да се определят мерки за безопасност за защита на оператора въз основа на оценка на вибрационното натоварване при действителните условия на използване. При това следва да се вземат под внимание всички етапи на работния цикъл, напр. време, в което електрическият инструмент е изключен, и време, когато е включен, но работи без натоварване.

Указания за безопасност

Този раздел описва основните указания за безопасност при използването на уреда.

Значение на указанията за безопасност

▲ ОПАСНОСТ! Ако не спазвате това указание за безопасност, ще се случи злополука. Последствието е тежко телесно нараняване или смърт.

▲ ПРЕДУПРЕЖДЕНИЕ! Ако не спазвате това указание за безопасност, е възможно да се случи злополука. Последствието е вероятно тежко телесно нараняване или смърт.

▲ ПОВИШЕНО ВНИМАНИЕ! Ако не спазвате това указание за безопасност, ще се случи злополука. Последствието е вероятно леко или средно тежко телесно нараняване.

УКАЗАНИЕ! Ако не спазвате това указание за безопасност, ще се случи злополука. Последствието е вероятна материална щета.

Пиктограми и символи

Символи върху уреда



Внимание!



Прочетете ръководството за експлоатация



Използвайте средства за защита на очите и слуха



Употребата на уреда при дъжд и влажна среда е забранена.



Пазете себе си и околните от изхвърлени части



Остро режещо приспособление! Дръжте далеч ръцете и краката си.



Опасност от токов удар!



Дръжте далеч околните лица от уреда



Изключете мотора и извадете захранващия щепсел преди работи по настройката и почистването или когато удължаващият кабел се е оплел или е повреден.



Дръжте удължителния кабел далеч от уреда и ножа!



Внимание! Движение по инерция на режещото приспособление



Скала за височината на рязане



Диаметър на рязане



Гарантирано ниво на звукова мощност L_{WA} в dB.



Клас на защита II (двойна изолация)



Този уред е предназначен само за работа в помещения с капацитет на работния ток в точката на предаване (домашна връзка) от минимум 100 A на фаза.



Електроуредите не се изхвърлят с битовите отпадъци.

Пиктограми върху горната греда



Процедура за стартиране - Натиснете ключалката за включване и издърпайте лентата за стартиране

Индикатор за нивото на запълване на коша за трева



Отворено показание за нивото на пълнене: Празен кош за събиране на трева



Затворено показание за нивото на пълнене: Пълнен кош за събиране на трева

Символи в ръководството за експлоатация



Издърпайте щепсела от електрическата мрежа преди работа по поддръжката или ако захранващият кабел е повреден.



Използвайте предпазни ръкавици

Общи предупреждения за безопасност на електроинструментите

▲ ПРЕДУПРЕЖДЕНИЕ! Прочетете всички предупреждения за безопасност, инструкции, илюстрации и спецификации, предоставени с този електроинструмент. Неспазването на всички инструкции, изброени по-долу, може да доведе до токов удар, пожар и/или сериозно нараняване. **Запазете всички предупреждения и инструкции за бъдещи справки.**

Терминът "електроинструмент" в предупрежденията се отнася до вашия електроинструмент, захранван от мрежата (с кабел), или електроинструмент, захранван от акумулаторна батерия (безжичен).

1. БЕЗОПАСНОСТ НА РАБОТНОТО МЯСТО

- a) **Поддържайте работното място чисто и добре осветено.** Задръстените или тъмни зони са предпоставка за инциденти.
- b) **Не работете с електроинструменти във взривоопасна атмосфера, например при наличие на запалими течности, газове или прах.** Електроинструментите създават искри, които могат да възпламенят праха или изпаренията.
- c) **Докато работите с електроинструмента, не допускайте деца и странични лица.** Разсейването може да доведе до загуба на контрол.

2. ЕЛЕКТРИЧЕСКА БЕЗОПАСНОСТ

- a) **Щепселите на електроинструментите трябва да съответстват на контакта. Никога не модифицирайте щепсела по какъвто и да е начин. Не използвайте адаптери със заземени електроинструменти.** Немодифицираните щепсели и подходящите контакти ще намалят риска от токов удар.
- b) **Избягвайте контакт на тялото със заземени повърхности, като тръби, радиатори, печки и хладилници.** Съществува повишен риск от токов удар, ако тялото ви е заземено.
- c) **Не излагайте електроинструментите на дъжд или влага.** Навлизането на

вода в електроинструмента увеличава риска от токов удар.

- d) **Не злоупотребявайте с кабела. Никога не използвайте кабела за пренасяне, дърпане или изключване на електроинструмента. Дръжте кабела далеч от топлина, масло, остри ръбове или движещи се части.** Повредените или заплетени кабели увеличават риска от токов удар.
- e) **Когато работите с електроинструмент на открито, използвайте удължител, подходящ за употреба на открито.** Използването на кабел, подходящ за употреба на открито, намалява риска от токов удар.
- f) **Ако работата с електроинструмента на влажно място е неизбежна, използвайте захранване, защитено с устройство за защита от остатъчен ток (RCD).** Използването на RCD намалява риска от токов удар.

3. ЛИЧНА БЕЗОПАСНОСТ

- a) **Бъдете нащрек, внимавайте какво правите и използвайте здрав разум, когато работите с електроинструмент. Не използвайте електроинструмента, когато сте уморени или под въздействието на наркотици, алкохол или медикаменти.** Момент на невнимание по време на работа с електроинструменти може да доведе до сериозни телесни повреди.
- b) **Използвайте лични предпазни средства. Винаги носете предпазни очила.** Защитното оборудване, като противпрахова маска, нехлъзгащи се предпазни обувки, твърда шапка или антифони, използвано при подходящи условия, ще намали нараняванията.
- c) **Предотвратяване на неволно стартиране. Уверете се, че превключвателят е в изключено положение, преди да свързвате към източника на захранване и/или акумулаторната батерия, да вдигате или пренасяте инструмента.** Пренасянето на електроинструменти с пръст върху превключвателя или включването на електроинструменти, чийто превключвател е включен, води до инциденти.
- d) **Преди да включите електроинструмента, извадете всички регулиращи ключове или гаечни ключове.** Гаечен ключ или ключ, оставен прикрепен към

въртяща се част на електроинструмента, може да доведе до нараняване.

- e) **Не превишавайте възможностите си. Поддържайте правилна стойка и равновесие през цялото време.** Това позволява по-добър контрол на електроинструмента в неочаквани ситуации.
 - f) **Облечете се подходящо. Не носете свободни дрехи или бижута. Дръжте косата и дрехите си далеч от движещите се части.** Свободни дрехи, бижута или дълга коса могат да попаднат в движещите се части.
 - g) **Ако са предвидени устройства за свързване на съоръжения за извличане и събиране на прах, уверете се, че те са свързани и се използват правилно.** Използването на прахоуловители може да намали опасностите, свързани с праха.
 - h) **Не позволявайте на познанието, придобито от честото използване на инструментите, да ви позволи да станете самодоволни и да пренебрегнете принципите за безопасност на инструментите.** Едно невнимателно действие може да доведе до тежки наранявания в рамките на част от секундата.
- ### 4. ИЗПОЛЗВАНЕ И ГРИЖА ЗА ЕЛЕКТРОИНСТРУМЕНТА
- a) **Не насилвайте електроинструмента. Използвайте подходящия електроинструмент за вашето приложение.** Правилният електроинструмент ще свърши работата по-добре и по-безопасно със скоростта, за която е проектиран.
 - b) **Не използвайте електроинструмента, ако превключвателят не го включва и изключва.** Всеки електроинструмент, който не може да се управлява с превключвателя, е опасен и трябва да се ремонтира.
 - c) **Преди да извършвате каквито и да било настройки, да сменят аксесоари или да съхранявате електроинструментите, изключете щепсела от източника на захранване и/или извадете акумулаторната батерия, ако се изважда, от електроинструмента.** Тези превантивни мерки за безопасност намаляват риска от случайно стартиране на електроинструмента.

- d) **Съхранявайте неработещите електроинструменти на място, недостъпно за деца, и не позволявайте на лица, които не са запознати с електроинструмента или с тези инструкции, да работят с него.** Електрическите инструменти са опасни в ръцете на необучени потребители.
- e) **Поддържане на електроинструменти и аксесоари.** Проверявайте за разминаване или свързване на движещите се части, счупване на части и всякакви други условия, които могат да повлияят на работата на електроинструмента. Поправете електроинструмента преди употреба, ако е повреден. Много злополуки се причиняват от лошо поддържани електроинструменти.
- f) **Поддържайте режещите инструменти остри и чисти.** Правилно поддържаните режещи инструменти с остри режещи ръбове е по-малко вероятно да се заклеят и са по-лесни за управление.
- g) **Използвайте електроинструмента, принадлежностите, крайниците и т.н. в съответствие с тези инструкции, като се съобразявате с условията на работа и извършваната работа.** Използването на електроинструмента за операции, различни от предвидените, може да доведе до опасна ситуация.
- h) **Поддържайте дръжките и повърхностите за хващане сухи, чисти и без масла и мазнини.** Хлъзгавите дръжки и повърхности за хващане не позволяват безопасно боравене и управление на инструмента в неочаквани ситуации.
5. **СЕРВИЗНО ОБСЛУЖВАНЕ**
- a) **Възложете сервизното обслужване на електроинструмента на квалифициран сервизен специалист, който използва само идентични резервни части.** По този начин ще се гарантира безопасността на електроинструмента.
- ря. Така намалява опасността да бъдете ударени от светкавица.
- **Проверете добре работната зона за диви животни.** Дивите животни могат да бъдат наранени от работещата косачка за трева.
 - **Проверете добре работната зона и отстранете всички камъни, пръчки, телове, кости и други чужди тела.** Изхвърлените части могат да доведат до наранявания.
 - **Преди употреба винаги проверявайте косачката за трева за това, дали косящият нож и косящия механизъм не са износени или повредени.** Износените или повредените части повишават риска от нараняване.
 - **Преди употреба проверете захранващия кабел и всички удължителни кабели за признаци на повреда или стареене. Не използвайте косачката, ако проводникът е повреден или износен. Ако захранващият кабел се повреди или износи по време на работа, изключете косачката и не докосвайте кабела, преди да го изключите от контакта.** Повреден захранващ кабел или удължителен кабел може да доведе до токов удар, пожар и/или сериозни наранявания.
 - **Проверявайте механизма за събиране на трева редовно за износване.** Износен или повреден механизъм за събиране на трева увеличава риска от наранявания.
 - **Оставете защитните капаци на техните места. Защитните капаци не трябва да са функционални и правилно закрепени.** Хлабав, повреден или неправилно функциониращ защитен капак може да доведе до наранявания.
 - **Поддържайте отворите за влизане на охлаждащ въздух чисти от наслоявания.** Блокирани входове за въздух и отлагания могат да доведат до прегряване или опасност от пожар.
 - **При работа с косачката за трева винаги носете непързалици се защитни обувки. Никога не работете боси или с отворени сандали.** По този начин намалявате опасността от нараняване на краката при контакт с въртящия се косящ нож.

Указания за безопасност на косачки за трева

- **Не използвайте косачката за трева при лошо време и най-вече при бу-**

- **При работа с косачката за трева винаги носете дълги панталони.** Голата кожа увеличава вероятността от наранявания в резултат на захвърлени части.
- **Не работете с косачката за трева в мокра трева. При това ходете, никога не тичайте.** По този начин намалявате опасността да се плъзнете и паднете, което би могло да доведе до наранявания.
- **Не работете с косачката за трева по прекомерно стръмни склонове.** По този начин се намалява риска да загубите контрол, да се плъзнете и паднете, което би могло да доведе до наранявания.
- **При работа върху склонове внимавайте за стабилната позиция; винаги работете напречно на склона, никога нагоре или надолу, и бъде изключително предпазлив при промяна на работната посока.** По този начин се намалява риска да загубите контрол, да се плъзнете и паднете, което би могло да доведе до наранявания.
- **Бъдете особено внимателни при косене назад или когато изтеглите косачката за трева към себе си. Винаги внимавайте за заобикалящата среда.** Това намалява опасността от спъване по време на работа.
- **Дръжте захранващия кабел далеч от ножовете на косачката.** Повреден захранващ кабел може да доведе до токов удар, пожар и/или сериозни наранявания.
- **Изключете косачката и извадете щепсела, ако захранващият кабел е заклезен или повреден.** Заклепени или повредени кабели могат да увеличат риска от токов удар.
- **Не докосвайте ножове или други опасни части, които все още се движат.** По този начин се намалява рискът от нараняване в резултат на движещи се части.
- **Уверете се, че всички превключватели са изключени и щепселът е изключен, преди да отстраните заседнал материал или да почистите косачката.** Неочакваното включване на косачката за трева може да предизвика сериозни наранявания.
- Спрете **режещия инструмент**, ако машината трябва да бъде наклонена за транспорт при пресичане на повърхности, различни от трева, и при транспорт на машината до и от областта за косене.
- Не накланяйте машината при включване на мотора, освен ако машината не трябва да бъде наклонена за стартиране. Не накланяйте машината повече, отколкото е абсолютно необходимо, и повдигайте само частта, която е обвързана към вас.
- Спрете машината, издърпайте щепсела от контакта и изчакайте, докато всички движещи се части спрат напълно.
 - Ако е попаднал чужд предмет; проверете машината за повреди и ги отстранете, преди да я стартирате отново и да работите с нея.
 - Ако машината започне да вибрира необичайно; незабавно проверете за повреди, заменете и ремонтирайте повредените части и проверете за разхлабени части и ги затегнете.
- Извършвайте почистване и поддръжка преди съхранение.
- Сменяйте износените или повредените части само като комплект, за да запазите симетрията, ако е приложимо.
- При машини с няколко **режещи инструмента** се уверете, че въртящият се **режещ инструмент** може да предизвика въртене на други **режещи инструменти**.
- Внимавайте, когато извършвате настройки на машината, да не закачате пръстите си между движещите се **режещи инструменти** и неподвижните части на машината.
- Когато поддържате **режещия инструмент**, имайте предвид, че **режещият инструмент** може да се движи дори и след като е бил изключен.

Други указания за безопасност

- Включвайте уреда само в контакт с дефектнотокова защита (RCD) със задействащ ток не повече от 30 mA.
- **Използвайте само аксесоари, препоръчани от PARKSIDE.** Неподходящите аксесоари могат да причинят токов удар или пожар.

Остатъчни рискове

Дори и при употреба съгласно указанията на този уред, винаги остават остатъчни рискове. Следните опасности могат да настъпят във връзка с изпълнението и изработването на този уред:

- Увреждания на очите, ако не се носи подходяща защита за очите.
- Увреждане на слуха, ако не се носи подходящо оборудване за предпазване на слуха.
- Увреждане на здравето, произтичащо от вибрации ръка-рамо, ако уредът се използва за по-дълъг период от време или не се използва и поддържа правилно.
- Нараняване чрез порязване
- Наранявания чрез подвижни части или горещи повърхности.

▲ ПРЕДУПРЕЖДЕНИЕ! Опасност от електромагнитното поле, което се генерира докато уредът е в експлоатация. При определени обстоятелства това поле може да повлияе отрицателно на активни или пасивни медицински импланти. За да се намали опасността от сериозни или смъртоносни наранявания, ние препоръчваме на лицата с медицински импланти да се консултират със своя лекар или производител на медицинския имплант, преди да използват уреда.

Подготовка

▲ ПРЕДУПРЕЖДЕНИЕ! Опасност от нараняване в резултат на неволно включване на уреда. Включете щепсела в контакта, едва когато уредът е напълно готов за употреба.

Извършвайте само работи, за които сте уверени в себе си. При колебания се обърнете към специалист или директно към нашия сервиз.

Контролни елементи

Запознайте се с контролните елементи преди да пуснете уреда в експлоатация за първи път.

Показание за нивото на пълнене

Указания (Фиг. С)

- Индикаторът за нивото на запълване (4) е прикрепен към горната част на коша за трева (12).
- Показанието за нивото на пълнене (12) функционира само тогава, когато уредът работи.

 **GO** Отворено показание за нивото на пълнене: Празен кош за събиране на трева

 **STOP** Затворено показание за нивото на пълнене: Пълнен кош за събиране на трева

Монтаж на дръжката

Монтаж на долната дръжка

(Фиг. А)

1. Разгънете долните дръжки (3) назад от корпуса на уреда (9), докато те достигнат работното си положение.
2. Настройте желаната височина, респ. наклон на дръжката (3). Както върху дръжките (3), така също и върху дръжачите на дръжките (17) се намират маркировки за подравняване. Подравнете маркировките точно една спрямо друга. На разположение са три различни позиции.
3. Затегнете крилчатия винт (18), за да фиксирате долната дръжка (3).
4. Проверете стабилното положение на долната дръжка (3).
5. Повторете тази процедура от другата страна. Уверете се, че двете дръжки (3) са настроени на една и съща позиция (идентична маркировка).

Монтаж на горната дръжка

(Фиг. В)

1. Закрепете горната дръжка (1) с помощта на приложените четиристени винтове (19), подложни шайби (20) и крилчати гайки (21) към долните дръжки (3). Възможни са 2 позиции.
2. Закачете кабелните дръжачи (13) върху горната (1) и долната стойка (3) и фиксирайте с тях кабела на уреда (10).

Подготовка на коша за събиране на трева

(Фиг. D)

1. Поставете пластмасовите пластини (24) върху лостовия механизъм на коша за събиране на трева (25).

Монтиране на коша за събиране на трева

▲ ПРЕДУПРЕЖДЕНИЕ! Опасност от нараняване. Уредът не трябва да се използва без защита срещу удар или без кош за трева.

Процедура (Фиг. Е)

1. Повдигнете протектора срещу удари (5).
2. Дръжте коша за събиране на трева (4) за дръжката (22).
3. Окачете коша за събиране на трева (4) в държача.
4. Сгънете протектора срещу удари (5) върху коша за събиране на трева (4). Той държи коша за събиране на трева (4) в правилна позиция.

Демонтиране на коша за събиране на трева

(Фиг. Е)

1. Повдигнете протектора срещу удари (5).
2. Дръжте коша за събиране на трева (4) за дръжката (22).
3. Откачете коша за събиране на трева (4).
4. Сгънете обратно протектора срещу удари (5) върху корпуса на уреда (9).

Изпразване на коша за събиране на трева

(Фиг. С)

1. Демонтиране на коша за събиране на трева, Стр. 112
2. За по-добър захват хванете коша за събиране на трева (4) както за ръкохватката (22), така и за допълнителната ръкохватка (23).
3. Изсипете окосената трева в подходящ за целта контейнер.
4. Монтиране на коша за събиране на трева, Стр. 112

Настройка на височината на косене

Грижа за тревата

Редовното косене стимулира заселения растеж на листата при тревната расти-

телност, като в същото време спомага за унищожаването на плевелите. Поради това след всяко косене моравата става погъста и се получава равномерно затревена моравка. Първото косене се извършва към средата на април при височина на растителността от 70 - 80 mm. През основния вегетационен период моравата трябва да се коси поне веднъж седмично.

Избор на правилна височина на косене

За първото косене през сезона трябва да се избере голяма височина на рязане. Правилната височина на рязане при декоративна тревна площ е около 25 - 40 mm, а при ползвача се тревна площ е около 40 - 60mm.

Уредът има следните 7 височини за косене:

- 20/26 mm - малка височина на косене
- 33/40/50 mm - средна височина на косене
- 60/70 mm - голяма височина на косене

Процедура (Фиг. F)

1. Хванете дръжката за носене (6) и повдигнете уреда или натиснете уреда надолу.
2. Хванете лоста за регулиране на височината на косене (26) и го избутайте обратно на корпуса на уреда (9).
3. Преместете лоста за настройка на височината на косене (26) покрай измервателната скала до желаната настройка на височината на косене.
4. Натиснете лоста за регулиране на височината на косене (26) към корпуса на уреда (9), за да се фиксира.

Експлоатация

Указания за работа

- **▲ ПРЕДУПРЕЖДЕНИЕ!** Опасност от нараняване. Настройки на уреда трябва да се извършват само при изключен двигател и неподвижен нож. За целта изключете хранящия щепсел.
- **▲ ПРЕДУПРЕЖДЕНИЕ!** Опасност от нараняване. След изключване на уреда ножът се върти още няколко секунди. Не докосвайте движещия се нож.
- **▲ ПРЕДУПРЕЖДЕНИЕ!** Опасност от нараняване. Уредът не трябва да се

използва без защита срещу удар или без кош за трева.

Указания

- Преди да използвате уреда, проверете винаги дали всички винтове, гайки, болтове и други закрепващи елементи са добре закрепени и дали защитните капаци са на мястото си. Износените или повредени стикери трябва да бъдат сменени.
- Спазвайте разпоредбите за шума и местните разпоредби.

Процедура

- Започнете с косенето в близост до контакта и продължете работа отдалечавайки се от контакта.
- Водете удължаващия кабел винаги зад себе си и едва след обръщане го поставете върху вече окосената страна.
- Настройте височината на косене така, че уредът да не се претоварва. В противен случай двигателят може да се повреди.
- Движете уреда със скорост на нормален ход по възможност в прави работни повърхности. За косене без пропуски, работните повърхности трябва винаги да се припокриват няколко сантиметра.
- При наклони работете винаги напречно на наклона.
- Не се движете назад с уреда.
- Ако ножът се опре в чуждо тяло, незабавно изключете двигателя. Изчакайте до пълно спиране на ножа и проверете уреда за щети. Продължете работа, само ако уредът няма повреди.
- За продължителни прекъсвания и транспорт изключете уреда и изчакайте пълното спиране на ножа.
- Почиствайте уреда след всяка употреба (вж. *Почистване, Стр. 113*).

Включване и изключване

Необходими помощни средства

- Удължаващ кабел (не е в обхвата на доставката)

Включване (Фиг. G)

1. Поставете уреда върху равна повърхност.

2. Включете щепсела на удължаващия кабел в контакта (14) на горната дръжка (1).
3. Оформете примка от края на удължаващия кабел и я окачете в приспособлението за предпазване от опъване (16).
4. Свържете уреда към електрозахранването.
5. Преди включване, внимавайте уредът да не докосва предмети.
6. За включване дръпнете стартовата ръчка (15) при натисната блокировка срещу включване (2).
7. Сега отпуснете блокировката срещу включване (15).

Изключване (Фиг. G)

1. За изключване пуснете стартовата ръчка (2).

Транспорт

Указания

- Изключете уреда, извадете захранващия щепсел и изчакайте пълното спиране на ножа.
- Обърнете внимание на теглото на уреда и не се надценявайте.
- При транспортиране носете ръкавици и избягвайте контакта с опасни части (напр. горещия двигател, ножа).

Почистване, техническа поддръжка и съхранение

▲ ПРЕДУПРЕЖДЕНИЕ! Токов удар!

Опасност от нараняване в резултат на неволно включване на уреда. Пазете се при работи по поддръжката и почистването. Изключете уреда и извадете щепсела от контакта.

Нека ремонтни дейности и дейности по поддръжката, които не са описани в това ръководство, бъдат извършвани от нашия сервизен център за поддръжка. Използвайте само оригинални резервни части.

Почистване

▲ ПРЕДУПРЕЖДЕНИЕ! Токов удар! Никогата не пръскайте уреда с вода.



Опасност от нараняване! Изключете захранващия щепсел и изчакайте пълното спиране на ножа.



Използвайте предпазни ръкавици

Указание

Опасност от повреда. Химическите субстанции могат да повредят пластмасовите части на уреда. Не използвайте почистващи препарати или разтворители.

Почистване след работа

- Поддържайте вентилационните отвори, корпуса на мотора и ръкохватките на уреда чисти. За целта използвайте влажна кърпа или четка.
- Не използвайте твърди или остри предмети за почистване. По този начин бихте могли да повредите уреда.
- Отстранете залепналите остатъци от растения с парче дърво или пластмаса от колелата, вентилационните отвори, отвора за изхвърляне и областта на ножовете.

Поддръжка



Опасност от нараняване! Изключете щепсела и изчакайте пълното спиране на ножа.



Използвайте предпазни ръкавици

- Ако мрежовият захранващ кабел на този уред е повреден, той трябва да бъде заменен със специален присъединителен проводник, който може да бъде закупен от производителя или неговия отдел за работа с клиенти.
- Проверете уреда преди всяка употреба за очевидни дефекти, като разхлабени, износени или повредени части.
- Проверявайте капаците и защитните устройства за повреди и дали са на правилните места. При необходимост ги сменете.
- От време на време смазвайте осите на колелата.

Не поемаме отговорност за предизвикани от нашите уреди щети, ако същите са предизвикани от неправилен ремонт или употребата на неоригинални резервни части или от употреба, която не е по предназначение.

Смяна на ножа

Ако ножът е тъп, той може да бъде заточен от специализиран сервис. Ако ножът е повреден или показва дисбаланс, той трябва да бъде сменен.

Указания

- При смяна на ножа (27), трябва да се използва също нов винт на ножа (28).
- Въртящ момент на затягане (нож): 15 Nm

Необходими инструменти

- Гаечен ключ (SW13)

Процедура (Фиг. H)

1. Изключете щепсела и изчакайте пълното спиране на ножа.
2. Завъртете уреда на една страна.
3. Използвайте здрави ръкавици и дръжте ножа (27) здраво. Развийте винта на ножа (28) срещу часовниковата стрелка с помощта на гаечен ключ от шпиндела на двигателя (29).
4. Монтирайте новия нож (27) в обратната последователност. Внимавайте за това ножът (27) да е позициониран правилно и винтът на ножа (28) да е затегнат здраво.

Съхранение

▲ ПРЕДУПРЕЖДЕНИЕ! Опасност от пожар. Никога не съхранявайте уреда с пълен кош за събиране на трева. В горещините тревата започва да гние от образуващата се топлина.

Указания

- Почистете и извършете техническа поддръжка на уреда преди съхранение.
- Винаги съхранявайте уреда чист, сух и на място, недостъпно за деца.
- Оставете двигателя да се охлади, преди да оставяте уреда в затворени помещения.
- Не опаковайте уреда с найлонови пликове, тъй като може да се образуват влага и мухъл.

Надолу за съхранение на:

Процедура (Фиг. I)

1. Развийте крилчатите гайки (21).
2. Сгънете горната дръжка (1) напред, за да може уредът да заема по-малко място.

3. Кабелът на уреда (10) не трябва да бъде захващан.

Търсене на грешки

Таблицата по-долу ще ви помогне да отстраните малки неизправности:

Проблем	Възможна причина	Отстраняване на проблема
Уредът не стартира	Липсва напрежение на електрическата мрежа	Проверете контакта, мрежовия захранващ кабел, щепсела, предпазителя и при нужда дайте за ремонт от електротехник.
	Повредена стартова ръчка (2)	Обърнете се към сервизния център.
	Графитните четки са износени	
	Повреден двигател	
	Прекалено дълга трева	Настройте по-голяма височина на косене. Чрез натискане на горната дръжка (1) леко повдигнете предните колела.
Двигателят блокира	Блокиране от чужди тела	Отстранете чуждите тела
Резултатът от работата не е задоволителен или двигателят работи трудно	Прекалено ниска височина на косене	Настройте по-голяма височина на косене
	Затъпен нож (27)	Наточете или сменете ножа (27)
	Областта на ножа е блокирана	Почистете уреда
	Грешно монтиран нож (27)	Монтирайте ножа правилно (27)
Ножът не се върти (27)	Ножът е блокиран от трева (27)	Отстранете тревата
	Винтът на ножа (28) е хлабав	Затегнете винта на ножа (28)
Необичайни шумове, трокане или вибрации	Винтът на ножа (28) е хлабав	Затегнете винта на ножа (28)
	Ножът е повреден (27)	Смяна на ножа (27)
Показанието за нивото на пълнене (12) не функционира	Замърсяване	Почистяване с мека четка. Показанието за нивото на пълнене трябва да спадне от собствената си сила, ако е било отворено.

Предаване за отпадъци/ Опазване на околната среда

Предайте уреда, принадлежностите и опаковката за екологосъобразно рециклиране.



Електроуредите не се изхвърлят с битовите отпадъци.

Символът на зачеркнатия контейнер с колелца означава, че този продукт не трябва да се изхвърля като несортирани битови отпадъци в края на полезния му живот.

Директива 2012/19/ЕС относно отпадъците от електрическо и електронно оборудване:

Потребителите за законово задължени да предават електронните уреди в края на техния полезен живот за екологосъобразно рециклиране. По този начин се гарантира екологосъобразно и щадящо ресурси предаване за отпадъци. В зависимост от прилагането в националното законодателство, имате следните опции:

- връщане на място на продажба,
- предаване в официален събирателен пункт,

- изпращане обратно към производителя/дистрибутора.

От това изискване не са засегнати прирепените към старите уреди принадлежности и помощни средства без електрически съставни части.

Указания за изхвърляне на косачки за трева

Не хвърляйте окосена трева в контейнера за отпадъци, а я предайте за компостиране или я разпределете като мулчиращ слой под храсти или дървета.

Резервни части и принадлежности

Резервни части и принадлежности можете да намерите на www.grizzlytools.shop. Ако в процеса на поръчка възникнат проблеми, свържете се с нас през нашия онлайн магазин. Ако имате други въпроси, обърнете се към: *Сервизен център, Стр. 119*

Място	Наименование	Поръчков №
11	2x Задно колело (вкл. Нитове) 23,5 cm	91105230
8	2x Предно колело (вкл. Нитове) 17 cm	91105231
27	Резервен нож, 44 cm (Реф. номер на производителя: GL01BX.00.06)	13700303
28	Винт на ножа	91090970
26	Лост за настройка на височината на косене	91105225
18	Прикрепване на долната релса (2x Крилчат винт)	91105226
3	Долна дръжка, отляво	91105227
3	Долна дръжка, отдясно	91105228
21	Горно фиксиране на дръжката (2x Крилчатата гайка)	91105240
4	Кош за събиране на трева	91105241
1	Горна дръжка вкл. Превключващ модул	91105243

Сервизно обслужване

Гаранция

Уважаема г-жо Клиент, уважаеми г-н Клиент,

За този продукт получавате 3 години гаранция от датата на покупката. В случай на дефекти в този продукт, имате законни права спрямо продавача на продукта. Тези законови права не са ограничени от нашата гаранция, както е посочено по-долу.

Гаранционни условия

Гаранционният период започва да тече от датата на покупката. Моля, пазете оригиналния касов бон на сигурно място. Този документ се изисква като доказателство за покупка. Ако в рамките на три години от датата на закупуване на този продукт възникне дефект в материала или изработката, продуктът – по наш избор – ще бъде ремонтиран или сменен безплатно за Вас. Тази гаранционна услуга предполага в рамките на тригодишния срок трябва да ни бъдат представени повреденият уред и доказателство за закупуването (касов бон), както и кратко писмено описание, в какво се състои повредата и кога е възникнала.

Ако повредата се покрива от нашата гаранция, ще получите ремонтирания или

нов продукт обратно. С ремонта или смяната на продукта не започва нов гаранционен период.

Гаранционен срок и законови рекламации за дефекти

Гаранцията не удължава гаранционния срок. Това важи и за сменени или ремонтирани части. Възникнали евентуално още при покупката повреди или дефекти трябва да бъдат съобщени веднага след разпокаване. Извършените след изтичане на гаранционния срок ремонти се заплащат.

Обхват на гаранцията

Продуктът е внимателно произведен в съответствие със строги указания за качеството и внимателно проверен преди доставката.

Гаранционната услуга важи за материални дефекти и производствени грешки. Тази гаранция не покрива части от продукта, които са предмет на нормално износване и следователно може да се считат за износващи се части (напр. Нож) или повреди на чупливи части.

Тази гаранция отпада, ако продуктът е бил повреден, бил е използван неправилно или не е бил поддържан. За правилното използване на продукта всички посочения в ръководството за експлоатация инструкции трябва да се спазват точно. Предназначения и действия, които не са препоръчани в ръководството за експлоатация или за които е предупредено изрично, задължително трябва да се избягват.

Продуктът е предназначен само за лична, а не за търговска употреба. Гаранцията отпада в случай на злоупотреба и неправилно боравене, използване на сила и интервенции, които не са били извършени от нашия оторизиран сервиз.

Обработка при гаранционен случай

За да се гарантира бърза обработка на вашата заявка, моля, следвайте указанията по-долу:

- За всички запитвания, моля, подгответе касовия бон и каталожния номер (IAN495489_2504) като доказателство за покупката.
- Каталожният номер ще намерите върху типовата табелка на продукта, гравирани върху продукта, на заглавната страница на ръководство за работа

(долу вляво) или на стикера на гърба или отдолу на продукта.

- При възникнали функционални грешки или други повреди, моля, свържете се първо с посочения по-долу сервизен център **по телефона** или използвайте нашата **форма за контакт**, която можете да намерите на parkside-diy.com в категория **Обслужване**.
- След консултация с нашия сервизен център, вие можете да изпратите дефектен продукт на посочения ви сервизен адрес безплатно, като приложите касовата бележка (касова бележка) и опишете подробно за състоянието на дефекта и кога е възникнал. За да избегнете проблеми с приемането и допълнителни разходи, е наложително да използвате само адреса, който ви е даден. Уверете се, че пратката не е изпратена до поискване, като обемна, експресна или друг вид специална пратка. Моля, изпратете продукта с всички включени към него принадлежности при покупката и се погрижете за достатъчно сигурна транспортна опаковка.

Гаранция

Уважаема г-жо Клиент, Уважаеми г-н Клиент, за този продукт получавате 3 години гаранция от датата на покупката. В случай на несъответствие на продукта с договора за продажба Вие имате законно право да предявите рекламация пред продавача на продукта при условията и в сроковете, определени в глава трета, раздел II и III и глава четвърта от Закона за предоставяне на цифрово съдържание и цифрови услуги и за продажба на стоки (ЗПЦС-ЦУПС)*.

Вашите права, произтичащи от посочените разпоредби, не се ограничават от нашата по-долу представена търговска гаранция, не са свързани с разходи за потребителите и независимо от нея продавачът на продукта отговаря за липсата на съответствие на потребителската стока с договора за продажба съгласно ЗПЦС-ЦУПС.

Гаранционни условия

Гаранционния срок е 3 години от датата на получаване на стоката. Пазете добре

оригиналната касова бележка. Този документ е необходим като доказателство за покупката. Ако в рамките на три години от датата на закупуване на този продукт се появи дефект на материала или производствен дефект, продуктът ще бъде безплатно ремонтиран или заменен. Гаранцията предполага в рамките на тригодишния гаранционен срок да се представят дефектния уред, касовата бележка (касовият бон), както и всички други документи, установяващи наличието на дефект и писмено да се обясни в какво се състои дефектът и кога е възникнал. Ако дефектът е покрит от нашата гаранция, Вие ще получите обратно ремонтирания или нов продукт. В случай на замяна на дефектна стока първоначалните гаранционен срок и гаранционни условия се запазват. В случай на ремонт на дефектна стока, срокът на ремонта се прибавя към гаранционния срок. За евентуално наличните и установени повреди и дефекти още при покупката трябва да се съобщи веднага след разопаковането. Евентуалните ремонти след изтичане на гаранционния срок са срещу заплащане.

Ремонтът или замяната на продукта не пораждат нова гаранция.

Обхват на гаранцията

Уредът е произведен грижливо според строгите изисквания за качество и добро съвместно изпитан преди доставка. Гаранцията важи за дефекти на материала или производствени дефекти. Гаранцията не обхваща консумативите, както и частите на продукта, които подлежат на нормално износване, поради което могат да бъдат разглеждани като бързо износващи се части (напр. Нож) или повредите на чупливи части. Гаранцията отпада, ако уредът е повреден поради неправилно използване или в резултат на неосъществяване на техническа поддръжка. За правилната употреба на продукта трябва точно да се спазват всички указания в упътването за експлоатация. Предназначение и действия, които не се препоръчват от упътването за експлоатация или за които то предупреждава, трябва задължително да се избягват. Продуктът е предназначен само за частна, а не за професионална употреба. При злоупотреба и неправилно третиране, употреба на сила и при интервенции, които не са извършени от клона на

нашия оторизиран сервиз, гаранцията отпада.

Процедура при гаранционен случай

За да се гарантира бърза обработка на Вашия случай, следвайте следните указания:

- За всички запитвания, моля, подгответе касовия бон и каталожния номер (IAN 495489_2504) като доказателство за покупката.
- Вземете артикулния номер от фабричната табелка.
- При възникване на функционални или други дефекти първо се свържете по телефона или чрез имейл с долупосочения сервизен отдел. След това ще получите допълнителна информация за уреждането на Вашата рекламация.
- След съгласуване с нашия сервиз можете да изпратите дефектния продукт на посочения Ви адрес на сервиза безплатно за Вас, като приложите касовата бележка (касовия бон) и посочите писмено в какво се състои дефектът и кога е възникнал. За да се избегнат проблеми с приемането и допълнителни разходи, задължително използвайте само адреса, който Ви е посочен. Осигурете изпращането да не е като експресен товар или като друг специален товар. Изпратете уреда заедно с всички принадлежности, доставени при покупката, и осигурете достатъчно сигурна транспортна опаковка.

* Като физическо лице – потребител, независимо от настоящата търговска гаранция, Вие се ползвате от правата на законната гаранция, предоставена от Закона за предоставяне на цифрово съдържание и цифрови услуги и за продажбата на стоки /ЗПЦСЦУПС/. По-специално Вие имате право при несъответствие на стоката да бъде извършен ремонт или замяна по Ваш избор, освен ако това е невъзможно или е свързано с непропорционално големи разходи за продавача. Вие имате право на пропорционално намаляване на цената или на разваляне на договора при наличие на условията на чл. 33, ал. 3 от ЗПЦСЦУПС. Условията и сроковете на законовата гаранция са регламентирани в глава трета, раздел II и III и в глава четвърта на ЗПЦСЦУПС



На *parkside-diy.com* можете да видите и изтеглите тези и много други ръководства. Този QR код Ви отвежда директно до *parkside-diy.com*. Изберете Вашата държава и потърсете ръководства за експлоатация, като използвате формата за търсене. Чрез въвеждане на артикулния номер (IAN) 495489_2504 можете да отворите Вашата инструкция за експлоатация.

Ремонтен сервис / извънгаранционно обслужване

Ремонти извън гаранцията можете да възложите на клона на нашия сервис срещу заплащане. Той с удоволствие ще Ви направи предварителна калкулация.

- Можем да обработваме само уреди, които са достатъчно опаковани и изп-

ратени с платени транспортни разходи.

Внимание: Изпратете Вашия уред на клона на нашия сервис почистен и с указание за дефекта.

- Уредите, предмет на извънгаранционно обслужване, изпратени с неплатени транспортни разходи – с наложен платеж, като експресен или друг специален товар – не се приемат.
- Ние ще изхвърлим изпратените от Вас дефектни уреди безплатно.

Сервизен център

BG Сервизно обслужване България
Тел.: 00800 118 4980
Формуляр за контакт на
parkside-diy.com
IAN 495489_2504

Вносител

Моля, имайте предвид, че следващия адрес не е адрес на сервиса. Първо се свържете с посочения по-горе сервизен център.

Grizzly Tools GmbH & Co. KG
Stockstädter Str. 20
63762 Großostheim
ГЕРМАНИЯ
www.grizzlytools.de

Превод на оригиналната съответствие на ЕС

Продукт: **Електрическа косачка**

Модел: **PERM 1800 A1**

Сериен номер: 000001-102700

Предметът на декларацията, описан по-горе, отговаря на съответното законодателство на Съюза за хармонизация:

2006/42/EC • 2014/30/EU • 2000/14/EC & 2005/88/EC • 2011/65/EU & (EU) 2015/863

Обектът на декларацията, който е описан по-горе, е в съответствие с Директива 2011/65/EU на Европейския парламент и на Съвета от 8 юни 2011 г. относно ограничението на употребата на определени опасни вещества в електрическото и електронното оборудване.

За да се осигури съответствие, са приложени следните хармонизирани стандарти и национални стандарти и разпоредби:

**EN 62841-1:2015/A11:2022 • EN IEC 62841-4-3:2021/A11:2021
EN IEC 55014-1:2021 • EN IEC 55014-2:2021
EN IEC 61000-3-2:2019/A1:2021 • EN IEC 61000-3-11:2019
EN IEC 63000:2018**

В съответствие с Директивата за шумовите емисии 2000/14/EC се потвърждава следното: Ниво на звукова мощност L_{WA}

– измерено: 94,4 dB;

– гарантирано: 96 dB

Използвана процедура за оценка на съответствието съгласно 2000/14/EC, приложение VI.

Нотифициран орган: TÜV SÜD Industrie Service GmbH, Westendstrasse 199, 80686 München, NB 0036

За настоящата декларация за съответствие отговорност носи единствено производителят:



Grizzly Tools GmbH & Co. KG
Stockstädter Str. 20
63762 Großostheim
ГЕРМАНИЯ
22.12.2025

Christian Frank

Упълномощен представител за документация

Πίνακας περιεχομένων

Εισαγωγή.....	121
Προβλεπόμενη χρήση.....	121
Περιεχόμενο παράδοσης/Παραδοτέος εξοπλισμός.....	122
Επισκόπηση.....	122
Περιγραφή λειτουργίας.....	122
Τεχνικά χαρακτηριστικά.....	122
Υποδείξεις ασφάλειας.....	123
Σημασία των υποδείξεων ασφαλείας...	123
Εικονοσύμβολα και σύμβολα.....	123
Γενικές προειδοποιήσεις ασφαλείας ηλεκτρικών εργαλείων.....	124
Υποδείξεις ασφαλείας για χλοοκοπτικές μηχανές.....	126
Υπολειπόμενοι κίνδυνοι.....	128
Προετοιμασία.....	128
Εξαρτήματα χειρισμού.....	128
Τοποθέτηση μπάρας.....	128
Προετοιμασία συλλογέα γρασιδιού.....	128
Συναρμολόγηση συλλογέα γρασιδιού.....	129
Αποσυναρμολόγηση του συλλογέα γρασιδιού.....	129
Άδειασμα συλλογέα γρασιδιού.....	129
Ρύθμιση ύψους κοπής.....	129
Λειτουργία.....	129
Υποδείξεις λειτουργίας.....	129
Ενεργοποίηση και Απενεργοποίηση....	130
Μεταφορά.....	130
Καθαρισμός, συντήρηση και αποθήκευση.....	130
Καθαρισμός.....	130
Συντήρηση.....	131
Αποθήκευση.....	131
Αναζήτηση σφαλμάτων.....	132
Απόρριψη/Προστασία του περιβάλλοντος.....	132
Οδηγίες απόρριψης για χλοοκοπτικές μηχανές.....	133
Ανταλλακτικά και αξεσουάρ.....	133
Σέρβις.....	133
Εγγύηση.....	133
Σέρβις επισκευών.....	135
Κέντρο Σέρβις.....	135
Εισαγωγέας.....	135
Μετάφραση του πρωτοτύπου των δηλώσεων συμμόρφωσης ΕΕ.....	136

Διευρυμένη εικόνα..... 155

Εισαγωγή

Συγχαρητήρια για την αγορά της νέας σας ηλεκτρικής χλοοκοπτικής μηχανής (εφεξής καλούμενο «συσκευή» ή «ηλεκτρικό εργαλείο»).

Αποφασίστε έτσι για την απόκτηση μιας συσκευής υψηλής ποιότητας. Η παρούσα συσκευή ελέγχθηκε κατά τη διαδικασία παραγωγής αναφορικά με την ποιότητα και υποβλήθηκε σε τελικό έλεγχο. Με τον τρόπο αυτό έχει εξασφαλιστεί η ικανότητα λειτουργίας της συσκευής σας.



Οι οδηγίες λειτουργίας είναι τμήμα αυτής της συσκευής. Περιέχουν σημαντικές υποδείξεις για την ασφάλεια, τη χρήση και την απόρριψη. Διαβάστε προσεκτικά τις οδηγίες λειτουργίας. Εξοικειωθείτε με τα στοιχεία χειρισμού και τη σωστή χρήση της συσκευής. Χρησιμοποιείτε τη συσκευή μόνο όπως περιγράφεται και για τους αναφερόμενους τομείς χρήσης. Φυλάτε καλά τις οδηγίες λειτουργίας και παραδώστε όλα τα έγγραφα σε περίπτωση παράδοσης της συσκευής σε τρίτους.

Προβλεπόμενη χρήση

Η συσκευή προβλέπεται αποκλειστικά για την εξής χρήση:

- Κούρεμα σε επιφάνειες χλόης και γρασιδιού για οικιακή χρήση.

Η χρήση της συσκευής σε βροχή ή υγρό περιβάλλον απαγορεύεται.

Η συσκευή προορίζεται για χρήση από ενήλικες. Ανήλικοι κάτω των 16 ετών επιτρέπεται να χρησιμοποιούν τη συσκευή μόνο με επίβλεψη.

Κάθε περαιτέρω χρήση που δεν επιτρέπεται ρητά στις παρούσες οδηγίες λειτουργίας μπορεί να θέσει σε κίνδυνο τον χρήστη και να προκαλέσει ζημιές στη συσκευή. Ο χειριστής ή ο χρήστης της συσκευής είναι υπεύθυνος για ατυχήματα ή βλάβες σε άλλους ανθρώπους ή στην ιδιοκτησία τους. Η συσκευή προορίζεται για οικιακή χρήση. Δεν έχει σχεδιαστεί για συνεχή, επαγγελματική χρήση. Στην περίπτωση επαγγελματικής χρήσης ακυρώνεται η εγγύηση. Ο κατασκευαστής δεν αναλαμβάνει καμία ευθύνη για φθορές που οφείλονται σε μη ορθή ή λανθασμένη χρήση.

Περιεχόμενο παράδοσης/ Παραδοτέος εξοπλισμός

Αποσκευάστε τη συσκευή και ελέγξτε το περιεχόμενο παράδοσης.

Απορρίψτε τα υλικά συσκευασίας με σωστό τρόπο.

- Χλοοκοπτικό
- 2x Κάτω μπάρα
- 2x Παξιμάδι τύπου πεταλούδας
- 2x Ροδέλα
- 2x Βίδα με τετράγωνη κεφαλή
- 2x Κλιπ συγκράτησης καλωδίου
- Συλλογέας γρασιδιού
- Μετάφραση του πρωτοτύπου των οδηγιών χρήσης

Επισκόπηση

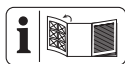

Για τις εικόνες της συσκευής, ανατρέξτε στην μπροστινή και στην πίσω ανοιγόμενη σελίδα.

- 1 Πάνω μπάρα
- 2 Τόξο εκκίνησης
- 3 Κάτω μπάρα
- 4 Συλλογέας γρασιδιού
- 5 Προστατευτικό κάλυμμα
- 6 Λαβή μεταφοράς
- 7 Εσοχή λαβής
- 8 Μπροστινός τροχός
- 9 Περιβλήμα συσκευής
- 10 Καλώδιο συσκευής
- 11 Πίσω τροχός
- 12 Ένδειξη στάθμης πλήρωσης
- 13 Κλιπ συγκράτησης καλωδίου
- 14 Πρίζα
- 15 Φραγή ενεργοποίησης
- 16 Ανακούφιση καταπόνησης

(Εικ. Α)

- 17 Στήριγμα (Κάτω μπάρα)
- 18 Βίδα πτέρυγας

(Εικ. Β)

- 19 Βίδα με τετράγωνη κεφαλή
- 20 Ροδέλα
- 21 Παξιμάδι τύπου πεταλούδας

(Εικ. C)

- 22 Χειρολαβή

23 Πρόσθετη λαβή

(Εικ. D)

24 Πλαστικά στηρίγματα

25 Ράβδοι συλλογέα γρασιδιού

(Εικ. F)

26 Μοχλός για ρύθμιση του ύψους κοπής

(Εικ. H)

27 Μαχαίρι

28 Βίδα στερέωσης μαχαιριού

29 Άτρακτος κινητήρα

Περιγραφή λειτουργίας

Το μηχάνημα διαθέτει ηλεκτρικό κινητήρα και πλαστικό περιβλήμα. Υπάρχουν διαφορετικές λειτουργίες κουρέματος και δυνατότητα 7 ρύθμισης του ύψους κοπής σε επίπεδα. Το κοπτικό εργαλείο περιστρέφεται παράλληλα με το επίπεδο κοπής.

Μπορείτε να βρείτε τη λειτουργία των εξαρτημάτων χειρισμού στις κατωτέρω περιγραφές.

Τεχνικά χαρακτηριστικά

Χλοοκοπτικό	PERM 1800 A1
Ισχύς εισόδου του κινητήρα	1800 W
Τάση δικτύου	230 V ~; 50 Hz
Αριθμός στροφών εν κενώ n_0	3250 min ⁻¹
Φάρδος κοπής	≈ 440 mm
Ύψος κοπής	20/26/33/40/50/60/70 mm
Κατηγορία προστασίας ...	II (διπλή μόνωση)
Είδος προστασίας	IPX4
Βάρος	≈ 15,90 kg
Χωρητικότητα συλλογέα γρασιδιού	≈ 55 l
Στάθμη ηχητικής πίεσης (L_{pA})	85 dB; $K_{pA}=3$ dB
Στάθμη ηχητικής ισχύος (L_{WA})	
- εγγυημένη	96 dB
- μετρημένη	94,4 dB; $K_{WA}=1,82$ dB
Δονήσεις στη λαβή (a_h)	$\leq 2,5$ m/s ² ; $K=1,5$ m/s ²

Υποδείξεις για την τροφοδοσία ρεύματος

Η παρούσα συσκευή προορίζεται μόνο για λειτουργία σε χώρους που διαθέτουν στο σημείο διασύνδεσης (οικιακή σύνδεση) απόδοση ρεύματος λειτουργίας τουλάχιστον 100 A ανά φάση. Ο χειριστής πρέπει να εξασφαλίσει ότι η συσκευή θα λειτουργεί μόνο σε ένα κατάλληλο δίκτυο τροφοδοσίας. Εφόσον απαιτείται πρέπει να διευκρινιστεί με τον

υπεύθυνο πάροχο ενέργειας εάν είναι επαρκής η απόδοση ρεύματος λειτουργίας για τη συσκευή.

Υποδείξεις για τις τιμές θορύβου και δονήσεων

Οι τιμές θορύβου και δονήσεων προσδιορίστηκαν σύμφωνα με τα πρότυπα και τους κανονισμούς που αναφέρονται στη δήλωση συμμόρφωσης.

▲ ΠΡΟΣΟΧΗ! Κίνδυνος βλαβών στην ακοή! Φοράτε προστασία για την ακοή.

Οι αναγραφόμενες συνολικές τιμές δονήσεων και οι αναγραφόμενες τιμές εκπομπής θορύβου μετρήθηκαν σύμφωνα με μια τυποποιημένη διαδικασία ελέγχου και μπορούν να χρησιμοποιηθούν για τη σύγκριση με άλλα ηλεκτρικά εργαλεία. Οι αναγραφόμενες συνολικές τιμές δονήσεων και οι αναγραφόμενες τιμές εκπομπής θορύβου μπορούν να χρησιμοποιηθούν επίσης για προσωρινή εκτίμηση του φορτίου.

▲ ΠΡΟΕΙΔΟΠΟΙΗΣΗ! Οι τιμές δονήσεων και εκπομπής θορύβου ενδέχεται να διαφέρουν από τις καθορισμένες τιμές κατά τη χρήση του ηλεκτρικού εργαλείου, ανάλογα με τον τρόπο χρήσης του ηλεκτρικού εργαλείου. Υπάρχει η ανάγκη καθορισμού μέτρων ασφαλείας για την προστασία του χειριστή, τα οποία βασίζονται σε εκτίμηση της επιβάρυνσης δονήσεων κατά τη διάρκεια των πραγματικών συνθηκών χρήσης. Για αυτό πρέπει να ληφθούν υπόψη όλα τα στάδια λειτουργίας (για παράδειγμα ο χρόνος κατά τον οποίο το ηλεκτρικό εργαλείο είναι απενεργοποιημένο και ο χρόνος κατά τον οποίο το ηλεκτρικό εργαλείο είναι μεν ενεργοποιημένο, αλλά λειτουργεί χωρίς επιβάρυνση).

Υποδείξεις ασφαλείας

Αυτή η ενότητα περιέχει τις βασικές υποδείξεις ασφαλείας κατά τη χρήση της συσκευής.

Σημασία των υποδείξεων ασφαλείας

▲ ΚΙΝΔΥΝΟΣ! Αν δεν τηρείτε αυτή την υπόδειξη ασφαλείας, θα προκύψει ατύχημα. Η συνέπεια είναι σοβαρός σωματικός τραυματισμός ή θάνατος.

▲ ΠΡΟΕΙΔΟΠΟΙΗΣΗ! Αν δεν τηρείτε αυτή την υπόδειξη ασφαλείας, ενδέχεται να προ-

κύψει ατύχημα. Η συνέπεια μπορεί να είναι σοβαρός σωματικός τραυματισμός ή θάνατος.

▲ ΠΡΟΣΟΧΗ! Αν δεν τηρείτε αυτή την υπόδειξη ασφαλείας, θα προκύψει ατύχημα. Η συνέπεια μπορεί να είναι ελαφρύς ή μέτριας σοβαρότητας σωματικός τραυματισμός ή θάνατος.

ΥΠΟΔΕΙΞΗ! Αν δεν τηρείτε αυτή την υπόδειξη ασφαλείας, θα προκύψει ατύχημα. Η συνέπεια μπορεί να είναι υλική ζημιά.

Εικονοσύμβολα και σύμβολα

Εικονοσύμβολα επάνω στη συσκευή

-  Προσοχή!
-  Διαβάστε τις οδηγίες λειτουργίας
-  Χρησιμοποιείτε προστασία για τα μάτια και την ακοή
-  Η χρήση της συσκευής σε βροχή ή υγρό περιβάλλον απαγορεύεται.
-  Προσοχή στα εκτοξευόμενα αντικείμενα - κρατήστε τους παρευρισκόμενους μακριά
-  Αιχμηρή διάταξη κοπής! Διατηρείτε τα πόδια και τα χέρια μακριά.
-  Κίνδυνος ηλεκτροπληξίας!
-  Διατηρείτε τα παρακείμενα άτομα μακριά από τη συσκευή
-  Πριν από εργασίες ρύθμισης ή καθαρισμού ή εάν έχει μαγκωθεί ή πάθει ζημιά το καλώδιο προέκτασης, να απενεργοποιείτε τον κινητήρα και να αποσυνδέετε το φως ρεύματος.
-  Διατηρείτε το καλώδιο προέκτασης μακριά από το μηχάνημα και το μαχαίρι!
-  Προσοχή! Συνέχιση κίνησης της διάταξης κοπής
-  Κλίμακα ύψους κοπής



Πλάτος κοπής



Εγγυημένη στάθμη ηχητικής ισχύος L_{WA} σε dB.



Κατηγορία προστασίας II (Διπλή μό-
νωση)



Η παρούσα συσκευή προορίζεται μό-
νο για λειτουργία σε χώρους που δια-
θέτουν στο σημείο διασύνδεσης (οι-
κιακή σύνδεση) απόδοση ρεύματος
λειτουργίας τουλάχιστον 100 A ανά
φάση.



Μην απορρίπτετε τις ηλεκτρικές συ-
σκευές στα οικιακά απορρίμματα.

Εικονοσύμβολα επάνω στην πάνω μπάρα



Διαδικασία εκκίνησης - Πιέστε τη
φραγή ενεργοποίησης & τραβήξτε
το τόξο εκκίνησης

Ένδειξη στάθμης πλήρωσης στον συλλογέα γρασιδιού



Ένδειξη στάθμης πλήρωσης ανοι-
χτή: Συλλογέας γρασιδιού άδειος



Ένδειξη στάθμης πλήρωσης κλει-
στή: Συλλογέας γρασιδιού γεμάτος

Εικονοσύμβολα στις οδηγίες λειτουργίας



Αποσυνδέστε το βύσμα δικτύου πριν
από εργασίες συντήρησης ή εάν έχει
προκληθεί ζημιά στο καλώδιο δικτύου



Χρησιμοποιείτε γάντια ασφαλείας

Γενικές προειδοποιήσεις ασφαλείας ηλεκτρικών εργαλείων

▲ ΠΡΟΕΙΔΟΠΟΙΗΣΗ! Διαβάστε όλες τις
προειδοποιήσεις ασφαλείας, τις οδηγί-
ες, τις απεικονίσεις και τις προδιαγρα-
φές που παρέχονται μαζί με αυτό το ηλε-
κτρικό εργαλείο. Σε περίπτωση μη τήρησης
όλων των οδηγιών που αναγράφονται παρα-
κάτω, παρατηρείται κίνδυνος ηλεκτροπληξί-
ας, πυρκαγιάς ή/και σοβαρών τραυματισμών.
**Φυλάσσετε όλες τις προειδοποιήσεις και
οδηγίες για μελλοντική χρήση.**

Ο όρος «Ηλεκτρικό εργαλείο» στις προειδο-
ποιήσεις αφορά στο ηλεκτρικό εργαλείο που

λειτουργεί με σύνδεση (ενσύρματα) στο ηλε-
κτρικό δίκτυο ή που λειτουργεί με μπαταρία
(ασύρματα).

1. ΑΣΦΑΛΕΙΑ ΧΩΡΟΥ ΕΡΓΑΣΙΑΣ

- Διατηρείτε τον χώρο εργασίας καθα-
ρό και καλά φωτισμένο.** Οι ακατάστατοι
ή σκοτεινοί χώροι αυξάνουν τον κίνδυνο
ατυχήματος.
- Μην λειτουργείτε ηλεκτρικά εργαλεία
σε εκρηγίμενες ατμόσφαιρες, όπως υπό
την παρουσία εύφλεκτων υγρών, αερί-
ων ή σκόνης.** Από τα ηλεκτρικά εργαλεία
εξέρχονται σπινθήρες, από τους οποί-
ους μπορούν να αναφλεγούν η σκόνη ή
οι αναθυμιάσεις.
- Κατά τον χειρισμό ενός ηλεκτρικού
εργαλείου, κρατάτε τα παιδιά και
τους παρευρισκόμενους σε απόσταση
ασφαλείας.** Τυχόν περιστασιαμοί ενδέχ-
εται να σας κάνουν να χάσετε τον έλεγχο.

2. ΗΛΕΚΤΡΙΚΗ ΑΣΦΑΛΕΙΑ

- Τα βύσματα ηλεκτρικών εργαλείων
πρέπει να είναι κατάλληλα για την
εκάστοτε πρίζα. Μην τροποποιείτε πο-
τέ το βύσμα με οποιονδήποτε τρόπο.
Μην χρησιμοποιείτε προσαρμογείς βυ-
σμάτων με γειωμένα ηλεκτρικά εργα-
λεία.** Τα μη τροποποιημένα βύσματα και
οι κατάλληλες πρίζες μειώνουν τον κίν-
δυνο ηλεκτροπληξίας.
- Αποφεύγετε την σωματική επαφή με
γειωμένες επιφάνειες, όπως σωλήνες,
θερμαντικά σώματα και ψυγεία.** Σε πε-
ρίπτωση γείωσης του σώματος, παρατη-
ρείται αυξημένος κίνδυνος ηλεκτροπληξί-
ας.
- Μην αφήνετε τα ηλεκτρικά εργαλεία
να είναι εκτεθειμένα σε βροχή ή υγρές
συνθήκες.** Τυχόν εισόδος νερού σε ένα
ηλεκτρικό εργαλείο θα αυξήσει τον κίνδυ-
νο ηλεκτροπληξίας.
- Μην ασκείτε βία στο καλώδιο. Μην
χρησιμοποιείτε ποτέ το καλώδιο για
μεταφορά, τράβηγμα ή αποσύνδεση
του ηλεκτρικού εργαλείου. Φυλάσσε-
τε το καλώδιο μακριά από υψηλές θερ-
μοκρασίες, λάδι, αιχμηρά αντικείμενα
ή κινούμενα εξαρτήματα.** Τυχόν κατε-
στραμμένα ή μπερδεμένα καλώδια θα αυ-
ξήσουν τον κίνδυνο ηλεκτροπληξίας.
- Σε περίπτωση χρήσης ενός ηλεκτρικού
εργαλείου σε εξωτερικό χώρο, χρησι-
μοποιείτε καλώδιο επέκτασης που να
είναι κατάλληλο για χρήση σε εξωτε-**

- ρικούς χώρους.** Η χρήση καλωδίου που να είναι κατάλληλο για χρήση σε εξωτερικούς χώρους μειώνει τον κίνδυνο ηλεκτροπληξίας.
- f) **Εάν δεν μπορεί να αποφευχθεί η λειτουργία ενός ηλεκτρικού εργαλείου σε σημείο με υγρασία, χρησιμοποιείτε μια παροχή που να προστατεύεται από διάταξη προστασίας ρεύματος διαρροής (RCD).** Με τη χρήση μιας διάταξης RCD μειώνεται ο κίνδυνος ηλεκτροπληξίας.
3. **ΑΤΟΜΙΚΗ ΑΣΦΑΛΕΙΑ**
- a) **Να είστε σε εγρήγορση, να είστε προσεκτικοί και να χρησιμοποιείτε κοινή λογική κατά τη χρήση ενός ηλεκτρικού εργαλείου.** Μην χρησιμοποιείτε ηλεκτρικές συσκευές εάν είστε κουρασμένοι, υπό της επήρεια ναρκωτικών, αλκοόλ ή φαρμάκων. Μια στιγμή απροσεξίας κατά τη λειτουργία ηλεκτρικών εργαλείων αρκεί για να παρατηρηθούν σοβαροί ατομικοί τραυματισμοί.
- b) **Χρησιμοποιείτε εξοπλισμό ατομικής προστασίας. Χρησιμοποιείτε πάντα προστατευτικό για τα μάτια.** Ο προστατευτικός εξοπλισμός, όπως μια μάσκα σκόνης, αντιολισθητικά παπούτσια ασφαλείας, κράνος ή προστατευτικά ακοής που χρησιμοποιούνται στις κατάλληλες συνθήκες, μειώνουν τον κίνδυνο ατομικών τραυματισμών.
- c) **Αποφεύγετε την ακούσια εκκίνηση. Πριν από τη σύνδεση στην πηγή ρεύματος ή/και τη συστοιχία μπαταριών, καθώς και πριν από τη μεταφορά του εργαλείου, διασφαλίζετε ότι ο διακόπτης βρίσκεται στη θέση απενεργοποίησης.** Η μεταφορά ηλεκτρικών εργαλείων με το δάχτυλο να βρίσκεται στον διακόπτη ή η παροχή ρεύματος σε ηλεκτρικά εργαλεία με ενεργοποιημένο διακόπτη αυξάνει τον κίνδυνο ατυχημάτων.
- d) **Απομακρύνετε τυχόν κλειδιά ρύθμισης ή λοιπά κλειδιά πριν από την ενεργοποίηση του ηλεκτρικού εργαλείου.** Ένα κλειδί που παραμένει συνδεδεμένο σε ένα περιστρεφόμενο εξάρτημα του ηλεκτρικού εργαλείου μπορεί να προκαλέσει τραυματισμό.
- e) **Διατηρείτε την ισορροπία σας. Πατάτε σταθερά και διατηρείτε πάντα την ισορροπία σας.** Κάτι τέτοιο καθιστά δυνατό τον καλύτερο έλεγχο του ηλεκτρικού εργαλείου σε απροσδόκητες καταστάσεις.
- f) **Χρησιμοποιείτε κατάλληλο ρουχισμό. Μην φοράτε φαρδιά ρούχα ή κοσμήματα.** Κρατάτε τα μαλλιά και τα ρούχα μακριά από κινούμενα εξαρτήματα. Τυχόν φαρδιά ρούχα, κοσμήματα ή μακριά μαλλιά ενδέχεται να πιαστούν σε κινούμενα εξαρτήματα.
- g) **Εάν παρέχονται συσκευές για τη σύνδεση διατάξεων αναρρόφησης και συλλογής σκόνης, διασφαλίζετε ότι είναι έχουν συνδεθεί και ότι χρησιμοποιούνται σωστά.** Με τη χρήση διατάξεων συλλογής σκόνης μπορούν να μειωθούν οι κίνδυνοι που σχετίζονται με τη σκόνη.
- h) **Μην επαναπαύεστε λόγω της εξοικείωσης που αποκτήσατε από τη συχνή χρήση εργαλείων και μην αγνοείτε τις αρχές ασφαλείας εργαλείων.** Λόγω μιας απρόσεκτης ενέργειας μπορεί να προκληθεί σοβαρός τραυματισμός εντός κλασμάτων του δευτερολέπτου.
4. **ΧΡΗΣΗ ΚΑΙ ΦΡΟΝΤΙΔΑ ΗΛΕΚΤΡΙΚΩΝ ΕΡΓΑΛΕΙΩΝ**
- a) **Μην ασκείτε βία στο ηλεκτρικό εργαλείο. Χρησιμοποιείτε το σωστό ηλεκτρικό εργαλείο.** Το σωστό ηλεκτρικό εργαλείο θα κάνει τη δουλειά καλύτερα και ασφαλέστερα στον ρυθμό για τον οποίο σχεδιάστηκε.
- b) **Μην χρησιμοποιείτε το ηλεκτρικό εργαλείο εάν δεν ενεργοποιείται και απενεργοποιείται από τον διακόπτη.** Οποιοδήποτε ηλεκτρικό εργαλείο, ο χειρισμός του οποίου δεν είναι δυνατός με τον διακόπτη, είναι επικίνδυνο και πρέπει να επισκευαστεί.
- c) **Αποσυνδέετε το βύσμα από την πηγή ρεύματος ή/και αφαιρείτε τη συστοιχία μπαταριών, εφόσον είναι δυνατή η αφαίρεση, από το ηλεκτρικό εργαλείο πριν από οποιαδήποτε ρύθμιση, αλλαγή εξαρτημάτων ή αποθήκευση ηλεκτρικών εργαλείων.** Με αυτά τα προληπτικά μέτρα μειώνεται ο κίνδυνος ακούσιας εκκίνησης του ηλεκτρικού εργαλείου.
- d) **Αποθηκεύετε τα ηλεκτρικά εργαλεία που δεν χρησιμοποιούνται μακριά από παιδιά και μην επιτρέπετε σε άτομα που δεν είναι εξοικειωμένα με το ηλεκτρικό εργαλείο ή τις παρούσες οδηγίες να χειρίζονται το ηλεκτρικό εργα-**

λείο. Τα ηλεκτρικά εργαλεία είναι επικίνδυνα στα χέρια μη εκπαιδευμένων χρηστών.

- e) **Συντηρείτε τα ηλεκτρικά εργαλεία και τα εξαρτήματα. Ελέγχετε για τυχόν εσφαλμένη ευθυγράμμιση ή προσάρτηση κινούμενων εξαρτημάτων, θραύση εξαρτημάτων και κάθε άλλη κατάσταση που μπορεί να επηρεάσει αρνητικά τη λειτουργία του ηλεκτρικού εργαλείου. Σε περίπτωση βλάβης, αναθέστε την επισκευή του ηλεκτρικού εργαλείου πριν από τη χρήση.** Πολλά ατυχήματα οφείλονται σε κακή συντήρηση των ηλεκτρικών εργαλείων.
- f) **Διατηρείτε τα εργαλεία κοπής αιχμηρά και καθαρά.** Τα σωστά συντηρημένα εργαλεία κοπής με αιχμηρές ακμές κοπής είναι λιγότερο πιθανό να κολλήσουν και ελέγχονται ευκολότερα.
- g) **Χρησιμοποιείτε το ηλεκτρικό εργαλείο, τα εξαρτήματα, τις μύτες κ.λπ. σύμφωνα με τις παρούσες οδηγίες, συνηγορίζοντας τις συνθήκες εργασίας και την εργασία προς εκτέλεση.** Η χρήση του ηλεκτρικού εργαλείου για εργασίες διαφορετικές από τις προβλεπόμενες μπορεί να οδηγήσει σε επικίνδυνες καταστάσεις.
- h) **Διατηρείτε τις λαβές και τις σχετικές επιφάνειες στεγνές, καθαρές και χωρίς λάδια και γράσο.** Οι ολισθηρές λαβές και οι σχετικές επιφάνειες αποτρέπουν τον ασφαλή χειρισμό και έλεγχο του εργαλείου σε απρόβλεπτες καταστάσεις.
5. **Σ'ΕΡΒΙΣ**
- a) **Αναθέτετε το σέρβις του ηλεκτρικού εργαλείου σε εξειδικευμένο επισκευαστή που χρησιμοποιεί αποκλειστικά πανομοιότυπα ανταλλακτικά.** Κατά αυτόν τον τρόπο, διασφαλίζετε τη διατήρηση των επιπέδων ασφαλείας του ηλεκτρικού εργαλείου.

Υποδείξεις ασφαλείας για χλοοκοπτικές μηχανές

- **Μην χρησιμοποιείτε την χλοοκοπτική μηχανή όταν έχει κακοκαιρία, ιδιαίτερα σε περίπτωση καταιγίδας.** Έτσι, μειώνεται ο κίνδυνος να χτυπηθείτε από κεραυνό.
- **Ελέγχετε σχολαστικά τον χώρο εργασίας για άγρια ζώα.** Τα άγρια ζώα ενδέχεται να τραυματιστούν από την χλοοκοπτική μηχανή που λειτουργεί.

- **Ελέγχετε τον χώρο εργασίας σχολαστικά και απομακρύνετε πέτρες, ρίζες, σύρματα, κόκαλα και άλλα ξένα σώματα.** Μέρη που εκτοξεύονται μπορούν να οδηγήσουν σε τραυματισμούς.
- **Βεβαιώστε πάντα πριν τη χρήση της χλοοκοπτικής μηχανής ότι η λεπίδα και η διάταξη κοπής δεν παρουσιάζουν φθορές ή ζημιές.** Φθαρμένα ή χαλασμένα εξαρτήματα αυξάνουν τον κίνδυνο τραυματισμού.
- **Πριν από τη χρήση, ελέγχετε το καλώδιο δικτύου και τυχόν καλώδια επέκτασης για ίχνη ζημιάς ή φθοράς.** Μην χρησιμοποιείτε το χλοοκοπτικό εάν το καλώδιο είναι κατεστραμμένο ή φθαρμένο. Εάν το καλώδιο δικτύου καταστραφεί ή φθαρεί κατά τη λειτουργία, απενεργοποιήστε το χλοοκοπτικό και μην αγγίζετε το καλώδιο πριν αποσυνδέσετε το φις δικτύου. Ένα κατεστραμμένο καλώδιο δικτύου ή καλώδιο επέκτασης μπορεί να προκαλέσει ηλεκτροπληξία, πυρκαγιά και/ή σοβαρούς τραυματισμούς.
- **Ελέγχετε τον συλλογέα γρασιδιού τακτικά για φθορές.** Ένας φθαρμένος ή χαλασμένος συλλογέας γρασιδιού αυξάνει τον κίνδυνο τραυματισμών.
- **Αφήστε τα προστατευτικά καλύμματα στη θέση τους. Τα προστατευτικά καλύμματα πρέπει να έχουν στερεωθεί σωστά και να είναι έτοιμα για χρήση.** Ένα χαλαρό, φθαρμένο προστατευτικό κάλυμμα που δεν λειτουργεί σωστά μπορεί να προκαλέσει τραυματισμούς.
- **Διατηρείτε τα ανοίγματα εισόδου ψυχρού αέρα ελεύθερα από εναποθέσεις.** Οι μπλοκαρισμένες εισοδοί αέρα και οι εναποθέσεις μπορούν να οδηγήσουν σε υπερθέρμανση ή κίνδυνο πυρκαγιάς.
- **Κατά τη λειτουργία της χλοοκοπτικής μηχανής, φοράτε πάντα αντιολισθητικά υποδήματα ασφαλείας. Ποτέ μην εργάζεστε ξυπόλητοι ή με ανοιχτά σανδάλια.** Έτσι, μειώνεται ο κίνδυνος τραυματισμού των ποδιών σε περίπτωση επαφής με την περιστρεφόμενη λεπίδα κοπής.
- **Κατά τη λειτουργία της χλοοκοπτικής μηχανής, φοράτε πάντα μακριά παντελόνια.** Το ακάλυπτο δέρμα αυξάνει την πιθανότητα τραυματισμών από εκτοξευόμενα μέρη.
- **Μην λειτουργείτε την χλοοκοπτική μηχανή σε βρεγμένο γρασίδι. Κατά τον**

χειρισμό, μην τρέχετε. Έτσι, μειώνεται ο κίνδυνος ολίσθησης και πτώσης που θα είχε ως αποτέλεσμα τραυματισμούς.

- **Μην λειτουργείτε την χλοοκοπτική μηχανή σε υπερβολικά απότομες πλαγιές.** Έτσι μειώνεται ο κίνδυνος να χάσετε τον έλεγχο, να γλιστρήσετε και να πέσετε κάτω, με αποτέλεσμα τραυματισμούς.
- **Κατά την εργασία στις πλαγιές, προσέχετε ώστε να στέκεστε με ασφάλεια. Να εργάζεστε πάντα εγκάρσια προς την πλαγιά, ποτέ ανοδικά ή καθοδικά, και να είστε ιδιαίτερα προσεκτικοί κατά την αλλαγή της κατεύθυνσης εργασίας.** Έτσι μειώνεται ο κίνδυνος να χάσετε τον έλεγχο, να γλιστρήσετε και να πέσετε κάτω, με αποτέλεσμα τραυματισμούς.
- **Να είστε ιδιαίτερα προσεκτικοί κατά την κοπή με την όπισθεν ή όταν τραβάτε την χλοοκοπτική μηχανή προς εσάς. Προσέχετε πάντα το περιβάλλον.** Έτσι, μειώνεται ο κίνδυνος να σκοντάψετε κατά την εργασία.
- **Κρατάτε το καλώδιο δικτύου μακριά από τις λεπίδες του χλοοκοπτικού.** Ένα κατεστραμμένο καλώδιο δικτύου μπορεί να προκαλέσει ηλεκτροπληξία, πυρκαγιά και/ή σοβαρούς τραυματισμούς.
- **Απενεργοποιήστε το χλοοκοπτικό και αποσυνδέστε το φις δικτύου εάν το καλώδιο δικτύου έχει μαγκώσει ή καταστραφεί.** Τα μαγκωμένα ή κατεστραμμένα καλώδια μπορούν να αυξήσουν τον κίνδυνο ηλεκτροπληξίας.
- **Μην αγγίζετε τις λεπίδες ή άλλα επικίνδυνα μέρη που συνεχίζουν να κινούνται.** Έτσι, αποφεύγετε τον κίνδυνο τραυματισμού από κινούμενα μέρη.
- **Εξασφαλίστε ότι όλοι οι διακόπτες είναι απενεργοποιημένοι και το φις δικτύου έχει αποσυνδεθεί προτού απομακρύνετε μπλοκαρισμένο υλικό ή καθαρίσετε την χλοοκοπτική μηχανή.** Μια μη αναμενόμενη λειτουργία της χλοοκοπτικής μηχανής μπορεί να οδηγήσει σε σοβαρούς τραυματισμούς.
- **Σταματήστε το κοπτικό εργαλείο** εάν το μηχανήμα πρέπει να γείρει για τη μεταφορά, όταν διασχίζετε άλλες επιφάνειες εκτός από γρασιδί και όταν μεταφέρετε το μηχανήμα προς και από την περιοχή κούρεματος.
- **Μην γέρνετε το μηχανήμα όταν ο κινητήρας είναι ενεργοποιημένος, εκτός εάν το**

μηχανήμα πρέπει να γείρει για την εκκίνηση. Μην γέρνετε το μηχανήμα περισσότερο από όσο είναι απολύτως απαραίτητο και ανασηκώστε μόνο το μέρος που είναι στραμμένο προς την αντίθετη πλευρά από εσάς.

- **Ακινητοποιήστε το μηχανήμα, βγάλτε το φις από το δίκτυο και περιμένετε μέχρι να ακινητοποιηθούν πλήρως όλα τα κινούμενα μέρη.**
 - Εάν έχει χτυπηθεί κάποιο ξένο αντικείμενο, ελέγξτε το μηχανήμα για ζημιές και επισκευάστε τις πριν από την επανεκκίνηση και την εκ νέου λειτουργία του.
 - Εάν το μηχανήμα αρχίσει να δονείται ασυνήθιστα, ελέγξτε αμέσως για ζημιές, αντικαταστήστε και επισκευάστε τα φθαρμένα μέρη, ελέγξτε για τυχόν χαλαρά μέρη και συσφίξτε τα.
- **Πραγματοποιήστε εργασίες καθαρισμού και συντήρησης πριν από την αποθήκευση.**
- **Αντικαταστήστε τα φθαρμένα ή κατεστραμμένα εξαρτήματα μόνο ως σύνολα, προκειμένου να διατηρηθεί η συμμετρία, εφόσον αυτό είναι απαραίτητο.**
- **Λάβετε υπόψη ότι, στα μηχανήματα με περισσότερα από ένα κοπτικά εργαλεία, ένα περιστρεφόμενο κοπτικό εργαλείο μπορεί να προκαλέσει την περιστροφή άλλων κοπτικών εργαλείων.**
- **Προσέχετε κατά τις εργασίες ρύθμισης στο μηχανήμα ώστε να αποφεύγετε μάγκωμα των δαχτύλων μεταξύ του κινούμενου εργαλείου κοπής και των σταθερών εξαρτημάτων του μηχανήματος.**
- **Κατά τη συντήρηση του κοπτικού εργαλείου, λάβετε υπόψη σας ότι το κοπτικό εργαλείο μπορεί να εξακολουθεί να κινείται ακόμη και μετά την απενεργοποίησή του.**

Περαιτέρω υποδείξεις ασφάλειας

- **Συνδέετε τη συσκευή μόνο σε ρευματοδότη με διάταξη προστασίας ρεύματος διαροής (RCD) με μέγιστο ονομαστικό ρεύμα διαροής 30 mA.**
- **Χρησιμοποιείτε αποκλειστικά εξαρτήματα που προτείνονται από την PARKSIDE.** Τα ακατάλληλα εξαρτήματα μπορεί να προκαλέσουν ηλεκτροπληξία ή πυρκαγιά.

Υπολειπόμενοι κίνδυνοι

Ακόμα και όταν χειρίζεστε αυτή τη συσκευή σύμφωνα με τις προδιαγραφές, υπάρχουν πάντα υπολειπόμενοι κίνδυνοι. Οι ακόλουθοι κίνδυνοι μπορεί να παρατηρηθούν σε συνάρτηση με την κατασκευή και την παραλλαγή της συσκευής:

- Βλάβες στα μάτια, στην περίπτωση που δεν χρησιμοποιείται κατάλληλη προστασία για τα μάτια.
- Βλάβες στην ακοή, στην περίπτωση που δεν χρησιμοποιείται κατάλληλη προστασία για την ακοή.
- Προβλήματα υγείας από τους κραδασμούς του χεριού, εάν η μονάδα χρησιμοποιείται για μεγάλο χρονικό διάστημα ή δεν χρησιμοποιείται και δεν συντηρείται σωστά.
- Τραυματισμοί από κοπή
- τραυματισμών μέσω κινούμενων εξαρτημάτων ή καυτών επιφανειών.

▲ ΠΡΟΕΙΔΟΠΟΙΗΣΗ! Κίνδυνος από ηλεκτρομαγνητικό πεδίο που δημιουργείται κατά τη διάρκεια της λειτουργίας της συσκευής. Το πεδίο μπορεί υπό συγκεκριμένες συνθήκες να επηρεάσει ενεργά ή παθητικά ιατρικά εμφυτεύματα. Για τη μείωση του κινδύνου σοβαρών ή θανατηφόρων τραυματισμών, συνιστούμε στα άτομα με ιατρικά εμφυτεύματα να συμβουλευτούν τον γιατρό τους και τον κατασκευαστή του ιατρικού εμφυτεύματος πριν τη χρήση της συσκευής.

Προετοιμασία

▲ ΠΡΟΕΙΔΟΠΟΙΗΣΗ! Κίνδυνος τραυματισμού από ακούσια εκκίνηση της συσκευής. Συνδέστε το βύσμα σύνδεσης στην πρίζα μόνο, εάν η συσκευή είναι εντελώς έτοιμη για χρήση.

Πραγματοποιείτε μόνο εργασίες με τις οποίες είστε εξοικειωμένοι. Σε περίπτωση αβεβαιότητας, απευθυνθείτε σε έναν ειδικό ή απευθείας στο τμήμα σέρβις της εταιρείας μας.

Εξαρτήματα χειρισμού

Γνωρίστε πριν από την πρώτη λειτουργία της συσκευής τα στοιχεία χειρισμού της.

Ένδειξη στάθμης πλήρωσης

Υποδείξεις (Εικ. C)

- Στο επάνω μέρος του συλλογέα γρασιδιού (4) βρίσκεται μια ένδειξη στάθμης πλήρωσης (12).
- Η ένδειξη στάθμης πλήρωσης (12) λειτουργεί μόνο όταν η συσκευή είναι σε λειτουργία.



↑ GO Ένδειξη στάθμης πλήρωσης ανοιχτή: Συλλογέας γρασιδιού άδειος



↑ STOP Ένδειξη στάθμης πλήρωσης κλειστή: Συλλογέας γρασιδιού γεμάτος

Τοποθέτηση μπάρας

Τοποθέτηση της κάτω μπάρας

(Εικ. A)

1. Γυρίστε τις κάτω μπάρες (3) του περιβλήματος συσκευής (9) προς τα πίσω μέχρι αυτές να προσεγγίσουν τη θέση εργασίας τους.
2. Ρυθμίστε το επιθυμητό ύψος ή/και την κλίση της μπάρας (3). Τόσο στις μπάρες (3) όσο και στα στηρίγματα μπαρών (17) υπάρχουν σημάνσεις για την ευθυγράμμιση. Ευθυγραμμίστε τις σημάνσεις μεταξύ τους επακριβώς. Διατίθενται τρεις διαφορετικές θέσεις.
3. Συσφίξτε την πεταλούδα (18) για να σταθεροποιήσετε την κάτω μπάρα (3).
4. Ελέγξτε τη σταθερή έδραση της κάτω μπάρας (3).
5. Επαναλάβετε αυτή τη διαδικασία στην άλλη πλευρά. Προσέξτε ότι και οι δύο μπάρες (3) έχουν ρυθμιστεί στην ίδια θέση (ίδια σήμανση).

Τοποθέτηση πάνω μπάρας

(Εικ. B)

1. Στερεώστε την πάνω μπάρα (1) με τις εσώκλειστες βίδες με τετράγωνη κεφαλή (19), τις ροδέλες (20) και το περικόχλιο τύπου πεταλούδας (21) στις κάτω μπάρες (3). Υπάρχει η δυνατότητα 2 θέσεων.
2. Στερεώστε την συγκράτηση καλωδίου (13) στην επάνω (1) και κάτω μπάρα (3) και σταθεροποιήστε έτσι το καλώδιο συσκευής (10).

Προετοιμασία συλλογέα γρασιδιού

(Εικ. D)

1. Περάστε τις πλαστικές γλωτίδες (24) πάνω από τη ράβδο συλλογέα γρασιδιού (25).

Συναρμολόγηση συλλογέα γρασιδιού

▲ ΠΡΟΕΙΔΟΠΟΙΗΣΗ! Κίνδυνος τραυματισμού. Δεν επιτρέπεται η εργασία με το μηχάνημα χωρίς προστατευτικό κάλυμμα ή συλλογέα γρασιδιού.

Διαδικασία (Εικ. Ε)

1. Ανυψώστε το προστατευτικό κάλυμμα (5).
2. Κρατήστε τον συλλογέα γρασιδιού (4) από τη λαβή (22).
3. Αγκιστρώστε τον συλλογέα γρασιδιού (4) στην υποδοχή.
4. Κατεβάστε το προστατευτικό κάλυμμα (5) επάνω στον συλλογέα γρασιδιού (4). Συγκρατεί τον συλλογέα γρασιδιού (4) στη σωστή θέση.

Αποσυναρμολόγηση του συλλογέα γρασιδιού

(Εικ. Ε)

1. Ανυψώστε το προστατευτικό κάλυμμα (5).
2. Κρατήστε τον συλλογέα γρασιδιού (4) από τη λαβή (22).
3. Απαγκιστρώστε τον συλλογέα γρασιδιού (4) από την υποδοχή.
4. Επαναφέρετε το προστατευτικό κάλυμμα (5) στο περίβλημα (9) του μηχανήματος.

Άδειασμα συλλογέα γρασιδιού

(Εικ. C)

1. *Αποσυναρμολόγηση του συλλογέα γρασιδιού, σ. 129*
2. Για καλύτερο κράτημα, πιάστε τον συλλογέα γρασιδιού (4) τόσο από την χειρολαβή (22) όσο και από την πρόσθετη χειρολαβή (23).
3. Αδειάστε το κομμένο γρασίδι σε ένα κατάλληλο δοχείο.
4. *Συναρμολόγηση συλλογέα γρασιδιού, σ. 129*

Ρύθμιση ύψους κοπής

Φροντίδα γρασιδιού

Το τακτικό κούρεμα συμβάλλει στον σχηματισμό νέων φύλλων, ενώ καταστρέφει τα ζιζάνια. Για τον λόγο αυτό η χλόη γίνεται μετά από κάθε κούρεμα πιο πυκνή και προκύπτει ομοιόμορφα ανθεκτικό γρασίδι. Το πρώ-

το κούρεμα πραγματοποιείται περίπου τον Απρίλιο σε ύψος ανάπτυξης 70 - 80 mm. Κατά την κύρια περίοδο βλάστησης η χλόη κούρευεται τουλάχιστον μια φορά την εβδομάδα.

Επιλογή του σωστού ύψους κοπής

Για το πρώτο κούρεμα της περιόδου, επιλέγετε μεγάλο ύψος κοπής. Το σωστό ύψος κοπής για τη διακοσμητική χλόη είναι περίπου 25 - 40 mm, για τη χλόη γενικής χρήσης περίπου 40 - 60 mm.

Η συσκευή διαθέτει 7 ρυθμίσεις ύψους κοπής:

- 20/26 mm - μικρό ύψος κοπής
- 33/40/50 mm - μεσαίο ύψος κοπής
- 60/70 mm - μεγάλο ύψος κοπής

Διαδικασία (Εικ. F)

1. Συγκρατήστε τη λαβή μεταφοράς (6) και ανασκευάστε τη συσκευή ή πιέστε τη συσκευή προς τα κάτω.
2. Πιάστε το μοχλό για την ρύθμιση ύψους κοπής (26) και πιέστε τον μακριά από το περίβλημα συσκευής (9).
3. Οδηγήστε το μοχλό για τη ρύθμιση ύψους κοπής (26) μπροστά από το πλέγμα στο επιθυμητό ύψος κοπής.
4. Πιέστε το μοχλό ρύθμισης ύψους κοπής (26) για την ασφάλιση προς το περίβλημα συσκευής (9).

Λειτουργία

Υποδείξεις λειτουργίας

- **▲ ΠΡΟΕΙΔΟΠΟΙΗΣΗ!** Κίνδυνος τραυματισμού. Οι ρυθμίσεις στη συσκευή επιτρέπεται να διεξάγονται μόνο με απενεργοποιημένο κινητήρα και ακινητοποιημένο μαχαίρι. Αφαιρέστε για αυτό το φως ρεύματος.
- **▲ ΠΡΟΕΙΔΟΠΟΙΗΣΗ!** Κίνδυνος τραυματισμού. Μετά την απενεργοποίηση της συσκευής το μαχαίρι συνεχίζει να περιστρέφεται για μερικά δευτερόλεπτα. Μην αγγίζετε το μαχαίρι που περιστρέφεται.
- **▲ ΠΡΟΕΙΔΟΠΟΙΗΣΗ!** Κίνδυνος τραυματισμού. Δεν επιτρέπεται η εργασία με το μηχάνημα χωρίς προστατευτικό κάλυμμα ή συλλογέα γρασιδιού.

Υποδείξεις

- Πριν τη χρήση του μηχανήματος, ελέγχετε πάντα ότι όλες οι βίδες, τα παξιμάδια, τα

μπουλόνια και τα άλλα εξαρτήματα στερέωσης είναι σωστά ασφαλισμένα και ότι τα προστατευτικά και τα προστατευτικά καλύμματα είναι στη θέση τους. Φθαρμένες ή χαλασμένες αυτοκόλλητες ετικέτες πρέπει να αντικαθίστανται.

- Προσέχετε την οδηγία περί θορύβου και τις τοπικές διατάξεις.

Διαδικασία

- Ξεκινήστε το κούρεμα κοντά στη πρίζα και προχωρήστε απομακρυνόμενοι από αυτήν.
- Έχετε το καλώδιο προέκτασης πάντα πίσω σας και φέρτε το μετά το γύρισμα στην ήδη κουρεμένη πλευρά.
- Ρυθμίζετε το ύψος κοπής κατά τέτοιον τρόπο, ώστε να μην επιβαρύνεται σε υπέρμετρο βαθμό το μηχάνημα. Διαφορετικά, μπορεί να υποστεί ζημιά ο κινητήρας.
- Κινήστε το μηχάνημα με ταχύτητα βηματισμού σε όσο το δυνατόν πιο ευθείες λωρίδες. Για ένα τέλειο κούρεμα, θα πρέπει οι λωρίδες να επικαλύπτονται πάντα κατά μερικά εκατοστά.
- Όταν εργάζεστε σε επικλινείς επιφάνειες, να εργάζεστε πάντα εγκάρσια.
- Μην κινείτε το μηχάνημα προς τα πίσω.
- Αν τα μαχαίρια έρθουν σε επαφή με ξένο σώμα, σβήστε αμέσως τον κινητήρα. Περιμένετε να ακινητοποιηθεί το μαχαίρι και ελέγξτε τη συσκευή για ζημιές. Συνεχίστε την εργασία μόνο εάν το μηχάνημα δεν έχει υποστεί ζημιά.
- Όταν κάνετε παρατεταμένα διαλείμματα κατά την εργασία και κατά τη μεταφορά του μηχανήματος να το απενεργοποιείτε και να περιμένετε να ακινητοποιηθεί το μαχαίρι.
- Καθαρίζετε το μηχάνημα μετά από κάθε χρήση (βλέπε *Καθαρισμός*, σ. 130).

Ενεργοποίηση και Απενεργοποίηση

Απαραίτητα Βοηθήματα

- Καλώδιο προέκτασης (δεν περιλαμβάνεται στον παραδοτό εξοπλισμό)

Ενεργοποίηση (Εικ. G)

1. Τοποθετήστε τη συσκευή σε μια επίπεδη επιφάνεια.
2. Τοποθετήστε το φινι του καλωδίου προέκτασης στην πρίζα (14) στην επάνω μπάρα (1).

3. Δημιουργήστε μια θηλιά στο τέλος του καλωδίου προέκτασης και κρεμάστε την στην ανακούφιση καταπόνησης (16).
4. Συνδέστε το μηχάνημα στο δίκτυο.
5. Πριν από την ενεργοποίηση, διασφαλίζετε ότι η συσκευή δεν έρχεται σε επαφή με αντικείμενα.
6. Με πατημένη τη φραγή ενεργοποίησης (15) τραβήξτε το τόξο εκκίνησης (2).
7. Αφήστε τώρα τη φραγή ενεργοποίησης (15).

Απενεργοποίηση (Εικ. G)

1. Για την απενεργοποίηση, αφήστε το τόξο εκκίνησης (2).

Μεταφορά

Υποδείξεις

- Απενεργοποιήστε τη συσκευή, τραβήξτε το φινι ρεύματος και περιμένετε να ακινητοποιηθεί το μαχαίρι.
- Λάβετε υπόψη σας το βάρος του μηχανήματος και μην το παρακάνετε.
- Φοράτε γάντια κατά τη μεταφορά και αποφεύγετε την επαφή με επικίνδυνα μέρη (π.χ. ζεστός κινητήρας, μαχαίρι).

Καθαρισμός, συντήρηση και αποθήκευση

⚠ ΠΡΟΕΙΔΟΠΟΙΗΣΗ! Ηλεκτροπληξία! Κίνδυνος τραυματισμού από ακούσια εκκίνηση της συσκευής. Προστατευτείτε κατά τις εργασίες συντήρησης και καθαρισμού. Απενεργοποιήστε τη συσκευή και αποσυνδέστε το βύσμα σύνδεσης από την πρίζα.

Οι εργασίες επισκευών και συντήρησης που δεν περιγράφονται στις παρούσες οδηγίες, πρέπει να διεξάγονται από το κέντρο σέρβις μας. Χρησιμοποιείτε μόνο γνήσια εξαρτήματα.

Καθαρισμός

⚠ ΠΡΟΕΙΔΟΠΟΙΗΣΗ! Ηλεκτροπληξία! Ποτέ μην ψεκάζετε τη συσκευή με νερό.



Κίνδυνος τραυματισμού! Τραβήξτε το φινι ρεύματος και περιμένετε να ακινητοποιηθεί το μαχαίρι.



Χρησιμοποιείτε γάντια ασφαλείας

Υπόδειξη

Κίνδυνος ζημιάς. Οι χημικές ουσίες μπορεί να φθείρουν τα πλαστικά μέρη του μηχανήματος. Μη χρησιμοποιείτε καθαριστικά ή διαλύτες.

Καθαρισμός μετά τη λειτουργία

- Διατηρείτε τις εγκοπές αερισμού, το περίβλημα κινητήρα και τις λαβές της συσκευής καθαρά. Για τον σκοπό αυτό, χρησιμοποιείτε ένα νωπό πανί ή μια βούρτσα.
- Μη χρησιμοποιείτε σκληρά ή αιχμηρά αντικείμενα για τον καθαρισμό. Ενδέχεται να προκαλέσετε ζημιά στο μηχανήμα.
- Χρησιμοποιήστε ένα κομμάτι ύφλο ή πλαστικό για να απομακρύνετε τυχόν προσκολλημένα υπολείμματα φυτών από τους τροχούς, τα ανοίγματα εξαερισμού, το άνοιγμα απόρριψης και την περιοχή του μαχαριού.

Συντήρηση



Κίνδυνος τραυματισμού! Τραβήξτε το φιν ρεύματος και περιμένετε να ακινητοποιηθεί το μαχαίρι.



Χρησιμοποιείτε γάντια ασφαλείας

- Εάν έχει προκληθεί ζημιά στο καλώδιο σύνδεσης δικτύου αυτής της συσκευής, πρέπει να αντικατασταθεί από ένα ειδικό καλώδιο σύνδεσης το οποίο διατίθεται από τον κατασκευαστή ή το τμήμα εξυπηρέτησης πελατών του.
- Πριν από κάθε χρήση, ελέγχετε τη συσκευή για προφανείς ελλείψεις ή φθορές, όπως χαλαρωμένα, φθαρμένα ή ελαττωματικά εξαρτήματα.
- Ελέγξτε τα καλύμματα και διατάξεις προστασίας για τυχόν ζημιές και για τη σωστή θέση τους. Αντικαταστήστε τα όπου απαιτείται.
- Λαδώνετε κάθε τόσο τους άξονες των τροχών.

Δεν φέρουμε ευθύνη για ζημιές που προκαλούνται από τα μηχανήματα της εταιρείας μας, εφόσον προκαλούνται από ακατάλληλη επισκευή ή χρήση μη γνήσιων εξαρτημάτων ή ακατάλληλη χρήση.

Αντικατάσταση μαχαριού

Σε περίπτωση στόμωσης του μαχαριού, μπορεί να ακονιστεί σε ένα εξειδικευμένο συνεργείο. Σε περίπτωση που το μαχαίρι έχει

υποστεί ζημιά ή παρουσιάζει ανισορροπία, απαιτείται αντικατάστασή του.

Υποδείξεις

- Κατά την αντικατάσταση του μαχαριού (27) πρέπει επίσης να χρησιμοποιηθεί μια καινούργια βίδα στερέωσης μαχαριού (28).
- Ροπή σύσφιξης (μαχαίρι): 15 Nm

Αναγκαία εργαλεία

- Κλειδί σύσφιξης (SW13)

Διαδικασία (Εικ. Η)

1. Τραβήξτε το φιν ρεύματος και περιμένετε να ακινητοποιηθεί το μαχαίρι.
2. Τοποθετήστε τη συσκευή στο πλάι.
3. Χρησιμοποιείτε σκληρά γάντια και κρατήστε σταθερά το μαχαίρι (27). Γυρίστε τη βίδα μαχαριού (28) με ένα κλειδί σύσφιξης αριστερόστροφα από την άτρακτο του κινητήρα (29).
4. Τοποθετήστε το νέο μαχαίρι (27) με την αντίστροφη σειρά. Προσέξτε το μαχαίρι (27) να τοποθετηθεί σωστά και η βίδα του μαχαριού (28) να βιδωθεί σωστά.

Αποθήκευση

⚠ ΠΡΟΕΙΔΟΠΟΙΗΣΗ! Κίνδυνος πυρκαγιάς. Μη αποθηκεύετε τη συσκευή με γεμάτο τον χορτοσυλλέκτη. Όταν ο καιρός είναι ζεστός, το γρασίδι αρχίζει να φουσκώνει κατά τον σχηματισμό θερμότητας.

Υποδείξεις

- Καθαρίζετε και συντηρείτε τη συσκευή πριν από την αποθήκευση.
- Φυλάτε πάντα τη συσκευή καθαρή, στεγνή και μακριά από τα παιδιά.
- Αφήστε τον κινητήρα να κρυώσει πριν τοποθετήσετε τη συσκευή σε κλειστούς χώρους.
- Μη σκεπάζετε τη συσκευή με σάκουσ νάιλον, καθώς μπορεί να σχηματιστεί υγρασία και μούχλα.

Λάβετε υπόψη τα ακόλουθα για την εξοικονόμηση χώρου κατά την αποθήκευση του μηχανήματος:

Διαδικασία (Εικ. Ι)

1. Λασκάρτε το παξιμάδι τύπου πεταλούδας (21).
2. Αναδιπλώστε την πάνω μπάρα (1) προς τα εμπρός, ώστε να απαιτείται λιγότερος χώρος για τη συσκευή.

3. Το καλώδιο συσκευής (10) δεν επιτρέπεται να είναι μαγκωμένο.

Αναζήτηση σφαλμάτων

Ο παρακάτω πίνακας θα σας βοηθήσει κατά την αντιμετώπιση μικρών βλαβών:

Πρόβλημα	Πιθανή αιτία	Αντιμετώπιση σφάλματος
Δεν είναι δυνατή η εκκίνηση του μηχανήματος	Δεν υπάρχει τάση δικτύου	Ελέγξτε την πρίζα, το καλώδιο σύνδεσης δικτύου, το βύσμα σύνδεσης, την ασφάλεια, εφόσον απαιτείται, αναθέστε την επισκευή σε ηλεκτρολόγο.
	Ελαττωματικό τόξο εκκίνησης (2)	Απευθυνθείτε στο Κέντρο σέρβις.
	Τα καρβουνάκια έχουν φθαρεί	
	Κινητήρας ελαττωματικός	
	Το γρασιδί είναι πολύ ψηλό	Ρύθμιση μεγαλύτερου ύψους κοπής. Πιέστε την επάνω μπάρα (1), ώστε να ανυψωθούν ελαφρώς οι μπροστινοί τροχοί.
Ο κινητήρας λειτουργεί με διακοπές	Μπλοκάρισμα από ξένα σώματα	Απομάκρυνση ξένων σωμάτων
Το αποτέλεσμα εργασίας δεν είναι ικανοποιητικό ή ο κινητήρας λειτουργεί με δυσκολία	Το ύψος κοπής είναι πολύ χαμηλό	Ρυθμίστε μεγαλύτερο ύψος κοπής
	Το μαχαίρι (27) έχει στομώσει	Τρόχισμα ή αντικατάσταση του μαχαριού (27)
	Η περιοχή του μαχαριού είναι φραγμένη	Καθαρισμός του μηχανήματος
	Λανθασμένη συναρμολόγηση του μαχαριού (27)	Σωστή τοποθέτηση των μαχαριών (27)
Το μαχαίρι (27) δεν περιστρέφεται	Το μαχαίρι (27) έχει φράξει από γρασιδί	Απομάκρυνση του γρασιδιού
	Βίδα στερέωσης μαχαριού (28) λασκαρισμένη	Συσφίξτε τη βίδα στερέωσης μαχαριού (28)
Μη φυσιολογικοί θόρυβοι ή δονήσεις	Βίδα στερέωσης μαχαριού (28) λασκαρισμένη	Συσφίξτε τη βίδα στερέωσης μαχαριού (28)
	Ζημιά στο μαχαίρι (27)	Αντικατάσταση του μαχαριού (27)
Η ένδειξη στάθμης πλήρωσης (12) δεν λειτουργεί	Ρύπανση	Καθαρισμός με μαλακή βούρσα. Η ένδειξη στάθμης πλήρωσης πρέπει να πέφτει από μόνη της, όταν ανοιχτεί.

Απόρριψη/Προστασία του περιβάλλοντος

Οδηγείτε τη συσκευή, τα αξεσουάρ και τη συσκευασία σε μια φιλική προς το περιβάλλον ανακύκλωση.



Μην απορρίπτετε τις ηλεκτρικές συσκευές στα οικιακά απορρίμματα.

Το σύμβολο του διαγραμμένου τροχήλατου κάδου σημαίνει ότι το προϊόν αυτό δεν πρέπει να απορρίπτεται ως μη διαλεγμένο αστι-

κό απόβλητο στο τέλος της ωφέλιμης ζωής του.

Οδηγία 2012/19/ΕΕ σχετικά με τα απόβλητα ηλεκτρικού και ηλεκτρονικού εξοπλισμού:

Οι καταναλωτές είναι νομικά υπεύθυνοι να οδηγήσουν τις ηλεκτρικές και ηλεκτρονικές συσκευές, στο τέλος της διάρκειας ζωής τους, σε μια φιλική προς το περιβάλλον ανακύκλωση. Με τον τρόπο αυτό εξασφαλίζεται μια φιλική προς το περιβάλλον και τους πόρους επαναχρησιμοποίηση.

Ανάλογα με την εφαρμογή στο εθνικό δίκαιο, έχετε τις εξής δυνατότητες:

- επιστροφή σε ένα σημείο πώλησης,

- παράδοση σε ένα επίσημο σημείο συλλογής,
- επιστροφή στον κατασκευαστή/υπεύθυνο διάθεσης στην αγορά.

Δεν ισχύει για παρελκόμενα και βοηθητικές διατάξεις χωρίς ηλεκτρικά εξαρτήματα που περιλαμβάνονται στις παλιές συσκευές.

Οδηγίες απόρριψης για χλοοκοπτικές μηχανές

Μην απορρίπτετε το κομμένο γρασίδι στον κάδο απορριμμάτων, αλλά κομποστοποιήστε το ή απλώστε το ως στρώμα εδαφοκάλυψης κάτω από θάμνους και δέντρα.

Ανταλλακτικά και αξεσουάρ

Μπορείτε να λάβετε ανταλλακτικά και αξεσουάρ μέσω του ιστοτόπου

www.grizzlytools.shop. Εάν προκύψουν προβλήματα κατά τη διαδικασία παραγγελίας, επικοινωνήστε μαζί μας μέσω του διαδικτυακού μας καταστήματος. Εάν έχετε περισσότερες ερωτήσεις μπορείτε να απευθυνθείτε στο: *Κέντρο Σέρβις, σ. 135*

Θέση	Όνομασία	Αρ. παραγγελίας
11	2x Πίσω τροχός (συμπερ. Πριτσίνια) 23,5 cm	91105230
8	2x Μπροστινός τροχός (συμπερ. Πριτσίνια) 17 cm	91105231
27	Εφεδρικό μαχαίρι, 44 cm (Αρ. αναφ. κατασκευαστή: GL01BX.00.06)	13700303
28	Βίδα στερέωσης μαχαριού	91090970
26	Μοχλός για ρύθμιση του ύψους κοπής	91105225
18	Κάτω στερέωση μπαρών (2x Βίδα πτέρυγας)	91105226
3	Κάτω μπάρα, αριστερά	91105227
3	Κάτω μπάρα, δεξιά	91105228
21	Επάνω στερέωση μπαρών (2x Παξιμάδι τύπου πεταλούδας)	91105240
4	Συλλογέας γρασιδιού	91105241
1	Πάνω μπάρα συμπερ. Μονάδα μεταγωγής	91105243

Σέρβις

Εγγύηση

Αξιότιμε πελάτη,

Το παρόν προϊόν διαθέτει 3 χρόνια εγγύηση από την ημερομηνία αγοράς. Σε περίπτωση ελλείψεων σε αυτό το προϊόν έχετε νομικά δικαιώματα έναντι του πωλητή του προϊόντος. Αυτά τα νομικά δικαιώματα δεν περιορίζονται από την κατωτέρω αναφερόμενη εγγύησή μας.

Όροι εγγύησης

Η περίοδος εγγύησης ξεκινάει κατά την ημερομηνία αγοράς. Φυλάσσετε σε ασφαλές σημείο τη νηνσία απόδειξη αγοράς. Αυτό το έγγραφο απαιτείται ως απόδειξη για την αγορά. Εάν εντός τριών ετών από την ημερομηνία αγοράς αυτού του προϊόντος προκύψει σφάλμα υλικού ή κατασκευής, κατόπιν επιλογής μας, θα το επισκευάσουμε για εσάς δωρεάν ή θα το αντικαταστήσουμε. Η παρούσα εγγύηση προϋποθέτει ότι εντός της περιόδου των τριών ετών θα προσκομίσετε το ελαττωματικό προϊόν και την απόδειξη

αγοράς (απόδειξη ταμείου) και θα περιγραφεί εν συντομία γραπτώς πού βρίσκεται η έλλειψη και τότε προέκυψε.

Εάν το ελάττωμα καλύπτεται από την εγγύησή μας, λαμβάνετε το επισκευασμένο προϊόν ή ένα νέο. Με την επισκευή ή την αντικατάσταση του προϊόντος δεν ξεκινάει νέα χρονική περίοδος εγγύησης.

Περίοδος εγγύησης και νομικές απαιτήσεις λόγω ελλείψεων

Ο χρόνος εγγύησης δεν παρατείνεται μέσω της παροχής εγγύησης. Αυτό ισχύει και για εξαρτήματα, τα οποία έχουν αντικατασταθεί και επισκευαστεί. Ενδεχόμενες ήδη υπάρχουσες ζημιές και ελλείψεις κατά την αγορά πρέπει να γνωστοποιηθούν αμέσως μετά το άνοιγμα της συσκευασίας. Μετά τη λήξη του χρόνου εγγύησης, τυχόν εμφανιζόμενες επισκευές χρεώνονται.

Αν κατά τη διάρκεια ισχύος της εμπορικής εγγύησης, η οποία παρέχει επισκευή καταναλωτικού αγαθού, το αγαθό εμφανίσει κάποιο ελάττωμα και ο απαιτούμενος χρόνος επισκευής του υπερβαίνει τις δεκαπέντε (15) εργάσιμες ημέρες, ο καταναλωτής δικαιούται να ζητήσει την προσωρινή αντικατάστασή του για όσο χρόνο διαρκεί η επισκευή.

Εγγύηση

Το προϊόν κατασκευάστηκε σύμφωνα με αυστηρές οδηγίες ποιότητας και ελέγχθηκε προσεκτικά πριν από την αποστολή.

Η εγγύηση ισχύει για σφάλματα υλικού ή κατασκευής. Η παρούσα εγγύηση δεν αφορά εξαρτήματα του προϊόντος τα οποία υπόκεινται σε φυσιολογική φθορά και επομένως θεωρούνται φθειρόμενα εξαρτήματα (π.χ. Μαχαίρι) ή ζημιές σε εύθραυστα εξαρτήματα.

Η παρούσα εγγύηση λήγει όταν προκληθεί ζημιά στο προϊόν, όταν γίνει λάθος χειρισμός του ή εάν δεν έχει συντηρηθεί. Για μια κατάλληλη χρήση του προϊόντος πρέπει να τηρούνται επακριβώς οι αναφερόμενες υποδείξεις στις οδηγίες λειτουργίας. Πρέπει οπωσδήποτε να αποφεύγονται σκοποί χρήσης και χειρισμοί που δεν συνιστώνται στις οδηγίες λειτουργίας ή για τους οποίους υπάρχει προειδοποίηση.

Το προϊόν προορίζεται μόνο για ιδιωτική και όχι για επαγγελματική χρήση. Σε περίπτωση κακής μεταχείρισης και ακατάλληλης χρήσης, χρήσης βίας και παρεμβάσεων, οι οποίες δεν διεξήχθησαν από το εξουσιοδοτημένο μας τμήμα σέρβις, η εγγύηση παύει να ισχύει.

Διαδικασία σε περίπτωση εγγύησης

Για να εξασφαλιστεί η γρήγορη επεξεργασία της υπόθεσής σας, τηρείτε τις εξής υποδείξεις:

- Για όλα τα αιτήματα να έχετε πρόχειρη την απόδειξη ταμείου και τον αριθμό προϊόντος (IAN 495489_2504) ως απόδειξη της αγοράς.
- Μπορείτε να βρείτε τον αριθμό προϊόντος στην πινακίδα τύπου στο προϊόν, σε χάραξη στο προϊόν, στη σελίδα τίτλου των οδηγιών χειρισμού (κάτω αριστερά) ή στο αυτοκόλλητο στην πίσω ή κάτω πλευρά του προϊόντος.
- Εάν προκύψουν σφάλματα λειτουργίας ή λοιπές ελλείψεις, επικοινωνήστε πρώτα με το κατωτέρω αναφερόμενο Κέντρο σέρβις **τηλεφωνικά** ή χρησιμοποιήστε το **έντυπο επικοινωνίας**, το οποίο θα βρείτε στον *parkside-diy.com* στην κατηγορία **Εξυπηρέτηση**.
- Ένα προϊόν που θεωρείται ελαττωματικό μπορείτε, κατόπιν επικοινωνίας με το Κέντρο σέρβις μας, να το αποστείλετε χωρίς έξοδα αποστολής στη γνωστοποιημένη διεύθυνση σέρβις, επισυνάπτοντας την απόδειξη αγοράς (απόδειξη ταμείου) και αναφέροντας πού βρίσκεται η έλλειψη και τότε προέκυψε. Προς αποφυγή προβλημάτων στην παραλαβή και επιπρόσθετων εξόδων να χρησιμοποιείτε αποκλειστικά τη διεύθυνση που σας έχει δοθεί. Εξασφαλίζετε ότι η αποστολή δεν μπορεί να γίνει με χρέωση του πελάτη, ως ογκώδη, εξπρές ή με άλλου τύπου ειδική αποστολή. Αποστέλλετε το προϊόν μαζί με όλα τα συνοδευτικά αξεσουάρ κατά την αγορά και φροντίστε για επαρκώς ασφαλή συσκευασία μεταφοράς.



PDF ONLINE
parkside-diy.com

Στον ιστότοπο *parkside-diy.com* μπορείτε να δείτε και να κατεβάσετε αυτό το χειρι-

ρίδιο και πολλά άλλα. Με αυτό τον κωδικό QR μεταβαίνετε απευθείας στο ιστότοπο *parkside-diy.com*. Επιλέξτε τη χώρα σας και μέσω της μάσκας αναζήτησης αναζητήστε τις οδηγίες χειρισμού. Μέσω καταχώρισης του αριθμού προϊόντος (IAN) 495489_2504 μπορείτε να ανοίξετε τις οδηγίες χειρισμού.

Σέρβις επισκευών

Για επισκευές που δεν εμπíπτουν στην εγγύηση, απευθυνθείτε στο Κέντρο σέρβις. Ευχαρίστως να σας δώσουμε μια εκτίμηση της δαπάνης.

- Μπορούμε να επεξεργαστούμε μόνο συσκευές που έχουν αποσταλεί επαρκώς συσκευασμένες και με πληρωμένα τέλη.
Υπόδειξη: Παρακαλούμε να αποστείλετε τη συσκευή σας καθαρή και με αναφορά του ελαττώματος στην αντίστοιχη διεύθυνση του κέντρου σέρβις.
- Δεν παραλαμβάνονται συσκευές που έχουν αποσταλεί πληρωτές στον προορισμό καθώς και συσκευές που έχουν

αποσταλεί ως ογκώδη ή εξπρές ή με άλλο τύπου ειδική αποστολή.

- Πραγματοποιούμε την απόρριψη των απεσταλμένων σας ελαττωματικών συσκευών δωρεάν.

Κέντρο Σέρβις



Σέρβις Ελλάδα

Tel.: 00800 491824928

Φόρμα επικοινωνίας στο

parkside-diy.com

IAN 495489_2504

Εισαγωγέας

Λάβετε υπόψη ότι η ακόλουθη διεύθυνση δεν είναι διεύθυνση σέρβις. Επικοινωνήστε πρώτα με το ανωτέρω αναφερόμενο κέντρο σέρβις.

Grizzly Tools GmbH & Co. KG

Stockstädter Str. 20

63762 Großostheim

ΓΕΡΜΑΝΙΑ

www.grizzlytools.de

Μετάφραση του πρωτοτύπου των δήλωση συμμόρφωσης ΕΕ

Προϊόν: **Χλοοκοπτικό**

Μοντέλο: **PERM 1800 A1**

Αριθμός σειράς: 000001-102700

Ο στόχος της δήλωσης που περιγράφεται παραπάνω είναι σύμφωνος με τη σχετική ενωσιακή νομοθεσία εναρμόνισης:

2006/42/EC • 2014/30/EU • 2000/14/EC & 2005/88/EC • 2011/65/EU & (EU) 2015/863

Το ανωτέρω περιγραφόμενο αντικείμενο της δήλωσης είναι σύμφωνο με την οδηγία 2011/65/EU του Ευρωπαϊκού Κοινοβουλίου και του Συμβουλίου, της 8ης Ιουνίου 2011, σχετικά με τον περιορισμό της χρήσης ορισμένων επικίνδυνων ουσιών σε ηλεκτρικό και ηλεκτρονικό εξοπλισμό.

Για να εξασφαλιστεί η συμμόρφωση, έχουν εφαρμοστεί τα ακόλουθα εναρμονισμένα πρότυπα και εθνικά πρότυπα και κανονισμοί:

**EN 62841-1:2015/A11:2022 • EN IEC 62841-4-3:2021/A11:2021
EN IEC 55014-1:2021 • EN IEC 55014-2:2021
EN IEC 61000-3-2:2019/A1:2021 • EN IEC 61000-3-11:2019
EN IEC 63000:2018**

Σύμφωνα με την οδηγία 2000/14/EC για τις εκπομπές θορύβου, επιβεβαιώνονται τα ακόλουθα:

Στάθμη ηχητικής ισχύος (L_{WA})

– μετρημένη: 94,4 dB;

– εγγυημένη: 96 dB

Ακολούθησε τη διαδικασία αξιολόγησης της συμμόρφωσης σύμφωνα με την 2000/14/EC, παράρτημα VI.

Κοινοποιημένος οργανισμός: TÜV SÜD Industrie Service GmbH, Westendstrasse 199, 80686 München, NB 0036

Η παρούσα δήλωση συμμόρφωσης εκδίδεται με αποκλειστική ευθύνη του κατασκευαστή:



Grizzly Tools GmbH & Co. KG
Stockstädter Str. 20
63762 Grobostheim
GERMANIA
22.12.2025

Christian Frank
Εξουσιοδοτημένος αντιπρόσωπος για την
τεκμηρίωση

Inhaltsverzeichnis

Einleitung	137
Bestimmungsgemäße Verwendung.....	137
Lieferumfang/Zubehör.....	138
Übersicht.....	138
Funktionsbeschreibung.....	138
Technische Daten.....	138
Sicherheitshinweise	139
Bedeutung der Sicherheitshinweise....	139
Bildzeichen und Symbole.....	139
Allgemeine Sicherheitshinweise für Elektrowerkzeuge.....	140
Sicherheitshinweise für Rasenmäher.....	142
Restrisiken.....	143
Vorbereitung	144
Bedienteile.....	144
Holm montieren.....	144
Grasfangeinrichtung vorbereiten.....	144
Grasfangeinrichtung montieren.....	144
Grasfangeinrichtung demontieren.....	144
Grasfangeinrichtung entleeren.....	144
Schnitthöhe einstellen.....	145
Betrieb	145
Arbeitshinweise.....	145
Ein- und Ausschalten.....	146
Transport	146
Reinigung, Wartung und Lagerung	146
Reinigung.....	146
Wartung.....	146
Lagerung.....	147
Fehlersuche	147
Entsorgung/Umweltschutz	148
Zusätzliche Entsorgungshinweise für Deutschland.....	148
Entsorgungshinweis für Rasenmäher.....	148
Ersatzteile und Zubehör	149
Service	149
Garantie.....	149
Reparatur-Service.....	150
Service-Center.....	150
Importeur.....	151
Original-EU-Konformitätserklärung	151
Explosionszeichnung	155

Einleitung

Herzlichen Glückwunsch zum Kauf Ihres neuen Elektro-Rasenmähers (nachfolgend Gerät oder Elektrowerkzeug genannt). Sie haben sich damit für ein hochwertiges Gerät entschieden. Dieses Gerät wurde während der Produktion auf Qualität geprüft und einer Endkontrolle unterzogen. Die Funktionsfähigkeit Ihres Gerätes ist somit sichergestellt.



Die Betriebsanleitung ist Bestandteil dieses Geräts. Sie enthält wichtige Hinweise für Sicherheit, Gebrauch und Entsorgung. Lesen Sie die Betriebsanleitung sorgfältig. Machen Sie sich mit den Bedienteilen und dem richtigen Gebrauch des Gerätes vertraut. Benutzen Sie das Gerät nur wie beschrieben und für die angegebenen Einsatzbereiche. Bewahren Sie die Betriebsanleitung gut auf und händigen Sie alle Unterlagen bei Weitergabe des Geräts an Dritte mit aus.

Bestimmungsgemäße Verwendung

Das Gerät ist ausschließlich für folgende Verwendung bestimmt:

- Das Mähen von Rasen- und Grasflächen im häuslichen Bereich.

Die Benutzung des Gerätes bei Regen oder feuchter Umgebung ist verboten.

Das Gerät ist zum Gebrauch durch Erwachsene bestimmt. Jugendliche über 16 Jahre dürfen das Gerät nur unter Aufsicht benutzen.

Jede andere Verwendung, die in dieser Betriebsanleitung nicht ausdrücklich zugelassen wird, kann eine ernsthafte Gefahr für den Benutzer darstellen und zu Schäden am Gerät führen. Der Bediener oder Nutzer des Geräts ist für Unfälle oder Schäden an anderen Menschen oder deren Eigentum verantwortlich. Das Gerät ist für den Einsatz im Heimwerkerbereich bestimmt. Es wurde nicht für den gewerblichen Dauereinsatz konzipiert. Bei gewerblichem Einsatz erlischt die Garantie. Der Hersteller haftet nicht für Schäden, die durch bestimmungswidrige Verwendung oder falsche Bedienung verursacht wurden.

Lieferumfang/Zubehör

Packen Sie das Gerät aus und überprüfen Sie den Lieferumfang.

Entsorgen Sie das Verpackungsmaterial ordnungsgemäß.

- Elektro-Rasenmäher
- 2x Unterer Holm
- 2x Flügelmutter
- 2x Unterlegscheibe
- 2x Vierkantschraube
- 2x Kabelhalter
- Grasfangeinrichtung
- Originalbetriebsanleitung

Übersicht

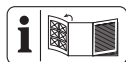

Die Abbildungen des Geräts finden Sie auf der vorderen und hinteren Ausklappseite.

- 1 Oberer Holm
- 2 Startbügel
- 3 Unterer Holm
- 4 Grasfangeinrichtung
- 5 Prallschutz
- 6 Tragegriff
- 7 Griffmulde
- 8 Vorderrad
- 9 Gerätegehäuse
- 10 Gerätekabel
- 11 Hinterrad
- 12 Füllstandsanzeige
- 13 Kabelhalter
- 14 Steckdose
- 15 Einschaltsperr
- 16 Zugentlastung

(Abb. A)

- 17 Halterung (Unterer Holm)
- 18 Flügelschraube

(Abb. B)

- 19 Vierkantschraube
- 20 Unterlegscheibe
- 21 Flügelmutter

(Abb. C)

- 22 Handgriff
- 23 Zusatzhandgriff

(Abb. D)

- 24 Kunststoffflaschen
- 25 Grasfangeinrichtung-Gestänge

(Abb. F)

- 26 Hebel zur Schnitthöhenverstellung

(Abb. H)

- 27 Messer
- 28 Messerschraube
- 29 Motorspindel

Funktionsbeschreibung

Das Gerät besitzt einen Elektromotor und ein Gehäuse aus Kunststoff. Es gibt verschiedene Mäharten und eine 7-Stufen-Schnitthöhen-einstellung. Das Schneidwerkzeug dreht sich parallel zur Schnittebene.

Die Funktion der Bedienteile entnehmen Sie bitte den nachfolgenden Beschreibungen.

Technische Daten

Elektro-Rasenmäher PERM 1800 A1
 Aufnahmeleistung des Motors 1800 W
 Netzspannung 230 V ~; 50 Hz
 Leerlaufdrehzahl n_0 3250 min⁻¹
 Schnittbreite ≈ 440 mm
 Schnitthöhe 20/26/33/40/50/60/70 mm
 Schutzklasse II (Doppelisolierung)
 Schutzart IPX4
 Gewicht ≈ 15,90 kg
 Volumen Grasfangeinrichtung 55 l
 Schalldruckpegel L_{pA} 85 dB; $K_{pA}=3$ dB
 Schalleistungspegel L_{WA}

– garantiert 96 dB
 – gemessen 94,4 dB; $K_{WA}=1,82$ dB
 Vibration am Handgriff (a_h)
 ≤ 2,5 m/s²; $K=1,5$ m/s²

Hinweise zur Stromversorgung

Dieses Gerät ist nur zur Verwendung in Anwesen vorgesehen, die eine Dauerstrombelastbarkeit von mindestens 100 A pro Phase aufweisen. Der Anwender muss sicherstellen, dass das Gerät nur an einem geeigneten Versorgungsnetz betrieben wird. Gegebenenfalls ist mit dem zuständigen Energieversorger abzuklären, ob die Dauerstrombelastbarkeit für das Gerät ausreichend ist.

Hinweise zu Lärm- und Vibrationswerten

Lärm- und Vibrationswerte wurden entsprechend den in der Konformitätserklärung ge-

nannten Normen und Bestimmungen ermittelt.

▲ VORSICHT! Gehörschäden! Tragen Sie Gehörschutz.

Die angegebenen Schwingungsgesamtwerte und die angegebenen Geräuschemissionswerte sind nach einem genormten Prüfverfahren gemessen worden und können zum Vergleich eines Elektrowerkzeugs mit einem anderen verwendet werden. Die angegebenen Schwingungsgesamtwerte und die angegebenen Geräuschemissionswerte können auch zu einer vorläufigen Einschätzung der Belastung verwendet werden.

▲ WARNUNG! Die Schwingungs- und Geräuschemissionen können während der tatsächlichen Benutzung des Elektrowerkzeugs von dem Angabewert abweichen, abhängig von der Art und Weise, in der das Elektrowerkzeug verwendet wird. Es ist notwendig, Sicherheitsmaßnahmen zum Schutz des Bedieners festzulegen, die auf einer Abschätzung der Schwingungsbelastung während der tatsächlichen Benutzungsbedingungen beruhen. Hierbei sind alle Anteile des Betriebszyklus zu berücksichtigen, beispielsweise Zeiten, in denen das Elektrowerkzeug abgeschaltet ist, und solche, in denen es zwar eingeschaltet ist, aber ohne Belastung läuft.

Sicherheitshinweise

Dieser Abschnitt behandelt die grundlegenden Sicherheitshinweise beim Gebrauch des Geräts.

Bedeutung der Sicherheitshinweise

▲ GEFAHR! Wenn Sie diesen Sicherheitshinweis nicht befolgen, tritt ein Unfall ein. Die Folge ist schwere Körperverletzung oder Tod.

▲ WARNUNG! Wenn Sie diesen Sicherheitshinweis nicht befolgen, tritt möglicherweise ein Unfall ein. Die Folge ist möglicherweise schwere Körperverletzung oder Tod.

▲ VORSICHT! Wenn Sie diesen Sicherheitshinweis nicht befolgen, tritt ein Unfall ein. Die Folge ist möglicherweise leichte oder mittelschwere Körperverletzung.

HINWEIS! Wenn Sie diesen Sicherheitshinweis nicht befolgen, tritt ein Unfall ein. Die Folge ist möglicherweise ein Sachschaden.

Bildzeichen und Symbole

Bildzeichen auf dem Gerät

-  Achtung!
-  Betriebsanleitung lesen
-  Augenschutz und Gehörschutz benutzen
-  Die Benutzung des Gerätes bei Regen oder feuchter Umgebung ist verboten.
-  Vorsicht vor weggeschleuderten Teilen — Umstehende fernhalten
-  Scharfe Schneideinrichtung! Füße und Hände fernhalten.
-  Gefahr durch elektrischen Schlag!
-  Umstehende Personen vom Gerät fernhalten
-  Motor ausschalten und Netzstecker ziehen vor Einstellungs- oder Reinigungsarbeiten oder wenn sich das Verlängerungskabel verfangen hat oder beschädigt ist.
-  Verlängerungskabel von dem Gerät und dem Messer fernhalten!
-  Achtung! Nachlauf der Schneideinrichtung
-  Schnitthöhen-Skala
-  440mm
Schnittkreis
-  Garantierter Schalleistungspegel L_{WA} in dB.
-  Schutzklasse II (Doppelisolierung)



Dieses Gerät ist nur zur Verwendung in Anwesen vorgesehen, die am Übergabepunkt (Hausanschluss) eine Dauerstrombelastbarkeit von mindestens 100 A pro Phase aufweisen.



Elektrogeräte gehören nicht in den Hausmüll.

Bildzeichen auf dem oberen Holm



Startvorgang - Einschaltsperr drücken & Startbügel ziehen

Füllstandsanzeige an der Grasfangeinrichtung



Füllstandsanzeige geöffnet: Grasfangeinrichtung leer



Füllstandsanzeige geschlossen: Grasfangeinrichtung gefüllt

Bildzeichen in der Betriebsanleitung



Netzstecker ziehen vor Wartungsarbeiten oder wenn die Netzleitung beschädigt ist



Schutzhandschuhe benutzen

Allgemeine Sicherheitshinweise für Elektrowerkzeuge

⚠ WARNUNG! Lesen Sie alle Sicherheitshinweise, Anweisungen, Bilderungen und technischen Daten, mit denen dieses Elektrowerkzeug versehen ist. Versäumnisse bei der Einhaltung der nachfolgenden Anweisungen können elektrischen Schlag, Brand und/oder schwere Verletzungen verursachen. **Bewahren Sie alle Sicherheitshinweise und Anweisungen für die Zukunft auf.**

Der in den Sicherheitshinweisen verwendete Begriff „Elektrowerkzeug“ bezieht sich auf netzbetriebene Elektrowerkzeuge (mit Netzleitung) oder auf akkubetriebene Elektrowerkzeuge (ohne Netzleitung).

1. Arbeitsplatzsicherheit

- Halten Sie Ihren Arbeitsbereich sauber und gut beleuchtet.** Unordnung oder unbeleuchtete Arbeitsbereiche können zu Unfällen führen.
- Arbeiten Sie mit dem Elektrowerkzeug nicht in explosionsgefährdeter Umge-**

bung, in der sich brennbare Flüssigkeiten, Gase oder Stäube befinden. Elektrowerkzeuge erzeugen Funken, die den Staub oder die Dämpfe entzünden können.

- Halten Sie Kinder und andere Personen während der Benutzung des Elektrowerkzeuges fern.** Bei Ablenkung können Sie die Kontrolle über das Elektrowerkzeug verlieren.

2. Elektrische Sicherheit

- Der Anschlussstecker des Elektrowerkzeuges muss in die Steckdose passen. Der Stecker darf in keiner Weise verändert werden. Verwenden Sie keine Adapterstecker gemeinsam mit schutzgeerdeten Elektrowerkzeugen.** Unveränderte Stecker und passende Steckdosen verringern das Risiko eines elektrischen Schlages.
- Vermeiden Sie Körperkontakt mit geerdeten Oberflächen wie von Rohren, Heizungen, Herden und Kühlschränken.** Es besteht ein erhöhtes Risiko durch elektrischen Schlag, wenn Ihr Körper geerdet ist.
- Halten Sie das Elektrowerkzeug von Regen oder Nässe fern.** Das Eindringen von Wasser in ein Elektrowerkzeug erhöht das Risiko eines elektrischen Schlages.
- Zweckentfremden Sie die Anschlussleitung nicht, um das Elektrowerkzeug zu tragen, aufzuhängen oder um den Stecker aus der Steckdose zu ziehen. Halten Sie die Anschlussleitung fern von Hitze, Öl, scharfen Kanten oder sich bewegenden Teilen.** Beschädigte oder verwickelte Anschlussleitungen erhöhen das Risiko eines elektrischen Schlages.
- Wenn Sie mit einem Elektrowerkzeug im Freien arbeiten, verwenden Sie nur Verlängerungsleitungen, die auch für den Außenbereich geeignet sind.** Die Anwendung einer für den Außenbereich geeigneten Verlängerungsleitung verringert das Risiko eines elektrischen Schlages.
- Wenn der Betrieb des Elektrowerkzeuges in feuchter Umgebung nicht vermeidbar ist, verwenden Sie einen Fehlerstromschutzschalter.** Der Einsatz eines Fehlerstromschutzschalters vermin-

dert das Risiko eines elektrischen Schlag-

3. Sicherheit von Personen

- a) **Seien Sie aufmerksam, achten Sie darauf, was Sie tun, und gehen Sie mit Vernunft an die Arbeit mit einem Elektrowerkzeug. Benutzen Sie kein Elektrowerkzeug, wenn Sie müde sind oder unter Einfluss von Drogen, Alkohol oder Medikamenten stehen.** Ein Moment der Unachtsamkeit beim Gebrauch des Elektrowerkzeugs kann zu ernsthaften Verletzungen führen.
- b) **Tragen Sie persönliche Schutzausrüstung und immer eine Schutzbrille.** Das Tragen persönlicher Schutzausrüstung, wie Staubmaske, rutschfeste Sicherheitsschuhe, Schutzhelm oder Gehörschutz, je nach Art und Einsatz des Elektrowerkzeugs, verringert das Risiko von Verletzungen.
- c) **Vermeiden Sie eine unbeabsichtigte Inbetriebnahme. Vergewissern Sie sich, dass das Elektrowerkzeug ausgeschaltet ist, bevor Sie es an die Stromversorgung und/oder den Akku anschließen, es aufnehmen oder tragen.** Wenn Sie beim Tragen des Elektrowerkzeugs den Finger am Schalter haben oder das Elektrowerkzeug eingeschaltet an die Stromversorgung anschließen, kann dies zu Unfällen führen.
- d) **Entfernen Sie Einstellwerkzeuge oder Schraubenschlüssel, bevor Sie das Elektrowerkzeug einschalten.** Ein Werkzeug oder Schlüssel, der sich in einem drehenden Teil des Elektrowerkzeugs befindet, kann zu Verletzungen führen.
- e) **Vermeiden Sie eine abnormale Körperhaltung. Sorgen Sie für einen sicheren Stand und halten Sie jederzeit das Gleichgewicht.** Dadurch können Sie das Elektrowerkzeug in unerwarteten Situationen besser kontrollieren.
- f) **Tragen Sie geeignete Kleidung. Tragen Sie keine weite Kleidung oder Schmuck. Halten Sie Haare und Kleidung fern von sich bewegenden Teilen.** Lockere Kleidung, Schmuck oder lange Haare können von sich bewegenden Teilen erfasst werden.
- g) **Wenn Staubabsaug- und -auffangeinrichtungen montiert werden können,**

sind diese anzuschließen und richtig zu verwenden. Verwendung einer Staubabsaugung kann Gefährdungen durch Staub verringern.

- h) **Wiegen Sie sich nicht in falscher Sicherheit und setzen Sie sich nicht über die Sicherheitsregeln für Elektrowerkzeuge hinweg, auch wenn Sie nach vielfachem Gebrauch mit dem Elektrowerkzeug vertraut sind.** Achtloses Handeln kann binnen Sekundenbruchteilen zu schweren Verletzungen führen.
- ### 4. Verwendung und Behandlung des Elektrowerkzeugs
- a) **Überlasten Sie das Elektrowerkzeug nicht. Verwenden Sie für Ihre Arbeit das dafür bestimmte Elektrowerkzeug.** Mit dem passenden Elektrowerkzeug arbeiten Sie besser und sicherer im angegebenen Leistungsbereich.
 - b) **Benutzen Sie kein Elektrowerkzeug, dessen Schalter defekt ist.** Ein Elektrowerkzeug, das sich nicht mehr ein- oder ausschalten lässt, ist gefährlich und muss repariert werden.
 - c) **Ziehen Sie den Stecker aus der Steckdose und/oder entfernen Sie einen abnehmbaren Akku, bevor Sie Geräteeinstellungen vornehmen, Einsatzwerkzeugteile wechseln oder das Elektrowerkzeug weglegen.** Diese Vorsichtsmaßnahme verhindert den unbeabsichtigten Start des Elektrowerkzeugs.
 - d) **Bewahren Sie unbenutzte Elektrowerkzeuge außerhalb der Reichweite von Kindern auf. Lassen Sie keine Personen das Elektrowerkzeug benutzen, die mit diesem nicht vertraut sind oder diese Anweisungen nicht gelesen haben.** Elektrowerkzeuge sind gefährlich, wenn sie von unerfahrenen Personen benutzt werden.
 - e) **Pflegen Sie das Elektrowerkzeug und Einsatzwerkzeug mit Sorgfalt. Kontrollieren Sie, ob bewegliche Teile einwandfrei funktionieren und nicht klemmen, ob Teile gebrochen oder so beschädigt sind, dass die Funktion des Elektrowerkzeugs beeinträchtigt ist. Lassen Sie beschädigte Teile vor dem Einsatz des Elektrowerkzeugs reparieren.** Viele Unfälle haben ihre Ursache in schlecht gewarteten Elektrowerkzeugen.

- f) **Halten Sie Schneidwerkzeuge scharf und sauber.** Sorgfältig gepflegte Schneidwerkzeuge mit scharfen Schneidkanten verklemmen sich weniger und sind leichter zu führen.
- g) **Verwenden Sie Elektrowerkzeug, Zubehör, Einsatzwerkzeuge usw. entsprechend diesen Anweisungen. Berücksichtigen Sie dabei die Arbeitsbedingungen und die auszuführende Tätigkeit.** Der Gebrauch von Elektrowerkzeugen für andere als die vorgesehenen Anwendungen kann zu gefährlichen Situationen führen.
- h) **Halten Sie Griffe und Griffflächen trocken, sauber und frei von Öl und Fett.** Rutschige Griffe und Griffflächen erlauben keine sichere Bedienung und Kontrolle des Elektrowerkzeugs in unvorhergesehenen Situationen.
5. **Service**
- a) **Lassen Sie Ihr Elektrowerkzeug nur von qualifiziertem Fachpersonal und nur mit Original-Ersatzteilen reparieren.** Damit wird sichergestellt, dass die Sicherheit des Elektrowerkzeugs erhalten bleibt.

Sicherheitshinweise für Rasenmäher

- **Verwenden Sie den Rasenmäher nicht bei schlechtem Wetter, besonders nicht bei Gewitter.** Dies reduziert die Gefahr, von einem Blitz getroffen zu werden.
- **Untersuchen Sie den Arbeitsbereich gründlich nach Wildtieren.** Wildtiere können durch den laufenden Rasenmäher verletzt werden.
- **Untersuchen Sie den Arbeitsbereich gründlich und entfernen Sie alle Steine, Stöcke, Drähte, Knochen und andere Fremdkörper.** Herausgeschleuderte Teile können zu Verletzungen führen.
- **Kontrollieren Sie vor dem Gebrauch des Rasenmähers immer, ob das Mähmesser und das Mähwerk nicht abgenutzt oder beschädigt sind.** Abgenutzte oder beschädigte Teile erhöhen das Verletzungsrisiko.
- **Kontrollieren Sie vor dem Gebrauch die Netzleitung und etwaige Verlängerungsleitungen auf Zeichen von Beschädigung oder Alterung. Verwenden Sie den Rasenmäher nicht, falls**

die Leitung beschädigt oder abgenutzt ist. Wird die Netzleitung während des Betriebs beschädigt oder abgenutzt, schalten Sie den Rasenmäher aus und berühren Sie die Leitung nicht, bevor Sie den Netzstecker gezogen haben. Eine beschädigte Netz- oder Verlängerungsleitung kann zu elektrischem Schlag, Feuer und/oder ernsthaften Verletzungen führen.

- **Prüfen Sie die Grasfangeinrichtung regelmäßig auf Verschleiß oder Abnutzung.** Eine abgenutzte oder beschädigte Grasfangeinrichtung erhöht das Risiko von Verletzungen.
- **Belassen Sie Schutzabdeckungen an ihrem Platz. Schutzabdeckungen müssen einsatzfähig und ordnungsgemäß befestigt sein.** Eine lose, beschädigte oder nicht richtig funktionierende Schutzabdeckung kann zu Verletzungen führen.
- **Halten Sie Kühlluft Eintrittsöffnungen frei von Ablagerungen.** Blockierte Luft einlässe und Ablagerungen können zu Überhitzung oder Brandgefahr führen.
- **Tragen Sie beim Betrieb des Rasenmähers immer rutschfeste Sicherheitsschuhe. Niemals barfuß oder mit offenen Sandalen arbeiten.** Dadurch vermindern Sie die Gefahr einer Fußverletzung beim Kontakt mit dem rotierenden Mähmesser.
- **Tragen Sie beim Betrieb des Rasenmähers immer lange Hosen.** Bloße Haut erhöht die Wahrscheinlichkeit von Verletzungen durch herausgeschleuderte Teile.
- **Betreiben Sie den Rasenmäher nicht in nassem Gras. Gehen Sie dabei, niemals rennen.** Dadurch verringern Sie die Gefahr auszurutschen und hinzufallen, was zu Verletzungen führen könnte.
- **Betreiben Sie den Rasenmäher nicht auf übermäßig steilen Hängen.** Damit wird das Risiko vermindert, die Kontrolle zu verlieren, auszurutschen und hinzufallen, was zu Verletzungen führen könnte.
- **Achten Sie beim Arbeiten an Abhängen auf einen sicheren Stand; arbeiten Sie immer quer zum Abhang, niemals aufwärts oder abwärts, und seien Sie extrem vorsichtig beim Ändern der Arbeitsrichtung.** Damit wird das Risiko vermindert, die Kontrolle zu verlieren, auszurutschen und hinzufallen, was zu Verletzungen führen könnte.

- **Seien Sie besonders vorsichtig beim Rückwärtsmähen oder wenn Sie den Rasenmäher zu sich herziehen. Achten Sie immer auf die Umgebung.** Dies reduziert die Stolpergefahr während des Arbeitens.
- **Halten Sie die Netzleitung von den Mähmessern fern.** Eine beschädigte Netzleitung kann zu elektrischem Schlag, Feuer und/oder ernsthaften Verletzungen führen.
- **Schalten Sie den Mäher aus und ziehen Sie den Netzstecker, falls die Netzleitung sich verfangen hat oder beschädigt wurde.** Verfangene oder beschädigte Leitungen können das Risiko eines elektrischen Schlags erhöhen.
- **Berühren Sie keine Messer oder andere gefährliche Teile, die sich noch bewegen.** Damit vermindern Sie das Risiko einer Verletzung durch sich bewegende Teile.
- **Stellen Sie sicher, dass alle Schalter ausgeschaltet sind und der Netzstecker gezogen ist, bevor Sie eingeklemmtes Material entfernen oder den Rasenmäher reinigen.** Ein unerwarteter Betrieb des Rasenmähers kann zu ernsthaften Verletzungen führen.
- Halten Sie das **Schneidwerkzeug** an, falls die Maschine zum Transport beim Überqueren anderer Oberflächen als Gras und beim Transport der Maschine zum und vom Mähbereich gekippt werden muss.
- Kippen Sie die Maschine nicht, wenn der Motor eingeschaltet wird, es sei denn, die Maschine muss zum Starten gekippt werden. Die Maschine nicht mehr als absolut nötig kippen und nur den von Ihnen abgewandten Teil anheben.
- Halten Sie die Maschine an, ziehen Sie den Netzstecker und warten Sie den vollständigen Stillstand aller sich bewegenden Teile ab.
 - Wenn ein Fremdkörper getroffen wurde; untersuchen Sie die Maschine auf Beschädigung und reparieren Sie sie, bevor sie erneut gestartet und betrieben wird.
 - Wenn die Maschine ungewöhnlich zu vibrieren beginnt; prüfen Sie sofort auf Beschädigung, ersetzen und reparieren Sie beschädigte Teile und prüfen

Sie auf etwaige(n) lose(n) Teile(n) und ziehen Sie sie fest.

- Führen Sie Reinigungs- und Instandhaltungsarbeiten vor dem Lagern aus.
- Tauschen Sie abgenutzte oder beschädigte Bauteile nur satzweise aus, um die Symmetrie zu bewahren, soweit zutreffend.
- Achten Sie bei Maschinen mit mehreren **Schneidwerkzeugen** darauf, dass ein rotierendes **Schneidwerkzeug** andere **Schneidwerkzeuge** zum Rotieren bringen kann.
- Vorsicht bei Einstellarbeiten an der Maschine, vermeiden Sie ein Erfassen der Finger zwischen sich bewegenden **Schneidwerkzeug** und feststehenden Teilen der Maschine.
- Seien Sie sich beim Instandhalten des **Schneidwerkzeugs** bewusst, dass sich das **Schneidwerkzeug** auch nach dem Abschalten noch bewegen kann.

Weiterführende Sicherheitshinweise

- Schließen Sie das Gerät nur an eine Steckdose mit Fehlerstrom-Schutzeinrichtung (RCD) mit einem Bemessungsfehlerstrom von nicht mehr als 30 mA an.
- **Verwenden Sie ausschließlich Zubehör, welches von PARKSIDE empfohlen wurde.** Ungeeignetes Zubehör kann zu elektrischem Schlag oder Feuer führen.

Restrisiken

Auch wenn Sie dieses Gerät vorschriftsmäßig bedienen, bleiben immer Restrisiken bestehen. Folgende Gefahren können im Zusammenhang mit der Bauweise und Ausführung dieses Gerätes auftreten:

- Augenschäden, falls kein geeigneter Augenschutz getragen wird.
- Gehörschäden, falls kein geeigneter Gehörschutz getragen wird.
- Gesundheitsschäden, die aus Hand-Arm-Schwingungen resultieren, falls das Gerät über einen längeren Zeitraum verwendet wird oder nicht ordnungsgemäß geführt und gewartet wird.
- Schnittverletzungen
- Verletzungen durch bewegliche Teile oder heiße Oberflächen.

⚠️ WARNUNG! Gefahr durch elektromagnetisches Feld, das während das Gerät im Betrieb ist, erzeugt wird. Das Feld kann unter

bestimmten Umständen aktive oder passive medizinische Implantate beeinträchtigen. Um die Gefahr von ernsthaften oder tödlichen Verletzungen zu verringern, empfehlen wir Personen mit medizinischen Implantaten ihren Arzt und den Hersteller des medizinischen Implantats zu konsultieren, bevor das Gerät bedient wird.

Vorbereitung

⚠ WARNUNG! Verletzungsgefahr durch ungewollt anlaufendes Gerät. Stecken Sie den Anschlussstecker erst dann in die Steckdose, wenn das Gerät vollständig für den Einsatz vorbereitet ist.

Führen Sie nur Arbeiten aus, die Sie sich selbst zutrauen. Bei Unsicherheiten wenden Sie sich an einen Fachmann oder direkt an unseren Service.

Bedienteile

Lernen Sie vor dem ersten Betrieb des Geräts die Bedienteile kennen.

Füllstandsanzeige

Hinweise (Abb. C)

- Oberhalb an der Grasfangeinrichtung (4) ist eine Füllstandsanzeige (12) angebracht.
- Die Füllstandsanzeige (12) funktioniert nur, wenn das Gerät in Betrieb ist.



Füllstandsanzeige geöffnet: Grasfangeinrichtung leer



Füllstandsanzeige geschlossen: Grasfangeinrichtung gefüllt

Holm montieren

Unteren Holm montieren

(Abb. A)

1. Klappen Sie die unteren Holme (3) vom Gerätegehäuse (9) nach hinten, bis diese in ihre Arbeitsposition gelangen.
2. Stellen Sie die gewünschte Höhe bzw. Neigung des Holmes (3) ein. Sowohl an den Holmen (3) als auch an den Holmhalterungen (17) befinden sich Markierungen zur Ausrichtung. Richten Sie die Markierungen exakt zueinander aus. Es stehen drei verschiedene Positionen zur Verfügung.

3. Ziehen Sie die Flügelschraube (18) fest, um den unteren Holm (3) zu fixieren.
4. Prüfen Sie den festen Sitz des unteren Holms (3).
5. Wiederholen Sie dieses Vorgehen auf der anderen Seite. Achten Sie darauf, dass beide Holme (3) auf der gleichen Position (identische Markierung) eingestellt sind.

Oberen Holm montieren

(Abb. B)

1. Befestigen Sie den oberen Holm (1) mit den beiliegenden Vierkantschrauben (19), den Unterlegscheiben (20) und den Flügelmuttern (21) an den unteren Holmen (3). Es sind 2 Positionen möglich.
2. Befestigen Sie die Kabelhalter (13) am oberen (1) und unteren Holm (3) und fixieren Sie damit das Gerätekabel (10).

Grasfangeinrichtung vorbereiten

(Abb. D)

1. Stülpen Sie die Kunststoffflaschen (24) über das Grasfangeinrichtung-Gestänge (25).

Grasfangeinrichtung montieren

⚠ WARNUNG! Verletzungsgefahr. Mit dem Gerät darf nicht ohne Prallschutz oder Grasfangeinrichtung gearbeitet werden.

Vorgehen (Abb. E)

1. Heben Sie den Prallschutz (5) an.
2. Halten Sie die Grasfangeinrichtung (4) am Handgriff (22).
3. Hängen Sie die Grasfangeinrichtung (4) in die Aufhängung ein.
4. Klappen Sie den Prallschutz (5) auf die Grasfangeinrichtung (4). Er hält die Grasfangeinrichtung (4) an richtiger Position.

Grasfangeinrichtung demontieren

(Abb. E)

1. Heben Sie den Prallschutz (5) an.
2. Halten Sie die Grasfangeinrichtung (4) am Handgriff (22).
3. Hängen Sie die Grasfangeinrichtung (4) aus.
4. Klappen Sie den Prallschutz (5) an das Gerätegehäuse (9) zurück.

Grasfangeinrichtung entleeren

(Abb. C)

1. *Grasfangeinrichtung demontieren, S. 144*

2. Fassen Sie die Grasfangeinrichtung (4) für einen bessern Halt sowohl am Handgriff (22) als auch am Zusatzhandgriff (23) an.
3. Schütten Sie das geschnittene Gras in ein dafür geeignetes Behältnis.
4. *Grasfangeinrichtung montieren, S. 144*

Schnitthöhe einstellen

Rasenpflege

Regelmäßiges Mähen regt die Graspflanze zu einer verstärkten Blattbildung an, lässt aber gleichzeitig Unkrautpflanzen absterben. Daher wird der Rasen nach jedem Mähvorgang dichter und es entsteht ein gleichmäßig belastbarer Rasen. Der erste Schnitt erfolgt ab etwa April bei einer Aufwuchshöhe von 70-80 mm. In der Hauptvegetationszeit wird der Rasen mindestens einmal pro Woche gemäht.

Richtige Schnitthöhe wählen

Für den ersten Schnitt in der Saison sollte eine große Schnitthöhe gewählt werden. Die richtige Schnitthöhe beträgt bei einem Zierrasen etwa 25-40 mm, bei einem Nutzrasen etwa 40-60 mm.

Das Gerät besitzt 7 Schnitthöhen:

- 20/26 mm - geringe Schnitthöhe
- 33/40/50 mm - mittlere Schnitthöhe
- 60/70 mm - große Schnitthöhe

Vorgehen (Abb. F)

1. Fassen Sie den Tragegriff (6) und heben Sie das Gerät an bzw. drücken Sie das Gerät nach unten.
2. Greifen Sie den Hebel zur Schnitthöhenverstellung (26) und drücken Sie ihn vom Gerätegehäuse (9) weg.
3. Führen Sie den Hebel zur Schnitthöhenverstellung (26) an der Rasterung vorbei auf die gewünschte Schnitthöhe.
4. Drücken Sie den Hebel zur Schnitthöhenverstellung (26) für das Einrasten zum Gerätegehäuse (9) hin.

Betrieb

Arbeitshinweise

- **⚠️ WARNUNG!** Verletzungsgefahr. Einstellungen am Gerät dürfen nur bei abgeschaltetem Motor und stillstehendem Messer vorgenommen werden. Ziehen Sie hierfür den Netzstecker.

- **⚠️ WARNUNG!** Verletzungsgefahr. Nach dem Ausschalten des Gerätes dreht sich das Messer noch für einige Sekunden. Berühren Sie das laufende Messer nicht.
- **⚠️ WARNUNG!** Verletzungsgefahr. Mit dem Gerät darf nicht ohne Prallschutz oder Grasfangeinrichtung gearbeitet werden.

Hinweise

- Prüfen Sie immer vor Gebrauch des Geräts, ob alle Schrauben, Muttern, Bolzen und anderen Befestigungen gut gesichert sind, und dass die Schutzvorrichtungen und Schutzabdeckungen an Ort und Stelle sind. Abgenutzte oder beschädigte Aufkleber müssen ersetzt werden.
- Beachten Sie den Lärmschutz und örtliche Vorschriften.

Vorgehen

- Beginnen Sie mit dem Mähen in der Nähe der Steckdose und arbeiten Sie von der Steckdose weg.
- Führen Sie das Verlängerungskabel immer hinter sich und bringen Sie es nach dem Wenden auf die schon gemähte Seite.
- Stellen Sie die Schnitthöhe so ein, dass das Gerät nicht überlastet wird. Andernfalls kann der Motor beschädigt werden.
- Führen Sie das Gerät im Schrittempo in möglichst geraden Bahnen. Für ein lückenloses Mähen sollten sich die Bahnen immer um wenige Zentimeter überlappen.
- Arbeiten Sie an Hängen immer quer zum Hang.
- Bewegen Sie sich mit dem Gerät nicht rückwärts.
- Sollten die Messer mit einem Fremdkörper in Berührung kommen, stellen Sie den Motor sofort ab. Warten Sie den Stillstand des Messers ab und prüfen Sie das Gerät auf Beschädigungen. Nehmen Sie die Arbeit nur bei einem unbeschädigten Gerät wieder auf.
- Schalten Sie in längeren Arbeitspausen und zum Transport das Gerät aus und warten Sie den Stillstand des Messers ab.
- Reinigen Sie das Gerät nach jedem Einsatz (siehe *Reinigung, S. 146*).

Ein- und Ausschalten

Benötigte Hilfsmittel

- Verlängerungskabel (nicht im Lieferumfang)

Einschalten (Abb. G)

1. Stellen Sie das Gerät auf eine ebene Fläche.
2. Stecken Sie den Netzstecker des Verlängerungskabels in die Steckdose (14) am oberen Holm (1).
3. Formen Sie aus dem Ende des Verlängerungskabels eine Schlaufe und hängen Sie diese in die Zugentlastung (16) ein.
4. Schließen Sie das Gerät an die Netzspannung an.
5. Achten Sie vor dem Einschalten darauf, dass das Gerät keine Gegenstände berührt.
6. Zum Einschalten ziehen Sie bei gedrückter Einschaltsperrleiste (15) den Startbügel (2).
7. Lassen Sie jetzt die Einschaltsperrleiste (15) los.

Ausschalten (Abb. G)

1. Zum Ausschalten lassen Sie den Startbügel (2) los.

Transport

Hinweise

- Schalten Sie das Gerät aus, ziehen Sie den Netzstecker und warten Sie den Stillstand des Messers ab.
- Beachten Sie das Gewicht des Gerätes und übernehmen Sie sich nicht.
- Tragen Sie beim Transport Handschuhe und vermeiden Sie in Berührung mit gefährlichen Teilen zu kommen (z. B. heißer Motor, Messer).

Reinigung, Wartung und Lagerung

⚠️ WARNUNG! Elektrischer Schlag! Verletzungsgefahr durch ungewollt anlaufendes Gerät. Schützen Sie sich bei Wartungs- und Reinigungsarbeiten. Schalten Sie das Gerät aus und ziehen Sie den Anschlussstecker aus der Steckdose. Lassen Sie Instandsetzungsarbeiten und Wartungsarbeiten, die nicht in dieser Anleitung beschrieben sind,

von unserem Service-Center durchführen. Verwenden Sie nur Original-Ersatzteile.

Reinigung

⚠️ WARNUNG! Elektrischer Schlag! Spritzen Sie das Gerät niemals mit Wasser ab.



Verletzungsgefahr! Ziehen Sie den Netzstecker und warten Sie den Stillstand des Messers ab.



Schutzhandschuhe benutzen

Hinweis

Beschädigungsgefahr. Chemische Substanzen können die Kunststoffteile des Gerätes angreifen. Verwenden Sie keine Reinigungs- bzw. Lösungsmittel.

Nach dem Betrieb reinigen

- Halten Sie Lüftungsschlitze, Motorgehäuse und Griffe des Gerätes sauber. Verwenden Sie dazu ein feuchtes Tuch oder eine Bürste.
- Verwenden Sie zur Reinigung keine harten oder spitzen Gegenstände. Sie könnten das Gerät beschädigen.
- Entfernen Sie anhaftende Pflanzenreste mit einem Holz- oder Plastikstück von den Rädern, den Lüftungsöffnungen, der Auswurföffnung und dem Messerbereich.

Wartung



Verletzungsgefahr! Ziehen Sie den Netzstecker und warten Sie den Stillstand des Messers ab.



Schutzhandschuhe benutzen

- Wenn die Netzanschlussleitung dieses Gerätes beschädigt ist, muss sie durch eine besondere Anschlussleitung ersetzt werden, die vom Hersteller oder seinem Kundendienst erhältlich ist.
- Kontrollieren Sie das Gerät vor jedem Gebrauch auf offensichtliche Mängel wie lose, abgenutzte oder beschädigte Teile.
- Überprüfen Sie Abdeckungen und Schutzeinrichtungen auf Beschädigungen und korrekten Sitz. Tauschen Sie diese gegebenenfalls aus.
- Ölen Sie von Zeit zu Zeit die Achsen der Räder.

Wir haften nicht für durch unsere Geräte hervorgerufene Schäden, sofern diese durch unsachgemäße Reparatur oder den Einsatz

von Nicht-Originalteilen bzw. durch nicht bestimmungsgemäßen Gebrauch verursacht werden.

Messer austauschen

Ist das Messer stumpf, so kann es von einer Fachwerkstätte nachgeschliffen werden. Ist das Messer beschädigt oder zeigt eine Unwucht, so muss es ausgewechselt werden.

Hinweise

- Bei Austausch des Messers (27), muss auch eine neue Messerschraube (28) verwendet werden.
- Anzugsdrehmoment (Messer): 15 Nm

Notwendige Werkzeuge

- Schraubenschlüssel (SW13)

Vorgehen (Abb. H)

1. Ziehen Sie den Netzstecker und warten Sie den Stillstand des Messers ab.
2. Drehen Sie das Gerät auf die Seite.
3. Benutzen Sie feste Handschuhe und halten Sie das Messer (27) fest. Drehen Sie die Messerschraube (28) gegen den Uhrzeigersinn mit Hilfe eines Schraubenschlüssels von der Motorspindel (29).
4. Bauen Sie das neue Messer (27) in umgekehrter Reihenfolge wieder ein. Achten Sie darauf, dass das Messer (27) richtig

positioniert ist und die Messerschraube (28) fest angezogen ist.

Lagerung

⚠ WARNUNG! Brandgefahr. Lagern Sie das Gerät nicht mit gefüllter Grasfangeinrichtung. Bei heißem Wetter beginnt das Gras unter Wärmeentwicklung zu gären.

Hinweise

- Reinigen und warten Sie das Gerät vor der Lagerung.
- Bewahren Sie das Gerät stets sauber, trocken und außerhalb der Reichweite von Kindern auf.
- Lassen Sie den Motor abkühlen, bevor Sie das Gerät in geschlossenen Räumen abstellen.
- Umhüllen Sie das Gerät nicht mit Nytonsäcken, da sich Feuchtigkeit und Schimmel bilden könnte.

Für eine platzsparende Aufbewahrung des Gerätes beachten Sie folgendes:

Vorgehen (Abb. I)

1. Lösen Sie die Flügelmuttern (21).
2. Klappen Sie den oberen Holm (1) nach vorne, damit das Gerät weniger Platz beansprucht.
3. Das Gerätekabel (10) darf dabei nicht eingeklemmt werden.

Fehlersuche

Die folgende Tabelle hilft Ihnen kleine Störungen zu beseitigen:

Problem	Mögliche Ursache	Fehlerbehebung
Gerät startet nicht	Netzspannung fehlt	Steckdose, Netzanschlussleitung, Anschlussstecker, Sicherung prüfen, ggf. Reparatur durch Elektrofachmann.
	Startbügel (2) defekt	Wenden Sie sich an das Service-Center.
	Kohlebürsten abgenutzt	
	Motor defekt	
	Gras zu lang	Größere Schnitthöhe einstellen. Durch Drücken des oberen Holms (1) die Vorderräder leicht anheben.
Motor setzt aus	Blockierung durch Fremdkörper	Fremdkörper entfernen

Problem	Mögliche Ursache	Fehlerbehebung
Arbeitsergebnis nicht zufriedenstellend oder Motor arbeitet schwer	Schnitthöhe zu niedrig	Größere Schnitthöhe einstellen
	Messer (27) stumpf	Messer (27) schleifen lassen oder austauschen
	Messerbereich verstopft	Gerät reinigen
	Messer (27) falsch montiert	Messer (27) korrekt einbauen
Messer (27) rotiert nicht	Messer (27) durch Gras blockiert	Gras entfernen
	Messerschraube (28) locker	Messerschraube (28) festziehen
Abnorme Geräusche, Klappern oder Vibrationen	Messerschraube (28) locker	Messerschraube (28) festziehen
	Messer (27) beschädigt	Messer (27) austauschen
Füllstandsanzeige (12) funktioniert nicht	Verschmutzung	Reinigung mit weicher Bürste. Die Füllstandsanzeige muss aus eigener Kraft zufallen, wenn sie geöffnet wurde.

Entsorgung/Umweltschutz

Führen Sie Gerät, Zubehör und Verpackung einer umweltgerechten Wiederverwertung zu.



Elektrogeräte gehören nicht in den Hausmüll.

Das Symbol der durchgestrichenen Mülltonne bedeutet, dass dieses Elektro- bzw. Elektronikgerät am Ende seiner Lebensdauer nicht im Hausmüll entsorgt werden darf, sondern vom Endnutzer einer getrennten Sammlung zugeführt werden muss.

Richtlinie 2012/19/EU über Elektro- und Elektronik-Altgeräte:

Verbraucher sind gesetzlich dazu verpflichtet, Elektro- und Elektronikgeräte am Ende ihrer Lebensdauer einer umweltgerechten Wiederverwertung zuzuführen. Auf diese Weise wird eine umwelt- und ressourcenschonende Verwertung sichergestellt. Je nach Umsetzung in nationales Recht können Sie folgende Möglichkeiten haben:

- an einer Verkaufsstelle zurückgeben,
- an einer offiziellen Sammelstelle abgeben,
- an den Hersteller/Inverkehrbringer zurücksenden.

Nicht betroffen sind den Altgeräten beigelegte Zubehörteile und Hilfsmittel ohne Elektrobestandteile.

Zusätzliche Entsorgungshinweise für Deutschland

Das Gerät ist bei eingerichteten Sammelstellen, Wertstoffhöfen oder Entsorgungsbetrieben abzugeben. Zudem sind Vertreiber von Elektro- und Elektronikgeräten sowie Vertreiber von Lebensmitteln zur Rücknahme verpflichtet. LIDL bietet Ihnen Rückgabemöglichkeiten direkt in den Filialen und Märkten an. Rückgabe und Entsorgung sind für Sie kostenfrei.

Beim Kauf eines Neugerätes haben Sie das Recht, ein entsprechendes Altgerät unentgeltlich zurückzugeben.

Zusätzlich haben Sie die Möglichkeit, unabhängig vom Kauf eines Neugerätes, unentgeltlich (bis zu drei) Altgeräte abzugeben, die in keiner Abmessung größer als 25 cm sind. Bitte entnehmen Sie vor der Rückgabe Batterien oder Akkumulatoren, sowie Lampen, die zerstörungsfrei entnommen werden können und führen diese einer separaten Sammlung zu.

Entsorgungshinweis für Rasenmäher

Werfen Sie geschnittenes Gras nicht in die Mülltonne, sondern führen Sie es der Kompostierung zu oder verteilen Sie es als Mulchschicht unter Sträuchern und Bäumen.

Ersatzteile und Zubehör

Ersatzteile und Zubehör erhalten Sie unter www.grizzlytools.shop. Sollten bei Ihrem Bestellvorgang Probleme auftreten, kontaktieren Sie uns über unseren Online-Shop. Bei weiteren Fragen wenden Sie sich an: *Service-Center*, S. 150

Position	Bezeichnung	Best.-Nr.
11	2x Hinterrad (inkl. Nieten) 23,5 cm	91105230
8	2x Vorderrad (inkl. Nieten) 17 cm	91105231
27	Ersatzmesser, 44 cm (Hersteller Bez.: GL01BX.00.06)	13700303
28	Messerschraube	91090970
26	Hebel zur Schnitthöhenverstellung	91105225
18	Untere Holmbefestigung (2x Flügelschraube)	91105226
3	Unterer Holm, links	91105227
3	Unterer Holm, rechts	91105228
21	Obere Holmbefestigung (2x Flügelmutter)	91105240
4	Grasfangeinrichtung	91105241
1	Oberer Holm inkl. Schalteinheit	91105243

Service

Garantie

Sehr geehrte Kundin, sehr geehrter Kunde, Sie erhalten auf dieses Produkt 3 Jahre Garantie ab Kaufdatum. Im Falle von Mängeln dieses Produkts stehen Ihnen gegen den Verkäufer des Produkts gesetzliche Rechte zu. Diese gesetzlichen Rechte werden durch unsere im Folgenden dargestellte Garantie nicht eingeschränkt.

Garantiebedingungen

Die Garantiefrist beginnt mit dem Kaufdatum. Bitte bewahren Sie den Original-Kassenbon gut auf. Diese Unterlage wird als Nachweis für den Kauf benötigt. Tritt innerhalb von drei Jahren ab dem Kaufdatum dieses Produkts ein Material- oder Fabrikationsfehler auf, wird das Produkt von uns – nach unserer Wahl – für Sie kostenlos repariert oder ersetzt. Diese Garantieleistung setzt voraus, dass innerhalb der Drei-Jahres-Frist das defekte Produkt und der Kaufbeleg (Kassenbon) vorgelegt und schriftlich kurz beschrieben wird, worin der Mangel besteht und wann er aufgetreten ist.

Wenn der Defekt von unserer Garantie gedeckt ist, erhalten Sie das reparierte oder ein neues Produkt zurück. Mit Reparatur oder Austausch des Produkts beginnt kein neuer Garantiezeitraum.

Garantiezeit und gesetzliche Mängelansprüche

Die Garantiezeit wird durch die Gewährleistung nicht verlängert. Dies gilt auch für ersetzte und reparierte Teile. Eventuell schon beim Kauf vorhandene Schäden und Mängel müssen sofort nach dem Auspacken gemeldet werden. Nach Ablauf der Garantiezeit anfallende Reparaturen sind kostenpflichtig.

Garantieumfang

Das Produkt wurde nach strengen Qualitätsrichtlinien sorgfältig produziert und vor Anlieferung gewissenhaft geprüft.

Die Garantieleistung gilt für Material- oder Fabrikationsfehler. Diese Garantie erstreckt sich nicht auf Produktteile, die normaler Abnutzung ausgesetzt sind und daher als Verschleißteile angesehen werden können (z. B. Messer) oder für Beschädigungen an zerbrechlichen Teilen.

Diese Garantie verfällt, wenn das Produkt beschädigt, nicht sachgemäß benutzt oder nicht gewartet wurde. Für eine sachgemäße Benutzung des Produkts sind alle in der Betriebsanleitung aufgeführten Anweisungen genau einzuhalten. Verwendungszwecke und Handlungen, von denen in der Betriebsanleitung abgeraten oder vor denen gewarnt wird, sind unbedingt zu vermeiden.

Das Produkt ist lediglich für den privaten und nicht für den gewerblichen Gebrauch be-

stimmt. Bei missbräuchlicher und unsachgemäßer Behandlung, Gewaltanwendung und bei Eingriffen, die nicht von unserer autorisierten Service-Niederlassung vorgenommen wurden, erlischt die Garantie.

Abwicklung im Garantiefall

Um eine schnelle Bearbeitung Ihres Anliegens zu gewährleisten, folgen Sie bitte den folgenden Hinweisen:

- Bitte halten Sie für alle Anfragen den Kassenbon und die Artikelnummer (IAN 495489_2504) als Nachweis für den Kauf bereit.
- Die Artikelnummer entnehmen Sie bitte dem Typenschild am Produkt, einer Gravur am Produkt, dem Titelblatt der Bedienungsanleitung (unten links) oder dem Aufkleber auf der Rück- oder Unterseite des Produktes.
- Sollten Funktionsfehler oder sonstige Mängel auftreten, kontaktieren Sie zunächst das nachfolgend benannte Service-Center **telefonisch** oder nutzen Sie unser **Kontaktformular**, das Sie auf parkside-diy.com in der Kategorie **Service** finden.
- Ein als defekt erfasstes Produkt können Sie, nach Rücksprache mit unserem Service-Center unter Beifügung des Kaufbelegs (Kassenbons) und der Angabe, worin der Mangel besteht und wann er aufgetreten ist, für Sie portofrei an die Ihnen mitgeteilte Service-Anschrift übersenden. Um Annahmeprobleme und Zusatzkosten zu vermeiden, benutzen Sie unbedingt nur die Adresse, die Ihnen mitgeteilt wird. Stellen Sie sicher, dass der Versand nicht unfrei, per Sperrgut, Express oder sonstiger Sonderfracht erfolgt. Senden Sie das Produkt bitte inkl. aller beim Kauf mitgelieferten Zubehörteile ein und sorgen Sie für eine ausreichend sichere Transportverpackung.



Auf parkside-diy.com können Sie diese und viele weitere Handbücher einsehen und herunterladen. Mit diesem QR-Code gelangen Sie direkt auf parkside-diy.com. Wählen Sie Ihr Land aus, und suchen Sie über die Suchmaske nach den Bedienungsanleitungen. Durch Eingabe der Artikelnummer (IAN) 495489_2504 können Sie Ihre Bedienungsanleitung öffnen.

Reparatur-Service

Für Reparaturen, **die nicht der Garantie unterliegen**, wenden Sie sich an das Service-Center. Dort erhalten Sie gerne einen Kostenvoranschlag.

- Wir können nur Geräte bearbeiten, die ausreichend verpackt und frankiert eingeschickt wurden.
Hinweis: Bitte senden Sie Ihr Gerät gereinigt und mit Hinweis auf den Defekt an die vom Service-Center genannte Adresse.
- Nicht angenommen werden unfrei eingeschickte Geräte sowie Geräte, die per Sperrgut, Express oder mit sonstiger Sonderfracht versendet wurden.
- Wir entsorgen Ihre eingesendeten, defekten Geräte kostenlos.

Service-Center



Service Deutschland

Tel.: 0800 88 55 300
Kontaktformular auf
parkside-diy.com
IAN 495489_2504

Importeur

Bitte beachten Sie, dass die folgende Anschrift keine Serviceanschrift ist. Kontaktieren Sie zunächst das oben genannte Service-Center.

Grizzly Tools GmbH & Co. KG
Stockstädter Str. 20
63762 Großostheim
DEUTSCHLAND
www.grizzlytools.de

Original-EU-Konformitätserklärung

Produkt: **Elektro-Rasenmäher**

Modell: **PERM 1800 A1**

Seriennummer: 000001–102700

Der oben beschriebene Gegenstand der Erklärung erfüllt die einschlägigen Harmonisierungsrechtsvorschriften der Union:

2006/42/EG • 2014/30/EU • 2000/14/EG & 2005/88/EG • 2011/65/EU & (EU) 2015/863

Der oben beschriebene Gegenstand der Erklärung erfüllt die Vorschriften der Richtlinie 2011/65/EU des Europäischen Parlaments und des Rates vom 8. Juni 2011 zur Beschränkung der Verwendung bestimmter gefährlicher Stoffe in Elektro- und Elektronikgeräten.

Um die Konformität zu gewährleisten, wurden folgende harmonisierte Normen sowie nationale Normen und Bestimmungen angewendet:

**EN 62841-1:2015/A11:2022 • EN IEC 62841-4-3:2021/A11:2021
EN IEC 55014-1:2021 • EN IEC 55014-2:2021
EN IEC 61000-3-2:2019/A1:2021 • EN IEC 61000-3-11:2019
EN IEC 63000:2018**

In Übereinstimmung mit der Richtlinie 2000/14/EG über Geräuschemissionen wird Folgendes bestätigt: Schalleistungspegel L_{WA}

- gemessen: 94,4 dB;
- garantiert: 96 dB

Angewandtes Konformitätsbewertungsverfahren nach 2000/14/EG, Anhang VI.

Notifizierte Stelle: TÜV SÜD Industrie Service GmbH, Westendstrasse 199, 80686 München, NB 0036

Die alleinige Verantwortung für die Ausstellung dieser Konformitätserklärung trägt der Hersteller:

CE Grizzly Tools GmbH & Co. KG
Stockstädter Str. 20
63762 Großostheim
DEUTSCHLAND
22.12.2025



Christian Frank
Dokumentationsbevollmächtigter

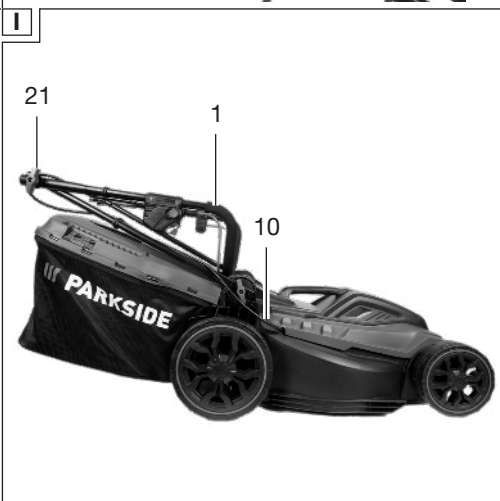
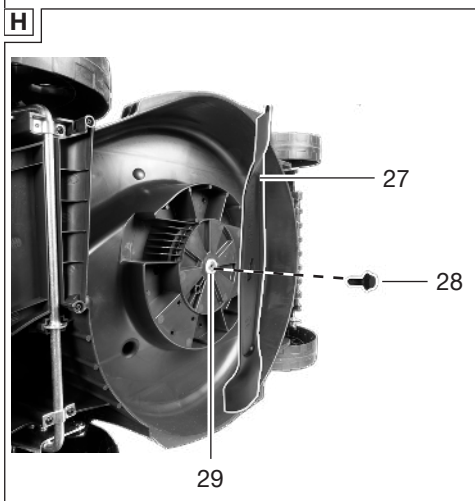
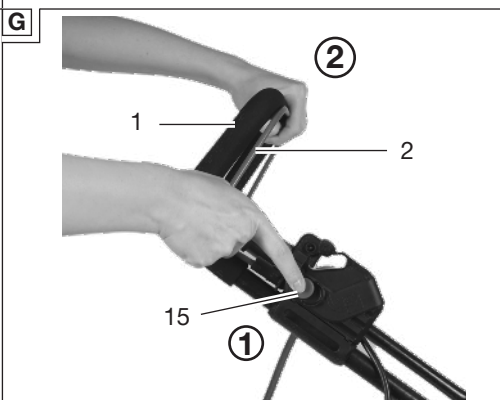
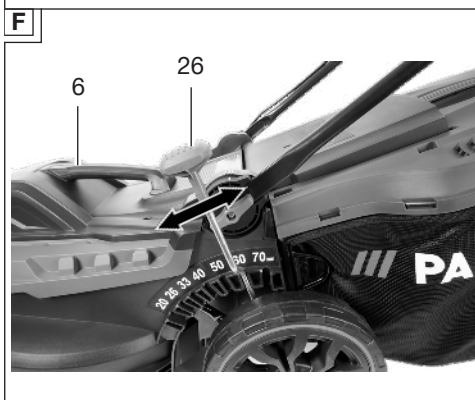
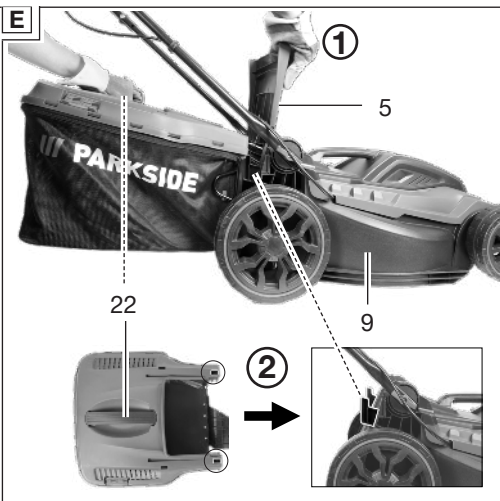
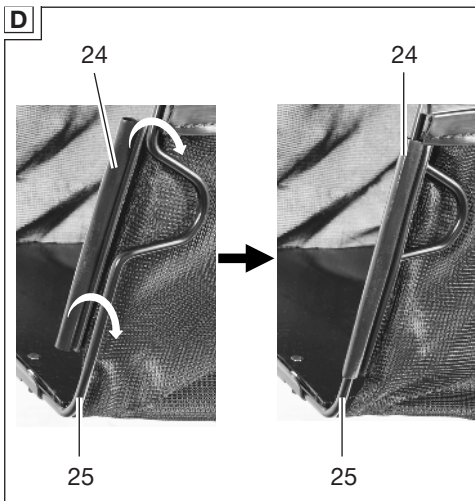

Explosionszeichnung • Reprezentare explodată • Robbantott ábra
 • Eksplozijski pogled • Eksplozirani pogled • Rozložený pohľad • Rozložený
 pohľad • Διασπασμένη εικόνα • Разглобен вид

PERM 1800 A1

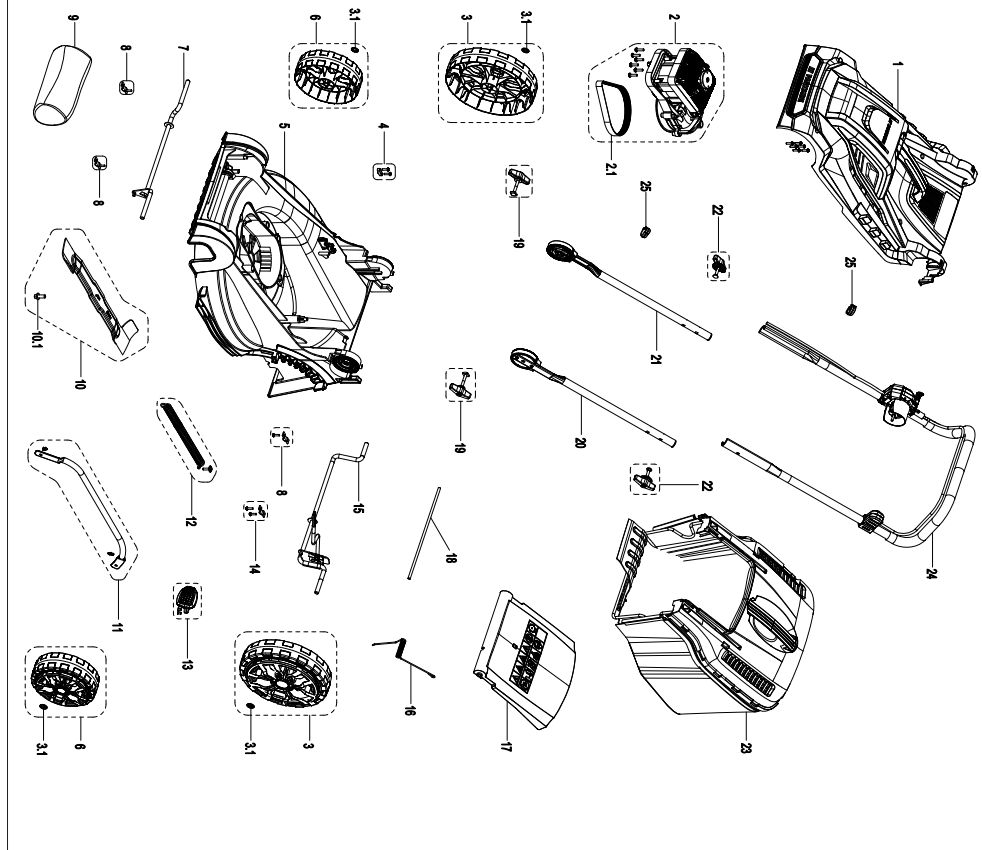

informativ • informativ • informativen • informativno • informativan • informačni • informativny
 • ενημερωτικό • информативен

Grizzly Tools GmbH & Co. KG

Stockstädter Str. 20
63762 GroBostheim
GERMANY

Stand der Informationen • Versiunea informațiilor
• Információk állása • Stanje informacij • Stan-
je informacija • Stav informací • Stav informácií
• Έκδοση των πληροφοριών • Актуалност на
информацията: 06/2025

Ident.-No.: 72055644062025-HU/SI/CZ/SK/HR/
RS/RO/BG/GR



IAN 495489_2504

