

OWIM GmbH & Co. KG

Stiftsbergstraße 1
74167 Neckarsulm
GERMANY

Model No.: HG12781A
Version: 09/2025

IAN 496273_2504





20V CORDLESS ANGLE GRINDER PWSA 20-Li G4

(GB)

20V CORDLESS ANGLE GRINDER

Translation of the original instructions

(FI)

20 V AKKUKÄYTTÖINEN KULMAHIOMAKONE

Alkuperäisten ohjeiden käännös

(SE)

20 V BATTERIDRIVEN VINKELSLIP

Översättning av bruksanvisning i original

(DK)

20 V BATTERIDREVEN VINKESLIBER

Oversættelse af den originale
brugsanvisning

(PL)

20 V AKUMULATOROWA SZLIFIERKA KĄTOWA

Tłumaczenie instrukcji oryginalnej

(LT)

20 V AKUMULIATORINIS KAMPINIS ŠLIFUOKLIS

Originalios instrukcijos vertimas

(EE)

20 V AKUGA NURKLIHVIJA

Originaalkasutusjuhendi tõlge

(LV)

20 V AR AKUMULATORU DARBINĀMA LENĶA SLĪPMAŠĪNA

Originālās pamācības tulkojums

(DE) (AT) (BE) (CH)

20 V AKKU-WINKELSCHLEIFER

Originalbetriebsanleitung

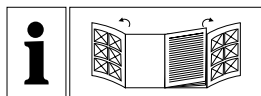

GB	Translation of the original instructions	Page	5
FI	Alkuperäisten ohjeiden käännös	Sivu	25
SE	Översättning av bruksanvisning i original	Sidan	45
DK	Oversættelse af den originale brugsanvisning	Side	65
PL	Tłumaczenie instrukcji oryginalnej	Strona	85
LT	Originalios instrukcijos vertimas	Psi	109
EE	Originaalkasutusjuhendi tõlge	Lehekülg	130
LV	Orīginālās pamācības tulkojums	Lpp.	150
DE/AT/BE/CH	Originalbetriebsanleitung	Seite	171

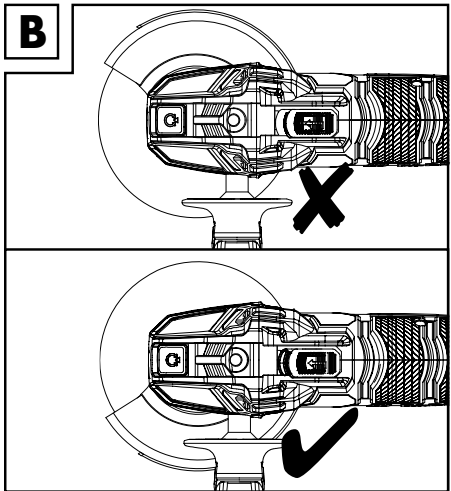
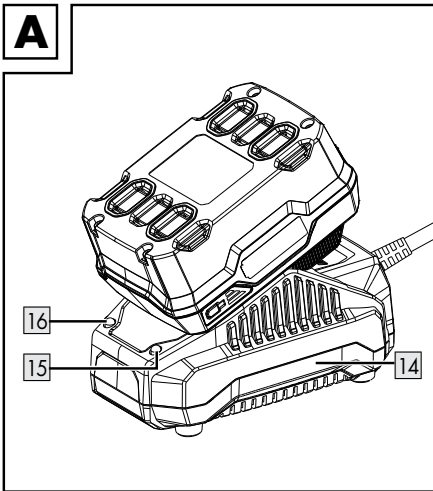
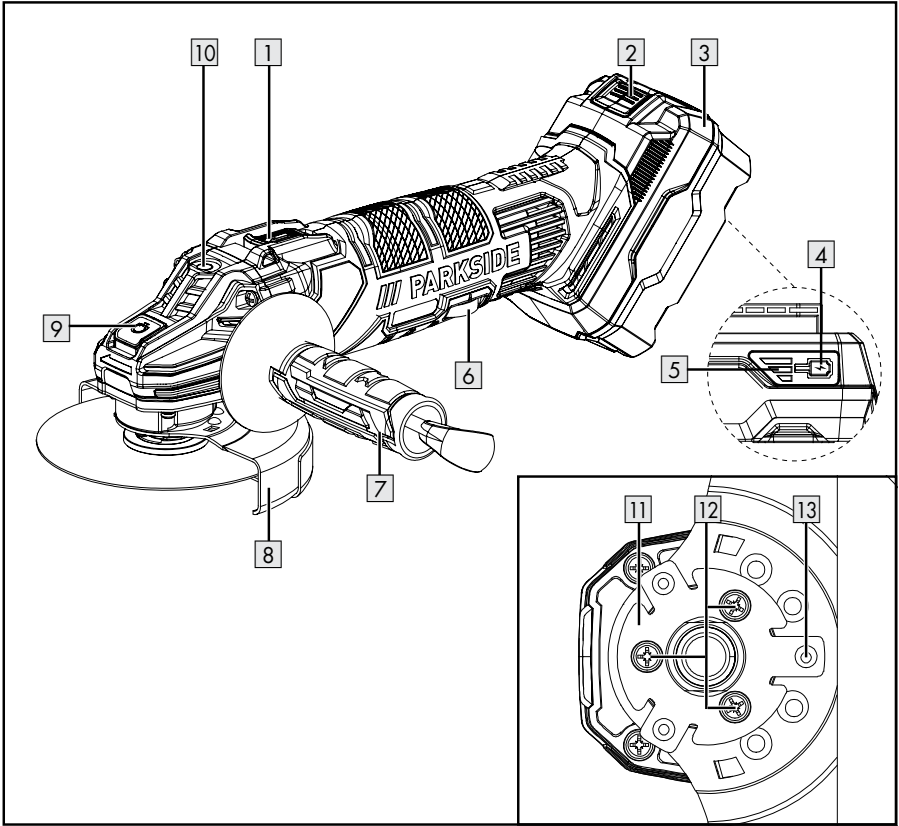

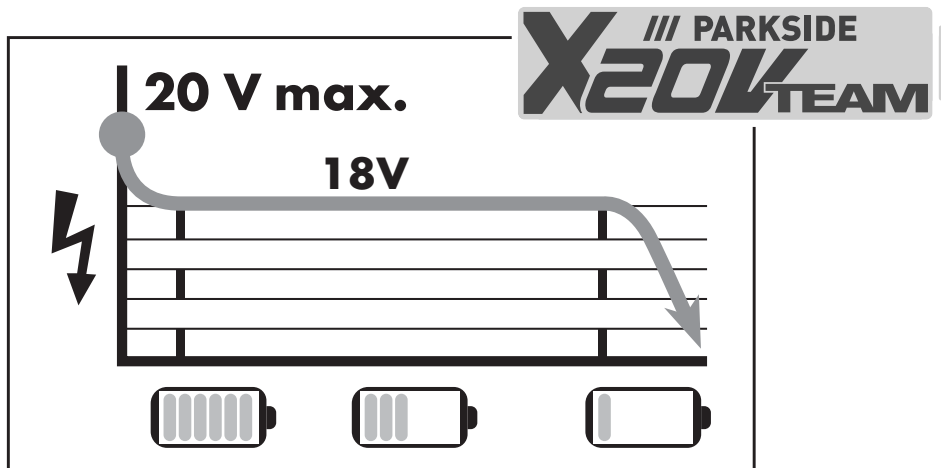

**Charging time/Latausaika/Laddningstid/Opladningstid/Czas ładowania/
Krovimo trukmē/Laadimisaeg/Uzlādes laiks/Ladezeit**

	** PAP 20 B1 2 Ah	** PAP 20 B3 4 Ah	** Smart PAPS 204 A1 4 Ah	** Smart PAPS 208 A1 8 Ah
* PLG 20 A4/C1 (max. 2.4 A)	60 min	120 min	120 min	210 min
* PLG 20 A3/C3 (max. 4.5 A)	35 min	60 min	50 min	120 min
* PDSLK 20 A1 (max. 4.5 A)	35 min	60 min	50 min	120 min
* Smart PLGS 2012 A1 (max. 12 A)	35 min	35 min	35 min	45 min
* Battery charger/Akkulaturi/Batteriladdare/Batterioplader/Ładowarka/Bateriju įkroviklis/Akulaadija/Akumulatora lādētājs/Ladegerät				
** Battery pack/Akku/Batteripaket/Batteripakke/Akumulator/Sudētinē baterija/Aku/Akumulators/Akku-Pack				

NOTE: The actual charging time may be slightly different from the above stated depending on the ambient temperature and the condition of the battery pack. The information is subject to change without prior notice.

HUOMAUTUS: Todellinen latausaika voi poiketa hieman edellä ilmoitetusta riippuen ympäristön lämpötilasta ja akun kunnosta. Tietoja voidaan muuttaa ilman ennakoilmoitusta.

NOTERA: Den verkliga laddningstiden kan vara något annorlunda från ovanstående beroende på den omgivande temperaturen och batteripaketets status. Informationen kan komma att ändras utan vidare meddelande.

BEMÆRK: Den faktiske opladningstid er muligvis ikke helt ens med ovenstående oplysninger, afhængigt af den omgivende temperatur og batteripakkens tilstand. Disse oplysninger kan ændres uden varsel.

UWAGA: W zależności od temperatury otoczenia i stanu akumulatora, faktyczny czas ładowania może nieznacznie odbiegać od podanego powyżej. Informacje mogą ulec zmianie bez wcześniejszego powiadomienia.

PASTABA: tikroji įkrovimo trukmė gali šiek tiek skirtis nuo pirmiau nurodytų verčių, nes priklauso nuo aplinkos temperatūros ir sudėtinės baterijos būklės. Ši informacija gali būti keičiama be išankstinio įspėjimo.

MÄRKUS! Tegelik laadimisaeg võib olenevalt ümbritsevast temperatuurist ja aku seisukorrast eeltoodust veidi erineda. Teavet võidakse ette teatamata muuta.

PIEZĪME. Faktiskais uzlādes laiks var nedaudz atšķirties no iepriekš norādītā atkarībā no apkārtējās vides temperatūras un akumulatora stāvokļa. Informācija var tikt mainīta bez iepriekšēja brīdinājuma.



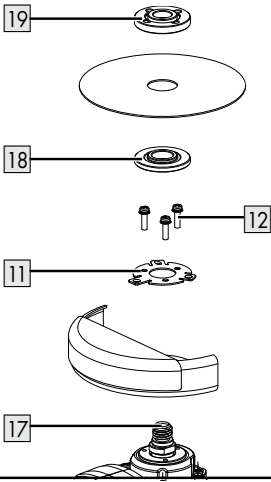
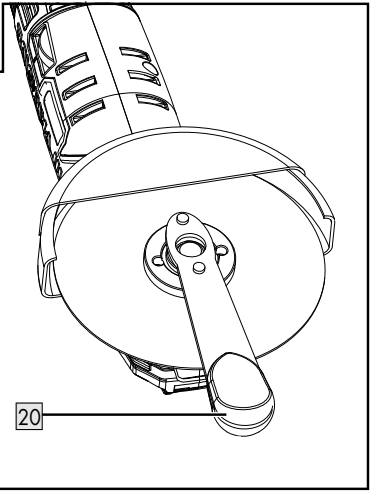
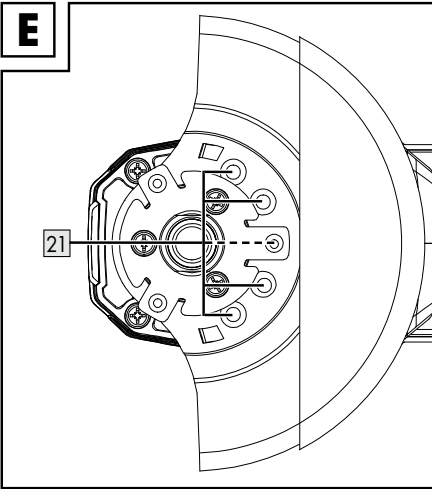



















HINWEIS: Die tatsächliche Ladezeit kann in Abhängigkeit von der Umgebungstemperatur und dem Zustand des Akkus geringfügig von den oben genannten Angaben abweichen. Änderungen der Informationen vorbehalten.

C**D****E**

Warnings and symbols used	Page 6
Introduction	Page 7
Intended use	Page 7
Scope of delivery	Page 7
Parts description	Page 7
Technical data	Page 8
Safety instruction	Page 9
General power tool safety warnings	Page 9
Safety instructions for Angle grinder	Page 12
Behaviour in emergency situations	Page 15
Residual risks	Page 15
Battery charger safety warnings	Page 16
Working procedures	Page 17
Before use	Page 18
Accessories	Page 18
Charging the battery pack	Page 18
Inserting/removing the battery pack	Page 19
Checking the battery pack's charging level	Page 19
Adjusting the blade guard	Page 19
Fitting the additional handle	Page 20
Adjusting the rotational speed	Page 21
Operation	Page 21
Switching on and off	Page 21
Cleaning and care	Page 21
Maintenance	Page 21
Repair	Page 22
Storage	Page 22
Transportation	Page 22
Disposal	Page 22
Warranty	Page 23
Warranty claim procedure	Page 23
Service	Page 23
EC Declaration of conformity	Page 24

Warnings and symbols used

The following warnings are used in the instruction manual, on the packaging and on the rating label:

	<p>DANGER! This symbol in combination with the signal word “Danger” marks a high-risk hazard that if not prevented could result in death or serious injury.</p>		<p>CAUTION! This symbol in combination with the signal word “Caution” marks a low-risk hazard that if not prevented could result in minor or moderate injury.</p>
	<p>WARNING! This symbol in combination with the signal word “Warning” marks a medium-risk hazard that if not prevented could result in death or serious injury.</p>		<p>Switch the product off and remove the battery pack before replacing attachments, cleaning and when not in use.</p>
	<p>Read the instruction manual!</p>		<p>Protect the battery pack against heat and continuous intense sunlight.</p>
	<p>Wear eye protection!</p>		<p>Protect the battery pack against water and moisture.</p>
	<p>Wear ear protection!</p>		<p>Protect the battery pack from fire.</p>
	<p>Wear a dust mask!</p>		<p>Direct current/voltage</p>
	<p>Wear a safety helmet!</p>		<p>CAUTION! Pay attention to the safety instructions.</p>
	<p>Wear safety gloves!</p>		<p>Not approved for wet grinding</p>
	<p>Wear protective, slip-resistant footwear!</p>		<p>Not approved for side grinding</p>
	<p>Do not use if damaged.</p>		<p>Only for cutting</p>
	<p>Not for grinding</p>		<p>Always operate with two hands.</p>



Do not use the guard for cut-off operations.



CE mark indicates conformity with relevant EU directives applicable for this product.



Safety information



Instructions for use

20V CORDLESS ANGLE GRINDER

● **Introduction**

We congratulate you on the purchase of your new product. You have chosen a high quality product. The instructions for use are part of the product. They contain important information concerning safety, use and disposal. Before using the product, please familiarise yourself with all of the safety information and instructions for use. Only use the product as described and for the specified applications. If you pass the product on to anyone else, please ensure that you also pass on all the documentation with it.

● **Intended use**

The appliance is intended for cutting, brushing metal, concrete or tiles without the use of water. Any other usage or modification of the appliance is deemed to be improper and carries a significant risk of accidents. The manufacturer accepts no responsibility for damage(s) resulting from improper usage. The appliance is not intended for commercial use.

● **Scope of delivery**

- 1 20V Cordless Angle Grinder
- 1 additional handle
- 1 blade guard (pre-assembled)
- 1 two-hole mounting spanner
- 1 cutting disc (pre-assembled)
- 1 set of operating instructions
- 1 Storage case

● **Parts description**

- 1 ON/OFF switch
- 2 Release button for the battery pack
- 3 Battery pack*
- 4 Battery charge level button
- 5 Battery display LED
- 6 Adjusting wheel for speed pre-selection
- 7 Additional handle
- 8 Blade guard
- 9 Spindle locking button
- 10 Screw thread (3x) for the additional handle
- 11 Mounting ring
- 12 Screws
- 13 Blade guard fixture
- 14 High-speed charger*
- 15 Red charge control LED
- 16 Green charge control LED
- 17 Attachment spindle
- 18 Attachment flange
- 19 Clamping nut
- 20 Two-hole mounting spanner
- 21 Bulges

● Technical data



20V Cordless Angle Grinder	PWSA 20-Li G4
Rated voltage:	20 V ---
Idling speed n_0 :	n_0 2500–11000 rpm
Permissible diameter of the cutting/roughing discs:	Ø 125 mm
Permissible thickness of the cutting discs:	max. 3 mm
Permissible thickness of the roughing discs:	max. 6 mm
Grinding spindle thread:	M14

Cutting disc (included)	
Idling speed n_0 :	max. 12200 min^{-1}
Disc speed:	max. 80 m/s
Outer diameter:	Ø 125 mm
Bore hole:	Ø 22.23 mm
Thickness:	1 mm

Battery pack*	PAP 20 B3
Model number:	HG12606
Type:	Lithium-Ion
Rated voltage:	20 V ---
Capacity:	4 Ah
Energy value:	80 Wh
Number of cells:	10

* Battery pack and battery charger are not included in the scope of delivery.

Rapid battery charger*	PLG 20 C3
Model number:	HG08983
- VDE plug:	HG08983
- BS plug:	HG08983-BS
Input:	
Rated voltage:	230–240 V~
Rated frequency:	50 Hz
Rated power:	120 W

Output:	
Rated voltage:	21.5 V ---
Charging current:	4.5 A
Protection class:	II/ 
Fuse (internal):	3.15 A/ 

* Battery pack and battery charger are not included in the scope of delivery.

Recommended ambient temperature

While charging:	+4 °C to +40 °C
During operation:	-20 °C to +50 °C
During storage:	0 °C to +45 °C

Noise emission value

The measured values have been determined in accordance with EN 62841. The A-rated noise level of the power tool is typically as follows:

Sound pressure level L_{pA} :	86.6 dB
Uncertainty K_{pA} :	3 dB
Sound power level L_{WA} :	94.6 dB
Uncertainty K_{WA} :	3 dB

Vibration emission value

Vibration total values (triaxial vector sum) determined according to EN 62841:

Vibration Main handle $a_{h, AG}$:	5.23 m/s^2
Vibration Auxiliary handle $a_{h, AG}$:	4.34 m/s^2
Uncertainty K:	1.5 m/s^2

The values apply for the work mode surface grinding. Other applications may have different vibration emission values.

WARNING!



Wear ear protection!

NOTE

- ▶ The declared vibration total value and the declared noise emission value have been measured in accordance with a standard test method and may be used for comparing one tool with another.
- ▶ The declared total vibration value and the declared noise emission value may also be used for a preliminary assessment of exposure.

WARNING:

- ▶ The vibration and noise emissions during actual use of the power tool can differ from the declared values depending on the manner in which the tool is used, especially what kind of workpiece is processed. Try to minimise exposure to vibration and noise. Examples of measures to reduce vibration include wearing gloves when using the tool and limiting working time. All parts of the operating cycle must be taken into account (e.g. times when the power tool is switched off and when it is running idle in addition to the trigger time).
- ▶ Grinding thin sheets of metal or other easily vibrating structures with a large surface can result in a total noise emission much higher (up to 15 dB) than the declared noise emission values. Such workpieces should as far as possible be prevented from emitting sound by suitable measures such as the application of heavy flexible damping mats. The increased noise emission is also to be considered for both the risk assessment of noise exposure and selecting adequate hearing protection.



Safety instruction

● General power tool safety warnings

WARNING:

- ▶ **Read all safety warnings, instructions, illustrations and specifications provided with this power tool.** Failure to follow all instructions listed below may result in electric shock, fire and/or serious injury.

Save all warnings and instructions for future reference.

The term “power tool” in the warnings refers to your mains-operated (corded) power tool or battery-operated (cordless) power tool.

Work area safety

- Keep work area clean and well lit.** Cluttered or dark areas invite accidents.
- Do not operate power tools in explosive atmospheres, such as in the presence of flammable liquids, gases or dust.** Power tools create sparks which may ignite the dust or fumes.
- Keep children and bystanders away while operating a power tool.** Distractions can cause you to lose control.

Electrical safety

- Power tool plugs must match the outlet. Never modify the plug in any way. Do not use any adapter plugs with earthed (grounded) power tools.** Unmodified plugs and matching outlets will reduce risk of electric shock.

- b) **Avoid body contact with earthed or grounded surfaces, such as pipes, radiators, ranges and refrigerators.** There is an increased risk of electric shock if your body is earthed or grounded.
- c) **Do not expose power tools to rain or wet conditions.** Water entering a power tool will increase the risk of electric shock.
- d) **Do not abuse the cord. Never use the cord for carrying, pulling or unplugging the power tool. Keep cord away from heat, oil, sharp edges or moving parts.** Damaged or entangled cords increase the risk of electric shock.
- e) **When operating a power tool outdoors, use an extension cord suitable for outdoor use.** Use of a cord suitable for outdoor use reduces the risk of electric shock.
- f) **If operating a power tool in a damp location is unavoidable, use a residual current device (RCD) protected supply.** Use of an RCD reduces the risk of electric shock.
- c) **Prevent unintentional starting. Ensure the switch is in the off-position before connecting to power source and/or battery pack, picking up or carrying the tool.** Carrying power tools with your finger on the switch or energising power tools that have the switch on invites accidents.
- d) **Remove any adjusting key or wrench before turning the power tool on.** A wrench or a key left attached to a rotating part of the power tool may result in personal injury.
- e) **Do not overreach. Keep proper footing and balance at all times.** This enables better control of the power tool in unexpected situations.
- f) **Dress properly. Do not wear loose clothing or jewellery. Keep your hair, clothing and gloves away from moving parts.** Loose clothes, jewellery or long hair can be caught in moving parts.
- g) **If devices are provided for the connection of dust extraction and collection facilities, ensure these are connected and properly used.** Use of dust collection can reduce dust-related hazards.

Personal safety

- a) **Stay alert, watch what you are doing and use common sense when operating a power tool.** Do not use a power tool while you are tired or under the influence of drugs, alcohol or medication. A moment of inattention while operating power tools may result in serious personal injury.
 - b) **Use personal protective equipment. Always wear eye protection.** Protective equipment such as dust mask, non-skid safety shoes, hard hat, or hearing protection used for appropriate conditions will reduce personal injuries.
 - h) **Do not let familiarity gained from frequent use of tools allow you to become complacent and ignore tool safety principles.** A careless action can cause severe injury within a fraction of a second.
- Power tool use and care**
- a) **Do not force the power tool. Use the correct power tool for your application.** The correct power tool will do the job better and safer at the rate for which it was designed.
 - b) **Do not use the power tool if the switch does not turn it on and off.** Any power tool that cannot be controlled with the switch is dangerous and must be repaired.

- c) **Disconnect the plug from the power source and/or the battery pack, if detachable, from the power tool before making any adjustments, changing accessories, or storing power tools.** Such preventive safety measures reduce the risk of starting the power tool accidentally.
- d) **Store idle power tools out of the reach of children and do not allow persons unfamiliar with the power tool or these instructions to operate the power tool.** Power tools are dangerous in the hands of untrained users.
- e) **Maintain power tools and accessories. Check for misalignment or binding of moving parts, breakage of parts and any other condition that may affect the power tool's operation. If damaged, have the power tool repaired before use.** Many accidents are caused by poorly maintained power tools.
- f) **Keep cutting tools sharp and clean.** Properly maintained cutting tools with sharp cutting edges are less likely to bind and are easier to control.
- g) **Use the power tool, accessories and tool bits etc. in accordance with these instructions, taking into account the working conditions and the work to be performed.** Use of the power tool for operations different from those intended could result in a hazardous situation.
- h) **Keep handles and grasping surfaces dry, clean and free from oil and grease.** Slippery handles and grasping surfaces do not allow for safe handling and control of the tool in unexpected situations.

Battery tool use and care

- a) **Recharge only with the charger specified by the manufacturer.** A charger that is suitable for one type of battery pack may create a risk of fire when used with another battery pack.
- b) **Use power tools only with specifically designated battery packs.** Use of any other battery packs may create a risk of injury and fire.
- c) **When battery pack is not in use, keep it away from other metal objects, like paper clips, coins, keys, nails, screws or other small metal objects, that can make a connection from one terminal to another.** Shorting the battery terminals together may cause burns or a fire.
- d) **Under abusive conditions, liquid may be ejected from the battery; avoid contact. If contact accidentally occurs, flush with water. If liquid contacts eyes, additionally seek medical help.** Liquid ejected from the battery may cause irritation or burns.
- e) **Do not use a battery pack for tool that is damaged or modified.** Damaged or modified batteries exhibit unpredictable behaviour resulting in fire, explosion or risk of injury.
- f) **Do not expose a battery pack or tool to fire or excessive temperature.** Exposure to fire or temperature above +130 °C may cause explosion.
- g) **Follow all charging instructions and do not charge the battery pack or tool outside the temperature range specified in the instructions.** Charging improperly or at temperatures outside the specified range may damage the battery and increase the risk of the fire.



CAUTION! RISK OF EXPLOSION! Never charge non-rechargeable batteries!



Protect the rechargeable battery from heat, for example from continuous exposure to sunlight, fire, water and moisture. There is a risk of explosion.



Service

- a) **Have your power tool serviced by a qualified repair person using only identical replacement parts.** This will ensure that the safety of the power tool is maintained.
- b) **Never service damaged battery packs.** Service of battery packs should be only be performed by the manufacturer or authorized service providers.

● Safety instructions for Angle grinder

General safety instructions for grinding and abrasive cutting

- a) **This power tool is designed to be used as a grinder and abrasive cutting tool. Read all the safety instructions, instructions, diagrams and data that you receive with the tool.** Failure to follow all of the instructions below may result in electric shock, fire, and/or serious injury.
- b) **This power tool is not suitable for sandpaper sanding, working with a steel brush, polishing or cutting holes.** Using the power tool for purposes for which it is not designed can lead to hazards and injuries.

- c) **Do not convert this power tool to operate in a way which is not specifically designed and specified by the tool manufacturer.** Such a conversion may result in a loss of control and cause serious personal injury.
- d) **Do not use any accessories that have not been specifically provided or recommended by the manufacturer for this power tool.** Just because you can attach the accessories to your power tool does not guarantee they are safe to use.
- e) **The maximum permissible speed of the accessory tool being used must be at least as high as the maximum speed specified for the power tool.** Accessories that rotate faster than the permissible rate can break and throw pieces into the air.
- f) **The external diameter and thickness of the accessory tool being used must comply with the dimensions of your power tool.** Incorrectly dimensioned accessory tools cannot be sufficiently shielded or controlled.
- g) **The dimensions of the accessory mounting must fit the dimensions of the mounting hardware of the power tool.** Accessories that do not match the mounting hardware of the power tool will run out of balance, vibrate excessively and may cause loss of control.
- h) **Never use damaged accessory tools. Before each use, check accessory tools such as grinding discs for chips or cracks, grinding plates for cracks, scuffs or excessive wear and tear. If the power tool or the accessory tool in use is dropped, check to see if it is damaged or use an undamaged accessory tool. When you have checked and inserted the accessory tool, ensure that you and any other people in the vicinity remain outside of the range of the rotating**

- accessory tool and allow the tool to rotate at maximum speed for one minute.** Damaged accessory tools usually break during this test period.
- i) **Wear personal protective equipment. Depending on the application, ensure that you use full face protection, eye protection or safety goggles. If appropriate, use a dust mask, ear protectors, protective gloves or special apron to protect you from grindings and material particles.** The eyes should be protected from flying debris that may be caused during certain applications. Dust or filter masks must be used to filter any dust produced by the application. Long-term exposure to loud noise can cause hearing loss.
 - j) **Ensure that any bystanders are at a safe distance from your work area. Anyone who enters the workspace must wear personal protective equipment.** Fragments of the workpiece or broken accessory tools can fly off and cause injury – even outside of the immediate working area.
 - k) **Hold the power tool only by its insulated gripping surfaces when you are performing work during which the power tool may hit hidden power lines or its own power cord.** Contact with a live cable may also cause metal parts of the tool to become live and could result in an electric shock.
 - l) **Never put the power tool down until the accessory tool has come to a complete standstill.** The rotating accessory tool could come into contact with the surface and cause you to lose control of the power tool.
 - m) **Do not leave the power tool running whilst carrying it.** Accidental contact between your clothing and the rotating accessory tool could lead to an injury (for example, a cut or puncture wound).
 - n) **Clean the ventilation slits of your power tool regularly.** The motor fan draws dust into the housing, and a heavy accumulation of metal dust can cause electrical hazards.
 - o) **Do not use the power tool in the vicinity of flammable materials.** Sparks can ignite these materials.
 - p) **Do not use any accessory tools that require a liquid coolant.** The use of water or other liquid coolants may lead to an electric shock.

Kickback and corresponding safety instructions

A Kickback is a sudden reaction caused when a rotating accessory tool, e.g. grinding disc, grinding plate, etc., catches or jams. Catching or jamming leads to an abrupt stop of the rotating accessory tool. If this happens, an uncontrolled power tool turns rapidly against the direction of rotation of the accessory tool caught in the blockage.

If, for example, a grinding disc catches or jams in a workpiece, the edge of the grinding disc projecting into the workpiece can get caught and break off the grinding disc or cause a kickback. The grinding disc can then fly in the direction of the operator or away from him, depending on the direction of rotation of the disc at the blockage. This can also cause the grinding discs to break.

Kickback is caused by incorrect use of the power tool and/or incorrect working conditions. This can be avoided by taking proper precautions as described below.

- a) **Hold the power tool firmly in both hands and position your body and arms so they can absorb the force of the kickback. Always use the additional handle, if available, so that you have the maximum possible control over the kickback force or reaction forces at full speed.**
By taking adequate precautions, the operator can stay in control of the a kickback and reaction forces.
- b) **Keep your hands clear of a rotating accessory tool at all times.** The accessory tool could move over your hand in the event of kickback.
- c) **Avoid having any part of your body in the area in which the power tool is likely to move in the event of a kickback.** The kickback will force the electrical tool in the opposite direction to the direction of rotation of the grinding disc at the blockage.
- d) **Take special care when working near corners, sharp edges, etc. Do not allow the accessory tool to bang against the workpiece or to jam.** The rotating accessory tool is more likely to jam in corners or sharp edges or if it rebounds off them. This can cause a loss of control or a kickback.
- e) **Do not use chainsaw blades for cutting wood, or segmented diamond cutting discs with a segment pitch greater than 10 mm or any toothed saw blade.** These kinds of accessories often cause a kickback or loss of control.
- b) **Offset grinding discs must be mounted in such a way that their grinding surface does not project above the plane of the blade guard edge.** An improperly fitted grinding disc which protrudes beyond the edge of the blade guard cannot be properly guarded.
- c) **The blade guard must be securely attached to the power tool and adjusted for maximum safety so that the minimum possible amount of the abrasive medium is open to the operator.** The blade guard is designed to protect the operator from fragments, accidental contact with the grinding tool and sparks that could ignite clothing.
- d) **Grinding tools should only be used for the recommended applications. For instance, never grind with the side surface of a cutting disc.** Cutting discs are designed to remove material with the edge of the disc. Any lateral application of force on these grinding tools can cause them to break.
- e) **Always use undamaged clamping flanges of the correct size and shape for the grinding wheel you have selected.** Suitable flanges support the grinding disc and reduce the risk of a disc breakage. Flanges for cutting discs can be different to flanges for other grinding discs.
- f) **Do not use worn grinding discs from larger power tools.** Grinding discs for larger power tools are not designed for the higher rotational speeds of smaller power tools and can break.
- g) **When using discs for a dual purpose, always use the appropriate blade guard for the application being performed.** Failure to use the correct guard can result in failure to provide the desired shielding and can lead to serious injury.

Special safety instructions for grinding and abrasive cutting

- a) **Use only the grinding accessories approved for your power tool and the appropriate blade guard for these grinding tools.** Grinding tools that are not designed for the power tool cannot be sufficiently shielded and are unsafe.

Additional special safety instructions for abrasive cutting

- a) **Avoid exerting excessive contact pressure, and do not allow the cutting disc to jam. Do not make any excessively deep cuts.** Overloading the cutting disc increases the stress and likelihood of tilting or jamming and thus the possibility of a kickback or a breakage of the grinding tool.
- b) **Avoid the area in front of and behind the rotating cutting disc.** When you move the cutting disc away from yourself in the workpiece, it is possible, in the event of a kickback, that the electrical tool will be thrown out directly towards you together with the rotating disc.
- c) **If the cutting disc jams or you stop working, switch the tool off and hold it steady until the disc has completely stopped turning. Never attempt to pull a rotating cutting disc out of a cut. This could lead to a kickback.** Identify and remove the cause of the jam.
- d) **Do not switch the power tool back on as long as it is in the workpiece. Allow the cutting disc to reach its full speed before carefully resuming the cut.** Otherwise, the disc can jam, jump out of the workpiece or cause a kickback.
- e) **Provide support for panels or large workpieces to reduce the risk of the cutting disc jamming and causing a kickback. Large workpieces can bend under their own weight.** The workpiece must be supported on both sides of the disc: both in the vicinity of the cutting disc and also at the edge.
- f) **Be particularly careful when making pocket cuts into existing walls or other obscured areas.** The inserted cutting disc may cut into gas or water pipes, electrical wiring or other objects that can cause a kickback.

- g) **Do not make any curved cuts.** Overloading the cutting disc increases the stress and likelihood of tilting or jamming and thus the possibility of a kickback or a breakage of the grinding tool, which can lead to severe injuries.

● **Behaviour in emergency situations**

Familiarise yourself with the use of this product by means of this instruction manual. Memorise the safety warnings and follow them to the letter. This will help to prevent risks and hazards.

- Always be alert when using this product, so that you can recognise and handle risks early. Fast intervention can prevent serious injury and damage to property.
- Switch the product off and remove the battery pack if there are malfunctions. Have the product checked by a qualified professional and repaired, if necessary, before you operate it again.

● **Residual risks**

Even if you are operating this product in accordance with all the safety requirements, potential risks of injury and damage remain. The following dangers can arise in connection with the structure and design of this product:

- Injuries caused by moving parts or hot surfaces.
- Ear damage if working without ear protection.
- Damage to your health caused by swinging your hands and arms when operating the appliance for longer periods of time or if the unit is not held or maintained properly.

NOTE

- ▶ This product produces an electromagnetic field during operation! This field may under some circumstances interfere with active or passive medical implants!
- ▶ To reduce the risk of serious or fatal injury, we recommend persons with medical implants to consult their doctor and the medical implant manufacturer before operating this product!

● Battery charger safety warnings

- This appliance can be used by children aged from 8 years and above and persons with reduced physical, sensory or mental capabilities or lack of experience and knowledge if they have been given supervision or instruction concerning use of the appliance in a safe way and understand the hazards involved. Children shall not play with the appliance. Cleaning and user maintenance shall not be made by children without supervision.
- Do not charge non-rechargeable batteries.

Disregarding this instruction is hazardous.

- If the supply cord is damaged, it must be replaced by the manufacturer, its service agent or similarly qualified persons in order to avoid a hazard.
- Protect the electrical parts against moisture. Do not immerse such parts in water or other liquids to avoid electrical shock. Never hold the appliance under running water. Pay attention to the instructions provided for cleaning, maintenance and repair.



The appliance is suitable for indoor use only.

- ⚠ **NOTICE!** This charger is only designed for charging the following battery pack types:

/// PARKSIDE® 20 V battery pack		
PAP 20 B1	2 Ah	5 cells
PAP 20 B3	4 Ah	10 cells

Customers can order compatible replacement batteries and chargers from Lidl online shops for the following countries:

Germany (lidl.de), France (lidl.fr), Belgium (lidl.be), Czech Republic (lidl.cz), Netherlands (lidl.nl), Poland (lidl.pl), Slovakia (lidl.sk), Spain (lidl.es)

Customers from all other countries can order from www.optimex-shop.com.

The device is compatible with all "X 20 V TEAM" batteries. For optimal performance, we recommend using the below battery packs:

Suitable battery packs and chargers

Battery pack:	/// PARKSIDE X 20 V Team
Charger:	/// PARKSIDE X 20 V Team

● Working procedures

NOTE

- ▶ Grinding tools should only be used for the recommended applications. Otherwise, they can break, be damaged or cause injuries.

Rough grinding

- Never use cutting discs for rough grinding!
- Move the angle grinder with moderate pressure back and forth over the workpiece.
- For soft material, move the roughing disc at a flat angle over the workpiece; for hard material at a slightly steeper angle.

Abrasive cutting

- Never use roughing discs for cutting!
- Use only tested fibre-reinforced cutting or grinding discs or diamond-coated cutting discs that are approved for a peripheral speed of not less than 80 m/s.

⚠ CAUTION!

- ▶ The grinder continues running after being turned off. Do not try to brake it by applying lateral counterpressure.
- Secure the workpiece. Use clamps/a vice to hold the workpiece firmly in place. This is much safer than simply holding it in your hand.
- Always switch off the appliance before putting it down and wait for the appliance to come to a complete standstill.
- Use the appliance only for dry cutting or sanding.
- The additional handle  must be mounted on the appliance for all work.
- Materials containing asbestos may not be processed. Asbestos is a known carcinogen.

⚠ DANGER! ALWAYS GUIDE THE APPLIANCE THROUGH THE WORKPIECE IN REVERSE ROTATION.

- ▶ In the opposite direction there is a risk of a kickback. The appliance can be pushed out of the cut.
- Always switch the appliance on before applying it to the workpiece. After completing the task, lift the appliance from the workpiece and then switch it off.
- Always hold the appliance firmly with two hands while working. Ensure that your stance is secure and stable.
- For an optimum grinding effect, move the appliance evenly at an angle of 15° to 30° (between the grinding disc and workpiece) backwards and forwards.

- When working on angled surfaces, do not exert great force on the workpiece. If the rotational speed drops significantly, you must reduce the pressure exerted to allow safe and effective working. If the appliance suddenly brakes completely or jams, it must be switched off immediately.
- Cutting: Work at a moderate feed rate and do not tilt the cutting disc.
- Roughing and cutting discs become very hot – let them cool down completely before touching them.
- Never use the appliance for purposes other than the ones for which it was designed.
- Always make sure that the appliance is turned off before inserting the battery into it.
- In the event of danger, turn off the appliance and remove the battery. Ensure that the appliance is easily and quickly accessible in the event of an emergency.
- Always remove the battery during work breaks, when adjusting the appliance and when it is not in use. The appliance must be kept clean, dry and free of oil and grease at all times.
- Remain alert at all times! Always pay attention to what you are doing and act with common sense. Do not use the appliance if you are distracted or feeling unwell.



⚠ WARNING!
Always wear safety goggles.



⚠ WARNING!
Always wear a dust mask!

● **Before use**

● **Accessories**

NOTE

▶ This user manual contains information and suggestions for accessories and their uses. The accessories depicted are not included in the shipment, but are meant to indicate additional possibilities for using this product.

- Accessories are available through your speciality retailer. When buying always consider the technical requirements of this product (see “Technical data”).
- If you are not certain, ask a qualified specialist and get advice from your trusted dealer.

● **Charging the battery pack**

(Fig. A)

NOTE

▶ The battery pack **[3]** may be charged at any time without reducing its life.
▶ Interrupting the charging process does not damage the battery pack **[3]**.

- Before operation: Charge the battery pack **[3]** when it is at medium or low charging level (see “Checking the battery pack’s charging level”).
- The charging control LEDs (red **[15]** and green **[16]**) indicate the status of the charger **[14]** and the battery pack **[3]**.

LED	Status
Red LED lights up	Battery pack charges
Green LED lights up	Battery pack fully charged
Green LED and red LED flashing	Battery pack defective

LED	Status
Red LED flashing	Battery pack too cold or too warm
Green LED lights up (without battery pack)	Charger ready

1. Insert the battery pack [3] into the battery charger [14].
2. Connect the mains plug of the charger to a mains outlet.
3. When the battery pack [3] is fully charged:
 - Disconnect the mains plug of the charger from the mains outlet.
 - Remove the battery pack [3] from the battery charger [14].

● Inserting/removing the battery pack

Inserting the battery pack

1. Push the battery pack [3] into the Angle grinder.
2. Ensure the battery pack [3] clicks audibly in place.

Removing the battery pack

1. Press the release button [2] on the battery pack [3].
2. Pull the battery pack [3] from the Angle grinder.

● Checking the battery pack's charging level

- Check battery pack's charging level: Press the  button [4]. The charging level LEDs [5] show the charging level as follows:

Charging level LEDs	Charging level
Red/orange/green	Maximum
Red/orange	Medium
Red	Low

● Adjusting the blade guard

WARNING! Risk of injury!



Always switch the product off and remove the battery pack [3] before making any adjustments.

RISK OF INJURY!

- ▶ Always use the angle grinder with the blade guard [8]. The blade guard should be installed securely. Set it so that the highest possible degree of safety is achieved, i.e. the smallest possible part of the grinding disc is exposed to the operator. The blade guard [8] is designed to protect the operator from fragments and accidental contact with the grinding tool.
- ▶ Make sure that the blade guard [8] is fitted at at least the same angle as the additional handle [7] (see fig. B). Otherwise, you could injure yourself on the roughing disc or cutting disc.
- Turn the blade guard [8] to the required position (working position). Make sure that the blade guard [8] is positioned in such a way that the blade guard fixture [13] lies over one of the 5 bulges [21] on the blade guard [8] (see Fig. E).
- Ensure that the blade guard fixture [13] is firmly seated in the respective bulge [21].

Removing the blade guard (fig. C)

- Take off the blade guard [8] by removing the Mounting ring [11] and the screws [12] with the help of a suitable screwdriver.

● Fitting the additional handle

⚠ CAUTION!

- ▶ For safety reasons, this appliance may only be used with the additional handle [7]. Failure to do so can lead to serious injury. The additional handle [7] can be screwed onto the left, the right or the top, depending on the job at hand.

Fitting/changing the roughing/cutting disc

Always wear protective gloves when changing cutting/rough grinding discs.

Pay attention to the dimensions of the roughing/cutting disc. The diameter of the hole must fit the attachment flange [18] without any play. Do not use a reducer or adapter.

NOTE

- ▶ Use only discs which are free of dirt.
- ▶ Use only grinding discs whose permissible speed rating is at least as high as that on the type plate on the power tool.

⚠ RISK OF INJURY!

- ▶ Press the spindle locking button [9] only when the attachment spindle [17] is at a complete standstill.
- Press the spindle locking button [9] to lock the motor.
- Undo the clamping nut [19] using the two-hole mounting spanner [20] (see fig D).
- Place the rough grinding or cutting disc with the label side towards the appliance on the attachment flange [18].
- Then replace the clamping nut [19] on the attachment spindle [17] with the raised side facing up.

With thin grinding discs (see fig. 1)

- The collar of the clamping nut [19] faces upwards so that a thin grinding disc can be fitted safely.

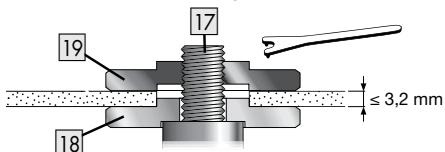

Fig. 1

With thick grinding discs (see fig. 2)

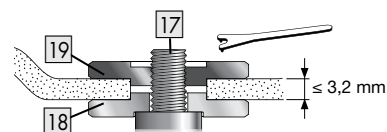

Fig. 2

The collar of the clamping nut [19] faces downwards so that the grinding disk can be fitted securely onto the attachment spindle [17].

- Lock the attachment spindle [17].
- Tighten the clamping nut [19] in a clockwise direction using the two-hole mounting spanner [20].

NOTE

- ▶ If the disc does not turn smoothly or vibrates after the change, the disc must be replaced immediately.
- ▶ The two-hole mounting spanner [20] can be stowed in the handle [7].
- For safety's sake, run the appliance at maximum speed for 60 seconds after every disc change. Be aware of unusual noises and sparks.
- Check whether all the fastening elements are correctly fitted.

- Make sure that the arrow showing the direction of rotation (if any) on the cutting or rough grinding discs (including diamond cutting discs) and the direction of rotation of the appliance (arrow showing the direction of rotation on the head) match.

● Adjusting the rotational speed

You can use the adjusting wheel for speed preselection to preselect **[6]** the rotational speed:

(1 = slower speed, 6 = faster speed).

We recommend you carry out practice tests to determine the correct speed.

● Operation

● Switching on and off

Check the attached tool before use to ensure that all fastening elements are correctly fitted.

NOTE

- ▶ Always switch on the angle grinder before making contact with the material, then apply it to the workpiece.
- ▶ If the appliance blocks due to an overload and switches off, it will restart automatically as soon as the cause of the blockage is removed (auto-start function).

Switching on

- First, press the ON/OFF switch **[1]** to the right so that you can then press it forwards.

Switching off

- Let go of the ON/OFF switch **[1]**.

Switching to continuous operation

- First, press the ON/OFF switch **[1]** to the right so that you can then press it forwards. Then press the ON/OFF switch **[1]** forwards and down until it engages.

Switching off continuous operation

- Press the ON/OFF switch **[1]** to the rear and downwards and release it.

● Cleaning and care

WARNING! Risk of injury!



Always switch the product off and remove the battery pack **[3]** before making any adjustments.

NOTE

- ▶ Do not use chemical, alkaline, abrasive or other aggressive detergents or disinfectants to clean this product as they might be harmful to its surfaces.
- Never allow fluids to get into the product.
- Always keep the product clean, dry and free from oil or grease.
- After each use and before storage: Remove debris from the product.
- Regular and proper cleaning helps to ensure safe use and prolongs the life of the product.
- Clean the product with a dry cloth.
- Use a soft brush for areas that are hard to reach.

● Maintenance

- Before and after each use: Check the product and accessories for wear and damage. If required, replace worn or damaged accessories. Observe the technical requirements (see "Technical data").



● Repair

- This product does not contain any parts that can be repaired by the user.
- Contact an authorised service centre or a similarly qualified person to have the product checked and repaired.

● Storage

- Clean the product as described above.
- Store the product and its accessories in a dark, dry, frost-free, well-ventilated place.
- Always store the product in a place that is inaccessible to children.
- The ideal temperature for a long term storage (longer than 3 months) is between +20 and +26 °C.
- Store the product in its storage case.

Battery pack

- Before storing for extended periods: Only store the battery pack  partially charged. The battery pack should be charged at 40 to 60 % (red and orange charging level LEDs  light up).
- When storing for extended periods: Check the charging level of the battery pack  about every 3 months. Recharge the battery pack, if necessary.

● Transportation

- Transport the product in its storage case.
- Protect the product from any heavy impact or strong vibrations which may occur during transportation in vehicles.
- Secure the product to prevent it from slipping or falling over.

● Disposal

The packaging is made of environmentally friendly materials, which may be disposed of through your local recycling facilities.



Observe the marking of the packaging materials for waste separation, which are marked with abbreviations (a) and numbers (b) with following meaning: 1–7: plastics/20–22: paper and fibreboard/80–98: composite materials.



Contact your local refuse disposal authority for more details of how to dispose of your wornout product.



To help protect the environment, please dispose of the product properly when it has reached the end of its useful life and not in the household waste. Information on collection points and their opening hours can be obtained from your local authority.

Faulty or used batteries/rechargeable batteries must be recycled. Return the batteries/rechargeable batteries and the product to the available collection points.



Environmental damage through incorrect disposal of the batteries / rechargeable batteries!

Remove the batteries / battery pack from the product before disposal.

Batteries / rechargeable batteries may not be disposed of with the usual domestic waste. They may contain toxic heavy metals and are subject to hazardous waste treatment rules and regulations. The chemical symbols for heavy metals are as follows: Cd = cadmium, Hg = mercury, Pb = lead. That is why you should dispose of used batteries / rechargeable batteries at a local collection point.

● **Warranty**

The product has been manufactured to strict quality guidelines and meticulously examined before delivery. In the event of material or manufacturing defects you have legal rights against the retailer of this product. Your legal rights are not limited in any way by our warranty detailed below.

The warranty for this product is 3 years from the date of purchase. The warranty period begins on the date of purchase. Keep the original sales receipt in a safe location as this document is required as proof of purchase.

Any damage or defects already present at the time of purchase must be reported without delay after unpacking the product.

Should the product show any fault in materials or manufacture within 3 years from the date of purchase, we will repair or replace it – at our choice – free of charge to you. The warranty period is not extended as a result of a claim being granted. This also applies to replaced and repaired parts.

This warranty becomes void if the product has been damaged, or used or maintained improperly.

The warranty covers material or manufacturing defects. This warranty does not cover product parts subject to normal wear and tear, thus considered consumables (e.g. batteries, tubes, cartridges), nor damage to fragile parts, e.g. switches or glass parts.

● **Warranty claim procedure**

So that your request can be processed quickly, please observe the following instructions:

For all inquiries, please have the receipt and item number (e.g., IAN 496273_2504) ready as proof of purchase.

The article number can be taken from the identification label on the product, engraving on the product, the front cover of your manual (at the bottom left), or the sticker on the back or bottom of the product.

If malfunctions or other defects arise, first contact the service department indicated below by phone or email.

You can then send a product recorded as defective to the communicated service address postage-free, making sure to enclose proof of purchase (receipt) and information on the details of the defect and when it occurred.

You can download and view this and numerous other manuals at parkside-diy.com. This QR code takes you directly to parkside-diy.com. Choose your country and use the search screen to search for the operating instructions. Entering the item number (IAN) 496273_2504 takes you to the operating instructions for your item.



● **Service**



Service Great Britain

Tel.: 08000518970

Contact form on parkside-diy.com

IAN 496273_2504

● EC Declaration of conformity

EU DECLARATION OF CONFORMITY (No 496273_2504)

IAN: 496273_2504
 Product identification: "PARKSIDE" Cordless Angle Grinder 20V
 Model Number: HG12781A

The object of the declaration described above is in conformity with the relevant Union harmonisation legislation:

Directive 2006/42/EC
Directive 2014/30/EU
Directive 2011/65/EU and all related amendments

References to the relevant harmonised standards used or references to the other technical specifications in relation to which conformity is declared:

N° / Parts
Directive 2006/42/EC
EN 62841-1:2015/A11:2022
EN IEC 62841-2-3:2021/A11:2021
Directive 2014/30/EU
EN IEC 55014-1:2021
EN IEC 55014-2:2021

The object of the declaration described above is in conformity with Directive 2011/65/EU of the European Parliament and of the Council of 8 June 2011 on the restriction of the use of certain hazardous substances in electrical and electronic equipment:

N° / Parts
EN IEC 63000:2018

Keeper of the technical documentation: OWIM GmbH & Co.KG

Signed for and on behalf of:

OWIM GmbH & Co. KG, Stiftsbergstraße 1, 74167 Neckarsulm, Germany

This declaration of conformity is issued under the sole responsibility of the manufacturer.

Translation of the original declaration of conformity

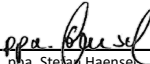
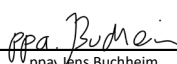
Neckarsulm	17.06.2025		
Place	Date	ppa. Stefan Haensel Authorised Signatory	ppa. Jens Buchheim Authorised Signatory





Käytetyt varoitukset ja symbolit	Sivu 26
Johdanto	Sivu 27
Tarkoituksenmukainen käyttö	Sivu 27
Toimituksen sisältö	Sivu 27
Osien kuvaus	Sivu 27
Tekniset tiedot	Sivu 28
Turvallisuusohjeet	Sivu 29
Sähkötyökalujen yleiset turvallisuusvaroitukset	Sivu 29
Kulmahiomakonetta koskevat turvallisuusohjeet	Sivu 32
Käyttäytyminen hätätilanteissa	Sivu 35
Jäännösriskit	Sivu 36
Akkulaturin turvallisuusvaroitukset	Sivu 36
Työskentelyohjeet	Sivu 37
Ennen käyttöä	Sivu 38
Lisävarusteet	Sivu 38
Akun lataaminen	Sivu 39
Akun asettaminen/irrottaminen	Sivu 39
Akun varaustason tarkistaminen	Sivu 39
Teräsuojuksen säätäminen	Sivu 39
Lisäkahvan kiinnittäminen	Sivu 40
Pyörimisnopeuden säätäminen	Sivu 41
Käyttäminen	Sivu 41
Kytkeminen päälle ja pois päältä	Sivu 41
Puhdistus ja hoito	Sivu 41
Kunnossapito	Sivu 41
Korjaukset	Sivu 42
Säilytys	Sivu 42
Kuljettaminen	Sivu 42
Hävittäminen	Sivu 42
Takuu	Sivu 43
Toimiminen takuutapauksessa	Sivu 43
Huoltopalvelu	Sivu 43
EY-vaatimustenmukaisuusvakuutuksen	Sivu 44

Käytetyt varoitukset ja symbolit

Tässä käyttöoppaassa, pakkauksessa ja arvokilvessä on käytetty seuraavia varoituksia:

	VAARA! Tämä symboli yhdessä merkkisanan ”Vaara” kanssa merkitsee korkeaa riskiä, joka voi johtaa kuolemaan tai vakavaan loukkaantumiseen, jos sitä ei vältetä.		HUOMIO! Tämä symboli yhdessä merkkisanan ”Huomio” kanssa merkitsee matalaa riskiä, joka voi johtaa lievään tai kohtalaiseen loukkaantumiseen, jos sitä ei vältetä.
	VAROITUS! Tämä symboli yhdessä merkkisanan ”Varoitus” kanssa merkitsee keskitason riskiä, joka voi johtaa kuolemaan tai vakavaan loukkaantumiseen, jos sitä ei vältetä.		Kytke tuote pois päältä ja irrota akku ennen osien vaihtamista, puhdistamista ja kun tuotetta ei käytetä.
	Lue käyttöohjeet!		Suojaa akku kuumuudelta ja jatkuvalta voimakkaalta auringonpaisteelta.
	Käytä suojalaseja!		Suojaa akku vedeltä ja kosteudelta.
	Käytä kuulosuojaimia!		Suojaa akku tulelta.
	Käytä hengityssuojainta!		Tasavirta/jännite
	Käytä suojakypärää!		HUOMIO! Kiinnitä huomiota turvallisuusohjeisiin.
	Käytä turvakäsineitä!		Ei ole hyväksytty märkähiontaan
	Käytä suojaavia, liukastumisen estäviä jalkineita!		Ei ole hyväksytty sivuhiontaan
	Älä käytä, jos vaurioitunut.		Vain katkaisuun
	Ei hiontaan		Käytä aina kahdella kädellä.

	<p>Älä käytä suojusta katkaisutoiminnoissa.</p>	 <p>CE-merkintä ilmaisee yhdenmukaisuuden tätä tuotetta koskevien asiaankuuluvien EU-direktiivien kanssa.</p>
	<p>Turvallisuustiedot Käyttöohjeet</p>	

20 V AKKUKÄYTTÖINEN KULMAHIOMAKONE

● **Johdanto**

Onnittelemme sinua uuden tuotteen hankinnasta. Valitsit erittäin korkealaatuisen tuotteen. Käyttöohje on osa tätä tuotetta. Se sisältää tärkeitä turvallisuusohjeita sekä käyttöä ja hävitystä koskevia ohjeita. Tutustu ennen tuotteen käyttöä huolellisesti kaikkiin käyttöjä turvallisuusohjeisiin. Käytä tuotetta ainoastaan ohjeen mukaan ja siinä mainittuihin tarkoituksiin. Anna kaikki ohjeet mukaan, jos luovutat tuotteen edelleen.

● **Tarkoituksenmukainen käyttö**

Laite on tarkoitettu metallin, betonin tai laattojen katkaisuun ja harjaukseen ilman vettä. Laitteen muu käyttö tai muuttaminen on väärinkäyttöä ja siihen liittyy huomattava tapaturmavaara. Valmistaja ei vastaa mistään vahingoista, jotka johtuvat väärinkäytöstä. Laitetta ei ole tarkoitettu kaupalliseen käyttöön.

● **Toimituksen sisältö**

- 1 20 V Akkukäyttöinen kulmahiomakone
- 1 lisäkahva
- 1 teräsuojus (valmiiksi asennettu)
- 1 sakara-avain
- 1 katkaisulaikka (valmiiksi asennettu)
- 1 käyttöopas
- 1 säilytyslaukku

● **Osien kuvaus**

- 1 Virtakytkin
- 2 Akun vapautuspainike
- 3 Akku*
- 4 Akun varaustasopainike
- 5 Akkunäytön merkkivalo
- 6 Nopeuden esivalinnan säätöpyörä
- 7 Lisäkahva
- 8 Teräsuojus
- 9 Karan lukituspainike
- 10 Kierre (3x) lisäkahvan kiinnittämistä varten
- 11 Asennusrengas
- 12 Ruuvit
- 13 Teräsuojuksen kiinnitys
- 14 Pikalaturi*
- 15 Punainen latauksen merkkivalo
- 16 Vihreä latauksen merkkivalo
- 17 Kiinnityskara
- 18 Kiinnityslaippa
- 19 Kiristysmutteri
- 20 Sakara-avain
- 21 Kohoumat

● Tekniset tiedot



20 V Akkukäyttöinen kulmahiomakone	PWSA 20-Li G4
Nimellisjännite:	20 V ---
Tyhjäkäyntinopeus n_0 :	n_0 2500–11000 rpm
Katkaisu-/rouhintalaikkojen sallittu halkaisija:	Ø 125 mm
Katkaisulaikkojen sallittu paksuus:	maks. 3 mm
Rouhintalaikkojen sallittu paksuus:	maks. 6 mm
Hiomakaran kierre:	M14

Katkaisulaikka (mukana)	
Tyhjäkäyntinopeus n_0 :	maks. 12200 min. ⁻¹
Laikan nopeus:	maks. 80 m/s
Ulkohalkaisija:	Ø 125 mm
Porausreikä:	Ø 22,23 mm
Paksuus:	1 mm

Akku*	PAP 20 B3
Mallinumero:	HG12606
Tyyppi:	Litiumioni
Nimellisjännite:	20 V ---
Kapasiteetti:	4 Ah
Energia-arvo:	80 Wh
Kennojen määrä:	10

* Akku ja akkulaturi eivät sisälly toimitukseen.

Akun pikalaturi*	PLG 20 C3
Mallinumero:	
- VDE-pistoke:	HG08983
- BS-pistoke:	HG08983-BS
Tulo:	
Nimellisjännite:	230–240 V~
Nimellistaajuus:	50 Hz
Nimellisteho:	120 W

Lähtö:	
Nimellisjännite:	21,5 V ---
Latausvirta:	4,5 A
Suojausluokka:	II/ 
Sulake (sisäinen):	3,15 A/ 

* Akku ja akkulaturi eivät sisälly toimitukseen.

Suosittelu ympäristön lämpötila

Latauksen aikana:	+4...+40 °C
Käytön aikana	-20...+50 °C
Varastoinnin aikana:	0...+45 °C

Melupäästöarvo

Mitatut arvot on määritetty standardin EN 62841 mukaisesti. Sähkötyökalun tyyppillinen A-painotettu melutaso on seuraava:

Äänenpainetaso L_{pA} :	86,6 dB
Epävarmuus K_{pA} :	3 dB
Äänitehotaso L_{WA} :	94,6 dB
Epävarmuus K_{WA} :	3 dB

Tärinäpäästöarvo

Tärinän kokonaisarvot (kolmen suunnan vektorisumma) standardin EN 62841 mukaisesti:

Tärinä Pääkahva $a_{h,AG}$:	5,23 m/s ²
Tärinä Lisäkahva $a_{h,AG}$:	4,34 m/s ²
Epävarmuus K:	1,5 m/s ²

Arvot koskevat pintahiontaa. Muilla käyttötapoilla voi olla erilaiset tärinäpäästöarvot.

VAROITUS!



Käytä kuulosuojaimia!

HUOMAUTUS

- ▶ Ilmoitettu tärinän kokonaisarvo ja ilmoitettu melupäästöarvo on mitattu standarditestimenetelmän mukaisesti ja niitä voidaan käyttää työkalujen vertailuun.
- ▶ Ilmoitettua tärinän ja melupäästön kokonaisarvoa voidaan käyttää myös alustavassa altistumisen arvioinnissa.

VAROITUS:

- ▶ Sähkötyökalun käytön aikaiset tärinä- ja melupäästöarvot voivat poiketa ilmoitetuista arvoista riippuen työkalun käyttötavasta, erityisesti käsiteltävästä työkappaleesta. Yritä minimoida tärinään ja meluun altistuminen. Esimerkkejä tärinän vähentämiseen liittyvistä toimenpiteistä ovat käsineiden käyttö työkalua käytettäessä ja työajan rajoittaminen. Toimintajakson kaikki vaiheet on otettava huomioon (esim. ajat, jolloin sähkötyökalu on sammutettu ja milloin se on tyhjäkäynnillä käynnistysajan lisäksi).
- ▶ Ohuiden peltilevyjen tai muiden herkästi värisevien suurialaisten materiaalien hionta voi aiheuttaa huomattavasti (jopa 15 dB) ilmoitettuja melupäästöarvoja korkeamman kokonaismelupäästön. Tällaisten työkappaleiden äänipäästöt olisi mahdollisuuksien mukaan estettävä sopivilla toimenpiteillä, kuten käyttämällä raskaita joustavia vaimennusmattoja. Lisääntynyt melupäästö on myös otettava huomioon sekä meluallistuksen riskinarvioinnissa että asianmukaisten kuulonsuojainten valinnassa.



Turvallisuusohjeet

● Sähkötyökalujen yleiset turvallisuusvaroitukset

VAROITUS:

- ▶ **Lue kaikki tämän sähkötyökalun mukana toimitetut turvallisuusvaroitukset, ohjeet, kuvat ja tekniset tiedot.** Alla lueteltujen ohjeiden noudattamatta jättäminen voi aiheuttaa sähköiskun, tulipalon ja/tai vakavan loukkaantumisen.

Säilytä kaikki varoitukset ja ohjeet myöhempää käyttöä varten.

Varoituksissa termillä ”sähkötyökalu” tarkoitetaan verkkokäyttöistä (johdollista) sähkötyökalua tai akkukäyttöistä (johdotonta) sähkötyökalua.

Työympäristön turvallisuus

- Pidä työalue puhtaana ja hyvin valaistuna.** Sotkuiset tai hämärät alueet aiheuttavat onnettomuuksia.
- Älä käytä sähkötyökaluja räjähdysriskissä ympäristössä, kuten syttyvien nesteiden, kaasujen tai pölyn läheisyydessä.** Sähkötyökalut tuottavat kipinöitä, jotka saattavat sytyttää pölyn tai höyryt.
- Älä päästä lapsia tai sivullisia lähelle, kun käytät sähkötyökalua.** Häiriötekijät voivat aiheuttaa hallinnan menettämisen.

Sähköturvallisuus

- Sähkötyökalun pistokkeiden on vastattava pistorasiaa. Älä koskaan muokkaa pistokkeita millään tavalla. Älä käytä sovittipistokkeita maadoitettujen sähkötyökalujen kanssa.** Muokkaamattomat pistokkeet ja vastaavat pistorasiat vähentävät sähköiskun vaaraa.

- b) **Vältä vartalon kosketusta maadoitettuihin pintoihin, kuten putkiin, lämpöpattereihin, liesiin ja jääkaappeihin.** Sähköiskun vaara kasvaa, jos vartalosi koskettaa maadoitusta.
- c) **Älä altista sähkötyökaluja vesisateelle tai märille olosuhteille.** Sähkötyökalun sisällä oleva vesi lisää sähköiskun vaaraa.
- d) **Älä käytä johtoa väärin. Älä koskaan käytä johtoa sähkötyökalun kantamiseen, vetämiseen tai pistorasiasta irrottamiseen. Pidä johto etäällä lämmöstä, öljystä, terävistä reunoista tai liikkuvista esineistä.** Vaurioituneet tai sotkeutuneet johdot lisäävät sähköiskun vaaraa.
- e) **Kun sähkötyökalua käytetään ulkona, käytä ulkokäyttöön sopivaa jatkojohtoa.** Ulkokäyttöön sopivan johdon käyttäminen vähentää sähköiskun vaaraa.
- f) **Jos sähkötyökalua on pakko käyttää kosteassa sijainnissa, käytä vikavirtasuojalla (RCD) suojattua virtalähdettä.** Vikavirtasuojaimen (RCD) käyttö vähentää sähköiskun vaaraa.
- c) **Estä tahaton käynnistyminen. Varmista, että kytkin on pois päältä ennen työkalun liittämistä virtalähteeseen ja/tai akkuun, sen ottamista käteen tai työkalun kantamista.** Sähkötyökalun kantaminen sormi virtakytkimellä tai virta kytkettynä olevan työkalun liittäminen pistorasiaan muodostavat onnettomuusvaaran.
- d) **Irrota säätö- ja ruuviavaimet ennen sähkötyökalun virran kytkemistä päälle.** Sähkötyökalun pyörivään osaan kiinni jäänyt säätöavain tai -työkalu saattaa aiheuttaa loukkaantumisen.
- e) **Älä kurkottele. Säilytä aina tukeva asento ja hyvä tasapaino.** Näin hallitset sähkötyökalun parhaalla mahdollisella tavalla odottamattomissa tilanteissa.
- f) **Pukeudu asianmukaisesti. Älä käytä väljiä vaatteita tai koruja. Pidä hiukset, vaatteet ja käsineet etäällä liikkuvista osista.** Väljät vaatteet, korut tai pitkät hiukset voivat tarttua kiinni liikkuviin osiin.
- g) **Jos laitteissa on liitännät pölynpoistolaitteille ja keräilylaitteille, varmista, että ne on liitetty ja niitä käytetään oikein.** Pölynpoistolaitteiden käyttö vähentää pölyyn liittyviä vaaroja.
- h) **Älä anna tuotteen tuttuuden toistuvan käytön takia tehdä sinua liian itsevarmaksi, äläkä jätä työkalun turvallisuusohjeita noudattamatta.** Huolimaton toiminta voi aiheuttaa vakavan henkilövahingon sekunnin murto-osassa.

Henkilökohtainen turvallisuus

- a) **Pysy valppaana, katso mitä teet ja käytä tervettä järkeä käyttäessäsi sähkötyökalua.** Älä käytä työkalua väsyneenä tai huumeiden, alkoholin tai lääkkeiden vaikutuksen alaisena. Hetken tarkkaamattomuus sähkötyökalua käytettäessä saattaa johtaa vakavaan henkilövahinkoon.
- b) **Käytä henkilönsuojaimia. Käytä aina suojalaseja.** Suojavarusteiden, kuten hengityssuojaimen, luistamattomien turvakenkien, suojakypärän tai kuulonsuojaimien, käyttö tarvittaessa vähentää loukkaantumisriskiä.





Sähkötyökalun käyttö ja huolto

- a) **Älä pakota sähkötyökalua. Käytä käyttökohteeseen oikeaa sähkötyökalua.** Oikea sähkötyökalu suoriutuu työstä paremmin ja turvallisemmin sillä nopeudella, jota varten se on suunniteltu.

- b) **Älä käytä sähkötyökalua, jos kytkin ei käynnistä ja sammuta sitä.** Mikä tahansa työkalu, jota ei voida hallita kytkimellä, on vaarallinen ja korjattava.
- c) **Irrota pistoke virtalähteestä ja/ tai akku, jos se on irrotettavissa, sähkötyökalusta, ennen kuin teet säätöjä, vaihdat lisävarusteita tai varastoit sähkötyökalun.** Tällaiset ennaltaehkäisevät turvatoimenpiteet vähentävät sähkötyökalun vahingossa käynnistymisen vaaraa.
- d) **Säilytä käyttämättömät sähkötyökalut poissa lasten ulottuvilta, äläkä anna henkilöiden, jotka eivät tunne sähkötyökalua tai näitä ohjeita, käyttää sähkötyökalua.** Sähkötyökalut ovat vaarallisia kouluttamattomissa käsissä.
- e) **Huolla sähkötyökaluja ja lisävarusteita. Tarkista liikkuvien osien kohdistusvirhe tai kiinnittyminen, osien rikkoutuminen ja muut olosuhteet, jotka voivat vaikuttaa sähkötyökalun toimintaan. Jos vaurioitunut, sähkötyökalu on korjattava ennen käyttöä.** Useat onnettomuudet tapahtuvat heikosti huollettujen sähkötyökalujen takia.
- f) **Pidä leikkaustyökalut terävinä ja puhtaina.** Asiallisesti huolletut leikkaustyökalut terävillä leikkausreunoilla eivät jää helposti jumiin ja niitä on helpompi hallita.
- g) **Käytä sähkötyökalua, lisävarusteita ja työkalun teriä jne. näiden ohjeiden mukaisesti huomioimalla työskentelyolosuhteet ja tehtävä työ.** Sähkötyökalun käyttö muihin kuin tarkoituksenmukaisiin toimintoihin voi aiheuttaa vaaratilanteen.
- h) **Pidä kahvat ja tarttumapinnat kuivina, puhtaina, öljyttöminä ja rasvattomina.** Työkalua ei voi käsitellä turvallisesti ja hallita odottamattomissa tilanteissa, jos kahvat ja tarttumapinnat ovat liukkaita.

Akkutyökalun käyttö ja hoito

- a) **Lataa vain valmistajan määrittämällä laturilla.** Laturi, joka sopii yhdentyypiselle akulle voi aiheuttaa tulipalovaaran, jos sitä käytetään toisenlaisen akun kanssa.
- b) **Käytä sähkötyökaluissa vain erityisesti niihin tarkoitettuja akkuja.** Muunlaisten akkujen käyttö saattaa aiheuttaa loukkaantumisen tai tulipalovaaran.
- c) **Kun akkua ei käytetä, pidä se loitolla muista metalliesineistä, kuten paperiliittimistä, kolikoista, avaimista, nauloista ja ruuveista sekä muista pienistä metalliesineistä, jotka voivat muodostaa kytkennän napojen välille.** Akun napojen oikosulku voi aiheuttaa palovammoja tai tulipalon.
- d) **Akusta voi valua nestettä väärästä käytöstä johtuen. Vältä kosketusta nesteeseen. Jos kosket nesteeseen vahingossa, huuhtelee vedellä. Jos nestettä pääsee silmiin, hakeudu lääkärin hoitoon.** Akusta valuva neste voi aiheuttaa ärsytystä tai palovammoja.
- e) **Älä käytä akkua tai työkalua, joka on vaurioitunut tai jota on muutettu.** Vaurioituneet tai muutetut akut käyttäytyvät arvaamattomasti ja aiheuttavat tulipalon, räjähdyksen tai henkilövahingon vaaran.
- f) **Älä altista akkua tai työkalua tulelle tai äärimmäisille lämpötiloille.** Altistaminen yli 130 °C:n lämpötilalle voi aiheuttaa räjähdyksen.
- g) **Noudata kaikkia latausohjeita. Älä lataa akkua tai työkalua lämpötilassa, joka ei ole ohjeissa ilmoitetun lämpötila-alueen sisällä.** Virheellinen lataaminen tai lataaminen ilmoitetun lämpötila-alueen ulkopuolella olevassa lämpötilassa voi vaurioittaa akkua ja lisätä palovaaraa.

	HUOMIO! RÄJÄHDYSVAARA! Älä koskaan lataa muita kuin uudelleenladattavia akkuja!
	Suojaa ladattavaa akkua kuumuudelta, esimerkiksi pitkäkestoiselta altistumiselta auringonpaisteelle, tulelta, vedeltä ja kosteudelta. Räjähdysvaara.
	
	

Huolto

- Huollata sähkötyökalusi pätevällä korjaajalla, joka käyttää vain alkuperäisvaraosia.** Näin taataan sähkötyökalun turvallisuuden säilyminen.
- Älä koskaan huolla vaurioituneita akkuja.** Akkujen huollon saa tehdä vain valmistaja tai sen valtuuttamat huoltoliikkeet.

● Kulmahiomakonetta koskevat turvallisuusohjeet

Yleiset turvallisuusohjeet hiontaan ja katkaisuun

- Tämä sähkötyökalu on tarkoitettu käytettäväksi hiomakoneena ja katkaisutyökaluna. Lue kaikki työkalun mukana toimitetut turvallisuusohjeet, käyttöohjeet, kuvat ja tiedot.** Alla olevien ohjeiden noudattamatta jättäminen voi aiheuttaa sähköiskun, tulipalon ja/tai vakavan loukkaantumisen.
 - Tämä sähkötyökalu ei sovellu hiekkapaperihiontaan, teräsharjalla työskentelyyn, kiillotukseen tai reikien leikkaamiseen.** Käyttötavat, joihin sähkötyökalua ei ole tarkoitettu, voivat aiheuttaa vaaratilanteita ja loukkaantumisia.
- Älä muunna tätä sähkötyökalua toimimaan tavalla, jota työkalun valmistaja ei ole sille erityisesti suunnitellut ja määrittänyt.** Tällainen muuntaminen voi johtaa hallinnan menettämiseen ja aiheuttaa vakavia henkilövahinkoja.
 - Älä käytä mitään lisävarusteita, joita valmistaja ei ole nimenomaisesti toimittanut tai suositellut tälle sähkötyökalulle.** Vaikka lisävaruste voitaisiin kiinnittää sähkötyökaluun, se ei takaa turvallista käyttöä.
 - Käytettävän lisävarusteen suurimman sallitun nopeuden on oltava vähintään yhtä suuri kuin sähkötyökalulle määritetty enimmäisnopeus.** Lisävarusteet, jotka pyörivät sallittua nopeammin, voivat rikkoutua ja sinkoutua palasina ilmaan.
 - Käytettävän lisävarusteen ulkohalkaisijan ja paksuuden on vastattava sähkötyökalun mittatietoja.** Mitoiltaan vääränlaisia lisävarusteita ei voi riittävästi suojata tai hallita.
 - Lisävarusteen asennusmittojen on vastattava sähkötyökalun kiinnitystarvikkeiden mittoja.** Lisävarusteet, jotka eivät vastaa sähkötyökalun kiinnitystarvikkeita, toimivat epätasapainossa, värisevät liikaa ja voivat johtaa hallinnan menettämiseen.
 - Älä koskaan käytä vaurioituneita lisävarusteita. Tarkasta lisävarusteet, kuten hiomalaikat, ennen jokaista käyttökertaa ja varmista, ettei hiomalaikoissa ole säröjä tai halkeamia tai voimakasta kulumista. Jos sähkötyökalu tai lisävaruste putoaa, tarkasta, ettei se ole vaurioitunut tai käytä vahingoittumatonta lisävarustetta. Kun olet tarkastanut ja asentanut lisävarusteen, pysytele itse ja pidä myös muut lähellä olevat**

- henkilöt poissa pyörivän työkalun alueelta ja anna sitten laitteen käydä suurimmalla mahdollisella pyörimisnopeudella yhden minuutin ajan.** Vioittuneet lisävarusteet rikkoutuvat yleensä tämän testiajon aikana.
- i) **Käytä henkilönsuojaimia. Käytä työtehtävästä riippuen kasvojen täyssuojainta, silmäsuojaa tai suojalaseja. Käytä tarvittaessa hengityssuojaa, kuulonsuojaimia, suojakäsineitä tai erityistä esiliinaa, joka suojaa hienolta hiomapölyltä ja materiaalihiukkasilta.** Suojaa silmät tietyissä käyttötavoissa syntyviltä lentäviltä roskilta. Hengityssuojaimia tai suodatinmaskeja on käytettävä suodattamaan käytöstä syntyvä pöly. Pitkäaikainen kovalle melulle altistuminen voi heikentää kuuloa.
- j) **Varmista, että sivulliset henkilöt ovat turvallisen etäisyyden päässä työskentelyalueesta. Jokaisen työskentelyalueelle tulevan on käytettävä henkilönsuojaimia.** Työstettävästä kappaleesta irronneet osat tai rikkoutuneet lisävarusteet voivat sinkoutua ja aiheuttaa loukkaantumisia myös välittömän työskentelyalueen ulkopuolella.
- k) **Pidä kiinni vain sähkötyökalun eristetyistä tartuntapinnoista sellaisten töiden aikana, joissa sähkötyökalu voi osua piilossa oleviin sähköjohtoihin tai omaan sähköjohtoonsa.** Jos työkalu osuu jännitteisiin johtoihin, laitteen metalliosat voivat muuttua jännitteisiksi ja aiheuttaa sähköiskun.
- l) **Älä koskaan laske sähkötyökalua kädestäsi, ennen kuin lisävaruste on täysin pysähtynyt.** Pyörivä lisävaruste voi osua työtasoon, minkä seurauksena saatat menettää sähkötyökalun hallinnan.
- m) **Älä anna sähkötyökalun käydä sitä kantaessasi.** Vaatteiden ja pyörivän lisävarusteen tahaton kosketus voi johtaa loukkaantumiseen (esimerkiksi viilto tai pistohaava).
- n) **Puhdista sähkötyökalun tuuletusaukot säännöllisesti.** Moottorin tuuletin vetää pölyä sisään laitteen runkoon, ja voimakas metallipölykertymä voi aiheuttaa sähkövaaroja.
- o) **Älä käytä sähkötyökalua palavien materiaalien läheisyydessä.** Kipinät voivat sytyttää nämä materiaalit.
- p) **Älä käytä lisävarusteita, joiden käyttö edellyttää nestemäistä jäähdytinainetta.** Veden tai muiden nestemäisten jäähdytysaineiden käyttö voi aiheuttaa sähköiskun.

Takapotku ja sitä koskevat turvallisuusohjeet

Takapotku on äkillinen reaktio, jossa pyörivä lisävaruste, kuten hiomalaikka, hiomalaatta tms., jää kiinni. Kiinni jääminen aiheuttaa pyörivän lisävarusteen nopean pysähtymisen. Jos näin tapahtuu, hallitsematon sähkötyökalu kääntyy nopeasti tukokseen juuttuneen lisävarusteen pyörimissuuntaa vastaan. Jos esimerkiksi hiomalaikka tarttuu työkappaleeseen tai juuttuu siihen, työkappaleeseen työntyvä hiomalaikan reuna voi jäädä kiinni ja katkaista hiomalaikan tai aiheuttaa takapotkun. Hiomalaikka voi tällöin lentää käyttäjän suuntaan tai hänestä poispäin riippuen laikan pyörimissuunnasta tarttumakohdassa. Tämä voi aiheuttaa myös hiomalaikan murtumisen. Takapotku johtuu sähkötyökalun virheellisestä käytöstä ja/tai vääristä työolosuhteista. Tämä voidaan välttää noudattamalla asianmukaisia varotoimia alla kuvatulla tavalla.

- a) **Pidä sähkötyökalusta tukevasti kiinni molemmilla käsillä ja aseta kehosi ja käsivartesi niin, että ne pystyvät vaimentamaan takapotkun voiman. Käytä aina lisäkahvaa, jos sellainen on käytettävissä, jotta voit hallita mahdollisimman hyvin takapotkuvoimaa tai reaktiivoimia laitteen käydessä täydellä nopeudella.** Laitetta käyttävä henkilö voi soveltuvilla varoitoimenpiteillä hallita takapotku- ja reaktiivoimia.
- b) **Pidä kätesi aina etäällä pyörivistä työkaluista.** Lisävaruste voi takapotkun tapahtuessa kulkea kätesi päältä.
- c) **Vältä sitä, että jokin kehosi osa on alueella, jossa sähkötyökalu todennäköisesti liikkuu takapotkun sattuessa.** Takapotku pakottaa sähkötyökalun vastakkaiseen suuntaan kuin hiomalaikan pyörimissuunta tukkeutumiskohdassa.
- d) **Ole erityisen varovainen työskennellessäsi lähellä kulmia, teräviä reunoja jne. Älä anna lisävarusteen iskeytyä työkappaletta vasten tai jumiutua.** Pyörivä lisävaruste juuttuu todennäköisemmin kulmiin tai teräviin reunoihin tai jos se kimpoaa niistä. Tämä voi aiheuttaa hallinnan menetyksen tai takapotkun.
- e) **Älä käytä puun sahaamiseen tarkoitettuja moottorisahanteriä tai segmentoituja timanttikatkaisulaikkoja, joiden segmenttiväli on yli 10 mm, tai hammastettuja sahanteriä.** Tällaiset lisävarusteet aiheuttavat usein takapotkun tai hallinnan menetyksen.

Erityiset turvallisuusohjeet hiontaan ja katkaisuun

- a) **Käytä yksinomaan sähkötyökalullesi hyväksytyjä hiomatarvikkeita ja sille tarkoitettua teräsuojusta.** Hiontatyökaluja, joita ei ole suunniteltu sähkötyökalulle, ei voida suojata riittävästi ja ne eivät ole turvallisia.
- b) **Offset-hiomalaikat on asennettava siten, että niiden hiomapinta ei ulotu teräsuojuksen reunan tason yläpuolelle.** Väärin asennettua hiomalaikkaa, joka työntyy suojuksen reunan tason yläpuolelle, ei voida suojata riittävästi.
- c) **Suojus on kiinnitettävä tukevasti sähkötyökaluun ja säädettävä siten, että mahdollisimman pieni osa hiomalaikasta on avoin käyttäjälle, jotta paras mahdollinen turvallisuus varmistetaan.** Suojus on suunniteltu suojaamaan käyttäjää sirpaleilta, vahingossa tapahtuvalta kosketukselta hiomatyökalun kanssa ja kipinöiltä, jotka voivat sytyttää vaatteet.
- d) **Hiomalaikkoja saa käyttää vain niille suositeltuihin käyttötarkoituksiin. Älä koskaan hio katkaisulaikan sivupinnalla.** Katkaisulaikat on tarkoitettu materiaalin poistoon laikan reunan avulla. Näihin hiomatyökaluihin kohdistuva sivuttaisvoima voi rikkoa ne.
- e) **Käytä aina ehjää ja valitsemallesi hiomalaikalle kooltaan ja muodoltaan sopivaa kiinnityslaippaa.** Sopivat laipat tukevat hiomalaikkaa ja vähentävät siten hiomalaikan rikkoutumisriskiä. Katkaisulaikkojen laipat voivat erota muiden hiomalaikkojen laipoista.

- f) **Älä käytä suurempien sähkötyökalujen kuluneita hiomalaikkoja.** Suurempien sähkötyökalujen hiomalaikkoja ei ole suunniteltu pienempien sähkötyökalujen suuremmille pyörimisnopeuksille ja ne saattavat rikkoutua.
- g) **Kun käytät hiomalaikkoja kahteen tarkoitukseen, käytä aina suoritettavaan tarkoitukseen sopivaa suojusta.** Oikean suojuksen käytön laiminlyönti voi johtaa siihen, että haluttu suojaus jää saavuttamatta, ja se voi johtaa vakavaan loukkaantumiseen.

Lisää erityisiä turvallisuusohjeita katkaisuun

- a) **Vältä liian kovaa kosketuspainetta, äläkä anna katkaisulaikan juuttua. Älä tee liian syviä katkaisuja.** Katkaisulaikan ylikuormittaminen lisää siihen kohdistuvaa rasitusta, kallistumisen tai jumiutumisen vaaraa ja siten takapotkun tai laikan rikkoutumisen mahdollisuutta.
- b) **Vältä pyörivän leikkuulaikan edessä ja takana olevaa aluetta.** Jos liikutat työstettävässä kappaleessa kiinni olevaa katkaisulaikkaa itsestäsi pois päin, sähkötyökalu laikkoineen voi sinkoutua takapotkutilanteessa suoraan sinua kohti.
- c) **Jos katkaisulaikka jää kiinni tai keskeytät työstämisen, kytke työkalu pois päältä ja odota, kunnes laikka on täysin pysähtynyt. Älä koskaan yritä vetää pyörivää katkaisulaikkaa pois urasta. Se voi aiheuttaa takapotkun.** Tunnista ja poista jumiutumisen syy.

- d) **Älä käynnistä sähkötyökalua uudelleen sen ollessa kiinni työkappaleessa. Anna katkaisulaikan saavuttaa täysi pyörimisnopeus, ennen kuin jatkat varovasti katkaisua.** Muuten laikka voi jäädä kiinni, ponnahtaa työkappaleesta tai aiheuttaa takapotkun.
- e) **Tue paneelit tai suuret työkappaleet, jotta vähennät takapotkun vaaraa juuttuneen leikkuulaikan vuoksi. Suuret työkappaleet voivat taipua oman painonsa alla.** Työkappale on tuettava laikan molemmin puolin: sekä katkaisulaikan läheltä että myös reunoilta.
- f) **Ole erityisen varovainen tehdessäsi upotusleikkauksia olemassa oleviin seiniin tai muihin piilossa oleviin kohtiin.** Osuessaan kaasu- tai vesijohtoihin, sähköjohtoihin tai muihin vastaaviin kohteisiin katkaisulaikka voi aiheuttaa takapotkun.
- g) **Älä tee kaarevia leikkauksia.** Katkaisulaikan ylikuormittaminen lisää siihen kohdistuvaa rasitusta, kallistumisen tai jumiutumisen vaaraa ja siten takapotkun tai laikan rikkoutumisen mahdollisuutta, mikä voi aiheuttaa vakavia tapaturmia.

● Käyttäytyminen hätätilanteissa

Tutustu tämän tuotteen käyttöön tämän käyttöoppaan avulla. Paina turvallisuusvaroitukset mieleesi ja noudata niitä kirjaimellisesti. Tämä auttaa ehkäisemään riskejä ja vaaroja.

- Ole aina valppaana käyttäessäsi tätä tuotetta, jotta voit tunnistaa ja käsitellä riskit ajoissa. Nopea puuttuminen voi estää vakavan loukkaantumisen ja omaisuusvahingot.

- Kytke tuote pois päältä ja poista akku, jos ilmenee toimintahäiriöitä. Tarkastuta tuote pätevällä ammattilaisella ja korjauta se tarvittaessa, ennen kuin käytät sitä uudelleen.

● Jäännösriskit

Vaikka käyttäisit tuotetta kaikkien turvamääräysten mukaisesti, joitakin onnettomuus- ja omaisuusvahinkoriskejä ei voida välttää. Seuraavat vaarat voivat liittyä tämän tuotteen rakenteeseen ja suunnitteluun:

- Liikkuvien osien tai kuumien pintojen aiheuttamat vammat.
- Kuulovauriot työskenneltäessä ilman kuulonsuojaimia.
- Terveysvahingot, jotka johtuvat käsien tai käsivarsien heiluttamisesta, kun laitetta käytetään pitkiä aikoja tai jos yksikköä ei pidetä tai huolleta asianmukaisesti.

HUOMAUTUS

- ▶ Tämä tuote tuottaa sähkömagneettisen kentän käytön aikana! Tämä kenttä saattaa häiritä aktiivisia tai passiivisia lääketieteellisiä implantteja tietyissä olosuhteissa!
- ▶ Vakavien tai kuolemaan johtavien henkilövahinkojen välttämiseksi suosittelemme, että lääketieteellisiä implantteja käyttävät henkilöt keskustelevat lääkärin tai lääketieteellisen implantin valmistajan kanssa ennen laitteen käyttöä!

● Akkulaturin turvallisuusvaroitukset

- Tätä laitetta saavat käyttää vähintään 8-vuotiaat lapset ja henkilöt, joiden fyysiset, aistinvaraiset tai henkiset kyvyt ovat heikentyneet tai joilla ei ole riittävästi kokemusta ja tietoa, jos heitä valvotaan tai heitä opastetaan laitteen turvalliseen käyttöön, ja he ymmärtävät siihen liittyvät vaarat. Lapset eivät saa leikkiä laitteella. Lapset eivät saa puhdistaa tai tehdä käyttäjän huoltotoimenpiteitä ilman valvontaa.
- Älä lataa muita kuin ladattavia paristoja. Tämän ohjeen noudattamatta jättäminen on vaarallista.
- Jos virtajohto on vaurioitunut, se täytyy viedä vaihdettavaksi valmistajalle, sen huoltoliikkeeseen tai vastaavalle ammattitaitoiselle henkilölle vaarojen välttämiseksi.

- Suojaa sähköosat kosteudelta. Älä upota tällaisia osia veteen tai muihin nesteisiin sähköiskun välttämiseksi. Älä koskaan pidä laitetta juoksevan veden alla. Huomioi puhdistusta, huoltoa ja korjausta varten annetut ohjeet.



Laite soveltuu vain sisäkäyttöön.

- ⚠️ HUOMAUTUS!** Tämä laturi on tarkoitettu vain seuraavien akkutyypin lataamiseen:

/// PARKSIDE® 20 V:n akku		
PAP 20 B1	2 Ah	5 kennoa
PAP 20 B3	4 Ah	10 kennoa

Asiakkaat voivat tilata yhteensopivia vaihtoakkuja ja latauslaitteita Lidl-verkkokaupoista seuraavissa maissa:

Saksa (lidl.de), Ranska (lidl.fr), Belgia (lidl.be), Tšekin tasavalta (lidl.cz), Alankomaat (lidl.nl), Puola (lidl.pl), Slovakia (lidl.sk), Espanja (lidl.es)

Kaikkien muiden maiden asiakkaat voivat tilata vastaavia tuotteita osoitteesta www.optimex-shop.com.

Laite on yhteensopiva kaikkien „X 20 V TEAM“ -akkujen kanssa. Parhaan suorituskyvyn saavuttamiseksi suosittelemme seuraavien akkujen käyttöä:

Soveltuvat akut ja laturit

Akku:	/// PARKSIDE X 20 V Team
Laturi:	/// PARKSIDE X 20 V Team

● Työskentelyohjeet

HUOMAUTUS

- ▶ Hiomatyökaluja saa käyttää vain niille suositeltuihin käyttötarkoituksiin. Muuten ne voivat rikkoutua, vahingoittua tai aiheuttaa loukkaantumisen.

Rouhintahionta

- Älä koskaan käytä katkaisulaikkaa rouhintaan.
- Liikuta kulmahiomakonetta edestakaisin työstettävällä kappaleella kohtuullisesti painaen.
- Jos työstät pehmeitä materiaaleja, ohjaa rouhinta-aiikka loivassa kulmassa työstettävän kappaleen ylitse, kovia materiaaleja työstäessäsi hieman jyrkemmässä kulmassa.

Katkaisu

- Älä koskaan käytä rouhinta-aiikkoja katkaisuun!
- Käytä vain testattuja, kuituvahvistettuja katkaisu- tai hiomalaikkoja tai timanttipäällysteisiä katkaisulaikkoja, joiden käyttö on sallittu vain vähintään 80 m/s:n kehänopeuksilla.

⚠️ HUOMIO!

- ▶ Hiomakone pyörii vielä sammuttamisen jälkeen. Älä yritä hidastaa sitä kohdistamalla siihen sivulta vastapainetta.
- Kiinnitä työkappale. Käytä kiinnityslaitteita tai ruuvipenkkiä työkappaleen kiinnittämiseen. Tämä on paljon turvallisempaa kuin kädellä kiinni pitäminen.
- Sammuta laite aina, ennen kuin lasket sen kädestäsi, ja odota, kunnes laite on täysin pysähtynyt.

- Käytä laitetta vain kuivakatkaisuun tai -hiontaan.
- Lisäkahvan  on oltava asennettuna laitteeseen kaikissa töissä.
- Asbestia sisältäviä materiaaleja ei saa käsitellä. Asbesti tunnetaan syöpää aiheuttavana aineena.

⚠ VAARA! OHJAA LAITETTA TYÖKAPPALEEN LÄPI AINA PYÖRIMISSUUNTAA VASTAAN.

- ▶ Toiseen suuntaan työstäminen lisää takapotkun vaaraa. Laitte voi tällöin ponnahtaa urasta.

- Kytke laite aina päälle ennen kuin laitat sen työkappaleelle. Nosta laite työstön jälkeen työkappaleelta, ja sammuta laite vasta sen jälkeen.
- Pidä laitteesta kiinni aina molemmin käsin työskentelyn aikana. Varmista, että seisonta-asentosi on tukeva ja vakaa.
- Parhaan hiontajäljen saat, kun liikutat laitetta työkappaleella edestakaisin 15–30 asteen kulmassa (hiomalaikan ja työkappaleen välinen kulma).
- Kun työstät vinoja pintoja, älä paina laitetta kovalla voimalla työkappaletta vasten. Jos pyörimisnopeus laskee merkittävästi, vähennä työkappaleeseen kohdistamaasi painetta turvallisen ja tehokkaan työskentelyn takaamiseksi. Jos laite pysähtyy äkillisesti täysin tai jumittuu, sammuta laite välittömästi.
- Katkaisu: Työskentele kohtuullisella syöttönopeudella, älä kallista katkaisulaikkaa.
- Rouhinta- ja katkaisulaikat tulevat erittäin kuumiksi käytön aikana – anna niiden jäähtyä täysin ennen kuin kosket niihin.
- Älä koskaan käytä laitetta muihin kuin sille tarkoitettuihin käyttötarkoituksiin.
- Varmista aina, että laite on sammutettu, ennen kuin kiinnität akun laitteeseen.

- Sammuta laite vaaratilanteessa ja poista akku. Varmista, että laite on helposti ja nopeasti saavutettavissa hätätilanteissa.
- Poista akku työtaukojen ajaksi, säätääksesi laitetta ja laitteen ollessa käyttämättä. Pidä laite aina puhtaana, kuivana ja ilman öljy- ja rasvajäämiä.
- Ole aina tarkkaavainen! Keskity aina siihen, mitä olet tekemässä, ja toimi järkevasti. Älä käytä laitetta, jos et pysty keskittymään tai jos olet huonovointinen.



⚠ VAROITUS!
Käytä aina suojalaseja!



⚠ VAROITUS!
Käytä aina hengityssuojainta!

● **Ennen käyttöä**

● **Lisävarusteet**

HUOMAUTUS

- ▶ Tämä käyttöopas sisältää tietoja ja ehdotuksia lisävarusteista ja niiden käytöstä. Kuvissa olevat lisävarusteet eivät kuulu toimituksen sisältöön, vaan niiden tarkoituksena on näyttää lisämahdollisuuksia tämän tuotteen käyttöön.

- Lisävarusteita on saatavana erikoisliikkeistä. Huomioi aina ostaessasi tämän tuotteen tekniset vaatimukset (katso ”Tekniset tiedot”).
- Jos et ole varma, pyydä neuvoja päteveltä asiantuntijalta ja luotettavalta jälleenmyyjältä.

● Akun lataaminen

(Kuva A)

HUOMAUTUS

- ▶ Akku [3] voidaan ladata milloin tahansa ilman, että sen käyttöikä lyhenee.
- ▶ Latausprosessin keskeyttäminen ei vahingoita akkua [3].

- Ennen käyttämistä Lataa akku [3] ennen käyttöä, kun se on keskitasolla tai alhaisella lataustasolla (katso ”Akun varaustason tarkistaminen”).
- Latauksen LED-valot (punainen [15] ja vihreä [16]) ilmaisevat laturin [14] ja akun [3] tilan.

LED	Tila
Punainen valo palaa	Akku latautuu
Vihreä valo palaa	Akku täyteen ladattu
Vihreä LED ja punainen LED vilkkuvat	Akku viallinen
Punainen LED vilkkuu	Akku liian kylmä tai liian lämmin
Vihreä LED palaa (ilman akkua)	Laturi valmis

1. Työnnä akku [3] akkulaturiin [14].
2. Liitä laturin pistoke pistorasiaan.
3. Kun akku [3] on täyteen ladattu:
 - Irrota laturin pistoke pistorasiasta.
 - Irrota akku [3] akkulaturista [14].

● Akun asettamisen/irrottaminen

Akun asettaminen

1. Paina akku [3] kulmahiomakoneeseen.
2. Varmista, että akku [3] napsahtaa kuuluvasti paikalleen.

Akun irrottaminen

1. Paina akun [3] vapautuspainiketta [2].
2. Poista akku [3] kulmahiomakoneesta.

● Akun varaustason tarkistaminen

- Tarkista akun varaustaso: Paina  -painiketta [4].
Varaustason LED-valot [5] ilmaisevat varaustason seuraavasti:

Varaustason LED-valot	Varaustaso
Punainen/oranssi/vihreä	Maksimi
Punainen/oranssi	Keskitaso
Punainen	Vähäinen

● Teräsuojuksen säätäminen

⚠ VAROITUS! Loukkaantumisvaara!



Kytke tuote pois päältä ja irrota akku [3] ennen minkään säätöjen suorittamista.

⚠ LOUKKAANTUMISVAARA!

- ▶ Käytä kulmahiomakonetta aina teräsuojuksen [8] kanssa. Kiinnitä teräsuojus tukevasti. Aseta se niin, että turvallisuus on mahdollisimman hyvin taattu, eli niin, että mahdollisimman pieni osa hiomalaikasta on paljaana käyttäjän suuntaan. Teräsuojuksen [8] tarkoituksena on suojata käyttäjää sirpaleilta ja vahingossa tapahtuvalta hiomatyökalun kosketukselta.
- ▶ Varmista, että teräsuojus [8] on asennettu vähintään samaan kulmaan lisäkahvan [7] kanssa (katso kuva B). Muutoin on olemassa rouhinta- tai katkaisulaikan aiheuttama loukkaantumisvaara.

- Käännä teräsuojus [8] vaadittuun asentoon (työskentelyasento). Varmista, että teräsuojus [8] asetetaan siten, että teräsuojan kiinnitys [13] on yhden teräsuojuksen [8] 5 kohoumasta [21] päällä (katso kuva E).
- Varmista, että teräsuojuksen kiinnitys [13] asettuu tiiviisti kyseiseen kohoumaan [21].

Teräsuojuksen irrottaminen (kuva C)

- Irrota teräsuojus [8] poistamalla asennusrenkas [11] ja ruuvit [12] sopivalla ruuvimeisselillä.

● Lisäkahvan kiinnittäminen

⚠ HUOMIO!

- ▶ Turvallisuussyistä tätä laitetta saa käyttää vain lisäkahvan [7] kanssa. Tämän noudattamatta jättäminen voi aiheuttaa vakavan loukkaantumisen. Lisäkahva [7] voidaan kiinnittää työstä riippuen laitteen vasemmalle tai oikealle sivulle tai ylös.

Rouhinta-/katkaisulaikan asentaminen/vaihtaminen

Käytä aina suojakäsineitä vaihtaessasi katkaisu-/rouhinta-aiikkoja.

Ota huomioon rouhinta- ja katkaisulaikkojen mitat. Reiän halkaisijan on sovittava kiinnitysleipään [18] ilman välystä. Älä käytä supistusholkkeja tai adaptereita.

HUOMAUTUS

- ▶ Käytä ainoastaan puhtaita laikkoja.
- ▶ Käytä vain hiomalaikkoja, joiden sallittu pyörimisnopeus on vähintään yhtä suuri kuin sähkötyökalun arvokilvessä oleva arvo.

⚠ LOUKKAANTUMISVAARA!

- ▶ Paina karan lukituspainiketta [9] vain kiinnityskaran [17] ollessa pysähtyneenä.

- Lukitse voimansiirtomoottori painamalla karan lukituspainiketta [9].
- Löysää kiristysmutteriä [19] sakara-avaimella [20] (katso kuva D).
- Aseta rouhinta- tai katkaisulaikka kiinnitysleipälle [18] niin, että laikassa oleva etiketti osoittaa laitteeseen päin.

- Aseta sitten kiristysmutteri [19] kiinnityskaraan [17] kohollaan oleva puoli ylöspäin.

Ohuet hiomalaikat (katso kuva 1)

- Kiristysmutterin [19] kaulus osoittaa ylöspäin, jotta ohut hiomalaikka voidaan kiinnittää kunnolla.

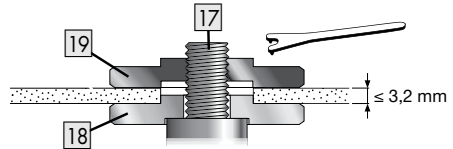

Kuva 1

Paksut hiomalaikat (katso kuva 2)

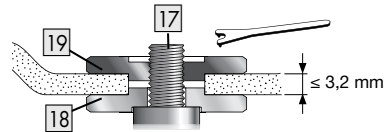

Kuva 2

Kiristysmutterin [19] kaulus osoittaa alaspäin, jotta hiomalaikka voidaan kiinnittää kunnolla kiinnityskaraan [17].

- Lukitse kiinnityskara [17].
- Kiristä kiristysmutteri [19] myötöpäivään sakara-avaimella [20].

HUOMAUTUS

- ▶ Jos laikka pyörii vaihdon jälkeen epätasaisesti tai värähtelee, laikka on vaihdettava välittömästi uuteen.
- ▶ Sakara-avainta [20] voidaan säilyttää kahvassa [7].

- Anna laitteen käydä aina laikanvaihdon jälkeen turvallisuussyistä 60 sekuntia suurimmalla mahdollisella nopeudella. Huomioi epätavalliset äänet ja kipinät.
- Tarkista, että kaikki kiinnitysosat on kiinnitetty kunnolla.

- Varmista, että katkaisu- ja rouhintalajoissa (myös timanttikatkaisulaajoissa) oleva pyörimissuuntaa osoittava nuoli (mikäli olemassa) ja laitteen pyörimissuunta (laitteen päässä oleva pyörimissuuntaa osoittava nuoli) vastaavat toisiaan.

● Pyörimisnopeuden säätäminen

Voit käyttää nopeuden esivalinnan säätöpyörää [6] pyörimisnopeuden esivalintaan:

(1 = hidas nopeus, 6 = nopea nopeus).

Suosittelemme määrittämään soveltuvan nopeuden testaamalla käytännössä.

● Käyttäminen

● Kytkeminen päälle ja pois päältä

Tarkista, että kiinnitetyn työkalun kaikki kiinnitysosat ovat oikein paikoillaan.

HUOMAUTUS

- ▶ Käynnistä kulmahiomakone aina, ennen kuin päästät sen kosketukseen työkappaleen kanssa.
- ▶ Jos laite tukkeutuu ylikuormituksen vuoksi ja kytkeytyy pois päältä, se käynnistyy automaattisesti uudelleen heti, kun tukkeutumisen syy on poistettu (automaattinen käynnistystoiminto).

Kytkeminen päälle

- Paina ensin virtakytkintä [1] oikealle, jotta voit sitten painaa sitä eteenpäin.

Kytkeminen pois päältä

- Vapauta virtakytkin [1].

Kytkeä jatkuvaan käyttöön

- Paina ensin virtakytkintä [1] oikealle, jotta voit sitten painaa sitä eteenpäin. Paina virtakytkintä [1] eteenpäin ja alas, kunnes se lukittuu paikoilleen.

Jatkuvan käytön poiskytkentä

- Paina virtakytkintä [1] taaksepäin ja alas ja vapauta se.

● Puhdistus ja hoito

! VAROITUS! Loukkaantumisvaara!



Kytke tuote pois päältä ja irrota akku [3] ennen minkään säätöjen suorittamista.

HUOMAUTUS

- ▶ Älä käytä tuotteen puhdistamiseen kemiallisia, emäksisiä, hankaavia tai muita voimakkaita puhdistus- tai desinfiointiaineita, koska ne voivat vaurioittaa sen pintaa.
- Älä koskaan päästä nesteitä tuotteen sisälle.
- Pidä tuote aina puhtaana, kuivana eikä siinä saa olla öljyä tai rasvaa.
- Jokaisen käyttökerran jälkeen ja ennen varastointia: Poista roskat tuotteesta.
- Säännöllinen ja asianmukainen puhdistus auttaa varmistamaan turvallisen käytön ja pidentää tuotteen käyttöikää.
- Puhdista tuote kuivalla liinalla.
- Käytä pehmeää harjaa vaikeasti tavoitettavien alueiden puhdistamiseen.

● Kunnossapito

- Ennen jokaista käyttökertaa sekä sen jälkeen: Tarkista tuote ja lisävarusteet kulumisen ja vaurioiden varalta. Vaihda kuluneet tai vaurioituneet lisävarusteet tarvittaessa. Noudata teknisiä vaatimuksia (katso ”Tekniset tiedot”).

● Korjaukset

- Tämä tuote ei sisällä osia, jotka käyttäjä voi korjata.
- Ota yhteys valtuutettuun huoltoliikkeeseen tai vastaavalla pätevyydellä varustettuun henkilöön tuotteen tarkastamiseksi ja korjaamiseksi.

● Säilytys

- Puhdista tuote, kuten edellä on kuvattu.
- Säilytä tuote ja sen lisävarusteet pimeässä, kuivassa, pakkasettomassa ja hyvin ilmastoidussa paikassa.
- Säilytä tuote aina paikassa, johon lapset eivät pääse.
- Ihanteellinen pitkäaikais säilytyksen (yli 3 kuukautta) lämpötila on 20–26 °C.
- Säilytä tuote sen säilytyslaukussa.

Akku

- Ennen pitkäaikaista säilyttämistä: Säilytä akku **3** aina vain osittain ladattuna. Akku on ladattava 40–60 %:iin (punainen ja oranssi varaustason LED-merkkivalo **5** palavat).
- Säilytettäessä pitkäaikaisesti: Tarkista akun **3** varaustaso noin 3 kuukauden välein. Lataa akkua tarvittaessa.

● Kuljettaminen

- Kuljeta tuotetta sen säilytyslaukussa.
- Suojaa tuote kovilta iskuilta tai voimakkaalta värähtelyltä, joita voi esiintyä ajoneuvoissa kuljetuksen aikana.
- Kiinnitä tuote, jotta se ei pääse liukumaan tai kaatumaan.

● Hävittäminen

Pakkaus on valmistettu ympäristöystävällisistä materiaaleista, jotka voidaan viedä paikalliseen kierrätyspisteeseen.



Noudata pakkausmateriaalien jätteiden lajittelua koskevia merkintöjä. Ne koostuvat lyhenteistä (a) sekä numeroista (b) ja tarkoittavat seuraavaa: 1–7 = muovit / 20–22 = paperi ja pahvi / 80–98 = komposiitit.



Lisätietoja käytöstä poistetun tuotteen hävittämismahdollisuuksista saat kuntasi tai kaupunkisi viranomaisilta.



Älä heitä käytettyä tuotetta kotitalousjätteisiin. Hävitä tuote ympäristöystävällisesti toimittamalla se asianmukaiseen jätehuoltoon. Lisätietoja keräyspaikoista ja niiden aukioloajoista saat kuntasi viranomaisilta.

Vialliset ja käytetyt paristot / akut on kierrätettävä. Palauta paristot / akut ja / tai tuote lähimpään keräyspisteeseen.



Paristojen/akkujen väärä hävittäminen aiheuttaa ympäristövahinkoja!

Poista paristot/akkuyksikkö tuotteesta ennen hävittämistä.

Paristoja/akkuja ei saa hävittää talousjätteenä. Ne voivat sisältää myrkyllisiä raskasmetalleja, minkä vuoksi ne kuuluvat ongelmajättekäsittelyyn. Raskasmetallien kemialliset merkit ovat seuraavat: Cd = kadmium, Hg = elohopea, Pb = lyijy. Toimita tästä syystä käytetyt paristot/akut paikalliseen keräyspisteeseen.

● **Takuu**

Tuote on valmistettu huolellisesti tiukkojen laatudirektiivien mukaan ja tarkistettu huolella ennen toimitusta. Materiaali- tai valmistusvirheiden tapauksessa kuluttajalla on laillisia oikeuksia tuotteen myyjää kohtaan. Alla oleva takuu ei rajoita kuluttajan lakisääteisiä oikeuksia millään tavalla.

Tämän tuotteen takuu on 3 vuotta ostopäivästä lukien. Takuu-aika alkaa ostopäivästä. Säilytä alkuperäinen ostokuitti turvallisessa paikassa, koska tätä asiakirjaa vaaditaan ostotositteena.

Mahdollisista ostohetkellä esiintyneistä vaurioista tai vioista on ilmoitettava välittömästi tuotteen pakkauksesta purkamisen jälkeen.

Jos 3 vuoden sisällä tuotteen ostopäivästä alkaen tuotteesta löytyy materiaali- tai valmistusvirhe, korjaamme tuotteen ilmaiseksi harkintamme mukaan. Takuu-aikaa ei pidennetä myönnetyn takuuvaatimuksen vuoksi. Tämä koskee myös vaihdettuja ja korjattuja osia.

Takuun voimassaolo lakkaa, jos tuote on voittunut, sitä on käytetty tai huollettu tarkoituksenvastaisesti.

Takuu kattaa materiaali- ja valmistusvirheet. Takuu ei kata tuotteen osia, jotka kuluvat normaalisti (esim. paristot, letkut, väripatruunat) ja joita voidaan sen vuoksi pitää kuluvinä osina eikä myöskään rikkoutuvia osia esim. kytkimiä, akkuja tai lasista valmistettuja osia.

● **Toimiminen takuutapauksessa**

Jotta pyyntösi voidaan käsitellä nopeasti, noudata seuraavia ohjeita:

Säilytä tiedusteluja varten kassakuitti ja tuotenro (esim. IAN 496273_2504) todisteena ostosta.

Löydät tuotenumeron tuotteen tyyppikilvestä, tuotteesta olevasta kaiverruksesta, käyttöohjeen kansilehdestä (alavasemmalla) tai tuotteen taka- tai alaosan tarrasta.

Jos tuotteen toiminnassa ilmenee vikoja tai muita puutteita, ota ensin yhteyttä alla mainittuun huoltopalveluun puhelimitse tai sähköpostitse.

Voit tämän jälkeen lähettää vialliseksi todetun tuotteen veloituksetta huoltopalvelun ilmoittamaan osoitteeseen. Liitä mukaan ostokuitti (kassakuitti) sekä tiedot viasta ja sen esiintymisajasta.

Voit tarkastella ja ladata näitä ja monia muita käyttöoppaita osoitteessa parksidediy.com. Skannaamalla tämän QR-koodin pääset suoraan osoitteeseen parksidediy.com. Valitse maa ja etsi käyttöohjeet hakukentän avulla. Syöttämällä tuotenumeron (IAN) 496273_2504 löydät tuotteesi käyttöohjeen.



● **Huoltopalvelu**

FI **Huoltopalvelu Suomi**
Puhelin: 0800916210
Yhteydenottolomake osoitteessa
parksidediy.com
IAN 496273_2504

EY-vaatimustenmukaisuusvakuutuksen

EU-VAATIMUSTENMUKAISUUSVAKUUTUS (nro. 496273_2504)

IAN: 496273_2504
Tuotetunniste: "PARKSIDE" Akkukulmahiomakone 20V
Mallinumero: HG12781A

Edellä kuvattu vakuutuksen kohde on asiaa koskevan unionin yhdenmukaistamislainsäädännön vaatimusten mukainen:

Direktiivi 2006/42/EY
Direktiivi 2014/30/EU
Direktiivi 2011/65/EU kaikkine siihen liittyvine muutoksineen

Viittaukset niihin asiaankuuluviin yhdenmukaistettuihin standardeihin tai viittaus muihin teknisiin eritelmiin, joiden perusteella vaatimustenmukaisuusvakuutus on annettu:

Nro / osat
Direktiivi 2006/42/EY
EN 62841-1:2015/A11:2022
EN IEC 62841-2-3:2021/A11:2021
Direktiivi 2014/30/EU
EN IEC 55014-1:2021
EN IEC 55014-2:2021

Edellä kuvattu vakuutuksen kohde on Euroopan parlamentin ja neuvoston direktiivin 2011/65/EU, annettu 8 päivänä kesäkuuta 2011, tiettyjen vaarallisten aineiden käytön rajoittamisesta sähkö- ja elektroniikkalaitteissa, vaatimusten mukainen:

Nro / osat
EN IEC 63000:2018

Teknisten asiakirjojen säilyttäjä: OWIM GmbH & Co.KG

Puolesta allekirjoittanut:

OWIM GmbH & Co. KG, Stiftsbergstraße 1, 74167 Neckarsulm, Saksa

Tämä vaatimustenmukaisuusvakuutus on annettu valmistajan yksinomaisella vastuulla.

Käännös alkuperäisen vaatimustenmukaisuusvakuutuksen

Neckarsulm
Paikka

17.06.2025
Päivämäärä

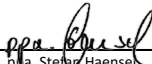
ppa. Stefan Haense
valtuutettu allekirjoittaja

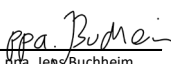
ppa. Jens Buchheim
valtuutettu allekirjoittaja





FI

Varningar och symboler som används	Sidan 46
Inledning	Sidan 47
Avsedd användning	Sidan 47
Leveransinnehåll	Sidan 47
Beskrivning av delarna	Sidan 47
Tekniska data	Sidan 48
Säkerhetsinstruktioner	Sidan 49
Allmänna säkerhetsvarningar för elverktyg	Sidan 49
Säkerhetsinstruktioner för vinkelslipar	Sidan 52
Beteende i nödsituationer	Sidan 55
Kvarvarande risker	Sidan 56
Säkerhetsvarningar batteriladdare	Sidan 56
Arbetsprocedurer	Sidan 57
Innan användning	Sidan 58
Tillbehör	Sidan 58
Byte av batteripaket	Sidan 58
Sätt i/byt ut batteripaketet	Sidan 59
Kontroll av batteripaketets laddningsnivå	Sidan 59
Justera skivskyddet	Sidan 59
Fästa extra handtaget	Sidan 59
Justera rotationshastigheten	Sidan 60
Hantering	Sidan 61
Stänga av/slå på	Sidan 61
Rengöring och skötsel	Sidan 61
Underhåll	Sidan 61
Reparation	Sidan 61
Förvaring	Sidan 61
Transport	Sidan 62
Avfallshantering	Sidan 62
Garanti	Sidan 62
Handläggning av garantianspråk	Sidan 63
Service	Sidan 63
EG-försäkran om överensstämmelse	Sidan 64

Varningar och symboler som används

Följande varningar används i den här bruksanvisningen, på förpackningen och på märketiketten:

	FARA! Denna symbol i kombination med ordet "Fara" markerar en hög risk som, om den inte förhindras, kan resultera i dödsfall eller allvarlig skada.		FÖRSIKTIGHET! Denna symbol i kombination med ordet "Försiktighet" markerar en låg risk som, om den inte förhindras, kan resultera i mindre eller måttlig skada.
	WARNING! Denna symbol i kombination med ordet "Varning" markerar en medelhög risk som, om den inte förhindras, kan resultera i dödsfall eller allvarlig skada.		Stäng av produkten och ta bort batteripaketet innan byte av tillbehör, rengöring och när den inte används.
	Läs igenom bruksanvisningen!		Skydda batteripaketet mot värme och kontinuerligt intensivt solljus.
	Använd skyddsglasögon!		Skydd batteripaketet mot vatten och fukt.
	Använd hörselskydd!		Skydda batteripaketet mot eld.
	Använd andningsskydd!		Likström/spänning
	Använd skyddshjälm!		FÖRSIKTIGHET! Uppmärksamma säkerhetsinstruktionerna.
	Använd skyddshandskar!		Inte godkänd för våt vinkelslipning
	Använd halkfria skyddsskor!		Inte godkänd för sidovinkelslipning
	Använd inte om den är skadad.		Endast för kapning
	Inte för vinkelslipning		Arbeta alltid med två händer.

	<p>Använd inte skyddet för kapningsarbeten.</p>	 <p>CE-märkning anger överensstämmelse med relevanta EU-direktiv som gäller för denna produkt.</p>
	<p>Säkerhetsinformation Användarinstruktioner</p>	

20 V BATTERIDRIVEN VINKELSLIP

● Inledning

Grattis till köpet av din nya produkt. Du har köpt en högklassig produkt. Bruksanvisningen hör till produkten. Den innehåller viktiga anvisningar för säkerhet, användning och avfallshantering. Läs säkerhetsanvisningarna och monteringsanvisningen innan du använder produkten. Använd produkten endast enligt beskrivningen och endast för de angivna ändamålen. Se till att bruksanvisningen alltid finns tillgänglig även vid vidare användning av tredje man.

● Avsedd användning

Apparaten är avsedd för kapning, borstning av metall, betong eller tegel utan användning av vatten. All annan användning eller modifiering av produkten skall anses vara olämplig och medför en väsentlig risk för olyckor. Tillverkaren påtar sig inget ansvar för skador som orsakas av felaktig användning. Apparaten är inte avsedd för kommersiellt bruk.

● Leveransinnehåll

- 1 20 V Batteridriven vinkelslip
- 1 extra handtag
- 1 skivskydd (förmonterat)
- 1 monteringsnyckel med två hål
- 1 kapskiva (förmonterad)
- 1 set med bruksanvisningar
- 1 Förvaringsväska

● Beskrivning av delarna

- 1 Strömbrytare
- 2 Låsknapp för batteripaket
- 3 Batteripaket*
- 4 Nivåknapp batteriladdning
- 5 Batteridisplay LED
- 6 Inställningshjul för förval av hastighet
- 7 Extra handtag
- 8 Skivskydd
- 9 Låsknapp spindel
- 10 Skruvhuvud (3x) för extra handtaget
- 11 Monteringsring
- 12 Skruvar
- 13 Fäste skivskydd
- 14 Snabbladdare*
- 15 Röd laddningskontroll LED
- 16 Grön laddningskontroll LED
- 17 Tillsatsspindel
- 18 Tillsatsfläns
- 19 Klämmutter
- 20 Monteringsnyckel med två hål
- 21 Utbuktning

● Tekniska data

20 V Batteridrivnen vinkelslip	PWSA 20-Li G4
Märkspänning:	20 V ===
Tomgångshastighet n ₀ :	n ₀ 2500–11000 rpm
Tillåten diameter på kap-/slipskivorna:	Ø 125 mm
Tillåten tjocklek på kapskivorna:	max. 3 mm
Tillåten tjocklek på slipskivorna:	max. 6 mm
Spindelns gängstorlek:	M14

Kapskiva (medföljer)	
Tomgångshastighet n ₀ :	max. 12200 min ⁻¹
Skivhastighet:	max. 80 m/s
Yttre diameter:	Ø 125 mm
Borrhål:	Ø 22,23 mm
Tjocklek:	1 mm

Batteripaket*	PAP 20 B3
Modellnummer:	HG12606
Typ:	Litiumjon
Märkspänning:	20 V ===
Kapacitet:	4 Ah
Energivärde:	80 W
Antal celler:	10

* Batteripaket och batteriladdaren är inte inkluderade i leveransen.

Snabb batteriladdare*	PLG 20 C3
Modellnummer:	
- VDE-kontakt:	HG08983
- BS kontakt:	HG08983-BS
Inmatning	
Märkspänning:	230–240 V~
Märkfrekvens:	50 Hz
Märkeffekt:	120 W

Utmatning:	
Märkspänning:	21,5 V ===
Laddningsström:	4,5 A
Skyddsklass:	II/ □
Säkring (intern):	3,15 A/ 

* Batteripaket och batteriladdaren är inte inkluderade i leveransen.

Högsta beräknade omgivande temperatur

Under laddning:	–4 °C till +40 °C
Under användning:	–20 °C till +50 °C
Under förvaring:	–0 °C till +45 °C

Utstrålade bullervärde

Det uppmätta värdet har avgjorts i enlighet med EN 62841. Det A-värderade bullervärdet för elverktyg är typiskt enligt följande:

Ljudtrycksnivå (L _{PA}):	86,6 dB
Osäkerhet K _{PA} :	3 dB
Ljudeffektnivå (L _{WA}):	94,6 dB
Osäkerhet K _{WA} :	3 dB

Utstrålade vibrationsvärde

Vibrationens totala värde (triax vektorsumma) avgjort i enlighet med EN 62841:

Vibration Huvudhandtag a _{h, AG} :	5,23 m/s ²
Vibration Extra handtag a _{h, AG} :	4,34 m/s ²
Osäkerhet K:	1,5 m/s ²

Värdena gäller för arbetsläget ytslipning. Andra användningar kan ha andra vibrationsutstrålningsvärden.

VARNING!



Använd hörselskydd!

NOTERA

- ▶ De deklarerade totala vibrationsvärdena har uppmätts i enlighet med en standardtestmetod och kan användas för att jämföra ett verktyg med ett annat.
- ▶ Det deklarerade buller- och vibrationsemissionsvärdet kan också användas för en preliminär exponeringsutvärdering.

VARNING:

- ▶ Vibrations- och bullerutstrålningen under faktisk användning av elverktyget kan skilja sig från de deklarerade värdena beroende på sättet hur verktyget används, särskilt vilken typ av arbetsstycke som behandlas. Försök att minimera exponeringen för vibrationer och buller. Exempel på åtgärder för att reducera vibrationer inklusive användning av handskar när verktyget används samt begränsa arbetstiden. Alla delar av arbetscykel måste tas med i beräkningen (d.v.s tiden när verktyget är avstängt och när det körs på tomgång i tillägg till körtiden).
- ▶ Slipning av tunna metallblad eller andra lätt vibrerande strukturer med en stor yta kan resultera i en total bullerutstrålning som är mycket högre (upp till 15 dB) än de deklarerade bullerutstrålningsvärdena. Sådana arbetsstycken skall så långt de får möjligt förhindras från att utstråla ljud med lämpliga åtgärder såsom användning av tunga flexibla dämpande mattor. Den ökade bullerutstrålningen skall också övervägas för riskutvärdering av bullerexponering och val av adekvata hörselskydd.



Säkerhetsinstruktioner

● Allmänna säkerhetsvarningar för elverktyg

VARNING:

- ▶ **Läs igenom alla säkerhetsvarningar, instruktioner, illustrationer och specifikationer som medföljer detta elverktyg.** Om inte alla instruktioner som listas nedan följs kan det leda till elektriska stötar, brand och/eller allvarliga personskador.

Spara alla varningar och instruktioner för framtida referens.

Termen "elverktyg" i varningarna refererar till ditt eldrivna (sladdanslutna) elverktyg eller batteridrivna (sladdlösa) elverktyg).

Arbetsplatsens säkerhet

- Håll arbetsområdet rent och väl upplyst.** Belamrade och mörka områden inbjuder till olyckor.
- Använd inte elverktyg i explosiva atmosfärer, såsom i närheten av brandfarliga vätskor, gaser eller damm.** Elverktyg skapar gnistor som kan antända dammet eller ångorna.
- Håll barn och åskådare undan när elverktyget används.** Distraherande kan göra att du tappar kontrollen.

Elektrisk säkerhet

- Elverktygets kontakt måste matcha uttaget. Modifiera aldrig kontakten på något sätt. Använd inte några adapterkontakter med jordade (jordanslutna) elverktyg.** Omodifierade kontakter och matchande uttag kommer att minska risken för elektriska stötar.

- b) **Undvik kroppskontakt med jordade eller jordanslutna ytor, såsom rör, räckan och kylskåp.** Det finns en ökad risk för elektriska stötar om din kropp är jordad eller jordansluten.
- c) **Utsätt inte elverktyg för regn eller våta förhållanden.** Vatten som kommer in i ett elverktyg kommer att öka risken för elektriska stötar.
- d) **Missbruka inte sladden. Använd aldrig sladden för att bära, dra eller koppla ifrån elverktyget. Håll sladden undan från värme, olja, vassa kanter eller rörliga delar.** Skadad eller trassliga sladdar ökar risken för elektriska stötar.
- e) **När ett elverktyg används utomhus, använd en förlängningssladd som är avsedd för utomhusbruk.** Användning av en sladd som är lämplig för utomhusbruk minskar risken för elektrisk stöt.
- f) **Om elverktyget används i en fuktig miljö, använd en jordfelsbrytare.** Användning av en jordfelsbrytare minskar risken för elektrisk stöt.

Personlig säkerhet

- a) **Var uppmärksam, titta på vad du gör och använd sunt förnuft när ett elverktyg används.** Använd inte ett elverktyg när du är trött eller påverkad av droger, alkohol eller mediciner. Ett ögonblicks uppmärksamhet under användningen av elverktyg kan resultera i allvarliga personskador.
 - b) **Använd personlig skyddsutrustning. Använd alltid skyddsglasögon.** Skyddsutrustning såsom dammask, halkfria skor, hjälm eller hörselskydd som används under lämpliga förhållanden kommer att reducera personskador.
- c) **Förhindra oavsiktlig start. Se till att omkopplaren är i avstängd position innan anslutning till strömkällan och/eller batteripaketet, elverktyget lyfts upp eller bärs.** Om elverktyget bärs med fingret på avtryckaren eller om elverktyget strömsatta elverktyg som slagits på inbjuder till olyckor.
 - d) **Ta bort alla inställningsnycklar innan elverktyget slås på.** En nyckel eller en nyckel som lämnas isatt i en roterande del av elverktyget kan resultera i personskador.
 - e) **Sträck dig inte för långt. Behåll bra fotfäste och balans hela tiden.** Detta gör att elverktyget kan kontrolleras bättre i oväntade situationer.
 - f) **Använd lämpliga kläder. Använd inte löst sittande kläder eller smycken. Håll håret, kläderna och handskarna undan från rörliga delar.** Lösa kläder, smycken eller långt hår kan fastna i rörliga delar.
 - g) **Om enheten är försedd med anslutning för dammutsugning, se till att dessa är anslutna och används korrekt.** Användning av dammuppsamling kan reducera dammrelaterade faror.
 - h) **Låt inte förtrogenhet som erhållits från regelbunden användning av verktyget dig att bli självbelåten och att verktygets säkerhetsprinciper ignoreras.** Oförsiktig handling kan orsaka allvarliga skador inom bråkdelen av en sekund.

Elverktyg skötsel och användning

- a) **Tvinga inte elverktyget. Använd korrekt elverktyg för ditt arbete.** Korrekt elverktyg kommer att göra jobbet bättre och säkrare med den hastighet som den är designad för.
- b) **Använd inte elverktyget om det inte går att slå på och stänga av det med strömbrytaren.** Alla elverktyg som inte kan kontrolleras med strömbrytaren är farliga och måste repareras.

- c) **Koppla ifrån kontakten från strömkällan och/eller ta bort batteripaketet, om det är löstagbart, från elverktyget innan några justeringar görs eller tillbehör byts, eller elverktyget förvaras.** Sådana preventiva säkerhetsåtgärder reducerar risken att elverktyget startas oavsiktligt.
- d) **Håll elverktyg som går på tomgång utom räckhåll för barn och låt inte personer som är obekanta med elverktyget eller dessa instruktioner använda elverktyget.** Elverktyg är farliga i händerna på ovana användare.
- e) **Underhåll elverktyg och tillbehör. Kontrollera om det finns felinställningar eller kärvande rörliga delar, trasiga delar eller andra förhållanden som kan påverka elverktygets arbete. Vid skador, lämna verktyget för reparation innan användning.** Många olyckor orsakas av dåligt underhållna elverktyg.
- f) **Håll sågverktyg vassa och rena.** Korrekt underhållna sågverktyg med vassa skärande kanter är mindre troligt att de kärvar och är lättare att kontrollera.
- g) **Använd elverktyget, tillbehör och verktygsbitsar etc. i enlighet med dessa instruktioner, med beaktande av arbetsförhållanden och arbetet som skall utföras.** Användning av elverktyg för annat än de avsedda kan resultera i farliga situationer.
- h) **Håll handtag och greppytor torra, rena och frita från olja och fett.** Hala handtag och greppytor möjliggör inte säker hantering och kontroll av verktyget i oväntade situationer.
- b) **Använd endast elverktyg med de specifikt avsedda batteripaketet.** Användning av andra batteripaket kan utgöra en risk för personskador och brand.
- c) **När batteripaket inte används, håll dem undan för andra metallföremål såsom gem, mynt, nycklar, spikar, skruvar eller andra metallföremål som kan skapa en anslutning mellan terminalerna.** Kortslutning av batteriterminalerna kan orsaka bränder eller en eld.
- d) **Vid felaktig hantering kan vätska läcka ut från batteriet, undvik kontakt. Om kontakt oavsiktligt sker, skölj med vatten. Om vätska kommer i kontakt med ögonen, sök omedelbart medicinsk hjälp.** Vätska från batteriet kan orsaka irritation eller brännskador.
- e) **Använd inte ett batteripaket för verktyg som har skadats eller modifierats.** Skadade eller modifierade batterier uppvisar ett oberäkneligt agerande som resulterar i brand, explosion eller risk för personskador.
- f) **Utsätt inte batteripaketet eller verktyget för överdrivna temperaturer.** Exponering för brand eller temperaturer över +130 °C kan orsaka explosion.
- g) **Följ alla laddningsinstruktioner och ladda inte batteripaketet eller verktyget utanför temperaturområdet som specificeras i instruktionerna.** Felaktig laddning eller vid temperaturer utanför det specificerade temperaturområdet kan skada batteriet och öka risken för brand.

Elverktyg skötsel och användning

- a) **Ladda endast med laddaren som specificerats av tillverkaren.** En laddare som är lämplig för ett typ av batteripaket kan utgöra en stor risk när det används med andra batteripaket.

	FÖRSIKTIGHET! RISK FÖR EXPLOSION! Ladda aldrig icke-laddningsbara batterier!
	Skydda det laddningsbara batteriet från hetta, exempelvis solljus, brand, vatten och fukt. Det finns risk för explosion.

Service

- Lämna ditt elverktyg för service hos en kvalificerad reparatör som endast använder identiska utbytesdelar.** Detta kommer att garantera att säkerheten hos elverktyget bibehålls.
- Gör aldrig service på skadade batterier.** Service på batteripaket skall endast utföras av tillverkaren eller auktoriserade serviceleverantörer.

● Säkerhetsinstruktioner för vinkelslipar.

Allmänna säkerhetsinstruktioner för vinkelslipning och slipande kapning

- Detta elverktyg är konstruerat för att användas som en vinkelslip och som slipande kapverktyg. Läs igenom alla säkerhetsinstruktioner, instruktioner, diagram och data som medföljde verktyget.** Om inte alla instruktioner som listas nedan följs kan det leda till elektriska stötar, brand och/eller allvarliga personskador.
 - Detta elverktyg är inte lämpligt att användas för slipning med sandpapper, arbete med stålborste, polering eller för att såga hål.** Användning av elverktyget för syften som det inte konstruerats för kan elda till faror och personskador.
- Konvertera inte detta elverktyg för att arbeta på ett sätt som det inte specifikt designats och specificerats för av verktygstillverkaren.** Sådan konvertering kan resultera att kontrollen tapas och orsaka allvarliga personskador.
 - Använd inga tillbehör som inte specifikt levererats eller rekommenderats av tillverkaren av detta elverktyg.** Bara för att du kan montera tillbehöret på elverktyget garanterar inte att de är säkra att använda.
 - Den maximalt tillåtna hastigheten hos tillbehöret som används måste vara minst så hög som den maximala hastigheten som specificerats för elverktyget.** Tillbehör som roterar fortare är den tillåtna hastigheten kan brytas sönder och kasta iväg bitar.
 - Den externa diametern och tjockleken hos tillbehörsverktyget som används måste uppfylla måtten för ditt elverktyg.** Felaktigt dimensionerat tillbehörsverktyg kan inte bli tillräckligt avskärmat eller kontrollerat.
 - Måtten på tillbehören som monteras måste passa måtten på monteringshårdvaran på elverktyget.** Tillbehör som inte matchar monteringshårdvaran på elverktyget kommer att köra obalanserat, vibrera mycket och göra att kontrollen förloras.
 - Använd aldrig skadade tillbehörsverktyg.** Innan varje användning, kontrollera tillbehörsverktygen såsom vinkelslipskivor och det finns flisor eller sprickor, slipskivor efter sprickor, nötningar eller överdrivet slitage. Om elverktyget eller tillbehörsverktyget som används tappas, kontrollera då om det är skadad eller använd

- ett oskadat tillbehörsverktyg.
När du har kontrollerat och satt i tillbehörsverktyget se till att du och personer i närheten befinner sig utanför området för det roterande verktygstillbehöret och låt verktyget rotera med max hastighet i en minut. Skadade verktygstillbehör går vanligtvis sönder inte denna testperiod.
- i) **Använd personlig skyddsutrustning. Beroende på arbetet, se till att du använder helt ansiktsskydd, hörselskydd eller skyddsglasögon. Om så är tillämpligt, använd en dammask, hörselskydd, skyddshandskar eller särskilda skyddsförkläden som skyddar under vinkelslipningen från materialpartiklar.** Ögonen skall skyddas från flygande skräp som kan skapas under vissa arbeten. Damm- eller filtermasker måste användas för att filtrera bort damm som produceras under arbetet. Exponering av höga ljuder under lång tid kan orsaka hörselskador.
- j) **Se till att alla åskådare befinner sig på säkert avstånd från arbetsområdet. Alla som kommer in på arbetsområdet måste använda personlig skyddsutrustning.** Fragment från arbetsstycket eller sönderbrutna tillbehörsverktyg kan flyga iväg och orsaka skador - även utanför det direkta arbetsområdet.
- k) **Håll elverktyget i dess isolerade greppytor när du utför arbete där elverktyget kan träffa dolda elledningar eller dess egen elkabel.** Kontakt med en strömförande kabel kan göra metalldelarna på verktyget strömförande och ge en elektrisk stöt.
- l) **Lägg aldrig ned elverktyget innan det har stannat helt.** Det roterande verktygstillbehöret kan komma i kontakt med ytan och göra att du förlorar kontakten med elverktyget.
- m) **Lämna inte elverktyget igång när du bär på det.** Oavsiktlig kontakt mellan dina kläder och det roterande tillbehöret kan leda till skador (exempelvis en skärning eller stickskadorna).
- n) **Rengör regelbundet ventilationsöppningarna på elverktyget.** Motorns fläkt drar in damm i höljet och en kraftig ackumulering av metalldamm kan utgöra en elektrisk fara.
- o) **Använd inte elverktyg i närheten av brännbart material.** Gnistor kan antända dessa material.
- p) **Använd inte tillbehör som kräver flytande kylmedel.** Användning av vatten eller andra flytande kylmedel kan resultera i dödsfall från elektrisk ström eller elstötar.

Rekyler och motsvarande säkerhetsinstruktioner.

En rekyl är en plötslig reaktion som orsakas av ett roterande verktygstillbehör, t.ex. vinkelslipskiva, slipplatta etc., fångas in eller fastnar. Infångning eller fastklämning leder till att abrupt stopp hos det roterande verktygstillbehöret. Om detta sker rör sig det okontrollerade elverktyget mot rotationsriktningen hos verktygstillbehöret som fastnat o blockeringen.

Om t.ex en vinkelslipskiva fångas in eller fastnar i ett arbetsstycke kan kanten som är riktad i arbetsstycket fastna och gå lossna från vinkelslipskivan eller orsaka en rekyl. Vinkelslipskivan kan sedan flyga i riktning mot operatören eller bort från honom beroende på rotationsriktningen hos skivan som blockerats. Detta kan också göra att vinkelslipskivan går sönder.

Rekyler orsakas av felaktig användning av elverktyg och/eller felaktiga arbetsförhållanden. Detta kan undvikas genom att vidta korrekta försiktighetsåtgärder såsom beskrivs nedan.

- a) **Håll fast elverktyget med båda händerna och placera kroppen och armarna så att de absorberar kraften från rekyl.** Använd alltid extra handtaget, om tillgängligt, så att du har maximal möjlig kontroll över rekylkrafterna vid full hastighet. Genom att vidta adekvata försiktighetsåtgärder kan operatören behålla kontrollen vid en rekyl och reaktionskrafterna.
- b) **Håll händerna fria från ett roterande tillbehörsverktyg hela tiden.** Tillbehörsverktyget kan flytta sig över handen vid en rekyl.
- c) **Undvik att ha någon kroppsdel inom området där elverktyget troligtvis kommer att förflytta sig vid en eventuell rekyl.** Rekylen kommer att tvinga elverktyget i motsatt riktning mot rotationsriktningen hos vinkelslipskivan vid en blockering.
- d) **Var extra försiktig vid arbeten i hörn, vassa kanter etc. Låt inte tillbehörsverktyget banka mot arbetsstycket eller att fastna.** Det roterande tillbehörsverktyget fastnar mer troligt i hörn eller i skarpa kanter eller om det studsar av dem. Detta kan orsaka att kontrollen förloras eller en rekyl.
- e) **Använd inte kedjesågsblad för att kapa ved eller segmenterad diamantkapskivor med en segmentbeläggning större än 10 mm eller något tandat sågblad.** Dessa typer av tillbehör orsakar ofta rekyler eller att kontrollen förloras.

Särskilda säkerhetsinstruktioner för vinkelslipning och slipande kapning

- a) **Använd endast vinkelslippetillbehör som godkänts för ditt elverktyg och det lämpliga skivskyddet för dessa vinkelslipverktyg.** Vinkelslipverktyg som inte är konstruerade för elverktyg kan inte var tillräckligt skyddade och är osäkra.
- b) **Utstickande slipskivor måste monteras på så sätt att slipytan inte projiceras över kanten på planet till skivskyddskanten.** En felaktigt monterad vinkelslipskiva som sticker ut utanför kanten på skivskyddet kan inte skyddas tillräckligt.
- c) **Skivskyddet måste fästas säkert på elverktyget och ställas in för maximal säkerhet så att minsta möjliga mängd slipmedia är öppet för operatören.** Skivskyddet är konstruerat för att skydda operatören mot fragment, oavsiktlig kontakt med vinkelslipskivan och från gnistor som kan antända kläder.
- d) **Vinkelslipverktyg skall endast användas för de rekommenderade arbetena. Exempelvis, slipa aldrig med sidan av en kapskiva.** Kapskivor är konstruerade att ta bort material med kanterna av skivan. All annan användning av sidokrafter på dessa vinkelslipskivor kan göra att de bryts sönder.
- e) **Använd alltid oskadade klämflänsar med korrekt storlek och form för vinkelslipskivan som du valt.** Lämpliga flänsar stöder vinkelslipskivan och minskar risken för att skivan bryts sönder. Flänsar för kapskivor kan vara annorlunda mot flänsar för andra vinkelslipskivor.

- f) **Använd inte slita vinkelslipskivor från större elverktyg.** Vinkelslipskivor för större elverktyg är inte konstruerade för de högre rotationshastigheterna hos mindre elverktyg och de kan brytas sönder.
- g) **När skivor används för flera syften, använd alltid lämpligt skivskydd för arbetet som skall utföras.** Om inte korrekt skydd används kan det resultera i misslyckande att tillhandahålla önskad avskärmning och kan leda till allvarliga personskador.
- Ytterligare särskilda säkerhetsinstruktioner för vinkelslipning och slipande kapning**
- a) **Undvik att använda överdrivet kontaktryck och låt inte kapskivan fastna. Gör inte överdrivet djupa skärningar.** Överbelastning av kapskivan ökar stressen och sannolikheten av tippning eller att den fastnar samt risken för en rekyl eller att vinkelslipverktyget bryts sönder.
- b) **Undvik området framför och bakom den roterande kapskivan.** När du flyttar kapskivan bort från dig själv på arbetsstycket är det möjligt vid en eventuell rekyl att det elektriska verktyget kommer att kastas ut direkt mot dig tillsammans med den roterande skivan.
- c) **Om kapskivan fastnar eller att du slutar att arbeta, stäng av verktyget och håll det stadigt tills skivan har stannat helt. Försök aldrig att dra en roterande kapskiva ut ur kapningen. Det kan leda till en rekyl.** Identifiera och ta bort orsaker till att den fastnat.
- d) **Starta inte på elverktyget igen så länge som den befinner sig i arbetsstycket. Låt kapskivan nå dess fulla hastighet innan du försiktigt återupptar kapningen.** I annat fall kan skivan fastna, hoppa ut från arbetsstycket eller orsaka en rekyl.
- e) **Stöd paneler eller stora arbetsstycken för att minska risken för att kapskivan fastnar eller orsakar en rekyl. Stora arbetsstycken kan böja sig under sin egen vikt.** Arbetsstycket måste stödjäs på båda sidorna om skivan, både i närheten av kapskivan och i kanterna.
- f) **Var särskilt försiktig när instickssågningar görs i befintliga väggar eller andra dolda områden.** Den instickande kapskivan kan kapa gas- eller vattenrör, elektriska ledningar eller andra föremål so kan orsaka rekyl.
- g) **Gör inga svängande kapningar.** Överbelastning av kapskivan ökar stressen och sannolikheten av tippning eller att den fastnar samt risken för en rekyl eller att vinkelslipverktyget bryts sönder vilket kan leda till allvarliga personskador.

● Beteende i nödsituationer

Bekanta dig med användningen av denna produkt med hjälp av denna bruksanvisning. Memorera säkerhetsvarningarna och följ dem bokstavligen. Detta hjälper till att förhindra risker och faror.

- Var alltid uppmärksam vid användning av den här produkten, så att du tidigt kan känna igen och hantera risker. Snabba ingrepp kan förhindra allvarliga person- och egendomsskador.
- Stäng av produkten och ta bort batteripaketet om det finns funktionsfel. Låt kvalificerad personal kontrollera produkten och reparera den vid behov innan den återanvänds.

● Kvarvarande risker

Även om du använder den här produkten i enlighet med alla säkerhetskrav, kvarstår potentiella risker för person- och egendomsskador. Följande faror kan uppstå i samband med strukturen och utformningen av denna produkt:

- Skador orsakade av rörliga delar eller heta ytor.
- Hörselskador om arbetet sker utan hörselskydd.
- Skador på din hälsa orsakade av svängning av dina händer och armar när apparaten används under långa perioder eller om enheten inte hålls eller underhålls på korrekt sätt.

NOTERA

- ▶ Denna produkt producerar ett elektromagnetiskt fält under användningen. Detta fält kan under vissa omständigheter påverka aktiva eller passiva medicinska implantat!
- ▶ För att minska risken för allvarliga eller dödliga skador rekommenderar vi att personer med medicinska implantat rådfrågar deras läkare och tillverkaren av deras medicinska implantat innan maskinen används.

● Säkerhetsvarningar batteriladdare

- Denna apparat kan användas av barn från 8 års ålder och av personer med reducerad fysisk, sensorisk eller mental kapacitet eller saknar erfarenhet och kunskap om de övervakas eller fått instruktioner beträffande

användning av apparaten på ett säkert sätt och förstår riskerna involverade däri.

Barn skall inte leka med apparaten.

Rengöring och användarunderhåll skall inte utföras av barn utan uppsikt.

- Ladda aldrig icke-laddningsbara batterier. Om inte denna instruktion följs är det farligt.
- Om strömsladden är skadad måste den bytas av tillverkaren, ett serviceombud eller liknande kvalificerad person för att undvika faror.
- Skydda de elektriska delarna mot fukt. Sänk inte ned produktens elektriska komponenter i vatten eller annan vätska för att undvika elektriska stötar. Håll aldrig apparaten under rinnande vatten. Uppmärksamma instruktionerna som ges för rengöring, underhåll och reparationer.



Apparaten är endast lämplig för inomhusbruk.

⚠ NOTERA! Denna laddare är endast konstruerad för laddning av följande batterityper:

/// PARKSIDE® 20 V batteripaket		
PAP 20 B1	2 Ah	5 celler
PAP 20 B3	4 Ah	10 celler

Kunder kan beställa kompatibla ersättningsbatterier och laddare från Lidl's webbutiker för följande länder:

Tyskland (lidl.de), Frankrike (lidl.fr), Belgien (lidl.be), Tjeckien (lidl.cz), Nederländerna (lidl.nl), Polen (lidl.pl), Slovakien (lidl.sk), Spanien (lidl.es)

Kunder från alla andra länder kan beställa på www.optimex-shop.com.

Enheten är kompatibel med alla "X 20 V TEAM" batterier. För optimal prestanda rekommenderar vi användning av följande batteripaket:

Lämpliga batteripaket och laddare

Batteripaket:	/// PARKSIDE X 20 V Team
Laddare:	/// PARKSIDE X 20 V Team

● Arbetsprocedurer

NOTERA

- ▶ Vinkelslipverktyg skall endast användas för de rekommenderade arbetena. I annat fall kan de brytas sönder, skadas eller orsaka personskador.

Grovslipning

- Använd aldrig kapskivor för grovslipning!
- Flytta vinkelslipen med moderat tryck fram och tillbaka över arbetsytan.
- För mjuka material, flytta grovslipskivan i en plan vinkel över arbetsstycket, för hårda material med en något brantare vinkel.

Lipande kapning

- Använd aldrig grovslipskivan för kapning!
- Använd endast testade fiberförstärkta kapskivor eller vinkelslipskivor eller diamantbelagda kapskivor som är godkända för en rotationshastighet på inte mindre än 80 m/s.

⚠ FÖRSIKTIGHET!

- ▶ Vinkelslipen fortsätter att köra efter att den stängts av. Försök inte att bromsa den genom att trycka emot på sidan.
- Säkra arbetsstycket. Använd klämma/tving för att hålla fast arbetsstycket på plats. De tar mycket säkrare än att hålla fast det med bara händerna.
- Stäng alltid av apparaten innan den läggs ned och vänta tills apparaten har stannat helt.
- Använd endast apparaten för torrkapning eller slipning.
- Det extra handtaget  måste monteras på apparaten för alla arbeten.
- Material som innehåller asbests får inte bearbetas. Asbests är känt för att vara cancerframkallande.

⚠ FARA! STYR ALLTID APPARATEN GENOM ARBETSSTYCKET I BAKVÄND ROTATION.

- ▶ I motsatt riktning finns det risk för en rekyl. Apparaten kan skjutas ut från kapningen.

- Stäng alltid av apparaten innan den förs in i arbetsstycket. När uppgiften är klar, lyft apparaten från arbetsstycket och stäng sedan av den.
- Håll alltid apparaten med båda händerna under arbete. Se till att du står säkert och stabilt.
- För optimal slipoeffekt, flytta apparaten jämnt i en vinkel på 15° till 30° (mellan slipskivorna och arbetsstycket) bakåt och framåt.
- Vid arbeten på vinklade ytor, använd inte mycket kraft på arbetsstycket. Om rotationshastigheten sjunker drastiskt måste du reducera trycket som används för att möjliggöra säker och effektivt arbete. Om apparaten plötsligt bryter helt eller fastnar måste den stängas av omedelbart.
- Kapning: Arbeta med en moderat matarhastighet och luta inte kapskivan.
- Slipande och kapande skivor blir mycket heta - låt dem svalna helt innan de vidrörs.
- Använd aldrig apparaten för andra syften än de som den konstruerats för.
- Se alltid till att apparaten är avstängd innan batteriet sätts i.
- Vid fara, stäng av apparaten och ta bort batteriet. Se till att apparaten är enkelt och snabbt åtkomlig i händelse av ett nödfall.
- Ta alltid bort batteriet under pauser, vid justeringar av apparaten och när den inte används. Apparaten måste var ren, torr och fri från olja och fett hela tiden.
- Var skärpt hela tiden! Var hela tiden uppmärksam på vad du gör och agera med sunt förnuft. Använd inte apparaten om du är distraherad eller inte känner dig bra.



⚠ VARNING!
Använd alltid skyddsglasögon.



⚠ VARNING!
Använd alltid dammask!

● Innan användning

● Tillbehör

NOTERA

- ▶ Den här bruksanvisningen innehåller information och förslag på tillbehör och deras användningsområden. Tillbehören som avbildats ingår inte i leveransen, men är avsedda att indikera ytterligare möjligheter att använda den här produkten.
- Tillbehör finns tillgängliga via våra specialåterförsäljare. Vid köpt överväg alltid de tekniska kraven för denna produkt (se "Tekniska data").
- Om du är osäker, fråga en kvalificerad specialist och få råd från din pålitliga återförsäljare.

● Byte av batteripaket

(Bild A)

NOTERA

- ▶ Batteripaketet [3] kan laddas när som helst utan att dess livslängd reduceras.
- ▶ Avbrott av laddningsprocessen skadar inte batteripaketet [3].
- Innan arbete: Ladda batteripaketet [3] när det har medium eller låg laddningsnivå (se "Kontroll av batteripaketets laddningsnivå").
- Laddningskontrollens LED (röd [15] och grön [16]) indikerar statusen för laddaren [14] och batteripaketet [3].

LED	Status
Röd LED lyser	Batteripaketet laddas
Grön LED lyser	Batteripaketet är fulladdat
Grön LED och röd LED blinkar	Batteripaketet är defekt

LED	Status
Röd LED blinkar	Batteripaketet är alltför kallt eller alltför varmt
Grön LED lyser (utan batteripaket)	Laddaren redo

- Sätt i batteripaketet [3] i batteriladdaren [14].
- Anslut nätkontakten från laddaren till ett vägguttag.
- När batteripaketet [3] är fulladdat:
 - Koppla ifrån nätkontakten till laddaren från vägguttaget.
 - Ta bort batteripaketet [3] från batteriladdaren [14].

● Sätt i/byt ut batteripaketet

Sätta i batteripaketet

- Skjut batteripaketet [3] in i vinkelslipen.
- Se till att batteripaketet [3] klickar ljudligt på plats.

Ta bort batteripaketet

- Tryck på låsknappen [2] på batteripaketet [3].
- Dra bort batteripaketet [3] från vinkelslipen.

● Kontroll av batteripaketets laddningsnivå

- Kontroll av batteripaketets laddningsnivå: Tryck på knappen  [4]. Laddningsnivåns LED [5] visar laddningsnivån enligt följande:

Laddningsnivå LED	Laddningsnivå
Röd/orange/grön	Maximum
Röd/orange	Medelhög
Röd	Låg

● Justera skivskyddet

⚠ VARNING! Risk för skador!



Stäng alltid av produkten och ta bort batteripaketet [3] innan några justeringar görs.

⚠ RISK FÖR PERSONSKADOR!

- ▶ Använd alltid vinkelslipen med skivskyddet [8]. Skivskyddet kan vara säkert installerat. Ställ in den så att den högsta möjliga graden av säkerhet uppnås, d.v.s. minsta möjliga del av slipskivan exponeras för operatören. Skivskyddet [8] är konstruerat för att skydda operatören mot fragment, oavsiktlig kontakt med vinkelslipen.
- ▶ Se till att skivskyddet [8] är fastsatt i samma vinkel som det extra handtaget [7] (se bild B). I annat fall kan du skada dig på slip- eller kapskivan.

- Vrid skivskyddet [8] till den position som krävs (arbetsposition). Se till att skivskyddet [8] är positionerat på så sätt att skivskyddets fäste [13] ligger över en av de fem utbuktningarna [21] på skivskyddet [8] (se bild E).
- Se till att skivskyddets fäste [13] är fastsatt i respektive utbuktning [21].

Ta bort skivskyddet (bild C)

- Ta bort skivskyddet [8] genom att ta bort monteringsringen [11] och skruvarna [12] med lämplig skruvmejsel.

● Fästa extra handtaget

⚠ FÖRSIKTIGHET!

- ▶ Av säkerhetsskäl skall denna apparat bara användas med det extra handtaget [7]. Om inte så görs kan det leda till allvarliga skador. De extra handtaget [7] kan skruvas på den vänstra eller den högra ovasidan, beroende jobbet som skall göras.

Fästa/byta slip-/kapskiva

Använd alltid skyddshandskar när slip-/kapskivor byts.

Uppmärksamma måtten på slip/kapskivan. Diametern på hålen måste passa tillsatsflänsen **18** utan något spel. Använd ingen reducerare eller adapter.

NOTERA

- ▶ Använd endast skivor som är fria från smuts.
- ▶ Använd endast vinkelslipskivor vars tillåtna hastighetsmärkning är minst så hög som på typlattan på elverktyget.

⚠ RISK FÖR PERSONSKADOR!

- ▶ Tryck endast på spindelåsknappen **9** när fästspindeln **17** står helt stilla.
- Tryck på spindelåsknappen **9** för att låsa motorn.
- Lossa klämmuttern **19** med monteringsnyckeln med två hål **20** (se bild D).
- Placera slipskivan eller kapskivan med etikettsidan mot apparaten på fästflänsen **18**.
- Sätt tillbaka klämmuttern **19** på fästspindeln **17** med den upphöjda sidan riktad uppåt.

Med tunna vinkelslipskivan (se bild 1)

- Hylsan på klämmuttern **19** riktas uppåt så att den tunna vinkelslipskivan sitter säkert fast.



Bild 1

Med den tjocka vinkelslipskivan (se bild 2)

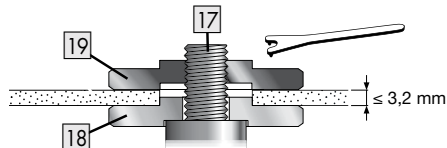

Bild 2

Hylsan på klämmuttern **19** riktas nedåt så att vinkelslipskivan kan fästas säkert på fästspindeln **17**.

- Lås fästspindeln **17**.
- Dra åt klämmuttern **19** i riktning medurs med monteringsnyckeln med två hål **20**.

NOTERA

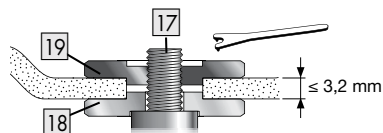
- ▶ Om skivan inte vrids lätt eller vibrerar efter bytet måste skivan bytas omedelbart.
- ▶ Monteringsnyckeln med två hål **20** kan förvaras i handtaget **7**.
- Av säkerhetsskäl kör apparaten med maximal hastighet under 60 sekunder efter varje skivbyte. Var uppmärksam på ovanliga ljus eller gnistor.
- Kontrollera att alla fästelement är korrekt monterade.
- Se till att pilen som visar rotationsriktningen (om någon) på kap- eller slipskivan (inklusive diamanthapskivor) och rotationsriktningen på apparaten (visar rotationsriktningen på huvudet) matchar.

● Justera rotationshastigheten

Du kan använda justeringshjulet för förinställning av hastighet för att förinställa **6** rotationshastigheten: (1 = lägre hastighet, 6 = högre hastighet).

Vi rekommenderar att du testar för att avgöra korrekt hastighet.

● Hantering

● Stänga av/slå på

Kontrollera det monterade verktyget innan användning för att garantera att alla fästelement är korrekt fastsatta.

NOTERA

- ▶ Slå alltid på vinkelslipen innan den kommer i kontakt med materialet, använd den sedan på arbetsstycket.
- ▶ Om apparaten blockeras på grund av överbelastning och stängs av kommer den att starta om automatiskt så snart som orsaken till blockeringen tagits bort (autostartfunktion).

Slå på

- Tryck först strömbrytaren **1** åt höger så att du sedan kan trycka den framåt.

Stänga av

- Slätt strömbrytaren **1**.

Stoppa kontinuerlig drift

- Tryck först strömbrytaren **1** åt höger så att du sedan kan trycka den framåt. Tryck sedan strömbrytaren **1** framåt och nedåt tills den aktiveras.

Stänga av kontinuerlig drift

- Tryck strömbrytaren **1** bakåt och nedåt för att lossa den.

● Rengöring och skötsel

⚠ VARNING! Risk för skador!



Stäng alltid av produkten och ta bort batteripaketet **3** innan några justeringar görs.

NOTERA

- ▶ Använd inga kemikalier, alkaliska, slipande eller andra aggressiva rengöringsmedel eller desinfektionsmedel för att rengöra denna produkt eftersom de kan skada dess yta.

- Låt ingen vätska komma in i produkten.
- Produkten måste alltid hållas ren, torr och fri från olja och fett.
- Efter varje användning och innan förvaring: Ta bort skräp från produkten.
- Regelbunden och korrekt rengöring hjälper till att garantera säker användning och förlänger produktens livslängd.
- Rengör produkten med en torr trasa.
- Använd en mjuk borste för områden som är svåra att komma åt.

● Underhåll

- Innan och efter varje användning: Kontrollera om produkten och tillbehör har slitage eller några skador. Om så krävs, byt slitna eller skadade tillbehör. Observera de tekniska kraven (se "Tekniska data").

● Reparation

- Denna produkt innehåller inte några delar som kan repareras av användaren.
- Kontakta ett auktoriserat servicecenter eller en likvärdig kvalificerad person för att få produkten kontrollerad och reparerad.

● Förvaring

- Rengör produkten såsom beskrivits ovan.
- Förvara produkten och dess tillbehör på en mörk, torr, frostfri och välventilerad plats.
- Förvara alltid produkten på en plats utom räckhåll för barn.
- Den idealiska omgivande temperaturen för långtidsförvaring (längre än tre månader) är mellan +20 och 26 °C.
- Förvara produkten i dess bärväska.

Batteripaket

- Innan förvaring under långa perioder: Förvara endast batteripaketet **3** delvis laddat. Batteripaketet skall vara laddat till 40 till 60 % (röd och orange laddningsnivå-LED **5** lyser).
- Vid förvaring under långa perioder: Kontrollera laddningsnivån hos batteripaketet **3** var tredje månad. Ladda batteripaketet om så behövs.

● Transport

- Transportera produkten i dess bärväska.
- Skydda produkten från alla kraftiga stötar eller starka vibrationer vilka kan uppstå under transport i ett fordon.
- Fäst produkten för att förhindra att den glider eller faller omkull.

● Avfallshantering

Förpackningen består av miljövänliga material, som kan lämnas på lokala återvinningsstationer.



Beakta märkningen på förpackningsmaterialet för rätt källsortering vid avfallshantering. Dessa har markerats med förkortningar (a) och siffror (b) med följande betydelse: 1–7: plaster / 20–22: papper och kartong / 80–98: kompositmaterial.



Kontakta kommunen för närmare information om avfallshantering av den förbrukade produkten.



Var rädd om miljön och kasta inte den uttjänta produkten i hushållsavfallet utan säkerställ en fackmässig avfallshantering. Information om återvinningsstationer och deras öppettider erhåller du hos de lokala myndigheterna.

Defekta eller förbrukade batterier / batteripack måste återvinnas. Lämnna batterier / batteripack och / eller produkten på befintliga återvinningsstationer.



Risk för miljöskador på grund av felaktig avfallshantering av batterier / batteripack!

Ta ut batterierna / batteripacket ur produkten innan du lämnar den till avfallshantering.

Batterier / batteripack får inte kastas i hushållssoporna. De kan innehålla giftiga tungmetaller och ska behandlas som farligt avfall. De kemiska symbolerna för tungmetaller är följande: Cd = kadmium, Hg = kvicksilver, Pb = bly. Lämnna därför förbrukade batterier / batteripack på kommunens återvinningsstation.

● Garanti

Produkten har tillverkats enligt stränga kvalitetskrav och kontrollerats noggrant före leverans. I händelse av materialfel eller tillverkningsfel har du lagstadgade rättigheter mot säljaren av produkten. Dina lagstadgade rättigheter begränsas inte på något sätt av vår garanti som anges nedan.

Garantin för den här produkten är 3 år från och med inköpsdatum. Garantitiden börjar från och med inköpsdagen. Förvara originalkvittot på en säker plats eftersom detta dokument krävs som inköpsbevis.

Alla skador eller brister som redan finns vid tidpunkten för köpet måste rapporteras omedelbart efter upppackning av produkten.

Om det uppstår ett materialfel eller ett tillverkningsfel på denna produkt inom 3 år efter köpet, kommer vi, efter eget gottfinnande, att antingen reparera eller byta ut produkten åt dig utan kostnad. Garantiperioden förlängs inte av ett beviljat garantianspråk. Det gäller även för utbyta eller reparerade delar.

Denna garanti är ogiltig om produkten har skadats eller använts eller underhållits felaktigt.

Garantin täcker material- och tillverkningsfel. Denna garanti täcker inte produktdelar som är föremål för normalt slitage och som därför anses vara slidadelar (t.ex. batterier, slangar, bläckpatroner) och inte heller skador på ömtåliga delar, t.ex. strömbrytare eller delar av glas.

● Handläggning av garantianspråk

läkta anvisningarna nedan för att säkerställa en snabb handläggning av din förfrågan:

Ha alltid kassakvittot och artikelnumret i beredskap (till exempel IAN 496273_2504) för att bevisa köpet.

Artikelnumret finns på produktens typskylt, en gravyr på produkten, omslaget till din handledning (längts ner till vänster) eller etiketten på baksidan eller undersidan av produkten.

Om funktionsfel eller andra brister uppstår kontakta först nedanstående serviceavdelning via telefon eller e-post.

Du kan sedan utan kostnad skicka en produkt som har registrerats som defekt till den serviceadress som du har fått. Bifoga inköpsbeviset (kassakvitto) och uppgifter om vilket fel det handlar om och när det inträffade.

På parkside-diy.com kan du titta på och ladda ner denna och många andra handböcker. Med denna QR-kod kommer du direkt till parkside-diy.com. Välj ditt land och sök efter bruksanvisningen via sökmasken. Genom inmatning av artikelnumret (IAN) 496273_2504 kommer du till din artikels bruksanvisning.



● Service



Service Sverige

Tel.: 020795049

Kontaktformulär på parkside-diy.com

IAN 496273_2504



Service Finland

Tel: 0800916210

Kontaktformulär på parkside-diy.com

IAN 496273_2504

● EG-försäkran om överensstämmelse

EG-FÖRSÄKRAN OM ÖVERENSSTÄMMELSE (nr 496273_2504)

IAN: 496273_2504
Produktidentifikation: "PARKSIDE" Sladdlös vinkelslip 20 V
Modellnummer: HG12781A

Föremålet för försäkran ovan överensstämmer med den relevanta harmoniserade unionslagstiftningen:

Direktiv 2006/42/EG
Direktiv 2014/30/EU
Direktiv 2011/65/EU med alla relaterade ändringar

Hänvisningar till de relevanta harmoniserade standarder eller andra tekniska specifikationer enligt vilka överensstämmelsen försäkras:

N° / Delar
Direktiv 2006/42/EG
EN 62841-1:2015/A11:2022
EN IEC 62841-2-3:2021/A11:2021
Direktiv 2014/30/EU
EN IEC 55014-1:2021
EN IEC 55014-2:2021

Föremålet för försäkran ovan överensstämmer som beskrivs ovan är i överensstämmelse med Europaparlamentets och rådets direktiv 2011/65/EU av den 8 juni 2011 om begränsning av användningen av vissa farliga ämnen i elektrisk och elektronisk utrustning:

N° / Delar
EN IEC 63000:2018

Arkivering av teknisk dokumentation: OWIM GmbH & Co.KG

Undertecknat för:

OWIM GmbH & Co. KG, Stiftsbergstraße 1, 74167 Neckarsulm, Tyskland

Denna försäkran om överensstämmelse utfärdas under tillverkarens eget ansvar.

Översättning av den ursprungliga försäkran om överensstämmelse

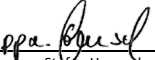
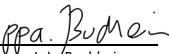
Neckarsulm	17.06.2025		
Ort	Datum	ppa. Stefan Haensel	ppa. Jens Buchheim
		Prokurist	Prokurist



SE

Brugte advarsler og symboler	Side	66
Indledning	Side	67
Anvendelsesformål	Side	67
Leveringsomfang	Side	67
Beskrivelse af delene	Side	67
Tekniske data	Side	68
Sikkerhedsinstruktioner	Side	69
Generelle sikkerhedsadvarsler til elværktøjet	Side	69
Sikkerhedsinstruktioner til vinkelsliberen	Side	72
Adfærd i nødsituationer	Side	75
Restrisici	Side	75
Sikkerhedsadvarsler til batteriopladeren	Side	76
Working procedures	Side	77
Før brug	Side	78
Tilbehør	Side	78
Opladning af batteripakken	Side	78
Isættelse/udtagelse af batteripakken	Side	79
Sådan ser du, hvor meget strøm, der er på batteripakken	Side	79
Justering af klingskærmen	Side	79
Sådan monteres det ekstra håndtag	Side	80
Justering af drejhastigheden	Side	81
Betjening	Side	81
Sådan tændes og slukkes produktet	Side	81
Rengøring og pleje af produktet	Side	81
Vedligeholdelse	Side	81
Reparation	Side	81
Opbevaring	Side	81
Transport	Side	82
Bortskaffelse	Side	82
Garanti	Side	82
Afvikling af garantisager	Side	83
Service	Side	83
EF-overensstemmelseserklæring	Side	84

Brugte advarsler og symboler

Følgende advarsler bruges i denne brugsvejledning, på emballagen og på typeskiltet:

	FARE! Dette symbol, vist med ordet »Fare« betyder, at en meget farlig situation kan opstå, som kan - hvis den ikke forhindres - føre til dødsfald eller alvorlige personskader.		FORSIGTIG! Dette symbol, vist med ordet »Forsigtig« betyder, at en halvfarlig situation kan opstå, som kan - hvis den ikke forhindres - føre til mindre eller moderate personskader.
	ADVARSEL! Dette symbol, vist med ordet »Advarsel« betyder, at en farlig situation kan opstå, som kan - hvis den ikke forhindres - føre til dødsfald eller alvorlige personskader.		Sluk for produktet, og tag batteripakken ud før montering af tilbehør, rengøring og når produktet ikke er i brug.
	Læs brugsvejledningen!		Beskyt batteripakken mod varme og uafbrudt stærk sollys.
	Brug øjenbeskyttelse!		Beskyt batteripakken mod vand og fugt.
	Brug øjenbeskyttelse!		Beskyt batteripakken mod ild.
	Brug støvmaske!		Jævnstrøm/spænding
	Brug sikkerhedshjelm!		FORSIGTIG! Hold øje med sikkerhedsinstruktionerne.
	Brug sikkerhedshandsker!		Værktøjet er ikke beregnet til vådslibning
	Brug beskyttende og skridsikkert fodtøj!		Værktøjet er ikke beregnet til sideslibning
	Må ikke bruges, hvis beskadiget.		Værktøjet er kun beregnet til skæring
	Det er ikke beregnet til slibning		Værktøjet skal altid bruges med to hænder.



Skærmen må ikke bruges ved afskæring.



CE-mærket viser, at produktet er i overensstemmelse med relevante EU-direktiver, der gælder for dette produkt.



Sikkerhedsoplysninger
Brugervejledning

20 V BATTERIDREVEN VINKELSLIBER

● **Indledning**

Hjerteligt tillykke med købet af deres nye produkt. Du har besluttet dig for et produkt af høj kvalitet. Brugervejledningen er en del af dette produkt. Den indeholder vigtige informationer om sikkerhed, brug og bortskaffelse. Gør dig inden ibrugtagning af produktet fortrolig med alle betjenings- og sikkerhedsanvisninger. Benyt kun produktet som beskrevet og til de oplyste formål. Videregiv alle papirer, hvis du giver produktet videre til tredjemand.

● **Anvendelsesformål**

Apparatet er beregnet til at skæring og børstning af metal, beton eller fliser uden brug af vand. Al anden brug eller ændringer på apparatet anses for forkert, og det omfatter en betydelig risiko for ulykker. Producenten påtager sig intet ansvar for skader, som følge af forkert brug. Dette apparat er ikke beregnet til erhvervmæssig brug.

● **Leveringsomfang**

- 1 20 V Batteridreven vinkelsliber
- 1 Ekstra håndtag
- 1 Klingskærm (monteret på forhånd)
- 1 Skruenøgle med to huller. Til montering
- 1 Skæreskive (monteret på forhånd)
- 1 Sæt brugsvejledninger
- 1 Opbevaringskuffert

● **Beskrivelse af delene**

- 1 Tænd/sluk-knap
- 2 Knap til frigivelse af batteripakken
- 3 Batteripakke*
- 4 Batteri-indikator-knap
- 5 Batteri-indikator
- 6 Justerbar hastighedsknap
- 7 Ekstra håndtag
- 8 Klingskærm
- 9 Låseknap til aksel
- 10 Skruegevind (3x) til det ekstra håndtag
- 11 Monteringsring
- 12 Skruer
- 13 Beslag til klingskærm
- 14 Hurtig-oplader*
- 15 Rød opladningsindikator
- 16 Grøn opladningsindikator
- 17 Aksel
- 18 Flange
- 19 Spændemøtrik
- 20 Skruenøgle med to huller. Til montering
- 21 Udbulning

● Tekniske data

20 V Batteridreven vinkelsliber	PWSA 20-Li G4
Nominel spænding:	20 V ---
Tomgangshastighed n_0 :	n_0 2500–11000 o/min.
Tilladt diameter på skæreskiven/slibeskiven:	Ø 125 mm
Tilladt tykkelse af skæreskiven:	Maks. 3 mm
Tilladt tykkelse af slibeskiven:	Maks. 6 mm
Gevind på slibeakslen:	M14

Skæreskive (medfølger)	
Tomgangshastighed n_0 :	maks. 12200 o/ min^{-1}
Skivens hastighed:	maks. 80 m/s
Ydre diameter:	Ø 125 mm
Borehul:	Ø 22,23 mm
Tykkelse:	1 mm

Batteripakke*	PAP 20 B3
Modelnummer:	HG12606
Type:	Litium-ion
Nominel spænding:	20 V ---
Kapacitet:	4 Ah
Energiværdi:	80 Wh
Antal celler:	10

* Batteripakken og batteriopladeren medfølger ikke.

Hurtig-batterioplader*	PLG 20 C3
Modelnummer:	
- VDE-stik:	HG08983
- BS-stik:	HG08983-BS
Indgang:	
Nominel spænding:	230–240 V~
Nominel frekvens:	50 Hz
Nominel effekt:	120 W

Udgang:	
Nominel spænding:	21,5 V ---
Ladestrøm:	4,5 A
Beskyttelsesklasse:	II/□
Sikring (intern):	3,15 A/  T3,15A

* Batteripakken og batteriopladeren medfølger ikke.

Anbefalet omgivende temperatur

Under opladning:	+4 °C til +40 °C
Under brug:	-20 °C til +50 °C
Under opbevaring:	0 °C til +45 °C

Støjemission

De målte værdier er blevet bestemt i henhold til EN 62841. Elværktøjets A-klassificeret støjniveau er typisk som følger:

Lydtryk L_{pA} :	86,6 dB
Uvist K_{pA} :	3 dB
Lydstyrke L_{WA} :	94,6 dB
Uvist K_{WA} :	3 dB

Vibrationsemission

Den samlede vibrationsværdi (triaksial vektorsum) er bestemt i henhold til EN 62841:

Vibration Hovedhåndtag $a_{h, AG}$:	5,23 m/s ²
Vibration Støtkehåndtag $a_{h, AG}$:	4,34 m/s ²
Uvist K:	1,5 m/s ²

Værdierne gælder ved slibning af overflader. Ved anden brug er vibrationsemissionsværdierne muligvis anderledes.

ADVARSEL!



Brug øjenbeskyttelse!

BEMÆRK

- ▶ Den erklærede samlede vibrationsværdi og den erklærede støjemissionsværdi er blevet målt i overensstemmelse med en standard-testmetode. Disse værdier kan bruges til, at sammenligne et værktøj med et andet.
- ▶ Den erklærede støj- og vibrationsemissionsværdi kan også bruges til en midlertidig eksponeringsvurdering.

⚠ ADVARSEL:

- ▶ Vibrations- og støjemissionerne under den faktiske brug af elværktøjet er muligvis ikke ens med de erklærede værdier, afhængigt af hvordan værktøjet bruges, især hvilken slags emner, der bearbejdes. Brugeren skal undgå, at udsætte sig selv for vibrationer og støj i lang tid ad gangen. Dette kan fx gøres ved, at bruge handsker for, at minimere vibrationer, og ved at begrænse arbejdstiden. Hele driftsforløbet skal tages i betragtning (fx når elværktøjet er slukket når det kører i tomgang og når produktet bruges).
- ▶ Slibning af tynde metalplader eller andre materialer, der let vibrerer og som har en stor overflade, kan forøge støjemissionen meget mere (op til 15 dB) end de angivne støjemissionsværdier. Sådanne emner skal for så vidt muligt forhindres i at larme så meget ved brug af passende foranstaltninger, såsom påføring af tunge fleksible dæmpningsmætter. Den øgede støjemission skal også tages i betragtning ved både risikovurderingen af støjeksponering og ved valg af et passende høreværn.



Sikkerhedsinstruktioner

- **Generelle sikkerhedsadvarsler til elværktøjet**

⚠ ADVARSEL:

- ▶ **Læs alle sikkerhedsadvarsler, instruktioner, billeder og specifikationer, der følger med dette værktøj.** Manglende overholdelse af alle nedenstående instruktioner kan føre til elektrisk stød, brand og/eller alvorlige personskader.

Gem alle advarsler og instruktioner til senere reference.

Udtrykket "elværktøj" i advarslerne refererer til dit el-drevne (med ledning) elværktøj eller dit batteridrevne elværktøj (uden ledning).

Sikkerhed i arbejdsområdet

- Arbejdsområdet skal holdes rent og godt belyst.** Rodede eller mørke områder kan føre til ulykker.
- Elværktøj må ikke bruges i eksplosive atmosfærer, såsom i nærheden af brændbare væsker, gasser eller støv.** Elværktøj danner gnister, som kan antænde støv og dampe.
- Børn og omkringstående personer skal holdes væk, når elværktøjet er i brug.** Distractioner kan gøre, at du mister kontrollen over værktøjet.

El-sikkerhed

- Stikket på elværktøjet skal passe til stikkontakten. Stikket må aldrig ændre på nogen måde. Brug ikke et adapterstik på et elværktøj med en jordforbindelse.** Stik, der ikke ændres, og stikkontakter der passer sammen reducerer risikoen for elektrisk stød.

- b) **Undgå, at kroppen kommer i kontakt med jordforbundne overflader, såsom rør, radiatorer, komfurer og køleskabe.** Der er en øget risiko for elektrisk stød, hvis din krop er forbundet.
- c) **Elværktøj må ikke udsættes for regn eller våde forhold.** Vand, der trænger ind i et elværktøj, øger risikoen for elektrisk stød.
- d) **Ledningen må ikke misbruges. Ledningen må aldrig bruges til at bære, trække eller afbryde elværktøjet. Ledningen skal holdes væk fra varme, olie, skarpe kanter og bevægelige dele.** Beskadigede og indviklede ledninger forøger risikoen for elektrisk stød.
- e) **Hvis et elværktøj bruges udendørs, skal du bruge en forlængerledning, der er beregnet til udendørs brug.** Brug af en ledning, der er beregnet til udendørs brug, reducerer risikoen for elektrisk stød.
- f) **Hvis det ikke kan undgås at bruge et elværktøj på et fugtigt sted, skal du bruge en fejlstrømsanordning.** Når en fejlstrømsanordning bruges, reduceres risikoen for elektrisk stød.
- c) **Undgå, at starte elværktøjet ved et uheld. Sørg for, at tænd/sluk-knappen er slukket, før elværktøjet strømforsynes, løftes eller bæres.** Undgå, at bære elværktøj med fingeren på tænd/sluk-knappen, eller strømforsyne elværktøjer med tænd/sluk-knappen tændt, da dette kan føre til ulykker.
- d) **Fjern alle justeringsnøgler og skruenøgler, før elværktøjet tændes.** Hvis en skruenøgle eller nøgle efterlades på en drejende del af elværktøjet, kan det føre til personskader.
- e) **Undgå, at række for langt ud. Sørg altid for, at holde balancen og et ordentligt fodfæste.** På denne måde har du bedre styr på elværktøjet i uventede situationer.
- f) **Brug ordentligt tøj. Brug ikke løstsiddende tøj eller smykker. Hold dit hår, tøj og handsker væk fra bevægelige dele.** Løstsiddende tøj, smykker eller langt hår komme i klemme i bevægende dele.
- g) **Hvis det er muligt, at sætte støvudsugnings- og opsamlingsudstyr på produktet, skal du sørge for at dette gøres sikkert og ordentligt.** Brug af støvopsamlingsudstyr kan reducere støvrelaterede farer.

Personlig sikkerhed

- a) **Når du bruger et elværktøj, skal du hele tiden være opmærksom og holde øje med, hvad du laver, og bruge din sunde fornuft.** Brug ikke elværktøj, hvis du er træt eller påvirket af stoffer, alkohol eller medicin. Et øjeblik uopmærksomhed, når du bruger et elværktøj, kan føre til alvorlige personskader.
- b) **Brug af personligt beskyttelsesudstyr. Brug altid øjenbeskyttelse.** Beskyttelsesudstyr såsom støvmasker, skridsikre sikkerhedssko, sikkerhedshjelme og høreværn, der bruges i de rigtige forhold, reducerer risikoen for personskader.
- h) **Undgå, at ignorere værktøjets sikkerhedsprincipper, blot fordi du har erfaring med brug af værktøjet.** En uforsigtig handling kan føre til alvorlig skade på blot en brøkdel af et sekund.

Brug og pleje af elværktøjet

- a) **Undgå, at tvinge med elværktøjet. Brug det rigtige elværktøj til opgaven.** Det rigtige elværktøj gør et bedre stykke arbejde, og det er mere sikkert ved brug til opgaver, som det er beregnet til.

- b) **Brug ikke elværktøjet, hvis tænd/sluk-knappen ikke tænder og slukker det.** Et elværktøj, der ikke kan tændes/slukkes på tænd/sluk-knappen, er farligt og det skal repareres.
- c) **Før elværktøjet justeres, tilbehør skiftes og før elværktøjet gemmes væk, skal du trække stikket ud af stikkontakten og/eller tag batteripakken ud, hvis dette kan lade sig gøre.** Sådanne forebyggende sikkerhedsforanstaltninger reducerer risikoen for, at elværktøjet startes ved et uheld.
- d) **Elværktøj, der ikke bruges, skal opbevares uden for børns rækkevidde. Personer, der ikke er bekendt med elværktøjet eller disse instruktioner, må ikke bruge elværktøjet.** Elværktøj er farligt i hænderne på personer, der ikke ved, hvordan det skal bruges.
- e) **Elværktøjet og tilbehøret skal vedligeholdes. Se elværktøjet efter for fejljusteringer eller bevægende dele, der binder, ødelagte dele og alle andre tilstande, der kan påvirke elværktøjets funktionsdygtighed. Hvis elværktøjet beskadiges, skal det repareres før brug.** Mange ulykker skyldes dårligt vedligeholdt elværktøj.
- f) **Skæreværktøj skal holdes skarpt og rent.** Når skæreværktøjer med skarpe skærekanter vedligeholdes ordentligt, er de mindre tilbøjelige til at binde og de er nemmere at styre.
- g) **Elværktøjet, tilbehøret, bitsene og lignende skal bruges i henhold til denne vejledning, og der skal tages hensyn til arbejdsforholdene og opgaven, der udføres.** Hvis elværktøjet bruges til andet end det, det er beregnet til, kan det føre til en farlig situation.
- h) **Hold håndtag og gribeflader tørre, rene og fri for olie og fedt.** Glatte håndtag og gribeflader gør, at værktøjet ikke kan håndteres og styres sikkert i uventede situationer.
- Brug og pleje af dette batteridrevet værktøj**
- a) **Produktet må kun oplades med opladeren, der er specificeret af producenten.** Hvis oplader, der er beregnet til én slags batterier, bruges med en anden slags batterier, kan det udgøre en brandrisiko.
- b) **Elværktøjet må kun bruges med batterierne, der er beregnet til det.** Brug af andre batteripakker udgør en stor risiko for skader og brand.
- c) **Når batteripakken ikke er i brug, skal den holdes væk fra andre metalgenstande, såsom papirclips, mønter, nøgler, søm, skruer eller andre små metalgenstande, der kan oprette en forbindelse fra en terminal til en anden.** Hvis batteripolerne kortsluttes kan det føre til forbrændinger eller brand.
- d) **Under dårlige forhold kan væske trænge ud af batteriet. Undgå, at røre denne væske. Hvis en person ved et uheld rører væsken, skal området straks skylles med vand. Hvis væske kommer i kontakt med øjnene, skal du straks søge lægehjælp.** Væske, der trænger ud af batteriet, kan forårsage irritation eller forbrændinger.
- e) **Værktøjet med ikke bruges med en batteripakke, der er beskadiget eller som er blevet ændret.** Beskadigede eller ændrede batterier kan være uforudsigelige, hvilket kan føre til brand, eksplosion eller risiko for personskade.

- f) **En batteripakke eller et værktøj må ikke udsættes for ild eller for høje temperaturer.** Udsættelse for ild eller temperaturer over +130 °C kan føre til en eksplosion.
- g) **Følg alle opladningsvejledningerne og oplad ikke batteripakken eller værktøjet uden for temperaturområdet, der står i vejledningerne.** Forkert opladning eller opladning i en temperaturer uden for det angivne område, kan beskadige batteriet og forøge risikoen for brand.

	FORSIGTIG! FARE FOR EXPLOSION! Ikke-genopladelige batterier må aldrig genoplades!
	Beskyt det genopladelige batteri mod varme, for eksempel mod uafbrud sollys, ild, vand og fugt. Dette udgør en fare for eksplosion.
	
	

Service

- a) **Få elværktøjet set efter af en kvalificeret fagperson, og sørg for kun, at bruge identiske reservedele.** Dette sikrer, at elværktøjets sikkerhed opretholdes.
- b) **Du må aldrig selv forsøge, at reparere beskadigede batteripakker.** Beskadigede batteripakker må kun repareres af producenten eller autoriserede serviceudbydere.

● Sikkerhedsinstruktioner til vinkelsliberen

Generelle sikkerhedsinstruktioner til slibning og grov afskæring

- a) **Dette elværktøj er beregnet til brug som slibemaskine og et grovt skæreværktøj.** Læs alle sikkerhedsvejledninger, vejledninger, diagrammer og data,

der følger med værktøjet. Manglende overholdelse af alle nedenstående vejledninger kan føre til elektrisk stød, brand og/eller alvorlige personskader.

- b) **Dette elværktøj er ikke beegnet til slibning med sandpapir, til opgaver med en stålborste, til polering eller til skæring af huller.** Brug af elværktøjet til formål, det ikke er beregnet til, kan føre til farer og personskader.
- c) **Dette elværktøj må ikke ændres, så det virker på nogen andre måder end dem, det er beregnet til eller som er angivet af værktøjsproducenten.** En sådan ændring kan føre til tab af kontrol og alvorlige personskader.
- d) **Tilbehør, der ikke følger med eller anbefales af producenten af dette elværktøj, må ikke bruges.** Bare fordi, der kan spændes et tilbehøret fast på elværktøjet, betyder det ikke, at det er sikkert at bruge.
- e) **Den maksimalt tilladte hastighed for det anvendte tilbehør, skal være mindst lige så høj som elværktøjets maksimale hastighed.** Tilbehør, der kører hurtigere end den tilladte hastighed, kan knække og slynges væk.
- f) **Tilbehørets udvendige diameter og tykkelse, skal passe med elværktøjets mål.** Tilbehør, der har en forkert størrelse, er ikke ordentligt afskærmet eller kan ikke styres ordentligt.
- g) **Målene på tilbehøret skal passe til målene på monteringsbeslaget på elværktøjet.** Tilbehør, der ikke passer til elværktøjets monteringshardware, er ude af balance og vil vibrere meget, hvilket kan føre til tab af kontrol.
- h) **Brug aldrig beskadigede tilbehør! Tilbehøret skal altid ses efter før det bruges.** Slibeskiver skal ses efter for spåner eller revner, slibeplader skal ses efter for revner, skrammer

- og slitage. Hvis det brugte elværktøj eller tilbehør tabes, skal du se, om det er beskadiget. Sørg for altid kun at bruge tilbehør, der ikke er beskadiget. Når tilbehøret er blevet set efter og sat på, skal du sørge for, at du og andre personer i nærheden er uden for rækkevidden af det drejende tilbehør. Undgå, at skrue helt op for hastigheden i det første minut tilbehøret bruges. Beskadiget tilbehør går normalt hurtigt i stykker.
- i) **Brug personligt beskyttelsesudstyr. Afhængigt af opgaven skal du sørge for, at du bruger fuld ansigtsbeskyttelse, øjenbeskyttelse eller beskyttelsesbriller. Brug om nødvendigt en støvmaske, høreværn, beskytteshandsker eller et beskyttelsesforklæde, så du beskyttes mod slibe- og materialepartikler.** Øjnene skal beskyttes mod genstande, der kan slynges væk af værktøjet under brug. Støv- eller filtermasker skal bruges til at filtrere alt støv, der opstår under udføres af opgaven. Udsættelse for høje lyde i længere tid kan føre til høretab.
- j) **Sørg for, at andre personer er på sikker afstand fra arbejdsområdet. Alle, der er inden for arbejdsområdet, skal bruge passende personligt beskyttelsesudstyr.** Fragmenter af arbejdsemnet eller ødelagt tilbehør kan slynges væk, hvilket kan føre til personskader – selv uden for det umiddelbare arbejdsområde.
- k) **Elværktøjet må kun holdes på dets isolerede gribflader, når du udfører arbejde, hvor elværktøjet kan ramme skjulte elledninger eller sit egen strømkabel.** Kontakt med et strømførende kabel kan gøre elværktøjets metaldele strømførende, hvilket kan føre til elektrisk stød.
- l) **Elværktøjet må aldrig lægges ned, før tilbehøret er gået helt i stå.** Det drejende tilbehør kan komme i kontakt med overfladen, så du mister kontrollen over elværktøjet.
- m) **Elværktøjet må ikke køre, når du bærer det.** Utilsigtet kontakt mellem dit tøj og det drejende tilbehør kan føre til personskader (f.eks. et snit eller et punkteringssår).
- n) **Elværktøjets ventilationsåbninger skal regelmæssigt rengøres.** Motorventilatoren suger støv ind i kabinettet. Hvis der samles for meget metalstøv i elværktøjet, kan det føre til elektriske farer.
- o) **Elværktøjet må ikke bruges i nærheden brandfarlige materialer.** Disse materialer kan antændes af gnister.
- p) **Brug ikke tilbehør, der kræver flydende kølevæske.** Brug af vand eller andre flydende kølemidler kan føre til elektrisk stød.

Tilbageslag og relaterede sikkerhedsvejledninger

Et tilbageslag er en pludselig reaktion, der sker hvis det drejende tilbehør, f.eks. en slibeskive, slibeplade eller lignende, hakker eller sætter sig fast. Denne fastholdelse eller fastklemning gør, at det drejende tilbehør pludselig stopper. Hvis dette sker, drejes elværktøjet hurtigt i retningen af tilbehøret, der sidder fast. Hvis f.eks. en slibeskive sætter sig fast eller kommer i klemme i et emne, kan kanten af slibeskiven, der rager ind i emnet, sætte sig fast og knække slibeskiven eller give tilbageslag. Slibeskiven kan derefter slynges mod brugeren eller væk fra brugeren, afhængigt af skivens drejeretning, når den kommer i klemme. Dette kan også gøre at slibeskiverne knækker.

Tilbageslag skyldes forkert brug af elværktøjet og/eller forkerte arbejdsforhold. Dette kan undgås ved at tage passende forholdsregler som beskrevet nedenfor.

- a) **Elværktøjet skal holdes ordentligt fast med begge hænder. Placer krop og arme, så de kan absorbere kraften fra et eventuelt tilbageslag. Brug altid det ekstra håndtag, hvis muligt. På denne måde har du bedst kontrol over tilbageslag og eventuelle reaktionskræfterne, når værktøjet kører på fuld hastighed.** Ved at tage passende forholdsregler i brug, kan brugeren bevare kontrollen over tilbageslags- og reaktionskræfterne.
- b) **Hold altid hænderne væk fra et drejende tilbehør.** Tilbehøret kan slynges over din hånd i tilfælde af tilbageslag.
- c) **Undgå, at nogen dele af kroppen er i området, som elværktøjet sandsynligvis slynges mod i tilfælde af et tilbageslag.** Tilbageslaget tvinger elværktøjet i modsat retning af slibeskivens drejeretning, hvis skiven sætter sig fast.
- d) **Vær meget forsigtig, når du arbejder på hjørner, skarpe kanter og lignende. Undgå, at tilbehøret stødes mod arbejdsemnet eller sætte sig fast.** Det drejende tilbehør er mere tilbøjeligt til at sætte sig fast i hjørner eller skarpe kanter, eller hvis det springer tilbage fra dem. Dette kan føre til tab af kontrol eller tilbageslag.
- e) **Værktøjet må ikke bruges med kædesavklinger, der er beregnet til træ, segmenterede diamantskæreskiver med en segmentstigning over 10 mm eller savklinger med tænder.** Denne slags tilbehør kan ofte føre til tilbageslag eller tab af kontrol.

Særlige sikkerhedsvejledninger til slibning og skæring ved slibning

- a) **Brug kun slibetilbehør, der er beregnet til elværktøjet og en passende klingskærm, der passer til disse slibeværktøjer.** Slibeværktøj, der ikke er beregnet til elværktøjet, kan ikke afskærmes ordentligt og er farlige at bruge.
- b) **Forskudte slibeskiver skal monteres på en sådan måde, at deres slibeflade ikke rager uden for klingskærmen.** En forkert monteret slibeskive, der rager uden for klingskærmen, kan ikke beskyttes ordentligt.
- c) **Klingskærmen skal spændes ordentligt fast på elværktøjet og den skal justeres for maksimal sikkerhed, så brugeren udsættes for mindst mulig slibemateriale.** Klingskærmen er beregnet til at beskytte brugeren mod fragmenter, utilsigtet kontakt med slibeværktøjet og gnister, der kan antænde tøj.
- d) **Slibeværktøjer må kun bruges til de anbefalede formål. Slib for eksempel aldrig med siden af en skæreskive.** Skæreskiver er beregnet til at fjerne materiale med kanten af skiven. Hvis der påføres kraft på siden af disse slibeværktøjer kan de knække.
- e) **Brug altid ubeskadigede flanger i den rigtige størrelse og form til slibeskiven, der bruges.** Egnede flanger støtter slibeskiven og reducerer risikoen for at skiven går i stykker. Flanger til skæreskiver kan være anderledes end flanger til andre slibeskiver.
- f) **Brug ikke slidte slibeskiver fra et større elværktøj.** Slibeskiver til et større elværktøj er ikke beregnet til de højere omdrejningshastigheder, der bruges på mindre elværktøjer, så de kan gå i stykker.

- g) Når du bruger skiver til to forskellige formål, skal du altid bruge en passende klingskærm til opgaven, der udføres. Hvis der bruges en forkert skærm, afskærmer den ikke ordentligt, hvilket kan føre til alvorlige personskader.

Yderligere særlige sikkerhedsinstruktioner ved skæring med slibning

- a) **Undgå at trykke for hårdt på værktøjet under brug, og undgå at skæreskiven sætter sig fast. Undgå, at lave alt for dybe snit.** Hvis skæreskiven overbelastes kan den nemmere bøje eller komme i klemme, hvilket kan føre til tilbageslag eller beskadigelse af slibeværktøjet.
- b) **Undgå, at personer er i området foran og bagved den drejende skæreskive.** Når skæreskiven bevæges væk fra dig selv i emnet og det giver tilbageslag, kan elværktøjet slynges direkte mod dig sammen med den drejende skive.
- c) **Hvis skæreskiven sætter sig fast, eller hvis du stopper værktøjet, skal du holde det stille, indtil skiven er holdt helt op med at dreje. Forsøg aldrig at trække en drejende skæreskive ud af et snit. Dette kan føre til tilbageslag.** Find årsagen til at skiven sætter sig fast, og løs problemet.
- d) **Tænd ikke elværktøjet igen, så længe det er i emnet. Lad skæreskiven nå op på fuld hastighed, før du forsigtigt begynder at skære igen.** Ellers kan skiven sætte sig fast, slynge ud af emnet eller give tilbageslag.

- e) **Sørg for støtte paneler eller store emner, så du reducerer risikoen for, at skæreskiven sætter sig fast, hvilket kan føre til tilbageslag. Store emner kan bøje under deres egen vægt.** Emnet skal støttes på begge sider af skiven: Både i nærheden af skæreskiven og ved kanten.
- f) **Vær særlig forsigtig, hvis du laver lommensnit i vægge eller andre skjulte områder.** Skæreskive kan ramme gas- eller vandrør, elektriske ledninger eller andre genstande, der kan føre til tilbageslag.
- g) **Undlad, at lave buede snit.** Hvis skæreskiven overbelastes kan den nemmere bøje eller komme i klemme, hvilket kan føre til tilbageslag eller beskadigelse af slibeværktøjet, hvilket kan tilmed føre til alvorlige personskader.

● Adfærd i nødsituationer

Lær, hvordan produktet bruges ved, at læse denne brugsvejledning. Husk sikkerhedsadvarslerne og følg dem nøje. På denne måde undgår du farlige situationer.

- Vær altid opmærksom, når produktet bruges, så du hurtigt kan genkende og håndtere risici. Ved at gribe hurtigt ind, kan du undgå alvorlige personskader og skade på ejendom.
- Hvis der opstår en fejl, skal du slukke produktet og tage batteriet ud. Få produktet set efter af en fagperson, og få det repareret, hvis nødvendigt, før det bruges igen.

● Restrisici

Selvom dette produkt bruges i henhold til alle sikkerhedskravene, er der stadig potentielle risici for personskader og skader. Følgende farer kan opstå i forbindelse med dette produkts opbygning og design:

- Skader fra bevægelige dele eller varme overflader.
- Høretab, hvis du arbejder uden høreværn.
- Skader på dit helbred som følge af svingende hænder og arme ved brug af apparatet i længere tid, eller hvis apparatet ikke holdes eller vedligeholdes rigtigt.

BEMÆRK

- ▶ Dette produkt producerer et elektromagnetisk felt under drift! Dette felt kan, under bestemte omstændigheder, forstyrre aktive eller passive medicinske implantater!
- ▶ For at reducere risikoen for alvorlige eller livsfarlige skader anbefaler vi, at personer med medicinske implantater først snakker deres læge og producenten af deres medicinske implantat, før de bruger dette produkt!

● Sikkerhedsadvarsler til batteriopladeren

- Dette apparat må kun bruges af børn over 8 år og personer med nedsatte fysiske, sensoriske eller mentale evner, eller personer med manglende erfaring og viden, hvis de er under opsyn eller er blevet vejledt i, hvordan apparatet bruges på en sikker måde og de forstår de involverede risici. Børn må ikke lege med dette produkt.

Rengør og vedligeholdelse må ikke udføres af børn uden opsyn.

- Ikke-genopladelige batterier må aldrig genoplades.

Disse vejledninger må ikke ignoreres, da dette kan være farligt.

- Hvis strømkablet er beskadiget, skal det udskiftes af producenten, dennes serviceagent eller en lignende kvalificeret fagperson, for at undgå fare.
- Beskyt de elektriske dele mod fugt. Sådanne dele må ikke nedsænkes i vand eller andre væsker, for at undgå elektrisk stød. Apparatet må aldrig holdes under rindende vand. Læs vejledningerne til rengøring, vedligeholdelse og reparation.



Apparatet er kun beregnet til indendørs brug.

- ⚠ **BEMÆRK!** Denne oplader er kun beregnet til opladning af følgende batterityper:

/// PARKSIDE® 20 V batteripakke

PAP 20 B1	2 Ah	5 celler
PAP 20 B3	4 Ah	10 celler

Kunder kan bestille kompatible reservebatterier og opladere fra LIDL-onlinebutikker i de følgende lande:

Tyskland (lidl.de), Frankrig (lidl.fr), Belgien (lidl.be), Tjekkiet (lidl.cz), Nederlandene (lidl.nl), Polen (lidl.pl), Slovakiet (lidl.sk), Spanien (lidl.es)

Kunder fra andre lande kan bestille på www.optimex-shop.com.

Apparatet er kompatibel med alle batterier fra „X 20 V TEAM“. For optimal ydeevne anbefaler vi, at bruge nedenstående batteripakker:

Egnede batteripakker og opladere

Batteripakke:	/// PARKSIDE® X 20 V Team
Oplader:	/// PARKSIDE® X 20 V Team

● Working procedures

BEMÆRK

- ▶ Slibeværktøjer må kun bruges til de anbefalede formål. Ellers kan de gå i stykker, beskadiges eller forårsage personskader.

Grovslibning

- Brug aldrig skæreskiver til grovslibning!
- Flyt vinkelsliberen frem og tilbage på emnet med et moderat tryk.
- Ved arbejde på bløde materialer, skal den grove slibeskive flyttes fladt over emnet. Ved arbejde på hårde materialer, kan slibeskive holdes lidt skråt mod overfladen.

Slibende skæring

- Brug aldrig grove slibeskiver til skæring!
- Brug kun afprøvede fiberforstærkede skære- eller slibeskiver eller diamantbelagte skæreskiver, der er godkendt til en hastighed på mindst 80 m/s.

⚠ FORSIGTIG!

- ▶ Vinkelsliberen fortsætter med at køre i et stykke tid, når den slukkes. Den må ikke bremses at trykke på skiven.

- Spænd emnet fast Spænd emnet fast med klemmer/en skruestik. Dette er meget mere sikker end at holde det i hånden.
- Sluk altid apparatet, før du lægger det fra dig, og vent indtil skiven ikke længere drejer.
- Apparatet må kun bruges til tørslibning og tørslibning.
- Det ekstra håndtag  skal monteres på apparatet til alt slags arbejde.
- Værktøjet må ikke bruges på bly og blyholdige materialer. Asbest er et kendt kræftfremkaldende stof.

⚠ FARE! STYR ALTID APPARATET GENNEM EMNET I MODSAT DREJERETNING.

- ▶ Hvis værktøjet kører i modsat retning, kan det føre til tilbageslag. Værktøjet kan slynges ud af snittet.

- Tænd altid værktøjet, før det sættes i emnet. Når opgaven er færdig, skal du trække værktøjet ud af emnet og derefter slukke det.
- Hold altid værktøjet med begge hænder under brug. Sørg for, at du står sikkert og stabilt.
- For at få en optimal slibning, skal værktøjet flyttes jævnt frem og tilbage i en vinkel på 15° til 30° (mellem slibeskiven og emnet).

- Hvis du arbejder på skrå overflader, må du ikke trykke for hårdt på emnet. Hvis omdrejningshastigheden falder betydeligt, skal du lette trykket, så værktøjet kan arbejde mere sikkert og effektivt. Hvis apparatet pludselig bremser helt eller sætter sig fast, skal det straks slukkes.
- Skæring: Arbejd med en moderat hastighed og hold ikke skæreskiven på skrå.
- Grove slibeskiver og skæreskiver bliver meget varme – lad dem køle helt ned, før du rører dem.
- Værktøjet må aldrig bruges til andre formål end dem, det er beregnet til.
- Sørg for, at værktøjet er slukket, før du sætter batteriet i.
- I tilfælde af fare skal du slukke værktøjet og tage batteriet ud. Sørg for, at værktøjet er let og hurtigt tilgængeligt i tilfælde af en nødsituation.
- Tag altid batteriet ud under pauser, ved justering af værktøjet og når det ikke er i brug. Værktøjet skal altid tid holdes rent, tørt og fri for olie og fedt.
- Vær altid meget opmærksom under brug af værktøjet! Vær altid opmærksom på, hvad du laver og brug din sunde fornuft. Værktøjet må ikke bruges, hvis du er distraheret eller føler dig utilpas.



⚠ ADVARSEL!
Brug altid beskyttelsesbriller.



⚠ ADVARSEL!
Brug altid en støvmaske!

● Før brug

● Tilbehør

BEMÆRK

► Denne brugsvejledning indeholder oplysninger og forslag til forskelligt tilbehør og hvordan de bruges. Det omtalte tilbehør følger ikke med produktet, men er beregnet til brug med dette produkt.

- Tilbehør kan købes hos din forhandler. Se altid de tekniske krav til dette produkt, når du køber tilbehør (se afsnittet "Tekniske data").
- Hvis du ikke er sikker, skal du spørge en kvalificeret fagperson eller din forhandler til råds.

● Opladning af batteripakken

(Fig. A).

BEMÆRK

► Batteripakken [3] kan altid oplades, uden at dens levetid reduceres.
► Opladningen kan godt afbrydes, uden at batteripakken [3] tager skade.

- Før brug: Oplad batteripakken [3] før brug, hvis batteristrømmen er på halv eller lav (se afsnittet »Sådan ser du, hvor meget strøm, der er på batteripakken«).
- Opladningsindikatorerne (rød [15] og grøn [16]) viser status på opladeren [14] og batteripakken [3].

Lysindikator	Status
Den røde indikator lyser	Batteripakken oplades
Den grønne indikator lyser	Batteripakken er ladet helt op
Grøn og rød indikator blinker	Batteripakken er defekt

Lysindikator	Status
Rød indikator blinker	Batteripakken er for kold eller for varm
Grøn indikator lyser (uden batteripakken i produktet)	Oplader klar

1. Sæt batteripakken [3] i opladeren [14].
2. Slut strømadapteren til stikkontakten.
3. Når batteripakken [3] er ladet helt op:
 - Træk altid opladerens strømstik ud af stikkontakten.
 - Tag batteripakken [3] ud af opladeren [14].

● Isættelse/udtagelse af batteripakken

Sådan sættes batteripakken i produktet

1. Tryk batteripakken [3] ind i vinkelsliberen.
2. Sørg for at batteripakken [3] klikkes på plads.

Sådan tages batteripakken ud af produktet

1. Tryk på frigivelsesknappen [2] på batteripakken [3].
2. Træk batteripakken [3] ud af vinkelsliberen.

● Sådan ser du, hvor meget strøm, der er på batteripakken

- Sådan ser du, hvor meget strøm, der er på batteripakken: Tryk på  knappen [4].
Opladningsindikatorerne [5] viser, hvor meget batteriet er ladet op:

Opladningsindikatorer	Batteristrom
Rød/orange/grøn	Maksimal
Rød/orange	Medium
Rød	Lav

● Justering af klingeskærmen

⚠ ADVARSEL! Risiko for personskader!



Sluk altid for produktet og tag batteripakken [3] ud, før du laver nogen justeringer.

⚠ RISIKO FOR PERSONSKADER!

- ▶ Sørg altid for at klingeskærmen [8] er på vinkelsliberen. Sørg for at klingeskærmen monteres ordentligt på værktøjet. Indstil den, så den beskytter så meget som muligt. Det vil sige, at brugeren udsættes for så lidt som muligt af slibeskiven. Klingeskærmen [8] er beregnet til at beskytte brugeren mod fragmenter og utilsigtet kontakt med slibeværktøjet.
- ▶ Sørg for, at klingeskærmen [8] er monteret i mindst samme vinkel som det ekstra håndtag [7] (se fig. B). Ellers kan du skade dig selv på den grove slibeskive eller skæreskiven.

- Drej klingeskærmen [8] til den ønskede indstilling (arbejdsstilling). Sørg for, at klingeskærmen [8] sættes på, så klingeskærmen [13] er over en af de 5 udbulninger [21] på klingeskærmen [8] (se fig. E).
- Sørg for, at beslaget til klingeskærmen [13] sidder ordentligt fast i den pågældende udbulning [21].

Sådan tages klingeskærmen af (fig. C)

- Tag klingeskærmen [8] af ved at fjerne monteringsringen [11] og skruerne [12] med en passende skruetrækker.

● Sådan monteres det ekstra håndtag

⚠ FORSIGTIG!

- ▶ Af sikkerhedsmæssige årsager, må værktøjet kun bruges med det ekstra håndtag [7]. Hvis dette ikke gøres, kan det føre til alvorlige personskader. Det ekstra håndtag [7] kan monteres på højre og venstre side, og foroven, afhængigt af opgaven.

Montering/skift af den grove slibeskive/skæreskiven

Brug altid beskyttelseshandsker, når du skifter den grove slibeskive/skæreskiven.

Sørg for, at du bruger grove slibeskiver/skæreskiver med de rigtige mål. Hullets diameter skal passe med flangen [18] uden slør. Produktet må ikke bruges med en reduceringsenhed eller en adapter.

BEMÆRK

- ▶ Brug kun skiver, der er fri for skidt.
- ▶ Brug kun slibeskiver, hvis tilladte omdrejningstal er mindst lige så højt som det, der står på typeskiltet på elværktøjet.

⚠ RISIKO FOR PERSONSKADER!

- ▶ Tryk kun på låseknappen til akslen [9], når akslen [17] står helt stille.
- Tryk på låseknappen til akslen [9] for at låse motoren.
- Løsn spændemøtrikken [19] med skruenøglen [20] (se fig. D).
- Sæt den grove slibeskive eller skæreskiven på med etiketsiden mod apparatet på flangen [18].
- Sæt derefter spændemøtrikken [19] på akslen [17] igen med den hævdede side opad.

Brug med tynde slibeskiver (se fig. 1)

- Spændemøtrikkens [19] kant vender opad, så det er muligt, at montere en tynd slibeskive.

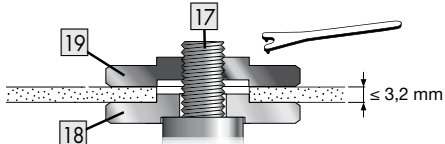

Fig. 1

Brug med tykke slibeskiver (se fig. 2)

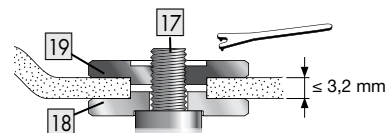

Fig. 2

Spændemøtrikkens [19] kant skal vende nedad, så slibeskiven kan spændes ordentligt på akslen [17].

- Lås akslen [17].
- Spænd spændemøtrikken [19] med uret med skruenøglen [20].

BEMÆRK

- ▶ Hvis skiven ikke drejer jævnt eller vibrerer meget, når den er blevet skiftet, skal det skiftes igen med det samme.
- ▶ Skruenøglen [20] kan gemmes i håndtaget [7].

- For en sikkerheds skyld skal du lade værktøjet køre på fuld hastighed i 60 sekunder, hver gang du har skiftet en skive. Vær opmærksom på usædvanlige lyde og gnister.
- Se, om alle delene er spændt ordentligt fast.
- Sørg for, at pilen der viser drejeretningen (hvis nogen) på den grove slibeskive/skæreskiven (herunder diamantskæreskiver) og apparatets drejeretning (pilen, der viser drejeretningen på hovedet) peger i samme retning.

● Justering af drejehastigheden

Du kan bruge justeringshjulet til at vælge drejehastigheden [6] før brug: (1 = langsom hastighed, 6 = hurtig hastighed).

Vi anbefaler, at du først prøver de forskellige hastiger på et stykke skrot, før du går i gang med opgaven.

● Betjening

● Sådan tændes og slukkes produktet

Se først om det monterede værktøj er spændt ordentligt fast før brug, så du er sikker på at alle delene er spændt ordentligt fast.

BEMÆRK

- ▶ Tænd altid vinkelsliberen, før den kommer i kontakt med emnet, og sæt den derefter på emnet.
- ▶ Hvis værktøjet sætter sig fast på grund af overbelastning og slukker, starter det automatisk igen, så snart det ikke længere sidder fast (automatisk startfunktion).

Sådan tændes produktet

- Tryk først på tænd/sluk-knappen [1] til højre, og tryk den derefter fremad.

Sådan slukkes produktet

- Slip tænd/sluk-knappen [1].

Sådan sættes produktet på uafbrudt drift

- Tryk først på tænd/sluk-knappen [1] til højre, og tryk den derefter fremad. Tryk derefter tænd/sluk-knappen [1] fremad og nedad, indtil den sættes fast.

Sådan slås uafbrudt drift fra

- Tryk tænd/sluk-knappen [1] bagud og nedad, og slip den.

● Rengøring og pleje af produktet

⚠ ADVARSEL! Risiko for personskader!



Sluk altid for produktet og tag batteripakken [3] ud, før du laver nogen justeringer.

BEMÆRK

- ▶ Dette produkt må ikke rengøres med kemiske, alkaliske, slibende eller andre aggressive rengørings- eller desinfektionsmidler, da disse kan beskadige produktets overflader.
- Undgå, at væsker trænger ind i produktet.
- Produktet skal altid holdes rent, tørt og fri for olie eller fedt.
- Før hvert brug og før opbevaring: Fjern eventuelt skidt på produktet.
- Produktet skal regelmæssig rengøres ordentligt, så det er sikkert at bruge og så det holdes i god stand.
- Rengør produktet med en tør klud.
- Brug en blød børste til områder, der er svære at nå.

● Vedligeholdelse

- Før og efter hvert brug: Se produktet og tilbehøret efter for slid og skader. Skift slidt eller beskadiget tilbehør, hvis nødvendigt. Overhold de tekniske krav (se afsnittet "Tekniske data").

● Reparation

- Dette produkt indeholder ingen dele, der kan repareres af brugeren.
- Kontakt et autoriseret servicecenter eller en tilsvarende kvalificeret fagperson for at få produktet set efter og eventuelt repareret.

● Opbevaring

- Rengør produktet som beskrevet ovenfor.

- Produktet og dets tilbehør skal opbevares på et mørkt, tørt, frostfrit og ordentligt ventileret sted.
- Produktet skal altid opbevares uden for børns rækkevidde.
- Den ideelle opbevaringstemperatur (over 3 måneder) er mellem +20 og +26 °C.
- Produktet skal opbevares i dets bærekuffert.

Batteripakke

- Før opbevaring i længere tid: Batteripakken [3] skal være delvis oplades, når den gemmes væk. Batteripakken skal lade 40 til 60 % op (den røde og orange opladningsindikator [5] lyser).
- Ved opbevaring i længere tid: Strømmen på batteripakken [3] skal kontrolleres cirka hver 3. måned. Oplad batteripakken, hvis nødvendig.

● Transport

- Produktet skal transporteres i dets bærekuffert.
- Produktet skal beskyttes mod kraftige stød og stærke vibrationer, der kan opstå under transport i køretøjer.
- Produktet skal spændes fast, så det ikke glider eller vælter.

● Bortskaffelse

Indpakningen består af miljøvenlige materialer, som De kan bortskaffe over de lokale genbrugssteder.



Bemærk forpackningsmaterialernes mærkning til affaldssorteringen, disse er mærket med forkortelser (a) og numre (b) med følgende betydning: 1–7: kunststoffer / 20–22: papir og pap / 80–98: kompositmaterialer.



De får oplyst muligheder til bortskaffelse af det udtjente produkt hos deres lokale myndigheder eller bystyre.



For miljøets skyld, så må produktet aldrig smides ud sammen med husholdningsaffaldet, når det er udtjent, men skal afleveres til en fagmæssig korrekt bortskaffelse. De kan informere Dem vedrørende opsamlingssteder og deres åbningstider hos deres ansvarlige forvaltning.

Defekte eller brugte batterier / genopladelige batterier skal genanvendes. Aflever batterier / akkuer og / eller produktet via et af de tilbudte indsamlingssteder.



Miljøskader gennem forkert bortskaffelse af batterierne / akkuerne!

Fjern batterierne / de genopladelige batterier fra produktet ved bortskaffelse.

Batterier / akkuer må ikke bortskaffes via husholdningsaffaldet. De kan indeholde giftige tungmetaller og er underlagt behandlingen for særaffald. De kemiske symboler for tungmetaller er følgende: Cd = kadmium, Hg = kviksølv, Pb = bly. Aflever derfor brugte batterier / akkuer hos en kommunal genbrugsstation.

● Garanti

Produktet er blevet fremstillet efter strenge kvalitetsstandarder og kontrolleret nøje før udlevering. I tilfælde af materiale- eller produktionsfejl kan du i medfør af loven gøre krav gældende over for sælgeren af produktet. Dine lovmæssige rettigheder begrænses på ingen måde af den af os nedennævnte garanti.

Garantien på dette produkt gælder i 3 år regnet fra købsdatoen. Garantien gælder fra købsdatoen. Opbevar den originale kvittering et sikkert sted, da dette dokument forlanges forlagt som dokumentation for købet.

Alle skader eller mangler, der allerede forefindes på tidspunktet for købet, skal straks meddeles efter udpakningen af produktet.

Hvis der inden for 3 år regnet fra købsdatoen viser sig en materiale- eller produktionsfejl på produktet, reparerer eller udskifter vi det – efter vores valg – gratis for dig. Garantiperioden forlænges ikke som følge af et imødekommet krav om garanti. Dette gælder også for udskiftede og reparerede dele.

Denne garanti bortfalder, hvis produktet er blevet beskadiget eller anvendt og vedligeholdt forkert.

Garantien dækker materiale- og produktionsfejl. Denne garanti dækker hverken produktdele, der er udsat for normal slitage og derfor er at betragte som sliddele (f.eks. batterier, slanger, farvepatroner), eller skader på skrøbelige dele, f.eks. kontakter eller dele af glas.

● Afvikling af garantisager

For at sikre en hurtig behandling af din forespørgsel, bedes du overholde følgende instruktioner:

Ved alle forespørgsler, skal kvitteringen og varenummeret (f.eks. IAN 496273_2504) kunne forevises som dokumentation på købet.

Varenummeret kan du aflæse på produktets typeskilt, en gravering på produktet, forsiden af din betjeningsvejledning (nederst til venstre) eller på en mærkat på bagsiden eller undersiden af produktet.

Hvis der opstår funktionsfejl eller andre mangler, skal du i første omgang kontakte serviceafdelingen via telefon eller e-mail.

Et defekt produkt kan gratis sendes til den serviceadresse, der er blevet oplyst, vedlagt kvitteringen (kassebonen) og en beskrivelse af, hvilken defekt der er opstået og hvornår den er opstået.

På parkside-diy.com kan du se og downloade denne og mange andre manualer. Ved at scanne QR-koden får du adgang til parkside-diy.com. Vælg dit land og søg efter betjeningsvejledningen i søgefeltet. Ved at indtaste varenummeret (IAN) 496273_2504 finder du frem til betjeningsvejledningen af dit produkt.



● Service



Service Danmark

Tel.: 80254583

Kontaktformular på parkside-diy.com

IAN 496273_2504

● EF-overensstemmelseserklæring

EU-OVERENSSTEMMELSESERKLÆRING (Nr. 496273_2504)

IAN: 496273_2504
Produktidentifikation: "PARKSIDE" Batteridreven vinkelsliber 20 V
Modelnummer: HG12781A

Genstanden for erklæringen, som beskrevet ovenfor, er i overensstemmelse med den relevante EU-harmoniseringslovgivning:

Direktiv 2006/42/EF
Direktiv 2014/30/EU
Direktiv 2011/65/EU med alle relaterede ændringer

Referencer til de relevante anvendte harmoniserede standarder eller referencer til de andre tekniske specifikationer, som der erklæres overensstemmelse med:

Nr. / dele
Direktiv 2006/42/EF
EN 62841-1:2015/A11:2022
EN IEC 62841-2-3:2021/A11:2021
Direktiv 2014/30/EU
EN IEC 55014-1:2021
EN IEC 55014-2:2021

Genstanden for ovennævnte erklæring er i overensstemmelse med Europa-Parlamentets og Rådets direktiv 2011/65/EU af den 8. juni 2011 om begrænsning af brugen af visse farlige stoffer i elektrisk og elektronisk udstyr:

Nr. / dele
EN IEC 63000:2018

Ihændeleder af den tekniske dokumentation: OWIM GmbH & Co.KG

Underskrevet for og på vegne af:

OWIM GmbH & Co. KG, Stiftsbergstraße 1, 74167 Neckarsulm, Tyskland

Denne overensstemmelseserklæring udstedes udelukkende under fabrikantens ansvar.

Oversættelse af original overensstemmelseserklæring

Neckarsulm
Sted

17.06.2025
Dato

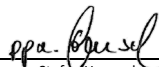
ppa. Stefan Haensel
Prokurist

ppa. Jens Buchheim
Prokurist



























DK

Używane ostrzeżenia i symbole	Strona	86
Wstęp	Strona	87
Przeznaczenie	Strona	87
Zakres dostawy	Strona	87
Opis części	Strona	88
Dane techniczne	Strona	88
Instrukcje dotyczące bezpieczeństwa	Strona	90
Ogólne ostrzeżenia dotyczące elektronarzędzi	Strona	90
Instrukcje bezpieczeństwa dotyczące szlifierki kątovej	Strona	93
Zachowanie w sytuacjach awaryjnych	Strona	97
Ryzyka resztkowe	Strona	98
Ostrzeżenia dotyczące ładowarki do akumulatora	Strona	98
Procedury robocze	Strona	99
Przed użyciem	Strona	101
Akcesoria	Strona	101
Ładowanie akumulatora	Strona	101
Zakładanie/wyjmowanie akumulatora	Strona	102
Sprawdzanie poziomu naładowania akumulatora	Strona	102
Regulacja osłony tarczy	Strona	102
Zakładanie uchwytu dodatkowego	Strona	103
Regulacja prędkości obrotowej	Strona	104
Użytkowanie	Strona	104
Włączanie i wyłączanie	Strona	104
Czyszczenie i utrzymanie	Strona	104
Konserwacja	Strona	105
Naprawa	Strona	105
Przechowywanie	Strona	105
Transport	Strona	105
Utylizacja	Strona	105
Gwarancja	Strona	106
Sposób postępowania w przypadku naprawy gwarancyjnej	Strona	107
Serwis	Strona	107
Deklaracja zgodności WE	Strona	108

Używane ostrzeżenia i symbole

W niniejszej instrukcji obsługi, na opakowaniu i na etykiecie znamionowej zastosowano następujące ostrzeżenia:

	<p>NIEBEZPIECZEŃSTWO! Ten symbol, w połączeniu ze słowem sygnalizacyjnym „Niebezpieczeństwo”, oznacza zagrożenie o wysokim stopniu ryzyka, które, jeśli się mu nie zapobiegnie, może spowodować śmierć lub poważne obrażenia.</p>		<p>OSTROŻNIE! Ten symbol, w połączeniu ze słowem sygnalizacyjnym „Ostrożnie”, oznacza zagrożenie o niskim stopniu ryzyka, które, jeśli się mu nie zapobiegnie, może spowodować drobne lub umiarkowane obrażenia ciała.</p>
	<p>OSTRZEŻENIE! Ten symbol, w połączeniu z hasłem ostrzegawczym „Ostrzeżenie”, oznacza zagrożenie o średnim stopniu ryzyka, które, jeśli się mu nie zapobiegnie, może spowodować śmierć lub poważne obrażenia.</p>		<p>Przed wymianą osprzętu, czyszczeniem i gdy urządzenie nie jest używane należy je wyłączyć.</p>
	<p>Przeczytaj instrukcję obsługi!</p>		<p>Akumulator należy chronić przed gorącym i ciągłym, intensywnym nasłonecznieniem.</p>
	<p>Noś okulary ochronne!</p>		<p>Akumulator należy chronić przed wodą i wilgocią.</p>
	<p>Noś naszuszki ochronne!</p>		<p>Akumulator należy chronić przed ogniem.</p>
	<p>Noś maskę przeciwpyłową!</p>		<p>Prąd stały/napięcie stałe</p>
	<p>Noś kask ochronny!</p>		<p>OSTROŻNIE! Należy postępować zgodnie z zasadami bezpieczeństwa.</p>
	<p>Noś rękawice ochronne!</p>		<p>Nieodpowiednie do szlifowania na mokro</p>
	<p>Noś obuwie ochronne z podeszwami antypoślizgowymi!</p>		<p>Nieodpowiednie do szlifowania powierzchnią boczną</p>

	Nie używać w przypadku uszkodzenia.		Tylko do cięcia
	Nie do szlifowania		Zawsze używaj oburącz.
	Nie używać osłony do cięcia.		Znak CE oznacza zgodność z odpowiednimi dyrektywami UE mającymi zastosowanie do tego produktu.
	Informacje dotyczące bezpieczeństwa Instrukcja użytkownika		

20 V AKUMULATOROWA SZLIFIERKA KĄTOWA

● **Wstęp**

Gratulujemy Państwu zakupu nowego produktu. Tym samym zdecydowali się Państwo na zakup produktu wysokiej jakości. Instrukcja obsługi jest częścią tego produktu. Zawiera ona ważne wskazówki dotyczące bezpieczeństwa, użytkowania i utylizacji. Przed pierwszym użyciem produktu należy zapoznać się ze wszystkimi wskazówkami dotyczącymi obsługi i bezpieczeństwa. Używać produktu wyłącznie zgodnie z jego poniżej opisanym przeznaczeniem. W przypadku przekazania produktu innej osobie należy dołączyć do niego całą jego dokumentację.

● **Przeznaczenie**

Urządzenie jest przeznaczone do cięcia oraz szcztokowania metalu, betonu lub płytek bez używania wody. Każde inne użycie lub jakiegokolwiek przeróbki urządzenia uznaje się za niewłaściwe. W takich sytuacjach istnieje poważne ryzyko wypadku. Producent nie ponosi odpowiedzialności za szkody spowodowane niewłaściwym użytkowaniem. Urządzenie nie jest przeznaczone do użytku komercyjnego.

● **Zakres dostawy**

- 1 20 V Akumulatorowa szlifierka kątowa
- 1 uchwyt dodatkowy
- 1 osłona tarczy (zamontowana)
- 1 klucz montażowy z dwoma otworami
- 1 tarcza tnąca (zamontowana)
- 1 zestaw instrukcji obsługi
- 1 walizeczka do przechowywania

● Opis części

- 1 Włącznik
- 2 Przycisk zwalniający akumulator
- 3 Akumulator*
- 4 Przycisk poziomu naładowania akumulatora
- 5 Wyświetlacz LED stanu akumulatora
- 6 Pokrętko regulacji do ustawiania prędkości
- 7 Uchwyt dodatkowy
- 8 Osłona tarczy
- 9 Przycisk blokady wrzeciona
- 10 Gwint na śrubę (3x) do uchwytu dodatkowego
- 11 Pierścień montażowy
- 12 Śruby
- 13 Element pozycjonujący osłonę tarczy
- 14 Szybka ładowarka*
- 15 Czerwona kontrolka LED ładowania
- 16 Zielona kontrolka LED ładowania
- 17 Wrzeciono na osprzęt
- 18 Kołnierz osprzętu
- 19 Nakrętka złączna
- 20 Klucz montażowy z dwoma otworami
- 21 Wybrzuszenia

● Dane techniczne

20 V Akumulatorowa szlifierka kątowna	PWSA 20-Li G4
Napięcie znamionowe:	20 V ===
Wolne obroty n_0 :	n_0 2500–11000 obr./min
Dozwolona średnica tarcz tnących/tarcz do obróbki zgrubnej:	Ø 125 mm
Dozwolona grubość tarcz tnących:	maks. 3 mm
Dozwolona grubość tarcz do obróbki zgrubnej:	maks. 6 mm
Gwint wrzeciona szlifierki:	M14

Tarcza tnąca (w komplecie)	
Wolne obroty n_0 :	maks. 12200 min ⁻¹
Prędkość tarczy:	maks. 80 m/s
Średnica zewnętrzna:	Ø 125 mm
Średnica otworu:	Ø 22,23 mm
Grubość:	1 mm

Akumulator*	PAP 20 B3
Numer modelu:	HG12606
Typ:	Litowo-jonowy
Napięcie znamionowe:	20 V ===
Pojemność:	4 Ah
Energia:	80 Wh
Liczba ogniwi:	10

* Akumulator i ładowarka nie wchodzą w zakres dostawy.

Szybka ładowarka*	PLG 20 C3
Numer modelu:	
- Wtyczka VDE:	HG08983
- Wtyczka BS:	HG08983-BS
Wejście:	
Napięcie znamionowe:	230–240 V~
Częstotliwość znamionowa:	50 Hz
Moc znamionowa:	120 W
Wyjście:	
Napięcie znamionowe:	21,5 V ===
Prąd ładowania:	4,5 A
Klasa ochrony:	II/ □
Bezpiecznik (wewnętrzny):	3,15 A/  T3,15A

* Akumulator i ładowarka nie wchodzą w zakres dostawy.

Zalecana temperatura otoczenia

Podczas ładowania:	od +4 do +40°C
Podczas pracy:	od -20 do +50°C
Podczas przechowywania:	od 0 do +45°C

Wartość emisji hałasu

Zmierzone wartości określono zgodnie z normą EN 62841. Poziom hałasu A elektronarzędzia wynosi na ogół:

Poziom ciśnienia akustycznego L_{pA} :	86,6 dB
Niepewność K_{pA} :	3 dB
Poziom mocy akustycznej L_{WA} :	94,6 dB
Niepewność K_{WA} :	3 dB

Wartość emisji drgań

Całkowite wartości drgań (sumy wektorowe przyspieszeń mierzone czujnikami triax) ustalone wg normy EN 62841:

Drgania Uchwyt główny $a_{h, AG}$:	5,23 m/s ²
Drgania Uchwyt pomocniczy $a_{h, AG}$:	4,34 m/s ²
Niepewność K:	1,5 m/s ²

Wartości dotyczą trybu pracy „szlifowanie płaszczyzn”. Wartości emisji drgań dla innych zastosowań może być inna.

OSTRZEŻENIE!



Noś nauszники ochronne!

UWAGA

- ▶ Deklarowana całkowita wartość drgań i deklarowana wartość emisji hałasu zostały zmierzone zgodnie ze standardową metodą testowania i mogą być używane do porównywania narzędzia z innymi.
- ▶ Deklarowana całkowita wartość drgań i deklarowana wartość emisji hałasu mogą również służyć do wstępnej oceny narażenia na hałas i drgania.

OSTRZEŻENIE:

- ▶ W zależności od sposobu używania narzędzia, a zwłaszcza od rodzaju obrabianego przedmiotu, emisja drgań i hałasu podczas rzeczywistego użytkowania elektronarzędzia może się różnić od wartości deklarowanych. Należy starać się minimalizować poziom narażenia na drgania i hałas. Przykłady działań mających na celu zmniejszenie drgań to m.in. noszenie rękawic podczas używania narzędzia oraz ograniczenie czasu pracy. Należy uwzględnić wszystkie części cyklu pracy (na przykład, oprócz czasu pracy pod obciążeniem, czas, kiedy elektronarzędzie jest wyłączone i czas, kiedy pracuje bez obciążenia).
- ▶ Szlifowanie cienkich arkuszy metalu lub innych elementów o dużej powierzchni, które łatwo wpadają w wibrację, może powodować emisję hałasu znacznie wyższą (do 15 dB) niż wartości deklarowane. Tego typu elementy powinno się w miarę możliwości zabezpieczyć przed emitowaniem dźwięku. W tym celu należy zastosować odpowiednie środki, takich jak np. ciężkie, elastyczne maty tłumiące. Zwiększoną emisję hałasu należy również uwzględnić zarówno przy ocenie ryzyka narażenia na hałas, jak i przy wyborze odpowiednich środków ochrony słuchu.



Instrukcje dotyczące bezpieczeństwa

● Ogólne ostrzeżenia dotyczące elektronarzędzi

⚠ OSTRZEŻENIE:

- ▶ **Prosimy przeczytać wszystkie ostrzeżenia i instrukcje oraz przestudiować ilustracje i specyfikacje dostarczone wraz z elektronarzędziem.** Nieprzestrzeganie wszystkich wymienionych poniżej instrukcji może doprowadzić do porażenia prądem, pożaru i/lub poważnych obrażeń.

Wszystkie ostrzeżenia i instrukcje należy zachować na przyszłość.

Termin „elektonarzędzie” występujący w ostrzeżeniach dotyczy narzędzia elektrycznego o zasilaniu sieciowym (przewodowego) lub akumulatorowym (beprzewodowego).

Bezpieczeństwo w miejscu pracy

- W miejscu pracy należy dbać o czystość i dobre oświetlenie.** Bałagan i złe oświetlenie sprzyjają wypadkom.
- Elektonarzędzi nie należy używać w miejscach zagrożonych wybuchem, np. w obecności łatwopalnych cieczy, gazów lub pyłu.** Elektonarzędzia wytwarzają iskry, które mogą zapalić opary lub pył.
- W czasie pracy elektronarzędzie należy trzymać z dala od dzieci i osób postronnych.** Chwila nieuwagi może spowodować utratę kontroli nad urządzeniem.

Bezpieczeństwo elektryczne

- Wtyczki elektronarzędzi muszą pasować do gniazdka. Nigdy w jakikolwiek sposób nie należy przerabiać wtyczki. Do elektronarzędzi wymagających uziemienia nie należy używać przejściówek.** Oryginalne wtyczki i pasujące do nich gniazdka zmniejszają ryzyko porażenia prądem.
- Należy unikać dotykania ciałem powierzchni uziemionych, takich jak rury, kaloryfery, kuchenki i lodówki.** Uziemienie ciała zwiększa ryzyko porażenia prądem.
- Elektonarzędzia należy chronić przed deszczem i wilgocią.** Woda dostająca się do wnętrza elektronarzędzia zwiększa ryzyko porażenia prądem.
- Nie należy nadwyręzać przewodu. Nigdy nie należy używać przewodu do noszenia lub ciągnięcia elektronarzędzia; nie należy chwycić za przewód, aby wyjąć wtyczkę z kontaktu. Przewód należy chronić przed gorącym, olejem, ostrymi krawędziami i poruszającymi się częściami.** Uszkodzone lub zaplątane przewody zwiększają ryzyko porażenia prądem.
- Podczas używania elektronarzędzia na dworze należy stosować przedłużacz nadający się do używania na dworze.** Używanie przewodu przeznaczonego do stosowania na dworze zmniejsza ryzyko porażenia prądem.
- Jeżeli użycie elektronarzędzia w miejscu o dużej wilgotności jest nieuniknione, należy używać zasilania zabezpieczonego wyłącznikiem różnicowoprądowym (RCD).** Używanie wyłącznika różnicowoprądowego zmniejsza ryzyko porażenia prądem.

Bezpieczeństwo osobiste

- a) **Podczas pracy elektronarzędziem należy zachować czujność, patrzeć, co się robi i kierować się zdrowym rozsądkiem.** Nie należy używać elektronarzędzia, gdy użytkownik jest zmęczony, albo jest pod wpływem narkotyków, alkoholu lub leków. Chwila nieuwagi w czasie posługiwania się elektronarzędziami może spowodować poważne obrażenia.
- b) **Należy używać środków ochrony osobistej. Należy zawsze nosić okulary ochronne.** Stosowanie w odpowiednich warunkach sprzętu ochronnego takiego jak np. maska przeciwpyłowa, obuwie ochronne z podeszwami antypoślizgowymi, kask lub ochronniki słuchu zmniejszy ewentualne obrażenia.
- c) **Nie należy dopuszczać do przypadkowego włączenia. Przed podłączeniem narzędzia do zasilania i/lub baterii akumulatorowej oraz przed podniesieniem i przenoszeniem narzędzia przełącznik musi być ustawiony w pozycji „wyłączone”.** Trzymanie palca na przełączniku włączającym w czasie przenoszenia elektronarzędzi lub podłączanie ich do zasilania, gdy przełącznik ustawiony jest w pozycji „włączone”, może doprowadzić do wypadku.
- d) **Przed włączeniem elektronarzędzia należy usunąć wszystkie klucze regulacyjne i inne narzędzia.** Klucz zaczepiony o obracającą się część elektronarzędzia może spowodować obrażenia.
- e) **Nie należy sięgać za daleko. Należy zawsze dbać o utrzymanie równowagi i pewne podparcie nóg.** W nieprzewidzianych sytuacjach zapewnia to lepszą kontrolę nad elektronarzędziem.
- f) **Należy nosić odpowiednią odzież. Nie należy nosić luźnych ubrań lub biżuterii. Włosy, odzież i rękawice należy trzymać z dala od poruszających się części.** Luźne ubrania, biżuteria lub długie włosy mogą zaczepić się o poruszające się części.
- g) **Jeżeli urządzenie jest wyposażone w przystawkę do odsysania i zbierania pyłu, należy pilnować, aby była ona podłączona i właściwie stosowana.** Używanie systemów służących do pochłaniania pyłu może zmniejszyć zagrożenia związane z pyłem.
- h) **Nie wolno dopuścić do tego, aby poczucie znajomości narzędzia wynikające z jego częstego używania doprowadziło do lekceważenia i ignorowania zasad bezpieczeństwa.** Jedno lekkomyślne działanie może w ułamku sekundy doprowadzić do ciężkich urazów.

Używanie i utrzymanie elektronarzędzi.



- a) **Elektronarzędzia nie należy forsować. Należy używać narzędzia dostosowanego do wykonywanej pracy.** Odpowiednie narzędzie elektryczne wykona pracę lepiej i bezpieczniej, gdy pozwoli mu się pracować z prędkością/obrotami do jakich zostało zaprojektowane.
- b) **Nie należy używać elektronarzędzia, jeżeli przełącznik zasilania nie włącza go lub nie wyłącza.** Elektronarzędzie, którego nie da się kontrolować przełącznikiem, jest potencjalnie niebezpieczne i wymaga naprawy.

- c) **Przed przystąpieniem do regulacji elektronarzędzia oraz przed wymianą akcesoriów lub odłożeniem narzędzia na miejsce, należy odłączyć je od zasilania i/ lub odłączyć akumulator.** Tego typu zapobiegawcze środki ostrożności zmniejszają ryzyko przypadkowego włączenia się elektronarzędzia.
- d) **Nie używane elektronarzędzia należy przechowywać w miejscu niedostępnym dla dzieci. Osobom, które nie zapoznały się z narzędziem i jego instrukcją, nie należy pozwalać go obsługiwać.** W rękach nieprzeszkolonych użytkowników elektronarzędzia mogą stanowić zagrożenie.
- e) **Elektronarzędzia i akcesoria należy utrzymywać w dobrym stanie. Należy kontrolować, czy części ruchome nie są odchyłone od osi, nie zacinają się i nie są pęknięte lub uszkodzone w inny sposób, który mógłby wpłynąć na działanie narzędzia. W razie uszkodzenia, przed użyciem narzędzie należy oddać do naprawy. Wiele wypadków wynika ze złej konserwacji narzędzi.**
- f) **Należy dbać o czystość i naostrzenie narzędzi tnących.** Odpowiednio utrzymane narzędzia tnące z ostrymi krawędziami tnącymi są mniej narażone na zakleszczanie się i łatwiej jest je kontrolować.
- g) **Elektronarzędzi, akcesoriów, wiertła, itp. należy używać zgodnie z niniejszą instrukcją, z uwzględnieniem warunków i rodzaju wykonywanej pracy.** Korzystanie z narzędzi niezgodnie z przeznaczeniem może prowadzić do niebezpiecznych sytuacji.
- h) **Należy dbać o to, aby uchwyt były suche, czyste i niezaplamione olejem lub smarem.** Śliskie uchwyt nie pozwalają w bezpieczny sposób kontrolować narzędzia w nieprzewidzianych sytuacjach.

Używanie i utrzymanie akumulatora

- a) **Do ładowania należy używać wyłącznie ładowarki wskazanej przez producenta.** Użycie ładowarki pochodzącej od jednego akumulatora do ładowania innego akumulatora grozi pożarem.
- b) **Elektronarzędzi należy używać wyłącznie z dedykowanymi do nich akumulatorami.** Użycie jakichkolwiek innych akumulatorów grozi obrażeniami i pożarem.
- c) **Jeżeli akumulator nie jest używany, należy go przechowywać z dala od innych przedmiotów metalowych, np. spinaczy, monet, kluczy, gwoździ, śrub i innych drobnych przedmiotów metalowych, które mogłyby spowodować zwarcie wyprowadzeń akumulatora.** Zwarcie wyprowadzeń akumulatora może doprowadzić do oparzenia lub pożaru.
- d) **W niesprzyjających warunkach może dojść do wycieku cieczy z akumulatora. Należy wtedy unikać wszelkiego kontaktu z tą cieczą. W razie przypadkowego kontaktu ze skórą, zabrudzone miejsce należy obficie przemyć wodą. Jeżeli płyn dostanie się do oczu, należy dodatkowo zasięgnąć porady lekarza.** Płyn wyciekający z akumulatora może powodować podrażnienie lub oparzenia.

- e) **Akumulatora nie należy używać w narzędziu, które jest uszkodzone lub zostało poddane przeróbkom.** Uszkodzone lub zmodyfikowane akumulatory zachowują się w sposób nieprzewidywalny, co może doprowadzić do pożaru lub wybuchu lub stwarzać ryzyko urazów.
- f) **Nie należy narażać akumulatora lub narzędzia na kontakt z ogniem lub zbyt wysokimi temperaturami.** Ogień lub temperatura przekraczająca 130°C mogą doprowadzić do wybuchu.
- g) **Należy przestrzegać wszystkich instrukcji ładowania. Nie należy ładować akumulatora lub narzędzia poza przedziałem temperatur podanym w instrukcji.** Ładowanie w sposób nieprawidłowy lub w temperaturze wykraczającej poza określony zakres może doprowadzić do uszkodzenia akumulatora i zwiększa ryzyko pożaru.

	<p>OSTROŻNIE! RYZYKO WYBUCHU! Nigdy nie należy ładować baterii jednorazowych!</p>
	<p>Baterię akumulatorową należy chronić przed nagrzewaniem, na przykład przed ciągłym wystawieniem na działanie promieni słonecznych, a także przed ogniem, wodą i wilgocią. Istnieje ryzyko wybuchu.</p>

Serwisowanie

- a) **Serwisowanie elektronarzędzia należy powierzyć wykwalifikowanemu technikowi, a do naprawy używać wyłącznie części zamiennych identycznych z oryginalnymi.** Zapewni to bezpieczeństwo eksploatacji elektronarzędzia.

- b) **Uszkodzonych akumulatorów nie należy nigdy naprawiać.** Jakiegokolwiek czynności serwisowe przy akumulatorach powinny być wykonywane wyłącznie przez producenta lub pracowników autoryzowanego serwisu.

● Instrukcje bezpieczeństwa dotyczące szlifierki kątovej

Ogólne instrukcje bezpieczeństwa dotyczące szlifowania i cięcia tarczą ścierną

- a) **To elektronarzędzie zostało zaprojektowane do użytku jako szlifierka i narzędzie do cięcia tarczą ścierną. Prosimy przeczytać wszystkie instrukcje bezpieczeństwa, instrukcje, schematy oraz dane otrzymane wraz z narzędziem.** Nieprzestrzeganie wszystkich podanych poniżej instrukcji może doprowadzić do porażenia prądem, pożaru i/lub poważnych obrażeń.
- b) **To elektronarzędzie nie nadaje się do szlifowania papierem ściernym, pracy szcztką stalową, polerowania lub wycinania otworów.** Używanie elektronarzędzia do celów, do których nie jest ono przeznaczone, może prowadzić do niebezpiecznych sytuacji i urazów.
- c) **Nie należy przerabiać elektronarzędzia do pracy w sposób, który nie został przewidziany i określony przez producenta.** Taka przeróbka mogłaby doprowadzić do utraty kontroli i poważnych obrażeń ciała.
- d) **Nie należy używać jakiegokolwiek akcesoriów, które nie zostały dostarczone lub nie są zalecane przez producenta do tego elektronarzędzia.** Sam fakt, że akcesoria da się podłączyć do elektronarzędzia nie gwarantuje, że ich używanie będzie bezpieczne.

- e) **Maksymalna prędkość dopuszczalna dla używanego osprzętu narzędzia musi być co najmniej taka sama, jak maksymalna prędkość określona dla elektronarzędzia.** Akcesoria, które kręcą się szybciej niż jest to dopuszczalne, mogą się złamać, a ich części mogą zostać wyrzucone w powietrze.
- f) **Zewnętrzna średnica i grubość używanego osprzętu narzędzia musi być odpowiednio dopasowana do wymiarów elektronarzędzia.** Osprzętu narzędzia o nieprawidłowych wymiarach nie da się odpowiednio zabezpieczyć ani kontrolować.
- g) **Wymiary elementów mocujących w akcesoriach muszą pasować do wymiarów osprzętu montażowego elektronarzędzia.** Akcesoria, które nie pasują do elementów mocujących elektronarzędzia będą pracowały nierówno i będą nadmiernie wibrować, co może doprowadzić do utraty kontroli nad narzędziem.
- h) **Nigdy nie wolno używać uszkodzonych narzędzi roboczych. Przed każdym użyciem osprzęt narzędzia należy skontrolować: tarcze szlifierskie pod kątem wyszczerbień lub pęknięć, a płyty szlifierskie pod kątem pęknięć, zarysowań lub nadmiernego zużycia. W przypadku upuszczenia elektronarzędzia lub używanego osprzętu narzędzia należy sprawdzić, czy osprzęt nie jest uszkodzony lub użyć nieuszkodzonego osprzętu. Po sprawdzeniu i włożeniu osprzętu narzędzia należy upewnić się, że użytkownik i inne osoby znajdujące się w pobliżu pozostają poza zasięgiem kręcącego się osprzętu i pozwolić, aby kręcił się on z maksymalną prędkością przez jedną minutę.** Podczas takiej próby uszkodzone akcesoria na ogół rozpadają się.
- i) **Należy nosić środki ochrony indywidualnej. W zależności od zastosowania należy używać pełnej maski ochronnej na twarz, okularów ochronnych lub gogli ochronnych. W razie potrzeby należy założyć maskę przeciwpyłową, ochronniki słuchu, rękawice ochronne lub specjalny fartuch ochronny zabezpieczający przed drobinami materiału wyzwalanymi przez szlifowanie.** Oczy należy chronić przed cząsteczkami materiału, które mogą być wyrzucane w powietrze podczas niektórych zastosowań. Aby filtrować pył wytwarzany podczas pracy, należy używać masek przeciwpyłowych lub filtrujących. Długotrwałe narażenie na hałas może prowadzić do utraty słuchu.
- j) **Osoby postronne muszą znajdować się w bezpiecznej odległości od miejsca pracy. Każda osoba wchodząca do strefy pracy musi nosić środki ochrony indywidualnej.** Fragmenty obrabianego elementu lub ułamane kawałki osprzętu narzędzia mogą zostać wyrzucone w powietrze i spowodować obrażenia – nawet poza bezpośrednią strefą pracy.
- k) **Podczas wykonywania prac, w trakcie których elektronarzędzie może uderzyć w ukryte przewody elektryczne lub własny przewód zasilający, elektronarzędzie należy trzymać wyłącznie za izolowane uchwyty.** Dotknięcie przewodu pod napięciem może też spowodować, że metalowe części narzędzia znajdą się pod napięciem, co może doprowadzić do porażenia prądem.

- l) **Nigdy nie należy odkładać elektronarzędzia, dopóki jego osprzęt całkowicie się nie zatrzyma.**

Kręcący się osprzęt narzędzia mógłby zetknąć się z powierzchnią i doprowadzić do utraty kontroli nad elektronarzędziem.

- m) **W czasie przenoszenia elektronarzędzia nie należy go pozostawiać włączonym.**
Przypadkowe zetknięcie się odzieży użytkownika z kręcącym się osprzętem narzędzia może doprowadzić do urazów (np. rany ciętej lub klutej).
- n) **Należy regularnie czyścić szczeliny wentylacyjne elektronarzędzia.**
Wentylator silnika zasysa kurz do obudowy, a duże nagromadzenie pyłu metalowego może stwarzać zagrożenia elektryczne.
- o) **Elektronarzędzia nie wolno używać w pobliżu materiałów łatwopalnych.**
Iskry mogą spowodować zapłon tych materiałów.
- p) **Nie należy używać osprzętu narzędzia wymagającego stosowania ciekłego chłodziwa.**
Używanie wody lub innych płynów chłodzących może doprowadzić do porażenia prądem.

Odbicie i powiązane z nim instrukcje dotyczące bezpieczeństwa

Odbicie jest to nagła reakcja spowodowana zahaczeniem lub zablokowaniem kręcącego się osprzętu, np. tarczy szlifierskiej, tarczy ścierniej itp. Zahaczenie lub zablokowanie prowadzi do nagłego zatrzymania się kręcącego się osprzętu. Jeśli do tego dojdzie, elektronarzędzie obróci się gwałtownie i w sposób niekontrolowany w kierunku przeciwnym do kierunku obrotów zakleszczonego osprzętu narzędzia.

Jeśli, na przykład, tarcza szlifierska zaczepi się o obrabiany przedmiot lub zakleszczy w nim, jej krawędź wpuszczona do obrabianego elementu może zablokować się i ułamać lub spowodować odbicie. Tarcza szlifierska może wówczas zostać wyrzucona w powietrze, bądź w stronę operatora bądź odwrotnie, w kierunku od niego, w zależności od kierunku jej obrotów w miejscu zablokowania się. Może to również doprowadzić do połamania się tarcz szlifierskich. Odbicie jest efektem niewłaściwego użycia elektronarzędzia i/lub posługiwania się nim w niewłaściwych warunkach. Można tego uniknąć, o ile podjęte zostaną odpowiednie, opisane niżej, środki zapobiegawcze.

- a) **Elektronarzędzie należy trzymać mocno w obu rękach, a ciało i ramiona ułożyć w taki sposób, aby zamortyzowały siłę odbicia. Aby mieć maksymalną kontrolę nad siłą odbicia lub siłami reakcji występującymi przy pełnej prędkości, należy zawsze używać uchwytu dodatkowego, o ile tylko jest on dostępny.** Podejmując odpowiednie środki ostrożności, operator jest w stanie zachować kontrolę nad odbiciem i siłami reakcji.
- b) **Ręce należy zawsze trzymać z dala od kręcącego się osprzętu narzędzia.** W przypadku odbicia osprzęt narzędzia może przesunąć się po ręce użytkownika.
- c) **Należy unikać umieszczania jakiegokolwiek części ciała w miejscu, w które elektronarzędzie może się przemieścić w przypadku odbicia.** Odbicie wymusi poruszanie się elektronarzędzia w kierunku przeciwnym do kierunku obrotów tarczy szlifierskiej w miejscu powstania blokady.

- d) **Podczas pracy w pobliżu narożników, ostrych krawędzi itp. należy zachować szczególną ostrożność. Nie wolno dopuszczać do uderzenia osprzętu narzędzia o obrabiany element ani do zakleszczenia się osprzętu.** W narożnikach, na ostrych krawędziach oraz po odbiciu się od nich kręcący się osprzęt narzędzia jest bardziej podatny na zakleszczenie się. Może to doprowadzić to do utraty kontroli lub do odbicia.
- e) **Do cięcia drewna nie należy używać tarcz łańcuchowych, segmentowych diamentowych tarcz tnących o podziałce większej niż 10 mm ani jakichkolwiek tarcz zębatych.** Tego typu akcesoria często powodują odbicie lub utratę kontroli.

Specjalne instrukcje bezpieczeństwa dotyczące szlifowania i cięcia tarczą ścierną

- a) **Należy używać wyłącznie akcesoriów szlifierskich zatwierdzonych dla danego elektronarzędzia oraz osłony tarczy odpowiedniej dla powyższych narzędzi szlifierskich.** Narzędzi szlifierskich, które nie zostały zaprojektowane do danego elektronarzędzia, nie można wystarczająco osłonić i przez to są one niebezpieczne.
- b) **Tarcze szlifierskie z przesunięciem muszą być zamontowane w taki sposób, aby ich powierzchnia szlifowania nie wystawała ponad płaszczyznę krawędzi osłony tarczy.** Niewłaściwie zamontowanej tarczy szlifierskiej, która wystaje poza krawędź osłony tarczy, nie da się prawidłowo zabezpieczyć.
- c) **Osłona tarczy musi być pewnie zamocowana do elektronarzędzia i wyregulowana w sposób zapewniający maksymalne bezpieczeństwo, tak aby operator miał dostęp do jak najmniejszej części elementu ściernego.** Osłone tarczy zaprojektowano w celu ochrony operatora przed odłamkami oraz przypadkowym kontaktem z narzędziem szlifierskim oraz iskrami, od których mogłaby się zapalić odzież.
- d) **Narzędzia szlifierskie powinny być używane wyłącznie do zalecanych zastosowań. Na przykład, nigdy nie należy szlifować powierzchnią boczną tarczy tnącej.** Tarcze tnące są przeznaczone do usuwania materiału obwodem tarczy. Każda siła przyłożona do tych narzędzi szlifierskich z boku może doprowadzić do ich pęknięcia.
- e) **Należy zawsze używać nieuszkodzonych kołnierzy mocujących o rozmiarze i kształcie odpowiednim dla wybranej tarczy szlifierskiej.** Odpowiednie kołnierze podtrzymują tarczę szlifierską i zmniejszają ryzyko jej pęknięcia. Kołnierze do tarcz tnących mogą być inne niż kołnierze do pozostałych tarcz szlifierskich.
- f) **Nie wolno używać zużytych tarcz szlifierskich przeznaczonych oryginalnie do większych elektronarzędzi.** Tarcze szlifierskie do większych elektronarzędzi nie są przystosowane do wyższych prędkości obrotowych stosowanych w mniejszych elektronarzędziach i mogą przez to pękać.

- g) **W przypadku korzystania z tarczy podwójnego zastosowania należy zawsze używać osłony tarczy odpowiedniej do wykonywanej pracy.** Niezałożenie odpowiedniej osłony może skutkować brakiem odpowiedniego zabezpieczenia, co może doprowadzić do poważnych urazów.

Dodatkowe specjalne instrukcje bezpieczeństwa dotyczące cięcia tarczą ścierną

- a) **Należy unikać nadmiernego dociskania tarczy tnącej. Nie wolno dopuścić do tego, aby się zakleszczyła. Nie należy wykonywać zbyt głębokich cięć.** Przeciążenie tarczy tnącej zwiększa naprężenia i prawdopodobieństwo odchylenia lub zakleszczenia, a tym samym możliwość złamania lub odbicia narzędzia szlifierskiego.
- b) **Należy unikać strefy przed i za kręcącą się tarczą tnącą.** Podczas przesuwania od siebie tarczy tnącej zagłębionej w obrabianym elemencie, możliwe jest, że w razie odbicia elektronarzędzie zostanie wyrzucone bezpośrednio w stronę użytkownika wraz z kręcącą się tarczą.
- c) **Jeśli tarcza tnąca zablokuje się lub użytkownik przerwie pracę, należy wyłączyć narzędzie i przytrzymać je, aż tarcza całkowicie przestanie się obracać. Nigdy nie należy próbować wysuwać kręcącej się tarczy tnącej z nacięcia. Mogłoby to doprowadzić do odbicia.** Należy ustalić i usunąć przyczynę zakleszczenia.
- d) **Nie należy włączać elektronarzędzia, dopóki znajduje się ono w obrabianym elemencie. Przed ostrożnym wznowieniem cięcia należy pozwolić tarczy tnącej osiągnąć pełne obroty.** W przeciwnym razie tarcza może się zablokować, wyskoczyć z obrabianego elementu lub spowodować odbicie.

- e) **W przypadku cięcia paneli lub innych dużych elementów należy zapewnić podparcie, które zmniejszy ryzyko zakleszczenia się tarczy tnącej i spowodowania odbicia. Duże obrabiane elementy mogą się, pod własnym ciężarem, wyginać.** Obrabiany element należy podeprzeć po obu stronach tarczy: zarówno w pobliżu tarczy tnącej, jak i na jej krawędzi.
- f) **Szczególną ostrożność należy zachować podczas wykonywania cięć wgłębnych w istniejących ścianach lub innych zasłoniętych miejscach.** Włożona tarcza tnąca może przeciąć rury gazowe lub wodne, przewody elektryczne lub inne przedmioty, które mogą spowodować odbicie.
- g) **Nie należy wykonywać jakichkolwiek cięć po łuku.** Przeciążenie tarczy tnącej zwiększa naprężenia i prawdopodobieństwo odchylenia lub zakleszczenia, a tym samym możliwość złamania lub odbicia narzędzia szlifierskiego, co może doprowadzić do poważnych urazów.

● Zachowanie w sytuacjach awaryjnych

Prosimy zapoznać się ze sposobem użytkowania produktu i w tym celu przeczytać instrukcję obsługi. Należy zapamiętać zalecenia dotyczące bezpieczeństwa i ściśle się do nich stosować. Pomoże to uniknąć ryzyka i niebezpieczeństw.

- Podczas używania produktu należy być zawsze czujnym, aby móc z wyprzedzeniem rozpoznać zagrożenia i zapobiec im. Szybka interwencja pozwala zapobiec poważnym urazom i stratom materialnym.

- W przypadku wystąpienia usterek, należy wyłączyć produkt i wyjąć z niego akumulator. Przed ponownym użyciem, produkt należy oddać do przeglądu i naprawy, którą powinien wykonać wykwalifikowany specjalista.

● Ryzyka resztkowe

Nawet jeśli produkt jest używany zgodnie z wszystkimi zasadami bezpieczeństwa, nadal występuje potencjalne ryzyko urazów i uszkodzeń. Z uwagi na konstrukcję i własności produktu, wystąpić mogą następujące zagrożenia:

- Urazy spowodowane ruchomymi częściami lub gorącymi powierzchniami.
- Utrata słuchu w przypadku pracy bez ochronników słuchu.
- Uszczerbek na zdrowiu spowodowany wymachiwaniem rękoma i ramionami podczas dłuższej pracy przy urządzeniu lub gdy urządzenie nie jest odpowiednio zamocowane lub właściwie utrzymane.

UWAGA

- ▶ W czasie pracy produkt wytwarza pole elektromagnetyczne! Pole to może w pewnych okolicznościach zakłócać pracę aktywnych lub pasywnych implantów medycznych!
- ▶ Aby zmniejszyć ryzyko poważnych lub śmiertelnych obrażeń, zalecamy, aby osoby z implantami medycznymi przed rozpoczęciem używania produktu skonsultowały się ze swoim lekarzem lub producentem implantów.

● Ostrzeżenia dotyczące ładowarki do akumulatora

- Pod warunkiem zapewnienia odpowiedniego nadzoru, pouczenia na temat bezpiecznej obsługi urządzenia i dopilnowania zrozumienia zagrożeń, urządzenie może być używane przez dzieci w wieku od lat 8, osoby o ograniczeniach fizycznych, czuciowych lub psychicznych, a także osoby, którym brak jest doświadczenia lub wiedzy. Dzieci nie powinny bawić się urządzeniem. Dzieci nie powinny bez nadzoru wykonywać czynności związanych z czyszczeniem i konserwacją.
- Nie należy ładować baterii jednorazowych. Nieprzestrzeganie tego zalecenia stwarza zagrożenie.

- Jeśli przewód zasilający zostanie uszkodzony, aby uniknąć niebezpiecznych sytuacji, należy go wymienić. Wymiany powinien dokonać producent, przedstawiciel jego serwisu lub inne osoby o podobnych kwalifikacjach.
- Części elektryczne należy chronić przed wilgocią. Aby nie dopuścić do porażenia prądem, tego typu części nie wolno w wodzie lub innych płynach. Nigdy nie należy trzymać urządzenia pod bieżącą wodą. Należy zwracać uwagę na instrukcje dotyczące czyszczenia, konserwacji i naprawy.



Urządzenie nadaje się wyłącznie do użytku w pomieszczeniach.

⚠ UWAGA! Ta ładowarka jest przeznaczona wyłącznie do ładowania akumulatorów następujących typów:

/// PARKSIDE® Akumulator 20 V		
PAP 20 B1	2 Ah	5 ogniw
PAP 20 B3	4 Ah	10 ogniw

Klienci mogą zamówić kompatybilne zamiennie baterie i ładowarki w sklepach internetowych Lidl w następujących krajach:

Niemcy (lidl.de), Francja (lidl.fr), Belgia (lidl.be), Republika Czeska (lidl.cz), Niderlandy (lidl.nl), Polska (lidl.pl), Słowacja (lidl.sk), Hiszpania (lidl.es)

Klienci z innych krajów mogą je zamówić tutaj: [from www.optimex-shop.com](http://from.www.optimex-shop.com).

Urządzenie jest kompatybilne ze wszystkimi bateriami „X 20 V TEAM”. W celu uzyskania optymalnej wydajności zalecamy użycie poniższych zestawów baterii:

Odpowiednie akumulatory i ładowarki

Akumulator:	/// PARKSIDE X 20 V Team
Ładowarka:	/// PARKSIDE X 20 V Team

● Procedury robocze

UWAGA

- ▶ Narzędzia szlifierskie powinny być używane wyłącznie do zalecanych zastosowań. W przeciwnym razie mogą one pęknąć, ulec uszkodzeniu lub spowodować urazy.

Szlifowanie zgrubne

- Do szlifowania zgrubnego nigdy nie wolno używać tarcz tnących!
- Szlifierkę kątową należy przesuwając tam i z powrotem po obrabianym przedmiocie, dociskając ją z umiarkowaną siłą.

- W przypadku miękkich materiałów tarczę do obróbki zgrubnej należy przesuwac nad obrabianym elementem pod niewielkim kątem, a w przypadku twardych materiałów – pod nieco większym kątem.

Cięcie tarczą ścierną

- Tarcz do obróbki zgrubnej nigdy nie wolno używać do cięcia!
- Należy używać wyłącznie sprawdzonych, wzmocnionych włóknami tarcz do cięcia lub szlifowania lub diamentowych tarcz do cięcia, atestowanych do pracy z prędkością obwodową nie mniejszą niż 80 m/s.

⚠ OSTROŻNIE!

- ▶ Po wyłączeniu szlifierka nadal pracuje. Nie należy próbować jej zatrzymać przez dociskanie jej z boku.
- Element, w którym wykonywana jest praca, należy zamocować. Aby mocno przytrzymać obrabiany element, należy użyć zacisków/imadła. Takie postępowanie jest znacznie bezpieczniejsze niż trzymanie elementu po prostu w ręce.
- Przed odłożeniem urządzenia należy je zawsze wyłączyć i odczekać, aż całkowicie się zatrzyma.
- Urządzenia należy używać wyłącznie do cięcia lub szlifowania na sucho.
- Podczas wszystkich prac na urządzeniu musi być zamontowany uchwyt dodatkowy [7].
- Materiałów zawierających azbest nie wolno obrabiać. Azbest jest znanym czynnikiem rakotwórczym.

⚠ NIEBEZPIECZEŃSTWO! URZĄDZENIE NALEŻY ZAWSZE PROWADZIĆ PRZEZ OBRABIANY ELEMENT W KIERUNKU ODWROTNYM DO KIERUNKU OBROTÓW.

- ▶ W przeciwnym kierunku istnieje ryzyko odbicia. Urządzenie można wypychać z nacięcia.
- Przed przyłożeniem urządzenia do obrabianego elementu urządzenie należy zawsze włączyć. Po wykonaniu zadania należy zdjąć urządzenie z obrabianego elementu, a następnie wyłączyć.
- Podczas pracy należy zawsze trzymać urządzenie obiema rękoma. Użytkownik powinien stać w bezpiecznej i stabilnej pozycji.
- Aby szlifowanie przynosiło optymalne efekty, należy równomiernie przesuwac urządzenie do przodu i do tyłu pod kątem od 15° do 30° (kątem między tarczą szlifierską a obrabianym elementem).
- Podczas pracy na powierzchniach nachylonych pod kątem nie należy wywierać dużej siły na szlifowany przedmiot. Jeśli prędkość obrotowa znacznie spadnie, należy zmniejszyć nacisk, aby praca odbywała się bezpiecznie i wydajnie. Jeśli urządzenie nagle całkowicie się zatrzyma lub zablokuje, należy je koniecznie natychmiast wyłączyć.
- Cięcie: Należy pracować z umiarkowaną prędkością posuwu i nie odchyłać tarczy tnącej.
- Tarcze do obróbki zgrubnej i tarcze tnące nagrzewają się i są bardzo gorące – przed ich dotknięciem należy odczekać, aż całkowicie ostygną.
- Nigdy nie należy używać urządzenia do celów innych niż te, do których urządzenie zostało zaprojektowane.

- Przed włożeniem akumulatora do urządzenia należy się zawsze upewnić, urządzenie jest wyłączone.
- W razie niebezpieczeństwa należy wyłączyć urządzenie i wyjąć akumulator. Ze względu na możliwość nagłych wypadków urządzenie musi być łatwo i szybko dostępne.
- Na czas przerw w pracy, regulacji urządzenia oraz gdy nie jest ono używane należy zawsze wyjmować akumulator. Urządzenie musi być zawsze czyste, suche i niezaplamione olejem i smarem.
- Należy zawsze zachowywać czujność! Należy zawsze patrzeć, co się robi i kierować się zdrowym rozsądkiem. Nie powinno się używać urządzenia, jeśli użytkownik jest rozproszony lub źle się czuje.



⚠ OSTRZEŻENIE!
Zawsze zakładaj okulary ochronne.



⚠ OSTRZEŻENIE!
Zawsze noś maskę przeciwpyłową!

● **Przed użyciem**

● **Akcesoria**

UWAGA

- ▶ Niniejsze instrukcje zawierają informacje i sugestie dotyczące akcesoriów i ich zastosowań. Wskazane akcesoria nie wchodzą w zakres dostawy, ale mają na celu pokazać dodatkowe możliwości wykorzystania produktu.
- Akcesoria są dostępne w specjalistycznym sklepie. Przy zakupie akcesoriów należy kierować się wymaganiami technicznymi produktu (patrz część „Dane techniczne”).
- W razie wątpliwości należy zwrócić się do wykwalifikowanego specjalisty i poradzić się zaufanego sprzedawcy.

● **Ładowanie akumulatora**

(Rys. A)

UWAGA

- ▶ Akumulator [3] można ładować w dowolnej chwili i nie wpływa to na jego trwałość.
- ▶ Przerwanie procesu ładowania nie powoduje uszkodzenia akumulatora [3].

- Przed użyciem: Jeśli poziom naładowania jest średni lub niski, akumulator [3] należy naładować (patrz część „Sprawdzanie poziomu naładowania akumulatora”).
- Kontrolki LED ładowania (czerwona [15] i zielona [16]) sygnalizują stan ładowarki [14] i stan akumulatora [3].

LED	Stan
Świeci czerwona dioda LED	Trwa ładowanie akumulatora
Świeci zielona dioda LED	Akumulator jest w pełni naładowany
Zielona i czerwona dioda LED migają	Akumulator jest uszkodzony
Miga czerwona dioda LED	Akumulator jest za zimny lub za gorący
Świeci zielona dioda LED (bez akumulatora)	Ładowarka gotowa

1. Włożyć akumulator [3] do ładowarki [14].
2. Włożyć wtyczkę ładowarki do kontaktu.
3. Gdy akumulator [3] jest w pełni naładowany:
 - Wyjąć wtyczkę ładowarki z kontaktu.
 - Wyjąć akumulator [3] z ładowarki [14].

● Zakładanie/wyjmowanie akumulatora

Zakładanie akumulatora

1. Wcisnąć akumulator [3] do szlifierki kątovej.
2. Upewnić się, że akumulator [3] zatrzaśnie się na swoim miejscu ze słyszalnym kliknięciem.

Wyjmowanie akumulatora

1. Nacisnąć przycisk zwalniający [2] na akumulatorze [3].
2. Wyjąć akumulator [3] ze szlifierki.

● Sprawdzanie poziomu naładowania akumulatora

- Sprawdzić poziom naładowania akumulatora: Nacisnąć przycisk  [4].
Diody LED poziomu naładowania [5] pokazują poziom naładowania w następujący sposób:

LEDy poziomu naładowania	Poziom naładowania
Czerwony / pomarańczowy / zielony	Maksymalny
Czerwony / pomarańczowy	Średni
Czerwona	Niski

● Regulacja osłony tarczy

OSTRZEŻENIE! Ryzyko urazów!



Przed dokonaniem jakichkolwiek zmian należy zawsze wyłączyć produkt i wyjąć z niego akumulator [3].

RYZYKO URAZÓW!

- ▶ Szlifierki kątovej należy zawsze używać z osłoną tarczy [8]. Osłona tarczy powinna być pewnie zamontowana. Należy ustawić ją w taki sposób, aby osiągnąć jak najwyższy poziom bezpieczeństwa, tj. aby jak najmniejsza część tarczy szlifierskiej była narażona na kontakt z operatorem. Osłonę tarczy [8] zaprojektowano w celu ochrony operatora przed odłamkami oraz przypadkowym kontaktem z narzędziem szlifierskim.
- ▶ Należy upewnić się, że osłona tarczy [8] jest zamontowana pod co najmniej takim kątem jak uchwyt dodatkowy [7] (patrz rys. B). Inaczej użytkownik może się zranić o tarczę do obróbki zgrubnej lub tarczę tnącą.
- Obrócić osłonę tarczy [8] do wymaganej pozycji (pozycji roboczej). Upewnić się, że osłona tarczy [8] jest ustawiona w taki sposób, że element pozycjonujący osłonę tarczy [13] znajduje się nad jednym z 5 wybrzuszeń [21] na osłonie tarczy [8] (patrz rys. E).
- Dopilnować, aby element pozycjonujący osłonę tarczy [13] był pewnie osadzony na odpowiednim wybrzuszeniu [21].

Zdejmowanie osłony tarczy (rys. C)

- Aby zdjąć osłonę tarczy [8], należy usunąć pierścień montażowy [11] i odpowiednim śrubokrętem wykręcić śruby [12].

● Zakładanie uchwytu dodatkowego

⚠ OSTROŻNIE!

- ▶ Ze względów bezpieczeństwa urządzenie może być używane wyłącznie z uchwytem dodatkowym [7]. Zignorowanie tego zalecenia może prowadzić do poważnych urazów. W zależności od wykonywanej pracy, uchwyt dodatkowy [7] można przykręcić z lewej lub z prawej strony, a także na górę.

Zakładanie/wymiana tarczy do obróbki zgrubnej/tarczy tnącej

Podczas wymiany tarcz do cięcia/tarcz do szlifowania zgrubnego należy zawsze nosić rękawice ochronne.

Należy zwrócić uwagę na wymiary tarczy do obróbki zgrubnej/tarczy tnącej. Średnica otworu musi pasować do kołnierza osprzętu [18] bez żadnych luzów. Nie należy używać reduktora ani adaptera.

UWAGA

- ▶ Należy używać wyłącznie tarcz wolnych od zanieczyszczeń.
- ▶ Należy używać wyłącznie tarcz szlifierskich o dopuszczalnej prędkości obrotowej równej co najmniej wartości podanej na tabliczce znamionowej elektronarzędzia.

⚠ RYZYKO URAZÓW!

- ▶ Przycisk blokady wrzeciona [9] należy naciskać tylko wtedy, gdy wrzeciono na osprzęt [17] jest całkowicie zatrzymane.
- Nacisnąć przycisk blokady wrzeciona [9], aby zablokować silnik.

- Odkręcić nakrętkę złączną [19] kluczem montażowym z dwoma otworami [20] (patrz rys. D).
- Umieścić tarczę do szlifowania zgrubnego lub tarczę tnącą stroną z etykietą w kierunku urządzenia na kołnierzu osprzętu [18].
- Następnie założyć nakrętkę złączną [19] na wrzeciono na osprzęt [17] stroną podniesioną do góry.

W przypadku cienkich tarcz szlifierskich (patrz rys. 1)

- Kołnierz nakrętki złącznej [19] jest skierowany do góry, dzięki czemu można bezpiecznie zamocować cienką tarczę szlifierską.

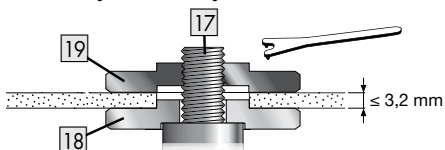

Rys. 1

W przypadku grubych tarcz szlifierskich (patrz rys. 2)

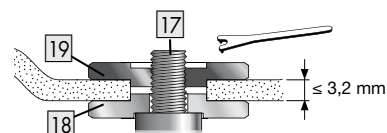



Rys. 2

Kołnierz nakrętki złącznej [19] jest skierowany w dół, dzięki czemu tarczę szlifierską można bezpiecznie zamocować na wrzeciono na osprzęt [17].

- Zablokować wrzeciono na osprzęt [17].
- Dokręcić nakrętkę złączną [19] w prawo (zgodnie z kierunkiem ruchu wskazówek zegara) kluczem montażowym z dwoma otworami [20].

UWAGA

- ▶ Jeśli tarcza nie obraca się płynnie lub wibruje po wymianie, należy ją natychmiast wymienić.
 - ▶ Klucz montażowy z dwoma otworami  można schować w uchwycie .
- Ze względów bezpieczeństwa po każdej wymianie tarczy należy włączyć urządzenie i pozwolić mu pracować na maksymalnych obrotach przez 60 sekund. Należy zwracać uwagę na nietypowe dźwięki i iskry.
 - Prosimy sprawdzić, czy wszystkie elementy mocujące są dobrze zamontowane.
 - Należy dopilnować, aby strzałka wskazująca kierunek obrotów (jeśli występuje) na tarczach do cięcia lub szlifowania zgrubnego (w tym na diamentowych tarczach tnących) była zgodna z kierunkiem obrotów urządzenia (strzałka wskazująca kierunek obrotów na głowicy).

● Regulacja prędkości obrotowej

Za pomocą pokrętła regulacji do ustawiania prędkości, użytkownik może wstępnie wybrać  prędkość obrotową: (1 = mała prędkość, 6 = duża prędkość).

W celu określenia odpowiedniej prędkości zalecamy przeprowadzenie testów praktycznych.

● Użytkowanie

● Włączanie i wyłączanie

Przed użyciem należy sprawdzić zamontowany osprzęt, aby upewnić się, że wszystkie elementy mocujące są prawidłowo zamontowane.

UWAGA

- ▶ Szlifierkę kątową należy zawsze włączać zanim tarcza zetknie się z materiałem. Dopiero potem można przyłożyć ją do obrabianego elementu.
- ▶ Jeśli urządzenie zablokuje się i wyłączy z powodu przeciążenia, włączy się ono automatycznie ponownie, gdy przyczyna zablokowania zostanie usunięta (funkcja automatycznego uruchamiania).



Włączanie

- Najpierw należy nacisnąć włącznik  w prawo, aby następnie można było go przestawić do przodu.

Wyłączanie

- Puścić włącznik .

Włączanie trybu pracy ciągłej

- Najpierw należy nacisnąć włącznik  w prawo, aby następnie można było go przestawić do przodu. Następnie nacisnąć włącznik  do przodu i w dół, aż zaskoczy.

Wyłączanie trybu pracy ciągłej

- Przeszawić włącznik  do tyłu i w dół, a potem puścić.

● Czyszczenie i utrzymanie

OSTRZEŻENIE! Ryzyko urazów!



Przed dokonaniem jakichkolwiek zmian należy zawsze wyłączyć produkt i wyjąć z niego akumulator .

UWAGA

- ▶ Do czyszczenia produktu nie należy używać żrących detergentów lub środków dezynfekujących: mogłyby to być szkodliwe dla powierzchni produktu.

- Nigdy nie wolno dopuścić do dostania się płynów do produktu.
- Produkt powinien być zawsze czysty, suchy i niezaplamiony olejem lub smarem.
- Po każdym użyciu i przed schowaniem: Usunąć z produktu zanieczyszczenia.
- Regularne i dokładne czyszczenie nie tylko zapewnia bezpieczeństwo użytkownika, ale także przedłuża czas eksploatacji produktu.
- Produkt należy czyścić suchą ściereczką.
- W miejscach trudno dostępnych można używać miękkiej szczoteczki.

● Konserwacja

- Przed i po każdym użyciu należy: skontrolować produkt i jego akcesoria pod kątem uszkodzenia i zużycia. W razie potrzeby wymienić zużyte lub uszkodzone akcesoria. Należy przestrzegać wymagań technicznych (patrz część „Dane techniczne”).

● Naprawa

- W produkcie nie ma części, które mogłyby być naprawione przez użytkownika.
- W celu skontrolowania i naprawienia produktu należy skontaktować się z autoryzowanym centrum serwisowym lub osobą o podobnych kwalifikacjach.

● Przechowywanie

- Wyczyścić produkt zgodnie z opisem powyżej.
- Produkt i jego akcesoria przechowywać w ciemnym, suchym i przewiewnym miejscu zabezpieczonym przed przymrozkami.
- Produkt należy zawsze przechowywać w miejscu niedostępnym dla dzieci.

- Optymalna temperatura przechowywania długoterminowego (przez ponad 3 miesiące) wynosi od +20 do +26°C.
- Produkt należy przechowywać w walizeczce/futerałe.

Akumulator

- Przed schowaniem na długi czas: Akumulator [3] należy przechowywać tylko w stanie częściowo naładowanym. Akumulator powinien być naładowany w 40-60% (świecą się czerwona i pomarańczowa dioda LED poziomu naładowania [5]).
- Podczas przechowywania przez długi czas: Poziom naładowania akumulatora [3] należy sprawdzać co około 3 miesiące. W razie potrzeby akumulator należy doładować.

● Transport

- Produktu należy transportować w walizeczce/futerałe do przechowywania.
- Produkt należy chronić przed wszelkimi silnymi uderzeniami lub drganiem, które mogłyby wystąpić podczas transportu w pojazdach.
- Aby zapobiec poślizgnięciu lub przewróceniu, produkt należy zabezpieczyć.

● Utylizacja

Opakowanie wykonane jest z materiałów przyjaznych dla środowiska, które można przekazać do utylizacji w lokalnym punkcie przetwarzania surowców wtórnych.



Przy segregowaniu odpadów prosimy zwrócić uwagę na oznakowanie materiałów opakowaniowych, oznaczone są one skrótami (a) i numerami (b) o następującym znaczeniu: 1-7: Tworzywa sztuczne / 20-22: Papier i tektura / 80-98: Materiały kompozytowe.



Informacji na temat możliwości utylizacji wyeksploatowanego produktu udziela urząd gminy lub miasta.



Z uwagi na ochronę środowiska nie wyrzucać urządzenia po zakończeniu eksploatacji do odpadów domowych, lecz prawidłowo zutylizować. Informacji o punktach zbiorczych i ich godzinach otwarcia udziela odpowiedni urząd.

Elektroodpady nie mogą być wyrzucane do pojemników do selektywnej zbiórki odpadów komunalnych. Można je oddać w specjalnie wyznaczonych miejscach np. Punkt Selektywnej Zbiórki Odpadów Komunalnych lub/bądź w punktach handlowych oferujących w sprzedaży sprzęt elektroniczny.

Należy postępować zgodnie z obowiązującymi w Polsce przepisami dotyczącymi selektywnej zbiórki urządzeń elektrycznych i elektronicznych. Zużyty sprzęt może mieć szkodliwy wpływ na środowisko i zdrowie ludzi z uwagi na potencjalną zawartość niebezpiecznych substancji, mieszanin oraz części składowych. Gospodarstwo domowe spełnia ważną rolę w przyczynianiu się do ponownego użycia i odzysku surowców wtórnych, w tym recyklingu zużytego sprzętu. Na tym etapie kształtuje się postawy, które wpływają na zachowanie wspólnego dobra jakim jest czyste środowisko naturalne.

Uszkodzone lub zużyte baterie / akumulatory muszą być poddane recyklingowi. Oddać baterie / akumulatory i / lub produkt w dostępnych punktach zbiórki.



Niewłaściwa utylizacja baterii / akumulatorów stwarza zagrożenie dla środowiska naturalnego!

Przed utylizacją należy wyjąć baterie / akumulatory z produktu.

Baterii / akumulatorów nie należy wyrzucać razem z odpadami domowymi. Mogą one zawierać szkodliwe metale ciężkie i należy je traktować jak odpady specjalne. Symbole chemiczne metali ciężkich są następujące: Cd = kadm, Hg = rtęć, Pb = ołów. Dlatego też zużyte baterie / akumulatory należy przekazywać do komunalnych punktów gromadzenia odpadów niebezpiecznych.

● Gwarancja

Produkt został wyprodukowany zgodnie z surowymi wytycznymi dotyczącymi jakości i dokładnie przetestowane przed dostawą. W przypadku wad materiałowych lub produkcyjnych przysługują Państwu prawa ustawowe wobec sprzedawcy produktu. Państwa prawa ustawowe nie są w żaden sposób ograniczone przez naszą gwarancję przedstawioną poniżej.

Gwarancja na ten produkt wynosi 3 lata od daty zakupu. Okres gwarancji rozpoczyna się od daty zakupu. Proszę przechowywać oryginalny rachunek w bezpiecznym miejscu, ponieważ ten dokument jest wymagany jako dowód zakupu.

Wszelkie uszkodzenia lub wady obecne już w momencie zakupu należy zgłosić niezwłocznie po rozpakowaniu produktu.

Jeżeli w ciągu 3 lat od daty zakupu produkt wykaże wady materiałowe lub produkcyjne, to – według naszego uznania – bezpłatnie go naprawimy lub wymienimy. Okres gwarancji nie ulega przedłużeniu o przyznane roszczenie gwarancyjne. Dotyczy to również wymienionych i naprawionych części.

Niniejsza gwarancja traci ważność, jeśli produkt został uszkodzony, był niewłaściwie użytkowany lub konserwowany.

Gwarancja obejmuje wady materiałowe i produkcyjne. Niniejsza gwarancja nie obejmuje części produktu, które podlegają normalnemu zużyciu i dlatego są uważane za części zużywalne (np. baterie, węże, wkłady atramentowe), ani nie obejmuje uszkodzeń części delikatnych, np. przełączników lub części wykonanych ze szkła.

Zgodnie z Kodeksem Cywilnym art. 581 §1 wraz z wymianą urządzenia lub ważnej części czas gwarancji rozpoczyna się na nowo.

● Sposób postępowania w przypadku naprawy gwarancyjnej

Aby zapewnić szybkie rozpatrzenie wniosku, należy postępować zgodnie z poniższymi instrukcjami:

Do wszystkich zapytań proszę mieć przygotowany paragon i numer artykułu (np. IAN 496273_2504) jako dowód zakupu.

Numer artykułu można znaleźć na tabliczce znamionowej produktu, na grawerze na produkcie, na stronie tytułowej instrukcji (w lewym dolnym rogu) lub na naklejce z tyłu lub na spodzie produktu.

W przypadku wystąpienia usterek funkcjonalnych lub innych wad należy najpierw skontaktować się telefonicznie lub pocztą elektroniczną z wymienionym poniżej działem serwisowym.

Następnie można wysłać produkt zarejestrowany jako wadliwy na podany adres serwisowy bezpłatnie, załączając dowód zakupu (paragon) i określając, na czym polega wada i kiedy wystąpiła.

Te i wiele innych instrukcji można przeglądać i pobrać na stronie parksidediy.com. Ten kod QR przeniesie Cię bezpośrednio na stronę parksidediy.com. Wybierz swój kraj i użyj maski wyszukiwania, aby wyszukać instrukcje obsługi. Wprowadź numer artykułu (IAN) 496273_2504, aby uzyskać dostęp do instrukcji obsługi artykułu.



● Serwis



Serwis Polska

Tel.: 008004912069

Formularz kontaktowy na stronie parksidediy.com

IAN 496273_2504

● Deklaracja zgodności WE

DEKLARACJA ZGODNOŚCI UE (nr. 496273_2504)

IAN: 496273_2504
Nazwa produktu: "PARKSIDE" Akumulatorowa szlifi erka kątowa 20 V
Oznaczenie modelu: HG12781A

Opisany powyżej przedmiot niniejszej deklaracji jest zgodny z odnośnymi wymaganiami unijnego prawodawstwa harmonizacyjnego:

Dyrektywa 2006/42/WE
Dyrektywa 2014/30/EU
Dyrektywa 2011/65/UE wraz ze wszystkimi poprawkami

Odniesienia do odpowiednich norm zharmonizowanych lub do innych specyfikacji technicznych, w stosunku do których deklarowana jest zgodność:

Nr / Części
Dyrektywa 2006/42/WE
EN 62841-1:2015/A11:2022
EN IEC 62841-2-3:2021/A11:2021
Dyrektywa 2014/30/EU
EN IEC 55014-1:2021
EN IEC 55014-2:2021

Opisany powyżej przedmiot deklaracji jest zgodny z dyrektywą Parlamentu Europejskiego i Rady 2011/65/UE z dnia 8 czerwca 2011 r. w sprawie ograniczenia stosowania niektórych niebezpiecznych substancji w sprzęcie elektrycznym i elektronicznym:

Nr / Części
EN IEC 63000:2018

Osoba odpowiedzialna za dokumentację techniczną: OWIM GmbH & Co.KG

Podpisano w imieniu:

OWIM GmbH & Co. KG, Stiftsbergstraße 1, 74167 Neckarsulm, Niemcy

Niniejsza deklaracja zgodności wydana zostaje na wyłączną odpowiedzialność producenta.

Tłumaczenie oryginalnej deklaracji zgodności

Neckarsulm
Miejsce

17.06.2025
Data

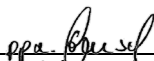
ppa. Stefan Haensel
Prokurent

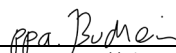
ppa. Jens Buchheim
Prokurent





























PL

Instrukcijoje naudojami įspėjimai ir simboliai	Psl 110
Įžanga	Psl 111
Paskirtis	Psl 111
Komplektacija	Psl 111
Dalių aprašymas	Psl 111
Techniniai duomenys	Psl 112
Saugos instrukcijos	Psl 113
Bendrieji įspėjimai dėl elektrinio įrankio naudojimo saugos	Psl 113
Darbo su kampiniu šlifuoekliu saugos nurodymai	Psl 116
Elgesys kritinėmis aplinkybėmis	Psl 119
Liekamieji pavojai	Psl 120
Įspėjimai dėl baterijų įkroviklio naudojimo saugos	Psl 120
Darbo procedūros	Psl 121
Prieš naudojimą	Psl 122
Priedai	Psl 122
Sudėtinės baterijos krovimas	Psl 122
Sudėtinės baterijos įstatymas ir išėmimas	Psl 123
Sudėtinės baterijos įkrovos lygio tikrinimas	Psl 123
Disko apsaugos reguliavimas	Psl 123
Papildomos rankenos tvirtinimas	Psl 124
Sukimosi greičio reguliavimas	Psl 125
Darbas	Psl 125
Įjungimas ir išjungimas	Psl 125
Valymas ir priežiūra	Psl 125
Priežiūra	Psl 126
Remontas	Psl 126
Laikymas	Psl 126
Gabenimas	Psl 126
Išmetimas	Psl 126
Garantija	Psl 127
Veiksmai norint pasinaudoti garantija	Psl 127
Klientų aptarnavimas	Psl 128
EB atitikties deklaracijoje	Psl 129

Instrukcijoje naudojami įspėjimai ir simboliai

Šie įspėjimai naudojami šioje naudojimo instrukcijoje, ant pakuotės ir ant techninių duomenų plokštelės:

	<p>PAVOJUS! Šis simbolis kartu su signaliniu žodžiu „Pavojus“ žymi didelės rizikos pavojų, kuris gali sukelti mirtį arba sunkų sužalojimą, jei nuo jo nebus apsaugota.</p>		<p>ATSARGIAI! Šis simbolis kartu su signaliniu žodžiu „Atsargiai“ žymi mažos rizikos pavojų, kuris gali sukelti lengvą ar vidutinio sunkumo sužalojimą, jei nuo jo nebus apsaugota.</p>
	<p>ĮSPĖJIMAS! Šis simbolis kartu su signaliniu žodžiu „Įspėjimas“ žymi vidutinės rizikos pavojų, kuris gali sukelti mirtį arba sunkų sužalojimą, jei nuo jo nebus apsaugota.</p>		<p>Prieš keičiant gaminio priedus, jį valant ar nenaudojant, išjungti ir išimti sudėtinę bateriją.</p>
	<p>Skaityti naudojimo instrukciją!</p>		<p>Saugoti sudėtinę bateriją nuo karščio ir intensyvios saulės spinduliuotės poveikio.</p>
	<p>Naudoti akių apsaugą!</p>		<p>Saugoti sudėtinę bateriją nuo vandens ir drėgmės.</p>
	<p>Naudoti klausos apsaugą!</p>		<p>Saugoti sudėtinę bateriją nuo ugnies.</p>
	<p>Naudoti kaukę nuo dulkių!</p>		<p>Nuolatinė srovė / įtampa</p>
	<p>Užsidėti apsauginį šalną!</p>		<p>ATSARGIAI! Laikytis saugos nurodymų.</p>
	<p>Mūvėti apsaugines pirštines!</p>		<p>Draudžiama šlifuoti drėgnuoju būdu.</p>
	<p>Avėti apsauginę neslidžią avalynę!</p>		<p>Draudžiama šlifuoti šonu.</p>
	<p>Nenaudoti pažeisto gaminio.</p>		<p>Skirta tik pjovimui.</p>
	<p>Negalima šlifuoti.</p>		<p>Visada dirbti laikant abiem rankomis.</p>

	Nenaudoti apsaugos nupjovimo procedūrose.	 CE ženklas rodo atitiktą atitinkamoms šiam gaminiui taikomoms ES direktyvoms.
 	Informacija apie saugą Naudojimo instrukcijos	

20 V AKUMULIATORINIS KAMPINIS ŠLIFUOKLIS

● **Ižanga**

Sveikiname Jus įsigijus naują gaminį. Tai aukštos kokybės gaminys. Naudojimo instrukcija yra neatskiriama šio gaminio dalis. Joje yra svarbių nurodymų dėl saugos, naudojimo ir grąžinamojo perdurbimo. Prieš naudodami šį gaminį, gerai susipažinkite su visais jo naudojimo ir saugos nurodymais. Naudokite gaminį tik pagal aprašymą ir nurodytą paskirtį. Perduodami šį gaminį kitiems asmenims, kartu perduokite visus jo dokumentus.

● **Paskirtis**

Šis įrankis yra skirtas metalui, betonui ar plytelėms pjaustyti ir šveisti, nenaudojant vandens. Bet koks kitas naudojimas ar įrankio konstrukcijos keitimas laikomas netinkamu ir kelia didelį pavojų naudotojui. Gamintojas neprisiima jokios atsakomybės už žalą, atsiradusią dėl netinkamo naudojimo. Šis įrankis nėra skirtas komerciniam naudojimui.

● **Komplektacija**

- 1 20 V Akumuliatorinis kampinis šlifuoכלis
- 1 papildoma rankena
- 1 disko apsauga (pritvirtinta)
- 1 montavimo raktas su dviem angomis
- 1 pjovimo diskas (pritvirtintas)
- 1 naudojimo instrukcijų rinkinys
- 1 laikymo lagaminėlis

● **Dalių aprašymas**

- 1 Įjungimo ir išjungimo mygtukas
- 2 Sudėtinės baterijos atjungimo mygtukas
- 3 Sudėtinė baterija*
- 4 Baterijos įkrovos lygio indikatorius
- 5 Baterijos LED indikatoriai
- 6 Greičio reguliavimo ratukas
- 7 Papildoma rankena
- 8 Disko apsauga
- 9 Suklio blokavimo mygtukas
- 10 Srieginė jungtis (3x) papildomai rankenai
- 11 Tvirtinimo žiedas
- 12 Varžtai
- 13 Disko apsaugos tvirtinimo detalė
- 14 Greitojo įkrovimo įkroviklis*
- 15 Raudonas krovimo valdymo LED indikatorius
- 16 Žalias krovimo valdymo LED indikatorius
- 17 Tvirtinimo suklys
- 18 Tvirtinimo jungė
- 19 Prispaudimo veržlė
- 20 Montavimo raktas su dviem angomis
- 21 Iškyšos

● Techniniai duomenys

20 V Akumuliatorinis kampinis šlifuko	PWSA 20-Li G4
Vardinė įtampa:	20 V ===
Greitis be apkrovos n_0 :	n_0 2500–11000 suk./min.
Leistinas pjovimo ar šiuurkštaus šlifavimo diskų skersmuo:	Ø 125 mm
Leistinas pjovimo diskų storis:	iki 3 mm
Leistinas šiuurkštaus šlifavimo diskų storis:	iki 6 mm
Šlifavimo suklio sriegis:	M14

Pjovimo diskas (pridedamas)	
Greitis be apkrovos n_0 :	iki 12200 min. ⁻¹
Disko greitis:	iki 80 m/sek.
Išorinis skersmuo:	Ø 125 mm
Centrinės angos skersmuo:	Ø 22,23 mm
Storis:	1 mm

Sudėtinė baterija*	PAP 20 B3
Modelio numeris:	HG12606
Tipas:	ličio jonų
Vardinė įtampa:	20 V ===
Talpa:	4 Ah
Energijos vertė:	80 Wh
Elementų skaičius:	10

* Sudėtinės baterijos ir baterijos įkroviklio įrankio komplekte nėra.

Greitojo įkrovimo įkroviklis*	PLG 20 C3
Modelio numeris:	
- VDE kištukas:	HG08983
- BS kištukas:	HG08983-BS
Įvestis:	
Vardinė įtampa:	230–240 V~
Vardinis dažnis:	50 Hz
Vardinė galia:	120 W

Išvestis:	
Vardinė įtampa:	21,5 V ===
Krovimo srovė:	4,5 A
Apsaugos klasė:	II / □
Saugiklis (vidinis):	3,15 A /  T3,15A

* Sudėtinės baterijos ir baterijos įkroviklio įrankio komplekte nėra.

Rekomenduojama aplinkos temperatūra

Krovimo metu:	nuo +4 °C iki +40 °C
Darbo metu:	nuo -20 °C iki +50 °C
Laikymo metu:	nuo 0 °C iki +45 °C

Skleidžiamo triukšmo vertė

Išmatuotos vertės nustatytos pagal EN 62841. Šio elektrinio įrankio A svertinis triukšmo lygis paprastai yra toks:

Garso slėgio lygis L_{pA} :	86,6 dB
Neapibrėžtis K_{pA} :	3 dB
Garso galios lygis L_{WA} :	94,6 dB
Neapibrėžtis K_{WA} :	3 dB

Skleidžiamos vibracijos vertė

Bendroji vibracijos vertė (triaušo vektorius suma), nustatyta pagal EN 62841:

Vibracija Pagrindinė rankena $a_{h, AG}$:	5,23 m/s ²
Vibracija Pagalbinė rankena $a_{h, AG}$:	4,34 m/s ²
Neapibrėžtis K:	1,5 m/s ²

Šios vertės taikomos naudojant paviršiaus šlifavimo darbo režimą. Kitokiame darbo režime skleidžiamos vibracijos vertės gali skirtis.

⚠ ĮSPĖJIMAS!



Naudoti klausos apsaugą!

PASTABA

- ▶ Nurodyta bendroji vibracijos vertė ir nurodyta skleidžiamo triukšmo vertė yra išmatuotos pagal standartinį bandymų metodą, todėl jas galima naudoti įrankiams vienam su kitu palyginti.
- ▶ Nurodytą bendrąją vibracijos vertę ir nurodytą skleidžiamo triukšmo vertę taip pat galima naudoti preliminariam poveikio įvertinimui.

⚠ ĮSPĖJIMAS:

- ▶ Elektrinio įrankio faktinio naudojimo metu sukeliama vibracija ir skleidžiamas triukšmas gali skirtis nuo nurodytų verčių, nes priklauso nuo įrankio naudojimo būdo, o ypač nuo apdorojamo ruošinio tipo. Stenkitės iki minimumo sumažinti vibracijos ir triukšmo poveikį. Pavyzdžiui, dirbdami su įrankiu mūvėkite pirštines ir ribokite darbo valandas. Būtina atsižvelgti į visas darbo ciklo dalis (pvz., laiką, kai elektrinis įrankis yra išjungtas ar kai darbo metu veikia be apkrovos).
- ▶ Šlifuojant plonus metalo lakštus ar kitus didelio paviršiaus ploto lengvai vibruojančius ruošinius, skleidžiamas triukšmas gali būti gerokai didesnis (iki 15 dB) už deklaruotą skleidžiamo triukšmo vertes. Tokius ruošinius reikia tinkamomis priemonėmis kiek įmanoma apsaugoti nuo vibracijos ir skleidžiamo triukšmo, pvz., paklojant storus ir lanksčius garso slopinimo kilimėlius. Be to, į padidėjusį skleidžiamą triukšmą būtina atsižvelgti tiek vertinant vertinant jo riziką, tiek renkantis tinkamas klausos apsaugos priemones.



Saugos instrukcijos

- **Bendrieji įspėjimai dėl elektrinio įrankio naudojimo saugos**

⚠ ĮSPĖJIMAS:

- ▶ **Perskaitykite visus saugos įspėjimus, instrukcijas, iliustracijas ir specifikacijas, pateiktas kartu su šiuo elektriniu įrankiu.** Nesilaikant visų toliau išvardintų nurodymų galima patirti elektros smūgį, sukelti gaisrą ir (ar) sunkiai susižaloti.

Išsaugokite visus įspėjimus ir instrukcijas, kad galėtumėte jais pasinaudoti ateityje.

Šiuose įspėjimuose naudojamas terminas „elektrinis įrankis“ reiškia iš elektros tinklo maitinamą (laidinį) elektrinį įrankį arba iš baterijos maitinamą (belaidį) elektrinį įrankį.

Sauga darbo vietoje

- Darbo vieta turi būti švari ir gerai apšviesta.** Nelaimingi atsitikimai dažniausiai įvyksta netvarkingose ar tamsiose vietose.
- Nedirbkite su elektriniais įrankiais sprogoje aplinkoje, pvz., kurioje yra degių skysčių, dujų ar dulkių.** Elektriniai įrankiai kibirkščiuoja ir gali uždegti dulkes ar garus.
- Dirbdami su elektriniu įrankiu neprileiskite artyn vaikų ir pašalinių asmenų.** Dėl dėmesio atitraukimo įrankio galite nesuvaldyti.

Elektros sauga

- a) **Elektrinio įrankio laido kištukas turi tikti kištukiniam lizdui. Kištuko niekada ir jokiais būdais nebandykite perdaryti. Su įžemintais elektriniais įrankiais nenaudokite jokių kištukų adapterių.** Originalios konstrukcijos kištukai ir jiems tinkantys kištukiniai lizdai sumažina elektros smūgio pavojų.
 - b) **Saugokitės, kad neprisiliestumėte prie įžemintų paviršių, pvz., vamzdžių, radiatorių, viryklių ir šaldytuvų.** Įžeminus jūsų kūną išsauga elektros smūgio pavojus.
 - c) **Saugokite elektrinius įrankius nuo lietaus ir drėgmės.** Į elektrinio įrankio vidų patekęs vanduo padidina elektros smūgio pavojų.
 - d) **Tinkamai elkitės su maitinimo laidu. Laikydami už laido elektrinio įrankio niekada neneškite, netraukite ir nebandykite atjungti nuo elektros lizdo. Saugokite laidą nuo kaitros, alyvos, aštrių briaunų ir judančių dalių.** Dėl pažeisto ar sunarplio to laido išsauga elektros smūgio pavojus.
 - e) **Dirbdami su elektriniu įrankiu lauke, naudokite lauko sąlygoms tinkamą ilginimo laidą.** Naudojant lauko sąlygoms tinkamą ilginimo laidą sumažėja elektros smūgio pavojus.
 - f) **Jei elektrinio įrankio naudojimo drėgnoje vietoje neįmanoma išvengti, maitinimo linijoje įrenkite liekamąją srovę valdomą įtaisą (RCD).** Naudojant RCD sumažėja elektros smūgio pavojus.
- a) **akimirkos išsiblašymo, kad sunkiai susižalotumėte.**
 - b) **Naudokite asmeninės apsaugos priemones. Visada užsidėkite akių apsaugą.** Atitinkamose sąlygose naudojant tokias apsaugos priemones, kaip apsaugos nuo dulkių kaukė, neslidi apsauginė avalynė, šalmas ar apsauginės ausinės, sumažėja traumų pavojus.
 - c) **Apsisaugokite nuo netyčinio paleidimo. Patikrinkite, ar paleidimo jungiklis yra išjungimo padėtyje, prieš jungdami įrankį prie maitinimo šaltinio ir (ar) sudėtinės baterijos, prieš jį pakeldami ar nešdami.** Nešant elektrinius įrankius ir laikant pirštą ant paleidimo jungiklio ar įjungtus įrankius prijungiant prie energijos šaltinio, gali įvykti nelaimingas atsitikimas.
 - d) **Prieš įjungdami elektrinį įrankį patraukite į šalį bet kokį reguliavimo raktą ar veržliaraktį.** Sukamojoje elektrinio įrankio dalyje paliktas veržliaraktis ar raktas gali sužaloti.
 - e) **Nesistenkite pasiekti per toli. Visada tvirtai stovėkite ir išlaikykite pusiausvyrą.** Taip geriau suvaldysite elektrinį įrankį netikėtose situacijose.
 - f) **Tinkamai apsirenkite. Nedėvėkite laisvų drabužių ar laisvai kabančių papuošalų. Saugokite savo plaukus, drabužius ir pirštines nuo judamų dalių.** Laisvi drabužiai, papuošalai ar ilgi plaukai gali būti įtraukti į judamas dalis.
 - g) **Jei yra dulkių ištraukimui ir surinkimui skirti įtaisai, jie turi būti prijungti ir tinkamai naudojami.** Naudojant dulkių surinkimo įtaisus galima sumažinti su dulkėmis susijusius pavojus.

Asmens sauga

- a) **Dirbdami su elektriniu įrankiu išlikite budrus, stebėkite, ką darote, ir naudokitės sveiku protu.** Elektrinio įrankio nenaudokite, jei esate pavargę ar veikiami narkotinių medžiagų, alkoholio ar vaistų. Dirbant su elektriniais įrankiais pakanka

- h) Dažnai naudodami įrankius ir įpratę juos naudoti nepraraskite budrumo ir neignoruokite įrankio naudojimo saugos taisyklių. Dėl neatsargaus veiksmo galite sunkiai susižaloti vos per akimirką.

Elektrinio įrankio naudojimas ir priežiūra





- a) **Elektrinio įrankio pernelyg nespauskite. Atitinkamam darbui naudokite tinkamą įrankį.** Su tinkamu elektriniu įrankiu darbą atliksite geriau ir saugiau, dirbdami įrankiui skirtu tempu.
- b) **Nenaudokite elektrinio įrankio, jeigu paleidimo jungiklis jo neįjungia ir neišjungia.** Bet koks elektrinis įrankis, kurio negalima valdyti jungikliu, yra pavojingas ir jį reikia suremontuoti.
- c) **Atjunkite kištuką nuo maitinimo šaltinio ir (ar) sudėtinę bateriją, jei ji nuimama, nuo elektrinio įrankio prieš jį reguliuodami, keisdami priedus ar padėdami į laikymo vietą.** Tokios prevencinės saugos priemonės sumažina elektrinio įrankio atsitiktinio paleidimo pavojų.
- d) **Išjungtus elektrinius įrankius laikykite vaikams neprieinamoje vietoje ir neleiskite asmenims, kurie nežino šio elektrinio įrankio ar neperskaitę šių instrukcijų, su juo dirbti.** Neapmokytų naudotojų rankose elektriniai įrankiai yra pavojingi.
- e) **Pržiūrėkite elektrinius įrankius ir jų priedus. Tikrinkite, ar judamos dalys tinkamai išcentruotos ir nekliūna, ar įrankio dalys nesulūžę ir kitaip nepažeistos, kad pakenktų jo darbui. Jeigu jos pažeistos, elektrinį įrankį prieš naudojimą reikia suremontuoti.** Nelaimingi atsitikimai dažnai įvyksta dėl prastai prižiūrimų elektrinių įrankių.
- f) **Pjovimo įrankiai turi būti aštrūs ir švarūs.** Tinkamai prižiūrimi pjovimo įrankiai aštriomis pjovimo briaunomis rečiau įstringa ir juos lengviau valdyti.

- g) **Elektrinį įrankį, jo priedus, antgalius ir pan. naudokite pagal šias instrukcijas, atsižvelgdami į darbo sąlygas ir vykdomo darbo pobūdį.** Naudojant elektrinį įrankį kitokiems darbams, nei jis skirtas, gali susidaryti pavojinga situacija.
- h) **Rankenos ir sugriebimo paviršiai turi būti sausi, švarūs ir neištepti alyva ar tepalu.** Dėl slidžių rankenų ir sugriebimo paviršių įrankį nesaugu naudoti, nes jo galima nesuvaldyti netikėtose situacijose.

Akumuliatorinio įrankio naudojimas ir priežiūra

- a) **Kraukite tik gamintojo nurodytu įkrovikliu.** Vieno tipo sudėtinei baterijai tinkamas įkroviklis gali sukelti gaisro pavojų, jei naudojamas kito tipo sudėtinei baterijai krauti.
- b) **Elektrinius įrankius naudokite tik su jiems skirtomis sudėtinėmis baterijomis.** Naudojant su bet kokiomis kitomis sudėtinėmis baterijomis gali kilti gaisro ir sužalojimo pavojus.
- c) **Nenaudojamą sudėtinę bateriją laikykite atokiau nuo metalinių daiktų, pavyzdžiui, popieriaus sąvaržėlių, monetų, raktų, vinių, varžtų ir kitų smulkių metalinių daiktų, galinčių sujungti abu baterijos kontaktus.** Sujungus abu baterijos kontaktus trumpuoju jungimu, galima nusideginti arba sukelti gaisrą.
- d) **Bateriją netinkamai naudojant, iš jos gali ištekėti elektrolitas – venkite sąlyčio. Netyčia prisilietę, užterštą vietą nuplaukite vandeniu. Ištekėjusiam skysčiui patekus į akis, kreipkitės ir į gydytoją.** Iš baterijos ištekėjęs elektrolitas gali sudirginti arba nudeginti.

- e) **Nejunkite prie įrankio pažeistos ar modifikuotos sudėtinės baterijos.** Pažeistų ar modifikuotų baterijų veikimas nenuspėjamas ir jos gali užsidegti, sprogti ir sužaloti.
- f) **Saugokite sudėtinę bateriją ar įrankį nuo ugnies ir pernelyg aukštos temperatūros.** Įkaitinus virš 130 °C galima sukelti sproгимą.
- g) **Laikykitės krovimo nurodymų ir nekraukite sudėtinės baterijos ar įrankio už šioje instrukcijoje nurodyto temperatūros diapazono ribų.** Jei krausite netinkamai ar už nurodyto temperatūros diapazono ribų, galite sugadinti bateriją ir padidinti gaisro pavojų.

	ATSARGIAI! SPROGIMO PAVOJUS! Niekada nebandykite krauti neįkraunamų baterijų!
	Saugokite įkraunamą bateriją nuo karščio, pavyzdžiui, ilgai nelaikykite saulėkaitoje, saugokite nuo ugnies, vandens ir drėgmės. Kyla sproгимo pavojus.
	
	

Techninė priežiūra

- a) **Jūsų elektrinį įrankį techniškai prižiūrėti gali tik kvalifikuotas remonto meistras, naudojantis identiškas atsargines dalis.** Tik tokiu būdu galima užtikrinti elektrinio įrankio saugumą.
- b) **Niekada nebandykite remontuoti pažeistų sudėtinų baterijų.** Sudėtinės baterijas remontuoti gali tik gamintojas arba įgalioto techninės priežiūros centro specialistai.

● Darbo su kampiniu šlifuoekliu saugos nurodymai

Bendrieji šlifavimo ir pjovimo abrazyviniais diskais saugos nurodymai

- a) **Šis elektrinis įrankis yra skirtas naudoti kaip šlifuoeklis ir pjovimo abrazyviniu disku įrankis. Perskaitykite visus prieš šio įrankio pridėtus saugos nurodymus, naudojimo instrukcijas, peržvelkite diagramas ir duomenis.** Nesilaikant visų toliau išvardintų nurodymų galima patirti elektros smūgį, sukelti gaisrą ir (ar) sunkiai susižaloti.
- b) **Šis elektrinis įrankis netinka šveitimui švitrinium popieriumi ar plieniniu šepečiu, poliravimui ar angų pjovimui.** Naudojant elektrinį įrankį ne pagal paskirtį gali kilti pavojai ir galima susižaloti.
- c) **Nepertvarkykite šio elektrinio įrankio taip, kaip specialiai nesuprojektavo ir nenurodė įrankio gamintojas.** Dėl tokio pertvarkymo galite prarasti kontrolę ir sunkiai susižeisti.
- d) **Nenaudokite jokių priedų, kurie įrankiui nėra specialiai skirti arba jų nerekomenduoja šio elektrinio įrankio gamintojas.** Vien tik tai, kad priedus galite prijungti prie savo elektrinio įrankio, nėra saugaus jų naudojimo garantija.
- e) **Maksimalus leistinas įrankio priedo greitis turi būti ne mažesnis už nurodytą maksimalų elektrinio įrankio greitį.** Didesniu nei leistinu greičiu besisukantys priedai gali suskilti, o jų skeveldros – išlėkti į orą.
- f) **Naudojamo įrankio priedo išorinis skersmuo ir storis turi atitikti jūsų elektrinio įrankio matmenis.** Netinkamo dydžio priedai negali būti tinkamai uždengti ir valdomi.

- g) **Priedų tvirtinimo matmenys turi atitikti elektrinio įrankio tvirtinimo įrangos matmenis.** Priedai, neatitinkantys elektrinio įrankio tvirtinimo įrangos, neišlaikys pusiausvyros, pernelyg vibruos ir galite prarasti kontrolę.
- h) **Niekada nenaudokite pažeistų įrankio priedų.** Kiekvieną kartą prieš naudodami patikrinkite įrankio priedus, pvz., šlifavimo diskus – ar neįskilę ir neaptrupėję, šlifavimo plokštelės – ar neįskilę, nenusitrynę ir pernelyg nenudilę. Numetę ant žemės elektrinį įrankį ar jo priedą patikrinkite, ar jis nepažeistas, arba naudokite kitą, nepažeistą priedą. Patikrinę ir pritvirtinę įrankio priedą, atsistokite patys ir aplink esantiems žmonėms liepkite atsistoti taip, kad nebūtumėte sukamojo priedo sukimosi plokštumoje; tuomet priedą išbandykite, paleisdami suktyį maksimaliu greičiu be apkrovos vieną minutę. Paprastai pažeisti įrankio priedai šio bandymo metu suskyla.
- i) **Naudokite asmeninės apsaugos priemones.** Priklausomai nuo atliekamo darbo, užsidėkite viso veido apsaugą, akių apsaugą ar apsauginius akinius. Jei reikia, naudokite apsauginę kaukę nuo dulkių, klausos apsaugos priemones, apsaugines pirštines ar specialią prijuostę, kad apsisaugotumėte nuo šlifavimo dulkių ir medžiagos dalelių. Akis reikia apsaugoti nuo skriejančių šiukšlių, kurios atsiranda kai kurių darbo procedūrų metu. Apsaugos nuo dulkių kaukės ar respiratorius reikia naudoti, jei darbo metu susidaro dulkės. Ilgalakis garsaus triukšmo poveikis gali apkurtinti.
- j) **Visi pašaliniai asmenys turi būti atsitraukę saugiu atstumu nuo darbo zonos. Visi į darbo zoną įėję asmenys turi dėvėti atitinkamas asmeninės apsaugos priemones.** Ruošinio nuolaužos ar suskilusio įrankio priedo skeveldros gali išskrieti į orą ir sužaloti netgi toli už darbo zonos ribų.
- k) **Elektrinį įrankį laikykite paėmę tik už izoliuotų sugriebimo paviršių, kai atliekate darbą, kurio metu įrankis gali pažeisti paslėptus elektros laidus ar savo paties maitinimo kabelį.** Be to, dėl sąlyčio su laidu, kuriuo teka elektros srovė, metalinėse įrankio dalyse taip pat gali pradėti tekėti srovė ir galite patirti elektros smūgį.
- l) **Niekada elektrinio įrankio nepadėkite, kol jo priedas visiškai nenustojo suktyis.** Besisukantis įrankio priedas gali užkliūti už paviršiaus, ir tuomet elektrinio įrankio galite nesuvaldyti.
- m) **Neneškite veikiančio elektrinio įrankio.** Besisukančiam priedui prisilietus prie jūsų drabužių, galite susižaloti (pavyzdžiui, jis gali įpjauti).
- n) **Reguliariai valykite savo elektrinio įrankio ventiliacijos angas.** Variklio ventiliatorius į korpusą traukia dulkes, o didelės metalo dulkių sankaupos gali kelti elektrinio pobūdžio pavojus.
- o) **Nenaudokite elektrinio įrankio šalia degių medžiagų.** Kibirkštys šias medžiagas gali uždegti.
- p) **Nenaudokite jokių įrankio priedų, kuriems reikalingas aušinimas skysčiu.** Naudojant vandenį ar kitokius aušinimo skysčius galima patirti elektros smūgį.

Atatranka ir su ja susiję saugos nurodymai

Atatranka yra staigi reakcija, kurią sukelia įstrigęs ar suspaustas sukamasis įrankio priedas, pvz., šlifavimo diskas, šlifavimo plokštelė ir pan. Įstrigęs ar suspaustas sukamasis įrankio priedas staiga sustabdomas. Tokiu atveju nevaldomas elektrinis įrankis staiga atšoka priešinga kryptimi, nei įstrigusio priedo sukimosi kryptis.

Jeigu, pavyzdžiui, šlifavimo diskas įstringa ar suspaudžiamas ruošinyje, įstrigusi disko dalis gali nulūžti arba sukelti atatranką. Tuomet šlifavimo disko skeveldra gali atšokti link operatoriaus arba nuskrieti tolyn nuo jo, priklausomai nuo disko sukimosi krypties jo įstrigimo vietoje. Dėl atatrankos šlifavimo diskai gali ir suskilti. Atatranka įvyksta dėl netinkamo elektrinio įrankio naudojimo ir (ar) netinkamų darbo sąlygų. Jos galima išvengti toliau išvardintomis tinkamomis atsargumo priemonėmis.

- a) **Elektrinį įrankį tvirtai laikykite abiem rankomis ir pasirinkite tokią savo kūno ir rankų padėtį, kad galėtumėte atsispirti atatrankos jėgai. Visada naudokite papildomą rankeną, jei yra, kad galėtumėte maksimaliai pasipriešinti atatrankos jėgoms ir suvaldyti visa galia veikiančią įrankį.** Naudodamas tinkamas atsargumo priemonės operatorius gali suvaldyti atatrankos jėgas.
- b) **Niekada neikiškite rankų prie sukamojo įrankio priedo.** Atatrankos atveju įrankio priedas gali atsitrenkti į jūsų ranką ir sunkiai sužaloti.
- c) **Jokia jūsų kūno dalis neturi būti zonoje, į kurią atatrankos metu elektrinis įrankis gali būti atmetas.** Atatrankos atveju elektrinis įrankis atšoka priešinga kryptimi, nei šlifavimo disko sukimosi kryptis įstrigimo vietoje.

- d) **Būkite ypač atsargūs dirbdami šalia kampu, aštrių briaunų ir pan. Neleiskite sukamajam įrankio priedui atsitrenkti į ruošinį ar įstrigti.** Labiau tikėtina, kad sukamasis įrankio priedas įstrigs kampuose ar aštriose briaunose arba atšokęs nuo jų. Dėl to įrankio galite nesuvaldyti arba įvyks atatranka.
- e) **Nenaudokite grandininių pjūklų diskų medienai pjauti ar pjovimo diskų su deimantiniais segmentais, tarpeliai tarp kurių viršija 10 mm, ar bet kokių dantytų pjovimo diskų.** Šių tipų priedai dažnai sukelia atatranką ir galite nesuvaldyti įrankio.

Specialūs šlifavimo ir pjovimo abrazyviniais diskais saugos nurodymai

- a) **Naudokite tik jūsų elektriniam įrankiui patvirtintus šlifavimo priedus ir jiems tinkamas diskų apsaugas.** Elektriniam įrankiui neskirtų šlifavimo priedų negalima tinkamai uždengti, todėl juos naudoti nėra saugu.
- b) **Išgaubtus šlifavimo diskus reikia pritvirtinti taip, kad jų šlifavimo paviršius neišlįstų už disko apsaugos krašto plokštumos.** Netinkamai pritvirtinto šlifavimo disko, kuris išsikiša už disko apsaugos krašto, neįmanoma tinkamai apsaugoti.
- c) **Disko apsauga turi būti tvirtai prisukta prie elektrinio įrankio ir sureguliuota taip, kad operatoriumi būtų kuo saugiau dirbti, t. y. kad jo pusėje būtų atidengta kuo mažiau abrazyvinio paviršiaus.** Disko apsauga yra sukonstruota taip, kad apsaugotų operatorių nuo skriejančių dalelių, atsitiktinio prisilietimo prie šlifavimo disko ir kibirkščių, kurios gali uždegti drabužius.

- d) **Šlifavimo priedus galima naudoti tik rekomenduojamiems darbams. Pavyzdžiui, niekada nebandykite šlifuoti su pjovimo disko šoniniu paviršiumi.** Pjovimo diskų kraštai yra skirti susmulkintai medžiagai šalinti iš pjūvio. Bet kokia šoninė jėga šiuos šlifavimo priedus gali suskaldyti.
- e) **Visada naudokite nepažeistas prispaudimo junges, kurių dydis ir forma tinka jūsų pasirinktam šlifavimo diskui.** Tinkamos jungės prispaudžia šlifavimo diską ir sumažina jo suskilimo pavojų. Pjovimo diskų jungės gali skirtis nuo šlifavimo diskų jungių.
- f) **Nenaudokite didesnių elektrinių įrankių sudilusių šlifavimo diskų.** Didelių elektrinių įrankių šlifavimo diskai nėra skirti mažesniems elektriniams įrankiams, kurių sukiai sukasi didesniu greičiu, todėl tokie diskai gali suskilti.
- g) **Kai naudojate dvejetainę paskirties diskus, uždėkite atliekamam darbui tinkamą disko apsaugą.** Dėl netinkamos apsaugos diskas gali būti netinkamai uždengtas ir tuomet galite sunkiai susižaloti.
- c) **Jeigu pjovimo diskas įstringa ar nustoja dirbti, išjunkite įrankį ir tvirtai laikykite, kol diskas visiškai nesustos. Niekada nebandykite traukti besisukančio pjovimo disko iš pjūvio: gali įvykti atotrūkimas.** Nustatykite įstrigimo priežastį ir ją pašalinkite.
- d) **Nebandykite pakartotinai įjungti elektrinio įrankio, kai jo diskas nuleistas į pjūvį. Prieš vėl pradėdami pjauti palaukite, kol ištrauktas diskas įsisuks visu greičiu.** Priešingu atveju diskas gali įstrigti, iššokti iš pjūvio vietos ar sukelti atotrūkumą.
- e) **Plokštes ar didelius ruošinius paremkite atramomis, kad sumažintumėte pjovimo disko įstrigimo ir atotrūkimo pavojų. Dideli ruošiniai nuo savo svorio gali išlinkti.** Ruošinį reikia paremti iš abiejų pjovimo disko pusių: tiek šalia disko, tiek ruošinio kraštuose.
- f) **Būkite ypač atsargūs atlikdami įleistinius pjūvius į esamas sienas ar kitas nežinomas vietas.** Įleistas pjovimo diskas gali įpjauti dujų ar vandens vamzdžius, elektros laidus ar kitas kliūtis, taip sukeldamas atotrūkumą.
- g) **Nebandykite pjauti išlenkta linija.** Dėl per didelės pjovimo disko apkrovos išauga jo įtempis ir tikimybė pakrypti ar įstrigti, taigi, ir atotrūkimo ar disko skilimo pavojus, todėl galite sunkiai susižaloti.

Papildomi specialūs pjovimo abrazyviniais diskais saugos nurodymai

- a) **Disko pernelyg nespaukite ir saugokitės, kad pjovimo diskas neįstrigtų. Nepjaukite pernelyg giliai.** Dėl per didelės pjovimo disko apkrovos išauga jo įtempis ir tikimybė pakrypti ar įstrigti, taigi, ir atotrūkimo ar disko skilimo pavojus.
- b) **Nestovėkite priešais ir už besisukančio pjovimo disko sukimosi plokštumos.** Kai pjovimo diską ruošinyje stumiate nuo savęs, atotrūkimo metu elektrinis įrankis kartu su besisukančiu disku gali būti atmetamas atgal tiesiai link jūsų.

● Elgesys kritinėmis aplinkybėmis

Skaitydami šį naudotojo vadovą išnagrinėkite, kaip šį gaminį naudoti. Įsiminkite įspėjimus dėl saugos ir skrupulingai jų laikykitės. Tai padės išvengti rizikos ir apsaugoti nuo pavojų.

- Naudodami gaminį visada išlikite budrūs, kad anksti pastebėtumėte ir suvaldytumėte iškilusius pavojus. Greitas įsikišimas gali apsaugoti nuo sunkių traumų ir turto sugadinimo.
- Pastebėję triktį gaminį išjunkite ir išimkite sudėtinę bateriją. Prieš vėl naudodami duokite jį kvalifikuotam specialistui patikrinti ir suremontuoti, jei reikia.

● Liekamieji pavojai

Netgi tuo atveju, jei su gaminiu dirbate laikydamiesi visų saugos reikalavimų, vis tiek išlieka kai kurie potencialūs traumų ir žalos turtui pavojai. Gali kilti šie su gaminio konstrukcija ir dizainu susiję pavojai:

- Judančių dalių ar įkaitusių paviršių sukeltos traumos.
- Klausos pažeidimas, jei dirbama be apsauginių ausinių.
- Žala sveikatai dėl rankų darbo ypatumo, jei su įrankiu dirbama ilgus laikotarpius arba jis netinkamai laikomas ar prižiūrimas.

PASTABA

- ▶ Darbo metu šis gaminys sukuria elektromagnetinį lauką! Kai kuriomis aplinkybėmis šis laukas gali trikdyti aktyvių ar pasyvių medicininių implantų veikimą!
- ▶ Kad būtų sumažintas sunkaus ar net mirtino poveikio pavojus, prieš naudojant šį gaminį asmenims su implantuotais medicininiais įtaisais rekomenduojame pasitarti su savo gydytoju ir implanto gamintoju!

● Įspėjimai dėl baterijų įkroviklio naudojimo saugos

- Šį įrankį gali naudoti vaikai nuo 8 metų bei asmenys, kurių fizinės, jutiminės ar protinės galimybės yra ribotos arba kuriems trūksta patirties ir žinių, jeigu jie yra prižiūrimi arba jiems paaiškinta, kaip saugiai naudotis įrankiu, ir jei jie supranta su įrankiu susijusius pavojus. Vaikams negalima žaisti su įrankiu. Vaikai be priežiūros negali vykdyti valymo ir naudotojo vykdomų priežiūros darbų.
- Nebandykite įkrauti neįkraunamų baterijų. Nesilaikant šių nurodymų gresia pavojus.
- Jei maitinimo kabelis pažeistas, jį gali pakeisti tik gamintojas, jo techninės priežiūros atstovas arba panašią kvalifikaciją turintys asmenys, kad būtų išvengta pavojus.

- Saugokite elektrines dalis nuo drėgmės. Nemerkite tokių dalių į vandenį ar kitus skysčius, kad išvengtumėte elektros smūgio. Niekada neplaukite įrankio po tekančiu vandeniu. Vadovaukitės pateiktomis valymo, priežiūros ir remonto instrukcijomis.



Įrankį galima naudoti tik patalpose.

⚠ DĖMESIO! Šis įkroviklis yra skirtas tik šių tipų sudėtinėms baterijoms krauti:

/// PARKSIDE®		
20 V sudėtinė baterija		
PAP 20 B1	2 Ah	5 elementai
PAP 20 B3	4 Ah	10 elementų

„Lidl“ internetinėje parduotuvėje vartotojai patys gali užsisakyti tinkamas atsargines baterijas ir įkroviklius, toliau išvardytose šalyse:

Vokietija (lidl.de), Prancūzija (lidl.fr), Belgija (lidl.be), Čekija (lidl.cz), Nyderlandai (lidl.nl), Lenkija (lidl.pl), Slovakija (lidl.sk), Ispanija (lidl.es)

Visų kitų šalių vartotojai gali užsisakyti iš: www.optimex-shop.com.

Prietaisas suderinamas su visomis “X 20 V TEAM” tipo baterijomis. Norint užtikrinti optimalų jo veikimą, rekomenduojame naudoti toliau nurodytas baterijas:

Tinkamos sudėtinės baterijos ir įkrovikliai

Sudėtinė baterija:	/// PARKSIDE X 20 V Team
Įkroviklis:	/// PARKSIDE X 20 V Team

● Darbo procedūros

PASTABA

- ▶ Šlifavimo priedus galima naudoti tik rekomenduojamiems darbams. Priešingu atveju jie gali suskilti ir sužaloti.

Šiurkštus šlifavimas

- Šiurkščiam šlifavimui niekada nenaudokite pjovimo diskų!
- Ne per stipriai spausdami stumdykite kampinį šlifukoklį ruošinio paviršiumi pirmyn ir atgal.
- Jei ruošinys iš minkštos medžiagos, šiurkštaus šlifavimo diską stumkite prispaudę jo plokštumą, o jeigu iš kietos – diską galite šiek tiek paversti.

Pjovimas abrazyviniu disku

- Pjovimui niekada nenaudokite šiurkštaus šlifavimo diskų!
- Naudokite tik patikrintus ir pluoštine medžiaga sustiprintus pjovimo ar šlifavimo diskus, arba deimantais padengtus pjovimų diskus, kurių patvirtintas periferinis greitis yra ne mažesnis kaip 80 m/sek.

⚠ ATSARGIAI!

- ▶ Išjungto šlifuko klio diskas dar kurį laiką sukasi. Nebandykite jo sustabdyti spausdami iš šono.
- Įtvirtinkite ruošinį. Ruošiniui tvirtai išlaikyti savo vietoje naudokite veržtuvus ar spaustuvus. Tai gerokai saugiau, nei tiesiog laikyti ruošinį ranka.
- Visada išjunkite įrankį prieš jį padėdami ir palaukite, kol jo diskas visiškai sustos.

- Įrankį naudokite tik pjovimui ar šlifavimui sausuoju būdu.
- Bet kokiems darbams vykdyti prie įrankio reikia pritvirtinti papildomą rankeną [7].
- Negalima dirbti su medžiagomis, kurių sudėtyje yra asbesto. Asbestas yra žinomas kancerogenas.

⚠ PAVOJUS! ĮRANKĮ ANT Ruošinio VISADA STUMKITE PRIEŠINGA DISKO SUKIMUISI KRYPTIMI.

- ▶ Kitaip gresia atatraknos pavojus. Pjovimo diską gali išstumti iš pjūvio.

- Įrankį visada įjunkite prieš nuleisdami ant ruošinio. Baigę užduotį pakelkite įrankį nuo ruošinio ir tik tuomet išjunkite.
- Darbo metu įrankį visada tvirtai laikykite abiem rankomis. Jūsų stovėseną turi būti tvirta ir stabili.
- Optimaliam šlifavimo rezultatui pasiekti įrankį ant ruošinio tolygiai stumdyskite pirmyn ir atgal, pakreipę 15–30° kampu (tarp šlifavimo disko ir ruošinio).
- Kai apdorojate kampuotus paviršius, ruošinio pernelyg nespauskite. Jeigu disko sukimosi greitis pastebimai nukrenta, turite sumažinti įrankio spaudimą, kad darbas vyktų saugiai ir efektyviai. Jei įrankio diskas staiga sustoja ar įstringa, nedelsdami jį išjunkite.
- Pjovimas: įrankį stumkite vidutiniu greičiu ir nepakreipkite pjovimo disko.
- Šiurkštaus šlifavimo ir pjovimo diskai labai įkaista – leiskite jiems visiškai atvėsti, prieš juos liesdami.
- Įrankio niekada nenaudokite kitiems tikslams, nei jis skirtas.
- Prieš įstatydami į įrankį bateriją visada patikrinkite, ar jis išjungtas.
- Pavojaus atveju išjunkite įrankį ir išimkite iš jo bateriją. Kritiniu atveju įrankis turi būti lengvai ir greitai pasiekiamas.

- Bateriją visada išimkite darbo pertraukėlių metu, kai įrankį reguliuojate ar kai nenaudojate. Įrankis visada turi būti švarus, sausas ir neišteptas alyva ar tepalu.
- Visada išlikite budrus! Visada stebėkite, ką darote, ir naudokitės sveiku protu. Įrankio nenaudokite, jei esate išsiblaškę ar prastai jaučiatės.



⚠ !SPĖJIMAS!

Visada užsidėkite apsauginius akinius.



⚠ !SPĖJIMAS!

Visada užsidėkite kaukę nuo dulkių!

● **Prieš naudojimą**

● **Priedai**

PASTABA

- ▶ Šiame naudotojo vadove pateikta informacija apie priedus ir pasiūlymai, kaip juos naudoti. Aprašytų priedų įrankio komplekte nėra, tačiau jie suteikia papildomų galimybių gaminiui panaudoti.

- Priedus galite įsigyti specializuotose parduotuvėse. Juos perkdami visada atsižvelkite į šio gaminio techninius reikalavimus (žr. skyrių „Techniniai duomenys“).
- Jei abejojate, pasiklauskite kvalifikuoto specialisto arba pardavėjo, kuriuo pasitikite.

● **Sudėtinės baterijos krovimas**

(A pav.)

PASTABA

- ▶ Sudėtinę bateriją [3] galima krauti bet kuriuo metu – jos eksploataavimo trukmė nesutrumpėja.
- ▶ Krovimo proceso nutraukimas sudėtinės baterijos [3] nesugadina.

- Prieš darbą: įkraukite sudėtinę bateriją [3], jei jos įkrovos lygis yra žemas arba vidutinis (žr. skyrių „Sudėtinės baterijos įkrovos lygio tikrinimas“).
- Krovimo valdymo LED indikatoriai (raudonas [15] ir žalias [16]) rodo įkroviklio [14] ir sudėtinės baterijos [3] būseną.

LED	Būsena
Raudonas LED dega	Vyksta sudėtinės baterijos krovimo procesas
Žalias LED dega	Sudėtinė baterija visiškai įkrauta
Žalias ir raudonas LED mirksi	Sudėtinė baterija sugedusi
Raudonas LED mirksi	Sudėtinė baterija pernelyg atšalusi ar įkaitusi
Žalias LED dega (be sudėtinės baterijos)	Įkroviklis pasirusęs

1. Sudėtinę bateriją [3] įstatykite į įkroviklį [14].
2. Įkroviklio maitinimo kištuką prijunkite prie maitinimo tinklo lizdo.
3. Kai sudėtinė baterija [3] visiškai įkraunama:
 - Atjunkite įkroviklio maitinimo kištuką nuo maitinimo tinklo lizdo.
 - Išimkite sudėtinę bateriją [3] iš įkroviklio [14].

● Sudėtinės baterijos įstatymas ir išėmimas

Sudėtinės baterijos įstatymas

1. Sudėtinę bateriją [3] įstumkite į kempinį šlifuoklį.
2. Sudėtinė baterija [3] savo vietoje turi užsifiksuoti spragtelėdama.

Sudėtinės baterijos išėmimas

1. Paspauskite sudėtinės baterijos [3] atjungimo mygtuką [2].

2. Ištraukite sudėtinę bateriją [3] iš kempinio šlifuoaklio.

● Sudėtinės baterijos įkrovos lygio tikrinimas

- Patikrinkite sudėtinės baterijos įkrovos lygį: paspauskite  mygtuką [4]. Įkrovos lygio LED indikatoriai [5] įkrovos lygį rodo taip:

Įkrovos lygio LED	Įkrovos lygis
Raudonas + oranžinis + žalias	Maksimalus
Raudonas + oranžinis	Vidutinis
Raudonas	Žemas

● Disko apsaugos reguliavimas

ISPĖJIMAS! Pavojus susižaloti!



Visada išjunkite gaminį ir išimkite sudėtinę bateriją [3] prieš bet kokius reguliavimo darbus.

PAVOJUS SUSIŽALOTI!

- ▶ Kempinį šlifuoکلį visada naudokite uždėję disko apsaugą [8]. Disko apsauga turi būti tinkamai pritvirtinta. Sureguliuokite ją taip, kad būtų užtikrinta didžiausia apsauga, t. y., kad į operatoriaus pusę būtų atidengta kuo mažesnė šlifavimo disko dalis. Disko apsauga [8] yra sukonstruota taip, kad apsaugotų operatorių nuo skriejančių dalelių ir atsitiktinio prisilietimo prie šlifavimo disko.
- ▶ Disko apsauga [8] turi būti pritvirtinta bent jau tokiu pačiu kampu, kaip papildoma rankena [7] (žr. B pav.). Priešingu atveju jus gali sužaloti šurkštaus šlifavimo ar pjovimo diskas.

- Pasukite disko apsaugą [8] į reikiamą (darbinę) padėtį. Disko apsauga [8] turi būti pasukta į tokią padėtį, kad disko apsaugos tvirtinimo detalė [13] užsifiksuotų ant vienos iš 5 disko apsaugos [8] iškyšų [21] (žr. E pav.).
- Patikrinkite, ar disko apsaugos tvirtinimo detalė [13] tvirtai užsifiksavo ant atitinkamos iškyšos [21].

Disko apsaugos nuėmimas (C pav.)

- Nuimkite disko apsaugą [8] tinkamu atsuktuvu atsukdami varžtus [12] ir nuimdami tvirtinimo žiedą [11].

● Papildomos rankenos tvirtinimas

⚠ ATSAUGIAI!

- ▶ Dėl saugumo įrankį galima naudoti tik su papildoma rankena [7]. Priešingu atveju galite sunkiai susižaloti. Papildomą rankeną [7] galima prisukti prie įrankio kairės ar dešinės pusės arba viršaus, priklausomai nuo atliekamo darbo.

Šiurkštaus šlifavimo ar pjovimo disko tvirtinimas ar keitimas.

Keisdami šiurkštaus šlifavimo ar pjovimo diską visada mūvėkite apsaugines pirštines.

Atkreipkite dėmesį į šiurkštaus šlifavimo ar pjovimo disko matmenis. Centrinės angos skersmuo turi atitikti tvirtinimo jungės [18] skersmenį be jokio laisvumo. Nenaudokite jokių adapterių.

PASTABA

- ▶ Naudokite tik švarius diskus.
- ▶ Naudokite tik tokius šlifavimo diskus, kurių leistinas sukimosi greitis yra ne mažesnis už elektrinio įrankio greitį, nurodytą tipo plokštelėje.

⚠ PAVOJUS SUSIŽALOTI!

- ▶ Suklio blokavimo mygtuką [9] nuspauskite tik tuomet, kai tvirtinimo suklys [17] visiškai sustoja.
- Nuspauskite suklio blokavimo mygtuką [9], taip užblokuodami variklį.
- Naudodami montavimo raktą su dviem angomis [20] atsukite prispaudimo veržlę [19] (žr. D pav.).
- Uždėkite šiurkštaus šlifavimo ar pjovimo diską etiketės puse į įrankį ant tvirtinimo jungės [18].
- Po to vėl ant tvirtinimo suklio [17] prisukite prispaudimo veržlę [19] taip, kad jos iškilioji pusė liktų viršuje.

Ploni šlifavimo diskai (žr. 1 pav.)

- Prispaudimo veržlės [19] žiedas turi būti atsuktas į viršų, kad plonas šlifavimo diskas būtų saugiai pritvirtintas.

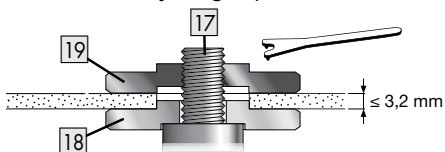

1 pav.

Stori šlifavimo diskai (žr. 2 pav.)

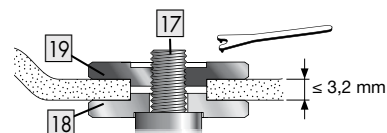

2 pav.

Prispaudimo veržlės [19] žiedas turi būti atsuktas žemyn, kad storas šlifavimo diskas būtų saugiai pritvirtintas prie tvirtinimo suklio [17].

- Užfiksukite tvirtinimo suklij [17].
- Priveržkite prispaudimo veržlę [19] prieš laikrodžio rodyklę, naudodami montavimo raktą su dviem angomis [20].

PASTABA

- ▶ Jeigu naujai uždėtas diskas tolygiai nesisuka ar vibruoja, jį reikia nedelsiant pakeisti.
- ▶ Montavimo raktą su dviem angomis [20] galima laikyti rankenoje [7].

- Dėl saugumo kiekvieną kartą po disko keitimo įrankį paleiskite sukis maksimaliu greičiu 60 sekundžių. Klausykites ir stebėkite, ar nėra neįprastų garsų ir kibirkščių.
- Patikrinkite, ar tinkamai uždėti visi tvirtinimo elementai.
- Patikrinkite, ar sukimosi krypties rodyklė (jei yra) ant pjovimo ar šlurkštaus šlifavimo disko (įskaitant deimantinius pjovimo diskus) sutampa su sukimosi krypties rodykle (rodančia galvutės sukimosi kryptį) ant įrankio.

● Sukimosi greičio reguliavimas

Disko sukimosi greitį galima reguliuoti greičio reguliavimo ratuku [6]:
1 = mažesni sūkiai, 6 = didesni sūkiai.

Mes rekomenduojame atlikti praktinius bandymus tinkamam greičiui nustatyti.

● Darbas

● Įjungimas ir išjungimas

Prieš pradėdami darbą patikrinkite pritvirtintą diską, ar visi tvirtinimo elementai tinkamai uždėti.

PASTABA

- ▶ Visada pirma įjunkite kampinį šlifuoklį, o tik po to nuleiskite ant ruošinio ir pradėkite darbą.
- ▶ Jeigu įrankis užsiblokuoja dėl perkrovos ir išsijungia, jis vėl automatiškai įsijungia pašalinus blokavimo priežastį (automatinio paleidimo funkcija).

Įjungimas

- Įjungimo ir išjungimo jungiklį [1] pirma pastumkite į dešinę pusę, kad po to galėtumėte stumti į priekį.

Išjungimas

- Atleiskite įjungimo / išjungimo jungiklį [1].

Nuolatinio veikimo įjungimas

- Įjungimo ir išjungimo jungiklį [1] pirma pastumkite į dešinę pusę, kad po to galėtumėte stumti į priekį. Tuomet įjungimo ir išjungimo jungiklį [1] stumkite į priekį ir nuspauskite žemyn, kad užsifikuotų.

Nuolatinio veikimo išjungimas

- Stumkite įjungimo ir išjungimo jungiklį [1] atgal ir nuspauskite žemyn, o po to atleiskite.

● Valymas ir priežiūra

⚠ ĮSPĖJIMAS! Pavojus susižaloti!



Visada išjunkite gaminį ir išimkite sudėtinę bateriją [3] prieš bet kokius reguliavimo darbus.

PASTABA

- ▶ Gaminio nevalykite jokiais cheminėmis, šarminėmis, šveičiančiomis ar ėsdinančiomis valymo ar dezinfekavimo priemonėmis, nes jos gali pakenkti gaminio paviršiams.
- Į gaminio vidų niekada neturi patekti skysčiai.
- Gaminys visada turi būti švarus, sausas ir neištepintas alyva ar tepalu.
- Po kiekvieno naudojimo ir prieš padedant į laikymo vietą: nuvalykite nuo gaminio nešvarumus.

- Reguliariai ir tinkamai valant užtikrinamas saugus gaminio naudojimas ir ilga eksploataavimo trukmė.
- Gaminį valykite sausu skudurėliu.
- Sunkiai prieinamas vietas valykite minkštu šepetėliu.

● Priežiūra

- Kiekvieną kartą prieš naudojant ir po naudojimo: patikrinkite gaminį ir jo priedus, ar nesudilę ir nepažeisti. Jei reikia, pakeiskite sudilusias ir pažeistas dalis. Laikykitės techninių reikalavimų (žr. skyrių „Techniniai duomenys“).

● Remontas

- Šiame gaminyje nėra jokių dalių, kurias galėtumėte remontuoti naudotojas.
- Jei gaminį reikia patikrinti ir suremontuoti, kreipkitės į įgaliotą techninės priežiūros centrą arba kvalifikuotą asmenį.

● Laikymas

- Nuvalykite gaminį, kaip aprašyta pirmiau.
- Gaminį ir jo priedus laikykite tamsioje, sausoje ir apsaugotoje nuo šalčio bei gerai vėdinamoje vietoje.
- Gaminį visada laikykite vaikams neprieinamoje vietoje.
- Tinkamiausia ilgalaikio laikymo (virš 3 mėnesių) temperatūra yra nuo +20 °C iki +26 °C.
- Gaminį laikykite jo laikymo lagaminėlyje.

Sudėtinė baterija

- Prieš padedant į laikymo vietą ilgesniam laikotarpiui: sudėtinę bateriją [3] reikia laikyti dalinai įkrautą. Sudėtinė baterija turi būti įkrauta nuo 40 % iki 60 % (turi degti raudonas ir oranžinis LED indikatoriai [5]).

- Laikant ilgą laikotarpį: tikrinkite sudėtinės baterijos [3] įkrovos lygį maždaug kas 3 mėnesius. Vėl įkraukite, jei reikia.

● Gabenimas

- Gaminį gabenkite jo laikymo lagaminėlyje.
- Apsaugokite gaminį nuo bet kokių stiprių sutrenkimų ar vibracijų, kurios gali pasitaikyti gabenimo transporto priemonėse metu.
- Gaminį pritvirtinkite, kad jis neslystų ir neapsiverstų.

● Išmetimas

Pakuotė pagaminta iš aplinkai nekenksmingų medžiagų, kurias galite išmesti įprastose grąžinamojo perdurbimo vietose.



Rūšiuodami atliekas, atkreipkite dėmesį į pakuočių ženklimą, kurį sudaro santrumpos (a) ir skaičiai (b), reiškiantys: 1–7: plastikai / 20–22: popierius ir kartonas / 80–98: kombinuotosios pakuotės.



Daugiau informacijos apie nebetinkamo naudoti gaminio išmetimą sužinosite savo savivaldybės ar miesto administracijoje.



Aplinkos apsaugos sumetimais neišmeskite nebetinkamo naudoti gaminio kartu su buitinėmis atliekomis; pristatykite jį į nurodytus surinkimo punktus. Informacijos apie surinkimo punktus ir jų darbo laiką suteiks vietos kompetentingos institucijos.

Pažeistos arba nebetinkamos naudoti baterijos / akumulatoriai turi būti perdurti. Nugabenkite baterijas / akumulatorius ir (arba) produktą į nurodytas surinkimo vietas.



Netinkamai išmetant baterijas / akumulatorius daroma žala aplinkai!

Prieš išmesdami iš gaminio išimkite baterijas / akumulatorius.

Baterijas / akumulatorius draudžiama išmesti kartu su buitinėmis atliekomis. Juose gali būti nuodingų sunkiųjų metalų, todėl baterijos / akumulatoriai turi būti tvarkomi kaip specialiosios atliekos. Šie cheminiai simboliai nurodo sunkiuosius metalus: Cd = kadmis, Hg = gyvsidabris, Pb = švinas. Todėl nebetinkamas naudoti baterijas / akumulatorius nugabenkite į komunalinius surinkimo punktus.

● **Garantija**

Gaminys buvo pagamintas laikantis griežtų kruopštumo principų ir prieš pristatant buvo atidžiai patikrintas. Esant medžiagų ar gamybos defektams, jūs turite įstatymines teises gaminio pardavėjo atžvilgiu. Ši garantija jokiais būdais neapriboja įstatymais nustatytų jūsų teisių.

Šiam produktui suteikiama 3 metų garantija nuo pirkimo datos. Garantijos teikimo laikotarpis skaičiuojamas nuo pirkimo datos. Pirkimo kvito originalą laikykite saugioje vietoje, nes šis dokumentas reikalingas kaip pirkimo įrodymas.

Išpakavus gaminį, būtina nedelsiant pranešti apie bet kokius pažeidimus ar defektus, kurie jau buvo pirkimo metu.

Jei per 3 metus nuo šio produkto pirkimo datos išryškės medžiagų ar gamybos trūkumų, produktą savo nuožiūra nemokamai pataisysime arba pakeisime. Patvirtinus garantinį reikalavimą garantinis laikotarpis nepratšiamas. Ta pati sąlyga taikoma ir pakeistoms bei pataisytoms dalims.

Garantija netaikoma, jei šis produktas apgadinamas, netinkamai naudojamas ar netinkamai prižiūrimas.

Garantija taikoma medžiagų ir gamybos trūkumams. Ši garantija netaikoma gaminio dalims, kurios paprastai susidėvi ir todėl yra laikomos susidėvinčiomis dalimis (pvz., baterijos, žarnos, rašalo kasetės), taip pat netaikoma trapioms dalims, pvz., jungikliams arba dalims iš stiklo.

● **Veiksmai norint pasinaudoti garantija**

Kad galėtume greitai apdoroti Jūsų prašymą, vadovaukitės toliau pateikiamais nurodymais:

Prašome dėl visų užklausų išsaugoti kasos čekį ir gaminio numerį (pvz., IAN 496273_2504) kaip pirkimo įrodymą.

Gaminio numerį rasite duomenų lentelėje, išgraviruotą ant gaminio, ant naudojimo instrukcijos viršelio (apačioje kairėje) arba užklijuotą prietaiso užpakalinėje pusėje ar apačioje.

Jei išryškėtų produkto veikimo ar kitokių trūkumų, pirmiausia telefonu arba elektroniniu paštu kreipkitės į toliau nurodytą klientų aptarnavimo skyrių.

Tada sugedusiu pripažintą produktą, pridėję pirkimo dokumentą (kasos čekį) ir nurodę trūkumą bei jo atsiradimo laiką, nemokamai galėsite išsiųsti Jums nurodytu klientų aptarnavimo tarnybos adresu.

parkside-diy.com svetainėje galite atidaryti ir atsisiųsti šią ir daugelį kitų instrukcijų. Su šiuo QR kodu galite tiesiogiai patekti į parkside-diy.com svetainės puslapį. Pasirinkite savo šalį ir pagal paieškos formą susiraskite savo šalies naudojimo instrukciją. Įvesdami gaminio numerį (IAN) 496273_2504 surasite jūsų gaminio naudojimo instrukciją.



● Klientų aptarnavimas

ⓁⓉ Klientų aptarnavimo tarnyba
Lietuva
Tel.: 0 800 33062
Užklauso formą *parkside-diy.com*
IAN 496273_2504

● EB atitikties deklaracijoje

ES ATITIKTIES DEKLARACIJA (Nr. 496273_2504)

IAN: 496273_2504
Gaminių identifikacija: "PARKSIDE" Akumulatorinis kampinis šlifukoklis 20V
Modelio numeris: HG12781A

Pirmiau aprašytas deklaracijos objektas atitinka susijusius derinamuosius Sąjungos teisės aktus:

Direktyva 2006/42/EB
Direktyva 2014/30/EU
Direktyva 2011/65/ES su visais susijusiais pakeitimais

Nuorodos į atitinkamus darniuosius standartus arba į kitas technines specifikacijas, pagal kurias deklaruota atitikti:

Nr. / Dalys
Direktyva 2006/42/EB
EN 62841-1:2015/A11:2022
EN IEC 62841-2-3:2021/A11:2021
Direktyva 2014/30/EU
EN IEC 55014-1:2021
EN IEC 55014-2:2021

Prieš tai aprašytas objektas atitinka Europos parlamento ir Tarybos 2011 m. birželio 8 dienos Direktyvą 2011/65/ES dėl tam tikrų pavojingų medžiagų naudojimo elektros ir elektroninėje įrangoje apribojimo:

Nr. / Dalys
EN IEC 63000:2018

Techninę dokumentaciją saugo: OWIM GmbH & Co.KG

Už ką ir kieno vardu pasirašyta:

OWIM GmbH & Co. KG, Stiftsbergstraße 1, 74167 Neckarsulm, Vokietija

Ši atitikties deklaracija yra išduota tik gamintojo atsakomybe.

Originalios atitikties deklaracijos vertimas

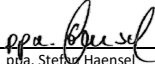
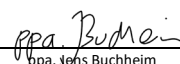

















Neckarsulm	17.06.2025		
Vieta	Data	ppa. Stefan Haensel įgaliotas signataras	ppa. Jens Buchheim įgaliotas signataras







Hoiatused ja kasutatud sümbolid	Lehekülg	131
Sissejuhatus	Lehekülg	132
Sihtotstarve	Lehekülg	132
Tarnekomplekt	Lehekülg	132
Osade kirjeldus	Lehekülg	132
Tehnilised andmed	Lehekülg	133
Ohutusjuhised	Lehekülg	134
Üldised elektritööriistade ohutushoiatused	Lehekülg	134
Nurklihvija ohutusjuhised	Lehekülg	137
Käitumine hädaolukordades	Lehekülg	141
Kaasnevad ohud	Lehekülg	141
Akulaadija ohutushoiatused	Lehekülg	141
Tööprotseduurid	Lehekülg	142
Enne kasutamist	Lehekülg	143
Tarvikud	Lehekülg	143
Aku laadimine	Lehekülg	143
Aku kinnitamine/eemaldamine	Lehekülg	144
Aku laetustaseme kontrollimine	Lehekülg	144
Terakaitse reguleerimine	Lehekülg	144
Lisakäepideme kinnitamine	Lehekülg	145
Pöörlemiskiiruse reguleerimine	Lehekülg	146
Kasutamine	Lehekülg	146
Sisse- ja väljalülitamine	Lehekülg	146
Puhastamine ja hooldamine	Lehekülg	146
Hooldus	Lehekülg	146
Remont	Lehekülg	146
Hoiustamine	Lehekülg	147
Transportimine	Lehekülg	147
Jäätmekäitlus	Lehekülg	147
Garantii	Lehekülg	147
Garantii käsitlemine	Lehekülg	148
Teenindus	Lehekülg	148
ELi vastavusdeklaratsioon	Lehekülg	149

Hoiatused ja kasutatud sümbolid

Selles kasutusjuhendis, pakendil ja energiamärgisel on kasutatud järgmisi hoiatusi.

	<p>OHT! See sümbol koos märgusõnaga „Oht“ tähistab suure riskiga ohtu, mis võib põhjustada surma või tõsiseid vigastusi, kui seda ei väldita.</p>		<p>ETTEVAATUST! See sümbol koos märgusõnaga „Ettevaatust“ tähistab väikese riskiga ohtu, mille vältimata jätmine võib põhjustada kergeid või mõõdukaid vigastusi.</p>
	<p>HOIATUS! See sümbol koos märgusõnaga „Hoiatus“ tähistab keskmise riskiga ohtu, mis võib põhjustada surma või tõsiseid vigastusi, kui seda ei väldita.</p>		<p>Lülitage toode välja ja eemaldage aku enne tarvikute vahetamist, enne puhastustöid ja kui toodet ei kasutata.</p>
	<p>Lugege kasutusjuhendit!</p>		<p>Kaitske akuplokki kuumuse ja pideva intensiivse päikesevalguse eest.</p>
	<p>Kandke silmakaitsevahendeid!</p>		<p>Kaitske akuplokki vee ja niiskuse eest.</p>
	<p>Kasutage kuulmiskaitsevahendeid!</p>		<p>Kaitske akuplokki tule eest.</p>
	<p>Kasutage tolmumaski</p>		<p>Alalisvool/pinge</p>
	<p>Kandke kaitsekiivrit!</p>		<p>ETTEVAATUST! Järgige ohutusjuhised.</p>
	<p>Kandke kaitsekindaid!</p>		<p>Ei ole lubatud kasutada märglihvimiseks</p>
	<p>Kandke kaitsvaid, libisemiskindlaid jalatseid!!</p>		<p>Ei ole lubatud kasutada külglihvimiseks</p>
	<p>Ärge kasutage tööriista, kui see on kahjustatud</p>		<p>Ainult lõikamiseks</p>
	<p>Ei sobi lihvimiseks</p>		<p>Kasutage töötamiseks alati kahte kätt.</p>

	<p>Ärge kasutage kaitsekattet lõikamistoiminguteks.</p>	 <p>CE-märgis näitab vastavust selle toote suhtes kohaldatavatele ELi direktiividele.</p>
 	<p>Ohutusala teave Kasutusjuhised</p>	

20 V AKUGA NURKLIHVIIJA

● Sissejuhatus

Õnnitleme teid selle uue toote ostu puhul! Olete endale saanud kõrgekvaliteedilise toote. Kasutusjuhend kuulub toote juurde. Selles on olulisi juhiseid ohutuse, kasutamise ja jäätmekäitluse kohta. Enne toote kasutamist tutvuge selle kohta antud kasutus- ja ohutuse alaste juhistega. Kasutage toodet üksnes kirjeldatud viisil ja otstarbel. Toote edasiandmisel kolmandatele isikutele andke kaasa ka kõik toote dokumendid.

● Sihtotstarve

Seade on ette nähtud metalli, betooni või plaatide lõikamiseks, harjamiseks ilma vett kasutamata. Toote mis tahes muu kasutamine või muutmine loetakse sobimatuks ja sellega kaasneb märkimisväärne õnnetuste oht. Tootja ei võta mingit vastutust väärkasutusest tekkinud kahjustus(t)e eest. Seade ei ole ette nähtud kommertskasutamiseks.

● Tarnekomplekt

- 1 20 V Akuga nurklihvija
- 1 lisakäepide
- 1 kaitsekate (eelpaigaldatud)
- 1 kahe avaga kinnitusmutrivõti
- 1 lõikeketas (eelpaigaldatud)
- 1 kasutusjuhend
- 1 hoiukast

● Osade kirjeldus

- 1 Toitelüliti
- 2 Aku vabastusnupp
- 3 Aku*
- 4 Aku laetustaseme nupp
- 5 Aku ekraan LED
- 6 Kiiruse reguleerimisketas
- 7 Lisakäepide
- 8 Terakaitse
- 9 Spindli lukustusnupp
- 10 Kruvikeere (3x) lisakäepideme jaoks
- 11 Paigaldusrõngas
- 12 Kruvid
- 13 Lõikeketta kaitsekatte kinnitus
- 14 Kiirlaadija*
- 15 Punane LED-laadimisnäidik
- 16 Roheline LED-laadimisnäidik
- 17 Kinnitusspindel
- 18 Kinnitussäär
- 19 Ülemutter
- 20 Kahe avaga kinnitusmutrivõti
- 21 Sakid

● Tehnilised andmed

20 V Akuga nurklihvija	PWSA 20-Li G4
Nimipinge:	20 V ---
Tühikäigu pöörete arv n_0 :	n_0 2500–11000 pöoret/ minutis
Lõike-/jämetöötlusketaste lubatud läbimõõt:	Ø 125 mm
Lõikeketaste lubatud paksus:	max 3 mm
Järeltöötlusketaste lubatud paksus:	max 6 mm
Lihvimisspindli keere:	M14

Lõikeketas (komplektis)	
Tühikäigu pöörete arv n_0 :	max 12200 min ⁻¹
Ketta kiirus:	maks. 80 m/s
Välisläbimõõt:	Ø 125 mm
Ava:	Ø 22,23 mm
Paksus:	1 mm

Aku*	PAP 20 B3
Mudeli number:	HG12606
Tüüp:	liitiumioonaku
Nimipinge:	20 V ---
Mahutavus:	4 Ah
Energiaväärtus:	80 Wh
Akuelementide arv:	10

* Aku ja akulaadija ei ole komplektis.

Aku kiirlaadija*	PLG 20 C3
Mudeli number:	
- VDE pistik:	HG08983
- VDE pistik:	HG08983-BS
Sisend:	
Nimipinge:	230–240 V~
Nimisagedus	50 Hz
Nimivõimsus:	120 W

Väljund:	
Nimipinge:	21,5 V ---
Laadimisvool:	4,5 A
Kaitseklass:	II/ □
Sulavkaitse (sisemine):	3,15 A T3,15A

* Aku ja akulaadija ei ole komplektis.

Soovitatav ümbritseva õhu temperatuur

Laadimise ajal:	+4 °C kuni +40 °C
Käitamise ajal:	+20 °C kuni +50 °C
Hoiustamise ajal:	+0 °C kuni +45 °C

Müraemissiooni väärtus

Mõõdetud väärtused on määratud vastavalt standardile EN 62841. Elektritööriista A-nimimüratase on tavaliselt järgmine:

müra rõhutase L_{pA} :	86,6 dB
Mõõtemääramatus K_{pA} :	3 dB
müra võimsustase L_{WA} :	94,6 dB
Mõõtemääramatus K_{WA} :	3 dB

Vibratsiooniemissiooni väärtus

Vibratsiooni koguväärtused (kolmeteljeline vektorite summa), mis on määratud vastavalt standardile EN 62841, on alljärgnevad.

Vibratsioon	
Põhikäepide $a_{h, AG}$:	5,23 m/s ²
Vibratsioon	
Lisakäepide $a_{h, AG}$:	4,34 m/s ²
Mõõtemääramatus K:	1,5 m/s ²

Väärtused kehtivad pinnalihvimise töörežiimi korral. Teistel rakendustel võivad olla erinevad vibratsiooniemissiooni väärtused.

⚠ HOIATUS!



Kasutage kuulmiskaitsevahendeid!

MÄRKUS

- ▶ Esitatud vibratsioonitaseme kogunäit ja esitatud mürataseme näit on mõõdetud standardsete testmeetodite kohaselt ja neid saab kasutada erinevate tööriistade võrdlemiseks.
- ▶ Esitatud müra- ja vibratsiooniemissiooni koguväärtust võib kasutada ka kokkupuute esialgseks hindamiseks.

⚠ HOIATUS!

- ▶ Elektritööriista tegelikul kasutamisel tekkivad vibratsiooni- ja müratasemed võivad erineda esitatud väärtustest sõltuvalt tööriista kasutamise viisist ja eriti sellest, millist toorikut töödeldakse. Püüdke minimeerida kokkupuudet vibratsiooni ja müraga. Näiteks saab vibratsiooni mõju vähendamiseks kanda toote kasutamisel kindaid ning piirata tootega töötamise aega. Arvestada tuleb kõiki töötähtsusi (lisaks reaalsele kasutamisele nt ka aega, kui elektritööriist on välja lülitatud ja kui see töötab tühikäigul).
- ▶ Suure pinnaga õhukeste metallilehtede või muude kergesti vibreerivate konstruktsioonide lihvimine võib põhjustada deklareeritud müraemissiooni väärtustest palju suurema (kuni 15 dB) kogumüra. Selliste töödeldavate detailide poolt müra tekitamine tuleks võimalikult suurel määral ära hoida sobivate meetmetega, nagu näiteks raskete painduvate summutusmattide kasutamine. Suurenenud müraemissiooni tuleb arvestada ka nii müraga kokkupuute riski hindamisel, kui ka piisavate kuulmiskaitsevahendite valimisel.



Ohutusjuhised

● Üldised elektritööriistade ohutushoiatused

⚠ HOIATUS!

- ▶ **Lugege läbi kõik elektritööriistaga kaasas olevad hoiatused, juhised, joonised ja andmed.** Alltoodud juhiste eiramine võib põhjustada elektrilööki, tulekahju ja/või tõsisaid vigastusi.

Säilitage hoiatused ja juhised hilisemaks kasutuseks.

Hoiatuses kasutatud termin „elektritööriist“ viitab voolu jõul (juhtmega) töötavale elektrilisele tööriistale või aku jõul töötavale (juhtmeta) elektrilisele tööriistale.

Tööpiirkonna ohutus

- Tööpiirkond peab olema puhas ja hästi valgustatud.** Tööpiirkonnas valitsev segadus ja töökohta ebapiisav valgustus võib põhjustada õnnetusi.
- Ärge kasutage elektritööriistu plahvatusohtlikes keskkondades, näiteks kergestisüttivate vedelike, gaaside või tolmu läheduses.** Elektritööriistade töö käigus tekib sädemeid, mis võivad tolmu või aurud süüdata.
- Elektritööriistadega töötamisel jälgige, et lapsed ja kõrvalised isikud püsivad eemal.** Tähelepanu hajumisel võite kaotada kontrolli seadme üle.

Elektriohutus

- a) **Elektritööriistad tuleb ühendada sobivasse pistikupessa. Ärge kunagi muutke pistikut mitte mingil viisil. Ärge kasutage maandatud elektritööriistadega adapterpistikuid.** Modifitseerimata pistikud ja vastavad pistikupesad vähendavad elektrilöögi ohtu.
- b) **Vältige kehalist kontakti maandatud pindadega (nt torud, radiaatorid, katted, külmikud).** Kui teie keha on maandatud, suureneb elektrilöögi oht.
- c) **Ärge jätke elektritööriistu vihka kätte ega niiskettesse tingimustesse.** Vee sattumine elektritööriista sisse suurendab elektrilöögi ohtu.
- d) **Ärge rikkuge juhet. Ärge kasutage juhet elektritööriista kandmiseks või tõmbamiseks ja ärge tõmmake juhtmest, kui soovite pistikut pistikupesast eemaldada. Vältige juhtme kokkupuudet kuumusega, õli, teravate servade või liikuvate osadega.** Kahjustatud või puntras juhe suurendab elektrilöögi ohtu.
- e) **Elektritööriistaga välitingimustes töötamiseks kasutage välitingimustesse sobivat pikendusjuhet.** Välitingimustesse sobiva juhtme kasutamine vähendab elektrilöögi ohtu.
- f) **Kui peate kindlasti tööriista märjas kohas kasutama, kasutage seadet, mille toite tagab jääkvooluseade (RCD).** RCD kasutamine vähendab elektrilöögi ohtu.

Inimeste ohutus

- a) **Olge elektrilise tööriistaga töötades tähelepanelik, jälgige oma tegevust ning tegutsege kaalutletult.** Ärge kasutage elektritööriista, kui olete väsinud või uimastite, alkoholi või ravimite mõju all. Hetkeline tähelepanematus elektritööriistade kasutamisel võib põhjustada tõsisid kehavigastusi.

- b) **Kasutage isikukaitsevahendeid. Kandke alati silmakaitsevahendeid.** Töötingimustele vastava kaitsevarustuse (nt tolmu maski, libisemiskindlate turvajalanõude, kiivri või kuulmiskaitsete) kasutamine vähendab kehavigastuste ohtu.
- c) **Vältige seadme tahtmatut käivitamist. Enne toiteallika ja/ või aku ühendamist, tööriista üles tõstmist või kandmist veenduge, et lüliti on väljalülitatud asendis.** Elektritööriistade kandmine sõrme lüliti hoides või aktiivses olekus lülitiga põhjustab õnnetusi.
- d) **Enne elektritööriista sisselülitamist eemaldage sellelt kõik reguleerimis- ja nutrivõtmed.** Elektritööriista pöörleva osa külge unustatud võtmed vms tööriistad võivad põhjustada kehavigastusi.
- e) **Ärge küünitage liiga kaugele. Vaadake, et teie jalgealune oleks alati kindel ja hoidke tasakaalu.** Nii säilitate ootamatutes olukordades elektritööriista üle parema kontrolli.
- f) **Riietuge asjakohaselt. Ärge kandke avaraid rõivaid ega ehteid. Vältige juuste, riiete ja kinnaste kokkupuudet liikuvate osadega.** Avarad rõivad, ehted ja pikad juuksed võivad liikuvate osade vahele kinni jääda.
- g) **Kui tootega on kaasas vahendid tolmuärastus- ja kogumisseadmete ühendamiseks, siis veenduge, et need seadmed oleks korralikult ühendatud ja asjakohases kasutuses.** Tolmukogumisseadmete kasutamine vähendab tolmu seotud ohtusid.

- h) **Kui seade on teile sagedase kasutamise tulemusel harjumuspäraseks saanud, ärge laske ennast lödvaks ega ignoreerige tööriista kasutamise ohutusreegleid.** Hooletuse tõttu võite saada tõsiseid vigastusi ka sekundi murdosa jooksul.

Elektritööriistade kasutamine ja hooldamine

- a) **Ärge rakendage seadmele ülemäära jõudu. Kasutage tööks sobivat elektritööriista.** Sobiva elektritööriistaga töötate ettenähtud jõudluspiirides tõhusamalt ja ohutumalt.
- b) **Ärge kasutage elektritööriista, mida ei saa lülitist sisse ja välja lülitada.** Elektritööriistad, mille lüliti ei tööta, on ohtlikud ja tuleb parandada.
- c) **Enne mis tahes reguleerimist, tarvikute vahetamist või elektritööriistade hoiule panemist ühendage pistik vooluallikast ja/või akust (kui see on eemaldatav) lahti.** See ettevaatusabinõu väldib seadme tahtmatut käivitamist.
- d) **Elektritööriistu, mida te hetkel ei kasuta, hoidke lastele kättesaamatus kohas ning ärge lubage nendega töötada isikutel, kes pole tööriistade tööpõhimõtete või käesoleva juhendiga tutvunud.** Koolitamata isikute käes on elektritööriistad ohtlikud.
- e) **Hooldage elektritööriistu ja tarvikuid. Kontrollige, et komponendid oleks korrektselt joondatud ja ükski osa ei oleks paindunud ning jälgige ka muid aspekte, mis võiksid tööriista omadusi mõjutada. Kahjustuse korral laske elektritööriist enne kasutamist remontida.** Halvasti hooldatud elektritööriistad põhjustavad palju õnnetusi.

- f) **Hoidke oma löiketööriistad teravad ja puhtad.** Korralikult hooldatud teravate löikeservadega löiketööriistad takerduvad väiksema tõenäosusega ja neid on lihtsam juhtida.
- g) **Kasutage elektritööriista, selle tarvikuid, tööriistaosi jm vastavalt käesolevale juhendile, võttes arvesse töötingimusi ja teostatavat tööd.** Elektritööriista mittesihipärane kasutamine võib põhjustada ohtlikke olukordi.
- h) **Hoidke käepidemed ja haardepinnad kuivad ja puhtad ning vältige neile õli ja rasva sattumist.** Libedad käepidemed ja haardepinnad takistavad seadme ohutut kasutamist ja käsitsemist ootamatutes olukordades.

Akutööriistade kasutamine ja hooldus

- a) **Laadige ainult tootja määratud laadijaga.** Ühte tüüpi akuploki jaoks sobiv laadija võib koos teise akuga kasutamisel tekitada tulekahju.
- b) **Kasutage elektritööriistu ainult spetsiaalselt selleks ettenähtud akudega.** Muude akuplokkide kasutamine võib põhjustada vigastuste ja tulekahju ohu.
- c) **Kui akut ei kasutata, hoidke seda eemal muudest metallesemetest, nagu kirjaklambrid, mündid, võtmed, naelad, kruvid või muud väikesed metallesemed, mis võivad tekitada lühise.** Aku klemmide lühistamine võib põhjustada põletusi või tulekahju.
- d) **Aku kahjustamisel võib akust paiskuda välja vedelikku; vältida kokkupuudet. Juhusliku kokkupuute korral loputage veega. Kui vedelik satub silma, pöörduge koheselt arsti poole.** Akust välja paiskuv vedelik võib põhjustada ärritust või põletusi.

- e) **Ärge kasutage tööriistaga akut, mis on kahjustatud või ümber ehitatud.** Kahjustatud või muudetud akud käituvad ettearvamatult, põhjustades tulekahju, plahvatuse või vigastuste ohu.
- f) **Vältige aku või tööriista kokkupuutumist tulega ega kõrgete temperatuuridega.** Kokkupuude tulega või temperatuuridega üle +130 °C võib põhjustada plahvatuse.
- g) **Järgige kõiki laadimisjuhiseid ja ärge laadige akut ega tööriista väljaspool juhistes määratud temperatuurivahemikku.** Nõuetele mittevastav laadimine või lubatud temperatuurivahemikust väljaspool laadimine võib akut kahjustada ja suurendada tulekahjuohtu.

	ETTEVAATUST! PLAHVATUSOHT! Ärge kunagi laadige mittelaetavaid akusid!
	Kaitske laetavat akut kuumuse, näiteks pideva päikesevalguse, tule, vee ja niiskuse eest. Selle nõude eiramine võib põhjustada plahvatuse!

Hooldus

- a) **Laske oma elektritööriista hooldada kvalifitseeritud remonditöötajal, kes kasutab ainult originaalvaruosi.** Nii tagate seadme pideva ohutu töö.
- b) **Ärge kunagi hooldage kahjustatud akusid.** Akusid tohib hooldada ainult tootja või volitatud teenusepakkuja.

● Nurklihvija ohutusjuhised

Üldised ohutusjuhised lihvimiseks ja abrasiivlõikamiseks

- a) **See elektritööriist on mõeldud kasutamiseks lihvimiseks ja abrasiivlõikamiseks. Lugege läbi kõik tööriistaga kaasasolevad ohutusjuhised, juhised, diagrammid ja andmed.** Alltoodud juhiste eiramine võib põhjustada elektrilööki, tulekahju ja/või tõsiseid vigastusi.
- b) **See elektritööriist ei sobi liivapaberiga lihvimiseks, terasharjaga töötamiseks, poleerimiseks ega avade lõikamiseks.** Elektritööriista kasutamine eesmärkidel, milleks see ei ole ette nähtud, võib põhjustada ohte ja vigastusi.
- c) **Ärge muutke seda elektrilist tööriista töötama viisil, mis pole tööriista tootja poolt spetsiaalselt kavandatud ja ette nähtud.** Selline ümberehitamine võib põhjustada kontrolli kaotuse tööriista üle ja põhjustada tõsiseid kehavigastusi.
- d) **Ärge kasutage lisatarvikuid, mida tootja ei ole selle elektritööriista jaoks spetsiaalselt tarninud või soovitanud.** See, et saate tarvikuid elektritööriista külge kinnitada, ei garanteeri nende ohutut kasutamist.
- e) **Kasutatava lisatarviku maksimaalne lubatud kiirus peab olema vähemalt sama suur kui elektrilise tööriista jaoks ette nähtud maksimaalne kiirus.** Lubatust kiiremini pöörlevad tarvikud võivad puruneda ja nende tükid võivad õhku paiskuda.
- f) **Kasutatava lisatarviku välisläbimõõt ja paksus peavad vastama teie elektritööriista mõõtmetele.** Valesti mõõdetud lisatarvikud ei taga piisavata kaitset ja kontrollitavust.

- g) **Lisatarviku kinnituse mõõtmed peavad vastama elektritööriista kinnitusdetailide mõõtmetele.** Lisatarvikud, mis ei vasta elektrilise tööriista kinnitusdetailide mõõtmetele, lähevad tasakaalust välja, vibreerivad liigselt ja võivad põhjustada kontrolli kaotuse tööriista üle.
- h) **Ärge kunagi kasutage kahjustatud lisatarvikuid. Enne iga kasutuskorda kontrollige lisatarvikuid, nagu lihvkettaid laastude või pragude suhtes, lihvplaate pragude, kriimustuste või liigse kulumise suhtes. Kui elektritööriist või kasutatav lisatarvik kukub maha, kontrollige, kas see pole kahjustatud või kasutage kahjustamata lisatarvikut. Kui olete lisatarvikut kontrollinud ja sisestanud, veenduge, et teie ja teised läheduses viibivad inimesed ei jääks pöörleva lisatarviku tööpiirkonna lähedusse ja laske tööriistal ühe minuti jooksul maksimaalse kiirusega pöörelda.** Kahjustatud lisatarvikud purunevad tavaliselt selle katseperioodi jooksul.
- i) **Kasutage isikukaitsevahendeid. Olenevalt rakendusest veenduge, et kasutate täielikku näokaitset, silmade kaitset või kaitseprille. Vajadusel kandke tolumumaski, kõrvakaitset, kaitsekindaid või spetsiaalset kaitsepõlde, et kaitsta end lihvimise ja materjaliosakeste eest.** Silmi tuleb kaitsta lendava prahi eest, mis võib tekkida teatud kasutamise ajal tekkida. Kasutamise käigus tekkiva tolmu filtreerimiseks tuleb kasutada tolmu- või filtrimaske. Pikaajaline kokkupuude valju müraga võib põhjustada kuulmise halvenemist.
- j) **Veenduge, et kõik kõrvalseisjad oleksid teie tööalast ohutus kauguses. Igaüks, kes siseneb tööalasse, peab kandma isikukaitsevahendeid.** Töödeldava detaili killud või purunenud lisatarvikud võivad lennata ja põhjustada vigastusi – isegi väljaspool vahetut tööala.
- k) **Hoidke elektritööriista ainult selle isoleeritud haardepindadest, kui teete tööd, mille käigus elektritööriist võib tabada varjatud elektrijuhtmeid või oma toitejuhet.** Kokkupuude pingestatud kaabliga võib samuti põhjustada tööriista metallosade pingestamist ja põhjustada elektrilöögi.
- l) **Ärge kunagi pange elektrilist tööriista alla enne, kui lisatarvik on täielikult seiskunud.** Pöörlev lisatarvik võib pinnaga kokku puutuda ja põhjustada kontrolli kaotamise elektritööriista üle.
- m) **Ärge jätke elektritööriista kandmise ajal tööle.** Juhuslik kokkupuude riiete ja pöörleva tarvikuga võib põhjustada vigastusi (nt lõike- või torkehaava).
- n) **Puhastage regulaarselt oma elektritööriista ventilatsiooniasid.** Mootori ventilaator tõmbab tolmu korpusesse ja kogunev metallitolm võib põhjustada elektriohtu.
- o) **Ärge kasutage elektritööriista tuleohtlike materjalide läheduses.** Sädemed võivad need materjalid süüdata.
- p) **Ärge kasutage lisatarvikuid, mis nõuavad vedelat jahutusvedelikku.** Vee või muude vedelate jahutusvedelike kasutamine võib põhjustada elektrilöögi.

Tagasilöök ja sellega seotud ohutusjuhised

Tagasilöök on äkiline reaktsioon, mis tekib siis, kui pöörlev lisatarvik, nt. lihvimisketas, lihvimisplaat jne, kiilub kinni. Kinnikiilumine põhjustab pöörleva lisatarviku järsu seiskumise. Kui see juhtub, pöördub kontrollimatu elektritööriist kiiresti vastu kinni jäänud tarviku pöörlemis-suunda.

Kui näiteks lihvimisketas jääb töödeldavasse detaili kinni, võib töödeldavasse detaili ulatuv lihvketta serv kinni jääda ja lihvketta küljest murduda või põhjustada tagasilööki. Lihvimisketas võib seejärel lennata operaatori suunas või temast eemale, olenevalt ketta pöörlemis-suunast. See võib samuti põhjustada lihvimisketaste purunemise. Tagasilöök on põhjustatud elektritööriista ebaõigest kasutamisest ja/või mittenõuetekohastest töötingimustest. Seda saab vältida, järgides allpool kirjeldatud ettevaatusabinõusid.

- a) **Hoidke elektritööriista kindlalt mõlema käega ning asetage keha ja käed nii, et need suudaksid tagasilöögi jõu neelata. Kasutage alati lisakäepidet, kui see on saadaval, et saaksite täiskiirusel maksimaalselt kontrollida tagasilöögi jõudu või reaktsioonijõudu.** Asjakohaste ettevaatusabinõude rakendamine suudab kasutajal hoida tagasilöögi- ja reaktsioonijõudude kontrolli all.
- b) **Hoidke oma käed alati pöörlevast lisatarvikust eemal.** Lisatarvik võib tagasilöögi korral liikuda üle teie käe.
- c) **Vältige mistahes kehaosa sattumist piirkonda, kuhu elektritööriist võib tagasilöögi korral liikuda.** Tagasilöök sunnib elektritööriista kinnijäämise asukohas liikuma lihvimisketta pöörlemis-suunale vastupidises suunas.

- d) **Olge nurkade, teravate servade jms lähedal töötades eriti ettevaatlik. Ärge laske lisatarvikul vastu töödeldavat detaili kukkuda ega kinni kiiluda.** Pöörlev lisatarvik takerdub tõenäolisemalt nurkadesse või teravatesse servadesse või pörkub sealt tagasi. See võib kaasa tuua kontrolli kaotamise või tagasilöögi.
- e) **Ärge kasutage puidu lõikamiseks kettsae lõiketerasid ega segmenteeritud teemantlõikekettaid, mille segmenti samm on suurem kui 10 mm, ega mistahes hammastega saeterasid.** Seda tüüpi tarvikud põhjustavad sageli tagasilööki või kontrolli kaotamist.

Üldised ohutusjuhised lihvimiseks ja abrasiivlõikamiseks

- a) **Kasutage ainult teie elektritööriista jaoks heakskiidetud lihvimistarvikuid ja nende lihvimistööriistade jaoks sobivat terakaitset.** Lihvimistööriistad, mis pole elektritööriista jaoks ette nähtud, ei ole piisavalt kaitstud ja on ohtlikud.
- b) **Nihkega lihvketad peavad olema paigaldatud nii, et nende lihvpinde ei ulatuks üle tera kaitseerva tasapinna.** Mittenõuetekohaselt paigaldatud lihvketast, mis ulatub üle tera kaitseerva, ei saa korralikult kaitsta.
- c) **Terakaitse peab olema kindlalt elektritööriista külge kinnitatud ja maksimaalse ohutuse tagamiseks reguleeritud nii, et kasutaja suunas oleks avatud minimaalne võimalik kogus abrasiivset ainet.** Terakaitse on ettenähtud kaitsma kasutajat kildude, juhusliku kokkupuute eest lihvtooriistaga ja sädemete eest, mis võivad riideid süüdata.

- d) **Lihvimistööriistu tuleks kasutada ainult soovitatud rakenduste jaoks. Näiteks ärge kunagi lihvige löikeketta külgpinnaga.** Löikekettad on ette nähtud materjali eemaldamiseks ketta servaga. Igasugune külgsuunaline jõu rakendamine nendele lihvtööriistadele võib põhjustada nende purunemise.
- e) **Kasutage valitud lihvketta jaoks alati õige suuruse ja kujuga kahjustamata kinnitusäärikuid.** Sobivad äärikud toetavad lihvketast ja vähendavad ketta purunemise ohtu. Löikekettaste äärikud võivad erineda teiste lihvketaste äärikutest.
- f) **Ärge kasutage suuremate elektritööriistade kulunud lihvketaid.** Suuremate elektritööriistade lihvketad ei ole mõeldud väiksemate elektritööriistade suuremate pöörlemiskiiruste jaoks ja võivad puruneda.
- g) **Kui kasutate kettaid kahel otstarbe, kasutage alati teostatavale rakendusele vastavat terakaitset.** Mittenõuetekohase kaitskatte kasutamine võib põhjustada tõsiseid vigastusi.
- c) **Kui löikeketas kinni kiilub või lõpetate töötamise, lülitage tööriist välja ja hoidke seda paigal, kuni ketas on täielikult pöörlemise lõpetanud. Ärge kunagi proovige pöörlevat löikeketast löikekohast välja tõmmata. See võib põhjustada tagasilöögi.** Tuvastage ja kõrvaldage ummistuse põhjus.
- d) **Ärge lülitage elektrilist tööriista uuesti sisse seni, kuni see on töödeldava detaili sees. Enne löikamise ettevaatlikku jätkamist laske löikekettal saavutada täiskiiirus.** Vastasel juhul võib ketas kinni kiiluda, töödeldavast detailist välja paiskuda või põhjustada tagasilöögi.
- e) **Toetage paneele või suuri töödeldavaid detaile, et vähendada löikeketta kinnikiilumise ja tagasilöögi ohtu. Suured töödeldavad detailid võivad oma raskuse all painduda.** Töödeldav detail peab olema toetatud ketta mõlemalt küljelt: nii löikeketta läheduses kui ka servast.
- f) **Olge eriti ettevaatlik olemasolevatesse seintesse või muudesse varjatud kohtadesse sisselõigete tegemisel.** Sisestatud löikeketas võib sisse lõigata gaasi- või veetorusse, elektrijuhtmetesse või muudesse esemetesse, mis võivad põhjustada tagasilööki.
- g) **Ärge tehke mistahes kõveraid löikeid.** Löikeketta ülekoormamine suurendab pinget ja kallutamise või kinnikiilumise tõenäosust ning seega tagasilöögi või lihvimistöörüista purunemise võimalust, mis võib põhjustada raskeid vigastusi.

Täiendavad spetsiaalsed ohutusjuhised abrasiivlõikamiseks

- a) **Vältige liigset kontaktsurvet ja ärge laske löikekettal kinni kiiluda. Ärge tehke liiga sügavaid löikeid.** Löikeketta ülekoormamine suurendab pinget ja kallutamise või kinnikiilumise tõenäosust ning seega tagasilöögi või lihvimistöörüista purunemise võimalust.
- b) **Vältige ala pöörleva löikeketta ees ja taga.** Kui liigutate löikeketast töödeldava detaili sees endast eemale, on tagasilöögi korral võimalik, et elektritööriist paiskub koos pöörleva kettaga otse teie poole.

● Käitumine hädaolukordades

Viige end selle kasutusjuhendi abil selle tootega kurssi. Jätke meelde ohutusalsed hoiatused ja järgige neid hoolikalt. See aitab vältida ohte ja õnnetusi.

- Olge selle toote kasutamisel alati tähelepanelik, et saaksite riske varakult ära tunda ja nendega toime tulla. Kiire sekkumine võib ära hoida tõsisaid vigastusi ja varakahju.
- Talitlushäirete korral lülitage toode välja ja eemaldage aku. Laske toode kvalifitseeritud spetsialistil üle kontrollida ja vajadusel parandada, enne kui hakkate seda uuesti kasutama.

● Kaasnevad ohud

Isegi kui kasutate seda toodet kõigi ohutusnõuete kohaselt, säilib võimalik vigastuste ja kahjustuste oht. Selle toote struktuuri ja disainiga seoses võivad tekkida järgmised ohud.

- Liikuvate osade või kuumade pindade põhjustatud vigastused.
- Kõrvakahjustused, kui töötate ilma kõrvakaitseta.
- tervisekahjustused, mis on tingitud käte liigutamisest, kui seadet kasutatakse pikemat aega järjest või kui seda ei kasutata ja hooldata nõuetekohaselt.

MÄRKUS

- ▶ See toode tekitab töötamise ajal elektromagnetvälja! See väli võib teatud tingimustel häirida aktiivseid või passiivseid meditsiinilisi implantaate!
- ▶ Tõsiste või surmavate vigastuste ohu vähendamiseks peaksid meditsiiniliste implantaatidega isikud enne selle toote kasutamist konsulteerima oma arsti ja meditsiinilise implantaadi tootjaga!

● Akulaadija ohutushoiatused

- Seda toodet võivad kasutada 8-aastased ja vanemad lapsed ning isikud, kellel on vähenenud füüsiline, sensoorne või vaimne võimekus või puudulikud kogemused ja teadmised, kui neile on tagatud järelevalve või neid on juhendatud toote ohutuks kasutamiseks ja nad mõistavad seadme kasutamisega kaasnevaid ohte. Lapsed ei tohi seadmega mängida. Puhastamist ja hooldust ei tohi teha lapsed ilma järelevalveta.
- Äрге laadige mittelaetavaid akusid. Selle juhise eiramine on ohtlik.
- Kui toitejuhe on kahjustunud, peab tootja, tema esindaja või muu kvalifitseeritud isik selle igasuguse ohu vältimiseks asendama.
- Kaitske elektrilisi osi niiskuse eest. Elektrilöögi vältimiseks ärge kastke

selliseid osi vette ega muudesse vedelikesse. Ärge kunagi hoidke seadet jooksva vee all. Pöörake tähelepanu puhastus-, hooldus- ja remondijuhistele.



Seade sobib kasutamiseks ainult siseruumides.

⚠ TÄHELEPANU! See laadija on ette nähtud ainult järgmiste akutüüpide laadimiseks:

/// PARKSIDE®		
20 V aku		
PAP 20 B1	2Ah	5 akuelementi
PAP 20 B3	4Ah	10 akuelementi

Kliendid saavad Lidl'i veebipoodidest tellida ühilduvaid asendusakusid ja -laadijaid järgmistes riikides:

Saksamaa (lidl.de), Prantsusmaa (lidl.fr), Belgia (lidl.be), Tšehhi (lidl.cz), Holland (lidl.nl), Poola (lidl.pl), Slovakkia (lidl.sk), Hispaania (lidl.es)

Kõigi teiste riikide kliendid saavad tellida veebilehelt www.optimex-shop.com.

Seade ühildub kõigi "X 20 V TEAM" akudega. Optimaalse jõudluse tagamiseks soovime kasutada järgmisi akupakke:

Sobivad akud ja laadijad

Aku:	/// PARKSIDE® X 20 V Team
Laadija:	/// PARKSIDE® X 20 V Team

● Tööprotseduurid

MÄRKUS

- ▶ Lihvimistööriistu tuleks kasutada ainult soovitatud rakenduste jaoks. Vastasel juhul võivad need puruneda, saada kahjustusi või tekitada vigastusi.

Jämelihvimine

- Ärge kunagi kasutage lõikekettaid jämelihvimiseks!
- Liigutage nurklihvijat mõõduka survega edasi-tagasi üle töödeldava detaili.
- Pehme materjali puhul liigutage jämelihvimisketast lameda nurga all üle töödeldava detaili; kõva materjali jaoks veidi järsema nurga all.

Abrasiivlõikamine

- Ärge kunagi kasutage lõikamiseks jämelihvimiskettaid!
- Kasutage ainult kiududega tugevdatud ja testitud lõike- või teemantkattega lihvimiskettaid, mille ringkiirus on vähemalt 80 m/s.

⚠ ETTEVAATUST!

- ▶ Nurklihvija jätkab töötamist ka pärast väljalülitamist. Ärge püüdke seda pidurdada külgsurve rakendamisega.
- Kinnitage töödeldav detail. Kasutage töödeldava detaili kindlalt paigal hoidmiseks klambraid/kruustange. See on palju turvalisem, kui seda lihtsalt käes hoida.
- Lülitage seade alati enne maha panemist välja ja oodake, kuni seade täielikult seiskub.
- Kasutage seadet ainult kuivlõikamiseks või kuivlihvimiseks.
- Täiendav käepide  tuleb kõigi tööde jaoks seadmele paigaldada.
- Asbesti sisaldavaid materjale ei tohi töödelda. Asbest on tuntud kantserogeen.

⚠ OHT! JUHTIGE SEADE LÄBI TÖÖDELDAVA DETAILI ALATI PÖÖRLEMISELE VASTASSUUNAS.

► Vastupidises suunas juhtimisel on tagasilöögi oht. Seadet saab löikekohast välja lükata.

- Enne töödeldava detaili puudutamist lülitage seade alati sisse. Pärast tööülesande täitmist tõstke seade töödeldava detaili küljest lahti ja lülitage see välja.
- Töötamise ajal hoidke seadet alati kindlalt kahe käega. Veenduge, et teie asend oleks kindel ja stabiilne.
- Optimaalse lihvimisefekti saavutamiseks liigutage seadet ühtlaselt 15° kuni 30° nurga all (lihvketta ja töödeldava detaili vahel) edasi-tagasi.
- Kaldpindadega töötades ärge avaldage töödeldavale detailile suurt jõudu. Kui pöörlemiskiirus oluliselt langeb, peate ohutuks ja tõhusaks töötamiseks vähendama survet. Kui seade jääb ootamatult täielikult seisma või kinni jääb, tuleb see kohe välja lülitada.
- Lõikamine: Töötage mõõduka etteandekiirusega ja ärge kallutage lõikeketast.
- Jämetöötlus- ja lõikekettad muutuvad väga kuumaks – laske neil enne puudutamist täielikult maha jahtuda.
- Ärge kunagi kasutage seadet muudel eesmärkidel kui selles juhendis kirjeldatud.
- Enne aku sisestamist veenduge alati, et seade on välja lülitatud.
- Ohu korral lülitage seade välja ja eemaldage aku. Veenduge, et seade oleks hädaolukorras kergesti ja kiiresti ligipääsetav.
- Eemaldage aku alati tööpauside ajal, seadet reguleerides ja kui seda ei kasutata. Seade peab olema alati puhas, kuiv ning õli- ja rasvavaba.

- Olge kogu aeg tähelepanelik! Pöörake alati tähelepanu sellele, mida te teete, ja tegutsege terve mõistusega. Ärge kasutage seadet, kui teie tähelepanu on häiritud või tunnete end halvasti.



⚠ HOIATUS!
Kandke alati kaitseprille



⚠ HOIATUS!
Kasutage alati tolumaski!

● Enne kasutamist

● Tarvikud

MÄRKUS

► See kasutusjuhend sisaldab teavet ja soovitusi tarvikute ja nende kasutamise kohta. Näidatud tarvikud ei kuulu tarnekomplekti hulka, kuid on mõeldud selle toote lisavõimaluste näitamiseks.

- Tarvikud on saadaval teie kaubandusvõrgus. Ostmisel võtke alati arvesse selle toote tehnilisi nõudeid (vt "Tehnilised andmed").
- Kui te pole kindel, pöörduge kvalifitseeritud spetsialisti poole ja küsige nõu oma usaldusväärselt edasimüüjalt.

● Aku laadimine

(Joonis A)

MÄRKUS

► Akut **[3]** võib laadida igal ajal ilma selle eluiga lühendamata.

► Laadimisprotsessi katkemine ei kahjusta akut **[3]**.

- Enne kasutamist: Laadige akut **[3]** enne kasutamist, kui selle laetustase on keskmine või madal. (vt "Aku laadimistaseme kontrollimine").
- Laadimise LED-näidikud (roheline **[15]** ja punane **[16]**) annavad märku laadija **[14]** ja aku **[3]** olekust.

LED	Olek
Punane LED-tuli hakkab põlema	Aku laeb
Roheline LED-tuli hakkab põlema	Aku on täiesti täis laetud
Roheline ja punane LED-tuli vilguvad	Aku on defektne
Punane LED-tuli vilgub	Aku on laadimiseks liiga külm või liiga soe
Roheline LED-tuli hakkab põlema (ilma akupatareita)	Laadija on valmis

1. Sisestage aku [3] laadijasse [14].
2. Ühendage laadija toitepistik vooluvõrku.
3. Kui aku [3] on täielikult täis laetud, toimige järgmiselt:
 - Ühendage laadija toitepistik vooluvõrgust lahti.
 - Eemaldage aku [3] laadijast [14].

● Aku kinnitamine/ eemaldamine

Aku sisestamine

1. Sisestage akui [3] nurklihvijasse.
2. Veenduge, et aku [3] klõpsab kuuldavalt oma kohale.

Aku eemaldamine

1. Vajutage aku [3] vabastusnuppu [2].
2. Tõmmake aku [3] nurklihvijast välja.

● Aku laetustaseme kontrollimine

- Kontrollige aku laetustaset: Vajutage  nuppu [4]. Laadimistaseme LED-näidikud [5] näitavad laadimistaset järgmiselt:

Laadimistaseme LED-näidikud	Laetustase
Punane/oranž/roheline	Maksimaalne
Punane/oranž	Keskmine
Punane	Madal

● Terakaitse reguleerimine

⚠ HOIATUS! Vigastusoht!



Enne mis tahes reguleerimist lülitage toode alati välja ja eemaldage aku [3].

⚠ VIGASTUSTE RISK!

- ▶ Kasutage nurklihvijat alati koos terakaitsega [8]. Terakaitse peab olema kindlalt paigaldatud. Seadistage see nii, et saavutatakse kõrgeim võimalik ohutusaste, st et võimalikult väike osa lihvketast oleks operaatorile avatud. Terakaitse [8] on ettenähtud kaitsma kasutajat kildude, juhusliku kokkupuute eest lihvimise tööriistaga.
- ▶ Veenduge, et terakaitse [8] oleks paigaldatud lisakäepidemega [7] vähemalt sama nurga all (vt joonis B). Vastasel juhul võite end jämetöötlusketta või löikekettaga vigastada.

- Keerake terakaitse [8] soovitud asendisse (tööasendisse) Veenduge, et terakaitse [8] on paigutatud selliselt, et terakaitse kinnitus [13] asetseks üle ühe terakaitse [8] olevast viiest sakist [21] (vt joonis E).
- Veenduge, et terakaitse kinnitus [13] oleks kindlalt vastavas sakis [21] paigas.

Terakaitse eemaldamine (Joonis C)

- Eemaldage terakaitse [8], eemaldades sobiva kruvikeeraja abil kinnitusrõnga [11] ja kruvid [12].

● Lisakäepideme kinnitamine

⚠ ETTEVAATUST!

- ▶ Ohutuse tagamiseks võib seda seadet kasutada ainult koos lisakäepidemega [7]. Vastasel juhul võib see põhjustada tõsiseid vigastusi. Lisakäepideme [7] saab kruvida vasakule, paremale või üles, olenevalt läbiviidavast tööst.

Jämeviimistlus-/löikeketta paigaldamine/vahetus

Löike-/jämeviimistlusketaste vahetades kandke alati kaitsekindaid.

Pöörake tähelepanu jämetöötlus-/löikeketta mõõtmetele. Ava läbimõõt peab vastama kinnitusaarikuga [18] ilma lõtkuta. Ärge kasutage mistahes adapterit.

MÄRKUS

- ▶ Kasutage ainult puhtaid kettaid.
- ▶ Kasutage ainult lihvkettaid, mille lubatud kiirus on vähemalt sama suur, kui elektrilise tööriista tüübisildil.

⚠ VIGASTUSTE RISK!

- ▶ Vajutage spindli lukustusnuppu [9] ainult siis, kui tarviku spindel [17] on täielikult seiskunud.
- Mootori lukustamiseks vajutage spindli lukustusnuppu [9].
- Keerake kinnitusmutter [19] lahti, kasutades kahe avaga kinnitusvõtit [20] (vt joonis D).
- Asetage lihvimis- või löikeketas kinnitusaarikule [18] nii, et sildistatud pool oleks seadme poole.
- Seejärel asetage kinnitusmutter [19] kinnitusspindlile [17] nii, et tõstetud pool oleks ülespoole.

Õhukeste lihvketastega (vt joonis 1)

- Kinnitusmutri [19] äärisk on suunatud ülespoole nii, et õhukese lihvketta saab ohutult paigaldada.

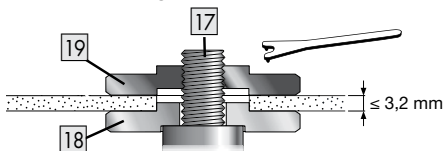

Joonis 1

Paksude lihvketastega (vt joonis 2)

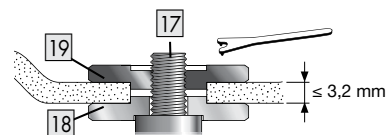

Joonis 2

Kinnitusmutri [19] äärisk on suunatud allapoole nii, et lihvketta saab kinnitada kindlalt kinnitusspindlile [17].

- Lukustage kinnitusspindel [17].
- Keerake kinnitusmutrit [19] päripäeva, kasutades kahe avaga kinnitusvõtit [20].

MÄRKUS

- ▶ Kui pärast vahetust ketas ei pöörle sujuvalt või vibreerib, tuleb ketas koheselt välja vahetada.
- ▶ Kahe avaga kinnitusvõtit [20] saab hoida käepidemes [7].
- Ohutuse huvides laske seadmel pärast iga kettavahetust 60 sekundit maksimaalsel kiirusel töötada. Pöörake tähelepanu ebatavalistele müradele ja sädemetele.
- Kontrollige, kas kõik kinnituselemendid on õigesti paigaldatud.
- Veenduge, et löike- või jämelihvimisketta (kaasa arvatud teemantlöikekettad) pöörlemissuunda (kui see on olemas) näitav nool ja seadme pöörlemissuund (nool, mis näitab pöörlemissuunda) ühtivad.

● Pöörlemiskiiruse reguleerimine

Pöörlemiskiiruse [6] eelvalikuks saate kasutada kiiruse eelvaliku reguleerimisketast:
(1 = aeglasem kiirus, 6 = suurem kiirus).

Soovitame õige kiiruse määramiseks läbi viia katsetused.

● Kasutamine

● Sisse- ja väljalülitamine

Kontrollige kinnitatud tööriista enne kasutamist veendumaks, et kõik kinnituselemendid on õigesti paigaldatud.

MÄRKUS

- ▶ Enne materjaliga kokkupuutumist lülitage nurklihvija alati sisse, seejärel kasutage töödeldaval detailil.
- ▶ Kui seade blokeerub ülekoormuse tõttu ja lülitub välja, käivitub see automaatselt niipea, kui ummistuse põhjus on kõrvaldatud (automaatkäivitusfunktsioon).

Sisselülitamine

- Esmalt vajutage ON/OFF lülitit [1] paremale, et saaksite seda seejärel edasi lükata.

Väljalülitamine

- Laske ON/OFF lüliti [1] lahti.

Lülitamine pidevaks töötamiseks

- Esmalt vajutage ON/OFF lülitit [1] paremale, et saaksite seda seejärel edasi lükata. Seejärel vajutage ON/OFF lülitit [1] edasi ja alla, kuni see fikseerub.

Pideva töötamise väljalülitamine

- Vajutage ON/OFF lülitit [1] taha ja alla ning vabastage see.

● Puhastamine ja hooldamine

⚠ HOIATUS! Vigastusoht!



Enne mis tahes reguleerimist lülitage toode alati välja ja eemaldage aku [3].

MÄRKUS

- ▶ Ärge kasutage selle toote puhastamiseks keemilisi, leeliselisi, abrasiivseid ega muid agressiivseid puhastus- ega desinfektsioonivahendeid, kuna need võivad selle pindu kahjustada.
- Ärge kunagi laske vedelikel tootesse sattuda.
- Toodet tuleb alati hoida puhtana, kuivana ning õli- ja rasvavabana.
- Pärast igat kasutuskorda ja enne hoiustamist: Eemaldage tootest praht.
- Regulaarne ja korralik puhastamine aitab tagada ohutu kasutamise ja pikendab toote kasutusiga.
- Puhastage toodet kuiva lapiga.
- Raskesti ligipääsetavate piirkondade jaoks kasutage pehmet harja.

● Hooldus

- Enne ja pärast iga kasutuskorda: Kontrollige toodet ja tarvikuid kahjustuste puudumise suhtes. Vajadusel vahetage kulunud või kahjustatud tarvikud välja. Järgige tehnilisi nõudeid (vt jaotist „Tehnilised andmed“).

● Remont

- See toode ei sisalda osi, mida kasutaja saaks remontida.
- Toote kontrollimiseks või parandamiseks võtke ühendust volitatud teeninduskeskuse või vastava valdkonna spetsialistiga.

● Hoiustamine

- Puhastage toode ülalkirjeldatud viisil.
- Hoidke toodet ja selle tarvikuid pimedas, kuivas, külmavabas ja hästi ventileeritavas kohas.
- Hoidke toodet alati lastele kättesaamatus kohas.
- Ideaalne pikaajalise säilitamise (üle 3 kuu) temperatuur on vahemikus +20 kuni +26°C.
- Hoidke toodet ohutus kohas.

Aku

- Enne pikemaajalist hoiustamist: Hoiustage akut **3** ainult osaliselt laetuna. Aku peaks olema laetud 40–60 % (punased ja oranžid laadimistaseme LED-tuled **5** põlevad).
- Enne pikemaajalist hoiustamist: Kontrollige aku **3** laetuse taset umbes iga 3 kuu järel. Vajadusel laadige akut uuesti.

● Transportimine

- Transportige toodet selle hoiukastis.
- Transportige toodet originaalpakendis.
- Kaitske toodet tugevate löökide või tugeva vibratsiooni eest, mis võib tekkida sõidukites transportimisel.
- Kinnitage toode, et vältida selle libisemist või ümberkukkumist.

● Jäätmekäitus

Pakend koosneb keskkonnasõbralikest materjalidest, mida saab käidelda kohalikes ringlussevõtu keskustes.



Jälgige prügi sorteerimisel pakkematerjalide tähistusi, mis koosnevad lühenditest (a) ja numbritest (b) ning nende tähendused on järgmised: 1–7: plast / 20–22: paber ja papp / 80–98: liitmaterjalid.



Küsige vana toote käitlemise võimaluste kohta oma valla- või linnavalitsusest.



Ärge visake oma vana toodet keskkonna kaitsmise huvides olmeprügi hulka, käideldge see nõuetekohaselt. Kogumispunktide ja nende lahtioleku aegade kohta saate teavet asjakohasest haldusasutusest.

Katkised ja kasutatud patareid/akud tuleb ringlusse võtta. Viige patareid/akud ja/või toode selleks ettenähtud kogumiskohta.



Patareide / akude valest jäätmekäitlusest tulenevad keskkonnakahjustused!

Enne toote jäätmekäitlusesse andmist võtke sellest patareid / akupakk välja.

Patareisid/akusid ei tohi visata olmeprügi hulka. Need võivad sisaldada mürgiseid raskemetalle ning kuuluvad eriprügi hulka. Raskemetallide keemilised sümbolid on järgmised: Cd = kaadmium, Hg = elavhõbe, Pb = plii. Seetõttu viige kasutatud patareid/akud kohaliku omavalitsuse kogumispunkti.

● Garantii

Toode on valmistatud rangete kvaliteedijuhiste järgi ja seda on enne tarnimist põhjalikult kontrollitud. Materjali- või tootmisdefektide korral on teil seaduslikud õigused toote müüja suhtes. Teie seadusjärgsed õigused ei ole mingil juhul piiratud meie allpool sätestatud garantiiga.

Selle toote garantii kehtib 3 aastat alates ostukuupäevast. Garantiaeg algab ostukuupäevaga. Hoidke müügitseki originaali kindlas kohas, kuna see dokument on vajalik ostu tõendamiseks.

Kõikidest kahjustustest või defektidest, mis esinesid juba ostmise ajal, tuleb teatada kohe pärast toote lahtipakkimist.

Kui tootel ilmneb 3 aasta jooksul alates ostukuupäevast materjali- või teostusviga, parandame või asendame selle omal valikul teie eest tasuta. Garantiiperioodi ei pikendata kinnitatud garantiinõudega. See kehtib ka asendatud ja parandatud osade kohta.

See garantii kaotab kehtivuse, kui toode on kahjustatud, või kui seda on valesti kasutatud või hooldatud.

Garantii katab materjali- ja tootmisdefektid. See garantii ei laiene tooteosadele, mis on tavapäraselt kulunud ja mida seetõttu peetakse kuluvateks osadeks (nt akud, voolikud, värvikassetid), ega ka purunevate osade kahjustustele, nt lülitid või klaasist osad.

● Garantii käsitlemine

Selleks et teie mureküsimus saaks kiire lahenduse, järgige palun alltoodud juhiseid:

Kõikide päringute jaoks hoidke oma ostu tõendamiseks alles kassatšekk ja tootenumber (nt IAN 496273_2504).

Tootenumbri leiate tootel olevalt tüübisildilt või graveeringult, oma kasutusjuhendi tiitellehelt (all vasakul) või toote taga- või allosas olevalt kleebiselt.

Toote toimivusvigade või muude puuduste korral võtke kõigepealt telefoni või e-posti teel ühendust alltoodud teenindusosakonnaga.

Lisades defektsele tootele ostudokumendi (kassatšeki), kirjelduse toote puuduste kohta ja andmed selle kohta, millal need ilmsesid, saate selle tasuta saata teile teadaantud teeninduse aadressile.

Neid ja paljusid teisi käsiraamatuid saate vaadata ja alla laadida lehelt parkside-diy.com. Selle QR-koodi abil satute otse lehele parkside-diy.com. Valige oma riik ja otsige otsinguvälja abil kasutusjuhendeid. Tootenumbriga (IAN) 496273_2504 sisestamisel pääsete ligi oma toote kasutusjuhendile.



● Teenindus



Teenindus Eestis

Tel: 8000049141

Kontakti vorm parkside-diy.com

IAN 496273_2504

● Eli vastavusdeklaratsioon

ELI VASTAVUSDEKLARATSIOON (nr 496273_2504)

IAN: 496273_2504
Tootekood: "PARKSIDE" Aku nurklihvija 20V
Mudeli number: HG12781A

Elkirjeldatud deklareeritav toode on kooskõlas asjaomaste liidu ühtlustatud õigusaktidega:

Direktiiv 2006/42/EÜ
Direktiiv 2014/30/EU
Direktiiv 2011/65/EL koos kõigi sellega seotud muudatustega

Viited kasutatud harmoneeritud standarditele või viited muudele tehnilistele spetsifikatsioonidele, millele vastavust deklareeritakse:

Nr / Osad
Direktiiv 2006/42/EÜ
EN 62841-1:2015/A11:2022
EN IEC 62841-2-3:2021/A11:2021
Direktiiv 2014/30/EU
EN IEC 55014-1:2021
EN IEC 55014-2:2021

Eespool kirjeldatud deklareeritav ese on kooskõlas Euroopa Parlamendi ja nõukogu 8. juuni 2011. aasta direktiiviga 2011/65/EL teatavate ohtlike ainete kasutamise piiramise kohta elektri- ja elektroonikaseadmetes:

Nr / Osad
EN IEC 63000:2018

Tehnilise dokumentatsiooni valdaja: OWIM GmbH & Co.KG

Alla kirjutanud:

OWIM GmbH & Co. KG, Stiftsbergstraße 1, 74167 Neckarsulm, Saksamaa

Käesolev vastavusdeklaratsioon on välja antud tootja ainuvastutusel.

Algse vastavusdeklaratsiooni tõlge

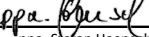
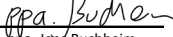
Neckarsulm	17.06.2025		
Koht	Kuupäev	ppa. Stefan Haensel	ppa. Jens Buchheim
		Volitatud allkirjutanu	Volitatud allkirjutanu





EE

Izmantotie brīdinājumi un simboli	Lpp. 151
Ievads	Lpp. 152
Paredzētā lietošana	Lpp. 152
Komplektācijas saturs	Lpp. 152
Daļu apraksts	Lpp. 152
Tehniskie dati	Lpp. 153
Drošības instrukcija	Lpp. 154
Vispārējie elektroinstrumenta drošības brīdinājumi	Lpp. 154
Drošības norādījumi darbam ar slīpmašīnu	Lpp. 157
Rīcība ārkārtas situācijās	Lpp. 161
Atlikušie riski	Lpp. 161
Akumulatora lādētāja drošības brīdinājumi	Lpp. 161
Darba procedūras	Lpp. 163
Pirms lietošanas	Lpp. 164
Piederumi	Lpp. 164
Akumulatoru bloka uzlādēšana	Lpp. 164
Akumulatora ievietošana un izņemšana	Lpp. 164
Akumulatora uzlādes līmeņa pārbaude	Lpp. 165
Asmens aizsarga regulēšana	Lpp. 165
Papildroktura uzstādīšana	Lpp. 165
Rotācijas ātruma regulēšana	Lpp. 166
Darbība	Lpp. 166
Ieslēgšana un izslēgšana	Lpp. 166
Tīrīšana un kopšana	Lpp. 167
Apkope	Lpp. 167
Remonts	Lpp. 167
Uzglabāšana	Lpp. 167
Transportēšana	Lpp. 168
Utilizācija	Lpp. 168
Garantija	Lpp. 168
Rīcība garantijas gadījumā	Lpp. 169
Serviss	Lpp. 169
ES atbilstības deklarācija	Lpp. 170

Izmantotie brīdinājumi un simboli

Šajā lietošanas instrukcijā, uz iepakojuma un datu plāksnītē izmantoti šādi brīdinājumi:

	<p>BĪSTAMI! Šis simbols kopā ar signālvārdu „Bīstami” apzīmē augsta riska apdraudējumu, kas, ja to nenovērš, var izraisīt nāvi vai nopietnas traumas.</p>		<p>UZMANĪBU! Šis simbols kopā ar signālvārdu „Uzmanību” apzīmē zema riska apdraudējumu, kas, ja to nenovērš, var izraisīt vieglas vai vidēji smagas pakāpes traumu.</p>
	<p>BRĪDINĀJUMS! Šis simbols kopā ar signālvārdu „Brīdinājums” apzīmē vidēja riska apdraudējumu, kas, ja to nenovērš, var izraisīt nāvi vai nopietnu traumu.</p>		<p>Izslēdziet izstrādājumu un izņemiet no tā akumulatoru pirms piederumu nomaiņas, tīrīšanas darbiem, kā arī laikā, kad tas netiek lietots.</p>
	<p>Izlasiet lietošanas instrukciju!</p>		<p>Sargājiet akumulatoru bloku no karstuma un nepārtrauktas, intensīvas saules gaismas.</p>
	<p>Valkāt acu aizsarglīdzekļus!</p>		<p>Sargājiet akumulatoru bloku no ūdens un mitruma.</p>
	<p>Valkāt ausu aizsardzības līdzekļus!</p>		<p>Sargājiet akumulatoru bloku no liesmām.</p>
	<p>Valkāt aizsargmasku pret putekļiem!</p>		<p>Līdzstrāva/spriegums</p>
	<p>Valkāt aizsargķiveri!</p>		<p>UZMANĪBU! Pievērsiet uzmanību drošības norādījumiem.</p>
	<p>Valkāt aizsargcimdus!</p>		<p>Nav apstiprināts mitrai slīpēšanai</p>
	<p>Valkāt aizsargapavus ar neslīdošu zoli!</p>		<p>Nav apstiprināts sānu slīpēšanai</p>
	<p>Nelietot, ja bojāts.</p>		<p>Tikai griešanai</p>
	<p>Nav paredzēts slīpēšanai</p>		<p>Vienmēr strādājiet ar abām rokām.</p>

	<p>Neizmantojiet aizsargu nogriešanas vajadzībām.</p>		<p>CE atbilstības marķējums norāda, ka šis izstrādājums atbilst attiecīgajām ES direktīvām.</p>
	<p>Drošības informācija Lietošanas instrukcija</p>		

20 V AR AKUMULATORU DARBINĀMA LEŅĶA SLĪPMAŠĪNA

● Ievads

Apsveicam jūs ar jaunā izstrādājuma iegādi! Jūs esat izvēlēties augstas kvalitātes izstrādājumu. Lietošanas instrukcija ir šī izstrādājuma sastāvdaļa. Tā ietver svarīgas norādes attiecībā uz drošību, lietošanu un utilizāciju. Pirms izstrādājuma lietošanas iepazīstieties ar visiem lietošanas un drošības norādījumiem. Izmantojiet izstrādājumu tikai tā, kā aprakstīts un atbilstoši tam paredzētajam lietojumam. Ja nododat izstrādājumu citai personai, dodiet līdzi arī visu dokumentāciju.

● Paredzētā lietošana

Darbmašīna ir paredzēta metāla, betona vai flīžu griešanai, birstēšanai, neizmantojot ūdeni. Jebkāda cita veida darbmašīnas izmantošana vai pārveidošana tiek uzskatīta par neatbilstošu un rada ievērojamu negadījumu risku. Ražotājs neuzņemas atbildību par bojājumiem, kas radušies nepareizas lietošanas rezultātā. Darbmašīna nav paredzēta komerciālai izmantošanai.

● Komplektācijas saturs

- 1 20 V Ar akumulatoru darbināma leņķa slīpmašīna
- 1 papildu rokturis
- 1 asmens aizsargs (uzstādīts)
- 1 divu caurumu montāžas atslēga
- 1 griezējdisk (uzstādīts)
- 1 lietošanas instrukcija
- 1 uzglabāšanas futrālis

● Daļu apraksts

- 1 Ieslēgšanas/izslēgšanas slēdzis
- 2 Akumulatora atbrīvošanas poga
- 3 Akumulators*
- 4 Akumulatora uzlādes statuss
- 5 Akumulatora displeja LED
- 6 Regulēšanas ritenis ātruma izvēlei
- 7 Papildu rokturis
- 8 Asmens aizsargs
- 9 Darbvārpstas bloķēšanas poga
- 10 Skrūvju vītnes (3x) papildu rokturim
- 11 Uzstādīšanas gredzens
- 12 Skrūves
- 13 Asmens aizsarga stiprinājums
- 14 Ātrās uzlādes lādētājs*
- 15 Sarkanā uzlādes kontroles LED
- 16 Zaļā uzlādes kontroles LED
- 17 Piestiprināma darbvārpsta
- 18 Piestiprināms atloks
- 19 Savilcējuzgrieznis
- 20 Divu caurumu montāžas atslēga
- 21 Izliekumi

● Tehniskie dati



20 V Ar akumulatoru darbināma leņķa slīpmašīna	PWSA 20-Li G4
Nominālais spriegums:	20 V ===
Tukšgaitas ātrums n_0 :	n_0 2500–11000 rpm
Pieļaujamais griezējdisku/ rupjapstrādes disku diametrs:	Ø 125 mm
Pieļaujamais griezējdisku biezums:	maks. 3 mm
Pieļaujamais rupjapstrādes disku biezums:	maks. 6 mm
Slīpēšanas darbvārpstas vītne:	M14

Griezējdisks (iekļauts komplektācijā)	
Tukšgaitas ātrums n_0 :	maks. 12200 min ⁻¹
Diska griešanās ātrums:	maks. 80 m/s
Ārējais diametrs:	Ø 125 mm
Urbs caurums:	Ø 22,23 mm
Biezums:	1 mm

Akumulators*	PAP 20 B3
Modeļa numurs:	HG12606
Tips:	Litija jonu
Nominālais spriegums:	20 V ===
Kapacitāte:	4Ah
Enerģijas vērtība:	80 Wh
Šūnu skaits:	10

* Akumulators un akumulatora lādētājs nav iekļauti komplektācijā.

Ātrās uzlādes akumulatoru lādētājs*	PLG 20 C3
Modeļa numurs:	
- VDE spraudnis:	HG08983
- BS spraudnis:	HG08983-BS
Ievade:	
Nominālais spriegums:	230–240 V~

Nominālā frekvence:	50 Hz
Nominālā jauda:	120 W
Izvade:	
Nominālais spriegums:	21,5 V ===
Uzlādes strāva:	4,5 A
Aizsardzības klase:	II/ 
Drošinātājs (iekšējais):	3,15 A/ 

* Akumulators un akumulatora lādētājs nav iekļauti komplektācijā.

Ieteicamā apkārtējās vides temperatūra

Uzlādes laikā:	+4 °C līdz +40 °C
Ekspluatācijas laikā:	+20 °C līdz +50 °C
Uzglabāšanas laikā:	+0 °C līdz +45 °C

Trokšņu emisijas vērtība

Izmēritās vērtības ir noteiktas saskaņā ar EN 62841. Parasti elektroinstrumenta A klases trokšņu līmenis ir šāds:

Skaņas spiediena līmenis L_{pA} :	86,6 dB
Nenoteiktība pA :	3 dB
Skaņas intensitātes līmenis L_{WA} :	94,6 dB
Nenoteiktība WA :	3 dB

Vibrāciju emisiju vērtība

Vibrāciju kopējās vērtības (trīsas vektora summa) atbilstoši EN 62841 standartam:

Vibrācija Galvenais rokturis $a_{h, AG}$:	5,23 m/s ²
Vibrācija Papildu rokturis $a_{h, AG}$:	4,34 m/s ²
Nenoteiktība K:	1,5 m/s ²

Vērtības attiecas uz darba režīma virsmas slīpēšanu. Citiem pielietojumiem var būt atšķirīgas vibrācijas emisijas vērtības.

BRĪDINĀJUMS!



Valkāt ausu aizsardzības līdzekļus!

PIEZĪME

- ▶ Deklarētā vibrāciju emisijas kopējā vērtība un deklarētā trokšņu emisijas vērtība ir izmērīta saskaņā ar standarta pārbaudes metodi, un šīs vērtības var izmantot viena instrumenta salīdzināšanai ar citu.
- ▶ Deklarēto vibrāciju emisijas kopējo vērtību un deklarēto trokšņu emisijas vērtību var izmantot arī provizorisksam iedarbības novērtējumam.

⚠ BRĪDINĀJUMS!

- ▶ Vibrāciju un trokšņu emisijas vērtības elektroinstrumenta faktiskās lietošanas laikā var atšķirties no deklarētās vērtības atkarībā no instrumenta izmantošanas apstākļiem, un jo īpaši no tā, kāda veida sagatave tiek apstrādāta. Centieties līdz minimumam samazināt vibrācijas un trokšņa iedarbību. Vibrācijas samazināšanas pasākumi var būt, piemēram, cimdu valkāšana, instrumenta izmantošana un darbības laika ierobežošana. Jāņem vērā visas darba cikla fāzes (t.i., ne tikai elektroinstrumenta ekspluatācijas laiks, bet arī laiks, kad elektroinstrumenti tiek izslēgti, un kad tas darbojas tukšgaitā).
- ▶ Slīpējot plānas metāla loksnes vai citas viegli vibrējošas konstrukcijas, kam ir liela virsma, kopējā trokšņa emisija var nedaudz pārsniegt (līdz 15 dB) paziņotās trokšņa emisijas vērtības. No šādām apstrādājamajām detaļām ir jānovērš skaņas izdalīšanās, cik vien iespējams, veicot piemērotus pasākumus, piemēram, uzliekot smagus elastīgus slāpēšanas pārklājus. Palielinātā trokšņa emisija ir jāņem vērā arī trokšņa iedarbības riska novērtējumā un atbilstošu dzirdes aizsarglīdzekļu izvēlē.



Drošības instrukcija

- **Vispārējie elektroinstrumenta drošības brīdinājumi**

⚠ BRĪDINĀJUMS!

- ▶ **Izlasiet visus ar šo elektroinstrumentu saistītos drošības brīdinājumus, norādījumus, specifiskācijas un aplūkojiet attēlus.** Visu turpmāk uzskaitīto norādījumu neievērošana var izraisīt elektriskās strāvas triecienu, aizdegšanos un/vai nopietnas traumas.

Saglabājiēt visus brīdinājumus un instrukcijas turpmākai atsaucēi.

Brīdinājumos lietotais termins „elektroinstrumenti” attiecas uz elektriski darbināmu instrumentu, kura barošanu nodrošina elektrotīkls (ar elektrokabeļi) vai akumulators (bez elektrokabeļa).

Drošība darba zonā

- Uzturiet darba zonu tīru un labi apgaismotu.** Nesakārtotā un slikti apgaismotā darba zonā var notikt nelaimes gadījumi.
- Nedarbiniet elektroinstrumentu sprādzienbīstamā vidē, piemēram, viegli uzliesmojošu šķidrumu, gāzu vai putekļu klātbūtnē.** Elektroinstrumenti rada dzirksteles, kas var aizdedzināt putekļus vai izgarojumu tvaikus.
- Neļaujiet bērniem un klātesošajiem atrasties ieslēgta elektroinstrumenta tuvumā.** Apjukuma brīdī jūs varat zaudēt vadību pār ierīci.

Elektrodrošība

- a) **Elektroinstrumenta kontaktdakšai jāsakrīt ar kontaktrozeti. Nekad un nekādā veidā nepārveidojiet kontaktdakšu. Neizmantojiet adaptera spraudņus kopā ar iezemētiem elektroinstrumentiem.** Lietojot oriģinālo kontaktdakšu, kas pievienota atbilstoši tīkla kontaktrozetei, samazinās elektriskās strāvas triecienu risks.
- b) **Nepieskarieties saņemtajām virsmām, piemēram cauruļvadiem, radiatoriem, plītiem un ledusskapjiem.** Saņemšanās gadījumā jūs palielināt elektriskās strāvas triecienu risku.
- c) **Nelietojiet elektroinstrumentu lietū vai mitros apstākļos.** Mitruma iekļūšana elektroinstrumentā palielina elektriskās strāvas triecienu risku.
- d) **Nebojājiet strāvas vadu. Nekad nelietojiet strāvas vadu elektroinstrumenta pārnēsāšanai, vilkšanai vai kontaktdakšas izvilšanai no kontaktrozetes. Sargājiet strāvas vadu no karstuma, eļļas, asām malām vai kustīgām daļām.** Bojāti vai samudžināti strāvas vadi palielina risku saņemt elektriskās strāvas triecienus.
- e) **Strādājot ar elektroinstrumentu ārpus telpām, nodrošiniet, lai arī izmantotie pagarinātāji būtu piemēroti āra darbiem.** Āra darbiem paredzēta pagarinātājvada izmantošana samazina elektriskās strāvas triecienu risku.
- f) **Ja tomēr elektroinstrumenta darbināšana mitrā vidē ir neizbēgama, izmantojiet ar paliekošās strāvas ierīci (RCD ierīci) aizsargātu barošanas avotu.** Noplūdes strāvas aizsardzības ierīču izmantošana samazina elektriskās strāvas triecienu risku.

Personīgā drošība

- a) **Darbinot elektroinstrumentu, esiet modri, pievērsiet uzmanību tam, ko jūs darāt, un rīkojieties ar to saprātīgi.** Nelietojiet elektroinstrumentu, ja esat noguruši vai atrodaties apreibinošu vielu, alkohola vai medikamentu ietekmē. Pat viens mirklis neuzmanības elektroinstrumenta lietošanas laikā var kļūt par cēloni nopietnām traumām.
- b) **Izmantojiet individuālos aizsarglīdzekļus. Vienmēr valkājiet acu aizsarglīdzekļus.** Ja tiek lietots darba specifiskai atbilstošs aizsargaprīkojums, piemēram, maska ar putekļu filtru, neslīdoši darba apavi, ķivere vai austiņas, samazinās traumu gūšanas risks.
- c) **Novērsiet nejaušas ieslēgšanās iespējamību. Pirms darbmašīnas pievienošanas strāvas avotam un/vai akumulatoru blokam pārliecinieties, vai slēdzis atrodas izslēgtā stāvoklī.** Pārnēsājot elektroinstrumentu ar pirkstu uz slēdža vai iedarbinot elektroinstrumentu, kas jau ir ieslēgtā stāvoklī, var notikt nelaimes gadījums.
- d) **Pirms elektroinstrumenta ieslēgšanas izņemiet visas regulēšanas atslēgas vai uzgriežņatslēgas.** Regulēšanas instruments vai atslēga, kas palikusi elektroinstrumenta rotējošās daļās, var izraisīt traumas.
- e) **Nepārvērtējiet savas spējas. Vienmēr ieņemiet pareizu stāju un saglabājiet līdzsvaru.** Tādējādi jūs varēsiet labāk apvaldīt elektroinstrumentu negaidītās situācijās.

- f) **Valkājiet atbilstošu apģērbu. Nevalkājiet vaļīgu apģērbu vai rotaslietas. Sargājiet matus, apģērbu un cimdus no kustīgajām daļām.** Vaļīgs apģērbs, rotaslietas vai gari mati var iekerties instrumenta kustīgajās daļās.
- g) **Ja ierīces ir paredzētas savienošanai ar putekļu nosūkšanas un savākšanas iekārtām, pārliecinieties, vai tās ir pieslēgtas un tiek izmantotas pareizi.** Putekļu savākšanas ierīču izmantošana var samazināt ar putekļiem saistītos apdraudējumus.
- h) **Nepieļaujiet, ka instrumenta bieža lietošana varētu izraisīt nevērīgu attieksmi darbā ar to, un neignorējiet ar instrumenta lietošanu saistītos drošības principus.** Viens brīdis neuzmanības var izraisīt nopietnas traumas.

Elektroinstrumenta lietošana un apkope





- a) **Nespiediet elektroinstrumentu ar spēku. Lietojiet attiecīgajam darbam piemērotāko elektroinstrumentu.** Piemērots elektroinstrumenti labāk un drošāk spēs izpildīt veicamo darbu, darbojoties tam paredzētajā ātrumā.
- b) **Nelietojiet elektroinstrumentu, ja to nav iespējams ieslēgt un izslēgt ar slēdzi.** Ja elektroinstrumentu nav iespējams ieslēgt un izslēgt ar slēdzi, tas ir bīstams, tāpēc nekavējoties jāsalabo.
- c) **Pirms jebkādu pielāgojumu veikšanas, piederumu nomainas vai elektroinstrumenta novietošanas uzglabāšanā atvienojiet kontaktdakšu no barošanas avota un/vai izņemiet no elektroinstrumenta akumulatora bloku, ja to var izdarīt.** Šādi piesardzības pasākumi palīdzēs novērst nejaušu elektroinstrumenta ieslēgšanu.

- d) **Ja elektroinstrumenti kādu laiku netiek lietoti, uzglabājiet tos bērniem nepieejamā vietā un neļaujiet ar elektroinstrumentu darboties personām, kas instrumentu nepazīna vai nav izlasījušas šo instrukciju.** Nemākulīgās rokās nonākuši elektroinstrumenti ir potenciāls briesmu avots.
- e) **Veiciet elektroinstrumentam un piederumiem apkopi. Pārbaudiet, vai ir pareizi uzstādītas kustīgās daļas un vai tās neķeras, un vai elektroinstrumenta daļām nav bojājumu, kas var negatīvi ietekmēt tā darbību. Bojāts elektroinstrumenti ir jāsalabo pirms nākamās lietošanas reizes.** Daudzu negadījumu cēlonis ir sliktā stāvoklī esošu elektroinstrumentu izmantošana.
- f) **Griezējinstrumentiem jābūt asiem un tīriem.** Pareizi kopti griezējinstrumenti ar asām griezējmalām retāk ieķeras sagatavē un ir vieglāk vadāmi.
- g) **Lietojiet elektroinstrumentu, tā piederumus un uzgaļus, kā arī citus saistītos elementus atbilstoši šiem norādījumiem, ņemot vērā darba apstākļus un veicamo uzdevumu.** Elektroinstrumenta lietošana neparedzētiem mērķiem var radīt bīstamu situāciju.
- h) **Uzturiet rokturus un satveršanas virsmas sausus un tīras no eļļas un smērvielām.** Ja rokturi un satveršanas daļas ir mitras, tās slīdēs, un ar ierīci vairs nebūs droši strādāt, kā arī apvaldīt neparedzētu apstākļu gadījumos.

Akumulatora instrumenta lietošana un apkope

- a) **Uzlādējiet tikai ar ražotāja norādīto lādētāju.** Lādētājs, kas paredzēts lietošanai tikai ar viena veida akumulatoru bloku, var radīt aizdegšanās draudus, ja to izmanto kopā ar citu akumulatoru bloku.
- b) **Lietojiet elektroinstrumentu kopā tikai ar tam paredzētiem akumulatora blokiem.** Jebkura cita akumulatoru bloka lietošana var radīt traumu gūšanas un aizdegšanās risku.
- c) **Kamēr akumulatoru bloks netiek izmantots, neglabājiet to citu metāla priekšmetu, piemēram, papīra saspaužu, monētu, atslēgu, naglu, skrūvju vai citu sīku metāla priekšmetu, kas var veidot savienojumu starp spailēm, tuvumā.** Akumulatora spaiļu īsslēgums var izraisīt aizdegšanos vai ugunsgrēku.
- d) **Nepareizas rīcības gadījumā no akumulatora var izkļūt šķidrums; izvairieties no saskares ar to. Ja tas nejauši nokļuvis uz ādas, noskalojiet ar ūdeni. Ja šķidrums iekļuvis acīs, nekavējoties meklējiet medicīnisko palīdzību.** No akumulatora izkļuvušais šķidrums var izraisīt kairinājumu vai apdegumus.
- e) **Neizmantojiet instrumentam akumulatoru bloku, kas ir bojāts vai pārveidots.** Bojātu vai pārveidotu akumulatoru izmantošana rada neparedzamus apstākļus, piemēram, aizdegšanos, sprādziena vai traumas gūšanas draudus.
- f) **Nepakļaujiet akumulatoru bloku vai iekārtu uguns liesmu vai pārmērīgas temperatūras iedarbībai.** Uguns liesmu iedarbība vai temperatūra virs 130 °C var izraisīt sprādzienu.

- g) **Izpildiet visas uzlādēšanas instrukcijas un neuzlādējiet akumulatoru bloku vai instrumentu ārpus instrukcijās norādītajām temperatūras vērtībām.** Ja instruments tiek uzlādēts nepareizi vai tiek pārsniegtas instrukcijās norādītās uzlādēšanas temperatūras vērtības, akumulators var sabojāties un palielināt aizdegšanās risku.

	UZMANĪBU! SPRĀDZIENA DRAUDI! Nekad neuzlādējiet akumulatorus, kuri tam nav paredzēti!
  	Sargājiet uzlādējamo akumulatoru no karstuma, piemēram, no nepārtrauktas saules gaismas, uguns, ūdens un mitruma iedarbības. Pastāv sprādziena draudi.

Apkope

- a) **Elektroinstrumenta remontdarbus drīkst veikt tikai kvalificēts speciālists, izmantojot tikai oriģinālās rezerves daļas.** Tādējādi tiks garantēts elektroinstrumenta lietošanas drošums.
- b) **Nekad neveiciet bojātam akumulatoru blokam remontdarbus.** Akumulatoru bloka apkopes darbus drīkst veikt tikai ražotājs vai pilnvaroti servisa darbinieki.

● Drošības norādījumi darbam ar slīpmašīnu

Vispārīgi drošības norādījumi slīpēšanai un abrazīvai griešanai

- a) **Šis elektroinstrumentu ir paredzēts lietošanai kā slīpmašīna un abrazīvās griešanas instruments. Izlasiet visus drošības norādījumus, instrukcijas, apskatiet diagrammas un datus, ko saņēmāt kopā ar instrumentu.** Visu turpmāk uzskaitīto

- norādījumu neievērošana var izraisīt elektriskās strāvas triecienu, aizdegšanos un/vai nopietnas traumas.
- b) **Šis elektroinstrumentu nav piemērots slīpēšanai ar smilšpapīru, darbam ar tērauda suku, pulēšanai vai caurumu izgriešanai.** Elektroinstrumenta izmantošana mērķiem, kam tas nav paredzēts, var izraisīt apdraudējumu un traumas.
- c) **Nepārveidojiet šo elektroinstrumentu, lai tas darbotos tā, kā to nav izstrādājis un paredzējis instrumenta ražotājs.** Pārveidošanas rezultātā varat zaudēt kontroli pār instrumentu un gūt nopietnus miesas bojājumus.
- d) **Neizmantojiet piederumus, ko ražotājs nav īpaši nodrošinājis vai ieteicis lietošanai kopā ar šo elektroinstrumentu.** Tas, kas ir iespējams piestiprināt piederumus elektroinstrumentam, negarantē, ka tie ir droši lietojami.
- e) **Izmantotā piederuma maksimālajam pieļaujamajam ātrumam jābūt vismaz tikpat lielam kā uz elektroinstrumenta norādītajam maksimālajam ātrumam.** Piederumi, kas griežas ātrāk par pieļaujamo ātrumu, var salūzt un izmest gaisā sīkas daļiņas.
- f) **Izmantotā piederuma ārējā diametram un biežumam jāatbilst šī elektroinstrumenta izmēriem.** Nepareizi nomērītus papildinstrumentus nevar pietiekami aizsargāt vai kontrolēt.
- g) **Piederumu stiprinājuma izmēriem jāatbilst elektroinstrumenta montāžas piederumu izmēriem.** Piederumi, kas neatbilst elektroinstrumenta montāžas piederumiem, zaudēs līdzsvaru, pārmērīgi vibrēs, un jūs varat zaudēt kontroli pār instrumentu.
- h) **Nekad neizmantojiet bojātus palīginstrumentus. Pirms katras lietošanas reizes pārbaudiet, vai palīginstrumentiem, piemēram, slīpripām nav iegriezumu vai plaisu, slīpēšanas plāksnēm nav plaisu, skrāpējumu vai pārmērīga nodiluma. Ja elektroinstrumentu vai izmantotais palīginstrumentu tiek nomests zemē, pārbaudiet, vai tas nav bojāts, vai arī izmantojiet nebojātu palīginstrumentu. Kad esat pārbaudījis un ievietojis palīginstrumentu, ievērojiet drošu attālumu no rotējošā palīginstrumenta darbības zonas un ļaujiet instrumentam vienu minūti griezties ar maksimālo ātrumu.** Bojāti palīginstrumenti parasti saplīst šajā pārbaudes periodā.
- i) **Izmantojiet individuālos aizsarglīdzekļus. Atkarībā no pielietojuma veida noteikti izmantojiet pilnu sejas aizsardzību, acu aizsarglīdzekļus vai aizsargbrilles. Ja nepieciešams, valkājiet putekļu aizsargmasku, dzirdes aizsarglīdzekļus, aizsargcimdus vai aizsargpriekšautu, lai pasargātu sevi no slīpēšanas un materiālu daļiņām.** Acis ir jāaizsargā no lidojošiem gruziem, kas var tikt izsviesti noteikta pielietojuma laikā. Putekļu vai filtrēšanas maskas ir jāizmanto, lai filtrētu visus putekļus, ko rada instruments. Ilgstoša skaņu trokšņu iedarbība var izraisīt dzirdes zudumu.
- j) **Pārliecinieties, ka visi apkārtējie atrodas drošā attālumā no jūsu darba zonas. Ikvienam, kas ienāk darba zonā, ir jāvalkā individuālie aizsardzības līdzekļi. Apstrādājamās detaļas atlūzušie fragmenti vai salauzti palīginstrumenti var izlidot un izraisīt traumas pat ārpus tiešās darba zonas.**

- k) **Veicot darbu, kura laikā elektroinstruments var nonākt saskarē ar paslēptiem elektropārvades vadiem vai savu strāvas vadu, turiet elektroinstrumentu tikai aiz tā izolētajām satvērējvirsmām.** Saskare ar strāvu vadu vai instrumenta metāla daļām var radīt spriegumu, kas var izraisīt elektriskās strāvas triecienu.
- l) **Nekad nenolieciet elektroinstrumentu zemē, kamēr palīginstruments nav pilnībā apstājies.** Rotējošais palīginstruments var saskarties ar virsmu, un jūs varat zaudēt kontroli pār elektroinstrumentu.
- m) **Neļaujiet elektroinstrumentam darboties, kamēr to pārnēsājat.** Nejauša apgērba saskare ar rotējošo palīginstrumentu var izraisīt savainojumus (piemēram, iegriezumus ādā vai caurdurtu brūci).
- n) **Regulāri notīriet elektroinstrumenta ventilācijas atveres.** Motora ventilators ievelk putekļus korpusā, un spēcīga metāla putekļu uzkrāšanās var izraisīt elektriskās strāvas radītus draudus.
- o) **Neizmantojiet elektroinstrumentu viegli uzliesmojošu vielu vai materiālu tuvumā.** Dzirksteles var aizdedzināt šādas vielas vai materiālus.
- p) **Neizmantojiet palīginstrumentus, kuriem nepieciešams šķidrums dzesēšanas šķidrums.** Ūdens vai citu šķidru dzesēšanas šķidrumu lietošana var izraisīt elektriskās strāvas triecienu.

Atsitiens un ar to saistītie drošības norādījumi

Atsitiens ir pēkšņa reakcija, kas rodas, kad aizķeras vai iestrēgst rotējošs palīginstruments, piem., slīpriņa, slīpēšanas plāksne utt. Aizķeršanās vai iestrēgšana noved pie pēkšņas rotējošā palīginstrumenta apstāšanās. Ja tā notiek, nekontrolēts elektroinstruments

strauji sāk griezties pretēji iesprūdušā palīginstrumenta griešanās virzienam. Ja, piemēram, slīpriņa aizķeras vai iestrēgst sagatavē, tad slīpriņas mala, kas ievirzījies sagatavē, var iekerties un nolauzt slīpriņu vai izraisīt atsitienu. Pēc tam slīpriņa var izlidot operatora virzienā vai pretējā virzienā atkarībā no ripas griešanās virziena aizsprostojuma vietā. Tas var izraisīt arī slīpriņā lūzumus. Atsitiens rodas nepareizas elektroinstrumenta lietošanas un/vai nepareizu darba apstākļu dēļ. No tā var izvairīties, veicot atbilstošus piesardzības pasākumus, kas ir aprakstīti tālāk.

- a) **Turiet elektroinstrumentu stingri abās rokās, nostāieties un novietojiet rokas tā, lai jūs varētu absorbēt atsitienu spēku. Vienmēr izmantojiet papildu rokturi, ja tas ir pieejams, lai varētu maksimāli kontrolēt atsitienu spēku vai reakcijas spēkus, instrumentam griežoties pilnā ātrumā.** Veicot atbilstošus piesardzības pasākumus, operators var kontrolēt atsitienu un reakcijas spēkus.
- b) **Vienmēr turiet rokas drošā attālumā no rotējoša palīginstrumenta.** Palīginstruments var pārvietoties virs jūsu rokas atsitienu gadījumā.
- c) **Nestāviet un neturiet nevienu sava ķermeņa daļu vietā, kur elektroinstruments varētu pārvietoties atsitienu gadījumā.** Atsitiens piespiedīs elektroinstrumentu pretējā virzienā slīpriņas griešanās virzienam aizsprostojuma vietā.
- d) **Strādājot pie stūriem, asām malām utt., ievērojiet īpašu piesardzību. Neļaujiet palīginstrumentam atsisties pret apstrādājamo priekšmetu vai iesprūst.** Parasti rotējošs palīginstruments iesprūst stūros vai asās malās, vai arī, ja tas atsītās pret tiem. Šādi jūs varat zaudēt vadību pār instrumentu vai var rasties atsitiens.

- e) **Neizmantojiet ķēdes zāģa asmeņus koka griešanai vai segmentētus dimanta griezējdiskus, kuru segmenta solis ir lielāks par 10 mm, vai jebkuru robotu zāģa asmeni.** Šāda veida piederumi bieži izraisa atsitieni vai kontroles zaudēšanu.

Īpaši drošības norādījumi slīpēšanai un abrazīvai griešanai

- a) **Izmantojiet tikai šim elektroinstrumentam apstiprinātos slīpēšanas instrumentus un šiem slīpēšanas instrumentiem atbilstošu asmeņu aizsargu.** Slīpēšanas instrumenti, kas nav paredzēti šim elektroinstrumentam, nevar būt pietiekami aizsargāti un nav droši lietošanā.
- b) **Nobīdes slīpripas jāuzstāda tā, lai to slīpēšanas virsma neizvirzītos virs asmens aizsarga malas plaknes.** Nepareizi uzstādītu slīpripu, kas izvirzījušās ārpus asmens aizsarga malas, nevar pareizi aizsargāt.
- c) **Asmens aizsargam jābūt droši piestiprinātam pie elektroinstrumenta un neregulētam maksimālai drošībai tā, lai operatoram būtu atvērta pēc iespējas mazāka abrazīvā līdzekļa mala.** Asmens aizsargs ir paredzēts, lai aizsargātu operatoru no šķembām, nejaušas saskares ar slīpēšanas instrumentu un dzirkstelēm, kas var aizdedzināt apģērbu.
- d) **Slīpēšanas instrumentus drīkst izmantot tikai ieteiktajiem lietojumiem. Piemēram, nekad neslīpējiet ar griezējdiska sānu virsmu.** Griezējdiski ir paredzēti materiāla nogriešanai ar diska malu. Griežot ar šo slīpēšanas instrumentu sānu daļu, varat salauzt slīpēšanas instrumentus.

- e) **Izvēlētajai slīpripai vienmēr izmantojiet nebojātus pareiza izmēra un formas fiksācijas atlokus.** Piemēroti atloki atbalsta slīpripu un samazina ripas lūzuma risku. Griezējdisku atloki var atšķirties no citu slīpripu atlokiem.
- f) **Neizmantojiet lielāku elektroinstrumentu nolietotas slīpripas.** Lielāku elektroinstrumentu slīpripas nav paredzētas mazāku elektroinstrumentu lielākam rotācijas ātrumam un var salūzt.
- g) **Izmantojot diskus diviem mērķiem, vienmēr izmantojiet veicamajam pielietojumam atbilstošu asmens aizsargu.** Nepareiza aizsarga izmantošana nenodrošina vēlamo aizsardzību un var izraisīt nopietnus savainojumus.

Papildu drošības norādījumi abrazīvai griešanai

- a) **Izvairieties no pārmērīga kontaktpiediena un neļaujiet griezējdiskam iesprūst. Neveiciet pārāk dziļus griezumus.** Pārslodžojot griezējdisku, palielinās spriegojums, kā arī sasvēršanās vai iesprūšanas iespējamība, un līdz ar to arī slīpēšanas instrumenta atsitienu vai lūzuma iespējamība.
- b) **Izvairieties no zonas pirms un aiz rotējošā griezējdiska.** Pārvietojot griezējdisku projām no sevis apstrādājamā detaļā, atsitienu gadījumā elektroinstrumenti kopā ar rotējošo disku tiks izgrūsts tieši virzienā pret jums.
- c) **Ja griezējdiski iestrēgst vai pārtrauc darbu, izslēdziet instrumentu un turiet to nekustīgā stāvoklī, līdz disks pilnībā apstājas. Nekad nemēģiniet izvilkot rotējošu griezējdisku no griezumvietas. Tas var izraisīt atsitieni.** Nosakiet iestrēgšanas cēloni un novērsiet to.

- d) **Neieslēdziet vēlreiz elektroinstrumentu, kamēr tas atrodas sagatavē. Ļaujiet griezējdiskam sasniegt pilnu ātrumu pirms uzmanīgi atsākat griešanu.** Pretējā gadījumā disks var iestrēgt, izlēkt no sagataves vai izraisīt atsitienu.
- e) **Nodrošiniet atbalstu paneļiem vai lielām sagatavēm, lai samazinātu griezējdiska iesprūšanas un atsitienu rašanās risku. Lielas sagataves var saliekties zem sava svara.** Apstrādājamā detaļa ir jāatbalsta abās diska pusēs: gan griezējdiska tuvumā, gan arī malā.
- f) **Rīkojieties īpaši uzmanīgi, veicot kabatveida griezumus esošās sienās vai citās nepārredzamās vietās.** Ievietotais griezējdisks var iegriezties gāzes vai ūdens caurulēs, elektrības vados vai citos objektos, kas var izraisīt atsitienu.
- g) **Neveiciet izliektus griezumus.** Pārslodot griezējdisku, palielinās spriegojums, kā arī sasvēršanās vai iesprūšanas iespējamība, un līdz ar to arī slīpēšanas instrumenta atsitienu vai lūzuma iespējamība, kas var izraisīt smagas traumas.

● Rīcība ārkārtas situācijās

Iepazīstieties ar izstrādājuma lietošanu, izlasot šo lietošanas instrukciju. Iegūstiet drošības brīdinājumus un rīkojieties stingri saskaņā ar tiem. Tas palīdzēs novērst riskus un apdraudējumu.

- Esiet uzmanīgi, strādājot ar šo izstrādājumu, lai savlaicīgi novērstu ar darbu saistītos riskus. Savlaicīga rīcība var novērst smagas traumas un īpašuma bojājumus.
- Izslēdziet izstrādājumu un izņemiet laukā akumulatoru, ja rodas darbības traucējumi. Pirms izstrādājuma darbināšanas nododiet to pārbaudei un, ja nepieciešams, remontam pie kvalificēta speciālista.

● Atlikušie riski

Pat tad, ja darbināt šo izstrādājumu saskaņā ar visiem drošības norādījumiem, pastāv ievainojumu vai bojājumu gūšanas risks. Tālāk norādītie riski var izrietēt no izstrādājuma struktūras vai konstrukcijas:

- Traumas, ko izraisa kustīgas daļas vai karstas virsmas.
- Dzirdes bojājumi, strādājot bez dzirdes aizsardzības līdzekļiem.
- Kaitējums jūsu veselībai, ko izraisa plaukstu un roku vēzēšana, strādājot ar ierīci ilgāku laiku, vai ja tā netiek pareizi satverta vai uzturēta.

PIEZĪME

- ▶ Izmantošanas laikā šis izstrādājums rada elektromagnētisko lauku! Dažādos apstākļos šis lauks var traucēt aktīviem vai pasīviem medicīniskajiem implantiem!
- ▶ Lai samazinātu nopietnu un letālu ievainojumu gūšanas risku, pirms šī izstrādājuma lietošanas iesakām personām ar medicīniskiem implantiem ir jāsazinās ar ārstu un medicīniskā implanta ražotāju.

● Akumulatora lādētāja drošības brīdinājumi

- Šo instrumentu drīkst izmantot bērni vecumā no 8 gadiem vai personas ar ierobežotām fiziskām, maņu vai garīgām spējām vai bez pieredzes un zināšanām, kā rīkoties ar instrumentu, ja tās uzrauga vai ir saņēmušas norādījumus par drošu instrumenta lietošanu, un

tās izprot ar tā lietošanu saistīto apdraudējumu. Bērni nedrīkst rotaļāties ar šo instrumentu.

Bērniem nav atļauts veikt tīrīšanas un lietotājam veicamās apkopes darbus bez uzraudzības.

- Nelādējiet akumulatorus, kas nav paredzēti uzlādēšanai.

Šīs instrukcijas neievērošana var radīt bīstamu situāciju.

- Ja ir bojāts strāvas vads, drošības nolūkos ražotājam, tā pilnvarotam servisa darbiniekam vai līdzvērtīgi kvalificētai personai tas ir jānomaina.

- Aizsargājiet elektriskās daļas no mitruma. Nemērciet izstrādājuma elektriskās daļas ūdenī vai kādā citā šķidrumā, lai neradītu elektriskās strāvas triecienu. Nekad neturiet instrumentu zem tekoša ūdens. Pievērsiet uzmanību norādījumiem par tīrīšanu, apkopi un remontu.



Šis instruments ir piemērots lietošanai vienīgi māsasaimniecības vajadzībām.

⚠ PAZIŅOJUMS! Šis lādētājs ir paredzēts tikai šādu akumulatoru uzlādēšanai:

/// PARKSIDE® 20 V akumulators:		
PAP 20 B1	2 Ah	5 šūnas
PAP 20 B3	4 Ah	10 šūnas

Saderīgus rezerves akumulatorus un lādētājus klienti var pasūtīt „Lidl“ interneta veikalos šādās valstīs:

Vācija (lidl.de), Francija (lidl.fr), Beļģija (lidl.be), Čehijas Republika (lidl.cz), Nīderlande (lidl.nl), Polija (lidl.pl), Slovākija (lidl.sk), Spānija (lidl.es)

Klienti no citām valstīm tos var pasūtīt vietnē www.optimex-shop.com.

Ierīce ir saderīga ar visiem “X 20 V TEAM” akumulatoriem. Optimālai darbībai mēs iesakām izmantot tālāk norādītos akumulatoru komplektus:

Piemērotie akumulatori un lādētāji

Akumulators:	/// PARKSIDE® X 20 V Team
Lādētājs:	/// PARKSIDE® X 20 V Team

● Darba procedūras

PIEZĪME

- ▶ Slīpēšanas instrumentus drīkst izmantot tikai ieteiktajiem lietojumiem. Pretējā gadījumā tie var salūzt, tikt bojāti vai izraisīt savainojumus.

Rupjapstrādes slīpēšana

- Nekad neizmantojiet griezējdiskus rupjapstrādes slīpēšanai!
- Pārvietojiet leņķa slīpmašīnu ar mērenu spiedienu uz priekšu un atpakaļ pa apstrādājamo priekšmetu.
- Mīksta materiāla gadījumā pārvietojiet rupjapstrādes disku plakanā leņķī virs sagataves; cieta materiāla gadījumā nedaudz stāvākā leņķī.

Abrazīvā griešana

- Nekad neizmantojiet rupjapstrādes diskus griešanai!
- Izmantojiet tikai pārbaudītus, ar šķiedru pastiprinātus griešanas vai slīpēšanas diskus, vai dimanta pārklājuma griezējdiskus, kas ir apstiprināti perifērijas ātrumam, kas nav mazāks par 80 m/s.

⚠ UZMANĪBU!

- ▶ Pēc izslēgšanas darbmašīna turpina griezties. Nemēģiniet to bremsēt ar pretspiedienu uz sānu daļas.
- Nostipriniet apstrādājamo materiālu. Izmantojiet skavas/spīles, lai stingri noturētu apstrādājamo priekšmetu vietā. Tas ir daudz drošāk nekā vienkārši turēt to rokā.
- Vienmēr izslēdziet darbmašīnu pirms noliekat to vietā, un pagaidiet, līdz tā pilnībā apstājas.
- Izmantojiet darbmašīnu tikai sausai griešanai vai slīpēšanai.
- Papildu rokturis  ir jāuzstāda darbmašīnai visu veidu darbu veikšanai.

- Materiālus, kas satur azbestu, nedrīkst apstrādāt. Azbests ir zināms kancerogēns.

⚠ BĪSTAMI! VIENMĒR VIRZIET DARBMAŠĪNU CAUR APSTRĀDĀJAMO MATERIĀLU REVERSĀ ROTĀCIJAS VIRZIENĀ.

- ▶ Pretējā virzienā pastāv atsienas risks. Darbmašīnu var izstumt no griezuma vietas.
- Vienmēr ieslēdziet darbmašīnu pirms to uzliekat uz sagataves. Darba beigās paceliet darbmašīnu no sagataves un pēc tam izslēdziet to.
- Strādājot ar darbmašīnu, vienmēr satveriet to stingri ar abām rokām. Jūsu darba pozīcijai jābūt drošai un stabilai.
- Lai panāktu optimālu slīpēšanas efektu, vienmērīgi pārvietojiet darbmašīnu 15° līdz 30° leņķī (starp slīpēšanas disku un sagatavi) uz priekšu un atpakaļ.
- Strādājot uz izliektām virsmām, nepiespiediet apstrādājamo priekšmetu ar lielu spēku. Ja griešanās ātrums ievērojami samazinās, ir jāsamazina spiediens, lai nodrošinātu drošu un efektīvu darbu. Ja darbmašīna pēkšņi pilnībā nobremzē vai iestrēgst, tā nekavējoties jāizslēdz.
- Griešana: Strādājiet ar mērenu ātrumu un nesatveriet griezējdisku.
- Rupjapstrādes diski un griezējdiski stipri sakarst – ļaujiet tiem pilnībā atdzist, pirms pieskaraties tiem.
- Nekad neizmantojiet darbmašīnu citiem mērķiem, izņemot tiem, kas aprakstīti šajās instrukcijās.
- Pirms akumulatora ievietošanas vienmēr pārlicinieties, vai darbmašīna ir izslēgta.
- Briesmu gadījumā izslēdziet darbmašīnu un izņemiet akumulatoru. Nodrošiniet, lai avārijas gadījumā darbmašīna būtu viegli un ātri pieejama.

- Vienmēr izņemiet akumulatoru darba pārtraukuma un darbmašīnas regulēšanas laikā, kā arī laikā, kad tā netiek lietota. Darbmašīnai vienmēr jābūt tīrai, sausai un bez eļļas un smērvielām.
- Saglabājiet modrību visu laiku! Vienmēr pievērsiet uzmanību tam, ko darāt, un rīkojieties ar veselo saprātu. Nelietojiet darbmašīnu, ja jums ir apjukums vai jūtaties slikti.



⚠ BRĪDINĀJUMS!

Vienmēr valkājiet aizsargbrilles.



⚠ BRĪDINĀJUMS!

Vienmēr valkājiet aizsargmasku pret putekļiem!

● Pirms lietošanas

● Piederumi

PIEZĪME

- ▶ Šī lietotāja rokasgrāmata satur informāciju un ieteikumus par piederumiem un to izmantošanu. Attēlotie piederumi nav iekļauti komplektācijā, tomēr tie ir paredzēti, lai norādītu uz papildiespējām šī produkta lietošanai.
- Piederumus var iegādāties pie specializētā mazumtirgotāja. Iegādājoties produktu, vienmēr ņemiet vērā tā tehniskās prasības (skatīt sadaļu "Tehniskie dati").
- Ja neesat pārliecināts, jautājiet kvalificētam speciālistam un saņemiet padomu no sava izplatītāja.

● Akumulatoru bloka uzlādēšana

(A att.)

PIEZĪME

- ▶ Akumulatoru [3] drīkst uzlādēt jebkurā laikā, nesāīsnot kalpošanas laiku.
- ▶ Uzlādes procesa pārtraukšana nesabojās akumulatoru bloku [3].

- Pirms lietošanas: Uzlādējiet akumulatoru [3], kad tam ir vidējs vai zems uzlādes līmenis (skatīt "Akumulatora uzlādes līmeņa pārbaude").
- Uzlādes LED gaismas (sarkanā [15] zaļā [16]) norāda lādētāja [14] un akumulatora [3] uzlādes statusu.

LED	Statuss
Iedegas sarkanā gaismas diode	Notiek akumulatora uzlāde
Iedegas zaļā gaismas diode	Akumulators ir pilnībā uzlādēts
Mirgo zaļā un sarkanā LED	Akumulators ir defektīvs
Mirgo sarkanā gaismas diode	Akumulators ir pārāk auksts vai pārāk silts
Iedegas zaļā gaismas diode (bez akumulatoru bloka)	Lādētājs gatavs izmantošanai

1. Ievietojiet akumulatoru [3] lādētājā [14].
2. Iespraudiet lādētāja strāvas kontaktdakšu strāvas kontaktligzdā.
3. Kad akumulators [3] ir pilnībā uzlādēts:
 - Atvienojiet strāvas kontaktdakšu no strāvas kontaktligzdas.
 - Izņemiet akumulatoru [3] no lādētāja [14].

● Akumulatora ievietošana un izņemšana



Akumulatora ievietošana

1. Ievietojiet akumulatoru [3] ienķa slīpmašīnā.
2. Pārliecinieties, vai akumulators [3] noklikšķ ar dzirdamu skaņu savā vietā.

Akumulatora izņemšana

1. Nospiediet atbrīvošanas pogu [2] uz akumulatora [3].
2. Izņemiet akumulatoru bloku [3] no ienķa slīpmašīnas.

● Akumulatora uzlādes līmeņa pārbaude

- Pārbaudiet akumulatora uzlādes līmeni: Nospiediet  pogu . Uzlādes līmeņa LED  parāda uzlādes līmeni šādi:

Uzlādes līmeņa LED	Uzlādes līmenis
Sarkans/ oranžs/ zaļš	Augsts
Sarkans/ oranžs	Vidēji augsts
Sarkana	Zems





● Asmens aizsarga regulēšana







BRĪDINĀJUMS! Traumu gūšanas risks!





Vienmēr izslēdziet izstrādājumu, izņemiet akumulatoru  pirms jebkādu regulēšanas darbu veikšanas izstrādājumam.

TRAUMAS GŪŠANAS RISKS!

- ▶ Vienmēr izmantojiet leņķa slīpmašīnu ar uzstādītu asmens aizsargu . Asmens aizsargs ir jāuzstāda drošā veidā. Uzstādiet to tā, lai tiktu sasniegta augstākā iespējamā drošības pakāpe, t.i., operatoram būtu pakļauta mazākā iespējamā slīpripas daļa. Asmens aizsargs  ir paredzēts, lai aizsargātu operatoru no šķembām, nejaušas saskares ar slīpēšanas instrumentu.
- ▶ Pārliecinieties, vai asmens aizsargs  ir uzstādīts vismaz tādā pašā leņķī kā papildu rokturis  (skatīt B att.). Pretējā gadījumā jūs varat savainoties uz rupjapstrādes diska vai griezējdiska.



- Pagrieziet asmens aizsargu  vajadzīgajā pozīcijā (darba stāvoklī). Pārliecinieties, vai asmens aizsargs  ir novietots tā, lai asmens aizsarga stiprinājums  atrastos virs viena no 5 asmeņu aizsarga  izciļņiem  (skatīt E attēlu).
- Pārliecinieties, lai asmens aizsarga stiprinājums  būtu stingri nostiprināts attiecīgajā izliekumā .

Asmens aizsarga noņemšana (C att.)

- Noņemiet asmens aizsargu , noņemot uzstādīšanas gredzenu  un skrūves , izmantojot piemērotu skrūvgriezi.

● Papildroktura uzstādīšana

UZMANĪBU!

- ▶ Drošības apsvērumu dēļ šo darbmašīnu drīkst lietot tikai ar papildrokturi . Pretējā gadījumā varat gūt nopietnus savainojumus. Papildrokturi  var pieskrūvēt kreisajā, labajā pusē vai arī augšpusē atkarībā no veicamā darba.

Rupjapstrādes/griezējdiska uzstādīšana/nomaina

Griešanas/rupjapstrādes slīpēšanas disku nomainas laikā vienmēr valkājiet aizsargcimdus.

Pievērsiet uzmanību rupjapstrādes/ griezējdiska izmēriem. Cauruma diametram bez brīvkustības jāatbilst stiprinājuma atlokam . Neizmantojiet reduktoru vai adapteri.

PIEZĪME

- ▶ Izmantojiet tikai tādus diskus, uz kuriem nav netīrumu.
- ▶ Izmantojiet tikai tādas slīpripas, kuru pieļaujamais apgriezību skaits ir vismaz tikpat augsts kā uz elektroinstrumenta tipa plāksnītes.

⚠️ TRAUMAS GŪŠANAS RISKS!

- ▶ Nospiediet vārpstas bloķēšanas pogu [9] tikai tad, kad piestiprināmā vārpsta [17] ir pilnībā apstājusies.
- Nospiediet darbvārpstas bloķēšanas pogu [9], lai bloķētu motoru.
- Atskrūvējiet stiprinājuma uzgriezni [19], izmantojot divu caurumu montāžas uzgriežņu atslēgu [20] (skatiet D attēlu).
- Novietojiet rupjapstrādes slīpēšanas vai griezēdisku ar tā etiķetes pusi vērstu darbmašīnas virzienā uz stiprinājuma atloka [18].
- Pēc tam nomainiet stiprinājuma uzgriezni [19] uz piestiprināmās darbvārpstas [17] ar pacelto pusi uz augšu.

Ar plāniem slīpēšanas diskkiem (skat. 1. att.)

- Stiprinājuma uzgriežņa [19] apcilnim ir vērstam uz augšu, lai varētu droši uzstādīt plānu slīpripu.

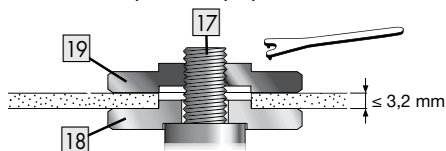

1. att.

Ar bieziem slīpēšanas diskkiem (skat. 2. att.)

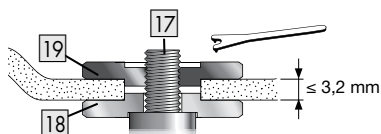

2. att.

Stiprinājuma uzgriežņa [19] apcilnim ir jābūt vērstam uz leju, lai slīpripu varētu droši uzstādīt uz piestiprināmās darbvārpstas [17].

- Nostipriniet piestiprināmo darbvārpstu [17].
- Pievelciet stiprinājuma uzgriezni [19] pulksteņrādītāja virzienā, izmantojot divu caurumu montāžas uzgriežņu atslēgu [20].

PIEZĪME

- ▶ Ja pēc nomaiņas disks negriežas vienmērīgi vai vibrē, tas ir nekavējoties jānomaina.
- ▶ Divu caurumu montāžas uzgriežņu atslēgu [20] var ievietot rokturī [7].
- Drošības labad darbiniet mašīnu ar maksimālo ātrumu 60 sekundes pēc katras diska nomaiņas reizes. Ņemiet vērā jebkuru neparastu troksni un dzirksteles.
- Pārbaudiet, vai visi stiprinājuma elementi ir pareizi piestiprināti.
- Bultiņai jābūt pavērstai griešanās virzienā (ja tāda ir) uz griešanas vai rupjapstrādes slīpēšanas diskkiem (tostarp dimanta griezēdiskiem) un darbmašīnas griešanās virzienā (bultiņa, kas parāda rotācijas virzienu uz galviņas).

● Rotācijas ātruma regulēšana

Varat izmantot regulēšanas riteni ātruma izvēlei, lai iepriekš atlasītu [6] griešanās ātrumu:

(1 = mazāks ātrums, 6 = lielāks ātrums).

Iesakām veikt testa griezienus, lai noteiktu pareizo ātrumu.

● Darbība

● Ieslēgšana un izslēgšana

Pirms lietošanas pārbaudiet piestiprināto instrumentu, lai pārliecinātos, ka visi stiprinājuma elementi ir pareizi piestiprināti.

PIEZĪME

- ▶ Pirms saskares ar materiālu vienmēr ieslēdziet leņķa slīpmašīnu, pēc tam uzlieciet to uz apstrādājamā priekšmeta.
- ▶ Ja darbmašīna nobloķējas pārslodzes dēļ un izslēdzas, tā automātiski vēlreiz ieslēgsies, tiklīdz tiks novērsta nobloķēšanas cēlonis (automātiskās palaišanas funkcija).

Ieslēgšana

- Vispirms nospiediet ieslēgšanas/izslēgšanas slēdzi **1** pa labi, lai pēc tam varētu to nospriest uz priekšu.

Izslēgšana

- Atlaidiet ON/OFF ieslēgšanas/izslēgšanas slēdzi **1**.

Pārslēgšanās uz nepārtrauktu darbību

- Vispirms nospiediet ieslēgšanas/izslēgšanas slēdzi **1** pa labi, lai pēc tam varētu to nospriest uz priekšu. Pēc tam nospiediet ieslēgšanas/izslēgšanas slēdzi **1** uz priekšu un uz leju, līdz tas nofiksējas.

Nepārtrauktās darbības izslēgšana

- Nospiediet ON/OFF slēdzi **1** uz aizmuguri un uz leju un atlaidiet to.

● Tīrīšana un kopšana

⚠ BRĪDINĀJUMS! Traumu gūšanas risks!



Vienmēr izslēdziet izstrādājumu, izņemiet akumulatoru **3** pirms jebkādu regulēšanas darbu veikšanas izstrādājumam.

PIEZĪME

- ▶ Neizmantojiet izstrādājuma tīrīšanai ķīmiskus, sārmainus, abrazīvus vai citus stiprus tīrīšanas līdzekļus, jo tie var sabojāt izstrādājuma virsmas.

- Nekad neļaujiet šķidrumiem iekļūt izstrādājumā.
- Izstrādājumam vienmēr jābūt tīram, sausam un uz tā nedrīkst atrasties eļļa vai smērviela.
- Pēc katras lietošanas reizes un pirms novietošanas uzglabāšanā: Notīriet no izstrādājuma netīrumus.
- Regulāra un pienācīga izstrādājuma tīrīšana palīdzēs nodrošināt lietotāja drošību izmantošanas laikā un pagarinās izstrādājuma darbību.
- Notīriet izstrādājumu ar sausu lupatiņu.
- Grūti aizsniedzamu vietu tīrīšanai izmantojiet birstīti.

● Apkope

- Pirms un pēc katras lietošanas reizes: Pārbaudiet, vai izstrādājumam un piederumiem nav nodiluma un bojājumu pazīmju. Ja nepieciešams, nomainiet nolietotos vai bojātos piederumus. Ievērojiet tehniskās prasības (skatīt „Tehniskie dati”).

● Remonts

- Šajā izstrādājumā nav nevienas daļas, kurām lietotājs var veikt remontu.
- Sazinieties ar pilnvarotu servisa centru vai līdzīgi kvalificētu personu, lai pārbaudītu vai salabotu izstrādājumu.

● Uzglabāšana

- Notīriet izstrādājumu, kā tas aprakstīts tālāk sadaļā.
- Uzglabājiet izstrādājumu un tā piederumus tumšā, sausā un labi vēdināmā vietā, un sargājiet no sala.
- Vienmēr uzglabājiet izstrādājumu bērniem nepieejamā vietā.
- Ideāla temperatūra ilgtermiņā (ilgāk par 3 mēnešiem) ir no +20 līdz +26°C.
- Glabājiet izstrādājumu tam paredzētā glabātuvē.

Akumulatora bloks

- Pirms ilgstošas uzglabāšanas:
Uzglabājiet akumulatoru **3** tikai daļēji uzlādētā stāvoklī. Akumulators jāuzlādē līdz 40–60 % (iedegas sarkanā un oranžā uzlādes līmeņa LED **5**).
- Pirms ilgstošas uzglabāšanas:
Apmēram reizi 3 mēnešos pārbaudiet akumulatora **3** uzlādes līmeni. Ja nepieciešams, uzlādējiet akumulatoru.

● Transportēšana

- Transportējiet izstrādājumu tā uzglabāšanas futlārī.
- Sargājiet izstrādājumu no jebkādiem smāgiem triecieniem vai stiprām vibrācijām, kas var rasties transportēšanas laikā transportlīdzekļos.
- Nostipriniet izstrādājumu, lai tas neslidētu vai neapgāztos.

● Utilizācija

Iepakojums ražots no videi draudzīgiem materiāliem, kurus varat utilizēt vietējās atkritumu pārstrādes iestādēs.



Šķirojot atkritumus, ievērojiet marķējumus uz iepakojuma materiāliem, kas ir apzīmēti ar saīsinājumiem (a) un numuriem (b) ar šādu nozīmi: 1–7: plastmasas / 20–22: papīrs un kartons / 80–98: saistvielas.



Informāciju par nolietotā izstrādājuma utilizāciju varat saņemt savā novada vai pilsētas pašvaldībā.



Kad izstrādājums ir nolietots, vides aizsardzības nolūkā neizmetiet to sadzīves atkritumos, bet gan veiciet pienācīgu utilizāciju. Informāciju par atkritumu nodošanas vietām un to darba laikiem varat saņemt savā pašvaldībā.

Bojātas vai izlietotas baterijas / akumulatori ir atkārtoti jāpārstrādā. Nododiet baterijas / akumulatorus un / vai izstrādājumu pieejamajās nodošanas iestādēs.



Kaitējums videi nepareizas bateriju / akumulatoru utilizācijas dēļ!

Izņemiet baterijas / akumulatoru bloku no izstrādājuma pirms utilizācijas.

Baterijas / akumulatorus nedrīkst izmest sadzīves atkritumos. Tās var saturēt indīgus smagos metālus un ir jāpārstrādā kā bīstamie atkritumi. Smago metālu ķīmiskie simboli ir šādi: Cd = kadmijijs, Hg = dzīvsudrabs, Pb = svins. Tādēļ nododiet izlietotas baterijas / akumulatorus pašvaldības atkritumu nodošanas vietā.

● Garantija

Izstrādājums bija izgatavots atbilstoši stingrām kvalitātes vadlīnijām un pirms piegādes rūpīgi pārbaudīts. Materiālu vai ražošanas defektu gadījumā jums attiecībā pret izstrādājuma pārdevēju ir likumīgas tiesības. Mūsu zemāk minētā garantija nekādā veidā neierobežo jūsu likumīgās tiesības.

Šim izstrādājumam tiek piešķirta 3 gadu garantija, sākot ar pirkuma izdarīšanas datumu. Garantijas termiņš sākas ar pirkuma izdarīšanas datumu. Uzglabājiet oriģinālo pirkuma čeku drošā vietā, jo tas ir nepieciešams kā pirkuma dokumentāls pierādījums.

Par visiem bojājumiem vai trūkumiem, kas jau eksistē uz pirkuma izdarīšanas brīdi, nekavējoties jāziņo pēc izstrādājuma izpakošanas.

Ja 3 gadu laikā, sākot ar pirkuma izdarīšanas datumu, izstrādājumam parādīsies kāds materiālu vai ražošanas defekts, mēs pēc savas izvēles izstrādājumu salabosim vai nomainīsim bez maksas. Garantijas laiks nepagarināsies uz notikušās garantijas prasības pamata. Tas attiecas arī uz aizvietotām un salabotām daļām.

Garantija zaudē spēku, ja izstrādājums bija bojāts vai nelietpratīgi lietots vai apkopts.

Garantija sedz materiālu un ražošanas defektus. Šī garantija neattiecas ne uz izstrādājuma daļām, kas ir pakļautas normālam nolietojumam, un līdz ar to ir uzskatāmas par nolietojuma daļām (piemēram, baterijas, šļūtenes, kārtridži), ne uz plīstošu daļu bojājumiem, piemēram, slēdzis vai stikla daļas.

● Rīcība garantijas gadījumā

Lai Jūsu prasība tiktu ātrāk apstrādāta, lūdzu, ievērojiet tālāk sniegtās norādes.

Jebkādu prasību apstrādei kā pirkuma apliecinājumu, lūdzu, uzglabājiet kases čeku un izstrādājuma numuru (piemēram, IAN 496273_2504).

Izstrādājuma numurs norādīts tipa plāksnītē uz izstrādājuma, gravējumā uz izstrādājuma, lietošanas instrukcijas titullapā (apakšā, kreisajā pusē) vai kā uzlīme izstrādājuma aizmugurē vai apakšā.

Ja izstrādājums darbojas kļūdaini vai tam ir citi trūkumi, lūdzu, vispirms sazinieties ar tālāk norādīto servisa daļu pa tālruni vai e-pastu.

Pēc tam izstrādājumu, kam konstatēts defekts, varat nosūtīt bez maksas uz Jums norādīto servisa adresi, pievienojot pirkuma apliecinājumu (kases čeku) un norādi par attiecīgo defektu un tā rašanās laiku.

Vietnē parkside-diy.com varat apskatīt un lejupielādēt gan šo, gan daudzas citas rokasgrāmatas. Ar šo QR kodu Jūs varat atvērt vietni parkside-diy.com. Izvēlieties valsti un meklējiet lietošanas instrukcijas, izmantojot meklēšanas rīku. Ievadot preces numuru (IAN) 496273_2504, Jūs atvērsiet attiecīgās preces lietošanas instrukciju.



● Serviss



Serviss Latvijā

Tālr.: 80000040

Kontaktforma šeit parkside-diy.com

IAN 496273_2504

● ES atbilstības deklarācija

ES ATBILSTĪBAS DEKLARĀCIJA (Nr. 496273_2504)

IAN: 496273_2504
Produkta identifikācijas numurs: "PARKSIDE" Akumulatora leņķa slīpmašīna 20V
Modeļa numurs: HG12781A

Iepriekš aprakstītais deklarācijas priekšmets atbilst attiecīgajam Savienības saskaņošanas tiesību aktam:

Direktīva 2006/42/EK
Direktīva 2014/30/EU
Direktīva 2011/65/EU ar visiem saistītajiem grozījumiem

Atsauces uz attiecīgajiem izmantojamiem saskaņotajiem standartiem vai atsauces uz citam tehniskajām specifikācijām, attiecībā uz ko tiek deklarēta atbilstība:

N° / Daļas
Direktīva 2006/42/EK
EN 62841-1:2015/A11:2022
EN IEC 62841-2-3:2021/A11:2021
Direktīva 2014/30/EU
EN IEC 55014-1:2021
EN IEC 55014-2:2021

Augstāk aprakstītais deklarācijas priekšmets ir saskaņā ar Eiropas Parlamenta un Padomes 2011. gada 8. jūnija Direktīvu 2011/65/EU par dažubīstamu vielu izmantošanas ierobežošanu elektriskās un elektroniskās iekārtās:

N° / Daļas
EN IEC 63000:2018

Tehniskās dokumentācijas turētājs: OWIM GmbH & Co.KG

Parakstīts šādas personas vārdā:

OWIM GmbH & Co. KG, Stiftsbergstraße 1, 74167 Neckarsulm, Germany

Šī atbilstības deklarācija ir izdota vienīgi uz šāda ražotāja atbildību.

Oriģinālās atbilstības deklarācijas tulkojums

Neckarsulm

Vieta

17.06.2025

Datums

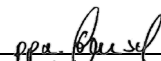
ppa. Stefan Haensel
Pilnvarots parakstītājs

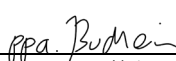

















ppa. Ulf Buchheim
Pilnvarots parakstītājs







Verwendete Warnhinweise und Symbole	Seite 172
Einleitung	Seite 173
Bestimmungsgemäße Verwendung	Seite 173
Lieferumfang	Seite 173
Teilebeschreibung	Seite 173
Technische Daten	Seite 174
Allgemeine Sicherheitshinweise	Seite 176
Allgemeine Sicherheitshinweise für Elektrowerkzeuge	Seite 176
Sicherheitshinweise für Winkelschleifer	Seite 179
Verhalten in Notfällen	Seite 183
Verbleibende Risiken	Seite 183
Sicherheitshinweise zum Ladegerät	Seite 184
Arbeitshinweise	Seite 185
Vor dem Gebrauch	Seite 186
Zubehör	Seite 186
Akkupack aufladen	Seite 187
Akkupack einsetzen/herausnehmen	Seite 187
Ladestand des Akkupacks prüfen	Seite 187
Schutzhaube einstellen	Seite 187
Zusatzgriff befestigen	Seite 188
Drehzahl einstellen	Seite 189
Bedienung	Seite 189
Ein- und Ausschalten	Seite 189
Reinigung und Pflege	Seite 190
Wartung	Seite 190
Reparaturen	Seite 190
Lagerung	Seite 190
Transport	Seite 191
Entsorgung	Seite 191
Garantie	Seite 192
Abwicklung im Garantiefall	Seite 193
Service	Seite 193
EU-Konformitätserklärung	Seite 194

Verwendete Warnhinweise und Symbole

In der Bedienungsanleitung,
auf der Verpackung und auf dem Typenschild werden die folgenden Warnhinweise
verwendet:

	<p>GEFAHR! Dieses Symbol in Verbindung mit dem Signalwort „Gefahr“ kennzeichnet eine Gefährdung mit hohem Risiko, die, wenn sie nicht vermieden wird, zum Tod oder zu schweren Verletzungen führen kann.</p>		<p>VORSICHT! Dieses Symbol in Verbindung mit dem Signalwort „Vorsicht“ kennzeichnet eine Gefährdung mit geringem Risiko, die, wenn sie nicht vermieden wird, zu leichten oder mittelschweren Verletzungen führen kann.</p>
	<p>WARNUNG! Dieses Symbol in Verbindung mit dem Signalwort „Warnung“ kennzeichnet eine Gefährdung mit mittlerem Risiko, die, wenn sie nicht vermieden wird, zum Tod oder zu schweren Verletzungen führen kann.</p>		<p>Schalten Sie das Produkt aus und nehmen Sie den Akku heraus, bevor Sie Zubehörteile austauschen, das Gerät reinigen oder wenn es nicht benutzt wird.</p>
	<p>Bedienungsanleitung lesen!</p>		<p>Schützen Sie das Akkupack vor Hitze und anhaltender intensiver Sonneneinstrahlung.</p>
	<p>Augenschutz tragen!</p>		<p>Schützen Sie das Akkupack vor Wasser und Feuchtigkeit.</p>
	<p>Gehörschutz tragen!</p>		<p>Schützen Sie das Akkupack vor Feuer.</p>
	<p>Staubmaske verwenden!</p>		<p>Gleichstrom/-spannung</p>
	<p>Tragen Sie einen Schutzhelm!</p>		<p>VORSICHT! Beachten Sie die Sicherheitshinweise.</p>
	<p>Schutzhandschuhe tragen!</p>		<p>Nicht zum Nassschleifen zugelassen</p>
	<p>Tragen Sie rutschfeste Sicherheitsschuhe!</p>		<p>Nicht zum Seitenschleifen zugelassen</p>
	<p>Nicht verwenden, wenn beschädigt.</p>		<p>Nur zum Trennen</p>

	Nicht zum Schleifen		Stets mit beiden Händen bedienen.
	Die Schutzhaube darf nicht zum Trennen verwendet werden.		Das CE-Zeichen bestätigt die Konformität mit den für das Produkt geltenden EU-Richtlinien.
	Sicherheitshinweise Gebrauchsanweisung		

20 V AKKU-WINKELSCHLEIFER

● Einleitung

Wir beglückwünschen Sie zum Kauf Ihres neuen Produkts. Sie haben sich damit für ein hochwertiges Produkt entschieden. Die Bedienungsanleitung ist Teil dieses Produkts. Sie enthält wichtige Hinweise für Sicherheit, Gebrauch und Entsorgung. Machen Sie sich vor der Benutzung des Produkts mit allen Bedien- und Sicherheitshinweisen vertraut. Benutzen Sie das Produkt nur wie beschrieben und für die angegebenen Einsatzbereiche. Händigen Sie alle Unterlagen bei Weitergabe des Produkts an Dritte mit aus.

● Bestimmungsgemäße Verwendung

Das Produkt ist ein Werkzeug zum Schruppen und Trennen von Metall, Beton oder Fliesen ohne Verwendung von Wasser. Alle anderen Verwendungen oder Änderungen des Geräts gelten als unsachgemäß und bergen erhebliches Unfallrisiko. Der Hersteller haftet nicht für Schäden, die durch unsachgemäßen Gebrauch entstehen. Das Gerät ist nicht für den gewerblichen Gebrauch bestimmt.

● Lieferumfang

- 1 20 V akku-winkelschleifer
- 1 Zusatzgriff
- 1 Schutzhaube (bereits montiert)
- 1 Zweilochschlüssel
- 1 Trennscheibe (bereits montiert)
- 1 Bedienungsanleitung
- 1 Aufbewahrungsetui

● Teilebeschreibung

- 1 Ein-/Ausschalter
- 2 Entriegelungstaste für den Akkupack
- 3 Akkupack*
- 4 Taste für Akkuladestandsanzeige
- 5 Ladestand-LED
- 6 Einstellrad für Drehzahlvorwahl
- 7 Zusatzgriff
- 8 Schutzhaube
- 9 Spindel-Arretiertaste
- 10 Gewinde (3x) für Zusatzgriff
- 11 Aufnahmering
- 12 Schrauben
- 13 Schutzhaubenhalterung
- 14 Schnellladegerät*
- 15 Rote Ladekontrollleuchte
- 16 Grüne Ladekontrollleuchte
- 17 Aufnahmespindel
- 18 Aufnahmeflansch
- 19 Spannmutter
- 20 Zweilochschlüssel
- 21 Ausbuchtungen

● Technische Daten

20 V akku-winkelschleifer	PWSA 20-Li G4
Nennspannung:	20 V ---
Leerlaufdrehzahl n_0 :	n_0 2500–11000 min^{-1}
Maximaler Durchmesser der Trenn-/Schruppscheiben:	Ø 125 mm
Maximale Trennscheibendicke:	max. 3 mm
Maximale Schruppscheibendicke:	max. 6 mm
Schleifspindelgewinde:	M14

Trennscheibe (enthalten)	
Leerlaufdrehzahl n_0 :	Max. 12200 min^{-1}
Scheibengeschwindigkeit:	Max. 80 m/s
Außendurchmesser:	Ø 125 mm
Bohrung:	Ø 22,23 mm
Dicke:	1 mm

Akkupack*	PAP 20 B3
Modellnummer:	HG12606
Typ:	Lithium-Ionen
Nennspannung:	20 V ---
Kapazität:	4 Ah
Energiewert:	80 Wh
Anzahl der Zellen:	10

* Akkupack und Ladegerät sind nicht im Lieferumfang enthalten.

Schnellladegerät*	PLG 20 C3
Modellnummer:	
- VDE-Stecker:	HG08983
- BS-Stecker:	HG08983-BS
Eingang:	
Nennspannung:	230–240 V~
Nennfrequenz:	50 Hz
Nennleistung:	120 W
Ausgang:	
Nennspannung:	21,5 V ---
Ladestrom:	4,5 A
Schutzklasse:	II/□
Sicherung (intern):	3,15 A/ 

* Akkupack und Ladegerät sind nicht im Lieferumfang enthalten.

Empfohlene Umgebungstemperatur

Beim Laden:	+4 °C bis +40 °C
Im Betrieb:	-20 °C bis +50 °C
Bei der Lagerung:	0 °C bis +45 °C

Geräuschemissionswert

Die Messwerte wurden in Übereinstimmung mit EN 62841 ermittelt. Der A-bewertete Geräuschpegel des Elektrowerkzeugs beträgt typischerweise:

Schalldruckpegel (L_{pA}):	86,6 dB
Unsicherheit K_{pA} :	3 dB
Schalleistungspegel L_{WA} :	94,6 dB
Unsicherheit K_{WA} :	3 dB

Schwingungsemissionswert

Schwingungsgesamtwerte
(Vektorsumme dreier Richtungen)
ermittelt entsprechend EN 62841:

Schwingung Hauptgriff $a_{h,AG}$:	5,23 m/s ²
Schwingung Zusatzgriff $a_{h,AG}$:	4,34 m/s ²
Unsicherheit K:	1,5 m/s ²

Die Werte gelten für das
Oberflächenschleifen. Die
Schwingungsemissionswerte anderer
Anwendungen können davon abweichen.

WARNUNG!



Gehörschutz tragen!

HINWEIS

- ▶ Der angegebene Schwingungsgesamtwert und der angegebene Geräuschemissionswert wurden nach einem genormten Prüfverfahren gemessen und können zum Vergleich eines Werkzeugs mit einem anderen verwendet werden.
- ▶ Der angegebene Schwingungsgesamtwert und der angegebene Geräuschemissionswert können auch für eine vorläufige Bewertung der Gefährdung verwendet werden.

WARNUNG:

- ▶ Die Vibrations- und Geräuschemissionen während des tatsächlichen Einsatzes des Elektrowerkzeugs können von den angegebenen Werten abweichen, je nachdem, wie das Werkzeug eingesetzt wird, insbesondere welche Art von Werkstück bearbeitet wird.
Versuchen Sie, die Schwingungs- und Geräuschbelastung so gering wie möglich zu halten. Beispielhafte Maßnahmen zur Verringerung der Vibrationsbelastung sind das Tragen von Handschuhen beim Gebrauch des Werkzeugs und die Begrenzung der Arbeitszeit. Dabei sind alle Anteile des Betriebszyklus zu berücksichtigen (beispielsweise Zeiten, in denen das Elektrowerkzeug abgeschaltet ist, und solche, in denen es zwar eingeschaltet ist, aber ohne Belastung läuft).
- ▶ Schleifen von dünnem Metallblech oder anderen gut schwingenden Strukturen mit großer Oberfläche kann zu einer viel (bis zu 15 dB) höheren Gesamtgeräuschemission als die angegebenen Geräuschemissionswerte führen. Schallabstrahlung durch solche Werkstücke sollte soweit wie möglich durch angemessene Maßnahmen wie beispielsweise schwere flexible Dämpfungsmatten unterbunden werden. Die erhöhte Geräuschemission ist auch für die Risikoeinschätzung der Geräuschbelastung und für die Auswahl angemessenen Gehörschutzes zu berücksichtigen.



Allgemeine Sicherheitshinweise

● Allgemeine Sicherheitshinweise für Elektrowerkzeuge

⚠️ WARNUNG!

- ▶ **Lesen Sie alle Sicherheitshinweise, Anweisungen, Bilderungen und technischen Daten, mit denen dieses Elektrowerkzeug versehen ist.** Versäumnisse bei der Einhaltung der nachfolgenden Anweisungen können elektrischen Schlag, Brand und/oder schwere Verletzungen verursachen.

Bewahren Sie alle Sicherheitshinweise und Anweisungen für die Zukunft auf.

Der in den Sicherheitshinweisen verwendete Begriff „Elektrowerkzeug“ bezieht sich auf netzbetriebene Elektrowerkzeuge (mit Netzleitung) oder auf akkubetriebene Elektrowerkzeuge (ohne Netzleitung).

Arbeitsplatzsicherheit

- Halten Sie Ihren Arbeitsbereich sauber und gut beleuchtet.**
Unordnung oder unbeleuchtete Arbeitsbereiche können zu Unfällen führen.
- Arbeiten Sie mit dem Elektrowerkzeug nicht in explosionsgefährdeter Umgebung, in der sich brennbare Flüssigkeiten, Gase oder Stäube befinden.**
Elektrowerkzeuge erzeugen Funken, die den Staub oder die Dämpfe entzünden können.
- Halten Sie Kinder und andere Personen während der Benutzung des Elektrowerkzeugs fern.** Bei Ablenkung können Sie die Kontrolle über das Elektrowerkzeug verlieren.

Elektrische Sicherheit

- Der Anschlussstecker des Elektrowerkzeugs muss in die Steckdose passen. Der Stecker darf in keiner Weise verändert werden. Verwenden Sie keine Adapterstecker gemeinsam mit geschützten Elektrowerkzeugen.** Unveränderte Stecker und passende Steckdosen verringern das Risiko eines elektrischen Schlages.
- Vermeiden Sie Körperkontakt mit geerdeten Oberflächen wie von Rohren, Heizungen, Herden und Kühlschränken.** Es besteht ein erhöhtes Risiko durch elektrischen Schlag, wenn Ihr Körper geerdet ist.
- Halten Sie Elektrowerkzeuge von Regen oder Nässe fern.** Das Eindringen von Wasser in ein Elektrowerkzeug erhöht das Risiko eines elektrischen Schlages.
- Zweckentfremden Sie die Anschlussleitung nicht, um das Elektrowerkzeug zu tragen, aufzuhängen oder um den Stecker aus der Steckdose zu ziehen.** Halten Sie die Anschlussleitung fern von Hitze, Öl, scharfen Kanten oder sich bewegenden Teilen. Beschädigte oder verwickelte Anschlussleitungen erhöhen das Risiko eines elektrischen Schlages.
- Wenn Sie mit einem Elektrowerkzeug im Freien arbeiten, verwenden Sie nur Verlängerungsleitungen, die auch für den Außenbereich geeignet sind.** Die Anwendung einer für den Außenbereich geeigneten Verlängerungsleitung verringert das Risiko eines elektrischen Schlages.

- f) **Wenn der Betrieb des Elektrowerkzeugs in feuchter Umgebung nicht vermeidbar ist, verwenden Sie einen Fehlerstromschutzschalter.** Der Einsatz eines Fehlerstromschutzschalters vermindert das Risiko eines elektrischen Schlages.

Sicherheit von Personen

- a) **Seien Sie aufmerksam, achten Sie darauf, was Sie tun, und gehen Sie mit Vernunft an die Arbeit mit einem Elektrowerkzeug.** Benutzen Sie kein Elektrowerkzeug, wenn Sie müde sind oder unter dem Einfluss von Drogen, Alkohol oder Medikamenten stehen. Ein Moment der Unachtsamkeit beim Gebrauch des Elektrowerkzeugs kann zu ernsthaften Verletzungen führen.
- b) **Tragen Sie persönliche Schutzausrüstung und immer eine Schutzbrille.** Das Tragen persönlicher Schutzausrüstung, wie Staubmaske, rutschfeste Sicherheitsschuhe, Schutzhelm oder Gehörschutz, je nach Art und Einsatz des Elektrowerkzeugs, verringert das Risiko von Verletzungen.
- c) **Vermeiden Sie eine unbeabsichtigte Inbetriebnahme. Vergewissern Sie sich, dass das Elektrowerkzeug ausgeschaltet ist, bevor Sie es an die Stromversorgung und/ oder den Akku anschließen, es aufnehmen oder tragen.** Wenn Sie beim Tragen des Elektrowerkzeugs den Finger am Schalter haben oder das Elektrowerkzeug eingeschaltet an die Stromversorgung anschließen, kann dies zu Unfällen führen.
- d) **Entfernen Sie Einstellwerkzeuge oder Schraubenschlüssel, bevor Sie das Elektrowerkzeug einschalten.** Ein Werkzeug oder Schlüssel, der sich in einem drehenden Teil des Elektrowerkzeugs befindet, kann zu Verletzungen führen.

- e) **Vermeiden Sie eine abnormale Körperhaltung. Sorgen Sie für einen sicheren Stand und halten Sie jederzeit das Gleichgewicht.** Dadurch können Sie das Elektrowerkzeug in unerwarteten Situationen besser kontrollieren.
- f) **Tragen Sie geeignete Kleidung. Tragen Sie keine weite Kleidung oder Schmuck. Halten Sie Haare und Kleidung fern von sich bewegenden Teilen.** Lockere Kleidung, Schmuck oder lange Haare können von sich bewegenden Teilen erfasst werden.
- g) **Wenn Staubabsaug- und -auffangeinrichtungen montiert werden können, sind diese anzuschließen und richtig zu verwenden.** Verwendung einer Staubabsaugung kann Gefährdungen durch Staub verringern.
- h) **Wiegen Sie sich nicht in falscher Sicherheit und setzen Sie sich nicht über die Sicherheitsregeln für Elektrowerkzeuge hinweg, auch wenn Sie nach vielfachem Gebrauch mit dem Elektrowerkzeug vertraut sind.** Achtloses Handeln kann binnen Sekundenbruchteilen zu schweren Verletzungen führen.

Verwendung und Behandlung des Elektrowerkzeugs

- a) **Überlasten Sie das Elektrowerkzeug nicht. Verwenden Sie für Ihre Arbeit das dafür bestimmte Elektrowerkzeug.** Mit dem passenden Elektrowerkzeug arbeiten Sie besser und sicherer im angegebenen Leistungsbereich.
- b) **Benutzen Sie kein Elektrowerkzeug, dessen Schalter defekt ist.** Ein Elektrowerkzeug, das sich nicht mehr ein- oder ausschalten lässt, ist gefährlich und muss repariert werden.

- c) **Ziehen Sie den Stecker aus der Steckdose und/oder entfernen Sie einen abnehmbaren Akku, bevor Sie Geräteeinstellungen vornehmen, Einsatzwerkzeugteile wechseln oder das Elektrowerkzeug weglegen.**

Diese Vorsichtsmaßnahme verhindert den unbeabsichtigten Start des Elektrowerkzeugs.

- d) **Bewahren Sie unbenutzte Elektrowerkzeuge außerhalb der Reichweite von Kindern auf. Lassen Sie keine Personen das Elektrowerkzeug benutzen, die mit diesem nicht vertraut sind oder diese Anweisungen nicht gelesen haben.** Elektrowerkzeuge sind gefährlich, wenn Sie von unerfahrenen Personen benutzt werden.
- e) **Pflegen Sie Elektrowerkzeuge und Einsatzwerkzeug mit Sorgfalt. Kontrollieren Sie, ob bewegliche Teile einwandfrei funktionieren und nicht klemmen, ob Teile gebrochen oder so beschädigt sind, dass die Funktion des Elektrowerkzeugs beeinträchtigt ist. Lassen Sie beschädigte Teile vor dem Einsatz des Elektrowerkzeuges reparieren.** Viele Unfälle haben ihre Ursache in schlecht gewarteten Elektrowerkzeugen.
- f) **Halten Sie Schneidwerkzeuge scharf und sauber.** Sorgfältig gepflegte Schneidwerkzeuge mit scharfen Schneidkanten verkleben sich weniger und sind leichter zu führen.
- g) **Verwenden Sie Elektrowerkzeug, Einsatzwerkzeug, Einsatzwerkzeuge usw. entsprechend diesen Anweisungen.** Berücksichtigen Sie dabei die Arbeitsbedingungen und die auszuführende Tätigkeit. Der Gebrauch von Elektrowerkzeugen für andere als die vorgesehenen Anwendungen kann zu gefährlichen Situationen führen.

- h) **Halten Sie Griffe und Griffflächen trocken, sauber und frei von Öl und Fett.** Rutschige Griffe und Griffflächen erlauben keine sichere Bedienung und Kontrolle des Elektrowerkzeugs in unvorhergesehenen Situationen.

Verwendung und Behandlung des Akkuwerkzeugs

- a) **Laden Sie die Akkus nur mit Ladegeräten auf, die vom Hersteller empfohlen werden.** Durch ein Ladegerät, das für eine bestimmte Art von Akkus geeignet ist, besteht Brandgefahr, wenn es mit anderen Akkus verwendet wird.
- b) **Verwenden Sie nur die dafür vorgesehenen Akkus in den Elektrowerkzeugen.** Der Gebrauch von anderen Akkus kann zu Verletzungen und Brandgefahr führen.
- c) **Halten Sie den nicht benutzten Akku fern von Büroklammern, Münzen, Schlüsseln, Nägeln, Schrauben oder anderen kleinen Metallgegenständen, die eine Überbrückung der Kontakte verursachen könnten.** Ein Kurzschluss zwischen den Akkukontakten kann Verbrennungen oder Feuer zur Folge haben.
- d) **Bei falscher Anwendung kann Flüssigkeit aus dem Akku austreten. Vermeiden Sie den Kontakt damit. Bei zufälligem Kontakt mit Wasser abspülen. Wenn die Flüssigkeit in die Augen kommt, nehmen Sie zusätzlich ärztliche Hilfe in Anspruch.** Austretende Akkufflüssigkeit kann zu Hautreizungen oder Verbrennungen führen.
- e) **Benutzen Sie keinen beschädigten oder veränderten Akku.** Beschädigte oder veränderte Akkus können sich unvorhersehbar verhalten und zu Feuer, Explosion oder Verletzungsgefahr führen.

- f) **Setzen Sie einen Akku keinem Feuer oder zu hohen Temperaturen aus.** Feuer oder Temperaturen über 130 °C können eine Explosion hervorrufen.
- g) **Befolgen Sie alle Anweisungen zum Laden und laden Sie den Akku oder das Akkuwerkzeug niemals außerhalb des in der Betriebsanleitung angegebenen Temperaturbereichs.** Falsches Laden oder Laden außerhalb des zugelassenen Temperaturbereichs kann den Akku zerstören und die Brandgefahr erhöhen.

	<p>VORSICHT! EXPLOSIONSGEFAHR! Laden Sie niemals nicht aufladbare Batterien auf!</p>
	<p>Schützen Sie den Akku vor Hitze (zum Beispiel vor ununterbrochener Sonneneinstrahlung), Feuer, Wasser und Feuchtigkeit. Es besteht Explosionsgefahr.</p>
	
	

Service

- a) **Lassen Sie Ihr Elektrowerkzeug nur von qualifiziertem Fachpersonal und nur mit Original-Ersatzteilen reparieren.** Damit wird sichergestellt, dass die Sicherheit des Elektrowerkzeugs erhalten bleibt.
- b) **Warten Sie niemals beschädigte Akkus.** Sämtliche Wartung von Akkus sollte nur durch den Hersteller oder bevollmächtigte Kundendienststellen erfolgen.

● Sicherheitshinweise für Winkelschleifer

Allgemeine Sicherheitshinweise zum Schleifen und Trennschleifen

- a) **Dieses Elektrowerkzeug ist zu verwenden als Schleifer und Trennschleifmaschine. Beachten Sie alle Sicherheitshinweise, Anweisungen, Darstellungen und Daten, die Sie mit dem Gerät erhalten.** Wenn Sie die folgenden Anweisungen nicht beachten, kann es zu elektrischem Schlag, Feuer und/oder schweren Verletzungen kommen.
- b) **Dieses Elektrowerkzeug ist nicht geeignet zum Sandpapierschleifen, Arbeiten mit Drahtbürsten, Polieren und Lochschneiden.** Verwendungen, für die das Elektrowerkzeug nicht vorgesehen ist, können Gefährdungen und Verletzungen verursachen.
- c) **Verwenden Sie das Elektrowerkzeug nicht für eine Funktion, für die es nicht ausdrücklich konstruiert und von seinem Hersteller vorgesehen ist.** Solch ein Umbau kann zu einem Verlust der Kontrolle und ernsthaften Körperverletzungen führen.
- d) **Verwenden Sie kein Zubehör, das vom Hersteller nicht speziell für dieses Elektrowerkzeug vorgesehen oder empfohlen wurde.** Nur weil Sie das Zubehör an Ihrem Elektrowerkzeug befestigen können, garantiert das keine sichere Verwendung.
- e) **Die zulässige Drehzahl des Einsatzwerkzeugs muss mindestens so hoch sein wie die für das Elektrowerkzeug angegebene Höchstdrehzahl.** Zubehör, das sich schneller als zulässig dreht, kann zerbrechen und umherfliegen.

- f) **Außendurchmesser und Dicke des Einsatzwerkzeugs müssen den Maßangaben Ihres Elektrowerkzeugs entsprechen.** Falsch bemessene Einsatzwerkzeuge können nicht ausreichend abgeschirmt oder kontrolliert werden.
- g) **Die Maße zur Befestigung des Einsatzwerkzeugs müssen zu den Maßen der Befestigungsmittel des Elektrowerkzeugs passen.** Einsatzwerkzeuge, die nicht passgenau am Elektrowerkzeug befestigt werden, drehen sich ungleichmäßig, vibrieren sehr stark und können zum Verlust der Kontrolle führen.
- h) **Verwenden Sie niemals beschädigte Einsatzwerkzeuge. Kontrollieren Sie vor jeder Verwendung Einsatzwerkzeuge wie Schleifscheiben auf Absplitterungen und Risse, Schleifteller auf Risse, Verschleiß oder starke Abnutzung. Wenn das Elektrowerkzeug oder das Einsatzwerkzeug herunterfällt, überprüfen Sie, ob es beschädigt ist, oder verwenden Sie ein unbeschädigtes Einsatzwerkzeug. Wenn Sie das Einsatzwerkzeug kontrolliert und eingesetzt haben, halten Sie und in der Nähe befindliche Personen sich außerhalb der Ebene des rotierenden Einsatzwerkzeugs auf und lassen Sie das Gerät eine Minute lang mit Höchstdrehzahl laufen.** Beschädigte Einsatzwerkzeuge brechen meist in dieser Testzeit.
- i) **Tragen Sie persönliche Schutzausrüstung. Verwenden Sie je nach Anwendung Vollgesichtsschutz, Augenschutz oder Schutzbrille. Soweit angemessen, tragen Sie Staubmaske, Gehörschutz, Schutzhandschuhe oder**
- Spezienschürze, die Sie vor kleinen Schleif- und Materialpartikeln schützen.** Die Augen sollen vor herumfliegenden Fremdkörpern geschützt werden, die bei verschiedenen Anwendungen entstehen. Staub- oder Atemschutzmaske müssen den bei der Anwendung entstehenden Staub filtern. Längere Lärmbelastung kann zu Hörverlust führen.
- j) **Achten Sie bei anderen Personen auf sicheren Abstand zu Ihrem Arbeitsbereich. Jeder, der den Arbeitsbereich betritt, muss persönliche Schutzausrüstung tragen.** Bruchstücke des Werkstücks oder gebrochener Einsatzwerkzeuge können wegfliegen und Verletzungen auch außerhalb des direkten Arbeitsbereichs verursachen.
- k) **Halten Sie das Elektrowerkzeug nur an den isolierten Griffflächen, wenn Sie Arbeiten ausführen, bei denen das Einsatzwerkzeug verborgene Stromleitungen oder das eigene Netzkabel treffen kann.** Der Kontakt mit einer spannungsführenden Leitung kann auch metallene Geräteteile unter Spannung setzen und zu einem elektrischen Schlag führen.
- l) **Legen Sie das Elektrowerkzeug erst dann ab, wenn das Einsatzwerkzeug völlig zum Stillstand gekommen ist.** Das sich drehende Einsatzwerkzeug kann in Kontakt mit der Ablagefläche geraten, wodurch Sie die Kontrolle über das Elektrowerkzeug verlieren können.
- m) **Lassen Sie das Elektrowerkzeug nicht laufen, während Sie es tragen.** Zufälliger Kontakt zwischen Ihrer Kleidung und dem sich drehenden Einsatzwerkzeug kann zu Verletzung führen (zum Beispiel Schnitt oder Bohrung).

- n) **Reinigen Sie regelmäßig die Lüftungsschlitze Ihres Elektrowerkzeugs.** Das Motorgebläse zieht Staub in das Gehäuse, und eine starke Ansammlung von Metallstaub kann elektrische Gefahren verursachen.
- o) **Verwenden Sie das Elektrowerkzeug nicht in der Nähe brennbarer Materialien.** Funken können diese Materialien entzünden.
- p) **Verwenden Sie keine Einsatzwerkzeuge, die flüssige Kühlmittel erfordern.** Die Verwendung von Wasser oder anderen flüssigen Kühlmitteln kann zu einem elektrischen Schlag führen.

Rückschlag und entsprechende Sicherheitshinweise

Rückschlag ist die plötzliche Reaktion infolge eines hakenden oder blockierten drehenden Einsatzwerkzeugs wie Schleifscheibe, Schleifteller usw. Verhaken oder Blockieren führt zu einem abrupten Stopp des rotierenden Einsatzwerkzeugs. Dadurch wird ein unkontrolliertes Elektrowerkzeug gegen die Drehrichtung des Einsatzwerkzeugs an der Blockierstelle beschleunigt. Wenn zum Beispiel eine Schleifscheibe im Werkstück hakt oder blockiert, kann sich die Kante der Schleifscheibe, die in das Werkstück eintaucht, verfangen und dadurch die Schleifscheibe ausbrechen oder einen Rückschlag verursachen. Die Schleifscheibe kann sich dann auf die Bedienperson zu- oder von ihr wegbewegen, je nach Drehrichtung der Scheibe an der Blockierstelle. Hierbei können Schleifscheiben auch brechen. Ein Rückschlag ist die Folge eines falschen Gebrauchs des Elektrowerkzeugs und/oder falscher Arbeitsbedingungen. Er kann durch geeignete Vorsichtsmaßnahmen, wie nachfolgend beschrieben, verhindert werden.

- a) **Halten Sie das Elektrowerkzeug mit beiden Händen gut fest und bringen Sie Ihren Körper und Ihre Arme in eine Position, in der Sie die Rückschlagkräfte abfangen können. Verwenden Sie immer den Zusatzgriff, falls vorhanden, um die größtmögliche Kontrolle über Rückschlagkräfte oder Reaktionsmomente bei voller Drehzahl zu haben.** Die Bedienperson kann durch geeignete Vorsichtsmaßnahmen die Rückschlag- und Reaktionskräfte beherrschen.
- b) **Bringen Sie Ihre Hand nie in die Nähe sich drehender Einsatzwerkzeuge.** Das Einsatzwerkzeug kann sich beim Rückschlag über Ihre Hand bewegen.
- c) **Meiden Sie mit Ihrem Körper den Bereich, in den das Elektrowerkzeug bei einem Rückschlag voraussichtlich bewegt wird.** Der Rückschlag treibt das Elektrowerkzeug in die Richtung entgegengesetzt zur Bewegung der Schleifscheibe an der Blockierstelle.
- d) **Arbeiten Sie besonders vorsichtig im Bereich von Ecken, scharfen Kanten usw. Verhindern Sie, dass Einsatzwerkzeuge vom Werkstück prallen oder verhaken.** Das rotierende Einsatzwerkzeug neigt bei Ecken oder scharfen Kanten oder wenn es abprallt dazu, sich zu verklemmen. Dies kann Kontrollverlust oder Rückschlag verursachen.
- e) **Verwenden Sie kein Kettensägeblatt zum Holzschneiden, keine segmentierte Diamanttrennscheibe mit einem Segmentabstand über 10 mm und kein gezähntes Sägeblatt.** Solche Einsatzwerkzeuge verursachen häufig einen Rückschlag und den Verlust der Kontrolle.

Besondere Sicherheitshinweise zum Schleifen und Trennschleifen

- a) **Verwenden Sie ausschließlich die für Ihr Elektrowerkzeug zugelassenen Schleifkörper und die für diese Schleifkörper vorgesehene Schutzhaube.** Schleifkörper, die nicht für das Elektrowerkzeug vorgesehen sind, können nicht ausreichend abgeschirmt werden und sind unsicher.
- b) **Gekröpfte Schleifscheiben müssen so montiert werden, dass ihre Schleiffläche nicht über der Ebene des Schutzhaubenrandes hervorsteht.** Eine unsachgemäß montierte Schleifscheibe, die über die Ebene des Schutzhaubenrandes hinausragt, kann nicht ausreichend abgeschirmt werden.
- c) **Die Schutzhaube muss sicher am Elektrowerkzeug angebracht und für ein Höchstmaß an Sicherheit so eingestellt sein, dass der kleinstmögliche Teil des Schleifkörpers offen zum Bediener zeigt.** Die Schutzhaube hilft, die Bedienerperson vor Bruchstücken, zufälligem Kontakt mit dem Schleifkörper sowie Funken, die Kleidung entzünden könnten, zu schützen.
- d) **Schleifkörper dürfen nur für die empfohlenen Einsatzmöglichkeiten verwendet werden. Schleifen Sie zum Beispiel nie mit der Seitenfläche einer Trennscheibe.** Trennscheiben sind zum Materialabtrag mit der Kante der Scheibe bestimmt. Seitliche Krafteinwirkung auf diese Schleifkörper kann sie zerbrechen.

- e) **Verwenden Sie immer unbeschädigte Spannflansche in der richtigen Größe und Form für die von Ihnen gewählte Schleifscheibe.** Geeignete Flansche stützen die Schleifscheibe und verringern so die Gefahr eines Schleifscheibenbruchs. Flansche für Trennscheiben können sich von den Flanschen für andere Schleifscheiben unterscheiden.
- f) **Verwenden Sie keine abgenutzten Schleifscheiben von größeren Elektrowerkzeugen.** Schleifscheiben für größere Elektrowerkzeuge sind nicht für die höheren Drehzahlen von kleineren Elektrowerkzeugen ausgelegt und können brechen.
- g) **Verwenden Sie beim Einsatz von Scheiben für einen doppelten Zweck immer die geeignete Schutzhaube für die durchgeführte Anwendung.** Nichtverwendung der richtigen Schutzhaube kann die erwünschte Abschirmung verfehlen und zu schweren Verletzungen führen.

Zusätzliche Sicherheitshinweise zum Trennschleifen

- a) **Vermeiden Sie ein Blockieren der Trennscheibe und zu hohen Anpressdruck. Führen Sie keine übermäßig tiefen Schnitte aus.** Eine Überlastung der Trennscheibe erhöht deren Beanspruchung und die Anfälligkeit zum Verkanten oder Blockieren und damit die Möglichkeit eines Rückschlags oder Schleifkörperbruchs.
- b) **Meiden Sie den Bereich vor und hinter der rotierenden Trennscheibe.** Wenn Sie die Trennscheibe im Werkstück von sich wegbewegen, kann im Falle eines Rückschlags das Elektrowerkzeug mit der sich drehenden Scheibe direkt auf Sie zugeschleudert werden.

- c) **Falls die Trennscheibe verklemmt oder Sie die Arbeit unterbrechen, schalten Sie das Gerät aus und halten Sie es ruhig, bis die Scheibe zum Stillstand gekommen ist. Versuchen Sie nie, die noch laufende Trennscheibe aus dem Rückschlag zu ziehen, sonst kann ein Rückschlag erfolgen.** Ermitteln und beheben Sie die Ursache für das Verklemmen.
- d) **Schalten Sie das Elektrowerkzeug nicht wieder ein, solange es sich im Werkstück befindet. Lassen Sie die Trennscheibe erst ihre volle Drehzahl erreichen, bevor Sie den Schnitt vorsichtig fortsetzen.** Anderenfalls kann die Scheibe verhaken, aus dem Werkstück springen oder einen Rückschlag verursachen.
- e) **Stützen Sie Platten oder große Werkstücke ab, um das Risiko eines Rückschlags durch eine eingeklemmte Trennscheibe zu vermindern. Große Werkstücke können sich unter ihrem eigenen Gewicht durchbiegen.** Das Werkstück muss auf beiden Seiten der Scheibe abgestützt werden, und zwar sowohl in der Nähe des Trennschnitts als auch an der Kante.
- f) **Seien Sie besonders vorsichtig bei Taschenschnitten in bestehende Wände oder andere nicht einsehbare Bereiche.** Die eintauchende Trennscheibe kann beim Schneiden in Gas- oder Wasserleitungen, elektrische Leitungen oder andere Objekte einen Rückschlag verursachen.
- g) **Führen Sie keine Kurvenschnitte aus.** Eine Überlastung der Trennscheibe erhöht deren Beanspruchung und die Anfälligkeit zum Verkanten oder Blockieren und damit die Möglichkeit eines Rückschlags oder

Schleifkörperbruchs, was zu schweren Verletzungen führen kann.

● Verhalten in Notfällen

Machen Sie sich anhand dieser Bedienungsanleitung mit dem Gebrauch des Produkts vertraut. Prägen Sie sich die Sicherheitshinweise ein und befolgen Sie sie genau. Dies wird dazu beitragen, Risiken und Gefahren zu vermeiden.

- Seien Sie bei der Nutzung dieses Produkts stets wachsam, damit Sie Risiken frühzeitig erkennen und mit ihnen umgehen können. Ein schnelles Eingreifen kann schwere Verletzungen und Sachschäden verhindern.
- Schalten Sie das Produkt bei Fehlfunktionen aus und nehmen Sie den Akkupack heraus. Lassen Sie das Produkt von einer qualifizierten Fachkraft überprüfen und ggf. reparieren, bevor Sie es wieder in Betrieb nehmen.

● Verbleibende Risiken

Auch wenn Sie dieses Produkt vorschriftsmäßig bedienen, bleibt ein potenzielles Risiko für Personen- und Sachschäden bestehen. Folgende Gefahren können im Zusammenhang mit der Bauweise und dem Design dieses Produkts auftreten:

- Verletzungen durch sich bewegende Teile oder heiße Oberflächen.
- Gehörschäden bei der Arbeit ohne Gehörschutz.
- Gesundheitsschäden durch Wackeln mit Armen und Händen, wenn das Gerät über längere Zeit eingesetzt wird oder nicht korrekt festgehalten oder gewartet wird.

HINWEIS

- ▶ Dieses Produkt erzeugt während des Betriebs ein elektromagnetisches Feld! Dieses Feld kann unter Umständen aktive oder passive medizinische Implantate beeinträchtigen!
- ▶ Um die Gefahr schwerer oder tödlicher Verletzungen zu verringern, raten wir Personen mit medizinischen Implantaten, vor dem Betrieb des Geräts ihren Arzt und den Hersteller des medizinischen Implantats zu konsultieren!

● Sicherheitshinweise zum Ladegerät

- Dieses Gerät kann von Kindern ab 8 Jahren und darüber sowie von Personen mit verringerten physischen, sensorischen oder mentalen Fähigkeiten oder Mangel an Erfahrung und Wissen benutzt werden, wenn sie beaufsichtigt oder bezüglich des sicheren Gebrauchs des Gerätes unterwiesen wurden und die daraus resultierenden Gefahren verstehen. Kinder dürfen nicht mit dem Gerät spielen.

Reinigung und die vom Benutzer durchzuführende Wartung dürfen nicht von Kindern ohne Beaufsichtigung durchgeführt werden.

- Laden Sie nicht aufladbare Batterien niemals wieder auf. Die Nichtbeachtung dieses Hinweises ist gefährlich.
- Wenn das Netzkabel beschädigt wird, muss es durch den Hersteller, seinen Kundendienst oder eine ähnlich qualifizierte Person ersetzt werden, um Gefahren zu vermeiden.
- Schützen Sie die elektrischen Teile vor Feuchtigkeit. Tauchen Sie diese Teile nicht in Wasser oder andere Flüssigkeiten ein, um einen Stromschlag zu vermeiden. Halten Sie das Gerät niemals unter fließendes Wasser. Beachten Sie die Hinweise zur Reinigung, Wartung und Reparatur.



Das Gerät ist nur für den Gebrauch in Innenräumen bestimmt.

⚠ HINWEIS! Dieses Ladegerät ist nur für das Aufladen folgender Akkutypen vorgesehen:

/// PARKSIDE® 20 V Akkupack		
PAP 20 B1	2 Ah	5 Zellen
PAP 20 B3	4 Ah	10 Zellen

Kunden aus den folgenden Ländern können in den Lidl-Onlineshops kompatible Ersatzbatterien und Ladegeräte bestellen:

Deutschland (lidl.de), Frankreich (lidl.fr), Belgien (lidl.be), Tschechische Republik (lidl.cz), Niederlande (lidl.nl), Polen (lidl.pl), Slowakei (lidl.sk), Spanien (lidl.es)

Kunden aus allen anderen Ländern können diese unter www.optimex-shop.com bestellen.

Das Gerät ist mit allen „X 20 V TEAM“-Akkus kompatibel. Für eine optimale Leistung empfehlen wir die Verwendung der unten aufgeführten Akkupacks:

Passende Akkupacks und Ladegeräte

Akkupack:	/// PARKSIDE® X 20 V Team
Ladegerät:	/// PARKSIDE® X 20 V Team

● Arbeitshinweise

HINWEIS

- ▶ Schleifwerkzeuge dürfen nur für die empfohlenen Anwendungen benutzt werden. Sie können sonst brechen, beschädigt werden oder Verletzungen hervorrufen.

Schruppschleifen

- Verwenden Sie niemals Trennscheiben zum Schrappen!

- Bewegen Sie den Winkelschleifer mit mäßigem Druck auf dem Werkstück hin und her.
- Bewegen Sie die Schrupscheibe bei weichen Materialien in flachem Winkel und bei harten Materialien in etwas steilerem Winkel über das Werkstück.

Trennschleifen

- Verwenden Sie niemals Schrupscheiben zum Trennen!
- Verwenden Sie nur faserverstärkte Trenn- oder Schleifscheiben oder diamantbesetzte Trennscheiben, die für mindestens 80 m/s Umfangsgeschwindigkeit zugelassen sind.

⚠ VORSICHT!

- ▶ Der Winkelschleifer läuft nach dem Ausschalten noch eine Zeit lang weiter. Versuchen Sie nicht, die Scheibe durch seitlichen Druck abzubremesen.
- Sichern Sie das Werkstück. Fixieren Sie das Werkstück mit Schraubzwingen oder einem Schraubstock. Dies ist wesentlich sicherer als es einfach in der Hand zu halten.
- Schalten Sie das Gerät immer aus, bevor Sie es ablegen, und warten Sie den Stillstand des Geräts ab.
- Verwenden Sie das Gerät nur zum trockenen Trennen oder Schleifen.
- Für alle Arbeiten muss der Zusatzgriff  am Gerät montiert werden.
- Asbesthaltige Materialien dürfen nicht bearbeitet werden. Asbest ist krebserregend.

⚠ GEFAHR! FÜHREN SIE DAS GERÄT IMMER IM GEGENLAUF DURCH DAS WERKSTÜCK.

- ▶ In der entgegengesetzten Richtung besteht Rückschlaggefahr. Das Gerät kann aus dem Schnitt gedrückt werden.

- Schalten Sie das Gerät immer ein, bevor Sie es an das Werkstück ansetzen. Heben Sie das Gerät nach Ende der Arbeit vom Werkstück ab und schalten Sie es dann erst aus.
- Halten Sie das Gerät bei der Arbeit immer mit beiden Händen fest. Achten Sie auf einen sicheren und stabilen Stand.
- Um optimale Schleifwirkung zu erzielen, bewegen Sie das Gerät gleichmäßig in einem Winkel von 15° bis 30° (zwischen Schleifscheibe und Werkstück) vor und zurück.
- Üben Sie nur mäßigen Druck auf das Werkstück aus, wenn Sie auf winkligen Oberflächen arbeiten. Falls die Drehzahl deutlich abfällt, müssen Sie den Druck verringern, um sicher und effizient arbeiten zu können. Falls das Gerät plötzlich abbremsst oder verhakht, muss es sofort ausgeschaltet werden.
- Trennschleifen: Arbeiten Sie mit gemäßigter Drehzahl und kippen Sie die Trennscheibe nicht.
- Schrupp- und Trennscheiben werden sehr heiß. Lassen Sie sie vor dem Anfassen vollständig abkühlen.
- Verwenden Sie das Gerät niemals für andere Zwecke als die, für die es entwickelt wurde.
- Vergewissern Sie sich, dass das Gerät ausgeschaltet ist, bevor Sie den Akku einlegen.
- Schalten Sie das Gerät bei Gefahr aus und nehmen Sie den Akku heraus. Achten Sie darauf, dass das Gerät im Notfall einfach und schnell zugänglich ist.
- Nehmen Sie den Akku bei Arbeitspausen, beim Einstellen des Geräts und bei Nichtgebrauch immer heraus. Das Gerät muss immer sauber, trocken und frei von Öl und Schmiermittel sein.

- Bleiben Sie jederzeit aufmerksam! Achten Sie immer darauf, was Sie tun, und handeln Sie mit gesundem Menschenverstand. Verwenden Sie das Gerät nicht, wenn Sie unkonzentriert sind oder sich unwohl fühlen.



⚠️ WARNUNG!
Tragen Sie immer eine Schutzbrille.



⚠️ WARNUNG!
Tragen Sie immer eine Staubschutzmaske!

● Vor dem Gebrauch

● Zubehör

HINWEIS

► Diese Bedienungsanleitung enthält Angaben und Vorschläge für Zubehörteile und deren Verwendung. Die abgebildeten Zubehörteile sind nicht im Lieferumfang enthalten, sondern zeigen zusätzliche Möglichkeiten für den Gebrauch dieses Produkts.

- Zubehör ist bei Ihrem Fachhändler erhältlich. Beachten Sie beim Kauf immer die technischen Anforderungen an dieses Produkt (siehe „Technische Daten“).
- Wenn Sie sich nicht sicher sind, fragen Sie einen qualifizierten Fachmann und lassen Sie sich von dem Händler Ihres Vertrauens beraten.

● Akkupack aufladen

(Abb. A)

HINWEIS

- ▶ Der Akkupack [3] kann jederzeit aufgeladen werden, ohne seine Lebensdauer zu verkürzen.
 - ▶ Eine Unterbrechung des Ladevorgangs führt nicht zu einer Beschädigung des Akkupacks [3].
- Vor Inbetriebnahme: Laden Sie den Akkupack [3] bei mittlerem oder niedrigem Ladestand auf (siehe „Ladestand des Akkupacks prüfen“).
 - Die Ladekontrollleuchten (rot [15] und grün [16]) zeigen den Status des Ladegeräts [14] und des Akkupacks [3] an.

LED	Status
Rote LED leuchtet auf	Akku lädt
Grüne LED leuchtet auf	Akku vollständig geladen
Grüne und rote LED blinken	Akku defekt
Rote LED blinkt	Akku zu kalt oder zu warm
Grüne LED leuchtet (ohne Akkupack)	Ladegerät bereit

1. Setzen Sie den Akkupack [3] in das Ladegerät [14] ein.
2. Stecken Sie den Netzstecker des Ladegeräts in die Steckdose.
3. Wenn der Akku [3] vollständig geladen ist:
 - Ziehen Sie den Netzstecker des Ladegeräts aus der Steckdose.
 - Nehmen Sie den Akkupack [3] aus dem Ladegerät [14].

● Akkupack einsetzen/ herausnehmen

Akkupack einsetzen

1. Setzen Sie den Akkupack [3] in den Winkelschleifer ein.
2. Stellen Sie sicher, dass der Akkupack [3] hörbar einrastet.

Akkupack herausnehmen

1. Drücken Sie die Entriegelungstaste [2] am Akkupack [3].
2. Nehmen Sie den Akkupack [3] aus dem Winkelschleifer.

● Ladestand des Akkupacks prüfen

- Ladestand des Akkupacks prüfen: Drücken Sie die  Taste [4]. Die Ladestand-LEDs [5] zeigen den Ladestand wie folgt an:

Ladestand-LEDs	Ladestand
Rot/Orange/Grün	Maximum
Rot/Orange	Mittel
Rot	Niedrig

● Schutzhaube einstellen

WARNUNG! Verletzungsgefahr!



Schalten Sie das Produkt immer aus und nehmen Sie den Akku [3] heraus, bevor Sie Einstellungen vornehmen.

⚠ VERLETZUNGSGEFAHR!

- ▶ Verwenden Sie den Winkelschleifer immer mit der Schutzhaube [8]. Die Schutzhaube muss sicher installiert werden. Stellen Sie sie so ein, dass der Bediener einem möglichst kleinen Teil der Schleifscheibe ausgesetzt ist und dadurch höchstmögliche Sicherheit erreicht wird. Die Schutzhaube [8] schützt den Bediener vor Partikeln und vor versehentlicher Berührung des Schleifkörpers.
- ▶ Achten Sie darauf, dass die Schutzhaube [8] mindestens im selben Winkel wie der Zusatzgriff [7] befestigt wird (siehe Abb. B). Es besteht sonst die Gefahr, dass Sie sich an der Schrupp- oder Trennscheibe verletzen.
- Drehen Sie die Schutzhaube [8] in die erforderliche Stellung (Arbeitsstellung). Achten Sie darauf, dass die Schutzhaubenhalterung [13] auf einer der 5 Ausbuchtungen [21] auf der Schutzhaube [8] zu liegen kommt (siehe Abb. E).
- Vergewissern Sie sich, dass die Schutzhaubenhalterung [13] fest in der betreffenden Ausbuchtung [21] sitzt.

Schutzhaube abnehmen (Abb. C)

- Entfernen Sie zum Abnehmen der Schutzhaube [8] den Aufnahmeric [11] und die Schrauben [12] mit einem geeigneten Schraubendreher.

● Zusatzgriff befestigen

⚠ VORSICHT!

- ▶ Aus Sicherheitsgründen darf dieses Gerät nur mit dem Zusatzgriff [7] verwendet werden. Der Gebrauch des Geräts ohne Zusatzgriff kann zu schweren Verletzungen führen. Je nach auszuführender Arbeit lässt sich der Zusatzgriff [7] auf der linken, rechten oder oberen Seite anschrauben.

Schrupp-/Trennscheibe montieren/ wechseln

Tragen Sie beim Wechseln von Trenn-/Schruppscheiben immer Schutzhandschuhe.

Beachten Sie die Abmessungen der Schrupp-/Trennscheibe. Der Lochdurchmesser muss ohne Spiel zum Aufnahmeflansch [18] passen. Verwenden Sie keine Reduzierstücke oder Adapter.

HINWEIS

- ▶ Verwenden Sie nur saubere Scheiben.
- ▶ Verwenden Sie nur Schleifscheiben, deren zulässige Drehzahl mindestens der auf dem Typenschild des Elektrowerkzeugs angegebenen Drehzahl entspricht.

⚠ VERLETZUNGSGEFAHR!

- ▶ Betätigen Sie die Spindel-Arretiertaste [9] nur bei stillstehender Aufnahmespindel [17].
- Drücken Sie die Spindel-Arretiertaste [9], um die Spindel zu arretieren.
- Lockern Sie die Spannmutter [19] mit dem Zweilochschlüssel [20] (siehe Abb. D).
- Setzen Sie die Schrupp- oder Trennscheibe mit der beschrifteten Seite zum Gerät auf den Aufnahmeflansch [18].

- Setzen Sie dann die Spannmutter **19** mit der erhabenen Seite nach oben auf die Aufnahmespindel **17**.

Mit dünnen Schleifscheiben (siehe Abb. 1)

- Der Bund der Spannmutter **19** zeigt nach oben, damit eine dünne Schleifscheibe sicher befestigt werden kann.



Abb. 1

Mit dicken Schleifscheiben (siehe Abb. 2)

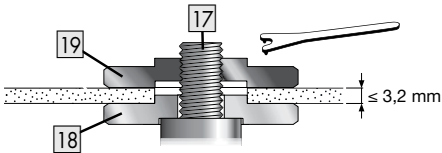

Abb. 2

Der Bund der Spannmutter **19** zeigt nach unten, damit die Schleifscheibe sicher auf der Aufnahmespindel **17** befestigt werden kann.

- Arretieren Sie die Aufnahmespindel **17**.
- Ziehen Sie die Spannmutter **19** mit dem Zweilochschlüssel **20** im Uhrzeigersinn fest.

HINWEIS

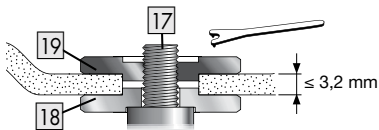
- ▶ Falls die Scheibe nach dem Wechsel vibriert oder nicht gleichmäßig rotiert, muss sie sofort ausgetauscht werden.
- ▶ Der Zweilochschlüssel **20** kann im Griff **7** verstaut werden.

- Lassen Sie zu Ihrer Sicherheit das Gerät nach jedem Scheibenwechsel 60 Sekunden bei maximaler Drehzahl laufen. Achten Sie dabei auf ungewöhnliche Geräusche oder Funken.
- Prüfen Sie, ob alle Befestigungselemente richtig montiert sind.
- Vergewissern Sie sich, dass der Drehrichtungspfeil auf der Tren-, Schrupp- oder Diamant-Trennscheibe (sofern vorhanden) mit der Drehrichtung des Geräts (Drehrichtungspfeil auf dem Getriebekopf) übereinstimmt.

● Drehzahl einstellen

Sie können mit dem Einstellrad für die Drehzahlvorwahl **6** die Drehzahl vorwählen:

(1 = Niedrigste Drehzahl, 6 = Höchste Drehzahl).

Wir empfehlen Ihnen, einige praktische Tests durchzuführen, um die passende Drehzahl zu ermitteln.

● Bedienung

● Ein- und Ausschalten

Überprüfen Sie das Einsatzwerkzeug vor dem Gebrauch, um sicherzugehen, dass es richtig befestigt ist.

HINWEIS

- ▶ Schalten Sie den Winkelschleifer vor dem Kontakt mit dem Material immer ein und bearbeiten Sie dann das Werkstück.
- ▶ Falls das Gerät aufgrund von Überlastung hängenbleibt und sich ausschaltet, startet es automatisch wieder, sobald die Ursache der Blockade entfernt ist (Autostart-Funktion).



Einschalten

- Drücken Sie den Ein-/Ausschalter  zuerst nach rechts und dann nach vorne.

Ausschalten

- Lassen Sie den Ein-/Ausschalter  los.

Dauerbetrieb einschalten

- Drücken Sie den Ein-/Ausschalter  zuerst nach rechts und dann nach vorne. Drücken Sie dann den Ein-/Ausschalter  nach vorne und nach unten, bis er einrastet.

Dauerbetrieb ausschalten

- Drücken Sie den Ein-/Ausschalter  nach hinten und nach unten und lassen Sie ihn los.

● Reinigung und Pflege

WARNUNG! Verletzungsgefahr!



Schalten Sie das Produkt immer aus und nehmen Sie den Akku  heraus, bevor Sie Einstellungen vornehmen.

HINWEIS

- ▶ Verwenden Sie zur Reinigung dieses Produkts keine Chemikalien, Laugen, Scheuermittel oder andere aggressive Reinigungs- oder Desinfektionsmittel, da diese die Oberflächen des Geräts angreifen können.
- In das Produkt dürfen keinerlei Flüssigkeiten eindringen.
- Das Produkt muss immer sauber, trocken und frei von Öl und Schmiermittel sein.
- Nach jedem Gebrauch und vor der Aufbewahrung: Entfernen Sie Rückstände vom Produkt.

- Regelmäßige ordentliche Reinigung trägt zum sicheren Gebrauch bei und verlängert die Lebensdauer des Produkts.
- Reinigen Sie das Produkt mit einem trockenen Tuch.
- Verwenden Sie für schwer zugängliche Bereiche eine weiche Bürste.

● Wartung

- Vor und nach jedem Gebrauch: Prüfen Sie das Produkt und das Zubehör auf Verschleiß und Schäden. Abgenutzte oder beschädigte Teile müssen ersetzt werden. Beachten Sie die technischen Anforderungen (siehe „Technische Daten“).

● Reparaturen

- Dieses Produkt enthält keine Teile, die vom Benutzer repariert werden können.
- Wenden Sie sich an einen zugelassenen Kundendienst oder an einen ähnlich qualifizierten Fachmann, um das Produkt überprüfen und reparieren zu lassen.

● Lagerung

- Reinigen Sie das Produkt wie oben beschrieben.
- Lagern Sie das Produkt und sein Zubehör an einem dunklen, trockenen, frostgeschützten und gut gelüfteten Ort.
- Lagern Sie das Produkt immer an einem für Kinder unzugänglichen Ort.
- Die Idealtemperatur für langfristige Lagerung (länger als 3 Monate) beträgt +20 bis +26 °C.
- Lagern Sie das Produkt in seinem Koffer.

Akkupack

- Vor längerer Lagerung: Lagern Sie den Akkupack **3** nur teilgeladen. Der Akkupack sollte zwischen 40 und 60 % geladen sein (rote und orange Ladestand-LEDs **5** leuchten).
- Während längerer Lagerung: Überprüfen Sie den Ladestand des Akkupacks **3** etwa alle 3 Monate. Laden Sie den Akkupack bei Bedarf nach.

● Transport

- Transportieren Sie das Produkt in seinem Aufbewahrungskoffer.
- Schützen Sie das Produkt vor Stößen oder starken Schwingungen, die beim Transport in Fahrzeugen auftreten können.
- Sichern Sie das Produkt gegen Wegrutschen oder Umkippen.

● Entsorgung

Die Verpackung besteht aus umweltfreundlichen Materialien, die Sie über die örtlichen Recyclingstellen entsorgen können.



Beachten Sie die Kennzeichnung der Verpackungsmaterialien bei der Abfalltrennung, diese sind gekennzeichnet mit Abkürzungen (a) und Nummern (b) mit folgender Bedeutung: 1–7: Kunststoffe/20–22: Papier und Pappe/80–98: Verbundstoffe.



Möglichkeiten zur Entsorgung des ausgedienten Produkts erfahren Sie bei Ihrer Gemeinde- oder Stadtverwaltung.



Gerät entsorgen

Das Symbol der durchgestrichenen Mülltonne bedeutet, dass dieses Gerät am Ende der Nutzungszeit nicht über

den Hausmüll entsorgt werden darf. Das Gerät ist bei eingerichteten Sammelstellen, Wertstoffhöfen oder Entsorgungsbetrieben abzugeben. Zudem sind Vertreter von Elektro- und Elektronikgeräten sowie Vertreter von Lebensmitteln zur Rücknahme verpflichtet. LIDL bietet Ihnen Rückgabemöglichkeiten direkt in den Filialen und Märkten an. Rückgabe und Entsorgung sind für Sie kostenfrei. Beim Kauf eines Neugerätes haben Sie das Recht, ein entsprechendes Altgerät unentgeltlich zurückzugeben. Zusätzlich haben Sie die Möglichkeit, unabhängig vom Kauf eines Neugerätes, unentgeltlich (bis zu drei) Altgeräte abzugeben, die in keiner Abmessung größer als 25 cm sind. Bitte löschen Sie vor der Rückgabe alle personenbezogenen Daten. Bitte entnehmen Sie vor der Rückgabe Batterien oder Akkumulatoren, die nicht vom Altgerät umschlossen sind, sowie Lampen, die zerstörungsfrei entnommen werden können und führen diese einer separaten Sammlung zu.

Defekte oder verbrauchte Batterien/Akkus müssen recycelt werden. Geben Sie Batterien /Akkus /oder das Produkt über die angebotenen Sammeleinrichtungen zurück.



Umweltschäden durch falsche Entsorgung der Batterien / Akkus!

Entnehmen Sie die Batterien / den Akku-Pack aus dem Produkt vor der Entsorgung.

Das Symbol der durchgestrichenen Mülltonne auf Batterien oder Akkus bedeutet, dass Sie Batterien und Akkus nicht im Hausmüll entsorgen dürfen. Diese können giftige Schwermetalle enthalten und unterliegen der Sondermüllbehandlung. Die chemischen Symbole der Schwermetalle sind wie folgt: Cd = Cadmium, Hg = Quecksilber, Pb = Blei. Sie sind gesetzlich verpflichtet, alte Batterien und Akkus nach Gebrauch zurückzugeben. Geben Sie deshalb verbrauchte Batterien und Akkus kostenfrei im Handelsgeschäft z. B. in Ihrer LIDL Filiale oder bei einer kommunalen Sammelstelle ab. Batterien und Akkus können Stoffe enthalten, die schädlich für die menschliche Gesundheit und Umwelt sind. Nur bei einer getrennten Sammlung und Verwertung von alten Batterien und Akkus können die negativen Auswirkungen vermieden werden. Seien Sie besonders vorsichtig beim Umgang mit lithiumhaltigen Batterien und Akkus, da bei unsachgemäßer Verwendung eine erhöhte Brandgefahr besteht. Kleben Sie dazu die Pole ab, um einen äußeren Kurzschluss zu vermeiden. Nutzen Sie Batterien mit langer Lebensdauer oder Akkus, um die Entstehung von Abfällen aus Alt-Batterien zu verringern. Beachten Sie die Anweisungen zum Lagern, und vermeiden Sie das vollständige Ent- und Aufladen des Akkus, um die Lebensdauer zu verlängern. Darüber hinaus sollten Sie Batterien oder Elektro- und Elektronikgeräte mit Batterien oder Akkus nicht im öffentlichen Raum zurücklassen, um eine Vermüllung zu vermeiden. Prüfen Sie Möglichkeiten, Batterien einer Wiederverwendung zuzuführen, anstatt diese zu entsorgen, beispielsweise durch Instandsetzung der Batterie.

● Garantie

Das Produkt wurde nach strengen Qualitätsrichtlinien hergestellt und vor der Auslieferung sorgfältig geprüft. Im Falle von Material- oder Herstellungsfehlern haben Sie gegenüber dem Verkäufer des Produkts gesetzliche Rechte. Ihre gesetzlichen Rechte werden in keiner Weise durch unsere unten aufgeführte Garantie eingeschränkt.

Die Garantie für dieses Produkt beträgt 3 Jahre ab Kaufdatum. Die Garantiezeit beginnt mit dem Kaufdatum. Bewahren Sie den Originalkaufbeleg an einem sicheren Ort auf, da dieses Dokument als Nachweis des Kaufs erforderlich ist.

Alle Schäden oder Mängel, die bereits zum Zeitpunkt des Kaufs vorhanden sind, müssen unverzüglich nach dem Auspacken des Produkts gemeldet werden.

Sollte das Produkt innerhalb von 3 Jahren ab Kaufdatum einen Material- oder Herstellungsfehler aufweisen, werden wir es – nach unserer Wahl – kostenlos für Sie reparieren oder ersetzen. Die Garantiezeit verlängert sich durch einen stattgegebenen Gewährleistungsanspruch nicht. Dies gilt auch für ersetzte und reparierte Teile.

Diese Garantie erlischt, wenn das Produkt beschädigt oder unsachgemäß verwendet oder gewartet wurde.

Die Garantie deckt Material- und Herstellungsfehler ab. Diese Garantie erstreckt sich weder auf Produktteile, die normalem Verschleiß unterliegen, und somit als Verschleißteile gelten (z. B. Batterien, Schläuche, Farbpatronen), noch auf Schäden an zerbrechlichen Teilen, z. B. Schalter oder Teile aus Glas.

● Abwicklung im Garantiefall

Um eine schnelle Bearbeitung Ihres Anliegens zu gewährleisten, folgen Sie bitte den folgenden Hinweisen:

Bitte halten Sie für alle Anfragen den Kassenbon und die Artikelnummer (z. B. IAN 496273_2504) als Nachweis für den Kauf bereit.

Die Artikelnummer entnehmen Sie bitte dem Typenschild am Produkt, einer Gravur am Produkt, dem Titelblatt Ihrer Anleitung (unten links) oder dem Aufkleber auf der Rück- oder Unterseite des Produktes.

Sollten Funktionsfehler oder sonstige Mängel auftreten kontaktieren Sie zunächst die nachfolgend benannte Serviceabteilung telefonisch oder per EMAIL.

Ein als defekt erfasstes Produkt können Sie dann unter Beifügung des Kaufbelegs (Kassenbon) und der Angabe, worin der Mangel besteht und wann er aufgetreten ist, für Sie portofrei an die Ihnen mitgeteilte Service Anschrift übersenden.

Auf parkside-diy.com können Sie diese und viele weitere Handbücher einsehen und herunterladen. Mit diesem QR-Code gelangen Sie direkt auf parkside-diy.com. Wählen Sie Ihr Land aus, und suchen Sie über die Suchmaske nach den Bedienungsanleitungen. Mittels Eingabe der Artikelnummer (IAN) 496273_2504 gelangen Sie zur Bedienungsanleitung für Ihren Artikel.



● Service

DE Service Deutschland

Tel.: 08008855300
Kontaktformular auf
parkside-diy.com
IAN 496273_2504

AT Service Österreich

Tel.: 0800447750
Kontaktformular auf
parkside-diy.com
IAN 496273_2504

BE Service après-vente Belgique

Tél.: 080012614
Kontaktformular auf
parkside-diy.com
IAN 496273_2504

CH Service Schweiz

Tel.: 0800563601
Kontaktformular auf
parkside-diy.com
IAN 496273_2504

● EU-Konformitätserklärung

EU-KONFORMITÄTSERKLÄRUNG (Nr. 496273_2504)

IAN: 496273_2504
Produkt-Identifikation: "PARKSIDE" Akku-Winkelschleifer 20 V
Modellnummer: HG12781A

Der oben beschriebene Gegenstand der Erklärung erfüllt die einschlägigen Harmonisierungsvorschriften der Union:

Richtlinie 2006/42/EG
Richtlinie 2014/30/EU
Richtlinie 2011/65/EU mit allen dazugehörigen Änderungen

Angabe der einschlägigen harmonisierten Normen oder der anderen technischen Spezifikationen, für die die Konformität erklärt wird:

Nr. / Teile
Richtlinie 2006/42/EG
EN 62841-1:2015/A11:2022
EN IEC 62841-2-3:2021/A11:2021
Richtlinie 2014/30/EU
EN IEC 55014-1:2021
EN IEC 55014-2:2021

Der Gegenstand der oben beschriebenen Erklärung steht im Einklang mit der Richtlinie 2011/65/EU des Europäischen Parlaments und des Rates vom 8. Juni 2011 zur Beschränkung der Verwendung bestimmter gefährlicher Stoffe in Elektro- und Elektronikgeräten:

Nr. / Teile
EN IEC 63000:2018

Person, die die technische Dokumentation aufbewahrt: OWIM GmbH & Co.KG

Unterzeichnet für und im Namen von:

OWIM GmbH & Co. KG, Stiftsbergstraße 1, 74167 Neckarsulm, Deutschland

Diese Konformitätserklärung wird unter der alleinigen Verantwortung des Herstellers ausgestellt.

Original-Konformitätserklärung

Neckarsulm

Ort

17.06.2025

Datum

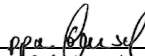
ppa. Stefak Maensel

Prokurist

ppa. Jens Buchheim

Prokurist



DE