



LED LIGHT PALC 3 C1

LED LIGHT
Operation and safety notes

LED SVJETILJKA
Upute za postizivanje i za Vašu sigurnost

LED RADNA LAMPA
Uputstva o rukovanju i bezbednosti

СВЕТОДИОДНО ОСВЕТИТЕЛНО ТЯЛО
Инструкции за обслужване и безопасност

ΛΑΜΠΑ LED
Υποδείξεις χειρισμού και ασφαλείας

LED-LEUCHE
Bedienungs- und Sicherheitshinweise

IAN 487350_2501

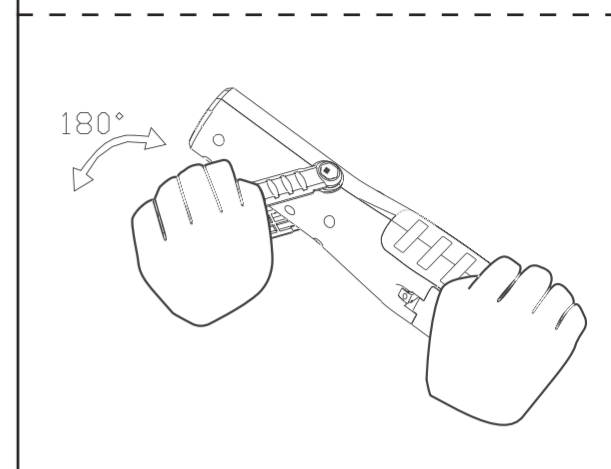
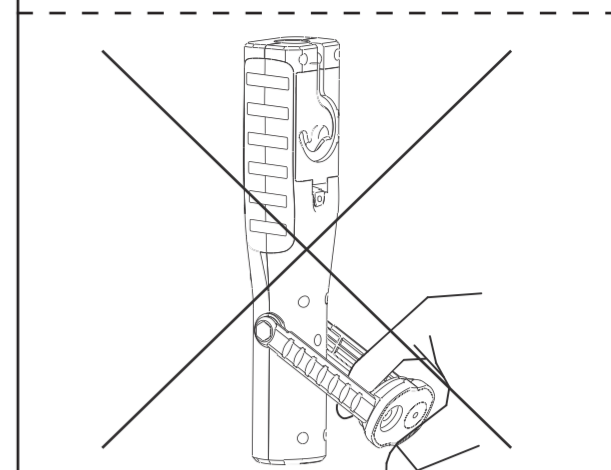
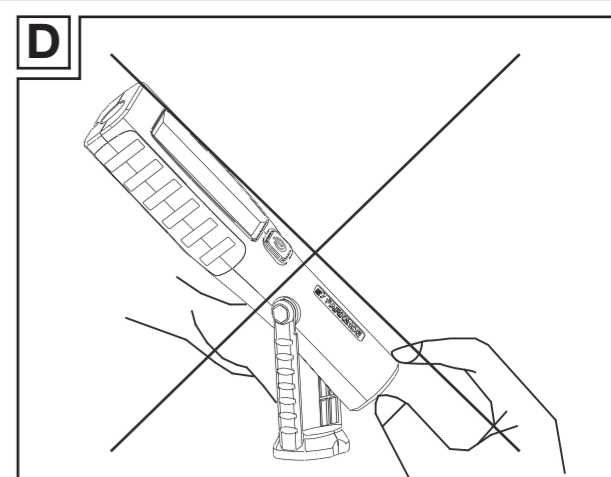
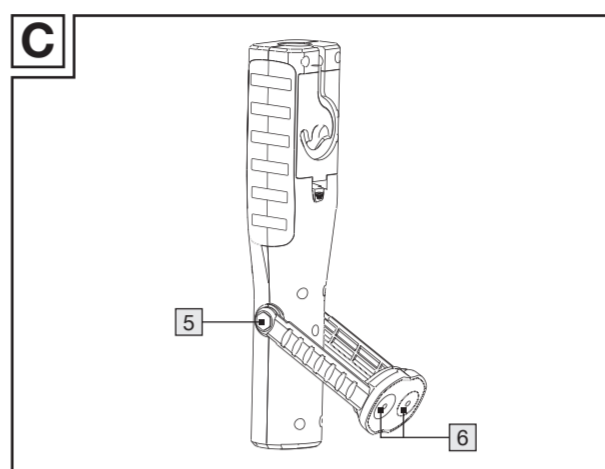
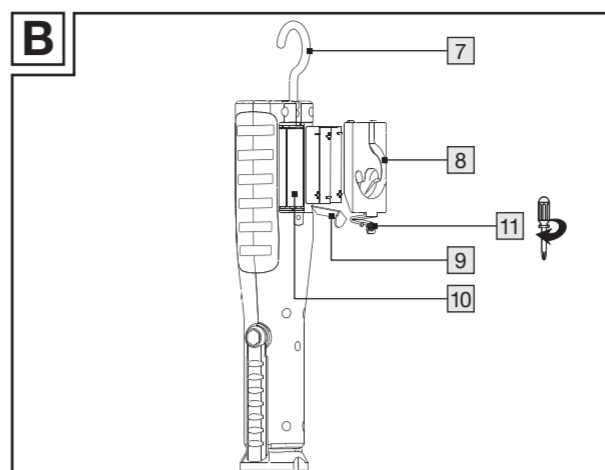
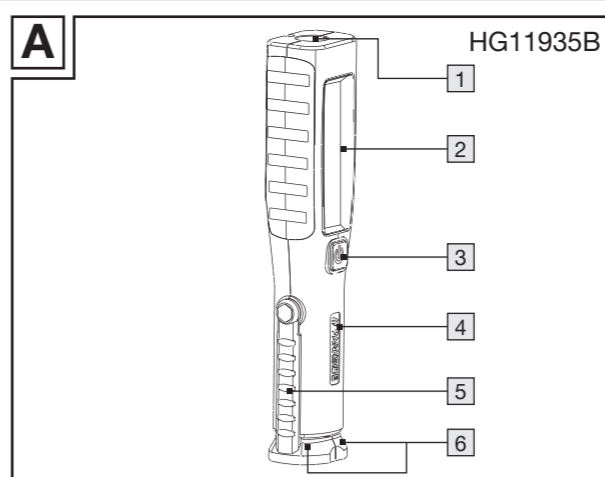
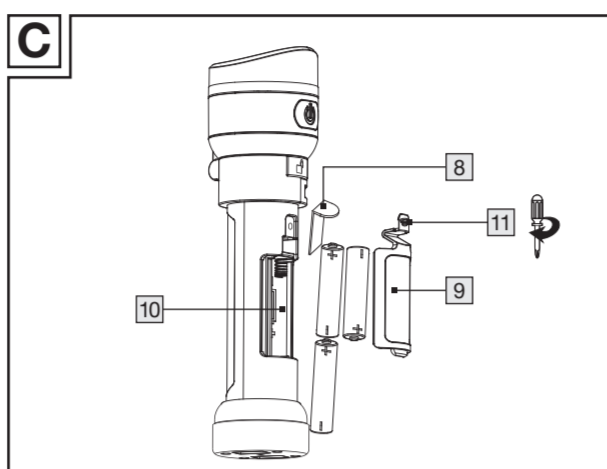
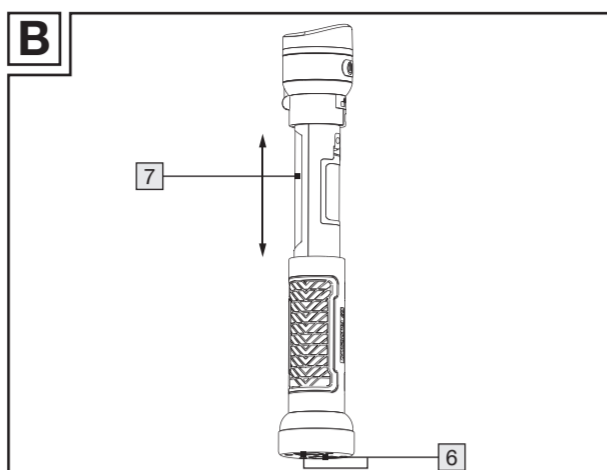
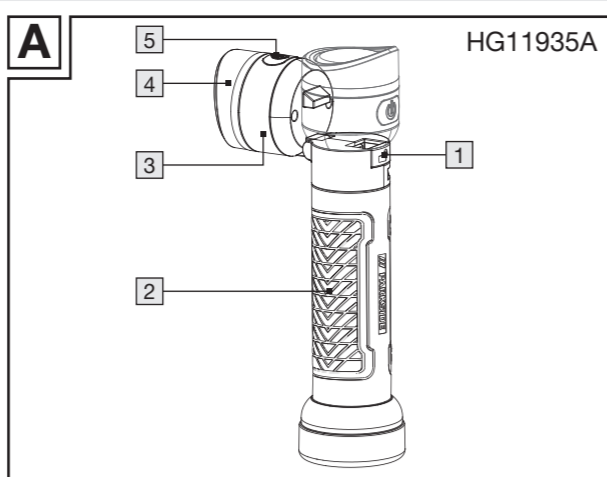

List of pictograms used	
	Direct current/voltage
	The product must be extended so that it can illuminate (for HG11935A only).
	Work light luminous flux: approx. 200 lumen, Illumination time: approx. 1 hour (for HG11935A only)
	Manually switchable front spotlight with angle-adjustable head (for HG11935A only)
	Foot fitted with 2 powerful magnets (for HG11935A only)
	adjustable magnetic stand (for HG11935B only)
	Front spotlight luminous flux: approx. 25 lumen, Illumination time: approx. 11 hours (for HG11935B only)
	Work light luminous flux: approx. 250 lumen, Illumination time: approx. 1 hour (for HG11935B only)
	Base with powerful magnets (for HG11935B only)
	CE mark indicates conformity with relevant EU directives applicable for this product.
	Safety information Instructions for use
	Keep out of reach of children
	Do not dispose of in fire
	Do not insert incorrectly
	Do not deform/damage
	Do not open/dismantle

List of pictograms used	
	Do not mix different types or brands
	Do not mix new and used
	Do not charge
	Keep away from water and excessive moisture
	Do not short circuit
	Insert correctly

LED light PALC 3 C1

● Introduction

We congratulate you on the purchase of your new product. You have chosen a high quality product. The instructions for use are part of the product. They contain important information concerning safety, use and disposal. Before using the product, please familiarise yourself with all of the safety information and instructions for use. Only use the product as described and for the specified applications. If you pass the product on to anyone else, please ensure that you also pass on all the documentation with it.

● Intended use

This product is intended for normal use. This product is only suitable for private use in dry indoor locations, e.g. in storeroom or corridor. The product is not intended for commercial use or for use in other applications. For indoor use only!

● Parts description

For HG11935A only:	
	1 Release button
	2 Handle
	3 Lamp head
	4 Front spotlight
	5 Switch
	6 Magnet
	7 Strip light
	8 Plastic strip

	9 Battery compartment cover		10 Battery compartment screw
	7 Hook		8 Battery compartment cover
	9 Plastic strip		11 Battery compartment screw

● Technical data

Strip light:	1 x COB LED, 1.8W (HG11935A) 1 x COB LED, 1.7W (HG11935B)
Front spotlight (max.):	1 x LED, 0.6W (HG11935A) 1 x LED, 0.2W (HG11935B)
Front spotlight (eco):	1 x LED, 0.3W (HG11935A) 3 x 1.5V ⁺ , AAA Alkaline batteries, LR03
Batteries:	
Burn time:	
Strip light:	approx. 1 hour
Front spotlight at full power:	approx. 11 hours
Front spotlight at low power:	approx. 20 hours (HG11935A)

● Scope of delivery	
1 LED light	1 Set of instructions
3 Batteries (pre-installed)	for use

● Safety notices

DAMAGE DUE TO FAILURE TO COMPLY WITH THESE INSTRUCTIONS FOR USE WILL VOID THE WARRANTY!

- This product may be used by children age 8 years and up, as well as by persons with reduced physical, sensory or mental capacities, or lacking experience and/or knowledge, so long as they are supervised or instructed in the safe use of the product and understand the associated risks. Do not allow children to play with the product. Cleaning and user maintenance should not be performed by children without supervision.
- Do not use the product if it is damaged.

- Protect the product from moisture and humidity. Never immerse the product in water or other liquids!
- The LEDs are not replaceable.
- If the LEDs fail at end of their lives, the entire product must be replaced.
- Do not look directly to the light of the product as it may be harmful to the eye.

⚠ Safety instructions for batteries/rechargeable batteries

- DANGER TO LIFE!** Keep batteries/rechargeable batteries out of reach of children. If accidentally swallowed seek immediate medical attention.
- Swallowing may lead to burns, perforation of soft tissue, and death. Severe burns can occur within 2 hours of ingestion.
- DANGER OF EXPLOSION!** Never recharge non-rechargeable batteries. Do not short-circuit batteries/rechargeable batteries and/or open them. Overheating, fire or bursting can be the result.
- Never throw batteries/rechargeable batteries into fire or water.
- Do not exert mechanical loads to batteries/rechargeable batteries.

- Risk of leakage of batteries/rechargeable batteries**
- Avoid extreme environmental conditions and temperatures, which could affect batteries/rechargeable batteries, e.g. radiators/direct sunlight.
- If batteries/rechargeable batteries have leaked, avoid contact with skin, eyes and mucous membranes with the chemicals! Flush immediately the affected areas with fresh water and seek medical attention!
- WEAR PROTECTIVE GLOVES!** Leaked or damaged batteries/rechargeable batteries can cause burns on contact with the skin. Wear suitable protective gloves at all times if such an event occurs.
- In the event of a leakage of batteries/rechargeable batteries, immediately remove them from the product to prevent damage.
- Only use the same type of batteries/rechargeable batteries. Do not mix used and new batteries/rechargeable batteries.
- Remove batteries/rechargeable batteries if the product will not be used for a longer period.

GB/CY

GB/CY

GB/CY

GB/CY

Risk of damage of the product

- Only use the specified type of battery/rechargeable battery!
- Insert batteries/rechargeable batteries according to polarity marks (+) and (-) on the battery/rechargeable battery and the product.
- Use a dry lint-free cloth or cotton swab to clean the contacts on the battery/rechargeable battery and in the battery compartment before inserting!
- Remove exhausted batteries/rechargeable batteries from the product immediately.

● Before use

Note: Remove all packaging materials from the product.

For HG11935A only:

- Extend the strip light **7** from the handle **2** by the lamp head **3** (Fig. B).
- Loose the screw **11** and remove the plastic strip **8**, protruding out of the battery compartment cover **9** (Fig. C).

For HG11935B only:

- Loose the screw **11** and remove the plastic strip **9**, protruding out of the battery compartment cover **8** (Fig. B).

Your product is now ready to use.

● Functions

For HG11935A only:

- Light functions**
The product has two light functions which can also be used simultaneously.
- Switch on the front spotlight **4** at the high setting by pressing the switch **5**.
 - Pressing the switch **5** again will dim the brightness of the front spotlight **4**.
 - Press the switch **5** again to switch the front spotlight **4** off.
 - Switch on the strip light **7** by extending it from the handle **2** (Fig. B). Switch it off by pushing it back into the handle **2**.
- NOTE:** Only operate the strip light **7** when the strip light **7** is completely extended. Otherwise there is the risk of overheating!

Mounting for use

This product has two magnets **6** for attaching to magnetisable surfaces (Fig. B).

Aligning the lamp head

- Push the release button **1** and flip the lamp head **3** out of the locking device (Fig. A).
- The lamp head may be tilted by max. 90° to allow for lighting a specific work area (Fig. A).

For HG11935B only:

- Light functions**
- Switch on the strip light **2** by pressing the switch **3** (Fig. A).
 - Press the switch **3** again, the strip light **2** will off and the front spotlight **1** will on at the same time.
 - Press the switch **3** again to switch off the product.

Mounting for use

This product can be attached in the desired position by securing it with the hook **7** (Fig. B).

Note: When hanging up the product with the hook **7**, it must be ensured that the selected location is suitable for the weight of the product.

Alternatively, you can attach the product to a magnetic surface using the two magnets **6**. You can tilt the product up to 180° on the magnetic base **5**.

CAUTION! Please note the position of your hands whilst turning the magnetic base **5** to prevent pinching your fingers (Fig. D).

● Inserting/replacing batteries

If you notice the brightness of the product is failing, the batteries are drained and must be replaced. Do so as described below:

For HG11935A only:

- Pull the strip light **7** out of the handle **2** (Fig. B).
- Open the battery compartment cover **9** with loosening the screw **11** (Fig. C).
- If necessary, remove the used batteries and insert three new batteries into the battery compartment **10**. Only use type AAA batteries and ensure correct polarity when inserting the batteries: This is indicated inside the battery compartment **10**.

- Close the battery compartment cover **9** and tighten the screw **11**.

For HG11935B only:

- Open the battery compartment cover **8** with loosening the screw **11** at the back side of the product (Fig. B).
- If necessary, remove the used batteries and insert three new batteries into the battery compartment **10**. Only use type AAA batteries and ensure correct polarity when inserting the batteries: This is indicated inside the battery compartment **10**.
- Close the battery compartment cover **8** and tighten the screw **11**.

Your product is now ready to use again.

● Cleaning and care

- Never use liquids or detergents, as these will damage the product.
- The product should only be cleaned on the outside with a soft dry cloth.

● Disposal

The packaging is made entirely of recyclable materials, which you may dispose of at local recycling facilities.

Observe the marking of the packaging materials for waste separation, which are marked with abbreviations (a) and numbers (b) with following meaning: 1-7: plastics/20-22: paper and fibreboard/80-98: composite materials.

Contact your local refuse disposal authority for more details of how to dispose of your worn-out product.

To help protect the environment, please dispose of the product properly when it has reached the end of its useful life and not in the household waste. Information on collection points and their opening hours can be obtained from your local authority.

Faulty or used batteries/rechargeable batteries must be recycled. Return the batteries/rechargeable batteries and the product to the available collection points.

⚠ Environmental damage through incorrect disposal of the batteries/rechargeable batteries!

Batteries/rechargeable batteries may not be disposed of with the usual domestic waste. They may contain toxic heavy metals and are subject to hazardous waste treatment rules and regulations. The chemical symbols for heavy metals are as follows: Cd = cadmium, Hg = mercury, Pb = lead. That is why you should dispose of used batteries/rechargeable batteries at a local collection point.

● Warranty

The product has been manufactured to strict quality guidelines and meticulously examined before delivery. In the event of material or manufacturing defects you have legal rights against the retailer of this product. Your legal rights are not limited in any way by our warranty detailed below.

The warranty for this product is 3 years from the date of purchase. The warranty period begins on the date of purchase. Keep the original sales receipt in a safe location as this document is required as proof of purchase.

Any damage or defects already present at the time of purchase must be reported without delay after unpacking the product.

Should the product show any fault in materials or manufacture within 3 years from the date of purchase, we will repair or replace it – at our choice – free of charge to you. The warranty period is not extended as a result of a claim being granted. This also applies to replaced and repaired parts.

This warranty becomes void if the product has been damaged, or used or maintained improperly.

The warranty covers material or manufacturing defects. This warranty does not cover product parts subject to normal wear and tear, thus considered consumables (e.g. batteries, rechargeable batteries, tubes, cartridges), nor damage to fragile parts, e.g. switches or glass parts.

● Warranty claim procedure

So that your request can be processed quickly, please observe the following instructions:

- For all inquiries, please have the receipt and item number (IAN 487350_2501) ready as proof of purchase.
- The article number can be taken from the identification label on the product, engraving on the product, the front cover of your manual (at the bottom left), or the sticker on the back or bottom of the product.
- If malfunctions or other defects arise, first contact the service department indicated below by phone or email.
- You can then send a product recorded as defective to the communicated service address postage-free, making sure to enclose proof of purchase (receipt) and information on the details of the defect and when it occurred.



You can download and view this and numerous other manuals at parksides-diy.com. This QR code takes you directly to parksides-diy.com. Choose your country and use the search screen to search for the operating instructions. Entering the item number (IAN) 487350_2501 takes you to the operating instructions for your item.

Service
Service Great Britain
Tel.: 0800 0569216
E-Mail: owim@idl.co.uk

Service Cyprus
Tel.: 8009 4211
E-Mail: owim@idl.com.cy

CE A Serbian mark of conformity

Značenje korištenih simbola	
	Istosmjerna struja/napon
	Proizvod se mora razvući da bi mogao svijetliti (samo za HG11935A).
	Maks. svjetlosni tok radne svjetiljke: cca 200 lumena, trajanje osvijetljenja: cca. 1 sat (samo za HG11935A)
	Ručno promjenjivi prednji reflektor s podesivim kutom osvijetljenja (samo za HG11935A)
	Stalak svjetiljke ima dva jaka magnetna (samo za HG11935A).
	Podesivi magnetni držač (samo za HG11935B)
	Maks. svjetlosni tok prednjeg reflektora: cca 25 lumena, trajanje osvijetljenja: cca 11 sati (samo za HG11935B)
	Maks. svjetlosni tok radne svjetiljke: cca 250 lumena, trajanje osvijetljenja: cca 1 sat (samo za HG11935B)
	Baza s jakim magnetima (samo HG11935B)
	CE oznaka potvrđuje sukladnost sa Direktivama EU-a, koje se odnose na proizvod.
	Sigurnosne upute Upute za rukovanje
	Poshranite izvan dohvata djece
	Ne bacajte u vatru
	Nemojte pogrešno umetati
	Nemojte deformirati/oštetiti

Značenje korištenih simbola	
	Ne otvarati/rastavljati
	Ne miješati različite vrste i marke
	Ne miješati nove i istrošene baterije
	Nemojte puniti
	Držite baterije podalje od vode i prekomjerne vlage.
	Nesmiju se stavljati u kratki spoj
	Provjerite da li ste ispravno stavili

LED svjetiljka PALC 3 C1

● Uvod

Čestitamo vam na kupnji novog proizvoda. Ovom kupnjom odlučili ste se za visokokvalitetan proizvod. Uputa za uporabu je sastavni dio ovog proizvoda. Ona sadrži važne upute o sigurnosti, uporabi i uklanjanju otpada. Prije upotrebe proizvoda upoznajte se sa svim njegovim uputama za korištenje i sigurnosnim uputama. Koristite ovaj proizvod u skladu s navedenim uputama te u navedene svrhe. Ukoliko proizvod dajete nekoj drugoj osobi, predajte joj također i sve upute.

● Namjenska uporaba

Ovaj proizvod je predviđen za normalnu uporabu. Ovaj proizvod je isključivo namijenjen za privatnu uporabu u suhim unutarnjim prostorijama, npr. u spremištu ili hodniku. Proizvod nije namijenjen za komercijalnu primjenu ili druga područja primjene. Samo za uporabu u unutarnjem prostoru!

- Proizvod nije prikladan za kućnu rasvjetu.

● Opis dijelova

Samo za HG11935A:	
	1 tipka za otpuštanje
	2 drška
	3 glava svjetiljke
	4 prednji reflektor

	5 prekidač		9 poklopac pretinca za baterije
	6 magnet		10 pretinac za baterije
	7 štapna svjetiljka		11 vijak
	8 plastična traka		

Samo za HG11935B:

	1 prednji reflektor		7 kuka
	2 štapna svjetiljka		8 poklopac pretinca za baterije
	3 prekidač		9 plastična traka
	4 drška		10 pretinac za baterije
	5 magnetni držač		11 vijak
	6 magnet		

● Tehnički podaci

Štapna svjetiljka:	1 x COB-LED, 1,8W (HG11935A) 1 x COB LED, 1,7W (HG11935B)
Prednji reflektor (maks.):	1 x LED, 0,6W (HG11935A) 1 x LED, 0,2W (HG11935B)
Prednji reflektor (eco):	1 x LED, 0,3W (HG11935A)
Baterije:	3 x 1,5V ⁺ , AAA alkalne baterije, LR03

Trajanje svjetla: cca. 1 sat

Prednji reflektor kod punog učinka: cca. 11 sati

- nje proizlaze. Djeca se ne smiju igrati s proizvodom. Čišćenje i održavanje ne smiju vršiti djeca bez nadzora.
- Nemojte proizvod puštati u rad, ako je oštećen.
- Zaštitite proizvod od mokrog i vlage. Proizvod nikada nemojte uranjati u vodu ili neke druge tekućine!
- LEDi se ne mogu zamijeniti.
- Ako LEDi prestanu raditi zbog isteka vijeka trajanja, cijeli proizvod se mora zamijeniti.
- Ne gledajte direktno u svjetlo proizvoda, jer to može biti štetno za oči.

Sigurnosne upute za baterije/punjive baterije

- OPASNOST PO ŽIVOT!** Baterije/punjive baterije držite podalje od djece. U slučaju gutanja odmah potražite liječničku pomoć!
- Gutanje može rezultirati opeklinama, perforacijom mekih tkiva i smrću. Teške opekotine mogu se pojaviti u roku od 2 sata nakon gutanja.
- OPASNOST OD EKSPLOZIJE!** Nikada ne punite baterije koje nisu namijenjene za pu-njenje. Ne pravite kratki spoj na baterijama/ punjivim baterijama i ne otvarajte ih. Posljedice mogu biti pregrijavanje baterije, požar ili eksplozija.
- Ne bacajte baterije/punjive baterije nikada u vatru ili vodu.
- Ne izlažite baterije/punjive baterije nikakvom meha-ničkom opterećenju!

Opasnost od curenja baterija/punjivih baterija

- Izbjegavajte ekstremne uvjete i temperature koje mogu djelovati na baterije/punjive baterije, npr. radijatore/ izravno izlaganje suncu.
- Ako su punjive baterije/jednokratne baterije iscurjele, spriječite dodir kože, očiju i sluznica sa kemikalijama! Odmah isperite pogođena mjesta čistom vodom i potražite liječnika!
- NOSITE ZAŠTITNE RUKAVICE!** Iscurjele ili oštećene baterije/punjive baterije mogu uzrokovati ozljede kiselinom, ako dođu u kontakt s kožom. Stoga u takvom slučaju obavezno nosite odgovarajuće zaštitne rukavice.
- U slučaju da baterije/punjive baterije iscure, odmah ih izvadite iz proizvoda, da biste spriječili oštećenja.
- Uvijek koristite baterije/punjive baterije istog tipa. Ne miješajte stare baterije/punjive baterije s novima!

HR	HR	HR	HR
			

Baterije/punjive baterije se ne smiju zbrinjavati zajedno s kućnim otpadom. One mogu sadržavati otrovne teške metale i podliježu zbrinjavanju kao poseban otpad.
Kemijski simboli teških metala su sljedeći: Cd = kadmij, Hg = živa, Pb = olovo. Stoga predajte istrošene baterije/ punjive baterije na komunalno mjesto za sabiranje otpada.

Jamstvo

Ovaj proizvod je pažljivo proizveden prema strogim smjernicama kvalitete i temeljito je ispitani prije isporuke. U slučaju pogreške u materijalu ili izradi, imate zakonska prava protiv prodavatelja proizvoda. Vaša zakonska prava ni na koji način nisu ograničena našom garancijom navedenom u nastavku.

Garancija za ovaj proizvod je 3 godine od datuma kupnje. Garantni rok počinje s datumom kupovine. Čuvajte originalni račun na sigurnom mjestu jer je ovaj dokument potreban kao dokaz kupnje.

Sva oštećenja ili nedostaci koji su već prisutni u trenutku kupnje moraju se prijaviti odmah nakon raspakiranja proizvoda.

Ako se u roku od 3 godine od datuma kupnje pokaže da je proizvod neispravan u materijalu ili izradi, mi ćemo ga, po našem izboru, besplatno popraviti ili zamijeniti. Garantni rok se ne produljuje odobrenim zahtjevom za garanciju. To vrijedi i za zamijenjene i popravljene dijelove.

Ova garancija ne vrijedi ako je proizvod bio oštećen ili nepropisno korišten ili održavan.

Garancija pokriva greške u materijalu i proizvodnji. Ova se garancija ne odnosi na dijelove proizvoda koji su podložni uobičajenom habanju, te se stoga smatraju potrošnim dijelovima (npr. baterije, punjive baterije, crijeva, spremnici s tintom), niti na oštećenja lomljivih dijelova, npr. prekidača ili dijelova od stakla.

U slučaju manjeg popravka jamstveni rok se produljuje onoliko koliko je kupac bio lišen uporabe stvari.

Međutim, kad je zbog neispravnosti stvari izvršena njezina zamjena ili njezin bitni popravak, jamstveni rok počinje teći ponovno od zamjene, odnosno od vraćanja popravljene stvari.

HR	HR	RS	RS
			

 5	 9
Prekidač	Poklopac odeljka za baterije
 6	 10
Magnet	Odeljak za baterije
 7	 11
Štapna lampa	Zavrtanj
 8	
Plastične trake	

Samo za HG11935B:

 1	 7
Prednji projektor	Kuka
 2	 8
Štapna lampa	Poklopac odeljka za baterije
 3	 9
Prekidač	Plastične trake
 4	 10
Drška	Odeljak za baterije
 5	 11
Magnetni držač	Zavrtanj
 6	
Magnet	

Tehnički podaci

Štapna lampa:	1 x COB-LED, 1,8W (HG11935A) <p>1 x COB LED, 1,7W (HG11935B)</p>
Prednji projektor (max):	1 x LED, 0,6W (HG11935A) <p>1 x LED, 0,2W (HG11935B)</p>
Prednji projektor (eco):	1 x LED, 0,3W (HG11935A)
Baterije:	3 x 1,5V==, AAA alkalne baterije, LR03
Trajanje svjetljenja:	
Štapna lampa:	cca 1 sat
Prednji projektor pri punoj snazi:	cca 11 sati
Prednji projektor pri niskoj snazi:	cca 20 sati (HG11935A)

Sadržaj pakovanja

1 LED-lampa
1 uputstvo za upotrebu
3 baterije (već instalirane)

Bezbednosna uputstva

KOD ŠTETA PROUZROKOVANIH NEPOŠTOVANJEM OVOG UPUTSTVA ZA UPOTREBU, PRAVO NA GARANCIJU SE UKIDA!

- Ovaj proizvod mogu da koriste deca od 8 godina i starija, kao i osobe sa smanjenim psihičkim, senzornim ili mentalnim sposobnostima ili sa manjkom iskustva i znanja ako su pod nadzorom ili ako su upoznati sa bezbednom upotrebom proizvoda i posledicama koje iz toga proizilaze. Deca ne smeju da se igraju sa ovim proizvodom. Čišćenje i korisničko održavanje ne smeju da izvode deca bez nadzora.

RS	RS	RS	RS
			

- Zatvorite poklopac odeljka za baterije 9 i zategnite zavrtanj 11.

Samo za HG11935B:

- Otvorite poklopac odeljka za baterije 8 na zadnjoj strani proizvoda tako što ćete odvrnuti zavrtanj 11 (sl. B).
- Po potrebi uklonite korištene baterije i umetnite tri nove baterije u odeljak za baterije 10. Koristite isključivo baterije tipa AAA i obratite pažnju na pravilan polaritet prilikom ubacivanja baterija: Ovo je naznačeno u odeljku za baterije 10.
- Zatvorite poklopac odeljka za baterije 8 i zategnite zavrtanj 11.

Vaš proizvod je sada ponovo spreman za rad.

Čišćenje i nega

- Nikako ne koristite tečnosti i sredstva za čišćenje pošto oni oštećuju proizvod.
- Proizvod čistite samo spolja mekanom, suvom krpom.

Odlaganje

Pakovanje se sastoji od ekološki prihvatljivih materijala koje možete odlagati na lokalnim mestima za reciklažu.

Obratite pažnju na označavanje materijala za pakovanje pri odvajanju otpada, koji je označen skraćenicama (a) i brojevima (b) sa sledećim značenjem: 1–7: plastika/20–22: papir i karton/ 80–98: mešavine.

Mogućnosti za uklanjanje iskorišćenog proizvoda možete saznati u vašoj opštinskoj ili gradskoj upravi.

U interesu zaštite životne sredine nemojte bacati vaš proizvod kada je iskorišćen u kućnom otpadu, nego ga ponosite na odgovarajuće mesto za odlaganje otpada. Informacije o mestima za sakupljanje i njihovom radnom vremenu možete dobiti u vašoj lokalnoj administraciji.

Neispravne ili istrošene baterije/akumulatori se moraju dati na reciklažu. Vratite baterije/akumulatore i/ili proizvod na navedene depoe.

RS	RS	RS	RS
			

- Odstranite baterije/punjive baterije, ako proizvod duže vremena nije u uporabi.

Opasnost od oštećenja proizvoda

- Upotrebljavajte isključivo baterije/punjive baterije navedenog tipa!
- Umetnite baterije/punjive baterije prema obilježenim polovima (+) i (-) na bateriji/punjivoj bateriji i proizvodu.
- Očistite kontakte na bateriji/punjivoj bateriji i u pretincu za bateriju prije nego što je umetnete suhom krpom koja ne ostavlja vlakna ili vatenim štapićem!
- Odmah odstranite slabe baterije/punjive baterije iz proizvoda.

Prije puštanja u rad

Napomena: uklonite sav ambalažni materijal s proizvoda.

Samo za HG11935A:

- Izvučite štapnu svjetiljku 7 na glavi svjetiljke 3 van iz drške 2 (sl. B).
- Otpustite vijak 11 i uklonite plastičnu traku 8 koja strši iz poklopca pretinca za baterije 9 (sl. C).

Samo za HG11935B:

- Otpustite vijak 11 i uklonite plastičnu traku 8 koja strši iz poklopca pretinca za baterije 9 (sl. B).

Vaš je proizvod sada spreman za rad.

Funkcije

Samo za HG11935A:

Funkcije svjetla

Proizvod ima dvije svjetlosne funkcije koje se mogu istovremeno odabrati.

- Prednji reflektor 4 uključite pritiskom na prekidač 5 s jakim snagom svjetla.
- Ponovnim pritiskom na prekidač 5 smanji se svjetlost prednjeg reflektora 4.
- Pritisnite ponovo prekidač 5, kako bi opet isključili prednji reflektor 4.
- Štapnu svjetiljku 7 uključite, tako da je izvučete van iz drške 2 (sl. B). Opet ju isključite, tako da je opet ugrdate natrag u dršku 2.

NAPOMENA: koristite štapnu svjetiljku 7 samo onda, dok je štapna svjetiljka 7 kompletno izvučena van. Inače prijeti opasnost od pregrijavanja!

HR	HR	HR	HR
			

Ako je zamijenjen ili bitno popravljen samo neki dio stvari, jamstveni rok počinje teći ponovno samo za taj dio.

Postupak u slučaju koji je pokriven jamstvom

Kako biste osigurali brzu obradu svojeg zahtjeva, postupite prema sljedećim uputama:

- Pripremite račun i broj artikla za sve upite (IAN 487350_2501) kao dokaz o kupnji.
- Broj artikla naći ćete na tipskoj pločici na proizvodu, ugraviran na proizvodu, naslovnici uputa (dolje lijevo) ili na naljepnici na stražnjoj ili donjoj strani proizvoda.
- Ako se pojave pogreške u funkcioniranju ili neki drugi nedostaci, najprije telefonski ili putem elektronske pošte kontaktirajte servisni odjel neveden u nastavku.
- Proizvod koji je evidentiran kao neispravan možete zatim, uz prilaganje dokaza o kupnji (računa) i navođenje informacija o kakvom se nedostatku radi i kada se pojavio, bez vaših troškova poštarine poslati na adresu servisa koju ste dobili.
- Na parkside-diy.com možete vidjeti i preuzeti ove i mnoge druge priručnike. Ovaj QR kod vodi vas izravno na parkside-diy.com. Odaberite svoju državu i potražite upute za uporabu pomoću obrasca za pretraživanje. Unosom broja artikla (IAN) 487350_2501 pristupit ćete uputama za uporabu vašeg artikla.

Servis

Servis Hrvatska
Tel.: 0800806355
E-Mail:owim@lidl.hr

Srpska oznaka sukladnosti

HR	HR	RS	RS
			

Montaža

Proizvod ima dva magnetna 6 za pričvršćivanje na magnetiziranim površinama (sl. B).

Usmjeravanje glave svjetiljke

- Pritisnite tipku za otpuštanje i otklopite glavu svjetiljku 3 iz zaključavanja (sl. A).
- Da biste omogućili ciljano osvjetljenje radnog područja, glava svjetiljka se može nagnuti maksimalno za 90° (sl. A).

Samo za HG11935B:

Funkcije svjetla

- Uključite štapnu svjetiljku 2, tako da pritisnete prekidač 3 (sl. A).
- Pritisnite ponovo prekidač 3. Štapna svjetiljka 2 se ugasi i prednji reflektor 1 se upali u isto vrijeme.
- Pritisnite prekidač 3 još jednom da isključite proizvod.

Montaža

Ovaj proizvod se može fiksirati u željenom položaju pomoću kuke 7 (sl. B).

Napomena: kada objesite proizvod na kuku 7, morate osigurati da odabrano mjesto odgovara težini proizvoda. Alternativno, proizvod možete pričvrstiti i sa oba na magnetsku 6 površinu. Proizvod na magnetnom držaču 5 možete naginjati do 180°.

OPREZ! Pazite na položaj vaših ruku prilikom zakretanja magnetnog držača 5, da spriječite ukiještenje prstiju (sl. D).

Umetanje/zamjena baterija

Dok se svjetlana proizvoda znatno smanji, baterije su iscrpljene i treba ih zamijeniti. Postupajte pri tome, kako je nadalje opisano:

Samo za HG11935A:

- Izvučite štapnu svjetiljku 7 van iz drške 2 (sl. B).
- Otvorite poklopac pretinca za baterije 9 otpuštanjem vijka 11 (sl. C).
- Izvadite eventualno stare baterije i umetnite tri nove baterije u pretinac za baterije 10. Koristite isključivo baterije tipa AAA i kod umetanja pazite na ispravan polaritet: Ovaj je prikazan na pretincu za baterije 10.
- Zatvorite opet poklopac pretinca za baterije 9 i čvrsto pritegnite vijak 11.

HR	HR	HR	HR
			

Legenda korišćenih piktograma	
 	Istosmerna struja/istosmerni napon
	
	Proizvod mora biti izvučen da bi mogao da svetli (samo za HG11935A).
	
	Maks. svetlosni fluks radne lampe: cca 200 lumena, trajanje osvetljenja: cca 1 čas (samo za HG11935A)
 90° 	Manualno podesevi prednji projektor sa podesivim uglom svjetljenja (samo za HG11935A)
	Noga lampe je opremljena sa dva jaka magnetna (samo za HG11935A).
	Podesevi magnetni držač (samo za HG11935B)
	Maks. svetlosni fluks prednjeg projektora: cca 25 lumena, trajanje osvetljenja: cca 11 časova (samo za HG11935B)
	Maks. svetlosni fluks radne lampe: cca 250 lumena, trajanje osvetljenja: cca 1 čas (samo za HG11935B)
	Osnova sa jakim magnetima (samo HG11935B)
 	Oznaka CE potvrđuje usaglašenost sa direktivama EU koje se odnose na proizvod.
	Bezbednosna uputstva Uputstva za rukovanje
	Držite van domašaja dece
	Ne bacati u vatru
	Nemojte pogrešno umetati
	Nemojte deformisati ili oštećivati

Samo za HG11935B:

- Otvorite poklopac pretinca za baterije 8 na stražnjoj strani proizvoda otpuštanjem vijka 11 (sl. B).
- Ako je potrebno uklonite istrošene baterije i stavite tri nove baterije u pretinac za baterije 10. Koristite isključivo baterije tipa AAA i kod umetanja pazite na ispravan polaritet: Ovaj je prikazan na pretincu za baterije 10.
- Zatvorite poklopac pretinca za baterije 8 i vijak 11 čvrsto uvrnite.

Vaš proizvod je sada ponovno spreman za rad.

Čišćenje i njega

- Ne koristite ni u kojem slučaju tekućine i sredstva za čišćenje, jer ovi oštećuju proizvod.
- Čistite proizvod isključivo s vanjske strane mekanom, suhom krpom.

Zbrinjavanje

Ambalaža se sastoji od ekološki neškodljivih materijala koje možete zbrinuti na lokalnim mjestima za reciklažu.

Uvažavajuće obilježavanje ambalaže za odvajanje otpada, ono je obilježeno s kriticama (a) i brojevima (b) sa sljedećim značenjem: 1–7: plastika/20–22: papir i karton/80–98: miješani materijali.

O mogućnostima zbrinjavanja dotrajalog proizvoda možete se raspitati kod vaše općinske ili gradske uprave.

Zbog zaštite okoliša ne bacajte dotrajali proizvod u kućni otpad, već ga predajte stručnom zbrinjavanju. Informacije o mjestima za sakupljanje otpada i njihovom radnom vremenu možete dobiti pri Vašem nadležnom općinskom uredu.

Oštećene ili potrošene baterije/punjive baterije se moraju reciklirati. Vratite baterije/punjive baterije i/ili proizvod putem ponuđenih ustanova za sakupljanje otpada.

Štete za okoliš zbog krivog zbrinjavanja baterija/punjivih baterija!

HR	HR	HR	HR
			

HR	HR	HR	HR
			

Legenda korišćenih piktograma	
	Nemojte otvarati/rastavljati
	Ne mešajte različite vrste i brendove
	Ne mešajte korištene baterije sa novima
	Nemojte puniti
	Držite baterije dalje od vode i prekomerne vlage.
	Nemojte kratko spojati
 	Obratite pažnju na pravilno umetanje

LED radna lampa PALC 3 C1

Uvod

Čestitamo vam na kupovini vašeg novog proizvoda. Tako ste se odlučili za visokokvalitetan proizvod. Uputstvo za upotrebu je deo ovog proizvoda. Sadrži važna bezbednosna uputstva, uputstva za upotrebu i odlaganje. Pre korišćenja proizvoda upoznajte se sa svim uputstvima za rukovanje i bezbednost. Koristite proizvod samo onako kako je opisano i za navedene oblasti primene. Predajte sve dokumente prilikom isporuke proizvoda trećem licu.

Namenska upotreba

- Ovaj proizvod je namenjen za normalnu upotrebu. Ovaj proizvod je namenjen samo za privatnu

Die Garantie für dieses Produkt beträgt 3 Jahre ab Kaufdatum. Die Garantiezeit beginnt mit dem Kaufdatum. Bewahren Sie den Originalkaufbeleg an einem sicheren Ort auf, da dieses Dokument als Nachweis des Kaufs erforderlich ist.

Alle Schäden oder Mängel, die bereits zum Zeitpunkt des Kaufs vorhanden sind, müssen unverzüglich nach dem Auspacken des Produkts gemeldet werden.

Sollte das Produkt innerhalb von 3 Jahren ab Kaufdatum einen Material- oder Herstellungsfehler aufweisen, werden wir es – nach unserer Wahl – kostenlos für Sie reparieren oder ersetzen. Die Garantiezeit verlängert sich durch einen stattgegebenen Gewährleistungsanspruch nicht. Dies gilt auch für ersetzte und reparierte Teile.

Diese Garantie erlischt, wenn das Produkt beschädigt oder unsachgemäß verwendet oder gewartet wurde.

Die Garantie deckt Material- und Herstellungsfehler ab. Diese Garantie erstreckt sich weder auf Produktteile, die normalem Verschleiß unterliegen, und somit als Verschleißteile gelten (z. B. Batterien, Akkus, Schläuche, Farbpatronen), noch auf Schäden an zerbrechlichen Teilen, z. B. Schalter oder Teile aus Glas.

● Abwicklung im Garantiefall

Um eine schnelle Bearbeitung Ihres Anliegens zu gewährleisten, folgen Sie bitte den folgenden Hinweisen:

- Bitte halten Sie für alle Anfragen den Kassenbon und die Artikelnummer (IAN 487350_2501) als Nachweis für den Kauf bereit.
- Die Artikelnummer entnehmen Sie bitte dem Typenschild am Produkt, einer Gravur am Produkt, dem Titelblatt Ihrer Anleitung (unten links) oder dem Aufkleber auf der Rück- oder Unterseite des Produktes.
- Sollten Funktionsfehler oder sonstige Mängel auftreten, kontaktieren Sie zunächst die nachfolgend benannte Serviceabteilung telefonisch oder per E-Mail.
- Ein als defekt erfasstes Produkt können Sie dann unter Beifügung des Kaufbelegs (Kassenbon) und der Angabe, worin der Mangel besteht und wann er aufgetreten ist, für Sie portofrei an die Ihnen mitgeteilte Service-Anschrift übersenden.



PDF ONLINE
parkside-diy.com

Auf parkside-diy.com können Sie diese und viele weitere Handbücher einsehen und herunterladen. Mit diesem QR-Code gelangen Sie direkt auf parkside-diy.com. Wählen Sie Ihr Land aus, und suchen Sie über die Suchmaske nach den Bedienungsanleitungen. Mittels Eingabe der Artikelnummer (IAN) 487350_2501

gelangen Sie zur Bedienungsanleitung für Ihren Artikel.

● Service

DE **Service Deutschland**
Tel.: 0800 5435 111
E-Mail: owim@lidl.de

AT **Service Österreich**
Tel.: 0800 292726
E-Mail: owim@lidl.at

CH **Service Schweiz**
Tel.: 0800562153
E-Mail: owim@lidl.ch

CE  Serbisches Konformitätszeichen



PDF ONLINE
parkside-diy.com



OWIM GmbH & Co. KG
Stiftsbergstraße 1
74167 Neckarsulm
GERMANY

Model no.: HG11935A/HG11935B
Version: 06/2025

Last Information Update · Stanje informacija · Stanje informacija · Актуалност на информацијата · Екбоон των πληροφοριών · Stand der Informationen: 02/2025
Ident-No.: HG11935A/B022025-HR/RS/BG/GR/CY

DE/AT/CH

DE/AT/CH