



Cargador doble para la batería 20 V 2 x 4,5 A PDSLG 20 B1

ES

Cargador doble para la batería 20 V 2 x 4,5 A

Traducción del manual de instrucciones original

DE AT CH

Akku-Doppelladegerät 20 V 2 x 4,5 A

Originalbetriebsanleitung

IAN 497645_2204

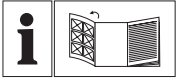

ES

Antes de empezar a leer abra la página que contiene las imágenes y, en seguida, familiarícese con todas las funciones del dispositivo.

DE AT CH

Klappen Sie vor dem Lesen die Seite mit den Abbildungen aus und machen Sie sich anschließend mit allen Funktionen des Gerätes vertraut.

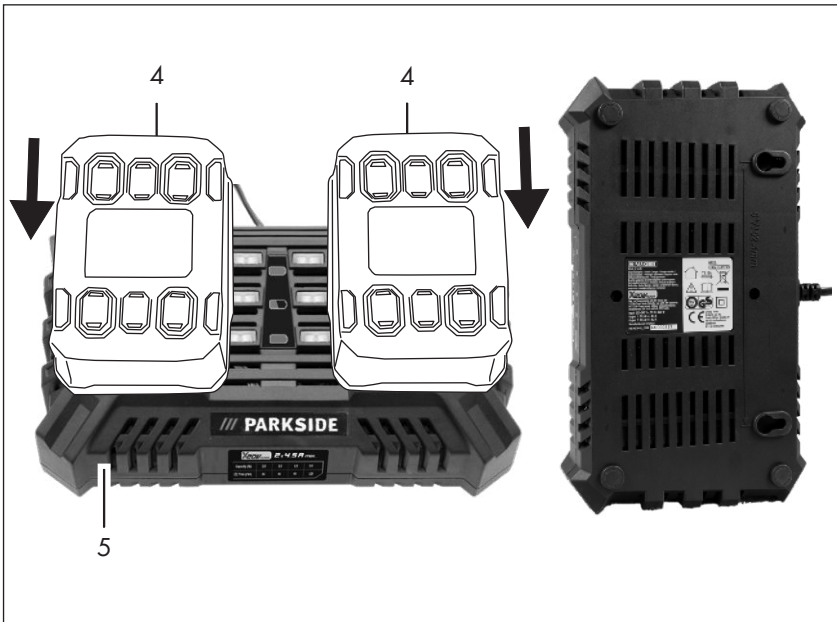
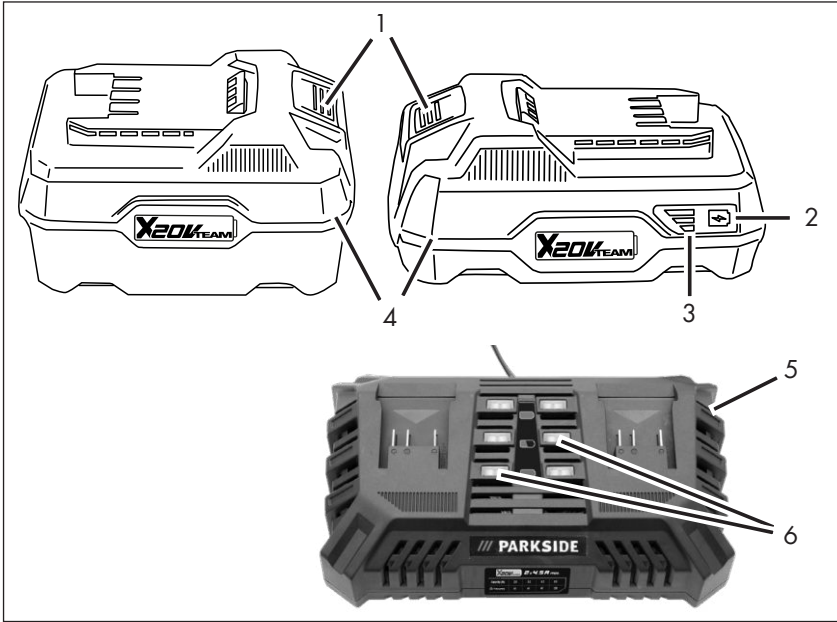
A

Contenido

Introducción	4
Uso previsto	4
Descripción general	4
Volumen de suministro	5
Resumen	5
Datos técnicos	5
Tiempo de carga.....	5
Advertencias de seguridad	5
Símbolos e las instrucciones	5
Símbolos gráficos en la batería.....	6
Instrucciones generales de seguridad....	6
Indicaciones de seguridad para el cargador de la batería	7
Carga	7
Comprobar el nivel de carga de la batería	8
Cargar batería	8
Indicador de control en el cargador	8
Baterías gastadas	8
Almacenamiento	9
Montar el cargador en la pared.....	9
Limpieza	9
Mantenimiento	9
Eliminación/protección del medio ambiente	9
Piezas de repuesto/Accesorios ...	10
Garantía	10
Servicio de reparación	11
Service-Center	12
Importador	12
Traducción de la Declaración de conformidad CE original	23

Introducción

¡Felicitaciones por la compra de su nueva aspiradora! Con ello se ha decidido por un producto de suprema calidad. Este aparato fue examinado durante la producción con respecto a su calidad y sometido a un control final. Con ello queda garantizada la capacidad de funcionamiento de su aparato.



Las instrucciones de servicio forman parte de este producto. Éstas contienen importantes indicaciones para la seguridad, el uso y la eliminación del aparato. Familiarícese con todas las indicaciones de manejo y seguridad antes de usar el producto. Utilice el producto sólo como se describe y para los campos de aplicación indicados. Guarde bien estas instrucciones y entréguelas al dar este producto a terceros.

Uso previsto

El cargador se debe utilizar con un batería de la serie (Parkside) X 20 V Team. Cualquier otra aplicación que no esté expresamente permitida en estas instrucciones puede provocar daños en el aparato y suponer un serio peligro para el usuario. El aparato está previsto para uso doméstico. No se ha concebido para uso industrial prolongado. Si se hace un uso profesional, la garantía dejará de tener vigencia.

El fabricante no se responsabiliza de los daños que se puedan originar por un uso distinto o erróneo al previsto.

Descripción general

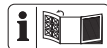

Las ilustraciones se encuentran en la página abatible frontal.

Volumen de suministro

- Cargador
- Instrucciones de uso

Evacue el material de embalaje de una forma conveniente.

A Resumen

- 1 Botón de desbloqueo
- 2 Tecla para el indicador de carga de la batería
- 3 Indicador de nivel de carga
- 4 Batería recargable
- 5 Cargador
- 6 Indicador de control en el cargador

Datos técnicos

Cargador doble para la batería..... PDSLG 20 B1

Entrada

Consumo de potencia.....220 W

Tensión de entrada..... 230 - 240 V~

Frecuencia de corriente

alterna de entrada 50 Hz

Salida 1

Tensión de salida 21,5 V==

Corriente de salida4,5 A

Output 2

Tensión de salida 21,5 V==

Corriente de salida4,5 A

Clase de protección□ II

Dispositivo de seguridad..... T3.15A

Tiempo de carga

Este aparato forma parte de la Serie X 20 V TEAM, y puede utilizarse con baterías de la serie X 20 V TEAM de Parkside.

Las baterías de la serie X 20 V TEAM de Parkside solo pueden cargarse con cargadores de la serie X 20 V TEAM de Parkside.

Le recomendamos utilizar este aparato exclusivamente con las siguientes baterías: PAP 20 B1, PAP 20 B3, Smart PAPS 204 A1, Smart PAPS 208 A1.

¡Atención! Encontrará una lista actual de la compatibilidad de la batería en: www.lidl.de/akku

Batería	<u>2,0 Ah</u> PAP 20 A1 PAP 20 B1	<u>3,0 Ah</u> PAP 20 A2
Tiempo de carga (min)	35	45

Batería	<u>4,0 Ah</u> PAP 20 A3 PAP 20 B3 Smart PAPS 204 A1	<u>8,0 Ah</u> Smart PAPS 208 A1
Tiempo de carga (min)	60	120

Advertencias de seguridad

Símbolos e las instrucciones



Símbolos de riesgo con indicaciones para prevención de daños personales y materiales.

ES



Símbolo de peligro con indicaciones para evitar daños personales por descarga eléctrica.



Señal prescriptiva con indicaciones para la prevención de accidentes y daños.



Señal de indicación con información para un mejor manejo del equipo.

Símbolos gráficos en la batería



Este cargador forma parte de la serie X 20 V TEAM



¡Atención!



Lea atentamente las instrucciones de uso antes de utilizar el aparato.



Dispositivo de seguridad



El dispositivo de carga es apropiado solamente para el uso en espacios cerrados.



Clase de protección II (Aislamiento doble)



Máquinas no deben ir a la basura doméstica. Entregue su aparato a un centro de reciclaje.



Indicadores de control (LED) del cargador.

Capacity (Ah)	2.0	3.0	4.0	8.0
Time (min)	35	45	60	120

Tabla de tiempos de carga



Tiempo de carga en minutos

Instrucciones generales de seguridad



¡Atención! Al usar herramientas eléctricas, deben tenerse en cuenta las siguientes medidas de seguridad básicas para protegerse contra descargas eléctricas, accidentes e incendios:

- Las personas con capacidades físicas, sensoriales o mentales reducidas o con escasa experiencia o conocimientos pueden usar estos aparatos bajo supervisión o tras haber recibido instrucciones sobre su uso seguro y si comprenden los peligros que conlleva.
- Este aparato no debe ser utilizado por niños. La limpieza y el mantenimiento no deben ser realizados por niños.
- Desconecte siempre el aparato de la red eléctrica antes de ensamblarlo, desmontarlo o limpiarlo.

Indicaciones de seguridad para el cargador de la batería

- Se debe vigilar a los niños para asegurar que no jueguen con el aparato.
- **No utilice un cargador defectuoso y no intente abrirlo por su cuenta. Antes de utilizar el aparato, revise el cargador, el cable y el enchufe. Si encuentra defectos, encargue la reparación del aparato a personal experto cualificado y únicamente con piezas de repuesto originales.** De este modo, se evitan peligros y se asegura la seguridad del aparato.
- **Procure que la tensión de la corriente eléctrica coincida con las indicaciones del rótulo de características del cargador.** Existe peligro de sufrir una descarga eléctrica.
- **Mantenga el cargador siempre limpio, y alejado de la humedad y la lluvia.** No utilice el cargador jamás al aire libre. Si se ensucia-se o penetra agua, aumentaría el riesgo de sufrir una descarga eléctrica.
- **El cargador solo puede utilizarse con las baterías originales correspondientes de la serie (Parkside) X 20 V TEAM.** Si se cargasen con el cargador otros tipos de pilas recargables, podría sufrir lesiones y provocar incendios.
- **Evite que el cargador tenga desperfectos mecánicos.** Los desperfectos mecánicos pueden producir cortocircuitos internos.
- **El cargador no debe ponerse en funcionamiento sobre o en las inmediaciones de bases inflamables (p. ej., papel, tejidos).** Existe peligro de incendio por el calor que se genera al cargar.
- **Si se daña el cable de alimentación de este aparato deberá ser sustituido por el fabricante, su servicio de atención al cliente o una persona con cualificación similar para evitar peligros.**
- La batería recargable de su aparato ha sido precargada sólo parcialmente y, antes de usarla por primera vez, debe cargarse correctamente. Para ello, introdúzcala en el zócalo y conecte el cargador a la red eléctrica.
- Retire el cargador de la corriente cuando la batería está completamente cargada y saque la batería del cargador.
- No recargue en el cargador baterías que no son recargables.

Carga



No exponga la batería a condiciones extremas como calor o golpes. ¡Existe peligro de lesión por la salida de la solución de electrolitos! En caso de contacto con los ojos o la piel enjuague-se con agua en los lugares afectados o con un neutralizador y visite un médico.



Solo cargue la batería en estancias secas. La superficie exterior de la batería ha de estar limpia y seca antes de conectar el cargador. Existe peligro de sufrir lesiones por descarga eléctrica.

- Cargue la batería antes del primer uso.
- Un tiempo de funcionamiento significativamente más corto a pesar de estar cargada indica que la batería está agotada y que debe sustituirse. Utilice únicamente una batería de repuesto original que puede adquirir a través de nuestra tienda online (véase el capítulo «Piezas de repuesto / Accesorios»).
- Siempre respete las indicaciones de seguridad vigentes, así como las disposiciones y advertencias relativas a la protección del medio ambiente.
- Los defectos originados por un uso inadecuado no estarán cubiertos por al garantía.

Comprobar el nivel de carga de la batería

El indicador del nivel de carga (3) señala el nivel de carga de la batería (4).

Presione la tecla del indicador de carga de la batería (2) de la batería.

Dependiendo del LED que se ilumine, se indica el estado de carga de la batería.

3 LED iluminados (rojo, naranja y verde):

Batería cargada

2 LED iluminados (rojo y naranja): Batería parcialmente cargada

Se ilumina 1 LED (rojo):

Se debe cargar la batería

Cargar batería



Si la batería está caliente, deje que se enfríe antes de cargarla.



Cargue la batería (4) cuando solo se ilumine el LED rojo del indicador del nivel de carga (3).

1. En tal caso, saque la batería (4) del cargador.
2. Introduzca la batería (4) en el receptáculo del cargador (5).
3. Conecte el cargador (5) a un enchufe.
4. Cuando se haya cargado retire el cargador (5) de la corriente.
5. Saque la batería (4) del cargador (5).

Indicador de control en el cargador



El indicador de control (6) se debe leer de abajo hacia arriba.

Si el cargador está conectado a una toma de corriente y no hay ninguna batería insertada, se iluminan todos los ledes de manera permanente.

Un led encendido: Batería(s) (4) agotada(s)

Un led encendido, el segundo led parpadea: Batería(s) cargada(s) 1/3

Dos ledes encendidos, el tercer led parpadea: Batería(s) cargada(s) 2/3

Tres ledes encendidos: Batería(s) completamente cargada(s)

Baterías gastadas

- Cuando el tiempo que se puede trabajar se reduce, incluso estando cargada la batería, es un indicador de que se ha gastado y ha de cambiarse. Solo deberá utilizar una batería de repuesto que haya adquirido a través del servicio de atención al cliente.
- Siempre respete las indicaciones de seguridad vigentes, así como las disposiciones y advertencias relativas a la protección del medio ambiente (ver

«Eliminación/Protección del medio ambiente»).

Almacenamiento

- Cuando vaya a almacenar el aparato durante un largo periodo de tiempo retire la batería (p.ej. durante el invierno).
- Guarde la batería únicamente estando cargada. Durante un tiempo de carga prolongado se deberían iluminar 2 a 3 LEDs.
- Durante la fase de almacenamiento, compruebe cada 3 meses el estado de carga de la batería y, en caso necesario, recárguela.
- La temperatura de almacenamiento de la batería oscila entre 0 °C y 45 °C. Durante el almacenamiento evite el frío o calor extremos para que la batería no pierda potencia.

Montar el cargador en la pared (opcional)

El cargador (5) también se puede montar en la pared.

- Coloque dos tornillos con tacos a una distancia de 152,4 mm (6") en la pared en la posición que desea.
- La cabeza del tornillo puede tener un diámetro de 7 - 10 mm
- Deje que las cabezas de los tornillos sobresalgan de la pared unos 10 mm.
- El cargador (5) se puede colocar con las aperturas del soporte de la pared en los dos tornillos y tirar del cargador hacia abajo hasta el tope.



Cuando esté taladrando procure no dañar ninguna tubería de suministro utilice un plano de instalación.

Entrar en contacto con conductos eléctricos puede provocar una descarga eléctrica y fuego, el contacto con un conducto de gas puede originar una explosión. Dañar un conducto de agua puede provocar daños materiales y una descarga eléctrica.

Limpieza

Limpie el cargador (5) con un paño seco o con un pincel.

No utilice agua ni objetos metálicos.

Mantenimiento

- El aparato no necesita mantenimiento.

Eliminación/protección del medio ambiente

Retire la batería del aparato y lleve el aparato, la batería, los accesorios y el embalaje a un punto verde para su reciclaje. Los aparatos eléctricos no deben tirarse a la basura doméstica.



Los aparatos eléctricos no han de desecharse junto con la basura doméstica.



No tire la batería a la basura doméstica, tampoco al fuego (peligro de explosión) o al agua. Las baterías deterioradas pueden provocar daños en el medio ambiente y en su salud cuando desprenden vapores o líquidos venenosos.

Directiva 2012/19/UE sobre residuos de aparatos eléctricos y electrónicos: Los consumidores tienen la obligación legal de reciclar los aparatos eléctricos y electrónicos de forma ecológica al final de su vida útil. De este modo, se garantiza un reciclaje respetuoso con el medio ambiente y con los recursos.

Dependiendo de las normas estatales, puede tener las siguientes opciones:

- devolverlo a un punto de venta,
- entregarlo a un punto de recogida oficial,
- devolver al fabricante/distribuidor.

Esto no afecta a los accesorios y a otros medios sin componentes electrónicos.

Elimine las baterías según las disposiciones locales. Las baterías defectuosas o gastadas deben ser recicladas de acuerdo con la directiva 2006/66/CE. Entregue las baterías en un punto de reciclaje donde sean tratadas para su reutilización respetando el medio ambiente. Pregunte en la empresa municipal de gestión de residuos o en nuestro centro de servicio.

Elimine las baterías descargadas. Recomendamos que ponga sobre los polos tiras adhesivas para evitar que se cortocircuiten. No abra la batería.

Piezas de repuesto / Accesorios

Encontrará las piezas de repuesto y accesorios en www.grizzlytools.shop

Si tiene problemas con el proceso de pedido, utilice el formulario de contacto. Si tiene más preguntas, póngase en contacto con el «Service-Center» (ver página 12).

Cargador

PDSL 20 B1; EU 80002908

PDSL 20 B1; UK 80002909

Garantía

Estimada cliente, estimado cliente:

Este artículo tiene una garantía de 3 años a partir de la fecha de compra.

En caso de defectos de este producto, le corresponden derechos legales contra el vendedor del producto. Estos derechos no serán limitados por la garantía expuesta a continuación.

Condiciones de garantía

El plazo de garantía empieza con la fecha de compra. Por favor, conserve bien el resguardo de caja original. Este documento se necesitará como prueba de la compra. Si dentro del plazo de tres años después de la fecha de compra del aparato se detecta un defecto de material o fabricación, según nuestra elección, el producto será reparado o sustituido gratuitamente. Esta prestación de garantía presupone entregar el aparato defectuoso y el comprobante de compra (resguardo de caja) dentro del plazo de los tres años, describiendo brevemente por escrito en qué consiste el defecto y cuándo se detectó.

Si el defecto está cubierto por nuestra garantía, le devolveremos el aparato reparado o uno nuevo. Con la reparación o la sustitución del producto no se inicia un nuevo período de garantía.

Período de garantía y exigencias legales en caso de defectos

El período de garantía no será prolongado por la prestación de garantía. Esto se aplica igualmente a las partes sustituidas y reparadas. Daños y defectos ya existentes eventualmente al comprar el aparato,

tienen que ser notificados inmediatamente después de haberlo desempacado. Las reparaciones a efectuar al cabo del período de garantía están sujetas a pago.

Volumen de la garantía

El aparato fue producido cuidadosamente según las directivas estrictas de la calidad y examinado concienzudamente antes de la entrega.

La garantía cubre exclusivamente los fallos de material o de fabricación. Esta garantía no cubre el desgaste normal de las piezas de desgaste (p. ej., capacidad de la batería).

Esta garantía caduca si el producto fue dañado, utilizado impropriadamente o no sometido a mantenimiento. Tampoco cubre los daños provocados por el agua, heladas, rayos y fuego o por un transporte erróneo. Para un uso apropiado del producto, se han de cumplir exactamente todas las indicaciones contenidas en las instrucciones de manejo. Se tienen que evitar absolutamente fines de aplicación y manejos, de los cuales desaconsejan o advierten las instrucciones de servicio.

El producto está previsto solamente para el uso privado y no comercial. La garantía caducará en el caso de un tratamiento abusivo e impropio, uso de la fuerza o manipulaciones que no fueron efectuadas por una filial de servicio autorizada.

Gestión en caso de garantía

Para garantizar una gestión rápida de su reclamación, le rogamos seguir las siguientes indicaciones:

- Para todas las consultas, tenga preparado por favor el resguardo de caja y el número de artículo (IAN 497645_2204) como prueba de la compra.
- Por favor, saque el número de artículo de la placa de características.

- Si surgen fallas en el funcionamiento o cualquier defecto, contacte primeramente a la sección de servicio indicada a continuación por **teléfono** o vía **E-Mail**. Se le darán otras informaciones acerca de la gestión de su reclamación.
- Tras consultar con nuestro servicio de postventa, un aparato identificado como defectuoso puede ser enviado libre de franqueo a la dirección de servicio ya conocida por usted, adjuntando el comprobante de compra (resguardo de caja) e indicando en qué consiste el defecto y cuándo surgió. Para evitar problemas de recepción y costes adicionales, utilice de todas maneras sólo la dirección que se le comunicará. Asegúrese de que el envío no se efectúe sin franqueo, como mercancía voluminosa, expresse u otro tipo de transporte especial. Envíe por favor el aparato incluyendo todos los accesorios entregados con la compra y garantice un embalaje de transporte lo suficientemente seguro.

Servicio de reparación

Reparaciones **que no están cubiertas por la garantía**, las puede dejar efectuar por nuestra filial de servicio por cuenta suya. Ésta le elaborará gustosamente un presupuesto.

Sólo atenderemos aparatos que hayan sido enviados en un embalaje suficiente y franqueados.

Atención: Por favor, envíe el aparato limpio, señalando el defecto a nuestra filial de servicio. No aceptaremos aparatos que hayan sido enviados sin franqueo, como mercancía voluminosa, expresse o cualquier tipo de transporte especial. Nos encargamos gratuitamente de la eliminación de sus aparatos defectuosos enviados.



Service-Center



**Servicio
España**

Tel.: 900 984 989

E-Mail: grizzly@lidl.es

IAN 497645_2204

Importador

Por favor, observe que la siguiente dirección no es una dirección de servicio.

Contacte primeramente al centro de servicio mencionado arriba.

Grizzly Tools

GmbH & Co. KG

Stockstädter Straße 20

63762 Großostheim

Alemania

www.grizzlytools.de

Inhalt

Einleitung	13
Bestimmungsgemäße Verwendung	13
Allgemeine Beschreibung	13
Lieferumfang.....	14
Übersicht	14
Technische Daten	14
Ladezeiten	14
Sicherheitshinweise	14
Bildzeichen in der Anleitung.....	14
Bildzeichen auf dem Ladegerät.....	15
Allgemeine Sicherheitshinweise	15
Richtiger Umgang mit dem Akkuladegerät.....	15
Ladevorgang	16
Ladezustand des Akkus prüfen	17
Akku aufladen	17
Kontrollanzeige am Ladegerät	17
Verbrauchte Akkus	17
Lagerung	18
Wandmontage Ladegerät	18
Reinigung	18
Wartung	18
Entsorgung/Umweltschutz	18
Ersatzteile/Zubehör	19
Garantie	19
Reparatur-Service	21
Service-Center	21
Importeur	21
Original-EG-Konformitätserklärung	24

Einleitung

Herzlichen Glückwunsch zum Kauf Ihres neuen Gerätes. Sie haben sich damit für ein hochwertiges Produkt entschieden. Dieses Gerät wurde während der Produktion auf Qualität geprüft und einer Endkontrolle unterzogen. Die Funktionsfähigkeit Ihres Gerätes ist somit sichergestellt.



Die Betriebsanleitung ist Bestandteil dieses Produkts. Sie enthält wichtige Hinweise für Sicherheit, Gebrauch und Entsorgung. Machen Sie sich vor der Benutzung des Produkts mit allen Bedien- und Sicherheitshinweisen vertraut. Benutzen Sie das Produkt nur wie beschrieben und für die angegebenen Einsatzbereiche. Bewahren Sie die Anleitung gut auf und händigen Sie alle Unterlagen bei Weitergabe des Produkts an Dritte mit aus.

Bestimmungsgemäße Verwendung

Das Ladegerät ist in Verbindung mit Akkus der Serie (Parkside) X 20 V Team zu nutzen. Jede andere Verwendung kann zu Schäden am Gerät führen und eine ernsthafte Gefahr für den Benutzer darstellen. Dieses Gerät ist nicht zur gewerblichen Nutzung geeignet. Bei gewerblichem Einsatz erlischt die Garantie. Der Hersteller haftet nicht für Schäden, die durch bestimmungswidrigen Gebrauch oder falsche Bedienung verursacht wurden.

Allgemeine Beschreibung



Die Abbildungen finden Sie auf der vorderen Ausklappseite.

Lieferumfang

- Ladegerät
- Betriebsanleitung

A Übersicht

- 1 Entriegelungstaste
- 2 Taste zur Ladezustandsanzeige
- 3 Ladezustandsanzeige
- 4 Akku
- 5 Ladegerät
- 6 Kontrollanzeige am Ladegerät

Technische Daten

Akku-Doppelladegerät ..PDSL20 B1

Input	
Leistungsaufnahme	220 W
Eingangsspannung	230 - 240 V~
Eingangswechselstromfrequenz	50 Hz
Output 1	
Ausgangsspannung	21,5 V===
Ausgangsstrom	4,5 A
Output 2	
Ausgangsspannung	21,5 V===
Ausgangsstrom	4,5 A
Gerätesicherung	T3.15A
Schutzklasse	□ II

Ladezeiten

Das Gerät ist Teil der Serie X 20 V TEAM und kann mit Akkus der X 20 V TEAM Serie von Parkside betrieben werden.

Akkus der Serie X 20 V TEAM von Parkside dürfen nur mit Ladegeräten der Serie X 20 V TEAM von Parkside geladen werden.

Wir empfehlen Ihnen mit diesem Gerät ausschließlich folgende Akkus zu laden: PAP 20 B1, PAP 20 B3, Smart PAPS 204 A1, Smart PAPS 208 A1.

Eine aktuelle Liste der Akkukompatibilität finden Sie unter: www.lidl.de/akku

Akku	<u>2,0 Ah</u> PAP 20 A1 PAP 20 B1	<u>3,0 Ah</u> PAP 20 A2
Ladezeit (Min.)	35	45
Akku	<u>4,0 Ah</u> PAP 20 A3 PAP 20 B3 Smart PAPS 204 A1	<u>8,0 Ah</u> Smart PAPS 208 A1
Ladezeit (Min.)	60	120

Sicherheitshinweise

Bildzeichen in der Anleitung



Gefahrenzeichen mit Angaben zur Verhütung von Personen- oder Sachschäden.



Gefahrenzeichen mit Angaben zur Verhütung von Personenschäden durch einen elektrischen Schlag.



Gebotszeichen mit Angaben zur Verhütung von Schäden.



Hinweiszeichen mit Informationen zum besseren Umgang mit dem Gerät.

Bildzeichen auf dem Ladegerät



Dieses Gerät ist Teil des X 20 V TEAM.



Achtung!



Lesen Sie die Betriebsanleitung aufmerksam durch.



Das Ladegerät ist nur zur Verwendung in Räumen geeignet.



T3.15A

Gerätesicherung



Schutzklasse II (Doppelisolierung)



Elektrogeräte gehören nicht in den Hausmüll.



Kontrollanzeigen (LED) Ladegerät

Capacity (Ah)	2.0	3.0	4.0	8.0
⌚ Time (min)	35	45	60	120

Ladezeiten Tabelle



Ladezeit in Minuten

Allgemeine Sicherheitshinweise



Achtung! Beim Gebrauch von Elektrogeräten sind zum Schutz gegen elektrischen Schlag, Verletzungs- und Brandgefahr fol-

gende grundsätzliche Sicherheitsmaßnahmen zu beachten:

- Dieses Gerät darf nicht von Kindern benutzt werden. Reinigung und Wartung dürfen nicht von Kindern durchgeführt werden.
- Trennen Sie das Gerät immer von der Stromversorgung, bevor Sie es zusammenbauen, auseinandernehmen oder reinigen
- Geräte können von Personen mit eingeschränkten körperlichen, sensorischen oder geistigen Fähigkeiten oder mangelnder Erfahrung und Kenntnis verwendet werden, wenn sie beaufsichtigt oder in die sichere Verwendung des Geräts eingewiesen wurden und die damit verbundenen Gefahren verstehen.

Richtiger Umgang mit dem Akkuladegerät

- Kinder sollten beaufsichtigt werden, um sicherzustellen, dass sie nicht mit dem Gerät spielen.
- **Überprüfen Sie vor jeder Benutzung Ladegerät, Kabel und Stecker und lassen Sie es von qualifiziertem Fachpersonal und nur mit Original-Ersatzteilen reparieren. Benutzen Sie ein defektes Ladegerät nicht und öffnen Sie es nicht selbst.** Damit wird

sichergestellt, dass die Sicherheit des Gerätes erhalten bleibt.

- **Achten Sie darauf, dass die Netzspannung mit den Angaben des Typenschildes auf dem Ladegerät übereinstimmt.** Es besteht die Gefahr eines elektrischen Schlags.
- **Halten Sie das Ladegerät sauber und fern von Nässe und Regen. Benutzen Sie das Ladegerät niemals im Freien.** Durch Verschmutzung und das Eindringen von Wasser erhöhen sich das Risiko eines elektrischen Schlags.
- **Das Ladegerät darf nur mit den zugehörigen Akkus der Serie (Parkside) X 20 V Team betrieben werden.** Das Laden von anderen Akkus kann zu Verletzungen und Brandgefahr führen.
- **Vermeiden Sie mechanische Beschädigungen des Ladegerätes.** Sie können zu inneren Kurzschlüssen führen.
- **Das Ladegerät darf nicht auf brennbarem Untergrund (z.B. Papier, Textilien) betrieben werden.** Es besteht Brandgefahr wegen der beim Laden auftretenden Erwärmung.
- **Laden Sie Akkus nur mit Ladegeräten auf, die vom Hersteller empfohlen werden.** Für ein Ladegerät, das für eine bestimmte Art von Akkus geeignet ist, be-

steht Brandgefahr, wenn es mit anderen Akkus verwendet wird.

- Wenn die Netzanschlussleitung dieses Gerätes beschädigt wird, muss sie durch den Hersteller oder seinen Kundendienst oder eine ähnlich qualifizierte Person ersetzt werden, um Gefährdungen zu vermeiden.
- Der Akku Ihres Gerätes wird nur teilweise vorgeladen geliefert und muss vor Gebrauch zum ersten Mal richtig aufgeladen werden. Stecken Sie den Akku in den Sockel ein und schließen Sie das Ladegerät ans Stromnetz an.
- Ziehen Sie den Netzstecker wenn der Akku voll aufgeladen ist und trennen Sie den Akku vom Ladegerät.
- Laden Sie in dem Ladegerät keine nicht-wiederaufladbaren Batterien auf.

Ladevorgang

 **Setzen Sie den Akku nicht extremen Bedingungen wie Wärme und Stoß aus. Es besteht Verletzungsgefahr durch auslaufende Elektrolytlösung! Spülen Sie bei Augen- oder Hautkontakt die betroffenen Stellen mit Wasser oder Neutralisator und suchen Sie einen Arzt auf.**

 **Laden Sie den Akku nur in trockenen Räumen auf. Die Außenfläche des Akkus muss**

sauber und trocken sein, bevor Sie das Ladegerät anschließen. Es besteht die Gefahr von Verletzungen durch Stromschlag.

- Laden Sie den Akku vor dem ersten Gebrauch auf.
- Eine wesentlich verkürzte Betriebszeit trotz Aufladung zeigt an, dass der Akku verbraucht ist und ersetzt werden muss. Verwenden Sie nur einen Original-Ersatzakku, den Sie über unseren Onlineshop beziehen können (siehe Kapitel „Ersatzteile/Zubehör“).
- Beachten Sie in jedem Falle die jeweils gültigen Sicherheitshinweise sowie Bestimmungen und Hinweise zum Umweltschutz.
- Defekte, die aus unsachgemäßer Handhabung resultieren, unterliegen nicht der Garantie.

Ladezustand des Akkus prüfen

Die Ladezustandsanzeige (3) signalisiert den Ladezustand des Akkus (4).

Drücken Sie die Taste zur Ladezustandsanzeige (2) am Akku. Der Ladezustand des Akkus wird durch Aufleuchten der entsprechenden LED-Leuchte angezeigt.

3 LEDs leuchten

(rot, orange und grün): Akku geladen

2 LEDs leuchten (rot und orange):

Akku teilweise geladen

1 LED leuchtet (rot):

Akku muss geladen werden

Akku aufladen



Laden Sie den Akku (4) auf, wenn nur noch die rote LED der Ladezustandsanzeige (3) leuchtet.



Lassen Sie einen erwärmten Akku vor dem Laden abkühlen.

1. Nehmen Sie den Akku (4) aus dem Gerät.
2. Schieben Sie den Akku (4) in den Ladeschacht des Ladegerätes (5).
3. Schließen Sie das Ladegerät (5) an eine Steckdose an.
4. Nach erfolgtem Ladevorgang trennen Sie das Ladegerät (5) vom Netz.
5. Ziehen Sie den Akku (4) aus dem Ladegerät (5).

Kontrollanzeige am Ladegerät



Die Leserichtung der Kontrollanzeige (6) ist von unten nach oben. Ist das Ladegerät an der Steckdose angeschlossen und kein Akku eingesetzt leuchten alle LEDs dauerhaft.

Eine LED leuchtet: Akku(s) (4) leer

Eine LED leuchtet, zweite LED blinkt:

Akku(s) zu 1/3 geladen

Zwei LED leuchten, dritte LED blinkt:

Akku(s) zu 2/3 geladen

Drei LED leuchten: Akku(s) voll geladen

Verbrauchte Akkus

- Eine wesentlich verkürzte Betriebszeit trotz Aufladung zeigt an, dass der Akku verbraucht ist und ersetzt werden muss. Verwenden Sie nur einen Ersatz-Akku, den Sie über den Kundendienst beziehen können.
- Beachten Sie in jedem Falle die jeweils gültigen Sicherheitshinweise sowie Bestimmungen und Hinweise zum Umweltschutz (siehe „Entsorgung/Umweltschutz“).

Lagerung

- Nehmen Sie den Akku vor einer längeren Lagerung (z. B. Überwinterung) aus dem Gerät.
- Lagern Sie den Akku nur im teilgeladenen Zustand. Während einer längeren Lagerzeit sollten 2 bis 3 LEDs leuchten.
- Prüfen Sie während einer längeren Lagerungsphase etwa alle 3 Monate den Ladezustand des Akkus und laden Sie bei Bedarf nach.
- Die optimale Lagertemperatur für den Akku beträgt 0 °C bis 45 °C. Vermeiden Sie während der Lagerung extreme Kälte oder Hitze, damit der Akku nicht an Leistung verliert.

Wandmontage Ladegerät (optional)

Sie können das Ladegerät (5) auch an der Wand montieren.

- Bringen Sie zwei Schrauben horizontal im Abstand von 152,4 mm (6") mit Hilfe von Dübeln an der Wunschposition einer Wand an.
- Der Schraubenkopf kann einen Durchmesser von 7 - 10 mm haben.
- Lassen Sie die Schraubenköpfe mit ca. 10 mm Abstand zur Wand hervorstehen.
- Sie können das Ladegerät (5) mit den Öffnungen der Wandhalterung an die beiden Schrauben ansetzen und das Ladegerät auf Anschlag nach unten ziehen.

 **Achten Sie beim Bohren darauf, keine Versorgungsleitungen zu beschädigen. Verwenden Sie geeignete Suchgeräte, um diese aufzuspüren oder nehmen Sie ei-**

nen Installationsplan zu Hilfe. Kontakt mit Elektroleitungen kann zu elektrischem Schlag und Feuer, Kontakt einer Gasleitung zur Explosion führen. Beschädigung einer Wasserleitung kann zu Sachbeschädigung und elektrischem Schlag führen.

Reinigung

Reinigen Sie das Ladegerät (5) mit einem trockenen Tuch oder mit einem Pinsel. Verwenden Sie kein Wasser oder metallische Gegenstände.

Wartung

- Das Gerät ist wartungsfrei.

Entsorgung/ Umweltschutz

Nehmen Sie den Akku aus dem Gerät und führen Sie Gerät, Akku, Zubehör und Verpackung einer umweltgerechten Wiederverwertung zu.



Das Symbol der durchgestrichenen Mülltonne bedeutet, dass dieses Gerät am Ende der Nutzungszeit nicht über den Haushaltsmüll entsorgt werden darf. Das Gerät ist bei eingerichteten Sammelstellen, Wertstoffhöfen oder Entsorgungsbetrieben abzugeben. Zudem sind Vertrieber von Elektro- und Elektronikgeräten sowie Vertrieber von Lebensmitteln zur Rücknahme verpflichtet. LIDL bietet Ihnen Rückgabemöglichkeiten direkt in den Filialen und Märkten an. Rückgabe und Entsorgung sind für Sie kostenfrei. Beim Kauf eines Neugerätes haben Sie das Recht, ein entsprechendes Altgerät unentgeltlich zurückzugeben.

Zusätzlich haben Sie die Möglichkeit, unabhängig vom Kauf eines Neugerätes, unentgeltlich (bis zu drei) Altgeräte abzugeben, die in keiner Abmessung größer als 25 cm sind.

Bitte entnehmen Sie vor der Rückgabe Batterien oder Akkumulatoren, die nicht vom Altgerät umschlossen sind, sowie Lampen, die zerstörungsfrei entnommen werden können und führen diese einer separaten Sammlung zu.



Werfen Sie den Akku nicht in den Hausmüll, ins Feuer (Explosionsgefahr) oder ins Wasser. Beschädigte Akkus können der Umwelt und ihrer Gesundheit schaden, wenn giftige Dämpfe oder Flüssigkeiten austreten.

Richtlinie 2012/19/EU über Elektro- und Elektronik-Altgeräte: Verbraucher sind gesetzlich dazu verpflichtet, Elektro- und Elektronikgeräte am Ende ihrer Lebensdauer einer umweltgerechten Wiederverwertung zuzuführen. Auf diese Weise wird eine umwelt- und ressourcenschonende Verwertung sichergestellt.

Je nach Umsetzung in nationales Recht können Sie folgende Möglichkeiten haben:

- an einer Verkaufsstelle zurückgeben,
- an einer offiziellen Sammelstelle abgeben,
- an den Hersteller/Inverkehrbringer zurücksenden.

Nicht betroffen sind den Altgeräten beigefügte Zubehörteile und Hilfsmittel ohne Elektrobestandteile.

Entsorgen Sie Akkus nach den lokalen Vorschriften. Defekte oder verbrauchte Akkus müssen gemäß Richtlinie 2006/66/EG recycelt werden. Geben Sie Akkus an einer Altbatteriesammelstelle ab, wo sie einer umweltgerechten

Wiederverwertung zugeführt werden. Fragen Sie hierzu Ihren lokalen Müllentsorger oder unser Service-Center. Entsorgen Sie Akkus im entladenen Zustand. Wir empfehlen die Pole mit einem Klebestreifen zum Schutz vor einem Kurzschluss abzudecken. Öffnen Sie den Akku nicht.

Ersatzteile/Zubehör

Ersatzteile und Zubehör erhalten Sie unter www.grizzlytools.shop

Sollten Sie Probleme mit dem Bestellvorgang haben, verwenden Sie bitte das Kontaktformular. Bei weiteren Fragen wenden Sie sich an das „Service-Center“ (siehe Seite 21).

Akku-Doppelladegerät

PDSLГ 20 B1, EU 80002908

PDSLГ 20 B1, UK 80002909

Garantie

Sehr geehrte Kundin, sehr geehrter Kunde, Sie erhalten auf dieses Gerät 3 Jahre Garantie ab Kaufdatum.

Im Falle von Mängeln dieses Produkts stehen Ihnen gegen den Verkäufer des Produkts gesetzliche Rechte zu. Diese gesetzlichen Rechte werden durch unsere im Folgenden dargestellte Garantie nicht eingeschränkt.

Garantiebedingungen

Die Garantiefrist beginnt mit dem Kaufdatum. Bitte bewahren Sie den original Kas senbon gut auf. Diese Unterlage wird als Nachweis für den Kauf benötigt.

Tritt innerhalb von drei Jahren ab dem

Kaufdatum dieses Produkts ein Material- oder Fabrikationsfehler auf, wird das Produkt von uns – nach unserer Wahl – für Sie kostenlos repariert oder ersetzt. Diese Garantieleistung setzt voraus, dass innerhalb der Drei-Jahres-Frist das defekte Gerät und der Kaufbeleg (Kassenbon) vorgelegt und schriftlich kurz beschrieben wird, worin der Mangel besteht und wann er aufgetreten ist.

Wenn der Defekt von unserer Garantie gedeckt ist, erhalten Sie das reparierte oder ein neues Produkt zurück. Mit Reparatur oder Austausch des Produkts beginnt kein neuer Garantiezeitraum.

Garantiezeit und gesetzliche Mängelansprüche

Die Garantiezeit wird durch die Gewährleistung nicht verlängert. Dies gilt auch für ersetzte und reparierte Teile. Eventuell schon beim Kauf vorhandene Schäden und Mängel müssen sofort nach dem Auspacken gemeldet werden. Nach Ablauf der Garantiezeit anfallende Reparaturen sind kostenpflichtig.

Garantieumfang

Das Gerät wurde nach strengen Qualitätsrichtlinien sorgfältig produziert und vor Anlieferung gewissenhaft geprüft.

Die Garantieleistung gilt für Material- oder Fabrikationsfehler. Diese Garantie erstreckt sich nicht auf Produktteile, die normaler Abnutzung ausgesetzt sind und daher als Verschleißteile angesehen werden können oder für Beschädigungen an zerbrechlichen Teilen (z. B. Schalter).

Diese Garantie verfällt, wenn das Produkt beschädigt, nicht sachgemäß benutzt oder nicht gewartet wurde. Für eine sachgemäße Benutzung des Produkts sind alle in der Betriebsanleitung aufgeführten Anwei-

sungen genau einzuhalten. Verwendungszwecke und Handlungen, von denen in der Betriebsanleitung abgeraten oder vor denen gewarnt wird, sind unbedingt zu vermeiden.

Das Produkt ist lediglich für den privaten und nicht für den gewerblichen Gebrauch bestimmt. Bei missbräuchlicher und unsachgemäßer Behandlung, Gewaltanwendung und bei Eingriffen, die nicht von unserer autorisierten Service-Niederlassung vorgenommen wurden, erlischt die Garantie.

Abwicklung im Garantiefall

Um eine schnelle Bearbeitung Ihres Anliegens zu gewährleisten, folgen Sie bitte den folgenden Hinweisen:

- Bitte halten Sie für alle Anfragen den Kassenbon und die Identifikationsnummer (IAN 497645_2204) als Nachweis für den Kauf bereit.
- Die Artikelnummer entnehmen Sie bitte dem Typenschild, einer Gravur, auf dem Titelblatt Ihrer Anleitung (unten links) oder als Aufkleber auf der Rück- oder Unterseite.
- Sollten Funktionsfehler oder sonstige Mängel auftreten kontaktieren Sie zunächst die nachfolgend benannte Serviceabteilung **telefonisch** oder per **E-Mail**. Sie erhalten dann weitere Informationen über die Abwicklung Ihrer Reklamation.
- Ein als defekt erfasstes Produkt können Sie, nach Rücksprache mit unserem Kundenservice, unter Beifügung des Kaufbelegs (Kassenbons) und der Angabe, worin der Mangel besteht und wann er aufgetreten ist, für Sie portofrei an die Ihnen mitgeteilte Service-Anschrift übersenden. Um Annahmeprobleme und Zusatzkosten zu vermeiden, benutzen Sie unbedingt nur die Adresse, die Ihnen mitgeteilt wird.

Stellen Sie sicher, dass der Versand nicht unfrei, per Sperrgut, Express oder sonstiger Sonderfracht erfolgt. Senden Sie das Gerät bitte inkl. aller beim Kauf mitgelieferten Zubehörteile ein und sorgen Sie für eine ausreichend sichere Transportverpackung.

Reparatur-Service

Sie können Reparaturen, **die nicht der Garantie unterliegen**, gegen Berechnung von unserer Service-Niederlassung durchführen lassen. Sie erstellt Ihnen gerne einen Kostenvoranschlag.

Wir können nur Geräte bearbeiten, die ausreichend verpackt und frankiert eingeschickt wurden.

Achtung: Bitte senden Sie Ihr Gerät gereinigt und mit Hinweis auf den Defekt an unsere Service-Niederlassung.

Nicht angenommen werden unfrei - per Sperrgut, Express oder mit sonstiger Sonderfracht - eingeschickte Geräte.

Die Entsorgung Ihrer defekten eingeschickten Geräte führen wir kostenlos durch.

Service-Center

DE Service Deutschland
Tel.: 0800 54 35 111
E-Mail: grizzly@lidl.de
IAN 497645_2204

AT Service Österreich
Tel.: 0800 447744
E-Mail: grizzly@lidl.at
IAN 497645_2204

CH Service Schweiz
Tel.: 0800 56 44 33
E-Mail: grizzly@lidl.ch
IAN 497645_2204

Importeur

Bitte beachten Sie, dass die folgende Anschrift keine Serviceanschrift ist. Kontaktieren Sie zunächst das oben genannte Service-Center.

Grizzly Tools GmbH & Co. KG
Stockstädter Straße 20
DE-63762 Großostheim
DEUTSCHLAND
www.grizzlytools.de

ES

Traducción de la Declaración de conformidad CE original

Mediante la presente declaramos que la

Cargador doble para la batería

de la serie: PDSLГ 20 B1

número de serie: 000001 - 248000, IAN 497645_2204

corresponde a las siguientes Directivas de la UE corrientes en su respectiva versión vigente:

2014/30/EU • 2014/35/EU • 2011/65/EU* & (EU) 2015/863

Para garantizar la conformidad, se aplicaron las siguientes normas armonizadas, así como las normas y regulaciones nacionales:

**EN 60335-1:2012/A15:2021 • EN 62233:2008
EN 60335-2-29:2021/A1:2021 • EN IEC 63000:2018
EN IEC 55014-1:2021 • EN IEC 55014-2:2021
EN IEC 61000-3-2:2019/A1:2021 • EN 61000-3-2:2014
EN 61000-3-3:2013 • EN 61000-3-3:2013/A2:2021**

El fabricante es el único responsable de expedir esta Declaración de Conformidad (22)**:



Grizzly Tools GmbH & Co. KG
Stockstädter Straße 20
63762 Großostheim,
Germany

06.11.2022

Christian Frank
Apoderado de documentación

* El objeto de la declaración arriba descrito cumple con las directrices de la Directiva 2011/65/UE del Parlamento Europeo y del Consejo de 8 de junio de 2011 sobre restricciones a la utilización de determinadas sustancias peligrosas en aparatos eléctricos y electrónicos.

** Las dos últimas cifras del año en el que se colocó el Marcado CE.



Original EG-Konformitätserklärung

Hiermit bestätigen wir, dass das
Akku-Doppelladegerät
Baureihe PDSLГ 20 B1
Seriennummer 000001 - 248000, IAN 497645_2204

folgenden einschlägigen EU-Richtlinien in ihrer jeweils gültigen Fassung entspricht:

2014/30/EU • 2014/35/EU • 2011/65/EU* & (EU) 2015/863

Um die Übereinstimmung zu gewährleisten, wurden folgende harmonisierte Normen sowie nationale Normen und Bestimmungen angewendet:

EN 60335-1:2012/A15:2021 • EN 62233:2008
EN 60335-2-29:2021/A1:2021 • EN IEC 63000:2018
EN IEC 55014-1:2021 • EN IEC 55014-2:2021
EN IEC 61000-3-2:2019/A1:2021 • EN 61000-3-2:2014
EN 61000-3-3:2013 • EN 61000-3-3:2013/A2:2021

Die alleinige Verantwortung für die Ausstellung dieser Konformitätserklärung (22)** trägt der Hersteller:

CE Grizzly Tools GmbH & Co. KG
Stockstädter Straße 20
63762 Großostheim
Germany
06.11.2022

Christian Frank
Dokumentationsbevollmächtigter

* Der oben beschriebene Gegenstand der Erklärung erfüllt die Vorschriften der Richtlinie 2011/65/EU des Europäischen Parlaments und des Rates vom 8. Juni 2011 zur Beschränkung der Verwendung bestimmter gefährlicher Stoffe in Elektro- und Elektronikgeräten.

** Die beiden letzten Ziffern des Jahres, in dem die CE-Kennzeichnung angebracht wurde.

20221011_rev02_ae



GRIZZLY TOOLS GMBH & CO. KG

Stockstädter Straße 20
63762 Großostheim
GERMANY

Estado de las informaciones ·
Stand der Informationen: 10/2022
Ident.-No.: 80002903102022-ES



IAN 497645_2204

ES