

TAMBOR PARA MANGUERA DE PARED AVVOLGITUBO A PARETE

(ES)

TAMBOR PARA MANGUERA DE PARED

Instrucciones de uso

(PT)

CARRETEL DE MANGUEIRA DE PAREDE

Manual de utilização

(DE) (AT) (CH)

WAND-SCHLAUCHTROMMEL

Gebrauchsanweisung

(IT) (MT)

AVVOLGITUBO A PARETE

Istruzioni d'uso

(GB) (MT)

WALL-MOUNTED HOSE REEL

Instructions for use

IAN 404296_2204

(ES) (IT) (PT) (GB)
(MT) (DE) (AT) (CH)

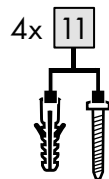
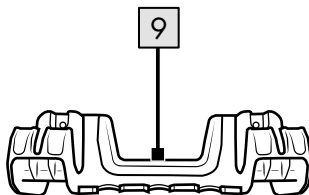
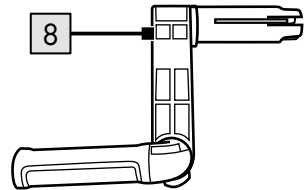
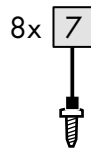
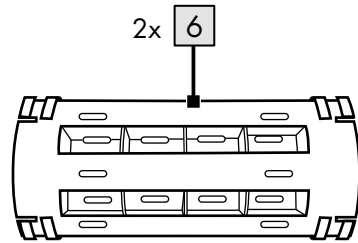
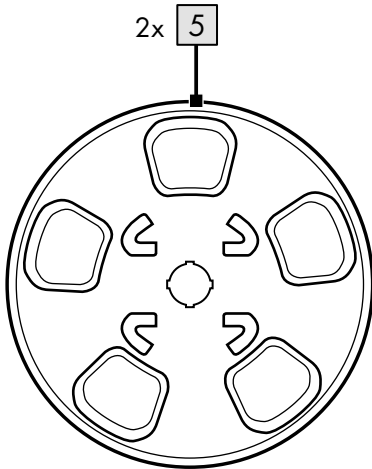
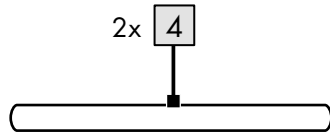
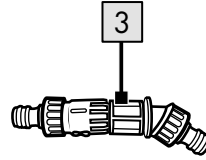
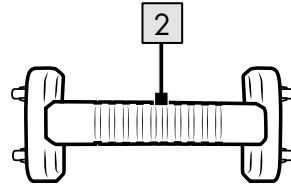
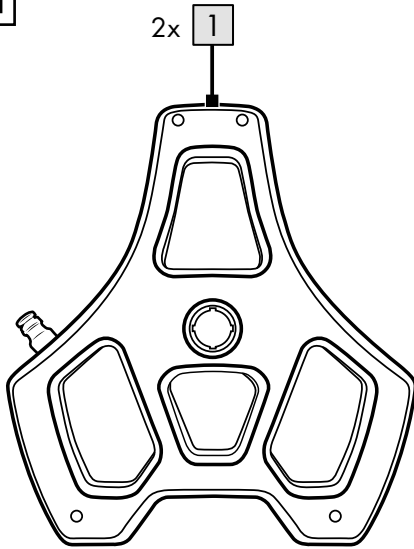
A

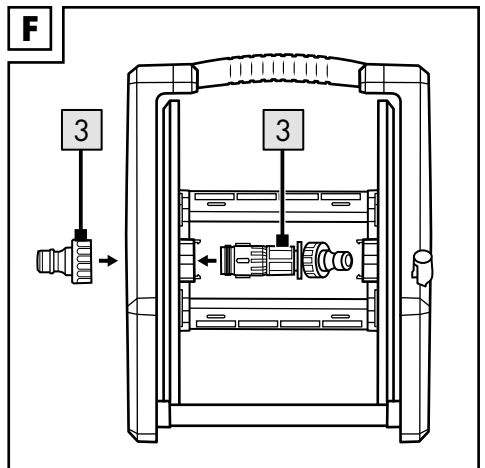
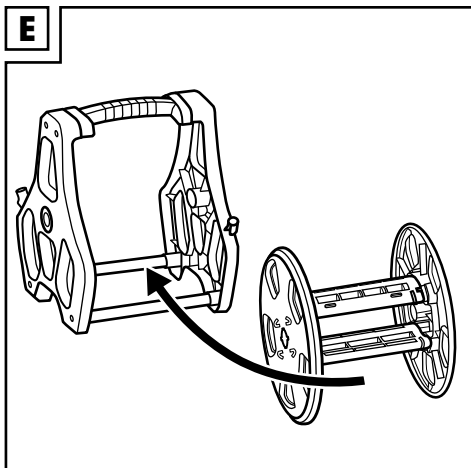
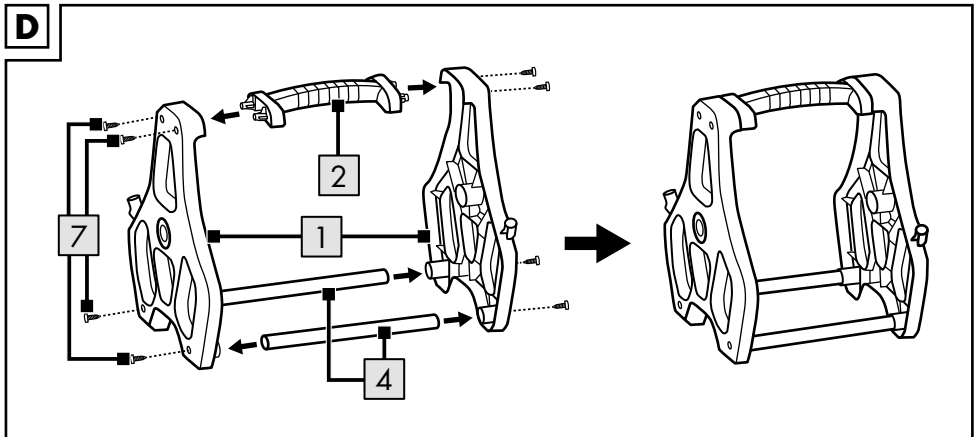
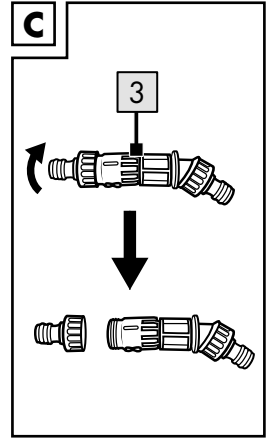
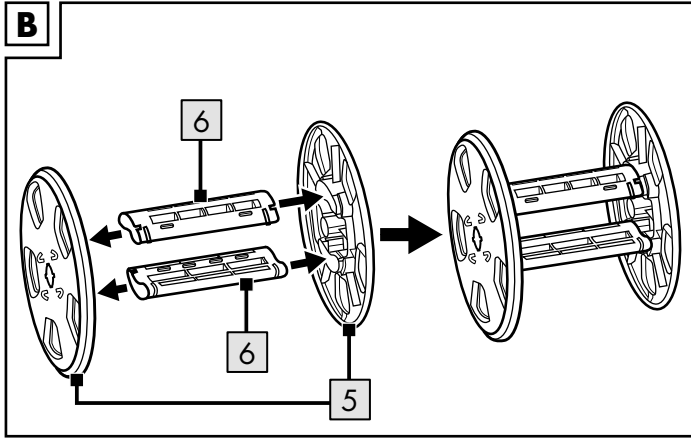

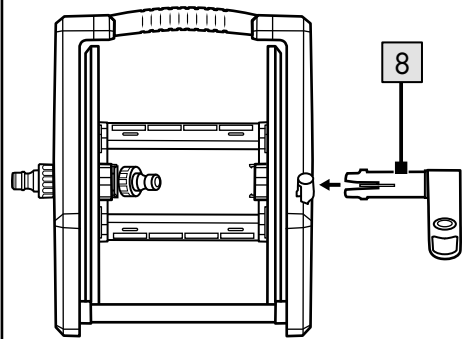
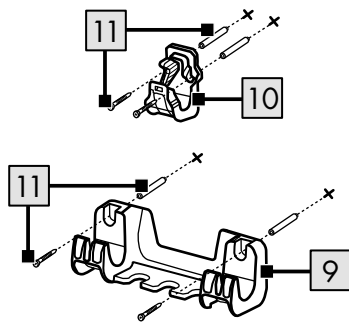
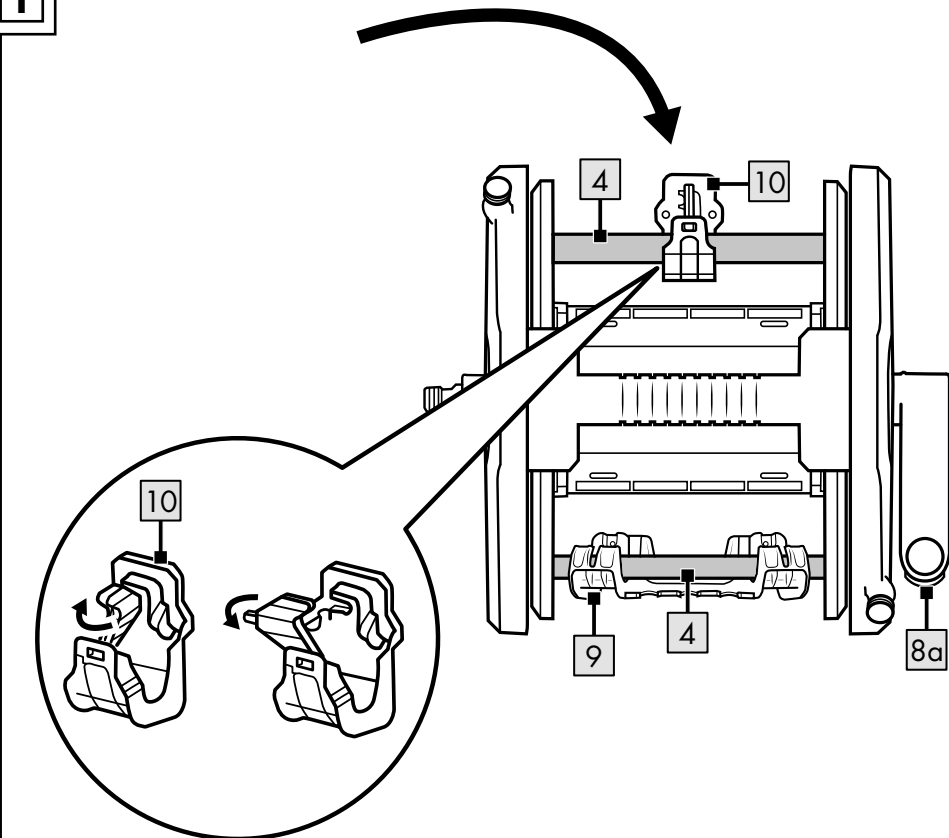
G**H****I**

¡Enhorabuena!

Con su compra se ha decidido por un artículo de gran calidad. Familiarícese con el artículo antes de usarlo por primera vez.

 **Para ello, lea detenidamente las siguientes instrucciones de uso.**

Use el artículo solo de la forma descrita y para los campos de aplicación indicados. Conserve estas instrucciones de uso a buen recaudo. Entregue todos los documentos en caso de traspasar el artículo a terceros.

Volumen de suministro (fig. A)

- 1 portamangueras de pared, desmontado (1-8)
- 1 soporte mural, grande (9)
- 1 soporte mural, pequeño (10)
- 4 material de montaje (11)
- 1 instrucciones de uso

Datos técnicos

Presión máx. de funcionamiento:

4 bar

Conexión de manguera: 13 mm

(1/2")

 Fecha de fabricación (mes/año): 09/2022

Símbolos y palabras de señalización utilizados



Señal de advertencia general, sirve para indicar peligros y riesgos (por ejemplo, peligro de muerte, lesiones o aplastamiento).

ADVERTENCIA

Este término de advertencia designa un peligro con un grado de riesgo elevado que, si no se evita, puede causar la muerte o lesiones graves.



La señal de obligación indica que cada usuario debe leer cuidadosamente las instrucciones antes de usarlas y mantenerlas a disposición de todos los usuarios en todo momento.

Uso previsto

El artículo fue diseñado como soporte mural para mangueras de agua de 20 m de longitud como máximo. El artículo está destinado a un uso privado en el exterior.

Instrucciones de seguridad

Importante: Lea estas instrucciones de uso y de seguridad con cuidado y guárdelas en un lugar seguro.

¡Peligro de muerte!

No deje nunca a los niños sin supervisión con el material de embalaje. Existe peligro de asfixia.

¡Peligro de lesiones!

- **¡ADVERTENCIA!** Lea todas las notas e indicaciones de seguridad.
- Antes de cada uso, asegúrese de que todas las piezas del artículo no estén dañadas y estén montadas de acuerdo con estas instrucciones de uso. Existe riesgo de lesiones si la unidad no se instala correctamente.



¡ADVERTENCIA! **¡No es agua potable!**

El agua que haya pasado por este artículo no es apta para beber.

- **¡ADVERTENCIA!** No apunte nunca el chorro de agua hacia personas o animales.

- **¡ADVERTENCIA!** No dirija nunca el chorro de agua hacia equipos eléctricos.
- El artículo solo debe montarse en una pared estable y nivelada.
- Solo apto para uso en exteriores.

¡Evite daños materiales!

- Proteja el artículo de las heladas.
- El artículo solo es adecuado para el riego con agua fría.
- **¡ADVERTENCIA!** Después de cada uso, cierre el grifo y vacíe la manguera.
- Compruebe si el artículo está dañado o desgastado antes de cada uso. El artículo solo puede utilizarse en perfecto estado.
- Si hay daños visibles o sospechosos, el artículo no debe seguir utilizándose.
- Limpie la conexión de la unidad de vez en cuando para asegurar un ajuste firme en la conexión de la manguera.

Montaje

Para montar el artículo, necesitará las siguientes herramientas, que no están incluidas: un lápiz, un nivel de burbuja, un destornillador adecuado y un taladro. Monte el artículo en la pared con dos personas.

1. Enchufe los elementos de base (5) y (6) juntos (fig. B).
2. Separe el acoplamiento de la manguera (3) (fig. C).
3. Con los tornillos (7), conecte las cubiertas (1) a los travesaños (4) y al asa (2) (fig. D).

Aviso: Inserte las barras transversales con firmeza. Se utilizan para colgar el artículo posteriormente.

4. Coloque el elemento base en la tapa (fig. E).
5. Conecte la tapa y el elemento de base en un lado utilizando el acoplamiento de la manguera (3) (fig. F).

Aviso: Asegúrese de que el acoplamiento doblado está en el interior.

6. En el otro lado de la tapa, introduzca la manivela (8) (fig. G).

7. Para el montaje en la pared, se recomienda montar los soportes murales (9)/(10) y el artículo. Para ello, abra el pequeño soporte mural (10) y ciérrelo después de haber colgado el artículo (fig. I).
8. Sujete ambos soportes murales (9)/(10) contra la pared y marque los agujeros de perforación, perforo los agujeros de los tornillos con un taladro y fije los soportes murales con el material de montaje (11) (fig. H).
9. Cuelgue el artículo en la pared (fig. I).

Aviso: Para accionar la manivela, despliegue el mango. Este se enganchará de forma audible. Para plegar, pulse el botón (8a) (fig. I).

Indicaciones para la eliminación



Elimine el artículo y los materiales de embalaje conforme a la correspondiente normativa local vigente. Guarde el material de embalaje (como; p. ej.; las bolsas de plástico) fuera del alcance de los niños.

En su administración local o municipal podrá obtener más información sobre la eliminación del artículo usado. Elimine el artículo y el embalaje de forma respetuosa con el medio ambiente.



El código de reciclaje se emplea para señalar los diferentes materiales para su retorno al ciclo de reciclaje. El código se compone de un símbolo de reciclaje para el ciclo de aprovechamiento y un número que señala el material.

Gestión de servicios

IAN: 404296_2204

Ⓔ Servicio España

Tel.: 900 984 989

E-Mail: deltasport@lidl.es

Congratulazioni!

Avete acquistato un articolo di alta qualità. Consigliamo di familiarizzare con l'articolo prima di cominciare ad utilizzarlo.

 **Leggere attentamente le seguenti istruzioni d'uso.**

Utilizzare l'articolo solo nel modo descritto e per gli ambiti di applicazione indicati. Conservare accuratamente queste istruzioni d'uso. In caso di trasferimento dell'articolo a terzi, consegnare tutti i documenti insieme all'articolo.

Dotazione (Fig. A)

- 1 x avvolgitubo a parete, smontato (1-8)
- 1 x staffa a parete, grande (9)
- 1 x staffa a parete, piccola (10)
- 4 x materiale di montaggio (11)
- 1 x istruzioni per l'uso

Dati tecnici

Pressione massima di esercizio:
4 bar

Attacco del tubo flessibile: 13 mm
(1/2")

 Data di produzione (mese/anno): 09/2022

Simboli e parole di segnalazione utilizzate



Segnale di avvertimento generale, serve a segnalare pericoli e rischi (ad es. pericolo di vita, lesioni o schiacciamento).

ATTENZIONE

Il segnale indica un pericolo con un alto grado di rischio che, se non viene evitato, può causare morte o gravi lesioni.



Il cartello del comandamento indica a ogni utente di leggere attentamente le istruzioni prima dell'uso e di tenerle sempre a disposizione di tutti gli utenti.

Uso previsto

L'articolo è stato progettato come supporto a parete per tubi dell'acqua di lunghezza massima pari a 20 m. L'articolo è destinato all'uso privato all'aperto.

Istruzioni di sicurezza

Importante: Leggete queste Istruzioni per l'uso e le istruzioni di sicurezza con attenzione e conservateli in un luogo sicuro!

Pericolo di vita!

Non lasciare mai i bambini senza sorveglianza con il materiale di imballaggio. C'è il rischio di soffocamento!

Pericolo di lesioni!

- **ATTENZIONE!** Leggere tutte le note e le istruzioni di sicurezza.
- Prima di ogni utilizzo, accertarsi che tutte le parti dell'articolo siano integre e assemblate secondo le presenti istruzioni per l'uso. Se l'unità non viene installata correttamente, sussiste il rischio di lesioni



ATTENZIONE! **Niente acqua potabile!**

L'acqua che ha attraversato questo articolo non è potabile.

- **ATTENZIONE!** non puntate mai il getto d'acqua verso persone o animali!
- **ATTENZIONE!** non dirigere mai il getto d'acqua verso le apparecchiature elettriche!
- L'articolo deve essere montato solo su una parete stabile e piana.
- Adatto solo per uso esterno.

Evitare di Danno materiale!

- Proteggere l'articolo dal gelo.
- L'articolo è adatto solo per l'irrigazione con acqua fredda.
- **ATTENZIONE!** Dopo ogni utilizzo, chiudere il rubinetto e svuotare il tubo.
- Controllare che l'articolo non sia danneggiato o usurato prima di ogni utilizzo. L'articolo può essere utilizzato solo in perfette condizioni!
- In caso di danni visibili o sospetti, l'articolo non deve più essere utilizzato.
- Pulire di tanto in tanto il raccordo dell'unità per garantire la tenuta dell'attacco del tubo.

Montaggio

Per il montaggio dell'articolo sono necessari i seguenti strumenti, non inclusi nella fornitura: una matita, una livella, un cacciavite adatto e un trapano.

Montare l'oggetto a parete con due persone.

1. Inserire gli elementi di base (5) e (6) tra loro (fig. B).
2. Ruotare il raccordo del tubo flessibile (3) per separarlo (fig. C).

3. Con le viti (7), collegare le coperture (1) alle traverse (4) e alla maniglia (2) (Fig. D).

Suggerimento: Inserire saldamente le traverse. Vengono utilizzati per appendere l'articolo in un secondo momento.

4. Inserire l'elemento base nel coperchio (fig. E).
5. Collegare il coperchio e l'elemento di base su un lato utilizzando il raccordo per tubi flessibili (3) (Fig. F).

Suggerimento: assicurarsi che il giunto piegato si trovi all'interno.

6. Sull'altro lato del coperchio, inserire la manovella (8) (fig. G).
7. Per il montaggio a parete, si consiglia di assemblare le staffe a muro (9)/(10) e l'articolo. A tal fine, aprire il piccolo supporto a parete (10) e chiuderlo dopo aver appeso l'articolo (Fig. I).
8. Tenere entrambe le staffe a muro (9)/(10) contro la parete e segnare i fori, praticare i fori per le viti con un trapano e fissare le staffe a muro con il materiale di montaggio (11) (fig. H).

9. Appendere l'articolo alla parete (Fig. I).

Suggerimento: Per azionare la manovella, estrarre l'impugnatura. Questo coinvolge in modo udibile. Per piegare, premere il pulsante (8a) (Fig. I).

Smaltimento



Smaltire l'articolo e i materiali della confezione nel rispetto delle attuali normative locali. Conservare i materiali della confezione (come ad es. i sacchetti) in modo che non siano raggiungibili per i bambini.

Presso la propria amministrazione comunale o cittadina è possibile ottenere ulteriori informazioni sullo smaltimento dell'articolo alla fine del suo periodo di impiego. Smaltire l'articolo e la confezione nel rispetto dell'ambiente.



Il codice di riciclaggio serve per indicare i diversi materiali per il loro ritorno al ciclo di riutilizzo (recycling). Il codice è composto da un simbolo di riciclaggio per il ciclo di riutilizzo e da un numero che contraddistingue il materiale.

Gestione dei servizi di assistenza

IAN: 404296_2204

Ⓜ Assistenza Italia

Tel.: 800781188

E-Mail: deltasport@lidl.it

Ⓜ Assistenza Malta

Tel.: 80062230

E-Mail: deltasport@lidl.com.mt

Muitos parabéns!

Com esta compra, optou por um artigo de alta qualidade. Antes de o utilizar pela primeira vez, familiarize-se com o artigo.

 **Leia com atenção o seguinte manual de utilização.**

Utilize o artigo apenas conforme descrito e para as aplicações indicadas. Guarde este manual de utilização num local seguro. No caso de transferir o artigo para terceiros, faça-o acompanhar de todos os documentos.

Volume de fornecimento (fig. A)

- 1 x tambor de mangueira de parede, desmontado (1-8)
- 1 x suporte de parede, grande (9)
- 1 x suporte de parede, pequeno (10)
- 4 x material de montagem (11)
- 1 x instruções de utilização

Dados técnicos

Pressão de serviço máx.: 4 bar
Ligação de mangueira: 13 mm (1/2")

 Data de fabrico (mês/ano):
09/2022

Símbolos e palavras-sinal utilizados



Sinal de aviso geral, utilizado para identificar perigos (por exemplo, risco de vida, ferimentos ou esmagamento).

AVISO

Esta palavra-sinal indica um perigo com um grau de perigo elevado, que, se não for evitado, pode resultar em morte ou ferimentos graves.



Sinal de obrigação, aconselha cada utilizador a ler cuidadosamente as instruções de utilização antes da utilização e a disponibilizá-las sempre a todos os utilizadores.

Utilização prevista

O artigo foi concebido como um suporte de parede para mangueiras de água de comprimento máx. de 20 m. O artigo destina-se a uma utilização privada ao ar livre.

Indicações de segurança

Importante: leia atentamente estas instruções de utilização e as indicações de segurança e guarde-as!

Perigo de morte!

Nunca deixe as crianças sem supervisão com o material da embalagem. Existe risco de asfixia!

Perigo de ferimentos!

- **AVISO!** Leia todas as instruções e indicações de segurança.
- Antes de cada utilização, certifique-se de que todas as partes do artigo não estão danificadas e que se encontram montadas de acordo com estas instruções de utilização. Em caso de uma montagem incorreta, existe o risco de ferimentos.



AVISO! **Água imprópria para consumo!**

A água que fluiu através deste artigo não é adequada para beber.

- **AVISO!** Nunca direcione jatos de água para pessoas ou animais!

- **AVISO!** Nunca direcione jatos de água para aparelhos elétricos!
- O artigo só pode ser fixado a uma parede estável e plana.
- Adequado apenas para uso ao ar livre.

Evitar danos materiais!

- Proteja o artigo da geada.
- O artigo só é adequado para irrigação com água fria.
- **AVISO!** Depois de cada utilização, desligue a torneira e esvazie a mangueira.
- Antes de cada utilização, verifique se o artigo apresenta danos ou desgaste. O artigo só pode ser utilizado em perfeitas condições!
- Em caso de danos visíveis ou suspeitos, o artigo já não pode ser utilizado.
- Ocasionalmente, limpe a ligação do dispositivo para garantir um ajuste apertado na ligação de mangueira.

Montagem

Para a montagem do artigo, necessita das seguintes ferramentas (não incluídas no volume de fornecimento): um lápis, um nível de bolha de ar, uma chave de parafusos adequada e um berbequim.

Monte o artigo na parede com a ajuda de uma segunda pessoa.

1. Junte os elementos de base (5) e (6) (Fig. B).
2. Separe o acoplamento da mangueira (3) (Fig. C).
3. Utilizando os parafusos (7), ligue as coberturas (1) às travessas (4) e à pega (2) (Fig. D).

Indicação: insira e fixe as travessas. Estas servirão para a posterior suspensão do artigo.

4. Coloque o elemento de base na cobertura (Fig. E).
5. Com o acoplamento da mangueira (3) (Fig. F), ligue a cobertura e o elemento de base de um dos lados.

Indicação: certifique-se de que o acoplamento dobrado se encontra no interior.

6. Do outro lado da cobertura, ligue a manivela (8) (Fig. G).

7. Para a montagem na parede, é aconselhável montar os suportes de parede (9)/(10) e o artigo. Para isso, abra o suporte de parede pequeno (10) e volte a fechá-lo depois de pendurar o artigo (Fig. I).
8. Segure ambos os suportes de parede (9)/(10) contra a parede e marque os furos de perfuração, faça os furos com um berbequim e fixe os suportes de parede com o material de montagem (11) (Fig. H).
9. Pendure o artigo na parede (fig. I).

Indicação: para acionar a manivela, puxe o manípulo para fora. Este encaixa-se de forma audível. Para fechar o manípulo, prima o botão (8a) (Fig. I).

Instruções para a eliminação



Elimine o artigo e os materiais da embalagem de acordo com as normas locais vigentes. Mantenha os materiais da embalagem (como, por ex. saco de película) fora do alcance das crianças.

Consulte a sua câmara municipal ou a sua junta de freguesia para obter outras informações para a eliminação do artigo fora de uso. Elimine o artigo e a embalagem de forma ambientalmente correta.



O código de reciclagem destina-se a identificar diferentes materiais para a recirculação no circuito de reprocessamento (reciclagem). O código consiste num símbolo de reciclagem para o circuito de revalorização e num número que identifica o material.

Processamento de serviço

IAN: 404296_2204

 Assistência Portugal

Tel.: 800849000

E-Mail: deltasport@lidl.pt

Congratulations!

You have chosen to purchase a high-quality product. Familiarise yourself with the product before using it for the first time.

 **Read the following instructions for use carefully.**

Use the product only as described and only for the given areas of application. Store these instructions for use carefully. When passing the product on to third parties, please also hand over all accompanying documents.

Package contents (Fig. A)

- 1 x wall-mounted hose reel, disassembled (1-8)
- 1 x wall bracket, large (9)
- 1 x wall bracket, small (10)
- 4 x mounting material (11)
- 1 x instructions for use

Technical data

Max. operating pressure: 4 bar
Hose connection: 13 mm (1/2")

 Date of manufacture (month/year): 09/2022

Symbols and signal words used



General warning sign, serves to indicate dangers and hazards (e.g. danger to life or risk of injury or crushing).

WARNING

The signal word indicates a hazard with a high degree of risk which, if not avoided, may result in death or serious injury.



Requirement sign, instructs each user to read the instructions carefully before use and to keep them available for all users at all times.

Intended use

The product is designed as a wall bracket for water hoses a max. 20 m in length. The product is intended for private outdoor use.

Safety instructions

Important: Read these instructions for use and the safety instructions carefully and keep them for future reference!

Danger to life!

Never leave children unsupervised with the packaging material. Danger of suffocation!

Risk of injury!

- **WARNING!** Read all safety information and instructions.
- Before each use, make sure that all parts of the product are undamaged and assembled/installed according to these instructions for use. There is a risk of injury if the product is not assembled and installed correctly.



WARNING! **Not drinking water!**

Water that has flowed through this product is not suitable for drinking.

- **WARNING!** Never point the water jet at people or animals!
- **WARNING!** Never direct the water jet at electrical equipment!
- The product should only be mounted on a stable, level wall.
- Only suitable for outdoor use

Avoiding material damage

- Protect the product from frost.
- The product is only suitable for use with cold water.
- **WARNING!** After each use, turn off the tap and empty the hose.
- Check the product for damage or wear before each use. Only use the product if it is in good condition!
- Stop using the product if there is visible or suspected damage.
- Clean the unit connection from time to time to ensure a tight fit at the hose connection.

Installation

To install the item you will need the following tools, which are not included in the scope of delivery: a pencil, a spirit level, a suitable screwdriver and a drill.

Two people should mount the product on the wall.

1. Assemble the basic elements (5) and (6) (fig. B).
2. Unscrew the hose coupling (3) (fig. C).
3. Using the screws (7), connect the covers (1) to the crossbars (4) and the handle (2) (Fig. D).

Note: Insert the crossbars firmly. They are used later to hang the product up.

4. Place the basic element in the cover (fig. E).
5. Connect the cover and the basic element on one side using the hose coupling (3) (Fig. F).

Note: Make sure that the kinked coupling is on the inside.

6. On the other side of the cover insert the crank (8) (fig. G).
7. For wall mounting it is recommended to assemble the wall brackets (9)/(10) and the product. To do this, open the small wall bracket (10) and close it after you have hung up the product (Fig. I).
8. Hold both wall brackets (9)/(10) against the wall and mark the drill holes. Drill the screw holes using a drill and fasten the wall brackets with the mounting material (11) (fig. H).
9. Hang the product on the wall (Fig. I).

Note: To operate the crank, fold out the handle. It will audibly engage. To fold, press the button (8a) (Fig. I).

Disposal



Dispose of the product and packaging materials in accordance with current local regulations. Store the packaging materials (foil bags, for example) out of the reach of children. For further information about disposal of the product no longer needed, contact your local council. Dispose of the product and the packaging in an environmentally friendly manner.



The Recycling Code distinguishes different materials to be returned for recycling.

The Code consists of the recycling symbol for the recycling process and a number that identifies the material.

Service handling

IAN: 404296_2204

ⓐ Service Great Britain
Tel.: 0800 404 7657
E-Mail: deltasport@lidl.co.uk

ⓑ Service Malta
Tel.: 80062230
E-Mail: deltasport@lidl.com.mt

Herzlichen Glückwunsch!
Mit Ihrem Kauf haben Sie sich für einen hochwertigen Artikel entschieden. Machen Sie sich vor der ersten Inbetriebnahme mit dem Artikel vertraut.

 **Lesen Sie hierzu aufmerksam die nachfolgende Gebrauchsanweisung.**

Benutzen Sie den Artikel nur wie beschrieben und für die angegebenen Einsatzbereiche. Bewahren Sie diese Gebrauchsanweisung gut auf. Händigen Sie alle Unterlagen bei Weitergabe des Artikels an Dritte ebenfalls mit aus.

Lieferumfang (Abb. A)

- 1 x Wand-Schlauchtrommel, zerlegt (1-8)
- 1 x Wandhalterung, groß (9)
- 1 x Wandhalterung, klein (10)
- 4 x Montagematerial (11)
- 1 x Gebrauchsanweisung

Technische Daten

Max. Betriebsdruck: 4 bar
Schlauchanschluss: 13 mm (1/2")

 Herstellungsdatum (Monat/Jahr): 09/2022

Verwendete Symbole und Signalwörter



Allgemeines Warnzeichen, dient der Kennzeichnung von Gefahren und Gefährdungen (z. B. Lebens-, Verletzungs- oder Quetschgefahr).

WARNUNG

Das Signalwort bezeichnet eine Gefährdung mit einem hohen Risikograd, die, wenn sie nicht vermieden wird, den Tod oder eine schwere Verletzung zur Folge haben kann.



Gebotszeichen, weist jeden Benutzer darauf hin, die Gebrauchsanweisung vor dem Gebrauch sorgfältig durchzulesen und für alle Benutzer stets zur Verfügung zu stellen.

Bestimmungsgemäße Verwendung

Der Artikel wurde als Wandhalterung für Wasserschläuche von max. 20 m Länge konzipiert. Der Artikel ist für den privaten Gebrauch im Außenbereich bestimmt.

Sicherheitshinweise

Wichtig: Lesen Sie diese Gebrauchsanweisung und die Sicherheitshinweise sorgfältig und bewahren Sie sie unbedingt auf!

Lebensgefahr!

Lassen Sie Kinder niemals unbeaufsichtigt mit dem Verpackungsmaterial. Es besteht Erstickungsgefahr!

Verletzungsgefahr!

- **WARNUNG!** Lesen Sie alle Sicherheitshinweise und Anweisungen.
- Stellen Sie vor jedem Gebrauch sicher, dass alle Teile des Artikels unbeschädigt und gemäß dieser Gebrauchsanweisung montiert sind. Bei unsachgemäßer Montage besteht Verletzungsgefahr.



WARNUNG! **Kein Trinkwasser!**

Das Wasser, das durch diesen Artikel geflossen ist, ist nicht zum Trinken geeignet.

- **WARNUNG!** Wasserstrahl niemals auf Personen oder Tiere richten!

- **WARNUNG!** Wasserstrahl niemals auf elektrische Einrichtungen richten!
- Der Artikel ist nur auf einer stabilen und ebenen Wand zu befestigen.
- Nur für den Außenbereich geeignet.

Vermeidung von Sachschäden!

- Schützen Sie den Artikel vor Frost.
- Der Artikel ist nur für die Bewässerung mit kaltem Wasser geeignet.
- **WARNUNG!** Drehen Sie nach jedem Gebrauch den Wasserhahn zu und entleeren Sie den Schlauch.
- Prüfen Sie den Artikel vor jedem Gebrauch auf Beschädigungen oder Abnutzungen. Der Artikel darf nur in einwandfreiem Zustand verwendet werden!
- Bei sichtbaren oder vermuteten Beschädigungen darf der Artikel nicht mehr verwendet werden.
- Geräteanschluss von Zeit zu Zeit reinigen, um dichten Sitz am Schlauchanschluss zu gewährleisten.

Montage

Für die Montage des Artikels benötigen Sie folgende, nicht im Lieferumfang enthaltene Werkzeuge: einen Bleistift, eine Wasserwaage, einen geeigneten Schraubendreher und eine Bohrmaschine.

Montieren Sie den Artikel mit zwei Personen an der Wand.

1. Stecken Sie die Basiselemente (5) und (6) zusammen (Abb. B).
2. Drehen Sie die Schlauchkupplung (3) auseinander (Abb. C).
3. Verbinden Sie mithilfe der Schrauben (7) die Abdeckungen (1) mit den Querstangen (4) und dem Griff (2) (Abb. D).

Hinweis: Setzen Sie die Querstangen fest ein. Sie dienen der späteren Aufhängung des Artikels.

4. Setzen Sie das Basiselement in die Abdeckung (Abb. E).
5. Verbinden Sie Abdeckung und Basiselement an einer Seite mithilfe der Schlauchkupplung (3) (Abb. F).

Hinweis: Achten Sie darauf, dass sich die abgeknickte Kuppelung innen befindet.

6. Stecken Sie auf der anderen Seite der Abdeckung die Kurbel (8) ein (Abb. G).
7. Für die Wandmontage empfiehlt es sich, die Wandhalterungen (9)/(10) und den Artikel zusammensetzen. Öffnen Sie dazu die kleine Wandhalterung (10) und schließen diese, nachdem Sie den Artikel eingehängt haben (Abb. I).
8. Halten Sie beide Wandhalterungen (9)/(10) an die Wand und markieren Sie die Bohrlöcher, bohren Sie mithilfe einer Bohrmaschine die Schraublöcher und befestigen Sie die Wandhalterungen mit dem Montagmaterial (11) (Abb. H).
9. Hängen Sie den Artikel an die Wand (Abb. I).

Hinweis: Um die Kurbel zu betätigen, klappen Sie den Handgriff aus. Dieser rastet hörbar ein. Zum Zusammenklappen drücken Sie die Taste (8a) (Abb. I).

Lagerung, Reinigung

Lagern Sie den Artikel bei Nichtbenutzung immer trocken und sauber bei Raumtemperatur.

Nur mit einem feuchten Reinigungstuch reinigen und anschließend trockenwischen.

WICHTIG! Nie mit scharfen Reinigungsmitteln reinigen.

Hinweise zur Entsorgung



Entsorgen Sie den Artikel und die Verpackungsmaterialien entsprechend den aktuellen örtlichen Vorschriften. Bewahren Sie Verpackungsmaterialien (wie z. B. Folienbeutel) für Kinder unerreikbaar auf. Weitere Informationen zur Entsorgung des ausgedienten Artikels erhalten Sie bei Ihrer Gemeinde- oder Stadtverwaltung. Entsorgen Sie den Artikel und die Verpackung umweltschonend.



Der Recycling-Code dient der Kennzeichnung verschiedener Materialien zur Rückführung in den Wiederverwertungskreislauf (Recycling).

Der Code besteht aus einem Recyclingsymbol für den Verwertungskreislauf und einer Nummer, die das Material kennzeichnet.

Serviceabwicklung

IAN: 404296_2204

- Ⓓ Kundenservice Deutschland
Tel.: 0800 5435 111
E-Mail: deltasport@lidl.de
- Ⓐ Service Österreich
Tel.: 0800 447744
E-Mail: deltasport@lidl.at
- Ⓒ Service Schweiz
Tel.: 0800 56 44 33
E-Mail: deltasport@lidl.ch

DELTA-SPORT HANDELSKONTOR GMBH

Wragekamp 6 • DE-22397 Hamburg
GERMANY



09/2022

Delta-Sport-Nr.: WS-11766

09.23.2022 / AM 9:52

IAN 404296_2204

5 