



## 4V CORDLESS SCREWDRIVER SET WITH BBQ ACCESSORIES PAS 4 D7

(GB) (CY)

### 4V CORDLESS SCREWDRIVER SET WITH BBQ ACCESSORIES

User manual  
Translation of the original instructions

(HU)

### 4 V AKKUS CSAVAROZÓKÉSZLET BBQ-TARTOZÉKKAL

Használati útmutató  
Eredeti használati utasítás fordítása

(SI)

### 4 V KOMPLET AKUMULATORSKEGA VIJAČNIKA Z DODATKI ZA ŽAR

Navodila za uporabo  
Prevod izvirnih navodil

(CZ)

### 4 V SADA AKU ŠROUBOVÁKU S GRILOVACÍM PŘÍSLUŠENSTVÍM

Návod na obsluhu  
Překlad původního návodu k používání

(SK)

### 4 V AKU SKRUTKOVÁČ S PRÍSLUŠENSTVOM NA GRILOVANIE

Návod na obsluhu  
Překlad pôvodného návodu na použitie

(HR)

### 4 V SET ZA AKU ODVIJAČ SA PRIBOROM ZA ROŠTILJ

Upute za uporabu  
Prijevod originalnih uputa

(RS)

### 4 V SET ZA AKU ODVIJAČ SA PRIBOROM ZA ROŠTILJ

Uputstvo za korišćenje  
Prevod originalnog uputstva

(MK)

### 4 V KOMPLET ZA ŠTRAFIЛИЦА НА БАТЕРИИ СО ДОДАТОЦИ ЗА СКАРА

Прирачник за корисници  
Превод на оригиналните упатства

(AL)

### 4 V SET KAÇAVIDASH ME BATERI ME AKSESORË PËR SKARË

Manuali i përdorimit  
Përkthim i udhëzimeve origjinale

(RO)

### 4 V SET ŞURUBELNIŢĂ CU ACUMULATOR, CU ACCESORII PENTRU GRĂȚAR

Instrucțiuni de utilizare  
Traducere a instrucțiunilor originale

(BG)

### 4 V КОМПЛЕТ АКУМУЛАТОРЕН ВИНТОВЕРТ С ПРИНАДЛЕЖНОСТИ ЗА БАРБЕКЮ

Ръководство за експлоатация  
Превод на оригиналната инструкция

(GR) (CY)

### 4 V ΣΕΤ ΕΠΑΝΑΦΟΡΤΙΖΟΜΕΝΟ ΚΑΤΣΑΒΙΔΙ ΜΕ ΕΞΑΡΤΗΜΑΤΑ BBQ

Οδηγίες χρήσης  
Μετάφραση του πρωτοτύπου των οδηγιών χρήσης

(DE) (AT) (BE) (CH)

### 4 V AKKU-SCHRAUBER-SET MIT BBQ-ZUBEHÖR

Bedienungsanleitung  
Originalbetriebsanleitung

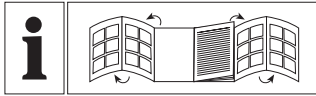

GB/CY	User manual	Page	7
HU	Használati útmutató	Oldal	24
SI	Navodila za uporabo	Stran	42
CZ	Návod na obsluhu	Strana	61
SK	Návod na obsluhu	Strana	78
HR	Upute za uporabu	Stranica	95
RS	Uputstvo za korišćenje	Strana	113
MK	Прирачник за корисници	Страница	132
AL	Manuali i përdorimit	Faqja	151
RO	Instrucțiuni de utilizare	Pagina	168
BG	Ръководство за експлоатация	Страница	186
GR/CY	Οδηγίες χρήσης	Σελίδα	208
DE/AT/BE/CH	Bedienungsanleitung	Seite	228

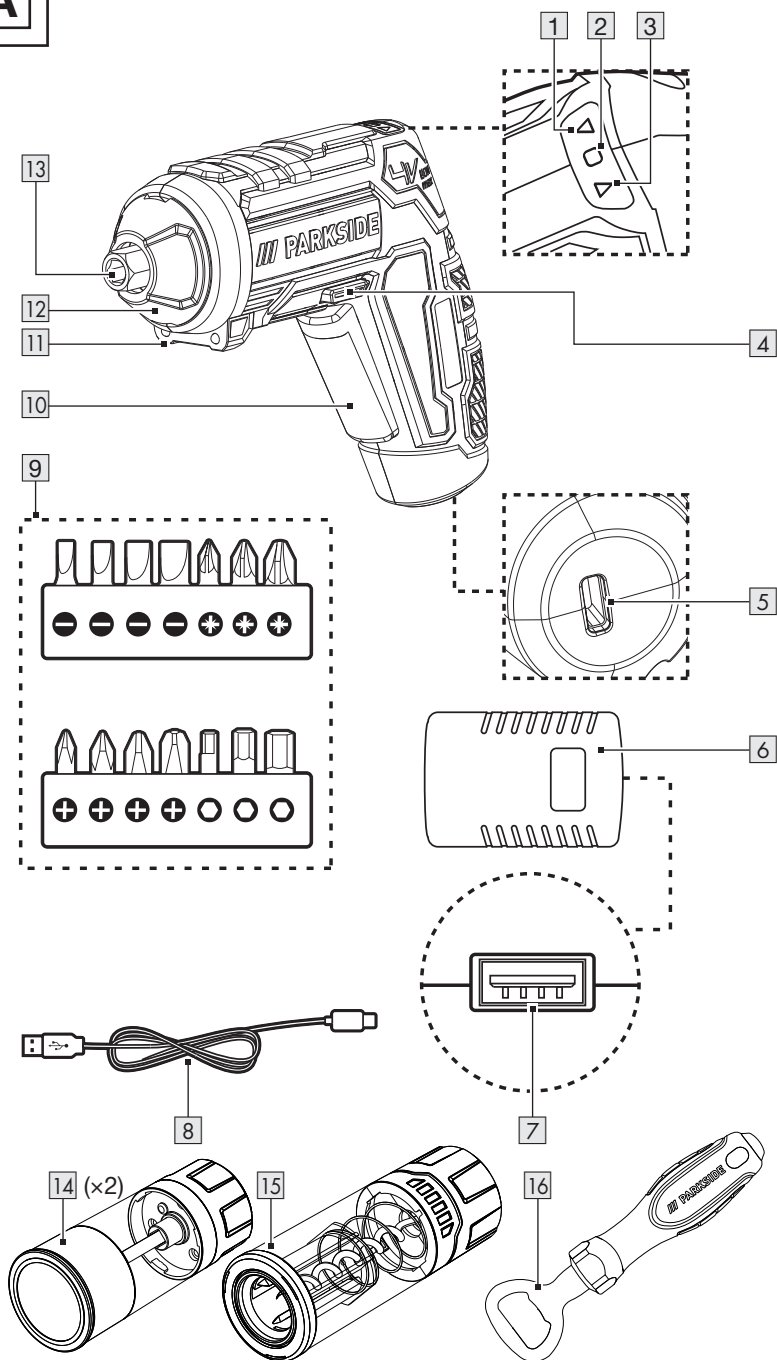
**A**

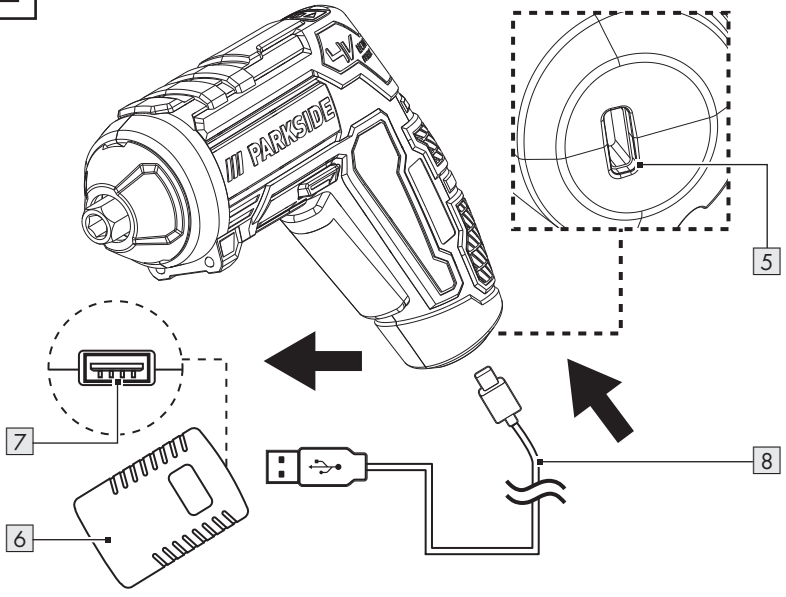
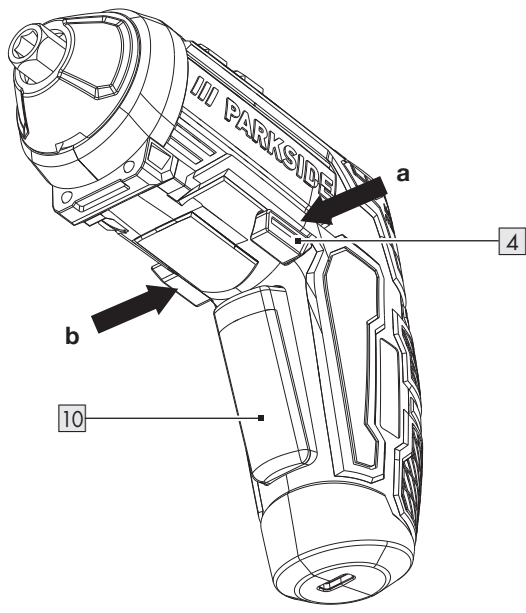
**B****C**

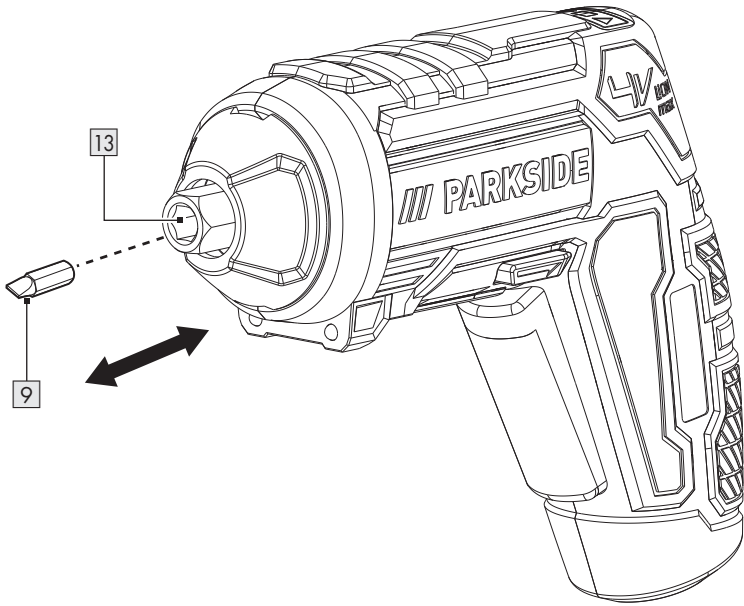
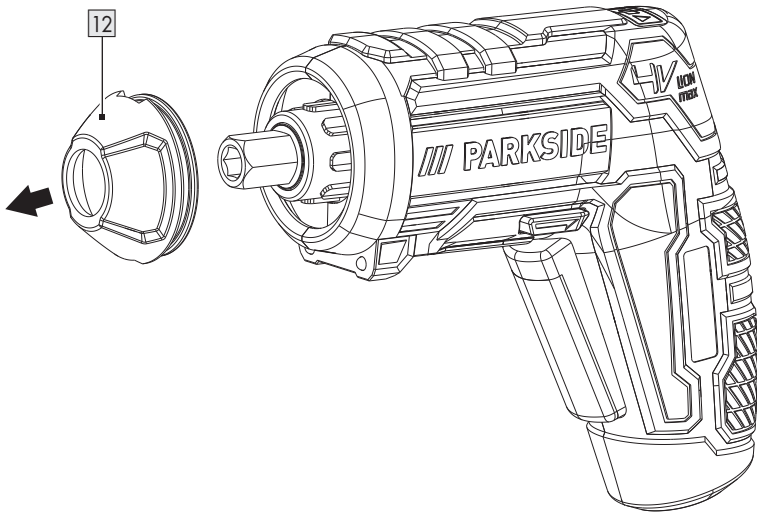
**D****E**

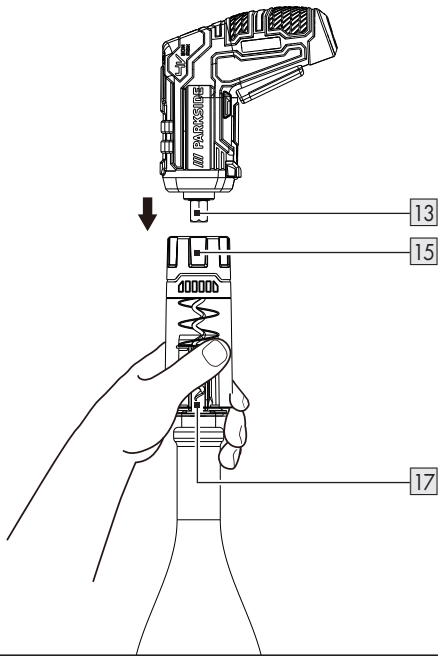
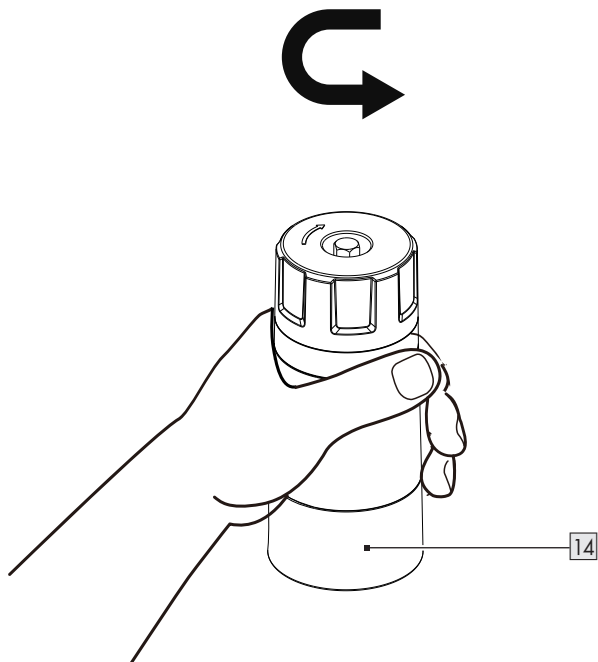
**F****G**

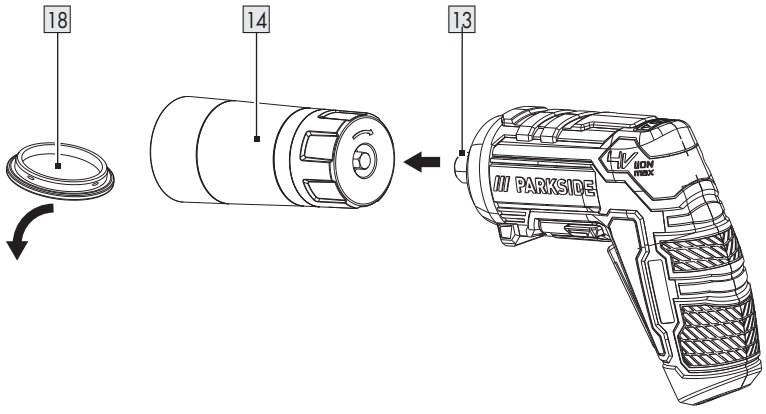
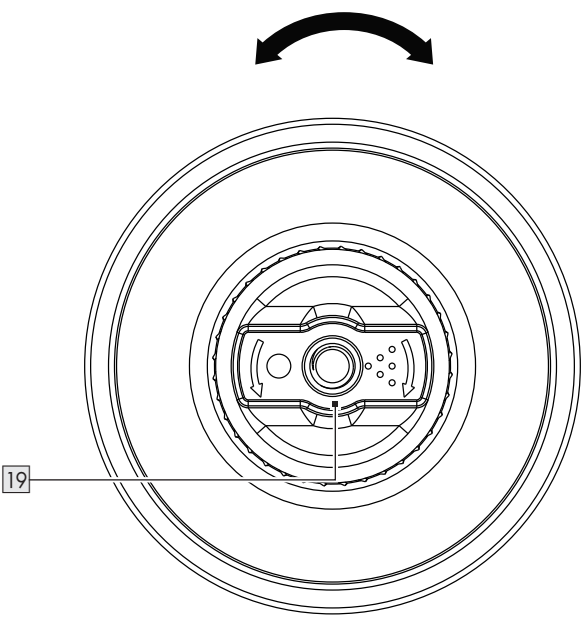
**H****I**

**J**

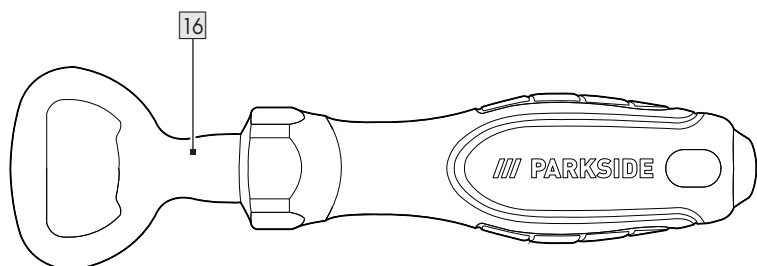

**K**

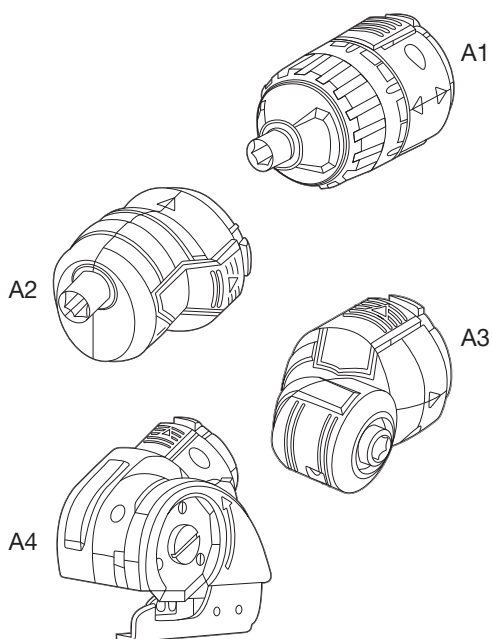

**Warnings and symbols used** . . . . . Page 8

**Introduction** . . . . . Page 9

    Intended use . . . . . Page 9

    Scope of delivery . . . . . Page 9

    Description of parts . . . . . Page 9

    Technical data . . . . . Page 10

**Safety instructions** . . . . . Page 11

    General power tool safety warnings . . . . . Page 11

    Safety guidelines for screwdrivers . . . . . Page 14

    Safety guidelines for attachments . . . . . Page 14

    Vibration and noise reduction . . . . . Page 15

    Behaviour in emergency situations . . . . . Page 15

    Battery charger safety warnings . . . . . Page 15

    Residual risks . . . . . Page 16

**Use** . . . . . Page 16

    Battery information . . . . . Page 16

    Changing rotary direction . . . . . Page 17

    LED work light . . . . . Page 17

    Changing bits . . . . . Page 17

    Changing/using attachments . . . . . Page 18

    Switching on/off . . . . . Page 19

**Troubleshooting** . . . . . Page 19

**Cleaning and maintenance** . . . . . Page 20

    Maintenance . . . . . Page 20

    Storage . . . . . Page 20

    Transportation . . . . . Page 20

**Disposal** . . . . . Page 20

**Warranty** . . . . . Page 21

















    Warranty claim procedure . . . . . Page 21

**Service** . . . . . Page 22

**EU Declaration of conformity** . . . . . Page 23

## Warnings and symbols used

The following warnings are used in the user manual and on the packaging:

	<p><b>DANGER!</b> This symbol in combination with the signal word “Danger” marks a high-risk hazard that if not prevented could result in death or serious injury.</p>	 	<p>This symbol means that the operating instructions must be observed when using the product.</p>
	<p><b>WARNING!</b> This symbol in combination with the signal word “Warning” marks a medium-risk hazard that if not prevented could result in death or serious injury.</p>		<p>Danger – risk of electric shock!</p>
			<p>Protect the rechargeable battery from heat and continuous intense sunlight.</p>
	<p><b>CAUTION!</b> This symbol in combination with the signal word “Caution” marks a low-risk hazard that if not prevented could result in minor or moderate injury.</p>		<p>Protect the rechargeable battery from fire.</p>
			<p>Protect the rechargeable battery from water and moisture.</p>
	<p><b>ATTENTION!</b> This symbol with the signal word “Attention” indicates a possible property damage.</p>	<p><b>min<sup>-1</sup></b></p>	<p>Revolutions per minute</p>
	<p>Alternating current/voltage</p>		<p>Direct current/voltage</p>
	<p>Symbol for a Protection Class II product</p>		<p>Use the product in dry indoor spaces only.</p>
<p><b>Li-Ion</b></p>	<p>Lithium-Ion battery</p>	<p><b>n<sub>0</sub></b></p>	<p>No-load speed</p>
	<p>CE mark indicates conformity with relevant EU directives applicable for this product.</p>		<p>Safety information Instructions for use</p>

# **4V CORDLESS SCREWDRIVER SET WITH BBQ ACCESSORIES**

## ● Introduction

We congratulate you on the purchase of your new product. You have chosen a high quality product. The instructions for use are part of the product. They contain important information concerning safety, use and disposal. Before using the product, please familiarise yourself with all of the safety information and instructions for use. Only use the product as described and for the specified applications. If you pass the product on to anyone else, please ensure that you also pass on all the documentation with it.

## ● Intended use

- This product is designed for screwing in and out screws and corks. The bottle opener attachment is designed to remove metal caps from bottles.
- 3 attachments are included:

Attachment	Purpose
Salt/pepper mill <sup>14</sup>	Grinding salt/pepper
Corkscrew <sup>15</sup>	Drawing corks from bottles

- Always use the correct accessory tools (attachments and bits) according to the intended use! Observe the technical requirements of this product (see “Technical data”) when purchasing and using accessory tools!
- The LED work light <sup>11</sup> on this product is intended to illuminate the immediate work area.
- Any other use or modification of the product are considered improper use and can result in hazards such

as death, life-threatening injuries and damage. The manufacturer is not liable for any damages caused by improper use. The product is not intended for commercial or similar uses.

## ● Scope of delivery

### ▲ WARNING!

- ▶ The product and the packaging are not children’s toys! Children must not play with plastic bags, sheets and small parts! There is a danger of choking and suffocation!

- 1 Cordless screwdriver
- 1 Front cover
- 1 Corkscrew
- 2 Salt/pepper mills
- 1 Bottle opener
- 1 USB cable
- 14 Screw bits × 25 mm
- 1 Bit extension (60 mm)
- 1 User manual

### 14 Screw bits × 25 mm

4 Slotted bits:	SL3	SL4	SL5	SL6
3 Pozidriv bits:	PZ0	PZ1	PZ2	
4 Phillips bits:	PH0	PH1	PH2	PH3
3 Hexagonal bits:	H3	H4	H5	

## ● Description of parts

Before reading, unfold the page containing the illustrations and familiarise yourself with all the functions of the product.

- <sup>1</sup> Direction indicator ▲ (tighten screws)/battery status LED (green colour)
- <sup>2</sup> Battery status LED (yellow colour)
- <sup>3</sup> Direction indicator ▼ (loosen screws)/battery status LED (red colour)

- 4 Rotation direction switch
- 5 USB Type C socket
- 6 Charger \*
- 7 USB port (Type A)
- 8 USB cable
- 9 Screw bits
- 10 Switch trigger
- 11 LED work light
- 12 Front cover
- 13 Bit holder
- 14 Salt/pepper mill (x2)
- 15 Corkscrew
- 16 Bottle opener
- 17 Corkscrew worm

(Fig. H)

- 18 Cover (for salt/pepper mill)

(Fig. I)

- 19 Adjustment knob

## ● Technical data

Cordless screwdriver	
Model:	HG10759
Rated voltage:	4 V $\text{---}$ (direct current)
Rechargeable battery (built-in):	Lithium-Ion
Number of cells:	1
Capacity:	1.5 Ah
No-load speed:	$n_0 = 200 \text{ min}^{-1}$
Torque (hard/soft screwing per ISO 5393):	Max. 10 N m
Bit holder:	6.35 mm (1/4")

**Use only the following charger to charge the cordless tool \* :**

Information	Value
Manufacturer's name or trade mark, commercial registration number and address:	OWIM GmbH & Co. KG HRA 721742 Stiftsbergstraße 1, 74167 Neckarsulm, GERMANY
Model identifier:	HG06825 (VDE plug) HG06825-BS (BS plug)

Information	Value	Unit
Input voltage:	100–240	V~
Input AC frequency:	50/60	Hz
Output voltage:	5.0	V $\text{---}$
Output current:	1.7	A
Output power:	8.5	W
Average active efficiency:	78.2	%
No-load power consumption:	<0,1	W
Input current:	0.3	A
Protection class:	II/□ (double insulation)	
Connection type:	USB (Type A)	–
Charging time:	approx. 60	min

Recommended ambient temperature	
While charging:	+4 °C to +40 °C
During operation:	0 °C to +40 °C
During storage:	0 °C to +50 °C

\* Charger is not included. Suitable charger: HG06825/HG06825-BS

### Noise emission value

The measured values have been determined in accordance with EN 62841. The A-rated noise level of the power tool is typically as follows:

Sound pressure level:	$L_{pA} = 63.37 \text{ dB}$
Sound power level:	$L_{WA} = 71.37 \text{ dB}$
Uncertainty K:	$K_{pA/WA} = 3 \text{ dB}$

### Vibration emission value

Vibration total values (triaxial vector sum) determined according to EN 62841:

#### Screw driving

Vibration emission value $a_h$ :	$< 2.5 \text{ m/s}^2$ ( $0.215 \text{ m/s}^2$ )
Uncertainty K:	$1.5 \text{ m/s}^2$

### WARNING!

- ▶ The vibration and noise emissions during actual use of the power tool can differ from the declared values depending on the manner in which the tool is used, especially what kind of workpiece is processed. Try to minimise exposure to vibration and noise. Examples of measures to reduce vibration include wearing gloves when using the tool and limiting working time. All parts of the operating cycle must be taken into account (e.g. times when the power tool is switched off and when it is running idle in addition to the trigger time).

### NOTE

- ▶ The declared vibration total value and the declared noise emission value have been measured in accordance with a standard test method and may be used for comparing one tool with another.
- ▶ The declared total vibration value and the declared noise emission value may also be used for a preliminary assessment of exposure.



## Safety instructions

### ● General power tool safety warnings

#### WARNING!

- ▶ **Read all safety warnings, instructions, illustrations and specifications provided with this power tool.** Failure to follow all instructions listed below may result in electric shock, fire and/or serious injury.

### Save all warnings and instructions for future reference.

The term “power tool” in the warnings refers to your mains-operated (corded) power tool or battery-operated (cordless) power tool.

### Work area safety

- Keep work area clean and well lit.** Cluttered or dark areas invite accidents.
- Do not operate power tools in explosive atmospheres, such as in the presence of flammable liquids, gases or dust.** Power tools create

sparks which may ignite the dust or fumes.

- c) **Keep children and bystanders away while operating a power tool.** Distractions can cause you to lose control.

### Electrical safety

- a) **Power tool plugs must match the outlet. Never modify the plug in any way. Do not use any adapter plugs with earthed (grounded) power tools.** Unmodified plugs and matching outlets will reduce risk of electric shock.
- b) **Avoid body contact with earthed or grounded surfaces, such as pipes, radiators, ranges and refrigerators.** There is an increased risk of electric shock if your body is earthed or grounded.
- c) **Do not expose power tools to rain or wet conditions.** Water entering a power tool will increase the risk of electric shock.
- d) **Do not abuse the cord. Never use the cord for carrying, pulling or unplugging the power tool. Keep cord away from heat, oil, sharp edges or moving parts.** Damaged or entangled cords increase the risk of electric shock.
- e) **When operating a power tool outdoors, use an extension cord suitable for outdoor use.** Use of a cord suitable for outdoor use reduces the risk of electric shock.
- f) **If operating a power tool in a damp location is unavoidable, use a residual current device (RCD) protected supply.** Use of an RCD reduces the risk of electric shock.

### Personal safety

- a) **Stay alert, watch what you are doing and use common sense when operating a power tool.** Do not use a power tool while you are tired or under the influence of drugs, alcohol or medication. A moment of inattention while operating power tools may result in serious personal injury.
- b) **Use personal protective equipment. Always wear eye protection.** Protective equipment such as dust mask, non-skid safety shoes, hard hat, or hearing protection used for appropriate conditions will reduce personal injuries.
- c) **Prevent unintentional starting. Ensure the switch is in the off-position before connecting to power source and/or battery pack, picking up or carrying the tool.** Carrying power tools with your finger on the switch or energising power tools that have the switch on invites accidents.
- d) **Remove any adjusting key or wrench before turning the power tool on.** A wrench or a key left attached to a rotating part of the power tool may result in personal injury.
- e) **Do not overreach. Keep proper footing and balance at all times.** This enables better control of the power tool in unexpected situations.
- f) **Dress properly. Do not wear loose clothing or jewellery. Keep your hair, clothing and gloves away from moving parts.** Loose clothes, jewellery or long hair can be caught in moving parts.
- g) **If devices are provided for the connection of dust extraction and**

**collection facilities, ensure these are connected and properly used.**

Use of dust collection can reduce dust-related hazards.

- h) **Do not let familiarity gained from frequent use of tools allow you to become complacent and ignore tool safety principles.** A careless action can cause severe injury within a fraction of a second.

#### **Power tool use and care**

- a) **Do not force the power tool. Use the correct power tool for your application.** The correct power tool will do the job better and safer at the rate for which it was designed.
- b) **Do not use the power tool if the switch does not turn it on and off.** Any power tool that cannot be controlled with the switch is dangerous and must be repaired.
- c) **Disconnect the plug from the power source and/or the battery pack, if detachable, from the power tool before making any adjustments, changing accessories, or storing power tools.** Such preventive safety measures reduce the risk of starting the power tool accidentally.
- d) **Store idle power tools out of the reach of children and do not allow persons unfamiliar with the power tool or these instructions to operate the power tool.** Power tools are dangerous in the hands of untrained users.
- e) **Maintain power tools and accessories. Check for misalignment or binding of moving parts, breakage of parts and any other condition that may affect the power tool's operation. If damaged, have the power tool repaired before use.** Many

accidents are caused by poorly maintained power tools.

- f) **Keep cutting tools sharp and clean.** Properly maintained cutting tools with sharp cutting edges are less likely to bind and are easier to control.
- g) **Use the power tool, accessories and tool bits etc. in accordance with these instructions, taking into account the working conditions and the work to be performed.** Use of the power tool for operations different from those intended could result in a hazardous situation.
- h) **Keep handles and grasping surfaces dry, clean and free from oil and grease.** Slippery handles and grasping surfaces do not allow for safe handling and control of the tool in unexpected situations.

#### **Battery tool use and care**

- a) **Recharge only with the charger specified by the manufacturer.** A charger that is suitable for one type of battery pack may create a risk of fire when used with another battery pack.
- b) **Use power tools only with specifically designated battery packs.** Use of any other battery packs may create a risk of injury and fire.
- c) **When battery pack is not in use, keep it away from other metal objects, like paper clips, coins, keys, nails, screws or other small metal objects, that can make a connection from one terminal to another.** Shorting the battery terminals together may cause burns or a fire.

- d) **Under abusive conditions, liquid may be ejected from the battery; avoid contact. If contact accidentally occurs, flush with water. If liquid contacts eyes, additionally seek medical help.** Liquid ejected from the battery may cause irritation or burns.
- e) **Do not use a battery pack for tool that is damaged or modified.** Damaged or modified batteries exhibit unpredictable behaviour resulting in fire, explosion or risk of injury.
- f) **Do not expose a battery pack or tool to fire or excessive temperature.** Exposure to fire or temperature above 130 °C may cause explosion.
- g) **Follow all charging instruction and do not charge the battery pack or tool outside the temperature range specified in the instruction.** Charging improperly or at temperatures outside the specified range may damage the battery and increase the risk of the fire.

	<b>CAUTION! RISK OF EXPLOSION!</b> <b>Never charge non-rechargeable batteries!</b>
	Protect the rechargeable battery from heat, for example from continuous exposure to sunlight, fire, water and moisture.
	There is a risk of explosion.

### Service

- a) **Have your power tool serviced by a qualified repair person using only identical replacement parts.**

This will ensure that the safety of the power tool is maintained.

- b) **Never service damaged battery packs.** Service of battery packs should be only be performed by the manufactured or authorized service providers.
- **Safety guidelines for screwdrivers**
    - a) **Hold the power tool by the insulated gripping surfaces, when performing an operation where the fastener may contact hidden wiring.** Fasteners contacting a “live” wire may make exposed metal parts of the power tool “live” and could give the operator an electric shock.
    - b) **Secure the workpiece.** A workpiece securely held by a clamping device or vice is much safer than one held in your hand.
    - c) **Hold the power tool firmly.** High reaction moments can occur for brief periods while lightening and loosening screws.
    - d) **Switch the power off immediately if the tool blocks while in use.** Be prepared for high reaction moments as these can cause kickback.
    - e) **While working on the appliance, transporting it or storing it, always set the rotation direction switch to the central position (lock position).** This prevents the power tool from starting up unintentionally.

- **Safety guidelines for attachments**

- a) **Corkscrew:** Hold the corkscrew and the wine bottle firmly during use. Place the wine bottle on a flat surface.

- b) **Salt/pepper mill:** Do not overfill the salt/pepper mill. Otherwise the salt/pepper mill cannot grind the salt or pepper. If the salt/pepper mill is working slowly, remove some salt or pepper.
- c) **Salt/pepper mill:** Only fill the salt/pepper mill with medium to coarse-grained salt or whole peppercorns.

## ● Vibration and noise reduction

To reduce the impact of noise and vibration emission, limit the time of operation, use low-vibration and low-noise operating modes as well as wear personal protective equipment.

Take the following points into account to minimise the vibration and noise exposure risks:

- Only use the product as intended by its design and these instructions.
- Ensure that the product is in good condition and well maintained.
- Use correct accessory tools for the product and ensure they are in good condition.
- Keep tight grip on the handles/grip surface.
- Maintain this product in accordance with these instructions and keep it well lubricated (where appropriate).
- Plan your work schedule to spread any high vibration tool use across a longer period of time.

## ● Behaviour in emergency situations

Familiarise yourself with the use of this product by means of this instruction manual. Memorise the safety warnings and follow them to the letter. This will help to prevent risks and hazards.

- Always be alert when using this product, so that you can recognise

and handle risks early. Fast intervention can prevent serious injury and damage to property.

- Switch the product off and disconnect it from the mains if there are malfunctions. Have the product checked by a qualified professional and repaired, if necessary, before you operate it again.

## ● Battery charger safety warnings

- This appliance can be used by children aged from 8 years and above and persons with reduced physical, sensory or mental capabilities or lack of experience and knowledge if they have been given supervision or instruction concerning use of the appliance in a safe way and understand the hazards involved. Children shall not play with the appliance. Cleaning and user maintenance shall not be made by children without supervision.
- Do not charge non-rechargeable batteries. Disregarding this instruction is hazardous.

- Protect the electrical parts against moisture. Do not immerse such parts in water or other liquids to avoid electrical shock.

Never hold the appliance under running water.

Pay attention to the instructions provided for cleaning, maintenance and repair.

 The appliance is suitable for indoor use only.

## ● Residual risks

### NOTE

- ▶ This product produces an electromagnetic field during operation! This field may under some circumstances interfere with active or passive medical implants! To reduce the risk of serious or fatal injury, we recommend persons with medical implants to consult their doctor and the medical implant manufacturer before operating this product!

Even if you are operating this product in accordance with all the safety requirements, potential risks of injury and damage remain. The following

dangers can arise in connection with the structure and design of this product:

- Health defects resulting from vibration emission if the product is being used over long periods of time or not adequately managed and properly maintained.
- Injuries and damage to property due to broken accessory tools or the sudden impact of hidden objects during use.
- Danger of injury and property damage caused by flying objects.

## ● Use

### ● Battery information

- The built-in battery is supplied partially charged. Li-Ion batteries can be charged at any time without adversely affecting their service life. Interruption of the charging process will not damage the battery.
- This product has a built-in rechargeable battery which cannot be replaced by the user. The removal or replacement of the rechargeable battery may only be carried out by the manufacturer or his customer service or by a similarly qualified person in order to avoid hazards. When disposing of the product, it should be noted that this product contains a rechargeable battery.
- If the red battery status LED  flashes during use, the battery level is less than 10 % of its capacity. The battery needs to be charged.
- Never charge the product when the ambient temperature is below +4 °C or above +40 °C. The storage climate should be cool and dry and the ambient temperature should be between 0 °C and +50 °C.

## Start charging

(Fig. B)

### NOTE

- ▶ The LED work light [11] can be used whilst charging. It is normal for the handle to warm up slightly whilst charging.
- ▶ The battery status LED lights up for approx. 10 seconds after releasing the switch trigger [10].
- ▶ These are approximate values for charge level and battery level.

1. Connect the USB cable [8] to the USB port (Type A) [7] of the charger [6].
2. Connect the other end of the USB cable [8] to the USB Type C socket [5].
3. Connect the charger [6] to a socket-outlet.
4. The battery status LED's [1], [2] and [3] show the charging status:

Battery status LED's when charging			Charge level
Red [3]	Yellow [2]	Green [1]	
Flashing	Off	Off	<30 %
Light up	Flashing	Off	30–60 %
Light up	Light up	Flashing	60–90 %
Light up	Light up	Light up	> 90 %

Battery status LED when in use			Battery level
Red [3]	Yellow [2]	Green [1]	
Flashing	Off	Off	<10 %
Light up	Off	Off	10–30 %
Light up	Light up	Off	30–70 %
Light up	Light up	Light up	> 70 %

## Stop charging

1. Disconnect the USB cable [8] from the product.
2. Disconnect the charger [6] from the socket-outlet.

### ● Changing rotary direction

- Push through the rotation direction switch [4] to set the rotary direction (Fig. C):

Switch pushed from	Direction	Direction indicator
Right (b)	Tighten screws	▲ [1]
Left (a)	Loosen screws	▼ [3]

### ● LED work light

- The LED work light [11] switches off approx. 10 seconds after the switch trigger [10] is released.
- The LED work light [11] can be switched on separately to illuminate the immediate work area.

1. Set the rotation direction switch [4] to the middle position so that it protrudes equally on both sides.
2. Press down the switch trigger [10].

### ● Changing bits

#### NOTE

- ▶ Screw bits are labelled according to their dimensions and their shape. If you are unsure, always try the particular screw bit out to see whether it sits in the screw head without any free play.

- Pull out the screw bit [9]. Insert another type of bit into the bit holder [13] (Fig. D).
- Attach the front cover [12] over the bit holder [13] if needed.

## ● Changing/using attachments

- You can use the product with screw bits **9** (see “Changing bits”).
- Included in delivery:
  - Salt/pepper mill **14** (x2)
  - Corkscrew **15**
- Additionally, you can use the product with various attachments. To do so, you need to remove the front cover **12**. Grip one of the two recesses on the cap to remove the front cover (Fig. E).

### Using the corkscrew

(Fig. F)

#### NOTE

- ▶ Work with low speed. High speed may damage the cork.

1. Put the corkscrew **15** on the wine bottle, so that the tip of the corkscrew worm **17** touches the cork of the wine bottle.
2. Push through the rotation direction switch **4** from the right (**b**) (see “Changing rotary direction”).
3. Align the bit holder **13** to the shaft of the corkscrew **15**.
4. Hold the corkscrew **15** and the wine bottle firmly. Gently push the cordless screwdriver downwards. Press the switch trigger **10** so that the corkscrew worm **17** draws the cork from the wine bottle.
5. Push through the rotation direction switch **4** from the left (**a**) (see “Changing rotary direction”). Hold the corkscrew **15** firmly. Press the switch trigger **10** to remove the cork.

### Filling/using the salt/pepper mill

1. Hold the salt/pepper mill **14** with one hand (Fig. G). Twist the top part of the salt/pepper mill counter-

clockwise to open the salt/pepper mill.

2. Fill the salt/pepper mill **14** with medium to coarse-grained salt or whole peppercorns.
3. Close the salt/pepper mill **14** in clockwise direction.
4. Open the cover **18** (Fig. H). Adjust the coarseness setting by turning the adjustment knob **19** (Fig. I).

Direction	Coarseness setting
Clockwise	Fine
Counter-clockwise	Coarse

5. Align the bit holder **13** to the shaft of the salt/pepper mill **14** (Fig. H).
6. Hold the salt/pepper mill **14** with one hand. Gently push the cordless screwdriver against the salt/pepper mill. Press the switch trigger **10** to grind the salt/pepper.

### Using other attachments

- The attachments shown in Fig. K are not included. These attachments are available at [www.optimex-shop.com](http://www.optimex-shop.com) under model number PAS 4 D7.

A1 Torque attachment	A3 Angle attachment
A2 Eccentric attachment	A4 Cutting attachment

- Check the user manual supplied with the interchangeable attachments for assembly and disassembly.

## ● Switching on/off

Switching on/off	Action
On	Press the switch trigger <b>10</b> and hold it in place. The LED work light <b>11</b> lights up.
Off	Release the switch trigger <b>10</b> . The LED work light <b>11</b> lights up for approx. 10 seconds and then goes off.

## ● Troubleshooting

### WARNING!



- ▶ If the product has dropped into water or was exposed to rain by accident, the product cannot be used any more. Put the product in a sealed plastic bag and send it to the service centre for repairing or disposal.

Problem	Possible cause	Solution
Product is not charging.	The socket-outlet has no power.	Connect the charger <b>6</b> to a socket-outlet with normal power supply.
	Charger <b>6</b> is broken or damaged.	Change the charger <b>6</b> .
	USB cable <b>8</b> is broken or damaged.	Change the USB cable <b>8</b> .
	Product or built-in battery is damaged.	Return the product to the service centre for repairing.
Product does not work.	The product is overheated.	Allow the product to cool down for approx. 10 minutes.
	The battery is discharged.	Charge the battery.
	The product is damaged.	Return the product to the service centre for repairing.
Liquid leaks from the product.	The built-in battery is damaged.	Return the product to the service centre for repairing.

## ● Cleaning and maintenance

### NOTE

- ▶ Do not use chemical, alkaline, abrasive or other aggressive detergents or disinfectants to clean this product as they might be harmful to its surfaces.
- ▶ Never allow fluids to get into the product.

- The vents must always be clear.
- Regular and proper cleaning will help ensure safe use and prolong the life of the product.
- The product must always be kept clean, dry and free from oil or grease. Remove debris from it after each use and before storage.
- Before cleaning or carrying out any maintenance:
  - Set the rotation direction switch  to the middle position. This prevents unintentional switching on.
  - Remove the USB cable .
  - Disconnect the charger  from the socket-outlet.
- Clean the product with a dry cloth. Use a soft brush for areas that are hard to reach.
- In particular clean the air vents after every use with a cloth and soft brush.

## ● Maintenance

- Before and after each use, check the product and the screw bits  for wear and damage. If required, exchange the accessories for new ones (see “Changing bits”). Observe the technical requirements of the accessories (see “Technical data”).

## ● Storage

- Set the rotation direction switch  to the middle position. This prevents unintentional switching on.
- Store the product in a dry indoor location protected from direct sunlight.

## ● Transportation

### NOTE

- ▶ The integrated Lithium-Ion battery may only be removed by trained or qualified personnel.

To remove the battery from the housing, the battery must be empty and the screws unscrewed from the housing. The connections on the battery must be individually disconnected and isolated.

- ▶ This product contains a Li-Ion rechargeable battery and is therefore subject to hazardous materials regulation. Users may transport the product with built-in rechargeable battery on roads or by sea without special requirements.
- ▶ The packaging and marking is subject to special requirements when it is transported by third parties (e.g. airline, courier, carrier). A hazardous materials expert must be consulted when transported by third parties.

## ● Disposal

The packaging is made entirely of recyclable materials, which you may dispose of at local recycling facilities.



Observe the marking of the packaging materials for waste separation, which are marked with abbreviations (a) and numbers (b) with following

meaning: 1–7: plastics/20–22: paper and fibreboard/80–98: composite materials.

## Product:



Contact your local refuse disposal authority for more details of how to dispose of your worn-out product.



To help protect the environment, please dispose of the product properly when it has reached the end of its useful life and not in the household waste. Information on collection points and their opening hours can be obtained from your local authority.

Faulty or used batteries/rechargeable batteries must be recycled. Return the batteries/rechargeable batteries and/or the product to the available collection points.



### **Environmental damage through incorrect disposal of the batteries/rechargeable batteries!**

Batteries/rechargeable batteries may not be disposed of with the usual domestic waste. They may contain toxic heavy metals and are subject to hazardous waste treatment rules and regulations.

The chemical symbols for heavy metals are as follows: Cd = cadmium, Hg = mercury, Pb = lead. That is why you should dispose of used batteries/rechargeable batteries at a local collection point.

## ● **Warranty**

The product has been manufactured to strict quality guidelines and meticulously examined before delivery. In the event of material or manufacturing defects you have legal rights against the retailer

of this product. Your legal rights are not limited in any way by our warranty detailed below.

The warranty for this product is 3 years from the date of purchase. The warranty period begins on the date of purchase. Keep the original sales receipt in a safe location as this document is required as proof of purchase.

Any damage or defects already present at the time of purchase must be reported without delay after unpacking the product.

Should the product show any fault in materials or manufacture within 3 years from the date of purchase, we will repair or replace it – at our choice – free of charge to you. The warranty period is not extended as a result of a claim being granted. This also applies to replaced and repaired parts.

This warranty becomes void if the product has been damaged, or used or maintained improperly.

The warranty covers material or manufacturing defects. This warranty does not cover product parts subject to normal wear and tear, thus considered consumables (e.g. batteries, tubes, cartridges), nor damage to fragile parts, e.g. switches or glass parts.

## ● **Warranty claim procedure**

So that your request can be processed quickly, please observe the following instructions:

For all inquiries, please have the receipt and item number (IAN 509539\_2507) ready as proof of purchase.

The article number can be taken from the identification label on the product, engraving on the product, the front cover of your manual (at the bottom left), or

the sticker on the back or bottom of the product.

If malfunctions or other defects arise, first contact the service department indicated below by phone or email.

You can then send a product recorded as defective to the communicated service address postage-free, making sure to enclose proof of purchase (receipt) and information on the details of the defect and when it occurred.



You can download and view this and numerous other manuals at [parkside-diy.com](http://parkside-diy.com). This QR code takes you directly to [parkside-diy.com](http://parkside-diy.com). Choose your country and use the search screen to search for the operating instructions. Entering the item number (IAN) 509539\_2507 takes you to the operating instructions for your item.

## ● **Service**

### **GB Service Great Britain**

Tel.: 08000518970

Contact form on [parkside-diy.com](http://parkside-diy.com)

**IAN 509539\_2507**

### **CY Service Cyprus**

Tel.: 80094242

Contact form on [parkside-diy.com](http://parkside-diy.com)

**IAN 509539\_2507**

# ● EU Declaration of conformity

EN

<b>EU DECLARATION OF CONFORMITY (No 509539_2507)</b>
--

IAN: 509539\_2507  
 Product identification: "PARKSIDE" Cordless Screwdriver  
 Model Number: HG10759

The object of the declaration described above is in conformity with the relevant Union harmonisation legislation:

Directive 2006/42/EC
Directive 2014/30/EU
Directive 2011/65/EU and all related amendments

References to the relevant harmonised standards used or references to the other technical specifications in relation to which conformity is declared:

N° / Parts
Directive 2006/42/EC
EN 62841-1:2015/A11:2022
EN 62841-2-2:2014/AC:2015
EN ISO 12100:2010
Directive 2014/30/EU
EN IEC 55014-1:2021
EN IEC 55014-2:2021
EN IEC 61000-3-2:2019/A2:2024
EN 61000-3-3:2013/A2:2021

The object of the declaration described above is in conformity with Directive 2011/65/EU of the European Parliament and of the Council of 8 June 2011 on the restriction of the use of certain hazardous substances in electrical and electronic equipment:

N° / Parts
EN IEC 63000:2018

**Keeper of the technical documentation:** OWIM GmbH & Co.KG

Signed for and on behalf of:

**OWIM GmbH & Co. KG, Stiftsbergstraße 1, 74167 Neckarsulm, Germany**

This declaration of conformity is issued under the sole responsibility of the manufacturer.

Translation of the original declaration of conformity













Neckarsulm	12/11/2025	<i>ppa. Jens Buchheim</i>	<i>ppa. Dr. Thorsten Maier</i>
Place	Date	ppa. Jens Buchheim Authorised Signatory	ppa. Dr. Thorsten Maier Authorised Signatory



<b>Felhasznált figyelmeztető jelzések és szimbólumok</b>	Oldal	25
<b>Bevezető</b>	Oldal	26
Rendeltetésszerű használat	Oldal	26
A csomagolás tartalma	Oldal	26
A részegységek leírása	Oldal	26
Műszaki adatok	Oldal	27
<b>Biztonsági utasítások</b>	Oldal	28
Általános biztonsági utasítások elektromos szerszámokhoz	Oldal	28
Csavarozókra vonatkozó biztonsági utasítások	Oldal	32
Biztonsági utasítások a feltétekhez	Oldal	32
A rezgés és a zaj csökkentése	Oldal	33
Teendők vészhelyzet esetén	Oldal	33
Biztonsági utasítások töltőkészülékekhez	Oldal	33
További kockázatok	Oldal	34
<b>Használat</b>	Oldal	34
Információk az akkumulátorhoz	Oldal	34
A forgásirány megváltoztatása	Oldal	35
LED munkalámpa	Oldal	35
A bitek cseréje	Oldal	36
Feltétek cseréje/használat	Oldal	36
Be- és kikapcsolás	Oldal	37
<b>Hibaelhárítás</b>	Oldal	37
<b>Tisztítás és karbantartás</b>	Oldal	38
Karbantartás	Oldal	38
Tárolás	Oldal	38
Szállítás	Oldal	38
<b>Mentesítés</b>	Oldal	39
<b>Garancia</b>	Oldal	39
Garanciális ügyek lebonyolítása	Oldal	40
<b>Szerviz</b>	Oldal	40
<b>EU-Megfelelőségi nyilatkozat</b>	Oldal	41

## Felhasznált figyelmeztető jelzések és szimbólumok

Ebben a használati útmutatóban és a csomagoláson az alábbi figyelmeztető jelzésekkel találkozhat:

	<p><b>VESZÉLY!</b> Ez a szimbólum a „Veszély” szó mellett nagy kockázati tényezőre hívja fel a figyelmet, melyet ha nem kerülnek el, az súlyos sérülésekhez vagy halálesetkez vezet.</p>		<p>Ez a szimbólum arra utal, hogy a termék használata során figyelembe kell venni a kezelési útmutatóban leírtakat.</p>
	<p><b>FIGYELMEZTETÉS!</b> Ez a szimbólum a „Figyelmeztetés” szó mellett közepes kockázati tényezőre hívja fel a figyelmet, melyet ha nem kerülnek el, az súlyos sérülésekhez vagy akár halálesetkez is vezethet.</p>		<p>Veszély – áramütésveszély!</p>
			<p>Óvja az akkumulátort a hőtől, valamint a közvetlen napfénytől.</p>
	<p><b>VIGYÁZAT!</b> Ez a szimbólum a „Vigyázat” szó mellett alacsony kockázati tényezőre hívja fel a figyelmet, melyet ha nem kerülnek el, az kisebb vagy mérsékelt sérülésekhez vezethet.</p>		<p>Óvja az akkumulátort a tűztől.</p>
			<p>Óvja az akkumulátort a víztől és a nedvességtől.</p>
	<p><b>FIGYELEM!</b> Ez a szimbólum a „Figyelem” szó mellett anyagi károk veszélyére utal.</p>	<p><b>min<sup>-1</sup></b></p>	<p>Fordulatok száma percenként</p>
	<p>Váltóáram/-feszültség</p>		<p>Egyenáram/-feszültség</p>
	<p>A II. védelmi osztályú termék szimbóluma</p>		<p>A terméket csak száraz helyiségekben, beltéren használja.</p>
<p><b>Li-Ion</b></p>	<p>Lítium-ion akkumulátor</p>	<p><b>n<sub>0</sub></b></p>	<p>Üresjárat fordulatszám</p>
	<p>A CE-jelzés azt jelzi, hogy a termék megfelel a rá vonatkozó EU előírásoknak.</p>		<p>Biztonsági utasítások Kezelési utasítások</p>

## 4 V AKKUS CSAVARÓZÓKÉSZLET BBQ- TARTOZÉKKAL

### ● Bevezető

Gratulálunk új termékének vásárlása alkalmából. Ezzel a döntésével vállalatunk értékes terméke mellett döntött. A használati utasítás ezen termék része. A biztonságra, a használatára és a megsemmisítésre vonatkozó fontos tudnivalókat tartalmazza. A termék használata előtt ismerje meg az összes használati és biztonsági tudnivalót. A terméket csak a leírtak szerint és a megadott felhasználási területeken alkalmazza. A termék harmadik személy számára való továbbadása esetén kézbesítse vele annak a teljes dokumentációját is.

### ● Rendeltetésszerű használat

- A termék csavarok be- és kicsavarására, valamint dugóhúzásra alkalmas. A söryítő feltét üvegek fém kupakjainak eltávolítására szolgál.
- A csomagolás 3 feltétet tartalmaz:

Feltét	Cél
Só- és borsőrő [14]	Só/bors őrlése (x2)
Dugóhúzó [15]	Dugók kihúzása üvegekből

- A szerszámbeéteket (feltéteket, biteket) mindig rendeltetésüknek megfelelő módon használja! Szerszámbeéteket vásárlása és használata során vegye figyelembe a termék műszaki előírásait (lásd „Műszaki adatok” c. részben).
- A termék LED munkalámpája [11] a közvetlen munkaterület megvilágítására használható.

- A termék más használati módjai, módosításai nem rendeltetésszerűnek minősülnek és életveszély, sérülések és károk kockázatával járnak. A gyártó nem vállal felelősséget a nem rendeltetésszerű használatból eredő károkért. A termék üzleti vagy ahhoz hasonló célokra nem alkalmas.

### ● A csomagolás tartalma

#### ▲ FIGYELMEZTETÉS!

- ▶ A termék és a csomagolóanyagok nem játékszerek! Gyermek nem játszhatnak a műanyag zacskókkal, fóliákkal és az apró alkatrészekkel! Lenyelés és fulladás veszélye!

- 1 Akkus csavarozó
- 1 Elülső borítás
- 1 Dugóhúzó
- 2 Só- és borsőrő
- 1 Söryítő
- 1 USB-kábel
- 14 Csavarbit × 25 mm
- 1 Bithosszabbító (60 mm)
- 1 Használati útmutató

#### 14 csavarbit × 25 mm

4 Laposfejű bit:	SL3	SL4	SL5	SL6
3 Pozidriv bit:	PZ0	PZ1	PZ2	

4 Phillips bit:	PH0	PH1	PH2	PH3
3 Hatlapú bit:	H3	H4	H5	

### ● A részegységek leírása

Hajtsa ki az ábrákat tartalmazó oldalt. Ismerkedjen meg a termék összes funkciójával.

- [1] Forgásirány-mutató ▲ (csavarok becsavarása)/akkuállapot-jelző LED (zöld)
- [2] Akkuállapot-jelző LED (sárga)

3 Forgásirány-mutató ▼ (csavarok kicsavarása)/akkuállapot-jelző LED (piros)

4 Forgásirány-kapcsoló

5 C-típusú USB-aljzat

6 Töltőkészülék \*

7 USB-aljzat (A típus)

8 USB-kábel

9 Csavarbitek

10 Be-/kikapcsoló gomb

11 LED munkalámpa

12 Elülső borítás

13 Bittartó

14 Só- és borsórlő (x2)

15 Dugóhúzó

16 Sörnyítő

17 Dugóhúzó spirál

(H ábra)

18 Fedél (a só- és borsórlőhöz)

(I ábra)

19 Beállítógomb

## ● Műszaki adatok

Akkus csavarozó	
Modell:	HG10759
Névleges feszültség:	4 V $\equiv$ (egyenfeszültség)
Akku (beépített):	Li-Ion
Cellák száma:	1
Kapacitás:	1,5 Ah
Üresjárat fordulatszám:	$n_0 = 200 \text{ min}^{-1}$
Nyomaték (kemény/lágy csavarozás az ISO 5393 szerint):	Max. 10 N m
Bittartó:	6,35 mm (1/4")

**A vezeték nélküli szerszám töltéséhez kizárólag az alábbi töltőkészüléket használja \*:**

Információk	Adatok
A gyártó neve vagy védjegye, cégjegyzék-száma és címe:	OWIM GmbH & Co. KG HRA 721742 Stiftsbergstraße 1, 74167 Neckarsulm, NÉMETORSZÁG
Modellazonosító:	HG06825 (VDE hálózati csatlakozó) HG06825-BS (BS hálózati csatlakozó)

Információk	Adatok	Egység
Bemenő feszültség:	100–240	V~
Bemenő váltóáram frekvenciája:	50/60	Hz
Kimenő feszültség:	5,0	V $\equiv$
Kimenő áramerősség:	1,7	A
Kimenő teljesítmény:	8,5	W
Aktív üzemmódban mért átlagos hatásfok:	78,2	%
Üresjárási üzemmódban mért energiafogyasztás:	<0,1	W
Bemenő áramerősség:	0,3	A
Védelmi osztály:	II/□ (kettős szigetelés)	
A csatlakozó típusa:	USB (A-típus)	–
Töltési idő:	kb. 60	min

\* Töltőkészülék nincs mellékelve. Megfelelő töltőkészülék: HG06825/HG06825-BS

Ajánlott környezeti hőmérséklet	
Töltés közben:	+4 °C és +40 °C között
Működés közben:	0 °C és +40 °C között
Tárolásnál:	0 °C és +50 °C között

Zajkibocsátási értékek	
A mért értékek meghatározása az EN 62841 alapján történt. Az elektromos szerszám A besorolású zajszintje tipikusan:	
Zajszint:	$L_{pA} = 63,37$ dB
Hangteljesítményszint:	$L_{WA} = 71,37$ dB
Bizonytalanság K:	$K_{pA/WA} = 3$ dB

Rezgési értékek	
A rezgési összérték (háromirányú vektorösszeg) megállapítása az EN 62841 szerint történt:	
Csavarozás	
Rezgéskibocsátási érték $a_{ri}$ :	$< 2,5$ m/s <sup>2</sup> (0,215 m/s <sup>2</sup> )
Bizonytalanság K:	1,5 m/s <sup>2</sup>

### ⚠ FIGYELMEZTETÉS!

- ▶ A rezgés- és zajkibocsátási érték az elektromos szerszám tényleges használata közben eltérhet a megadott értéktől, az elektromos szerszám használati típusától és módjától, különösképpen a megmunkálandó munkadarab típusától függően.

### ⚠ FIGYELMEZTETÉS!

Próbálja a rezgési és a zajterhelést minél kisebbre csökkenteni. A rezgési terhelés csökkentése érdekében többek között a szerszám használata során viseljen kesztyűt, valamint csökkentse a munkaidőt. Ehhez a működési ciklus minden részét figyelembe kell venni (például amikor az elektromos szerszám kikapcsolt állapotban van, vagy amikor be van kapcsolva, de nincs terhelés alatt).

### MEGJEGYZÉS

- ▶ A megadott rezgési összérték és a megadott zajkibocsátási érték egy szabványos vizsgálati eljárás során volt megmérve, és alkalmazható egy elektromos szerszám összehasonlítására más szerszámmal.
- ▶ A megadott rezgési összérték és a megadott zajkibocsátási érték alkalmazható a terhelés előzetes felbecslésére is.



### Biztonsági utasítások

- Általános biztonsági utasítások elektromos szerszámokhoz

### ⚠ FIGYELMEZTETÉS!

- ▶ **Olvasson el minden, ehhez az elektromos szerszámhoz mellékelt biztonsági utasítást, figyelmeztetést, ábrát és műszaki adatot.** Az alábbi figyelmeztetések figyelmen kívül hagyása áramütéshez, tűzesethez és/vagy súlyos sérülésekhez vezethet.

**Őrizzen meg minden biztonsági utasítást és figyelmeztetést biztonságos helyen későbbi használatra.**

A biztonsági utasításokban használt „elektromos szerszám” kifejezés hálózati áramról működő (hálózati kábellel rendelkező) és akkumulátorral működő (hálózati kábel nélküli) elektromos szerszámokra vonatkozik.

### **Munkahelyi biztonság**

- a) **A munkaterület legyen mindig tiszta és jól megvilágított.**  
A rendetlenség vagy a rossz fényviszonyok balesetekhez vezethetnek.
- b) **Az elektromos szerszámot ne használja robbanásveszélyes környezetben, ahol gyúlékony folyadékok, gázok vagy porok találhatóak.** Az elektromos szerszámok szikrákat keltenek, mely a port vagy a gázokat meggyújthatják.
- c) **Az elektromos szerszám használata során tartsa a gyermekeket és az egyéb személyeket távol.** Ha megzavarják, elveszítheti az elektromos szerszám feletti uralmát.

### **Elektromos biztonság**

- a) **Az elektromos szerszám hálózati csatlakozójának illenie kell a konnektorba. Ne módosítsa a csatlakozót. Ne használjon adapteres csatlakozódugaszt földelt elektromos szerszámokkal.**  
A módosítás nélküli csatlakozók és a megfelelően illeszkedő konnektorok használatával csökken az áramütés kockázata.
- b) **Kerülje a testi érintkezést olyan földelt felületekkel, mint például**

**csövek, fűtőberendezések, sütők vagy hűtőszekrények.** Az áramütés veszélye megnő, ha a teste földelve van.

- c) **Az elektromos szerszámokat tartsa esőtől, nedvességtől távol.** Ha az elektromos szerszám belsejébe víz jut be, az növeli az áramütés kockázatát.
- d) **Az elektromos vezetéket kizárólag rendeltetésének megfelelően használja, azzal ne szállítsa vagy akassza fel az elektromos szerszámot, illetve ne használja a hálózati csatlakozó kihúzására a konnektorból. Az elektromos vezetéket óvja a hőtől, olajoktól, éles sarkoktól vagy mozgó alkatrészekről.** A sérült vagy összetekeredett elektromos vezetékek növelik az áramütés kockázatát.
- e) **Ha az elektromos szerszámot kültéren használja, csak olyan hosszabbítót használjon, mely kültéri használatra alkalmas.** Egy kültéri használatra alkalmas hosszabbító használata csökkenti az áramütés kockázatát.
- f) **Ha elkerülhetetlen, hogy az elektromos szerszámot nedves környezetben használják, használjon egy maradékáram-megszakítót.** Maradékáram-megszakító használata lecsökkenti az áramütés kockázatát.

### **Személyes biztonság**

- a) **Az elektromos szerszám használata során legyen körültekintő, figyeljen arra, mit tesz, dolgozzon tudatosan.**  
Ne használjon elektromos szerszámokat kábítószert, alkoholt vagy gyógyszerek hatása alatt. Az elektromos szerszám használata

során csupán egy pillanatnyi figyelmetlenség is súlyos sérülésekhez vezethet.

- b) **Viseljen személyes védőfelszerelést és mindig hordjon védőszemüveget.** A személyes védőfelszerelés, például pormaszk, csúszásmentes biztonsági cipő, védősisak vagy fülvédő - az elektromos szerszám használatától függően - lecsökkenti a sérülések kockázatát.
- c) **Ügyeljen arra, hogy az elektromos szerszám ne tudjon akaratlanul elindulni. Mielőtt az elektromos szerszámot az elektromos hálózatra és/vagy akkumulátorhoz csatlakoztatná, kézbe venné vagy mozgatná, ellenőrizze, hogy az ki van-e kapcsolva.** Ha az elektromos szerszám szállítása során az ujját a bekapcsológombon tartja, illetve ha az elektromos szerszám bekapcsolt állapotban van és az elektromos hálózatra csatlakozik, az balesetekhez vezethet.
- d) **Az elektromos szerszám bekapcsolása előtt a beállító szerszámokat, csavarkulcsokat távolítsa el.** Ha egy szerszám vagy egy kulcs az elektromos szerszám egy forgó részébe kerül, az sérüléseket okozhat.
- e) **Kerülje a szokatlan testhelyzeteket. Álljon biztosan és mindig őrizze meg az egyensúlyát.** Így képes lesz az elektromos szerszámot szokatlan helyzetekben is az irányítása alatt tartani.
- f) **Viseljen megfelelő ruházatot. Ne viseljen laza ruházatot vagy ékszereket. Tartsa a haját és a ruházatát a mozgó alkatrészekről távol.** A laza ruházatot, ékszereket vagy haját a készülék mozgó részei elkaphatják.

- g) **Ha porelszívó vagy porgyűjtő berendezések vannak felszerelve, azok csatlakoztatása és használata legyen megfelelő.** A porelszívó berendezések használata csökkenti a por okozta kockázatokat.
- h) **Kerülje a hamis biztonságérzetet, és ne hagyja figyelmen kívül az elektromos szerszámokra vonatkozó biztonsági szabályokat akkor sem, ha a gyakori használatnak köszönhetően azok kezelésében már tapasztalt.** A figyelmetlen kezelés a pillanat törtrésze alatt is sérülésekhez vezethet.

#### **Az elektromos szerszám használata és kezelése**

- a) **Ne terhelje túl az elektromos szerszámot. Az adott munkához az arra alkalmas elektromos szerszámot használja.** A megfelelő elektromos szerszám jobban és biztonságosabban dolgozhat, ha azt a megfelelő teljesítménytartományon belül használja.
- b) **Ne használjon meghibásodott kapcsolóval rendelkező elektromos szerszámot.** Ha egy elektromos szerszámot nem lehet be- vagy kikapcsolni, az veszélyes és szerelésre szorul.
- c) **A készülék beállítási műveletei, szerszámbetétek cseréje valamint az elektromos szerszám tárolása előtt húzza ki a hálózati csatlakozót a konnektorból és/vagy vegye ki a kivehető akkumulátort.** Ezzel az óvintézkedéssel megelőzi az elektromos szerszám akaratlan bekapcsolását.
- d) **A használaton kívüli elektromos szerszámokat tartsa gyermekek**

**számára nem elérhető helyen. Ne hagyja, hogy az elektromos szerszámot olyan személyek használják, akik azzal kapcsolatban nem rendelkeznek tapasztalattal vagy nem olvasták el ezeket az utasításokat.** Az elektromos szerszámok tapasztalatlan kezekben veszélyesek.



- e) **Ápolja az elektromos szerszámokat és a szerszámbetéteit gondosan. Ellenőrizze a mozgó részek kifogástalan működését, hogy azok nem ragadnak-e be, hogy vannak-e törött vagy sérült alkatrészek, és hogy az elektromos szerszám működését semmi sem befolyásolja. A sérült alkatrészeket az elektromos szerszám használatba vétele előtt meg kell javíttatni.** Sok baleset okozója az elektromos szerszámok gondatlan karbantartása.
- f) **Gondoskodjon a vágószerszámok élességéről és tisztaságáról.** A gondosan ápolt, éles pengékkel rendelkező vágószerszámok kevésbé hajlamosak a beragadásra, és könnyebben irányíthatóak.
- g) **Az elektromos szerszámot, annak alkatrészeit, szerszámbetéteit stb. ezen útmutató szerint használja.** Ennek során vegye figyelembe a munka körülményeit és az elvégzendő feladatot. Az elektromos szerszámok nem rendeltetészerű használata veszélyes helyzetekhez vezethet.
- h) **Tartsa a fogantyúkat és a fogófelületeket szárazon, tisztán, olajoktól és zsiradékoktól mentesen.** A csúszós fogantyúk és fogófelületek miatt nem biztosítható az elektromos szerszám biztonságos

kezelése és irányítása váratlan helyzetekben.

#### **Az akkumulátoros szerszám használata és kezelése**

- a) **Akkumulátoros szerszámokat csak olyan töltőkészülékekkel töltsön fel, melyeket a gyártó ajánl.** Egy olyan töltőkészülék, mely csak bizonyos típusú akkumulátorokhoz alkalmas, más akkumulátorokkal történő használat esetén tűzveszélyt okozhat.
- b) **Az elektromos szerszámokban csak a hozzájuk készült akkumulátorokat használja.** Más akkumulátorok használata sérülésekhez és tűzveszélyhez vezethet.
- c) **A használaton kívüli akkumulátorokat tartsa iratkapcsoktól, pénzérméktől, kulcsoktól, szögektől, csavaroktól vagy más olyan kisméretű fém tárgyaktól távol, melyek összekötést hozhatnak létre a csatolópontok között.** Az akkumulátor csatolópontjai közötti rövidzárlat égési sérülésekhez vagy tűzesethez vezethet.
- d) **Helytelen használat esetén az akkumulátor kifolyhat. Kerülje az érintkezést a folyadékkal. Akaratlan érintkezés esetén öblítse le vízzel. Ha a folyadék a szembe kerül, további orvosi segítségre is szükség van.** A kilépő akkumulátorfolyadék bőrirritációkat és égési sérüléseket okoz.
- e) **Ne használjon sérült vagy módosított akkumulátorokat.** A sérült vagy módosított akkumulátorok előre nem látható módon viselkedhetnek, és tűzesetet, robbanást vagy sérüléseket okozhatnak.

- f) **Az akkumulátort ne tegye ki tűznek vagy magas hőmérsékleteknek.** A tűz vagy a 130 °C feletti hőmérséklet robbanáshoz vezethet.
- g) **Kövesse a töltésre vonatkozó utasításokat, és soha ne töltsen az akkumulátort vagy az akkumulátoros szerszámot a kezelési útmutatóban megadott hőmérsékleti tartományon kívül.** A helytelen vagy a megengedett hőmérsékleti tartományon kívüli töltés tönkretelheti az akkumulátort, valamint tüzeset veszélyével jár.

	<p><b>VIGYÁZAT!</b>  <b>ROBBANÁSVESZÉLY!</b>  <b>Soha ne töltsön fel nem újratölthető elemeket.</b></p>
	<p>Az akkumulátort óvja a hőtől, pl. a tartós napfénytől, tűztől, víztől és nedvességtől is.</p>
	<p>Robbanásveszély áll fenn.</p>

## Szerviz

- a) **Az elektromos szerszám javítási munkálatait bízta képzett szakemberre, és csak eredeti pótalkatrészeket használjon.** Így gondoskodhat az elektromos szerszám biztonságos működésének megőrzéséről.
- b) **Soha ne próbálja az akkumulátort megjavítani, ha az megsérült.** Az akkumulátorok karbantartási munkálatait csak a gyártó vagy annak a meghatalmazott ügyfélszolgálat végezheti.

## ● Csavarozókra vonatkozó biztonsági utasítások

- a) **Az elektromos szerszámot csak a szigetelt fogófelületeinél tartsa, ha olyan munkákat végez, melyek során a csavar rejtett elektromos vezetékeket érhet.** A csavarnak egy feszültség alatt lévő vezetékekkel történő érintkezése során a készülék fém részei is feszültség alá kerülnek, ami áramütéshez vezethet.
- b) **Rögzítse a munkadarabot.** Szorítóeszközökkel vagy satuval a munkadarabokat biztosabban lehet megtartani, mint kézzel.
- c) **Tartsa meg az elektromos szerszámot erősen.** Csavarok be- és kicsavarása során átmenetileg erős ellenhatások jöhetnek létre.
- d) **Ha a szerszám a használat közben elakad, azonnal kapcsolja ki a terméket.** Legyen felkészülve az erősebb ellenhatásokra, mert azok visszacsapáshoz vezethetnek.
- e) **Amikor a készüléken dolgozik, illetve amikor azt szállítja vagy tárolja, a forgásirány-kapcsoló legyen mindig a középső (zárt) állásban.** Ez megakadályozza az elektromos szerszám akaratlan beindítását.

## ● Biztonsági utasítások a feltételekhez

- a) **Dugóhúzó:** A használat során tartsa a dugóhúzót és a borosüveget erősen. Helyezze a borosüveget egy egyenes felületre.
- b) **Só- és borsőrő:** Ne töltsen túl a só- és borsőrőt. Különbözően a só- és borsőrő nem lesz képes a só vagy a bors őrlésére. Ha a só- és borsőrő lassan működik, vegyen ki belőle némi sót vagy borsot.

- c) **Só- és borsórló:** A só- és borsórlót csak közepes vagy durvaszemcsés sóval vagy egézsborssal töltsse meg.

## ● A rezgés és a zaj csökkentése

Csökkentse a használati időt, alkalmazzon kevesebb rezgéssel és zajjal járó használati módokat, valamint viseljen személyes védőfelszerelést, ezzel csökkentve a rezgés és a zaj hatásait.

Az alábbi intézkedések segítenek a rezgések és a zaj okozta ártalmak csökkentésében:

- A terméket kizárólag rendeltetészerűen, az ebben az útmutatóban leírtak szerint használja.
- Ügyeljen a termék kifogástalan állapotára és gondoskodjon a megfelelő karbantartásról.
- A termékhez a megfelelő szerszámberendezéseket használja, és ügyeljen arra, hogy azok kifogástalan állapotban legyenek.
- Tartsa a terméket határozottan a fogóinál, illetve fogófelületeinél.
- A termék karbantartását végezze az utasításoknak megfelelően, továbbá ne feledkezzen meg az elégséges kenésről sem (ahol ez szükséges).
- A munkafolyamatot tervezze meg úgy, hogy a nagyobb rezgési értékű termékekkel végzett munka nagyobb időintervallumra tudjon eloszlni.

## ● Teendők vészhelyzet esetén

Ismerkedjen meg a termék használatával ennek az útmutatónak a segítségével. Tartsa észben a biztonsági utasításokat, és minden esetben kövesse azokat. Ez segít elkerülni a kockázatokat és veszélyeket.

- A termék használata során legyen mindig éber, így időben képes

lesz a veszélyek felismerésére és kezelésére. A gyors beavatkozás segít megelőzni a súlyos személyi sérüléseket és anyagi károkat.

- Ha a termék hibásan működik, azonnal válassza le a hálózati áramról. Vizsgáltassa meg és szükség szerint szereltesse meg egy képzett szakemberrel, mielőtt újra használná.

## ● Biztonsági utasítások töltőkészülékekhez

- A készüléket akkor használhatják 8 éves és afeletti gyermekek, csökkent testi, érzékszervi vagy szellemi képességű, valamint megfelelő tapasztalattal és tudással nem rendelkező személyek, ha számukra felügyeletet biztosítanak vagy ha utasításokat kapnak a készülék biztonságos használatával kapcsolatban és megértik az azzal járó veszélyeket. A gyermekek nem játszhatnak a készülékkel. A tisztítást és a felhasználói karbantartást nem végezhetik gyermekek felügyelet nélkül.

- Ne töltsön újra nem újratölthető akkumulátorokat. Ennek az utasításnak a figyelmen kívül hagyása kockázatokkal jár.
- Óvja az elektromos részeket a nedvességtől. Az áramütés elkerülése érdekében ezeket ne merítse vízbe vagy más folyadékokba. A készüléket soha ne tartsa folyó víz alá. Kövesse a tisztításra, karbantartásra és javításra vonatkozó utasításokat.

 A készülék csak beltéri használatra alkalmas.

## ● További kockázatok

### MEGJEGYZÉS

- ▶ A termék működés közben elektromágneses teret kelt! Ez a tér bizonyos körülmények között hatással lehet aktív vagy passzív orvosi implantátumok működésére! A súlyos vagy halálos sérülések veszélyének csökkentése érdekében az orvosi implantátumokkal rendelkező személyek érdeklődjenek orvosuknál vagy az orvosi implantátum gyártójánál, mielőtt a terméket használnák!

Még akkor is megmarad a személyi sérülések és anyagi károk potenciális veszélye, ha a terméket az előírásoknak megfelelően használja. A termék felépítéséből és kialakításából adódóan többek között az alábbi veszélyekkel lehet számolni:

- A rezgéssel járó egészségügyi kockázatok, amennyiben a terméket hosszabb ideig használják, illetve a kezelése és a karbantartása nem szakszerűen történik.
- Személyi sérülések és anyagi károk kockázata, melyet hibás vágószerszámok, vagy egy rejtett tárgy becsapódása okoz használat közben.
- Repülő tárgyak okozta személyi sérülések és anyagi károk veszélye.

## ● Használat

### ● Információk az akkumulátorhoz

- A beépített akkumulátor a kiszállításkor részlegesen van feltöltve. A lítium-ion akkumulátorokat bármikor töltheti, ez nincs hatással az élettartamukra. A töltés megszakítása nem árt az akkumulátornak.
- A termék egy beépített akkumulátorral rendelkezik, amelyet a felhasználó nem tud kicserélni. A kockázatok elkerülése érdekében az akkumulátort csak a gyártó, annak ügyfélszolgálat vagy egy annak megfelelő képzettségű szakember veheti vagy cserélheti ki. A termék kiselejtezése során figyelembe kell venni, hogy abban egy akkumulátor van.
- Ha a piros akkuállapot-jelző LED  működés közben villog, az akkumulátor töltöttségi szintje 10 % alatt van. Az akkumulátort fel kell tölteni.

- A terméket soha ne töltsen, ha a környezeti hőmérséklet +4 °C alatt, vagy +40 °C felett van. A tárolás feltétele a hűvös, száraz környezet, 0 °C és +50 °C közötti környezeti hőmérséklet mellett.

## A töltés elindítása

(B ábra)

### MEGJEGYZÉS

- ▶ A LED munkalámpa [11] töltés közben is használható. Ha a fogó a töltés alatt enyhén felmelegszik, az normális.
- ▶ A be-/kikapcsoló gomb [10] elengedése után az akkuállapot-jelző LED kb. 10 másodpercig világít.
- ▶ Ezek a töltöttségi szint és az akkuállapot megközelítő értékei.

1. Csatlakoztassa az USB-kábelt [8] a töltőkészülék [6] USB-aljzatába (A típus) [7].
2. Az USB-kábel [8] másik végét csatlakoztassa a C típusú USB-aljzatba [5].
3. Csatlakoztassa a töltőkészüléket [6] egy konnektorhoz.
4. Az akkuállapot-jelző LED-ek [1], [2] és [3] mutatják a töltöttség szintjét:

Az akkuállapot-jelző LED-ek a töltés alatt			Töltési szint
Piros [3]	Sárga [2]	Zöld [1]	
Villog	Ki	Ki	< 30 %
Világít	Villog	Ki	30–60 %
Világít	Világít	Villog	60–90 %
Világít	Világít	Világít	> 90 %

Az akkuállapot-jelző LED a működés alatt			Töltöttségi szint
Piros [3]	Sárga [2]	Zöld [1]	
Villog	Ki	Ki	< 10 %
Világít	Ki	Ki	10–30 %
Világít	Világít	Ki	30–70 %
Világít	Világít	Világít	> 70 %

## A töltés befejezése

1. Válassza le az USB-kábelt [8] a termékről.
2. Húzza ki a töltőkészüléket [6] a konnektorból.

## ● A forgásirány megváltoztatása

- A forgásirány állításához tolja át a forgásirány-kapcsolót [4] (C ábra):

A kapcsoló kiindulási helyzete	Írány	Írányt jelző mutató
Jobb (b)	Csavarok becsavarása	▲ [1]
Bal (a)	Csavarok kicsavarása	▼ [3]

## ● LED munkalámpa

- A LED munkalámpa [11] kb. 10 másodperccel a be-/kikapcsoló gomb [10] felengedése után kikapcsol.
  - A LED munkalámpa [11] külön kapcsolható be, a közvetlen munkaterület megvilágítása céljából.
1. Tolja a forgásirány-kapcsolót [4] a középső állásba, hogy az mindkét oldalon egyenlő távolságra lógjon ki.
  2. Nyomja meg a be-/kikapcsoló gombot [10].

## ● A bitek cseréje

### MEGJEGYZÉS

▶ A bitek méretük és formájuk szerint vannak megjelölve. Ha bizonytalan, próbálja ki a megfelelő biteket, ellenőrizze, hogy annak a csavarfejben nincs-e játéka.

- Húzza ki a csavarbitet [9]. Helyezzen be egy másik típusú biteket a bittartóba [13] (D ábra).
- Szerelje fel az elülső borítást [12] a bittartóra [13], ha szükséges.

## ● Feltétek cseréje/használata

- A terméket használhatja csavarbitekkel [9] (lásd „A bitek cseréje” c. részt).
- A csomagolásban:
  - Só- és borsőrő [14] (x2)
  - Dugóhúzó [15]
- Emellett a terméket különböző feltétekkel is használhatja. Ehhez le kell venni az elülső borítást [12]. Az elülső borítás levételéhez nyúljon be a sapka két bemélyedésének egyikébe (E ábra).

## A dugóhúzó használata

(F ábra)

### MEGJEGYZÉS

▶ Alacsony sebességet használjon. Nagy sebesség esetén a dugó megsérülhet.

1. Helyezze rá a dugóhúzót [15] a borosüvegre úgy, hogy a dugóhúzó spirál [17] hegye a borosüveg dugójához érjen.
2. Tolja át a forgásirány-kapcsolót [4] jobbról (b) (lásd „A forgásirány megváltoztatása” c. részt).
3. Igazítsa a bittartót [13] a dugóhúzó [15] szárához.

4. Tartsa a dugóhúzót [15] és a borosüveget erősen. Enyhén nyomja le az akkus csavarozót. Nyomja meg a be-/kikapcsoló gombot [10], hogy a dugóhúzó spirál [17] kihúzza a dugót a borosüvegből.
5. Tolja át a forgásirány-kapcsolót [4] balról (a) (lásd „A forgásirány megváltoztatása” c. részt). Tartsa meg a dugóhúzót [15] erősen. Nyomja meg a be-/kikapcsoló gombot [10] a dugó eltávolításához.

## A só- és borsőrő feltöltése és használata

1. Tartsa meg a só- és borsőrőt [14] az egyik kezével (G ábra). A só- és borsőrő kinyitásához csavarja a só- és borsőrő felső részét az óramutató járásával ellentétes irányban.
2. Töltse meg a só- és borsőrőt [14] közepes vagy durvaszemcsés sóval vagy egészborssal.
3. Zárja be a só- és borsőrőt [14] az óramutató járásával megegyező irányban.
4. Nyissa fel fedelet [18] (H ábra). Állítsa be az őrlési finomságot a beállítógomb [19] forgatásával (I ábra).

Irány	Őrlési finomság
Az óramutató járásának megfelelő	Finom
Az óramutató járásával ellentétes irányban	Szemcsés

5. Igazítsa a bittartót [13] a só- és borsőrő [14] szárához (H ábra).
6. Tartsa meg a só- és borsőrőt [14] az egyik kezével. Nyomja rá az akkus csavarozót enyhén a só- és borsőrőre. Nyomja meg a be-/kikapcsoló gombot [10] a só/bors őrléséhez.

## Egyéb feltétek használata

- A K ábrán látható feltétek nincsenek mellékelve. Ezeket a feltéteket a [www.optimex-shop.com](http://www.optimex-shop.com) oldalán a PAS 4 D7 modellszám alatt lehet beszerezni.

A1 Nyomaték feltét	A3 Sarok feltét
A2 Excenter feltét	A4 Vágó feltét

- Az össze- és szétszereléshez vegye figyelembe a cserélhető feltétekhez mellékelt használati útmutatót.

## ● Be- és kikapcsolás

Be- és kikapcsolás	Művelet
Be	Nyomja meg a be-/kikapcsoló gombot <b>10</b> és tartsa meg ebben az állásban. A LED munkalámpa <b>11</b> kigyullad.
Ki	Engedje fel a be-/kikapcsoló gombot <b>10</b> . A LED munkalámpa <b>11</b> kb. 10 másodpercig világít, majd kialszik.

## ● Hibaelhárítás

### ⚠ FIGYELMEZTETÉS!

- ▶ Ha a termék vízbe esett vagy véletlenül elázott, többet nem használható. Tegye be a terméket egy lezárható műanyag zacskóba és juttassa el javításra a szervizközpontba.

Probléma	Lehetséges ok	Megoldás
A termék nem tölt.	A konnektorban nincs áram.	Csatlakoztassa a töltőkészüléket <b>6</b> egy normál áramellátással rendelkező konnektorhoz.
	A töltőkészülék <b>6</b> hibás vagy sérült.	Cserélje ki a töltőkészüléket <b>6</b> .
	A USB-kábel <b>8</b> hibás vagy sérült.	Cserélje ki az USB-kábelt <b>8</b> .
	A termék vagy az akkumulátor sérült.	Juttassa el a terméket javításra a szervizközpontba.
A termék nem működik.	A termék túlhevült.	Hagyja a terméket kb. 10 percig hűlni.
	Az akkumulátor lemerült.	Töltse fel az akkumulátort.
	A termék sérült.	Juttassa el a terméket javításra a szervizközpontba.
A termékből folyadék távozik.	Az akkumulátor sérült.	Juttassa el a terméket javításra a szervizközpontba.

## ● Tisztítás és karbantartás

### MEGJEGYZÉS

- ▶ A termék tisztításához ne használjon vegyi anyagokat, lúgokat, súrolószereket vagy egyéb durva tisztító vagy fertőtlenítő anyagokat, mert azok kárt tehetnek a termék felületeiben.
- ▶ Ügyeljen arra, hogy ne jussanak folyadékok a termék belsejébe.

- A szellőzőnyílások legyenek mindig tiszták.
- A rendszeres és szakszerű tisztítással biztosíthatja a termék biztonságos használatát, valamint azzal az élettartamát is meghosszabbítja.
- A terméket mindig tartsa tisztán, szárazon, olajtól és kenőanyagoktól mentesen.  
Minden használat után és tárolás előtt távolítsa el a port.
- Tisztítási és karbantartási munkálatok előtt:
  - Fordítsa a forgásirány-kapcsolót [4] középső állásba. Ez megakadályozza az akaratlan beindítást.
  - Húzza ki az USB-kábelt [8].
  - Húzza ki a töltőkészüléket [6] a konnektorból.
- A terméket tisztítsa egy száraz ruhával. A nehezen hozzáférhető helyekhez használjon egy puha kefét.
- Különösen fontos a szennyeződések és a por eltávolítása a szellőzőnyílásokból egy ruha vagy egy puha kefe segítségével.

### ● Karbantartás

- Minden használat előtt és után ellenőrizze a terméket és a csavarbiteket [9] kopás és sérülés szempontjából.

Ha szükséges, cserélje ki az adott alkatrészeket (lásd „A bitek cseréje” c. részt).

Vegye figyelembe a műszaki követelményeket is (lásd a „Műszaki adatok” c. részt).

### ● Tárolás

- Fordítsa a forgásirány-kapcsolót [4] középső állásba. Ez megakadályozza az akaratlan beindítást.
- A terméket beltéren, száraz, közvetlen napfénytől védett helyen tárolja.

### ● Szállítás

#### MEGJEGYZÉS

- ▶ A beépített lítium-ion akkumulátort kizárólag képzett vagy minősített szakember szerelheti ki.  
Az akkumulátornak a házból történő kivétele esetén annak üresnek kell lennie, és ki kell csavarni a ház csavarjait. Az akkumulátor csatlakozásait egyenként kell megszüntetni és szigetelni.
- ▶ A termék egy feltölthető lítium-ion akkumulátort tartalmaz, melyre a veszélyes anyagokra vonatkozó törvényi szabályozások érvényesek. A beépített akkumulátorral rendelkező termék különleges feltételek nélkül szállítható szárazföldön és vízen.
- ▶ A csomagolásra és a jelölésre külső szolgáltató által történő szállítás esetén (pl. légitársaság, futár, szállítmányozó) különleges feltételek vonatkoznak. Külső szolgáltató által történő szállítás esetén forduljon egy veszélyesanyag-szakértőhöz.

## ● **Mentesítés**

A csomagolás környezetbarát anyagokból készült, amelyeket a helyi újrahasznosító helyeken adhat le ártalmatlanítás céljából.



A hulladék elkülönítéséhez vegye figyelembe a csomagolóanyagban található jelzéseket. Ezek rövidítéseket (a) és számokat (b) tartalmaznak a következő jelentéssel: 1–7: műanyagok/20–22: papír és karton/80–98: kötőanyagok.

### **Termék:**



A kiszolgált termék megsemmisítési lehetőségeiről lakóhelye illetékes önkormányzatánál tájékozódhat.



A környezete érdekében, ne dobja a kiszolgált terméket a háztartási szemétkébe, hanem adja le szakszerű ártalmatlanításra. A gyűjtőhelyekről és azok nyitvatartási idejéről az illetékes önkormányzatnál tájékozódhat.

A hibás vagy elhasznált elemeket/akkukat újra kell hasznosítani. Szolgáltassa vissza az elemeket/akkukat és/vagy a terméket az ajánlott gyűjtőállomásokon keresztül.



**Környezeti károk az elemek/akkuk hibás megsemmisítése következtében!**

Az elemeket/akkukat nem szabad a háztartási szemétkébe dobni. Mérgező hatású nehézfémeket tartalmazhatnak és ezért különleges kezelést igénylő hulladéknak számítanak. A nehézfémek vegyjelei a következők: Cd = kadmium, Hg = higany, Pb = ólom. Ezért az elhasznált elemeket/akkukat egy közösségi gyűjtőhelyen adja le.

## ● **Garancia**

A terméket gondosan, szigorú minőségi előírások betartásával gyártottuk, és a szállítás előtt gondosan ellenőriztük. Anyag- vagy gyártási hibák esetén a termék eladójával szemben törvényes jogok illetik meg. Az Ön törvényes jogait az általunk alább meghatározott garancia semmilyen módon nem korlátozza.

Erre a termékre 3 év garanciát adunk a vásárlás dátumától számítva. A garancia idő a vásárlás dátumával kezdődik. Biztonságos helyen őrizze meg az eredeti vásárlói bizonylatot, mert ez a dokumentum szükséges a vásárlás bizonyításához.

A vásárláskor fennálló károkat és hiányosságokat a termék kicsomagolása után haladéktalanul jelezze.

Ha ezen a terméken a vásárlástól számított 3 éven belül anyag- vagy gyártási hibát észlel, választásunk szerint ingyenesen megjavítjuk vagy kicseréljük a terméket. A garancia idő nem hosszabbodik meg a helyette nyújtott szavatossági igény által. Ez a kicserélt vagy javított alkatrészekre is érvényes.

A garancia megszűnik, ha a terméket megrongálták, ill. nem szakszerűen kezelték vagy végezték a karbantartást.

A garancia az anyag- és gyártási hibákra vonatkozik. Ez a garancia nem terjed ki azokra a termékalkatrészekre, amelyek normál kopásnak vannak kitéve, és ezért gyorsan kopó alkatrésznek minősülnek (pl. elemekre, tömlőkre, tintapatronokra), illetve a törékeny alkatrészek sérülésére, pl. kapcsolókra vagy üveg alkatrészekre.

## ● Garanciális ügyek lebonyolítása

Megkeresése gyors feldolgozásához kérjük, kövesse az alábbi utasításokat:

Megkeresés esetén kérjük, mindig készítse elő a pénztárblokkot és a termékszámot (IAN 509539\_2507) a vásárlás igazolására.

A termékszámot kérjük, olvassa le a típustábláról, a terméken elhelyezett gravírozásból, az útmutató címlapjáról (alul a bal oldalon), vagy a termék hátsó vagy alsó oldalán található matricáról.

Működési hiba vagy egyéb hiányosság fellépése esetén először vegye fel a kapcsolatot a következőkben felsorolt szervizek valamelyikével telefonon, vagy e-mailen.

A hibásnak ítélt terméket a pénztárblokk és a hiba leírásának és keletkezési idejének megjelölésével, díjmentesen küldheti el az Ön számára kijelölt szerviz címére.



A parkside-diy.com oldalon ezt és számos további kézikönyvet tud megtekinteni és letölteni. Ezzel a QR-kóddal közvetlenül a parkside-diy.com oldalra jut. Válassza ki az országot, és a keresőfelületen keresse meg a használati útmutatókat. A termékszám (IAN) 509539\_2507 beírásával juthat el az Ön termékének használati útmutatójához.

## ● Szerviz

**HU Szerviz Magyarország**

Tel.: 0680021647

A formanyomtatvány itt elérhető:

[parkside-diy.com](http://parkside-diy.com)

**IAN 509539\_2507**

# ● EU-Megfelelőségi nyilatkozat

HU

## EU-MEGFELELŐSÉGI NYILATKOZAT (509539\_2507 sz.)

IAN: 509539\_2507  
Termékazonosító: "PARKSIDE" Akkus csavarozó  
Típuszám: HG10759

A fent ismertetett nyilatkozat tárgya megfelel a vonatkozó uniós harmonizációs jogszabálynak:

2006/42/EK irányelve
2014/30/EU irányelve
2011/65/EU irányelve az összes kapcsolódó módosítással

Az alkalmazott harmonizált szabványokra hivatkozás vagy az azokra az egyéb műszaki leírásokra való hivatkozás, amelyekkel kapcsolatban megfeleléségi nyilatkozatot tettek:

Szám / vonatkozó részek
2006/42/EK irányelve
EN 62841-1:2015/A11:2022
EN 62841-2-2:2014/AC:2015
EN ISO 12100:2010
2014/30/EU irányelve
EN IEC 55014-1:2021
EN IEC 55014-2:2021
EN IEC 61000-3-2:2019/A2:2024
EN 61000-3-3:2013/A2:2021

A fent ismertetett nyilatkozat tárgya megfelel az egyes veszélyes anyagok elektromos és elektronikus berendezésekben való alkalmazásának korlátozásáról szóló, 2011. június 8-i 2011/65 / EU európai parlamenti és tanácsi irányelvnek:

Szám / vonatkozó részek
EN IEC 63000:2018

**A műszaki dokumentáció tulajdonosa:** OWIM GmbH & Co.KG

A nyilatkozatot a nevében és megbízásában írták alá:

**OWIM GmbH & Co. KG, Stiftsbergstraße 1, 74167 Neckarsulm, Németország**

A jelen megfeleléségi nyilatkozatot a gyártó kizárólagos felelősségére bocsátják ki.

Az eredeti megfeleléségi nyilatkozat fordítása

Neckarsulm

Hely

12/11/2025

Dátum

*ppa. Jens Buchheim*  
ppa. Jens Buchheim  
meghatalmazott aláíró

















*ppa. Dr. Thorsten Maier*  
ppa. Dr. Thorsten Maier  
meghatalmazott aláíró



<b>Uporabljena opozorila in simboli</b> .....	Stran	43
<b>Uvod</b> .....	Stran	44
Predvidena uporaba .....	Stran	44
Obseg dobave .....	Stran	44
Opis delov .....	Stran	44
Tehnični podatki .....	Stran	45
<b>Varnostni napotki</b> .....	Stran	46
Splošni varnostni napotki za električna orodja .....	Stran	46
Varnostni napotki za vijačnike .....	Stran	50
Varnostna navodila za nastavke .....	Stran	50
Zmanjšanje tresljajev in hrupa .....	Stran	50
Obnašanje v nujnem primeru .....	Stran	50
Varnostna navodila za polnilnike .....	Stran	51
Ostale nevarnosti .....	Stran	51
<b>Delovanje</b> .....	Stran	52
Informacije o polnilni bateriji .....	Stran	52
Spreminjanje smeri vrtenja .....	Stran	53
Delovna svetilka LED .....	Stran	53
Menjava nastavkov .....	Stran	53
Menjava/uporaba nastavkov .....	Stran	53
Vklop/izklop .....	Stran	54
<b>Odpravljanje napak</b> .....	Stran	54
<b>Čiščenje in vzdrževanje</b> .....	Stran	55
Vzdrževanje .....	Stran	55
Shranjevanje .....	Stran	55
Prevoz .....	Stran	56
<b>Odstranjevanje</b> .....	Stran	56
<b>Garancijski list</b> .....	Stran	57
Postopek pri uveljavljanju garancije .....	Stran	58
<b>Servis</b> .....	Stran	59
<b>Izjava EU o skladnosti</b> .....	Stran	60

## Uporabljena opozorila in simboli

V teh navodilih za uporabo in na pakiranju se uporabljajo naslednja opozorila:

	<p><b>NEVARNOST!</b> Ta simbol z opozorilno besedo »Nevarnost« označuje nevarnost z visoko stopnjo tveganja, ki lahko v primeru neupoštevanja opozorila povzroči hudo poškodbo ali celo smrt.</p>	 	<p>Ta oznaka pomeni, da je treba pri uporabi izdelka upoštevati navodila za uporabo.</p>
	<p><b>OPOZORILO!</b> Ta simbol z opozorilno besedo »Opozorilo« označuje nevarnost s srednje visoko stopnjo tveganja, ki lahko v primeru neupoštevanja opozorila povzroči hudo poškodbo ali celo smrt.</p>		<p>Nevarnost – tveganje električnega udara!</p>
			<p>Polnilno baterijo zaščitite pred vročino in neposrednim sončnim sevanjem.</p>
	<p><b>PREVIDNO!</b> Ta simbol z opozorilno besedo »Previdno« označuje nevarnost z nizko stopnjo tveganja, ki lahko v primeru neupoštevanja nevarnosti povzroči majhno ali srednje hudo poškodbo.</p>		<p>Polnilno baterijo zaščitite pred ognjem.</p>
			<p>Polnilno baterijo zaščitite pred vodo in vlago.</p>
	<p><b>POZOR!</b> Ta simbol s signalno besedo »Pozor« označuje nevarnost morebitne poškodbe lastnine.</p>	<p><b>min<sup>-1</sup></b></p>	<p>Vrtljajev na minuto</p>
	<p>Izmenični tok/napetost</p>		<p>Enosmerni tok/napetost</p>
	<p>Simbol za izdelek zaščitnega razreda II</p>		<p>Izdelek uporabljajte le v zaprtih notranjih prostorih.</p>
<p><b>Li-Ion</b></p>	<p>Litij-ionska polnilna baterija</p>	<p><b>n<sub>0</sub></b></p>	<p>Število obratov v prostem teku</p>
	<p>Znak CE potrjuje skladnost z direktivami EU, ki veljajo za izdelek.</p>		<p>Varnostni napotki Navodila za ravnanje</p>

## 4 V KOMPLET AKUMULATORskega VIJAČNIKA Z DODATKI ZA ŽAR

### ● Uvod

Iskrene čestitke ob nakupu vašega novega izdelka. Odločili ste se za zelo kakovosten izdelek. To navodilo za uporabo je sestavni del tega izdelka. Vsebuje pomembna navodila za varnost, uporabo in odstranitev. Preden začnete izdelek uporabljati, se seznanite z vsemi navodili za uporabo in varnostnimi napotki. Izdelek uporabljajte samo tako, kot je opisano, in samo za navedena področja uporabe. Če izdelek odstopite novemu lastniku, mu zraven izročite tudi vse dokumente.

### ● Predvidena uporaba

- Ta izdelek je namenjen za privijanje in odvijanje vijakov in zamaškov. Nastavek za odpiranje steklenic je zasnovan za odstranjevanje kovinskih pokrovčkov s steklenic.
- V obseg dobave so vključeni 3 nastavki:

Nastavek	Namen
Mlinček za sol/poper [14] (x2)	Mletje soli/popra
Odpirač za plutovinaste zamaške [15]	Odstranjevanje plutovinastih zamaškov iz steklenic

- Orodni nastavek (nastavke in svedre) vedno upravljajte skladno z namenom! Pri nakupu in uporabi orodnih nastavkov upoštevajte tehnične zahteve izdelka (glejte »Tehnični podatki«).
- Delovna svetilka LED [11] tega izdelka je zasnovana za osvetlitev neposrednega delovnega območja.
- Druge uporabe ali spremembe izdelka se štejejo za nenamenske

in lahko povzročijo tveganja, kot so smrt, poškodbe ali škoda. Za škodo, nastalo pri nestrokovni uporabi, proizvajalec ne prevzame jamstva. Izdelek ni primeren za komercialne ali druge namene.

### ● Obseg dobave

#### ▲ OPOZORILO!

- ▶ Izdelki in embalažni materiali niso otroške igrače! Otroci se ne smejo igrati s plastičnimi vrečkami, folijami in majhnimi deli! Prisotna je nevarnost pogoltitve in zadušitve!

- 1 Akumulatorski vijačnik
- 1 Sprednji pokrov
- 1 Odpirač za plutovinaste zamaške
- 2 Mlinček za sol/poper
- 1 Odpirač za steklenice
- 1 Kabel USB
- 14 Vijačni nastavki × 25 mm
- 1 Podaljšek nastavka (60 mm)
- 1 Navodila za uporabo

#### 14 vijačnih nastavkov × 25 mm

4 Nastavki z režami:	SL3	SL4	SL5	SL6
3 Nastavki Pozidriv:	PZ0	PZ1	PZ2	

4 Križni nastavki:	PH0	PH1	PH2	PH3
3 Šestrobi nastavki:	H3	H4	H5	

### ● Opis delov

Pred branjem odprite zloženo stran z risbami. Seznanite se z vsemi funkcijami izdelka.

- 1 Prikaz smeri vrtenja ▲ (zategovanje vijakov)/lučka LED za napolnjenost polnilne baterije (zelene barve)

- 2 Lučka LED za napolnjenost polnilne baterije (rumene barve)
- 3 Prikaz smeri vrtenja ▼ (odvijanje vijakov)/lučka LED za napolnjenost polnilne baterije (rdeče barve)
- 4 Stikalo za smer vrtenja
- 5 Priključek USB tip C
- 6 Polnilnik \*
- 7 Priključek USB (tip A)
- 8 Kabel USB
- 9 Vijačni nastavki
- 10 Stikalo za vklop/izklop
- 11 Delovna svetilka LED
- 12 Sprednji pokrov
- 13 Držalo za nastavke
- 14 Mlinček za sol/poper (x2)
- 15 Odpirač za plutovinaste zamaške
- 16 Odpirač za steklenice
- 17 Spirala odpirača za plutovinaste zamaške

(Sl. H)

- 18 Pokrov (za mlinček za sol/poper)

(Sl. I)

- 19 Nastavni gumb

## ● Tehnični podatki

Akumulatorski vijačnik	
Model:	HG10759
Nazivna napetost:	4 V === (enosmerni tok)
Polnilna baterija (vgrajena):	Li-ionski
Število celic:	1
Zmogljivost:	1,5 Ah
Število obratov v prostem teku:	$n_0 = 200 \text{ min}^{-1}$
Navor (trdnega/mehkega vijačnega spoja po ISO 5393):	Maks. 10 N m
Držalo za nastavke:	6,35 mm (1/4")

**Za polnjenje brezžičnega orodja uporabljajte samo naslednji polnilnik \*:**

Informacije	Vrednost
Naziv proizvajalca ali blagovna znamka, številka vpisa v register gospodarskih družb in naslov:	OWIM GmbH & Co. KG HRA 721742 Stiftsbergstraße 1, 74167 Neckarsulm, NEMČIJA
Identifikacijska oznaka modela:	HG06825 (z električnim vtičem VDE) HG06825-BS (z električnim vtičem BS)

Informacije	Vrednost	Enota
Vhodna napetost:	100–240	V~
Frekvenca vhodne izmenične napetosti:	50/60	Hz
Izhodna napetost:	5,0	V ===
Izhodni tok:	1,7	A
Izhodna moč:	8,5	W
Povprečni izkoristek v aktivnem stanju:	78,2	%
Poraba energije v stanju brez obremenitve:	<0,1	W
Vhodni tok:	0,3	A
Zaščitni razred:	II/□ (dvojna izolacija)	
Vrsta priključka:	USB (tip A)	–
Čas polnjenja:	pribl. 60	min

\* Polnilnik ni priložen obsegu dobave. Ustrezni polnilnik: HG06825/HG06825-BS

Priporočena temperatura okolice	
Med polnjenjem:	+4 °C do +40 °C
Med delovanjem:	0 °C do +40 °C
Med skladiščenjem:	0 °C do +50 °C

Emisije hrupa	
Izmerjene vrednosti so bile določene v skladu z EN 62841. Z A ocenjena raven hrupa električnega orodja je običajno:	
Nivo zvočnega tlaka:	$L_{pA} = 63,37 \text{ dB}$
Nivo zvočne moči:	$L_{WA} = 71,37 \text{ dB}$
Negotovost K:	$K_{pA/WA} = 3 \text{ dB}$

Vrednosti emisije tresljajev	
Skupne vrednosti vibracij (vsota vektorjev treh smeri), določena v skladu z EN 62841:	
Vijaki	
Vrednost emisije tresljajev $a_h$ :	$< 2,5 \text{ m/s}^2$ ( $0,215 \text{ m/s}^2$ )
Negotovost K:	$1,5 \text{ m/s}^2$

### OPOZORILO!

- ▶ Vibracije in emisije hrupa med dejansko uporabo električnega orodja lahko odstopajo od referenčnih vrednosti, odvisno od vrste in načina uporabe električnega orodja, zlasti od vrste obdelovanca, ki ga obdelujete.

### OPOZORILO!

Poskusite čim bolj zmanjšati vpliv tresljajev in hrupa. Primeri ukrepov za zmanjšanje izpostavljenosti tresljajev vključujejo uporabo rokavice med uporabo orodja in omejevanjem delovnega časa. V tem primeru je treba upoštevati vse dele obratovalnega cikla (na primer čas, ko je električno orodje izključeno in čas, v katerem je orodje vklopljeno, vendar deluje brez obremenitve).

### OPOMBA

- ▶ Navedena skupna vrednost vibracij in deklarirana vrednost emisije hrupa so bili izmerjeni v skladu s standardiziranim preskusnim postopkom in se lahko uporabijo za primerjavo enega električnega orodja z drugim.
- ▶ Navedena skupna vrednost vibracij in navedena vrednost emisije hrupa se lahko uporabita tudi za predhodno oceno obremenitve.



## Varnostni napotki

- Splošni varnostni napotki za električna orodja

### OPOZORILO!

- ▶ **Preberite vsa varnostna navodila, navodila, ilustracije in tehnične podatke, ki so priloženi električnemu orodju.** Neupoštevanje navodil lahko povzroči električni udar, požar in hude telesne poškodbe.

## Varnostne napotke in navodila za uporabo shranite za prihodnjo uporabo.

Izraz »električno orodje«, ki se uporablja v varnostnih napotkih, se nanaša na električno orodje na električni pogon (z napajalnim kablom) in električno orodje s polnilno baterijo (brez napajalnega kabla).

### Varnost na delovnem mestu

- a) **Delovno območje mora biti čisto in dobro osvetljeno.** Nered ali slabo osvetljeno delovno mesto lahko povzročita nesreče.
- b) **Ne delajte z električnim orodjem v potencialno eksplozivnem okolju, kjer so prisotne vnetljive tekočine, plini ali prah.** Električna orodja ustvarjajo iskre, ki lahko vžgejo prah ali hlape.
- c) **Med uporabo električnega orodja morajo otroci in druge osebe biti izven dosega.** Z odvrčanjem lahko izgubite nadzor nad električnim orodjem.

### Električna varnost

- a) **Vtič električnega orodja se mora prilegati v vtičnico. Vtiča ne smete v nobenem primeru spremeniti. Ne uporabljajte vtikača skupaj z električno ozemljenimi električnimi orodji.** Nespremenjeni vtiči in ustrezne vtičnice zmanjšujejo tveganje električnega udara.
- b) **Izogibajte se telesnemu stiku z ozemljenimi površinami, kot so cevi, grelniki, peči in hladilniki.** Če je vaše telo ozemljeno, je prisotno povečano tveganje električnega udara.
- c) **Električna orodja ne izpostavljajte dežju ali vlagi.** Vdor vode v

električno orodje poveča tveganje električnega udara.

- d) **Priključnega kabla ne uporabljajte za druge namene, za prenos električnega orodja, obešanje ali vlečenje vtiča iz vtičnice. Priključni kabel držite izven dosega vročine, olja, ostrih robov ali gibljivih delov.** Poškodovani ali zavozlani priključni kabel zvišuje tveganje električnega udara.
- e) **Če z električnim orodjem delate na prostem, uporabljajte samo podaljške, primerne za uporabo na prostem.** Uporaba podaljška, primernega za zunanjo uporabo, zmanjšuje tveganje električnega udara.
- f) **Če je delovanje električnega orodja v vlažnem okolju neizogibno, uporabite zaščitno napravo za preostali tok.** Uporaba zaščitne naprave za preostali tok zmanjša tveganje električnega udara.

### Varnost oseb

- a) **Pri delu z električnim orodjem bodite vedno pozorni, pazite, kaj počnete in uporabite razum.** Ne uporabljajte električnega orodja, ko ste utrujeni ali pod vplivom drog, alkohola ali zdravil. Trenutek nepredvidnosti pri uporabi električnega orodja lahko povzroči resne poškodbe.
- b) **Nosite osebno zaščitno opremo in vedno uporabljajte zaščitna očala.** Nošenje osebne zaščitne opreme, na primer maske proti prahu, nedersečih zaščitnih čevljev, zaščitne čelade ali zaščite za sluh, ki ustreza vrsti in uporabi električnega orodja, zmanjšuje tveganje za poškodbe.
- c) **Izogibajte se nenamernim zagonom. Prepričajte se, da je**

**električno orodje izključeno, preden ga povežete z napajanjem in/ali vstavite polnilno baterijo, ter preden ga dvignete ali nosite.**

Če imate pri nošenju električnega orodja prst na stikalu ali električno orodje povežete z napajanjem, ko je že vključena, lahko to privede do nesreče.

- d) **Pred vklopom električnega orodja odstranite orodja za nastavitve ali ključe.** Orodje ali ključ, ki se nahaja v vrtljivem delu električnega orodja, lahko povzroči poškodbe.
- e) **Izogibajte se nenormalni drži. Poskrbite za varno stabilnost in vedno ohranite ravnotežje.** To vam omogoča, da v nepričakovanih okoliščinah bolje nadzirate električno orodje.
- f) **Nosite primerna oblačila. Ne nosite ohlapnih oblačil ali nakita. Lase in oblačila držite izven dosega gibljivih delov.** Ohlapna oblačila, nakit ali dolgi lasje se lahko ujamejo v gibljive dele.
- g) **Če je mogoče namestiti naprave za sesanje in zbiranje prahu, jih je treba priključiti in pravilno uporabljati.** Uporaba naprave za sesanje prahu lahko zmanjša tveganja zaradi prahu.
- h) **Ne postanite preveč samozavestni in ne prekoračite varnostnih pravil za električna orodja, tudi če ste na podlagi pogoste uporabe že seznanjeni z električnim orodjem.** Neprevidna uporaba lahko povzroči hude poškodbe v delcu sekunde.

#### **Uporaba in ravnanje z električnim orodjem**

- a) **Električnega orodja ne preobremenite. Uporabite ustrezno električno orodje za svoje opravilo. Z ustreznim**

električnim orodjem delate boljše in varnejše v navedenem razponu zmogljivosti.

- b) **Ne uporabljajte električnega orodja, če je stikalo pokvarjeno.** Električno orodje, ki ga ni mogoče vklopiti ali izklopiti, je nevarno in ga je treba popraviti.
- c) **Napravo odklopite iz vtičnice in/ali odstranite polnilno baterijo, preden izvajate nastavitve na napravi, zamenjate orodne nastave, zamenjate dodatno opremo ali električno orodje odložite.** Ta varnostni ukrep preprečuje nenameren zagon električnega orodja.
- d) **Shranite električno orodje izven dosega otrok. Električnega orodja ne smejo uporabljati osebe, ki je ne poznajo ali niso prebrale teh navodil.** Električna orodja so nevarna, če jih uporabljajo neizkušene osebe.
- e) **Električna orodja in orodne nastave pazljivo vzdržujte. Preverite, ali gibljivi deli delujejo brezhibno in se ne zatikajo, pregledajte, ali so deli zlomljeni ali poškodovani do te mere, da je delovanje električnega orodja omejeno. Pred uporabo električnega orodja morate poškodovane dele popraviti.** Slabo vzdrževana električna orodja so vzrok za mnoge nesreče.
- f) **Orodja za rezanje ohranajte čista in ostra.** Temeljito vzdrževana orodja za rezanje z ostrimi rezili se redkeje zatikajo in jih je lažje upravljati.
- g) **Uporabljajte električna orodja, orodni nastavek, orodne nastavek ipd., v skladu s temi navodili.** Pri tem upoštevajte delovne pogoje in opravilo, ki ga je treba izvesti.

Uporaba električnih orodij za druge, kot predvidene namene, lahko privede do nevarnih situacij.



- h) **Ročaji in oprijemne površine naj bodo suhi, čisti in brez olja in masti.** Drseči ročaji in prijemalne površine ne omogočajo varnega upravljanja in nadzora električnega orodja v nepredvidenih situacijah.

### Uporaba in ravnanje z baterijskimi orodji

- a) **Polnilne baterije polnite samo s polnilniki, ki jih priporoča proizvajalec.** Zaradi polnilnika, ki je primeren za določen tip polnilnih baterij, obstaja tveganje za požar, če polnilnik uporabljate z drugimi polnilnimi baterijami.
- b) **V električnih orodjih uporabljajte samo v ta namen predvidene polnilne baterije.** Uporaba drugih polnilnih baterij lahko povzroči poškodbe ali požar.
- c) **Neuporabljeno polnilno baterijo hranite proč od pisarniških sponk, kovancev, ključev, žeblicev, vijakov ali drugih majhnih kovinskih predmetov, ki bi lahko povzročili stik med kontakti.** Kratak stik med kontakti polnilne baterije lahko povzroči opekline ali požar.
- d) **Pri nepravilni uporabi lahko iz polnilne baterije izteka tekočina. Izogibajte se stiku s temi tekočinami. V primeru nenamernega stika sperite z vodo. Če tekočina pride v oči, poiščite dodatno zdravniško pomoč.** Iztekajoča tekočina iz polnilne baterije lahko povzroči draženje kože ali opekline.
- e) **Ne uporabljajte poškodovanih ali spremenjenih polnilnih baterij.** Poškodovane ali spremenjene polnilne baterije se

lahko nepredvidljivo obnašajo in povzročijo požar, eksplozijo ali poškodbe.

- f) **Polnilne baterije ne izpostavljajte ognju ali visokim temperaturam.** Ogenj ali temperature nad 130 °C lahko povzročijo eksplozijo.
- g) **Upoštevajte vsa navodila za polnjenje in nikoli ne polnite polnilne baterije ali baterijskega orodja zunaj temperaturnega območja, ki je določeno v navodilih za uporabo.** Nepravilno polnjenje ali polnjenje izven dovoljenega temperaturnega razpona lahko uniči polnilno baterijo in poveča nevarnost požara.

	<b>PREVIDNO! NEVARNOST EKSPLOZIJE!</b> <b>Baterije, ki niso namenjene za ponovno polnjenje, nikoli ne polnite.</b>
	Polnilno baterijo zaščitite pred vročino, na primer neposredno sončno svetlobo, ognjem, vodo in vlagjo.
	
	Nevarnost eksplozije.

### Servis

- a) **Električno orodje lahko popravlja samo kvalificirano osebje in samo z originalnimi nadomestnimi deli.** S tem zagotovite ohranjanje varnosti električnega orodja.
- b) **Nikoli ne izvajajte vzdrževanja na poškodovanih polnilnih baterijah.** Vzdrževanje polnilnih baterij sme opraviti samo proizvajalec ali pooblaščen servisni center.

## ● Varnostni napotki za vijačnike

- a) **Med izvajanjem del, pri katerih lahko vijak pride v stik s skritimi električnimi vodi, držite električno orodje samo na izoliranih ročajih.** Stik vijaka s kablom pod napetostjo lahko povzroči prevajanje napetosti v kovinske dele naprave in povzroči električni udar.
- b) **Pritrdite obdelovanca.** Obdelovanec, ki ga vpnete v vpenjalne naprave ali primež, je bolj varen, kot če ga držite z roko.
- c) **Trdno primate električno orodje.** Pri sproščanju in odvijanju vijakov se lahko za kratek čas pojavi močno nasprotno delovanje.
- d) **Če orodje med uporabo blokira, izdelek takoj izklopite.** Bodite pripravljeni na močno nasprotno delovanje, saj lahko le-to povzroči povratni udarec.
- e) **Stikalo za smer vrtenja vedno nastavite v srednji položaj (zaklenjeno), ko z napravo delate, jo prevažate ali jo skladiščite.** To preprečuje nenameren zagon električnega orodja.

## ● Varnostna navodila za nastavke

- a) **Odpirač za plutovinaste zamaške:** Med uporabo držite odpirač za plutovinaste zamaške in steklenico vina trdno v roki. Steklenico vina postavite na ravno površino.
- b) **Mlinček za sol/poper:** Mlinčka za sol/poper ne napolnite preveč. V nasprotnem primeru mlinček za sol/poper ne bo mogel zmleti soli ali popra. Če mlinček za sol/poper deluje počasi, odstranite nekaj soli ali popra.

- c) **Mlinček za sol/poper:** Mlinček za sol/poper polnite le s srednje do grobo zrnato soljo ali celimi zrni popra.

## ● Zmanjšanje tresljajev in hrupa

Omejite čas uporabe, uporabite načine delovanja z manj tresljaji in hrupa ter uporabljajte osebno zaščitno opremo za zmanjšanje vpliva tresljajev in hrupa.

Naslednji ukrepi pomagajo ublažiti tveganja zaradi tresljajev in hrupa:

- Izdelek uporabljajte izključno namensko in kot je opisano v teh navodilih.
- Prepričajte se, da je izdelek brezhiben in dobro vzdrževan.
- Uporabite ustrezne orodne nastavke za ta izdelek in se prepričajte, ali so v brezhibnem stanju.
- Izdelek trdno držite za ročaje/prijemalne površine.
- Izdelek vzdržujte v skladu z navodili in zagotovite ustrezno mazanje (če je primerno).
- Načrtujte svoj potek dela tako, da je uporaba izdelkov z visokimi tresljaji razporejena v daljšem časovnem obdobju.

## ● Obnašanje v nujnem primeru

Seznajte se z uporabo tega izdelka na osnovi teh navodil za uporabo. Zapomnite si varnostna navodila in jih obvezno upoštevajte. To pomaga pri preprečevanju tveganj in nevarnosti.

- Pri uporabi tega izdelka bodite vedno pazljivi, tako da lahko zgodaj prepoznate nevarnosti in se lahko ustrezno odzovete. S hitrim posredovanjem se lahko izognete resnim poškodbam in premoženjski škodi.

- Izklopite izdelek pri okvari delovanja in ga izvlecite iz omrežja. Napravo mora pregledati ter po potrebi popraviti kvalificiran strokovnjak, preden jo ponovno začnete uporabljati.

## ● Varnostna navodila za polnilnike

- To napravo lahko otroci od 8 leta in osebe z omejenimi fizičnimi, čutilnimi ali miselnimi sposobnostmi oziroma pomanjkljivimi izkušnjami in/ali znanjem uporabljajo samo, če so bili poučeni o varni uporabi naprave in razumejo nevarnosti, do katerih lahko pride pri taki uporabi.

Otroci se ne smejo igrati z napravo.

Otroci brez nadzora naprave ne smejo čistiti ali vzdrževati.

- Baterije, ki niso namenjene za ponovno polnjenje, nikoli ne polnite. Kršitev tega napotka vodi v opombo.
- Električnih delov ne izpostavljajte vlagi. Med čiščenjem izdelka nikoli ne potopite v vodo ali

drugo tekočino, da preprečite električni udar. Naprave nikoli ne spirajte pod tekočo vodo. Upoštevajte navodila za čiščenje, vzdrževanje in popravila.

🏠 Naprava je predvidena samo za uporabo v zaprtih prostorih.

## ● Ostale nevarnosti

### OPOMBA

- ▶ Ta izdelek med delovanjem ustvarja elektromagnetno polje! V določenih okoliščinah lahko to polje vpliva na aktivne ali pasivne medicinske vsadke! Da bi zmanjšali nevarnost za resne ali smrtne poškodbe, osebam z medicinskimi vsadki priporočamo, da se pred upravljanjem izdelka posvetujejo s svojim zdravnikom in proizvajalcem medicinskega vsadka!

Tudi če izdelek upravljate pravilno, obstaja potencialno tveganje za telesne poškodbe in materialno škodo. Zaradi zasnove in izvedbe tega izdelka lahko med drugim pride do naslednjih nevarnosti:

- Škodljive posledice za zdravje, ki se pojavijo zaradi emisij tresljajev, če izdelek uporabljate dalj časa, če izdelek nepravilno upravljate ali vzdržujete.
- Poškodbe oseb ali stvari zaradi okvarjenih rezalnih orodij ali nenadnega udarca zakritega predmeta med uporabo.

- Nevarnost telesnih poškodb in premoženjske škode, ki jo povzročijo leteči predmeti.

## ● Delovanje

### ● Informacije o polnilni bateriji

- Polnilna baterija, ki je ob dobavi vgrajena v napravo, je delno napolnjena. Litij-ionske polnilne baterije lahko polnite kadarkoli, ne da bi to vplivalo na njihovo življenjsko dobo. Preklic postopka polnjenja polnilne baterije ne poškoduje.
- Ta izdelek ima vgrajeno polnilno baterijo, ki je uporabnik ne more zamenjati. Odstranitev ali zamenjavo polnilne baterije sme izvajati samo proizvajalec ali njegova servisna služba ali podobno kvalificirana oseba, da preprečite nevarnosti. Pri odstranjevanju tega izdelka je treba upoštevati, da ta izdelek vsebuje polnilno baterijo.
- Ko rdeča lučka LED za napolnjenost polnilne baterije **3** med uporabo utripa, je napolnjenost polnilne baterije manjša od 10 % kapacitete. Polnilno baterijo morate napolniti.
- Izdelka nikoli ne polnite pri sobni temperaturi pod +4 °C ali nad +40 °C. Pogoji prostora za polnjenja morajo biti hladni in suhi, temperatura okolja pa mora biti med 0 °C in +50 °C.

## Začetek polnjenja

(Sl. B)

### OPOMBA

- ▶ Delovno svetilko LED **11** lahko uporabljate med polnjenjem. Normalno je, da se ročaj med polnjenjem rahlo segreje.

### OPOMBA

- ▶ Lučka LED za napolnjenost polnilne baterije po sprostitvi stikala za vklop/izklop **10** sveti pribl. 10 sekund.
- ▶ To so približne vrednosti napolnjenosti in stanja baterije.

1. Povežite kabel USB **8** na priključek USB (tip A) **7** polnilnika **6**.
2. Povežite drugi konec kabla USB **8** s priključkom USB tip C **5**.
3. Polnilnik **6** povežite z vtičnico.
4. Lučke LED za napolnjenost polnilne baterije **1**, **2**, **3** kažejo napolnjenost baterije:

Lučke LED za napolnjenost polnilne baterije med polnjenjem			Napolnjenost
Rdeča <b>3</b>	Rumena <b>2</b>	Zelena <b>1</b>	
Utripa	Izklop	Izklop	< 30 %
Sveti	Utripa	Izklop	30–60 %
Sveti	Sveti	Utripa	60–90 %
Sveti	Sveti	Sveti	> 90 %



Lučka LED za napolnjenost polnilne baterije med delovanjem			Stanje polnilne baterije
Rdeča <b>3</b>	Rumena <b>2</b>	Zelena <b>1</b>	
Utripa	Izklop	Izklop	< 10 %
Sveti	Izklop	Izklop	10–30 %
Sveti	Sveti	Izklop	30–70 %
Sveti	Sveti	Sveti	> 70 %

## Polnjenje je končano

1. Ločite kabel USB **8** iz izdelka.
2. Polnilnik **6** izključite iz vtičnice.

## ● Spreminjanje smeri vrtenja

- Za nastavitev smeri vrtenja pritisčajte stikalo za smer vrtenja **4** (sl. C):

Stikalo pritisnjeno z	Smer	Prikaz smeri
Desno <b>(b)</b>	Privijanje vijakov	 <b>1</b>
Levo <b>(a)</b>	Odvijanje vijakov	 <b>3</b>

## ● Delovna svetilka LED

- Delovna svetilka LED **11** se izklopi približno 10 sekund po sprostitvi stikala za vklop/izklop **10**.
  - Delovno svetilko LED **11** lahko vklopite ločeno za osvetlitev neposrednega delovnega območja.
1. Stikalo za smer vrtenja **4** nastavite v srednji položaj, tako da bo na obeh straneh enako štrlelo.
  2. Pritisnite stikalo za vklop/izklop **10**.

## ● Menjava nastavkov

### OPOMBA

- ▶ Nastavki so označeni glede na njihove dimenzije in obliko. Če niste prepričani, poskusite vstaviti ustrezní nastavek, da preverite, če se v vijačno glavo prilega brez zračnosti.

- Izvlecite vijačni nastavek **9**. Vstavite drugi tip nastavka v držalo za nastavke **13** (sl. D).
- Po potrebi namestite sprednji pokrov **12** čez držalo nastavka **13**.

## ● Menjava/uporaba nastavkov

- Izdelek lahko uporabljate z vijačnimi nastavki **9** (glejte »Menjava nastavkov«).
- V obseg dobave je vključeno naslednje:

- Mlinček za sol/poper **14** (x2)
  - Odpirač za plutovinaste zamaške **15**
- Poleg tega lahko izdelek uporabljate z različnimi nastavki. V ta namen morate odstraniti sprednji pokrov **12**. Primito eno od obeh lukenj na pokrovu, da odstranite sprednji pokrov (sl. E).

## Uporaba odpirać za plutovinaste zamaške

(Sl. F)

### OPOMBA

- ▶ Delajte z nizko hitrostjo. Plutovinasti zamašek se lahko pri visoki hitrosti poškoduje.

1. Postavite odpirać za plutovinaste zamaške **15** na steklenico vina tako, da se spirala odpirać za plutovinaste zamaške **17** dotakne plutovinastega zamaška steklenice vina.
2. Pritisnite stikalo za smer vrtenja **4** z desne **(b)** (glejte »Spreminjanje smeri vrtenja«).
3. Poravnajte držalo nastavka **13** na steblo odpirać za plutovinaste zamaške **15**.
4. Držite odpirać za plutovinaste zamaške **15** in steklenico vina trdno v roki. Potisnite akumulatorski vijačnik do konca navzdol. Pritisnite stikalo za vklop/izklop **10**, tako da spirala odpirać za plutovinaste zamaške **17** izvleče plutovinasti zamašek iz steklenice vina.
5. Pritisnite stikalo za smer vrtenja **4** z leve **(a)** (glejte »Spreminjanje smeri vrtenja«). Trdno držite odpirać za plutovinaste zamaške **15**. Pritisnite stikalo za vklop/izklop **10**, da odstranite plutovinasti zamašek.

## Polnjenje/uporaba mlinčka za sol/poper

1. Mlinček za sol/poper **14** trdno primite z eno roko (sl. G). Zgornji del mlinčka za sol/poper zavrtite v nasprotni smeri urnega kazalca, da odprete mlinček za sol/poper.
2. Mlinček za sol/poper **14** napolnite s srednje do grobo zrnato soljo ali celimi zrni popra.
3. Mlinček za sol/poper **14** zaprite v smeri urnega kazalca.
4. Odprite pokrov **18** (sl. H). Stopnjo mletja nastavite z vrtenjem nastavitvenega gumba **19** (sl. I).

Smer	Stopnja mletja
V smeri urnega kazalca	Fino
V nasprotni smeri urnega kazalca	Grobo

5. Držalo nastavka **13** poravnajte na steblo mlinčka za sol/poper **14** (sl. H).

## ● Vklp/izklop

Vklop/izklop	Akcija
Vklop	Pritisnite stikalo za vklop/izklop <b>10</b> in ga zadržite v tem položaju. Delovna svetilka LED <b>11</b> se vklopi.
Izklop	Sprostite stikalo za vklop/izklop <b>10</b> . Delovna svetilka LED <b>11</b> zasveti za približno 10 sekund in ugasne.

## ● Odpravljanje napak

### ⚠ OPOZORILO!

- ▶ Če izdelek pade v vodo ali je bil izpostavljen dežju, ga ne morete več uporabljati. Izdelek dajte v zaprto vrečko iz umetne mase in ga pošljite v popravilo ali odstranjevanje v servisno središče.

6. Mlinček za sol/poper **14** trdno primite z eno roko. Akumulatorski vijačnik rahlo pritisnite ob mlinček za sol/poper. Pritisnite stikalo za vklop/izklop **10** za mletje soli/popra.

## Uporaba drugih nastavkov

- Nastavki, prikazani na sl. K, niso vključeni v obseg dobave. Ti nastavki so na voljo v spletni trgovini [www.optimex-shop.com](http://www.optimex-shop.com) pod številko modela PAS 4 D7.

A1 Nastavek za nastavljanje vrtilnega momenta	A3 Kotni nastavek
A2 Ekscentrični nastavek	A4 Rezalni nastavek

- Preverite zamenljivim nastavkom priložena navodila za uporabo za vgradnjo in odstranjevanje.

Težava	Morebitni vzrok	Rešitev
Izdelek se ne polni.	Vtičnica nima napetosti.	Polnilnik <b>[6]</b> povežite z običajno napetostjo.
	Polnilnik <b>[6]</b> je okvarjen ali poškodovan.	Zamenjajte polnilnik <b>[6]</b> .
	Kabel USB <b>[8]</b> je okvarjen ali poškodovan.	Zamenjajte kabel USB <b>[8]</b> .
	Izdelek ali polnilna baterija je poškodovana.	Izdelek odnesite v servisno središče na popravilo.
Izdelek ne deluje.	Izdelek je pregret.	Počakajte približno 10 minut, da se izdelek ohladi.
	Polnilna baterija je prazna.	Napolnite polnilno baterijo.
	Izdelek je poškodovan.	Izdelek odnesite v servisno središče na popravilo.
Iz izdelka pušča tekočina.	Polnilna baterija je poškodovana.	Izdelek odnesite v servisno središče na popravilo.

## ● Čiščenje in vzdrževanje

### OPOMBA

- ▶ Za čiščenje izdelka ne uporabljajte kemičnih, alkalnih, abrazivnih ali drugih agresivnih sredstev za čiščenje ali dezinfekcijo, ker lahko poškodujejo površine.
- ▶ Pazite, da v izdelek ne pride voda.

- Prezračevalne odprtine morajo biti vedno proste.
- Redno pravilno čiščenje zagotavlja varno uporabo in podaljša življenjsko dobo izdelka.
- Izdelek ohranjajte vedno čist, suh in brez olja ali masti. Odstranite prah po vsaki uporabi in pred shranjevanjem.
- Pred čiščenjem ali vzdrževanjem:
  - Stikalo za smer vrtenja **[4]** nastavite v srednji položaj. To preprečuje nenameren vklop.
  - Odstranite kabel USB **[8]**.

- Polnilnik **[6]** izključite iz vtičnice.
- Očistite izdelek z vlažno krpo. Za težko dostopna mesta uporabite mehko krtačo.
- S krpo in mehko krtačo še posebej očistite umazanijo in prah iz prezračevalnih odprtín.

## ● Vzdrževanje

- Pred vsako uporabo in po njej preverite, ali so izdelek ter nastavki za vijake **[9]** obrabljeni ali poškodovani. Dodatno opremo po potrebi zamenjajte (glejte »Menjava nastavkov«). Upoštevajte tehnične zahteve (glejte »Tehnični podatki«).

## ● Shranjevanje

- Stikalo za smer vrtenja **[4]** nastavite v srednji položaj. To preprečuje nenameren vklop.

- Izdelek shranjujte v suhem zaprtem prostoru, da ga zaščitite pred prahom in neposredno sončno svetlobo.

## ● Prevoz

### OPOMBA

- ▶ Vgrajene litij-ionske polnilne baterije lahko odstrani samo usposobljena ali kvalificirana oseba.  
Če želite polnilno baterijo odstraniti iz ohišja, mora biti polnilna baterija prazna in odviti vijaki ohišja. Priključki polnilne baterije morajo biti ločeni in izolirani posebej.
- ▶ Ta izdelek vsebuje polnilno litij-ionsko baterijo in zato zanj veljajo predpisi o nevarnih snoveh. Izdelek z vgrajeno polnilno baterijo se lahko brez posebnih zahtev prevaža po cesti in na morju.
- ▶ Za embalažo in označevanje veljajo posebne zahteve, kadar jih prevažajo tretje osebe (npr. letalska družba, kurir, prevoznik). Za prevoz s tretjimi osebami se je treba posvetovati s strokovnjakom za nevarno blago.

## ● Odstranjanje

Embalaža je narejena iz okolju primernih materialov, ki jih lahko oddate za recikliranje na lokalnih zbirališčih odpadkov.



Upoštevajte oznake embalažnih materialov za ločevanje odpadkov, ki so označene s kraticami (a) in številkami (b) z naslednjim pomenom: 1–7: umetne mas/20–22: papir in karton/80–98: vezni materiali.

## Izdelek:



O možnostih odstranjevanja odsluženega izdelka se lahko pozanimате pri svoji občinski ali mestni upravi.



Ko je vaš izdelek dotrajan, ga zaradi varovanja okolja ne odvrzite med gospodinjске odpadke, temveč ga oddajte na ustreznem zbirališču tovrstnih odpadkov. O zbirnih mestih in njihovih delovnih časih se lahko pozanimате pri svoji pristojni občinski upravi.

Pokvarjene ali iztrošene baterije/akumulatorje je treba reciklirati. Baterije/akumulatorje in/ali izdelek vrnite na ponujenih zbirnih mestih.



### Škoda na okolju zaradi napačnega odstranjevanja baterij/akumulatorjev!

Baterij/akumulatorjev ni dovoljeno odstraniti skupaj z gospodinjскими odpadki. Vsebujejo lahko strupene težke kovine in so podvržene določbam za ravnanje z nevarnimi odpadki. Kemični simboli težkih kovin so naslednji: Cd = kadmij, Hg = živo srebro, Pb = svinec. Zato iztrošene baterije/akumulatorje oddajte na komunalnem zbirnem mestu.

## Pooblašчени serviser:

OWIM GmbH & Co. KG  
Stiftsbergstraße 1  
74167 Neckarsulm  
NEMČIJA

Servisna telefonska številka: 080 080917

## Garancijski list

1. S tem garancijskim listom OWIM GmbH & Co. KG, Stiftsbergstraße 1, 74167 Neckarsulm, Nemčija jamčimo, da bo izdelek v garancijskem roku ob normalni in pravilni uporabi brezhibno deloval in se zavezujemo, da bomo ob izpolnjenih spodaj navedenih pogojih odpravili morebitne pomanjkljivosti in okvare zaradi napak v materialu ali izdelavi oziroma po svoji presoji izdelek zamenjali ali vrnilo kupnino.
2. Garancija je veljavna na ozemlju Republike Slovenije.
3. Garancijski rok za proizvod je 3 leta od datuma izročitve blaga. Datum izročitve blaga je razviden iz računa.
4. Če izdelek ne izpolnjuje specifikacij ali nima lastnosti, navedenih v garancijskem listu ali oglaševalskem sporočilu, lahko potrošnik najprej zahteva odpravo napak. O napaki mora potrošnik obvestiti proizvajalca ali pooblaščen servis (kontaktna številka in elektronski naslov navedena zgoraj) in zahtevati odpravo napak. Kupec je dolžan ob uveljavljanju zahtevka predložiti garancijski list in račun, kot potrdilo in dokazilo o nakupu ter dnevu izročitve blaga. Svetujemo vam, da pred tem natančno preberete navodila o sestavi in uporabi izdelka.
5. Rok za odpravo napake je 30 dni od dneva, ko je proizvajalec ali pooblaščen servis prejel zahtevo za odpravo napake. Če napake v tem roku niso odpravljene, mora proizvajalec potrošniku brezplačno zamenjati blago z enakim, novim in brezhibnim blagom. Rok se lahko zaradi narave in kompleksnosti blaga, narave in resnosti neskladnosti ter napora, ki je potreben za dokončanje popravila ali zamenjave podaljša za najkrajši čas, ki je potreben za dokončanje popravila, vendar največ za 15 dni. O številu dni podaljšane roka in razlogih za podaljšanje mora biti potrošnik obveščen pred potekom 30 dnevnega roka za odpravo napak.
6. Če v roku 30 dni oz. v primeru podaljšanja v roku 45 dni blago ni popravljeno ali blago ni zamenjano z novim, lahko potrošnik od proizvajalca zahteva vračilo celotne kupnine ali zahteva sorazmerno znižanje kupnine. Sorazmerno znižanje kupnine je sorazmerno zmanjšanju vrednosti blaga, ki ga je potrošnik prejel, v primerjavi z vrednostjo, ki bi jo imelo blago, če bi bilo skladno.
7. Če se neskladnost pojavi v manj kot 30 dneh od dobave blaga, lahko potrošnik ob predložitvi blaga od proizvajalca takoj zahteva vračilo plačanega zneska.
8. Proizvajalec oziroma pooblaščen servis lahko potrošniku za čas popravila blaga, za katero je bila izdana obvezna garancija, zagotovi brezplačno uporabo podobnega blaga. Če proizvajalec potrošniku ne zagotovi nadomestnega blaga v začasno uporabo, ima potrošnik pravico uveljavljati škodo, ki jo je utrpel, ker blaga ni mogel uporabljati od trenutka, ko je zahteval popravilo ali zamenjavo, do njune izvršitve.

9. Stroške za material, nadomestne dele, delo, prenos in prevoz izdelkov, ki nastanejo pri odpravljanju okvar oziroma nadomestitvi blaga z novim, krije proizvajalec.
10. V primeru zamenjave blaga ali zamenjave bistvenega dela blaga z novim se potrošniku izda nov garancijski list.
11. V primeru, da proizvod popravlja nepooblaščen servis ali nepooblaščen oseba, kupec ne more uveljavljati zahtevkov iz te garancije.
12. Vzroki za okvaro oziroma nedelovanje izdelka morajo biti lastnosti stvari same in ne vzroki, ki so zunaj proizvajalčeve oziroma prodajalčeve sfere. Kupec ne more uveljavljati zahtevkov iz te garancije, če se ni držal priloženih navodil za sestavo in uporabo izdelka ali če je izdelek kakorkoli spremenjen ali nepravilno vzdrževan.
13. Proizvajalec zagotavlja proti plačilu popravilo, vzdrževanje blaga, nadomestne dele in priklopne aparate vsaj tri leta po poteku garancijskega roka.
14. Obrabni deli oz. potrošni material so izvzeti iz garancije.
15. Vsi potrebni podatki za uveljavljanje garancije in podatki, ki identificirajo blago za katerega velja garancija se nahajajo na dveh ločenih dokumentih (garancijski list, račun).
16. Ta garancija proizvajalca ne izključuje zakonske pravice potrošnika, da zoper prodajalca v primeru neskladnosti blaga brezplačno uveljavlja jamčevalne zahtevke. Ta garancija prav tako ne izključuje pravic potrošnika, ki izhajajo iz obveznega jamstva za skladnost blaga.

Prodajalec:

Lidl Slovenija d.o.o. k.d., Pod lipami 1, SI-1218 Komenda

## ● Postopek pri uveljavljanju garancije

Za zagotavljanje hitre obdelave vaše zadeve sledite naslednjim napotkom:

Za vse poizvedbe imejte pripravljeni potrdilo o nakupu in številko izdelka (IAN 509539\_2507) kot dokazilo o nakupu.

Številka izdelka je navedena na tipski ploščici na izdelku, gravuri na izdelku, naslovnem listu vaših navodil (spodaj levo) ali nalepki na hrbtni ali spodnji strani izdelka.

Če pride do napak v delovanju ali drugih pomanjkljivosti, se najprej obrnite na spodaj navedeni servisni oddelek po telefonu ali e-pošti.

Izdelek, ki je označen za pokvarjenega, lahko nato s priložitvijo računa (potrdila o nakupu) ter z navedbo pomanjkljivosti in

kdaj je do nje prišlo brezplačno pošljete na navedeni servisni naslov.



Na strani parkside-diy.com lahko preberete in prenesete ta priročnik in še veliko drugih. S to kodo QR prispete neposredno na stran parkside-diy.com. Izberite svojo državo in prek iskalne maske poiščite navodila za uporabo. Z vnosom številke izdelka (IAN) 509539\_2507 prispete do navodil za uporabo tega izdelka.

## ● Servis

### SI **Servis Slovenija**

Tel.: 080081400

Kontaktni obrazec na

*parkside-diy.com*

**IAN 509539\_2507**

# ● Izjava EU o skladnosti

SI

## IZJAVA EU O SKLADNOSTI (št. 509539\_2507)

IAN: 509539\_2507  
Identifikacija izdelka: "PARKSIDE" Akumulatorski vijačnik  
Številka modela: HG10759

Predmet navedene izjave je v skladu z ustreznimi zakonodajo Unije o harmonizaciji:

Direktiva 2006/42/EC
Direktiva 2014/30/EU
Direktiva 2011/65/EU z vsemi povezanimi spremembami

Sklicevanja na zadevne harmonizirane standarde ali sklicevanja na druge tehnične specifikacije v zvezi s skladnostjo, ki je navedena v izjavi:

Št. / Deli
Direktiva 2006/42/EC
EN 62841-1:2015/A11:2022
EN 62841-2-2:2014/AC:2015
EN ISO 12100:2010
Direktiva 2014/30/EU
EN IEC 55014-1:2021
EN IEC 55014-2:2021
EN IEC 61000-3-2:2019/A2:2024
EN 61000-3-3:2013/A2:2021

Predmet zgoraj navedene izjave je v skladu z Direktivo 2011/65/EU Evropskega parlamenta in Sveta z dne 8. junija 2011 o omejevanju uporabe nekaterih nevarnih snovi v električni in elektronski opremi:

Št. / Deli
EN IEC 63000:2018

**Tehnično dokumentacijo hrani:** OWIM GmbH & Co.KG

Podpisano za in v imenu:

**OWIM GmbH & Co. KG, Stiftsbergstraße 1, 74167 Neckarsulm, Nemčija**

Za izdajo te izjave o skladnosti je odgovoren izključno proizvajalec.

Prevod izvirne izjave o skladnosti

Neckarsulm

Kraj

12/11/2025

Datum

*ppa. Jens Buchheim* *ppa. Dr. Thorsten Maier*

ppa. Jens Buchheim

Prokurist

ppa. Dr. Thorsten Maier





Prokurist



<b>Použitá výstražná upozornění a symboly</b> .....	Strana	62
<b>Úvod</b> .....	Strana	63
Použití ke stanovenému účelu .....	Strana	63
Rozsah dodávky .....	Strana	63
Popis dílů .....	Strana	63
Technické údaje .....	Strana	64
<b>Bezpečnostní pokyny</b> .....	Strana	65
Všeobecné bezpečnostní pokyny pro elektrické nástroje .....	Strana	65
Bezpečnostní pokyny pro šroubováky .....	Strana	69
Bezpečnostní pokyny pro nástavce .....	Strana	69
Snížení vibrací a hluku .....	Strana	69
Chování v nouzových případech .....	Strana	69
Bezpečnostní pokyny pro nabíječky .....	Strana	70
Zbytková rizika .....	Strana	70
<b>Provoz</b> .....	Strana	71
Informace o akumulátoru .....	Strana	71
Změna směru otáčení .....	Strana	71
Pracovní svítidla s LED .....	Strana	72
Výměna bitů .....	Strana	72
Výměna/použití nástavců .....	Strana	72
Zapínání/vypínání .....	Strana	73
<b>Odstraňování poruch</b> .....	Strana	73
<b>Čištění a údržba</b> .....	Strana	74
Údržba .....	Strana	74
Skladování .....	Strana	74
Transport .....	Strana	74
<b>Zlikvidování</b> .....	Strana	75
<b>Záruka</b> .....	Strana	75
Postup v případě uplatňování záruky .....	Strana	76
<b>Servis</b> .....	Strana	76
<b>EU Prohlášení o shodě</b> .....	Strana	77

## Použitá výstražná upozornění a symboly

V tomto návodu k obsluze a na obalu jsou používána následující upozornění:

	<p><b>NEBEZPEČÍ!</b> Tento symbol se signální slovem „Nebezpečí“ označuje ohrožení s vysokým stupněm rizika, které má, pokud se mu nezabrání, za následek těžké zranění nebo smrt.</p>	 	<p>Tento symbol znamená, že při použití tohoto výrobku je třeba dodržet návod k obsluze.</p>
	<p><b>VAROVÁNÍ!</b> Tento symbol se signální slovem „Varování“ označuje ohrožení se středním stupněm rizika, které může mít, pokud se mu nezabrání, za následek těžké zranění nebo smrt.</p>		<p>Nebezpečí – riziko úrazu elektrickým proudem!</p>
	<p><b>OPATRNĚ!</b> Tento symbol se signální slovem „Opatrně“ označuje ohrožení s nízkým stupněm rizika, které může mít, pokud se mu nezabrání, za následek malé nebo lehké zranění.</p>		<p>Chraňte akumulátor před horkem a přímým slunečním zářením.</p>
	<p><b>VÝSTRAHA!</b> Tento symbol se signálním slovem „Výstraha“ označuje nebezpečí možného poškození majetku.</p>		<p>Chraňte akumulátor před vodou a vlhkem.</p>
	<p><b>VÝSTRAHA!</b> Tento symbol se signálním slovem „Výstraha“ označuje nebezpečí možného poškození majetku.</p>	<p><b>min<sup>-1</sup></b></p>	<p>Otáček za minutu</p>
	<p>Střídavý proud/napětí</p>		<p>Stejnoseměrný proud/napětí</p>
	<p>Symbol pro výrobek ochranné třídy II</p>		<p>Používejte výrobek jen v suchých vnitřních prostorách.</p>
<p><b>Li-Ion</b></p>	<p>Lithium-iontový akumulátor</p>	<p><b>no</b></p>	<p>Volnoběžné otáčky</p>
	<p>Značka CE potvrzuje shodu se směrnicemi EU, které se na výrobek vztahují.</p>		<p>Bezpečnostní pokyny Pokyny pro činnost</p>

# 4 V SADA AKU ŠROUBOVÁKU S GRILOVACÍM PŘÍSLUŠENSTVÍM

## ● Úvod

Blahopřejeme Vám ke koupi nového výrobku. Rozhodli jste se pro kvalitní produkt. Návod k obsluze je součástí tohoto výrobku. Obsahuje důležité pokyny pro bezpečnost, použití a likvidaci. Před použitím výrobku se seznámete se všemi pokyny k obsluze a bezpečnostními pokyny. Použijete výrobek jen popsáním způsobem a na uvedených místech. Při předání výrobku třetí osobě předejte i všechny podklady.

## ● Použití ke stanovenému účelu

- Tento výrobek je určen k utahování a uvolňování šroubů a zátek. Nástavec otvíráku na lahve je určen k odstraňování kovových uzávěrů z lahví.
- V rozsahu dodávky jsou obsaženy 3 nástavce:

Nástavec	Účel
Mlýnek na sůl/pepř <b>14</b> (x2)	Mletí soli/pepře
Vývrtka <b>15</b>	Vytahování zátek z lahví

- Vždy používejte nástrojové nástavce (nástavce a bity) v souladu s jejich zamýšlenými použitími! Při nákupu a použití nástrojových nástavců vždy dbejte na technické požadavky výrobku (viz „Technické údaje“).
- Pracovní svítidla s LED **11** tohoto výrobku je určena k osvětlení přímé pracovní oblasti.
- Jiné upotřebení nebo úpravy výrobku se považují za užívání v rozporu se stanoveným účelem a mohou vést k rizikům, jako je nebezpečí smrti,

zranění nebo poškození. Výrobce nenese žádnou odpovědnost za škody způsobené nesprávným upotřebením. Výrobek není určen k životnostenskému nebo podobnému využívání.

## ● Rozsah dodávky

### ▲ VAROVÁNÍ!

- ▶ Výrobek a balicí materiály nejsou dětská hračka! Nedovolte dětem hrát si s plastovými sáčky, fóliemi a malými díly! Hrozí nebezpečí polknutí a udušení!

- 1 Akumulátorový šroubovák
- 1 Přední kryt
- 1 Vývrtka
- 2 Mlýnek na sůl/pepř
- 1 Otvírák na lahve
- 1 USB kabel
- 14 Šroubové bity × 25 mm
- 1 Prodloužení bitu (60 mm)
- 1 Návod na obsluhu

### 14 šroubovacích bitů × 25 mm

4 Bity se štěrbinou:	SL3	SL4	SL5	SL6
3 Bity Pozidriv:	PZ0	PZ1	PZ2	

4 Bity Phillips:	PH0	PH1	PH2	PH3
3 Šestihranné bity:	H3	H4	H5	

## ● Popis dílů

Rozložte před čtením poskládanou stránku s výkresy. Seznámete se se všemi funkcemi výrobku.

- 1** Indikátor směru otáčení ▲ (utahování šroubů)/LED stavu nabití akumulátoru (zelená barva)
- 2** LED stavu nabití akumulátoru (žlutá barva)

- 3 Indikátor směru otáčení ▼  
(uvolňování šroubů)/LED stavu nabití  
akumulátoru (červená barva)
- 4 Přepínač směru otáčení
- 5 USB přípojka typu C
- 6 Nabíječka \*
- 7 USB přípojka (typu A)
- 8 USB kabel
- 9 Šroubovací bity
- 10 Vypínač Zap/Vyp
- 11 Pracovní svítidla s LED
- 12 Přední kryt
- 13 Držák bitu
- 14 Mlýnek na sůl/pepř (x2)
- 15 Vývrtka
- 16 Otvírák na láhve
- 17 Šroubovice vývrtky

(Obr. H)

- 18 Víko (mlýnku na sůl/pepř)

(Obr. I)

- 19 Nastavovací knoflík

## ● Technické údaje

Akumulátorový šroubovák	
Model:	HG10759
Jmenovité napětí:	4 V $\text{---}$ (stejnoseměrné napětí)
Akumulátor (integrováný):	Li-Ionový
Počet článků:	1
Kapacita:	1,5 Ah
Volnoběžné otáčky:	$n_0 = 200 \text{ min}^{-1}$

Utahovací moment (obtížné/ nekomplikované zašroubování/ odšroubování podle ISO 5393):	Max. 10 N m
Držák bitů:	6,35 mm (1/4")

**K nabíjení bezkabelového nářadí použijte výhradně následující nabíječku \*:**

Informace	Hodnota
Název výrobce nebo ochranná známka, obchodní registrační číslo a adresa:	OWIM GmbH & Co. KG HRA 721742 Stiftsbergstraße 1, 74167 Neckarsulm, NĚMECKO
Identifikační značka modelu:	HG06825 (síťová zástrčka VDE) HG06825-BS (síťová zástrčka BS)

Informace	Hodnota	Jednotka
Vstupní napětí:	100–240	V $\sim$
Vstupní frekvence:	50/60	Hz
Výstupní napětí:	5,0	V $\text{---}$
Výstupní proud:	1,7	A
Výstupní výkon:	8,5	W
Průměrná účinnost v aktivním režimu:	78,2	%
Spotřeba energie ve stavu bez zátěže:	<0,1	W
Vstupní proud:	0,3	A
Ochranná třída:	II/□ (dvojitá izolace)	

\* Nabíječka není obsažena v rozsahu dodávky. Vhodná nabíječka: HG06825/ HG06825-BS

Informace	Hodnota	Jednotka
Typ připojení:	USB (typ A)	–
Doba nabíjení:	cca 60	min

Doporučená okolní teplota	
Během nabíjení:	+4 °C až +40 °C
Během provozu:	0 °C až +40 °C
Během skladování:	0 °C až +50 °C

Hodnoty emisí hluku	
Naměřené hodnoty byly stanoveny v souladu s normou EN 62841. Hladina akustického tlaku elektrického nástroje hodnocená jako A je obvykle:	
Hladina akustického tlaku:	$L_{pA} = 63,37 \text{ dB}$
Hladina akustického výkonu:	$L_{WA} = 71,37 \text{ dB}$
Nejistota K:	$K_{pA/WA} = 3 \text{ dB}$

Emisní hodnoty vibrací	
Celkové hodnoty vibrací (vektorový součet tří směrů), stanovené v souladu s EN 62841:	
<b>Šrouby</b>	
Hodnota emisí vibrací $a_h$ :	$< 2,5 \text{ m/s}^2$ ( $0,215 \text{ m/s}^2$ )
Nejistota K:	$1,5 \text{ m/s}^2$

### VAROVÁNÍ!

- ▶ Vibrace a hluk při skutečném použití elektrických nástrojů se od uvedených hodnot odchylují v závislosti na způsobu, jakým je elektrický nástroj používán, zejména typ zpracovávaného obrobku.

### VAROVÁNÍ!

Snažte se udržet zatížení vibracemi a hlukem tak nízké, jak je to jen možné. Příklady opatření ke snížení zatížení vibracemi je nošení rukavic při používání nástroje a omezení doby práce. Přitom se musí brát do úvahy všechny akce provozního cyklu (například časy kde je elektrický nástroj vypnut, a ty, u kterých je sice zapnutý, ale běží bez zatížení).

### UPOZORNĚNÍ

- ▶ Uvedené celkové hodnoty vibrací a uvedené hodnoty emisí hluku byly naměřeny pomocí standardizovaných zkušebních metod, a mohou být použity k porovnání jednoho elektrického nástroje s jiným.
- ▶ Uvedené celkové hodnoty vibrací a uvedené hodnoty emisí hluku mohou být použity i pro předběžnému odhadu zatížení.



## Bezpečnostní pokyny

- **Všeobecné bezpečnostní pokyny pro elektrické nástroje**

### VAROVÁNÍ!

- ▶ **Přečtěte si všechny bezpečnostní pokyny, pokyny, ilustrace a technické údaje, kterými je tento elektrický nástroj opatřen.** Nedodržení následných pokynů může způsobit zranění elektrickým proudem, požár a/nebo těžká zranění.

## Uschovejte bezpečnostní pokyny a návody pro budoucnost.

Termín používaný v bezpečnostních pokynech „elektrický nástroj“ se vztahuje na elektrické nástroje napájené ze sítě (síťovým vedením) nebo elektrické nástroje napájené akumulátorem (bez síťového vedení).

### Bezpečnost práce na pracovním místě

- a) **Udržujte pracovní prostor v čistotě a dobře osvětlený.** Nepořádek nebo neosvětlené pracovní prostory mohou vést k úrazům.
- b) **Neppracujte s elektrickým nástrojem ve výbušném prostředí, v přítomnosti hořlavých kapalin, plynů nebo prachu.** Elektrické nástroje jsou zdrojem jiskření, které může zapálit prach nebo výpary.
- c) **Při práci s elektrickými nástroji udržujte děti a osoby v bezpečné vzdálenosti.** Při rozptýlení můžete ztratit kontrolu nad elektrickým nástrojem.

### Elektrická bezpečnost

- a) **Síťová zástrčka elektrického nástroje se musí hodit do zásuvky. Zástrčka nesmí být žádným způsobem měněna. Nepoužívejte rozbočovací zástrčky s uzemněnými elektrickými nástroji.** Neupravené zástrčky a odpovídající zásuvky snižují riziko úrazu elektrickým proudem.
- b) **Vyhňte se kontaktu těla s uzemněnými povrchy, jako jsou potrubí, radiátory, sporáky a ledničky.** Pokud je vaše tělo uzemněné, existuje zvýšené riziko úrazu elektrickým proudem.
- c) **Chraňte elektrické nástroje před deštěm nebo vlhkem.** Proniknutí

vody do elektrického nástroje zvyšuje riziko úrazu elektrickým proudem.

- d) **Nezneužívejte přípojně vedení k zavěšování nebo nošení elektrického nástroje nebo k vytáhnutí zástrčky ze zásuvky. Udržujte přípojně vedení daleko od tepla, oleje, ostrých hran nebo pohybujících se částí.** Poškozená nebo spletená přípojná vedení zvyšují riziko úrazu elektrickým proudem.
- e) **Pokud pracujete s elektrickým nástrojem venku, používejte jen prodlužovací vedení vhodné i pro venkovní použití.** Použití prodlužovacího vedení vhodného pro venkovní prostředí snižuje riziko úrazu elektrickým proudem.
- f) **Pokud je provoz elektrického nástroje ve vlhkém prostředí nevyhnutný, použijte proudový chránič.** Použití proudového chrániče snižuje riziko úrazu elektrickým proudem.

### Bezpečnost osob

- a) **Buďte pozorní, sledujte, co děláte a používejte zdravý rozum při práci s elektrickým nástrojem.** Nepoužívejte elektrický nástroj, jste-li unaveni nebo pod vlivem drog, alkoholu nebo léků. Chvilce nepozornosti při použití elektrického nástroje může vést k vážným zraněním.
- b) **Používejte osobní ochranné pomůcky a vždy noste ochranné brýle.** Nošení osobních ochranných pomůcek, jako je protiprachová maska, neklouzavá bezpečnostní obuv, ochranná přilba nebo ochrana sluchu, v závislosti na povaze a použití elektrického nástroje, snižuje riziko zranění.

- c) **Zabraňte náhodnému spuštění. Ujistěte se, že elektrický nástroj je vypnutý předtím, než jej připojíte k elektrické síti a/ nebo akumulátoru, ho zvednete nebo přenášíte.** Pokud přenášíte elektrický nástroj s prstem na spínači nebo zapnutý elektrický nástroj připojíte k napájení, může to vést k nehodám.
- d) **Před zapnutím elektrického nástroje odstraňte všechny seřizovací nástroje nebo klíč na šrouby.** Nástroj nebo klíč, který ponecháte připevněn k otáčející se části elektrického nástroje, může vést ke zranění.
- e) **Vyhýbejte se nenormálnímu držení těla. Dbejte na správný postoj a udržujte za všech okolností rovnováhu.** To umožňuje lepší ovladatelnost elektrického nástroje v neočekávaných situacích.
- f) **Noste vhodný oděv. Nenoste volný oděv nebo šperky. Udržujte své vlasy a oblečení mimo dosah pohybujících se částí.** Volný oděv, šperky nebo dlouhé vlasy mohou být zachyceny pohybujícími se částmi.
- g) **Pokud lze instalovat zařízení pro odsávání a záchyt prachu, musí být připojeno a správně používáno.** Použití odsávání prachu může snížit nebezpečí týkající se prachu.
- h) **Neukolébejte se ve falešné bezpečnosti a nepřekračujte bezpečnostní pravidla pro elektrické nástroje, a to ani v případech, že jste se seznámili s elektrickým nástrojem při častém používání.** Nedbalé jednání může vést k vážným zraněním během zlomků sekundy.

## Upotřebení a zacházení s elektrickým nástrojem

- a) **Elektrický nástroj nepřetěžujte. Použijte pro svou práci určený typ elektrického nástroje.** S pomocí vhodného elektrického nástroje pracujete lépe a bezpečněji v zadané oblasti výkonu.
- b) **Nepoužívejte elektrický nástroj, jehož vypínač je vadný.** Elektrický nástroj, které již není možné zapnout nebo vypnout, je nebezpečné a musí být opraveno.
- c) **Před jakýmkoliv seřizováním, výměnou nástrojových nástavců nebo před uložením nepoužívaného elektrického nástroje vytáhněte zástrčku ze zásuvky a/nebo odstraňte odnímatelný akumulátor.** Toto preventivní opatření zabraňuje neúmyslnému spuštění elektrického nástroje.
- d) **Nepoužívané elektrické nástroje skladujte mimo dosah dětí. Nenechte osoby používat elektrický nástroj, pokud nejsou s ním obeznámeni nebo nečetli instrukce.** Elektrické nástroje jsou nebezpečné, když jsou používány nezkušenými osobami.
- e) **Opatrujte elektrické nástroje a nástrojový nástavec s péčí. Zkontrolujte, zda pohyblivé díly bezvadně fungují a nezadírají se, zda díly nejsou prasklé nebo tak poškozené, že je narušena funkce elektrického nástroje. Poškozené díly nechte opravit před použitím elektrického nástroje.** Mnoho nehod je způsobeno špatně udržovanými elektrickými nástroji.
- f) **Řezné nástroje udržujte ostré a čisté.** Řádně udržované řezné nástroje s ostrými řeznými břity se méně zadírají a lépe se ovládají.

- g) **Používejte elektrický nástroj, příslušenství a nástrojové nástavce atd. v souladu s těmito pokyny.** Zohledněte pracovní podmínky a činnost, která má být provedena. Použití elektrického nástroje k jiné činnosti, než je určené použití, může vést k nebezpečným situacím.
- h) **Udržujte rukojeti a úchopy suché, čisté a bez oleje a tuku.** Kluzké rukojeti a úchopy neumožňují bezpečnou obsluhu a ovládání elektrického nástroje v neočekávaných situacích.

#### Použití akumulátorového nástroje a zacházení s ním

- a) **Akumulátor nabíjejte pouze nabíječkami doporučenými výrobcem.** U nabíječky, která je určena pro určitý druh akumulátorů, hrozí riziko požáru v případě jejího použití s jinými akumulátory.
- b) **V elektrických nástrojích používejte pouze akumulátory pro ně určené.** Použití jiných akumulátorů může způsobit poranění a vést ke vzniku požáru.
- c) **Nepoužívaný akumulátor uchovávejte v bezpečné vzdálenosti od kancelářských sponek, mincí, klíčů, hřebíků, šroubů či jiných malých kovových předmětů, které by mohly zapříčinit přemostění kontaktů.** Zkrat mezi kontakty akumulátoru může mít za následek popálení nebo požár.
- d) **Pokud jsou použity nesprávné, může z akumulátoru unikat tekutina. Vyhněte se kontaktu s ní. Při náhodném kontaktu opláchněte vodou. Pokud se kapalina dostane do očí, požadujte navíc lékařskou pomoc.**

Unikající kapalina z akumulátoru může vést k podráždění pokožky nebo popáleninám.

- e) **Nepoužívejte poškozený nebo změněný akumulátor.** Poškozené nebo upravené akumulátory se mohou chovat nepředvídatelně a vést k požáru, výbuchu nebo nebezpečí zranění.
- f) **Nevystavujte akumulátor ohni nebo vysokým teplotám.** Oheň nebo teploty nad 130 °C mohou vyvolat explozi.
- g) **Dodržujte všechny pokyny k nabíjení a nabíjejte akumulátor akumulátorového nástroje nikdy mimo rozsah teplot uvedený v návodu k obsluze.** Nesprávné nabíjení nebo nabíjení mimo přípustný rozsah teplot mohou akumulátor zničit a zvyšují riziko vzniku požáru.

	<p><b>OPATRNĚ! NEBEZPEČÍ VÝBUCHU!</b> Nikdy nedobíjejte nedobíjitelné baterie.</p>
	<p>Chraňte akumulátor před horkem, např. i před opakovaným slunečním zářením, ohněm, vodou a vlhkostí.</p>
	<p>Existuje nebezpečí exploze.</p>

#### Servis

- a) **Nechte svůj elektrický nástroj opravovat jen od kvalifikovaného odborného personálu s použitím originálních náhradních dílů.** Tím je zajištěno, že bezpečnost elektrického nástroje zůstane zachována.
- b) **Nikdy neudržujte poškozené akumulátory.** Veškerá údržba

akumulátorů musí být provedena výrobcem nebo autorizovanými servisními středisky.

## ● Bezpečnostní pokyny pro šroubováky

- a) **Elektrický nástroj držte při provádění operací, kdy může použitý nástroj dojít do kontaktu se skrytými vodiči, za izolované rukojeti.** Kontakt šroubu s vodičem pod napětím může také dát pod napětí kovové části přístroje a způsobit úraz elektrickým proudem.
- b) **Zajistěte obrobek.** Obrobek drženy upínacími přípravky nebo svěrákem je držen bezpečněji než rukou.
- c) **Držte elektrický nástroj pevně.** Při povolování a uvolňování šroubů může dojít krátkodobě k silným reakcím.
- d) **Pokud je nástroj během používání zablokovaný, výrobek okamžitě vypněte.** Budte připraveni na silné reakce, protože ty mohou způsobit zpětný ráz.
- e) **Při práci, přepravě nebo skladování přístroje vždy přepněte přepínač směru otáčení zpět do střední polohy (uzamčeno).** To zabrání nechtěnému spuštění elektrického nástroje.

## ● Bezpečnostní pokyny pro nástavce

- a) **Vývrtka:** Během používání držte vývrtku a láhev vína pevně. Postavte láhev vína na rovný povrch.
- b) **Mlýnek na sůl/pepř:** Mlýnek na sůl/pepř nepřeplňujte. V opačném případě nebude mlýnek na sůl/pepř schopen sůl nebo pepř umlít. Pokud mlýnek na sůl/pepř pracuje pomalu, odstraňte část soli nebo pepře.

- c) **Mlýnek na sůl/pepř:** Mlýnek na sůl/pepř plňte pouze středně až hrubě zrnitou solí nebo celými zrnky pepře.

## ● Snížení vibrací a hluku

Omezte dobu používání, používejte provozní režimy se slabými vibracemi a málo hlučné a noste osobní ochranné pomůcky pro snížení účinků vibrací a hluku.

Následující opatření umožní snížit vibracemi a hlukem působená rizika:

- Používejte výrobek pouze podle jeho účelu a jak je popsáno v těchto instrukcích.
- Ujistěte se, že je výrobek bezvadný a je dobře udržován.
- Používejte správné nástrojové nástavce pro tento výrobek a zajistěte, aby byly bezvadné.
- Držte výrobek bezpečně za rukojeti/úchopové plochy.
- Udržujte výrobek podle pokynů a dbejte o dostatečné mazání (je-li aplikovatelné).
- Plánujte průběh svých prací tak, aby upotřebením výrobků s vysokou hodnotou vibrací bylo rozloženo na delší časové období.

## ● Chování v nouzových případech

Seznamte se na základě tohoto návodu na obsluhu s použitím tohoto výrobku. Zapamatujte si bezpečnostní pokyny a bezpodmínečně se jich držte. To pomáhá vyhnout se rizikům a nebezpečím.

- Vždy buďte při používání výrobku pozorní, abyste nebezpečí zjistili včas a mohli jednat. Včasný zásah může zabránit vážnému zranění nebo poškození majetku.
- Při vadné funkci ihned výrobek vypněte a odpojte ho od sítě. Nechte to kvalifikovanému odborníkovi

zkontrolovat a, pokud je to nutné, opravit před opětovným uvedením do provozu.

## ● **Bezpečnostní pokyny pro nabíječky**

- Tento přístroj mohou používat děti starší 8 let i osoby se sníženými fyzickými, smyslovými či mentálními schopnostmi nebo s nedostatkem zkušeností a znalostí, pokud jsou pod dohledem nebo byly poučeny ohledně bezpečného používání přístroje a chápou z toho vyplývající nebezpečí. Děti si nesmí s přístrojem hrát.

Čištění a uživatelskou údržbu nesmějí provádět děti bez dohledu.

- Nenabíjejte nedobíjitelné baterie. Porušení tohoto upozornění vede k rizikům.
- Chraňte elektrické komponenty před vlhkostí. Abyste zabránili úrazu elektrickým proudem, neponořujte přístroj nikdy do vody nebo jiných kapalin.

**Nedržte přístroj nikdy pod tekoucí vodou. Dodržujte pokyny pro čištění, údržbu a opravy.**

🏠 Přístroj je vhodný pouze pro použití ve vnitřních prostorách.

## ● **Zbytková rizika**

### **UPOZORNĚNÍ**

- ▶ Tento výrobek generuje během provozu elektromagnetické pole! Toto pole může za určitých okolností ovlivňovat aktivní nebo pasivní lékařské implantáty! Chcete-li snížit nebezpečí vážných nebo smrtelných úrazů, doporučujeme osobám s lékařskými implantáty, aby konzultovaly svého lékaře a výrobce zdravotnického implantátu před obsluhou výrobku!

I když použijete tento výrobek obsluhujete podle předpisu, zůstává potenciální riziko pro zranění a poškození. Následující nebezpečí mohou kromě jiných nastat v souvislosti s konstrukcí a provedením tohoto výrobku:

- Zdravotní poškození vyplývající z emise vibrací, je-li výrobek používán po delší dobu, nebo není správně používán a udržován.
- Osobní a věcné škody způsobené vadným reznými nástroji nebo náhlý dopad skrytého objektu během používání.
- Nebezpečí zranění a věcné škody způsobené létajícími objekty.

## ● Provoz

### ● Informace o akumulátoru

- Ve integrovaný akumulátor je při dodání částečně nabit. Lithium-iontové akumulátory lze dobíjet kdykoliv, aniž by to ovlivnilo jejich životnost. Přerušeni procesu nabíjení akumulátor nepoškodí.
- Tento výrobek má vestavěný akumulátor, který nemůže být vyměněn uživatelem. Aby se zabránilo rizikům, může odstranění nebo náhrada akumulátoru provést pouze výrobce nebo jeho služba zákazníkům nebo podobně kvalifikovaná osoba. Při likvidaci je třeba upozornit na to, že tento výrobek obsahuje akumulátor.
- Pokud během používání bliká červená LED stavu nabití akumulátoru [3], je úroveň nabití akumulátoru nižší než 10 % jeho kapacity. Akumulátor musí být nabit.
- Nikdy nenabíjejte výrobek při okolních teplotách nižších než +4 °C nebo nad +40 °C. Skladovací podmínky by měly chladné a suché a okolní teplota by měla být mezi 0 °C a +50 °C.

### Zahájení nabíjení

(Obr. B)

#### UPOZORNĚNÍ

- ▶ Během procesu nabíjení lze použít pracovní svítidlo s LED [11]. Je normální, že se rukojeť během nabíjení lehce ohřeje.
- ▶ LED stavu nabití akumulátoru se rozsvítí na cca 10 sekund po uvolnění vypínače Zap/Vyp [10].
- ▶ Jedná se o přibližné hodnoty stavu nabití a stavu akumulátoru.

1. Připojte USB kabel [8] na USB přípojku (typ A) [7] nabíječky [6].
2. Druhý konec USB kabelu [8] připojte k USB přípojce typu C [5].
3. Připojte nabíječku [6] k zásuvce.
4. LED stavu nabití akumulátoru [1], [2] a [3] indikují stav nabití:

LED stavu nabití akumulátoru během nabíjení			Stav nabití
Červená [3]	Žlutá [2]	Zelená [1]	
Bliká	Vyp	Vyp	< 30 %
Svítil	Bliká	Vyp	30–60 %
Svítil	Svítil	Bliká	60–90 %
Svítil	Svítil	Svítil	> 90 %

LED stavu nabití akumulátoru během provozu			Stav akumulátoru
Červená [3]	Žlutá [2]	Zelená [1]	
Bliká	Vyp	Vyp	< 10 %
Svítil	Vyp	Vyp	10–30 %
Svítil	Svítil	Vyp	30–70 %
Svítil	Svítil	Svítil	> 70 %

### Ukončení nabíjení

1. Odpojte USB kabel [8] od výrobku.
2. Vytáhněte nabíječku [6] ze zásuvky.

### ● Změna směru otáčení

- Stiskněte prepínač směru otáčení [4] pro nastavení směru otáčení (obr. C):

Spínač stlačen	Směr	Ukazatel směru
Zprava (b)	Utáhnout šrouby	▲ [1]
Zleva (a)	Uvolnit šrouby	▼ [3]

## ● Pracovní svítidla s LED

- Pracovní svítidla s LED [11] se vypne po cca 10 sekund po uvolnění vypínače Zap/Vyp [10].
  - Pracovní svítidla s LED [11] může být zapnuta samostatně pro přímé osvětlení pracovní oblasti.
1. Nastavte přepínač směru otáčení [4] do střední polohy tak, že vyčnívá stejně daleko na obě strany.
  2. Stiskněte vypínač Zap/Vyp [10].

## ● Výměna bitů

### UPOZORNĚNÍ

► Bity jsou označeny podle svých rozměrů a tvaru. Pokud si nejste jisti, odpovídající bit vyzkoušejte, jestli sedí bez vůle v hlavě šroubu.

- Vytáhněte šroubovací bit [9] ven. Vložte jiný typ bitu do držáku bitů [13] (obr. D).
- V případě potřeby nasadte přední kryt [12] na držák bitů [13].

## ● Výměna/použití nástavců

- Výrobek můžete používat se šroubovacími bity [9] (viz „Výměna bitů“).
- Obsaženo v dodávce:
  - Mlýnek na sůl/pepř [14] (x2)
  - Vývrtka [15]
- Výrobek můžete používat také s různými nástavci. K tomu je nutné sejmut přední kryt [12]. Pro odstranění předního krytu sáhněte do jednoho ze dvou vybrání na víčku (obr. E).

## Použití vývrtky

(Obr. F)

### UPOZORNĚNÍ

► Pracujte při nízkých otáčkách. Při vysoké rychlosti může dojít k poškození zátky.

1. Umístěte vývrtku [15] na láhev vína tak, aby se špička šroubovice vývrtky [17] dotýkala zátky láhve vína.
2. Stiskněte přepínač směru otáčení [4] zprava přes (b) (viz „Změna směru otáčení“).
3. Vyrovnějte držák bitů [13] s hřídelí vývrtky [15].
4. Pevně držte vývrtku [15] a láhev vína. Akumulátorový šroubovák lehce zatlačte dolů. Stiskněte vypínač Zap/Vyp [10] tak, aby šroubovice vývrtky [17] vytáhla zátku z láhve vína.
5. Stiskněte přepínač směru otáčení [4] zleva přes (a) (viz „Změna směru otáčení“). Držte vývrtku [15] pevně. Stiskněte vypínač Zap/Vyp [10] a odstraňte zátku.

## Plnění/používání mlýnku na sůl/pepř

1. Mlýnek na sůl/pepř [14] držte pevně jednou rukou (obr. G). Otočením horní části mlýnku na sůl/pepř proti směru hodinových ručiček mlýnek na sůl/pepř otevřete.
2. Naplňte mlýnek na sůl/pepř [14] středně až hrubě zrnitou solí nebo celými zrnyk pepře.
3. Mlýnek na sůl/pepř [14] zavřete otočením ve směru hodinových ručiček.
4. Otevřete víko [18] (obr. H). Otáčením nastavovacího knoflíku [19] nastavte stupeň mletí (obr. I).

Směr	Stupeň mletí
Ve směru hodinových ručiček	Jemně

Směr	Stupeň mletí
Proti směru hodinových ručiček	Hrubě

- Vyrovnejte držák bitů **13** s hřídélí mlýnku na sůl/pepř **14** (obr. H).
- Mlýnek na sůl/pepř **14** držte pevně jednou rukou. Akumulátorový šroubovák lehce přitlačte k mlýnku na sůl/pepř. Stiskněte vypínač Zap/Vyp **10** pro mletí soli/pepře.

### Použití ostatních nastavců

- Nastavce zobrazené na obr. K nejsou součástí dodávky. Nastavce jsou k dispozici na adrese [www.optimex-shop.com](http://www.optimex-shop.com) pod číslem modelu PAS 4 D7.

A1 Momentový nastavec	A3 Úhlový nastavec
A2 Excentrový nastavec	A4 Stříhací nastavec

- Zkontrolujte návod na obsluhu pro montáž a demontáž dodaný s výměnitelnými nastavci.

## ● Zapínání/vypínání

Zapínání/vypínání	Akce
Zap	Stiskněte vypínač Zap/Vyp <b>10</b> a podržte ho v poloze. Pracovní svítidla s LED <b>11</b> se zapne.
Vyp	Uvolněte vypínač Zap/Vyp <b>10</b> . Pracovní svítidla s LED <b>11</b> se rozsvítí na cca 10 sekund a poté zhasne.

## ● Odstraňování poruch

### ⚠ VAROVÁNÍ!

- Pokud výrobek spadl do vody nebo byl náhodně vystaven dešti, nelze jej nadále používat. Umístěte výrobek do zapečetěného plastového sáčku a odešlete jej do servisního střediska k opravě nebo likvidaci.

Problém	Možná příčina	Řešení
Výrobek se nenabíjí.	Zásuvka nemá napájení.	Připojte nabíječku <b>6</b> do zásuvky s normálním napájením.
	Nabíječka <b>6</b> je vadná nebo poškozená.	Vyměňte nabíječku <b>6</b> .
	USB kabel <b>8</b> je vadný nebo poškozený.	Vyměňte USB kabel <b>8</b> .
	Výrobek nebo akumulátor jsou poškozené.	Dopravte výrobek k opravě do servisního střediska.

Problém	Možná příčina	Řešení
Výrobek nefunguje.	Výrobek je přehřátý.	Nechte výrobek cca 10 minut chladnout.
	Akumulátor je vybitý.	Nabijte akumulátor.
	Výrobek je poškozený.	Dopravte výrobek k opravě do servisního střediska.
Z výrobku vystupuje kapalina.	Akumulátor je poškozený.	Dopravte výrobek k opravě do servisního střediska.

## ● Čištění a údržba

### UPOZORNĚNÍ

- ▶ Nepoužívejte žádné chemické, alkalické, abrazivní nebo jiné agresivní čisticí nebo dezinfekční prostředky k čištění výrobku, neboť ty mohou poškodit povrchy.
- ▶ Dávejte pozor na to, aby dovnitř výrobku nepronikly žádné kapaliny.

- Větrací otvory musí být vždy volné.
- Pravidelné řádné čištění pomáhá zajistit bezpečné používání a prodlužuje životnost výrobku.
- Udržujte výrobek stále čistý, suchý a zbavený oleje nebo mazacích tuků. Po každém použití a před uskladněním odstraňte prach.
- Před čištěním nebo prováděním prací údržby:
  - Nastavte přepínač směru otáčení [4] do střední polohy. Tím se zabrání nezamýšlenému zapnutí.
  - Odstraňte USB kabel [8].
  - Vytáhněte nabíječku [6] ze zásuvky.
- Výrobek čistěte suchou utěrkou. Pro těžce přístupná místa použijte měkký kartáč.
- Odstraňte hlavně nečistoty a prach z ventilačních otvorů hadrem a měkkým kartáčem.

## ● Údržba

- Před každým použitím a po něm zkontrolujte, zda nedošlo k opotřebení a poškození výrobku a šroubovacích bitů [9]. V případě potřeby obnovte příslušenství (viz „Výměna bitů“). Dodržujte technické požadavky (viz „Technické údaje“).

## ● Skladování

- Nastavte přepínač směru otáčení [4] do střední polohy. Tím se zabrání nezamýšlenému zapnutí.
- Skladujte výrobek v suchém vnitřním prostoru, chráněném před přímým slunečním světlem.

## ● Transport

### UPOZORNĚNÍ

- ▶ Integrovaný lithium-iontový akumulátor smí být odebrán výhradně školeným a kvalifikovaným personálem. Pro odebrání akumulátoru z krytu musí být akumulátor vybitý a šrouby krytu musí být uvolněné. Přípojky akumulátoru musí být jednotlivě odděleny a izolovány.

## UPOZORNĚNÍ

- ▶ Tento výrobek obsahuje dobíjecí lithium-iontový akumulátor, a proto podléhá právním předpisům o nebezpečných látkách. Výrobek s integrovaným akumulátorem může být přepravován bez zvláštních požadavků na silnici a na moři.
- ▶ Balení a označování podléhá během přepravy od třetích stran (např. letecké společnosti, kurýra, spediční firmy) zvláštním požadavkům. Při přepravě prostřednictvím třetího poskytovatele musí být konzultován expert na nebezpečné zboží.

## ● Zlikvidování

Obal se skládá z ekologických materiálů, které můžete zlikvidovat prostřednictvím místních sběrů recyklovatelných materiálů.



Při třídění odpadu se řiďte podle označení obalových materiálů zkratkami (a) a čísly (b), s následujícím významem: 1–7: umělé hmoty/20–22: papír a lepenka/80–98: složené látky.

## Výrobek:



O možnostech likvidace vysloužilých zařízení se informujte u správy vaší obce nebo města.



V zájmu ochrany životního prostředí vysloužilý výrobek nevyhazujte do domovního odpadu, ale předejte k odborné likvidaci. O sběrnách a jejich otevíracích hodinách se můžete informovat u příslušné správy města nebo obce.

Vadné nebo vybité baterie resp. akumulátory se musí recyklovat. Baterie,

akumulátory i výrobek odevzdejte zpět do nabízených sběrů.



## Ekologické škody v důsledku chybné likvidace baterií/akumulátorů!

Baterie/akumulátory se nesmí zlikvidovat v domácím odpadu. Mohou obsahovat jedovaté těžké kovy a musí se zpracovávat jako zvláštní odpad. Chemické symboly těžkých kovů: Cd = kadmium, Hg = rtuť, Pb = olovo. Proto odevzdejte opotřebované baterie/akumulátory u komunální sběry.

## ● Záruka

Výrobek byl vyroben podle přísných směrnic kvality a před dodáním pečlivě otestován. V případě materiálních nebo výrobních vad máte zákonná práva vůči prodejci výrobku. Vaše zákonná práva nejsou níže uvedenou zárukou nijak omezená.

Záruka na tento výrobek je 3 roky od data zakoupení. Záruční doba začíná dnem zakoupení. Originál dokladu o zakoupení si uschovejte na bezpečném místě, protože tento doklad je vyžadován jako doklad o koupi.

Jakékoli poškození nebo závady, které se vyskytly již v okamžiku nákupu, musí být nahlášeny ihned po vybalení výrobku.

Pokud se u výrobku během 3 let od data zakoupení projeví vada materiálu nebo výrobní vada, pak vám ho podle naší volby bezplatně opravíme nebo vyměníme. Záruční doba se po uznané reklamaci neprodlužuje. To platí také pro vyměněné a opravené díly.

Tato záruka je neplatná, pokud byl výrobek poškozený nebo nesprávně používán anebo udržovaný.

Záruka se kryje na materiálové a výrobní vady. Tato záruka se nevztahuje na

díly výrobku, které podléhají běžnému opotřebenění, a tím platí jako opotřebitelné díly (např. baterie, hadice, inkoustové barevné patrony), ani se nevztahuje na poškození rozbitných dílů, např. spínačů nebo dílů ze skla.

## ● Postup v případě uplatňování záruky

V zájmu rychlého zpracování Vašeho požadavku se řiďte následujícími pokyny:

Pro všechny požadavky si uschovejte pokladní stvrzenku jako doklad o nákupu a číslo položky (IAN 509539\_2507).

Číslo položky najdete na typovém štítku, je vyryto na výrobku, je uvedeno na titulní stránce Vašeho návodu (vlevo dole) nebo je na nálepce na zadní nebo spodní straně výrobku.

Při poruchách funkce nebo jiných závadách nejdříve kontaktujte telefonicky nebo e-mailem níže uvedené servisní oddělení.

Na adresu servisu, kterou Vám sdělíme, můžete zdarma odeslat pouze výrobek, který byl zaznamenaný jako vadný, a to spolu s pokladním dokladem (stvrzenkou), popisem závady a uvedením doby, kdy k závadě došlo.

parkside-diy.com. Vyberte svou zemi a vyhledejte návod k obsluze pomocí formuláře k vyhledávání. Zadáním čísla položky (IAN) 509539\_2507 se dostanete k návodu k obsluze Vašeho výrobku.

## ● Servis

 Servis Česká republika

Tel.: 800023611

Kontaktní formulář je zapnutý  
*parkside-diy.com*

**IAN 509539\_2507**



Na stránkách parkside-diy.com najdete tuto a celou řadu dalších příruček k nahlédnutí a ke stažení. Pomocí tohoto QR kódu se dostanete přímo na stránky

# ● EU Prohlášení o shodě

CZ

## EU PROHLÁŠENÍ O SHODĚ (č. 509539\_2507)

IAN: 509539\_2507  
Identifikace produktu: "PARKSIDE" Aku šroubovák  
Číslo modelu: HG10759

Výše popsaný předmět prohlášení je ve shodě s příslušnými harmonizačními právními předpisy Unie:

Směrnice 2006/42/ES
Směrnice 2014/30/EU
Směrnice 2011/65/EU se všemi souvisejícími změnami

Odkazy na příslušné harmonizované normy nebo na jiné technické specifikace, ve vztahu k nimž se shoda prohlašuje:

<b>Č. / Části</b>
Směrnice 2006/42/ES
EN 62841-1:2015/A11:2022
EN 62841-2-2:2014/AC:2015
EN ISO 12100:2010
Směrnice 2014/30/EU
EN IEC 55014-1:2021
EN IEC 55014-2:2021
EN IEC 61000-3-2:2019/A2:2024
EN 61000-3-3:2013/A2:2021

Předmět výše uvedeného prohlášení je v souladu se směrnicí Evropského parlamentu a Rady 2011/65/EU ze dne 8. června 2011 o omezení používání některých nebezpečných látek v elektrických a elektronických zařízeních:

<b>Č. / Části</b>
EN IEC 63000:2018

**Držitel technické dokumentace:** OWIM GmbH & Co.KG

Podepsáno za a jménem:

**OWIM GmbH & Co. KG, Stiftsbergstraße 1, 74167 Neckarsulm, Německo**

Toto prohlášení o shodě se vydává na výhradní odpovědnost výrobce.

Překlad původního prohlášení o shodě

Neckarsulm

Místo

12/11/2025

Datum

*ppa. Jens Buchheim*  
ppa. Jens Buchheim  
Prokurista











*ppa. Dr. Thorsten Maier*  
ppa. Dr. Thorsten Maier  
Prokurista



<b>Použitie výstražné upozornenia a symboly</b> .....	Strana	79
<b>Úvod</b> .....	Strana	80
Použitie v súlade s určením .....	Strana	80
Rozsah dodávky .....	Strana	80
Popis súčiastok .....	Strana	80
Technické údaje .....	Strana	81
<b>Bezpečnostné upozornenia</b> .....	Strana	82
Všeobecné bezpečnostné upozornenia pre elektrické náradie .....	Strana	82
Bezpečnostné upozornenia pre skrutkovače .....	Strana	86
Bezpečnostné upozornenia pre nadstavce .....	Strana	86
Zníženie vibrácií a hluku .....	Strana	86
Správanie v núdzovom prípade .....	Strana	86
Bezpečnostné upozornenia pre nabíjačky .....	Strana	87
Zvyškové riziká .....	Strana	87
<b>Prevádzka</b> .....	Strana	88
Informácie k akumulátoru .....	Strana	88
Zmeniť smer otáčania .....	Strana	89
Pracovné svetlo LED .....	Strana	89
Výmena bitov .....	Strana	89
Výmena/používanie nadstavcov .....	Strana	89
Zapnutie/vypnutie .....	Strana	90
<b>Odstraňovanie porúch</b> .....	Strana	90
<b>Čistenie a údržba</b> .....	Strana	91
Údržba .....	Strana	91
Skladovanie .....	Strana	91
Preprava .....	Strana	92
<b>Likvidácia</b> .....	Strana	92
<b>Záruka</b> .....	Strana	92
Postup v prípade poškodenia v záruke .....	Strana	93
<b>Servis</b> .....	Strana	93
<b>EÚ Vyhlásenie o zhode</b> .....	Strana	94

## Použitie výstražné upozornenia a symboly

V tejto príručke a na obale sa používajú nasledujúce upozornenia:

	<p><b>NEBEZPEČENSTVO!</b> Tento symbol so signálnym slovom „Nebezpečenstvo“ označuje nebezpečenstvo s vysokým stupňom rizika, ktoré, ak sa mu nevyhnete, bude mať za následok smrť alebo vážne zranenie.</p>		<p>Tento symbol znamená, že pri použití produktu sa musí dodržiavať návod na obsluhu.</p>
	<p><b>VÝSTRAHA!</b> Tento symbol so signálnym slovom „Výstraha“ označuje nebezpečenstvo so stredným stupňom rizika, ktoré, ak sa mu nevyhnete, bude mať za následok vážne zranenie alebo smrť.</p>		<p>Nebezpečenstvo – úrazu elektrickým prúdom!</p>
		<p>Chráňte akumulátor pre teplom a priamym slnečným lúčom.</p>	
	<p><b>POZOR!</b> Tento symbol so signálnym slovom „Pozor“ označuje nebezpečenstvo s nízkym stupňom rizika, ktoré, ak sa mu nevyhnete, bude mať za následok ľahké alebo stredne ťažké zranenie.</p>		<p>Chráňte akumulátor pred ohňom.</p>
		<p>Chráňte akumulátor pre vodou a vlhkom.</p>	
	<p><b>OPATRNE!</b> Tento symbol so signálnym slovom „Opatrne“ označuje možné poškodenie majetku.</p>	<p><b>min<sup>-1</sup></b></p>	<p>Otáčky za minútu</p>
	<p>Striedavý prúd/striedavé napätie</p>		<p>Jednosmerný prúd/ jednosmerné napätie</p>
	<p>Symbol pre produkt s triedou ochrany II</p>		<p>Produkt používajte len v suchých interiéroch.</p>
<p><b>Li-Ion</b></p>	<p>Lítium-iónový akumulátor</p>	<p><b>n<sub>0</sub></b></p>	<p>Otáčky naprázdno</p>
	<p>Značka CE potvrdzuje zhodu so smernicami EÚ, ktoré sú relevantné pre produkt.</p>		<p>Bezpečnostné upozornenia Manipulačné pokyny</p>

# 4 V AKU SKRUTKOVÁČ S PRÍSLUŠENSTVOM NA GRILOVANIE

## ● Úvod

Blahoželáme Vám ku kúpe Vášho nového výrobku. Rozhodli ste sa pre veľmi kvalitný výrobok. Návod na obsluhu je súčasťou tohto výrobku. Obsahuje dôležité upozornenia týkajúce sa bezpečnosti, používania a likvidácie. Skôr ako začnete výrobok používať, oboznámte sa so všetkými pokynmi k obsluhu a bezpečnosti. Výrobok používajte iba v súlade s popisom a v uvedených oblastiach používania. V prípade postúpenia výrobku ďalším osobám odovzdajte aj všetky dokumenty patriace k výrobku.

## ● Použitie v súlade s určením

- Tento produkt je určený na uťahovanie a uvoľňovanie skrutiek a korkov. Nadstavec na otváranie fliaš je určený na odstraňovanie kovových uzáverov z fliaš.
- Balenie obsahuje 3 nadstavce:

Nadstavec	Účel
Mlynček na soľ/koreníe [14] (x2)	Mletie soli/koreníe
Vývrtka [15]	Vyťahovanie korkov z fliaš

- Vždy používajte nadstavce (nadstavce a bity) v súlade s určením! Pri kúpe a používaní nadstavcov dbajte na technické požiadavky produktu (pozri „Technické údaje“).
- Pracovné svetlo LED [11] tohto produktu je určené na to, aby osvetlilo priamu pracovnú oblasť.
- Iné použitia alebo úpravy produktu sa považujú za nevhodné a môžu spôsobiť riziká ako ohrozenie života, zranenia a poškodenia.

Výrobca nepreberá ručenie za škody vzniknuté v dôsledku používania v rozpore s určením. Produkt nie je určený na priemyselné použitie alebo podobné oblasti použitia.

## ● Rozsah dodávky

### ▲ VÝSTRAHA!

- ▶ Produkt a obal nie sú hračky pre deti! Deti sa nesmú hrať s plastovými vreckami, fóliami a malými časťami! Hrozí riziko prehltnutia a udusenía!

- 1 Akumulátorový skrutkovač
- 1 Predný kryt
- 1 Vývrtka
- 2 Mlynčeky na soľ/koreníe
- 1 Otvárač na fliaše
- 1 USB kábel
- 14 Skrutkovacích bitov × 25 mm
- 1 Predĺženie bitu (60 mm)
- 1 Návod na obsluhu

### 14 skrutkovacích bitov × 25 mm

4 Drážkované bity:	SL3	SL4	SL5	SL6
3 Pozidriv bity:	PZ0	PZ1	PZ2	

4 Phillips bity:	PH0	PH1	PH2	PH3
3 Šesťhranné bity:	H3	H4	H5	

## ● Popis súčiastok

Pred čítaním si rozložte stranu s nákresemi. Oboznámte sa so všetkými funkciami produktu.

- 1 Ukazovateľ smeru otáčania ▲ (uťahovanie skrutiek)/LED ukazovateľ stavu akumulátora (zelená farba)
- 2 LED ukazovateľ stavu akumulátora (žltá farba)
- 3 Ukazovateľ smeru otáčania ▼ (uvoľňovanie skrutiek)/LED ukazovateľ stavu akumulátora (červená farba)

- 4 Prepínač smeru točenia
- 5 USB prípojka typ C
- 6 Nabíjačka \*
- 7 USB prípojka (typ A)
- 8 USB kábel
- 9 Skrutkovacie bity
- 10 Vypínač
- 11 Pracovné svetlo LED
- 12 Predný kryt
- 13 Držiak na bity
- 14 Mlynček na sol'/korenie (x2)
- 15 Vývrtka
- 16 Otvárač na fľaše
- 17 Závitovka vývrtky

(Obr. H)

- 18 Vrchnák (na mlynček na sol'/korenie)

(Obr. I)

- 19 Nastavovací gombík

## ● Technické údaje

Akumulátorový skrutkovač	
Model:	HG10759
Menovité napätie:	4 V === (jednosmerné napätie)
Akumulátor (integrovany):	Li-iónový
Počet článkov:	1
Kapacita:	1,5 Ah
Otáčky naprázdno:	$n_0 = 200 \text{ min}^{-1}$
Krútiaci moment (tvrdý/mäkký skrutkový spoj v súlade s ISO 5393):	Max. 10 N m
Upínadlo bitov:	6,35 mm (1/4")

**Na nabíjanie bezdrôtového nástroja používajte výhradne túto nabíjačku \*:**

Informácia	Hodnota
Názov alebo ochranná známka výrobcu, identifikačné číslo podniku a adresa:	OWIM GmbH & Co. KG HRA 721742 Stiftsbergstraße 1, 74167 Neckarsulm, NEMECKO
Identifikačný kód modelu:	HG06825 (zástrčka VDE) HG06825-BS (zástrčka BS)

Informácia	Hodnota	Jednotka
Vstupné napätie:	100-240	V~
Frekvencia vstupného striedavého prúdu:	50/60	Hz
Výstupné napätie:	5,0	V ===
Výstupný prúd:	1,7	A
Výstupný výkon:	8,5	W
Priemerná účinnosť v aktívnom režime:	78,2	%
Spotreba energie v stave bez záťaže:	<0,1	W
Vstupné napätie:	0,3	A
Trieda ochrany:	II/□ (dvojitá izolácia)	
Typ prípojky:	USB (typ A)	-
Doba nabíjania:	pribl. 60 min	

Odporúčaná teplota okolia	
Počas nabíjania:	+4 °C až +40 °C
Počas prevádzky:	0 °C až +40 °C
Počas skladovania:	0 °C až +50 °C

\* Nabíjačka nie je súčasťou balenia. Vhodná nabíjačka: HG06825/HG06825-BS

### Hodnoty emisií hluku

Hodnoty boli merané v súlade s EN 62841. Hladina hluku hodnotená ako A elektrického náradia je zvyčajne:

Hladina zvuku:	$L_{pA}$	=	63,37 dB
Akustický výkon:	$L_{WA}$	=	71,37 dB
Neistota K:	$K_{pA/WA}$	=	3 dB

### Hodnota emisií vibrácií

Celková hodnota vibrácií (suma vektora troch smerov), nameraná podľa EN 62841:

#### Skrutky

Emisná hodnota vibrácií $a_{h_i}$ :	< 2,5 m/s <sup>2</sup> (0,215 m/s <sup>2</sup> )
Neistota K:	1,5 m/s <sup>2</sup>

### ⚠ VÝSTRAHA!

- ▶ Vibrácie a emisie hluku sa môžu počas skutočného používania elektrického náradia odlišovať od zadaných hodnôt, závisí to od typu a spôsobu, akým sa elektrické náradie používa, najmä však, s akým obrobkom sa pracuje. Snažte sa udržať zaťaženie vibráciami a hlukom na čo najnižšej úrovni. Medzi príklady opatrení na zníženie zaťaženia vibráciami patrí používanie rukavíc pri používaní náradia a skrátenie pracovného času. V takom prípade je potrebné zvážiť všetky časti pracovného cyklu (napríklad časy, keď je elektrické náradie vypnuté a tie, v ktorých je síce zapnuté, ale beží bez zaťaženia).

### UPOZORNENIE

- ▶ Uvedená celková hodnota vibrácií a hodnota emisií hluku boli merané podľa normovanej skúšobnej metódy a môžu byť aplikované pri porovnaní elektrického náradia s iným náradím.
- ▶ Uvedená celková hodnota vibrácií a hodnota emisií hluku sa môžu použiť aj pre predbežný odhad zaťaženia.



### Bezpečnostné upozornenia

- **Všeobecné bezpečnostné upozornenia pre elektrické náradie**

### ⚠ VÝSTRAHA!

- ▶ **Prečítajte si všetky bezpečnostné upozornenia, pokyny, znázornenia a technické údaje, ktoré patria k tomuto elektrickému náradu.** Nedbalosť pri dodržiavaní následných pokynov môže spôsobiť zásah elektrickým prúdom, požiar a/alebo závažné poranenia.

### Všetky bezpečnostné upozornenia a pokyny si uschovajte pre prípad potreby v budúcnosti.

Pojem „elektrické náradie“, ktorý je použitý v bezpečnostných upozorneniach, sa vzťahuje na prúdom napájané elektrické náradie (s napájacím káblom) alebo elektrické náradie s akumulátorom (bez napájacieho kábla).

### Bezpečnosť na pracovisku

- a) **Pracovnú oblasť udržiavajte v čistote a dobre osvetlenú.** Neporiadok alebo neosvetlená

- pracovné oblasti môžu viesť k vzniku úrazov.
- b) **Elektrické náradie nepoužívajte vo výbušnom prostredí, v ktorom sa nachádzajú horľavé kvapaliny, plyny alebo prach.** Elektrické náradie vytvára iskry, ktoré môžu zapáliť prach alebo výpary.
  - c) **Počas používania elektrického náradia zabráňte prístupu deťom a iným osobám do jeho blízkosti.** Pri rozptýlení môžete stratiť kontrolu nad elektrickým náradím.
  - e) **Keď pracujete s elektrickým náradím vonku, používajte iba také predlžovacie káble, ktoré sú vhodné do vonkajšieho prostredia.** Použitie vhodného predlžovacieho kábla určeného do exteriéru znižuje riziko zásahu elektrickým prúdom.
  - f) **Ak sa nedá zabrániť prevádzke elektrického náradia vo vlhkom prostredí, použite prúdový chránič.** Použitie prúdového chrániča znižuje riziko zásahu elektrickým prúdom.

### Elektrická bezpečnosť

- a) **Zástrčka elektrického náradia musí byť vhodná pre danú zásuvku. Zástrčka sa nesmie nijako upravovať. Nepoužívajte adaptérové zástrčky spolu s uzemneným elektrickým náradím.** Neupravené zástrčky a vhodné zásuvky znižujú riziko zásahu elektrickým prúdom.
- b) **Vyhýbajte sa telesnému kontaktu s uzemnenými povrchmi, napr. rúr, kúrení, sporákov a chladničiek.** Keď je vaše telo uzemnené, hrozí zvýšené riziko zásahu elektrickým prúdom.
- c) **Elektrické náradie chráňte pred dažďom a vlhkom.** Vniknutie vody do elektrického náradia zvyšuje riziko zásahu elektrickým prúdom.
- d) **Napájací kábel nepoužívajte na iné účely, na nosenie elektrického náradia, na zavesenie alebo na vyťahovanie zástrčky zo zásuvky. Napájací kábel musí byť v dostatočnej vzdialenosti od tepla, oleja, ostrých hrán alebo pohyblivých častí.** Poškodené alebo skrútené napájacie káble zvyšujú riziko zásahu elektrickým prúdom.

### Bezpečnosť osôb

- a) **Pri práci s elektrickým náradím buďte pozorní a dávajte pozor na to, čo robíte a postupujte logicky.** Elektrické náradie nepoužívajte, keď ste unavení alebo ste pod vplyvom drog, alkoholu alebo liekov. Okamih nepozornosti pri používaní elektrického náradia môže spôsobiť vážne zranenia.
- b) **Noste osobné ochranné pomôcky a vždy používajte ochranné okuliare.** Nosenie osobných ochranných pomôcok, ako je protiprachová maska, protišmyková bezpečnostná obuv, ochranná prilba či ochrana sluchu, znižuje v závislosti od typu elektrického náradia a jeho použitia riziko poranení.
- c) **Zabráňte neúmyselnému uvedeniu do prevádzky. Pred pripojením do elektrickej siete a/alebo k akumulátoru, pred upnutím alebo prenosom skontrolujte, či je elektrické náradie vypnuté.** Keď pri prenášaní elektrického náradia budete mať prst na vypínači alebo elektrické náradie zapojíte do elektrickej siete zapnuté, môže to spôsobiť nehodu.

- d) **Skôr ako elektrické náradie zapnete, odstráňte nastavovacie nástroje alebo kľúče na skrutky.** Nástroj alebo kľúč, ktorý sa nachádza v otočnej časti elektrického náradia, môže spôsobiť poranenia.
- e) **Vyhýbajte sa abnormálnej polohe držania tela. Zaisťte si bezpečný postoj a vždy udržiavajte rovnováhu.** Vďaka tomu budete môcť elektrické náradie lepšie kontrolovať pri neočakávaných situáciách.
- f) **Noste vhodný odev. Nenoste široký odev ani šperky. Vlasy a odev sa nesmú dostať do blízkosti pohyblivých častí.** Voľný odev, šperky či dlhé vlasy môžu zachytiť pohybujúce sa časti.
- g) **Ak sú namontované zariadenia na odsávanie a zachytávanie prachu, musia byť správne pripojené a musia sa správne používať.** Použitie odsávania môže znížiť ohrozenie prachom.
- h) **Nepodceňujte bezpečnosť a vždy sa riadte bezpečnostnými predpismi pre elektrické náradie, aj to aj v prípade, že ste oboznámení s používaním elektrického náradia a nepoužívate ho po prvýkrát.** Nepozorné konanie môže v niekoľkých sekundách spôsobiť závažné poranenia.
- b) **Nepoužívajte elektrické náradie s chybným spínačom.** Elektrické náradie, ktoré sa nedá zapnúť alebo vypnúť, je nebezpečné a musí sa opraviť.
- c) **Pred nastavením prístroja, výmenou dielov nadstavcov alebo odložením elektrického náradia odpojte zástrčku zo zásuvky a/alebo vyberte integrovaný akumulátor.** Toto opatrenie zabráňuje neúmyselnému spusteniu elektrického náradia.
- d) **Nepoužitú elektrické náradie uschovajte mimo dosahu detí. Nedovoľte, aby elektrické náradie používali osoby, ktoré nie sú oboznámené s jeho obsluhou alebo si nečítali tieto pokyny.** Elektrické náradie je nebezpečné, ak ho používajú neskúsené osoby.
- e) **Starostlivosti o elektrické náradie a nadstavce venujte náležitú pozornosť. Skontrolujte, či pohybujúce sa súčasti pracujú správne a či sa nezasekávajú, či nie sú časti zlomené alebo poškodené v takom rozsahu, že to ovplyvňuje funkciu elektrického náradia. Poškodené diely nechajte pred použitím elektrického náradia opraviť.** Príčinou mnohých úrazov je nesprávna údržba elektrického náradia.
- f) **Rezné nástroje udržiavajte ostré a čisté.** Starostlivo udržiavané rezné nástroje s ostrými reznými hranami sa menej zasekávajú a ľahšie sa vedú.

#### **Použitie a manipulácia s elektrickým náradím**

- a) **Elektrické náradie nevystavujte nadmernému zaťaženiu. Pri práci používajte elektrické náradie určené na daný účel.** Je lepšie a bezpečnejšie pracovať s vhodným elektrickým náradím v udávanom rozsahu výkonu.
- g) **Elektrické náradie, príslušenstvo, nadstavce atď. používajte podľa týchto pokynov.** Zohľadnite pritom pracovné podmienky a vykonávanú činnosť. Používanie elektrického náradia na iné účely,

ako je vyhradené, môže viesť k nebezpečným situáciám.





- h) **Rukováti a držadlá udržiavajte suché a bez stôp oleja a tuku.** Šmyklivé rukoväte a držadlá neumožňujú bezpečnú obsluhu a kontrolu elektrického náradia v nepredvídateľných situáciách.

### Používanie a starostlivosť o náradie s akumulátorom

- a) **Akumulátory nabíjajte iba v nabíjačkách, ktoré odporúča výrobca.** V prípade použitia nabíjačky pre určitý druh akumulátora vzniká nebezpečenstvo požiaru, ak sa používa s iným akumulátorom.
- b) **V elektrickom náradí používajte iba vhodné akumulátory.** Používanie iných akumulátorov môže viesť k vzniku poranení a požiaru.
- c) **Nepoužívaný akumulátor udržiavajte v bezpečnej vzdialenosti od kancelárskych sponiek, mincí, kľúčov, klincov, skrutiek alebo iných malých kovových predmetov, ktoré môžu spôsobiť premostenie kontaktov.** Skrat medzi kontaktmi akumulátora môže viesť k vzniku popálením alebo požiaru.
- d) **Pri nesprávnom používaní môže z akumulátora uniknúť kvapalina. Zabráňte kontaktu s touto kvapalinou. Pri náhodnom kontakte postihnuté miesto ihneď umyte vodou. Ak sa tekutina dostane do očí, vyhľadajte lekársku pomoc.** Kvapalina vytečená z akumulátora môže spôsobiť podráždenie pokožky alebo popáleniny.
- e) **Poškodené alebo zmenené akumulátory nepoužívajte.**

Poškodené alebo zmenené akumulátory sa môžu správať nepredvídateľne a spôsobiť požiar, výbuch alebo poranenia.

- f) **Akumulátor nevystavujte pôsobeniu ohňa alebo príliš vysokým teplotám.** Oheň alebo teploty vyššie ako 130 °C môžu spôsobiť výbuch.
- g) **Dbajte na všetky pokyny pre nabíjanie a akumulátor alebo náradie s akumulátorom nenabíjajte nikdy mimo teplotného rozsahu, ktorý je uvedený v návode na obsluhu.** Nesprávne nabíjanie alebo nabíjanie mimo povoleného teplotného rozsahu môžu poškodiť akumulátor a zvýšiť nebezpečenstvo požiaru.

	<b>POZOR! RIZIKO VÝBUCHU!</b> <b>Nikdy nenabíjajte nenabíjateľné batérie.</b>
	Chráňte akumulátor pred teplom, napr. pred stálym slnečným žiarením, ohňom, vodou a vlhkosťou.
	Hrozí nebezpečenstvo výbuchu.
	

### Servis

- a) **Opravou elektrického náradia poverte len kvalifikovaný odborný personál pri výhradnom použití originálnych náhradných dielov.** Tým sa zabezpečí zachovanie bezpečnosti elektrického náradia.
- b) **Poškodené akumulátory nikdy neopravujte.** Údržbu akumulátora by mal vždy vykonať výrobca alebo ním poverené oddelenia služieb zákazníkom.

## ● Bezpečnostné upozornenia pre skrutkovače

- a) **Elektrické náradie držte za izolované plochy rukoväte, ak pri práci môže skrutka trafiť skryté elektrické vedenie.** Kontakt skrutky s elektrickým vedením môže spôsobiť, že aj kovové časti prístroja budú pod napätím a to vedie k úrazu elektrickým prúdom.
- b) **Zaistite obrobok.** Obrobok uchytený prípravkami alebo zverákom je uchytený bezpečnejšie ako rukou.
- c) **Elektrické náradie držte pevne.** Pri uťahovaní a uvoľňovaní skrutiek môže dôjsť krátkodobo k silnému protipôsobeniu.
- d) **Produkt okamžite vypnite, ak sa počas používania zablokuje.** Pripravte sa na silné protipôsobenie, keďže môže spôsobiť silný spätný náraz.
- e) **Spínač smeru otáčok dajte vždy do strednej polohy (zablokované), ak na prístroji pracujete, prenášate ho alebo skladujete.** Toto zabráni tomu, že elektrické náradie sa neúmyselne spustí.

## ● Bezpečnostné upozornenia pre nadstavce

- a) **Vývrтка:** Vývrtku a fľašu vína držte počas používania pevne. Fľašu vína postavte na rovný povrch.
- b) **Mlynček na soľ/korenie:** Mlynček na soľ/korenie neprepíňajte. Inak nebude mlynček na soľ/korenie vedieť soľ a korenie pomlieť. Ak mlynček na soľ/korenie pracuje pomaly, vysypte trochu soli alebo korenia.
- c) **Mlynček na soľ/korenie:** Mlynček na soľ/korenie plňte len

strednoznornou až hruboznornou soľou alebo celým čiernym korením.

## ● Zníženie vibrácií a hluku

Skráťte čas používania, používajte režimy s nízkymi vibráciami a nízkym hlukom a používajte osobné ochranné pomôcky na zníženie účinkov vibrácií a hluku.

Nasledujúce opatrenia pomáhajú znižovať riziká spojené s vibráciami a hlukom:

- Produkt používajte iba v súlade s jeho použitím podľa určenia a podľa popisu v tomto návode.
- Uistite sa, že produkt nie je poškodený a že je správne udržiavaný.
- Pre tento produkt používajte správne nadstavce a uistite sa, že sú bezchybné.
- Produkt držte bezpečne za rukoväť/držadlá.
- Produkt udržiavajte podľa pokynov a zabezpečte jeho adekvátne mazanie (ak je to možné).
- Svoj pracovný postup naplánujte tak, aby sa používanie produktov s vysokými vibráciami rozložilo na dlhšie časové obdobie.

## ● Správanie v núdzovom prípade

Oboznámte sa s používaním tohto produktu podľa tohto návodu na používanie. Zapamätajte si bezpečnostné upozornenia a bezpodmienečne ich dodržiavajte. To pomáha predchádzať rizikám a nebezpečenstvám.

- Pri používaní tohto produktu vždy postupujte obozretne, aby ste mohli včas identifikovať nebezpečenstvo a reagovať naň. Rýchly zásah môže zabrániť vážnym zraneniam a poškodeniam majetku.

- Produkt v prípade nesprávnej funkcie vypnite a odpojte ho od napájania. Nechajte ho skontrolovať kvalifikovaným technikom a v prípade potreby ho pred opätovným použitím nechajte opraviť.

## ● Bezpečnostné upozornenia pre nabíjačky

- Tento prístroj môžu používať deti od 8 rokov a staršie, ako aj osoby so zníženými fyzickými, zmyslovými alebo duševnými schopnosťami, alebo nedostatkom skúseností a vedomostí, ak sú pod dozorom alebo boli poučené ohľadom bezpečného používania prístroja a z toho vyplývajúcich nebezpečenstiev. Deti sa s prístrojom nesmú hrať. Čistenie a údržbu nesmú vykonávať deti bez dozoru.
- Nenabíjajte batérie, ktoré nie sú nabíjateľné. Porušenie tohto upozornenia môže viesť k ohrozeniu.
- Elektrické časti chráňte pred vlhkosťou. Nikdy

ich neponárajte do vody alebo iných kvapalín, aby ste zabránili zásahu elektrickým prúdom.

Prístroj neponárajte pod tečúcu vodu. Riadte sa pokynmi pre čistenie, údržbu a opravy.

🏠 Prístroj nie je vhodný na používanie v interiéri.

## ● Zvyškové riziká

### UPOZORNENIE

- ▶ Tento produkt generuje počas prevádzky elektromagnetické pole! Za určitých okolností môže toto pole ovplyvniť aktívne alebo pasívne lekárske implantáty! Aby ste znížili nebezpečenstvo vážneho alebo smrteľného poranenia, odporúčame osobám s lekáskymi implantátmi, aby sa pred použitím produktu poradili s lekárom a výrobcom implantátu!

Aj keď používate tento produkt správne, existuje potenciálne riziko zranenia osôb a poškodenia majetku. V súvislosti s konštrukciou a vyhotovením tohto produktu sa, okrem iného, môžu vyskytnúť nasledujúce nebezpečenstvá:

- Poškodenie zdravia vyplývajúce z vibrácií, ak sa produkt používa dlhší čas, nie je riadne ovládaný a udržiavaný.
- Zranenie osôb a vecné škody spôsobené chybnými reznými nástrojmi alebo náhlym nárazom do krytého predmetu počas používania.
- Riziko poranenia a vecných škôd od odletujúcich predmetov.

## ● **Prevádzka**

### ● **Informácie k akumulátoru**

- Integrovaný akumulátor je pri dodaní čiastočne nabitý. Litium-iónové akumulátory sa dajú kedykoľvek nabíjať bez toho, aby sa ovplyvnila ich životnosť. Prerušenie nabíjania nepoškodzuje akumulátor.
- Tento produkt má zabudovaný akumulátor, ktorú používateľ nedokáže vymeniť. Odstránenie alebo výmenu akumulátora môže vykonávať iba výrobca alebo jeho zákaznicky servis, alebo podobne kvalifikovaná osoba, aby sa zabránilo nebezpečenstvám. Pri likvidácii nezabudnite, že tento produkt obsahuje akumulátor.
- Keď červený LED ukazovateľ stavu akumulátora [3] počas používania bliká, stav akumulátora je nižší ako 10 % kapacity. Akumulátor sa musí nabiť.
- Produkt nikdy nenabíjajte pri okolitej teplote nižšej ako +4 °C alebo vyššej ako +40 °C. Podmienky skladovania by mali byť chladné a suché a okolitá teplota by mala byť medzi 0 °C a +50 °C.

### **Začať nabíjanie**

(Obr. B)

#### **UPOZORNENIE**

- ▶ Pracovné svetlo LED [11] sa pri nabíjaní môže používať. Je normálne, že sa rukoväť počas nabíjania mierne zohreje.
- ▶ LED ukazovateľ stavu akumulátora svieti po uvoľnení vypínača [10] pribl. 10 sekúnd.
- ▶ Toto sú približné hodnoty stavu nabitia a stavu akumulátora.

1. USB kábel [8] zapojte do USB prípojky (typ A) [7] na nabíjačke [6].
2. Spojte druhý koniec USB kábla [8] s USB prípojkou typu C [5].
3. Nabíjačku [6] zapojte do zástrčky.
4. LED ukazovatele stavu akumulátora [1], [2] a [3] indikujú stav nabíjania:

<b>LED ukazovatele stavu akumulátora počas nabíjania</b>			<b>Stav nabíjania</b>
Červená [3]	Žltá [2]	Zelená [1]	
Bliká	Vyp.	Vyp.	< 30 %
Svieti	Bliká	Vyp.	30–60 %
Svieti	Svieti	Bliká	60–90 %
Svieti	Svieti	Svieti	> 90 %



<b>LED ukazovateľ stavu akumulátora počas prevádzky</b>			<b>Stav akumulátor</b>
Červená [3]	Žltá [2]	Zelená [1]	
Bliká	Vyp.	Vyp.	< 10 %
Svieti	Vyp.	Vyp.	10–30 %
Svieti	Svieti	Vyp.	30–70 %
Svieti	Svieti	Svieti	> 70 %

### **Ukončiť nabíjanie**

1. Odpojte USB kábel [8] od produktu.
2. Nabíjačku [6] odpojte zo zásuvky.

## ● Zmeniť smer otáčania

- Pretlačte prepínač smeru točenia **4**, aby sa nastavil smer otáčania (obr. C):

Spínač zatlačený z	Smer	Ukazovateľ smeru
Vpravo (b)	Utiahnuť skrutky	 <b>1</b>
Vľavo (a)	Uvoľniť skrutky	 <b>3</b>

## ● Pracovné svetlo LED

- Pracovné svetlo LED **11** sa po uvoľnení vypínača **10** vypne po pribl. 10 sekundách.
  - Pracovné svetlo LED **11** sa dá zapnúť samostatne, aby osvetlilo priamu pracovnú oblasť.
1. Nastavte prepínač smeru točenia **4** do strednej polohy tak, aby na oboch strán rovnako vyčnieval.
  2. Stlačte vypínač **10**.

## ● Výmena bitov

### UPOZORNENIE

- ▶ Bity sú popísané podľa ich rozmerov a tvaru. Ak ste si nie istý, skúste príslušný bit, aby ste zistili, či sedí v skutkovej hlavici bez vôle.

- Vytiahnite skrutkovací bit **9**. Do držiaka na bity **13** vložte iný typ bitu (obr. D).
- V prípade potreby na držiak na bity **13** namontujte predný kryt **12**.

## ● Výmena/používanie nadstavcov

- Produkt môžete používať so skrutkovacími bitmi **9** (pozri „Výmena bitov“).
- Súčasť balenia:

– Mlynček na sol'/korenie **14** (x2)

– Vývrtka **15**

- Okrem toho môžete produkt používať s rôznymi nadstavcami. Na to musíte dať dole predný kryt **12**. Predný kryt odstránite tak, že siahnete do jedného z dvoch výrezov na veku (obr. E).

## Používanie vývrtky

(Obr. F)

### UPOZORNENIE

- ▶ Pracujte pri nízkej rýchlosti. Pri vyššej rýchlosti sa môže korok poškodiť.

1. Vývrtku **15** nasadte na fľašu vína tak, aby sa špic závitovky vývrtky **17** dotýkal korku fľaše.
2. Prepínač smeru točenia **4** zatlačte z pravej strany (**b**) (pozri „Zmeniť smer otáčania“).
3. Držiak na bity **13** zarovnajete s hriadelom vývrtky **15**.
4. Vývrtku **15** a fľašu vína držte pevne. Akumulátorový skrutkovač zatlačte nadol. Stlačte vypínač **10** a závitovka vývrtky **17** vytiahne korok z fľaše vína.
5. Prepínač smeru točenia **4** zatlačte z ľavej strany (**a**) (pozri „Zmeniť smer otáčania“). Vývrtku **15** pevne držte. Stlačte vypínač **10** a korok sa uvoľní.

## Plnenie/používanie mlynčeka na sol'/korenie

1. Mlynček na sol'/korenie **14** držte pevne jednou rukou (obr. G). Ak chcete mlynček na sol'/korenie otvoriť, hornú časť mlynčeka na sol'/korenie otočte proti smeru hodinových ručičiek.
2. Mlynček na sol'/korenie **14** naplňte strednozrnnou až hrubozrnnou soľou alebo celým čiernym korením.

- Mlynček na soľ/koreníe [14] zatvorte v smere hodinových ručičiek.
- Otvorte vrchnák [18] (obr. H).  
Stupeň zomletia nastavte otáčaním nastavovacieho gombíka [19] (obr. I).

Smer	Stupeň zomletia
V smere hodinových ručičiek	Najemno
Proti smeru hodinových ručičiek	Nahrubo

- Držiak na bity [13] zarovnajete s hriadeľom mlynčeka na soľ/koreníe [14] (obr. H).
- Mlynček na soľ/koreníe [14] držte pevne jednou rukou. Akumulátorový skrútkovač mierne zatlačte na

mlynček na soľ/koreníe. Stlačením vypínača [10] sa začne soľ/koreníe mlieť.

### Používanie iných nastavcov

- Nastavce znázornené na obr. K nie sú súčasťou balenia. Tieto nastavce sú dostupné na stránke [www.optimex-shop.com](http://www.optimex-shop.com) pod číslom modelu PAS 4 D7.

A1 Nadstavec krútiaceho momentu	A3 Uhlový nastavce
A2 Excentrický nastavce	A4 Rezný nastavce

- Pri montáži a demontáži sa riadte návodom na používanie, ktorý bol dodaný spolu s vymeniteľnými nastavcami.

## ● Zapnutie/vypnutie

Zapnutie/vypnutie	Činnosť
Zapnúť	Stlačte vypínač [10] a držte ho v polohe. Pracovné svetlo LED [11] sa zapne.
Vyp.	Uvoľnite vypínač [10]. Pracovné svetlo LED [11] zasvieti na pribl. 10 sekúnd a potom zhasne.

## ● Odstraňovanie porúch

### ⚠ VÝSTRAHA!

- Ak produkt padol do vody alebo bol neúmyselne vystavený dažďu, už sa viac nemôže používať. Produkt dajte do uzatvárateľného plastového sáčku a pošlite ho do servisného centra, kde ho opravia alebo zlikvidujú.

Problém	Možná príčina	Riešenie
Produkt sa nenabíja.	V zásuvke nie je prúd.	Nabíjačku [6] zapojte do zásuvky s normálnym napájaním.
	Nabíjačka [6] je chybná alebo poškodená.	Vymeňte nabíjačku [6].
	USB kábel [8] je chybný alebo poškodený.	Vymeňte USB kábel [8].
	Produkt alebo akumulátor je poškodený.	Produkt dajte opraviť do servisného centra.
Produkt nefunguje.	Produkt je prehriaty.	Produkt nechajte na pribl. 10 minút vychladnúť.
	Akumulátor je vybitý.	Nabite akumulátor.
	Produkt je poškodený.	Produkt dajte opraviť do servisného centra.
Z produktu uniká kvapalina.	Akumulátor je poškodený.	Produkt dajte opraviť do servisného centra.

## ● Čistenie a údržba

### UPOZORNENIE

- ▶ Na čistenie produktu nepoužívajte chemické, alkalické, abrazívne alebo iné agresívne čistiace alebo dezinfekčné prostriedky, pretože môžu poškodiť povrchové plochy.
- ▶ Dbajte na to, aby žiadne kvapaliny nevnikli do vnútra produktu.

- Ventilačné otvory musia byť vždy voľné.
- Pravidelné riadne čistenie pomáha zaistiť bezpečné používanie a predlžuje životnosť produktu.
- Produkt vždy udržiavajte čistý, suchý a zbavený oleja alebo mazív. Po každom použití a pred uskladnením odstráňte prach z produktu.
- Pred čistením alebo vykonaním údržbárskych prác:
  - Nastavte prepínač smeru točenia [4] do strednej polohy.

Zabraňuje to neúmyselnému zapnutiu.

- Odstráňte USB kábel [8].
- Nabíjačku [6] odpojte zo zásuvky.
- Produkt vyčistite suchou handrou. Na ťažko prístupné miesta použite mäkkú kefku.
- Nečistoty a prach odstráňte handrou alebo mäkkou kefkou, a to najmä z ventilačných otvorov.

## ● Údržba

- Pred každým použitím a po každom použití skontrolujte, či produkt a skrutkovacie bity [9] nie sú opotrebované alebo poškodené. V prípade potreby vymeňte príslušenstvo (pozri „Výmena bitov“). Dodržiavajte technické požiadavky (pozri „Technické údaje“).

## ● Skladovanie

- Nastavte prepínač smeru točenia [4] do strednej polohy. Zabraňuje to neúmyselnému zapnutiu.

- Produkt skladujte v suchom interiéri chránenom pred priamym slnečným žiarením.

## ● Preprava

### UPOZORNENIE

- ▶ Integrovaný lítium-iónový akumulátor môže vyberať iba vyškolený alebo kvalifikovaný personál.  
Pri vybratí akumulátoru z krytu musí byť akumulátor prázdny a skrutky krytu musia byť uvoľnené. Akumulátorové prípojky musia byť oddelené a izolované jednotlivo.
- ▶ Tento produkt obsahuje nabíjateľný Li-ion akumulátor a podlieha preto zákonným predpisom o nebezpečných látkach. Produkt s integrovaným akumulátorom môže byť bez osobitých požiadaviek prepravovaný po ceste i po vode.
- ▶ Balenie a označenie podliehajú pri preprave prostredníctvom tretích poskytovateľov (napr. aerolíniami, kuriérom, špeditérom) osobitým požiadavkám. Pri preprave prostredníctvom tretích poskytovateľov musí byť konzultovaný expert na nebezpečné látky.

## ● Likvidácia

Obal pozostáva z ekologických materiálov, ktoré môžete odovzdať na miestnych recyklačných zberných miestach.



Všímajte si prosím označenie obalových materiálov pre triedenie odpadu, sú označené skratkami (a) a číslami (b) s nasledujúcim významom: 1–7: Plasty/20–22: Papier a kartón/80–98: Spojené látky.

## Výrobok:



O možnostiach likvidácie opotrebovaného výrobku sa môžete informovať na Vašej obecnej alebo mestskej správe.



Ak výrobok doslúžil, v záujme ochrany životného prostredia ho neodhodte do domového odpadu, ale odovzdajte na odbornú likvidáciu. Informácie o zberných miestach a ich otváracích hodinách získate na Vašej príslušnej správe.

Defektné alebo použité batérie/akumulátorové batérie sa musia recyklovať. Batérie/akumulátorové batérie a/alebo výrobok odovzdajte prostredníctvom dostupných zberných stredísk.



**Nesprávna likvidácia batérií/akumulátorových batérií ničí životné prostredie!**

Batérie/akumulátorové batérie sa nesmú likvidovať spolu s domovým odpadom. Môžu obsahovať jedovaté ťažké kovy a je potrebné zaobchádzať s nimi ako s nebezpečným odpadom. Chemické značky ťažkých kovov sú nasledovné: Cd = kadmium, Hg = ortuť, Pb = olovo. Opatrebované batérie/akumulátorové batérie preto odovzdajte v komunálnej zbierke.

## ● Záruka

Výrobok bol starostlivo vyrobený v súlade s prísnymi smernicami kvality a pred dodaním dôkladne otestovaný. V prípade materiálových alebo výrobných chýb máte zákonné práva voči predajcovi výrobku. Vaše zákonné práva nie sú žiadnym spôsobom obmedzené našou zárukou uvedenou nižšie.

Záruka na tento výrobok je 3 roky od dátumu nákupu. Záručná doba začína

plynúť dátumom kúpy. Originál dokladu o kúpe si uschovajte na bezpečnom mieste, pretože tento doklad je potrebný ako dôkaz o kúpe.

Akékoľvek poškodenie alebo nedostatky prítomné už v čase nákupu je potrebné nahlásiť ihneď po vybalení výrobku.

Ak sa v priebehu 3 rokov od dátumu zakúpenia preukáže, že výrobok vykazuje chyby materiálu alebo spracovania, podľa vlastného uváženia Vám ho bezplatne opravíme alebo vymeníme. Záručná doba sa na základe poskytnutej záručnej reklamácie nepredlžuje. To platí aj pre vymenené alebo opravené diely.

Táto záruka je neplatná, ak bol výrobok poškodený alebo nesprávne používaný alebo udržiavaný.

Záruka sa vzťahuje na chyby materiálu a výrobné chyby. Táto záruka sa nevzťahuje na časti výrobku, ktoré podliehajú bežnému opotrebovaniu, a preto sa považujú za opotrebovateľné diely (napr. batérie, hadice, atramentové kazety), ani na poškodenie krehkých častí, napr. spínačov alebo častí zo skla.

## ● Postup v prípade poškodenia v záruke

Na zabezpečenie rýchleho spracovania svojej žiadosti postupujte podľa ďalej uvedených pokynov:

Pre všetky otázky majte pripravený pokladničný lístok a číslo výrobku (IAN 509539\_2507) ako doklad o kúpe.

Číslo výrobku nájdete na typovom štítku výrobku, gravúre výrobku, titulnej strane návodu (vľavo dole) alebo na nálepke na zadnej alebo spodnej strane výrobku.

Pri výskyte funkčných porúch alebo iných nedostatkov sa najprv telefonicky

alebo e-mailom obráťte na ďalej uvedené servisné oddelenie.

Výrobok označený ako chybný potom môžete bezplatne zaslať na poskytnutú servisnú adresu, pričom priložte doklad o kúpe (pokladničný lístok) a uveďte, v čom spočíva nedostatok a kedy sa vyskytol.



Na stránke parkside-diy.com si môžete stiahnuť túto a mnohé ďalšie príručky. Týmto QR kódom sa dostanete priamo na parkside-diy.com. Vyberte svoju krajinu a pomocou vyhľadávacej masky vyhľadajte návody na obsluhu. Zadaním čísla výrobku (IAN) 509539\_2507 sa dostanete na návod na obsluhu pre svoj výrobok.

## ● Servis

**(SK) Servis Slovensko**

Tel.: 0800003409

Kontaktný formulár je zapnutý  
*parkside-diy.com*

**IAN 509539\_2507**

# ● EÚ Vyhlásenie o zhode

SK

## EÚ VYHLÁSENIE O ZHODE (Č. 509539\_2507)

IAN: 509539\_2507  
Identifikácia produktu: "PARKSIDE" Akumulátorový skrutkovač  
Číslo modelu: HG10759

Uvedený predmet vyhlásenia je v zhode s príslušnými harmonizačnými právnymi predpismi Únie:

Smernica 2006/42/ES
Smernica 2014/30/EU
Smernica 2011/65/EU so všetkými súvisiacimi zmenami a doplneniami

Odkazy na príslušné použité harmonizované normy alebo iné technické špecifikácie, v súvislosti s ktorými sa zhoda vyhlasuje:

<b>Č. / Časti</b>
Smernica 2006/42/ES
EN 62841-1:2015/A11:2022
EN 62841-2-2:2014/AC:2015
EN ISO 12100:2010
Smernica 2014/30/EU
EN IEC 55014-1:2021
EN IEC 55014-2:2021
EN IEC 61000-3-2:2019/A2:2024
EN 61000-3-3:2013/A2:2021

Predmet vyššie uvedeného vyhlásenia je v súlade so smernicou Európskeho parlamentu a Rady 2011/65/EÚ z 8. júna 2011 o obmedzení používania určitých nebezpečných látok v elektrických a elektronických zariadeniach:

<b>Č. / Časti</b>
EN IEC 63000:2018

**Držiteľ technickej informácie:** OWIM GmbH & Co.KG

Podpísané za a v mene:

**OWIM GmbH & Co. KG, Stiftsbergstraße 1, 74167 Neckarsulm, Nemecko**

Toto vyhlásenie o zhode sa vydáva na výhradnú zodpovednosť výrobcu.

Preklad pôvodného vyhlásenia o zhode

Neckarsulm

Miesto

12/11/2025

Dátum

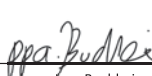
  
ppa. Jens Buchheim  
Prokurista

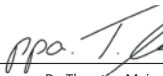
  
ppa. Dr. Thorstén Maier  
Prokurista



<b>Korištene upozoravajuće napomene i simboli</b> . . . . .	Stranica	96
<b>Uvod</b> . . . . .	Stranica	97
Uvjeti korištenja . . . . .	Stranica	97
Sadržaj isporuke . . . . .	Stranica	97
Opis dijelova . . . . .	Stranica	97
Tehnički podaci . . . . .	Stranica	98
<b>Sigurnosne napomene</b> . . . . .	Stranica	99
Opće sigurnosne napomene za električne alate . . . . .	Stranica	99
Sigurnosne napomene za odvijače . . . . .	Stranica	103
Sigurnosne napomene za nastavke . . . . .	Stranica	103
Smanjenje vibracija i zvukova . . . . .	Stranica	103
Ponašanje u slučaju opasnosti . . . . .	Stranica	103
Sigurnosne napomene za punjače . . . . .	Stranica	104
Ostali rizici . . . . .	Stranica	104
<b>Rad</b> . . . . .	Stranica	105
Informacije o punjivoj bateriji . . . . .	Stranica	105
Promjena smjera okretanja . . . . .	Stranica	106
LED radno svjetlo . . . . .	Stranica	106
Zamjena nastavaka . . . . .	Stranica	106
Zamjena/uporaba nastavaka . . . . .	Stranica	106
Uključivanje/isključivanje . . . . .	Stranica	107
<b>Otklanjanje poteškoća</b> . . . . .	Stranica	107
<b>Čišćenje i održavanje</b> . . . . .	Stranica	108
Održavanje . . . . .	Stranica	108
Skladištenje . . . . .	Stranica	108
Transport . . . . .	Stranica	109
<b>Zbrinjavanje</b> . . . . .	Stranica	109
<b>Jamstvo</b> . . . . .	Stranica	109
Postupak u slučaju koji je pokriven jamstvom . . . . .	Stranica	110
<b>Servis</b> . . . . .	Stranica	111
<b>EU Izjava o sukladnosti</b> . . . . .	Stranica	112

## Korištene upozoravajuće napomene i simboli

U ovim uputama za uporabu ili na pakiranju korištene su sljedeće upozoravajuće napomene:

	<b>OPASNOST!</b> Ovaj simbol s izrazom „Opasnost“ označava opasnost visokog stupnja rizika koja, ako se ne izbjegne, uzrokuje tešku ozljedu ili smrt.	 	Ovaj simbol znači da se pri uporabi proizvoda valja pridržavati uputa za uporabu.
	<b>UPOZORENJE!</b> Ovaj simbol s izrazom „Upozorenje“ označava opasnost srednjeg stupnja rizika koja, ako se ne izbjegne, može dovesti do teške ozljede ili smrti.		Opasnost od električnog udara!
			Zaštitite punjivu bateriju od topline i izravnog sunčevog svjetla.
	<b>OPREZ!</b> Ovaj simbol s izrazom „Oprez“ označava opasnost niskog stupnja rizika koja, ako se ne izbjegne, može dovesti do manje ili srednje ozljede.		Zaštitite punjivu bateriju od vatre.
			Zaštitite punjivu bateriju od vode i vlage.
	<b>PAŽNJA!</b> Ovaj simbol s oznakom opasnosti „Pažnja“ prikazuje opasnost od moguće materijalne štete.	<b>min<sup>-1</sup></b>	Broj okretaja u minuti
	Izmjenična struja/napon		Istosmjerna struja/napon
	Simbol za proizvod razreda zaštite II		Proizvod upotrebljavajte samo u suhim prostorijama.
<b>Li-Ion</b>	Litij-ionska punjiva baterija	<b>no</b>	Broj okretaja u praznom hodu
<b>CE</b>	Oznaka CE potvrđuje sukladnost sa smjernicama EU-a koje se primjenjuju na proizvod.		Sigurnosne napomene Upute za rukovanje

# 4 V SET ZA AKU ODVIJAČ S PRIBOROM ZA ROŠTILJ

## ● Uvod

Čestitamo vam na kupnji novog proizvoda. Ovom kupnjom odlučili ste se za visokokvalitetan proizvod. Uputa za uporabu je sastavni dio ovog proizvoda. Ona sadrži važne upute o sigurnosti, uporabi i uklanjanju otpada. Prije upotrebe proizvoda upoznajte se sa svim njegovim uputama za korištenje i sigurnosnim uputama. Koristite ovaj proizvod u skladu s navedenim uputama te u navedene svrhe. Ukoliko proizvod dajete nekoj drugoj osobi, predajte toj osobi također i sve upute.

## ● Uvjeti korištenja

- Ovaj je proizvod namijenjen zatezanju i otpuštanju vijaka i čepova. Nastavak za otvarač za boce namijenjen je za skidanje metalnih čepova s boca.
- Opseg isporuke uključuje 3 nastavka:

Nastavak	Svrha
Mlin za sol/papar <span>14</span>	Mljevenje soli/papra
Vadičep <span>15</span>	Vađenje čepova iz boca

- Radni alat (nastavci i svrdla) uvijek koristite u skladu s namjenom! Pri kupnji i uporabi radnih alata uvijek obratite pažnju na tehničke specifikacije proizvoda (pogledajte „Tehnički podaci“).
- LED radno svjetlo 11 ovog proizvoda predviđena je za osvjetljavanje užeg radnog područja.
- Druge uporabe ili izmjene proizvoda smatraju se nenamjenskim i mogu uzrokovati rizike kao što su opasnost po život, ozljede i oštećenja. Proizvođač ne preuzima nikakvu

odgovornost za štete nastale od nenamjenske uporabe. Ovaj proizvod nije namijenjen za komercijalnu ili drugu uporabu.

## ● Sadržaj isporuke

### ▲ UPOZORENJE!

- ▶ Proizvod i ambalažni materijal nisu igračke! Djeca se ne smiju igrati plastičnim vrećicama, folijama ni sitnim dijelovima! Postoji opasnost od gutanja i gušenja!

- 1 Aku odvijač
- 1 Prednja poklopac
- 1 Vadičep
- 2 Mlin za sol/papar
- 1 Otvarač za boce
- 1 USB kabel
- 14 Vijčani nastavci × 25 mm
- 1 Produžetak za nastavke (60 mm)
- 1 Upute za uporabu

### 14 vijčanih nastavaka × 25 mm

4 Nastavci s urezom:	SL3	SL4	SL5	SL6
3 Pozidriv nastavci:	PZ0	PZ1	PZ2	

4 Phillips nastavci:	PH0	PH1	PH2	PH3
3 Šesterokutni nastavci:	H3	H4	H5	

## ● Opis dijelova

Prije čitanja rasklopite stranicu s crtežima. Upoznajte se sa svim funkcijama proizvoda.

- 1 Indikator smjera vrtnje ▲ (zatezanje vijaka)/LED lampica statusa napunjenosti punjive baterije (zelena boja)
- 2 LED lampica statusa napunjenosti punjive baterije (žuta boja)

- 3 Indikator smjera vrtnje ▼ (otpuštanje vijaka)/LED lampica statusa napunjenosti punjive baterije (crvena boja)
- 4 Sklopka za promjenu smjera okretanja
- 5 USB priključak tip C
- 6 Punjač \*
- 7 USB priključak (tip A)
- 8 USB kabel
- 9 Vijčani nastavci
- 10 Prekidač za uključivanje/isključivanje
- 11 LED radno svjetlo
- 12 Prednja poklopac
- 13 Držać nastavaka
- 14 Mlin za sol/papar (x2)
- 15 Vadičep
- 16 Otvarač za boce
- 17 Spirala vadičepa

(Sl. H)

- 18 Poklopac (za mlin za sol/papar)

(Sl. I)

- 19 Gumb za podešavanje

## ● Tehnički podaci

Aku odvijač	
Model:	HG10759
Nazivni napon:	4 V === (istosmjerni napon)
Punjiva baterija (integrirana):	Litij-ion
Broj redaka:	1
Kapacitet:	1,5 Ah
Broj okretaja u praznom hodu:	$n_0 = 200 \text{ min}^{-1}$

Zatezni moment (tvrđi/mekani vijčani spojevi u skladu s ISO 5393):	Maks. 10 N m
Držać nastavka:	6,35 mm (1/4")

**Za punjenje bežičnog alata koristite samo sljedeći punjač \*:**

Informacije	Vrijednost
Ime ili žig proizvođača, broj upisa u trgovački registar i adresa proizvođača:	OWIM GmbH & Co. KG HRA 721742 Stiftsbergstraße 1, 74167 Neckarsulm, NJEMAČKA
Identifikacijska oznaka modela:	HG06825 (VDE-utikač) HG06825-BS (BS-utikač)

Informacije	Vrijednost	Jedinica
Ulazni napon:	100–240	V~
Frekvencija ulaznog izmjeničnog napona:	50/60	Hz
Izlazni napon:	5,0	V ===
Izlazna jakost struje:	1,7	A
Izlazna snaga:	8,5	W
Prosječna učinkovitost pod opterećenjem:	78,2	%
Potrošnja energije u stanju bez opterećenja:	<0,1	W
Ulazna struja:	0,3	A
Razred zaštite:	II /  (dvostruka izolacija)	

\* Punjač nije isporučen. Prikladan punjač: HG06825/HG06825-BS

Informacije	Vrijednost	Jedinica
Tip priključka:	USB (tip A)	–
Vrijeme punjenja:	pribl. 60	min

Preporučena okolna temperatura	
Tijekom punjenja:	+4 °C do +40 °C
Tijekom rada:	0 °C do +40 °C
Tijekom skladištenja:	0 °C do +50 °C

Vrijednosti emisije buke	
Izmjerene vrijednosti utvrđene su sukladno normi EN 62841. Standardna procijenjena razina buke A električnog alata:	
Razina zvučnog tlaka:	$L_{pA} = 63,37 \text{ dB}$
Razina snage zvuka:	$L_{WA} = 71,37 \text{ dB}$
Nesigurnost K:	$K_{pA/WA} = 3 \text{ dB}$

Vrijednosti emisije vibracija	
Ukupne vrijednosti vibracija (zbroj vektora triju smjerova), utvrđeno prema normi EN 62841:	
Vijci	
Vrijednost emisije oscilacija $a_n$ :	$< 2,5 \text{ m/s}^2$ ( $0,215 \text{ m/s}^2$ )
Nesigurnost K:	$1,5 \text{ m/s}^2$

### UPOZORENJE!

- ▶ Emisije vibracija i buke mogu tijekom stvarne uporabe električnog alata odstupati od navedenih vrijednosti, ovisno o načinu uporabe električnog alata, a posebice o vrsti obratka.

### UPOZORENJE!

Opterećenje vibracijama i buku pokušajte održati čim manjima. Primjer mjera koje služe za smanjenje opterećenja vibracijama jesu nošenje rukavica pri uporabi alata i ograničenje vremena rada. Pritom u obzir valja uzeti sve dijelove radnog ciklusa (primjerice vremena u kojima je električni alat isključen te vremena u kojima je uključen, ali radi bez opterećenja).

### NAPOMENA

- ▶ Navedene ukupne vrijednosti vibracija i navedene vrijednosti emisije buke izmjerene su prema normiranom postupku provjere i mogu se koristiti za uspoređivanje električnog alata s nekim drugim.
- ▶ Navedene ukupne vrijednosti vibracija i navedene vrijednosti emisije buke mogu se koristiti i za prethodnu procjenu opterećenja.



## Sigurnosne napomene

- Opće sigurnosne napomene za električne alate

### UPOZORENJE!

- ▶ **Pročitajte sve sigurnosne napomene, upute, ilustracije i tehničke podatke priložene uz ovaj električni alat.** Propusti u pridržavanju sljedećih uputa mogu uzrokovati električni udar, požar i/ili teške ozljede.

## **Sve sigurnosne napomene i upute čuvajte na sigurnom mjestu radi buduće uporabe.**

Pojam „električni alat“, koji se upotrebljava u sigurnosnim napomenama, odnosi se na električne alate koji rade na mrežno napajanje (s kabelom) kao i na električne alate s pogonom na punjive baterije (bez kabela).

### **Sigurnost na mjestu rada**

- a) **Mjesto rada održavajte urednim i dobro osvijetljenim.** Nered ili neosvijetljena područja rada mogu uzrokovati nesreće.
- b) **Električnim alatom nemojte raditi u prostorima ugroženima eksplozivnom atmosferom u kojima se nalaze zapaljive tekućine, plinovi ili prašine.** Električni alati stvaraju iskre koje mogu zapaliti prašinu ili pare.
- c) **Djecu i ostale osobe držite podalje tijekom uporabe električnog alata.** Ako se dekoncentrirate, možete izgubiti kontrolu nad električnim alatom.

### **Električna sigurnost**

- a) **Priključni utikač električnog alata mora odgovarati u utičnicu. Utikač se ne smije mijenjati ni na koji način. Zajedno s električnim alatima sa zaštitnim uzemljenjem nemojte upotrebljavati adapterske utikače.** Nepromijenjeni utikači i odgovarajuće utičnice smanjuju rizik od električnog udara.
- b) **Izbjegavajte dodir tijela s uzemljenim površinama kao što su površine cijevi, grijanja, štednjaka i hladnjaka.** Ako vam je tijelo uzemljeno, postoji povećana rizik od električnog udara.

- c) **Električne alate držite podalje od kiše ili vlage.** Prodiranje vode u električni alat povećava rizik od električnog udara.
- d) **Priključni kabel nemojte upotrebljavati za nošenje i vješanje električnog alata niti za povlačenje utikača iz utičnice. Priključni kabel držite podalje od vrućine, ulja, oštih bridova ili pokretljivih dijelova.** Oštećeni ili zapetljani priključni kabeli povećavaju rizik od električnog udara.
- e) **Ako s električnim alatom radite na otvorenom, upotrebljavajte samo produžne kabele koji su prikladni za eksterijere.** Uporaba produžnog kabela prikladnog za eksterijere smanjuje rizik od električnog udara.
- f) **Ako nije moguće izbjeći rad električnog alata u vlažnoj okolini, upotrijebite zaštitnu sklopku od struje kvara.** Uporaba zaštitne sklopke od struje kvara smanjuje rizik od električnog udara.

### **Sigurnost ljudi**

- a) **Uvijek budite oprezni, pazite što radite i budite razumni pri radu električnim alatom.** Električni alat nemojte upotrebljavati ako niste koncentrirani ili ste umorni odnosno ako ste pod utjecajem droga, alkohola ili lijekova. Već samo jedan trenutak nepažnje pri uporabi električnog alata može uzrokovati ozbiljne ozljede.
- b) **Nosite osobnu zaštitnu opremu te uvijek i zaštitne naočale.** Nošenje osobne zaštitne opreme kao što su maska za zaštitu od prašine, protuklizne zaštitne cipele, zaštitna kaciga ili zaštita sluha, ovisno o vrsti i primjeni električnog alata, smanjuje rizik od ozljeda.

- c) **Izbjegavajte slučajno puštanje u rad. Prije nego što električni alat priključite na naponsko napajanje i/ili punjivu bateriju, prije nego što ga uzmete ili nosite, uvjerite se da je isključen.** Ako su vam pri nošenju električnog alata prsti na sklopci ili ako je uređaj već uključen kad ga priključujete na naponsko napajanje, postoji opasnost od nesreće.
- d) **Prije nego što uključite električni alat, uklonite alat za namještanje ili francuski ključ.** Alat ili ključ, koji se nalazi u rotirajućem dijelu električnog alata, može uzrokovati ozljede.
- e) **Izbjegavajte neobično držanje tijela. Pobrinite se za sigurno stajanje i u svakom trenutku održavajte ravnotežu.** Tako možete bolje kontrolirati električni alat u neočekivanim situacijama.
- f) **Nosite prikladnu odjeću. Nemojte nositi široku odjeću niti nakit. Kosu i odjeću držite podalje od pokretljivih dijelova.** Lepršava odjeća, nakit ili duga kosa mogu se uhvatiti u pokretljive dijelove.
- g) **Ako se mogu montirati naprave za usisavanje i sakupljanje prašine, treba ih priključiti i pravilno upotrebljavati.** Uporaba usisavača može smanjiti ugrozu od prašine.
- h) **Nemojte se previše opuštati i ne zanemarujte sigurnosna pravila električnih alata, čak i ako ste se višestrukim korištenjem dobro upoznali s načinom rada električnog alata.** Nemarno postupanje u trenu može dovesti do teških ozljeda.
- koji je namijenjen za vaše radove. S odgovarajućim električnim alatom radit ćete bolje i sigurnije u navedenom području snage.
- b) **Nemojte upotrebljavati električni alat s oštećenom sklopkom.** Električni alat koji se više ne može uključiti ili isključiti opasan je i valja ga popraviti.
- c) **Prije nego što obavljate namještanja na uređaju, mijenjate dijelove radnih alata ili odlazete električni alat, izvucite utikač iz utičnice i/ili uklonite punjivu bateriju.** Ova mjera opreza sprečava slučajno pokretanje električnog alata.
- d) **Električne alate čuvajte izvan dohvata djece. Nemojte dopustiti da električni alat upotrebljavaju osobe koje nisu upoznate s njime ili koje nisu pročitale upute.** Električni su alati opasni ako ih upotrebljavaju neiskusne osobe.
- e) **Oprezno njegujte električne alate i radne alate. Provjerite rade li pokretljivi dijelovi besprijekorno i da nisu priklješteni, jesu li dijelovi slomljeni ili oštećeni tako da je ugrožena funkcija električnog alata. Prije uporabe električnog alata organizirajte popravak oštećenih dijelova.** Loše održavanje električnih alata uzrok je mnogih nesreća.
- f) **Alate za rezanje održavajte oštima i čistima.** Pomno njegovani alati za rezanje s oštrim reznim bridovima manje se zaglavljaju i lakši su za vođenje.
- g) **Električni alat, pribor, radni alat itd. upotrebljavajte u skladu s ovim uputama.** Pritom u obzir uzmite radne uvjete i radnju koju valja obaviti. Uporaba električnih alata za primjene drukčije od

#### **Uporaba električnog alata i rukovanje njime**

- a) **Nemojte preopteretiti električni alat. Upotrebljavajte električni alat**

predviđenih može uzrokovati opasne situacije.



- h) **Ručke i drške držite suhima, čistima i bez tragova ulja ili masti.** Klizave ručke i drške ne dopuštaju sigurno rukovanje i upravljanje električnim alatom u nepredviđenim situacijama.

### Uporaba baterijskog alata i rukovanje njime

- a) **Punjive baterije puniti samo punjačima koje preporučuje proizvođač.** Kod punjača koji je prikladan za određenu vrstu punjivih baterija postoji opasnost od požara ako se koristi s drugim punjivim baterijama.
- b) **Za električne alate upotrijebite samo predviđene punjive baterije.** Uporaba drugih punjivih baterija može izazvati ozljede i opasnost od požara.
- c) **Punjivu bateriju koju ne koristite držite dalje od uredskih spajalica, kovanica, ključeva, čavala, vijaka ili drugih sitnih metalnih predmeta koji bi mogli prouzročiti premošćivanje kontakata.** Kratki spoj između kontakata punjive baterije može izazvati opekline ili požar.
- d) **Kod pogrešne uporabe može doći do curenja tekućine iz punjive baterije. Izbjegnite kontakt s njom. U slučaju nehitičnog kontakta isperite vodom. Ako tekućina dospije u oči, potražite dodatnu liječničku pomoć.** Tekućina koja curi iz punjive baterije može izazvati iritacije kože ili opekline.
- e) **Nemojte koristiti oštećenu ili promijenjenu punjivu bateriju.** Oštećene ili promijenjene punjive baterije mogu raditi nepredvidivo

i uzrokovati požar, eksploziju ili ozljedu.

- f) **Punjivu bateriju nemojte izlagati vatri ni visokim temperaturama.** Vatra ili temperature iznad 130 °C mogu izazvati eksploziju.
- g) **Sljedite sve upute za punjenje i nikada nemojte puniti punjivu bateriju ili baterijskog alat izvan temperaturnog raspona navedenog u Uputama za uporabu.** Pogrešno punjenje ili punjenje izvan dozvoljenog temperaturnog raspona može uništiti punjivu bateriju i povećati opasnost od požara.

	<b>OPREZ! OPASNOST OD EKSPLOZIJE!</b> <b>Nikada nemojte puniti nepunjive baterije.</b>
	Zaštitite punjivu bateriju od topline, npr. i od trajnog sunčevog zračenja, vatre, vode i vlage.
	Postoji opasnost od eksplozije.

### Servis

- a) **Popravljanje električnog alata prepustite samo kvalificiranom stručnom osoblju koje će to obaviti samo s originalnim rezervnim dijelovima.** Tako ćete osigurati trajnu sigurnost električnog alata.
- b) **Nikada nemojte održavati oštećene punjive baterije.** Održavanje punjive baterije treba izvršavati samo proizvođač ili ovlaštene Službe za korisnike.

## ● Sigurnosne napomene za odvijanje

- a) **Električni alat držite samo za izolirane ručke dok izvodite radove kod kojih vijak može udariti u skrivene strujne vodove.** Kontakt vijaka i vodljivog voda može metalne dijelove uređaja staviti pod napon i dovesti do električnog udara.
- b) **Osigurajte obradak.** Obradak koji se pridržava steznim napravama ili škripcem sigurnije se drži nego rukom.
- c) **Čvrsto držite električni alat.** Kod otpuštanja ili labavljenja vijaka nakratko može doći do jakih suprotnih sila.
- d) **Ako tijekom uporabe dođe do blokade alata, odmah prestanite koristiti proizvod.** Budite spremni na jake suprotne sile, jer one mogu izazvati povratni trzaj.
- e) **Prekidač za promjenu smjera okretanja uvijek držite u središnjem položaju (blokiran) kada uređaj koristite, transportirate ili skladištite.** To sprječava nehotično pokretanje električnog alata.

## ● Sigurnosne napomene za nastavke

- a) **Vadičep:** Čvrsto držite vadičep i bocu vina tijekom uporabe. Stavite bocu vina na ravnu površinu.
- b) **Mlin za sol/papar:** Nemojte prepuniti mlin za sol/papar. U suprotnom, mlin za sol/papar neće moći samljeti sol ili papar. Ako mlin za sol/papar radi sporo, izvadite malo soli ili papra.
- c) **Mlin za sol/papar:** Mlin za sol/papar punite samo solju srednjeg do krupnog zrna ili cijelim zrnima papra.

## ● Smanjenje vibracija i zvukova

Ograničite vrijeme uporabe, upotrebljavajte načine rada s vrlo malo vibracija i zvukova i nosite osobnu zaštitnu opremu kako biste smanjili utjecaj vibracija i zvukova.

Sljedeće mjere pomažu u smanjivanju rizika uvjetovanih vibracijama i zvukovima:

- Proizvod upotrebljavajte samo u skladu s njegovom namjenskom uporabom i kako je opisano u ovim uputama.
- Pobrinite se da je proizvod besprijekeoran i dobro održavan.
- Upotrebljavajte ispravan radni alat za ovaj proizvod te se uvjerite da je besprijekeoran.
- Proizvod čvrsto i sigurno držite za ručke/drške.
- Proizvod održavajte u skladu s uputama te se pobrinite za dovoljno podmazivanje (ako je primjenjivo).
- Tijek rada planirajte tako da je uporaba proizvoda s visokom vrijednošću vibracija raspodijeljena tijekom duljeg vremena.

## ● Ponašanje u slučaju opasnosti

Pomoću ovih uputa za uporabu upoznajte se s uporabom ovih proizvoda. Proučite sigurnosne napomene te ih se obvezno pridržavajte. To pomaže u izbjegavanju rizika i opasnosti.

- Uvijek budite oprezni pri uporabi ovoga proizvoda kako biste pravovremeno uočili opasnosti i kako biste mogli djelovati. Brze intervencije mogu spriječiti teške ozljede i materijalnu štetu.
- Isključite proizvod u slučaju neispravnosti i odvojite ga od mreže

električne struje. Prije ponovnog puštanja u pogon neka ga provjeri kvalificirani stručnjak te ga po potrebi popravi.

## ● Sigurnosne napomene za punjače

- Uređaj smiju koristiti djeca od 8 godina te osobe s ograničenim psihičkim, osjetilnim ili mentalnim sposobnostima ili osobe bez iskustva i/ili znanja kada su pod nadzorom ili ako su upoznati s uputama o sigurnom korištenju kao i s potencijalnim opasnostima. Djeca se ne smiju igrati uređajem. Djeca ne smiju čistiti niti održavati uređaj bez nadzora.
- Nemojte puniti baterije koje se ne mogu puniti. Kršenje ove napomene uzrokovat će opasnosti.
- Zaštitite električne dijelove od vlage. Nikada ne uranjajte proizvod u vodu ni druge tekućine kao biste spriječili strujni udar.

Nikada ne držite uređaj pod tekućom vodom. Slijedite upute za čišćenje, održavanje i popravak.

🏠 Ovaj uređaj prikladan je isključivo za uporabu u zatvorenom prostoru.

## ● Ostali rizici

### NAPOMENA

- ▶ Ovaj proizvod tijekom rada stvara elektromagnetsko polje! To polje može pod određenim uvjetima ugroziti rad aktivnih ili pasivnih medicinskih implantata! Kako bi se smanjila opasnost od ozbiljnih ili smrtonosnih ozljeda, preporučujemo da se osobe s medicinskim implantatima prije rukovanja proizvodom posavjetuju sa svojim liječnikom i proizvođačem medicinskog implantata!

Čak i ako propisno rukujete ovim proizvodom, ostaje potencijalni rizik za ozljede i materijalnu štetu. U vezi s konstrukcijom i izvedbom ovoga proizvoda mogu se između ostaloga pojaviti sljedeće opasnosti:

- Štete po zdravlje, koje su uzrokovane emisijama vibracija, ako se proizvod upotrebljava tijekom duljeg vremena, ako se nepropisno vodi i održava.
- Ozljede i materijalna šteta uzrokovana neispravnim reznim alatima ili naglim udarom skrivenog objekta tijekom uporabe.
- Opasnost od ozljeda i materijalna šteta uzrokovana objektima u letu.

## ● Rad

### ● Informacije o punjivoj bateriji

- Punjiva baterija ugrađena u proizvod djelomično je napunjena pri isporuci. Litij-ionske punjive baterije mogu se puniti u bilo koje vrijeme bez ograničavanja njihova vijeka trajanja. Prekid punjenja ne oštećuje punjivu bateriju.
- Ovaj proizvod ima ugrađenu punjivu bateriju koju korisnik ne može zamijeniti. Uklanjanje ili zamjenu punjive baterije smije izvršiti samo proizvođač ili njegova Služba za korisnike ili slična kvalificirana osoba kako bi se izbjegle opasnosti. Kod zbrinjavanja treba ukazati na to da taj proizvod sadrži punjivu bateriju.
- Ako crvena LED lampica statusa napunjenosti punjive baterije [3] treperi tijekom upotrebe, razina baterije je manja od 10 % njenog kapaciteta. Punjivu bateriju je potrebno napuniti.
- Proizvod nikada nemojte puniti na okolnim temperaturama nižima od +4 °C ili višima od +40 °C. Skladište mora biti hladno i suho, a okolna temperatura treba biti između 0 °C i +50 °C.

### Početak punjenja

(Sl. B)

#### NAPOMENA

- ▶ LED radno svjetlo [11] može se koristiti za vrijeme punjenja. Normalno je da se ručka malo zagrije tijekom punjenja.
- ▶ LED lampica statusa napunjenosti punjive baterije svijetli oko 10 sekundi nakon otpuštanja prekidača za uključivanje/isključivanje [10].

#### NAPOMENA

- ▶ Ovo su približne vrijednosti za status napunjenosti i status baterije.

1. Priključite USB kabel [8] na USB priključak (tip A) [7] punjača [6].
2. Spojite drugi kraj USB kabela [8] na USB priključak tipa C [5].
3. Priključite punjač [6] u utičnicu.
4. LED lampice statusa napunjenosti punjive baterije [1], [2] i [3] pokazuje razinu napunjenosti:

LED lampice statusa napunjenosti punjive baterije tijekom punjenja			Status punjenja
Crvena [3]	Žuta [2]	Zelena [1]	
Treperi	Isključeno	Isključeno	< 30 %
Svijetli	Treperi	Isključeno	30–60 %
Svijetli	Svijetli	Treperi	60–90 %
Svijetli	Svijetli	Svijetli	> 90 %

LED lampica statusa napunjenosti punjive baterije tijekom rada			Status punjive baterije
Crvena [3]	Žuta [2]	Zelena [1]	
Treperi	Isključeno	Isključeno	< 10 %
Svijetli	Isključeno	Isključeno	10–30 %
Svijetli	Svijetli	Isključeno	30–70 %
Svijetli	Svijetli	Svijetli	> 70 %

### Završetak punjenja

1. Odvojite USB kabel [8] s proizvoda.
2. Izvucite punjač [6] iz utičnice.

## ● Promjena smjera okretanja

- Pritisnite sklopku za promjenu smjera okretanja **4** za postavljanje smjera okretanja (sl. C):

Prekidač pritisnut	Smjer	Prikaz smjera
Desno (b)	Pritezanje vijaka	▲ <b>1</b>
Lijevo (a)	Otpuštanje vijaka	▼ <b>3</b>

## ● LED radno svjetlo

- LED radno svjetlo **11** isključuje se nakon pribl. 10 sekundi nakon otpuštanja prekidača za uključivanje/isključivanje **10**.
  - LED radno svjetlo **11** može se posebno uključiti kako bi osvijetlilo izravno radno područje.
1. Postavite sklopku za promjenu smjera okretanja **4** u središnji položaj, tako da jednako strši s obje strane.
  2. Pritisnite prekidač za uključivanje/isključivanje **10**.

## ● Zamjena nastavaka

### NAPOMENA

- ▶ Nastavci su označeni prema svojim dimenzijama i obliku. Ako niste sigurni, isprobajte odgovarajući nastavak kako biste provjerili naliježe li unutar navojne glave bez ikakvog zazor.

- Izvucite vijčani nastavak **9**. Umetnite neki drugi tip nastavka u držač nastavka **13** (sl. D).
- Ugradite prednji poklopac **12** preko držača nastavaka **13** ako je potrebno.

## ● Zamjena/uporaba nastavaka

- Proizvod možete koristiti s vijčanim nastavcima **9** (pogledajte „Zamjena nastavaka“).
- Uključeno u isporuku:
  - Mlin za sol/papar **14** (x2)
  - Vadičep **15**
- Proizvod možete koristiti s drugim nastavcima. Kako biste to učinili, morate ukloniti prednji poklopac **12**. Uхватite jedan od dva udubljenja na poklopcu kako biste uklonili prednji poklopac (sl. E).

## Uporaba vadičepa

(Sl. F)

### NAPOMENA

- ▶ Radite malom brzinom. Pri velikim brzinama pluto se može oštetiti.

1. Postavite vadičep **15** na bocu vina tako da vrh spirale vadičepa **17** dodiruje pluteni čep boce vina.
2. Pritisnite sklopku za promjenu smjera okretanja **4** udesno do (b) (pogledajte „Promjena smjera okretanja“).
3. Poravnajte držač nastavaka **13** s osovinom vadičepa **15**.
4. Čvrsto držite vadičep **15** i bocu vina. Lagano pritisnite aku odvijlač prema dolje. Pritisnite prekidač za uključivanje/isključivanje **10** tako da spirala vadičepa **17** izvuče čep iz boce vina.
5. Pritisnite sklopku za promjenu smjera okretanja **4** ulijevo do (a) (pogledajte „Promjena smjera okretanja“). Čvrsto držite vadičep **15**. Pritisnite prekidač za uključivanje/isključivanje **10** kako biste izvadili čep.

## Punjenje/uporaba mlina za sol/papar

1. Držite mlin za sol/papar **14** jednom rukom (sl. G). Okrenite gornji

dio mlina za sol/papar u smjeru suprotnom od kazaljke na satu kako biste ga otvorili.

- Mlin za sol/papar **14** napunite solju srednjeg do krupnog zrna ili cijelim zrnima papra.
- Zatvorite mlin za sol/papar **14** u smjeru kazaljke na satu.
- Otvorite poklopac **18** (sl. H). Podesite razinu mljevenja okretanjem gumba za podešavanje **19** (sl. I).

Smjer	Stupanj mljevenja
U smjeru kazaljke na satu	Fino
U smjeru suprotnom od kazaljke na satu	Grubo

- Poravnajte držač nastavka **13** s osovinom mlina za sol/papar **14** (sl. H).

## ● Uključivanje/isključivanje

Uključivanje/isključivanje	Radnja
Uključeno	Pritisnite prekidač za uključivanje/isključivanje <b>10</b> i držite ga u tom položaju. Uključuje se LED radno svjetlo <b>11</b> .
Isključeno	Pustite prekidač za uključivanje/isključivanje <b>10</b> . LED radno svjetlo <b>11</b> svijetli oko 10 sekundi i zatim se isključuje.

## ● Otklanjanje poteškoća

### **⚠ UPOZORENJE!**

- Ako je proizvod pao u vodu ili slučajno bio izložen kiši, više se ne može koristiti. Stavite proizvod u zabrtvljenu plastičnu vrećicu i pošaljite ga u servisni centar na popravak ili zbrinjavanje.

- Držite mlin za sol/papar **14** jednom rukom. Lagano pritisnite aku odvijač na mlin za sol/papar. Pritisnite prekidač za uključivanje/isključivanje **10** kako biste samljeli sol/papar.

## Uporaba drugih nastavaka

- Nastavci prikazani na sl. K nisu uključeni. Ovi nastavci dostupni su na [www.optimex-shop.com](http://www.optimex-shop.com) pod brojem modela PAS 4 D7.

A1 Momentni nastavak	A3 Vijčani nastavak
A2 Ekscentrični nastavak	A4 Rezni nastavak

- Za sastavljanje i rastavljanje pogledajte upute za uporabu isporučene s izmjenjivim nastavcima.

Problem	Mogući uzroci	Rješenje
Proizvod se ne puni.	U utičnici nema struje.	Spojite punjač [6] u standardnu utičnicu.
	Punjač [6] je neispravan ili oštećen.	Promijenite punjač [6].
	USB kabel [8] je neispravan ili oštećen.	Zamijenite USB kabel [8].
	Proizvod ili punjiva baterija su oštećeni.	Odnosite proizvod u servisni centar na popravak.
Proizvod ne funkcionira.	Proizvod se pregrijavao.	Ostavite proizvod da se ohladi oko 10 minuta.
	Punjiva baterija je prazna.	Napunite punjivu bateriju.
	Proizvod je oštećen.	Odnosite proizvod u servisni centar na popravak.
Iz proizvoda curi tekućina.	Punjiva baterija je oštećena.	Odnosite proizvod u servisni centar na popravak.

## ● Čišćenje i održavanje

### NAPOMENA

- ▶ Za čišćenje proizvoda ne upotrebljavajte nikakva kemijska, lužnata, maziva niti druga agresivna sredstva za čišćenje ili dezinfekciju jer mogu oštetiti površine.
- ▶ Pripazite da tekućine nikada ne uđu u unutrašnjost proizvoda.

- Ventilacijski otvori moraju uvijek biti slobodni.
- Redovito propisno čišćenje pomaže u sigurnoj uporabi i produljuje vijek trajanja proizvoda.
- Proizvod uvijek održavajte čistim, suhim i bez ulja i masti za podmazivanje. Nakon svake uporabe i prije skladištenja uklonite prašinu.
- Prije čišćenja ili provođenja radova održavanja:
  - Postavite sklopku za promjenu smjera okretanja [4] u središnji

položaj. To sprječava nehотиčno uključivanje.

- Uklonite USB kabel [8].
- Izvucite punjač [6] iz utičnice.
- Proizvod čistite suhom krpom. Za teško dostupna mjesta upotrebljavajte meku četku.
- Krpom i mekom četkom uklonite posebno prljavštinu i prašinu s ventilacijskih otvora.

## ● Održavanje

- Prije i nakon svake uporabe provjerite ima li na proizvodu i vijčanim nastavcima [9] znakova istrošenosti i oštećenja. Po potrebi zamijenite pribor (pogledajte „Zamjena nastavaka“). Uvijek se pridržavajte tehničkih zahtjeva (pogledajte „Tehnički podaci“).

## ● Skladištenje

- Postavite sklopku za promjenu smjera okretanja [4] u središnji

položaj. To sprječava nehotično uključivanje.

- Proizvod čuvajte na suhom zatvorenom mjestu zaštićenom od izravnog sunčeva zračenja i prašine.

## ● Transport

### NAPOMENA

- ▶ Integriranu litij-ionsku punjivu bateriju smije vaditi isključivo obučeno ili kvalificirano osoblje. Kako biste punjivu bateriju izvadili iz kućišta, ona mora biti prazna i valja otpustiti vijke kućišta. Priključke punjive baterije valja pojedinačno razdvojiti i izolirati.
- ▶ Ovaj proizvod sadrži punjivu litij ionsku bateriju i stoga podliježe zakonskim odredbama o opasnim tvarima. Proizvod s ugrađenom punjivom baterijom može se transportirati i bez posebnih zahtjeva cestovnim ili morskim putem.
- ▶ Pakiranje i označavanje kod transporta preko trećih strana (npr. zrakoplovne linije, dostavne službe, otpremničke tvrtke) podliježu posebnim zahtjevima. Kod transporta preko trećih strana treba uvažiti savjete stručnjaka za opasan teret.

## ● Zbrinjavanje

Ambalaža se sastoji od ekološki neškodljivih materijala koje možete zbrinuti na lokalnim mjestima za reciklažu.



Uvažavajte obilježavanje ambalaže za odvajanje otpada, ono je obilježeno s kraticama (a) i brojevima (b) sa slijedećim značenjem: 1–7: plastika/20–22:

papir I karton/80–98: miješani materijali.

## Proizvod:



O mogućnostima zbrinjavanja dotrajalog proizvoda možete se raspitati kod vaše općinske ili gradske uprave.



Zbog zaštite okoliša ne bacajte dotrajali proizvod u kućni otpad, već ga predajte stručnom zbrinjavanju. Informacije o mjestima za sakupljanje otpada i njihovom radnom vremenu možete dobiti pri Vašem nadležnom općinskom uredu.

Oštećene ili potrošene baterije/punjive baterije se moraju reciklirati. Vratite baterije/punjive baterije i/ili proizvod putem ponuđenih ustanova za sakupljanje otpada



**Štete za okoliš zbog krivog zbrinjavanja baterija/punjivih baterija!**

Baterije/punjive baterije se ne smiju zbrinjavati zajedno s kućnim otpadom. One mogu sadržavati otrovne teške metale i podliježu zbrinjavanju kao poseban otpad. Kemijski simboli teških metala su slijedeći: Cd = kadmij, Hg = živa, Pb = olovo. Stoga predajte istrošene baterije/punjive baterije na komunalno mjesto za sabiranje otpada.

## ● Jamstvo

Ovaj proizvod je pažljivo proizveden prema strogim smjernicama kvalitete i temeljito je ispitan prije isporuke. U slučaju pogreške u materijalu ili izradi, imate zakonska prava protiv prodavatelja proizvoda. Vaša zakonska prava ni na koji način nisu ograničena našom garancijom navedenom u nastavku.

Garancija za ovaj proizvod je 3 godine od datuma kupnje. Garantni rok počinje s datumom kupovine. Čuvajte originalni račun na sigurnom mjestu jer je ovaj dokument potreban kao dokaz kupnje.

Sva oštećenja ili nedostaci koji su već prisutni u trenutku kupnje moraju se prijaviti odmah nakon raspakiranja proizvoda.

Ako se u roku od 3 godine od datuma kupnje pokaže da je proizvod neispravan u materijalu ili izradi, mi ćemo ga, po našem izboru, besplatno popraviti ili zamijeniti. Garantni rok se ne produljuje odobrenim zahtjevom za garanciju. To vrijedi i za zamijenjene i popravljene dijelove.

Ova garancija ne vrijedi ako je proizvod bio oštećen ili nepropisno korišten ili održavan.

Garancija pokriva greške u materijalu i proizvodnji. Ova se garancija ne odnosi na dijelove proizvoda koji su podložni uobičajenom habanju, te se stoga smatraju potrošnim dijelovima (npr. baterije, crijeva, spremnici s tintom), niti na oštećenja lomljivih dijelova, npr. prekidača ili dijelova od stakla.

U slučaju manjeg popravka jamstveni rok se produljuje onoliko koliko je kupac bio lišen uporabe stvari.

Međutim, kad je zbog neispravnosti stvari izvršena njezina zamjena ili njezin bitni popravak, jamstveni rok počinje teći ponovno od zamjene, odnosno od vraćanja popravljene stvari.

Ako je zamijenjen ili bitno popravljen samo neki dio stvari, jamstveni rok počinje teći ponovno samo za taj dio.

## ● Postupak u slučaju koji je pokriven jamstvom

Kako bismo osigurali brzu obradu vašeg zahtjeva, slijedite upute u nastavku:

Za sve upite kao dokaz o kupnji pripremite račun i broj artikla (IAN 509539\_2507).

Broj artikla možete pronaći na tipskoj pločici na proizvodu, gravuri na proizvodu, naslovnici vaših uputa (dolje lijevo) ili naljepnici na stražnjoj i donjoj strani proizvoda.

Ako se pojave funkcionalni kvarovi ili drugi nedostaci, prvo se obratite servisnoj odjelu koji je naveden u nastavku telefonski ili e-poštom.

Proizvod za koji je utvrđen kvar, uz prilaganje potvrde o kupnji (računa) i informacijama o nedostacima i kada su nastali, možete poslati na adresu servisa kojega ste obavijestili bez poštarine.



Ove i mnoge druge priručnike možete pregledati i preuzeti na stranici parkside-diy.com. Ovaj QR kod vodi vas izravno na našu stranicu parkside-diy.com. Odaberite svoju zemlju i putem tražilice potražite upute za uporabu. Unosom broja artikla (IAN) 509539\_2507 dospjet ćete do uputa za uporabu za svoj artikl.

## ● Servis

 **Servis Hrvatska**

Tel.: 0800805933

Obrazac za kontakt na

*parkside-diy.com*

**IAN 509539\_2507**

# ● EU Izjava o sukladnosti

HR

## EU IZJAVA O SUKLADNOSTI (br. 509539\_2507)

IAN: 509539\_2507  
Identifikacija proizvoda: "PARKSIDE" Aku odvijač  
Broj modela HG10759

Predmet gore opisane izjave u skladu je s mjerodavnim zakonodavstvom Unije o usklađivanju:

Direktiva 2006/42/EZ
Direktiva 2014/30/EU
Direktiva 2011/65/EU sa svim povezanim izmjenama i dopunama

Upućivanja na relevantne primijenjene usklađene norme ili upućivanja na druge tehničke specifikacije u vezi s kojima se izjavljuje sukladnost:

N° / dijelovi
Direktiva 2006/42/EZ
EN 62841-1:2015/A11:2022
EN 62841-2-2:2014/AC:2015
EN ISO 12100:2010
Direktiva 2014/30/EU
EN IEC 55014-1:2021
EN IEC 55014-2:2021
EN IEC 61000-3-2:2019/A2:2024
EN 61000-3-3:2013/A2:2021

Predmet gore navedene deklaracije je usuglašenost sa direktivom 2011/65/EU Evropskog parlamenta i veća od 8 lipnja 2011 o ograničenju uporabe štetnih tvari u elektronskoj i električnoj opremi:

N° / dijelovi
EN IEC 63000:2018

Osoba zadužena za čuvanje tehničke dokumentacije: OWIM GmbH & Co.KG

Potpisano za i u ime:

OWIM GmbH & Co. KG, Stiftsbergstraße 1, 74167 Neckarsulm, Njemačka

Ova izjava o usuglašenosti je izdata pod punom odgovornošću proizvođača.

Prijevod izvorne izjave o podudarnosti/konformitetu

Neckarsulm

Mjesto

12/11/2025

Datum

*ppa. Jens Buchheim*  
ppa. Jens Buchheim  
Ovlašteni potpisnik

















*ppa. Dr. Thorsten Maier*  
ppa. Dr. Thorsten Maier  
Ovlašteni potpisnik



<b>Korišćena upozorenja i simboli</b> .....	Strana 114
<b>Uvod</b> .....	Strana 115
Predviđena namena .....	Strana 115
Obim isporuke .....	Strana 115
Opis delova .....	Strana 115
Tehnički podaci .....	Strana 116
<b>Bezbednosne napomene</b> .....	Strana 117
Opšte bezbednosne napomene tokom korišćenja električnih alata ..	Strana 117
Bezbednosne napomene za odvijače .....	Strana 120
Bezbednosne napomene za dodatke .....	Strana 121
Smanjenje vibracija i buke .....	Strana 121
Ponašanje u hitnim slučajevima .....	Strana 121
Bezbednosne napomene za punjače .....	Strana 122
Zaostale opasnosti .....	Strana 122
<b>Korišćenje</b> .....	Strana 123
Informacije o akumulatoru .....	Strana 123
Promena smera okretanja .....	Strana 124
LED radno svetlo .....	Strana 124
Zamena bitova .....	Strana 124
Zamena/korišćenje dodataka .....	Strana 124
Uključivanje, isključivanje .....	Strana 125
<b>Rešavanje problema</b> .....	Strana 125
<b>Čišćenje i održavanje</b> .....	Strana 126
Održavanje .....	Strana 126
Skladištenje .....	Strana 126
Transport .....	Strana 127
<b>Odlaganje</b> .....	Strana 127
<b>Garancija</b> .....	Strana 127
Postupak garancije .....	Strana 129
<b>Servis</b> .....	Strana 130
<b>EU izjava o usklađenosti</b> .....	Strana 131

## Korišćena upozorenja i simboli

U ovom priručniku i na ambalaži koriste se sledeća upozorenja:

	<p><b>OPASNOST!</b> Ovaj simbol sa signalnom rečju „Opasnost“ označava opasnost sa visokim stepenom rizika koji će, ako se ne izbegne, za rezultat imati smrt ili ozbiljne povrede.</p>	 	<p>Ovaj simbol znači da se prilikom korišćenja proizvoda mora uzeti u obzir korisničko uputstvo.</p>
	<p><b>UPOZORENJE!</b> Ovaj simbol sa signalnom rečju „Upozorenje“ označava opasnost sa srednjim stepenom rizika koji će, ako se ne izbegne, za rezultat imati smrt ili ozbiljne povrede.</p>	 	<p>Opasnost – opasnost od strujnog udara!</p> <p>Zaštitite akumulator od toplote i direktne sunčeve svetlosti.</p>
	<p><b>OPREZ!</b> Ovaj simbol sa signalnom rečju „Oprez“ označava opasnost sa malim stepenom rizika koji će, ako se ne izbegne, dovesti do manje ili veće povrede.</p>	 	<p>Zaštitite akumulator od vatre.</p> <p>Zaštitite akumulator od vode i vlage.</p>
	<p><b>PAŽNJA!</b> Ovaj simbol sa signalnom rečju „Pažnja“ označava opasnost od moguće materijalne štete.</p>	<p><b>min<sup>-1</sup></b></p>	<p>Obrtaja u minuti</p>
	<p>Naizmenična struja/napon</p>		<p>Jednosmerna struja/napon</p>
	<p>Simbol za proizvod klase zaštite II</p>		<p>Koristite proizvod samo u suvim prostorijama.</p>
<p><b>Li-Ion</b></p>	<p>Litijum-jonski akumulator</p>	<p><b>no</b></p>	<p>Broj obrtaja bez opterećenja</p>
	<p>Oznaka CE potvrđuje usaglašenost sa direktivama EU koje se primenjuju na proizvod.</p>	 	<p>Bezbednosne napomene Smernice za rukovanje</p>

## 4 V SET ZA AKU ODVIJAČ SA PRIBOROM ZA ROŠTILJ

### ● Uvod

Čestitamo vam na kupovini vašeg novog proizvoda. Tako ste se odlučili za visokokvalitetan proizvod. Uputstvo za upotrebu je deo ovog proizvoda. Sadrži važna bezbednosna uputstva, uputstva za upotrebu i odlaganje. Pre korišćenja proizvoda upoznajte se sa svim uputstvima za rikovanje i bezbednost. Koristite proizvod samo onako kako je opisano i za navedene oblasti primene. Predajte sve dokumente prilikom isporuke proizvoda trećem licu.

### ● Predviđena namena

- Ovaj proizvod je namenjen za zatezanje i otpuštanje zavrtnjeva i čepova. Dodatak otvarača za flaše je namenjen za skidanje metalnih čepova sa flaša.
- Obim isporuke uključuje 3 dodatka:

Dodaci	Svrha
Mlin za so/biber [14] (x2)	Mlevenje soli/bibera
Vadičep [15]	Vađenje čepova iz flaša

- Uvek koristite priključnu opremu (dodaci i bitovi) u skladu sa predviđenom namenom! Prilikom kupovine i korišćenja priključne opreme uvek se pridržavajte tehničkih zahteva za ovaj proizvod (videti „Tehnički podaci“).
- LED radno svetlo [11] ovog proizvoda je tako dizajnirano da osvetli neposredno radno područje.
- Drugačija upotreba ili modifikacija proizvoda se smatra neodgovarajućom i može voditi do opasnosti kao što su smrt, povreda i materijalna šteta. Proizvođač nije

odgovoran za oštećenja izazvana nenamenskom upotrebom. Ovaj proizvod nije namenjen za komercijalnu ili sličnu vrstu upotrebe.

### ● Obim isporuke

#### ▲ UPOZORENJE!

- ▶ Proizvod i ambalažni materijal nisu igračka za decu! Deci nije dozvoljeno da se igraju najlonskim kesama, folijama i sitnim delovima! Od njih pretpis opasnost od davljenja i gušenja!

- 1 Aku odvijlač
- 1 Prednji poklopac
- 1 Vadičep
- 2 Mlin za so/biber
- 1 Otvarač za flaše
- 1 USB kabl
- 14 Bitovi za odvijlač × 25 mm
- 1 Produžetak za bitove (60 mm)
- 1 Uputstvo za korišćenje

#### 14 bitovi za odvijlač × 25 mm

4 Ravni bitovi:	SL3	SL4	SL5	SL6
3 Krstasti bitovi:	PZ0	PZ1	PZ2	
4 Filips bitovi:	PH0	PH1	PH2	PH3
3 Šestougaoni bitovi:	H3	H4	H5	

### ● Opis delova

Pre čitanja, otvorite na stranu sa crtežima. Upoznajte se sa svim funkcijama proizvoda.

- 1 Indikator smera okretanja ▲ (zavrtnanje zavrtnjeva)/LED status napunjenosti akumulatora (zelena boja)
- 2 LED status napunjenosti akumulatora (žuta boja)
- 3 Indikator smera okretanja ▼ (odvrtnanje zavrtnjeva)/LED status

napunjenosti akumulatora (crvena boja)

- 4 Prekidač smera okretanja
- 5 USB priključak tipa C
- 6 Punjač \*
- 7 USB priključak (tip A)
- 8 USB kabl
- 9 Bitovi za odvijač
- 10 Prekidač za uključivanje/isključivanje
- 11 LED radno svetlo
- 12 Prednji poklopac
- 13 Držač bitova
- 14 Mlin za so/biber (x2)
- 15 Vadičep
- 16 Otvarač za flaše
- 17 Spirala vadičepa

(Sl. H)

- 18 Poklopac (za mlin za so/biber)

(Sl. I)

- 19 Dugme za podešavanje

## ● Tehnički podaci

Aku odvijač	
Model:	HG10759
Nominalni napon:	4 V === (jednosmerni napon)
Akumulator (integrisani):	Litijum-jonska
Broj ćelija:	1
Kapacitet:	1,5 Ah
Broj obrtaja bez opterećenja:	$n_0 = 200 \text{ min}^{-1}$
Obrtni momenat za tvrdo/meko zavrtnanje u skladu sa ISO 5393:	Maks. 10 N m
Držač bitova:	6,35 mm (1/4")

## Za punjenje bežičnog alata koristite isključivo sledeći punjač \*:

Informacije	Vrednost
Ime ili zaštitni znak proizvođača, broj komercijalnog registra i adresa:	OWIM GmbH & Co. KG HRA 721742 Stiftsbergstraße 1, 74167 Neckarsulm, NEMAČKA
Identifikacija modela:	HG06825 (VDE mrežni utikač) HG06825-BS (BS mrežni utikač)

Informacije	Vrednost	Jedinica
Ulazni napon:	100–240	V~
Frekvencija ulazne naizmenične struje:	50/60	Hz
Izlazni napon:	5,0	V ===
Izlazna struja:	1,7	A
Izlazna snaga:	8,5	W
Prosečna efikasnost u radu:	78,2	%
Potrošnja električne energije bez opterećenja:	< 0,1	W
Ulazna struja:	0,3	A
Klasa zaštite:	II/□ (dvostruka izolacija)	
Tip priključka:	USB (tip A)	–
Vreme punjenja:	oko 60	min

Preporučena temperatura okoline	
Za vreme punjenja:	od +4 °C do +40 °C
Za vreme korišćenja:	od 0 °C do +40 °C
Za vreme skladištenja:	od 0 °C do +50 °C

\* Punjač nije uključen u isporuku. Odgovarajući punjač: HG06825/HG06825-BS

### Vrednost emisije buke

Izmerene vrednosti su određene u skladu sa EN 62841. Nivo buke električnog alata procenjen sa A tipično iznosi:

Nivo zvučnog pritiska:	$L_{pA} = 63,37 \text{ dB}$
Nivo zvučne snage:	$L_{WA} = 71,37 \text{ dB}$
Neizvesnost K:	$K_{pA/WA} = 3 \text{ dB}$

### Vrednosti emisije vibracija

Ukupne vrednosti vibracija (vektorski zbir tri pravca), određene u skladu sa EN 62841:

#### Zavrtnji

Vrednost emisije vibracija $a_h$ :	$< 2,5 \text{ m/s}^2$ ( $0,215 \text{ m/s}^2$ )
Neizvesnost K:	$1,5 \text{ m/s}^2$

### UPOZORENJE!

- ▶ Emisije vibracija i buke tokom stvarnog korišćenja električnog alata mogu da odstupaju od deklariranih vrednosti, u zavisnosti od načina na koji se koristi električni alat, posebno od vrste predmeta koji se obrađuje. Pokušajte da umanjite uticaj vibracije i buke koliko je god to moguće. Možete da smanjite uticaj vibracije tako što ćete nositi rukavice prilikom korišćenja alata i ograničiti vreme rada. U tom slučaju treba uzeti u obzir sve delove radnog ciklusa (na primer, vreme tokom kojeg je električni alat isključen i tokom kojeg je uključen, ali radi bez opterećenja).

### NAPOMENA

- ▶ Deklarisana ukupna vrednost vibracija i deklarirana vrednost emisije buke mereni su u skladu sa standardizovanim procedurom ispitivanja i mogu se koristiti za poređenje jednog električnog alata sa drugim.
- ▶ Navedena ukupna vrednost vibracija i navedena vrednost emisije buke mogu da se koriste i za preliminarnu procenu opterećenja.



### Bezbednosne napomene

- Opšte bezbednosne napomene tokom korišćenja električnih alata

### UPOZORENJE!

- ▶ **Pročitajte sve bezbednosne napomene, smernice, ilustracije i tehničke podatke koji su priloženi uz ovaj električni alat.** Nepoštovanje narednih smernica može dovesti do strujnog udara, požara i/ili teške povrede.

### Sačuvajte sve bezbednosne napomene i propise da biste ih koristili u budućnosti.

Pojam „električni alat“ koji se koristi u bezbednosnim napomenama odnosi se na električne alate priključene na električnu mrežu (vodovima za napajanje) ili na akumulatorske električne alate (bez vodova za napajanje).

## Bezbednost na radnom mestu

- a) **Održavajte područje rada u čistom stanju i imajte dobro osvetljenje.** Nered ili neosvetljeno područje rada mogu voditi do nesreće.
- b) **Nemojte da radite sa električnim alatom u potencijalno eksplozivnom okruženju gde se nalaze zapaljive tečnosti, gasovi ili prašina.** Električni alati proizvode varnice koje mogu da zapale prašinu ili isparenja.
- c) **Deca i druge osobe nek se nalaze podalje dok koristite električni alat.** Odvratanje pažnje može voditi do gubitka kontrole nad električnim alatom.

## Zaštita od strujnog udara

- a) **Utikač električnog alata mora da odgovara utičnici. Nije dozvoljeno menjati utikač na bilo koji način. Nemojte da koristite adaptere za utikače kod električnih alata sa uzemljenjem.** Neizmenjeni utikači i odgovarajuće utičnice smanjuju opasnost od strujnog udara.
- b) **Izbegavajte dodir tela sa uzemljenim površinama kao što su cevi, grejači, peći i frižideri.** Postoji povećana opasnost od električnog udara ako je vaše telo uzemljeno.
- c) **Držite električni alat dalje od kiše ili vlage.** Prodor vode u električni alat povećava opasnost od strujnog udara.
- d) **Nemojte pogrešno da koristite priključni kabl tako što ćete vukući ga podizati električni aparat, kačiti ili izvlačiti utikač iz utičnice. Držite priključni kabl dalje od toplote, ulja, oštih ivica ili pokretnih delova proizvoda.**

Oštećeni ili zamršeni priključni kablovi povećavaju opasnost od strujnog udara.

- e) **Kada radite sa električnim alatom na otvorenom, koristite samo produžni kabl koji je pogodan za spoljašnju upotrebu.** Korišćenje produžnog kabla koji je pogodan za spoljašnju upotrebu umanjuje opasnost od strujnog udara.
- f) **Ako je neizbežno korišćenje električnog alata u vlažnom okruženju, koristite uređaj za rezidualnu struju.** Korišćenje uređaja za rezidualnu struju smanjuje opasnost od električnog udara.

## Bezbednost osoba

- a) **Budite oprezni, obratite pažnju na ono što radite i koristite zdrav razum dok radite električnim alatom.** Nemojte koristiti električni alat ako ste umorni ili ako ste pod uticajem droge, alkohola ili lekova. Trenutak nemara prilikom korišćenja električnog alata može dovesti do ozbiljnih povreda.
- b) **Nosite ličnu zaštitnu opremu i uvek nosite zaštitne naočare.** Nošenjem lične zaštitne opreme, kao što su maska za prašinu, zaštitne cipele koje ne klize, šlem ili zaštitu za uši, odgovarajuće vrsti i upotrebi električnog alata, smanjujete opasnost od povrede.
- c) **Izbegavajte nenamerno pokretanje. Vodite računa da električni alat bude isključen pre nego što ga priključite na struju i/ili na akumulator kada ga podizete ili nosite.** Ako vam je prst na prekidaču dok nosite električni alat ili ako priključite električni alat na napajanje dok je uređaj uključen, to može voditi do nesreće.

- d) **Uklonite priključnu opremu ili ključeve pre nego što uključite električni alat.** Alat ili ključ koji se nalazi u rotirajućem delu električnog alata može prouzrokovati povrede.
- e) **Izbegavajte neuobičajeni položaj tela. Obezbedite bezbedan položaj i u svakom trenutku održavajte ravnotežu.** Tako ćete moći u neočekivanim situacijama bolje upravljati električnim alatom.
- f) **Nosite odgovarajuću odeću. Nemojte nositi labavu odeću ili nakit. Držite kosu i odeću dalje od pokretnih delova.** Pokretni delovi mogu da uhvate labavu odeću, nakit ili dugu kosu.
- g) **Ako je moguće montirati opremu za usisavanje i sakupljanje prašine, potrebno ju je pravilno povezati i koristiti.** Korišćenje usisivača za prašinu može da smanji opasnost koja nastaje od prašine.
- h) **Nemojte se zavaravati lažnom sigurnošću i nemojte prekoračiti sigurnosna pravila za električne alate, čak i ako ste upoznati sa električnim alatom nakon višekratnog korišćenja.** Nepažljivo rukovanje može za delić sekunde dovesti do ozbiljnih povreda.
- c) **Izvučite utikač iz utičnice i/ili izvadite uklonjivi akumulator pre podešavanja, promene delova priključne opreme ili skladištenja električnog alata.** Ove mere predostrožnosti sprečavaju slučajno pokretanje električnog alata.
- d) **Čuvajte nekorisćeni električni alat van domašaja dece. Nemojte dozvoliti da električni alat koriste osobe koje nisu upoznate sa njim ili koje nisu pročitale ovo uputstvo.** Električni alati su opasni kada ih koriste osobe koje nemaju iskustva.
- e) **Pažljivo održavajte električne alate i priključnu opremu. Proverite da li pokretni delovi ispravno funkcionišu i da li se zaglavljaju, da li su delovi pokvareni ili oštećeni u toj meri da je funkcionisanje električnog alata oštećeno. Pre korišćenja električnog alata dajte na popravku oštećene delove.** Mnoge nesreće nastaju usled loše održavanih električnih alata.
- f) **Rezne alate održavajte u oštrom i čistom stanju.** Pažljivo održavani rezni alati sa oštrim reznim ivicama manje se zaglavljaju i lakše je upravljati njima.





#### **Korišćenje električnog alata i njegovo rukovanje**

- a) **Nemojte preopterećivati električni alat. Za svoj posao koristite odgovarajući električni alat.** Sa pravim električnim alatom radite bolje i bezbednije u navedenom opsegu snage.
- b) **Nemojte koristiti električni alat čiji je prekidač neispravan.** Električni alat koji se više ne može uključiti ili isključiti opasan je i mora se popraviti.
- g) **Koristite električni alat, priključnu opremu, priključnu opremu, itd., koja je u skladu sa ovim uputstvom.** Uzmite u obzir uslove rada i aktivnosti koje treba obaviti. Korišćenje električnih alata u drugu, osim u predviđenu namenu, može voditi do opasnih situacija.
- h) **Održavajte rukohvat i površine za hvatanje suvim, čistim i bez ulja i masnoće.** Klizave ručke i površine za hvatanje sprečavaju bezbedan rad i kontrolu nad električnim alatom u nepredviđenim situacijama.

## Korišćenje akumulatorskog alata i njegovo rukovanje

- a) **Akumulatore puniti samo punjačima koje preporučuje proizvođač.** Punjač koji je odgovarajuć za određeni tip akumulatora može izazvati požar kada se koristi sa drugim akumulatorima.
- b) **Koristite samo odgovarajuće akumulatore u električnim alatima.** Korišćenje drugih vrsta akumulatora može prouzrokovati povrede ili požar.
- c) **Nekorišćeni akumulator držite dalje od spajalica, novčića, ključeva, eksera, zavrtnjeva ili drugih sitnih metalnih predmeta koji bi mogli da premoste kontakte.** Kratak spoj između kontakata akumulatora može dovesti do opekotina ili požara.
- d) **Ako se nepravilno koristi, iz akumulatora može da curi tečnost. Izbegavajte kontakt sa njom. Ako dođe do slučajnog kontakta, isperite vodom. Ako vam tečnost dospe u oči, potražite dodatnu medicinsku pomoć.** Iscurela tečnosti iz akumulatora može da izazove iritaciju kože ili opekotine.
- e) **Nemojte da koristite oštećeni ili modifikovani akumulator.** Oštećeni ili modifikovani akumulatori mogu nepredvidivo da se ponašaju i da prouzrokuju požar, eksploziju ili povredu.
- f) **Nemojte izlagati akumulator vatri ili nekom drugom izvoru visoke temperature.** Vatra ili temperature iznad 130 °C mogu izazvati eksploziju.

- g) **Pridržavajte se svih uputstava za punjenje i nikada nemojte da puniti akumulator ili akumulatorski alat izvan temperaturnog opsega koji je naveden u uputstvu za korišćenje.** Nepravilno punjenje ili punjenje izvan dozvoljenog temperaturnog opsega može da uništi akumulator i da poveća opasnost od požara.

	<b>OPREZ! OPASNOST OD EKSPLOZIJE!</b> <b>Nikada nemojte puniti baterije koje se ne mogu puniti.</b>
	Zaštitite akumulator od toplote, npr. od učestale sunčeve svetlosti, vatre, vode i vlage.
	
	

## Servis

- a) **Vaš električni alat treba da popravlja samo kvalifikovano osoblje i samo koristeći originalne rezervne delove.** Ovim se obezbeđuje bezbednost električnog alata.
  - b) **Nikada nemojte servisirati oštećene akumulatore.** Svako održavanje akumulatora treba da obavlja samo proizvođač ili ovlašćeni servisni centar.
- **Bezbednosne napomene za odvijanje**
- a) **Prilikom izvođenja radova tokom kojih zavrtnanj može da pogodi električne vodove držite električni alat za izolovane površine za hvatanje.** Kontakt zavrtnja sa vodovima pod naponom može

preneti napon na metalne delove uređaja i dovesti do strujnog udara.

- b) **Obezbedite radni komad.** Radni komad koji je stavljen u držač ili u stegu bezbednije se drži nego rukom.
- c) **Čvrsto držite električni alat.** Prilikom zavrtnja i odvrtanja zavrtnjeva može doći do snažnog kratkotrajnog otpora.
- d) **Odmah isključite proizvod ako je alat tokom rada blokiran.** Budite spremni na jaka suprotna dejstva jer ona mogu izazvati povratni trzaj.
- e) **Dok radite, transportujete ili skladištite uređaj podesite prekidač za promenu smera okretanja u srednji položaj (zaključano).** Time se sprečava nenamerno pokretanje električnog alata.

### ● Bezbednosne napomene za dodatke

- a) **Vadičep:** Čvrsto držite vadičep i vinsku flašu tokom upotrebe. Stavite vinsku flašu na ravnu površinu.
- b) **Mlin za so/biber:** Nemojte prepuniti mlin za so/biber. U suprotnom, mlin za so/biber neće moći da samelje so ili biber. Ako mlin za so/biber sporo radi, uklonite malo soli ili bibera.
- c) **Mlin za so/biber:** Mlin za so/biber puniti samo zrnom soli srednje do krupne veličine ili celim zrnom bibera.

### ● Smanjenje vibracija i buke

Ograničite vreme korišćenja, koristite režim niske vibracije i niske buke, i nosite ličnu zaštitnu opremu da biste smanjili efekte vibracija i buke.

Sledeće mere pomažu u ublažavanju opasnosti vezanih za vibracije i buku:

- Koristite proizvod samo u skladu sa njegovom predviđenom namenom i kao što je opisano u ovom uputstvu.
- Vodite računa da proizvod bude ispravno i dobro održavan.
- Koristite odgovarajuću priključnu opremu za ovaj proizvod i uverite se da su u besprekornom stanju.
- Čvrsto držite proizvod za ručke/rukohvat.
- Održavajte proizvod u skladu sa uputstvima i obezbedite adekvatno podmazivanje (ako je primenljivo).
- Planirajte tok svog rada tako da korišćenje proizvoda sa velikom vibracijom bude raspoređeno tokom dužeg vremenskog perioda.

### ● Ponašanje u hitnim slučajevima

Upoznajte se sa uputstvom za korišćenje ovog proizvoda. Zapamtite ove bezbednosne napomene i obavezno ih se pridržavajte. To pomaže u izbegavanju rizika i opasnosti.

- Uvek budite pažljivi tokom korišćenja ovog proizvoda da biste na vreme prepoznali opasnosti i preduzeli nešto. Brzom intervencijom možete izbeći ozbiljne povrede i materijalnu štetu.
- Kod neispravnog funkcionisanja odmah isključite proizvod i izvucite ga iz struje. Dajte da proizvod pregleda kvalifikovani stručnjak, i ako je potrebno da ga popravi, pre nego što ponovo počnete da ga koristite.

## ● Bezbednosne napomene za punjače

- Ovaj uređaj mogu da koriste deca uzrasta od 8 i više godina, kao i osobe sa smanjenim fizičkim, čulnim ili mentalnim sposobnostima ili osobe kojima nedostaje iskustva i znanja, pod uslovom da su pod nadzorom ili da su im data uputstva kako se ovaj uređaj može bezbedno koristiti i ako razumeju uključene opasnosti.

Deci nije dozvoljeno da se igraju sa ovim uređajem.

Čišćenje i održavanje od strane korisnika ne smeju da vrše deca bez nadzora.

- Nemojte puniti baterije koje nisu punjive. Neuzimanje u obzir ovih napomena vodi do opasnosti.
- Zaštitite električne delove od vlage. Nemojte ih utapati u vodu ili druge tečnosti, da biste izbegle strujni udar.

Nikada nemojte držati uređaj ispod tekuće vode. Uzmite u obzir uputstva za čišćenje, održavanje i popravku.

- 🏠 Ovaj uređaj je namenjen samo za korišćenje u zatvorenom.

## ● Zaostale opasnosti

### NAPOMENA

- ▶ Ovaj proizvod tokom rada stvara elektromagnetno polje! Pod određenim okolnostima, ovo polje može uticati na aktivne ili pasivne medicinske implantate! Da bi se smanjila opasnost od ozbiljnih ili smrtonosnih povreda, pre nego što koriste proizvod, preporučujemo da se osobe sa medicinskim implantatima konsultuju sa svojim lekarom i proizvođačem medicinskih implantata!

Čak i ako pravilno koristite ovaj proizvod, postoji potencijalna opasnost od povreda i nastanka materijalne štete. U vezi sa dizajnom i konstrukcijom ovog proizvoda mogu se pojaviti sledeće opasnosti, koje uključuju, ali se ne ograničavaju na sledeće:

- Šteta po zdravlje koja nastaje usled emisije vibracija, u slučaju da se proizvod duže vreme koristi, da se ne koristi pravilno i da se ne održava.
- Telesna povreda i materijalna šteta koje mogu nastati usled neispravnog reznog alata ili naglog udarca o skriveni predmet tokom korišćenja.
- Telesna povreda i materijalna šteta mogu nastati od letećih predmeta.

## ● Korišćenje

### ● Informacije o akumulatoru

- Integrisani akumulator je delimično napunjen prilikom isporuke. Litijum-jonski akumulatori se mogu puniti u bilo kom trenutku bez uticaja na njihov životni vek. Prekid procesa punjenja ne oštećuje akumulator.
- Ovaj proizvod sadrži ugrađeni akumulator koji korisnik ne može da zameni. Da bi se izbegle opasnosti vađenje ili zamenu akumulatora može da izvrši samo proizvođač ili njegova korisnička služba, ili osoba sa sličnim kvalifikacijama. Prilikom odlaganja ovog proizvoda, treba napomenuti da ovaj proizvod sadrži jedan akumulator.
- Ako crveni LED statusa napunjenosti akumulatora [3] trepti tokom upotrebe, nivo baterije je manji od 10 % njenog kapaciteta. Akumulator mora biti napunjen.
- Nikada nemojte puniti proizvod na temperaturi sredine ispod +4 °C ili iznad +40 °C. Uslovi skladištenja treba da budu hladni i suvi, a temperatura sredine treba da bude između 0 °C i +50 °C.

### Početak procesa punjenja

(Sl. B)

#### NAPOMENA

- ▶ LED radno svetlo [11] može da se koristi tokom procesa punjenja. Normalno je da se ručka u izvesnoj meri zagreje tokom punjenja.
- ▶ LED statusa napunjenosti akumulatora svetli otprilike 10 sekundi nakon što otpustite prekidač za uključivanje/isključivanje [10].
- ▶ Ovo su približne vrednosti za status punjenja i status akumulatora.

1. Povežite USB kabl [8] sa USB priključkom (tip A) [7] na punjaču [6].
2. Povežite drugi kraj USB kabla [8] sa USB priključkom tipa C [5].
3. Stavite punjač [6] u utičnicu.
4. LED-ovi statusa napunjenosti akumulatora [1], [2] i [3] pokazuju status napunjenosti:

LED-ovi statusa napunjenosti akumulatora tokom punjenja			Status punjenja
Crveno [3]	Žuto [2]	Zeleno [1]	
Trepti	Isključeno	Isključeno	< 30 %
Svetli	Trepti	Isključeno	30–60 %
Svetli	Svetli	Trepti	60–90 %
Svetli	Svetli	Svetli	> 90 %

LED statusa napunjenosti akumulatora tokom rada			Stanje akumulatora
Crveno [3]	Žuto [2]	Zeleno [1]	
Trepti	Isključeno	Isključeno	< 10 %
Svetli	Isključeno	Isključeno	10–30 %
Svetli	Svetli	Isključeno	30–70 %
Svetli	Svetli	Svetli	> 70 %

### Punjenje je završeno

1. Izvucite USB kabl [8] iz proizvoda.
2. Izvucite punjač [6] iz utičnice.

## ● Promena smer a okretanja

- Pritisnite prekidač smer a okretanja [4] do kraja, da biste podesili smer okretanja (sl. C):

Prekidač pritisnut	Smer	Indikator smer a
Desno (b)	Zavrće zavrtnje	▲ [1]
Levo (a)	Odvrtće zavrtnje	▼ [3]

## ● LED radno svetlo

- LED radno svetlo [11] se gasi nakon oko 10 sekundi nakon otpuštanja prekidača za uključivanje/isključivanje [10].
  - LED radno svetlo [11] može zasebno da se uključi da bi se osvetlilo neposredno radno područje.
1. Stavite prekidač smer a okretanja [4] u srednji položaj, tako da sa obe strane bude jednako udaljen.
  2. Pritisnite prekidač za uključivanje/isključivanje [10].

## ● Zamena bitova

### NAPOMENA

► Bitovi su označeni prema njihovim dimenzijama i obliku. Ako niste sigurni, isprobajte odgovarajući bit, da biste videli da li bez klimanja naleže na glavu zavrtnja.

- Izvadite bit za odvijač [9]. Stavite drugi tip bita u držač bitova [13] (sl. D).
- Ako je potrebno, montirajte prednji poklopac [12] preko držača bitova [13].

## ● Zamena/korišćenje dodataka

- Proizvod možete da koristite sa bitovima odvijača [9] (videti „Zamena bitova“).

- Uključeno u isporuku:
  - Mlin za so/biber [14] (x2)
  - Vadičep [15]
- Proizvod možete da koristite sa raznim dodacima. Da biste to uradili, morate da uklonite prednji poklopac [12]. Posegnite u jedno od dva udubljenja na poklopcu da biste uklonili prednji poklopac (sl. E).

## Korišćenje vadičepa

(Sl. F)

### NAPOMENA

► Radite pri maloj brzini. Velika brzina može da ošteti čep.

1. Postavite vadičep [15] na vinsku bocu tako da vrh spirale vadičepa [17] dodiruje čep vinske boce.
2. Pritisnite prekidač smer a okretanja [4] udesno (b) (videti „Promena smer a okretanja“).
3. Poravnajte držač bitova [13] na osovinu vadičepa [15].
4. Čvrsto držite vadičep [15] i vinsku bocu. Blago pritisnite nadole akumulatorski odvijač. Pritisnite prekidač za uključivanje/isključivanje [10] tako da spirala vadičepa [17] izvuče čep iz vinske boce.
5. Pritisnite prekidač smer a okretanja [4] ulevo (a) (videti „Promena smer a okretanja“). Čvrsto držite vadičep [15]. Pritisnite prekidač za uključivanje/isključivanje [10] da biste izvadili čep.

## Punjenje/korišćenje mlina za so/biber

1. Čvrsto držite jednom rukom mlin za so/biber [14] (sl. G). Da biste ga otvorili okrenite vrh mlina za so/biber suprotno smeru kretanja kazaljke na satu.

2. Mlin za so/biber **14** punite zrnom soli srednje do krupne veličine ili celim zrnom bibera.
3. Zatvorite mlin za so/biber **14** u smeru kretanja kazaljke na satu.
4. Otvorite poklopac **18** (sl. H). Podesite krupnoću mlevenja okretanjem dugmeta za podešavanje **19** (sl. I).

Smer	Stepen samlevenosti
U smeru kretanja kazaljke na satu	Fino
Suprotno smeru kretanja kazaljke na satu	Grubo

5. Poravnajte držač bitova **13** na osovinu mlina za so/biber **14** (sl. H).
6. Čvrsto držite jednom rukom mlin za so/biber **14**. Lagano pritisnite

akumulatorski odvijač uz mlin za so/biber. Pritisnite prekidač za uključivanje/isključivanje **10** da biste samleli so/biber.

### Korišćenje drugih dodataka

- Dodaci prikazani na sl. K nisu uključeni u isporuku. Ovi dodaci su dostupni na veb-sajtu [www.optimex-shop.com](http://www.optimex-shop.com) pod brojem modela PAS 4 D7.

A1 Dodatak za obrtni momenat	A3 Dodatak za ugao
A2 Dodatak za ekscentar	A4 Dodatak za rezanje

- Proverite uputstvo za korišćenje koje se isporučuje sa zamenljivim priključcima za montažu i demontažu.

## ● Uključivanje, isključivanje

Uključivanje, isključivanje	Radnja
Uključeno	Pritisnite prekidač za uključivanje/isključivanje <b>10</b> i zadržite ga u položaju. Pali se LED radno svetlo <b>11</b> .
Isključeno	Otpustite prekidač za uključivanje/isključivanje <b>10</b> . LED radno svetlo <b>11</b> će svetleti oko 10 sekundi, a zatim će se isključiti.

## ● Rešavanje problema

### ⚠ UPOZORENJE!

- ▶ Ako je proizvod pao u vodu ili ako je slučajno bio izložen kiši, više ne može da se koristi. Stavite proizvod u zatvorenu plastičnu vreću i pošaljite ga u servisni centar na popravku ili odlaganje.

Problem	Mogući uzrok	Rešenje
Proizvod se ne puni.	U utičnici nema struje.	Priključite punjač [6] na utičnicu sa normalnim strujnim napajanjem.
	Punjač [6] je neispravan ili je oštećen.	Zamenite punjač [6].
	USB kabl [8] je neispravan ili je oštećen.	Zamenite USB kabl [8].
	Proizvod ili akumulator su oštećeni.	Odnosite proizvod na popravku u servisni centar.
Proizvod ne radi.	Proizvod se pregрева.	Ostavite da se proizvod ohladi oko 10 minuta.
	Akumulator je prazan.	Napunite akumulator.
	Proizvod je oštećen.	Odnosite proizvod na popravku u servisni centar.
Curi tečnost iz proizvoda.	Akumulator je oštećen.	Odnosite proizvod na popravku u servisni centar.

## ● Čišćenje i održavanje

### NAPOMENA

- ▶ Nemojte koristiti hemijska, alkalna, abrazivna ili druga agresivna sredstva za čišćenje ili dezinfekciju da biste očistili proizvod, jer time možete da oštetite površinu.
- ▶ Vodite računa da nikakva tečnost ne proдре u unutrašnjost proizvoda.

- Otvori za ventilaciju moraju uvek biti slobodni.
- Redovno pravilno čišćenje omogućuje bezbedno korišćenje i produžava životni vek proizvoda.
- Održavajte proizvod čistim, suvim i bez mrlja od ulja ili masti.
  - Uklonite prašinu nakon svakog korišćenja i pre skladištenja.
- Pre čišćenja ili servisiranja:
  - Uvek stavite prekidač smera okretanja [4] u srednji položaj. Time se sprečava nenamerno uključivanje.
  - Izvadite USB kabl [8].

- Izvucite punjač [6] iz utičnice.
- Čistite proizvod suvom krpom. Za teško dostupna mesta koristite mekanu četku.
- Krpom i mekom četkom uklonite tvrdokornu prljavštinu i prašinu iz ventilacionog otvora.

## ● Održavanje

- Pre i posle svake upotrebe proverite da li su proizvod i bitovi odvijača [9] pohabani ili oštećeni. Ako je potrebno, zamenite dodatnu opremu (videti „Zamena bitova“). Pridržavajte se tehničkih zahteva (videti „Tehnički podaci“).

## ● Skladištenje

- Uvek stavite prekidač smera okretanja [4] u srednji položaj. Time se sprečava nenamerno uključivanje.
- Čuvajte proizvod u suvoj prostoriji, zaštićeno od direktnih sunčevih zraka.

## ● Transport

### NAPOMENA

- ▶ Integrisani litijum-jonski akumulator može da ukloni samo obučeno ili kvalifikovano osoblje.

Da biste izvadili akumulator iz kućišta, potrebno je da akumulator bude prazan, a zavrtnje na kućištu treba olabaviti. Priklučke za akumulator potrebno je zasebno odvojiti i izolovati.

- ▶ Ovaj proizvod sadrži punjivi litijum-jonski akumulator i stoga podleže zakonskim propisima o opasnim supstancama. Proizvod sa integrisanim akumulatorom može bez posebnih zahteva da se transportuje na kopnu i na moru.
- ▶ Pakovanje i obeležavanje podležu posebnim zahtevima prilikom transporta od strane trećih lica (npr. aviokompanija, kurir, prevoznik). Prilikom transportovanja od strane trećih lica, potrebno je konsultovati stručnjake za opasnu robu.

## ● Odlaganje

Pakovanje se sastoji od ekološki prihvatljivih materijala koje možete odlagati na lokalnim mestima za reciklažu.



Obratite pažnju na označavanje materijala za pakovanje pri odvajanju otpada, koji je označen skraćenicama (a) i brojevima (b) sa sledećim značenjem: 1–7: plastika/20–22: papir i karton/80–98: mešavine.

### Proizvod:



Mogućnosti za uklanjanje iskorišćenog proizvoda možete saznati u vašoj opštinskoj ili gradskoj upravi.



U interesu zaštite životne sredine nemojte bacati vaš proizvod kada je iskorišćen kućnom otpadu, nego ga ponesite na odgovarajuće mesto za odlaganje otpada. Informacije o mestima za sakupljanje i njihovom radnom vremenu možete dobiti u vašoj lokalnoj administraciji.

Neispravne ili istrošene baterije/akumulatori se moraju dati na reciklažu. Vratite baterije/akumulatore i/ili proizvod na navedene depoe.



### Štete po okolinu pogrešnim odlaganjem baterija/akumulatora!

Baterije/akumulatori ne smeju da se odlažu sa otpadom iz domaćinstva. Mogu da sadrže otrovne teške metale i podležu obradi posebnog otpada. Hemijski simboli teških elementa su u nastavku: Cd = kadmium, Hg = živa, Pb = olovo. Zato predajte potrošene baterije/akumulatore na opštinsku deponiju.

## ● Garancija

Lidl i proizvođač nisu u mogućnosti da garantuju obezbeđivanje servisiranja i dostupnost rezervnih delova nakon isteka garantog perioda/perioda saobraznosti. Ukoliko za tim bude potrebe, putem naše Službe za potrošače možete proveriti dostupnost rezervnih delova i opcije za popravku. Hvala na razumevanju.

### Kako izjaviti reklamaciju?

Molimo Vas:

- da pozovete korisnički servis: 0800 300 180
- pošaljete e-mail na: owim@lidl.rs
- posetite najbližu Lidl prodavnicu.

Da bismo osigurali najbržu asistenciju, molimo da sačuvate fiskalni račun i date ga na uvid prilikom izjavljivanja reklamacije.

## **GARANCIJA/GARANTNI LIST**

Poštovani,

Ovim putem Vas upoznajemo sa Vašim pravima i obavezama koje proističu iz Zakona o zaštiti potrošača, a u pogledu ostvarivanja prava iz garancije.

Ova garancija ni na koji način ne utiče, niti isključuje prava koja kupac ima u skladu sa važećim Zakonom o zaštiti potrošača po osnovu zakonske odgovornosti prodavca za nesaobraznost robe ugovoru koja traje 2 godine od dana kada je roba predata kupcu.

Davalac garancije ovom izjavom preuzima obavezu da kupcima svojih aparata, a pod uslovima definisanim u ovoj izjavi, obezbedi:

- besplatno otklanjanje kvarova u garantnom roku, koji bi nastali kod uobičajene upotrebe ili zbog grešaka u proizvodnji i materijalu, ili
- zamenu aparata, u garantnom roku predviđenim ovom garancijskom izjavom, u slučaju da opravka nije moguća, ili
- ako otklanjanje kvara nije moguće, kupac ima pravo da zahteva od prodavca povrat novca.

Ukupan rok garancije je 3 godine.

Garantni rok počinje da važi od datuma kupovine proizvoda, odnosno od prijema istog od strane kupca, a što se dokazuje fiskalnim računom.

Garancija važi na teritoriji Republike Srbije.

Kupac može da izjavi reklamaciju usmeno u nekom od prodajnih objekata

Lidl Srbija KD, odnosno telefonom, pisanim putem ili elektronskim putem na kontakte kompanije Lidl Srbija KD, uz dostavu fiskalnog računa na uvid.

U cilju ispravnog funkcionisanja proizvod se koristi u skladu sa njegovom namenom i Uputstvom za upotrebu.

Na zahtev kupca, koji je izjavljen u garantnom roku, prodavac će izvršiti otklanjanje kvarova i nedostataka na proizvodu u roku predviđenim Zakonom.

### **Garantni uslovi:**

Pre obraćanja prodavcu za tehničku pomoć, potrebno je proveriti ispravnost instalacije i ostalih potrebnih uslova naznačenih u Uputstvu za upotrebu.

Kupac je dužan da prodavcu preda sve pripadajuće delove proizvoda koje je preuzeo u trenutku kupovine.

### **Popravke u roku garancije:**

Garancija važi počev od dana kada je roba predata kupcu, a na osnovu fiskalnog odsečka. U istom periodu davalac garancije, odnosno prodavac je u obavezi da otkloni sve tehničke kvarove bez naknade, u zakonskom roku.

### **Garancija ne važi u sledećim slučajevima:**

1. Ukoliko prodavcu uz aparat nije priložen fiskalni račun sa datumom prodaje.
2. Ukoliko je kvar prouzrokovan udarom groma, strujnim udarom ili sličnim delovanjem spoljne sile na sam uređaj (požar, poplava, naponski udar...).
3. Ukoliko su nastali kvarovi i oštećenja na uređaju posledica delovanja spoljnih uticaja, kao što su: velika vlaga, previsoka i suviše niska temperatura (pucanje cevi usled

smrzavanja, oštećenja gumenih delova, rđanje, itd.)

4. Ukoliko proizvod nije korišćen u skladu sa Uputstvom za upotrebu.
5. Ukoliko je proizvod pokušalo da popravi treće neovlašćeno lice.
6. Ukoliko proizvod nije korišćen u skladu sa namenom.
7. Ukoliko je čišćenje i održavanje uređaja urađeno protivno Uputstvu za upotrebu.
8. Ukoliko je proizvod korišćen u profesionalne svrhe.

Naziv proizvoda:	4 V Set za aku odvijач sa priborom za roštilj
Model:	HG10759
IAN/Serijski broj:	509539_2507
Proizvođač:	OWIM GmbH & Co. KG Stiftsbergstraße 1 74167 Neckarsulm Nemačka
Davalac garancije-uvoznik:	Lidl Srbija KD Prva južna radna 3 22330 Nova Pazova Republika Srbija Tel. 0800 300 180 E-mail: kontakt@lidl.rs
Datum predaje robe potrošaču:	datum sa fiskalnog računa
Uvozi i stavlja u promet:	Lidl Srbija KD Prva južna radna 3 22330 Nova Pazova Republika Srbija Tel. 0800 300 180 E-mail: kontakt@lidl.rs

## ● Postupak garancije

Da biste bili sigurni da će vaš zahtev biti brzo obrađen, pratite sledeća uputstva:

Za sva pitanja, pripremite račun i broj artikla (IAN 509539\_2507) kao dokaz kupovine.

Nađite broj artikla na natpisnoj pločici na proizvodu, gravuri na proizvodu, naslovnoj strani vašeg uputstva (dole levo) ili nalepnici na poleđini ili dnu proizvoda.

Ako dođe do funkcionalnih grešaka ili drugih kvarova, prvo kontaktirajte dole navedenu servisnu službu telefonom ili e-mailom.

Zatim možete besplatno poslati proizvod koji je evidentiran kao neispravan na adresu servisa koju ste dobili, prilažući račun (priznanicu) i detalje o tome šta je u kvaru i kada je nastao.



Možete pogledati i preuzeti ove i mnoge druge priručnike na parkside-diy.com. Skeniranjem ovog QR koda dospećete direktno na parkside-diy.com. Izaberite vašu zemlju i potražite uputstva za upotrebu koristeći masku za pretrag. Unošenjem broja artikla (IAN) 509539\_2507 pristupićete uputstvu za upotrebu vašeg artikla.

## ● Servis

### RS **Servis Srbija**

Tel.: 0800801807

Kontakt formular na

*parkside-diy.com*

**IAN 509539\_2507**

# ● EU izjava o usklađenosti

RS

## EU IZJAVA O USKLAĐENOSTI (br. 509539\_2507)

IAN: 509539\_2507  
Identifikacija proizvoda: "PARKSIDE" Aku odvijač  
Broj modela HG10759

Predmet gore opisane deklaracije je usklađu sa relevantnim važećim zakonodavstvom Unije o harmonizaciji:

Direktiva 2006/42/EC
Direktiva 2014/30/EU
Direktiva 2011/65/EU sa svim povezanim izmenama

Reference za važeće standarde usklađenosti ili reference za ostale tehničke specifikacije za koje se daje izjava o usklađenosti:

N° / delovi
Direktiva 2006/42/EC
EN 62841-1:2015/A11:2022
EN 62841-2-2:2014/AC:2015
EN ISO 12100:2010
Direktiva 2014/30/EU
EN IEC 55014-1:2021
EN IEC 55014-2:2021
EN IEC 61000-3-2:2019/A2:2024
EN 61000-3-3:2013/A2:2021

Predmet gore navedene deklaracije je usklađenost sa direktivom 2011/65/EU Evropskog parlamenta i veća od 8 juna 2011 o ograničenju upotrebe štetnih materija u elektronskoj i električnoj opremi:

N° / delovi
EN IEC 63000:2018

Lice koje vodi tehničku dokumentaciju: OWIM GmbH & Co.KG

Potpisao za i u ime:

**OWIM GmbH & Co. KG, Stiftsbergstraße 1, 74167 Neckarsulm, Nemačka**

Ova izjava o usklađenosti je izdata pod punom odgovornošću proizvođača.

Prevod originalne izjave o usaglašenosti

Neckarsulm

12/11/2025

Mesto

Datum

ppa. Jens Buchheim

Ovlašćeni potpisnik

ppa. Dr. Thorsten Maier













Ovlašćeni potpisnik



<b>Користени предупредувања и симболи</b>	Страница 133
<b>Вовед</b>	Страница 134
Соодветна употреба	Страница 134
Опсег на испорака	Страница 134
Опис на делови	Страница 135
Технички податоци	Страница 135
<b>Безбедносни упатства</b>	Страница 137
Општи безбедносни упатства за електрични алати	Страница 137
Безбедносни упатства за штрафилица	Страница 140
Безбедносни упатства за додатоци	Страница 141
Намалување на вибрации и бучава	Страница 141
Што да направите во итен случај	Страница 141
Безбедносни упатства за полначи	Страница 142
Преостанати опасности	Страница 142
<b>Ракување</b>	Страница 143
Информации за батеријата	Страница 143
Промена на насоката на вртење	Страница 144
LED работно светло	Страница 144
Менување на битови	Страница 144
Менување/користење додатоци	Страница 145
Вклучување/исклучување	Страница 146
<b>Решавање проблеми</b>	Страница 146
<b>Чистење и одржување</b>	Страница 147
Одржување	Страница 147
Складирање	Страница 147
Транспорт	Страница 147
<b>Одлагање</b>	Страница 148
<b>Гаранција</b>	Страница 148
Постапка во случај на гаранција	Страница 149
<b>Сервис</b>	Страница 149
<b>ЕУ декларација за сообразност</b>	Страница 150

## Користени предупредувања и симболи

Следните предупредувања се користат во упатството за употреба и на пакувањето:

	<p><b>ОПАСНОСТ!</b> Овој симбол со сигналниот збор „Опасност“ означува опасност со висок степен на ризик која, доколку не се избегне, ќе резултира со сериозни повреди или смрт.</p>	 	<p>Овој симбол значи дека при употреба на производот мора да се почитува упатството за употреба.</p>
	<p><b>ПРЕДУПРЕДУВАЊЕ!</b> Овој симбол со сигналниот збор „Предупредување“ означува опасност со средно ниво на ризик која, доколку не се избегне, може да резултира со сериозни повреди или смрт.</p>		<p>Опасност – ризик од електричен удар!</p>
	<p><b>ПРЕТПАЗЛИВО!</b> Овој симбол со сигналниот збор „Претпазливо“ означува опасност со ниско ниво на ризик која, доколку не се избегне, може да резултира со лесна или умерена повреда.</p>		<p>Заштитете ја батеријата од оган.</p>
	<p><b>ВНИМАНИЕ!</b> Овој симбол со сигналниот збор „Внимание“ означува ризик од потенцијална материјална штета.</p>		<p>Заштитете ја батеријата од вода и влага.</p>
	<p>Наизменична струја/напон</p>		<p>Еднонасочна струја/напон</p>
	<p>Симбол за производ од класа на заштита II</p>		<p>Користете го производот само во суви внатрешни простории.</p>
<p><b>Li-Ion</b></p>	<p>Литум-јонска батерија</p>	<p><b>no</b></p>	<p>Број на вртежи во неоптеретена состојба</p>
<p><b>CE</b></p>	<p>CE ознаката потврдува усогласеност со важечките директиви на ЕУ за овој производ.</p>		<p>Безбедносни упатства Инструкции за ракување</p>

## **4 V КОМПЛЕТ ЗА ШТРАФИЛИЦА НА БАТЕРИИ СО ДОДАТОЦИ ЗА СКАРА**

### **● Вовед**

Ве честитаме за купувањето на Вашиот нов производ. Со тоа се одлучивте за квалитетен производ. Упатството за употреба е дел од овој производ. Тоа содржи важни информации за безбедност, користење и отстранување. Запознајте се со сите упатства за употреба и безбедност пред да го користите производот. Користете го производот само како што е опишано и за наведените намени. При предавање на производот на трети лица, предадете ги сите придружни документи.

### **● Соодветна употреба**

- Овој производ е наменет за затегнување и олабавување на завртки и плути. Отварачот за шишиња е наменет за отстранување на метални капачиња од шишиња.
- Вклучени се три додатоци во опсегот на испорака:

Додаток	Намена
Мелница за сол/бибер <b>14</b> (x2)	Мелење на сол/бибер
Отстранувач на плута <b>15</b>	Отстранување на плути од шишиња

- Секогаш користете ги дополнителните алатки (додатоци и битови) за нивната намена! При купување и користење на дополнителна опрема, почитувајте ги техничките барања на производот (видете „Технички податоци“).

- LED работното светло **11** на овој производ е наменето директно да ја осветли работна површина.
- Други употреби или модификации на производот ќе се сметаат за неправилна употреба и може да резултираат со ризици како што се опасност по живот, повреда и материјална штета. Производителот не презема никаква одговорност за штета настаната од неправилна употреба. Овој производ не е предвиден за комерцијална употреба или слична намена.

### **● Опсег на испорака**

#### **⚠ ПРЕДУПРЕДУВАЊЕ!**

- ▶ Овој производ и неговите материјали за пакување не се играчка! Децата не треба да си играат со пластичните кеси, фолијата или малите делови! Постои ризик од голтање и задушвање!

- 1 Батериска штрафилица
- 1 Преден капак
- 1 Отстранувач на плута
- 2 Мелници за сол/бибер
- 1 Отварач за шишиња
- 1 USB кабел
- 14 Битови за штрафење x 25 mm
- 1 Продолжеток за битови (60 mm)
- 1 Упатство за употреба

#### **14 битови за штрафење x 25 mm**

4 Прави битови:	SL3	SL4	SL5	SL6
3 Pozidriv битови:	PZ0	PZ1	PZ2	

4 Phillips битови:	PH0	PH1	PH2	PH3
3 Имбус битови:	H3	H4	H5	

## ● Опис на делови

Пред да почнете со читање, одврткајте ја преклопената страница со илустрации. Запознајте се со сите функции на производот.

- 1 Индикатор за насока на вртење ▲ (затегање на завртките)/LED индикатор за статус на полнење на батеријата (зелена боја)
- 2 LED индикатор за статус на полнење на батеријата (жолта боја)
- 3 Индикатор за насока на вртење ▼ (олабавување на завртките)/LED индикатор за статус на полнење на батеријата (црвена боја)
- 4 Прекинувач за насока на вртење
- 5 USB тип-С приклучок
- 6 Полнач \*
- 7 USB приклучок (тип А)
- 8 USB кабел
- 9 Битови за штрафење
- 10 Прекинувач за вклучување/исклучување
- 11 LED работно светло
- 12 Преден капак
- 13 Држач за битови
- 14 Мелница за сол/бибер (x2)
- 15 Отстранувач на плута
- 16 Отварач за шишиња
- 17 Спирала на отстранувач на плута

(Сл. Н)

- 18 Капак (за мелница за сол/бибер)

(Сл. I)

- 19 Копче за прилагодување

## ● Технички податоци

Батериска штрафилица	
Модел:	HG10759
Номинален напон:	4 V === (еднонасочен напон)

Батерија (вградена):	Литиум-јонска
Број на ќелии:	1
Капацитет:	1,5 Ah
Број на вртежи во неоптеретена состојба:	$n_0 = 200 \text{ min}^{-1}$
Вртежен момент (тврдо/меко затегање според ISO 5393):	Макс. 10 N m
Држач за битови:	6,35 mm (1/4")

**Користете го само следниот полнач за полнење на батерискиот алат \*:**

Информации	Вредност
Име или трговска марка на производителот, комерцијален регистрациски број и адреса:	OWIM GmbH & Co. KG HRA 721742 Stiftsbergstraße 1, 74167 Neckarsulm, ГЕРМАНИЈА
Идентификација на моделот:	HG06825 (VDE приклучок за напојување) HG06825-BS (BS приклучок за напојување)

Информации	Вредност	Единица
Влезен напон:	100–240	V~
Влезна фреквенција на наизменична струја:	50/60	Hz
Излезен напон:	5,0	V ===
Излезна струја:	1,7	A

\* Не е вклучен полнач во опсегот на испорака. Соодветен полнач: HG06825/ HG06825-BS

Информации	Вредност	Единица
Излезна моќност:	8,5	W
Просечна работна ефикасност:	78,2	%
Потрошувачка на енергија без оптоварување:	< 0,1	W
Влезна струја:	0,3	A
Класа на заштита:	II/□ (двојна изолација)	
Тип на приклучок:	USB (тип A)	–
Време на полнење:	околу 60	min

Препорачана температура на околината	
За време на полнење:	+4 °C до +40 °C
За време на работа:	0 °C до +40 °C
За време на складирање:	0 °C до +50 °C

Вредности на емисија на бучава	
Измерените вредности се одредени во согласност со EN 62841. А-означеното ниво на бучава на електричниот алат типично изнесува:	
Ниво на звучен притисок:	$L_{pA} = 63,37 \text{ dB}$
Ниво на звучна моќност:	$L_{WA} = 71,37 \text{ dB}$
Несигурност K:	$K_{pA/WA} = 3 \text{ dB}$

Вредности на емисија на вибрации	
Вкупни вредности на вибрации (векторски збир од три насоки), одредени според EN 62841:	

Шрафење	
Вредности на емисија на вибрации $a_{h\text{н}}$ :	< 2,5 m/s <sup>2</sup> (0,215 m/s <sup>2</sup> )
Несигурност K:	1,5 m/s <sup>2</sup>

### **⚠ ПРЕДУПРЕДУВАЊЕ!**

- ▶ Емисиите на вибрации и бучава може да се разликуваат од наведените вредности за време на вистинска употреба на електричниот алат, во зависност од тоа како се користи електричниот алат, особено од видот на делот што се обработува.

Обидете се изложеноста на вибрации и бучава да биде што е можно пониска. Примери за мерки за намалување на изложеноста на вибрации вклучуваат носење ракавици при употреба на алатката и ограничување на времето на работа. Мора да се земат предвид сите делови од работниот циклус (на пример, времињата кога електричниот алат е исклучен и времињата кога е вклучен, но работи без оптоварување).

### **ЗАБЕЛЕШКА**

- ▶ Наведените вкупни вредност за вибрации и наведените вредности за емисија на бучава се измерени според стандардизиран метод на тестирање и може да се користат за споредување на еден електричен алат со друг.

## ЗАБЕЛЕШКА

- ▶ Наведените вкупни вредност за вибрации и наведените вредности за емисија на бучава може да се користат и за прелиминарна проценка на изложеноста.



## Безбедносни упатства

- Општи безбедносни упатства за електрични алати

## ⚠ ПРЕДУПРЕДУВАЊЕ!

- ▶ Прочитајте ги сите безбедносни предупредувања, упатства, илустрации и спецификации што се испорачани со овој електричен алат. Непочитувањето на следните упатства може да резултира со електричен удар, пожар и/или сериозни повреди.

## Зачувајте ги сите безбедносни информации и упатства за идна референца.

Терминот „електричен алат“ што се користи во овие безбедносни упатства се однесува на електрични алати што работат на струја (со кабел за струја) или електрични алати што работат на батерии (без кабел за струја).

## Безбедност на работното место

- a) **Одржувајте го вашето работно место чисто и добро осветлено.** Неуредните или неосветлени работни површини може да доведат до несреќи.

- b) **Не ракувајте со електричниот алат во потенцијално експлозивни атмосфери што содржат запаливи течности, гасови или прашина.** Електричните алати создаваат искри што можат да ги запалат пращината или испарувањата.
- c) **Држете ги децата и другите лица подалеку додека го користите електричниот алат.** Одвлекувањето на вниманието може да предизвика губење на контролата врз електричниот алат.

## Електрична безбедност

- a) **Приклучокот на електричниот алат мора да одговара на штекерот. Приклучокот не смее да биде модифициран на никаков начин. Не користете адаптерски приклучоци со заземјени електрични алати.** Немодифицираните приклучоци и соодветните штекери го намалуваат ризикот од електричен удар.
- b) **Избегнувајте контакт на телото со заземјени површини како што се цевки, греалки, шпорети и фрижидери.** Постои зголемен ризик од електричен удар ако вашето тело е заземјено.
- c) **Држете ги електричните алати подалеку од дожд или влага.** Водата што навлегува во електричниот алат го зголемува ризикот од електричен удар.
- d) **Не го користете кабелот за напојување за носење, закачување или исклучување на електричниот алат. Држете го кабелот за напојување подалеку од топлина, масло, остри рабови или подвижни делови.**

Оштетените или заплеткани кабли за напојување го зголемуваат ризикот од електричен удар.

- e) **Кога ракувате со електричен алат на отворено, користете само продолжни кабли кои се погодни за надворешна употреба.** Користењето продолжен кабел погоден за надворешна употреба го намалува ризикот од електричен удар.
- f) **Доколку не може да се избегне ракување со електричниот алат на влажна локација, користете прекинувач за преостаната струја.** Користењето прекинувач за преостаната струја го намалува ризикот од електричен удар.

#### **Безбедност за лица**

- a) **Бидете внимателни, внимавајте што правите и користете здрав разум кога ракувате со електричен алат.** Не користете електричен алат додека сте уморни или под дејство на дрога, алкохол или лекови. Момент на невнимание додека ракувате со електричниот алат може да резултира со сериозни повреди.
- b) **Секогаш носете лична заштитна опрема и заштитни очила.** Носењето лична заштитна опрема како што се маска за прав, заштитни чевли што не се лизгаат, шлем или заштита за слух, во зависност од видот на електричниот алат и употребата, го намалува ризикот од повреда.
- c) **Избегнувајте случајно вклучување. Проверете дали електричниот алат е исклучен пред да го поврзете со напојувањето и/или батеријата, да го подигате или носите.** Носењето на електричниот алат

со прстот на прекинувачот или поврзувањето на електричниот алат со напојувањето со вклучен прекинувач, може да предизвика несреќи.

- d) **Отстранете ги сите алатки за прилагодување или клучеви пред да го вклучите електричниот алат.** Оставена алатка или клуч на делот од електричниот алат што се врти, може да предизвика повреда.
- e) **Избегнувајте неправилно држење на телото. Одржувајте правилна положба и рамнотежа цело време.** Ова ќе ви помогне подобро да го контролирате електричниот алат во неочекувани ситуации.
- f) **Носете соодветна облека. Не носете лабава облека или накит. Држете ги косата и облеката подалеку од подвижните делови.** Лабатава облека, накитот или долгата коса може да се заглават во подвижните делови.
- g) **Доколку се достапни уреди за извлекување и собирање прашина, тие мора да бидат поврзани и да се користат правилно.** Користењето на систем за извлекување прашина може да ги намали опасностите од прашина.
- h) **Немојте да се залажувате и да ги игнорирате правилата за безбедност на електричните алати, дури и ако сте запознаени со електричниот алат по повторна употреба.** Невнимателното ракување може да доведе до сериозни повреди за дел од секундата.

## Употреба и грижа за електричниот алат

- a) **Не преоптоварувајте го електричниот алат. Користете електричен алат наменет за работата.** Користењето на правилниот електричен алат ќе ви овозможи да работите подобро и побезбедно во рамките на наведениот опсег на моќност.
- b) **Не користете електричен алат со неисправен прекинувач.** Електричен алат што не може да се вклучи или исклучи е опасен и мора да се поправи.
- c) **Исклучете го електричниот алат од штекер и/или извадете ја батеријата пред да правите какви било прилагодувања, да менувате додатоци или да го складирате електричниот алат.** Оваа мерка на претпазливост спречува случајно вклучување на електричниот алат.
- d) **Чувајте ги електричните алати кои не ги користите подалеку од дофат на деца. Не дозволувајте никој, кој не е запознаен со електричниот алат или со овие упатства, да го користи електричниот алат.** Електричните алати се опасни кога ги користат неискусни лица.
- e) **Внимателно грижете се за електричните алати и помошните делови. Проверете дали подвижните делови работат правилно и не се заглавуваат и дали нема скршени или оштетени делови на начин што би можел да ја наруши функцијата на електричниот алат. Поправете ги оштетените делови пред да**

**го користите електричниот алат.** Многу несреќи се предизвикани од лошо одржувани електрични алати.

- f) **Одржувајте ги алатките за сечење остри и чисти.** Внимателно одржуваните алатки за сечење со остри сечила поретко се заглавуваат и полесни се за ракување.
- g) **Користете го електричниот алат, помошните алатки и делови итн., во согласност со овие упатства.** Земете ги во предвид работните услови и работата што се извршува. Користењето на електрични алати за други цели освен за наменетите може да доведе до опасни ситуации.
- h) **Одржувајте ги рачките и површините за држење суви, чисти и без масло и други маснотии.** Лизгавите рачки и површини за држење спречуваат безбедно ракување и контрола на електричниот алат во непредвидени ситуации.

## Употреба и грижа за батерискиот алат

- a) **Полнете ги батериите само со полначи препорачани од производителот.** Полнач дизајниран за еден тип батерии може да претставува опасност од пожар ако се користи со други типови батерии.
- b) **Во електричните алати користете само батерии предвидени за нив.** Употребата на други батерии може да предизвика повреди и пожар.
- c) **Држете ја неискористената батерија подалеку од спојувалки за хартија, монети, клучеви, шајки, завртки или**

други мали метални предмети што би можеле да предизвикаат краток спој помеѓу контактите. Краток спој помеѓу контактите на батеријата може да резултира со изгореници или пожар.

- d) **Ако се користи неправилно, од батеријата може да истече течност. Избегнувајте контакт со неа. Во случај на случаен контакт, исплакнете со вода. Доколку течноста ви дојде во контакт со очите, побарајте медицинска помош.** Истекувањето на течноста од батеријата може да предизвика иритација на кожата или изгореници.
- e) **Не користете оштетена или модифицирана батерија.** Оштетените или модифицирани батерии може да се однесуваат непредвидливо и да доведат до пожар, експлозија или ризик од повреда.
- f) **Не ја изложувајте батеријата на оган или превисоки температури.** Оган или температури над 130 °C може да предизвикаат експлозија.
- g) **Следете ги сите упатства за полнење и никогаш не ја полнете батеријата или батерискиот алат надвор од температурниот опсег наведен во упатствата за употреба.** Неправилното полнење или полнењето надвор од одобриениот температурен опсег може да ја оштети батеријата и да го зголеми ризикот од пожар.



**ПРЕТПАЗЛИВО!  
ОПАСНОСТ ОД  
ЕКСПЛОЗИЈА!**  
Никогаш не полнете  
батерии што не се полнат.



Заштитете ја батеријата од топлина, вклучително и продолжено изложување на сончева светлина, оган, вода и влага.

Постои опасност од експлозија.

### Сервис

- a) **Поправајте го вашиот електричен алат само кај квалификуван персонал и само со оригинални резервни делови.** Ова осигурува дека се задржува безбедноста на електричниот алат.
- b) **Никогаш не сервисирајте оштетени батерии.** Сите сервиси на батериите треба да ги врши само производителот или овластени сервисни центри.

### ● Безбедносни упатства за штрафилица

- a) **Држете го електричниот алат само за изолираните делови кога извршувате работи каде постојат шанси завртката да дојде во контакт со скриени линии на електричната мрежа.** Контактот на завртката со жица под напон може да ги наелектризира металните делови од уредот и да предизвика електричен удар.
- b) **Обезбедете го делот што се обработува.** Работно парче прицврстено со стеги или менгеме се држи побезбедно отколку држењето со рака.

- c) **Држете го цврсто електричниот алат.** При олабавување и одвртување на завртки, накратко може да се појават силни контра удари.
- d) **Веднаш исклучете го производот ако алатот се заглави за време на употребата.** Бидете подготвени за силни контра удари, бидејќи тие може да предизвикаат трзај.
- e) **Секогаш поставувајте го прекинувачот за насока на вртење во централна (заклучена) положба кога работите на алатот, го транспортирате или го складирате.** Ова го спречува случајно стартување на електричниот алат.

## ● Безбедносни упатства за додатоци

- a) **Отстранувач на плута:** Држете го отстранувачот на плута и шишето вино цврсто за време на употребата. Поставете го шишето вино на рамна површина.
- b) **Мелница за сол/бибер:** Не ја преполнувајте мелницата за сол/бибер. Во спротивно, мелницата за сол/бибер нема да може да ги сомеле солта или биберот. Ако мелницата за сол/бибер работи бавно, отстранете малку сол или бибер.
- c) **Мелница за сол/бибер:** Наполнете само сол со средна големина или цели зрна бибер во мелницата за сол/бибер.

## ● Намалување на вибрации и бучава

Ограничете го времето на употреба, користете режими на работа со ниски вибрации и ниска бучава и носете опрема за лична заштита за да ги намалите ефектите од вибрациите и бучавата.

Следните мерки ќе помогнат во намалувањето на ризиците поврзани со вибрациите и бучавата:

- Користете го производот само за неговата наменета употреба и како што е опишано во овие упатства.
- Проверете дали производот е во совршена работна состојба и добро одржуван.
- Користете ги соодветните дополнителни алатки за овој производ и проверете дали се во совршена работна состојба.
- Држете го производот цврсто за рачките/површините за држење.
- Одржувајте го производот според упатствата и погрижете се за соодветно подмачкување (доколку е применливо).
- Планирајте го вашиот работен тек така што употребата на производи со високо ниво на вибрации ќе биде распоредена во подолг временски период.

## ● Што да направите во итен случај

Запознајте се со употребата на овој производ преку ова упатство. Запомнете ги безбедносните упатства и строго почитувајте ги. Ова ќе помогне да се избегнат ризици и опасности.

- Секогаш бидете внимателни кога го користите овој производ за да можете рано да ги препознаете опасностите и да преземете

соодветни мерки. Навременото дејство може да спречи сериозни повреди и материјална штета.

- Доколку производот не работи правилно, веднаш изгасете го и исклучете го од струја. Пред повторно да го користите, однесете го на проверка кај квалификуван техничар и поправете го доколку е потребно.

## ● Безбедносни упатства за полначи

- Овој уред може да го користат деца на возраст од 8 години и повеќе, како и лица со намалени физички, сензорни или ментални способности или недостаток на искуство и знаење, доколку се под надзор или им е дадено упатство за безбедно користење на уредот и ги разбираат вклучените опасности. Децата не смеат да си играат со уредот. Чистењето и одржувањето од страна на корисникот не смее да се врши од деца без надзор.
- Не полнете батерии што не се полнат.

Непочитувањето на овие упатства ќе резултира со опасни ситуации.

- Заштитете ги електричните делови од влага. За да се избегне ризик од електричен удар, не ги потопувајте таквите делови во вода или други течности. Никогаш не го држете уредот под млаз вода. Следете ги упатствата за чистење, одржување и поправка.

🏠 Уредот е наменет само за внатрешна употреба.

## ● Преостанати опасности

### ЗАБЕЛЕШКА

- ▶ Овој производ генерира електромагнетно поле за време на работата! Ова поле може, под одредени околности, да влијае на активни или пасивни медицински импланти! За да се намали ризикот од сериозни или фатални повреди, препорачуваме лицата со медицински импланти да се консултираат со својот лекар и производителот на медицинскиот имплант пред да го користат овој производ!

Дури и кога правилно го користите овој производ, сепак постои потенцијален ризик од телесни повреди и материјална штета. Меѓу другото, може да се појават следните опасности поврзани со дизајнот и конструкцијата на овој производ:

- Опасност по здравјето како резултат на емисиите на вибрации ако производот се користи подолг период и не се употребува и одржува правилно.
- Телесни повреди и материјална штета предизвикани од неисправни алатки за сечење или ненадејно влијание од скриен предмет за време на употребата.
- Опасност од повреда и материјална штета предизвикани од летачки предмети.

## ● Ракување

### ● Информации за батеријата

- Вградената батерија е делумно наполнета при испораката. Литиум-јонските батерии може да се полнат во секое време без да се влијае на нивниот век на траење. Прекинувањето на процесот на полнење нема да ја оштети батеријата.
- Овој производ има вградена батерија која не може да ја замени корисникот. Отстранувањето или замената на батеријата може да ја изврши само производителот, неговата служба за корисници или слично квалификувано лице, за да се избегнат опасности. При отстранување на производот, мора да се наведе дека овој производ содржи батерија.

- Ако црвениот LED индикатор за статус на полнење на батеријата **[3]** трепка за време на употреба, нивото на батеријата е помало од 10 % од нејзиниот капацитет. Батеријата мора да се наполни.
- Никогаш не го полнете производот на температури на околината под +4 °C или над +40 °C. Условите за складирање треба да бидат ладни и суви, а температурата на околината треба да биде помеѓу 0 °C и +50 °C.

### Започнување со полнење

(Сл. В)

#### ЗАБЕЛЕШКА

- ▶ LED работното светло **[11]** може да се користи при процесот на полнење. Нормално е рачката малку да се загрее за време на полнењето.
- ▶ LED индикаторот за статус на полнење на батеријата ќе свети приближно 10 секунди по отпуштањето на прекинувачот за вклучување/исклучување **[10]**.
- ▶ Ова се приближни вредности за статусот на полнењето и батеријата.

1. Поврзете го USB кабелот **[8]** со USB приклучокот (тип A) **[7]** на полначот **[6]**.
2. Поврзете го другиот крај на USB кабелот **[8]** со USB тип-C приклучокот **[5]**.
3. Поврзете го полначот **[6]** со штекер.

4. LED диодите за статус на полнење на батеријата [1], [2] и [3] го означуваат статусот на полнење:

LED диоди за статус на полнење на батеријата за време на полнењето			Статус на полнење
Црвена [3]	Жолта [2]	Зелена [1]	
Трепка	Исклучено	Исклучено	< 30 %
Свети	Трепка	Исклучено	30–60 %
Свети	Свети	Трепка	60–90 %
Свети	Свети	Свети	> 90 %

LED индикатор за статус на полнење на батеријата за време на употреба			Статус на батеријата
Црвена [3]	Жолта [2]	Зелена [1]	
Трепка	Исклучено	Исклучено	< 10 %
Свети	Исклучено	Исклучено	10–30 %
Свети	Свети	Исклучено	30–70 %
Свети	Свети	Свети	> 70 %

### Завршување на полнењето

1. Исклучете го USB кабелот [8] од производот.
2. Исклучете го полначот [6] од штекерот.

### ● Промена на насоката на вртење

- Притиснете го прекинувачот за насока на вртење [4] за да ја

промените насоката на вртење (сл. C):

Прекинувачот е приписнат од	Насока	Индикатор за насока
Десно (b)	Затегање на завртките	▲ [1]
Лево (a)	Олабавување на завртките	▼ [3]

### ● LED работно светло

- LED работното светло [11] се исклучува приближно 10 секунди по отпуштање на прекинувачот за вклучување/исклучување [10].
  - LED работното светло [11] може да се вклучи одделно за да се осветли непосредната работна површина.
1. Поставете го прекинувачот за насока на вртење [4] во средна положба така што ќе штричи подеднакво од двете страни.
  2. Притиснете го прекинувачот за вклучување/исклучување [10].

### ● Менување на битови

#### ЗАБЕЛЕШКА

- ▶ Битовите се означени според нивните димензии и облик. Доколку не сте сигурни, тестирајте го битот за да проверите дали цврсто се вклопува во главата на завртката.
- Извлечете го битот за штрафење [9]. Вметнете друг тип на бит во држачот за битови [13] (сл. D).
- Доколку е потребно, монтирајте го предниот капак [12] над држачот за битови [13].

## ● Менување/користење додатоци

- Можете да го користите производот со битови за штрафење **9** (видете „Менување на битови“).
- Во опсегот на испорака е вклучено:
  - Мелница за сол/бибер **14** (x2)
  - Отстранувач на плута **15**
- Дополнително, можете да го користите производот со разни додатоци. За да го направите тоа, мора да го отстраните предниот капак **12**. Стиснете во една од двете вдлабнатини на капачето за да го отстраните предниот капак (сл. Е).

### Употреба на отстранувачот на плута (Сл. F)

#### ЗАБЕЛЕШКА

- ▶ Работете со мала брзина. Големата брзина може да ја оштети плутата.

1. Поставете го отстранувачот на плута **15** на шишето вино така што врвот на спиралата на отстранувачот на плута **17** ќе ја допре плутата.
2. Притиснете го прекинувачот за насока на вртење **4** од десно (**b**) (видете „Промена на насоката на вртење“).
3. Порамнете го држачот за битови **13** со осовината на отстранувачот на плута **15**.
4. Цврсто држете го отстранувачот на плута **15** и шишето вино. Притиснете ја батериската штрафилица малку надолу. Притиснете го прекинувачот за вклучување/исклучување **10** за да може спиралата на отстранувачот

на плута **17** да ја извлече плутата од шишето вино.

5. Притиснете го прекинувачот за насока на вртење **4** од лево (**a**) (видете „Промена на насоката на вртење“). Цврсто држете го отстранувачот на плута **15**. Притиснете го прекинувачот за вклучување/исклучување **10** за да ја отстраните плутата.

### Полнење/употреба на мелницата за сол/бибер

1. Фатете ја мелницата за сол/бибер **14** цврсто со едната рака (сл. G). Свртете го горниот дел од мелницата за сол/бибер спротивно од стрелките на часовникот за да ја отворите.
2. Наполнете ја мелницата за сол/бибер **14** со сол со средна големина или цели зрна бибер.
3. Затворете ја мелницата за сол/бибер **14** во насока на стрелките на часовникот.
4. Отворете го капакот **18** (сл. H). Прилагодете го степенот на мелење со вртење на копчето за прилагодување **19** (сл. I).

Насока	Степен на мелење
Во насока на стрелките на часовникот	Фино
Спротивно од стрелките на часовникот	Грубо

5. Порамнете го држачот за битови **13** со осовината на мелницата за сол/бибер **14** (сл. H).
6. Фатете ја мелницата за сол/бибер **14** цврсто со едната рака. Притиснете ја батериската штрафилица лесно врз мелницата за сол/бибер. Притиснете го прекинувачот за вклучување/исклучување **10** за да ја сомелете солта/биберот.

## Користење други додатоци

- Додатоците прикажани на сл. К не се вклучени во опсегот на испорака. Овие додатоци се достапни на [www.optimex-shop.com](http://www.optimex-shop.com) под број на модел PAS 4 D7.

A1	Додаток за вртежен момент	A3	Аголен додаток
A2	Ексцентричен додаток	A4	Додаток за сечење

- Проверете ги упатствата за склопување и расклопување што се испорачуваат со заменливите додатоци.

## ● Вклучување/исклучување

Вклучување/ исклучување	Дејство
Вклучено	Притиснете и задржете го прекинувачот за вклучување/ исклучување [10]. LED работното светло [11] се вклучува.
Исклучено	Отпуштете го прекинувачот за вклучување/ исклучување [10]. LED работното светло [11] свети приближно 10 секунди, а потоа се гаси.

## ● Решавање проблеми

### ⚠ ПРЕДУПРЕДУВАЊЕ!

- ▶ Доколку производот падне во вода или случајно се изложи на дожд, повеќе нема да може да се користи. Ставете го производот во затворена пластична кеса и испратете го во сервисен центар за поправка или отстранување.

Проблем	Можна причина	Решение
Производот не се полни.	Штекерот нема струја.	Поврзете го полначот [6] со обичен штекер.
	Полначот [6] е неисправен или оштетен.	Заменете го полначот [6].
	USB кабелот [8] е неисправен или оштетен.	Заменете го USB кабелот [8].
	Производот или батеријата се оштетени.	Однесете го производот во сервисен центар на поправка.

Проблем	Можна причина	Решение
Производот не работи.	Производот е прегреан.	Оставете го производот да се олади околу 10 минути.
	Батеријата е испразнета.	Наполнете ја батеријата.
	Производот е оштетен.	Однесете го производот во сервисен центар на поправка.
Од производот протекува течност.	Батеријата е оштетена.	Однесете го производот во сервисен центар на поправка.

## ● Чистење и одржување

### ЗАБЕЛЕШКА

- ▶ Не користете хемиски, алкални, абразивни или други агресивни средства за чистење или дезинфекција, за чистење на производот, бидејќи тие може да ги оштетат површините.
- ▶ Внимавајте да не навлезат течности во производот.

- Отворите за вентилација секогаш мора да бидат чисти.
- Редовното, правилно чистење помага да се осигура безбедна употреба и го продолжува работниот век на производот.
- Секогаш одржувајте го производот чист, сув и без масло или маснотии.  
Отстранете ја пращината по секоја употреба и пред складирање.
- Пред чистење или вршење на зафати за одржување:
  - Поставете го прекинувачот за насока на вртење **4** во средна положба. Ова спречува ненамерно активирање.
  - Отстранете го USB кабелот **8**.
  - Исклучете го полначот **6** од штекерот.
- Исклучете го производот со сува крпа. Користете мека четка за тешко достапни места.

- Отстранете ја нечистотијата и пращината, особено од отворите за вентилација, со крпа и мека четка.

## ● Одржување

- Проверете го производот и битовите за штрафење **9** за знаци на абеење и оштетување пред и по секоја употреба.  
Доколку е потребно, заменете ги додатоците (видете „Менување на битови“).  
Обратете внимание на техничките барања (видете „Технички податоци“).

## ● Складирање

- Поставете го прекинувачот за насока на вртење **4** во средна положба. Ова спречува ненамерно активирање.
- Чувајте го производот на суво место, заштитено од директна сончева светлина.

## ● Транспорт

### ЗАБЕЛЕШКА

- ▶ Вградената литиум-јонска батерија може да ја отстрани само обучен или квалификуван персонал.

## ЗАБЕЛЕШКА

За да ја отстраните батеријата од куќиштето, таа мора да биде празна и завртките на куќиштето мора да се олабават. Контактите на батеријата мора да бидат поединечно исклучени и изолирани.

- ▶ Овој производ содржи литиум-јонска батерија што може да се полни и затоа е предмет на законски прописи поврзани со опасни супстанции. Производот со вградената батерија може да се транспортира по копнен и морски пат без посебни барања.
- ▶ Пакувањето и ознаките подлежат на посебни барања за транспорт од трети страни (на пр., авиокомпанијата, курирски служби, шпедитери). За транспорт од трети страни, мора да се консултира експерт за опасни материјали.

## ● Одлагање

Амбалажата е направена од еколошки материјали кои можете да ги одложите преку локалните центри за рециклирање.



Внимавајте на обележувањето на материјалите за пакување при селектирање на отпадот, тие се означени со кратенки (a) и броеви (b) со следното значење: 1–7: Пластика/20–22: Хартија и картон/80–98: Комбинирани материјали.

## Производ:



Варијантите за одлагање на истрошениот производ можете да ги дознаете во Вашата општина или градска администрација.



Кога вашиот производ веќе не е употреблив, во интерес на заштитата на животната средина, не го фрлајте во домашниот отпад, туку предадете го на соодветно стручно одлагање. За информации за собирните пунктови и нивното работно време, обратете се до Вашата надлежна администрација.

Дефектните или искористени батерии/ акумулатори мора да се рециклираат. Вратете ги батериите/ акумулаторите и/или производот преку понудените собирни места.



**Штетни последици за животната средина при неправилно одлагање на батерии/ акумулатори!**

Батериите/ акумулаторите не смеат да се фрлаат со комуналниот отпад. Тие може да содржат токсични тешки метали и подлежат на третман како посебен отпад. Хемиските симболи на тешките метали се следниве: Cd = кадмиум, Hg = жива, Pb = олово. Затоа, вратете ги искористените батерии/ акумулатори на комунално собирачко место.

## ● Гаранција

Производот е изработен според строги насоки за квалитет и е внимателно проверен пред испорака. Во случај на материјални или производствени недостатоци, имате законски права кон продавачот на производот. Вашите законски права не се ограничени на никаков начин со нашата гаранција наведена подолу.

Гаранцијата за овој производ изнесува 3 години од датумот на купување. Гарантниот рок започнува од датумот на купување. Чувајте ја оригиналната

сметка за купување на безбедно место, бидејќи овој документ е потребен како доказ за купувањето.

Сите оштетувања или недостатоци кои постоеле уште при купувањето мора веднаш да се пријават по вадењето на производот од амбалажата.

Доколку производот во рок од 3 години од датумот на купување покаже материјален или производствен недостаток, ние – по наш избор – ќе го поправиме или замениме бесплатно за Вас. Гарантниот рок не се продолжува со прифатено гарантно барање. Ова важи и за заменетите и поправените делови.

Оваа гаранција престанува да важи ако производот е оштетен или неправилно користен или одржуван.

Гаранцијата ги покрива материјалните и производствените недостатоци.

Оваа гаранција не се однесува на делови од производот кои се предмет на нормално трошење и затоа се сметаат за потрошни делови (на пр. батерии, црева, кертриџи), ниту на оштетувања на кривки делови, како што се прекинувачи или делови од стакло.

## ● Постапка во случај на гаранција

За да се обезбеди брза обработка на Вашето барање, следете ги следните упатства:

За сите барања подгответе ја сметката и бројот на артиклот (на пр. IAN 509539\_2507) како доказ за купување.

Бројот на артиклот можете да го најдете на ознаката на производот, како гравура на производот, на насловната страница на Вашето

упатство (долу лево) или на налепницата на задниот или долниот дел од производот.

Доколку се појават функционални дефекти или други недостатоци, најпрво контактирајте ја наведената сервисна служба по телефон или по е-пошта.

Производот што е евидентиран како неисправен можете да го испратите, без поштарина, на сервисната адреса што ви е соопштена, при што треба да го приложите фискалната сметка и да наведете во што се состои недостатокот и кога се појавил.



На parkside-diy.com можете да ги видите и преземете ова и многу други упатства. Со овој QR-код ќе бидете директно пренасочени на parkside-diy.com. Изберете ја Вашата земја и пребарувајте ги упатствата за употреба преку полето за пребарување. Со внесување на бројот на артиклот (IAN) 509539\_2507 ќе дојдете до упатството за употреба за Вашиот производ.

## ● Сервис

 Северна Македонија  
Тел.: 080097198  
Контакт-формулар на  
[parkside-diy.com](http://parkside-diy.com)  
**IAN 509539\_2507**

# ● EU deklaracija za soobraznost

EN

## EU DECLARATION OF CONFORMITY (No 509539\_2507)

IAN: 509539\_2507  
Product identification: "PARKSIDE" Cordless Screwdriver  
Model Number: HG10759

The object of the declaration described above is in conformity with the relevant Union harmonisation legislation:

Directive 2006/42/EC
Directive 2014/30/EU
Directive 2011/65/EU and all related amendments

References to the relevant harmonised standards used or references to the other technical specifications in relation to which conformity is declared:

N° / Parts
Directive 2006/42/EC
EN 62841-1:2015/A11:2022
EN 62841-2-2:2014/AC:2015
EN ISO 12100:2010
Directive 2014/30/EU
EN IEC 55014-1:2021
EN IEC 55014-2:2021
EN IEC 61000-3-2:2019/A2:2024
EN 61000-3-3:2013/A2:2021

The object of the declaration described above is in conformity with Directive 2011/65/EU of the European Parliament and of the Council of 8 June 2011 on the restriction of the use of certain hazardous substances in electrical and electronic equipment:

N° / Parts
EN IEC 63000:2018



**Keeper of the technical documentation:** OWIM GmbH & Co.KG

Signed for and on behalf of:

**OWIM GmbH & Co. KG, Stiftsbergstraße 1, 74167 Neckarsulm, Germany**

This declaration of conformity is issued under the sole responsibility of the manufacturer.

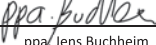
Translation of the original declaration of conformity

















Neckarsulm	12/11/2025		
Place	Date	ppa. Jens Buchheim Authorised Signatory	ppa. Dr. Thorsten Maier Authorised Signatory



<b>Paralajmërimet dhe simbolet e përdorura</b> .....	Faqja 152
<b>Hyrje</b> .....	Faqja 153
Përdorimi i synuar .....	Faqja 153
Fushëveprimi i dorëzimit .....	Faqja 153
Përshkrimi i pjesëve .....	Faqja 153
Të dhëna teknike .....	Faqja 154
<b>Udhëzime sigurie</b> .....	Faqja 155
Udhëzime të përgjithshme sigurie për pajisjet elektrike .....	Faqja 155
Udhëzime sigurie për kaçavidë .....	Faqja 158
Udhëzime sigurie për aksesorët .....	Faqja 159
Ulja e dridhjeve dhe zhurmës .....	Faqja 159
Sjellja në rast urgjence .....	Faqja 159
Udhëzime sigurie për karikuesit .....	Faqja 160
Rreziqet e mbetura .....	Faqja 160
<b>Funksionimi</b> .....	Faqja 161
Informacion në lidhje me baterinë .....	Faqja 161
Ndryshoni drejtimin e rrotullimit .....	Faqja 162
Dritë pune LED .....	Faqja 162
Ndërrimi i majave .....	Faqja 162
Ndërrimi/përdorimi i aksesoreve .....	Faqja 162
Ndezja/fikja .....	Faqja 163
<b>Zgjidhja e problemeve</b> .....	Faqja 163
<b>Pastrimi dhe mirëmbajtja</b> .....	Faqja 164
Mirëmbajtje .....	Faqja 164
Ruajtja .....	Faqja 165
Transporti .....	Faqja 165
<b>Asgjësimi</b> .....	Faqja 165
<b>Garancia</b> .....	Faqja 165
Procedura në rast garancie .....	Faqja 166
<b>Shërbimi</b> .....	Faqja 166
<b>Deklarata e konformitetit e BE-së</b> .....	Faqja 167

## Paralajmërimet dhe simbolet e përdorura

Paralajmërimet e mëposhtme përdoren në udhëzimet e përdorimit dhe në paketim:

	<p><b>RREZIK!</b> Ky simbol me fjalën sinjalizuese “Rrezik” tregon një rrezik me një shkallë të lartë rreziku i cili, nëse nuk shmanget, do të rezultojë në lëndime serioze ose vdekje.</p>	 	<p>Ky simbol do të thotë që udhëzimet e përdorimit duhet të respektohen gjatë përdorimit të produktit.</p>
	<p><b>PARALAJMËRIM!</b> Ky simbol me fjalën sinjalizuese “Paralajmërim” tregon një rrezik me një shkallë mesatare rreziku i cili, nëse nuk shmanget, mund të rezultojë në lëndime serioze ose vdekje.</p>	 	<p>Rrezik – rrezik goditjeje elektrike!</p> <p>Mbrojeni baterinë nga nxehtësia dhe rrezet e drejtpërdrejta të diellit.</p>
	<p><b>KUJDES!</b> Ky simbol me fjalën sinjalizuese “Kujdes” tregon një rrezik me një shkallë të ulët rreziku i cili, nëse nuk shmanget, mund të rezultojë në lëndime të lehta ose të moderuara.</p>	 	<p>Mbrojeni baterinë nga zjarri.</p> <p>Mbrojeni baterinë nga uji dhe lagështira.</p>
	<p><b>VINI RE!</b> Ky simbol me fjalën sinjalizuese “Vini re” tregon rrezikun e mundshëm të dëmtimeve materiale.</p>	<p><b>min<sup>-1</sup></b></p>	<p>Rrotullime për minutë</p>
	<p>Rrymë/tension alternativ</p>		<p>Rrymë/tension i vazhdueshëm</p>
	<p>Simboli për një produkt të klasës II të mbrojtjes</p>		<p>Përdoreni produktin vetëm në ambiente të brendshme dhe të thata.</p>
<p><b>Li-Ion</b></p>	<p>Bateri litium-jon</p>	<p><b>no</b></p>	<p>Shpejtësia e punës në gjendje boshe</p>
	<p>Shenja CE konfirmon konformitetin me direktivat e BE-së që zbatohen për produktin.</p>	 	<p>Udhëzime sigurie Udhëzime përdorimi</p>

## **4 V SET KAÇAVIDASH ME BATERI ME AKSESORË PËR SKARË**

### ● **Hyrje**

Ju urojmë për blerjen e produktit tuaj të ri. Keni zgjedhur një produkt me cilësi të lartë. Manuali i përdorimit është pjesë e këtij produkti. Ai përmban udhëzime të rëndësishme për sigurinë, përdorimin dhe asgjësimin. Njihuni mirë me të gjitha udhëzimet e përdorimit dhe të sigurisë para përdorimit të produktit. Përdorni produktin vetëm siç është përshkruar dhe vetëm për përdorimet e përcaktuara. Dorëzoni të gjitha dokumentet bashkë me produktin, nëse ia kaloni një pale të tretë.

### ● **Përdorimi i synuar**

- Ky produkt është projektuar për shtrëngimin dhe lirimin e vidave dhe tapave. Aksesori i hapëses së shisheve është projektuar për heqjen e kapakëve metalikë nga shishet.
- Paketa përfshin 3 aksesorë:

Aksesor	Qëllimi
Mulliri i kripës/piperit <b>14</b> (x2)	Bluani kripë/piper
Hapëse tapash <b>15</b>	Tërhiqni tapat nga shishet

- Përdorini gjithmonë veglat shtesë (aksesorët dhe majat) siç janë të projektuara! Kur blini dhe përdorni veglat shtesë, ju lutemi të keni parasysh kërkesat teknike të produktit (shihni “Të dhëna teknike”).
- Drita e punës LED **11** e këtij produkti është projektuar për të ndriçuar zonën e drejtpërdrejtë të punës.
- Çdo përdorim ose modifikim tjetër i produktit konsiderohet i papërshtatshëm dhe mund të rezultojë në rrezik të tilla si rrezik

për jetën, lëndime dhe dëmtime. Prodhuesi nuk merr përsipër asnjë përgjegjësi për dëmet që vijnë nga përdorimi i papërshtatshëm. Produkti nuk është projektuar për përdorim komercial ose aplikime të ngjashme.

### ● **Fushëveprimi i dorëzimit**

#### **▲ PARALAJMËRIM!**

- ▶ Produkti dhe materialet e paketimit nuk janë lodra për fëmijë! Fëmijët nuk duhet të luajnë me qeset plastike, fletët metalike dhe pjesët e vogla! Ekziston rreziku i gëlltitjes-dhe mbytjes!

- 1 Kaçavidë me bateri
- 1 Mbulesa e përparme
- 1 Hapëse tapash
- 2 Mulliri i kripës/piperit
- 1 Hapëse shisheve
- 1 Kabllo USB
- 14 Maja kaçavidash × 25 mm
- 1 Zgjatim për majë (60 mm)
- 1 Udhëzime përdorimi

#### **14 maja kaçavidash × 25 mm**

4 Maja me çarje:	SL3	SL4	SL5	SL6
3 Maja Pozidriv:	PZ0	PZ1	PZ2	

4 Maja Phillips:	PH0	PH1	PH2	PH3
3 Maja gjashtëkëndore:	H3	H4	H5	

### ● **Përshkrimi i pjesëve**

Përpara se të lexoni, shpalosni faqen e palosshme me vizatimet. Njihuni me të gjitha funksionet e produktit.

- 1** Treguesi i drejtimit të rrotullimit ▲ (shtrëngoni vidat)/LED i statusit të karikimit të baterisë (ngjyra jeshile)
- 2** LED i statusit të karikimit të baterisë (ngjyrë e verdhë)

- 3 Treguesi i drejtimit të rrotullimit ▼ (lironi vidat)/LED i statusit të karikimit të baterisë (ngjyrë e kuqe)
- 4 Ndërruesi i drejtimit të rrotullimit
- 5 Portë USB lloji C
- 6 Karikues \*
- 7 Portë USB (tipi A)
- 8 Kablo USB
- 9 Maja kaçavidash
- 10 Çelës ndezje/fikje
- 11 Dritë pune LED
- 12 Mbulesa e përparme
- 13 Mbajtësi i majave
- 14 Mulliri i kripës/piperit (x2)
- 15 Hapëse tapash
- 16 Hapëse shishesh
- 17 Spirale e hapëses

(Fig. H)

- 18 Kapak (për mullirin e kripës/piperit)

(Fig. I)

- 19 Butoni i rregullimit

## ● Të dhëna teknike

Kaçavidë me bateri	
Modeli:	HG10759
Tensioni i vlerësuar:	4 V $\equiv$ (tension i vazhdueshëm)
Bateria (e integruar):	Li-jon
Numri i qelizave:	1
Kapaciteti:	1,5 Ah
Shpejtësia e punës në gjendje boshe:	$n_0 = 200 \text{ min}^{-1}$
Çift rrotullues (lidhje me vidë të fortë/të butë sipas ISO 5393):	Maks. 10 N m
Mbajtja e majave:	6,35 mm (1/4")

## Përdorni vetëm karikuesin e mëposhtëm për të karikuar pajisjen pa tel \*:

Informacion	Vlera
Emri ose marka tregtare e prodhuesit, numri i regjistrimit tregtar dhe adresa:	OWIM GmbH & Co. KG HRA 721742 Stiftsbergstraße 1, 74167 Neckarsulm, GJERMANI
ID e modelit:	HG06825 (prizë elektrike VDE) HG06825-BS (prizë elektrike BS)

Informacion	Vlera	Njësia
Tensioni i hyrjes:	100–240	V~
Frekuenca e hyrjes së rrymës alternative:	50/60	Hz
Tensioni i daljes:	5,0	V $\equiv$
Rryma e daljes:	1,7	A
Fuqia dalëse:	8,5	W
Efikasiteti mesatar i funksionimit:	78,2	%
Konsumi i energjisë pa ngarkesë:	< 0,1	W
Rryma hyrëse:	0,3	A
Klasa e mbrojtjes:	II/□ (izolim i dyfishtë)	
Tipi i lidhjes:	USB (tipi A)	–
Koha e karikimit:	rreth 60	min

Temperatura e rekomanduar e ambientit	
Gjatë karikimit:	+4 °C deri +40 °C
Gjatë funksionimit:	0 °C deri +40 °C
Gjatë ruajtjes:	0 °C deri +50 °C

\* Një karikues nuk është i përfshirë në dorëzim. Karikuesi i përshtatshëm: HG06825/HG06825-BS

<b>Vlerat e emetimit të zhurmës</b>	
Vlerat e matura u përcaktuan në përputhje me EN 62841. Niveli i vlerësuar i zhurmës me A i pajisjes elektrike është zakonisht:	
Niveli i presionit të zërit:	$L_{pA} = 63,37 \text{ dB}$
Niveli i fuqisë së zërit:	$L_{WA} = 71,37 \text{ dB}$
Pasiguria K:	$K_{pA/WA} = 3 \text{ dB}$

<b>Vlerat e emetimit të dridhjeve</b>	
Vlerat totale të dridhjeve (shuma vektoriale e tre drejtimeve), të përcaktuara sipas EN 62841:	
<b>Vida</b>	
Vlera e emetimit të dridhjeve $a_h$ :	$< 2,5 \text{ m/s}^2 (0,215 \text{ m/s}^2)$
Pasiguria K:	$1,5 \text{ m/s}^2$

### **PARALAJMËRIM!**

- ▶ Emetimet e dridhjeve dhe zhurmës gjatë përdorimit real të pajisjes elektrike mund të ndryshojnë nga vlerat e specifikuara, varësisht nga mënyra se si pajisja elektrike përdoret, në veçanti nga lloji i pjesës së punës që përpunohet. Mundohuni ta mbani ekspozimin ndaj dridhjeve dhe zhurmës sa më të ulët të jetë e mundur. Disa shembuj të masave për të zvogëluar ekspozimin ndaj dridhjeve përfshijnë veshjen e dorezave gjatë përdorimit të pajisjes dhe kufizimin e orarit të punës. Të gjitha pjesët e ciklit të funksionimit duhet të merren në konsideratë (p.sh., kohët kur pajisja elektrike është e fikur dhe kohët kur ajo është e ndezur, por punon pa ngarkesë).

### **SHËNIM**

- ▶ Vlera e specifikuar e dridhjeve totale dhe vlera e specifikuar e emetimit të zhurmës janë matur sipas një metode standarde testimi dhe mund të përdoren për të krahasuar një pajisje elektrike me një tjetër.
- ▶ Vlera totale e specifikuar e dridhjeve dhe vlera e specifikuar e emetimit të zhurmës mund të përdoren gjithashtu për një vlerësim paraprak të ngarkesës.



### **Udhëzime sigurie**

- Udhëzime të përgjithshme sigurie për pajisjet elektrike

### **PARALAJMËRIM!**

- ▶ **Lexoni të gjitha paralajmërimet e sigurisë, udhëzimet, ilustrimet dhe të dhënat teknike të dhëna me këtë pajisje elektrike.** Mosndjekja e udhëzimeve të mëposhtme mund të rezultojë në goditje elektrike, zjarr dhe/ose lëndime serioze.

### **Ruani të gjitha informacionet dhe udhëzimet e sigurisë për referencë në të ardhmen.**

Termi “pajisje elektrike” e përdorur në udhëzimet e sigurisë i referohet pajisjeve elektrike që punojnë me rrjetin elektrik (me kablo elektrike) dhe pajisjeve elektrike që punojnë me bateri (pa kablo elektrike).

### **Siguria në vendin e punës**

- Mbajeni hapësirën tuaj të punës të pastër dhe të ndriçuar mirë.** Rrëmuja ose hapësirat e pa ndriçuara të punës mund të çojnë në aksidente.

- b) **Mos e përdorni pajisjen elektrike në atmosfera potencialisht shpërthyesë ku ka lëngje, gazra ose pluhur të ndezshëm.** Pajisjet elektrike prodhojnë shkëndija që mund të ndezin pluhurin ose avujt.
- c) **Mbajini larg fëmijët dhe personat e tjerë gjatë përdorimit të pajisjes elektrike.** Nëse shpërqendroheni, mund të humbisni kontrollin e pajisjes.
- f) **Nëse përdorimi i pajisjes elektrike në një mjedis me lagështirë është i pashmangshëm, përdorni një pajisje për mbrojtjen e rrymës së mbetur.** Përdorimi i një pajisjeje për mbrojtjen nga rryma e mbetur zvogëlon rrezikun e goditjes elektrike.

### Siguria e personave

### Siguria elektrike

- a) **Spina e pajisjes elektrike duhet të futet në prizë. Spina nuk duhet të modifikohet në asnjë mënyrë. Mos përdorni spina adaptuese me pajisje elektrike të tokëzuara.** Spinat dhe prizat e pamodifikuara zvogëlojnë rrezikun e goditjes elektrike.
- b) **Shmangni kontaktin fizik me sipërfaqet e tokëzuara siç janë tubat, ngrohësit, sobat dhe frigoriferët.** Ekziston një rrezik më i lartë i goditjes elektrike nëse trupi juaj është i tokëzuar.
- c) **Mbajini pajisjet elektrike larg shiut ose lagështirës.** Hyrja e ujit në një pajisje elektrike rrit rrezikun e goditjes elektrike.
- d) **Mos e keqpërdorni kabllon për ta transportuar, varur ose tërhequr pajisjen elektrike nga priza. Mbajeni kabllon larg nxehtësisë, vajit, skajeve të mprehta ose pjesëve lëvizëse.** Kabllot e dëmtuara ose të ngatëruara rrisin rrezikun e goditjes elektrike.
- e) **Kur punoni jashtë me një pajisje elektrike, përdorni vetëm kablo zgjatuese që janë të përshtatshme për përdorim në natyrë.** Përdorimi i një kabloje zgjatuese për përdorim të jashtëm zvogëlon rrezikun e goditjes elektrike.
- a) **Jini vigjilentë, kushtojini vëmendje asaj që po bëni dhe përdorni logjikën e shëndoshë gjatë përdorimit të një pajisje elektrike.** Mos përdorni asnjë pajisje elektrike kur jeni të lodhur ose nën ndikimin e drogës, alkoolit ose ilaçeve. Një moment i pavëmendjes gjatë përdorimit të pajisjes elektrike mund të rezultojë në lëndime serioze.
- b) **Vishni pajisje mbrojtëse personale dhe gjithmonë mbani syze sigurie.** Mbajtja e pajisjeve mbrojtëse personale, siç është maska kundër pluhurit, këpucët mbrojtëse kundër rrëshqitjes, një helmë mbrojtëse ose mbrojtëse për dëgjimin, në varësi të llojit dhe përdorimit të pajisjes elektrike, zvogëlon rrezikun e lëndimit.
- c) **Shmangni funksionimin e paqëllimtë. Sigurohuni që pajisja elektrike të jetë e fikur përpara se ta lidhni me furnizimin me energji elektrike dhe/ose baterinë, përpara se ta merrni në dorë ose ta transportoni.** Mbajtja e pajisjes elektrike me gishtin mbi çelës ose lidhja e tij me furnizimin me energji ndërsa është i ndezur mund të shkaktojë aksidente.
- d) **Hiqni çdo vegël rregullimi ose çelës përpara se ta ndizni pajisjen elektrike.** Një vegël apo çelës i lënë në një pjesë rrotulluese të pajisjes elektrike mund të shkaktojë lëndime.

- e) **Shmangni qëndrimin e parregullt të trupit. Sigurohuni që të keni një qëndrim të sigurt dhe të ruani ekuilibrin tuaj në çdo kohë.** Kjo ju lejon ta kontrolloni më mirë pajisjen elektrike në situata të papritura.
- f) **Vishni rroba të përshtatshme. Mos vishni rroba të gjera ose bizhuteri. Mbajini flokët dhe rrobat larg pjesëve lëvizëse.** Rrobat e gjera, bizhuteritë ose flokët e gjatë mund të ngecin në pjesët lëvizëse.
- g) **Nëse mund të instalohen pajisje për nxjerrjen dhe mbledhjen e pluhurit, ato duhet të lidhen dhe të përdoren siç duhet.** Përdorimi i një sistemi për nxjerrjen e pluhurit mund të zvogëlojë rreziqet nga pluhuri.
- h) **Mos u mashtroni nga një ndjenjë e rreme sigurie dhe mos i injoroni rregullat e sigurisë për pajisjet elektrike, edhe nëse e njihni mirë pajisjen elektrike pas përdorimit të shpeshtë.** Veprimet e pakujdesshme mund të çojnë në lëndime serioze brenda një fraksioni të sekondës.

#### **Përdorimi dhe trajtimi i pajisjes elektrike**

- a) **Mos e mbingarkoni pajisjen elektrike. Përdorni pajisjen elektrike të projektuar për punën tuaj.** Me pajisjen e duhur elektrike, mund të punoni më mirë dhe më të sigurt brenda diapazonit të specifikuar të fuqisë.
- b) **Mos përdorni një pajisje elektrike me një çelës të dëmtuar.** Një pajisje elektrike që nuk mund të ndizet- ose fiket më është e rrezikshme dhe duhet të riparohet.
- c) **Shkëputeni pajisjen nga priza dhe/ose hiqni baterinë e lëvizshme përpara se të bëni ndonjë rregullim, të ndryshoni**

#### **aksesorët ose ta ruani pajisjen.**

Kjo masë paraprake parandalon ndezjen aksidentale të pajisjes elektrike.

- d) **Mbajini pajisjet elektrike që nuk përdoren larg fëmijëve. Mos lejoni që personat të cilët nuk e njohin pajisjen ose që nuk i kanë lexuar këto udhëzime ta përdorin atë.** Pajisjet elektrike janë të rrezikshme kur përdoren nga njerëz pa përvojë.
- e) **Mirëmbajini me kujdes veglat dhe aksesorët elektrikë. Kontrolloni që pjesët lëvizëse të funksionojnë siç duhet dhe të mos bllokohen, si dhe që asnjë nga pjesët të mos jetë e thyer ose e dëmtuar në një mënyrë që mund të dëmtojë funksionin e pajisjes elektrike. Riparoni pjesët e dëmtuara përpara se të përdorni pajisjen elektrike.** Shumë aksidente shkaktohen nga pajisje elektrike të mirëmbajtura dobët.
- f) **Mbajini veglat prerëse të mprehta dhe të pastra.** Veglat prerëse të mirëmbajtura me kujdes me tehe të mprehta kanë më pak gjasa të bllokohen dhe janë më të lehta për t'u drejtuar.
- g) **Përdorni pajisjen elektrike, veglat shtesë etj., në përputhje me këto udhëzime.** Merrni parasysh kushtet e punës dhe punën që do të kryhet. Përdorimi i pajisjeve elektrike për qëllime të tjera nga ato të synuara mund të rezultojë në situata të rrezikshme.
- h) **Mbajini dorezat dhe sipërfaqet e kapjes të thata, të pastra dhe pa vaj e yndyrë.** Dorezat dhe sipërfaqet e rrëshqitshme të kapjes nuk lejojnë funksionimin dhe kontrollin e sigurt të pajisjes elektrike në situata të paparashikuara.

## Përdorimi dhe trajtimi i pajisjes me bateri

- a) **Karikoni bateritë vetëm me karikuesit e rekomanduar nga prodhuesi.** Një karikues i projektuar për një lloj të caktuar baterie mund të paraqesë rrezik zjarri nëse përdoret me lloje të tjera baterish.
- b) **Përdorni vetëm bateritë e projektuara për këtë qëllim në pajisjet elektrike.** Përdorimi i baterive të tjera mund të shkaktojë lëndime dhe zjarr.
- c) **Kur nuk është në përdorim, mbajeni baterinë larg kapëseve të letrës, monedhave, çelësve, gozhdëve, vidave ose objekteve të tjera të vogla metalike që mund të shkaktojnë qark të shkurtër.** Një qark i shkurtër midis kontakteve të baterisë mund të shkaktojë djegie ose zjarr.
- d) **Gjatë përdorimit të gabuar, mund të dalë lëng nga bateria. Shmangeni kontaktin me të. Në rast kontakti pa dashje, shpëlahuni me ujë. Nëse lëngu ju bie në sy, kërkoni ndihmë shtesë mjekësore.** Lëngu i baterisë që rrjedh mund të shkaktojë acarim të lëkurës ose djegie.
- e) **Mos përdorni bateri të dëmtuara ose të modifikuara.** Bateritë e dëmtuara ose të modifikuara mund të reagojnë në mënyrë të paparashikuar dhe të shkaktojë rrezik zjarri, shpërthimi ose lëndimi.
- f) **Mos e ekspozoni baterinë ndaj zjarrit ose temperaturave të larta.** Zjarri ose temperaturat mbi 130 °C mund të shkaktojnë shpërthim.
- g) **Ndiqni të gjitha udhëzimet e karikimit dhe mos e karikoni kurrë baterinë ose pajisjen me bateri jashtë diapazonit të**

temperaturës së specifikuar në udhëzimet e përdorimit. Karikimi i gabuar ose jashtë intervalit të lejuar të temperaturave mund ta prishë baterinë dhe të rrisë rrezikun e zjarrit.



### KUJDES! RREZIK SHPËRTHIMI!

**Mos i karikoni kurrë bateritë e pakarikushme.**



Mbrojeni baterinë nga nxehtësia, duke përfshirë ekspozimin e zgjatur ndaj rrezeve të diellit, zjarrit, ujit dhe lagështisë.



Ekziston rreziku i shpërthimit.

## Shërbimi

- a) **Riparoni pajisjen tuaj elektrike vetëm nga personel i kualifikuar dhe vetëm me pjesë këmbimi origjinale.** Kjo siguron ruajtjen e sigurisë së pajisjes elektrike.
- b) **Mos i mirëmbani kurrë bateritë e dëmtuara.** E gjithë mirëmbajtja e baterisë duhet të kryhet vetëm nga prodhuesi ose nga qendrat e autorizuara të shërbimit.

## ● Udhëzime sigurie për kaçavidë

- a) **Mbajeni pajisjen vetëm nga sipërfaqet e izoluar të kapjes kur kryeni një veprim ku vida mund të bjerë në kontakt me instalimet të fshehura elektrike.** Kontakti i vidës me një tel nën tension mund ti vërë nën tension edhe pjesët metalike të pajisjes dhe të çojë në goditje elektrike.
- b) **Siguroni pjesën e punës.** Një pjesë pune e mbajtur me pajisje shtrënguese ose me një shtrëngues

me vidë mbahet më fort sesa me dorën tuaj.

- c) **Mbajeni fort pajisjen elektrike.** Kur lironi dhe zhvidhosni vidat, mund të ndodhin kundërveprime të forta brenda një kohe të shkurtër.
- d) **Fikeni menjëherë produktin nëse pajisja bllokohet gjatë përdorimit.** Jini të përgatitur për kundërveprime të forta, pasi këto mund të shkaktojnë goditje.
- e) **Vendoseni gjithmonë çelësin e drejtimit të rrotullimit në pozicionin e mesëm (të bllokuar) kur punoni, transportoni ose ruani pajisjen.** Kjo parandalon ndezjen aksidentale të pajisjes elektrike.

## ● Udhëzime sigurie për aksesorët

- a) **Hapëse tapash:** Mbajeni hapësen e tapave dhe shishen e verës fort gjatë përdorimit. Vendoseni shishen e verës në një sipërfaqe të sheshtë.
- b) **Mulliri i kripës/piperit:** Mos e mbushni së tepërmi mullirin e kripës/piperit. Përndryshe, mulliri i kripës/piperit nuk do të jetë në gjendje ta bluajë kripën ose piperin. Nëse mulliri i kripës/piperit po punon ngadalë, hiqni pak nga kripa ose piperi.
- c) **Mulliri i kripës/piperit:** Mbusheni mullirin e kripës/piperit vetëm me një lloj kripe me kokrriza mesatare deri në të trasha ose me kokrra piperi të plota.

## ● Ulja e dridhjeve dhe zhurmës

Kufizoni kohën e përdorimit, përdorni mënyra operimi me dridhje të ulët dhe zhurmë të ulët dhe vishni pajisje mbrojtëse personale për të zvogëluar efektet e dridhjeve dhe zhurmës.

Masat e mëposhtme ndihmojnë në uljen e rreziqeve që lidhen me dridhjet dhe zhurmën:

- Përdorni produktin vetëm për qëllimin e tij të synuar dhe siç përshkruhet në këto udhëzime.
- Sigurohuni që produkti të jetë në gjendje të patëmetë dhe i mirëmbajtur mirë.
- Përdorni aksesorë e duhur për këtë produkt dhe sigurohuni që ato të jenë në gjendje të patëmetë.
- Mbajeni produktin fort nga dorezat/sipërfaqet e kapjes.
- Mirëmbajeni produktin sipas udhëzimeve dhe sigurohuni që të ketë lubrifikim të mjaftueshëm (nëse është i aplikueshëm).
- Planifikoni rrjedhën tuaj të punës në mënyrë që përdorimi i produkteve me nivele të larta dridhesh të shpërndahet gjatë një periudhe më të gjatë kohore.

## ● Sjellja në rast urgjence

Ju lutemi të njiheni me përdorimin e këtij produkti duke lexuar këto udhëzime përdorimi. Mësoni përmendësh udhëzimet e sigurisë dhe ndiqini ato në mënyrë rigorozë. Kjo ndihmon për të shmangur rreziqet.

- Jini gjithmonë vigjilentë kur përdorni këtë produkt në mënyrë që të dalloni rreziqet herët dhe të ndërmerri veprime. Ndërhyrja e shpejtë mund të parandalojë lëndime serioze dhe dëmtime materiale.
- Nëse produkti nuk funksionon, fikeni menjëherë dhe shkëputeni nga rrjeti. Kontrolloni nga një teknik i kualifikuar dhe riparoheni nëse është e nevojshme përpara se ta vini përsëri në punë.

## ● Udhëzime sigurie për karikuesit

- Kjo pajisje mund të përdoret nga fëmijët e moshës 8 vjeç e sipër, si dhe nga persona me aftësi të kufizuara fizike, shqisore ose mendore, ose që u mungojnë përvoja dhe njohuria, nëse mbikëqyren ose nëse janë udhëzuar në lidhje me përdorimin e sigurt të produktit dhe i kuptojnë rreziqet që vijnë si pasojë.

Fëmijët nuk u lejohe të luajnë me pajisjen.

Pastrimi dhe mirëmbajtja që i takojnë përdoruesit nuk duhet të bëhen nga fëmijët e pambikëqyrrur.

- Mos i karikoni bateritë e pakarikushme. Shkelja e këtij shënimi do të rezultojë në rrezik.
- Mbroni pjesët elektrike nga lagështia. Mos e zhytni kurrë në ujë ose lëngje të tjera, për të shmangur goditjen elektrike. Mos e mbani kurrë pajisjen poshtë ujit të

rrjedhshëm. Ndiqni udhëzimet për pastrim, mirëmbajtje dhe riparim.

- 🏠 Pajisja është e përshtatshme vetëm për përdorim të brendshëm.

## ● Rreziqet e mbetura

### SHËNIM

- ▶ Ky produkt gjeneron një fushë elektromagnetike gjatë funksionimit! Kjo fushë, në rrethana të caktuara, mund të ndikojë në implantet mjekësore aktive ose pasive! Për të zvogëluar rrezikun e lëndimeve serioze ose fatale, ne rekomandojmë që personat me implante mjekësore të konsultohen me mjekun e tyre dhe prodhuesin e implantit mjekësor përpara se ta përdorin produktin!

Edhe nëse e përdorni këtë produkt siç duhet, mbetet një rrezik potencial për lëndime personale dhe dëmtime materiale. Rreziqet e mëposhtme mund të lindin për shkak të projektimit dhe ndërtimit të këtij produkti, ndër të tjera:

- Dëmtime shëndetësore që vijnë nga emetimet e dridhjeve nëse produkti përdoret për një periudhë të gjatë kohore dhe nuk operohet dhe mirëmbahet siç duhet.
- Lëndime personale dhe dëmtime prone të shkaktuara nga veglat prerëse me defekt ose goditja e papritur e një objekti të fshehur gjatë përdorimit.
- Rrezik lëndimi dhe dëmtimit materiale të shkaktuar nga objektet fluturuese.

## ● **Funksionimi**

### ● **Informacion në lidhje me baterinë**

- Bateria e integruar është pjesërisht e ngarkuar në momentin e dorëzimit. Bateritë Li-jon mund të karikohen në çdo kohë pa ndikuar në jetëgjatësinë e tyre. Ndërprerja e procesit të karikimit nuk e dëmton baterinë.
- Ky produkt ka një bateri të integruar e cila nuk mund të zëvendësohet nga përdoruesi. Për të shmangur çdo rrezik, bateria mund të hiqet ose zëvendësohet vetëm nga prodhuesi, shërbimi ndaj klientit ose një person i kualifikuar në mënyrë të ngjashme. Kur hidhni produktin, ju lutemi mbani mend se ai përmban një bateri.
- Nëse LED-i i kuq i statusit të karikimit të baterisë [3] pulson gjatë përdorimit, niveli i baterisë është më pak se 10 % e kapacitetit të saj. Bateria duhet të karikohet.
- Mos e karikoni kurrë produktin në temperatura ambiente nën +4 °C ose mbi +40 °C. Kushtet e ruajtjes duhet të jenë të freskëta dhe të thata, dhe temperatura e ambientit duhet të jetë midis 0 °C dhe +50 °C.

### **Filloni karikimin**

(Fig. B)

#### **SHËNIM**

- ▶ Drita LED e punës [11] mund të përdoret gjatë karikimit. Është normale që doreza të ngrohët pak gjatë karikimit.
- ▶ LED-i i statusit të karikimit të baterisë ndizet për afërsisht 10 sekonda pasi të lëshoni çelësin e ndezjes/fikjes [10].
- ▶ Këto janë vlera të përafërta për statusin e karikimit dhe statusin e baterisë.

1. Lidhni kabllon USB [8] me portën USB (tipi A) [7] të karikuesit [6].
2. Lidhni anën tjetër të kabllon USB [8] me portën USB lloji C [5].
3. Lidhni karikuesin [6] me një prizë elektrike.
4. LED-et e statusit të karikimit të baterisë [1], [2] dhe [3] tregojnë statusin e karikimit:

<b>LED-et e statusit të karikimit të baterisë gjatë karikimit</b>			<b>Statusi i karikimit</b>
E kuqe [3]	E verdhë [2]	E gjelbër [1]	
Pulson	Fikur	Fikur	< 30 %
Ndriçon	Pulson	Fikur	30–60 %
Ndriçon	Ndriçon	Pulson	60–90 %
Ndriçon	Ndriçon	Ndriçon	> 90 %

<b>LED i statusit të karikimit të baterisë gjatë funksionimit</b>			<b>Statusi i baterisë</b>
E kuqe [3]	E verdhë [2]	E gjelbër [1]	
Pulson	Fikur	Fikur	< 10 %
Ndriçon	Fikur	Fikur	10–30 %
Ndriçon	Ndriçon	Fikur	30–70 %
Ndriçon	Ndriçon	Ndriçon	> 70 %

### **Ndaloni karikimin**

1. Shkëputni kabllon USB [8] nga produkti.
2. Shkëputeni karikuesin [6] nga priza e energjisë.

## ● Ndryshoni drejtimin e rrotullimit

- Shtypni ndërruesin e drejtimit të rrotullimit [4] për të vendosur drejtimin e rrotullimit (fig. C):

Çelësi i shtypur nga	Drejtimi	Treguesi i drejtimit
Djathtas (b)	Shtrengoni vidat	▲ [1]
Majtas (a)	Lironi vidat	▼ [3]

## ● Dritë pune LED

- Drita LED e punës [11] fiket pas afërsisht 10 sekondash pasi të lirohet çelësi i ndezjes/fikjes [10].
  - Drita e punës LED [11] mund të ndizet veçmas për të ndriçuar zonën e drejtpërdrejtë të punës.
1. Vendosni ndërruesin e drejtimit të rrotullimit [4] në pozicionin e mesëm në mënyrë që të dalë në të njëjtën distancë nga të dyja anët.
  2. Shtypni çelësin e ndezjes/fikjes [10].

## ● Ndërrimi i majave

### SHËNIM

► Majat etiketohen sipas dimensioneve dhe formës së tyre. Nëse nuk jeni i sigurt, provoni majën në fjalë për të kontrolluar nëse futet në kokën e vidës pa asnjë hapësirë të lirë.

- Tërhiqni majën e kaçavidës [9]. Vendosni një tip tjetër maje në mbajtësen e majës [13] (fig. D).
- Nëse është e nevojshme, montoni mbulesën e përparme [12] mbi mbajtësen e majës [13].

## ● Ndërrimi/përdorimi i aksesorëve

- Mund ta përdorni produktin me maja kaçavidash [9] (shihni “Ndërrimi i majave”).
- Përfshirë në dorëzim:
  - Mulliri i kripës/piperit [14] (x2)
  - Hapëse tapash [15]
- Për më tepër, mund ta përdorni produktin me aksesorë të ndryshëm. Për ta bërë këtë, duhet të hiqni mbulesën e përparme [12]. Futni dorën në njërën nga dy zgavrat në kapak për të hequr mbulesën e përparme (fig. E).

## Përdorni hapësen e tapave

(Fig. F)

### SHËNIM

► Punoni me shpejtësi të ulët. Tapa mund të dëmtohet kur ka shpejtësi të lartë.

1. Vendoseni hapësen e tapave [15] në mënyrë që maja e spirales së hapëses [17] të prekë tapën e shishes së verës.
2. Shtypni ndërruesin e drejtimit të rrotullimit [4] nga e djathta përmes (b) (shihni “Ndryshoni drejtimin e rrotullimit”).
3. Vendosni mbajtësen e majës [13] në boshtin e hapëses së tapave [15].
4. Mbajeni hapësen e tapave [15] dhe shishes e verës fort. Shtypni lehtësisht poshtë kaçavidën me bateri. Shtypni çelësin e ndezjes/fikjes [10] në mënyrë që spirala e hapëses [17] ta nxjerrë tapën nga shishja e verës.
5. Shtypni ndërruesin e drejtimit të rrotullimit [4] nga e majta përmes (a) (shihni “Ndryshoni drejtimin e rrotullimit”). Mbajeni hapësen e tapave [15] fort. Shtypni çelësin e ndezjes/fikjes [10] për të hequr tapën.

## Mbushni/përdorni mullirin e kripës/piperit

1. Mbajeni fort mullirin e kripës/piperit **14** me një rënë dorë (fig. G). Rrotulloni pjesën e sipërme të mullirit të kripës/piperit në drejtim antiorar për ta hapur atë.
2. Mbusheni mullirin e kripës/piperit **14** vetëm me kripë me kokrriza mesatare deri në të trasha ose me kokrra piperi të plota.
3. Mbylleni mullirin e kripës/piperit **14** në drejtim orar.
4. Hapni kapakun **18** (fig. H). Cilësoni gradimin e bluarjes duke rrotulluar butonin e rregullimit **19** (fig. I).

Drejtimi	Gradimi i bluarjes
Në drejtim orar	I imët
Drejtim antiorar	I trashë

5. Vendosni mbajtësen e majës **13** në boshtin e mullirit të kripës/piperit **14** (fig. H).

## ● Ndezja/fikja

Ndezja/fikja	Veprim
Ndezur	Shtypni çelësin e ndezjes/fikjes <b>10</b> dhe mbajeni në pozicion. Drita LED e punës <b>11</b> ndizet.
Fikur	Lëshoni çelësin e ndezjes <b>10</b> . Drita LED e punës <b>11</b> ndizet për afërsisht 10 sekonda dhe pastaj fiket.

## ● Zgjidhja e problemeve

### **⚠ PARALAJMËRIM!**

- ▶ Nëse produkti ka rënë në ujë ose është ekspozuar aksidentalisht ndaj shiut, ai nuk mund të përdoret më. Vendoseni produktin në një qese plastike të mbyllur dhe dërgojeni në qendrën e shërbimit për riparim ose asgjësim.

6. Mbajeni fort mullirin e kripës/piperit **14** me një rënë dorë. Shtypeni lehtësisht kaçavidën me bateri mbi mullirin e kripës/piperit. Shtypni çelësin ndezje/fikje **10** për të bluar kripën/piperin.

## Përdorni aksesorë të tjerë

- Aksesorët e paraqitur në fig. K nuk përfshihen në dorëzim. Këto aksesorë janë të disponueshëm në [www.optimex-shop.com](http://www.optimex-shop.com) me numrin e modelit PAS 4 D7.

A1	Aksesor çifti rrotullues	A3	Aksesor këndor
A2	Aksesor ekcentrik	A4	Shtojcë prerëse

- Kontrolloni udhëzimet e dhëna me aksesorët e këmbyeshëm për montimin dhe çmontimin.

Problemi	Shkaqet e mundshme	Zgjidhja
Produkti nuk karikohet.	Priza nuk ka energji.	Lidhni karikuesin [6] me një prizë standarde energjie.
	Karikuesi [6] është i dëmtuar ose me defekt.	Ndërro karikuesin [6].
	Kabloja USB [8] është me defekt ose e dëmtuar.	Ndërroni kabllo USB [8].
	Produkti ose bateria është e dëmtuar.	Sillni produktin në qendrën e shërbimit për riparim.
Produkti nuk funksionon.	Produkti është mbinxehur.	Lëreni produktin të ftohet për rreth 10 minuta.
	Bateria është shkarkuar.	Karikoni baterinë.
	Produkti është i dëmtuar.	Sillni produktin në qendrën e shërbimit për riparim.
Po rrjedh lëng nga produkti.	Bateria është e dëmtuar.	Sillni produktin në qendrën e shërbimit për riparim.

## ● Pastrimi dhe mirëmbajtja

### SHËNIM

- ▶ Mos përdorni agjentë pastrimi ose dezinfektimi kimikë, alkaline, gërryes ose agjentë të tjerë agresivë për të pastruar produktin, pasi këto mund të dëmtojnë sipërfaqet.
  - ▶ Sigurohuni që të mos hyjnë lëngje brenda produktit.
- Hapjet e ventilimit duhet të mbahen gjithmonë të lira.
  - Pastrimi i rregullt dhe i duhur ndihmon në sigurimin e përdorimit të sigurt dhe zgjat jetëgjatësinë e produktit.
- Mbajeni gjithmonë produktin të pastër, të thatë dhe pa vaj ose yndyrë.  
Hiqni pluhurin pas çdo përdorimi dhe para ruajtjes.

- Përpara pastrimit ose kryerjes së punimeve të mirëmbajtjes:
  - Vendosni ndërruesin e drejtimit të rrotullimit [4] në pozicionin e mesëm. Kjo parandalon ndezjen aksidentale.
  - Hiqni kabllo USB [8].
  - Shkëputeni karikuesin [6] nga priza e energjisë.
- Pastroni produktin me një leckë të thatë. Përdorni një furçë të butë për zonat e vështira për t'u arritur.
- Në veçanti, hiqni papastërtinë dhe pluhurin nga hapjet e ventilimit me një leckë dhe një furçë të butë.

## ● Mirëmbajtje

- Kontrolloni produktin dhe majat e kaçavidave [9] për konsumim dhe dëmtime para dhe pas çdo përdorimi.  
Zëvendësoni aksesorët nëse sipas nevojës (shihni “Ndërrimi i majave”). Ju lutemi të keni parasysh kërkesat teknike (shihni “Të dhëna teknike”).

## ● Ruajtja

- Vendosni ndërruesin e drejtimit të rrotullimit [4] në pozicionin e mesëm. Kjo parandalon ndezjen aksidentale.
- Ruajeni produktin në një vend të thatë brenda, të mbrojtur nga rrezet e drejtpërdrejta të diellit.

## ● Transporti

### SHËNIM

- ▶ Bateria e integruar Li-jon mund të hiqet vetëm nga personel i trajnuar ose i kualifikuar.

Për ta hequr baterinë nga kutia, ajo duhet të jetë bosh dhe vidat e kutisë duhet të jenë të liruara. Terminalet e baterisë duhet të ndahen dhe të izolohen individualisht.

- ▶ Ky produkt përmban një bateri Li-jon të rikarikueshme dhe për këtë arsye u nënshtrohet rregulloreve ligjore mbi substancat e rrezikshme. Produkti me bateri të integruar mund të transportohet me rrugë tokësore dhe detare pa ndonjë kërkesë të veçantë.
- ▶ Paketimi dhe etiketimi u nënshtrohen kërkesave të veçanta kur transportohen nga palë të treta (p.sh., linjë ajrore, korrier, shpërndarësh mallrash). Gjatë transportit nga palë të treta, duhet të konsultoheni me një ekspert të mallrave të rrezikshme.

## ● Asgjësimi

Ambalazhi është i përbërë nga materiale miqësore me mjedisin, të cilat mund t'i asgjësoni në pikat lokale të riciklimit.



Kini parasysh etiketimin e materialeve të ambalazhit gjatë ndarjes së mbeturinave; ato janë të shënuara me shkurtresa (a) dhe numra (b) me këtë kuptim: 1–7: Plastika/20–22: Letra dhe kartoni/80–98: Materiale të përziera.

### Produkti:



Mundësitë për asgjësimin e produktit të përdorur i merrni në komunën ose bashkinë tuaj.



Mos e hidhni produktin tuaj në mbeturinat shtëpiake kur ai nuk funksionon më, por dorëzoni në një mënyrë të përshtatshme për mjedisin. Për informacion rreth pikave të grumbullimit dhe orareve të tyre, mund të kontaktoni administratën tuaj lokale.

Bateritë ose akumulatorët e dëmtuar ose të konsumuar duhet të riciklohen. Dorëzoni bateritë/akumulatorët dhe/ose produktin në pikat e ofruara të grumbullimit.



### **Dëmtime të mjedisit nga asgjësimi i gabuar i baterive/akumulatorëve!**

Bateritë/akumulatorët nuk duhet të hidhen me mbeturinat shtëpiake. Ato mund të përmbajnë metale të rënda toksike dhe i nënshtrohen trajtimit si mbetje të veçanta. Simbolet kimike të metaleve të rënda janë si më poshtë: Cd = Kadmium, Hg = Mërkur, Pb = Plumb. Prandaj dorëzoni bateritë/akumulatorët e konsumuar në një pikë grumbullimi komunale.

## ● Garancia

Produkti është prodhuar sipas udhëzimeve të rrepta të cilësisë dhe është kontrolluar me kujdes para

dorëzimit. Në rast të defekteve të materialit ose të prodhimit, keni të drejta ligjore ndaj shitësit të produktit. Të drejtat tuaja ligjore nuk kufizohen në asnjë mënyrë nga garancia jonë e përshkruar më poshtë.

Garancia për këtë produkt është 3 vjet nga data e blerjes. Afati i garancisë fillon nga data e blerjes. Ruani faturën origjinale të blerjes në një vend të sigurt, pasi ky dokument është i nevojshëm si dëshmi e blerjes.

Të gjitha dëmtimet ose defektet që janë të pranishme në momentin e blerjes duhet të raportohen menjëherë pas hapjes së produktit.

Nëse produkti brenda 3 viteve nga data e blerjes paraqet një defekt material ose të prodhimit, ne do ta riparojmë ose zëvendësojmë atë falas për ju, sipas zgjedhjes sonë. Afati i garancisë nuk zgjatet në rast të pranimit të një kërkesë të garancisë. Kjo vlen edhe për pjesët e zëvendësuara ose të riparuar.

Kjo garanci humbet nëse produkti është dëmtuar ose përdorur apo mirëmbajtur në mënyrë të papërshtatshme.

Garancia mbulon defektet materiale dhe të prodhimit. Kjo garanci nuk vlen për pjesë të produktit që konsumohen në përdorim të zakonshëm dhe konsiderohen si pjesë të konsumuara (p.sh. bateri, tuba, kartusha boje), si dhe për dëmtime të pjesëve delikate, p.sh. çelësa ose pjesë prej xhami.

## ● Procedura në rast garancie

Për të siguruar një përpunim të shpejtë të kërkesës tuaj, ju lutemi ndiqni udhëzimet në vijim:

Për çdo kërkesë, mbani të gatshëm faturën dhe numrin e artikullit (p.sh. IAN 509539\_2507) si dëshmi të blerjes.

Numrin e artikullit mund ta gjeni në tabelën e tipit në produkt, në një gdhendje në produkt, në faqen e parë të manualit (poshtë majtas) ose në një ngjithëse në anën e pasme ose të poshtme të produktit.

Nëse ndodhin defekte funksionale ose mangësi të tjera, kontaktoni fillimisht departamentin e shërbimit të përmendur më poshtë me telefon ose e-mail.

Një produkt i regjistruar si i dëmtuar mund të dërgohet pa pagesë në adresën e shërbimit të komunikuar, duke bashkangjitur faturën dhe duke përshkruar se ku qëndron defekti dhe kur ka ndodhur ai.



Në parkside-diy.com mund të shihni dhe shkarkoni këtë dhe shumë manuale të tjera. Me këtë kod QR ju hyni direkt në parkside-diy.com. Zgjidhni vendin tuaj dhe kërkoni përmes maskës së kërkimit për manuale përdorimi. Duke futur numrin e artikullit (IAN) 509539\_2507, do të gjeni manualin e përdorimit për artikullin tuaj.

## ● Shërbimi

**AL** Shërbimi Shqipëri  
Formulari i kontaktit në  
*parkside-diy.com*  
**IAN 509539\_2507**

# ● Deklarata e konformitetit e BE-së

EN

## EU DECLARATION OF CONFORMITY (No 509539\_2507)

IAN: 509539\_2507  
Product identification: "PARKSIDE" Cordless Screwdriver  
Model Number: HG10759

The object of the declaration described above is in conformity with the relevant Union harmonisation legislation:

Directive 2006/42/EC
Directive 2014/30/EU
Directive 2011/65/EU and all related amendments

References to the relevant harmonised standards used or references to the other technical specifications in relation to which conformity is declared:

N° / Parts
Directive 2006/42/EC
EN 62841-1:2015/A11:2022
EN 62841-2-2:2014/AC:2015
EN ISO 12100:2010
Directive 2014/30/EU
EN IEC 55014-1:2021
EN IEC 55014-2:2021
EN IEC 61000-3-2:2019/A2:2024
EN 61000-3-3:2013/A2:2021

The object of the declaration described above is in conformity with Directive 2011/65/EU of the European Parliament and of the Council of 8 June 2011 on the restriction of the use of certain hazardous substances in electrical and electronic equipment:

N° / Parts
EN IEC 63000:2018



Keeper of the technical documentation: OWIM GmbH & Co.KG

Signed for and on behalf of:

OWIM GmbH & Co. KG, Stiftsbergstraße 1, 74167 Neckarsulm, Germany

This declaration of conformity is issued under the sole responsibility of the manufacturer.

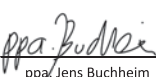
Translation of the original declaration of conformity

















Neckarsulm	12/11/2025		
Place	Date	ppa. Jens Buchheim	ppa. Dr. Thorsten Maier
		Authorised Signatory	Authorised Signatory



<b>Indicații de avertizare și simboluri folosite</b> .....	Pagina 169
<b>Introducere</b> .....	Pagina 170
Utilizarea conform destinației .....	Pagina 170
Volumul livrării .....	Pagina 170
Descrierea pieselor .....	Pagina 171
Date tehnice .....	Pagina 171
<b>Indicații de siguranță</b> .....	Pagina 173
Indicații generale de siguranță pentru scule electrice .....	Pagina 173
Indicații de siguranță pentru șurubelniță .....	Pagina 176
Indicații de siguranță pentru atașamente .....	Pagina 176
Diminuarea vibrațiilor și a zgomotului .....	Pagina 176
Comportamentul în caz de necesitate .....	Pagina 177
Indicații de siguranță pentru încărcătoare .....	Pagina 177
Riscuri reziduale .....	Pagina 178
<b>Funcționarea</b> .....	Pagina 178
Informații despre acumulator .....	Pagina 178
Modificarea sensului de rotație .....	Pagina 179
Lumina de lucru cu LED .....	Pagina 179
Schimbarea capetelor de șurubelniță .....	Pagina 179
Schimbarea/utilizarea atașamentelor .....	Pagina 180
Pornirea/oprirea .....	Pagina 181
<b>Remediarea defectiunilor</b> .....	Pagina 181
<b>Curățare și întreținere</b> .....	Pagina 182
Întreținerea .....	Pagina 182
Depozitarea .....	Pagina 182
Transportul .....	Pagina 182
<b>Înlăturare</b> .....	Pagina 182
<b>Garanție</b> .....	Pagina 183
Modul de desfășurare în caz de garanție .....	Pagina 184
<b>Service</b> .....	Pagina 184
<b>Declarația UE de conformitate</b> .....	Pagina 185

## Indicații de avertizare și simboluri folosite

În aceste instrucțiuni de utilizare și pe ambalaj se folosesc următoarele indicații de avertizare:

	<p><b>PERICOL!</b> Acest simbol având cuvântul de semnalizare „Pericol” indică o pericolitate cu grad ridicat de risc care, dacă nu este evitat, are ca urmare o rănire gravă sau moartea.</p>	 	<p>Acest simbol înseamnă că la utilizarea produsului trebuie respectat manualul de utilizare.</p>
	<p><b>AVERTISMENT!</b> Acest simbol având cuvântul de semnalizare „Avertisment” indică o pericolitate cu grad mediu de risc care, dacă nu este evitat, poate avea ca urmare o rănire gravă sau moartea.</p>		<p>Pericol – riscul unei electrocutări!</p>
			<p>Protejați acumulatorul de căldură și de razele solare directe.</p>
	<p><b>PRECAUȚIE!</b> Acest simbol având cuvântul de semnalizare „Precauție” indică o pericolitate cu grad scăzut de risc care, dacă nu este evitat, are ca urmare o rănire redusă sau medie.</p>		<p>Protejați acumulatorul de foc.</p>
			<p>Protejați acumulatorul de apă și umezeală.</p>
	<p><b>ATENȚIE!</b> Acest simbol cu cuvântul de avertizare „Atenție” indică pericolul unei posibile daune materiale.</p>	<p><b>min<sup>-1</sup></b></p>	<p>Rotații pe minut</p>
	<p>Curent alternativ/tensiune alternativă</p>		<p>Curent continuu/tensiune continuă</p>
	<p>Simbol pentru un produs din clasa de protecție II</p>		<p>Utilizați produsul doar în spații interioare uscate.</p>
<p><b>Li-Ion</b></p>	<p>Acumulator litiu-ion</p>	<p><b>no</b></p>	<p>Turație de mers în gol</p>
	<p>Semnul CE confirmă conformitatea cu directivele UE referitoare la produs.</p>		<p>Indicații de siguranță Instrucțiuni de manevrare</p>



## **4 V SET ȘURUBELNIȚĂ CU ACUMULATOR, CU ACCESORII PENTRU GRĂȚAR**

### ● **Introducere**

Vă felicităm pentru achiziționarea noului dumneavoastră produs. Ați ales un produs de înaltă calitate. Manualul de utilizare reprezintă o parte integrantă a acestui produs. Acesta conține informații importante referitoare la siguranță, la utilizare și la eliminarea ca deșeu. Înainte de utilizarea acestui produs, familiarizați-vă mai întâi cu instrucțiunile de utilizare și de siguranță. Folosiți produsul numai în modul descris și numai în domeniile de utilizare indicate. Predați toate documentele aferente în cazul în care înstrăinați produsul.

### ● **Utilizarea conform destinației**

- Acest produs este prevăzut pentru strângerea și desfacerea șuruburilor și a dopurilor de plută. Accesoriul deschizător de sticle este prevăzut pentru îndepărtarea închizătorilor metalice de la sticle.
- În volumul livrării sunt incluse 3 atașamente:

Accesoriu	Scop
Râșniță de sare/piper  (x2)	Măcinare sare/piper
Tirbușon 	Scoaterea dopurilor de plută de la sticle

- Folosiți întotdeauna sculele de adaos (accesorii și cap) conform destinației de utilizare! La achiziționarea și utilizarea sculelor de adaos, țineți seama întotdeauna de cerințele tehnice ale produsului (vezi „Date tehnice”).

- Lumina de lucru cu LED  a acestui produs este destinată pentru iluminarea directă a zonei de lucru.
- Alte utilizări sau modificări ale produsului sunt considerate ca nefiind neconforme cu destinația și pot duce la riscuri cum ar fi pericol de moarte, răniri și deteriorări. Producătorul nu își asumă răspunderea pentru daunele și defecțiunile survenite ca urmare a unei deserviri necorespunzătoare. Produsul nu este destinat pentru uzul profesional sau pentru domenii de utilizare asemănătoare.

### ● **Volumul livrării**

#### **AVERTISMENT!**

- ▶ Produsul și materialele de ambalaj nu sunt jucării! Copiii nu trebuie să se joace cu pungile din material plastic, foliile și piesele mici! Există pericol de înghițire și sufocare!

- 1 Șurubelniță cu acumulator
- 1 Capacul frontal
- 1 Tirbușon
- 2 Râșniță de sare/piper
- 1 Desfăcător de sticle
- 1 Cablu USB
- 14 Capete de șurubelniță × 25 mm
- 1 Prelungitor de cap (60 mm)
- 1 Manual de utilizare

#### **14 capete de șurubelniță × 25 mm**

4 Bituri crestate:	SL3	SL4	SL5	SL6
3 Bituri pozidriv:	PZ0	PZ1	PZ2	

4 Bituri în cruce:	PH0	PH1	PH2	PH3
3 Bituri hexagonale:	H3	H4	H5	

## ● Descrierea pieselor

Înainte de citire, desfaceți pagina pliabilă cu desenele. Familiarizați-vă cu toate funcțiile produsului.

- 1 Indicator sens de rotație ▲ (strângere șuruburi)/LED pentru starea de încărcare a acumulatorului (culoare verde)
- 2 LED pentru starea de încărcare a acumulatorului (culoare galbenă)
- 3 Indicator sens de rotație ▼ (desfacere șuruburi)/LED pentru starea de încărcare a acumulatorului (culoare roșie)
- 4 Schimbător de sens de rotație
- 5 Racord USB tip C
- 6 Încărcător \*
- 7 Racord USB (tip A)
- 8 Cablu USB
- 9 Capete de șurubelniță
- 10 Întrerupător pornit/oprit
- 11 Lumina de lucru cu LED
- 12 Capacul frontal
- 13 Suport capete
- 14 Râșniță de sare/piper (x2)
- 15 Tirbușon
- 16 Desfăcător de sticle
- 17 Spirală a tirbușonului

(Fig. H)

- 18 Capac (pentru râșnița de sare/piper)

(Fig. I)

- 19 Buton de reglare

## ● Date tehnice

Șurubelniță cu acumulator	
Model:	HG10759
Tensiune nominală:	4 V === (tensiune continuă)

Acumulator (integrat):	Li-Ion
Număr de celule:	1
Capacitate:	1,5 Ah
Turație de mers în gol:	$n_0 = 200 \text{ min}^{-1}$
Cuplu (înșurubare mai puternică/ mai slabă conform ISO 5393):	Max. 10 N m
Suport pentru cap:	6,35 mm (1/4")

**Folosii numai următorul încărcător, pentru a încărca scula fără cablu \*:**

Informație	Valoare
Denumirea producătorului sau marca comercială, numărul de înregistrare la Registrul Comerțului și adresa:	OWIM GmbH & Co. KG HRA 721742 Stiftsbergstraße 1, 74167 Neckarsulm, GERMANIA
Identificator de model:	HG06825 (ștecher VDE) HG06825-BS (ștecher BS)

Informație	Valoare	Unitate
Tensiune de intrare:	100–240	V~
Frecvența c.a. de intrare:	50/60	Hz
Tensiune de ieșire:	5,0	V ===
Curent de ieșire:	1,7	A
Putere de ieșire:	8,5	W
Randament mediu în mod activ:	78,2	%

\* Un încărcător nu este inclus în volumul livrării. Încărcător potrivit: HG06825/ HG06825-BS

Informație	Valoare	Unitate
Puterea absorbită în regim fără sarcină:	<0,1	W
Curent de intrare:	0,3	A
Clasă de protecție:	II/□ (izolație dublă)	
Tip de conector:	USB (tip A)	–
Durată de încărcare:	cca. 60	min

#### Temperatura recomandată a mediului

În timpul încărcării:	+4 °C până la +40 °C
În timpul funcționării:	0 °C până la +40 °C
În timpul depozitării:	0 °C până la +50 °C

#### Valori de emisie de zgomot

Valorile măsurate au fost găsite în concordanță cu EN 62841. Nivelul de zgomot al sculei electrice evaluat cu A este de obicei:

Nivel de presiune acustică:	$L_{pA} = 63,37 \text{ dB}$
Nivel de putere sonoră:	$L_{WA} = 71,37 \text{ dB}$
Imprecizie K:	$K_{pA/WA} = 3 \text{ dB}$

#### Valori de emisie de vibrații

Valori totale de vibrații (suma vectorilor celor trei direcții), determinate corespunzător EN 62841:

#### Șuruburi

Valoare emisie vibrații $a_{h1}$ :	< 2,5 m/s <sup>2</sup> (0,215 m/s <sup>2</sup> )
Imprecizie K:	1,5 m/s <sup>2</sup>

#### ⚠ AVERTISMENT!

- ▶ Emisiile de vibrații și zgomot pot diferi în timpul utilizării efective a sculei electrice de valorile indicate, în funcție de tipul sculei electrice și de modul de utilizare a sculei electrice, îndeosebi de tipul piesei de lucru care este prelucrată. Încercați să mențineți expunerea la vibrații și zgomot cât mai mică posibil. Măsurile exemplificative pentru micșorarea încărcării cu vibrații sunt purtarea de mănuși la utilizarea sculei și limitarea timpului de lucru. De aceea trebuie luate în considerare toate etapele ciclului de lucru (de exemplu timpi în care scula electrică este oprită și aceia în care ea este pornită, însă funcționează fără sarcină).

#### INDICAȚIE

- ▶ Valorile totale de vibrații indicate și valorile de emisie de zgomot indicate sunt măsurate printr-o procedură de testare standard și pot fi utilizate pentru comparația unei scule electrice cu o altă sculă.
- ▶ Valorile totale ale emisieii de vibrații indicate și valorile de emisie de zgomot indicate pot fi utilizate și pentru o evaluare provizorie a expunerii.



## Indicații de siguranță

- **Indicații generale de siguranță pentru scule electrice**

### **⚠️ AVERTISMENT!**

- ▶ **Citiți toate indicațiile de siguranță, instrucțiunile, imaginile și datele tehnice cu care este prevăzută această sculă electrică.** Nerespectarea următoarelor instrucțiuni poate provoca electrocutare, incendiu și/sau răniri grave.

**Păstrați toate sfaturile și indicațiile de siguranță într-un loc sigur, pentru consultare viitoare.**

Noțiunea „sculă electrică” folosită în indicațiile de siguranță, se referă la scule electrice acționate de la rețea (cu cablu de rețea) și la scule electrice acționate cu acumulator (fără cablu de rețea).

### **Siguranța locului de muncă**

- Păstrați zona de lucru curată și bine iluminată.** Zonele de lucru neordonate sau neiluminate pot duce la accidente.
- Nu lucrați cu scula electrică într-un mediu cu pericol de explozie, în care se găsesc gaze, lichide sau prafuri inflamabile.** Sculele electrice produc scânteii care pot aprinde praful sau vaporii.
- Țineți la distanță copiii și alte persoane în timpul folosirii sculei electrice.** Dacă sunteți distras puteți pierde controlul asupra sculei electrice.

### **Securitatea electrică**

- Ștecherul sculei electrice trebuie să se potrivească în priză. Ștecherul nu trebuie modificat în niciun fel. Nu folosiți un ștecher adaptor împreună cu sculele electrice cu împământare.** Ștecherele nemodificate și prizele potrivite scad riscul de electrocutare.
- Evitați contactul corpului cu suprafețele împământate, cum ar fi conducte, încălziri cuptoare și frigider.** Există un risc crescut de electrocutare atunci când corpul dvs. este legat la pământ.
- Păstrați sculele electrice departe de ploaie sau umezeală.** Intrarea apei în scula electrică crește riscul electrocutării.
- Nu folosiți cablul de alimentare pentru a transporta și agăța scula electrică sau pentru a scoate ștecherul din priză. Țineți cablul de alimentare departe de căldură, ulei, muchii ascuțite sau piese în mișcare ale aparatului.** Cablurile de alimentare deteriorate sau încurcate cresc riscul unei electrocutări.
- Dacă lucrați cu o sculă electrică în aer liber, folosiți doar cabluri prelungitoare care sunt potrivite pentru exterior.** Folosirea unui cablu prelungitor potrivit pentru exterior, micșorează riscul electrocutării.
- Dacă utilizarea sculei electrice într-un mediu umed nu poate fi evitată folosiți un întrerupător de protecție contra curenților vagabonzi.** Folosirea unui întrerupător de protecție contra curenților vagabonzi scade riscul unei electrocutări.

## Siguranța persoanelor

- a) **Fiți atenți, aveți grijă ce faceți și folosiți-vă mintea la lucrul cu o sculă electrică.** Nu folosiți scule electrice dacă sunteți obosit sau sunteți sub influența drogurilor, a alcoolului sau a medicamentelor. Un moment de neatenție la folosirea sculei electrice poate duce la răniri grave.
- b) **Purtați echipament personal de protecție și întotdeauna purtați ochelari de protecție.** Purtarea echipamentului personal de protecție, cum ar fi mască de praf, încălțăminte de siguranță antiderapantă, cască de protecție sau căști antifonice, în funcție de modul de folosire a sculei electrice, micșorează riscul rănirilor.
- c) **Evitați punerea în funcțiune neprevăzută. Asigurați-vă că scula electrică este decuplată înainte de a o conecta la alimentarea cu tensiune și/sau a conecta acumulatorul, a o lua sau a o transporta.** Dacă la transportarea sculei electrice vă țineți degetul pe comutator sau dacă conectați scula electrică pornită la alimentarea cu curent electric, acest lucru poate provoca accidente.
- d) **Îndepărtați sculele de reglare sau cheia pentru șuruburi înainte de pornirea sculei electrice.** O sculă sau cheie care se află într-o piesă rotativă a sculei electrice poate duce la accidentări.
- e) **Evitați o poziție anormală a corpului. Aveți grijă să aveți o stabilitate bună și păstrați-vă întotdeauna echilibrul.** Astfel puteți controla mai bine scula electrică în situații neașteptate.
- f) **Purtați îmbrăcăminte potrivită. Nu purtați haine largi sau bijuterii.**

**Țineți părul și hainele departe de piesele în mișcare.** Hainele largi, bijuteriile sau părul lung pot fi prinse de piesele în mișcare.

- g) **Dacă se pot montadispozitive de aspirare și colectare praf, acestea trebuie conectate și utilizate corect.** Utilizarea unei aspirări de praf poate micșora pericolele datorate prafului.
- h) **Nu vă complăceți într-o falsă siguranță și nu vă dispensați de regulile de siguranță pentru scule electrice, chiar dacă sunteți familiarizat cu scula electrică prin multiple utilizări.** Manevrarea neatentă poate duce la răniri grave în decurs de câteva secunde.

## Utilizarea și tratarea sculei electrice

- a) **Nu suprasolicitați scula electrică. Folosiți scula electrică destinată lucrării dvs.** Cu scula electrică potrivită lucrați mai bine și mai sigur în domeniul de putere dat.
- b) **Nu folosiți o sculă electrică al cărei întrerupător este defect.** O sculă electrică care nu mai poate fi pornită sau oprită este periculoasă și trebuie reparată.
- c) **Scoateți ștecherul din priză și/ sau îndepărtați un acumulator detașabil înainte să efectuați setări la aparat, să schimbați sculele de adaos sau să puneți deoparte scula electrică.** Aceste măsuri de prevedere evită pornirea neprevăzută a sculei electrice.
- d) **Păstrați sculele electrice nefolosite departe de accesul copiilor. Nu lăsați să utilizeze scula electrică persoane care nu sunt familiarizate cu aceasta sau nu au citit aceste instrucțiuni.** Sculele electrice sunt periculoase,

dacă sunt folosite de către persoane neexperimentate.

- e) **Îngrijiți cu atenție sculele electrice și sculele de adaos. Controlați dacă piesele mobile funcționează corect și nu se blochează, dacă există piese rupte sau deteriorate care influențează funcționarea sculei electrice. Înainte de utilizarea sculei electrice solicitați repararea pieselor deteriorate.**

Multe accidente își au cauza în sculele electrice întreținute defectuos.

- f) **Păstrați sculele așchietoare ascuțite și curate.** Sculele așchietoare îngrijite cu atenție și cu muchii tăietoare ascuțite se blochează mai puțin și sunt mai ușor de condus.

- g) **Utilizați scula electrică, accesorii, sculele de adaos etc. în conformitate cu aceste instrucțiuni.** Aveți în vedere aici condițiile de lucru și activitatea de executat. Folosirea sculelor electrice pentru alte aplicații decât cele prevăzute poate duce la situații periculoase.

- h) **Păstrați mânerul și suprafețele de prindere uscate, curate și fără ulei sau vaselină.** Mânerul și suprafețele de prindere alunecoase nu permit o operare sigură și un control sigur al sculei electrice în situații neprevăzute.

#### Utilizarea și tratarea sculei cu acumulator

- a) **Încărcați acumulatorul numai cu încărcătoare care au fost recomandate de către producător.** Dacă un încărcător care este destinat unui anumit tip de acumulator se folosește cu alte

acumulatori, există pericol de incendiu.

- b) **Folosiți în sculele electrice numai acumulatori prevăzute pentru acestea.** Folosirea altor acumulatori duce la răniri și la pericol de incendiu.

- c) **Țineți acumulatorii nefolosiți departe de clame de birou, chei, cuie, șuruburi sau alte obiecte metalice mici care ar putea provoca o șuntare a contactelor.** Un scurtcircuit între contactele acumulatorului poate avea ca urmare arsuri sau incendiu.

- d) **La utilizarea greșită, din acumulator poate să iasă lichid. Evitați contactul cu acesta. În cazul contactului accidental, clătiți cu apă. Dacă lichidul intră în ochi, solicitați și ajutorul medicului.** Lichidul care iese din acumulatori poate duce la iritații ale pielii sau la arsuri.

- e) **Nu folosiți acumulatori deteriorați sau modificați.** Acumulatorii deteriorați sau modificați se pot comporta imprevizibil și pot duce la incendiu, explozie sau pericol de rănire.

- f) **Nu expuneți un acumulator la foc sau la temperaturi ridicate.** Focul sau temperaturile peste 130 °C pot produce o explozie.

- g) **Respectați toate instrucțiunile pentru încărcare și nu încărcați niciodată acumulatorul sau scula cu acumulator în afara domeniului de temperatură dat în instrucțiunile de operare.** Încărcarea greșită sau încărcarea în afara domeniului de temperatură admis poate distruge acumulatorul și mărește pericolul de incendiu.



## PRECAUȚIE! PERICOL DE EXPLOZIE!

**Nu reîncărcați niciodată bateriile nereîncărcabile.**



Protejați acumulatorul de căldură, de ex. prin expunerea de durată la soare, de foc, de apă și de umezeală.



Există pericol de explozie.

### Service

- a) **Dispuneți repararea sculei dvs. electrice numai de către personal de specialitate calificat și numai cu piese de schimb originale.** Astfel vă asigurați că siguranța sculei electrice se păstrează.
- b) **Nu întrețineți niciodată un acumulator deteriorat.** Toată întreținerea acumulatorului trebuie făcută numai de către producător sau de serviciile împuternicite pentru clienți.

### ● Indicații de siguranță pentru șurubelniță

- a) **Țineți scula electrică de suprafețele izolate ale mânerelor, dacă executați lucrări la care șurubelnița poate întâlni conductori electrici ascunși.** Contactul șurubelniței cu un conductor aflat sub tensiune poate pune sub tensiune și piesele metalice ale aparatului și poate duce la electrocutare.
- b) **Asigurați piesa de prelucrat.** O piesă de prelucrat prinsă cu un dispozitiv de prindere sau cu o menghină este ținută mai sigur decât cu mâna dvs.

- c) **Țineți bine scula electrică.** La slăbirea și desfacerea șuruburilor se poate ajunge pentru scurt timp la reacții puternice.
- d) **Oprii imediat produsul, dacă scula s-a blocat în timpul utilizării.** Așteptați-vă la reacții puternice, deoarece aceasta poate produce un recul.
- e) **Fixați întotdeauna comutatorul pentru sensul de rotație în poziția centrală (blocat) dacă lucrați la aparat îl transportați sau îl depozitați.** Aceasta evită pornirea neașteptată a sculei electrice.

### ● Indicații de siguranță pentru atașamente

- a) **Tirbușon:** Țineți ferm tirbușonul și sticla de vin în timpul utilizării. Așezați sticla de vin pe o suprafață plată.
- b) **Râșnița de sare/piper:** Nu supraîncărcați râșnița de sare/piper. În caz contrar, râșnița de sare/piper nu poate măcina sarea sau piperul. Dacă râșnița de sare/piper funcționează încet, scoateți puțin din sare sau piper.
- c) **Râșnița de sare/piper:** Umpleți râșnița de sare/piper numai cu sare cu granulație medie până la grosieră sau cu boabe de piper întregi.

### ● Diminuarea vibrațiilor și a zgomotului

Limitați durata de utilizare, folosiți regimuri de lucru cu vibrații și zgomote reduse și purtați echipamentul personal de protecție pentru a reduce efectele vibrațiilor și a zgomotului.

Următoarele măsuri ajută la diminuarea riscurilor determinate de zgomot și vibrații:

- Folosiți produsul numai conform destinației sale și așa cum este descris în aceste instrucțiuni.
- Asigurați-vă că produsul este în stare bună și este bine întreținut.
- Folosiți sculele de adaos corecte pentru acest produs și asigurați-vă că acestea sunt în stare perfectă.
- Țineți produsul în siguranță de mână/suprafețele de apucare.
- Întrețineți produsul conform instrucțiunilor și aveți grijă să existe o gresare suficientă (acolo unde este aplicabil).
- Planificați procesul de lucru în așa fel încât să distribuiți folosirea produselor cu vibrații puternice pe o perioadă mai mare de timp.

## ● Comportamentul în caz de necesitate

Familiarizați-vă cu utilizarea acestui produs cu ajutorul acestui instrucțiuni de utilizare. Rețineți indicațiile de siguranță și respectați-le neapărat. Aceasta ajută la evitarea riscurilor și pericolelor.

- La folosirea acestui produs fiți întotdeauna atent pentru a putea recunoaște și trata pericolele din timp. Intervenția rapidă poate evita rănilile grave și pagubele materiale.
- În cazul oricărui defect de funcționare, opriți produsul și decuplați-l de la rețea. Dispuneți verificarea și repararea acesteia de către un specialist calificat, înainte de a o pune din nou în funcțiune.

## ● Indicații de siguranță pentru încărcătoare

- Acest aparat poate fi utilizat de copii de peste

8 ani precum și de persoanele cu capacități fizice, senzoriale sau mentale redusă sau lipsă de experiență și/sau cunoștințe, doar dacă aceștia sunt supravegheați sau au fost instruiți referitor la utilizarea sigură a aparatului și pericolele ce pot rezulta din acest lucru.

Copii nu au voie să se joace cu aparatul. Curățarea și întreținerea de către utilizator nu trebuie făcute de către copiii nesupravegheați.

- Nu încărcăți bateriile care nu pot fi reîncărcate. Nerespectarea acestei indicații duce la punerea în pericol.
- Protejați piesele electrice de umezeală. Nu le scufundați niciodată în apă sau în alte lichide, pentru a evita electrocutarea. Nu țineți niciodată aparatul sub apă care curge. Respectați indicațiile pentru curățare, întreținere și reparație.

 Aparatul este potrivit doar pentru folosirea în spații interioare.

## ● Riscuri reziduale

### INDICAȚIE

- ▶ În timpul funcționării, acest produs creează un câmp electromagnetic! În anumite împrejurări, acest câmp poate influența implanturile medicale pasive sau active! Pentru a reduce pericolul rănilor grave sau mortale, recomandăm ca persoanele cu implanturi medicale să consulte medicul și producătorul implantului medical înainte de a folosi produsul!

Chiar dacă operații produsul corect, rămâne un risc potențial pentru răniți ale persoanelor și pagubele materiale. În funcție de modul constructiv și modelul acestui produs, pot să apară, printre altele, următoarele pericole:

- Îmbolnăviri care rezultă din emisii de vibrații, dacă produsul este folosit o perioadă lungă de timp, nu este condus și întreținut corect.
- Lezarea persoanelor și pagubele materiale produse de scule de tăiere defecte, sau lovirea bruscă a unui obiect acoperit în timpul utilizării.
- Pericol de rănire și pagube materiale produse de obiectele care zboară.

## ● Funcționarea

### ● Informații despre acumulator



- Acumulatorul încorporat este încărcat parțial la livrare. Acumulatorii li-ion pot fi încărcăți oricând, fără a influența durata lor de viață. O întrerupere a procesului de încărcare nu deteriorează acumulatorul.







- Acest produs are un acumulator integrat, care nu poate fi înlocuit de către utilizator. Demontarea sau înlocuirea acumulatorului poate fi făcută numai de către producător, de către serviciul său pentru clienți sau de către o altă persoană calificată asemănător, pentru a evita pericolele. La eliminare trebuie indicat faptul că acest produs conține un acumulator.
- Dacă LED-ul roșu pentru starea de încărcare a acumulatorului  clipește în timpul utilizării, nivelul acumulatorului este mai mic de 10 % din capacitatea sa. Acumulatorul trebuie încărcat.
- Nu încărcăți niciodată produsul la temperaturi ale mediului sub +4 °C sau peste +40 °C. Condițiile de depozitare trebuie să fie în loc răcoros și uscat iar temperatura mediului trebuie să fie între 0 °C și +50 °C.

### Începerea procesului de încărcare

(Fig. B)

### INDICAȚIE

- ▶ Lumina de lucru cu LED  poate fi folosită în timpul procesului de încărcare. Este normal ca mânerul să se încălzească ușor în timpul procesului de încărcare.
- ▶ LED-ul pentru starea de încărcare a acumulatorului se aprinde timp de cca. 10 secunde după apăsarea întrerupătorului pornit/oprit .
- ▶ Acestea sunt valori aproximative pentru nivelul de încărcare și nivelul acumulatorului.

1. Conectați cablul USB  la racordul USB (tip A)  a încărcătorului .
2. Cuplați celălalt capăt al cablului USB  la un racord USB tip C .
3. Conectați încărcătorul  la o priză.

4. LED-urile pentru starea de încărcare a acumulatorului [1], [2] și [3] indică starea de încărcare:

LED-urile pentru starea de încărcare a acumulatorului în timpul încărcării			Nivel de încărcare
Roșu [3]	Galben [2]	Verde [1]	
Clipește	Oprit	Oprit	< 30 %
Se aprinde	Clipește	Oprit	30–60 %
Se aprinde	Se aprinde	Clipește	60–90 %
Se aprinde	Se aprinde	Se aprinde	> 90 %

LED-ul pentru starea de încărcare a acumulatorului în timpul funcționării			Nivel acumulator
Roșu [3]	Galben [2]	Verde [1]	
Clipește	Oprit	Oprit	< 10 %
Se aprinde	Oprit	Oprit	10–30 %
Se aprinde	Se aprinde	Oprit	30–70 %
Se aprinde	Se aprinde	Se aprinde	> 70 %

### Încheierea procesului de încărcare

- Decuplați cablul USB [8] de la produs.
- Scoateți încărcătorul [6] din priză.

### ● Modificarea sensului de rotație

- Comutați schimbătorul de sens de rotație [4], pentru a regla sensul de rotație (fig. C):

Înterupător apăsat din	Direcție	Indicare direcție
Dreapta (b)	Strângere șuruburi	▲ [1]
Stânga (a)	Desfacere șuruburi	▼ [3]

### ● Lumina de lucru cu LED

- Lumina de lucru cu LED [11] se stinge după cca. 10 secunde de la eliberarea întrerupătorului pornit/oprit [10].
- Lumina de lucru cu LED [11] poate fi aprinsă separat, pentru iluminarea directă a zonei de lucru.

- Fixați schimbătorul de sens de rotație [4] în poziție centrală, astfel încât să iasă la aceeași distanță în ambele părți.
- Apăsați întrerupătorul pornit/oprit [10].

### ● Schimbarea capetelor de șurubelniță

#### INDICAȚIE

- ▶ Capetele sunt inscripționate după dimensiuni și formă. Dacă nu sunteți sigur, încercați capul respectiv, pentru a verifica dacă stă fără joc în capul șurubului.
- Trageți capul de șurubelniță [9] afară. Așezați un altfel de tip de cap de șurubelniță în suportul pentru capete [13] (fig. D).
- Montați capacul frontal [12] peste suportul pentru bit [13] dacă este necesar.

## ● Schimbarea/utilizarea atașamentelor

- Puteți utiliza produsul cu capete de șurubelniță [9] (vezi „Schimbarea capetelor de șurubelniță”).
- Inclus în volumul de livrare:
  - Râșniță de sare/piper [14] (x2)
  - Tirbușon [15]
- În plus, puteți utiliza produsul cu diferite atașamente. Pentru aceasta trebuie să scoateți capacul frontal [12]. Prindeți de una dintre cele două degajări ale capacului pentru a scoate capacul frontal (fig. E).

### Utilizarea tirbușonului

(Fig. F)

#### INDICAȚIE

- ▶ Lucrați la viteză mică. La viteză mare, dopul de plută poate fi deteriorat.

1. Așezați tirbușonul [15] pe sticla de vin astfel încât vârful spiralei tirbușonului [17] să atingă dopul sticlei de vin.
2. Apăsați schimbătorul de sens de rotație [4] din dreapta (b) (vezi „Schimbarea sensului de rotație”).
3. Aliniați suportul pentru bit [13] la axul tirbușonului [15].
4. Țineți ferm tirbușonul [15] și sticla de vin. Apăsați ușor șurubelnița cu acumulator în jos. Apăsați întrerupătorul pornit/oprit [10], astfel încât spirala tirbușonului [17] să scoată dopul din sticla de vin.
5. Apăsați schimbătorul de sens de rotație [4] din stânga (a) (vezi „Schimbarea sensului de rotație”). Țineți ferm tirbușonul [15]. Apăsați întrerupătorul pornit/oprit [10] pentru a îndepărta dopul de plută.

## Umplerea/utilizarea râșniței de sare/piper

1. Țineți râșnița de sare/piper [14] ferm cu o mână (fig. G). Rotiți partea superioară a râșniței de sare/piper în sens antiorar pentru a deschide râșnița de sare/piper.
2. Umpleți râșnița de sare/piper [14] cu sare cu granulație medie până la grosieră sau cu boabe de piper întregi.
3. Închideți râșnița de sare/piper [14] în sens orar.
4. Deschideți capacul [18] (fig. H). Reglați gradul de măcinare prin rotirea butonului de reglare [19] (fig. I).

Direcție	Grad e măcinare
În sens orar	Fin
În sens antiorar	Grosier

5. Aliniați suportul pentru bit [13] la axul râșniței de sare/piper [14] (fig. H).
6. Țineți râșnița de sare/piper [14] ferm cu o mână. Apăsați ușor șurubelnița cu acumulator pe râșnița de sare/piper. Apăsați întrerupătorul pornit/oprit [10] pentru a măcina sarea/piperul.

### Utilizarea altor atașamente

- Atașamentele afișate în fig. K nu sunt incluse în volumul livrării. Aceste atașamente sunt disponibile la [www.optimex-shop.com](http://www.optimex-shop.com) cu numărul de model PAS 4 D7.

A1 Atașament pentru cuplu	A3 Atașament unghiular
A2 Atașament excentric	A4 Atașament de tăiere

- Verificați instrucțiunile de utilizare furnizat împreună cu dispozitivele atașabile interschimbabile pentru montare și demontare.

## ● Pornirea/oprirea

Pornirea/oprirea	Acțiune
Pornit	Apăsați întrerupătorul pornit/oprit <b>10</b> și țineți-l în această poziție. Lumina de lucru cu LED <b>11</b> se aprinde.
Oprit	Eliberați întrerupătorul pornit/oprit <b>10</b> . Lumina de lucru cu LED <b>11</b> se aprinde timp de cca. 10 secunde și apoi se stinge.

## ● Remedierea defecțiunilor

### AVERTISMENT!

- ▶ Dacă produsul a căzut în apă sau a fost expus accidental la ploaie, acesta nu mai poate fi utilizat. Puneți produsul într-o pungă de plastic sigilată și trimiteți-l la centrul de service pentru reparații sau eliminare.

Problemă	Cauză posibilă	Remediere
Produsul nu se încarcă.	Priza nu are curent.	Conectați încărcătorul <b>6</b> la o priză cu alimentare electrică normală.
	Încărcătorul <b>6</b> este defect sau deteriorat.	Schimbați încărcătorul <b>6</b> .
	Cablul USB <b>8</b> este defect sau deteriorat.	Schimbați cablul USB <b>8</b> .
	Produsul sau acumulatorul sunt deteriorate.	Aduceți produsul la centrul de service pentru reparații.
Produsul nu funcționează.	Produsul este supraîncălzit.	Lăsați produsul cca. 10 minute să se răcească.
	Acumulatorul este descărcat.	Încărcați acumulatorul.
	Produsul este deteriorat.	Aduceți produsul la centrul de service pentru reparații.
Din produs iese lichid.	Acumulatorul este deteriorat.	Aduceți produsul la centrul de service pentru reparații.

## ● Curățare și întreținere

### INDICAȚIE

- ▶ Nu folosiți produse chimice, alcaline, de frecare sau alte produse de curățare sau de dezinfectare agresive pentru a curăța produsul, deoarece acestea pot deteriora suprafața.
- ▶ Aveți grijă să nu ajungă niciun lichid în interiorul produsului.

- Deschiderile de ventilație trebuie să fie întotdeauna libere.
- Curățarea regulată și corectă ajută la garantarea unei utilizări sigure și prelungeste durata de viață a produsului.
- Păstrați produsul permanent curat, uscat și fără ulei sau vâșcă. Îndepărtați praful după fiecare utilizare și înainte de depozitare.
- Înainte de curățare sau de efectuarea lucrărilor de întreținere:
  - Fixați schimbătorul de sens de rotație [4] în poziție centrală. Aceasta evită pornirea neașteptată.
  - Îndepărtați cablul USB [8].
  - Scoateți încărcătorul [6] din priză.
- Curățați produsul cu o cârpă uscată. Pentru locurile greu accesibile, folosiți o perie moale.
- Îndepărtați în special mizeria și praful de pe deschiderile de ventilație cu o cârpă și o perie moale.

## ● Întreținerea

- Verificați produsul și capetele de șurubelniță [9] înainte și după fiecare utilizare pentru uzură și deteriorări. Dacă este nevoie, înlocuiți accesoriile (vezi „Schimbarea capetelor de șurubelniță”). Respectați aici cerințele tehnice (vezi „Date tehnice”).

## ● Depozitarea

- Fixați schimbătorul de sens de rotație [4] în poziție centrală. Aceasta evită pornirea neașteptată.
- Depozitați produsul într-un spațiu interior uscat, protejat de radiația solară directă.

## ● Transportul

### INDICAȚIE

- ▶ Acumulatorii Li-ion integrați pot fi scoși numai de personal pregătit sau calificat.  
Pentru a scoate acumulatorul din carcasă, acesta trebuie să fie descărcat și șuruburile carcasei trebuie să fie slăbite. Racordurile acumulatorului trebuie desfăcute și izolate separat.
- ▶ Acest produs conține un acumulator li-ion reîncărcabil și se supune astfel regulilor legale pentru substanțe periculoase. Produsul cu acumulatorul integrat poate fi transportat pe șosea și pe mare fără cerințe deosebite.
- ▶ La transportul printr-un ofertant terț (de ex. linie aeriană, curier, transportator), ambalajul și marcajul se supun unor cerințe deosebite. La transportul printr-un ofertant terț, trebuie consultat un expert pentru mărfuri periculoase.

## ● Înlăturare

Ambalajul este produs din material ecologic care pot fi eliminate la punctele locale de reciclare.



Respectați marcajul materialelor de ambalaj pentru eliminarea deșeurilor, acestea sunt marcate de abrevierile (a) și cifrele (b) cu următoarea semnificație: 1–7:

plastice/20–22: hârtie și carton/  
80–98: substanțe de conexiune.

### Produsul:



Puteți obține informații despre posibilitățile de eliminare a produsului de la administrația locală.



Pentru a proteja mediul înconjurător nu eliminați produsul dumneavoastră la gunoiul menajer atunci când nu mai poate fi folosit, ci predați-l la un punct de colectare. Vă puteți informa cu privire la punctele de colectare și orarul acestora de la administrația competentă.

Bateriile/acumulatorii defecti sau consumați trebuie reciclați. Înapoiati bateriile și sau acumulatorii prin intermediul punctelor de colectare indicate.



### **Deteriorarea mediului înconjurător prin aruncarea greșită a bateriilor/acumulatorilor!**

Bateriile/acumulatorii nu trebuie aruncate în gunoiul menajer. Ele pot conține metale grele toxice și se supun tratamentului deșeurilor periculoase. Simbolurile chimice ale metalelor grele sunt următoarele: Cd = cadmiu, Hg = mercur, Pb = plumb. De aceea, predați bateriile/acumulatorii consumate la un punct de colectare comună.

### ● **Garanție**

Produsul a fost fabricat cu atenție, conform unor standarde stricte de calitate și verificat temeinic înainte de livrare. În caz de defecțiuni de material sau de fabricație aveți drepturi legale față de vânzătorul produsului. Drepturile

dumneavoastră legale nu sunt limitate în niciun fel de garanția menționată mai jos.

Garanția pentru aceste produse este 3 ani începând de la data achiziției. Durata garanției începe la data achiziției. Păstrați chitanța originală la un loc sigur, deoarece acest document este necesar pentru dovada achiziției.

Toate defecțiunile sau deteriorările care sunt deja existente la momentul achiziției, trebuie anunțate imediat după despachetarea produsului.

Dacă în decurs de 3 ani de la achiziția produsului apare un defect de material sau de fabricație, vă reparăm sau înlocuim gratuit produsul la alegerea noastră. Durata de garanție nu se prelungește după aprobarea unei cerințe de garanție. Aceasta este valabil și pentru piesele schimbate și reparate.

Această garanție se stinge dacă produsul este deteriorat, utilizat sau întreținut în mod necorespunzător.

Garanția acoperă defectele de material și de producție. Această garanție nu acoperă piesele componente ale produsului, care prezintă urme normale de uzură și care sunt considerate piese de schimb (de ex.: baterii, furtunuri, cartușe de vopsea) și nici deteriorările la nivelul pieselor casante, de exemplu întrerupătoare sau piese fabricate din sticlă.

Timpul de nefuncționare din cauza lipsei de conformitate apărute în cadrul termenului de garanție prelungește termenul de garanție legală de conformitate și cel al garanției comerciale și curge, după caz, din momentul la care a fost adusă la cunoștința vânzătorului lipsa de conformitate a produsului sau din momentul prezentării produsului la vânzător/unitatea service până la

aducerea produsului în stare de utilizare normală și, respectiv, al notificării în scris în vederea ridicării produsului sau predării efective a produsului către consumator.

Produsele de folosință îndelungată care înlocuiesc produsele defecte în cadrul termenului de garanție vor beneficia de un nou termen de garanție care curge de la data preschimbării produsului.

## ● Modul de desfășurare în caz de garanție

Pentru a putea asigura o procesare rapidă a cererii dumneavoastră, vă rugăm să urmați următoarele indicații:

Vă rugăm să țineți la îndemână bonul de casă și numărul articolului (IAN 509539\_2507) ca dovadă pentru achiziția dumneavoastră.

Vă rugăm să luați numărul de produs de pe plăcuța cu tipul de construcție de pe produs, gravura de pe produs, pagina principală a instrucțiunii de utilizare (jos, stânga) sau de pe spatele sau fundul produsului.

În cazul în care, apar erori de funcționare sau alte defecțiuni, contactați mai întâi prin telefon sau prin e-mail, departamentul de service menționat în continuare.

Dumneavoastră puteți să expediați atunci un produs considerat ca fiind defect, adăugând chitanța de plată (bonul de casă) și menționând, în ce constă defecțiunea și când a apărut aceasta, fără cheltuieli poștale, la adresa de service comunicată.



La parkside-diy.com puteți să vedeți și să descărcați acest manual și multe altele. Cu acest cod QR ajungeți direct la parkside-diy.com. Selectați țara dumneavoastră și căutați manualele de utilizare prin motorul de căutare. Dacă introduceți numărul de articol (IAN) 509539\_2507 ajungeți la manualul de utilizare pentru articolul dumneavoastră.

## ● Service

### RO Service România

Tel.: 0800890605

Formular de contact pe  
[parkside-diy.com](http://parkside-diy.com)

**IAN 509539\_2507**

# ● Declarația UE de conformitate

RO

## DECLARAȚIA UE DE CONFORMITATE (Nr. 509539\_2507)

IAN: 509539\_2507  
Identificarea produsului: "PARKSIDE" Șurubelniță cu acumulator  
Numărul de model: HG10759

Obiectul declarației descris mai sus este în conformitate cu legislația relevantă de armonizare a Uniunii:

Directiva 2006/42/CE
Directiva 2014/30/EU
Directiva 2011/65/UE cu toate modificările aferente

Trimiteri la standardele armonizate sau trimiteri la alte specificații tehnice relevante în legătură cu care se declară conformitatea:

<b>Nr./Părți</b>
Directiva 2006/42/CE
EN 62841-1:2015/A11:2022
EN 62841-2-2:2014/AC:2015
EN ISO 12100:2010
Directiva 2014/30/EU
EN IEC 55014-1:2021
EN IEC 55014-2:2021
EN IEC 61000-3-2:2019/A2:2024
EN 61000-3-3:2013/A2:2021

Obiectul declarației descris mai sus este conform Directivei 2011/65/UE a Parlamentului European și a Consiliului din 8 iunie 2011 privind restricțiile de utilizare a anumitor substanțe periculoase în echipamentele electrice și electronice:

<b>Nr./Părți</b>
EN IEC 63000:2018

Deținătorul documentației tehnice: OWIM GmbH & Co.KG

Semnat pentru și în numele:

**OWIM GmbH & Co. KG, Stiftsbergstraße 1, 74167 Neckarsulm, Germania**

Prezenta declarație de conformitate este emisă pe răspunderea exclusivă a producătorului.

Traducerea originalului declarației de conformitate

Neckarsulm

Locul

12/11/2025

Data

*ppa. Jens Buchheim*  
ppa. Jens Buchheim  
Procurist











*ppa. Dr. Thorsten Maier*  
ppa. Dr. Thorsten Maier  
Procurist



<b>Използвани предупредителни указания и символи</b>	Страница 187
<b>Увод</b>	Страница 188
Употреба по предназначение	Страница 188
Обем на доставката	Страница 189
Описание на частите	Страница 189
Технически данни	Страница 189
<b>Указания за безопасност</b>	Страница 191
Общи указания за безопасност за електрически инструменти	Страница 191
Указания за безопасност за отвертки	Страница 195
Указания за безопасност за наставки	Страница 196
Намаляване на вибрациите и шума	Страница 196
Поведение при злополуки	Страница 196
Указания за безопасност за зарядни устройства	Страница 197
Остатъчни рискове	Страница 197
<b>Работа</b>	Страница 198
Информация за акумулаторната батерия	Страница 198
Промяна на посоката на въртене	Страница 199
Работна LED лампа	Страница 199
Смяна на накрайници	Страница 199
Смяна/използване на наставки	Страница 200
Включване/изключване	Страница 201
<b>Отстраняване на неизправности</b>	Страница 201
<b>Почистване и поддръжка</b>	Страница 202
Поддръжка	Страница 202
Съхранение	Страница 202
Транспортиране	Страница 203
<b>Изхвърляне</b>	Страница 203
<b>Гаранция</b>	Страница 204
Процедиране в случай на рекламация	Страница 206
<b>Сервиз</b>	Страница 206
<b>ЕС Декларация за съответствие</b>	Страница 207

## Използвани предупредителни указания и символи

В това ръководство за експлоатация и върху опаковката са използвани следните предупредителни указания:

	<p><b>ОПАСНОСТ!</b> Този символ със сигналната дума „Опасност“ указва заплаха с висока степен на риск, която, ако не бъде избегната, води до тежко нараняване или смърт.</p>		<p>Този символ означава, че при употребата на продукта трябва да бъде спазвано ръководството за експлоатация.</p>
	<p><b>ПРЕДУПРЕЖДЕНИЕ!</b> Този символ със сигналната дума „Предупреждение“ указва заплаха със средна степен на риск, която, ако не бъде избегната, може да доведе до тежко нараняване или смърт.</p>		<p>Опасност – риск от токов удар!</p>
	<p><b>ПРЕДПАЗЛИВОСТ!</b> Този символ със сигналната дума „Предпазливост“ указва заплаха с ниска степен на риск, която, ако не бъде избегната, може да доведе до леко или средно нараняване.</p>		<p>Пазете акумулаторната батерия от огън.</p>
	<p><b>ВНИМАНИЕ!</b> Този символ със сигналната дума „Внимание“ указва опасност от възможни материални щети.</p>		<p>Пазете акумулаторната батерия от вода и влага.</p>
	<p>Променлив ток/напрежение</p>		<p>Постоянен ток/напрежение</p>
	<p>Символ за продукт с клас на защита II</p>		<p>Използвайте продукта само в сухи закрити помещения.</p>
<p><b>Li-Ion</b></p>	<p>Литиево-йонна акумулаторна батерия</p>	<p><b>n<sub>0</sub></b></p>	<p>Обороти на празен ход</p>



Знакът CE потвърждава съответствието с отнасящите се до продукта директиви на ЕС.



Указания за безопасност  
Инструкции за работа

## **4 V КОМПЛЕКТ АКУМУЛАТОРЕН ВИНТОВЕРТ С ПРИНАДЛЕЖНОСТИ ЗА БАРБЕКЮ**

### ● **Увод**

Поздравяваме Ви с покупката на този нов продукт. Вие избрахте висококачествен продукт. Ръководството за експлоатация е част от този продукт. То съдържа важни указания за безопасност, употреба и изхвърляне. Преди употребата на продукта се запознайте с всички инструкции за обслужване и безопасност. Използвайте продукта само съгласно описанието и за посочените области на употреба. Когато предавате продукта на трети лица, предавайте заедно с него и всички документи.

### ● **Употреба по предназначение**

- Този продукт е предназначен за завиване и отвиване на винтове и отваряне на коркови тапи. Наставката отварачка за бутилки е предвидена за отстраняване на метални капачки от бутилки.
- В обема на доставката са включени 3 наставки:

Наставка	Предназначение
Мелничка за сол/ пипер <b>14</b> (x2)	Смилане на сол/ пипер

Наставка	Предназначение
Тирбушон <b>15</b>	Отваряне на бутилки с коркови тапи

- Винаги използвайте работни инструменти (наставки и накрайници), отговарящи на употребата по предназначение! При закупуването и употребата на работни инструменти съблюдавайте техническите изисквания на продукта (вижте „Технически данни“).
- Работната LED лампа **11** на този продукт е предназначена за осветяване на непосредствената работна област.
- Други начини на употреба или изменения на продукта се считат за употреба не по предназначение и могат да доведат до рискове като опасност за живота, наранявания и повреди. Производителят не поема отговорност за възникнали щети в резултат на употреба не по предназначение. Продуктът не е предназначен за професионална употреба или за подобни области на приложение.

## ● Обем на доставката

### ⚠ ПРЕДУПРЕЖДЕНИЕ!

- ▶ Продуктът и опаковъчните материали не са детска играчка! Деца не бива да играят с найлонови торбички, фолио и дребни части! Съществува опасност от поглъщане и задушаване!

- 1 Акумулаторна отвертка
- 1 Преден капак
- 1 Тирбушон
- 2 Мелнички за сол/пипер
- 1 Отварачка за бутилки
- 1 USB кабел
- 14 Накрайници за завинтване x 25 mm
- 1 Удължител за накрайници (60 mm)
- 1 Ръководство за експлоатация

### 14 накрайника за завинтване x 25 mm

4 Прави накрайника:	SL3	SL4	SL5	SL6
3 Накрайника Pozidriv:	PZ0	PZ1	PZ2	

4 Накрайника Phillips:	PH0	PH1	PH2	PH3
3 Шестостенни накрайника:	H3	H4	H5	

## ● Описание на частите

Преди четене разтворете разгъващата се страница с чертежите. Запознайте се с всички функции на продукта.

- 1 Индикатор за посока на въртене ▲ (завиване на винтове)/LED за състояние на заряда на

акумулаторната батерия (зелен цвят)

- 2 LED за състояние на заряда на акумулаторната батерия (жълт цвят)
- 3 Индикатор за посока на въртене ▼ (развиване на винтове)/LED за състояние на заряда на акумулаторната батерия (червен цвят)
- 4 Превключвател за посока на въртене
- 5 USB букса тип C
- 6 Зарядно устройство \*
- 7 USB букса (тип A)
- 8 USB кабел
- 9 Накрайници за завинтване
- 10 Превключвател за включване/изключване
- 11 Работна LED лампа
- 12 Преден капак
- 13 Държач за накрайници
- 14 Мелничка за сол/пипер (x2)
- 15 Тирбушон
- 16 Отварачка за бутилки
- 17 Спирала на тирбушона

(Фиг. H)

- 18 Капак (за мелничка за сол/пипер)

(Фиг. I)

- 19 Копче за настройка

## ● Технически данни

Акумулаторна отвертка	
Модел:	HG10759
Номинално напрежение:	4 V === (постоянно напрежение)
Акумулаторна батерия (вградена):	Литиево-йонна

\* Зарядно устройство не е включено в обема на доставката. Подходящо зарядно устройство: HG06825/HG06825-B5

Брой клетки:	1
Капацитет:	1,5 Ah
Обороти на празен ход:	$n_0 = 200 \text{ min}^{-1}$
Въртящ момент (твърдо/меко завинтване по ISO 5393):	Макс. 10 N m
Държач за крайници:	6,35 mm (1/4")

**Използвайте единствено следното зарядно устройство, за да зареждате безжичния инструмент\*:**

Информация	Стойност
Наименование или търговска марка на производителя, номер на търговската регистрация и адрес:	OWIM GmbH & Co. KG HRA 721742 Stiftsbergstraße 1, 74167 Neckarsulm, ГЕРМАНИЯ
Идентификатор на модела:	HG06825 (VDE мрежов щепсел) HG06825-BS (BS-мрежов щепсел)

Информация	Стойност	Мерна единица
Входно напрежение:	100–240	V~
Честота на входния променлив ток:	50/60	Hz
Изходно напрежение:	5,0	V ===
Изходен ток:	1,7	A

Информация	Стойност	Мерна единица
Изходна мощност:	8,5	W
Среден КПД в работен режим:	78,2	%
Консумирана мощност на празен ход:	<0,1	W
Входен ток:	0,3	A
Клас на защита:	II/□ (двойна изолация)	
Тип на свързване:	USB (тип A)	–
Време за зареждане:	ок. 60	min

Препоръчителна околна температура	
По време на зареждане:	+4 °C до +40 °C
По време на работа:	0 °C до +40 °C
По време на съхранение:	0 °C до +50 °C

Стойности на шумови емисии	
Измерените стойности са определени съгласно EN 62841. Нивото на шума, измерено с АЧХ от тип А, на електрическия инструмент в типичния случай възлиза на:	
Ниво на звуково налягане:	$L_{pA} = 63,37 \text{ dB}$
Ниво на звукова мощност:	$L_{WA} = 71,37 \text{ dB}$
Неопределеност К:	$K_{pA/WA} = 3 \text{ dB}$

\* Зарядно устройство не е включено в обема на доставката. Подходящо зарядно устройство: HG06825/HG06825-BS

Стойности на емисии на вибрации	
Общи стойности на вибрации (векторна сума от трите посоки), определени съгласно EN 62841:	
Завинтване	
Стойност на емисии на вибрации $a_{\text{н}}$ :	$< 2,5 \text{ m/s}^2$ ( $0,215 \text{ m/s}^2$ )
Неопределеност K:	$1,5 \text{ m/s}^2$

### ПРЕДУПРЕЖДЕНИЕ!

- ▶ Емисиите на вибрации и шумовите емисии по време на действителната употреба на електрическия инструмент могат да се различават от посочените стойности, в зависимост от начина, по който електрическият инструмент се използва, особено от вида на обработвания детайл. Опитайте се да поддържате натоварването от вибрации и шум възможно най-минимално. Примерни мерки за намаляване на натоварването от вибрации са носенето на ръкавици при употребата на инструмента и ограничаване на времето на работа. При това трябва да се вземат под внимание всички части на работния цикъл (например времената, през които електрическият инструмент е изключен, както и тези, в които той е включен, но работи без натоварване).

### УКАЗАНИЕ

- ▶ Посочените общи стойности на вибрации и посочените стойности на шумови емисии са измерени по стандартен метод на изпитване и могат да бъдат използвани за сравнение на един електрически инструмент с друг.
- ▶ Посочените общи стойности на вибрации и посочените стойности на шумови емисии могат да бъдат използвани също и за предварително оценяване на натоварването.



### Указания за безопасност

- **Общи указания за безопасност за електрически инструменти**

### ПРЕДУПРЕЖДЕНИЕ!

- ▶ **Прочетете всички указания за безопасност, инструкции, илюстрации и технически данни, с които този електрически инструмент е снабден.** Пропуски при спазването на следните инструкции могат да предизвикат токов удар, пожар и/или тежки наранявания.

**Запазете всички указания за безопасност и инструкции за бъдещи справки.**

Използването в указанията за безопасност понятие „електрически инструмент“ се отнася за задвижвани от мрежово напрежение електрически инструменти (с мрежов проводник) или за задвижвани с акумулаторна

батерия електрически инструменти (без мрежов проводник).

#### **Безопасност на работното място**

- a) **Поддържайте Вашето работно пространство чисто и добре осветено.** Безпорядъкът или неосветените работни пространства могат да доведат до злополуки.
- b) **Не работете с електрически инструмент във взривоопасна среда, в която се намират запалими течности, газове или прахове.** Електрическите инструменти създават искри, които могат да възпламенят праха или изпаренията.
- c) **Дръжте деца и други лица далеч по време на използване на електрически инструмент.** При разсейване можете да изгубите контрол върху електрически инструмент.

#### **Безопасност при работа с електрически ток**

- a) **Свързващият щепсел на електрически инструмент трябва да отговаря на контакта. Щепселът не бива да се променя по никакъв начин. Не използвайте адаптерни щепсели заедно с електрически инструменти с предпазно заземяване.** Непроменени щепсели и подходящи контакти намаляват риска от токов удар.
- b) **Избягвайте телесен контакт със заземени повърхности като тръби, отоплителни тела, печки и хладилници.** Съществува повишен риск от токов удар, когато Вашето тяло е заземено.
- c) **Пазете електрическите инструменти от дъжд или**

**влага.** Проникването на вода в електрически инструмент повишава риска от токов удар.

- d) **Не използвайте свързващия проводник за носене или закачане на електрически инструмент или за издърпване на щепсела от контакта. Пазете свързващия проводник от горещина, масло, остри ръбове или движещи се части.** Повредени или оплетени свързващи проводници увеличават риска от токов удар.
- e) **Когато работите с електрически инструмент на открито, използвайте само удължаващи проводници, които също са подходящи за употреба на открито.** Използването на подходящ за употреба на открито удължаващ проводник намалява риска от токов удар.
- f) **Когато употребата на електрически инструмент във влажна среда не може да бъде избегната, използвайте диференциалнотокова защита.** Използването на диференциалнотокова защита намалява риска от токов удар.

#### **Безопасност за хората**

- a) **Бъдете внимателни, обръщайте внимание на това, което правите, и подхождайте разумно към работата с електрически инструмент.** Не използвайте електрически инструменти, когато сте изморени или сте под влиянието на упойващи вещества, алкохол или медикаменти. Момент невнимание при използването на електрически инструмент

може да доведе до сериозни наранявания.

- b) **Носете лични предпазни средства и винаги предпазни очила.** Носенето на лични предпазни средства като противопрахова маска, устойчиви на хлъзгане предпазни обувки, предпазна каска или защита за слуха, в зависимост от вида и употребата на електрическия инструмент, намалява риска от наранявания.
- c) **Избягвайте неволно включване.** Уверете се, че електрическият инструмент е изключен, преди да го свържете към електрозахранването и/или акумулаторната батерия, преди да го вземете или носите. Ако при носенето на електрическия инструмент държите пръста си върху прекъсвача или свържете към електрозахранването включен електрически инструмент, това може да доведе до злополуки.
- d) **Отстранявайте инструментите за настройка или гаечните ключове, преди да включите електрическия инструмент.** Инструмент или ключ, намиращ се във въртяща се част от електрическия инструмент, може да доведе до наранявания.
- e) **Избягвайте необичайни позиции на тялото. Осигурете си стабилен стоеж и постоянно пазете равновесие.** Така можете по-добре да контролирате електрическия инструмент в неочаквани ситуации.
- f) **Носете подходящо облекло. Не носете широки дрехи или накити. Дръжте косата и облеклото далеч от движещи**

**се части.** Широки дрехи, накити или дълги коси могат да бъдат захванати от движещи се части.

- g) **Когато могат да бъдат монтирани устройства за изсмукване и събиране на прах, те трябва да бъдат свързани и използвани правилно.** Използването на устройство за изсмукване на прах може да намали вредите за здравето поради прах.
- h) **Не разчитайте на фалшива сигурност и не пренебрегвайте правилата за безопасност за електрически инструменти, дори и когато след многократна употреба сте запознати с електрическия инструмент.** Небрежното боравене може за част от секундата да доведе до тежки наранявания.

#### **Употреба и боравене с електрическия инструмент**

- a) **Не претоварвайте електрическия инструмент.** Използвайте предназначения за Вашата работа електрически инструмент. С подходящия електрически инструмент работите по-добре и по-сигурно в посочените граници на работните му характеристики.
- b) **Не използвайте електрически инструмент, чийто прекъсвач е повреден.** Електрически инструмент, който вече не може да се включва или изключва, е опасен и трябва да бъде ремонтиран.
- c) **Изтеглете щепсела от контакта и/или отстранете свалящата се акумулаторна батерия, преди да извършвате настройки по уреда, да сменяте части**

- на работни инструменти или да оставите електрическия инструмент настрана.** Тази мярка за безопасност предотвратява неволното стартиране на електрическия инструмент.
- d) **Съхранявайте електрически инструменти, които не се използват, на недостъпно за деца място. Не позволявайте използване на електрическия инструмент от лица, които не са запознати с него или не са прочели тези инструкции.** Електрическите инструменти са опасни, ако се използват от неопитни лица.
- e) **Поддържайте грижливо електрическите инструменти и работните инструменти. Проверявайте дали движещите се части функционират безупречно и не заяждат, дали няма счупени или така повредени части, че да нарушават функционирането на електрическия инструмент. Повредените части трябва да бъдат ремонтирани преди използване на електрическия инструмент.** Много злополуки са причинени от лошо поддържани електрически инструменти.
- f) **Поддържайте режещите инструменти наточени и чисти.** Грижливо поддържаните режещи инструменти с остри режещи ръбове се заклинват по-малко и се водят по-лесно.
- g) **Използвайте електрическия инструмент, принадлежностите, работните инструменти и т.н. съгласно тези инструкции.** При това вземайте под внимание условията на работа и дейността, която трябва да се извърши. Употребата на електрически инструменти за различни от предвидените приложения може да доведе до опасни ситуации.
- h) **Пазете дръжките и повърхностите за хващане сухи, чисти и без масло и грес.** Хлъзгави дръжки и повърхности за хващане не позволяват сигурна работа и контрол на електрическия инструмент в непредвидени ситуации.
- Употреба и боравене с акумулаторния инструмент**
- a) **Зареждайте акумулаторните батерии само със зарядни устройства, които са препоръчани от производителя.** Зарядно устройство, което е предназначено за определен вид акумулаторни батерии, може да причини пожар, ако се използва с други акумулаторни батерии.
- b) **В електрическите инструменти използвайте само предвидените за целта акумулаторни батерии.** Използването на други акумулаторни батерии може да доведе до наранявания и опасност от пожар.
- c) **Дръжте акумулаторната батерия, която не се използва, далеч от кламери, монети, ключове, пирони, винтове или други малки метални предмети, които биха могли да причинят късо съединение на контактите.** Късо съединение между контактите на акумулаторната батерия може да доведе до изгаряния или пожар.
- d) **При неправилна употреба от акумулаторната батерия може да излезе течност. Избягвайте контакт с нея. При случаен контакт изплакнете с вода. Ако**

течността попадне в очите, допълнително потърсете лекарска помощ. Излизащата течност от акумулаторната батерия може да доведе до раздразнения на кожата или изгаряния.

- e) **Не използвайте повредени или променени акумулаторни батерии.** Повредените или променени акумулаторни батерии могат да имат непредвидимо поведение и да доведат до пожар, експлозия или опасност от нараняване.
- f) **Не излагайте акумулаторна батерия на огън или твърде високи температури.** Огън или температури над 130 °C могат да предизвикат експлозия.
- g) **Следвайте всички инструкции за зареждане и никога не зареждайте акумулаторната батерия или акумулаторния инструмент извън границите на посочения в ръководството за експлоатация температурен диапазон.** Неправилно зареждане или зареждане извън границите на допустимия температурен диапазон може да разруши акумулаторната батерия и да увеличи опасността от пожар.

#### **ПРЕДПАЗЛИВОСТ!**

#### **ОПАСНОСТ ОТ ЕКСПЛОЗИЯ!**

**Никога не зареждайте батерии за еднократна употреба.**



Пазете акумулаторната батерия от топлина, напр. от продължително излагане на слънце, огън, вода и влага.



Съществува опасност от експлозия.



## **Сервиз**

- a) **Ремонти по електрическия инструмент следва да се извършват само от квалифицирани специалисти и само с оригинални резервни части.** Така се гарантира, че безопасността на електрическия инструмент ще се запази.
- b) **Никога не извършвайте поддръжка на повредени акумулаторни батерии.** Цялата поддръжка на акумулаторните батерии следва да се извършва само от производителя или от оторизирани сервизи.

## ● **Указания за безопасност за отвертки**

- a) **Хващайте електрическия инструмент за изолираните повърхности за хващане, когато извършвате работи, при които винтът може да засегне скрити електрически проводници.** Контактът на винта с проводник под напрежение може да постави под напрежение също и метални части на уреда и да доведе до токов удар.
- b) **Осигурявайте детайла.** Закрепен със затягащи приспособления или менгеме детайл се държи по-сигурно, отколкото с Вашата ръка.
- c) **Дръжте електрическия инструмент здраво.** При разхлабване и развиване на винтове за кратко може да се стигне до големи реактивни сили.
- d) **Изключете незабавно продукта, ако инструментът блокира по време на употребата.** Бъдете подготвени за големи реактивни

сили, тъй като те могат да предизвикат откат.

- е) **Винаги поставяйте превключвателя за посока на въртене в средното положение (блокирано), когато работите по, транспортирате или съхранявате уреда.** Това предотвратява неволното стартиране на електрическия инструмент.

## ● Указания за безопасност за наставки

- а) **Тирбушон:** Дръжте здраво тирбушона и бутилката вино по време на използването. Поставете бутилката вино върху плоска повърхност.
- б) **Мелничка за сол/пипер:** Не препълвайте мелничката за сол/пипер. В противен случай мелничката за сол/пипер не може да мели солта или пипера. Ако мелничката за сол/пипер работи бавно, извадете малко от солта или пипера.
- с) **Мелничка за сол/пипер:** Пълнете мелничката за сол/пипер само съсредно до едрозърнеста сол или цели зърна пипер.

## ● Намаляване на вибрациите и шума

Ограничавайте времето на употреба, използвайте режими на работа със слаби вибрации и шум и носете лични предпазни средства, за да намалите вредните влияния на вибрациите и шума.

Следните мерки спомагат за намаляване на свързаните с вибрациите и шума рискове:

- Използвайте продукта само съгласно неговото предназначение

и според описанието в тези инструкции.

- Уверявайте се, че продуктът е в изрядно състояние и добре поддържан.
- Използвайте правилните работни инструменти за този продукт и се уверявайте, че те са в изрядно състояние.
- Хващайте здраво продукта за ръкохватките/повърхностите за хващане.
- Поддържайте продукта съгласно инструкциите и осигурявайте достатъчно смазване (ако е приложимо).
- Планирайте Вашата работа така, че използването на продукти с висока стойност на вибрациите да е разпределено в продължителен период от време.

## ● Поведение при злополуки

Запознайте се с използването на този продукт с помощта на това ръководство за експлоатация. Запомнете указанията за безопасност и задължително ги спазвайте. Това спомага за избягване на рискове и опасности.

- Винаги бъдете внимателни при употребата на този продукт, за да можете своевременно да разпознаете опасностите и да действате. Бързата намеса може да предотврати тежки наранявания и материални щети.
- При неизправно функциониране изключвайте незабавно продукта и го отделяйте от мрежата. Давайте го на квалифициран специалист за проверка и евентуален ремонт, преди отново да го използвате.

## ● Указания за безопасност за зарядни устройства

- Този уред може да се използва от деца на 8 или повече години, както и от лица с намалени физически, сензорни или интелектуални способности или липса опит и познания, ако те са под надзор или са били инструктирани относно безопасната употреба на уреда и разбират произтичащите от това опасности.

Деца не бива да играят с уреда.

Почистване и поддръжка от страна на потребителя не бива да се извършват от деца без наблюдение.

- Не зареждайте батерии за еднократна употреба. Неспазването на това указание води до опасности.

- Пазете електрическите части от влага. Никога не ги потапяйте във вода или други течности, за да избегнете токов удар. Никога не дръжте уреда под течаща вода. Съблюдавайте инструкциите за почистване, поддръжка и ремонт.

🏠 Уредът е предназначен само за употреба в закрити помещения.

## ● Остатъчни рискове

### УКАЗАНИЕ

- ▶ По време на експлоатацията този продукт създава електромагнитно поле! При определени обстоятелства това поле може да наруши функционирането на активни или пасивни медицински импланти! За да се намали опасността от сериозни или смъртоносни наранявания, препоръчваме на лица с медицински импланти да се консултират със своя лекар и с производителя на медицинския имплант, преди продуктът да бъде използван!

Дори и да работите с този продукт съгласно предписанията, остава потенциален риск от телесни наранявания и материални щети. Между другото, следните опасности могат да възникнат във връзка с

конструкцията и изпълнението на този продукт:

- Увреждане на здравето в резултат от емисиите на вибрации, ако продуктът се използва продължително време или не се използва или поддържа правилно.
- Телесни наранявания и материални щети, предизвикани от дефектни режещи инструменти или от внезапен удар в скрит предмет по време на употребата.
- Опасност от нараняване и материални щети, причинени от летящи предмети.

## ● Работа

### ● Информация за акумулаторната батерия

- Вградената акумулаторна батерия е частично заредена при доставката. Литиево-йонните акумулаторни батерии могат да бъдат заредени по всяко време, без това да съкращава техния живот. Прекъсване на процеса на зареждане не поврежда акумулаторната батерия.
- Този продукт има вградена акумулаторна батерия, която не може да бъде сменена от потребителя. Демонтажът или смяната на акумулаторната батерия могат да бъдат извършвани само от производителя, неговата сервисна служба или подобно квалифицирано лице, за да се избегнат опасности. При изхвърлянето трябва да се посочи, че този продукт съдържа акумулаторна батерия.
- Ако червеният LED за състоянието на заряда на акумулаторната батерия [3] мига по време на употребата, нивото

на акумулаторната батерия е по-ниско от 10 % от нейния капацитет. Акумулаторната батерия трябва да бъде заредена.

- Никога не зареждайте продукта при околни температури под +4 °C или над +40 °C. Условията на съхранение са хладно и сухо място, а околната температура трябва да е между 0 °C и +50 °C.

### Започване на процеса на зареждане

(Фиг. В)

#### УКАЗАНИЕ

- ▶ Работната LED лампа [11] може да бъде използвана по време на процеса на зареждане. Нормално е по време на зареждането дръжката да се затопля леко.
- ▶ LED за състоянието на заряда на акумулаторната батерия свети след отпускането на превключвателя за включване/изключване [10] за ок. 10 секунди.
- ▶ Това са приблизителни стойности за състоянието на заряда и състоянието на акумулаторната батерия.

1. Свържете USB кабела [8] към USB буксата (тип A) [7] на зарядното устройство [6].
2. Свържете другия край на USB кабела [8] към USB буксата тип C [5].
3. Свържете зарядното устройство [6] към контакт.

4. LED за състояние на заряда на акумулаторната батерия [1], [2] и [3] показват състоянието на заряда:

LED за състояние на заряда на акумулаторната батерия по време на зареждането			Състояние на заряда
Червен [3]	Жълт [2]	Зелен [1]	
Мига	Изключено	Изключено	< 30 %
Свети	Мига	Изключено	30–60 %
Свети	Свети	Мига	60–90 %
Свети	Свети	Свети	> 90 %

LED за състоянието на заряда на акумулаторната батерия по време на работата			Състояние на акумулаторната батерия
Червен [3]	Жълт [2]	Зелен [1]	
Мига	Изключено	Изключено	< 10 %
Свети	Изключено	Изключено	10–30 %
Свети	Свети	Изключено	30–70 %
Свети	Свети	Свети	> 70 %

### Завършване на процеса на зареждане

- Отделете USB кабела [8] от продукта.
- Извадете зарядното устройство [6] от контакта.

### ● Промяна на посоката на въртене

- Натиснете превключвателя за посока на въртене [4], за да настроите посоката на въртене (фиг. C):

Превключвател натиснат от	Посока	Индикатор за посока
Дясно (b)	Завиване на винтове	▲ [1]
Ляво (a)	Развиване на винтове	▼ [3]

### ● Работна LED лампа

- Работната LED лампа [11] се изключва след отпускане на превключвателя за включване/изключване [10] след ок. 10 секунди.
  - Работната LED лампа [11] може да бъде включена отделно за осветяване на непосредствената работна област.
- Поставете превключвателя за посока на въртене [4] в средното положение, така че той да стърчи еднакво от двете страни.
  - Натиснете превключвателя за включване/изключване [10].

### ● Смяна на накрайници

#### УКАЗАНИЕ

- ▶ Накрайниците са надписани според техните размери и форма. Ако не сте сигурни, изпробвайте съответния накрайник, за да проверите дали той приляга в главата на винта без луфт.

- Изтеглете накрайника за завинтване [9]. Поставете друг

тип накрайник в държача за накрайници **13** (фиг. D).

- Монтирайте предния капак **12** върху държача за накрайници **13**, ако е необходимо.

## ● Смяна/използване на наставки

- Можете да използвате продукта с накрайници за завинтване **9** (вижте „Смяна на накрайници“).
- Включени в обема на доставката:
  - Мелничка за сол/пипер **14** (x2)
  - Тирбушон **15**
- Допълнително можете да използвате продукта с различни наставки. За целта трябва да отстраните предния капак **12**. Бръкнете в един от двата прореза в капачката, за да отстраните предния капак (фиг. E).

## Използване на тирбушона

(Фиг. F)

### УКАЗАНИЕ

▶ Работете с ниска скорост. При висока скорост корковата тапа може да се повреди.

1. Поставете тирбушона **15** върху бутилката вино, така че върхът на спиралата на тирбушона **17** да докосва корковата тапа на бутилката вино.
2. Натиснете превключвателя за посока на въртене **4** от дясно (**b**) (вижте „Промяна на посоката на въртене“).
3. Изравнете държача за накрайници **13** с опашката на тирбушона **15**.
4. Дръжте здраво тирбушона **15** и бутилката вино. Натиснете акумулаторната отвертка леко надолу. Натиснете превключвателя

за включване/изключване **10**, с което спиралата на тирбушона **17** изтегля корковата тапа от бутилката вино.

5. Натиснете превключвателя за посока на въртене **4** от ляво (**a**) (вижте „Промяна на посоката на въртене“). Дръжте здраво тирбушона **15**. Натиснете превключвателя за включване/изключване **10**, за да отстраните корковата тапа.

## Пълнене/използване на мелничка за сол/пипер

1. Дръжте мелничката за сол/пипер **14** здраво с една ръка (фиг. G). Завъртете горната част на мелничката за сол/пипер обратно на часовниковата стрелка, за да отворите мелничката за сол/пипер.
2. Напълнете мелничката за сол/пипер **14** само със средно до едрозърнеста сол или цели зърна пипер.
3. Затворете мелничката за сол/пипер **14** по часовниковата стрелка.
4. Отворете капака **18** (фиг. H). Настройте степента на смилане, като завъртите копчето за настройка **19** (фиг. I).

Посока	Степен на смилане
По часовниковата стрелка	Фино
Обратно на часовниковата стрелка	Едро

5. Изравнете държача за накрайници **13** с опашката на мелничката за сол/пипер **14** (фиг. H).
6. Дръжте мелничката за сол/пипер **14** здраво с една ръка. Натиснете акумулаторната

отвертка леко към мелничката за сол/пипер. Натиснете превключвателя за включване/изключване [10], за да смелите солта/пипера.

A1 Наставка за регулиране на въртящия момент	A3 Ъглова наставка
A2 Ексцентрична наставка	A4 Режеща наставка

### Използване на други наставки

- Показаните на фиг. К наставки не се съдържат в обема на доставката. Тези наставки се предлагат в [www.optimex-shop.com](http://www.optimex-shop.com) под номера на модел PAS 4 D7.
- За монтажа и демонтажа проверете ръководството за експлоатация, доставено заедно със сменяемите наставки.

### ● Включване/изключване

Включване/изключване	Действие
Включено	Натиснете превключвателя за включване/изключване [10] и го задръжте в това положение. Работната LED лампа [11] се включва.
Изключено	Отпуснете превключвателя за включване/изключване [10]. Работната LED лампа [11] свети за ок. 10 секунди и след това изгасва.

### ● Отстраняване на неизправности

#### ⚠ ПРЕДУПРЕЖДЕНИЕ!

- ▶ Ако продуктът е паднал във вода или случайно е бил изложен на дъжд, той повече не може да бъде използван. Поставете продукта в запечатана пластмасова торбичка и го изпратете на сервизния център за ремонт или изхвърляне.

Проблем	Възможна причина	Решение
Продуктът не се зарежда.	Контактът няма ток.	Свържете зарядното устройство [6] към контакт с нормално електрозахранване.
	Зарядното устройство [6] е дефектно или повредено.	Сменете зарядното устройство [6].
	USB кабелът [8] е дефектен или повреден.	Сменете USB кабела [8].
	Продуктът или акумулаторната батерия са повредени.	Занесете продукта за ремонт в сервизния център.

Проблем	Възможна причина	Решение
Продуктът не функционира.	Продуктът е прегрял.	Оставете продукта да изстине ок. 10 минути.
	Акумулаторната батерия е изтощена.	Заредете акумулаторната батерия.
	Продуктът е повреден.	Занесете продукта за ремонт в сервизния център.
От продукта излиза течност.	Акумулаторната батерия е повредена.	Занесете продукта за ремонт в сервизния център.

## ● Почистване и поддръжка

### УКАЗАНИЕ

- ▶ Не използвайте химически, алкални, абразивни или други агресивни почистващи или дезинфекциращи средства за почистване на продукта, тъй като те могат да повредят неговите повърхности.
- ▶ Внимавайте да не попадат течности във вътрешността на продукта.

- Вентилационните отвори трябва винаги да са свободни.
- Редовното правилно почистване спомага за осигуряването на безопасна употреба и удължава живота на продукта.
- Винаги дръжте продукта чист, сух и без масло или грес. Отстранявайте прах след всяка употреба и преди съхранение.
- Преди почистването или извършването на работи по поддръжка:
  - Поставете превключвателя за посока на въртене [4] в средното положение. Това предотвратява неволно включване.
  - Отстранете USB кабела [8].
  - Извадете зарядното устройство [6] от контакта.

- Почиствайте продукта със суха кърпа. За труднодостъпните места използвайте мека четка.
- Отстранявайте замърсяванията и праха специално от вентилационните отвори с кърпа и мека четка.

## ● Поддръжка

- Преди и след всяка употреба проверявайте продукта и крайниците за завинтване [9] за износване и повреди. При нужда заменете принадлежностите с нови (вижте „Смяна на крайници“). Съблюдавайте техническите изисквания (вижте „Технически данни“).

## ● Съхранение

- Поставете превключвателя за посока на въртене [4] в средното положение. Това предотвратява неволно включване.
- Съхранявайте продукта в сухо закрито помещение, защитено от пряка слънчева светлина.

## ● Транспортиране

### УКАЗАНИЕ

- ▶ Вградената литиево-йонна акумулаторна батерия може да бъде изваждана единствено от обучен или квалифициран персонал.  
За да се извади акумулаторната батерия от корпуса, акумулаторната батерия трябва да е празна и винтовете на корпуса трябва да бъдат развинтени. Изводите на акумулаторната батерия трябва да бъдат разединени един по един и изолирани.
- ▶ Този продукт съдържа литиево-йонна акумулаторна батерия и затова е предмет на законовите разпоредби за опасните вещества. Продуктът с вградена акумулаторна батерия може да бъде транспортиран по пътища и по море без специални изисквания.
- ▶ Към опаковката и маркировката има специални изисквания при транспортиране от доставчици на услуги (напр. авиолинии, куриери, спедитори). При транспортирането от доставчици на услуги трябва да се извърши консултация с експерт по опасни материали.

## ● Изхвърляне

Опаковката е изработена от екологични материали, които може да предадете в местните пунктове за рециклиране.



За разделното събиране на отпадъците съблюдавайте маркировката на опаковъчните материали, те

са маркирани със съкращения (а) и цифри (б) със следното значение: 1–7: пластмаси/ 20–22: хартия и картон/80–98: композитни материали.

### Продукт:



Относно възможностите за отстраняване на излезлия от употреба продукт като отпадък се информирайте от Вашата общинска или градска управа.



В интерес на опазването на околната среда не изхвърляйте излезлия от употреба продукт заедно с битовите отпадъци, а го предайте за правилно рециклиране. За събирателните пунктове и тяхното работно време можете да се информирате от местната управа.

Дефектните или изтощени батерии/ акумулаторни батерии следва да бъдат рециклирани. Предавайте батериите/акумулаторните батерии и/или продукта в пунктовете за рециклиране.



**Щети върху околната среда поради неправилно обезвреждане на батериите/ акумулаторните батерии!**

Батериите/акумулаторните батерии не бива да се изхвърлят заедно с битовите отпадъци. Те могат да съдържат отровни тежки метали и подлежат на специална преработка. Химическите символи на тежките метали са, както следва: Cd = кадмий, Hg = живак, Pb = олово. Затова предавайте изтощените батерии/ акумулаторни батерии в общински събирателен пункт.

## ● **Гаранция**

Уважаеми клиенти, за този уред получавате 3 години гаранция от датата на покупката. В случай на несъответствие на продукта с договора за продажба Вие имате законно право да предявите рекламация пред продавача на продукта при условията и в сроковете, определени в глава трета, раздел II и III и глава четвърта от Закона за предоставяне на цифрово съдържание и цифрови услуги и за продажба на стоки (ЗПЦСЦУПС)\*.

Вашите права, произтичащи от посочените разпоредби, не се ограничават от нашата по-долу представена търговска гаранция, не са свързани с разходи за потребителите и независимо от нея продавачът на продукта отговаря за липсата на съответствие на потребителската стока с договора за продажба съгласно ЗПЦСЦУПС.

### **Гаранционни условия**

Гаранционният срок е 3 години от датата на получаване на стоката. Пазете добре оригиналната касова бележка. Този документ е необходим като доказателство за покупката. Ако в рамките на три години от датата на закупуване на този продукт се появи дефект на материала или производствен дефект, продуктът ще бъде безплатно ремонтиран или заменен. Гаранцията предполага в рамките на тригодишния гаранционен срок да се представят дефектният уред, касовата бележка (касовият бон), както и всички други документи, установяващи наличието на дефект и писмено да се обясни в какво се състои дефектът и кога е възникнал. Ако дефектът е покрит от нашата гаранция, Вие ще получите обратно

ремонтирания или нов продукт. В случай на замяна на дефектна стока първоначалните гаранционен срок и гаранционни условия се запазват. В случай на ремонт на дефектна стока, срокът на ремонта се прибавя към гаранционния срок. За евентуално наличните и установени повреди и дефекти още при покупката трябва да се съобщи веднага след разопаковането. Евентуалните ремонти след изтичане на гаранционния срок са срещу заплащане.

Ремонтът или замяната на продукта не поражда нова гаранция.

### **Обхват на гаранцията**

Уредът е произведен грижливо според строгите изисквания за качество и добросъвестно изпитан преди доставка. Гаранцията важи за дефекти на материала или производствени дефекти. Гаранцията не обхваща консумативите, както и частите на продукта, които подлежат на нормално износване, поради което могат да бъдат разглеждани като бързо износващи се части (например филтри или приставки) или повредите на чупливи части (например прекъсвачи, батерии или такива произведени от стъкло). Гаранцията отпада, ако уредът е повреден поради неправилно използване или в резултат на неосъществяване на техническа поддръжка. За правилната употреба на продукта трябва точно да се спазват всички указания в упътването за експлоатация. Предназначение и действия, които не се препоръчват от упътването за експлоатация или за които то предупреждава, трябва задължително да се избягват. Продуктът е предназначен само за частна, а не за професионална употреба. При

злоупотреба и неправилно третиране, употреба на сила и при интервенции, които не са извършени от клона на нашия оторизиран сервиз, гаранцията отпада.

### **Процедура при гаранционен случай**

За да се гарантира бърза обработка на Вашия случай, следвайте следните указания:

- За всички запитвания подгответе касовата бележка и идентификационния номер (IAN 509539\_2507) като доказателство за покупката.
- Вземете артикулния номер от фабричната табелка.
- При възникване на функционални или други дефекти първо се свържете по телефона или чрез имейл с долупосочения сервизен отдел. След това ще получите допълнителна информация за уреждането на Вашата рекламация.
- След съгласуване с нашия сервиз можете да изпратите дефектния продукт на посочения Ви адрес на сервиза безплатно за Вас, като приложите касовата бележка (касовия бон) и посочите писмено в какво се състои дефектът и кога е възникнал. За да се избегнат проблеми с приемането и допълнителни разходи, задължително използвайте само адреса, който Ви е посочен. Осигурете изпращането да не е като експресен товар или като друг специален товар. Изпратете уреда заедно с всички принадлежности, оставени при покупката, и осигурете достатъчно сигурна транспортна опаковка.

### **Ремонтен сервиз/извънгаранционно обслужване**

Ремонти извън гаранцията можете да възложите на клона на нашия сервиз срещу заплащане. Той с удоволствие ще Ви направи предварителна калкулация. Можем да обработваме само уреди, които са достатъчно опаковани и изпратени с платени транспортни разходи.

**Внимание:** Изпратете Вашия уред на клона на нашия сервиз почистен и с указание за дефекта. Уредите, предмет на извънгаранционно обслужване, изпратени с неплатени транспортни разходи – с наложен платеж, като експресен или друг специален товар – не се приемат. Ние ще извършим безплатно изхвърлянето на изпратените от Вас дефектни уреди.

### **Сервизно обслужване България**

Тел.: 008001114920  
Е-мейл: [owim@lidl.bg](mailto:owim@lidl.bg)  
IAN 509539\_2507

### **Вносител**

Моля, обърнете внимание, че следващият адрес не е адрес на сервиза. Първо се свържете с горепосочения сервизен център.

### **ОВИМ ГмбХ & Ко.КГ**

Щифтсбергщрасе 1  
74167 Некарсулм  
Германия

\* Като физическо лице – потребител, независимо от настоящата търговска гаранция, Вие се ползвате от правата на законовата гаранция, предоставена от Закона за предоставяне на цифрово съдържание и цифрови услуги и за продажбата на стоки /ЗПЦСЦУПС/. По-специално Вие имате право при несъответствие на

стоката да бъде извършен ремонт или замяна по Ваш избор, освен ако това е невъзможно или е свързано с непропорционално големи разходи за продавача. Вие имате право на пропорционално намаляване на цената или на разваляне на договора при наличие на условията на чл. 33, ал. 3 от ЗПЦСЦУПС. Условията и сроковете на законовата гаранция са регламентирани в глава трета, раздел II и III и в глава четвърта на ЗПЦСЦУПС

## ● Процедиране в случай на рекламация

За да се гарантира бърза обработка на Вашата поръчка, моля, следвайте посочените указания:

Моля, при всички запитвания дръжте на разположение касовия бон и номера на артикула (IAN 509539\_2507) като доказателство за покупката.

Номерът на артикула е посочен върху типовата табелка на продукта, върху гравюра на продукта, на заглавната страница на настоящото ръководство (долу вляво) или върху стикера от горната или долната страна на продукта.

При възникнали функционални дефекти или други повреди първо се свържете по телефона или по електронната поща с посочения по-долу сервиз.

Продукта, който е регистриран като дефектен, можете да изпратите след това без пощенски разходи на посочения Ви сервиз, като приложите документ за закупуването (касов бон) и описание, в какво се състои повредата и кога е възникнала.



На [parkside-diy.com](http://parkside-diy.com) можете да разгледате и изтеглите това и много други ръководства. Този QR код Ви отвежда директно до [parkside-diy.com](http://parkside-diy.com). Изберете Вашата страна и посредством маската за търсене намерете ръководствата за експлоатация. Въвеждането на номера на артикула (IAN) 509539\_2507 ще Ви отведе до ръководството за експлоатация на Вашия артикул.

## ● Сервиз



### Сервиз България

Телефон: 008001184980

Формуляр за контакт на  
[parkside-diy.com](http://parkside-diy.com)

**IAN 509539\_2507**

# ● ЕС Декларация за съответствие

BG

## ЕС ДЕКЛАРАЦИЯ ЗА СЪОТВЕТСТВИЕ (N° 509539\_2507)

IAN: 509539\_2507  
Идентификация на продукта: "PARKSIDE" Акумулаторна отвертка  
Номер на модела: HG10759

Предметът на декларацията, описан по-горе, отговаря на съответното законодателство на Съюза за хармонизация:

Директива 2006/42/ЕО
Директива 2014/30/ЕУ
Директива 2011/65/ЕС с всички свързани изменения

Позоваване на използваните хармонизирани стандарти или позоваване на други технически спецификации, по отношение на които се декларира съответствие:

№ / Части
Директива 2006/42/ЕО
EN 62841-1:2015/A11:2022
EN 62841-2-2:2014/AC:2015
EN ISO 12100:2010
Директива 2014/30/ЕУ
EN IEC 55014-1:2021
EN IEC 55014-2:2021
EN IEC 61000-3-2:2019/A2:2024
EN 61000-3-3:2013/A2:2021

Обектът на декларацията, който е описан по-горе, е в съответствие с Директива 2011/65/ЕС на Европейския парламент и на Съвета от 8 юни 2011 г. относно ограничението на употребата на определени опасни вещества в електрическото и електронното оборудване:

№ / Части
EN IEC 63000:2018



Отговорник по съхранение на техническата документация: OWIM GmbH & Co.KG

Подписано за и от името на:

**OWIM GmbH & Co. KG, Stiftsbergstraße 1, 74167 Neckarsulm, Germany (Германия)**

Настоящата декларация за съответствие се издава изцяло на отговорността на производителя.

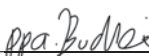
Превод на оригиналната декларация за съответствие

Некарзулм	12/11/2025		
Място	Дата	г-ра. Jens Buchheim прокурист	г-ра. Dr. Thorsten Maier прокурист



<b>Χρησιμοποιούμενες προειδοποιητικές υποδείξεις και σύμβολα</b> . . . . .	Σελίδα 209
<b>Εισαγωγή</b> . . . . .	Σελίδα 210
Προβλεπόμενη χρήση . . . . .	Σελίδα 210
Περιεχόμενο συσκευασίας . . . . .	Σελίδα 210
Περιγραφή μερών . . . . .	Σελίδα 211
Τεχνικά δεδομένα . . . . .	Σελίδα 211
<b>Υποδείξεις ασφαλείας</b> . . . . .	Σελίδα 213
Γενικές υποδείξεις ασφαλείας για ηλεκτρικά εργαλεία . . . . .	Σελίδα 213
Σημειώσεις ασφαλείας για κατσαβίδια . . . . .	Σελίδα 216
Υποδείξεις ασφαλείας για εξαρτήματα . . . . .	Σελίδα 217
Περιορισμός δόνησης και θορύβου . . . . .	Σελίδα 217
Αντιμετώπιση έκτακτων καταστάσεων . . . . .	Σελίδα 217
Υποδείξεις ασφαλείας για φορτιστές . . . . .	Σελίδα 218
Αναπόφευκτοι κίνδυνοι . . . . .	Σελίδα 219
<b>Λειτουργία</b> . . . . .	Σελίδα 219
Πληροφορίες σχετικά με την μπαταρία . . . . .	Σελίδα 219
Αλλαγή φοράς περιστροφής . . . . .	Σελίδα 220
Λυχνία εργασίας LED . . . . .	Σελίδα 220
Αλλαγή μυτών . . . . .	Σελίδα 221
Αλλαγή/χρήση εξαρτημάτων . . . . .	Σελίδα 221
Ενεργοποίηση/απενεργοποίηση . . . . .	Σελίδα 222
<b>Αντιμετώπιση προβλημάτων</b> . . . . .	Σελίδα 222
<b>Καθαρισμός και συντήρηση</b> . . . . .	Σελίδα 223
Συντήρηση . . . . .	Σελίδα 223
Αποθήκευση . . . . .	Σελίδα 223
Μεταφορά . . . . .	Σελίδα 223
<b>Απόσυρση</b> . . . . .	Σελίδα 224
<b>Εγγύηση</b> . . . . .	Σελίδα 225
Διεκπεραίωση της εγγύησης . . . . .	Σελίδα 225
<b>Σέρβις</b> . . . . .	Σελίδα 226
<b>Δήλωση συμμορφωσης ΕΕ</b> . . . . .	Σελίδα 227

## Χρησιμοποιούμενες προειδοποιητικές υποδείξεις και σύμβολα

Στις παρούσες οδηγίες χρήσης και στη συσκευασία χρησιμοποιούνται οι ακόλουθες προειδοποιητικές υποδείξεις:

	<p><b>ΚΙΝΔΥΝΟΣ!</b> Αυτό το σύμβολο με την προειδοποιητική λέξη «Κίνδυνος» υποδεικνύει έναν υψηλό βαθμό κινδύνου ο οποίος, αν δεν αποφευχθεί, θα έχει ως αποτέλεσμα σοβαρό τραυματισμό ή θάνατο.</p>		<p>Αυτό το σύμβολο υποδεικνύει ότι πρέπει να τηρούνται οι οδηγίες λειτουργίας κατά τη χρήση του προϊόντος.</p>
	<p><b>ΠΡΟΕΙΔΟΠΟΙΗΣΗ!</b> Αυτό το σύμβολο με την προειδοποιητική λέξη «Προειδοποίηση» υποδεικνύει έναν μέτριο βαθμό κινδύνου ο οποίος, αν δεν αποφευχθεί, μπορεί να έχει ως αποτέλεσμα σοβαρό τραυματισμό ή θάνατο.</p>		<p>Κίνδυνος – κίνδυνος ηλεκτροπληξίας!</p>
	<p><b>ΠΡΟΣΟΧΗ!</b> Αυτό το σύμβολο με την προειδοποιητική λέξη «Προσοχή» υποδεικνύει έναν χαμηλό βαθμό κινδύνου ο οποίος, αν δεν αποφευχθεί, μπορεί να έχει ως αποτέλεσμα ελαφρύ ή μέτριο τραυματισμό.</p>		<p>Προστατεύστε την μπαταρία από φωτιά.</p>
	<p><b>ΕΠΙΦΥΛΑΚΗ!</b> Αυτό το σύμβολο με την προειδοποιητική λέξη «Επιφυλακή» υποδεικνύει τον κίνδυνο πιθανής υλικής ζημιάς.</p>		<p>Προστατεύστε την μπαταρία από νερό και υγρασία.</p>
	<p>Εναλλασσόμενο ρεύμα/τάση</p>		<p>Συνεχές ρεύμα/τάση</p>
	<p>Σύμβολο προϊόντος της κατηγορίας προστασίας II</p>		<p>Χρησιμοποιείτε το προϊόν αποκλειστικά σε στεγνούς εσωτερικούς χώρους.</p>
<p><b>Li-Ion</b></p>	<p>Μπαταρία ιόντων λιθίου</p>	<p><b>no</b></p>	<p>Αριθμός στροφών στο ρελαντί</p>
	<p>Το σύμβολο CE επιβεβαιώνει τη συμβατότητα με τις οδηγίες της ΕΕ που ισχύουν για το προϊόν.</p>		<p>Υποδείξεις ασφαλείας Οδηγίες χειρισμού</p>

## **4 V ΣΕΤ ΕΠΑΝΑΦΟΡΤΙΖΟΜΕ- ΝΟ ΚΑΤΣΑΒΙΔΙ ΜΕ ΕΞΑΡΤΗ- ΜΑΤΑ ΒΒQ**

### ● **Εισαγωγή**

Σας συγχάριουμε για την αγορά του νέου σας προϊόντος. Επιλέξατε ένα προϊόν υψηλών προδιαγραφών. Οι οδηγίες χρήσης είναι μέρος αυτού του προϊόντος. Περιέχουν σημαντικές πληροφορίες σχετικά με την ασφάλεια, το χειρισμό και την απόρριψη. Πριν τη χρήση του προϊόντος εξοικειωθείτε με όλες τις οδηγίες χρήσης και ασφαλείας. Χρησιμοποιείτε το προϊόν μόνο με τον τρόπο που περιγράφεται και για τον τομέα εφαρμογής που αναφέρεται. Σε περίπτωση μεταβίβασης του προϊόντος σε τρίτους παραδώστε μαζί και όλα τα έγγραφα.

### ● **Προβλεπόμενη χρήση**

- Αυτό το προϊόν προορίζεται για το σφίξιμο και το λύσιμο βιδών και φελλών. Το ανοιχτήρι μπουκαλιών προορίζεται για την αφαίρεση μεταλλικών πωμάτων από μπουκάλια.
- Στο περιεχόμενο συσκευασίας περιλαμβάνονται 3 εξαρτήματα:

<b>Εξάρτημα</b>	<b>Σκοπός</b>
Μύλος αλατιού/ πιπεριού 14 (x2)	Άλεση αλατιού/ πιπεριού
Τιρμπουσόν 15	Αφαίρεση φελλού από μπουκάλια

- Χρησιμοποιείτε πάντα τα εργαλεία εφαρμογής (εξαρτήματα και μύτες) σύμφωνα με την προβλεπόμενη χρήση! Κατά την αγορά και τη χρήση εργαλείων εφαρμογής λαμβάνετε πάντα υπόψη τις τεχνικές απαιτήσεις του προϊόντος (βλ. «Τεχνικά δεδομένα»).

- Η λυχνία εργασίας LED 11 αυτού του προϊόντος προορίζεται για το φωτισμό της άμεσης περιοχής εργασίας.
- Άλλες χρήσεις ή τροποποιήσεις του προϊόντος θεωρούνται ακατάλληλες και ενέχουν κινδύνους για τη ζωή, κινδύνους τραυματισμού και κινδύνους υλικής ζημιάς. Ο κατασκευαστής δεν αναλαμβάνει καμία ευθύνη για φθορές που οφείλονται σε αντικανονική χρήση. Το προϊόν δεν προορίζεται για επαγγελματική ή άλλη παρόμοια χρήση.

### ● **Περιεχόμενο συσκευασίας**

#### **⚠ ΠΡΟΕΙΔΟΠΟΙΗΣΗ!**

- ▶ Το προϊόν και τα υλικά συσκευασίας δεν αποτελούν παιχνίδι για τα παιδιά! Μην επιτρέπετε στα παιδιά να παίζουν με πλαστικές σακούλες, μεμβράνες και μικρά μέρη! Υπάρχει κίνδυνος κατάποσης και ασφυξίας!

- 1 Επαναφορτιζόμενο κατσαβίδι
- 1 Μπροστινό κάλυμμα
- 1 Τιρμπουσόν
- 2 Μύλοι αλατιού/πιπεριού
- 1 Ανοιχτήρι μπουκαλιών
- 1 Καλώδιο USB
- 14 Μύτες βιδώματος × 25 mm
- 1 Επέκταση μύτες (60 mm)
- 1 Οδηγίες χρήσης

#### **14 μύτες βιδώματος × 25 mm**

4 Μύτες με εγκοπή:	SL3	SL4	SL5	SL6
3 Μύτες Pozidriv:	PZ0	PZ1	PZ2	

4 Μύτες Phillips:	PH0	PH1	PH2	PH3
3 Εξάγωνες μύτες:	H3	H4	H5	

## ● Περιγραφή μερών

Πριν διαβάσετε τις οδηγίες, ανοίξτε το διπλωμένο εξώφυλλο με τις εικόνες. Εξοικειωθείτε με όλες τις λειτουργίες του προϊόντος.

- 1 Ένδειξη φοράς περιστροφής ▲ (σφίξιμο βιδών)/LED κατάστασης φόρτισης μπαταρίας (πράσινη)
- 2 LED κατάστασης φόρτισης μπαταρίας (κίτρινη)
- 3 Ένδειξη φοράς περιστροφής ▼ (λύσιμο βιδών)/LED κατάστασης φόρτισης μπαταρίας (κόκκινη)
- 4 Διακόπτης φοράς περιστροφής
- 5 Υποδοχή USB τύπου C
- 6 Φορτιστής \*
- 7 Υποδοχή USB (τύπου A)
- 8 Καλώδιο USB
- 9 Μύτες βιδώματος
- 10 Διακόπτης ενεργοποίησης/απενεργοποίησης
- 11 Λυχνία εργασίας LED
- 12 Μπροστινό κάλυμμα
- 13 Υποδοχή μύτης
- 14 Μύλος αλατιού/πιπεριού (x2)
- 15 Τιρμπουσόν
- 16 Ανοιχτήρι μπουκαλιών
- 17 Σπιράλ τιρμπουσόν

(Εικ. Η)

- 18 Καπάκι (για μύλο αλατιού/πιπεριού)

(Εικ. Ι)

- 19 Περιστροφικό κουμπί ρύθμισης

## ● Τεχνικά δεδομένα

Επαναφορτιζόμενο κατσαβίδι	
Μοντέλο:	HG10759
Ονομαστική τάση:	4 V === (συνεχής τάση)

Μπαταρία (ενσωματωμένη):	Ιόντων λιθίου
Αριθμός κυψελών:	1
Χωρητικότητα:	1,5 Ah
Αριθμός στροφών στο ρελαντί:	$n_0 = 200 \text{ min}^{-1}$
Ροπή στρέψης (σκληρής/μαλακής βιδωτής άρθρωσης κατά ISO 5393):	Μέγ. 10 N m
Υποδοχή μύτης:	6,35 mm (1/4")

**Χρησιμοποιείτε μόνο τον ακόλουθο φορτιστή για τη φόρτιση του ασύρματου εργαλείου\*:**

Πληροφορίες	Τιμή
Το όνομα ή το εμπορικό σήμα του κατασκευαστή, ο αριθμός του εμπορικού μητρώου του και η διεύθυνσή του:	OWIM GmbH & Co. KG HRA 721742 Stiftsbergstraße 1, 74167 Neckarsulm, ΓΕΡΜΑΝΙΑ
Αναγνωριστικό του μοντέλου:	HG06825 (βύσμα VDE) HG06825-BS (βύσμα BS)

Πληροφορίες	Τιμή	Μονάδα
Τάση εισόδου:	100–240	V~
Συχνότητα εναλλασσόμενου ρεύματος εισόδου:	50/60	Hz
Τάση εξόδου:	5,0	V ===
Ένταση ρεύματος εξόδου:	1,7	A
Ισχύς εξόδου:	8,5	W
Μέση ενεργός απόδοση:	78,2	%

\* Στο περιεχόμενο συσκευασίας δεν περιλαμβάνεται φορτιστής. Κατάλληλος φορτιστής: HG06825/HG06825-BS

Πληροφορίες	Τιμή	Μονάδα
Κατανάλωση ισχύος σε κατάσταση άνευ φορτίου:	< 0,1	W
Ρεύμα εισόδου:	0,3	A
Κατηγορία προστασίας:	II/Ⓜ (διπλή μόνωση)	
Τύπος σύνδεσης:	USB (τύπου A)	–
Χρόνος φόρτισης:	περ. 60	min

Συνιστώμενη θερμοκρασία περιβάλλοντος	
Κατά τη φόρτιση:	+4 °C έως +40 °C
Κατά τη λειτουργία:	0 °C έως +40 °C
Κατά την αποθήκευση:	0 °C έως +50 °C

Τιμές εκπομπής θορύβου	
Οι τιμές μέτρησης υπολογίστηκαν σύμφωνα με το πρότυπο EN 62841. Η στάθμη θορύβου A του ηλεκτρικού εργαλείου αντιστοιχεί τυπικά σε:	
Στάθμη ηχητικής πίεσης:	$L_{pA} = 63,37 \text{ dB}$
Στάθμη ηχητικής ισχύος:	$L_{WA} = 71,37 \text{ dB}$
Ανασφάλεια K:	$K_{pA/WA} = 3 \text{ dB}$

Τιμές εκπομπής δόνησης	
Συνολικές τιμές δόνησης (διανυσματικό σύνολο τριών κατευθύνσεων), όπως υπολογίστηκαν σύμφωνα με το πρότυπο EN 62841:	
Βίδες	
Τιμή εκπομπής δόνησης $a_h$ :	< 2,5 m/s <sup>2</sup> (0,215 m/s <sup>2</sup> )
Ανασφάλεια K:	1,5 m/s <sup>2</sup>

### ⚠ ΠΡΟΕΙΔΟΠΟΙΗΣΗ!

- ▶ Οι εκπομπές δόνησης και θορύβου κατά τη διάρκεια της πραγματικής χρήσης του ηλεκτρικού εργαλείου μπορεί να αποκλίνουν από τις υποδεικνυόμενες τιμές ανάλογα με το είδος και τον τρόπο χρήσης του ηλεκτρικού εργαλείου, ειδικά το είδος του τεμαχίου επεξεργασίας. Προσπαθήστε να διατηρείτε την επιβάρυνση από δονήσεις και θορύβους όσο το δυνατόν πιο περιορισμένη. Ενδεικτικά μέτρα για τον περιορισμό της καταπόνησης από δονήσεις είναι η χρήση γαντιών κατά τη λειτουργία του εργαλείου και η μείωση του χρόνου εργασίας. Παράλληλα, πρέπει να λαμβάνονται υπόψη όλα τα μέρη του κύκλου λειτουργίας (π.χ. οι χρόνοι απενεργοποίησης του ηλεκτρικού εργαλείου και οι χρόνοι ενεργοποίησης χωρίς φορτίο).

### ΣΗΜΕΙΩΣΗ

- ▶ Οι υποδεικνυόμενες συνολικές τιμές δόνησης και οι υποδεικνυόμενες τιμές εκπομπής θορύβου μετρήθηκαν σύμφωνα με την τυποποιημένη μέθοδο δοκιμής και μπορούν να χρησιμοποιηθούν για τη σύγκριση διαφόρων ηλεκτρικών εργαλείων μεταξύ τους.
- ▶ Οι υποδεικνυόμενες συνολικές τιμές δόνησης και οι υποδεικνυόμενες τιμές εκπομπής θορύβου μπορούν, επίσης, να χρησιμοποιηθούν για μια προκαταρκτική αξιολόγηση της επιβάρυνσης.



## Υποδείξεις ασφαλείας

- **Γενικές υποδείξεις ασφαλείας για ηλεκτρικά εργαλεία**

### **ΠΡΟΕΙΔΟΠΟΙΗΣΗ!**

- ▶ **Διαβάστε όλες τις υποδείξεις ασφαλείας, τις οδηγίες, τις εικόνες και τα τεχνικά δεδομένα του ηλεκτρικού εργαλείου.** Οι παραλείψεις κατά την εφαρμογή των ακόλουθων οδηγιών μπορούν να οδηγήσουν σε ηλεκτροπληξία, πυρκαγιά ή/και σοβαρούς τραυματισμούς.

**Φυλάξτε τις υποδείξεις ασφαλείας και τις οδηγίες σε ασφαλές μέρος για μελλοντική αναφορά.**

Ο όρος «ηλεκτρικό εργαλείο», ο οποίος χρησιμοποιείται στις υποδείξεις ασφαλείας, αφορά ηλεκτρικά εργαλεία που λειτουργούν με ρεύμα (με καλώδιο τροφοδοσίας) ή ηλεκτρικά εργαλεία που λειτουργούν με μπαταρίες (χωρίς καλώδιο τροφοδοσίας).

### **Ασφάλεια στο χώρο εργασίας**

- a) **Διατηρείτε την περιοχή εργασίας καθαρή και καλά φωτισμένη.** Η ακαταστασία και ο κακός φωτισμός της περιοχής εργασίας μπορούν να προκαλέσουν ατυχήματα.
- b) **Μην χρησιμοποιείτε το ηλεκτρικό εργαλείο σε περιβάλλον όπου υπάρχει κίνδυνος έκρηξης εξαιτίας εύφλεκτων υγρών, αερίων ή σκόνης.** Τα ηλεκτρικά εργαλεία δημιουργούν σπινθήρες που μπορούν να αναφλέξουν τη σκόνη ή τις αναθυμιάσεις.
- c) **Ενόσω χρησιμοποιείτε το ηλεκτρικό εργαλείο, μην**

**επιτρέπετε σε παιδιά και άλλα άτομα να πλησιάζουν.** Σε περίπτωση διάσπασης της προσοχής μπορεί να χάσετε τον έλεγχο του ηλεκτρικού εργαλείου.

### **Ηλεκτρική ασφάλεια**

- a) **Το φως του ηλεκτρικού εργαλείου θα πρέπει να ταιριάζει στην πρίζα. Το φως δεν επιτρέπεται να τροποποιηθεί με κανέναν τρόπο. Μην χρησιμοποιείτε βύσματα προσαρμογέα με γειωμένα ηλεκτρικά εργαλεία.** Τα μη τροποποιημένα φως και οι κατάλληλες πρίζες μειώνουν τον κίνδυνο ηλεκτροπληξίας.
- b) **Αποφύγετε τη σωματική επαφή με γειωμένες επιφάνειες, όπως σωλήνες, θερμαντικά σώματα, ηλεκτρικές εστίες και ψυγεία.** Υπάρχει αυξημένος κίνδυνος ηλεκτροπληξίας, αν το σώμα σας είναι γειωμένο.
- c) **Φυλάξτε τα ηλεκτρικά εργαλεία μακριά από βροχή ή υγρασία.** Η εισχώρηση νερού σε ένα ηλεκτρικό εργαλείο αυξάνει τον κίνδυνο ηλεκτροπληξίας.
- d) **Μην χρησιμοποιείτε το καλώδιο τροφοδοσίας για άλλες χρήσεις από αυτήν για την οποία προορίζεται, όπως για να μεταφέρετε το ηλεκτρικό εργαλείο, να το κρεμάσετε ή να τραβήξετε το φως από την πρίζα.** Κρατήστε το καλώδιο τροφοδοσίας μακριά από θερμότητα, λάδι, αιχμηρές ακμές ή κινούμενα εξαρτήματα. Τα φθαρμένα ή μπερδεμένα καλώδια τροφοδοσίας αυξάνουν τον κίνδυνο ηλεκτροπληξίας.
- e) **Όταν εργάζεστε με ηλεκτρικό εργαλείο σε εξωτερικό χώρο, χρησιμοποιείτε μόνο καλώδια**

**επέκτασης τα οποία είναι κατάλληλα και για χρήση σε εξωτερικούς χώρους.** Η χρήση ενός κατάλληλου καλωδίου επέκτασης για χρήση σε εξωτερικό χώρο μειώνει τον κίνδυνο ηλεκτροπληξίας.

- f) **Αν η χρήση του ηλεκτρικού εργαλείου υπό συνθήκες υγρασίας είναι αναπόφευκτη, τότε χρησιμοποιήστε ένα ρελέ διαφυγής.** Η χρήση ρελέ διαφυγής ελαχιστοποιεί τον κίνδυνο ηλεκτροπληξίας.

### **Ασφάλεια απόμων**

- a) **Συγκεντρωθείτε, προσέχετε τις κινήσεις σας και χειριστείτε με σύνεση τα ηλεκτρικά εργαλεία.** Μην χρησιμοποιείτε ηλεκτρικά εργαλεία, εφόσον είστε κουρασμένοι ή υπό την επήρεια ναρκωτικών, αλκοόλ ή φαρμάκων. Μια στιγμιαία απροσεξία κατά το χειρισμό του ηλεκτρικού εργαλείου μπορεί να οδηγήσει σε σοβαρούς τραυματισμούς.
- b) **Φοράτε μέσα ατομικής προστασίας και πάντοτε προστατευτικά γυαλιά.** Όταν φοράτε μέσα ατομικής προστασίας, όπως μάσκα προστασίας από τη σκόνη, αντιολισθητικά υποδήματα ασφαλείας, κράνος ή προστατευτικά ακοής, ανάλογα με τη χρήση του ηλεκτρικού εργαλείου, μειώνεται ο κίνδυνος τραυματισμών.
- c) **Αποφύγετε την ακούσια ενεργοποίηση. Βεβαιωθείτε ότι το ηλεκτρικό εργαλείο είναι απενεργοποιημένο προτού το συνδέσετε στο ρεύμα ή/και τις μπαταρίες, πριν το ενεργοποιήσετε ή πριν το μεταφέρετε.** Αν κατά τη μεταφορά του ηλεκτρικού εργαλείου έχετε το δάχτυλο σας στο διακόπτη ή

αν το ηλεκτρικό εργαλείο είναι ενεργοποιημένο τη στιγμή που το συνδέετε στην παροχή ρεύματος, υπάρχει κίνδυνος ατυχημάτων.

- d) **Απομακρύνετε τα εργαλεία ρύθμισης ή τα κλειδιά πριν από την ενεργοποίηση του ηλεκτρικού εργαλείου.** Ένα εργαλείο ή ένα κλειδί το οποίο βρίσκεται στο περιστρεφόμενο τμήμα του ηλεκτρικού εργαλείου μπορεί να προκαλέσει τραυματισμό.
- e) **Κρατήστε το σώμα σας σε σωστή στάση. Πατήστε σταθερά στο έδαφος και διατηρείτε πάντοτε την ισορροπία σας.** Με τον τρόπο αυτόν μπορείτε να ελέγχετε το ηλεκτρικό εργαλείο καλύτερα, κυρίως σε μη αναμενόμενες καταστάσεις.
- f) **Φοράτε κατάλληλο ρουχισμό. Μην φοράτε φαρδιά ρούχα ή κοσμήματα. Κρατάτε τα μαλλιά και τα ρούχα σας μακριά από τα κινούμενα μέρη.** Τα φαρδιά ρούχα, τα κοσμήματα ή τα μακριά μαλλιά είναι πιθανό να μπλεχτούν στα κινούμενα μέρη.
- g) **Εάν είναι δυνατή η τοποθέτηση διατάξεων αναρρόφησης και συλλογής σκόνης, θα πρέπει αυτές να συνδέονται και να χρησιμοποιούνται σωστά.** Η χρήση διατάξεων αναρρόφησης σκόνης μειώνει τους κινδύνους από τη σκόνη.
- h) **Μην βασίζεστε στην εμπειρία σας από τη χρήση του ηλεκτρικού εργαλείου και μην αγνοείτε τους κανόνες ασφαλείας για ηλεκτρικά εργαλεία, όση σιγουριά και να αισθάνεστε.** Ο απρόσεκτος χειρισμός μπορεί να οδηγήσει σε σοβαρούς τραυματισμούς μέσα σε κλάσματα δευτερολέπτου.

## Χρήση και μεταχείριση του ηλεκτρικού εργαλείου

- a) **Μην υπερφορτώνετε το ηλεκτρικό εργαλείο. Χρησιμοποιήστε το κατάλληλο ηλεκτρικό εργαλείο ανάλογα με την εργασία.** Με το κατάλληλο ηλεκτρικό εργαλείο εργάζεστε καλύτερα και ασφαλέστερα στον εκάστοτε τομέα εργασίας.
- b) **Μην χρησιμοποιείτε ποτέ ηλεκτρικά εργαλεία με ελαττωματικό διακόπτη.** Ένα ηλεκτρικό εργαλείο το οποίο δεν είναι πλέον δυνατόν να ενεργοποιηθεί ή να απενεργοποιηθεί είναι επικίνδυνο και πρέπει να επισκευάζεται.
- c) **Αποσυνδέστε το φις από την πρίζα ή/και αφαιρέστε κατά περίπτωση την μπαταρία πριν τη ρύθμιση της συσκευής, την αλλαγή εργαλείων εφαρμογής ή την αποθήκευση του ηλεκτρικού εργαλείου.** Αυτά τα προληπτικά μέτρα ασφαλείας μειώνουν τον κίνδυνο από ακούσια ενεργοποίηση του ηλεκτρικού εργαλείου.
- d) **Φυλάξτε τα ηλεκτρικά εργαλεία που δεν χρησιμοποιείτε μακριά από τα παιδιά. Μην αφήνετε να χρησιμοποιήσουν το ηλεκτρικό εργαλείο άτομα τα οποία δεν είναι εξοικειωμένα με αυτό ή δεν έχουν διαβάσει τις παρούσες οδηγίες.** Τα ηλεκτρικά εργαλεία είναι επικίνδυνα, αν χρησιμοποιούνται από άπειρα άτομα.
- e) **Να φροντίζετε με επιμέλεια τα ηλεκτρικά σας εργαλεία και τα εργαλεία εφαρμογής. Ελέγχετε αν λειτουργούν απρόσκοπτα τα κινούμενα μέρη και πως δεν μπλοκάρουν, όπως και αν έχουν φθαρεί ή σπάσει κάποια μέρη τα οποία επηρεάζουν την**

## ομαλή λειτουργία του ηλεκτρικού εργαλείου. Επισκευάστε τα κατεστραμμένα μέρη πριν από τη

**χρήση του ηλεκτρικού εργαλείου.** Πολλά από τα ατυχήματα οφείλονται σε ανεπαρκή συντήρηση των ηλεκτρικών εργαλείων.

- f) **Διατηρείτε τα κοπτικά εργαλεία κοφτερά και καθαρά.** Τα κοπτικά εργαλεία τα οποία συντηρούνται σωστά μπλοκάρουν λιγότερο συχνά και είναι ευκολότερα στο χειρισμό τους.
- g) **Χρησιμοποιείτε τα ηλεκτρικά εργαλεία, τα εξαρτήματα, τα εργαλεία εφαρμογής κτλ. σύμφωνα με τις αντίστοιχες οδηγίες χρήσης.** Λάβετε υπόψη τις συνθήκες εργασίας και την εκάστοτε εφαρμογή. Η χρήση του ηλεκτρικού εργαλείου για άλλες χρήσεις εκτός από τις προβλεπόμενες μπορεί να έχει επικίνδυνες συνέπειες.
- h) **Διατηρείτε τις λαβές και τις επιφάνειες των λαβών στεγνές και καθαρές, χωρίς λάδια και λίπη.** Όταν οι λαβές και οι επιφάνειες των λαβών γλιστρούν, δεν διασφαλίζεται ο ασφαλής χειρισμός και ο έλεγχος του ηλεκτρικού εργαλείου σε απρόβλεπτες καταστάσεις.



## Χρήση και μεταχείριση του επαναφορτιζόμενου εργαλείου

- a) **Φορτίζετε τις μπαταρίες μόνο με φορτιστές που συνιστώνται από τον κατασκευαστή.** Αν κάποιος φορτιστής που προορίζεται για έναν συγκεκριμένο τύπο μπαταριών χρησιμοποιείται με άλλες μπαταρίες, υπάρχει κίνδυνος πυρκαγιάς.
- b) **Χρησιμοποιείτε μόνο τις προβλεπόμενες μπαταρίες για το ηλεκτρικό εργαλείο.** Η χρήση άλλων μπαταριών μπορεί να

προκαλέσει τραυματισμούς και πυρκαγιά.

- c) **Όταν η μπαταρία δεν χρησιμοποιείται, κρατήστε την μακριά από συνδετήρες, κέρματα, κλειδιά, καρφιά, βίδες ή άλλα μικρά μεταλλικά αντικείμενα που μπορεί να προκαλέσουν γεφύρωση των επαφών.** Σε περίπτωση βραχυκυκλώματος μεταξύ των επαφών της μπαταρίας μπορεί να προκληθούν εγκαύματα ή πυρκαγιά.
- d) **Σε περίπτωση λανθασμένης χρήσης μπορεί να εξέλθουν υγρά από την μπαταρία. Αποφύγετε την επαφή με αυτά τα υγρά. Σε περίπτωση επαφής ξεπλύνετε με νερό. Αν τα υγρά εισχωρήσουν στα μάτια σας, ζητήστε επιπλέον ιατρική βοήθεια.** Τα υγρά που εξέρχονται από την μπαταρία μπορεί να προκαλέσουν δερματικούς ερεθισμούς ή εγκαύματα.
- e) **Μην χρησιμοποιείτε μπαταρίες που έχουν υποστεί ζημιά ή είναι παραμορφωμένες.** Οι μπαταρίες που έχουν υποστεί ζημιά ή είναι παραμορφωμένες μπορεί να έχουν απρόβλεπτη συμπεριφορά και να προκαλέσουν πυρκαγιά, έκρηξη ή ατυχήματα.
- f) **Μην εκθέτετε την μπαταρία σε φωτιά ή υψηλές θερμοκρασίες.** Η φωτιά και οι θερμοκρασίες άνω των 130 °C μπορούν να προκαλέσουν έκρηξη.
- g) **Ακολουθήστε όλες τις οδηγίες φόρτισης και μην φορτίζετε ποτέ την μπαταρία ή το επαναφορτιζόμενο εργαλείο εκτός της περιοχής θερμοκρασίας που ορίζεται στις οδηγίες χρήσης.** Σε περίπτωση εσφαλμένης φόρτισης ή φόρτισης εκτός

της επιτρεπόμενης περιοχής λειτουργίας μπορεί η μπαταρία να καταστραφεί και να αυξηθεί ο κίνδυνος πυρκαγιάς.

	<b>ΠΡΟΣΟΧΗ! ΚΙΝΔΥΝΟΣ ΕΚΡΗΞΗΣ!</b> <b>Μην φορτίζετε ποτέ τις μη επαναφορτιζόμενες μπαταρίες.</b>
	<p>Προστατεύστε την μπαταρία από θερμότητα, π.χ. από παρατεταμένη έκθεση σε ηλιακή ακτινοβολία, φωτιά, νερό και υγρασία.</p> <p>Υπάρχει κίνδυνος έκρηξης.</p>
	
	

### Σέρβις

- a) **Ζητήστε την επισκευή του ηλεκτρικού σας εργαλείου μόνο από εξειδικευμένο τεχνικό και αποκλειστικά με χρήση γνήσιων ανταλλακτικών.** Έτσι εξασφαλίζετε την ασφάλεια του ηλεκτρικού σας εργαλείου.
- b) **Μην προβαίνετε ποτέ σε συντήρηση των μπαταριών που έχουν υποστεί ζημιά.** Οι μπαταρίες πρέπει να συντηρούνται μόνο από τον κατασκευαστή ή τα εξουσιοδοτημένα κέντρα εξυπηρέτησης πελατών.
- **Σημειώσεις ασφαλείας για κατασβίδια**
- a) **Κατά τη διάρκεια των εργασιών κρατάτε το ηλεκτρικό εργαλείο από τις μονωμένες επιφάνειες των λαβών, καθώς η βίδα είναι πιθανόν να έρθει σε επαφή με κρυφούς αγωγούς ρεύματος.** Η επαφή της βίδας με κάποιον αγωγό ρεύματος είναι πιθανόν να θέσει τα μεταλλικά τμήματα της συσκευής

υπό τάση και, ως συνέπεια, να προκαλέσει ηλεκτροπληξία.

- b) **Ασφαλίστε το κατεργαζόμενο τεμάχιο.** Το κατεργαζόμενο τεμάχιο είναι σταθερότερο όταν στερεώνεται με σφιγκτήρα ή μέγγενη, παρά με τα χέρια.
- c) **Κρατάτε σταθερά το ηλεκτρικό εργαλείο.** Κατά τη χαλάρωση και το λύσιμο βιδών μπορεί να προκύψουν έντονες αντιδράσεις για σύντομο χρονικό διάστημα.
- d) **Απενεργοποιήστε αμέσως το προϊόν σε περίπτωση εμπλοκής του εργαλείου κατά τη χρήση.** Να είστε προετοιμασμένοι για έντονες αντιδράσεις, επειδή μπορεί αυτές να προκαλέσουν ανάκρουση.
- e) **Ρυθμίζετε πάντα το διακόπτη φοράς περιστροφής στη μεσαία θέση (ασφαλισμένος) όταν εργάζεστε στη συσκευή και κατά τη μεταφορά ή την αποθήκευσή της.** Με τον τρόπο αυτόν αποτρέπεται η ακούσια εκκίνηση του ηλεκτρικού εργαλείου.

## ● Υποδείξεις ασφαλείας για εξαρτήματα

- a) **Τριμπουσόν:** Κρατήστε σταθερά το τριμπουσόν και το μπουκάλι του κρασιού κατά τη χρήση. Τοποθετήστε το μπουκάλι του κρασιού σε μια επίπεδη επιφάνεια.
- b) **Μύλος αλατιού/πιπεριού:** Μην παραγεμίζετε τον μύλο αλατιού/πιπεριού. Διαφορετικά μπορεί ο μύλος αλατιού/πιπεριού να μην μπορεί να αλέσει το αλάτι ή το πιπέρι. Αν ο μύλος αλατιού/πιπεριού κινείται αργά, αφαιρέστε λίγο αλάτι ή πιπέρι.
- c) **Μύλος αλατιού/πιπεριού:** Γεμίστε τον μύλο αλατιού/πιπεριού μόνο

με μέτριο ή χονδρό αλάτι ή με ολόκληρους κόκκους πιπεριού.

## ● Περιορισμός δόνησης και θορύβου

Περιορίστε το χρόνο λειτουργίας, επιλέξτε αθόρυβες λειτουργίες που δεν προκαλούν δονήσεις και φοράτε μέσα ατομικής προστασίας για να μειώσετε τις επιπτώσεις των δονήσεων και του θορύβου.

Τα ακόλουθα μέτρα συμβάλλουν στον περιορισμό των κινδύνων που προκύπτουν από τις δονήσεις και το θόρυβο:

- Χρησιμοποιείτε το προϊόν αποκλειστικά για τους προβλεπόμενους σκοπούς και σύμφωνα με τις παρούσες οδηγίες.
- Βεβαιωθείτε ότι το προϊόν βρίσκεται σε άρτια κατάσταση και συντηρείται σωστά.
- Χρησιμοποιείτε κατάλληλα εργαλεία εφαρμογής για το συγκεκριμένο προϊόν και βεβαιωθείτε ότι βρίσκονται σε άρτια κατάσταση.
- Κρατάτε το προϊόν σταθερά από τις λαβές/επιφάνειες λαβής.
- Συντηρείτε το προϊόν σύμφωνα με τις οδηγίες και φροντίστε για την επαρκή λίπανσή του (αν χρειάζεται).
- Προγραμματίστε έτσι τις εργασίες σας, ώστε η χρήση προϊόντων που προκαλούν έντονους κραδασμούς να κατανέμεται σε μεγαλύτερο βάθος χρόνου.

## ● Αντιμετώπιση έκτακτων καταστάσεων

Εξοικειωθείτε με τη χρήση αυτού του προϊόντος με τη βοήθεια των οδηγιών χρήσης. Αποστηθήστε τις υποδείξεις ασφαλείας και εφαρμόστε τις σε κάθε περίπτωση. Με τον τρόπο αυτόν μπο-

ρείτε να αποφύγετε πιθανούς κινδύνους και επικίνδυνες καταστάσεις.

- Χειρίζεστε πάντα με προσοχή αυτό το προϊόν, ώστε να αναγνωρίζετε έγκαιρα τους κινδύνους και να μπορείτε να τους αντιμετωπίζετε. Με μια γρήγορη επέμβαση μπορούν να αποφευχθούν σοβαροί τραυματισμοί και υλικές ζημιές.
- Σε περίπτωση δυσλειτουργίας απενεργοποιήστε αμέσως το προϊόν και αποσυνδέστε το από το ρεύμα. Απευθυνθείτε σε εξειδικευμένο τεχνικό για έλεγχο και, αν είναι απαραίτητο, επισκευή προτού το θέσετε πάλι σε λειτουργία.

## ● Υποδείξεις ασφαλείας για φορτιστές

- Αυτή η συσκευή μπορεί να χρησιμοποιηθεί από παιδιά ηλικίας 8 ετών και άνω και από άτομα με μειωμένες σωματικές, αισθητηριακές ή διανοητικές ικανότητες ή με έλλειψη εμπειρίας και γνώσης, εφόσον τελούν υπό επιτήρηση ή τους έχουν δοθεί οδηγίες για την ασφαλή χρήση της συσκευής και κατανοούν τον κίνδυνο που ενέχεται. Τα παιδιά δεν επιτρέπεται να παίζουν με την συσκευή. Οι εργασίες καθαρισμού και συντήρησης δεν πρέπει να εκτελούνται

από παιδιά χωρίς επιτήρηση.

- Μην φορτίζετε τις μη επαναφορτιζόμενες μπαταρίες. Σε περίπτωση μη τήρησης αυτής της σημείωσης μπορεί να προκύψουν κίνδυνοι.
- Προστατεύστε τα ηλεκτρικά μέρη από υγρασία. Μην τα βυθίζετε σε νερό ή άλλα υγρά για την αποφυγή ηλεκτροπληξίας. Μην τοποθετείτε ποτέ τη συσκευή κάτω από τρεχούμενο νερό. Τηρείτε τις οδηγίες καθαρισμού, συντήρησης και επισκευής.
- 🏠 Η συσκευή προορίζεται αποκλειστικά για χρήση σε εσωτερικούς χώρους.

## ● Αναπόφευκτοι κίνδυνοι

### ΣΗΜΕΙΩΣΗ

- ▶ Αυτό το προϊόν δημιουργεί ηλεκτρομαγνητικό πεδίο κατά τη λειτουργία! Αυτό το πεδίο μπορεί υπό συγκεκριμένες συνθήκες να επηρεάσει τυχόν ενεργά ή παθητικά ιατρικά εμφυτεύματα! Για την ελαχιστοποίηση του κινδύνου σοβαρών ή θανατηφόρων τραυματισμών, συνιστούμε σε άτομα με ιατρικά εμφυτεύματα να συμβουλευούνται το γιατρό και τον κατασκευαστή του ιατρικού εμφυτεύματος, πριν από τη χρήση του προϊόντος!

Ακόμη και όταν αυτό το προϊόν χρησιμοποιείται σωστά, εξακολουθούν να υπάρχουν πιθανοί κίνδυνοι τραυματισμού και υλικών ζημιών. Ανάλογα με την κατασκευή και την έκδοση του προϊόντος, ενδέχεται μεταξύ άλλων να προκύψουν οι παρακάτω κίνδυνοι:

- Επιβάρυνση της υγείας εξαιτίας της εκπομπής δονήσεων, εφόσον το προϊόν χρησιμοποιηθεί για παρατεταμένο χρονικό διάστημα ή δεν οδηγηθεί και συντηρηθεί σωστά.
- Τραυματισμοί και υλικές ζημιές λόγω ελαττωματικών εργαλείων κοπής ή αφινίδιας ανάκρουσης ενός καλυμμένου αντικειμένου κατά τη χρήση.
- Κίνδυνος τραυματισμού και υλικών ζημιών από εκτόξευση αντικειμένων.

## ● Λειτουργία

### ● Πληροφορίες σχετικά με την μπαταρία

- Η ενσωματωμένη μπαταρία είναι εν μέρει φορτισμένη κατά την παράδοση. Οι μπαταρίες ιόντων λιθίου μπορούν να φορτιστούν ανά

πάσα στιγμή, χωρίς να επηρεαστεί η διάρκεια ζωής τους. Σε περίπτωση διακοπής της φόρτισης δεν καταστρέφεται η μπαταρία.

- Το προϊόν διαθέτει μια ενσωματωμένη επαναφορτιζόμενη μπαταρία, η οποία δεν μπορεί να αντικατασταθεί από το χρήστη. Η επαναφορτιζόμενη μπαταρία πρέπει να αφαιρείται ή να αντικαθίσταται μόνο από τον κατασκευαστή, το κέντρο εξυπηρέτησης πελατών του ή παρομοίως εξειδικευμένο τεχνικό για την αποφυγή ατυχήματος. Κατά την απόρριψη πρέπει να λαμβάνεται υπόψη το γεγονός ότι αυτό το προϊόν διαθέτει επαναφορτιζόμενη μπαταρία.
- Όταν η κόκκινη LED κατάστασης φόρτισης μπαταρίας [3] αναβοσβήνει κατά τη διάρκεια της χρήσης, σημαίνει ότι το επίπεδο της μπαταρίας είναι κάτω από 10 %. Απαιτείται φόρτιση της μπαταρίας.
- Μην φορτίζετε ποτέ το προϊόν σε θερμοκρασίες περιβάλλοντος κάτω των +4 °C ή πάνω των +40 °C. Αποθηκεύστε σε ψυχρό και ξηρό μέρος, σε θερμοκρασίες μεταξύ 0 °C και +50 °C.

## Έναρξη της φόρτισης

(Εικ. Β)

### ΣΗΜΕΙΩΣΗ

- ▶ Η λυχνία εργασίας LED [11] μπορεί να χρησιμοποιηθεί κατά τη διάρκεια της φόρτισης. Είναι φυσιολογικό η λαβή να θερμαίνεται ελαφρώς κατά τη φόρτιση.
- ▶ Η LED κατάστασης φόρτισης μπαταρίας ανάβει αφού αφήσετε τον διακόπτη ενεργοποίησης/ απενεργοποίησης [10] και παραμένει αναμμένη για περ. 10 δευτερόλεπτα.

## ΣΗΜΕΙΩΣΗ

► Αυτές είναι κατά προσέγγιση τιμές για την κατάσταση φόρτισης και την κατάσταση της μπαταρίας.

1. Συνδέστε το καλώδιο USB [8] στην υποδοχή USB (τύπου A) [7] του φορτιστή [6].
2. Συνδέστε το άλλο άκρο του καλωδίου USB [8] σε μια υποδοχή USB τύπου C [5].
3. Συνδέστε το φορτιστή [6] σε μια πρίζα.
4. Οι LED κατάστασης φόρτισης μπαταρίας [1], [2] και [3] υποδεικνύουν την κατάσταση φόρτισης:

LED κατάστασης φόρτισης μπαταρίας κατά τη διάρκεια της φόρτισης			Κατάσταση φόρτισης
Κόκκινη [3]	Κίτρινη [2]	Πράσινη [1]	
Αναβοσβήνει	Απενεργοποίηση	Απενεργοποίηση	< 30 %
Ανάβει	Αναβοσβήνει	Απενεργοποίηση	30–60 %
Ανάβει	Ανάβει	Αναβοσβήνει	60–90 %
Ανάβει	Ανάβει	Ανάβει	> 90 %

LED κατάστασης φόρτισης μπαταρίας κατά τη διάρκεια της λειτουργίας			Κατάσταση μπαταρίας
Κόκκινη [3]	Κίτρινη [2]	Πράσινη [1]	
Αναβοσβήνει	Απενεργοποίηση	Απενεργοποίηση	< 10 %
Ανάβει	Απενεργοποίηση	Απενεργοποίηση	10–30 %

LED κατάστασης φόρτισης μπαταρίας κατά τη διάρκεια της λειτουργίας			Κατάσταση μπαταρίας
Κόκκινη [3]	Κίτρινη [2]	Πράσινη [1]	
Ανάβει	Ανάβει	Απενεργοποίηση	30–70 %
Ανάβει	Ανάβει	Ανάβει	> 70 %

### Ολοκλήρωση της φόρτισης

1. Αποσυνδέστε το καλώδιο USB [8] από το προϊόν.
2. Αποσυνδέστε το φορτιστή [6] από την πρίζα.

### ● Αλλαγή φοράς περιστροφής

- Πατήστε το διακόπτη φοράς περιστροφής [4] για να ρυθμίσετε τη φορά περιστροφής (εικ. C):

Διακόπτης πατημένος από	Φορά	Ένδειξη φοράς
Δεξιά (b)	Σφίξιμο βιδών	▲ [1]
Αριστερά (a)	Χαλάρωση βιδών	▼ [3]

### ● Λυχνία εργασίας LED

- Η λυχνία εργασίας LED [11] σβήνει μετά από περ. 10 δευτερόλεπτα αφού αφήσετε τον διακόπτη ενεργοποίησης/απενεργοποίησης [10].
  - Η λυχνία εργασίας LED [11] μπορεί να ενεργοποιηθεί ξεχωριστά για φωτισμό της άμεσης περιοχής εργασίας.
1. Ρυθμίστε το διακόπτη φοράς περιστροφής [4] στη μεσαία θέση, ώστε να εξέχει το ίδιο και από τις δύο πλευρές.
  2. Πιέστε το διακόπτη ενεργοποίησης/απενεργοποίησης [10].

## ● Αλλαγή μυτών

### ΣΗΜΕΙΩΣΗ

► Στις μύτες αναγράφονται οι διαστάσεις και το σχήμα τους. Αν δεν είστε βέβαιοι, δοκιμάστε τη μύτη για να ελέγξετε αν ταιριάζει σφιχτά στην κεφαλή της βίδας.

- Αφαιρέστε τη μύτη βιδώματος [9]. Τοποθετήστε μια άλλη μύτη στην υποδοχή μύτης [13] (εικ. D).
- Αν χρειάζεται, τοποθετήστε το μπροστινό κάλυμμα [12] πάνω από την υποδοχή μύτης [13].

## ● Αλλαγή/χρήση εξαρτημάτων

- Μπορείτε να χρησιμοποιήσετε το προϊόν με μύτες βιδώματος [9] (βλ. «Αλλαγή μυτών»).
- Περιλαμβάνονται στο περιεχόμενο συσκευασίας:
  - Μύλος αλατιού/πιπεριού [14] (x2)
  - Τιρμπουσόν [15]
- Επίσης, μπορείτε να χρησιμοποιήσετε το προϊόν με διάφορα εξαρτήματα. Σε αυτήν την περίπτωση θα πρέπει να αφαιρέσετε το μπροστινό κάλυμμα [12]. Πιάστε μία από τις δύο εγκοπές στο καπάκι για να αφαιρέσετε το μπροστινό κάλυμμα (εικ. E).

### Χρήση τιρμπουσόν

(Εικ. F)

### ΣΗΜΕΙΩΣΗ

► Εργαστείτε με χαμηλή ταχύτητα. Σε περίπτωση επιλογής υψηλής ταχύτητας μπορεί να καταστραφεί ο φελλός.

1. Τοποθετήστε το τιρμπουσόν [15] στο μπουκάλι του κρασιού, ώστε το άκρο του σπιράλ τιρμπουσόν [17] να έρχεται σε επαφή με τον φελλό του μπουκαλιού του κρασιού.

2. Πιέστε τον διακόπτη φοράς περιστροφής [4] από τα δεξιά (b) (βλ. «Αλλαγή φοράς περιστροφής»).
3. Ευθυγραμμίστε την υποδοχή μύτης [13] με τον άξονα του τιρμπουσόν [15].
4. Κρατήστε σταθερά το τιρμπουσόν [15] και το μπουκάλι του κρασιού. Πιέστε το επαναφορτιζόμενο κατσαβίδι ελαφρώς προς τα κάτω. Πιέστε τον διακόπτη ενεργοποίησης/ απενεργοποίησης [10], ώστε το σπιράλ τιρμπουσόν [17] να τραβήξει τον φελλό από το μπουκάλι του κρασιού.
5. Πιέστε τον διακόπτη φοράς περιστροφής [4] από τα αριστερά(a) (βλ. «Αλλαγή φοράς περιστροφής»). Κρατάτε σταθερά το τιρμπουσόν [15]. Πιέστε τον διακόπτη ενεργοποίησης/ απενεργοποίησης [10] για να αφαιρέσετε τον φελλό.

### Γέμισμα/χρήση μύλου αλατιού/ πιπεριού

1. Κρατήστε σταθερά τον μύλο αλατιού/ πιπεριού [14] με το ένα χέρι (εικ. G). Γυρίστε το πάνω μέρος του μύλου αλατιού/πιπεριού προς τα αριστερά για να ανοίξετε τον μύλο αλατιού/ πιπεριού.
2. Γεμίστε τον μύλο αλατιού/ πιπεριού [14] με μέτριο ή χονδρό αλάτι ή με ολόκληρους κόκκους πιπεριού.
3. Κλείστε τον μύλο αλατιού/ πιπεριού [14] με περιστροφή προς τα δεξιά.
4. Ανοίξτε το καπάκι [18] (εικ. H). Ρυθμίστε τον βαθμό άλεσης περιστρέφοντας το περιστροφικό κουμπί ρύθμισης [19] (εικ. I).

Φορά	Βαθμός άλεσης
Προς τα δεξιά	Μικρός
Προς τα αριστερά	Τραχύς

- Ευθυγραμμίστε την υποδοχή μύτης [13] με τον άξονα του μύλου αλατιού/πιπεριού [14] (εικ. Η).
- Κρατήστε σταθερά τον μύλο αλατιού/πιπεριού [14] με το ένα χέρι. Πιέστε ελαφρώς το επαναφορτιζόμενο κατασβίδι προς τον μύλο αλατιού/πιπεριού. Πιέστε τον διακόπτη ενεργοποίησης/απενεργοποίησης [10] για να αλέσετε το αλάτι/πιπέρι.

να προμηθευτείτε αυτά τα εξαρτήματα από τη διεύθυνση [www.optimex-shop.com](http://www.optimex-shop.com) χρησιμοποιώντας τον αριθμό μοντέλου PAS 4 D7.

A1	Εξάρτημα ροπής στρέψης	A3	Εξάρτημα γωνίας
A2	Εξάρτημα εκκέντρου	A4	Εξάρτημα κοπής

### Χρήση άλλων εξαρτημάτων

- Τα εξαρτήματα της εικ. Κ δεν περιλαμβάνονται στο περιεχόμενο συσκευασίας. Μπορείτε να αγοράσετε αυτά τα εξαρτήματα από τον κατασκευαστή.
- Ανατρέξτε στις οδηγίες χρήσης που παρέχονται με τα εναλλάξιμα εξαρτήματα για τη συναρμολόγηση και αποσυναρμολόγηση.

### ● Ενεργοποίηση/απενεργοποίηση

Ενεργοποίηση/απενεργοποίηση	Ενέργεια
Ενεργοποίηση	Πιέστε και κρατήστε πατημένο το διακόπτη ενεργοποίησης/απενεργοποίησης [10]. Η λυχνία εργασίας LED [11] ανάβει.
Απενεργοποίηση	Αφήστε το διακόπτη ενεργοποίησης/απενεργοποίησης [10]. Η λυχνία εργασίας LED [11] ανάβει για περ. 10 δευτερόλεπτα και, στη συνέχεια, σβήνει.

### ● Αντιμετώπιση προβλημάτων

#### ⚠ ΠΡΟΕΙΔΟΠΟΙΗΣΗ!

- ▶ Αν το προϊόν πέσει σε νερό ή εκτεθεί κατά λάθος στη βροχή, δεν είναι πλέον δυνατή η χρήση του. Τοποθετήστε το προϊόν σε μια σφραγισμένη πλαστική σακούλα και στείλτε το στο κέντρο σέρβις για επισκευή.

Πρόβλημα	Πιθανή αιτία	Λύση
Το προϊόν δεν φορτίζει.	Η πρίζα δεν τροφοδοτείται με ρεύμα.	Συνδέστε το φορτιστή [6] σε μια πρίζα με κανονική τροφοδοσία ρεύματος.
	Ο φορτιστής [6] είναι ελαττωματικός ή έχει υποστεί βλάβη.	Αντικαταστήστε το φορτιστή [6].
	Το καλώδιο USB [8] είναι ελαττωματικό ή έχει υποστεί βλάβη.	Αντικαταστήστε το καλώδιο USB [8].
	Το προϊόν ή η μπαταρία έχει υποστεί βλάβη.	Στείλτε το προϊόν στο κέντρο σέρβις για επισκευή.

Πρόβλημα	Πιθανή αιτία	Λύση
Το προϊόν δεν λειτουργεί.	Το προϊόν υπερθερμάνθηκε.	Αφήστε το προϊόν να κρυώσει για περ. 10 λεπτά.
	Η μπαταρία αποφορτίστηκε.	Φορτίστε την μπαταρία.
	Το προϊόν έχει υποστεί βλάβη.	Στείλτε το προϊόν στο κέντρο σέρβις για επισκευή.
Εξήλθε υγρό από το προϊόν.	Η μπαταρία έχει υποστεί βλάβη.	Στείλτε το προϊόν στο κέντρο σέρβις για επισκευή.

## ● Καθαρισμός και συντήρηση

### ΣΗΜΕΙΩΣΗ

- ▶ Μην χρησιμοποιείτε χημικά, αλκαλικά, λειαντικά ή άλλα ισχυρά απορρυπαντικά ή απολυμαντικά για τον καθαρισμό του προϊόντος, καθώς ενδέχεται να καταστρέψουν τις επιφάνειές του.
- ▶ Δώστε προσοχή, ώστε να μην εισχωρούν υγρά στο εσωτερικό του προϊόντος.

- Τα ανοίγματα αερισμού πρέπει να παραμένουν πάντα ελεύθερα.
- Ο τακτικός και προσεκτικός καθαρισμός συμβάλλει στη διασφάλιση της ασφαλούς χρήσης και παρατείνει τη διάρκεια ζωής του προϊόντος.
- Διατηρείτε πάντα το προϊόν καθαρό, στεγνό και χωρίς υπολείμματα λαδιού ή λιπαντικού.  
Απομακρύνετε τη σκόνη μετά από κάθε χρήση και πριν την αποθήκευση.
- Πριν τον καθαρισμό ή την εκτέλεση εργασιών συντήρησης:
  - Ρυθμίστε το διακόπτη φοράς περιστροφής [4] στη μεσαία θέση. Με τον τρόπο αυτόν αποτρέπεται η ακούσια ενεργοποίηση.
  - Αποσυνδέστε το καλώδιο USB [8].
  - Αποσυνδέστε το φορτιστή [6] από την πρίζα.

- Καθαρίστε το προϊόν με ένα στεγνό πανί. Χρησιμοποιείτε μαλακή βούρτσα για τα σημεία με δύσκολη πρόσβαση.
- Απομακρύνετε ειδικά τις ακαθαρσίες και τη σκόνη από τα ανοίγματα αερισμού με πανί και μαλακή βούρτσα.

## ● Συντήρηση

- Ελέγχετε πριν και μετά από κάθε χρήση το προϊόν και τις μύτες βιδώματος [9] για φθορά και ζημιές. Αντικαταστήστε τα εξαρτήματα αν χρειάζεται (βλ. «Αλλαγή μυτών»). Λάβετε υπόψη τις τεχνικές απαιτήσεις (βλ. «Τεχνικά δεδομένα»).

## ● Αποθήκευση

- Ρυθμίστε το διακόπτη φοράς περιστροφής [4] στη μεσαία θέση. Με τον τρόπο αυτόν αποτρέπεται η ακούσια ενεργοποίηση.
- Αποθηκεύστε το προϊόν σε στεγνό εσωτερικό χώρο, προστατευμένο από άμεση ηλιακή ακτινοβολία.

## ● Μεταφορά

### ΣΗΜΕΙΩΣΗ

- ▶ Η ενσωματωμένη μπαταρία ιόντων λιθίου πρέπει να αφαιρείται μόνο από εκπαιδευμένο ή καταρτισμένο τεχνικό.

## ΣΗΜΕΙΩΣΗ

Για την αφαίρεση της μπαταρίας από το περιβλήμα θα πρέπει η μπαταρία να είναι εξαντλημένη και να λυθούν οι βίδες του περιβλήματος. Οι ακροδέκτες μπαταρίας πρέπει να διαχωρίζονται και να μονώνονται ξεχωριστά.

- ▶ Αυτό το προϊόν περιλαμβάνει μια επαναφορτιζόμενη μπαταρία ιόντων λιθίου και, επομένως, υπόκειται στους νομικούς κανονισμούς περί επικίνδυνων ουσιών. Το προϊόν με την ενσωματωμένη μπαταρία μπορεί να μεταφερθεί χωρίς ιδιαίτερες απαιτήσεις οδικώς και δια θαλάσσης.
- ▶ Η συσκευασία και η ετικέτα υπόκεινται σε ιδιαίτερες απαιτήσεις κατά τη μεταφορά από τρίτους παρόχους (π.χ. αερομεταφορές, κούριερ, μεταφορικές εταιρείες). Κατά τη μεταφορά από τρίτους παρόχους θα πρέπει να λαμβάνεται η συμβουλή ειδικού για επικίνδυνα προϊόντα.

## ● Απόσυρση

Η συσκευασία αποτελείται από υλικά φιλικά προς το περιβάλλον, τα οποία μπορείτε να διαθέσετε στους χώρους ανακύκλωσης της περιοχής σας.



Προσέξτε τον χαρακτηρισμό των υλικών συσκευασίας για τον διαχωρισμό απορριμμάτων, αυτά είναι χαρακτηρισμένα από συντόμευσεις (a) και αριθμούς (b) με την ακόλουθη σημασία: 1-7: πλαστικά/20-22: χαρτί και χαρτόνι/80-98: σύνθετο υλικό.

## Προϊόν:



Για πληροφορίες σχετικά με τις δυνατότητες απόρριψης του προϊόντος που δεν χρησιμοποιείται πλέον, απευθυνθείτε στις αρμόδιες υπηρεσίες της κοινότητας ή του δήμου σας.



Για την προστασία του περιβάλλοντος, μην απορρίπτετε το άχρηστο πλέον προϊόν στα οικιακά απορρίμματα, αλλά παραδώστε το στα ειδικά Κέντρα απόρριψης. Για τα σημεία συλλογής και τις ώρες λειτουργίας τους απευθυνθείτε στις αρμόδιες υπηρεσίες.

Οι ελαττωματικές ή εξαντλημένες επαναφορτιζόμενες μπαταρίες πρέπει να ανακυκλώνονται. Δίνετε τις μπαταρίες/επαναφορτιζόμενες μπαταρίες και/ή το προϊόν πίσω στα διαθέσιμα κέντρα συλλογής.



**Καταστροφή του περιβάλλοντος λόγω εσφαλμένης απόρριψης μπαταριών/επαναφορτιζόμενων μπαταριών!**

Απαγορεύεται η απόρριψη των μπαταριών/επαναφορτιζόμενων μπαταριών στα οικιακά απορρίμματα. Ενδέχεται να περιέχουν δηλητηριώδη βαρέα μέταλλα και συγκαταλέγονται στα απορρίμματα ειδικής επεξεργασίας. Τα χημικά σύμβολα βαρέων μετάλλων είναι τα ακόλουθα: Cd = Κάδμιο, Hg = Υδράργυρος, Pb = Μόλυβδος. Για το λόγο αυτό παραδώστε τις εξαντλημένες μπαταρίες/επαναφορτιζόμενες μπαταρίες στα κατάλληλα σημεία συλλογής.

## ● **Εγγύηση**

Το προϊόν κατασκευάστηκε σύμφωνα με αυστηρές κατευθυντήριες οδηγίες ποιότητας και ελέγχθηκε επιμελώς πριν από την παράδοση. Σε περίπτωση ελαττώματος υλικού ή κατασκευής, έχετε νόμιμα δικαιώματα έναντι του πωλητή του προϊόντος. Τα νομικά σας δικαιώματα δεν περιορίζονται με οιονδήποτε τρόπο από την αναφερόμενη παρακάτω εγγύηση.

Η εγγύηση για το προϊόν αυτό ανέρχεται σε 3 έτη από την ημερομηνία αγοράς. Ο χρόνος εγγύησης αρχίζει την ημερομηνία αγοράς. Φυλάξτε τη γνήσια απόδειξη αγοράς σε σίγουρο μέρος, καθώς αυτό το έγγραφο απαιτείται ως αποδεικτικό της αγοράς.

Όλες οι ζημιές ή τα ελαττώματα, τα οποία υπάρχουν ήδη κατά τον χρόνο της αγοράς, πρέπει να αναφέρονται χωρίς καθυστέρηση μετά την αποσυσκευασία του προϊόντος.

Σε περίπτωση που εντός διαστήματος 3 ετών από την ημερομηνία αγοράς αυτό το προϊόν παρουσιάσει κάποιο ελάττωμα υλικού ή κατασκευής, το προϊόν επισκευάζεται ή αντικαθίσταται από εμάς δωρεάν κατά τη δική μας επιλογή. Ο χρόνος εγγύησης δεν επεκτείνεται λόγω παροχής ικανοποίησης από την ευθύνη για πραγματικά ελαττώματα. Αυτό ισχύει και για εξαρτήματα τα οποία έχουν αντικατασταθεί ή επισκευαστεί.

Αυτή η εγγύηση παύει να ισχύει, εάν στο προϊόν προκλήθηκε ζημιά, ή εάν αυτό χρησιμοποιήθηκε ή συντηρήθηκε με μη ενδεδειγμένο τρόπο.

Η εγγύηση καλύπτει ελαττώματα στο υλικό και την κατασκευή. Αυτή η εγγύηση δεν αφορά σε μέρη του προϊόντος, τα οποία υπόκεινται σε φυσιολογική φθορά και συνεπώς θεωρούνται αναλώσιμα (π.χ., μπαταρίες, εύκαμπτοι σωλήνες,

φυσίγγια χρώματος), ούτε σε ζημιές σε εύθραυστα εξαρτήματα, όπως διακόπτες ή γυάλινα εξαρτήματα.

Με την αντικατάσταση της συσκευής, σύμφωνα με το ΝΟΜΟΣ 2251/1994, ξεκινάει εκ νέου ο χρόνος εγγύησης.

## ● **Διεκπεραίωση της εγγύησης**

Για να διασφαλιστεί η γρήγορη επεξεργασία του αιτήματός σας, ακολουθήστε τις παρακάτω υποδείξεις:

Για όλα τα ερωτήματα έχετε πρόχειρη την ταμειακή απόδειξη και τον αριθμό προϊόντος (IAN 509539\_2507) ως αποδεικτικό της αγοράς.

Ο αριθμός προϊόντος αναγράφεται στην πινακίδα τύπου που υπάρχει στο προϊόν, είναι χαραγμένη στο προϊόν, στο εξώφυλλο αυτών των οδηγιών (κάτω αριστερά) ή στο αυτοκόλλητο στην πίσω ή κάτω πλευρά του προϊόντος.

Σε περίπτωση που προκύψουν σφάλματα λειτουργίας ή άλλου είδους ελαττώματα, επικοινωνήστε αρχικά μέσω τηλεφώνου ή email με το τμήμα εξυπηρέτησης που αναφέρεται παρακάτω.

Ένα προϊόν που καταγράφεται ως ελαττωματικό, μπορείτε κατόπιν να το αποστείλετε χωρίς ταχυδρομικά τέλη στην γνωστοποιημένη σε εσάς διεύθυνση εξυπηρέτησης πελατών, επισυνάπτοντας την απόδειξη αγοράς (ταμειακή απόδειξη) και υποδεικνύοντας ποιο είναι το ελάττωμα και πότε εμφανίστηκε.



Στη διεύθυνση [parkside-diy.com](http://parkside-diy.com) μπορείτε να κατεβάσετε αυτό και πολλά άλλα εγχειρίδια. Με αυτόν τον κωδικό QR, θα μεταβείτε απευθείας στη σελίδα [parkside-diy.com](http://parkside-diy.com). Επιλέξτε τη χώρα σας και, μέσω της μάσκας αναζήτησης, αναζητήστε τις οδηγίες χρήσης. Καταχωρώντας τον αριθμό προϊόντος (IAN) 509539\_2507 θα μεταβείτε στις οδηγίες χρήσης για το προϊόν σας.

## ● Σέρβις

(GR)

### **Σέρβις Ελλάδα**

Τηλ: 00800491824928

Έντυπο επικοινωνίας στο

[parkside-diy.com](http://parkside-diy.com)

**IAN 509539\_2507**

(CY)

### **Σέρβις Κύπρος**

Τηλ: 80094242

Έντυπο επικοινωνίας στο

[parkside-diy.com](http://parkside-diy.com)

**IAN 509539\_2507**

# ● Δηλώση συμμορφωσης ΕΕ

GR

## ΔΗΛΩΣΗ ΣΥΜΜΟΡΦΩΣΗΣ ΕΕ (αριθ. 509539\_2507)

ΙΑΝ: 509539\_2507  
Ταυτοποίηση προϊόντος: "PARKSIDE" Επαναφορτιζόμενο κατασβίδι  
Αριθμός μοντέλου: HG10759

Το ως άνω αντικείμενο της δήλωσης είναι εναρμονισμένο με τη σχετική κοινοτική νομοθεσία

Οδηγία 2006/42/ΕΚ
Οδηγία 2014/30/ΕΥ
Οδηγία 2011/65/ΕΕ με όλες τις σχετικές τροποποιήσεις

Μνεία των σχετικών εναρμονισμένων προτύπων ή μνεία των λοιπών τεχνικών προδιαγραφών σε σχέση με τις οποίες δηλώνεται η συμμόρφωση:

<b>Αριθ./Τεμάχια</b>
Οδηγία 2006/42/ΕΚ
EN 62841-1:2015/A11:2022
EN 62841-2-2:2014/AC:2015
EN ISO 12100:2010
Οδηγία 2014/30/ΕΥ
EN IEC 55014-1:2021
EN IEC 55014-2:2021
EN IEC 61000-3-2:2019/A2:2024
EN 61000-3-3:2013/A2:2021

Το αντικείμενο της ως άνω δήλωσης είναι εναρμονισμένο με την Οδηγία 2011/65/ΕΕ του Ευρωπαϊκού Κοινοβουλίου και του Συμβουλίου της 8ης Ιουνίου 2011 για τον περιορισμό της χρήσης επικίνδυνων ουσιών σε ηλεκτρικό και ηλεκτρονικό εξοπλισμό:

<b>Αριθ./Τεμάχια</b>
EN IEC 63000:2018

**Κάτοχος των τεχνικών εγγράφων:** OWIM GmbH & Co.KG

Υπογραφή για λογαριασμό και εξ ονόματος:

**OWIM GmbH & Co. KG, Stiftsbergstraße 1, 74167 Neckarsulm, Γερμανία**

Η παρούσα δήλωση συμμόρφωσης εκδίδεται υπό την αποκλειστική ευθύνη του κατασκευαστή

Μετάφραση της αρχικής δήλωσης συμμόρφωσης

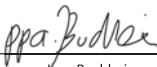
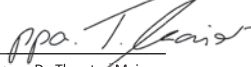





Neckarsulm	12/11/2025		
Τόπος	Ημερομηνία	ppa. Jens Buchheim εξουσιοδοτημένο υπογράφοντα	ppa. Dr. Thorsten Maier εξουσιοδοτημένο υπογράφοντα



<b>Verwendete Warnhinweise und Symbole</b> .....	Seite 229
<b>Einleitung</b> .....	Seite 230
Bestimmungsgemäße Verwendung .....	Seite 230
Lieferumfang .....	Seite 230
Teilebeschreibung .....	Seite 231
Technische Daten .....	Seite 231
<b>Sicherheitshinweise</b> .....	Seite 233
Allgemeine Sicherheitshinweise für Elektrowerkzeuge .....	Seite 233
Sicherheitshinweise für Schrauber .....	Seite 236
Sicherheitshinweise für Aufsätze .....	Seite 237
Vibrations- und Geräuschminderung .....	Seite 237
Verhalten im Notfall .....	Seite 237
Sicherheitshinweise für Ladegeräte .....	Seite 238
Restrisiken .....	Seite 238
<b>Betrieb</b> .....	Seite 239
Informationen zum Akku .....	Seite 239
Drehrichtung ändern .....	Seite 240
LED-Arbeitsleuchte .....	Seite 240
Bits wechseln .....	Seite 240
Aufsätze wechseln/verwenden .....	Seite 240
Ein-/ausschalten .....	Seite 241
<b>Fehlerbehebung</b> .....	Seite 242
<b>Reinigung und Wartung</b> .....	Seite 242
Wartung .....	Seite 243
Lagerung .....	Seite 243
Transport .....	Seite 243
<b>Entsorgung</b> .....	Seite 243
<b>Garantie</b> .....	Seite 245
Abwicklung im Garantiefall .....	Seite 245
<b>Service</b> .....	Seite 246
<b>EU-Konformitätserklärung</b> .....	Seite 247

## Verwendete Warnhinweise und Symbole

In der Bedienungsanleitung und auf der Verpackung werden die folgenden Warnhinweise verwendet:

	<p><b>GEFAHR!</b> Dieses Symbol mit dem Signalwort „Gefahr“ bezeichnet eine Gefährdung mit einem hohen Risikograd, die, wenn sie nicht vermieden wird, eine schwere Verletzung oder den Tod zur Folge hat.</p>		<p>Dieses Symbol bedeutet, dass bei der Verwendung des Produkts die Betriebsanleitung zu beachten ist.</p>
	<p><b>WARNUNG!</b> Dieses Symbol mit dem Signalwort „Warnung“ bezeichnet eine Gefährdung mit einem mittleren Risikograd, die, wenn sie nicht vermieden wird, eine schwere Verletzung oder den Tod zur Folge haben kann.</p>		<p>Gefahr – Risiko eines Stromschlags!</p>
	<p><b>VORSICHT!</b> Dieses Symbol mit dem Signalwort „Vorsicht“ bezeichnet eine Gefährdung mit einem niedrigen Risikograd, die, wenn sie nicht vermieden wird, eine geringe oder mäßige Verletzung zur Folge haben kann.</p>		<p>Schützen Sie den Akku vor Hitze.</p>
	<p><b>ACHTUNG!</b> Dieses Symbol mit dem Signalwort „Achtung“ zeigt die Gefahr einer möglichen Sachbeschädigung an.</p>		<p>Schützen Sie den Akku vor Wasser und Feuchtigkeit.</p>
	<p>Wechselstrom/-spannung</p>		<p>Gleichstrom/-spannung</p>
	<p>Symbol für ein Produkt der Schutzklasse II</p>		<p>Verwenden Sie das Produkt nur in trockenen Innenräumen.</p>
<p><b>Li-Ion</b></p>	<p>Lithium-Ionen-Akku</p>	<p><b>n<sub>0</sub></b></p>	<p>Leerlaufdrehzahl</p>
	<p>Das CE-Zeichen bestätigt Konformität mit den für das Produkt zutreffenden EU-Richtlinien.</p>		<p>Sicherheitshinweise Handlungsanweisungen</p>

## 4 V AKKU-SCHRAUBER-SET MIT BBQ-ZUBEHÖR

### ● Einleitung

Wir beglückwünschen Sie zum Kauf Ihres neuen Produkts. Sie haben sich damit für ein hochwertiges Produkt entschieden. Die Bedienungsanleitung ist Teil dieses Produkts. Sie enthält wichtige Hinweise für Sicherheit, Gebrauch und Entsorgung. Machen Sie sich vor der Benutzung des Produkts mit allen Bedien- und Sicherheitshinweisen vertraut. Benutzen Sie das Produkt nur wie beschrieben und für die angegebenen Einsatzbereiche. Händigen Sie alle Unterlagen bei Weitergabe des Produkts an Dritte mit aus.

### ● Bestimmungsgemäße Verwendung

- Dieses Produkt ist zum Festziehen und Lösen von Schrauben und Korken vorgesehen. Der Flaschenöffner-Aufsatz ist zum Entfernen von Metallverschlüssen von Flaschen vorgesehen.
- Im Lieferumfang sind 3 Aufsätze enthalten:

Aufsatz	Zweck
Salz-/Pfeffermühle <b>14</b> (x2)	Salz/Pfeffer mahlen
Korkenzieher <b>15</b>	Korken aus Flaschen ziehen

- Verwenden Sie stets Einsatzwerkzeuge (Aufsätze und Bit) entsprechend dem bestimmungsgemäßen Gebrauch! Beachten Sie beim Kauf und Gebrauch von Einsatzwerkzeugen die technischen Anforderungen des Produkts (siehe „Technische Daten“).
- Die LED-Arbeitsleuchte **11** dieses Produkts ist dazu bestimmt,

den direkten Arbeitsbereich zu beleuchten.

- Andere Verwendungen oder Veränderungen des Produkts gelten als nicht bestimmungsgemäß und können zu Risiken wie Lebensgefahr, Verletzungen und Beschädigungen führen. Für aus bestimmungswidriger Verwendung entstandene Schäden übernimmt der Hersteller keine Haftung. Das Produkt ist nicht für den gewerblichen Einsatz oder für ähnliche Einsatzbereiche bestimmt.

### ● Lieferumfang

#### **⚠ WARNUNG!**

- ▶ Das Produkt und die Verpackungsmaterialien sind kein Kinderspielzeug! Kinder dürfen nicht mit Kunststoffbeuteln, Folien und Kleinteilen spielen! Es besteht Verschluckungs- und Erstickungsgefahr!

- 1 Akku-Schrauber
- 1 Frontabdeckung
- 1 Korkenzieher
- 2 Salz-/Pfeffermühlen
- 1 Flaschenöffner
- 1 USB-Kabel
- 14 Schraubbits × 25 mm
- 1 Bitverlängerung (60 mm)
- 1 Bedienungsanleitung

#### 14 Schraubbits × 25 mm

4 Geschlitzte Bits:	SL3	SL4	SL5	SL6
3 Pozidriv-Bits:	PZ0	PZ1	PZ2	

4 Phillips-Bits:	PH0	PH1	PH2	PH3
3 Sechskant-Bits:	H3	H4	H5	

## ● Teilebeschreibung

Falten Sie vor dem Lesen die Ausklappseite mit den Zeichnungen aus. Machen Sie sich mit allen Funktionen des Produkts vertraut.

- 1 Drehrichtungsanzeige ▲ (Schrauben festziehen)/Akkuladestatus-LED (grüne Farbe)
- 2 Akkuladestatus-LED (gelbe Farbe)
- 3 Drehrichtungsanzeige ▼ (Schrauben lösen)/Akkuladestatus-LED (rote Farbe)
- 4 Drehrichtungsumschalter
- 5 USB-Typ-C-Anschluss
- 6 Ladegerät \*
- 7 USB-Anschluss (Typ A)
- 8 USB-Kabel
- 9 Schraubbits
- 10 Ein-/Aussschalter
- 11 LED-Arbeitsleuchte
- 12 Frontabdeckung
- 13 Bithalter
- 14 Salz-/Pfeffermühle (x2)
- 15 Korkenzieher
- 16 Flaschenöffner
- 17 Korkenzieherwendel

(Abb. H)

- 18 Deckel (für Salz-/Pfeffermühle)

(Abb. I)

- 19 Einstellknopf

## ● Technische Daten

Akku-Schrauber	
Modell:	HG10759
Nennspannung:	4 V === (Gleichspannung)
Akku (integriert):	Li-Ionen
Zellenanzahl:	1
Kapazität:	1,5 Ah

Leerlaufdrehzahl:	$n_0 = 200 \text{ min}^{-1}$
Drehmoment (harter/weicher Schraubfall gemäß ISO 5393):	Max. 10 N m
Bit-Halterung:	6,35 mm (1/4")

**Verwenden Sie ausschließlich folgendes Ladegerät, um das kabellose Werkzeug zu laden \* :**

Information	Wert
Name oder Handelsmarke des Herstellers, Handelsregisternummer und Anschrift:	OWIM GmbH & Co. KG HRA 721742 Stiftsbergstraße 1, 74167 Neckarsulm, DEUTSCHLAND
Modellkennung:	HG06825 (VDE-Netzstecker) HG06825-BS (BS-Netzstecker)

Information	Wert	Einheit
Eingangsspannung:	100–240	V~
Eingangswechselstromfrequenz:	50/60	Hz
Ausgangsspannung:	5,0	V ===
Ausgangsstrom:	1,7	A
Ausgangsleistung:	8,5	W
Durchschnittliche Effizienz im Betrieb:	78,2	%
Leistungsaufnahme bei Nulllast:	<0,1	W
Eingangsstrom:	0,3	A
Schutzklasse:	II/□ (doppelte Isolierung)	
Anschlusstyp:	USB (Typ A)	–
Aufladezeit:	ca. 60	min

\* Ein Ladegerät ist nicht im Lieferumfang enthalten. Geeignetes Ladegerät: HG06825/HG06825-BS

Empfohlene Umgebungstemperatur	
Während des Ladens:	+4 °C bis +40 °C
Während des Betriebs:	0 °C bis +40 °C
Während der Lagerung:	0 °C bis +50 °C

Geräuschemissionswerte	
Die gemessenen Werte wurden in Übereinstimmung mit EN 62841 ermittelt. Der A-bewertete Geräuschpegel des Elektrowerkzeugs beträgt typischerweise:	
Schalldruckpegel:	$L_{pA} = 63,37 \text{ dB}$
Schalleistungspegel:	$L_{WA} = 71,37 \text{ dB}$
Unsicherheit K:	$K_{pA/WA} = 3 \text{ dB}$

Schwingungsemissionswerte	
Schwingungsgesamtwerte (Vektorsumme dreier Richtungen), ermittelt entsprechend EN 62841:	
Schrauben	
Schwingungsemissionswert $a_h$ :	$< 2,5 \text{ m/s}^2$ ( $0,215 \text{ m/s}^2$ )
Unsicherheit K:	$1,5 \text{ m/s}^2$

### **⚠️ WARNUNG!**

- ▶ Die Schwingungs- und Geräuschemissionen können während der tatsächlichen Benutzung des Elektrowerkzeugs von den Angabewerten abweichen, abhängig von der Art und Weise, in der das Elektrowerkzeug verwendet wird, insbesondere, welche Art von Werkstück bearbeitet wird.

### **⚠️ WARNUNG!**

Versuchen Sie, die Belastung durch Vibrationen und Geräusche so gering wie möglich zu halten. Beispielhafte Maßnahmen zur Verringerung der Vibrationsbelastung sind das Tragen von Handschuhen beim Gebrauch des Werkzeugs und die Begrenzung der Arbeitszeit. Dabei sind alle Anteile des Betriebszyklus zu berücksichtigen (beispielsweise Zeiten, in denen das Elektrowerkzeug abgeschaltet ist, und solche, in denen es zwar eingeschaltet ist, aber ohne Belastung läuft).

### **HINWEIS**

- ▶ Die angegebenen Schwingungsgesamtwerte und die angegebenen Geräuschemissionswerte sind nach einem genormten Prüfverfahren gemessen worden und können zum Vergleich eines Elektrowerkzeugs mit einem anderen verwendet werden.
- ▶ Die angegebenen Schwingungsgesamtwerte und die angegebenen Geräuschemissionswerte können auch zu einer vorläufigen Einschätzung der Belastung verwendet werden.



## Sicherheitshinweise

### ● Allgemeine Sicherheitshinweise für Elektrowerkzeuge

#### ⚠️ WARNUNG!

- ▶ **Lesen Sie alle Sicherheitshinweise, Anweisungen, Bilderungen und technischen Daten, mit denen dieses Elektrowerkzeug versehen ist.** Versäumnisse bei der Einhaltung der nachfolgenden Anweisungen können elektrischen Schlag, Brand und/oder schwere Verletzungen verursachen.

### **Bewahren Sie alle Sicherheitshinweise und Anweisungen für die Zukunft auf.**

Der in den Sicherheitshinweisen verwendete Begriff „Elektrowerkzeug“ bezieht sich auf netzbetriebene Elektrowerkzeuge (mit Netzleitung) oder auf akkubetriebene Elektrowerkzeuge (ohne Netzleitung).

### **Arbeitsplatzsicherheit**

- Halten Sie Ihren Arbeitsbereich sauber und gut beleuchtet.** Unordnung oder unbeleuchtete Arbeitsbereiche können zu Unfällen führen.
- Arbeiten Sie mit dem Elektrowerkzeug nicht in explosionsgefährdeter Umgebung, in der sich brennbare Flüssigkeiten, Gase oder Stäube befinden.** Elektrowerkzeuge erzeugen Funken, die den Staub oder die Dämpfe entzünden können.
- Halten Sie Kinder und andere Personen während der Benutzung des Elektrowerkzeugs fern.** Bei

Ablenkung können Sie die Kontrolle über das Elektrowerkzeug verlieren.

### **Elektrische Sicherheit**

- Der Anschlussstecker des Elektrowerkzeugs muss in die Steckdose passen. Der Stecker darf in keiner Weise verändert werden. Verwenden Sie keine Adapterstecker gemeinsam mit schutzgeerdeten Elektrowerkzeugen.** Unveränderte Stecker und passende Steckdosen verringern das Risiko eines elektrischen Schlages.
- Vermeiden Sie Körperkontakt mit geerdeten Oberflächen wie von Rohren, Heizungen, Herden und Kühlschränken.** Es besteht ein erhöhtes Risiko durch elektrischen Schlag, wenn Ihr Körper geerdet ist.
- Halten Sie Elektrowerkzeuge von Regen oder Nässe fern.** Das Eindringen von Wasser in ein Elektrowerkzeug erhöht das Risiko eines elektrischen Schlages.
- Zweckentfremden Sie die Anschlussleitung nicht, um das Elektrowerkzeug zu tragen, aufzuhängen oder um den Stecker aus der Steckdose zu ziehen. Halten Sie die Anschlussleitung fern von Hitze, Öl, scharfen Kanten oder sich bewegenden Teilen.** Beschädigte oder verwickelte Anschlussleitungen erhöhen das Risiko eines elektrischen Schlages.
- Wenn Sie mit einem Elektrowerkzeug im Freien arbeiten, verwenden Sie nur Verlängerungsleitungen, die auch für den Außenbereich geeignet sind.** Die Anwendung einer für den Außenbereich geeigneten

Verlängerungsleitung verringert das Risiko eines elektrischen Schlages.

- f) **Wenn der Betrieb des Elektrowerkzeugs in feuchter Umgebung nicht vermeidbar ist, verwenden Sie einen Fehlerstromschutzschalter.**

Der Einsatz eines Fehlerstromschutzschalters vermindert das Risiko eines elektrischen Schlages.

### Sicherheit von Personen

- a) **Seien Sie aufmerksam, achten Sie darauf, was Sie tun, und gehen Sie mit Vernunft an die Arbeit mit einem Elektrowerkzeug.** Benutzen Sie kein Elektrowerkzeug, wenn Sie müde sind oder unter dem

Einfluss von Drogen, Alkohol oder Medikamenten stehen. Ein Moment der Unachtsamkeit beim Gebrauch des Elektrowerkzeugs kann zu ernsthaften Verletzungen führen.

- b) **Tragen Sie persönliche Schutzausrüstung und immer eine Schutzbrille.** Das Tragen persönlicher Schutzausrüstung, wie Staubmaske, rutschfeste Sicherheitsschuhe, Schutzhelm oder Gehörschutz, je nach Art und Einsatz des Elektrowerkzeugs, verringert das Risiko von Verletzungen.

- c) **Vermeiden Sie eine unbeabsichtigte Inbetriebnahme. Vergewissern Sie sich, dass das Elektrowerkzeug ausgeschaltet ist, bevor Sie es an die Stromversorgung und/oder den Akku anschließen, es aufnehmen oder tragen.** Wenn Sie beim Tragen des Elektrowerkzeugs den Finger am Schalter haben oder das Elektrowerkzeug eingeschaltet an

die Stromversorgung anschließen, kann dies zu Unfällen führen.

- d) **Entfernen Sie Einstellwerkzeuge oder Schraubenschlüssel, bevor Sie das Elektrowerkzeug einschalten.** Ein Werkzeug oder Schlüssel, der sich in einem drehenden Teil des Elektrowerkzeugs befindet, kann zu Verletzungen führen.

- e) **Vermeiden Sie eine abnormale Körperhaltung. Sorgen Sie für einen sicheren Stand und halten Sie jederzeit das Gleichgewicht.** Dadurch können Sie das Elektrowerkzeug in unerwarteten Situationen besser kontrollieren.

- f) **Tragen Sie geeignete Kleidung. Tragen Sie keine weite Kleidung oder Schmuck. Halten Sie Haare und Kleidung fern von sich bewegenden Teilen.** Lockere Kleidung, Schmuck oder lange Haare können von sich bewegenden Teilen erfasst werden.

- g) **Wenn Staubabsaug- und -auffangeinrichtungen montiert werden können, sind diese anzuschließen und richtig zu verwenden.** Verwendung einer Staubabsaugung kann Gefährdungen durch Staub verringern.

- h) **Wiegen Sie sich nicht in falscher Sicherheit und setzen Sie sich nicht über die Sicherheitsregeln für Elektrowerkzeuge hinweg, auch wenn Sie nach vielfachem Gebrauch mit dem Elektrowerkzeug vertraut sind.** Achtloses Handeln kann binnen Sekundenbruchteilen zu schweren Verletzungen führen.

## Verwendung und Behandlung des Elektrowerkzeugs

- a) **Überlasten Sie das Elektrowerkzeug nicht. Verwenden Sie für Ihre Arbeit das dafür bestimmte Elektrowerkzeug.** Mit dem passenden Elektrowerkzeug arbeiten Sie besser und sicherer im angegebenen Leistungsbereich.
- b) **Benutzen Sie kein Elektrowerkzeug, dessen Schalter defekt ist.** Ein Elektrowerkzeug, das sich nicht mehr ein- oder ausschalten lässt, ist gefährlich und muss repariert werden.
- c) **Ziehen Sie den Stecker aus der Steckdose und/oder entfernen Sie einen abnehmbaren Akku, bevor Sie Geräteeinstellungen vornehmen, Einsatzwerkzeugteile wechseln oder das Elektrowerkzeug weglegen.** Diese Vorsichtsmaßnahme verhindert den unbeabsichtigten Start des Elektrowerkzeugs.
- d) **Bewahren Sie unbenutzte Elektrowerkzeuge außerhalb der Reichweite von Kindern auf. Lassen Sie keine Personen das Elektrowerkzeug benutzen, die mit diesem nicht vertraut sind oder diese Anweisungen nicht gelesen haben.** Elektrowerkzeuge sind gefährlich, wenn sie von unerfahrenen Personen benutzt werden.
- e) **Pflegen Sie Elektrowerkzeuge und Einsatzwerkzeug mit Sorgfalt. Kontrollieren Sie, ob bewegliche Teile einwandfrei funktionieren und nicht klemmen, ob Teile gebrochen oder so beschädigt sind, dass die Funktion des Elektrowerkzeugs beeinträchtigt ist. Lassen Sie beschädigte Teile vor dem**

**Einsatz des Elektrowerkzeugs reparieren.** Viele Unfälle haben ihre Ursache in schlecht gewarteten Elektrowerkzeugen.

- f) **Halten Sie Schneidwerkzeuge scharf und sauber.** Sorgfältig gepflegte Schneidwerkzeuge mit scharfen Schneidkanten verklemmen sich weniger und sind leichter zu führen.
- g) **Verwenden Sie Elektrowerkzeug, Einsatzwerkzeug, Einsatzwerkzeuge usw. entsprechend diesen Anweisungen.** Berücksichtigen Sie dabei die Arbeitsbedingungen und die auszuführende Tätigkeit. Der Gebrauch von Elektrowerkzeugen für andere als die vorgesehenen Anwendungen kann zu gefährlichen Situationen führen.
- h) **Halten Sie Griffe und Griffflächen trocken, sauber und frei von Öl und Fett.** Rutschige Griffe und Griffflächen erlauben keine sichere Bedienung und Kontrolle des Elektrowerkzeugs in unvorhergesehenen Situationen.

## Verwendung und Behandlung des Akkuwerkzeugs

- a) **Laden Sie die Akkus nur mit Ladegeräten auf, die vom Hersteller empfohlen werden.** Durch ein Ladegerät, das für eine bestimmte Art von Akkus geeignet ist, besteht Brandgefahr, wenn es mit anderen Akkus verwendet wird.
- b) **Verwenden Sie nur die dafür vorgesehenen Akkus in den Elektrowerkzeugen.** Der Gebrauch von anderen Akkus kann zu Verletzungen und Brandgefahr führen.
- c) **Halten Sie den nicht benutzten Akku fern von Büroklammern,**

**Münzen, Schlüsseln, Nägeln, Schrauben oder anderen kleinen Metallgegenständen, die eine Überbrückung der Kontakte verursachen könnten.**

Ein Kurzschluss zwischen den Akkukontakten kann Verbrennungen oder Feuer zur Folge haben.

- d) **Bei falscher Anwendung kann Flüssigkeit aus dem Akku austreten. Vermeiden Sie den Kontakt damit. Bei zufälligem Kontakt mit Wasser abspülen. Wenn die Flüssigkeit in die Augen kommt, nehmen Sie zusätzlich ärztliche Hilfe in Anspruch.**

Austretende Akkuflüssigkeit kann zu Hautreizungen oder Verbrennungen führen.

- e) **Benutzen Sie keinen beschädigten oder veränderten Akku.** Beschädigte oder veränderte Akkus können sich unvorhersehbar verhalten und zu Feuer, Explosion oder Verletzungsgefahr führen.

- f) **Setzen Sie einen Akku keinem Feuer oder zu hohen Temperaturen aus.** Feuer oder Temperaturen über 130 °C können eine Explosion hervorrufen.

- g) **Befolgen Sie alle Anweisungen zum Laden und laden Sie den Akku oder das Akkuwerkzeug niemals außerhalb des in der Betriebsanleitung angegebenen Temperaturbereichs.** Falsches Laden oder Laden außerhalb des zugelassenen Temperaturbereichs kann den Akku zerstören und die Brandgefahr erhöhen.



**VORSICHT!  
EXPLOSIONSGEFAHR!  
Laden Sie nicht aufladbare  
Batterien niemals auf.**



Schützen Sie den Akku vor Hitze, z. B. auch vor dauernder Sonneneinstrahlung, Feuer, Wasser und Feuchtigkeit.



Es besteht Explosionsgefahr.

### Service

- a) **Lassen Sie Ihr Elektrowerkzeug nur von qualifiziertem Fachpersonal und nur mit Original-Ersatzteilen reparieren.** Damit wird sichergestellt, dass die Sicherheit des Elektrowerkzeugs erhalten bleibt.
- b) **Warten Sie niemals beschädigte Akkus.** Sämtliche Wartung von Akkus sollte nur durch den Hersteller oder bevollmächtigte Kundendienststellen erfolgen.

### ● Sicherheitshinweise für Schrauber

- a) **Halten Sie das Elektrowerkzeug an den isolierten Griffflächen, wenn Sie Arbeiten ausführen, bei denen die Schraube verborgene Stromleitungen treffen kann.** Der Kontakt der Schraube mit einer spannungsführenden Leitung kann auch metallene Geräteteile unter Spannung setzen und zu einem elektrischen Schlag führen.
- b) **Sichern Sie das Werkstück.** Ein mit Spannvorrichtungen oder Schraubstock festgehaltenes Werkstück ist sicherer gehalten als mit Ihrer Hand.

- c) **Halten Sie das Elektrowerkzeug gut fest.** Beim Lockern und Lösen von Schrauben kann es zu kurzzeitig zu starken Gegenwirkungen kommen.
- d) **Schalten Sie das Produkt sofort aus, wenn das Werkzeug während der Verwendung blockiert.** Machen Sie sich auf starke Gegenwirkungen gefasst, da diese einen Rückstoß verursachen können.
- e) **Stellen Sie den Drehrichtungs-Schalter immer in die mittlere Position (verriegelt), wenn Sie am Gerät arbeiten, es transportieren oder aufbewahren.** Dies verhindert, dass das Elektrowerkzeug unbeabsichtigt startet.

## ● Sicherheitshinweise für Aufsätze

- a) **Korkenzieher:** Halten Sie den Korkenzieher und die Weinflasche während der Verwendung gut fest. Stellen Sie die Weinflasche auf eine flache Oberfläche.
- b) **Salz-/Pfeffermühle:** Überfüllen Sie die Salz-/Pfeffermühle nicht. Anderenfalls kann die Salz-/Pfeffermühle das Salz oder den Pfeffer nicht mahlen. Falls die Salz-/Pfeffermühle langsam arbeitet, entnehmen Sie etwas Salz oder Pfeffer.
- c) **Salz-/Pfeffermühle:** Befüllen Sie die Salz-/Pfeffermühle nur mit mittel- bis grobkörnigem Salz oder ganzen Pfefferkörnern.

## ● Vibrations- und Geräuschminderung

Begrenzen Sie die Benutzungszeit, verwenden Sie vibrations- und

geräuscharme Betriebsarten und tragen Sie persönliche Schutzausrüstung, um Vibrations- und Geräuschauswirkungen zu reduzieren.

Die folgenden Maßnahmen helfen, vibrations- und geräuschbedingte Risiken zu mindern:

- Verwenden Sie das Produkt nur gemäß seinem bestimmungsgemäßen Gebrauch und wie in diesen Anweisungen beschrieben.
- Stellen Sie sicher, dass das Produkt einwandfrei und gut gewartet ist.
- Verwenden Sie die richtigen Einsatzwerkzeuge für dieses Produkt und stellen Sie sicher, dass diese einwandfrei sind.
- Halten Sie das Produkt sicher an den Handgriffen/Griffflächen fest.
- Warten Sie das Produkt entsprechend den Anweisungen und sorgen Sie für ausreichende Schmierung (wenn anwendbar).
- Planen Sie Ihren Arbeitsablauf so, dass die Verwendung von Produkten mit hohem Vibrationswert auf einen längeren Zeitraum verteilt ist.

## ● Verhalten im Notfall

Machen Sie sich anhand dieser Bedienungsanleitung mit der Benutzung dieses Produkts vertraut. Prägen Sie sich die Sicherheitshinweise ein und halten Sie sich unbedingt daran. Dies hilft, Risiken und Gefahren zu vermeiden.

- Seien Sie bei der Nutzung dieses Produkts immer aufmerksam, damit Sie Gefahren frühzeitig erkennen und handeln können. Rasches Einschreiten kann schwere Verletzungen und Sachschäden vermeiden.
- Schalten Sie das Produkt bei Fehlfunktionen umgehend aus und trennen Sie es vom Netz. Lassen

Sie dieses von einer qualifizierten Fachkraft überprüfen und gegebenenfalls instand setzen, bevor Sie es wieder in Betrieb nehmen.

## ● Sicherheitshinweise für Ladegeräte

- Dieses Gerät kann von Kindern ab 8 Jahren und darüber sowie von Personen mit verringerten physischen, sensorischen oder mentalen Fähigkeiten oder Mangel an Erfahrung und Wissen benutzt werden, wenn sie beaufsichtigt oder bezüglich des sicheren Gebrauchs des Geräts unterwiesen wurden und die daraus resultierenden Gefahren verstehen. Kinder dürfen nicht mit dem Gerät spielen. Reinigung und Benutzer-Wartung dürfen nicht von Kindern ohne Beaufsichtigung durchgeführt werden.
- Laden Sie keine nicht wieder aufladbaren Batterien auf. Verstoß gegen diesen Hinweis führt zu Gefährdungen.

- Schützen Sie elektrische Teile gegen Feuchtigkeit. Tauchen Sie diese nie in Wasser oder andere Flüssigkeiten, um einen elektrischen Schlag zu vermeiden.

Halten Sie das Gerät nie unter fließendes Wasser. Beachten Sie die Anweisungen für Reinigung, Wartung und Reparatur.

- 🏠 Das Gerät ist nur für den Gebrauch in Innenräumen geeignet.

## ● Restrisiken

### HINWEIS

- ▶ Dieses Produkt erzeugt während des Betriebs ein elektromagnetisches Feld! Dieses Feld kann unter bestimmten Umständen aktive oder passive medizinische Implantate beeinträchtigen! Um die Gefahr von ernsthaften oder tödlichen Verletzungen zu verringern, empfehlen wir Personen mit medizinischen Implantaten ihren Arzt und den Hersteller vom medizinischen Implantat zu konsultieren, bevor das Produkt bedient wird!

Auch wenn Sie dieses Produkt vorschriftsmäßig bedienen, bleibt ein potenzielles Risiko für Personen- und Sachschäden bestehen. Folgende Gefahren können im Zusammenhang mit

der Bauweise und Ausführung dieses Produkts unter anderem auftreten:

- Gesundheitsschäden, die aus Vibrationsemissionen resultieren, falls das Produkt über einen längeren Zeitraum benutzt, nicht ordnungsgemäß geführt und gewartet wird.
- Personen- und Sachschäden hervorgerufen durch defekte Schneidwerkzeuge oder plötzlichen Einschlag eines verdeckten Objekts während des Gebrauchs.
- Verletzungsgefahr und Sachschäden verursacht durch fliegende Objekte.

## ● **Betrieb**

### ● **Informationen zum Akku**

- Der integrierte Akku ist bei der Lieferung teilweise geladen. Li-Ionen-Akkus können jederzeit geladen werden, ohne ihre Lebensdauer zu beeinträchtigen. Ein Abbruch des Ladevorgangs beschädigt den Akku nicht.
- Dieses Produkt hat einen eingebauten Akku, welcher nicht durch den Benutzer ersetzt werden kann. Der Ausbau oder Austausch des Akkus darf nur durch den Hersteller oder seinen Kundendienst oder eine ähnlich qualifizierte Person erfolgen, um Gefährdungen zu vermeiden. Bei der Entsorgung ist darauf hinzuweisen, dass dieses Produkt einen Akku enthält.
- Wenn die rote Akkuladestatus-LED **3** während des Gebrauchs blinkt, beträgt der Akkustand weniger als 10 % seiner Kapazität. Der Akku muss aufgeladen werden.
- Laden Sie das Produkt niemals bei Umgebungstemperaturen unter +4 °C oder über +40 °C. Die Lagerbedingungen sollten

kühl und trocken sein und die Umgebungstemperatur sollte zwischen 0 °C und +50 °C betragen.

### **Ladevorgang beginnen**

(Abb. B)

#### **HINWEIS**

- ▶ Die LED-Arbeitsleuchte **11** kann während des Ladevorgangs verwendet werden. Es ist normal, dass sich der Griff während des Ladevorgangs leicht erwärmt.
- ▶ Die Akkuladestatus-LED leuchtet nach dem Loslassen des Ein-/Ausschalters **10** für ca. 10 Sekunden.
- ▶ Dies sind ungefähre Werte für den Ladestatus und den Akkustatus.

1. Schließen Sie das USB-Kabel **8** an den USB-Anschluss (Typ A) **7** des Ladegeräts **6** an.
2. Verbinden Sie das andere Ende des USB-Kabels **8** mit dem USB-Typ-C-Anschluss **5**.
3. Schließen Sie das Ladegerät **6** an eine Steckdose an.
4. Die Akkuladestatus-LEDs **1**, **2** und **3** zeigen den Ladestatus an:

<b>Akkuladestatus-LEDs während des Ladens</b>			<b>Ladestatus</b>
Rot <b>3</b>	Gelb <b>2</b>	Grün <b>1</b>	
Blinkt	Aus	Aus	<30 %
Leuchtet	Blinkt	Aus	30–60 %
Leuchtet	Leuchtet	Blinkt	60–90 %
Leuchtet	Leuchtet	Leuchtet	> 90 %

Akkuladestatus-LED während des Betriebs			Akku-status
Rot [3]	Gelb [2]	Grün [1]	
Blinkt	Aus	Aus	<10 %
Leuchtet	Aus	Aus	10–30 %
Leuchtet	Leuchtet	Aus	30–70 %
Leuchtet	Leuchtet	Leuchtet	> 70 %

## Ladevorgang beenden

1. Trennen Sie das USB-Kabel [8] vom Produkt.
2. Ziehen Sie das Ladegerät [6] aus der Steckdose.

## ● Drehrichtung ändern

- Drücken Sie den Drehrichtungsumschalter [4] durch, um die Drehrichtung einzustellen (Abb. C):

Schalter gedrückt von	Richtung	Richtungsanzeige
Rechts (b)	Schrauben festdrehen	▲ [1]
Links (a)	Schrauben lösen	▼ [3]

## ● LED-Arbeitsleuchte

- Die LED-Arbeitsleuchte [11] schaltet sich nach Loslassen des Ein-/Ausschalters [10] nach ca. 10 Sekunden aus.
  - Die LED-Arbeitsleuchte [11] kann separat eingeschaltet werden, um den direkten Arbeitsbereich zu beleuchten.
1. Stellen Sie den Drehrichtungsumschalter [4] auf die mittlere Position, so dass er auf beiden Seiten gleich weit herausragt.
  2. Drücken Sie den Ein-/Ausschalter [10].

## ● Bits wechseln

### HINWEIS

- ▶ Bits sind nach ihren Abmessungen und ihrer Form beschriftet. Falls Sie unsicher sein sollten, probieren Sie den entsprechenden Bit aus, um zu prüfen, ob er ohne Spielraum im Schraubkopf sitzt.

- Ziehen Sie den Schraubbit [9] heraus. Setzen Sie einen anderen Bit-Typ in den Bithalter [13] ein (Abb. D).
- Montieren Sie die Frontabdeckung [12] über dem Bithalter [13], falls nötig.

## ● Aufsätze wechseln/ verwenden

- Sie können das Produkt mit Schraubbits [9] verwenden (siehe „Bits wechseln“).
- Im Lieferumfang enthalten:
  - Salz-/Pfeffermühle [14] (x2)
  - Korkenzieher [15]
- Zusätzlich können Sie das Produkt mit verschiedenen Aufsätzen verwenden. Dafür müssen Sie die Frontabdeckung [12] entfernen. Greifen Sie in eine der beiden Aussparungen der Kappe, um die Frontabdeckung zu entfernen (Abb. E).

## Korkenzieher verwenden

(Abb. F)

### HINWEIS

- ▶ Arbeiten Sie mit niedriger Geschwindigkeit. Bei hoher Geschwindigkeit kann der Korken beschädigt werden.

1. Setzen Sie den Korkenzieher [15] auf die Weinflasche auf, sodass die

- Spitze der Korkenzieherwendel **17** den Korken der Weinflasche berührt.
- Drücken Sie den Drehrichtungsumschalter **4** von rechts durch **(b)** (siehe „Drehrichtung ändern“).
  - Richten Sie den Bithalter **13** am Schaft des Korkenziehers **15** aus.
  - Halten Sie den Korkenzieher **15** und die Weinflasche gut fest. Drücken Sie den Akku-Schrauber leicht nach unten. Drücken Sie den Ein-/Ausschalter **10**, damit die Korkenzieherwendel **17** den Korken aus der Weinflasche zieht.
  - Drücken Sie den Drehrichtungsumschalter **4** von links durch **(a)** (siehe „Drehrichtung ändern“). Halten Sie den Korkenzieher **15** gut fest. Drücken Sie den Ein-/Ausschalter **10**, um den Korken zu entfernen.

### Salz-/Pfeffermühle befüllen/ verwenden

- Halten Sie die Salz-/Pfeffermühle **14** mit einer Hand fest (Abb. G). Drehen Sie das obere Teil der Salz-/Pfeffermühle entgegen dem Uhrzeigersinn, um die Salz-/Pfeffermühle zu öffnen.
- Befüllen Sie die Salz-/Pfeffermühle **14** mit mittel- bis grobkörnigem Salz oder ganzen Pfefferkörnern.

- Schließen Sie die Salz-/Pfeffermühle **14** im Uhrzeigersinn.
- Öffnen Sie den Deckel **18** (Abb. H). Stellen Sie den Mahlgrad ein, indem Sie den Einstellknopf **19** drehen (Abb. I).

Richtung	Mahlgrad
Im Uhrzeigersinn	Fein
Entgegen dem Uhrzeigersinn	Grob

- Richten Sie den Bithalter **13** am Schaft der Salz-/Pfeffermühle **14** aus (Abb. H).
- Halten Sie die Salz-/Pfeffermühle **14** mit einer Hand fest. Drücken Sie den Akku-Schrauber leicht gegen die Salz-/Pfeffermühle. Drücken Sie den Ein-/Ausschalter **10**, um das Salz/ den Pfeffer zu mahlen.

### Andere Aufsätze verwenden

- Die in Abb. K gezeigten Aufsätze sind nicht im Lieferumfang enthalten. Diese Aufsätze sind bei [www.optimex-shop.com](http://www.optimex-shop.com) unter der Modellnummer PAS 4 D7 verfügbar.

A1 Drehmoment-Aufsatz	A3 Winkel-Aufsatz
A2 Exzenter-Aufsatz	A4 Schneid-Aufsatz

- Überprüfen Sie die mit den austauschbaren Aufsätzen mitgelieferte Bedienungsanleitung für die Montage und Demontage.

### ● Ein-/ausschalten

Ein-/ausschalten	Aktion
Ein	Drücken Sie den Ein-/Ausschalter <b>10</b> ein und halten Sie ihn in Position. Die LED-Arbeitsleuchte <b>11</b> schaltet sich ein.
Aus	Lassen Sie den Ein-/Ausschalter <b>10</b> los. Die LED-Arbeitsleuchte <b>11</b> leuchtet für ca. 10 Sekunden auf und erlischt dann.

## ● Fehlerbehebung

### ⚠ WARNUNG!

- ▶ Wenn das Produkt ins Wasser gefallen ist oder versehentlich Regen ausgesetzt war, kann es nicht mehr verwendet werden. Geben Sie das Produkt in eine versiegelte Plastiktüte und senden Sie es zur Reparatur oder Entsorgung an das Service-Center.

Problem	Mögliche Ursache	Lösung
Das Produkt lädt nicht.	Die Steckdose hat keinen Strom.	Schließen Sie das Ladegerät <b>6</b> an eine Steckdose mit normaler Stromversorgung an.
	Das Ladegerät <b>6</b> ist defekt oder beschädigt.	Wechseln Sie das Ladegerät <b>6</b> .
	Das USB-Kabel <b>8</b> ist defekt oder beschädigt.	Wechseln Sie das USB-Kabel <b>8</b> .
	Das Produkt oder der Akku sind beschädigt.	Bringen Sie das Produkt zur Reparatur in das Service-Center.
Das Produkt funktioniert nicht.	Das Produkt ist überhitzt.	Lassen Sie das Produkt ca. 10 Minuten abkühlen.
	Der Akku ist entladen.	Laden Sie den Akku auf.
	Das Produkt ist beschädigt.	Bringen Sie das Produkt zur Reparatur in das Service-Center.
Flüssigkeit tritt aus dem Produkt aus.	Der Akku ist beschädigt.	Bringen Sie das Produkt zur Reparatur in das Service-Center.

## ● Reinigung und Wartung

### HINWEIS

- ▶ Verwenden Sie keine chemischen, alkalischen, schmirgelnde oder andere aggressive Reinigungs- oder Desinfektionsmittel, um das Produkt zu reinigen, da diese die Oberflächen beschädigen können.
- ▶ Achten Sie darauf, dass keine Flüssigkeiten in das Innere des Produkts gelangen.
- Lüftungsöffnungen müssen immer frei sein.
- Regelmäßige ordentliche Reinigung hilft einen sicheren Gebrauch sicherzustellen und verlängert die Lebensdauer des Produkts.
- Halten Sie das Produkt stets sauber, trocken und frei von Öl oder Schmierfetten.  
Entfernen Sie Staub nach jedem Gebrauch und vor der Lagerung.
- Vor der Reinigung oder Durchführung von Wartungsarbeiten:
  - Stellen Sie den Drehrichtungsumschalter **4** in die mittlere Position. Dies verhindert ein unbeabsichtigtes Einschalten.
  - Entfernen Sie das USB-Kabel **8**.

– Ziehen Sie das Ladegerät **6** aus der Steckdose.

- Reinigen Sie das Produkt mit einem trockenen Tuch. Verwenden Sie für schwer zugängliche Stellen eine weiche Bürste.
- Entfernen Sie insbesondere Schmutz und Staub von den Lüftungsöffnungen mit einem Tuch und einer weichen Bürste.

## ● **Wartung**

- Prüfen Sie vor und nach jedem Gebrauch das Produkt und die Schraubbits **9** auf Verschleiß und Beschädigungen. Erneuern Sie bei Bedarf das Zubehör (siehe „Bits wechseln“). Beachten Sie die technischen Anforderungen (siehe „Technische Daten“).

## ● **Lagerung**

- Stellen Sie den Drehrichtungsumschalter **4** in die mittlere Position. Dies verhindert ein unbeabsichtigtes Einschalten.
- Lagern Sie das Produkt in einem trockenen Innenraum, geschützt vor direkter Sonneneinstrahlung.

## ● **Transport**

### **HINWEIS**

- ▶ Der integrierte Li-Ionen-Akku darf ausschließlich von geschultem oder qualifiziertem Personal entnommen werden.

Um den Akku aus dem Gehäuse zu entnehmen, muss der Akku leer sein und die Schrauben des Gehäuses müssen gelöst werden. Die Akkuanschlüsse müssen einzeln getrennt und isoliert werden.

### **HINWEIS**

- ▶ Dieses Produkt enthält einen wiederaufladbaren Li-Ionen-Akku und unterliegt daher der gesetzlichen Regelungen zu Gefahrstoffen. Das Produkt mit integriertem Akku kann ohne besondere Anforderungen auf der Straße und auf See transportiert werden.
- ▶ Die Verpackung und Kennzeichnung unterliegt beim Transport durch Drittanbieter (z. B. Fluglinie, Kurier, Spediteur) besonderen Anforderungen. Beim Transport durch Drittanbieter muss ein Experte für Gefahrgut konsultiert werden.

## ● **Entsorgung**

Die Verpackung besteht aus umweltfreundlichen Materialien, die Sie über die örtlichen Recyclingstellen entsorgen können.



Beachten Sie die Kennzeichnung der Verpackungsmaterialien bei der Abfalltrennung, diese sind gekennzeichnet mit Abkürzungen (a) und Nummern (b) mit folgender Bedeutung: 1–7: Kunststoffe/20–22: Papier und Pappe/80–98: Verbundstoffe.

### **Produkt:**



Möglichkeiten zur Entsorgung des ausgedienten Produkts erfahren Sie bei Ihrer Gemeinde- oder Stadtverwaltung.



### **Gerät entsorgen**

Das Symbol der durchgestrichenen Mülltonne bedeutet, dass dieses Gerät am Ende der Nutzungszeit

nicht über den Haushaltsmüll entsorgt werden darf. Das Gerät ist bei eingerichteten Sammelstellen, Wertstoffhöfen oder Entsorgungsbetrieben abzugeben. Zudem sind Vertreter von Elektro- und Elektronikgeräten sowie Vertreter von Lebensmitteln zur Rücknahme verpflichtet. LIDL bietet Ihnen Rückgabemöglichkeiten direkt in den Filialen und Märkten an. Rückgabe und Entsorgung sind für Sie kostenfrei. Beim Kauf eines Neugeräts haben Sie das Recht, ein entsprechendes Altgerät unentgeltlich zurückzugeben.

Zusätzlich haben Sie die Möglichkeit, unabhängig vom Kauf eines Neugeräts, unentgeltlich (bis zu drei) Altgeräte abzugeben, die in keiner Abmessung größer als 25 cm sind.

Bitte löschen Sie vor der Rückgabe alle personenbezogenen Daten.

Bitte entnehmen Sie vor der Rückgabe Batterien oder Akkumulatoren, die nicht vom Altgerät umschlossen sind, sowie Lampen, die zerstörungsfrei entnommen werden können und führen diese einer separaten Sammlung zu.

Defekte oder verbrauchte Batterien/Akkus müssen recycelt werden. Geben Sie Batterien/Akkus und/oder das Produkt über die angebotenen Sammeleinrichtungen zurück.



### **Umweltschäden durch falsche Entsorgung der Batterien/Akkus!**

Das Symbol der durchgestrichenen Mülltonne auf Batterien oder Akkus bedeutet, dass Sie Batterien und Akkus nicht im Hausmüll entsorgen dürfen.

Entnehmen Sie die Batterien/den Akku-Pack aus dem Produkt vor der Entsorgung.

Diese können giftige Schwermetalle enthalten und unterliegen der Sondermüllbehandlung.

Die chemischen Symbole der Schwermetalle sind wie folgt:  
Cd = Cadmium, Hg = Quecksilber, Pb = Blei.

Sie sind gesetzlich verpflichtet, alte Batterien und Akkus nach Gebrauch zurückzugeben. Geben Sie deshalb verbrauchte Batterien und Akkus kostenfrei im Handelsgeschäft z. B. in Ihrer LIDL Filiale oder bei einer kommunalen Sammelstelle ab.

Batterien und Akkus können Stoffe enthalten, die schädlich für die menschliche Gesundheit und Umwelt sind. Nur bei einer getrennten Sammlung und Verwertung von alten Batterien und Akkus können die negativen Auswirkungen vermieden werden.

Seien Sie besonders vorsichtig beim Umgang mit lithiumhaltigen Batterien und Akkus, da bei unsachgemäßer Verwendung eine erhöhte Brandgefahr besteht. Kleben Sie dazu die Pole ab, um einen äußeren Kurzschluss zu vermeiden.

Nutzen Sie Batterien mit langer Lebensdauer oder Akkus, um die Entstehung von Abfällen aus Alt-Batterien zu verringern. Beachten Sie die Anweisungen zum Lagern,

und vermeiden Sie das vollständige Ent- und Aufladen des Akkus, um die Lebensdauer zu verlängern.

Darüber hinaus sollten Sie Batterien oder Elektro- und Elektronikgeräte mit Batterien oder Akkus nicht im öffentlichen Raum zurücklassen, um eine Vermüllung zu vermeiden. Prüfen Sie Möglichkeiten, Batterien einer Wiederverwendung zuzuführen, anstatt diese zu entsorgen, beispielsweise durch Instandsetzung der Batterie.

## ● **Garantie**

Das Produkt wurde nach strengen Qualitätsrichtlinien hergestellt und vor der Auslieferung sorgfältig geprüft. Im Falle von Material- oder Herstellungsfehlern haben Sie gegenüber dem Verkäufer des Produkts gesetzliche Rechte. Ihre gesetzlichen Rechte werden in keiner Weise durch unsere unten aufgeführte Garantie eingeschränkt.

Die Garantie für dieses Produkt beträgt 3 Jahre ab Kaufdatum. Die Garantiezeit beginnt mit dem Kaufdatum. Bewahren Sie den Originalkaufbeleg an einem sicheren Ort auf, da dieses Dokument als Nachweis des Kaufs erforderlich ist.

Alle Schäden oder Mängel, die bereits zum Zeitpunkt des Kaufs vorhanden sind, müssen unverzüglich nach dem Auspacken des Produkts gemeldet werden.

Sollte das Produkt innerhalb von 3 Jahren ab Kaufdatum einen Material- oder Herstellungsfehler aufweisen, werden wir es – nach unserer Wahl – kostenlos für Sie reparieren oder ersetzen. Die Garantiezeit verlängert sich durch einen stattgegebenen Gewährleistungsanspruch nicht. Dies gilt auch für ersetzte und reparierte Teile.

Diese Garantie erlischt, wenn das Produkt beschädigt oder unsachgemäß verwendet oder gewartet wurde.

Die Garantie deckt Material- und Herstellungsfehler ab. Diese Garantie erstreckt sich weder auf Produktteile, die normalem Verschleiß unterliegen, und somit als Verschleißteile gelten (z. B. Batterien, Schläuche, Farbpatronen), noch auf Schäden an zerbrechlichen Teilen, z. B. Schalter oder Teile aus Glas.

## ● **Abwicklung im Garantiefall**

Um eine schnelle Bearbeitung Ihres Anliegens zu gewährleisten, folgen Sie bitte den folgenden Hinweisen:

Bitte halten Sie für alle Anfragen den Kassenbon und die Artikelnummer (IAN 509539\_2507) als Nachweis für den Kauf bereit.

Die Artikelnummer entnehmen Sie bitte dem Typenschild am Produkt, einer Gravur am Produkt, dem Titelblatt Ihrer Anleitung (unten links) oder dem Aufkleber auf der Rück- oder Unterseite des Produktes.

Sollten Funktionsfehler oder sonstige Mängel auftreten kontaktieren Sie zunächst die nachfolgend benannte Serviceabteilung telefonisch oder per E-Mail.

Ein als defekt erfasstes Produkt können Sie dann unter Beifügung des Kaufbelegs (Kassenbon) und der Angabe, worin der Mangel besteht und wann er aufgetreten ist, für Sie portofrei an die Ihnen mitgeteilte Service Anschrift übersenden.



Auf parkside-diy.com können Sie diese und viele weitere Handbücher einsehen und herunterladen. Mit diesem QR-Code gelangen Sie direkt auf parkside-diy.com. Wählen Sie Ihr Land aus, und suchen Sie über die Suchmaske nach den Bedienungsanleitungen. Mittels Eingabe der Artikelnummer (IAN) 509539\_2507 gelangen Sie zur Bedienungsanleitung für Ihren Artikel.

## ● **Service**

**DE Service Deutschland**  
Tel.: 08008855300  
Kontaktformular auf  
*[parkside-diy.com](http://parkside-diy.com)*  
**IAN 509539\_2507**

**AT Service Österreich**  
Tel.: 0800447750  
Kontaktformular auf  
*[parkside-diy.com](http://parkside-diy.com)*  
**IAN 509539\_2507**

**BE Service Belgien**  
Tel.: 080012614  
Kontaktformular auf  
*[parkside-diy.com](http://parkside-diy.com)*  
**IAN 509539\_2507**

**CH Service Schweiz**  
Tel.: 0800563601  
Kontaktformular auf  
*[parkside-diy.com](http://parkside-diy.com)*  
**IAN 509539\_2507**

# ● EU-Konformitätserklärung

DE

## EU-KONFORMITÄTSERLÄRUNG (Nr. 509539\_2507)

IAN: 509539\_2507  
Produkt-Identifikation: "PARKSIDE" Akku-Schrauber  
Modellnummer: HG10759

Der oben beschriebene Gegenstand der Erklärung erfüllt die einschlägigen Harmonisierungsvorschriften der Union:

Richtlinie 2006/42/EG
Richtlinie 2014/30/EU
Richtlinie 2011/65/EU mit allen dazugehörigen Änderungen

Angabe der einschlägigen harmonisierten Normen oder der anderen technischen Spezifikationen, für die die Konformität erklärt wird:

Nr. / Teile
Richtlinie 2006/42/EG
EN 62841-1:2015/A11:2022
EN 62841-2-2:2014/AC:2015
EN ISO 12100:2010
Richtlinie 2014/30/EU
EN IEC 55014-1:2021
EN IEC 55014-2:2021
EN IEC 61000-3-2:2019/A2:2024
EN 61000-3-3:2013/A2:2021

Der Gegenstand der oben beschriebenen Erklärung steht im Einklang mit der Richtlinie 2011/65/EU des Europäischen Parlaments und des Rates vom 8. Juni 2011 zur Beschränkung der Verwendung bestimmter gefährlicher Stoffe in Elektro- und Elektronikgeräten:

Nr. / Teile
EN IEC 63000:2018

Person, die die technische Dokumentation aufbewahrt: OWIM GmbH & Co.KG

Unterzeichnet für und im Namen von:

**OWIM GmbH & Co. KG, Stiftsbergstraße 1, 74167 Neckarsulm, Deutschland**

Diese Konformitätserklärung wird unter der alleinigen Verantwortung des Herstellers ausgestellt.

Original-Konformitätserklärung

Neckarsulm

Ort

12/11/2025

Datum

*ppa. Jens Buchheim*  
ppa. Jens Buchheim

Prokurist

*ppa. Dr. Thorsten Maier*  
ppa. Dr. Thorsten Maier

Prokurist



**OWIM GmbH & Co. KG**  
Stiftsbergstraße 1  
74167 Neckarsulm  
GERMANY

Model No.: HG10759  
Version: 01/2026



IAN 509539\_2507