



20V Cordless Handheld Vacuum Cleaner PHSSA 20-Li B1

(GB) (CY)

20V Cordless Handheld Vacuum Cleaner

Translation of the original instructions

(BG)

20V акумулаторна ръчна прахосмукачка

Превод на оригиналното ръководство за експлоатация

(DE) (AT) (CH)

20V Akku-Handstaubsauger

Originalbetriebsanleitung

(RO)

Aspirator de mână, cu acumulator 20V

Traducerea instrucțiunilor de utilizare originale

(GR) (CY)

Επαναφορτιζόμενο σκουπάκι χειρός 20V

Μετάφραση των αυθεντικών οδηγιών λειτουργίας

IAN 360589_2010

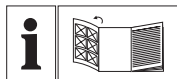

GB CY

Before reading, unfold the page containing the illustrations and familiarise yourself with all functions of the device.

RO

Înainte de a citi instrucțiunile, priviți imaginile și familiarizați-vă cu toate funcțiile aparatului.

BG

Преди да прочетете отворете страницата с фигурите и след това се запознайте с всички функции на уреда.

GR CY

Πριν ξεκινήσετε την ανάγνωση, ανοίξτε τη σελίδα με τις εικόνες και εξοικειωθείτε με όλες τις λειτουργίες της συσκευής.

DE AT CH

Klappen Sie vor dem Lesen die Seite mit den Abbildungen aus und machen Sie sich anschließend mit allen Funktionen des Gerätes vertraut.

GB / CY	Translation of the original instructions	Page	4
RO	Traducerea instrucțiunilor de utilizare originale	Pagina	14
BG	Превод на оригиналното ръководство за експлоатация	Страница	24
GR / CY	Μετάφραση των αυθεντικών οδηγιών λειτουργίας	Σελίδα	37
DE / AT / CH	Originalbetriebsanleitung	Seite	49

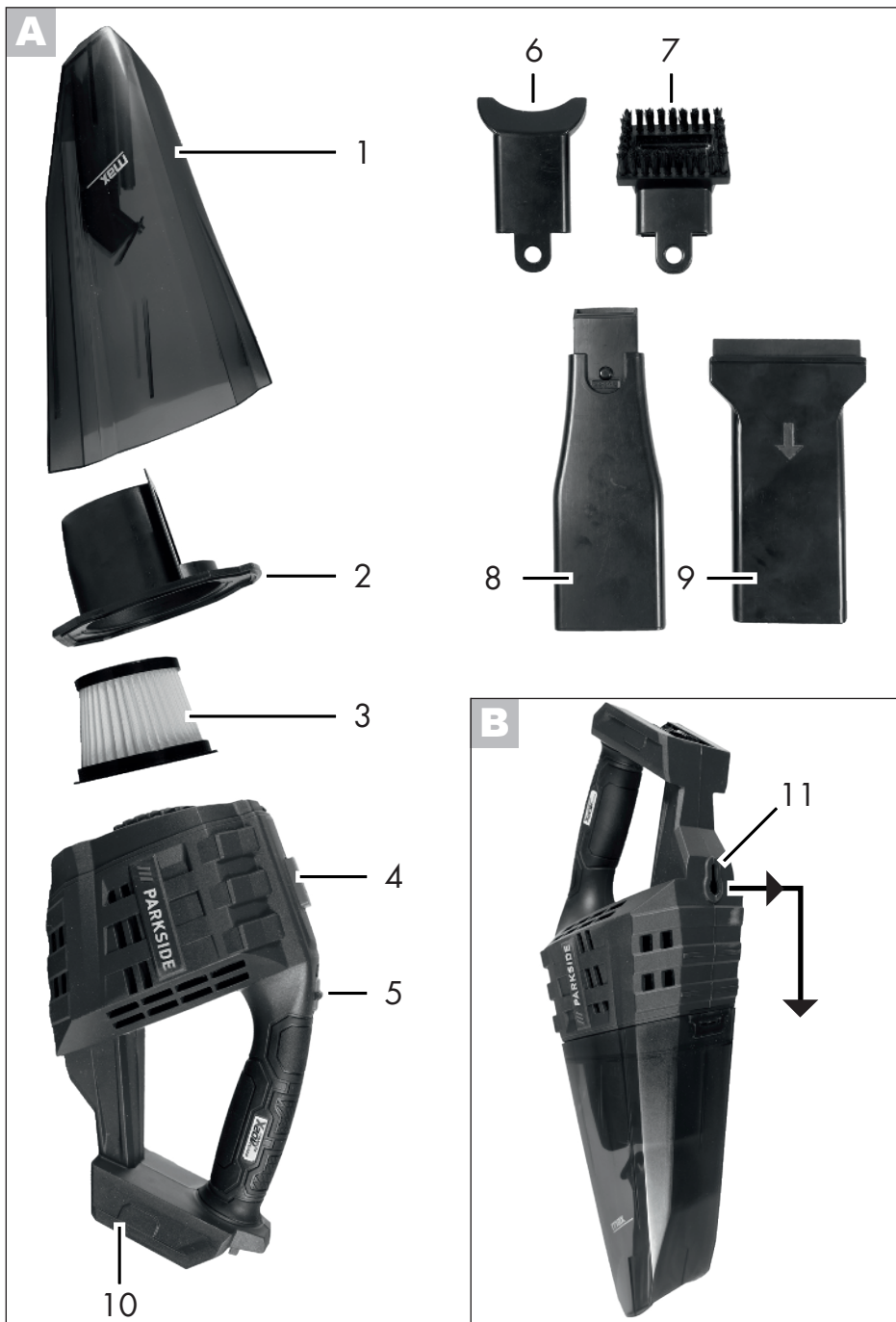

Contents

Introduction	4
Intended purpose.....	4
General description.....	5
Extent of the delivery	5
Description of functions	5
Overview.....	5
Technical Data.....	5
Safety information	5
Symbols used in the instructions	6
Symbols on the device	6
General safety instructions.....	6
Initial start-up.....	7
Inserting/removing the rechargeable battery.....	8
Checking the charge status of the rechargeable battery	8
Attaching the nozzles	8
Wet nozzle	9
Crevice nozzle.....	9
Brush nozzle attachment	9
Universal nozzle attachment.....	9
Working instructions	9
Switching on/off	9
Emptying the collection container	9
Cleaning	10
Maintenance	10
Replacing the filter	10
Storage.....	10
Wall mounting	11
Replacement parts/Accessories ..	11
Disposal/environmental protection	12
Guarantee	12
Repair Service.....	13
Service-Center.....	13
Importer	13
Translation of the original EC declaration of conformity.....	60
Exploded Drawing	65

Introduction

Congratulations on the purchase of your new device. With it, you have chosen a high quality product. During production, this equipment has been checked for quality and subjected to a final inspection. The functionality of your equipment is therefore guaranteed.



The operating instructions constitute part of this product. They contain important information on safety, use and disposal.

Before using the product, familiarise yourself with all of the operating and safety instructions. Use the product only as described and for the applications specified. Keep this manual safely and in the event that the product is passed on, hand over all documents to the third party.

Intended purpose

The cordless hand-held vacuum cleaner is only suitable for vacuuming dry and wet surfaces. You can vacuum dry and wet material and small volumes of liquid. The suction of flammable, explosive or hazardous substances is prohibited.

The device may be used by children aged 8 and older under supervision.

The device is intended to be used by do-it-yourselfers. It was not designed for commercial use. The warranty is void in the case of commercial use.

The manufacturer is not liable for damage caused by improper use or incorrect operation.

The device is part of the Parkside X 20 V TEAM series and operates with the X 20 V TEAM battery. The batteries may only be charged using chargers from the Parkside X 20 V TEAM series.

General description

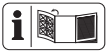

The illustration of the principal functionin g parts can be found on the front foldout page.

Extent of the delivery

Carefully unpack the appliance and check that it is complete: Dispose of the packaging material properly.

- Cordless hand-held vacuum cleaner
- Wet nozzle
- Crevice nozzle
- Brush nozzle attachment
- Universal nozzle attachment
- Instruction Manual



Battery and charger are not included

Description of functions

The cordless hand-held vacuum cleaner is equipped with a robust, transparency plastic container for holding dirt. Refer to the following descriptions for the function of control elements.

Overview



- 1 Collection container
- 2 Filter holder
- 3 Filter (HEPA)
- 4 Release button
- 5 On/off switch
- 6 Universal nozzle attachment
- 7 Brush nozzle attachment
- 8 Crevice nozzle
- 9 Wet nozzle
- 10 Guide rail



- 11 Keyhole bore

Technical Data

20V Cordless handheld

vacuum cleaner	PHSSA 20-Li B1
Nominal voltage U.....	20 V ==
Protection type.....	IPX0
Run time (idle).....	16 - 20 min
Collection volume, maximum	
Dust.....	400 ml
Liquid.....	150 ml
Temperature.....	max. 50 °C
Charging process.....	4 - 40 °C
Operation.....	-20 - 50 °C
Storage.....	0 - 45 °C



Attention! An up-to-date list of battery compatibility can be found at:
www.lidl.de/akku

This device can only be operated with the following rechargeable batteries: PAP 20 A1, PAP 20 A2, PAP 20 A3, PAP 20 B1, PAP 20 B3.

This type of battery may only be charged with the following chargers: PLG 20 A1, PLG 20 A3, PLG 20 A4, PDSL G 20 A1

Charging time (min.)	PLG 20 A1 PLG 20 A4	PLG 20 A3 PDSL G 20 A1
PAP 20 A1 PAP 20 B1	60	30
PAP 20 A2	75	30
PAP 20 A3 PAP 20 B3	90	60

Safety information

This section describes the basic safety rules when working with the device.

Symbols used in the instructions



Hazard symbols with information on prevention of personal injury and property damage.



Precaution symbol (explanation of precaution instead of exclamation mark) with information on prevention of harm/damage.



Notice symbol with information on how to handle the device properly.

Symbols on the device



Electrical devices do not belong in domestic waste.



The device is part of the Parkside X 20 V TEAM series

General safety instructions

This device can be used by children aged 8 years and up as well as individuals with reduced physical, sensory or mental abilities or a lack of experience and knowledge if they are supervised or have been instructed in the safe use of the device and understand the resulting hazards. Children must never play with the device. Cleaning and user maintenance must not be carried out by children if they are not supervised.



Attention! The following basic safety precautions must be observed while using electrical devices to protect against electric shock, injury and risk of fire:

This is how to avoid accidents and injuries:

- Never leave the device unattended at the workplace when it is ready for use.
- Do not allow the vacuum to come into contact with people or animals.
- While in operation, never aim the device and nozzles at yourself or other people; particularly not eyes or ears. There is a risk of injury.
- Do not vacuum hot, glowing, flammable, explosive or hazardous substances. These include hot ashes, petrol, solvents, acids or alkalis amongst others. Risk of fire and injury.
- Check the device and accessories regularly for damage. Do not use the device or accessories if damaged.

This is how to avoid accidents and injuries from an electric shock:

- Switch off the device and remove the battery:
 - When you are not using the device or when you are transporting or leaving it unattended;
 - When you inspect the device, clean it or remove blockages;
 - When you perform cleaning or maintenance work, or swap accessories;

- After contact with foreign objects or if abnormal vibration occurs.
- Do not submerge the device in water and do not operate it in a damp environment.
- Do not submerge the device in water!
- Do not touch the device with wet or damp hands!

This is how to avoid damage to the equipment and possible personal injuries resulting from this:

- Make sure before use that the device is properly assembled and that the filters are in the correct position.
- Do not operate the device without filters. The device could become damaged.
- Only use original spare parts and accessories (see "Spare parts/ accessories") which are supplied and recommended by our service centre. Using externally produced parts results in the immediate loss of the warranty claim.
- Only have repairs performed by customer service centres authorized by us.
- Comply with the device's cleaning and maintenance instructions.
- Store the device in a dry place and out of reach of children.
- Do not use non-rechargeable batteries.
- Remove the rechargeable battery from the device before charging.
- Do not mix different types of batteries or new and used batteries when using the device.
- When inserting the battery, pay

- attention to correct polarity.
- Remove discharged batteries from the device and dispose of them in accordance with local regulations. We recommend covering the contacts with an adhesive strip to protect against short circuits. Do not open the battery.
- Remove the rechargeable battery from the device before storing the device for a long period of time (winter storage).
- When not in use, keep batteries away from paper clips, coins, keys, nails, screws or other small metal objects that could cause the contacts to be bridged.
- **Do not use any accessories that are not recommended by PARKSIDE.** This can result in electric shock or fire.



Observe the safety information and notes on charging and proper use as shown in the instruction manual for your battery and charger from the Parkside X 20 V Team series. A detailed description of the charging process and further information can be found in the separate operating instructions.

Initial start-up

Before each use, ensure the filter (3) and filter holder (2) are sitting correctly in the collection container (1). Also inspect the device visually for damage.

 Do not operate the device if damaged or incorrectly assembled! Replace damaged parts and dirty filters. See "Spare parts/accessories".

 Ensure that the battery is not inserted! (See section "Inserting/removing the rechargeable battery")

1. Remove the collection container (1) by pressing the release button (4) and detaching the collection container (1).
2. Check that the filter holder (2) is sitting securely against the mechanical stop in the collection container (1) by lightly pressing the filter holder (2). Due to its shape, the filter holder (2) can only be inserted into the collection container (1) in one position.
3. Check whether the filter (3) is sitting securely in the filter holder (2). Lightly press the filter into the filter holder (2).
4. Re-attach the collection container (1) onto the device. Place it on the underside of the device and allow it to latch into the interlock release on the top side of the device.

Inserting/removing the rechargeable battery

 Ensure that the cordless hand-held vacuum cleaner is switched off.

1. To insert the battery into the device, push the battery along the guide rail (10) into the device. You will hear it click into place.
2. To remove the battery from the device, press the release button on the battery and pull the battery out.

 **Only insert the battery once the battery-operated tool is fully ready for use.**

Checking the charge status of the rechargeable battery

The battery charge status indicator signals the state of charge of the battery.

Press the button on the battery. The state of charge of the battery is displayed by illuminating the 3-colour LED lights of the state of charge display.

3 LEDs light up (red, orange and green):

Battery is fully charged.

2 LEDs light up (red and orange):

Battery has a residual charge.

1 LED lights up (red):

Battery has to be charged



Only charge the battery when the red LED on the charge status indicator is on.

Attaching the nozzles

Insert the desired nozzle into the front opening of the collection container (1). Remove the nozzle by pulling it forward out of the collection container (1).

Removing the brush nozzle attachment (7) and the universal nozzle attachment (6)



Remove the attachments (6+7) by pulling them off the crevice nozzle (8) at a slight angle. This makes it



easier to pull the tab (a) over the nose (b).

Wet nozzle

The **wet nozzle** (9) is suitable for vacuuming liquids.



When transporting the cordless hand-held vacuum cleaner after vacuuming liquids, always hold the device vertically with the wet nozzle (9) pointing downwards otherwise liquid will leak out!



Do not allow the vacuumed liquid to exceed the "max" mark.

If the filter (3) has become wet while vacuuming liquids, allow it to fully dry before using it again.

Crevice nozzle

The **crevice nozzle** (8) is suitable for dry vacuuming crevices, corners and radiators. The crevice nozzle also acts as an extension for the brush nozzle attachment (7) and universal nozzle attachment (6).

Brush nozzle attachment

The **brush nozzle attachment** (7) is suitable for dry vacuuming sensitive surfaces. The brush nozzle attachment (7) can only be used in combination with the crevice nozzle (8).

Universal nozzle attachment

The **universal nozzle attachment** (6) is suitable for many types of dry vacuuming, e.g. to catch dust from drilling. The universal nozzle attachment (6) can only be used in combination with the crevice nozzle (8).

Working instructions

- Ensure that the collection container (1), filter holder (2) and filter (3) are dry when changing directly from wet to dry vacuuming!

Switching on/off



Before switching on, ensure that the filter (3) and filter holder (2) are ready for us. See "Initial start-up".



Place a nozzle on the device if required. See "Attaching the nozzles".

Switching on:

Push the on/off switch (5) forwards.

Switching off:

Pull the on/off switch (5) backwards.

Emptying the collection container

Empty the collection container (1) after every use.

Empty the collection container if suction performance is decreasing.

If the collection container is full of dust or liquid gets into the motor housing during wet vacuuming, the cordless hand-held vacuum cleaner may become damaged!



Emptying the collection container after wet vacuuming: Hold the collection container with the wet nozzle pointing downwards when removing it to prevent liquid getting into the device!

1. Remove the collection container (1) carefully by pressing the release button

- (4) and removing the collection container (1).
- Carefully remove the filter (3) and filter holder (2) from the collection container (1).
 - Empty the collection container (1).
 - Clean the collection container (1) with a damp cloth if required. If required, clean the filter (3) as indicated in the "Cleaning" section.
 - Place the filter holder (2) and filter (3) back into the collection container (1). Due to its shape, the filter holder (2) can only be inserted into the collection container (1) in one position.
 - Re-attach the collection container (1) onto the device. Place it on the underside of the device and allow it to latch into the interlock release on the top side of the device.

Cleaning



**Always remove the rechargeable battery before carrying out work on the device.
Risk of injury!**



Never spray down the device with water or place it in water! Do not use any abrasive cleaning agents or solvents. The device could become damaged.

- Clean the housing with a dry cloth or paint brush.
- Tap the filter (3) and clean it with a brush or compressed air.
You can also clean a heavily soiled lamella fine filter under running water.
→ Allow it to fully dry before using it again.

If the filter is contaminated and cannot be cleaned, replace it!
See "Spare parts/Accessories".

- Empty the collection container (1) after every use.
Clean the collection container (1) with a damp cloth.
- Always keep the ventilation slit on the device housing unobstructed otherwise the device will overheat.

Maintenance

Replacing the filter

If contaminated, replace the filter with a new one.

New filters can be acquired from the online shop. See "Replacement parts/Accessories".

- Remove the collection container (1) by pressing the release button (4) and detaching the collection container (1).
- Remove the filter (3) from the filter holder (2).
- Place the new filter into the filter holder. Ensure the filter is positioned correctly and securely.
- Re-attach the collection container (1) onto the device by placing it on the underside of the device and allowing it to latch into the interlock release on the top side of the device.

Storage

- Store the device in a dry place, out of reach of children.
- The storage temperature for the battery and the device is between 0 °C and 45 °C. Avoid extreme cold or heat during storage to ensure the battery output is not adversely affected.

B Wall mounting (optional)

You can also mount the cordless hand-held vacuum cleaner on the wall.

- Using a dowel, place one screw at the desired position on a wall (neither are included in delivery).
- The screw head can have a diameter of 6 - 7 mm.
- Leave the screw head protruding at a distance of approx. 10 mm from the wall.
- You can then place the cordless hand-held vacuum cleaner onto the screw using the keyhole bore (11) and pull the cordless hand-held vacuum cleaner downwards as far as it will go.



When drilling, be careful not to damage any supply lines. Use suitable search devices to find these or consult an installation plan for guidance. Contact with electrical cables can lead to electric shock and fire. Contact with a gas line can result in an explosion. Damage to a water line can lead to property damage and electric shock.

Replacement parts/Accessories

Spare parts and accessories can be obtained at www.grizzlytools-service.eu

If you have issues ordering, please use the contact form.
 If you have any other questions, contact the "Service-Center" (see page 13).

Position manual	Description	Order No.
1	Collection container	91105424
3	Filter	91105426
6	Universal nozzle attachment	91105430
7	Brush nozzle attachment	91105429
8	Crevice nozzle	91105428
9	Wet nozzle	91105427

Disposal/environmental protection

Remove the battery from the device and recycle the device, battery, accessories and packaging in an environmentally-friendly manner. Instructions on how to dispose of the rechargeable battery can be found in the separate instruction manual for your battery and charger.



Machines do not belong with domestic waste.

- Take the machine to a recycling point. The waste plastic and metal parts can be separated, accurately graded and passed on for recycling. Contact our Service Centre for more details.
- Defective units returned to us will be disposed of for free.

Guarantee

Dear Customer,
This equipment is provided with a 3-year guarantee from the date of purchase. In case of defects, you have statutory rights against the seller of the product. These statutory rights are not restricted by our guarantee presented below.

Terms of Guarantee

The term of the guarantee begins on the date of purchase. Please retain the original receipt. This document is required as proof of purchase.

If a material or manufacturing defect occurs within three years of the date of purchase of this product, we will repair or replace – at our choice – the product for you free of charge. This guarantee requires

the defective equipment and proof of purchase to be presented within the three-year period with a brief written description of what constitutes the defect and when it occurred.

If the defect is covered by our guarantee, you will receive either the repaired product or a new product. No new guarantee period begins on repair or replacement of the product.

Guarantee Period and Statutory Claims for Defects

The guarantee period is not extended by the guarantee service. This also applies for replaced or repaired parts. Any damages and defects already present at the time of purchase must be reported immediately after unpacking. Repairs arising after expiry of the guarantee period are chargeable.

Guarantee Cover

The equipment has been carefully produced in accordance with strict quality guidelines and conscientiously checked prior to delivery.

The guarantee applies for all material and manufacturing defects. This guarantee does not extend to cover product parts that are subject to normal wear and may therefore be considered as wearing parts (e.g. filter) or to cover damage to breakable parts (e.g. switches).

This guarantee shall be invalid if the product has been damaged, used incorrectly or not maintained. Precise adherence to all of the instructions specified in the operating manual is required for proper use of the product. Intended uses and actions against which the operating manual advises or warns must be categorically avoided.

The product is designed only for private and not commercial use. The guarantee will be invalidated in case of misuse or improper handling, use of force, or interventions not undertaken by our authorised service branch.

Processing in Case of Guarantee

To ensure quick handling of you issue, please follow the following directions:

- Please have the receipt and item number (IAN 360589_2010) ready as proof of purchase for all enquiries.
- Please find the item number on the rating plate.
- Should functional errors or other defects occur, please initially contact the service department specified below by **telephone** or by **e-mail**. You will then receive further information on the processing of your complaint.
- After consultation with our customer service, a product recorded as defective can be sent postage paid to the service address communicated to you, with the proof of purchase (receipt) and specification of what constitutes the defect and when it occurred. In order to avoid acceptance problems and additional costs, please be sure to use only the address communicated to you. Ensure that the consignment is not sent carriage forward or by bulky goods, express or other special freight. Please send the equipment inc. all accessories supplied at the time of purchase and ensure adequate, safe transport packaging.

Repair Service

For a charge, **repairs not covered by the guarantee** can be carried out by our service branch, which will be happy to issue a cost estimate for you.

We can handle only equipment that has been sent with adequate packaging and postage.

Attention: Please send your equipment to our service branch in clean condition and with an indication of the defect.

Equipment sent carriage forward or by bulky goods, express or other special freight will not be accepted.

We will dispose of your defective devices free of charge when you send them to us.

Service-Center



Service Great Britain

Tel.: 0800 404 7657

E-Mail: grizzly@lidl.co.uk

IAN 360589_2010



Service Cyprus

Tel.: 8009 4409

E-Mail: grizzly@lidl.com.cy

IAN 360589_2010

Importer

Please note that the following address is not a service address. Please initially contact the service centre specified above.

Grizzly Tools GmbH & Co. KG

Stockstädter Straße 20

63762 Großostheim

GERMANY

www.grizzlytools-service.eu

Cuprins

Introducere	14
Utilizarea prevăzută	14
Descriere generală	15
Inventar de livrare	15
Descrierea funcționării	15
Prezentare generală	15
Date tehnice.....	15
Instrucțiuni de siguranță.....	16
Simboluri folosite în manual	16
Simboluri înscrise pe aparat:	16
Indicații generale de siguranță... 	16
Punerea în funcțiune	17
Detașarea/montarea acumulatorului..	18
Verificați nivelul de încărcare a bateriei.....	18
Introducere duze	18
Duză de aspirare umedă	18
Duză pentru spații înguste	19
Adaptor duză perie.....	19
Adaptor duză universală.....	19
Instrucțiuni de lucru.....	19
Pornirea/oprirea.....	19
Golire recipient de colectare	19
Curățarea	20
Întreținerea	20
Înlocuire filtru fin cu lamele.....	20
Depozitare	20
Fixarea pe perete.....	21
Piese de schimb	21
Reciclare/Protecția mediului	22
Garanție	22
Reparații-Service.....	23
Service-Center	23
Importator	23
Traducerea Declarației Originale de Conformitate CE	61
Schemă de explozie	65

Introducere

Felicitări pentru achiziția noului Dvs. aparat. Ați luat o decizie înțeleaptă și ați achiziționat un produs valoros.

Acest aparat a fost verificat din punct de vedere calitativ în timpul producției și a fost supus unui control final. Astfel, capacitatea funcțională a aparatului Dvs. a fost garantată.



Manualul de operare este parte integrantă a acestui produs. Acesta include instrucțiuni importante despre siguranță, utilizare și eliminare. Înainte de a începe să folosiți aparatul, familiarizați-vă cu toate instrucțiunile privind operarea și siguranța. Folosiți aparatul doar în conformitate cu manualul de operare și doar în scopurile recomandate.

Mențineți manualul în condiții corespunzătoare și, odată cu transmiterea instalației către terți, predați și toată documentația aferentă.

Utilizarea prevăzută

Aspiratorul de mână cu acumulator este destinat numai pentru aspirarea suprafețelor uscate și umede. Puteți aspira material aspirabil uscat și umed și cantități mici de lichide. Este interzisă aspirarea substanțelor inflamabile, explozive sau dăunătoare sănătății.

Aparatul poate fi folosit de copii cu vârsta peste 8 ani numai sub supraveghere. Aparatul este destinat utilizării în domeniul casnic. Acesta nu a fost conceput pentru utilizarea industrială. Folosirea aparatului în scop industrial are ca rezultat pierderea garanției.

Fabricantul nu este responsabil pentru daunele cauzate de utilizarea necorespunzătoare sau de operarea incorectă a aparatului.

Aparatul face parte din seria Parkside X 20 V TEAM și poate fi exploatat cu acumulatorii din seria Parkside X 20 V TEAM. Încărcarea acumulatorilor este permisă numai cu încărcătoare care fac parte din seria Parkside X 20 V TEAM.

- 7 Adaptor duză perie
- 8 Duză pentru spații înguste
- 9 Duză de aspirare umedă
- 10 Șină de ghidare

B 11 Orificiu gaura cheii

Descriere generală



Imaginea celei mai importante piese funcționale se află pe pagina pliantă.

Inventar de livrare

Despachetați aparatul și verificați conținutul din punct de vedere al integrității:

- Aspirator de mână cu acumulator
- Duză de aspirare umedă
- Duză pentru spații înguste
- Adaptor duză perie
- Adaptor duză universală
- Instrucțiuni de utilizare



Bateria și încărcătorul nu sunt incluse.

Descrierea funcționării

Aspiratorul de mână cu acumulator este echipat cu un recipient robust din plastic transparent pentru colectarea murdăriei. Informații despre funcționarea elementelor de comandă găsiți în descrierile următoare.

Prezentare generală



- 1 Recipient de colectare
- 2 Suportul de filtru
- 3 Filtru fin cu lamele (HEPA)
- 4 Buton de deblocare
- 5 Întrerupător de pornire/oprire
- 6 Adaptor duză universală

Date tehnice

Aspirator de mână, cu acumulator 20VPHSSA 20-Li B1
 Tensiune nominală U 20 V ==
 Tip de protecție..... IPX0
 Timp de lucru (mers în gol) 16 - 20 min
 Capacitate maximă de colectare
 Praf 400 ml
 Lichid 150 ml
 Temperatură max. 50 °C
 Proces de încărcare 4 - 40 °C
 Exploatare -20 - 50 °C
 Depozitare 0 - 45 °C



Atenție! Puteți găsi o listă actuală a compatibilității acumulatorului la: www.lidl.de/akku

Acest aparat poate fi operat exclusiv cu următoarele acumulatori:

PAP 20 A1, PAP 20 A2, PAP 20 A3, PAP 20 B1, PAP 20 B3.

Aceste acumulatori pot fi încărcate cu următoarele încărcătoare: PLG 20 A1, PLG 20 A3, PLG 20 A4, PDSLIG 20 A1.

Timp de încărcare (min.)	PLG 20 A1 PLG 20 A4	PLG 20 A3 PDSLIG 20 A1
PAP 20 A1 PAP 20 B1	60	30
PAP 20 A2	75	30
PAP 20 A3 PAP 20 B3	90	60

Instrucțiuni de siguranță

Atunci când aparatul este în funcțiune, trebuie respectate următoarele instrucțiuni de siguranță.

Simboluri folosite în manual



Semnale de pericol cu date referitoare la prevenirea accidentării persoanelor sau daunelor materiale.



Semnale de interdicție cu date referitoare la prevenirea daunelor materiale.



Indicatoare cu date despre operarea facilă a aparatului.

Simboluri înscrise pe aparat:



Dispozitivele electrice nu trebuie aruncate în deșeurile casnice.



Acest aparat face parte din seria Parkside X 20 V TEAM

Indicații generale de siguranță

Acest aparat poate fi folosit de copii cu vârste peste 8 ani sau persoane cu capacități fizice, senzoriale sau psihice reduse sau a căror experiență sau cunoștințe sunt insuficiente, numai dacă sunt supravegheate sau dacă au fost

instruite cu privire la utilizarea în totală siguranță a aparatului și dacă au înțeles bine riscurile posibile. Copiii nu au voie să se joace cu acest aparat. Curățarea și mentenanța care revin în sarcina utilizatorului nu pot fi efectuate de copii nesupravegheați.



Atenție! La utilizarea aparatelor electrice se vor respecta următoarele măsuri principale de securitate, pentru protecția împotriva șocului electric și împotriva pericolului de vătămare și incendiu:

Astfel, preveniți accidentele și răniile:

- Nu lăsați niciodată nesupravegheat la locul de muncă un aparat pregătit de funcționare.
- Oamenii și animalele nu vor fi aspirate cu aparatul.
- În timpul funcționării, nu îndreptați, în nici un caz, aparatul sau duzele înspre dvs. sau înspre alte persoane, în special în direcția ochilor sau a urechilor. Există pericol de vătămare.
- Nu aspirați substanțe calde, incandescente, inflamabile, explozive sau periculoase pentru sănătate. Acestea includ printre altele cenușă fierbinte, benzină, solvenți, substanțe acide sau alcaline. Există pericol de incendiu și pericol de accidentare.
- Verificați regulat aparatul și accesoriile pentru eventuale deteriorări.
Nu utilizați aparate sau accesorii deteriorate.

Astfel, preveniți accidentele și rănirile prin electrocutare:

- Opritiți aparatul și scoateți acumulatorul:
 - dacă nu utilizați aparatul, îl transportați sau îl lăsați nesupravegheat;
 - atunci când controlați aparatul, îl curățați sau îndepărtați blocajele;
 - atunci când efectuați lucrări de curățare sau întreținere sau schimbați accesoriile;
 - după contactul cu corpuri străine sau în caz de vibrație neobișnuită.
- Nu scufundați aparatul în apă și nu îl folosiți într-un mediu umed.
- Nu scufundați aparatul în apă pentru a-l curăța!
- Nu atingeți aparatul cu mâinile umede sau ude!

Evitați astfel deteriorarea aparatului și eventualele daune rezultate asupra persoanelor:

- Asigurați-vă că aparatul este montat corect și că filtrele sunt în poziția corectă.
- Nu lucrați fără filtre. Aparatul se poate deteriora.
- Utilizați numai piese de schimb și accesorii originale (vezi „Piese de schimb/Accesorii”), care sunt furnizate și recomandate de centrul nostru de service. Utilizarea pieselor străine duce la pierderea imediată a garanției.
- Efectuați reparațiile numai în centrele de asistență clienți autorizate de către noi.
- Respectați instrucțiunile privind

curățarea și întreținerea aparatului.

- Păstrați aparatul într-un loc uscat, ferit de accesul copiilor.
- **Nu utilizați niciun accesoriu care nu a fost recomandat de PARKSIDE.** Acest lucru poate conduce la șoc electric sau foc.



Respectați instrucțiunile de siguranță și indicațiile privind încărcarea și utilizarea corectă, care sunt specificate în manualul cu instrucțiuni de utilizare al acumulatorului dumneavoastră din seria Parkside X 20 V Team. O descriere detaliată privind procesul de încărcare și alte informații puteți găsi în instrucțiunile de utilizare separate.

Punerea în funcțiune

Înainte de fiecare punere în funcțiune, verificați dacă filtrul fin cu lamele (3) și suportul filtrului (2) sunt așezate corect în recipientul de colectare (1).

În plus, verificați vizual aparatul să nu fie deteriorat.



Nu puneți în funcțiune aparate deteriorate sau care nu sunt montate corect! Înlocuiți piesele deteriorate sau filtrele murdare. Vezi „Piese de schimb / Accesorii”.



Asigurați-vă că acumulatorul nu este montat! (Vezi capitolul „Montarea/scoaterea acumulatorului”)

1. Îndepărtați recipientul de colectare (1), apăsând butonul de deblocare (4) scoateți recipientul de colectare (1).
2. Verificați dacă suportul filtrului (2) este așezat pe opritor în recipientul de colectare (1), prin apăsare ușoară pe suportul filtrului (2). Datorită formei sale, suportul filtrului (2) poate fi introdus în recipientul de colectare (1) într-o singură poziție.
3. Verificați dacă filtrul fin cu lamele (3) este așezat fix în suportul filtrului (2). Apăsați ușor filtrul fin cu lamele în suportul filtrului (2).
4. Montați înapoi la aparat recipientul de colectare (1). Așezați-l în partea inferioară a aparatului și lăsați-l să se fixeze în deblocarea din partea superioară a aparatului.

Dețășarea/montarea acumulatorului



Asigurați-vă că aparatul este oprit.

1. Pentru desprinderea acumulatorului de pe aparat, apăsați tasta de deblocare de pe acumulator și scoateți acumulatorul.
2. Pentru montarea acumulatorului, împingeți acumulatorul de-a lungul șinei de ghidare (10) în aparat. Acesta se înclină și se aude.



Montați acumulatorul numai după ce scula-acumulator este pregătită complet pentru utilizare.

Verificați nivelul de încărcare a bateriei

Indicatorul nivelului de încărcare semnalizează nivelul de încărcare a acumulatorului.

Apăsați tasta pentru indicarea gradului de încărcare de pe acumulator.

Nivelul de încărcare a bateriei este indicat prin lumina becului LED corespunzător.

3 LED-uri aprinse (roșu, portocaliu și verde): Acumulator încărcat

2 LED-uri aprinse (roșu și portocaliu):

Acumulator parțial încărcat

1 LED aprins (Roșu):

Acumulatorul trebuie încărcat



Încărcați acumulatorul atunci când este aprinsă numai lampa LED roșie, care indi-

Introducere duze

Introduceți duza dorită în orificiul din față al recipientului de colectare (1).

Îndepărtați duza trăgând-o spre în față din recipientul de colectare (1).

Scoaterea adaptorului-duză perie (7) și a adaptorului-duză universală (6)



Îndepărtați adaptoarele (6+7), prin tragerea de duza pentru rosturi



(8) într-un unghi ușor. Astfel eclisa (a) se poate trage mai ușor peste ciocul (b).

Duză de aspirare umedă

Duza de aspirare umedă (9) este potrivită pentru aspirarea lichidelor.



Când aspirați lichide, țineți întotdeauna aspiratorul de mână vertical când îl transportați, cu duza de aspirare umedă (9) în jos, altfel lichidul va curge!



Aspirați lichid numai astfel încât să nu depășiți marcajul „max“.

Dacă filtrul fin cu lamelă (3) se udă în timpul aspirării umede, uscați-l complet înainte de a-l utiliza din nou.

Duză pentru spații înguste

Duza pentru spații înguste (8) este potrivită pentru aspirarea uscată a spațiilor înguste, a colțurilor și a caloriferelor. Duza pentru spații înguste acționează de asemenea ca prelungire pentru adaptor duză perie (7) și adaptor duză universală (6).

Adaptor duză perie

Adaptorul duză perie (7) este potrivit pentru aspirarea uscată a suprafețelor delicate.

Adaptorul duză perie (7) poate fi utilizată numai în combinație cu duza pentru spații înguste (8).

Adaptor duză universală

Adaptorul duză universală (6) este potrivit pentru aspirarea uscată în diferite ocazii, de ex. pentru colectarea prafului produs în timpul unei găuriri.

Adaptorul duză universală (6) poate fi utilizată numai în combinație cu duza pentru spații înguste (8).

Instrucțiuni de lucru

Când treceți direct de la aspirarea umedă la cea uscată, asigurați-vă că recipientul de colectare (1), suportul filtrului (2) și filtrul fin cu lamele (3) sunt uscate!

Pornirea/oprirea



Înainte de pornire, verificați dacă sunt introduse filtrul fin cu lamele (3) și suportul filtrului (2). Vezi capitolul „Punere în funcțiune”.



Dacă este necesar, așezați o duză pe aparat. Vezi „Introducere duze”.

Pornirea:

Împingeți întrerupătorul de pornire/oprire (5) în față.

Oprirea:

Trageți întrerupătorul de pornire/oprire (5) înapoi.

Golire recipient de colectare

Goliți recipientul de colectare (1) după fiecare utilizare.

Goliți recipientul de colectare, atunci când puterea de aspirare scade.

Dacă recipientul de colectare este prea plin cu praf sau dacă la aspirarea umedă ajunge lichid în carcasa motorului, atunci aspiratorul de mână poate fi deteriorat!



Golirea recipientului de colectare după aspirarea umedă: Când scoateți recipientul de colectare din aparat țineți-l cu duza de aspirare umedă în jos, altfel lichidul va pătrunde în aparat!

1. Îndepărtați cu atenție recipientul de colectare (1), apăsând butonul de deblocare (4) scoateți recipientul de colectare (1).
2. Trageți cu atenție filtrul fin cu lamele (3) și suportul filtrului (2) din recipientul de colectare (1).
3. Goliți recipientul de colectare (1).
4. Curățați recipientul de colectare (1) cu o cârpă umedă, dacă este necesar. Curățați filtrul fin cu lamele (3), dacă este necesar, așa cum este indicat în capitolul „Curățarea”.
5. Introduceți suportul filtrului (2) cu filtrul fin cu lamele (3) înapoi în recipientul de colectare (1). Datorită formei sale, suportul filtrului (2) poate fi introdus în recipientul de colectare (1) într-o singură poziție.
6. Montați înapoi la aparat recipientul de colectare (1). Așezați-l în partea inferioară a aparatului și lăsați-l să se fixeze în deblocarea din partea superioară a aparatului.

Curățarea



Scoateți întotdeauna acumulatorul din aparat înainte de a efectua lucrări la aparat. Pericol de accidentare!



Nu stropiți aparatul cu apă și nu îl puneți în apă! Nu folosiți agenți de curățare resp. solvenți agresivi. Aparatul poate fi deteriorat.

- Curățați carcasa cu o lavetă uscată sau cu o pensulă.
- Scuturați filtrul fin cu lamele (3) și curățați-l cu o pensulă sau cu aer

comprimat.

Puteți spăla și sub jet de apă un filtru fin cu lamele murdărit puternic.

→ Uscați-l complet înainte să îl reutilizați.

Filtrul fin cu lamele care nu mai poate fi curățat, va fi înlocuit! Vezi piese de schimb/accesorii.

- După fiecare utilizare goliți recipientul de colectare (1). Curățați recipientul de colectare (1) cu o cârpă umedă.
- Fantele de aerisire de pe carcasa aparatului trebuie să fie mereu libere, altfel aparatul se va încinge.

Întreținerea

Înlocuire filtru fin cu lamele

Înlocuiți un filtru fin cu lamele murdar cu unul nou. Noul filtru fin cu lamele poate fi găsit în Online-Shop. Vezi „Piese de schimb/accesorii”.

1. Îndepărtați recipientul de colectare (1), apăsând butonul de deblocare (4) scoateți recipientul de colectare (1).
2. Scoateți filtrul fin cu lamele (3) din suportul filtrului (2).
3. Puneți un nou filtru fin cu lamele în suportul filtrului. Atenție la poziția corectă, fixă a filtrului fin cu lamele.
4. Montați înapoi la aparat recipientul de colectare (1). Așezați-l în partea inferioară a aparatului și lăsați-l să se fixeze în deblocarea din partea superioară a aparatului.

Depozitare

- Păstrați aparatul într-un loc uscat și departe de accesul copiilor.

- Temperatura de depozitare pentru acumulator și aparat este între 0 °C și 45 °C. Pe perioada depozitării evitați temperaturile extreme, pentru ca acumulatorul să nu își piardă randamentul.



Fiiți atenți la găurire să nu deteriorați cablurile de alimentare.

Utilizați aparate potrivite de căutare pentru a le detecta sau folosiți planul instalației. Contactul cu cablurile electrice poate conduce la un șoc electric și incendiu, iar contactul cu o conductă de gaz, la explozie. Deteriorarea unei conducte de apă poate duce la pagube materiale și la electrocutare.

B Fixarea pe perete (opțional)

Puteți monta aspiratorul de mână cu acumulator și pe perete.

- Introduceți cu ajutorul unui diblu un șurub (neincluse în furnitura de livrare) în perete în poziția dorită.
- Capul șurubului poate avea un diametru de 6 - 7 mm.
- Introduceți șurubul în perete astfel încât capul să rămână aprox. 10 mm în afară.
- Puteți așeza aspiratorul de mână cu acumulator cu orificiul gaura cheii (11) către șurub și trageți aparatul în jos până la opritor.

Piese de schimb

Piese de schimb și accesorii sunt disponibile pe site-ul www.grizzlytools-service.eu

Dacă veți avea probleme cu procesul de comandă, vă rugăm să utilizați formularul de contact. Pentru întrebări suplimentare vă rugăm să vă adresați către „Service-Center” (vezi pagina 23).

Poziție	Denumire	Nr. comandă
1	Recipient de colectare	91105424
3	Filtru fin cu lamele (HEPA)	91105426
6	Adaptor duză universală	91105430
7	Adaptor duză perie	91105429
8	Duză pentru spații înguste	91105428
9	Duză de aspirare umedă	91105427

Reciclare/Protecția mediului

Îndepărtați acumulatorul din aparat și predați aparatul, acumulatorul, accesoriile și ambalajul către o unitate de reciclare ecologică. Indicații privind eliminarea acumulatorului găsiți în instrucțiunile de utilizare separate ale acumulatorului și încărcătorului dumneavoastră.



Dispozitivele electrice nu trebuie aruncate în deșeurile casnice.

- Predați aparatul către o unitate de reciclare. Componentele plastice și metalice folosite pot fi colectate separat, contribuind la eficientizarea procesului de reciclare. În acest sens, adresați-vă centrului nostru de service.
- Reciclarea aparatelor stricate predate de Dvs. se face în mod gratuit.

Garanție

Stimată clientă, stimate client, Pentru acest aparat veți primi 3 ani de garanție, de la data achiziției.

În cazul în care aparatul este deteriorat, aveți dreptul legal de a solicita compensarea prejudiciilor de către comerciantul produsului. Aceste drepturi legale nu sunt limitate de garanția oferită de noi și prezentată în cele ce urmează.

Clauze de garanție

Termenul garanției începe de la data achiziționării aparatului. Vă rugăm să păstrați în condiții corespunzătoare bonul de casă original. Acest document este solicitat ca și dovadă a achiziției.

Dacă, pe parcursul a trei ani din momentul achiziției, apare vreo daună materială sau

de fabricație, produsul va fi reparat sau înlocuit gratuit – la alegerea noastră. Serviciile prestate în perioada garanției presupun ca, în cadrul termenului-de-trei-ani, să fie prezentate aparatul defect și dovada achiziției (bonul de casă) și să se descrie pe scurt în ce constă și când a apărut dauna. Dacă defectul nu este acoperit de garanție, veți primi fie produsul reparat fie unul nou. Din momentul reparării sau înlocuirii produsului, dreptul la garanție este anulat.

Perioada de garanție și dreptul la repararea prejudiciului

Perioada de garanție nu se prelungește după ce aceasta expiră. Acest lucru este valabil și pentru componentele înlocuite și reparate. Este recomandabil ca eventualele daune și lipsuri să fie comunicate imediat după achiziție. După expirarea garanției, reparațiile necesare sunt realizate contra-cost.

Conținutul garanției

Aparatul este fabricat în conformitate cu standarde de calitate foarte înalte și este testat în detaliu înainte de livrare.

Dreptul la garanție este valabil pentru erorile materiale sau de fabricație. Această garanție nu acoperă componente ale produsului care sunt expuse unui grad normal de uzură și care, din acest motiv, pot fi considerate ca piese de schimb (de ex., Filtru fin cu lamele (HEPA)) și nici daunele produse asupra componentelor fragile (de exemplu comutator, sabot alunecător, protecție împotriva ruperii părții superioare a materialului)

Această garanție este anulată dacă produsul a fost deteriorat, folosit necorespunzător sau dacă nu a fost supus lucrărilor de mentenanță. Pentru a garanta o utilizare corespunzătoare a produsului trebuie să

respectați instrucțiunile din manualul de operare. Trebuie neapărat evitate acele domenii de aplicare și acțiuni care sunt contra-indicate sau asupra cărora avertizează manualul de utilizare.

Produsul trebuie să fie folosit doar pentru uz privat, nu industrial. Garanția este anulată în cazul unei manipulări abuzive sau necorespunzătoare, al folosirii forței și în cazul intervențiilor care nu au fost efectuate de departamentul nostru autorizat de service.

Executarea garanției

Pentru a garanta o procesare rapidă a cazului Dvs., vă rugăm să respectați următoarele instrucțiuni:

- Păstrați bonul de casă și numărul articolului (de ex. IAN 360589_2010) ca și dovadă a achiziției produsului.
- Numărul articolului este înscris pe plăcuța de fabricație, pe o gravură, pe pagina de titlu a manualului Dvs. (jos în stânga) sau lipit, ca și adeziv, pe partea posterioară sau inferioară a aparatului.
- Dacă apar erori funcționale sau alte lipsuri, contactați imediat, **telefonic** sau prin **e-mail**, departamentul de service menționat mai jos. Veți primi informații suplimentare referitoare la modalitatea de soluționare a reclamației Dvs.
- Produsul evaluat ca fiind defect, în urma consultării cu serviciul nostru de relații cu clienții, poate fi expedit gratuit către departamentul de service indicat de noi, odată cu dovada achiziției (bonul de casă) și cu o declarație în care descrieți în ce constă și când a apărut defecțiunea. Pentru a evita problemele de recepționare și costurile suplimentare, este obligatoriu să folosiți doar adresa poștală furnizată de noi. Asigurați-vă că pachetul nu

este expedit cu plata la destinatar, prin Sperrgut, Express sau alți furnizori speciali. Vă rugăm să includeți și accesoriile primite în momentul achiziției și folosiți un ambalaj suficient de solid.

Reparații-Service

Lucrările de reparații neincluse în garanție pot fi executate, contra-cost, în departamentul nostru de service. În acest sens, vom fi încântați să vă transmitem o ofertă de preț.

Putem prelucra doar aparate care au fost predate suficient de bine ambalate și care poartă însemnele poștei.

Atenție: Vă rugăm să curățați aparatul înainte de a ni-l transmite și să atașați o notă referitor la defecțiunea în cauză. Aparatele transmise prin servicii cu plata la destinatar sau prin Sperrgut, Express sau alți furnizori speciali nu sunt acceptate. Reciclarea aparatelor stricate predate de Dvs. se face în mod gratuit.

Service-Center



Service România

Tel.: 0800 896637

E-Mail: grizzly@lidl.ro

IAN 360589_2010

Importator

Vă rugăm să țineți cont de faptul că următoarea adresă nu este una de service. Contactați doar centrul de service menționat mai sus.

Grizzly Tools GmbH & Co. KG

Stockstädter Straße 20

63762 Großostheim

GERMANIA

www.grizzlytools-service.eu

Съдържание

Увод.....	24
Предназначение.....	24
Общо описание.....	25
Обем на доставката.....	25
Описание на функциите.....	25
Преглед.....	25
Технически данни.....	25
Указания за безопасност.....	26
Символи в упътването.....	26
Надписи върху уреда.....	26
Общи указания за безопасност.....	26
Пускане в експлоатация.....	28
Поставяне/Изваждане на акумулаторната батерия.....	29
Проверка на степента на зареждане на батерията.....	29
Поставяне на крайниците.....	29
Накрайник за мокро изсмукване.....	29
Накрайник за фуги.....	30
Приставка с накрайник-четка.....	30
Приставка с универсален накрайник.....	30
Указания за работа.....	30
Включване/Изключване.....	30
Изпразване на събирателния контейнер.....	30
Почистване.....	31
Поддръжка.....	31
Смяна на филтъра.....	31
Съхранение.....	32
Закрепване върху стена.....	32
Предаване за отпадъци/Опазване на околната среда.....	32
Резервни части/Принадлежности.....	33
Гаранция.....	33
Ремонтен сервиз / извънгаранционно обслужване.....	35
Сервизно обслужване.....	35
Вносител.....	35
Превод на оригиналната SE-декларация за съответствие.....	62
Чертеж в перспектива.....	65

Увод

Сърдечно Ви честитим закупуването на Вашия нов уред. По такъв начин Вие сте избрали един висококачествен продукт.

По време на производството уредът е проверяван за качество и е подложен на крайна проверка. Така функционалната пригодност на Вашия уред е гарантирана.



Ръководството за експлоатация е неразделна част от продукта. То съдържа важни указания за безопасността, употребата и изхвърлянето. Преди употребата на продукта се запознайте с всички указания за обслужване и инструкции за безопасност. Използвайте продукта само съгласно описанието и за посочените области на употреба. Пазете упътването добре и когато предавате продукта на трети лица, предавайте заедно с него и всички документи.

Предназначение

Акумулаторната ръчна прахосмукачка е предназначена единствено за мокро и сухо изсмукване на повърхности. Можете да изсмуквате сухи и мокри материали и малки количества течности. Изсмукване на запалими, експлозивни или опасни за здравето материали е забранено.

Уредът може да се използва от деца на възраст над 8 години, които са под наблюдение.

Уредът е предназначен за дейности тип „домашен майстор“. Той не е проектиран за промишлена употреба. При промишлена употреба гаранцията отпада.

Производителят не носи отговорност за щети в резултат на употреба не по предназначение или неправилно обслужване.

Уредът е част от серията Parkside X 20 V TEAM и може да се използва с акумулаторната батерия на X 20 V TEAM. Акумулаторните батерии трябва да се зареждат само със зарядни устройства от серията Parkside X 20 V TEAM.

Общо описание



Фигурите ще намерите на предната и задната отваряща се страница.

Обем на доставката

Извадете уреда внимателно от опаковката и проверете, дали следните части са налице Изхвърлете надлежно опаковъчния материал.

- Акумулаторна ръчна прахосмукачка
- Накрайник за мокро изсмукване
- Накрайник за фуги
- Приставка с накрайник-четка
- Приставка с универсален накрайник
- Ръководство за употреба



Батерията и зарядното не са включени.

Описание на функциите

Акумулаторната ръчна прахосмукачка е оборудвана със стабилен, прозрачен пластмасов контейнер за събиране на замърсяванията. Функцията на контролните елементи

можете да видите в следващите описания.

Преглед



- 1 Събирателен контейнер
- 2 Държач на филтъра
- 3 Филтър (HEPA)
- 4 Бутон за деблокиране
- 5 Превключвател за включване/изключване
- 6 Приставка с универсален накрайник
- 7 Приставка с накрайник-четка
- 8 Накрайник за фуги
- 9 Накрайник за мокро изсмукване
- 10 Направляваща релса



- 11 Отвор за ключова дупка

Технически данни

20V акумулаторна ръчна прахосмукачка PHSSA 20-Li B1
Номинално напрежение U 20 V ==
Степен на защита IPX0
Продължителност на работа (празен ход) 16 – 20 min
Побиран обем, максимален	
Прах 400 ml
Течност 150 ml
Температура макс. 50 °C
Процес на зареждане 4 – 40 °C
Експлоатация -20 – 50 °C
Съхранение 0 – 45 °C



Внимание! Актуален списък на съвместимите акумулаторни батерии ще намерите на: www.lidl.de/akku

Този уред може да се експлоатира само със следните акумулаторни батерии:

PAP 20 A1, PAP 20 A2, PAP 20 A3,
PAP 20 B1, PAP 20 B3.

Тези акумулаторни батерии могат да се зареждат със следните зарядни устройства: PLG 20 A1, PLG 20 A3, PLG 20 A4, PDSLГ 20 A1.

Времето за зареждане (минути)	PLG 20 A1 PLG 20 A4	PLG 20 A3 PDSLГ 20 A1
PAP 20 A1 PAP 20 B1	60	30
PAP 20 A2	75	30
PAP 20 A3 PAP 20 B3	90	60

Указания за безопасност

Настоящият раздел съдържа основните инструкции за безопасност при работа с уреда.

Символи в упътването



Знаци за опасност с данни за предотвратяване на персонални или материални щети.



Заповеден знак с данни за предотвратяване на щети.



Указателни знаци с информация за по-добра работа с уреда.

Надписи върху уреда



Електрическите уреди не трябва да се изхвърлят с битовите отпадъци.



Уредът е част от серията Parkside X 20 V TEAM

Общи указания за безопасност

Този уред може да се използва от деца на възраст над 8 години, както и от лица с намалени физически, сетивни или умствени възможности или липса на опит и знания, само ако са под наблюдение или са били инструктирани относно безопасната употреба на уреда и разбират произтичащите от това опасности. Не допускайте деца да играят с уреда. Почистването и поддръжката от страна на потребителя не трябва да се извършват от деца без наблюдение.



Внимание! При употреба на електроуреди трябва да се спазват следните основни мерки за защита срещу токов удар и опасност от нараняване и пожар:

Така ще избегнете злополуки и наранявания:

- Никога не оставяйте без наблюдение готов за работа уред на работното място.
- Хора и животни не трябва да се изсмукват с уреда.
- По време на работа в никакъв случай не насочвайте уреда и крайниците към себе си или други лица, особено към очите и ушите.

Съществува опасност от нараняване.

- Не изсмуквайте горещи, тлеещи, горими, експлозивни или опасни за здравето материали. Това включва например гореща пепел, бензин, разтворители, киселини и основи. Съществува опасност от пожар и нараняване.
- Редовно проверявайте уреда и принадлежностите за повреди.
Не използвайте уреда или принадлежностите в случай на повреда.

Така ще избегнете злополуки и наранявания поради токов удар:

- Изключете уреда и извадете акумулаторната батерия:
 - когато не използвате уреда, транспортирате го или го оставяте без наблюдение;
 - когато управлявате уреда, почиствате го или отстранявате блокирания;
 - когато извършвате работи по почистването или поддръжката или сменяте принадлежности;
 - след контакт с чужди тела или при аномални вибрации.
- Не потапяйте уреда във вода и не го използвайте във влажна среда.
- Не потапяйте уреда във вода, за да го почистите!
- Не докосвайте уреда с влажни или мокри ръце!

Така ще избегнете щети по уреда и евентуални наранявания на хора в резултат на това:

- Внимавайте уредът да е сглобен надлежно и филтрите да са разположени правилно.
- Не работете без филтри. Уредът може да се повреди.
- Използвайте само оригинални резервни части и принадлежности (вж. „Резервни части/Принадлежности“), които са доставени и препоръчани от нашия сервисен център. Употребата на части от друг производител води до незабавно отпадане на гаранцията.
- Възлагайте ремонтите само на упълномощени от нас сервисни служби.
- Спазвайте указанията за почистване и поддръжка на уреда.
- Съхранявайте уреда на сухо място и далеч от обсега на деца.
- Не използвайте презареждащи се акумулаторни батерии.
- Извадете батерията от устройството преди зареждане.
- Не смесвайте различни видове батерии или нови и използвани батерии, докато използвате устройството.
- Обърнете внимание на правилната полярност на батерията, когато я поставяте.
- Извадете изтощените батерии от устройството и ги

изхвърлете в съответствие с местните разпоредби. С цел защита от късо съединение препоръчваме да покриете полюсите с лепенки. Не отваряйте батерията.

- Преди по-продължително съхранение (напр. презимуване) извадете батерията от уреда.
- Дръжте неизползваните батерии далеч от канцеларски кламери, монети, ключове, пирони, винтове и други малки метални предмети, които могат да предизвикат свързване накъсо на контактите.
- **Не използвайте аксесоари, които не се препоръчват от PARKSIDE.** Това може да доведе до токов удар или пожар.



Спазвайте указанията за безопасност и указанията за зареждане и правилна употреба, посочени в ръководството за експлоатация на акумулаторната батерия и зарядното устройство от серия Parkside X 20 V Team. Подробно описание на процеса на зареждане и допълнителна информация ще намерите в настоящото отделно ръководство за потребителя.

Пускане в експлоатация

Преди всяко пускане в експлоатация проверете правилното положение на филтъра (3) и държача на филтъра (2) в събирателния контейнер (1). Освен това проверете уреда за видими повреди.



Не пускайте в експлоатация повреден или неправилно монтиран уред! Сменете повредени части или замърсен филтър. Вж. „Резервни части/ Принадлежности“.



Уверете се, че акумулаторната батерия не е поставена! (Вж. глава „Поставяне/ Изваждане на акумулаторната батерия“).

1. Отстранете събирателния контейнер (1), като натиснете бутона за деблокиране (4) и свалите събирателния контейнер (1).
2. Проверете дали държачът на филтъра (2) е разположен до упор в събирателния контейнер (1), като притиснете леко държача на филтъра (2). Обусловено от формата, държачът на филтъра (2) може да се поставя в събирателния контейнер (1) само в една позиция.
3. Проверете дали филтърът (3) е разположен стабилно в държача на филтъра (2). Притиснете леко филтъра в държача на филтъра (2).
4. Монтирайте отново събирателния контейнер (1) на уреда. Поставете

го на долната страна на уреда и го фиксирайте в механизма за деблокиране на горната страна на уреда.

Поставяне/Изваждане на акумулаторната батерия



Уверете се, че акумулаторната ръчна прахосмукачка е изключена.

1. За поставяне на акумулаторната батерия в уреда тласнете акумулаторната батерия по дължината на направляващата релса (10) в уреда. Тя се фиксира с осезаемо щракване.
2. За изваждане на акумулаторната батерия от уреда натиснете бутона за деблокиране на акумулаторната батерия и изтеглете акумулаторната батерия.



Поставете батерията едва, когато акумулаторният инструмент е напълно подготвен за употреба.

Проверка на степента на зареждане на батерията

Индикаторът за състоянието на зареждане показва степента на зареждане на батерията.

Натиснете бутона за индикатора за състоянието на зареждане върху батерията.

Състоянието на зареждане на батерията се показва чрез светване на съответната светодиодна светлина.

3 светодиода светят (червен, оранжев и зелен): Батерията е заредена

2 светодиода светят (червен и оранжев): Батерията е заредена частично

1 светодиод свети (червен): Батерията трябва да бъде заредена



Заредете батерията, когато остане да свети само червеният светодиод на индикатора за състоянието на зареждане.

Поставяне на накрайниците

Поставете желаните накрайник в предния отвор на събирателния контейнер (1).

Отстранете накрайника, като го изтеглите напред от събирателния контейнер (1).

Сваляне на приставката с накрайник-четка (7) и приставката с универсален накрайник (6)



Можете да отстраните приставките (6+7) като ги издърпате под малък ъгъл от накрайника за фуги (8). Така примката (a) може да бъде издърпана по-лесно през издадената част (b).

Накрайник за мокро изсмукване

Накрайникът за мокро изсмукване (9) е подходящ за изсмукване на течности.



За транспортиране на прахосмукачката при изсмукване на течности винаги я дръжте отвесно, с накрайника за мокро изсмукване (9) надолу, в противен случай изтича течност!



Изсмуквайте само толкова течност, че да не надвишава те маркировката „max“.

Ако филтърът (3) се намокри по време на мокро изсмукване, го изсушете изцяло преди повторна употреба.

Накрайник за фуги

Накрайникът за фуги (8) е подходящ за сухо изсмукване на фуги, ъгли и отоплителни тела. Накрайникът за фуги служи също като удължител за приставката с накрайник-четка (7) и приставката с универсален накрайник (6).

Приставка с накрайник-четка

Приставката с накрайник-четка (7) е подходяща за сухо изсмукване на чувствителни повърхности. Приставката с накрайник-четка (7) може да се използва само в комбинация с накрайника за фуги (8).

Приставка с универсален накрайник

Приставката с универсален накрайник (6) е подходяща за сухо изсмукване при различни ситуации, като напр. улавяне на замърсявания от пробиване. Приставката с универсален накрай-

ник (6) може да се използва само в комбинация с накрайника за фуги (8).

Указания за работа

- При директно преминаване от мокро към сухо изсмукване внимавайте събирателният контейнер (1), държачът на филтъра (2) и филтърът (3) да са сухи!

Включване/Изключване



Преди включване проверете дали филтърът (3) и държачът на филтъра (2) са поставени. Вж. „Пускане в експлоатация“.



При необходимост поставете накрайник на уреда. Вж. „Поставяне на накрайниците“.

Включване:

Преместете превключвателя за включване/изключване (5) напред.

Изключване:

Изтеглете превключвателя за включване/изключване (5) назад.

Изпразване на събирателния контейнер

Изпразвайте събирателния контейнер (1) след всяка употреба. Изпразнете събирателния контейнер, ако засмукващата мощност отслабне. Ако събирателният контейнер е твърде пълен с прах или течност падне в корпуса на двигателя по време на мокро изсмукване, е възможно повреждане на прахосмукачката!



Изпразване на събирателния контейнер след мокро изсмукване:

При снемане от уреда дръжте събирателния контейнер с крайника за мокро изсмукване надолу, в противен случай в уреда попада течност!

1. Отстранете внимателно събирателния контейнер (1), като натиснете бутона за деблокиране (4) и свалите събирателния контейнер (1).
2. Изтеглете внимателно филтъра (3) и държача на филтъра (2) от събирателния контейнер (1).
3. Изпразнете събирателния контейнер (1).
4. При необходимост почистете събирателния контейнер (1) с влажна кърпа. При необходимост почистете филтъра (3) съгласно описането в глава „Почистване“.
5. Поставете отново държача на филтъра (2) с филтъра (3) в събирателния контейнер (1). Обусловено от формата, държачът на филтъра (2) може да се поставя в събирателния контейнер (1) само в една позиция.
6. Монтирайте отново събирателния контейнер (1) на уреда. Поставете го на долната страна на уреда и го фиксирайте в механизма за деблокиране на горната страна на уреда.

Почистване



Винаги изваждайте акумулаторната батерия от уреда, преди да извършите работи по уреда. Опасност от нараняване!



Не пръскайте уреда с вода и не го поставяйте във вода! Не използвайте агресивни почистващи препарати респ. разтворители. Уредът може да се повреди.

- Почистете корпуса със суха кърпа или четка.
- Изтръскайте филтъра (3) и го почистете с четка или въздух под налягане. Силно замърсен ламелен фин филтър можете да почистите също под течаща вода.
→ Изсушете го изцяло преди повторна употреба. Сменете замърсен филтър, който повече не може да се почиства! Вж. „Резервни части/Принадлежности“.
- Изпразнете събирателния контейнер (1) след всяка употреба. Почистете събирателния контейнер (1) с влажна кърпа.
- Винаги поддържайте вентилационните отвори на корпуса на уреда свободни, в противен случай уредът преграбва.

Поддръжка

Смяна на филтъра

Сменете замърсения филтър с нов. Нови филтри можете да закупите от онлайн магазина. Вж. „Резервни части/Принадлежности“.

1. Отстранете събирателния контейнер (1), като натиснете бутона за деблокиране (4) и свалите събирателния контейнер (1).
2. Извадете филтъра (3) от държача

- на филтъра (2).
3. Поставете нов филтър в държача на филтъра. Следете за правилно, стабилно положение на филтъра.
 4. Монтирайте отново събирателния контейнер (1) на уреда, като го поставите на долната страна на уреда и го фиксирате в механизма за деблокиране на горната страна на уреда.

Съхранение

- Съхранявайте уреда на сухо място и далеч от обсега на деца.
- температура на съхранение за акумулаторната батерия и устройството е между 0 °C и 45 °C. По време на съхранение избягвайте екстремно студ или горещина, за да не загуби батерията своя капацитет.

В Закрепване върху стена (опция)

Можете да монтирате акумулаторната ръчна прахосмукачка също на стената.

- Закрепете винт с помощта на дюбели (и двете не са включено в окомплектовката на доставката) в желаната позиция на стената.
- Главата на винта може да има диаметър от 6 – 7 mm.
- Главата на винта трябва да се издава около 10 mm от стената.
- Можете да поставите акумулаторната ръчна прахосмукачка с отвора за ключова дупка (11) на винта и да изтеглите надолу акумулаторната ръчна прахосмукачка до упор.



При пробиването внимавайте да не повредите захранващи линии. Използвайте подходящи уреди за търсене, за да ги локализирате, или направете справка с инсталационна схема. Контактът с електрически кабели може да доведе до токов удар и пожар, а контактът с газопровод – до експлозия. Повреждането на водопровод може да доведе до имуществени щети и токов удар.

Предаване за отпадъци/ Опазване на околната среда

Извадете акумулаторната батерия от уреда и предайте уреда, акумулаторната батерия, принадлежностите и опаковката за екологосъобразно рециклиране.

Указания за изхвърляне на батерията ще намерите в отделното ръководство за експлоатация на батерията и зарядното устройство.



Електрическите уреди не трябва да се изхвърлят с битовите отпадъци.

- Предайте уреда на пункт за преработка на отпадъци. Използваните пластмасови и метални части могат да се разделят по видове и така да се рециклират. За целта попитайте нашия сервизен център.
- Ние ще изхвърлим безплатно изпратените ни от вас уреди.

Резервни части/Принадлежности

Резервни части и принадлежности можете да получите на адрес www.grizzlytools-service.eu

Ако имате проблеми с поръчката, използвайте формуляра за контакт. Ако имате други въпроси, обърнете се към „Сервизно обслужване“ (вж. страница 35).

Поз. Ръководство за употреба	Наименование	Каталожен №
1	Събирателен контейнер	91105425
3	Филтър (HEPA)	91105426
6	Приставка с универсален накрайник	91105430
7	Приставка с накрайник-четка	91105429
8	Накрайник за фуги	91105428
9	Накрайник за мокро изсмукване	91105427

Гаранция

Уважаеми клиенти,
за този уред получавате 3 години гаранция от датата на покупката. В случай на несъответствие на продукта с договора за продажба Вие имате законно право да предявите рекламация пред продавача на продукта при условията и в сроковете, определени в чл.112-115* от Закона за защита на потребителите. Вашите права, произтичащи от посочените разпоредби, не се ограничават от нашата по-долу представена търговска гаранция и независимо от нея продавачът на продукта отговаря за липсата на съответствие на потребителската стока с договора за продажба съгласно Закона за защита на потребителите.

Гаранционни условия

Гаранционният срок започва да тече от датата на покупката. Пазете добре оригиналната касова бележка. Този документ е необходим като доказателство за покупката. Ако в рамките на три години от датата на закупуване на този продукт се появи дефект на материала или производствен дефект, продуктът ще бъде безплатно ремонтиран или заменен – по наш избор. Гаранцията предполага в рамките на тригодишния гаранционен срок да се представят дефектния уред и касовата бележка (касовият бон) и писмено да се обясни в какво се състои дефектът и кога е възникнал. Ако дефектът е покрит от нашата гаранция, Вие ще получите обратно ремонтирания или нов продукт. С ремонта или смяната на

продукта не започва да тече нов гаранционен срок.

Гаранционен срок и законови претенции при дефекти

Гаранционната услуга не удължава гаранционния срок. Това важи също и за сменените и ремонтирани части. За евентуално наличните повреди и дефекти още при покупката трябва да се съобщи веднага след разопаковането. Евентуалните ремонти след изтичане на гаранционния срок са срещу заплащане.

Обхват на гаранцията

Уредът е произведен грижливо според строгите изисквания за качество и добросъвестно изпитан преди доставка. Гаранцията важи за дефекти на материала или производствени дефекти. Гаранцията не обхваща частите на продукта, които подлежат на нормално износване, поради което могат да бъдат разглеждани като бързо износващи се части (например Филтър (HEPA)) или повредите на чупливи части (например прекъсвачи). Гаранцията отпада, ако уредът е повреден поради неправилно използване или в резултат на неосъществяване на техническа поддръжка. За правилната употреба на продукта трябва точно да се спазват всички указания в упътването за обслужване. Предназначение и действия, които не се препоръчват от упътването за експлоатация или за които то предупреждава, трябва задължително да се избягват. Продуктът е предназначен само за частна, а не за стопанска употреба. При злоупотреба

и неправилно третиране, употреба на сила и при интервенции, които не са извършени от клона на нашия оторизиран сервиз, гаранцията отпада.

Процедура при гаранционен случай

За да се гарантира бърза обработка на Вашия случай, следвайте следните указания:

- За всички запитвания подгответе касовата бележка и идентификационния номер (IAN 360589_2010) като доказателство за покупката.
- Вземете артикулния номер от фабричната табелка.
- При възникване на функционални или други дефекти първо се свържете по телефона или чрез имейл с долупосочения сервизен отдел. След това ще получите допълнителна информация за уреждането на Вашата рекламация.
- След съгласуване с нашия сервиз можете да изпратите дефектния продукт на посочения Ви адрес на сервиза безплатно за Вас, като приложите касовата бележка (касовия бон) и посочите в какво се състои дефектът и кога е възникнал. За да се избегнат проблеми с приемането и допълнителни разходи, задължително използвайте само адреса, който Ви е посочен. Осигурете изпращането да не е като експресен товар или като друг специален товар. Изпратете уреда заедно с всички принадлежности, доставени при покупката, и осигурете достатъчно сигурна транспортна опаковка.

Ремонтен сервиз / извънгаранционно обслужване

Ремонти извън гаранцията можете да възложите на клона на нашия сервиз срещу заплащане. Той с удоволствие ще Ви направи предварителна калкулация. Можем да обработваме само уреди, които са достатъчно опаковани и изпратени с платени транспортни разходи.

Внимание: Изпратете Вашия уред на клона на нашия сервиз почистен и с указание за дефекта.

Уредите, изпратени с неплатени транспортни разходи – с наложен платеж, като експресен или друг специален товар – не се приемат.

Ние ще извършим безплатно изхвърлянето на изпратените от Вас дефектни уреди.

Сервизно обслужване

BG България
Тел.: 00800 111 4920
Е-мейл: grizzly@lidl.bg
IAN 360589_2010

Вносител

Моля, обърнете внимание, че следващият адрес не е адрес на сервиза. Първо се свържете с горепосочения сервизен център.

Гриззли Туулс ГмбХ & Ко.КГ
Щокцетер Щрасе 20
63762 Гросостхайм
Германия
www.grizzlytools-service.eu

* Чл. 112. (1) При несъответствие на потребителската стока с договора за продажба потребителят има право да предяви рекламация, като поиска от продавача да приведе стоката в съответствие с договора за продажба. В този случай потребителят може да избира между извършване на ремонт на стоката или замяната ѝ с нова, освен ако това е невъзможно или избраният от него начин за обезщетение е непропорционален в сравнение с другия.

(2) Смята се, че даден начин за обезщетяване на потребителя е непропорционален, ако неговото използване налага разходи на продавача, които в сравнение с другия начин на обезщетяване са неразумни, като се вземат предвид:

1. стойността на потребителската стока, ако нямаше липса на несъответствие;
2. значимостта на несъответствието;
3. възможността да се предложи на потребителя друг начин на обезщетяване, който не е свързан със значителни неудобства за него.

Чл. 113. (1) Когато потребителската стока не съответства на договора за продажба, продавачът е длъжен да я приведе в съответствие с договора за продажба.

(2) Привеждането на потребителската стока в съответствие с договора за продажба трябва да се извърши в рамките на един месец, считано от предявяването на рекламацията от потребителя.

(3) След изтичането на срока по ал. 2 потребителят има право да развали договора и да му бъде възстановена заплатената сума или да иска намаляване на це-

ната на потребителската стока съгласно чл. 114 .

(4) Привеждането на потребителската стока в съответствие с договора за продажба е безплатно за потребителя. Той не дължи разходи за експедиране на потребителската стока или за материали и труд, свързани с ремонта ѝ, и не трябва да понася значителни неудобства.

(5) Потребителят може да иска и обезщетение за претърпените вследствие на несъответствието вреди.

Чл. 114. (1) При несъответствие на потребителската стока с договора за продажба и когато потребителят не е удовлетворен от решаването на рекламацията по чл. 113 , той има право на избор между една от следните възможности: 1. разваляне на договора и възстановяване на заплатената от него сума; 2. намаляване на цената.

(2) Потребителят не може да претендира за възстановяване на заплатената сума или за намаляване цената на стоката, когато търговецът се съгласи да бъде извършена замяна на потребителската стока с нова или да се поправи стоката в рамките на един месец от предявяване на рекламацията от потребителя.

(3) Търговецът е длъжен да удовлетвори искане за разваляне на договора и да възстанови заплатената от потребителя сума, когато след като е удовлетворил три рекламации на потребителя чрез извършване на ремонт на една и съща стока, в рамките на срока на гаранцията по чл. 115, е налице следваща поява на

несъответствие на стоката с договора за продажба. (4) (Предишна ал. 3 - ДВ, бр. 61 от 2014 г., в сила от 25.07.2014 г.) Потребителят не може да претендира за разваляне на договора, ако несъответствието на потребителската стока с договора е незначително.

Чл. 115. (1) Потребителят може да упражни правото си по този раздел в срок до две години, считано от доставянето на потребителската стока.

(2) Срокът по ал. 1 спира да тече през времето, необходимо за поправката или замяната на потребителската стока или за постигане на споразумение между продавача и потребителя за решаване на спора.

(3) Упражняването на правото на потребителя по ал. 1 не е обвързано с никакъв друг срок за предявяване на иск, различен от срока по ал. 1.

Περιεχόμενα

εισαγωγή.....	37
Σκοπός χρήσης.....	37
Γενική περιγραφή.....	38
Παραδοτέα υλικά.....	38
Περιγραφή λειτουργίας.....	38
Επισκόπηση.....	38
Τεχνικά στοιχεία.....	38
Υποδείξεις ασφάλειας.....	39
Σύμβολα στις οδηγίες.....	39
Σήματα εικόνες στη συσκευή.....	39
Γενικές υποδείξεις ασφαλείας.....	39
Θέση σε λειτουργία.....	41
Τοποθέτηση/Απομάκρυνση του συσσωρευτή.....	42
Έλεγχος της κατάστασης φόρτισης της μπαταρίας.....	42
Τοποθέτηση ακροφυσίων.....	42
Ακροφύσιο υγρής αναρρόφησης.....	42
Ακροφύσιο αρμών.....	43
Εξάρτημα με ακροφύσιο βούρτσα.....	43
Εξάρτημα με ακροφύσιο γενικής χρήσης.....	43
Υποδείξεις εργασίας.....	43
Ενεργοποίηση/Απενεργοποίηση.....	43
Αδειασμα δοχείου συλλογής.....	43
Καθαρισμός.....	44
Συντήρηση.....	44
Αλλαγή φίλτρων.....	44
Αποθήκευση.....	45
Στερέωση στον τοίχο.....	45
Απόρριψη/Προστασία του περιβάλλοντος.....	45
Ανταλλακτικά / Αξεσουάρ.....	46
Εγγύηση.....	46
Σέρβις επισκευής.....	48
Service-Center.....	48
εισαγωγέας.....	48
Μετάφραση της πρωτότυπης Δήλωσης συμμόρφωσης CE.....	63
Επί μέρους σχεδιαγράμματα.....	65

εισαγωγή

Συγχαρητήρια για την αγορά της νέας συσκευής σας. Προτιμήσατε να αγοράσετε ένα προϊόν ανώτερης ποιότητας Η ποιότητα αυτής της συσκευής ελέγχθηκε κατά τη διάρκεια της παραγωγής, αλλά και σε τελικό έλεγχο. Με τον τρόπο αυτό εξασφαλίστηκε η λειτουργικότητα της συσκευής σας.



Προτιμήσατε να αγοράσετε ένα προϊόν ανώτερης ποιότητας. Οι οδηγίες χρήσης αποτελούν αναπόσπαστο τμήμα αυτού του προϊόντος. Περιέχουν σημαντικές υποδείξεις για την ασφάλεια, τη χρήση και διάθεση της συσκευής. Πριν τη χρήση του προϊόντος να εξοικειωθείτε με όλες τις οδηγίες χειρισμού και τις υποδείξεις ασφαλείας. Να χρησιμοποιείτε το προϊόν μόνο όπως περιγράφεται και μόνο για τον αναφερόμενο σκοπό. Να φυλάξετε καλά τις οδηγίες και να τις παραδώσετε σε τρίτους μαζί με το προϊόν.

Σκοπός χρήσης

Το επαναφορτιζόμενο σκουπάκι χειρός ενδείκνυται για την αναρρόφηση στεγνών και βρεγμένων επιφανειών. Μπορείτε να απορροφήσετε στεγνό και βρεγμένο υλικό αναρρόφησης και ελάχιστες ποσότητες υγρών. Απαγορεύεται η αναρρόφηση εύφλεκτων, εκρηκτικών ή επιβλαβών για την υγεία υλών. Ο συσκευή είναι τμήμα της σειράς Η συσκευή επιτρέπεται να χρησιμοποιείται από παιδιά πάνω από 8 ετών υπό επιτήρηση.

Η συσκευή προορίζεται για οικιακή χρήση. Δεν είναι φτιαγμένη για επαγγελματική χρήση. Στην περίπτωση επαγγελματικής χρήσης ακυρώνεται η εγγύηση.

Ο κατασκευαστής δεν αναλαμβάνει καμία ευθύνη για φθορές που οφείλονται σε μη ορθή ή λάθος χρήση.

Parkside X 20 V TEAM και λειτουργεί με τον συσσωρευτή του X 20 V TEAM. Οι συσσωρευτές επιτρέπεται να φορτίζονται μόνο με συσκευές φόρτισης της σειράς Parkside X 20 V TEAM.

Γενική περιγραφή

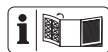

Η απεικόνιση των σημαντικότερων εξαρτημάτων λειτουργίας βρίσκεται στην ανοιγόμενη σελίδα.

Παραδοτέα υλικά

Βγάλτε τη συσκευή από τη συσκευασία και ελέγξτε, αν είναι πλήρης. Διαθέστε τα υλικά συσκευασίας σύμφωνα με τους κανονισμούς.

- ΕΠΑΝΑΦΟΡΤΙΖΟΜΕΝΟ ΣΚΟΥΠΑΚΙ ΧΕΙΡΟΣ
- Ακροφύσιο υγρής αναρρόφησης
- Ακροφύσιο αρμών
- Εξάρτημα με ακροφύσιο βούρτσα
- Εξάρτημα με ακροφύσιο γενικής χρήσης
- Οδηγίες λειτουργίας



Η μπαταρία και ο φορτιστής δεν περιλαμβάνονται.

Περιγραφή λειτουργίας

Το επαναφορτιζόμενο σκουπάκι χειρός είναι εξοπλισμένο με ένα γερό, διαφανές πλαστικό δοχείο για την υποδοχή των

ακαθαρσιών.

Τη λειτουργία των εξαρτημάτων χειρισμού θα την βρείτε στις ακόλουθες περιγραφές.

Επισκόπηση



- 1 Δοχείο συλλογής
- 2 Βάση φίλτρου
- 3 Φίλτρο (HEPA)
- 4 Πλήκτρο απασφάλισης
- 5 Διακόπτης ενεργο-/απενεργοποίησης
- 6 Εξάρτημα με ακροφύσιο γενικής χρήσης
- 7 Εξάρτημα με ακροφύσιο βούρτσα
- 8 Ακροφύσιο αρμών
- 9 Ακροφύσιο υγρής αναρρόφησης
- 10 Ράγα οδηγού



- 11 Διάτρηση οπής κλειδιού

Τεχνικά στοιχεία

Επαναφορτιζόμενο σκουπάκι

χειρός 20V PHSSA 20-Li B1

Όνομαστική τάση U.....20 V ==

Είδος προστασίας..... IPX0

Χρόνος λειτουργίας

(Ρελαντί)..... 16 - 20 min

Μέγιστη χωρητικότητα

Σκόνη400 ml

Υγρά150 ml

Μέγ. θερμοκρασία50 °C

Διαδικασία φόρτισης.....4 - 40 °C

Λειτουργία-20 - 50 °C

Αποθήκευση.....0 - 45 °C



Προσοχή! Δείτε παρακάτω μια ενημερωμένη λίστα της συμβατότητας συσσωρευτή: www.lidl.de/akku

Αυτή η συσκευή μπορεί να λειτουργήσει μόνο με τους ακόλουθους συσσωρευτές: PAP 20 A1, PAP 20 A2, PAP 20 A3, PAP 20 B1, PAP 20 B3.

Αυτοί οι συσσωρευτές επιτρέπεται να φορτίζονται με τους ακόλουθους φορτιστές: PLG 20 A1, PLG 20 A3, PLG 20 A4, PDSLГ 20 A1.

Χρόνος φόρτισης (λεπτά)	PLG 20 A1 PLG 20 A4	PLG 20 A3 PDSLГ 20 A1
PAP 20 A1 PAP 20 B1	60	30
PAP 20 A2	75	30
PAP 20 A3 PAP 20 B3	90	60

Υποδείξεις ασφαλείας

Σε αυτό το απόσπασμα εξετάζονται οι βασικές προδιαγραφές ασφαλείας κατά την εργασία με τη συσκευή.

Σύμβολα στις οδηγίες

 **Σύμβολα κινδύνου με στοιχεία για την πρόληψη προσωπικών και υλικών ζημιών.**

 Σύμβολο υποχρέωσης με στοιχεία για την πρόληψη ζημιών.

 **λο υπόδειξης με πληροφορίες για τον καλύτερο χειρισμό της συσκευής.**

Σήματα εικόνες στη συσκευή

 Οι ηλεκτρικές συσκευές δεν ανήκουν στα οικιακά απορρίμματα.

 Ο συσκευή είναι τμήμα της σειράς Parksидe X 20 V TEAM

Γενικές υποδείξεις ασφαλείας

Αυτή η συσκευή μπορεί να χρησιμοποιείται από παιδιά άνω των 8 ετών καθώς και από άτομα με μειωμένες φυσικές, αισθητηριακές ή διανοητικές δυνατότητες ή με έλλειψη εμπειρίας και γνώσεων, εφόσον επιτηρούνται ή έχουν εκπαιδευτεί στην ασφαλή χρήση της συσκευής και κατανοούν του προκύπτοντες κινδύνους. Τα παιδιά δεν επιτρέπεται να παίζουν με τη συσκευή. Ο καθαρισμός και η συντήρηση χρήστη δεν επιτρέπεται να διεξάγονται από παιδιά χωρίς επιτήρηση.

 Προσοχή! Κατά τη χρήση ηλεκτρικών συσκευών, πρέπει να λαμβάνονται τα ακόλουθα βασικά μέτρα ασφαλείας, για την προστασία από ηλεκτροπληξία, κίνδυνο τραυματισμού και πυρκαγιάς:

Έτσι αποφεύγετε ατυχήματα και τραυματισμούς:

- Ποτέ μην αφήνετε μια συσκευή έτοιμη για λειτουργία ανεπιτήρητη στο χώρο εργασίας.
- Δεν επιτρέπεται αναρρόφηση σε ανθρώπους ή ζώα με τη συσκευή.
- Μην κατευθύνετε τη συσκευή και τα ακροφύσια προς τα εσάς ή άλλα άτομα -ιδιαίτερα στα μάτια και τα αφτιά- κατά τη διάρκεια λειτουργίας. Υπάρχει κίνδυνος τραυματισμού.
- Μην αναρροφάτε καυτές, πυρακτωμένες, εύφλεκτες, εκρηκτικές ή επιβλαβείς για την ύλη. Σε αυτές τις ύλες ανήκουν μεταξύ άλλων η καυτή στάχτη, η βενζίνη, τα διαλυτικά, τα οξέα ή τα αλκαλικά διαλύματα. Υπάρχει κίνδυνος πυρκαγιάς και τραυματισμού.
- Ελέγχετε τακτικά τη συσκευή και τα αξεσουάρ για ζημιές. Μη χρησιμοποιείται χαλασμένη συσκευή ή αξεσουάρ.

Έτσι αποφεύγετε ατυχήματα και τραυματισμούς από ηλεκτροπληξία:

- Απενεργοποιήστε τη συσκευή και αφαιρέστε το συσσωρευτή:
 - όταν δεν χρησιμοποιείτε τη συσκευή, όταν την μεταφέρετε ή την αφήνετε ανεπιτήρητη,
 - όταν ελέγχετε τη συσκευή, την καθαρίζετε ή απομακρύνετε μπλοκαρίσματα,
 - όταν διεξάγετε εργασίες καθαρισμού ή συντήρησης ή

όταν αντικαθιστάτε αξεσουάρ,
- μετά από επαφή με ξένα σώματα ή σε αφύσικους κραδασμούς.

- Μη βυθίζετε τη συσκευή σε νερό και μην την χειρίζεστε σε περιβάλλον με υγρασία.
- Μη βυθίζετε τη συσκευή σε νερό για να την καθαρίσετε!
- Μην πιάνετε τη συσκευή με νωπά ή βρεγμένα χέρια!

Έτσι αποφεύγετε ζημιές στη συσκευή και ενδεχομένως προκύπτουσες βλάβες σε άτομα:

- Προσέχετε ώστε η συσκευή να είναι σωστά συναρμολογημένη και τα φίλτρα να είναι στη σωστή θέση.
- Μην εργάζεστε χωρίς φίλτρο. Η συσκευή μπορεί να πάθει βλάβη.
- Χρησιμοποιείτε μόνο γνήσια ανταλλακτικά και αξεσουάρ (δείτε «Ανταλλακτικά/ Αξεσουάρ»), τα οποία αποστέλλονται και συστήνονται από το κέντρο σέρβις μας. Η χρήση ξένων εξαρτημάτων οδηγεί σε άμεση απώλεια της απαίτησης εγγύησης.
- Οι επισκευές πρέπει να πραγματοποιούνται μόνο από εξουσιοδοτημένα από εμάς σέρβις πελατών.
- Προσέχετε τις υποδείξεις για τον καθαρισμό και τη συντήρηση της συσκευής.
- Φυλάτε τη συσκευή σε στεγνό χώρο και εκτός εμβέλειας παιδιών.
- Μη χρησιμοποιείτε μη επαναφορτιζόμενες μπαταρίες.
- Πριν τη φόρτιση απομακρύνετε

το συσσωρευτή από τη συσκευή.

- Μην μπερδεύετε διαφορετικούς τύπους συσσωρευτών ή νέους και χρησιμοποιημένους συσσωρευτές κατά τη διάρκεια της χρήσης με τη συσκευή.
- Προσέχετε κατά την τοποθέτηση για τη σωστή πολικότητα του συσσωρευτή.
- Απομακρύνετε τους εκφορτισμένους συσσωρευτές από τη συσκευή και απορρίπτετέ τους σύμφωνα με τις τοπικές προδιαγραφές. Συστήνουμε να καλύπτετε τους πόλους με μια αυτοκόλλητη ταινία για την προστασία από βραχυκύκλωμα. Μην ανοίξετε το συσσωρευτή.
- Σε περίπτωση μακράς αποθήκευσης (π.χ. χειμερινή περίοδος), απομακρύνετε το συσσωρευτή από τη συσκευή.
- Διατηρείτε τον μη χρησιμοποιούμενο συσσωρευτή μακριά από συνδετήρες, νομίσματα, κλειδιά, καρφιά, βίδες ή άλλα μικρά μεταλλικά αντικείμενα, τα οποία μπορεί να προκαλέσουν υπεργεφύρωση των επαφών.
- **Μη χρησιμοποιείτε αξεσουάρ τα οποία δεν συστήνονται από την PARKSIDE.** Μπορεί έτσι να προκληθεί ηλεκτροπληξία ή πυρκαγιά.



Λαμβάνετε υπόψη τις υποδείξεις ασφάλειας και τις οδηγίες σχετικά με τη φόρτιση και τη σωστή χρήση που αναφέρονται στις οδηγίες λειτουργίας

του συσσωρευτή και του φορτιστή της σειράς Parkside X 20 V Team. Θα βρείτε μια λεπτομερή περιγραφή για τη διαδικασία φόρτισης και περισσότερες πληροφορίες στις ξεχωριστές οδηγίες χειρισμού.

Θέση σε λειτουργία

Ελέγχετε πριν από κάθε θέση σε λειτουργία την σωστή θέση του φίλτρου (3) και της βάσης φίλτρου (2) στο δοχείο συλλογής (1).

Ελέγχετε επιπλέον τη συσκευή οπτικά για ζημιές.



Μη θέτετε σε λειτουργία μια χαλασμένη ή μια λάθος συναρμολογημένη συσκευή! Αντικαθιστάτε τα χαλασμένα εξαρτήματα ή ένα βρώμικο φίλτρο. Δείτε «Ανταλλακτικά/Αξεσουάρ».



Εξασφαλίστε ότι ο συσσωρευτής δεν έχει τοποθετηθεί! (Δείτε το Κεφάλαιο «Τοποθέτηση/ Απομάκρυνση του συσσωρευτή»)

1. Απομακρύνετε το δοχείο συλλογής (1) πιέζοντας το πλήκτρο απασφάλισης (4) και αφαιρώντας το δοχείο συλλογής (1).
2. Ελέγξτε εάν η βάση φίλτρου (2) εδράζεται επάνω στον αναστολέα στο δοχείο συλλογής (1) πιέζοντας ελαφρά τη βάση φίλτρου (2). Η βάση φίλτρου (2) μπορεί λόγω σχήματος να τοποθετηθεί μόνο σε μια θέση στο δοχείο συλλογής (1).

3. Ελέγξτε εάν το φίλτρο (3) εδράζεται καλά στη βάση φίλτρου (2). Πιέστε ελαφρά το φίλτρο στη βάση φίλτρου (2).
4. Τοποθετήστε πάλι το δοχείο συλλογής (1) στη συσκευή. Τοποθετήστε το στην κάτω πλευρά συσκευής και αφήστε το να κουμπώσει στην επάνω πλευρά της συσκευής στην απασφάλιση.

Τοποθέτηση/Απομάκρυνση του συσσωρευτή



Εξασφαλίζετε ότι το επαναφορτιζόμενο σκουπάκι χειρός είναι απενεργοποιημένο.

1. Για την τοποθέτηση του συσσωρευτή μέσα στη συσκευή, ωθήστε το συσσωρευτή κατά μήκος της ράγας οδήγησης (10) μέσα στη συσκευή. Ασφαλίζει με χαρακτηριστικό ήχο.
2. Για την εξαγωγή του συσσωρευτή από τη συσκευή, πατήστε το πλήκτρο απασφάλισης στο συσσωρευτή και τραβήξτε έξω το συσσωρευτή.



Τοποθετήστε τον συσσωρευτή μόνο, εάν το επαναφορτιζόμενο εργαλείο είναι εντελώς έτοιμο για τη χρήση.

Έλεγχος της κατάστασης φόρτισης της μπαταρίας

Η ένδειξη της φόρτισης δείχνει την κατάσταση φόρτισης της μπαταρίας.

Πατήστε το πλήκτρο στο συσσωρευτή. Η κατάσταση φόρτισης του συσσωρευτή φαίνεται καθώς ανάβουν οι λυχνίες LED τριών χρωμάτων της ένδειξης κατάστασης φόρτισης:

3 λυχνίες LED ανάβουν (κόκκινο, πορτοκαλί και πράσινο):

Η μπαταρία έχει φορτιστεί

2 λυχνίες LED ανάβουν (κόκκινο και πορτοκαλί):

Η μπαταρία φορτίζεται μερικώς

1 LED ανάβει (κόκκινο):

Η μπαταρία πρέπει να φορτιστεί



Φορτίστε την μπαταρία όταν ανάβει μόνο το κόκκινο LED της ένδειξης στάθμης φόρτισης.

Τοποθέτηση ακροφυσίων

Τοποθετήστε το επιθυμητό ακροφύσιο στο μπροστινό άνοιγμα του δοχείου συλλογής (1).

Απομακρύνετε το ακροφύσιο τραβώντας το προς τα εμπρός έξω από το δοχείο συλλογής (1).

Αφαίρεση του εξαρτήματος με ακροφύσιο βούρτσα (7) και του εξαρτήματος με ακροφύσιο γενικής χρήσης (6)



Μπορείτε να απομακρύνετε τα εξαρτήματα (6+7) αφαιρώντας τα από το ακροφύσιο αρμών (8) με μια ελαφριά γωνία. Έτσι μπορεί να τραβηχτεί η γλωττίδα (a) πιο εύκολα πάνω από την προεξοχή (b).

Ακροφύσιο υγρής αναρρόφησης

Το ακροφύσιο υγρής αναρρόφησης (9) ενδείκνυται για την αναρρόφηση υγρών.



Κατά την αναρρόφηση υγρών κρατάτε για τη μεταφορά πάντα

το σκουπάκι χειρός κάθετα με το ακροφύσιο υγρής αναρρόφησης (9) προς τα κάτω, αλλιώς εξέρχεται υγρό!



Αναρροφάτε μόνο τόσο υγρό ώστε να μην υπερβαίνετε τη σήμανση «max».

Εάν το φίλτρο (3) βραχεί κατά την υγρή αναρρόφηση, στεγνώστε το καλά προτού το επαναχρησιμοποιήσετε.

Ακροφύσιο αρμών

Το ακροφύσιο αρμών (8) ενδείκνυται για στεγνή αναρρόφηση αρμών, γωνιών και θερμαντικών σωμάτων. Το ακροφύσιο αρμών λειτουργεί επίσης ως επέκταση για το εξάρτημα ακροφυσίου βούρτσα (7) και για το εξάρτημα ακροφυσίου γενικής χρήσης (6).

Εξάρτημα με ακροφύσιο βούρτσα

Το εξάρτημα με ακροφύσιο βούρτσα (7) ενδείκνυται για στεγνή αναρρόφηση ευαίσθητων επιφανειών.

Το εξάρτημα με ακροφύσιο βούρτσα (7) χρησιμοποιείται μόνο σε συνδυασμό με το ακροφύσιο αρμών (8).

Εξάρτημα με ακροφύσιο γενικής χρήσης

Το εξάρτημα με ακροφύσιο γενικής χρήσης (6) ενδείκνυται για στεγνή αναρρόφηση σε διαφορετικές περιπτώσεις, π.χ. για συλλογή ρύπων από διάτρηση.

Το εξάρτημα με ακροφύσιο γενικής χρήσης (6) χρησιμοποιείται μόνο σε συνδυασμό με το ακροφύσιο αρμών (8).

Υποδείξεις εργασίας

Κατά την απευθείας αλλαγή από υγρή αναρρόφηση σε στεγνή αναρρόφηση προσέχετε ώστε το δοχείο συλλογής (1), η βάση φίλτρου (2) και το φίλτρο (3) να είναι στεγνά!

Ενεργοποίηση/ Απενεργοποίηση



Πριν την ενεργοποίηση ελέγξτε εάν το φίλτρο (3) και η βάση φίλτρου (2) έχουν τοποθετηθεί. Δείτε τη «Θέση σε λειτουργία».



Εάν απαιτείται τοποθετήστε ένα ακροφύσιο επάνω στη συσκευή. Δείτε «Τοποθέτηση ακροφυσίων».

Ενεργοποίηση:

Ωθήστε το διακόπτη ενεργο-/ απενεργοποίησης (5) προς τα εμπρός.

Απενεργοποίηση:

Τραβήξτε πίσω το διακόπτη ενεργο-/ απενεργοποίησης (5).

Άδειασμα δοχείου συλλογής

Αδειάζετε το δοχείο συλλογής (1) μετά από κάθε χρήση.

Αδειάζετε το δοχείο συλλογής όταν μειώνεται η απόδοση αναρρόφησης.

Εάν το δοχείο συλλογής είναι πολύ γεμάτο με σκόνη ή εάν διεισδύσει υγρό στο περιβλήμα κινητήρα, μπορεί να προκληθεί ζημιά στο σκουπάκι χειρός!



Άδειασμα του δοχείου συλλογής μετά από την υγρή αναρρόφηση:

Κρατάτε το δοχείο συλλογής κατά την αφαίρεση από τη συσκευή με το ακροφύσιο υγρής αναρρόφησης προς τα κάτω αλλιώς να καταλήξει υγρό μέσα στη συσκευή!

1. Απομακρύνετε προσεκτικά το δοχείο συλλογής (1) πιέζοντας το πλήκτρο απασφάλισης (4) και αφαιρώντας το δοχείο συλλογής (1).
2. Τραβήξτε προσεκτικά το φίλτρο (3) και τη βάση φίλτρου (2) έξω από το δοχείο συλλογής (1).
3. Αδειάστε το δοχείο συλλογής (1).
4. Καθαρίστε το δοχείο συλλογής (1) εφόσον απαιτείται με ένα νωπό πανί. Καθαρίστε το φίλτρο (3) εφόσον απαιτείται όπως αναφέρεται στο Κεφάλαιο «Καθαρισμός».
5. Τοποθετήστε πάλι τη βάση φίλτρου (2) με το φίλτρο (3) στο δοχείο συλλογής (1). Η βάση φίλτρου (2) μπορεί λόγω σχήματος να τοποθετηθεί μόνο σε μια θέση στο δοχείο συλλογής (1).
6. Τοποθετήστε πάλι το δοχείο συλλογής (1) στη συσκευή. Τοποθετήστε το στην κάτω πλευρά συσκευής και αφήστε το να κουμπώσει στην επάνω πλευρά της συσκευής στην απασφάλιση.

Καθαρισμός



Αφαιρείτε πάντα το συσσωρευτή από τη συσκευή, προτού διεξάγετε εργασίες στη συσκευή. Κίνδυνος τραυματισμού!



Μην ψεκάζετε τη συσκευή σε νερό και μην την τοποθετείτε στο νερό! Μην χρησιμοποιείτε δυνατά καθαριστικά ή διαλύτες. Η συσκευή μπορεί να πάθει βλάβη.

- Καθαρίζετε το περίβλημα με ένα στεγνό πανί ή με ένα πινέλο.
- Χτυπήστε το φίλτρο (3) και καθαρίστε το με ένα πινέλο ή πεπιεσμένο αέρα. Όταν το λεπτό φίλτρο με έλασμα έχει επίμονους ρύπους μπορείτε να το καθαρίσετε και σε τρεχούμενο νερό.
→ Στεγνώστε το καλά προτού το επαναχρησιμοποιήσετε. Αντικαθιστάτε τα φίλτρα με ρύπους εάν δεν καθαρίζονται πλέον! Δείτε Ανταλλακτικά/Άξεσουάρ.
- Μετά από κάθε λειτουργία αδειάζετε το δοχείο συλλογής (1). Καθαρίζετε το δοχείο συλλογής (1) με ένα νωπό πανί.
- Διατηρείτε την εγκοπή αερισμού στο περίβλημα συσκευής πάντα ελεύθερη αλλιώς θα υπερθερμαίνεται η συσκευή.

Συντήρηση

Αλλαγή φίλτρων

Αντικαταστήστε ένα βρώμικο φίλτρο με ένα νέο. Μπορείτε να βρείτε νέα φίλτρα στο διαδικτυακό κατάστημα. Δείτε «Ανταλλακτικά/Άξεσουάρ».

1. Απομακρύνετε το δοχείο συλλογής (1) πιέζοντας το πλήκτρο απασφάλισης (4) και αφαιρώντας το δοχείο συλλογής (1).
2. Απομακρύνετε το φίλτρο (3) από τη βάση φίλτρου (2).
3. Τοποθετήστε ένα νέο φίλτρο στη βάση φίλτρου. Προσέξτε για τη σωστή, σταθερή θέση του φίλτρου.
4. Εγκαταστήστε πάλι το δοχείο συλλογής (1) στη συσκευή τοποθετώντας το στην κάτω πλευρά συσκευής και επιτρέποντας να

κουμπώσει στην επάνω πλευρά
 συσκευής στην απασφάλιση.

Αποθήκευση

- Φυλάτε τη συσκευή στεγνή και εκτός εμβέλειας παιδιών.
- Η θερμοκρασία αποθήκευσης για το συσσωρευτή βρίσκεται μεταξύ 0 °C και 45 °C. Κατά τη διάρκεια της αποθήκευσης αποφεύγετε ακραίο ψύχος ή θερμότητα, ώστε ο συσσωρευτής να μην χάνει την απόδοση του.

B Στερέωση στον τοίχο (προαιρετικό)

Μπορείτε επίσης να συναρμολογήσετε το επαναφορτιζόμενο σκουπάκι χειρός και σε τοίχο.

- Τοποθετήστε μια βίδα με τη βοήθεια ενός πείρου (δεν περιλαμβάνονται στον παραδοτέο εξοπλισμό) στην επιθυμητή θέση στον τοίχο.
- Η κεφαλή βίδας μπορεί να έχει μια διάμετρο 6 - 7 mm.
- Αφήστε την κεφαλή βίδας να προεξέχει περ. σε απόσταση 10 mm προς τον τοίχο.
- Μπορείτε να τοποθετήσετε το επαναφορτιζόμενο σκουπάκι χειρός με τη διάτρηση οπής κλειδιού (11) στη βίδα και να τραβήξετε το επαναφορτιζόμενο σκουπάκι χειρός προς τα κάτω στον αναστολέα.



Προσέχετε κατά τη διάτρηση ώστε να μην προκληθεί ζημιά σε αγωγούς τροφοδοσίας. Χρησιμοποιείτε κατάλληλες συσκευές αναζήτησης για να τους εντοπίσετε ή

χρησιμοποιήστε ένα σχέδιο εγκατάστασης. Μια επαφή με αγωγούς ηλεκτρικού μπορεί να οδηγήσει σε ηλεκτροπληξία και πυρκαγιά, η επαφή με αγωγό αερίου μπορεί να οδηγήσει σε έκρηξη. Η ζημιά σε αγωγό νερού μπορεί να οδηγήσει σε υλική ζημιά και ηλεκτροπληξία.

Απόρριψη/Προστασία του περιβάλλοντος

Απομακρύνετε το συσσωρευτή από τη συσκευή και οδηγήστε τη συσκευή, το συσσωρευτή, τα αξεσουάρ και τη συσκευασία σε μια φιλική προς το περιβάλλον ανακύκλωση.

Μπορείτε να βρείτε υποδείξεις για την απόρριψη του συσσωρευτή στις ξεχωριστές οδηγίες λειτουργίας του συσσωρευτή και της συσκευής φόρτισης.



Μην πετάτε τις ηλεκτρικές συσκευές στα σκουπίδια.

- Παραδώστε τη συσκευή σε έναν τόπο ανακύκλωσης. Τα χρησιμοποιημένα πλαστικά και μεταλλικά τμήματα μπορούν να διαχωριστούν πλήρως και να προωθηθούν για ανακύκλωση. Για περισσότερες πληροφορίες απευθυνθείτε στο κέντρο σέρβις της εταιρίας μας.
- Τη απόρριψη των ελαττωματικών σας συσκευών που μας στέλνετε την αναλαμβάνουμε δωρεάν.

Ανταλλακτικά / Αξεσουάρ

Ανταλλακτικά και αξεσουάρ μπορείτε να βρείτε στη σελίδα
www.grizzlytools-service.eu

Εάν παρουσιάζονται προβλήματα κατά τη διαδικασία παραγγελίας,
 χρησιμοποιήστε το έντυπο επικοινωνίας.

Εάν έχετε περισσότερες ερωτήσεις μπορείτε να απευθυνθείτε στο
 «Service-Center» (δείτε στη σελίδα 48).

Αρ. Οδηγιών χρήσης	Χαρακτηρισμός	Αρ. - είδους
1	Δοχείο συλλογής	91105425
3	Φίλτρο	91105426
6	Εξάρτημα με ακροφύσιο γενικής χρήσης	91105430
7	Εξάρτημα με ακροφύσιο βούρτσα	91105429
8	Ακροφύσιο αρμών	91105428
9	Ακροφύσιο υγρής αναρρόφησης	91105427

Εγγύηση

Αξιότιμη πελάτισσα, αξιότιμε πελάτη,
 για τη συσκευή αυτή σας προσφέρουμε
 εγγύηση 3 ετών από την ημερομηνία
 της αγοράς. Σε περίπτωση ελαττω-
 μάτων αυτού του προϊόντος, έχετε
 απέναντι του πωλητή τα νόμιμα δι-
 καιώματα. Αυτά τα νόμιμα δικαιώματα
 δεν περιορίζονται από την επακόλουθη
 εγγύησή μας.

Όροι εγγύησης

Η προθεσμία της εγγύησης αρχίζει από
 την ημερομηνία της αγοράς. Παρακα-
 λούμε να φυλάξετε καλά την απόδειξη
 αγοράς. Θα σας χρειαστεί εάν θελήσετε
 να αποδείξετε την ημερομηνία και την
 αγορά της συσκευής.

Εάν παρουσιαστεί ελάττωμα υλικού
 ή κατασκευής στο προϊόν αυτό εντός
 τριών ετών από την ημερομηνία αγο-
 ράς, θα σας επισκευάσουμε ή θα σας

αντικαταστήσουμε δωρεάν το προϊόν
 αυτό, με δική μας επιλογή. Αυτή η πα-
 ροχή εγγύησης προϋποθέτει πως εντός
 της τριετούς προθεσμίας θα μας προ-
 σκομιστεί η ελαττωματική συσκευή και η
 απόδειξη αγοράς και μία γραπτή περι-
 γραφή του ελαττώματος και της ημερο-
 μηνίας που πρωτοπαρουσιάστηκε.

Εάν το ελάττωμα καλύπτεται από την
 εγγύησή μας, θα σας επιστραφεί ή το
 επισκευασμένο ή ένα νέο προϊόν. Με
 την αντικατάσταση της συσκευής ξεκι-
 νάει μια νέα χρονική περίοδος εγγύη-
 σης.

Με την επισκευή της συσκευής δεν ξεκι-
 νάει νέα χρονική περίοδος εγγύησης.

Διάρκεια εγγύησης και νόμιμες αξιώσεις για ελαττώματα

Η διάρκεια της εγγύησης δεν επεκτεί-
 νεται από την παροχή εγγύησης. Αυτό

ισχύει και για αντικαταστημένα και επισκευασμένα εξαρτήματα. Ενδεχόμενα ελαττώματα που διαπιστώνονται κατά την αγορά, πρέπει να δηλωθούν αμέσως μετά το ξεπακετάρισμα. Για όλες τις επισκευές που καθίστανται απαραίτητες μετά τη λήξη της εγγύησης επιβαρύνεστε με τις σχετικές δαπάνες.

Έκταση της εγγύησης

Η συσκευή κατασκευάστηκε βάσει αυστηρών κριτηρίων ποιότητας και ελέγχθηκε ευσυνειδήτητα πριν την παράδοσή της.

Η εγγύηση ισχύει για ελαττώματα στο υλικό ή στην κατασκευή. Αυτή η εγγύηση δεν συμπεριλαμβάνει τμήματα του προϊόντος που υφίστανται κοινή φθορά και θεωρούνται ως αναλώσιμα (π.χ. Φίλτρο) ή εύθραυστα τμήματα του προϊόντος (π.χ. διακόπτες).

Αυτή η εγγύηση εκπίπτει σε περίπτωση που η συσκευή υπέστη βλάβη, δεν χρησιμοποιήθηκε ή δεν συντηρήθηκε σωστά. Για σωστή χρήση του προϊόντος πρέπει να ακολουθούνται όλες οι υποδείξεις που αναφέρονται στις οδηγίες χρήσης. Να αποφεύγονται οπωσδήποτε οι χρήσεις και πράξεις που δεν συνιστώνται στις Οδηγίες χρήσης ή για τις οποίες ισχύουν ειδικές προειδοποιήσεις. Το προϊόν προορίζεται μόνο για ιδιωτική και όχι για επαγγελματική χρήση. Σε περίπτωση καταχρηστικού και λάθος χειρισμού, άσκησης βίας και επεμβάσεων που δεν εκτελούνται από συμβεβλημένο συνεργείο μας, εκπίπτει η εγγύηση.

Διακανονισμός σε περίπτωση εγγύησης

Προς εξασφάλιση ταχείας επεξεργασίας παρακαλούμε να ακολουθήσετε τις

επόμενες υποδείξεις:

- Για όλα τα αιτήματα να έχετε πρόχειρα την απόδειξη αγοράς και τον αριθμό προϊόντος (IAN 360589_2010) ως αποδεικτικό στοιχείο για την αγορά.
- Τον αριθμό προϊόντος θα τον βρείτε στην ετικέτα στοιχείων της συσκευής, σε χαραγμένη σημείωση στο προϊόν, στο εξώφυλλο των Οδηγιών χρήσης (κάτω αριστερά) ή σαν αυτοκόλλητο στην πίσω ή κάτω πλευρά.
- Εάν παρουσιαστούν σφάλματα λειτουργίας ή άλλα ελαττώματα, επικοινωνήστε πρώτα με το πιο κάτω αναφερόμενο τμήμα εξυπηρέτησης πελατών **τηλεφωνικά** ή με **e-mail**. Εκεί θα σας δοθούν περισσότερες πληροφορίες για τον διακανονισμό.
- Ένα ως ελαττωματικό καταχωρημένο προϊόν μπορείτε, μετά από συνεννόηση με το τμήμα μας εξυπηρέτησης πελατών, να το στείλετε, με δική μας επιβάρυνση με τα ταχυδρομικά, επισυνάπτοντας την απόδειξη αγοράς και στοιχεία για το ελάττωμα και την ημερομηνία που παρουσιάστηκε, στη διεύθυνση του σέρβις μας που σας κοινοποιήθηκε. Προς αποφυγή προβλημάτων παραλαβής και πρόσθετων δαπανών, παρακαλούμε να χρησιμοποιήσετε μόνο τη διεύθυνση που σας κοινοποιήθηκε. Σιγουρευτείτε πως η αποστολή δεν έγινε χωρίς πληρωμή των ταχυδρομικών τελών, σαν ογκώδες αντικείμενο, σαν εξπρές, ή με άλλο ειδικό τρόπο. Στείλτε τη συσκευή μαζί με όλα τα αξεσουάρ που σας παραδόθηκαν κατά την αγορά και φροντίστε για ασφαλή συσκευασία.



Σέρβις επισκευής

Επισκευές που δεν καλύπτονται από την εγγύηση μπορούν να εκτελεστούν από το υποκατάστημά μας για σέρβις έναντι πληρωμής. Το υποκατάστημα σέρβις θα σας υποβάλει προϋπολογισμό εξόδων.

Μπορούμε να αναλάβουμε την επεξεργασία συσκευών που μας απεστάλησαν καλά συσκευασμένες και με πληρωμένα ταχυδρομικά τέλη.

Προσοχή: Παρακαλούμε να στείλετε τη συσκευή σας στο υποκατάστημά μας για σέρβις, καλά καθαρισμένη και με την σχετική υπόδειξη για το ελάττωμα.

Οι συσκευές που στέλνονται χωρίς να έχουν πληρωθεί τα ταχυδρομικά τέλη - με εξπρές, σαν ογκώδη αντικείμενα, ή με άλλο ειδικό τρόπο - δεν θα γίνονται δεκτές.

Την απόρριψη των ελαττωματικών σας συσκευών που μας στέλνετε την αναλαμβάνουμε δωρεάν.

Service-Center



Σέρβις Ελλάδα

Tel.: 801 5000 019

(0,03 EUR/Min.)

E-Mail: grizzly@lidl.gr

IAN 360589_2010



Σέρβις Κύπρος

Tel.: 8009 4409

E-Mail: grizzly@lidl.com.cy

IAN 360589_2010

Εισαγωγέας

Παρακαλούμε να λάβετε υπόψη σας πως η ακόλουθη διεύθυνση δεν είναι η διεύθυνση για σέρβις. Επικοινωνήστε πρώτα με το πιο πάνω αναφερόμενο κέντρο εξυπηρέτησης πελατών.

Grizzly Tools GmbH & Co. KG

Stockstädter Straße 20

63762 Großostheim

GERMANIA

www.grizzlytools-service.eu

Inhalt

Einleitung	49
Bestimmungsgemäße Verwendung	49
Allgemeine Beschreibung	50
Lieferumfang.....	50
Funktionsbeschreibung	50
Übersicht	50
Technische Daten	50
Sicherheitshinweise	51
Symbole in der Anleitung	51
Symbole auf dem Gerät.....	51
Allgemeine Sicherheitshinweise ..	51
Inbetriebnahme	53
Akku einsetzen/entnehmen	53
Ladezustand des Akkus prüfen	53
Düsen aufstecken	54
Nassdüse.....	54
Fugendüse.....	54
Bürstendüsen-Aufsatz	54
Universaldüsen-Aufsatz	54
Arbeitshinweise	54
Ein-/Ausschalten	54
Auffangbehälter leeren	55
Reinigung	55
Wartung	56
Lamellen-Feinfilter wechseln	56
Lagerung	56
Wandbefestigung	56
Entsorgung/Umweltschutz	57
Ersatzteile/Zubehör	57
Garantie	58
Reparatur-Service	59
Service-Center	59
Importeur	59
Original-	
EG-Konformitätserklärung	64
Explosionszeichnung	65

Einleitung

Herzlichen Glückwunsch zum Kauf Ihres neuen Gerätes.
 Sie haben sich damit für ein hochwertiges Gerät entschieden. Dieses Gerät wurde während der Produktion auf Qualität geprüft und einer Endkontrolle unterzogen. Die Funktionsfähigkeit Ihres Gerätes ist somit sichergestellt.



Die Betriebsanleitung ist Bestandteil dieses Gerätes. Sie enthält wichtige Hinweise für Sicherheit, Gebrauch und Entsorgung. Machen Sie sich vor der Benutzung des Gerätes mit allen Bedien- und Sicherheitshinweisen vertraut. Benutzen Sie das Gerät nur wie beschrieben und für die angegebenen Einsatzbereiche. Bewahren Sie die Betriebsanleitung gut auf und händigen Sie alle Unterlagen bei Weitergabe des Gerätes an Dritte mit aus.

Bestimmungsgemäße Verwendung

Der Akku-Handstaubsauger ist nur für das Saugen trockener und nasser Oberflächen geeignet. Sie können trockenes und nasses Sauggut und geringe Mengen Flüssigkeiten aufsaugen. Das Aufsaugen von brennbaren, explosiven oder gesundheitsgefährdenden Stoffen ist verboten.

Das Gerät darf von Kindern ab 8 Jahren unter Aufsicht verwendet werden. Das Gerät ist für den Einsatz im Heimwerkerbereich bestimmt. Es wurde nicht für den gewerblichen Einsatz konzipiert. Bei gewerblichem Einsatz erlischt die Garantie. Der Hersteller haftet nicht für Schäden, die durch bestimmungswidrigen Gebrauch oder falsche Bedienung verursacht wurden. Das Gerät ist Teil der Serie Parkside

X 20 V TEAM und kann mit Akkus der Parkside X 20 V TEAM Serie betrieben werden. Die Akkus dürfen nur mit Ladegeräten der Serie Parkside X 20 V TEAM geladen werden.

Allgemeine Beschreibung



Die Abbildung der wichtigsten Funktionsteile finden Sie auf der vorderen Ausklappseite.

Lieferumfang

Packen Sie zuerst das Gerät aus und kontrollieren Sie, ob es vollständig ist. Entsorgen Sie das Verpackungsmaterial ordnungsgemäß.

- Akku-Handstaubsauger
- Nassdüse
- Fugendüse
- Bürstendüsen-Aufsatz
- Universaldüsen-Aufsatz
- Betriebsanleitung



Akku und Ladegerät sind nicht im Lieferumfang enthalten.

Funktionsbeschreibung

Der Akku-Handstaubsauger ist mit einem stabilen, durchsichtigen Kunststoffbehälter zur Schmutzaufnahme ausgestattet. Die Funktion der Bedienteile entnehmen Sie bitte den nachfolgenden Beschreibungen.

Übersicht



- 1 Auffangbehälter
- 2 Filterhalter
- 3 Lamellen-Feinfilter (HEPA)
- 4 Entriegelungstaste
- 5 Ein-/Ausschalter

- 6 Universaldüsen-Aufsatz
- 7 Bürstendüsen-Aufsatz
- 8 Fugendüse
- 9 Nassdüse
- 10 Führungsschiene



- 11 Schlüssellochbohrung

Technische Daten

Akku-HandstaubsaugerPHSSA 20-Li B1

Nennspannung U..... 20 V ==
 Schutzart..... IPX0
 Laufzeit (Leerlauf) 16 - 20 min
 Auffangvolumen, maximal

Staub 400 ml
 Flüssigkeit 150 ml
 Temperatur max. 50 °C
 Ladevorgang 4 - 40 °C
 Betrieb..... -20 - 50 °C
 Lagerung 0 - 45 °C



Achtung! Eine aktuelle Liste der Akkukompatibilität finden Sie unter: www.lidl.de/akku

Dieses Gerät kann ausschließlich mit folgenden Akkus betrieben werden: PAP 20 A1, PAP 20 A2, PAP 20 A3, PAP 20 B1, PAP 20 B3.

Diese Akkus dürfen mit folgenden Ladegeräten geladen werden: PLG 20 A1, PLG 20 A3, PLG 20 A4, PDSLIG 20 A1.

Ladezeit (Min.)	PLG 20 A1 PLG 20 A4	PLG 20 A3 PDSLIG 20 A1
PAP 20 A1 PAP 20 B1	60	30
PAP 20 A2	75	30
PAP 20 A3 PAP 20 B3	90	60

Sicherheitshinweise

Dieser Abschnitt behandelt die grundlegenden Sicherheitsvorschriften bei der Arbeit mit dem Gerät.

Symbole in der Anleitung



Gefahrenzeichen mit Angaben zur Verhütung von Personen- oder Sachschäden.



Gebotszeichen mit Angaben zur Verhütung von Schäden



Hinweiszeichen mit Informationen zum besseren Umgang mit dem Gerät

Symbole auf dem Gerät



Elektrische Geräte gehören nicht in den Hausmüll.



Das Gerät ist Teil der Serie Parkside X 20 V TEAM

Allgemeine Sicherheitshinweise

Dieses Gerät kann von Kindern ab 8 Jahren und darüber sowie von Personen mit verringerten physischen, sensorischen oder mentalen Fähigkeiten oder Mangel an Erfahrung und Wissen benutzt werden, wenn sie beaufsichtigt oder bezüglich des sicheren Gebrauchs des Gerätes unterwiesen wurden und die daraus resultierenden Gefahren verstehen. Kinder dürfen nicht mit dem Gerät spielen. Reinigung und Benutzer-Wartung dürfen nicht

von Kindern ohne Beaufsichtigung durchgeführt werden.



Achtung! Beim Gebrauch von Elektrogeräten sind zum Schutz gegen elektrischen Schlag, Verletzungs- und Brandgefahr folgende grundsätzliche Sicherheitsmaßnahmen zu beachten:

So vermeiden Sie Unfälle und Verletzungen:

- Hinterlassen Sie ein betriebsbereites Gerät nie unbeaufsichtigt am Arbeitsplatz.
- Menschen und Tiere dürfen mit dem Gerät nicht abgesaugt werden.
- Richten Sie Gerät und Düsen während des Betriebs keinesfalls auf sich selbst oder andere Personen, insbesondere nicht auf Augen und Ohren. Es besteht Verletzungsgefahr.
- Saugen Sie keine heißen, glühenden, brennbaren, explosiven oder gesundheitsgefährdenden Stoffe auf. Dazu zählen unter anderem heiße Asche, Benzin, Lösungsmittel, Säuren oder Laugen. Es besteht Brand- und Verletzungsgefahr.
- Prüfen Sie Gerät und Zubehör regelmäßig auf Beschädigungen. Verwenden Sie kein beschädigtes Gerät oder Zubehör.

So vermeiden Sie Unfälle und Verletzungen durch elektrischen Schlag:

- Schalten Sie das Gerät aus und entnehmen Sie den Akku:
 - wenn Sie das Gerät nicht be-

- nutzen, es transportieren oder unbeaufsichtigt lassen;
- wenn Sie das Gerät kontrollieren, es reinigen oder Blockierungen entfernen;
- wenn Sie Reinigungs- oder Wartungsarbeiten vornehmen oder Zubehör auswechseln;
- nach dem Kontakt mit Fremdkörpern oder bei abnormaler Vibration.
- Tauchen Sie das Gerät nicht in Wasser und betreiben Sie es nicht in feuchter Umgebung.
- Tauchen Sie das Gerät zum Reinigen nicht in Wasser!
- Fassen Sie das Gerät nicht mit feuchten oder nassen Händen an!

So vermeiden Sie Geräteschäden und eventuell daraus resultierenden Personenschäden:

- Achten Sie darauf, dass das Gerät korrekt zusammengebaut ist und die Filter in der richtigen Position sind.
- Arbeiten Sie nicht ohne Filter. Das Gerät könnte beschädigt werden.
- Benutzen Sie nur Original-Ersatz- und Zubehörteile (siehe „Ersatzteile/Zubehör“), die von unserem Service-Center geliefert und empfohlen werden. Der Einsatz von Fremdteilen führt zum sofortigen Verlust des Garantieanspruches.
- Lassen Sie Reparaturen nur von uns ermächtigten Kundendienststellen ausführen.
- Beachten Sie die Hinweise zur Reinigung und Wartung des Gerätes.

- Bewahren Sie das Gerät an einem trockenen Ort und außerhalb der Reichweite von Kindern auf.
- Verwenden Sie keine nicht-wiederaufladbaren Batterien.
- Entfernen Sie vor dem Laden den Akku aus dem Gerät.
- Mischen Sie keine unterschiedliche Arten von Akkus oder neue und gebrauchte Akkus während der Nutzung mit dem Gerät.
- Achten Sie beim Einsetzen auf die korrekte Polarität des Akkus.
- Entnehmen Sie entladene Akkus aus dem Gerät und entsorgen Sie die Akkus nach lokalen Vorschriften. Wir empfehlen die Pole mit einem Klebestreifen zum Schutz vor einem Kurzschluss abzudecken. Öffnen Sie den Akku nicht.
- Nehmen Sie den Akku vor einer längeren Lagerung (z. B. Überwinterung) aus dem Gerät.
- Halten Sie den nicht benutzten Akku fern von Büroklammern, Münzen, Schlüsseln, Nägeln, Schrauben oder anderen kleinen Metallgegenständen, die eine Überbrückung der Kontakte verursachen könnten.
- **Verwenden Sie kein Zubehör, welches nicht von PARKSIDE empfohlen wurde.** Dies kann zu elektrischem Schlag oder Feuer führen.



Beachten Sie die Sicherheitshinweise und Hinweise zum Aufladen und der korrekten Verwendung, die in der Betriebsanleitung Ihres

**Akkus und Ladege-
räts der Serie Parkside
X 20 V Team gegeben
sind. Eine detaillierte
Beschreibung zum La-
devorgang und weitere
Informationen finden
Sie in dieser separaten
Bedienungsanleitung.**

Inbetriebnahme

Prüfen Sie vor jeder Inbetriebnahme den korrekten Sitz des Lamellen-Feinfilters (3) und des Filterhalters (2) im Auffangbehälter (1).

Prüfen Sie zusätzlich das Gerät optisch auf Beschädigungen.



Nehmen Sie kein beschädigtes oder nicht korrekt montiertes Gerät in Betrieb! Ersetzen Sie beschädigte Teile oder einen verschmutzten Filter. Siehe „Ersatzteile / Zubehör“.



Stellen Sie sicher, dass der Akku nicht eingesetzt ist! (Siehe Kapitel „Akku einsetzen/ entnehmen“)

1. Entfernen Sie den Auffangbehälter (1), indem Sie die Entriegelungstaste (4) drücken und den Auffangbehälter (1) abnehmen.
2. Prüfen Sie, ob der Filterhalter (2) auf Anschlag im Auffangbehälter (1) sitzt, durch leichtes Andrücken des Filterhalters (2). Der Filterhalter (2) kann formbedingt nur in einer Position in den Auffangbehälter (1) eingesetzt werden.
3. Prüfen Sie, ob der Lamellen-Feinfilter (3) fest im Filterhalter (2) sitzt. Drücken Sie den Lamellen-Feinfilter mit leichten Druck in den Filterhalter (2).

4. Bringen Sie den Auffangbehälter (1) wieder am Gerät an. Setzen Sie ihn an der Geräteunterseite an und lassen Sie ihn an der Geräteoberseite in die Entriegelung einrasten.

Akku einsetzen/entnehmen



Stellen Sie sicher, dass der Akku-Handstaubsauger ausgeschaltet ist.

1. Zum Einsetzen des Akkus in das Gerät schieben Sie den Akku entlang der Führungsschiene (10) in das Gerät. Er rastet hörbar ein.
2. Zum Herausnehmen des Akkus aus dem Gerät drücken Sie die Entriegelungstaste am Akku und ziehen den Akku heraus.



Setzen Sie den Akku erst ein, wenn das Akku-Werkzeug vollständig für den Einsatz vorbereitet ist.

Ladezustand des Akkus prüfen

Die Ladezustands-Anzeige signalisiert den Ladezustand des Akkus.

Drücken Sie die Taste zur Ladezustandsanzeige am Akku.
Der Ladezustand des Akkus wird durch Aufleuchten der entsprechenden LED-Leuchten angezeigt.

3 LEDs leuchten (rot-gelb-grün):

Akku geladen

2 LEDs leuchten (rot-gelb):

Akku teilweise geladen

1 LED leuchtet (rot):

Akku muss geladen werden

 Laden Sie den Akku auf, wenn nur noch die rote LED der Ladezustands-Anzeige leuchtet.

Düsen aufstecken

Stecken Sie die gewünschte Düse in die vordere Öffnung des Auffangbehälters (1). Entfernen Sie die Düse indem Sie sie aus dem Auffangbehälter (1) nach vorne abziehen.

Bürstendüsen-Aufsatz (7) und Universaldüsen-Aufsatz (6) abziehen



Die Aufsätze (6+7) entfernen Sie, indem Sie sie in einem leichten Winkel von der Fugendüse (8) abziehen. So lässt sich die Lasche (a) einfacher über die Nase (b) ziehen.



Nassdüse

Die **Nassdüse** (9) eignet sich zum Aufsaugen von Flüssigkeiten.



Halten Sie den Handstaubsauger beim Saugen von Flüssigkeiten für den Transport immer senkrecht, mit der Nassdüse (9) nach unten, sonst tritt Flüssigkeit aus!



Saugen Sie nur so viel Flüssigkeit auf, bis zur „max“-Markierung ein.

Sollte der Lamellen-Feinfilter (3) beim Nasssaugen nass geworden sein, trocknen Sie ihn vollständig, bevor Sie ihn weiterverwenden.

Fugendüse

Die **Fugendüse** (8) eignet sich zum Trockensaugen von Fugen, Ecken und Heizkörpern. Die Fugendüse fungiert außerdem als Verlängerung für den Bürstendüsen- (7) und den Universaldüsen-Aufsatz (6).

Bürstendüsen-Aufsatz

Der **Bürstendüsen-Aufsatz** (7) eignet sich zum Trockensaugen von empfindlichen Oberflächen.

Der Bürstendüsen-Aufsatz (7) kann nur in Kombination mit der Fugendüse (8) verwendet werden.

Universaldüsen-Aufsatz

Der **Universaldüsen-Aufsatz** (6) eignet sich zum Trockensaugen für verschiedene Gelegenheiten, z. B. zum Bohrschmutz auffangen.

Der Universaldüsen-Aufsatz (6) kann nur in Kombination mit der Fugendüse (8) verwendet werden.

Arbeitshinweise

Beachten Sie beim direkten Wechsel vom Nasssaugen zum Trockensaugen, dass Auffangbehälter (1), Filterhalter (2) und Lamellen-Feinfilter (3) trocken sind!

Ein-/Ausschalten



Prüfen Sie vor dem Einschalten ob der Lamellen-Feinfilter (3) und der Filterhalter (2) eingesetzt sind. Siehe „Inbetriebnahme“.



Setzen Sie, gegebenenfalls eine Düse auf das Gerät. Siehe „Düsen aufstecken“.

Einschalten:

Schieben Sie den Ein-/Ausschalter (5) nach vorne.

Ausschalten:

Ziehen Sie den Ein-/Ausschalter (5) zurück.

Auffangbehälter leeren

Leeren Sie den Auffangbehälter (1) nach jeder Benutzung.

Leeren Sie den Auffangbehälter, wenn die Saugleistung nachlässt.

Ist der Auffangbehälter zu voll mit Staub oder gelangt beim Nasssaugen Flüssigkeit in das Motorgehäuse, dann kann der Handstaubsauger beschädigt werden!



Leeren des Auffangbehälters nach dem Nasssaugen: Halten Sie den Auffangbehälter beim Abnehmen vom Gerät mit der Nassdüse nach unten, sonst gelangt Flüssigkeit in das Gerät!

1. Entfernen Sie vorsichtig den Auffangbehälter (1), indem Sie die Entriegelungstaste (4) drücken und den Auffangbehälter (1) abnehmen.
2. Ziehen Sie vorsichtig den Lamellen-Feinfilter (3) und den Filterhalter (2) aus dem Auffangbehälter (1).
3. Leeren Sie den Auffangbehälter (1).
4. Reinigen Sie den Auffangbehälter (1) falls nötig mit einem feuchten Tuch. Reinigen Sie den Lamellen-Feinfilter (3) falls nötig wie im Kapitel „Reinigung“ angegeben.
5. Setzen Sie den Filterhalter (2) mit dem Lamellen-Feinfilter (3) wieder in den Auffangbehälter (1) ein. Der Filterhalter (2) kann formbedingt nur in einer Posi-

tion in den Auffangbehälter (1) eingesetzt werden.

6. Bringen Sie den Auffangbehälter (1) wieder am Gerät an. Setzen Sie ihn an der Geräteunterseite an und lassen Sie ihn an der Geräteoberseite in die Entriegelung einrasten.

Reinigung



Nehmen Sie immer den Akku aus dem Gerät, bevor Sie Arbeiten am Gerät durchführen. Verletzungsgefahr!



Spritzen Sie das Gerät nicht mit Wasser ab und legen Sie es nicht in Wasser! Verwenden Sie keine scharfen Reinigungs- bzw. Lösungsmittel. Das Gerät könnte beschädigt werden.

- Reinigen Sie das Gehäuse mit einem trockenen Tuch oder einem Pinsel.
- Klopfen Sie den Lamellen-Feinfilter (3) aus und reinigen Sie ihn mit einem Pinsel oder Druckluft. Einem stark verschmutzten Lamellen-Feinfilter können Sie auch unter fließendem Wasser reinigen. → Trocknen Sie ihn vollständig, bevor Sie ihn weiterverwenden. Ersetzen Sie einen verschmutzten Lamellen-Feinfilter, der sich nicht mehr reinigen lässt! Siehe Ersatzteile/Zubehör.
- Leeren Sie nach jedem Betrieb den Auffangbehälter (1). Reinigen Sie den Auffangbehälter (1) mit einem feuchten Tuch.
- Halten Sie die Lüftungsschlitze am Gerätegehäuse stets frei sonst überhitzt das Gerät.

Wartung

Lamellen-Feinfilter wechseln

Tauschen Sie einen verschmutzten Lamellen-Feinfilter gegen einen neuen aus. Neue Lamellen-Feinfilter erhalten Sie im Online-Shop. Siehe „Ersatzteile/Zubehör“.

1. Entfernen Sie den Auffangbehälter (1), indem Sie die Entriegelungstaste (4) drücken und den Auffangbehälter (1) abnehmen.
2. Nehmen Sie den Lamellen-Feinfilter (3) aus dem Filterhalter (2).
3. Setzen Sie einen neuen Lamellen-Feinfilter in den Filterhalter. Achten Sie auf den korrekten, festen Sitz des Lamellen-Feinfilters.
4. Bringen Sie den Auffangbehälter (1) wieder am Gerät an. Setzen Sie ihn an der Geräteunterseite an und lassen Sie ihn an der Geräteoberseite in die Entriegelung einrasten.

Lagerung

- Bewahren Sie das Gerät trocken und außerhalb der Reichweite von Kindern auf.
- Die Lagertemperatur für den Akku und das Gerät beträgt zwischen 0 °C und 45 °C. Vermeiden Sie während der Lagerung extreme Kälte oder Hitze, damit der Akku nicht an Leistung verliert.

B Wandbefestigung (optional)

Sie können den Akku-Handstaubsauger auch an der Wand montieren.

- Bringen Sie eine Schraube mit Hilfe eines Dübeln (beides nicht im Lieferumfang enthalten) an der Wunschposition einer Wand an.
- Der Schraubenkopf kann einen Durchmesser von 6 - 7 mm haben.
- Lassen Sie den Schraubenkopf mit ca. 10 mm Abstand zur Wand hervorstehen.
- Sie können den Akku-Handstaubsauger mit der Schlüsselbohrung (11) an der Schraube ansetzen und den Akku-Handstaubsauger auf Anschlag nach unten ziehen.



Achten Sie beim Bohren darauf, keine Versorgungsleitungen zu beschädigen. Verwenden Sie geeignete Suchgeräte, um diese aufzuspüren oder nehmen Sie einen Installationsplan zu Hilfe. Kontakt mit Elektroleitungen kann zu elektrischem Schlag und Feuer, Kontakt einer Gasleitung zur Explosion führen. Beschädigung einer Wasserleitung kann zu Sachbeschädigung und elektrischem Schlag führen.

Entsorgung/ Umweltschutz

Nehmen Sie den Akku aus dem Gerät und führen Sie Gerät, Akku, Zubehör und Verpackung einer umweltgerechten Wiederverwertung zu.

Entsorgungshinweise zum Akku finden Sie in der separaten Betriebsanleitung Ihres Akkus und Ladegeräts.



Elektrische Geräte gehören nicht in den Hausmüll.

- Geben Sie das Gerät an einer Verwertungsstelle ab. Die verwendeten Kunststoff- und Metallteile können sortenrein getrennt werden und so einer Wiederverwertung zugeführt werden. Fragen Sie hierzu unser Service-Center.
- Die Entsorgung Ihrer defekten, eingesendeten Geräte führen wir kostenlos durch.

Ersatzteile/Zubehör

Ersatzteile und Zubehör erhalten Sie unter www.grizzlytools-service.eu

Sollten Sie Probleme mit dem Bestellvorgang haben, verwenden Sie bitte das Kontaktformular. Bei weiteren Fragen wenden Sie sich an das „Service-Center“ (siehe Seite 59).

Position	Betriebsanleitung	Bezeichnung	Bestell-Nr.
1		Auffangbehälter	91105424
3		Lamellen-Feinfilter	91105426
6		Universaldüsen-Aufsatz	91105430
7		Bürstendüsen-Aufsatz	91105429
8		Fugendüse	91105428
9		Nassdüse	91105427

Garantie

Sehr geehrte Kundin, sehr geehrter Kunde, Sie erhalten auf dieses Gerät 3 Jahre Garantie ab Kaufdatum.

Im Falle von Mängeln dieses Gerätes stehen Ihnen gegen den Verkäufer des Gerätes gesetzliche Rechte zu. Diese gesetzlichen Rechte werden durch unsere im Folgenden dargestellte Garantie nicht eingeschränkt.

Garantiebedingungen

Die Garantiefrist beginnt mit dem Kaufdatum. Bitte bewahren Sie den Original-Kassenbon gut auf. Diese Unterlage wird als Nachweis für den Kauf benötigt. Tritt innerhalb von drei Jahren ab dem Kaufdatum dieses Gerätes ein Material- oder Fabrikationsfehler auf, wird das Gerät von uns – nach unserer Wahl – für Sie kostenlos repariert oder ersetzt. Diese Garantieleistung setzt voraus, dass innerhalb der Drei-Jahres-Frist das defekte Gerät und der Kaufbeleg (Kassenbon) vorgelegt und schriftlich kurz beschrieben wird, worin der Mangel besteht und wann er aufgetreten ist.

Wenn der Defekt von unserer Garantie gedeckt ist, erhalten Sie das reparierte oder ein neues Gerät zurück. Mit Reparatur oder Austausch des Gerätes beginnt kein neuer Garantiezeitraum.

Garantiezeit und gesetzliche Mängelansprüche

Die Garantiezeit wird durch die Gewährleistung nicht verlängert. Dies gilt auch für ersetzte und reparierte Teile. Eventuell schon beim Kauf vorhandene Schäden und Mängel müssen sofort nach dem Auspacken gemeldet werden. Nach Ablauf der Garantiezeit anfallende Reparaturen sind kostenpflichtig.

Garantieumfang

Das Gerät wurde nach strengen Qualitätsrichtlinien sorgfältig produziert und vor Anlieferung gewissenhaft geprüft.

Die Garantieleistung gilt für Material- oder Fabrikationsfehler. Diese Garantie erstreckt sich nicht auf Geräteteile, die normaler Abnutzung ausgesetzt sind und daher als Verschleißteile angesehen werden können (z. B. Lamellen-Feinfilter) oder für Beschädigungen an zerbrechlichen Teilen (z. B. Schalter).

Diese Garantie verfällt, wenn das Gerät beschädigt, nicht sachgemäß benutzt oder nicht gewartet wurde. Für eine sachgemäße Benutzung des Gerätes sind alle in der Betriebsanleitung aufgeführten Anweisungen genau einzuhalten. Verwendungszwecke und Handlungen, von denen in der Betriebsanleitung abgeraten oder vor denen gewarnt wird, sind unbedingt zu vermeiden.

Das Gerät ist lediglich für den privaten und nicht für den gewerblichen Gebrauch bestimmt. Bei missbräuchlicher und unsachgemäßer Behandlung, Gewaltanwendung und bei Eingriffen, die nicht von unserer autorisierten Service-Niederlassung vorgenommen wurden, erlischt die Garantie.

Abwicklung im Garantiefall

Um eine schnelle Bearbeitung Ihres Anliegens zu gewährleisten, folgen Sie bitte den folgenden Hinweisen:

- Bitte halten Sie für alle Anfragen den Kassenbon und die Identifikationsnummer (IAN 360589_2010) als Nachweis für den Kauf bereit.
- Die Artikelnummer entnehmen Sie bitte dem Typenschild.
- Sollten Funktionsfehler oder sonstige Mängel auftreten, kontaktieren Sie zunächst die nachfolgend benannte

Serviceabteilung **telefonisch** oder per **E-Mail**. Sie erhalten dann weitere Informationen über die Abwicklung Ihrer Reklamation.

- Ein als defekt erfasstes Gerät können Sie, nach Rücksprache mit unserem Kundenservice, unter Beifügung des Kaufbelegs (Kassenbons) und der Angabe, worin der Mangel besteht und wann er aufgetreten ist, für Sie portofrei an die Ihnen mitgeteilte Service-Anschrift übersenden. Um Annahmeprobleme und Zusatzkosten zu vermeiden, benutzen Sie unbedingt nur die Adresse, die Ihnen mitgeteilt wird. Stellen Sie sicher, dass der Versand nicht unfrei, per Sperrgut, Express oder sonstiger Sonderfracht erfolgt. Senden Sie das Gerät bitte inkl. aller beim Kauf mitgelieferten Zubehörteile ein und sorgen Sie für eine ausreichend sichere Transportverpackung.

Reparatur-Service

Sie können Reparaturen, **die nicht der Garantie unterliegen**, gegen Berechnung von unserer Service-Niederlassung durchführen lassen. Sie erstellt Ihnen gerne einen Kostenvoranschlag.

Wir können nur Geräte bearbeiten, die ausreichend verpackt und frankiert eingeschickt wurden.

Achtung: Bitte senden Sie Ihr Gerät gereinigt und mit Hinweis auf den Defekt an unsere Service-Niederlassung.

Nicht angenommen werden unfrei - per Sperrgut, Express oder mit sonstiger Sonderfracht - eingeschickte Geräte.

Die Entsorgung Ihrer defekten, eingesendeten Geräte führen wir kostenlos durch.

Service-Center

DE Service Deutschland
Tel.: 0800 54 35 111
E-Mail: grizzly@lidl.de
IAN 360589_2010

AT Service Österreich
Tel.: 0820 201 222
(0,15 EUR/Min.)
E-Mail: grizzly@lidl.at
IAN 360589_2010

CH Service Schweiz
Tel.: 0842 665566
(0,08 CHF/Min.,
Mobilfunk max. 0,40 CHF/Min.)
E-Mail: grizzly@lidl.ch
IAN 360589_2010

Importeur

Bitte beachten Sie, dass die folgende Anschrift keine Service-Anschrift ist. Kontaktieren Sie zunächst das oben genannte Service-Center.

Grizzly Tools GmbH & Co. KG

Stockstädter Straße 20
D-63762 Großostheim
www.grizzlytools-service.eu

GB

CY

Translation of the original EC declaration of conformity

We hereby confirm that the
Cordless handheld vacuum cleaner
model PHSSA 20-Li B1

Serial number
000001 - 285000

conforms with the following applicable relevant version of the EU guidelines:

2014/35/EU • 2014/30/EU • 2011/65/EU* & (EU) 2015/863

In order to guarantee consistency, the following harmonised standards as well as national standards and stipulations have been applied:

EN 60335-1:2012/A2:2019 • EN 60335-2-2:2010/A1:2013
EN 62233:2008 • EN IEC 63000:2018
EN 55014-1:2017 • EN 55014-2:2015

This declaration of conformity (21)** is issued under the sole responsibility of the manufacturer:



Grizzly Tools GmbH & Co. KG
Stockstädter Straße 20
63762 Großostheim
Germany
10.04.2021

Christian Frank
Documentation Representative

* The object of the declaration described above satisfies the provisions of Directive 2011/65/EU of the European Parliament and the Council of 8 June 2011 on limiting the use of certain harmful substances in electrical and electronic appliances.

** The last two digits of the year in which the CE marking was affixed.



Traducerea Declarației Originale de Conformitate CE

Prin prezenta confirmăm, că

**Aspirator de mână, cu cu acumulator 20V
seria PHSSA 20-Li B1**

numărul serial

000001 - 285000

corespunde următoarelor prevederi UE relevante, în ultima lor variantă valabilă:

2014/35/EU • 2014/30/EU • 2011/65/EU* & (EU) 2015/863

Pentru a garanta conformitatea, au fost aplicate următoarele norme armonizate, norme naționale și prevederi:

**EN 60335-1:2012/A2:2019 • EN 60335-2-2:2010/A1:2013
EN 62233:2008 • EN IEC 63000:2018
EN 55014-1:2017 • EN 55014-2:2015**

Răspunderea exclusivă pentru emiterea acestei declarații de conformitate (21)** îi revine producătorului:



Grizzly Tools GmbH & Co. KG
Stockstädter Straße 20
63762 Großostheim
Germany
10.04.2021

Christian Frank
Persoană autorizată cu elaborarea
documentației

* Obiectul descris în declarația de mai sus îndeplinește prevederile Directivei 2011/65/UE a Parlamentului European și a Consiliului din 8 iunie 2011 privind restricțiile de utilizare a anumitor substanțe periculoase în echipamentele electrice și electronice.

** Ultimele două cifre ale anului în care s-a aplicat marcajul CE.



Превод на оригиналната СЕ-декларация за съответствие

С настоящото потвърждаваме, че
**20V акумулаторна ръчна прахосмукачка
серия PHSSA 20-Li B1**

Сериен номер
000001 - 285000

отговаря на действащите ЕС-директиви в съответната им валидна редакция:

2014/35/EU • 2014/30/EU • 2011/65/EU* & (EU) 2015/863

За да се гарантира съответствие, са приложени следните хармонизирани норми и национални норми и разпоредби:

**EN 60335-1:2012/A2:2019 • EN 60335-2-2:2010/A1:2013
EN 62233:2008 • EN IEC 63000:2018
EN 55014-1:2017 • EN 55014-2:2015**

Цялата отговорност за изготвянето на тази Декларация за съответствие се носи от производителя: (21)**:



Grizzly Tools GmbH & Co. KG
Stockstädter Straße 20
63762 Großostheim
Germany
10.04.2021

Christian Frank
Пълномощник за документацията

* Гореописаният предмет в декларацията отговаря на разпоредбите на Директива 2011/65/ЕС на Европейския парламент и на Съвета от 8 юни 2011 г. относно ограничението на употребата на определени опасни вещества в електрическото и електронното оборудване.

** Последните две цифри от годината, в която е поставено означението CE



Μετάφραση της πρωτότυπης Δήλωσης συμμόρφωσης CE

Με το παρόν δηλώνουμε ότι το είδος κατασκευής της
Επαναφορτιζόμενο σκουπάκι χειρός 20V
Σειρά PHSSA 20-Li B1
Αριθμός σειράς
000001 - 285000

ανταποκρίνεται στις ακόλουθες σχετικές οδηγίες της ΕΕ στην εκάστοτε ισχύουσα έκδοση:

2014/35/EU • 2014/30/EU • 2011/65/EU* & (EU) 2015/863

Για να εξασφαλιστεί η συμβατικότητα, εφαρμόστηκαν οι παρακάτω εναρμονισμένες προδιαγραφές καθώς και εθνικές προδιαγραφές και κανονισμοί:

EN 60335-1:2012/A2:2019 • EN 60335-2-2:2010/A1:2013
EN 62233:2008 • EN IEC 63000:2018
EN 55014-1:2017 • EN 55014-2:2015

Η αποκλειστική ευθύνη για την έκδοση της παρούσας δήλωσης συμμόρφωσης ανήκει στον κατασκευαστή (21)**:

CE Grizzly Tools GmbH & Co. KG
Stockstädter Straße 20
D-63762 Großostheim,
GERMANY
10.04.2021

Christian Frank
(υπεύθυνος τεκμηρίωσης)

* Το ανωτέρω περιγραφόμενο αντικείμενο της δήλωσης πληροί τις προδιαγραφές της Οδηγίας 2011/65/ΕΕ του Ευρωπαϊκού Κοινοβουλίου και του Συμβουλίου της 8ης Ιουνίου 2011 για τον περιορισμό της χρήσης ορισμένων επικίνδυνων ουσιών σε ηλεκτρικό και ηλεκτρονικό εξοπλισμό.

** Τα δύο τελευταία ψηφία του έτους κατά το οποίο τοποθετήθηκε η σήμανση CE.

DE

AT

CH

Original-EG-Konformitätserklärung

Hiermit bestätigen wir, dass der
20V Akku-Handstaubsauger
Modell PHSSA 20-Li B1

Seriennr.
000001 - 285000

folgenden einschlägigen EU-Richtlinien entspricht:

2014/35/EU • 2014/30/EU • 2011/65/EU* & (EU) 2015/863

Um die Übereinstimmung zu gewährleisten, wurden folgende harmonisierte Normen sowie nationale Normen und Bestimmungen angewendet:

EN 60335-1:2012/A2:2019 • EN 60335-2-2:2010/A1:2013
EN 62233:2008 • EN IEC 63000:2018
EN 55014-1:2017 • EN 55014-2:2015

Die alleinige Verantwortung für die Ausstellung dieser Konformitätserklärung (21)** trägt der Hersteller:



Grizzly Tools GmbH & Co. KG
Stockstädter Straße 20
63762 Großostheim
GERMANY
10.04.2021

Christian Frank
Dokumentationsbevollmächtigter

* Der oben beschriebene Gegenstand der Erklärung erfüllt die Vorschriften der Richtlinie 2011/65/EU des Europäischen Parlaments und des Rates vom 8. Juni 2011 zur Beschränkung der Verwendung bestimmter gefährlicher Stoffe in Elektro- und Elektronikgeräten

** Die beiden letzten Ziffern des Jahres, in dem die CE-Kennzeichnung angebracht wurde.

**Exploded Drawing · Schemă de explozie
Чертеж в перспектива · Επί μέρους
σχεδιαγράμματα · Explosionszeichnung**

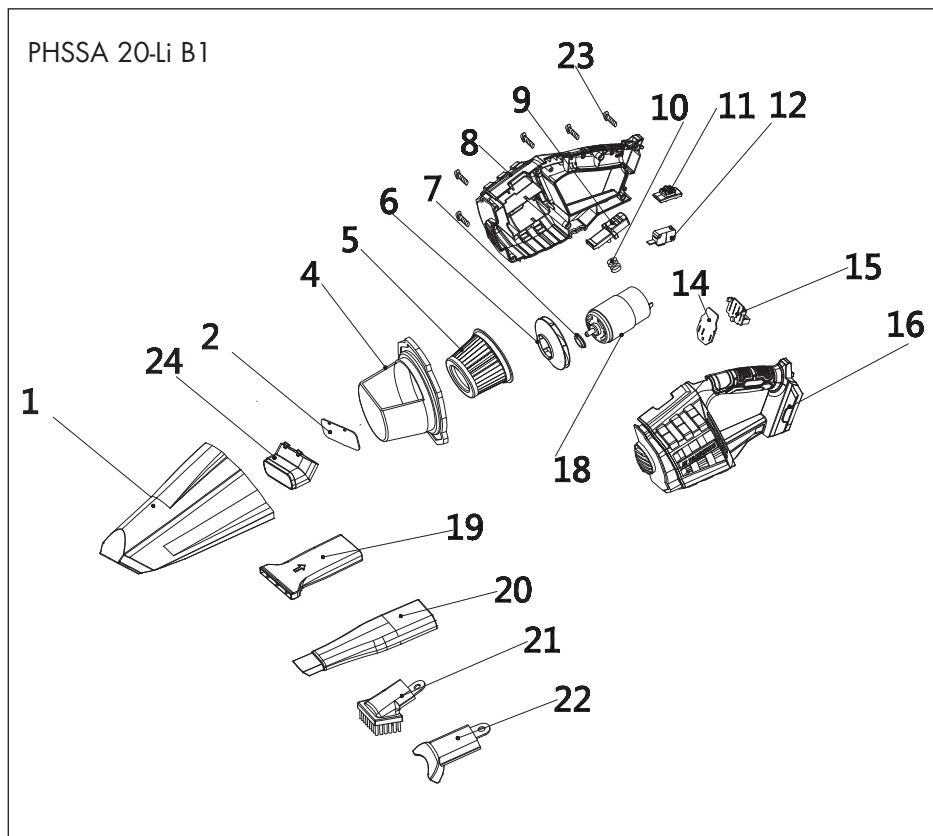

informative · informativ · информативен · ενημερωτικό

2021-02-10_rev02_ks

GRIZZLY TOOLS GMBH & CO. KG

Stockstädter Straße 20
DE-63762 Großostheim
GERMANY

Last Information · Versiunea informațiilor · Актуалност на информацията
Έκδοση των πληροφοριών · Stand der Informationen: 01/2021
Ident.-No.: 76008132012021-RO/BG/GR/CY



IAN 360589_2010

