



Benzin-Rasenmäher / Petrol Lawnmower / Tondeuse thermique PBM 132 B1

(DE) (AT) (CH)

Benzin-Rasenmäher

Originalbetriebsanleitung

(FR) (BE)

Tondeuse thermique

Traduction des instructions d'origine

(PL)

Kosiarka spalinowa

Tłumaczenie oryginalnej instrukcji obsługi

(SK)

Benzinová kosačka na trávu

Preklad originálneho návodu na obsluhu

(ES)

Cortacésped de gasolina

Traducción del manual de instrucciones original

(HU)

Benzines fűnyíró

Az originál használati utasítás fordítása

(GB) (MT)

Petrol Lawnmower

Translation of the original instructions

(NL) (BE)

Benzeine grasmaaier

Vertaling van de originele gebruiksaanwijzing

(CZ)

Benzinová sekačka na trávu

Preklad originálneho provozního návodu

(DK)

Benzdrevet plæneklipper

Oversættelse af den originale driftsvejledning

(IT) (MT)

Tosaerba a benzina

Traduzione delle istruzioni d'uso originali

(SI)

Bencinska kosilnica

Prevod originalnega navodila za uporabo

IAN 384572_2107

(DE) (BE) (NL)

(CZ) (PL) (SK)

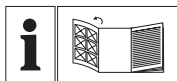

DE AT CH

Klappen Sie vor dem Lesen die Seite mit den Abbildungen aus und machen Sie sich anschließend mit allen Funktionen des Gerätes vertraut.

GB MT

Before reading, unfold the page containing the illustrations and familiarise yourself with all functions of the device.

FR BE

Avant de lire le mode d'emploi, ouvrez la page contenant les illustrations et familiarisez-vous ensuite avec toutes les fonctions de l'appareil.

NL BE

Vouw vóór het lezen de pagina met de afbeeldingen open en maak u vertrouwd met alle functies van het apparaat.

PL

Przed przeczytaniem proszę rozłożyć stronę z ilustracjami, a następnie proszę zapoznać się z wszystkimi funkcjami urządzenia.

CZ

Před čtením si otevřete stranu s obrázky a potom se seznámte se všemi funkcemi přístroje.

SK

Pred čítaním si odklopte stranu s obrázkami a potom sa oboznámte so všetkými funkciami prístroja.

DK

Før du læser, vend siden med billeder frem og bliv bekendt med alle apparatets funktioner.

ES

Antes de empezar a leer abra la página que contiene las imágenes y, en seguida, familiarícese con todas las funciones del dispositivo.

IT MT

Prima di leggere aprire la pagina con le immagini e prendere confidenza con le diverse funzioni dell'apparecchio.

HU

Olvasás előtt kattintson az ábrát tartalmazó oldalra és végezetül ismerje meg a készülék mindegyik funkcióját.

SI

Pred branjem odprite stran s slikami in se nato seznanite z vsemi funkcijami naprave.

DE / AT / CH	Originalbetriebsanleitung	Seite	4
GB / MT	Translation of the original instructions	Page	26
FR / BE	Traduction des instructions d'origine	Page	46
NL / BE	Vertaling van de originele gebruiksaanwijzing	Pagina	71
PL	Tłumaczenie oryginalnej instrukcji obsługi	Strona	92
CZ	Překlad originálního provozního návodu	Strana	115
SK	Preklad originálneho návodu na obsluhu	Strana	136
DK	Oversættelse af den originale driftsvejledning	Side	158
ES	Traducción del manual de instrucciones original	Página	179
IT / MT	Traduzione delle istruzioni d'uso originali	Pagina	202
HU	Az originál használati utasítás fordítása	Oldal	224
SI	Prevod originalnega navodila za uporabo	Stran	245

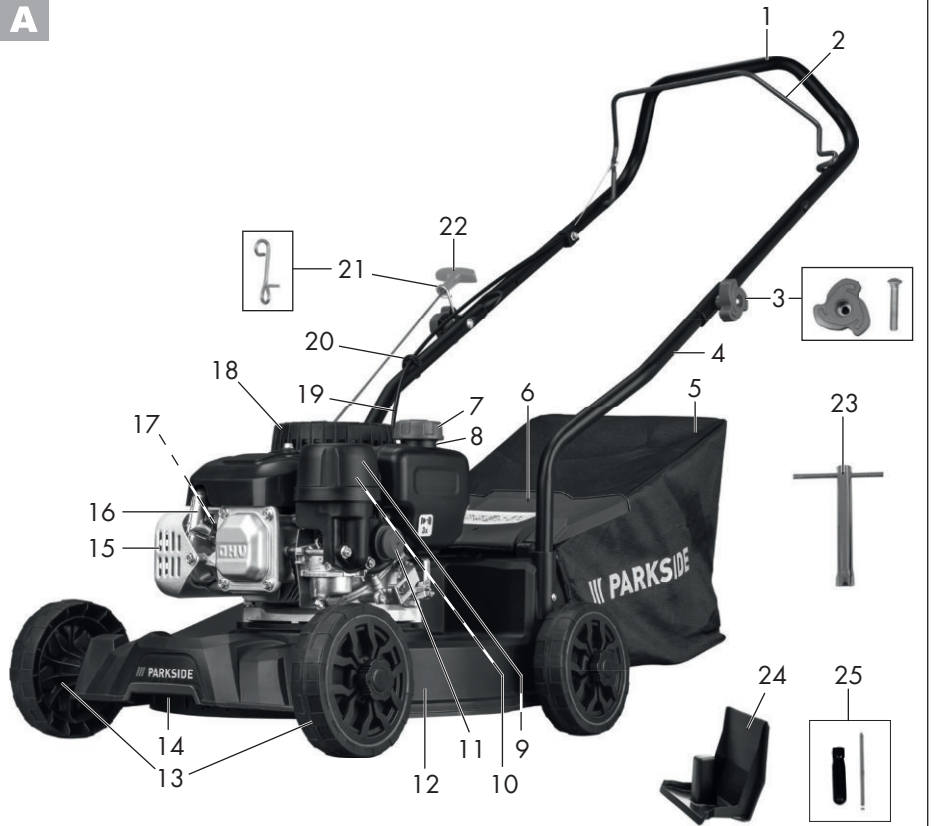
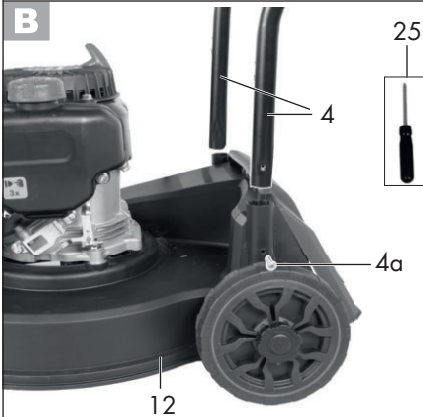
A**B****C**

Inhalt

Einleitung	4	Schnitthöhe einstellen	16
Bestimmungsgemäße		Grasfangkorb entleeren	16
Verwendung	5	Reinigung und Wartung	16
Allgemeine Beschreibung	5	Reinigung und allgemeine	
Lieferumfang.....	5	Wartungsarbeiten	17
Übersicht	5	Luftfilter austauschen	17
Funktionsbeschreibung	6	Zündkerze warten	17
Schutzeinrichtungen	6	Motoröl wechseln.....	18
Technische Daten	6	Messer austauschen	18
Sicherheitshinweise	7	Vergaser einstellen	19
Bildzeichen/Symbole	7	Wartungsintervalle	20
Allgemeine Sicherheitshinweise.....	8	Lagerung	20
Inbetriebnahme	11	Allgemeine Lagerungshinweise	20
Unteren Holm montieren	12	Gerät zusammenklappen	21
Griffholm montieren.....	12	Lagerung während der Winterpause .	21
Starterseil montieren	12	Transport	21
Räder montieren	12	Entsorgung/Umweltschutz	22
Grasfangkorb de-/montieren	13	Ersatzteile/Zubehör	22
Mulchkit.....	13	Fehlersuche	23
Motoröl einfüllen	13	Garantie	24
Ölstand kontrollieren	13	Reparatur-Service	25
Benzin einfüllen	14	Service-Center	25
Bedienung	14	Importeur	25
Motor starten/stoppen	14	Original-EG-	
Mähen.....	15	Konformitätserklärung	268
Arbeitshinweise	15	Explosionszeichnung	281
Allgemeine Arbeitshinweise.....	15		
Unterschied Rasenmähen und			
Rasenmulchen.....	15		

Einleitung

Herzlichen Glückwunsch zum Kauf Ihres neuen Gerätes. Sie haben sich damit für ein hochwertiges Gerät entschieden. Dieses Gerät wurde während der Produktion auf Qualität geprüft und einer Endkontrolle unterzogen. Die Funktionsfähigkeit Ihres Gerätes ist somit sichergestellt.



Die Betriebsanleitung ist Bestandteil dieses Gerätes. Sie enthält wichtige Hinweise für Sicherheit, Gebrauch und Entsorgung. Machen Sie sich vor der Benutzung des Gerätes mit allen Bedien- und Sicherheitshinweisen vertraut. Benutzen Sie das Gerät nur wie beschrieben und für die angegebenen Einsatzbereiche. Bewahren Sie die Betriebsanleitung gut auf und händigen Sie alle Unterlagen bei Weitergabe des Gerätes an Dritte mit aus.

Bestimmungsgemäße Verwendung

Das Gerät ist nur für das Mähen von Rasen- und Grasflächen im häuslichen Bereich bestimmt. Dieses Gerät ist nicht zur gewerblichen Nutzung geeignet. Bei gewerblichem Einsatz erlischt die Garantie. Jede andere Verwendung, die in dieser Betriebsanleitung nicht ausdrücklich zugelassen wird, kann zu Schäden am Gerät führen und eine ernsthafte Gefahr für den Benutzer darstellen.

Das Gerät ist zum Gebrauch durch Erwachsene bestimmt. Kinder sowie Personen, die mit dieser Betriebsanleitung nicht vertraut sind, dürfen das Gerät nicht benutzen. Der Bediener oder Nutzer ist für Unfälle oder Schäden an anderen Menschen oder deren Eigentum verantwortlich.

Allgemeine Beschreibung

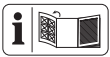

Die Abbildung der wichtigsten Funktionsteile finden Sie auf der vorderen und hinteren Ausklappseite.

Lieferumfang

Nehmen Sie das Gerät vorsichtig aus der Packung und prüfen Sie, ob die nachfolgenden Teile vollständig sind:

- Benzin-Rasenmäher
- 2x Unterer Holm
- Montagezubehör für den Griffholm
- Grasfangkorb
- Kabelklemme
- Zündkerzenschlüssel
- Mulchkit
- Schraubendreher
- Kurzanleitung
- Betriebsanleitung



Der mitgelieferte Schraubendreher kann sowohl als Schlitz- als auch als Kreuzschlitz-Schraubendreher verwendet werden. Sie können durch Umstecken des Griffs die Schraubvariante wechseln.

Übersicht



- 1 Griffholm
- 2 Sicherheitsbügel
- 3 Montagezubehör, Griffholm
- 4 Unterer Holm
- 5 Grasfangkorb
- 6 Prallschutz
- 7 Tankdeckel
- 8 Einfüllstutzen
- 9 Luftfilterbox
- 10 Luftfilter (nicht sichtbar)
- 11 Benzinpumpe (Primer)
- 12 Rasenmähergehäuse
- 13 Räder
- 14 Gerätegriff
- 15 Auspuffschutz
- 16 Zündkerzenstecker
- 17 Zündkerze (nicht sichtbar)
- 18 Motorabdeckung mit Lüftungsöffnungen (Fingerschutz)
- 19 Bowdenzug
- 20 Kabelklemme
- 21 Starterseil-Führung
- 22 Startergriff mit Starterseil
- 23 Zündkerzenschlüssel
- 24 Mulchkit
- 25 Schraubendreher



- 4a Kreuzschlitzschraube



- 3a Griffmutter
- 3b Unterlegscheibe
- 3c Schraube



- 26 Aufhängung Grasfangkorb
- 5a Tragegriff

G 27 Öltankkappe mit Ölmesstab

J 28 Position Schnitthöhe
13a Radschraube
13b Sicherheitsscheibe

M 29 Messer
30 Messerschraube
31 Motorspindel
32 Spannscheibe

N 33 Ölablassschraube

Funktionsbeschreibung

Das Gerät wird mit einem leistungsfähigen 4-Takt-Motor (Zongshen 132cc Easy Start) angetrieben.

Das Gerät ist mit einem robusten Kunststoffgehäuse, einem Grasfangkorb und einem zusammenklappbaren Griffholm ausgestattet. Die Funktion der Bedienteile entnehmen Sie bitte den nachfolgenden Beschreibungen.

A Schutzeinrichtungen

2 Sicherheitsbügel

Bei Loslassen des Sicherheitsbügels stoppt das Gerät.

15 Auspuffschutz

verhindert, dass Hände oder brennbare Materialien mit einem heißen Auspuff in Kontakt kommen.

6 Prallschutz

schützt die Bedienperson vor weggeschleuderten Teilen und vor unbeabsichtigter Messerberührung, wenn ohne Grasfangkorb gemäht wird.

Technische Daten

Benzin-Rasenmäher PBM 132 B1

Motor Zongshen 132cc Easy Start
Motorhubraum 132 cm³ (cc)
Leistung 1,8 kW (2,45 PS)
Max. Drehzahl (n₀) 2850 min⁻¹
Anzugsdrehmoment Messer 45 Nm
Volumen Benzintank 0,85 l
Oktanzahl 95-98
Volumen Motoröltank 0,4 l
Zündkerze Torch F5RTC
Schnittkreis ø 41 cm
Schnitthöhe 3-stufig, 25-65 mm
Volumen Grasfangkorb 40 l
Gewicht (inkl. Grasfangkorb,
mit leerem Tank) 14,6 kg
Schalldruckpegel

(L_{pA}) 74,5 dB(A); K_{pA} = 1,84 dB
Schallleistungspegel (L_{WA})
gemessen 94,5 dB(A); K_{WA} = 1,84 dB
garantiert 96 dB(A)
Vibration am Handgriff
(a_h) 3,9 m/s²; K = 2,0 m/s²

Lärm- und Vibrationswerte wurden entsprechend den in der Konformitätserklärung genannten Normen und Bestimmungen ermittelt.

Der angegebene Schwingungsemissionswert ist nach einem genormten Prüfverfahren gemessen worden und kann zum Vergleich eines Gerätes mit einem anderen verwendet werden.

Der angegebene Schwingungsemissionswert kann auch zu einer einleitenden Einschätzung der Aussetzung verwendet werden.



Warnung: Der Schwingungsemissionswert kann sich während der tatsächlichen Benutzung des Gerätes von dem Angabewert

unterscheiden, abhängig von der Art und Weise, in der das Gerät verwendet wird.

Versuchen Sie, die Belastung durch Vibrationen so gering wie möglich zu halten. Beispielhafte Maßnahmen zur Verringerung der Vibrationsbelastung sind das Tragen von Handschuhen beim Gebrauch des Werkzeugs und die Begrenzung der Arbeitszeit. Dabei sind alle Anteile des Betriebszyklus zu berücksichtigen (beispielsweise Zeiten, in denen das Elektrowerkzeug abgeschaltet ist, und solche, in denen es zwar eingeschaltet ist, aber ohne Belastung läuft).

Sicherheitshinweise

Dieser Abschnitt behandelt die grundlegenden Sicherheitsvorschriften bei der Arbeit mit dem Gerät.

Bildzeichen/Symbole

Bildzeichen auf dem Gerät



Vorsicht!



Betriebsanleitung lesen



Verletzungsgefahr durch weggeschleuderte Teile



Umstehende Personen vom dem Gerät fernhalten



Verletzungsgefahr durch scharfe Messer! Warnung: Hände und Füße vom Messer fernhalten



Vorsicht - Giftige Dämpfe!
Gerät nicht in geschlossenen Räumen betreiben



Vorsicht - Benzin ist brennbar!
Nicht rauchen und Wärmequellen fernhalten.
Nicht bei laufendem Motor Tanken.



Setzen Sie das Gerät nicht der Feuchtigkeit aus. Arbeiten Sie nicht bei Regen.



Achtung! Nachlauf des Rasenmähermessers



Stellen Sie den Motor ab, wenn Sie das Gerät verlassen.
Mähen Sie niemals, während Personen, besonders Kinder oder Tiere in der Nähe sind.



Vor Wartungsarbeiten Motor ausschalten und Zündkerzenstecker ziehen



Vorsicht - Heiße Flächen!
Verbrennungsgefahr



Tragen Sie Augen- und Gehörschutz.



Angabe des Schalleistungspegels L_{WA} in dB



Gefahr!
Hände und Füße fernhalten

Bildzeichen Tankdeckel:



max. 10% Ethanol

Bildzeichen an der Öltankkappe:

OIL Hinweis auf Öleinfüllstutzen

Bildzeichen an der Benzinpumpe:



Benzinpumpe (Primer) vor dem Start 3x drücken.

Bildzeichen auf dem Motor:



Betriebsanleitung lesen



Warnung vor feuergefährlichen Stoffen



Vorsicht - Giftige Dämpfe!
Gerät nicht in geschlossenen Räumen betreiben



Vorsicht! Vor dem Start Ölstand prüfen.
Verwenden Sie 10W30 Motoröl

Bildzeichen am Griffholm:



Gerät einschalten (ON):
Sicherheitsbügel heranziehen

Gerät ausschalten (OFF):
Sicherheitsbügel loslassen

Bildzeichen auf der Radschraube:



Radschraube lösen
Radschraube befestigen

Symbole in der Betriebsanleitung



Gefahrenzeichen mit Angaben zur Verhütung von Personen- oder Sachschäden



Gebotszeichen mit Angaben zur Verhütung von Schäden



Stehen Sie hinter dem Gerät, wenn Sie es starten.



Hinweiszeichen mit Informationen zum besseren Umgang mit dem Gerät



Betriebsanleitung lesen



Tragen Sie beim Umgang mit dem Messer Handschuhe.



hochentzündlich



giftig



umweltgefährdend

Allgemeine Sicherheitshinweise



WARNUNG! Lesen Sie alle Sicherheitshinweise und Anweisungen. Versäumnisse bei der Einhaltung der Sicherheitshinweise und Anweisungen können Brand und/oder schwere Verletzungen verursachen.

Hinweise:

- Lesen Sie die Betriebsanleitung sorgfältig. Machen Sie sich mit den Einstellmöglichkeiten und dem richtigen Gebrauch des Gerätes vertraut.
- Lassen Sie sich bei Unsicherheiten im Gebrauch des Gerätes und über verbotene Betätigungen angemessen schulen.
- Seien Sie aufmerksam, achten Sie darauf, was Sie tun und gehen Sie mit Vernunft an die Arbeit. Benutzen Sie das Gerät nicht, wenn Sie müde oder krank sind oder unter dem Einfluss von Drogen, Alkohol oder Medikamenten stehen. Ein Moment der Unachtsamkeit beim Gebrauch des Gerätes kann zu ernsthaften Verletzungen führen.
- Dieses Gerät ist nicht dafür bestimmt, durch Personen mit eingeschränkten physischen, sensorischen oder geistigen Fähigkeiten benutzt zu werden; Ebenso dürfen Personen ohne Erfah-

rung im Umgang mit diesem Gerät oder mangeldem Wissen über dieses Gerät, dieses Gerät nicht benutzen; Es sei denn, sie werden durch eine für ihre Sicherheit zuständige Person beaufsichtigt oder erhalten von ihr Anweisungen, wie das Gerät zu benutzen ist.

- Kinder müssen beaufsichtigt werden, um sicherzustellen, dass sie nicht mit dem Gerät spielen.
- Erlauben Sie niemals Kindern oder anderen Personen, die die Betriebsanleitung nicht kennen, das Gerät zu benutzen. Örtliche Bestimmungen können das Mindestalter des Benutzers festlegen.
- Mähen Sie niemals, während Personen, besonders Kinder oder Tiere in der Nähe sind. Bei Ablenkung können Sie die Kontrolle über das Gerät verlieren.
- Denken Sie daran, dass der Benutzer für Unfälle mit anderen Personen oder deren Eigentum verantwortlich ist.
- Beachten Sie den Lärmschutz und örtliche Vorschriften.

Vorbereitende Maßnahmen:

- Während des Mähens sind immer rutschfestes Schuhwerk und lange Hosen zu tragen. Mähen Sie nicht barfußig oder in leichten Sandalen. Lockere Kleidung, Schmuck oder lange Haare können von sich bewegenden Teilen erfasst werden. Das Tragen geeigneter Kleidung verringert das Risiko von Verletzungen.
- Überprüfen Sie das Gelände, auf dem das Gerät eingesetzt wird und entfernen Sie alle Gegenstände (z. B. Steine, Stöcke, Drähte, Spielzeug), die erfasst und weggeschleudert werden können.
- **Warnung:** Benzin ist hochgradig entflammbar. Feuer oder Explosionen können zu schweren Verbrennungen führen:

- bewahren Sie Benzin nur in den dafür vorgesehenen Behältern auf;
- tanken Sie nur im Freien und rauchen Sie nicht während des Einfüllvorgangs;
- Benzin ist vor dem Starten des Motors einzufüllen. Während der Motor läuft oder bei heißem Gerät darf der Tankdeckel nicht geöffnet oder Benzin nachgefüllt werden;
- falls Benzin übergelaufen ist, darf kein Versuch unternommen werden, den Motor zu starten. Stattdessen ist das Gerät von der benzinverschmutzten Fläche zu entfernen. Jeglicher Zündversuch ist zu vermeiden, bis sich die Benzindämpfe verflüchtigt haben;
- aus Sicherheitsgründen sind Benzintank- und andere Tankdeckel bei Beschädigung auszutauschen.

- Ersetzen Sie defekte Schalldämpfer.
- Vor dem Gebrauch ist immer durch Sichtkontrolle zu prüfen, ob die Schneidwerkzeuge, Befestigungsbolzen und die gesamte Schneideinrichtung abgenutzt oder beschädigt sind. Zur Vermeidung einer Unwucht dürfen abgenutzte oder beschädigte Werkzeuge und Bolzen nur satzweise ausgetauscht werden.
- Seien Sie vorsichtig bei Geräten mit mehreren Schneidwerkzeugen, da die Bewegung eines Messers zur Rotation der übrigen Messer führen kann.
- Benutzen Sie nur Ersatz- und Zubehörteile, die vom Hersteller geliefert und empfohlen werden. Der Einsatz von Fremdteilen kann zu Verletzungen führen und führt zum sofortigen Verlust des Garantieanspruches.

Handhabung:

- Lassen Sie den Verbrennungsmotor nicht in geschlossenen Räumen laufen, in denen sich gefährliches Kohlenmono-

- id sammeln kann.
- Mähen Sie nur bei Tageslicht oder bei guter künstlicher Beleuchtung. Ein unbeleuchteter Arbeitsbereich kann zu Unfällen führen.
 - Arbeiten Sie nicht mit dem Gerät bei Blitzschlaggefahr. Gefahr durch elektrischen Schlag.
 - Achtung! Die Abgase des Rasenmähers enthalten giftige Substanzen.
 - Vermeiden Sie es die Maschine bei schlechten Wetterbedingungen zu betreiben, besonders bei Blitzgefahr.
 - Vermeiden Sie, wenn möglich, den Einsatz des Gerätes bei nassem Gras.
 - Achten Sie immer auf einen sicheren Stand, besonders an Hängen, Müllhalden, Gräben oder Deichen. Dadurch können Sie das Gerät in unerwarteten Situationen besser kontrollieren.
 - Arbeiten Sie immer quer zum Hang, niemals auf- oder abwärts.
 - Seien Sie besonders vorsichtig, wenn Sie die Fahrtrichtung am Hang ändern.
 - Mähen Sie nicht an übermäßig steilen Hängen (maximal 10°).
 - Führen Sie das Gerät nur im Schritttempo.
 - Seien Sie besonders vorsichtig, wenn Sie das Gerät umkehren oder es zu sich heranziehen.
 - Halten Sie das Schneidwerkzeug an, wenn das Gerät gekippt werden muss, zum Transport über andere Flächen als Gras und wenn das Gerät von und zu der zu mähenden Fläche bewegt wird.
 - Benutzen Sie niemals das Gerät mit beschädigten Schutzeinrichtungen oder Schutzgittern oder ohne angebaute Schutzeinrichtungen, z. B. Prallschutz und/oder Grasfangeinrichtungen. Damit wird sichergestellt, dass die Sicherheit des Gerätes erhalten bleibt.
 - Ändern Sie nicht die Reglereinstellung des Motors oder überdrehen Sie ihn nicht. Sie könnten das Gerät beschädigen.
 - Starten Sie das Gerät mit Vorsicht, entsprechend den Herstelleranweisungen. Achten Sie auf ausreichenden Abstand der Füße zu dem Schneidwerkzeug. Es besteht Verletzungsgefahr.
 - Beim Starten oder Anlassen des Motors darf das Gerät nicht gekippt werden, es sei denn, das Gerät muss bei dem Vorgang angehoben werden. In diesem Fall kippen Sie das Gerät nur so weit, wie es unbedingt erforderlich ist und heben Sie nur die vom Benutzer abgewandte Seite hoch.
 - Starten Sie den Motor nicht, wenn Sie vor der Auswurföffnung stehen.
 - Schalten Sie den Motor nach Anweisung ein und nur dann, wenn Ihre Füße in sicherem Abstand von den Schneidwerkzeugen sind.
 - Führen Sie niemals Hände oder Füße an oder unter sich drehende Teile. Halten Sie sich immer entfernt von der Auswurföffnung. Ein Moment der Unachtsamkeit bei Benutzung des Gerätes kann zu schweren Verletzungen führen.
 - Heben oder tragen Sie niemals das Gerät mit laufendem Motor.
 - Stellen Sie den Motor ab, ziehen Sie den Zündkerzenstecker ab, ziehen Sie den Zündschlüssel, wenn vorhanden und vergewissern Sie sich, dass alle beweglichen Teile still stehen:
 - bevor Sie Blockierungen lösen oder Verstopfungen in der Auswurföffnung beseitigen;
 - bevor Sie das Gerät überprüfen, reinigen oder daran arbeiten;
 - wenn ein Fremdkörper getroffen wurde. Suchen Sie nach Beschädigungen am Gerät und führen Sie die erforderlichen Reparaturen durch, bevor Sie erneut starten und mit dem Gerät arbeiten;
 - falls das Gerät anfängt, ungewöhn-

lich stark zu vibrieren, ist eine sofortige Überprüfung erforderlich.

- wenn Sie das Gerät verlassen;
- bevor Sie nachtanken.
- Hinterlassen Sie das Gerät nie unbeaufsichtigt am Arbeitsplatz.
- Arbeiten Sie nicht mit einem beschädigten, unvollständigen oder ohne die Zustimmung des Herstellers umgebauten Gerät. Der Gebrauch von Geräten für andere als die vorgesehenen Anwendungen kann zu gefährlichen Situationen führen.
- Beim Auslaufen des Motors ist die Drosselklappe zu schließen. Falls der Motor einen Benzinabsperrhahn besitzt, ist dieser nach dem Mähen zu schließen.

Wartung und Lagerung:

- Sorgen Sie dafür, dass alle Muttern, Bolzen und Schrauben fest angezogen sind und das Gerät in einem sicheren Arbeitszustand ist. Viele Unfälle haben ihre Ursache in schlecht gewarteten Geräten.
- Bewahren Sie niemals das Gerät mit Benzin im Benzintank innerhalb eines Gebäudes auf, in dem möglicherweise Benzindämpfe mit offenem Feuer oder Funken in Berührung kommen können.
- Lassen Sie den Motor abkühlen, bevor Sie das Gerät in geschlossenen Räumen abstellen. Es besteht Brandgefahr.
- Um Brandgefahr zu vermeiden, halten Sie Motor, Auspuff und den Bereich um den Benzintank frei von Gras, Blättern oder austretendem Fett (Motoröl).
- Prüfen Sie regelmäßig die Grasfangeinrichtung auf Verschleiß oder Verlust der Funktionsfähigkeit.
- Ersetzen Sie aus Sicherheitsgründen abgenutzte oder beschädigte Teile. Ersetzen Sie defekte Schalldämpfer.
- Falls der Benzintank zu entleeren ist, sollte dies im Freien erfolgen.

- Behandeln Sie Ihr Gerät mit Sorgfalt. Halten Sie die Werkzeuge scharf und sauber, um besser und sicherer arbeiten zu können. Befolgen Sie die Wartungsvorschriften.
- Versuchen Sie nicht, das Gerät selbst zu reparieren, es sei denn, Sie besitzen hierfür eine Ausbildung. Sämtliche Arbeiten, die nicht in dieser Betriebsanleitung angegeben werden, dürfen nur von Kundendienststellen ausgeführt werden, die von uns ermächtigt sind.
- Bewahren Sie das Gerät an einem trockenen Ort und außerhalb der Reichweite von Kindern auf. Geräte sind gefährlich, wenn sie von unerfahrenen Personen benutzt werden.
- Die Sicherheitssysteme oder Einrichtungen des Rasenmähers dürfen nicht manipuliert oder deaktiviert werden. Der Benutzer sollte jegliche versiegelten Einstellungen zur Motordrehzahlregelung weder ändern noch manipulieren.

Inbetriebnahme



Vorsicht! Verletzungsgefahr durch rotierendes Messer. Nehmen Sie Arbeiten am Gerät nur bei abgeschaltetem und stillstehendem Messer vor.

Bevor Sie das Gerät starten, müssen Sie

- alle Transportsicherungen entfernen,
- das Griffgestänge montieren,
- Räder montieren
- Motoröl einfüllen,
- Benzin einfüllen,
- ggf. den Grasfangkorb montieren,
- ggf. die Schnitthöhe einstellen.

B Unteren Holm montieren



Achten Sie darauf, dass bei der Montage der Griffgestänge der Bowdenzug (A 19) nicht gequetscht wird.

1. Drehen Sie die beiden Kreuzschlitzschrauben (4a) jeweils aus den unteren Holmen (4).
2. Stecken Sie die unteren Holme (4) in die Aufnahme am Rasenmähergehäuse (12).
Der untere Holm (4) mit der vormontierten Starterseil-Führung (21) muss in die rechte am Rasenmähergehäuse (12) in Fahrtrichtung betrachtet.
3. Befestigen Sie die unteren Holme (4) mit jeweils einer Kreuzschlitzschraube (4a). Hierzu können Sie den mitgelieferten Schraubendreher (25) verwenden.

C Griffholm montieren



Demontieren Sie vor der Griffholm-Montage ggf. die Griffmuttern (3a) und die Schrauben (3c), zusammen mit den Unterlegscheiben (3b) und der Starterseil-Führung (21), von den unteren Holmen (4).

1. Setzen Sie den Griffholm (1) auf die unteren Holme (4).
2. Schieben Sie beidseitig eine Schraube (3c) durch die Bohrlöcher an den Griffgestängen.
3. Schieben Sie jeweils eine Unterlegscheibe (3b) auf die Schrauben (3c).
4. Drehen Sie die Griffmuttern (3a) auf die Schrauben (3c).
An der rechten Seite des Rasenmähers muss die Starterseil-Führung (21) zwischen der Unterlegscheibe (3b) und

dem Griffholm (1) auf der Schraube (3c) platziert werden.

5. Befestigen Sie den Bowdenzug (19) mit Hilfe der Kabelklemme (A 20) am unteren Holm (4).

D Starterseil montieren

1. Ziehen Sie langsam das Starterseil am Startergriff (22) in Richtung Holm.
2. Hängen Sie das Starterseil in die Starterseil-Führung (21) ein.
3. Lassen Sie den Sicherheitsbügel (2) los.

J Räder montieren

Montieren Sie zunächst die Holme, da der Zugang zur Kreuzschlitzschraube (4a) für die Holm-Montage durch ein montiertes Rad erschwert wird.

Durch die Positionierung der Räder wählen Sie die Schnitthöhe. Das Gerät besitzt 3 mögliche Positionen:

- 65 mm** - große Schnitthöhe
→ untere Position Schnitthöhe (28)
- 45 mm** - mittlere Schnitthöhe
→ mittlere Position Schnitthöhe (28)
- 25 mm** - geringe Schnitthöhe
→ obere Position Schnitthöhe (28)

Befestigen Sie die vier Räder (13) jeweils mit der Radschraube (13a) und untergelegter Sicherheitsscheibe (13b) an der gewünschten Position Schnitthöhe (28).

Wählen Sie für alle vier Räder dieselbe Position Schnitthöhe (28)!



Beachten Sie für die Rad-Montage, dass Sie bei der Markierungen „L“ und „R“ auf dem Rasenmähergehäuse (12) jeweils die Radschraube (13a) mit der identischen Markierung auf dem Schraubenkopf verwenden.

Die Radschrauben (13a) links („L“) am Mäher werden gegen den Uhrzeigersinn ⤴ befestigt, damit sie sich während des Betriebs nicht selbstständig lösen.

E Grasfangkorb de-/montieren



Achtung: Gerät nicht ohne vollständig angebrachten Grasfangkorb oder ohne Prallschutz betreiben. Verletzungsgefahr!

Grasfangkorb am Gerät anbringen:

1. Heben Sie den hinteren Prallschutz (6) an.
2. Fassen Sie den Grasfangkorb (5) am Tragegriff (5a).
3. Hängen Sie den Grasfangkorb (5) in die dafür vorgesehene Grasfangkorb-Aufhängung (26) an der Rückseite des Gerätes ein.
4. Legen Sie den hinteren Prallschutz (6) ab, er hält den Grasfangkorb (5) in Position.

Grasfangkorb demontieren:

5. Heben Sie den hinteren Prallschutz (6) an.
6. Nehmen Sie den Grasfangkorb (5) am Tragegriff (5a) heraus.

F Mulchkit

Mulchkit einsetzen

1. Entfernen Sie den Grasfangkorb, falls eingesetzt.
2. Heben Sie den Prallschutz (6) an.
3. Setzen Sie das Mulchkit (24) hochkant, mit der Unterkante am Gerät an.
4. Drücken Sie das Mulchkit (24) mit der Unterkante und anschließend mit der Oberkante in die Auswurföffnung ein.

5. Klappen Sie den Prallschutz (6) auf das Mulchkit (24).

Mulchkit entnehmen

1. Heben Sie den Prallschutz (6) an.
2. Greifen Sie das Mulchkit (24).
3. Neigen Sie das Mulchkit (24) leicht nach vorne.
4. Ziehen Sie die Unterkante des Mulchkits (24) zuerst aus dem Gerät.
5. Entfernen Sie das Mulchkit (24).

G Motoröl einfüllen



Stellen Sie das Gerät auf ebenen Boden.

1. Drehen Sie die Öltankkappe mit Ölmessstab (27) ab.
2. Füllen Sie Motoröl in den Öltank. Der Öltank fasst 0,4 l Motoröl. Verwenden Sie Markenöl.
3. Schließen Sie die Öltankkappe mit Ölmessstab (27) wieder.

Ölstand kontrollieren

1. Drehen Sie die Öltankkappe mit Ölmessstab (27) ab.
2. Wischen Sie die Öltankkappe mit Ölmessstab (27) mit einem sauberen Lappen ab.
3. Drehen Sie die Öltankkappe mit Ölmessstab (27) wieder komplett ein.
4. Drehen Sie die Öltankkappe mit Ölmessstab (27) ab und lesen Sie nach dem Herausziehen den Ölstand am Ölmessstab ab. Der Ölstand muss sich in dem markierten Feld zwischen Minimum- und Maximummarke (Maximum: 0,4 l Motoröl im Öltank) befinden.



5. Wischen Sie eventuell verschüttetes Motoröl ab.
6. Schließen Sie die Öltankkappe mit Öl-messstab (27) wieder.

i Prüfen Sie vor jedem Mähen den Ölstand und füllen Sie vor Erreichen des unteren Markierungspunktes Motoröl nach.

H Benzin einfüllen



Warnung! Benzin ist entflammbar, gesundheits- und umweltschädlich:

- Benzin in dafür vorgesehenen Behältern aufbewahren;
- Tanken nur im Freien und niemals bei laufendem oder heißem Motor;
- Tankdeckel vorsichtig öffnen, damit sich Überdruck abbauen kann;
- beim Tanken nicht rauchen;
- Hautkontakt und das Einatmen der Dämpfe vermeiden;
- verschüttetes Benzin entfernen;
- Benzin von Funken, offenen Flammen und anderen Zündquellen fernhalten;
- Benzinreste umweltgerecht entsorgen (siehe „Entsorgung/Umweltschutz“).

- !** - Verwenden Sie kein Benzin-/Öl-Gemisch.
- Verwenden Sie bleifreies Normal- oder Superbenzin; bei Einsatz von Bio-Kraftstoff darf nicht mehr als 10% Ethanol beigemischt sein.
- Verwenden Sie nur sauberes, frisches Benzin.
- Lagern Sie Benzin nicht länger als einen Monat, da sich seine Qualität verschlechtert.

1. Schrauben Sie den Tankdeckel (A 7) ab.
2. Füllen Sie Benzin bis zur Unterkante des Einfüllstutzens (8) ein. Füllen Sie den Benzintank nicht ganz voll, damit das Benzin Platz zum Ausdehnen hat.
3. Wischen Sie um den Tankdeckel Benzinreste ab.
4. Schließen Sie den Tankdeckel wieder.

Bedienung

i Eine gewisse Lärmbelastung durch dieses Gerät ist nicht vermeidbar. Verlegen Sie lärmintensive Arbeiten auf zugelassene und dafür bestimmte Zeiten. Halten Sie sich ggf. an Ruhezeiten und beschränken Sie die Arbeitsdauer auf das Notwendigste. Zu Ihrem persönlichen Schutz und Schutz in der Nähe befindlicher Personen ist ein geeigneter Gehörschutz zu tragen.

I Motor starten/stoppen



Warnung! Benzin ist entflammbar. Starten Sie den Motor mindestens 3 m vom Befüllungsort entfernt. Es besteht Brandgefahr.



Starten Sie das Gerät auf festem, ebenem Boden, möglichst nicht in hohem Gras. Vergewissern Sie sich, dass das Schneidwerkzeug weder Gegenstände noch den Boden berührt.



Zu Ihrer Sicherheit: Stehen Sie hinter dem Gerät, wenn Sie es starten.



Kontrollieren Sie regelmäßig Benzin und Ölstand (siehe „Ölstand kont-

rollieren“) und füllen Sie rechtzeitig nach.

Kaltstart:

1. Drücken Sie 3x die Benzinpumpe (11) (Primer).
2. Ziehen Sie den Sicherheitsbügel (2) in Richtung Griffholm (1) und halten Sie ihn.
3. Ziehen Sie am Startergriff mit Starterseil (22).
4. Wenn der Motor startet, lassen Sie den Startergriff langsam in die Starterseil-Führung (21) zurückgleiten.



i Bei einem **Warmstart** ist das Drücken der Benzinpumpe (Primer) (11) nicht notwendig.

! Wenn der Primer zu oft gedrückt wird, gelangt zu viel Benzin in den Vergaser und der Motor ist schwierig zu starten.

Motor stoppen:

- Lassen Sie den Sicherheitsbügel (2) los. Der Motor schaltet ab und das Messer wird abgebremst.

Messerstoppvorrichtung:

Überprüfen Sie regelmäßig die Messerstoppvorrichtung:

- Lassen Sie den Sicherheitsbügel (2) los. Der Motor schaltet ab und das Messer wird abgebremst.

Das Messer muss innerhalb von 7 Sekunden stoppen.

I Mähen

1. Starten Sie den Motor (siehe „Motor starten/stoppen“).
2. Halten Sie den Griffholm (1) und den Sicherheitsbügel (2) beim Mähen mit beiden Händen fest.

Arbeitshinweise

Allgemeine Arbeitshinweise

- Mähen Sie möglichst trockenen Rasen, um die Grasnarbe zu schonen.
- Stellen Sie die Schnitthöhe so ein, dass das Gerät nicht überlastet wird.
- Führen Sie das Gerät im Schrittempo in möglichst geraden Bahnen. Für ein lückenloses Mähen sollten sich die Bahnen immer um wenige Zentimeter überlappen.
- Bewegen Sie sich nicht rückwärts.
- Arbeiten Sie an Hängen immer quer zum Hang.
- Sollten die Messer mit einem Fremdkörper in Berührung kommen, stellen Sie den Motor sofort ab. Warten Sie den Stillstand des Messers ab und prüfen Sie das Gerät auf Beschädigungen. Nehmen Sie die Arbeit nur bei einem unbeschädigten Gerät wieder auf.
- Schalten Sie in längeren Arbeitspausen und zum Transport das Gerät aus und warten Sie den Stillstand des Messers ab.
- Reinigen Sie das Gerät nach jedem Einsatz wie im Kapitel „Reinigung und Wartung“ beschrieben.

Unterschied Rasenmähen und Rasenmulchen

Bei der Verwendung des Mulchkits (24) wird der Grasschnitt nicht in einem Fangkorb aufgefangen, sondern zerkleinert und

auf dem Rasen verteilt. Die Nährstoffe, die im Rasenschnitt enthalten sind, werden somit durch Bodenorganismen abgebaut und bilden einen Nährstoffkreislauf. Gemulchter Rasen muss daher wesentlich seltener gedüngt werden.

Grundsätzlich gilt, dass der Rasen relativ oft gemäht werden muss, sodass nur in geringen Mengen Mulch auf dem Rasen verbleibt. Am besten ist es daher, den Rasen mindestens einmal in der Woche zu mulchen und den Mäher so einzustellen, dass nur ca. 40% der Gesamthöhe des Rasens als Mulch anfallen. Falls der Mulch sichtbar auf der Rasenfläche liegen bleibt (zum Beispiel beim ersten Rasenschnitt des Jahres oder bei starkem Wachstum), sollte mit dem Grasfangkorb (5) gearbeitet werden.

J Schnitthöhe einstellen

Das Gerät besitzt 3 Positionen zur Einstellung der Schnitthöhe:

- 65 mm** - große Schnitthöhe
- 45 mm** - mittlere Schnitthöhe
- 25 mm** - geringe Schnitthöhe

1. Lösen Sie die Radschraube (13a).
2. Nehmen Sie das Rad (13) ab. Achten Sie darauf, dass Ihnen die Sicherheits-scheibe (13b) nicht verloren geht.
3. Befestigen Sie das Rad (13) wieder in umgekehrter Reihenfolge an der gewünschten Position Schnitthöhe (28). Es sind 3 Positionen möglich.
4. Wiederholen Sie die Schritte 1 - 3 mit den anderen Rädern.

i Die Radschrauben (13a) links („L“) am Mäher werden gegen den Uhrzeigersinn ↺ befestigt, damit sie sich während des Betriebs nicht selbstständig lösen.

Die richtige Schnitthöhe beträgt bei einem Zierrasen etwa 30 - 45 mm, bei einem Nutzrasen etwa 40 - 65 mm.

i Für den ersten Schnitt in der Saison sollte eine hohe Schnitthöhe gewählt werden.

E Grasfangkorb entleeren

1. Stoppen Sie den Motor und warten Sie den Stillstand des Messers ab.
2. Heben Sie den hinteren Prallschutz (6) an.
3. Nehmen Sie den Grasfangkorb (5) heraus.
4. Zum Entleeren fassen Sie den Grasfangkorb (5) am Tragegriff (5a) und hinten am Grasfangkorb an (siehe auch „Entsorgung/Umweltschutz“).
5. Montieren Sie den Grasfangkorb wieder.

Reinigung und Wartung



Lassen Sie Instandsetzungsarbeiten und Wartungsarbeiten, die nicht in dieser Betriebsanleitung beschrieben sind, von einer Fachwerkstatt durchführen. Benutzen Sie nur originale Ersatzteile. Es besteht Unfallgefahr! Führen Sie Wartungs- und Reinigungsarbeiten grundsätzlich bei ausgeschaltetem Motor und gezogenem Zündkerzenstecker durch. Es besteht Verletzungsgefahr! Lassen Sie das Gerät vor allen Wartungs- und Reinigungsarbeiten abkühlen. Elemente des Motors sind heiß. Es besteht Verbrennungsgefahr!



Tragen Sie beim Umgang mit dem Messer Handschuhe.

Reinigung und allgemeine Wartungsarbeiten

Reinigungs- und Wartungsarbeiten an der Geräteunterseite:



Legen Sie eine Unterlage unter den Benzin-Rasenmäher.

1. Klappen Sie den oberen Griffholm (1) ein.
2. Kippen Sie das Gerät nach hinten, so dass die Zündkerze nach oben ragt.



Sorgen Sie dafür, dass eine zweite Person das Gerät hält, da die Gefahr des Zurückklippens besteht.



Kippen Sie das Gerät nicht auf die Seite oder nach vorne. Betriebsflüssigkeiten können auslaufen und der Motor kann beschädigt werden.

- Halten Sie das Gerät stets sauber. Verwenden Sie zum Reinigen eine Bürste oder ein Tuch, aber keine scharfen Reinigungs- oder Lösungsmittel. Verwenden Sie zum Reinigen des Motors kein Wasser, es könnte die Kraftstoffanlage verunreinigen.
- Entfernen Sie nach dem Mähen anhaftende Pflanzenreste mit einem Holz- oder Plastikstück. Reinigen Sie insbesondere die Motorabdeckung mit Lüftungsöffnungen (Fingerschutz) (A 18), die Auswurföffnung und den Messerbereich. Verwenden Sie keine harten oder spitzen Gegenstände, diese könnten das Gerät beschädigen.
- Kontrollieren Sie das Gerät vor jedem Gebrauch auf offensichtliche Mängel

wie lose, abgenutzte oder beschädigte Teile. Prüfen Sie den festen Sitz aller Muttern, Bolzen und Schrauben.

- Überprüfen Sie Abdeckungen und Schutzeinrichtungen (A 2, 7, 15) auf Beschädigungen und korrekten Sitz. Tauschen Sie diese gegebenenfalls aus.



Luftfilter austauschen



Betreiben Sie das Gerät nie ohne Luftfilter. Staub und Schmutz gelangen sonst in den Motor und führen zu Schäden.

Luftfilter herausnehmen

1. Ziehen Sie den Zündkerzenstecker (L 16) ab (siehe „Zündkerze warten“).
2. Öffnen Sie die Luftfilterbox (9), indem Sie den Deckel gegen den Uhrzeigersinn drehen und dann nach oben abnehmen (Bajonettverschluss).
3. Nehmen Sie den Luftfilter (10) heraus.
4. Reinigen Sie den Luftfilter (10) in Seifenlösung.
5. Lassen Sie den Luftfilter (10) trocknen. Kneten Sie einige Tropfen frisches Motoröl in den Luftfilter (10) ein.
6. Tauschen Sie einen defekten Luftfilter (10) gegen einen neuen Luftfilter (10) aus (siehe „Ersatzteile/Zubehör“).

Luftfilter einsetzen

1. Setzen Sie den Luftfilter (10) in die Luftfilterbox (9) ein.
2. Verschließen die Luftfilterbox (9) wieder, indem Sie den Deckel aufsetzen und im Uhrzeigersinn drehen.



Zündkerze warten



Verschlossene Zündkerzen oder ein zu großer Zündabstand führen zu einer Leistungsreduzierung des Motors.

1. Ziehen Sie den Zündkerzenstecker (16) durch gleichzeitiges Ziehen und Drehen von der Zündkerze (17) ab.
2. Schrauben Sie die Zündkerze (17) **gegen den Uhrzeigersinn** mit dem beiliegenden Zündkerzenschlüssel (23) heraus.
3. Prüfen Sie den Zündabstand mit Hilfe einer Fühlerlehre (im Fachhandel erhältlich). Der Zündabstand muss 0,7-0,8 mm betragen.
4. Stellen Sie den Abstand gegebenenfalls ein, indem Sie die Masse-Elektrode der Zündkerze vorsichtig biegen.
5. Reinigen Sie die Zündkerze (17) mit einer Drahtbürste.
6. Setzen Sie die gereinigte und eingestellte Zündkerze ein oder tauschen Sie eine beschädigte Zündkerze gegen eine Ersatzzündkerze aus (empfohlenes Anzugsdrehmoment 20 Nm, mit Drehmomentschlüssel ermittelt) (siehe „Ersatzteile/Zubehör“).

Motoröl wechseln

 Führen Sie den Motorölwechsel bei leerem Benzintank und warmem Motor durch.

-  Führen Sie den ersten Motorölwechsel nach etwa 5 Betriebsstunden, danach alle 50 Betriebsstunden oder jährlich durch.
- Entsorgen Sie das Altöl umweltgerecht (siehe „Entsorgung/Umweltschutz“).

1. Ziehen Sie den Zündkerzenstecker (L 16) ab (siehe „Zündkerze warten“).
2. Öffnen Sie die Öltankkappe mit Ölmesstab (G 27).
3. Pumpen Sie das Motoröl mit einer

Ölpumpe (nicht im Lieferumfang enthalten) ab.

4. Füllen Sie Motoröl nach (siehe „Motoröl einfüllen“).



Der Mäher besitzt eine Ölablassschraube (N 33) am Motorkopf.

Durch einen Motorölwechsel über die Ölablassschraube kann das Rasenmähergehäuse mit Motoröl verschmutzt werden, deshalb empfehlen wir den oben beschriebenen Motorölwechsel mit Hilfe einer Ölpumpe.



Messer austauschen



Eine unsachgemäße Montage kann zu schweren Verletzungen führen.



Kippen Sie den Mäher nie mit gefülltem Benzin- oder Öltank zur Seite oder nach vorne! Der Motor wird dadurch beschädigt und die Garantie erlischt.

Prüfen Sie das Messer auf Abnutzung und Beschädigungen. Tauschen Sie ein stumpfes oder beschädigtes Messer aus!



Lassen Sie ein stumpfes Messer immer von einer Fachwerkstatt nachschleifen, da diese eine Unwuchtprüfung vornehmen kann.



Tragen Sie beim Umgang mit dem Messer Handschuhe.



Sobald Sie die Messerschraube (30) einmal gelöst haben, müssen Sie die Spannscheibe (32) austauschen.

i Der Anzugsdrehmoment des Messers beträgt 45 Nm.

1. Ziehen Sie den Zündkerzenstecker (L 16) ab.
2. Kippen Sie das Gerät nach hinten, so dass die Zündkerze nach oben ragt.
3. Benutzen Sie feste Handschuhe und halten Sie das Messer (29) fest. Drehen Sie die Messerschraube (30) gegen den Uhrzeigersinn mit Hilfe eines Schraubenschlüssels von der Motorspindel (31).
4. Bauen Sie das neue Messer in umgekehrter Reihenfolge wieder ein. Achten Sie darauf, dass das Messer richtig positioniert ist und bündig an der Motorspindel anliegt. Zwischen Messerschraube und Messer muss die Spannscheibe (32) positioniert sein.
5. Ziehen Sie das Messer mit 45 Nm fest.

Vergaser einstellen

Der Vergaser wurde werkseitig auf optimale Leistung voreingestellt. Sollten Nacheinstellungen erforderlich sein (siehe „Fehlersuche“) lassen Sie die Einstellungen durch eine Fachwerkstatt durchführen.

Wartungsintervalle

Führen Sie die in der Tabelle aufgeführten Wartungsarbeiten regelmäßig durch. Durch regelmäßige Wartung wird die Lebensdauer des Gerätes verlängert. Sie erreichen zudem optimale Schnittleistungen und vermeiden Unfälle.

Wartungsarbeiten (siehe „Reinigung und Wartung“)	vor	nach	nach ersten 5 Std.	nach 8 Std.	nach 50 Std.	jähr- lich
	der Arbeit					
Schrauben, Muttern, Bolzen prüfen und anziehen	✓					
Motorölstand/Benzinstand kontrollieren und bei Bedarf Motoröl/Benzin nachfüllen	✓			✓		
Bedienungselemente/Bereich um Schalldämpfer reinigen		✓		✓		
Motoröl wechseln			✓		✓	✓
Luftfilter austauschen ^a						✓
Zündkerze reinigen/einstel- len/austauschen				✓		✓
Messer reinigen/prüfen schärfen		✓				✓
Luftkühlungssystem reinigen ^a						✓

^a bei hohem Staubaufkommen oder starker Verschmutzung öfter austauschen

Lagerung

Allgemeine Lagerungshinweise



Lagern Sie das Gerät nicht mit gefülltem Grasfangkorb. Bei heißem Wetter beginnt das Gras unter Wärmeentwicklung zu gären. Es besteht Brandgefahr.

- Reinigen und warten Sie das Gerät vor der Lagerung.
- Lassen Sie den Motor abkühlen, bevor Sie das Gerät in geschlossenen Räumen abstellen.
- Verwenden Sie zur Aufbewahrung des Kraftstoffs geeignete und zulässige Behälter.
- Bewahren Sie das Gerät an einem trockenen und staubgeschützten Ort auf, außerhalb der Reichweite von Kindern.
- Umhüllen Sie das Gerät nicht mit Ny-

lonsäcken, da sich Feuchtigkeit und Schimmel bilden könnten.

C **Gerät zusammenklappen**

Zur platzsparenden Aufbewahrung können Sie den Griffholm einklappen.

1. Nehmen Sie den Grasfangkorb (A 5) ab.
2. Hängen Sie den Startergriff mit Starterseil (A 22) aus.
3. Lockern Sie die Griffmutter (3a) am Griffholm (1). Griffmutter (3a), Unterscheibe (3b) und Schrauben (3c) können montiert bleiben.
4. Klappen Sie den Griffholm (1) nach unten. Der Bowdenzug (19) darf dabei nicht eingeklemmt werden.

Lagerung während der Winterpause



Ein Nichtbeachten der Lagerungshinweise kann durch Kraftstoffreste im Vergaser zu Startproblemen oder permanenten Schäden führen.

1. Starten Sie den Motor und lassen Sie ihn so lange laufen, bis er aus Mangel an Benzin ausgeht.
2. Führen Sie einen Ölwechsel durch (siehe „Motoröl wechseln“).
3. Konservieren Sie den Motor:
 - Drehen Sie die Zündkerze (L 17) heraus (siehe „Reinigung und Wartung“);
 - füllen Sie einen Esslöffel Motoröl durch die Zündkerzenöffnung in den Motorraum;
 - ziehen Sie den Startergriff mit Starterseil (A 22) mehrmals langsam

zum Verteilen des Öls im Innern des Motors;

- schrauben Sie die Zündkerze (L 17) wieder fest.
4. Entsorgen Sie Altöl und Benzinreste umweltgerecht (siehe „Entsorgung/Umweltschutz“).



Der Benzintank muss nicht entleert werden, wenn Sie dem Benzin einen Kraftstoffzusatz zusetzen (siehe „Ersatzteile“).

Transport

- Beim Transport muss das Gerät ausgeschaltet und der Zündkerzenstecker (A 16) gezogen sein.
- Tragen Sie beim Transport Handschuhe und vermeiden Sie in Berührung mit gefährlichen Teilen zu kommen (z. B. heißer Motor, Messer).
- Halten Sie beim Transport einen Sicherheitsabstand zu Dritten ein.
- Transportieren Sie das Gerät nicht kopfüber und kippen Sie das Gerät nicht, um ein Auslaufen von Kraftstoff zu verhindern.
- Vor einem Transport zwischen zwei Einsatzorten leeren Sie den Benzintank mit einer Benzinabsaugpumpe. Leeren Sie den Benzintank nicht in geschlossenen Räumen, in der Nähe von Feuer oder beim Rauchen. Gasdämpfe können Explosionen oder Feuer verursachen.

Entsorgung/ Umweltschutz

- Führen Sie Gerät, Zubehör und Verpackung einer umweltgerechten Wiederverwertung zu.
 - Entleeren Sie den Benzin- und Öltank sorgfältig und geben Sie Ihr Gerät an einer Verwertungsstelle ab. Die verwendeten Kunststoff- und Metallteile können sortenrein getrennt werden und so einer Wiederverwertung zugeführt werden.
 - Geben Sie Altöl und Benzinreste an einer Entsorgungsstelle ab und schützen diese nicht in die Kanalisation oder in den Abfluss.
 - Fragen Sie hierzu unser Service-Center.
- Die Entsorgung Ihrer defekten, eingesendeten Geräte führen wir kostenlos durch.
- Werfen Sie geschnittenes Gras nicht in die Mülltonne, sondern führen Sie es der Kompostierung zu oder verteilen Sie es als Mulchschicht unter Sträuchern und Bäumen.

Ersatzteile/Zubehör

**Ersatzteile und Zubehör erhalten Sie unter
www.grizzlytools.shop**

Sollten Sie Probleme mit dem Bestellvorgang haben, verwenden Sie bitte das Kontaktformular. Bei weiteren Fragen wenden Sie sich an das „Service-Center“ (siehe Seite 25).

Position Betriebsanleitung	Position Explosionszeichnung	Bezeichnung	Bestell-Nr.
A 1,2	22,30	Griffholm mit Sicherheitsbügel	91106017
A 19	31	Bowdenzug	91106018
A 4	23,24,35	Untere Holme	91106015
A 13	3,15,41,43,46,48	Rad (Set), links	91106178
	3,15,41,43,47,48	Rad (Set), rechts	91106179
A 5	36,44	Grasfangkorb	91106020
A 3	15,28,29	Montagezubehör, Griffholm	91106016
M 29-32	3,16-19	Messer/Messerschraube/Messerspindel/Spanscheibe	13700459
A 25	49	Schraubendreher (Schlitz)	91106180

Fehlersuche

Problem	Mögliche Ursache	Fehlerbehebung
Motor startet nicht	Zu wenig Benzin im Benzintank	Benzin einfüllen
	Falsche Startreihenfolge	Anweisungen zum Starten des Motors beachten (siehe „Bedienung“)
	Zündkerzenstecker (L 16) nicht richtig aufgesteckt Verrußte Zündkerze	Zündkerzenstecker aufstecken Zündkerze reinigen, einstellen oder ersetzen (siehe „Reinigung und Wartung“)
	Falsch eingestellter Vergaser	Vergaser durch eine Fachwerkstatt einstellen lassen
Motor startet, Gerät läuft aber nicht mit voller Leistung	Verschmutzter Luffilter (K 10)	Luffilter ersetzen (siehe „Reinigung und Wartung“)
	Falsch eingestellter Vergaser	Vergaser von einer Fachwerkstatt einstellen lassen
Motor stottert, stockt	Falsch eingestellter Vergaser	Vergaser von einer Fachwerkstatt einstellen lassen
	Verrußte Zündkerze (L 17)	Zündkerzen reinigen, einstellen oder ersetzen (siehe „Reinigung und Wartung“)
Motor wird überhitzt	Lüftungsöffnungen (A 18) verstopft	Lüftungsöffnungen reinigen
	Falsche Zündkerze (L 17)	Zündkerze wechseln
	Zu wenig Motoröl im Motor	Motoröl einfüllen (siehe „Inbetriebnahme“)
Motor qualmt	Verschmutzter Luffilter (K 10)	Luffilter ersetzen (siehe „Reinigung und Wartung“)
	Zu wenig Motoröl im Motor	Motoröl einfüllen (siehe „Inbetriebnahme“)
Arbeitsergebnis nicht zufriedenstellend oder Motor arbeitet schwer	Gras zu kurz oder zu hoch	Schnitthöhe ändern (siehe „Schnitthöhe einstellen“)
	Messer stumpf	siehe „Messer austauschen“
	Messer durch Gras blockiert, Grasfangkorb voll, Auswurföffnung verstopft	Gras entfernen (siehe „Reinigung und Wartung“)
Messer rotiert nicht	Messer durch Gras blockiert	Gras entfernen
	Messer nicht korrekt montiert	Messer korrekt montieren (siehe „Messer austauschen“)
Abnorme Geräusche, Klappern oder Vibrationen	Messer nicht korrekt montiert	siehe „Messer austauschen“
	Messer beschädigt	

Garantie

Sehr geehrte Kundin, sehr geehrter Kunde, Sie erhalten auf dieses Gerät 3 Jahre Garantie ab Kaufdatum.

Im Falle von Mängeln dieses Gerätes stehen Ihnen gegen den Verkäufer des Gerätes gesetzliche Rechte zu. Diese gesetzlichen Rechte werden durch unsere im Folgenden dargestellte Garantie nicht eingeschränkt.

Garantiebedingungen

Die Garantiefrist beginnt mit dem Kaufdatum. Bitte bewahren Sie den Original-Kassenbon gut auf. Diese Unterlage wird als Nachweis für den Kauf benötigt.

Tritt innerhalb von drei Jahren ab dem Kaufdatum dieses Gerätes ein Material- oder Fabrikationsfehler auf, wird das Gerät von uns – nach unserer Wahl – für Sie kostenlos repariert oder ersetzt. Diese Garantieleistung setzt voraus, dass innerhalb der Drei-Jahres-Frist das defekte Gerät und der Kaufbeleg (Kassenbon) vorgelegt und schriftlich kurz beschrieben wird, worin der Mangel besteht und wann er aufgetreten ist.

Wenn der Defekt von unserer Garantie gedeckt ist, erhalten Sie das reparierte oder ein neues Gerät zurück. Mit Reparatur oder Austausch des Gerätes beginnt kein neuer Garantiezeitraum.

Garantiezeit und gesetzliche Mängelansprüche

Die Garantiezeit wird durch die Gewährleistung nicht verlängert. Dies gilt auch für ersetzte und reparierte Teile. Eventuell schon beim Kauf vorhandene Schäden und Mängel müssen sofort nach dem Auspacken gemeldet werden. Nach Ablauf der Garantiezeit anfallende Reparaturen sind kostenpflichtig.

Garantieumfang

Das Gerät wurde nach strengen Qualitätsrichtlinien sorgfältig produziert und vor Anlieferung gewissenhaft geprüft.

Die Garantieleistung gilt für Material- oder Fabrikationsfehler. Diese Garantie erstreckt sich nicht auf Geräteteile, die normaler Abnutzung ausgesetzt sind und daher als Verschleißteile angesehen werden können (z. B. Schneideinrichtung, Zündkerze, Luftfilter, Starterseil) oder für Beschädigungen an zerbrechlichen Teilen (z. B. Schalter). Diese Garantie verfällt, wenn das Gerät beschädigt, nicht sachgemäß benutzt oder nicht gewartet wurde. Für eine sachgemäße Benutzung des Gerätes sind alle in der Betriebsanleitung aufgeführten Anweisungen genau einzuhalten. Verwendungszwecke und Handlungen, von denen in der Betriebsanleitung abgeraten oder vor denen gewarnt wird, sind unbedingt zu vermeiden.

Das Gerät ist lediglich für den privaten und nicht für den gewerblichen Gebrauch bestimmt. Bei missbräuchlicher und unsachgemäßer Behandlung, Gewaltanwendung und bei Eingriffen, die nicht von unserer autorisierten Service-Niederlassung vorgenommen wurden, erlischt die Garantie.

Abwicklung im Garantiefall

Um eine schnelle Bearbeitung Ihres Anliegens zu gewährleisten, folgen Sie bitte den folgenden Hinweisen:

- Bitte halten Sie für alle Anfragen den Kassenbon und die Identifikationsnummer (IAN 384572_2107) als Nachweis für den Kauf bereit.
- Die Artikelnummer entnehmen Sie bitte dem Typenschild.
- Sollten Funktionsfehler oder sonstige Mängel auftreten, kontaktieren Sie zunächst die nachfolgend benannte Serviceabteilung **telefonisch** oder per

E-Mail. Sie erhalten dann weitere Informationen über die Abwicklung Ihrer Reklamation.

- Ein als defekt erfasstes Gerät können Sie, nach Rücksprache mit unserem Kundenservice, unter Beifügung des Kaufbelegs (Kassenbons) und der Angabe, worin der Mangel besteht und wann er aufgetreten ist, für Sie portofrei an die Ihnen mitgeteilte Service-Anschrift übersenden. Um Annahmeprobleme und Zusatzkosten zu vermeiden, benutzen Sie unbedingt nur die Adresse, die Ihnen mitgeteilt wird. Stellen Sie sicher, dass der Versand nicht unfrei, per Sperrgut, Express oder sonstiger Sonderfracht erfolgt. Senden Sie das Gerät bitte inkl. aller beim Kauf mitgelieferten Zubehörteile ein und sorgen Sie für eine ausreichend sichere Transportverpackung.

Reparatur-Service

Sie können Reparaturen, **die nicht der Garantie unterliegen**, gegen Berechnung von unserer Service-Niederlassung durchführen lassen. Sie erstellt Ihnen gerne einen Kostenvoranschlag.

Wir können nur Geräte bearbeiten, die ausreichend verpackt und frankiert eingeschickt wurden.

Achtung: Bitte senden Sie Ihr Gerät gereinigt und mit Hinweis auf den Defekt an unsere Service-Niederlassung.

Nicht angenommen werden unfrei eingeschickte Geräte und Geräte, die per Sperrgut, Express oder mit sonstiger Sonderfracht eingeschickt werden.

Die Entsorgung Ihrer defekten, eingesendeten Geräte führen wir kostenlos durch.

Service-Center

DE Service Deutschland
Tel.: 0800 54 35 111
E-Mail: grizzly@lidl.de
IAN 384572_2107

AT Service Österreich
Tel.: 0820 201 222
(0,15 EUR/Min.)
E-Mail: grizzly@lidl.at
IAN 384572_2107

CH Service Schweiz
Tel.: 0842 665566
(0,08 CHF/Min.,
Mobilfunk max. 0,40 CHF/Min.)
E-Mail: grizzly@lidl.ch
IAN 384572_2107

Importeur

Bitte beachten Sie, dass die folgende Anschrift keine Serviceanschrift ist. Kontaktieren Sie zunächst das oben genannte Service-Center.

Grizzly Tools GmbH & Co. KG

Stockstädter Straße 20
D-63762 Großostheim
DEUTSCHLAND
www.grizzlytools.de

Content

Introduction 26

Proper use 26

General description..... 27

 Scope of delivery 27

 Overview 27

 Description of functions 28

 Safety equipment 28

Technical data 28

Safety information 29

 Signs/symbols 29

 General safety instructions 30

Initial start-up 33

 Mounting the lower bar 33

 Mounting the handlebar 33

 Fitting the starter cable 34

 Fitting the wheels 34

 Removing/attaching the grass collection box 34

 Mulch kit 34

 Filling the engine oil 35

 Checking the oil level 35

 Filling with petrol 35

Operation 36

 Starting/stopping the engine 36

 Mowing 36

Working instructions 36

 General working instructions 36

 Difference between moving and mulching lawns 37

 Setting the cutting height 37

 Emptying the grass collection box 37

Cleaning and Servicing..... 37

 Cleaning and general maintenance work 38

 Replacing the air filter 38

 Spark plug maintenance 39

 Changing the engine oil 39

 Replacing blades 39

 Adjusting the carburettor 40

 Service intervals 40

Storage..... 41

 General storage instructions 41

 Folding up the device 41

 Storage during winter 41

Transport 41

Disposal/environmental protection 42

Spare parts/accessories 42

Troubleshooting 43

Guarantee 44

Repair Service 45

Service-Center 45

Importer 45

Translation of the original EC declaration of conformity 269

Exploded Drawing 281

Introduction

Congratulations on purchasing your new, quality device. This device was quality-tested and subjected to a final inspection during production, therefore ensuring proper functioning of your device



The instruction manual forms part of this device. It contains important information on safety, use and disposal. Before using the device, you should familiarise yourself with all operating and safety instructions. Use the device only as described and for the stated fields of application. Store the instruction manual carefully and ensure that all documents are handed over in the event that the device is passed on to another user.

Proper use

This device is intended only for cutting lawns and grassed areas in residential applications. This device is not suitable for

commercial use. The warranty is void in the case of commercial use.

Any other use that is not expressly permitted in this instruction manual may result in damage to the device and pose a serious hazard to the user.

The device is intended for use by adults. Children and people who are not familiar with this instruction manual must not use the device.

The operator or user is responsible for any accidents or personal injury and/or material damage to third parties or their property.

General description

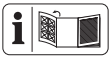

An illustration of the most important functional components can be found on the front and the back fold-out pages.

Scope of delivery

Carefully remove the device from the packaging and check whether all the parts listed below are present and complete:

- Petrol lawnmower
- 2x Lower bar
- Mounting accessories for the handlebar
- Grass collection box
- Cable clamp
- Spark plug wrench
- Mulch kit
- Screwdriver
- Quick guide
- Instruction manual



The supplied screwdriver can be used as both a flat-head and a Phillips-head screwdriver. You can change the screw variant by reinserting the handle.

Overview

- A** 1 Handlebar
- 2 Safety bracket
- 3 Mounting accessories, handlebar
- 4 Lower bar
- 5 Grass collection box
- 6 Impact protection
- 7 Tank cover
- 8 Filler plugs
- 9 Air filter box
- 10 Air filter (not visible)
- 11 Petrol pump (primer)
- 12 Lawn mower housing
- 13 Wheels
- 14 Machine handle
- 15 Exhaust guard
- 16 Spark plug connector
- 17 Spark plug (not visible)
- 18 Engine cover with ventilation holes (finger protection)
- 19 Bowden cable
- 20 Cable clamp
- 21 Starter cable guide
- 22 Starter handle with starter cable
- 23 Spark plug wrench
- 24 Mulch kit
- 25 Screwdriver
- B** 4a Phillips screw
- C** 3a Knurled nut
- 3b Washer
- 3c Screw
- E** 26 Attachment for grass collection box
- 5a Carrying handle
- G** 27 Oil tank cap with dipstick
- J** 28 Cutting height position

- 13a Wheel bolt
- 13b Safety washer

- M**
- 29 Blade
 - 30 Blade bolt
 - 31 Motor spindle
 - 32 Clamping disk

- N**
- 33 Oil drain screw

Description of functions

The device is powered by a powerful 4-stroke engine (Zongshen 132cc Easy Start).

The device is equipped with a robust plastic housing, a grass collection box and a foldable grip handle.

Please refer to the descriptions below for information on how the operating elements work.

A Safety equipment

2 Safety bracket

The device stops when the safety bracket is released.

15 Exhaust guard

Prevents hands or flammable materials from coming into contact with the hot exhaust.

6 Impact protection

Protects the operator from ejected parts and against unintended contact with the blade when mowing without the grass collection box.

Technical data

Petrol Lawnmower..... PBM 132 B1

Engine	Zongshen 132cc Easy Start
Engine displacement.....	132 cm ³ (cc)
Power	1.8 kW (2.45 PS)
Max. speed (n ₀)	2850 min ⁻¹

Blade tightening torque.....	45 Nm
Petrol tank volume	0.85 l
Octane rating	95-98
Engine oil tank volume.....	0.4 l
Spark plug	Torch F5RTC
Cutting circle	ø 41 cm
Cutting height.....	3-level, 25-65 mm
Grass collection box volume	40 l
Weight (incl. grass collection box, with an empty tank).....	14.6 kg
Sound pressure level (L _{pA})	74.5 dB(A); K _{pA} = 1.84 dB
Sound power level (L _{WA}) measured	94.5 dB(A); K _{WA} = 1.84dB
guaranteed	96 dB(A)
Vibration on handle (a _h)	3.9 m/s ² ; K = 2.0 m/s ²

Levels of noise and vibration were determined according to the standards and regulations in the declaration of conformity.

The vibration emission value has been measured according to a standardised testing method and may be used for comparison with another device.

The indicated vibration emission value may also be used for an introductory assessment of the exposure.



Warning: The vibration emission value whilst actually using the device may vary from the given values regardless of the type and way in which the device is used.

Try to keep the exposure to vibrations as low as possible. Examples of measures to reduce vibration exposure are the wearing of gloves when using the tool and limiting the working hours. All parts of the operating cycle have to be considered while doing so (for example, times when the power tool is switched off

and times when it is switched on but running without any load).

Safety information

This section describes the basic safety rules when working with the device.

Signs/symbols

Symbols on the device



Caution!



Read the instruction manual



Risk of injury due to ejected parts;



Keep persons in the vicinity away from the device



Risk of injury due to sharp blade!
Warning: Keep hands and feet away from the blade



Caution - Toxic vapours!



Do not operate device in closed rooms



Caution - Petrol is flammable!
Do not smoke and keep away from heat sources



Do not refuel while the motor is in operation.



Do not expose the device to moisture.
Never operate the device in rain.



Attention! The lawnmower blade continues to move



Switch off the engine when you leave the device.



Never mow if there are people, particularly children or animals, nearby.



Switch off the engine before maintenance work and unplug the spark plug connector



Caution - Hot surfaces!
Risk of burn injury



Wear eye and hearing protection



The sound power level L_{WA} is indicated in dB



Danger! Keep hands and feet at a safe distance

Tank cap symbols:



max. 10% ethanol

Symbol on the oil tank cap:

OIL

Reference to the oil filler neck

Symbol on petrol pump:



Press petrol pump (primer) 3x before starting.

Symbols on the motor:



Read the instruction manual



Warning against flammable substances



Caution - Toxic vapours!
Do not operate device in closed rooms



Caution! Check the oil level before starting.
Use 10W30 motor oil

Symbol on handlebar:



Switch device on (ON): Pull up safety bracket

Switch device off (OFF): Release safety bracket

Graphical symbols on the wheel bolt:



Loosen wheel bolt
Fasten wheel bolt

Symbols used in the instruction manual



Hazard symbol with information on the prevention of personal injury or property damage.



Hazard symbol with information on damage prevention.



Stand behind the device when starting it.



Advisory symbol with information on how to best use the device.



Read the instruction manual.



Wear gloves when handling the blade.



highly flammable



toxic



environmentally hazardous

General safety instructions



WARNING! Read all safety instructions and guidelines carefully. Failure to follow the safety instructions and guidelines may result in fire and/or serious injuries.

Note:

- Read the instruction manual carefully. Familiarise yourself with the adjustment settings and how to use the machine correctly.
- In case of uncertainties, consult someone for instruction concerning the use of the device and prohibited operations.
- Pay attention, be aware of what you are doing and take the utmost care when working. Do not use the device if you are tired or ill or you are under the influence of drugs, alcohol or other medication. A moment of inattention whilst using the device can result in serious injuries.
- This device is not intended for use by people with restricted physical, sensory or mental capabilities; those who do not have sufficient experience in using the device or knowledge of the device must not use it unless they are supervised by an individual responsible for their safety, or receive instructions from this person on how to use the device.
- Children must be supervised to ensure that they do not play with the device.
- Never allow children or other people who are unfamiliar with the instruction manual to use the device. Local regulations may specify the minimum age of the user.
- Never mow if there are people, particularly children or animals, nearby. Distractions can cause you to lose control of the device.

- Remember that the user is responsible for accidents involving other people or their property.
- Observe noise protection rules and other local regulations.

Preparations:

- Always wear slip-resistant shoes and long trousers when mowing. Do not mow barefoot or in light sandals. Loose clothing, jewellery or long hair may get caught in moving parts. Wearing suitable clothing reduces the risk of injuries.
- Check the terrain on which the device will be used and remove all objects (e.g. stones, sticks, wires, toys) which may be drawn into the device and ejected.
- **Warning:** Petrol is highly flammable. Fire or explosions can lead to severe burns:
 - Store petrol only in the specially provided containers;
 - Refuel only in open areas and never smoke while refuelling the device;
 - Petrol has to be added before starting the engine. The fuel tank cap must not be opened and petrol must not be added while the engine is running or the device is still hot.
 - If there was an accidental petrol spill, do not attempt to start the engine. Instead, remove the device from the petrol contaminated surface. Do not try to ignite the engine until all petrol vapours have evaporated;
 - If the fuel tank or other tank caps are damaged, replace them for safety reasons.
- Replace defective mufflers.
- Before use, always perform a visual inspection to check whether the cutting tools, fastening bolts and the entire cutting unit are worn out or damaged.

Worn or damaged tools and bolts must only be replaced as a set to prevent imbalance.

- Take care when using devices with several cutting tools as the movement of one blade can lead to rotation of the other blades.
- Use replacement and accessory parts supplied or recommended by the manufacturer only. Using externally produced parts can cause injury, and void any warranty claims.

Operation:

- Never let the internal combustion engine run in a confined space, as dangerous carbon monoxide can accumulate.
- Use the machine only in daylight or with good artificial lighting. Working in areas without lighting can result in accidents.
- Do not work with the device if there is a risk of lightning strike. Danger of electric shock.
- Caution! The exhaust gases from the lawnmower contain toxic substances.
- Avoid operating the machine in poor weather conditions, especially when there is a lightning hazard.
- If possible, do not use the device on wet grass.
- Always ensure secure positioning, particularly on hillsides, landfills, ditches or dykes. This will help you to have better control of the device in unexpected situations.
 - Always move crosswise across slopes, never up or down.
 - Take special care when changing the direction of travel on slopes.
 - Do not mow on overly steep slopes (max. 10°).

- Only operate the device at walking speed.
- Take special care when turning the device around or pulling it towards you.
- Stop the cutting tool when the device has to be tipped for transport over other areas than grass and when the device is moved from and to the area to be mowed.
- Never use the device with damaged protective equipment or protective grating or without installed protective equipment, e.g. impact protection and/or grass collection equipment. This ensures the safety of the device is not adversely affected.
- Do not change the controller settings of the motor and do not overturn it. This could damage the device.
- Turn on the device with care in accordance with the manufacturer instructions. Ensure your feet are at a sufficient distance from the cutting tool. There is a risk of injury.
- When starting or turning the engine on, the device must not be tilted, unless it is required to lift the device in the process. In this event, tilt the device only as far as absolutely necessary and lift it only on the side facing away from the user.
- Do not start the motor when standing in front of the ejector opening.
- Switch the engine on as directed and only if your feet are a safe distance away from the cutting tools.
- Never place your hands or feet on or below rotating parts. Always keep away from the ejector opening. A moment of inattention when using the device can result in serious injuries.
- Never lift or carry the device when the engine is running.
- Shut off the engine, disconnect the spark plug connector, remove the ignition key if present, and make sure that

all movable parts have stopped moving:

- before removing obstructions, or loosening blockages from the ejector opening;
 - before checking the device, cleaning it or performing maintenance work on it;
 - when a foreign object has been hit. Check for damages to the device and perform any required repairs before starting and working with the machine again;
 - if the device starts to vibrate abnormally strong, an immediate inspection is required.
 - when leaving the device;
 - before refuelling.
- Never leave the device unattended at the workplace.
 - Do not work with a damaged or incomplete device or one which has been converted without the permission of the manufacturer. Using the device for anything other than its intended use can lead to dangerous situations.
 - Do not work with the device if there is a risk of lightning strike. Danger of electric shock.

The throttle valve must be closed when the motor comes to a stop. If the engine has a petrol shut-off valve, it must be closed after mowing.

Maintenance and storage:

- Make sure that all nuts, bolts and screws are properly tightened, and that the device is in safe working order. Many accidents are caused by poorly maintained appliances.
- Never store the device with fuel in its petrol tank inside a building, where fuel vapours may be coming in contact with fire or sparks.
- Give the engine time to cool off before you store the device in an enclosed

space. Possible fire hazard.

- To avoid risk of fire, keep engine, exhaust and the area around the petrol tank free of grass, leaves or leaking grease (engine oil).
- Check the grass collection unit regularly for wear or loss of function.
- Replace worn or damaged parts for safety reasons. Replace defective mufflers.
- If you need to drain the petrol tank, you must do so outside.
- Treat your device with care. Keep the tools sharpened and clean in order to be able to work better and safer. Follow the maintenance instructions.
- Do not try to repair the device yourself, unless you have professional training. All work not specified in this instruction manual may only be carried out by customer service centres authorised by us.
- Store the device in a dry place and out of reach of children. Devices can be dangerous if operated by inexperienced persons.
- The security systems or devices of the lawnmower must not be manipulated or deactivated. The user should not change or tamper with any sealed engine speed control settings.

Initial start-up



Caution! Risk of injury due to rotating blade. Only perform work on the device when the engine is switched off and has come to a stop.

Before starting the device, you must

- Remove all transport safety devices,
- mount the grip rod,
- Fit the wheels

- fill the engine oil,
- fill the petrol,
- mount the grass collection box if necessary,
- set the cutting height if necessary.

B Mounting the lower bar



Make sure that the Bowden cable (A 19) is not crushed during the assembly of the grip rod.

1. Unscrew the two Phillips screws (4a) from each of the lower bars (4).
2. Insert the lower bars (4) into the mount on the lawn mower housing (12). The lower bar (4) with the pre-assembled starter cable guide (21) must be inserted into the right-hand side of the lawn mower housing (12) as viewed in the direction of travel.
3. Fasten the lower bars (4) with one Phillips screw (4a) each. You can use the screwdriver (25) supplied for this purpose.

C Mounting the handlebar



If necessary, remove the handle nuts (3a) and the screws (3c), together with the washers (3b) and the starter cable guide (21) from the lower bars (4) before assembling the handlebar.

1. Place the handlebar (1) onto the lower bars (4).
2. Slide a screw (5c) through the holes on the grip rods on both sides.
3. Slide one washer (3b) on each of the screws (3c).
4. Screw the knurled nuts (3a) onto the screws (3c).
On the right side of the lawn mower, the starter cable guide (21) must be

placed on the screw between the washer (3b) and the handlebar (1) on the screw (3c).

- 5. Fasten the Bowden cable (19) using a cable clamp (A 20) to the lower bar (4).

D Fitting the starter cable

- 1. Slowly pull the starter cable by the starter handle (22) towards the bar.
2. Guide the starter cable into the starter cable guide (21).
3. Release the safety bracket (2).

J Fitting the wheels

First mount the bars as mounting the wheel first makes access to the Phillips screw (4a) for bar mounting difficult.

The cutting height is set by positioning the wheels. The machine has 3 possible positions:

- 65 mm - large cutting height -> lower position cutting height (28)
45 mm - medium cutting height -> medium position cutting height (28)
25 mm - low cutting height -> upper position cutting height (28)

Attach each of the four wheels (13) with a wheel bolt (13a) over a safety washer (13b) at the desired cutting height position (28).

Select the same cutting height position for all four wheels (28)!

i When assembling the wheels, make sure you use the correct wheel bolt (13a) so that the "L" and "R" markings on the lawnmower housing (12) match the "L" and "R" markings on the bolt head.

The wheel bolts (13a) on the left ("L") of the

mower are tightened anticlockwise U to ensure they do not loosen by themselves during operation.

E Removing/attaching the grass collection box



Caution: Do not run the device if the grass collection box or impact protection are not attached properly. Risk of injury!

Attaching the grass collection box to the device:

- 1. Lift the rear impact protection (6).
2. Hold the grass collection box (5) by the carrying handle (5a).
3. Hang the grass collection box (5) into the grass collection box attachment (26) on the rear of the device.
4. Remove the impact protection (6); it keeps the grass collection box (5) in place.

Removing the grass collection box:

- 5. Lift the impact protection (6).
6. Remove the grass collection box (5) by the carrying handle (5a).

F Mulch kit

Inserting the mulch kit

- 1. Remove the grass collection box, if used.
2. Lift the impact protection (6).
3. Place the mulch kit (24) upright with the lower edge on the mower.
4. Push the mulch kit (24) by its lower edge and then by its upper edge into the ejector opening.
5. Fold the impact protection (6) over the mulch kit (24).

Removing the mulch kit

1. Lift the impact protection (6).
2. Grasp the mulch kit (24).
3. Tilt the mulching kit (24) slightly forwards.
4. Pull the lower edge of the mulch kit (24) out of the machine first.
5. Remove the mulch kit (24).

G Filling the engine oil

i Place the device on an even base.

1. Screw off the oil tank cap with dipstick (27).
2. Fill the engine oil in the oil tank. The engine oil tank holds 0.4 l of oil. Use brand-name oil.
3. Close the oil tank cap (27) again.

Checking the oil level

1. Screw off the oil tank cap with dipstick (27).
2. Wipe the dipstick (27) using a clean cloth.
3. Screw the oil tank cap with dipstick (27) back on completely.
4. Unscrew the oil tank cap with dipstick (27) and read the oil level on the dipstick after pulling it out.
The oil level must be in the marked field between the minimum and maximum mark (maximum: 0.4 l engine oil in the oil tank).
5. Wipe away any spilt engine oil.
6. Close the oil tank cap (27) again.



i Each time before you mow, check the oil level and top up the engine oil before it reaches the bottom mark.

H Filling with petrol



Warning! Petrol is flammable and harmful to health and the environment:

- Store petrol in vessels intended for this;
- Only refuel in the open air and never while the engine is running or hot;
- Carefully open the fuel cap so that overpressure can be relieved;
- Do not smoke while refuelling; Avoid skin contact and inhalation of fumes;
- Remove spilled petrol;
- Keep petrol away from sparks, open flames and other ignition sources.
- Dispose of any petrol remnants in an environmentally friendly way (see "Disposal/environmental protection").



- Do not use any petrol/oil mixture.
- Use lead-free normal or premium-grade petrol; If using organic fuel, do not mix more than 10% ethanol.
- Only use clean, fresh petrol.
- Do not store petrol for longer than one month, as its quality will deteriorate.

1. Unscrew the tank cap (A 7).
2. Add petrol up to the lower edge of the filler neck (8). Do not fill the petrol tank fully, so that the petrol has space to expand.
3. Wipe petrol residues off the tank cap.
4. Close the tank cap.

Operation

 Some level of noise emission with this equipment is unavoidable. Postpone noisy work until designated periods when it is permitted. Take rest periods when needed and limit working time to the minimum necessary. For your personal protection and the protection of people working nearby a suitable form of hearing protection must be worn.

Starting/stopping the engine

 **Warning! Petrol is flammable. Start the engine at least 3 m away from where you refuelled. Possible fire hazard.**

 Place the device on a solid, even base, avoiding high grass if possible. Make sure that the cutting tool does not touch either other objects or the ground.

 For your safety: Stand behind the device when starting it.

 Regularly check the petrol and oil levels (see "Checking the oil level") and top up promptly.

Cold start:

1. Press the petrol pump (11) (primer) 3x.
2. Pull the safety bracket (2) towards the handlebar (1) and hold it.
3. Pull the starter handle (22).
4. If the motor starts, slowly release the starter handle into the starter cable guide (21).



 For a **warm start** it is not necessary to press the primer (11).

 If the primer is pressed too often, too much petrol will enter the carburettor and the motor is difficult to start.

Stopping the engine:

- Release the safety bracket (2). The engine switches off and the blade is braked.

Blade stopping device:

Regularly examine the blade stopping device:

- Release the safety bracket (2). The engine switches off and the blade is braked.

The blade must stop within 7 seconds.

Mowing

1. Start the engine (see "Starting/stopping the engine").
2. Hold the handlebar (1) and the safety bracket (2) with both hands while mowing.

Working instructions

General working instructions

- If possible, mow dry grass to go gentle on the sod.
- Adjust the cutting height so that the device is not overloaded.
- Move the device at walking speed and in lines as straight as possible. For a flawless mowing result, the lines should always overlap by a few centimetres.
- Do not move backwards.
- Always move across the slope when working on hills.

- If the blades come into contact with a foreign object, turn the engine off immediately. Wait until the blade comes to a stop and check the device for damage. Only continue working if the device is undamaged.
- Switch off the device during longer breaks or when transporting it and wait until the blade has stopped moving.
- Clean the device after each use, as described in the section "Cleaning/storage".

Difference between moving and mulching lawns

When using the mulch kit (24), the grass clippings are not captured in a collection box but are instead shredded and spread across the lawn. The nutrients contained in the clippings are thus left to be broken down by soil organisms and form a nutrient cycle. Mulched lawns therefore need to be fertilised much less frequently.

As a basic rule, the lawn has to be mowed relatively often so that only small amounts of mulch remain on the lawn.

It is therefore best to mulch the lawn at least once a week and to adjust the mower so that only about 40% of the total height of the lawn is left as mulch. If the mulch remains visible on the lawn (for example when cutting the lawn for the first time of the year or during strong growth), the grass collection box (5) should be used.

J Setting the cutting height

The device has 3 positions for setting the cutting height:

- 65 mm** - large cutting height
- 45 mm** - medium cutting height
- 25 mm** - low cutting height

1. Loosen the wheel bolt (13a).
2. Remove the wheel (13). Make sure not to lose the safety washer (13b).
3. Fix the wheel (13) in the desired cutting height position (28) in the reverse order. There are three possible positions.
4. Repeat steps 1 - 3 with the other wheels.

i The wheel bolts (13a) on the left ("L") of the mower are tightened anticlockwise  to ensure they do not loosen by themselves during operation.

The correct cutting height is between 30 and 45 mm for an ornamental lawn and about 40 - 65 mm for a utility lawn.

i A high cutting height should be selected for the first mowing of the season.

E Emptying the grass collection box

1. Switch off the engine and wait for the blade to come to a stop.
2. Lift the rear impact protection (6).
3. Remove the grass collection box (5).
4. To empty the grass collection box (5), grab it at the carrying handle (5a) and at the bottom (see also "Disposal/environmental protection").
5. Mount the grass collection box again.

Cleaning and Servicing

 **Have any service and maintenance work on the device**

that is not described in this instruction manual performed by a professional. Only use original spare parts. Accident hazard!

Maintenance and cleaning work must always be carried out with the engine switched off and the spark plug connector removed. Risk of injury! Allow the device to cool off before performing any maintenance or cleaning. Engine elements are hot. There is a danger of burns!



Wear gloves when handling the blade.

Cleaning and general maintenance work

Cleaning and maintenance work on the underside of the appliance:



Place an underlay under the petrol lawnmower.

1. Fold the upper handlebar (1) up
2. Tilt the device back so that the spark plug faces upwards.



Make sure that a second person holds the device because there is a danger of tipping backwards.



Do not tilt the device to the side or forwards. Operating fluids could escape and the engine could be damaged.

- Always keep the device clean. Use a brush or cloth for cleaning, but do not use any aggressive cleaning agents or solvents.

Do not use any water to clean the engine, it could contaminate the fuel system.

- After mowing, remove any plant remains using a piece of wood or plastic. Clean the engine cover with ventilation holes (finger protection) in particular. (A 18), the ejector opening and the blade area. Do not use any hard or sharp objects, as these could damage the device.
- Check the device before each use for obvious defects such as loose, worn or damaged parts. Ensure that all nuts, bolts and screws are firmly in place.
- Check the covers and protective devices (A 2, 7, 15) for damage and correct fit. Replace these if necessary.



Replacing the air filter



Never run the device without an air filter. Dust and dirt may otherwise enter the engine and cause damage.

Removing the air filter

1. Disconnect the spark plug connector (L 6) (see "Spark plug maintenance").
2. Open the air filter box (9) by turning the cover anti-clockwise and then removing it upwards (Bayonet locking device).
3. Remove the air filter (10).
4. Clean the air filter (10) in a soap solution.
5. Allow the air filter (10) to dry. Put a few drops of fresh engine oil into the air filter.
6. Replace the faulty air filter (10) with a new air filter (10) see „Spare parts/Accessories“).

Inserting the air filter

1. Insert the air filter (10) into the air filter box (9).
2. Close the air filter box (9) again by placing the cover back on and turning it clockwise.

L Spark plug maintenance



Worn spark plugs, or a spark plug gap that is too large, will lead to a reduction in engine power.

1. Remove the spark plug connector (16) by pulling and turning the spark plug (17).
2. Unscrew the spark plug (17) **counter-clockwise** with the enclosed spark plug wrench (23).
3. Check the spark plug gap with the help of a feeler gauge (available from specialised dealers). The spark plug gap must be 0.7-0.8 mm.
4. Reset the gap if necessary, by carefully bending the ground/side electrode of the spark plug.
5. Clean the spark plug (17) with a wire brush.
6. Insert the cleaned and set spark plug or replace a damaged spark plug with a spare spark plug (recommended tightening torque 20 Nm, determined with torque wrench) (see "Spare parts/accessories").

Changing the engine oil



Change the engine oil when the petrol tank is empty and the engine is warm.



- Perform the first engine oil change after about 5 operating hours and then every 50 operating hours or annually.

- Dispose of the used oil in an environmentally-responsible way (see „Disposal/Environmental Protection“).

1. Disconnect the spark plug connector (**L** 16) (see "Spark plug maintenance").
2. Open the oil tank cap (**G** 27).
3. Pump out the engine oil with an oil pump (not included in delivery).
4. Top up the engine oil (see "Filling the engine oil").



The mower has an oil drain screw (**N** 33) on the motor head. By changing the motor oil via the oil drain screw, the lawn mower housing can become dirty. We therefore recommend changing the motor oil as described above using an oil pump.

M Replacing blades



Improper installation can cause severe injury.



Never tilt the lawnmower to the side or forwards when the petrol or oil tank is filled! This could damage the engine, voiding the warranty.

Check the blade for wear and damage. If dull or damaged, replace the blade!



Always have a specialist workshop sharpen a dull blade, as they can perform imbalance testing.



Wear gloves when handling the blade.

i Once you have loosened the blade screw (30), you have to replace the clamping disk (32).

i The tightening torque of the blade is 45 Nm.

1. Disconnect the spark plug connector (16).
2. Tilt the device back so that the spark plug faces upwards.
3. Use firm gloves and keep hold of the blade (29). Use a spanner to turn the blade bolt (30) counter-clockwise from the motor spindle (31).

4. Reassemble the new blade in the reverse order.

Make sure that the blade is positioned correctly and resting flush on the engine spindle.

The clamping disk (32) must be positioned between the blade screw and blade.

5. Tighten the blade with 45 Nm.

Adjusting the carburettor

The carburettor has been preconfigured for ideal performance at the factory. If any readjustments are necessary (see "Troubleshooting"), have the adjustments made by a specialist workshop.

Service intervals

Carefully perform the maintenance tasks listed in the table on a regular basis. Regular servicing will extend the life of your device. Additionally, you will achieve optimum cutting performance and prevent accidents.

Maintenance tasks (see "Cleaning and Servicing")	before	after	after the first 5 hours	after 8 hours	after 50 hours	annu- ally
	work					
Check and tighten the screws, nuts and bolts	✓					
Check the engine oil level/petrol level and add engine oil/petrol as needed	✓			✓		
Clean the operating elements/area surrounding the muffler		✓		✓		
Replace the engine oil			✓		✓	✓
Replace the air filter [°]						✓
Clean/adjust/replace the spark plug				✓		✓
Clean/check blade sharpen blade		✓				✓
Clean the air cooling system [°]						✓

[°] Replace more frequently in a high dust environment or in case of heavy contamination

Storage

General storage instructions



Never store the device with the grass collection box full. If the weather is too hot, the grass will begin to ferment under heat. Possible fire hazard.

- Clean and maintain the device prior to storage.
- Give the engine time to cool off before you store the device in an enclosed space.
- Use suitable, permissible containers for storing the fuel.
- Store the device in a dry and dustproof location and out of reach of children.
- Do not enclose the device in nylon sacks as this may cause moisture or mould to form.

C Folding up the device

Fold down the handlebar to save space when storing.

1. Remove the grass collection box (A 5).
2. Unhinge the starter cable (A 22).
3. Open the quick release lever (3a) on the upper bar (1). Quick release lever (3a), washer (3b) and screws (3c) can remain mounted.
4. Fold the handlebar (1) down. The Bowden cable (3) must not be jammed when you do this.

Storage during winter



Failure to follow the storage instructions may leave fuel remnants in the carburettor, which in turn can cause start-up problems or permanent damage.

1. Start the engine and allow it to run until it goes out due to a lack of petrol.
2. Perform an oil change (see "Changing the engine oil").
3. Preserve the engine:
 - Remove the spark plug (L 17) (see "Cleaning and servicing");
 - Fill a tablespoon of engine oil into the engine compartment through the spark plug opening;
 - Slowly pull the starter handle with starter cable (I 22) several times to distribute the oil inside the engine; Screw the spark plug (L 17) back in.
4. Dispose of used oil and petrol residues in an environmentally-responsible way (see „Disposal/Environmental Protection“).



The petrol tank does not have to be emptied if you add a fuel additive to the petrol (see "Spare parts").

Transport

- When it is being transported, the device must be switched off and the spark plug connector (A 16) removed.
- Wear gloves when transporting the device and avoid coming into contact with dangerous parts when transporting it (e.g. hot engine, blades).
- Stay at a safe distance from others when transporting the device.
- Do not transport the device upside down and do not tilt it as otherwise fuel might leak out.
- Before transporting between two locations, empty the fuel tank with a petrol suction pump. Do not empty the fuel tank indoors, near fire or when smoking. Gas vapours can cause explosions or fire.

Disposal/environmental protection

- The device, accessories and packaging should be properly recycled.
 - Carefully empty the petrol and oil tank and take your device to a recycling plant. The plastic and metal parts used on your device can be properly sorted according to materials and grades and efficiently recycled.
 - Dispose of used oil and petrol residues at a disposal site and do not pour into sewers or down the drain.
 - Please contact our service centre for more information.
- Disposal of your sent in defective devices is carried out free of charge.
- Do not throw cut grass into the rubbish bin; instead, take it for composting or spread it as a mulch below shrubs and trees.

Spare parts/accessories

You can get spare parts and accessories from www.grizzlytools.shop

If you have issues ordering, please use the contact form. If you have any other questions, contact the "Service-Center" (see page 45).

Position instruction manual	Position exploded drawing	Description	Order No.
A 1,2	22,30	Handlebar with safety bracket	91106017
A 19	31	Bowden cable	91106018
A 4	23,24,35	Lower handlebar	91106015
A 13	3,15,41,43,46,48	Wheel (set), left	91106178
	3,15,41,43,47,48	Wheel (set), right	91106179
A 5	36,44	Grass collection	91106020
A 3	15,28,29	Mounting accessories, handlebar	91106016
M 29-32	3,16-19	Blade/blade bolt/blade spindle/clamping disk	13700459
A 25	49	Screwdriver (slotted)	91106180

Troubleshooting

Problem	Possible cause	Troubleshooting
Engine won't start	Not enough petrol in the petrol tank	Fill petrol
	Incorrect starting sequence	Observe the instructions for starting the engine (see "Operation")
	Spark plug connector (L 16) not plugged in correctly, sooty spark plug	Plug in the spark plug connector Clean, set or replace spark plug (see "Cleaning and Servicing")
	Carburettor set incorrectly	Have the carburettor reset by a specialist workshop
Engine starts, but the device does not run at full power	Dirty air filter (K 10)	Replace the air filter (see "Cleaning and Servicing")
	Carburettor set incorrectly	Have a specialist workshop reset the carburettor
Engine sputters, slows down	Carburettor set incorrectly	Have a specialist workshop reset the carburettor
	Sooty spark plug (L 17)	Clean, set or replace spark plugs (see "Cleaning and Servicing")
Engine overheated	Ventilation holes (A 18) plugged	Clean the ventilation holes
	Incorrect spark plug (L 17)	Replace the spark plug
	Not enough engine oil in the engine	Top up engine oil (see "Initial start-up")
Engine giving off smoke	Dirty air filter (K 10)	Replace the air filter (see "Cleaning and Servicing")
	Not enough engine oil in the engine	Top up engine oil (see "Initial start-up")
Output not satisfactory or engine is difficult to operate	Grass too short or high	Change the cutting height (see "Setting the cutting height")
	Blade blunt	see „Replacing blades“
	Blade blocked by grass, grass collection box full, ejector opening plugged	Remove grass (see "Cleaning and Servicing")
Blade not rotating	Blade blocked by grass	Remove grass
	Blade not mounted correctly	Fit the blade correctly (see "Replacing blades")
Abnormal sounds, clattering or vibrations	Blade not mounted correctly	see „Replacing blades“
	Blade damaged	

Guarantee

Dear Customer,

This device comes with a 3-year warranty from the date of purchase.

Should the device have defects, you are entitled to further rights vis-a-vis the device vendor. These statutory rights are not limited by the guarantee described in the following.

Terms of Guarantee

The term of the guarantee begins on the date of purchase. Please retain the original receipt. This document is required as proof of purchase.

If a material or manufacturing defect occurs within three years of the date of purchase of this product, we will repair or replace – at our choice – the product for you free of charge. This guarantee requires the defective equipment and proof of purchase to be presented within the three-year period with a brief written description of what constitutes the defect and when it occurred.

If the defect is covered by our guarantee, you will receive either the repaired product or a new product. No new guarantee period begins on repair or replacement of the product.

Guarantee Period and Statutory Claims for Defects

The guarantee period is not extended by the guarantee service. This also applies for replaced or repaired parts. Any damages and defects already present at the time of purchase must be reported immediately after unpacking. Repairs arising after expiry of the guarantee period are chargeable.

Guarantee Cover

The equipment has been carefully produced in accordance with strict quality guidelines and conscientiously checked prior to delivery.

The guarantee applies for all material and manufacturing defects. This guarantee does not extend to cover product parts that are subject to normal wear and may therefore be considered as wearing parts (e.g. cylinders, v-belt or attachments) or to cover damage to breakable parts (z. B. Cutting unit, spark plug, air filter, starter cable)

This guarantee shall be invalid if the product has been damaged, used incorrectly or not maintained. Precise adherence to all of the instructions specified in the operating manual is required for proper use of the product. Intended uses and actions against which the operating manual advises or warns must be categorically avoided.

The product is designed only for private and not commercial use. The guarantee will be invalidated in case of misuse or improper handling, use of force, or interventions not undertaken by our authorised service branch.

Processing in Case of Guarantee

To ensure quick handling of you issue, please follow the following directions:

- Please have the receipt and item number (IAN 384572_2107) ready as proof of purchase for all enquiries.
- Please find the item number on the rating plate, an engraved plate on the front page of your manual (bottom left) or as a sticker on the back or bottom.
- Should functional errors or other defects occur, please initially contact the service department specified below by **telephone** or by **e-mail**. You will then receive further information on the processing of your complaint.

- After consultation with our customer service, a product recorded as defective can be sent postage paid to the service address communicated to you, with the proof of purchase (receipt) and specification of what constitutes the defect and when it occurred. In order to avoid acceptance problems and additional costs, please be sure to use only the address communicated to you. Ensure that the consignment is not sent carriage forward or by bulky goods, express or other special freight. Please send the equipment inc. all accessories supplied at the time of purchase and ensure adequate, safe transport packaging.

Repair Service

For a charge, **repairs not covered by the guarantee** can be carried out by our service branch, which will be happy to issue a cost estimate for you.

We can handle only equipment that has been sent with adequate packaging and postage.

Attention: Please send your equipment to our service branch in clean condition and with an indication of the defect.

Equipment sent carriage forward or by bulky goods, express or other special freight will not be accepted.

We will dispose of your defective devices free of charge when you send them to us.

Service-Center



Service Great Britain

Tel.: 0800 4047 657

E-Mail: grizzly@lidl.co.uk

IAN 384572_2107



Service Malta

Tel.: 80062230

E-Mail: grizzly@lidl.com.mt

IAN 384572_2107

Importer

Please note that the following address is not a service address. Please initially contact the service centre specified above.

Grizzly Tools GmbH & Co. KG

Stockstädter Straße 20

D-63762 Großostheim

GERMANY

www.grizzlytools.de

Table des matières

Introduction	46	Stockage.....	62
Utilisation conforme	47	Consignes générales de stockage	62
Description générale	47	Replier l'appareil	63
Matériel livré	47	Stockage pendant la pause hivernale	63
Aperçu	47	Transport	63
Description fonctionnelle	48	Recyclage/Protection de	
Dispositifs de protection	48	l'environnement.....	63
Caractéristiques techniques	48	Pièces de rechange/Accessoires..	64
Consignes de sécurité.....	49	Diagnostic de pannes	65
Pictogrammes/symboles	49	Garantie - France	66
Consignes générales de sécurité	50	Garantie - Belgique.....	68
Mise en service	54	Service Réparations	69
Monter le longeron inférieur	54	Service-Center.....	70
Monter le longeron de poignée.....	54	Importeur	70
Monter la corde de lanceur	54	Traduction de la déclaration de	
Monter les roues	54	conformité CE originale	270
Démonter/monter le bac à herbe	55	Vue éclatée	281
Kit de paillage.....	55		
Mettre de l'huile de moteur.....	55		
Contrôler le niveau d'huile	56		
Mettre de l'essence.....	56		
Utilisation	56		
Démarrer/arrêter le moteur	57		
Tondre	57		
Consignes de travail.....	57		
Consignes générales de travail	57		
Différence entre tonte et paillage de la			
pelouse.....	58		
Régler la hauteur de coupe	58		
Vider le bac à herbe	59		
Nettoyage et maintenance	59		
Nettoyage et travaux généraux de			
maintenance.....	59		
Remplacer le filtre à air	60		
Entretien de la bougie d'allumage.....	60		
Changer l'huile de moteur.....	60		
Remplacer la lame	61		
Régler le carburateur	61		
Intervalles de maintenance	62		

Introduction

Nous vous félicitons pour l'achat de votre nouvel appareil. Vous avez ainsi opté pour un produit de grande qualité.

La qualité de cet appareil a été contrôlée au cours de la production, et il a été soumis à un contrôle final. Le bon fonctionnement de votre appareil est ainsi garanti.



Le mode d'emploi fait partie intégrante du produit. Il contient des informations importantes sur la sécurité, l'utilisation et la mise au rebut. Avant d'utiliser l'appareil, familiarisez-vous avec toutes les consignes d'utilisation et de sécurité. Utilisez l'appareil uniquement de la façon décrite et pour les domaines d'applications indiqués. Veillez à bien conserver le mode d'emploi et à remettre l'ensemble des documents en cas de cession de l'appareil à des tierces personnes.

Utilisation conforme

L'appareil est uniquement destiné à tondre les pelouses et l'herbe en milieu domestique. Cet appareil n'est pas conçu pour une utilisation commerciale. Une utilisation commerciale annule la garantie.

Toute autre utilisation qui n'est pas explicitement préconisée dans ce mode d'emploi peut entraîner des dommages à l'appareil et constituer un sérieux danger pour l'utilisateur. L'appareil est destiné à être utilisé par des adultes. L'utilisation de cet appareil est interdite aux enfants et aux personnes qui ne se sont pas familiarisés avec le contenu de ce mode d'emploi.

L'opérateur ou l'utilisateur est responsable des accidents ou des dommages causés aux autres personnes ou à leurs biens.

Description générale

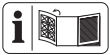

Vous trouverez la représentation des fonctions les plus importantes sur le volet rabattable au recto et au verso.

Matériel livré

Retirez prudemment l'appareil de l'emballage et vérifiez si les pièces suivantes sont complètes :

- tondeuse thermique
- 2x longeron inférieur
- accessoires pour le montage du longeron de poignée
- bac à herbe
- serre-câbles
- clé à bougie
- Kit de paillage
- Tournevis
- guide rapide
- mode d'emploi



Le tournevis fourni peut être utilisé à la fois comme tournevis plat et comme tournevis cruciforme. Vous pouvez modifier la variante de vissage en permutant la poignée.

Aperçu



- 1 Longeron de poignée
- 2 Arceau de sécurité
- 3 Accessoires de montage, longeron de poignée
- 4 Longeron inférieur
- 5 Bac à herbe
- 6 Chicane
- 7 Bouchon de réservoir
- 8 Tubulure de remplissage
- 9 Boîtier du filtre à air
- 10 Filtre à air (non visible)
- 11 Pompe à carburant (bouton d'amorçage)
- 12 Carter de la tondeuse
- 13 Roues
- 14 Poignée de l'appareil
- 15 Protection de l'échappement
- 16 Cosse de bougie
- 17 Bougie d'allumage (non visible)
- 18 Capot du moteur avec ouïes de ventilation (protection des doigts)
- 19 Câble Bowden
- 20 Serre-câbles
- 21 Guidage de la corde de lanceur
- 22 Poignée de démarreur avec corde de lanceur
- 23 Clé à bougie
- 24 Kit de paillage
- 25 Tournevis



4a Vis cruciforme



- 3a Écrou de poignée
- 3b Rondelle
- 3c Vis

- E** 26 Dispositif de suspension pour le bac à herbe
5a Poignée de transport
- G** 27 Capuchon du réservoir d'huile avec jauge à huile
- J** 28 Position de hauteur de coupe
13a Vis de roue
13b Rondelle de sécurité
- M** 29 Lame
30 Vis de lame
31 Broche de moteur
32 Rondelle de serrage
- N** 33 Vis de vidange d'huile

Description fonctionnelle

L'appareil est entraîné par un moteur puissant à 4 temps (Zongshen 132cc Easy Start). L'appareil est doté d'un carter robuste en plastique, d'un bac à herbe et d'un longeron de poignée pliant. Pour savoir quelles fonctions remplissent les éléments de commande, veuillez vous reporter aux descriptions suivantes.

A Dispositifs de protection

2 Arceau de sécurité

L'appareil s'arrête en relâchant l'arceau de sécurité.

15 Protection de l'échappement

empêche que les mains ou des matériaux inflammables entrent en contact avec l'échappement très chaud.

6 Chicane

protège l'utilisateur contre la projection de pièces et contre un contact involontaire avec la lame en cas de tonte sans bac à herbe.

Caractéristiques techniques

Tondeuse thermique.... PBM 132 B1

Moteur..... Zongshen 132cc Easy Start
Cylindrée du moteur..... 132 cm³ (cc)
Puissance..... 1,8 kW (2,45 PS)
Régime max. (n₀)..... 2850 min⁻¹
Couple de serrage de la lame..... 45 Nm
Capacité du réservoir d'essence..... 0,85 l
Indice d'octane..... 95-98
Capacité du réservoir d'huile de moteur..... 0,4 l
Bougie d'allumage..... Torch F5RTC
Rayon de coupe..... ø 41 cm
Hauteur de coupe..... 3 niveaux, 25-65 mm
Volume du bac à herbe..... 40 l
Poids (avec bac à herbe, réservoir vide)..... 14,6 kg
Niveau de pression acoustique (L_{pA})..... 74,5 dB(A); K_{pA} = 1,84 dB
Niveau de puissance acoustique (L_{WA}) mesuré..... 94,5 dB(A); K_{WA} = 1,84 dB garanti..... 96 dB(A)
Vibration sur la poignée (a_h)..... 3,9 m/s²; K = 2,0 m/s²

Les valeurs sonores et de vibration ont été déterminées selon les normes et réglementations citées dans la déclaration de conformité.

La valeur d'émission des vibrations indiquée a été calculée selon une méthode d'essai standardisée et peut être utilisée comme moyen de comparaison entre un appareil et un autre.

La valeur d'émission des vibrations indiquée peut aussi être utilisée comme moyen d'estimation de l'exposition.



Avvertimento : La valeur d'émission des vibrations peut être différente de la valeur indiquée au cours

de la réelle utilisation de l'appareil, indépendamment de la façon et de la manière dont l'appareil est utilisé. Essayez de maintenir aussi faible que possible la contrainte que constituent les vibrations. Mesures à titre d'exemple pour réduire la contrainte que constituent les vibrations : porter des gants lors de l'utilisation de l'outil et limiter le temps de travail. Il faut à ce titre tenir compte de toutes les parties du cycle d'exploitation (par exemple les temps au cours desquels l'outil électroportatif est éteint, et ceux au cours desquels il est certes allumé, mais fonctionne hors charge).

Consignes de sécurité

Ce paragraphe traite les directives de sécurité fondamentales à respecter pendant l'utilisation de l'appareil.

Pictogrammes/symboles

Pictogrammes sur l'appareil



Prudence !



Lire le mode d'emploi



Risque de blessures par projection de pièces



Éloigner les personnes de l'appareil



Risque de blessure lié aux lames tranchantes ! Avertissement : Tenez les mains et les pieds éloignés de la lame



Prudence - Vapeurs nocives !



Ne pas exploiter l'appareil dans des locaux fermés



Prudence - L'essence est inflammable !

Ne pas fumer et se tenir éloigner des sources de chaleur

Ne pas remplir en carburant lorsque le moteur est en marche.



N'exposez pas l'appareil à l'humidité. Ne travaillez pas sous la pluie.

Attention ! Marche à vide de la lame de la tondeuse



Éteignez le moteur avant de vous éloigner de l'appareil.

Ne tondez jamais lorsque des animaux et des personnes, en particulier des enfants, se trouvent à proximité.



Avant les travaux de maintenance, éteindre le moteur et retirer la cosse de bougie



Attention - Surfaces chaudes ! Risque de brûlure



Portez une protection oculaire et auditive



Information sur le niveau sonore L_{WA} en dB



Danger ! Tenez les mains et les pieds éloignés

Pictogramme du bouchon de réservoir :



max. 10 % d'éthanol

Pictogrammes sur le capuchon du réservoir d'huile :

OIL Information sur la tubulure de remplissage de l'huile

Pictogrammes sur la pompe à essence :



Appuyer 3x sur la pompe à essence (bouton d'amorçage) avant le démarrage.

Symboles sur le moteur :



Lire la notice d'utilisation



Avertissement de substances inflammables



Prudence - Vapeurs nocives !
Ne pas exploiter l'appareil dans des locaux fermés



Prudence ! Avant le démarrage, contrôler le niveau d'huile. Utilisez de l'huile de moteur 10W30

Pictogrammes sur le longeron de poignée :



Allumer l'appareil (ON) : tirer sur l'arceau de sécurité

Éteindre l'appareil (OFF) : relâcher l'arceau de sécurité

Symboles sur la vis de roue :



Dévisser la vis de roue
Fixer la vis de roue

Symboles dans le mode d'emploi



Pictogramme de danger avec informations de prévention des dommages aux personnes ou des dégâts matériels.



Pictogramme d'obligation avec informations de prévention des dommages.



Pour démarrer l'appareil, positionnez-vous derrière lui.



Pictogramme d'indication avec des informations portant sur la meilleure manipulation de l'appareil.



Lire le mode d'emploi



Portez des gants lorsque vous manipulez la lame.



extrêmement inflammable



toxique



polluant

Consignes générales de sécurité



AVERTISSEMENT! Veuillez lire toutes les consignes de sécurité et instructions. Le non-respect des consignes de sécurité et des instructions peut entraîner un incendie et/ou des blessures graves.

Remarques :

- Lisez attentivement le mode d'emploi. Familiarisez-vous avec les options de réglage et l'utilisation correcte de l'appareil.
- En cas d'incertitude sur l'utilisation de

l'appareil ou sur les manœuvres interdites, suivez une formation appropriée.

- Soyez attentif et prenez garde à ce que vous faites, commencez le travail raisonnablement. N'utilisez pas l'appareil si vous êtes fatigué, malade, sous l'influence de l'alcool, de drogues ou de médicaments. Un moment d'inattention lors de l'utilisation de l'appareil peut entraîner de graves blessures.
- Cet appareil n'est pas destiné à être utilisé par des personnes ayant des capacités physiques, sensorielles ou mentales limitées ; De même, des personnes inexpérimentées dans la manipulation de cet appareil ou ne connaissant pas suffisamment cet appareil ne doivent pas l'utiliser ; Sauf si elles sont supervisées par une personne responsable de leur sécurité ou qu'elles reçoivent de cette personne les directives concernant l'utilisation de l'appareil.
- Les enfants doivent être surveillés pour vérifier qu'ils ne jouent pas avec l'appareil.
- N'autorisez jamais l'utilisation de l'appareil par des enfants ou d'autres personnes n'ayant pas pris connaissance de la mode d'emploi. La législation locale permet de déterminer l'âge minimum de l'utilisateur.
- Ne tondez jamais lorsque des animaux et des personnes, en particulier des enfants, se trouvent à proximité. Une distraction peut vous faire perdre le contrôle de l'appareil.
- N'oubliez pas que l'utilisateur est responsable de tout accident impliquant des personnes ou leurs biens.
- Respectez la protection sonore et les directives locales.

Mesures préparatoires :

- Portez toujours des chaussures antidérapantes et des pantalons longs lors de

la tonte. Ne tondez pas pieds nus ou chaussés de sandales. Des vêtements amples, des bijoux ou des cheveux longs peuvent être happés par les pièces mobiles. Le port de vêtements adaptés réduit les risques de blessures.

- Vérifiez le terrain sur lequel l'appareil sera utilisé, et éliminez tous les objets (p.ex. pierres, bâtons, câbles, jouets) susceptibles d'être happés et projetés.
- **Avertissement** : L'essence est extrêmement inflammable. Un feu ou des explosions peuvent provoquer des brûlures graves :
 - conservez l'essence uniquement dans des récipients prévus à cet effet ;
 - faites le plein uniquement en plein air et ne fumez pas pendant le remplissage ;
 - faites toujours le plein d'essence avant de démarrer le moteur. Pendant que le moteur tourne ou si l'appareil est encore très chaud, il ne faut pas ouvrir le bouchon de réservoir ni rajouter de l'essence.
 - si de l'essence a débordé, il ne faut jamais tenter de démarrer le moteur. Au lieu de cela, il faut éloigner l'appareil de la surface souillée par l'essence. Il faut éviter toute tentative d'allumage tant que les vapeurs d'essence ne se sont pas volatilisées ;
 - pour des raisons de sécurité, il faut remplacer le bouchon du réservoir d'essence et autres bouchons endommagés.
- Remplacez un silencieux endommagé.
- Avant l'utilisation, il est nécessaire de toujours vérifier visuellement si les outils de coupe, les boulons de fixation et tout le dispositif de coupe sont usés ou endommagés. Pour éviter un déséquilibre, les outils et boulons usés ou

endommagés doivent être remplacés uniquement par jeux.

- Soyez prudent avec les appareils dotés de plusieurs outils de coupe, car le mouvement d'une lame peut entraîner la rotation de l'autre lame.
- Utilisez uniquement des accessoires et pièces de rechange livrés et recommandés par le fabricant. L'utilisation de pièces étrangères peut provoquer des blessures et donne lieu à la perte immédiate du droit à la garantie.

Manipulation :

- Ne laissez jamais le moteur à combustion tourner dans des locaux fermés dans lesquels du monoxyde de carbone dangereux peut s'accumuler.
- Tondez uniquement en plein jour ou avec un bon éclairage artificiel. Une zone de travail non éclairée peut être source d'accidents.
- N'utilisez pas l'appareil en cas de risque de foudre. Risque d'électrocution.
- Attention ! Les gaz d'échappement de la tondeuse contiennent des substances nocives.
- Évitez de mettre en service la machine en cas de mauvaises conditions météorologiques, plus particulièrement lorsqu'il y a un risque de foudre.
- Dans la mesure du possible, évitez d'utiliser l'appareil sur une herbe mouillée.
- Veillez toujours à être bien stable, notamment dans les pentes, les décharges, les fossés ou digues. Cela permet de mieux contrôler l'appareil dans des situations inattendues.
 - Travaillez toujours en biais sur les pentes, jamais vers le haut ou le bas.
 - Soyez particulièrement prudent lorsque vous changez de direction sur une pente.
- Ne tondez jamais sur des pentes excessivement pentues (maximum 10°).
- Conduisez l'appareil uniquement à l'allure de marche.
- Soyez particulièrement prudent lorsque vous retournez l'appareil ou le tirez vers vous.
- Arrêtez l'outil de coupe si l'appareil doit être retourné pour le transport sur des surfaces autres que de l'herbe et lorsque l'appareil doit être déplacé depuis et vers la zone à tondre.
- N'utilisez jamais l'appareil s'il présente des dispositifs de protection ou grilles de protection endommagés ou sans les dispositifs de protection installés, par ex. chicane et/ou dispositifs de ramassage de l'herbe. Ainsi, la sécurité de l'appareil est garantie.
- Ne modifiez pas le réglage du régulateur du moteur et ne le faites pas tourner d'une manière excessive. Vous pourriez endommager l'appareil.
- Mettez prudemment l'appareil en marche conformément aux instructions du fabricant. Veillez à ce que vos pieds soient à une distance suffisante de l'outil de coupe. Risque de blessures.
- Lors du démarrage ou du maintien en fonctionnement du moteur, l'appareil ne doit pas être basculé à moins qu'il ne doive être levé pendant la procédure. Dans ce cas, basculez l'appareil uniquement jusqu'au niveau impérativement nécessaire et soulevez uniquement le côté opposé à l'utilisateur.
- Ne démarrez pas le moteur lorsque vous vous trouvez devant l'ouverture d'éjection.
- Allumez le moteur selon les instructions et seulement si vos pieds sont à une distance sécuritaire des outils de coupe.
- Ne passez jamais les mains ou les pieds sur ou sous les pièces en rota-

tion. Restez toujours éloigné de l'ouverture d'éjection. Un moment d'inattention lors de l'utilisation de l'appareil peut entraîner de graves blessures.

- Ne soulevez et ne portez jamais l'appareil lorsque le moteur tourne.
- Éteignez le moteur, détachez la cosse de bougie, retirez la clé de contact si elle est présente et assurez-vous que toutes les pièces mobiles se sont immobilisées :
 - avant de supprimer des blocages ou obstructions dans l'ouverture d'éjection ;
 - avant de vérifier l'appareil, de le nettoyer ou de travailler dessus ;
 - si un corps étranger a été heurté. Vérifiez la présence de dégâts sur l'appareil et effectuez les réparations nécessaires avant de le redémarrer et de l'utiliser ;
 - si l'appareil commence à vibrer de manière inhabituellement forte, il faut le vérifier immédiatement.
 - lorsque vous vous éloignez de l'appareil ;
 - avant de refaire le plein.
- Ne laissez jamais l'appareil sans surveillance sur le poste de travail.
- Ne travaillez jamais lorsque l'appareil est endommagé, incomplet ou lorsqu'il a été modifié sans l'accord du fabricant. L'utilisation d'appareils pour d'autres applications que celles prévues peut provoquer des situations dangereuses.
- N'utilisez pas l'appareil en cas de risque de foudre. Risque d'électrocution
- Au démarrage du moteur, le clapet d'étranglement doit être fermé. Si le moteur est équipé d'un robinet d'arrêt de l'essence, celui-ci doit être fermé après la tonte.

Maintenance et stockage :

- Vérifiez que tous les écrous, boulons et vis sont serrés à fond et que l'appareil

se trouve dans un état de travail sûr. Beaucoup d'accidents ont pour origine des appareils mal entretenus.

- Ne rangez jamais l'appareil avec un réservoir contenant de l'essence dans un bâtiment dans lequel des vapeurs d'essence risquent d'entrer en contact avec une flamme nue ou des étincelles.
- Laissez le moteur refroidir avant de ranger l'appareil dans des locaux fermés. Risque d'incendie.
- Pour éviter un risque d'incendie, enlevez du moteur, de l'échappement et de la zone autour du réservoir d'essence l'herbe, les feuilles ou le cambouis (huile de moteur) qui a fui.
- Vérifiez régulièrement l'usure ou la perte de fonctionnalité du dispositif de ramassage de l'herbe.
- Pour des raisons de sécurité, remplacez les pièces usées ou endommagées. Remplacez un silencieux endommagé.
- S'il faut vider le réservoir d'essence, cela doit être fait en plein air.
- Veuillez manipuler votre appareil avec soin. Maintenez les outils affûtés et propres pour pouvoir travailler mieux et de manière plus sûre. Veuillez suivre les prescriptions d'entretien.
- Ne tentez pas de réparer l'appareil vous-même, sauf si vous avez été formé à cette fin. Tous les travaux qui ne figurent pas dans le présent mode d'emploi ne pourront être réalisés que par les services après-vente agréés par nos soins.
- Conservez l'appareil dans un endroit sec et hors de portée des enfants. Les appareils sont dangereux si des personnes inexpérimentées s'en servent.
- Les systèmes de sécurité ou équipements de la tondeuse ne doivent être ni manipulés ni désactivés. L'utilisateur ne doit modifier ni manipu-

ler aucun réglage scellé destiné à la régulation du régime moteur.

Mise en service



Prudence ! Risque de blessure lié à la lame qui tourne. Tous les travaux sur l'appareil doivent être effectués uniquement lorsque le moteur est arrêté et la lame à l'arrêt complet.

Avant d'allumer l'appareil, vous devez

- retirer toutes les sécurités de transport,
- monter l'armature de poignée,
- monter les roues
- remplir le moteur d'huile,
- mettre de l'essence,
- si nécessaire, monter le bac à herbe,
- si nécessaire, régler la hauteur de coupe.

B Monter le longeron inférieur



Prenez garde à ne pas écraser le câble Bowden (A 19) lors du montage de l'armature du guidon.

1. Dévissez les deux vis cruciformes (4a) sur chacun des longerons inférieurs (4).
2. Poussez les longerons inférieurs (4) dans le logement sur le carter de la tondeuse (12).

Le longeron inférieur (4) avec le guidage de la corde de lanceur (21) prémonté doit être insérer dans le logement à droite sur le carter de la tondeuse (12) dans le sens de la marche.

3. Fixez les longerons inférieurs (4) avec respectivement une vis cruciforme (4a). Pour cela, vous pouvez utiliser le tournevis (25) fourni.

C Monter le longeron de poignée



Avant de monter le longeron de poignée, démontez le cas échéant les écrous de poignée (3a) et les vis (3c), avec les rondelles (3b) et le guidage de la corde de lanceur (21), des longerons inférieurs (4).

1. Placez le longeron de poignée (1) sur les longerons inférieurs (4).
2. Faites passer des deux côtés une vis (3c) dans le trou de perçage sur les armatures du guidon.
3. Insérez respectivement une rondelle (3b) sur les vis (3c).
4. Vissez les écrous de poignée (3a) sur les vis (3c).

Sur le côté droit de la tondeuse, le guidage de la corde de lanceur (21) entre la rondelle (3b) et le longeron de poignée (1) doit être placé sur la vis (3c).

5. Fixez le câble Bowden (19) avec le serre-câbles (A 20) sur le longeron inférieur (4).

D Monter la corde de lanceur

1. Tirez lentement la corde de lanceur sur la poignée du démarreur (22) vers le longeron.
2. Accrochez la corde de lanceur dans le guidage de la corde de lanceur (21).
3. Relâchez l'arceau de sécurité (2).

J Monter les roues

Montez d'abord les longerons, car l'accès à la vis cruciforme (4a) pour le montage du longeron sera plus difficile avec une roue montée.

Vous sélectionnez la hauteur de coupe en positionnant les roues. L'appareil possède 3 positions possibles :

- 65 mm** - hauteur de coupe haute
→ position inférieure de hauteur de coupe (28)
- 45 mm** - hauteur de coupe moyenne
→ position moyenne de hauteur de coupe (28)
- 25 mm** - hauteur de coupe basse
→ position haute de hauteur de coupe (28)

Fixez les quatre roues (13) respectivement avec la vis de roue (13a) et la rondelle de sécurité (13b) en dessous sur la position de hauteur de coupe (28) souhaitée.

Sélectionnez la même position de hauteur de coupe (28) pour les quatre roues !



Pour le montage des roues, veillez à utiliser pour les repères «L» et «R» présents sur le carter de la tondeuse (12) la vis de roue (13a) portant le même repère sur la tête de vis.

Les vis de roue (13a) à gauche («L») sur la tondeuse sont fixées dans le sens antihoraire ↻ afin qu'elles ne se détachent pas toutes seules pendant l'utilisation.



Démonter/monter le bac à herbe



Attention : Ne pas utiliser l'appareil sans le bac à herbe entièrement installé ou sans chicane. Risque de blessures !

Installer le bac à herbe sur l'appareil :

1. Soulevez la chicane arrière (6).
2. Attrapez le bac à herbe (5) par la poignée (5a).
3. Accrochez le bac à herbe (5) sur la suspension du bac à herbe (26) prévue à cet effet à l'arrière de l'appareil.

4. Installez la chicane (6), elle maintient le bac à herbe (5) en position.

Démonter le bac à herbe :

5. Soulevez la chicane (6).
6. Sortez le bac à herbe (5) par la poignée (5a).

F Kit de paillage

Mettre le kit de paillage en place

1. Enlevez le bac à herbe s'il est installé.
2. Soulevez la chicane (6).
3. Introduisez le kit de paillage (24) à la verticale, avec le bord inférieur sur l'appareil.
4. Enfoncez le kit de paillage (24) par le bord inférieur, puis par le bord supérieur dans l'ouverture d'éjection.
5. Rabattez la chicane (6) sur le kit de paillage (24).

Retirer le kit de paillage

1. Soulevez la chicane (6).
2. Saisissez le kit de paillage (24).
3. Inclinez le kit de paillage (24) légèrement vers l'avant.
4. Tirez d'abord le bord inférieur du kit de paillage (24) hors de l'appareil.
5. Retirez le kit de paillage (24).



Mettre de l'huile de moteur



Placez l'appareil sur un sol plat.

1. Dévissez le capuchon du réservoir d'huile avec jauge à huile (27).
2. Versez de l'huile de moteur dans le réservoir d'huile. Le réservoir d'huile a une contenance de 0,4 l d'huile de moteur. Utilisez une huile de marque.
3. Refermez le capuchon du réservoir d'huile (27).

Contrôler le niveau d'huile

1. Dévissez le capuchon du réservoir d'huile avec jauge à huile (27).
2. Essuyez la jauge à huile (27) avec un chiffon propre.
3. Revissez entièrement le capuchon du réservoir d'huile avec jauge à huile (27).

4. Dévissez le capuchon du réservoir d'huile avec jauge à huile (27) et lisez le niveau d'huile sur la jauge à huile après l'avoir ressortie.

Le niveau d'huile doit se situer dans la zone identifiée entre les repères Minimum et Maximum (maximum: 0,4 l d'huile de moteur dans le réservoir d'huile).

5. Essuyez l'huile de moteur éventuellement renversée.
6. Refermez le capuchon du réservoir d'huile (27).

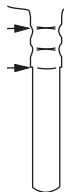

- ne pas fumer pendant le remplissage en carburant ;
- éviter le contact cutané et l'inhalation des vapeurs ;
- retirer l'essence renversée ;
- tenir l'essence éloignée des étincelles, des flammes nues et d'autres sources d'inflammation.
- éliminer les restes d'essence en respectant l'environnement (voir „Recyclage/Protection de l'environnement“).



- N'utilisez pas de mélange essence-huile.
- Utilisez exclusivement comme carburant de l'essence ordinaire sans plomb ou du super ; en cas d'utilisation de biocarburant, seuls des carburants contenant moins de 10 % d'éthanol peuvent être utilisés.
- Utilisez uniquement de l'essence propre et neuve.
- Ne stockez pas l'essence plus d'un mois, car sa qualité se détériore.

i Avant chaque tonte, vérifiez le niveau d'huile et faites l'appoint avant que l'huile de moteur n'atteigne le point inférieur du repère.

H Mettre de l'essence



Avertissement ! L'essence est inflammable, nocive pour la santé et l'environnement :

- conservez l'essence dans des récipients prévus à cet effet ;
- remplir d'essence uniquement à l'air libre et jamais lorsque le moteur tourne ou lorsqu'il est chaud ;
- ouvrir prudemment le bouchon de réservoir afin que la surpression puisse se dissiper ;

1. Dévissez le bouchon de réservoir (A 7).
2. Versez de l'essence jusqu'au bord inférieur de la tubulure de remplissage (8). Ne remplissez pas complètement le réservoir d'essence afin que l'essence ait de la place pour se dilater.
3. Essuyez les restes d'essence autour du bouchon de réservoir.
4. Refermez le bouchon de réservoir.

Utilisation



Une certaine nuisance sonore émise par cet appareil n'est pas exclue. Effectuez les travaux bruyants à des moments autorisés et appropriés. Le cas échéant, respectez les

heures de repos et limitez la durée du travail au strict nécessaire. Un appareil de protection auditive approprié doit être porté pour votre sécurité et celle des personnes à proximité.

I Démarrer/arrêter le moteur



Avvertissement ! L'essence est inflammable. Démarrez le moteur à au moins 3 mètres du lieu de remplissage. Risque d'incendie.



Démarrez l'appareil sur un sol stable, plat et si possible, pas dans de l'herbe haute. Assurez-vous que l'outil de coupe ne touche aucun objet ni le sol.



Pour votre sécurité : Pour démarrer l'appareil, positionnez-vous derrière lui.



Contrôlez régulièrement l'essence et le niveau d'huile (voir „Contrôler le niveau d'huile“) et faites à temps l'appoint en huile.

Démarrage à froid :

- Appuyez 3x sur la pompe à essence (11) (bouton d'amorçage).
- Tirez l'arceau de sécurité (2) vers le longeron de poignée (1) et maintenez-le.
- Tirez sur la poignée du démarreur (22).
- Lorsque le moteur démarre, relâchez lentement la poignée du démarreur dans le guidage de la corde de lanceur (21).



Il n'est pas nécessaire d'appuyer sur le bouton d'amorçage (11) en cas de **démarrage à chaud**.



Si vous appuyez trop souvent sur le bouton d'amorçage, une trop grande quantité d'essence arrivera dans le carburateur et le moteur sera difficile à démarrer.

Arrêter le moteur :

- Relâchez l'arceau de sécurité (2). Le moteur s'éteint et la lame est ralentie.

Dispositif d'arrêt de la lame :

Contrôlez régulièrement le dispositif d'arrêt de la lame :

- Relâchez l'arceau de sécurité (2). Le moteur s'éteint et la lame est ralentie.

La lame doit s'arrêter au bout de 7 secondes.



Tondre

- Allumez le moteur (voir „Démarrer/arrêter le moteur“).
- Pendant la tonte, maintenez fermement le longeron de poignée (1) et l'arceau de sécurité (2) avec les deux mains.

Consignes de travail

Consignes générales de travail

- Dans la mesure du possible, tondez de l'herbe sèche afin de préserver la couche herbeuse.
- Réglez la hauteur de coupe de sorte que l'appareil ne soit pas surchargé.
- Conduisez l'appareil à l'allure de marche et le plus possible en bandes droites. Pour une tonte impeccable, les

bandes doivent toujours se chevaucher de quelques centimètres.

- Ne vous déplacez pas à reculons.
- Travaillez toujours en biais sur les pentes.
- Si les lames devaient entrer en contact avec un corps étranger, arrêtez immédiatement le moteur. Attendez l'arrêt complet de la lame et vérifiez la présence de dommages sur l'appareil. Reprenez le travail uniquement si l'appareil n'est pas endommagé.
- Éteignez l'appareil lors des pauses plus longues et pour le transport, et attendez toujours l'arrêt complet de la lame.
- Nettoyez l'appareil après chaque utilisation comme décrit dans le chapitre „Nettoyage et maintenance“.

Différence entre tonte et paillage de la pelouse

En utilisant le kit de paillage (24), l'herbe coupée n'est pas récupérée dans un bac de ramassage, mais déchiquetée et répartie sur la pelouse. Les nutriments contenus dans l'herbe coupée sont ainsi décomposés par les organismes vivant dans le sol et forment un cycle nutritif. Une pelouse paillée doit par conséquent être bien plus rarement traitée avec un engrais.

En principe, la pelouse doit être tondue relativement souvent, de sorte que seule une faible quantité de paillage reste sur la pelouse.

Le mieux est donc de pailler la pelouse au moins une fois par semaine et de régler la tondeuse de manière à ce que la pelouse ne soit paillée que sur 40 % environ de sa hauteur totale. Dans le cas où du paillage est encore présent sur la pelouse (par exemple à la première coupe de l'année de la pelouse ou en cas de forte

croissance), il est recommandé de travailler avec le bac à herbe (5).

J Régler la hauteur de coupe

L'appareil possède 3 positions de réglage de hauteur de coupe :

- 65 mm** - hauteur de coupe haute
- 45 mm** - hauteur de coupe moyenne
- 25 mm** - hauteur de coupe basse

1. Desserrez la vis de roue (13a).
2. Retirez la roue (13). Faites attention à ne pas perdre la rondelle de sécurité (13b).
3. Fixez à nouveau la roue (13) dans le sens inverse sur la position de hauteur de coupe (28) souhaitée. 3 positions sont possibles.
4. Répétez les étapes 1 à 3 pour les autres roues.



Les vis de roue (13a) à gauche («L») sur la tondeuse sont fixées dans le sens antihoraire  afin qu'elles ne se détachent pas toutes seules pendant l'utilisation.

La hauteur de coupe correcte pour une pelouse décorative est d'environ 30 à 45 mm, pour une pelouse utilitaire d'environ 40 à 65 mm.



Une hauteur de coupe élevée doit être choisie pour la première coupe de la saison.



Vider le bac à herbe

1. Arrêtez le moteur et attendez l'arrêt complet de la lame.
2. Soulevez la chicane arrière (6).

- Sortez le bac à herbe (5).
- Pour le vider, attrapez le bac à herbe (5) par la poignée de transport (5a) et par l'arrière (voir également «Recyclage/Protection de l'environnement»).
- Remontez le bac à herbe.

Nettoyage et maintenance



Faites effectuer les travaux de réparation et de maintenance qui ne sont pas mentionnés dans ce mode d'emploi par un atelier spécialisé. Utilisez uniquement des pièces de rechange d'origine. Risque d'accident !
Effectuez en principe les travaux de maintenance et de nettoyage lorsque le moteur est coupé et la cosse de bougie débranchée. Risque de blessures !
Avant tout travail de maintenance et de nettoyage, laissez refroidir l'appareil. Des éléments du moteur sont brûlants. Risque de brûlures !



Portez des gants lorsque vous manipulez la lame.

Nettoyage et travaux généraux de maintenance

Travaux de nettoyage et de maintenance sous l'appareil :



Placez un support sous la tondeuse thermique.

- Repliez le longeron de poignée supérieur (1)

- Basculez l'appareil en arrière de manière à ce que la bougie d'allumage pointe vers le haut.



Demandez à une autre personne de tenir l'appareil, afin d'éviter qu'il ne bascule vers l'avant.



Ne basculez pas l'appareil sur le côté ou vers l'avant. Les liquides de service peuvent fuir et le moteur peut être endommagé.

- L'appareil doit toujours rester propre. Pour le nettoyage, utilisez une brosse ou un chiffon, mais aucun produit de nettoyage ou solvant agressif. Pour le nettoyage du moteur, n'utilisez pas d'eau. Cela pourrait polluer le système de carburation.
- Après la tonte, retirez les adhérences de résidus végétaux avec un bout de bois ou de plastique. Nettoyez en particulier le capot du moteur avec ouïes de ventilation (protection des doigts) (A 18), l'ouverture d'éjection et la zone de la lame. N'utilisez pas d'objets durs ou pointus, car ceux-ci peuvent endommager l'appareil.
- Avant chaque utilisation, contrôlez l'appareil pour trouver des défauts tels que des pièces détachées, usées ou endommagées. Vérifiez que tous les écrous, boulons et vis sont bien serrés.
- Vérifiez les caches et les dispositifs de protection (A 2, 7, 15) du point de vue des dégradations et de la bonne tenue. Si nécessaire, remplacez-les.



Remplacer le filtre à air



N'utilisez jamais l'appareil sans filtre à air. Sinon, de la poussière et de la saleté pénètrent dans le moteur et entraînent des dégradations.

Retirer le filtre à air

1. Détachez la cosse de bougie (**L** 16) (voir „Entretien de la bougie d'allumage“).
2. Ouvrez le carter de filtre à air (9) en tournant le couvercle dans le sens antihoraire et en le retirant alors par le haut (fermeture à baïonnette).
3. Sortez le filtre à air (10).
4. Nettoyez le filtre à air (10) dans une solution savonneuse.
5. Laissez sécher le filtre à air (10). Malaxez quelques gouttes d'huile de moteur neuve dans le filtre à air.
6. Remplacez un filtre à air défectueux par un filtre à air neuf (voir „Pièces de rechange/Accessoires“).

Placer le filtre à air

1. Insérez le filtre à air (10) dans le boîtier du filtre à air (9).
2. Refermez le carter de filtre à air (9) en reposant le couvercle et en le tournant dans le sens horaire.

L Entretien de la bougie d'allumage

i Une bougie d'allumage usée ou un écart excessif entre les électrodes provoque une baisse de puissance du moteur.

1. Détachez la cosse de bougie (16) de la bougie d'allumage (17) en tirant et en tournant simultanément.
2. Dévissez la bougie d'allumage (17) **dans le sens anti-horaire** à l'aide de la clé à bougie fournie (23).
3. Vérifiez l'écart entre les électrodes à l'aide d'une jauge d'épaisseur (en vente dans le commerce spécialisé). L'écart entre les électrodes doit être de 0,7 à 0,8 mm.
4. Réglez le cas échéant l'écart en incur-

vant prudemment l'électrode de masse de la bougie d'allumage.

5. Nettoyez la bougie (17) d'allumage à l'aide d'une brosse métallique.
6. Insérez la bougie d'allumage après l'avoir nettoyée et réglée, ou remplacez une bougie d'allumage abîmée par une bougie d'allumage de rechange (couple de serrage recommandé 20 Nm, déterminé avec clé dynamométrique) (voir „Pièces de rechange/Accessoires“).

Changer l'huile de moteur



Effectuez la vidange de l'huile de moteur lorsque le réservoir d'essence est vide et le moteur chaud.



- Effectuez la première vidange de l'huile de moteur au bout d'environ 5 heures de service, puis toutes les 50 heures de service ou une fois par an.
- Éliminez l'huile usagée en respectant l'environnement (voir „Recyclage/Protection de l'environnement“).

1. Détachez la cosse de bougie (**L** 16) (voir „Entretien de la bougie d'allumage“).
2. Ouvrez le capuchon du réservoir d'huile (**G** 27).
3. Pompez l'huile de moteur avec une pompe à huile (non fournie).
4. Ajoutez de l'huile de moteur (voir „Remplir d'huile de moteur“).



La tondeuse est équipée d'une vis de vidange d'huile (**N** 33) placée sur la tête du moteur. Lors d'une vidange par la vis de vidange d'huile, l'huile de moteur peut salir le carter de la ton-

deuse, c'est pourquoi nous recommandons de réaliser la vidange de l'huile de moteur décrite ci-dessus à l'aide d'une pompe à huile.

M Remplacer la lame



Un mauvais montage peut entraîner de graves blessures.



Ne basculez jamais la tondeuse sur le côté ou vers l'avant lorsque les réservoirs d'essence ou d'huile sont remplis ! Cela endommagera le moteur et annulera la garantie.

Contrôlez l'usure et les détériorations de la lame. Remplacez une lame émoussée ou endommagée !



Faites toujours affûter une lame émoussée par un atelier spécialisé car il peut réaliser un examen du déséquilibre.



Portez des gants lorsque vous manipulez la lame.



Dès que vous avez dévissé une fois la vis de lame (30), vous devez remplacer la rondelle de serrage (32).



Le couple de serrage de la lame s'élève à 45 Nm.

1. Détachez la cosse de bougie (L 16).
2. Basculez l'appareil en arrière de manière à ce que la bougie d'allumage pointe vers le haut.
3. Utilisez des gants solides et retenez la

lame (29). Tournez la vis de lame (30) sur la broche de moteur (31) dans le sens antihoraire à l'aide d'une clé à molette.

4. Insérez la lame neuve en procédant dans le sens inverse. Veillez à ce que la lame soit bien positionnée et qu'elle repose à fleur sur la broche de moteur. La rondelle de serrage (32) doit être positionnée entre la vis de lame et la lame.
5. Resserrez la lame à 45 Nm.

Régler le carburateur

Le carburateur a été réglé en usine pour fournir une performance optimale. Si des réglages sont nécessaires ultérieurement (voir „Diagnostic de pannes“), faites-les réaliser par un atelier spécialisé.

Intervalles de maintenance

Effectuez à intervalles réguliers les travaux de maintenance énoncés dans le tableau. Un entretien régulier de l'appareil en allongera la durée de vie. En outre, vous obtiendrez des rendements de coupe optimaux et éviterez des accidents.

Travaux de maintenance (voir „Nettoyage et maintenance“)	avant	après	au bout des 5 premières heures	au bout de 8 heures	au bout de 50 heures	annuel- lement
	le travail					
Vérifier et resserrer les vis, écrous et boulons	✓					
Contrôler le niveau d'huile de moteur/le niveau d'essence et le cas échéant, faire l'appoint en huile de moteur/essence	✓			✓		
Nettoyer les éléments de commande/la zone autour du silencieux		✓		✓		
Changer l'huile de moteur			✓		✓	✓
Remplacer le filtre à air ^a						✓
Nettoyer/régler/remplacer la bougie d'allumage				✓		✓
Nettoyer/contrôler, aiguïser la lame		✓				✓
Nettoyer le système de refroidissement de l'air ^a						✓

^a remplacer plus souvent en cas de formation importante de poussière ou d'un fort encrassement

Stockage

Consignes générales de stockage



Ne stockez pas l'appareil avec un bac à herbe rempli. Par temps chaud, l'herbe se met à fermenter sous l'effet de la chaleur. Risque d'incendie.

- Nettoyez et entretenez l'appareil avant de le stocker.
- Laissez le moteur refroidir avant de ranger l'appareil dans des locaux fermés.
- Pour conserver le carburant, utilisez des récipients adaptés et autorisés.
- Conservez l'appareil dans un endroit sec et protégé de la poussière et hors de portée des enfants.

- N'enveloppez pas l'appareil dans des sacs en nylon car de l'humidité et de la moisissure pourraient se former.

C Replier l'appareil

Pour un rangement peu encombrant, vous pouvez replier le longeron de poignée.

1. Retirez le bac à herbe (A 5).
2. Décrochez la corde de lanceur (A 22).
3. Ouvrez les tendeurs rapides (3a) sur le longeron supérieur (1). Les leviers de serrage rapides (3a), les rondelles (3b) et les vis (3c) peuvent rester en place.
4. Pliez le longeron de poignée (1) vers le bas. Le câble Bowden (19) ne doit pas être coincé.

Stockage pendant la pause hivernale



Le non-respect des consignes de stockage peut occasionner des problèmes de démarrage ou des dégâts irréversibles s'il reste du carburant dans le carburateur.

1. Démarrez le moteur et laissez-le tourner jusqu'à ce qu'il s'éteigne par manque d'essence.
2. Effectuez une vidange (voir „Changer l'huile de moteur“).
3. Préservez le moteur :
 - dévissez la bougie d'allumage (L 17) (voir „Nettoyage et maintenance“);
 - versez une cuillère à soupe d'huile de moteur dans l'ouverture de la bougie d'allumage dans le compartiment moteur ;
 - tirez lentement la poignée du démarreur avec corde de lanceur

(L 22) plusieurs fois pour répartir l'huile dans le moteur ;

- revissez solidement la bougie d'allumage (L 17).
4. Éliminez l'huile usagée et les restes d'essence en respectant l'environnement (voir „Recyclage/Protection de l'environnement“).



Le réservoir d'essence ne doit pas être vidé si vous ajoutez à l'essence un additif pour carburants (voir „Pièces de rechange“).

Transport

- Lors du transport, l'appareil doit être éteint et la cosse de bougie (A 16) débranchée.
- Pendant le transport, portez des gants et évitez d'entrer en contact avec des parties dangereuses (par ex. moteur chaud, lame).
- Lors du transport, maintenez une distance de sécurité avec les autres.
- Pour éviter une fuite de carburant, ne transportez pas l'appareil la tête en bas et ne le basculez pas.
- Avant le transport entre deux lieux d'utilisation, videz le réservoir de carburant avec une pompe d'aspiration à carburant. Ne videz pas le réservoir de carburant dans des espaces fermés, à proximité d'un feu ou en fumant. Les vapeurs de gaz peuvent provoquer des explosions ou un incendie.

Recyclage/Protection de l'environnement



Le produit est recyclable, est soumis à une responsabilité élargie du fabricant et est collecté dans le cadre du tri sélectif.



Portez le carton à un point de recyclage.

- Introduisez l'appareil, les accessoires et l'emballage dans un circuit de recyclage respectueux de l'environnement.
 - Vidangez soigneusement le réservoir d'essence et le réservoir d'huile et rapportez votre appareil à un service de valorisation. Il est possible de trier les pièces en plastique et métalliques par matières et de les introduire ainsi dans un circuit de recyclage.
- Remettez l'huile usagée et les restes d'essence à un point de collecte et ne les jetez pas dans la canalisation ou dans l'écoulement.
- Pour cela, veuillez vous adresser à notre centre de service après-vente.
- Nous effectuons gratuitement la mise au rebut de votre appareil défectueux retourné.
- Éliminez les restes de coupe non pas avec les déchets ménagers, mais jetez-les avec le compost ou répartissez-les comme paillage sous des arbustes et des arbres.

Pièces de rechange/Accessoires

Vous obtiendrez des pièces de rechange et accessoires à l'adresse www.grizzlytools.shop

Si vous avez des problèmes lors du passage de la commande, merci d'utiliser le formulaire de contact. Pour toute autre question, adressez-vous au „Service-Center“ (voir page 70).

Position Notice d'utilisation	Position Vue éclatée	Désignation	N° de commande
A 1,2	22,30	Longeron de poignée avec arceau de sécurité	91106017
A 19	31	Câble Bowden	91106018
A 4	23,24,35	Longerons inférieurs	91106015
A 13	3,15,41,43,46,48	Roue (jeu), gauche	91106178
	3,15,41,43,47,48	Roue (jeu), droite	91106179
A 5	36,44	Bac à herbe	91106020
A 3	15,28,29	Accessoires de montage, longeron de poignée	91106016
M 29-32	3,16-19	Lame/vis de lame/broche de lame/rondelle de serrage	13700459
A 25	49	Tournevis (plat)	91106180

Diagnostic de pannes

Problème	Cause possible	Dépannage
Le moteur ne démarre pas	Pas assez d'essence dans le réservoir d'essence	Mettre de l'essence
	Ordre de démarrage erroné	Suivre les instructions de démarrage du moteur (voir „Utilisation“)
	Cosse de bougie (L 16) mal enfichée Bougie d'allumage couverte de suie	Emboîter la cosse de bougie; Nettoyer, régler ou remplacer la bougie d'allumage (voir „voir „Nettoyage et maintenance““)
	Carburateur mal réglé	Faire régler le carburateur par un atelier spécialisé
Le moteur démarre, mais l'appareil ne fonctionne pas à pleine puissance	Filtre à air (K 10) encrassé	Remplacer le filtre à air (voir „Nettoyage et maintenance““)
	Carburateur mal réglé	Faire régler le carburateur par un atelier spécialisé
Le moteur tousse, cale	Carburateur mal réglé	Faire régler le carburateur par un atelier spécialisé
	Bougie d'allumage (L 17) couverte de suie	Nettoyer, régler ou remplacer les bougies d'allumage (voir „Nettoyage et maintenance““)
Le moteur surchauffe	Ouïes de ventilation (A 18) obstruées	Nettoyer les ouïes de ventilation
	Mauvaise bougie d'allumage (L 17)	Remplacer la bougie d'allumage
	Trop peu d'huile de moteur dans le moteur	Remplir d'huile de moteur (voir „Mise en service““)
Le moteur fume	Filtre à air (K 10) encrassé	Remplacer le filtre à air (voir „Nettoyage et maintenance““)
	Trop peu d'huile de moteur dans le moteur	Remplir d'huile de moteur (voir „Mise en service““)
Résultat du travail non satisfaisant ou moteur surchargé	Herbe trop courte ou trop haute	Modifier la hauteur de coupe (voir „Régler la hauteur de coupe““)
	Lame émoussée	voir „Remplacer la lame““)
	Lame bloquée par de l'herbe, bac à herbe plein, ouverture d'éjection obstruée	Retirer l'herbe (voir „Nettoyage et maintenance““)

Problème	Cause possible	Dépannage
La lame ne tourne pas	Lame bloquée par de l'herbe	Retirer l'herbe
	Lame incorrectement montée	Monter correctement la lame (voir „Remplacer la lame“)
Bruits anormaux, cliquetis ou vibrations	Lame incorrectement montée	voir „Remplacer la lame“)
	Lame endommagée	

Garantie - France

Chère cliente, cher client,

Ce produit bénéficie d'une garantie de 3 ans, valable à compter de la date d'achat.

En cas de manques constatés sur ce produit, vous disposez des droits légaux contre le vendeur du produit. Ces droits légaux ne sont pas limités par notre garantie présentée par la suite.

Article L217-4 du Code de la consommation

Le vendeur livre un bien conforme au contrat et répond des défauts de conformité existant lors de la délivrance.

Il répond également des défauts de conformité résultant de l'emballage, des instructions de montage ou de l'installation lorsque celle-ci a été mise à sa charge par le contrat ou a été réalisée sous sa responsabilité.

Article L217-5 du Code de la consommation

Le bien est conforme au contrat :

1° S'il est propre à l'usage habituellement attendu d'un bien semblable et, le cas échéant :

- s'il correspond à la description donnée par le vendeur et posséder les qualités que celui-ci a présentées à l'acheteur sous forme d'échantillon ou de modèle ;

- s'il présente les qualités qu'un acheteur peut légitimement attendre eu égard aux déclarations publiques faites par le vendeur, par le producteur ou par son représentant, notamment dans la publicité ou l'étiquetage ;

2° Ou s'il présente les caractéristiques définies d'un commun accord par les parties ou être propre à tout usage spécial recherché par l'acheteur, porté à la connaissance du vendeur et que ce dernier a accepté.

Article L217-16 du Code de la consommation

Lorsque l'acheteur demande au vendeur, pendant le cours de la garantie commerciale qui lui a été consentie lors de l'acquisition ou de la réparation d'un bien meuble, une remise en état couverte par la garantie, toute période d'immobilisation d'au moins sept jours vient s'ajouter à la durée de la garantie qui restait à courir. Cette période court à compter de la demande d'intervention de l'acheteur ou de la mise à disposition pour réparation du bien en cause, si cette mise à disposition est postérieure à la demande d'intervention.

Indépendamment de la garantie commerciale souscrite, le vendeur reste tenu des défauts de conformité du bien et des vices rédhibitoires dans les conditions prévues

aux articles L217-4 à L217-13 du Code de la consommation et aux articles 1641 à 1648 et 2232 du Code Civil.

Article L217-12 du Code de la consommation

L'action résultant du défaut de conformité se prescrit par deux ans à compter de la délivrance du bien.

Conditions de garantie

Le délai de garantie débute avec la date d'achat. Veuillez conserver soigneusement le ticket de caisse original. En effet, ce document vous sera réclamé comme preuve d'achat. Si un défaut de matériel ou un défaut de fabrication se présente au cours des trois ans suivant la date d'achat de ce produit, nous réparons gratuitement ou remplaçons ce produit - selon notre choix. Cette garantie suppose que l'appareil défectueux et le justificatif d'achat (ticket de caisse) nous soient présentés durant cette période de trois ans et que la nature du manque et la manière dont celui-ci est apparu soient explicités par écrit dans un bref courrier.

Si le défaut est couvert par notre garantie, le produit vous sera retourné, réparé ou remplacé par un neuf. Aucune nouvelle période de garantie ne débute à la date de la réparation ou de l'échange du produit.

Durée de garantie et demande légale en dommages-intérêts

La durée de garantie n'est pas prolongée par la garantie. Ce point s'applique aussi aux pièces remplacées et réparées. Les dommages et les manques éventuellement constatés dès l'achat doivent immédiatement être signalés après le déballage. A l'expiration du délai de garantie les réparations occasionnelles sont à la charge de l'acheteur.

Volume de la garantie

L'appareil a été fabriqué avec soin, selon de sévères directives de qualité et il a été entièrement contrôlé avant la livraison. La garantie s'applique aux défauts de matériel ou aux défauts de fabrication. Cette garantie ne s'applique pas aux consommables. Les pièces d'usure sont remplacées pendant les deux premières années à compter de la date d'achat.

Cette garantie prend fin si le produit endommagé n'a pas été utilisé ou entretenu d'une façon conforme. Pour une utilisation appropriée du produit, il faut impérativement respecter toutes les instructions citées dans le manuel de l'opérateur. Les actions et les domaines d'utilisation déconseillés dans la notice d'utilisation ou vis-à-vis desquels une mise en garde est émise, doivent absolument être évités.

Le produit est conçu uniquement pour un usage privé et non pour un usage industriel. En cas d'emploi impropre et incorrect, de recours à la force et d'interventions entreprises et non autorisées par notre succursale, la garantie prend fin.

Les pièces détachées indispensables à l'utilisation du produit sont disponibles pendant la durée de la garantie du produit.

Article 1641 du Code civil

Le vendeur est tenu de la garantie à raison des défauts cachés de la chose vendue qui la rendent impropre à l'usage auquel on la destine, ou qui diminuent tellement cet usage que l'acheteur ne l'aurait pas acquise, ou n'en aurait donné qu'un moindre prix, s'il les avait connus.

Article 1648 1er alinéa du Code civil

L'action résultant des vices rédhibitoires doit être intentée par l'acquéreur dans un délai de deux ans à compter de la découverte du vice.

Marche à suivre dans le cas de garantie

Pour garantir un traitement rapide de votre demande, veuillez suivre les instructions suivantes :

- Tenez vous prêt à présenter, sur demande, le ticket de caisse et le numéro d'identification (IAN 384572_2107) comme preuve d'achat.
- Vous trouverez le numéro d'article sur la plaque signalétique.
- Si des pannes de fonctionnement ou d'autres manques apparaissent, prenez d'abord contact, par **téléphone** ou par **e-Mail**, avec le service après-vente dont les coordonnées sont indiquées ci-dessous. Vous recevrez alors des renseignements supplémentaires sur le déroulement de votre réclamation.
- En cas de produit défectueux vous pouvez, après contact avec notre service clients, envoyer le produit, franco de port à l'adresse de service après-vente indiquée, accompagné du justificatif d'achat (ticket de caisse) et en indiquant quelle est la nature du défaut et quand celui-ci s'est produit. Pour éviter des problèmes d'acceptation et des frais supplémentaires, utilisez absolument seulement l'adresse qui vous est donnée. Assurez-vous que l'expédition ne se fait pas en port dû, comme marchandises encombrantes, envoi express ou autre taxe spéciale. Veuillez renvoyer l'appareil, y compris tous les accessoires livrés lors de l'achat et prenez toute mesure pour avoir un emballage de transport suffisamment sûr.

Garantie - Belgique

Chère cliente, cher client,
Ce produit bénéficie d'une garantie de 3 ans, valable à compter de la date d'achat. En cas de manques constatés sur ce produit, vous disposez des droits légaux

contre le vendeur du produit. Ces droits légaux ne sont pas limités par notre garantie présentée par la suite.

Conditions de garantie

Le délai de garantie débute avec la date d'achat. Veuillez conserver soigneusement le ticket de caisse original. En effet, ce document vous sera réclamé comme preuve d'achat.

Si un défaut de matériel ou un défaut de fabrication se présente au cours des trois ans suivant la date d'achat de ce produit, nous réparons gratuitement ou remplaçons ce produit - selon notre choix. Cette garantie suppose que l'appareil défectueux et le justificatif d'achat (ticket de caisse) nous soient présentés durant cette période de trois ans et que la nature du manque et la manière dont celui-ci est apparu soient explicités par écrit dans un bref courrier.

Si le défaut est couvert par notre garantie, le produit vous sera retourné, réparé ou remplacé par un neuf. Aucune nouvelle période de garantie ne débute à la date de la réparation ou de l'échange du produit.

Durée de garantie et demande légale en dommages-intérêts

La durée de garantie n'est pas prolongée par la garantie. Ce point s'applique aussi aux pièces remplacées et réparées. Les dommages et les manques éventuellement constatés dès l'achat doivent immédiatement être signalés après le déballage. A l'expiration du délai de garantie les réparations occasionnelles sont à la charge de l'acheteur.

Volume de la garantie

L'appareil a été fabriqué avec soin, selon de sévères directives de qualité et il a été entièrement contrôlé avant la livraison.

La garantie s'applique aux défauts de matériel ou aux défauts de fabrication. Cette garantie ne s'étend pas aux parties du produit qui sont exposées à une usure normale et peuvent être donc considérées comme des pièces d'usure (par exemple la lame) ou pour des dommages affectant les parties fragiles.

Cette garantie prend fin si le produit endommagé n'a pas été utilisé ou entretenu d'une façon conforme. Pour une utilisation appropriée du produit, il faut impérativement respecter toutes les instructions citées dans le manuel de l'opérateur. Les actions et les domaines d'utilisation déconseillés dans la notice d'utilisation ou vis-à-vis desquels une mise en garde est émise, doivent absolument être évités.

Marche à suivre dans le cas de garantie

Pour garantir un traitement rapide de votre demande, veuillez suivre les instructions suivantes :

- Tenez vous prêt à présenter, sur demande, le ticket de caisse et le numéro d'identification (IAN 384572_2107) comme preuve d'achat.
- Vous trouverez le numéro d'article sur la plaque signalétique.
- Si des pannes de fonctionnement ou d'autres manques apparaissent, prenez d'abord contact, par **téléphone** ou par **e-Mail**, avec le service après-vente dont les coordonnées sont indiquées ci-dessous. Vous recevrez alors des renseignements supplémentaires sur le déroulement de votre réclamation.
- En cas de produit défectueux vous pouvez, après contact avec notre service clients, envoyer le produit, franco de port à l'adresse de service après-vente indiquée, accompagné du justificatif d'achat (ticket de caisse) et en indi-

quant quelle est la nature du défaut et quand celui-ci s'est produit. Pour éviter des problèmes d'acceptation et des frais supplémentaires, utilisez absolument seulement l'adresse qui vous est donnée. Assurez-vous que l'expédition ne se fait pas en port dû, comme marchandises encombrantes, envoi express ou autre taxe spéciale. Veuillez renvoyer l'appareil, y compris tous les accessoires livrés lors de l'achat et prenez toute mesure pour avoir un emballage de transport suffisamment sûr.

Service Réparations

Vous pouvez, contre paiement, faire exécuter par notre service, des réparations **qui ne font pas partie de la garantie**. Nous vous enverrons volontiers un devis estimatif.

Nous ne pouvons traiter que des appareils qui ont été correctement emballés et qui ont été envoyés suffisamment affranchis.

Attention: veuillez renvoyer à notre agence de service votre appareil nettoyé et avec une note indiquant le défaut constaté.

Les appareils envoyés en port dû - comme marchandises encombrantes, en envoi express ou avec toute autre taxe spéciale ne seront pas acceptés. Nous exécutons gratuitement la mise aux déchets de vos appareils défectueux renvoyés.



Service-Center



Service France

Tel.: 0800 919270

E-Mail: grizzly@lidl.fr

IAN 384572_2107

Importeur

Veillez noter que l'adresse suivante n'est pas une adresse de service après-vente. Contactez d'abord le service après-vente cité plus haut.

Grizzly Tools GmbH & Co. KG

Stockstädter Straße 20

63762 Großostheim

ALLEMAGNE

www.grizzlytools.de

Inhoud

Inleiding	71
Reglementair gebruik	71
Algemene beschrijving	72
Inhoud van het pakket	72
Overzicht	72
Beschrijving van de werking	73
Veiligheidsvoorzieningen	73
Technische specificaties	73
Veiligheidsaanwijzingen	74
Pictogrammen	74
Algemene veiligheidsinstructies	75
Het apparaat in bedrijf stellen....	78
Onderste stang monteren	78
Greepstang monteren	79
Starterkabel monteren	79
Wielen monteren	79
Grasbak monteren/demonteren	80
Mulchkit	80
Motorolie tanken	80
Het oliepeil controleren	80
Benzine tanken	81
Bediening	81
Motor starten/stoppen	81
Maaien	82
Werkinstructies	82
Algemene werkinstructies	82
Verschil tussen grasmaaien en gazonmulchen	82
Maaihoogte instellen	83
Grasbak leegmaken	83
Reiniging en onderhoud	83
Reiniging en algemeen onderhoud	83
Luchtfilter vervangen	84
Bougie onderhouden	84
Motorolie vervangen	85
Mes vervangen	85
Carburator instellen	86
Onderhoudsintervallen	86
Opslag	86
Algemene opmerkingen over opslag	86
Apparaat dichtklappen	87
Opslag tijdens de winter	87

Transport	87
Afval/milieubescherming	88
Reserveonderdelen/toebehoren	88
Storingen oplossen.....	89
Garantie	90
Reparatieservice	91
Service-Center	91
Importeur	91
Vertaling van de originele CE- conformiteitsverklaring	271
Explosietekening.....	281

Inleiding

Hartelijk gefeliciteerd met de aankoop van uw nieuwe apparaat. U hebt voor een hoogwaardig product gekozen. Dit apparaat werd tijdens de productie op kwaliteit gecontroleerd en aan een eindcontrole onderworpen. Een goede werking van uw apparaat is daarom gegarandeerd.



Deze gebruiksaanwijzing maakt deel uit van het apparaat. Ze bevat belangrijke instructies over de veiligheid, het gebruik en de afvoer van het apparaat. Zorg ervoor dat u vertrouwd bent met alle bedienings- en veiligheidsinstructies voordat u het apparaat gebruikt. Gebruik het apparaat alleen zoals beschreven en alleen voor de vermelde doeleinden. Bewaar de gebruiksaanwijzing zorgvuldig en geef alle documentatie mee wanneer u het apparaat aan derden doorgeeft.

Reglementair gebruik

Het apparaat is alleen bedoeld voor het huishoudelijk maaien van gazons en grasvelden. Dit apparaat is niet bedoeld voor commercieel gebruik. Bij commercieel gebruik vervalt de garantie.

Elk ander gebruik dat in deze handleiding niet expliciet wordt toegestaan, kan leiden tot schade aan het apparaat en kan een ernstig risico voor de gebruiker inhouden. Het apparaat is bedoeld voor gebruik door volwassenen. Dit apparaat mag niet worden gebruikt door kinderen of door personen die niet met de gebruiksaanwijzing vertrouwd zijn.

De bediener of gebruiker is verantwoordelijk voor letsel- of materiële schade aan derde partijen of hun eigendom.

Algemene beschrijving



Een afbeelding van de belangrijkste functionele componenten vindt u op de voorste en achterste uitklappagina.

Inhoud van het pakket

Neem het apparaat voorzichtig uit de verpakking en controleer of de volgende onderdelen aanwezig zijn:

- benzine-grasmaaier;
- 2x onderste stang;
- bevestigingsmiddelen voor grijpstang;
- grasbak;
- kabelklem;
- bougiesleutel;
- Mulchkit
- Schroevendraaier
- beknopte handleiding;
- gebruiksaanwijzing;



De meegeleverde schroevendraaier kan als sleuf- of als kruiskopschroevendraaier worden gebruikt. U kunt de schroefvariant wijzigen door de hendel te herpositioneren.

Overzicht



- 1 Grijpstang
- 2 Veiligheidsbeugel
- 3 Bevestigingsmiddelen voor grijpstang
- 4 Onderste stang
- 5 Grasbak
- 6 Stootbescherming
- 7 Tankdop
- 8 Vulstop
- 9 LuchtfILTERbox
- 10 LuchtfILTER (niet zichtbaar)
- 11 Benzinepomp (primer)
- 12 Grasmaaierbehuizing
- 13 Wielen
- 14 Apparaatgreep
- 15 Uitlaatbescherming
- 16 Bougiestekker
- 17 Bougie (niet zichtbaar)
- 18 Motordeksel met ventilatieopeningen (vingerbescherming)
- 19 Bowden-kabel
- 20 Kabelklem
- 21 Geleiding van starterkabel
- 22 Startergreep met starterkabel
- 23 Bougiesleutel
- 24 Mulchkit
- 25 Schroevendraaier



- 4a Kruiskopschroef



- 3a Grijpmoer
- 3b Sluitring
- 3c Schroef



- 26 Ophanging voor de grasbak
- 5a Draaggreep



- 27 Olietankdop met meetstok



- 28 Maaihoogte-stand
- 13a Wielschroef
- 13b Veiligheidsschijf

- M** 29 Mes
- 30 Messchroef
- 31 Motoras
- 32 Spanflens

- N** 33 Olieaftapschroef

Beschrijving van de werking

Het apparaat wordt door een krachtige 4-takt-motor (Zongshen 132cc Easy Start) aangedreven.

Het apparaat is uitgerust met een hoogwaardige behuizing van kunststof, een grasbak en een opklapbare grijpstang. De werking van de verschillende bedieningsonderdelen is hieronder beschreven.

A Veiligheidsvoorzieningen

2 Veiligheidsbeugel

Bij het loslaten van de veiligheidsbeugel schakelt het apparaat uit.

15 Uitlaatbescherming

Deze verhindert dat handen of brandbare materialen met de hete uitlaat in contact komen.

6 Stootbescherming

Deze beschermt de gebruiker tegen wegslingerende delen en tegen onopzettelijk contact met de messen wanneer zonder grasbak wordt gemaaid.

Technische specificaties

Benzine grasmaaier.....PBM 132 B1

Motor	Zongshen 132cc Easy Start
Cilinderinhoud.....	132 cm ³ (cc)
Vermogen	1,8 kW (2,45 PS)
Max. toerental (n ₀)	2850 min ⁻¹
Aanhaalmoment messen	45 Nm
Volume bezinetank	0,85 l
Octaangetal	95-98
Volume motorolietank	0,4 l

Bougie.....	Torch F5RTC
Maaicirkel.....	ø 41 cm
Maaihoogte	3-traps, 25-65 mm
Volume grasbak	40 l
Gewicht (incl. grasbak, met lege tank).....	14,6 kg
Geluidsdruk-niveau (L _{pA}).....	74,5 dB(A); K _{pA} = 1,84 dB
Geluidsvermogen-niveau (L _{WA}) gemeten.....	94,5 dB(A); K _{WA} = 1,84 dB
gegarandeerd	96 dB(A)
Trilling aan de handgreep (a _h).....	3,9 m/s ² ; K = 2,0 m/s ²

De geluids- en trilwaarden zijn vastgesteld in overeenstemming met de normen en bepalingen die in de conformiteitsverklaring zijn vermeld.

De vermelde trilemissiewaarde is volgens een genormeerde keuringsmethode gemeten en kan voor de vergelijking van een apparaat met een ander apparaat worden gebruikt.

De vermelde trilemissiewaarde kan ook voor een eerste inschatting van de blootstelling worden gebruikt.



Waarschuwing: De trilemissiewaarde kan tijdens het werkelijke gebruik van het apparaat van de vermelde waarde afwijken, afhankelijk van de manier waarop het apparaat wordt gebruikt. Probeer de belasting door trillingen zo gering mogelijk te houden. Voorbeelden van maatregelen voor de reductie van trillingsbelasting zijn het dragen van handschoenen tijdens het gebruik van het gereedschap en de beperking van de werktijd. Houd daarbij rekening met alle fasen van de bedrijfscyclus (bijvoorbeeld ook periodes wan-

neer het elektrische gereedschap is uitgeschakeld en periodes wanneer het weliswaar is ingeschakeld maar zonder belasting draait).

Veiligheidsaanwijzingen

Dit hoofdstuk bevat elementaire veiligheidsvoorschriften voor het werken met dit apparaat.

Pictogrammen

Pictogrammen op het apparaat



Opgelet!



Lees de gebruiksaanwijzing



Gevaar voor verwondingen door wegslingerende delen.



Houd omstanders uit de buurt van het apparaat.



Gevaar voor verwondingen door scherpe messen! Waarschuwing: Houd handen en voeten uit de buurt van het mes



Opgelet - giftige dampen!



Gebruik het apparaat niet in gesloten ruimten



Opgelet - benzine is brandbaar! Niet roken en uit de buurt van warmtebronnen houden.



Tank niet als de motor draait.



Stel het apparaat niet bloot aan vochtigheid.



Werk niet bij regen.



Let op! Het grasmaaiermes blijft nalopen.



Schakel de motor uit als u het apparaat zonder toezicht achterlaat. Gebruik de maaier nooit wanneer er andere mensen, vooral kinderen, of huisdieren in de buurt zijn.



Eerst motor uitschakelen en bougie verwijderen, dan pas onderhoud uitvoeren.



Opgelet - hete oppervlakken! Gevaar voor brandwonden



Draag oog- en gehoorbescherming.



Aanduiding van geluidsvermogen-niveau L_{WA} in dB



Gevaar! Handen en voeten uit de buurt houden.

Pictogrammen op de tankdop:



max. 10% ethanol

Pictogrammen op olietankdop:

OIL

Dit is de olieulstop

Pictogrammen op de benzinepomp:



Benzinepomp (primer) voor de start 3x indrukken.

Pictogram op de motor:



Lees de gebruiksaanwijzing



Waarschuwing voor ontvlambare stoffen



Opgelet - giftige dampen! Gebruik het apparaat niet in gesloten ruimten



Opgelet! Eerst oliepeil controleren, dan pas starten.
Gebruik 10W30 motorolie



schadelijk voor het milieu

Algemene veiligheidsinstructies



WAARSCHUWING! Lees alle veiligheidsinstructies en aanwijzingen. Het negeren van de veiligheidsinstructies en aanwijzingen kan leiden tot elektrische schok, brand en/of ernstig letsel.

Pictogrammen op grijpstang:



Apparaat inschakelen (ON):
Veiligheidsbeugel aantrekken.

Apparaat uitschakelen (OFF):
Veiligheidsbeugel loslaten.

Pictogram op de wielbout:



Wielbout lossen
Wielbout bevestigen

Pictogrammen in de gebruiksaanwijzing



Waarschuwingsbord met informatie voor het voorkomen van letsels of schade.



Waarschuwingsbord met informatie voor het voorkomen van schade.



Sta achter het apparaat wanneer u het start.



Waarschuwingsbord met informatie voor betere omgang met het apparaat.



Lees de gebruiksaanwijzing



Draag handschoenen als u het mes hanteert.



licht ontvlambaar



giftig

Opmerking:

- Lees zorgvuldig de gebruiksaanwijzing. Maak u vertrouwd met de instelmogelijkheden en het juiste gebruik van het apparaat.
- Als u niet zeker weet hoe u het apparaat moet gebruiken en welke praktijken verboden zijn, vraag dan de nodige inlichtingen.
- Wees tijdens het werken voorzichtig, blijf aandachtig en gebruik uw gezond verstand. Gebruik het apparaat niet als u moe of ziek bent of onder invloed bent van drugs, alcohol of medicatie. Eén moment van onoplettendheid tijdens het gebruik van het apparaat kan leiden tot ernstige letsels.
- Dit apparaat is niet bedoeld voor gebruik door personen met beperkte fysieke, sensorische of mentale vermogens of met gebrek aan ervaring en/of gebrek aan kennis over dit apparaat, tenzij ze onder toezicht staan van een persoon die verantwoordelijk is voor hun veiligheid of instructies ontvangen van deze persoon over het gebruik van het apparaat.
- Houd kinderen onder toezicht om ervoor te zorgen dat ze niet met het apparaat spelen.
- Het apparaat mag niet worden gebruikt door kinderen of door personen

die niet vertrouwd zijn met de gebruiksaanwijzing. De plaatselijke wet- of regelgeving legt mogelijk een minimumleeftijd voor gebruikers op.

- Gebruik de grasmaaier nooit wanneer er andere mensen, vooral kinderen, of dieren in de buurt zijn. Als u afgeleid wordt, kunt u de controle over het apparaat verliezen.
- Vergeet niet dat de gebruiker aansprakelijk is voor schade aan andere personen of hun eigendom. Houd rekening met de geluidshinder en de plaatselijke voorschriften.

Vorbereidende maatregelen:

- Draag tijdens het maaien steeds schoenen met antislipzool en een lange broek. Maai nooit op blote voeten of met lichte sandalen. Losse kleding, juwelen of lange haren kunnen door de bewegende onderdelen worden gegrepen. Het dragen van gepaste kleding verlaagt het risico op letsels.
- Controleer het terrein waarop u het apparaat wilt gebruiken en verwijder alle voorwerpen (bijv. stenen, stokken, draden of speelgoed) die door het apparaat kunnen worden vastgegrepen en weggeslingerd.
- **Waarschuwing:** Benzine is licht ontvlambaar. Brand of explosie kan ernstige brandwonden veroorzaken:
 - bewaar benzine in de daarvoor voorziene vaten;
 - tank alleen buiten en rook niet tijdens het tanken;
 - benzine moet worden getankt vóórdat de motor wordt gestart. Als de motor loopt of als het apparaat heet is, mag de tankdop niet worden geopend en geen benzine worden toegevoegd.
 - probeer nooit de motor op te starten als er benzine overgelopen is. Ver-

wijder in plaats daarvan het apparaat uit de buurt van de met benzine bevuilde plek. Wacht eerst totdat alle benzinedampen opvlogen zijn voordat u de motor opnieuw probeert op te starten;

- Vervang defecte geluidsdempers.
- Controleer vóór elk gebruik de snijgereedschappen, de bevestigingsbouten en het volledige messensamenstel visueel op slijtage of schade. Om een onevenwichtige belasting te voorkomen, moeten beschadigde gereedschappen en bouten altijd set per set worden vervangen.
- Wees voorzichtig bij het hanteren van apparaten met meerdere snijgereedschappen, want de beweging van het ene mes kan leiden tot rotatie van een ander mes.
- Gebruik alleen reserveonderdelen of toebehoren die door de fabrikant zijn geleverd en aanbevolen. Het gebruik van andere reserveonderdelen kan leiden tot letsels en doet de garantie onmiddellijk vervallen.

Gebruik:

- Laat de motor niet draaien in gesloten ruimtes waar gevaarlijke koolmonoxide zich kan verzamelen.
- Gebruik de grasmaaier uitsluitend bij daglicht of bij een goede kunstmatige verlichting. Onverlichte werkgebieden kunnen leiden tot ongevallen.
- Werk niet met het apparaat als er risico op blikseminslag bestaat. Gevaar door elektrische schok.
- Opgelet! De uitlaatgassen van de grasmaaier bevat giftige stoffen.
- Gebruik de machine niet in slechte weersomstandigheden, vooral niet bij kans op bliksem.
- Voorkom zoveel mogelijk het gebruik van het apparaat op nat gras.

- Zorg er altijd voor dat u stabiel staat, vooral aan hellingen, vuilstortplaatsen, greppels of vijvers. Op die manier kunt u het apparaat in onverwachte situaties beter onder controle houden.
 - Werk op een helling steeds in dwarsrichting, nooit omhoog of omlaag.
 - Ga altijd uiterst voorzichtig te werk wanneer u op een helling de maai-richting verandert.
 - Werk niet op te steile hellingen (max. 10°).
- Beweeg het apparaat altijd tegen stap-tempo.
- Ga altijd uiterst voorzichtig te werk wanneer u het apparaat omkeert of naar u toe trekt.
- Zet het snijgereedschap stop wanneer u het apparaat kantelt om het over een andere ondergrond dan gras te transporteren, en wanneer u de machine naar en van het te maaien gebied verplaatst.
- Gebruik het apparaat nooit als de veiligheidsvoorzieningen of veiligheidsroosters beschadigd zijn of als veiligheidsvoorzieningen zoals het keerschot en/of de grasbak niet gemonteerd zijn. Zo wordt gegarandeerd dat de veiligheid van het apparaat behouden blijft.
- Modificeer nooit de motorregelaar of draai er nooit te hard aan. Dat kan namelijk leiden tot schade aan het apparaat.
- Schakel het apparaat voorzichtig en volgens de instructies van de gebruiksaanwijzing in. Bewaar voldoende afstand tussen uw voeten en de roterende messen. Er bestaat een risico op verwondingen.
- Bij het starten van de motor mag het apparaat niet gekanteld zijn, tenzij het noodzakelijk is om het apparaat tijdens het proces op te tillen. In dat geval kantelt u het apparaat slechts zover als absoluut noodzakelijk is en tilt u alleen die kant omhoog die weg van u wijst.
- Start de motor niet op terwijl u voor de uitworpschacht staat.
- Zorg ervoor dat uw voeten zich op een veilige afstand van de roterende onderdelen van het apparaat bevinden en schakel dan pas de motor volgens de instructies in.
- Leg uw handen of voeten nooit op of onder draaiende delen. Blijf altijd uit de buurt van de uitwerp-opening. Eén moment van onoplettendheid bij het gebruik van het apparaat kan leiden tot ernstige letsels.
- Hef of draag het apparaat nooit terwijl de motor nog draait.
- Schakel de motor uit, trek de bougiekap eruit, verwijder de contactsleutel, indien aanwezig, en controleer of alle bewegende delen tot stilstand zijn gekomen:
 - voordat u blokkades of verstoppingen in de uitwerp-opening verwijdert;
 - voordat u het apparaat controleert, reinigt of eraan werkt;
 - wanneer de grasmaaier een vreemd voorwerp heeft geraakt. Controleer het apparaat op schade en voerde nodige reparaties uit voordat u het apparaat opnieuw opstart en gebruikt;
 - als het apparaat ongewoon sterk begint te vibreren, controleer het dan onmiddellijk.
 - als u het apparaat achterlaat;
 - voordat u tankt.
- Laat het apparaat nooit zonder toezicht achter op de werkplek.
- Werk niet met een beschadigd, onvolledig of zonder toestemming van de fabrikant omgebouwd apparaat. Het gebruiken van apparaten voor andere

dan de bedoelde toepassingen kan leiden tot gevaarlijke situaties.

- Werk niet met het apparaat als er risico op blikseminslag bestaat. Gevaar door elektrische schok.
- Bij het uitlopen van de motor moet de gasklep gesloten zijn. Als de motor een brandstofafsluitklep heeft, moet deze na het maaien worden gesloten.

Onderhoud en opslag:

- Zorg ervoor dat alle moeren, bouten en schroeven goed zijn vastgedraaid en dat de machine zich in een veilig werkende toestand bevindt. Veel ongevallen zijn te wijten aan slecht onderhouden apparaten.
- Bewaar het apparaat nooit met benzine in de tank in een ruimte waarin eventueel benzinedampen met open vuur of vonken kunnen in contact komen.
- Laat de motor afkoelen voordat u het apparaat in een gesloten ruimte opbergt. Er bestaat brandgevaar.
- Houd, om brandgevaar te voorkomen, de motor, uitlaat en het gebied rond de brandstoftank vrij van gras, bladeren of lekkend vet (motorolie).
- Controleer de grasbak regelmatig op slijtage of defecten.
- Vervang om veiligheidsredenen versleten of beschadigde delen. Vervang defecte geluidsdeempers.
- Als de brandstoftank moet worden geleegd, moet dit in de openlucht gebeuren.
- Behandel uw apparaat met zorg. Houd het gereedschap scherp en schoon, om beter en veiliger te kunnen werken. Volg de onderhoudsvorschriften.
- Probeer niet het apparaat zelf te repareren, tenzij u hiervoor een opleiding hebt gevolgd. Alle werkzaamheden die

niet in deze gebruiksaanwijzing zijn vermeld, mogen alleen worden uitgevoerd door serviceaanbieders die door ons zijn goedgekeurd.

- Bewaar het apparaat op een droge plaats en buiten bereik van kinderen. Apparaten zijn gevaarlijk als ze door onervaren personen worden gebruikt.
- De veiligheidssystemen of -voorzieningen van de grasmaaier mogen niet worden gemanipuleerd of gedeactiveerd.

De gebruiker mag geen verzegelde instellingen voor de motortoerentalregeling wijzigen of ze manipuleren.

Het apparaat in bedrijf stellen



Opgelet! Letselgevaar door bewegende messen. Instellingen aan het apparaat mogen alleen worden uitgevoerd als de motor is uitgeschakeld en het mes niet meer beweegt.

Vooraleer u het apparaat start, moet u

- alle transportborgingen verwijderen;
- grijpstangen monteren,
- wielen monteren
- motorolie tanken;
- benzine tanken;
- eventueel de grasbak monteren;
- eventueel de maaihoogte instellen.



Onderste stang monteren



Zorg ervoor dat bij de montage van de grijpstang de bowdenkabel (A 19) niet wordt ingeklemd.

1. Draai de twee kruiskopschroeven (4a) los van de onderste stangen (4).

2. Steek de onderste stangen (4) in de houder op de grasmaaierbehuizing (12).
De onderste stang (4) met de voorge-monteerde geleider van de starterkabel (21) moet in de rijrichting rechts op de maaierbehuizing (12) worden gezien.
3. Bevestig de onderste stangen (4) met een respectievelijke kruiskopschroef (4a). Hiertoe kunt u de meegeleverde schroevendraaier (25) gebruiken.

C Greepstang monteren

i Voordat u de grijpstang monteert, verwijdert u evt. de handgreepmoeren (3a) en de schroeven (3c), samen met de sluitringen (3b) en de geleiding van de startkabel (21), van de onderste stangen (4).

1. Zet de grijpstang (1) op de onderste stangen (4).
2. Schuif aan beide kanten een schroef (3c) door de boorgaten in de greepstang.
3. Schuif een sluitring (3b) op elke schroef (3c).
4. Draai de handgreepmoeren (3a) op de schroeven (3c).
Aan de rechterkant van de grasmaaier moet de geleiding van de startkabel (21) tussen de sluitring (3b) en de handgreep (1) op de schroef (3c) worden geplaatst.
5. Bevestig de bowdenkabel (19) met behulp van de kabelklem (**A** 20) op de onderste stang (4).

D Starterkabel monteren

1. Trek langzaam de starterkabel aan de statergreep (22) in de richting van de stang.

2. Hang de starterkabel in de geleiding voor de starterkabel (21).
3. Laat de veiligheidsbeugel (2) los.

J Wielen monteren

Monteer eerst de stangen, aangezien de toegang tot de kruiskopschroef (4a) voor de montage van de stangen wordt bemoeilijkt door een gemonteerd wiel.

Door de wielen te positioneren kiest u de maaihoogte. Het apparaat heeft 3 mogelijke standen:

- 65 mm** - grote maaihoogte
→ onderste stand maaihoogte (28)
- 45 mm** - medium maaihoogte
→ middelste maaihoogte-stand (28)
- 25 mm** - geringe maaihoogte
→ bovenste maaihoogte-stand (28)

Bevestig de vier wielen (13) elk met de wielbout (13a) en de onderliggende veiligheidsring (13b) op de gewenste maaihoogte-stand (28).

Kies voor alle vier de wielen dezelfde maaihoogte-stand (28)!

i Let er bij het monteren van het wiel op dat u bij de markeringen de "L" en "R" op de grasmaaierbehuizing (12) de wielschroef (13a) gebruikt met respectievelijk dezelfde markering op de schroefkop.

De wielbouten (13a) aan de linkerkant ("L") op de maaier zijn tegen de klok in vastgezet zodat ze tijdens het gebruik niet vanzelf loskomen.

E Grasbak monteren/ demonteren



Opgelet: Gebruik het apparaat niet zonder correct gemonteerde grasbak of zonder stootbeveiliging. Gevaar voor verwondingen!

Grasbak monteren:

1. Til de achterste stootbeveiliging (6) omhoog.
2. Grijp de grasbak (5) vast aan het transporthandvat (5a).
3. Hang de grasbak (5) in de daartoe voorziene ophanging voor de grasbak (26) aan de achterzijde van het apparaat.
4. Klap de stootbeveiliging (6) neer, hij houdt de grasbak (5) op zijn plek.

Grasbak demonteren:

5. Til de stootbeveiliging (6) op.
6. Neem de grasbak (5) aan het transporthandvat (5a) vast en hef hem eruit.

F Mulchkit

Mulchkit aanbrengen

1. Verwijder, indien deze is gemonteerd, de grasopvangbak.
2. Til de stootbeveiliging (6) op.
3. Zet de mulchkit (24) recht op met de onderrand op het apparaat.
4. Druk de mulchkit (24) met de onderrand en vervolgens met de bovenrand in de uitwerppening.
5. Klap de stootbeveiliging (6) op de mulchkit (24).

Mulchkit verwijderen

1. Hef de stootbescherming (6) op.
2. Neem de mulchkit (24) vast.
3. Kantel de mulchkit (24) lichtjes naar voren.

4. Trek eerst de onderkant van de mulchkit (24) uit het apparaat.
5. Verwijder de mulchkit (24).

G Motorolie tanken



Zet het apparaat op een vlakke ondergrond.

1. Draai de olietankdop met meetstok (27) eraf.
2. Vul de olietank met motorolie. De olietank heeft een inhoud van 0,4 l. Gebruik merkolie.
3. Sluit de olietankdop (27) weer.

Het oliepeil controleren

1. Draai de olietankdop met meetstok (27) eraf.
2. Veeg de meetstok (27) schoon met een schoon doek.
3. Draai de olietanddop met de oliepeilstok (27) weer volledig vast.
4. Draai de olietankdop met oliepeilstok (27) los en lees na het uittrekken de oliestand af op de oliepeilstok.



Het oliepeil moet zich in het gemarkeerde gebied tussen de minimum- en maximummarkering (maximum: 0,4 l motorolie in de olietank) bevinden.

5. Veeg eventueel gemorste motorolie weg.
6. Sluit de olietankdop (27) weer.



Controleer het oliepeil telkens voordat u de maaier gebruikt, en giet olie bij voordat het minimumpeil is bereikt.

H Benzine tanken



Waarschuwing! Benzine is ontvlambaar en schadelijk voor gezondheid en milieu

- Bewaar benzine in daartoe voorziene tanks.
- Tank alleen in de openlucht en nooit bij lopende motor of hete machine.
- Open het deksel van de tank langzaam, zodat de overdruk kan ontsnappen.
- Rook niet tijdens het tanken.
- Vermijd direct huidcontact en inademing van dampen.
- Verwijder gemorste benzine.
- Houd de benzine uit de buurt van vonken, open vlammen en ander ontstekingsbronnen.
- Voer restjes benzine af volgens de milieuvorschriften (zie „Afvoeren/milieubescherming“).



- Meng geen verschillende soorten benzine/olie.
- Gebruik uitsluitend loodvrije normale benzine of superbenzine. Bij het gebruik van biobrandstof mag die met niet meer dan 10% ethanol gemengd zijn.
- Gebruik uitsluitend schone, verse benzine.
- Bewaar benzine niet langer dan één maand, want daarna neemt de kwaliteit af.

1. Draai de tankdop (A7) eraf.
2. Vul de tank met benzine tot aan de onderkant van de vulbuis (8). Giet de benzinetank niet helemaal vol, zodat de

benzine nog ruimte heeft om uit te zetten.

3. Veeg benzineresten rond de tankdop weg.
4. Sluit de tankdop weer.

Bediening



Een zekere mate van geluidslast door dit apparaat valt niet te vermijden. Voer luidruchtig werk op toegestane en daarvoor voorziene periodes uit. Houd u aan rusttijden en beperk de duur van de werkzaamheden tot een minimum. Zorg voor geschikte gehoorbescherming voor uzelf en voor de personen in de buurt.



Motor starten/stoppen



Waarschuwing! Benzine is ontvlambaar. Start de motor op minstens 3 meter afstand van de plaats waar u de benzine hebt getankt. Er bestaat brandgevaar.



Zet het apparaat op een stevige, vlakke ondergrond, het liefst niet in hoog gras. Verzekert u ervan dat het snijwerktuig geen voorwerpen of de grond raakt.



Voor uw veiligheid: Sta achter het apparaat wanneer u het start.



Controleer regelmatig het benzine- en oliepeil (zie “Oliepeil controleren”) en vul het tijdig bij.

Koude start:

1. Druk 3 x op de benzinepomp (11) (primer).
2. Trek de veiligheidsbeugel (2)



- in de richting van de greepstang (1) en houd hem vast.
- Trek aan de startergreep (22).
 - Als de motor start, laat u de startergreep langzaam terug in de geleiding van de starterkabel (21) glijden.



Bij een **warme start** hoeft u de primer (11) niet in te drukken.



Als de primer te vaak wordt ingedrukt, komt er te veel benzine in de carburator en kan de motor moeilijk starten.

Motor stoppen:

- Laat de veiligheidsbeugel (2) los. De motor wordt uitgeschakeld en het mes wordt geremd.

Messenstopsysteem:

Controleer regelmatig het messenstopsysteem.

- Laat de veiligheidsbeugel (2) los. De motor wordt uitgeschakeld en het mes wordt geremd.

Het mes moet binnen 7 seconden stoppen.



Maaien

- Start de motor (zie "Motor starten/stoppen").
- Houd de greepstang (1) en de veiligheidsbeugel (2) tijdens het maaien met beide handen vast.

Werkinstructies

Algemene werkinstructies

- Maai het gras indien mogelijk als het droog is, om de grasnerf te behoeden.
- Kies een gepaste maaihoogte, zodat het apparaat niet wordt overbelast.

- Beweeg het apparaat tegen stapsnelheid in zo recht mogelijke banen. Om naadloze banen te maaien, moeten de banen elkaar telkens enkele centimeters overlappen.
- Stap niet achterwaarts.
- Werk op een helling steeds in dwarsrichting.
- Komen de messen in contact met een vreemd voorwerp, schakel de motor dan onmiddellijk uit. Wacht tot de messen tot stilstand zijn gekomen en controleer het apparaat op schade. Hervat het werk alleen als het apparaat niet beschadigd is.
- Schakel voordat u een werkpauze neemt of het apparaat vervoert, het apparaat uit en wacht tot de messen tot stilstand zijn gekomen.
- Reinig het apparaat na elk gebruik, zoals beschreven in hoofdstuk „Reiniging en onderhoud“.

Verschil tussen grasmaaien en gazonmulchen

Bij gebruik van de mulchkit (24) wordt het gemaaid gras niet opgevangen in een grasopvangbak, maar fijngemaakt en over het gazon verdeeld. De voedingsstoffen in het maaisel worden afgebroken door bodemorganismen en vormen een voedingscyclus. Een gemulcht gazon hoeft daarom veel minder vaak te worden bemest.

In principe moet het gazon relatief vaak worden gemaaid, zodat er slechts kleine hoeveelheden mulch op het gazon achterblijven.

Het is daarom het beste om het gazon minstens één keer per week te mulchen en de maaiër zo af te stellen dat slechts ongeveer 40% van de totale hoogte van het gazon gemulcht wordt. Als de mulch zichtbaar

blijft op het gazon (bijvoorbeeld bij het maaien van het gazon voor de eerste keer van het jaar of bij sterke groei), moet de grasbak (5) worden gebruikt.

J Maaihoogte instellen

Het apparaat heeft 3 standen om de maaihoogte in te stellen:

- 65 mm** - grote maaihoogte
- 45 mm** - medium maaihoogte
- 25 mm** - geringe maaihoogte

1. Draai de wielbout (13a) los.
2. Verwijder het wiel (13). Zorg ervoor dat u de veiligheidsschijf (13b) niet kwijtraakt.
3. Bevestig het wiel (13) in omgekeerde volgorde weer in de gewenste maaihoogte-stand (28). Er zijn 3 posities mogelijk.
4. Herhaal de stappen 1 - 3 met de andere wielen.



De wielbouten (13a) aan de linkerkant ("L") op de maaier zijn tegen de klok in  vastgezet zodat ze tijdens het gebruik niet vanzelf loskomen.

De juiste maaihoogte bedraagt bij een siergazon ongeveer 30-45 mm en bij een speelgazon ongeveer 40-65 mm.



Voor de eerste maaibeurt van het seizoen moet een lange maaihoogte worden ingesteld.

E Grasbak leegmaken

1. Schakel de motor uit en wacht tot de messen tot stilstand zijn gekomen.

2. Til de achterste stootbeveiliging (6) omhoog.
3. Neem de grasbak (5) eruit.
4. Om deze te legen, neemt u de grasbak (5) bij de handgreep (5a) en aan de achterkant van de grasbak vast (zie ook "Afvalverwijdering / milieubescherming").
5. Monteer de grasbak weer.

Reiniging en onderhoud



Laat werkzaamheden die niet zijn beschreven in deze handleiding, uitvoeren door een gespecialiseerd bedrijf. Gebruik uitsluitend originele reserveonderdelen. Er bestaat een risico op ongelukken! Voer onderhouds- en reinigingswerkzaamheden altijd bij uitgeschakelde motor en uitgetrokken bougie uit. Er bestaat gevaar voor verwondingen! Laat het apparaat afkoelen voordat u onderhouds- en reinigingswerk uitvoert. Sommige delen van de motor zijn heet. Er bestaat een risico op brandwonden!



Draag handschoenen als u het mes hanteert.

Reiniging en algemeen onderhoud

Algemene reiniging en onderhoud aan de onderkant van het apparaat:



Leg een mat onder de benzine-grasmaaier.

1. Klap de bovenste greepstang (1) dicht.
2. Kantel het apparaat naar achteren, zodat de bougie naar boven steekt.

 Zorg ervoor dat een tweede persoon het apparaat vasthoudt, omdat het risico bestaat dat het terugkantelt.

 Kantel het apparaat niet op de zijkant of naar voren. Bedrijfsvloeistoffen kunnen gaan lekken en de motor kan worden beschadigd.

- Houd het apparaat steeds schoon. Gebruik voor het reinigen een borstel of doek maar geen scherpe reinigings- of oplosmiddelen.

Gebruik voor het reinigen van de motor geen water, want dit kan het brandstofsysteem verontreinigen.

- Verwijder na het maaien alle vastklevende plantenresten met behulp van een stukje hout of plastic. Reinig in het bijzonder de motorkap met ventilatieopeningen (vingerbescherming) (A 18), de uitwerp-opening en het gebied rond de messen. Gebruik geen harde of puntige voorwerpen, omdat deze het apparaat kunnen beschadigen.
- Controleer het apparaat voor elk gebruik op zichtbare gebreken zoals losse, versleten of beschadigde onderdelen. Controleer of alle moeren, bouten en schroeven goed vastzitten.
- Controleer de afdekkingen en veiligheidsvoorzieningen (A 2, 7, 15) op schade en losse zit. Vervang ze indien nodig.

Luchtfilter vervangen

 Gebruik het apparaat nooit zonder luchtfilter. Anders kan stof en vuil in de motor dringen en schade veroorzaken.

Luchtfilter verwijderen

1. Trek de bougiestekker (L 16) uit (zie „Bougie onderhouden“).
2. Open de luchtfilterkast (9) door het deksel tegen de wijzers van de klok in te draaien en het vervolgens naar boven toe te verwijderen (bajonetsluiting).
3. Neem het luchtfilter (10) eruit.
4. Reinig het luchtfilter (10) in een sopje.
5. Laat het luchtfilter (10) drogen. Kneed enkele druppels verse motorolie in de luchtfilter.
6. Vervang een defect luchtfilter door een nieuw luchtfilter (zie “Reserveonderdelen/toebehoren“).

Luchtfilter monteren

1. Zet het luchtfilter (10) in de luchtfilterbox (9).
2. Sluit de luchtfilterkast (9) weer door het deksel erop te doen en het rechtsom te draaien.

Bougie onderhouden

 Versleten bougies of een te grote ontstekingsafstand tasten het vermogen van de motor aan.

1. Trek de stekker van de bougie (16) eruit door tegelijkertijd aan de bougie (17) te trekken en draaien.
2. Schroef de bougie (17) **linksom** met de meegeleverde bougiesleutel (23) eruit.
3. Controleer de ontstekingsafstand met behulp van een voelmaatje (in de vakhandel verkrijgbaar). De ontstekingsafstand moet 0,7-0,8 mm bedragen.
4. Stel de afstand indien nodig in door de massa-elektrode van de bougie (17) voorzichtig te buigen.
5. Reinig de bougie met een draadborstel.

6. Plaats de gereinigde en ingestelde bougie weer op zijn plaats, of vervang de beschadigde bougie door een reservebougie (aanbevolen aanhaalmoment 20 Nm, met momentsleutel bepaald) (zie "Reserveonderdelen/toebehoren").

Motorolie vervangen

 Vervang de motorolie bij lege benzinetank en warme motor.

-  • Ververs de motorolie voor de eerste keer na ongeveer de eerste 5 bedrijfsuren uit, en daarna na elke 50 bedrijfsuren of jaarlijks.
- Voer de oude olie op een milieuvriendelijke wijze af (zie "Afval/milieubescherming").

1. Trek de bougiestekker (**L** 16) eraf (zie „Bougie onderhouden“).
2. Open de olietankdop (**G** 27).
3. Pomp de motorolie af met een olie-pomp (niet meegeleverd).
4. Vul de tank opnieuw met motorolie (zie „Motorolie tanken“).

 De maaier heeft een olieaftapplug (**N** 33) op de motorkop. Het verversen van de motorolie via de olieaftapplug kan de behuizing van de grasmaaier verontreinigen met motorolie, daarom raden wij aan de motorolie te verversen met behulp van een oliepomp zoals hierboven beschreven.

M Mes vervangen

 **Een verkeerde montage kan leiden tot ernstige verwondingen.**



Kantel een met benzine of olie gevulde grasmaaier nooit op zijn kant of naar voren!
Dit leidt tot schade aan de motor en doet de garantie vervallen.

Controleer het mes op slijtage en beschadigingen. Vervang het mes als het stomp of beschadigd is!



Laat een stomp mes door een gespecialiseerd bedrijf bij-slijpen, want dit soort bedrijven kan een evenwichtstest uitvoeren.



Draag handschoenen als u het mes hanteert.



Wanneer de messchroef (30) loszit, moet de spanflens (32) worden vervangen.



Het aanhaalmoment van het mes bedraagt 45 Nm.

1. Trek de bougiestekker (**L** 16) eraf.
2. Kantel het apparaat naar achteren, zodat de bougie naar boven steekt.
3. Doe stevige handschoenen aan en houd het mes (29) vast. Draai de messchroef (30) met behulp van een schroevendraaier linksom af de motoras (31).
4. Monteer het nieuwe mes weer in omgekeerde volgorde.
 Zorg ervoor dat het mes juist is gepositioneerd en vlak tegen de motoras ligt. Tussen de messchroef en het mes moet de spanflens (32) liggen.
5. Draai het mes vast tot 45 Nm.

Carburator instellen

De carburator is fabrieksmatig ingesteld voor optimale resultaten. Als de instellingen moeten worden aangepast (zie "Storingen oplossen"), laat dit dan doen door een gespecialiseerd bedrijf.

Onderhoudsintervallen

Voer de in de onderstaande tabel vermelde onderhoudswerkzaamheden regelmatig uit. Regelmatig onderhoud van uw apparaat verlengt de levensduur van het apparaat. Dit garandeert optimale maire-sultaten en voorkomt ongevallen.

Onderhoud (zie "Reiniging en onderhoud")	voor	na	na eer- ste 5 uren	na 8 uren	na 50 uren	jaar- lijks
	het werk					
Schroeven, moeren, bouten controleren en vastdraaien	✓					
Oliepeil/benzinepeil controleren en indien nodig motorolie/benzine bijtanken	✓			✓		
Bedieningselementen/gebied rond geluidsdemper reinigen		✓		✓		
Motorolie vervangen			✓		✓	✓
Luchtfilter vervangen ^o						✓
Bougie reinigen/instellen/vervangen				✓		✓
Mes reinigen/controleren/slijpen		✓				✓
Luchtcoolingssysteem reinigen ^o						✓

^o bij meer stof of vuil vaker vervangen

Opslag

Algemene opmerkingen over opslag



Berg het apparaat niet op als er nog gras in de grasbak zit. Bij warm weer begint het gras namelijk te gisten. Er bestaat brandgevaar.

- Reinig het apparaat alvorens het op te bergen.
- Laat de motor afkoelen voordat u het apparaat in een gesloten ruimte opbergt.
- Gebruik voor het opslaan van de brandstof speciaal daartoe voorziene reservoirs.
- Berg het apparaat op een droge, stofvrije plek en buiten bereik van kinderen op.

- Berg het apparaat niet in een nylon zak op, want daar kan zich vocht ophopen.

C Apparaat dichtklappen

U kunt de grijpstang inklappen voor plaatsbesparende opslag.

1. Neem de grasbak (**A** 5) eruit.
2. Hang de starterkabel (**A** 22) eruit.
3. Open de snelspanner (3a) aan de bovenste stang (1). Snelspanhendel (3a), dichtingsring (3b) en schroeven (3c) kunnen gemonteerd blijven.
4. Klap de grijpstang (1) naar onder. De bowdenkabel (3) mag daarbij niet worden geklemd.

Opslag tijdens de winter

 Het negeren van de opslaginstructies kan door brandstofresten in de carburator leiden tot startproblemen of permanente schade.

1. Start de motor en laat de motor lopen tot alle resterende benzine verbruikt is en de motor stilvalt.
2. Vervang de olie (zie "Motorolie vervangen").
3. Bescherm de motor:
 - Draai de bougie (**L** 17) eruit (zie "Reiniging en onderhoud").
 - Giet een eetlepel motorolie door de bougieopeningen in de motorruimte.
 - trek enkele malen langzaam aan de starthendel met starterkabel (**I** 22) om de olie in de motor te verdelen;
 - Schroef de bougie (**L** 17) weer vast.
4. Verwijder de oude olie en benzineresten op een milieuvriendelijke wijze (zie "Afvval/milieubescherming").



De benzinetank moet niet worden leeggemaakt als u aan de benzine een additief toevoegt (zie "Reserveonderdelen").

Transport

- Bij het transport moet het apparaat uitgeschakeld zijn en moet de bougiesstekker (**A** 16) uitgetrokken zijn.
- Draag handschoenen tijdens het transport en vermijd contact met gevaarlijke onderdelen (bijv. hete motor, mes).
- Houd bij het transport een veilige afstand tot andere personen aan.
- Vervoer het apparaat niet ondersteboven en kantel het apparaat niet om uitlopen van de brandstof te voorkomen.
- Leeg de benzinetank met een benzine-eafzuigpomp voordat u hem tussen twee locaties vervoert. Leeg de benzinetank niet in gesloten ruimtes, in de buurt van vuur of tijdens het roken. Gasdampen kunnen explosies of brand veroorzaken.

Afval/ milieubescherming

- Voer het apparaat, de accessoires en de verpakking af voor een milieuvriendelijke recycling.
 - Maak de benzine- en olietank zorgvuldig leeg en lever het apparaat in bij een gepast inzamelpunt. De gebruikte kunststoffen en metalen delen kunnen naar soort worden gescheiden voor recycling.
- Breng oude olie en benzineresten in bij een gepast inzamelpunt en giet deze niet in de riolering of afvoerpotten.
 - Vraag ons servicecenter om advies.
- We voeren gratis uw defecte, ingezonden apparaten af.
- Werp gemaaid gras niet in de vuilnisbak maar deponeer het op een composthoop of verdeel het als een laag mulch onder struiken en bomen.

Reserveonderdelen/toebehoren

Reserveonderdelen en toebehoren zijn beschikbaar via www.grizzlytools.shop

Ondervindt u problemen bij het orderproces, gebruik dan het contactformulier. Bij andere vragen neemt u contact op met het "Service-Center" (zie pag. 91).

Pos. Gebruiks- aanwijzing	Pos. Explosie- tekening	Benaming	Artikel-Nr.
A 1,2	22,30	Grijpstang met veiligheidsbeugel	91106017
A 19	31	Bowdenkabel	91106018
A 4	23,24,35	Onderste stangen	91106015
A 13	3,15,41,43,46,48	Wiel (set), links	91106178
	3,15,41,43,47,48	Wiel (set), rechts	91106179
A 5	36,44	Grasbak	91106020
A 3	15,28,29	Bevestigingsmiddelen voor grijpstang	91106016
M 29-32	3,16-19	Mes / messchroef / messenspin- del / klemschijf	13700459
A 25	49	Schroevendraaier (gleuf)	91106180

Storingen oplossen

Probleem	Mogelijke oorzaak	Oplossing
De motor start niet.	Te weinig benzine in de benzinetank	Benzine bijtanken
	Verkeerde startvolgorde	Instructies voor starten van motor volgens (zie "Bediening").
	Bougiestekker (L 16) niet correct ingestoken, verroeste bougie	Bougiestekker insteken Bougie reinigen, instellen of vervangen (zie "Reiniging en onderhoud")
	Verkeerd ingestelde carburator	Carburator door een gespecialiseerd bedrijf laten instellen
Motor start, apparaat draait echter niet op volle toeren	Luchtfilter (K 10) vuil	Luchtfilter vervangen (zie "Reiniging en onderhoud")
	Verkeerd ingestelde carburator	Carburator laten instellen door een professioneel atelier
Motor hapert, blijft steken	Verkeerd ingestelde carburator	Carburator laten instellen door een professioneel atelier
	Bougie (L 17) verroest	Bougies reinigen, instellen of vervangen (zie "Reiniging en onderhoud")
Motor raakt oververhit	Ventilatieopeningen (A 18) verstopt	Ventilatieopeningen reinigen
	Verkeerde bougie (L 17)	Bougie vervangen
	Te weinig motorolie in motor	Motorolie bijvullen (zie "Het apparaat in bedrijf stellen")
Motor rookt	Luchtfilter (K 10) vuil	Luchtfilter vervangen (zie "Reiniging en onderhoud")
	Te weinig motorolie in motor	Motorolie bijvullen (zie "Het apparaat in bedrijf stellen")
Maairesultaat niet goed of motor draait zwaar	Gras te kort of te lang	Maaihoogte veranderen (zie "Maaihoogte instellen")
	Mes stomp	zie „Mes vervangen“
	Mes door gras geblokkeerd, grasbak vol, uitworp-opening verstopt	Gras verwijderen (zie "Reiniging en onderhoud")
Mes draait niet	Mes door gras geblokkeerd	Gras verwijderen
	Mes niet correct gemonteerd	Mes correct monteren (zie „Mes vervangen“)
Abnormale geluiden, kleppen of trillen	Mes niet correct gemonteerd	zie „Mes vervangen“
	Mes beschadigd	

Garantie

Beste klant,
U ontvangt op dit apparaat een garantie van 3 jaar vanaf datum van aankoop. In geval van defecten aan dit apparaat hebt u tegenover de verkoper van het apparaat wettelijke rechten. Deze wettelijke rechten worden door de onderstaande garantie niet beperkt.

Garantievoorwaarden

De garantietermijn begint met de datum van aankoop. Gelieve de originele kassabon goed te bewaren. Dit document wordt als bewijs van de aankoop benodigd. Indien er zich binnen drie jaar, te rekenen vanaf de datum van aankoop van dit product, een materiaal- of fabricagefout voordoet, wordt het product door ons – naar onze keuze – voor u gratis gerepareerd of vervangen. Deze garantievergoeding stelt voorop dat binnen de termijn van drie jaar het defecte apparaat en het bewijs van aankoop (kassabon) voorgelegd en dat schriftelijk kort beschreven wordt, waarin het gebrek bestaat en wanneer het zich voorgedaan heeft.

Als het defect door onze garantie gedekt is, krijgt u het gerepareerde of een nieuw product terug. Met herstelling of uitwisseling van het product begint er geen nieuwe garantieperiode.

Garantieperiode en wettelijke kwaliteitsgarantie

De garantieperiode wordt door de garantievergoeding niet verlengd. Dit geldt ook voor vervangen en gerepareerde onderdelen. Eventueel al bij de aankoop bestaande beschadigingen en gebreken moeten onmiddellijk na het uitpakken gemeld worden. Na het verstrijken van de garantieperiode tot stand komende reparaties worden tegen verplichte betaling van de kosten uitgevoerd.

Omvang van de garantie

Het apparaat werd volgens strikte kwaliteitsrichtlijnen zorgvuldig geproduceerd en vóór aflevering nauwgezet getest.

De garantievergoeding geldt voor materiaal- of fabricagefouten. Deze garantie is niet van toepassing op productonderdelen, die aan een normale slijtage blootgesteld zijn en daarom als aan slijtage onderhevige onderdelen beschouwd kunnen worden (b.v. snijsamenstel, bougie, luchtfilter, starterkabel) of op beschadigingen aan breekbare onderdelen (b.v. schakelaars).

Deze garantie valt weg wanneer het product beschadigd, niet oordeelkundig gebruikt of niet onderhouden werd. Voor een vakkundig gebruik van het product dienen alle in de gebruiksaanwijzing vermelde aanwijzingen nauwgezet in acht genomen te worden. Gebruiksdoeleinden en handelingen, die in de gebruiksaanwijzing afgeraden worden of waarvoor gewaarschuwd wordt, dienen onvoorwaardelijk vermeden te worden.

Het product is uitsluitend voor het privé- en niet voor het commerciële gebruik bestemd. Bij een verkeerde of onoordeelkundige behandeling, toepassing van geweld en bij ingrepen, die niet door het door ons geautoriseerde servicefiliaal doorgevoerd werden, valt de garantie weg.

Afhandeling ingeval van garantie

Gelieve aan de volgende aanwijzingen gevolg te geven om een snelle behandeling van uw verzoek te garanderen:

- Gelieve voor alle aanvragen de kassabon en het identificatienummer (IAN 384572_2107) als bewijs van de aankoop klaar te houden.
- Gelieve het artikelnummer uit het typeplaatje.

- Indien er zich functiefouten of andere gebreken voordien, contacteert u in eerste instantie de hierna vernoemde serviceafdeling **telefonisch** of per **e-mail**. U krijgt dan bijkomende informatie over de afhandeling van uw klacht.
- Een als defect geregistreerd product kunt u, na overleg met onze klantenservice, mits toevoeging van het bewijs van aankoop (kassabon) en de vermelding, waarin het gebrek bestaat en wanneer het zich voorgedaan heeft, voor u franco naar het u medegedeelde serviceadres zenden. Om problemen bij de acceptatie en extra kosten te vermijden, maakt u onvoorwaardelijk uitsluitend gebruik van het adres, dat u medegedeeld wordt. Zorg ervoor dat de verzending niet ongefrankeerd, als volumegoed, per expresse of via een andere speciale verzendingswijze plaatsvindt. Gelieve het apparaat met inbegrip van alle bij de aankoop bijgeleverde accessoires in te zenden en voor een voldoende veilige transportverpakking te zorgen.

Reparatieservice

U kunt reparaties, **die niet onder de garantie vallen**, tegen berekening door ons servicefiliaal laten doorvoeren. Zij maakt graag voor u een kostenraming op. Wij kunnen uitsluitend apparaten behandelen, die voldoende verpakt en gefrankeerd ingezonden werden.

Opgelet: Gelieve uw apparaat gereinigd en met een aanwijzing op het defect naar ons servicefiliaal te zenden.

Ongefrankeerd – als volumegoed, per expresse of via een andere speciale verzendingswijze – ingezonden apparaten worden niet geaccepteerd.

De afvalverwerking van uw defecte ingezonden apparaten voeren wij gratis door.

Service-Center

NL **Service Nederland**
 Tel.: 0900 0400223
 (0,10 EUR/Min.)
 E-Mail: grizzly@lidl.nl
IAN 384572_2107

BE **Service België**
 Tel.: 070 270 171
 (0,15 EUR/Min.)
 E-Mail: grizzly@lidl.be
IAN 384572_2107

Importeur

Gelieve in acht te nemen dat het volgende adres geen serviceadres is. Contacteer in eerste instantie het hoger vermelde servicecenter.

Grizzly Tools GmbH & Co. KG

Stockstädter Straße 20
 63762 Großostheim
 DUITSLAND
 www.grizzlytools.de

Spis treści

Wprowadzenie	92	Przechowywanie	108
Użytkowanie zgodne z przeznaczeniem	93	Ogólne informacje na temat	
Opis ogólny	93	przechowywania	108
Zakres dostawy	93	Składanie urządzenia	108
Zestawienie	93	Przechowywanie w trakcie przerwy	
Opis działania	94	zimowej	109
Urządzenia ochronne	94	Transport	109
Dane techniczne	94	Utylizacja/ochrona środowiska	109
Uwagi dotyczące		Części zamienne/akcesoria	110
bezpieczeństwa	95	Wykrywanie błędów	111
Piktogramy/symbole	95	Gwarancja	113
Ogólne zasady bezpieczeństwa	96	Serwis naprawczy	114
Uruchomienie	100	Service-Center	114
Montaż dolnego trzonka	100	Importer	114
Montaż uchwytu	100	Tłumaczenie oryginalnej deklaracji	
Montaż linki startowej	100	zgodności WE	272
Montaż kółek	100	Rysunek samorozwijający	281
Demontaż/montaż kosza na trawę .	101		
Zestaw do mulczowania	101		
Wlewanie oleju silnikowego	101		
Kontrola poziomu oleju	102		
Wlewanie benzyny	102		
Obsługa	102		
Uruchamianie/zatrzymywanie			
silnika	103		
Koszenie	103		
Instrukcje pracy	103		
Ogólne instrukcje pracy	103		
Różnica między koszeniem a			
mulczowaniem trawnika	104		
Regulacja wysokości koszenia	104		
Opróżnianie kosza na trawę	104		
Czyszczenie i konserwacja	105		
Czyszczenie i ogólne prace			
konserwacyjne	105		
Wymiana filtra powietrza	106		
Konserwacja świecy zapłonowej	106		
Wymiana oleju silnikowego	106		
Wymiana noża	107		
Ustawianie gaźnika	107		
Terminy konserwacji	107		

Wprowadzenie

Gratulujemy zakupu nowego urządzenia. Jest to urządzenie wysokiej jakości. To urządzenie zostało poddane kontroli jakości w trakcie produkcji oraz kontroli końcowej. Dzięki temu gwarantujemy sprawność Państwa urządzenia.



Instrukcja obsługi jest elementem składowym tego urządzenia. Zależy ona o ważnych wskazówkach dotyczących bezpieczeństwa, użytkowania i utylizacji. Przed rozpoczęciem korzystania z urządzenia należy zapoznać się ze wszystkimi wskazówkami obsługi i bezpieczeństwa. Z urządzenia należy korzystać tylko zgodnie z opisem i w podanych zakresach użytkowania. Instrukcję obsługi należy dobrze przechowywać i przekazując urządzenie innym osobom dotychczas całą dokumentację.

Użytkowanie zgodne z przeznaczeniem

Urządzenie jest przeznaczone tylko do koszenia przydomowych trawników i traw. Urządzenie nie nadaje się do użytku profesjonalnego. Użytkowanie urządzenia do celów komercyjnych powoduje utratę gwarancji.

Każdy inny rodzaj zastosowania, który nie został wyraźnie dopuszczony w tej instrukcji obsługi, może prowadzić do uszkodzenia urządzenia i stanowić źródło poważnych niebezpieczeństw dla użytkownika. Urządzenie jest przeznaczone do użytku przez osoby dorosłe. Dzieci i osoby, które nie są zaznajomione z niniejszą instrukcją obsługi, nie mogą używać urządzenia. Operator lub użytkownik jest odpowiedzialny za wypadki lub szkody innych osób lub ich własności.

Opis ogólny

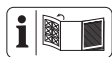

Ilustracja najważniejszych elementów funkcyjnych znajduje się na przedniej i tylnej stronie rozkładanej.

Zakres dostawy

Ostrożnie wyciągnąć urządzenie z opakowania i sprawdzić, czy następujące części są kompletne:

- kosiarka na benzynę
- 2x dolny trzonek
- akcesoria do montażu uchwytu
- kosz na trawę
- zacisk kablowy
- klucz do świec zapłonowych
- Zestaw do mulczowania
- Śrubokręt
- skrócona instrukcja
- instrukcja obsługi



Dostarczony śrubokręt można wykorzystywać zarówno jako śrubokręt płaski, jak i krzyżakowy. Wariant można zmieniać, przekładając uchwyt.

Zestawienie



- 1 Rękojeść
- 2 Dźwignia gazu
- 3 Akcesoria do montażu, uchwyt
- 4 Dolny trzonek
- 5 Kosz na trawę
- 6 Osłona
- 7 Korek wlewu paliwa
- 8 Wlew paliwa
- 9 Gniazdo filtra powietrza
- 10 Filtr powietrza (niewidoczny)
- 11 Pompa paliwowa (Primer)
- 12 Obudowa kosiarki
- 13 Kółka
- 14 Uchwyt urządzenia
- 15 Osłona wydechu
- 16 Wtyk świecy zapłonowej
- 17 Świeca zapłonowa (niewidoczna)
- 18 Pokrywa silnika z otworami wentylacyjnymi (ochrona palców)
- 19 Cięgno Bowdena
- 20 Zacisk kablowy
- 21 Prowadnica linki startowej
- 22 Uchwyt startera z linką startową
- 23 Klucz do świec zapłonowych
- 24 Zestaw do mulczowania
- 25 Śrubokręt



4a Śruba z gniazdem krzyżakowym



- 3a Nakrętka uchwytu
- 3b Podkładka
- 3c Śruba



- 26 zawieszenie kosza na trawę
- 5a Uchwyt do przenoszenia

G 27 Korek zbiornika oleju z miarką

J 28 Pozycja wysokości koszenia
13a Śruba kółka
13b Podkładka zabezpieczająca

M 29 Nóż
30 Śruba mocująca nóż
31 Wrzeciono silnika
32 Tarcza zaciskowa

N 33 Śruba spustowa oleju

Opis działania

Urządzenie jest napędzane mocnym silnikiem 4-suwowym (Zongshen 132cc Easy Start). Urządzenie wyposażone jest w wytrzymałą obudowę z tworzywa sztucznego, kosz na trawę i składaną rękojeść. Funkcje elementów obsługowych podano w poniższych opisach.

A Urządzenia ochronne

2 Dźwignia gazu

Po zwolnieniu dźwigni gazu urządzenie zatrzymuje się.

15 Osłona wydechu

Zapobiega zetknięciu się dłoni lub materiałów palnych z gorącym wydechem.

6 Osłona

chroni operatora przed odrzucanymi częściami oraz przypadkowym dotknięciem noża podczas koszenia bez kosza na trawę.

Dane techniczne

Kosiarka spalinowa.... PBM 132 B1

Silnik..... Zongshen 132cc Easy Start
Komora silnika..... 132 cm³ (cc)
Moc 1,8 kW (2,45 PS)

Maks. prędkość obrotowa (n_0) ..2850 min⁻¹
Moment dokręcenia noża 45 Nm
Pojemność zbiornika na benzynę.... 0,85 l
Liczba oktanowa..... 95-98
Pojemność zbiornika na olej silnikowy 0,4 l
Świeca zapłonowa Torch F5RTC
Promień koszenia \varnothing 41 cm
Wysokość koszenia.. 3-stopniowa, 25-65 mm
Pojemność kosza na trawę 40 l
Masa (włącznie z koszem, z pustym zbiornikiem)..... 14,6 kg
Poziom ciśnienia akustycznego (L_{pA}) 74,5 dB(A); K_{pA} = 1,84 dB
Poziom mocy akustycznej (L_{WA}) zmierzony 94,5 dB(A); K_{WA} = 1,84 dB gwarantowany 96 dB(A)
Poziom wibracji na uchwycie (a_h)..... 3,9 m/s²; K = 2,0 m/s²

Wartości emisji hałasu i wibracji zostały ustalone zgodnie z normami i przepisami, wyszczególnionymi w deklaracji zgodności.

Podana wartość emisji drgań została zmierzona zgodnie z unormowaną metodą pomiarów i może zostać wykorzystana do porównania tego urządzenia z innym. Podana wartość emisji drgań może zostać użyta także do wstępnego oszacowania stopnia narażenia.



Ostrzeżenie: Wartość emisji drgań może różnić się w trakcie rzeczywistego użytkowania urządzenia od wartości podanej, w zależności od sposobu użycia urządzenia. Należy próbować maksymalnie ograniczać narażenie na wibrację. Przykładowymi sposobami zmniejszenia narażenia na wibrację jest noszenie rękawic w trakcie pracy z narzędziem i ograniczenie czasu pracy. Należy przy tym uwzględnić

wszystkie elementy cyklu eksploatacji (na przykład czas, w którym elektronarzędzie jest wyłączone, oraz czas, w których jest ono wprawdzie włączone, ale pracuje bez obciążenia).

Uwagi dotyczące bezpieczeństwa

W tym punkcie opisano podstawowe zasady bezpieczeństwa podczas korzystania z urządzenia.

Piktogramy/symbole

Piktogramy na urządzeniu



Ostrożnie!



Przeczytać instrukcję obsługi



Niebezpieczeństwo obrażeń ciała z powodu odrzucanych części
Osoby postronne nie mogą zbliżać się do urządzenia



Niebezpieczeństwo obrażeń spowodowanych ostrymi nożami!
Ostrzeżenie: Nie zbliżać dłoni i stóp do noża



Ostrożnie - trujące opary!



Urządzenia nie używać w zamkniętych pomieszczeniach



Ostrożnie - benzyna jest łatwopalna! Nie palić i nie zbliżać źródeł ciepła



Nie tankować, gdy włączony jest silnik.



Nie narażaj urządzenia na działanie wilgoci. Nie pracować w czasie deszczu.

Uwaga! Bezwładny obrót noża kosiarki



Przed oddaleniem się od urządzenia wyłączyć silnik.

Nigdy nie należy kosić, gdy w pobliżu znajdują się inne osoby, szczególnie dzieci, lub zwierzęta.



Przed rozpoczęciem prac konserwacyjnych wyłączyć silnik i wyciągnąć wtyk świeci zapłonowej



Ostrożnie - gorące powierzchnie!
Niebezpieczeństwo poparzenia



Nosić ochronę oczu i ochronniki słuchu



Informacje o poziomie mocy akustycznej L_{WA} w dB



Niebezpieczeństwo!
Nie zbliżać dłoni i stóp

Piktogramy pokrywy zbiornika:



maks. 10% etanolu

Piktogramy na korku zbiornika oleju:



Oil Informacja o wlewie oleju

Piktogramy na pompie benzyny:



Pompa benzyny (Primer), przed uruchomieniem naciśnięć Start 3 razy.

Symbole na silniku:



Przeczytać instrukcję obsługi



Ostrzeżenie przed materiałami niebezpiecznymi pożarowo



Ostrożnie - trujące opary!
Nie używać urządzenia w zamkniętych pomieszczeniach



Ostrożnie! Przed uruchomieniem urządzenia należy skontrolować poziom oleju.

Stosować olej silnikowy 10W30

Piktogramy na uchwycie:

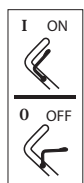

Włączanie urządzenia (ON):
Przyciągnąć dźwignię gazu

Wyłączanie urządzenia (OFF):
Zwolnić dźwignię gazu

Piktogramy na śrubach kółek:



Poluzować śrubę kółka
Zamocować śrubę kółka

Symbole użyte w instrukcji obsługi



Symbol zagrożenia z informacjami o zapobieganiu obrażeniom ciała lub szkodom materialnym.



Znak nakazu z informacjami dotyczącymi zapobiegania szkodom.



Podczas uruchamiania stanąć za urządzeniem.



Znak informacyjny z informacjami ułatwiającymi obsługę urządzenia.



Przeczytać instrukcję obsługi



W trakcie kontaktu z nożem nosić rękawice.



substancja łatwopalna



substancja toksyczna



substancja groźna dla środowiska

Ogólne zasady bezpieczeństwa



OSTRZEŻENIE! Przeczytaj starannie wszystkie wskazówki bezpieczeństwa i instrukcje. Lekkceważenie poniższych wskazówek bezpieczeństwa i instrukcji może być przyczyną pożaru i/lub poważnych obrażeń ciała.

Wskazówki:

- Uważnie przeczytać instrukcję obsługi. Proszę zapoznać się z możliwymi ustawieniami i zasadami prawidłowego użytkowania urządzenia.
- W przypadku wątpliwości dotyczących użycia urządzenia i zabronionych działań proszę zasięgnąć porady osoby zaznajomionej z jego obsługą.
- Zachować rozwagę, zwracać uwagę na to co się robi i zachować zdrowy rozsądek podczas pracy. Nie używać urządzenia w stanie zmęczenia, choroby lub bycia pod wpływem narkotyków, alkoholu lub leków. Chwila nieuwagi podczas pracy z urządzeniem może doprowadzić do poważnych obrażeń ciała.
- To urządzenie nie może być użytkowane przez osoby o ograniczonych zdolnościach fizycznych, czuciowych

lub umysłowych; ponadto urządzenia nie mogą używać osoby bez doświadczenia w korzystaniu z tego urządzenia lub niedostateczną wiedzą o nim; chyba, że osoby te znajdują się pod nadzorem osoby odpowiedzialnej za ich bezpieczeństwo lub otrzymają od niej instrukcje w zakresie prawidłowej obsługi urządzenia.

- Należy zapewnić, aby dzieci nie bawiły się urządzeniem.
- Nigdy nie zezwalaj na używanie urządzenia przez dzieci lub inne osoby, które nie zapoznały się z instrukcją obsługi. Lokalne przepisy mogą określać minimalny wiek użytkownika.
- Nigdy nie należy kosić, gdy w pobliżu znajdują się inne osoby, szczególnie dzieci lub zwierzęta. Chwila nieuwagi może spowodować utratę kontroli nad urządzeniem.
- Proszę pamiętać, że użytkownik ponosi odpowiedzialność za wypadki z udziałem innych osób lub ich własności.
- Proszę przestrzegać zasad ochrony przez hałasem i lokalnych przepisów prawa.

Działania przygotowawcze:

- Podczas koszenia nosić zawsze obuwie antypoślizgowe i długie spodnie. Nie kosić będąc boso lub w lekkich sandałach. Luźna odzież, biżuteria lub długie włosy mogą zostać pochwycone przez ruchome części urządzenia. Noszenie odpowiedniej odzieży zmniejsza ryzyko urazów ciała.
- Sprawdzić teren, na którym używamy urządzenia i usunąć z niego wszelkie przedmioty (np. kamienie, kije, druty, zabawki), które mogą zostać uchwycone i wyrzucone przez urządzenie.
- **Ostrzeżenie:** Benzyna jest bardzo łatwopalna. Pożar lub wybuch mogą spowodować bardzo poważne obrażenia:

- przechowuj benzynę tylko w przewidzianych do tego pojemnikach;
- tankuj tylko na otwartej przestrzeni i nie pal podczas tankowania;
- benzynę należy wlewać przed uruchomieniem silnika. Podczas pracy silnika i gdy silnik jest gorący nie wolno otwierać pokrywy zbiornika ani wlewać benzyny.
- Jeśli benzyna przeleje się, nie wolno próbować uruchamiać silnika. Należy usunąć urządzenie ze strefy zanieczyszczonej benzyną. Należy zaniechać prób uruchamiania do czasu, gdy pary benzyny ulotnią się;
- ze względów bezpieczeństwa należy wymienić pokrywę zbiornika benzyny i inne pokrywy zbiorników w razie uszkodzenia.

- Wymieniaj uszkodzone tłumiki hałasu.
- Przed użyciem należy zawsze sprawdzić wzrokowo, czy narzędzia do koszenia, śruby mocujące i całe urządzenie tnące nie są zużyte lub uszkodzone. Aby nie dopuścić do stanu niewyważenia, zużyte lub uszkodzone narzędzia i sworznie wymieniaj tylko w zestawach.
- Zachowaj ostrożność w przypadku urządzeń wyposażonych w kilka narzędzi tnących, ponieważ ruch jednego noża może spowodować obracanie się pozostałych noży.
- Używaj tylko części zamiennych i akcesoriów dostarczonych i zalecanych przez producenta. Stosowanie nieautoryzowanych części może powodować obrażenia ciała i prowadzi do natychmiastowej utraty praw gwarancyjnych.

Obsługa:

- Nie uruchamiaj silnika spalinowego w zamkniętych pomieszczeniach, w których może gromadzić się niebezpieczny tlenek węgla.

- Koś tylko w świetle dziennym lub przy dobrym oświetleniu. Nieoświetlona strefa pracy może doprowadzić do wypadków.
- Nie pracować z urządzeniem w przypadku ryzyka uderzenia pioruna. Niebezpieczeństwo porażenia prądem elektrycznym.
- Uwaga! Spaliny generowane przez kosiarkę zawierają substancje toksyczne.
- Unikaj używania maszyny w czasie złych warunków atmosferycznych, w szczególności w przypadku zagrożenia wyładowaniami atmosferycznymi.
- Jeśli to możliwe, unikaj korzystania z urządzenia, gdy trawa jest mokra.
- Zwracaj zawsze uwagę na bezpieczną pozycję, szczególnie na zboczach, hałdach odpadów, rowach i wałach. Zapewni to lepszą kontrolę urządzenia w nieoczekiwanych sytuacjach.
 - Pracę na zboczach wykonuj zawsze w kierunku poprzecznym, nigdy w górę lub w dół.
 - Zachowaj szczególną ostrożność podczas zmiany kierunku jazdy na zboczu.
 - Nigdy nie koś na nadmiernie stromych zboczach (maksymalnie 10°).
- Urządzenie prowadź w tempie spacerowym.
- Zachowaj szczególną ostrożność podczas odwracania urządzenia lub przyciągania go do siebie.
- Trzymaj narzędzie tnące, kiedy trzeba przechylić urządzenie, podczas transportu nad innymi powierzchniami niż trawa, nawet jeżeli urządzenie jest poruszone od i do koszonej powierzchni.
- Nigdy nie używaj urządzenia z uszkodzonymi osłonami lub kratkami ochronnymi, lub bez zamontowanych elementów ochronnych, np. osłony i/lub urządzeń do zbierania trawy.
 - Pozwoli to zachować bezpieczeństwo urządzenia.
- Nie zmieniaj położenia regulatora silnika nie przekraczając go nadmiernie. Możesz uszkodzić urządzenie.
- Uruchom urządzenie ostrożnie, zgodnie z zaleceniami producenta. Pamiętaj o zachowaniu odpowiedniego odstępu stóp od narzędzia tnącego. Niebezpieczeństwo obrażeń ciała.
- Podczas uruchamiania silnika nie wolno przechylać urządzenia, chyba, że podczas tej czynności konieczne jest jego uniesienie. W takim przypadku urządzenie przechyl tylko na tyle, na ile jest to konieczne i podnieś tylko stronę przeciwną do użytkownika.
- Nie uruchamiaj silnika, stojąc przed otworem wyrzutowym.
- Włączaj silnik zgodnie z instrukcją i tylko wtedy, gdy stopy znajdują się w bezpiecznej odległości od noży tnących.
- Nie zbliżaj dłoni lub stóp do wirujących elementów. Stawaj zawsze z dala od otworu wyrzutowego. Chwila nieuwagi podczas korzystania z urządzenia może spowodować poważne obrażenia.
- Nigdy nie podnoś ani nie noś urządzenia z pracującym silnikiem.
- Wyłączyć silnik, wyciągnąć wtyk świecy zapłonowej, wyciągnąć kluczyk ze stacyjki, jeśli urządzenie jest w nią wyposażone i upewnić się, że wszystkie ruchome części znajdują się w spoczynku:
 - przed usunięciem zablokowań lub usunięciem zatkań w otworze wyrzutowym;
 - przed sprawdzeniem, czyszczeniem i pracy przy urządzeniu;
 - po natrafieniu na ciało obce. Przed ponownym uruchomieniem i rozpo-

częciem pracy z urządzeniem wyszukaj usterki urządzenia i wykonaj niezbędne naprawy;

- jeżeli urządzenie zacznie nietypowo silnie drgać, konieczna jest natychmiastowa kontrola.
- zanim odłożysz urządzenie;
- przed ponownym tankowaniem.
- Nigdy nie pozostawiaj urządzenia w miejscu pracy bez nadzoru.
- Nie używaj urządzenia w stanie uszkodzonym, niekompletnym lub po dokonaniu jego modyfikacji niezatwierdzonych przez producenta. Użycie urządzeń do celów innych niż przewidziane może prowadzić do niebezpiecznych sytuacji.
- Nie pracować z urządzeniem w przypadku ryzyka uderzenia pioruna. Niebezpieczeństwo porażenia prądem elektrycznym.
- W momencie wyłączenia silnika należy zamknąć przepustnicę. Jeśli silnik jest wyposażony w zawór odcinający układ paliwowy, należy go zamykać po zakończeniu koszenia.

Konserwacja i przechowywanie:

- Upewnij się, że wszystkie nakrętki, sworznie i śruby są dokręcone do oporu i urządzenie znajduje się w bezpiecznym stanie roboczym. Wiele wypadków bierze się z niewłaściwej konserwacji urządzeń.
- Nigdy nie przechowuj urządzenia z benzyną w zbiorniku wewnątrz budynku, w którym opary benzyny mogą wejść w kontakt z otwartym ogniem lub iskrami.
- Przed odstawieniem urządzenia do zamkniętego pomieszczenia odczekaj, aż silnik ostygnie. Niebezpieczeństwo pożaru.

- Aby uniknąć pożaru, utrzymuj silnik, wydech i obszar wokół zbiornika benzyny w czystości, szczególnie nie dopuszczaj do zanieczyszczenia trawą, liśćmi lub wyciekającym smarem (olejem silnikowym).
- Należy przeprowadzać regularną kontrolę urządzenia do zbierania trawy pod kątem zużycia lub utraty funkcjonalności.
- Ze względów bezpieczeństwa należy wymieniać zużyte lub uszkodzone części. Wymieniaj uszkodzone tłumiki hałasu.
- Jeżeli trzeba opróżnić zbiornik benzyny, rób to na otwartej przestrzeni.
- Starannie obchodź się z urządzeniem. Dbaj o to, aby narzędzia były ostre i czyste, aby zapewnić lepszą i bezpieczniejszą pracę. Postępuj zgodnie z instrukcjami konserwacji.
- Nie próbuj samodzielnie naprawiać urządzenia, chyba że masz w tym zakresie odpowiednie kwalifikacje. Wszelkie prace, które nie zostały wyszczególnione w tej instrukcji, mogą być wykonywane tylko przez autoryzowane przez nas punkty serwisowe.
- Urządzenie przechowuj w suchym miejscu, poza zasięgiem dzieci. Urządzenia w rękach niedoświadczonych osób są niebezpieczne.
- Nie wolno przeprowadzać manipulacji lub dezaktywować systemów zabezpieczających lub innych elementów kosiarki.
Użytkownik nie może zmieniać lub modyfikować wszelkich zablokowanych ustawień związanych z regulacją prędkości obrotowej silnika.

Uruchomienie



Ostrożnie! Niebezpieczeństwo obrażeń ciała przez obracający się nóż. Prace przy urządzeniu można wykonywać tylko przy wylączonym i nieruchomym nożu.

Przed załączeniem urządzenia należy

- zdjąć wszystkie blokady transportowe,
- Zamontować rączek kosiarki,
- Montaż kółek
- wlać olej silnikowy,
- wlać benzynę,
- ewentualnie zamontować kosz na trawę,
- ewentualnie ustawić wysokość koszenia.

B Montaż dolnego trzonka



Zwrócić uwagę, aby podczas montażu zespołu rączki nie doszło do zgniecenia cięgna (A 19).

1. Wykręcić śruby z gniazdem krzyżakowym (4a) z dolnych trzonków (4).
2. Umieścić dolne trzonki (4) w uchwycie na obudowie kosiarki (12). Dolny trzonek (4) z zamontowaną wstępnie prowadnicą linki startowej (21) musi się znajdować po prawej stronie obudowy kosiarki (12), patrząc zgodnie z kierunkiem jazdy.
3. Zamocować dolne trzonki (4) za pomocą śrub z gniazdem krzyżakowym (4a). W tym celu można wykorzystać dostarczone śrubokręty (25).

C Montaż uchwytu



Przed montażem rękojeści należy zdemontować w razie potrzeby nakrętki

uchwytu (3a) oraz śruby (3c) wraz z podkładkami (3b) i prowadnicą linki startowej (21) z dolnych trzonków(4).

1. Założyć rękojeść (1) na dolne trzonki (4).
2. Przesuń z dwóch stron śrubę (3c) przez wywiercone otwory na zespole rączki.
3. Nasunąć po jednej podkładce (3b) na śruby (3c).
4. Wkręcić nakrętki uchwytu (3a) na śruby (3c).
Po prawej stronie kosiarki należy umieścić prowadnicę linki startowej(21) między podkładką (3b) a rękojeścią (1) naśrubie (3c).
5. Za pomocą zacisku kablowego (A 20) zamocuj cięgno Bowdena (19) na dolnym trzonku (4).

D Montaż linki startowej

1. Pociągnąć powoli linkę startową na uchwycie startera (22) w kierunku trzonka.
2. Zawiesić linkę startera w prowadnicy (21).
3. Zwolnij dźwignię gazu (2).

J Montaż kółek

W pierwszej kolejności należy zamontować trzonki, ponieważ dojście do śruby z gniazdem krzyżakowym (4a) w celu montażu trzonków może być utrudniony przez zamontowane kółko.

Umieszczając kółka w odpowiednich miejscach, ustalamy wysokość koszenia. Urządzenie ma 3 możliwe pozycje:

65 mm - duża wysokość koszenia
→ dolna pozycja wysokości koszenia (28)

45 mm - średnia wysokość koszenia
→ średnia pozycja wysokości koszenia (28)

25 mm - mała wysokość koszenia
→ górna pozycja wysokości koszenia (28)

Zamocować cztery kółka (13) za pomocą śrub do kółek (13a) oraz podkładek (13b) na żądanej wysokości koszenia (28).

Dla wszystkich kółek należy dobierać taką samą wysokość koszenia (28)!

i W ramach montażu kółek należy zwracać uwagę na oznaczenia „L” i „R” na obudowie kosiarki (12) oraz stosować każdorazowo śrubę do kółek (13a) z identycznym oznaczeniem na łbie. **Śruby kółek (13a) po lewej stronie („L”) kosiarki należy mocować w kierunku odwrotnym do kierunku wskazówek zegara ↺, tak by podczas pracy nie dochodziło do ich samoczynnego odkręcania.**

E Demontaż/montaż kosza na trawę



Uwaga: nie użytkować urządzenia bez całkowicie założonego kosza na trawę lub osłony. Niebezpieczeństwo obrażeń ciała!

Zakładanie kosza na trawę na urządzenie:

1. Podnieść osłonę tylną (6).
2. Chwycić kosz na trawę (5) za uchwyt do przenoszenia (5a).
3. Zawiesić kosz na trawę (5) na przewidzianym do tego mocowaniu (26) z tyłu urządzenia.
4. Zdjąć osłonę (6), którą utrzymuje kosz na trawę (5) w pozycji.

Demontaż kosza na trawę:

5. Podnieść osłonę (6).
6. Wyjąć kosz na trawę (5) za uchwyt do

przenoszenia (5a).

F Zestaw do mulczowania

Montaż zestawu do mulczowania

1. Zdjąć kosz na trawę, jeśli jest założony.
2. Podnieść osłonę (6).
3. Założyć zestaw do mulczowania (24) pionowo, dolną krawędzią na urządzeniu.
4. Wcisnąć zestaw do mulczowania (24) dolną krawędzią, a następnie górną krawędzią w otwór wyrzutowy.
5. Opuścić osłonę (6) na zestaw do mulczowania (24).

Demontaż zestawu do mulczowania

1. Podnieść osłonę (6).
2. Chwycić zestaw do mulczowania (24).
3. Pochylić lekko zestaw do mulczowania (24) w przód.
4. W pierwszej kolejności należy wyciągnąć z urządzenia górną krawędź zestawu do mulczowania (24).
5. Zdjąć zestaw do mulczowania (24).

G Wlewanie oleju silnikowego

i Ustawić urządzenie na płaskim podłożu.

1. Odkręcić korek zbiornika oleju z miarką (27).
2. Wlać olej silnikowy do zbiornika oleju. Pojemność zbiornika na olej silnikowy wynosi 0,4 l. Stosować markowy olej.
3. Zamknąć korek zbiornika oleju (27).

Kontrola poziomu oleju

1. Odkręcić korek zbiornika oleju z miarką (27).
2. Wytrzeć miarkę (27) czystą ściereczką.
3. Ponownie wkręcić korek zbiornika oleju z miarką (27).
4. Wykręcić korek zbiornika oleju z miarką (27) i po wyciągnięciu miarki odczytać poziom oleju. Poziom oleju musi się mieścić w polu między znacznikiem poziomu minimalnego i poziomu maksymalnego (maksymalnie 0,4 l oleju silnikowego w zbiorniku oleju).
5. Wytrzeć ewentualnie rozlany olej silnikowy.
6. Zamknąć korek zbiornika oleju (27).



Sprawdzić przed każdym koszeniem poziom oleju i dolać oleju silnikowego przed osiągnięciem dolnego punktu oznaczeniowego.

H Wlewanie benzyny



Ostrzeżenie! Benzyna jest substancją palną, szkodliwą dla zdrowia i środowiska:

- Benzynę należy przechowywać w przewidzianych do tego celu zbiornikach;
- Tankowanie należy przeprowadzać jedynie na wolnym powietrzu; nigdy nie tankować w momencie, gdy silnik jest włączony lub rozgrzany;
- Korek wlewu paliwa należy odkręcać ostrożnie, tak by zlikwidować nadciśnienie;
- nie palić tytoniu w trakcie tankowania;
- Unikać bezpośredniego kontaktu ze

skórą i wdychania oparów.

- Usuwać rozlaną benzynę;
- Benzynę należy chronić przed iskrami, otwartym płomieniem i innymi źródłami zapłonu.
- Resztki benzyny utylizować w sposób zgodny z przepisami ochrony środowiska (patrz „Utylizacja/ochrona środowiska”).



- Nie stosować mieszanek benzyna/olej.
- Stosować benzynę bezołowiową normalną lub super. W przypadku stosowania bio-paliwa dodatek etanolu nie może przekraczać 10%.
- Stosować jedynie czystą, świeżą benzynę.
- Nie przechowywać benzyny dłużej niż przez miesiąc; w przeciwnym razie może się pogorszyć jej jakość.

1. Odkręcić korek wlewu paliwa (A 7).
2. Wlać benzynę do dolnej krawędzi wlewu paliwa (8). Nie napełniać zbiornika benzyny całkowicie, aby benzyna miała miejsce na wypadek zwiększenia objętości.
3. Wytrzeć resztki benzyny wokół korka.
4. Zamknąć zbiornik.

Obsługa



Nie da się uniknąć pewnej emisji hałasu przez to urządzenie. Głośne prace należy wykonywać w odpowiednich, dopuszczonych porach. Przestrzegać obowiązujących ewentualnie pór ciszy i ograniczać czas pracy do niezbędnego minimum. W celu osobistej ochrony użytkownika i ochrony osób znaj-

dujących się w pobliżu nosić odpowiednie ochronniki słuchu.

I **Uruchamianie/ zatrzymanie silnika**



Ostrzeżenie! Benzyna jest substancją palną. Silnik uruchamiaj w odległości co najmniej 3 metrów od miejsca tankowania. Niebezpieczeństwo pożaru.



Urządzenie uruchamiaj na stabilnym, równym podłożu, w miarę możliwości nie w wysokiej trawie. Upewnij się, czy zespół tnący nie dotyka innych przedmiotów lub ziemi.



Dla własnego bezpieczeństwa: Podczas uruchamiania stanąć za urządzeniem.



Sprawdzać regularnie poziom benzyny i oleju (patrz „Kontrola poziomu oleju”) oraz dolewać w odpowiednim czasie.

Uruchamianie przy zimnym silniku:

1. Nacisnąć 3 razy pompę benzyny (11) (Primer).
2. Pociągnąć dźwignię gazu (2) w kierunku rękojęści (1) i przytrzymać ją.
3. Pociągnąć za uchwyt startera (22).
4. Kiedy silnik się uruchamia, należy powoli cofnąć uchwyt startera w prowadnicę linki startowej (21).



Podczas **uruchamiania na ciepło** wciskanie pompy paliwowej (11) nie jest konieczne.



Zbyt częste wciskanie pompy paliwowej powoduje przedostawanie się zbyt dużej ilości benzyny do gaźnika i trudności z uruchomieniem silnika.

Zatrzymanie silnika:

- Zwolnić dźwignię gazu (2). Silnik wyłączy się i nóż zostaje wyhamowany.

System zatrzymania noża:

Regularnie sprawdzać system zatrzymania noża:

- Zwolnić dźwignię gazu (2). Silnik wyłączy się i nóż zostaje wyhamowany.

Nóż musi zatrzymać w ciągu 7 sekund.



Koszenie

1. Uruchomić silnik (patrz „Uruchamianie/zatrzymywanie silnika”).
2. Podczas koszenia trzymać mocno rękojęść (1) i dźwignię gazu (2) obydwo- ma dłońmi.

Instrukcje pracy

Ogólne instrukcje pracy

- Kosić w miarę możliwości suchą trawę, aby nie niszczyć darni.
- Wysokość koszenia ustawić tak, aby nie doszło do przecięcia urządzenia.
- Urządzenie prowadzić w tempie spacerowym po w miarę możliwości prostych torach. W celu dokładnego koszenia tory przejazdu urządzenia powinny się na siebie nakładać o kilka centymetrów.
- Nie poruszać się do tyłu.
- Pracę na zboczach wykonywać zawsze w kierunku poprzecznym.

- Jeżeli nóż zetknie się z ciałem obcym, należy niezwłocznie wyłączyć silnik. Poczekać na zatrzymanie się noża i sprawdzić, czy urządzenie nie jest uszkodzone. Pracę wznowić tylko wtedy, gdy urządzenie nie jest uszkodzone.
- Na czas dłuższych przerw w pracy i transportu urządzenie wyłączyć i odczekać, aż nóż się zatrzyma.
- Urządzenie należy czyścić po każdym użyciu zgodnie z opisem w rozdziale „Czyszczenie i konserwacja”.

Różnica między koszeniem a mulczowaniem trawnika

Podczas użytkowania zestawu do mulczowania (24) skoszona trawa nie wędruje do kosza na trawę lecz jest rozdrabniana i rozdzielana na powierzchni trawnika. Substancje odżywcze zawarte w skoszonej trawie ulegają rozkładowi pod wpływem działalności organizmów żyjących w glebie, tworząc obieg substancji odżywczych. Dzięki temu zmulczowana trawa nie wymaga tak częstego nawożenia.

Zasadniczo obowiązuje zasada, żeby trawę kosić względnie często, tak by na trawniku pozostawały niewielkie ilości zmulczowanego materiału. Najlepiej jest zatem kosić trawnik raz w tygodniu i ustawiać kosiarkę w taki sposób, aby zmulczowany materiał stanowił jedynie ok. 40% całkowitej wysokości trawnika. Jeśli zmulczowany materiał pozostaje widoczny na powierzchni trawnika (na przykład podczas pierwszego koszenia w roku lub przy intensywnym wzroście), należy podczas prac stosować kosz na trawę (5).

J Regulacja wysokości koszenia

Urządzenie ma 3 pozycje do ustawiania wysokości koszenia:

65 mm - duża wysokość koszenia
45 mm - średnia wysokość koszenia
25 mm - mała wysokość koszenia

1. Poluzować śrubę kółka (13a).
2. Zdjąć kółko (13). Należy uważać, by nie zaginęła podkładka zabezpieczająca (13b).
3. Ponownie zamocować kółko (13) na żądanej wysokości koszenia (28), wykonując wcześniejsze czynności w odwrotnej kolejności. Możliwe są 3 pozycje.
4. Powtórzyć kroki 1 - 3 z pozostałymi kółkami.



Śruby kółek (13a) po lewej stronie („L”) kosiarki należy mocować w kierunku odwrotnym do kierunku wskazówek zegara , tak by podczas pracy nie dochodziło do ich samoczynnego odkręcania.

Prawidłowa wysokość koszenia wynosi w przypadku trawnika ozdobnego około 30 - 45 mm, w przypadku trawnika użytkowego około 40 - 65 mm.



Podczas pierwszego koszenia w sezonie należy wybrać dużą wysokość koszenia.



E Opróżnianie kosza na trawę

1. Zatrzymać silnik i odczekać do zatrzymania się noża.
2. Podnieść osłonę tylną (6).

- Wyjąć kosz na trawę (5).
- W celu opróżnienia należy kosz na trawę (5) złapać za uchwyt do przenoszenia (5a) i z tyłu (patrz też „Utylizacja/ochrona środowiska”).
- Ponownie zamontować kosz na trawę.

Czyszczenie i konserwacja



Wykonanie prac naprawczych i konserwacyjnych, które nie zostały opisane w tej instrukcja obsługi, powierzać specjalistom z działu serwisowego. Używaj tylko oryginalnych części zamiennych. Istnieje ryzyko wypadku!

Prace konserwacyjne i czyszczenie wykonuj tylko przy wyłączonym silniku i wyciągniętym wtyku świecy zapłonowej. Niebezpieczeństwo obrażeń ciała!

Przed czyszczeniem lub wykonaniem wszelkich prac konserwacyjnych odczekać aż urządzenie ostygnie. Elementy silnika są bardzo gorące. Niebezpieczeństwo poparzenia!

Przed czyszczeniem lub wykonaniem wszelkich prac konserwacyjnych odczekać aż urządzenie ostygnie. Elementy silnika są bardzo gorące. Niebezpieczeństwo poparzenia!



W trakcie kontaktu z nożem nosić rękawice.

Czyszczenie i ogólne prace konserwacyjne

Ogólne prace związane z czyszczeniem i konserwacją na spodzie urządzenia:



Włożyć podkładkę pod kosiarkę na benzynę.

- Złożyć górny uchwyt (1)
- Przechylić urządzenie do tyłu, tak aby świeca zapłonowa była skierowana do góry.



Należy zapewnić pomoc drugiej osoby do trzymania urządzenia, ze względu na niebezpieczeństwo opadnięcia urządzenia.



Nie przechylać urządzenia na bok ani do przodu. Płyny eksploatacyjne mogą wyciec i może dojść do uszkodzenia silnika.

- Zawsze dbać o czystość urządzenia. Do czyszczenia używać szczotki lub ściereczki, nie używać żadnych ostrych środków czyszczących ani rozpuszczalników. Do czyszczenia silnika nie używać wody, może ona zanieczyścić układ paliwowy.
- Po zakończeniu koszenia należy usunąć przywierające resztki roślin za pomocą kawałka drewna lub plastiku. W szczególności należy oczyścić pokrywę silnika z otworami wentylacyjnymi (ochrona palców) (A 18), otwór wyrzutowy i strefę przy nożu. Nie używać twardych ani ostro zakończonych przedmiotów, ponieważ mogą one uszkodzić urządzenie.
- Przed każdym użyciem urządzenia sprawdzić pod kątem występowania widocznych usterek, takich jak luźne, zużyte lub uszkodzone części. Sprawdzić prawidłowe zamocowanie wszystkich nakrętek, sworzni i śrub.
- Sprawdzić osłony i elementy ochronne (A 2, 7, 15) pod kątem uszkodzeń oraz prawidłowego zamocowania. W razie potrzeby wymienić je.

K Wymiana filtra powietrza

 Nigdy nie używać urządzenia bez filtra powietrza. Kurz i brud przedostają się wtedy do silnika i powodują uszkodzenia.

Wymywanie filtra powietrza

1. Zdjąć wtyk świecy zapłonowej (**L** 16) (patrz „Konserwacja świecy zapłonowej”).
2. Otworzyć gniazdo filtra powietrza (9), obracając pokrywę w kierunku przeciwnym do kierunku wskazówek zegara, a następnie zdejmując ją w górę (zamknięcie bagnetowe).
3. Wyjąć filtr powietrza (10).
4. Wyczyścić filtr powietrza (10) w wodzie z dodatkiem mydła.
5. Osuszyć filtr powietrza (10). W filtr powietrza wetrzeć kilka kropel świeżego oleju silnikowego.
6. Uszkodzony filtr powietrza wymienić na nowy (patrz „Części zamienne/ Wyposażenie dodatkowe”).

Wkładanie filtra powietrza

1. Włożyć filtr powietrza (10) do gniazda filtra powietrza (9).
2. Ponownie zamknąć gniazdo filtra powietrza (9), osadzając pokrywę i obracając ją w kierunku zgodnym z kierunkiem wskazówek zegara.

L Konserwacja świecy zapłonowej

 Zużyte świece zapłonowe lub za duży odstęp między elektrodami powodują spadek mocy silnika.

1. Zdjąć wtyk (16) ze świecy zapłonowej (17) przez jednoczesnego pociąganie i obracanie.
2. Wykręcić świecę zapłonową (17) **w lewo** dołączonym kluczem do świec (23).
3. Za pomocą szczelinomierza (można kupić w specjalistycznych sklepach) sprawdzić odstęp między elektrodami. Odstęp między elektrodami musi wynosić 0,7-0,8 mm.
4. W razie potrzeby wyregulować odstęp, lekko wyginając elektrodę masy świecy zapłonowej.
5. Oczyszczyć świecę zapłonową (17) szczotką drucianą.
6. Włożyć oczyszczoną i ustawioną świecę zapłonową lub wymienić uszkodzoną świecę zapłonową na nową zapasową (zalecany moment dokręcania 20 Nm, ustalony kluczem dynamometrycznym) (patrz „Części zamienne/ akcesoria”).

Wymiana oleju silnikowego

 Wymianę oleju silnikowego wykonywać przy pustym zbiorniku paliwa i ciepłym silniku.

-  • Pierwszą wymianę oleju silnikowego należy przeprowadzać po ok. 5 godzinach eksploatacyjnych, a następnie co 50 godzin eksploatacyjnych lub co roku.
- Zużyty olej należy utylizować zgodnie z zasadami ochrony środowiska (patrz „Utylizacja/ ochrona środowiska”).
1. Wyciągnąć wtyk świecy zapłonowej (**L** 16) (patrz „Konserwacja świecy zapłonowej”).

2. Otworzyć korek zbiornika oleju (G 27).
3. Odpompować olej silnikowy pompą olejową (nie znajdując się w zakresie dostawy).
4. Dolać oleju silnikowego (patrz „Wlewanie oleju silnikowego”).

i Na głowicy silnika kosiarki znajduje się śruba spustowa oleju (N 33). W trakcie zmiany oleju silnikowego przez śrubę spustową oleju może dojść do zabrudzenia obudowy kosiarki olejem silnikowym, dlatego zalecamy opisaną powyżej wymianę oleju z użyciem pompki do oleju.

M Wymiana noża

! **Nieprawidłowy montaż może być przyczyną ciężkich obrażeń ciała.**

! **Nigdy nie przechylać kosiarki z pełnym zbiornikiem benzyny lub oleju na bok bądź do przodu!**
Silnik ulega w ten sposób uszkodzeniu i unieważniona zostaje gwarancja.

Sprawdzić nóż pod kątem zużycia i uszkodzeń. Wymienić tępy lub uszkodzony nóż!

! Tępy nóż zawsze oddawać od naostrzenia w specjalistycznym zakładzie, ponieważ może on wykonać kontrolę niewyważenia.

! W trakcie kontaktu z nożem nosić rękawice.

i Nawet po jednorazowym odkręceniu śruby mocującej nóż (30)

konieczna jest wymiana tarczy zaciskowej (32).

i Moment dokręcenia noża wynosi 45 Nm.

1. Wyciągnąć wtyk świecy zapłonowej (L 16).
2. Przechylić urządzenie do tyłu, tak aby świeca zapłonowa była skierowana do góry.
3. Przytrzymać nóż (29) w mocnych rękawicach. Za pomocą klucza płaskiego odkręcić z wałka silnika (31) śrubę mocującą nóż (30) w lewo.
4. Zamontować nowy nóż w odwrotnej kolejności.
Zwrócić uwagę na prawidłowe ustawienie noża i ścisłe przyleganie do wałka silnika.
Między śrubą mocującą nóż a nożem musi być umieszczona tarcza zaciskowa (32).
5. Dokręcić nóż siłą 45 Nm.

Ustawianie gaźnika

Gaźnik został ustawiony fabrycznie na optymalną wydajność. Jeżeli konieczne będzie dodatkowe ustawienie (patrz „Wyszukiwanie błędów”), należy zlecić wprowadzenie ustawień specjalistycznemu warsztatowi.

Terminy konserwacji

Regularnie wykonywać wyszczególnione w tabeli prace konserwacyjne. Regularna konserwacja przyczyni się do wydłużenia żywotności urządzenia. Uzyskasz w ten sposób optymalną efektywność cięcia i unikniesz wypadków.

konserwacją (patrz rozdział „Czyszczenie i konserwacja”)	przed	po	po pierwszych 5 godzinach	po 8 godzinach	po 50 godzinach	co roku
	pracy					
Sprawdzić i dokręcić śruby, nakrętki, sworznie	✓					
Sprawdzić poziom oleju silnikowego / poziom benzyny i w razie potrzeby dolać	✓			✓		
Wyczyścić elementy obsługowe / obszar wokół tłumika		✓		✓		
Wymienić olej silnikowy			✓		✓	✓
Wymienić filtr powietrza ^a						✓
Wyczyścić/ustawić/wymienić świecę zapłonową				✓		✓
Wyczyścić/sprawdzić, naostrzyć nóż		✓				✓
Wyczyścić układ chłodzenia powietrza ^a						✓

^a w przypadku dużego zapylenia lub silnego zanieczyszczenia wymieniać częścię

Przechowywanie

Ogólne informacje na temat przechowywania



Nie przechowywać urządzenia z pełnym koszem na trawę. W przypadku wysokich temperatur trawa zaczyna żarzyć się pod wpływem ciepła. Niebezpieczeństwo pożaru.

- Oczyszczyć i serwisować urządzenie przed przechowywaniem.
- Przed odstawieniem urządzenia do zamkniętego pomieszczenia odczekaj, aż silnik ostygnie.

- Do przechowywania paliwa należy stosować odpowiednie i dopuszczone zbiorniki.
- Urządzenie przechowywać w suchym i chronionym przed kurzem miejscu, poza zasięgiem dzieci.
- Nie osłaniać urządzenia workami nylonowymi, gdyż może to prowadzić do powstawania wilgoci i pleśni.

C Składanie urządzenia

Aby podczas przechowywania urządzenie nie zajmowało zbyt dużo miejsca, można złożyć rękojeść.

1. Zdjąć kosz na trawę (A 5).
2. Zdjąć linkę startera (A 22).

- Otworzyć elementy szybko mocujące (3a) na górnym trzonku (1). Dźwignie szybko mocujące (3a), podkładka (3b) i śruby (3c) mogą pozostać zamontowane.
- Złożyć górny trzonek (1) w dół. Nie wolno przy tym przycisnąć cięgna Bowdena (19).

Przechowywanie w trakcie przerwy zimowej



W razie nieprzestrzegania wskazówek w sprawie składowania, resztki paliwa w gaźniku mogą spowodować problemy z rozruchem lub trwałe szkody.

- Uruchomić silnik i pozwolić mu popracować do momentu całkowitego zużycia benzyny.
- Wymienić olej (patrz „Wymiana oleju silnikowego”).
- Konserwacja silnika:
 - wykręcić świecę zapłonową (L 17) (patrz „Czyszczenie i konserwacja”);
 - włączyć łyżkę oleju silnikowego do komory silnika przez otwór świecy zapłonowej;
 - Pociągnąć powoli kilka razy uchwyt z linką startera (I 22), aby rozprowadzić olej we wnętrzu silnika;
 - ponownie dokręcić świecę zapłonową (L 17).
- Zużyty olej i resztki benzyny należy utylizować zgodnie z zasadami ochrony środowiska (patrz „Utylizacja/ochrona środowiska”).



Zbiornika benzyny nie trzeba utylizować, jeżeli do benzyny dodany zostanie dodatek paliwowy (patrz „Części zamienne”).

Transport

- Podczas transportu urządzenie musi być wyłączone, a wtyk świecy zapłonowej (A 16) musi być wyciągnięty.
- Podczas transportu należy nosić rękawice. Należy również unikać kontaktu z niebezpiecznymi częściami (np. gorący silnik, nóż).
- Podczas transportu należy zachowywać bezpieczny odstęp od innych osób.
- Nie przenosić urządzenia odwróconego do góry nogami, aby uniemożliwić wylanie się paliwa.
- Przed przeniesieniem urządzenia w inne miejsce zastosowania należy opróżnić zbiornik paliwa za pomocą pompki odsysającej. Zbiornika paliwa nie należy opróżniać w zamkniętych pomieszczeniach, w pobliżu źródeł ognia lub podczas palenia tytułu. Opary gazów mogą wywołać wybuch lub pożar.

Utylizacja/ochrona środowiska

- Urządzenie, akcesoria i opakowanie należy oddawać do punktu recyklingu przeprowadzanego zgodnie z zasadami ochrony środowiska.
 - Starannie opróżnić zbiornik paliwa i oleju, po czym przekazać urządzenie do jednostki zajmującej się recyklingiem. Zastosowane elementy z tworzywa sztucznego i metali można posortować według rodzajów odpadów i w ten sposób przekazać do punktu recyklingu.
 - Zużyty olej i resztki benzyny należy przekazać do jednostki zajmującej się utylizacją, a nie wylewać ich do kanalizacji lub odpływów.

- Odpowiednie informacje można uzyskać w naszym dziale serwisowym.
- Utylizację przesłanych przez Państwa uszkodzonych urządzeń wykonujemy bezpłatnie.
- Ściętej trawy nie wrzucaj do kontenera na śmieci, lecz złóż ją do kompostowania lub rozprowadź jako warstwę ściółki pod krzakami i drzewami.

Części zamienne/akcesoria

Części zamienne i akcesoria można zamówić na stronie www.grizzlytools.shop

W przypadku problemów z zamawianiem należy skorzystać z formularza kontaktowego. W razie kolejnych pytań należy zwracać się do „Service-Center” (patrz strona 114).

Pos. Instrukcja obsługi	Pos. Rysunek samorozwijający	Oznaczenie	Nr. katalogowe
A 1,2	22,30	Rękojeść z dźwignią gazu	91106017
A 19	31	Cięgno Bowdena	91106018
A 4	23,24,35	Trzonki dolne	91106015
A 13	3,15,41,43,46,48	Kółko (zestaw), lewa strona	91106178
	3,15,41,43,47,48	Kółko (zestaw), prawa strona	91106179
A 5	36,44	Kosz na trawę	91106020
A 3	15,28,29	Akcesoria do montażu, uchwyt	91106016
M 29-32	3,16-19	Nóż/Śruba mocująca nóż/Wręciono /do mocowania noża/ Podkładka mocująca	13700459
A 25	49	Śrubokręt (płaski)	91106180

Wykrywanie błędów

Problem	Możliwa przyczyna	Sposób usunięcia problemu
Silnik nie uruchamia się	Za mało benzyny w zbiorniku	Wlać benzynę
	Niewłaściwa kolejność rozruchu	Przestrzegać instrukcji uruchamiania silnika (patrz „Obsługa”)
	Wtyk świecy zapłonowej (L 16) nie jest założony prawidłowo Świeca zapłonowa pokryta sadzą	Założyć wtyk świecy zapłonowej Oczyścić, ustawić lub wymienić świecę zapłonową (patrz „Czyszczenie i konserwacja”)
	Źle ustawiony gaźnik	Zlecić serwisowi ustawienie gaźnika
Silnik uruchamia się, urządzenie nie pracuje jednak z pełną mocą	Zanieczyszczony filtr powietrza (K 10)	Wymienić filtr powietrza (patrz „Czyszczenie i konserwacja”)
	Źle ustawiony gaźnik	Zlecić serwisowi ustawienie gaźnika
Silnik krztusi się, zacina się	Źle ustawiony gaźnik	Zlecić serwisowi ustawienie gaźnika
	Sadza na świecy zapłonowej (L 17)	Oczyścić, ustawić lub wymienić świecę zapłonową (patrz „Czyszczenie i konserwacja”)
Silnik przegrzewa się	Otwory wentylacyjne (A 18) zatkane	Wyczyścić otwory wentylacyjne
	Nieprawidłowa świeca zapłonowa (L 17)	Wymienić świecę zapłonową
	Za mało oleju w silniku	Wlać olej silnikowy (patrz „Uruchomienie”)
Silnik dymi	Zanieczyszczony filtr powietrza (K 10)	Wymienić filtr powietrza (patrz „Czyszczenie i konserwacja”)
	Za mało oleju w silniku	Wlać olej silnikowy (patrz „Uruchomienie”)

Problem	Możliwa przyczyna	Sposób usunięcia problemu
Efekty pracy są niezadowolające lub silnik pracuje ciężko	Trawa za krótka i za wysoka	Zmiana wysokości koszenia (patrz „Ustawianie wysokości koszenia”)
	Tępy nóż	patrz „Wymiana noża”
	Nóż zablokowany przez trawę, kosz na trawę pełny, otwór wyrzutowy zatkany	Usunąć trawę (patrz „Czyszczenie i konserwacja”)
Nóż nie obraca się	Nóż zablokowany przez trawę	Usunąć trawę
	Nóż zamontowany nieprawidłowo	Zamontować nieprawidłowo nóż (patrz „Wymiana noża”)
Nienaturalne odgłosy, stukotanie lub drgania	Nóż zamontowany nieprawidłowo	patrz „Wymiana noża”
	Uszkodzony nóż	

Gwarancja

Szanowny Kliencie, na to urządzenie udzielamy 3-letniej gwarancji od daty zakupu.

W przypadku usterek tego urządzenia nabywcy przysługują ustawowe prawa wobec sprzedawcy. Te ustawowe prawa nie są ograniczone przez naszą przedstawioną poniżej gwarancję.

Warunki gwarancji

Okres gwarancji rozpoczyna się z datą zakupu. Prosimy zachować oryginalny paragon. Będzie on potrzebny jako dowód zakupu.

Jeśli w okresie trzech lat od daty zakupu tego produktu wystąpi wada materiałowa lub fabryczna, produkt zostanie – wedle naszego wyboru – bezpłatnie naprawiony lub wymieniony. Gwarancja zakłada, że w okresie trzech lat uszkodzone urządzenie zostanie przesłane wraz z dowodem zakupu (paragonem) z krótkim opisem, gdzie wystąpiła wada i kiedy się pojawiła.

Jeśli defekt jest objęty naszą gwarancją, otrzymają Państwo z powrotem naprawiony lub nowy produkt. Wraz z wymianą urządzenia lub ważnej części, zgodnie z art. 581 § 1 aktualnej wersji Kodeksu cywilnego, okres gwarancji rozpoczyna się od nowa.

Okres gwarancji i ustawowe roszczenia z tytułu wad

Okres gwarancji nie wydłuża się z powodu świadczenia gwarancyjnego. Obowiązuje to również dla wymienionych lub naprawionych części. Ewentualne uszkodzenia i wady istniejące już w momencie zakupu należy zgłosić bezzwłocznie po rozpakowaniu. Naprawy przypadające po upływie okresu gwarancji są odpłatne.

Zakres gwarancji

Urządzenie wyprodukowano z zachowaniem staranności zgodnie z surowymi normami jakościowymi i dokładnie sprawdzono przed wysyłką.

Gwarancja obowiązuje dla wad materiałowych lub fabrycznych. Gwarancja nie rozciąga się na części produktu, które podlegają normalnemu zużyciu i można je uznać za części zużywalne (np. urządzenie tnące, świeca zapłonowa, filtr powietrza, linka startera), oraz na uszkodzenia części delikatnych (np. przetłączniki).

Gwarancja przepada, jeśli produkt został uszkodzony, nie był zgodnie z przeznaczeniem użytkowany i konserwowany.

Użytkowanie zgodnie z przeznaczeniem wiąże się z przestrzeganiem wszystkich wskazówek zawartych w instrukcji obsługi. Należy bezwzględnie unikać zastosowań i działań, których odradza się lub przed którymi ostrzega się w instrukcji obsługi. Produkt jest przeznaczony do użytku prywatnego, a nie komercyjnego. W przypadku niewłaściwego i nieodpowiedniego obchodzenia się z urządzeniem, stosowania „na siłę” i zabiegów, które nie zostały przeprowadzone przez nasz autoryzowany oddział, gwarancja wygasa.

Realizacja w przypadkach objętych gwarancją

Aby zagwarantować szybkie przetworzenie Państwa sprawy, prosimy o przestrzeganie poniższych wskazówek:

- W przypadku wszelkich zapytań prosimy o przygotowanie paragonu i numeru artykułu jako dowodu zakupu (IAN 384572_2107).
- Numer artykułu znajduje się na tabliczce znamionowej
- W przypadku wystąpienia usterek lub innych wad prosimy o skontaktowanie

się z wymienionym niżej działem serwisowym **telefonicznie** lub **mailowo**. Uzyskają Państwo wówczas szczegółowe informacje na temat realizacji reklamacji.

- Uszkodzony produkt mogą Państwo wysłać po skontaktowaniu się z naszym działem obsługi klienta, załączając dowód zakupu (paragon) i określając, na czym polega wada i kiedy wystąpiła, bezpłatnie na podany adres serwisu. Aby uniknąć problemów z odbiorem i dodatkowych kosztów, prosimy o wysłanie przesyłki na adres, który Państwu podano. Należy się upewnić, żeby przesyłka nie nastąpiła odpłatnie, jako ponadwymiarowa, ekspresowo lub na innych specjalnych warunkach. Prosimy o przesłanie urządzenia wraz ze wszystkimi częściami wyposażenia otrzymanymi przy zakupie i zadbanie o wystarczająco bezpieczne opakowanie.

Serwis naprawczy

Naprawy, **które nie są objęte gwarancją**, można zlecić odpłatnie w naszym oddziale serwisowym. Serwis sporządzi Państwu kosztorys naprawy.

Podajemy się wyłącznie naprawy urządzeń, które zostały prawidłowo zapakowane i ofrankowane.

Uwaga: Prosimy o przesłanie czystego urządzenia ze wskazaniem usterki.

Urządzenia przesłane dla nas odpłatnie, jako przesyłka ponadwymiarowa, ekspresowa lub na innych warunkach specjalnych, nie zostaną odebrane.

Utylizację przestanych do nas uszkodzonych urządzeń przeprowadzamy bezpłatnie.

Service-Center

Serwis Polska

Tel.: 22 397 4996

E-Mail: grizzly@lidl.pl

IAN 384572_2107

Importer

Prosimy mieć na uwadze, że poniższy adres nie jest adresem serwisu. Prosimy o kontakt z wymienionym wyżej centrum serwisowym.

Grizzly Tools GmbH & Co. KG

Stockstädter Straße 20

63762 Großostheim

Niemcy

www.grizzlytools.de

Obsah

Úvod.....	115
Použití dle určení.....	115
Obecný popis.....	116
Rozsah dodávky	116
Přehled	116
Popis funkce	117
Ochranná zařízení.....	117
Technické údaje.....	117
Bezpečnostní pokyny	117
Piktogramy/symboly.....	118
Obecné bezpečnostní pokyny.....	119
Uvedení do provozu.....	122
Montáž spodního držadla.....	122
Montáž držadla.....	122
Montáž startovacího lanka.....	123
Montáž kol.....	123
Montáž/demontáž zachytávacího koše na trávu	123
Mulčovací sada	123
Doplnění motorového oleje.....	124
Kontrola stavu oleje.....	124
Doplnění benzínu.....	124
Obsluha.....	125
Spouštění/vypnutí motoru	125
Sečení	125
Pokyny k práci	126
Všeobecné pokyny k práci	126
Rozdíl mezi sekáním trávníku a mulčováním trávníku	126
Nastavení výšky sečení.....	126
Vyprázdnění zachytávacího koše na trávu.....	126
Čištění a údržba.....	127
Čištění a obecné údržbové práce....	127
Výměna vzduchového filtru.....	127
Údržba zapalovací svíčky	128
Výměna motorového oleje.....	128
Výměna nože	128
Nastavení karburátoru	129
Intervaly údržby.....	129
Skladování	130
Obecné skladovací pokyny	130

Sklopení zařízení.....	130
Skladování během zimního období .	130
Přeprava	131
Likvidace/ochrana životního prostředí.....	131
Náhradní díly/příslušenství.....	132
Hledání chyb.....	132
Záruka	134
Opravná	135
Service-Center.....	135
Dovozce.....	135
Překlad originálního prohlášení o shodě CE.....	273
Rozvinuté náčrtky	281

Úvod

Blahopřejeme vám k zakoupení nového zařízení. Vybrali jste si vysoce kvalitní přístroj. Tento přístroj byl odzkoušen během výroby na kvalitu a podroben výstupní kontrole. Funkčnost Vašeho přístroje je tím zajištěná.



Návod k obsluze je součástí tohoto zařízení. Obsahuje důležité pokyny pro bezpečnost, použití a likvidaci. Před použitím zařízení se seznamte se všemi provozními a bezpečnostními pokyny. Používejte zařízení pouze tak, jak je popsáno a pro určené oblasti použití. Návod k obsluze dobře uskladněte na vhodném místě a při předání přístroje třetím osobám jim odevzdejte také veškeré podklady.

Použití dle určení

Přístroj je určen pouze k sečení trávníků a travnatých ploch v domácím prostředí. Tento přístroj není vhodný pro komerční využití. Při řemeslném použití záruka zaniká. Jakékoliv jiné použití, které není v tomto návodu k obsluze výslovně povoleno, může vést k poškození přístroje a pro uživatele představovat vážné nebezpečí.

Přístroj je určen pro použití dospělými. Děti a osoby, které nejsou s touto příručkou obeznámeny, nesmí přístroj používat. Obsluha nebo uživatel nese zodpovědnost za nehody či škody na jiných osobách nebo jejich majetku.

Obecný popis



Zobrazení nejdůležitějších funkčních dílů naleznete na přední a zadní výklopné stránce.

Rozsah dodávky

Opatrně vyjměte přístroj z obalu a zkontrolujte úplnost následujících dílů:

- benzínová sekačka na trávu
- 2x spodní držadlo
- montážní příslušenství pro spodní držadlo
- zachytávací koš na trávu
- kabelová svorka
- klíč na zapalovací svíčky
- mulčovací sada
- šroubovák
- stručný návod
- návod k obsluze



Dodaný šroubovák lze použít nejen jako šroubovák s drážkou ale i jako křížový šroubovák. Variantu šroubu můžete měnit přemístěním rukojeti.

Přehled

- A** 1 držadlo
- 2 bezpečnostní držadlo
- 3 montážní příslušenství, držadlo
- 4 spodní držadlo
- 5 zachytávací koš na trávu
- 6 ochrana proti nárazu
- 7 víko nádrže

- 8 plnicí hrdlo
- 9 pouzdro vzduchového filtru
- 10 vzduchový filtr (není viditelný)
- 11 benzínové čerpadlo (Primer)
- 12 kryt sekačky na trávu
- 13 kola
- 14 držadlo přístroje
- 15 ochrana výfuku
- 16 konektor zapalovací svíčky
- 17 zapalovací svíčka (není viditelná)
- 18 kryt motoru s větracími otvory (ochrana prstů)
- 19 bovden
- 20 kabelová svorka
- 21 vedení startovacího lanka
- 22 rukojeť startéru se startovacím lankem
- 23 klíč zapalovací svíčky
- 24 mulčovací sada
- 25 šroubovák

B 4a šroub s křížovou drážkou

C 3a vroubkovaná matice
3b podložka
3c šroub

E 26 zavěšení zachytávacího koše na trávu
5a rukojeť pro přenášení

G 27 víčko olejové nádrže s měrkou

J 28 pozice výšky střihu
13a šroub kola
13b pojistná podložka

M 29 nůž
30 šroub nože
31 motorové vřeteno
32 pružná podložka

N 33 vypouštěcí šroub oleje

Popis funkce

Přístroj je poháněn výkonným čtyřtaktním motorem (Zongshen 132cc Easy Start). Přístroj je vybaven robustním plastovým pouzdem, zachytávacím košem na trávu a sklopnou rukojetí. Funkce ovládacích prvků naleznete v následujících popisech.

A Ochranná zařízení

2 bezpečnostní držadlo

Po uvolnění bezpečnostního držadla se přístroj okamžitě vypne.

15 ochrana výfuku

chrání ruce nebo hořlavé materiály před kontaktem s horkým výfukem.

6 Ochrana proti nárazu

chrání obsluhu před odletujícími součástmi a před neúmyslným kontaktem s nožem při sečení bez zachytávacího koše na trávu.

Technické údaje

Benzínová sekačka

na trávu..... PBM 132 B1

motor..... Zongshen 132cc Easy Start
 zdvihový objem motoru..... 132 cm³ (cc)
 výkon 1,8 kW (2,45 PS)
 max. počet otáček (n₀) 2850 min⁻¹
 utahovací moment nože 45 Nm
 objem nádrže na benzín 0,85 l
 oktanové číslo 95-98
 objem nádrže na motorový olej 0,4 l
 zapalovací svíčka Torch F5RTC
 okruh sečení ø 41 cm
 výška sekání 3 úrovní, 25-65 mm
 objem zachytávacího koše na trávu.... 40 l
 hmotnost (vč. zachytávacího koše na trávu, s prázdnou nádrží) . 14,6 kg
 hladina akustického tlaku
 (L_{pA}) 74,5 dB(A); K_{pA} = 1,84 dB

hladina akustického výkonu (L_{WA})
 změřená 94,5 dB(A); K_{WA} = 1,84 dB
 zaručená 96 dB(A)
 Vibrace na rukojeti
 (a_h) 3,9 m/s²; K = 2,0 m/s²

Hladina hluku a vibrací byla stanovena dle norem a předpisů uvedených v prohlášení o shodě.

Uvedená hodnota emisí vibrací byla změřena podle standardizované zkušební metody a lze ji použít k porovnání jednoho zařízení s jiným.

Deklarovaná úroveň vibrací může být také použita k předběžnému stanovení doby expozice přístroje.



Výstraha: Hodnota emise vibrací se může lišit od indikační hodnoty během skutečného používání zařízení v závislosti na způsobu použití zařízení.

Dle možnosti se snažte udržet co nejnižší zatížení, způsobené vibracemi. Příklady opatření ke snížení zatížení, způsobeno vibracemi, je nošení rukavic při použití nástroje a omezení pracovní doby. Přitom se musí brát v úvahu všechny části pracovního cyklu (například doby, během kterých je elektrický nástroj vypnutý, a ty, ve kterých je sice zapnutý, ale běží bez zátěže).

Bezpečnostní pokyny

V této části jsou uvedeny základní bezpečnostní předpisy při práci s přístrojem.

Piktogramy/symboly

Piktogram na přístroji



Pozor!



Přečtěte si návod k obsluze.



Kolem stojícím osobám hrozí zranění kvůli odletujícím částicím.



Takové osoby se musí zdržovat v bezpečné vzdálenosti od zařízení.



Hrozí nebezpečí poranění ostrými noži! Výstraha: Ruce a nohy udržujte v bezpečné vzdálenosti



Pozor – toxické výpary! Neprovazujte zařízení v uzavřených prostorech.



Pozor – benzín je hořlavý! Nekuřte a zdroje tepla udržujte v bezpečné vzdálenosti.



Nedoplňujte palivo při běžícím motoru.



Přístroj nevystavujte působení vlhkosti. Nepracujte v dešti.



Pozor! Doběh nože sekačky na trávu.



Ponecháte-li zařízení bez dozoru, vypněte motor.



Nikdy nesečte trávu, když se v blízkosti nachází osoby, zejména děti, nebo zvířata.



Před prováděním údržby vypněte motor a odpojte zástrčku zapalovací svíčky.



Pozor – horké povrchy! Nebezpečí popálení



Používejte ochranné brýle a chrániče sluchu.



Údaj o hladině akustického výkonu L_{WA} v dB.



Nebezpečí! Ruce a nohy udržujte v bezpečné vzdálenosti.

Piktogram na víčku nádrže:



max. 10% ethanol

Piktogram na krytce olejové nádrže:

OIL

Upozornění na plnění hrdlu na olej

Piktogram na benzínovém čerpadlu:



Před spuštěním třikrát stiskněte benzínové čerpadlo (primer).

Piktogram na motoru:



Přečtěte si návod k obsluze



Výstraha před hořlavými látkami



Pozor – toxické výpary! Neprovazujte přístroj v uzavřených prostorech



Pozor! Před spuštěním zkontrolujte hladinu oleje. Používejte motorový olej 10W30

Piktogram na držadle:



Zapnutí přístroje (ON):
Bezpečnostní držadlo přitáhnout k sobě.

Vypnutí přístroje (OFF):
Bezpečnostní držadlo uvolnit.

Piktogram na šroubu kola:



povolit šroub kola
upevnit šroub kola

Symbody v návodu k použití



Označení nebezpečí s informacemi o zabránění zranění osob nebo hmotných škod.



Označení nebezpečí s informacemi o zabránění škod.



Při spuštění přístroje se postavte za něj.



Informační značka s informacemi pro lepší zacházení s přístrojem.



Přečtěte si návod k obsluze.



Při manipulaci s nožem noste rukavice.



vysoce vznětlivý



jedovatý



nebezpečný pro životní prostředí

Obecné bezpečnostní pokyny



VÝSTRAHA! Přečtěte si bezpečnostní upozornění a pokyny. Při nedodržení bezpečnostních upozornění

a pokynů může dojít k požáru a/ nebo těžkým zraněním.

Upozornění:

- Přečtěte si pečlivě návod k obsluze. Seznamte se s možnostmi nastavení a správným používáním zařízení.
- V případě nejistot při používání přístroje a o nedovoleném ovládnutí se nechte zaškolit.
- Budte pozorní, dbejte na to, co děláte, a při práci se řiďte zdravým rozumem. Přístroj nepoužívejte, pokud jste unaveni nebo nemocní nebo pod vlivem drog, alkoholu nebo léků. Okamžik nepozornosti při použití přístroje může vést k vážným zraněním.
- Toto zařízení není určeno k použití osobami s omezenými fyzickými, smyslovými nebo mentálními schopnostmi; stejně tak by neměly tento přístroj používat osoby, které nemají zkušenosti s manipulací s tímto zařízením nebo nemají dostatečné znalosti o tomto zařízení, pokud nepracují pod dohledem osoby odpovědné za jejich bezpečnost nebo pokud nejsou poučeny o tom, jak zařízení používat.
- Děti musí být pod dohledem, aby se zajistilo, že si nebudou hrát s přístrojem.
- Nikdy nedovolte, aby děti nebo jiné osoby, které se neobeznámily s návodem k obsluze, přístroj používaly. Místními ustanoveními může být stanoven minimální věk uživatele.
- Nikdy nekoste, když se v blízkosti nachází osoby, zejména děti, nebo zvířata. Při rozptýlení můžete ztratit kontrolu nad přístrojem.
- Myslete na to, že uživatel je zodpovědný za nehody a úrazy s účastí dalších lidí a jejich majetku.

- Dodržujte ochranu proti hluku a místní předpisy.

Přípravná opatření:

- Při kosení je nutné vždy nosit neklouzavou obuv a dlouhé kalhoty. Nekoste naboso nebo v lehkých sandálech. Volný oděv, šperky nebo dlouhé vlasy mohou být zachyceny pohybujícími se díly. Nošení vhodného oděvu snižuje riziko zranění.
- Zkontrolujte oblast, na které se přístroj použije a odstraňte všechny předměty (např. kameny, tyče, dráty, hračky), které by mohly být zachyceny a odhodíte je.
- **Výstraha:** Benzín je vysoce vznětlivý. Požár nebo výbuchy mohou způsobit vážné popáleniny:
 - skladujte benzín pouze ve vhodných nádobách;
 - tankujte palivo pouze venku a při plnění paliva nekuřte;
 - před nastartováním motoru doplňte benzín. Během chodu motoru nebo pokud je zařízení horké, se nesmí otevírat víko palivové nádrže ani doplňovat benzín.
 - Pokud benzín přetekl, se nepokoušejte nastartovat motor. Místo toho se zařízení musí odstranit z benzínem kontaminovaného prostoru. Je třeba se vyhnout jakémukoli pokusu zapálení, dokud se nevypaří benzínové výpary;
 - Z bezpečnostních důvodů je nutné v případě poškození vyměnit nádrž na benzín a jiné kryty nádrže.
- Vyměňte vadné tlumiče hluku.
- Před použitím je nutné vizuálně zkontrolovat, zda řezné nástroje, upevňovací čepy a celé řezací zařízení nejsou opotřebené nebo poškozené. K zabránění nerovnováhy lze opotřebené

nebo poškozené nástroje a čepy vyměňovat pouze v sadách.

- Buďte opatrní u přístrojích s více řeznými nástroji, protože pohyb jednoho nože může způsobit otáčení zbývajících nožů.
- Používejte pouze náhradní díly a příslušenství, které jsou dodávány a doporučeny výrobcem. Použití cizích dílů může vést ke zraněním a okamžité ztrátě záruky.

Manipulace:

- Nenechávejte běžet spalovací motor v uzavřených prostorách, v nichž může dojít k nahromadění nebezpečného oxidu uhelnatého.
- Sečte jen za denního světla nebo při dostatečném umělém osvětlení. V neosvětleném pracovním prostoru může dojít k nehodám.
- Při nebezpečí úderu bleskem s přístrojem nepracujte. Nebezpečí úrazu elektrickým proudem.
- Pozor! Výfukové plyny ze sekačky na trávu obsahují toxické látky.
- Zamezte provozování stroje při špatných povětrnostních podmínkách, obzvláště při nebezpečí blesků.
- Pokud je to možné, nepoužívejte zařízení na vlhkou trávu.
- Dbejte vždy na bezpečnou stabilitu, zejména na svazích, skládkách, příkopech nebo nábrežích. To Vám umožní lépe kontrolovat přístroj v neočekávaných situacích.
 - Na svazích pracujte vždy příčně po úbočí, nikdy ne nahoru nebo dolů.
 - Buďte zvlášť opatrní při změně směru jízdy na svahu.
 - Nesečte na příliš strmých svazích (max. 10°).
- Veďte přístroj pouze rychlostí chůze.
- Buďte zvláště opatrní, když zařízení

obracíte nebo je táhnete směrem k sobě .

- Zastavte řezací zařízení, když je třeba zařízení naklonit, pro přenesení přes nezatravněné oblasti a když zařízení přenášíte sečenou plochu neb z ní.
 - Nikdy nepoužívejte zařízení s poškozenými ochrannými zařízeními nebo ochrannými mřížkami ani bez připevněných ochranných zařízení, např. odrazové plechy a/nebo zařízení na sběr trávy. Tím je zajištěno, že přístroj bude i nadále bezpečný.
 - Neměňte nastavení regulátoru motoru ani jím přespříliš neotáčejte. Zařízení by se mohlo poškodit.
 - Spusťte zařízení opatrně podle pokynů výrobce. Dbejte na dostatečnou vzdálenost mezi nohama a řezným nástrojem. Hrozí nebezpečí zranění.
 - Při spuštění nebo nastartování motoru nesmí být zařízení naklopeno, nebude-li zařízení při tomto postupu zdviženo. V takovém případě nakloňte zařízení jen tak, jak je to naprosto nezbytné a nadzvedněte ho jen na straně odvrácené od uživatele.
 - Motor nespouštějte, stojíte-li před vyhazovacím otvorem.
 - Zapněte motor podle pokynů, a teprve potom, když jsou Vaše nohy v bezpečné vzdálenosti od řezných nástrojů.
 - Nikdy nepokládejte ruce ani nohy na rotující části ani pod ně. Vždy se držujte v bezpečné vzdálenosti od vyhazovacího otvoru. Okamžik nepozornosti při používání zařízení může vést k vážným zraněním.
 - Nikdy nezvedejte ani nepřenášejte zařízení s běžícím motorem.
 - Vypněte motor, vytáhněte konektor zapalovací svíčky, vytáhněte klíček ze zapalování, pokud je k dispozici, a ujistěte se, zda se všechny pohyblivé díly zastavily:
- před uvolněním zablokování nebo odstranění ucpání ve vyhazovacím otvoru;
 - před kontrolou, čištěním nebo prací na přístroji;
 - pokud bylo zasaženo cizí těleso. Zkontrolujte vizuálně škody na zařízení a proveďte nezbytné opravy ještě před opětovným použitím zařízení;
 - pokud zařízení začne neobvykle silně vibrovat, je nutná jeho okamžitá kontrola;
 - při opuštění zařízení;
 - před dotankováním.
- Přístroj nenechávejte nikdy bez dozoru na pracovišti.
 - Nepracujte s poškozeným, neúplným přístrojem ani s přístrojem, které bylo modifikováno bez souhlasu výrobce. Použití tohoto zařízení pro jiné než určené použití může vést k nebezpečným situacím.
 - Při nebezpečí úderu bleskem s přístrojem nepracujte. Nebezpečí úrazu elektrickým proudem.
 - Po zastavení motoru se musí uzavřít škrticí klapka. Pokud má motor uzavírací kohout benzínu, tak se tento po sečení musí uzavřít.

Údržba a skladování:

- Dbejte na to, aby všechny matice a šrouby byly pevně utaženy a zařízení bylo v bezpečném provozním stavu. Mnoho nehod je způsobeno v důsledku nedostatečně udržovaného zařízení.
- Nikdy neskladujte zařízení s benzinem v nádrži uvnitř budovy, ve které by benzinové výpary mohly přijít do styku s otevřeným plamenem nebo jiskrami.
- Před uskladněním přístroje v uzavřených prostorách nechte motor vychladnout. Hrozí nebezpečí požáru.

- K zabránění nebezpečí požáru udržujte motor, výfuk a oblast kolem nádrže na benzin mimo dosah trávy, listí nebo unklého tukového maziva (motorový olej).
- Pravidelně kontrolujte, zda není zařízení na zachytávání trávy opotřebeno nebo zda neztratilo svou funkci.
- Z bezpečnostních důvodů vyměňte opotřebené nebo poškozené díly. Vyměňte vadné tlumiče.
- Pokud je třeba vyprázdnit nádrž na benzin, mělo by se toto provádět venku.
- Zacházejte s Vaším přístrojem s pečlivostí. Pro lepší a bezpečnější práci udržujte nástroje ostré a v čisté. Postupujte podle předpisů pro údržbu.
- Nepokoušejte se přístroj opravit sami, ledaže máte k tomuto účelu potřebnou kvalifikaci. Veškeré práce, neuvedené v tomto návodě k obsluze, smí provádět námi autorizovaný servis pro služby zákazníkům.
- Skladujte přístroj na suchém místě a mimo dosah dětí. Zařízení jsou nebezpečná, pokud je používají nezkušené osoby.
- S bezpečnostními systémy nebo zařízeními sekačky na trávu se nesmí manipulovat ani se nesmí deaktivovat. Uživatel by neměl měnit ani upravovat jakákoli zapečetěná nastavení regulace otáček motoru.

Uvedení do provozu



Pozor! Nebezpečí zranění v důsledku otáčejícího se nože. Práce na zařízení provádějte pouze při vypnutém noži a v klidovém stavu.

Před spuštěním zařízení je nutné

- odstranit všechny přepravní zámky,
- namontujte tyčové ústrojí rukojeti, namontujte kola
- doplnit motorový olej,
- doplnit benzin
- případně namontovat zachytávací koš na trávu
- případně nastavit výšku sečení

B

Montáž spodního držadla



Při montáži tyčové ústrojí rukojeti dávejte pozor, abyste nepřiskřípli bovden (A 19).

1. Vyšroubujte šrouby s křížovou drážkou (4a) z každého spodního držadla (4).
2. Zastrčte spodní držadla (4) do upnutí na krytu sekačky na trávu (12). Spodní držadlo (4) s předmontovaným vedením startovacího lanka (21) musí být vidět ve směru jízdy vpravo na krytu sekačky na trávu (12).
3. Upevněte spodní držadlo (4) pomocí přiložených šroubů s křížovou drážkou (4a). K tomu můžete použít dodaný šroubovák (25).

C

Montáž držadla



Před montáží držadla příp. odmontujte vtevrubované matice (3a) a šrouby (3c), společně s podložkami (3b) a vedením startovacího lanka (21), ze spodních držadel (4).

1. Nasadte držadlo (1) na spodní držadlo (4).
2. Šrouby (3c) na obou stranách protáhněte otvory v soutyčí držadla.
3. Na šrouby (3c) nasadte vždy jednu podložku (3b).

- Našroubujte vroubkované matice (3a) na šrouby (3c).
Na pravé straně sekačky na trávu se vedení startovacího lanka (21) musí umístit na šroub (3c) mezipodložkou (3b) a držadlem (1).
- Upevněte bovden (19) pomocí kabelové svorky (A 20) na spodní rukojeti (4).

D Montáž startovacího lanka

- Pomalou zatáhněte za startovací lanko na rukojeti startéru (22) směrem k rukojeti.
- Zavěste startovací lanko do vedení startovacího lanka (21).
- Pustte bezpečnostní držadlo (2).

J Montáž kol

Nejprve namontujte držadla, protože přístup k šroubu s křížovou drážkou (4a) pro montáž držadel je ztížena namontovaným kolem.

Polohováním kol zvolíte výšku sečení. Přístroj má 3 možné polohy:

- 65 mm**- vysoká výška sečení
→spodní poloha výšky sečení (28)
- 45 mm**- střední výška sečení
→střední poloha výšky sečení (28)
- 25 mm**- nízká výška sečení
→horní poloha výšky sečení (28)

Upevněte všechna čtyři kola (13) vždy pomocí šroubu kola (13a) a pojistné podložky (13b) na požadovanou polohu výšky sečení (28).

Vyberte stejnou polohu výšky sečení pro všechna čtyři kola (28)!

i Při montáži kola dbejte na to, abyste použili vždy šroub kola (13a) se stejným označením na hlavě šroubu pro označení „L“ a „R“ na krytu sekačky na trávu (12).

Šrouby kola (13a) vlevo („L“) na sekačce se upevní proti směru hodinových ručiček, aby během provozu samy nepovolily.

E Montáž/demontáž zachytávacího koše na trávu



Pozor: Neprovozujte zařízení bez plně namontovaného zachytávacího koše na trávu nebo bez protinárazových krytů. Nebezpečí zranění!

Montáž zachytávacího koše na trávu na zařízení:

- Zdvihněte zadní protinárazový kryt (6).
- Uchopte zachytávací koš na trávu(5) za přenášecí rukojeť (5a).
- Zavěste zachytávací koš na trávu (5) do připraveného zavěšení zachytávacího koše na trávu (26) na zadní straně zařízení.
- Odložte protinárazový kryt (6), drží zachytávací koš na trávu (5) na svém místě.

Demontáž zachytávacího koše na trávu:

- Zdvihněte protinárazový kryt (6).
- Uchopte zachytávací koš na trávu (5) za přenášecí rukojeť (5a).

F Mulčovací sada

Nasazení mulčovací sady

- Sejměte zachytávací koš na trávu, je-li namontován.
- Nadzdvihněte ochranu proti nárazu (6).

- Nasaďte mulčovací sadu (24) svísele spodní hranou na přístroj.
- Zatlačte mulčovací sadu (24) spodní hranou a poté horní hranou do vyřazovacího otvoru.
- Na mulčovací sadu (24) zaklapněte ochranu proti nárazu (6).

Sejmutí mulčovací sady

- Nadzdvihněte ochranu proti nárazu (6).
- Uchopte mulčovací sadu (24).
- Nakloňte mulčovací sadu (24) mírně dopředu.
- Nejprve vytáhněte spodní okraj mulčovací sady (24) z přístroje.
- Odstraňte mulčovací sadu (24).

G Doplnění motorového oleje

i Umístěte zařízení na rovnou zem.

- Odšroubujte víčko olejové nádrže s olejovou měrkou (27).
- Naplňte motorový olej do olejové nádrže. Olejová nádrž pojme 0,4 l motorového oleje. Použijte značkový olej.
- Uzavřete víčko olejové nádrže (27).

Kontrola stavu oleje

- Odšroubujte víčko olejové nádrže s olejovou měrkou (27).
- Otřete olejovou měrku (27) čistým hadříkem.
- Opět zcela našroubujte víčko olejové nádrže s olejovou měrkou (27).
- Odšroubujte víčko olejové nádrže s olejovou měrkou (27) a po vytažení odečtete hladinu oleje na měrce.

Hladina oleje musí být v označeném poli mezi značkou minimálního a maximálního naplnění

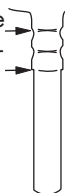

(maximum: 0,4 l motorového oleje v olejové nádrži).

- Otřete veškerý rozlitý motorový olej.
- Uzavřete víčko olejové nádrže (27).



PPřed každým sečením zkontrolujte hladinu oleje a doplňte motorový olej před dosažením spodní značky.



Doplnění benzínu



Výstraha! Benzín je hořlavý, škodlivý pro zdraví a životní prostředí:

- Benzín skladujte v určených nádobách;
- Tankujte pouze venku a nikdy se spuštěným nebo horkým motorem;
- Opatrně otevřete uzávěr palivové nádrže, abyste uvolnili přetlak;
- Při tankování nekuřte;
- Zabraňte kontaktu s pokožkou a vdechnutí výparů;
- Odstraňte rozlitý benzín.
- Benzín uchovávejte mimo dosah jisker, otevřeného ohně a jiných zdrojů vznícení.
- Zlikvidujte zbytky benzínu ekologicky nezávadně (viz „Likvidace/ochrana životního prostředí“).



- Nepoužívejte směs benzínu a oleje.
- Používejte jako palivo bezolovnatý běžný benzín nebo benzín super; v případě použití bio-paliva se nesmí přimístit více než 10 % ethanolu.
- Používejte pouze čistý čerstvý benzín.
- Benzín neskladujte déle než měsíc, protože jeho kvalita se zhoršuje.

1. Odšroubujte uzávěr palivové nádrže (A 7).
2. Doplněte benzín až ke spodní hraně plnicího hrdla (8). Nenaplňujte nádrž na benzín až úplně k okraji, aby měl benzín dostatek prostoru pro expanzi.
3. Očistěte zbytky benzínu kolem uzávěru paliva.
4. Znovu uzavřete víko nádrže.

Obsluha

i Určitému zatížení hlukem způsobenému tímto přístrojem se nelze vyhnout. Odložte hlučné práce na povolenou a k tomu určenou dobu. Dodržujte příp. doby klidu a omezte dobu trvání práce na minimum. Pro vaši osobní ochranu a ochranu osob nacházejících se v blízkosti je nutné nosit vhodnou ochranu sluchu.

I Spouštění/vypnutí motoru



Výstraha! Benzín je hořlavý. Nastartujte motor ve vzdálenosti nejméně 3 m od místa plnění. Hrozí nebezpečí požáru.



Nastartujte zařízení na pevném a vodorovném povrchu, pokud možno ne ve vysoké trávě. Ujistěte se, že řezný nástroj se nedotýká objektů ani země.



Pro Vaši bezpečnost: Při spuštění přístroje se postavte za něj.



Pravidelně kontrolujte hladinu benzínu a oleje (viz „Kontrola hladiny oleje“) a včas jej doplňte.

Studený start:

1. Stiskněte třikrát palivové čerpadlo (11) (primer).
2. Zatáhněte za bezpečnostní rukojeť (2) ve směru k držadlu (1) a přidržte ji.
3. Zatáhněte za rukojeť startéru (22).
4. Po nastartování motoru pomalu nechte rukojeť startéru sklouznout zpět do vedení lanka startéru (21).



V případě **teplého startu** není potřebné stisknutí primeru (11).



Pokud se primer stiskne příliš často, vnikne do karburátoru příliš velké množství benzínu a motor lze těžce nastartovat.

Zastavení motoru:

- Uvolněte bezpečnostní držadlo (2). Motor se vypne a nůž se zabrzdí.

Zařízení pro zastavení nožů:

Pravidelně kontrolujte zařízení pro zastavení nožů:

- Uvolněte bezpečnostní držadlo (2). Motor se vypne a nůž se zabrzdí.

Nůž se musí zastavit do 7 sekund.



Sečení

1. Nastartujte motor (viz „Nastartování/zastavení motoru“).
2. Držte držadlo (1) a bezpečnostní držadlo (2) při sečení pevně oběma rukama.

Pokyny k práci

Všeobecné pokyny k práci

- Pokud je to možné, sekejte suchou trávou, abyste ochránili travní drny.
- Nastavte výšku řezu tak, aby nedošlo k přetížení přístroje.
- Jezděte přístrojem pomalým tempem, dle možnosti v přímých pruzích. K zajištění souvislého sečení, by se pruhy vždy měly překrývat o několik centimetrů.
- Nepohybujte se dozadu.
- Na svazích pracujte vždy příčně po úbočí.
- Pokud se nože dostanou do kontaktu s cizím předmětem, okamžitě zastavte motor. Počkejte, až se nůž zastaví, a zkontrolujte, zda není poškozen. Pokračujte v práci pouze s nepoškozeným zařízením.
- Během delších přestávek a pro přepravu přístroj vypněte a vyčkejte úplné zastavení nože.
- Přístroj vyčistěte po každém použití tak, jak je popsáno v kapitole „Čištění a údržba“.

Rozdíl mezi sekáním trávníku a mulčováním trávníku

Při použití mulčovací sady (24) se posekaná tráva nezachytává v zachytávacím koši na trávu, ale se rozdrtí a rozdělí se na trávníku. Živiny obsažené v odřezcích se tak půdními organismy rozloží a tvoří koloběh živin. Mulčovaný trávník se proto musí hnojit mnohem méně často.

V zásadě platí, že trávník se musí sekat relativně často, aby na trávníku zůstalo jen malé množství mulče.

Nejllepší je proto trávník mulčovat alespoň

jednou týdně a sekačku nastavit tak, aby bylo mulčováno pouze asi 40% celkové výšky trávníku. Pokud mulč zůstane viditelný na trávníku (například při prvním sekání trávníku nebo při silném růstu), mělo by se pracovat se zachytávacím košem na trávu (5).

J Nastavení výšky sečení

Přístroj má 3 poloh k nastavení výšky sečení:

- 65 mm** - vysoká výška sečení
- 45 mm** - střední výška sečení
- 25 mm** - nízká výška sečení

1. Povolte šroub kola (13a).
2. Sejměte kolo (13). Dbejte na to, aby se Vám neztratila pojistná podložka (13b).
3. Znovu namontujte kolo (13) v opačném pořadí do požadované polohy výšky sečení (28). Možné jsou 3 polohy.
4. Opakujte kroky 1 - 3 s ostatními koly.



Šrouby kola (13a) vlevo („L“) na sekačce se upevní proti směru hodinových ručiček \cup , aby během provozu samy nepovolily.

Správná výška sečení pro dekorativní trávník je cca 30 – 45 mm, u užitkového trávníku přibližně 40 – 65 mm.



Pro první sečení v sezóně by se měla zvolit vysoká výška sečení.



E Vyprázdňení zachytávacího koše na trávu

1. Zastavte motor a počkejte, až se nůž zastaví.
2. Zdvihněte zadní protinázorový kryt (6).
3. Vyjměte zachytávací koš na trávu (5).
4. Pro vyprázdňení uchopte zachytávací koš na trávu (5) za přenášecí rukojeť

(5a) a vzadu za zachytávací koš na trávu (viz také „Likvidace/ochrana životního prostředí“).

5. Znovu namontujte zachytávací koš na trávu.

Čištění a údržba



Opravné a údržbářské práce, které nejsou popsány v tomto návodu k obsluze, nechte provést v odborné dílně. Používejte pouze originální náhradní díly značky Grizzly. Hrozí nebezpečí úrazu! Údržbové a čisticí práce provádějte zásadně na vypnutém motoru a vytažené nástrčce zapalovací svíčky. Hrozí nebezpečí poranění! Před jakoukoliv údržbou nebo čištěním nechte přístroj vychladnout. Součásti motoru jsou horké. Hrozí nebezpečí popálení!



Při manipulaci s nožem noste rukavice.

Čištění a obecné údržbové práce

Čisticí a obecné údržbářské práce na spodní straně zařízení



Umístěte pod benzínovou sekačku podložku.

1. Sklopte horní rukojeť (1).
2. Nakloňte zařízení dozadu tak, aby zapalovací svíčka vyčnívala nahoru.



Při těchto činnostech spolupracujte s další osobou, aby tak nedošlo k překlopení zařízení dozadu.



Zařízení nenaklánějte na stranu ani vpřed. Mohou vytéct provozní kapaliny a motor se může poškodit.

- Přístroj udržujte vždy v čistém stavu. Při čištění používejte kartáč nebo hadřík, avšak žádné agresivní čisticí prostředky ani rozpouštědla. K čištění motoru nepoužívejte vodu, mohlo by dojít ke kontaminaci palivového systému.
- Po sečení odstraňte všechny přilnuté rostlinné zbytky kusem dřeva nebo plastu. Vyčistěte zejména kryt motoru s větracími otvory (ochrana prstů) (A 18), vyhazovací otvor a prostor nože. Nepoužívejte tvrdé nebo špičaté předměty, mohlo by dojít k poškození zařízení.
- Před každým použitím přístroje zkontrolujte případné zjevné vady, např. uvolněné, opotřebované nebo poškozené součásti. Zkontrolujte upevnění všech matic, čepů a šroubů.
- Zkontrolujte kryty a ochranná zařízení (A 2, 7, 15), zda nejsou poškozena a zda jsou správně nasazena. Je-li to nutné, vyměňte je.



Výměna vzduchového filtru



Zařízení nikdy neprovozujte bez vzduchového filtru. Prach a nečistoty se jinak dostanou do motoru a zapříčiní poškození.

Vyjmутí vzduchového filtru

1. Vytáhněte konektor zapalovací svíčky (L 16) (viz „Údržba zapalovací svíčky“).
2. Otevřete skříň vzduchového filtru (9) otočením víka proti směru hodinových ručiček a následným zvednutím nahoru (bajonetový uzávěr).

3. Vyjměte vzduchový filtr (10).
4. Vzduchový filtr (10) vyčistěte v mýdlovém roztoku.
5. Nechte vzduchový filtr (10) vysušit. Do vzduchového filtru veřete několik kapek čerstvého motorového oleje.
6. Vadný vzduchový filtr nahradte novým vzduchovým filtrem (viz „Náhradní díly / příslušenství“).

Vložení vzduchového filtru

1. Vložte vzduchový filtr (10) do skříňe vzduchového filtru (9).
2. Opět zavřete skříň vzduchového filtru (9) nasazením víka a jeho otočením ve směru hodinových ručiček.

L Údržba zapalovací svíčky

i Opotřebované zapalovací svíčky nebo příliš velký odstup zápalu vedou ke snížení výkonu motoru.

1. Vytáhněte konektor zapalovací svíčky (16) současným zatažením a otočením zapalovací svíčky (17).
2. Vyšroubujte zapalovací svíčku (17) **proti směru hodinových ručiček** pomocí přiloženého klíče na zapalovací svíčky (23).
3. Měrnými lístky zkontrolujte odstup zápalu (k dostání ve specializované prodejně). Interval zápalu musí být 0,7-0,8 mm.
4. Podle potřeby nastavte opatrně odstup ohnutím zemnicí elektrody zapalovací svíčky.
5. Zapalovací svíčku (17) očistěte drátěným kartáčem.
6. Vyčistěte a seřídte zapalovací svíčku nebo vyměňte poškozenou zapalovací svíčku za náhradní zapalovací svíčku (doporučený utahovací moment 20

Nm, stanovený momentovým klíčem) (viz „Náhradní díly / příslušenství“).

Výměna motorového oleje

! Výměnu motorového oleje proveďte pouze při prázdné benzínové nádrži a teplém motoru.

- i**
- Olej vyměňte po cca 5 hodinách provozu, poté každých 50 hodin nebo jednou za rok.
 - Starý olej zlikvidujte ekologicky (viz část „Likvidace / ochrana životního prostředí“).

1. Vytáhněte konektor zapalovací svíčky (**L** 16) (viz „Údržba zapalovací svíčky“).
2. Otevřete víčko olejové nádrže (**G** 27).
3. Odsajte motorový olej pomocí olejového čerpadla (není součástí dodávky).
3. Doplňte motorový olej (viz „Doplnění motorového oleje“).

i Sekačka má na hlavě motoru vypouštěcí šroub oleje (**N** 33). Výměnou motorového oleje pomocí vypouštěcího šroubu oleje se může znečistit skříň sekačky na trávu motorovým olejem, proto doporučujeme výměnu motorového oleje pomocí olejového čerpadla tak, jak je popsáno výše.

M Výměna nože

! **Nesprávná montáž může způsobit vážné zranění.**

! **Nikdy nenaklápějte do strany nebo dopředu sekačku s naplněnou nádrží na benzín nebo olej!**
Motor se tím poškodí a záruka zanikne.

Zkontrolujte opotřebení a poškození nože. Vyměňte tupý nebo poškozený nůž!

 Vždy nechte tupý nůž nabrousit v odborném servisu, protože zde mohou provést zkoušku nevyváženosti.

 Při manipulaci s nožem noste rukavice.

 Jakmile uvolníte šroub nože (30), je nutné vyměnit upínací podložku (32).

 Utahovací moment nože je 45 Nm.

1. Vytáhněte konektor zapalovací svíčky ( 16).
2. Nakloňte zařízení dozadu tak, aby zapalovací svíčka vyčnívala nahoru.

3. Nasaďte si pevné rukavice a pevně přidrže nůž (29). Vyšroubujte šroub nože (30) proti směru hodinových ručiček pomocí klíče na šrouby z vřetena motoru (31).
4. Nový nůž namontujte v opačném pořadí. Ujistěte se, že je nůž správně umístěn a dobře přiléhá k vřetenu motoru. Mezi šroubem nože a nožem musí být vložena upínací podložka (32).
5. Utáhněte nůž momentem 45 Nm.

Nastavení karburátoru

Karburátor byl z výroby nastaven pro optimální výkon. Pokud je nutné provést další úpravy (viz „Hledání závad“), nechejte nastavení provést v odborném servisu.

Intervaly údržby

Provádějte pravidelně údržbářské práce uvedené v tabulce. Pravidelnou údržbou se prodlouží životnost zařízení. Kromě toho dosáhnete také optimální řezný výkon a přejdete nehadám.

Údržbové práce (viz část „Čištění a údržba“)	před	po	po prv- ních 5 hodinách	po 8 hodi- nách	po 50 hodi- nách	každoročně
	práce					
Zkontrolujte šrouby, matice a čepy a dotáhněte je.	✓					
Zkontrolujte hladinu motorového oleje / paliva a v případě potřeby doplňte motorový olej / benzín.	✓			✓		
Vyčistěte ovládací prvky / prostor kolem tlumiče hluku.		✓		✓		
Údržbové práce (viz část „Čištění a údržba“)	před	po	po prv- ních 5 hodinách	po 8 hodi- nách	po 50 hodi- nách	každoročně
	práce					

Vyměňte motorový olej			✓		✓	✓
Vyměňte vzduchový filtr ^a						✓
Vyčistěte/seřídíte/nastavte/ vyměňte zapalovací svíčky				✓		✓
Vyčistěte/zkontrolujte nůž, naostřete		✓				✓
Čištění chladicího vzduchového systému ^a						✓

^a Měňte často, pokud se tvoří hodně prachu nebo silná kontaminace

Skladování

Obecné skladovací pokyny



Neskladujte zařízení s naplněným zachytávacím košem na trávu. Za horkého počasí začne tráva kvasit a vyvíjí teplo. Hrozí nebezpečí požáru.

- Před uskladněním zařízení vyčistěte a proveďte na něm údržbu.
- Před uskladněním přístroje v uzavřených prostorách nechte motor vychladnout.
- Pro skladování paliva používejte vhodné a schválené nádoby.
- Skladujte přístroj na suchém místě chráněném před prachem a mimo dosah dětí.
- Nezakrývejte zařízení nylonovými vaky, protože by se mohla tvořit vlhkost a plísně.

C Sklopení zařízení

Pro úsporné skladování můžete držadlo sklopit.

1. Sejměte zachytávací koš na trávu (A 5).

2. Vyhákněte startovací lanko (A 22).
3. Otevřete rychloupínací páčku (3a) na horním držadle (1). Rychloupínací páčka (3a), podložka (3b) a šrouby (3c) mohou zůstat namontované.
4. Sklopte horní držadlo (1) dolů. Bowden (19) se přitom nesmí přiskřípnout.

Skladování během zimního období



Při nedodržení skladovacích pokynů může dojít k problémům při startování nebo trvalému poškození v důsledku zbytkového paliva v karburátoru.

1. Nastartujte motor a nechte jej běžet, dokud nedojde palivo.
2. Proveďte výměnu oleje (viz „Výměna motorového oleje“).
3. Zakonzervujte motor:
 - Vyšroubujte zapalovací svíčku (L 17) (viz „Čištění a údržba“).
 - Nalijte lžici motorového oleje otvorem zapalovací svíčky do motorového prostoru.
 - několikrát pomalu zatáhněte za rukojeť startéru se startovacím lankem (I 22) k rozdělení oleje uvnitř moto-

ru;

- Znovu dotáhněte zapalovací svíčku (17).

- Starý olej a zbytky benzínu ekologicky zlikvidujte (viz část „Likvidace/ochrana životního prostředí“).



Pokud do benzínu přidáte palivové aditivum, není nutné benzinovou nádrž vyprázdnit (viz část „Náhradní díly“).

Převaha

- Při přenášení musí být přístroj vypnutý a konektor zapalovací svíčky (16) vytažen.
- Při přenášení noste rukavice a zabraňte kontaktu s nebezpečnými díly (např. horký motor, nůž).
- Při přenášení dodržujte bezpečnostní odstup od ostatních osob.
- K zabránění vytečení paliva nepřenášejte přístroj dnem vzhůru ani jej nenaklánějte.
- Před přepravou mezi dvěma místy vyprázdněte benzinovou nádrž benzinovým odsávacím čerpadlem. Nevyprázdnějte benzinovou nádrž v uzavřených prostorách, v blízkosti ohně nebo při kouření. Výpary plynů mohou způsobit výbuch nebo požár.

Likvidace/ochrana životního prostředí

- Přístroj, příslušenství a balení zlikvidujte ekologickou recyklací.
 - Opatrně vyprázdněte benzinovou a olejovou nádrž a odevzdejte zařízení na sběrném recyklačním místě. Použité plastové a kovové části lze oddělit a vyřídít pro recyklaci.
 - Starý olej a zbytky benzínu odevzdejte ve sběrně. Nevylévejte je do kanalizace ani do výtoku.
 - V případě dotazů se obraťte na servisní středisko.
- Likvidaci Vašich vadných zaslaných přístrojů provádíme bezplatně.
- Nevyhazujte posečenou trávu do popelnice na odpadky, ale odevzdejte ji pro kompostování nebo ji rozdělte jako mulčovací vrstvu pod křoviny a stromy.

Náhradní díly/příslušenství

**Náhradní díly a příslušenství dostanete na webových stránkách
www.grizzlytools.shop**

Pokud máte problémy při objednávání, použijte prosím kontaktní formulář.
V případě jakýchkoliv dalších dotazů se obraťte na servisní středisko / „Service-Center“
(viz strana 135).

Pol. návod k obsluze	Pol. výkres sestavení	Označení	Č. artiklu.
A 1,2	22,30	držadlo s bezpečnostním držadlem	91106017
A 19	31	bovden	91106018
A 4	23,24,35	spodní držadlo	91106015
A 13	3,15,41,43,46,48	levé kolo (sada)	91106178
	3,15,41,43,47,48	pravé kolo (sada)	91106179
A 5	36,44	zachytávací koš na trávu	91106020
A 3	15,28,29	montážní příslušenství, držadlo	91106016
M 29-32	3,16-19	nůž/šroub nože/vřetenno nože/ pružná podložka	13700459
A 25	49	šroubovák (zářez)	91106180

Hledání chyb

Problém	Možná příčina	Odstranění chyb
Motor nenastartuje.	V benzinové nádrži je příliš málo benzínu.	Doplňte benzin.
	Nesprávné pořadí nastartování	Dodržujte pokyny pro nastartování motoru (viz „Obsluha“).
	Konektor zapalovací svíčky (L 16) není správně nasazen, zapalovací svíčka zanesená sazemi.	Nasadíte konektor zapalovací svíčky. Vyčistěte, seřídte nebo vyměňte zapalovací svíčku (viz „Čištění a údržba“).
	Nesprávně nastavený karburátor	Karburátor nechat nastavit v odborné dílně.

Problém	Možná příčina	Odstanění chyb
Motor se nashutuje, zařízení běží, avšak nikoliv na plný výkon.	Znečištěný vzduchový filtr (K 10)	Vyměňte vzduchový filtr (viz část „Čištění a údržba“).
	Nesprávně nastavený karburátor	Nechat nastavit karburátor v odborné dílně
Motor se zakuckává, zastavuje.	Nesprávně nastavený karburátor	Nechat nastavit karburátor v odborné dílně
	Znečištěná zapalovací svíčka (L 17)	Vyčistěte, seřídte nebo vyměňte zapalovací svíčky (viz „Čištění a údržba“).
Motor se přehřívá.	Větrací otvory (A 18) jsou ucpané.	Vyčistěte větrací otvory.
	Nesprávná zapalovací svíčka (L 17)	Vyměňte zapalovací svíčku.
	Příliš málo motorového oleje v motoru.	Doplňte motorový olej (viz „Uvedení do provozu“).
Z motoru se kouří	Znečištěný vzduchový filtr (K 10)	Vyměňte vzduchový filtr (viz část „Čištění a údržba“).
	Příliš málo motorového oleje v motoru.	Doplňte motorový olej (viz „Uvedení do provozu“).
Výsledky práce nejsou uspokojivé nebo motor pracuje jen ztěžka	Tráva je příliš nízká nebo příliš vysoká.	Změňte výšku sečení (viz „Nastavení výšky sečení“).
	Nůž je tupý.	viz „Výměna nože“
	Nůž je zablokovaný trávou, zachytávací koš na trávu plný, vyhazovací otvor ucpaný.	Odstraňte trávu (viz „Čištění a údržba“).
Nůž se netočí.	Nůž je zablokovaný trávou.	Odstraňte trávu
	Nůž není správně namontován.	Namontujte nůž správně (viz „Výměna nože“).
Abnormální zvuky, klapání nebo vibrace	Nůž není správně namontován.	viz „Výměna nože“
	Nůž je poškozen.	

Záruka

Vážení zákazníci,
na toto zařízení získáváte 3letou záruku od data zakoupení.
V případě závad na tomto zařízení máte nárok na zákonná práva vůči prodejci zařízení. Tato zákonná práva nejsou omezena níže uvedenou zárukou.

Záruční podmínky

Záruční doba začíná běžet ode dne nákupu. Uschovejte si, prosím, originál účtenky pro pozdější použití. Tento dokument budete potřebovat jako doklad o koupi.

Zjistíte-li během tří let od data koupě u tohoto výrobku materiálovou nebo výrobní vadu, bude výrobek námi, podle našeho výběru, bezplatně opraven nebo nahrazen. Tato záruční oprava předpokládá, že během 3leté lhůty předložíte poškozený přístroj s dokladem o koupi (pokladní stvrženka) a písemně krátce popíšete, v čem spočívá závada a kdy k ní došlo.

Bude-li závada kryta naší zárukou, získáte zpět opravený nebo nový výrobek. Opravou nebo výměnou výrobku nezačíná záruční doba běžet od začátku.

Záruční doba a zákonné nároky na odstranění vady

Záruční doba se neprodlužuje poskytnutím záruky. Toto platí i pro nahrazené a opravené díly. Již při koupi zjištěné závady a nedostatků musíte nahlásit okamžitě po vybalení výrobku. Po uplynutí záruční doby musíte uhradit náklady za provedené opravy.

Rozsah záruky

Přístroj byl precizně vyroben podle přísných jakostních směrnic a před dodáním byl svědomitě zkontrolován.

Záruční oprava se vztahuje na materiálové nebo výrobní vady. Tato záruka se netýká dílů výrobku, které jsou vystaveny normálnímu opotřebením, a lze je považovat za spotřební materiál (např. řezací zařízení, zapalovací svíčka, vzduchový filtr, startovací lanko), nebo poškození křehkých dílů (např. spínače).

Tato záruka neplatí, je-li výrobek poškozen z důvodu neodborného používání, nebo pokud u něj nebyla prováděna údržba.

Pro odborné používání výrobku musí být přesně dodržovány všechny pokyny uvedené v návodu k obsluze. Bezpodmínečně je třeba zabránit používání a manipulacím s výrobkem, které nejsou v návodu k obsluze doporučeny, nebo je před nimi varováno. Výrobek je určen jen pro soukromé účely a ne pro komerční využití. Záruka zaniká v případě zneužívání a neodborné manipulace, používání nadměrné síly a při zásazích, které nebyly provedeny naším autorizovaným servisem.

Postup v případě uplatňování záruky

Pro zajištění rychlého zpracování vaší žádosti, prosím, postupujte podle následujících pokynů:

- Na důkaz, že jste výrobek zakoupili, mějte pro jakékoli případné dotazy připravenou pokladní stvrženku a číslo výrobku (IAN 384572_2107).
- Číslo výrobku je uvedeno na typovém štítku.
- Pokud by došlo k funkční poruše nebo jiným závadám, nejdříve **telefonicky** nebo **e-mailem** kontaktujte níže uvedené servisní oddělení. Pak získáte další informace o vyřízení vaší reklamace.
- Výrobek označený jako vadný můžete po domluvě s naším zákaznickým servisem, s připojením dokladu o koupi (pokladní stvrženky) a po uvedení, v čem závada spočívá a kdy k ní došlo,

přeposlat bez platby poštovního na vám sdělenou adresu příslušného servisu. Aby bylo zabráněno problémům s přijetím a dodatečnými náklady, bezpodmínečně použijte jen tu adresu, která vám bude sdělena. Zajistěte, aby zásilka nebyla odeslána nevyplaceně jako nadměrné zboží, expres nebo jiný, zvláštní druh zásilky. Přístroj zašlete včetně všech částí příslušenství dodaných při zakoupení a zajistěte dostatečně bezpečný přepravní obal.

Opravná

Opravy, **které nespádají do záruky**, můžete nechat udělat v našem servisu oproti zúčtování. Rádi vám připravíme předběžný odhad nákladů.

Můžeme zpracovávat jen ty přístroje, které byly dostatečně zabalené a odeslány vyplaceně.

Pozor: Prosím, přístroj zašlete našemu autorizovanému servisu vyčištěný a s upozorněním na závadu.

Nepřijmeme přístroje zaslané nevyplaceně jako nadměrné zboží, expres nebo jiný, zvláštní druh zásilky.

Likvidaci vašich poškozených zaslaných přístrojů provedeme bezplatně.

Service-Center



Servis Česko

Tel.: 800143873

E-Mail: grizzly@lidl.cz

IAN 384572_2107

Dovozce

Prosím, respektujte, že následující adresa není adresou servisu. Nejdříve kontaktujte shora uvedené servisní středisko.

Grizzly Tools GmbH & Co. KG

Stockstädter Straße 20

63762 Großostheim

Německo

www.grizzlytools.de

Obsah

Úvod.....	136
Používanie podľa určenia	137
Všeobecný opis	137
Rozsah dodávky	137
Prehľad	137
Opis funkcie.....	138
Ochranné zariadenia	138
Technické údaje.....	138
Bezpečnostné pokyny	139
Piktogramy/Symbols	139
Všeobecné bezpečnostné pokyny	140
Uvedenie do prevádzky	143
Montáž spodného držadla	143
Montáž držadla.....	144
Montáž lanka spúšťača.....	144
Montáž kolies	144
Založenie/odobratie zberného koša na trávnu.....	144
Mulčovač.....	145
Naplnenie motorového oleja	145
Kontrola stavu oleja.....	145
Naplnenie benzínu	145
Obsluha.....	146
Spustenie/zastavenie motora	146
Kosenie	147
Pokyny pre prácu	147
Všeobecné pracovné pokyny	147
Rozdiel medzi kosením trávy a mulčovaním trávy.....	147
Nastavenie výšky kosenia	147
Vyprázdnenie zberného koša na trávnu	148
Čistenie a údržba	148
Čistenie a všeobecné údržbárske práce	148
Výmena vzduchového filtra	149
Údržba zapalovacej sviečky.....	149
Výmena motorového oleja.....	150
Výmena noža	150
Nastavenie karburátora	151
Intervaly údržby.....	151

Skladovanie.....	152
Všeobecné pokyny pre skladovanie.	152
Sklopenie prístroja	152
Skladovanie počas zimnej prevádzky.....	152
Preprava	152
Likvidácia/ochrana životného ..	153
Náhradné diely/príslušenstvo ..	153
Vyhľadávanie chýb	154
Záruka	156
Servisná oprava	157
Service-Center.....	157
Dovoza.....	157
Preklad originálneho prehlásenia o zhode CE.....	274
Výkres náhradných dielov	281

Úvod

Srdečné blahoželanie ku kúpe vášho nového prístroja. Rozhodli ste sa tým pre vysoko kvalitný prístroj.

Toto zariadenie bolo kontrolované na kvalitu a prešlo výstupnou kontrolou. Tým je zabezpečená funkčná schopnosť zariadenia.



Návod na používanie je súčasťou tohto prístroja. Obsahuje dôležité pokyny pre bezpečnosť, používanie a likvidáciu. Pre použitím prístroja sa oboznáňte so všetkými pokynmi týkajúcimi sa obsluhy a bezpečnosti. Prístroj používajte iba ako je opísané a na uvedené oblasti použitia. Návod na používanie si dobre uschovajte a pri odovzdávaní prístroja tretej osobe dodajte tiež všetky podklady.

Používanie podľa určenia

Prístroj je určený na kosenie trávnikov a zatrávnených plôch v domácej oblasti. Tento prístroj nie je vhodný na komerčné používanie. Pri komerčnom používaní záruka zaniká. Každé iné používanie, ktoré nie je v tomto návode na obsluhu výslovne povolené, môže viesť k poškodeniu prístroja a predstavovať vážne nebezpečenstvo pre používateľa. Prístroj je určený pre dospelých. Deti, ako aj osoby, ktoré nie sú oboznámené s týmto návodom na používanie, nesmú zariadenie používať. Obsluhujúci alebo používateľ je zodpovedný za zranenia iných ľudí alebo poškodenia ich majetku.

Všeobecný opis

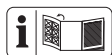

Obrázky najdôležitejších funkčných dielov nájdete na prednej a zadnej vyklápacej strane.

Rozsah dodávky

Vyberte prístroj opatrne z obalu a skontrolujte, či sú nasledovné diely kompletne:

- Benzínová kosačka na trávnu
- 2x Spodné držadlo
- Montážne príslušenstvo pre držadlo
- Zberný kôš na trávnu
- Svorka na káble
- Mulčovač
- Skrutkovač
- Kľúč na sviečky
- Krátky návod
- Návod na obsluhu



Dodaný skrutkovač je možné použiť ako štrbinový skrutkovač, tak aj ako krížový skrutkovač. Variant skrutko-

vania môžete zmeniť prepojením rukoväte.

Prehľad



- 1 Držadlo
- 2 Bezpečnostné rameno
- 3 Montážne príslušenstvo, držadlo
- 4 Spodné držadlo
- 5 Zberný kôš na trávnu
- 6 Ochrana proti odrazeným predmetom
- 7 Uzáver benzínovej nádrže
- 8 Plniace hrdlo
- 9 Skrinka vzduchového filtra
- 10 Vzduchový filter (nie je vidieť)
- 11 Benzínové čerpadlo (Primer)
- 12 Kryt kosačky na trávnu
- 13 Kolesá
- 14 Držadlo prístroja
- 15 Ochrana výfuku
- 16 Konektor zapalovacej sviečky
- 17 Zapalovacia sviečka (nie je vidieť)
- 18 Kryt motora s vetracími otvormi (ochrana prstov)
- 19 Lankové tiahlo
- 20 Svorka na káble
- 21 Vedenie lanka spúšťača
- 22 Držadlo spúšťača s lankom spúšťača
- 23 Kľúč na sviečky
- 24 Mulčovač
- 25 Skrutkovač



- 4a Skrutka s krížovou drážkou



- 3a Matica s rukoväťou
- 3b Podložka
- 3c Skrutka



- 26 Zavesenie zberného koša na trávnu
- 5a Držiak

- G** 27 Uzáver olejovej nádržky s tyčkou na meranie oleja
- J** 28 Poloha výšky rezu
 - 13a Skrutka kolesa
 - 13b Bezpečnostná podložka
- M** 29 Nôž
 - 30 Skrutka noža
 - 31 Vreteno motora
 - 32 Upínací kotúč
- N** 33 Skrutka na vypúšťanie oleja

Opis funkcie

Prístroj je poháňaný výkonným 4-taktovým motorom (Zongshen 132cc Easy Start). Prístroj je vybavený robustným plastovým krytom, zberným košom na trávu a sklápa-teľným držadlom. Funkcia jednotlivých prvkov obsluhy je uvedená v nasledovných opisoch.

A Ochranné zariadenia

2 Bezpečnostné rameno

Pri pustení bezpečnostného ramena sa prístroj zastaví.

15 Ochrana výfuku

zabraňuje tomu, aby sa ruky alebo horľavé materiály dostali do kontaktu s horúcim výfukom.

6 Ochrana proti odrazeným predmetom

chráni obsluhujúcu osobu pred vymrštenými dielmi a pred neúmyselným kontaktom s nožom, keď sa kosí bez zberného koša na trávu.

Technické údaje

Benzínová kosacka na trávu..... PBM 132 B1

Motor Zongshen 132cc Easy Start
 Zdvihový objem motora 132 cm³ (cc)
 Výkon 1,8 kW (2,45 PS)
 Max. otáčky (n₀) 2850 min⁻¹
 Uťahovací moment noža 45 Nm
 Objem benzínovej nádrže 0,85 l
 Oktánové číslo 95-98
 Objem nádrže motorového oleja 0,4 l
 Zapalovacia sviečka Torch F5RTC
 Okruh kosenia ø 41 cm
 Výška kosenia 3-stupňová, 25-65 mm
 Objem zberného koša na trávu 40 l
 Hmotnosť (vrátane zberného koša na trávu, s prázdnu nádržou) 14,6 kg
 Hladina akustického tlaku
 (L_{PA}) 74,5 dB(A); K_{PA} = 1,84 dB
 Hladina akustického výkonu (L_{WA})
 odmeraná 94,5 dB(A); K_{WA} = 1,84 dB
 zaručená 96 dB(A)
 Vibrácia na držadle
 (a_h) 3,9 m/s²; K = 2,0 m/s²

Hodnoty hluku a vibrácií boli stanovené podľa noriem a ustanovení uvedených vo vyhlásení o zhode.

Uvedená hodnota emisií vibrácií sa merala podľa normovaného skúšobného postupu a môže sa použiť na vzájomné porovnanie prístroja s iným.

Uvedená hodnota emisií vibrácií sa môže tiež použiť pre odhad počiatočného pozastavenia.



Výstraha: Hodnota emisií vibrácií sa môže odlišovať od skutočnej hodnoty pri používaní prístroja v závislosti od druhu a spôsobu jeho používania.

Zaťaženie spôsobené vibráciami sa pokúste udržať tak malé, ako je to možné. Príkladné opatrenia na zníženie zaťaženia vibráciami je nose-

nie rukavic pri používaní nástroja a obmedzenie pracovného času. Prítom sa zohľadnia všetky podiely cyklu prevádzky (napríklad časy, kedy je elektrické náradie vypnuté a také, kedy je zapnuté, ale bez zaťaženia).

Bezpečnostné pokyny

V tomto odseku sú uvedené základné bezpečnostné pokyny pri práci s prístrojom.

Piktogramy/Symboly

Piktogramy na prístroji



Opatrne!



Prečítajte si návod na obsluhu



Nebezpečenstvo poranenia v dôsledku vymrštených dielov.



Okolostojace osoby držte mimo dosahu prístroja



Nebezpečenstvo poranenia ostrým nožom! Výstraha: Ruky a nohy držte mimo dosahu noža



Opatrne – toxické výpary! Prístroj nepoužívajte v uzavretých priestoroch



Opatrne – benzín je horľavý! Neľajte a zdroje tepla držte mimo dosahu



Netankujte pri bežiacom motore.



Prístroj nevystavujte vlhkosti. Nepracujte v daždi.



Pozor! Dobeň noža kosačky na trávu



Keď prístroj opustíte, vypnite motor. Nikdy nekoste, keď sa v blízkosti nachádzajú osoby, hlavne deti alebo zvieratá.



Pred údržbárskymi prácami vypnite motor a vyťahnite konektor zapalovacej sviečky



Opatrne – horúce plochy! Nebezpečenstvo popálenia



Noste ochranu očí a sluchu



Údaj hladiny akustického výkonu L_{WA} v dB



Nebezpečenstvo! Ruky a nohy držte mimo dosahu

Piktogram Uzáver benzínovej nádrže:



max. 10 % etanolu

Piktogram na uzávere olejovej nádrže:

OIL Upozornenie na plniace hrdlo oleja

Piktogram na benzínovom čerpadle:



Benzínové čerpadlo (Primer) pred spustením 3x stlačte.

Piktogramy na motore:



Prečítajte si návod na obsluhu



Výstraha pred horľavými látkami



Opatrne – toxické výpary!
Prístroj neprevádzkujte v uzatvorených priestoroch

10W30 

Opatrne! Pred spustením skontrolujte stav oleja.
Používajte motorový olej 10W30

Piktogram na držadle:



Zapnutie zariadenia (ON):
Pritiahnite bezpečnostné rameno

Vypnutie zariadenia (OFF):
Uvoľnite bezpečnostné rameno

Piktogram na skrutke kolesa:



Uvoľnenie skrutky kolesa
Upevnenie skrutky kolesa

Symboly v návode na obsluhu



Značky nebezpečenstva s údajmi na zabránenie poškodeniam zdravia osôb alebo vecným škodám.



Zákazová značka s údajmi k zabráneniu škodám.



Keď prístroj spúšťate, stojte za ním.



Upozorňovacia značka s informáciami pre lepšiu manipuláciu s prístrojom.



Prečítajte si návod na obsluhu



Tragen Sie beim Umgang mit dem Messer Handschuhe.



vysoko zápalné



jedovaté



ohrozujúce životné prostredie

Všeobecné bezpečnostné pokyny



VÝSTRAHA! Prečítajte si všetky bezpečnostné upozornenia a návody. Zanedbania pri dodržiavaní bezpečnostných pokynov a návodov môžu spôsobiť požiar a/alebo ťažké zranenia.

Upozornenia:

- Pozorne si prečítajte návod na obsluhu. Oboznámte sa s možnosťami nastavenia a správnym používaním zariadenia.
- V prípade nejasností pri používaní prístroja a ohľadom zakázaných činností sa nechať primerane zaškoliť.
- Buďte pozorní, dávajte pozor na to čo robíte a pri práci rozmýšľajte. Nepoužívajte zariadenie, keď ste unavený alebo pod vplyvom drog, alkoholu alebo liekov. Chvilka nepozornosti pri používaní prístroja môže spôsobiť vážne poranenia.
- Tento prístroj nie je určený na to, aby ho používali osoby s obmedzenými fyzickými, sensorickými alebo duševnými schopnosťami alebo nedostatkom skúseností; Taktiež osoby bez skúseností pri manipulácii s týmto prístrojom alebo s nedostatočnými vedomosťami o tomto prístroji nesmú tento prístroj používať; Iba vtedy áno, ak pre ich bezpečnosť

sú pod dohľadom kompetentnej osoby alebo boli ňou zaškolené o používaní prístroja.

- Deti musia byť pod dohľadom, aby sa zabezpečilo, že sa nehrajú s prístrojom.
- Nikdy nedovoľte deťom alebo iným osobám, ktoré nepoznajú návod na používanie, aby používali prístroj. Miestne predpisy môžu stanoviť najnižší vek používateľa.
- Nikdy nekoste, keď v blízkosti sa nachádzajú osoby, hlavne deti alebo zvieratá. Pri odvrátení pozornosti môžete stratiť kontrolu nad prístrojom.
- Myslite na to, že za nehody s inými osobami alebo ich vlastníctvom je zodpovedný používateľ.
- Zohľadnite ochranu proti hluku a miestne predpisy.

Prípravné opatrenia:

- Počas kosenia noste vždy protišmykovú obuv a dlhé nohavice. Nekoste bosý alebo v ľahkých sandáloch. Voľný odev, ozdoby alebo dlhé vlasy môžu byť zachytené pohybujúcimi sa časťami. Nosenie vhodného odevu znižuje riziko poranenia.
- Skontrolujte terén, na ktorom sa prístroj používa a odstráňte všetky predmety (napr. kamene, tyče, drôty, hračky), ktoré môžu byť zachytené a odhodené.
- **Výstraha:** Benzín má vysoký stupeň horľavosti. Požiar alebo explózie môžu spôsobiť ťažké zranenia:
 - benzín uschovajte iba v na tento účel určených zásobníkoch;
 - tankujte iba na voľnom priestranstve a počas plnenia nefajčite;
 - benzín treba naplniť pre naštartovanie motora. Zatiaľ čo motor beží alebo pri horúcom prístroji sa uzáver benzínovej nádrže nesmie otvárať

ani sa nesmie dopĺňať benzín.

- v prípade, že je benzín pretečený, nesmie sa uskutočniť pokus o naštartovanie motora. Namiesto toho odstráňte prístroj z plochy znečistenej benzínom. Je nutné zabrániť každému pokusu o zapálenie, kým benzínové výpary nevypchajú;
- z bezpečnostných dôvodov je v prípade poškodenia nutné vymeniť uzáver benzínovej nádrže a iné uzávery nádrže.
- Chybný tlmič hluku vymeňte.
- Pred použitím sa má vždy vykonať vizuálna kontrola, či rezacie nástroje, upeňovacie čapy a celá rezacia jednotka nie sú opotrebované alebo poškodené. Na zabránenie nevyváženosti sa smú opotrebované alebo poškodené nástroje a čapy vymieňať iba po súpravách.
- Pri prístrojoch s viacerými rezacími nástrojmi buďte opatrní, pretože pohyb noža môže viesť k rotácii ostatných nožov.
- Používajte len tie náhradné diely a časti príslušenstva, ktoré dodáva a odporúča výrobca. Použitie cudzích dielov môže viesť k poraneniám a spôsobí okamžitú stratu nároku na záruku.

Manipulácia:

- Spaľovací motor nenechajte bežať v uzatvorených miestnostiach, v ktorých sa môže hromadiť nebezpečný oxid uhoľnatý.
- Koste len pri dennom svetle alebo pri dobrom umelom osvetlení. Neosvetlená pracovná oblasť môže viesť k úrazom.
- S prístrojom nepracujte v prípade nebezpečenstva búrky. Nebezpečenstvo zásahu elektrickým prúdom.
- Pozor! Spaliny kosačky na trávu obsahujú jedovaté substancie.
- Nepoužívajte prístroj pri nepriaznivých poveternostných podmienkach, zvlášť

- pri nebezpečenstve zásahu bleskom.
- Ak je to možné, zabráňte použitiu prístroja pri mokrej tráve.
- Vždy dávajte pozor na bezpečný postoj, najmä na svahoch, skládkach, priekopách alebo hrádzach. Tak je možné zariadenie lepšie kontrolovať v neočakávaných situáciách.
 - Pracujte vždy priečne k svahu, nikdy nie nahor alebo nadol.
 - Budte zvlášť opatrní, keď meníte na svahu smer jazdy.
 - Nekoste na nadmerne strmých svahoch (maximálne 10°).
- Prístroj vedte iba v krokovej rýchlosti.
- Budte zvlášť opatrní, keď prístroj otáčate alebo ho priťahujete k sebe.
- Zastavte rezací nástroj, keď sa prístroj musí naklopiť, na prenesenie cez iné plochy ako tráva a keď sa prístroj pohybuje od kosenej plochy alebo ku kosenej ploche.
- Nikdy nepoužívajte prístroj s poškodenými ochrannými zariadeniami alebo ochrannými mrežami alebo bez namontovaných ochranných zariadení, napr. ochrana proti odrazeným predmetom a/alebo zariadenia na zachytávanie trávy. Tým sa zabezpečí, že bezpečnosť prístroja zostane zachovaná.
- Nemeňte nastavenie regulátora motora ani ho nepretáčajte. Tým by ste mohli prístroj poškodiť.
- Prístroj spustíte s opatrnosťou, podľa pokynov výrobcu. Dávajte pozor na dostatočný odstup nôh k reznému nástroju. Existuje nebezpečenstvo poranenia.
- Pri štartovaní alebo spúšťaní motora sa nesmie prístroj naklopiť, iba vtedy áno, ak sa musí prístroj počas kosenia zdvíhať. V tomto prípade nakloňte prístroj iba natoľko, ako je to bezpodmienečne potrebné a zdvihnite stranu odvrátenú od používateľa nahor.
- Motor nespúšťajte, keď stojíte pred vyhadzovacím otvorom.
- Zapnite motor podľa návodu a iba vtedy, keď sú vaše nohy v bezpečnom odstupe od rezacích nástrojov.
- Nikdy nevedte ruky a nohy na alebo pod otáčajúcimi sa dielmi. Držte sa vždy vo vzdialenosti od vyhadzovacieho otvoru. Chvilka nepozornosti pri používaní prístroja môže spôsobiť vážne poranenia.
- Prístroj nikdy nezdvíhajte ani nenoste s bežiacim motorom.
- Odstavte motor, vytriahnite konektor zapalovacej sviečky, vytriahnite kľúč zapalovania, ak je k dispozícii a presvedčte sa, či všetky pohyblivé časti stoja:
 - pred uvoľnením blokovania alebo odstránením upchatí vo vyhadzovacom otvore;
 - predtým než prístroj skontrolujete, vyčistíte alebo na ňom pracujete;
 - keď bolo narazené na cudzie teleso. Skontrolujte, či prístroj nie je poškodený a v prípade potreby vykonajte potrebné opravy, predtým než prístroj znova spustíte a začnete s ním pracovať;
 - ak prístroj začal neobyčajne silne vibrovať, má sa vykonať okamžitá kontrola.
 - keď prístroj opustíte;
 - predtým ako budete dočerpávať palivo.
- Prístroj nikdy nenechávajte na pracovisku bez dohľadu.
- Nikdy nepracujte s poškodeným alebo neúplným prístrojom ani neupravujte prístroj bez súhlasu výrobcu. Používanie prístrojov na iné ako plánované aplikácie môže viesť k nebezpečným situáciám.
- S prístrojom nepracujte v prípade nebezpečenstva búrky. Nebezpečenstvo úrazu elektrickým prúdom
- Pri dobíhaní motora treba zatvoriť škr-

tiacu klapku. Ak má motor uzatvárací kohút benzínu, treba tento po kosení zatvoriť.

Údržba a skladovanie:

- Postarajte sa, aby všetky matice, svorníky a skrutky boli pevne dotiahnuté a aby bol prístroj v bezpečnom pracovnom stave. Mnoho nehôd zapríčinili nesprávne udržiavané zariadenia.
- Nikdy neukladajte prístroj s benzínom v benzínovej nádrži vo vnútri budovy, v ktorej sa podľa možnosti môžu dostať benzínové výpary do kontaktu s otvoreným ohňom.
- Motor nechajte ochladiť, skôr než ho odložíte do uzatvorených priestorov. Existuje nebezpečenstvo požiaru.
- Aby sa zabránilo nebezpečenstvu požiaru, držte motor, výfuk a oblasť okolo benzínovej nádrže bez trávy, listov alebo unikajúceho tuku (motorový olej).
- Pravidelne kontrolujte zariadenie na zachytávanie trávy vzhľadom na opotrebenie alebo stratu funkčnosti.
- Z bezpečnostných dôvodov vymeňte všetky opotrebované alebo poškodené diely. Chybný tlmič hluku vymeňte.
- V prípade, že treba vyprázdniť benzínovú nádrž, malo by sa to uskutočniť na voľnom priestranstve.
- Váš prístroj ošetrojte starostlivo. Nástroje udržiavajte ostré a čisté, aby bolo možné s nimi pracovať lepšie a bezpečnejšie. Dodržiavajte predpisy pre údržbu.
Nepokúšajte a opravovať prístroj sami, iba vtedy áno, ak máte na to vzdelanie. Všetky práce, ktoré nie sú uvedené v tomto návode na obsluhu, smú byť vykonávané len strediskami zákazníkoveho servisu, ktoré sú nami k tomu splnomocnené.
- Prístroj uschovávajúce na suchom mieste

a mimo dosahu detí. Prístroje sú nebezpečné, keď ich používajú neskúsené osoby.

- S bezpečnostnými systémami alebo zariadeniami kosačky na trávu sa nesmie manipulovať ani sa nesmú deaktivovať. Používateľ by nemal meniť žiadne zapečatené nastavenia na regulácii otáčok motora ani by s nimi nemal manipulovať.

Uvedenie do prevádzky



Opatrne! Nebezpečenstvo poranenia v dôsledku rotujúceho noža. Práce na prístroji sa môžu vykonávať len pri vypnutí motora a stojacom noži.

Predtým než náradie spustíte, musíte

- odstrániť všetky prepravné poistky,
- namontovať tyče držadla,
- namontovať kolesá
- naplniť motorový olej,
- naplniť benzín,
- v prípade potreby namontovať zberný kôš na trávu,
- v prípade potreby nastaviť výšku kosenia.



Montáž spodného držadla



Dávajte pozor, aby pri montáži tyčí držadla nebolo zatlačené lankové tiahlo (A 19).

1. Vytočte obidve skrutky s krížovou drážkou (4a) vždy zo spodných drždíel (4).
2. Zastrčte spodné drždíla (4) do uchytania na kryte kosačky na trávu (12).

Spodné držadlo (4) s predmontovaným vedením lanka spúšťača (21) sa musí dostať vpravo na kryte kosačky na trávu (12) do smeru jazdy.

- Upevnite spodné držadlá (4) vždy pomocou jednej skrutky s krížovou drážkou (4a). Na tento účel môžete použiť dodaný skrutkovač (25).

C Montáž držadla

i Pred montážou držadla demontujte príp. matice držadla (3a) a skrutky (3c) spolu s podložkami (3b) a vedením lanka spúšťača (21) zo spodných drzádiel (4).

- Držadlo (1) nasadíte na spodné držadlá (4).
- Nasuňte z oboch strán skrutku (3c) cez vyvrtané otvory na tyčiach držadla.
- Nasuňte vždy jednu podložku (3b) na skrutky (3c).
- Zatočte matice držadla (3a) na skrutky (3c).
Na pravej strane kosačky na trávu sa musí umiestniť vedenie lanka spúšťača (21) medzi podložkou (3b) a držadlom (1) na skrutke (3c).
- Upevnite lankové tiahlo (19) pomocou káblovej svorky (A 20) na spodnom držadle (4).

D Montáž lanka spúšťača

- Pomaly potiahnite za lanko spúšťača na držadle spúšťača (22) do smeru držadla.
- Zaveste lanko spúšťača do vedenia lanka spúšťača (21).
- Bezpečnostné rameno (2) puste.

J Montáž kolies

Najprv namontujte držadlá, pretože v dôsledku namontovaného kolesa bude sťažený prístup k skrutke s krížovou drážkou (4a) pre montáž držadla.

Polohovaním kolies zvolíte výšku kosenia. Prístroj má 3 možné polohy:

- 65 mm** – veľká výška kosenia
→ spodná poloha výšky kosenia (28)
- 45 mm** – stredná výška kosenia
→ stredná poloha výšky kosenia (28)
- 25 mm** – malá výška kosenia
→ horná poloha výšky kosenia (28)

Upevnite štyri kolesá (13) vždy pomocou skrutky kolesa (13a) a podloženej bezpečnostnej podložky (13b) na želanej polohe výšky kosenia (28).

Pre všetky štyri kolesá zvolte tú istú polohu výšky kosenia (28)!

i Pre montáž kolesa dodržte, aby ste pri značkách „L“ a „R“ na kryte kosačky na trávu (12) použili vždy skrutku kolesa (13a) s identickou značkou na hlave skrutky.

Skrutky kolesa (13a) vľavo („L“) na kosačke sa upevnia proti smeru hodinových ručičiek ↻, aby sa počas prevádzky samočinne neuvolnili.

E Založenie/odbratie zberného koša na trávu



Pozor: Prístroj neprevádzkujte bez úplne upevneného zberného koša na trávu ani bez ochrany proti odrazeným predmetom. Nebezpečenstvo poranenia!

Upevnenie zberného koša na trávnu na prístroji:

1. Zdvihnute zadnú ochranu proti odrazeným predmetom (6).
2. Chyťte zberný kôš na trávnu (5) za držadlo (5a).
3. Zaveste zberný kôš na trávnu (5) do na tento účel určeného závesu zberného koša na trávnu (26) na zadnej strane prístroja.
4. Odoberte ochranu proti odrazeným predmetom (6), ktorá drží zberný kôš na trávnu (5) v jeho polohe.

Odobratie zberného koša na trávnu:

5. Zdvihnute ochranu proti odrazeným predmetom (6).
6. Vyberte zberný kôš na trávnu (5) za držadlo (5a).

F Mulčovač

Nasadenie mulčovača

1. Odoberte zberný kôš na trávnu, ak je založený.
2. Nadvihnite ochranu proti odrazeným predmetom (6).
3. Nasadíte mulčovač (24) na výšku, so spodnou hranou na prístroji.
4. Zatláčte mulčovač (24) so spodnou hranou a následne s hornou hranou do vyhadzovacieho otvoru.
5. Ochranu proti odrazeným predmetom (6) sklopte na mulčovač (24).

Odobratie mulčovača

1. Zdvihnute ochranu proti odrazeným predmetom (6).
2. Uchopte mulčovač (24).
3. Mulčovač (24) naklopte mierne dopredu.
4. Najprv vytiahnite z prístroja spodnú hranu mulčovača (24).
5. Odstráňte mulčovač (24).

G Naplnenie motorového oleja

i Postavte prístroj na rovnú plochu.

1. Odtočte uzáver olejovej nádržky s tyčkou na meranie oleja (27).
2. Motorový olej naplňte do olejovej nádržky. Olejová nádržka má kapacitu 0,4 l motorového oleja. Použite značkový olej.
3. Zatvorte znova uzáver olejovej nádržky (27).

Kontrola stavu oleja

1. Odtočte uzáver olejovej nádržky s tyčkou na meranie oleja (27).
2. Tyčku na meranie oleja (27) utrite čistou handrou.
3. Uzáver olejovej nádržky s tyčkou na meranie oleja (27) znova kompletne zatočte.
4. Odtočte uzáver olejovej nádržky s tyčkou na meranie oleja (27) a po vytiahnutí odčítajte na tyčke na meranie oleja stav oleja. Stav oleja musí byť v označenom poli medzi značkou minima a maxima (maximum: 0,4 l motorového oleja v olejovej nádržke).
5. Prípadne vyliaty motorový olej utrite.
6. Zatvorte znova uzáver olejovej nádržky (27).



i Pred každým kosením skontrolujte stav oleja a pred dosiahnutím spodného bodu značky doplňte motorový olej.

H Naplnenie benzínu



Výstraha!
Benzín je

horlavý a škodlivý pre zdravie a životné prostredie:

- Benzín skladujte v určených nádobách;
- Tankujte len vonku a nikdy s bežiacim alebo horúcim motorom;
- Uzáver benzínovej nádrže opatrne otvorte, aby sa mohol uvoľniť pretlak;
- Pri tankovaní nefajčite;
- Zabráňte kontaktu s pokožkou a vdýchnutiu výparov;
- Odstráňte rozliaty benzín;
- Benzín udržiavajte mimo dosahu iskier a iných zápalných zdrojov.
- Ekologicky zlikvidujte zvyšky benzínu (pozri „Likvidácia/Ochrana životného prostredia“).



- Nepoužívajte zmes benzínu/oleja.
- Používajte bezolovnatý normálny benzín alebo benzín super; Pri použití biopaliva nesmie byť prímiešané viac ako 10 % etanolu.
- Používajte iba čistý, čerstvý benzín.
- Neskladujte benzín dlhšie ako jeden mesiac, pretože sa jeho kvalita zhoršuje.

1. Odskrutkujte uzáver benzínovej nádrže (A 7).
2. Naplňte benzín až po spodný okraj plniaceho hrdla (8). Benzínovú nádrž nenaplňte celkom doplna, aby mal benzín miesto na rozpínanie.
3. Okolo uzáveru palivovej nádrže utrite zvyšky benzínu.
4. Uzáver benzínovej nádrže znova zavorte.

Obsluha



Pri používaní tohto prístroja nie je možné zabrániť určitému zafarbeniu hlukom. Práce s vysokou hlučnosťou preložte na dovolené a k tomu určené časy. Nepracujte v čase odpočinku a prípadné práce obmedzte na najnutnejšie. Pre osobnú ochranu a ochranu v blízkosti sa nachádzajúcich osôb note vhodnú ochranu sluchu.



Spustenie/zastavenie motora



Výstraha! Benzín je horlavý. Naštartujte motor vo vzdialenosti minimálne 3 m od miesta plnenia. Existuje nebezpečenstvo požiaru.



Prístroj štartujte na pevnej, rovnej zemi, podľa možnosti nie vo vysokej tráve. Presvedčte sa, či rezací nástroj sa nedotýka predmetov alebo podlahy.



Pre vašu bezpečnosť: Keď prístroj spúšťate, stojte za ním.



Pravidelne kontrolujte benzín a stav oleja (pozri „Kontrola stavu oleja“) a doplňte ho včas.

Studené spúšťanie:

1. 3 x stlačte benzínové čerpadlo (11) (Primer).
2. Potiahnite bezpečnostné rameno (2) v smere držadla (1) a držte ho.
3. Zatiahnite držadlo spúšťača (22).
4. Keď sa motor spustí, nechajte držadlo spúšťača pomaly kľzať späť vo vedení



lanka spúšťača (21).



Pri **teplom spúšťaní** nie je potrebné stlačenie čerpadla Primer (11).



Keď sa čerpadlo Primer často stláča, do karburátora sa dostane veľa benzínu a motor sa ťažko spúšťa.

Zastavenie motora:

- Uvoľnite bezpečnostné držadlo (2). Motor sa vypne a nôž sa zabrzdí.

Zariadenie na zastavenie noža:

Pravidelne kontrolujte zariadenie na zastavenie noža:

- Uvoľnite bezpečnostné držadlo (2). Motor sa vypne a nôž sa zabrzdí.

Nôž sa musí zastaviť za 7 sekúnd.



Kosenie

1. Naštartujte motor (pozri „Spustenie/zastavenie motora“).
2. Pri kosení držte pevne držadlo (1) a bezpečnostné rameno (2) oboma rukami.

Pokyny pre prácu

Všeobecné pracovné pokyny

- Koste podľa možnosti suchú trávu, aby sa chránila mačina.
- Výšku kosenia nastavte tak, aby sa prístroj nepreťažil.
- Prístroj vedte v krokovej rýchlosti v podľa možnosti rovných dráhach. Pre dokonalé kosenie by sa mali dráhy prekrývať vždy niekoľko centimetrov.
- Nepohybujte sa smerom dozadu.
- Na svahoch pracujte vždy priečne k svahu.

- Ak by sa mali nože dostať do kontaktu s cudzím telesom, motor ihneď vypnite. Počkajte, kým sa nôž nezastaví a skontrolujte poškodenia prístroja. Prácu zahajte znova iba pri nepoškodenom prístroji.
- Pri dlhších prestávkach v práci a na prepravu prístroj vypnite a počkajte na zastavenie noža.
- Po každom použití prístroj vyčistite, ako je opísané v kapitole „Čistenie a údržba“.

Rozdiel medzi kosením trávy a mulčovaním trávy

Pri používaní mulčovača (24) sa pokosená tráva nezachytáva do zberného koša na trávu, ale sa rozdrobuje a rozdeľuje na trávnik. Výživné látky, ktoré sú obsiahnuté v pokosenej trávě sa tým odbúrajú vďaka pôdnym organizmom a vytvoria obchodný ži- vín. Mulčovaný trávnik sa musí preto podstatne zriedkavejšie hnojiť.

Zásadne platí, že trávnik sa musí relatívne často kosiť tak, aby na trávniku zostávala mulčovaná tráva iba v malých množstvách. Preto je najlepšie, keď sa trávnik mulčuje raz za týždeň a kosačka sa nastaví tak, aby mulčovaná tráva pripadala iba na cca 40 % celkovej výšky trávnik. V prípade, že mulčovaná tráva zostane ležať viditeľne na ploche trávnik (napríklad pri prvom kosení trávy v roku alebo pri silnom raste), malo by sa pracovať so zberným košom na trávu (5).



Nastavenie výšky kosenia

Prístroj má 3 polôh na nastavenie výšky kosenia:

- 65 mm** – veľká výška kosenia
- 45 mm** – stredná výška kosenia
- 25 mm** – malá výška kosenia

1. Uvoľnite skrutku kolesa (13a).
2. Odoberte koleso (13). Dávajte pozor na to, aby sa bezpečnostná skrutka (13b) nestratila.
3. Koleso (13) upevnite znova v opačnom poradí na želanej polohe výšky kosenia (28). Sú možné 3 polohy.
4. Kroky 1 – 3 zopakujte s ostatnými kolesami.

i Skrutky kolesa (13a) vľavo („L“) na kosačke sa upevnia proti smeru hodinových ručičiek , aby sa počas prevádzky samočinne neuvolnili.

Správna výška kosenia pri ozdobnej trávě činí približne 30 – 45 mm, pri úžitkovej trávě približne 40 – 65 mm.

i Pre prvé kosenie v sezóne by sa mala zvoliť veľká výška kosenia.

E Vyprázdenie zberného koša na trávu

1. Zastavte motor a počkajte, kým sa nôž nezastaví.
2. Zdvihnite zadnú ochranu proti odrazeným predmetom (6).
3. Vyberte zberný kôš na trávu (5).
4. Na vyprázdenie uchopte zberný kôš na trávu (5) za držadlo (5a) a vzadu za zberný kôš na trávu (pozri tiež „Likvidácia/ochrana životného prostredia“).
5. Prázdny zberný kôš na trávu znova namontujte.

Čistenie a údržba



Servisné a údržbárske práce, ktoré nie sú opísané v tomto návode na obsluhu, nechajte vykonať našej odbornej dielni. Používajte iba originálne náhradné diely. Hrozí nebezpečenstvo úrazu!

Údržbárske a čistiace práce vykonávajte zásadne pri vypnutom motore a vytiahnutom konektore zapalovacej sviečky. Hrozí nebezpečenstvo poranenia! Pred všetkými údržbárskymi a čistiacimi prácami, nechajte prístroj vychladnúť. Prvky motora sú horúce. Existuje nebezpečenstvo popálenia!



Pri zaobchádzaní s nožom noste rukavice.

Čistenie a všeobecné údržbárske práce

Čistiace a údržbárske práce na spodnej strane prístroja:



Položte podložku pod benzínovú kosačku na trávu.

1. Sklopte horné držadlo (1)
2. Preklopte prístroj len smerom dozadu tak, aby zapalovacia sviečka vyčnievala nahor.



Postarajte sa o to, aby druhá osoba držala stroj, pretože pretrváva nebezpečenstvo spätného sklopenia.



Prístroj nesklápajte na stranu ani smerom dopredu. Prevádzkové kva-

paliny by mohli vyteciť a motor sa môže poškodiť.

- Prístroj udržiavajte vždy čistý. Na čistenie používajte kefu alebo handru, ale nie ostrý čistiaci prostriedok alebo rozpúšťadlo.
Na čistenie motora nepoužívajte vodu, palivová sústava by sa mohla znečistiť.
- Po kosení odstráňte prichytené zvyšky rastlín s kusom dreva alebo plastu. Zvlášť vyčistite kryt motora s vetracími otvormi (ochrana prstov) (A 18), vyhadzovací otvor a oblasť noža. Nepoužívajte tvrdé alebo špičaté predmety, tieto by mohli poškodiť prístroj.
- Pred každým použitím skontrolujte prístroj vzhľadom na viditeľné nedostatky ako uvoľnené, opotrebované alebo poškodené časti. Skontrolujte pevné osadenie všetkých matíc, svorníkov a skrutiek.
- Skontrolujte kryty a ochranné zariadenia (A 2, 7, 15) vzhľadom na poškodenia a správne osadenie. Prípadne tieto vymeňte.

K Výmena vzduchového filtra



Prístroj nikdy neprevádzkujte bez vzduchového filtra. Inak sa do motora dostane prach a špina a môže spôsobiť škody.

Vybratie vzduchového filtra

1. Vytiahnite konektor zapalovacej sviečky (L 16) (pozri „Údržba zapalovacej sviečky“).
2. Skrinku vzduchového filtra (9) otvoríte tak, že otočíte kryt proti smeru hodinových ručičiek a potom ho odoberte smerom hore (bajonetový uzáver).
3. Vyberte vzduchový filter (10) von.
4. Vyčistíte vzduchový filter (10) v mydlovom roztoku.
5. Vzduchový filter nechajte vysušiť (10). Do vzduchového filtra natrite niekoľko kvapiek čerstvého motorového oleja.
6. Poškodený vzduchový filter nahradte novým vzduchovým filtrom (pozri „Náhradné diely/príslušenstvo“).

Založenie vzduchového filtra

1. Vložte vzduchový filter (10) do skrinky vzduchového filtra (9).
2. Skrinku vzduchového filtra (9) znova zatvoríte tak, že nasadíte kryt a otočíte ho v smere hodinových ručičiek.

L Údržba zapalovacej sviečky





Opotrebované zapalovacie sviečky alebo príliš veľká vzdialenosť zapalovania vedú k zníženiu výkonu motora.

1. Vytiahnite konektor zapalovacej sviečky (16) súčasným ťahaním a otáčaním zapalovacej sviečky (17).
2. Vyskrutkujte zapalovaciu sviečku (17) **proti smeru hodinových ručičiek** pomocou priloženého kľúča na sviečky (23).
3. Skontrolujte vzdialenosť zapalovania pomocou lístkového škáromera (dostupný v špecializovanom obchode). Vzdialenosť zapalovania musí činiť 0,7 – 0,8 mm.
4. Prípadne nastavte vzdialenosť tak, že opatrne ohnete uzemňovaciu elektródu zapalovacej sviečky.
5. Zapalovaciu sviečku (17) vyčistíte drôtenou kefou.
6. Vložte vyčistenú a nastavenú zapalovaciu sviečku alebo poškodenú zapalovaciu sviečku vymeňte za náhradnú zapalovaciu sviečku (odporúčaný úťahovací

moment 20 Nm, zistený momentovým kľúčom) (pozri „Náhradné diely/príslušenstvo“).

Výmena motorového oleja

 Výmenu motorového oleja uskutočňujte pri prázdnej benzínovej nádrži a teplom motore.

-  Prvú výmenu motorového oleja vykonajte po približne 5 prevádzkových hodinách, potom každých 50 hodín alebo raz ročne.
- Starý olej zlikvidujte ekologicky (pozri „Likvidácia/ochrana životného prostredia“).

1. Vytiahnite konektor zapalovacej sviečky (L 16) (pozri „Údržba zapalovacej sviečky“).
2. Otvorte uzáver olejovej nádržky (G 27).
3. Vyčerpajte motorový olej olejovým čerpadlom (nie je súčasťou dodávky).
3. Doplníte motorový olej (pozri „Naplnenie motorového oleja“).

 Kosačka má skrutku na vypúšťanie oleja (N 33) na hlave motora. V dôsledku výmeny motorového oleja cez skrutku na vypúšťanie oleja sa môže kryt kosačky na trávu znečistiť motorovým olejom, preto odporúčame hore opísanú výmenu motorového oleja pomocou olejového čerpadla.

M Výmena noža

 **Neodborná montáž môže spôsobiť ťažké úrazy.**



Kosačku s naplnenou benzínovou nádržou alebo olejovou nádržkou nenaklápajte na stranu alebo smerom dopredu! Motor sa tým poškodí a zanikne záruka.

Skontrolujte nôž vzhľadom na opotrebenie a poškodenia. Tupý alebo poškodený nôž vymeňte!



Tupý nôž nechajte vždy dobrúsiť odbornou dielňou, pretože táto môže vykonať skúšku nevyváženosti.



Pri zaobchádzaní s nožom noste rukavice.



Hneď ako raz uvoľníte skrutku noža (30), musí sa vymeniť upínací kotúč (32).



Uťahovací moment noža činí 45 Nm.

1. Vytiahnite konektor zapalovacej sviečky (L 16).
2. Preklopte prístroj len smerom dozadu tak, aby zapalovacia sviečka vyčnievala nahor.
3. Použite pevné rukavice a podržte pevne nôž (29). Otočte skrutku noža (30) proti smeru hodinových ručičiek pomocou skrutkového kľúča od vretena motora (31).
4. Znova nasadíte nový nôž v opačnom poradí.
Dávajte pozor na to, aby bol nôž umiestnený správne a dosadal lícujuco na vretene motora.
Medzi skrutkou noža a nožom musí byť umiestnený upínací kotúč (32).
5. Nôž pevne utiahnite so 45 Nm.

Nastavenie karburátora

Karburátor bol z výroby prednastavený na optimálny výkon. Ak by mali byť potrebné dodatočné nastavenia (pozri „Vyhľadávanie chýb“), nechajte vykonať nastavenia prostredníctvom odbornej dielne.

Intervaly údržby

Pravidelne vykonávajújte údržbárske práce uvedené v tabuľke. Pravidelnou údržbou sa predĺži životnosť prístroja. Navyše dosiahnete optimálne rezné výkony a zabránite úrazom.

údržbárske práce (pozri „Čistenie a údržba“)	pred	po	po prvých 5 hod.	po 8 hod.	po 50 hod.	ročne
	práce					
Skontrolovať a utiahnuť skrutky, matice, svorníky	✓					
Skontrolovať stav motorového oleja/stav benzínu a v prípade potreby doplniť motorový olej/benzín	✓			✓		
Vyčistiť ovládacie prvky/oblasť okolo tlmiča hluku		✓		✓		
Vymeniť motorový olej			✓		✓	✓
Vymeniť vzduchový filter ^a						✓
Vyčistiť/nastaviť/vymeniť zapalovaciu sviečku				✓		✓
Vyčistiť/skontrolovať, naostríť nôž		✓				✓
Vyčistiť systém chladiaceho vzduchu ^a						✓

^a pri vysokom výskyte prachu alebo silnom znečistení vymieňať častejšie

Skladovanie

Všeobecné pokyny pre skladovanie



Prístroj neskladujte s naplneným zberným košom na trávu. Pri horúcom počasí začne tráva pod vývojom tepla kvasiť. Existuje nebezpečenstvo požiaru.

- Pred skladovaním prístroj vyčistite a vykonajte na ňom údržbu.
- Motor nechajte ochladieť, skôr než ho odložíte do uzatvorených priestorov.
- Na uloženie paliva použite vhodné a dovolené zásobníky.
- Prístroj majte odložený na suchom mieste chránenom pred prachom, mimo dosahu detí.
- Prístroj neovíjajte nylonovými vrecami, pretože by sa mohli tvoriť vlhkosť a pleseň.

C Sklopenie prístroja

Na odloženie šetriace miesto môžete držadlo sklopiť.

1. Vyberte zberný koš na trávu (**A** 5).
2. Vyveste lanko spúšťača (**A** 22).
3. Otvorte rýchlopínače (3a) na spodnom držadle (1). Rýchlopínacie páky (3a), podložka (3b) a skrutky (3c) môžu zostať namontované.
4. Sklopte držadlo (1) nadol. Pritom sa nesmie zovrieť lankové tiahlo (19).

Skladovanie počas zimnej prevádzky



Nedodržiavanie pokynov k skladovaniu môže v dôsledku zvyškov paliva v karburátore viesť k problé-

mom so štartovaním alebo k permanentným škodám.

1. Spustíte motor a nechajte ho bežať tak dlho, kým sa nevyhne v dôsledku nedostatku benzínu.
2. Vykonajte výmenu oleja (pozri „Výmena motorového oleja“).
3. Zakonzervujte motor:
 - Vytočte zapalovaciu sviečku (**L** 17) von (pozri „Čistenie a údržba“);
 - Naplňte jednu polievkovú lyžicu motorového oleja cez otvor zapalovacej sviečky do priestoru motora;
 - viackrát pomaly potiahnite lanko spúšťača (**I** 22) na rozdelenie oleja vo vnútri motora;
 - Zapalovaciu sviečku (**L** 17) znova pevne priskrutkujte.
4. Starý olej a zvyšky benzínu zlikvidujte ekologicky (pozri „Likvidácia/ochrana životného prostredia“).



Benzínová nádrž sa nemusí vyprázdniť, keď k benzínu pridávate palivovú prísadu (pozri „Náhradné diely“).

Preprava

- Pri preprave musí byť prístroj vypnutý a konektor zapalovacej sviečky (**A** 16) musí byť vytiahnutý.
- Pri preprave nosť rukavice a zabráňte tomu, aby ste sa dostali do kontaktu s nebezpečnými dielmi (napr. horúci motor, nôž).
- Pri preprave dodržiavajte bezpečný odstup k tretím osobám.
- Prístroj neprepravujte hore nohami a nesklápaajte ho, aby ste zabránili vytečeniu paliva.
- Pred prepravou medzi dvoma miestami nasadenia vyprázdňte benzínovú

nádrž odsávacím čerpadlom benzínu. Benzínovú nádrž nevyprázdňujte v uzatvorených miestnostiach, v blízkosti ohňa alebo pri fajčení. Výpary plynu môžu spôsobiť výbuchy alebo požiar.

Likvidácia/ochrana životného

- Prístroj, príslušenstvo a balenie prineste na ekologické zhodnotenie.
 - Benzínovú nádrž a olejovú nádržku starostlivo vyprázdňte a váš prístroj odovzdajte na zbernom mieste na ďalšie zhodnotenie. Použitie plastové
- Likvidáciu vašich zaslaných chybných zariadení vykonáme bezplatne.
- Pokosenú trávu nevyhadzujte do kontajnera na odpadky, ale ju dajte na kompostovanie alebo rozdeľte ako mulčovací vrstvu pod kríky a stromy.

a kovové časti sa môžu vytriediť a tak odniesť na ekologické zhodnotenie.

- Starý olej a zvyšky benzínu odovzdajte na zbernom mieste a nevyliievajte do kanalizácie alebo do odtoku.
- Informujte sa o tom v našom servisnom centre.

Náhradné diely/príslušenstvo

Náhradné diely a príslušenstvo dostanete na www.grizzlytools.shop

Ak by sa mali vyskytnúť problémy s procesom objednávky, použite, prosím, kontaktný formulár. Pri ďalších otázkach sa obráťte na „Service-Center“ (pozri stranu 157).

Pol. návod na obsluhu	Pol. výkres náhradných dielov	Označenie	Č. Artiklu
A 1,2	22,30	Držadlo s bezpečnostným ramenom	91106017
A 19	31	Lankové tiahlo	91106018
A 4	23,24,35	Spodné držadlá	91106015
A 13	3,15,41,43,46,48	Koleso (súprava), vľavo	91106178
	3,15,41,43,47,48	Koleso (súprava), vpravo	91106179
A 5	36,44	Zberný kôš na trávu	91106020
A 3	15,28,29	Montážne príslušenstvo, držadlo	91106016
M 29-32	3,16-19	Nôž/Skrutka noža/Vreteno noža/Upínací kotúč	13700459
A 25	49	Skrutkovač (štrbina)	91106180

Vyhľadávanie chýb

Problém	Možná príčina	Odstránenie chyby
Motor sa ne-našartuje	Príliš málo benzínu v benzínovej nádrži	Naplniť benzín
	Nesprávne poradie štartovania	Zohľadniť pokyny k štartovaniu motora (pozri „Obsluha“)
	Konektor zapalovacej sviečky (L 16) nie je správne nasunutý Zadymená zapalovacia sviečka	Nasunúť konektor zapalovacej sviečky Zapalovaciu sviečku vyčistiť, nastaviť alebo vymeniť (pozri „Čistenie a údržba“)
	Nesprávne nastavený karburátor	Karburátor nechať nastaviť prostredníctvom odbornej dielne
Motor štartuje, prístroj beží, ale nie s plným výkonom	Znečistený vzduchový filter (K 10)	Vymeniť vzduchový filter (pozri „Čistenie a údržba“)
	Nesprávne nastavený karburátor	Karburátor nechať nastaviť v odbornej dielni
Motor beží nepravidelne, viazne	Nesprávne nastavený karburátor	Karburátor nechať nastaviť v odbornej dielni
	Zadymená zapalovacia sviečka (L 17)	Zapalovacie sviečky vyčistiť, nastaviť alebo vymeniť (pozri „Čistenie a údržba“)
Motor sa prehrieva	Vetracie otvory (A 18) sú upchané	Vyčistiť vetracie otvory
	Nesprávna zapalovacia sviečka (L 17)	Vymeniť zapalovaciu sviečku
	Príliš málo motorového oleja v motore	Naplniť motorový olej (pozri „Uvedenie do prevádzky“)
Spaliny motora	Znečistený vzduchový filter (K 10)	Vymeniť vzduchový filter (pozri „Čistenie a údržba“)
	Príliš málo motorového oleja v motore	Naplniť motorový olej (pozri „Uvedenie do prevádzky“)
Výsledok práce nie je uspokojivý alebo motor pracuje ťažko	Tráva je príliš krátka alebo príliš vysoká	Zmeniť výšku kosenia (pozri „Nastaviť výšku kosenia“)
	Nôž je tupý	pozri „Výmena noža“)
	Nôž je blokovaný trávou, zberný kôš na trávu je plný, vyhadzovací otvor je upchaný	Odstrániť trávu (pozri „Čistenie a údržba“)

Problém	Možná příčina	Odstránenie chyby
Nôž nerotuje	Nôž je blokovaný trávou	Odstráňte trávnu
	Nôž nie je správne namontovaný	Namontovať správne nôž (pozri „Výmena noža“)
Abnormálny hluk, klepotanie alebo vibrácie	Nôž nie je správne namontovaný	pozri „Výmena noža“)
	Nôž je poškodený	

Záruka

Vážená zákaznička, vážený zákazník,
Na tento prístroj dostávate 3 ročnú záruku od dátumu kúpy.

V prípade nedostatkov tohto prístroja vám voči predajcovi prístroja prináležia zákonné práva. Tieto zákonné práva nie sú obmedzené našou zárukou opísanou v nasledujúcej časti.

Záručné podmienky

Záručná lehota začína dňom zakúpenia. Pokladničný doklad ako originál prosím starostlivo uschovajte. Je potrebný ako dôkaz o zakúpení.

Ak sa počas troch rokov od dátumu zakúpenia tohto produktu vyskytne materiálna alebo výrobná chyba, produkt - podľa nášho rozhodnutia - bezplatne opravíme alebo nahradíme. Predpokladom záruky je, že v priebehu trojročnej lehoty bude predložený poškodený prístroj a pokladničný doklad a stručne opísaná chyba a kedy sa vyskytla.

Ak sa v rámci našej záruky chyba pokryje, obdržíte späť opravený alebo nový prístroj. S opravou alebo výmenou produktu sa nezačína nová záručná doba.

Záručná doba a nárok na odstránenie vady

Záručná doba sa poskytnutím záruky nepredlžuje. To platí aj pre nahradené a opravené diely. Prípadné škody a nedostatky vzniknuté už pri zakúpení sa musia ihneď po vybalení ohlásiť. Opravy vykonané po uplynutí záručnej doby sú spoplatnené.

Rozsah záruky

Prístroj bol vyrobený podľa prísnych smerníc kvality a pred dodaním bol svedomite kontrolovaný.

Záruka sa týka materiálových alebo výrobných chýb. Táto záruka sa nevzťahuje na diely produktu, ktoré sú vystavené normálnemu opotrebeniu a preto sa môžu považovať za opotrebované diely (napr. Rezacia jednotka, zapalovacia sviečka, vzduchový filter, lanko spúšťača) alebo na poškodenia na krehkých dieloch (napr. vypínač).

Táto záruka zaniká, ak bol produkt používaný poškodený, neodborne alebo nebola vykonávaná údržba. Pre odborné používanie produktu je nutné presne dodržiavať všetky návody uvedené v návode na obsluhu. Bezpodmienečne sa vyhnite používaniu, ktoré sa v návode na obsluhu neodporúča alebo pred ktorým ste boli vystríhaní.

Produkt je určený len pre súkromné použitie a nie v oblasti podnikania. Záruka zaniká pri nesprávnom a neodbornom používaní, pri násilnom používaní a pri zásahoch, ktoré neboli vykonané v našej servisnej pobočke.

Postup v prípade reklamácie

Pre zabezpečenie rýchleho spracovania vašej žiadosti postupujte prosím podľa nasledujúcich pokynov:

- Pri všetkých požiadavkách predložte pokladničný doklad a číslo artiklu (IAN 384572_2107) ako dôkaz o zakúpení.
- Číslo artiklu nájdete na typovom štítku.
- Ak sa vyskytnú chyby funkcie alebo iné nedostatky, kontaktujte najskôr následne uvedené servisné oddelenie **telefonicky** alebo **emailom**. Následne obdržíte ďalšie informácie o priebehu vašej reklamácie.
- Produkt evidovaný ako poškodený môžete po dohode s našim zákaznickým servisom, s priloženým dokladom o za-

kúpení (pokladničný doklad) a s údajmi, v čom chyba spočíva a kedy vznikla, zaslať bez poštovného na adresu servisu, ktorá vám bude oznámená. Pre zabránenie dodatočných nákladov a problémov pri prevzatí použite len tú adresu, ktorá vám bude oznámená. Nezasielajte prístroj ako nadmerný tovar na náklady príjemcu, expresne alebo s iným špeciálnym nákladom. Prístroj zašlite so všetkými časťami príslušenstva dodanými pri zakúpení a zabezpečte dostatočne bezpečné prepravné balenie.

Servisná oprava

Opravy, ktoré nepodliehajú záruke, môžeme nechať vykonať v našej servisnej pobočke za úhradu. Radi vám poskytneme predbežnú kalkuláciu nákladov.

Môžeme spracovať len prístroje, ktoré boli doručené dostatočne zabalené a so zaplateným poštovným.

Pozor: Prístroj zašlite do našej servisnej pobočky vyčistený a s informáciami o chybe. Neprevezmeme prístroje zaslané ako nadmerný tovar na náklady príjemcu, expresne alebo s iným špeciálnym nákladom. Likvidáciu vašich poškodených zaslaných prístrojov vykonáme bezplatne.

Service-Center



Servis Slovensko

Tel.: 0850 232001

E-Mail: grizzly@lidl.sk

IAN 384572_2107

Dovozca

Nasledujúca adresa nie je adresa servisu. Najskôr kontaktujte hore uvedené servisné centrum.

Grizzly Tools GmbH & Co. KG

Stockstädter Straße 20

63762 Großostheim

Nemecko

www.grizzlytools.de

Sisältö

Introduktion.....	158
Formålsbestemt anvendelse	159
Generel beskrivelse	159
Leveringsomfang	159
Oversigt.....	159
Funktionsbeskrivelse	160
Beskyttelsesanordninger	160
Tekniske data	160
Sikkerhedsanvisninger.....	161
Billedsymboler/symboler.....	161
Generelle sikkerhedsanvisninger	162
Ibrugtagning.....	165
Montering af den nedre styrestang ..	165
Montering af styrrør.....	165
Montering af startsnor	166
Montering af hjul	166
Afmontage/montering af græsopsamlingskurv	166
Mulchkit.....	166
Påfyldning af motorolie	167
Kontrol af oliestand	167
Påfyldning af benzin	167
Betjening	168
Start/standsning af motoren	168
Græsslåning.....	168
Arbejdsanvisninger.....	168
Generelle arbejdsanvisninger	168
Forskel mellem græsslåning og mulchning	169
Indstilling af klippehøjde	169
Tømning af græsopsamlingskurv	169
Rengøring og vedligeholdelse ..	170
Rengøring og generelle vedligeholdelsesarbejder	170
Udskiftning af luftfilter	170
Vedligeholdelse af tændrør.....	171
Skift af motorolie.....	171
Skift af kniven	171
Indstilling af karburator	172
Serviceintervaller	172

Opbevaring	173
Generelle opbevaringsanvisninger ..	173
Sammenklapning af apparatet.....	173
Opbevaring om vinteren	173
Transport	173
Bortskaffelse/miljøbeskyttelse .	174
Reserve dele og tilbehør	175
Fejlsøgning	175
Garanti	177
Reparations-service.....	178
Service-Center	178
Importør	178
Oversættelse af den originale CE-konformitetserklæring.....	275
Ekspllosionstegning	281

Introduktion

Hjertelig tillykke med købet af dit nye apparat. Du har besluttet dig for et produkt af højeste kvalitet.

Dette apparats kvalitet blev kontrolleret under produktionen og det blev underkastet en slutkontrol. Dermed er dit apparats funktionsevne garanteret.



Betjeningsvejledningen er bestanddel af dette produkt. Den indeholder vigtige informationer vedrørende sikkerhed, brug, vedligeholdelse og bortskaffelse. Gør dig inden brugen af produktet fortrolig med alle betjenings- og sikkerhedsinformationer. Benyt kun produktet som beskrevet og kun til de anførte indsatsområder. Opbevar vejledningen godt og lad alle dokumenter følge med ved videregivelse af produktet til tredje.

Formålsbestemt anvendelse

Apparatet er beregnet til klipning af plæner og græsarealer i private haver. Dette apparat er ikke egnet til erhvervmæssig brug. Ved erhvervmæssig brug bortfalder garantien.

Enhver anden anvendelse, som ikke er udtrykkeligt tilladt i denne betjeningsvejledning, kan forårsage skader på apparatet og udgøre en alvorlig fare for brugeren. Apparatet må kun anvendes af voksne. Børn og personer, der ikke har læst og forstået betjeningsvejledningen, må ikke bruge apparatet.

Brugeren er ansvarlig for ulykker eller skader på andre mennesker eller disses ejendom.

Generel beskrivelse

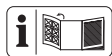

De vigtigste funktionsdele er afbildet på den forreste og bageste udklappingside.

Leveringsomfang

Tag forsigtigt apparatet ud af emballagen, og kontrollér, om de efterfølgende dele er komplette:

- Benzindrevet plæneklipper
- 2x nedre stang
- Monteringstilbehør til styrrør
- Græsopsamlingskurv
- Kabelklemme
- Tændrørnsøgle
- Mulchkit
- Skruetrækker
- Quick guide
- Betjeningsvejledning



Den medfølgende skruetrækker kan både anvendes som kærv- og stjerne-skruevarianter ved at omstille grebet.

Øversigt



- 1 Styrrør
- 2 Sikkerhedsbøjle
- 3 Monteringstilbehør, styrrør
- 4 Nedre stang
- 5 Græsopsamlingskurv
- 6 Stødsikring
- 7 Tankdæksel
- 8 Påfyldningsstuds
- 9 Luffilterboks
- 10 Luffilter (ikke synligt)
- 11 Benzinpumpe (primer)
- 12 Plæneklipperhus
- 13 Hjul
- 14 Håndtag på apparatet
- 15 Udstødningsbeskyttelse
- 16 Tændrørnsstik
- 17 Tændrør (ikke synligt)
- 18 Motorskærm med ventilationsåbninger (fingerbeskyttelse)
- 19 Bowdenkabel
- 20 Kabelklemme
- 21 Føring til startsnor
- 22 Starthåndtag med startsnor
- 23 Tændrørnsøgle
- 24 Mulchkit
- 25 Skruetrækker



4a Stjerneskrue



- 3a Håndtagsmøtrik
- 3b Underlagsskive
- 3c Skruer



- 26 Ophæng til græsopsamlingskurv
- 5a Bærehåndtag

- G** 27 Olietankdæksel med oliemålepind
- J** 28 Position for klippehøjde
13a Hjulskruer
13b Sikkerhedsskive
- M** 29 Kniv
30 Knivskruer
31 Motorspindel
32 Spændeskive
- N** 33 Olieaftapningsskruer

Funktionsbeskrivelse

Apparatet drives med en højtydende 4-takts-motor (Zongshen 132cc Easy Start). Apparatet er udstyret med et robust plasthus, en græsopsamlingskurv og et styrrør, der kan klappes sammen. Betjeningsdelenes funktioner beskrives i det følgende.

A Beskyttelsesanordninger

- 2 Sikkerhedsbøjle**
Når sikkerhedsbøjlen slippes, standser apparatet.
- 15 Udstødningsbeskyttelse**
forhindrer, at hænder eller brændbare materialer kommer i kontakt med en varm udstødning.
- 6 Stødsikring**
beskytter brugeren mod dele, der syns væk, og mod utilsigtet berøring af kniven, når der klippes uden græsopsamlingskurv.

Tekniske data

Benzindrevet plæneklipper PBM 132 B1
Motor Zongshen 132cc Easy Start

Slagvolumen..... 132 cm³ (cc)
Ydelse..... 1,8 kW (2,45 hk)
Maks. omdrejningstal (n₀).....2850 min⁻¹
Tilspændingsmoment for kniv..... 45 Nm
Volumen benzintank 0,85 l
Oktantal 95-98
Volumen motorolietank..... 0,4 l
Tændrør Torch F5RTC
Klippecirkel ø 41 cm
Klippehøjde..... 3-trins, 25-65 mm
Volumen græsopsamlingskurv 40 l
Vægt (inkl. græsopsamlingskurv, med tom tank)..... 14,6 kg
Lydtrykniveau
(L_{pA}) 74,5 dB(A); K_{pA} = 1,84 dB
Lydeffektniveau (L_{WA})
målt..... 94,5 dB(A); K_{WA} = 1,84 dB
garanteret 96 dB(A)
Vibration ved håndtaget
(a_h).....3,9 m/s²; K = 2,0 m/s²

Støj- og vibrationsværdier er blevet målt efter standarderne og bestemmelserne, som er angivet i overensstemmelseserklæringen.

Den angivne vibrationsemissionsværdi er målt iht. til en standardiseret afprøvningsproces og kan anvendes til sammenligning af apparater.

Den angivne vibrationsemissionsværdi kan også anvendes til en indledende eksponeringsvurdering.



Advarsel: Vibrationsemissionsværdien kan under brugen af apparatet afvige fra den angivne værdi alt efter måden, hvorpå apparatet anvendes.

Forsøg at holde belastningen pga. vibrationer så lavt som muligt. En måde at reducere vibrationsbelastningen på kan være at bære handsker ved brug af værktøjet og begrænse den tid, man arbejder

med værktøjet. Her er det nødvendigt at tage hensyn til alle dele af driftscyklussen (f.eks. tider, hvor elværktøjet er slukket og tider, hvor det ganske vist er tændt, men kører uden belastning).

Sikkerhedsanvisninger

Dette afsnit beskriver de grundlæggende sikkerhedsforskrifter ved arbejde med apparatet.

Billedsymboler/symboler

Billedsymboler på apparatet



Forsigtig!



Læs betjeningsvejledningen



Fare for kvæstelser på grund af bortkastede dele



Hold omkringstående personer på afstand af apparatet



Fare for kvæstelser på grund af skarpe knive! Advarsel: Hold hænder og fødder på afstand af kniven



Forsigtig - giftige dampe!



Apparatet må ikke drives i lukkede rum



Forsigtig - benzin er brændbar!



Ryg ikke og hold varmekilder på afstand.

Optank ikke, mens motoren kører.



Udsæt ikke apparatet for fugt. Arbejd ikke i regnvejr.



Obs! Efterløb af plæneklipperkniven



Sluk motoen, når du forlader apparatet.

Slå aldrig græs, mens personer – især børn eller dyr – opholder sig i nærheden.



Sluk motoren og træk tændrørsstikket ud før vedligeholdelsesarbejde



Forsigtig - Varme overflader!

Fare for forbrænding



Bær øjen- og høreværn



Angivelse af lydeffektniveau L_{WA} in dB



Fare!

Hold hænder og fødder på afstand

Billedsymbol tankdæksel:



maks. 10 % ethanol

Billedsymboler på olietankdækslet:

OIL Henvisning til oliepåfyldningsstuds

Billedsymboler på benzinpumpen:



Tryk 3 gange på benzinpumpen (primer) før start.

Billedsymboler på motoren:



Læs betjeningsvejledningen



Advarsel mod brandfarlige materialer

DK



Forsigtig - giftige dampe!
Apparatet må ikke drives i lukkede rum



Forsigtig! Kontrollér oliestanden før start. Anvend 10W30 motorolie

Billedsymboler på styrrøret:



Tænd for apparatet (ON): Træk i sikkerhedsbøjlen

Sluk for apparatet (OFF): Slip sikkerhedsbøjlen

Billedtegn på hjulskruen:



Løsn hjulskruen
Fastgør hjulskruen

Symboler i betjeningsvejledningen



Advarselsskilt med informationer til forebyggelse af personskader eller materielle skader



Påbudsskilt med informationer til forebyggelse af materielle skader



Stå bag ved maskinen, når du starter den.



Informationsskilt med informationer til bedre håndtering af apparatet



Læs betjeningsvejledningen



Bær handsker, når du håndterer kniven.



yderst brandfarligt



giftigt



miljøfarligt

Generelle sikkerhedsanvisninger



ADVARSEL! Læs alle sikkerhedsanvisninger og anvisninger. Hvis de følgende anvisninger ikke overholdes, er der risiko for brand og/eller alvorlige kvæstelser.

Anvisninger:

- Læs betjeningsvejledningen omhyggeligt igennem. Sæt dig ind i, hvordan apparatet indstilles, og hvordan den bruges korrekt.
- Hvis du er i tvivl om, hvordan apparatet skal anvendes, og om forbudte anvendelsesområder, bedes du selv sørge for den nødvendige oplæring.
- Vær opmærksom, og koncentrer dig om arbejdet, og brug altid din sunde fornuft. Brug ikke apparatet, hvis du er træt eller syg eller påvirket af stoffer, alkohol eller medikamenter. Et øjeblik opmærksomhed ved brug af apparatet kan føre til alvorlige skader.
- Dette apparat må ikke anvendes af personer med reducerede fysiske, sensoriske eller psykiske evner; ligeledes må personer, der ikke har erfaring med håndtering af dette apparat eller mangler viden om dette apparat ikke anvende apparatet, medmindre de er under opsyn af en person, som har ansvaret for deres sikkerhed, eller modtager anvisninger om, hvordan apparatet skal bruges.
- Børn skal være under opsyn, så det sikres, at de ikke leger med apparatet.

- Giv aldrig børn eller andre personer, som ikke kender betjeningsvejledningen, lov til at bruge apparatet. Brugerens mindstealder kan være fastsat i lokale bestemmelser.
- Slå aldrig græs, mens personer – især børn eller dyr – opholder sig i nærheden. Ved et øjeblikks distraktion kan du miste kontrollen over apparatet.
- Tænk på, at brugeren har ansvaret for ulykker med andre personer eller deres ejendom.
- Overhold reglerne for støjbeskyttelse og lokale forskrifter.

Forberedende foranstaltninger:

- Bær altid skridsikre sko og lange bukser, når du slår græs. Brug ikke apparatet med bare fødder eller i lette sandaler. Løstsiddende tøj, smykker eller langt hår kan blive grebet af dele, der bevæger sig. Når man bærer egnet tøj, reduceres risikoen for kvæstelser.
- Gennemgå området, hvor apparatet skal anvendes, og fjern alle genstande (f.eks. sten, pinde, ståltråd, legetøj), som kan komme ind i apparatet og slynges væk.
- **Advarsel:** Benzin er yderst brandfarligt. Ild eller eksplosioner kan medføre alvorlige forbrændinger:
 - Opbevar kun benzin i de dertil beregnede beholdere;
 - Optank kun udendørs og ryg ikke under optankningen;
 - Der skal påfyldes benzin, inden motoren startes. Tankdækslet må ikke åbnes, og der må ikke påfyldes benzin, når motoren kører, eller apparatet er varmt.
 - Hvis der er løbet benzin over, må man ikke forsøge at starte motoren. Derimod skal apparatet fjernes fra stedet, hvor der er spildt benzin. Man må

ikke forsøge at tænde apparatet, før benzindampene er fordampet;

- af sikkerhedsårsager skal benzintankens dæksel og andre tankdæksler skiftes ud, hvis de er beskadiget.

- Udskift defekte lyddæmpere.
- Det skal altid inden brug kontrolleres visuelt, om klippeværktøjerne, fastgørelsesboltene og hele klippeanordningen er slidt eller beskadiget. For at undgå ubalance, må slidte eller beskadigede værktøjer og bolte kun udskiftes i sæt.
- Vær forsigtig ved apparater med klippeværktøjer, da bevægelsen af en kniv kan føre til rotation af de øvrige knive.
- Brug kun reserve- og tilbehørsdele, der leveres og anbefales af producenten. Brug af dele fra andre leverandører kan medføre kvæstelser og medfører øjeblikkeligt tab af garantien.

Håndtering:

- Forbrændingsmotoren må ikke køre i lukkede rum, hvor der kan ophobes farlig kulilte.
- Slå kun græs i dagslys eller ved god kunstig belysning. Et ikke oplyst arbejdsområde kan medføre ulykker.
- Arbejd ikke med maskinen ved fare for lynnedslag. Fare på grund af elektrisk stød.
- OBS! Plæneklipperens udstødningsgasser indeholder giftige stoffer.
- Undgå at betjene maskinen under dårlige vejforhold, især i tordenvej.
- Undgå så vidt muligt at bruge apparatet på fugtigt græs.
- Sørg altid for at stå sikkert, specielt på skrånninger, ved lossepladser, grave eller på diger. Dermed kan du bedre kontrollere apparatet i uventede situationer.
 - Arbejd altid på tværs af skrånninger, aldrig oppe- eller nedefra.

- Vær særligt forsigtig, når kørselsretningen på skråningen ændres.
- Slå ikke græs på meget stejle skråninger (maksimalt 10°).
- Gå kun med apparatet i skridttempo.
- Vær særligt forsigtig, når du vender apparatet eller trækker det hen til dig.
- Stands klippeværktøjet, når apparatet skal vippes for at blive transporteret forbi andre underlag end græs, og når apparatet skal flyttes til og fra arealer, der skal slås.
- Brug aldrig apparatet med beskadigede sikkerhedsindretninger eller sikkerhedsnitre eller uden påsatte sikkerhedsindretninger, f.eks. stødsikring og/eller græsopsamlingsenheder. Dermed garanteres det, at apparatet altid er sikkert.
- Ændr ikke motorens reguleringsindstilling, og undgå overdrejning af motoren. Disse kan beskadige apparatet.
- Start apparatet forsigtigt i overensstemmelse med producentens anvisninger. Vær opmærksom på en tilstrækkelig afstand mellem fødderne og klippeværktøjet. Der er fare for kvæstelser.
- Ved start af motoren må apparatet ikke vippes, medmindre apparatet skal løftes samtidigt. I dette tilfælde skal du kun vippe apparatet så meget, som det allerhøjest er nødvendigt, og kun løfte siden, der vender væk fra brugeren.
- Start ikke motoren, hvis du befinder dig foran udkastningsåbningen.
- Tænd for motoren ift. vejledningen og kun når dine fødder har en sikker afstand til klippeværktøjerne.
- Bevæg aldrig hænder eller fødder hen til eller ind under roterende dele. Hold dig altid på afstand af udkastningsåbningen. Et øjeblik uopmærksomhed ved brug af apparatet kan medføre alvorlige kvæstelser.
- Løft eller bær aldrig apparatet med

tændt motor.

- Sluk for motoren, træk tændrørsstikket ud, træk tændingsnäglen ud (når den forefindes), og forvis dig om, at alle bevægelige dele står stille:
 - inden du løsner blokader eller tilstopninger i udkastningsåbningen,
 - inden du kontrollerer, rengør eller udfører arbejdsopgaver ved apparatet,
 - hvis et fremmedlegeme er blevet ramt. Undersøg apparatet for beskadigelser, og udfør de nødvendige reparationer, før du igen starter og arbejder med apparatet,
 - Hvis der opstår usædvanligt kraftige vibrationer ved apparatet, skal det kontrolleres øjeblikkeligt.
 - når du forlader apparatet,
 - før du foretager optankning.
- Efterlad aldrig apparatet uden opsyn på arbejdsstedet.
- Hvis apparatet er beskadiget, ufuldstændigt eller ændret uden producentens tilladelse, må der ikke arbejdes med det. Brug af apparater til andre anvendelser end den formålsbestemte kan medføre farlige situationer.
- Når motoren standser, skal gasspjældet lukkes. Hvis motoren er udstyret med en benzinspærrehane, skal denne lukkes efter arbejdet.

Vedligeholdelse og opbevaring:

- Sørg for, at alle møtrikker, bolte og skruer er spændt fast, og at apparatet er i sikker arbejdstilstand. Mange ulykker skyldes dårligt vedligeholdt apparater.
- Opbevar aldrig apparatet med benzin i benzintanken inden i en bygning, hvor benzindampe muligvis kan komme i berøring med åben ild eller gnister.
- Lad motoren køle af, før du stiller apparatet i et lukket rum. Der er brandfare.
- For at undgå brandfare skal motoren,

udstødningen og området omkring benzintanken holdes fri for græs, blade eller udslippende fedtstof (motorolie).

- Kontrollér regelmæssigt græsopsamlingsanordningen for slitage eller reduceret funktionsevne.
- Udskift slidte eller beskadigede dele af sikkerhedsmæssige årsager. Udskift defekte lyddæmpere.
- Hvis benzintanken skal tømmes, skal det foregå udendørs.
- Håndter apparatet med stor omhu. Hold værktøjerne skarpe og rene, så du kan arbejde bedre og mere sikkert. Overhold forskrifterne for vedligeholdelse.
- Forsøg ikke at reparere apparatet selv, medmindre du er uddannet til dette. Alle former for arbejde, der ikke er angivet i denne betjeningsvejledning, må kun udføres af kundeserviceafdelinger, der er autoriseret af os.
- Opbevar apparatet på et tørt sted uden for børns rækkevidde. Apparater er farlige, hvis de anvendes af uerfarne personer.
- Sikkerhedssystemer eller anordninger i plæneklipperen må ikke manipuleres eller deaktiveres. Brugeren bør hverken ændre eller manipulere forseglede indstillinger til regulering af motoromdrejningstallet.

Ibrugtagning



Forsigtig! Risiko for kvæstelser på grund af roterende kniv. Arbejde på apparatet må kun foretages ved slukket motor og stillestående kniv.

Før du starter apparatet, skal du

- fjerne alle transportsikringer,
- montere håndtagsstangen,

- montere hjulene
- påfylde motorolie,
- påfylde benzin,
- eventuelt montere græsopsamlingskurven,
- eventuelt indstille klippehøjden.

B Montering af den nedre styrestang



Sørg for, at bowdenkablet (A 19) ikke kommer i klemme, når håndtagsstangen monteres.

1. Skru de to stjerneskruer (4a) ud af de nedre stænger (4).
2. Sæt de nedre stænger (4) ind i optagelsen på plæneklipperhuset (12). Den nedre stang (4) med den formonterede startsnorføring (21) skal sættes i højre optagelse på plæneklipperhuset (12) set i køreretningen.
3. Fastgør de nedre stænger (4) med hver især en stjerneskrue (4a). Hertil kan du anvende den medfølgende skruetrækker (25).

C Montering af styrrør



Afmontér før monteringen af styrrøret eventuelt håndtagsmøtrikkerne (3a) og skrue (3c) sammen med underlagsskiverne (3b) og startsnorføringen (21) fra de nedre stænger (4).

1. Sæt styrrøret (1) på de nedre stænger (4).
2. Sæt en skrue (3c) gennem borehullerne på håndtagsstængerne på begge sider.
3. Sæt en underlagsskive (3b) på hver af skrue (3c).
4. Skru håndtagsmøtrikkerne (3a) på skrue (3c).

På højre side af plæneklipperen skal startsnorføringen (21) mellem underlagsskiven (3b) og styrrøret (1) anbringes på skruen (3c).

5. Fastgør bowdenkablet (19) ved hjælp af kabelklemmen (A 20) på den nedre stang (4).

D Montering af startsnor

1. Træk langsomt startsnoren på starthåndtaget (22) mod styrrøret.
2. Indsæt startsnoren i startsnorsføringen (21).
3. Slip sikkerhedsbøjlen (2).

J Montering af hjul

Montér først stængerne, da adgangen til stjerneskrue (4a) til stangmonteringen forstyrres af et monteret hjul.

Vælg klippehøjden via indstilling af hjulene. Apparatet har 3 mulige positioner:

- 65 mm** - høj klippehøjde
→ nedre position for klippehøjde (28)
- 45 mm** - midterste klippehøjde
→ midterste position for klippehøjde (28)
- 25 mm** - lav klippehøjde
→ øvre position for klippehøjde (28)

1. Fastgør de fire hjul (13) med hjulskruen (13a) med en underliggende sikkerhedsskive (13b) i den ønskede position for klippehøjden (28).

Vælg den samme position for klippehøjden (28) for alle fire hjul!

i Sørg ved hjulmonteringen for, at der ved markeringerne „L“ og „R“ på plæneklipperhuset (12) anvendes den respektive hjulskruer (13a) med den tilsvarende markering på skruehovedet.

Hjulskruerne (13a) til venstre („L“) på plæneklipperen fastgøres mod uret ☺, så de ikke kan løsne sig af sig selv under arbejdet.

E Afmontering/montering af græsopsamlingskurv



Obs: Brug ikke apparatet, uden at græsopsamlingskurven er anbragt korrekt, eller uden stødsikring. Fare for kvæstelser!

Montering af græsopsamlingskurven på apparatet:

1. Løft den bageste stødsikring (6) op.
2. Hold græsopsamlingskurven (5) i bærehåndtaget (5a).
3. Fastgør græsopsamlingskurven (5) i det dertil beregnede ophæng (26) på bagsiden af apparatet.
4. Læg den bageste stødsikring (6) ned, den holder græsopsamlingskurven (5) på plads.

Afmontering af græsopsamlingskurv:

5. Løft den bageste stødsikring (6) op.
6. Tag græsopsamlingskurven (5) ud med bærehåndtaget (5a).

F Mulchkit

Påsætning af mulchkit

1. Fjern græskurven, hvis den er indsat.
2. Løft stødsikringen (6) op.
3. Anbring mulchkittet (24) på højkant med undersiden på apparatet.
4. Tryk mulchkittet (24) med undersiden og derefter oversiden ind i udkastningsåbningen.
5. Klap stødsikringen (6) på mulchkittet (24).

Aftagning af mulchkit

1. Løft stødsikringen (6) op.
2. Tag fat i mulchkittet (24).
3. Hæld mulchkittet (24) en lille smule fremad.
4. Træk først undersiden af mulchkittet (24) ud af apparatet.
5. Fjern mulchkittet (24).

G Påfyldning af motorolie

i Anbring apparatet på et plant underlag.

1. Skru olietankdækslet med oliemålepinden (27) af.
2. Fyld motorolie på olietanken. Olietanken har et volumen på 0,4 l. Anvend kun mærkeolie.
3. Luk olietankdækslet med oliemålepinden (27) igen.

Kontrol af oliestand

1. Skru olietankdækslet med oliemålepinden (27) af.
2. Tør olietankdækslet med oliemålepinden (27) af med en ren klud.
3. Skru olietankdækslet med oliemålepinden (27) helt på igen.
4. Skru olietankdækslet med oliemålepinden (27) af, og aflæs oliestanden på oliemålepinden, efter at den er trukket ud. Oliestanden skal befinde sig i det markerede felt mellem minimums- og maksimumsmærket (maksimum: 0,4 l motorolie i olietanken).
5. Eventuelt spildt motorolie skal tørres op.
6. Luk olietankdækslet med oliemålepinden (27) igen.



i Kontrollér altid oliestanden, før der slås græs, og påfyld motorolie,

inden det nederste punkt på markeringen nås.

H Påfyldning af benzin



Advarsel! Benzin er brandfarligt og farligt for sundheden og miljøet:

- Benzin skal opbevares i de dertil beregnede beholdere;
- optank kun i det fri og aldrig, mens motoren kører eller er varm;
- åbn forsigtigt tankdækslet, så overtrykket kan slippe ud;
- ryg ikke under optankning;
- undgå hudkontakt og indånding af dampe;
- fjern spildt benzin;
- hold benzin på afstand af gnister, åben ild og andre tæningskilder.
- Bortskaf benzinrester miljørigtigt (se „Bortskaffelse/miljøbeskyttelse“).



- Anvend ingen benzin/olie-blanding.
- Anvend blyfri normal- eller superbenzin; ved brug af biobrændstof må der ikke tilættes mere end 10 % ethanol.
- Brug kun ren og frisk benzin.
- Opbevar ikke benzin i mere end en måned, da dette ville forringe kvaliteten.

1. Skru tankdækslet (A7) af.
2. Påfyld benzin indtil undersiden af påfyldningsstudsens (8). Fyld ikke benzintanken helt op. Benzinen skal have plads til at udvide sig.
3. Tør benzinrester rundt om tankdækslet af.
4. Luk tankdækslet igen.

Betjening

i Det kan ikke undgås, at dette apparat forårsager en vis støjbelastning. Støjen- de arbejde skal udføres på de tilladte tidspunkter, der er bestemt for det pågældende arbejde. Eventuelle hvil- tider skal overholdes, og arbejdets varighed skal begrænses til det nød- vendige. Du og andre personer, der befinder sig i nærheden, skal bære høreværn til personlig beskyttelse.

I Start/standsning af motoren

! **Advarsel! Benzin er brand- farligt. Start motoren mindst 3 meter fra påfyldningsste- det. Der er brandfare.**

! Start apparatet på et fast og plant underlag og så vidt muligt ikke i højt græs. Kontrollér, at klippeværk- tøjet hverken har berøring med andre genstande eller jorden.

 For din sikkerheds skyld: Stå bag ved maskinen, når du starter den.

i Kontrollér regelmæssigt benzin- og oliestanden (se „Kontrol af olie- stand“), og fyld på i god tid.

Koldstart:

1. Tryk 3 gange på benzinpum- pen (11) (primer).
2. Træk sikkerhedsbøjlen (2) mod styrrøret (1), og hold den fast.
3. Træk i starthåndtaget med startsnoren (22).
4. Når motoren starter, skal du lade start- håndtaget glide langsomt tilbage til startsnorsføringen (21).



i Ved **varmstart** er det ikke nødven- digt at trykke på benzinpumpen (primer) (11).

! Hvis der trykkes for tit på primeren, når der for meget benzin ind i kar- buratæren, og det bliver vanskeligt at starte motoren.

Standings af motoren

- Slip sikkerhedsbøjlen (2). Motoren sluk- kes, og kniven bremses ned.

Stopanordning for kniven:

Kontrollér regelmæssigt stopanordningen for kniven:

- Slip sikkerhedsbøjlen (2). Motoren sluk- kes, og kniven bremses ned.

Kniven skal stoppe i løbet af 7 sekunder.

I Græsslåning

1. Start motoren (se „Start/standsning af motoren“).
2. Hold styrrøret (1) og sikkerhedsbøjlen (2) fast med begge hænder, når der slås græs.

Arbejdsanvisninger

Generelle arbejdsanvisninger

- Slå så vidt muligt græsset, når det er tørt, for at skåne grønsværen.
- Indstil klippehøjden på en sådan måde, at apparatet ikke overbelastes.
- Kør med apparatet i skridttempo og i så lige baner som muligt. For at opnå en perfekt klipning, skal banerne altid overlappe hinanden med et par centi- meter.
- Gå ikke baglæns.

- Arbejd altid på tværs af skråninger.
- Hvis knivene kommer i berøring med fremmedlegemer, skal motoren slukkes med det samme. Vent, til knivene står stille, og kontrollér apparatet for beskadigelser. Genoptag kun arbejdet, hvis apparatet er ubeskadiget.
- Sluk apparatet under længere arbejds-pauser og transport, og vent, til kniven står stille.
- Rengør apparatet efter hver brug som beskrevet i kapitlet »Rengøring og vedligeholdelse«.

Forskel mellem græsslåning og mulchning

Ved anvendelse af mulchkittet (24) bliver græsafklippet ikke opsamlet i græsopsamlingskurven, men hakkes og fordeles på græsplænen. Næringsstofferne i afklippet nedbrydes af jordorganismer og danner en næringscyklus. En mulchet græsplæne skal derfor gødes meget sjældnere.

Plænen skal klippes relativt ofte, så der kun er små mængder mulch tilbage på plænen.

Det er derfor bedst at mulke plænen mindst en gang om ugen og justere plæneklipperen på en sådan måde, at kun ca. 40 % af plænen samlede højde mulches. Hvis mulchen forbliver synlig på plænen (f.eks. når du klipper plænen første gang i sæsonen, eller når der er stærk vækst), skal græsopsamlingskurven (5) anvendes.

J Indstilling af klippehøjde

Apparatet har 3 positioner til indstillingen af klippehøjden:

- 65 mm** - høj klippehøjde
- 45 mm** - midterste klippehøjde
- 25 mm** - lav klippehøjde

1. Løsn hjulskruen (13a).
2. Tag hjulet (13) af. Vær opmærksom på, at sikkerhedsskiven (13b) ikke går tabt.
3. Fastgør igen hjulet (13) i omvendt rækkefølge i den ønskede position for klippehøjden (28). Der findes 3 forskellige positioner.
4. Gentag trinnene 1 - 3 med de andre hjul.

i Hjulskruerne (13a) til venstre („L“) på plæneklipperen fastgøres mod uret , så de ikke kan løsne sig af sig selv under arbejdet.

Den rigtige højde for en prydgæsplæne er ca. 30-45 mm og for en nyttegæsplæne ca. 40-65 mm.

i Til den første klipning i sæsonen bør der vælges en høj klippehøjde.

E Tømning af græsopsamlingskurv

1. Stands motoren og vent, til kniven står stille.
2. Løft den bageste stødsikring (6) op.
3. Tag græsopsamlingskurven (5) ud.
4. Ved tømning tages der fast i græsopsamlingskurven (5) i bærehåndtaget (5a) og bagest på græsopsamlingskurven (se også »Bortskaffelse/miljøbeskyttelse«).
5. Monter græsopsamlingskurven igen.

Rengøring og vedligeholdelse



Reparation og vedligeholdelse, som ikke er beskrevet i denne betjeningsvejledning, skal udføres af et autoriseret værksted. Anvend kun originale reservedele. Der er fare for ulykker!

Vedligeholdelses- og rengøringsarbejder skal principielt udføres med slukket motor og udtrukket tændrørstik. Der er risiko for kvæstelser!

Lad apparatet køle af før al service- og rengøringsarbejde. Nogle dele på motoren er meget varme. Der er fare for forbrænding!



Tag handsker på ved håndtering af kniven.

Rengøring og generelle vedligeholdelsesarbejder

Rengørings- og vedligeholdelsesarbejde på apparatets underside:



Anbring et underlag under den benzindrevne plæneklipper.

1. Klap det øvre styrrør (1) ind.
2. Vip apparatet bagud, så tændrøret rager opad.



Sørg for, at en anden person holder apparatet, da der er risiko for, at det vipper tilbage.



Vip ikke apparatet om på siden eller fremover. Arbejdsvæsker kan løbe ud, og motoren kan blive beskadiget.

- Hold altid apparatet rent. Anvend en børste eller en klud men ingen skarpe rengørings- eller opløsningsmidler til rengøringen.
Anvend ikke vand til rengøring af motoren, da dette kan forurene brændstofsyste-
met.
- Fjern planterester, der sidder fast efter græsslåning, med et træ- eller plastikstykke. Rengør særligt motorafdækningen med ventilationsåbninger (fingerbeskyttelse) (A 18), udkastingsåbningen og knivområdet. Brug ikke hårde eller spidse genstande, da de kan beskadige apparatet.
- Før hver brug skal apparatet kontrolleres for tydelige mangler såsom løse, slidte eller beskadigede dele. Kontroller at alle møtrikker, bolte og skruer sidder fast.
- Kontrollér afdækninger og sikkerhedsanordninger (A 2, 7, 15) for beskadigelser og korrekt position. Udskift dem om nødvendigt.



Udskiftning af luftfilter



Anvend aldrig apparatet uden luftfilter. I modsat fald slipper støv og snavs ind i motoren og medfører skader.

Udtagning af luftfilter

1. Træk tændrørstikket (L 16) af (se „Vedligeholdelse af tændrør“).
2. Åbn luftfilterboksen (9), idet du drejer låget mod uret og derefter tager det af (bajonetlukning).
3. Tag luftfilteret (10) ud.
4. Rengør luftfilteret (10) i en sæbeopløsning.
5. Lad luftfilteret (10) tørre. Pres et par dråber frisk motorolie ind i luftfilteret (10).

- Udskift et defekt luftfilter (10) med et nyt luftfilter (10) (se „Reserve dele/tilbehør“).

Indsættelse af luftfilter

- Sæt luftfilteret (10) ind i luftfilterboksen (9).
- Luk luftfilterboksen (9) igen, ved at påsætte låget og dreje det med uret.

L Vedligeholdelse af tændrør

i Slidte tændrør eller for stor tændingsafstand medfører en reduktion i motorens ydelse.

- Træk tændrørsstikket (16) ud ved samtidig at trække i og dreje tændrøret (17).
- Skrue tændrøret (17) ud **mod uret** med den medfølgende tændrørnøgle (23).
- Kontrollér tændingsafstanden ved hjælp af en søgelære (fås i specialforretninger). Tændingsafstanden skal udgøre 0,7-0,8 mm.
- Indstil om nødvendigt afstanden, idet du forsigtigt bøjer stelektroden på tændrøret.
- Rengør tændrøret (17) med en stålborste.
- Indsæt det rengjorte og indstillede tændrør, eller udskift et beskadiget tændrør med et reservetændrør (anbefalet tilspændingsmoment 20 Nm, beregnet med momentnøgle) (se „Reserve dele/tilbehør“).

Skift af motorolie

! Skift motorolie med tom benzintank og varm motor.

- i** Udfør det første motorolieskift efter ca. 5 driftstimer og derefter for hver 50 driftstimer.

- Bortskaf spildolien miljørigtigt (se "Bortskaffelse/miljøbeskyttelse").

- Træk tændrørsstikket (**L** 16) af (se „Vedligeholdelse af tændrør“).
- Åbn olietankdækslet med oliemålepinden (**G** 27).
- Afpump motoren med en oliepumpe (ikke inkluderet i leveringen).
- Fyld motorolie på (se „Påfyldning af motorolie“).

i Klipperen har en olieaftapningskrue (**N** 33) ved motorhovedet. Skift af motorolie via olieaftapningskruen kan forurene plæneklipperens kabinet med motorolie. Derfor anbefaler vi at skifte motorolien med en oliepumpe som beskrevet ovenfor.

M Skift af kniven

! **Ukorrekt montering kan medføre alvorlige kvæstelser.**

! **Vip aldrig plæneklipperen til siden eller fremover med fyldt benzin- eller olietank! Dette medfører skade på motoren og tab af garantien.**

Kontrollér kniven for slitage og beskadigelser. Udskift kniven, hvis den er sløv eller beskadiget!

! En sløv kniv skal altid slibes efter af et autoriseret værksted, hvor der kan foretages kontrol af ubalance.

! Tag handsker på ved håndtering af kniven.

i Når først du har løsnet knivskruen (30), skal spændeskiven (32) skiftes ud.

i Knivens tilspændingsmoment er på 45 Nm.

1. Træk tændrørsstikket (L 16) af.
2. Vip apparatet bagud, så tændrøret rager opad.
3. Brug faste handsker og hold fast i kniven (29). Drej knivskruen (30) af motorspindlen (31) mod urets retning ved hjælp af en skrueøgle.
4. Indsæt den nye kniv i omvendt rækkefølge.

Vær opmærksom på, at kniven er positioneret korrekt og ligger an mod motorspindlen i niveau med denne. Spændeskiven (32) skal være anbragt mellem knivskruen og kniven.

5. Tilspænd kniven med 45 Nm.

Indstilling af karburator

Karburatoren er fra fabrikken forudindstillet til optimal ydelse. Hvis der er behov for efterindstillinger (se »Fejlsøgning«), skal disse udføres af et autoriseret værksted.

Serviceintervaller

Udfør vedligeholdelsesarbejdet, som er anført i tabellen, regelmæssigt. Med regelmæssig vedligeholdelse forlænges levetiden af apparatet. Derudover opnår du optimal klippeydelse og undgår ulykker.

Vedligeholdelsesarbejder (se „Rengøring og vedligeholdelse“)	før	efter	efter de første 5 timer	efter 8 timer	efter 50 timer	årligt
	arbejdet					
Kontrollér og tilspænd skruer, møtrikker, bolte	✓					
Kontrollér motoroliestand/benzinstand, og påfyld motorolie/benzin ved behov	✓			✓		
Rengør betjeningsselementer/området omkring lyddæmperen		✓		✓		
Skift motorolie			✓		✓	✓
Udskift luffilter ^a						✓
Rengør/indstil/udskift tændrør				✓		✓
Rengør/kontrollér/slib kniven		✓				✓
Rengør luftkølingssystemet ^a						✓

^a ved store støvforekomster eller kraftig tilsmudsning skal der udskiftes hyppigere

Opbevaring

Generelle opbevaringsanvisninger



Opbevar aldrig apparatet med fyldt græsopsamlingskurv. Varmt vejr får varmen græsset til at gære. Der er brandfare.

- Rengør og vedligehold apparatet inden opbevaring.
- Lad motoren køle af, før du stiller apparatet i et lukket rum.
- Anvend egnede og godkendte beholdere til opbevaring af brændstoffet.
- Opbevar redskabet på et frostfrit, tørt og støvbeskyttet sted uden for børns rækkevidde.
- Der må ikke vikles nylonsække rundt om apparatet, da der derved kan dannes fugt og skimmelsvamp.

C Sammenklapning af apparatet

Styrrøret kan klappes ind til pladsbesparende opbevaring.

1. Tag græsopsamlingskurven (A 5) af.
2. Tag starthåndtaget med startsnoren (A 22) af.
3. Løsn håndtagstrækken (3a) på styrrøret (1). Styrrør (3a), underlagsskive (3b) og skrue (3c) kan blive siddende.
4. Klap styrrøret (1) ned. Bowdenkablet (19) må ikke komme i klemme.

Opbevaring om vinteren



Hvis ikke opbevaringsanvisningerne overholdes, kan der på grund af brændstofrester i karburatoren opstå startproblemer eller permanente skader.

1. Start motoren og lad den køre, indtil benzinen er brugt op.
2. Foretag olieskift (se »Skift af motorolie«).
3. Konservér motoren:
 - Skru tændrøret (L 17) ud (se »Rengøring og vedligeholdelse«);
 - fyld en spiseskefuld motorolie på motorrummet gennem tændrørsåbningen;
 - træk flere gange langsomt i starthåndtaget med startsnoren (I 22), så olien fordeles i motorens indre;
 - skru tændrøret (L 17) fast igen.
4. Bortskaf spildolie og benzinrester miljørigtigt (se "Bortskaffelse/miljøbeskyttelse").



Benzintanken skal ikke tømmes, hvis der er tilsat et brændstofadditiv i benzinen (se „Reserve dele“).

Transport

- Under transport skal apparatet være slukket og tændrørsstikket (A 16) være trukket ud.
- Bær handsker under transporten, og undgå berøring med farlige dele (f.eks. varm motor eller kniv).
- Hold sikkerhedsafstand til andre personer under transporten.

- Transportér ikke apparatet på hovedet for at undgå, at der løber brændstof ud.
- Inden transport mellem to anvendelsessteder skal benzinen tømmes med en benzinudsugningspumpe. Tøm ikke benzintanken i lukkede rum, i nærheden af ild, eller mens der ryges. Gasdampe kan forårsage eksplosioner eller ild.
- rensorteres og derefter genanvendes.
- Aflever spildolie og benzinrester til en borkskaffelsesvirksomhed, og sørg for, at de ikke slipper ud i kanalisationen eller afløbet.
- Kontakt vores servicecenter for nærmere oplysninger.

Bortskaffelse/ miljøbeskyttelse

- Apparatet, tilbehøret og emballagen skal afleveres til miljøvenlig genanvendelse.
 - Tøm benzin- og olietanken forsigtigt, og indlever apparatet på en genbrugsstation.
 De anvendte plast- og metaldele kan
 - Defekte produkter, som du indsender til os, bortskaffer vi uden vederlag.
 - Smid ikke afklippet græs i skraldespanden, men kom det i en kompostbeholder eller brug det som gødning under buske og træer.

Reserve dele og tilbehør

Reserve dele og tilbehør kan fås på
www.grizzlytools.shop

Hvis du har problemer med bestillingsprocessen, bedes du bruge kontakformulareren. Hvis du har yderligere spørgsmål, bedes du kontakte „servicecenteret“ (se side 178).

Position betjeningsvejledning	Position eksplosionsstegning	Betegnelse	Bestillingsnr.
A 1,2	22,30	Styrrør med sikkerhedsbøjle	91106017
A 19	31	Bowdenkabel	91106018
A 4	23,24,35	Nedre stænger	91106015
A 13	3,15,41,43,46,48	Hjul (sæt), venstre	91106178
	3,15,41,43,47,48	Hjul (sæt), højre	91106179
A 5	36,44	Græsopsamlingskurv	91106020
A 3	15,28,29	Monteringstilbehør, styrrør	91106016
M 29-32	3,16-19	Kniv/knivskruer/knivspindel/spændeskive	13700459
A 25	49	Skruetrækker (kærv)	91106180

Fejlsøgning

Problem	Mulig årsag	Fejlfhjælpning
Motoren starter ikke	For lidt benzin i benzintanken	Påfyld benzin
	Forkert starttrækkefølge	Overhold anvisningerne til start af motoren (se "Betjening")
	Tændrørsstikket (L 16) er ikke påsat korrekt Tilsoedet tændrør	Sæt tændrørsstikket på Rengør, indstil eller udskift tændrøret (se »Rengøring og vedligeholdelse«)
	Forkert indstillet karburator	Få karburatoren indstillet af et autoriseret værksted
Motoren starter, apparatet kører men ikke med fuld ydelse	Snavset luffilter (K 10)	Udskift luffilteret (se „Rengøring og vedligeholdelse“)
	Forkert indstillet karburator	Få karburatoren indstillet af et autoriseret værksted

Problem	Mulig årsag	Fejlfhjælpning
Motoren hakker, går i stå	Forkert indstillet karburator	Få karburatoren indstillet af et autoriseret værksted
	Tilsodet tændrør (L 17)	Rengør, indstil eller udskift tændrør (se »Rengøring og vedligeholdelse«)
Motoren overophedes	Ventilationsåbningerne (A 18) er tilstoppet	Rengør ventilationsåbningerne
	Forkert tændrør (L 17)	Skift tændrør
	For lidt motorolie i motoren	Påfyld motorolie (se »Ibrugtagning«)
Motoren oser	Snævset luffilter (K 10)	Udskift luffilteret (se »Rengøring og vedligeholdelse«)
	For lidt motorolie i motoren	Påfyld motorolie (se »Ibrugtagning«)
Arbejdsresultatet er ikke tilfredsstillende, eller motoren arbejder trægt	Græsset er for kort eller for højt	Indstil en anden klippehøjde (se »Indstilling af klippehøjde«)
	Kniven er sløv	se „Skift af kniven“
	Kniven er blokeret pga. græs, græsopsamlingskurven er fuld, udkastningsåbningen er tilstoppet	Fjern græsset (se »Rengøring og vedligeholdelse«)
Kniven roterer ikke	Kniven er blokeret pga. græs	Fjern græsset
	Kniven er ikke monteret korrekt	Monter kniven korrekt (se „Skift af kniven“)
Unormale lyde, klapren eller vibrationer	Kniven er ikke monteret korrekt	se „Skift af kniven“
	Kniven er beskadiget	

Garanti

Kære kunde! På dette apparat yder vi 3 års garanti fra købsdato. Skulle der forekomme defekter på dette produkt har du lovpligtige rettigheder mod sælgeren af produktet. Disse lovpligtige rettigheder bliver ikke indskrænket af den efterfølgende anførte garanti.

Garantibetingelser

Garantien træder i kraft med købsdatoen. Opbevar den originale kassebon godt. Dette bilag kræves som dokumentation for købet.

Skulle der indenfor tre år efter dette produkts købsdato optræde en materiale- eller fabrikationsfejl, bliver produktet – efter vores skøn – repareret eller ombyttet gratis. Denne garantiydelse forudsætter, at det defekte apparat og købsbilaget (kassebon) indenfor den tre års frist bliver indsendt og at der vedlægges en kort skriftligt beskrivelse af defekten og hvornår den er optrådt. Hvis defekten er dækket af vores garanti, får du apparatet repareret eller ombyttet. Med reparationen eller ombytningen begynder garantiperioden ikke forfra

Garantiperiode og lovpligtige produktansvarskrav

Garantiperioden bliver ikke forlænget af garantien. Dette gælder også for ombyttede og reparerede dele. Eventuel allerede ved købet eksisterende skader og defekter skal meldes straks efter udpakningen. Efter udløb af garantiperioden forefaldende reparationer er omkostningspligtige.

Garantiens omfang

Apparatet blev produceret meget omhyggeligt efter strenge kvalitetsretningslinjer og kontrolleret grundigt inden det forlod fabrikken.

Garantiydelsen gælder for materiale- eller fabrikationsfejl. Denne garanti gælder ikke for produktdele som er udsat for en normal nedslidning og derfor kan anses som sliddele (f.eks. klippeanordning, tændrør, luftfilter, startsnor) eller for beskadigelser på skrøbelige dele (f.eks. kontakter). Garantien bortfalder, hvis produktet bliver beskadiget, ikke-formålsbestemt anvendt eller ikke vedligeholdt. For en korrekt brug af produktet skal alle i betjeningsvejledningen anførte anvisninger følges nøje. Anvendelsesformål og handlinger, som der frarådes eller advares imod i betjeningsvejledningen, skal ubetinget undgås. Produktet er kun beregnet til privat og ikke til erhvervsmæssig brug. Ved misbrug og usagkyndig håndtering vold og ved indgreb, der ikke er foretaget på vores autoriserede servicested, bortfalder garantien.

Afvikling af et garantitilfælde

For at garantere en hurtig behandling af dit anliggende, bedes du følge følgende henvisninger:

- Hav ved alle forespørgsler kassebonen og artikelnummeret (IAN 384572_2107) parat som dokumentation for købet.
- Artikelnummeret fremgår af mærkepladen.
- Skulle der optræde funktionsfejl eller andre defekter bedes du først kontakte den efterfølgende anførte serviceafdeling, **telefonisk** eller pr. **e-mail**. Der får du så yderligere informationer om afviklingen af din reklamation.
- Et som defekt registreret produkt kan du, efter aftale med vores kundeservice og med vedlagt købsbilag (kassebon) samt en kort beskrivelse af, hvori defekten består og hvornår denne defekt er optrådt indsende portofrit til den serviceadresse, som du får meddelt. For at undgå problemer med modtagelsen og ekstra omkostninger, bedes du ube-



tinget benytte den adresse, som du får meddelt. Sørg for, at forsendelsen ikke sker ufrankeret, som voluminøs pakke, ekspres eller som en anden specialfor-sendelse. Indsend apparatet inkl. alle ved købet medfølgende tilbehørsdele og sørg for en tilstrækkelig sikker transpor-temballage.

Reparations-service

Du kan lade reparationer, der ikke er omfattet af garantien, udføre hos vores ser-vice-filial mod betaling. Denne udfærdiger dig gerne et omkostningsoverslag.

Vi kan kun bearbejde apparater, der er in-dsendt tilstrækkeligt emballeret og frankeret.

OBS: Indsend dit apparat rengjort og med en beskrivelse af defekten til vores service-filial.

Ufrankerede - som voluminøs pakke, ekspres eller som en anden specialforsen-delse – indsendte apparater bliver ikke modtaget.

Vi bortskaffer dine defekte indsendte ap-parater gratis.

Service-Center



Service Danmark

Tel.: 32 710005

E-Mail: grizzly@lidl.dk

IAN 384572_2107

Importør

Vær opmærksom på, at følgende adresse ikke er en serviceadresse. Kontakt først det ovenfor nævnte servicecenter.

Grizzly Tools GmbH & Co. KG

Stockstädter Straße 20

63762 Großostheim

Tyskland

www.grizzlytools.de

Contenido

Introducción	179	Ajustar el carburador	194
Uso previsto	180	Intervalos de mantenimiento	195
Descripción general	180	Almacenamiento	196
Volumen de suministro	180	Indicaciones generales sobre el	
Vista general	180	almacenamiento	196
Descripción del funcionamiento	181	Plegar el aparato	196
Dispositivos de protección	181	Almacenamiento durante el invierno	196
Datos técnicos	181	Transporte	197
Indicaciones de seguridad	182	Eliminación/protección del medio	
Gráficos/símbolos	182	ambiente	197
Indicaciones generales de		Repuestos/accesorios	198
seguridad	183	Localización de averías	198
Puesta en funcionamiento	186	Garantía	200
Montar la barra inferior	187	Servicio de reparación	201
Montar el manillar	187	Service-Center	201
Montar la cuerda del arrancador ...	187	Importador	201
Montar las ruedas	187	Traducción de la Declaración	
Desmontar/montar la cesta para la		de conformidad CE original	276
hierba	188	Plano de explosión	281
Kit para mantillo	188		
Rellenar aceite de motor	188		
Comprobar el nivel de aceite	188		
Rellenar gasolina	189		
Manejo	189		
Arrancar/parar el motor	190		
Cortar el césped	190		
Indicaciones de trabajo	190		
Indicaciones generales de trabajo...	190		
Diferencia entre la siega y el			
mantillo	191		
Ajustar la altura de corte	191		
Vaciar la cesta para la hierba	191		
Limpieza y mantenimiento	192		
Trabajos de limpieza y mantenimiento			
generales	192		
Cambiar el filtro de aire	192		
Mantenimiento de la bujía de			
encendido	193		
Cambiar el aceite del motor	193		
Cambiar la cuchilla	194		

Introducción

Felicidades por la compra de su nuevo aparato. Ha adquirido un aparato de alta calidad. Durante la producción del aparato se ha revisado su calidad y se le ha realizado una inspección final. Por lo que la capacidad de funcionamiento de su aparato queda garantizada.



Este manual de instrucciones forma parte de este aparato. Contiene indicaciones importantes para la seguridad, uso y desecho del producto. Antes de utilizar el aparato, familiarícese con todas las indicaciones de uso y seguridad. Utilice exclusivamente el aparato como se describe y para los campos de aplicación especificados. Conserve el manual de instrucciones y entregue toda la documentación si traspasa este aparato a un tercero.

Uso previsto

Este dispositivo está diseñado únicamente para cortar el césped y hierbas en el ámbito doméstico. El aparato no está pensado para uso profesional. Si se hace un uso profesional, la garantía dejará de tener vigencia. Cualquier otro uso que no esté expresamente permitido en este manual de instrucciones puede provocar daños en el aparato y suponer un serio peligro para el usuario.

El aparato está destinado a ser utilizado por adultos. Niños o personas no familiarizadas con este manual de instrucciones no deben utilizar el aparato.

El usuario será responsable de los accidentes y daños causados a otras personas o sus propiedades.

Descripción general

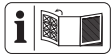

En la página desplegable delantera y trasera encontrará la imagen de los componentes más importantes.

Volumen de suministro

Saque el aparato del embalaje con cuidado y revise que disponga de todas las piezas siguientes:

- Cortacésped de gasolina
- 2x Barra inferior
- Accesorios de montaje para el manillar
- Cesta para la hierba
- Sujetacables
- Llave de bujía de encendido
- Kit para mantillo
- Destornillador
- Instrucciones breves
- Manual de instrucciones



El destornillador suministrado puede utilizarse tanto como destornillador de ranura como destornillador de estrella. Puede cambiar el tipo de tornillo reposicionando el mango.

Vista general



- 1 Manillar
- 2 Abrazadera de seguridad
- 3 Accesorios de montaje del manillar
- 4 Barra inferior
- 5 Cesta para la hierba
- 6 Protector antichoque
- 7 Tapa del depósito
- 8 Tubuladura de llenado
- 9 Depósito del filtro de aire
- 10 Filtro de aire (no visible)
- 11 Bomba de gasolina (cebador)
- 12 Carcasa del cortacésped
- 13 Ruedas
- 14 Asa del aparato
- 15 Protección del tubo de escape
- 16 Enchufe de la bujía
- 17 Bujía de encendido (no visible)
- 18 Cubierta del motor con ranuras de ventilación (protección para los dedos)
- 19 Cable Bowden
- 20 Sujetacables
- 21 Guía del arrancador
- 22 Asa del arrancador con cuerda de arranque
- 23 Llave de bujía de encendido
- 24 Kit para mantillo
- 25 Destornillador



4a Tornillo de estrella



3a Tuerca del manillar
3b Arandela
3c Tornillo

- E** 26 Suspensión para la cesta para la hierba
5a Asa de transporte
- G** 27 Tapa del depósito de aceite con varilla del nivel de aceite
- J** 28 Posición de altura de corte
13a Tornillo de la rueda
13b Arandela de seguridad
- M** 29 Cuchilla
30 Tornillo de la cuchilla
31 Husillo del motor
32 Disco tensor
- N** 33 Tornillo de salida de aceite

Descripción del funcionamiento

El aparato funciona con un motor de 4 tiempos potente (Zongshen 132cc Easy Start). El aparato está compuesto por una robusta carcasa de plástico, una cesta para la hierba y un manillar abatible. El funcionamiento de los elementos de mando se describe en las siguientes páginas.

A Dispositivos de protección

2 Abrazadera de seguridad

Al soltar la abrazadera de seguridad, el aparato se detiene.

15 Protección del tubo de escape

Evita que las manos o materiales inflamables entren en contacto con el tubo de escape caliente.

6 Protector antichoque

Protege al usuario de la proyección de piezas y del contacto involuntario con la cuchilla cuando se corta el césped sin la cesta para la hierba.

Datos técnicos

Cortacésped

de gasolina..... PBM 132 B1

Motor Zongshen 132cc Easy Start
 Cilindrada..... 132 cm³ (cc)
 Potencia..... 1,8 kW (2,45 PS)
 Velocidad máx.(n₀)..... 2850 min⁻¹
 Par de apriete de la cuchilla..... 45 Nm
 Volumen del depósito de gasolina... 0,85 l
 Octanaje 95-98
 Volumen del depósito de aceite del motor 0,4 l
 Bujía de encendido Torch F5RTC
 Círculo de corte ø 41 cm
 Altura de corte..... 3 niveles, 25-65 mm
 Volumen de la cesta para la hierba 40 l
 Peso (incl. cesta para la hierba, con el depósito vacío)..... 14,6 kg
 Nivel de presión acústica (L_{PA}) 74,5 dB(A); K_{PA} = 1,84 dB
 Nivel de potencia acústica (L_{WA}) medido 94,5 dB(A); K_{WA} = 1,84 dB
 garantizado 96 dB(A)
 Vibración en la empuñadura (a_h) 3,9 m/s²; K = 2,0 m/s²

Los valores de ruido y vibración se han obtenido según la normativa y disposiciones indicadas en la declaración de conformidad.

El valor de emisión de vibraciones indicado se mide mediante un procedimiento de ensayo normalizado y se puede utilizar para hacer una comparación entre aparatos.

El valor de emisión de vibraciones indicado también se puede utilizar para hacer una estimación preliminar de la exposición.



Advertencia: En condiciones de uso real, el valor de emisión de vibraciones puede diferir del valor indicado, dependiendo de la forma en que se utilice el aparato.

Intente minimizar la exposición a las vibraciones en la medida de lo posible. Las medidas para reducir la tensión por las vibraciones son, por ejemplo, llevar guantes al usar la herramienta y limitar el tiempo de trabajo. En este sentido, se deben tener en cuenta todas las fases del ciclo de trabajo (por ejemplo, los tiempos en los que el aparato está desconectada y aquellos en los que está encendida, pero funciona sin carga).

Indicaciones de seguridad

En este apartado se presentan las normas de seguridad básicas para trabajar con el aparato.

Gráficos/simbolos

Gráficos en el aparato



¡Precaución!



Leer las instrucciones de uso



Peligro de lesiones por la proyección de piezas Mantener alejada a cualquier persona de las inmediaciones del aparato



¡Peligro de lesiones por herramienta afilada! Advertencia: mantenga las manos y los pies lejos de la cuchilla.



Precaución: ¡Vapores tóxicos! No poner en funcionamiento el aparato en espacios cerrados



Precaución: ¡La gasolina es inflamable! No fumar y mantener el aparato alejado de las fuentes de calor



No repostar con el motor en marcha.



No exponer el aparato a la humedad. No trabaje con lluvia.



¡Atención! Rotación por inercia de la cuchilla cortacésped



Apague el motor cuando abandone el aparato.



Nunca corte el césped cuando haya personas, niños o animales cerca.



Antes de realizar las tareas de mantenimiento, apagar el motor y retirar el enchufe de la bujía de encendido



¡Cuidado! ¡Superficies calientes! Peligro de quemaduras



Póngase protección para los ojos y auditiva



Indicación del nivel de potencia acústica L_{WA} en dB



¡Peligro! Mantener alejados los pies y las manos

Gráficos en la tapa del depósito:



máx. 10 % etanol

Gráficos en la caperuza del depósito de aceite:

OIL Indicación en las tubuladura de llenado de aceite

Gráficos en la bomba de gasolina:



Presionar 3 veces la bomba de gasolina (cebador) antes de arrancar.

Gráficos en el motor:



Lea las instrucciones de uso



Advertencia sobre sustancias inflamables



Precaución: ¡Vapores tóxicos!
No ponga en funcionamiento el aparato en espacios cerrados



¡Precaución! Comprobar el nivel de aceite antes de arrancar el aparato.

Utilice aceite de motor 10W30

Gráficos en el manillar:



Encender el aparato (ON): Tirar de la abrazadera de seguridad

Apagar aparato (OFF): Soltar la abrazadera de seguridad

Gráficos en el tornillo de la rueda:



Aflojar el tornillo de la rueda
Fijar el tornillo de la rueda

Símbolos del manual de instrucciones



Símbolo de peligro con indicaciones sobre la prevención de daños personales o materiales.



Símbolo de obligatoriedad con indicaciones sobre la prevención de daños.



Cuando encienda el aparato, colóquese detrás de él.



Símbolo de información con instrucciones para un mejor manejo del aparato.



Leer las instrucciones de uso



Utilice guantes cuando trabaje con la cuchilla.



altamente inflamable



tóxico



peligroso para el medio ambiente

Indicaciones generales de seguridad



ADVERTENCIA! Lea todas las indicaciones de seguridad e instrucciones. El incumplimiento de las instrucciones y de las indicaciones de seguridad puede provocar incendios y/o lesiones graves.

Indicaciones:

- Lea atentamente el manual de instrucciones. Familiarícese con los diferentes ajustes y con el uso correcto del aparato.
- Si tiene dudas a la hora de utilizar el aparato y sobre las operaciones prohibidas, solicite que se lo expliquen.
- Esté atento y tenga cuidado con lo que hace, utilice el sentido común al trabajar. No utilice el aparato si está cansado, enfermo o bajo la influencia de las drogas, alcohol o medicamentos. Un simple descuido al usar el aparato puede provocar graves lesiones.
- Este aparato no está previsto para ser utilizado por personas con limitaciones físicas, sensoriales o psíquicas, ni con falta de experiencia o falta de conocimientos, a no ser que estén supervisa-

das por una persona que se responsabilice de la seguridad o estén instruidas en cómo se utiliza el aparato.

- Deberá supervisar que los niños no juegan con el aparato.
- No permita nunca que niños u otras personas que no hayan leído el manual de instrucciones utilicen el aparato. En las disposiciones locales puede estar establecido la edad mínima del usuario.
- Nunca corte el césped cuando haya personas, especialmente, niños o animales cerca. Si se distrae puede perder el control sobre el aparato.
- Tenga en cuenta que el usuario es responsable de los accidentes con otras personas o sobre las propiedades de estas.
- Respete el control de la emisión de ruido y las disposiciones locales.

Medidas preparatorias:

- Mientras corte el césped, deberá utilizar siempre zapatos antideslizantes y un pantalón largo. Nunca corte el césped descalzo o con sandalias finas. La ropa holgada, las joyas o el cabello largo pueden resultar atrapados por los componentes móviles. Utilizar ropa apropiada reduce el riesgo de sufrir lesiones.
- Revise el terreno donde va a utilizar el aparato y retire todos los objetos que pudiera coger y salir proyectados (p. ej., piedras, palos, alambres, juguetes).
- **Advertencia:** La gasolina es altamente inflamable. El fuego o las explosiones pueden provocar quemaduras graves:
 - conserve la gasolina únicamente en los depósitos previstos para ello;
 - repostar solo al aire libre y no fume mientras está repostando;

- reposte la gasolina antes de arrancar el motor. Mientras el motor está en funcionamiento o si el aparato está caliente, no se puede abrir la tapa del depósito ni rellenar gasolina.
- Si se ha derramado gasolina no intente arrancar el motor. Deberá apartar el aparato del lugar donde se ha derramado la gasolina. No arranque el aparato hasta que todos los gases de la gasolina se hayan evaporado;
- por razones de seguridad, deberá sustituir la tapa del depósito de gasolina y la tapa de otros depósitos en caso de deterioro.

- Cambie los silenciadores defectuosos.
- Antes de su utilización, se debe comprobar siempre visualmente si la herramienta de corte, los pernos de fijación y la unidad de corte completa presentan desgaste o deterioro. Para evitar desequilibrios, las herramientas y los pernos desgastados o dañados deben sustituirse siempre por conjuntos.
- Tenga cuidado al utilizar aparatos con varias herramientas de corte, ya que el movimiento de una cuchilla puede provocar la rotación del resto de cuchillas.
- Utilice únicamente repuestos y accesorios que hayan sido suministrados y recomendados por el fabricante. El uso de piezas externas puede provocar lesiones y conlleva a la pérdida inmediata de los derechos de garantía.

Manejo:

- No haga funcionar el motor de combustión en espacios cerrados donde se pueda acumular monóxido de carbono.
- Corte el césped solo a la luz del día o con buena iluminación artificial. Una mala iluminación en el lugar de trabajo puede provocar accidentes.

- No trabaje con el aparato si hay peligro de rayos. Peligro de descarga eléctrica.
- ¡Atención! Los gases de escape del cortacésped contienen sustancias tóxicas.
- Evite utilizar la máquina con condiciones meteorológicas adversas, en particular, si existe peligro de tormenta eléctrica.
- En la medida de lo posible, evite utilizar el aparato cuando el césped esté mojado.
- Procure estar siempre en una posición segura, sobre todo si hay pendientes, depósitos de basura, zanjas o diques. De esta manera, podrá controlar mejor el aparato en situaciones inesperadas.
 - Trabaje siempre perpendicularmente a la pendiente, nunca hacia arriba o hacia abajo.
 - Extreme sus precauciones cuando cambie la dirección en la pendiente.
 - No corte el césped en pendientes demasiado empinadas (máximo 10°).
- Mueva el aparato únicamente al ritmo de la marcha.
- Extreme sus precauciones cuando gire el aparato o lo acerque hacia usted.
- Sujete la herramienta de corte cuando deba inclinar el aparato para transportarlo por superficies que no sean de hierba y al desplazar el aparato desde y hacia la superficie de trabajo.
- Nunca utilice el aparato con los dispositivos de protección o rejillas de protección dañados o sin los dispositivos de protección instalados, p. ej., protectores antichoque y/o dispositivos de recogida de hierba. Así se garantiza que la seguridad del aparato permanece intacta.
- No cambie el ajuste del regulador del motor o no lo gire demasiado, podría dañar el aparato.
- Encienda el aparato con cuidado de acuerdo con las indicaciones del fabricante. Procure mantener sus pies lo suficientemente alejados de la herramienta de corte. Existe peligro de lesiones.
- No se debe inclinar el aparato al iniciar o arrancar el motor, a no ser que sea necesario elevarlo durante la operación. En este caso, incline el aparato solo hasta donde sea absolutamente necesario y levante únicamente el lado alejado del usuario.
- No arranque el motor si está delante de la abertura de expulsión.
- Encienda el motor siguiendo las instrucciones y solo cuando sus pies se encuentre a una distancia de seguridad con respecto a las herramientas de corte.
- No ponga nunca las manos o los pies en las piezas giratorias o debajo de las mismas. Manténgase siempre alejado de la abertura de expulsión. Un simple descuido al usar el aparato puede provocar lesiones graves.
- Nunca levante o tire del aparato con el motor en marcha.
- Apague el motor, desconecte el enchufe de la bujía de encendido, extraiga la llave de encendido (si está presente) y asegúrese de que todas las piezas en movimiento están paradas:
 - antes de deshacer bloqueos o eliminar obstrucciones en la abertura de expulsión;
 - antes de revisar, limpiar o trabajar en el aparato;
 - cuando se ha chocado con un cuerpo extraño. Observe si el aparato presenta algún daño y realice las reparaciones necesarias antes de volver a arrancarlo y seguir trabajando;

- si el aparato comienza a vibrar muy fuerte, más de lo normal, revíselo inmediatamente;
- cuando deje el aparato;
- antes de volver a llenar el depósito.
- Nunca deje el aparato en el lugar de trabajo sin vigilancia.
- No trabaje con un aparato deteriorado, incompleto o si se ha remodelado sin la autorización del fabricante. El uso de aparatos para aplicaciones distintas de las previstas puede provocar situaciones peligrosas.
- No trabaje con el aparato si hay peligro de rayos. Peligro por descarga eléctrica.
- La válvula de mariposa debe estar cerrada cuando el motor está en funcionamiento. Si el motor tiene una llave de paso de gasolina, ciérrela después de cortar el césped.

Mantenimiento y almacenamiento:

- Procure que todas las tuercas, pernos y tornillos estén firmemente apretados y que el aparato se encuentre en un estado seguro para trabajar. Muchos accidentes tienen su origen en aparatos que no han recibido un mantenimiento correcto.
- Nunca guarde el aparato con gasolina en el depósito dentro de un edificio donde los vapores de la gasolina puedan entrar en contacto con fuego abierto o chispas.
- Deje enfriar el motor antes de guardar el aparato en espacios cerrados. Existe peligro de incendio.
- Para evitar el peligro de incendio, mantenga el motor, el tubo de escape y la zona alrededor del depósito de gasolina libre de hierba, hojas o grasa (aceite del motor) que pueda salir.

- Revise periódicamente si el dispositivo colector de hierba presenta desgaste o si ha perdido su funcionalidad.
- Por razones de seguridad, cambie las piezas desgastadas o dañadas. Cambie los silenciadores defectuosos.
- Si es necesario vaciar el depósito de gasolina, hágalo al aire libre.
- Manipule su aparato con cuidado. Para poder trabajar mejor y con más seguridad, mantenga las herramientas afiladas y limpias. Siga las instrucciones de mantenimiento.
- No intente reparar el aparato, a no ser que disponga de la formación necesaria. Cualquier trabajo que no se indique en este manual de instrucciones solo puede ser realizado por los servicios de atención al cliente autorizados por nosotros.
- Conserve el aparato en un lugar seco y fuera del alcance de los niños. Los aparatos son peligrosos si son utilizados por personas no experimentadas.
- No deben manipularse ni desactivarse los sistemas y dispositivos de seguridad del cortacésped.
El usuario no puede cambiar ni manipular ninguno de los ajustes sellados del control de velocidad del motor.

Puesta en funcionamiento



¡Precaución! Peligro de lesiones por las cuchillas en rotación. Realice los trabajos en el aparato solo con el motor apagado y las cuchillas paradas.

Antes de arrancar el aparato,

- retire todas las fijaciones para el transporte,

- monte las varillas del manillar,
- monte las ruedas
- añada el aceite de motor,
- añada gasolina,
- si es necesario, monte la cesta para la hierba,
- si es necesario, ajuste la altura de corte.

B Montar la barra inferior



Procure que al montar la barra, el cable Bowden (**A** 19) no quede aprisionado.

1. Desenrosque los dos tornillos de estrella (4a) de cada una de las barras inferiores (4).
2. Inserte las barras inferiores (4) en el alojamiento de la carcasa del cortacésped (12).
La barra inferior (4) debe colocarse, junto con la guía del arrancador pre-montada (21), a la derecha de la carcasa del cortacésped (12) mirando en la dirección de la marcha.
3. Fije las barras inferiores (4) con un tornillo de estrella (4a) cada una. Para ello puede utilizar el destornillador suministrado (25).

C Montar el manillar



Antes de montar el manillar, si es necesario, retire las tuercas del manillar (3a) y los tornillos (3c), junto con las arandelas (3b) y la guía del arrancador (21) de las barras inferiores (4).

1. Coloque el manillar (1) sobre la barra inferior (4).
2. Introduzca a ambos lados un tornillo (3c) por los orificios de las varillas del manillar.

3. Introduzca una arandela (3b) en cada uno de los tornillos (3c).
4. Atornille las tuercas del manillar (3a) en los tornillos (3c).
En el lado derecho del cortacésped, la guía del arrancador (21) debe colocarse entre la arandela (3b) y el manillar (1) sobre el tornillo (3c).
5. Fije el cable Bowden (19) con la ayuda del sujetacables (**A** 20) a la barra inferior (4).

D Montar la cuerda del arrancador

1. Tire lentamente de la cuerda del arrancador (22) en dirección a la barra.
2. Enganche la cuerda del arrancador en la guía del arrancador (21).
3. Suelte la abrazadera de seguridad (2).

J Montar las ruedas

Monte primero la barras, ya que las ruedas una vez montadas dificultan el acceso al tornillo de estrella (4a) de las barras.

Seleccione la altura de corte posicionando las ruedas. El aparato tiene 3 posiciones posibles:

65 mm - altura de corte alta
→ posición inferior de la altura de corte (28)

45 mm - altura de corte media
→ posición media de la altura de corte (28)

25 mm - altura de corte baja
→ posición superior de la altura de corte (28)

1. Fije cada una de las cuatro ruedas (13) con el tornillo (13a) y la arandela de seguridad (13b) en la posición de-

seada a la altura de corte (28).

Ajuste las cuatro ruedas en la misma posición de altura de corte (28).

i Al montar las ruedas, tenga en cuenta que los símbolos "L" y "R" de la carcasa del cortacésped (12), se corresponden respectivamente con los tornillos de la rueda (13a) con el mismo símbolo en su cabezal.

Los tornillos de las ruedas (13a) del lado izquierdo ("L") del cortacésped se aprietan en sentido contrario a las agujas del reloj ↻ para evitar que se aflojen por sí mismos durante el funcionamiento.

E Desmontar/montar la cesta para la hierba



Atención: No utilice el aparato sin la cesta para la hierba totalmente montada ni sin el protector antichoque. ¡Peligro de lesiones!

Colocar la cesta para la hierba en el aparato:

1. Levante el protector antichoque (6) trasero.
2. Coja la cesta para la hierba (5) del asa de transporte (5a).
3. Cuelgue la cesta para la hierba (5) en la suspensión prevista para tal fin (26) en la parte trasera del aparato.
4. Coloque el protector antichoque (6) que es el que mantiene la cesta para la hierba (5) en posición.

Desmontar cesta para la hierba:

5. Levante el protector antichoque (6).
6. Extraiga la cesta para la hierba (5) del asa de transporte (5a).

F Kit para mantillo

Colocar el kit para mantillo

1. Retire la cesta para la hierba si está colocada.
2. Levante el protector antichoque (6).
3. Coloque el kit para mantillo (24) en vertical, con el extremo inferior apoyado en el aparato.
4. Presione el kit para mantillo (24) con el extremo inferior y, a continuación, con el extremo superior en la abertura de expulsión.
5. Baje el protector antichoque (6) sobre el kit para mantillo (24).

Retirar el kit para mantillo

1. Levante el protector antichoque (6).
2. Coja el kit para mantillo (24).
3. Incline el kit de mantillo (24) ligeramente hacia adelante.
4. Retire primero el borde inferior del kit para mantillo (24) del aparato.
5. Retire el kit para mantillo (24).

G Rellenar aceite de motor

i Coloque el aparato en el suelo en una superficie plana.

1. Desenrosque la tapa del depósito de aceite con varilla de medición del aceite (27).
2. Añada aceite de motor en el depósito de aceite. El depósito de aceite tiene una capacidad de 0,4 l de aceite de motor. Utilice aceite de marca.
3. Vuelva a cerrar la tapa del depósito de aceite (27).

Comprobar el nivel de aceite

1. Desenrosque la tapa del depósito de aceite con varilla de medición del aceite (27).

2. Limpie la varilla de medición del aceite (27) con un paño limpio.
3. Desenrosque completamente la tapa del depósito de aceite con varilla de medición (27).
4. Desenrosque el tapón del depósito de aceite con varilla (27) y compruebe el nivel de aceite en la misma después de sacarla.

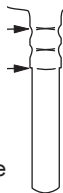

El nivel de aceite debe estar entre la marca de mínimo y máximo (máximo: 0,4 de aceite de motor en el depósito de aceite).

5. Limpie el aceite de motor que pueda haberse derramado.
6. Vuelva a cerrar la tapa del depósito de aceite (27).

i Antes de cortar el césped, compruebe siempre el nivel de aceite y añada aceite de motor hasta alcanzar la marca inferior.

H Rellenar gasolina



¡Atención! La gasolina es inflamable, perjudicial para la salud y el medio ambiente:

- Recoja el aceite bombeado solo en los envases previstos para ello.
- Reposte únicamente en el exterior y nunca con el motor en marcha o caliente.
- Abra con cuidado la tapa del depósito para poder reducir el exceso de presión.
- No fumar durante el repostaje.
- Evite el contacto con la piel y la inhalación de vapores.
- Elimine la gasolina derramada.
- Mantenga alejada la gasolina de chis-

pas, llamas abiertas y otras fuentes de encendido.

- Deseche los restos de gasolina respetando el medio ambiente (ver «Eliminación/Protección del medio ambiente»).



- No utilice mezclas de gasolina/aceite.
- Utilice gasolina normal o gasolina súper sin plomo. Si utiliza combustible bio, no debe contener más de un 10 % de etanol en la mezcla.
- Utilice exclusivamente gasolina nueva y limpia.
- No guarde la gasolina durante más de un mes para evitar que su calidad se deteriore.

1. Desenrosque la tapa del depósito (A7).
2. Añada gasolina hasta el borde inferior de la tubuladura de llenado (8). No llene el depósito de gasolina por completo para dejar que la gasolina tenga espacio para expandirse.
3. Elimine los restos de gasolina que queden en la tapa del depósito.
4. Vuelva a cerrar la tapa del depósito.

Manejo



No se puede evitar cierta contaminación sonora provocada por el aparato. Realice los trabajos que más ruido conllevan en lugares adaptados para ello y en las franjas horarias permitidas. Respete las horas de descanso y limite el trabajo a lo estrictamente necesario. Utilice cascos de protección auditiva para protegerse a usted mismo y a las personas que se encuentren cerca.

I Arrancar/parar el motor



¡Atención! La gasolina es inflamable. Arranque el motor al menos a 3 metros de distancia del lugar donde lo ha llenado. Existe peligro de incendio.



Arranque el aparato en una superficie plana y firme y evite, en la medida de lo posible, superficies con el césped alto. Asegúrese de que la herramienta de corte no toca ningún objeto ni el suelo.



Por su seguridad: Cuando encienda el aparato, colóquese detrás de él.



Compruebe con regularidad el nivel de gasolina y aceite (véase «Comprobar el nivel de aceite») y rellene cuando sea oportuno.

Arranque en frío:

1. Presione 3 veces la bomba de gasolina (11) (cebador).
2. Tire de la abrazadera de seguridad (2) en dirección hacia el manillar (1) y sujételo.
3. Tire del asa del arrancador (22).
4. Cuando arranque el motor, deje que el asa del arrancador se vaya introduciendo lentamente dentro de la guía del arrancador (21).



En caso de **arranque en caliente**, no es necesario presionar el cebador (11).



Si se presiona demasiadas veces el cebador, entra demasiada gasolina al carburador y será más difícil arrancar el motor.

Parar el motor:

- Suelte la abrazadera de seguridad (2). El motor se apaga y se frena la cuchilla.

Dispositivo de detención de la cuchilla:

Revise regularmente el dispositivo de detención de la cuchilla:

- Suelte la abrazadera de seguridad (2). El motor se apaga y se frena la cuchilla.

La cuchilla ha de pararse en 7 segundos.



Cortar el césped

1. Arranque el motor (véase «Arrancar/parar el motor»).
2. Cuando esté cortando el césped, sujete el manillar (1) y la abrazadera de seguridad (2) fuertemente con las dos manos.

Indicaciones de trabajo

Indicaciones generales de trabajo

- Corte el césped lo más seco posible para proteger el césped. Ajuste la altura de corte de forma que el aparato no se sobrecargue. Guíe el aparato a la velocidad de la marcha por un camino lo más recto posible. Para un corte perfecto, las tiras de corte deberían solaparse siempre unos pocos centímetros.
- Nunca vaya hacia atrás.
- Trabaje siempre perpendicularmente a la pendiente.
- Si las cuchillas entran en contacto con un cuerpo extraño, pare de inmediato el motor. Espere hasta que se detenga la cuchilla y compruebe si el aparato presenta daños. Retome el trabajo si el

aparato no presenta ningún daño.

- Si va a realizar una pausa prolongada o a transportar el aparato, apague el aparato y espere hasta que se detenga la cuchilla.
- Limpie el aparato tras cada uso tal y como se describe en el capítulo «Limpieza y mantenimiento».

Diferencia entre la siega y el mantillo

Al utilizar el kit para mantillo (24), los recortes de hierba no se recogen en una cesta, sino que se trituran y se distribuyen por el césped. De esta manera, los nutrientes contenidos en los recortes de césped son descompuestos por los organismos del suelo y forman un ciclo de nutrientes. Por lo tanto, el césped cubierto con mantillo debe ser fertilizado con mucha menos frecuencia.

En principio, el césped debe ser cortado con relativa frecuencia, de modo que solo queden pequeñas cantidades de mantillo en el césped.

Por lo tanto, es mejor cubrir el césped con mantillo al menos una vez a la semana y ajustar el cortacésped de manera que solo cubra el 40 % de la altura total del césped. Si el mantillo permanece visible en el césped (por ejemplo, durante el primer corte de césped del año o en caso de un crecimiento fuerte), debe utilizarse la cesta para la hierba (5).

J Ajustar la altura de corte

El aparato dispone de 3 posiciones para ajustar la altura de corte:

65 mm - altura de corte alta
45 mm - altura de corte media
25 mm - altura de corte baja

1. Suelte el tornillo de la rueda (13a).
2. Retire la rueda (13). Asegúrese de no perder la arandela de seguridad (13b).
3. Vuelva a colocar la rueda (13) en la posición de altura de corte deseada (28) siguiendo el proceso a la inversa. Se puede poner en 3 posiciones.
4. Repita los pasos 1 - 3 con las otras ruedas.



Los tornillos de las ruedas (13a) del lado izquierdo ("L") del cortacésped se aprietan en sentido contrario a las agujas del reloj ⤵ para evitar que se aflojen por sí mismos durante el funcionamiento.

La altura de corte adecuada para un césped suntuario es de alrededor 30 - 45 mm, mientras que para un césped utilitario es de alrededor 40 - 65 mm.



Para el primer corte de la temporada, se debe escoger una altura de corte alta.



Vaciar la cesta para la hierba

1. Pare el motor y espere hasta que se detenga la cuchilla.
2. Levante el protector antichoque (6) trasero.
3. Extraiga la cesta para la hierba (5).
4. Para el vaciado, sujete la cesta para la hierba (5) por el asa de transporte (5a) y por la parte trasera de la cesta (véase también "Eliminación/Protección del medio ambiente").

5. Monte de nuevo la cesta para la hierba.

Limpeza y mantenimiento



Encargue los trabajos de reparación y mantenimiento que no están descritos en estas instrucciones a un taller especializado. Utilice exclusivamente piezas de repuesto originales. ¡Existe peligro de accidentes!

Realice los trabajos de mantenimiento y limpieza con el motor apagado y con el enchufe de la bujía de encendido retirado. ¡Existe peligro de lesiones!

Antes de efectuar los trabajos de mantenimiento o limpieza espere hasta que el aparato se haya enfriado. Los elementos del motor están calientes. ¡Existe peligro de quemaduras!



Utilice guantes cuando trabaje con la cuchilla.

Trabajos de limpieza y mantenimiento generales

Trabajos de limpieza y mantenimiento en la parte inferior del aparato:



Coloque una base debajo del cortacésped de gasolina.

1. Pliegue el manillar superior (1).
2. Incline el aparato hacia atrás de modo que la bujía de encendido sobresalga hacia arriba.



Procure que haya otra persona sujetando el aparato porque existe el peligro de que vuelque.



No vuelque el aparato hacia un lado o hacia delante. Podría salir líquido y dañar el motor.

- Mantenga el aparato siempre limpio. Para la limpieza, utilice un cepillo o paño, pero ningún detergente ni solvente fuerte. No utilice agua para limpiar el motor ya que podría ensuciar el sistema de gasolina.
- Después de cortar el césped, retire los restos de plantas que hayan quedado adheridos con un palo de madera o de plástico. En especial, limpie la cubierta del motor con las ranuras de ventilación (protección para los dedos) (A 18), la abertura de expulsión y el área de la cuchilla. No utilice objetos duros o afilados, dado que podrían dañar el aparato.
- Antes de cualquier uso, controle el aparato para ver si presenta desperfectos visibles como pueden ser piezas sueltas, desgastadas o dañadas. Compruebe el asiento firme de todas las tuercas, pernos y tornillos.
- Revise las cubiertas y dispositivos de protección (A 2, 7, 15) para ver si tienen desperfectos y si están en la posición correcta. Si es necesario, cámbielos.



Cambiar el filtro de aire



Nunca utilice el aparato sin el filtro de aire. De lo contrario, el polvo y la suciedad entrarían en el motor y esto podría provocar daños en la máquina.

Retirar el filtro de aire

1. Retire el enchufe de la bujía de encendido (L 16) (véase «Mantenimiento de la bujía de encendido»).
2. Abra la caja del filtro de aire (9) girando la tapa en sentido contrario a las agujas del reloj y después extráigala hacia arriba (cierre de bayoneta).
3. Saque el filtro de aire (10).
4. Limpie el filtro de aire (10) en una solución jabonosa.
5. Deje que se seque el filtro de aire (10). Embadurne el filtro de aire con unas gotas de aceite de motor limpio.
6. Cambie el filtro de aire defectuoso por uno nuevo (ver «Piezas de repuesto/accesorios»).

Introducir el filtro de aire

1. Coloque el filtro de aire (10) en el depósito del filtro de aire (9).
2. Cierre de nuevo la caja del filtro de aire (9) colocando la tapa y girándola en sentido de las agujas del reloj.

L Mantenimiento de la bujía de encendido

i Las bujías de encendido desgastadas o un ángulo de encendido demasiado grande conllevan la reducción de potencia del motor.

1. Retire el enchufe de la bujía de encendido (L 16) tirando y girando simultáneamente de la bujía (17).
2. Desenrosque la bujía de encendido (17) **en sentido contrario de las agujas del reloj** con la llave suministrada de la bujía (23).
3. Revise el ángulo de encendido con ayuda de una galga de espesores (disponible en tiendas especializadas). El ángulo de encendido debe ser de 0,7-0,8 mm.
4. Si es necesario, ajuste el ángulo doblando ligeramente el electrodo de masa de la bujía.
5. Limpie la bujía (17) con un cepillo de alambre.
6. Coloque la bujía de encendido limpia y ajustada o sustituya la bujía de encendido dañada por una bujía de encendido de repuesto (par de apriete recomendado 20 Nm, calculado con una llave dinamométrica) (véase «Piezas de repuesto/accesorios»).

Cambiar el aceite del motor



Cambie el aceite del motor solo cuando el depósito de gasolina esté vacío y el motor caliente.



- Realice el primer cambio de aceite del motor después de aproximadamente 5 horas de servicio; después, cada 50 horas de servicio o una vez al año.
- Los aceites usados deben eliminarse siempre de acuerdo con la normativa medioambiental (véase «Eliminación/protección del medio ambiente»).

1. Retire el enchufe de la bujía de encendido (L 16) (véase «Mantenimiento de la bujía de encendido»).
2. Abra la tapa del depósito de aceite (G 27).
3. Saque el aceite del motor con una bomba de aceite (no incluida en el volumen de suministro).
4. Rellene el aceite del motor (véase «Rellenar aceite de motor»).



El cortacésped cuenta con un tornillo de salida de aceite (N 33) en la cabeza del motor. El cambio de aceite del motor a través del tapón de salida de aceite puede ensuciar la carcasa del cortacésped con aceite del motor, por lo que recomendamos cambiar el aceite del motor como se ha descrito anteriormente con la ayuda de una bomba de aceite.



Cambiar la cuchilla



Un montaje incorrecto puede provocar lesiones graves.



Nunca incline el cortacésped con el depósito de gasolina o de aceite lleno hacia un lado ni hacia delante. El motor podría sufrir daños y la garantía se pierde.

Revise si la cuchilla está desgastada o dañada. Sustituya una cuchilla sin filo o dañada.



Encargue el afilado de la cuchilla sin filo a un taller especializado ya que puede realizar una prueba de desequilibrio.



Utilice guantes cuando trabaje con la cuchilla.



Una vez ha soltado el tornillo de la cuchilla (30), sustituya el disco tensor (32).



El par de apriete de la cuchilla es 45 Nm.

1. Retire el enchufe de la bujía de encendido (L 16).
2. Incline el aparato hacia atrás de modo

que la bujía de encendido sobresalga hacia arriba.

3. Utilice guantes resistentes y sujete firmemente la cuchilla (29). Desenrosque el tornillo de la cuchilla (30) en sentido contrario de las agujas del reloj con ayuda de una llave inglesa del husillo del motor (31).
4. Vuelva a montar la nueva cuchilla en el orden inverso. Asegúrese de que la cuchilla está correctamente posicionada y a ras del husillo del motor. El disco tensor (32) debe estar situado entre el tornillo de la cuchilla y la cuchilla.
5. Apriete la cuchilla con 45 Nm.

Ajustar el carburador

El carburador viene ajustado de fábrica para alcanzar la potencia óptima. Si fuese necesario reajustarlo (véase «Localización de averías»), llévelo a un taller especializado para que proceda a ajustarlo.

Intervalos de mantenimiento

Lleve a cabo regularmente los trabajos de mantenimiento indicados en la tabla. Con el mantenimiento regular de su aparato se alarga su vida útil. Además conseguirá un rendimiento de corte óptimo y evitará accidentes.

Trabajos de mantenimiento (véase «Limpieza y mantenimiento»)	antes	des- pués	des- pués de las prime- ras 5 h	des- pués de 8 h	des- pués de 50 h	anual- mente
	del trabajo					
Comprobar y apretar tornillos, tuercas y pernos	✓					
Revisar el nivel de aceite del motor/gasolina y rellenar aceite del motor/gasolina si es necesario	✓			✓		
Limpiar los elementos de control/zona alrededor del silenciador		✓		✓		
Cambiar el aceite del motor			✓		✓	✓
Sustituir el filtro de aire ^a						✓
Limpiar/ajustar/ sustituir la bujía de encendido				✓		✓
Limpiar/comprobar/ afilarse las cuchillas		✓				✓
Limpiar el sistema de refrigeración de aire ^a						✓

^a Sustitúyalo más a menudo si hay mucho polvo o suciedad

Almacenamiento

Indicaciones generales sobre el almacenamiento



No almacene el aparato con la cesta para la hierba llena. Con el calor la hierba empieza a fermentar. Existe peligro de incendio.

- Antes de guardar el aparato, límpielo y realice las tareas de mantenimiento necesarias.
- Deje enfriar el motor antes de guardar el aparato en espacios cerrados.
- Utilice recipientes adecuados y autorizados para guardar el combustible.
- Mantenga el aparato en un lugar seco y protegido del polvo y fuera del alcance de los niños.
- No envuelva el aparato en bolsas de nylon, ya que podría formarse humedad y moho.

C Plegar el aparato

Puede plegar el manillar para ahorrar espacio.

1. Extraiga la cesta para la hierba (A 15).
2. Desenganche la cuerda del arrancador (A 22).
3. Abra los tensores rápidos (3a) del manillar alto (1). Las palancas de sujeción rápida (3a), las arandelas (3b) y los tornillos (3c) pueden permanecer montados.
4. Pliegue el manillar (1) hacia abajo. El cable Bowden (19) no puede quedar aprisionado.

Almacenamiento durante el invierno



Si no se tienen en cuenta las indicaciones de almacenamiento, los restos de carburante en el carburador pueden provocar problemas de encendido o provocar daños permanentes.

1. Arranque el motor y déjelo en marcha hasta que se apague por falta de gasolina.
2. Cambie el aceite del motor (véase «Cambiar el aceite del motor»).
3. Conserve el motor:
 - extraiga la bujía de encendido (L 17) (véase «Limpieza y mantenimiento»);
 - añada una cucharada de aceite del motor a través de la abertura de la bujía de encendido en el compartimento del motor;
 - Tire varias veces lentamente del asidero del arrancador con cuerda (I 22) para que el aceite se reparta por el interior del motor;
 - vuelva a atornillar firmemente la bujía de encendido (L 17).
4. Los aceites usados y los restos de gasolina deben eliminarse siempre de acuerdo con la normativa medioambiental (véase «Eliminación/protección del medio ambiente»).



No es necesario vaciar el depósito de combustible si añade un aditivo a la gasolina (véase «Piezas de repuesto»).

Transporte

- Durante el transporte, el aparato ha de estar apagado y el enchufe de la bujía (A 16) retirado.
- Use guantes durante el transporte y evite el contacto con partes peligrosas (por ejemplo, motor caliente, cuchilla).
- Mientras esté transportándolo mantenga una distancia de seguridad con respecto a otras personas.
- No transporte la unidad del revés ni la incline para evitar la fuga de combustible.
- Antes de transportar el aparato de un sitio a otro, vacíe el depósito de combustible con una bomba de succión de gasolina.

No vacíe el depósito de gasolina en estancias cerradas, cerca de fuego o mientras se está fumando. Los vapores del gas pueden provocar explosiones o incendio.

gratuitamente los aparatos defectuosos que nos ha enviado.

- No eche el césped cortado en el contenedor de basura, llévelo a un lugar de compostaje o distribúyalo por el suelo bajo los arbustos y los árboles.

Eliminación/protección del medio ambiente

- Lleve el aparato, los accesorios y el embalaje a un lugar donde procedan a reciclarlo respetando el medio ambiente.
 - Vacíe con cuidado el depósito de gasolina y de aceite y entregue el aparato en un punto de reciclaje. Las piezas de plástico y metal utilizadas pueden separarse según el material y llevarse a un punto de reciclaje.
 - Entregue el aceite usado en un punto de reciclaje y no lo vierta a las canalizaciones o al desagüe.
 - Si tiene cualquier duda, póngase en contacto con nuestro centro de servicio.
- Nosotros nos encargamos de eliminar

Repuestos/accesorios

Encontrará piezas de repuesto y accesorios en www.grizzlytools.shop

Si tiene problemas con el proceso de pedido, utilice el formulario de contacto. Si tiene más preguntas, póngase en contacto con el «Service-Center» (ver página 201).

Posición Manual de instrucciones	Posición Dibujo de despiece	Denominación	N.º de pedido
A 1,2	22,30	Manillar con abrazadera de seguridad	91106017
A 19	31	Cable Bowden	91106018
A 4	23,24,35	Barras inferiores	91106015
A 13	3,15,41,43,46,48	Rueda (set), izquierda	91106178
	3,15,41,43,47,48	Rueda (set), derecha	91106179
A 5	36,44	Cesta para la hierba	91106020
A 3	15,28,29	Accesorios de montaje del manillar	91106016
M 29-32	3,16-19	Cuchilla/tornillo de la cuchilla/ husillo de la cuchilla/arandela de resorte	13700459
A 25	49	Destornillador (ranura)	91106180

Localización de averías

Problema	Origen posible	Subsanación del error
El motor no arranca	Hay muy poca gasolina en el depósito	Rellenar gasolina
	Secuencia de arranque incorrecta	Observar las instrucciones de arranque del motor (véase «Manejo»)
	El enchufe de la bujía (L 16) no está colocado correctamente Bujía de encendido con hollín	Insertar el enchufe de la bujía Limpiar, ajustar o sustituir la bujía de encendido (ver «Limpieza y mantenimiento»)
	Carburador mal ajustado	Encargar el ajuste del carburador a un taller especializado

Problema	Origen posible	Subsanación del error
El motor arranca pero el aparato no funciona a plena potencia	Filtro de aire (K 10) sucio	Cambiar el filtro de aire (ver „Limpieza y mantenimiento“)
	Carburador mal ajustado	Encargar el ajuste del carburador a un taller especializado
El motor funciona de manera irregular	Carburador mal ajustado	Encargar el ajuste del carburador a un taller especializado
	Bujía cubierta de hollín (L 17)	Limpiar, ajustar o sustituir la bujía de encendido (ver «Limpieza y mantenimiento»)
El motor se sobrecalienta	Aberturas de expulsión obstruidas (A 18)	Limpiar las aberturas de expulsión
	Bujía de encendido (L 17) errónea	Sustituir la bujía de encendido
	Demasiado poco aceite en el motor	Rellenar aceite de motor (ver «Puesta en marcha»)
El motor echa humo	Filtro de aire (K 10) sucio	Cambiar el filtro de aire (ver „Limpieza y mantenimiento“)
	Demasiado poco aceite en el motor	Rellenar aceite de motor (ver «Puesta en marcha»)
Resultado del trabajo insatisfactorio o el motor funciona con dificultad	El césped es demasiado corto o largo	Cambiar la altura de corte (véase «Ajustar la altura de corte»)
	Cuchilla sin filo	ver «Cambiar la cuchilla»
	La cuchilla está obstruida con hierba, cesta para la hierba llena, abertura de expulsión obstruida	Eliminar la hierba (véase «Limpieza y mantenimiento»)
La cuchilla no gira	La cuchilla está obstruida con hierba	Eliminar la hierba
	La cuchilla no está montada correctamente	Montar correctamente la cuchilla (ver «Cambiar la cuchilla»)
Ruidos, traqueteo o vibraciones inusuales	La cuchilla no está montada correctamente	ver «Cambiar la cuchilla»
	Cuchilla dañada	

Garantía

Estimada/o cliente:

Este aparato tiene una garantía de 3 años a partir de la fecha de compra.

En caso de defectos en este aparato, tiene derechos legales contra el vendedor del aparato. Estos derechos legales no están limitados por nuestra garantía que se detalla a continuación.

Condiciones de garantía

El plazo de garantía empieza con la fecha de compra. Por favor, conserve bien el resguardo de caja original. Este documento se necesitará como prueba de la compra. Si dentro del plazo de tres años después de la fecha de compra del aparato se detecta un defecto de material o fabricación, según nuestra elección, el producto será reparado o sustituido gratuitamente. Esta prestación de garantía presupone entregar el aparato defectuoso y el comprobante de compra (resguardo de caja) dentro del plazo de los tres años, describiendo brevemente por escrito en qué consiste el defecto y cuándo se detectó. Si el defecto está cubierto por nuestra garantía, le devolveremos el aparato reparado o uno nuevo. Con la reparación o la sustitución del producto no se inicia un nuevo período de garantía.

Período de garantía y exigencias legales en caso de defectos

El período de garantía no será prolongado por la prestación de garantía. Esto se aplica igualmente a las partes sustituidas y reparadas. Daños y defectos ya existentes eventualmente al comprar el aparato, tienen que ser notificados inmediatamente después de haberlo desempacado. Las reparaciones a efectuar al cabo del período de garantía están sujetas a pago.

Volumen de la garantía

El aparato fue producido cuidadosamente según las directivas estrictas de la calidad y examinado concienzudamente antes de la entrega.

La prestación de garantía tiene validez para defectos de material o fabricación. Esta garantía no se extiende a partes del producto que están sometidas a un desgaste natural y, por lo tanto, pueden ser consideradas como piezas de desgaste (p. ej. dispositivo de corte, bujía de encendido, filtro de aire, cuerda del arrancador), o a daños en partes frágiles (p. ej. interruptores).

Esta garantía caduca si el producto fue dañado, utilizado impropriamente o no sometido a mantenimiento. Para un uso apropiado del producto, se han de cumplir exactamente todas las indicaciones contenidas en las instrucciones de manejo. Se tienen que evitar absolutamente fines de aplicación y manejos, de los cuales desaconsejan o advierten las instrucciones de servicio.

El producto está previsto solamente para el uso privado y no comercial. La garantía caducará en el caso de un tratamiento abusivo e impropio, uso de la fuerza o manipulaciones que no fueron efectuadas por una filial de servicio autorizada.

Gestión en caso de garantía

Para garantizar una gestión rápida de su reclamación, le rogamos seguir las siguientes indicaciones:

- Para todas las consultas, tenga preparado por favor el resguardo de caja y el número de artículo (IAN 384572_2107) como prueba de la compra.
- Por favor, saque el número de artículo de la placa de características, un grabado, en la portada de sus instrucciones (parte inferior izquierda) o etiqueta

- en la parte posterior o inferior.
- Si surgen fallas en el funcionamiento o cualquier defecto, contacte primeramente a la sección de servicio indicada a continuación por **teléfono** o vía **E-Mail**. Se le darán otras informaciones acerca de la gestión de su reclamación.
 - Tras consultar con nuestro servicio de postventa, un aparato identificado como defectuoso puede ser enviado libre de franqueo a la dirección de servicio ya conocida por usted, adjuntando el comprobante de compra (resguardo de caja) e indicando en qué consiste el defecto y cuándo surgió. Para evitar problemas de recepción y costes adicionales, utilice de todas maneras sólo la dirección que se le comunicará. Asegúrese de que el envío no se efectúe sin franqueo, como mercancía voluminosa, exprés u otro tipo de transporte especial. Envíe por favor el aparato incluyendo todos los accesorios entregados con la compra y garantice un embalaje de transporte lo suficientemente seguro.

Servicio de reparación

Reparaciones que no están cubiertas por la garantía, las puede dejar efectuar por nuestra filial de servicio por cuenta suya. Ésta le elaborará gustosamente un presupuesto. Sólo atenderemos aparatos que hayan sido enviados en un embalaje suficiente y franqueados.

Atención: Por favor, envíe el aparato limpio, señalando el defecto a nuestra filial de servicio.

No aceptaremos aparatos que hayan sido enviados sin franqueo, como mercancía voluminosa, exprés o cualquier tipo de

transporte especial.

Nos encargamos gratuitamente de la eliminación de sus aparatos defectuosos enviados.

Service-Center



Servicio España

Tel.: 902 59 99 22

(0,08 EUR/Min. + 0,11 EUR/llamada (tarifa normal))

(0,05 EUR/Min. + 0,11 EUR/llamada (tarifa reducida))

E-Mail: grizzly@lidl.es

IAN 384572_2107

Importador

Por favor, observe que la siguiente dirección no es una dirección de servicio. Contacte primeramente al centro de servicio mencionado arriba.

Grizzly Tools GmbH & Co. KG

Stockstädter Straße 20

63762 Großostheim, Alemania

www.grizzlytools.de

Contenuto

Introduzione	202
Uso conforme.....	203
Descrizione generale	203
Contenuto	203
Panoramica	203
Descrizione del funzionamento	204
Dispositivi di protezione.....	204
Dati tecnici	204
Avvertenze di sicurezza	205
Simboli/Immagine	205
Indicazioni generali di sicurezza	206
Messa in funzione	210
Montaggio della sbarra inferiore	210
Montaggio della sbarra dell'impugnatura	210
Montaggio della corda di avviamento	210
Montaggio delle ruote	211
Montaggio/smontaggio del cestello raccogliherba.....	211
Kit di pacciamatura	211
Aggiungere l'olio motore	212
Controllare il livello dell'olio	212
Rabboccare la benzina.....	212
Uso	213
Avviare/fermare il motore	213
Falcatura.....	213
Avvertenze per l'utilizzo	214
Avvertenze generali	214
Differenza tra tosaerba e pacciamatura	214
Regolazione dell'altezza di taglio	214
Svuotamento del cestello raccogliherba.....	215
Pulizia e manutenzione	215
Pulizia e lavori di manutenzione generali	215
Sostituzione del filtro aria.....	216
Manutenzione delle candele di accensione.....	216
Cambio dell'olio motore	216
Sostituire le lame.....	217

Regolazione del carburatore	217
Intervalli di manutenzione	218
Conservazione	218
Istruzioni generali per lo stoccaggio	218
Chiusura dell'apparecchio	219
Stivaggio durante la pausa invernale.....	219
Trasporto	219
Smaltimento/rispetto dell'ambiente.....	219
Pezzi di ricambio/accessori	220
Ricerca dei guasti.....	221
Garanzia	222
Servizio di riparazione	223
Service-Center.....	223
Importatore	223
Traduzione della dichiarazione di conformità CE originale	277
Vista esplosa	281

Introduzione

Congratulazioni per l'acquisto del Suo nuovo apparecchio. Ha scelto un prodotto altamente pregiato. Questo apparecchio è stato sottoposto a un controllo di qualità durante la produzione e quindi sottoposto a un controllo finale. Quindi è garantito il funzionamento del vostro apparecchio.



Le istruzioni per l'uso costituiscono parte integrante di questo prodotto. Contengono indicazioni importanti per la sicurezza, l'uso e lo smaltimento. Prima dell'uso del prodotto, si raccomanda di familiarizzare con tutte le indicazioni di comando e di sicurezza. Usare il prodotto solo come descritto e per i campi d'impiego specificati. Conservare le istruzioni in un luogo sicuro e consegnare la documentazione in caso di cessione del prodotto a terzi.

Usò conforme

L'apparecchio è concepito esclusivamente per la falciatura di prati e aree erbose delle dimensioni massime in ambito domestico. L'apparecchio non è destinato ad un uso commerciale. Un eventuale utilizzo commerciale comporta l'estinzione della garanzia.

Qualsiasi altro impiego non espressamente consentito nel presente manuale, può causare danni all'apparecchio e rappresentare un serio pericolo per l'utilizzatore.

L'apparecchio è destinato all'utilizzo da parte di adulti. L'apparecchio non deve essere utilizzato da bambini e da persone non a conoscenza delle istruzioni per l'uso.

L'utente od operatore è responsabile di eventuali incidenti o danni ad altre persone o alla loro proprietà.

Descrizione generale



L'immagine dei principali componenti funzionali è riportata nella pagina ripiegabile davanti e dietro.

Contenuto

Prelevare l'apparecchio dalla confezione con cautela e verificare se le seguenti parti sono complete:

- Tosaerba a benzina
- 2 sbarre inferiori
- Accessori per il montaggio della sbarra dell'impugnatura
- Cestello raccoglierba
- Fermacavo
- Chiave per candele
- Kit di pacciamatura
- Avvitatore

- Istruzioni brevi
- Istruzioni per l'uso



L'avvitatore in dotazione può essere utilizzato sia come cacciavite a taglio che a croce. È possibile modificare la variante di vite cambiando l'impugnatura.

Panoramica



- 1 Sbarra dell'impugnatura
- 2 Staffa di sicurezza
- 3 Accessori per il montaggio, sbarra dell'impugnatura
- 4 Sbarra inferiore
- 5 Cestello raccoglierba
- 6 Protezione antiurto
- 7 Tappo carburante
- 8 Bocchettone di rifornimento
- 9 Scatola del filtro aria
- 10 Filtro dell'aria (non visibile)
- 11 Pompa della benzina (primer)
- 12 Involucro tosaerba
- 13 Ruote
- 14 Impugnatura
- 15 Carter marmitta
- 16 Cappuccio candela
- 17 Candela di accensione (non visibile)
- 18 Copertura del motore con fori di aerazione (protezione per le dita)
- 19 Cavo di comando con guaina del tipo Bowden
- 20 Fermacavo
- 21 Guida della corda di avviamento
- 22 Impugnatura avviamento con corda di avviamento
- 23 Chiave per candele
- 24 Kit di pacciamatura
- 25 Cacciavite

- B** 4a Vite a croce
- C** 3a Dado dell'impugnatura
3b Rondella
3c Vite
- E** 26 Sospensione per cestello raccogliherba
5a Manico
- G** 27 Tappo serbatoio dell'olio con astina di controllo livello olio
- J** 28 Posizione altezza di taglio
13a Vite ruota
13b Disco di sicurezza
- M** 29 Lama
30 Vite della lama
31 Alberino motore
32 Disco di fissaggio
- N** 33 Vite di scarico dell'olio

Descrizione del funzionamento

L'apparecchio dispone di un potente motore a 4 tempi (Zongshen 132cc Easy Start). L'apparecchio è dotato di un robusto alloggiamento in plastica, di un cestello raccogliherba e di una sbarra impugnatura pieghevole. La seguente descrizione illustra il funzionamento dei componenti.

A Dispositivi di protezione

2 Staffa di sicurezza

Al rilascio della staffa di sicurezza l'apparecchio si ferma.

15 Carter marmitta

impedisce che mani o materiali infiammabili entrino in contatto con la marmitta bollente.

6 Protezione antiurto

protegge l'utente dal materiale proiettato e dal contatto involontario con la lama in caso di falciatura senza cestello raccogliherba.

Dati tecnici

Tosaerba a benzina..... PBM 132 B1

Motore	Zongshen 132cc Easy Start
Cilindrata.....	132 cm ³ (cc)
Potenza	1,8 kW (2,45 PS)
Numero di giri max. (n ₀).....	2850 min ⁻¹
Coppia di serraggio della lama.....	45 Nm
Capacità serbatoio del carburante..	0,85 l
Numero di ottano.....	95-98
Capacità serbatoio dell'olio motore..	0,4 l
Candela	Torch F5RTC
Cerchio di taglio	∅ 41 cm
Altezza di taglio	a 3 livelli, 25-65 mm
Capacità cestello raccogliherba.....	40 l
Peso (incl. cestello raccogliherba, con serbatoio vuoto).....	14,6 kg
Livello di pressione acustica	
(L _{pA})	74,5 dB(A); K _{pA} = 1,84 dB
Livello di potenza acustica (L _{WA})	
misurato.....	94,5 dB(A), K _{WA} = 1,84 dB
garantito.....	96 dB(A)
Vibrazione sull'impugnatura	
(a _h).....	3,9 m/s ² ; K = 2,0 m/s ²

I valori relativi alla rumorosità e alle vibrazioni sono stati determinati in base alle norme e alle disposizioni indicate nella dichiarazione di conformità.

Il valore sulle vibrazioni emesse indicato è stato misurato seguendo una procedura di controllo regolata da norme e può essere utilizzato per il confronto di un apparecchio con un altro.

Il valore sulle vibrazioni emesse indicato può anche essere impiegato per un calcolo approssimativo dell'esposizione.



Avvertenza: Durante l'impiego dell'apparecchio, il valore sulle vibrazioni può scostarsi dal valore indicato, in base al modo in cui esso viene utilizzato. Cercare di limitare il più possibile l'esposizione alle vibrazioni. Per attenuare l'esposizione alle vibrazioni si possono ad esempio indossare guanti durante l'utilizzo dell'utensile e limitare l'orario di lavoro. In tal senso, occorre tenere conto di tutte le componenti del ciclo operativo (ad esempio i momenti in cui l'elettro-utensile è spento e quelli in cui è acceso, ma opera senza carico).

Avvertenze di sicurezza

Questo paragrafo illustra le norme di sicurezza fondamentali da seguire per l'utilizzo dell'apparecchio.

Simboli/Immagini

Simboli sull'apparecchio



Attenzione!



Leggere le istruzioni per l'uso



Pericolo di lesioni da corpi estranei proiettati



Tenere lontano dall'apparecchio le persone non addette ai lavori



Pericolo di lesioni dovuto alle lame affilate! Avvertenza: Tenere lontano mani e piedi dalla lama



Attenzione: vapori tossici!



Non utilizzare l'apparecchio in luoghi chiusi



Attenzione: la benzina è infiammabile!

Non fumare e tenere lontane le fonti di calore.

Non fare rifornimento quando il motore è in azione.



Non esporre l'apparecchio all'umidità. Non lavorare in presenza di pioggia.



Attenzione! Funzionamento supplementare della lama del tosaerba



Spegnere il motore nei periodi di inutilizzo dell'apparecchio.



Non falciare mai in presenza di persone, in particolare bambini o animali, nelle vicinanze.



Prima di ogni lavoro di manutenzione, spegnere il motore ed estrarre il cappuccio della candela



Attenzione: superfici surriscaldate! Pericolo di ustione



Indossare occhiali e cuffie di protezione



Indicazione del livello di potenza acustica L_{WA} in dB



Pericolo! Tenere lontano mani e piedi

Simboli sul tappo carburante:



max. 10% etanolo

Simbolo sul tappo del serbatoio dell'olio:

OIL Avvertenza sul bocchettone di riempimento olio

Simbolo sulla pompa della benzina:



Prima dell'accensione, premere la pompa della benzina (primer) 3 volte.

Simbolo sul motore:



Leggere le istruzioni per l'uso



Avvertenza di materiali infiammabili



Attenzione: vapori tossici!
Non utilizzare l'apparecchio in luoghi chiusi



Cautela! Prima dell'avviamento verificare il livello dell'olio. Utilizzare l'olio motore 10W30

Simbolo sulla sbarra impugnatura:



Accendere l'apparecchio (ON): tirare verso di sé la staffa di sicurezza

Spegnere l'apparecchio (OFF): rilasciare la staffa di sicurezza

Simbolo sulla vite della ruota:



Allentare la vite della ruota
Avvitare la vite della ruota

Simboli nelle istruzioni per l'uso



Simbolo di pericolo con indicazioni per prevenire danni a persone o cose



Segnale d'obbligo con indicazioni per prevenire danni



Prima dell'avviamento, posizionarsi dietro l'apparecchio.



Simbolo di indicazione con informazioni per un uso migliore dell'apparecchio



Leggere le istruzioni per l'uso



Indossare i guanti per maneggiare la lama.



altamente infiammabile



tossico



pericoloso per l'ambiente

Indicazioni generali di sicurezza



AVVERTENZA! Leggere tutte le avvertenze di sicurezza e le istruzioni. La mancata osservanza delle avvertenze di sicurezza e delle istruzioni può causare scosse elettriche, incendi e/o lesioni gravi.

Avvertenze:

- Leggere attentamente le istruzioni d'uso. Prendere familiarità con le possibilità di installazione e con l'uso proprio dell'apparecchio.
- Farsi istruire adeguatamente sui comandi vietati e in caso di insicurezza nell'uso dell'apparecchio.
- Prestare attenzione, usare prudenza in quello che si fa e apprestarsi al lavoro con raziocinno. Non utilizzare l'apparecchio quando si è stanchi o in condizioni di salute non perfette, oppu-

re quando si è sotto l'effetto di droghe, alcol o farmaci. Un attimo di disattenzione durante l'uso dell'apparecchio può causare serie lesioni.

- Il presente apparecchio non è destinato all'utilizzo da parte di persone con capacità fisiche, sensoriali o intellettive limitate; nemmeno le persone senza esperienza con questo apparecchio o con carenti conoscenze su questo apparecchio possono usare l'apparecchio; eccetto i casi in cui queste vengano sorvegliate da una persona responsabile della loro sicurezza o che impartisca loro indicazioni sull'uso dell'apparecchio.
- È necessario sorvegliare i bambini assicurandosi che non giochino con l'apparecchio.
- Non permettere mai che i bambini o altre persone che non abbiano letto le istruzioni d'uso utilizzino l'apparecchio. Possono essere in vigore delle disposizioni di legge locali che stabiliscono l'età minima dell'utilizzatore.
- Non falciare mai in presenza di persone, in particolare bambini, o animali nelle vicinanze. In caso di distrazione sussiste il rischio di perdere il controllo dell'apparecchio.
- Tenere in considerazione che l'utilizzatore è responsabile di eventuali incidenti con altre persone o con i rispettivi beni.
- Rispettare le normative inerenti alla protezione antirumore e le disposizioni locali.

Misure preliminari:

- Per la falciatura indossare sempre calzature antiscivolo e pantaloni lunghi. Non falciare a piedi nudi o con sandali leggeri. L'abbigliamento largo, i gioielli e i capelli lunghi possono incepparsi nei componenti mobili dell'apparecchio.

Indossare un abbigliamento consono riduce il rischio di lesioni.

- Controllare il terreno sul quale deve essere impiegato l'apparecchio e rimuovere tutti gli eventuali oggetti (ad es. pietre, bastoni, cavi, giocattoli) con i quali si potrebbe entrare in contatto e che potrebbero essere proiettati.
- **Avvertenza:** La benzina è altamente infiammabile. Fuochi o esplosioni possono cagionare gravi ustioni:
 - conservare la benzina solamente nei recipienti previsti;
 - il rifornimento deve essere effettuato esclusivamente all'aperto, non fumare durante il riempimento;
 - aggiungere la benzina prima di avviare il motore. Quando il motore è in funzione o l'apparecchio ha raggiunto temperature elevate, non aprire il tappo del carburante e non rabboccare.
 - in caso di fuoriuscita di benzina non tentare in alcun modo di avviare il motore. Allontanare l'apparecchio dalle superfici imbrattate di carburante. Evitare qualsiasi tentativo di accensione finché i vapori di benzina non si sono volatilizzati;
 - per motivi di sicurezza, sostituire il tappo del serbatoio carburante e altri tappi serbatoio in caso di danneggiamento.
- Sostituire i silenziatori difettosi.
- Prima dell'utilizzo va sempre verificato mediante controllo visivo se gli utensili di taglio, i bulloni di fissaggio e l'intera unità di taglio sono usurati o danneggiati. Per evitare uno sbilanciamento, gli utensili e i bulloni usurati o danneggiati vanno sostituiti per set.
- Maneggiare con particolare cautela gli apparecchi con più utensili di taglio, poiché il movimento di una lama può

portare alla rotazione dell'altra lama.

- Utilizzare solo pezzi di ricambio e accessori che sono forniti e consigliati dal produttore. L'uso di componenti non originali può causare lesioni e comporta l'immediata decadenza dei diritti di garanzia.

Utilizzo:

- Lasciare spento il motore a scoppio negli ambienti chiusi, in cui può accumularsi del pericoloso monossido di carbonio.
- Falciare solo in presenza di luce naturale o di una buona illuminazione artificiale. Un'area di lavoro non illuminata può essere causa di incidenti.
- Non lavorare con l'apparecchio in presenza di pericolo di fulmini. Pericolo di scossa elettrica.
- Attenzione! I gas di scarico del tosaerba contengono sostanze velenose.
- Evitare di mettere in funzione la macchina con cattive condizioni meteo, in particolare in caso di pericolo di fulmini.
- Ove possibile, evitare l'impiego dell'apparecchio in presenza di erba bagnata.
- Assicurarsi sempre del posizionamento sicuro dell'apparecchio, in particolare in corrispondenza di pendenze, discariche di rifiuti, fossati o argini. In questo modo è possibile controllare meglio l'apparecchio in situazioni inaspettate.
 - Lavorare sempre in posizione obliqua rispetto alle pendenze, mai muovendosi verso l'alto o verso il basso.
 - Usare particolare cautela durante il cambio della direzione di marcia in corrispondenza di pendenze.
 - Non falciare su pendenze eccessivamente ripide (max. 10°).
- Far procedere l'apparecchio a passo d'uomo.
- Usare particolare cautela durante le manovre dell'apparecchio e nel tirarlo verso di sé.
- Arrestare l'utensile di taglio qualora l'apparecchio debba essere ribaltato, per trasportarlo su superfici non erbose e durante il suo spostamento da e verso la superficie da falciare.
- Non utilizzare mai l'apparecchio con dispositivi di protezione o griglia di protezione danneggiati o in assenza di dispositivi di protezione, ad es. protezione antiurto e/o dispositivi raccogliherba. In tal modo si garantisce il mantenimento della sicurezza dell'apparecchio.
- Non modificare le impostazioni dell'elemento di regolazione del motore e non mandarlo fuorigiri. In caso contrario si rischierebbe di danneggiare l'apparecchio.
- Avviare l'apparecchio con attenzione seguendo le indicazioni del produttore. Assicurarsi che sia presente una distanza sufficiente fra il piede e l'utensile di taglio. Esiste il pericolo di lesioni.
- All'accensione o all'avviamento del motore non inclinare l'apparecchio, ad eccezione del caso in cui esso debba essere sollevato. In questa occasione inclinare l'apparecchio solo quanto strettamente necessario e sollevare esclusivamente il lato opposto all'utilizzatore.
- Non avviare il motore se ci si trova davanti al foro di scarico.
- Azionare il motore seguendo le istruzioni e solo nel caso in cui i piedi si trovino ad una distanza di sicurezza dagli utensili di taglio.
- Non portare mai le mani o i piedi vicino o sotto componenti rotanti. Tenersi sempre lontano dal foro di scarico. Un attimo di disattenzione durante l'uso

dell'apparecchio può causare gravi lesioni.

- Non sollevare o trasportare mai l'apparecchio a motore acceso.
- Fermare il motore, estrarre il cappuccio della candela, estrarre la chiave di accensione, se presente, e assicurarsi che tutti i componenti mobili si siano arrestati:
 - prima di eliminare le cause di blocco o intasamento dal foro di scarico;
 - prima di ispezionare l'apparecchio, pulirlo o effettuarvi degli interventi;
 - se è stato individuato un corpo estraneo. Verificare la presenza di danni all'apparecchio ed eventualmente eseguire le riparazioni necessarie prima di riavviarlo e di impiegarlo nuovamente;
 - se inizia a emettere forti vibrazioni in modo anomalo, sottoporlo a un'immediata verifica.
 - prima di allontanarsi dall'apparecchio;
 - prima di aggiungere altro carburante.
- Non lasciare mai l'apparecchio incustodito nella postazione di lavoro.
- Non lavorare se l'apparecchio è danneggiato, non integro o modificato senza l'approvazione del produttore. L'utilizzo di apparecchi per applicazioni diverse da quelle previste può portare a situazioni pericolose.
- Durante la fuoriuscita del motore chiudere la valvola di strozzamento. Se il motore ha un rubinetto di intercettazione della benzina, questo va chiuso dopo la calciatura.

Manutenzione e stoccaggio:

- Assicurarsi che tutti i dadi, i bulloni e le viti siano ben serrati e che l'apparecchio presenti uno stato di funzionamento

sicuro. Monti incidenti sono correlati ad apparecchi sottoposti a manutenzione scadente.

- Non conservare mai l'apparecchio all'interno di un edificio senza prima aver svuotato la benzina dal relativo serbatoio, se esiste la possibilità che vapori di benzina entrino a contatto con fuochi liberi o scintille.
- Lasciare raffreddare il motore prima di riporre l'apparecchio in un ambiente chiuso. Pericolo di incendio.
- Per evitare di provocare un incendio, mantenere il motore, la marmitta e l'area attorno al serbatoio della benzina puliti da erba, foglie o fuoriuscite di grasso (olio motore).
- Controllare regolarmente il dispositivo raccogliherba per verificarne l'eventuale presenza di usura o la perdita di efficienza.
- Per ragioni di sicurezza sostituire gli elementi usurati o danneggiati. Sostituire i silenziatori difettosi.
- Se necessario svuotare il serbatoio della benzina, effettuarlo all'aperto.
- Maneggiare l'apparecchio con cautela. Mantenere gli utensili puliti e affilati, in modo da ottenere prestazioni migliori e una maggiore sicurezza. Attenersi alle istruzioni di manutenzione.
- Non tentare di riparare autonomamente l'apparecchio, salvo nei casi in cui si possieda una debita formazione. Tutti gli interventi non indicati nelle presenti istruzioni per l'uso devono essere eseguiti esclusivamente dai centri di assistenza da noi autorizzati.
- Conservare l'apparecchio in un luogo asciutto e fuori dalla portata dei bambini. Gli apparecchi sono pericolosi se utilizzati da persone inesperte.
- I sistemi di sicurezza o dispositivi del tosaerba non possono essere manipolati o disattivati.

L'utente non deve né modificare né manipolare i dispositivi sigillati per regolare il numero di giri.

Messa in funzione



Attenzione! Pericolo di lesioni a causa delle lame in movimento. Effettuare lavori sull'apparecchio solo a motore spento e con la lama ferma.

Prima di avviare l'apparecchio, è necessario

- rimuovere tutti i fissaggi per il trasporto,
- montare le sbarre di impugnatura,
- montare le ruote
- rabboccare l'olio motore,
- rabboccare la benzina,
- eventualmente montare il cestello raccoglierba,
- eventualmente regolare l'altezza di taglio.

B Montaggio della sbarra inferiore



Assicurarsi di non provocare lo schiacciamento del cavo di comando con guaina di tipo Bowden (A 19) durante il montaggio della sbarra impugnatura.

1. Ruotare le due viti a croce (4a) di volta in volta dalle sbarre inferiori (4).
2. Inserire le sbarre inferiori (4) nell'alloggiamento sulla scatola del tosaerba (12).
La sbarra inferiore (4) con la guida della corda di avviamento (21) premondata deve essere vista a destra sulla scatola del tosaerba (12) in direzione di marcia.

3. Fissare le sbarre inferiori (4) rispettivamente con una vite a croce (4a). A tal fine è possibile utilizzare l'avvitatore (25) in dotazione.

C Montaggio della sbarra dell'impugnatura



Prima del montaggio della sbarra dell'impugnatura smontare eventualmente i dadi (3a) e le viti (3c), insieme alle rondelle (3b) e alla guida del cavo di avviamento (21), dalle sbarre inferiori (4).

1. Impostare la sbarra dell'impugnatura (1) sulla sbarra inferiore (4).
2. Far scorrere sui due lati una vite (3c) attraverso i fori sulle sbarre dell'impugnatura.
3. Far scorrere di volta in volta una rondella (3b) sulle viti (3c).
4. Ruotare i dadi dell'impugnatura (3a) sulle viti (3c).
Sul lato destro del tosaerba la guida della corda di avviamento (21) deve essere collocata tra la rondella (3b) e la sbarra dell'impugnatura (1) sulla vite (3c).
5. Fissare il cavo/i cavi di comando con guaina del tipo Bowden (19) con l'aiuto dell'apposito fermacavo (A 20) sulla sbarra inferiore (4).

D Montaggio della corda di avviamento

1. Tirare lentamente la corda di avviamento dall'impugnatura di avviamento (22) in direzione della sbarra.
2. Agganciare la corda di avviamento nell'apposita guida (21).
3. Rilasciare la staffa di sicurezza (2).

J Montaggio delle ruote

Montare dapprima le sbarre dato che l'accesso alla vite a croce (4a) per il montaggio della sbarra viene reso difficile da una ruota montata.

Posizionando le ruote scegliere l'altezza di taglio. L'apparecchio dispone di 3 possibili posizioni:

65 mm - altezza di taglio elevata
→ posizione inferiore altezza di taglio (28)

45 mm - altezza di taglio media
→ posizione intermedia altezza di taglio (28)

25 mm - altezza di taglio ridotta
→ posizione superiore altezza di taglio (28)

1. Fissare le quattro ruote (13) di volta in volta con la vite di ruota (13a) e il disco di sicurezza (13b) sottostante nella posizione desiderata altezza di taglio (28).

Scegliere per tutte e quattro le ruote la stessa posizione altezza di taglio (28)!



Per il montaggio della ruota verificare di utilizzare nelle marcature "L" e "R" sulla scatola del tosaerba (12) di volta in volta la vite della ruota (13a) con la marcatura identica sulla testa della vite.

Le viti della ruota (13a) a sinistra ("L") sul tosaerba vengono fissate in senso antiorario ⤵, affinché non si allentino autonomamente durante il funzionamento.

E Montaggio/smontaggio del cestello raccoglierba



Attenzione: Utilizzare l'apparecchio solo con il raccoglierba completamente montato

**e con la protezione antiurto.
Pericolo di lesioni!**

Montare il cestello raccoglierba sull'apparecchio:

1. Sollevare la protezione antiurto posteriore (6).
2. Afferrare il cestello raccoglierba (5) dal manico (5a).
3. Inserire il cestello raccoglierba (5) nell'apposito gancio (26) sul retro dell'apparecchio.
4. Rilasciare la protezione antiurto posteriore (6), che mantiene il cestello raccoglierba (5) in posizione.

Smontaggio del cestello raccoglierba:

5. Sollevare la protezione antiurto posteriore (6).
6. Afferrare il cestello raccoglierba (5) dal manico (5a).

F Kit di pacciamatura

Installare il kit di pacciamatura

1. Rimuovere il cestello raccoglierba, se montato.
2. Sollevare la protezione antiurto (6).
3. Inserire il kit di pacciamatura (24) di taglio, con il bordo inferiore sull'apparecchio.
4. Premere il kit di pacciamatura (24) con il bordo inferiore e poi con il bordo superiore nel foro di scarico.
5. Agganciare la protezione antiurto (6) al kit di pacciamatura (24).

Rimozione del kit di pacciamatura

1. Sollevare la protezione antiurto (6).
2. Prendere il kit di pacciamatura (24).
3. Inclinare il kit di pacciamatura (24) leggermente in avanti.
4. Prima estrarre il bordo inferiore del kit di pacciamatura (24) dall'apparecchio.

5. Rimuovere il kit di pacciamatura (24).

G Aggiungere l'olio motore

i Posizionare l'apparecchio in piano.

1. Ruotare il tappo del serbatoio dell'olio con astina di controllo del livello di olio (27).
2. Aggiungere l'olio motore nel serbatoio dell'olio. La capacità del serbatoio dell'olio è pari a 0,4 l di olio motore. Utilizzare olio di marca.
3. Richiudere il tappo del serbatoio dell'olio con l'astina di controllo del livello di olio (27).

Controllare il livello dell'olio

1. Ruotare il tappo del serbatoio dell'olio con astina di controllo del livello di olio (27).
2. Pulire il tappo del serbatoio dell'olio con l'astina di controllo del livello di olio (27) con un panno pulito.
3. Ruotare completamente il tappo del serbatoio dell'olio con astina di controllo del livello di olio (27).
4. Ruotare il tappo del serbatoio dell'olio con astina di controllo del livello di olio (27) e dopo il prelievo, leggere il livello dell'olio nell'apposita astina di controllo. Il livello dell'olio deve trovarsi nel campo contrassegnato tra la tacca minimo e la tacca massimo (massimo: 0,4 l di olio motore nel serbatoio).
5. Rimuovere l'eventuale olio in eccesso.
6. Richiudere il tappo del serbatoio dell'olio con l'astina di controllo del livello di olio (27).



i Prima di ogni falciatura controllare il livello dell'olio ed effettuare il rabbocco al raggiungimento del punto di contrassegno inferiore.

H Rabboccare la benzina



Avvertenza! La benzina è un materiale infiammabile, dannosa per la salute e l'ambiente:

- conservare la benzina in appositi contenitori;
- effettuare il rabbocco solo all'aperto e mai con il motore acceso;
- aprire il tappo del carburante con cautela, in modo da poter scaricare la sovrappressione;
- non fumare durante il rabbocco della benzina;
- evitare il contatto con la pelle e l'inhalazione dei vapori;
- rimuovere la benzina fuoriuscita;
- tenere la benzina lontano da scintille, fiamme libere e altre fonti di accensione.
- Smaltire la benzina residua secondo le norme per la tutela ambientale (vedere "Smaltimento/rispetto dell'ambiente").



- Non utilizzare miscela benzina/olio.
- Utilizzare benzina normale o super senza piombo; in caso di utilizzo di carburante bio, non aggiungere più del 10% di etanolo.
- Utilizzare solo benzina pulita e nuova.
- Non conservare la benzina per oltre un mese, poiché la sua qualità peggiora.

1. Svitare il tappo del serbatoio (A 7).
2. Rabboccare la benzina fino al bordo inferiore del bocchettone di riempimento (8). Non riempire completamente il serbatoio, in modo che la benzina abbia spazio sufficiente per dilatarsi.
3. Rimuovere i residui di benzina intorno al coperchio del serbatoio.
4. Richiudere il coperchio del serbatoio.

Uso



Non è possibile evitare un certo grado di disturbo acustico del presente apparecchio. Programmare i lavori ad intenso inquinamento acustico in momenti della giornata ammessi e adeguati. Rispettare gli eventuali periodi di riposo e limitare la durata del lavoro al necessario. Per la sicurezza propria e delle persone che si trovano nelle vicinanze dell'apparecchio, indossare le apposite protezioni acustiche.



Avviare/fermare il motore



Avvertenza! La benzina è un materiale infiammabile. Avviare il motore mantenendo una distanza di almeno 3 m dal punto di rifornimento. Pericolo di incendio.



Avviare l'apparecchio su un terreno stabile e in piano, possibilmente non sull'erba alta. Prestare attenzione, che l'utensile da taglio non tocchi né oggetti né il terreno.



Per ragioni di sicurezza: Prima dell'avviamento, posizionarsi dietro l'apparecchio.



Controllare regolarmente il livello della benzina e dell'olio (vedere "Controllare il livello dell'olio") ed effettuare il rabbocco in tempo.

Avviamento a freddo:

1. Premere 3 volte la pompa della benzina (11) (primer).
2. Tirare la staffa di sicurezza (2) in direzione della sbarra dell'impugnatura (1) e trattenerla in posizione.
3. Tirare l'impugnatura di avviamento con la corda di avviamento (22).
4. Quando il motore si avvia, lasciar tornare lentamente indietro l'impugnatura di avviamento nella guida della corda di avviamento (21).



In caso di **avviamento a caldo** non è necessario premere la pompa della benzina (primer) (11).



Se il primer viene premuto troppo spesso, al carburatore arriva troppa benzina e il motore risulta difficile da avviare.

Arrestare il motore:

- Rilasciare la staffa di sicurezza (2). Il motore si spegne e la lama viene frenata.

Dispositivo di arresto della lama:

Controllare regolarmente il dispositivo di arresto della lama:

- Rilasciare la staffa di sicurezza (2). Il motore si spegne e la lama viene frenata.

La lama deve arrestarsi entro 7 secondi.



Falciatura

1. Avviare il motore (vedere "Avviare/fermare il motore").

2. Durante la falciatura tenere saldamente la sbarra impugnatura (1) e la staffa di sicurezza (2) con entrambe le mani.

Avvertenze per l'utilizzo

Avvertenze generali

- Falciare preferibilmente erba asciutta, al fine di preservare la cotica erbosa.
- Regolare l'altezza di taglio in modo che l'apparecchio non venga sovraccaricato.
- Condurre l'apparecchio a passo d'uomo possibilmente percorrendo delle linee rette. Per una falciatura completa, le strisce realizzate devono sempre sovrapporsi di pochi centimetri.
- Non muoversi a ritroso.
- In corrispondenza di pendenze, lavorare sempre obliquamente ad esse.
- Qualora le lame vengano a contatto con un corpo estraneo, spegnere tempestivamente il motore. Attendere che la lama si fermi e verificare l'eventuale presenza di danni nell'apparecchio. Proseguire con il lavoro solo se l'apparecchio non risulta danneggiato.
- Durante le pause prolungate e per il trasporto, disattivare l'apparecchio e attendere che la lama si fermi.
- Pulire l'apparecchio dopo ogni utilizzo come indicato al capitolo "Pulizia e manutenzione".

Differenza tra tosaerba e pacciamatura

In caso di utilizzo del kit di pacciamatura (24) l'erba tagliata non viene raccolta in un cestello di raccolta, bensì sminuzzata e distribuita sul prato. Le sostanze nutritive presenti nell'erba tagliata vengono quindi

decomposte dagli organismi del terreno e formano un circolo delle sostanze nutritive. Il prato pacciamato deve quindi essere concimato con minore frequenza.

In generale vale che il prato deve essere tagliato relativamente spesso, per cui rimane sul prato solo una quantità ridotta di pacciamatura.

Nel caso migliore si deve impostare di tagliare e pacciamare il prato almeno una volta alla settimana, per cui solo circa il 40% dell'altezza totale del prato si presenta come pacciamatura. Se la pacciamatura è visibile sul manto erboso (ad esempio al primo taglio dell'anno o con una rapida crescita), si dovrebbe lavorare con il cestello raccogliherba (5).

J Regolazione dell'altezza di taglio

L'apparecchio dispone di 3 posizioni per la regolazione dell'altezza di taglio:

- 65 mm** - altezza di taglio elevata
- 45 mm** - altezza di taglio media
- 25 mm** - altezza di taglio ridotta

1. Allentare la vite della ruota (13a).
2. Rimuovere la ruota (13). Assicurarsi che il disco di sicurezza (13b) non vada perso.
3. Fissare di nuovo la ruota (13) nella sequenza opposta nella posizione desiderata altezza di taglio (28). Sono possibili 3 posizioni.
4. Ripetere i passaggi 1 - 3 con le altre ruote.



Le viti della ruota (13a) a sinistra ("L") sul tosaerba vengono fissate in senso antiorario ⤵, affinché non si allentino autonomamente durante il funzionamento.

L'altezza di taglio corretta per un prato ornamentale corrisponde a circa 30 - 45 mm, per un prato calpestabile invece circa 40 - 65 mm.



Per il primo taglio della stagione va scelta un'altezza di taglio elevata.



Svuotamento del cestello raccogliherba

1. Spegnerne il motore e attendere che la lama si fermi.
2. Sollevare la protezione antiurto posteriore (6).
3. Rimuovere il cestello raccogliherba (5).
4. Per svuotare il cestello raccogliherba (5) afferrarlo dal manico (5a) e far presa dietro sul cestello raccogliherba (vedere anche "Smaltimento / Rispetto dell'ambiente").
5. Rimontare il cestello raccogliherba.

Pulizia e manutenzione



Per i lavori di riparazione e manutenzione non descritti nelle presenti istruzioni per l'uso rivolgersi ad un'officina specializzata. Utilizzare esclusivamente pezzi di ricambio originali. Pericolo di incidente! Di norma eseguire i lavori di manutenzione e pulizia a motore spento e con il cappuccio della candela estratto. Sussiste pericolo di lesioni! Fare raffreddare l'apparecchio prima di ogni operazione di manutenzione e pulizia. I componenti del motore sono bollenti. Sussiste pericolo di ustione!



Indossare i guanti per maneggiare la lama.

Pulizia e lavori di manutenzione generali

Lavori di pulizia e manutenzione sul lato inferiore dell'apparecchio:



Collocare una base sotto il tosaerba a benzina.

1. Sollevare la sbarra impugnatura superiore (1).
2. Ribaltare l'apparecchio all'indietro solo fino a che la candela sporge verso l'alto.



Assicurarsi che una seconda persona tenga l'apparecchio, poiché sussiste il pericolo di ribaltamento dello stesso.



Non ribaltare l'apparecchio lateralmente o in avanti. I liquidi possono fuoriuscire e il motore potrebbe subire dei danni.

- Tenere sempre pulito l'apparecchio. Per la pulizia utilizzare una spazzola o un panno, ma non ricorrere a detersivi o solventi corrosivi. Per la pulizia del motore non utilizzare acqua, poiché potrebbe contaminare l'impianto di alimentazione del carburante.
- Dopo la falciatura rimuovere i residui vegetali adesi all'apparecchio con un pezzo di legno o di plastica. Pulire in particolare la copertura del motore con i fori di aerazione (protezione per le dita) (▲ 18), il foro di scarico e la zona della lama. Non utilizzare oggetti duri o appuntiti, poiché potrebbero

danneggiare l'apparecchio.

- Prima di ogni utilizzo verificare l'assenza di difetti visibili sull'apparecchio, ad es. componenti non fissati, usurati o danneggiati. Verificare il saldo posizionamento di tutti i dadi, i bulloni e le viti.
- Verificare l'assenza di danni e il corretto posizionamento delle coperture e dei dispositivi di protezione (A 2, 7, 15). All'occorrenza, sostituire i componenti danneggiati.

K Sostituzione del filtro aria



Non usare mai l'apparecchio senza filtro dell'aria. Polvere e impurità penetrano altrimenti nel motore causando danni.

Estrazione del filtro aria

1. Estrarre il cappuccio della candela (L 16) (vedere "Manutenzione della candela di accensione").
2. Aprire la scatola del filtro aria (9) ruotando in senso antiorario il coperchio e, quindi, rimuoverlo verso l'alto (chiusura a baionetta).
3. Estrarre il filtro aria (10).
4. Pulire il filtro dell'aria (10) con acqua e sapone.
5. Far asciugare il filtro dell'aria (10). Inserire alcune gocce di olio motore fresco nel filtro dell'aria (10).
6. Sostituire il filtro dell'aria (10) eventualmente guasto con un filtro dell'aria (10) nuovo (vedere "Pezzi di ricambio/accessori").

Inserimento del filtro dell'aria

1. Inserire il filtro dell'aria (10) nell'apposita scatola (9).
2. Richiudere la scatola del filtro dell'aria

(9) posizionando il coperchio e ruotando in senso orario.



Manutenzione delle candele di accensione



Le candele logore o un'eccessiva distanza fra gli elettrodi riducono la resa del motore.

1. Rimuovere il cappuccio della candela (16) dalla candela (17) tirandolo e ruotandolo contemporaneamente.
2. Estrarre la candela (17) **svitandola in senso antiorario** con la chiave per candele in dotazione (23).
3. Verificare la distanza fra gli elettrodi con uno spessimetro (reperibile nei negozi specializzati). La distanza fra gli elettrodi deve corrispondere a 0,7-0,8 mm.
4. La distanza può essere regolata piegando con attenzione l'elettrodo di massa della candela.
5. Pulire la candela (17) con una spazzola metallica.
6. Inserire la candela pulita e regolata o sostituire la candela eventualmente danneggiata con una di ricambio (coppia di serraggio raccomandata 20 Nm, determinata con la chiave dinamometrica) (vedere "Pezzi di ricambio/accessori").

Cambio dell'olio motore



Effettuare il cambio dell'olio motore a serbatoio della benzina vuoto e a motore caldo.



- Effettuare il primo cambio dell'olio motore dopo circa 5 ore di servizio, quindi ogni 50 ore di servizio o annualmente.

- Smaltire l'olio usato in ottemperanza alla normativa vigente (vedere "Smaltimento / Rispetto dell'ambiente").

1. Estrarre il cappuccio della candela (L 16) (vedere "Manutenzione della candela di accensione").
2. Aprire il tappo del serbatoio dell'olio con l'astina di controllo del livello di olio (G 27).
3. Aspirare l'olio motore con un'apposita pompa (non in dotazione).
3. Rabboccare l'olio motore (vedere "Messa in funzione").



Il tosaerba è dotato di vite di scarico dell'olio (N 33) sulla testa motore. Sostituendo l'olio motore dalla vite di scarico dell'olio l'alloggiamento del tosaerba si potrebbe sporcare di olio, pertanto si raccomanda di effettuare detta sostituzione con una pompa dell'olio.



Sostituire le lame



Un montaggio non conforme può causare lesioni gravi.



Non ribaltare mai di lato o in avanti il tagliaerba con il serbatoio della benzina o dell'olio pieno! Il motore viene così danneggiato e la garanzia viene invalidata.

Verificare l'assenza di usura e danni alla lama. Sostituire una lama non affilata o danneggiata!



Per far molare un'eventuale lama non affilata rivolgersi sempre ad un'officina qualificata, poiché è in grado di effettuare il controllo dello sbilanciamento.



Indossare i guanti per maneggiare la lama.



Non appena la vite della lama (30) è stata allentata, il disco di fissaggio (32) deve essere sostituito.



La coppia di serraggio della lama è pari a 45 Nm.

1. Estrarre il cappuccio della candela di accensione (L 16).
2. Ribaltare l'apparecchio all'indietro solo fino a che la candela sporge verso l'alto.
3. Utilizzare guanti resistenti e tenere fissa la lama (29). Ruotare la vite della lama (30) in senso antiorario con l'ausilio di un cacciavite dall'alberino del motore (31).
3. Reinscrivere la nuova lama procedendo in senso inverso.
Assicurarsi che la lama sia correttamente posizionata e si trovi a filo con l'alberino del motore.
Tra la vite della lama e la lama deve essere posizionato il disco di fissaggio (32).
4. Stringere la lama con 45 Nm.

Regolazione del carburatore

Il carburatore è stato preimpostato in fabbrica per una prestazione ottimale. Se dovessero essere necessarie modifiche successive (vedere ricerca dei guasti), farle eseguire da un'officina specializzata.

Intervalli di manutenzione

Eseguire regolarmente gli interventi di manutenzione indicati nella tabella. Sottoponendo l'apparecchio a regolari interventi di manutenzione si consegue una maggiore vita utile, ottenendo al contempo un taglio ottimale ed evitando incidenti.

Lavori di manutenzione (vedere "Pulizia e manutenzione")	prima	dopo	dopo le prime 5 ore	dopo 8 ore	dopo 50 ore	Annualmente
	il lavoro					
Controllo e serraggio di viti, dadi, bulloni	✓					
Controllo del livello di olio motore/benzina e, se necessario, rabbocco di olio motore/benzina	✓			✓		
Pulizia degli elementi di comando/della zona attorni ai silenziatori		✓		✓		
Cambio dell'olio motore			✓		✓	✓
Sostituzione del filtro aria ^a						✓
Pulizia/regolazione/sostituzione della candela				✓		✓
Pulizia/ispezione/affilatura della lama		✓				✓
Pulizia del sistema di raffreddamento dell'aria ^a						✓

^a Se la presenza di polvere è elevata o in caso di forte imbrattamento sostituire con maggiore frequenza

Conservazione

Istruzioni generali per lo stoccaggio



Non conservare l'apparecchio con il raccogliherba pieno. In presenza di alte temperature, a causa dello sviluppo di calore l'erba inizia a fermentare. Pericolo di incendio.

- Pulire e mantenere l'apparecchio prima dello stoccaggio.
- Lasciare raffreddare il motore prima di riporre l'apparecchio in un ambiente chiuso.
- Per conservare il carburante utilizzare contenitori adatti e consentiti.
- Riporre l'apparecchio in un luogo asciutto al riparo dalla polvere, fuori dalla portata dei bambini.
- Non avvolgere l'apparecchio in un sac-

chetto di nylon, in quanto potrebbero formarsi umidità e funghi.

C Chiusura dell'apparecchio

Per la conservazione a ingombro ridotto è possibile chiudere la sbarra dell'impugnatura.

1. Rimuovere il cestello raccogliherba (A 5).
2. Sganciare l'impugnatura di avviamento con la fune (A 22).
3. Allentare i dadi dell'impugnatura (3a) sulla sbarra dell'impugnatura (1). Dado dell'impugnatura (3a), rondella (3b) e viti (3c) possono rimanere montati.
4. Abbassare la sbarra impugnatura (1). Assicurarsi che il cavo di comando con guaina del tipo Bowden (19) non rimanga incastrato.

Stivaggio durante la pausa invernale



In presenza di residui di carburante nel carburatore il mancato rispetto delle istruzioni per la conservazione può rendere difficoltoso l'avviamento o causare danni permanenti.

1. Avviare il motore e farlo funzionare finché non si esaurisce la benzina residua.
2. Effettuare un cambio dell'olio (vedere "Cambio dell'olio motore").
3. Effettuare il trattamento protettivo del motore:
 - Ruotare la candela (L 17) (vedere "Pulizia e manutenzione");
 - Immettere un cucchiaino di olio motore nel vano motore attraverso il foro della candela;

- tirare l'impugnatura di avviamento con la corda di avviamento (I 22) lentamente e più volte, in modo da distribuire l'olio all'interno del motore;

- Riserrare la candela (L 17).

4. Smaltire l'olio usato e i residui di benzina in ottemperanza alla normativa vigente (vedere "Smaltimento / Rispetto dell'ambiente").



Il serbatoio della benzina non va svuotato quando alla benzina viene aggiunto un apposito additivo (vedere "Pezzi di ricambio").

Trasporto

- Durante il trasporto l'apparecchio deve essere spento e il cappuccio della candela (A 16) rimosso.
- Durante il trasporto indossare i guanti ed evitare il contatto con componenti pericolosi (ad esempio motore caldo, unità di taglio).
- Rispettare durante il trasporto una distanza di sicurezza da terze persone.
- Non trasportare l'apparecchio a testa in giù e non ribaltarlo, per impedire la fuoriuscita del carburante.
- Prima del trasporto tra i vari luoghi di utilizzo svuotare il serbatoio della benzina con una pompa di aspirazione della benzina.
Non svuotare il serbatoio della benzina in luoghi chiusi, in prossimità di fuoco o mentre si fuma. I vapori del gas possono causare esplosioni o incendi.

Smaltimento/rispetto dell'ambiente

- Smaltire l'apparecchio, gli accessori e l'imballaggio in modo da garantirne il

corretto riciclaggio nel rispetto dell'ambiente.

- Svuotare con cautela il serbatoio della benzina e quello dell'olio e consegnare l'apparecchio in un centro di riciclaggio.

I componenti in plastica e metallo usati possono essere raccolti in modo differenziato in base alla tipologia ed essere conferiti in un apposito centro di riciclaggio.

- Consegnare l'olio usato e i residui di benzina in un centro di smaltimento e non scaricarli nelle tubazioni o nella fognatura.

- Contattare in tal caso il nostro Centro Assistenza.

- Ci occupiamo gratuitamente dello smaltimento dei vostri apparecchi difettosi.
- Non gettare l'erba tagliata nel bidone dei rifiuti, bensì utilizzarla per il compostaggio o distribuirla come strato di paccime sotto cespugli e alberi.

Pezzi di ricambio/accessori

I pezzi di ricambio e gli accessori sono reperibili sul sito Web www.grizzlytools.shop

In caso di problemi con la procedura d'ordine, utilizzare il modulo di contatto.

Per ulteriori domande rivolgersi al "Service-Center" (vedere pagina 223).

Posizione manuale d'uso	Posizione disegno esploso	Denominazione	N. d'ordine
A 1,2	22,30	Barra dell'impugnatura con staffa di sicurezza	91106017
A 19	31	Cavo di comando con guaina del tipo Bowden	91106018
A 4	23,24,35	Le nostre sbarre	91106015
A 13	3,15,41,43,46,48	Ruota (kit), sinistra	91106178
	3,15,41,43,47,48	Ruota (kit), destra	91106179
A 5	36,44	Cestello raccogliherba	91106020
A 3	15,28,29	Accessori per il montaggio, sbarra dell'impugnatura	91106016
M 29-32	3,16-19	Lama/vite lama/alberino lama/disco di serraggio	13700459
A 25	49	Cacciavite (a taglio)	91106180

Ricerca dei guasti

Problema	Possibile causa	Soluzione
Il motore non parte	Livello di benzina nel serbatoio insufficiente	Rabboccare la benzina
	Sequenza di avvio errata	Attenersi alle indicazioni sull'avviamento del motore (vedere "Utilizzo")
	Cappuccio della candela (L 16) non inserito correttamente Candela coperta di fuliggine	Applicare il cappuccio della candela Pulire, regolare o sostituire la candela (vedere "Pulizia e manutenzione")
	Carburatore non impostato correttamente	Far regolare il carburatore da un'officina specializzata
Il motore si avvia e l'apparecchio si mette in funzione, ma non a piena potenza	Filtro dell'aria sporco (K 10)	Sostituire il filtro aria (vedere "Manutenzione e pulizia")
	Carburatore non impostato correttamente	Far regolare il carburatore da un'officina specializzata
Il motore procede a singhiozzo, si blocca	Carburatore non impostato correttamente	Far regolare il carburatore da un'officina specializzata
	Candela di accensione coperta di fuliggine (L 17)	Pulire, regolare o sostituire le candele (vedere "Pulizia e manutenzione")
Il motore si surriscalda	Fori di aerazione (A 18) intasati	Pulire i fori di aerazione
	Candela di accensione errata (L 17)	Sostituire la candela
	Livello di olio motore insufficiente	Rabboccare l'olio motore (vedere "Messa in funzione")
Motore fumante	Filtro dell'aria sporco (K 10)	Sostituire il filtro aria (vedere "Manutenzione e pulizia")
	Livello di olio motore insufficiente	Rabboccare l'olio motore (vedere "Messa in funzione")
Esito del lavoro non soddisfacente o il motore ha difficoltà durante il lavoro	Erba troppo bassa o troppo alta	Modificare l'altezza di taglio (vedere "Regolazione dell'altezza di taglio")
	Lama non affilata	vedere "Sostituire le lame"
	Lama bloccata dall'erba, cestello raccogliherba pieno, foro di scarico intasato	Rimuovere l'erba (vedere "Manutenzione e pulizia")

Problema	Possibile causa	Soluzione
La lama non ruota	Lama bloccata dall'erba	Rimuovere l'erba
	Lama non montata correttamente	Montare correttamente le lame (vedere "Sostituire le lame")
Rumori, picchiattio o vibrazioni non regolari	Lama non montata correttamente	vedere "Sostituire le lame"
	Lama danneggiata	

Garanzia

Gentile cliente, Su questo apparecchio Le viene concessa una garanzia di 3 anni a partire dalla data di acquisto. In caso di difetti di questo prodotto può avanzare diritti legali nei confronti del venditore del prodotto. Tali diritti legali non vengono limitati dalla nostra garanzia qui di seguito rappresentata.

Condizioni di garanzia

Il termine di garanzia inizia con la data di acquisto. La preghiamo di conservare in un luogo sicuro lo scontrino fiscale originale. Questo documento viene richiesto come prova d'acquisto. Qualora subentrasse un difetto di materiale o di fabbricazione entro tre anni a partire dalla data di acquisto di questo prodotto, il prodotto verrà riparato o sostituito – a nostra discrezione - gratuitamente da noi. Questa prestazione di garanzia presuppone che venga presentato entro il termine di tre anni l'apparecchio difettoso e la prova d'acquisto (scontrino fiscale) e descritto brevemente per iscritto in che cosa consiste il difetto e quando si è verificato. Se il difetto è coperto dalla nostra garanzia, riceverà il prodotto riparato oppure un prodotto nuovo. Con la riparazione o la sostituzione del prodotto non inizia un nuovo periodo di garanzia.

Tempo di garanzia e diritti legali per vizi della cosa

Il periodo di garanzia non viene prolungato. Questo vale anche per parti sostituite e riparate. Difetti e vizi presenti già al momento dell'acquisto devono essere segnalati immediatamente dopo la rimozione dall'imballaggio. Riparazioni che accorrono dopo il periodo di garanzia sono a pagamento.

Volume di garanzia

L'apparecchio è stato prodotto accuratamente secondo severe direttive di qualità e controllato con coscienza prima della consegna. La prestazione di garanzia vale per difetti di materiale o di fabbricazione. Questa garanzia non si estende ai componenti del prodotto che sono soggetti a normale usura e che quindi possono essere visti come parti di usura (ad es. gruppo di taglio, candela, filtro aria, corda di avviamento) oppure per danneggiamenti delle parti fragili (ad es. pulsante). Questa garanzia decade se il prodotto è stato danneggiato, non usato correttamente o non mantenuto. Per un uso corretto del prodotto devono essere osservate tutte le indicazioni riportate nelle istruzioni per l'uso. Destinazioni d'uso e azioni sconsigliate nelle istruzioni d'uso o dalle quali si viene avvertiti, sono tassativamente da evitare.

Il prodotto è destinato solo per i privati e non per uso commerciale. In caso di uso improprio, esercizio della forza e interventi non effettuati dalla nostra filiale di assistenza tecnica autorizzata, decade la garanzia.

Svolgimento in caso di garanzia

Per garantire una rapida elaborazione della Sua pratica, La preghiamo di seguire le seguenti indicazioni:

- Per tutte le richieste tenere a portata di mano lo scontrino fiscale e il codice di identificazione (IAN 384572_2107) come prova d'acquisto.
- I codici articolo sono riportati sulla targhetta del tipo.
- Nel caso in cui si dovessero verificare difetti funzionali o altri vizi, La preghiamo di contattare **telefonticamente** o per **e-mail**. Riceverà ulteriori informazioni sullo svolgimento del Suo reclamo.
- Un prodotto rilevato come difettoso può essere inviato con porto franco all'indirizzo di assistenza comunicato, previa consultazione del nostro servizio di assistenza tecnica, allegando la prova d'acquisto (scontrini fiscali) e l'indicazione, in che cosa consiste il difetto e quando si è verificato. Per evitare problemi di accettazione e costi aggiuntivi, usare tassativamente solo l'indirizzo che Le è stato comunicato. Assicurarsi che la spedizione non avvenga in porto assegnato, con merce ingombrante, corriere espresso o altro carico speciale. Spedire l'apparecchio inclusi tutti gli accessori forniti insieme al momento dell'acquisto e garantire un imballaggio di trasporto sufficientemente sicuro.

Servizio di riparazione

Riparazioni **non soggette alla garanzia** possono essere effettuate dietro fattura dalla nostra filiale di assistenza tecnica previo preventivo gratuito da parte della stessa. Possiamo lavorare solo apparecchi che vengono spediti sufficientemente imballati e affrancati.

Attenzione: Spedire l'apparecchio alla nostra filiale in condizioni pulite e con l'indicazione del difetto.

Apparecchi spediti in porto assegnato - con merce ingombrante, corriere espresso o altro carico speciale - non vengono accettati. Lo smaltimento degli apparecchi difettosi spediti viene effettuato da noi gratuitamente.

Service-Center



Assistenza Italia

Tel.: 02 36003201
E-Mail: grizzly@lidl.it
IAN 384572_2107



Assistenza Malta

Tel.: 80062230
E-Mail: grizzly@lidl.com.mt
IAN 384572_2107

Importatore

Non dimenticare che il seguente indirizzo non è un indirizzo di assistenza tecnica. Contattare prima di tutto il centro di assistenza tecnica sopra nominato.

Grizzly Tools GmbH & Co. KG

Stockstädter Straße 20
63762 Großostheim
Germany
www.grizzlytools.de

Tartalom

Bevezető.....	224	Tárolás.....	239
Rendeltetésszerű használat	225	Általános tárolási utasítások	239
Általános leírás.....	225	Készülék összecukása	240
A csomag tartalma.....	225	Tárolás télen	240
Áttekintés	225	Szállítás.....	240
Működés leírása	226	Ártalmatlanítás/ Környezetvédelem	240
Védőberendezések	226	Pótalkatrészek/Tartozékok	241
Műszaki adatok.....	226	Hibakeresés.....	242
Biztonsági utasítások	227	HU JÓTÁLLÁSI TÁJÉKOZTATÓ.....	243
Piktogramok / Szimbólumok.....	227	Az eredeti CE megfelelőségi nyilatkozat fordítása.....	278
Általános biztonsági utasítások	228	Robbantott ábra	281
Üzembe helyezés	231		
Alsó szár felszerelése	231		
Fogantyúszár felszerelése.....	232		
Indítókötél felszerelése	232		
Kerekek felszerelése	232		
Fűgyűjtő kosár le-/felszerelése	232		
Mulcsozó készlet.....	233		
Motorolaj betöltése	233		
Olajszint ellenőrzése	233		
Benzin betöltése.....	233		
Használat	234		
Motor indítása/leállítása.....	234		
Fűnyírás	235		
Munkavégzéssel kapcsolatos utasítások.....	235		
Általános munkavégzéssel kapcsolatos utasítások.....	235		
Fűnyírás és mulcsozás közötti különbség	235		
Vágásmagasság beállítása.....	235		
Fűgyűjtő kosár kiürítése	236		
Tisztítás és karbantartás	236		
Tisztítás és általános karbantartási munkák.....	236		
Légszűrő csere	237		
Gyújtógyertya karbantartása	237		
Motorolaj csere.....	237		
Kés csere	238		
Porlasztó beállítása	238		
Karbantartási időközök.....	239		

Bevezető

Gratulálunk az Ön által megvásárolt új berendezéshez. Ezzel egy kiváló minőségű termék mellett döntött.

A jelen készülék minőségét a gyártás alatt ellenőrizték és alávetették egy végső ellenőrzésnek. Ezzel a készülék működőképesége biztosított.



A használati útmutató a termék részét képezi. Fontos utasításokat tartalmaz a biztonságra, a használatra és a hulladékeltávolításra vonatkozóan. A termék használata előtt ismerkedjen meg az összes kezelési és biztonsági útmutatással. A terméket csak a leírtaknak megfelelően és a megadott használati területen lehet alkalmazni.

Őrizze meg jól az útmutatót és a termék harmadik személynek való továbbadása esetén mellékelje az összes dokumentumot.

Rendeltetésszerű használat

A készülék ház körüli gyep- és fűfelületek nyírására szolgál. A készülék nem alkalmas ipari használatra. Ipari használat esetén a garancia érvényét veszti.

A készülék minden további, a jelen használati útmutatóban nem kifejezetten engedélyezett alkalmazása esetén kár keletkezhet a készülékben és komoly veszélyt jelenthet a felhasználó számára.

A készüléket felnőttek használhatják. Gyermekek, valamint olyan személyek, akik nem ismerik a használati útmutatót, nem használhatják a készüléket.

A készüléket kezelő vagy felhasználó személy felel más személyeknek okozott balesetekért vagy tulajdonukon okozott károkért.

Általános leírás

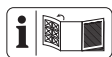

A fontosabb komponensek ábrája az elülső és a hátsó kihajtható oldalon található.

A csomag tartalma

Óvatosan vegye ki a készüléket a csomagból és ellenőrizze, hogy teljeseke-e a következő alkatrészek:

- benzines fűnyíró
- 2x alsó szár
- szerelési tartozékok a fogantyúszárhoz
- fűgyűjtő kosár
- kábelrögzítő
- gyertyakulcs
- mulcsozó készlet
- csavarhúzó
- rövid útmutató
- használati útmutató



A mellékelt csavarhúzó lapos és csil-lagcsavarhúzóként is használható. A csavarváltót a fogantyú áthelyezé-sével cserélhető.

Áttekintés



- 1 fogantyúszár
- 2 biztonsági kengyel
- 3 szerelési tartozékok a fo-gantyúszárhoz
- 4 alsó szár
- 5 fűgyűjtő kosár
- 6 ütközésvédelem
- 7 tanksapka
- 8 betöltő csomk
- 9 légszűrő-doboz
- 10 légszűrő (nem látható)
- 11 benzinszivattyú (szivató)
- 12 fűnyíró-készülékház
- 13 kerekek
- 14 készülékmarkolat
- 15 kipufogóvédő
- 16 gyertyapipa
- 17 gyűjtőgyertya (nem látható)
- 18 motorfedél szellőzőnyílásokkal (ujjvédelem)
- 19 tokos huzal
- 20 kábelrögzítő
- 21 indítókötél-vezető
- 22 indítófogantyú indítókötéllel
- 23 gyertyakulcs
- 24 mulcsozó készlet
- 25 csavarhúzó



- 4a keresztornyú csavar



- 3a markolatanya
- 3b csavaralátét
- 3c csavar



- 26 fűgyűjtő kosár akasztó
- 5a hordozó fogantyú

G 27 olajtartály-sapka mérőpálccával

J 28 vágásmagasság pozíció
13a kerékcsvár
13b biztosítóalátét

M 29 kés
30 késcsvár
31 motororsó
32 rögzítőalátét

N 33 olajleeresztő csavar

Működés leírása

A készüléket egy nagyteljesítményű 4-ütemű motor hajtja (Zongshen 132cc Easy Start).

A készülék robusztus műanyag házzal, fűgyújtó kosárral és összecusukható fogantyúszárral van felszerelve.

A kezelőelemek funkciója az alábbi leírásban található.

A Védőberendezések

2 biztonsági kengyel

A biztonsági kengyel elengedése esetén a készülék azonnal leáll.

15 kipufogóvédő

megakadályozza, hogy kéz vagy éghető anyag a forró kipufogóhoz érjen.

6 ütközésvédelem

védi a kezelő személyt a kirepülő részekről és attól, hogy véletlenül hozzáérjen a késhez, ha fűgyújtó kosár nélkül történik a fűnyírás.

Műszaki adatok

Benzines funyíró PBM 132 B1

Motor Zongshen 132cc Easy Start
Motor-hengerűrtartalom 132 cm³ (cc)
Teljesítmény 1,8 kW (2,45 PS)

Max. fordulatszám (n₀) 2850 min⁻¹

Kés meghúzási nyomatéka 45 Nm

Benzintartály kapacitása 0,85 l

Oktánszám 95-98

Motorolajtartály kapacitása 0,4 l

Gyújtógyertya Torch F5RTC

Vágási kör ø 41 cm

Vágási magasság 3-fokozatú, 25-65 mm

Fűgyújtó kosár kapacitása 40 l

Súly (fűgyújtó kosárral együtt,

üres üzemanyagtartállyal) 14,6 kg

Hangnyomásszint

(L_{pA}) 74,5 dB(A); K_{pA} = 1,84 dB

Hangerőszint (L_{WA})

mért 94,5 dB(A); K_{WA} = 1,84 dB

garantált 96 dB(A)

Rezgés a markolaton

(a_h) 3,9 m/s²; K = 2,0 m/s²

A zaj- és rezgésszint értékek a megfelelő nyilatkozatban megnevezett szabványoknak és előírásoknak megfelelően kerültek meghatározásra.

A megadott rezgés kibocsátási érték egy szabványosított mérési módszerrel került megállapításra és felhasználható a készülék egy másik készülékkel történő összehasonlítására.

A megadott rezgés kibocsátási érték a kimaradás előzetes megbecsüléséhez is felhasználható.



Figyelmeztetés: A rezgés kibocsátási érték a készülék tényleges használata során eltérhet a megadott értéktől a készülék használatától függően.

Próbálja a lehető legalacsonyabb szinten tartani a rezgésterhelést.

A rezgésterhelés csökkentésére tett intézkedés lehet például a kesztyű viselése a szerszám használata során és a munkaidő korlátozása. Ebben az esetben a működési ciklus

minden részét figyelembe kell venni (például amikor az elektromos kiegészítés ki van kapcsolva, és amikor bár be van kapcsolva, de terhelés nélkül fut).

Biztonsági utasítások

Ez a fejezet a készülékkel történő munkavégzés során betartandó alapvető biztonsági előírásokat tartalmazza.

Piktogramok / Szimbólumok

Piktogramok a készüléken

-  Vigyázat!
-  Olvassa el a használati útmutatót
-  Kirepülő alkatrészek okozta sérülésveszély
-  Tartsa távol a közelben tartózkodó személyeket a készüléktől
-  Éles kések okozta sérülésveszély!
Figyelem: Tartsa távol a kezét és a lábát a késtől
-  Vigyázat - Mérgező gőzök! Ne működtesse a készüléket zárt helyiségekben
-  Vigyázat - A benzin gyúlékony! Ne dohányozzon és tartsa távol a hőforrásokat
Ne töltsön be üzemanyagot járó motor esetén.
-  Ne tegye ki a készüléket nedvességnek. Ne dolgozzon esőben.
Figyelem! A fűnyíró kések tovább mozognak
-  STOP



Állítsa le a motort, ha felügyelet nélkül hagyja a készüléket.
Soha ne nyírjon fűvet, ha személyek, különösen gyermekek vagy állatok tartózkodnak a közelben.



Karbantartási munkák előtt kapcsolja ki a motort és húzza ki a gyertyapipát



Vigyázat - Forró felületek!
Égési sérülés veszélye



Viseljen szem- és hallásvédőt



Hangerőszint-adat L_{WA} dB-ben



Veszély! Tartsa távol a kezét és a lábát

Piktogramok a tanksapkán:



max. 10% etanol

Piktogramok az olajtartály-sapkán:

OIL Utalás a olajbetöltő csompra

Piktogramok a benzinszivattyún:



Indítás előtt 3-szor nyomja meg a benzinszivattyút (szívatót).

Szimbólumok a motoron:



Olvassa el a használati útmutatót



Figyelmeztetés tűzveszélyes anyagokra



Vigyázat - Mérgező gőzök!
Ne működtesse a készüléket zárt helyiségekben

10W30 

Vigyázat! Indítás előtt ellenőrizze az olajsíntet. Használjon 10W30 motorolajat



nagyon gyúlékony



mérgező



környezetszennyező

Piktogramok a fogantyúszáron:

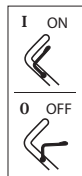

Készülék bekapcsolása (ON):
Használja a biztonsági kengyelt

Készülék kikapcsolása (OFF):
Engedje el a biztonsági kengyelt

A kerécsavaron lévő szimbólumok:



Lazítsa meg a kerécsavart
Rögzítse a kerécsavart

Szimbólumok a használati útmutatóban



Veszélyre utaló jelzés személyi sérülések vagy anyagi károk megelőzésére vonatkozó utasításokkal



Felszólító jelzés károk megelőzésére vonatkozó utasításokkal.



A készülék indításakor álljon a készülék mögött.



Tudnivalókra utaló jelzés a készülék jobb használatát segítő információkkal.



Olvassa el a használati útmutatót



Viseljen kesztyűt a kés kezelése során.

Általános biztonsági utasítások



FIGYELMEZTETÉS! Olvassa el az összes biztonsági utasítást és előírást. A biztonsági utasítások és előírások figyelmen kívül hagyása tüzet és/vagy súlyos sérüléseket okozhat.

Megjegyzés:

- Olvassa el figyelmesen a használati útmutatót. Ismerje meg a beállítási lehetőségeket és a készülék helyes használatát.
- A készülék használatával kapcsolatos bizonytalanság esetén és a nem engedélyezett működtetésre vonatkozóan kérjen megfelelő segítséget.
- Legyen figyelmes, ügyeljen arra, amit csinál és megfontoltan kezdjen munkához. Ne használja a készüléket, ha fáradt vagy beteg, vagy ha kábítószer, alkohol vagy gyógyszer hatása alatt áll. A készülék használatakor már egy pillanatnyi figyelmetlenség is komoly sérüléseket okozhat.
- Csökkent fizikai, érzékszervi vagy mentális képességű személyek, valamint olyan személyek, akiknek nincs tapasztalata a készülék használatára vonatkozóan vagy nem ismerik a készüléket, csak felügyelet mellett használhatják a készüléket, vagy ha felvilágosították őket a készülék biztonságos használatáról.
- Mindig ügyeljen a gyerekekre, hogy ne játszanak a készülékkel.

- Soha ne engedje, hogy gyermekek vagy olyan személyek használják a készüléket, akik nem ismerik a használati útmutatót. A helyi előírások korlátozhatják a kezelő személy életkorát.
- Soha ne nyírjon fűvet, ha személyek, különösen gyermekek vagy állatok tartózkodnak a közelben. Ha elterelik a figyelmét, elveszítheti uralmát a készülék felett.
- Ne feledje, hogy a felhasználó felel a más személyeket ért balesetekért, illetve tulajdonukban keletkezett károkért.
- Ügyeljen a zajvédelemre és a helyi előírásokra.

Előkészítő intézkedések:

- Fűnyírás közben mindig csúszásmentes lábbelit és hosszú nadrágot kell viselni. Ne nyírja a fűvet mezítláb vagy szandálban. A laza ruházat, az ékszer vagy a hosszú haj beleakadhat a mozgó részekbe. A megfelelő ruházat viselése csökkenti a sérülés veszélyét.
- Ellenőrizze a terepet, ahol a készüléket használja, és távolítsa el minden tárgyat (pl. köveket, fadarabokat, drótokat, játékokat), amelyeket a készülék felkaphat és kidobhat.
- **Figyelem:** A benzin rendkívül gyúlékony. Súlyos égési sérüléseket okozhat, ha felgyullad vagy felrobban:
 - a benzint kizárólag az erre a célra kijelölt tartályokban tárolja;
 - csak a szabadban töltsön be üzemanyagot és ne dohányozzon az üzemanyagbetöltés közben;
 - a benzint a motor beindítása előtt kell betölteni. Nem szabad kinyitni a tanksapkát vagy benzint betölteni, ha működik a motor vagy forró a készülék.
 - nem szabad megkísérlni a motor beindítását, ha véletlenül túlfolyt a

benzin. Ilyenkor meg kell tisztítani a készülék benzinnel szennyezett felületeit. A benzingőzök teljes elpárolgásáig kerülni kell a készülék beindítását;

- biztonsági okok miatt ki kell cserélni a sérült benzintartály- vagy más tanksapkát.
- Cserélje ki a meghibásodott hangtompítót.
- Használat előtt mindig ellenőrizni kell szemrevételezéssel a vágószerszámokat, a rögzítőcsapokat és a teljes vágóegységet, hogy nem kopott-e vagy nincs-e megsérülve. A kiegyensúlyozatlanság megelőzése érdekében a kopott vagy sérült szerszámokat és rögzítőcsapokat csak készletben szabad kicserélni.
- Legyen óvatos az olyan készülékekkel, amelyek több vágószerszámmal rendelkeznek, mivel az egyik kés mozgása forgásba hozhatja a többi kést.
- Csak a gyártó által szállított és ajánlott alkatrészeket és tartozékokat használja. Más alkatrészek használata sérüléseket okozhat és a garanciális igények azonnali elvesztéséhez vezet.

Használat:

- A belsőégésű motort nem szabad olyan zárt helyiségben működtetni, ahol veszélyes szénmonoxid halmozódhat fel.
- Csak nappali fény vagy jó mesterséges világítás mellett nyírjon fűvet. A rosszul megvilágított munkaterület balesetet okozhat.
- Ne dolgozzon a készülékkel villámcsapás veszélye esetén. Áramütés veszélye.
- Figyelem! A fűnyíró kipufogógáza mérgező anyagokat tartalmaz.
- Kerülje a gép üzemeltetését rossz időjárási körülmények között, különösen

- villámlás veszélye esetén.
- Ha lehetséges, kerülje a készülék használatát nedves fű esetén.
 - Ügyeljen arra, hogy stabilan álljon, különösen lejtőkön, szemétdombokon, árkokban vagy töltésen. Ezáltal váratlan helyzetekben is jobban úrrá tud lenni a készüléken.
 - Mindig a lejtőhöz képest keresztirányba dolgozzon, soha ne felfelé vagy lefelé.
 - Legyen különösen óvatos, ha menetirányt változtat a lejtőn.
 - Ne nyírjon fűvet túl meredek lejtőkön (legfeljebb 10°).
 - Csak lépéstempóban haladjon a készülékkel.
 - Legyen különösen óvatos, ha a készüléket megfordítja vagy maga felé húzza.
 - Állítsa meg a vágószerszámot, ha a készüléket meg kell billenteni, mert nem füves felület felett kívánja szállítani és a készüléket egyik területről a másikra mozgatja fűnyírás céljából.
 - Soha ne használja a készüléket sérült védőberendezésekkel vagy védőrácscokkal vagy felszerelt védőberendezések, pl. ütközésvédelem és/vagy fűgyújtó berendezés nélkül. Ezzel biztosítható a készülék biztonságos működése.
 - Ne módosítsa vagy ne forgassa túl a motor szabályozó beállítását. Kár keletkezhet a készülékben.
 - Óvatosan indítsa be a készüléket, a gyártó utasításainak megfelelően. Ügyeljen arra, hogy lábai megfelelő távolságban legyenek a vágószerszámtól. Sérülésveszély áll fenn.
 - A motor indításakor vagy beindításakor nem szabad megdönteni a készüléket, kivéve, ha a készüléket fel kell emelni a folyamat során. Ebben az esetben csak annyira billentse meg a készüléket, amennyire feltétlenül szükséges, és csak a felhasználótól távol eső oldalát emelje fel.
 - Ne indítsa be a motort, ha Ön a kidobó-nyílás előtt áll.
 - Kapcsolja be a motort az útmutató szerint és csak akkor, ha lábai biztonságos távolságban vannak a vágószerzámtól.
 - Ne nyúljon kezével vagy lábával forgó részekhez vagy forgó részek alá. Mindig tartózkodjon távol a kidobó-nyílástól. A készülék használata során már egy pillanatnyi figyelmetlenség is súlyos sérülésekhez vezethet.
 - Soha ne emelje fel vagy vigye a készüléket járó motorral.
 - Állítsa le a motort, húzza le a gyertyapipát, ha van, akkor húzza ki a slusszkulcsot és ellenőrizze, hogy az összes mozgó rész leállt:
 - beszorult tárgyak eltávolítása vagy a kidobó-nyílás eltömődésének megszüntetése előtt;
 - a készülék ellenőrzése, tisztítása, illetve a készüléken történő munkavégzés előtt;
 - ha a készülék idegen testbe ütközött. A készülék újraindítása és a munkavégzés folytatása előtt nézze át a készüléket, hogy nincs-e rajta sérülés, és végezze el a szükséges javításokat;
 - ha a készülék elkezd szokatlanul erősen rezegni, azonnal át kell vizsgálni a készüléket.
 - ha felügyelet nélkül hagyja a készüléket;
 - üzemanyag-feltöltés előtt.
 - Soha ne hagyja a készüléket felügyelet nélkül a munkahelyen.
 - Ne dolgozzon sérült, hiányos vagy a gyártó engedélye nélkül átalakított készülékkel. A készülék nem rendeltetésszerű használata veszélyes helyzeteket teremthet.

- Ne dolgozzon a készülékkel villámcsapás veszélye esetén. Áramütés veszélye.
- A motor leállása után zárja el a főtószelepet. Ha a motoron van benzinelzáró csap, akkor a fűnyírás után zárja el.

Karbantartás és tárolás:

- Gondoskodjon arról, hogy minden anya, csapszeg és csavar erősen meg legyen húzva és a készülék biztonságos munkavégzésre alkalmas állapotban legyen. Sok balesetet a rosszul karbantartott készülékek okoznak.
- Soha ne tároljon olyan készüléket, amelynek benzintartályában benzin van, egy olyan épületen belül, ahol esetleg benzingőzők nyílt lánggal vagy szikrákkal kerülhetnek kapcsolatba.
- Hagyja lehűlni a készüléket, mielőtt leállítja egy zárt helyiségben. Tűzveszély áll fenn.
- A tűzveszély megelőzése érdekében tisztítsa meg a motort, a kipufogót és az üzemanyagtartály környékét a fűtől, a levelektől és a kilépő zsírtól (motorolaj).
- Rendszeresen ellenőrizze a fűgyűjtő berendezés esetleges kopását vagy működőképességét.
- Biztonsági okokból cserélje ki a kopott vagy sérült alkatrészeket. Cserélje ki a meghibásodott hangtompítót.
- A benzintartály kiürítése csak a szabadban végezhető.
- Gondosan kezelje a készüléket. Tartsa élesen és tisztán a szerszámokat a jobb és biztonságosabb munkavégzés érdekében. Tartsa be a karbantartásra vonatkozó előírásokat.
- Ne próbálja saját kezűleg megjavítani a készüléket, ha nincs hozzá megfelelő képesítése. A használati útmutatóban nem szereplő munkákat kizárólag általunk felhatalmazott ügyfélszolgálatok végezhetik el.

- A készüléket száraz helyen és gyermekektől elzárva kell tárolni. A készülékek veszélyesek, ha tapasztalatlan személyek használják azokat.
- A fűnyíró biztonsági rendszereit vagy berendezéseit nem szabad módosítani vagy kikapcsolni.
Azt javasoljuk, hogy a felhasználó ne változtassa meg vagy módosítsa a motor-fordulatszám szabályozó lezárát beállításait.

Üzembe helyezés



Vigyázat! Forgó kések okozta sérülésveszély. Csak lekapcsolt és nyugodalomban lévő kés esetén végezzen munkát a készüléken.

A készülék elindítása előtt

- távolítsa el az összes szállítási rögzítő-elemet,
- fel kell szerelni a fogantyúkeretet,
- fel kell szerelni a kerekeket
- töltsön bele motorolajat,
- töltsön bele benzint,
- adott esetben szerelje fel a fűgyűjtő kosarat,
- adott esetben állítsa be a vágásmagasságot.



Alsó szár felszerelése



Ügyeljen arra a fogantyúkeret felszerelése során, hogy ne nyomódjon össze a tokos huzal (A 19).

1. Csavarja ki a két keresztornyú csavart (4a) az alsó szárakból (4).
2. Dugja az alsó szárát (4) a fűnyíró-készülék házon (12) lévő befogóba. Az alsó nyelet (4) az előszerelt indító-kötél-vezetővel (21) a fűnyíró-készülék-

házon (12) lévő jobb oldali befogóba kell behelyezni menetirányba nézve.

- Rögzítse az alsó szárákat (4) egy-egy kereszthornyú csavarral (4a). Ehhez a mellékelt csavarhúzó (25) használható.

C Fogantyúszár felszerelése

i A fogantyúszár felszerelése előtt szerelje fel a markolatanyákat (3a) és a csavarokat (3c) a csavaralátétekkel (3b) és az indítókötél-vezetővel (21) együtt az alsó szákról (4).

- Helyezze a fogantyúszárt (1) az alsó szárazra (4).
- Dugjon át mindkét oldalon egy csavart (3c) a fogantyúkereten lévő furatokon.
- Csúsztasson egy-egy csavaralátétet (3b) a csavarokra (3c).
- Csavarja a markolatanyákat (3a) a csavarokra (3c).
A fűnyíró jobb oldalán az indítókötél-vezetőt (21) a csavaralátét (3b) és a fogantyúszár (1) között kell elhelyezni a csavaron (3c).
- Rögzítse a tokos huzalt (19) az alsó szárhoz (4) a kábelrögzítő (A 20) segítségével.

D Indítókötél felszerelése

- Húzza lassan az indítófogantyún lévő indítókötélet (22) a szár irányába.
- Akassza be az indítókötélet az indítókötél-vezetőbe (21).
- Engedje el a biztonsági kengyelt (2).

J Kerekek felszerelése

Először szerelje fel a szárákat, mivel egy felszerelt kerék megnehezíti a hozzáférést a szár felszereléséhez való kereszthornyú csavarhoz (4a).

A kerekek elhelyezésével kiválaszthatja a vágásmagasságot. A készülék 3 lehetséges pozícióval rendelkezik:

- 65 mm** – nagy vágásmagasság
→ alsó vágásmagasság pozíció (28)
- 45 mm** – közepes vágásmagasság
→ középső vágásmagasság pozíció (28)
- 25 mm** – alacsony vágásmagasság
→ felső vágásmagasság pozíció (28)

- Rögzítse a négy kereket (13) egy-egy kerékcavarral (13a) és aláhelyezett biztosítóalátéttel (13b) a kívánt vágásmagasság pozíción (28).

Válassza mind a négy kerékhez ugyanazt a vágásmagasság pozíciót (28)!

i A kerekek felszerelésekor ügyeljen arra, hogy a fűnyíró-készülék házon (12) lévő „L” és „R” jelöléseknél minden esetben a csavarfejen azonos jelöléssel ellátott kerécsavart (13a) használja.

A bal oldali („L”) kerékcavarok (13a) rögzítése az óramutató járásával ellentétes irányba történik, hogy működés közben ne lazuljanak ki maguktól.

E Fűgyűjtő kosár le-/felszerelése



Figyelem: Ne üzemeltesse a készüléket nem teljesen felhelyezett fűgyűjtő kosárral vagy ütközésvédelem nélkül. Sérülésveszély!

Fűgyűjtő kosár felhelyezése a készülékre:

- Emelje meg a hátsó ütközésvédelmet (6).
- Fogja meg a fűgyűjtő kosarat (5) a hordozó fogantyúnál (5a) fogva.
- Akassza a fűgyűjtő kosarat (5) a készü-

lék hátulján lévő erre a célra kialakított fűgyűjtő kosár felüggesztésbe (26).

- Helyezze le az ütközésvédelmet (6); ez a helyén tartja a fűgyűjtő kosarat (5).

Fűgyűjtő kosár leszerelése:

- Emelje meg az ütközésvédelmet (6).
- Vegye ki a fűgyűjtő kosarat (5) a horozó fogantyúnál (5a) fogva.

F Mulcsozó készlet

Mulcsozó készlet behelyezése

- Távolítsa el a fűgyűjtő kosarat, ha be van helyezve.
- Emelje meg az ütközésvédelmet (6).
- Helyezze a mulcsozó készletet (24) állítva, alsó szélével a készülékhez.
- Nyomja be a mulcsozó készlet (24) alsó szélét, majd a felső szélét a kido-bónyílásba.
- Hajtsa az ütközésvédelmet (6) a mulcsozó készletre (24).

Mulcsozó készlet levétele

- Emelje meg az ütközésvédelmet (6).
- Fogja meg a mulcsozó készletet (24).
- Kissé billentse előre a mulcsozó készletet (24).
- Először a mulcsozó készlet (24) alsó szélét húzza ki a készülékből.
- Távolítsa el a mulcsozó készletet (24).

G Motorolaj betöltése



Állítsa a készüléket egy sima talajra.

- Csavarja le az olajtartály-sapkát a mérőpálcával (27).
- Töltsön motorolajat az olajtartályba. Az olajtartályba 0,4 l motorolaj tölthető. Használjon márkás olajat.
- Zárja vissza az olajtartály-sapkát (27).

Olajszint ellenőrzése

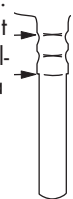
- Csavarja le az olajtartály-sapkát a mérőpálcával (27).
 - Törölje le a mérőpálcát (27) egy tiszta törülőruhával.
 - Csavarja vissza teljesen az olajtartály-sapkát a mérőpálcával (27).
 - Csavarja le az olajtartály-sapkát mérőpálcával (27) és a mérőpálca kihúzása után olvassa le róla az olajszintet.
- 
- Az olajszintnek a megjelölt mezőben kell lennie a minimum és a maximum jelzés között (legfeljebb: 0,4 l motorolaj az olajtartályban).
- Törölje le az esetleg kiömlött motorolajat.
 - Zárja vissza az olajtartály-sapkát (27).



Minden fűnyírás előtt ellenőrizze az olajszintet és az alsó jelzőpont elérése előtt töltsön bele motorolajat.



Benzin betöltése



Figyelmeztetés! A benzin gyúlékony, egészségre és a környezetre káros:

- a benzint az erre a célra kijelölt tartályokban kell tárolni;
- csak a szabadban töltsön be üzemanyagot és soha ne járó vagy forró motor mellett;
- óvatosan nyissa ki a tanksapkát, hogy a túlnyomás ne tudjon csökkenni;
- ne dohányozzon üzemanyag töltése közben;
- ne hagyja, hogy a bőrére kerüljenek és ne lélegezze be a gőzöket;

- távolítsa el a kiömlött benzint;
- tartsa távol a benzint szikrától, nyílt lángtól és más gyújtóforrásoktól.
- ártalmatlanítsa környezetbarát módon a megmaradt benzint (lásd „Ártalmatlanítás/Környezetvédelem”).



- Ne használjon benzin/olaj keveréket.
- Használjon ólommentes normál vagy prémium benzint; bioüzemanyag használata esetén legfeljebb 10% etanolt szabad hozzákeverni.
- Csak tiszta, friss benzint használjon.
- Ne tároljon benzint egy hónapnál hosszabb ideig, mivel romlik a minősége.

1. Csavarja le a tanksapkát (A7).
2. Töltsön benzint a betöltő csomák (8) felső pereméig. Ne töltsön teljesen tele a benzintartályt, hogy a benzin tágulni tudjon.
3. Törölje le a tanksapka körüli benzinmaradékokat.
4. Zárja vissza a tanksapkát.

Használat



Egy bizonyos mértékű zajkibocsátás ennél a készüléknél nem elkerülhető. Időzítse a zajos munkákat engedélyezett és arra kijelölt időszakokra. Adott esetben tartsa be a pihenőidőket és korlátozza a munkavégzés időtartamát a minimumra. Saját védelme és az Ön közelében tartózkodó személyek védelme érdekében megfelelő hallásvédőt kell viselni.



Motor indítása/leállítása



Figyelmeztetés! A benzin gyúlékony. A motort az üzemanyag-betöltés helyétől legalább 3 méter távolságban indítsa be. Tűzveszély áll fenn.



A készüléket stabil, egyenletes talajon, lehetőleg ne magas fűben indítsa el. Győződjön meg arról, hogy a vágószerszám nem ér tárgyakhoz vagy a talajhoz.



Az Ön biztonsága érdekében: A készülék indításakor álljon a készülék mögött.



Rendszeresen ellenőrizze a benzint és az olajsintet (lásd „Olajsint ellenőrzése”) és időben töltsön utána.

Hidegindítás:

1. Nyomja meg 3-szor a benzinszivattyút (11) (szivatót).
2. Húzza a biztonsági kengyelt (2) a fogantyúszár (1) irányába és tartsa.
3. Húzza meg az indítófogantyút (22).
4. Ha a motor elindul, hagyja, hogy az indítófogantyú lassan visszacsússzon az indítókötél-vezetőbe (21).



Melegindítás esetén nem szükséges megnyomni a szivatót (11).



Ha túl sokszor megnyomják a szivatót, akkor túl sok benzin kerül a porlasztóba és nehéz elindítani a motort.

Motor leállítása:

- Engedje el a biztonsági kengyelt (2). A motor kikapcsol és a kés lefékeződik.

Késleállító szerkezet:

Rendszeresen ellenőrizze a késleállító szerkezetet:

- Engedje el a biztonsági kengyelt (2). A motor kikapcsol és a kés lefékeződik.

A késnek 7 másodpercen belül le kell állnia.

I Fűnyírás

1. Indítsa el a motort (lásd „Motor indítása/leállítása”).
2. Tartsa erősen két kézzel a fogantyúszárat (1) és a biztonsági kengyelt (2) fűnyírás közben.

Munkavégzéssel kapcsolatos utasítások**Általános munkavégzéssel kapcsolatos utasítások**

- Lehetőleg száraz fűvet nyírjon, hogy kímélje az összefüggő fűfelületet.
- Úgy állítsa be a vágásmagasságot, hogy a készülék ne legyen túlterhelve.
- Haladjon a készülékkel lépéstempóban, lehetőleg egyenes pályákon. A tökéletes fűnyíráshoz a pályáknak mindig néhány centiméterrel kell fedniük egymást.
- Ne haladjon hátrafelé.
- Lejtőkön mindig a lejtőhöz képest keresztirányba dolgozzon.
- Azonnal állítsa le a motort, ha a kések idegen testhez érnek. Várja meg, amíg teljesen leáll a kés, és ellenőrizze, hogy nem sérülte meg a készülék. Csak akkor folytassa a munkát, ha a

készülék nem sérült meg.

- Kapcsolja ki a készüléket hosszabb munkaszünetekben, illetve ha vinni akarja a készüléket és várja meg, amíg teljesen leáll a kés.
- Minden használat után tisztítsa meg a készüléket a „Tisztítás és karbantartás” fejezetben leírtak szerint.

Fűnyírás és mulcsozás közötti különbség

A mulcsozó készlet (24) használata esetén a készülék a levágott fűvet nem gyűjti össze a gyűjtőkosárban, hanem felaprítja és eloszlatja a gyepen. A levágott fűben lévő tápanyagokat a talaj organizmusai lebontják és tápanyagkörforgást képeznek. A mulcsozott gyepet ezért sokkal ritkábban kell trágyázni.

Alapvetően a gyepet viszonylag gyakran le kell nyírni, hogy csak kis mennyiségű mulcs maradjon a gyepen. Ezért a legjobb, ha a gyepet legalább hetente egyszer mulcsozza, és a fűnyírót úgy állítja be, hogy a gyep teljes magasságának csak kb. 40%-a legyen levágva mulcsként. Ha a mulcs láthatóan a gyepen marad (pl. az első fűnyírás alkalmával az évben vagy gyors növekedés esetén), akkor a fűgyűjtő kosárral (5) kell dolgozni.

J Vágásmagasság beállítása

A készülék 3 pozícióval rendelkezik a vágásmagasság beállításához:

- 65 mm** – nagy vágásmagasság
- 45 mm** – közepes vágásmagasság
- 25 mm** – alacsony vágásmagasság

1. Lazítsa meg a kerékcsavart (13a).
Vegye le a kereket (13). Ügyeljen arra, hogy ne veszítse el a biztosítóalátétet (13b).
3. Rögzítse vissza a kereket (13) fordított sorrendben a kívánt vágásmagasság pozícióban (28). 3 pozíció lehetséges.
4. Ismétlje meg az 1-3 lépést a többi kéréssel.

i A bal oldali („L”) kerékcsavarok (13a) rögzítése az óramutató járásával ellentétes irányba  történik, hogy működés közben ne lazuljanak ki maguktól.

A megfelelő vágásmagasság díszgyep esetén kb. 30 - 45 mm, játszófü esetén kb. 40 - 65 mm.

i Az első vágáshoz a szezonban magas vágásmagasságot kell választani.

E Fűgyűjtő kosár kiürítése

1. Állítsa le a motort és várja meg, amíg leáll a kés.
2. Emelje meg a hátsó ütközésvédelmet (6).
3. Vegye ki a fűgyűjtő kosarat (5).
4. A kiürítéshez fogja a fűgyűjtő kosarat (5) a hordozó fogantyúnál (5a) és a fűgyűjtő kosár hátulján fogva (lásd az „Ártalmatlanítás/Környezetvédelem” fejezetet is).
5. Szerelje vissza a fűgyűjtő kosarat.

Tisztítás és karbantartás



A jelen használati útmutatóban nem szereplő javítási és karbantartási munkákat szakszervizzel végeztesse el.

Csak eredeti alkatrészeket használjon. Balesetveszély áll fenn!

A karbantartási és tisztítási munkák előtt mindig ki kell kapcsolni a motort és ki kell húzni a gyertyapipát. Sérülésveszély áll fenn!

Minden karbantartási és tisztítási munka előtt, hagyja lehűlni a készüléket. A motor részei forrók. Égési sérülés veszélye áll fenn!



Viseljen kesztyűt a kés kezelése során.

Tisztítás és általános karbantartási munkák

A készülék alján végzendő tisztítási és karbantartási munkák:



Helyezzen egy alátétet a benzines fűnyíró alá.

1. Hajtsa be a felső fogantyúszárat (1)
2. Billentse hátra a készüléket, hogy a gyűjtőgyertya felfelé nyúljon.



Gondoskodjon arról, hogy egy másik személy tartsa a készüléket, mert fennáll annak a veszélye, hogy visszabillen a készülék.



Ne billentse a készüléket az oldalára vagy előre. A működtető folyadékok kifolyhatnak és kár keletkezhet a készülékben.

- Mindig tartsa tisztán a készüléket. A tisztításhoz használjon egy kefért vagy egy törölkendőt, de ne használjon maró hatású tisztító- vagy oldószereket. Ne használjon vizet a motor tisztítá-

sához, mert beszennyezheti az üzemanyagberendezést.

- A fűnyírás után távolítsa el a készülékre tapadt növényi maradványokat egy fa- vagy műanyag darabbal. Feltétlenül tisztítsa meg a szellőzőnyílásokkal rendelkező motorfedelelet (ujjvédelem) (A 18), a kidobó-nyílást és a kés területét. Ne használjon kemény vagy hegyes tárgyakat, mert ezek kárt tehetnek a készülékben.
- Minden használat előtt ellenőrizze a készülék esetleges hibáit, például meglazult, kopott vagy sérült alkatrészeket. Ellenőrizze az összes anya, csap és csavar szoros illeszkedését.
- Ellenőrizze a burkolatok és védőberendezések (A 2, 7, 15) esetleges sérüléseit és megfelelő illeszkedését. Szükség esetén cserélje ki.

K Légszűrő csere



Soha ne üzemeltesse a készüléket légszűrő nélkül. Ellenkező esetben por és szennyeződés kerül a motorba és kár keletkezik.

Légszűrő kivétele

1. Húzza le a gyertyapipát (L 16) (lásd „Gyújtógyertya karbantartása”).
2. Nyissa ki a légszűrő-dobozt (9); ehhez forgassa el a fedelet az óramutató járásával ellentétes irányba és vegye le a felfelét (bajonett zár).
3. Vegye ki a légszűrőt (10).
4. Tisztítsa meg a légszűrőt (10) szappanos oldatban.
5. Hagyja megszáradni a légszűrőt (10). Tegyen néhány csepp friss motorolajat a légszűrőbe.
6. A meghibásodott légszűrőt cserélje ki egy új légszűrőre (lásd „Pótalkatrészek/Tartozékok”).

Légszűrő behelyezése

1. Helyezze be a légszűrőt (10) a légszűrő-dobozba (9).
2. Zárja vissza a légszűrő-dobozt (9); ehhez helyezze fel a fedelet és forgassa el az óramutató járásával megegyező irányba.



Gyújtógyertya karbantartása



A kopott gyújtógyertya vagy a túl nagy gyertyahézag csökkenti a motor teljesítményét.

1. Húzza le a gyertyapipát (16) a gyújtógyertya (17) egyidejű húzásával és elforgatásával.
2. Csavarozza ki a gyújtógyertyát (17) **az óramutató járásával ellentétes irányba** a mellékelt gyertyakulcs (23) segítségével.
3. Ellenőrizze a gyertyahézagot egy hézagmérő segítségével (szaküzletekben kapható). A gyertyahézagnak 0,7-0,8 mm-nek kell lennie.
4. Állítsa be a megfelelő távolságot a gyújtógyertya földelő elektródájának óvatos meghajlításával.
5. Tisztítsa meg a gyújtógyertyát (17) egy drótkéfével.
6. Helyezze be a megtisztított és beállított gyújtógyertyát vagy cserélje ki a sérült gyújtógyertyát egy pót-gyújtógyertyára (ajánlott meghúzási nyomaték 20 Nm, nyomatékkulccsal meghatározva) (lásd „Pótalkatrészek/Tartozékok”).

Motorolaj csere



Végezze a motorolaj-cserét üres benzintartály és meleg motor esetén.



- Az első motorolaj-cserét kb. 5 üzemóra után, majd 50 üzemóránként vagy évente kell elvégezni.
- Ártalmatlanítsa környezetbarát módon a használt olajat (lásd „Ártalmatlanítás/Környezetvédelem”).

1. Húzza le a gyertyapipát (**L** 16) (lásd „Gyújtógyertya karbantartása”).
2. Nyissa ki az olajtartály-sapkát (**G** 27).
3. Szivattyúzza le a motorolajat egy olajszivattyúval (nem része a csomagnak).
4. Töltsön motorolajat az olajtartályba (lásd „Motorolaj betöltése”).



A fűnyíró egy olajleeresztő csavarral (**N** 33) rendelkezik a motorfejen. Az olajleeresztő csavaron keresztül történő motorolajcsere esetén a fűnyíró készülékékháza beszennyeződhet motorolajjal, ezért javasoljuk, hogy a fent ismertetett motorolajcserét egy olajszivattyú segítségével végezze.



Kés csere



A nem megfelelő felszerelés súlyos sérüléseket okozhat.



Soha ne döntse az oldalára vagy előre a fűnyíró feltöltött benzin- vagy olajtartályt! Ezáltal kár keletkezhet a motorban és a garancia érvényét veszti.

Ellenőrizze a kés kopását és sérüléseit. Cserélje ki a tompa és sérült kést!



A tompa kést mindig egy szakszervizben élesíttesse meg, mivel ott ellenőrizni tudják az egyenetlenséget.



Viseljen kesztyűt a kés kezelése során.



Amint kilazul a késcsavar (30), ki kell cserélni a rögzítőalátétet (32).



A kés meghúzási nyomatéka 45 Nm.

1. Húzza le a gyertyapipát (**L** 16).
2. Billentse hátra a készüléket, hogy a gyújtógyertya felfelé nyúljon.
3. Használjon ellenálló kesztyűt és tartsa erősen a kést (29). Csavarozza le a késcsavart (30) az óramutató járásával ellentétes irányba egy csavarkulcs segítségével a motororsórol (31).
4. Szerelje vissza a kést fordított sorrendben. Ügyeljen arra, hogy a kés helyesen legyen behelyezve és egy vonalban legyen a motororsóval. A késcsavar és a kés közé kell tenni a rögzítőalátétet (32).
5. Húzza meg a kést 45 Nm nyomatékkal.

Porlasztó beállítása

A porlasztó gyárilag be van állítva optimális teljesítményre. Amennyiben utólag beállítások szükségesek (lásd „Hibakérés”), akkor szakszervizben végeztesse a beállításokat.

Karbantartási időközök

Rendszeresen végezze el az alábbi táblázatban felsorolt karbantartási munkákat. A rendszeres karbantartás meghosszabbítja a készülék élettartamát. Ezen kívül optimális vágásteljesítmény érhető el és megelőzheti a baleseteket.

Karbantartási munkák (lásd „Tisztítás és karbantartás”)	előtt	után	az első 5 óra eltelté- vel	8 óra eltelté- vel	50 óra eltelté- vel	évente
	munka					
Csavarok, anyák, csapszegek ellenőrzése, meghúzása	✓					
Motorolajszint/benzinszint ellenőrzése és szükség esetén motorolaj/benzin utántöltése	✓			✓		
A hangtompító körüli kezelőelemek/terület megtisztítása		✓		✓		
Motorolaj csere			✓		✓	✓
Légszűrő csere ^a						✓
Gyújtógyertya tisztítása/beállítás/cseréje				✓		✓
Kés tisztítása/ellenőrzése, élesítése		✓				✓
Légűtőrendszer tisztítása ^a						✓

^a fokozott porképződés és erősebb szennyeződés esetén gyakrabban kell kicserélni

Tárolás

Általános tárolási utasítások



Ne tárolja a készüléket tele fűgyújtó kosárral. Meleg időben a fű a hő hatására el kezd erjedni. Tűzveszély áll fenn.

- Tárolás előtt tisztítsa meg a készüléket és végezzen karbantartást.
- Hagyja lehűlni a készüléket, mielőtt leállítja egy zárt helyiségben.
- Az üzemanyag tárolására megfelelő engedélyezett tartályokat használjon.
- A készüléket száraz és portól védett helyen, gyermekektől elzárva kell tárolni.
- Ne takarja le a készüléket nejlonszakkal, ellenkező esetben nedvesség és penész képződhet.

C Készülék összecsapása

Helytakarékos tárolás céljából be lehet hajítani a fogantyúszárat.

1. Vegye le a fűgyűjtő kosarat (A 15).
2. Akassza ki az indítókötelet (A 22).
3. Nyissa ki a gyorsrögzítőkart (3a) a felső száron (1). A gyorsrögzítőkár (3a), az alátétlemez (3b) és a csavarok (3c) felszerelve maradhatnak.
4. Hajtsa le a fogantyúszárat (1). Ügyeljen arra, hogy a tokos huzal (19) ne szoruljon be.

Tárolás télen



A tárolási utasítások figyelmen kívül hagyása esetén a porlasztóban maradt üzemanyag indítási problémákat vagy maradandó kárt okozhat.

1. Indítsa el a motort és járassa addig, amíg benzinhiány miatt leáll.
2. Végezzen olajcserét (lásd „Motorolaj csere”).
3. Téliessítse a motort:
 - Forgassa ki a gyújtógyertyát (L 17) (lásd „Tisztítás és karbantartás”);
 - töltsön egy evőkanál motorolajat a gyújtógyertya-nyíláson keresztül a motortérbe;
 - húzza meg többször lassan az indítókötéllel ellátott indítófogantyút (I 22) az olaj elosztásához a motor belsejében;
 - csavarja vissza erősen a gyújtógyertyát (L 17).
4. Ártalmatlanítsa a használt olajat és a megmaradt benzint környezetbarát módon (lásd „Ártalmatlanítás/Környezetvédelem”).



A benzintartályt nem kell kiüríteni, ha üzemanyag-adalékanyagot ad a benzinhoz (lásd „Pótalkatrészek”).

Szállítás

- A szállításhoz ki kell kapcsolni a készüléket és ki kell húzni a gyertyapipát (A 16).
- Szállítás közben viseljen kesztyűt és ügyeljen arra, hogy ne érjen veszélyes alkatrészekhez (pl. forró motor, kés).
- A készülék szállítása során tartson biztonságos távolságot másoktól.
- Az üzemanyag kiszivárgásának megakadályozása érdekében, ne szállítsa a készüléket fejjel lefelé és ne billentse meg a készüléket.
- Két használati hely közötti szállítás előtt ürítse ki a benzintartályt egy benzinszivattyúval.

Ne végezze az üzemanyagtartály kiürítését zárt helyiségekben, tűz közelében vagy dohányzás közben. A gázgökök robbanást vagy tüzet okozhatnak.

Ártalmatlanítás/ Környezetvédelem

- Gondoskodjon a készülék, a tartozékok és a csomagolás környezetbarát újrahasznosításáról.
 - Gondosan ürítse ki a benzin- és olajtartályt és adja le a készüléket egy újrahasznosító központban. A felhasznált műanyag és fém alkatrészek fajta szerint külön gyűjthetők és újrahasznosíthatók.
 - A használt olajat és a maradék benzint hulladékkezelő központban adhatja le és ne öntse a csatornába vagy a lefolyóba.

- Ezzel kapcsolatban érdeklődjön szervizközpontunkban.
- Meghibásodott beküldött készüléke ártalmatlanítását ingyen elvégezzük.
- Ne dobja a levágott fűvet a szemetes kukába, hanem juttassa el komposztálásra vagy hordja szét cserjék és fák alá mulcsréteggént.

Pótalkatrészek/Tartozékok

Pótalkatrészek és tartozékok az alábbi oldalon állnak rendelkezésre www.grizzlytools.shop

Ha esetleg problémája akad a rendelési folyamattal kapcsolatban, kérjük, használja a kapcsolattartási űrlapot. További kérdések esetén forduljon a szervizközpontunkhoz (lásd a(z) 243. oldalon).

Pozíció Használati útmutató	Pozíció Robbantott ábra	Rajz	Rendelési szám
A 1,2	22,30	fogantyúszár biztonsági kengyellel	91106017
A 19	31	tokos huzal	91106018
A 4	23,24,35	alsó szár	91106015
A 13	3,15,41,43,46,48	kerék (készlet), bal oldal	91106178
	3,15,41,43,47,48	kerék (készlet), jobb oldal	91106179
A 5	36,44	fűgyűjtő kosár	91106020
A 3	15,28,29	szerelei tartozékok a fogantyúszárhoz	91106016
M 29-32	3,16-19	kés/késcsavar/késorsó/rögzítőalátét	13700459
A 25	49	csavarhúzó (lapos)	91106180

Hibakeresés

Probléma	Lehetséges ok	Hibaelhárítás
Nem indul a motor	Túl kevés benzin van a benzintartályban	Benzin betöltése
	Helytelen indítási sorrend	Vegye figyelembe a motor indítására vonatkozó utasításokat (lásd „Használat”)
	Nincs megfelelően felhelyezve a gyertyapipa (L 16) Elkormozódott gyújtógyertya	Helyezze fel a gyertyapipát Tisztítsa meg, állítsa be vagy cserélje ki a gyújtógyertyát (lásd „Tisztítás és karbantartás”)
	Helytelenül beállított porlasztó	Állítsassa be a porlasztót egy szakszer- vizben
Motor elindul, de a készülék nem működik teljes teljesítménnyel	Szennyezett légszűrő (K 10)	Cserélje ki a légszűrőt (lásd „Tisztítás és karbantartás”)
	Helytelenül beállított porlasztó	Állítsassa be a porlasztót egy szakszer- vizben
A motor akadozik, leáll	Helytelenül beállított porlasztó	Állítsassa be a porlasztót egy szakszer- vizben
	Elkormozódott gyújtógyertya (L 17)	Tisztítsa meg, állítsa be vagy cserélje ki a gyújtógyertyát (lásd „Tisztítás és karbantartás”)
A motor túlmelegszik	Szellőzőnyílások (A 18) eltömődtek	Tisztítsa meg a szellőzőnyílásokat
	Helytelen gyújtógyertya (L 17)	Cserélje ki a gyújtógyertyát
	Túl kevés motorolaj van a motorban	Töltsön bele motorolajat (lásd „Üzembe helyezés”)
A motor füstöl	Szennyezett légszűrő (K 10)	Cserélje ki a légszűrőt (lásd „Tisztítás és karbantartás”)
	Túl kevés motorolaj van a motorban	Töltsön bele motorolajat (lásd „Üzembe helyezés”)
A munka eredménye nem kielégítő vagy a motor nehezen működik	A fű túl rövid vagy túl magas	Módosítsa a vágásmagasságot (lásd „Vágásmagasság beállítása”)
	A kés tompa	lásd „Kés csere”
	Fű blokkolja a kést, tele van a fűgyűjtő kosár, eltömődött a kidobó-nyílás	Távolítsa el a fűvet (lásd „Tisztítás és karbantartás”)
A kés nem forog	Fű blokkolja a kést	Távolítsa el a fűvet
	A kés nincs megfelelően felszerelve	Szerelje fel megfelelően a kést (lásd „Kés csere”)
Szokatlan zajok, kattogás vagy rezgés	A kés nincs megfelelően felszerelve A kés sérült	lásd „Kés csere”



HU JÓTÁLLÁSI TÁJÉKOZTATÓ

A termék megnevezése: Benzines funyíró	Gyártási szám: IAN 384572_2107
A termék típusa: PBM 132 B1	
A gyártó cégneve, címe, e-mail címe: Grizzly Tools GmbH & Co. KG Stockstädter Straße 20 63762 Großostheim Germany E-Mail: service@grizzlytools.de	Szerviz neve, címe, telefonszáma: Szerviz Magyarország Tel.: 06800 21225 E-Mail: grizzly@lidl.hu W+T Környezetvédelmi és Szolgáltató Kft. Dunapart also 138 2318 Szigetszentmárton Tel.: 0624 456 672
Az importáló/ forgalmazó neve és címe: Lidl Magyarország Kereskedelmi Bt., H-1037 Budapest, Rádl árok 6.	

1. A jótállási idő a Magyarország területén, Lidl Magyarország Kereskedelmi Bt. üzlethelyén történt vásárlás napjától számított 1 év, amely jogvesztő. A jótállási idő a fogyasztó részére történő átadással, vagy ha az üzembe helyezést a forgalmazó, vagy annak megbízottja végzi, az üzembe helyezés napjával kezdődik.
2. A jótállási igény a jótállási jeggyel és/vagy a vásárlást igazoló blokkal érvényesíthető. A jótállási jegy szabálytalan kiállítása, vagy átadásának elmaradása nem érinti a jótállási kötelezettség-vállalás érvényességét. Kérjük, hogy a vásárlás tényének és időpontjának bizonyítására őrizze meg a pénztári fizetésnél kapott jótállási jegyet és a vásárlást igazoló blokkot.
3. A vásárlástól számított három munkanapon belül érvényesített csereigény esetén a forgalmazó köteles a terméket kicserélni, feltéve ha a hiba a rendeltetésszerű használatot akadályozza. A jótállási jogokat a termék tulajdonosaként a fogyasztó érvényesítheti az áruházakban, valamint a jótállási tájékoztatóban feltüntetett szervizekben. (A magyar Polgári Törvénykönyv alapján fogyasztónak minősül a szakmája, önálló foglalkozása vagy üzleti tevékenysége körén kívül eljáró természetes személy.)

A jótállás ideje alatt a fogyasztó hibás teljesítés esetén kérheti a termék kijavítását, kicserélését, vagy ha a termék nem javítható vagy cserélhető, vagy az a forgalmazónak aránytalan többletköltséggel járna, illetve a fogyasztó kijavításhoz, kicseréléshez fűződő érdeke alapos ok miatt megszűnt, árszállítást kérhet, vagy elállhat a szerződéstől és visszakérheti a vételárat. A kijavítás során a termékbe csak új alkatrészek kerülhetnek beépítésre.
4. A fogyasztó a hiba felfedezése után a lehető legrövidebb időn belül köteles a hibát bejelenteni és a terméket a jótállási jogok érvényesítése céljából átadni. A hiba felfedezésétől számított két hónapon belül bejelentett jótállási igényt időben közöltnek kell tekinteni. A közlés elmaradásából eredő kárért a fogyasztó felelős. A jótállási igény

érvényesíthetőségének határideje a termék, vagy fődarabjának kicserélése esetén a csere napján újraindul.

5. A rögzített bekötésű, illetve a 10 kg-nál súlyosabb, vagy tömegközlekedési eszközön nem szállítható terméket az üzemeltetés helyén kell megjavítani. Abban az esetben, ha a javítás a helyszínen nem végezhető el, a termék ki- és visszaszereléséről, valamint szállításáról a forgalmazónak kell gondoskodnia.
6. A jótállás nem áll fenn, ha a hiba a nem rendeltetésszerű használatból, átalakításból, helytelen tárolásból, vagy a használati utasítástól eltérő kezeléssel, vagy bármely a vásárlást követő behatásból fakad, vagy elemi kár okozta, és azt a forgalmazó, vagy a szerviz bizonyítja. A jótállás nem vonatkozik a mozgó kopó alkatrészek (világítótestek, gumiabroncsok stb.) rendeltetésszerű elhasználódására. A szerviz és a forgalmazó a kijavítás során nem felel a terméken a fogyasztó vagy harmadik személyek által tárolt adatokért vagy beállításokért.
7. Fogyasztói jogvita esetén a fogyasztó a megyei (fővárosi) kereskedelmi és iparkamara mellett működő békéltető testület eljárását is kezdeményezheti.

A jótállás a fogyasztó törvényből eredő szavatossági jogait és azok érvényesíthetőségét nem érinti.

Kijavítást ellenőrző szelvény:

A jótállási igény bejelentésének időpontja:	A hiba oka:
Javításra átvétel időpontja:	A hiba javításának módja:
A fogyasztó részére történő visszaadás időpontja:	
A szerviz bélyegzője, kelt és aláírás:	

Kicserélést ellenőrző szelvény:

A jótállási igény bejelentésének időpontja:
Kicserelés időpontja:
A cserélő bolt bélyegzője, kelt és aláírás:

Kazalo

Uvod	245
Namenska uporaba	245
Splošen opis	246
Obseg dobave	246
Opis delovanja.....	247
Varnostne priprave	247
Tehnični podatki	247
Varnostna opozorila	247
Slikovni znaki/simboli	247
Splošna varnostna opozorila	249
Pred začetkom uporabe	252
Namestitev spodnje prečke	252
Namestitev prečke z ročajem.....	252
Namestitev vrvi zaganjalnika	252
Namestitev koles.....	252
Odstranitev/namistitev lovilne košare za travo.....	253
Pribor za mulčenje	253
Dolivanje motornega olja.....	253
Preverjanje nivoja olja	253
Točenje bencina.....	254
Uporaba	254
Zagon/zaustavitev motorja	254
Košnja	255
Navodila za delo	255
Splošna opozorila za delo	255
Razlika med košnjo in mulčenjem trate	255
Nastavitev višine košnje.....	256
Praznjenje košare za travo	256
Čiščenje in vzdrževanje	256
Čiščenje in splošna vzdrževalna dela	256
Menjava zračnega filtra.....	257
Vzdrževanje vžigalne svečke.....	257
Menjava motornega olja.....	258
Menjava rezila	258
Nastavitev uplinjača.....	259
Vzdrževalni intervali.....	259
Shranjevanje	260
Splošna navodila za shranjevanje...	260
Sklapljanje orodja.....	260

Shranjevanje čez zimo	260
Transport	260
Odstranjevanje/varstvo okolja	261
Nadomestni deli/pribor	262
Motnje pri delovanju	262
Garancijski list	265
Prevod originalne izjave o skladnosti CE	279
Ekspluzijska risba	281

Uvod

Čestitke ob nakupu vašega novega orodja. Odločili ste se za visokokakovostno orodje. Med proizvodnjo smo preverjali kakovost tega orodja in opravili končno kontrolo. S tem smo zagotovili brezhibno delovanje orodja.



Orodju so priložena navodila za uporabo. Vsebujejo pomembna navodila glede varnosti, uporabe in odstranitve odsluženega orodja. Pred uporabo orodja se seznanite z navodili za uporabo in varnostnimi opozorili. Orodje uporabljajte zgolj na opisani način in v navedene namene. Navodila skrbno shranite in pri predaji orodja tretji osebi priložite tudi vso dokumentacijo.

Namenska uporaba

Orodje je namenjeno izključno košnji trate in travnatih površin za namene domače uporabe. Orodje ni primerno za profesionalno uporabo. Veljavnost garancije preneha, če orodje uporabljate v profesionalne namene.

Vsakršna drugačna uporaba, ki ni izrecno dovoljena v teh navodilih za uporabo, lahko povzroči škodo na orodju in predstavlja resno nevarnost za uporabnika.

Orodje je namenjeno odraslim. Otroci in

osebe, ki niso seznanjeni s temi navodili za uporabo, ne smejo uporabljati orodja. Upravljaavec ali uporabnik je odgovoren za nezgode ali poškodbe drugih ljudi ali njihove lastnine.

Splošen opis

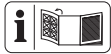

Sliko najpomembnejših funkcijskih komponent najdete na sprednji in zadnji zložljivi strani.

Obseg dobave

Orodje previdno vzemite iz embalaže in preverite, ali so naslednji deli popolni:

- bencinska kosilnica
- 2 x spodnja prečka
- montažni pribor za prečko z ročajem
- lovilna košara za travo
- kabelska sponka
- ključ za vžigalno svečko
- pribor za mulčenje
- izvijač
- kratka navodila
- navodila za uporabo



Priloženi izvijač se lahko uporablja kot raven in kot križni izvijač. Vrsto ključa lahko spremenite z drugačno namestitvijo ročaja.

- A** 1 prečka z ročajem
- 2 varnostni lok
- 3 montažni pribor za prečko z ročajem
- 4 spodnja prečka
- 5 lovilna košara za travo
- 6 udarna zaščita
- 7 pokrov rezervoarja
- 8 polnilni nastavek
- 9 okrov zračnega filtra

- 10 zračni filter (ni viden)
- 11 bencinska črpalka (zaganjalnik)
- 12 ohišje kosilnice
- 13 Kolesa
- 14 ročaj naprave
- 15 zaščita izpuha
- 16 vtič vžigalne svečke
- 17 vžigalna svečka (ni vidna)
- 18 pokrov motorja s prezračevalnimi odprtini (zaščita prstov)
- 19 bowdenovo potezalo
- 20 kabelska sponka
- 21 vodilo vrvi zaganjalnika
- 22 ročica zaganjalnika z vrvjo
- 23 ključ za vžigalno svečko
- 24 pribor za mulčenje
- 25 izvijač

B 4a križni vijak

C 3a matica ročaja
3b podložka
3c vijak

E 26 obešalo lovilne košare za travo
5a nosilni ročaj

G 27 pokrovček rezervoarja za olje z merilno palico

J 28 položaj za višino rezanja
13a kolesni vijak
13b varnostna podložka

M 29 rezilo
30 vijak rezila
31 vreteno motorja
32 vpenjalna plošča

N 33 vijak za izpust olja

Opis delovanja

Napravo poganja zmogljiv 4-taktni motor (Zongshen 132cc Easy Start).

Naprava je opremljena z robustnim ohišjem iz umetne mase, lovilno košaro za travo in zložljivo prečko z ročajem.

Funkcije elementov za upravljanje so opisane v naslednjih opisih.

A Varnostne priprave

2 Varnostni lok

Pri spustitvi varnostnega loka se naprava takoj zaustavi.

15 Zaščita izpuha

Preprečuje, da bi roke ali vnetljivi materiali prišli v stik z vročim izpuhom.

6 Udarna zaščita

Zaščiti uporabnike pred izvrženimi deli in nenamernim dotikanjem rezila pri košnji brez lovilne košare za travo.

Tehnični podatki

Bencinska kosilnica PBM 132 B1

Motor	Zongshen 132cc Easy Start
Gibna prostornina motorja	132 cm ³ (cc)
Moč	1,8 kW (2,45 PS)
Maks. število vrtljajev (n ₀).....	2850 min ⁻¹
Pritezni moment rezila	45 Nm
Prostornina posode za bencin.....	0,85 l
Oktansko število.....	95-98
Prostornina posode za motorno olje ..	0,4 l
Vžigalna svečka	Torch F5RTC
Premier košnje	ø 41 cm
Višina košnje	3-stopenjska, 25-65 mm
Prostornina košare za travo	40 l
Teža (vklj. s košaro za travo, s prazno posodo za bencin)	14,6 kg
Raven zvočnega tlaka (L _{PA})	74,5 dB(A); K _{PA} = 1,84 dB
Raven zvočne moči (L _{WA}) izmerjeno.....	94,5 dB(A); K _{WA} = 1,84 dB
zajamčeno	96 dB(A)

Tresljaji na ročaju

(a_r).....3,9 m/s²; K= 2,0 m/s²

Podatki o hrupu in tresljajih so določeni v skladu z določili in standardi, navedenimi v izjavi o skladnosti.

Navedena vrednost tresljajev je izmerjena po standardiziranem postopku in jo je mogoče uporabiti za medsebojno primerjavo orodij. Navedeno vrednost tresljajev je prav tako mogoče uporabiti za oceno izpostavljenosti uporabnika.



Opozorilo: Vrednost tresljajev med dejansko uporabo se lahko razlikuje od navedene vrednosti, odvisno od načina uporabe orodja. Poskušajte zagotoviti čim manjšo obremenitev s tresljaji. Raven tresljajev lahko na primer zmanjšate tako, da med uporabo orodja nosite rokavice in omejite čas uporabe orodja. Pri tem je treba upoštevati celotni čas uporabe orodja (na primer čas, v katerem je orodje izklopljeno, in čas, v katerem je vklopljeno, vendar deluje brez obremenitve).

Varnostna opozorila

To poglavje obravnava osnovna varnostna opozorila za delo z orodjem.

Slikovni znaki/simboli

Simboli na orodju



Previdno!



Preberite navodila za uporabo



Nevarnost poškodb zaradi izvrženih delov, druge osebe naj se ne zadržujejo v bližini orodja



Nevarnost poškodb zaradi ostrega rezila! Preprečite stik z nogami in rokami



Previdno – strupeni hlapi!



Orodja ne uporabljajte v zaprtih prostorih



Previdno – bencin je vnetljiv! Ne kadite in ne približujte orodja virom toplote



Orodja ne izpostavljajte vlagi. Ne delajte v dežju.



Pozor! Naknadno vrtenje kosilnega rezila



Ugasnite motor, ko zapustite orodje.



Nikoli ne kosite, če so v bližini osebe, predvsem otroci, ali živali.



Pred vzdrževanjem izklopite motor in izvlecite vtič vžigalne svečke



Previdno – vroče površine! Nevarnost opeklin



Uporabljajte zaščitna očala in zaščitno za sluh



Navedena raven zvočne moči L_{WA} v dB



Nevarnost! Preprečite stik z rokami in nogami

Simboli na pokrovu posode za gorivo:



najv. 10 % etanola

Simboli na pokrovu posode za olje:

OIL Opozorilo na polnilni nastavek za olje

Slikovne oznake na bencinski črpalki:



Pred zagonom bencinske črpalke (zaganjalnika) 3x pritisnite.

Slikovne oznake na motorju:



Preberite navodila za uporabo



Opozorilo pred vnetljivimi snovmi



Previdno – strupeni hlapi! Naprave ne uporabljajte v zaprtih prostorih

10W30 

Previdno! Pred zagonom preverite nivo olja. Uporabite motorno olje 10W30

Simboli na ročaju:



Vklop orodja (ON): Povlecite varnostni ročaj proti sebi

Izklop orodja (OFF): Izpustite varnostni ročaj

Slikovne oznake na kolesnem vijaku:



Odvijte kolesni vijak
Pritrdite kolesni vijak

Simboli v navodilih za uporabo



Opozorilni simboli z napotki za preprečevanje poškodb in materialne škode.



Znaki za prepoved z navodili za preprečitev škode.



Stojte za orodjem, ko ga zaganjate.



Obvestilni simboli z informacijami za boljše rokovanje z orodjem.



Preberite navodila za uporabo



Pri rokovanju z rezilom nosite rokavice.



zelo lahko vnetljivo



strupeno



nevarno za okolje

Splošna varnostna opozorila



OPOZORILO! Preberite vse varnostne predpise in navodila. Neupoštevanje varnostnih navodil in opozoril lahko povzroči požar in/ali težke poškodbe.

Opombe:

- Skrbno preberite navodila za uporabo. Seznanite se z možnimi nastavitvami in pravilno uporabo orodja.
- Če niste prepričani o varni uporabi

orodja, se o neprimernih načinih uporabe primerno podučite.

- Bodite pozorni, pazite na to, kaj počnete, in se dela lotite preudarno. Orodja nikdar ne uporabljajte, kadar ste utrujeni ali bolni oz. če ste pod vplivom mamil, alkohola ali zdravil. Trenutek nepazljivosti pri uporabi lahko povzroči resne poškodbe.
- To orodje ni namenjeno temu, da bi ga uporabljale osebe z okrnjenimi telesnimi, čutnimi ali duševnimi zmožnostmi; prav tako orodja ne smejo uporabljati osebe brez izkušenj v rokovanju s tem orodjem ali s pomanjkljivim znanjem o tem orodju, razen če jih nadzoruje oseba, odgovorna za njihovo varnost, ali če od te osebe dobijo navodila, kako je treba orodje uporabljati.
- Otroke imejte pod nadzorom, da se ne bodo igrali z orodjem.
- Nikoli ne dovolite, da bi orodje uporabljali otroci ali druge osebe, ki niso seznanjene z navodili za uporabo. V nekaterih državah je spodnja starostna meja uporabnika določena z lokalnimi predpisi.
- Nikoli ne kosite, če so v bližini osebe, predvsem otroci, ali živali. Pri zavijanju lahko izgubite nadzor nad orodjem.
- Upoštevajte, da je uporabnik odgovoren za nezgode ali poškodbe drugih ljudi ali njihove lastnine.
- Upoštevajte lokalne predpise za zaščito pred hrupom.

Pripravljalni ukrepi:

- Med košnjo morate vedno imeti obute čevlje, ki ne drsijo, in nositi dolge hlače. Ne kosite bosonogi ali obuti v lahke sandale. Ohlapna oblačila, nakit ali dolgi lasje se lahko zapletejo v gibljive dele. Z nošenjem primernih oblačil zmanjšate nevarnost poškodb.
- Preverite teren, na katerem boste orodje

uporabljali, in odstranite vse predmete (npr. kamne, palice, žice, igrače), ki bi jih orodje lahko zgrabilo in izvrglo.

- **Opozorilo:** Bencin je močno vnetljiv. Ogenj ali eksplozije lahko povzročijo hude opekline:
 - bencin shranjujte samo v temu namenjenih posodah;
 - bencin točite samo na prostem in med polnjenjem ne kadite;
 - bencin natočite pred zagonom motorja. Medtem ko motor deluje ali ko je orodje vroče, ne smete odpirati pokrova posode za gorivo ali točiti bencina.
 - če se bencin polije, ne smete poskušati zagnati motorja. Namesto tega odstranite orodje s površine, polite z bencinom. Izogibajte se kakršnemu koli poskusu vžiga motorja, dokler bencinski hlapi ne izhlapijo;
 - iz varnostnih razlogov je treba poškodovane pokrove posode za gorivo in drugih posod zamenjati.
- Zamenjajte pokvarjene dušilce zvoka.
- Pred uporabo vedno preglejte, ali so rezila, pritrdilni vijaki in celotni rezalni mehanizem obrabljeni ali poškodovani. Da se izognete neuravnovešenju, lahko obrabljena ali poškodovana orodja in zatiče zamenjate le v kompletu.
- Bodite previdni pri uporabi orodij z več rezalnimi mehanizmi, ker gibanje enega rezila lahko povzroči vrtenje drugih rezil.
- Uporabljajte izključno nadomestne dele in pribor, ki jih dobavlja in priložna proizvajalec. Z uporabo drugih nadomestnih delov lahko povzročite poškodbe in nemudoma izgubite pravico do uveljavljanja garancije.

Upravljanje:

- Motor z notranjim izgorevanjem ne sme delovati v zaprtih prostorih, v

katerih se lahko zbira nevaren ogljikov monoksid.

- Kosite le pri dnevni svetlobi ali pri dobri umetni osvetlitvi. Zaradi neosvetljene ga delovnega območja lahko pride do nesreč.
- Če je mogoče, se izogibajte uporabi orodja, ko je trava mokra.
- Vedno pazite, da boste trdno stali, še posebej na vzpetinah, odlagališčih, jarkih ali nasipih. Tako lahko orodje v nepričakovani situaciji bolje nadzorujete.
 - Vedno delajte prečno glede na pobočje, nikoli navzgor ali navzdol.
 - Še posebej bodite previdni, ko na pobočju zamenjate smer vožnje.
 - Ne kosite na prestrmih pobočjih (največ 10°).
- Orodje vodite korakoma.
- Posebej previdni bodite med obračanjem orodja ali ko ga vlečete proti sebi.
- Zaustavite rezalni mehanizem, ko je treba orodje pri transportu čez netravnato površino nagniti in ko orodje premikate s površine, ki jo kosite, in nanjo.
- Nikoli ne uporabljajte orodja s poškodovanimi varnostnimi pripravami ali varnostnimi rešetkami ali brez nameščenih varnostnih priprav, npr. zaščite pred udarci in/ali lovilnika za travo. Le tako bo tudi vnaprej zagotovljena varna raba orodja.
- Ne spreminjajte nastavitve regulatorja motorja in ne dovolite, da se prehitro vrtili. Orodje bi s tem poškodovali.
- Orodje previdno vklopite v skladu z navodili proizvajalca. Pazite, da bodo vaše noge dovolj oddaljene od rezalnega mehanizma. Nevarnost poškodb.
- Med zagonom motorja orodja ne nagibajte, razen če je treba orodje med tem postopkom dvigniti. V tem primeru nagnite orodje le toliko, ko je nujno

potrebno. Dvignite le stran, ki je obrnjena v stran od uporabnika.

- Ne zaganjajte motorja, če stojite pred odprtino za izmet.
- Vklonite motor po navodilih in samo takrat, ko so vaše noge v varni razdalji od rezalnih mehanizmov.
- Nikoli ne pomikajte rok ali nog v bližino vrtečih se delov ali podnje. Vedno ohranite zadostno varnostno razdaljo do odprtine za izmet. En sam trenutek nepazljivosti pri uporabi orodja ima lahko za posledico resne telesne poškodbe.
- Nikoli ne dvigajte ali prenašajte orodja, ko motor deluje.
- Ugasnite motor, izvalcite vtič vžigalne svečke, izvalcite ključ za vžig, če obstaja, in se prepričajte, da vsi premični deli mirujejo:
 - pred čiščenjem ali odstranjevanjem blokad in zamaškov iz odprtine za izmet,
 - preden se lotite preverjanja ali čiščenja orodja oz. dela na njem;
 - če ste zadeli ob tujek. Preverite, ali je orodje poškodovano in po potrebi poskrbite za ustrezno popravilo, preden orodje znova zaženete in uporabljate;
 - če se na orodju pojavijo nenavadno močni tresljaji, ga je treba nemudoma preveriti.
 - ko zapustite orodje;
 - pred točenjem bencina.
- Orodja nikoli ne pustite na delovnem mestu brez nadzora.
- Ne delajte s poškodovanim, nepopolnim ali brez dovoljenja proizvajalca spremenjenim orodjem. Uporaba orodja za nepredvidene namene je lahko nevarna.
- Če obstaja nevarnost udara strele, orodja ne uporabljajte. Nevarnost električnega udara.

- Pri umirjanju motorja je treba zapreti dušilno loputo. Če ima motor zaporno pipo za bencin, je to treba po koncu košnje zapreti.

Vzdrževanje in shranjevanje:

- Poskrbite, da so vse matice, zatiči in vijaki trdno priviti in da je orodje pripravljeno za varno delo. Slabo vzdrževano orodje je pogosto vzrok za nesreče.
- Orodja z bencinom v posodi za bencin nikoli ne shranjujte v stavbi, v kateri bi bencinski hlapi lahko prišli v stik z odprtim ognjem ali iskrami.
- Preden orodje shranite v zaprt prostor, počakajte, da se motor ohladi. Obstaja nevarnost požara.
- Da preprečite nevarnost požara, odstranite travo, listje ali iztekajočo maščobo (motorno olje) z motorja, izpušne cevi in predela okoli posode za bencin.
- Redno preverjajte, ali je lovnik za travo obrabljen in ali deluje pravilno.
- Iz varnostnih razlogov zamenjajte obrabljene ali poškodovane dele. Zamenjajte pokvarjene dušilce zvoka.
- Če je treba posodo za bencin izprazniti, to storite na prostem.
- Z orodjem ravnajte skrbno. Nastavki naj bodo vedno čisti in ostri za boljše in varnejše delo. Upoštevajte predpise za vzdrževanje.
- Orodja ne poskušajte popraviti sami, razen če ste za to ustrezno usposobljeni. Vsa dela, ki niso navedena v teh navodilih za uporabo, lahko opravijo samo na pooblaščenem servisu.
- Orodje hranite na suhem mestu izven dosega otrok. Orodje je nevarno, če ga uporabljajo neizkušene osebe.

Pred začetkom uporabe



Previdno! Nevarnost poškodb zaradi vrtečega se rezila. Delo na orodju lahko opravljate le pri izklopljenem in zaustavljenem rezilu.

Preden napravo zaženete, morate

- odstraniti vsa transportna varovala,
- namestiti palice ročaja,
- namestiti kolesa,
- doliti motorno olje,
- doliti bencin,
- po potrebi namestiti lovilno košaro za travo,
- po potrebi nastaviti višino rezanja.

B

Namestitev spodnje prečke



Pazite, da pri namestitvi palic ročaja ne stisnete bowdenovega potezala (A 19).

1. Odvijte križna vijaka (4a) iz spodnjih prečk (4).
2. Vtaknite spodnji prečki (4) v sprejemni nastavek na ohišju kosilnice (12). Spodnjo prečko (4) z že nameščenim vodilom vrvi zaganjalnika (21) morate vtakniti v desni nastavek na ohišju kosilnice (12), gledano v smeri vožnje.
3. Pritrdite spodnji prečki (4) s po enim križnim vijakom (4a). Pri tem lahko uporabite priloženi izvijač (25).

C

Namestitev prečke z ročajem



Pred namestitvijo prečke z ročajem po potrebi odstranite matice ročaja (3a) in vijake (3c) skupaj s podložkami (3b) in vodilom vrvi zaganjalnika (21) s spodnjih prečk (4).

1. Namestite prečko z ročajem (1) na spodnji prečki (4).
2. Na obeh straneh potisnite vijak (3c) skozi vrtini v palicah ročaja.
3. Potisnite po eno podložko (3b) na vijaka (3c).
4. Privijte matici ročaja (3a) na vijaka (3c).
Na desni strani kosilnice je treba namestiti vodilo vrvi zaganjalnika (21) med podložko (3b) in prečko z ročajem (1) na vijak (3c).
5. Pritrdite bowdenovo potezalo (19) s kabelsko sponko (A 20) na spodnjo prečko (4).

D

Namestitev vrvi zaganjalnika

1. Počasi povlecite vrv zaganjalnika na ročici zaganjalnika (22) v smeri prečke.
2. Vtaknite vrv zaganjalnika v vodilo vrvi zaganjalnika (21).
3. Spustite varnostni lok (2).

J

Namestitev koles

Najprej namestite prečke, saj nameščeno kolo oteži dostop do križnega vijaka (4a) za namestitev prečke.

Z namestitvijo koles izberete višino rezanja. Naprava ima 3 možne položaje:

- 65 mm** – visoka višina rezanja
→ spodnji položaj za višino rezanja (28)
- 45 mm** – srednja višina rezanja
→ srednji položaj za višino rezanja (28)
- 25 mm** – nizka višina rezanja
→ zgornji položaj za višino rezanja (28)

Pritrdite štiri kolesa (13) s kolesnimi vijaki (13a) in nameščeno varnostno podložko

(13b) na zelenem položaju za višino rezanja (28).

Za vsa štiri kolesa izberite enak položaj za višino rezanja (28)!



Pri nameščanju koles pazite, da pri oznakah »L« in »R« na ohišju kosilnice (12) vsakokrat uporabite kolesni vijak (13a) z enako oznako na glavi vijaka.

Kolesni vijaki (13a) levo (»L«) na kosilnici se pritrdijo v nasprotni smeri urnega kazalca ↻, da se med delovanjem naprave ne odvijajo sami od sebe.



Odstranitev/namestitvev lovilne košare za travo



Pozor: Naprave ne uporabljajte brez popolnoma nameščene lovilne košare za travo ali brez udarne zaščite. Nevarnost telesnih poškodb!

Namestitvev lovilne košare za travo na napravo:

1. Dvignite zadnjo udarno zaščito (6).
2. Primate lovilno košaro za travo (5) za nosilni ročaj (5a).
3. Obesite lovilno košaro za travo (5) v zanj predvideno obešalo lovilne košare za travo (26) na hrbtni strani naprave.
4. Namestite zadnjo udarno zaščito (6), to ohranja lovilno košaro za travo (5) na njenem položaju.

Odstranitev lovilne košare za travo:

5. Dvignite zadnjo udarno zaščito (6).
6. Odstranite lovilno košaro za travo (5) za nosilni ročaj (5a).



Pribor za mulčenje

Vstavljanje pribora za mulčenje

1. Odstranite lovilno košaro za travo, če je vstavljena.
2. Dvignite udarno zaščito (6).
3. Postavite pribor za mulčenje (24) navpično, tako da je spodnji rob ob napravi.
4. Potisnite pribor za mulčenje (24) s spodnjim robom in nato še z zgornjim robom v odprtino za praznjenje.
5. Preklopite udarno zaščito (6) na pribor za mulčenje (24).

Odstranitev pribora za mulčenje

1. Dvignite udarno zaščito (6).
2. Primate pribor za mulčenje (24).
3. Pribor za mulčenje (24) rahlo nagnite naprej.
4. Najprej iz naprave povlecite spodnji rob pribora za mulčenje (24).
5. Odstranite pribor za mulčenje (24).



Dolivanje motornega olja



Napravo postavite na ravna tla.

1. Odvijte pokrovček rezervoarja za olje z merilno palico (27).
2. Dolijte motorno olje v rezervoar za olje. V rezervoar za olje je mogoče naliti 0,4 l motornega olja. Uporabljajte olje z blagovno znamko.
3. Znova privijte pokrovček rezervoarja za olje z merilno palico (27).

Preverjanje nivoja olja

1. Odvijte pokrovček rezervoarja za olje z merilno palico (27).
2. Obrišite pokrovček rezervoarja za olje z merilno palico (27) s čisto krpo.

3. Znova do konca privijte pokrovček rezervoarja za olje z merilno palico (27).
4. Odvijte pokrovček rezervoarja za olje z merilno palico (27), merilno palico izvlecite in na izvlečeni palici odčitajte nivo olja. Nivo olja mora biti v označenem polju med oznako za minimum in maksimum (maksimum: 0,4 l motornega olja v rezervoarju za olje).
5. Morebiti razlito motorno olje pobrišite.
6. Znova privijte pokrovček rezervoarja za olje z merilno palico (27).



Pred vsako košnjo preverite nivo olja in motorno olje dolijte, preden je dosežena spodnja oznaka.



Točenje bencina



Opozorilo! Bencin je vnetljiv, zdravju in okolju škodljiv:

- bencin shranjujte v temu namenjenih posodah;
- bencin točite samo na prostem in nikoli takrat, ko motor deluje ali je vroč;
- previdno odprite pokrov posode za gorivo, da se sprostí nadtlak;
- med točenjem ne kadite;
- pazite, da bencin ne pride v stik s kožo, in ne vdihavajte hlapov;
- odstranite politi bencin;
- bencinu ne približujte isker, odprtega plamena in drugih vžigalnih sredstev;
- ostanke bencina odstranite na okolju prijazen način (glejte poglavje „Odstranjevanje/varstvo okolja“).



- Ne uporabljajte mešanice bencina in olja.
- Uporabljajte neosvinčen normalni ali super bencin; če uporabljate bio gorivo, mu ne sme biti primešanega več kot 10 % etanola.
- Uporabljajte samo čist, svež bencin.
- Bencina ne skladiščite dlje kot en mesec, ker se njegova kakovost poslabša.

1. Odvijte pokrov posode za gorivo (A 7).
2. Natočite bencin do spodnjega roba polnilnega nastavka (8). Posode za bencin ne napolnite do konca, da bo imel bencin prostor za raztezanje.
3. Obrišite ostanke bencina okoli pokrova posode.
4. Znova zaprite pokrov posode.

Uporaba



Pri uporabi orodja se ni mogoče izogniti določeni meri obremenitve s hrupom. Delo, ki povzroča hrup, opravljajte v času, ko je takšno delo dovoljeno. Upoštevajte morebitne prepovedi uporabe in orodja ne uporabljajte po nepotrebem. Uporabnik in osebe v bližini naj uporabljajo zaščito za sluh.



Zagon/zaustavitev motorja



Opozorilo! Bencin je vnetljiv. Zaženite motor vsaj 3 m od mesta, kjer ste točili gorivo. Obstaja nevarnost požara.



Orodje zaženite na trdnih in ravnih tleh, po možnosti ne v visoki travi. Prepričajte se, da se rezalni mehanizem ne dotika tal ali kašnega predmeta.



Za varno uporabo: stojte za orodjem, ko ga zaganjate.



Redno preverjajte raven bencina in olja (glejte „Preverjanje ravni olja“) in ju pravočasno dolijte.

Hladni zagon:

- 3 x pritisnite črpalko za bencin (11) (vbrizgalko).
- Varnostni ročaj (2) potegnite proti ročaju (1) in ga držite.
- Potegnite za držalo zaganjalnika (22).
- Ko se motor zažene, pustite, da se držalo zaganjalnika počasi pomakne nazaj v vodilo vrvi zaganjalnika (21).



Pri **toplem zagonu** vbrizgalko (11) ni treba pritisniti.



Če boste vbrizgalko pritisnili prevečkrat, bo v uplinjač prišlo preveč bencina in boste motor le s težavo zagnali.

Zaustavitev motorja:

- Izpustite varnostni ročaj (2). Motor ugasne in rezilo se ustavi.

Naprava za ustavljanje rezila:

Redno preverite stanje naprave za ustavljanje rezila:

- Izpustite varnostni ročaj (2). Motor ugasne in rezilo se ustavi.

Rezilo se mora ustaviti v 7 sekundah.

I Košnja

- Zaženite motor (glejte „Zagon/zaustavitev motorja“).
- Med košnjo držite ročaj (1) in varnostni ročaj (2) z obema rokama.

Navodila za delo

Splošna opozorila za delo

- Po možnosti kosite suho trato, da varujete travno rušo.
- Višino košnje nastavite tako, da orodje ne bo preobremenjeno.
- Orodje vedno vodite korakoma v čim bolj ravnih pasovih. Za košnjo brez neobdelanih mest naj se pasovi vedno za nekaj centimetrov prekrivajo.
- Ne pomikajte se vzvratno.
- Na pobočjih vedno delajte prečno na strmino.
- Če rezila pridejo v stik s tujkom, takoj ugasnite motor. Počakajte, da se rezilo ustavi in preverite, ali se je orodje poškodovalo. Z delom nadaljujte, samo če je orodje nepoškodovano.
- Med daljšimi premori in ko prenašate orodje, ga izklopite in počakajte, da se rezilo ustavi.
- Po vsaki uporabi očistite orodje, kot je opisano v poglavju „Čiščenje in vzdrževanje“.

Razlika med košnjo in mulčenjem trate

Pri uporabi pribora za mulčenje (24) se odrezana trava ne shrani v lovilni košari, temveč se seseklja in porazdeli po trati. Na ta način talni organizmi razgradijo hranilne snovi, ki so v odrezani travi, tako pa hranilne snovi krožijo. Zato je treba trato pri mulčenju bistveno redkeje gnojiti.

Načeloma velja, da je treba trato relativno pogosto pokositi, tako da mulčena trava na trati ostane le v manjših količinah.

Zato je najbolje trato mulčiti najmanj enkrat na teden in kosilnico nastaviti tako, da se mulči samo 40 % celotne višine trate. Če mulčena trava vidno obleži na površini trate (na primer pri prvi košnji v letu ali pri močnejši rasti), je treba uporabiti lovilno košaro za travo (5).

J Nastavitev višine košnje

Na orodju je na voljo 3 položajev za nastavitev višine košnje:

- 65 mm** – visoka višina rezanja
- 45 mm** – srednja višina rezanja
- 25 mm** – nizka višina rezanja

1. Odvijte kolesni vijak (13a).
2. Snemite kolo (13). Pazite na to, da ne izgubite varnostne podložke (13b).
3. Znova pritrdite kolo (13) v obratnem vrstnem redu na zelenem položaju za višino rezanja (28). Na voljo so 3 položaji.
4. Ponovite korake 1–3 z drugimi kolesi.

i Kolesni vijaki (13a) levo (»L«) na kosilnici se pritrdijo v nasprotni smeri urnega kazalca , da se med delovanjem naprave ne odvijajo sami od sebe.

Pravilna višina košnje okrasne trate je pribl. 30–45 mm, uporabne trate pa pribl. 40–65 mm.

i Za prvo košnjo v sezoni izberite večjo višino košnje.

E Praznjenje košare za travo

1. Zaustavite motor in počakajte, da se rezilo popolnoma ustavi.
2. Dvignite zadnjo udarno zaščito (6).
3. Odstranite lovilno košaro za travo (5).
4. Za praznjenje primite lovilno košaro za travo (5) za nosilni ročaj (5a) in zadaj na lovilni košari za travo (glejte tudi »Odstranjevanje med odpadke/varstvo okolja«).
5. Lovilno košaro za travo znova namestite.

Čiščenje in vzdrževanje



Popravila in vzdrževalna dela, ki niso opisana v teh navodilih za uporabo, naj opravijo v servisni delavnici. Uporabljajte samo originalne nadomestne dele. Nevarnost nesreče!

Vzdrževalna dela in čiščenje opravljajte le, ko je motor izklopljen in ko je vtič vžigalne svečke izvlečen. Nevarnost poškodb!

Preden se lotite vzdrževanja ali čiščenja, počakajte, da se orodje ohladi. Deli motorja so vroči. Obstaja nevarnost opeklin!



Pri rokovanju z rezilom nosite rokavice.

Čiščenje in splošna vzdrževalna dela

Čiščenje in vzdrževalna dela na spodnji strani orodja:



Bensinsko kosilnico podložite.

1. Ročaj (1) sklopite navzgor
2. Nagnite napravo nazaj, tako da vžigalna svečka sega navzgor.



Orodje mora držati druga oseba, saj se lahko drugače prevrne nazaj.



Orodja ne nagibajte vstran ali naprej. Obratovalne tekočine lahko iztečejo in motor se lahko poškoduje.

- Poskrbite, da bo orodje vedno čisto. Za čiščenje uporabljajte ščetko ali krpo, ne uporabljajte agresivnih čistil ali topil. Za čiščenje motorja ne uporabljajte vode, ker bi lahko onesnažila sistem za gorivo.
- Po košnji z leseno ali plastično paličico odstranite rastlinske ostanke. Predvsem očistite prezračevalne odprtine (A 18), odprtino za izmet in predel okoli rezila. Ne uporabljajte trdih ali ostrih predmetov, ki lahko poškodujejo orodje.
- Pred vsako uporabo orodje preverite glede vidnih napak, kot so zrahljani, obrabljeni ali poškodovani deli. Preverite, da so vse matice, zatiči in vijaki trdno priviti.
- Preverite, da pokrovi in zaščitne naprave (A 2, 7, 15) niso poškodovani in da so pravilno nameščeni. Po potrebi jih zamenjajte.



Menjava zračnega filtra



Orodja nikoli ne uporabljajte brez zračnega filtra. Sicer prah in umazanija prodre v motor in povzroča škodo.

Odstranjevanje filtra za zrak

1. Izvlecite vtič vžigalne svečke (L 16) (glejte „Vzdrževanje vžigalne svečke“).
2. Odprite okrov zračnega filtra (9), tako da pokrov zavrtite v nasprotni smeri urnega kazalca in ga potem snamete navzgor (bajonetna zapora).
3. Odstranite zračni filter (10).
4. Zračni filter (10) očistite z milnico.
5. Počakajte, da se zračni filter (10) posuši. V zračni filter nakaplajte nekaj kapljic svežega motornega olja.
6. Pokvarjen zračni filter zamenjajte z novim zračnim filtrom (glejte „Nadomestni deli/pribor“).

Namestitev zračnega filtra

1. Zračni filter (10) vstavite v škatlo za zračni filter (9).
2. Okrov zračnega filtra (9) znova zaprite, tako da namestite pokrov in ga privijete v smeri urnega kazalca.



Vzdrževanje vžigalne svečke



Obrabljena vžigalna svečka ali prevelik vžigalni razmik povzročata zmanjšanje moči motorja.

1. Potegnite vtič vžigalne svečke (16) z vžigalne svečke (17), tako da hkrati ga vlečete in obračate.
2. Vžigalno svečko (17) odvijte **v levo** s priloženim ključem za vžigalno svečko (23).
3. Preverite vžigalni razmik z listnatim merilom (na voljo v specializiranih trgovinah). Razmik za vžig mora znašati 0,7–0,8 mm.
4. Po potrebi nastavite razmik, tako da previdno upognete masno elektrodo vžigalne svečke.

- Vžigalno svečko očistite z žičnato krtačo.
- Vstavite očiščeno in nastavljeno vžigalno svečko ali poškodovano vžigalno svečko zamenjajte z nadomestno vžigalno svečko (priporočeni pritezni moment 20 Nm ugotovite z momentnim ključem) (glejte „Nadomestni deli/pribor“).

Menjava motornega olja



Motorno olje zamenjajte, ko je posoda za gorivo prazna in je motor topel.



- Motorno olje prvič zamenjajte po približno 5 urah delovanja, nato pa na vsakih 50 ur delovanja ali vsako leto.
 - Odpadno olje odstranite na okolju prijazen način (glejte poglavje „Odstranjevanje/varstvo okolja“).
- Izvlcite vtič vžigalne svečke (**L** 16) (glejte „Vzdrževanje vžigalne svečke“).
 - Odprite pokrov posode za olje (**G** 27).
 - Motorno olje izčrpajte z oljno črpalko (ni vključena v obseg dobave).
 - Dolijte motorno olje (glejte „Dolivanje motornega olja“).



Kosilnica ima vijak za izpust olja (**N** 33) na motorni glavi. Pri menjavanju motornega olja z vijakom za izpust olja se lahko ohišje kosilnice umaže z motornim oljem, zato priporočamo zgoraj opisano menjavanje motornega olja s pomočjo oljne črpalke.

M

Menjava rezila



Nepravilna montaža lahko povzroči hude poškodbe.



Kosilnice s polno posodo za bencin ali olje nikoli ne nagibajte na stran ali naprej! Tako se motor poškoduje in garancija preneha veljati.

Preverite, ali je rezilo obrabljeno ali poškodovano. Topo ali poškodovano rezilo zamenjajte!



Topo rezilo dajte vedno nabrusiti v servisni delavnici, ker tam lahko opravijo preizkus uravnoteženosti.



Pri rokovanju z rezilom nosite rokavice.



Takoj ko enkrat odvijete vijak rezila (30), morate zamenjati vzmetno podložko (32).



Pritezni moment rezila znaša 45 Nm.

- Izvlcite vtič vžigalne svečke (**L** 16).
- Nagnite napravo nazaj, tako da vžigalna svečka sega navzgor.
- Nadenite si trdne rokavice in trdno primate rezilo (29). Odvijte vijak rezila (30) z motornega vretena (31) v nasprotni smeri urnega kazalca s pomočjo izvijača.
- Novo rezilo znova vgradite v obratnem vrstnem redu.
Pazite, da je rezilo pravilno nameščeno in poravnano z vretenom motorja ter se prilega.
Med vijakom rezila in rezilom mora

- biti nameščena vpenjalna plošča (32).
5. Zategnite rezilo s 45 Nm.

Nastavitev uplinjača

Uplinjač je tovarniško optimalno prednastavljen. Če so potrebne naknadne nastavitve (glejte „Odkrivanje napak“), naj jih opravijo v servisni delavnici.

Vzdrževalni intervali

Redno opravljajte vzdrževalna dela, navedena v preglednici. Z rednim vzdrževanjem boste podaljšali življenjsko dobo svojega orodja. Poleg tega boste zagotovili optimalno zmogljivost rezanja in preprečili nesreče.

Vzdrževalna dela (glejte pod »Čiščenje in vzdrževanje«)	pred	po	po prvih 5 urah	po 8 urah	po 50 urah	letno
	delom/delu					
Preverite in zategnite vijake, matice in sornike	✓					
Preverite nivo motornega olja/bencina in po potrebi dolijte motorno olje/bencin	✓			✓		
Očistite upravljalne elemente/območje okrog dušilnika zvoka		✓		✓		
Zamenjajte motorno olje			✓		✓	✓
Zamenjajte zračni filter ^a						✓
Očistite/nastavite/zamenjajte vžigalno svečko				✓		✓
Očistite/preverite/nabrusite rezilo		✓				✓
Očistite zračni hladilni sistem ^a						✓

^a zamenjavo izvedite pogosteje pri močnejšem prahu ali umazaniji

Shranjevanje

Splošna navodila za shranjevanje



Orodja ne shranjujte s polno košaro za travo. V vročem vremenu se trava segreva in se začne kuhati. Obstaja nevarnost požara.

- Orodje očistite in opravite vzdrževanje, preden ga shranite.
- Preden orodje shranite v zaprt prostor, počakajte, da se motor ohladi.
- Za shranjevanje goriva in maziv uporabljajte ustrezne in odobrene posode.
- Orodje hranite na suhem in pred prahom zaščitenem mestu izven dosega otrok.
- Orodja ne zavijajte v plastične vrečke, saj se lahko tvori kondenzacijska vlaga in plesen.

C Sklapanje orodja

Za prostorsko varčno shranitev lahko prečko z ročajem zložite.

1. Odstranite lovilno košaro za travo (A 5).
2. Odpnite ročico zaganjalnika z vrvjo (A 22).
3. Odvijte matico ročaja (3a) na prečki z ročajem (1). Matica ročaja (3a), podložka (3b) in vijaki (3c) lahko ostanejo nameščeni.
4. Preklopite prečko z ročajem (1) navzdol. Pri tem ne smete stisniti bowdenovega potezala (19).

Shranjevanje čez zimo



Neupoštevanje navodil za shranjevanje lahko zaradi ostankov goriva v uplinjaču povzroči težave pri zagonu ali trajne poškodbe komponent.

1. Zaženite motor in ga pustite teči tako dolgo, dokler mu ne zmanjka bencina in ugasne.
2. Izvedite zamenjavo olja (glejte pod »Menjava motornega olja«).
3. Motor konzervirajte:
 - Odvijte vžigalno svečko (L 17) (glejte pod »Čiščenje in vzdrževanje«);
 - Skozi odprtino za vžigalno svečko v prostor motorja dolijte za eno jedilno žlico motornega olja;
 - Večkrat počasi povlecite ročico zaganjalnika z vrvjo (II 22), da se olje v notranjosti motorja porazdeli;
 - Znova zategnite vžigalno svečko (L 17).
4. Odstranite staro olje in ostanke bencina na okoljsko primeren način (glejte pod »Odlaganje med odpadke/varstvo okolja«).



Rezervoarja za bencin ni treba izprazniti, če bencinu dodate aditiv za gorivo (glejte pod »Nadomestni deli«).

Transport

- Pred transportom je napravo treba izključiti in izvleči vtič vžigalne svečke (A 16).
- Pri transportu uporabljajte rokavice in se izogibajte dotikanju nevarnih delov (npr. vročega motorja, rezil).

- Pri transportu ohranjajte varnostno razdaljo do tretjih oseb.
- Naprave ne prenašajte nad glavo in naprave ne nagibajte, da ne bi prišlo do iztekanja goriva.
- Pred transportom med dvema mestoma uporabe izpraznite rezervoar za bencin s črpalko za odsesavanje bencina. Rezervoarja bencina ne praznite v zaprtih prostorih, v bližini ognja ali med kajenjem. Plinski hlapi lahko povzročijo eksplozijo ali ogenj.

Odstranjevanje/varstvo okolja

- Orodje, pribor in embalažo oddajte v okolju prijazno reciklažo.
 - Skrbno izpraznite posodo za gorivo in olje ter orodje oddajte v reciklažo. Uporabljene plastične in kovinske dele lahko ločite glede na material in jih oddate v reciklažo.
 - Odpadno olje in ostanke bencina oddajte na odvzemno mesto in jih ne zlijte kanalizacijo ali odtok.
 - Več informacij dobite na našem servisnem centru.
- Če nam svoje odsluženo orodje pošljete, ga odstranimo brezplačno.
- Pokošene trave ne mečite v koš za odpadke, ampak jo kompostirajte ali jo uporabite kot zastirko pod grmovjem in drevjem.

Nadomestni deli/pribor

Nadomestne dele in pribor najdete na www.grizzlytools.shop

Če imate težave pri naročanju, prosimo, uporabite obrazec za stik. Če imate še kakšno vprašanje, se obrnite na „Servisni center“ (glejte stran 265).

Položaj v navodilih za uporabo	Položaj Eksplozijski pogled	Oznaka	Št. za naročanje
A 1,2	22,30	prečka z ročajem z varnostnim lokom	91106017
A 19	31	bowdenovo potezalo	91106018
A 4	23,24,35	spodnje prečke	91106015
A 13	3,15,41,43,46,48	komplet kolesa levo	91106178
	3,15,41,43,47,48	komplet kolesa desno	91106179
A 5	36,44	lovilna košara za travo	91106020
A 3	15,28,29	montažni pribor za prečko z ročajem	91106016
M 29-32	3,16-19	rezilo/vijak rezila/vreteno rezila/vpenjalna plošča	13700459
A 25	49	izvijajč (raven)	91106180

Motnje pri delovanju

Težava	Morebiten vzrok	Odpravljanje napak
Motor se ne zažene	Premalo bencina v rezervoarju za bencin	Dolijte bencin
	Napačno zaporedje pri zaganjanju	Upoštevajte navodila za zagon motorja (glejte pod »Uporaba«)
	Vtič vžigalne svečke (L 16) ni pravilno vtaknjen Vžigalna svečka je sajasta	Vtaknite vtič vžigalne svečke Vžigalno svečko očistite, nastavite ali zamenjajte (glejte pod »Čiščenje in vzdrževanje«)
	Napačno nastavljen uplinjač	Uplinjač naj vam nastavijo v strokovni delavnici

Težava	Morebiten vzrok	Odpravljanje napak
Motor se zažene, vendar naprava ne deluje s polno močjo	Umazan zračni filter (K 10)	Zamenjajte zračni filter (glejte pod »Čiščenje in vzdrževanje«)
	Napačno nastavljen uplinjač	Uplinjač naj vam nastavijo v strokovni delavnici
Motor teče neenakomerno, se ustavlja	Napačno nastavljen uplinjač	Uplinjač naj vam nastavijo v strokovni delavnici
	Vžigalna svečka je sajasta (L 17)	Vžigalno svečko očistite, nastavite ali zamenjajte (glejte pod »Čiščenje in vzdrževanje«)
Motor je pregret	Prezračevalne odprtine (A 18) so zamašene	Prezračevalne odprtine očistite
	Napačna vžigalna svečka (L 17)	Zamenjajte vžigalno svečko
	Premalo motornega olja v motorju	Dolijte motorno olje (glejte pod »Začetek uporabe«)
Iz motorja se kadi	Umazan zračni filter (K 10)	Zamenjajte zračni filter (glejte pod »Čiščenje in vzdrževanje«)
	Premalo motornega olja v motorju	Dolijte motorno olje (glejte pod »Začetek uporabe«)
Rezultati dela niso zadovoljivi ali pa motor deluje s težavo	Trava je prekratka ali previsoka	Spremenite višino rezanja (glejte pod »Nastavitev višine rezanja«)
	Rezilo je topo	Glejte pod »Zamenjava rezila«
	Rezilo blokira trava, lovilna košara za travo je polna, odprtina za praznjenje je zamašena	Odstranite travo (glejte pod »Čiščenje in vzdrževanje«)
Rezilo se ne vrti	Rezilo blokira trava	Travo odstranite
	Rezilo ni pravilno nameščeno	Rezilo pravilno namestite (glejte pod »Zamenjava rezila«)
Neobičajen hrup, ropotanje ali vibracije	Rezilo ni pravilno nameščeno	Glejte pod »Zamenjava rezila«
	Rezilo je poškodovano	



Grizzly Tools GmbH & Co. KG

Stockstädter Straße 20, 63762 Großostheim, Germany

Pooblašчени serviser:

Tel.: 01 888 92 73

E-Mail: grizzly@lidl.si

(Birotehnika, Hodošček Renata s.p., Lendavska ULICA 23, 9000 Murska Sobota)

Garancijski list

1. S tem garancijskim listom «Grizzly Tools GmbH & Co. KG, Stockstädter Straße 20, 63762 Großostheim, Germany» jamčimo, da bo izdelek v garancijskem roku ob normalni in pravilni uporabi brezhibno deloval in se zavezuje, da bomo ob izpolnitvi spodaj navedenih pogojev odpravili morebitne pomanjkljivosti in okvare zaradi napak v materialu ali izdelavi oziroma po svoji presoji izdelek zamenjali ali vrnili kupnino.
2. Garancija je veljavna na ozemlju Republike Slovenije.
3. Garancijski rok za proizvod je 36 mesecev od datuma izročitve blaga. Datum izročitve blaga je razviden iz računa.
4. Kupec je dolžan okvaro javiti pooblaščenemu servisu oziroma se informirati o nadaljnjih postopkih na zgoraj navedeni telefonski številki. Svetujemo vam, da pred tem natančno preberete navodila o sestavi in uporabi izdelka.
5. Kupec je dolžan pooblaščenemu servisu predložiti garancijski list in račun, kot potrдіlo in dokazilo o nakupu ter dnevu izročitve blaga.
6. V primeru, da proizvod popravlja nepooblaščen servis ali oseba, kupec ne more uveljavljati zahtevkov iz te garancije.
7. Vzroki za okvaro oziroma nedelovanje izdelka morajo biti lastnosti stvari same in ne vzroki, ki so zunaj proizvajalčeve oziroma prodajalčeve sfere. Kupec ne more uveljavljati zahtevkov iz te garancije, če se ni držal priloženih navodil za sestavo in uporabo izdelka ali če je izdelek kakorkoli spremenjen ali nepravilno vzdrževan.
8. Jamčimo servis in rezervne dele še 3 leta po preteku garancijskega roka.
9. Obrabni deli oz. potrošni material so izvzeti iz garancije.
10. Vsi potrebni podatki za uveljavljanje garancije se nahajajo na dveh ločenih dokumentih (garancijski list, račun).
11. Ta garancija proizvajalca ne izključuje pravic potrošnika, ki izhajajo iz odgovornosti prodajalca za napake na blagu.

Prodajalec:

Lidl Slovenija d.o.o. k.d., Pod lipami 1, SI-1218 Komenda



DE

AT

CH

Original-EG- Konformitätserklärung

Hiermit bestätigen wir, dass der

**Benzin-Rasenmäher
Modell PBM 132 B1**

Seriennummer
000001 - 130000

folgenden einschlägigen EU-Richtlinien in ihrer jeweils gültigen Fassung entspricht:

**2006/42/EG • 2014/30/EU • 2000/14/EG & 2005/88/EG
2011/65/EU* & (EU) 2015/863**

Um die Übereinstimmung zu gewährleisten, wurden folgende harmonisierte Normen sowie nationale Normen und Bestimmungen angewendet:

**EN ISO 5395-1:2013/A1:2018 • EN ISO 5395-2:2013/A2:2017
EN ISO 14982:2009 • EN IEC 63000:2018**

Zusätzlich wird entsprechend der Geräuschemissionsrichtlinie 2000/14/EG bestätigt:
Schallleistungspegel:

Garantiert: 96 dB(A);

Gemessen: 94,5 dB(A)

Angewendetes Konformitätsbewertungsverfahren entsprechend Anh. VI /
2000/14/EG und 2005/88/EG

Benannte Stelle: NB 0036; TÜV SÜD Industrie Service GmbH,
Westendstrasse 199, 80686 München, Germany

Die alleinige Verantwortung für die Ausstellung dieser Konformitätserklärung trägt der Hersteller:



Grizzly Tools GmbH & Co. KG
Stockstädter Straße 20
63762 Großostheim
Germany
20.12.2021

Christian Frank
Dokumentationsbevollmächtigter

* Der oben beschriebene Gegenstand der Erklärung erfüllt die Vorschriften der Richtlinie 2011/65/EU des Europäischen Parlaments und des Rates vom 8. Juni 2011 zur Beschränkung der Verwendung bestimmter gefährlicher Stoffe in Elektro- und Elektronikgeräten.

GB

MT

Translation of the original EC declaration of conformity

We hereby confirm that the

**Petrol Lawnmower
model PBM 132 B1**

Serial number
000001 - 130000

conforms with the following applicable relevant version of the EU guidelines:

**2006/42/EC • 2014/30/EU • 2000/14/EC & 2005/88/EC
2011/65/EU* & (EU) 2015/863**

In order to guarantee consistency, the following harmonised standards as well as national standards and stipulations have been applied:

**EN ISO 5395-1:2013/A1:2018 • EN ISO 5395-2:2013/A2:2017
EN ISO 14982:2009 • EN IEC 63000:2018**

We confirm the following in accordance with the 2000/14/EC emissions guideline:

Sound power level:

guaranteed: 96 dB(A)

measured: 94.5 dB(A)

Compliance evaluation process carried out in accordance with Appendix VI /
2000/14/EC & 2005/88/EC

Registered Office: NB 0036; TÜV SÜD Industrie Service GmbH,
Westendstrasse 199, 80686 München, Germany

This declaration of conformity is issued under the sole responsibility of the manufacturer:



Grizzly Tools GmbH & Co. KG
Stockstädter Straße 20
63762 Großostheim
Germany, 20.12.2021

Christian Frank
Documentation Representative

* The object of the declaration described above satisfies the provisions of Directive 2011/65/EU of the European Parliament and the Council of 8 June 2011 on limiting the use of certain harmful substances in electrical and electronic appliances.



Traduction de la déclaration de conformité CE originale

Nous certifions par la présente que le

**Tondeuse thermique
de construction PBM 132 B1**

Numéro de série
000001 - 130000

est conforme aux directives UE actuellement en vigueur :

**2006/42/EC • 2014/30/EU • 2000/14/EC & 2005/88/EC
2011/65/EU* & (EU) 2015/863**

En vue de garantir la conformité les normes harmonisées ainsi que les normes et décisions nationales suivantes ont été appliquées :

**EN ISO 5395-1:2013/A1:2018 • EN ISO 5395-2:2013/A2:2017
EN ISO 14982:2009 • EN IEC 63000:2018**

Nous certifions également conformément à la directive sur les émissions de bruit 2000/14/EC que : Niveau de puissance acoustique garanti : 96 dB(A)

mesuré : 94,5 dB(A)

Procédé d'évaluation de la conformité appliqué selon l'annexe VI / 2000/14/EC & 2005/88/EC

Bureau déclaré: TÜV Süd Industrie Service GmbH,
Westendstrasse 199, 80686 München, Deutschland, NB 0036

Le fabricant assume seul la responsabilité d'établir la présente déclaration de conformité :

CE Grizzly Tools GmbH & Co. KG
Stockstädter Straße 20
63762 Großostheim,
Germany, 20.12.2021

Christian Frank
Chargé de documentation

* L'objet de la déclaration décrit ci-dessus est conforme aux dispositions de la directive 2011/65/UE du Parlement Européen et du Conseil du 8 juin 2011 sur la limitation de l'utilisation de certaines substances dangereuses dans les équipements électriques et électroniques



Vertaling van de originele CE-conformiteitsverklaring

Hiermede bevestigen wij dat de
Benzine grasmaaier
bouwserie PBM 132 B1
Serienummer
000001 - 130000

is overeenkomstig met de hierna volgende, van toepassing zijnde EU-richtlijnen:

**2006/42/EC • 2014/30/EU • 2000/14/EC & 2005/88/EC
2011/65/EU* & (EU) 2015/863**

Om de overeenstemming te waarborgen, werden de hierna volgende, in overeenstemming gebrachte normen en nationale normen en bepalingen toegepast:

**EN ISO 5395-1:2013/A1:2018 • EN ISO 5395-2:2013/A2:2017
EN ISO 14982:2009 • EN IEC 63000:2018**

Bovendien wordt in overeenstemming met de geluidsemissierichtlijn 2000/14/EC bevestigd: Akoestisch niveau
gegarandeerd: 96 dB(A)
gemeten: 94,5 dB(A)
Toegepaste conformiteitbeoordelingsprocedure in overeenstemming met Annex VI / 2000/14/EC & 2005/88/EC
Benoemde instantie: TÜV Süd Industrie Service GmbH,
Westendstrasse 199, 80686 München, Deutschland, NB 0036

De exclusieve verantwoordelijkheid voor de uitgifte van deze conformiteitsverklaring wordt gedragen door de fabrikant:

 Grizzly Tools GmbH & Co. KG
Stockstädter Straße 20
63762 Großostheim,
Germany, 20.12.2021

Christian Frank
Documentatiegelastigde

* *Het hierboven beschreven voorwerp van de verklaring voldoet aan de voorschriften van de richtlijn 2011/65/EU van het Europese Parlement en van de Raad van 8 juni 2011 inzake beperking van het gebruik van bepaalde gevaarlijke stoffen in elektrische en elektronische apparaten*



Tłumaczenie oryginalnej deklaracji zgodności WE

Niniejszym oświadczamy, że konstrukcja

Kosiarka spalinowa

Seria produkcyjna PBM 132 B1

Numer seryjny

000001 - 130000

spełnia wymogi odpowiednich Dyrektyw UE w ich aktualnie obowiązującym brzmieniu:

**2006/42/EC • 2014/30/EU • 2000/14/EC & 2005/88/EC
2011/65/EU* & (EU) 2015/863**

W celu zapewnienia zgodności z powyższymi dyrektywami zastosowano następujące normy harmonizujące oraz normy i przepisy krajowe:

**EN ISO 5395-1:2013/A1:2018 • EN ISO 5395-2:2013/A2:2017
EN ISO 14982:2009 • EN IEC 63000:2018**

Ponadto potwierdzono, zgodnie z dyrektywą w sprawie emisji hałasu 2000/14/EC:

poziom mocy akustycznej

gwarantowany: 96 dB(A)

zmierzony: 94,5 dB(A)

Zastosowana procedura oceny zgodności odpowiada załącznikowi VI/ 2000/14/EC & 2005/88/EC

Placówka zgłoszenia: TÜV Süd Industrie Service GmbH,

Westendstrasse 199, 80686 München, Deutschland, NB 0036

Wyłącznie odpowiedzialność za wystawienie tej deklaracji zgodności ponosi producent:



Grizzly Tools GmbH & Co. KG

Stockstädter Straße 20

63762 Großostheim,

Germany, 20.12.2021

Christian Frank

Osoba upoważniona do sporządzania dokumentacji technicznej

* Wyżej opisany przedmiot deklaracji spełnia wymogi dyrektywy 2011/65/UE Parlamentu Europejskiego i Rady z dnia 8 czerwca 2011 r. w sprawie ograniczenia stosowania niektórych niebezpiecznych substancji w sprzęcie elektrycznym i elektronicznym.



Překlad originálního prohlášení o shodě CE

Potvrzujeme tímto, že konstrukce

**Benzinová sekacka na trávu
konstrukční řady PBM 132 B1**

Pořadové číslo

000001 - 130000

odpovídá následujícím příslušným směrnícím EÚ v jejich právě platném znění:

**2006/42/EC • 2014/30/EU • 2000/14/EC & 2005/88/EC
2011/65/EU* & (EU) 2015/863**

Aby byl zaručen souhlas, byly použity následující harmonizované normy, národní normy a ustanovení:

**EN ISO 5395-1:2013/A1:2018 • EN ISO 5395-2:2013/A2:2017
EN ISO 14982:2009 • EN IEC 63000:2018**

Navíc se v soulase se směrnicí pro emise hluku 2000/14/EC potvrzuje:

Úroveň akustického výkonu

zaručená: 96 dB(A)

měřená: 94,5 dB(A)

Použitý postup konformitního ohodnocení dle dodatku VI / 2000/14/EC & 2005/88/EC

Místo hlášení: TÜV Süd Industrie Service GmbH,

Westendstrasse 199, 80686 München, Deutschland, NB 0036

Výhradní odpovědnost za vystavení tohoto prohlášení o shodě nese výrobce:



Grizzly Tools GmbH & Co. KG
Stockstädter Straße 20
63762 Großostheim,
Germany, 20.12.2021

Christian Frank
Osoba zplnomocněná
k sestavení dokumentace

* Výše popsaný předmět prohlášení splňuje předpisy směrnice 2011/65/EU Evropského parlamentu a Rady z 8. června 2011 o omezení používání některých nebezpečných látek v elektrických a elektronických zařízeních.

SK

Preklad originálneho prehlásenia o zhode CE

Týmto potvrdzujeme, že
**Benzínová kosacka na trávu
konštrukčnej rady PBM 132 B1**
Poradové číslo
000001 - 130000

zodpovedá nasledujúcim príslušným smerniciam EÚ v ich práve platnom znení:

**2006/42/EC • 2014/30/EU • 2000/14/EC & 2005/88/EC
2011/65/EU* & (EU) 2015/863**

Aby bola zaručená zhoda, boli použité nasledovné harmonizované normy ako i národné normy a predpisy:

**EN ISO 5395-1:2013/A1:2018 • EN ISO 5395-2:2013/A2:2017
EN ISO 14982:2009 • EN IEC 63000:2018**

Okrem toho sa v súlade so smernicou o emisiách hluku 2000/14/EC potvrdzuje:
hladina akustického výkonu
zaručená: 96 dB(A)
nameraná: 94,5 dB(A)
Použitý postup hodnotenia zhody v súlade s dodatkom VI / 2000/14/EC & 2005/88/EC
Certifikačný orgán: TÜV Süd Industrie Service GmbH,
Westendstrasse 199, 80686 München, Deutschland, NB 0036

Jediný zodpovedný za vystavenie tohto vyhlásenia o zhode je výrobca:

CE Grizzly Tools GmbH & Co. KG
Stockstädter Straße 20
63762 Großostheim,
Germany, 20.12.2021



Christian Frank
Osoba splnomocnená na zostavenie
dokumentácie

* Vyššie popísaný predmet vyhlásenia spĺňa predpisy smernice 2011/65/EU Európskeho parlamentu a Rady z 8. júna 2011 pre obmedzenie používania určitých nebezpečných látok v elektrických a elektronických prístrojoch.



Oversættelse af den originale CE-konformitetserklæring

Hermed bekræfter vi, at
**Benzindrevet plæneklipper
af serien PBM 132 B1**

Serienummer
000001 - 130000

opfylder følgende gældende EF-direktiver i deres respektive gyldige version:

**2006/42/EC • 2014/30/EU • 2000/14/EC & 2005/88/EC
2011/65/EU* & (EU) 2015/863**

For at sikre overensstemmelsen, blev følgende harmoniserede standarder samt nationale standarder og regler anvendt:

**EN ISO 5395-1:2013/A1:2018 • EN ISO 5395-2:2013/A2:2017
EN ISO 14982:2009 • EN IEC 63000:2018**

Yderligere bekræftes ifølge direktivet 2000/14/EC om støjemission:

Lydeffektniveau:

Garanteret: 96 dB(A)

Målt: 94,5 dB(A)

Anvendt metode for overensstemmelsesvurdering iht. tillæg VI / 2000/14/EC & 2005/88/EC

Anmeldende institut: TÜV Süd Industrie Service GmbH,
Westendstrasse 199, 80686 München, Deutschland, NB 0036

Det er udelukkende producentens ansvar at udarbejde denne
overensstemmelseserklæring:

CE Grizzly Tools GmbH & Co. KG
Stockstädter Straße 20
63762 Großostheim,
Germany, 20.12.2021

Christian Frank
Dokumentationsbefuldmægtiget

* Erklæringens ovennævnte genstand opfylder forskrifterne i Europaparlamentets og Rådets direktiv 2011/65/EU af 8. juni 2011 til begrænsning af anvendelsen af visse farlige stoffer i elektrisk og elektronisk udstyr



Traducción de la Declaración de conformidad CE original

Mediante la presente declaramos que

**Cortacésped de gasolina
de la serie PBM 132 B1**

Número de serie
000001 - 130000

corresponde a las siguientes Directivas de la UE corrientes en su respectiva versión vigente:

**2006/42/EC • 2014/30/EU • 2000/14/EC & 2005/88/EC
2011/65/EU* & (EU) 2015/863**

Para garantizar la conformidad, se aplicaron las siguientes normas armonizadas, así como las normas y regulaciones nacionales:

**EN ISO 5395-1:2013/A1:2018 • EN ISO 5395-2:2013/A2:2017
EN ISO 14982:2009 • EN IEC 63000:2018**

Además, se confirma, en conformidad con la Directriz de emisión de ruidos 2000/14/EC: Nivel de potencia acústica:

garantizado: 96 dB(A)

medido: 94,5 dB(A)

Procedimiento de evaluación de conformidad aplicado según indicación en anexo VI / 2000/14/EC & 2005/88/EC

Entidad de registro: TÜV Süd Industrie Service GmbH,
Westendstrasse 199, 80686 München, Deutschland, NB 0036

El fabricante es el único responsable de expedir esta Declaración de Conformidad:



Grizzly Tools GmbH & Co. KG
Stockstädter Straße 20
63762 Großostheim,
Germany, 20.12.2021

Christian Frank
Apoderado de documentación

* El objeto de la declaración arriba descrito cumple con las directrices de la Directiva 2011/65/UE del Parlamento Europeo y del Consejo de 8 de junio de 2011 sobre restricciones a la utilización de determinadas sustancias peligrosas en aparatos eléctricos y electrónicos.

IT

MT

Traduzione della dichiarazione di conformità CE originale

Con la presente dichiariamo che

Tosaerba a benzina

serie di costruzione PBM 132 B1

numero di serie

000001 - 130000

corrisponde alle seguenti direttive UE in materia nella rispettiva versione valida:

**2006/42/EC • 2014/30/EU • 2000/14/EC & 2005/88/EC
2011/65/EU* & (EU) 2015/863**

Per garantire la conformità sono state applicate le seguenti norme armonizzate e anche le norme e disposizioni nazionali che seguono:

**EN ISO 5395-1:2013/A1:2018 • EN ISO 5395-2:2013/A2:2017
EN ISO 14982:2009 • EN IEC 63000:2018**

Si dichiara inoltre in conformità alla direttiva 2000/14/EC sull'emissione acustica ambientale:

Livello di potenza sonora

garantita: 96 dB(A)

misurata: 94,5 dB(A)

Procedura della valutazione della conformità applicata

come da allegato VI / 2000/14/EC & 2005/88/EC

Autorità registrata: TÜV Süd Industrie Service GmbH,

Westendstrasse 199, 80686 München, Deutschland, NB 0036

Il produttore è il solo responsabile della stesura della presente dichiarazione di conformità:



Grizzly Tools GmbH & Co. KG

Stockstädter Straße 20

63762 Großostheim,

Germany, 20.12.2021

Christian Frank

Responsabile documentazione tecnica

* L'oggetto descritto sopra è conforme alle prescrizioni della Direttiva 2011/65/EU del Parlamento Europeo e del Consiglio dell'8 giugno 2011 sulla restrizione dell'uso di determinate sostanze pericolose nelle apparecchiature elettriche ed elettroniche.



Az eredeti CE megfelelőségi nyilatkozat fordítása

Ezennel igazoljuk, hogy a
Benzines funyíró
gyártási sorozat PBM 132 B1

Sorozatszám
000001 - 130000

évtől kezdve a következő vonatkozó EU irányelveknek felel meg a mindenkor érvényes megfogalmazásban:

**2006/42/EC • 2014/30/EU • 2000/14/EC & 2005/88/EC
2011/65/EU* & (EU) 2015/863**

A megegyezés biztosítása érdekében a következő harmonizált szabványokat, valamint nemzeti szabványokat és rendelkezéseket alkalmaztuk:

**EN ISO 5395-1:2013/A1:2018 • EN ISO 5395-2:2013/A2:2017
EN ISO 14982:2009 • EN IEC 63000:2018**

Ezenkívül a 2000/14/EC zajkibocsátásról szóló irányelv szerint igazoljuk:

Hangteljesítményszint

garantált: 96 dB(A)

mért: 94,5 dB(A)

Alkalmazott konformitás-értékelő eljárás a VI / 2000/14/EC & 2005/88/EC mellékletnek megfelelően.

Bejelentés helye: TÜV Süd Industrie Service GmbH,
Westendstrasse 199, 80686 München, Deutschland, NB 0036

Jelen megfelelőségi nyilatkozat kiállításáért kizárólag a gyártó a felelős:



Grizzly Tools GmbH & Co. KG
Stockstädter Straße 20
63762 Großostheim,
Germany, 20.12.2021

Christian Frank
Dokumentációs megbízott

* A nyilatkozat fent ismertetett tárgya összhangban van az Európai Parlament és a Tanács 2011/65/EU (2011. június 8.) egyes veszélyes anyagok elektromos és elektronikus berendezésekben való alkalmazásának korlátozásáról szóló irányelv előírásaival.



Prevod originalne izjave o skladnosti CE

S tem potrjujemo, da
Bencinska kosilnica
serije PBM 132 B1
Serijska številka
000001 - 130000

ustreza veljavnim verzijam zadevnih smernic Evropske unije:

**2006/42/EC • 2014/30/EU • 2000/14/EC & 2005/88/EC
2011/65/EU* & (EU) 2015/863**

Za zagotavljanje skladnosti so bile navedene sledeče usklajene norme,
kot tudi nacionalne norme in določila:

**EN ISO 5395-1:2013/A1:2018 • EN ISO 5395-2:2013/A2:2017
EN ISO 14982:2009 • EN IEC 63000:2018**

Dodatno je potrjena skladnost smernice o emisijah hrupa 2000/14/EC:
Nivo zvočne moči
garantiran: 96 dB(A)
izmerjen: 94,5 dB(A)
Naveden postopek ocenitve konformnosti ustrezen dodatku VI / 2000/14/EC &
2005/88/EC
Registriran: NB 0036; TÜV SÜD Industrie Service GmbH,
Westendstrasse 199, 80686 München, Germany

Za izdajo te izjave o skladnosti je odgovoren izključno proizvajalec:



Grizzly Tools GmbH & Co. KG
Stockstädter Straße 20
63762 Großostheim
Germany
20.12.2021

Christian Frank
Oseba za dokumentacijo

* Zgoraj opisani predmet izjave izpolnjuje predpise direktive 2011/65/EU Evropskega parlamenta in Sveta z dne 8. junija 2011 o omejevanju uporabe določenih nevarnih snovi v električni in elektronski opremi

**Explosionszeichnung • Exploded Drawing
 Vue éclatée • Explosietekening
 Rysunek samorozwijający • Rozvinuté náčrtky
 Výkres náhradných dielov • Eksplosionstegning
 Plano de explosión • Vista esplosa
 Robbantott ábra • Eksplozijska risba**

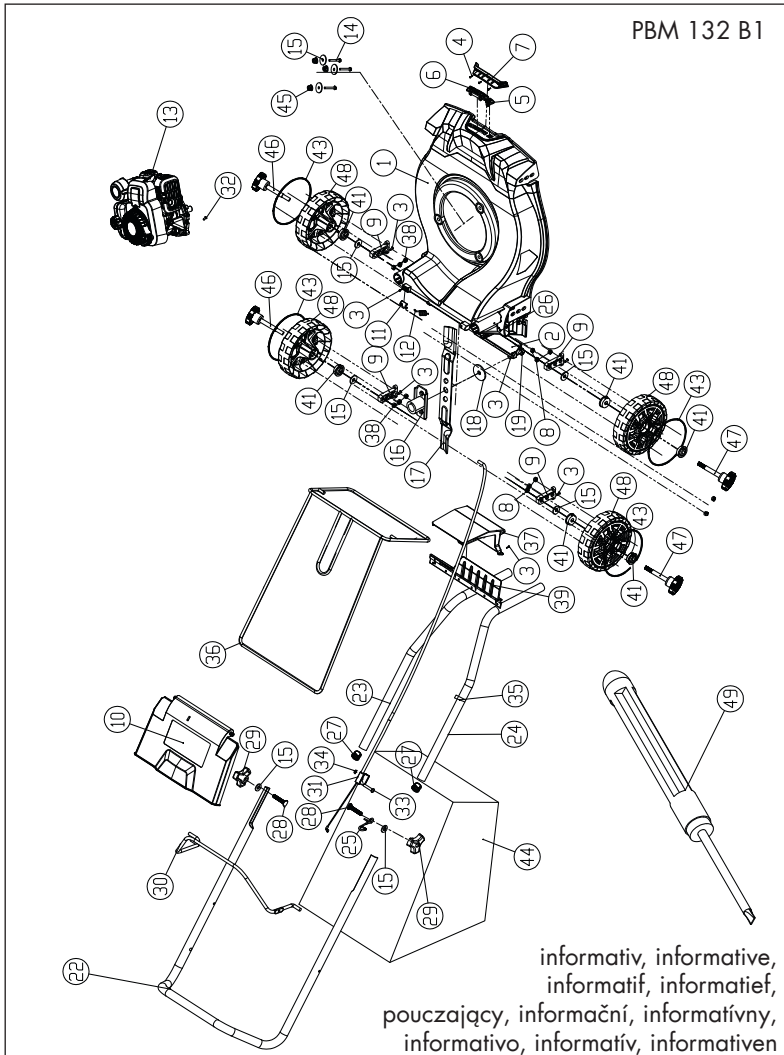

20211125_rev02_ts

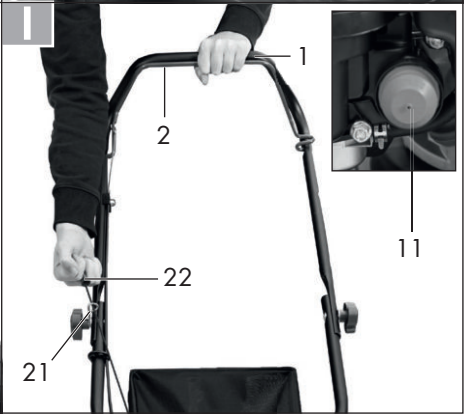
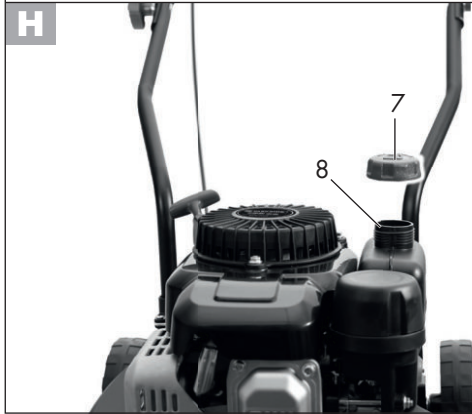
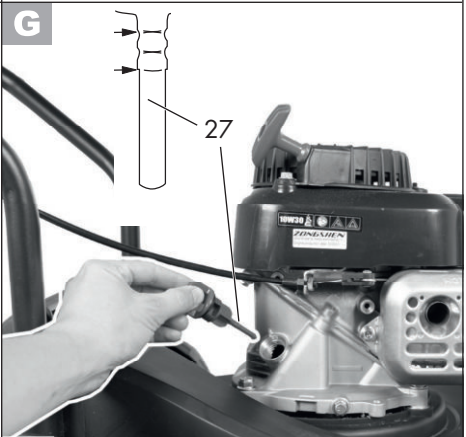
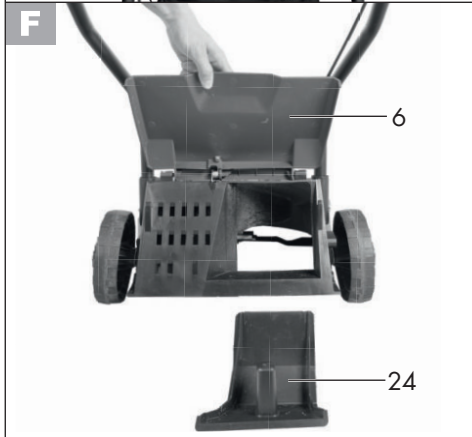

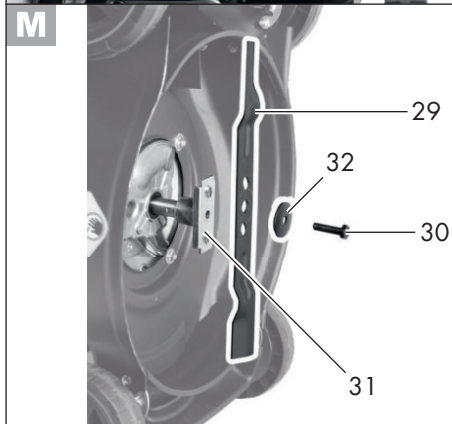
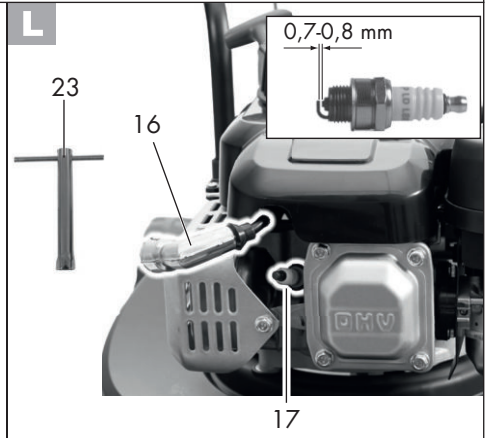
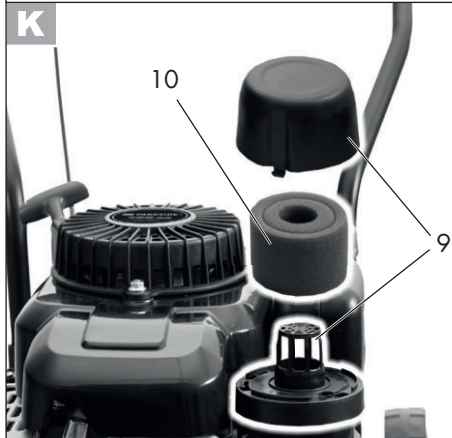
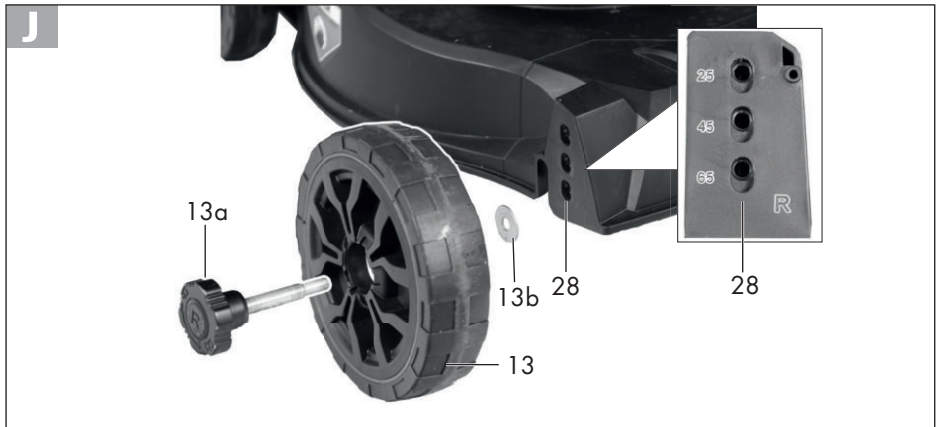

GRIZZLY TOOLS GMBH & CO. KG

Stockstädter Straße 20
63762 Großostheim
GERMANY

Stand der Informationen · Last Information Update · Version
des informations · Stand van de informatie · Stan informacii ·
Stav informáci · Stav informácií · Tilstand af information ·
Estado de las informaciones: 11/2021
Ident.-No.: 89420253112021-8

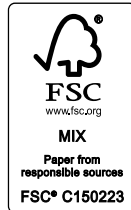

IAN 384572_2107



8 