

PLASTIC WELDING GUN PKSP 50 B1

(GB)

PLASTIC WELDING GUN

User manual

(FI)

MUOVIHITSAUSKONE

Käyttö- ja turvaohjeet

(SE)

PLASTSVETSPISTOL

Bruksanvisning och
säkerhetsanvisningar

(PL)

PISTOLET SPAWALNICZY DO TWORZYWA SZTUCZNEGO

Wskazówki dotyczące obsługi
i bezpieczeństwa

(LT)

PLASTIKO SUVIRINIMO PISTOLETAS

Naudojimo ir saugos pastabos

(EE)

PLASTI KEEVITUSPÜSTOL

Kasutamise- ja ohutusjuhised

(LV)

INSTRUMENTS PLASTMAŠAS SAKAUSĒŠANAI

Ekspluatācijas un drošības
norādījumi

(DE) (AT) (CH)

KUNSTSTOFF- SCHWEISSPISTOLE

Bedienungsanleitung

IAN 472140_2407

(FI)

(PL)

(LT)

(LV)

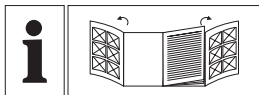

GB	User manual	Page	5
FI	Käyttö- ja turvaohjeet	Sivu	20
SE	Bruksanvisning och säkerhetsanvisningar	Sidan	34
PL	Wskazówki dotyczące obsługi i bezpieczeństwa	Strona	49
LT	Naudojimo ir saugos pastabos	Psi	65
EE	Kasutamise- ja ohutusjuhised	Lehekülg	79
LV	Ekspluatācijas un drošības norādījumi	Lpp.	93
DE/AT/CH	Bedienungsanleitung	Seite	108

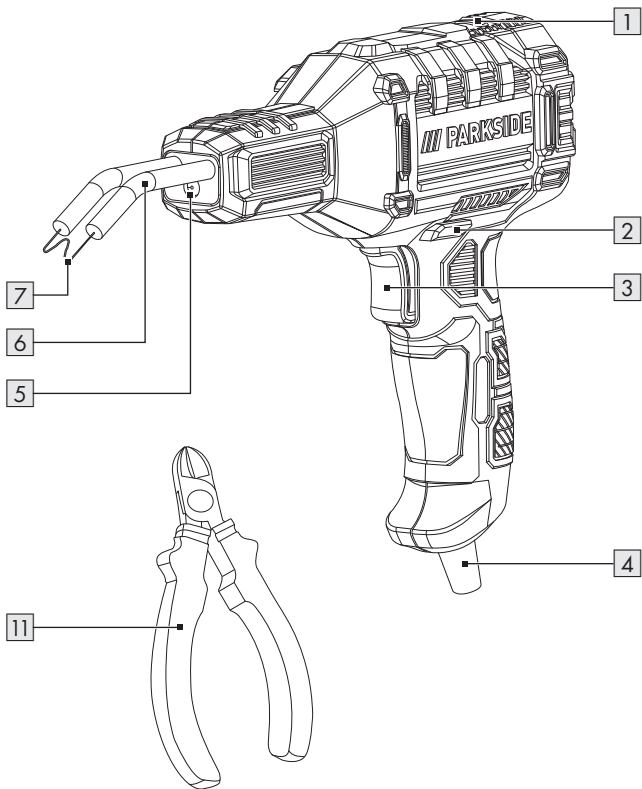
A

B

7



8



9



10

**C**

6

8

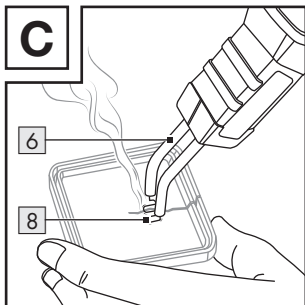
**D**

6

8

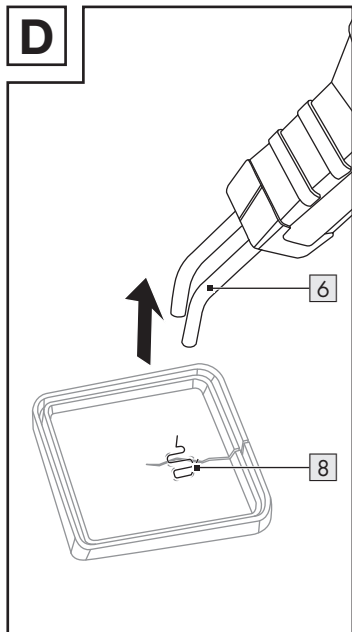
**E**

8

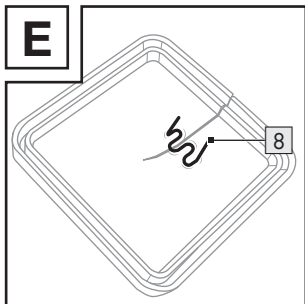

List of pictograms used	Page	6
Introduction	Page	7
Intended use	Page	8
Scope of delivery	Page	8
Description of parts	Page	9
Technical data	Page	9
Safety instructions	Page	10
Before first use	Page	12
Unpacking the product	Page	12
Operation	Page	13
Inserting the staple	Page	13
Switching on/off	Page	13
LED work light	Page	14
Working instructions	Page	14
Cleaning and care	Page	15
Replacement parts/Accessories	Page	15
Disposal	Page	16
Warranty	Page	17
Warranty claim procedure	Page	17
Service	Page	19

List of pictograms used



DANGER! – Designating a hazard with high risk, which will result in death or severe injury if not avoided (e.g. risk of suffocation)



WARNING! – Designating a hazard with moderate risk, which can result in death or severe injury if not avoided (e.g. risk of electric shock)



CAUTION! – Designating a hazard with low risk, which could result in minor or moderate injury if not avoided (e.g. risk of scalding)



NOTICE! – Warns of possible damage to property/the product if not avoided (e.g. risk of short circuit)







Danger – risk of electric shock!



Read the user manual.



Alternating current/voltage

	Symbol for a Protection Class II product
V~	Voltage
W	Watt
	Always remove the mains plug from the mains socket before cleaning.
	Safety information
	Instructions for use
CE	CE mark indicates conformity with relevant EU directives applicable for this product.

PLASTIC WELDING GUN

● Introduction

We congratulate you on the purchase of your new product. You have chosen a high quality product. The instructions for use are part of the product. They contain important information concerning safety, use and disposal. Before using the product, please familiarise yourself with all of the safety information and instructions for use. Only use the product as described and for the specified applications. If you pass the product on to anyone else, please ensure that you also pass on all the documentation with it.

● Intended use

- This product is intended for repairing a variety of plastic parts, such as:
 - Car bumpers
 - Temples (of sunglasses, reading glasses)
 - Decorative strips
 - Containers
 - Furniture

By pushing in the staples you can rejoin fractures and cracks in flat surfaces and angled joints.

- The LED work light  is intended to illuminate the immediate work area.
- Only use the product in dry indoor areas.
- The product is exclusively intended for domestic use.
- The product is not intended for commercial or industrial use.
- Only use the product as described and only for the indicated fields of application.
- Any other use or modification of the product is considered to be unauthorised use and entails considerable risk of accidents.
- The manufacturer assumes no liability for damages resulting from unauthorised use.

● Scope of delivery

WARNING!

- ▶ The product and the packaging are not children's toys! Children must not play with plastic bags, sheets and small parts! There is a danger of choking and suffocation!

After unpacking the product, check if the delivery is complete and if all parts are in good condition. Remove all packaging materials before use.

- | | |
|------------------------------------|----------------------------|
| 1 Plastic welding gun | 50 Curved staples (0.8 mm) |
| 50 Flat staples (0.8 mm) | 1 Side cutter |
| 50 Outside corner staples (0.6 mm) | 1 Carrying case |
| 50 Inside corner staples (0.8 mm) | 1 User manual |

● Description of parts

Before reading, unfold the pages containing the illustrations and familiarise yourself with all functions of the product.

(Fig. A)

- | | |
|----|----------------------------|
| 1 | Control LED |
| 2 | Switch lock |
| 3 | On/off switch |
| 4 | Mains cord with mains plug |
| 5 | LED work light |
| 6 | Welding tongs |
| 7 | Outside corner staple |
| 11 | Side cutter |

(Fig. B)

- | | |
|----|----------------------|
| 8 | Curved staple |
| 9 | Inside corner staple |
| 10 | Flat staple |

● Technical data

Operating voltage:	230 V~, 50 Hz
Power consumption:	50 W
Duty cycle:	Operation: 12 s Rest period: 48 s

Max. temperature:	750 °C
Protection class:	II/□ (double insulation)



Safety instructions

BEFORE USING THE PRODUCT, FAMILIARISE YOURSELF WITH ALL OF THE SAFETY INFORMATION AND INSTRUCTIONS FOR USE! WHEN PASSING THIS PRODUCT ON TO OTHERS, ALSO INCLUDE ALL THE DOCUMENTS!

In the case of damage resulting from non-compliance with these operating instructions the warranty claim becomes invalid! No liability is accepted for consequential damage! In the case of material damage or personal injury caused by incorrect handling or non-compliance with the safety instructions, no liability is accepted!

- This device can be used by persons with reduced physical, sensory or mental capabilities or lack of experience and

knowledge if they are supervised or have been instructed on how to use the appliance safely and understand the hazards involved.

Children must not play with the device.

The device and its connecting cable must be kept out of the reach of children.

- If the mains cord is damaged, it must be replaced by the manufacturer, its service agent or similarly qualified persons in order to avoid a hazard.

⚠ DANGER! Danger of death and accidents for toddlers and children! Never leave children unsupervised with the packaging material. The packaging material represents a danger of suffocation. Children frequently underestimate the dangers. Always keep children away from the packaging material.

⚠ WARNING! Risk of electric shock!

- Do not use the product if the welding tongs, mains cord or mains plug are damaged.
- Do not open the product.

⚠ CAUTION! Risk of burns!

- Do not touch the heated welding tongs or the heated staple. Allow the product to cool down before:
 - inserting a staple into the welding tongs
 - cleaning or storing the product.
- Only allow the product to cool down in the air after use. Do not immerse the product in water to cool it down.

⚠ CAUTION! Risk of fire!

- Place the hot product on a suitable holder or a fireproof base.
- Keep the product away from flammable materials.
- Never leave the switched on product unattended.

⚠ CAUTION! Risk of injury!

- Keep your hands away from the heated workpiece. The heat can be emitted through the workpiece.
- In the event of danger, remove the mains plug from the socket-outlet immediately.
- Wear following personal protective equipment while working with the product:
 - Protective gloves
 - Face mask
 - Work apron

⚠ CAUTION! Risk of poisoning!

- Do not inhale any vapours.
- Always ensure that the workplace is adequately ventilated during long periods of work where hazardous vapours may be produced.

● Before first use

● Unpacking the product

1. Take the product out of the packaging and remove all packaging materials and plastic wrappings.
2. Check to make sure that all listed parts are included (see “Scope of delivery”).
3. Check whether the product and all parts are in good condition, if any damage or defect is detected, do not use the product, but follow the procedure described in chapter “Warranty”.

● **Operation**

● **Inserting the staple**

- Select a staple that is suitable for repairing the fracture or crack (Fig. B):

Staple	Staple
7 Outside corner staple	9 Inside corner staple
8 Curved staple	10 Flat staple

- Insert both ends of the staple into the openings of the welding tongs **6** as far as they will go (Fig. A).

● **Switching on/off**

Switching on

1. Connect the mains plug **4** to a suitable socket-outlet.
2. Press and hold the switch lock **2**.
3. Press and hold the on/off switch **3**.
Release the switch lock **2**.

Control LED 1	Meaning
Lights up red	Welding tongs 6 are heating up
Lights up green	Operating temperature is reached

Switching off

1. Release the on/off switch **3**.
2. After use:
 - Remove the mains plug **4** from the socket-outlet.
 - Place the product on a suitable holder or a fireproof base until the welding tongs **6** have cooled down.

● LED work light

NOTE

- ▶ Improve visibility in poorly lit areas: This product is equipped with a LED work light **5** to illuminate the immediate working area.
- As soon as the product is switched on: The LED work light **5** switches on immediately.

● Working instructions

⚠ **NOTICE! Risk of product damage!**



- ▶ Operate the product for a maximum of 12 seconds at a time. Allow the product to rest for at least 48 seconds before using it again.

NOTE

- ▶ Test the product on a similar workpiece before repairing the actual workpiece.

(Fig. C, D, E)

1. Insert the desired staple into the welding tongs **6** (see “Inserting the staple”).
2. Switch on the product. Wait until the operating temperature has been reached (see “Switching on/off”).
3. Place the hot staple on the fracture or crack in the workpiece. The plastic surface of the workpiece softens due to the staple’s heat.
Gently push the staple into the workpiece’s surface. Do not apply too much pressure. Push the staple in far enough to be flush with the workpiece’s surface.

4. As soon as the staple has been pushed into the workpiece's surface: Switch off the product (see "Switching on/off").
5. Use the side cutter  to hold the staple in position. Carefully pull the welding tongs  off the staple.
6. Pinch off any protruding remnants of the staple with the side cutter .

● Cleaning and care

CAUTION! Risk of injury!



Before cleaning: Remove the mains plug  from the socket-outlet. Allow the product to cool down.

- Do not immerse the product in water or other liquids.
- Do not allow liquids to enter the inside of the product.
- Do not use chemical, alkaline, abrasive or other aggressive detergents or disinfectants to clean this product as they might be harmful to its surfaces.
- Keep the product clean, dust-free, dry and free from oil or grease.
- Clean the product with a soft, dry and lint-free cloth.
- The product is maintenance-free.
- Store the product in the carrying case when not in use.

● Replacement parts/Accessories

- Customers can obtain compatible replacement parts and accessories via www.optimex-shop.com.
- Have the order number ready for your order.
- Orders can only be placed and processed online.

- Contact the Lidl service hotline (see “Service”) for further information.

Part	Order number
7 Outside corner staples (0.6 mm)	99947214002
8 Curved staples (0.8 mm)	99947214004
9 Inside corner staples (0.8 mm)	99947214003
10 Flat staples (0.8 mm)	99947214001

● Disposal

The packaging is made entirely of recyclable materials, which you may dispose of at local recycling facilities.



Observe the marking of the packaging materials for waste separation, which are marked with abbreviations (a) and numbers (b) with following meaning: 1–7: plastics/20–22: paper and fibreboard/80–98: composite materials.

Product:



Contact your local refuse disposal authority for more details of how to dispose of your worn-out product.



To help protect the environment, please dispose of the product properly when it has reached the end of its useful life and not in the household waste. Information on collection points and their opening hours can be obtained from your local authority.

● **Warranty**

The product has been manufactured to strict quality guidelines and meticulously examined before delivery. In the event of material or manufacturing defects you have legal rights against the retailer of this product. Your legal rights are not limited in any way by our warranty detailed below.

The warranty for this product is 3 years from the date of purchase. The warranty period begins on the date of purchase. Keep the original sales receipt in a safe location as this document is required as proof of purchase.

Any damage or defects already present at the time of purchase must be reported without delay after unpacking the product.

Should the product show any fault in materials or manufacture within 3 years from the date of purchase, we will repair or replace it – at our choice – free of charge to you. The warranty period is not extended as a result of a claim being granted. This also applies to replaced and repaired parts.

This warranty becomes void if the product has been damaged, or used or maintained improperly.

The warranty covers material or manufacturing defects. This warranty does not cover product parts subject to normal wear and tear, thus considered consumables (e.g. batteries, rechargeable batteries, tubes, cartridges), nor damage to fragile parts, e.g. switches or glass parts.

● **Warranty claim procedure**

So that your request can be processed quickly, please observe the following instructions:

For all inquiries, please have the receipt and item number (IAN 472140_2407) ready as proof of purchase.

The article number can be taken from the identification label on the product, engraving on the product, the front cover of your manual (at the bottom left), or the sticker on the back or bottom of the product.

If malfunctions or other defects arise, first contact the service department indicated below by phone or email.

You can then send a product recorded as defective to the communicated service address postage-free, making sure to enclose proof of purchase (receipt) and information on the details of the defect and when it occurred.



You can download and view this and numerous other manuals at parkside-diy.com. This QR code takes you directly to parkside-diy.com. Choose your country and use the search screen to search for the operating instructions. Entering the item number (IAN) 472140_2407 takes you to the operating instructions for your item.

● Service

Service Great Britain

Tel.: 0800 0569216

E-Mail: owim@lidl.co.uk



Luettelo käytetyistä kuvamerkeistä/ symboleista	Sivu	21
Johdanto	Sivu	22
Tarkoituksenmukainen käyttö	Sivu	22
Toimituksen sisältö	Sivu	23
Osien kuvaus	Sivu	24
Tekniset tiedot	Sivu	24
Turvallisuusohjeet	Sivu	24
Ennen ensimmäistä käyttöä	Sivu	27
Tuotteen ottaminen pakkauksesta	Sivu	27
Käyttö	Sivu	27
Niittien asettaminen	Sivu	27
Päälle-/poiskytkeminen	Sivu	28
LED-työvalo	Sivu	28
Työohjeet	Sivu	28
Puhdistus ja hoito	Sivu	29
Varaosat/lisävarusteet	Sivu	30
Hävittäminen	Sivu	30
Takuu	Sivu	31
Toimiminen takuutapauksessa	Sivu	32
Huoltopalvelu	Sivu	33

Luettelo käytetyistä kuvamerkeistä/symboleista



VAARA! – Osoittaa korkean riskitason vaaraa, joka johtaa kuolemaan tai vakavaan loukkaantumiseen, jos sitä ei vältetä (esim. tukehtumisvaara)



VAROITUS! – Osoittaa keskitasoisien riskitason vaaraa, joka voi johtaa kuolemaan tai vakavaan loukkaantumiseen, jos sitä ei vältetä (esim. sähköiskun vaara)



VARO! – Osoittaa matalan riskitason vaaraa, joka voi johtaa lievään tai kohtalaiseen loukkaantumiseen, jos sitä ei vältetä (esim. palovamman vaara)



HUOMIO! – Varoittaa mahdollisista ainevahingoista (esim. oikosulun vaara)



Vaara – sähköiskun vaara!





Lue käyttöohje.



Vaihtovirta/-jännite



Suojausluokkaan II kuuluvan tuotteen symboli

V~	Jännite
W	Watti
	Irrota pistoke pistorasiasta aina ennen puhdistusta.
 	Turvallisuusohjeet Käyttöohjeet
CE	CE-merkintä takaa, että tuote vastaa siihen sovellettavia EU-direktiivejä.

MUOVIHITSAUSKONE

● Johdanto

Onnittelemme sinua uuden tuotteen hankinnasta. Valitsit erittäin korkealaatuisen tuotteen. Käyttöohje on osa tätä tuotetta. Se sisältää tärkeitä turvallisuusohjeita sekä käyttöä ja hävitystä koskevia ohjeita. Tutustu ennen tuotteen käyttöä huolellisesti kaikkiin käyttöjä turvallisuusohjeisiin. Käytä tuotetta ainoastaan ohjeen mukaan ja siinä mainittuihin tarkoituksiin. Anna kaikki ohjeet mukaan, jos luovutat tuotteen edelleen.

● **Tarkoituksenmukainen käyttö**

- Tämä tuote on tarkoitettu erilaisten muoviosien korjaukseen, esimerkiksi:
 - Ajoneuvojen puskurit
 - Silmälasien (aurinkolasien, lukulasien) sangat
 - Koristelistat

- Astiat
- Huonekalut

Painamalla niitit sisään voit liittää yhteen rikkiäiset kohdat ja halkeamat tasaisilla pinnoilla ja kulmaliitoksissa.

- LED-työvalo **5** on tarkoitettu työskentelyalueen valaisuun.
- Käytä tuotetta vain kuivissa sisätiloissa.
- Tuote on tarkoitettu ainoastaan yksityiseen käyttöön.
- Tuote ei sovellu ammattimaiseen tai teolliseen käyttöön.
- Käytä tuotetta vain ohjeessa kuvatulla tavalla ja siinä mainittuun käyttötarkoitukseen.
- Kaikki muu käyttö tai tuotteen muuttaminen katsotaan sopimattomaksi ja siihen liittyy huomattavia onnettomuusriskejä.
- Valmistaja ei ota vastuuta vahingoista, jotka johtuvat tarkoituksenvastaisesta käytöstä.

● Toimituksen sisältö

VAROITUS!

- ▶ Tuote ja pakkausmateriaalit eivät ole leluja! Lapset eivät saa leikkiä muovipusseilla, kalvoilla tai pienillä osilla! Muutoin tukehtumisvaara nieluun joutuvien osien vuoksi!

Tarkista tuotepakkauksen purkamisen jälkeen, että toimitus on täydellinen ja että kaikki osat ovat moitteettomassa kunnossa. Poista kaikki pakkausmateriaalit ennen käyttöä.

1 Muovihitsauskone	50 Aaltokärkiniitit (0,8 mm)
50 Tasakärkiniitit (0,8 mm)	1 Sivuleikkuri
50 Ulkokulmaniitit (0,6 mm)	1 Säilytyslaukku
50 Sisäkulmaniitit (0,8 mm)	1 Käyttöohje

● Osien kuvaus

Ennen lukemista avaa kuvasivut ja tutustu tuotteen kaikkiin toimintoihin.

(Kuva A)

- 1 LED-merkkivalo
- 2 Käynnistyslukko
- 3 Virtakytkin
- 4 Virtajohto ja pistoke
- 5 LED-työvalo
- 6 Hitsauspihdit

- 7 Ulkokulmaniitti
- 11 Sivuleikkuri

(Kuva B)

- 8 Aaltokärkiniitti
- 9 Sisäkulmaniitti
- 10 Tasakärkiniitti

● Tekniset tiedot

Käyttöjännite:	230 V~, 50 Hz
Tehonkulutus:	50 W
Toimintajakso:	Käyttö: 12 s Tauko: 48 s
Maks. lämpötila:	750 °C
Suojausluokka:	II/□ (kaksoiseristys)



Turvallisuusohjeet

TUTUSTU KAIKKIIN TURVALLISUUS- JA KÄYTTÖOHJEISIIN ENNEN TUOTTEEN KÄYTTÖÄ! JOS ANNAT TUOTTEEN MUIDEN KÄYTTÖÖN, ANNA MYÖS

KAIKKI ASIAKIRJAT TUOTTEEN MUKANA!

Käyttöohjeen laiminlyömisestä aiheutuvat vauriot mitätöivät takuuvaateet! Välillisistä vahingoista ei oteta vastuuta! Tarkoituksen-
vastaisesta käytöstä tai turvallisuusohjeiden laiminlyömisestä aiheutuvista aine- ja henkilö-
vahingoista ei oteta vastuuta!

- Laitetta voivat käyttää henkilöt, jotka ovat ruumiillisilta tai henkisiltä kyvyiltään tai aisteiltaan rajoittuneita, tai henkilöt, joilla ei ole kokemusta ja/tai tietoa tuotteen käytöstä, jos heitä valvotaan tai heitä on opastettu laitteen turvallisessa käytössä ja he ymmärtävät tuotteen käyttöön liittyvät vaarat.

Lapset eivät saa leikkiä laitteella.

Laite ja virtajohto on pidettävä lasten ulottumattomissa.

- Jos tuotteen virtajohto vaurioituu, valmistajan, tämän asiakaspalvelun tai muun tehtävään valtuutetun henkilön

tulee vaihtaa se uuteen vaaratilanteiden välttämiseksi.

⚠ VAARA! Lapsia uhkaava hengen- ja tapaturmanvaara!

Älä koskaan jätä lapsia pakkausmateriaalin läheisyyteen ilman valvontaa. Pakkausmateriaaliin liittyy tukehtumisvaara. Lapset aliarvioivat usein vaaratilanteet. Pidä pakkausmateriaali aina lasten ulottumattomissa.

⚠ VAROITUS! Sähköiskun vaara!

- Älä käytä tuotetta, jos hitsauspihdit, virtajohto tai pistoke ovat vaurioituneita.
- Älä avaa tuotetta.

⚠ VARO! Palovamman vaara!

- Älä kosketa kuumennettuja hitsauspihtejä eikä kuumennettuja niittejä. Anna tuotteen jäähtyä ennen:
 - Niitin laittamista hitsauspihteihin,
 - Tuotteen puhdistamista tai varastointia.
- Jäähdytä tuote vain ilmassa töiden jälkeen. Älä upota tuotetta veteen sen jäähdyttämiseksi.

⚠ VARO! Tulipalon vaara!

- Laita kuuma tuote sopivaan pidikkeeseen tai tulenkestävälle alustalle.
- Pidä tuote etäällä syttyivistä materiaaleista.
- Älä koskaan jätä päällekytkettyä tuotetta ilman valvontaa.

⚠ VARO! Loukkaantumiskaava!

- Pidä kädet etäällä kuumasta työkappaleesta. Kuumuus voi siirtyä työkappaleen läpi.
- Irrota pistoke pistorasiasta välittömästi vaaratilanteessa.
- Käytä seuraavia henkilönsuojaimia, kun työskentelet tuotteen kanssa:
 - Suojakäsineet

- Kasvosuojus
- Työesiliina

⚠ VARO! Myrkytysvaara!

- Älä hengitä höyryjä.
- Huolehdi pitkäkestoisissa töissä, joissa voi muodostua terveyttä vaarantavia höyryjä, aina työpisteen riittävästä tuuletuksesta.

● **Ennen ensimmäistä käyttöä**

● **Tuotteen ottaminen pakkauksesta**

1. Ota tuote pakkauksesta ja poista kaikki pakkausmateriaalit ja suojakalvot.
2. Tarkista, että pakkaus sisältää kaikki osat ja että toimitus on täydellinen (katso ”Toimituksen sisältö”).
3. Tarkista, että tuote ja kaikki osat ovat moitteettomassa kunnossa. Jos havaitset tuotteessa jonkin vaurion tai vian, älä käytä tuotetta vaan toimi luvussa ”Takuu” kuvatulla tavalla.

● **Käyttö**

● **Niittien asettaminen**

- Valitse niitti, joka soveltuu rikkoutuneen kohdan ja/tai halkeaman korjaukseen (kuva B):

Niitti	Niitti
<input type="checkbox"/> 7 Ulkokulmaniitti	<input type="checkbox"/> 9 Sisäkulmaniitti
<input type="checkbox"/> 8 Aaltokärkiniitti	<input type="checkbox"/> 10 Tasakärkiniitti

- Aseta niitin kumpikin pää hitsauspihtien 6 aukkoihin vasteeseen saakka (kuva A).

● Päälle-/poiskytkeminen

Päällekytkeminen

1. Kytke pistoke [4] sopivaan pistorasiaan.
2. Pidä käynnistyslukkoa [2] alaspainettuna.
3. Pidä virtakytkintä [3] alaspainettuna.
Vapauta käynnistyslukko [2].

LED-merkkivalo [1]	Tarkoitus
Palaa punaisena	Hitsauspihtejä [6] kuumennetaan
Palaa vihreänä	Käyttölämpötila on saavutettu

Poiskytkeminen

1. Vapauta virtakytkin [3].
2. Käytön jälkeen:
 - Irrota pistoke [4] pistorasiasta.
 - Laita tuote sopivaan pidikkeeseen tai tulenkestävälle alustalle, kunnes hitsauspihdit [6] ovat jäähtyneet.

● LED-työvalo

HUOMAUTUS

- ▶ Näkyvyyden parantaminen huonosti valaistuilla alueilla: Tuote on varustettu LED-työvalolla [5], jolla valaistaan välitön työalue.
- Kun tuote kytketään päälle: LED-työvalo [5] syttyy heti.

● Työohjeet





⚠ HUOMIO! Tuotteen vaurioitumisvaara!

- ▶ Käytä tuotetta enintään 12 sekuntia kerrallaan. Anna tuotteen levätä vähintään 48 sekuntia ennen kuin käytät sitä uudelleen.

HUOMAUTUS

- ▶ Testaa tuotetta samanlaiseen työkappaleeseen ennen varsinaisen työkappaleen korjaamista.

(Kuvat C, D, E)

1. Aseta haluamasi niitti hitsauspihteihin  (katso ”Niittien asettaminen”).
2. Kytke tuote päälle. Odota, kunnes käyttölämpötila on saavutettu (katso ”Päälle-/poiskytkeminen”).
3. Aseta kuuma niitti työkappaleen rikkoutuneeseen kohtaan tai halkeamaan. Työkappaleen muovipinta pehmenee niitin kuumuuden vuoksi.
Paina niitti varoen työkappaleen pintaan. Älä käytä paina liian voimakkaasti. Paina niitti niin pitkälle sisään, että se kiinnittyy tasan työkappaleen pinnan kanssa.
4. Heti kun niitti on painettu työkappaleen pintaan: Kytke tuote pois päältä (katso ”Päälle-/poiskytkeminen”).
5. Käytä sivuleikkuria  niitin pitämiseen paikallaan. Vedä hitsauspihdit  varoen pois niitistä.
6. Purista kaikki niitin ulkonevat jäänteet pois sivuleikkurilla .

● Puhdistus ja hoito

VARO! Loukkaantumisvaara!



Ennen puhdistusta: Irrota pistoke  pistorasiasta. Anna tuotteen jäähtyä.

- Älä koskaan upota tuotetta veteen tai muihin nesteisiin.
- Huolehdi siitä, että tuotteen sisään ei pääse mitään nesteitä.

- Älä käytä tuotteen puhdistukseen mitään kemiallisia, emäksisiä, hankaavia tai muita voimakkaita puhdistusaineita tai desinfiointiaineita, sillä ne voivat vaurioittaa pinnat.
- Pidä tuote puhtaana, pölyttömänä, kuivana sekä vapaana öljystä ja voitelurasvasta.
- Puhdista tuote pehmeällä, kuivalla ja nukattomalla liinalla.
- Tuote on huoltovapaa.
- Säilytä tuotetta säilytyslaukussa, kun sitä ei käytetä.

● Varaosat/lisävarusteet

- Asiakkaat voivat hankkia yhteensopivia varaosia ja lisävarusteita osoitteesta www.optimex-shop.com.
- Pidä tilausnumeroa käsillä tilausta varten.
- Tilaukset voidaan ainoastaan tehdä ja käsitellä verkossa.
- Lisätietoja saat kääntymällä Lidlin huoltopalvelun puoleen (katso ”Huoltopalvelu”).

Osa	Tilausnumero
7 Ulkokulmaniitit (0,6 mm)	99947214002
8 Aaltokärkiniitit (0,8 mm)	99947214004
9 Sisäkulmaniitit (0,8 mm)	99947214003
10 Tasakärkiniitit (0,8 mm)	99947214001

● Hävittäminen

Pakkaus on valmistettu ympäristöystävällisistä materiaaleista, jotka voidaan viedä paikalliseen kierrätyspisteeseen.



Noudata pakkausmateriaalien jätteiden lajittelua koskevia merkintöjä. Ne koostuvat lyhenteistä (a) sekä numeroista (b) ja tarkoittavat seuraavaa: 1–7 = muovit/20–22 = paperi ja pahvi/80–98 = komposiitit.

Tuote:



Lisätietoja käytöstä poistetun tuotteen hävittämismahdollisuuksista saat kuntasi tai kaupunkisi viranomaisilta.



Älä heitä käytettyä tuotetta kotitalousjätteisiin. Hävitä tuote ympäristöystävällisesti toimittamalla se asianmukaiseen jätehuoltoon. Lisätietoja keräyspaikoista ja niiden aukioloajoista saat kuntasi viranomaisilta.

● Takuu

Tuote on valmistettu huolellisesti tiukkojen laatudirektiivien mukaan ja tarkistettu huolella ennen toimitusta. Materiaali- tai valmistusvirheiden tapauksessa kuluttajalla on laillisia oikeuksia tuotteen myyjää kohtaan. Alla oleva takuu ei rajoita kuluttajan lakisääteisiä oikeuksia millään tavalla.

Tämän tuotteen takuu on 3 vuotta ostopäivästä lukien. Takuuaika alkaa ostopäivästä. Säilytä alkuperäinen ostokuitti turvallisessa paikassa, koska tätä asiakirjaa vaaditaan ostotositteena.

Mahdollisista ostohetkellä esiintyneistä vaurioista tai vioista on ilmoitettava välittömästi tuotteen pakkauksesta purkamisen jälkeen.

Jos 3 vuoden sisällä tuotteen ostopäivästä alkaen tuotteesta löytyy materiaali- tai valmistusvirhe, korjaamme tuotteen ilmaiseksi harkintamme mukaan. Takuuaikaa ei pidennetä myönnetyn takuuvaatimuksen vuoksi. Tämä koskee myös vaihdettuja ja korjattuja osia.

Takuun voimassaolo lakkaa, jos tuote on vioittunut, sitä on käytetty tai huollettu tarkoituksenvastaisesti.

Takuu kattaa materiaali- ja valmistusvirheet. Takuu ei kata tuotteen osia, jotka kuluvat normaalisti (esim. paristot, akut, letkut, väripatruunat) ja joita voidaan sen vuoksi pitää kuluvina osina eikä myöskään rikkoutuvia osia esim. kytkimiä, akkuja tai lasista valmistettuja osia.

● Toimiminen takuutapauksessa

Jotta pyyntösi voidaan käsitellä nopeasti, noudata seuraavia ohjeita:

Säilytä tiedusteluja varten kassakuitti ja tuotenro (IAN 472140_2407) todisteena ostosta.

Löydät tuotenumeron tuotteen tyyppikilvestä, tuotteessa olevasta kaiveruksesta, käyttöohjeen kansilehdestä (alavasemmalla) tai tuotteen taka- tai alaosan tarrasta.

Jos tuotteen toiminnassa ilmenee vikoja tai muita puutteita, ota ensin yhteyttä alla mainittuun huoltopalveluun puhelimitse tai sähköpostitse.

Voit tämän jälkeen lähettää vialliseksi todetun tuotteen veloitusetta huoltopalvelun ilmoittamaan osoitteeseen. Liitä mukaan ostokuitti (kassakuitti) sekä tiedot viasta ja sen esiintymisajasta.



Voit tarkastella ja ladata näitä ja monia muita käyttöoppaita osoitteessa parkside-diy.com. Skannaamalla tämän QR-koodin pääset suoraan osoitteeseen parkside-diy.com. Valitse maa ja etsi käyttöohjeet hakukentän avulla. Syöttämällä tuotenumeron (IAN) 472140_2407 löydät tuotteesi käyttöohjeen.

● Huoltopalvelu

FI Huoltopalvelu Suomi

Puhelin: 0800 913375

E-Mail: owim@lidl.fi



Teckenförklaring till de piktogram/ symboler som använts	Sidan	35
Inledning	Sidan	36
Avsedd användning	Sidan	37
Leverans	Sidan	37
Beskrivning av de olika delarna	Sidan	38
Tekniska data	Sidan	38
Säkerhetsanvisningar	Sidan	39
Före första användningen	Sidan	41
Packa upp produkten	Sidan	41
Användning	Sidan	42
Isättning av klammer	Sidan	42
Till-/frånkoppling	Sidan	42
LED-arbetsbelysning	Sidan	43
Arbetsanvisningar	Sidan	43
Rengöring och skötsel	Sidan	44
Reservdelar/tillbehör	Sidan	44
Avfallshantering	Sidan	45
Garanti	Sidan	45
Handläggning av garantianspråk	Sidan	46
Service	Sidan	48

Teckenförklaring till de piktogram/symboler som använts



FARA! – Betecknar en farokälla med hög grad av risk som om den inte undviks kan leda till dödsfall eller svåra personskador (t.ex. kvävningrisk)



WARNING! – Betecknar en farokälla med medelhög grad av risk som om den inte undviks kan leda till dödsfall eller svåra personskador (t.ex. fara för elektrisk stöt)



VAR FÖRSIKTIG! – Betecknar en farokälla med en låg grad av risk som om den inte undviks kan leda till lätta eller måttliga personskador (t.ex. risk för brännskador)



SE UPP! – Varnar för möjliga saksador (t.ex. kortslutning)







Fara – risk för elektrisk stöt!



Läs bruksanvisningen.



Växelström/-spänning

	Symbol för en produkt med skyddsklass II
V~	Spänning
W	Watt
	Dra alltid ut stickkontakten ur eluttaget före rengöring.
	Säkerhetsanvisningar
	Hanteringsanvisningar
CE	CE-märket bekräftar överensstämmelse med de EU-direktiv som gäller för produkten.

PLASTSVETSPISTOL

● Inledning

Grattis till köpet av din nya produkt. Du har köpt en högklassig produkt. Bruksanvisningen hör till produkten. Den innehåller viktiga anvisningar för säkerhet, användning och avfallshantering. Läs säkerhetsanvisningarna och monteringsanvisningen innan du använder produkten. Använd produkten endast enligt beskrivningen och endast för de angivna ändamålen. Se till att bruksanvisningen alltid finns tillgänglig även vid vidare användning av tredje man.

● Avsedd användning

- Produkten är avsedd för reparation av olika plastdelar, som:
 - Bilstötfångare
 - Glasögonbågar (på solglasögon, läsglasögon o.dyl.)
 - Prydnadslister
 - Behållare
 - Möbler

Genom att trycka in klammern kan du reparera brott och sprickor i plana ytor och vinkelförband.

- LED-arbetsbelysningen **5** är avsedd för direkt belysning av arbetsområdet.
- Använd produkten endast i torr inomhusmiljö.
- Denna produkt är endast avsedd för privat användning.
- Produkten är inte avsedd för yrkesmässig eller industriell användning.
- Använd produkten endast enligt beskrivningen och för de tillämpningar som anges.
- All annan användning eller modifiering av produkten betraktas som icke avsedd och innebär en betydande risk för olyckor.
- Tillverkaren åtar sig inget ansvar för skador som uppstår genom att produkten använts för andra tillämpningar än de avsedda.

● Leverans

WARNING!

- ▶ Produkten och förpackningsmaterialet är ingen leksak! Barn får inte leka med plastpåsar, folie och smådelar! Fara för sväljning och kvävning!

Kontrollera vid upppackningen av produkten om leveransen är fullständig och om alla delar är i gott skick. Ta bort allt förpackningsmaterial före användning.

1	Plastsvetspistol	50	Vågklamrar (0,8 mm)
50	Plana klamrar (0,8 mm)	1	Sidavbitare
50	Ytterhörnsklammer (0,6 mm)	1	Bärfodral
50	Innerhörnsklammer (0,8 mm)	1	Bruksanvisning

● Beskrivning av de olika delarna

Vik ut fliken med bilderna innan du läser bruksanvisningen och gör dig förtrogen med alla funktioner hos produkten.

(Bild A)

- 1 Kontroll-LED
- 2 Startspärr
- 3 Till/från-omkopplare
- 4 Anslutningskabel med stickkontakt
- 5 LED-arbetsbelysning
- 6 Svetstång

- 7 Ytterhörnsklammer
- 11 Sidavbitare

(Bild B)

- 8 Vågklamrar
- 9 Innerhörnsklammer
- 10 Plan klammer

● Tekniska data

Matningsspänning:	230 V~, 50 Hz
Effektbehov:	50 W
Driftcykel:	Användning: 12 s Paus: 48 s
Max. temperatur:	750 °C
Skyddsklass:	II/□ (dubbelisolering)



Säkerhetsanvisningar

FÖRE DEN FÖRSTA ANVÄNDNINGEN AV PRODUKTEN LÄS ALLA BRUKS- OCH SÄKERHETSANVISNINGAR! OM DU ÖVERLÄMNAR PRODUKTEN TILL NÅGON ANNAN, ÖVERLÄMNA ÄVEN ALLA TILLHÖRANDE DOKUMENT!

Om det uppstår skador på grund av att du inte följt denna bruksanvisning upphör garantin att gälla! Vi åtar oss inget ansvar för följskador! Vi åtar oss inget ansvar för skador som uppstår på grund av felaktig användning eller av att säkerhetsanvisningarna inte följts!

- Denna apparat kan användas av personer med begränsad fysisk, sensorisk eller mental förmåga eller som har bristande erfarenhet och kunskap, om de övervakas eller får undervisning i hur apparaten ska användas säkert och förstår vilka faror som kan uppstå.

Barn får inte leka med apparaten.
Apparaten och anslutningskabeln ska hållas borta från barn.

- Om denna produkts anslutningskabel har skadats måste den ersättas av tillverkaren eller dennes kundtjänst eller annan liknande kvalificerad person, för att undvika att det uppstår faror.

⚠ FARA! Livsfara och fara för kroppsskada för små barn och minderåriga! Lämna aldrig barn utan tillsyn med förpackningsmaterialet. Förpackningsmaterialet kan medföra risk för kvävning. Barn underskattar ofta farorna. Håll alltid barn borta från förpackningsmaterialet.

⚠ VARNING! Fara för elektrisk stöt!

- Använd inte produkten om svetstången, anslutningskabeln eller stickkontakten har skador.
- Öppna inte produkten.

⚠ VAR FÖRSIKTIG! Fara för brännskada!

- Vidrör inte den uppvärmda svetstången eller den uppvärmda klämman. Låt produkten svalna innan du:
 - Sätter in en klammer i svetstången,
 - Rengör eller ställer undan produkten.
- Låt produkten svalna i luften efter avslutat arbete. Doppa inte produkten i vatten för att kyla den.

⚠ VAR FÖRSIKTIG! Brandrisk!

- Placera den varma produkten på en lämplig hållare eller en brandsäker yta.
- Håll produkten på avstånd från brännbart material.
- Lämna aldrig produkten utan uppsikt när den är påslagen.

⚠ VAR FÖRSIKTIG! Fara för personskador!

- Håll händerna borta från det upphettade arbetsstycket. Hettan kan avges genom arbetsstycket.
- Dra alltid ut stickkontakten ur eluttaget i händelse av fara.
- Använd följande personliga skyddsutrustning vid arbete med produkten:
 - Skyddshandskar
 - Ansiktsmask
 - Arbetsförkläde

⚠ VAR FÖRSIKTIG! Risk för förgiftning!

- Andas inte in några ångor.
- Säkerställ att arbetsplatsen är tillräckligt ventilerad vid längre arbeten där hälsovådliga ångor kan uppstå.

● Före första användningen

● Packa upp produkten

1. Ta ut produkten ur förpackningen och avlägsna allt förpackningsmaterial och all skyddsfolie.
2. Kontrollera att alla delar finns med och att den beskrivna leveransomfattningen är komplett (se "Leverans").
3. Kontrollera att produkten och samtliga delar är i gott skick. Använd inte produkten om du upptäcker en skada eller en defekt, fortsätt i stället enligt beskrivningen i kapitlet "Garanti".

● Användning

● Isättning av klammer

- Välj en klammer som är lämplig för att reparera brottet eller sprickan (bild B):

Klammer	Klammer
7 Ytterhörnsklammer	9 Innerhörnsklammer
8 Vågklammer	10 Plan klammer

- Sätt in båda ändarna av klammern i öppningarna på svetstången **6** så långt det går (bild A).

● Till-/frånkoppling

Tillkoppling

1. Sätt stickkontakten **4** i ett lämpligt eluttag.
2. Håll startspärren **2** intryckt.
3. Håll till/från-omkopplaren **3** intryckt.
Släpp ut startspärren **2**.

Kontroll-LED 1	Betydelse
Lyser rött	Svetstången 6 värms upp
Lyser grönt	Drifttemperaturen har uppnåtts

Frånkoppling

1. Släpp ut till/från-omkopplaren **3**.
2. Efter användning:
 - Dra stickkontakten **4** ur eluttaget.
 - Placera den produkten på en lämplig hållare eller en brandsäker yta, tills svetstången **6** har svalnat.

● LED-arbetsbelysning

HÄNVISNING

- ▶ Förbättra sikten i dåligt upplysta områden: Denna produkt är utrustad med en LED-arbetsbelysning **5** för att belysa det omedelbara arbetsområdet.
- När produkten sätts på: LED-arbetsbelysningen **5** tänds genast.

● Arbetsanvisningar

⚠ SE UPP! Risk för skador på produkten!



- ▶ Aktivera produkten utan belastning i ca 12 sekunder. Låt produkten svalna i minst 48 sekunder innan du aktiverar den igen.

HÄNVISNING

- ▶ Testa produkten på ett liknande arbetsstycke innan du reparerar det egentliga arbetsstycket.

(Bild C, D, E)

1. Sätt in önskad klammer i svetstången **6** (se "Isättning av klammer").
2. Sätt på produkten. Vänta tills drifttemperaturen har uppnåtts (se "Till-/frånkoppling").
3. För den heta klammern mot brottet eller sprickan på arbetsstycket. Arbetsstyckets plastyta mjuknar på grund av klammerns värme.
Tryck försiktigt in klammern i arbetsstyckets yta. Tryck inte för hårt. Tryck in klammern tills den är i jäms med arbetsstyckets yta.

4. När klammern har pressats in i arbetsstyckets yta: Stäng av produkten (se "Till-/frånkoppling").
5. Använd sidavbitaren  för att hålla klammern på plats. Dra försiktigt av svetstången  från klammern.
6. Klipp av utskjutande rester av klammern med sidavbitaren .

● Rengöring och skötsel

 **VAR FÖRSIKTIG! Fara för personskador!**



Före rengöring: Dra stickkontakten  ur eluttaget. Låt produkten svalna.

- Doppa aldrig produkten i vatten eller i andra vätskor.
- Se till att det inte tränger in vätskor i produktens inre.
- Vid rengöring av produkten, använd inte kemiska, alkaliska, slipande eller andra aggressiva rengörings- eller desinfektionsmedel då dessa kan skada ytorna.
- Håll alltid produkten ren, dammfri, torr och fri från olja och smörjfett.
- Rengör produkten med en mjuk torr och luddfri trasa.
- Produkten är underhållsfri.
- Förvara produkten i bärfodralet när den inte används.

● Reservdelar/tillbehör

- Kunder kan beställa kompatibla reservdelar och tillbehör via www.optimex-shop.com.
- Ha beställningsnumret redo när du beställer.
- Beställningar kan endast läggas och hanteras online.
- För mer information, kontakta Lidl-Service-Hotline (se "Service").

Del	Beställningsnummer
7 Ytterhörnsklammer (0,6 mm)	99947214002
8 Vågklamrar (0,8 mm)	99947214004
9 Innerhörnsklammer (0,8 mm)	99947214003
10 Plana klamrar (0,8 mm)	99947214001

● Avfallshantering

Förpackningen består av miljövänliga material, som kan lämnas på lokala återvinningsstationer.



Beakta märkningen på förpackningsmaterialet för rätt källsortering vid avfallshantering. Dessa har markerats med förkortningar (a) och siffror (b) med följande betydelse: 1–7: plaster/20–22: papper och kartong/80–98: kompositmaterial.

Produkt:



Kontakta kommunen för närmare information om avfallshantering av den förbrukade produkten.



Var rädd om miljön och kasta inte den uttjänta produkten i hushållsavfallet utan säkerställ en fackmässig avfallshantering. Information om återvinningsstationer och deras öppettider erhåller du hos de lokala myndigheterna.

● Garanti

Produkten har tillverkats enligt stränga kvalitetskrav och kontrollerats noggrant före leverans. I händelse av materialfel

eller tillverkningsfel har du lagstadgade rättigheter mot säljaren av produkten. Dina lagstadgade rättigheter begränsas inte på något sätt av vår garanti som anges nedan.

Garantin för den här produkten är 3 år från och med inköpsdatum. Garantitiden börjar från och med inköpsdagen. Förvara originalkvittot på en säker plats eftersom detta dokument krävs som inköpsbevis.

Alla skador eller brister som redan finns vid tidpunkten för köpet måste rapporteras omedelbart efter uppackning av produkten.

Om det uppstår ett materialfel eller ett tillverkningsfel på denna produkt inom 3 år efter köpet, kommer vi, efter eget gottfinnande, att antingen reparera eller byta ut produkten åt dig utan kostnad. Garantiperioden förlängs inte av ett beviljat garantianspråk. Det gäller även för utbytta eller reparerade delar.

Denna garanti är ogiltig om produkten har skadats eller använts eller underhållits felaktigt.

Garantin täcker material- och tillverkningsfel. Denna garanti täcker inte produktdelar som är föremål för normalt slitage och som därför anses vara slitdelar (t.ex. batterier, batteripack, slangar, bläckpatroner) och inte heller skador på ömtåliga delar, t.ex. strömbrytare eller delar av glas.

● Handläggning av garantianspråk

läkta anvisningarna nedan för att säkerställa en snabb handläggning av din förfrågan:

Ha alltid kassakvittot och artikelnumret i beredskap (IAN 472140_2407) för att bevisa köpet.

Artikelnumret finns på produktens typskylt, en gravyr på produkten, omslaget till din handledning (längts ner till vänster) eller etiketten på baksidan eller undersidan av produkten.

Om funktionsfel eller andra brister uppstår kontakta först nedanstående serviceavdelning via telefon eller e-post.

Du kan sedan utan kostnad skicka en produkt som har registrerats som defekt till den serviceadress som du har fått. Bifoga inköpsbeviset (kassakvitto) och uppgifter om vilket fel det handlar om och när det inträffade.



På parkside-diy.com kan du titta på och ladda ner denna och många andra handböcker. Med denna QR-kod kommer du direkt till parkside-diy.com. Välj ditt land och sök efter bruksanvisningen via sökmasken. Genom inmatning av artikelnumret (IAN) 472140_2407 kommer du till din artikels bruksanvisning.

● Service

SE **Service Sverige**

Tel.: 020791808

E-Mail: owim@lidl.se

FI **Service Finland**

Tel: 0800 913375

E-Mail: owim@lidl.fi



Wykaz użytych piktogramów/symboli . . .	Strona	50
Wstęp	Strona	51
Użytkowanie zgodne z przeznaczeniem.	Strona	52
Zakres dostawy	Strona	52
Opis części	Strona	53
Dane techniczne	Strona	53
Instrukcje bezpieczeństwa	Strona	54
Przed pierwszym użyciem	Strona	57
Rozpakowanie produktu.	Strona	57
Użytkowanie	Strona	57
Wkładanie zszywki	Strona	57
Włączanie/wyłączanie.	Strona	57
Oświetlenie LED miejsca pracy	Strona	58
Instrukcje robocze	Strona	58
Czyszczenie i konserwacja	Strona	59
Części zamienne i akcesoria	Strona	60
Utylizacja	Strona	61
Gwarancja	Strona	62
Sposób postępowania w przypadku naprawy gwarancyjnej.	Strona	63
Serwis	Strona	64

Wykaz użytych piktogramów/symboli



NIEBEZPIECZEŃSTWO! – Wskazuje niebezpieczeństwo o wysokim stopniu ryzyka, które, jeśli się go nie uniknie, spowoduje śmierć lub poważne obrażenia (np. uduszenie)



OSTRZEŻENIE! – Wskazuje niebezpieczeństwo o średnim stopniu ryzyka, które, jeśli się go nie uniknie, może spowodować śmierć lub poważne obrażenia (np. ryzyko porażenia prądem)



OSTROŻNIE! – Wskazuje niebezpieczeństwo o niskim stopniu ryzyka, które, jeśli się go nie uniknie, może spowodować niewielkie lub umiarkowane obrażenia (np. ryzyko poparzenia)



UWAGA! – Ostrzega przed możliwymi szkodami materialnymi (np. ryzyko zwarcia)







Niebezpieczeństwo – ryzyko porażenia prądem!



Przeczytać instrukcję obsługi.



Prąd przemienny/napięcie przemienne

	Symbol dla produktu z klasą ochronności II
V~	Napięcie
W	Wat
	Przed czyszczeniem wtyczkę sieciową wyciągnąć z gniazdka sieciowego.
	Instrukcje bezpieczeństwa
	Instrukcje użytkownika
CE	Znak CE potwierdza zgodność z dyrektywami UE mającymi zastosowanie do produktu.

PISTOLET SPAWALNICZY DO TWORZYWA SZTUCZNEGO

● **Wstęp**

Gratulujemy Państwu zakupu nowego produktu. Tym samym zdecydowali się Państwo na zakup produktu wysokiej jakości. Instrukcja obsługi jest częścią tego produktu. Zawiera ona ważne wskazówki dotyczące bezpieczeństwa, użytkowania i utylizacji. Przed pierwszym użyciem produktu należy zapoznać się ze wszystkimi wskazówkami dotyczącymi obsługi i bezpieczeństwa. Używać produktu wyłącznie zgodnie z jego poniżej opisanym przeznaczeniem. W przypadku przekazania produktu innej osobie należy dołączyć do niego całą jego dokumentację.

● Użytkowanie zgodne z przeznaczeniem

- Produkt przeznaczony do naprawy różnych części z tworzywa sztucznego, takich jak:
 - Zderzaki samochodowe
 - Zauszniki okularów (przeciwsłonecznych, do czytania)
 - Wykończenia
 - Pojemniki
 - Meble

Wciskanie zszywek umożliwia ponownie połączenie pękniętych elementów oraz pęknięć na płaskich powierzchniach i złączach kątowych.

- Oświetlenie LED miejsca pracy 5 służy do bezpośredniego oświetlania obszaru roboczego.
- Produkt stosować tylko w pomieszczeniach suchych.
- Produkt przeznaczony jest wyłącznie do użytku domowego.
- Produkt nie jest przeznaczony do użytku komercyjnego ani przemysłowego.
- Produkt powinien być używany tylko zgodnie z opisem i do określonych obszarów zastosowań.
- Każde inne użycie lub modyfikacja produktu jest uważane za niewłaściwe i wiąże się z ryzykiem znacząco wypadków.
- Producent nie ponosi odpowiedzialności za szkody powstałe w wyniku użycia produktu niezgodnie z jego przeznaczeniem.

● Zakres dostawy

OSTRZEŻENIE!

- ▶ Produkt i materiały opakowaniowe nie są zabawkami dla dzieci! Dzieci nie mogą bawić się plastikowymi torbami, foliami i drobnymi częściami! Istnieje niebezpieczeństwo połknięcia i uduszenia się!

Po rozpakowaniu produktu należy sprawdzić, czy dostawa jest kompletna i czy wszystkie części są w dobrym stanie. Przed użyciem usunąć wszystkie materiały pakunkowe.

- | | |
|---|---|
| 1 Pistolet spawalniczy do tworzywa sztucznego | 50 Zszywek narożnych, wewnętrznych (0,8 mm) |
| 50 Zszywek płaskich (0,8 mm) | 50 Zszywek falistych (0,8 mm) |
| 50 Zszywek narożnych, zewnętrznych (0,6 mm) | 1 Cążki boczne |
| | 1 Kuferek |
| | 1 Instrukcja obsługi |

● Opis części

Przed przeczytaniem zapoznać się z rysunkami, aby zapoznać się ze wszystkimi funkcjami produktu.

(Rys. A)

- 1 Kontrolka LED
- 2 Przełącznik blokady
- 3 Przełącznik zasilania
- 4 Kabel zasilania z wtyczką sieciową
- 5 Oświetlenie LED miejsca pracy
- 6 Uchwyt spawalniczy

- 7 Zszywka narożna, zewnętrzna
- 11 Cążki boczne

(Rys. B)

- 8 Zszywka falista
- 9 Zszywka narożna, wewnętrzna
- 10 Zszywka płaska

● Dane techniczne

Napięcie:	230 V~, 50 Hz
Pobór mocy:	50 W
Cykl pracy:	Użytkowanie: 12 s Pauza: 48 s

Maks. temperatura:	750 °C
Klasa ochronności:	II/□ (podwójna izolacja)



Instrukcje bezpieczeństwa

**PRZED PIERWSZYM UŻYCIEM
PRODUKTU ZAPOZNAĆ SIĘ ZE
WSZYSTKIMI INSTRUKCJAMI O
BEZPIECZEŃSTWIE! PRZEKAZUJĄC
PRODUKT INNYM OSOBOM, NALEŻY
DOŁĄCZYĆ DO NIEGO PEŁNĄ
DOKUMENTACJĘ!**

Uszkodzenia powstałe w wyniku nieprzestrzegania niniejszej instrukcji obsługi nie są objęte gwarancją! Nie ponosimy żadnej odpowiedzialności w przypadku wystąpienia szkód wtórnych! Nie bierzemy odpowiedzialności za uszkodzenia mienia lub obrażenia ciała, powstałe w wyniku niewłaściwego użytkowania lub nieprzestrzegania instrukcji bezpieczeństwa!

- Z tego urządzenia mogą korzystać osoby o ograniczonych zdolnościach fizycznych, sensorycznych lub umysłowych, a także osoby nieposiadające doświadczenia lub wiedzy, ale pod warunkiem, że są pod nadzorem lub zostały poinstruowane w zakresie bezpiecznego korzystania z urządzenia i rozumieją związane z tym niebezpieczeństwa.

Dzieci nie powinny bawić się urządzeniem. Urządzenie i kabel zasilania należy trzymać z dala od dzieci.

- W przypadku uszkodzenia, kabel zasilania tego produktu musi być wymieniony przez producenta, jego autoryzowany serwis lub też osobę o podobnych kwalifikacjach, co pozwoli uniknąć zagrożeń.

⚠ NIEBEZPIECZEŃSTWO! Niebezpieczeństwo utraty życia lub kalectwa dla małych dzieci i niemowląt! Nigdy nie pozostawiać małych dzieci bez nadzoru w pobliżu materiałów pakunkowych. Istnieje ryzyko uduszenia spowodowanego materiałami pakunkowymi. Dzieci często lekceważą zagrożenia. Dzieci należy zawsze trzymać z dala od materiałów pakunkowych.

⚠ OSTRZEŻENIE! Ryzyko porażenia prądem!

- Nie używać produktu, jeśli uchwyt spawalniczy, kabel zasilania lub wtyczka sieciowa są uszkodzone.
- Nie otwierać produktu.

⚠ OSTROŻNIE! Ryzyko poparzenia!

- Nie dotykać rozgrzanego uchwytu spawalniczego lub zacisku. Pozostawić do całkowitego ostygnięcia przed:
 - Włożeniem zszywki do uchwytu spawalniczego,
 - Czyszczeniem lub przechowywaniem produktu.
- Po pracy pozwolić produktowi stygnąć na powietrzu. Nie zanurzać produktu w wodzie w celu schłodzenia.

⚠ OSTROŻNIE! Ryzyko pożaru!

- Gorący produkt należy umieszczać na odpowiednim uchwycie lub powierzchni ognioodpornej.
- Produkt należy trzymać z dala od materiałów łatwopalnych.
- Nigdy nie pozostawiać włączonego produktu bez nadzoru.

⚠ OSTROŻNIE! Ryzyko obrażeń!

- Ręce trzymać z dala od rozgrzanego przedmiotu obrabianego. Obrabiany przedmiot może emitować ciepło.
- W razie niebezpieczeństwa natychmiast wyciągnąć wtyczkę sieciową z gniazdka.
- Podczas pracy z produktem należy nosić następujące środki ochrony osobistej:
 - Rękawice ochronne
 - Maskę
 - Fartuch roboczy

⚠ OSTROŻNIE! Niebezpieczeństwo zatrucia!

- Nie wdychać oparów.
- Podczas długotrwałej pracy, przy której mogą powstawać niebezpieczne dla zdrowia opary, zawsze upewniać się, że miejsce pracy jest odpowiednio wietrzone.

● Przed pierwszym użyciem

● Rozpakowanie produktu

1. Wyjąć produkt z opakowania i usunąć wszystkie materiały opakunkowe oraz folie ochronne.
2. Sprawdzić, czy są wszystkie części i czy opisany zakres dostawy jest kompletny (patrz akapit „Zakres dostawy”).
3. Sprawdzić, czy produkt i wszystkie części są w dobrym stanie. W razie zauważenia jakichkolwiek uszkodzeń lub defektów nie używać produktu, ale postępować zgodnie z opisem w rozdziale „Gwarancja”.

● Użytkowanie

● Wkładanie zszywki

- Wybrać zszywkę, odpowiednią do naprawienia pęknięcia lub rozdarcia (rys. B):

Zszywka	Zszywka
<input type="checkbox"/> 7 Zszywka narożna, zewnętrzna	<input type="checkbox"/> 9 Zszywka narożna, wewnętrzna
<input type="checkbox"/> 8 Zszywka falista	<input type="checkbox"/> 10 Zszywka płaska

- Oba końce zszywki włożyć aż do oporu w otwory uchwytu spawalniczego 6 (rys. A).

● Włączanie/wyłączanie

Włączanie

1. Wtyczkę sieciową 4 podłączyć do gniazdka sieciowego.
2. Przytrzymać wciśnięty przełącznik blokady 2.
3. Przytrzymać wciśnięty przełącznik zasilania 3.
Zwolnić przełącznik blokady 2.

Kontrolka LED 1	Znaczenie
Świeci kolorem czerwonym	Uchwyt spawalniczy 6 jest rozgrzany
Świeci kolorem zielonym	Osiągnięto temperaturę roboczą

Wyłączanie

- Zwolnić przełącznik zasilania 3.
- Po użyciu:
 - Wtyczkę sieciową 4 wyjąć z gniazdka sieciowego.
 - Produkt umieścić na odpowiednim wsporniku lub ognioodpornej powierzchni, aż uchwyt spawalniczy 6 ostygnie.

● Oświetlenie LED miejsca pracy

RADA

- ▶ Poprawianie widoczności w słabo oświetlonych obszarach: Ten produkt jest wyposażony w oświetlenie LED miejsca pracy 5 do bezpośredniego oświetlania miejsca pracy.
- Po włączeniu produktu: Oświetlenie LED miejsca pracy 5 włączy się natychmiast.

● Instrukcje robocze

⚠ UWAGA! Ryzyko uszkodzenia produktu!

- ▶ Jednorazowo produkt może używany przez maksymalnie 12 sekund. Przed ponownym użyciu produkt należy odstawić na co najmniej 48 sekund.

RADA

- ▶ Przed naprawą danego przedmiotu należy przetestować produkt na podobnym przedmiocie.

(Rys. C, D, E)

1. Żądaną zszywkę włożyć do uchwytu spawalniczego **6** (patrz akapit „Wkładanie zszywki”).
2. Włączyć produkt. Poczekać, aż osiągnięta zostanie temperatura robocza (patrz akapit „Włączanie/wyłączanie”).
3. Gorącą zszywkę umieścić na obrabianym przedmiocie w miejscu pęknięcia. Plastikowa powierzchnia przedmiotu obrabianego zmięknie pod wpływem ciepła zszywki. Delikatnie docisnąć zszywkę do powierzchni przedmiotu obrabianego. Nie wywierać zbyt dużego nacisku. Wcisnąć zszywkę, aż zrówna się z powierzchnią przedmiotu obrabianego.
4. Po dociśnięciu zszywki do powierzchni przedmiotu obrabianego: Wyłączyć produkt (patrz akapit „Włączanie/wyłączanie”).
5. Cążkami bocznymi **11** przytrzymać zszywkę na miejscu. Ostrożnie wyciągnąć uchwyt spawalniczy **6** ze zszywki.
6. Cążkami bocznymi **11** obciąć nadmiar zszywki.

● Czyszczenie i konserwacja

⚠ OSTROŻNIE! Ryzyko obrażeń!



Przed czyszczeniem: Wtyczkę sieciową **4** wyjąć z gniazdka sieciowego. Pozostawić produkt do całkowitego ostygnięcia.

- Nigdy nie zanurzać produktu w wodzie ani w innych cieczach.
- Upewniać się, że żadne ciecze nie dostaną się do wnętrza produktu.
- Do czyszczenia produktu nie należy używać żadnych chemicznych, zasadowych, ściernych lub innych agresywnych środków czyszczących lub dezynfekujących, ponieważ mogą uszkodzić powierzchnie.
- Produkt utrzymywać w czystości, w miejscu suchym oraz wolnym od kurzu, oleju lub smaru.
- Produkt należy czyścić miękką, suchą i niestrzępiącą się ściereczką.
- Produkt nie wymaga żadnych prac konserwacyjnych.
- Nieużywany produkt należy przechowywać w kuferku.

● **Części zamienne i akcesoria**

- Na stronie www.optimex-shop.com klienci mogą nabyć kompatybilne zamienne części zamienne i akcesoria.
- Przygotować numer zamówienia.
- Zamówienia można składać i przetwarzać wyłącznie online.
- Więcej informacji można uzyskać kontaktując się z infolinią serwisową Lidl (patrz akapit „Serwis”).

Część	Numer zamówienia
7 Zszywka narożna, zewnętrzna (0,6 mm)	99947214002
8 Zszywek falistych (0,8 mm)	99947214004
9 Zszywka narożna, wewnętrzna (0,8 mm)	99947214003
10 Zszywek płaskich (0,8 mm)	99947214001

● Utylizacja

Opakowanie wykonane jest z materiałów przyjaznych dla środowiska, które można przekazać do utylizacji w lokalnym punkcie przetwarzania surowców wtórnych.



Przy segregowaniu odpadów prosimy zwrócić uwagę na oznakowanie materiałów opakowaniowych, oznaczone są one skrótami (a) i numerami (b) o następującym znaczeniu: 1–7: Tworzywa sztuczne/20–22: Papier i tektura/80–98: Materiały kompozytowe.

Produkt:



Informacji na temat możliwości utylizacji wyeksploatowanego produktu udziela urząd gminy lub miasta.



Z uwagi na ochronę środowiska nie wyrzucać urządzenia po zakończeniu eksploatacji do odpadów domowych, lecz prawidłowo zutylizować. Informacji o punktach zbiorczych i ich godzinach otwarcia udziela odpowiedni urząd.

Elektroodpady nie mogą być wyrzucane do pojemników do selektywnej zbiórki odpadów komunalnych. Można je oddać w specjalnie wyznaczonych miejscach np. Punkt Selektywnej Zbiórki Odpadów Komunalnych lub/bądź w punktach handlowych oferujących w sprzedaży sprzęt elektroniczny.

Należy postępować zgodnie z obowiązującymi w Polsce przepisami dotyczącymi selektywnej zbiórki urządzeń elektrycznych i elektronicznych. Zużyty sprzęt może mieć szkodliwy wpływ na środowisko i zdrowie ludzi z uwagi na potencjalną zawartość niebezpiecznych substancji, mieszanin oraz części składowych. Gospodarstwo domowe spełnia

ważną rolę w przyczynianiu się do ponownego użycia i odzysku surowców wtórnych, w tym recyklingu zużytego sprzętu. Na tym etapie kształtuje się postawy, które wpływają na zachowanie wspólnego dobra jakim jest czyste środowisko naturalne.

● Gwarancja

Produkt został wyprodukowany zgodnie z surowymi wytycznymi dotyczącymi jakości i dokładnie przetestowane przed dostawą. W przypadku wad materiałowych lub produkcyjnych przysługują Państwu prawa ustawowe wobec sprzedawcy produktu. Państwa prawa ustawowe nie są w żaden sposób ograniczone przez naszą gwarancję przedstawioną poniżej.

Gwarancja na ten produkt wynosi 3 lata od daty zakupu. Okres gwarancji rozpoczyna się od daty zakupu. Proszę przechowywać oryginalny rachunek w bezpiecznym miejscu, ponieważ ten dokument jest wymagany jako dowód zakupu.

Wszelkie uszkodzenia lub wady obecne już w momencie zakupu należy zgłosić niezwłocznie po rozpakowaniu produktu.

Jeżeli w ciągu 3 lat od daty zakupu produkt wykaże wady materiałowe lub produkcyjne, to – według naszego uznania – bezpłatnie go naprawimy lub wymienimy. Okres gwarancji nie ulega przedłużeniu o przyznane roszczenie gwarancyjne. Dotyczy to również wymienionych i naprawionych części.

Niniejsza gwarancja traci ważność, jeśli produkt został uszkodzony, był niewłaściwie użytkowany lub konserwowany.

Gwarancja obejmuje wady materiałowe i produkcyjne. Niniejsza gwarancja nie obejmuje części produktu, które podlegają normalnemu zużyciu i dlatego są uważane za części zużywalne (np. baterie, akumulatory, węże, wkłady atramentowe), ani nie obejmuje uszkodzeń części delikatnych, np. przełączników lub części wykonanych ze szkła.

Zgodnie z Kodeksem Cywilnym art. 581 §1 wraz z wymianą urządzenia lub ważnej części czas gwarancji rozpoczyna się na nowo.

● Sposób postępowania w przypadku naprawy gwarancyjnej

Aby zapewnić szybkie rozpatrzenie wniosku, należy postępować zgodnie z poniższymi instrukcjami:

Do wszystkich zapytań proszę mieć przygotowany paragon i numer artykułu (IAN 472140_2407) jako dowód zakupu.

Numer artykułu można znaleźć na tabliczce znamionowej produktu, na grawerze na produkcie, na stronie tytułowej instrukcji (w lewym dolnym rogu) lub na naklejce z tyłu lub na spodzie produktu.

W przypadku wystąpienia usterek funkcjonalnych lub innych wad należy najpierw skontaktować się telefonicznie lub pocztą elektroniczną z wymienionym poniżej działem serwisowym.

Następnie można wysłać produkt zarejestrowany jako wadliwy na podany adres serwisowy bezpłatnie, załączając dowód zakupu (paragon) i określając, na czym polega wada i kiedy wystąpiła.



Te i wiele innych instrukcji można przeglądać i pobrać na stronie parkside-diy.com. Ten kod QR przeniesie Cię bezpośrednio na stronę parkside-diy.com. Wybierz swój kraj i użyj maski wyszukiwania, aby wyszukać instrukcje obsługi. Wprowadź numer artykułu (IAN) 472140_2407, aby uzyskać dostęp do instrukcji obsługi artykułu.

● Serwis

PL Serwis Polska

Tel.: 008004911946

E-Mail: owim@lidl.pl



Naudojamų piktogramų/simbolių sąrašas . .	Psl	66
Ižanga	Psl	67
Naudojimas pagal paskirtį	Psl	67
Komplektacija	Psl	68
Dalių aprašymas	Psl	69
Techniniai duomenys	Psl	69
Saugos nuorodos	Psl	69
Prieš pirmą kartą naudodami	Psl	72
Gaminio išpakavimas	Psl	72
Naudojimas	Psl	72
Spaustuko įdėjimas	Psl	72
Įjungimas/išjungimas	Psl	73
Darbinė LED lemputė	Psl	73
Nuorodos dėl darbo	Psl	74
Valymas ir priežiūra	Psl	75
Atsarginės dalys/priedai	Psl	75
Išmetimas	Psl	76
Garantija	Psl	76
Veiksmai norint pasinaudoti garantija	Psl	77
Klientų aptarnavimas	Psl	78

Naudojamų piktogramų/simbolių sąrašas



PAVOJUS! – Nurodo aukštos rizikos pavojų, kuris, jei nebus išvengta, gali baigtis mirtimi arba rimtu sužalojimu (pvz., uždusimo pavojus)



PERSPĖJIMAS! – Nurodo vidutinės rizikos pavojų, kuris, jei nebus išvengta, gali baigtis mirtimi arba rimtu sužalojimu (pvz., elektros smūgio pavojus)



ATSARGIAI! – Nurodo žemos rizikos pavojų, kuris, jei nebus išvengta, gali baigtis lengvu arba rimtu sužalojimu (pvz., pavojus nusiplikyti)



DĖMESIO! – Įspėja apie galimą žalą turtui (pvz., trumpojo jungimo pavojų)



Pavojus – elektros šoko rizika!



Perskaitykite naudojimo instrukciją.







Kintamoji srovė/įtampa



II apsaugos klasės gaminio simbolis



Įtampa

W	Vatai
	Prieš valymą visuomet ištraukite tinklo kištuką iš kištukinio lizdo.
 	Saugos nuorodos Veiksmų nurodymai
	CE ženklas patvirtina gaminiui galiojančių ES direktyvų atitikimą.

PLASTIKO SUVIRINIMO PISTOLETAS

● **Ižanga**

Sveikiname Jus įsigijus naują gaminį. Tai aukštos kokybės gaminy. Naudojimo instrukcija yra neatskiriama šio gaminio dalis. Joje yra svarbių nurodymų dėl saugos, naudojimo ir grąžinamojo perdurbimo. Prieš naudodami šį gaminį, gerai susipažinkite su visais jo naudojimo ir saugos nurodymais. Naudokite gaminį tik pagal aprašymą ir nurodytą paskirtį. Perduodami šį gaminį kitiems asmenims, kartu perduokite visus jo dokumentus.

● **Naudojimas pagal paskirtį**

- Šis gaminy skirtas taisyti įvairias plastikines dalis, tokias kaip:
 - Automobilių buferiai
 - Akinių dėklai (akinių nuo saulės, skaitymo akinių)
 - Apdaila
 - Talpykla
 - Baldai

Įspausdami spaustukus, galite vėl sujungti įtrūkusias vietas ir įtrūkimus ant plokščių paviršių ir kampinių jungčių.

- Darbinė LED lemputė [5] skirta apšviesti tiesioginę darbo zoną.
- Naudokite produktą tik sausose patalpose.
- Gaminys skirtas naudoti tik asmeninėms reikmėms.
- Gaminys nėra skirtas komerciniam ar pramoniniam naudojimui.
- Gaminį naudokite tik taip, kaip aprašyta, ir nurodytoms naudojimo sritims.
- Bet koks kitoks gaminio naudojimas arba pakeitimas yra laikomas paskirties neatitinkančiu, ir slepia žymius nelaimingų atsitikimų pavojus.
- Už dėl naudojimo ne pagal paskirtį atsiradusius pažeidimus gamintojas atsakomybės nepriima.

● Komplektacija

PERSPĖJIMAS!

- ▶ Gaminys ir pakuotės medžiagos nėra vaikams skirtas žaislas! Neleiskite vaikams žaisti plastikiniais maišeliais, folijomis ar smulkiomis dalimis! Kyla uždusimo ar užspringimo pavojus!

Po gaminio išpakavimo patikrinkite, ar komplektacija yra pilna, ir ar visos dalys yra tvarkingos būklės. Prieš naudodami pašalinkite visas pakuotės medžiagas.

1	Plastiko suvirinimo pistoletas	50	Vidiniai kampiniai laikikliai (0,8 mm)
50	Plokšti spaustukai (0,8 mm)	50	Velenų spaustukai (0,8 mm)
50	Išoriniai kampiniai laikikliai (0,6 mm)	1	Šoninis pjoviklis
		1	Nešiojimo dėklas
		1	Naudojimo instrukcija

● Dalių aprašymas

Prieš pradėdami skaityti, atverskite puslapius su iliustracijomis ir susipažinkite su visomis gaminio funkcijomis.

(A pav.)

- 1 Kontrolinis LED
- 2 Įjungimo blokatorius
- 3 Įjungiklis/išjungiklis
- 4 Maitinimo laidas su kištuku
- 5 Darbinė LED lemputė
- 6 Suvirinimo pistoletas

- 7 Išoriniai kampiniai laikikliai
- 11 Šoninis pjoviklis

(B pav.)

- 8 Velenų spaustukas
- 9 Vidiniai kampiniai laikikliai
- 10 Plokštus spaustukas

● Techniniai duomenys

Darbinė įtampa:	230 V~, 50 Hz
Energijos sąnaudos:	50 W
Darbo ciklas:	Naudojimas: 12 s Pauzė: 48 s
Didž. temperatūra:	750 °C
Apsaugos klasė:	II/□ (dviguba izoliacija)



Saugos nuorodos

**PRIEŠ PIRMĄ KARTĄ NAUDODAMI
GAMINĮ SUSIPAŽINKITE SU VISOMIS
NAUDOJIMO IR SAUGOS NUORODOMIS!
JEI PERDUOSITE GAMINĮ KITAM**

ŽMOGUI, PERDUOKITE IR VISUS DOKUMENTUS!

Atsiradus žalai, kai nesilaikoma šios naudojimo instrukcijos, garantija nustoja galioti! Garantija netaikoma pasekminei žalai! Žalos turtui ar asmenims, atsiradusios dėl netinkamo naudojimo arba saugos nuorodų nesilaikymo, atveju atsakomybė neprisiimama!

- Šį prietaisą gali naudoti ribotų fizinių, jutiminių arba psichologinių gebėjimų asmenys arba asmenys, neturintys pakankamai patirties ir (arba) žinių, jeigu jie yra prižiūrimi arba jie buvo informuoti apie galimus pavojus ir kaip saugiai naudoti prietaisą.

Vaikams draudžiama žaisti šiuo prietaisu. Prietaisas ir maitinimo laidas privalo būti atokiau vaikų.

- Jei šio gaminio maitinimo laidas pažeistas, kad būtų išvengta pavojų, jį turi pakeisti gamintojas, jo klientų aptarnavimo tarnyba arba kitas panašios kvalifikacijos asmuo.

⚠ PAVOJUS! Pavojus gyvybei ir nelaimingų atsitikimų pavojus mažiems vaikams ir vaikams! Niekomet nepalikite vaikų be priežiūros su pakavimo medžiagomis. Kyla uždusimo pavojus dėl pakavimo medžiagų. Vaikai dažnai neįvertina pavojų. Visuomet laikykite vaikus atokiai nuo pakavimo medžiagų.

⚠ PERSPĖJIMAS! Elektros šoko pavojus!

- Nenaudokite gaminio, jei suvirinimo pistoletas, maitinimo laidas arba tinklo kištukas yra pažeisti.
- Neatidarykite gaminio.

⚠ ATSARGIAI! Nudegimo rizika!

- Nelieskite įkaitusio suvirinimo pistoleto ar spaustuko. Leiskite gaminiui atvėsti prieš:
 - Įkišdami spaustuką į suvirinimo pistoletą,
 - Valydami arba padėdami gaminį laikyti.
- Po darbo leiskite gaminiui atvėsti tik ore. Nenardinkite gaminio į vandenį, norėdami atvėsinti.

⚠ ATSARGIAI! Gaisro pavojus!

- Padėkite karštą gaminį ant tinkamo laikiklio arba ugniai atsparaus paviršiaus.
- Laikykite gaminį toliau nuo degių medžiagų.
- Niekada nepalikite įjungto gaminio be priežiūros.

⚠ ATSARGIAI! Pavojus susižeisti!

- Laikykite savo rankas atokiai nuo įkaitinto ruošinio. Karštis gali būti atiduodamas kiaurai per ruošinį.
- Kilus pavojui, tuojau ištraukite tinklo kištuką iš kištukinio lizdo.
- Dirbdami su gaminiu visada dėvėkite tinkamas apsaugines priemones:
 - Apsauginės pirštinės
 - Veido kaukė

- Darbinė prijuostė

⚠️ ATSARGIAI! Apsinuodijimo rizika!

- Neįkvėpkite garų.
- Per ilgesnius darbus, per kuriuos gali atsirasti sveikatai pavojingų garų, visada pasirūpinkite pakankamu darbo vietos vėdinimu.

● Prieš pirmą kartą naudodami

● Gaminio išpakavimas

1. Išimkite gaminį iš pakuotės ir nuimkite visas pakavimo medžiagas bei apsaugines plėveles.
2. Patikrinkite, ar yra visos dalys ir ar yra visas aprašytas pristatymo komplektas (žr. „Komplektacija“).
3. Patikrinkite, ar gaminys ir visos dalys yra geros būklės. Jei pastebėjote kokių nors pažeidimų ar defektų, nenaudokite gaminio, o elkitės taip, kaip aprašyta skyriuje „Garantija“.

● Naudojimas

● Spaustuko įdėjimas

- Pasirinkite spaustuką, kuris tinka įtūkimui ar plyšimui taisyti (B pav.):

Spaustukas	Spaustukas
<input type="checkbox"/> 7 Išoriniai kampiniai laikikliai	<input type="checkbox"/> 9 Vidiniai kampiniai laikikliai
<input type="checkbox"/> 8 Velenų spaustukas	<input type="checkbox"/> 10 Plokštus spaustukas

- Abu spaustuko galus įkiškite į suvirinimo pistoleto 6 angas, kol jis sustos (A pav.).

● Įjungimas/išjungimas

Įjungimas

1. Įkiškite kištuką [4] į tinkamą kištukinį lizdą.
2. Laikykite nuspaudę įjungimo blokatorių [2].
3. Laikykite nuspaudę įjungiklį/išjungiklį [3].
Atleiskite įjungimo blokatorių [2].

Kontrolinis LED [1]	Reikšmė
Šviečia raudonai	Suvirinimo pistoletas [6] įkaista
Šviečia žalia	Pasiekta darbinė temperatūra

Išjungimas

1. Įjungiklį/išjungiklį [3] atleiskite.
2. Baigę naudoti:
 - Ištraukite tinklo kištuką [4] iš kištukinio lizdo.
 - Padėkite gaminį ant tinkamo laikiklio arba ugniai atsparaus paviršiaus, kol suvirinimo pistoletas [6] atvės.

● Darbinė LED lemputė

PASTABA

- ▶ Pagerinkite matomumą prastai apšviestose vietose: Šiame gaminyje yra darbinė LED lemputė [5], kuri apšviečia tiesioginę darbo vietą.

- Įjungus gaminį: Iškart įsijungia darbinė LED lemputė [5].

● Nuorodos dėl darbo

⚠ DĖMESIO! Gaminio pažeidimų rizika!

- ▶ Vienu kartu naudokite gaminį maks. 12 sekundžių. Prieš vėl naudodami gaminį, leiskite gaminiui atvėsti bent 48 sekundžių.

PASTABA

- ▶ Prieš taisydami tikrąjį ruošinį, išbandykite gaminį ant panašaus ruošinio.

(C, D, E pav.)

1. Įkiškite norimą spaustuką į suvirinimo pistoletą **6** (žr. „Spaustuko įdėjimas“).
2. Įjunkite gaminį. Palaukite, kol bus pasiekta darbinė temperatūra (žr. „Įjungimas/išjungimas“).
3. Uždėkite karštą spaustuką ant ruošinio plyšio arba įtrūkimo. Plastikinis ruošinio paviršius suminkštėja dėl spaustuko karščio.
Švelniai įspauskite spaustuką į ruošinio paviršių. Nenaudokite stipraus spaudimo. Stumkite spaustuką, kol jis bus tolygus su ruošinio paviršiumi.
4. Kai spaustukas įspaudžiamas į ruošinio paviršių: Išjunkite gaminį (žr. „Įjungimas/išjungimas“).
5. Naudokite šoninius pjoviklius **11**, kad prilaikytumėte spaustuką. Atsargiai nuimkite suvirinimo pistoletą **6** nuo spaustuko.
6. Naudodami šoninius pjoviklius **11**, nuimkite visus spaustuko likučius.

● Valymas ir priežiūra

⚠ ATSAUGIAI! Pavojus susižeisti!



Prieš valymą: Ištraukite tinklo kištuką **4** iš kištukinio lizdo. Leiskite gaminiui atvėsti.

- Niekada neįmerkite gaminio į vandenį arba kitus skysčius.
- Neleiskite, kad į gaminio vidų patektų skysčių.
- Gaminį valyti nenaudokite cheminių, šarminių, abrazyvinių ar kitų agresyvių valymo ar dezinfekavimo priemonių, nes jos gali pažeisti paviršius.
- Gaminį reikia laikyti švarų, apsaugotą nuo dulkių, sausą ir neišteptą alyva ar tepalais.
- Gaminį valykite minkšta, sausa ir pūkelių nepaliekančia šluoste.
- Gaminio techninė priežiūra nereikalinga.
- Kai nesinaudojate, laikykite gaminį nešiojimo dėkle.

● Atsarginės dalys/priedai

- Suderinamas atsarginės dalis ir priedus klientai gali įsigyti adresu www.optimex-shop.com.
- Paruoškite užsakymo numerį savo užsakymui.
- Užsakymai gali būti teikiami ir vykdomi tik internetu.
- Dėl daugiau informacijos kreipkitės į „Lidl“ karštąją techninės priežiūros liniją (žr. „Techninė priežiūra“).

Dalis	Užsakymo numeris
7 Išoriniai kampiniai laikikliai (0,6 mm)	99947214002
8 Velenų spaustukai (0,8 mm)	99947214004

Dalis	Užsakymo numeris
9 Vidiniai kampiniai laikikliai (0,8 mm)	99947214003
10 Plokšti spaustukai (0,8 mm)	99947214001

● Išmetimas

Pakuotė pagaminta iš aplinkai nekenksmingų medžiagų, kurias galite išmesti įprastose grąžinamojo perdirbimo vietose.



Rūšiuodami atliekas, atkreipkite dėmesį į pakuočių ženklinimą, kurį sudaro santrumpos (a) ir skaičiai (b), reiškiantys: 1–7: plastikai/20–22: popierius ir kartonas/80–98: kombinuotosios pakuotės.

Produktas:



Daugiau informacijos apie nebetinkamo naudoti gaminio išmetimą sužinosite savo savivaldybės ar miesto administracijoje.



Aplinkos apsaugos sumetimais neišmeskite nebetinkamo naudoti gaminio kartu su buitineis atliekomis; pristatykite jį į nurodytus surinkimo punktus. Informacijos apie surinkimo punktus ir jų darbo laiką suteiks vietos kompetentingos institucijos.

● Garantija

Gaminys buvo pagamintas laikantis griežtų kruopštumo principų ir prieš pristatant buvo atidžiai patikrintas. Esant medžiagų ar gamybos defektams, jūs turite įstatymines teises gaminio pardavėjo atžvilgiu. Ši garantija jokiais būdais neapriboja įstatymais nustatytų jūsų teisių.

Šiam produktui suteikiama 3 metų garantija nuo pirkimo datos. Garantijos teikimo laikotarpis skaičiuojamas nuo pirkimo datos. Pirkimo kvito originalą laikykite saugioje vietoje, nes šis dokumentas reikalingas kaip pirkimo įrodymas.

Išpakavus gaminį, būtina nedelsiant pranešti apie bet kokius pažeidimus ar defektus, kurie jau buvo pirkimo metu.

Jei per 3 metus nuo šio produkto pirkimo datos išryškės medžiagų ar gamybos trūkumų, produktą savo nuožiūra nemokamai pataisysime arba pakeisime. Patvirtinus garantinį reikalavimą garantinis laikotarpis nepratęsiamas. Ta pati sąlyga taikoma ir pakeistoms bei pataisytoms dalims.

Garantija netaikoma, jei šis produktas apgadinamas, netinkamai naudojamas ar netinkamai prižiūrimas.

Garantija taikoma medžiagų ir gamybos trūkumams. Ši garantija netaikoma gaminio dalims, kurios paprastai susidėvi ir todėl yra laikomos susidėvinčiomis dalimis (pvz., baterijos, akumulatoriai, žarnos, rašalo kasetės), taip pat netaikoma trapioms dalims, pvz., jungikliams arba dalims iš stiklo.

● Veiksmai norint pasinaudoti garantija

Kad galėtume greitai apdoroti Jūsų prašymą, vadovaukitės toliau pateikiamais nurodymais:

Prašome dėl visų užklausų išsaugoti kasos čekį ir gaminio numerį (IAN 472140_2407) kaip pirkimo įrodymą.

Gaminio numerį rasite duomenų lentelėje, išgraviruotą ant gaminio, ant naudojimo instrukcijos viršelio (apačioje kairėje) arba užklijuotą prietaiso užpakalinėje pusėje ar apačioje.

Jei išryškėtų produkto veikimo ar kitokių trūkumų, pirmiausia telefonu arba elektroniniu paštu kreipkitės į toliau nurodytą klientų aptarnavimo skyrių.

Tada sugedusiu pripažintą produktą, pridėję pirkimo dokumentą (kasos čekį) ir nurodę trūkumą bei jo atsiradimo laiką, nemokamai galėsite išsiųsti Jums nurodytu klientų aptarnavimo tarnybos adresu.



parkside-diy.com svetainėje galite atidaryti ir atsisiųsti šią ir daugelį kitų instrukcijų. Su šiuo QR kodu galite tiesiogiai patekti į parkside-diy.com svetainės puslapį. Pasirinkite savo šalį ir pagal paieškos formą susiraskite savo šalies naudojimo instrukciją. Įvesdami gaminio numerį (IAN) 472140_2407 surasite jūsų gaminio naudojimo instrukciją.

● Klientų aptarnavimas

LT Klientų aptarnavimo tarnyba Lietuva

Tel.: 880033500

El. paštas: owim@lidl.lt



Kasutatud piktogrammide/sümbolite nimekiri	Lehekülg	80
Sissejuhatus	Lehekülg	81
Otstarbekohane kasutamine	Lehekülg	81
Tarnekomplekt	Lehekülg	82
Osade kirjeldus	Lehekülg	83
Tehnilised andmed	Lehekülg	83
Ohutusjuhised	Lehekülg	83
Enne esmakordset kasutamist	Lehekülg	86
Toote lahtipakkimine	Lehekülg	86
Kasutamine	Lehekülg	86
Klambri sisestamine	Lehekülg	86
Sisse-/väljalülitamine	Lehekülg	87
LED-töötuli	Lehekülg	87
Tööjuhised	Lehekülg	88
Puhastamine ja hooldus	Lehekülg	88
Varuosad/tarvikud	Lehekülg	89
Jäätmekäitlus	Lehekülg	89
Garantii	Lehekülg	90
Garantii käsitlemine	Lehekülg	91
Teenindus	Lehekülg	92

Kasutatud piktogrammide/sümbolite nimekiri



OHT! – Tähistab suure riskiastmega ohtu, mis eiramise korral põhjustab surma või tõsiseid vigastusi (nt lämbumisoht)



HOIATUS! – Tähistab keskmise riskiastmega ohtu, mis eiramise korral võib põhjustab surma või tõsiseid vigastusi (nt elektrilöögioht)



ETTEVAATUST! – Tähistab madala riskiastmega ohtu, mis eiramise korral võib põhjustab kergeid või mõõdukaid vigastusi (nt põletusoht)



TÄHELEPANU! – Hoiatab võimalike materiaalsete kahjude eest (nt lühiseoht)



Oht – elektrilöögi oht!



Lugege kasutusjuhendit.







Vahelduvvool/-pinge



II kaitseklassi toote sümbol



Pinge

W	Vatid
	Enne puhastamist eemaldage alati pistik pistikupesast.
 	Ohutusjuhised Tegevusjuhised
	CE-märgis kinnitab, et toode vastab asjakohastele ELi direktiividele.

PLASTI KEEVITUSPÜSTOL

● Sissejuhatus

Õnnitleme teid selle uue toote ostu puhul! Olete endale saanud kõrge kvaliteedilise toote. Kasutusjuhend kuulub toote juurde. Selles on olulisi juhiseid ohutuse, kasutamise ja jäätmekäitluse kohta. Enne toote kasutamist tutvuge selle kohta antud kasutus- ja ohutuse alaste juhistega. Kasutage toodet üksnes kirjeldatud viisil ja otstarbel. Toote edasiandmisel kolmandatele isikutele andke kaasa ka kõik toote dokumendid.

● Otstarbekohane kasutamine

- See toode on mõeldud erinevate plastikdetailide parandamiseks, nagu näiteks:
 - Auto pörkeraud
 - Prillisangad (päikesepriidid, lugemisprillid)
 - Iluliistud
 - Mahutid
 - Mööbel

Klambreid sisse lükates, saate murdekohti ja mõrasid tasastel pindadel ja nurkühendustes taas kokku liita.

- Selle toote LED-töötuli **5** on ette nähtud vahetu tööala valgustamise jaoks.
- Kasutage toodet üksnes kuivades siseruumides.
- Toode on eranditult ette nähtud erakasutuse jaoks.
- Toode ei ole mõeldud äriliseks või tööstuslikuks kasutamiseks.
- Kasutage toodet ainult kirjeldatud viisil ja eesmärgipäraselt.
- Toote mis tahes muul moel kasutamine või modifitseerimine on mitteotstarbekohane kasutamine ja toob kaasa tõsise õnnetuste ohu.
- Tootja ei vastuta kahjustuste eest, mis tulenevad otstarbevastast kasutamisest.

● Tarnekomplekt

HOIATUS!

- ▶ Toode ja pakendid ei sobi lastele mängimiseks! Lapsed ei tohi mängida kilekottide, kilede ja väikedetailidega! Allaneelamise ja lämbumise oht!

Kontrollige pärast toote lahtipakkimist, kas tarnekomplekt on terviklik ja kas kõik detailid on korras. Eemaldage enne kasutamist kõik pakendiosad.

1	Plasti keevituspüstol	50	Laineklambrit (0,8 mm)
50	Lameklambrit (0,8 mm)	1	Külgloikur
50	Välisnurga klambrit (0,6 mm)	1	Kohver
50	Sisenurga klambrit (0,8 mm)	1	Kasutusjuhend

● Osade kirjeldus

Enne juhendi lugemist avage joonistega leht ja tutvuge toote kõigi funktsioonidega.

(Joonis A)

- 1 LED-märgutuli
- 2 Sisselülitustõkesti
- 3 Toitelüliti
- 4 Pistikuga toitejuhe
- 5 LED-töötuli
- 6 Keevitustangid
- 7 Välisnurga klamber
- 11 Külglöikur

(Joonis B)

- 8 Laineklamber
- 9 Sisenuurga klamber
- 10 Lameklamber

● Tehnilised andmed

Tööpinge:	230 V~, 50 Hz
Võimsustarve:	50 W
Töötüsikkel:	Kasutamine: 12 s Paus: 48 s
Max temperatuur:	750 °C
Kaitseklass:	II/□ (topeltisolatsioon)



Ohutusjuhised

**LUGEGE ENNE TOOTE KASUTAMIST
KÕIK OHUTUS- JA KASUTUSJUHISED
LÄBI! KUI ANNATE SELLE TOOTE**

TEISTELE EDASI, ANDKE KA KÕIK DOKUMENDID KAASA!

Kui esineb kahjustusi, mis tulenevad selle kasutusjuhendi eiramisest, muutub garantii kehtetuks! Tootja ei vastuta kaasnevate kahjude eest! Me ei vastuta varalise kahju või vigastuste puhul, mis tulenevad kasutamisingadest või ohutusjuhiste eiramisest!

- Inimesed, kelle füüsilised, sensoorsed või vaimsed võimed on piiratud või kellel on liiga vähe kogemusi ja/või teadmisi, tohivad seda seadet kasutada juhul, kui nad teevad seda järelevalve all või kui neid on õpetatud seadet ohutult kasutama ja nad mõistavad sellega seonduvaid ohtusid.

Lapsed ei tohi seadmega mängida. Seadet ja selle toitejuhet tuleb hoida lastele kättesaamatus kohas.

- Kui seadme toitejuhe on kahjustatud, peab selle välja vahetama tootja, tema

klienditeenindus või mõni sarnaste kvalifikatsioonidega isik, et vältida ohtusid.

⚠ OHT! Eluohut ja õnnetuste oht väikelastele ja lastele!

Ärge jätke kunagi lapsi koos pakkematerjaliga järelevalveta. Valitseb lämbumisohut pakkematerjali tõttu. Lapsed sageli alahindavad ohte. Hoidke lapsed alati pakenditest eemal.

⚠ HOIATUS! Elektrilöögi oht!

- Ärge kasutage toodet, kui keevitustangid, toitejuhe või pistik on kahjustatud.
- Ärge avage toodet.

⚠ ETTEVAATUST! Põletusvigastuste oht!

- Ärge puudutage kuumenenud keevitustange või kuumenenud klambrit. Laske tootel enne järgmiste toimingute tegemist jahtuda:
 - Klambri sisestamine keevitustangidesse,
 - Toote puhastamine või hoiule panemine.
- Laske tootel pärast töötamist enne õhu käes jahtuda. Ärge kastke toodet jahutamiseks vette.

⚠ ETTEVAATUST! Tulekahju tekkimise oht!

- Pange kuum toode sobivasse hoidikusse või kuumakindlale alusele.
- Toode ei tohi sattuda süttivate materjalide lähedusse.
- Ärge kunagi jätke sisselülitatud toodet järelevalveta.

⚠ ETTEVAATUST! Vigastuste oht!

- Hoidke käed kuumenenud töödetaalist eemal. Kuumus võib läbi töödetaali edasi kanduda.
- Tõmmake õhu korral võrgupistik viivitamatult pistikupesast välja.

- Kandke tootega töötamise ajal järgmiseid isikukaitsevahendeid:
 - Kaitsekindad
 - Näomask
 - Tööpõll

⚠ ETTEVAATUST! Mürgistusoh!

- Ärge hingake sisse aurusid.
- Pikaajalise töötamise korral, mille käigus võivad tekkida tervist kahjustavad aarud, tagage alati töökoha piisav ventilatsioon.

● **Enne esmakordset kasutamist**

● **Toote lahtipakkimine**

1. Võtke toode pakendist välja ning eemaldage kõik pakendimaterjalid ja kaitsekiled.
2. Kontrollige, kas kõik osad on olemas ja kas kirjeldatud tarnekomplekt on terviklik (vt „Tarnekomplekt“).
3. Kontrollige, kas toode ja kõik osad on heas seisukorras. Kui tuvastate kahjustusi või defekte, ärge toodet kasutage, vaid tegutsege, nagu kirjeldatud peatükis „Garantii“.

● **Kasutamine**

● **Klambri sisestamine**

- Valige klamber, mis sobib murdekoha või mõra parandamiseks (joonis B):

Klamber	Klamber
7 Välisnurga klamber	9 Sisenuurga klamber
8 Laineklamber	10 Lameklamber

- Pistke klambri mõlemad otsad kuni lõpuni keevitustangide [6] avasse (joonis A).

● Sisse-/väljalülitamine

Sisselülitamine

1. Ühendage pistik [4] sobivasse pistikupesassa.
2. Vajutage sisselülitustõkestit [2] ja hoidke seda all.
3. Hoidke toitelüliti [3] vajutatuna.

Vabastage sisselülitustõkesti [2] lahti.

LED-märgutuli [1]	Täendus
Põleb punaselt	Keevitustange [6] soojendatakse
Põleb roheliselt	Töötemperatuur on saavutatud

Väljalülitamine

1. Vabastage toitelüliti [3].
2. Pärast kasutamist:
 - Eemaldage pistik [4] pistikupesast.
 - Asetage toode sobivasse hoidikusse või tulekindlale alusele, kuni keevitustangid [6] on jahtunud.

● LED-töötuli

MÄRKUS

▶ Nähtavuse parandamine kehvades valgustingimustes: See toode on varustatud LED-töötulega [5], mis on mõeldud vahetu tööala valgustamiseks.

- Niipea kui toode sisse lülitatakse: LED-töötuli [5] lülitub kohe sisse.

● Tööjuhised





TÄHELEPANU! Toote kahjustamise oht!

- ▶ Kasutage toodet maksimaalselt 12 sekundit korraga. Laske tootel vähemalt 48 sekundit puhata, enne kui jätkate kasutamist.

MÄRKUS

- ▶ Testige toodet sarnasel detailil enne tegeliku detaili parandamist.

(Joonis C, D, E)

1. Pistke soovitud klamber keevitustangide  sisse (vt „Klambri sisestamine“).
2. Lülitage toode sisse. Oodake, kuni töötemperatuur on saavutatud (vt „Sisse-/väljalülitamine“).
3. Asetage kuum klamber murdekohale või mõrale töödetaiil. Detaili plastikust pealispind pehmeneb klambri soojuse mõjul. Suruge klamber ettevaatlikult detaili pealispinna sisse. Ärge avaldage liiga suurt survet. Suruge klamber nii kaugele sisse, et see oleks detaili pealispinnaga ühel tasapinnal.
4. Niipea kui klamber on detaili pealispinna sisse surutud: Lülitage toode välja (vt „Sisse-/väljalülitamine“).
5. Kasutage külglõikurit , et klambrit paigal hoida. Tõmmake keevitustangid  ettevaatlikult klambrit maha.
6. Näpistage klambri üleulatuvad jäägid külglõikuri  abil ära.

● Puhastamine ja hooldus

ETTEVAATUST! Vigastuste oht!



Enne puhastamist: Eemaldage pistik  pistikupesast. Laske tootel jahtuda.

- Ärge asetage toodet vette ega teistesse vedelikesse.
- Jälgige, et toote sisemusse ei satuks vedelikke.
- Ärge kasutage toote puhastamiseks keemilisi, aluselisi, abrasiivseid või tugevatoimelisi puhastus- või desinfitseerimisvahendeid, kuna need võivad pealispinda kahjustada.
- Jälgige, et toode oleks puhas, tolmuvaba, kuiv ja vaba õlidest või määrderasvadest.
- Puhastage toodet pehme kuiva ja ebemevaba lapiga.
- Toode on hooldusvaba.
- Hoidke toodet kohvris, kui seda ei kasutata.

● Varuosad/tarvikud

- Sobivaid varuosi ja tarvikuid saavad kliendi osta aadressil www.optimex-shop.com.
- Tellimuse esitamiseks pange valmis tellimisnumber.
- Tellimusi saab esitada ja töödelda ainult veebis.
- Lisainfo saamiseks helistage Lidl-Service'i klienditelefonil (vt „Service“).

Osa	Tellimisnumber
7 Välisnurga klambrid (0,6 mm)	99947214002
8 Laineklambrid (0,8 mm)	99947214004
9 Sisenuurga klambrid (0,8 mm)	99947214003
10 Lameklambrid (0,8 mm)	99947214001

● Jäätmekäitlus

Pakend koosneb keskkonnasõbralikest materjalidest, mida saab käidelda kohalikes ringlussevõtu keskustes.



Jälgige prügi sorteerimisel pakkematerjalide tähistusi, mis koosnevad lühenditest (a) ja numbritest (b) ning nende tähendused on järgmised: 1–7: plastik/20–22: paber ja papp/80–98: liitmaterjalid.

Toode:



Küsige vana toote käitlemise võimaluste kohta oma valla- või linnavalitsusest.



Ärge visake oma vana toodet keskkonna kaitsmise huvides olmeprügi hulka, käideldge see nõuetekohaselt. Kogumispunktide ja nende lahtioleku aegade kohta saate teavet asjakohasest haldusasutusest.

● Garantii

Toode on valmistatud rangete kvaliteedijuhiste järgi ja seda on enne tarnimist põhjalikult kontrollitud. Materjali- või tootmisdefektide korral on teil seaduslikud õigused toote müüja suhtes. Teie seadusjärgsed õigused ei ole mingil juhul piiratud meie allpool sätestatud garantiiga.

Selle toote garantii kehtib 3 aastat alates ostukuupäevast. Garantiaeg algab ostukuupäevaga. Hoidke müügitšeki originaali kindlas kohas, kuna see dokument on vajalik ostu tõendamiseks.

Kõikidest kahjustustest või defektidest, mis esinesid juba ostmise ajal, tuleb teatada kohe pärast toote lahtipakkimist.

Kui tootel ilmneb 3 aasta jooksul alates ostukuupäevast materjali- või teostusviga, parandame või asendame selle omal valikul teie eest tasuta. Garantiiperioodi ei pikendata kinnitatud garantiinõudega. See kehtib ka asendatud ja parandatud osade kohta.

See garantii kaotab kehtivuse, kui toode on kahjustatud, või kui seda on valesti kasutatud või hooldatud.

Garantii katab materjali- ja tootmisdefektid. See garantii ei laiene tooteosadele, mis on tavapäraselt kulunud ja mida seetõttu peetakse kuluvateks osadeks (nt akud, taaslaetavad akud, voolikud, värvikassetid), ega ka purunevate osade kahjustustele, nt lülitid või klaasist osad.

● Garantii käsitlemine

Selleks et teie mureküsimus saaks kiire lahenduse, järgige palun alltoodud juhiseid:

Kõikide päringute jaoks hoidke oma ostu tõendamiseks alles kassatšekk ja tootenumber (IAN 472140_2407).

Tootenumbri leiate tootel olevalt tüübisildilt või graveeringult, oma kasutusjuhendi tiitellehelt (all vasakul) või toote taga- või allosas olevalt kleebiselt.

Toote toimivusvigade või muude puuduste korral võtke kõigepealt telefoni või e-posti teel ühendust alltoodud teenindusosakonnaga.

Lisades defektsele tootele ostudokumendi (kassatšeki), kirjelduse toote puuduste kohta ja andmed selle kohta, millal need ilmnesid, saate selle tasuta saata teile teadaantud teeninduse aadressile.



Neid ja paljusid teisi käsiraamatuid saate vaadata ja alla laadida lehelt parkside-diy.com. Selle QR-koodi abil satute otse lehele parkside-diy.com. Valige oma riik ja otsige otsinguvälja abil kasutusjuhendeid. Tootenumbri (IAN) 472140_2407 sisestamisel pääsete ligi oma toote kasutusjuhendile.

● Teenindus

EE Teenindus Eestis

Tel: 8000049117

E-posti aadress: owim@lidl.ee



Izmantoto piktogrammu/simbolu saraksts	Lpp.	94
Ievads	Lpp.	95
Paredzētais lietojums	Lpp.	95
Piegādes komplekts	Lpp.	96
Daļu apraksts	Lpp.	97
Tehniskie parametri	Lpp.	97
Drošības norādījumi	Lpp.	97
Pirms pirmās lietošanas	Lpp.	100
Izstrādājuma izpakošana	Lpp.	100
Lietošana	Lpp.	100
Skavu ievietošana	Lpp.	100
Ieslēgšana/izslēgšana	Lpp.	101
LED darba lampa	Lpp.	101
Darba instrukcijas	Lpp.	102
Tīrīšana un kopšana	Lpp.	103
Rezerves daļas/piederumi	Lpp.	103
Utilizācija	Lpp.	104
Garantija	Lpp.	104
Rīcība garantijas gadījumā	Lpp.	105
Serviss	Lpp.	107

Izmantoto piktogrammu/simbolu saraksts



BĪSTAMI! – Apzīmē augstas pakāpes risku, kuru nenovēršot, iestājas nāvējošu vai smagu traumu sekas (piemēram, nosmakšanas risks)



BRĪDINĀJUMS! – Apzīmē vidējas pakāpes risku, kuru nenovēršot, var iestāties nāvējošu vai smagu traumu sekas (piemēram, strāvas trieciena risks)



PIESARDZĪBU! – Apzīmē zemas pakāpes risku, kuru nenovēršot, var iestāties vieglu līdz vidēju traumu sekas (piemēram, applaucēšanās risks)



UZMANĪBU! – Brīdinājums par iespējamām mantiskajiem bojājumiem (piemēram, īssavienojuma risks)



Bīstami – elektriskās strāvas trieciena risks!



Izlasiet lietošanas pamācību.







Maiņstrāva/spriegums



Simbols II aizsargklases izstrādājumam



Spriegums

W	Vati
	Pirms tīrīšanas izvelciet barošanas kontaktdakšu no kontaktligzdas.
 	Drošības norādījumi Norādījumi par apiešanos
	CE zīme apstiprina atbilstību ES direktīvām, kas piemērojamas izstrādājumam.

INSTRUMENTS PLASTMASAS SAKAUSĒŠANAI

● **levads**

Apsveicam jūs ar jaunā izstrādājuma iegādi! Jūs esat izvēlēties augstas kvalitātes izstrādājumu. Lietošanas instrukcija ir šī izstrādājuma sastāvdaļa. Tā ietver svarīgas norādes attiecībā uz drošību, lietošanu un utilizāciju. Pirms izstrādājuma lietošanas iepazīstieties ar visiem lietošanas un drošības norādījumiem. Izmantojiet izstrādājumu tikai tā, kā aprakstīts un atbilstoši tam paredzētajam lietojumam. Ja nododat izstrādājumu citai personai, dodiet līdzi arī visu dokumentāciju.

● **Paredzētais lietojums**

- Šis izstrādājums ir paredzēts dažādu plastmasas detaļu remontam, piemēram:
 - Automašīnu buferi
 - Briļļu uzlikas (no saulesbrillēm, lasīšanas brillēm)
 - Dekoratīvās līstes
 - Tvertnes
 - Mēbeles

Piespiežot skavas, var atkal savienot salauztas vietas un plaisas līdzienās virsmās un leņķveida savienojumos.

- LED darba lampa **5** ir paredzēta tiešās darba zonas apgaismošanai.
- Izmantojiet izstrādājumu tikai sausās iekštelpās.
- Izstrādājums ir paredzēts tikai privātai lietošanai.
- Izstrādājums nav paredzēts komerciālai vai rūpnieciskai lietošanai.
- Lietojiet izstrādājumu tikai tā, kā aprakstīts, un tikai norādītajās izmantošanas jomās.
- Jebkāda cita veida izmantošana vai izstrādājuma pārveide uzskatāma par noteikumiem neatbilstošu un ir saistīta ar ievērojamu negadījuma risku.
- Ražotājs neuzņemas atbildību par bojājumiem, kas radušies nepareizas lietošanas dēļ.

● Piegādes komplekts

BRĪDINĀJUMS!

- ▶ Izstrādājums un iepakojuma materiāli nav rotaļlietas bērniem! Bērni nedrīkst spēlēties ar plastmasas maisiņiem, folijām un sīkām detaļām! Pastāv aizrīšanās un nosmakšanas risks!

Pēc izstrādājuma izņemšanas no iepakojuma pārbaudiet, vai ir piegādāti visi komplektā iekļautie elementi un neviena daļa nav bojāta. Pirms lietošanas noņemiet visus iepakojuma materiālus.

1	Instrumenta plastmasas sakausēšanai	50	Viļņveida skavas (0,8 mm)
50	Plakanās skavas (0,8 mm)	1	Sānu griezējs
50	Ārējo stūru skavas (0,6 mm)	1	Futrālis
50	Iekšējo stūru skavas (0,8 mm)	1	Lietošanas pamācība

● Detaļu apraksts

Pirms lasīšanas atlokiēt lapas ar attēliem un iepazīstieties ar visām izstrādājuma funkcijām.

(A att.)

- 1 Kontroles LED
- 2 Ieslēgšanas bloķētājs
- 3 Ieslēgšanas/izslēgšanas slēdzis
- 4 Pieslēguma vads ar kontaktdakšu
- 5 LED darba lampa

- 6 Kausēšanas knaibles
- 7 Ārējo stūru skava
- 11 Sānu griezējs

(B att.)

- 8 Viļņveida skava
- 9 Iekšējo stūru skava
- 10 Plakanā skava

● Tehniskie parametri

Darba spriegums:	230 V~, 50 Hz
Enerģijas patēriņš:	50 W
Darba cikls:	Ekspluatācija: 12 s Pauze: 48 s
Maks. temperatūra:	750 °C
Aizsargklase:	II/□ (dubultā izolācija)



Drošības norādījumi

**PIRMS IZSTRĀDĀJUMA LIETOŠANAS
IEPAZĪSTIETIES AR VISĀM DROŠĪBAS UN
LIETOŠANAS NORĀDĒM! JA NODODAT**

ŠO IZSTRĀDĀJUMU CITIEM, NODODIET ARĪ VISUS DOKUMENTUS!

Lietošanas pamācības neievērošanas dēļ radušos zaudējumu gadījumā tiek zaudētas garantijas tiesības! Ražotājs nav atbildīgs par turpmākiem zaudējumiem! Ražotājs nav atbildīgs par materiālajiem zaudējumiem vai personai nodarītiem kaitējumiem, kas radušies neatbilstošas lietošanas vai drošības norādījumu neievērošanas dēļ!

- Šo ierīci var lietot personas ar ierobežotām fiziskajām, sensorajām, garīgajām spējām vai nepietiekamu pieredzi un zināšanām, ja tās tiek uzraudzītas vai ir instruētas par to, kā droši lietot izstrādājumu, un izprot ar ierīces lietošanu saistītos riskus.

Bērni nedrīkst spēlēt ar ierīci. Ierīce un tās pieslēguma vads ir uzglabā bērniem nepieejamā vietā.

- Ja izstrādājuma pieslēguma vads ir bojāts, lai izvairītos no apdraudējumiem, tas ir jānomaina ražotājam vai tā klientu

apkalpošanas dienestam vai līdzīgi kvalificētai personai.

- ⚠ BĪSTAMI! Zīdaiņu un bērnu dzīvības apdraudējums un nelaiemes gadījumu risks!** Nekad neatstājiet bērnus bez uzraudzības, rotaļājoties ar iepakojuma materiālu. Iespējami iepakojuma materiāla radīti nosmakšanas draudi. Bērni bieži nespēj pietiekami novērtēt iespējamos draudus. Uzglabājiet iepakojuma materiālus bērniem nepieejamā vietā.
- ⚠ BRĪDINĀJUMS! Elektriskās strāvas trieciena risks!**
 - Nelietojiet izstrādājumu, ja ir bojātas kausēšanas knaibles, pieslēguma vads vai barošanas kontaktdakša.
 - Neatveriet izstrādājumu.
- ⚠ PIESARDZĪBU! Apdegumu risks!**
 - Nepieskarieties uzkarstētajām kausēšanas knaiblēm vai uzkarstējai skavai. Ļaujiet izstrādājumam atdzist pirms šādām darbībām:
 - Ievietojot skavu kausēšanas knaiblēs,
 - Tīrot vai uzglabājot izstrādājumu.
 - Atziesējiet izstrādājumu pēc darba tikai gaisā. Neiemērciet izstrādājumu ūdenī, lai to atdzēsētu.
- ⚠ PIESARDZĪBU! Ugunsgrēka risks!**
 - Novietojiet karsto izstrādājumu uz piemērota turētāja vai ugunsdrošas virsmas.
 - Turiet izstrādājumu atstatu no ugunsnedrošiem materiāliem.
 - Nekad neatstājiet ieslēgtu izstrādājumu bez uzraudzības.
- ⚠ PIESARDZĪBU! Traumu risks!**
 - Turiet savas rokas drošā attālumā no sakarsētas detaļas. Karstums var tikt nodots caur šo detaļu.
 - Apdraudējuma gadījumā nekavējoties izvelciet barošanas kontaktdakšu no kontaktligzdas.

- Strādājot ar izstrādājumu, lietojiet šādus individuālie aizsardzības līdzekļus:
 - Aizsargcimdi
 - Sejas maska
 - Darba priekšauts

⚠ PIESARDZĪBU! Saindēšanās risks!

- Neieelpojiet tvaikus.
- Ilgāku darbu gadījumā, kad var rasties veselību apdraudoši tvaiki, vienmēr gādāriet par darba vietas pietiekamu ventilāciju.

● **Pirms pirmās lietošanas**

● **Izstrādājuma izpakošana**

1. Izņemiet izstrādājumu no iepakojuma un noņemiet visus iepakojuma materiālus un aizsargplēves.
2. Pārbaudiet, vai ir visas detaļas un vai aprakstītais piegādes apjoms ir pilnīgs (skatiet “Piegādes komplekts”).
3. Pārbaudiet, vai izstrādājums un visas detaļas ir labā stāvoklī. Ja konstatējat bojājumu vai defektu, nelietojiet izstrādājumu, bet rīkojieties, kā aprakstīts nodaļā “Garantija”.

● **Lietošana**

● **Skavu ievietošana**

- Izvēlieties skavu, kas ir piemērota lūzuma vai plaisas labošanai (B att.):

Skavas	Skavas
<input type="checkbox"/> 7 Ārējo stūru skava	<input type="checkbox"/> 9 Iekšējo stūru skava
<input type="checkbox"/> 8 Viļņveida skava	<input type="checkbox"/> 10 Plakanā skava

- Ievietojiet abus skavas galus kausēšanas knaibles [6] atverēs līdz atdurei (A att.).

● Ieslēgšana/izslēgšana

Ieslēgšana

1. Ievietojiet kontaktdakšu [4] piemērotā kontaktligzdā.
2. Turiet nospiestu ieslēgšanas bloķētāju [2].
3. Turiet ieslēgšanas/izslēgšanas slēdzi [3] nospiestu.
Atlaidiet ieslēgšanas bloķētāju [2].

Kontroles LED [1]	Nozīme
Deg sarkanā krāsā	Kausēšanas knaibles [6] tiek uzsildītas
Spīd zaļā krāsā	Ir sasniegta darba temperatūra

Izslēgšana

1. Atlaidiet ieslēgšanas/izslēgšanas slēdzi [3].
2. Pēc lietošanas:
 - Izvelciet barošanas kontaktdakšu [4] no kontaktligzdas.
 - Novietojiet izstrādājumu uz piemērota turētāja vai ugunsdrošas pamatnes, līdz kausēšanas knaibles [6] ir atdzisušas.

● LED darba lampa

NORĀDE

- ▶ Redzamības uzlabošana slikti apgaismotās vietās: Šis izstrādājums ir aprīkots ar LED darba lampu [5], lai apgaismotu tuvāko darba zonu.

- Tiklīdz izstrādājums tiek ieslēgts: LED darba lampa [5] nekavējoties ieslēdzas.

● Darba instrukcijas





UZMANĪBU! Izstrādājuma bojājumu risks!

- ▶ Darbiniet izstrādājumu maksimāli 12 sekundes ilgi. Pirms atkārtotas lietošanas ļaujiet izstrādājuma atdzist vismaz 48 sekundes.

NORĀDE

- ▶ Pirms labošanas izmēģiniet izstrādājumu uz līdzīga detaļas parauga.

(C, D, E att.)

1. Ievietojiet vēlamo skavu kausēšanas knaiblēs  (skatiet “Skavas ievietošana”).
2. Ieslēdziet izstrādājumu. Pagaidiet, līdz tiek sasniegta darba temperatūra (skatiet “Ieslēgšana/izslēgšana”).
3. Uzlieciet karsto skavu uz detaļas lūzuma vai plaisas. Skavas karstums mīkstina detaļas plastmasas virsmu. Uzmanīgi iespiediet skavu detaļas virsmā. Nespiediet pārāk stipri. Iespiediet skavu, līdz tā ir vienā līmenī ar detaļas virsmu.
4. Tiklīdz skava ir iespiesta detaļas virsmā: Izslēdziet izstrādājumu (skatiet “Ieslēgšana/izslēgšana”).
5. Izmantojiet sānu griezēju , lai nofiksētu skavu pozīcijā. Uzmanīgi noņemiet kausēšanas knaibles  no skavas.
6. Izmantojiet sānu griezēju , lai nogrieztu izvirzītos skavas atlikumus.

● Tīrīšana un kopšana

PIESARDZĪBU! Traumu risks!



Pirms tīrīšanas: Izvelciet barošanas kontaktdakšu 4 no kontaktligzdas. Ļaujiet izstrādājumam atdzist.

- Nekādā gadījumā neiegremdējiet izstrādājumu ūdenī vai citos šķidrums.
- Uzmanieties, lai izstrādājumā neiekļūst šķidrums.
- Izstrādājuma tīrīšanai nelietojiet ķīmiskus, sārmainus, abrazīvus vai citus agresīvus tīrīšanas vai dezinfekcijas līdzekļus, jo tie var sabojāt virsmas.
- Vienmēr saglabājiet izstrādājumu tīru, bez putekļiem, sausu un bez eļļas vai smērvielas.
- Notīriet izstrādājumu ar mīkstu, sausu un neplūksnainu drānu.
- Izstrādājumam nav jāveic apkope.
- Nelietojot izstrādājumu, uzglabājiet to futrālī.

● Rezerves daļas/piederumi

- Klienti var iegādāties saderīgas rezerves daļas un piederumus vietnē www.optimex-shop.com.
- Sagatavojiet savu pasūtījuma numuru.
- Pasūtījumus varat veikt un apstrādāt tikai tiešsaistē.
- Lai saņemtu papildu informāciju, lūdzu, sazinieties ar Lidl servisa palīdzības tālruni (skatiet "Serviss").

Detāļa	Pasūtījuma numurs
7 Ārējo stūru skavas (0,6 mm)	99947214002
8 Viļņveida skavas (0,8 mm)	99947214004

Detāļa	Pasūtījuma numurs
9 Iekšējo stūru skavas (0,8 mm)	99947214003
10 Plakanās skavas (0,8 mm)	99947214001

● Utilizācija

Iepakojums ražots no videi draudzīgiem materiāliem, kurus varat utilizēt vietējās atkritumu pārstrādes iestādēs.



Šķirojot atkritumus, ievērojiet marķējumus uz iepakojuma materiāliem, kas ir apzīmēti ar saīsinājumiem (a) un numuriem (b) ar šādu nozīmi: 1–7: plastmasas/20–22: papīrs un kartons/80–98: saistvielas.

Izstrādājums



Informāciju par nolietotā izstrādājuma utilizāciju varat saņemt savā novada vai pilsētas pašvaldībā.



Kad izstrādājums ir nolietots, vides aizsardzības nolūkā neizmetiet to sadzīves atkritumos, bet gan veiciet pienācīgu utilizāciju. Informāciju par atkritumu nodošanas vietām un to darbalaikiem varat saņemt savā pašvaldībā.

● Garantija

Izstrādājums bija izgatavots atbilstoši stingrām kvalitātes vadlīnijām un pirms piegādes rūpīgi pārbaudīts. Materiālu vai ražošanas defektu gadījumā jums attiecībā pret izstrādājuma pārdevēju ir likumīgas tiesības. Mūsu zemāk minētā garantija nekādā veidā neierobežo jūsu likumīgās tiesības.

Šim izstrādājumam tiek piešķirta 3 gadu garantija, sākot ar pirkuma izdarīšanas datumu. Garantijas termiņš sākas ar pirkuma izdarīšanas datumu. Uzglabājiet oriģinālo pirkuma čeku drošā vietā, jo tas ir nepieciešams kā pirkuma dokumentāls pierādījums.

Par visiem bojājumiem vai trūkumiem, kas jau eksistē uz pirkuma izdarīšanas brīdi, nekavējoties jāziņo pēc izstrādājuma izpakošanas.

Ja 3 gadu laikā, sākot ar pirkuma izdarīšanas datumu, izstrādājumam parādīsies kāds materiālu vai ražošanas defekts, mēs pēc savas izvēles izstrādājumu salabosim vai nomainīsim bez maksas. Garantijas laiks nepagarināsies uz notikušās garantijas prasības pamata. Tas attiecas arī uz aizvietotām un salabotām daļām.

Garantija zaudē spēku, ja izstrādājums bija bojāts vai nelietpratīgi lietots vai apkopts.

Garantija sedz materiālu un ražošanas defektus. Šī garantija neattiecas ne uz izstrādājuma daļām, kas ir pakļautas normālam nolietojumam, un līdz ar to ir uzskatāmas par nolietojuma daļām (piemēram, baterijas, akumulatori, šļūtenes, kārtidži), ne uz plīstošu daļu bojājumiem, piemēram, slēdzis vai stikla daļas.

● Rīcība garantijas gadījumā

Lai Jūsu prasība tiktu ātrāk apstrādāta, lūdzu, ievērojiet tālāk sniegtās norādes.

Jebkādu prasību apstrādei kā pirkuma apliecinājumu, lūdzu, uzglabājiet kases čeku un izstrādājuma numuru (IAN 472140_2407).

Izstrādājuma numurs norādīts tipa plāksnītē uz izstrādājuma, gravējumā uz izstrādājuma, lietošanas instrukcijas titullapā (apakšā, kreisajā pusē) vai kā uzlīme izstrādājuma aizmugurē vai apakšā.

Ja izstrādājums darbojas kļūdaini vai tam ir citi trūkumi, lūdzu, vispirms sazinieties ar tālāk norādīto servisa daļu pa tālruni vai e-pastu.

Pēc tam izstrādājumu, kam konstatēts defekts, varat nosūtīt bez maksas uz Jums norādīto servisa adresi, pievienojot pirkuma apliecinājumu (kases čeku) un norādi par attiecīgo defektu un tā rašanās laiku.



Vietnē parkside-diy.com varat apskatīt un lejupielādēt gan šo, gan daudzas citas rokasgrāmatas. Ar šo QR kodu Jūs varat atvērt vietni parkside-diy.com. Izvēlieties valsti un meklējiet lietošanas instrukcijas, izmantojot meklēšanas rīku. Ievadot preces numuru (IAN) 472140_2407, Jūs atvērsiet attiecīgās preces lietošanas instrukciju.

● **Serviss**

LV **Serviss Latvijā**

Tālrs.: 80005811

E-pasts: owim@lidl.lv



Liste der verwendeten Piktogramme/ Symbole	Seite 109
Einleitung	Seite 110
Bestimmungsgemäße Verwendung	Seite 111
Lieferumfang	Seite 112
Teilebeschreibung	Seite 112
Technische Daten	Seite 113
Sicherheitshinweise	Seite 113
Vor der ersten Verwendung	Seite 116
Produkt auspacken	Seite 116
Betrieb	Seite 116
Klammer einsetzen	Seite 116
Ein-/ausschalten	Seite 117
LED-Arbeitsleuchte	Seite 118
Arbeitshinweise	Seite 118
Reinigung und Pflege	Seite 119
Ersatzteile/Zubehör	Seite 120
Entsorgung	Seite 120
Garantie	Seite 121
Abwicklung im Garantiefall	Seite 122
Service	Seite 124

Liste der verwendeten Piktogramme/Symbole



GEFAHR! – Bezeichnet eine Gefahr mit hohem Risikograd, die, wenn sie nicht vermieden wird, den Tod oder eine schwere Verletzung zur Folge hat (z. B. Erstickungsgefahr)



WARNUNG! – Bezeichnet eine Gefahr mit mittlerem Risikograd, die, wenn sie nicht vermieden wird, den Tod oder eine schwere Verletzung zur Folge haben kann (z. B. Stromschlagrisiko)



VORSICHT! – Bezeichnet eine Gefahr mit niedrigem Risikograd, die, wenn sie nicht vermieden wird, eine leichte bis mäßige Verletzung zur Folge haben kann (z. B. Verbrühungsgefahr)



ACHTUNG! – Warnt vor möglichen Sachschäden (z. B. Kurzschlussgefahr)







Gefahr – Risiko eines Stromschlags!



Lesen Sie die Bedienungsanleitung.



Wechselstrom/-spannung

	Symbol für ein Produkt der Schutzklasse II
V~	Spannung
W	Watt
	Ziehen Sie vor der Reinigung stets den Netzstecker aus der Steckdose.
	Sicherheitshinweise
	Handlungsanweisungen
CE	Das CE-Zeichen bestätigt Konformität mit den für das Produkt zutreffenden EU-Richtlinien.

KUNSTSTOFF-SCHWEISSPISTOLE

● Einleitung

Wir beglückwünschen Sie zum Kauf Ihres neuen Produkts. Sie haben sich damit für ein hochwertiges Produkt entschieden. Die Bedienungsanleitung ist Teil dieses Produkts. Sie enthält wichtige Hinweise für Sicherheit, Gebrauch und Entsorgung. Machen Sie sich vor der Benutzung des Produkts mit allen Bedien- und Sicherheitshinweisen vertraut. Benutzen Sie das Produkt nur wie beschrieben und für die angegebenen Einsatzbereiche. Händigen Sie alle Unterlagen bei Weitergabe des Produkts an Dritte mit aus.

● Bestimmungsgemäße Verwendung

- Dieses Produkt ist zur Reparatur verschiedener Kunststoffteile vorgesehen, wie zum Beispiel:
 - Autostoßstangen
 - Brillenbügel (von Sonnenbrillen, Lesebrillen)
 - Zierleisten
 - Behälter
 - Möbel

Durch das Hineindrücken der Klammern können Sie Bruchstellen und Risse bei ebenen Flächen und Winkelverbindungen wieder zusammenfügen.

- Die LED-Arbeitsleuchte **5** ist dazu bestimmt, den direkten Arbeitsbereich zu beleuchten.
- Verwenden Sie das Produkt nur in trockenen Innenräumen.
- Das Produkt ist ausschließlich für den privaten Gebrauch bestimmt.
- Das Produkt ist nicht für den gewerblichen oder industriellen Einsatz bestimmt.
- Benutzen Sie das Produkt nur wie beschrieben und für die angegebenen Einsatzbereiche.
- Jede andere Verwendung oder Veränderung des Produkts gilt als nicht bestimmungsgemäß und birgt erhebliche Unfallgefahren.
- Für aus bestimmungswidriger Verwendung entstandene Schäden übernimmt der Hersteller keine Haftung.

● Lieferumfang

WARNUNG!

- ▶ Das Produkt und die Verpackungsmaterialien sind kein Kinderspielzeug! Kinder dürfen nicht mit Kunststoffbeuteln, Folien und Kleinteilen spielen! Es besteht Verschluckungs- und Erstickungsgefahr!

Überprüfen Sie nach dem Auspacken des Produkts, ob die Lieferung vollständig ist und ob alle Teile in ordnungsgemäßem Zustand sind. Entfernen Sie vor der Verwendung sämtliche Verpackungsmaterialien.

1 Kunststoff-Schweißpistole	50 Wellenklammern (0,8 mm)
50 Flachklammern (0,8 mm)	1 Seitenschneider
50 Außeneckklammern (0,6 mm)	1 Tragekoffer
50 Inneneckklammern (0,8 mm)	1 Bedienungsanleitung



● Teilebeschreibung

Schlagen Sie vor dem Lesen die Seiten mit den Abbildungen auf und machen Sie sich mit allen Funktionen des Produkts vertraut.

(Abb. A)

-  1 Kontroll-LED
-  2 Einschaltsperr
-  3 Ein-/Aus-Schalter
-  4 Anschlussleitung mit Netzstecker
-  5 LED-Arbeitsleuchte
-  6 Schweißzange
-  7 Außeneckenklammer
-  11 Seitenschneider

(Abb. B)

-  8 Wellenklammer
-  9 Inneneckenklammer
-  10 Flachklammer

● Technische Daten

Betriebsspannung:	230 V~, 50 Hz
Leistungsaufnahme:	50 W
Arbeitszyklus:	Betrieb: 12 s Pause: 48 s
Max. Temperatur:	750 °C
Schutzklasse:	II/□ (Doppelisolierung)



Sicherheitshinweise

**MACHEN SIE SICH VOR DER
BENUTZUNG DES PRODUKTS
MIT ALLEN SICHERHEITS- UND
BEDIENHINWEISEN VERTRAUT! WENN
SIE DIESES PRODUKT AN ANDERE
WEITERGEBEN, GEBEN SIE AUCH ALLE
DOKUMENTE WEITER!**

Im Falle von Schäden aufgrund der Nichteinhaltung dieser Bedienungsanleitung erlischt Ihr Garantieanspruch! Für Folgeschäden wird keine Haftung übernommen!

Im Falle von Sach- oder Personenschäden aufgrund einer unsachgemäßen Benutzung oder Nichteinhaltung der Sicherheitshinweise wird keine Haftung übernommen!

- Dieses Gerät kann von Personen mit eingeschränkten körperlichen, sensorischen oder geistigen Fähigkeiten oder Personen mit mangelnder Erfahrung und mangelnden Kenntnissen benutzt werden, wenn sie beaufsichtigt werden oder bezüglich des sicheren Gebrauchs des Gerätes unterwiesen wurden und die damit verbundenen Gefahren verstehen. Kinder dürfen nicht mit dem Gerät spielen. Das Gerät und seine Anschlussleitung sind von Kindern fernzuhalten.
- Wenn die Anschlussleitung dieses Produkts beschädigt wird, muss sie durch den Hersteller oder seinen Kundendienst oder eine ähnlich qualifizierte Person ersetzt werden, um Gefährdungen zu vermeiden.

⚠ GEFAHR! Lebens- und Unfallgefahr für Kleinkinder und Kinder! Lassen Sie Kinder niemals unbeaufsichtigt mit dem Verpackungsmaterial. Es besteht Erstickungsgefahr durch Verpackungsmaterial. Kinder unterschätzen häufig die Gefahren. Halten Sie Kinder stets vom Verpackungsmaterial fern.

⚠ WARNUNG! Stromschlagrisiko!

- Verwenden Sie das Produkt nicht, wenn die Schweißzange, die Anschlussleitung oder der Netzstecker beschädigt sind.
- Öffnen Sie das Produkt nicht.

⚠ VORSICHT! Verbrennungsrisiko!

- Berühren Sie nicht die erhitzte Schweißzange oder die erhitzte Klammer. Lassen Sie das Produkt abkühlen, bevor Sie:
 - eine Klammer in die Schweißzange einsetzen,
 - das Produkt reinigen oder lagern.
- Lassen Sie das Produkt nach der Arbeit nur an der Luft abkühlen. Tauchen Sie das Produkt nicht in Wasser, um es abzukühlen.

⚠ VORSICHT! Brandrisiko!

- Legen Sie das heiße Produkt auf einer geeigneten Halterung oder einer feuerfesten Unterlage ab.
- Halten Sie das Produkt von brennbaren Materialien fern.
- Lassen Sie das eingeschaltete Produkt nie unbeaufsichtigt.

⚠ VORSICHT! Verletzungsrisiko!

- Halten Sie Ihre Hände vom erhitzten Werkstück fern. Die Hitze kann durch das Werkstück hindurch abgegeben werden.
- Ziehen Sie bei Gefahr sofort den Netzstecker aus der Steckdose.

- Tragen Sie bei der Arbeit mit dem Produkt folgende persönliche Schutzausrüstung:
 - Schutzhandschuhe
 - Gesichtsmaske
 - Arbeitsschürze

⚠ VORSICHT! Vergiftungsrisiko!

- Atmen Sie keine Dämpfe ein.
- Sorgen Sie bei längeren Arbeiten, bei denen gesundheitsgefährdende Dämpfe entstehen können, immer für eine ausreichende Belüftung der Arbeitsstätte.

● **Vor der ersten Verwendung**

● **Produkt auspacken**

1. Entnehmen Sie das Produkt aus der Verpackung und entfernen Sie sämtliche Verpackungsmaterialien und Schutzfolien.
2. Prüfen Sie, ob alle Teile vorhanden sind und ob der beschriebene Lieferumfang vollständig ist (siehe „Lieferumfang“).
3. Überprüfen Sie, ob sich das Produkt und sämtliche Teile in gutem Zustand befinden. Sollten Sie eine Beschädigung oder einen Defekt feststellen, verwenden Sie das Produkt nicht, sondern verfahren Sie wie im Kapitel „Garantie“ beschrieben.

● **Betrieb**

● **Klammer einsetzen**

- Wählen Sie eine Klammer aus, die für die Reparatur der Bruchstelle bzw. des Risses geeignet ist (Abb. B):

Klammer	Klammer
7 Außeneckenklammer	9 Inneneckenklammer
8 Wellenklammer	10 Flachklammer

- Setzen Sie beide Enden der Klammer bis zum Anschlag in die Öffnungen der Schweißzange **6** ein (Abb. A).

● Ein-/ausschalten

Einschalten

1. Verbinden Sie den Netzstecker **4** mit einer geeigneten Steckdose.
2. Halten Sie die Einschaltsperrleiste **2** gedrückt.
3. Halten Sie den Ein-/Aus-Schalter **3** gedrückt.
Lassen Sie die Einschaltsperrleiste **2** los.

Kontroll-LED 1	Bedeutung
Leuchtet rot	Schweißzange 6 wird aufgeheizt
Leuchtet grün	Betriebstemperatur ist erreicht

Ausschalten

1. Lassen Sie den Ein-/Aus-Schalter **3** los.
2. Nach der Verwendung:
 - Ziehen Sie den Netzstecker **4** aus der Steckdose.
 - Legen Sie das Produkt auf eine geeignete Halterung oder eine feuerfeste Unterlage, bis die Schweißzange **6** abgekühlt ist.

● LED-Arbeitsleuchte

HINWEIS

- ▶ Sicht in schlecht beleuchteten Bereichen verbessern: Dieses Produkt ist mit einer LED-Arbeitsleuchte **5** ausgestattet, um den unmittelbaren Arbeitsbereich zu beleuchten.
- Sobald das Produkt eingeschaltet wird: Die LED-Arbeitsleuchte **5** schaltet sich sofort ein.

● Arbeitshinweise

⚠ ACHTUNG! Risiko von Produktschäden!

- ▶ Betreiben Sie das Produkt maximal 12 Sekunden lang am Stück. Lassen Sie das Produkt mindestens 48 Sekunden lang ruhen, bevor Sie es erneut verwenden.



HINWEIS

- ▶ Testen Sie das Produkt an einem ähnlichen Werkstück, bevor Sie das eigentliche Werkstück reparieren.

(Abb. C, D, E)

1. Setzen Sie die gewünschte Klammer in die Schweißzange **6** ein (siehe „Klammer einsetzen“).
2. Schalten Sie das Produkt ein. Warten Sie, bis die Betriebstemperatur erreicht ist (siehe „Ein-/ausschalten“).
3. Setzen Sie die heiße Klammer auf die Bruchstelle bzw. den Riss am Werkstück. Die Kunststoffoberfläche des Werkstücks wird aufgrund der Hitze der Klammer aufgeweicht.

Drücken Sie die Klammer vorsichtig in die Oberfläche des Werkstücks. Üben Sie keinen zu starken Druck aus. Drücken Sie die Klammer so weit hinein, dass sie mit der Oberfläche des Werkstücks bündig abschließt.

4. Sobald die Klammer in die Oberfläche des Werkstücks gedrückt wurde: Schalten Sie das Produkt aus (siehe „Ein-/ausschalten“).
5. Verwenden Sie den Seitenschneider , um die Klammer in Position zu halten. Ziehen Sie die Schweißzange  vorsichtig von der Klammer ab.
6. Kneifen Sie überstehende Reste der Klammer mit dem Seitenschneider  ab.

● Reinigung und Pflege

VORSICHT! Verletzungsrisiko!



Vor der Reinigung: Ziehen Sie den Netzstecker  aus der Steckdose. Lassen Sie das Produkt abkühlen.

- Tauchen Sie das Produkt niemals in Wasser oder in andere Flüssigkeiten.
- Achten Sie darauf, dass keine Flüssigkeiten in das Innere des Produkts gelangen.
- Verwenden Sie zur Reinigung des Produkts keine chemischen, alkalischen, scheuernden oder anderen aggressiven Reinigungsmittel oder Desinfektionsmittel, da diese die Oberflächen angreifen können.
- Halten Sie das Produkt sauber, staubfrei, trocken und frei von Öl oder Schmierfetten.
- Reinigen Sie das Produkt mit einem weichen, trockenen und fusselfreien Tuch.
- Das Produkt ist wartungsfrei.

- Bewahren Sie das Produkt bei Nichtgebrauch im Tragekoffer auf.

● Ersatzteile/Zubehör

- Kunden können kompatible Ersatzteile und Zubehör über www.optimex-shop.com beziehen.
- Halten Sie die Bestellnummer für Ihre Bestellung bereit.
- Bestellungen können nur online aufgegeben und bearbeitet werden.
- Wenden Sie sich für weitere Informationen an die Lidl-Service-Hotline (siehe „Service“).

Teil	Bestellnummer
7 Außeneckenklammern (0,6 mm)	99947214002
8 Wellenklammern (0,8 mm)	99947214004
9 Inneneckenklammern (0,8 mm)	99947214003
10 Flachklammern (0,8 mm)	99947214001

● Entsorgung

Die Verpackung besteht aus umweltfreundlichen Materialien, die Sie über die örtlichen Recyclingstellen entsorgen können.



Beachten Sie die Kennzeichnung der Verpackungsmaterialien bei der Abfalltrennung, diese sind gekennzeichnet mit Abkürzungen (a) und Nummern (b) mit folgender Bedeutung: 1–7: Kunststoffe/20–22: Papier und Pappe/80–98: Verbundstoffe.

Produkt:



Möglichkeiten zur Entsorgung des ausgedienten Produkts erfahren Sie bei Ihrer Gemeinde- oder Stadtverwaltung.



Werfen Sie Ihr Produkt, wenn es ausgedient hat, im Interesse des Umweltschutzes nicht in den Hausmüll, sondern führen Sie es einer fachgerechten Entsorgung zu. Über Sammelstellen und deren Öffnungszeiten können Sie sich bei Ihrer zuständigen Verwaltung informieren.

● Garantie

Das Produkt wurde nach strengen Qualitätsrichtlinien hergestellt und vor der Auslieferung sorgfältig geprüft. Im Falle von Material- oder Herstellungsfehlern haben Sie gegenüber dem Verkäufer des Produkts gesetzliche Rechte. Ihre gesetzlichen Rechte werden in keiner Weise durch unsere unten aufgeführte Garantie eingeschränkt.

Die Garantie für dieses Produkt beträgt 3 Jahre ab Kaufdatum. Die Garantiezeit beginnt mit dem Kaufdatum. Bewahren Sie den Originalkaufbeleg an einem sicheren Ort auf, da dieses Dokument als Nachweis des Kaufs erforderlich ist.

Alle Schäden oder Mängel, die bereits zum Zeitpunkt des Kaufs vorhanden sind, müssen unverzüglich nach dem Auspacken des Produkts gemeldet werden.

Sollte das Produkt innerhalb von 3 Jahren ab Kaufdatum einen Material- oder Herstellungsfehler aufweisen, werden wir es – nach unserer Wahl – kostenlos für Sie reparieren oder ersetzen. Die Garantiezeit verlängert sich durch einen stattgegebenen Gewährleistungsanspruch nicht. Dies gilt auch für ersetzte und reparierte Teile.

Diese Garantie erlischt, wenn das Produkt beschädigt oder unsachgemäß verwendet oder gewartet wurde.

Die Garantie deckt Material- und Herstellungsfehler ab. Diese Garantie erstreckt sich weder auf Produktteile, die normalem Verschleiß unterliegen, und somit als Verschleißteile gelten (z. B. Batterien, Akkus, Schläuche, Farbpatronen), noch auf Schäden an zerbrechlichen Teilen, z. B. Schalter oder Teile aus Glas.

● **Abwicklung im Garantiefall**

Um eine schnelle Bearbeitung Ihres Anliegens zu gewährleisten, folgen Sie bitte den folgenden Hinweisen:

Bitte halten Sie für alle Anfragen den Kassenbon und die Artikelnummer (IAN 472140_2407) als Nachweis für den Kauf bereit.

Die Artikelnummer entnehmen Sie bitte dem Typenschild am Produkt, einer Gravur am Produkt, dem Titelblatt Ihrer Anleitung (unten links) oder dem Aufkleber auf der Rück- oder Unterseite des Produktes.

Sollten Funktionsfehler oder sonstige Mängel auftreten kontaktieren Sie zunächst die nachfolgend benannte Serviceabteilung telefonisch oder per EMail.

Ein als defekt erfasstes Produkt können Sie dann unter Beifügung des Kaufbelegs (Kassenbon) und der Angabe, worin der Mangel besteht und wann er aufgetreten ist, für Sie portofrei an die Ihnen mitgeteilte Service Anschrift übersenden.



Auf parkside-diy.com können Sie diese und viele weitere Handbücher einsehen und herunterladen. Mit diesem QR-Code gelangen Sie direkt auf parkside-diy.com. Wählen Sie Ihr Land aus, und suchen Sie über die Suchmaske nach den Bedienungsanleitungen. Mittels Eingabe der Artikelnummer (IAN) 472140_2407 gelangen Sie zur Bedienungsanleitung für Ihren Artikel.

● Service

DE **Service Deutschland**

Tel.: 0800 5435 111

E-Mail: owim@lidl.de

AT **Service Österreich**

Tel.: 0800 292726

E-Mail: owim@lidl.at

CH **Service Schweiz**

Tel.: 0800 562153

E-Mail: owim@lidl.ch



OWIM GmbH & Co. KG

Stiftsbergstraße 1
74167 Neckarsulm
GERMANY

Model No.: HG12474

Version: 12/2024



IAN 472140_2407

3 