

## WALL-MOUNTED HOSE REEL

**(GB)**

### WALL-MOUNTED HOSE REEL

Instructions for use

**(SI)**

### STENSKI NAVIJALNI BOBEN S CEVJO

Navodilo za uporabo

**(SK)**

### NÁSTENNÝ HADICOVÝ BUBON

Návod na používanie

**(HU)**

### FALI TÖMLÖDOB

Használati útmutató

**(CZ)**

### NÁSTĚNNÝ HADICOVÝ BUBEN

Návod k použití

**(DE) (AT) (CH)**

### WAND-SCHLAUCHTROMMEL

Gebrauchsanweisung

IAN 404296\_2204

**(GB) (HU) (SI) (CZ)**  
**(SK) (DE) (AT) (CH)**

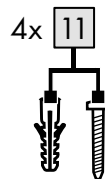
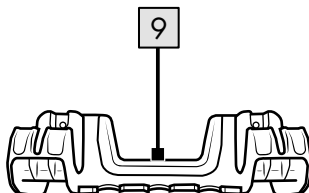
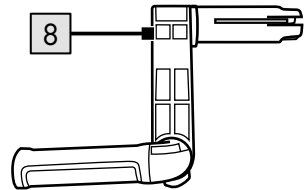
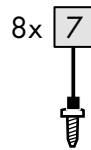
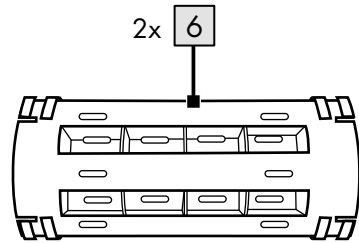
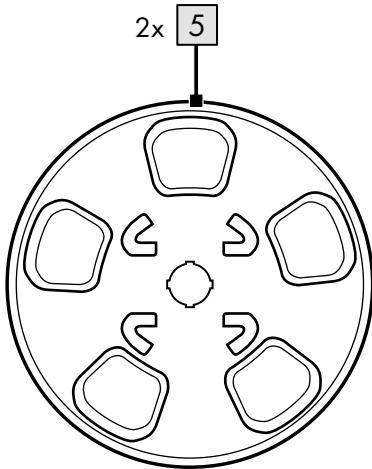
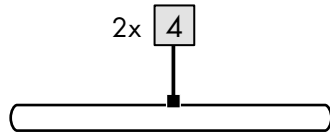
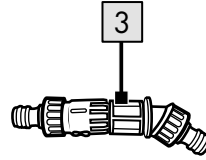
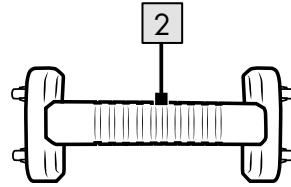
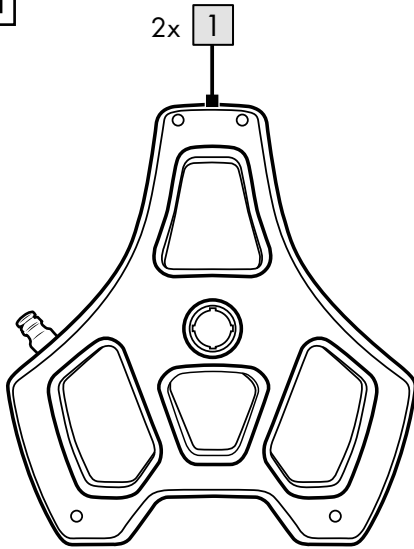
**A**

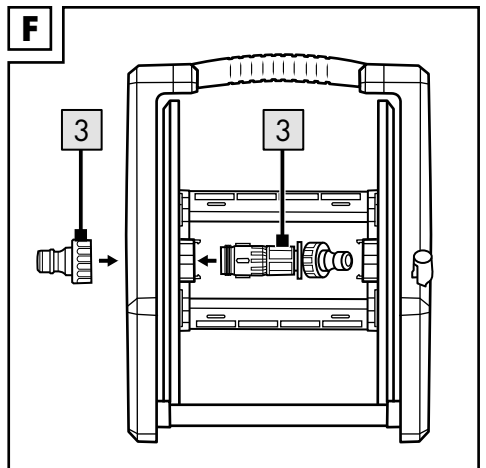
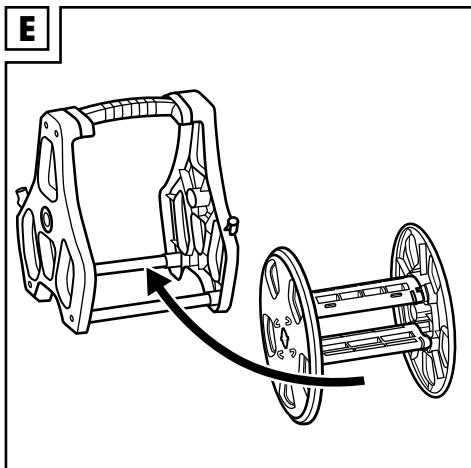
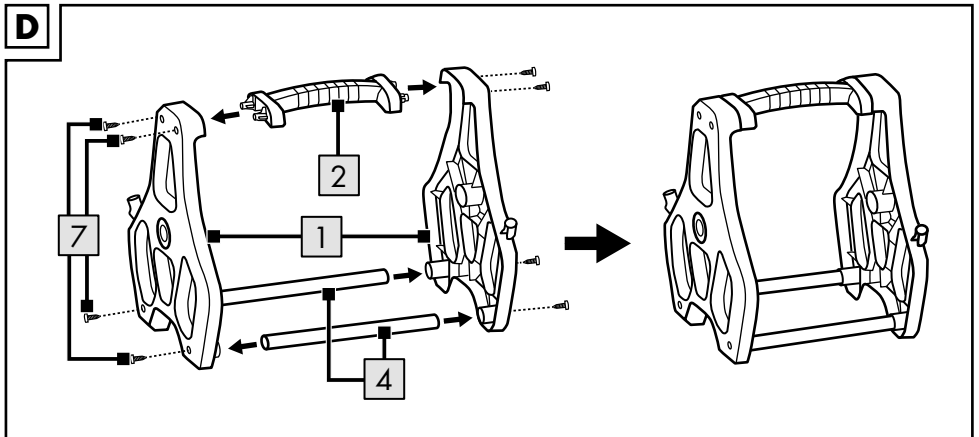
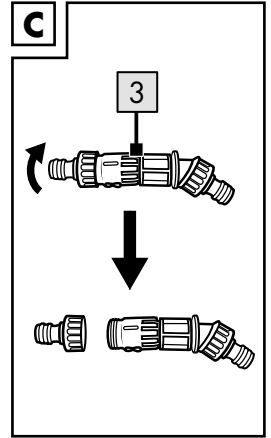
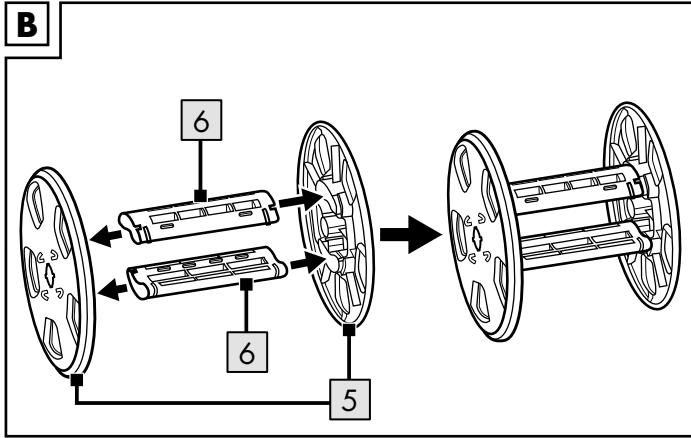

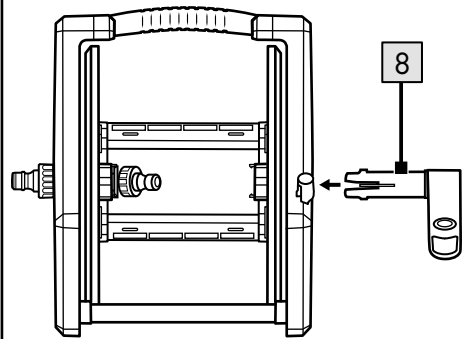
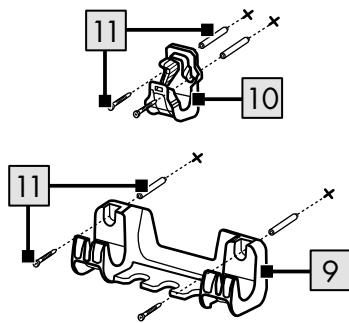
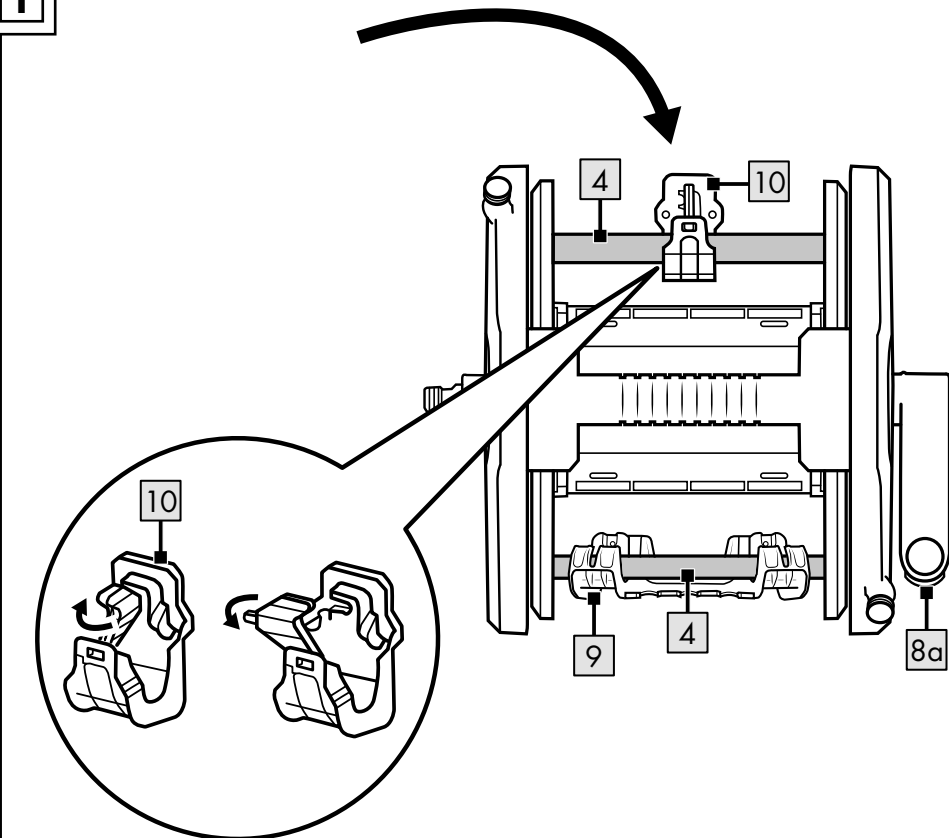
**G****H****I**

Congratulations!

You have chosen to purchase a high-quality product. Familiarise yourself with the product before using it for the first time.

 **Read the following instructions for use carefully.**

Use the product only as described and only for the given areas of application. Store these instructions for use carefully. When passing the product on to third parties, please also hand over all accompanying documents.

## **Package contents (Fig. A)**

- 1 x wall-mounted hose reel, disassembled (1-8)
- 1 x wall bracket, large (9)
- 1 x wall bracket, small (10)
- 4 x mounting material (11)
- 1 x instructions for use

## **Technical data**

Max. operating pressure: 4 bar  
Hose connection: 13 mm (1/2")

 Date of manufacture (month/year): 09/2022

## **Symbols and signal words used**



General warning sign, serves to indicate dangers and hazards (e.g. danger to life or risk of injury or crushing).

### **WARNING**

The signal word indicates a hazard with a high degree of risk which, if not avoided, may result in death or serious injury.



Requirement sign, instructs each user to read the instructions carefully before use and to keep them available for all users at all times.

## **Intended use**

The product is designed as a wall bracket for water hoses a max. 20 m in length. The product is intended for private outdoor use.

## **Safety instructions**

**Important: Read these instructions for use and the safety instructions carefully and keep them for future reference!**

## **Danger to life!**

Never leave children unsupervised with the packaging material. Danger of suffocation!

## **Risk of injury!**

- **WARNING!** Read all safety information and instructions.
- Before each use, make sure that all parts of the product are undamaged and assembled/installed according to these instructions for use. There is a risk of injury if the product is not assembled and installed correctly.



## **WARNING!** **Not drinking water!**

Water that has flowed through this product is not suitable for drinking.

- **WARNING!** Never point the water jet at people or animals!
- **WARNING!** Never direct the water jet at electrical equipment!
- The product should only be mounted on a stable, level wall.
- Only suitable for outdoor use

## **Avoiding material damage**

- Protect the product from frost.
- The product is only suitable for use with cold water.
- **WARNING!** After each use, turn off the tap and empty the hose.
- Check the product for damage or wear before each use. Only use the product if it is in good condition!
- Stop using the product if there is visible or suspected damage.
- Clean the unit connection from time to time to ensure a tight fit at the hose connection.

## **Installation**

To install the item you will need the following tools, which are not included in the scope of delivery: a pencil, a spirit level, a suitable screwdriver and a drill.

Two people should mount the product on the wall.

1. Assemble the basic elements (5) and (6) (fig. B).
2. Unscrew the hose coupling (3) (fig. C).
3. Using the screws (7), connect the covers (1) to the crossbars (4) and the handle (2) (Fig. D).

**Note:** Insert the crossbars firmly. They are used later to hang the product up.

4. Place the basic element in the cover (fig. E).
5. Connect the cover and the basic element on one side using the hose coupling (3) (Fig. F).

**Note:** Make sure that the kinked coupling is on the inside.

6. On the other side of the cover insert the crank (8) (fig. G).
7. For wall mounting it is recommended to assemble the wall brackets (9)/(10) and the product. To do this, open the small wall bracket (10) and close it after you have hung up the product (Fig. I).
8. Hold both wall brackets (9)/(10) against the wall and mark the drill holes. Drill the screw holes using a drill and fasten the wall brackets with the mounting material (11) (fig. H).
9. Hang the product on the wall (Fig. I).

**Note:** To operate the crank, fold out the handle. It will audibly engage. To fold, press the button (8a) (Fig. I).

## Disposal



Dispose of the product and packaging materials in accordance with current local regulations. Store the packaging materials (foil bags, for example) out of the reach of children. For further information about disposal of the product no longer needed, contact your local council. Dispose of the product and the packaging in an environmentally friendly manner.



The Recycling Code distinguishes different materials to be returned for recycling.

The Code consists of the recycling symbol for the recycling process and a number that identifies the material.

## Service handling.

IAN: 404296\_2204

Ⓞ Service Great Britain

Tel.: 0800 404 7657

E-Mail: [deltasport@lidl.co.uk](mailto:deltasport@lidl.co.uk)

Szívből gratulálunk!  
Vásárlásával kiváló minőségű  
terméket választott. Használatba  
vétele előtt ismerkedjen meg a  
termékkel.

 **Figyelmesen olvassa  
el az alábbi használati  
útmutatót.**

A terméket kizárólag az itt ismer-  
tetett módon, a rendeltetésének  
megfelelően használja. Gon-  
dosan őrizze meg a használati  
útmutatót. A termék továbbadása-  
kor adja át az összes kapcsolódó  
dokumentumot is.

## **A csomag tartalma (A ábra)**

- 1 x fali tömlődob, szétszerelve  
(1-8)
- 1 x falitartó, nagy (9)
- 1 x falitartó, kicsi (10)
- 4 x szerelési anyag (11)
- 1 x használati útmutató

## **Műszaki adatok**

Max. üzemi nyomás: 4 bar  
Tömlőcsatlakozó: 13 mm (1/2")

 Gyártási dátum (hónap/év):  
09/2022

## **Alkalmazott jelölések és jelzőszavak**



Általános figyelmeztető  
jelzés, a veszélyek és  
veszélyeztetések megjelö-  
lésére szolgál (pl. életve-  
szély, sérülésveszély vagy  
zúzódásveszély).

### **FIGYELMEZTETÉS**

A jelzőszó magas kocká-  
zatú veszélyt jelöl, amelyet  
ha nem kerülnek el, súlyos,  
akár halálos sérülésekhez  
vezethet.



Utasító jelzés, arra hívja fel  
minden felhasználó figyel-  
mét, hogy használat előtt  
figyelmesen olvassa el a  
használati útmutatót, és azt  
mindig tegye elérhetővé  
minden felhasználó számára.

## **Rendeltetésszerű hasz- nálat**

A terméket max. 20 m hoss-  
zúságú víztömlőhöz alkalmas  
falitartóként tervezték. A termék  
kültéri magánhasználatra készült.

## Biztonsági tudnivalók

**Fontos: Figyelmesen olvassa el és feltétlenül őrizze meg ezt a használati útmutatót és a biztonsági tudnivalókat!**

### **Életveszély!**

Soha ne hagyjon gyermekeket felügyelet nélkül a csomagolóanyaggal. Fulladásveszély áll fenn!

### **Sérülésveszély!**

- **FIGYELMEZTETÉS!** Olvassa el az összes biztonsági tudnivalót és utasítást.
- Minden használat előtt győződjön meg arról, hogy a termék minden része sértetlen, és a termék jelen használati útmutatónak megfelelően van összeszerelve. Nem megfelelő összeszerelés esetén sérülésveszély áll fenn.



### **FIGYELMEZTETÉS!** **Nem ivóvíz!**

Az ezen a terméken átfolyt víz nem alkalmas ivásra.

- **FIGYELMEZTETÉS!** Soha ne irányítsa a vízsugarat emberekre vagy állatokra!

- **FIGYELMEZTETÉS!** Soha ne irányítsa a vízsugarat elektromos berendezések felé!
- A terméket csak stabil és sík falra szabad rögzíteni.
- Csak kültéri használatra alkalmas.

### **Anyagi károk elkerülése!**

- Óvja a terméket fagytól.
- A termék csak hideg vízzel való öntözésre alkalmas.
- **FIGYELMEZTETÉS!** Minden használat után zárja el a vízcsapot és ürítse ki a tömlőt.
- Minden használat előtt ellenőrizze a terméket sérülések és elhasználódás szempontjából. A termék csak kifogástalan állapotban használható!
- Látható vagy feltételezett sérülés esetén a termék tovább nem használható.
- A tömlőcsatlakozó tömített illeszkedése érdekében rendszeresen tisztítsa meg a készülék csatlakozóját.

## Összeszerelés

A termék összeszereléséhez a következő szerszámokra lesz szüksége, melyeket a csomag nem tartalmaz: ceruza, vízmérték, megfelelő csavarhúzó és fúrógép.

A terméket két személlyel szerelje fel a falra.

1. Dugja össze az (5) és (6) alapelemeket (B ábra).
2. Csavarja szét a tömlőcsatlakozót (3) (C ábra).
3. A csavarok (7) segítségével csatlakoztassa a burkolatokat (1) a kereszttartókhöz (4) és a fogantyúhoz (2) (D ábra).

**Megjegyzés:** A kereszttartókat stabilan helyezze be. Azok a termék későbbi felakasztására szolgálnak.

4. Helyezze az alapelemet a burkolatba (E ábra).
5. Csatlakoztassa a burkolatot és az alapelemet az egyik oldalon a tömlőcsatlakozó (3) segítségével (F ábra).

**Megjegyzés:** Ügyeljen rá, hogy a könyök csatlakozócsonk belül legyen.

6. Dugja rá a hajtókart (8) a burkolat másik oldalára (G ábra).

7. A falra rögzítéshez célszerű a falitartókat (9)/(10) és a terméket egymáshoz illeszteni. Ehhez nyissa ki a kis falitartót (10), majd zárja le, miután felakasztotta a terméket (I ábra).
8. Tartsa mindkét fali konzolt (9)/(10) a falhoz, és jelölje ki a furatokat, fúrja ki a csavarlyukakat egy fúrógéppel, és rögzítse a fali konzolokat a rögzítőanyaggal (11) (H ábra).
9. Akassza fel a terméket a falra (I ábra).

**Megjegyzés:** A hajtókar működtetéséhez hajtsa ki a fogantyút. Ez hallhatóan a helyére kattán. Az összecukáshoz nyomja meg a gombot (8a) (I ábra).

## Tudnivalók a hulladékkezelésről



A terméket és a csomagolóanyagokat a hatályos helyi előírásoknak megfelelően semmisítse meg. A csomagolóanyagokat (például fóliatasakokat) tartsa távol a gyermekektől.

Az elhasználódott termék ártalmatlanításával kapcsolatos további információkat a települési vagy városi önkormányzattól tudhatja meg. A terméket és a csomagolást környezetkímélő módon kell ártalmatlanítani.



Az újrahasznosítási kód az újrafelhasználási ciklusba való visszavezetésre (újrahasznosítás) szánt különböző anyagok azonosítására szolgál. A kód az újrahasznosítási ciklus újrahasznosítási szimbólumából és az anyagot azonosító számból áll.

## **A szerviz lebonyolítása**

IAN: 404296\_2204

 Szerviz Magyarország  
Tel.: 06800 21225  
E-Mail: [deltasport@lidl.hu](mailto:deltasport@lidl.hu)

Čestitamo!

Z nakupom ste se odločili za visokokakovosten izdelek. Pred prvo uporabo se seznanite z izdelkom.



**V ta namen natančno preberite naslednje navodilo za uporabo.**

Izdelek uporabljajte, kot je opisano, in za navedena področja uporabe. To navodilo za uporabo skrbno hranite. Če boste izdelek predali tretjim osebam, zraven priložite vso dokumentacijo.

## **Vsebina kompleta (slika A)**

- 1 x stenski kolot za cev, razstavljen (1 - 8)
- 1 x stenski nosilec, velik (9)
- 1 x stenski nosilec, majhen (10)
- 4 x montažni material (11)
- 1 x navodila za uporabo

## **Tehnični podatki**

Največji delovni tlak: 4 bar  
Cevni priključek: 13 mm (1/2")



Datum izdelave (mesec/leto): 09/2022

## **Uporabljeni simboli in opozorilne besede**



Splošni opozorilni znak, služi prepoznavanju nevarnosti (npr. nevarnost smrti, poškodb ali zmečkanin).

### **OPOZORILO**

Opozorilna beseda označuje nevarnost z visoko stopnjo tveganja, zaradi katere lahko, če je ne preprečimo, pride do smrti ali težjih telesnih poškodb.



Znak za zapoved vsakega uporabnika opominja, da pred uporabo natančno prebere navodila za uporabo in jih vedno da na razpolago vsem uporabnikom.

## **Namenska uporaba**

Izdelek je bil zasnovan kot stenski nosilec za vodne cevi z največjo dolžino 20 m. Izdelek je namenjen zasebni uporabi na prostem.

## **Varnostni napotki**

**Pomembno: Pozorno preberite ta navodila za uporabo in varnostne napotke ter jih shranite!**

## **Smrtna nevarnost!**

Nikoli ne puščajte otrok z embalažnim materialom brez nadzora. Obstaja nevarnost zadušitve!

## **Nevarnost telesnih poškodb!**

- **OPOZORILO!** Preberite vse varnostne napotke in navodila.
- Pred vsako uporabo se prepričajte, da so vsi deli izdelka nepoškodovani in nameščeni v skladu s temi navodili za uporabo. V primeru nepravilne namestitve obstaja nevarnost telesnih poškodb.



### **OPOZORILO!** **Voda ni pitna!**

Voda, ki je pritekla skozi ta izdelek, ni primerna za pitje.

- **OPOZORILO!** Vodnega curka nikoli ne usmerjajte v ljudi ali živali!
- **OPOZORILO!** Vodnega curka nikoli ne usmerjajte v električno opremo!
- Izdelek je dovoljeno pritrditi le na stabilno in ravno steno.
- Primerno samo za uporabo na prostem.

## **Preprečevanje materialne škode!**

- Izdelek zaščitite pred zmrzaljo.
- Izdelek je primeren samo za namakanje s hladno vodo.
- **OPOZORILO!** Po vsaki uporabi zaprite vodno pipo in izpraznite cev.
- Pred vsako uporabo preverite, ali je izdelek poškodovan ali obrabljen. Izdelek je dovoljeno uporabljati le v brezhibnem stanju!
- V primeru vidnih ali domnevnih poškodb izdelka ne smete več uporabljati.
- Od časa do časa očistite priključek naprave, da zagotovite tesno prileganje cevnega priključka.

## **Montaža**

Za montažo izdelka boste potrebovali naslednja orodja, ki niso priložena vsebini kompleta: svinčnik, vodna tehtnica, ustrezen izvijač in vrtalni stroj. Izdelek morata na steno nameščati dve osebi.

1. Sestavite osnovna elementa (5) in (6) (slika B).
2. Odvijte spojko cevi (3) (slika C).

3. Z vijaki (7) povežite pokrove (1) s prečkami (4) in ročajem (2) (slika D).

**Napotek:** Trdno vstavite prečke. Kasneje jih boste potrebovali za obešanje izdelka.

4. Postavite osnovni element v pokrov (slika E).
5. Povežite pokrov in osnovni element na eni strani s pomočjo cevne spojke (3) (slika F).

**Napotek:** Prepričajte se, da je prepognjena spojka na notranji strani.

6. Na drugi strani pokrova vstavite ročico (8) (slika G).
7. Za montažo na steno je priporočljivo, da stenske nosilce (9)/(10) in izdelek sestavite. To storite tako, da odprete majhen stenski nosilec (10) in ga zaprete, ko je izdelek vpet (slika I).
8. Oba stenska nosilca (9)/(10) držite ob steno in označite izvrtine. S svedrom izvrtajte luknje za vijake in stenske nosilce pritrdite z montažnim materialom (11) (slika H).
9. Izdelek obesite na steno (slika I).

**Napotek:** Za upravljanje ročice razprite ročaj. Ta se slišno zaskoči. Za zlaganje pritisnite gumb (8a) (slika I).

## Napotki za odlaganje v smeti



Izdelek in embalažni material zavržite v skladu z veljavnimi lokalnimi predpisi. Embalažni material (kot so npr. vrečke iz folije) hranite izven dosega otrok. Druge informacije o odstranjevanju odsluženega izdelka med odpadke lahko dobite pri svoji občinski ali mestni upravi. Izdelek in embalažo zavržite okolju prijazno.



Koda za recikliranje je namenjena označevanju različnih materialov za vrnitev v cikel recikliranja. Koda je sestavljena iz simbola recikliranja za cikel recikliranja in številke, ki označuje material.

## Izvajanje servisne storitve

IAN: 404296\_2204

 Servis Slovenija

Tel.: 080 080917

E-Mail: [deltasport@lidl.si](mailto:deltasport@lidl.si)



## Garancijski list

1. S tem garancijskim listom DELTA-SPORT HANDELSKONTOR GMBH jamčimo, da bo izdelek v garancijskem roku ob normalni in pravilni uporabi brezhibno deloval in se zavezuje, da bomo ob izpolnjenih pogojih navedenih pogojih odpravili morebitne pomanjkljivosti in okvare zaradi napak v materialu ali izdelavi oziroma po svoji presoji izdelek zamenjali ali vrnili kupnino.
2. Garancija je veljavna na ozemlju Republike Slovenije.
3. Garancijski rok za proizvod je 2 leta od datuma izročitve blaga. Datum izročitve blaga je razviden iz računa.
4. Kupec je dolžan okvaro javiti pooblaščenemu servisu oziroma se informirati o nadaljnjih postopkih na zgoraj navedeni telefonski številki. Svetujemo vam, da pred tem natančno preberete navodila o sestavi in uporabi izdelka.
5. Kupec je dolžan pooblaščenemu servisu predložiti garancijski list in račun, kot potrdilo in dokazilo o nakupu ter dnevu izročitve blaga.
6. V primeru, da proizvod popravlja nepooblaščen servis ali oseba, kupec ne more uveljavljati zahtevkov iz te garancije.
7. Vzroki za okvaro oziroma nedelovanje izdelka morajo biti lastnosti stvari same in ne vzroki, ki so zunaj proizvodjalčeve oziroma prodajalčeve sfere. Kupec ne more uveljavljati zahtevkov iz te garancije, če se ni držal priloženih navodil za sestavo in uporabo izdelka ali če je izdelek kakorkoli spremenjen ali nepravilno vzdrževan.
8. Jamčimo servis in rezervne dele še 3 leta po preteku garancijskega roka.
9. Obrabni deli oz. potrošni material so izvzeti iz garancije.
10. Vsi potrebni podatki za uveljavljanje garancije se nahajajo na dveh ločenih dokumentih (garancijski list, račun).
11. Ta garancija proizvajalca ne izključuje pravic potrošnika, ki izhajajo iz odgovornosti prodajalca za napake na blagu.

Prodajalec: Lidl Slovenija d.o.o. k.d.,  
Pod lipami 1, SI-1218 Komenda Srdečne blahopřejeme!



Svým nákupem jste se rozhodli pro kvalitní výrobek. Před prvním použitím se prosím seznamte s tímto výrobkem.

 **Pozorně si přečtete následující návod k použití.**

Používejte tento výrobek pouze tak, jak je popsáno, a pro uvedené účely. Uschovejte si tento návod k použití pro budoucí použití. Pokud výrobek předáte třetí osobě, předejte jí i veškerou dokumentaci.

## Rozsah dodávky (obr. A)

- 1 x nástěnný hadicový naviják, rozložený (1-8)
- 1 x nástěnný držák, velký (9)
- 1 x nástěnný držák, malý (10)
- 4 x montážní materiál (11)
- 1 x návod k použití

## Technické údaje

Max. pracovní tlak: 4 bary  
Hadicová přípojka: 13 mm (1/2")

 Datum výroby (měsíc/rok):  
09/2022

## Použité symboly a signální slova



Všeobecná výstražná značka, slouží k označení nebezpečí a rizik (např. nebezpečí ohrožení života, zranění nebo rozdrčení).

## VAROVÁNÍ

Signální slovo označuje nebezpečí s vysokým stupněm rizika, které, není-li mu zabráněno, může mít za následek smrt nebo vážné zranění.



Příkazová značka, připomíná každému uživateli, aby si před použitím pečlivě přečetl návod k použití a vždy jej dal k dispozici všem uživatelům.

## Použití v souladu s určením

Výrobek byl navržen jako nástěnný držák pro vodovodní hadice o maximální délce 20 m. Výrobek je určen pro soukromé použití ve venkovním prostředí.

## **Bezpečnostní upozornění**

**Důležité: Přečtěte si pozorně tento návod k použití a bezpečnostní upozornění a bezpodmínečně je uschovejte!**

### **Nebezpečí ohrožení života!**

Nikdy nenechávejte děti s obalovým materiálem bez dozoru. Hrozí nebezpečí udušení!

### **Nebezpečí zranění!**

- **VAROVÁNÍ!** Přečtěte si veškeré bezpečnostní pokyny a návody k použití.
- Před každým použitím se ujistěte, že žádná část výrobku není poškozena a části jsou sestavené podle tohoto návodu k použití. V případě neodborné montáže hrozí nebezpečí zranění.

### **VAROVÁNÍ!** **Nejedná se o pitnou vodu!**

Voda, která protékla tímto výrobkem, není vhodná k pití.

- **VAROVÁNÍ!** Nikdy nesměrujte proud vody na lidi nebo zvířata!

- **VAROVÁNÍ!** Nikdy nesměrujte proud vody na elektrická zařízení!
- Výrobek lze připevnit pouze na stabilní a rovnou stěnu.
- Vhodný pouze pro venkovní použití.

### **Zabránění věcným škodám!**

- Chraňte výrobek před mrazem.
- Výrobek je vhodný pouze pro zavlažování studenou vodou.
- **VAROVÁNÍ!** Po každém použití vypněte kohoutek a vyprázdněte hadici.
- Před každým použitím zkontrolujte, zda není výrobek poškozený nebo opotřebený. Výrobek lze používat pouze v bezvadném stavu!
- V případě viditelného poškození nebo podezření na poškození nelze výrobek dále používat.
- Přípojku zařízení čas od času vyčistěte, abyste zajistili pevné usazení na hadicové přípojce.

## Montáž

K sestavení výrobku budete potřebovat následující nářadí, které není součástí dodávky: tužka, vodováha, vhodný šroubovák a vrtačka. Upevněte výrobek na zeď ve dvou lidech.

1. Zasuňte do sebe základní prvky (5) a (6) (obr. B).
2. Odšroubujte hadicovou spojku (3) (obr. C).
3. Pomocí šroubů (7) připojte kryty (1) k příčníkům (4) a rukojeti (2) (obr. D).

**Upozornění:** Pevně vložte příčníky. Slouží k pozdějšímu zavěšení výrobku.

4. Umístěte základní prvek do krytu (obr. E).
5. Připojte kryt a základní prvek na jedné straně pomocí hadicové spojky (3) (obr. F).

**Upozornění:** Ujistěte se, že je zalomená spojka uvnitř.

6. Na druhou stranu krytu nasadte kliku (8) (obr. G).
7. Pro montáž na stěnu se doporučuje nástěnné držáky (9)/(10) a výrobek složit. Chcete-li to provést, otevřete malý nástěnný držák (10) a po zavěšení výrobku jej zavřete (obr. I).

8. Přidržte oba nástěnné držáky (9)/(10) u stěny a označte vrtané otvory, vyvrtejte otvory pro šrouby pomocí vrtačky a upevněte nástěnné držáky pomocí montážního materiálu (11) (obr. H).

9. Výrobek zavěste na zeď (obr. I).

**Upozornění:** Pro ovládání kliky vyklopte rukojeť. Ta slyšitelně zapadne. Pro složení stiskněte tlačítko (8a) (obr. I).

## Pokyny k likvidaci



Výrobek a obalové materiály likvidujte podle aktuálních místních předpisů. Uchovávejte obalové materiály (jako např. fóliové sáčky) nedostupné pro děti. O možnostech likvidace vysloužilého výrobku se informujte u Vaší obecní nebo městské správy. Výrobek a obaly likvidujte ekologicky.



Recyklační kód slouží ke značení různých materiálů pro proces opětovného zhodnocení (recyklace). Kód sestává ze symbolu recyklace, který má odrážet proces zhodnocení, a čísla, které označují materiál.

## **Průběh služby**

IAN: 404296\_2204

 Servis Česko

Tel.: 800 143 873

E-Mail: [deltasport@lidl.cz](mailto:deltasport@lidl.cz)

Blahoželáme!

Svojím nákupom ste sa rozhodli pre kvalitný výrobok. Pred prvým použitím sa s výrobkom dôkladne oboznámte.

 **Pozorne si prečítajte tento návod na používanie.**

Výrobok používajte len uvedeným spôsobom a na uvedený účel. Tento návod na používanie si dobre uschovajte. Pri odovzdávaní výrobku tretej osobe odovzdajte s výrobkom aj všetky podklady.

## Obsah balenia (obr. A)

- 1 x nástenný hadicový navijak, rozložený (1 - 8)
- 1 x nástenný držiak, veľký (9)
- 1 x nástenný držiak, malý (10)
- 4 x montážny materiál (11)
- 1 x návod na použitie

## Technické údaje

Max. prevádzkový tlak: 4 bar  
Hadicová prípojka: 13 mm (1/2")

 Dátum výroby (mesiac/rok):  
09/2022

## Použité symboly a signálne slová

 Všeobecná výstražná značka, slúži na označenie nebezpečenstiev a ohrození (napr. nebezpečenstvo ohrozenia života, poranenia alebo pomliaždenia).

## VÝSTRAHA

Toto signálne slovo označuje ohrozenie s vysokým stupňom rizika, ktoré, ak sa mu nezabráni, môže mať za následok smrť alebo ťažké zranenie.

 Príkazová značka upozorňuje používateľa na to, aby si pred použitím pozorne prečítal návod na použitie a vždy ho sprístupnil všetkým používateľom.

## Použitie v súlade s určením

Výrobok bol navrhnutý ako nástenný držiak hadice na vodu s maximálnou dĺžkou 20 m. Výrobok je určený na súkromné použitie v exteriéri.

## Bezpečnostné upozornenia

**Dôležité: Pozorne si prečítajte tento navod na použitie a bezpečnostné upozornenia a bezpodmienečne si ich uschovajte!**

### **Nebezpečenstvo ohrozenia života!**

Nikdy nenechávajte deti s obalovým materiálom bez dozoru. Hrozí udusenie!

### **Nebezpečenstvo poranenia!**

- **VÝSTRAHA!** Prečítajte si všetky bezpečnostné upozornenia a pokyny.
- Pred každým použitím sa uistite, že všetky časti výrobku sú nepoškodené a zmontované v súlade s týmto návodom na použitie. Pri neodbornej montáži hrozí nebezpečenstvo poranenia.



### **VÝSTRAHA!** **Žiadna pitná voda!**

Voda, ktorá pretiekla týmto výrobkom, nie je vhodná na pitie.

- **VÝSTRAHA!** Prúd vody nikdy nesmerujte na ľudí alebo zvieratá!
- **VÝSTRAHA!** Prúd vody nikdy nesmerujte na elektrické zariadenia!
- Výrobok pripevňujte iba na stabilnú a rovnú stenu.
- Vhodné len na vonkajšie použitie.

### **Predchádzanie vecným škodám!**

- Chráňte výrobok pred mrazom.
- Výrobok je vhodný len na zavlažovanie studenou vodou.
- **VÝSTRAHA!** Po každom použití zatvorte vodovodný kohútik a vyprázdňte hadicu.
- Pred každým použitím skontrolujte prípadné poškodenia alebo opotrebenie výrobku. Výrobok sa smie používať iba v bezchybnom stave!
- V prípade viditeľného poškodenia alebo podozrenia na poškodenie sa výrobok už nesmie používať.
- Prípojku zariadenia z času na čas vyčistite, aby ste zaistili pevné uchytenie na hadicovej prípojke.

## Montáž

Na montáž výrobku budete potrebovať nasledujúce náradie, ktoré nie je obsahom balenia: ceruzku, vodováhu, vhodný skrutkovač a vŕtačku.

Výrobok namontujte na stenu pri asistencii dvoch osôb.

1. Základné prvky (5) a (6) zasunúte do seba (obr. B).
2. Hadicovú spojku (3) rozskrutkujte (obr. C).
3. Pomocou skrutiek (7) pripojte kryty (1) k priečkam (4) a rukoväti (2) (obr. D).

**Upozornenie:** Priečky pevne zasunúte. Slúžia na neskoršie zavesenie výrobku.

4. Umiestnite základný prvok do krytu (obr. E).
5. Spojte kryt a základný prvok na jednej strane pomocou hadicovej spojky (3) (obr. F).

**Upozornenie:** Dbajte na to, aby sa zalomená spojka nachádzala vo vnútri.

6. Na druhej strane krytu vložte kľuku (8) (obr. G).
7. Pri montáži na stenu odporúčame zmontovať nástenné držiaky (9)/(10) s výrobkom.

Na tieto účely otvorte malý nástenný držiak (10) a po zavesení výrobku ho zatvorte (obr. I).

8. Pridržte oba nástenné držiaky (9)/(10) pri stene a označte otvory na vŕtanie, pomocou vŕtačky vyvŕtajte otvory na skrutky a upevnite nástenné držiaky pomocou montážneho materiálu (11) (obr. H).
9. Zavesťte výrobok na stenu (obr. I).

**Upozornenie:** Na ovládanie pomocou kľuky vyklopte rukoväť. Rukoväť počuteľne zacvakne. Na sklopenie stlačte tlačidlo (8a) (obr. I).

## Pokyny k likvidácii



Výrobok a obalový materiál zlikvidujte podľa aktuálnych miestnych predpisov.

Obalový materiál (ako napr. fóliové vrecká) uschovajte mimo dosahu detí. Ďalšie informácie o možnostiach likvidácie zastaraného výrobku dostanete na svojej obecnej alebo mestskej správe. Výrobok a obal zlikvidujte ekologicky.



Recyklačný kód slúži na označenie rôznych materiálov za účelom vrátenia do kolobehu opätovného používania (recyklácia). Kód pozostáva z recyklačného symbolu pre zobrazenie kolobehu opätovného používania a čísla, ktoré označuje materiál.

## **Priebeh servisu**

IAN: 404296\_2204

 Servis Slovensko

Tel.: 0850 232001

E-Mail: [deltasport@lidl.sk](mailto:deltasport@lidl.sk)

Herzlichen Glückwunsch!  
Mit Ihrem Kauf haben Sie sich für einen hochwertigen Artikel entschieden. Machen Sie sich vor der ersten Inbetriebnahme mit dem Artikel vertraut.

 **Lesen Sie hierzu aufmerksam die nachfolgende Gebrauchsanweisung.**

Benutzen Sie den Artikel nur wie beschrieben und für die angegebenen Einsatzbereiche. Bewahren Sie diese Gebrauchsanweisung gut auf. Händigen Sie alle Unterlagen bei Weitergabe des Artikels an Dritte ebenfalls mit aus.

## Lieferumfang (Abb. A)

- 1 x Wand-Schlauchtrommel, zerlegt (1-8)
- 1 x Wandhalterung, groß (9)
- 1 x Wandhalterung, klein (10)
- 4 x Montagematerial (11)
- 1 x Gebrauchsanweisung

## Technische Daten

Max. Betriebsdruck: 4 bar  
Schlauchanschluss: 13 mm (1/2")

 Herstellungsdatum (Monat/Jahr): 09/2022

## Verwendete Symbole und Signalwörter



Allgemeines Warnzeichen, dient der Kennzeichnung von Gefahren und Gefährdungen (z. B. Lebens-, Verletzungs- oder Quetschgefahr).

### WARNUNG

Das Signalwort bezeichnet eine Gefährdung mit einem hohen Risikograd, die, wenn sie nicht vermieden wird, den Tod oder eine schwere Verletzung zur Folge haben kann.



Gebotszeichen, weist jeden Benutzer darauf hin, die Gebrauchsanweisung vor dem Gebrauch sorgfältig durchzulesen und für alle Benutzer stets zur Verfügung zu stellen.

## Bestimmungsgemäße Verwendung

Der Artikel wurde als Wandhalterung für Wasserschläuche von max. 20 m Länge konzipiert. Der Artikel ist für den privaten Gebrauch im Außenbereich bestimmt.

## Sicherheitshinweise

**Wichtig: Lesen Sie diese Gebrauchsanweisung und die Sicherheitshinweise sorgfältig und bewahren Sie sie unbedingt auf!**

### **Lebensgefahr!**

Lassen Sie Kinder niemals unbeaufsichtigt mit dem Verpackungsmaterial. Es besteht Erstickungsgefahr!

### **Verletzungsgefahr!**

- **WARNUNG!** Lesen Sie alle Sicherheitshinweise und Anweisungen.
- Stellen Sie vor jedem Gebrauch sicher, dass alle Teile des Artikels unbeschädigt und gemäß dieser Gebrauchsanweisung montiert sind. Bei unsachgemäßer Montage besteht Verletzungsgefahr.



### **WARNUNG!** **Kein Trinkwasser!**

Das Wasser, das durch diesen Artikel geflossen ist, ist nicht zum Trinken geeignet.

- **WARNUNG!** Wasserstrahl niemals auf Personen oder Tiere richten!

- **WARNUNG!** Wasserstrahl niemals auf elektrische Einrichtungen richten!
- Der Artikel ist nur auf einer stabilen und ebenen Wand zu befestigen.
- Nur für den Außenbereich geeignet.

### **Vermeidung von Sachschäden!**

- Schützen Sie den Artikel vor Frost.
- Der Artikel ist nur für die Bewässerung mit kaltem Wasser geeignet.
- **WARNUNG!** Drehen Sie nach jedem Gebrauch den Wasserhahn zu und entleeren Sie den Schlauch.
- Prüfen Sie den Artikel vor jedem Gebrauch auf Beschädigungen oder Abnutzungen. Der Artikel darf nur in einwandfreiem Zustand verwendet werden!
- Bei sichtbaren oder vermuteten Beschädigungen darf der Artikel nicht mehr verwendet werden.
- Geräteanschluss von Zeit zu Zeit reinigen, um dichten Sitz am Schlauchanschluss zu gewährleisten.

## Montage

Für die Montage des Artikels benötigen Sie folgende, nicht im Lieferumfang enthaltene Werkzeuge: einen Bleistift, eine Wasserwaage, einen geeigneten Schraubendreher und eine Bohrmaschine.

Montieren Sie den Artikel mit zwei Personen an der Wand.

1. Stecken Sie die Basiselemente (5) und (6) zusammen (Abb. B).
2. Drehen Sie die Schlauchkupplung (3) auseinander (Abb. C).
3. Verbinden Sie mithilfe der Schrauben (7) die Abdeckungen (1) mit den Querstangen (4) und dem Griff (2) (Abb. D).

**Hinweis:** Setzen Sie die Querstangen fest ein. Sie dienen der späteren Aufhängung des Artikels.

4. Setzen Sie das Basiselement in die Abdeckung (Abb. E).
5. Verbinden Sie Abdeckung und Basiselement an einer Seite mithilfe der Schlauchkupplung (3) (Abb. F).

**Hinweis:** Achten Sie darauf, dass sich die abgeknickte Kuppelung innen befindet.

6. Stecken Sie auf der anderen Seite der Abdeckung die Kurbel (8) ein (Abb. G).
7. Für die Wandmontage empfiehlt es sich, die Wandhalterungen (9)/(10) und den Artikel zusammensetzen. Öffnen Sie dazu die kleine Wandhalterung (10) und schließen diese, nachdem Sie den Artikel eingehängt haben (Abb. I).
8. Halten Sie beide Wandhalterungen (9)/(10) an die Wand und markieren Sie die Bohrlöcher, bohren Sie mithilfe einer Bohrmaschine die Schraublöcher und befestigen Sie die Wandhalterungen mit dem Montagmaterial (11) (Abb. H).
9. Hängen Sie den Artikel an die Wand (Abb. I).

**Hinweis:** Um die Kurbel zu betätigen, klappen Sie den Handgriff aus. Dieser rastet hörbar ein. Zum Zusammenklappen drücken Sie die Taste (8a) (Abb. I).

## Lagerung, Reinigung

Lagern Sie den Artikel bei Nichtbenutzung immer trocken und sauber bei Raumtemperatur.

Nur mit einem feuchten Reinigungstuch reinigen und anschließend trockenwischen.

WICHTIG! Nie mit scharfen Reinigungsmitteln reinigen.

## Hinweise zur Entsorgung



Entsorgen Sie den Artikel und die Verpackungsmaterialien entsprechend den aktuellen örtlichen Vorschriften. Bewahren Sie Verpackungsmaterialien (wie z. B. Folienbeutel) für Kinder unerreikbaar auf. Weitere Informationen zur Entsorgung des ausgedienten Artikels erhalten Sie bei Ihrer Gemeinde- oder Stadtverwaltung. Entsorgen Sie den Artikel und die Verpackung umweltschonend.



Der Recycling-Code dient der Kennzeichnung verschiedener Materialien zur Rückführung in den Wiederverwertungskreislauf (Recycling).

Der Code besteht aus einem Recyclingsymbol für den Verwertungskreislauf und einer Nummer, die das Material kennzeichnet.

## Serviceabwicklung

IAN: 404296\_2204

- Ⓓ Kundenservice Deutschland  
Tel.: 0800 5435 111  
E-Mail: [deltasport@lidl.de](mailto:deltasport@lidl.de)
- Ⓐ Service Österreich  
Tel.: 0800 447744  
E-Mail: [deltasport@lidl.at](mailto:deltasport@lidl.at)
- Ⓒ Service Schweiz  
Tel.: 0800 56 44 33  
E-Mail: [deltasport@lidl.ch](mailto:deltasport@lidl.ch)

**DELTA-SPORT HANDELSKONTOR GMBH**

Wragekamp 6 • DE-22397 Hamburg  
GERMANY



09/2022

Delta-Sport-Nr.: WS-11766

---

09.23.2022 / AM 10:03

IAN 404296\_2204

