



PDF ONLINE
parkside-diy.com

WALL-MOUNTED HOSE REEL

(GB) (CY)

WALL-MOUNTED HOSE REEL

Instructions for use

(RS)

BUBANJ ZA CREVO, ZIDNI

Uputstvo za korišćenje

(DE) (AT) (CH)

WAND-SCHLAUCHTROMMEL

Gebrauchsanweisung

(HR)

ZIDNI BUBANJ ZA CRIJEVO

Upute za uporabu

(GR) (CY)

ΕΠΙΤΟΙΧΙΟ ΚΑΡΟΥΛΙ ΛΑΣΤΙΧΟΥ

Οδηγίες χρήσης

IAN 466703_2404

(GB) (HR) (RS) (GR)
(CY) (DE) (AT) (CH)

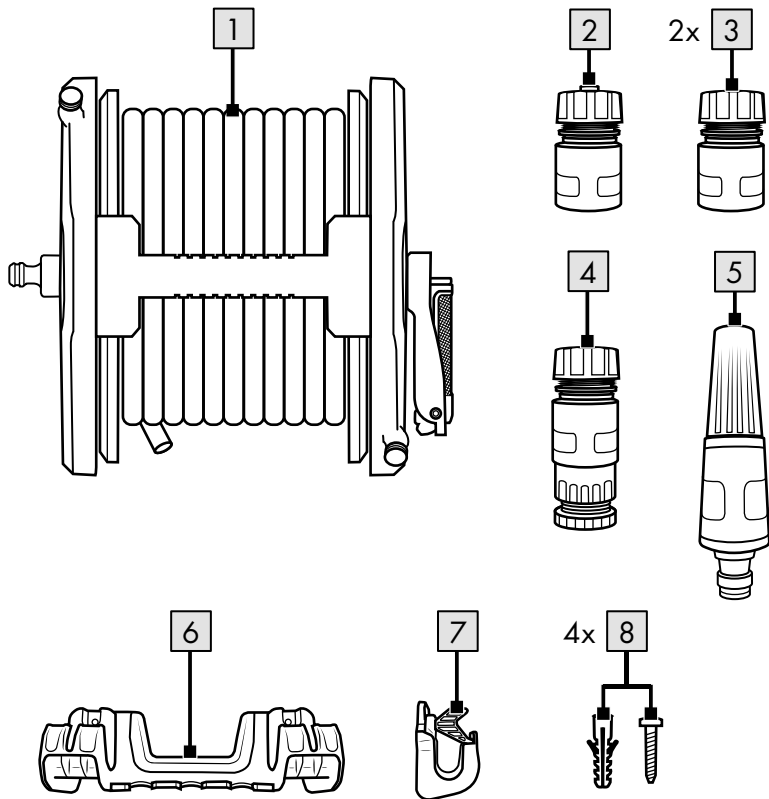
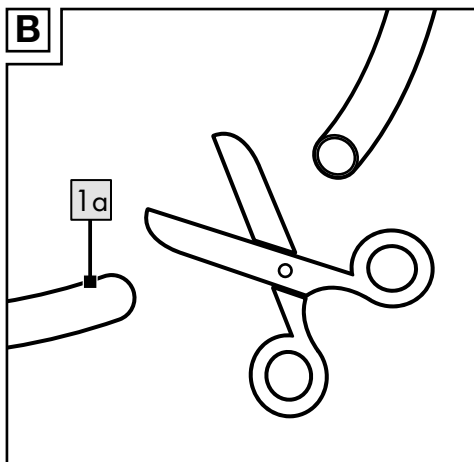
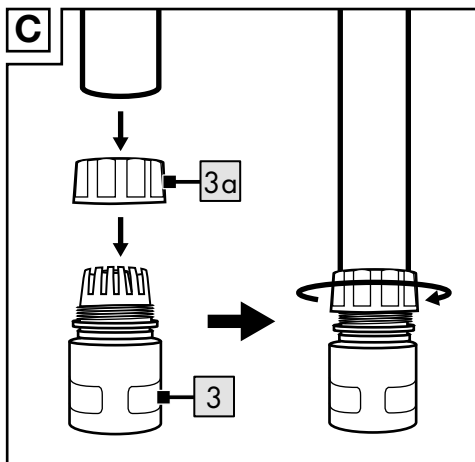
A**B****C**

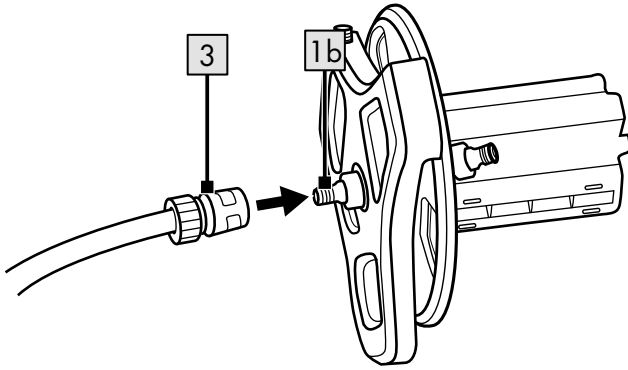
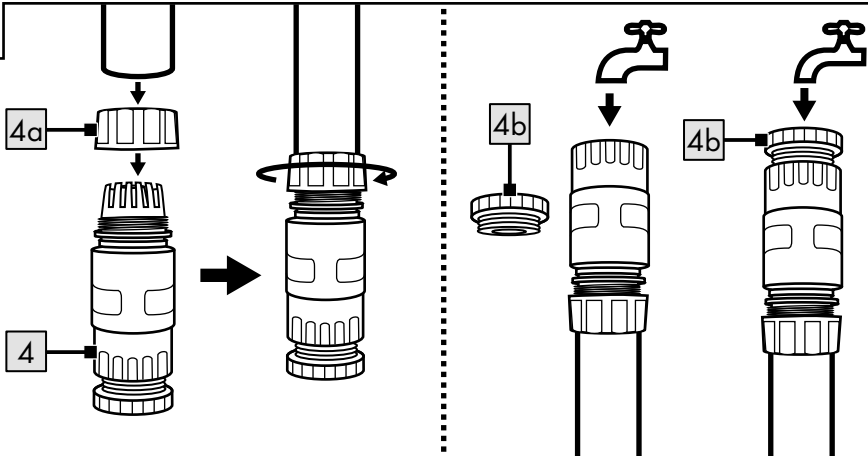
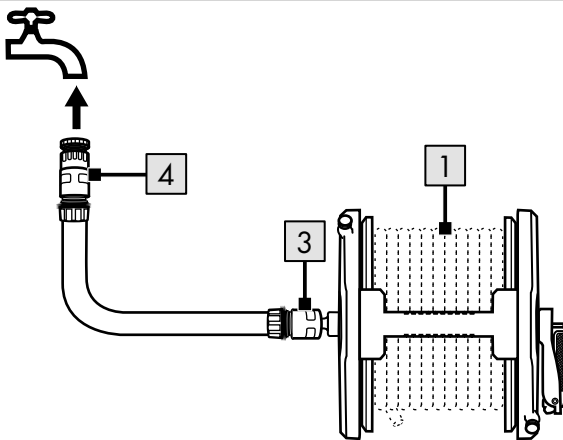
D**E****F**

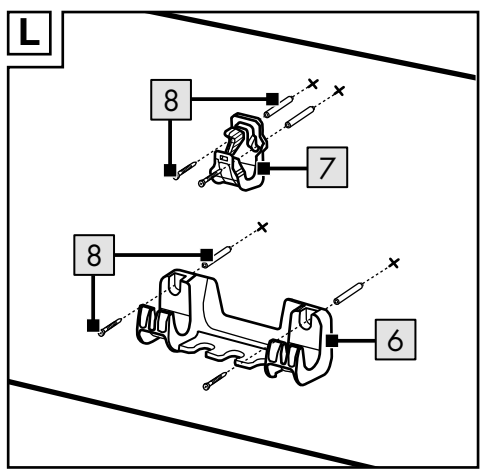
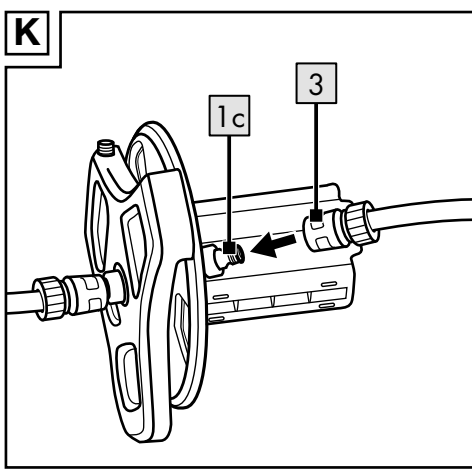
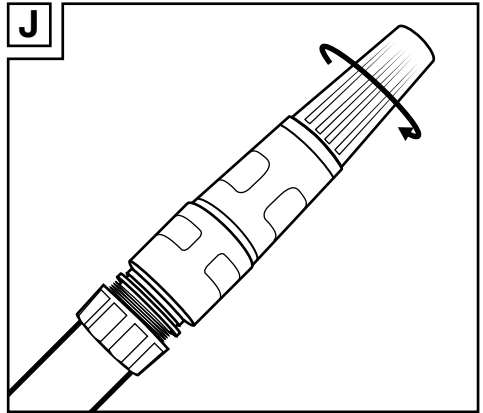
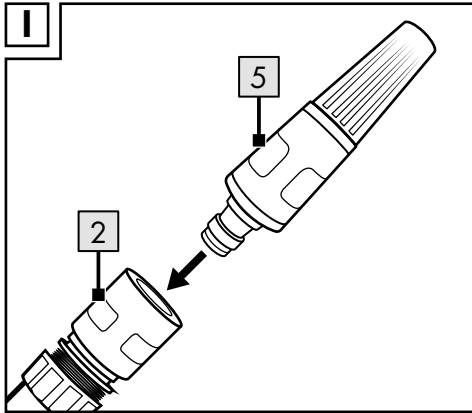
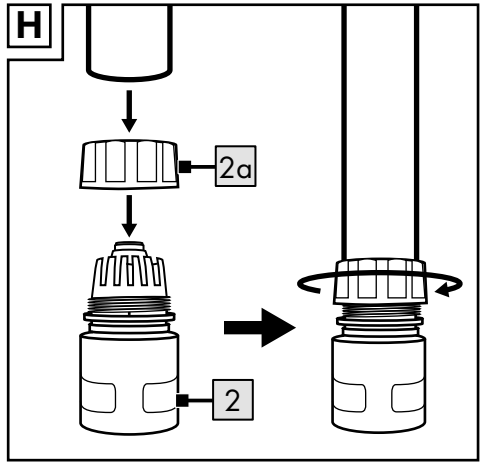
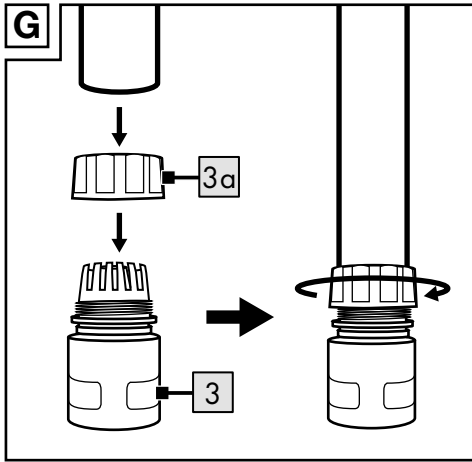

M

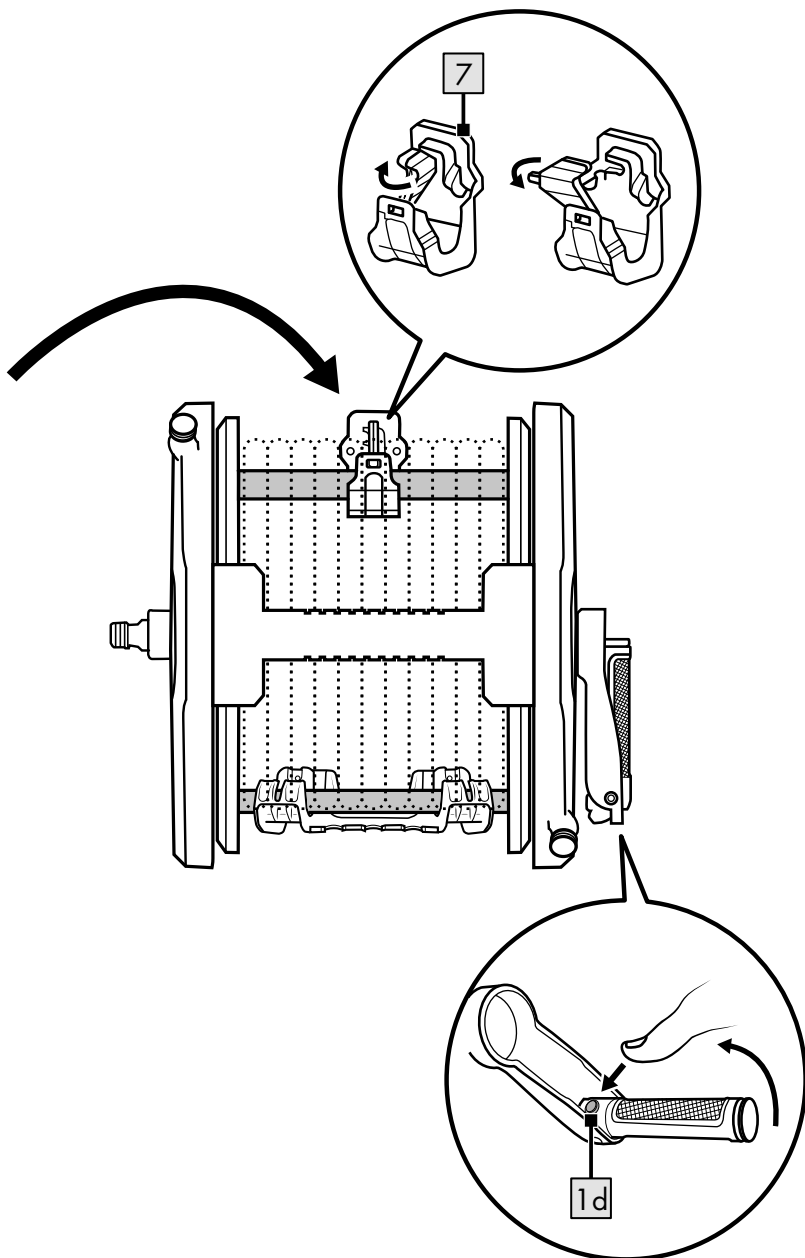

GB CY

Package contents (Fig. A)	8
Technical specifications	8
Symbols and signal words used	8
Intended use	8
Safety instructions	9
Danger to life!	9
Risk of injury!	9
Avoid damage!	9
Assembly	9
Storage, cleaning	11
Disposal	11
Notes on the guarantee and service handling	11
Guarantee handling	12

RS

Sadržaj pakovanja (sl. A)	20
Tehnički podaci	20
Upotrebjeni simboli i signalne reči	20
Namenska upotreba	21
Bezbednosne napomene	21
Opasnost po život!	21
Opasnost od povrede!	21
Izbegavanje materijalnih šteta!	21
Montaža	22
Čuvanje, čišćenje	23
Napomene za garanciju i postupak za servisiranje	24
Obrada u slučaju reklamacije	25

HR

Opseg isporuke (Sl. A)	14
Tehnički podatci	14
Upotrijebljeni simboli i signalne riječi ...	14
Namjenska upotreba	14
Sigurnosne napomene	15
Opasnost po život!	15
Opasnost od ozljeda!	15
Izbjegavanje materijalne štete!	15
Montaža	16
Skladištenje, čišćenje	17
Upute za zbrinjavanje	17
Napomene vezane za garanciju i usluge servisa	17
Obrada u slučaju reklamacije po jamstvu	19

GR CY

Περιεχόμενα συσκευασίας (Εικ. Α)	28
Τεχνικά χαρακτηριστικά	28
Χρησιμοποιούμενα σύμβολα και λέξεις σήμανσης	28
Προβλεπόμενη χρήση	29
Υποδείξεις ασφαλείας	29
Θανάσιμος κίνδυνος!	29
Κίνδυνος τραυματισμού!	29
Αποφυγή υλικών ζημιών!	30
Συναρμολόγηση	30
Αποθήκευση, καθαρισμός	32
Υποδείξεις ως προς την απόρριψη	32
Υποδείξεις σχετικά με την εγγύηση και τη διαδικασία σέρβις	32
Διεκπεραίωση σε περίπτωση αξίωσης εγγύησης	33

DE AT CH	
Lieferumfang (Abb. A)	35
Technische Daten	35
Verwendete Symbole und Signalwörter	35
Bestimmungsgemäße Verwendung	36
Sicherheitshinweise	36
Lebensgefahr!	36
Verletzungsgefahr!	36
Vermeidung von Sachschäden!	36
Montage	37
Lagerung, Reinigung	38
Hinweise zur Entsorgung	39
Hinweise zur Garantie und Serviceabwicklung	39
Abwicklung im Garantiefall	40

Congratulations!

You have chosen to purchase a high-quality product. Familiarise yourself with the product before using it for the first time.



Read the following instructions for use carefully.

Use the product only as described and only for the given areas of application. Store these instructions for use carefully. When passing the product on to third parties, please also hand over all accompanying documents.

Package contents (Fig. A)

- 1 x wall hose holder
inc. hose, 20 m (1)
- 1 x hose connection with
water stop, 13-15 mm
($\frac{1}{2}$ - $\frac{5}{8}$ ") (2)
- 3 x hose connection, no
water stop, 13-15 mm
($\frac{1}{2}$ - $\frac{5}{8}$ ") (3)
- 1 x tap connection, 26.5 mm
(G $\frac{3}{4}$ ") with reducer
21 mm (G $\frac{1}{2}$ ") (4)
- 1 x garden nozzle (5)
- 1 x wall bracket, large (6)
- 1 x wall bracket, small (7)
- 4 x mounting material (8)
- 1 x instructions for use

Technical specifications

Hose length: 20 m

Max. operating pressure: 4 bar

Hose connection: 13 mm ($\frac{1}{2}$ ")



Date of manufacture
(month/year): 11/2024

Symbols and signal words used



General warning symbol to indicate dangers and hazards (e.g. dangers to life, injury or crushing).

WARNING

This signal word indicates a hazard with a high degree of risk which, if not prevented, could lead to death or serious injury.



Mandatory sign, instructs each user to read the instructions carefully before use and to keep them available for all users at all times.

Intended use

The product has been designed as a wall holder for a 20 m water hose. The hose reel can be removed at any time for mobile use. The product is intended for private outdoor use.

Safety instructions

Important: read these instructions for use and the safety instructions carefully and keep them in a safe place!

Danger to life!

Never leave children unsupervised with the packaging material. Danger of suffocation!

Risk of injury!

- **WARNING!** Read all safety information and instructions.
- Before each use, make sure that all parts of the product are undamaged and assembled according to these instructions for use. There is a risk of injury if the product is not installed correctly.



WARNING!

Water not for drinking!

Water that has flowed through this product is not suitable for drinking.

- **WARNING!** Never point the water jet at people or animals!
- **WARNING!** Never direct the water jet at electrical equipment!
- The product should only be mounted on a stable and level wall.

- Only suitable for outdoor use.

Avoid damage!

- Protect the product from frost.
- The product is only suitable for irrigation with cold water.
- **WARNING!** Turn off the tap and empty the hose after each use.
- Check the product for damage or wear before each use. Only use the product if it is in good working condition!
- Discontinue using the product if there is visible or suspected damage.
- Clean the unit connection from time to time to ensure the hose connection fits tightly.

Assembly

Check in advance that the wall is sufficiently stable or sturdy to prevent the risk of injury.

Note: Before fixing the product in place, check that the fixing material supplied is suitable for the wall in question. Only use suitable mounting material for wall mounting.

If necessary, enquire at your local specialist trade outlet.

WARNING! When drilling holes, special care should be taken to ensure that there are no gas, water or electricity pipes.

To mount the product, you will need the following tools which are not included in the package contents: a pencil, a spirit level, a suitable screwdriver and a drill.

Two people are required to mount the product on a wall.

1. Completely remove the hose. Cut any length of the connection hose (1a) (Fig. B), which is used to connect the outside water tap to the wall hose holder, and connect one end to a hose connection (3) (black, no water stop). Tighten the sleeve (3a) as far as it will go (Fig. C).
2. Connect this end to the outer coupling (1b) of the wall hose holder (Fig. D).
3. Connect the other end to the hose connection (4) (Fig. E).

Note: Pay attention to the inch thread of your outside water tap and use the reducer (4b) if necessary.

4. Connect this end to the outside water tap (Fig. F).

5. Push a hose connection (3) (black, no water stop) into one end of the disconnected hose (Fig. G).

6. Connect the other end of the hose to the hose connection (2) (red, with water stop) (Fig. H).

7. Push the nozzle (5) into the hose connection (2) (Fig. I).

Note: The nozzle may need to be turned on to start the flow of water (Fig. J).

8. Connect the hose connection (3) to the internal coupling (1c) of the wall bracket (Fig. K).

Note: Wind the hose up completely before you start wall mounting.

9. For wall mounting, it is recommended that you assemble the wall brackets (6)/(7) and the product. To do so, open the small wall bracket (7) and close it after you have hung the product up on the wall (Fig. M).

10. Hold both wall brackets (6)/(7) against the wall and mark the drill holes, drill the screw holes using a drill and fasten the wall brackets using the mounting material (8) (Fig. L).

11. Hang the product on the wall.

Note: To operate the crank, swing out the handle. This makes a sound when it engages. To collapse, press the button (1d) (Fig. M).

Note: To be able to remove the hose reel, open the small wall bracket (7). Pay attention to the length of the connection hose.

Storage, cleaning

When not in use, always store the product clean and dry at room temperature.

Only clean the product with a damp cloth and wipe dry afterwards.

IMPORTANT! Never clean the product with harsh cleaning agents.

Disposal



Dispose of the product and packaging materials in accordance with current local regulations.

Store the packaging materials (foil bags, for example) out of the reach of children. For further information about disposal of the product no longer needed, contact your local council.

Dispose of the product and the packaging in an environmentally friendly manner.



The Recycling Code distinguishes different materials to be returned for recycling. The Code consists of the recycling symbol for the recycling process and a number that identifies the material.

Notes on the guarantee and service handling

The product was produced with great care and under continuous quality control.

DELTA-SPORT HANDELSKONTOR GmbH gives private end customers a three-year guarantee on this product from the date of purchase (guarantee period) in accordance with the following provisions.

The guarantee is only valid for material and manufacturing defects. The guarantee does not cover parts subject to normal wear and tear that are thus considered wear parts (e.g. batteries) or fragile parts such as switches, rechargeable batteries, or parts made of glass.

Claims under this guarantee are excluded if the product has been used incorrectly, improperly, or contrary to the intended purpose, or if the provisions in the instructions for use were not observed, unless the end customer proves that a material or manufacturing defect exists that was not caused by one of the aforementioned circumstances.

Claims under the guarantee can only be made within the guarantee period by presenting the original sales receipt. Please therefore keep the original sales receipt. The guarantee period is not extended by any repairs carried out under the guarantee, under statutory guarantees, or as a gesture of goodwill. This also applies to replaced and repaired parts. If you wish to make a claim please first contact the service hotline mentioned below or contact us by e-mail. If there is a guarantee case, then the product will be repaired or replaced free of charge to you or the purchase price will be refunded, depending on our choice.

Your legal rights, in particular guarantee claims against the respective seller, are not limited by this guarantee.

Guarantee handling

To ensure rapid processing of your case please follow the following instructions:

- For all inquiries keep the sales receipt and product number (e.g. IAN 123456_7890) handy as proof of purchase.
- You will find the product number on the product label, on an engraving on the product, on the title page of your instructions (bottom left), or on the sticker on the back or bottom of the product.
- Should any functional problem or other defects occur, first contact the service department named below by telephone or use our contact form, which you will find at parkside-diy.com under service categories.

- Once the product is determined to be defective, you can then attach the proof of purchase (sales receipt) and state the nature of the defect and when it occurred and send it, postage free for you, to the address of the service department of which you have been notified.



At parkside-diy.com you can find and download these and many other manuals. With this QR

code you can directly access parkside-diy.com. Select your country and use the search template to look for the operating instructions. By entering the product number (e.g. IAN 123456_7890) you access the operating instructions for your product.

IAN: 466703_2404

- Ⓒ Customer Service United Kingdom
Telephone: 08000518970
- Ⓒ Customer service Cyprus
Telephone: 80094242

Contact form at
parkside-diy.com
Location: Germany

Čestitamo!

Ovom kupnjom odlučili ste se za visokokvalitetan proizvod. Upoznajte se s proizvodom prije prve upotrebe.



Stoga pažljivo pročitajte sljedeće upute za uporabu.

Koristite se proizvodom samo na način kako je ovdje opisano i u navedene svrhe. Dobro čuvajte ovo upute za uporabu. Ako proizvod predajete drugim osobama, svakako im predajte i svu dokumentaciju.

Opseg isporuke (Sl. A)

- 1 × zidni držač crijeva, uklj. crijevo 20 m (1)
- 1 × crijevni priključak sa zaustavljачem vode 13-15 mm ($\frac{1}{2}$ - $\frac{5}{8}$ ") (2)
- 3 × crijevni priključak bez zaustavljачa vode 13-15 mm ($\frac{1}{2}$ - $\frac{5}{8}$ ") (3)
- 1 × priključak za slavinu za vodu 26,5 mm (G $\frac{3}{4}$ ") s redukcijskim dijelom 21 mm (G $\frac{1}{2}$ ") (4)
- 1 × vrtna mlaznica (5)
- 1 × zidni nosač, veliki (6)
- 1 × zidni nosač, mali (7)
- 4 × materijal za montažu (8)
- 1 × upute za uporabu

Tehnički podatci

Duljina crijeva: 20 m
Maks. radni tlak: 4 bara
Crijevni priključak: 13 mm ($\frac{1}{2}$ ")



Datum proizvodnje (mjesec/godina): 11/2024

Upotrijebljeni simboli i signalne riječi



Općeniti znak upozorenja, služi prepoznavanju opasnosti i ugroza (npr. opasnost od smrti, ozljede ili prignječenja).

UPOZORENJE

Signalna riječ označava opasnost s visokom razinom rizika koja, ako se ne izbjegne, može dovesti do smrti ili teške ozljede.



Znak za obvezno postupanje, podsjeća svakog korisnika da prije upotrebe pažljivo pročita upute za upotrebu i uvijek ih stavi na raspolaganje svim korisnicima.

Namjenska upotreba

Artikl je koncipiran kao zidni nosač za crijevo za vodu dugačko 20 m. Kolut za crijevo može se ukloniti u bilo kojem trenutku za mobilnu upotrebu.

Artikl je namijenjen za privatnu upotrebu na otvorenom.

Sigurnosne napomene

Važno: Pažljivo pročitajte ove upute za upotrebu i sigurnosne napomene i svakako ih sačuvajte!

Opasnost po život!

Nikada ne ostavljajte djecu bez nadzora s materijalom ambalaže. Postoji opasnost od gušenja!

Opasnost od ozljeda!

- **UPOZORENJE!** Pročitajte sve sigurnosne napomene i upozorenja.
- Prije svake upotrebe provjerite jesu li svi dijelovi artikla neoštećeni i montirani u skladu s ovim uputama za upotrebu. U slučaju nepravilne montaže postoji opasnost od ozljeda.



UPOZORENJE!

Nije voda za piće!

Voda koja je protekla kroz ovaj artikl nije prikladna za piće.

- **UPOZORENJE!** Nikada nemojte usmjeravati vodeni mlaz prema ljudima ili životinjama!

- **UPOZORENJE!** Nikada nemojte usmjeravati vodeni mlaz prema električnoj opremi!
- Artikl se smije pričvrstiti samo na stabilnom i ravnom zidu.
- Artikl je prikladan samo za vanjsku upotrebu.

Izbjegavanje materijalne štete!

- Zaštitite artikl od mraza.
- Artikl je prikladan samo za navodnjavanje hladnom vodom.
- **UPOZORENJE!** Nakon svake upotrebe zatvorite slavinu za vodu i ispraznite crijevo.
- Prije svake upotrebe provjerite postoje li na artiklu naznake oštećenja ili istrošenosti. Artikl se smije upotrebljavati samo kada je u besprijekornom stanju!
- U slučaju vidljivog ili pretpostavljenog oštećenja, artikl se više ne smije upotrebljavati.
- Povremeno čistite priključak uređaja kako biste osigurali nepropustan dosjed na crijevnom priključku.

Montaža

Unaprijed osigurajte dovoljnu stabilnost odnosno čvrstoću zida radi isključivanja opasnosti od ozljeda.

Napomena: Prije pričvršćivanja artikla provjerite je li isporučeni materijal za pričvršćivanje prikladan za vaš zid. Za zidnu montažu upotrebljavajte samo prikladan materijal za montažu. Po potrebi se raspitajte o tome u specijaliziranoj trgovini.

UPOZORENJE! Prilikom bušenja rupa posebno pripazite da se u zidu ne nalaze vodovi za struju i plin ili cijevi za vodu. Za montažu artikla potreban vam je sljedeći alat koji nije sadržan u opsegu isporuke: olovka, libela, prikladan odvijač i bušilica.

Postavite artikl na zid s pomoću druge osobe.

1. Potpuno izvucite crijevo.
2. Odrežite proizvoljnu duljinu priključnog crijeva (1a) (Sl. B), koja će se upotrebljavati za spajanje vanjske slavine za vodu sa zidnim držačem crijeva, i spojite jedan kraj na crijevni priključak (3) (crna boja, bez zaustavljača vode). Zatežite čahuru (3a) do graničnika (Sl. C).

3. Priključite ovaj kraj na vanjsku spojnicu (1b) zidnog držača crijeva (Sl. D).
4. Spojite drugi kraj na crijevni priključak (4) (Sl. E).

Napomena: Obratite pozornost na inčni navoj vanjske slavine za vodu i, po potrebi, upotrijebite redukcijski dio (4b).

5. Spojite ovaj kraj na vanjsku slavinu za vodu (Sl. F).
6. Navucite crijevni priključak (3) (crna boja, bez zaustavljača vode) preko jednog kraja skinutog crijeva (Sl. G).
7. Spojite drugi kraj crijeva na crijevni priključak (2) (crvena boja, sa zaustavljačem vode) (Sl. H).
8. Postavite mlaznicu (5) na crijevni priključak (2) (Sl. I).

Napomena: Možda će biti potrebno odvrnuti mlaznicu kako bi se mogao pokrenuti protok vode (Sl. J).

9. Spojite crijevni priključak (3) na unutarnju spojnicu (1c) zidnog nosača (Sl. K).

Napomena: U potpunosti namotajte crijevo prije početka zidne montaže.

10. Za zidnu montažu preporučuje se sastaviti zidne nosače (6)/(7) i artikl. Da biste to učinili, otvorite mali zidni nosač (7) i zatvorite ga nakon što objesite artikl (Sl. M).

11. Držite oba zidna nosača (6)/(7) uza zid i označite otvore za bušenje, bušilicom izbušite otvore za vijke i pričvrstite zidne nosače materijalom za montažu (8) (Sl. L).

12. Objesite artikl na zid.

Napomena: Za upravljanje poglom rasklopite ručicu. Ona će se čujno uklopiti. Za sklapanje pritisnite tipku (1d) (Sl. M).

Napomena: Da biste mogli ukloniti kolut crijeva, otpustite mali zidni nosač (7). Obratite pozornost na duljinu spojnog crijeva.

Skladištenje, čišćenje

Kada ne koristite proizvod, čuvajte ga uvijek u suhom i čistom stanju na sobnoj temperaturi.

Čistite ga samo vlažnom krpom za čišćenje i na kraju ga osušite. **VAŽNO!** Proizvod nikad nemojte čistiti oštrim sredstvima za čišćenje.

Upute za zbrinjavanje



Zbrinite artikl i materijal ambalaže u skladu s važećim lokalnim propisima. Materijal ambalaže (kao što su folijske vrećice) držite izvan dohvata djece. Za više informacija o zbrinjavanju istrošenog artikla obratite se općinskoj ili gradskoj upravi. Zbrinite artikl i ambalažu na ekološki prihvatljiv način.



Kôd za recikliranje upotrebljava se za identifikaciju različitih materijala za vraćanje u ciklus recikliranja. Kôd se sastoji od simbola za recikliranje za ciklus recikliranja i broja kojim je materijal označen.

Napomene vezane za garanciju i usluge servisa

Proizvod je proizveden s velikom pažnjom i pod stalnom kontrolom. Tvrtka DELTA-SPORT HANDELSKONTOR GmbH privatnim krajnjim kupcima na ovaj proizvod daje trogodišnju garanciju od datuma kupovine (garancijsko razdoblje) u skladu s sljedećim odredbama.

Garancija se odnosi samo na greške u materijalu i obradi. Garancija se ne odnosi na dijelove koji su podložni uobičajenom habanju te se stoga moraju smatrati potrošenim dijelovima (npr. baterije), niti na lomljive dijelove, npr. sklopke, aku baterije ili dijelove koji su izrađeni od stakla.

Zahtjevi iz ove garancije su isključeni ako je proizvod korišten nepropisno ili nepravilno ili ako nije korišten u okviru predviđene namjene ili predviđenog opsega uporabe ili ako se nisu poštivale odredbe iz uputa za uporabu, osim ako krajnji kupac može dokazati da se radi o greški u materijalu ili obradi koji se ne temelji na nekoj od gore spomenutih okolnosti.

Zahtjevi iz garancije mogu se ostvariti samo unutar garancijskog roka uz predočenje izvornog računa. Čuvajte stoga izvorni račun. Garancijski rok se načelno ne produžuje uslijed eventualnih popravaka na temelju garancije, zakonskog jamstva ili kulancije. To se također odnosi i na zamijenjene i popravljene dijelove.

U slučaju bilo kakvih pritužbi, molimo kontaktirajte prvo niže navedeni servisni telefon ili nas kontaktirajte putem e-pošte.

Ako se radi o garancijskom slučaju, mi ćemo proizvod - po našem izboru - besplatno popraviti ili zamijeniti ili ćemo vam vratiti kupoprodajnu cijenu.

Druga prava na temelju garancije ne postoje.

Ovom garancijom nisu ograničena vaša zakonska prava, posebno jamstveni zahtjevi prema dotičnom prodavatelju.

(1) U slučaju manjeg popravka jamstveni rok se produljuje onoliko koliko je kupac bio lišen uporabe stvari.

(2) Međutim, kad je zbog neispravnosti stvari izvršena njezina zamjena ili njezin bitni popravak, jamstveni rok počinje teći ponovno od zamjene, odnosno od vraćanja popravljene stvari.

(3) Ako je zamijenjen ili bitno popravljen samo neki dio stvari, jamstveni rok počinje teći ponovno samo za taj dio.

Obrada u slučaju reklamacije po jamstvu

Kako bismo brzo mogli obraditi vaš zahtjev, molimo da slijedite sljedeće upute:

- Za sve upite, držite u pripravnosti račun i broj artikla (npr. IAN 123456_7890) kao dokaz kupnje.
- Broj artikla pronaći ćete na tipskoj pločici na proizvodu, gravuri na proizvodu, naslovnoj stranici vaših uputa (dolje lijevo) ili na naljepnici na stražnjoj ili donjoj strani proizvoda.
- Ako dođe do funkcionalnih grešaka ili drugih nedostataka, prvo se telefonom obratite dolje navedenom servisnom odjelu ili koristite naš obrazac za kontakt koji možete pronaći na parkside-diy.com pod točkom Servis.
- Proizvod koji je evidentiran kao neispravan možete besplatno poslati na priopćenu adresu servisa, uz prilaganje potvrde o kupnji (račun) i podataka o kakvom se kvaru radi i kada se pojavio.



Ove i mnoge druge priručnike možete pogledati i preuzeti na parkside-diy.com. Ovaj QR kod vodi

vas izravno na parkside-diy.com. Odaberite svoju zemlju i potražite upute za rukovanje pomoću maske za pretraživanje. Unosom broja artikla (npr. IAN 123456_7890) bit ćete preusmjereni na upute za rukovanje za svoj proizvod.

IAN: 466703_2404

Ⓜ Služba za korisnike
Hrvatska
Telefon: 0800805933

Obrazac za kontakt na
parkside-diy.com
Sjedište: Njemačka

Srdačno čestitamo!

Ovom kupovinom ste se odlučili za kvalitetan proizvod. Upoznajte se sa proizvodom pre nego što počnete da ga koristite.



U tu svrhu pažljivo pročitajte sledeće uputstvo za korišćenje.

Proizvod koristiti samo na opisani način i za navedenu oblast primene. Sačuvajte ova uputstvo za korišćenje. Kada proizvod predajete trećem licu, priložite i svu dokumentaciju.

Sadržaj pakovanja (sl. A)

- 1 x zidni držač creva, uklj. crevo 20 m (1)
- 1 x priključak creva sa zaustavljačem vode 13-15 mm ($\frac{1}{2}$ - $\frac{5}{8}$ ") (2)
- 3 x priključak creva bez zaustavljača vode 13-15 mm ($\frac{1}{2}$ - $\frac{5}{8}$ ") (3)
- 1 x priključak slavine za vodu 26,5 mm (G $\frac{3}{4}$ ") sa redukcionim elementom 21 mm (G $\frac{1}{2}$ ") (4)
- 1 x baštenska mlaznica (5)
- 1 x zidni nosač, veliki (6)
- 1 x zidni nosač, mali (7)
- 4 x materijal za montažu (8)
- 1 x uputstvo za upotrebu

Tehnički podaci

Dužina creva: 20 m

Maks. radni pritisak: 4 bara

Priključak creva: 13 mm ($\frac{1}{2}$ ")



Datum proizvodnje (mesec/godina): 11/2024

Upotrebljeni simboli i signalne reči



Opšti znak upozorenja služi za označavanje opasnosti i opasnosti (npr. opasnost od po život, opasnosti od povreda ili prignječenja).

UPOZORENJE

Signalna reč označava opasnost sa visokim nivoom rizika koja, ako se ne izbegne, može kao posledicu imati smrt ili teške povrede.



Znak naredbe skreće pažnju svakom korisniku da treba pažljivo da pročita uputstva za upotrebu i da ih uvek ih učini dostupnim svim korisnicima.

Namenska upotreba

Proizvod je koncipiran kao zidni nosač za crevo za vodu dužine 20 m. Doboš za crevo se uvek može skinut radi mobilne upotrebe. Predmet je namenjen za privatnu upotrebu na otvorenom.

Bezbednosne napomene

Važno: Pažljivo pročitajte ova uputstva za upotrebu i bezbednosne napomene i obavezno ih čuvajte!

Opasnost po život!

Nikada ne ostavljajte decu bez nadzora sa materijalom za pakovanje. Postoji opasnost od gušenja!

Opasnost od povrede!

- **UPOZORENJE!** Pročitajte sve bezbednosne napomene i uputstva.
- Pre svake upotrebe, uverite se da su svi delovi proizvoda neoštećeni i montirani prema ovim uputstvu za upotrebu. U slučaju nepravilne montaže postoji opasnost od povreda.



UPOZORENJE!

Voda nije za piće!

Voda koja je tekla kroz ovaj proizvod nije pogodna za piće.

- **UPOZORENJE!** Nikada nemojte usmeravati mlaz vode na ljude ili životinje!
- **UPOZORENJE!** Nikada nemojte usmeravati mlaz vode na električnu opremu!
- Proizvod se pričvršćuje samo na stabilan i ravan zid.
- Pogodno samo za spoljašnje područje.

Izbegavanje materijalnih šteta!

- Zaštitite proizvod od mraza.
- Proizvod je pogodan samo za navodnjavanje hladnom vodom.
- **UPOZORENJE!** Nakon svake upotrebe, zatvorite slavinu za vodu i ispraznite crevo.
- Pre svake upotrebe proverite da li na proizvodu ima oštećenja ili habanja. Proizvod sme da se koristi samo u besprekornom stanju!
- U slučaju vidljivog ili mogućeg oštećenja, proizvod više ne sme da se koristi.

- S vremena na vreme čistite priključak uređaja da biste osigurali čvrsto prijanjanje na priključak creva.

Montaža

Proverite unapred da li je zid dovoljno stabilan odnosno čvrst, da bi se isključila opasnost od povreda.

Napomena: Pre pričvršćivanja proizvoda proverite da li je isporučeni materijal za pričvršćivanje pogodan za Vaš zid. Za montažu na zid koristite samo odgovarajući montažni materijal. Po potrebi potražite informacije u specijalizovanoj prodavnici.

UPOZORENJE! Prilikom bušenja rupa bi posebno trebalo da se vodi računa o tome da se tu ne nalaze vodovi za gas, vodu ili struju.

Za montažu proizvoda biće vam potrebni sledeći alati koji nisu uključeni u obim isporuke: olovka, libela, odgovarajući odvijač i bušilica.

Montirajte proizvod na zid sa još dve osobe.

1. Izvucite crevo do kraja.

2. Odrežite bilo koju dužinu priključnog creva (1a) (sl. B) koje će se koristiti za povezivanje spoljašnje slavine za vodu na zidni nosač creva i spojite jedan kraj na priključak za crevo (3) (crni, bez graničnika za vodu). Zategnite čauru (3a) do kraja (sl. C).
3. Spojite ovaj kraj na spoljašnju spojnicu (1b) držača zidnog creva (sl. D).
4. Spojite drugi kraj sa priključkom za crevo (4) (sl. E).

Napomena: Obratite pažnju na inčni navoj spoljašnje slavine i po potrebi koristite redukcionni element (4b).

5. Priključite ovaj kraj na spoljašnju slavinu za vodu (sl. F).
6. Gurnite priključak za crevo (3) (crni, bez zaustavljača vode) preko jednog kraja creva koji je odspojen (sl. G).
7. Povežite drugi kraj creva na priključak za crevo (2) (crveni, sa zaustavljačem vode) (sl. H).
8. Postavite mlaznicu (5) na priključak creva (2) (sl. I).

Napomena: U određenim slučajevima morate odvrnuti mlaznicu da bi se mogao pokrenuti protok vode (sl. J).

9. Povežite priključak creva (3) na unutrašnju spojnicu (1c) zidnog držača (sl. K).

Napomena: U potpunosti namotajte crevo pre nego što počnete sa zidnom montažom.

10. Za montažu na zid, preporučljivo je spojiti zidne nosače (6)/(7) i proizvod. Da biste to učinili, otvorite mali zidni držač (7) i zatvorite ga nakon što okačite proizvod (sl. M).

11. Držite oba zidna držača (6)/(7) uz zid i obeležite rupe za bušenje, bušilicom izbušite rupe za zavrtnje i pričvrstite zidne držače montažnim materijalom (8) (sl. L).

12. Okačite proizvod na zid.

Napomena: Za rukovanje polugom, rasklopite ručku. Ona čujno ulazi na mesto. Za sklapanje pritisnite taster (1d) (sl. M).

Napomena: Kako biste mogli da izvadite doboš za crevo, otvorite mali zidni držač (7). Obratite pažnju na dužinu priključnog creva.

Čuvanje, čišćenje

Kada se ne koristi, proizvod čuvati u suvom i čistom stanju na sobnoj temperaturi.

Čistiti samo vlažnom krpom za čišćenje, a zatim osušiti suvom krpom za čišćenje.

VAŽNO! Ne čistiti jakim sredstvima za čišćenje.

Napomene u vezi odlaganja u otpad



Odložite artikal i ambalaže u skladu sa važećim lokalnim propisima. Držite materijale za pakovanje (kao što su kese od folije) van domašaja dece.

Za više informacija o načinu odlaganja dotrajalog artikla obratite se svojoj lokalnoj ili gradskoj upravi. Odložite artikal i pakovanje u skladu s principima za zaštitu životne sredine.



Kod za reciklažu se koristi za označavanje različitih materijala za povratak u ciklus reciklaže. Kod se sastoji od simbola za reciklažu i broja koji identifikuje materijal.

Napomene za garanciju i postupak za servisiranje

Ovaj proizvod proizveden je pod brižnim nadzorom i stalnom kontrolom. Za ovaj proizvod DELTA-SPORT HANDEL-SKONTOR GmbH odobrava privatnim krajnjim korisnicima garanciju od tri godine od datuma kupovine (garantni rok) u skladu sa sledećim odredbama. Garancija se odnosi samo na materijalne i obradne greške. Garancijom nisu obuhvaćeni delovi koji podležu standardnom habanju i stoga se smatraju potrošnim delovima (npr. baterije), kao ni lomljivi delovi kao što su prekidači ili delovi izrađeni od stakla. Prava koja proizlaze iz ove garanciju gube se ako je predmet korišćen nenamenski ili nepravilno i izvan njegove predviđene namene ili predviđenog obima upotrebe, kao i ukoliko se korisnik nije pridržavao navoda iz uputstva za upotrebu izuzev ako krajnji korisnik dokaže da postoji greška u materijalu ili njegovoj obradi koja ne proizlazi iz gorepomenutih okolnosti.

Prava koja proizlaze iz garancije važe isključivo za period u okviru garantnog roka uz predočenje originalnog računa. Zato Vas molimo da sačuvate originalni račun. Garantni rok se ne produžava zbog popravki koje se vrše na osnovu garancije, zakonske garancije ili dobrih poslovnih običaja. To se odnosi i na zamenjene i popravljene delove.

U slučaju bilo kakvih pritužbi, molimo Vas da prvo kontaktirate niže navedeni telefon dežurne servisne službe ili nas kontaktirajte putem e-pošte. U slučaju prava na garanciju, mi ćemo - po našem izboru - besplatno popraviti ili zameniti proizvod ili Vam vratiti novac prema kupoprodajnoj ceni. Druga prava nisu obuhvaćena garancijom.

Ova garancija ne ograničava Vaša zakonska prava, a naročito ne Vaše pravo na potraživanje garancije prema predmetnom prodavcu.

Obrada u slučaju reklamacije

Da biste bili sigurni da će vaš zahtev biti brzo obrađen, pratite sledeća uputstva:

- Za sve upite, neka vam budu dostupni račun i broj artikla (npr. IAN 123456_7890) kao dokaz kupovine.
- Molimo pronađite broj artikla na natpisnoj pločici artikla, gravuru na artiklu, naslovnici vaših uputstava (dole levo) ili nalepnicu na poleđini ili dnu artikla.
- Ako dođe do funkcionalnih grešaka ili drugih kvarova, molimo vas da prvo kontaktirate dole navedenu servisnu službu telefonom ili koristite naš kontakt obrazac, koji možete pronaći na parkside-diy.com u kategoriji Servis.
- Zatim možete besplatno poslati artikal koji je evidentiran kao neispravan na adresu servisa koju ste dobili, prilažući račun (priznanicu) i detalje o tome šta je kvar i kada se pojavio.



Možete pogledati i preuzeti ove i mnoge druge priručnike na parkside-diy.com.

Ovaj QR kod vas vodi direktno na parkside-diy.com. Izaberite svoju zemlju i potražite uputstva za rukovanje koristeći okvir za pretragu. Unošenjem broja artikla (npr. IAN 123456_7890) bićete preusmereni na uputstva rukovanje vašima artiklom.

IAN: 466703_2404

Ⓡ Korisnički servis Srbija
Telefon: 0800801807

Kontakt obrazac na
parkside-diy.com
Sedište: Nemačka

Uvozi i stavlja u promet:

Lidl Srbija KD,

Prva južna radna 3,
22330 Nova Pazova, Republika
Srbija

Tel. 0800 300 180,

E-mail: kontakt@lidl.rs

Kako izjaviti reklamaciju?

Molimo Vas:

- da pozovete korisnički servis:
0800 300 180
- pošaljete e-mail na: kontakt@lidl.rs
- posetite najbližu Lidl prodavnicu.

Da bismo osigurali najbržu asis-
tenciju, molimo da sačuvate fiskal-
ni račun i date ga na uvid prilikom
izjavljivanja reklamacije.

Lidl i proizvođač nisu u
mogućnosti da garantuju
obezbeđivanje servisiranja i
dostupnost rezervnih delova
nakon isteka garantog perioda/
perioda saobraznosti. Ukoliko za
tim bude potrebe, putem naše
Službe za potrošače možete pro-
veriti dostupnost rezervnih delova
i opcije za popravku. Hvala na
razumevanju.

GARANCIJA I GARANTNI LIST

Poštovani,

Ovim putem Vas upoznajemo sa Vašim pravima i obavezama koje proističu iz Zakona o zaštiti potrošača, a u pogledu ostvarivanja prava iz garancije.

Ova garancija ni na koji način ne utiče, niti isključuje prava koja kupac ima u skladu sa važećim Zakonom o zaštiti potrošača po osnovu zakonske odgovornosti prodavca za nesaobraznost robe ugovoru koja traje 2 godine od dana kada je roba predata kupcu.

Davalac garancije ovom izjavom preuzima obavezu da kupcima svojih aparata, a pod uslovima definisanim u ovoj izjavi, obezbedi:

- besplatno otklanjanje kvarova u garantnom roku, koji bi nastali kod uobičajene upotrebe ili zbog grešaka u proizvodnji i materijalu, ili
- zamenu aparata, u garantnom roku predviđenim ovom garancijskom izjavom, u slučaju da opravka nije moguća, ili
- ako otklanjanje kvara nije moguće, kupac ima pravo da zahteva od prodavca povrat novca.

Ukupan rok garancije je 3 godine.

Garantni rok počinje da važi od datuma kupovine proizvoda, odnosno od prijema istog od strane kupca, a što se dokazuje fiskalnim računom.

Garancija važi na teritoriji Republike Srbije.

Kupac može da izjavi reklamaciju usmeno u nekom od prodajnih objekata Lidl Srbija KD, odnosno telefonom, pisanim putem ili elektronskim putem na kontakte kompanije Lidl Srbija KD, uz dostavu fiskalnog računa na uvid.

U cilju ispravnog funkcionisanja proizvod se koristi u skladu sa njegovom namenom i Uputstvom za upotrebu.

Na zahtev kupca, koji je izjavljen u garantnom roku, prodavac će izvršiti otklanjanje kvarova i nedostataka na proizvodu u roku predviđenom Zakonom.

Garantni uslovi:

Pre obraćanja prodavcu za tehničku pomoć, potrebno je proveriti ispravnost instalacije i ostalih potrebnih uslova naznačenih u Uputstvu za upotrebu.

Kupac je dužan da prodavcu preda sve pripadajuće delove proizvoda koje je preuzeo u trenutku kupovine.

Popravke u roku garancije:

Garancija važi počev od dana kada je roba predata kupcu, a na osnovu fiskalnog odsečka. U istom periodu davalac garancije, odnosno prodavac je u obavezi da otkloni sve tehničke kvarove bez naknade, u zakonskom roku.

Garancija ne važi u sledećim slučajevima:

1. Ukoliko prodavcu uz aparat nije priložen fiskalni račun sa datumom prodaje.
2. Ukoliko je kvar prouzrokovan udarom грома, strujnim udarom ili sličnim delovanjem spoljne sile na sam uređaj (požar, poplava, naponski udar...).
3. Ukoliko su nastali kvarovi i oštećenja na uređaju posledica delovanja spoljnih uticaja, kao što su: velika vlaga, previsoka i suviše niska temperatura (pucanje cevi usled smrzavanja, oštećenja gumenih delova, rđanje, itd.)
4. Ukoliko proizvod nije korišćen u skladu sa Uputstvom za upotrebu.
5. Ukoliko je proizvod pokušalo da popravi treće neovlašćeno lice.
6. Ukoliko proizvod nije korišćen u skladu sa name-nom.
7. Ukoliko je čišćenje i održavanje uređaja urađeno protivno Uputstvu za upotrebu.
8. Ukoliko je proizvod korišćen u profesionalne svrhe.

Naziv proizvoda:	Bubanj za crevo, zidni
Model:	Delta-Sport-Nr.: WS-15472
IAN / Serijski broj:	IAN: 466703_2404
Proizvođač:	DELTA-SPORT HANDELSKONTOR GMBH • Wragekamp 6 • 22397 Ham-burg GERMANY
Davalac garancije- uvoznik:	Lidl Srbija KD, Prva južna radna 3, 22330 Nova Pazova, Republika Srbija, Tel.: 0800 300 180, E-mail: kontakt@lidl.rs
Datum predaje robe potrošaču:	datum sa fiskalnog računa
Uvozi i stavlja u promet:	Lidl Srbija KD, Prva južna radna 3, 22330 Nova Pazova, Republika Srbija, Tel.: 0800 300 180, E-mail: kontakt@lidl.rs

Συγχαρητήρια!

Με την αγορά σας επιλέξατε ένα προϊόν υψηλής ποιότητας. Εξοικειωθείτε με το προϊόν, πριν το χρησιμοποιήσετε για πρώτη φορά.



Διαβάστε προσεκτικά τις οδηγίες χρήσης που ακολουθούν.

Χρησιμοποιείτε το προϊόν μόνο σύμφωνα με τον τρόπο περιγραφής και για τα πεδία εφαρμογής που αναφέρονται. Φυλάξτε τις παρούσες οδηγίες χρήσης. Παραδώστε όλα τα συνοδευτικά έγγραφα όταν παραχωρείτε το προϊόν σε τρίτους.

Περιεχόμενα συσκευασίας (Εικ. Α)

- 1 x επίτοιχη βάση τύλιξης εύκαμπτου σωλήνα νερού/λάστιχου ποτίσματος, συμπεριλαμβανομένου σωλήνα 20m (1)
- 1 x σύνδεσμος εύκαμπτου σωλήνα με βαλβίδα διακοπής ροής νερού 13-15mm (1/2 - 5/8") (2)
- 3 x σύνδεσμος σωλήνα χωρίς βαλβίδα διακοπής ροής νερού 13-15mm (1/2 - 5/8") (3)
- 1 x σύνδεσμος βρύσης 26,5mm (G 3/4") με μείωση διατομής 21mm (G 1/2") (4)

- 1 x ακροφύσιο κήπου (5)
- 1 x επίτοιχη βάση, μεγάλη (6)
- 1 x επίτοιχη βάση, μικρή (7)
- 4 x εξαρτήματα στερέωσης (8)
- 1 x οδηγίες χρήσης

Τεχνικά χαρακτηριστικά

Μήκος σωλήνα: 20m
Μέγιστη πίεση λειτουργίας: 4 bar
Σύνδεσμος εύκαμπτου σωλήνα: 13mm (1/2")



Ημερομηνία κατασκευής (μήνας/έτος): 11/2024

Χρησιμοποιούμενα σύμβολα και λέξεις σήμανσης



Γενικό προειδοποιητικό σήμα, χρησιμεύει για την επισήμανση κινδύνων (π.χ. κίνδυνο θανάτου, τραυματισμού ή σύνθλιψης).

ΠΡΟΕΙΔΟΠΟΙΗΣΗ

Η προειδοποιητική λέξη υποδηλώνει έναν κίνδυνο με υψηλό επίπεδο επικινδυνότητας ο οποίος, εάν δεν αποφευχθεί, μπορεί να οδηγήσει σε θάνατο ή σοβαρό τραυματισμό.



Σήμα εντολής, υπενθυμίζει σε κάθε χρήστη να διαβάζει προσεκτικά τις οδηγίες χρήσης πριν από τη χρήση και να τις καθιστά πάντα διαθέσιμες σε όλους τους χρήστες.

Προβλεπόμενη χρήση

Το προϊόν σχεδιάστηκε ως επίτοιχη βάση τύλιξης εύκαμπτου σωλήνα νερού/λάστιχου ποτίσματος μήκους 20 μέτρων. Το καρούλι του εύκαμπτου σωλήνα/λάστιχου ποτίσματος μπορεί να αφαιρεθεί από την επίτοιχη βάση ανά πάσα στιγμή για φορητή χρήση. Το προϊόν προορίζεται για ιδιωτική χρήση σε εξωτερικούς χώρους.

Υποδείξεις ασφαλείας

Σημαντικό: Διαβάστε προσεκτικά αυτές τις οδηγίες λειτουργίας και τις υποδείξεις ασφαλείας και φροντίστε να τις τηρείτε!

Θανάσιμος κίνδυνος!

Μην αφήνετε ποτέ τα παιδιά χωρίς επίβλεψη με το υλικό συσκευασίας. Υπάρχει κίνδυνος ασφυξίας!

Κίνδυνος τραυματισμού!

- **ΠΡΟΕΙΔΟΠΟΙΗΣΗ!** Διαβάστε όλες τις προειδοποιήσεις και υποδείξεις ασφαλείας.
- Πριν από κάθε χρήση, βεβαιωθείτε ότι όλα τα μέρη του αντικειμένου είναι άθικτα και συναρμολογημένα σύμφωνα με αυτές τις οδηγίες χρήσης. Υπάρχει κίνδυνος τραυματισμού σε περίπτωση ακατάλληλης συναρμολόγησης.



ΠΡΟΕΙΔΟΠΟΙΗΣΗ! **Όχι πόσιμο νερό!**

Το νερό που έχει διέλθει μέσα από αυτό το προϊόν δεν είναι πόσιμο.

- **ΠΡΟΕΙΔΟΠΟΙΗΣΗ!** Ποτέ μη στρέψετε τον πίδακα νερού σε ανθρώπους ή ζώα!
- **ΠΡΟΕΙΔΟΠΟΙΗΣΗ!** Ποτέ μη στρέψετε τον πίδακα νερού προς τον ηλεκτρικό εξοπλισμό!
- Το προϊόν πρέπει να στερεωθεί μόνο σε σταθερό και επίπεδο τοίχο.
- Κατάλληλο μόνο για εξωτερική χρήση.

Αποφυγή υλικών ζημιών!

- Προστατέψτε το προϊόν από τον παγετό.
- Το προϊόν είναι κατάλληλο μόνο για πότισμα με κρύο νερό.
- **ΠΡΟΕΙΔΟΠΟΙΗΣΗ!** Μετά από κάθε χρήση, κλείνετε τη βρύση και αδειάζετε τον εύκαμπτο σωλήνα ποτίσματος.
- Ελέγχετε το προϊόν για ζημιές ή φθορές πριν από κάθε χρήση. Το προϊόν επιτρέπεται να χρησιμοποιείται μόνο εφόσον βρίσκεται σε άρτια κατάσταση!
- Σε περίπτωση ορατής ή πιθανολογούμενης ζημιάς, το προϊόν δεν μπορεί πλέον να χρησιμοποιηθεί.
- Καθαρίζετε τον σύνδεσμο της συσκευής κατά διαστήματα για να διασφαλίζετε τη σφιχτή εφαρμογή στον σύνδεσμο του εύκαμπτου σωλήνα.

Συναρμολόγηση

Ελέγξτε εκ των προτέρων αν ο τοίχος είναι αρκετά σταθερός και στερεός για να αποφύγετε τον κίνδυνο τραυματισμού.

Σημείωση: Πριν στερεώσετε το προϊόν, βεβαιωθείτε ότι το παρεχόμενο υλικό στερέωσης είναι κατάλληλο για τον τοίχο σας. Χρησιμοποιήστε μόνο κατάλληλα εξαρτήματα στερέωσης για την επίτοιχη τοποθέτηση. Εφόσον χρειάζεται, ζητήστε συμβουλές από εξειδικευμένα εμπορικά καταστήματα.

ΠΡΟΕΙΔΟΠΟΙΗΣΗ! Όταν ανοίγετε τρύπες, πρέπει να προσέξετε ιδιαίτερα να μην υπάρχουν στο σημείο αυτό αγωγοί αερίου, νερού ή ρεύματος.

Για τη συναρμολόγηση του προϊόντος τα ακόλουθα εργαλεία που περιλαμβάνονται στη συσκευασία: ένα μολύβι, ένα αλφάδι φυσαλίδας, ένα κατάλληλο κατσαβίδι και ένα δραπανοκατσάβιδο.

Τοποθετήστε το προϊόν στον τοίχο με δύο άτομα.

1. Ξεδιπλώστε τελείως τον εύκαμπτο σωλήνα.
2. Κόψτε οποιοδήποτε μήκος του εύκαμπτου σωλήνα σύνδεσης (1a) (Εικ. Β) θα χρησιμοποιηθεί για τη σύνδεση της εξωτερικής βρύσης νερού στην επίτοιχη βάση τύλιξης του εύκαμπτου σωλήνα και συνδέστε το

- ένα άκρο σε έναν σύνδεσμο εύκαμπτου σωλήνα (3) (μαύρο, χωρίς βαλβίδα διακοπής ροής νερού). Σφίξτε το χιτώνιο (3a) μέχρι το τέρμα (Εικ. C).
3. Συνδέστε αυτό το άκρο στον εξωτερικό σύνδεσμο (1b) της επίτοιχης βάσης τύλιξης του εύκαμπτου σωλήνα (Εικ. D).
 4. Συνδέστε το άλλο άκρο στον σύνδεσμο του εύκαμπτου σωλήνα (4) (Εικ. E).
- Σημείωση:** Λάβετε υπόψη τη διάμετρο σπειρώματος της εξωτερικής σας βρύσης και χρησιμοποιήστε τον σύνδεσμο μείωσης διατομής (4b) εφόσον χρειάζεται.
5. Συνδέστε αυτό το άκρο στην εξωτερική βρύση (Εικ. F).
 6. Περάστε έναν σύνδεσμο εύκαμπτου σωλήνα (3) (μαύρο, χωρίς βαλβίδα διακοπής ροής) από ένα άκρο του εύκαμπτου σωλήνα που έχει αποσυνδεθεί (Εικ. G).
 7. Συνδέστε το άλλο άκρο του εύκαμπτου σωλήνα στον σύνδεσμο του σωλήνα (2) (κόκκινο, με βαλβίδα διακοπής ροής νερού) (Εικ. H).

8. Τοποθετήστε το ακροφύσιο (5) στον σύνδεσμο του σωλήνα (2) (Εικ. I).

Σημείωση: Το ακροφύσιο μπορεί να χρειαστεί να ανοίξει για να ξεκινήσει η ροή του νερού (Εικ. J).

9. Συνδέστε τον σύνδεσμο εύκαμπτου σωλήνα (3) στον εσωτερικό σύνδεσμο (1c) της επίτοιχης βάσης (Εικ. K).

Σημείωση: Τυλίξτε τελείως τον εύκαμπτο σωλήνα πριν ξεκινήσετε την τοποθέτηση στον τοίχο.

10. Για την τοποθέτηση σε τοίχο, συνιστάται να τοποθετήσετε τα στηρίγματα τοίχου (6)/(7) μαζί με το προϊόν. Για τον σκοπό αυτό, ανοίξτε το μικρό στήριγμα τοίχου (7) και κλείστε το αφού έχετε αναρτήσει το προϊόν (Εικ. M).
11. Κρατήστε και τα δύο στηρίγματα τοίχου (6)/(7) στον τοίχο και σημειώστε τις οπές διάτρησης, ανοίξτε τις τρύπες για τις βίδες χρησιμοποιώντας ένα τρυπάνι και στερεώστε τα στηρίγματα τοίχου με τα εξαρτήματα στερέωσης (8) (Εικ. L).
12. Αναρτήστε το προϊόν στον τοίχο.

Σημείωση: Για να χρησιμοποιήσετε τη μανιβέλα, ξεδιπλώστε τη λαβή. Αυτή θα κουμπώσει στη θέση της κάνοντας τον χαρακτηριστικό ήχο (κλικ). Για να την επαναφέρετε, πατήστε το κουμπί (1d) (Εικ. Μ).

Σημείωση: Για να μπορέσετε να αφαιρέσετε το καρούλι του εύκαμπτου σωλήνα/λάστιχου ποτίσματος από την επίτοιχη βάση, ανοίξτε το μικρό στήριγμα τοίχου (7). Λάβετε υπόψη το μήκος του εύκαμπτου σωλήνα σύνδεσης.

Αποθήκευση, καθαρισμός

Εάν δεν το χρησιμοποιείτε, αποθηκεύετε το προϊόν πάντα στεγνό και καθαρό σε θερμοκρασία δωματίου.

Καθαρίστε το μόνο με ένα νωπό πανί καθαρισμού και έπειτα στεγνώστε το.

ΣΗΜΑΝΤΙΚΟ! Μην καθαρίζετε ποτέ το προϊόν με ισχυρά καθαριστικά.

Υποδείξεις ως προς την απόρριψη



Απορρίπτετε το προϊόν και τα υλικά συσκευασίας σύμφωνα με τις ισχύουσες τοπικές προδιαγραφές.

Διατηρείτε τα υλικά συσκευασίας (όπως σακούλες μεμβράνης) μακριά από τα παιδιά. Για περαιτέρω πληροφορίες απόρριψης του χρησιμοποιημένου προϊόντος μπορείτε να ενημερώνεστε από την κοινότητα ή τη δημοτική διοίκηση. Απορρίπτετε το προϊόν και τη συσκευασία με φιλικό προς το περιβάλλον τρόπο.



Ο κωδικός ανακύκλωσης χρησιμεύει στη σήμανση διαφόρων υλικών για την επαναχρησιμοποίηση στο κύκλωμα ανακύκλωσης. Ο κωδικός αποτελείται από ένα σύμβολο ανακύκλωσης για το κύκλωμα αξιοποίησης και έναν αριθμό, ο οποίος επισημαίνει το υλικό.

Υποδείξεις σχετικά με την εγγύηση και τη διαδικασία σέρβις

Το προϊόν έχει κατασκευαστεί με μεγάλη προσοχή και υπό συνεχή έλεγχο. Η DELTA-SPORT HANDELSKONTOR GmbH παρέχει σε ιδιώτες τελικούς πελάτες τρία χρόνια εγγύηση για αυτό το προϊόν από την ημερομηνία αγοράς (διάρκεια εγγυήσεως), σύμφωνα με τους ακόλουθους όρους.

Η εγγύηση ισχύει μόνο για σφάλματα υλικών και επεξεργασίας. Η εγγύηση δεν καλύπτει μέρη που υπόκεινται σε κανονική φθορά και επομένως θεωρούνται φθειρόμενα μέρη (π.χ. μπαταρίες) ή εύθραυστα μέρη όπως διακόπτες ή εξαρτήματα από γυαλί.

Αξιώσεις από αυτή την εγγύηση αποκλείονται, σε περίπτωση που το προϊόν χρησιμοποιήθηκε εσφαλμένα ή καταχρηστικά ή δεν χρησιμοποιήθηκε στα πλαίσια των προβλεπόμενων όρων ή του προβλεπόμενου εύρους χρήσης ή δεν έχουν τηρηθεί προδιαγραφές των οδηγιών χρήσης, εκτός και εάν ο τελικός πελάτης αποδείξει ότι υφίσταται σφάλμα υλικού ή επεξεργασίας, το οποίο δεν οφείλεται σε μια από τις ως άνω καταστάσεις.

Οι αξιώσεις εγγυήσεως ισχύουν μόνο εντός του χρόνου εγγυήσεως και με την υποβολή της γνήσιας απόδειξης αγοράς. Παρακαλείσθε, λοιπόν, όπως φυλάξετε τη γνήσια απόδειξη αγοράς.

Σε περίπτωση παραπόνων, απευθυνθείτε αρχικά στην κάτωθι ανοιχτή γραμμή τηλεφωνικής εξυπηρέτησης ή επικοινωνήστε μαζί μας μέσω email. Εάν υφίσταται θέμα εγγυήσεως, θα επισκευάσουμε ή θα αντικαταστήσουμε δωρεάν το προϊόν ή θα επιστρέψουμε το ποσό αγοράς – σύμφωνα με την κρίση μας. Λοιπά δικαιώματα εκ της εγγυήσεως δεν υφίστανται. Τα νόμιμα δικαιώματά σας, ειδικά οι αξιώσεις εγγυήσεως έναντι του εκάστοτε πωλητή, δεν περιορίζονται λόγω της παρούσας εγγύησης.

*Με την αντικατάσταση της συσκευής, σύμφωνα με το ΝΟΜΟ 2251/1994, ξεκινάει εκ νέου η περίοδος της εγγυήσης. Μετά την λήξη της εγγυήσης προκύπτουσες επισκευές είναι με κόστος.

Διεκπεραίωση σε περίπτωση αξίωσης εγγυήσης

Για τη διασφάλιση της γρήγορης επεξεργασίας του αιτήματός σας, ακολουθήστε τις παρακάτω οδηγίες:

- Για όλες τις ερωτήσεις, φυλάξτε την απόδειξη και τον κωδικό προϊόντος (π.χ. IAN 123456_7890) ως απόδειξη αγοράς.

- Ο κωδικός προϊόντος αναφέρεται στην πινακίδα τύπου του προϊόντος, σε μια γκραβούρα στο προϊόν, στο εξώφυλλο των οδηγιών (κάτω αριστερά) ή στο αυτοκόλλητο στο πίσω μέρος ή στο κάτω μέρος του προϊόντος.
- Εάν παρουσιαστούν λειτουργικά σφάλματα ή άλλα ελαττώματα, επικοινωνήστε πρώτα με το τμήμα σέρβις που αναφέρεται παρακάτω τηλεφωνικά ή χρησιμοποιήστε το έντυπο επικοινωνίας μας, το οποίο μπορείτε να βρείτε στον ιστότοπο parkside-diy.com, στην κατηγορία Σέρβις.
- Στη συνέχεια, μπορείτε να στείλετε ένα προϊόν που έχει καταγραφεί ως ελαττωματικό, δωρεάν, στη διεύθυνση εξυπηρέτησης που σας έχει δοθεί, επισυνάπτοντας την απόδειξη αγοράς (απόδειξη ταμείου) και λεπτομέρειες για το πού ακριβώς βρίσκεται το πρόβλημα και πότε παρουσιάστηκε.



Μπορείτε να δείτε και να κατεβάσετε αυτά και πολλά άλλα εγχειρίδια στον ιστότοπο [parkside-](http://parkside-diy.com)

diy.com. Με αυτόν τον κωδικό QR, μεταφέρεστε απευθείας στον ιστότοπο parkside-diy.com. Επιλέξτε τη χώρα σας και αναζητήστε τις οδηγίες χειρισμού χρησιμοποιώντας τη μάσκα αναζήτησης. Εισάγοντας τον κωδικό προϊόντος (π.χ. IAN 123456_7890), θα μεταφερθείτε στις οδηγίες χειρισμού για το προϊόν σας.
IAN: 466703_2404

- Ⓜ Υπηρεσία εξυπηρέτησης πελατών στην Ελλάδα
Τηλέφωνο: 00800491824928
- Ⓜ Υπηρεσία εξυπηρέτησης πελατών στην Κύπρο
Τηλέφωνο: 80094242

Έντυπο επικοινωνίας στον ιστότοπο parkside-diy.com
Έδρα: Γερμανία

*ισχύει μόνο για την Ελλάδα

Herzlichen Glückwunsch!
Mit Ihrem Kauf haben Sie sich für einen hochwertigen Artikel entschieden. Machen Sie sich vor der ersten Inbetriebnahme mit dem Artikel vertraut.



Lesen Sie hierzu aufmerksam die nachfolgende Gebrauchsanweisung.

Benutzen Sie den Artikel nur wie beschrieben und für die angegebenen Einsatzbereiche. Bewahren Sie diese Gebrauchsanweisung gut auf. Händigen Sie alle Unterlagen bei Weitergabe des Artikels an Dritte ebenfalls mit aus.

Lieferumfang (Abb. A)

- 1 x Wandschlauchhalter, inkl. Schlauch 20 m (1)
- 1 x Schlauchanschluss mit Wasserstopp 13-15 mm ($\frac{1}{2}$ - $\frac{5}{8}$ ") (2)
- 3 x Schlauchanschluss ohne Wasserstopp 13-15 mm ($\frac{1}{2}$ - $\frac{5}{8}$ ") (3)
- 1 x Wasserhahnanschluss 26,5 mm (G $\frac{3}{4}$ ") mit Reduzierstück 21 mm (G $\frac{1}{2}$ ") (4)
- 1 x Gartendüse (5)
- 1 x Wandhalterung, groß (6)
- 1 x Wandhalterung, klein (7)

- 4 x Montagematerial (8)
- 1 x Gebrauchsanweisung

Technische Daten

- Schlauchlänge: 20 m
- Max. Betriebsdruck: 4 bar
- Schlauchanschluss: 13 mm ($\frac{1}{2}$ ")



Herstellungsdatum
(Monat/Jahr): 11/2024

Verwendete Symbole und Signalwörter



Allgemeines Warnzeichen, dient der Kennzeichnung von Gefahren und Gefährdungen (z. B. Lebens-, Verletzungs- oder Quetschgefahr).

WARNUNG

Das Signalwort bezeichnet eine Gefährdung mit einem hohen Risikograd, die, wenn sie nicht vermieden wird, den Tod oder eine schwere Verletzung zur Folge haben kann.



Gebotszeichen, weist jeden Benutzer darauf hin, die Gebrauchsanweisung vor dem Gebrauch sorgfältig durchzulesen und für alle Benutzer stets zur Verfügung zu stellen.

Bestimmungsgemäße Verwendung

Der Artikel wurde als Wandhalterung für einen 20 m langen Wasserschlauch konzipiert. Die Schlauchtrommel ist für den mobilen Einsatz jederzeit abnehmbar. Der Artikel ist für den privaten Gebrauch im Außenbereich bestimmt.

Sicherheitshinweise

Wichtig: Lesen Sie diese Gebrauchsanweisung und die Sicherheitshinweise sorgfältig und bewahren Sie sie unbedingt auf!

Lebensgefahr!

Lassen Sie Kinder niemals unbeaufsichtigt mit dem Verpackungsmaterial. Es besteht Erstickungsgefahr!

Verletzungsgefahr!

- **WARNUNG!** Lesen Sie alle Sicherheitshinweise und Anweisungen.
- Stellen Sie vor jedem Gebrauch sicher, dass alle Teile des Artikels unbeschädigt und gemäß dieser Gebrauchsanweisung montiert sind. Bei unsachgemäßer Montage besteht Verletzungsgefahr.



WARNUNG! **Kein Trinkwasser!**

Das Wasser, das durch diesen Artikel geflossen ist, ist nicht zum Trinken geeignet.

- **WARNUNG!** Wasserstrahl niemals auf Personen oder Tiere richten!
- **WARNUNG!** Wasserstrahl niemals auf elektrische Einrichtungen richten!
- Der Artikel ist nur auf einer stabilen und ebenen Wand zu befestigen.
- Nur für den Außenbereich geeignet.

Vermeidung von Sachschäden!

- Schützen Sie den Artikel vor Frost.
- Der Artikel ist nur für die Bewässerung mit kaltem Wasser geeignet.
- **WARNUNG!** Drehen Sie nach jedem Gebrauch den Wasserhahn zu und entleeren Sie den Schlauch.
- Prüfen Sie den Artikel vor jedem Gebrauch auf Beschädigungen oder Abnutzungen. Der Artikel darf nur in einwandfreiem Zustand verwendet werden!

- Bei sichtbaren oder vermuteten Beschädigungen darf der Artikel nicht mehr verwendet werden.
- Geräteanschluss von Zeit zu Zeit reinigen, um dichten Sitz am Schlauchanschluss zu gewährleisten.

Montage

Überprüfen Sie im Vorfeld die ausreichende Stabilität bzw. Festigkeit der Wand, um eine Verletzungsgefahr auszuschließen.

Hinweis: Prüfen Sie vor dem Befestigen des Artikels, ob das mitgelieferte Befestigungsmaterial für Ihre Wand geeignet ist. Verwenden Sie für die Wandmontage nur geeignetes Montage material. Erkundigen Sie sich ggf. im Fachhandel.

WARNUNG! Beim Bohren von Löchern sollte besonders darauf geachtet werden, dass sich dort keine Gas-, Wasser- oder Stromleitungen befinden. Für die Montage des Artikels benötigen Sie folgende, nicht im Lieferumfang enthaltene Werkzeuge: einen Bleistift, eine Wasserwaage, einen geeigneten Schraubendreher und eine Bohrmaschine.

Montieren Sie den Artikel mit zwei Personen an der Wand.

1. Ziehen Sie den Schlauch komplett ab.
 2. Schneiden Sie eine beliebige Anschluss Schlauchlänge (1a) ab (Abb. B), welche für die Verbindung vom Außenwasserhahn zum Wandschlauchhalter genutzt wird, und verbinden Sie ein Ende mit einem Schlauchanschluss (3) (schwarz, ohne Wasserstopp). Drehen Sie die Hülse (3a) bis zum Anschlag fest (Abb. C).
 3. Schließen Sie dieses Ende an die äußere Kupplung (1b) des Wandschlauchhalters an (Abb. D).
 4. Verbinden Sie das andere Ende mit dem Schlauchanschluss (4) (Abb. E).
- Hinweis:** Achten Sie auf das Zollgewinde Ihres Außenwasserhahns und nutzen Sie ggf. das Reduzierstück (4b).
5. Schließen Sie dieses Ende an den Außenwasserhahn an (Abb. F).

6. Schieben Sie einen Schlauchanschluss (3) (schwarz, ohne Wasserstopp) über ein Schlauchende des abgezogenen Schlauchs (Abb. G).
7. Verbinden Sie das andere Ende des Schlauchs mit dem Schlauchanschluss (2) (rot, mit Wasserstopp) (Abb. H).
8. Setzen Sie die Düse (5) auf den Schlauchanschluss (2) (Abb. I).

Hinweis: Unter Umständen muss die Düse aufgedreht werden, damit der Wasserfluss gestartet werden kann (Abb. J).

9. Verbinden Sie den Schlauchanschluss (3) mit der innenliegenden Kupplung (1c) der Wandhalterung (Abb. K).

Hinweis: Rollen Sie den Schlauch komplett auf, bevor Sie mit der Wandmontage beginnen.

10. Für die Wandmontage empfiehlt es sich, die Wandhalterungen (6)/(7) und den Artikel zusammenzusetzen. Öffnen Sie dazu die kleine Wandhalterung (7) und schließen diese, nachdem Sie den Artikel eingehängt haben (Abb. M).

11. Halten Sie beide Wandhalterungen (6)/(7) an die Wand und markieren Sie die Bohrlöcher, bohren Sie mithilfe einer Bohrmaschine die Schraublöcher und befestigen Sie die Wandhalterungen mit dem Montagematerial (8) (Abb. L).

12. Hängen Sie den Artikel an die Wand.

Hinweis: Um die Kurbel zu betätigen, klappen Sie den Handgriff aus. Dieser rastet hörbar ein. Zum Zusammenklappen drücken Sie die Taste (1d) (Abb. M).

Hinweis: Um die Schlauchtrommel entnehmen zu können, öffnen Sie die kleine Wandhalterung (7). Achten Sie dabei auf die Länge des Anschlussschlauchs.

Lagerung, Reinigung

Lagern Sie den Artikel bei Nichtbenutzung immer trocken und sauber bei Raumtemperatur.

Nur mit einem feuchten Reinigungstuch reinigen und anschließend trockenwischen. **WICHTIG!** Nie mit scharfen Reinigungsmitteln reinigen.

Hinweise zur Entsorgung



Entsorgen Sie den Artikel und die Verpackungsmaterialien entsprechend den aktuellen örtlichen Vorschriften. Bewahren Sie Verpackungsmaterialien (wie z. B. Folienbeutel) für Kinder unerreichbar auf. Weitere Informationen zur Entsorgung des ausgedienten Artikels erhalten Sie bei Ihrer Gemeinde- oder Stadtverwaltung. Entsorgen Sie den Artikel und die Verpackung umweltschonend.



Der Recycling-Code dient der Kennzeichnung verschiedener Materialien zur Rückführung in den Wiederverwertungskreislauf (Recycling). Der Code besteht aus einem Recyclingsymbol für den Verwertungskreislauf und einer Nummer, die das Material kennzeichnet.

Hinweise zur Garantie und Serviceabwicklung

Der Artikel wurde mit großer Sorgfalt und unter ständiger Kontrolle produziert.

DELTA-SPORT HANDELSKONTOR GmbH räumt privaten Endkunden auf diesen Artikel drei Jahre Garantie ab Kaufdatum (Garantiefrist) nach Maßgabe der folgenden Bestimmungen ein. Die Garantie gilt nur für Material- und Verarbeitungsfehler. Die Garantie erstreckt sich nicht auf Teile, die der normalen Abnutzung unterliegen und deshalb als Verschleißteile anzusehen sind (z. B. Batterien) sowie nicht auf zerbrechliche Teile wie Schalter oder Teile, die aus Glas gefertigt sind. Ansprüche aus dieser Garantie sind ausgeschlossen, wenn der Artikel unsachgemäß oder missbräuchlich oder nicht im Rahmen der vorgesehenen Bestimmung oder des vorgesehenen Nutzungsumfangs verwendet wurde oder Vorgaben in der Anleitung/Anweisung nicht beachtet wurden, es sei denn, der Endkunde weist nach, dass ein Material- oder Verarbeitungsfehler vorliegt, der nicht auf einem der vorgenannten Umstände beruht.

Ansprüche aus der Garantie können nur innerhalb der Garantiefrist unter Vorlage des Originalkassenbelegs geltend gemacht werden. Bitte bewahren Sie deshalb den Originalkassenbeleg auf. Die Garantiefrist wird durch etwaige Reparaturen aufgrund der Garantie, gesetzlicher Gewährleistung oder Kulanz nicht verlängert. Dies gilt auch für ersetzte und reparierte Teile. Bitte wenden Sie sich bei Beanstandungen zunächst an die untenstehende Service-Hotline oder setzen Sie sich per E-Mail mit uns in Verbindung. Liegt ein Garantiefall vor, wird der Artikel von uns – nach unserer Wahl – für Sie kostenlos repariert, ersetzt oder der Kaufpreis erstattet. Weitere Rechte aus der Garantie bestehen nicht. Ihre gesetzlichen Rechte, insbesondere Gewährleistungsansprüche gegenüber dem jeweiligen Verkäufer, werden durch diese Garantie nicht eingeschränkt.

Abwicklung im Garantiefall

Um eine schnelle Bearbeitung Ihres Anliegens zu gewährleisten, folgen Sie bitte den folgenden Hinweisen:

- Bitte halten Sie für alle Anfragen den Kassenbon und die Artikelnummer (z. B. IAN 123456_7890) als Nachweis für den Kauf bereit.
- Die Artikelnummer entnehmen Sie bitte dem Typenschild am Artikel, einer Gravur am Artikel, dem Titelblatt Ihrer Anleitung (unten links) oder dem Aufkleber auf der Rück- oder Unterseite des Artikels.
- Sollten Funktionsfehler oder sonstige Mängel auftreten, kontaktieren Sie zunächst die nachfolgend benannte Serviceabteilung telefonisch oder nutzen Sie unser Kontaktformular, das Sie auf parksidediy.com in der Kategorie Service finden.
- Einen als defekt erfassten Artikel können Sie dann unter Beifügung des Kaufbelegs (Kassenbon) und der Angabe, worin der Mangel besteht und wann er aufgetreten ist, für Sie portofrei an die Ihnen mitgeteilte Serviceanschrift übersenden.



Auf parkside-diy.com können Sie diese und viele weitere Handbücher einsehen und herunterladen. Mit

diesem QR-Code gelangen Sie direkt auf parkside-diy.com. Wählen Sie Ihr Land aus, und suchen Sie über die Suchmaske nach den Anleitungen. Mittels Eingabe der Artikelnummer (z. B. IAN 123456_7890) gelangen Sie zur Anleitung für Ihren Artikel.

IAN: 466703_2404

- Ⓓ Kundenservice
Deutschland
Telefon: 08008855300
- Ⓐ Kundenservice Österreich
Telefon: 0800447750
- Ⓒ Kundenservice Schweiz
Telefon: 0800563601

Kontaktformular auf
parkside-diy.com
Sitz: Deutschland

DELTA-SPORT HANDELSKONTOR GMBH

Wragekamp 6 • 22397 Hamburg

GERMANY



11/2024

Delta-Sport-Nr.: WS-15472

08.22.2024 / AM 9:26

IAN 466703_2404

7 