



Cordless Combi-Shear PGSA 12 A1

(GB) (IE) (NI)

Cordless Combi-Shear

Translation of the original instructions

(FR) (BE)

Coupe-bordures/taille-haies sans fil

Traduction des instructions d'origine

(DE) (AT) (CH)

Akku-Gras- und Strauchschere

Originalbetriebsanleitung

(DK)

Batteridreven multiklipper

Oversættelse af den originale driftsvejledning

(NL) (BE)

Accu-gras- en struikschaar

Vertaling van de originele gebruiksaanwijzing

IAN 385633_2107

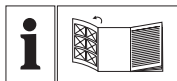

GB IE NI

Before reading, unfold the page containing the illustrations and familiarise yourself with all functions of the device.

DK

Før du læser, vend siden med billeder frem og bliv bekendt med alle apparatets funktioner.

FR BE

Avant de lire le mode d'emploi, ouvrez la page contenant les illustrations et familiarisez-vous ensuite avec toutes les fonctions de l'appareil.

NL BE

Vouw vóór het lezen de pagina met de afbeeldingen open en maak u vertrouwd met alle functies van het apparaat.

DE AT CH

Klappen Sie vor dem Lesen die Seite mit den Abbildungen aus und machen Sie sich anschließend mit allen Funktionen des Gerätes vertraut.

GB / IE / NI	Translation of the original instructions	Page	4
DK	Oversættelse af den originale driftsvejledning	Side	20
FR / BE	Traduction des instructions d'origine	Page	35
NL / BE	Vertaling van de originele gebruiksaanwijzing	Pagina	54
DE / AT / CH	Originalbetriebsanleitung	Seite	71

A

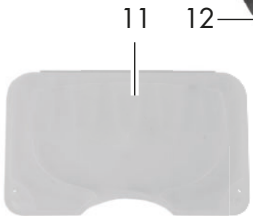
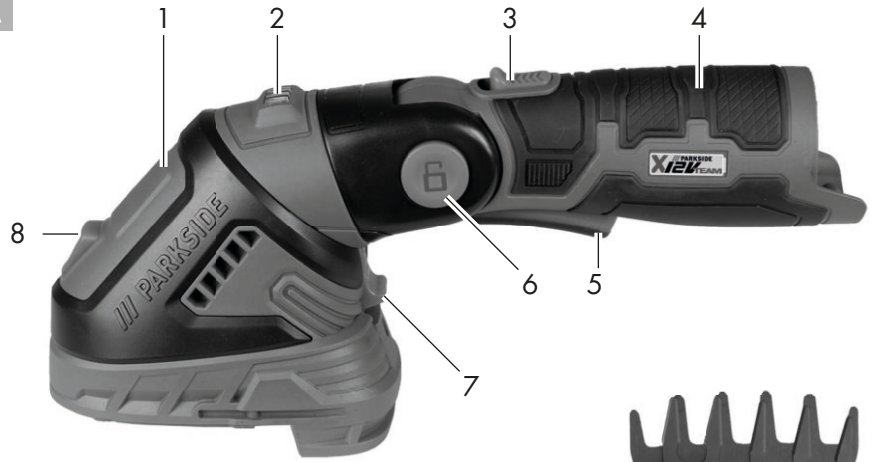

B

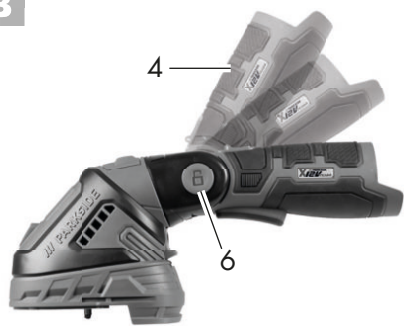

C

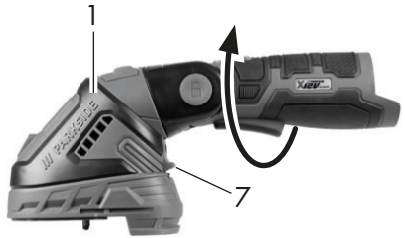

Contents

Introduction	4	Telescopic arm	13
Intended use	4	Switching on and off	
General description.....	5	(with telescopic arm)	13
Extent of the delivery	5	Working with the telescopic arm	14
Function description.....	5	Adjusting the working angle	
Overview	5	with the telescopic arm	14
Technical data.....	6	General working instructions	14
Safety Instructions.....	7	Using the device as grass shears/ shrub shears.....	14
Symbols.....	7	Working with the telescopic arm	15
General safety instructions		Cleaning/Maintenance	15
for power tools	8	Storage.....	15
Safety Directions for the cordless		Disposal and the environment....	15
grass & shrub cutter.....	10	Guarantee	16
Residual risks.....	12	Repair Service.....	17
Operation	12	Service-Center.....	17
Attaching/replacing accessories	12	Importer	18
Switching on and off	13	Spare parts/Accessories	18
Checking the charge status		Trouble shooting	19
of the battery.....	13	EC declaration of conformity	88
Adjusting the working angle.....	13	UKCA declaration	
		of conformity	89
		Exploded Drawing	97

Introduction

Congratulations on the purchase of your new device. With it, you have chosen a high quality product. During production, this equipment has been checked for quality and subjected to a final inspection. The functionality of your equipment is therefore guaranteed.

 The operating instructions constitute part of this product. They contain important information on safety, use and disposal. Before using the product, familiarise yourself with all of the operating and safety instructions. Use the product only as described and for the applications specified.

Keep this manual safely and in the event that the product is passed on, hand over all documents to the third party.

Intended use

This device is only intended for cutting and trimming thin shoots on hedges, bushes and ornamental shrubs, as well as for cutting small sections of lawns, including lawn edges, in residential applications.

The unit is only to be used by adults. People over 16 should only use this unit under adult supervision.

Any other use not specifically mentioned in this manual can lead to damage to the unit and may present a serious hazard to the user. The operator or user is responsible for accidents or damage to other persons or their property.

This equipment is not suitable for commercial use. Commercial use will invalidate the guarantee. The manufacturer will not be held responsible for damage or injuries caused by use outside that stipulated by the manual or by improper handling. The device is part of the Parkside X 12 V TEAM series and can be operated using Parkside X 12 V TEAM series batteries. The batteries may only be charged using chargers from the Parkside X 12 V TEAM series.

General description

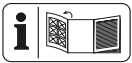

An illustration of the most important functional components can be found on the front and back fold-out pages.

Extent of the delivery

Carefully unpack the appliance and check that it is complete. Dispose of the packaging material correctly.

- Device
- Grass cutting blade with blade guard
- Shrub cutting blade with blade guard
- Telescopic arm
- Instruction Manual



Battery and charger are not included.



Observe the safety information and notes on charging and proper use as shown in the instruction manual for your battery and charger from

the Parkside X 12 V Team series. A detailed description of the charging process and further information can be found in the separate operating instructions.

Function description

The battery-powered grass and shrub shears feature two exchangeable cutting units. For use as a shrub trimmer, a double-sided blade block is used as the cutting head. The catching blades are round off at the side to prevent accidents, and positioned in an offset arrangement to reduce the risk of injury. A cutting head with several blades is provided for use as a grass trimmer. Please read the following descriptions for the function of the various controlling parts of the unit.

Overview



Equipment

- 1 Device head
- 2 Charge display (LED)
- 3 Switch lock, unit
- 4 Unit handle
- 5 On/off switch, unit
- 6 Unlocking mechanism for tilting the device handgrip
- 7 Unlocking mechanism for turning device head
- 8 Unlock buttons

Accessories

- 9 Blade guard for shrub shear blade
- 10 Shrub shear blade
- 11 Blade guard for grass cutter blade
- 12 Grass cutter blade
- 13 Telescopic arm



- 14 Plug-in connector

- E** 15 Device housing
- 16 Plug
- 17 Socket
- 18 Release, working angle of the telescopic arm
- F** 19 Adjusting screw, telescopic arm
- 20 Switch lock, telescopic arm
- 21 On/Off switch, telescopic arm

Technical data

Cordless

Combi-Shear PGSA 12 A1

- Motor voltage U..... 12 V \equiv
- Rated speed n_0 1200 min⁻¹
- Protection category.....IPX1
- Sound power level (L_{WA})
guaranteed 85 dB(A)
- Weight (incl. accessories) .. approx 1.66 kg
- Vibration (a_h)
at handle 2.02 m/s², K= 1.5 m/s²

Grass-trimming blade

- Cutting width..... 120 mm
- Sound pressure level
(L_{pA}).....75.6 dB(A), K_{pA} = 3 dB
- Sound power level (L_{WA})
measured .. 81.0 dB(A); K_{WA} = 3.52 dB

Shrub-trimming blade

- Cutting length 170 mm
- Cutting thickness max. 7.9 mm
- Sound pressure level
(L_{pA}).....71.9 dB(A), K_{pA} = 3 dB
- Sound power level (L_{WA})
measured .. 79.0 dB(A); K_{WA} = 3.81 dB

The noise and vibration levels have been calculated according to the norms stated in the conformity statement.

The stated vibration emission value was measured in accordance with a standard testing procedure and may be used to compare one power tool to another. The stated

vibration emission value may also be used for a preliminary exposure assessment.



Warning: The vibration emission value may differ during actual use of the power tool from the stated value depending on the manner in which the power tool is used.

Try to keep the exposure to vibrations as low as possible. Examples of measures to reduce vibration exposure are the wearing of gloves when using the tool and limiting the working hours. For this purpose all parts of the operating cycle have to be considered (for example, times when the electric tool is switched off and times when it is switched on but running without any load).

Charging time

The device is part of the Parkside X 12 V TEAM series and can be operated with batteries of the Parkside X 12 V TEAM series.

Batteries of the Parkside X 12 V TEAM series may only be charged using chargers of the Parkside X 12 V TEAM series.

We recommend that you operate this appliance with the following batteries only: PAK 12 A1, PAK 12 B1, PAK 12 A2, PAK 12 B2

We recommend charging these batteries with the following chargers: PLGK 12 A1, PLGK 12 A2, PLGK 12 B2

An up-to-date list of battery compatibility can be found at:
www.lidl.de/akku

Charging time (min)	PAPK 12 A1 PAPK 12 A3	PAPK 12 A2	PAPK 12 B1 PAPK 12 B2 PAPK 12 B3	PAPK 12 D1
PLGK 12 A1	60	60	120	150
PLGK 12 A2	60	60	120	150
PLGK 12 B2	30	45	60	80
PDSLK 12 A1	60	45	60	80

Safety Instructions



This unit can cause serious injury if not used correctly. Before using the unit, carefully read through the instruction manual and familiarise yourself with all of its controls.



Before using for the first time, carefully read through the user manual.



Attention!



Remember that the cutting equipment will continue to move after switching the unit off.

Symbols

Symbols in the manual



Warning symbols with information on damage and injury prevention.



Do not use the unit during rain, bad weather damp surroundings or on wet grass or hedges.



There is a risk of injury from electric shock.



Danger due to materials blown out of machine!



Instruction symbols with information on preventing damage.



Remove persons in the vicinity from the danger area.



Help symbols with information on improving tool handling.



Guaranteed sound power level



Electrical devices must not be disposed of with domestic waste.

Symbols on the unit



Producer



This device is part of the Parkside X 12 V TEAM series



UKCA mark indicates conformity with relevant Great Britain regulations applicable for the product.

General safety instructions for power tools



WARNING! Read all safety directions and instructions. Omissions in the compliance with safety directions and instructions can cause electrical shock, fire and/or severe injuries.

Retain all safety directions and instructions for future use.

The term "Power Tools" used in the safety instructions refers to mains-operated power tools (with power cord) and to battery-operated power tools (without power cord).

1) WORK AREA SAFETY

- a) **Keep work area clean and well lit.** Cluttered or dark areas invite accidents.
- b) **Do not operate power tools in explosive atmospheres, such as in the presence of flammable liquids, gases or dust.** Power tools create sparks which may ignite the dust or fumes.
- c) **Keep children and bystanders away while operating a power tool.** Distractions can cause you to lose control.

2) ELECTRICAL SAFETY

- a) **Power tool plugs must match the outlet. Never modify the plug in any way. Do not use any adapter plugs with earthed (grounded) power tools.** Unmodified plugs and matching outlets will reduce risk of electric shock.
- b) **Avoid body contact with earthed or grounded surfaces, such as pipes, radiators, ranges and refrigerators.** There is an increased risk of electric shock if your

body is earthed or grounded.

- c) **Do not expose power tools to rain or wet conditions.** Water entering a power tool will increase the risk of electric shock.
- d) **Do not abuse the cord. Never use the cord for carrying, pulling or unplugging the power tool. Keep cord away from heat, oil, sharp edges or moving parts.** Damaged or entangled cords increase the risk of electric shock.
- e) **When operating a power tool outdoors, use an extension cord suitable for outdoor use.** Use of a cord suitable for outdoor use reduces the risk of electric shock.
- f) **If operating a power tool in a damp location is unavoidable, use a residual current device protected supply.** Use of an RCD reduces the risk of electric shock.

3) PERSONAL SAFETY

- a) **Stay alert, watch what you are doing and use common sense when operating a power tool. Do not use a power tool while you are tired or under the influence of drugs, alcohol or medication.** A moment of inattention while operating power tools may result in serious personal injury.
- b) **Use personal protective equipment. Always wear eye protection.** Protective equipment such as dust mask, non-skid safety shoes, hard hat, or hearing protection used for appropriate conditions will reduce personal injuries.
- c) **Prevent unintentional starting. Ensure the switch is in the off-position before connecting to**

power source and/or battery pack, picking up or carrying the tool. Carrying power tools with your finger on the switch or energising power tools that have the switch on invites accidents.

- d) **Remove any adjusting key or wrench before turning the power tool on.** A wrench or a key left attached to a rotating part of the power tool may result in personal injury.
- e) **Do not overreach. Keep proper footing and balance at all times. This applies especially when working on slopes.** This enables better control of the power tool in unexpected situations.
- f) **Dress properly. Do not wear loose clothing or jewellery. Keep your hair, clothing and gloves away from moving parts.** Loose clothes, jewellery or long hair can be caught in moving parts.
- g) **If devices are provided for the connection of dust extraction and collection facilities, ensure these are connected and properly used.** Use of dust collection can reduce dust-related hazards.
- h) **Walk when holding the device in your hand.** Do not run.
- i) **Do not touch any of the dangerous moving parts before you have removed the battery and all moving parts have come to a complete standstill.** There is a risk of injury.

4) POWER TOOL USE AND CARE

- a) **Do not force the power tool. Use the correct power tool for your application.** The correct power tool will do the job better and safer at the

rate for which it was designed.

- b) **Do not use the power tool if the switch does not turn it on and off.** Any power tool that cannot be controlled with the switch is dangerous and must be repaired.
- c) **Disconnect the plug from the power source and/or the battery pack from the power tool before making any adjustments, changing accessories, or storing power tools.** Such preventive safety measures reduce the risk of starting the power tool accidentally.
- d) **Store idle power tools out of the reach of children and do not allow persons unfamiliar with the power tool or these instructions to operate the power tool.** Power tools are dangerous in the hands of untrained users.
- e) **Maintain power tools. Check for misalignment or binding of moving parts, breakage of parts and any other condition that may affect the power tool's operation.** If damaged, have the power tool repaired before use. Many accidents are caused by poorly maintained power tools.
- f) **Keep cutting tools sharp and clean.** Properly maintained cutting tools with sharp cutting edges are less likely to bind and are easier to control.
- g) **Use the power tool, accessories and tool bits etc. in accordance with these instructions, taking into account the working conditions and the work to be performed.** Use of the power tool for operations different from those intended could result in a hazardous situation.

5) USE AND TREATMENT OF THE BATTERY-POWERED TOOL

- a) **Only recharge batteries using chargers recommended by the manufacturer.** If a charger that has been designed for a particular type of battery is used to charge other batteries, there is a risk of fire.
- b) **Only use the battery that is intended in an electric tool.** The use of other batteries may create a fire hazard and lead to injury.
- c) **When not in use, keep batteries away from paper clips, coins, keys, nails, screws or other small metal objects that could cause the contacts to be bridged.** A short circuit between battery contacts can result in burns or a fire.
- d) **When misused, fluid may leak from the battery. Avoid any contact with it. On accidental contact, wash in running water. If the fluid comes into contact with the eyes, also seek medical assistance.** Leaking battery fluid can cause skin irritation or burns.
- e) **Do not use damaged or altered batteries.** Damaged or altered batteries can be unpredictable and lead to fire, explosion or risk of injury.
- f) **Do not expose batteries to fire or elevated temperatures.** Fire or temperatures over 130 °C can cause an explosion.
- g) **Follow all instructions for charging and never charge the battery or the battery-powered tool outside the temperature range stated in the instruction manual.** Incorrect charging or charging outside the permitted temperature range may destroy the battery and increase the risk of fire.

6) SERVICE

- a) **Have your power tool serviced by a qualified repair person using only identical replacement parts.** This will ensure that the safety of the power tool is maintained.
- b) **Never repair damaged batteries.** All battery repairs should be carried out by the manufacturer or authorised customer service centres only.

Safety Directions for the cordless grass & shrub cutter

1) SPECIAL SAFETY DIRECTIONS FOR HEDGE TRIMMERS

- a) **Keep all body parts away from the blade. Do not attempt to remove clippings while the blade is operating or to hold on to material which is to be cut. Only remove trapped clippings when the tool is switched off.** One moment of carelessness in the usage of the hedge trimmer can lead to severe injury.
- b) **Carry the hedge trimmer at the handle with an idle blade. Always pull on the protective cover during transport and storage of the hedge trimmer.** Careful handling of the tool reduces the risk of injury from the blade.
- c) **Hold the power tool only on the insulated handle surfaces, as the cutting blade may come into contact with concealed power cables.** Contact between the cutting blade and a live cable may render metallic components live and result in an electric shock.
- d) **Before the work, search the hedge for concealed objects,**

e.g. cable etc. To avoid damaging the equipment.

- e) Hold the hedge trimmer correctly, e.g. with both hands on the handles, if there are two handles.** Loss of control of the equipment may result in injuries.

2) SAFETY INSTRUCTIONS FOR GRASS SHEARS



Warning! Children, individuals with limited physical, sensory or mental capabilities, as well as those who have insufficient experience or knowledge or are not familiar with the instructions must never be permitted to use the device. Local regulations may specify an age restriction for the user. The device must never be used if people – especially children – or pets are nearby.



For your personal safety: Wear suitable work clothes such as boots with non-slip soles, sturdy long trousers, gloves and goggles. Hearing protection must be used in case the device is used over prolonged periods of time. Do not wear long flowing clothing or jewellery, as this may be caught by moving parts. Do not use this tool while walking barefooted or while wearing open sandals.

- a) Always switch off the device first and remove the rechargeable battery**
- if you leave the tool unsupervised

- before removing jams
 - before control- maintenance- or cleaning tasks
 - if you have come into contact with a foreign object
 - whenever the machine starts to vibrate uncontrollably
- How to avoid accidents and injuries.

- b) In the case of an accident or malfunction during operation, the device must be switched off immediately. Injuries must be properly treated or medical assistance sought.** Read the „Trouble shooting” section to correct any malfunctions or contact our Service Centre.
- c) Operation of the machine in bad weather is to be avoided, especially if there is a risk of lightning.** There is a risk of personal injury from an electric shock.
- d) Avoid an abnormal work posture.**
- e) Always maintain your balance to ensure secure footing on slopes.**
- f) Walk, do not run, when operating the device.**
- g) Do not touch any of the dangerous moving parts until the safety key has been removed and the moving parts have come to a complete standstill.**
- h) Never operate the device with defective protection equipment or faulty protection covers or without any protection equipment.**

3) ADDITIONAL SAFETY INSTRUCTIONS

- a) **Only switch on the tool when hands, feet and all other body parts are at a secure distance to the tool.** Risk of injury from cuts.
- b) **Take care that you do not injure your hands and feet with the cutting elements.**
- c) **Remove the power supply unit before working with the equipment. Do not use extension cables. The power supply unit is to be used only in enclosed spaces.** Water entry increases the risk of electric shock.
- d) **Do not use the shrub cutter in combination with the telescopic shaft.** There is a risk of cut wounds.
- e) **The tool is designed to trim hedges. Do not use the tool to cut branches, hard wood or other.** To avoid damaging the equipment.
- f) **Do not attempt to dislodge a blocked/trapped blade before switching the tool off.** There is a risk of injury.
- g) **Never hold or pick up the device by the cutting blade.** Contact with the cutting blade can lead to injuries.
- h) **Do not use any accessories that are not recommended by PARKSIDE.** This can result in electric shock or fire.

Residual risks

Even if properly operating and handling this electric tool, some residual risks will remain. Due to its construction and build, this electric tool may present the following hazards:

- a) Cuts
- b) Ear damage if working without ear protection.
- c) Eye damage if suitable eye protection is not worn.
- d) Damage to your health caused by swinging your hands and arms when operating the appliance for longer periods of time or if the unit is not held or maintained properly.



Warning! During operation, this electric tool generates an electromagnetic field which, under certain circumstances, may impair the functionality of active or passive medical implants. To reduce the risk of serious or lethal injuries, we recommend that persons with medical implants consult their doctor and the manufacturer of their medical implant before operating the machine.

Operation



Keep to noise abatement regulations and other by-laws.



Attaching/replacing accessories



Switch off the device and remove the rechargeable battery before attaching or

replacing accessories in order to avoid hazards and injury.

Attaching accessories

1. Put the grass cutting blade (12) or the bush cutting blade (10) onto the plug-in connector (14) on the bottom side of the device head (1).
2. Press the accessory into the direction of the device head (1).
It will lock into place audibly.

Removing accessories:

3. Press the release buttons (8) on the device head (1) and remove the accessories (10/12).

A Switching on and off

1. If necessary, remove the blade guard (9/11) before switching the device on.
2. To start the device, push the switch lock (3) forwards and press the on/off switch (5). Then release the switch lock (3).
The equipment runs at top speed.
3. In order to switch off, let go of the on/off switch (5).



After switching the unit off, the blades take a short time to stop moving. Let the blades come to a complete standstill. Do not touch the blades or slow them down before the moving parts have come to a standstill.

Checking the charge status of the battery

The battery charge indicator (A 2) signals the state of charge of the battery while the device is operating.

Press and hold the power button (A 5) to view.

3 LEDs are on (red, yellow, green):

Battery charged

2 LEDs are on (red, yellow):

Battery partially charged

1 LED illuminated (red):

Battery needs to be charged

Adjusting the working angle

B Tilting the device handgrip:

The device handgrip (4) features three angles of inclination:

1. Operate the release (6) and tilt the device handgrip (4) to the desired angle.
2. Let go of the release (6) so that the device handgrip (4) locks into place.

C Rotating the device head:

The device head (1) features 7 positions:

1. Pull the release (7) downwards and rotate the device head (1) into the desired position.
2. Let go of the release (7), the device head (1) will lock into place.

Telescopic arm

F Switching on and off (with telescopic arm)

1. Remove the blade guard (A 11) before switching the device on.
2. To switch on, hold the switch lock (20) on the handle of the telescopic arm.
3. With the switch lock pressed, push the on/off switch (21) on the handle of the telescopic arm.
4. Release the switch lock.
The device will run at top speed.
5. To turn off, release the on-off switch.

Working with the telescopic arm

E Assembling and disassembling the device:

1. Push the device along the guide rail into the equipment holder (15) of the telescopic arm.
It will lock into place audibly.
2. Insert the plug (16) into the socket (17) on the back of the device head (1).
3. Before disassembly, disconnect the plug (16) from the socket (17).
4. Remove the device for disassembly.

F Adjusting the length of the telescopic arm

Adjust the length of the telescopic arm (13) for your size with the help of the adjusting screw (19).

1. Loosen the adjusting screw (19).
2. Set the telescopic arm (13) to the desired length.
3. Fix the position by tightening the adjusting screw (19).

E Adjusting the working angle with the telescopic arm

For a comfortable edge cut, the equipment holder (15) of the telescopic arm can be rotated by 90° to the right or left.

1. Press the release (18).
2. Turn the equipment holder into the desired position.
3. The equipment holder must lock into place audibly.

General working instructions

- Check the device before each use for obvious defects such as loose, worn or damaged parts.
- Comply with the device's maintenance and cleaning instructions.

Using the device as grass shears/shrub shears



Ensure objects such as wire, metallic parts, stones etc. do not enter the blades while trimming. This can cause damage to the cutting unit. If the blades become jammed with solid objects, turn the device off immediately.

- Ensure that the screws in the blade bar are firmly in place.
- Only use sharp blades to ensure good trimming performance and to protect the device and rechargeable battery.
- Do not overload the device while working to such an extent that it comes to a standstill.

Working using the grass shears

- Grass is best cut when it is dry and not too high.

Working using the shrub shears

- Move the device in a steady forward motion, or up and down in an arch-shaped motion.
- The double-sided blade bar enables trimming in both directions, or via pendulum movements from one side to the other.

Working with the telescopic arm



The telescopic arm may only be used with the grass shears blade!



During operation, make sure that the grass shear blade (A 12) does not scrape along the ground.

Slowly push the device on the wheels over the ground. By doing so, you will achieve an even cutting height.

Turn the equipment holder (E 15) by 90° at the telescopic arm to perform a clean cut along the lawn edge.

Cleaning/Maintenance



Leave any work not covered in this manual to our Service Centre. Only use original parts. There is a risk of injury!



Remove the battery before all maintenance work. There is a risk of injury.



Never use cleaning agents or solvents, which can cause irreparable damage to the unit. Chemicals can attack the plastic components on the unit.



Wear gloves when handling the blades (A 10/12). There is a risk of injury from cuts!

Clean and service the unit regularly as follows. This guarantees a long life for your unit:

- Check the covers and guards for damage and correct position. If necessary, replace.
- Never operate the machine with defective guards or covers or without protection or with damaged or worn cables.
- Keep the ventilation slits, motor housing and handles on the equipment clean. To do this, use a damp cloth or brush.
- Always keep the blade clean. After using the equipment, it is imperative to:
 - Clean the blade (with an oily cloth);
 - Oil the blade shaft with an oil can or spray.
- Slight notches on the blades can be evened out. For this, sand down the blades with an oil stone. Only sharp blades can cut properly.
- Blunt, bent or damaged blades must be changed.

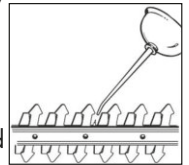

We are not liable for damage caused by the use of the unit if the original cause was improper repair or the use of non-original parts or through use other than that designated in this manual.

Storage

- Keep the equipment in the blade guard supplied, dry and out of reach of children.

Disposal and the environment

Remove the battery from the device and recycle the device, accessories and packaging in an environmentally-friendly manner. Instruction on how to dispose of the



rechargeable battery can be found in the separate instruction manual for your battery and charger.



Electrical devices must not be disposed of with domestic waste.

- Dispose of the equipment in accordance with the local regulations. Take the equipment to a collection point, where it will be recycled in an environmentally friendly manner. For information about this, ask your local waste management company or our service centre.
- In accordance with the EU directive 2012/19/EU on waste electrical and electronic equipment and its implementation in national law, used electrical devices must be collected separately for disposal and recycled in an environmentally sound manner. Alternative to returning the device: If not sending back the electrical device, its owner is instead obliged to cooperate with its proper recycling in the event of a change in ownership. The old device can be handed over to a collection facility which will dispose of it in compliance with the national circular economy and waste legislation. This does not affect accessories enclosed with the old devices or tools without any electrical components.
- Defective units returned to us will be disposed of for free.
- Place cut branches in compost and not in the dustbin.

Guarantee

Dear Customer,

This equipment is provided with a 3-year guarantee from the date of purchase. In case of defects, you have statutory rights against the seller of the product. These statutory rights are not restricted by our guarantee presented below.

Terms of Guarantee

The term of the guarantee begins on the date of purchase. Please retain the original receipt. This document is required as proof of purchase.

If a material or manufacturing defect occurs within three years of the date of purchase of this product, we will repair or replace – at our choice – the product for you free of charge. This guarantee requires the defective equipment and proof of purchase to be presented within the three-year period with a brief written description of what constitutes the defect and when it occurred.

If the defect is covered by our guarantee, you will receive either the repaired product or a new product. No new guarantee period begins on repair or replacement of the product.

Guarantee Period and Statutory Claims for Defects

The guarantee period is not extended by the guarantee service. This also applies for replaced or repaired parts. Any damages and defects already present at the time of purchase must be reported immediately after unpacking. Repairs arising after expiry of the guarantee period are chargeable.

Guarantee Cover

The equipment has been carefully produced in accordance with strict quality guidelines and conscientiously checked prior to delivery.

The guarantee applies for all material and manufacturing defects. This guarantee does not extend to cover product parts that are subject to normal wear and may therefore be considered as wearing parts (e.g. blade and gear wheel) or to cover damage to breakable parts (e.g. switches).

This guarantee shall be invalid if the product has been damaged, used incorrectly or not maintained. Precise adherence to all of the instructions specified in the operating manual is required for proper use of the product. Intended uses and actions against which the operating manual advises or warns must be categorically avoided.

The product is designed only for private and not commercial use. The guarantee will be invalidated in case of misuse or improper handling, use of force, or interventions not undertaken by our authorised service branch.

Processing in Case of Guarantee

To ensure quick handling of you issue, please follow the following directions:

- Please have the receipt and identification number (IAN 385633_2107) ready as proof of purchase for all enquiries.
- Please find the item number on the rating plate.
- Should functional errors or other defects occur, please initially contact the service department specified below by **telephone** or by **e-mail**. You will then receive further information on the processing of your complaint.
- After consultation with our customer service, a product recorded as defective can be sent postage paid to the service address communicated to you, with the proof of purchase (receipt) and specification of what constitutes the defect and when it occurred. In order to avoid

acceptance problems and additional costs, please be sure to use only the address communicated to you. Ensure that the consignment is not sent carriage forward or by bulky goods, express or other special freight. Please send the equipment inc. all accessories supplied at the time of purchase and ensure adequate, safe transport packaging.

Repair Service

For a charge, **repairs not covered by the guarantee** can be carried out by our service branch, which will be happy to issue a cost estimate for you.

We can handle only equipment that has been sent with adequate packaging and postage.

Attention: Please send your equipment to our service branch in clean condition and with an indication of the defect.

Equipment sent carriage forward or by bulky goods, express or other special freight will not be accepted.

We will dispose of your defective devices free of charge when you send them to us.

Service-Center



Service Great Britain

Tel.: 0800 4047 657

E-Mail: grizzly@lidl.co.uk

IAN 385633_2107



Service Ireland

Service Northern Ireland

Tel.: 1890 930 034

(0,08 EUR/Min., (peak))

(0,06 EUR/Min., (off peak))

E-Mail: grizzly@lidl.ie.ie

IAN 385633_2107





Importer

Please note that the following address is not a service address. Please initially contact the service centre specified above.

Grizzly Tools GmbH & Co. KG

Stockstädter Straße 20
DE-63762 Großostheim
Germany
www.grizzlytools.de

Imported for GB market by:

Lidl Great Britain Ltd,
Lidl House, 14 Kingston Road
Surbiton, KT5 9NU

Spare parts/Accessories

**Spare parts and accessories can be obtained at
www.grizzlytools.shop**

If you have issues ordering, please use the contact form. If you have any other questions, contact the "Service-Center" (see page 17).

Item Order No.		Description
A 9	Blade guard for shrub shear blade	91105637
A 10	Shrub shear blade	13700056
A 11	Blade guard for grass cutter blade	91105638
A 12	Grass cutter blade	13699995
A 13	Telescopic arm	91105635

Trouble shooting

Problem	Possible Cause	Error correction
Device doesn't start	Equipment is not charged	Charge equipment (Observe the separate operating instructions for the rechargeable battery and charger)
	Switch lock (A 3) has not been operated properly	Switch on (see „Operation“)
	On/off switch (A 5) may be defective	Repair by Service Centre
Bad cutting results	Too much friction due to lack of lubrication	Lubricate blade (A 10/12) (see „Cleaning/Maintenance“)
	Dirty blade (A 10/12)	Clean blade (see „Cleaning/Maintenance“)
	Blade (A 10/12) is blunt or has nicks	Sharpen blade (see „Cleaning/Maintenance“) or replace (see „Spare parts/Accessories“)
	Blade (A 10/12) is damaged	Replace blade (see „Spare parts/Accessories“)

Indhold

Introduktion.....	20	Arbejde med teleskopstang	30
Anvendelsesformål	20	Indstilling af arbejdsvinklen	
Generel beskrivelse	21	med teleskopstang	30
Leveringsomfang	21	Generelle arbejdshenvisninger ...	30
Funktionsbeskrivelse	21	Anvendelse som græstrimmer/	
Oversigt.....	21	busktrimmer.....	30
Tekniske data	22	Anvendelse med teleskopstang	31
Sikkerhedshenvisninger	23	Vedligeholdelse og rengøring.....	31
Symboler og billedtegn.....	23	Opbevaring	31
Generelle sikkerhedsinformationer		Bortskaffelse/ miljøbeskyttelse ..	31
for el-værktøjer	24	Garanti	32
Specielle sikkerhedsinformationer		Reparations-service.....	33
for akku-apparater	26	Service-Center.....	33
RESTRISICI	28	Importør	33
Betjening	29	Reservedele/Tilbehør	34
Påsætning/udskiftning af tilbehør	29	Fejlsøgning	34
Tænd- og sluk	29	Oversættelse af den originale	
Kontrol af batteriets ladetilstand	29	CE-konformitetserklæring.....	91
Teleskopstang	29	Ekspllosionstegning	97
Tænd og sluk (med teleskopstang)	29		

Introduktion

Hjertelig tillykke med købet af dit nye apparat. Du har besluttet dig for et produkt af højeste kvalitet.

Dette apparats kvalitet blev kontrolleret under produktionen og det blev underkastet en slutkontrol. Dermed er dit apparats funktionssevne garanteret.



Betjeningsvejledningen er bestanddel af dette produkt. Den indeholder vigtige informationer vedrørende sikkerhed, brug, vedligeholdelse og bortskaffelse. Gør dig inden brugen af produktet fortrolig med alle betjenings- og sikkerhedsinformationer. Benyt kun produktet som beskrevet

og kun til de anførte indsatsområder. Opbevar vejledningen godt og lad alle dokumenter følge med ved videregivelse af produktet til tredje.

Anvendelsesformål

Apparatet er kun beregnet til klipning og trimning af tynde skud på hække, buske og prydbuske og til klipning af græs på kanter og små flader i det huslige område. Dette apparat er ikke egnet til erhvervmæssig brug. Ved erhvervmæssig brug bortfalder garantien.

Apparatet er beregnet til brug af en voksen. Unge over 16 år må kun benytte ap-

paratet under opsyn.

Dette apparat er ikke egnet til erhvervs-mæssig brug. Ved erhvervmæssig brug bortfalder garantien.

Enhver anden anvendelse end den der ikke udtrykkeligt er tilladt i denne vejledning, kan medføre skader på apparatet og kan udgøre en alvorlig risiko for brugeren.

Brugeren er ansvarlig for ulykker eller skader på andre mennesker eller deres ejendele. Producenten påtager sig intet ansvar for skader, der forårsages på grund af ukorrekt brug eller forkert betjening.

Dette apparat er del af Parkside X 12 V TEAM-serien og kan bruges med genopladelige batterier fra X 12 V TEAM-serien. De genopladelige batterier må kun oplades med opladere fra Parkside X 12 V TEAM-serien.

Generel beskrivelse

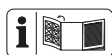

De vigtigste funktionsdele er afbildet på den forreste og bageste udklappingside.

Leveringsomfang

Kontrollér indholdet ved udpakningen af maskinen. Bortskaf indpakningsmaterialet forskriftsmæssigt.

- Redskab
- Græsclippekniv + knivbeskyttelse
- Buskclippekniv + knivbeskyttelse
- Teleskopstang
- Betjeningsvejledning



Batteri og oplader er ikke inkluderet.



Følg sikkerhedsanvisningerne og henvisningerne vedrørende opladning og korrekt brug, som fremgår af betjeningsvejledningen til dit

genopladelige batteri og din oplader i Parkside X 12 V Team-serien. En detaljeret beskrivelse af opladningen og yderligere oplysninger findes i den separate betjeningsvejledning.

Funktionsbeskrivelse

Den batteridrevende græs- og buskklipper er et kombiapparat med to udskiftelige skæreindretninger.

Ved brug som buskklipper anvendes der en dobbeltsidet knivbjælke som skæreindretning. For at reducere kvæstelsesfaren er fangtænderne af sikkerhedsgrunde afrundet på siderne og anbragt forskudt. Ved brug som græsklipper anvendes der en skærekniv med flere tænder som skæreindretning. Sikkerhedsnøglen beskytter mod start ved en fejltagelse. Betjeningsdelenes funktion fremgår af de efterfølgende beskrivelser.

Oversigt



Apparat

- 1 Redskabshoved
- 2 Ladetilstands-indikator (LED)
- 3 Tilkoblingsspærring, apparat
- 4 Apparatgreb
- 5 Tænd/sluk-kontakt, apparat
- 6 Oplåsning til hældning af redskabets håndtag
- 7 Oplåsning til drejning af redskabshovedet
- 8 Oplåsningssknap

Tilbehør:

- 9 Knivbeskyttelse buskklipper
- 10 Buskclippekniv
- 11 Knivbeskyttelse græsklipper
- 12 Græsclippekniv
- 13 Teleskopstang



- 14 Strømforsyningsdel

- E** 15 Redskabsholder
- 16 Stik
- 17 Indgangsstik
- 18 Oplåsning, arbejdsvinkel teleskopstang

- F** 19 Indstillingsskrue, teleskopstang
- 20 Startspærre, teleskopstang
- 21 Tænd/sluk-knap, teleskopstang

Tekniske data

Batteridreven

multiklipper PGSA 12 A1

Motorspænding U 12 V ==
 Nominel hastighed 1200 min⁻¹
 Beskyttelsestype IPX1
 Vægt

(inkl. tilbehør, uden batteri) .. ca. 1,66 kg
 Lydeffektniveau (L_{WA})
 garanteret 85 dB(A)

Vibration (a_h)
 på håndtaget .. 2,02 m/s²; K = 1,5 m/s²

Græstrimmer-kniv

Skærebredde 120 mm
 Lydtrykniveau
 (L_{PA}) 75,6 dB(A); K_{PA} = 3 dB
 Lydeffektniveau (L_{WA})
 målt 81,0 dB(A); K_{WA} = 3,52 dB

Busktrimmer-kniv

Skærelængde 170 mm
 Skærestyrke, maks. 7,9 mm
 Lydtrykniveau
 (L_{PA}) 71,9 dB(A); K_{PA} = 3 dB
 Lydeffektniveau (L_{WA})
 målt 79,0 dB(A); K_{WA} = 3,81 dB

Støj- og vibrationsværdier blev konstateret tilsvarende de i konformitetserklæringen nævnte standarder og bestemmelser.

Den anførte svingningsemissionsværdi blev målt iht. en standardiseret prøvemethode og kan anvendes til sammenligning af et el-

værktøj med et andet.

Den anførte svingningsemissionsværdi kan også anvendes til en indledende vurdering af afbrydelsen.



Advarsel: Svingningsemissionsværdien kan adskille sig fra den angivne værdi under brugen af el-værktøjet, afhængig af den måde som værktøjet bruges på.

Forsøg at holde belastningen så lav som mulig pga. vibrationer. En måde at reducere vibrationsbelastningen på kan være at bære handsker ved brug af værktøjet og begrænse den tid, man arbejder med værktøjet. Her er det nødvendigt at tage hensyn til alle dele af driftscyklussen (f.eks. tider, hvor elværktøjet er slukket og tider, hvor det ganske vist er tændt, men kører uden belastning).

Opladningstid

Dette produkt er en del af Parkside X 12 V TEAM-serien og kan anvendes sammen med genopladelige batterier fra Parkside X 12 V TEAM-serien.

De genopladelige batterier fra Parkside X 12 V TEAM-serien må kun oplades med opladere fra Parkside X 12 V TEAM-serien.

Dette produkt kan kun anvendes med følgende genopladelige batterier:

PAPK 12 A1, PAPK 12 B1, PAPK 12 A2, PAPK 12 B2

Vi anbefaler, at du oplader disse batterier med følgende opladere:

PLGK 12 A1, PLGK 12 A2, PLGK 12 B2

Den aktuelle liste over kompatibiliteten af det genopladelige batteri kan du finde på: www.lidl.de/akku

Opladningstid (min.)	PAPK 12 A1 PAPK 12 A3	PAPK 12 A2	PAPK 12 B1 PAPK 12 B2 PAPK 12 B3	PAPK 12 D1
PLGK 12 A1	60	60	120	150
PLGK 12 A2	60	60	120	150
PLGK 12 B2	30	45	60	80
PDSLK 12 A1	60	45	60	80

Sikkerhedshenvisninger



Dette apparat kan ved usagkyndig brug forårsage alvorlige kvæstelser. Læs betjeningsvejledningen og sikkerhedshenvisningerne grundigt og gør dig fortrolig med alle betjeningsdele inden du arbejder med apparatet.



Læs betjeningsvejledningen grundigt igennem inden den første ibrugtagning.



Advarsel!



Klippeværktøjet kører videre i et stykke tid efter frakobling.

Symboler og billedtegn

Symboler i vejledningen



Faretegn med angivelser til forebyggelse af personeller materiel skade.



Benyt ikke apparatet i regn, ved dårligt vejr, i fugtige omgivelser eller på våde hække eller vådt græs.



Der er fare for tilskadekomst pga. elektrisk stød.



Kvæstelsesfare pga. udslyngede dele!



Påbudstegn med angivelser til forebyggelse af skader.



Hold omkringstående personer væk fra fareområdet.



Henvisningstegn med informationer til bedre omgang med apparatet.



Oplysning om lydeffektniveauet L_{WA} i dB.



El-apparater hører ikke i husholdningsaffaldet.

Billedtegn på apparatet



Dette apparat er del af Parkside X 12 V TEAM

Generelle sikkerhedsinfor-mationer for el-værktøjer



ADVARSEL! Læs alle sikkerhedsanvisninger, anvisninger, illustrationer og tekniske data, der følger med dette elværktøj. Forsømmelighed ved overholdelse af sikkerhedsinfor-mationer og anvisninger kan forårsage elektrisk stød, brand og/eller alvorlige kvæstelser.

Opbevar alle sikkerhedsinfor-mationer og anvisninger.

Det i sikkerhedsinformationerne anvendte udtryk "el-værktøj" vedrører netdrevne el-værktøjer (med forsyningskabel) og akku-drevne el-værktøjer (uden forsyningskabel).

1) SIKKERHED PÅ ARBEJDSPLADSEN:

- a) **Sørg for at dit arbejdsområde er rent og godt belyst.** Uorden og uoplyste arbejdsområder kan medføre ulykker.
- b) **El-værktøjet må ikke benyttes i eksplosionstruede omgivelser, hvor der er brændbare væsker, gasser eller støv.** El-værktøj kan slå gnister, som kan antænde støvet eller dampene.
- c) **Sørg for at børn og andre personer holdes væk fra arbejdsområdet, når el-værktøjet er i brug.** Hvis man distraheres, kan man miste kontrollen over maskinen.

2) ELEKTRISK SIKKERHED:

- a) **El-værktøjets stik skal passe til kontakten. Stikket må ikke ændres på nogen måde. Brug ikke**

adapterstik sammen med jordforbundet el-værktøj. Unændrede stik, der passer til kontakterne, nedsætter risikoen for elektrisk stød.

- b) **Undgå kropskontakt med jordforbundne overflader som f.eks. rør, radiatorer, komfurer og køleskabe.** Hvis din krop er jordforbundet, øges risikoen for elektrisk stød.
- c) **El-værktøjet må ikke udsættes for regn eller fugt.** Indtrængning af vand i et el-værktøj øger risikoen for elektrisk stød.
- d) **Brug ikke ledningen til formål, den ikke er beregnet til, ved f.eks. at bære el-værktøjet i ledningen, hænge den op i ledningen eller rykke i ledningen for at trække stikket ud af kontakten. Beskyt ledningen mod varme, olie, skarpe kanter eller maskindele, der er i bevægelse.** Beskadigede eller indviklede ledninger øger risikoen for elektrisk stød.
- e) **Hvis el-værktøjet bruges i det fri, må der kun benyttes en forlængerledning, der er egnet til udendørs brug.** Anvendelsen af forlængerledning til udendørs brug nedsætter risikoen for elektrisk stød.
- f) **Hvis arbejde med elværktøjet i fugtige omgivelser ikke kan undgås, skal der anvendes en fejlstrømsafbryder.** Brugen af en fejlstrømsafbryder reducerer risikoen for elektrisk stød.

3) PERSONLIG SIKKERHED:

- a) **Det er vigtigt at være opmærksom, se hvad man laver og bruge el-værktøjet fornuftigt. Brug aldrig el-værktøjet hvis du er træt, har nydt alkohol eller er**

påvirket af medicin eller euforiserende stoffer. Et øjeblikks uopmærksomhed ved brug af el-værktøjet kan medføre alvorlige personskader.

- b) Brug personligt beskyttelsesudstyr og hav altid beskyttelsesbriller på.** Brug af personligt beskyttelsesudstyr som f.eks. skridsikre sikkerhedssko, beskyttelseshjelm eller høreværn reducerer faren for personskader.
- c) Undgå utilsigtet igangsætning. Forvis dig om at el-værktøjet er slukket, før stikket sættes i stikkontakten og før du løfter eller bærer den.** Undgå at bære el-værktøjet med fingeren på afbryderen og sørg for, at maskinen ikke er tændt når den slutes til nettet, fordi dette kan medføre ulykker.
- d) Fjern indstillingsværktøj og skruenøgler, inden el-værktøjet tændes.** Hvis et stykke værktøj eller en nøgle sidder i en roterende maskindel, kan dette medføre personskader.
- e) Undgå unormale kropsholdninger. Sørg for at stå sikkert og hold altid balancen.** Det gør det lettere at kontrollere el-værktøjet i uventede situationer.
- f) Brug egnet arbejdstøj. Undgå løse beklædningsgenstande eller smykker.** Hold hår, tøj og handsker væk fra dele, der bevæger sig. Dele, der er i bevægelse, kan gribe fat i løst-siddende tøj, smykker eller langt hår.
- g) Hvis der kan monteres støvudsugnings- og opsamlingsudstyr, skal dette anbringes og anvendes korrekt.** Brug af støvudsugning kan reducere farerne ved støv.
- h) Gå roligt, mens du holder produktet i hånden.** Lad være med at løbe.
- i) Rør ikke ved bevægelige, far-**

lige dele, før alle dele står helt stille. Der er fare for kvæstelser.

- 4) BRUG OG HÅNDTERING AF EL-VÆRKTØJET:**
 - a) Overbelast ikke maskinen. Brug altid det el-værktøj, der er beregnet til det arbejde, der skal udføres.** Med det passende el-værktøj arbejder man bedst og mest sikkert inden for det angivne effektområde.
 - b) Brug ikke et el-værktøj, hvis afbryder er defekt.** Et el-værktøj, der ikke kan startes og stoppes, er farligt og skal repareres.
 - c) Træk stikket ud af stikkontakten og/eller fjern det aftagelige batteri, før du foretager indstillinger på maskinen, udskifter indsatsværktøjsdele eller lægger elværktøjet fra dig.** Denne sikkerhedsforanstaltning forhindrer utilsigtet start af el-værktøjet.
 - d) Opbevar el-værktøjet uden for børns rækkevidde, når det ikke benyttes. Lad aldrig personer, der ikke er fortrolige med maskinen eller ikke har gennemlæst disse instrukser, benytte maskinen.** El-værktøj er farligt, hvis det benyttes af ukyndige personer.
 - e) Vedligehold elværktøjet og indsatsværktøjet omhyggeligt. Kontrollér om bevægelige dele fungerer korrekt og ikke sidder fast, og om delene er brækket eller beskadiget, således at el-værktøjets funktion påvirkes.** Få beskadigede dele repareret, inden maskinen tages i brug. Mange ulykker skyldes dårligt vedligeholdte maskiner.
 - f) Sørg for, at skæreværktøjer er skarpe og rene.** Omhyggeligt ved-

ligeholdte skæreværktøjer med skarpe skærekanter sætter sig ikke så hurtigt fast og er nemmere at føre.

- g) **Brug el-værktøjet, tilbehør, indsatsværktøj osv. iht. disse instrukser. Tag herved hensyn til arbejdsforholdene og det arbejde, der skal udføres.** Brug af el-værktøjet til andre end de fastsatte formål kan medføre farlige situationer.
 - h) **Hold greb og grebsoverflader tørre, rene og fri for olie og fedt.** Hvis greb og grebsoverflader er glatte, er en sikker betjening af og kontrol over elværktøjet i uforudselige situationer ikke givet.
- 5) OMHYGGELIG HÅNDTERING OG BRUG AF APPARATER MED AKKU**
- a) **Oplad kun akku'erne i opladere, der er anbefalet af fabrikanten.** Opladere, der er beregnet til en bestemt type akku'er, udsættes for brandfare, hvis der anvendes andre akku'er.
 - b) **Anvend kun de dertil beregnede akku'er i elværktøjerne.** Brug af andre akku'er kan medføre kvæstelser og brandfare.
 - c) **Hold den ubenyttede akku væk fra clips, mønter, nøgler, søm, skruer eller andre små metalgenstande, der evt. kan forårsage en kortslutning af kontakterne.** En kortslutning mellem akku'ens kontakter kan medføre forbrændinger eller brand.
 - d) **Ved forkert anvendelse kan der løbe væske ud af batteriet. Undgå kontakt med denne. Ved tilfældig kontakt skal der skylles med vand. Skulle du få væske i øjnene, skal du yderligere**

opsøge læge. Udløbet akku-væske kan medføre hudirritationer eller forbrændinger.

- e) **Anvend ikke beskadigede eller ændrede batterier.** Beskadigede eller ændrede batterier kan udvise uforudsigelig adfærd og resultere i brand, eksplosion eller risiko for skader.
- f) **Udsæt ikke batterier for ild eller temperaturer over 130 °C** kan resultere i eksplosioner.
- g) **Følg anvisningerne til opladning, og oplad aldrig batteriet eller det batteridrevne værktøj uden for temperaturområdet, der er angivet i driftsvejledningen.** Forkert opladning eller opladning uden for det tilladte temperaturområde kan ødelægge batteriet og øge brandfaren.

6) SERVICE:

- a) **Sørg for, at dit el-værktøj kun repareres af kvalificerede fagfolk, og at der kun benyttes originale reservedele.** Dermed sikrer man sig at el-værktøjets sikkerhed opretholdes.
- b) **Vedligehold aldrig beskadigede batterier.** Enhver vedligeholdelse af batterier bør udelukkende udføres af producenten eller kundeservicesteder, der er autoriseret af producenten.

Specielle sikkerhedsoplysninger for akku-apparater

1) SIKKERHEDSHENVISNINGER TIL HÆKTRIMMERE

- a) **Hold alle legemsdele væk fra knivene. Forsøg ikke at fjerne**

afklippet materiale eller at holde materiale fast når apparatet kører. Fjern kun fastklemt materiale når apparatet er slukket. Et øjeblikks uopmærksomhed ved brug af hækkesaksen kan medføre alvorlige kvæstelser.

- b) **Bær hækkesaksen i grebet når knivene står stille.** Brug altid beskyttelsesafdækningen ved transport eller opbevaring. Forsigtig håndtering af apparatet reducerer faren for at komme til skade på knivene.
- c) **Hold kun elektroværktøjet på de isolerede greb, da kniven kan komme i berøring med skjulte strømledninger.** Knivens kontakt med en strømførende ledning kan sætte metalliske apparatdele under strøm og føre til et elektrisk stød.
- d) **Gennem søg hækken for skjulte genstande inden arbejdet, f.eks. tråd etc.** Sådan undgår du skader på apparatet.
- e) **Hold hækkesaksen rigtigt, f.eks. med begge hænder på håndgrebene, hvis der findes to greb.** Mister man kontrollen over apparatet kan dette medføre tilskadekomst.

2) SIKKERHEDSHENVISNINGER TIL GRÆSTRIMMERE



Advarsel! Maskinen må ikke anvendes af børn, personer med begrænsede fysiske, sensoriske eller åndelige evner, eller personer som ikke er fortrolige med anvisningerne til maskinen. Lokale forskrifter fastsætter eventuelt en aldersbegrænsning for brugeren.

Apparatet må aldrig benyttes, når personer, særligt børn, eller husdyr opholder sig i nærheden.



For din sikkerhed: Bær egnet arbejdsbeklædning såsom fast skotøj med skridsikker sål, robuste, lange bukser, handsker og en beskyttelsesbrille. Bær altid høreværn, hvis redskabet bruges i længere tid. Bær ikke langt tøj eller smykker, da disse kan indfanges af de bevægelige dele. Benyt ikke apparatet, hvis du har bare fødder eller har åbne sandaler på.

a) Sluk altid først for apparatet og fjern sikkerhedsnøglen

- når du lader apparatet være uden opsyn
- inden du fjerner blokeringer
- inden kontrol-, vedligeholdelses- eller rengøringsarbejder
- hvis du har berørt et fremmedlegeme
- hvis maskinen begynder at vibrere usædvanligt.

b) Hvis der opstår en ulykke eller en fejl under driften, skal apparatet slukkes øjeblikkeligt. Kvæstelser skal plejes passende, eller der skal opsøges læge.

Læs kapitlet „Fejlfinding“ for at eliminere fejl, eller kontakt vores servicecenter.

c) Anvend ikke maskinen i dårligt vejr, særligt ikke ved risiko for lynnedslag.

Der er fare for kvæstelser på

- grund af elektrisk stød.
- d) Undgå unaturlige kropstillinger.
 - e) Hold altid balancen, for at stå fast på skrænter til enhver tid.
 - f) Gå når du betjener apparatet. Løb ikke.
 - g) De bevægelige, farlige dele må ikke berøres, før sikkerhedsnøglen er fjernet og de bevægelige, farlige dele står helt stille.
 - h) Anvend aldrig apparatet med fejlbehæftede beskyttelsesanordninger eller -afdækninger eller uden beskyttelsesanordninger.

3) YDERLIGERE SIKKERHEDSHENVISNINGER

- a) **Tænd kun for apparatet, når hænder, fødder og alle andre dele af kroppen er i en sikker afstand til apparatet.** Der er fare for snitlæsioner.
- b) **Pas på, at hænder og fødder ikke kommer til skade på skæreelementerne.**
- c) **Fjern strømforsyningsdelen, inden du arbejder med apparatet. Anvend ikke forlænger-kabel.** Strømforsyningsdelen må kun anvendes i lukkede rum. Indtrængning af vand forøger risikoen for et elektrisk stød.
- d) **Brug ikke buskklipperen sammen med teleskopskaf-tet.** Der er fare for snitlæsioner.
- e) **Apparatet er beregnet til klipning af hække. Skær ikke grene, hårdt træ eller andet med apparatet.** Sådan undgår du skader på apparatet.

- f) **Forsøg ikke at løsne et blokeret/fastklemt blad, før du har slukket for apparatet.** Der er fare for tilskadekomst.
- g) **Rør aldrig apparatet ved skærekniven og løft det ikke ved at tage fat i skærekniven.** Kontakten med skærekniven kan føre til kvæstelser.
- h) **Anvend ikke tilbehør, som ikke er anbefalet af PARKSIDE.** Dette kan føre til elektrisk stød eller brand.

RESTRISICI

Også hvis du betjener dette el-værktøj korrekt, vil der altid være restrisici. Følgende risici kan optræde i forbindelse med dette el-værktøjs konstruktion og udførelse:

- a) Snitlæsioner
- b) Høreskader, hvis der ikke bruges et egnet høreværn.
- c) Øjensskader, hvis der ikke bæres egnet øjenværn.
- d) Sundhedsskader, der stammer fra hånd/arm vibrationer, hvis apparatet bruges i længere tid eller ikke bruges og vedligeholdes korrekt.



Advarsel! Dette elværktøj genererer et elektromagnetisk felt under brugen. Dette felt kan under visse omstændigheder påvirke aktive eller passive medicinske implantater. For at reducere risikoen for alvorlige eller dødelige kvæstelser, anbefaler vi personer med medicinske implantater at konsultere

deres læge eller producenten af det medicinske implantat, inden de bruger maskinen.

Betjening

i Vær opmærksom på støjbeskyttelse og de lokale forskrifter.

D Påsætning/udskiftning af tilbehør



Sluk for produktet og tag batteriet ud, før tilbehøret sættes på eller udskiftes, så farlige situationer og kvæstelser undgås.

Påsætning af tilbehør

1. Sæt græstrimmer-kniven (12) eller busktrimmer-kniven (10) på stikforbindelsen (14) på undersiden af redskabshovedet (1).
2. Tryk tilbehøret i retning af hovedet (1). Det klikker på plads, så det kan høres.

Aftagning af tilbehør:

3. Tryk på oplåsning-knappen (8) på hovedet (1), og tag tilbehøret (10/12) af.

A Tænd- og sluk

1. Tag knivbeskyttelsen (9/11) af, før dutænder.
2. Stil startspærren (3) frem, og betjen tænd-/sluk-knappen (5). Slip derefter startspærren (3). Produktet kører med højeste hastighed.
3. Slip tænd-/sluk-knappen (5) for at slukke.



Efter frakobling af apparatet kører knivene videre i et stykke tid. Lad knivene komme helt til ro. Berør ikke de kørende knive og forsøg ikke at bremse dem. Kvæstelsesfare!

Kontrol af batteriets ladetilstand

Ladetilstands-indikatoren (A 2) viser det genopladelige batteris ladetilstand ved brug af produktet.

Hold tænd-knappen (A 5) trykket nede.

3 LED'er lyser (rød-gul-grøn):

Det genopladelige batteri er opladet

2 LED'er lyser (rød-gul):

Det genopladelige batteri er delvist opladet

1 LED lyser (rød):

Det genopladelige batteri skal oplades.

Indstilling af arbejdsvinklen

B Hældning af håndtaget:

Håndtaget (4) har 3 hældningsvinkler:

1. Aktivér oplåsningen (6) og drej håndtaget (4) til den ønskede vinkel.
2. Slip oplåsningen (6), håndtaget (4) klikker på plads.

C Drejning af redskabshovedet:

Redskabshovedet (1) har 7 positioner:

1. Stil oplåsningen (7) ned, og drej redskabshovedet (1) til den ønskede position.
2. Slip oplåsningen (7), redskabshovedet (1) klikker på plads.

Teleskopstang

F Tænd og sluk (med teleskopstang)

1. Tag knivbeskyttelsen (A 11) af, før du tænder.
2. For at tænde skal du aktivere startspær-

- ren (20) på teleskopstangens håndtag.
- Tryk på tænd-/sluk-knappen (21) på teleskopstangens håndtag, mens du trykker på startspærren.
 - Slip startspærren. Produktet kører med højeste hastighed.
 - Slip tænd-/sluk-knappen for at slukke produktet.

Arbejde med teleskopstang

E Påsætning og afmontering af produktet:

- Sæt redskabet ind i teleskopstangens redskabsholder langs føringskinnen (15). Det klikker på plads, så det kan høres.
- Sæt stikket (16) ind i indgangsstikket (17) på bagsiden af redskabshovedet (1).
- Tag stikket (16) ud af indgangsstikket (17) før afmontering.
- Træk redskabet ud for at afmontere det.

F Indstilling af teleskopstangen i længden

Indstil teleskopstangens (13) længde efter din kropshøjde ved hjælp af indstillingskruen (19).

- Løsn indstillingskruen (19).
- Indstil teleskopskaffet (13) til den ønskede længde.
- Fastgør positionen ved at dreje indstillingskruen (19).

E Indstilling af arbejdsvinklen med teleskopstang

Teleskopstangens redskabsholder (15) kan drejes 90° til højre eller venstre, så det altid er nemt at klippe kanterne.

- Aktivér oplåsningen (18).
- Drej redskabsholderen til den ønskede position.
- Redskabsholderen skal klikke på plads, så det kan høres.

Generelle arbejdshenvisninger

- Kontroller apparatet inden enhver brug for øjensynlige mangler såsom løse, slidte eller beskadigede dele.
- Vær opmærksom på henvisningerne til vedligeholdelse og rengøring af apparatet.

Anvendelse som græstrimmer/busktrimmer



Vær ved arbejdet opmærksom på, at der ikke kommer genstande såsom tråd, metaldele, sten osv. ind i kniven. Dette kan medføre skader på skæreindretningen. Sluk straks for apparatet ved blokering af kniven gennem faste genstande.

- Kontrollér, at skrueene sidder fast i knivbjælken.
- Brug kun skarpe knive for at opnå en god klippeeffekt og skåne produktet og batteriet.
- Belast ikke produktet alt for meget under arbejdet, så det går i stå.

Arbejde med græstrimmer

- Græsset er nemmest at trimme, når det er tørt og ikke for højt.

Arbejde med busktrimmer

- Bevæg apparatet ensartet fremad.
- Den dobbeltsidede knivbjælke muliggør klipning i begge retninger eller gennem pendulbevægelser fra side til side.

Anvendelse med teleskopstang



Teleskopstangen må kun anvendes med græstrimmer-kniven!



Sørg for, at græstrimmer-kniven (A 12) ikke rører ved jorden ved anvendelsen.

Bevæg langsomt redskabet hen over jorden på hjulene. Derved opnår du, at græsset klippes ens over det hele.

Drej redskabsholderen (E 15) på teleskopstangen 90° for at få en helt perfekt plænekant.

Vedligeholdelse og rengøring



Lad arbejder, der ikke er beskrevet i denne vejledning udføre af vores servicecenter. Anvend kun originaldele. Der er fare for tilskadekomst!



Tag altid batteriet ud før arbejdet. Der er fare for kvæstelser.



Anvend ingen rengørings- hhv. opløsningsmidler. Derved kan du beskadige apparatet irreparabelt. Kemiske substanser kan angribe apparatets kunststofdele.



Bær handsker når du håndterer med knivene (A 10/12). Der er fare for snitlæsioner.

Gennemfør regelmæssigt følgende vedligeholdelses- og rengøringsarbejder. Derigennem

er en lang og tilforladelig brug garanteret:

- Kontroller afskærmninger og sikkerhedsindretninger for beskadigelser og korrekt placering. Udskift i givet fald disse.
- Anvend aldrig maskinen med fejlbæftede beskyttelsesanordninger eller -afdækninger eller uden beskyttelsesanordning eller med et kabel, der er beskadiget eller slidt.
- Hold apparatets ventilationslidser, motorhus og greb rene. Brug en fugtig klud eller en børste.
- Hold altid kniven rent. Kniven skal rengøres efter enhver
 - brug af apparatet (med en olievædet klud);
 - smør kniven med oliekande og spray.
- Små hak på skærene kan du selv glatte. Bearbejd dertil skærene med en oliesten. Kun skarpe knive giver en god skæreydelse.
- Sløve, bøjede eller beskadigede knive skal udskiftes.

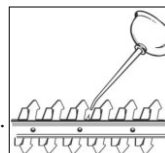

Vi overtaget intet ansvar for gennem vores apparater opståede skader, såfremt disse bliver forårsaget ved usagkyndig reparation eller ved brug af ikke-originale dele hhv. gennem ikke formålsbestemt anvendelse.

Opbevaring

- Opbevar apparatet i den medfølgende knivbeskyttelse og uden for børns rækkevidde.

Bortskaffelse/ miljøbeskyttelse

Tag det genopladelige batteri ud af produktet, og aflever produktet, tilbehør og emballage til miljøvenlig genanvendelse.

Bortskaffelsesansvisninger for batteriet findes i den separate betjeningsvejledning til batteriet og opladeren.



El-apparater hører ikke i husholdningsaffaldet.

- Bortskaf apparatet iht. de lokale bestemmelser. Aflever apparatet på et samlested, hvor det bliver tilført et miljøvenligt genbrugssystem. Henvend dig til dit lokale renovationselskab eller til vores servicecenter.
- I henhold til det europæiske direktiv 2012/19/EU om affald af elektrisk og elektronisk udstyr og implementering i national lovgivning skal brugt elektrisk udstyr indsamles separat og afleveres til miljøvenlig genanvendelse. Genbrugsalternativ til returnering: Ejeren af det elektriske udstyr er som alternativ til returnering forpligtet til at bidrage til en fagligt korrekt genanvendelse i tilfælde af afståelse af ejerskab. Det udtjente udstyr kan til dette formål også afleveres til en indsamlingsvirksomhed, der udfører en bortskaffelse i overensstemmelse med den nationale genbrugsbranche og affaldsloven. Tilbehørsdele og hjælpemidler uden elektriske bestanddele, der følger med det udtjente udstyr, er ikke omfattet heraf.
- Vi bortskaffer dine defekte indsendte apparater gratis.
- Kompostér de afskårne grene og smid dem ikke i affaldstønden.

Garanti

Kære kunde!

På dette apparat yder vi 3 års garanti fra købsdato.

Skulle der forekomme defekter på dette produkt har du lovpligtige rettigheder mod

sælgeren af produktet. Disse lovpligtige rettigheder bliver ikke indskrænket af den efterfølgende anførte garanti.

Garantibetingelser

Garantien træder i kraft med købsdatoen.

Opbevar den originale kassebon godt. Dette bilag kræves som dokumentation for købet.

Skulle der indenfor tre år efter dette produkts købsdato optræde en materiale- eller fabrikationsfejl, bliver produktet – efter vores skøn – repareret eller ombyttet gratis.

Denne garantiydelse forudsætter, at det defekte apparat og købsbilaget (kassebon) indenfor den tre års frist bliver indsendt og at der vedlægges en kort skriftligt beskrivelse af defekten og hvornår den er optrådt.

Hvis defekten er dækket af vores garanti, får du apparatet repareret eller ombyttet.

Med reparationen eller ombytningen begynder garantiperioden ikke forfra

Garantiperiode og lovpligtige produktansvarskrav

Garantiperioden bliver ikke forlænget af garantien. Dette gælder også for ombyttede og reparerede dele. Eventuel allerede ved købet eksisterende skader og defekter skal meldes straks efter udpakningen. Efter udløb af garantiperioden forefaldende reparationer er omkostningspligtige.

Garantiens omfang

Apparatet blev produceret meget omhyggeligt efter strenge kvalitetsretningslinjer og kontrolleret grundigt inden det forlod fabrikken.

Garantiydelsen gælder udelukkende for materiale- og fabrikationsfejl. Denne garanti dækker ikke produktdele, der er udsat for normal slidage og derfor kan betragtes som sliddele (f.eks. knive, batterikapacitet eller tandhjul), eller skader på skrøbelige komponenter (f.eks. kontakter).

Denne garanti bortfalder, hvis produktet er beskadiget, ikke blev anvendt korrekt eller ikke blev vedligeholdt. Ligeledes ved skader forårsaget af vand, frost, lyn, ild eller forkert transport. For at sikre en korrekt brug af produktet skal alle anvisninger i betjeningsvejledning overholdes nøje. Anvendelser og handlinger, der frarådes i betjeningsvejledningen skal ubetinget undgås.

Produktet er kun beregnet til privat og ikke til erhvervmæssig brug. Ved misbrug og usagkyndig håndtering vold og ved indgreb, der ikke er foretaget på vores autoriserede servicested, bortfalder garantien.

Afvikling af et garantitilfælde

For at garantere en hurtig behandling af dit anliggende, bedes du følge følgende henvisninger:

- Hav ved alle forespørgsler kassebonen og identifikationsnummeret (f.eks. IAN 385633_2107) parat som dokumentation for købet.
- Artikelnummeret fremgår af mærkepladen, en indgravering, forrest på din vejledning (forneden til venstre) eller som mærkat på bag- eller undersiden.
- Skulle der optræde funktionsfejl eller andre defekter bedes du først kontakte den efterfølgende anførte serviceafdeling, **telefonisk** eller pr. **e-mail**. Der får du så yderligere informationer om afviklingen af din reklamation.
- Et som defekt registreret produkt kan du, efter aftale med vores kundeservice og med vedlagt købsbilag (kassebon) samt en kort beskrivelse af, hvori defekten består og hvornår denne defekt er optrådt indsende portofrit til den serviceadresse, som du får meddelt. For at undgå problemer med modtagelsen og ekstra omkostninger, bedes du ubetinget benytte den adresse, som du får meddelt. Sørg for, at forsendelsen ikke sker ufrankeret, som

voluminøs pakke, ekspres eller som en anden specialforsendelse. Indsend apparatet inkl. alle ved købet medfølgende tilbehørsdele og sørg for en tilstrækkelig sikker transportemballage.

Reparations-service

Du kan lade reparationer, der ikke er omfattet af garantien, udføre hos vores servicefilial mod betaling. Denne udfærdiger dig gerne et omkostningsoverslag.

Vi kan kun bearbejde apparater, der er indsendt tilstrækkeligt emballeret og frankeret.

OBS: Indsend dit apparat rengjort og med en beskrivelse af defekten til vores servicefilial.

Ufrankerede - som voluminøs pakke, ekspres eller som en anden specialforsendelse – indsendte apparater bliver ikke modtaget.

Vi bortskaffer dine defekte indsendte apparater gratis.

Service-Center



Service Danmark

Tel.: 32 710005

E-Mail: grizzly@lidl.dk

IAN 385633_2107

Importør

Vær opmærksom på, at følgende adresse ikke er en serviceadresse. Kontakt først det ovenfor nævnte servicecenter.

Grizzly Tools GmbH & Co. KG

Stockstädter Straße 20

DE-63762 Großostheim

Tyskland

www.grizzlytools.de

Reserve dele/Tilbehør

Reserve dele og tilbehør kan bestilles på www.grizzlytools.shop

Hvis du har problemer med bestillingsprocessen, bedes du bruge kontaktformularen. Hvis du har yderligere spørgsmål, bedes du kontakte "Service-Center" (se side 33).

Pos.	Betegnelse	Bestillingsnumre
A 9	Knivbeskyttelse buskklipper	91105637
A 10	Buskklippekniv	13700056
A 11	Knivbeskyttelse græsklipper	91105638
A 12	Græsklippekniv	13699995
A 13	Teleskopstang	91105635

Fejlsøgning

Problem	Mulig årsag	Fejlafhjælpning
Apparatet starter ikke	Apparatet er afladet	Oplad apparatet (se "Ladeprocedure")
	Tilkoblingsspærren (3) er ikke aktiveret korrekt	Tilkobling (se "Betjening")
	Tænd-/slukknop (5) defekt	Lad service-centret gennemføre reparationen
Dårligt klipresultat	For stor friktion pga. manglende smøring	Smør kniven (10/12) (se "Vedligeholdelse og rengøring")
	Kniven er snavset (10/12)	Rens kniven (10/12) (se "Vedligeholdelse og rengøring")
	Kniven (10/12) er sløv eller har hakker	Slib kniven (10/12) se "Vedligeholdelse og rengøring" eller udskift den (se "Reserve dele/Tilbehør")
	Kniven (10/12) er beskadiget	Udskift kniven (10/12) (se "Reserve dele/Tilbehør")

Table des matières

Introduction	35	Travailler avec le manche	
Fins d'utilisation.....	35	télescopique	46
Description générale	36	Régler l'angle de travail avec	
Volume de la livraison	36	manche télescopique	46
Description des fonctions	36	Consignes générales de travail...47	
Schéma d'ensemble.....	36	Utilisation comme cisaille	
Caractéristiques techniques	37	à gazon/ taille-haie	47
Consignes de sécurité.....	38	Utilisation avec manche	
Symboles	38	télescopique	47
Consignes de sécurité générales		Nettoyage/Entretien.....47	
pour outils électriques	39	Rangement	48
Consignes de sécurité spéciales pour		Elimination et protection	
coupe-bordures/taille- haies sans fil	42	de l'environnement	48
Autres risques	44	Garantie - France	49
Utilisation	45	Garantie - Belgique.....	51
Emboîter/remplacer les accessoires ..	45	Service Réparations	52
Mise en marche et arrêt	45	Service-Center.....	52
Contrôler l'état de charge		Importateur	52
de la batterie.....	45	Pièces de rechange/Accessoires..	53
Régler l'angle de travail	46	Dépannage	53
Manche télescopique.....	46	Traduction de la déclaration	
Mise en marche et arrêt		de conformité CE originale	92
(avec le manche télescopique)	46	Vue éclatée	97

Introduction

Toutes nos félicitations pour l'achat de votre nouvel appareil. Vous avez ainsi choisi un produit de qualité supérieure. La qualité de l'appareil a été vérifiée pendant la production et il a été soumis à un contrôle final. Le fonctionnement de votre appareil est donc ainsi garanti.



La notice d'utilisation fait partie de ce produit. Elle contient des instructions importantes pour la sécurité, l'utilisation et l'élimination des déchets. Avant d'utiliser ce produit, lisez attentivement les consignes

d'emploi et de sécurité. N'utilisez le produit que tel que décrit et uniquement pour les domaines d'emploi indiqués. Conservez cette notice et remettez-la avec tous les documents si vous cédez le produit à un tiers.

Fins d'utilisation

L'appareil est destiné à la coupe et à la taille de fines pousses de haies, de buissons et d'arbustes décoratifs et à la coupe de gazon sur des bordures et petites surfaces en milieu domestique.

L'appareil est conçu pour des utilisateurs adultes. Les adolescents à partir de 16 ans ne peuvent s'en servir que sous surveillance. Toute autre utilisation qui n'est pas explicitement permise dans cette notice peut conduire à endommager l'appareil et représenter un grave danger pour son utilisateur. La personne maniant ou utilisant l'appareil est responsable de tout accident ou dommage subis par des tierces personnes ou par leur propriété. Cet appareil n'est pas adapté à une utilisation commerciale. Le fabricant n'est pas responsable des dommages causés par une utilisation non conforme aux prescriptions ou par un maniement fautif.

L'appareil fait partie de la gamme Parkside X 12 V TEAM et peut être utilisé avec les batteries de la gamme Parkside X 12 V TEAM. Les batteries doivent être chargées uniquement avec des chargeurs appartenant à la gamme Parkside X 12 V TEAM.

Description générale

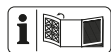

Vous trouverez la représentation des fonctions les plus importantes sur le volet rabattable au recto et au verso.

Volume de la livraison

Déballer l'appareil et vérifiez que la livraison est complète. Evacuez le matériel d'emballage comme il se doit.

- Appareil
- Lame-cisaille à gazon avec cache-lame
- Lame-taille-haie avec cache-lame
- Manche télescopique
- Mode d'emploi



La batterie et le chargeur ne sont pas inclus.



Respectez les consignes de sécurité et informations relatives au chargement et à l'utilisation correcte qui sont indiquées dans la notice d'utilisation de votre batterie et chargeur de la gamme Parkside X 12 V Team. Vous trouverez une description détaillée du processus de charge et de plus amples informations dans ce mode d'emploi séparé.

Description des fonctions

La cisaille à gazon et taille-haie sans fil dispose de deux dispositifs de coupe interchangeables.

Pour la fonction de taille-haies, on emploie comme mécanisme de coupe un porte-lames bilatéral. Par mesure de sécurité, les crocs sont arrondies sur les côtés et placées en quinconce pour limiter les dangers de blessure.

Pour la fonction de coupe-bordures, on emploie comme mécanisme de coupe une lame de tondeuse comportant plusieurs dents. La fonction des différents éléments est exposée en détails dans les descriptions suivantes.

Schéma d'ensemble



Appareil

- 1 Tête de l'appareil
- 2 Signal de charge (DEL)
- 3 Verrou d'enclenchement, appareil
- 4 Poignée de l'appareil
- 5 Interrupteur, appareil
- 6 Déverrouillage pour incliner la poignée de l'appareil
- 7 Déverrouillage pour faire tourner la tête de l'appareil
- 8 Boutons de déverrouillage

Accessoires :

- 9 Protection de lame du taille-haie
- 10 Lame du taille-haie
- 11 Protection de lame de coupe-bordures
- 12 Lame de coupe-bordures
- 13 Manche télescopique

D

- 14 Connexion à fiche

E

- 15 Support de montage
- 16 Fiche mâle
- 17 Fiche femelle
- 18 Déverrouillage, angle de travail du manche télescopique

F

- 19 Vis de réglage, manche télescopique
- 20 Verrouillage d'enclenchement, manche télescopique
- 21 Interrupteur Marche/Arrêt, manche télescopique

Caractéristiques techniques

Coupe-bordures/ taille-haies sans filPGSA 12 A1

- Tension du moteur U 12 V
- Vitesse nominale n_0 1200 min⁻¹
- Type de protection IPX1
- Poids (y compris accessoires).. env. 1,66 kg
- Niveau de puissance acoustique (L_{WA}) garanti 85 dB (A)
- Vibrations (a_h)
 - au niveau du guidon 2,02 m/s²,
K=1,5 m/s²

Lame de coupe-bordures

- Largeur de coupe..... 120 mm
- Niveau de pression acoustique (L_{pA})..... 75,6 dB(A), K_{pA} =3 dB
- Niveau de puissance acoustique (L_{WA}) mesuré 81,0 dB(A); K_{WA} = 3,52 dB

Lame de taille-haies

- Longueur de coupe 170 mm
- Épaisseur de coupe.....max. 7,9 mm
- Niveau de pression acoustique (L_{pA})..... 71,9 dB(A), K_{pA} =3 dB
- Niveau de puissance acoustique (L_{WA}) mesuré 79,0 dB(A); K_{WA} = 3,81 dB

Les valeurs acoustiques et de vibration ont été calculées sur la base des normes et prescriptions mentionnées dans la déclaration de conformité.

La valeur totale de vibrations déclarée a été mesurée conformément à une méthode d'essai normalisée et peut être utilisée pour comparer un outil à un autre. L'indication du fait que la valeur totale de vibrations déclarée peut également être utilisée pour une évaluation préliminaire de l'exposition.



Avertissement : L'émission de vibration au cours de l'utilisation réelle de l'outil électrique peut différer de la valeur totale déclarée, selon les méthodes d'utilisation de l'outil. Essayez de maintenir aussi faible que possible la contrainte que constituent les vibrations. Mesures à titre d'exemple pour réduire la contrainte que constituent les vibrations : porter des gants lors de l'utilisation de l'outil et limiter le temps de travail. Il faut à ce titre tenir compte de toutes les parties du cycle d'exploitation (par exemple les temps au cours desquels l'outil électroportatif est éteint, et ceux au cours desquels il est certes allumé mais fonctionne hors charge).

Temps de charge

L'appareil fait partie de la gamme Parkside X 12 V TEAM et peut être utilisé avec les batteries de la gamme Parkside X 12 V TEAM.

Les batteries de la gamme Parkside X 12 V TEAM doivent être chargées uniquement avec des chargeurs appartenant à la gamme Parkside X 12 V TEAM.

Nous vous recommandons de faire fonctionner cet appareil exclusivement avec les batteries suivantes : PAKP 12 A1, PAKP 12 B1, PAKP 12 A2, PAKP 12 B2

Nous vous recommandons de recharger ces batteries avec les chargeurs suivants : PLGK 12 A1, PLGK 12 A2, PLGK 12 B2

Vous trouverez une liste actualisée de la compatibilité des batteries à l'adresse : www.lidl.de/akku

Temps de charge (min)	PAKP 12 A1 PAKP 12 A3	PAKP 12 A2	PAKP 12 B1 PAKP 12 B2 PAKP 12 B3	PAKP 12 D1
PLGK 12 A1	60	60	120	150
PLGK 12 A2	60	60	120	150
PLGK 12 B2	30	45	60	80
PDSLK 12 A1	60	45	60	80

Consignes de sécurité



Une utilisation impropre de cet instrument peut causer de graves blessures. Avant de travailler avec l'appareil, veuillez lire attentivement le mode d'emploi et vous familiariser avec toutes les composantes du coupe-bordures/tailles-haies à accu.



Signes de danger avec conseils de prévention des accidents sur les personnes ou des dégâts matériels.



Il existe un risque de blessure par décharge électrique.



Symbole d'interdiction et indications relatives à la prévention de dommages.

Symboles

Symboles utilisés dans le mode d'emploi



Symboles de remarque et informations permettant une meilleure utilisation de l'appareil.

Symboles sur l'appareil



L'appareil fait partie de la gamme X 12 V TEAM



Avant la première utilisation, lisez attentivement le mode d'emploi.



Attention !



L'instrument de coupe continue à fonctionner.



N'utilisez pas l'appareil par pluie, mauvais temps, dans un environnement humide ni lorsque les haies ou l'herbe sont mouillées.



Risques de blessure venant des éléments projetés par l'appareil !



Tenez toute personne aux alentours en dehors de la zone de danger.



Niveau de performance sonore aranti



Les appareils électriques ne doivent pas être jetés avec les déchets ménagers.

Consignes de sécurité générales pour outils électriques



AVERTISSEMENT ! Lisez toutes les consignes de sécurité et les instructions. Des omissions lors de l'observation des consignes de sécurité et des instructions peuvent causer une décharge électrique, un incendie et / ou de graves blessures.

Conservez toutes les consignes de sécurité et les instructions pour les consulter ultérieurement.

Le terme «outil» dans les avertissements fait référence à votre outil électrique alimenté par le secteur (avec cordon d'alimentation) ou votre outil fonctionnant sur batterie (sans cordon d'alimentation).

1) SÉCURITÉ SUR LE LIEU DE TRAVAIL

- a) **Conservez votre zone de travail propre et bien éclairée.** Les zones de travail en désordre et non éclairées peuvent être à l'origine d'accidents.
- b) **Avec l'outil électrique, ne travaillez pas dans un environnement soumis à un risque d'explosion et dans lequel se trouvent des poussières, des gaz et des liquides inflammables.** Les outils électriques produisent des étincelles qui peuvent enflammer la poussière ou les vapeurs.
- c) **Pendant l'utilisation de l'outil électrique, tenez à distance les enfants et les autres personnes.** En cas de déflexion, vous pouvez perdre le contrôle de l'appareil.

2) SÉCURITÉ ÉLECTRIQUE

- a) **La fiche de raccordement de l'outil électrique doit convenir à la prise de courant. La fiche ne doit pas être modifiée de quelle manière que ce soit. N'utilisez aucune prise d'adaptateur conjointement avec des outils électriques ayant une mise à la terre de protection.** Les fiches inchangées et les prises de courant appropriées diminuent le risque de décharge électrique.
- b) **Évitez le contact du corps avec les surfaces mises à la terre,**

telles que les tubes, les chauffages, les fours et les réfrigérateurs. Il existe un risque accru de décharge électrique, si votre corps est mis à la terre.

c) Tenez les outils électriques à distance de la pluie ou de l'humidité. La pénétration de l'eau dans un outil électrique augmente le risque d'une décharge électrique.

d) N'utilisez pas le câble pour porter l'outil électrique, le pendre ou pour retirer la fiche de la prise de courant. Maintenez le câble loin de la chaleur, de huile, des bords aiguisés ou des parties mobiles de l'appareil. Ne pas maltraiter le cordon. Les câbles endommagés ou enchevêtrés augmentent le risque de décharge électrique.

e) Si vous travaillez avec un outil électrique en plein air, utilisez uniquement un câble de prolongation qui soit adapté pour l'extérieur. L'emploi d'un câble de prolongation approprié pour le domaine extérieur diminue le risque d'une décharge électrique.

f) Si l'utilisation de l'outil électrique ne peut pas être évitée dans un environnement humide, utilisez un dispositif à courant différentiel résiduel avec un courant de déclenchement de 30 milliampères ou moins (RCD). L'utilisation d'un commutateur de protection de courant de défaut réduit le risque d'une décharge électrique.

3) SÉCURITÉ DES PERSONNES

a) Soyez attentif, faites attention à ce que vous faites et utilisez raisonnablement l'outil électrique

pendant votre travail. N'utilisez aucun outil électrique si vous êtes fatigué ou vous trouvez sous l'influence de drogues, d'alcool ou de médicaments. Un

moment d'inattention durant l'utilisation de l'outil électrique peut être la cause de graves blessures.

b) Portez toujours un équipement de protection personnel et des lunettes protectrices. Le port d'un équipement de protection personnel, comme un masque anti-poussières, des chaussures de sécurité anti-dérapantes, un casque de protection ou des protections auriculaires, en fonction du type et de l'utilisation de l'outil électrique, diminue le risque des blessures.

c) Évitez une mise en service non prévue. Assurez-vous que l'outil électrique est éteint avant que vous ne le connectiez à l'alimentation en courant et / ou à l'accumulateur, le portiez ou le déplaciez. Si en portant l'appareil électrique, votre doigt appuie sur le commutateur ou que l'appareil se mette en marche lorsque vous le connectez, cela peut entraîner un accident.

d) Retirez les outils de réglage ou la clé à écrous avant de mettre l'outil électrique sous tension. Un outil ou une clé qui se trouve dans une partie mobile de l'appareil peut être à l'origine de blessures.

e) Ne pas se précipiter. Assurez-vous d'avoir une position stable et d'être tout le temps en équilibre, cela s'applique en particulier pour les travaux en suspension. Vous pourrez ainsi mieux contrôler mieux l'outil électrique dans des situations inattendues.

f) Portez des vêtements appropriés

convenables. Ne portez aucun habit large ou parure. Maintenez vos cheveux, habits et gants loin des parties mobiles. Les habits légers, les parures ou les longs cheveux peuvent être saisis par les parties mobiles.

- g) Si des dispositifs d'aspiration et de collecte supplémentaires peuvent être montés, assurez-vous que ceux-ci sont connectés et utilisés correctement.** L'utilisation d'un dispositif d'aspiration peut diminuer les risques engendrés par la poussière.
- h) Marchez lorsque vous tenez l'appareil dans les mains.** Ne courez pas.
- i) Ne touchez pas les pièces en mouvement avant que les pièces en mouvement ne soient totalement à l'arrêt.** Il existe un risque de blessures.

4) UTILISATION ET ENTRETIEN DE L'OUTIL

- a) Ne pas forcer l'outil. Utilisez pour votre travail l'outil électrique le mieux adapté.** Avec un outil électrique approprié, vous travaillez mieux et avec davantage de sécurité dans le secteur de travail donné.
- b) N'utilisez aucun outil électrique dont le commutateur est défectueux.** Un outil électrique qui ne peut plus être allumé ou éteint est dangereux et doit être réparé.
- c) Retirez la fiche de la prise de courant et / ou retirez l'accumulateur avant d'entreprendre des réglages sur un appareil, échanger des accessoires ou mettre de côté l'appareil.** Cette mesure de précaution empêche un démarrage involontaire de l'outil électrique.

d) Conservez les outils électriques inutilisés hors de la portée des enfants. Ne laissez pas des personnes qui ne connaissent pas l'appareil ou n'ont pas lu ces instructions utiliser l'appareil.

Les outils électriques sont dangereux s'ils sont utilisés par des personnes inexpérimentées.

- e) Entretenez avec soin les outils électriques. Contrôlez si les parties mobiles fonctionnent correctement et ne se coincent pas ; vérifiez l'appareil pour voir si des pièces sont rompues ou sont endommagées, perturbant ainsi le fonctionnement de l'outil électrique. Faites réparer les pièces endommagées avant d'utiliser l'appareil.** Beaucoup d'accidents ont pour origine des outils électriques mal entretenus.
- f) Maintenez les outils coupants aiguisés et propres.** Les outils tranchants bien entretenus ayant des bords de coupe aiguisés se coincent moins et s'utilisent plus facilement.
- g) Utilisez l'outil électrique, les accessoires, les outils, etc. conformément à ces instructions. Prenez également en compte les conditions de travail et l'activité à réaliser.** L'utilisation des outils électriques pour des buts autres que ceux prévus peut mener à des situations dangereuses.

5) UTILISATION ET MANIPULATION DE L'OUTIL SANS FIL

- a) Chargez les batteries uniquement avec les chargeurs recommandés par le fabricant.** Lorsqu'un chargeur approprié pour un certain type de batteries est utilisé pour d'autres batteries, il existe un risque d'incendie.

- b) Utilisez uniquement les batteries prévues à cet effet dans les outils électriques.** L'utilisation d'autres batteries peut entraîner des blessures et un risque d'incendie.
- c) Éloignez la batterie non utilisée de trombones, pièces de monnaie, clés, vis ou autres petits objets métalliques, qui pourraient être à l'origine d'un pontage des contacts.** Un court-circuit entre les contacts de la batterie peut entraîner des brûlures ou déclencher un incendie.
- d) Dans le cas d'une mauvaise utilisation, du liquide peut s'échapper de la batterie. Évitez tout contact avec le liquide. En cas de contact accidentel, rincez avec de l'eau. Si le liquide pénètre dans les yeux, veuillez consulter en plus un médecin.** La fuite de liquide de la batterie peut entraîner des irritations de la peau ou des brûlures.
- e) N'utilisez pas de batterie endommagée ou altérée.** Des batteries endommagées ou altérées peuvent se comporter de façon imprévisible et provoquer un incendie, une explosion ou un risque de blessure.
- f) N'exposez pas une batterie à un feu ou à des températures trop élevées.** Le feu ou des températures supérieures à 130 °C peuvent provoquer une explosion.
- g) Suivez toutes les instructions relatives au chargement et ne rechargez jamais la batterie ou l'outil sans fil à des températures en dehors de la plage indiquée dans le mode d'emploi.** Un chargement incorrect ou à des températures en dehors de la plage autorisée peut détruire la batterie et augmenter le risque d'incendie.

6) SERVICE

- a) Ne laissez réparer votre outil électrique que par des professionnels qualifiés et seulement avec des pièces de rechange d'origine.** Vous serez ainsi sûr de conserver la sécurité pour l'outil électrique correspondant.
- b) Ne réparez jamais des batteries endommagées.** L'ensemble de la maintenance des batteries ne peut être effectué que par le fabricant ou par les centres de service après-vente mandatés.

Consignes de sécurité spéciales pour coupe-bordures/taille-haies sans fil

1) CONSIGNES DE SECURITE POUR TAILLE-HAIES

- a) N'approchez aucune partie du corps de la lame de coupe. Ne pas enlever le matériau coupé ou ne pas tenir le matériau à couper lorsque les lames sont mobiles. S'assurer que l'interrupteur est fermé lors de l'élimination du matériau resté coincé.** Un moment d'inattention en cours d'utilisation du taille-haies peut entraîner un accident corporel grave.
- b) Porter le taille-haies par la poignée, la lame de coupe étant à l'arrêt. Pendant le transport ou l'entreposage du taille-haies, toujours recouvrir le dispositif de coupe de son enveloppe de protection.** Une manipulation appropriée du taille-haies réduira l'éventualité d'un accident corporel provenant des lames de coupe.

- c) **Tenir l'outil uniquement par les surfaces de préhension isolées car la lame de coupe peut entrer en contact avec le câblage non apparent.** Les lames de coupe entrant en contact avec un fil « sous tension » peuvent également mettre « sous tension » les parties métalliques exposées de l'outil électrique et provoquer un choc électrique sur l'opérateur.
- d) **Avant de commencer le travail, vérifiez la présence éventuelle de corps étrangers dans la haie, comme des clôtures et fils de fer, ...** Vous évitez ainsi d'endommager l'appareil.
- e) **Tenez le taille-haies à deux mains si l'appareil comporte deux poignées.** Une perte de contrôle de l'appareil peut causer des blessures.

2) CONSIGNES DE SECURITE POUR CISAILLES A GAZON



Avertissement ! Veuillez noter que les enfants, les personnes avec des capacités physiques, sensorielles ou mentales limitées ou manquant d'expérience ou de connaissances, ou les personnes qui ne connaissent pas les instructions ne doivent jamais avoir le droit d'utiliser l'appareil. Les directives locales peuvent prévoir une limite d'âge pour l'utilisateur. L'appareil ne doit jamais être utilisé lorsque des animaux ou des personnes, en particulier des enfants, se trouvent à proximité.



Pour votre sécurité personnelle : Portez des vêtements de travail adaptés, tels que de solides chaussures avec des semelles antidérapantes, un long et épais pantalon, des gants et des lunettes protectrices. Veuillez porter une protection auditive lors de l'utilisation de l'appareil. Ne portez aucun habit flottant ou ornement car ces parties mobiles peuvent être saisies par l'appareil. N'utilisez pas l'appareil, si vous allez pieds nus ou portez des sandales ouvertes.

- a) **Toujours mettre l'appareil à l'arrêt en premier et retirer la batterie**
- Si vous laissez l'appareil sans surveillance
 - Avant que vous ne retiriez des blocages
 - Avant les travaux de contrôle, de maintenance ou de nettoyage
 - Si vous avez touché un corps hétérogène
 - Toujours lorsque la machine commence à vibrer d'une manière inhabituelle. Vous éviterez ainsi accidents et blessures.
- b) **Si un accident ou un incident se produit, l'appareil doit être immédiatement mis hors tension. Veuillez soigner la blessure de manière adéquate ou trouver un médecin.** Pour corriger les défauts, veuillez vous reporter au chapitre « Recherche d'erreurs » ou contactez notre centre de services.

- c) **Évitez d'utiliser la machine par mauvais temps, en particulier en cas de risque d'éclairs.** Il y a un risque de blessures par décharge électrique.
- d) Évitez toute position anormale du corps.
- e) Veillez à toujours garder l'équilibre afin d'avoir à tout moment un maintien stable sur les pentes.
- f) Marchez lorsque vous avez l'appareil dans les mains. Ne courez pas.
- g) Ne touchez pas les pièces mobiles dangereuses avant d'avoir retiré la clé de sécurité et tant qu'elles ne sont pas totalement à l'arrêt.
- h) N'utilisez jamais l'appareil avec des dispositifs ou des couvercles de protection défectueux ou ne disposant pas de dispositifs de protection.

3) AUTRES CONSIGNES DE SECURITE

- a) **Ne mettez l'appareil en marche que si vos mains, pieds et toutes les autres parties du corps sont à distance de sécurité de l'appareil.** Risque de coupures!
- b) **Faites attention afin de ne pas vous blesser pas aux mains et aux pieds avec les éléments de coupe.**
- c) **Retirez l'alimentation avant de travailler avec l'appareil. N'utilisez aucun câble de prolongation. L'alimentation ne peut être utilisée que dans des espaces fermés.** La pénétration de

l'eau augmente le risque d'une décharge électrique.

- d) **N'utilisez pas la taille-haie en combinaison avec le manche télescopique.** Il existe un danger de blessures par coupure.
- e) **L'appareil a été conçu pour tailler des haies. Ne coupez pas de branches ou de bois dur avec cet appareil.** Vous évitez ainsi d'endommager l'appareil.
- f) **N'essayez pas de retirer une branche bloquée / coincée avant de n'avoir arrêté l'appareil.** Vous risquez de vous blesser.
- g) **Ne saisissez ni ne soulevez jamais l'appareil par la lame de coupe.** Le contact avec la lame de coupe peut causer des blessures.
- h) **N'utilisez pas d'accessoires non recommandés par PARKSIDE.** Cela pourrait entraîner une électrocution ou un incendie.

Autres risques

Même si vous utilisez cet outil électrique de manière conforme, il existe malgré tout d'autres risques. Les dangers suivants peuvent se produire en fonction de la méthode de construction et du modèle de cet outil électrique:

- a) Coupures
- b) Dommages affectant l'ouïe si aucune protection d'ouïe appropriée n'est portée.
- c) Blessures aux yeux, si aucune protection oculaire appropriée n'est portée.

- d) Ennuis de santé engendrés par les vibrations affectant les bras et les mains si l'appareil est utilisé pendant une longue période ou s'il n'est pas employé de manière conforme ou correctement entretenu.



Avertissement ! Pendant son fonctionnement cet outil électrique produit un champ électromagnétique qui, dans certaines circonstances, peut perturber des implants médicaux actifs ou passifs. Pour diminuer le risque de blessures graves ou mortelles, nous recommandons aux personnes portant des implants médicaux de consulter leur médecin et le fabricant de l'implant médical avant d'utiliser cette machine.

Utilisation



Respectez les lois de protection contre le bruit et les prescriptions locales.



Emboîter/remplacer les accessoires



Avant d'emboîter ou de remplacer l'accessoire, veuillez à éteindre l'appareil et à retirer la batterie de l'appareil pour éviter des risques et des blessures.

Emboîter l'accessoire

- Placez la lame-cisaille à gazon (12) ou la lame-taille-haie (10) sur la connexion à fiche (14) sur la partie inférieure de la tête de l'appareil (1).
- Poussez l'accessoire dans le sens de la tête de l'appareil (1).

Il s'enclenche avec un déclic.

Retirer l'accessoire :

- Appuyez sur les boutons de déverrouillage (8) se situant sur la tête de l'appareil (1), et retirez l'accessoire (10/12).

A Mise en marche et arrêt

- Avant la mise en marche, veuillez enlever le cas échéant le cache-lame (9/11).
- Pour allumer l'appareil, poussez le verrouillage de l'enclenchement (3) vers l'avant et actionnez l'interrupteur Marche/Arrêt (5). Lâchez alors le blocage de mise en marche. L'appareil fonctionne à la plus haute vitesse.
- Pour éteindre, lâchez l'interrupteur (5).



Après la mise en arrêt de l'appareil, les lames continuent à se mouvoir pendant un certain temps. Attendez que les lames s'immobilisent complètement, ne touchez pas les lames en mouvement et ne les freinez pas. Danger de blessure !

Contrôler l'état de charge de la batterie

L'indicateur de charge de la batterie (A 2) indique l'état de charge de la batterie pendant l'utilisation de l'appareil. Pour cela, maintenez l'interrupteur Marche (A 5) appuyé.

3 LED sont allumées (rouge-jaune-vert) :

Batterie chargée

2 LED sont allumées (rouge-jaune) :

Batterie partiellement chargée

1 LED est allumée (rouge) :

La batterie doit être chargée

Régler l'angle de travail

B Incliner la poignée de l'appareil

La poignée de l'appareil (4) possède 3 angles d'inclinaison :

1. Actionnez le déverrouillage (6) et inclinez la poignée de l'appareil (4) dans l'angle souhaité.
2. Relâchez le déverrouillage (6), la poignée de l'appareil (4) va s'encliqueter.

C Tourner la tête de l'appareil

La tête de l'appareil (1) est dotée de 7 positions :

1. Tirez le déverrouillage (7) vers le bas et faites tourner la tête de l'appareil (1) dans la position souhaitée.
2. Relâchez le déverrouillage (7), la tête de l'appareil (1) va s'encliqueter.

Manche télescopique

F Mise en marche et arrêt (avec le manche télescopique)

1. Avant la mise en marche, retirez le cache-lame (A 11).
2. Pour la mise en marche, actionnez le verrouillage d'enclenchement (20) sur la poignée du manche télescopique.
3. Appuyez sur l'interrupteur Marche/Arrêt (21) sur la poignée du manche télescopique tout en maintenant le verrouillage d'enclenchement enfoncé.
4. Relâchez le verrouillage d'enclenchement.
L'appareil fonctionne à vitesse maximale.
5. Pour éteindre, relâchez l'interrupteur Marche/Arrêt.

Travailler avec le manche télescopique

E Coulisser et démonter l'appareil

1. Coulez l'appareil le long du rail de guidage dans le support de montage (15) du manche télescopique.
Il s'enclenche avec un déclic.
2. Introduisez la fiche mâle (16) dans la fiche femelle (17) se trouvant à l'arrière de la tête de l'appareil (1).
3. Avant le démontage, retirez la fiche mâle (16) de la fiche femelle (17).
4. Pour le démontage, retirez l'appareil.

F Modifier la longueur du manche télescopique

Adaptez la longueur du manche télescopique (13) à votre taille à l'aide de la vis de réglage (19).

1. Desserrez la vis de réglage (19).
2. Réglez le manche télescopique (13) à la hauteur souhaitée.
3. Bloquez la position en tournant la vis de réglage (19).

E Régler l'angle de travail avec le manche télescopique

Pour une coupe aisée des bords, vous pouvez faire pivoter le support de montage (15) du manche télescopique à 90° vers la droite ou vers la gauche.

1. Actionnez le déverrouillage (18).
2. Tournez le support de montage dans la position souhaitée.
3. Le support de montage doit s'enclencher avec un déclic.

Consignes générales de travail

- Avant chaque utilisation, contrôlez l'appareil pour trouver des défauts tels que des pièces détachées, usagées ou endommagées.
- Respectez les consignes relatives à la maintenance et au nettoyage de l'appareil.

Utilisation comme cisaille à gazon/ taille-haie



Pendant la coupe, veillez à ce qu'aucun objet tel que du fil métallique, des pièces métalliques, des pierres, etc. n'arrivent sur la lame. Cela peut endommager le dispositif de coupe. En cas de blocage des lames causé par des objets solides, arrêtez immédiatement l'appareil.

- Vérifiez que les vis sont bien serrées sur bâti de couteau.
- Utilisez uniquement des lames aiguës afin d'obtenir un bon rendement de coupe et pour préserver l'appareil et la batterie.
- Ne surchargez pas trop l'appareil pendant le travail afin d'éviter une immobilisation.

Travailler avec la cisaille à gazon

- Le mieux est de couper le gazon lorsqu'il est sec et pas trop haut.

Travailler avec le taille-haie

- Déplacez l'appareil régulièrement vers l'avant ou en arc de cercle.
- Le bâti de couteau bilatéral permet de couper dans les deux directions ou, par des mouvements de pendule, d'un côté sur l'autre.

Utilisation avec manche télescopique



Le manche télescopique doit être utilisé uniquement avec la lame-cisaille à gazon !



Lors de son utilisation, veillez à ce que la lame de cisaille à gazon (A 12) ne traîne pas sur le sol.

Poussez doucement l'appareil sur les roues par-dessus le sol. Cela permet d'avoir une hauteur de coupe régulière.

Tournez le support de montage (E 15) sur le manche télescopique à 90° pour effectuer une coupe propre le long des bordures du gazon.

Nettoyage/Entretien



Faites exécuter les travaux qui ne sont pas mentionnés dans cette notice par notre centre de services. N'utilisez que des pièces d'origine. Vous risquez de vous blesser.



Retirez la batterie avant tout travail. Il existe un risque de blessures.



N'employez pas de détergent ou de solvant, vous risquez alors d'infliger des dommages irréparables à l'appareil. Les agents chimiques peuvent en effet attaquer les parties en plastique de l'appareil.



Portez des gants lorsque vous touchez les lames (A 10/12). Il y a un risque de blessure par coupure.

Effectuez régulièrement les travaux d'entretien et de nettoyage suivants, ils vous assureront une utilisation longue et fiable de l'appareil :

- Contrôlez si les caches et autres dispositifs de protection ne sont pas endommagés et s'ils sont correctement installés. Le cas échéant, remplacez-les.
- N'utilisez jamais la machine avec des dispositifs ou des couvercles de protection défectueux ou ne disposant pas de protection, ou avec un câble endommagé ou usé.
- Maintenez propres les fentes de ventilation, le carter moteur et les poignées de l'appareil. Pour les nettoyer, utilisez un chiffon humide ou une brosse.
- Maintenez la lame toujours propre. Après chaque utilisation de l'appareil, vous devez :
 - nettoyer la lame (avec un chiffon imbibé d'huile) ;
 - lubrifier les barres porte-lame à l'aide d'une burette ou d'un aérosol.

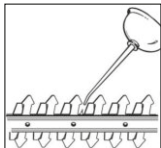

- Vous pouvez polir vous-même de légères brèches sur les dents. Il vous suffit pour cela d'affûter les dents avec une pierre à huile. Seules des lames aiguisées coupent bien.
- Des lames émoussées, déformées ou endommagées doivent être remplacées.

Nous ne sommes pas responsables des dommages causés par nos appareils lorsqu'ils sont imputables à des réparations impropres, à l'emploi de pièces non originales ou à une utilisation non conforme aux prescriptions.

Rangement

- Conservez l'appareil avec sa protection de lame fournie à la livraison dans un local sec et hors de la portée des enfants.

Elimination et protection de l'environnement

Enlevez la batterie de l'appareil et veuillez mettre au rebut l'appareil, les accessoires et l'emballage dans le respect de l'environnement.

Vous trouverez les consignes de recyclage de la batterie dans le mode d'emploi séparé de votre batterie et chargeur.



Les appareils électriques ne doivent pas être jetés avec les déchets ménagers.



Le produit est recyclable, est soumis à une responsabilité élargie du fabricant et est collecté dans le cadre du tri sélectif.



Portez le carton à un point de recyclage.

- Jetez l'appareil d'après les instructions locales. Déposez l'appareil dans une déchèterie, où il pourra être recyclé écologiquement. Renseignez-vous auprès de votre déchèterie locale ou auprès de notre service après-vente.
- Conformément à la directive européenne 2012/19/UE relative aux déchets d'équipements électriques et électroniques et à sa transposition en droit national, les appareils électriques usagés doivent être collectés séparément et introduits dans un circuit de recyclage respectueux de l'environnement. Le recyclage à titre d'alternative à la demande de renvoi :
À titre d'alternative au renvoi, le propriétaire de l'appareil électrique s'engage à participer à un recyclage correct dans le cas où il renonce à en détenir la propriété. À cette fin, l'appa-

reil usagé peut être remis à un site de reprise qui se chargera de l'éliminer dans l'esprit de la loi sur la gestion en circuit fermé et sur les déchets.

Ne sont pas concernés les accessoires qui accompagnent les appareils usagés et les moyens auxiliaires sans composants électriques.

- Nous exécutons gratuitement l'élimination des déchets de vos appareils renvoyés défectueux.
- Déposez les branches coupées dans le compostage et ne jetez pas celles-ci dans la poubelle.

Garantie - France

Chère cliente, cher client,

Ce produit bénéficie d'une garantie de 3 ans, valable à compter de la date d'achat. En cas de manques constatés sur ce produit, vous disposez des droits légaux contre le vendeur du produit. Ces droits légaux ne sont pas limités par notre garantie présentée par la suite.

Article L217-4 du Code de la consommation

Le vendeur livre un bien conforme au contrat et répond des défauts de conformité existant lors de la délivrance.

Il répond également des défauts de conformité résultant de l'emballage, des instructions de montage ou de l'installation lorsque celle-ci a été mise à sa charge par le contrat ou a été réalisée sous sa responsabilité.

Article L217-5 du Code de la consommation

Le bien est conforme au contrat :

1° S'il est propre à l'usage habituellement attendu d'un bien semblable et, le cas échéant :

- s'il correspond à la description donnée par le vendeur et posséder les qualités que celui-ci a présentées à l'acheteur

- sous forme d'échantillon ou de modèle ;
- s'il présente les qualités qu'un acheteur peut légitimement attendre eu égard aux déclarations publiques faites par le vendeur, par le producteur ou par son représentant, notamment dans la publicité ou l'étiquetage ;

2° Ou s'il présente les caractéristiques définies d'un commun accord par les parties ou être propre à tout usage spécial recherché par l'acheteur, porté à la connaissance du vendeur et que ce dernier a accepté.

Article L217-16 du Code de la consommation

Lorsque l'acheteur demande au vendeur, pendant le cours de la garantie commerciale qui lui a été consentie lors de l'acquisition ou de la réparation d'un bien meuble, une remise en état couverte par la garantie, toute période d'immobilisation d'au moins sept jours vient s'ajouter à la durée de la garantie qui restait à courir. Cette période court à compter de la demande d'intervention de l'acheteur ou de la mise à disposition pour réparation du bien en cause, si cette mise à disposition est postérieure à la demande d'intervention.

Indépendamment de la garantie commerciale souscrite, le vendeur reste tenu des défauts de conformité du bien et des vices rédhibitoires dans les conditions prévues aux articles L217-4 à L217-13 du Code de la consommation et aux articles 1641 à 1648 et 2232 du Code Civil.

Article L217-12 du Code de la consommation

L'action résultant du défaut de conformité se prescrit par deux ans à compter de la délivrance du bien.

Conditions de garantie

Le délai de garantie débute avec la date d'achat. Veuillez conserver soigneusement le

ticket de caisse original. En effet, ce document vous sera réclamé comme preuve d'achat.

Si un défaut de matériel ou un défaut de fabrication se présente au cours des trois ans suivant la date d'achat de ce produit, nous réparons gratuitement ou remplaçons ce produit - selon notre choix. Cette garantie suppose que l'appareil défectueux et le justificatif d'achat (ticket de caisse) nous soient présentés durant cette période de trois ans et que la nature du manque et la manière dont celui-ci est apparu soient explicités par écrit dans un bref courrier.

Si le défaut est couvert par notre garantie, le produit vous sera retourné, réparé ou remplacé par un neuf. Aucune nouvelle période de garantie ne débute à la date de la réparation ou de l'échange du produit.

Durée de garantie et demande légale en dommages-intérêts

La durée de garantie n'est pas prolongée par la garantie. Ce point s'applique aussi aux pièces remplacées et réparées. Les dommages et les manques éventuellement constatés dès l'achat doivent immédiatement être signalés après le déballage. A l'expiration du délai de garantie les réparations occasionnelles sont à la charge de l'acheteur.

Volume de la garantie

L'appareil a été fabriqué avec soin, selon de sévères directives de qualité et il a été entièrement contrôlé avant la livraison.

La garantie s'applique aux défauts de matériel ou aux défauts de fabrication.

Cette garantie ne s'applique pas aux consommables. Les pièces d'usure sont remplacées pendant les deux premières années à compter de la date d'achat.

Cette garantie prend fin si le produit endommagé n'a pas été utilisé ou entretenu d'une façon conforme. Pour une utilisation appropriée du produit, il faut impérativement

respecter toutes les instructions citées dans le manuel de l'opérateur. Les actions et les domaines d'utilisation déconseillés dans la notice d'utilisation ou vis-à-vis desquels une mise en garde est émise, doivent absolument être évités.

Le produit est conçu uniquement pour un usage privé et non pour un usage industriel. En cas d'emploi impropre et incorrect, de recours à la force et d'interventions entreprises et non autorisées par notre succursale, la garantie prend fin.

Les pièces détachées indispensables à l'utilisation du produit sont disponibles pendant la durée de la garantie du produit.

Article 1641 du Code civil

Le vendeur est tenu de la garantie à raison des défauts cachés de la chose vendue qui la rendent impropre à l'usage auquel on la destine, ou qui diminuent tellement cet usage que l'acheteur ne l'aurait pas acquise, ou n'en aurait donné qu'un moindre prix, s'il les avait connus.

Article 1648 1er alinéa du Code civil

L'action résultant des vices rédhibitoires doit être intentée par l'acquéreur dans un délai de deux ans à compter de la découverte du vice.

Marche à suivre dans le cas de garantie

Pour garantir un traitement rapide de votre demande, veuillez suivre les instructions suivantes :

- Tenez vous prêt à présenter, sur demande, le ticket de caisse et le numéro d'identification (IAN 385633_2107) comme preuve d'achat.
- Vous trouverez le numéro d'article sur la plaque signalétique.
- Si des pannes de fonctionnement ou d'autres manques apparaissent, prenez d'abord contact, par **téléphone** ou par

e-Mail, avec le service après-vente dont les coordonnées sont indiquées ci-dessous. Vous recevrez alors des renseignements supplémentaires sur le déroulement de votre réclamation.

- En cas de produit défectueux vous pouvez, après contact avec notre service clients, envoyer le produit, franco de port à l'adresse de service après-vente indiquée, accompagné du justificatif d'achat (ticket de caisse) et en indiquant quelle est la nature du défaut et quand celui-ci s'est produit. Pour éviter des problèmes d'acceptation et des frais supplémentaires, utilisez absolument seulement l'adresse qui vous est donnée. Assurez-vous que l'expédition ne se fait pas en port dû, comme marchandises encombrantes, envoi express ou autre taxe spéciale. Veuillez renvoyer l'appareil, y compris tous les accessoires livrés lors de l'achat et prenez toute mesure pour avoir un emballage de transport suffisamment sûr.

Garantie - Belgique

Chère cliente, cher client,
Ce produit bénéficie d'une garantie de 3 ans, valable à compter de la date d'achat. En cas de manques constatés sur ce produit, vous disposez des droits légaux contre le vendeur du produit. Ces droits légaux ne sont pas limités par notre garantie présentée par la suite.

Conditions de garantie

Le délai de garantie débute avec la date d'achat. Veuillez conserver soigneusement le ticket de caisse original. En effet, ce document vous sera réclamé comme preuve d'achat. Si un défaut de matériel ou un défaut de fabrication se présente au cours des trois ans suivant la date d'achat de ce produit,

nous réparons gratuitement ou remplaçons ce produit - selon notre choix. Cette garantie suppose que l'appareil défectueux et le justificatif d'achat (ticket de caisse) nous soient présentés durant cette période de trois ans et que la nature du manque et la manière dont celui-ci est apparu soient explicités par écrit dans un bref courrier. Si le défaut est couvert par notre garantie, le produit vous sera retourné, réparé ou remplacé par un neuf. Aucune nouvelle période de garantie ne débute à la date de la réparation ou de l'échange du produit.

Durée de garantie et demande légale en dommages-intérêts

La durée de garantie n'est pas prolongée par la garantie. Ce point s'applique aussi aux pièces remplacées et réparées. Les dommages et les manques éventuellement constatés dès l'achat doivent immédiatement être signalés après le déballage. A l'expiration du délai de garantie les réparations occasionnelles sont à la charge de l'acheteur.

Volume de la garantie

L'appareil a été fabriqué avec soin, selon de sévères directives de qualité et il a été entièrement contrôlé avant la livraison.

La garantie s'applique aux défauts de matériel ou aux défauts de fabrication. Cette garantie ne s'étend pas aux parties du produit qui sont exposées à une usure normale et peuvent être donc considérées comme des pièces d'usure (par exemple la lame) ou pour des dommages affectant les parties fragiles (par exemple les commutateurs). Cette garantie prend fin si le produit endommagé n'a pas été utilisé ou entretenu d'une façon conforme. Pour une utilisation appropriée du produit, il faut impérativement respecter toutes les instructions citées dans le manuel de l'opérateur. Les actions



et les domaines d'utilisation déconseillés dans la notice d'utilisation ou vis-à-vis desquels une mise en garde est émise, doivent absolument être évités.

Marche à suivre dans le cas de garantie

Pour garantir un traitement rapide de votre demande, veuillez suivre les instructions suivantes :

- Tenez vous prêt à présenter, sur demande, le ticket de caisse et le numéro d'identification (IAN 385633_2107) comme preuve d'achat.
- Vous trouverez le numéro d'article sur la plaque signalétique.
- Si des pannes de fonctionnement ou d'autres manques apparaissent, prenez d'abord contact, par **téléphone** ou par **e-Mail**, avec le service après-vente dont les coordonnées sont indiquées ci-dessous. Vous recevrez alors des renseignements supplémentaires sur le déroulement de votre réclamation.
- En cas de produit défectueux vous pouvez, après contact avec notre service clients, envoyer le produit, franco de port à l'adresse de service après-vente indiquée, accompagné du justificatif d'achat (ticket de caisse) et en indiquant quelle est la nature du défaut et quand celui-ci s'est produit. Pour éviter des problèmes d'acceptation et des frais supplémentaires, utilisez absolument seulement l'adresse qui vous est donnée. Assurez-vous que l'expédition ne se fait pas en port dû, comme marchandises encombrantes, envoi express ou autre taxe spéciale. Veuillez renvoyer l'appareil, y compris tous les accessoires livrés lors de l'achat et prenez toute mesure pour avoir un emballage de transport suffisamment sûr.

Service Réparations

Vous pouvez, contre paiement, faire exécuter par notre service, des réparations **qui ne font pas partie de la garantie**. Nous vous enverrons volontiers un devis estimatif. Nous ne pouvons traiter que des appareils qui ont été correctement emballés et qui ont envoyés suffisamment affranchis.

Attention: veuillez renvoyer à notre agence de service votre appareil nettoyé et avec une note indiquant le défaut constaté. Les appareils envoyés en port dû - comme marchandises encombrantes, en envoi express ou avec toute autre taxe spéciale ne seront pas acceptés. Nous exécutons gratuitement la mise aux déchets de vos appareils défectueux renvoyés.

Service-Center



Service France

Tel.: 0800 919270
E-Mail: grizzly@lidl.fr
IAN 385633_2107



Service Belgique

Tel.: 070 270 171
(0,15 EUR/Min.)
E-Mail: grizzly@lidl.be
IAN 385633_2107

Importateur

Veuillez noter que l'adresse suivante n'est pas une adresse de service après-vente. Contactez d'abord le service après-vente cité plus haut.

Grizzly Tools GmbH & Co. KG

Stockstädter Straße 20
63762 Großostheim
Allemagne
www.grizzlytools.de

Pièces de rechange/Accessoires

Vous obtiendrez des pièces de rechange et des accessoires à l'adresse www.grizzlytools.shop

Si vous avez des problèmes lors du passage de la commande, merci d'utiliser le formulaire de contact. Pour toute autre question, adressez-vous au « Service-Center » (voir page 52).

Position	Désignation	n° de commande
A 9	Protection de lame du taille-haie	91105637
A 10	Lame du taille-haie	13700056
A 11	Protection de lame de coupe-bordures	91105638
A 12	Lame de coupe-bordures	13699995
A 13	Manche télescopique	91105635

Dépannage

Problème	Cause possible	Dépannage
L'appareil ne démarre pas	L'appareil est déchargé	Rechargez l'appareil (respecter la notice d'utilisation de la batterie et du chargeur)
	Cran anti-enclenchement (A 3) non actionné correctement	Allumer (voir « Utilisation »)
	Interrupteur Marche/Arrêt (A 5) défectueux	Réparation par un centre de SAV
Mauvais résultat de coupe	Friction excessive faute de lubrifiant	Huilez la lame (A 10/12) (voir « Nettoyage/Entretien »)
	Lame salie (A 10/12)	Nettoyer la lame (voir « Nettoyage/Entretien »)
	Lame (A 10/12) émoussée ou ébréchée	Affûtez la lame (voir « Nettoyage/Entretien ») ou changez-la (voir « Pièces de rechange/Accessoires »)
	La lame (A 10/12) est endommagée	Changez la lame (voir « Pièces de rechange/Accessoires »)

Inhoud

Inleiding	54	Telescopische steel	65
Toepassingsgebied	54	In- en uitschakelen	
Algemene beschrijving	55	(met telescopische steel)	65
Omvang van de levering	55	Werken met de telescopische stang ..	65
Functiebeschrijving	55	Werkhoek instellen met	
Overzicht	55	de telescopische stang	65
Technische gegevens	56	Algemene werkinstructies	65
Veiligheidsinstructies	57	Gebruik als grasschaar /	
Symbolen	57	struikschaar	65
Algemene veiligheidsinstructies		Gebruik met de telescopische steel ...	66
voor elektrisch gereedschap	58	Onderhoud en reiniging	66
Speciale veiligheidsaanwijzingen		Bewaring	67
voor de gras- en heggenschaar		Afvoer/milieubescherming	67
met accu-aandrijving	61	Garantie	67
Restrisico's	63	Reparatieservice	69
Bediening	64	Service-Center	69
Accessoires monteren/wisselen	64	Importeur	69
In- en uitschakelen	64	Reserveonderdelen/Accessoires ..	70
Laadtoestand van de accu		Foutopsporing	70
controleren	64	Vertaling van de originele	
Werkhoek instellen	64	CE-conformiteitsverklaring	93
		Explosietekening	97

Inleiding

Hartelijk gefeliciteerd met de aankoop van uw nieuw apparaat. Daarmee hebt u voor een hoogwaardig apparaat gekozen. Dit apparaat werd tijdens de productie op kwaliteit gecontroleerd en aan een eindcontrole onderworpen. De functionaliteit van uw apparaat is bijgevolg verzekerd.



De gebruiksaanwijzing vormt een bestanddeel van dit apparaat. Ze omvat belangrijke aanwijzingen voor veiligheid, gebruik en afvalverwijdering. Maak u vóór het gebruik van het apparaat met alle bedienings- en veiligheidsinstructies vertrouwd. Gebruik het apparaat uitsluitend zoals beschreven en

voor de aangegeven toepassingsgebieden. Bewaar de handleiding goed en overhandig alle documenten bij het doorgeven van het apparaat mee aan derden.

Toepassingsgebied

Het apparaat is alleen bestemd voor het snoeien en trimmen van dunne twijgen van hagen, heesters en sierstruiken, voor het snijden van gras aan randen en op kleine oppervlakken in huishoudelijk bereik. Het toestel is voor het gebruik door volwassenen bestemd. Jongeren onder 16 jaren mogen het toestel enkel onder toezicht gebruiken.

Ieder ander gebruik, dat in deze gebruiksaanwijzing niet uitdrukkelijk is toegestaan, kan tot schade aan het toestel leiden en een ernst gevaar voor de gebruiker vormen. De bediener of gebruiker van het apparaat is verantwoordelijk voor ongelukken of schades aan andere personen of hun eigendom. Dit apparaat is niet geschikt voor commercieel gebruik. Bij commercieel gebruik vervalt de garantie. De fabrikant is niet aansprakelijk voor schade die door onreglementair gebruik of verkeerde bediening wordt veroorzaakt. Het apparaat maakt deel uit van de reeks Parkside X 12 V TEAM en kan met accu's van de reeks Parkside X 12 V TEAM worden gebruikt. De accu's mogen alleen met originele laders van de serie Parkside X 12 V TEAM worden geladen.

Algemene beschrijving

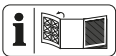

Een afbeelding van de belangrijkste functionele componenten vindt u op de voorste en achterste uitklappagina.

Omvang van de levering

Pak het apparaat uit en controleer, of de inhoud volledig is. Org voor een reglementair voorgeschreven afvalverwijdering van het verpakkingsmateriaal.

- Apparaat
- Grasschaarmes met mesbescherming
- Struikschaarmes met mesbescherming
- Telescopische steel
- Gebruiksaanwijzing



Batterij en lader zijn niet inbegrepen.



Neem de veiligheids- en acculaadinstucties in acht die vermeld staan in de gebruiksaanwijzing van uw accu en

van de lader van de reeks Parkside X 12 V TEAM. Een gedetailleerde beschrijving van het laadproces en andere informatie vindt u in de aparte gebruiksaanwijzing ervan.

Functiebeschrijving

De draadloze gras- en struikschaar heeft twee verwisselbare snij-inrichtingen. Bij het gebruik als struikschaar wordt als snijvoorziening een maai balk met twee zijden toegepast. De vangtanden zijn uit veiligheidsoverwegingen aan de zijkant afgerond en verzet aangebracht om kans op letsel te verkleinen. Bij het gebruik als grasschaar wordt als snijvoorziening een scheermes met meerdere tanden toegepast. De werking van de bedienelementen ontleent u alstublieft aan de volgende beschrijvingen.

Overzicht



Apparaat:

- 1 Apparaatkop
- 2 Laadindicatie (LED)
- 3 Inschakelblokkering, apparaat
- 4 Apparaatgreep
- 5 Aan-/uit schakelaar, apparaat
- 6 Ontgrendelknop voor het neerbuigen van de handgreep
- 7 Ontgrendelknop voor het draaien van de apparaatkop
- 8 Ontgrendeltoetsen

Accessoires:

- 9 Mesbescherming struikschaar
- 10 Struikschaarmes
- 11 Mesbescherming grasschaar
- 12 Grasschaarmes
- 13 Telescopische steel



- 14 Insteekverbinding

- E** 15 Apparaathouder
- 16 Stekker
- 17 Steekbus
- 18 Ontgrendeling,
werkhoeek telescopische steel
- F** 19 Stelschroef, telescopische steel
- 20 Inschakelblokkering,
telescopische steel
- 21 Aan-/uit schakelaar,
telescopische steel

Technische gegevens

Accu-gras- en

struikschaar PGSA 12 A1

- Motorspanning U 12 V ==
- Nominaal toerental n_0 1200 min⁻¹
- Beschermingsklasse IPX1
- Gewicht (incl. accessoires) ca. 1,66 kg
- Geluidsvermogensniveau (L_{WA})
gegarandeerd 85 dB(A)
- Vibratie (a_h) aan de
handgreep 2,02 m/s²; K=1,5 m/s²

Grasschaarmes

- Maai breedte 120 mm
- Geluidsdruk niveau
(L_{pA}) 75,6 dB(A); K_{pA} = 3 dB
- Geluidsvermogensniveau (L_{WA})
gemeten ... 81,0 dB(A); K_{WA} = 3,52 dB

Struikschaaimes

- Snijlengte 170 mm
- Maaihoogte max. 7,9 mm
- Geluidsdruk niveau
(L_{pA}) 71,9 dB(A); K_{pA} = 3 dB
- Geluidsvermogensniveau (L_{WA})
gemeten ... 79,0 dB(A); K_{WA} = 3,81 dB

Geluids- en trillingswaarden worden in overeenstemming met de in de conformiteitsverklaring genoemde normen en bepalingen berekend.

De aangegeven trillingemissiewaarde werd volgens een genormaliseerd testmethode gemeten en kan ter vergelijking van een stuk elektrisch gereedschap met een ander gebruikt worden.

De aangegeven trillingemissiewaarde kan ook voor een inleidende inschatting van de blootstelling benut worden.



Waarschuwing: Afhankelijk van de manier, waarop het elektrische gereedschap gebruikt wordt, kan de trilingemissiewaarde tijdens het effectieve gebruik van het elektrische gereedschap van de aangegeven waarde verschillen.

Probeer de belasting door trillingen zo gering mogelijk te houden. Voorbeeldmaatregelen voor de reductie van trillingsbelasting zijn het dragen van handschoenen bij het gebruik van het gereedschap en de beperking van de werktijd. Daarbij moeten alle delen van de bedrijfs-cyclus in acht worden genomen (bij voorbeeld tijden, waarop het elektrische werktuig is uitgeschakeld en tijden waarin het weliswaar is ingeschakeld, maar zonder belasting draait).

Laadtijd

Het apparaat maakt deel uit van de reeks Parkside X 12 V TEAM en kan met accu's van de reeks Parkside X 12 V TEAM worden gebruikt.

Accu's van de reeks Parkside X 12 V TEAM mogen alleen met originele laders van de reeks Parkside X 12 V TEAM worden geladen.

We bevelen u aan dit apparaat uitsluitend met volgende accu's:
PAPK 12 A1, PAPK 12 B1, PAPK 12 A2, PAPK 12 B2

We bevelen u aan deze accu's met volgende laders te laden:
PLGK 12 A1, PLGK 12 A2, PLGK 12 B2

Een actuele lijst van de accu-compatibiliteit vindt u op: www.lidl.de/akku

Laadtijd (min.)	PAPK 12 A1 PAPK 12 A3	PAPK 12 A2	PAPK 12 B1 PAPK 12 B2 PAPK 12 B3	PAPK 12 D1
PLGK 12 A1	60	60	120	150
PLGK 12 A2	60	60	120	150
PLGK 12 B2	30	45	60	80
PDSLK 12 A1	60	45	60	80

Veiligheidsinstructies



Dit toestel kan bij ondeskundig gebruik zware verwondingen veroorzaken. Alvorens u met het toestel werkt, leest u alstublieft zorgvuldig de gebruiksaanwijzing en maakt u zich met alle bedieningselementen goed bekend.



Aanwijzingsteken met informatie voor een betere omgang met het apparaat.

Symbolen op de knipper



Het apparaat maakt deel uit van de reeks X 12 V TEAM

Symbolen

Symbolen in de handleiding



Gevaaersymbolen met gegevens ter preventie van lichamelijke letsels en materiële schade.



Er bestaat gevaar voor verwondingen door een elektrische schok.



Gebodsteken met gegevens ter preventie van beschadigingen.



Leest u vóór de eerste ingebruikname de gebruiksaanwijzing zorgvuldig door.



Opgelet!



De snijbladen bewegen korte tijd door.



Maakt u geen gebruik van het toestel bij regen, bij slechte weersomstandigheden, in vochtige omgeving of bij natte heggen of grasvelden.



Gevaar voor verwondingen door weggeslingerde onderdelen!



Omringende personen op een veilige afstand uit de gevarezone houden.



Geluidsvermogensniveau gegarandeerd



Elektrische apparaten horen niet thuis bij het huisvuil.

Algemene veiligheidsinstructies voor elektrisch gereedschap



WAARSCHUWING! Lees alle veiligheidsinstructies en aanwijzingen. Verzuim bij de naleving van de veiligheidsinstructies en aanwijzingen kan een elektrische schok, brand en/of ernstige verwondingen veroorzaken.

Bewaar alle veiligheidsinstructies en aanwijzing voor de toekomst.

Het in de veiligheidsinstructies gebruikte begrip „Elektrisch gereedschap“ heeft betrekking op elektrisch gereedschap met netvoeding (met netsnoer) en op elektrisch gereedschap met batterijvoeding (zonder netsnoer).

1) VEILIGHEID OP DE WERKPLAATS

- a) **Houd uw werkruimte netjes en goed verlicht.** Wanorde of onverlichte werkomgevingen kunnen tot ongevallen leiden.
- b) **Werk met het elektrische gereedschap niet in een explosieve omgeving, waarin er zich brandbare vloeistoffen, gassen of stoffen bevinden.** Elektrisch gereedschap

produceert vonken, die het stof of de dampen kunnen doen ontsteken.

- c) **Houd kinderen en andere personen tijdens het gebruik van het elektrische gereedschap op een veilige afstand.** In geval van afleiding kunt u de controle over het apparaat verliezen.

2) ELEKTRISCHE VEILIGHEID

- a) **De aansluitstekker van het elektrische gereedschap moet in het stopcontact passen. De stekker mag op geen enkele manier veranderd worden. Gebruik geen adapterstekkers samen met geaard elektrisch gereedschap.**

Ongewijzigde stekkers en passende stopcontacten doen het risico voor een elektrische schok afnemen.

- b) **Vermijd lichamelijk contact met geaarde oppervlakken, zoals van buizen, verwarmingsinstallaties, fornuizen en koelkasten.** Er bestaat een verhoogd risico door een elektrische schok als uw lichaam geaard is.
- c) **Houd elektrisch gereedschap op een veilige afstand tot regen of nattigheid.** Het binnendringen van water in elektrisch gereedschap doet het risico voor een elektrische schok toenemen.
- d) **Gebruik het snoer niet voor een ander doeleinde om het elektrische gereedschap te dragen, op te hangen of om de stekker uit het stopcontact te trekken. Houd het snoer op een veilige afstand tot hitte, olie, scherpe kanten of bewegende apparaatonderdelen.** Beschadigde of verstrikt geraakte snoeren doen het risico voor een elektrische schok toenemen.
- e) **Als u met elektrisch gereedschap in de open lucht werkt, maakt u**

enkel gebruik van verlengsnoeren, die ook voor buiten geschikt zijn. Het gebruik van een voor buiten geschikt verlengsnoer doet het risico voor een elektrische schok afnemen.

- f) Als de werking van het elektrische gereedschap in een vochtige omgeving niet te vermijden is, maakt u gebruik van een aardlekschakelaar met een uitschakelstroom van 30 mA of minder.** Het gebruik van een aardlekschakelaar doet het risico voor een elektrische schok afnemen.

3) VEILIGHEID VAN PERSONEN

- a) Wees aandachtig, let erop wat u doet en ga verstandig aan het werk met elektrisch gereedschap. Gebruik geen elektrisch gereedschap als u moe bent of onder de invloed van drugs, alcohol of medicijnen staat.** Een moment van onoplettendheid bij het gebruik van het elektrische gereedschap kan tot ernstige verwondingen leiden.
- b) Draag persoonlijke beschermingsuitrusting en altijd een beschermbril.** Het dragen van een persoonlijke beschermingsuitrusting, zoals stofmasker, slipvrije veiligheidsschoenen, beschermende helm of gehoorbescherming, al naargelang de aard en de toepassing van het elektrische gereedschap, doet het risico voor verwondingen afnemen.
- c) Vermijd een onopzettelijke ingebruikname. Vergewis u dat het elektrische gereedschap uitgeschakeld is voordat u het op de stroomvoorziening en/of de accu aansluit, het opneemt of draagt.** Als u bij het dragen van het elektrische gereedschap uw vinger aan de schakelaar hebt of het apparaat ingeschakeld

p de stroomvoorziening aansluit, kan dit tot ongevallen leiden.

- d) Verwijder instelgereedschap of schroefsleutel voordat u het elektrische gereedschap inschakelt.** Gereedschap of een sleutel, die zich in een draaiend apparaatonderdeel bevindt, kan tot verwondingen leiden.
- e) Vermijd een abnormale lichaams-houding. Zorg voor een veilige stand en houd te allen tijde uw evenwicht, dit geldt vooral bij het werken op hellingen.** Daardoor kunt u het elektrische gereedschap in onverwachte situaties beter controleren.
- f) Draag geschikte kledij. Draag geen ruimzittende kleding of sieraden. Houd haar, kledij en handschoenen op een veilige afstand tot bewegende onderdelen.** Loszittende kledij, sieraden of lang haar kan/kunnen door bewegende onderdelen vastgegrepen worden.
- g) Als er stofafzuig- en -opvanginrichtingen gemonteerd kunnen worden, vergewis u zich dat deze aangesloten zijn en correct gebruikt worden.** Gebruik van een stofafzuiginrichting kan gevaren door stof doen afnemen.
- h) Loop stapvoets als u het apparaat in de hand houdt.** Niet rennen.
- i) Raak geen bewegende gevaarlijke onderdelen aan, voordat alle bewegende delen volledig tot stilstand zijn gekomen.** Er bestaat anders een risico op verwondingen.
- ### 4) GEBRUIK EN BEHANDELING VAN HET ELEKTRISCHE GEREEDSCHAP
- a) Overbelast het apparaat niet. Gebruik voor uw werk het daarvoor bestemde elektrische gereed-**

- schap.** Met het passende elektrische gereedschap werkt u beter en veiliger in het aangegeven vermogensgebied.
- b) Gebruik geen elektrisch gereedschap, waarvan de schakelaar defect is.** Elektrisch gereedschap, dat niet meer in- of uitgeschakeld kan worden, is gevaarlijk en moet gerepareerd worden.
 - c) Trek de stekker uit het stopcontact en/of verwijder de accu voordat u apparaatinstellingen doorvoert. Toebehoren wisselen of het apparaat wegleggen.** Deze voorzorgsmaatregel voorkomt een onopzettelijke start van het elektrische gereedschap.
 - d) Bewaar ongebruikt elektrisch gereedschap buiten het bereik van kinderen. Laat personen het apparaat niet gebruiken, die daarmee niet vertrouwd zijn of deze aanwijzingen niet gelezen hebben.** Elektrisch gereedschap is gevaarlijk als het door onervaren personen gebruikt wordt.
 - e) Verzorg elektrisch gereedschap met zorg. Controleer, of beweegbare onderdelen foutloos functioneren en niet klemmen, of er onderdelen gebroken of zodanig beschadigd zijn, dat de werking van het elektrische gereedschap in negatieve zin beïnvloed wordt.** Laat beschadigde onderdelen vóór het gebruik van het apparaat repareren. Tal van ongevallen hebben hun oorzaak in slecht onderhouden elektrisch gereedschap.
 - f) Houd snijd-/snoeigereedschap scherp en netjes.** Zorgvuldig onderhouden snijd-/snoeigereedschap met scherpe snijkanten geraken minder gekneld en is gemakkelijker te bedienen.
 - g) Gebruik elektrisch gereedschap, toebehoren, gebruiksgereed-**

schap enz. in overeenstemming met deze aanwijzingen. Houd daarbij rekening met de arbeidsomstandigheden en de uit te voeren activiteit. Het gebruik van elektrisch gereedschap voor andere dan de voorziene toepassingen kan tot gevaarlijke situaties leiden.

5) GEBRUIK EN BEHANDELING VAN HET ACCU-GEREEDSCHAP

- a) Laad de accu uitsluitend op met laders die door de fabrikant zijn aanbevolen.** Een lader die voor een bepaald type accu bedoeld is, kan tot brandgevaar leiden als de lader voor andere accu's wordt gebruikt.
- b) Gebruik in elektrische gereedschappen alleen die accu's die daartoe voorzien zijn.** Het gebruik van andere accu's kan leiden tot verwondingen en brandgevaar.
- c) Houd niet-gebruikte accu's uit de buurt van paperclips, munten, sleutels, nagels, schroeven of andere kleine metalen voorwerpen, die een overbrugging van de contacten kunnen veroorzaken.** Een kortsluiting tussen de accucontacten kan brandwonden of brand tot gevolg hebben.
- d) Bij verkeerd gebruik kan vloeistof uit de accu lekken. Vermijd contact met deze vloeistof. Spoel bij onopzettelijk contact de vloeistof af met water. Als de vloeistof in de ogen raakt, raadpleeg dan ook een arts.** Lekkende accu-vloeistof kan huidirritaties of brandwonden veroorzaken.
- e) Gebruik geen beschadigde of gemodificeerde accu.** Beschadigde of gemodificeerde accu's kunnen zich on-

verwacht gedragen en brand, explosies en letsel veroorzaken.

- f) **Stel een accu niet bloot aan brand of te hoge temperaturen.** Vuur of temperaturen boven 130 °C kunnen een explosie veroorzaken.
- g) **Volg alle aanwijzingen voor het laden op en laad de accu of het accugereedschap nooit buiten het in de gebruiksaanwijzing aangegeven temperatuurbereik.** Foutief laden of laden buiten het toegestane temperatuurbereik kan leiden tot schade aan de accu en tot brandgevaar.

6) SERVICE

- a) **Laat uw elektrisch gereedschap uitsluitend door gekwalificeerd, vakkundig geschoold personeel en enkel met originele reserveonderdelen repareren.** Daardoor wordt verzekerd dat de veiligheid van het elektrische gereedschap in stand gehouden wordt.
- b) **Verricht nooit onderhoud aan beschadigde accu's.** Alle onderhoud aan accu's mag alleen door de fabrikant of een geautoriseerd servicebedrijf worden verricht.

Speciale veiligheidsaanwijzingen voor de gras- en heggenschaar met accu-aandrijving

1) VEILIGHEIDSINSTRUCTIES VOOR HEGGENSCHAREN

- a) **Houd alle lichaamsdelen op een veilige afstand van het snoeimes.** Tracht niet, bij een in werking zijnd mes snoeiafval te verwijderen of te snoeien materiaal vast te houden. **Verwijder ingeklemd snoeiafval enkel bij een uitgeschakeld apparaat.** Eén moment van onoplettendheid bij gebruikmaking van de heggenschaar kan tot ernstige verwondingen leiden.
- b) **Draag de heggenschaar aan de handgreep bij een stilstaand mes. Bij transport of bewaring van de heggenschaar steeds de beschermende afdekking opzetten.** Een zorgvuldige omgang met het apparaat vermindert het gevaar voor verwondingen door het mes.
- c) **Houd het elektrische gereedschap uitsluitend vast met de geïsoleerde greepoppervlakken omdat het snoeimes in aanraking met verborgen stroomleidingen kan komen.** Het contact van het snoeimes met een spanningvoerende leiding kan metalen apparaatonderdelen onder spanning zetten en tot een elektrische schok leiden.
- d) **Doorzoek vóór het werk de heg naar verborgen objecten, bijvoorbeeld raad etc.**
- e) **Houd de heggenschaar correct vast, bijv. met beide handen aan de handgrepen, wanneer twee handgrepen aanwezig zijn.** Bij verlies van de controle over het apparaat kan men gewond raken.
- f) **Draag bij de werkzaamheden met het apparaat geschikte kleding en werkhandschoenen. Pak het apparaat nooit vast bij het snijmes en til het niet op aan het snijmes.** Contact met het snijmes kan verwondingen tot gevolg hebben.

2) VEILIGHEIDSINSTRUCTIES VOOR GRASSCHAREN



Waarschuwing! Kinderen, personen met beperkte lichamelijke, sensorische of geestelijke vermogens of ontoereikende ervaring en kennis of personen die niet vertrouwd zijn met deze gebruiksaanwijzingen, mogen nooit de mogelijkheid of toestemming krijgen om deze machine te gebruiken. Lokale voorschriften kunnen een leeftijdsbeperking vastleggen voor de gebruikers.

Onderbreek het gebruik van het apparaat, wanneer er andere mensen, vooral kinderen, of huisdieren in de buurt zijn.



Omwille van uw persoonlijke veiligheid: Draag geschikte arbeidskledij, zoals vast schoeisel met slipvrije zool, een robuuste, lange broek, handschoenen en een beschermbril. Draag gehoorbescherming wanneer u het apparaat langere tijd gebruikt. Draag geen lange kleding of sieraden omdat deze door bewegende onderdelen vastgegrepen kunnen worden. Gebruik het apparaat niet wanneer u blootsvoets stapt of open sandalen draagt.

a) Altijd eerst het apparaat uitschakelen en de accu verwijderen

- wanneer u het apparaat onbeheerd achterlaat
- voordat u blokkeringen verwijdert

- vóór controle-, onderhouds- of reinigingswerkzaamheden
- wanneer u een vreemd voorwerp aangeraakt hebt
- telkens wanneer de machine op een ongewone manier begint te trillen.

Zo vermijdt u ongevallen en verwondingen.

b) Wanneer zich tijdens het gebruik een ongeval of storing voordoet, moet het apparaat meteen worden uitgeschakeld. Verzorg verwondingen op een adequate manier of zoek een arts op.

Lees voorafgaand aan het opheffen van storingen het hoofdstuk "Foutopsporing" of neem contact op met ons servicecenter.

c) Vermijd het gebruik van de machine bij slecht weer, vooral wanneer er een risico op blikseminslag bestaat. Er bestaat een risico op lichamelijk letsel door een elektrische schok.

- d) Vermijd een abnormale lichaamshouding.
- e) Zorg er op hellingen voor dat u stabiel staat.
- f) Loop stapvoets als u het apparaat bedient. Niet rennen.
- g) Raak geen bewegende gevaarlijke onderdelen aan, voordat de veiligheidssleutel verwijderd is en de bewegende delen volledig tot stilstand zijn gekomen.
- h) Gebruik het apparaat nooit met defecte veiligheidsinrichtingen of afdekkingen of zonder veiligheidsinrichtingen.

3) VERDERE VEILIGHEIDSAANWIJZINGEN

- a) **Het apparaat slechts inschakelen wanneer handen, voeten en alle andere lichaamsdelen zich op een veilige afstand tot het apparaat bevinden.** Er bestaat gevaar voor verwondingen door snijdwonden.
- b) **Let er op dat u zich niet met de snoei-elementen aan handen en voeten verwondt.**
- c) **Verwijder de voedingseenheid voordat u met het apparaat werkt. Gebruik geen verlengsnoer. De voedingseenheid mag uitsluitend in gesloten ruimten gebruikt worden.** Door het binnendringen van water wordt het risico groter dat u een elektrische schok oploopt.
- d) **Gebruik de struikschaar niet in combinatie met de telescopische steel.** Er bestaat gevaar voor snijdwonden.
- e) **Het apparaat is voor het snoeien van heggen voorzien. Met het apparaat geen takjes, hard hout of dergelijke snoeien.** Het apparaat zou beschadigd kunnen worden.
- f) **Tracht niet, een geblokkeerd/vastzittend blad los te maken voordat u het apparaat uitgeschakeld hebt.** Gevaar voor verwondingen.
- g) **Pak het apparaat nooit vast bij het snijmes en til het niet op aan het snij-**

mes. Contact met het snijmes kan verwondingen tot gevolg hebben.

- h) **Gebruik geen toebehoren dat niet door PARKSIDE is aanbevolen.** Dit kan namelijk leiden tot elektrische schok of brand.

Restrisico's

Ook als u dit elektrische gereedschap zoals voorgeschreven bedient, blijven er altijd restrisico's bestaan. Volgende gevaren kunnen zich in verband met de constructiewijze en uitvoering van dit elektrische gereedschap voordoen:

- a) Snijdwonden
- b) Gehoorschade indien er geen geschikte gehoorbescherming gedragen wordt.
- c) Oogletsel, wanneer geen geschikte oogbescherming wordt gedragen.
- d) Schade aan de gezondheid, die van hand-/armtrillingen het gevolg zijn indien het apparaat gedurende een langere periode gebruikt wordt of niet zoals reglementair voorgeschreven beheerd en onderhouden wordt.



Waarschuwing! Dit elektrische gereedschap produceert tijdens de werking een elektromagnetisch veld. Dit veld kan in bepaalde omstandigheden actieve of passieve medische implantaten in negatieve zin beïnvloeden. Om het gevaar voor ernstige of dodelijke verwondingen te verminderen, adviseren wij personen met

medische implantaten, hun arts en de fabrikant van het medische implantaat te raadplegen voordat de machine bediend wordt.

Bediening



Houd rekening met geluidsoverlast en plaatselijke verordeningen.

D Accessoires monteren/wisselen



Zorg ervoor, om risico's en letsels te voorkomen, dat u eerst het apparaat uitschakelt en de accu verwijdert vooraleer u accessoires monteert of verwisselt.

Accessoires monteren

1. Plaats het grasschaarmes (12) of het struikscharmes (10) op de insteekverbinding (14) aan de onderkant van de apparaatkop (1).
2. Druk het accessoire in de richting van de apparaatkop (1).
Het klikt hoorbaar vast.

Accessoires verwijderen:

3. Druk op de ontgrendeltoetsen (8) aan de apparaatkop (1) en verwijder het accessoire (10/12).

A In- en uitschakelen

1. Verwijder indien nodig de mesbescherming (9/11) voordat u het apparaat inschakelt.
2. Om het apparaat in te schakelen, schuift u de inschakelblokkering (3) naar voren en drukt u op de aan-/uitknop (5).
Laat dan de inschakelgrendeling los. Het apparaat loopt met maximale snelheid.

3. Als u het apparaat wilt uitschakelen laat u de aan-/uitschakelaar (5) los.



Na het uitschakelen van het toestel bewegen zich de messen nog enkele tijd verder. Laat u de messen geheel tot rust komen. Raakt u de zich bewegende messen niet aan en remt u deze niet af. Gevaar van verwondingen!

Laadtoestand van de accu controleren

De indicator van de laadtoestand (A 2) geeft tijdens het gebruik van het apparaat de laadtoestand van de accu aan. Houd hiervoor de knop (A 5) ingedrukt.

3 leds branden (rood-geel-groen):

Accu geladen

2 leds branden (rood-geel):

Accu gedeeltelijk geladen

1 led brandt (rood):

accu moet worden geladen

Werkhoek instellen

B Apparaatgreep voorover buigen:

De apparaatgreep (4) kan in 3 posities worden gezet:

1. Activeer de ontgrendeling (6) en buig de apparaatgreep (4) in de gewenste hoek.
2. Laat de ontgrendeling (6) los, de apparaatgreep (4) klikt vast.

C Apparaatkop draaien:

De apparaatkop (1) kan in 7 verschillende posities worden gezet:

1. Trek de ontgrendeling (7) naar onderen en draai de apparaatkop (1) in de gewenste positie.
2. Laat de ontgrendeling (7) los, de apparaatkop (1) klikt vast.

Telescopische steel

F In- en uitschakelen (met telescopische steel)

1. Verwijder de messenbescherming (A 11) voor het inschakelen.
2. Voor de inschakeling gebruikt u de inschakelblokkering (20) aan de handgreep van de telescopische steel.
3. Druk bij ingedrukte inschakelblokkering op de aan-/uitschakelaar (21) aan de handgreep van de telescopische steel.
4. Laat dan de inschakelvergrendeling los. Het apparaat loopt met maximale snelheid.
5. Om het apparaat uit te schakelen, laat u de aan-/uitschakelaar los.

Werken met de telescopische stang

E Apparaat opschuiven en demonteren:

1. Schuif het apparaat langs de geleidingsrail in de houder (15) van de telescopische stang. Het klikt hoorbaar vast.
2. Steek de steekverbinding (16) in de steekbus (17) aan de achterzijde van de apparaatkop (1).
3. Vóór het demonteren trekt u de stekker (16) uit de steekbus (17).
4. Om te demonteren trekt u het apparaat eruit.

F Telescopische steel in de lengte instellen

Stel de lengte van de telescopische steel (13) passend bij uw lichaamslengte met behulp van de stelschroef (19) in.

1. Draai de stelschroef (19) op.
2. Stel de telescopische steel (13) in op de gewenste lengte.
3. Fixeer vervolgens de positie door de vastzetschroef (19) aan te draaien.

E Werkhoek instellen met de telescopische stang

Voor een comfortabel snoeien van de randen kunt u de apparaathouder (15) van de telescopische steel 90° naar rechts of links draaien.

1. Activeer de ontgrendeling (18).
2. Draai de apparaathouder in de gewenste positie.
3. De apparaathouder moet hoorbaar vastklikken.

Algemene werkinstructies

- Controleer het apparaat voor elk gebruik op duidelijke gebreken, zoals losse, versleten of beschadigde onderdelen.
- Neem de aanwijzingen over het onderhoud en de reiniging van het apparaat in acht.

Gebruik als grasschaar / struikschaar



Zorg er tijdens het snijden voor dat er geen voorwerpen, zoals draden, metalen voorwerpen, stenen enz., in de schaar belanden. Dit kan namelijk

jk leiden tot schade aan de snijvoorziening. Schakel bij een blokkering van de messen door vaste voorwerpen het apparaat onmiddellijk uit.

- Controleer of de schroeven van de mesbalk goed vastzitten.
- Gebruik alleen scherpe messen, om een goed snijresultaat te garanderen en het apparaat en de accu te besparen.
- Belast het apparaat tijdens het werken niet zo veel, dat het apparaat stilvalt.

Werken met de grasschaar

- Gras is het beste te snijden wanneer het droog en niet te hoog is.

Werken met de struikschaar

- Beweeg het apparaat gelijkmatig voorwaarts of heen en weer in bogen.
- Dankzij de dubbelzijdige mesbalk kan het apparaat in beide richtingen snijden of in pendelbewegingen van de ene kant naar de andere kant snijden.

Gebruik met de telescopische steel



De telescopische steel mag alleen worden gebruikt met het grasschaarmes!



Let bij het gebruik erop dat het grasschaarmes (A 12) niet op de bodem sleept.

Schuif langzaam het apparaat op de wielen over de grond. Zo krijgt u een gelijkmatige maaihoogte.

Draai de apparaathouder (E 15) op de telescopische handgreep 90 ° om een

schone snede langs de rand van het gazon te maken.

Onderhoud en reiniging



Laat werkzaamheden die niet in deze handleiding worden beschreven, uitvoeren door ons servicecenter. Gebruik uitsluitend originele onderdelen. Gevaar voor verwondingen!



Verwijder de accu voordat u aan het apparaat werkt. Er bestaat een risico op verwondingen.



Gebruikt u geen reinigings- resp. oplosmiddelen. U zou daarmee het toestel onherstelbaar kunnen beschadigen. Chemische substanties kunnen de kunststofdelen van het toestel aangrijpen.



Draagt u bij de omgang met de messen (A 10/12) handschoenen. Gevaar voor verwondingen door snijdwonden!

Voert u de volgende onderhouds- en reinigingswerkzaamheden regelmatig uit. Hierdoor is een lang en betrouwbaar gebruik gewaarborgd:

- Controleert u afdekkingen en veiligheidsvoorzieningen op beschadiging en op correcte zitting. Vervangt u deze eventueel.
- Gebruik de machine nooit met defecte veiligheidsinrichtingen of afdekkingen, zonder afschermingen of met beschadigde of versleten kabels.
- Houd ventilatiesleuven, motorhuis en handgrepen van het apparaat netjes. Gebruik daarvoor een vochtig doekje of een borstel.

- Houd het apparaat steeds schoon. Telkens na gebruik van het apparaat moet u
 - het mes reinigen (met olieachtige vod);
 - de mesbalk met oliekannetje of spray oliën.
- Lichte kerven aan de lemmeten kunt u zelf gladmaken. Trekt u hiervoor de lemmeten met een oliesteen af. Alleen scherpe messen zorgen voor een goede snijprestatie.
- Stompe, verbogen of beschadigde messen moeten worden vervangen.

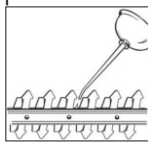

Wij zijn niet aansprakelijk voor door onze toestellen veroorzaakte schade, als deze door een ondeskundige reparatie of door de inzet van niet-originele delen resp. door een onreglementaire toepassing worden veroorzaakt.

Bewaring

- Bewaar het apparaat in de bijgeleverde mesbescherming droog en buiten het bereik van kinderen.

Afvoer/ milieubescherming

Neem de accu uit het apparaat en lever het apparaat, toebehoren en de verpakking in voor een milieuvriendelijke recycling.

Instructies voor verwijdering van de accu vindt u in de aparte handleiding voor uw accu en lader.



Elektrische apparaten horen niet thuis bij het huisvuil.

- Verwijder het toestel volgens de lokale voorschriften. Geef het toestel af op

een inzamelpunt voor oude batterijen, vanwaar het naar een milieuvriendelijke recycling gebracht wordt. Consulteer hiertoe uw lokale vuilophaaldienst of ons servicecentrum.

- Volgens de Europese Richtlijn 2012/19/EU betreffende afgedankte elektrische en elektronische apparatuur en de omzetting in nationaal recht moeten afgedankte elektrische apparaten gescheiden worden ingezameld en worden meegegeven voor een milieuvriendelijke recycling. Recycling-alternatief betreffende retourvoorwaarde:

de eigenaar kan het elektrisch apparaat terugsturen of is ertoe verplicht mee te werken aan een vakkundige recycling als hij zich van het apparaat ontdoet. Het oude apparaat kan hiervoor ook op een terugnamepunt worden achtergelaten waar het apparaat wordt verwijderd zoals vastgelegd in de nationale wetgeving inzake recycling en afvalverwerking. Dit is niet van toepassing op accessoires die bij oude apparaten zijn gevoegd en hulpmiddelen zonder elektrische bestanddelen.

- De afvalverwijdering van uw defecte ingezonden apparaten voeren wij gratis door.
- Composteer gesneden takken en werp deze niet in de vuilnisbak.

Garantie

Geachte cliënte, geachte klant, U krijgt op dit apparaat 3 jaar garantie, te rekenen vanaf de datum van aankoop. Ingeval van gebreken aan dit product heeft u tegenover de verkoper van het product wettelijke rechten. Deze wettelijke rechten worden door onze hierna beschreven garantie niet beperkt.

Garantievoorwaarden

De garantietermijn begint met de datum van aankoop. Gelieve de originele kassabon goed te bewaren. Dit document wordt als bewijs van de aankoop benodigd.

Indien er zich binnen drie jaar, te rekenen vanaf de datum van aankoop van dit product, een materiaal- of fabricagefout voordoet, wordt het product door ons – naar onze keuze – voor u gratis gerepareerd of vervangen. Deze garantievergoeding stelt voorop dat binnen de termijn van drie jaar het defecte apparaat en het bewijs van aankoop (kassabon) voorgelegd en dat schriftelijk kort beschreven wordt, waarin het gebrek bestaat en wanneer het zich voorgedaan heeft.

Als het defect door onze garantie gedekt is, krijgt u het gerepareerde of een nieuw product terug. Met herstelling of uitwisseling van het product begint er geen nieuwe garantieperiode.

Garantieperiode en wettelijke kwaliteitsgarantie

De garantieperiode wordt door de garantievergoeding niet verlengd. Dit geldt ook voor vervangen en gerepareerde onderdelen. Eventueel al bij de aankoop bestaande beschadigingen en gebreken moeten onmiddellijk na het uitpakken gemeld worden. Na het verstrijken van de garantieperiode tot stand komende reparaties worden tegen verplichte betaling van de kosten uitgevoerd.

Omvang van de garantie

Het apparaat werd volgens strikte kwaliteitsrichtlijnen zorgvuldig geproduceerd en vóór aflevering nauwgezet getest.

De garantievergoeding geldt voor materiaal- of fabricagefouten. Deze garantie is niet van toepassing op productonderdelen,

die aan een normale slijtage blootgesteld zijn en daarom als aan slijtage onderhevige onderdelen beschouwd kunnen worden (b.v. Mes en aandrijvingswiel) of op beschadigingen aan breekbare onderdelen (b.v. schakelaars).

Deze garantie valt weg wanneer het product beschadigd, niet oordeelkundig gebruikt of niet onderhouden werd. Voor een vakkundig gebruik van het product dienen alle in de gebruiksaanwijzing vermelde aanwijzingen nauwgezet in acht genomen te worden.

Gebruiksdoeleinden en handelingen, die in de gebruiksaanwijzing afgeraden worden of waarvoor gewaarschuwd wordt, dienen onvoorwaardelijk vermeden te worden.

Het product is uitsluitend voor het privé- en niet voor het commerciële gebruik bestemd.

Bij een verkeerde of onoordeelkundige behandeling, toepassing van geweld en bij ingrepen, die niet door het door ons geautoriseerde servicefiliaal doorgevoerd werden, valt de garantie weg.

Afhandeling ingeval van garantie

Gelieve aan de volgende aanwijzingen gevolg te geven om een snelle behandeling van uw verzoek te garanderen:

- Gelieve voor alle aanvragen de kassabon en het artikelnummer (IAN 385633_2107) als bewijs van de aankoop klaar te houden.
- Gelieve het artikelnummer uit het typeplaatje, een gravering, op de voorpagina van uw handleiding (onderaan links) of als sticker aan de achter- of onderzijde af te leiden.
- Indien er zich functiefouten of andere gebreken voordien, contacteert u in eerste instantie de hierna vernoemde serviceafdeling **telefonisch** of per **e-mail**. U krijgt dan bijkomende informatie over de afhandeling van uw klacht.
- Een als defect geregistreerd product kunt

u, na overleg met onze klantenservice, mits toevoeging van het bewijs van aankoop (kassabon) en de vermelding, waarin het gebrek bestaat en wanneer het zich voorgedaan heeft, voor u franco naar het u medegedeelde serviceadres zenden. Om problemen bij de acceptatie en extra kosten te vermijden, maakt u onvoorwaardelijk uitsluitend gebruik van het adres, dat u medegedeeld wordt. Zorg ervoor dat de verzending niet ongefrankeerd, als volumegoed, per expresse of via een andere speciale verzendingswijze plaatsvindt. Gelieve het apparaat met inbegrip van alle bij de aankoop bijgeleverde accessoires in te zenden en voor een voldoende veilige transportverpakking te zorgen.

Reparatieservice

U kunt reparaties, **die niet onder de garantie vallen**, tegen berekening door ons servicefiliaal laten doorvoeren. Zij maakt graag voor u een kostenraming op. Wij kunnen uitsluitend apparaten behandelen, die voldoende verpakt en gefrankeerd ingezonden werden.

Opgelet: Gelieve uw apparaat gereinigd en met een aanwijzing op het defect naar ons servicefiliaal te zenden.

Ongefrankeerd – als volumegoed, per expresse of via een andere speciale verzendingswijze – ingezonden apparaten worden niet geaccepteerd.

De afvalverwerking van uw defecte ingezonden apparaten voeren wij gratis door.

Service-Center

NL **Service Nederland**
Tel.: 0900 0400223
(0,10 EUR/Min.)
E-Mail: grizzly@lidl.nl
IAN 385633_2107

BE **Service België**
Tel.: 070 270 171
(0,15 EUR/Min.)
E-Mail: grizzly@lidl.be
IAN 385633_2107

Importeur

Gelieve in acht te nemen dat het volgende adres geen serviceadres is. Contacteer in eerste instantie het hoger vermelde servicecenter.

Grizzly Tools GmbH & Co. KG

Stockstädter Straße 20
DE-63762 Großostheim
Duitsland
www.grizzlytools.de

Reserveonderdelen/Accessoires

Reserveonderdelen en accessoires verkrijgt u op
www.grizzlytools.shop

Ondervindt u problemen bij het orderproces, gebruik dan het contactformulier.
 Bij andere vragen neemt u contact op met het "Service-Center" (zie pag. 69).

Pos.	Benaming	bestelnummers
A 9	Mesbescherming struikschaar	91105637
A 10	Struikschaarmes	13700056
A 11	Mesbescherming grasschaar	91105638
A 12	Grasschaarmes	13699995
A 13	Telescopische steel	91105635

Foutopsporing

Probleem	Mogelijke oorzaak	Foutherstel
Apparaat start niet	Apparaat is ontladen	Apparaat laden (aparte bedieningshandleiding voor accu en lader raadplegen)
	Inschakelblokkering (A 3) niet correct gebruikt	Inschakelen (zie „Bediening“)
	Aan-/uit schakelaar (A 5) defect	Reparatie door service-center
Slecht maairesultaat	Te veel wrijving wegens ontbrekende smering	Messen (A 10/12) oliën (zie „Reiniging/onderhoud“)
	Vuil mes (A 10/12)	Mes reinigen (zie „Reiniging/onderhoud“)
	Mes (A 10/12) is stomp of heeft snijkantbramen	Mes scherpen (zie „Reiniging/onderhoud“) of vervangen (zie „Reserveonderdelen/accessoires“)
	Mes (A 10/12) is beschadigd	Mes vervangen (zie „Reserveonderdelen/accessoires“)

Inhalt

Einleitung	71	Teleskopstiel	82
Bestimmungsgemäße		Ein- und Ausschalten	
Verwendung	71	(mit Teleskopstiel)	82
Allgemeine Beschreibung	72	Arbeiten mit Teleskopstiel	82
Lieferumfang.....	72	Arbeitswinkel einstellen	
Funktionsbeschreibung.....	72	mit Teleskopstiel	82
Übersicht	72	Allgemeine Arbeitshinweise	82
Technische Daten	73	Einsatz als Grasschere/	
Ladezeiten	73	Strauchschere	82
Sicherheitshinweise	74	Einsatz mit Teleskopstiel	83
Symbole und Bildzeichen	74	Reinigung/Wartung	83
Allgemeine Sicherheitshinweise		Lagerung	84
für Elektrowerkzeuge	75	Entsorgung/Umweltschutz	84
Spezielle Sicherheitshinweise für		Garantie	84
die Akku-Gras- und Strauchschere ...	78	Reparatur-Service	86
Restrisiken	80	Service-Center	86
Bedienung	81	Importeur	86
Zubehör aufstecken/auswechseln.....	81	Ersatzteile/Zubehör	86
Ein- und Ausschalten	81	Fehlersuche	87
Ladezustand des Akkus prüfen.....	81	Original-	
Arbeitswinkel einstellen.....	81	EG-Konformitätserklärung	95
		Explosionszeichnung	97

Einleitung

Herzlichen Glückwunsch zum Kauf Ihres neuen Gerätes. Sie haben sich damit für ein hochwertiges Gerät entschieden. Dieses Gerät wurde während der Produktion auf Qualität geprüft und einer Endkontrolle unterzogen. Die Funktionsfähigkeit Ihres Gerätes ist somit sichergestellt.



Die Betriebsanleitung ist Bestandteil dieses Geräts. Sie enthält wichtige Hinweise für Sicherheit, Gebrauch und Entsorgung. Machen Sie sich vor der Benutzung des Gerätes mit allen Bedien- und Sicherheitshinweisen vertraut. Benutzen Sie

das Gerät nur wie beschrieben und für die angegebenen Einsatzbereiche. Bewahren Sie die Betriebsanleitung gut auf und händigen Sie alle Unterlagen bei Weitergabe des Gerätes an Dritte mit aus.

Bestimmungsgemäße Verwendung

Das Gerät ist nur für das Schneiden und Trimmen von dünnen Trieben an Hecken, Büschen und Ziersträuchern und zum Schneiden von Gras an Kanten und auf kleinen Flächen im häuslichen Bereich bestimmt.

Das Gerät ist zum Gebrauch durch Erwachsene bestimmt. Jugendliche über 16 Jahre dürfen das Gerät nur unter Aufsicht benutzen. Jede andere Verwendung, die in dieser Betriebsanleitung nicht ausdrücklich zugelassen wird, kann zu Schäden am Gerät führen und eine ernsthafte Gefahr für den Benutzer darstellen.

Der Bediener oder Nutzer ist für Unfälle oder Schäden an anderen Menschen oder deren Eigentum verantwortlich. Dieses Gerät ist nicht zur gewerblichen Nutzung geeignet. Bei gewerblichem Einsatz erlischt die Garantie. Der Hersteller haftet nicht für Schäden, die durch bestimmungswidrigen Gebrauch oder falsche Bedienung verursacht wurden. Das Gerät ist Teil der Serie Parkside X 12 V TEAM und kann mit Akkus der Parkside X 12 V TEAM Serie betrieben werden. Die Akkus dürfen nur mit Ladegeräten der Serie Parkside X 12 V TEAM geladen werden.

Allgemeine Beschreibung

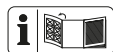

Die Abbildung der wichtigsten Funktionsteile finden Sie auf der vorderen und hinteren Ausklappseite.

Lieferumfang

Packen Sie das Gerät aus und kontrollieren Sie, ob es vollständig ist. Entsorgen Sie das Verpackungsmaterial ordnungsgemäß.

- Gerät
- Grasscherenmesser mit Messerschutz
- Strauchscheren-Messer mit Messerschutz
- Teleskopstiel
- Betriebsanleitung



Akku und Ladegerät sind nicht im Lieferumfang enthalten.



Beachten Sie die Sicherheitshinweise und Hinweise zum Aufladen und der korrekten Verwendung, die in der Betriebsanleitung Ihres Akkus und Ladegeräts der Serie Parkside X 12 V Team gegeben sind. Eine detaillierte Beschreibung zum Ladevorgang und weitere Informationen finden Sie in dieser separaten Bedienungsanleitung.

Funktionsbeschreibung

Die Akku-Gras- und Strauchschere besitzt zwei austauschbare Schneideinrichtungen. Beim Einsatz als Strauchschere (Heckenschere) wird als Schneideinrichtung ein doppelseitiger Messerbalken eingesetzt. Die Fangzähne sind aus Sicherheitsgründen seitlich gerundet und versetzt angeordnet, um Verletzungsgefahren zu verringern. Beim Einsatz als Grasschere wird als Schneideinrichtung ein Schermesser mit mehreren Zähnen eingesetzt. Die Funktion der Bedienteile entnehmen Sie bitte den nachfolgenden Beschreibungen.

Übersicht



Gerät:

- 1 Gerätekopf
- 2 Ladezustands-Anzeige (LED)
- 3 Einschaltsperrleiste, Gerät
- 4 Gerätegriff
- 5 Ein-/Ausschalter, Gerät
- 6 Entriegelung zum Neigen des Gerätegriffes
- 7 Entriegelung zum Drehen des Gerätekopfes
- 8 Entriegelungstaste

Zubehör:

- 9 Messerschutz
Strauchscheren-Messer
- 10 Strauchscheren-Messer
- 11 Messerschutz
Grasscheren-Messer
- 12 Grasscheren-Messer
- 13 Teleskopstiel

D 14 Steckverbindung

E 15 Gerätehalterung
16 Stecker
17 Steckbuchse
18 Entriegelung,
Arbeitswinkel Teleskopstiel

F 19 Stellschraube, Teleskopstiel
20 Einschaltperre, Teleskopstiel
21 Ein-/Ausschalter, Teleskopstiel

Technische Daten

Akku-Gras- und Strauchschere PGSA 12 A1

Nennspannung U..... 12 V ==
Bemessungsdrehzahl n₀ 1200 min⁻¹
Schutzart.....IPX1
Schallleistungspegel (L_{WA})
garantiert..... 85 dB(A)
Gewicht
(inkl. Zubehör, ohne Akku)..... ca. 1,66 kg
Vibration (a_r)
am Handgriff... 2,02 m/s²; K= 1,5 m/s²

Grasscheren-Messer

Schnittbreite 120 mm
Schalldruckpegel
(L_{pA}).....75,6 dB(A); K_{pA}= 3 dB
Schalleistungspegel (L_{WA})
gemessen..81,0 dB(A); K_{WA}= 3,52 dB

Strauchscheren-Messer

Schnittlänge 170 mm
Schnittstärke max. 7,9 mm

Schalldruckpegel

(L_{pA}).....71,9 dB(A); K_{pA}= 3 dB
Schalleistungspegel (L_{WA})
gemessen..79,0 dB(A); K_{WA}= 3,81 dB

Lärm- und Vibrationswerte wurden entsprechend den in der Konformitätserklärung genannten Normen und Bestimmungen ermittelt.

Der angegebene Schwingungsemissionswert ist nach einem genormten Prüfverfahren gemessen worden und kann zum Vergleich eines Elektrowerkzeugs mit einem anderen verwendet werden.

Der angegebene Schwingungsemissionswert kann auch zu einer einleitenden Einschätzung der Aussetzung verwendet werden.



Warnung: Der Schwingungsemissionswert kann sich während der tatsächlichen Benutzung des Elektrowerkzeugs von dem Angabewert unterscheiden, abhängig von der Art und Weise, in der das Elektrowerkzeug verwendet wird.

Versuchen Sie, die Belastung durch Vibrationen so gering wie möglich zu halten. Beispielhafte Maßnahmen zur Verringerung der Vibrationsbelastung sind das Tragen von Handschuhen beim Gebrauch des Werkzeugs und die Begrenzung der Arbeitszeit. Dabei sind alle Phasen des Betriebszyklus zu berücksichtigen (beispielsweise Zeiten, in denen das Elektrowerkzeug abgeschaltet ist, und solche, in denen es zwar eingeschaltet ist, aber ohne Belastung läuft).

Ladezeiten

Das Gerät ist Teil der Serie Parkside X 12 V TEAM und kann mit Akkus der Parkside X 12 V TEAM Serie betrieben werden. Akkus der Serie Parkside X 12 V TEAM dürfen nur mit Ladegeräten der Serie Parkside X 12 V TEAM geladen werden.

Wir empfehlen Ihnen, dieses Gerät ausschließlich mit folgenden Akkus zu betreiben:
PAPK 12 A1, PAPK 12 B1, PAPK 12 A2, PAPK 12 B2

Wir empfehlen Ihnen, diese Akkus mit folgenden Ladegeräten zu laden:
PLGK 12 A1, PLGK 12 A2, PLGK 12 B2

Eine aktuelle Liste der Akkukompatibilität finden Sie unter: www.lidl.de/akku

Ladezeit (min.)	PAPK 12 A1 PAPK 12 A3	PAPK 12 A2	PAPK 12 B1 PAPK 12 B2 PAPK 12 B3	PAPK 12 D1
PLGK 12 A1	60	60	120	150
PLGK 12 A2	60	60	120	150
PLGK 12 B2	30	45	60	80
PDSLK 12 A1	60	45	60	80

Sicherheitshinweise



Dieses Gerät kann bei unsachgemäßem Gebrauch ernsthafte Verletzungen verursachen. Bevor Sie mit dem Gerät arbeiten, lesen Sie sorgfältig die Betriebsanleitung und die Sicherheitshinweise und machen Sie sich mit allen Bedienteilen gut vertraut.

Symbole und Bildzeichen

Symbole in der Betriebsanleitung



Gefahrenzeichen mit Angaben zur Verhütung von Personen- oder Sachschäden



Es besteht die Gefahr von Verletzungen durch Stromschlag



Gebotszeichen mit Angaben zur Verhütung von Schäden



Hinweiszeichen mit Informationen zum besseren Umgang mit dem Gerät

Bildzeichen auf dem Gerät



Das Gerät ist Teil der Serie Parksided X 12 V TEAM.



Lesen Sie vor der ersten Inbetriebnahme die Betriebsanleitung aufmerksam durch.



Achtung!



Schneidwerkzeug läuft nach



Benutzen Sie das Gerät nicht bei Regen, bei schlechter Witterung, in feuchter Umgebung oder an nassen Hecken oder Rasen.



Verletzungsgefahr durch weggeschleuderte Teile!



Umstehende Personen aus dem Gefahrenbereich fernhalten



Angabe des Schalleistungspegels L_{WA} in dB



Elektrogeräte gehören nicht in den Hausmüll.

Allgemeine Sicherheitshinweise für Elektrowerkzeuge



WARNUNG! Lesen Sie alle Sicherheitshinweise und Anweisungen. Versäumnisse bei der Einhaltung der Sicherheitshinweise und Anweisungen können elektrischen Schlag, Brand und/oder schwere Verletzungen verursachen.

Bewahren Sie alle Sicherheitshinweise und Anweisungen für die Zukunft auf.

Der in den Sicherheitshinweisen verwendete Begriff „Elektrowerkzeug“ bezieht sich auf netzbetriebene Elektrowerkzeuge (mit Netzkabel) und auf akkubetriebene Elektrowerkzeuge (ohne Netzkabel).

1) ARBEITSPLATZSICHERHEIT

- a) **Halten Sie Ihren Arbeitsbereich sauber und gut beleuchtet.** Unordnung oder unbeleuchtete Arbeitsbereiche können zu Unfällen führen.
- b) **Arbeiten Sie mit dem Elektrowerkzeug nicht in explosionsgefährdeter Umgebung, in der sich brennbare Flüssigkeiten, Gase oder Stäube befinden.** Elektrowerkzeuge erzeugen Funken, die den Staub oder die Dämpfe entzünden können.
- c) **Halten Sie Kinder und andere**

Personen während der Benutzung des Elektrowerkzeugs fern. Bei Ablenkung können Sie die Kontrolle über das Gerät verlieren.

2) ELEKTRISCHE SICHERHEIT

- a) **Der Anschlussstecker des Elektrowerkzeuges muss in die Steckdose passen. Der Stecker darf in keiner Weise verändert werden. Verwenden Sie keine Adapterstecker gemeinsam mit schutzgeerdeten Elektrowerkzeugen.** Unveränderte Stecker und passende Steckdosen verringern das Risiko eines elektrischen Schlages.
- b) **Vermeiden Sie Körperkontakt mit geerdeten Oberflächen, wie von Rohren, Heizungen, Herden und Kühlschränken.** Es besteht ein erhöhtes Risiko durch elektrischen Schlag, wenn Ihr Körper geerdet ist.
- c) **Halten Sie Elektrowerkzeuge von Regen oder Nässe fern.** Das Eindringen von Wasser in ein Elektrogerät erhöht das Risiko eines elektrischen Schlages.
- d) **Zweckentfremden Sie das Kabel nicht, um das Elektrowerkzeug zu tragen, aufzuhängen oder um den Stecker aus der Steckdose zu ziehen. Halten Sie das Kabel fern von Hitze, Öl, scharfen Kanten oder sich bewegenden Geräteteilen.** Beschädigte oder verwickelte Kabel erhöhen das Risiko eines elektrischen Schlages.
- e) **Wenn Sie mit einem Elektrowerkzeug im Freien arbeiten, verwenden Sie nur Verlängerungskabel, die auch für den Außenbereich geeignet sind.** Die Anwendung eines für den Außenbereich geeigneten Verlängerungskabels verringert das Risiko

eines elektrischen Schlages.

- f) **Wenn der Betrieb des Elektrowerkzeuges in feuchter Umgebung nicht vermeidbar ist, verwenden Sie einen Fehlerstromschutzschalter.** Der Einsatz eines Fehlerstromschutzschalters vermindert das Risiko eines elektrischen Schlages.

3) SICHERHEIT VON PERSONEN

- a) **Seien Sie aufmerksam, achten Sie darauf, was Sie tun, und gehen Sie mit Vernunft an die Arbeit mit einem Elektrowerkzeug. Benutzen Sie kein Elektrowerkzeug, wenn Sie müde sind oder unter dem Einfluss von Drogen, Alkohol oder Medikamenten stehen.** Ein Moment der Unachtsamkeit beim Gebrauch des Elektrowerkzeuges kann zu ernsthaften Verletzungen führen.
- b) **Tragen Sie persönliche Schutzausrüstung und immer eine Schutzbrille.** Das Tragen persönlicher Schutzausrüstung, wie Staubmaske, rutschfeste Sicherheitsschuhe, Schutzhelm oder Gehörschutz, je nach Art und Einsatz des Elektrowerkzeuges, verringert das Risiko von Verletzungen.
- c) **Vermeiden Sie eine unbeabsichtigte Inbetriebnahme. Vergewissern Sie sich, dass das Elektrowerkzeug ausgeschaltet ist, bevor Sie es an die Stromversorgung und/oder den Akku anschließen, es aufnehmen oder tragen.** Wenn Sie beim Tragen des Elektrowerkzeuges den Finger am Schalter haben oder das Gerät eingeschaltet an die Stromversorgung anschließen, kann dies zu Unfällen führen.
- d) **Entfernen Sie Einstellwerkzeuge**

oder Schraubenschlüssel, bevor Sie das Elektrowerkzeug einschalten. Ein Werkzeug oder Schlüssel, der sich in einem drehenden Geräteteil befindet, kann zu Verletzungen führen.

- e) **Vermeiden Sie eine abnormale Körperhaltung. Sorgen Sie für einen sicheren Stand und halten Sie jederzeit das Gleichgewicht, dies gilt besonders für das Arbeiten an Hängen.** Dadurch können Sie das Elektrowerkzeug in unerwarteten Situationen besser kontrollieren.
- f) **Tragen Sie geeignete Kleidung. Tragen Sie keine weite Kleidung oder Schmuck. Halten Sie Haare, Kleidung und Handschuhe fern von sich bewegenden Teilen.** Lockere Kleidung, Schmuck oder lange Haare können von sich bewegenden Teilen erfasst werden.
- g) **Wenn Staubabsaug- und -auffangeinrichtungen montiert werden können, vergewissern Sie sich, dass diese angeschlossen sind und richtig verwendet werden.** Verwendung einer Staubabsaugung kann Gefährdungen durch Staub verringern.
- h) **Gehen Sie, wenn Sie das Gerät in der Hand halten.** Laufen Sie nicht.
- i) **Berühren Sie keine beweglichen, gefährlichen Teile, bevor alle Teile vollständig zum Stillstand gekommen sind.** Es besteht Verletzungsgefahr.

4) VERWENDUNG UND BEHANDLUNG DES ELEKTROWERKZEUGES

- a) **Überlasten Sie das Gerät nicht. Verwenden Sie für Ihre Arbeit das dafür bestimmte Elektrowerkzeug.** Mit dem passenden Elektrowerkzeug arbeiten Sie besser und sicherer im angegebenen Leistungsbereich.

- b) **Benutzen Sie kein Elektrowerkzeug, dessen Schalter defekt ist.** Ein Elektrowerkzeug, das sich nicht mehr ein- oder ausschalten lässt, ist gefährlich und muss repariert werden.
- c) **Ziehen Sie den Stecker aus der Steckdose und/oder entfernen Sie den Akku, bevor Sie Geräteeinstellungen vornehmen, Zubehörteile wechseln oder das Gerät weglegen.** Diese Vorsichtsmaßnahme verhindert den unbeabsichtigten Start des Elektrowerkzeuges.
- d) **Bewahren Sie unbenutzte Elektrowerkzeuge außerhalb der Reichweite von Kindern auf. Lassen Sie Personen das Gerät nicht benutzen, die mit diesem nicht vertraut sind oder diese Anweisungen nicht gelesen haben.** Elektrowerkzeuge sind gefährlich, wenn sie von unerfahrenen Personen benutzt werden.
- e) **Pflegen Sie Elektrowerkzeuge mit Sorgfalt. Kontrollieren Sie, ob bewegliche Teile einwandfrei funktionieren und nicht klemmen, ob Teile gebrochen oder so beschädigt sind, dass die Funktion des Elektrowerkzeuges beeinträchtigt ist. Lassen Sie beschädigte Teile vor dem Einsatz des Gerätes reparieren.** Viele Unfälle haben ihre Ursache in schlecht gewarteten Elektrowerkzeugen.
- f) **Halten Sie Schneidwerkzeuge scharf und sauber.** Sorgfältig gepflegte Schneidwerkzeuge mit scharfen Schneidkanten verklemmen sich weniger und sind leichter zu führen.
- g) **Verwenden Sie Elektrowerkzeug, Zubehör, Einsatzwerkzeuge usw. entsprechend diesen Anweisungen. Berücksichtigen Sie dabei**

die Arbeitsbedingungen und die auszuführende Tätigkeit. Der Gebrauch von Elektrowerkzeugen für andere als die vorgesehenen Anwendungen kann zu gefährlichen Situationen führen.

5) VERWENDUNG UND BEHANDLUNG DES AKKUWERKZEUGS

- a) **Laden Sie die Akkus nur in Ladegeräten auf, die vom Hersteller empfohlen werden.** Durch ein Ladegerät, das für eine bestimmte Art von Akkus geeignet ist, besteht Brandgefahr, wenn es mit anderen Akkus verwendet wird.
- b) **Verwenden Sie nur die dafür vorgesehenen Akkus in den Elektrowerkzeugen.** Der Gebrauch von anderen Akkus kann zu Verletzungen und Brandgefahr führen.
- c) **Halten Sie den nicht benutzten Akku fern von Büroklammern, Münzen, Schlüsseln, Nägeln, Schrauben oder anderen kleinen Metallgegenständen, die eine Überbrückung der Kontakte verursachen könnten.** Ein Kurzschluss zwischen den Akkukontakten kann Verbrennungen oder Feuer zur Folge haben.
- d) **Bei falscher Anwendung kann Flüssigkeit aus dem Akku austreten. Vermeiden Sie den Kontakt damit. Bei zufälligem Kontakt mit Wasser abspülen. Wenn die Flüssigkeit in die Augen kommt, nehmen Sie zusätzlich ärztliche Hilfe in Anspruch.** Austretende Akkuflüssigkeit kann zu Hautreizungen oder Verbrennungen führen.
- e) **Benutzen Sie keinen beschädigten oder veränderten Akku.** Beschädigte oder veränderte Akkus

können sich unvorhersehbar verhalten und zu Feuer, Explosion oder Verletzungsgefahr führen.

- f) **Setzen Sie einen Akku keinem Feuer oder zu hohen Temperaturen aus.** Feuer oder Temperaturen über 130 °C können eine Explosion hervorrufen.
 - g) **Befolgen Sie alle Anweisungen zum Laden und laden Sie den Akku oder das Akkuwerkzeug niemals außerhalb des in der Betriebsanleitung angegebenen Temperaturbereichs.** Falsches Laden oder Laden außerhalb des zugelassenen Temperaturbereichs kann den Akku zerstören und die Brandgefahr erhöhen.
- 6) SERVICE**
- a) **Lassen Sie Ihr Elektrowerkzeug nur von qualifiziertem Fachpersonal und nur mit Original-Ersatzteilen reparieren.** Damit wird sichergestellt, dass die Sicherheit des Gerätes erhalten bleibt.
 - b) **Warten Sie niemals beschädigte Akkus.** Sämtliche Wartung von Akkus sollte nur durch den Hersteller oder bevollmächtigte Kundendienststellen erfolgen.

Spezielle Sicherheitshinweise für die Akku-Gras- und Strauchschere

1) SICHERHEITSHINWEISE FÜR HECKENSCHEREN

- a) **Halten Sie alle Körperteile vom Schneidmesser fern. Versuchen Sie nicht, bei laufendem Messer Schnittgut zu entfernen oder zu schneidendes Material festzuhal-**

ten. Entfernen Sie eingeklemmtes Schnittgut nur bei ausgeschaltetem Gerät. Ein Moment der Unachtsamkeit bei Benutzung der Heckenschere kann zu schweren Verletzungen führen.

- b) **Tragen Sie die Heckenschere am Griff bei stillstehendem Messer. Bei Transport oder Aufbewahrung der Heckenschere stets die Schutzabdeckung aufziehen.** Sorgfältiger Umgang mit dem Gerät verringert die Verletzungsgefahr durch das Messer.
- c) **Halten Sie das Elektrowerkzeug nur an den isolierten Griffflächen, da das Schneidmesser in Berührung mit verborgenen Stromleitungen kommen kann.** Der Kontakt des Schneidmessers mit einer spannungsführenden Leitung kann metallene Geräteteile unter Spannung setzen und zu einem elektrischen Schlag führen.
- d) **Durchsuchen Sie vor der Arbeit die Hecke nach verborgenen Objekten, z. B. Draht etc.** So vermeiden Sie Geräteschäden.
- e) **Halten Sie die Heckenschere richtig, z. B. mit beiden Händen an den Handgriffen, wenn zwei Handgriffe vorhanden sind.** Der Verlust der Kontrolle über das Gerät kann zu Verletzungen führen.

2) SICHERHEITSHINWEISE FÜR GRASSCHEREN



Warnung! Kindern, Personen mit eingeschränkten körperlichen, sensorischen oder geistigen Fähigkeiten oder unzureichender Erfahrung und Wissen oder Personen, welche mit den Anweisungen nicht vertraut sind, darf die Verwendung der

Maschine nie gestattet werden. Lokale Vorschriften können eine Altersbeschränkung für den Anwender festlegen. Das Gerät darf nie betrieben werden, wenn Personen, insbesondere Kinder, oder Haustiere in der Nähe sind.



Zu Ihrer persönlichen Sicherheit: Tragen Sie geeignete Arbeitskleidung wie festes Schuhwerk mit rutschfester Sohle, eine robuste, lange Hose, Handschuhe und eine Schutzbrille. Tragen Sie bei längerem Einsatz des Gerätes einen Gehörschutz. Tragen Sie keine lange Kleidung oder Schmuck, da diese von sich bewegenden Teilen erfasst werden können. Benutzen Sie das Gerät nicht, wenn Sie barfuß gehen oder offene Sandalen tragen.

a) Immer erst das Gerät ausschalten und den Akku entfernen

- wenn Sie das Gerät unbeaufsichtigt lassen,
- bevor Sie Blockierungen entfernen,
- vor Kontroll-, Wartungs- oder Reinigungsarbeiten,
- wenn Sie einen Fremdkörper berührt haben,
- wann immer das Gerät beginnt, ungewöhnlich zu vibrieren.

So vermeiden Sie Unfälle und Verletzungen.

b) Bei Auftreten eines Unfalles oder einer Störung während des Betriebs ist

das Gerät sofort auszuschalten. Versorgen Sie Verletzungen sachgemäß oder suchen Sie einen Arzt auf.

Lesen Sie zur Beseitigung von Störungen das Kapitel „Fehlersuche“ oder kontaktieren Sie unser Service-Center.

c) Vermeiden Sie den Betrieb der Maschine bei schlechtem Wetter, insbesondere bei Blitzgefahr.

Es besteht die Gefahr von Verletzungen durch elektrischen Schlag.

d) Vermeiden Sie eine abnormale Körperhaltung.

e) Halten Sie immer Ihr Gleichgewicht, um jederzeit einen sicheren Stand anhängen zu haben.

f) Gehen Sie, wenn Sie das Gerät bedienen. Laufen Sie nicht.

g) Berühren Sie keine sich bewegenden, gefährlichen Teile, bevor der Sicherheitsschlüssel entfernt wurde und die beweglichen, gefährlichen Teile vollständig zum Stillstand gekommen sind.

h) Betreiben Sie das Gerät niemals mit fehlerhaften Schutzeinrichtungen oder -abdeckungen oder ohne Schutzeinrichtungen.

3) WEITEFÜHRENDE SICHERHEITSHINWEISE

a) Schalten Sie das Gerät nur ein, wenn Hände, Füße und alle anderen Körperteile in sicherer Entfernung zum Gerät sind.

Es besteht die Gefahr von Schnittverletzungen.

- b) **Geben Sie Acht, dass Sie sich nicht mit den Schneidelementen an Händen und Füßen verletzen.**
- c) **Entfernen Sie das Netzteil, bevor Sie mit dem Gerät arbeiten. Verwenden Sie kein Verlängerungskabel. Das Netzteil darf nur in geschlossenen Räumen verwendet werden.** Durch das Eindringen von Wasser erhöht sich das Risiko eines elektrischen Schlags.
- d) **Verwenden Sie die Strauchscherer nicht in Kombination mit dem Teleskopstiel.** Es besteht die Gefahr von Schnittverletzungen.
- e) **Die Strauchscherer ist für das Schneiden von Hecken vorgesehen. Mit dem Gerät keine Zweige, hartes Holz oder anderes schneiden.** So vermeiden Sie Geräteschäden.
- f) **Versuchen Sie nicht, ein blockiertes/verklebtes Blatt zu lösen, bevor Sie das Gerät ausgeschaltet haben.** Es besteht Verletzungsgefahr.
- g) **Fassen Sie das Gerät nie am Schneidmesser an oder heben es am Schneidmesser auf.** Der Kontakt mit dem Schneidmesser kann zu Verletzungen führen.
- h) **Verwenden Sie kein Zubehör welches nicht von PARKSIDE empfohlen wurde.** Dies kann zu elektrischem Schlag oder Feuer führen.

Restrisiken

Auch wenn Sie dieses Elektrowerkzeug vorschriftsmäßig bedienen, bleiben immer Restrisiken bestehen. Folgende Gefahren können im Zusammenhang mit der Bauweise und Ausführung dieses Elektrowerkzeugs auftreten:

- a) Schnittverletzungen
- b) Gehörschäden, falls kein geeigneter Gehörschutz getragen wird.
- c) Augenschäden, falls kein geeigneter Augenschutz getragen wird.
- d) Gesundheitsschäden, die aus Hand-Arm-Schwingungen resultieren, falls das Gerät über einen längeren Zeitraum verwendet wird oder nicht ordnungsgemäß geführt und gewartet wird.



Warnung! Dieses Elektrowerkzeug erzeugt während des Betriebs ein elektromagnetisches Feld. Dieses Feld kann unter bestimmten Umständen aktive oder passive medizinische Implantate beeinträchtigen. Um die Gefahr von ernsthaften oder tödlichen Verletzungen zu verringern, empfehlen wir Personen mit medizinischen Implantaten ihren Arzt und den Hersteller vom medizinischen Implantat zu konsultieren, bevor die Maschine bedient wird.

Bedienung



Beachten Sie den Lärmschutz und örtliche Vorschriften.



Zubehör aufstecken/ auswechseln



Achten Sie darauf, vor dem Aufstecken oder Auswechseln des Zubehörs das Gerät auszuschalten und den Akku aus dem Gerät zu nehmen, um Gefährdungen und Verletzungen zu vermeiden.

Zubehör aufstecken

1. Setzen Sie das Grasscheren-Messer (12) oder das Strauchscheren-Messer (10) auf die Steckverbindung (14) an der Unterseite des Gerätekopfes (1) auf.
2. Drücken Sie das Zubehör in Richtung Gerätekopf (1). Es rastet hörbar ein.

Zubehör abnehmen:

3. Drücken Sie die Entriegelungstaste (8) am Gerätekopf (1) und nehmen Sie das Zubehör (10/12) ab.



Ein- und Ausschalten

1. Nehmen Sie gegebenenfalls vor dem Einschalten den Messerschutz (9/11) ab.
2. Zum Einschalten schieben Sie die Einschaltsperrleiste (3) nach vorne und betätigen Sie den Ein-/Ausschalter (5). Lassen Sie dann die Einschaltsperrleiste (3) los. Das Gerät läuft mit höchster Geschwindigkeit.
3. Zum Ausschalten lassen Sie den Ein-/Ausschalter (5) los.



Nach dem Ausschalten des Gerätes bewegen sich die

Messer noch einige Zeit weiter. Lassen Sie die Messer vollständig zur Ruhe kommen. Berühren Sie die sich bewegenden Messer nicht und bremsen Sie diese nicht ab. Verletzungsgefahr!

Ladezustand des Akkus prüfen

Die Ladezustands-Anzeige (A 2) signalisiert den Ladezustand des Akkus während dem Bedienen des Gerätes. Halten Sie dafür den Einschalter (A 5) gedrückt.

3 LEDs leuchten (rot-gelb-grün):

Akku geladen

2 LEDs leuchten (rot-gelb):

Akku teilweise geladen

1 LED leuchtet (rot):

Akku muss geladen werden

Arbeitswinkel einstellen



Gerätegriff neigen:

Der Gerätegriff (4) besitzt 3 Neigungswinkel:

1. Betätigen Sie die Entriegelung (6) und neigen Sie den Gerätegriff (4) in die gewünschten Winkel.
2. Lassen Sie die Entriegelung (6) los, der Gerätegriff (4) rastet ein.



Gerätekopf drehen:

Der Gerätekopf (1) besitzt 7 Positionen:

1. Ziehen Sie die Entriegelung (7) nach unten und drehen Sie den Gerätekopf (1) in die gewünschte Position.
2. Lassen Sie die Entriegelung (7) los, der Gerätekopf (1) rastet ein.

Teleskopstiel

F Ein- und Ausschalten (mit Teleskopstiel)

1. Nehmen Sie vor dem Einschalten den Messerschutz (A 11) ab.
2. Zum Einschalten betätigen Sie die Einschaltsperrle (20) am Handgriff des Teleskopstiels.
3. Drücken Sie, bei gedrückter Einschaltsperrle, den Ein-/Ausschalter (21) am Handgriff des Teleskopstiels.
4. Lassen Sie die Einschaltsperrle los. Das Gerät läuft mit höchster Geschwindigkeit.
5. Zum Ausschalten lassen Sie den Ein-/Ausschalter los.

Arbeiten mit Teleskopstiel

E Gerät aufschieben und demontieren:

1. Schieben Sie das Gerät entlang der Führungsschiene in die Gerätehalterung (15) des Teleskopstiels. Es rastet hörbar ein.
2. Stecken Sie den Stecker (16) in die Steckbuchse (17) an der Rückseite des Gerätekopfes (1).
3. Vor dem Demontieren ziehen Sie den Stecker (16) aus der Steckbuchse (17).
4. Zum Demontieren ziehen Sie das Gerät heraus.

F Teleskopstiel in der Länge verstellen

Stellen Sie die Länge des Teleskopstiels (13) für Ihre Körpergröße passend mit Hilfe der Stellschraube (19) ein.

1. Drehen Sie die Stellschraube (19) auf.
2. Stellen Sie den Teleskopstiel (13) auf die gewünschte Länge ein.

3. Fixieren Sie die Position, indem Sie die Stellschraube (19) zu drehen.

E Arbeitswinkel einstellen mit Teleskopstiel

Für einen komfortablen Kantenschnitt können Sie die Gerätehalterung (15) des Teleskopstiels um 90° nach rechts oder links drehen.

1. Betätigen Sie die Entriegelung (18).
2. Drehen Sie die Gerätehalterung in die gewünschte Position.
3. Die Gerätehalterung muss hörbar einrasten.

Allgemeine Arbeitshinweise

- Kontrollieren Sie das Gerät vor jedem Gebrauch auf offensichtliche Mängel wie lose, abgenutzte oder beschädigte Teile.
- Beachten Sie die Hinweise zur Wartung und Reinigung des Gerätes.

Einsatz als Grasschere/ Strauchschere



Achten Sie beim Schneiden darauf, dass keine Gegenstände wie Draht, Metallteile, Steine usw. in das Messer gelangen. Dies kann zu Schäden an der Schneideeinrichtung führen. Schalten Sie bei Blockierung der Messer durch feste Gegenstände das Gerät sofort aus.

- Prüfen Sie den festen Sitz der Schrauben im Messerbalken.
- Verwenden Sie nur scharfe Messer, um eine gute Schnittleistung zu erzielen und das Gerät und den Akku zu schonen.
- Belasten Sie das Gerät während der Arbeit nicht so stark, dass es zum Stillstand kommt.

Arbeiten mit der Grasschere

- Gras lässt sich am besten schneiden, wenn es trocken und nicht zu hoch ist.

Arbeiten mit der Strauchschere

- Bewegen Sie das Gerät gleichmäßig vorwärts oder bogenförmig auf und ab.
- Der doppelseitige Messerbalken ermöglicht den Schnitt in beiden Richtungen oder durch Pendelbewegungen von einer Seite zur anderen.

Einsatz mit Teleskopstiel



Der Teleskopstiel darf nur mit dem Grasscheren-Messer verwendet werden!



Achten Sie bei der Anwendung darauf, dass das Grasscheren-Messer (A 12) nicht auf dem Boden schleift.

Schieben Sie langsam das Gerät auf den Rädern über den Boden. So erhalten Sie eine gleichmäßige Schnitthöhe.

Drehen Sie die Gerätehalterung (E 15) am Teleskopstiel um 90° um einen sauberen Schnitt entlang der Rasenkanten durchzuführen.

Reinigung/Wartung



Lassen Sie Arbeiten, die nicht in dieser Betriebsanleitung beschrieben sind, von unserem Service-Center durchführen. Verwenden Sie nur Originalteile. Es besteht Verletzungsgefahr.



Entfernen Sie den Akku vor allen Arbeiten. Es besteht Verletzungsgefahr.



Verwenden Sie keine Reinigungs- bzw. Lösungsmittel. Sie könnten das Gerät damit irreparabel beschädigen. Chemische Substanzen können die Kunststoffteile des Gerätes angreifen.



Tragen Sie beim Umgang mit den Messern (A 10/12) Handschuhe. Gefahr durch Schnittverletzungen!

Führen Sie folgende Wartungs- und Reinigungsarbeiten regelmäßig durch. Dadurch ist eine lange und zuverlässige Nutzung gewährleistet:

- Überprüfen Sie Abdeckungen und Schutzeinrichtungen auf Beschädigungen und korrekten Sitz. Tauschen Sie diese gegebenenfalls aus.
- Betreiben Sie die Maschine niemals mit fehlerhaften Schutzeinrichtungen oder -abdeckungen oder ohne Schutzeinrichtung oder mit beschädigtem oder abgenutztem Kabel.
- Halten Sie Lüftungsschlitze, Motorgehäuse und Griffe des Gerätes sauber. Verwenden Sie dazu ein feuchtes Tuch oder eine Bürste.
- Halten Sie das Messer stets sauber. Nach jeder Benutzung des Gerätes müssen Sie
 - das Messer reinigen (mit öligem Lappen);
 - den Messerbalken einölen mit Ölkännchen oder Spray.
- Leichte Scharten an den Schneiden können Sie selbst glätten. Ziehen Sie dazu die Schneiden mit einem Ölstein ab. Nur scharfe Messer bringen eine gute Schnittleistung.

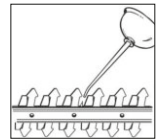

- Stumpfe, verbogene oder beschädigte Messer müssen ausgewechselt werden.

Wir haften nicht für durch unsere Geräte hervorgerufene Schäden, sofern diese durch unsachgemäße Reparatur oder den Einsatz von Nicht-Originalteilen bzw. durch nicht bestimmungsgemäßen Gebrauch verursacht werden.

Lagerung

- Bewahren Sie das Gerät im mitgelieferten Messerschutz trocken und außerhalb der Reichweite von Kindern auf.

Entsorgung/Umweltschutz

Nehmen Sie den Akku aus dem Gerät und führen Sie Gerät, Zubehör und Verpackung einer umweltgerechten Wiederverwertung zu.

Entsorgungshinweise zum Akku finden Sie in der separaten Betriebsanleitung Ihres Akkus und Ladegeräts.



Elektrogeräte gehören nicht in den Hausmüll.

- Entsorgen Sie das Gerät nach den lokalen Vorschriften. Geben Sie das Gerät an einer Sammelstelle ab, wo es einer umweltgerechten Wiederverwertung zugeführt wird. Fragen Sie hierzu Ihren lokalen Müllentsorger oder unser Service-Center.
- Gemäß europäischer Richtlinie 2012/19/EU über Elektro- und Elektronik-Altgeräte und Umsetzung in nationales Recht müssen verbrauchte Elektrogeräte getrennt gesammelt und einer umweltgerechten Wiederverwertung zugeführt werden. Recycling-Alternative zur Rücksendeauf-

forderung:

Der Eigentümer des Elektrogerätes ist alternativ anstelle Rücksendung zur Mitwirkung bei der sachgerechten Verwertung im Falle der Eigentumsaufgabe verpflichtet. Das Altgerät kann hierfür auch einer Rücknahmestelle überlassen werden, die eine Beseitigung im Sinne des nationalen Kreislaufwirtschafts und Abfallgesetzes durchführt.

Nicht betroffen sind den Altgeräten beigelegte Zubehörteile und Hilfsmittel ohne Elektrobestandteile.

- Die Entsorgung Ihrer defekten, eingesendeten Geräte führen wir kostenlos durch.
- Führen Sie geschnittene Äste und Gras der Kompostierung zu und werfen Sie diese nicht in die Mülltonne.

Garantie

Sehr geehrte Kundin, sehr geehrter Kunde, Sie erhalten auf dieses Gerät 3 Jahre Garantie ab Kaufdatum.

Im Falle von Mängeln dieses Gerätes stehen Ihnen gegen den Verkäufer des Gerätes gesetzliche Rechte zu. Diese gesetzlichen Rechte werden durch unsere im Folgenden dargestellte Garantie nicht eingeschränkt.

Garantiebedingungen

Die Garantiefrist beginnt mit dem Kaufdatum. Bitte bewahren Sie den Originalkassenbon gut auf. Diese Unterlage wird als Nachweis für den Kauf benötigt. Tritt innerhalb von drei Jahren ab dem Kaufdatum dieses Gerätes ein Material- oder Fabrikationsfehler auf, wird das Gerät von uns – nach unserer Wahl – für Sie kostenlos repariert oder ersetzt. Diese Garantieleistung setzt voraus, dass innerhalb der Drei-Jahres-Frist das defekte Gerät und der Kaufbeleg (Kassenbon) vorgelegt und schriftlich

kurz beschrieben wird, worin der Mangel besteht und wann er aufgetreten ist. Wenn der Defekt von unserer Garantie gedeckt ist, erhalten Sie das reparierte oder ein neues Gerät zurück. Mit Reparatur oder Austausch des Gerätes beginnt kein neuer Garantiezeitraum.

Garantiezeit und gesetzliche Mängelansprüche

Die Garantiezeit wird durch die Gewährleistung nicht verlängert. Dies gilt auch für ersetzte und reparierte Teile. Eventuell schon beim Kauf vorhandene Schäden und Mängel müssen sofort nach dem Auspacken gemeldet werden. Nach Ablauf der Garantiezeit anfallende Reparaturen sind kostenpflichtig.

Garantieumfang

Das Gerät wurde nach strengen Qualitätsrichtlinien sorgfältig produziert und vor Anlieferung gewissenhaft geprüft.

Die Garantieleistung gilt für Material- oder Fabrikationsfehler. Diese Garantie erstreckt sich nicht auf Geräteteile, die normaler Abnutzung ausgesetzt sind und daher als Verschleißteile angesehen werden können (z. B. Messer und Getrieberrad) oder für Beschädigungen an zerbrechlichen Teilen (z. B. Schalter).

Diese Garantie verfällt, wenn das Gerät beschädigt, nicht sachgemäß benutzt oder nicht gewartet wurde. Für eine sachgemäße Benutzung des Gerätes sind alle in der Betriebsanleitung aufgeführten Anweisungen genau einzuhalten. Verwendungszwecke und Handlungen, von denen in der Betriebsanleitung abgeraten oder vor denen gewarnt wird, sind unbedingt zu vermeiden.

Das Gerät ist lediglich für den privaten und nicht für den gewerblichen Gebrauch bestimmt. Bei missbräuchlicher und unsach-

gemäßer Behandlung, Gewaltanwendung und bei Eingriffen, die nicht von unserer autorisierten Service-Niederlassung vorgenommen wurden, erlischt die Garantie.

Abwicklung im Garantiefall

Um eine schnelle Bearbeitung Ihres Anliegens zu gewährleisten, folgen Sie bitte den folgenden Hinweisen:

- Bitte halten Sie für alle Anfragen den Kassenbon und die Identifikationsnummer (IAN 385633_2107) als Nachweis für den Kauf bereit.
- Die Artikelnummer entnehmen Sie bitte dem Typenschild.
- Sollten Funktionsfehler oder sonstige Mängel auftreten, kontaktieren Sie zunächst die nachfolgend benannte Serviceabteilung **telefonisch** oder per **E-Mail**. Sie erhalten dann weitere Informationen über die Abwicklung Ihrer Reklamation.
- Ein als defekt erfasstes Gerät können Sie, nach Rücksprache mit unserem Kundenservice, unter Beifügung des Kaufbelegs (Kassenbons) und der Angabe, worin der Mangel besteht und wann er aufgetreten ist, für Sie portofrei an die Ihnen mitgeteilte Service-Anschrift übersenden. Um Annehmeprobeme und Zusatzkosten zu vermeiden, benutzen Sie unbedingt nur die Adresse, die Ihnen mitgeteilt wird. Stellen Sie sicher, dass der Versand nicht unfrei, per Sperrgut, Express oder sonstiger Sonderfracht erfolgt. Senden Sie das Gerät bitte inkl. aller beim Kauf mitgelieferten Zubehörteile ein und sorgen Sie für eine ausreichend sichere Transportverpackung.

Fehlersuche

Problem	Mögliche Ursache	Fehlerbehebung
Gerät startet nicht	Gerät ist entladen	Gerät laden (separate Bedienungsanleitung für Akku und Ladegerät beachten)
	Einschaltsperr (A 3) nicht richtig betätigt	Einschalten (siehe „Bedienung“)
	Ein-/Ausschalter (A 5) defekt	Reparatur durch Service-Center
Schlechtes Schneidergebnis	Zu viel Reibung wegen fehlender Schmierung	Messer (A 10/12) ölen (siehe „Reinigung/Wartung“)
	Verschmutztes Messer (A 10/12)	Messer (A 10/12) reinigen (siehe „Reinigung/Wartung“)
	Messer (A 10/12) ist stumpf oder hat Scharfen	Messer (A 10/12) schärfen (siehe „Reinigung/Wartung“) oder austauschen (siehe „Ersatzteile/Zubehör“)
	Messer (A 10/12) ist beschädigt	Messer (A 10/12) austauschen (siehe „Ersatzteile/Zubehör“)

Reparatur-Service

Sie können Reparaturen, **die nicht der Garantie unterliegen**, gegen Berechnung von unserer Service-Niederlassung durchführen lassen. Sie erstellt Ihnen gerne einen Kostenvoranschlag.

Wir können nur Geräte bearbeiten, die ausreichend verpackt und frankiert eingeschickt wurden.

Achtung: Bitte senden Sie Ihr Gerät gereinigt und mit Hinweis auf den Defekt an unsere Service-Niederlassung. Nicht angenommen werden unfrei, per Sperrgut, Express oder mit sonstiger Sonderfracht, eingeschickte Geräte. Die Entsorgung Ihrer defekten, eingesendeten Geräte führen wir kostenlos durch.

Service-Center

DE Service Deutschland
Tel.: 0800 54 35 111
E-Mail: grizzly@lidl.de
IAN 385633_2107

AT Service Österreich
Tel.: 0820 201 222
(0,15 EUR/Min.)
E-Mail: grizzly@lidl.at
IAN 385633_2107

CH Service Schweiz
Tel.: 0842 665566
(0,08 CHF/Min.,
Mobilfunk max. 0,40 CHF/Min.)
E-Mail: grizzly@lidl.ch
IAN 385633_2107

Importeur

Bitte beachten Sie, dass die folgende Anschrift keine Service-Adresse ist. Kontaktieren Sie zunächst das oben genannte Service-Center.

Grizzly Tools GmbH & Co. KG
Stockstädter Straße 20
DE-63762 Großostheim
www.grizzlytools.de

Ersatzteile/Zubehör

Ersatzteile und Zubehör erhalten Sie unter www.grizzlytools.shop

Sollten Sie Probleme mit dem Bestellvorgang haben, verwenden Sie bitte das Kontaktformular. Bei weiteren Fragen wenden Sie sich an das „Service-Center“ (siehe Seite 86).

Position	Bezeichnung	Artikel-Nr.
A 9	Messerschutz Strauchscheren-Messer	91105637
A 10	Strauchscheren-Messer	13700056
A 11	Messerschutz Grasscheren-Messer	91105638
A 12	Grasscheren-Messer	13699995
A 13	Teleskopstiel	91105635



Translation of the original EC declaration of conformity

We hereby confirm that the
Cordless Combi-Shear
model PGSA 12 A1
Serial number
000001 - 120000

conforms with the following applicable relevant version of the EU guidelines:

**2006/42/EC • 2014/30/EU • 2000/14/EC & 2005/88/EC
2011/65/EU* & (EU) 2015/863**

In order to guarantee consistency, the following harmonised standards as well as national standards and stipulations have been applied:

**EN 60745-1:2009/A11:2010 • EN 60745-2-15:2009/A1:2010
EN 60335-1:2012/A2:2019 • EN 50636-2-94:2014 • EN 62233:2008
EN 55014-1:2017/A11:2020 • EN 55014-2:2015
EN IEC 55014-1:2021 • EN IEC 55014-2:2021 • EN IEC 63000:2018**

We confirm the following in accordance with the 2000/14/EC emissions guideline:
Sound power level:

	Grass-trimming blade	Shrub-trimming blade
measured	81,0 dB(A)	79,0 dB(A)
guaranteed	85 dB(A)	

Compliance evaluation process carried out in accordance with Appendix V / 2000/14/EC

This declaration of conformity is issued under the sole responsibility of the manufacturer:

CE Grizzly Tools GmbH & Co. KG
Stockstädter Straße 20
63762 Großostheim,
GERMANY
10.01.2022

Christian Frank
Documentation Representative

* The object of the declaration described above satisfies the provisions of Directive 2011/65/EU of the European Parliament and the Council of 8 June 2011 on limiting the use of certain harmful substances in electrical and electronic appliances.



UKCA declaration of conformity

We hereby confirm that the
Cordless Combi-Shear
model PGSA 12 A1
Serial number 000001 - 120000

conforms with the following applicable relevant version of the UK Regulations:

Supply of Machinery (Safety) Regulations 2008
Electromagnetic Compatibility Regulations 2016
Noise Emission in the Environment by Equipment for use Outdoors Regulations 2001
The Restriction of the Use of Certain Hazardous Substances in
Electrical and Electronic Equipment Regulations 2012

In order to guarantee consistency, the following harmonised standards as well as national standards and stipulations have been applied:

EN 60745-1:2009/A11:2010 • EN 60745-2-15:2009/A1:2010
EN 60335-1:2012/A2:2019 • EN 50636-2-94:2014 • EN 62233:2008
EN 55014-1:2017/A11:2020 • EN 55014-2:2015
EN IEC 55014-1:2021 • EN IEC 55014-2:2021 • EN IEC 63000:2018

We additionally confirm the following in accordance with S.I. 2001/1701 emissions guideline:

	Grass-trimming blade	Shrub-trimming blade
measured	81,0 dB(A)	79,0 dB(A)
guaranteed	85 dB(A)	

Compliance evaluation process carried out in accordance with S.I. 2001/1701

This declaration of conformity is issued under the sole responsibility of the manufacturer:

**UK
CA** Grizzly Tools GmbH & Co. KG
Stockstädter Straße 20
63762 Großostheim
Germany
10.01.2022



Christian Frank
Documentation Representative

ERRATUM



Oversættelse af den originale CE-konformitetserklæring

Hermed bekræfter vi, at
**Batteridreven multiklipper
af serien PGSA 12 A1**

Serienummer
000001 - 120000

opfylder følgende gældende EF-direktiver i deres respektive gyldige version:

**2006/42/EC • 2014/30/EU • 2000/14/EC & 2005/88/EC
2011/65/EU* & (EU) 2015/863**

For at sikre overensstemmelsen, blev følgende harmoniserede standarder samt nationale standarder og regler anvendt:

**EN 60745-1:2009/A11:2010 • EN 60745-2-15:2009/A1:2010
EN 60335-1:2012/A2:2019 • EN 50636-2-94:2014 • EN 62233:2008
EN 55014-1:2017/A11:2020 • EN 55014-2:2015
EN IEC 55014-1:2021 • EN IEC 55014-2:2021 • EN IEC 63000:2018**

Yderligere bekræftes ifølge direktivet 2000/14/EC om støjemission:
Lydeffektniveau:

	Græsklippekniv	Buskklippekniv
Målt:	81,0 dB(A)	79,0 dB(A)
Garanteret:	85 dB(A)	

Anvendt metode for overensstemmelsesvurdering iht. tillæg V / 2000/14/EC.

Det er udelukkende producentens ansvar at udarbejde denne overensstemmelseserklæring:

CE Grizzly Tools GmbH & Co. KG
Stockstädter Straße 20
D-63762 Großostheim, GERMANY
10.01.2022

Christian Frank
(Dokumentationsbefuldmægtiget)

* Erklæringens ovennævnte genstand opfylder forskrifterne i Europaparlamentets og Rådets direktiv 2011/65/EU af 8. juni 2011 til begrænsning af anvendelsen af visse farlige stoffer i elektrisk og elektronisk udstyr

FR

BE

Traduction de la déclaration de conformité CE originale

Nous certifions par la présente que le
**Coupe-bordures/taille-haies sans fil
de construction PGSA 12 A1**

Numéro de série
000001 - 120000

est conforme aux directives UE actuellement en vigueur :

**2006/42/EC • 2014/30/EU • 2000/14/EC & 2005/88/EC
2011/65/EU* & (EU) 2015/863**

En vue de garantir la conformité les normes harmonisées ainsi que les normes et décisions nationales suivantes ont été appliquées :

**EN 60745-1:2009/A11:2010 • EN 60745-2-15:2009/A1:2010
EN 60335-1:2012/A2:2019 • EN 50636-2-94:2014 • EN 62233:2008
EN 55014-1:2017/A11:2020 • EN 55014-2:2015
EN IEC 55014-1:2021 • EN IEC 55014-2:2021 • EN IEC 63000:2018**

Nous certifions également conformément à la directive sur les émissions de bruit
2000/14/EC que : Niveau de puissance acoustique

	Lame de coupe-bordures	Lame de taille-haies
mesuré	81,0 dB(A)	79,0 dB(A)
garanti	85 dB(A)	

Procédé d'évaluation de la conformité appliqué selon l'annexe V / 2000/14/EC

Le fabricant assume seul la responsabilité d'établir la présente déclaration de conformité:

CE Grizzly Tools GmbH & Co. KG
Stockstädter Straße 20
63762 Großostheim,
GERMANY
10.01.2022

Christian Frank
Chargé de documentation

* L'objet de la déclaration décrit ci-dessus est conforme aux dispositions de la directive
2011/65/UE du Parlement Européen et du Conseil du 8 juin 2011 sur la limitation de l'utilisa-
tion de certaines substances dangereuses dans les équipements électriques et électroniques



Vertaling van de originele CE-conformiteitsverklaring

Hiermede bevestigen wij dat de
Accu-gras- en struikschaar
bouwserie PGSA 12 A1
Serienummer 000001 - 120000

is overeenkomstig met de hierna volgende, van toepassing zijnde EU-richtlijnen:

**2006/42/EC • 2014/30/EU • 2000/14/EC & 2005/88/EC
2011/65/EU* & (EU) 2015/863**

Om de overeenstemming te waarborgen, werden de hierna volgende, in overeenstemming gebrachte normen en nationale normen en bepalingen toegepast:

**EN 60745-1:2009/A11:2010 • EN 60745-2-15:2009/A1:2010
EN 60335-1:2012/A2:2019 • EN 50636-2-94:2014 • EN 62233:2008
EN 55014-1:2017/A11:2020 • EN 55014-2:2015
EN IEC 55014-1:2021 • EN IEC 55014-2:2021 • EN IEC 63000:2018**

Bovendien wordt in overeenstemming met de geluidsemissierichtlijn 2000/14/EC bevestigd: Akoestisch niveau:

	Grasschaarmes	Struikschaarmes
gemeten	81,0 dB(A)	79,0 dB(A)
gECarandeerd	85 dB(A)	

Toegepaste conformiteitsbeoordelingsprocedure in overeenstemming met Annex V/ 2000/14/EC.

De exclusieve verantwoordelijkheid voor de uitgifte van deze conformiteitsverklaring wordt gedragen door de fabrikant:

CE Grizzly Tools GmbH & Co. KG
Stockstädter Straße 20
63762 Großostheim
GERMANY
10.01.2022

Christian Frank
(DocumentatieCelastigde)

* Het hierboven beschreven voorwerp van de verklaring voldoet aan de voorschriften van de richtlijn 2011/65/EU van het Europees Parlement en van de Raad van 8 juni 2011 inzake beperking van het gebruik van bepaalde gevaarlijke stoffen in elektrische en elektronische apparaten.

DE

AT

CH

Original-EG-Konformitätserklärung

Hiermit bestätigen wir, dass die
Akku-Gras- und Strauchschere
Modell PGSA 12 A1
Seriennummer
000001 - 120000

folgenden einschlägigen EU-Richtlinien in ihrer jeweils gültigen Fassung entspricht:

**2006/42/EG • 2014/30/EU • 2000/14/EG & 2005/88/EG
2011/65/EU* & (EU) 2015/863**

Um die Übereinstimmung zu gewährleisten, wurden folgende harmonisierte Normen sowie nationale Normen und Bestimmungen angewendet:

**EN 60745-1:2009/A11:2010 • EN 60745-2-15:2009/A1:2010
EN 60335-1:2012/A2:2019 • EN 50636-2-94:2014 • EN 62233:2008
EN 55014-1:2017/A11:2020 • EN 55014-2:2015
EN IEC 55014-1:2021 • EN IEC 55014-2:2021 • EN IEC 63000:2018**

Zusätzlich wird entsprechend der Geräuschemissionsrichtlinie 2000/14/EG bestätigt:
Schalleistungspegel:

	Grasscheren-Messer	Strauchscheren-Messer
gemessen	81,0 dB(A)	79,0 dB(A)
garantiert	85 dB(A)	

Angewendetes Konformitätsbewertungsverfahren entsprechend Anhang V / 2000/14/EG

Die alleinige Verantwortung für die Ausstellung dieser Konformitätserklärung trägt der Hersteller:

CE Grizzly Tools GmbH & Co. KG
Stockstädter Straße 20
63762 Großostheim,
GERMANY
10.01.2022



Christian Frank
Dokumentationsbevollmächtigter

* Der oben beschriebene GECenstand der Erklärung erfüllt die Vorschriften der Richtlinie 2011/65/EU des Europäischen Parlaments und des Rates vom 8. Juni 2011 zur Beschränkung der Verwendung bestimmter gefährlicher Stoffe in Elektro- und Elektronikgeräten.

Explosionszeichnung • Exploded Drawing Vue éclatée • Explosietekening • Ekspllosionstegning

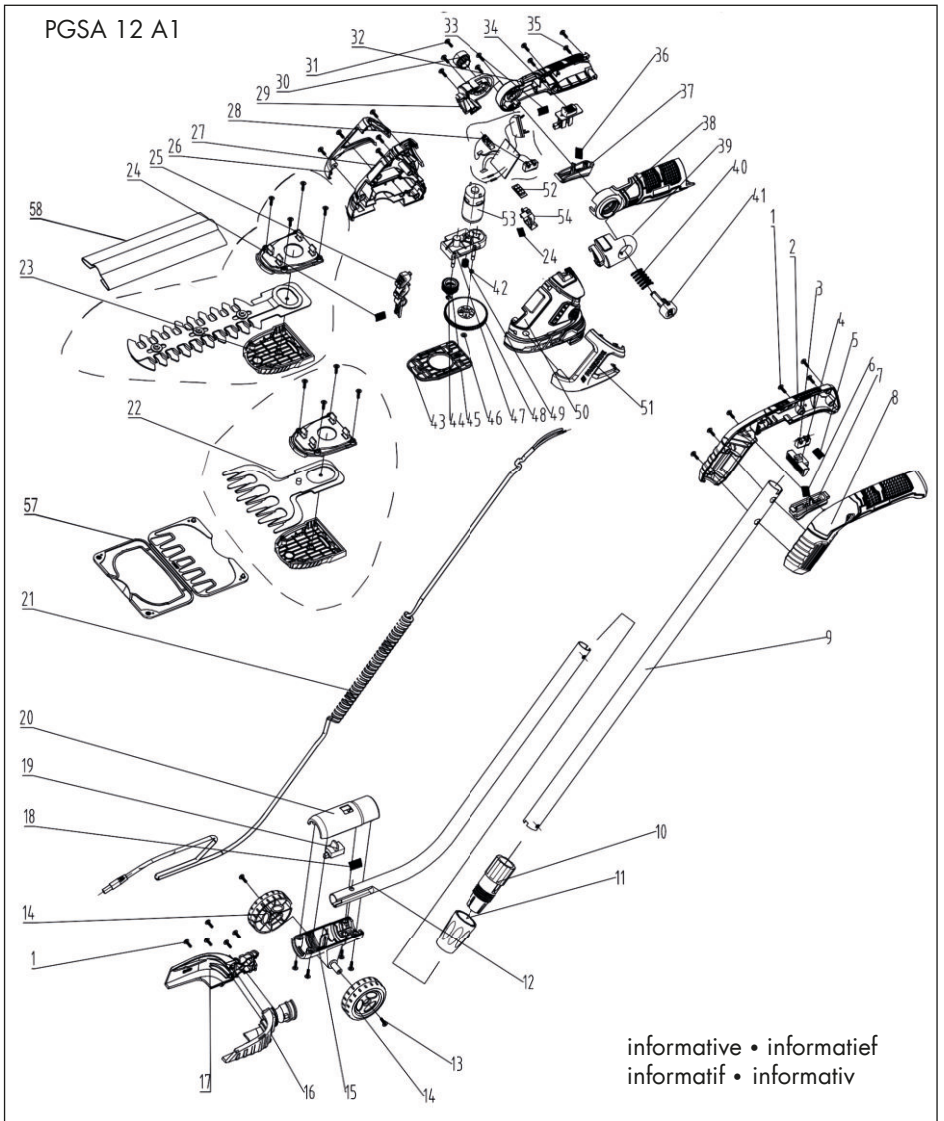

20211216_rev02_pk

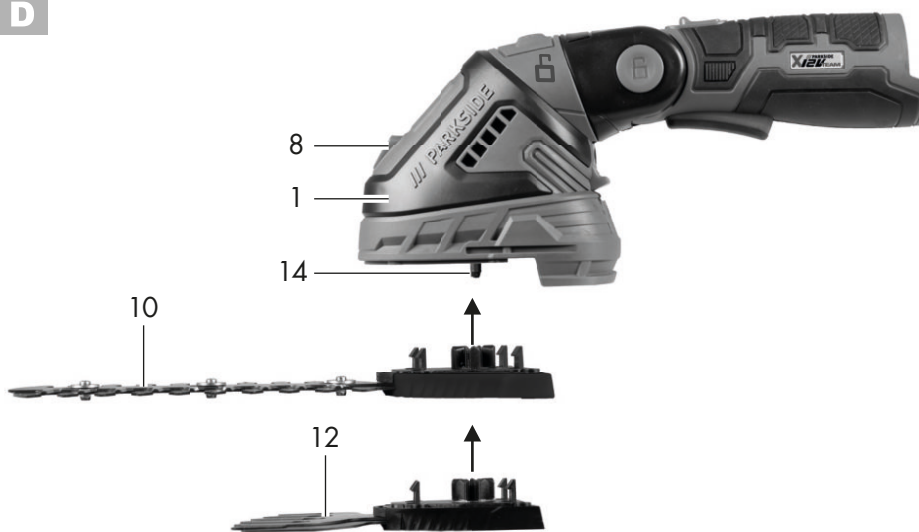
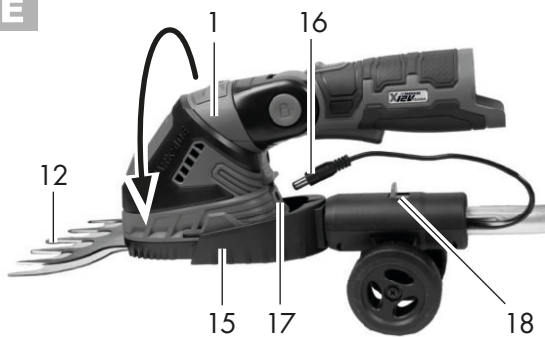
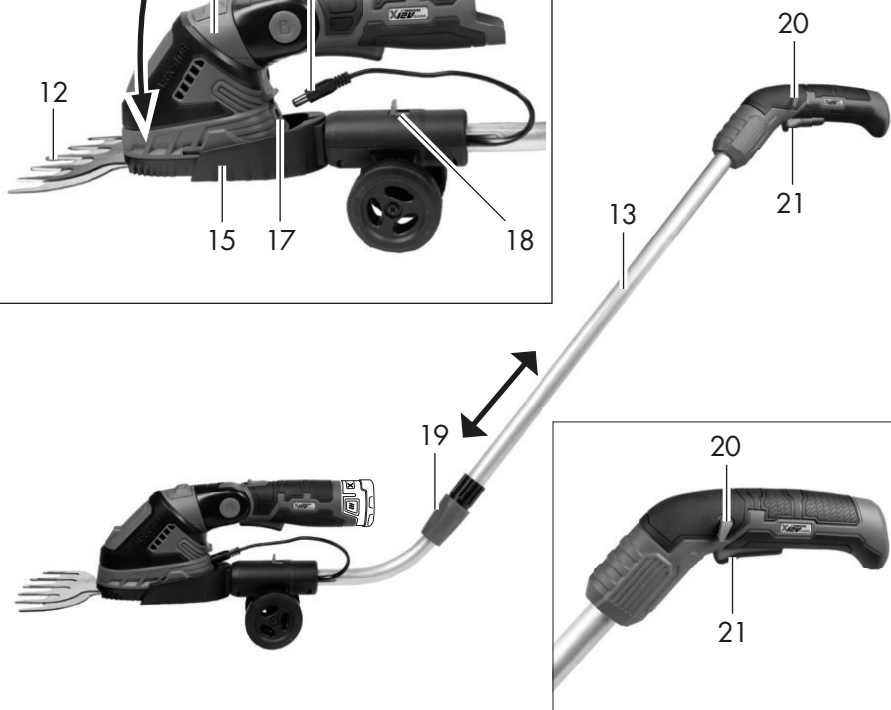
D**E****F**



Grizzly Tools GmbH & Co. KG

Stockstädter Straße 20
63762 Großostheim, GERMANY

Imported for GB market by: Lidl Great Britain Ltd,
Lidl House, 14 Kingston Road Surbiton, KT5 9NU

Last Information Update · Tilstand af information ·
Version des informations · Stand van de informatie
Stand der Informationen: 11/2021
Ident.-No.: 80000674112021-GB/IE/DK/BE/NL



IAN 385633_2107

