



Akku-Kettensäge / Cordless Chainsaw / Tronçonneuse sans fil PKSA 20-Li B2

(DE) (AT) (CH)

Akku-Kettensäge

Originalbetriebsanleitung

(FR) (BE)

Tronçonneuse sans fil

Traduction des instructions d'origine

(PL)

Akumulatorowa piła łańcuchowa

Tłumaczenie oryginalnej instrukcji obsługi

(SK)

Aku reťazová píla

Preklad originálneho návodu na obsluhu

(GB) (IE)

Cordless Chainsaw

Translation of the original instructions

(NL) (BE)

Accu-kettingzaag

Vertaling van de originele gebruiksaanwijzing

(CZ)

Aku řetězová píla

Překlad originálního provozního návodu

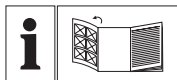

DE AT CH

Klappen Sie vor dem Lesen die Seite mit den Abbildungen aus und machen Sie sich anschließend mit allen Funktionen des Gerätes vertraut.

GB IE

Before reading, unfold the page containing the illustrations and familiarise yourself with all functions of the device.

FR BE

Avant de lire le mode d'emploi, ouvrez la page contenant les illustrations et familiarisez-vous ensuite avec toutes les fonctions de l'appareil.

NL BE

Vouw vóór het lezen de pagina met de afbeeldingen open en maak u vertrouwd met alle functies van het apparaat.

PL

Przed przeczytaniem proszę rozłożyć stronę z ilustracjami, a następnie proszę zapoznać się z wszystkimi funkcjami urządzenia.

CZ

Před čtením si otevřete stranu s obrázky a potom se seznamte se všemi funkcemi přístroje.

SK

Pred čítaním si odklopte stranu s obrázkami a potom sa oboznámte so všetkými funkciami prístroja.

DE / AT / CH	Originalbetriebsanleitung	Seite	5
GB / IE	Translation of the original instructions	Page	33
FR / BE	Traduction des instructions d'origine	Page	58
NL / BE	Vertaling van de originele gebruiksaanwijzing	Pagina	88
PL	Tłumaczenie oryginalnej instrukcji obsługi	Strona	115
CZ	Překlad originálního provozního návodu	Strana	142
SK	Preklad originálneho návodu na obsluhu	Strana	168

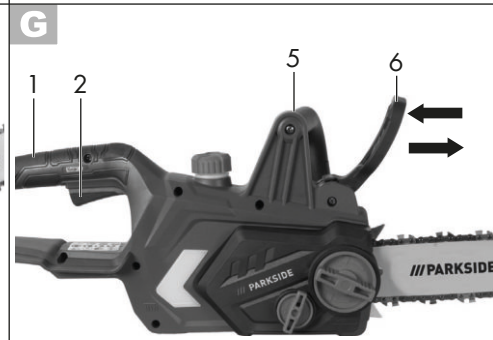
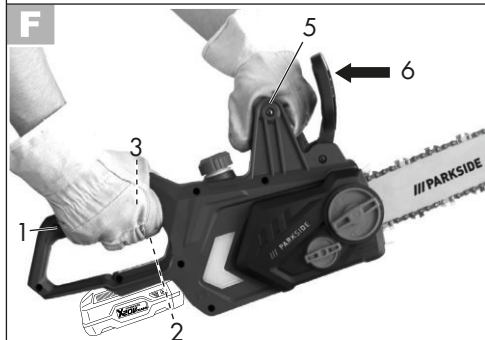
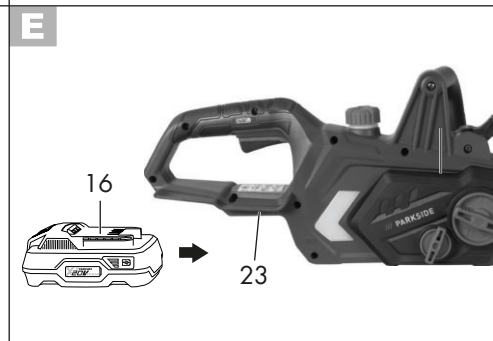
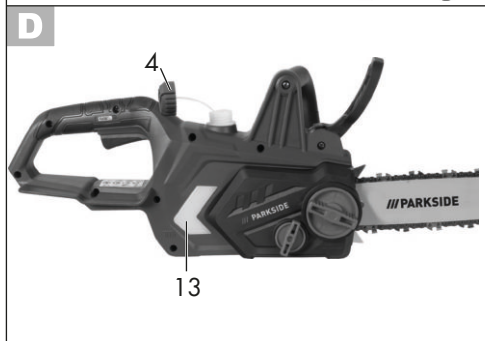
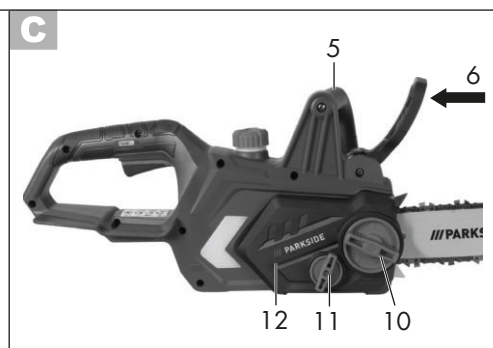
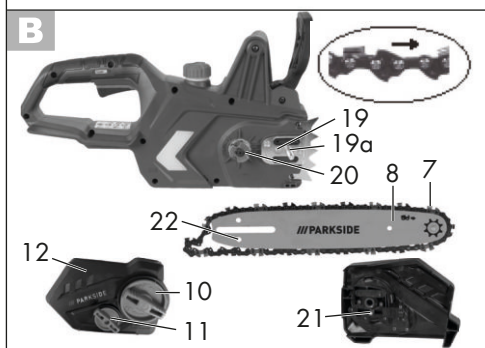
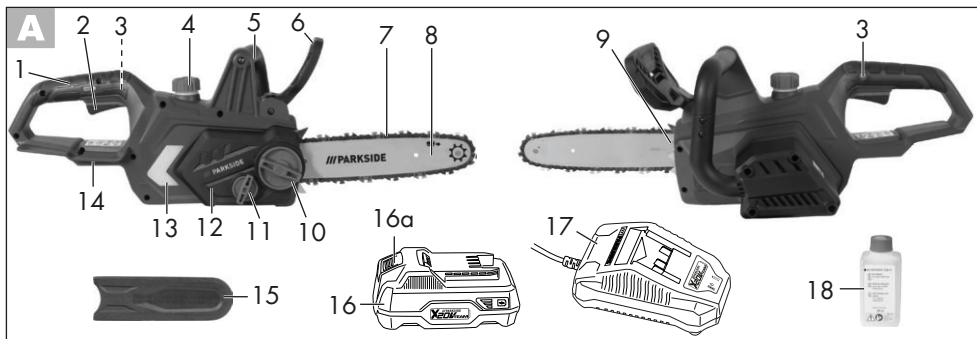

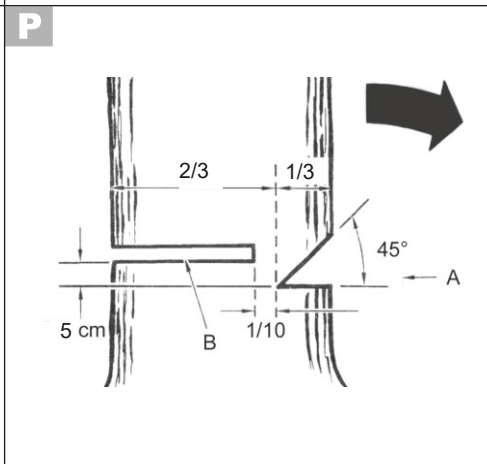
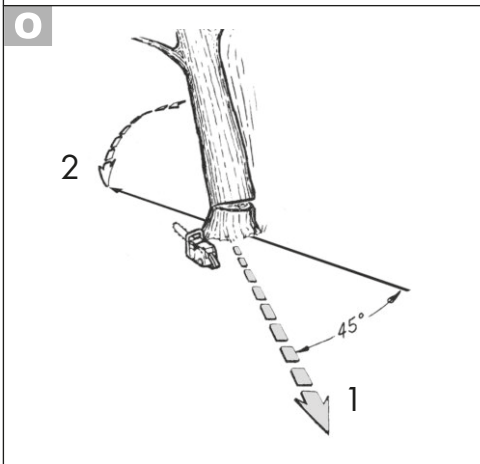
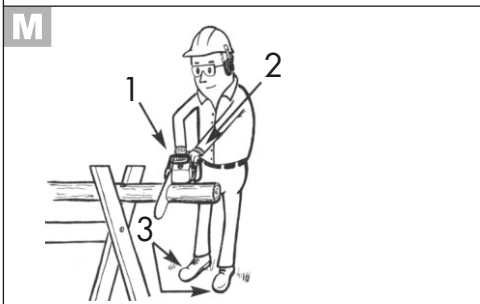
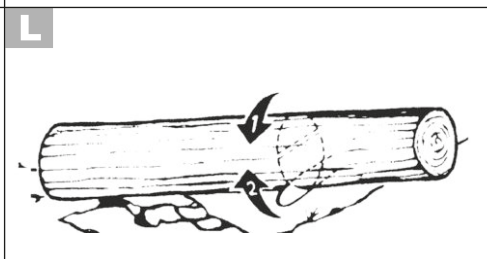
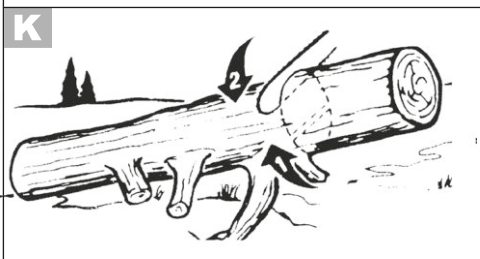
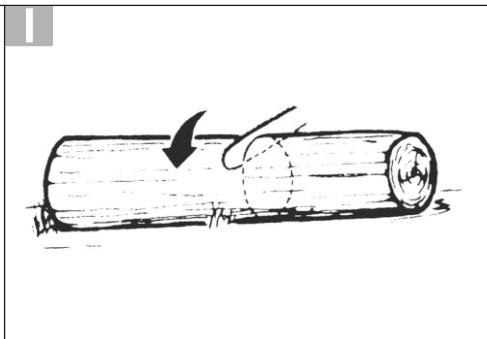

Inhalt

Einleitung	5	Schwert warten.....	28
Bestimmungsgemäße		Schwert umdrehen	28
Verwendung	6	Aufbewahrung	28
Allgemeine Beschreibung	6	Entsorgung/Umweltschutz	29
Lieferumfang.....	6	Ersatzteile/Zubehör	29
Funktionsbeschreibung	6	Fehlersuche	30
Übersicht	7	Garantie	31
Sicherheitsfunktionen	7	Reparatur-Service	32
Technische Daten	7	Service-Center	32
Sicherheitshinweise	8	Importeur	32
Bildzeichen in der Betriebsanleitung	9	Original-	
Bildzeichen auf dem Gerät.....	9	EG-Konformitätserklärung	194
Allgemeine Sicherheitshinweise für		Explosionszeichnung	201
Elektrowerkzeuge	10		
Sicherheitshinweise für Kettensägen... 13			
Vorsichtsmaßnahmen gegen			
Rückschlag	15		
Weiterführende Sicherheitshinweise .. 15			
Restrisiken	16		
Montage	16		
Schwert und Sägekette montieren..... 17			
Sägekette spannen	17		
Kettenschmierung	18		
Akku einsetzen /entnehmen	19		
Bedienung	19		
Einschalten	19		
Ladezustandsanzeige	19		
Kettenbremse prüfen	20		
Öl-Automatik prüfen	20		
Schwert wechseln	20		
Sägetechniken	21		
Allgemeines	21		
Ablängen.....	21		
Entasten.....	22		
Bäume fällen	23		
Wartung und Reinigung	25		
Reinigung.....	25		
Sägekette ölen.....	25		
Schneidzähne schärfen.....	25		
Kettenspannung einstellen	27		
Neue Sägekette einlaufen lassen..... 27			
Wartungsintervalle.....	27		

Einleitung

Herzlichen Glückwunsch zum Kauf Ihres neuen Gerätes. Sie haben sich damit für ein hochwertiges Gerät entschieden. Dieses Gerät wurde während der Produktion auf Qualität geprüft und einer Endkontrolle unterzogen. Die Funktionsfähigkeit Ihres Gerätes ist somit sichergestellt. Es ist nicht auszuschließen, dass sich in Einzelfällen am oder im Gerät Restmengen von Schmierstoffen befinden. Dies ist kein Mangel oder Defekt und kein Grund zur Besorgnis.



Die Betriebsanleitung ist Bestandteil dieses Gerätes. Sie enthält wichtige Hinweise für Sicherheit, Gebrauch und Entsorgung. Machen Sie sich vor der Benutzung des Gerätes mit allen Bedien- und Sicherheitshinweisen vertraut. Benutzen Sie das Gerät nur wie beschrieben und für die angegebenen Einsatzbereiche. Bewahren Sie die Betriebsanleitung gut auf und händigen Sie alle Unterlagen bei Weitergabe des Gerätes an Dritte mit aus.

Bestimmungsgemäße Verwendung

Die Akku-Kettensäge ist nur zum Sägen von Holz konstruiert. Für alle anderen Anwendungsarten (z. B. Schneiden von Mauerwerk, Kunststoff oder Lebensmitteln) ist das Gerät nicht vorgesehen.

Das Gerät ist Teil der Serie Parkside X 20 V TEAM und kann mit Akkus der Parkside X 20 V TEAM Serie betrieben werden. Die Akkus dürfen nur mit Ladegeräten der Serie Parkside X 20 V TEAM geladen werden.

Jede andere Verwendung, die in dieser Betriebsanleitung nicht ausdrücklich zugelassen wird, kann zu Schäden am Gerät führen und eine ernsthafte Gefahr für den Benutzer darstellen.

Das Gerät ist für den Einsatz im Heimwerkerebereich bestimmt. Es wurde nicht für den gewerblichen Dauereinsatz konzipiert. Das Gerät ist zum Gebrauch durch Erwachsene bestimmt. Jugendliche über 16 Jahre dürfen das Gerät nur unter Aufsicht benutzen.

Der Hersteller haftet nicht für Schäden, die durch bestimmungswidrigen Gebrauch oder falsche Bedienung verursacht wurden. Dieses Gerät ist nicht zur gewerblichen Nutzung geeignet. Bei gewerblichem Einsatz erlischt die Garantie.

Diese Akku-Kettensäge ist nur durch eine Person und nur zum Sägen von Holz zu benutzen. Die Kettensäge muss mit der rechten Hand am hinteren Handgriff und mit der linken Hand am vorderen Handgriff gehalten werden. Vor Gebrauch der Kettensäge muss der Benutzer alle Hinweise und Anweisungen in der Gebrauchsanweisung gelesen und verstanden haben. Der Benutzer muss angemessene persönliche Schutzausrüstung (PSA) tragen. Mit der Kettensäge darf nur Holz gesägt werden.

Materialien wie bspw. Kunststoff, Stein, Metall oder Holz, welches Fremdkörper enthält (bspw. Nägel oder Schrauben), dürfen nicht bearbeitet werden!

Dieses Gerät ist nicht zur gewerblichen Nutzung geeignet. Bei gewerblichem Einsatz erlischt die Garantie.

Allgemeine Beschreibung



Die Abbildung der wichtigsten Funktionsteile finden Sie auf der Ausklappseite.

Lieferumfang

Nehmen Sie das Gerät vorsichtig aus der Packung und prüfen Sie, ob die nachfolgenden Teile vollständig sind:

- Akku-Kettensäge
- Schwert (Führungsschiene) (bereits montiert)
- Sägekette (bereits montiert)
- Schwertschutzköcher (bereits montiert)
- Ölflasche mit 180 ml Bio-Sägekettenöl
- Betriebsanleitung



Der Akku und das Ladegerät sind nicht im Lieferumfang enthalten.

Entsorgen Sie das Verpackungsmaterial ordnungsgemäß.

Funktionsbeschreibung

Die Akku-Kettensäge ist mit einem Ketten-schnellspannsystem ausgestattet. Die umlaufende Sägekette wird über ein Schwert (Führungsschiene) geführt. Eine Öl-Automatik sorgt für die kontinuierliche Ketten-schmierung. Zum Schutz des Anwenders ist das Gerät mit verschiedenen Schutzeinrichtungen versehen.

Die Funktion der Bedienteile entnehmen Sie bitte den nachfolgenden Beschreibungen.

Übersicht

- A** 1 Hinterer Griff
 - 2 Ein- / Ausschalter
 - 3 Einschaltsperr
 - 4 Öltankkappe
 - 5 Vorderer Griff
 - 6 Kettenbremshebel / vorderer Handschutz
 - 7 Sägekette
 - 8 Schwert (Führungsschiene)
 - 9 Krallenanschlag
 - 10 Befestigungsschraube für Kettenradabdeckung
 - 11 Schraube für Ketten-Schnellspannsystem
 - 12 Kettenradabdeckung
 - 13 Ölstandsanzeige
 - 14 Hinterer Handschutz
 - 15 Schwertschutzköcher
 - 16 Akku
 - 16a Entriegelungstaste Akku
 - 17 Ladegerät
 - 18 Ölflasche
- B** 19 Schienenbolzen
 - 19a Stift
 - 20 Kettenritzel
 - 21 Kettenspannstift
 - 22 Aufnahme Kettenspannstift

- E** 23 Führungsschiene für Akku

- H** 24 Ölauslasskanal

A Sicherheitsfunktionen

- 1 Hinterer Griff mit Handschutz (14)**
schützt die Hand vor Ästen und Zweigen und bei abspringender Kette.

- 2 Ein- / Ausschalter mit Ketten-Sofort-Stopp**

Bei Loslassen des Ein-/Ausschalters schaltet das Gerät sofort ab.

- 3 Einschaltsperr**

Zum Einschalten des Gerätes muss die Einschaltsperr entriegelt werden.

- 6 Kettenbremshebel / vorderer Handschutz**

Sicherheitseinrichtung, die die Sägekette bei einem Rückschlag sofort stoppt; Hebel kann auch manuell betätigt werden; schützt die linke Hand des Bedieners, wenn er vom vorderen Griff abrutscht.

- 7 Sägekette mit geringem Rückschlag**

hilft Ihnen mit speziell entwickelten Sicherheitseinrichtungen, Rückschläge abzufangen.

- 9 Krallenanschlag**

verstärkt die Stabilität, wenn vertikale Schnitte ausgeführt werden und erleichtert das Sägen.

Technische Daten

Akku-KettensägePKSA 20-Li A1

Motorspannung U	20 V ==
Schutzart	IPX0
Kettengeschwindigkeit v_0	6,5 m/s
Gewicht (ohne Akku+Ladegerät) . ca.	3,25 kg
Inhalt Öltank	270 ml
Schwert .. 10" TRILINK M1431040-1041TL	
Sägekette	TRILINK CL14340TL
Kettenteilung	3/8" (9,5 mm)
Kettenabstand	18,5 mm
Kettenstärke	1,1 mm
Zahnung des Kettenrades	6
Schwertlänge	307 mm
Schnittlänge	ca. 230 mm

Temperaturmax. 50 °C
 Betrieb.....-20 - 50 °C
 Lagerung 0 - 45 °C
 Schalldruckpegel
 (L_{pA}) 85,0 dB(A); K_{pA} = 3 dB
 Schalleistungspegel (L_{WA})
 gemessen..... 93,9 dB(A); K_{WA} = 2,40 dB
 garantiert..... 98 dB(A)
 Vibration (a_{H1}) am
 vorderen Handgriff..... 1,41 m/s²
 hinteren Handgriff..... 3,97 m/s²
 K = 1,5 m/s²



Achtung! Eine aktuelle Liste der Akkukompatibilität finden Sie unter: www.lild.de/akku

Dieses Gerät kann mit folgenden Akkus betrieben werden: PAP 20 A1, PAP 20 A2, PAP 20 A3.

Dieses Akkus dürfen mit folgenden Ladegeräten geladen werden: PLG 20 A1, PLG 20 A3, PDSL G 20 A1.

Ladezeit (Min.)	PLG 20 A1	PLG 20 A3 PDSL G 20 A1
PAP 20 A1	60	30
PAP 20 A2	75	30
PAP 20 A3	90	60

Lärm- und Vibrationswerte wurden entsprechend den in der Konformitätserklärung genannten Normen und Bestimmungen ermittelt.

Der angegebene Schwingungsemissionswert ist nach einem genormten Prüfverfahren gemessen worden und kann zum Vergleich eines Elektrowerkzeugs mit einem anderen verwendet werden.

Der angegebene Schwingungsemissionswert kann auch zu einer einleitenden

Einschätzung der Aussetzung verwendet werden.



Warnung:

Der Schwingungsemissionswert kann sich während der tatsächlichen Benutzung des Elektrowerkzeugs von dem Angabewert unterscheiden, abhängig von der Art und Weise, in der das Elektrowerkzeug verwendet wird. Es besteht die Notwendigkeit, Sicherheitsmaßnahmen zum Schutz des Bedieners festzulegen, die auf einer Abschätzung der Aussetzung während der tatsächlichen Benutzungsbedingungen beruhen (hierbei sind alle Anteile des Betriebszyklus zu berücksichtigen, beispielsweise Zeiten, in denen das Elektrowerkzeug abgeschaltet ist, und solche, in denen es zwar eingeschaltet ist, aber ohne Belastung läuft).





Sicherheitshinweise

Dieser Abschnitt behandelt die grundlegenden Sicherheitsvorschriften bei der Arbeit mit dem Gerät.







Eine Kettensäge ist ein gefährliches Gerät, das bei falscher oder nachlässiger Benutzung ernsthafte oder sogar tödliche Verletzungen verursachen kann. Beachten Sie daher zu Ihrer Sicherheit und der Sicherheit anderer stets nachfolgende Sicherheitshinweise und fragen Sie bei Unsicherheiten einen Fachmann um Rat.





Bildzeichen in der Betriebsanleitung

-  **Gefahrenzeichen mit Angaben zur Verhütung von Personen- oder Sachschäden**
-  Gebotszeichen mit Angaben zur Verhütung von Schäden
-  Hinweiszeichen mit Informationen zum besseren Umgang mit dem Gerät
-  Tragen Sie schnittsichere Handschuhe.

Bildzeichen auf dem Gerät

-  Bevor Sie mit der Akku-Kettensäge arbeiten, machen Sie sich mit allen Bedienteilen gut vertraut. Üben Sie den Umgang mit dem Gerät (Ablängen von Rundholz auf einem Sägebock) und lassen Sie sich Funktion, Wirkungsweise, Sägetechniken und Personenschutz ausrüstung von einem erfahrenen Anwender oder Fachmann erklären.
-  Lesen und beachten Sie die zur Maschine gehörende Betriebsanleitung!
-  Tragen Sie persönliche Schutzausrüstung. Tragen Sie grundsätzlich Schutzbrille oder einen Gesichtsschutz und Gehörschutz.
-  Tragen Sie einen Schutzhelm.
-  Tragen Sie geeignete Arbeitskleidung.

-  Gefahr durch Schnittverletzungen! Tragen Sie schnittsichere Handschuhe.
-  Tragen Sie schnittsichere Sicherheitstiefel mit rutschfester Sohle.
-  Verwenden Sie das Gerät immer mit beiden Händen.
-  Achtung! Rückschlag - Achten Sie beim Arbeiten auf Rückschlag der Maschine.
-  Setzen Sie das Gerät nicht dem Regen aus. Das Gerät darf weder feucht sein noch in feuchter Umgebung betrieben werden.

-  Führen Sie Wartungs- und Reinigungsarbeiten grundsätzlich nur bei ausgeschaltetem Motor und entnommenem Akku durch.
-  **98dB** Garantierter Schalleistungspegel
-  **307 mm** Schwertlänge
-  Elektrogeräte gehören nicht in den Hausmüll.

 Kettenbremse

 Dieses Gerät ist Teil des Parkside X 20 V TEAM.

Bildzeichen unterhalb des Kettenritzels:



Laufriechung der Sägekette beachten.
Achtung! Betriebsanleitung lesen.

Bildzeichen auf dem Schwert:

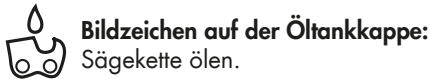

Bildzeichen auf der Befestigungsschraube der Kettenradabdeckung:



Bildzeichen am Kettenbremshebel:



Bildzeichen auf der Schraube für das Ket- tenschnellspann-System:



Allgemeine Sicherheitshinweise für Elektrowerkzeuge

⚠️ WARNUNG! Lesen Sie alle Sicherheitshinweise, Anweisungen, Gebildungen und technischen Daten, mit denen dieses Elektrowerkzeug versehen ist. Versäumnisse bei der Einhaltung der nachfolgenden Anweisungen können elektrischen Schlag, Brand und/oder schwere Verletzungen verursachen.

Bewahren Sie alle Sicherheitshinweise und Anweisungen für die Zukunft auf.

Der in den Sicherheitshinweisen verwendete Begriff „Elektrowerkzeug“ bezieht sich auf netzbetriebene Elektrowerkzeuge (mit Netzleitung) oder auf akkubetriebene Elektrowerkzeuge (ohne Netzleitung).

1) Arbeitsplatzsicherheit

- a) **Halten Sie Ihren Arbeitsbereich sauber und gut beleuchtet.** Unordnung oder unbeleuchtete Arbeitsbereiche können zu Unfällen führen.
- b) **Arbeiten Sie mit dem Elektrowerkzeug nicht in explosionsgefährdeter Umgebung, in der sich brennbare Flüssigkeiten, Gase oder Stäube befinden.** Elektrowerkzeuge erzeugen Funken, die den Staub oder die Dämpfe entzünden können.
- c) **Halten Sie Kinder und andere Personen während der Benutzung des Elektrowerkzeugs fern.** Bei Ablenkung können Sie die Kontrolle über das Elektrowerkzeug verlieren.

2) Elektrische Sicherheit

- a) **Der Anschlussstecker des Elektrowerkzeugs muss in die Steckdose passen. Der Stecker darf in keiner Weise verändert werden. Verwenden Sie keine Adapterstecker gemeinsam mit schutzgeerdeten Elektrowerkzeugen.** Unveränderte Stecker und passende Steckdosen verringern das Risiko eines elektrischen Schlages.
- b) **Vermeiden Sie Körperkontakt mit geerdeten Oberflächen wie von Rohren, Heizungen, Herden**

und Kühlschränken. Es besteht ein erhöhtes Risiko durch elektrischen Schlag, wenn Ihr Körper geerdet ist.

- c) **Halten Sie Elektrowerkzeuge von Regen oder Nässe fern.** Das Eindringen von Wasser in ein Elektrowerkzeug erhöht das Risiko eines elektrischen Schlages.
 - d) **Zweckentfremden Sie die Anschlussleitung nicht, um das Elektrowerkzeug zu tragen, aufzuhängen oder um den Stecker aus der Steckdose zu ziehen. Halten Sie die Anschlussleitung fern von Hitze, Öl, scharfen Kanten oder sich bewegenden Teilen.** Beschädigte oder verwickelte Anschlussleitungen erhöhen das Risiko eines elektrischen Schlages.
 - e) **Wenn Sie mit dem Elektrowerkzeug im Freien arbeiten, verwenden Sie nur Verlängerungsleitungen, die auch für den Außenbereich geeignet sind.** Die Anwendung einer für den Außenbereich geeigneten Verlängerungsleitung verringert das Risiko eines elektrischen Schlages.
 - f) **Wenn der Betrieb des Elektrowerkzeugs in feuchter Umgebung nicht vermeidbar ist, verwenden Sie einen Fehlerstromschutzschalter.** Der Einsatz eines Fehlerstromschutzschalters vermindert das Risiko eines elektrischen Schlages.
- 3) Sicherheit von Personen**
- a) **Seien Sie aufmerksam, achten Sie darauf, was Sie tun, und gehen Sie mit Vernunft an die Arbeit mit dem Elektrowerkzeug. Benutzen Sie kein Elektrowerk-**

zeug, wenn Sie müde sind oder unter Einfluss von Drogen, Alkohol oder Medikamenten stehen.

- Ein Moment der Unachtsamkeit beim Gebrauch des Elektrowerkzeugs kann zu ernsthaften Verletzungen führen.
- b) **Tragen Sie persönliche Schutzausrüstung und immer eine Schutzbrille.** Das Tragen persönlicher Schutzausrüstung, wie Staubmaske, rutschfeste Sicherheitsschuhe, Schutzhelm oder Gehörschutz je nach Art und Einsatz des Elektrowerkzeugs, verringert das Risiko von Verletzungen.
 - c) **Vermeiden Sie eine unbeabsichtigte Inbetriebnahme. Vergewissern Sie sich, dass das Elektrowerkzeug ausgeschaltet ist, bevor Sie es an die Stromversorgung und/oder den Akku anschließen, es aufnehmen oder tragen.** Wenn Sie beim Tragen des Elektrowerkzeugs den Finger am Schalter haben oder das Gerät eingeschaltet an die Stromversorgung anschließen, kann dies zu Unfällen führen.
 - d) **Entfernen Sie Einstellwerkzeuge oder Schraubenschlüssel, bevor Sie das Elektrowerkzeug einschalten.** Ein Werkzeug oder Schlüssel, der sich in einem drehenden Teil des Elektrowerkzeugs befindet, kann zu Verletzungen führen.
 - e) **Vermeiden Sie eine abnormale Körperhaltung. Sorgen Sie für einen sicheren Stand und halten Sie jederzeit das Gleichgewicht.** Dadurch können Sie das Elektrowerkzeug in unerwarteten Situationen besser kontrollieren.
 - f) **Tragen Sie geeignete Kleidung. Tragen Sie keine weite Kleidung oder Schmuck. Halten Sie Haare und Kleidung fern von sich be-**

wegenden Teilen. Lockere Kleidung, Schmuck oder lange Haare können von sich bewegenden Teilen erfasst werden.

- g) Wenn Staubabsaug- und -auf-fangeinrichtungen montiert werden können, sind diese anzubringen und richtig zu verwenden.** Verwendung einer Staubabsaugung kann Gefährdungen durch Staub verringern.
 - h) Wiegen Sie sich nicht in falscher Sicherheit und setzen Sie sich nicht über die Sicherheitsregeln für Elektrowerkzeuge hinweg, auch wenn Sie nach vielfachem Gebrauch mit dem Elektrowerkzeug vertraut sind.** Achtloses Handeln kann binnen Sekundenbruchteilen zu schweren Verletzungen führen.
- 4) Verwendung und Behandlung des Elektrowerkzeuges**
- a) Überlasten Sie das Elektrowerkzeug nicht. Verwenden Sie für Ihre Arbeit das dafür bestimmte Elektrowerkzeug.** Mit dem passenden Elektrowerkzeug arbeiten Sie besser und sicherer im angegebenen Leistungsbereich.
 - b) Benutzen Sie kein Elektrowerkzeug, dessen Schalter defekt ist.** Ein Elektrowerkzeug, das sich nicht mehr ein- oder ausschalten lässt, ist gefährlich und muss repariert werden.
 - c) Ziehen Sie den Stecker aus der Steckdose und/oder entfernen Sie einen abnehmbaren Akku, bevor Sie Geräteeinstellungen vornehmen, Einsatzwerkzeugteile wechseln oder das Elektrowerkzeug weglegen.** Diese Vorsichtsmaßnahme verhindert den

unbeabsichtigten Start des Elektrowerkzeugs.

- d) Bewahren Sie unbenutzte Elektrowerkzeuge außerhalb der Reichweite von Kindern auf. Lassen Sie keine Personen das Elektrowerkzeug benutzen, die mit diesem nicht vertraut sind oder diese Anweisungen nicht gelesen haben.** Elektrowerkzeuge sind gefährlich, wenn sie von unerfahrenen Personen benutzt werden.
- e) Pflegen Sie das Elektrowerkzeug und Einsatzwerkzeug mit Sorgfalt. Kontrollieren Sie, ob bewegliche Teile einwandfrei funktionieren und nicht klemmen, ob Teile gebrochen oder so beschädigt sind, dass die Funktion des Elektrowerkzeuges beeinträchtigt ist. Lassen Sie beschädigte Teile vor dem Einsatz des Elektrowerkzeuges reparieren.** Viele Unfälle haben ihre Ursache in schlecht gewarteten Elektrowerkzeugen.
- f) Halten Sie Schneidwerkzeuge scharf und sauber.** Sorgfältig gepflegte Schneidwerkzeuge mit scharfen Schneidkanten verklemmen sich weniger und sind leichter zu führen.
- g) Verwenden Sie Elektrowerkzeug, Einsatzwerkzeug, Einsatzwerkzeuge usw. entsprechend diesen Anweisungen. Berücksichtigen Sie dabei die Arbeitsbedingungen und die auszuführende Tätigkeit.** Der Gebrauch von Elektrowerkzeugen für andere als die vorgesehenen Anwendungen kann zu gefährlichen Situationen führen.
- h) Halten Sie Griffe und Griffflächen trocken, sauber und frei von Öl und Fett.** Rutschige Griffe

und Griffflächen erlauben keine sichere Bedienung und Kontrolle des Elektrowerkzeugs in unvorhergesehenen Situationen.

5) VERWENDUNG UND BEHANDLUNG DES AKKUWERKZEUGS

- a) **Laden Sie die Akkus nur in Ladegeräten auf, die vom Hersteller empfohlen werden.** Für ein Ladegerät, das für eine bestimmte Art von Akkus geeignet ist, besteht Brandgefahr, wenn es mit anderen Akkus verwendet wird.
- b) **Verwenden Sie nur die dafür vorgesehenen Akkus in den Elektrowerkzeugen.** Der Gebrauch von anderen Akkus kann zu Verletzungen und Brandgefahr führen.
- c) **Halten Sie den nicht benutzten Akku fern von Büroklammern, Münzen, Schlüsseln, Nägeln, Schrauben oder anderen kleinen Metallgegenständen, die eine Überbrückung der Kontakte verursachen könnten.** Ein Kurzschluss zwischen den Akkukontakten kann Verbrennungen oder Feuer zur Folge haben.
- d) **Bei falscher Anwendung kann Flüssigkeit aus dem Akku austreten. Vermeiden Sie den Kontakt damit. Bei zufälligem Kontakt mit Wasser abspülen. Wenn die Flüssigkeit in die Augen kommt, nehmen Sie zusätzlich ärztliche Hilfe in Anspruch.** Aus tretende Akkufflüssigkeit kann zu Hautreizungen oder Verbrennungen führen.
- e) **Benutzen Sie keine beschädigten oder veränderten Akku.** Beschädigte oder veränderte Akkus können sich unvorhersehbar verhalten und zu

Feuer, Explosion oder Verletzungsgefahr führen.

- f) **Setzen Sie einen Akku keinem Feuer oder zu hohen Temperaturen aus.** Feuer oder Temperaturen über 130 °C können eine Explosion hervorrufen.
- g) **Befolgen Sie alle Anweisungen zum Laden und laden Sie den Akku oder das Akkuwerkzeug niemals außerhalb des in der Betriebsanleitung angegebenen Temperaturbereichs.** Falsches Laden oder Laden außerhalb des zugelassenen Temperaturbereichs kann den Akku zerstören und die Brandgefahr erhöhen.

6) SERVICE

- a) **Lassen Sie Ihr Elektrowerkzeug nur von qualifiziertem Fachpersonal und nur mit Original-Ersatzteilen reparieren.** Damit wird sichergestellt, dass die Sicherheit des Elektrowerkzeugs erhalten bleibt.
- b) **Warten Sie niemals beschädigte Akkus.** Sämtliche Wartung von Akkus sollte nur durch den Hersteller oder bevollmächtigte Kundendienststelle erfolgen.

Sicherheitshinweise für Kettensägen

- a) **Halten Sie bei laufender Säge alle Körperteile von der Sägekette fern. Vergewissern Sie sich vor dem Starten der Säge, dass die Sägekette nichts berührt.** Beim Arbeiten mit einer Kettensäge kann ein Moment der Unachtsamkeit dazu führen, dass Bekleidung oder Körperteile von der Sägekette erfasst werden.

- b) **Halten Sie die Kettensäge immer mit Ihrer rechten Hand am hinteren Griff und Ihrer linken Hand am vorderen Griff.** Das Festhalten der Kettensäge in umgekehrter Arbeitshaltung erhöht das Risiko von Verletzungen und darf nicht angewendet werden.
- c) **Tragen Sie Schutzbrille und Gehörschutz. Weitere Schutzausrüstung für Kopf, Hände, Beine und Füße wird empfohlen.** Passende Schutzkleidung mindert die Verletzungsgefahr durch umherfliegendes Spanmaterial und zufälliges Berühren der Sägekette.
- d) **Arbeiten Sie mit der Kettensäge nicht auf einem Baum.** Beim Betrieb der Kettensäge auf einem Baum besteht Verletzungsgefahr.
- e) **Achten Sie immer auf einen festen Stand und benutzen Sie die Kettensäge nur, wenn Sie auf festem, sicherem und ebenem Grund stehen.** Rutschiger Untergrund oder instabile Standflächen wie auf einer Leiter können zum Verlust des Gleichgewichts oder zum Verlust der Kontrolle über die Kettensäge führen.
- f) **Rechnen Sie beim Schneiden eines unter Spannung stehenden Astes damit, dass dieser zurückfedert.** Wenn die Spannung in den Holzfasern freikommt, kann der gespannte Ast die Bedienperson treffen und/oder die Kettensäge der Kontrolle entreißen.
- g) **Seien Sie besonders vorsichtig beim Schneiden von Unterholz und jungen Bäumen.** Das dünne Material kann sich in der Sägekette verfangen und auf Sie schlagen oder Sie aus dem Gleichgewicht bringen.
- h) **Tragen Sie die Kettensäge am vorderen Griff im ausgeschalteten Zustand, die Sägekette von Ihrem Körper abgewandt. Bei Transport oder Aufbewahrung der Kettensäge stets die Schutzabdeckung aufziehen.** Sorgfältiger Umgang mit der Kettensäge verringert die Wahrscheinlichkeit einer versehentlichen Berührung mit der laufenden Sägekette.
- i) **Befolgen Sie Anweisungen für die Schmierung, die Kettenspannung und das Wechseln von Zubehör.** Eine unsachgemäß gespannte oder geschmierte Kette kann entweder reißen oder das Rückschlagrisiko erhöhen.
- k) **Halten Sie Griffe trocken, sauber und frei von Öl und Fett.** Fettige, ölige Griffe sind rutschig und führen zum Verlust der Kontrolle.
- l) **Nur Holz sägen. Die Kettensäge nicht für Arbeiten verwenden, für die sie nicht bestimmt ist. Beispiel: Verwenden Sie die Kettensäge nicht zum Sägen von Plastik, Mauerwerk oder Baumaterialien, die nicht aus Holz sind.** Die Verwendung der Kettensäge für nicht bestimmungsgemäße Arbeiten kann zu gefährlichen Situationen führen.
- m) **Halten Sie das Elektrowerkzeug nur an den isolierten Griffflächen, da die Sägekette in Berührung mit verborgenen Stromleitungen kommen kann.** Der Kontakt der Sägekette mit einer spannungsführenden Leitung kann metallene Geräteteile unter Spannung setzen und zu einem elektrischen Schlag führen.

Vorsichtsmaßnahmen gegen Rückschlag



Achtung Rückschlag! Achten Sie beim Arbeiten auf Rückschlag des Gerätes. Es besteht Verletzungsgefahr. Sie vermeiden Rückschläge durch Vorsicht und richtige Säge-technik.

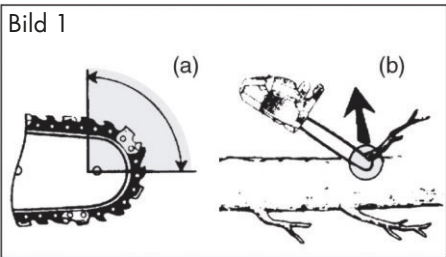

Rückschlag kann auftreten, wenn die Spitze der Führungsschiene einen Gegenstand berührt oder wenn das Holz sich biegt und die Sägekette im Schnitt festklemmt (s. Bild 1/Abb. b).

Eine Berührung mit der Schienenspitze kann in manchen Fällen zu einer unerwarteten, nach hinten gerichteten Reaktion führen, bei der die Führungsschiene nach oben und in Richtung der Bedienperson geschlagen wird (s. Bild 1/Abb. a). Das Verklemmen der Sägekette an der Oberkante der Führungsschiene kann die Schiene heftig in Bedienerichtung zurückstoßen.

Jeder dieser Reaktionen kann dazu führen, dass Sie die Kontrolle über die Säge verlieren und sich möglicherweise schwer verletzen. Verlassen Sie sich nicht ausschließlich auf die in der Kettensäge eingebauten Sicherheitseinrichtungen. Als Benutzer einer Kettensäge sollten Sie verschiedene Maßnahmen ergreifen, um unfall- und verletzungsfrei arbeiten zu können.

Ein Rückschlag ist die Folge eines falschen oder fehlerhaften Gebrauchs des Elektrowerkzeugs. Er kann durch geeignete Vorsichtsmaßnahmen, wie nachfolgend beschrieben, verhindert werden:

- a) **Halten Sie die Säge mit beiden Händen fest, wobei Daumen und Finger die Griffe der Kettensäge umschließen. Bringen Sie Ihren Körper und die Arme in eine Stellung, in der Sie den Rückschlagkräften standhalten können.** Wenn geeignete Maßnahmen getroffen werden, kann die Bedienperson die Rückschlagkräfte beherrschen. Niemals die Kettensäge loslassen.
- b) **Vermeiden Sie eine abnormale Körperhaltung und sägen Sie nicht über Schulterhöhe.** Dadurch wird ein unbeabsichtigtes Berühren mit der Schienenspitze vermieden und eine bessere Kontrolle der Kettensäge in unerwarteten Situationen ermöglicht.
- c) **Verwenden Sie stets vom Hersteller vorgeschriebene Ersatzschienen und Sägeketten.** Falsche Ersatzschienen und Sägeketten können zum Reißen der Kette und/oder zu Rückschlag führen.
- d) **Halten Sie sich an die Anweisungen des Herstellers für das Schärfen und die Wartung der Sägekette.** Zu niedrige Tiefenbegrenzer erhöhen die Neigung zum Rückschlag.

Weiterführende Sicherheitshinweise

- Befolgen Sie sorgfältig die Wartungs-, Kontroll- und Serviceanweisungen in dieser Betriebsanleitung. Beschädigte Schutzvorrichtungen und

Teile müssen sachgemäß durch unser Service-Center repariert oder ausgetauscht werden, soweit nichts anderes in der Betriebsanleitung angegeben ist.

- Es ist empfohlen, dass ein Erstbenutzer zumindest das Schneiden von Rundholz auf einem Sägebock oder Gestell üben sollte.
- Bei Sägearbeiten am Hang stets oberhalb des Baumstammes stehen. Um im Moment des „Durchsägens“ die volle Kontrolle zu behalten, gegen Ende des Schnitts den Anpressdruck reduzieren, ohne den festen Griff an den Handgriffen der Elektokettensäge zu lösen. Darauf achten, dass die Sägekette nicht den Boden berührt. Nach Fertigstellung des Schnitts den Stillstand der Elektokettensäge abwarten, bevor man die Elektokettensäge dort entfernt. Den Motor der Elektokettensäge immer ausschalten, bevor man von Baum zu Baum wechselt.
- Schmutz, Steine, lose Rinde, Nägel, Klammern und Draht sind vom Baum zu entfernen.
- **Verwenden Sie kein Zubehör, welches nicht von PARKSIDE empfohlen wurde.** Dies kann zu elektrischem Schlag oder Feuer führen.

Restrisiken

Auch wenn Sie dieses Elektrowerkzeug vorschriftsmäßig bedienen, bleiben immer Restrisiken bestehen. Folgende Gefahren können im Zusammenhang mit der Bauweise und Ausführung dieses Elektrowerkzeugs auftreten:

- a) Schnittverletzungen
- b) Gehörschäden, falls kein geeigneter Gehörschutz getragen wird.
- c) Gesundheitsschäden, die aus Hand-Arm-Schwingungen resultieren,

falls das Gerät über einen längeren Zeitraum verwendet wird oder nicht ordnungsgemäß geführt und gewartet wird.



Warnung! Dieses Elektrowerkzeug erzeugt während des Betriebs ein elektromagnetisches Feld. Dieses Feld kann unter bestimmten Umständen aktive oder passive medizinische Implantate beeinträchtigen. Um die Gefahr von ernsthaften oder tödlichen Verletzungen zu verringern, empfehlen wir Personen mit medizinischen Implantaten ihren Arzt und den Hersteller des medizinischen Implantats zu konsultieren, bevor die Maschine bedient wird.



Beachten Sie die Sicherheitshinweise und Hinweise zum Aufladen und der korrekten Verwendung, die in der Betriebsanleitung Ihres Akkus und Ladegeräts der Serie Parkside X 20 V Team gegeben sind. Eine detaillierte Beschreibung zum Ladevorgang und weitere Informationen finden Sie in dieser separaten Bedienungsanleitung.

Montage





Tragen Sie beim Arbeiten mit der Sägekette stets Schutzhandschuhe und verwenden Sie nur Originalteile. Es besteht Verletzungsgefahr!

Vor Inbetriebnahme des Gerätes müssen Sie:

- die Sägekette spannen
- Kettenöl einfüllen
- Akku aufladen und einsetzen
- die Öl-Automatik und die Funktion der Kettenbremse prüfen.

B Schwert und Sägekette montieren

 Schalten Sie das Gerät aus und nehmen Sie vor allen Arbeiten am Gerät den Akku aus dem Gerät.

1. Stellen Sie das Gerät auf eine flache Oberfläche.
2. Drehen Sie die Befestigungsschraube (10) der Kettenradabdeckung gegen den Uhrzeigersinn () , um die Kettenradabdeckung (12) zu entfernen.
3. Breiten Sie die Sägekette (7) in einer Schlaufe aus, so dass die Schnittkanten im Uhrzeigersinn ausgerichtet sind. Orientieren Sie sich zur Ausrichtung der Sägekette (7) an den Bildzeichen am Schwert bzw. unterhalb des Kettenritzels (20).



4. Legen Sie die Sägekette (7) in die Schwertnut ein. Halten Sie das Schwert (8) zur Montage in einem Winkel von ca. 45 Grad nach oben geschwenkt, um die Sägekette (7) leichter auf das Kettenritzel (20) führen zu können.
5. Setzen Sie das Schwert (8) und die Sägekette (7) auf den Schienenbolzen (19) auf. Wenn der Stift (19a) rechts neben dem Schienenbolzen (19) in der Langlanglochaussparung am Schwert sitzt, sitzt das Schwert richtig. Es ist normal, wenn die Sägekette (7) durchhängt.
6. Setzen Sie die Kettenradabdeckung (12) auf. Dabei muss der Kettenspannstift (21) an der Innenseite der Kettenradabdeckung (12) in die Aufnahme für den Kettenspannstift (22) geführt werden.

7. Spannen Sie die Sägekette (7) vor, indem Sie die Schraube für Ketten-Schnellspannsystem (11) im Uhrzeigersinn drehen.
8. Ziehen Sie die Befestigungsschraube (10) der Kettenradabdeckung fest ().

 Vorsicht! Kettensäge kann nachölen.

Bitte beachten Sie, dass die Kettensäge nach Gebrauch nachölt und Öl auslaufen kann, wenn sie seitlich oder auf dem Kopf gelagert wird. Das ist ein normaler Vorgang, bedingt durch die notwendige Lüftungsöffnung am oberen Tankrand und kein Grund zur Reklamation. Da jede Kettensäge während der Fertigung kontrolliert und mit Öl getestet wird, könnte trotz Ausleeren ein kleiner Rest im Tank sein, der während des Transportes das Gehäuse leicht mit Öl beschmutzt. Bitte säubern Sie das Gehäuse mit einem Lappen.

Vor dem Wechsel der Sägekette ist die Nut der Führungsschiene von Schmutz zu reinigen, da bei vorhandenen Schmutzablagerungen die Sägekette aus der Schiene springen kann. Die Ablagerungen können auch das Kettenöl aufsaugen. Die Folge wäre, dass das Kettenöl nicht oder nur zu einem geringen Teil an die Schienenunterseite gelangt und die Schmierung verringert wird.

Sägekette spannen

Das regelmäßige Spannen der Sägekette dient der Sicherheit des Benutzers und reduziert bzw. verhindert Verschleiß und Kettenschäden. Wir empfehlen dem Benutzer vor Arbeitsbeginn und in Abständen von ca. 10 Minuten die Kettenspannung zu

kontrollieren und falls nötig zu korrigieren. Beim Arbeiten mit der Säge erwärmt sich die Sägekette und weitet sich dadurch etwas. Mit diesem „Nachlängen“ ist besonders bei neuen Sägeketten zu rechnen.

! Die Sägekette nicht in heißem Zustand nachspannen oder wechseln, da sie sich nach dem Abkühlen wieder etwas zusammenzieht. Bei Nichtbeachtung kann dies zu Schäden an der Führungsschiene oder dem Motor führen, da die Sägekette nun zu straff an dem Schwert anliegt.

Kettenspannung und Kettenschmierung beeinflussen in erheblichem Maß die Lebensdauer der Sägekette.

Die Sägekette ist richtig gespannt, wenn sie an der Schwertunterseite nicht durchhängt und sich mit der behandschuhten Hand ganz herumziehen lässt. Beim Ziehen an der Sägekette mit 9 N (ca. 1 kg) Zugkraft dürfen Sägekette und Schwert nicht mehr als 2 mm Abstand haben.

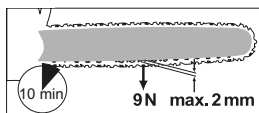

! Schalten Sie das Gerät aus und nehmen Sie vor allen Arbeiten den Akku aus dem Gerät.

- C**
1. Vergewissern Sie sich, dass die Kettenbremse gelöst ist, d. h. der Kettenbremshebel (6) gegen den vorderen Griff (5) gedrückt ist.
 2. Lösen Sie die Befestigungsschraube (10) der Kettenradabdeckung (12) (↩).

3. Zum Spannen der Sägekette drehen Sie die Schraube (11) für das Kettenschnellspann-System **im Uhrzeigersinn**. Zum Lockern der Spannung drehen Sie die Schraube (11) für das Kettenschnellspann-System **gegen den Uhrzeigersinn**.
4. Ziehen Sie die Befestigungsschraube (10) der Kettenradabdeckung (12) wieder an (↩).

i Bei einer neuen Sägekette müssen Sie die Kettenspannung nach maximal 5 Schnitten nachstellen.

Kettenschmierung

i Schwert und Kette dürfen nie ohne Öl sein. Betreiben Sie die Akku-Kettensäge mit zu wenig Öl, nimmt die Schnittleistung und die Lebenszeit der Sägekette ab, da die Kette schneller stumpf wird. Zu wenig Öl erkennen Sie an Rauchentwicklung oder Verfärbung des Schwertes.

Das Gerät ist mit einer Öl-Automatik ausgestattet. Sobald der Motor läuft, fließt das Öl zum Schwert (8).

! Schalten Sie das Gerät aus und nehmen Sie vor allen Arbeiten am Gerät den Akku aus dem Gerät.

Kettenöl einfüllen:

- Prüfen Sie regelmäßig die Ölstandsanzeige (13) und füllen Sie bei Erreichen der „Minimummarke“ Öl nach. Der Öltank fasst 270 ml Öl.
- Verwenden Sie Bio-Öl, das Zusätze zur Herabsetzung von Reibung und Abnutzung enthält. Sie können es über unser

Service-Center bestellen.

- Wenn Bio-Öl nicht zur Verfügung steht, verwenden Sie Kettenschmieröl mit geringem Anteil an Haftzusätzen.
- Entleeren Sie den Öltank bei längerer Nichtbenutzung (6-8 Wochen).

- D**
1. Schrauben Sie die Öltankkappe (4) ab und füllen Sie das Kettenöl in den Tank.
 2. Wischen Sie eventuell verschüttetes Öl ab und schließen Sie die Öltankkappe (4) wieder.



Schalten Sie immer das Gerät ab und lassen Sie den Motor abkühlen, bevor Sie Kettenöl einfüllen. Durch Überlaufen von Öl besteht Brandgefahr.

E Akku einsetzen / entnehmen

1. Zum Einsetzen des Akkus (16) in das Gerät, schieben Sie den Akku entlang der Führungsschienen (23) in das Gerät. Sie rasten hörbar ein.
2. Zum Herausnehmen des Akkus (16) aus dem Gerät drücken Sie die Entriegelungstaste (**A** 16a) am Akku und ziehen den Akku heraus.

Bedienung



Schalten Sie das Gerät erst ein, wenn Schwert, Sägekette und Kettenradabdeckung korrekt montiert sind.

Achten Sie beim Starten auf einen sicheren Stand. Vergewissern Sie sich vor dem Starten, dass die Kettensäge keine Gegenstände berührt.



Achtung! Das Gerät kann nachölen, siehe Inbetriebnahme.

F Einschalten

1. Setzen Sie ggf. den Akku (**E** 16) in das Gerät ein (siehe „Akku einsetzen/entnehmen“).
2. Überprüfen Sie vor dem Starten,
 - ob sich genügend Kettenöl im Tank befindet und füllen Sie ggf. Kettenöl nach (siehe „Kettenöl einfüllen“).
 - den Ladezustand des Akkus.
3. Lösen Sie die Kettenbremse, indem Sie den Kettenbremshebel/vorderen Handschutz (6) gegen den vorderen Griff (5) schieben.
4. Halten Sie das Gerät mit beiden Händen gut fest, mit der rechten Hand am hinteren (1) und mit der linken Hand am vorderen Griff (5). Daumen und Finger müssen die Handgriffe fest umschließen.
5. Zum Einschalten betätigen Sie mit dem rechten Daumen die Einschaltsperr (3) und drücken dann den Ein-/Ausschalter (2), das Gerät läuft mit höchster Geschwindigkeit. Lassen Sie die Einschaltsperr (3) wieder los.
6. Das Gerät schaltet ab, wenn Sie den Ein-/Ausschalter (2) wieder loslassen. Eine Dauerlaufschaltung ist nicht möglich.

Ladezustandsanzeige

Die Ladezustandsanzeige signalisiert den Ladezustand des Akkus.

Der Ladezustand des Akkus wird durch Aufleuchten der entsprechenden LED-Leuchte angezeigt. Drücken Sie hierfür die Softtaste der Ladezustandsanzeige.

3 LEDs leuchten (rot, orange und grün):

Akku geladen

2 LEDs leuchten (rot und orange):

Akku teilweise geladen

1 LED leuchtet (rot):

Akku muss geladen werden

G Kettenbremse prüfen

i Die Sägekette dreht sich nicht, wenn die Kettenbremse eingerastet ist.

1. Legen Sie das Gerät auf eine feste, ebene Unterlage. Sie darf keine Gegenstände berühren.
2. Vergewissern Sie sich, dass die Kettenbremse gelöst ist, d. h. der Kettenbremshebel (6) gegen den vorderen Griff (5) gedrückt ist.
3. Halten Sie das Gerät mit beiden Händen gut fest, mit der rechten Hand am hinteren (**F** 1) und mit der linken Hand am vorderen Griff (**F** 5). Daumen und Finger müssen die Handgriffe fest umschließen.
4. Schalten Sie das Gerät ein.
5. Betätigen Sie bei laufendem Motor mit der linken Hand den Kettenbremshebel (6).
6. Wenn die Kettenbremse richtig funktioniert, lassen Sie den Ein-/ Ausschalter (2) los und lösen Sie die Kettenbremse.

! **Wenn die Kettenbremse nicht richtig funktioniert, dürfen Sie das Gerät nicht verwenden. Es besteht Verletzungsgefahr durch die nachlaufende Sägekette. Lassen Sie das Gerät von unserem Kundendienst reparieren.**

Öl-Automatik prüfen

Prüfen Sie vor Arbeitsbeginn den Ölstand und die Öl-Automatik.

- Schalten Sie das Gerät ein und halten Sie sie über einen hellen Grund. Das Gerät darf den Boden nicht berühren. Wenn sich eine Ölspur zeigt, arbeitet das Gerät einwandfrei.

i Wenn sich keine Ölspur zeigt, reinigen Sie eventuell den Ölauslasskanal oder lassen Sie das Gerät von unserem Kundendienst reparieren.

H Reinigen Sie den Ölauslasskanal (24), um ein störungsfreies, automatisches Ölen der Sägekette während des Betriebs zu gewährleisten. Nehmen Sie hierzu einen Pinsel oder einen Lappen zur Hilfe, um Rückstände aus dem Ölauslasskanal auszuwischen.

B Schwert wechseln

1. Schalten Sie das Gerät aus und nehmen Sie den Akku (**A** 16) aus dem Gerät.
2. Stellen Sie das Gerät auf eine flache Oberfläche.
3. Drehen Sie die Befestigungsschraube der Kettenradabdeckung (10) und die Schraube für das Ketten-Schnellspannsystem (11) gegen den Uhrzeigersinn, um die Kettenspannung zu lockern und die Kettenradabdeckung (12) zu entfernen.
4. Nehmen Sie das Schwert (8) und die Sägekette (7) ab.
Halten Sie das Schwert (8) zur Demontage in einem Winkel von ca. 45 Grad nach oben geschwenkt, um die Säge-

kette (7) leichter vom Kettenritzel (20) abnehmen zu können.

5. Tauschen Sie das Schwert aus und montieren Sie Schwert und Sägekette wie unter „Sägekette und Schwert montieren“ beschrieben.



Das Spannen der Sägekette ist im Kapitel „Montage“ beschrieben.

Sägetechniken

Allgemeines



Beachten Sie den Lärmschutz und örtliche Vorschriften beim Holzfällen. Örtliche Bestimmungen können eine Eignungsprüfung erforderlich machen. Fragen Sie bei der Forstverwaltung nach.

- Schmutz, Steine, lose Rinde, Nägel, Klammern und Draht sind vom Baum zu entfernen.
- Stehen Sie bei Sägearbeiten am Hang stets oberhalb des Baumstammes.
- Um im Moment des „Durchsägens“ die volle Kontrolle zu behalten, reduzieren Sie gegen Ende des Schnitts den Anpressdruck, ohne den festen Griff an den Handgriffen der Kettensäge zu lösen. Achten Sie darauf, dass die Sägekette nicht den Boden berührt. Warten Sie nach Fertigstellung des Schnitts den Stillstand der Kettensäge ab, bevor Sie die Kettensäge entfernen.
- Schalten Sie den Motor der Kettensäge immer aus, bevor Sie von Baum zu Baum wechseln.
- Setzen Sie bei jedem Schnitt den Kralenanschlag fest an und beginnen Sie erst dann mit dem Sägen.
- Sie haben eine bessere Kontrolle, wenn Sie mit der Unterseite des Schwertes

(mit ziehender Kette) und nicht mit der Oberseite des Schwertes (mit schiebender Kette) sägen.

- Die Sägekette darf während des Durchsägens oder danach weder den Erdboden noch einen anderen Gegenstand berühren.
- Achten Sie darauf, dass die Sägekette nicht im Sägeschnitt festklemmt. Der Baumstamm darf nicht brechen oder absplintern.
- Beachten Sie auch die Vorsichtsmaßnahmen gegen Rückschlag (siehe Sicherheitshinweise).
- Bei Sägearbeiten am Hang stets oberhalb des Baumstammes stehen. Um im Moment des „Durchsägens“ die volle Kontrolle zu behalten, gegen Ende des Schnitts den Anpressdruck reduzieren, ohne den festen Griff an den Handgriffen der Kettensäge zu lösen. Darauf achten, dass die Sägekette nicht den Boden berührt. Nach Fertigstellung des Schnitts den Stillstand der Sägekette abwarten, bevor man die Kettensäge dort entfernt. Den Motor der Kettensäge immer ausschalten, bevor man von Baum zu Baum wechselt.



Wenn die Sägekette festklemmt, versuchen Sie nicht, das Gerät mit Gewalt herauszuziehen. Es besteht Verletzungsgefahr. Stellen Sie den Motor ab und benutzen Sie einen Hebelarm oder Keil, um das Gerät freizubekommen.

Ablängen

Ablängen ist das Sägen von gefällten Baumstämmen in kleine Abschnitte. Achten Sie auf Ihren sicheren Stand und die

gleichmäßige Verteilung Ihres Körpergewichts auf beide Füße. Falls möglich, sollte der Stamm durch Äste, Balken oder Keile unterlegt und gestützt sein.

- Achten Sie darauf, dass die Sägekette beim Sägen den Erdboden nicht berührt.
- Achten Sie auf guten Stand und stehen Sie bei abschüssigem Gelände oberhalb des Stammes. Um im Moment des „Durchsägens“ die volle Kontrolle zu behalten, gegen Ende des Schnitts den Anpressdruck reduzieren, ohne den festen Griff an den Handgriffen der Kettensäge zu lösen. Nach Fertigstellung des Schnitts den Stillstand der Sägekette abwarten, bevor man die Kettensäge dort entfernt. Den Motor der Kettensäge immer ausschalten, bevor man von Baum zu Baum wechselt.

I 1. Stamm liegt am Boden:

Sägen Sie von oben den Stamm ganz durch und achten Sie am Ende des Schnittes darauf, den Boden nicht zu berühren. Wenn die Möglichkeit besteht, den Stamm zu drehen, sägen Sie ihn zu 2/3 durch. Dann drehen Sie den Stamm um und sägen den Rest des Stammes von oben durch.

K 2. Stamm ist an einem Ende abgestützt:

Sägen Sie zuerst von unten nach oben (mit der Oberseite des Schwertes) 1/3 des Stammdurchmessers durch, um ein Splintern zu vermeiden. Sägen Sie dann von oben nach unten (mit der Unterseite des Schwertes) auf den ersten Schnitt zu, um ein Festklemmen zu vermeiden.

L 3. Stamm ist an beiden Enden abgestützt:

Sägen Sie zuerst von oben nach unten (mit der Unterseite des Schwertes) 1/3 des Stammdurchmessers durch. Sägen Sie dann von unten nach oben (mit der Oberseite des Schwertes), bis sich die Schnitte treffen.

M 4. Sägen auf einem Sägebock:

Halten Sie das Gerät mit beiden Händen fest und führen Sie die Maschine während des Sägens vor dem Körper. Wenn der Stamm durchtrennt wird, führen Sie die Maschine rechts am Körper vorbei (1). Halten Sie den linken Arm so gerade wie möglich (2). Achten Sie auf den herabfallenden Stamm. Stellen Sie sich so, dass der abgetrennte Stamm keine Gefährdung darstellt. Achten Sie auf Ihre Füße. Der abgetrennte Stamm könnte beim Herabfallen Verletzungen verursachen. Halten Sie das Gleichgewicht (3).

N Entasten

Entasten ist die Bezeichnung für das Entfernen von Ästen und Zweigen von einem gefällten Baum.



Viele Unfälle geschehen beim Entasten. Sägen Sie nie Äste ab, wenn Sie auf dem Baumstamm stehen. Behalten Sie den Rückschlagbereich im Auge, wenn Äste unter Spannung stehen.

- Entfernen Sie Stützzweige erst nach dem Ablängen.
- Unter Spannung stehende Äste müssen von unten nach oben gesägt werden, um ein Festklemmen des Gerätes zu verhindern.

- Beim Absägen von dickeren Ästen verwenden Sie dieselbe Technik wie beim Ablängen.
- Arbeiten Sie links vom Stamm und so nahe wie möglich an dem Gerät. Nach Möglichkeit ruht das Gewicht des Gerätes auf dem Stamm.
- Wechseln Sie den Standort, um Äste jenseits des Stammes abzusägen.
- Verzweigte Äste werden einzeln abgelängt.
- Beim Entasten größere nach unten gerichtete Äste, die den Baum stützen, vorerst stehen lassen. Kleinere Äste (siehe **N**) mit einem Schnitt trennen.
- Stehen Sie bei abschüssigem Gelände oberhalb des zu fällenden Baumes.
- Kleine Bäume mit einem Durchmesser von 15-18 cm können gewöhnlich mit einem Schnitt abgesägt werden.
- Bei Bäumen mit einem größeren Durchmesser müssen Kerbschnitte und ein Fällschnitt angesetzt werden (siehe unten).
- Wird von zwei oder mehreren Personen gleichzeitig zugeschnitten und gefällt, so sollte der Abstand zwischen den fällenden und zuschneidenden Personen mindestens die doppelte Höhe des zu fällenden Baumes betragen. Beim Fällen von Bäumen ist darauf zu achten, dass andere Personen keiner Gefahr ausgesetzt werden, keine Versorgungsleitungen getroffen und keine Sachschäden verursacht werden. Sollte ein Baum mit einer Versorgungsleitung in Berührung kommen, so ist das Versorgungsunternehmen sofort in Kenntnis zu setzen.
- Schmutz, Steine, lose Rinde, Nägel, Klammern und Draht sind vom Baum zu entfernen.

Bäume fällen



Es ist viel Erfahrung erforderlich, um Bäume zu fällen. Füllen Sie nur Bäume, wenn Sie sicher mit dem Gerät umgehen können. Benutzen Sie das Gerät auf keinen Fall, wenn Sie sich unsicher fühlen.

- Achten Sie darauf, dass sich keine Menschen oder Tiere in der Nähe des Arbeitsbereichs aufhalten. Der Sicherheitsabstand zwischen dem zu fällenden Baum und dem nächstliegenden Arbeitsplatz muss 2 1/2 Baumlängen betragen.
- Achten Sie auf die Fällrichtung: Der Anwender muss sich in der Nähe des gefällten Baumes sicher bewegen können, um den Baum leicht ablängen und entasten zu können. Es ist zu vermeiden, dass der fallende Baum sich in einem anderen Baum verfängt. Beachten Sie die natürliche Fallrichtung, die von Neigung und Krümmbarkeit des Baumes, Windrichtung und Anzahl der Äste abhängig ist.



Fällen Sie keinen Baum, wenn ein starker oder wechselnder Wind weht, wenn die Gefahr einer Eigentumsbeschädigung besteht oder wenn der Baum auf Leitungen treffen könnte.



Klappen Sie direkt nach Beenden des Sägevorgangs den Gehörschutz hoch, damit Sie Töne und Warnsignale hören können.

N 1. **Entasten:**

Entfernen Sie nach unten hängende Äste, indem Sie den Schnitt oberhalb des Astes ansetzen. Entasten Sie niemals höher als bis zur Schulterhöhe.

O 2. **Fluchtbereich:**

Entfernen Sie das Unterholz rund um den Baum, um einen leichten Rückzug zu sichern. Der Fluchtbereich (1) sollte etwa um 45° versetzt hinter der geplanten Fällrichtung (2) liegen.

P 3. **Fallkerbe schneiden (A):**

Setzen Sie eine Fallkerbe in die Richtung, in die der Baum fallen soll. Beginnen Sie mit dem unteren, horizontalen Schnitt. Die Schnitttiefe soll etwa 1/3 des Stammdurchmessers betragen. Dadurch wird das Einklemmen der Sägekette oder der Führungsschiene beim Setzen des zweiten Kerbschnitts vermieden. Machen Sie nun einen schrägen Sägeschnitt mit einem Schnittwinkel von ungefähr 45° von oben, der exakt auf den unteren Sägeschnitt trifft.

 **Treten Sie nie vor einen Baum, der eingekerbt ist.**

P 4. **Fällschnitt (B):** Führen Sie den Fällschnitt von der anderen Seite des Stammes aus, während Sie links vom Baumstamm stehen und mit ziehender Sägekette sägen. Der Fällschnitt muss horizontal mindestens 5 cm oberhalb des horizontalen Kerbschnitts verlaufen. Er sollte so tief sein, dass der Abstand zur Kerbschnittlinie mindestens 1/10 des Stammdurchmessers beträgt.

Der nicht durchgesägte Teil des Stammes wird als Steg (Fällleiste) bezeichnet. Der Steg verhindert, dass sich der Baum dreht und in die falsche Richtung fällt. Sägen Sie den Steg nicht durch.

Q 5. Bei Annäherung des Fällschnitts an den Steg sollte der Baum zu fallen beginnen. Wenn sich zeigt, dass der Baum möglicherweise nicht in die gewünschte Richtung fällt oder sich zurückneigt und die Sägekette festklemmt, den Fällschnitt unterbrechen und zur Öffnung des Schnitts und zum Umlegen des Baumes in die gewünschte Falllinie Keile aus Holz, Kunststoff oder Aluminium verwenden.

R 6. Wenn der Stammdurchmesser größer ist als die Länge des Schwertes, machen Sie zwei Schnitte.

 Wir raten unerfahrenen Anwendern aus Sicherheitsgründen davon ab, einen Baumstamm mit einer Schwertlänge zu fällen, die kleiner ist als der Stammdurchmesser.

7. Nach Ausführen des Fällschnitts fällt der Baum von selbst oder mit Hilfe des Fällkeils oder Brecheisens.

 **Sobald der Baum zu fallen beginnt, ziehen Sie das Gerät aus dem Schnitt heraus, stoppen den Motor, legen das Gerät ab und verlassen den Arbeitsplatz über den Rückzugsweg. Auf herunterfallende Äste achten und nicht stolpern.**

Wartung und Reinigung



Führen Sie Wartungs- und Reinigungsarbeiten grundsätzlich bei ausgeschaltetem Motor und entnommenem Akku durch. Verletzungsgefahr! Lassen Sie Instandsetzungsarbeiten und Wartungsarbeiten, die nicht in dieser Betriebsanleitung beschrieben sind, von unserer Fachwerkstatt durchführen. Benutzen Sie nur originale Ersatzteile. Lassen Sie die Maschine vor allen Wartungs- und Reinigungsarbeiten abkühlen. Es besteht Verbrennungsgefahr!



Benutzen Sie schnittfeste Handschuhe, wenn Sie mit der Sägekette oder mit dem Schwert hantieren. Gefahr von Schnittverletzungen.



Schalten Sie das Gerät aus und nehmen Sie vor allen Arbeiten am Gerät den Akku aus dem Gerät.

Reinigung

- Reinigen Sie die Maschine nach jedem Gebrauch gründlich. Dadurch verlängern Sie die Lebensdauer der Maschine und vermeiden Unfälle.
- Halten Sie die Griffe frei von Benzin, Öl oder Fett. Reinigen Sie die Griffe gegebenenfalls mit einem feuchten, in Seifenlauge ausgewaschenen Lappen. Benutzen Sie zur Reinigung keine Lösungsmittel oder Benzin!
- Reinigen Sie nach jeder Benutzung die Sägekette. Benutzen Sie hierzu einen

Pinsel oder Handfeger. Benutzen Sie zur Reinigung der Kette keine Flüssigkeiten. Ölen Sie die Kette nach der Reinigung mit Kettenöl leicht ein.

- Reinigen Sie die Lüftungsschlitze und die Oberflächen der Maschine mit einem Pinsel, Handfeger oder trockenen Lappen. Benutzen Sie zur Reinigung keine Flüssigkeiten.

Sägekette ölen



Reinigen und ölen Sie die Kette regelmäßig. Dadurch halten Sie die Kette scharf und erreichen eine optimale Maschinenleistung. Bei Schäden aufgrund unzureichender Wartung der Sägekette erlischt der Garantieanspruch. Entnehmen Sie den Akku und benutzen Sie schnittfeste Handschuhe, wenn Sie mit der Kette oder mit dem Schwert hantieren.

- Ölen Sie die Kette nach der Reinigung, nach 10-stündigem Einsatz oder mindestens einmal pro Woche, je nachdem was zuerst eintrifft.
- Vor dem Ölen muss das Schwert, insbesondere die Zahnung des Schwertes gründlich gereinigt werden. Benutzen Sie hierzu einen Handfeger und einen trockenen Lappen.
- Ölen Sie die einzelnen Kettenglieder mit Hilfe einer Ölspritze mit Nadelspitze (im Fachhandel erhältlich). Tragen Sie einzelne Öltropfen auf die Gelenke und auf die Zahnschneiden der einzelnen Kettenglieder auf.

Schneidzähne schärfen



Eine falsch geschärfte Sägekette erhöht die Rückschlaggefahr!

Benutzen Sie schnittfeste Handschuhe, wenn Sie mit der Kette oder mit dem Schwert hantieren.



Eine scharfe Kette gewährleistet eine optimale Schnittleistung. Sie frisst sich mühelos durch das Holz und hinterlässt große, lange Holzspäne. Eine Sägekette ist stumpf, wenn Sie die Schneidausrüstung durch das Holz drücken müssen und die Holzspäne sehr klein sind. Bei einer sehr stumpfen Sägekette fallen überhaupt keine Späne, sondern nur Holzstaub an.

- Die sägenden Teile der Kette sind die Schneidglieder, die aus einem Schneidezahn und einer Tiefenbegrenznase bestehen. Der Höhenabstand zwischen diesen beiden bestimmt die Schärfentiefe.
- Beim Schärfen der Schneidezähne müssen folgende Werte berücksichtigt werden:



- Schärfwinkel (30°)
- Brustwinkel (85°)
- Dachwinkel (60°)
- Schärfentiefe (0,65 mm)
- Rundfeilendurchmesser (4,0 mm)



Abweichungen von den Maßangaben der Schneidengeometrie können zu einer Erhöhung der Rückschlagneigung der Maschine führen. Erhöhte Unfallgefahr!

Zum Schärfen der Kette sind Spezialwerkzeuge erforderlich, die gewährleisten, dass die Messer im richtigen Winkel und in der richtigen Tiefe geschärft sind. Für den unerfahrenen Benutzer von Kettensägen empfehlen wir, die Sägekette von einem

Fachmann oder von einer Fachwerkstatt schärfen zu lassen. Wenn Sie sich das Schärfen der Kette zutrauen, erwerben Sie die Werkzeuge im Fachhandel.



1. Zum Schärfen sollte die Kette straff gespannt sein, um ein richtiges Schärfen zu ermöglichen.
2. Zum Schärfen ist eine Rundfeile mit 4,0 mm Durchmesser erforderlich.



Andere Durchmesser beschädigen die Kette und können zu einer Gefährdung beim Arbeiten führen!

3. Schärfen Sie nur von innen nach außen. Führen Sie die Feile von der Innenseite des Schneidezahns nach außen. Heben Sie die Feile ab, wenn Sie diese zurückziehen.
4. Schärfen Sie zuerst die Zähne einer Seite. Drehen Sie dann das Gerät um und schärfen Sie die Zähne der anderen Seite.
5. Die Kette ist abgenutzt und muss gegen eine neue Sägekette ersetzt werden, wenn nur noch ca. 4 mm des Schneidezahns übrig ist.
6. Nach dem Schärfen müssen alle Schneidglieder gleich lang und breit sein.
7. Nach jedem dritten Schärfen muss die Schärfentiefe (Tiefenbegrenzung) geprüft werden und die Höhe mit Hilfe einer Flachfeile nachgefeilt werden. Die Tiefenbegrenzung sollte um ca. 0,65 mm gegenüber dem Schneidezahn zurückstehen. Runden Sie nach dem Zurücksetzen die Tiefenbegrenzung nach vorne etwas ab.

Kettenspannung einstellen

Das Einstellen der Kettenspannung ist im Kapitel „Montage - Sägekette spannen“ beschrieben.

- Schalten Sie das Gerät aus und nehmen Sie den Akku (16) aus dem Gerät.
- Prüfen Sie regelmäßig die Kettenspannung und stellen Sie diese so oft wie nötig nach. Beim Ziehen an der Sägekette mit 9 N (ca. 1 kg) Zugkraft dürfen Sägekette und Schwert nicht mehr als 2 mm Abstand haben.

Neue Sägekette einlaufen lassen

Bei einer neuen Sägekette verringert sich die Spannkraft nach einiger Zeit. Deshalb müssen Sie nach den ersten 5 Schnitten, spätestens nach 10 Minuten Sägezeit die Sägekette nachspannen.



Befestigen Sie eine neue Kette nie auf einem abgenutzten Kettenritzel oder auf einem beschädigten oder abgenutzten Schwert. Die Kette könnte abspringen oder reißen. Schwere Verletzungen können die Folge sein.

Wartungsintervalle

Führen Sie die in der nachfolgenden Tabelle aufgeführten Wartungsarbeiten regelmäßig durch. Durch regelmäßige Wartung Ihres Gerätes wird die Lebensdauer des Gerätes verlängert. Sie erreichen zudem optimale Schnittleistungen und vermeiden Unfälle.

Tabelle Wartungsintervalle:

Maschinenteil	Aktion	Vor jedem Gebrauch	Nach 10 Betriebsstunden
Komponenten der Kettenbremse	Prüfen, bei Bedarf ersetzen	✓	
Kettenritzel (20)	Auf Verschleiß/Einkerbungen prüfen, bei Bedarf ersetzen	✓	
Sägekette (7)	Prüfen, ölen, bei Bedarf nachschleifen oder ersetzen	✓	
Schwert (8)	Prüfen, reinigen, ölen	✓	
Schwert (8)	Schwert umdrehen		✓
Öl-Automatik	Prüfen, bei Bedarf Ölauslasskanal reinigen	✓	

Schwert warten



Benutzen Sie schnittfeste Handschuhe, wenn Sie mit der Kette oder mit dem Schwert hantieren.

1. Schalten Sie das Gerät aus und nehmen Sie den Akku (A 16) aus dem Gerät.
2. Nehmen Sie die Kettenradabdeckung (A 12), die Sägekette (A 7) und das Schwert (A 8) ab.
3. Prüfen Sie das Schwert (A 8) auf Abnutzung. Entfernen Sie Grate und begradigen Sie die Führungsflächen mit einer Flachfeile.
4. Reinigen Sie den Ölauslasskanal (H 24), um ein störungsfreies, automatisches Ölen der Sägekette während des Betriebs zu gewährleisten.
5. Montieren Sie Schwert (A 8), Sägekette (A 7) und Kettenradabdeckung (A 12) und spannen Sie die Sägekette.



Bei optimalem Zustand des Ölauslasskanals sprüht die Sägekette wenige Sekunden nach Anlassen des Gerätes automatisch etwas Öl ab.



Schwert umdrehen



Benutzen Sie schnittfeste Handschuhe, wenn Sie mit der Sägekette oder mit dem Schwert hantieren.

Das Schwert (8) muss ca. alle 10 Arbeitsstunden umgedreht werden, um eine gleichmäßige Abnutzung zu gewährleisten.

1. Schalten Sie das Gerät aus und nehmen Sie den Akku (A 16) aus dem Gerät.
2. Nehmen Sie die Kettenradabdeckung (12), die Sägekette (7) und das Schwert (8) ab.
3. Drehen Sie das Schwert um seine horizontale Achse und montieren Sie Schwert und Kette wie unter „Sägekette und Schwert montieren“ beschrieben. Beachten Sie dabei die Laufrichtung der Sägekette!



Laufrichtung der Sägekette

Orientieren Sie sich zur Ausrichtung der Sägekette (7) an dem Bildzeichen unterhalb des Kettenritzels (20), wenn das Schwert gedreht wird. Die abgebildete Laufrichtung auf dem Schwert stimmt dann nicht mehr.

Aufbewahrung

- Reinigen Sie das Gerät vor der Aufbewahrung.
- Bringen Sie den Schwertschutzköcher an.
- Entleeren Sie unbedingt den Öltank vor Betriebspausen von mehreren Wochen, da Bio-Kettenöl verharzen und den Ölauslasskanal (H 24) verstopfen kann. Entsorgen Sie Altöl umweltgerecht (siehe „Entsorgung/Umweltschutz“).
- Bewahren Sie das Gerät an einem frostfreien, trockenen und staubgeschützten Ort auf, außerhalb der Reichweite von Kindern.

Entsorgung/ Umweltschutz

Entleeren Sie den Öltank sorgfältig. Nehmen Sie den Akku aus dem Gerät und führen Sie Gerät, Altöl, Zubehör und Verpackung einer umweltgerechten Wiederverwertung zu. Entsorgungshinweise zu Akku und Ladegerät finden Sie in der separaten Betriebsanleitung.



Elektrogeräte gehören nicht in den Hausmüll.

- Entsorgen Sie Altöl umweltgerecht - geben Sie es an einer Entsorgungsstelle ab. Schütten Sie Altöl nicht in die Kanalisation oder in den Abfluss.
- Die Entsorgung Ihrer defekten, eingesendeten Geräte führen wir kostenlos durch.

Ersatzteile/Zubehör

**Ersatzteile und Zubehör erhalten Sie unter
www.grizzlytools-service.eu**

Sollten Sie Probleme mit dem Bestellvorgang haben, verwenden Sie bitte das Kontaktformular. Bei weiteren Fragen wenden Sie sich an das „Service-Center“ (siehe Seite 32).

Position Betriebsanleitung	Position Explosionszeichnung	Bezeichnung	Bestell-Nr.
A 8	59	Oregon Schwert	91105763
A 7	60	Sägekette Trilink	30091625
A 12	62-72	Kettenradabdeckung	91105709
A 15	61	Schwertschutzköcher	91105765
A 4	38-40	Öltankkappe	91105758

Fehlersuche

Problem	Mögliche Ursache	Fehlerbehebung
Gerät startet nicht	Akku (A 16) leer oder nicht eingesetzt	Akku-Ladezustand prüfen, ggf. Reparatur durch Elektrofachmann
	Ein-/Ausschalter (A 2) defekt	Reparatur durch Kundendienst
	Motor defekt	Reparatur durch Kundendienst
Kette dreht sich nicht und Warnton ertönt	Kettenbremse (A 6) blockiert Sägekette (A 7)	Kettenbremse überprüfen, evtl. Kettenbremse lösen
Schlechte Schneidleistung	Sägekette (A 7) falsch montiert	Sägekette richtig montieren
	Sägekette (A 7) stumpf	Schneidzähne schärfen oder neue Kette aufziehen
	Kettenspannung ungenügend	Kettenspannung überprüfen
Gerät läuft schwer, Kette springt ab	Kettenspannung ungenügend	Kettenspannung überprüfen
Kette wird heiß, Rauchentwicklung beim Sägen, Verfärbung der Schiene	Zu wenig Kettenöl	Ölstand prüfen und ggf. Kettenöl nachfüllen, Öl-Automatik prüfen und ggf. Ölauslasskanal reinigen oder Reparatur durch Kundendienst

Garantie

Sehr geehrte Kundin, sehr geehrter Kunde, Sie erhalten auf dieses Gerät 3 Jahre Garantie ab Kaufdatum.

Im Falle von Mängeln dieses Gerätes stehen Ihnen gegen den Verkäufer des Gerätes gesetzliche Rechte zu. Diese gesetzlichen Rechte werden durch unsere im Folgenden dargestellte Garantie nicht eingeschränkt.

Garantiebedingungen

Die Garantiefrist beginnt mit dem Kaufdatum. Bitte bewahren Sie den Originalkassenbon gut auf. Diese Unterlage wird als Nachweis für den Kauf benötigt.

Tritt innerhalb von drei Jahren ab dem Kaufdatum dieses Gerätes ein Material- oder Fabrikationsfehler auf, wird das Gerät von uns – nach unserer Wahl – für Sie kostenlos repariert oder ersetzt. Diese Garantieleistung setzt voraus, dass innerhalb der Drei-Jahres-Frist das defekte Gerät und der Kaufbeleg (Kassenbon) vorgelegt und schriftlich kurz beschrieben wird, worin der Mangel besteht und wann er aufgetreten ist.

Wenn der Defekt von unserer Garantie gedeckt ist, erhalten Sie das reparierte oder ein neues Gerät zurück. Mit Reparatur oder Austausch des Gerätes beginnt kein neuer Garantiezeitraum.

Garantiezeit und gesetzliche Mängelansprüche

Die Garantiezeit wird durch die Gewährleistung nicht verlängert. Dies gilt auch für ersetzte und reparierte Teile. Eventuell schon beim Kauf vorhandene Schäden und Mängel müssen sofort nach dem Auspacken gemeldet werden. Nach Ablauf der Garantiezeit anfallende Reparaturen sind kostenpflichtig.

Garantieumfang

Das Gerät wurde nach strengen Qualitätsrichtlinien sorgfältig produziert und vor Anlieferung gewissenhaft geprüft.

Die Garantieleistung gilt für Material- oder Fabrikationsfehler. Diese Garantie erstreckt sich nicht auf Geräteteile, die normaler Abnutzung ausgesetzt sind und daher als Verschleißteile angesehen werden können (z. B. Sägekette) oder für Beschädigungen an zerbrechlichen Teilen (z. B. Schalter). Diese Garantie verfällt, wenn das Gerät beschädigt, nicht sachgemäß benutzt oder nicht gewartet wurde. Für eine sachgemäße Benutzung des Gerätes sind alle in der Betriebsanleitung aufgeführten Anweisungen genau einzuhalten. Verwendungszwecke und Handlungen, von denen in der Betriebsanleitung abgeraten oder vor denen gewarnt wird, sind unbedingt zu vermeiden. Das Gerät ist lediglich für den privaten und nicht für den gewerblichen Gebrauch bestimmt. Bei missbräuchlicher und unsachgemäßer Behandlung, Gewaltanwendung und bei Eingriffen, die nicht von unserer autorisierten Service-Niederlassung vorgenommen wurden, erlischt die Garantie.

Abwicklung im Garantiefall

Um eine schnelle Bearbeitung Ihres Anliegens zu gewährleisten, folgen Sie bitte den folgenden Hinweisen:

- Bitte halten Sie für alle Anfragen den Kassenbon und die Artikelnummer (IAN 346174_2004) als Nachweis für den Kauf bereit.
- Die Artikelnummer entnehmen Sie bitte dem Typenschild.
- Sollten Funktionsfehler oder sonstige Mängel auftreten, kontaktieren Sie zunächst die nachfolgend benannte Serviceabteilung **telefonisch** oder per **E-Mail**. Sie erhalten dann weitere In-

formationen über die Abwicklung Ihrer Reklamation.

- Ein als defekt erfasstes Gerät können Sie, nach Rücksprache mit unserem Kundenservice, unter Beifügung des Kaufbelegs (Kassenbons) und der Angabe, worin der Mangel besteht und wann er aufgetreten ist, für Sie portofrei an die Ihnen mitgeteilte Service-Anschrift übersenden. Um Annahmeprobleme und Zusatzkosten zu vermeiden, benutzen Sie unbedingt nur die Adresse, die Ihnen mitgeteilt wird. Stellen Sie sicher, dass der Versand nicht unfrei, per Sperrgut, Express oder sonstiger Sonderfracht erfolgt. Senden Sie das Gerät bitte inkl. aller beim Kauf mitgelieferten Zubehörteile ein und sorgen Sie für eine ausreichend sichere Transportverpackung.

Reparatur-Service

Sie können Reparaturen, **die nicht der Garantie unterliegen**, gegen Berechnung von unserer Service-Niederlassung durchführen lassen. Sie erstellt Ihnen gerne einen Kostenvoranschlag.

Wir können nur Geräte bearbeiten, die ausreichend verpackt und frankiert eingeschickt wurden.

Achtung: Bitte senden Sie Ihr Gerät gereinigt und mit Hinweis auf den Defekt an unsere Service-Niederlassung.

Nicht angenommen werden unfrei, per Sperrgut, Express oder mit sonstiger Sonderfracht, eingeschickte Geräte.

Die Entsorgung Ihrer defekten, eingesendeten Geräte führen wir kostenlos durch.

Service-Center

DE Service Deutschland
Tel.: 0800 54 35 111
E-Mail: grizzly@lidl.de
IAN 346174_2004

AT Service Österreich
Tel.: 0820 201 222
(0,15 EUR/Min.)
E-Mail: grizzly@lidl.at
IAN 346174_2004

CH Service Schweiz
Tel.: 0842 665566
(0,08 CHF/Min.,
Mobilfunk max. 0,40 CHF/Min.)
E-Mail: grizzly@lidl.ch
IAN 346174_2004

Importeur

Bitte beachten Sie, dass die folgende Anschrift keine Serviceanschrift ist. Kontaktieren Sie zunächst das oben genannte Service-Center.

Grizzly Tools GmbH & Co. KG

Stockstädter Straße 20
63762 Großostheim
DEUTSCHLAND
www.grizzlytools-service.eu

Content

Introduction	33	Maintaining the chain bar.....	53
Intended purpose.....	34	Turn the chain bar	53
General description.....	34	Storage.....	54
Extent of the delivery	34	Waste disposal and	
Function description.....	34	environmental protection	54
Overview.....	34	Replacement parts/Accessories ..	54
Safety functions.....	35	Trouble shooting	55
Technical Data.....	35	Guarantee	56
Notes on safety.....	36	Repair Service.....	57
Symbols used in the instructions	36	Service-Center.....	57
Symbols used on the saw	36	Importer	57
General Safety Directions		Translation of the original EC	
for Power Tools	37	declaration of conformity	195
Chain saw safety warnings	40	Exploded Drawing	201
Causes and operator prevention			
of kickback	41		
Further safety directions	42		
Residual risks.....	42		
Assembly.....	43		
Mounting the saw chain and blade ...	43		
Tensioning the saw chain	44		
Chain lubrication	44		
Inserting/removing the rechargeable			
battery.....	45		
Operating	45		
Switching on	45		
Battery charge level indicator	46		
Checking the chain brake	46		
Checking the oil automatic system.....	46		
Changing the saw bar	46		
Sawing techniques.....	47		
General	47		
Bucking	47		
Limbing.....	48		
Felling trees.....	49		
Maintenance and cleaning	50		
Cleaning.....	50		
Maintenance intervals.....	51		
Oiling the saw chain	51		
Sharpening the saw chain.....	52		
Adjusting the chain tension.....	53		
Starting up a new saw chain	53		

Introduction

Congratulations on the purchase of your new device. With it, you have chosen a high quality product. During production, this equipment has been checked for quality and subjected to a final inspection. The functionality of your equipment is therefore guaranteed. In some cases, residual amounts of lubricants may be present on or in the device. This is not a flaw or a defect and is no cause for concern.



The operating instructions constitute part of this product. They contain important information on safety, use and disposal.

Before using the product, familiarise yourself with all of the operating and safety instructions. Use the product only as described and for the applications specified. Keep this manual safely and in the event that the product is passed on, hand over all documents to the third party.

Intended purpose

The cordless chainsaw is constructed for sawing wood only. The saw is not designed for any other types of application (e.g. cutting of brickwork, plastic or food). The device is part of the Parkside X 20 V TEAM series and can be operated using Parkside X 20 V TEAM series batteries. The batteries may only be charged using chargers from the Parkside X 20 V TEAM series.

The chainsaw is designed for employment in the do-it-yourselfer sector. It was not designed for continuous employment in the commercial sector.

The device is designed for use by adults. Young people over 16 years old may use the chainsaw under supervision only. The manufacturer is not liable for damages, which were caused through use in applications for which it was not designed, or incorrect operation.

This electric chainsaw is to be used only by one person and only for sawing wood. The chainsaw must be held with the right hand on the rear handle and the left hand on the front handle. Before use, the user must have read and understood all of the information and directions in the operating instructions. The user must wear appropriate personal protective equipment (PPE). The chainsaw is to be used only for sawing wood. Materials such as plastic, stone, metal or wood containing foreign objects (e.g. nails or screws) must not be cut with the chain saw!

General description

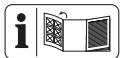

The illustration of the principal functionin g parts can be found on the front and back foldout pages.

Extent of the delivery

Carefully unpack the appliance and check that it is complete:

- Cordless chainsaw
- Chain bar (guide rail) (already mounted)
- Saw chain (already mounted)
- Saw bar protection sheath
- Oil bottle with 180 ml bio chain oil
- Instruction Manual



The rechargeable batteries and the charger are not included in delivery.

Dispose of the packaging material correctly.

Function description

The cordless chainsaw is equipped with a chain quick-tensioning system. The circulating saw chain is guided over a blade (guide rail). An automatic oil system ensures continuous chain lubrication. The device is provided with various protective devices to protect the user. Refer to the following descriptions for the function of control elements.

Overview



- 1 Rear handle
- 2 On/Off switch
- 3 Switch lock
- 4 Oil tank cover
- 5 Front handle
- 6 Chain brake lever/front hand protection
- 7 Saw chain
- 8 Blade (guide rail)
- 9 Chain catch
- 10 Mounting screw for the sprocket cover

- 11 Screw for the chain quick-tensioning system
- 12 Sprocket cover
- 13 Oil level indicator
- 14 Rear hand protection
- 15 Blade encasing
- 16 Rechargeable battery
- 16a Battery release button
- 17 Charger
- 18 Oil bottle

- B**
- 19 Coach screw
 - 19a Pin
 - 20 Chain sprocket
 - 21 Chain tensioner pin
 - 22 Chain tensioner pin holder

- E**
- 23 Guide rails for battery

- H**
- 24 Oil passage

A Safety functions

- 1 Rear grip with hand guard (14)**
Protects the hand against branches and boughs in the case of springing away by the chain.
- 2 On-off switch with safety chain brake**
On releasing the On/Off switch, the device immediately switches off.
- 3 Switch-on block**
The switch-on block must be released for switching on the device.
- 6 Chain braking lever/hand guard**
Control system, which stops the saw chain immediately in case of a spring-back; lever can also be activated manually; protects the left hand of the operator if it slides from the front grip.
- 7 Saw chain with small spring-back**
helps you to catch spring-backs with specially developed control systems.

9 Metal stop claw

Reinforces the stability when vertical cuts are carried out and facilitates sawing.

Technical Data

Cordless chainsaw .. PKSA 20-Li A1

- Rated input voltage 20 V ==
- Protection category..... IPX0
- Chain speed v_0 6.5 m/s
- Weight (without charger+ batteries)..... approx. 3.25 kg
- Oiltank 270 ml
- Chain bar 10" TRILINK M1431040-1041TL
- Chain TRILINK CL14340TL
- Chain pitch 3/8" (9.5 mm)
- Chain link separation 18.5 mm
- Chain width 1.1 mm
- Teeth of the sprocket chain wheel 6
- Length of the chain bar 307 mm
- Sawing length approx. 230 mm
- Temperature..... max. 50 °C
- Operation -20 - 50 °C
- Storage..... 0 - 45 °C
- Acoustic pressure level
- (L_{pA}) 85.0 dB(A); K_{pA} = 3.0 dB
- Sound power level (L_{WA})
- measured 93.9 dB(A); K_{WA} = 2.40 dB
- guaranteed 98 dB(A)
- Vibration (a_{h1}) at the
- Front handle 1.41 m/s²; K = 1.5 m/s²
- Rear handle..... 3.97 m/s²; K = 1.5 m/s²



Attention! An up-to-date list of battery compatibility can be found at: www.lidl.de/akku

This device can be operated with the following rechargeable batteries: PAP 20 A1, PAP 20 A2, PAP 20 A3.

This type of battery may be charged with the following chargers: PLG 20 A1, PLG 20 A3, PDSL G 20 A1.

Charging time (min.)	PLG 20 A1	PLG 20 A3 PDSL G 20 A1
PAP 20 A1	60	30
PAP 20 A2	75	30
PAP 20 A3	90	60

Noise and vibration values were determined according to the standards and stipulations mentioned in the declaration of conformity.

The stated vibration emission value was measured in accordance with a standard testing procedure and may be used to compare one power tool to another. The stated vibration emission value may also be used for a preliminary exposure assessment.



Warning: The vibration emission value may differ during actual use of the power tool from the stated value depending on the manner in which the power tool is used. Try to keep the exposure to vibrations as low as possible. Examples of measures to reduce vibration exposure are the wearing of gloves when using the tool and limiting the working hours. All parts of the operating cycle are to be taken into account in this (for example times in which the electric tool is turned off and those in which even though it is turned on, it is not running under a load).

Notes on safety

This section deals with the basic safety regulations while working with the chainsaw.



A chainsaw is a dangerous device, which can cause serious or even fatal injuries with incorrect or careless use. Thus, for your own safety and the safety of others, you should always take note of the instructions on safety and, in case of difficulties, consult a specialist for advice.

Symbols used in the instructions



Hazard symbols with information on prevention of personal injury and property damage.



Precaution symbol (explanation of precaution instead of exclamation mark) with information on prevention of harm / damage.



Notice symbol with information on how to handle the device properly.





Wear protective gloves in order to avoid cutting yourself!

Symbols used on the saw



A chainsaw is a dangerous device, which can cause serious or even fatal injuries with incorrect or careless use. Thus, for your own safety and the safety of others, you should always take note of the instructions on safety and, in case of difficulties, consult a specialist for advice.

 Read and take note of the operating manual belonging to the machine

 Wear personal protective equipment. Basically, wear protective goggles or, even better, face protection, safety helmet, cut-protection

 working clothes and ear protection

 Use protective clothing

 Wear cut-protection gloves

 Wear cut-protection safety boots with anti-slip soles.

 Always use the chainsaw with both hands.

 Caution! Spring-back - Be careful of spring-back of the machine during work.

 Do not expose the unit to rain. The device must not be wet, nor should it be operated in a moist environment.

 Maintenance and cleaning work must always be carried out with the motor switched off and the batteries removed.

 **98** dB Sound power level guaranteed

 307 mm Length of the chain bar

 Machines do not belong with domestic waste.

 Chain brake

 This device is part of the Parkside X 20 V TEAM series

Graphical symbol beneath the chain sprocket:



Observe direction of travel of the saw chain. Caution! Read the operating instructions.

Graphical symbol on the blade:

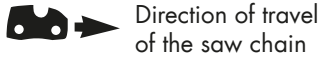

 **Graphical symbol on the oil tank cap:** Saw chain lubrication.

Graphical symbol on the fixing screw for the chain sprocket cover:



Graphical symbol on the chain brake lever:

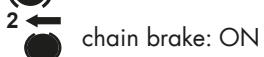
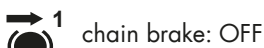

Symbol on the screw for the chain quick-tensioning system:



General Safety Directions for Power Tools

 **WARNING! Read all safety notices, instructions, illustra-**

tions and technical data that have been provided with this power tool. Omissions in the compliance with safety directions and instructions can cause electrical shock, fire and/or severe injuries.

Retain all safety directions and instructions for future use.

The term „power tool“ in the warnings refers to your mains-operated (corded) power tool or battery-operated (cordless power tool).

1) WORK AREA SAFETY

- a) **Keep work area clean and well lit.** Cluttered or dark areas invite accidents.
- b) **Do not operate power tools in explosive atmospheres, such as in the presence of flammable liquids, gases or dust.** Power tools create sparks which may ignite the dust or fumes.
- c) **Keep children and bystanders away while operating a power tool.** Distractions can cause you to lose control.

2) ELECTRICAL SAFETY

- a) **Power tool plugs must match the outlet. Never modify the plug in any way. Do not use any adapter plugs with earthed (grounded) power tools.** Unmodified plugs and matching outlets will reduce risk of electric shock.
- b) **Avoid body contact with earthed or grounded surfaces, such as pipes, radiators, ranges and refrigerators.** There is an increased risk of electric shock if your body is earthed or grounded.

- c) **Do not expose power tools to rain or wet conditions.** Water entering a power tool will increase the risk of electric shock.
- d) **Do not abuse the cord. Never use the cord for carrying, pulling or unplugging the power tool. Keep cord away from heat, oil, sharp edges or moving parts.** Damaged or entangled cords increase the risk of electric shock.
- e) **When operating a power tool outdoors, use an extension cord suitable for outdoor use.** Use of a cord suitable for outdoor use reduces the risk of electric shock.
- f) **If operation of the power tool in a damp environment is unavoidable, please use a residual current circuitry.** The use of a residual current circuitry reduces the risk of an electric shock.

3) PERSONAL SAFETY

- a) **Stay alert, watch what you are doing and use common sense when operating a power tool. Do not use a power tool while you are tired or under the influence of drugs, alcohol or medication.** A moment of inattention while operating power tools may result in serious personal injury.
- b) **Use personal protective equipment. Always wear eye protection.** Protective equipment such as dust mask, non-skid safety shoes, hard hat, or hearing protection used for appropriate conditions will reduce personal injuries.
- c) **Prevent unintentional starting. Ensure the switch is in the off-position before connecting to**

power source and/or battery pack, picking up or carrying the tool. Carrying power tools with your finger on the switch or energising power tools that have the switch on invites accidents.

- d) **Remove any adjusting key or wrench before turning the power tool on.** A wrench or a key left attached to a rotating part of the power tool may result in personal injury.
- e) **Do not overreach. Keep proper footing and balance at all times.** This enables better control of the power tool in unexpected situations.
- f) **Dress properly. Do not wear loose clothing or jewellery. Keep your hair, clothing and gloves away from moving parts.** Loose clothes, jewellery or long hair can be caught in moving parts.
- g) **If dust extraction and collection devices can be installed, make sure that these are connected and used correctly.** Use of dust collection can reduce dust-related hazards.
- h) **Do not allow yourself to be lulled into a false sense of security and do not disregard the safety rules for power tools, even if you are familiar with the power tool after using it many times.** Careless action can lead to serious injuries within a fraction of a second.

4) POWER TOOL USE AND CARE

- a) **Do not force the power tool. Use the correct power tool for your application.** The correct power tool will do the job better and safer at the rate for which it was designed.
- b) **Do not use the power tool if the switch does not turn it on and off.** Any power tool that cannot be controlled with the switch is dangerous and must be repaired.
- c) **Remove the plug from the wall socket and/or remove the rechargeable battery before you change the device's settings, change accessory parts or put away the power tool.** Such preventive safety measures reduce the risk of starting the power tool accidentally.
- d) **Store idle power tools out of the reach of children and do not allow persons unfamiliar with the power tool or these instructions to operate the power tool.** Power tools are dangerous in the hands of untrained users.
- e) **Look after the power tool and application tool carefully. Check for misalignment or binding of moving parts, breakage of parts and any other condition that may affect the power tool's operation. If damaged, have the power tool repaired before use.** Many accidents are caused by poorly maintained power tools.
- f) **Keep cutting tools sharp and clean.** Properly maintained cutting tools with sharp cutting edges are less likely to bind and are easier to control.
- g) **Use the power tool, accessories and tool bits etc. in accordance with these instructions, taking into account the working conditions and the work to be performed.** Use of the power tool for operations different from those intended could result in a hazardous situation.
- h) **Keep handles and grip surfaces dry, clean and free from oil and**

grease. Slippery handles and grip surfaces do not permit safe operation and control over the power tool in unexpected situations.

5) CAREFUL HANDLING AND USE OF BATTERY DEVICES

- a) **Charge the batteries only in chargers that are recommended by the manufacturer.** Risk of fire if a charger that is suitable for a specific type of battery is used with other batteries.
- b) **In the power tools, use only the batteries designed for the purpose.** The use of other batteries may result in injuries and risk of fire.
- c) **Keep the unused battery away from paper clips, coins, keys, nails, screws and other small metal objects, which could cause bridging of the contacts.** A short circuit between the battery contacts may cause burns or fire.
- d) **If used incorrectly, liquid may leak from the battery. Avoid contact with this. In the event of accidental contact, rinse off with water.** If the liquid gets into eyes, seek medical assistance. Leaking battery fluid may cause skin irritations or burns.
- e) **Do not use damaged or altered batteries.** Damaged or altered batteries can be unpredictable and lead to fire, explosion or risk of injury.
- f) **Do not expose batteries to fire or elevated temperatures.** Fire or temperatures over 130 °C can cause an explosion.
- g) **Follow all instructions for charging and never charge the battery or the battery-powered tool**

outside the temperature range stated in the operating instructions. Incorrect charging or charging outside the permitted temperature range may destroy the battery and increase the risk of fire.

6) SERVICE

- a) **Have your power tool serviced by a qualified repair person using only identical replacement parts.** This will ensure that the safety of the power tool is maintained.
- b) **Never repair damaged batteries.** All battery repairs should be carried out by the manufacturer or authorised customer service centres only.

Chain saw safety warnings

- **Keep all parts of the body away from the saw chain when the chain saw is operating. Before you start the chain saw, make sure the saw chain is not contacting anything.** A moment of inattention while operating chain saws may cause entanglement of your clothing or body with the saw chain.
- **Always hold the chain saw with your right hand on the rear handle and your left hand on the front handle.** Holding the chain saw with a reversed hand configuration increases the risk of personal injury and should never be done.
- **Hold the power tool only on the insulated handle surfaces, as the saw chain may come into contact with concealed power cables.** Contact between the saw chain and a live cable may render metallic components live and result in an electric shock.

- **Wear safety glasses and ear protection. Other protective equipment for the head, hands, legs and feet is compulsory.** Adequate protective clothing will reduce personal injury by flying debris or accidental contact with the saw chain.
- **Do not operate a chain saw in a tree.** Operation of a chain saw while up in a tree may result in personal injury.
- **Always keep proper footing and operate the chain saw only when standing on fixed, secure and level surface.** Slippery or unstable surfaces such as ladders may cause a loss of balance or control of the chain saw.
- **When cutting a branch that is under tension be alert for spring back.** When the tension in the wood fibres is released the spring loaded limb may strike the operator and/or throw the chain saw out of control.
- **Use extreme caution when cutting brush and saplings.** The slender material may catch the saw chain and be whipped toward you or pull you off balance.
- **Carry the chain saw by the front handle with the chain saw switched off and away from your body. When transporting or storing the chain saw always fit the guide bar cover.** Proper handling of the chain saw will reduce the likelihood of accidental contact with the moving saw chain.
- **Follow instructions for lubricating, chain tensioning and changing accessories.** Improperly tensioned or lubricated chain may either break or increase the chance for kickback.

- **Keep handles dry, clean, and free from oil and grease.** Greasy, oily handles are slippery causing loss of control.
- **Cut wood only. Do not use chain saw for purposes not intended. For example: do not use chain saw for cutting plastic, masonry or non-wood building materials.** Use of the chain saw for operations different than intended could result in a hazardous situation

Causes and operator prevention of kickback



Beware of kickback! Be careful of kickback of the machine during work. There is danger of injury here. You can avoid kickbacks by exercising caution and using a correct sawing technique.

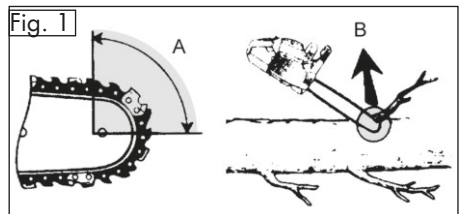

- Kickback may occur when the nose or tip of the guide bar touches an object, or when the wood closes in and pinches the saw chain in the cut (cf. image 1/fig. B).
- Tip contact in some cases may cause a sudden reverse reaction, kicking the guide bar up and back towards the operator (cf. image 1/fig. A).
- Pinching the saw chain along the top of the guide bar may push the guide bar rapidly back towards the operator.
- Either of these reactions may cause you to lose control of the saw which

could result in serious personal injury. Do not rely exclusively upon the safety devices built into your saw. As a chain saw user, you should take several steps to keep your cutting jobs free from accident or injury.

Kickback is the result of tool misuse and/or incorrect operating procedures or conditions and can be avoided by taking proper precautions as given below:

- **Maintain a firm grip, with thumbs and fingers encircling the chain saw handles, with both hands on the saw and position your body and arm to allow you to resist kickback forces.** Kickback forces can be controlled by the operator, if proper precautions are taken. Do not let go of the chain saw.
- **Do not overreach and do not cut above shoulder height.** This helps prevent unintended tip contact and enables better control of the chain saw in unexpected situations.
- **Only use replacement bars and chains specified by the manufacturer.** Incorrect replacement bars and chains may cause chain breakage and/or kickback.
- **Follow the manufacturer's sharpening and maintenance instructions for the saw chain.** Decreasing the depth gauge height can lead to increased kickback.

Further safety directions

- Comply carefully with maintenance, control and service instructions in this manual.
Damaged protective devices and parts

have to be repaired or changed except as noted otherwise in this manual.

- It is recommended that a first-time user at least practice the cutting of logs on a saw log or frame.
- For sowing work on hillsides, always stand in the area above the log.
To keep total control while sawing through, reduce the pressure at the end of the cut without loosening your grip on the handles of the electric chain saw. Make sure the saw chain does not touch the ground. After finishing the cut, wait until the electric chain saw comes to a halt before removing it. Always shut off the engine of the electric chain saw before switching between trees.
- Dirt, stones, loose bark, nails, clips and wires must be removed from the tree.
- **Do not use any accessories that are not recommended by PARKSIDE.** This can result in electric shock or fire.

Residual risks

Even if properly operating and handling this electric tool, some residual risks will remain. Due to its construction and build, this electric tool may present the following hazards:

- Cuts
- Ear damage if working without ear protection.
- Damage to your health caused by swinging your hands and arms when operating the appliance for longer periods of time or if the unit is not held or maintained properly.



Warning! During operation, this electric tool generates an electromagnetic field which, under certain

circumstances, may impair the functionality of active or passive medical implants. To reduce the risk of serious or lethal injuries, we recommend that persons with medical implants consult their doctor and the manufacturer of their medical implant before operating the machine.



Observe the safety information and notes on charging and proper use as shown in the instruction manual for your battery and charger from the Parkside X 20 V Team series. A detailed description of the charging process and further information can be found in the separate operating instructions.

Assembly



Always wear protective gloves when working with the chainsaw and employ only original parts. Pull out the power plug before doing any work on the chainsaw itself – injury hazard!

Before putting the electric chain saw into operation, you must:

- adjust the saw chain tension,
- pour in chain oil,
- Charge and insert the battery
- check the function of the chain brake and the automatic oil pump.

B

Mounting the saw chain and blade



Switch off the device and remove the battery before carrying out any maintenance work.

1. Lay the saw on a flat surface.
2. Turn the fastening bolt (10) **anti-clockwise** () to remove the sprocket chain wheel covering (12).
3. Spread the chain (7) out into a loop with the cutting edges running **clockwise**. Use the graphical symbol on the blade or below the chain sprocket (20) as a guide to align the saw chain (7).



Direction of travel of the saw chain

4. Slide the saw chain (7) into the bar guide groove. To mount the guide bar, raise it to an angle of approx. 45 degrees. This will make it easier to replace the saw chain (7) onto the sprocket (20).
5. Place the chain bar (8) and saw chain (7) on the bar bolts (19). When the pin (19a) to the right of the coach screw (19) sits in the slotted recess on the blade, the blade is placed correctly. It is normal that the saw chain (7) is slack.
6. Position the sprocket chain wheel covering (12). The chain tensioner pin (21) on the inside of the sprocket cover (12) must be guided into the chain tension pin holder (22).
7. Pre-tension the saw chain (7) by turning the screw for the chain quick-tensioning system (11) in clockwise direction.
8. Tighten the fastening bolt (10) ()



Note that the saw can re-oil.

Please note that the saw re-oils after use and oil may leak out if it is stored on its side or on the head. This is a normal process due to the necessary ventilation opening on the upper edge of the tank and

does not constitute a reason for complaint. As each saw is checked during production and tested with oil, a small residue may be in the tank despite draining, which may slightly dirty the housing with oil in transit. Please clean the housing with a cloth.

Prior to changing the chain, the nut of the guide rail must be cleaned of dirt because dirt deposits available can cause the chain to break out of the rail. The deposits can also absorb the chain oil. So the consequence would be that the chain oil would not or only a small part of it would reach the underside of the rail and the lubrication would be reduced.

Tensioning the saw chain

Regularly tightening the saw chain provides safety for the user and reduces and/or prevents wear and chain damages. Before the start of work and in approx. 10 minute intervals, we recommend the user to examine the chain tension and correct it, if necessary.

The chain warms up when working with the saw and thus expands slightly. These "expansions" can be expected especially from newer chains.



 Do not re-tighten or change the chain when it is hot because it shrinks slightly once it has cooled down. In case of non-observance, this can lead to damages on the guide rail or the engine because now the chain is too taut on the blade. Chain tension and chain lubrication have a significant impact on the service life of the chain.

The chain is correctly tensioned if it does not sag at the rail underside and can be

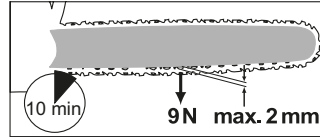
rotated completely around with the gloved hand. When the saw chain is tensioned with 9 N (approx. 1 kg), the gap between the saw chain and the guide rail may not be more than 2 mm.



 Switch off the device and remove the battery before carrying out any maintenance work.

- C**
1. Ensure that the chain brake has been released, that is, that the chain brake lever (6) is pulled up against the front grip (5).
 2. Unscrew the fastening bolt (10) .
 3. To tension the saw chain, turn the screw (11) for the chain quick-tensioning system in **clockwise direction**. To loosen the tension, turn the screw (11) in **counter-clockwise direction**.
 4. Tighten up the fastening bolt (10) again .

 With a new saw chain, you must readjust the chain tension after at least 5 cutting operations.

Chain lubrication

 The rail and chain must never be without oil. If the cordless chainsaw is used with too little oil, the cutting performance and lifespan of the saw chain will decrease as the chain will become blunt more quickly. You can identify a case of too

little oil where smoke development or discoloration of the rail occurs.

The chainsaw is equipped with an automatic oiling system. As soon as the motor is speeded up, the oil also flows faster to the chain bar (8).



Switch off the device and remove the battery before carrying out any maintenance work.

Filling up with chain oil:

- Check the oil fill level and regularly top up with oil (13).
- Use bio-oil; this product contains additives that reduce wear and tear and does not damage the pump system. bio-oil is available from our Service-Center.
- If you have no bio-oil available, use chain lubrication oil with low adhesive additive content.
- Empty the oil tank before longer periods (6-8 weeks) of non-use.



1. Unscrew the oil fill cap (4) and fill up with chain oil.
2. Wipe off any spilled oil and close the cap again.



Always switch off the device and allow the motor to cool before filling with chain oil. There is a risk of fire if oil overflows.



Inserting/removing the rechargeable battery

1. To insert the battery (16) into the device, push the battery along the guide rails (23) into the device. You will hear them click into place.
2. To remove the battery (16) from the de-

vice, press the release button (A 16a) on the battery and pull the battery out.

Operating



Switch on the chainsaw only when chain bar, saw chain and sprocket chain wheel covering are correctly assembled.

Make sure you have a secure stance. Before starting, ensure that the electric chainsaw is in contact with no objects.



Caution! Saw can oil up, see notes on Operation startup.



Switching on

1. Place the battery (E 16) into the device (see "Inserting/removing the rechargeable battery").
2. Check before the start,
 - whether sufficient chain oil is in the tank and, if necessary, refill with chain oil (see Chapter Operation Start).
 - the charge status of the battery.
3. Release the chain brake, where you shift the brake arm (6) back against the front grip (5).
4. Hold the chainsaw firmly with both hands, with the right hand on the rear grip (1) and the left hand on the front handle (5). Thumb and finger must close securely over the handles.
5. For switching on, activate the switch-on block (3) with the right thumb and then press the On/Off switch (2), the chainsaw runs with highest speed. Release the switch-on block (3) again
6. The power saw switches off when you release the On/Off switch (2) again. Switching for continuous running is not possible.

Battery charge level indicator

The battery's charge level is indicated by the charge state indicator.

The LEDs indicate the battery's charge level, when the device is in operation. To do this, press the softkey of the charge level indicator.

3 LEDs illuminated (red, orange and green):
Battery charged

2 LEDs illuminated (red and orange):
Battery partially charged

1 LED illuminated (red):
Battery needs to be charged

G Checking the chain brake

i The motor cannot be turned on if the chain brake has engaged. Do not employ the chain brake in order to start the chainsaw or to switch it off.

1. Place the chainsaw onto a solid, flat surface. It must not contact any objects.
2. Ensure that the chain brake has been released, that is, that the chain brake lever (6) is pulled up against the front grip (5).
3. Hold the chainsaw firmly with both hands, with the right hand on the rear handle (**F** 1) and the left hand on the front handle (**F** 5). Thumb and finger must close securely over the handles.
4. Turn on the chainsaw.
5. Activate the chain braking lever (6), with running motor, with the left hand.
6. Once the chain brake is working prop-

erly, release the on/off switch (2) and the chain brake.



If the chain brake does not function correctly, you must not use the chainsaw. A slack saw chain leads to danger of injury. Return the chainsaw to our Service-Center for repair.

Checking the oil automatic system

Check the oil level and the automatic oil system before commencement of work.

- Switch on the chainsaw and hold it above a bright background. The saw must not touch the ground. If an oil trace can be seen, the chainsaw is working trouble-free.



If no oil trace can be seen clean the oil passages or turn the chainsaw to our Service-Center for repair.



Clean the oil passages of the chain bar (24), in order to guarantee a trouble-free, automatic oiling of the saw chain during operation.



Changing the saw bar

1. Place the battery (**E** 16) into the device (see "Inserting/removing the rechargeable battery").
2. Lay the saw on a flat surface.
3. Turn the fastening bolt (10) and the screw for the chain quick-tensioning system (11) **in counter-clockwise direction** in order to loosen the chain tension and to remove the sprocket chain wheel cover (12).

4. Remove the saw bar (8) and saw chain (7). To remove the guide bar (8), raise it to an angle of approx. 45 degrees. This will make it easier to take the saw chain (7) off the sprocket (20).
5. Replace the blade and install the blade and chain as described under "Installing the sawing chain and blade".



Refer to the start-up section on how to tension the saw chain.

Sawing techniques

General



Observe the noise protection and local regulations when cutting wood. Local requirements may require a suitability test. Ask the forestry commission.

- Dirt, stones, loose bark, nails, staples and wire must be removed from the tree.
- For sawing work on a slope, always stand above the tree trunk.
- To keep control at the moment of "sawing through", reduce the contact pressure at the end of the cut without loosening the firm grip on the chainsaw handles. Ensure that the saw chain does not come into contact with the ground.
- After completing the cut, wait for the chainsaw to come to a standstill before removing the chainsaw.
- Always switch off the chainsaw motor before moving from one tree to another.
- Lay the connecting lead such that it will not be caught on branches or similar during sawing.
- For each cut, apply the claw stop securely and only then start sawing.
- You have better control when you saw with the bottom side of the chain bar

(with pulling saw chain) and not to with the top side of the chain bar (with pushing saw chain).

- The saw chain must not contact either the ground or another object during sawing through or after sawing completion.
- Make sure that the saw chain does not become jammed in the wood. Do not let the tree trunk break or split off.
- Consider also the precautions against spring-back (see notes on safety).
- For sawing work on a slope, always stand above the tree trunk. To keep control at the moment of "sawing through", reduce the contact pressure at the end of the cut without loosening the firm grip on the chainsaw handles. Ensure that the saw chain does not come into contact with the ground. After completing the cut, wait for the chainsaw to come to a standstill before removing the chainsaw. Always switch off the chainsaw motor before moving from one tree to another.



If the saw chain jams, you do not attempt to pull out the electric chainsaw using power. There is a danger of injury here. Switch off the motor and use a lever or wedge to free the electric chainsaw.

Bucking

This refers to sawing up a felled tree trunk into smaller sections.

Ensure that you are in a secure position and that your body weight is distributed evenly on both feet. If possible, underpin and support the stem with branches, beams or wedges.

- Ensure that the saw chain does not

come in contact with the ground during sawing.

- Make sure you have a secure stance and, in the case of sloping ground, stand above the log.

To maintain full control at the moment of "sawing through", reduce the contact pressure at the end of the cut, without releasing the firm grip on the chain saw handles. Once cutting is complete, wait for the saw chain to come to a standstill before removing the chain saw from there. Always switch off the chain saw before changing from tree to tree.

I 1. Log is lying on the ground:

Saw through the log completely from above and ensure at the end of the cut not to contact the ground.

If you can turn the tree trunk, saw two-thirds of the way through it. Then turn the trunk around and saw the rest of the way through from above.

K 2. Log is supported at one end:

Start sawing from the bottom and work your way up (with the upper edge of the bar) a third of the way into the diameter of the trunk to prevent splitting. Then saw from the top downwards with the lower edge of the bar towards the first cut to prevent the bar from becoming jammed in the wood.

L 3. Log is supported at both ends:

Start from the top and work down (with the lower edge of the bar) to a third of the diameter of the trunk. Then saw from

underneath with the upper edge of the bar until the two cuts meet.

- M 4. Sawing on a sawhorse:**
Hold the electric chainsaw steady with both hands, keeping the saw in front of you while sawing. Once the saw is through the wood, guide the machine passed you on the right (1). Hold your left arm as straight as you can (2). Watch out for the falling trunk. Position yourself to prevent any danger from the separated trunk. Watch your feet. The trunk may cause injuries when falling. Keep your balance (3).

N Limbing

Limbing is the designation for the sawing off of branches and boughs from a felled tree.



Many accidents occur during the removal of branches. Never cut tree limbs when you are standing on the log. Keep the spring-back area in mind if branches are under tension.

- Do not remove support branches until after the sawing off.
- Branches under tension must be sawed from below to above, in order to prevent jamming of the chainsaw. When working on thicker branches, use the same technique as when you are sawing up a felled trunk.
- Work to the left of the log and as near as possible to the electric chainsaw. As far as possible, the weight of the saw should rest on the log.
- Change position to saw off branches on the other side of the trunk.
- Branches sticking out are cut off separately. (see **N**).

Felling trees



A lot of experience is necessary in felling trees. Cut down trees only when you can safely handle the electric chainsaw. In no case should you use the electric chainsaw if you feel unsure about anything.

- Ensure that no people or animals are in the field of action. The safety distance between the tree to be felled and the nearest-located workplace must be 2 ½ tree lengths.
- Note the felling direction: The user must be able to move safely near the felled tree, to saw off the tree easily and remove branches. It is to be avoided that the felled tree snags itself on another tree. Note the natural felling direction, which is dependent on the slope and curvature characteristic of the tree, wind direction and the number of branches.
- In the case of sloping ground, stand above the tree to be felled.
- Small trees, with a diameter of 15-18 cm, can usually be sawn off with one cut.
- In case of trees with a larger diameter, a notched cut and a back cut must be implemented (see diagram).
- If cutting and felling is being carried out by two or more persons simultaneously, the distance between the felling and cutting persons must be at least twice the height of the tree to be felled. When felling trees, ensure that no other persons are subject to hazards and that no material damage is caused. If a tree should come into contact with a power line, the supply company must be informed immediately.

- Dirt, stones, loose bark, nails, clips and wires must be removed from the tree.



Do not fell any trees when a strong or changing wind is blowing, if the danger of property damage exists or if the tree could fall on electric wires.



Immediately after termination of the sawing procedure, remove the ear protection so that you can hear hooter and alarm signals.



1. **Removal of branches:**

Remove hanging branches by positioning the cut from above the branch. With removal of branches, never work higher than shoulder level.



2. **Escape area:**

Remove the undergrowth around the tree to ensure an easy escape. The escape area (1) should be around 45° either side behind the planned felling direction (2).



3. **Cutting notch (A):**

Make a felling notch in the direction in which you wish the tree to fall. Start with the bottom, horizontal cut. The cut depth should be around 1/3 of the trunk diameter. This will prevent the saw chain or the guard rails from jamming when placing the second chamfer. Now make a slanted saw cut from above at an angle of roughly 45° to meet exactly with the bottom saw cut.



Never step in front of a tree which is notched.

P 4. **Felling back cut (B):**
 Make the back cut from the other side of the log, where you stand to the left of the log and saw with the chainsaw pulling. The back cut must run horizontally 5 cm above the horizontal notched cut. The back cut should be so deep that the separation distance between the back cut and the notch cutting line is at least 1/10 of the trunk diameter. The part of the stem not sawn through is called a stay (felling gib). The stay prevents the tree from turning and falling in the wrong direction. Do not saw through the stay.

Q 5. As you approach the felling cut on the stay the tree should start falling. If it becomes apparent that the tree may not fall in the required direction or is leaning back, and the saw chain is jamming, stop felling and use wedges made of wood, plastic or aluminium to open the cut and to tilt the tree in the required felling line.

R 6. If the trunk diameter is larger than the length of the chain bar, make two cuts.

! **For safety reasons, we advise inexperienced users not to fell any logs with a rail length which is smaller than the trunk diameter.**

7. After carrying out of the back cut, the tree falls by itself or with the aid of the felling wedge or crowbar.



As soon as the tree begins to fall, pull out the saw from the section, stop the motor, place the chainsaw down and leave the workplace using the withdrawal path. Pay attention to falling branches and do not stumble.

Maintenance and cleaning



Maintenance and cleaning work must always be carried out with the motor switched off and the batteries removed. Danger of injury! Leave any maintenance and servicing work not covered by this manual to our Service-Center. Use only original spare parts. Allow the machine to cool down before all maintenance and cleaning works. Danger of burn injuries!



Use cut-protection gloves when handling the chain or the chain bar. Risk of cuts!



Switch off the device and remove the battery before carrying out any maintenance work.

Cleaning

- Clean the machine thoroughly after every use. In this way, you extend the life of the machine and avoid accidents.
- Keep the gripping handles free of petrol, oil or grease. Clean the gripping handles, where appropriate, with a

moist cloth soaked in soap. Use no solvents or petrol for cleaning!

- Clean the saw chain after every use. Use a paint brush or wipe for that. Do not use any liquids to clean the chain. After cleaning, oil the chain lightly with chain oil.
- Clean the ventilation slots and the surfaces of the machine with a paint brush, whisk or dry cloth. Do not use any liquids for cleaning.

Maintenance intervals

Regularly carry out the maintenance operations listed in the following table. The life of the saw is extended by regular maintenance of your chainsaw. Furthermore, you get optimum cutting performance and avoid accidents.

Oiling the saw chain



Clean and oil the chain regularly. In this way, you keep the chain sharp and get optimum machine performance. In case of damage due to inadequate maintenance of the saw chain, the guarantee claim is invalid. Remove the battery and use cut-resistant gloves when working with the chain or with the blade.

- Oil the chain after cleaning, after 10 hours of use or at least once weekly, depending on which comes first.
- Before oiling, the chain bar must be cleaned thoroughly, in particular the teeth of the rail. Use a whisk and a dry cloth for that.
- Oil the individual chain links with the aid of an oil suction gun with pinpoint tip (available in the specialist trade). Place individual oil drops onto the articulated links and onto the tooth tips of the individual chain links.

Maintenance Interval Table

Machine part	Action	Before every use	After 10 hours of operation
Components of the chain brake	Check, replace if required	✓	
Sprocket chain wheel (20)	Check for wear/indentations, replace if necessary	✓	
Saw chain (7)	Check oil, regrind or replace if required	✓	
Guide bar (8)	Check, clean and oil	✓	
Guide bar (8)	Turn around		✓
Automatic oil system	Check, clean oil aperture if necessary	✓	

Sharpening the saw chain



An incorrectly sharpened saw chain increases the danger of spring-back! Use cut-protection gloves when you are handling the chain or the chain bar.



A sharp chain guarantees an optimal cutting performance. It eats effortlessly through the wood and leaves large, long wooden chips. A saw chain is blunt if you have to press the cutting equipment through the wood and the wooden chips are very small. In the case of a very blunt saw chain, no chip cuttings result at all, only sawdust.

- The sawing parts of the chain are the cutting elements, which consist of a cutting tooth and a depth limiting projection. The vertical separation distance between these two determines the sharpness depth.
- The following values must be noted in sharpening the cutting teeth:



- Sharp edge angle (30°)
- Breast angle (85°)
- Apex angle (60°)
- Sharpness depth (0.65 mm)
- Round file diameter (4.0 mm)



Deviations from the measurement data of the cutting geometry can lead to an increase of the spring-back slope of the machine. Increased danger of accident!

Special tools are necessary for sharpening the chain, which guarantee that the cutting

edges are sharpened at the correct angle and to the correct depth. For the inexperienced user of chainsaws, we recommend to have the saw chain sharpened by a specialist or a specialist workshop. If you think yourself capable of sharpening the chain, you can acquire the special tools in the specialist trade.



1. Remove the saw chain (refer to the section on operating the saw). The chain should be well-tensioned to ensure proper sharpening.
2. For the sharpening, a round file with 4.0 mm diameter is necessary.



Other diameters damage the chain and can lead to danger during work!

3. Sharpen only from the inside to the outside. Guide the file from the inner side of the cutting teeth to the outer side. Lift the file when you are withdrawing it.
4. Sharpen first the teeth on one side. Turn the saw around and sharpen the teeth of the other side.
5. The chain is worn and must be replaced by a new saw chain if only approx. 4 mm of the cutting teeth is remaining.
6. After the sharpening, all cutting elements must now be equal in length and width.
7. After every third sharpening, the sharpness depth (depth limitation) must be checked and the height filed with the aid of a flat file. The depth limitation should be set back about 0.65 mm from the cutting tooth. After the setting back of depth limitation, round it off a little at the front.

Adjusting the chain tension

The adjustment of the chain tension is described in the chapter "Assembly - tensioning chainsaw".

- Switch off the device and remove the battery (16) from the device
- Check the chain tension regularly and re-adjust this as often as possible. When the saw chain is tensioned with 9 N (approx. 1 kg), the gap between the saw chain and the guide rail may not be more than 2 mm.

Starting up a new saw chain

In the case of a new chain, the tensioning force decreases after some time. Therefore, you have to re-tension the chain after the first 5 cuts and no later than after 10 minutes' sawing time.



Never attach a new chain to a worn drive pinion or place onto a damaged or worn chain bar. The chain could spring back or break, potentially leading to serious injury.

Maintaining the chain bar



Use cut-protection gloves when handling the chain or the chain bar.

1. Switch off the device and remove the battery (A 16) from the device.
2. Remove the sprocket chain wheel covering (A 12), the saw chain (A 7) and the chain bar (A 8).
3. Check the chain bar (A 8) for wear. Remove burrs and straighten the guide surfaces with a flat file.

4. Clean the oil passages (H 24), of the chain bar, in order to guarantee a trouble-free, automatic oiling of the saw chain during operation.
5. Mount chain bar (A 8), chainsaw (A 7) and sprocket chain wheel covering (A 12) and tighten the chainsaw.



With the oil nozzles in good condition and the oil regulator set correctly, the saw chain will spray a little oil off after starting.



Turn the chain bar



Use cut-protection gloves when handling the chain or the chain bar.

The blade (8) has to be reversed regularly after a working time of approximately 10 hours in order to ensure even wear.

1. Switch off the device and remove the battery (A 16) from the device.
2. Remove the sprocket chain wheel covering (12), the saw chain (7) and the chain bar (8).
3. Turn the blade around its horizontal axis and install the blade and chain as described under "Installing the sawing chain and blade".

When doing so, pay attention to the correct rotation direction of the saw chain!



Direction of travel of the saw chain

Use the graphical symbol below the chain sprocket (20) as a guide to the alignment of the saw chain (7) when the blade is rotated. The illustrated direction of travel on the blade is no longer true.

Storage

- Clean the equipment before putting it away.
- Put on saw bar protection sheath.
- Always empty the oil tank before pauses in operation lasting several weeks because the bio chain oil can become resinous and block the oil outlet channel (H 24).
Dispose of used oil in an environmentally-responsible way (see „Disposal/ Environmental Protection“).
- Store the appliance in a dry place well out of reach of children

Waste disposal and environmental protection

Remove the battery from the device and take the device, battery, accessories and packaging for environmentally friendly recycling. Instruction on how to dispose of the rechargeable battery and charger can be found in the separate instruction manual.



Machines do not belong with domestic waste.

- Before disposal, remove batteries from the device first.
- Hand the device and the charger in to a recycling point.
- Do not dispose of used oil in the sewage system or drains. Dispose of used oil in an environmentally correct manner - bring it to a waste disposal center.
- Defective units returned to us will be disposed of for free.

Replacement parts/Accessories

Spare parts and accessories can be obtained at www.grizzlytools-service.eu

If you have issues ordering, please use the contact form.
If you have any other questions, contact the "Service-Center" (see page 57).

Pos. manual	Pos. exploded drawing	Description	Order No.
A 8	59	Chain bar	91105763
A 7	60	Saw chain Trilink	30091625
A 12	62-72	Sprocket cover	91105709
A 15	61	Blade encasing	91105765
A 4	38-40	Oil tank cover	91105758

Trouble shooting

Problem	Possible cause	Fault correction
Device does not start	Battery (A 16) empty or not inserted	Check the charge level, and have repairs carried out by a qualified electrician, if necessary.
	Defective On/Off switch (A 2)	Repair by customer service
	Defective motor	Repair by customer service
Chain does not turn and warning tone sounds	Chain brake blocks saw chain (A 7)	Check chain brake. Possibly release chain brake
Inferior cutting performance	Incorrectly mounted saw chain (A 7)	Mount saw chain correctly
	Saw chain (A 7) blunt	Sharpen cutting teeth or place on new chain
	Chain tension insufficient	Check chain tension
Saw runs with difficulty, chain comes off	Chain tension insufficient	Check chain tension
Chain becomes hot, smoke development during sawing, discoloration of the rail	Too little chain oil	Check oil level and, where appropriate, refill with chain oil, check oil automatic system and, where appropriate, clean oil outflow duct or have repaired by customer service

Guarantee

Dear Customer,
this equipment is provided with a 3-year guarantee from the date of purchase. In case of defects, you have statutory rights against the seller of the product. These statutory rights are not restricted by our guarantee presented below.

Terms of Guarantee

The term of the guarantee begins on the date of purchase. Please retain the original receipt. This document is required as proof of purchase.

If a material or manufacturing defect occurs within three years of the date of purchase of this product, we will repair or replace – at our choice – the product for you free of charge. This guarantee requires the defective equipment and proof of purchase to be presented within the three-year period with a brief written description of what constitutes the defect and when it occurred.

If the defect is covered by our guarantee, you will receive either the repaired product or a new product. No new guarantee period begins on repair or replacement of the product.

Guarantee Period and Statutory Claims for Defects

The guarantee period is not extended by the guarantee service. This also applies for replaced or repaired parts. Any damages and defects already present at the time of purchase must be reported immediately after unpacking. Repairs arising after expiry of the guarantee period are chargeable.

Guarantee Cover

The equipment has been carefully produced in accordance with strict quality guidelines and conscientiously checked prior to delivery.

The guarantee applies for all material and manufacturing defects. This guarantee does not extend to cover product parts that are subject to normal wear and may therefore be considered as wearing parts (e.g. saw chain) or to cover damage to breakable parts (e.g. switches).

This guarantee shall be invalid if the product has been damaged, used incorrectly or not maintained. Precise adherence to all of the instructions specified in the operating manual is required for proper use of the product. Intended uses and actions against which the operating manual advises or warns must be categorically avoided. The product is designed only for private and not commercial use. The guarantee will be invalidated in case of misuse or improper handling, use of force, or interventions not undertaken by our authorised service branch.

Processing in Case of Guarantee

To ensure quick handling of your issue, please follow the following directions:

- Please have the receipt and identification number (IAN 346174_2004) ready as proof of purchase for all enquiries.
- Please find the item number on the rating plate.
- Should functional errors or other defects occur, please initially contact the service department specified below by **telephone** or by **e-mail**. You will then receive further information on the processing of your complaint.
- After consultation with our customer service, a product recorded as defect

tive can be sent postage paid to the service address communicated to you, with the proof of purchase (receipt) and specification of what constitutes the defect and when it occurred. In order to avoid acceptance problems and additional costs, please be sure to use only the address communicated to you. Ensure that the consignment is not sent carriage forward or by bulky goods, express or other special freight. Please send the equipment inc. all accessories supplied at the time of purchase and ensure adequate, safe transport packaging.

Repair Service

For a charge, **repairs not covered by the guarantee** can be carried out by our service branch, which will be happy to issue a cost estimate for you. We can handle only equipment that has been sent with adequate packaging and postage.

Attention: Please send your equipment to our service branch in clean condition and with an indication of the defect.

Equipment sent carriage forward or by bulky goods, express or other special freight will not be accepted.

We will dispose of your defective devices free of charge when you send them to us.

Service-Center



Service Great Britain

Tel.: 0800 404 7657

E-Mail: grizzly@lidl.co.uk

IAN 346174_2004



Service Ireland

Tel.: 1890 930 034

(0,08 EUR/Min., (peak))

(0,06 EUR/Min., (off peak))

E-Mail: grizzly@lidl.ie

IAN 346174_2004

Importer

Please note that the following address is not a service address. Please initially contact the service centre specified above.

Grizzly Tools GmbH & Co. KG

Stockstädter Straße 20

63762 Großostheim

GERMANY

www.grizzlytools-service.eu

Inhalt

Introduction	58
Fins d' utilisation	59
Description générale	59
Volume de la livraison	59
Description du fonctionnement	59
Aperçu	60
Dispositifs de sécurité	60
Données techniques	60
Conseils de sécurité	61
Symboles utilisés dans le mode d'emploi	61
Symboles sur la scie	62
Consignes de sécurité générales pour outils électriques	63
Avertissements de sécurité de la scie à chaîne	66
Causes de rebonds et prévention par l'opérateur	67
Autres consignes de sécurité	68
Autres risques	69
Montage	69
Monter la chaîne de sciage et la lame	70
Tension de la chaîne	70
Lubrification de la chaîne	71
Insérer/retirer la batterie	72
Maniement de la tronçonneuse ..	72
Mise en marche	72
Indicateur de charge	73
Contrôle du frein de chaîne	73
Contrôle de l'arrivée d'huile automatique	73
Remplacement de la lame	74
Techniques de coupe	74
Généralités	74
Scier	75
Emonder	75
Abattre des arbres	76
Entretien et nettoyage	78
Nettoyage	78
Lubrification de la chaîne	78
Aiguiser la chaîne	78

Réglage de la tension de la chaîne ...	79
Monter une nouvelle chaîne	80
Intervalles d'entretien	80
Entretien du guide	81
Retourner du guide	81
Rangement	81
Elimination et écologie	81
Pièces de rechange/Accessoires..	82
Localisation d'erreur	83
Garantie - France	84
Garantie - Belgique	86
Service Réparations	87
Service-Center	87
Importateur	87
Traduction de la déclaration de conformité CE originale	196
Vue éclatée	201

Introduction

Toutes nos félicitations pour l'achat de votre nouvel appareil. Vous avez ainsi choisi un produit de qualité supérieure. La qualité de l'appareil a été vérifiée pendant la production et il a été soumis à un contrôle final. Le fonctionnement de votre appareil est donc ainsi garanti. Dans certains cas, il est possible que des résidus de lubrifiants soient présents sur ou dans l'appareil. Ce n'est ni un vice ni un défaut et ne doit pas être une source d'inquiétude.



La notice d'utilisation fait partie de ce produit. Elle contient des instructions importantes pour la sécurité, l'utilisation et l'élimination des déchets. Avant d'utiliser ce produit, lisez attentivement les consignes d'emploi et de sécurité. N'utilisez le produit que tel que décrit et uniquement pour les domaines d'emploi indiqués.

Fins d' utilisation

La tronçonneuse à batterie est conçue uniquement pour couper du bois. La tronçonneuse n'est pas prévue pour tous les autres types d'utilisation (par ex. coupe de maçonnerie, de matière plastique ou de produits alimentaires).

L'appareil fait partie de la gamme Parkside X 20 V TEAM et peut être utilisé avec les batteries de la gamme Parkside X 20 V TEAM. Les batteries doivent être chargées uniquement avec des chargeurs appartenant à la gamme Parkside X 20 V TEAM.

La tronçonneuse à batterie est prévue pour une utilisation dans le domaine du bricolage amateur. Elle n'a pas été conçue pour une utilisation professionnelle. L'appareil est prévu pour être manipulé par des adultes. Les adolescents de plus de 16 ans peuvent utiliser la tronçonneuse à batterie sous surveillance. Le fabricant ne peut pas être tenu responsable des dommages causés par une utilisation contraire à l'affectation originale ou à une manipulation incorrecte.

Cette scie à chaîne à batterie doit être utilisée par une seule personne et uniquement pour scier du bois. La scie à chaîne doit être maniée avec la main droite tenant la poignée arrière et avec la main gauche tenant la poignée avant. Avant d'utiliser la scie à chaîne, l'utilisateur doit avoir lu et compris toutes les instructions et consignes contenues dans le mode d'emploi. L'utilisateur doit porter un équipement de protection personnel (EPP) adapté. La scie à chaîne ne doit servir qu'uniquement à couper du bois. Les matériaux tels que, par exemple, du plastique, des pierres, des métaux ou du bois qui contiennent des corps étrangers (par exemple, des clous ou des vis), ne doivent pas être coupés par la scie !

Description générale



Vous trouverez la représentation des fonctions les plus importantes sur le volet rabattable au recto et au verso.

Volume de la livraison

Déballiez l'appareil et vérifiez que la livraison est complète :

- Tronçonneuse sans fil
- Guide (déjà monté)
- Chaîne de scie (déjà monté)
- Fourreau de protection de lame
- Flacon d'huile avec 180 ml huile de chaîne bio
- Notice d'utilisation



Les batteries et le chargeur ne sont pas compris dans le matériel livré.

Evacuez le matériel d'emballage comme il se doit.

Description du fonctionnement

La tronçonneuse sans fil est équipée d'un système de tension rapide de la chaîne. La chaîne de sciage périphérique est guidée sur un guide-chaîne (rail de guidage). Un dispositif automatique à huile garantit un graissage continu de la chaîne. Pour la protection de l'utilisateur, l'appareil est équipé de différents dispositifs de protection.

Pour le fonctionnement des différentes manettes, reportez-vous aux descriptions ci-après.

Aperçu

- A**
- 1 Poignée arrière
 - 2 Interrupteur Marche/Arrêt
 - 3 Verrouillage d'enclenchement
 - 4 Bouchon du réservoir d'huile
 - 5 Poignée avant
 - 6 Manette de frein de chaîne/protection avant des mains
 - 7 Chaîne de sciage
 - 8 Guide-chaîne (rail de guidage)
 - 9 Butée à griffe
 - 10 Vis de fixation du capot du pignon de chaîne
 - 11 Vis du système de tension rapide de la chaîne
 - 12 Capot du pignon de chaîne
 - 13 Indicateur du niveau d'huile
 - 14 Protège-mains arrière
 - 15 Fourreau de protection du guide-lame
 - 16 Batterie
 - 16a Bouton de déverrouillage de la batterie
 - 17 Chargeur
 - 18 Flacon d'huile

- B**
- 19 Boulon du rail
 - 19a Tige
 - 20 Pignon de chaîne
 - 21 Goupille de serrage de la chaîne
 - 22 Logement de goupille de serrage de la chaîne

- E**
- 23 Rail de guidage de la batterie

- H**
- 24 Passage d'huile

A Dispositifs de sécurité

1 Poignée arrière avec protection pour les mains (14)

Elle protège la main des branches et

ramifications au cas où la chaîne saute.

2 Interrupteur de marche/arrêt avec dispositif d'arrêt d'urgence de la chaîne

Quand on lâche l'interrupteur, l'appareil stoppe immédiatement.

3 Verrouillage anti-démarrage

Pour démarrer l'appareil, il faut débloquer le verrouillage anti-démarrage.

6 Levier de frein de chaîne/Protection des mains

Dispositif de sécurité stoppant immédiatement la chaîne en cas de choc en arrière. Le levier peut être manipulé manuellement, protège la main gauche de l'utilisateur si la main de celui-ci lâche prise sur la poignée avant.

7 Chaîne à choc en arrière faible

Elle vous aide à maîtriser les chocs en arrière grâce à un dispositif de sécurité spécialement mis au point.

9 Blocage à griffes

Il renforce la stabilité quand il faut exécuter des coupes verticales et facilite le sciage.

Données techniques

Tronçonneuse

à batterie.....PKSA 20-Li A1

Tension de moteur U 20 V ==

Type de protection.....IPX0

Vitesse de coupe v_0 6,5 m/s

Poids (sans chargeur+batterie). env. 3,25 kg

Le réservoir d'huile 270 ml

Lame 10" TRILINK M1431040-1041TL

Chaîne TRILINK CL14340TL

Pas de chaîne 3/8" (9,5 mm)

Eloignement de la chaîne 18,5 mm

Épaisseur de la chaîne..... 1,1 mm

Denture de la roue à chaîne 6

Longueur de la lame 307 mm

Longueur de coupe.....env. 230 mm

Température.....max. 50 °C
 Fonctionnement..... -20 - 50 °C
 Rangement..... 0 - 45 °C
 Niveau de pression acoustique
 (L_{pA}) 85,0 dB(A); K_{pA} = 3,0 dB
 Niveau de puissance acoustique (L_{WA})
 mesuré..... 93,9 dB(A); K_{WA} = 2,40 dB
 garanti 98 dB(A)
 Vibration (a_h) à la
 poignée arrière..... 1,41 m/s²
 poignée avant 3,97 m/s²
 $K = 1,5 \text{ m/s}^2$

Attention ! Vous trouverez une liste actualisée de la compatibilité des batteries à l'adresse : www.lidl.de/akku

Cet appareil peut être alimenté par les batteries suivantes : PAP 20 A1, PAP 20 A2, PAP 20 A3.

Ces batteries peuvent être rechargées avec les chargeurs suivants: PLG 20 A1, PLG 20 A3, PDSLГ 20 A1.

Temps de charge (en min)	PLG 20 A1	PLG 20 A3 PDSLГ 20 A1
PAP 20 A1	60	30
PAP 20 A2	75	30
PAP 20 A3	90	60

La valeur totale de vibrations déclarée a été mesurée conformément à une méthode d'essai normalisée et peut être utilisée pour comparer un outil à un autre.
 L'indication du fait que la valeur totale de vibrations déclarée peut également être utilisée pour une évaluation préliminaire de l'exposition.



Avertissement :

L'émission de vibration au cours de l'utilisation réelle de l'outil électrique peut différer de la valeur totale déclarée, selon les méthodes d'utilisation de l'outil.
 Essayez de maintenir aussi faible que possible la contrainte que constituent les vibrations. Mesures à titre d'exemple pour réduire la contrainte que constituent les vibrations : porter des gants lors de l'utilisation de l'outil et limiter le temps de travail. Il faut à ce titre tenir compte de toutes les parties du cycle d'exploitation (par exemple les temps au cours duquel l'outil électroportatif est éteint, et ceux au cours desquels il est certes allumé mais fonctionne hors charge).

Conseils de sécurité

Ce chapitre traite des consignes de sécurité de base lors du travail avec une tronçonneuse à batterie.





Une tronçonneuse électrique est un appareil dangereux qui peut causer des blessures graves ou mêmes mortelles en cas de maniement incorrect ou négligent. Pour votre sécurité et la sécurité des autres, respectez donc constamment les consignes de sécurité suivantes et demandez conseil à un spécialiste en cas de doute.

Symboles utilisés dans le mode d'emploi



Signes de danger avec conseils de prévention des accidents sur les personnes ou des dégâts matériels.

 Signes indicatifs (l'impératif est expliqué à la place des points d'exclamation) avec conseils de prévention des dégâts.

 Signes de conseils avec des informations pour une meilleure manipulation de l'appareil.

 Portez des gants de protection pour éviter les coupures !

Symboles sur la scie

 Une tronçonneuse à batterie est un appareil dangereux qui peut causer des blessures graves ou mêmes mortelles en cas de maniement incorrect ou négligent. Pour votre sécurité et la sécurité des autres, respectez donc constamment les consignes de sécurité suivantes et demandez conseil à un spécialiste en cas de doute.

 Lisez et respectez le mode d'emploi de la machine!

 Portez un équipement de protection individuelle. Porter une protection visuelle et acoustique

 Portez un casque!

 Utiliser des vêtements protecteurs

 Portez des gants de protection contre les coupures.

 Portez des chaussures de sécurité avec une semelle antiglisse.

 Tenez la machine fermement à deux mains.

 Attention! Choc en arrière. Quand vous travaillez, attention au choc en arrière de la machine.

 Protégez la machine contre l'humidité. L'appareil ne doit pas fonctionner humide ni dans un environnement humide.

 Effectuez en principe les travaux de maintenance et de nettoyage lorsque le moteur est coupé et les batteries retirées.

 Niveau de performance sonore garanti

 Longueur de la lame

 Les machines n'ont pas leur place dans les ordures ménagères.

 Frein de la chaîne

 Cet appareil fait partie de la gamme Parkside X 20 V TEAM

Symbole sous le pignon de chaîne :



Respecter le sens de rotation de la chaîne de coupe. Attention ! Lire la notice d'utilisation.

Symboles sur la lame :

 Sens de rotation de la chaîne de coupe

 Symboles sur le capot du réservoir d'huile : Graisser la chaîne de coupe.

Symboles sur la vis de fixation du capot de la roue dentée :



OUVERT



FERMÉ

Symboles sur le levier de frein de la chaîne :



frein de la chaîne : ARRÊT



frein de la chaîne : MARCHÉ

Symboles sur la vis du système de tension rapide de la chaîne :



dévissier



tendre

Consignes de sécurité générales pour outils électriques



AVERTISSEMENT ! Lisez toutes les consignes de sécurité, instructions, illustrations et caractéristiques techniques fournies avec cet outil électrique. Des omissions lors de l'observation des consignes de sécurité et des instructions peuvent causer une décharge électrique, un incendie et / ou de graves blessures.

Conservez toutes les consignes de sécurité et les instructions pour les consulter ultérieurement.

Le terme «outil» dans les avertissements fait référence à votre outil électrique alimenté par le secteur (avec cordon d'alimentation) ou votre outil fonctionnant sur batterie (sans cordon d'alimentation).

1) Sécurité sur le lieu de travail:

- a) **Conservez votre zone de travail propre et bien éclairée.** Les zones de travail en désordre et non éclairées peuvent être à l'origine d'accidents.
- b) **Avec l'outil électrique, ne travaillez pas dans un environnement soumis à un risque d'explosion et dans lequel se trouvent des poussières, des gaz et des liquides inflammables.**

Les outils électriques produisent des étincelles qui peuvent enflammer la poussière ou les vapeurs.

- c) **Pendant l'utilisation de l'outil électrique, tenez à distance les enfants et les autres personnes.**

En cas de déflexion, vous pouvez perdre le contrôle de l'appareil.

2) Sécurité électrique:

- a) **La fiche de raccordement de l'outil électrique doit convenir à la prise de courant. La fiche ne doit pas être modifiée de quelle manière que ce soit. N'utilisez aucune prise d'adaptateur conjointement avec des outils électriques ayant une mise à la terre de protection.** Les fiches inchangées et les prises de courant appropriées diminuent le risque de décharge électrique.
- b) **Évitez le contact du corps avec les surfaces mises à la terre, telles que les tubes, les chauffages, les fours et les réfrigérateurs.** Il existe un risque accru de décharge électrique, si votre corps est mis à la terre.
- c) **Tenez les outils électriques à distance de la pluie ou de l'hu-**

midité. La pénétration de l'eau dans un outil électrique augmente le risque d'une décharge électrique.

- d) Ne pas maltraiter le cordon. Ne jamais utiliser le cordon pour porter, tirer ou débrancher l'outil. Maintenir le cordon à l'écart de la chaleur, du lubrifiant, des arêtes ou des parties en mouvement.** Des cordons endommagés ou emmêlés augmentent le risque de choc électrique.
- e) Si vous travaillez avec un outil électrique en plein air, utilisez uniquement un câble de prolongation qui soit adapté pour l'extérieur.** L'emploi d'un câble de prolongation approprié pour le domaine extérieur diminue le risque d'une décharge électrique.
- f) Si l'utilisation de l'outil électrique dans un environnement humide ne peut être évitée, utilisez un disjoncteur à courant de défaut.** L'utilisation d'un disjoncteur à courant de défaut réduit le risque d'électrocution.

3) Sécurité des personnes:

- a) Restez vigilant, faites attention à ce que vous faites et utilisez raisonnablement l'outil électrique pendant votre travail. N'utilisez aucun outil électrique si vous êtes fatigué ou vous trouvez sous l'influence de drogues, d'alcool ou de médicaments.** Un moment d'inattention durant l'utilisation de l'outil électrique peut être la cause de graves blessures.
- b) Portez toujours un équipement de protection individuel et des lunettes protectrices.** Le port d'un équipement de protection individuel, comme un masque anti-poussières, des chaussures de sécurité anti-dérapantes, un casque de protection ou des protections auriculaires, en fonction du type et de l'utilisation de l'outil électrique, diminue le risque des blessures.
- c) Évitez une mise en service non prévue. Assurez-vous que l'outil électrique est éteint avant que vous ne le connectiez à l'alimentation en courant et / ou à l'accumulateur, le portiez ou le déplaciez.** Si en portant l'appareil électrique, votre doigt appuie sur le commutateur ou que l'appareil se mette en marche lorsque vous le connectez, cela peut entraîner un accident.
- d) Retirez les outils de réglage ou la clé à écrous avant de mettre l'outil électrique sous tension.** Un outil ou une clé qui se trouve dans une partie mobile de l'appareil peut être à l'origine de blessures.
- e) Ne pas se précipiter. Assurez-vous d'avoir une position stable et d'être tout le temps en équilibre.** Vous pourrez ainsi mieux contrôler mieux l'outil électrique dans des situations inattendues.
- f) Portez des vêtements appropriés convenables. Ne portez aucun habit large ou parure. Maintenez vos cheveux, habits et gants loin des parties mobiles.** Les habits légers, les parures ou les longs cheveux peuvent être saisis par les parties mobiles.
- g) Lorsque des dispositifs d'aspiration ou de réception de poussière peuvent être montés, ceux-ci doivent être placés et correctement utilisés.** L'utilisation d'un dispositif d'aspiration diminue le

risque de formation de poussières.

- h) Ne pensez pas être en sécurité et n'ignorez pas les réglementations en matière de sécurité, même si après de nombreuses utilisations, vous êtes habitué à l'outil électrique.** Un comportement insouciant peut en l'espace de quelques secondes provoquer des blessures graves.
- 4) Utilisation et manipulation de l'outil électrique:**
- a) Ne pas forcer l'outil. Utilisez pour votre travail l'outil électrique le mieux adapté.** Avec un outil électrique approprié, vous travaillez mieux et avec davantage de sécurité dans le secteur de travail donné.
- b) N'utilisez aucun outil électrique dont le commutateur est défectueux.** Un outil électrique qui ne peut plus être allumé ou éteint est dangereux et doit être réparé.
- c) Débranchez la fiche de la prise et/ou retirez une batterie amovible avant de régler l'appareil, de changer des pièces d'outils d'intervention ou de ranger l'outil électrique.** Cette mesure de précaution empêche un démarrage involontaire de l'outil électrique.
- d) Conservez les outils électriques inutilisés hors de la portée des enfants. Ne laissez pas des personnes qui ne connaissent pas l'appareil ou n'ont pas lu ces instructions utiliser l'appareil.** Les outils électriques sont dangereux s'ils sont utilisés par des personnes inexpérimentées.
- e) Prenez soin de l'outil électrique et de l'outil d'intervention.**
- Contrôlez si les parties mobiles fonctionnent correctement et ne se coincent pas ; vérifiez l'appareil pour voir si des pièces sont rompues ou sont endommagées, perturbant ainsi le fonctionnement de l'outil électrique. Faites réparer les pièces endommagées avant d'utiliser l'appareil.** Beaucoup d'accidents ont pour origine des outils électriques mal entretenus.
- f) Maintenez les outils coupants aiguisés et propres.** Les outils tranchants bien entretenus ayant des bords de coupe aiguisés se coincent moins et s'utilisent plus facilement.
- g) Utilisez l'outil électrique, les accessoires, les outils, etc. conformément à ces instructions. Prenez également en compte les conditions de travail et l'activité à réaliser.** L'utilisation des outils électriques pour des buts autres que ceux prévus peut mener à des situations dangereuses.
- h) Gardez les manches et les surfaces de prise secs, propres et exempts d'huiles et de graisses.** Des manches et des surfaces de prise glissantes ne permettent pas une utilisation et un contrôle sûrs de l'outil électrique dans des situations imprévisibles.
- 5) Utilisation des outils fonctionnant sur batteries et précaution d'emploi**
- a) Charger les accumulateurs uniquement avec les chargeurs qui sont recommandés par le fabricant.** Il y a un risque d'incendie si un chargeur, approprié pour un type précis d'accumulateur, est utilisé avec d'autres accumulateurs.

b) N'utiliser que les accumulateurs prévus à cet effet avec les outils électriques.

L'utilisation d'un autre accumulateur peut entraîner des blessures ou déclencher un incendie.

c) Tenir l'accumulateur non utilisé à distance des trombones de bureau, des pièces de monnaie, des clés, des clous, des vis ou de tous autres petits objets en métal qui pourraient causer un découplage des contacts.

Un court-circuit entre les contacts d'accumulateur peut entraîner des combustions ou un début d'incendie.

d) En cas de mauvaise utilisation, le liquide peut sortir de l'accumulateur. Évitez tout contact avec celui-ci. En cas de contact accidentel, rincer avec de l'eau. Si le liquide pénètre dans les yeux, consulter un médecin.

Des fuites de liquide provenant de l'accumulateur peuvent entraîner des irritations de la peau ou des brûlures.

e) N'utilisez pas de batterie endommagée ou altérée. Des batteries endommagées ou altérées peuvent se comporter de façon imprévisible et provoquer un incendie, une explosion ou un risque de blessure.

f) N'exposez pas une batterie à un feu ou à des températures trop élevées. Le feu ou des températures supérieures à 130 °C peuvent provoquer une explosion.

g) Suivez toutes les instructions relatives au chargement et ne rechargez jamais la batterie ou l'outil sans fil à des températures en dehors de la plage indiquée dans le mode d'emploi. Un chargement incorrect ou à des températures en dehors de la plage autorisée

peut détruire la batterie et augmenter le risque d'incendie.

6) Service:

a) Ne laissez réparer votre outil électrique que par des professionnels qualifiés et seulement avec des pièces de rechange d'origine.

Vous serez ainsi sûr de conserver la sécurité pour l'outil électrique correspondant.

b) Ne réparez jamais des batteries endommagées.

L'ensemble de la maintenance des batteries ne peut être effectué que par le fabricant ou par les centres de service après-vente mandats.

Avertissements de sécurité de la scie à chaîne

- **N'approchez aucune partie du corps de la chaîne coupante lorsque la scie à chaîne fonctionne. Avant de mettre en marche la scie à chaîne, s'assurer que la chaîne coupante n'est pas en contact avec quoi que ce soit.** Un moment d'inattention au cours de l'utilisation des scies à chaîne peut provoquer l'accrochage de votre vêtement ou d'une partie du corps à la chaîne coupante.
- **Toujours tenir la poignée arrière de la scie à chaîne avec la main droite et la poignée avant avec la main gauche.** Tenir la scie à chaîne en inversant les mains augmente le risque d'accident corporel et il convient de ne jamais le faire.
- **Tenir l'outil uniquement par les surfaces de préhension isolées car la scie à chaîne peut entrer**

en contact avec le câblage non apparent ou le propre cordon d'alimentation de l'outil. Les chaînes de scie entrant en contact avec un fil "sous tension" peuvent mettre "sous tension" les parties métalliques exposées de l'outil électrique et provoquer un choc électrique sur l'opérateur.

- **Portez des lunettes protectrices et des protections d'ouïe. Il faut également porter un équipement de protection complémentaire pour la tête, les mains, les jambes et les pieds.** Un vêtement de protection approprié réduira les accidents corporels provoqués par des débris volants ou un contact accidentel avec la chaîne coupante.
- **Ne pas faire fonctionner une scie à chaîne dans un arbre.** La mise en marche d'une scie à chaîne dans un arbre peut entraîner un accident corporel.
- **Toujours maintenir une assise de pied appropriée et faire fonctionner la scie à chaîne uniquement en se tenant sur une surface fixe, sûre et de niveau.** Des surfaces glissantes ou instables telles que des échelles peuvent provoquer une perte d'équilibre ou de contrôle de la scie à chaîne.
- **Lors de la coupe d'une branche qui est sous contrainte être vigile au risque de retour élastique.** Lorsque la tension des fibres de bois est relâchée, la branche sous un effet ressort peut frapper l'opérateur et/ou projeter la scie à chaîne hors de contrôle.
- **Faire preuve d'une extrême prudence lors de la coupe de broussailles et de jeunes arbustes.** Les matériaux fins peuvent agripper la

chaîne coupante et être projetés tel un fouet en votre direction, ou vous faire perdre l'équilibre sous l'effet de la traction.

- **Tenir la scie à chaîne par la poignée avant avec mise hors tension de la scie à chaîne et à distance des parties du corps. Pendant le transport ou l'entreposage de la scie à chaîne, toujours la recouvrir du protecteur de chaîne.** Une manipulation appropriée de la scie à chaîne réduira la probabilité du contact accidentel avec la chaîne coupante mobile.
- **Suivre les instructions concernant les accessoires de lubrification, de tension et de changement de chaîne.** Une chaîne dont la tension et la lubrification sont incorrectes peut soit rompre soit accroître le risque de rebond.
- **Garder les poignées sèches, propres et dépourvues d'huile et de graisse.** Des poignées grasses, huileuses sont glissantes et provoquent ainsi une perte de contrôle.
- **Couper uniquement du bois. Ne pas utiliser la scie à chaîne à des fins non prévues. Par exemple: ne pas utiliser la scie à chaîne pour couper des matériaux plastiques, de maçonnerie ou de construction autres que le bois.** L'utilisation de la scie à chaîne pour des opérations différentes de celles prévues peut provoquer des situations dangereuses.

Causes de rebonds et prévention par l'opérateur



Attention rebonds! Soyez prudent en ce qui concerne les rebonds de la

machine lorsque vous travaillez. Il y a un risque d'accident. Les chocs en arrière peuvent être évités en étant prudent et en utilisant une technique de sciage correcte.

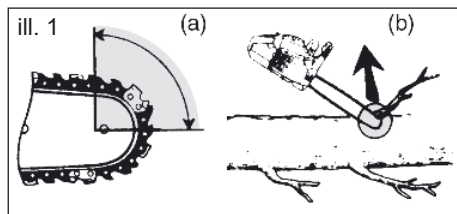

- Le rebond peut se produire lorsque le bec ou l'extrémité du guide-chaîne touche un objet, ou lorsque le bois se resserre et pince la chaîne coupante dans la section de coupe (voir figure 1/b).
- Le contact de l'extrémité peut dans certains cas provoquer une réaction inverse soudaine, en faisant rebondir le guide-chaîne vers le haut et l'arrière vers l'opérateur (voir figure 1/a).
- Le pincement de la chaîne coupante sur la partie supérieure du guide-chaîne peut repousser brutalement le guide-chaîne vers l'opérateur.
- L'une ou l'autre de ces réactions peut provoquer une perte de contrôle de la scie susceptible d'entraîner un accident corporel grave. Ne pas compter exclusivement que sur les dispositifs de sécurité intégrés dans votre scie. En tant qu'utilisateur de scie à chaîne, il convient de prendre toutes mesures pour éliminer le risque d'accident ou de blessure lors de vos travaux de coupe.

Le rebond résulte d'un mauvais usage de l'outil et/ou de procédures ou de conditions de fonctionnement incorrectes et peut être évité en prenant les précautions appropriées spécifiées ci-dessous :

- **Maintenir la scie des deux mains fermement avec les pouces et les doigts encerclant les poignées de la scie et placer votre corps et vos bras pour vous permettre de résister aux forces de rebond.**

Les forces de rebond peuvent être maîtrisées par l'opérateur, si des précautions appropriées sont prises. Ne pas laisser partir la scie à chaîne.

- **Ne pas tendre le bras trop loin et ne pas couper au-dessus de la hauteur de l'épaule.** Cela contribue à empêcher les contacts d'extrémité involontaires et permet un meilleur contrôle de la scie à chaîne dans des situations imprévues.
- **N'utiliser que les guides et les chaînes de rechange spécifiés par le fabricant.** Des guides et chaînes de rechange incorrects peuvent provoquer une rupture de chaîne et/ou des rebonds.
- **Suivre les instructions du fabricant concernant l'affûtage et l'entretien de la scie à chaîne.** Une diminution du niveau du calibre de profondeur peut conduire à une augmentation de rebonds.

Autres consignes de sécurité

- Respectez à la lettre les instructions de maintenance, de contrôle et de service dans cette notice. Les dispositifs de protection et les pièces endommagées doivent être réparées ou remplacées correctement par notre centre de service sauf mention contraire dans la notice d'utilisation.
- Il est recommandé à quelqu'un qui coupe pour la première fois de s'entraîner au moins à la coupe de bois rond sur un chevalet de sciage ou un support.

- Lors de travaux de sciage en pente, toujours stationner au-dessus du tronc d'arbre. Pour rester entièrement maître de la situation lorsque le sciage est presque terminé, réduisez la pression d'applique en fin de coupe sans toutefois réduire votre préhension ferme sur les poignées de la tronçonneuse électrique. Veiller à ce que la chaîne de sciage ne touche pas le sol. Une fois la coupe terminée, attendez que la chaîne de la tronçonneuse électrique s'immobilise avant de retirer cette dernière. Éteignez toujours le moteur de la tronçonneuse électrique avant de passer d'un arbre au suivant.
- Il faut retirer de l'arbre les morceaux d'écorce décollés, les clous, les agrafes et les fils.
- **N'utilisez pas d'accessoires non recommandés par PARKSIDE.** Cela pourrait entraîner une électrocution ou un incendie.

Autres risques

Même si vous utilisez cet outil électrique de manière conforme, il existe malgré tout d'autres risques. Les dangers suivants peuvent se produire en fonction de la méthode de construction et du modèle de cet outil électrique :

- Coupures
- Domages affectant l'ouïe si aucune protection d'ouïe appropriée n'est portée.
- Ennuis de santé engendrés par les vibrations affectant les bras et les mains si l'appareil est utilisé pendant une longue période ou s'il n'est pas employé de manière conforme ou correctement entretenu.



Avertissement ! Pendant son fonctionnement cet outil électrique produit un champ électromagnétique qui, dans certaines circonstances, peut perturber des implants médicaux actifs ou passifs. Pour diminuer le risque de blessures graves ou mortelles, nous recommandons aux personnes portant des implants médicaux de consulter leur médecin et le fabricant de l'implant médical avant d'utiliser cette machine.



Respectez les consignes de sécurité et informations relatives au chargement et à l'utilisation correcte qui sont indiquées dans la notice d'utilisation de votre batterie et chargeur de la gamme Parkside X 20 V Team. Vous trouverez une description détaillée du processus de charge et de plus amples informations dans ce mode d'emploi séparé.

Montage



Pour travailler avec la tronçonneuse, portez toujours des gants de protection et utilisez uniquement les pièces originales. Avant toute activité sur la tronçonneuse, débranchez-la. Il y a risque de blessures.

Avant de mettre la tronçonneuse électrique en service, vous devez :

- tendre la chaîne de coupe,
- remplir l'huile,
- Charger et insérer la batterie
- vérifier le système automatique d'huile et le fonctionnement du frein de la chaîne

B Monter la chaîne de sciage et la lame



Éteignez l'appareil, et avant d'effectuer tous travaux sur l'appareil, retirez la batterie de l'appareil.

1. Posez la tronçonneuse sur une surface plane.
2. Tournez la vis de fixation (10) **dans le sens inverse des aiguilles d'une montre** (↺) afin d'enlever le carter de protection de chaîne (12).
3. Étalez la chaîne (7) en formant une boucle de telle sorte que les bords coupants soient placés **dans le sens des aiguilles d'une montre**.

Pour déterminer l'orientation de la chaîne de sciage (7), servez-vous du symbole sur le guide-lame ou sous le pignon de chaîne (20).



Sens de rotation de la chaîne de coupe

4. Placez la chaîne de la scie (7) dans la rainure de la lame. Pour le montage, arrêtez la lame (8) de manière à ce qu'elle forme un angle d'environ 45 degrés vers le haut, afin de pouvoir guider plus facilement la chaîne de la scie sur le pignon de chaîne (20). Il est normal que la chaîne de la scie (7) pende légèrement.
5. Placez le guide (8) et la chaîne de scie (7) sur les goupilles de guide (19). Lorsque la goupille (19a), à droite du boulon du rail (19), repose dans l'encoche du trou oblong sur le guide-lame, celui-ci est correctement placé. C'est normal si la chaîne de scie (7) pend.
6. Placez le capot de la roue dentée (12). Pour cela, la goupille de serrage de la

chaîne (21) à l'intérieur du capot du pignon de chaîne (12) doit être introduite dans le logement de goupille de serrage de la chaîne (22).

7. Prétendez la chaîne de scie (7) en tournant la vis du système de tension rapide de la chaîne (11) dans le sens horaire.
8. Resserrez la vis de fixation (10).



Attention, de l'huile peut s'égoutter de la scie.

Veillez faire attention à ce que de l'huile peut s'égoutter de la scie, si après utilisation, elle est stockée latéralement ou à l'envers. Il s'agit d'un processus normal, nécessaire et conditionné par la buse d'aération située sur le bord supérieur du réservoir et ne justifiant pas une réclamation. Etant donné que chaque scie est contrôlée pendant la fabrication et est testée avec de l'huile, il se peut, bien qu'elle ait été vidée, qu'il reste un petit peu d'huile dans le réservoir, ce qui peut salir légèrement le carter pendant le transport. Veuillez nettoyer le carter avec un chiffon

Avant de changer la chaîne, il faut nettoyer le rail de la glissière, car les dépôts de salissures peuvent faire dérailler la chaîne. Les dépôts peuvent aussi absorber la graisse de la chaîne. Par conséquent, la graisse de la chaîne n'atteindrait pas, ou du moins pas suffisamment, la partie inférieure du rail et le graissage en serait amoindri.

Tension de la chaîne

Le fait de tendre la chaîne régulièrement améliore la sécurité de l'utilisateur et réduit voir évite l'usure et la dégradation de la chaîne. Nous recommandons à l'utilisa-

teur de contrôler la tension de la chaîne avant le début du travail et à intervalles d'environ 10 minutes et, si nécessaire, de la corriger.

Au cours de l'utilisation de la scie, la chaîne chauffe et par conséquent, s'élargit légèrement. Cet « élargissement » est particulièrement probable pour les nouvelles chaînes.



Ne pas retendre ou changer la chaîne de sciage lorsqu'elle est chaude, puisqu'elle se rétracte un peu lorsqu'elle refroidit. Le non-respect de cette recommandation peut causer des dommages à la glissière ou au moteur, puisque dans ce cas, la chaîne de sciage est trop serrée sur le guide-chaîne.

La tension et le graissage de la chaîne influencent considérablement la durée de vie de la chaîne de sciage.

La chaîne est correctement tendue si elle ne pend pas sur le bord inférieur du guide et si on peut la tirer complètement tout autour du guide avec les mains gantées. Si vous tirer la chaîne avec une force d'un kilo (9 N), la distance entre guide et chaîne ne doit pas excéder 2 mm.

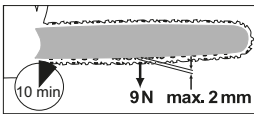

Éteignez l'appareil, et avant d'effectuer tous travaux sur l'appareil, retirez la batterie de l'appareil.



1. Assûrez-vous que le frein de chaîne soit desserré, i.e. que le levier de frein (6) de chaîne soit poussé contre la poignée avant (5).

2. Desserrez la vis de fixation (10) (↶).
3. Pour tendre la chaîne de sciage, tournez la vis (11) du système de tension rapide de la chaîne **dans le sens horaire**. Pour desserrer la tension, tournez la vis (11) **dans le sens antihoraire**.
4. Resserrez la vis de fixation (10) (↷).



Lorsque la chaîne de scie est neuve, il faut réajuster sa tension au plus tard après cinq coupes.

Lubrification de la chaîne



Le guide et la chaîne doivent toujours être huilés. Si vous utilisez la tronçonneuse sans fil avec trop peu d'huile, le rendement de coupe et la durée de vie de la chaîne de sciage diminuent, car la chaîne s'émousse rapidement. Vous remarquerez qu'il manque de l'huile au fait que de la fumée s'échappe ou que la couleur du guide change.

La tronçonneuse est équipée d'une lubrification automatique. Dès que le moteur accélère, l'huile coule plus vite vers le guide (8).



Éteignez l'appareil, et avant d'effectuer tous travaux sur l'appareil, retirez la batterie de l'appareil.

Remplissage du réservoir d'huile de chaîne:

- Vérifiez régulièrement le niveau d'huile (13) et remettez de l'huile quand la jauge atteint la marque minimum. Le réservoir d'huile contient 270 ml d'huile.

- Employez de l'huile biologique, qui contient des éléments additifs réduisant le frottement et l'usure et ne détériore pas le système de pompage.
- Si vous ne disposez pas d'huile biologique, utilisez un lubrifiant pour chaîne contenant une faible proportion d'additifs adhésifs.
- Videz le réservoir d'huile avant les interruptions de service prolongées (6-8 semaines).

- D**
1. Dévissez le bouchon de réservoir (4) et versez l'huile de chaîne dans le réservoir à l'aide d'un entonnoir.
 2. Essayez éventuellement l'huile déversée et refermez le bouchon.



Arrêtez toujours l'appareil et laissez refroidir le moteur avant de verser de l'huile de chaîne. Si l'huile déborde, il y a un risque d'incendie.

E Insérer/retirer la batterie

1. Procédez à l'insertion de la batterie (16) en glissant la batterie le long des rails de guidage (23) dans l'appareil. Elles s'enclenchent de manière audible.
2. Pour enlever la batterie (16) de l'appareil, appuyez sur le bouton de déverrouillage (A 16a) sur la batterie et retirez la batterie.

Maniement de la tronçonneuse



Mettez la tronçonneuse en marche seulement si le guide, la chaîne et la protection de chaîne sont correctement montés. Veillez à la stabilité de la tronçonneuse au démarrage. Avant le démarrage, assurez-vous que la tronçonneuse à batterie ne touche à aucun objet.



Attention! La tronçonneuse peut se relubrifier, reportez-vous aux conseils de Mise en service.



Mise en marche

1. Insérez le cas échéant la batterie (E 16) dans l'appareil (voir « Insérer/retirer la batterie »).
2. Avant le démarrage, assurez-vous
 - qu'il y ait assez d'huile dans le réservoir et remplissez le cas échéant (cf. chapitre « Remplissage du réservoir d'huile de chaîne »).
 - l'état de charge de la batterie.
3. Débloquez le frein de chaîne en poussant le levier de frein (6) contre la poignée avant (5) .
4. Tenez la tronçonneuse fermement à deux mains, main droite sur la poignée arrière (1), main gauche sur la poignée avant (5). Le pouce et les doigts doivent entourer fermement les poignées.
5. Pour mettre en marche, débloquez le verrouillage anti-démarrage (3) avec le pouce droit et appuyez ensuite sur le bouton marche/arrêt (2), la tronçonneuse se met en marche à la vitesse maximum. Relâchez le verrouillage anti-démarrage.
6. La tronçonneuse s'arrête quand vous relâchez le bouton marche/arrêt (2).

L'allumage en continu n'est pas possible.

Indicateur de charge

L'affichage d'état de chargement indique l'état de chargement de l'accu.

L'état de chargement de l'accu est indiqué par l'éclairage de la lampe DEL correspondante, lorsque l'appareil est en service. Pour ce faire, appuyer sur la touche programmable de l'indicateur de niveau de charge.

3 LED sont allumées : (rouge, orange et vert): Batterie chargée

2 LED sont allumées : (rouge et orange): Batterie partiellement chargée

1 LED est allumée : (rouge): La batterie doit être chargée

G Contrôle du frein de chaîne

i Il est impossible de mettre le moteur en marche si le frein de chaîne est enclenché.

1. Posez la tronçonneuse sur une surface ferme et plate. Elle ne doit être en contact avec aucun objet.
2. Assurez-vous que le frein de chaîne soit desserré, i.e. que le levier de frein (6) de chaîne soit poussé contre la poignée avant (5).
3. Tenez la tronçonneuse à batterie fermement avec les deux mains, main droite sur la poignée arrière (**F** 1) main gauche sur la poignée avant (**F** 4). Le pouce et les doigts doivent entourer fermement les poignées.

4. Mettez la tronçonneuse en marche.
5. Quand le moteur est en marche, manipulez le levier de frein de chaîne (6) avec la main gauche. La chaîne de sciage devrait s'arrêter brutalement.
6. Si le frein de chaîne fonctionne correctement, lâchez l'interrupteur de marche / arrêt (2) et débloquez le frein de chaîne.



Si le frein de chaîne ne fonctionne pas correctement, vous ne pouvez pas utiliser la tronçonneuse. Le post-fonctionnement d'une chaîne de scie peut entraîner des blessures. Faites-la réparer par le service après-vente de tronçonneuse.

Contrôle de l'arrivée d'huile automatique

Avant de commencer le travail, vérifiez le niveau d'huile et la lubrification automatique.

- Démarrez la tronçonneuse et maintenez-la au-dessus d'une surface claire. La tronçonneuse ne doit pas toucher le sol. Si une trace d'huile se forme, la tronçonneuse fonctionne impeccablement.



S'il ne se forme pas de trace d'huile, nettoyez éventuellement le canal d'écoulement de l'huile ou bien faites réparer la tronçonneuse par le service après-vente.



Nettoyez les orifices d'arrivée d'huile (24) du guide afin de garantir la lubrification automatique sans problème pendant le fonctionnement.

B Remplacement de la lame

1. Éteignez l'appareil, et retirez la batterie (A 16) de l'appareil.
2. Posez la tronçonneuse sur une surface plane.
3. Tournez la vis de fixation (10) et la vis du système de tension rapide de la chaîne (11) **dans le sens antihoraire** afin de relâcher la tension de la chaîne et de retirer le carter de protection de scie (12).
4. Enlevez la lame (8) et la chaîne (7) de scie. Pour le démontage, arrêtez la lame (8) de manière à ce qu'elle forme un angle d'environ 45 degrés vers le haut, afin de pouvoir retirer plus facilement la chaîne de la scie du pignon de chaîne (20).
5. Remplacez la lame et montez la lame et la chaîne comme décrit au point « Monter chaîne de sciage et lame ».

 La tension de la chaîne est décrite dans le chapitre "Mise en marche".

Techniques de coupe

Généralités

 Veuillez tenir compte de la protection contre les bruits et des prescriptions locales lorsque vous abattez des arbres. Les dispositions locales peuvent rendre nécessaire un contrôle d'appropriation. Veuillez vous renseigner auprès de l'administration des forêts.

- Il faut retirer de l'arbre les saletés, les pierres, l'écorce qui pend, les clous, les pinces et le fil.
- Lors des travaux avec la scie sur un

sol en pente, toujours se positionner au-dessus du tronc de l'arbre.

- Au moment de la «rupture» pour conserver le plein contrôle, réduire la pression vers la fin de la coupe sans relâcher la saisie ferme des poignées de la scie à chaîne. Faire attention à ce que la chaîne ne vienne pas au contact du sol.
- Une fois la coupe terminée, attendre l'arrêt de la scie à chaîne avant de retirer la scie à chaîne.
- Toujours arrêter le moteur de la scie à chaîne lorsque l'on qu'on change d'arbre.
- Lors de chaque coupe, saisissez fermement la griffe de butée et commencez alors seulement à scier.
- Vous obtenez un meilleur contrôle si vous sciez avec le côté inférieur du guide (chaîne tirant) et pas avec le côté supérieur (chaîne poussant).
- Pendant la coupe, la tronçonneuse ne doit toucher ni le sol ni un autre objet.
- Veillez à ce que la tronçonneuse ne se coince pas dans la fente de coupe et à ce que le tronc ne se rompe et ne s'effrite pas. Respectez également les mesures de sécurité contre le choc en arrière (cf. consignes de sécurité).
- Lorsque vous tronçonnez des branches importantes orientées vers le bas et qui soutiennent l'arbre, laissez-les en place dans un premier temps. En un passage, sciez les branches plus petites.
- Lors des travaux avec la scie sur un sol en pente, toujours se positionner au-dessus du tronc de l'arbre. Au moment de la „rupture“ pour conserver le plein contrôle, réduire la pression vers la fin de la coupe sans relâcher la saisie ferme des poignées de la scie à chaîne. Faire attention à ce que la chaîne ne vienne pas au contact du

sol. Une fois la coupe terminée, attendre l'arrêt de la scie à chaîne avant de retirer la scie à chaîne. Toujours arrêter le moteur de la scie à chaîne lorsque l'on qu'on change d'arbre.



Si la tronçonneuse se coince, n'essayez pas de la tirer avec force. Il y a un danger d'accident. Arrêtez le moteur et utilisez un levier ou une cale pour libérer la tronçonneuse.

Scier

Il s'agit de la coupe complète de troncs. Veillez à vous tenir sur une surface sûre et à ce que le poids de votre corps soit bien réparti sur les deux pieds. Si possible, il faudrait insérer des branches, poutres ou cales sous le tronc pour l'étayer.

- Veillez à ce que la tronçonneuse ne touche pas le sol lors du sciage.
- Veillez à un bon emplacement et sur une déclivité, placez-vous au-dessus du tronc. Pour rester entièrement maître de la situation lorsque le sciage est presque terminé, réduisez la pression d'applique en fin de coupe sans toutefois réduire votre préhension ferme des poignées de la tronçonneuse. Une fois la coupe terminée, attendez que la chaîne de la tronçonneuse s'immobilise avant de retirer cette dernière. Éteignez toujours le moteur de la tronçonneuse avant de passer d'un arbre au suivant.

1. Le tronc est sur le sol:

Sciez complètement le tronc en partant du haut et veillez à ne pas toucher le sol à la fin de la coupe. Si vous pouvez, sciez le tronc aux 2/3 et tournez le tronc pour scier le reste du haut.

K 2. Le tronc est soutenu à une extrémité:

Sciez tout d'abord 1/3 du diamètre du tronc du bas vers le haut (avec le côté supérieur du guide) pour éviter un effritement. Sciez ensuite du haut vers le bas (avec le côté inférieur du guide) sur la première coupe pour éviter que la tronçonneuse ne se coince.

L 3. Le tronc est soutenu aux deux extrémités:

Sciez tout d'abord du haut vers le bas (avec le côté inférieur du guide) 1/3 du diamètre du tronc. Sciez ensuite du bas vers le haut (avec le côté supérieur du guide) jusqu'à ce que les coupes se rencontrent.

M 4. Sciez sur un chevalet de coupe:

Tenez la tronçonneuse à deux mains à droite de votre corps (1) pendant la coupe. Tendez le bras gauche le plus possible (2). Assurez votre équilibre (3).

N Emonder

Emonder signifie enlever les branches et ramifications d'un arbre abattu.



De nombreux accidents se produisent lors de l'émondage. Ne sciez jamais de branches quand vous êtes debout sur le tronc. Penchez-vous à la zone de choc en arrière quand les branches se trouvent sous tension.

- Enlevez les branches porteuses seulement après les avoir écourtées.
- Les branches sous tension doivent être

sciées du bas vers le haut afin d'éviter que la tronçonneuse ne se coince.

- Pour émonder des branches plus grosses, utilisez la même technique que pour la coupe.
- Placez-vous à gauche du tronc pour travailler et aussi près que possible de la tronçonneuse. Si possible, le poids de la tronçonneuse repose sur le tronc.
- Déplacez-vous seulement si le tronc se trouve entre vous et la tronçonneuse.
- Les branches ramifiées sont coupées une à une.

Abattre des arbres



Il faut posséder beaucoup d'expérience pour abattre des arbres. Abattez des arbres seulement si vous êtes sûr de savoir manipuler la tronçonneuse. N'utilisez en aucun cas la tronçonneuse si vous ne vous sentez pas sûr.

- Veillez à ce qu'aucune personne, ni animal ne se trouve près de la zone de travail. La zone de sécurité entre l'arbre à abattre et l'espace de travail doit être de deux longueurs et demie de tronc.
- Attention à la direction où l'arbre chute:
L'utilisateur doit pouvoir se déplacer en toute sécurité aux alentours de l'arbre abattu afin de pouvoir couper légèrement et émonder l'arbre. Il faut éviter que l'arbre à abattre ne tombe sur un autre arbre. Pensez à la direction naturelle de chute qui dépend de l'inclinaison et de la courbure de l'arbre, de la direction du vent et du nombre de branches.
- Sur un terrain en déclivité, placez-vous au-dessus de l'arbre à abattre.

- Les petits arbres d'un diamètre de 15 à 18 cm peuvent généralement être sciés en une seule coupe.
- Les arbres d'un diamètre plus élevé doivent subir des entailles et une coupe d'abattage (cf. ci-dessus).
- Si deux ou plusieurs personnes s'occupent simultanément les unes de tronçonner à la longueur et les autres d'abattre, il faudrait que la distance entre celles qui abattent et celles qui tronçonnent représente deux fois la hauteur de l'arbre qu'il s'agit d'abattre. Lors de l'abattage des arbres, il faut veiller à n'exposer personne à des risques, à ne toucher aucune ligne / conduite d'alimentation et à ne provoquer aucuns dégâts matériels. Si un arbre devait entrer en contact avec une ligne / conduite d'alimentation, il faudra prévenir immédiatement la compagnie de distribution.
- Il faut retirer de l'arbre les souillures, pierres, les morceaux d'écorce décollés, les clous, les agrafes et les fils.



N'abattez jamais d'arbre par vent fort ou instable, quand il y a un risque d'endommagement ou quand l'arbre pourrait toucher une ligne électrique.



Après avoir scié, relevez immédiatement les protections d'oreilles pour pouvoir entendre les bruits et les signaux de détresse.



1. Scier:

Enlevez les branches dirigées vers le bas en coupant de haut en bas. Ne sciez jamais au-dessus du niveau des épaules.

O 2. **Zone de repli:**
Éliminez le bois se trouvant tout autour de l'arbre pour assurer un repli plus facile. La zone de repli (1) devrait être à 45° environ à l'opposé du sens de la chute de l'arbre (2).

P 3. **Couper des entailles (A):**
Commencez par exécuter la coupe inférieure, horizontale. La profondeur de coupe doit faire environ 1/3 du diamètre habituel. Cette précaution empêche de coincer la chaîne de la tronçonneuse ou le rail de guidage lorsque vous pratiquez la deuxième coupe d'entaille. Effectuez maintenant une coupe oblique avec un angle d'attaque d'environ 45°, depuis le haut qui rejoint exactement la coupe inférieure de la scie.

 **Ne passez jamais devant un arbre qui a déjà une entaille.**

P 4. **Coupe d'abattage (B):**
Exécutez la coupe d'abattage de l'autre côté de l'arbre tandis que vous vous tenez à gauche du tronc et sciez en tirant la tronçonneuse. La coupe d'abattage doit être horizontale à environ 5 cm au-dessus de l'entaille horizontale. La coupe d'abattage devrait être profonde afin que l'espace entre la coupure d'abattage et la ligne d'entaille représente au moins 1/10 du diamètre du tronc.
La partie du tronc restée non sciée forme une nervure (un bandeau d'abattage). Cette nervure empêche l'arbre de se tordre

et de chuter dans la mauvaise direction. Ne sciez pas cette nervure de part en part.

Q 5. Lorsque la coupe d'abattage approche de la nervure, l'arbre devrait déjà commencer à chuter. S'il s'avère que l'arbre risque de ne pas chuter dans la bonne direction, ou s'il s'incline en arrière et que la chaîne de la tronçonneuse reste coincée, interrompez la coupe d'abattage et, pour ouvrir la fente de sciage et amener l'arbre sur la ligne de chute souhaitée, enfoncez des coins en bois, en plastique ou en aluminium.

R 6. Si le diamètre du tronc est supérieur à la longueur du guide, faites deux coupes .

 **Pour des raisons de sécurité, nous déconseillons aux utilisateurs inexpérimentés d'abattre un tronc avec une longueur de guide inférieure au diamètre du tronc.**

7. Après avoir exécuté la coupe d'abattage, l'arbre tombe de lui-même ou à l'aide de la cale ou du pied de biche.

 **Lorsque l'arbre commence à tomber, sortez la tronçonneuse de la coupe, arrêtez le moteur, déposez la tronçonneuse et quittez l'espace de travail par la zone de repli. Faites attention à la chute des branches et à ne pas trébucher.**

Entretien et nettoyage



Effectuez en principe les travaux de maintenance et de nettoyage lorsque le moteur est coupé et les batteries retirées. Danger d'accident! Faites exécuter les travaux d'entretien qui ne sont pas décrits dans ce mode d'emploi par notre SAV. Utilisez uniquement des pièces originales. Avant les travaux d'entretien et de nettoyage, laissez la machine refroidir. Danger d'incendie!



Risque de coupures ! Portez des gants résistant aux entailles.



Éteignez l'appareil, et avant d'effectuer tous travaux sur l'appareil, retirez la batterie de l'appareil.

Nettoyage

- Après chaque utilisation, nettoyez la machine à fond. Vous prolongerez sa longévité et éviterez des accidents.
- Enlevez l'essence, l'huile ou la graisse sur les poignées. Nettoyez les poignées avec un chiffon humide passé dans de l'eau savonneuse. Pour le nettoyage n'utilisez ni essence, ni solvant!
- Nettoyez la tronçonneuse après chaque usage. Utilisez un pinceau ou une balayette. N'employez pas de liquide pour nettoyer la chaîne. Huilez légèrement la chaîne après le nettoyage avec de l'huile de chaîne.
- Nettoyez les fentes d'aération et la surface de la machine avec un pinceau, une balayette ou un chiffon sec. N'utilisez pas de liquides pour le nettoyage.

Lubrification de la chaîne



Nettoyez et huilez régulièrement la chaîne. Vous la maintiendrez ainsi aiguisée et vous obtiendrez un bon rendement. Les droits de garantie ne sont pas valables si le dommage est engendré par un manque d'entretien de la tronçonneuse. Retirez la batterie et utilisez des gants résistants aux coupures lorsque vous manipulez la chaîne ou le guide-lame.

- Huilez la chaîne après le nettoyage, après une utilisation pendant 10 heures ou au moins une fois par semaine selon le cas.
- Avant de huiler la chaîne, il faut nettoyer à fond le guide, en particulier la denture du guide. Pour ce faire, utilisez une balayette ou un chiffon sec.
- Huilez chaque maillon de la chaîne à l'aide d'une burette à tête d'épingle (disponible dans le commerce spécialisé). Mettez une goutte d'huile sur les pièces articulées et sur les pointes des dents de chaque maillon de la chaîne.

Aiguiser la chaîne



Une chaîne mal aiguisée augmente le danger de choc en arrière!

Utilisez des gants protégeant contre les coupures quand vous travaillez sur la chaîne ou sur le guide.



Une chaîne acérée garantit un rendement de coupe optimal. Elle passe sans problème à travers le bois et produit de gros copeaux longs. Une chaîne est émoussée

si vous devez appuyer sur la tronçonneuse pour pouvoir couper le bois et si les copeaux sont très petits. Une chaîne très émoussée ne produit pas du tout de copeaux, uniquement de la sciure.

- Les parties coupantes de la chaîne sont les maillons coupants qui se composent d'une dent et d'un bec limiteur de profondeur. La différence de hauteur entre les deux détermine la profondeur d'aiguisage.
- En aiguisant les dents, il faut tenir compte des valeurs suivantes :

- S**
- angle d'aiguisage (30°)
 - angle frontal (85°)
 - Angle de sommet (60°)
 - profondeur d'aiguisage (0,65 mm)
 - diamètre de limage arrondi (4,0 mm)



Des différences de dimensions géométriques peuvent conduire à un renforcement du choc en arrière. Danger d'accident!

Pour aiguiser la chaîne, des outils spéciaux garantissant que les couteaux sont aiguisés à l'angle et à la profondeur corrects sont nécessaires. Nous recommandons aux utilisateurs de tronçonneuses inexpérimentés de faire aiguiser la chaîne par un spécialiste ou un atelier. Si vous vous sentez apte à aiguiser la chaîne, procurez-vous les outils spéciaux dans un magasin spécialisé.

- T**
1. Enlevez la chaîne de scie (voir chapitre "Maniement de la tronçonneuse"). Pour permettre un aiguisage correct, la chaîne

devrait être bien tendue.

2. Pour l'aiguisage, il faut utiliser une lime ronde de 4,0 mm de diamètre.



D'autres diamètres endommagent la chaîne et peuvent entraîner un risque d'accident!

4. Aiguissez seulement de l'intérieur vers l'extérieur. Faites passer les limes de l'intérieur de la dent vers l'extérieur. Soulevez les limes quand vous les faites revenir en arrière.
5. Aiguissez tout d'abord les dents d'un côté. Retournez la tronçonneuse et aiguissez les dents de l'autre côté.
6. La chaîne est usée et doit être échangée contre une neuve quand les dents ne mesurent plus que 4 mm environ.
7. Après l'aiguisage, tous les maillons doivent avoir la même longueur et la même largeur.
8. Tous les trois aiguisages, il faut contrôler la profondeur d'aiguisage (limite de profondeur) et limer à l'aide d'une lime plate. La limite de profondeur devrait être en retrait de 0,65 mm env. par rapport à la dent. Arrondissez légèrement la limite de profondeur vers l'avant.

Réglage de la tension de la chaîne

Le réglage de la tension de la chaîne est décrit au chapitre «Montage - tension de la chaîne».

- Éteignez l'appareil, et retirez la batterie de l'appareil.
- Vérifiez régulièrement la tension de la chaîne et réglez-la aussi souvent que

possible pour que la chaîne soit tendue sur le guide, toutefois encore assez détendue pour être tirée à la main.

Monter une nouvelle chaîne

Sur une chaîne neuve, la tension se réduit assez vite. Vous devez donc retendre la chaîne, après les cinq premières coupes, à intervalles plus longs ensuite. La lame (7) doit être retournée environ toutes les 10 heures de travail pour garantir une usure régulière.



Ne montez jamais une nouvelle chaîne sur un pignon usé ou sur un guide endommagé ou usé. La chaîne pourrait sauter ou se rompre. De graves blessures pourraient en être la conséquence.

Intervalles d'entretien

Exécutez les travaux d'entretien indiqués dans le tableau ci-après régulièrement. Les entretiens réguliers prolongent la longévité de votre tronçonneuse. En outre, vous obtiendrez des coupes optimales et vous éviterez les accidents.

Tableau des intervalles d'entretien

Pièce	Action	Avant chaque usage	Après 10 heures d'utilisation
Composants du frein de chaîne	Contrôler, remplacer le cas échéant	✓	
Roue de chaîne (20)	Vérifier l'usure/la présence de rainures, remplacer si nécessaire	✓	
Chaîne (7)	Contrôler, huiler, aiguïser le cas échéant ou remplacer	✓	
Guide (8)	Contrôler, nettoyer, huiler	✓	
Guide (8)	Retourner		✓
Fonctionnement automatique à l'huile	Vérifier, et le cas échéant nettoyer le passage de l'huile	✓	

Entretien du guide



Utilisez des gants de protection contre les coupures quand vous travaillez sur la chaîne ou sur le guide.

1. Éteignez l'appareil, et retirez la batterie (A 16) de l'appareil.
2. Enlevez la protection de la chaîne (A 12), la chaîne (A 7) et le guide (A 8).
3. Vérifiez l'usure du guide (A 8). Enlevez les bavures et aplanissez la surface du guide avec une lime plate.
4. Nettoyez les orifices d'arrivée d'huile (H 24), du guide afin de garantir la lubrification automatique sans problème pendant le fonctionnement.
5. Montez la lame (A 8), la chaîne (A 7) et la protection de chaîne (A 12) et tendez la chaîne.



Si l'état des orifices et le réglage d'huile sont correctes, un peu d'huile perlera de la chaîne quelques secondes après la mise en marche de la tronçonneuse.

B Retourner du guide



Utilisez des gants de protection contre les coupures quand vous travaillez sur la chaîne ou sur le guide.

L'épée (8) doit être retourné pour assurer l'usure même après environ 10 heures de travail.

1. Éteignez l'appareil, et retirez la batterie (A 16) de l'appareil.
2. Enlevez la protection de la chaîne (12), la chaîne (7) et le guide (8).

3. Tournez la lame autour de son axe horizontal et montez la lame et la chaîne comme décrit au point « Monter chaîne de sciage et lame ». Vérifiez ici le sens de rotation de la chaîne de sciage !



Sens de rotation de la chaîne de coupe

Pour déterminer l'orientation de la chaîne de sciage (7), servez-vous du symbole sous le pignon de chaîne (20) lorsque le guide-lame est tourné. Le sens de rotation représenté de la lame ne correspond plus.

Rangement

- Nettoyez l'appareil avant de la ranger.
- Placez le fourreau protection de lame.
- Vidangez impérativement le réservoir d'huile avant des pauses de plusieurs semaines dans l'utilisation, car l'huile de chaîne bio peut résinifier et obstruer le canal d'écoulement de l'huile (H 24).
- Éliminez l'huile usagée en respectant l'environnement (voir « Élimination/Protection de l'environnement »).
- Rangez l'appareil à un endroit sec et protégé de la poussière et surtout hors de la portée des enfants.

Élimination et écologie

Videz le réservoir d'huile soigneusement. Enlevez la batterie de l'appareil et veillez à faire un recyclage de l'appareil, de l'huile usagée, de la batterie, des accessoires et de l'emballage dans le respect de l'environnement. Vous trouverez les consignes de recyclage de la batterie et du chargeur dans le mode d'emploi séparé.

 Il ne faut pas se débarrasser des machines par le biais des ordures ménagères.

 Le produit est recyclable, est soumis à une responsabilité élargie du fabricant et est collecté dans le cadre du tri sélectif.

 Portez le carton à un point de recyclage.

- Pour éliminer l'huile usagée en respectant l'environnement, rappez-les à un service de dépollution. L'huile usagée ne doit pas pénétrer dans un conduit d'égout ou dans un avaloir.
- Nous exécutons gratuitement l'élimination des déchets de vos appareils renvoyés défectueux.

Pièces de rechange/Accessoires

Vous obtiendrez des pièces de rechange et des accessoires à l'adresse www.grizzlytools-service.eu

Si vous avez des problèmes lors du passage de la commande, merci d'utiliser le formulaire de contact. Pour toute autre question, adressez-vous au « Service-Center » (voir page 87).

Position Vue éclatée	Position Notice d'utilisation	Désignation	Numéro de commande
A 8	59	Oregon Guide	91105763
A 7	60	Chaîne Trilink	30091625
A 12	62-72	Capot du pignon de chaîne	91105709
A 15	61	Fourreau de protection du guide-lame	91105765
A 4	38-40	Bouchon du réservoir d'huile	91105758

Localisation d'erreur

Problème	Cause possible	Élimination de l'erreur
L'appareil ne démarre pas	Batterie (A 16) vide ou pas insérée	Contrôler le niveau de charge, éventuellement réparation par un électricien.
	Interrupteur marche/arrêt (A 2) défectueux	Réparation par le SAV
	Moteur défectueux	Réparation par le SAV
La chaîne ne tourne pas et une alerte sonore retentit	Frein de chaîne bloque la chaîne (A 7)	Vérifier le frein de chaîne, débloquer éventuellement le frein de chaîne
La coupe est mauvaise	Chaîne (A 7) mal montée	Monter la chaîne correctement
	Chaîne (A 7) émoussée	Aiguiser la denture ou monter une nouvelle chaîne
	Tension de chaîne insuffisante	Vérifier la tension
La tronçonneuse marche mal, la chaîne saute	Tension de chaîne insuffisante	Vérifier la tension
La chaîne chauffe, dégagement de fumée en sciant, coloration du guide	Huile insuffisante	Vérifier le niveau d'huile et ajouter le cas échéant, vérifier l'arrivée automatique d'huile et nettoyer le canal d'huile le cas échéant, vérifier la position du bouton de réglage d'huile ou bien faire réparer par le SAV.

Garantie - France

Chère cliente, cher client,
Ce produit bénéficie d'une garantie de 3 ans, valable à compter de la date d'achat.

En cas de manques constatés sur ce produit, vous disposez des droits légaux contre le vendeur du produit. Ces droits légaux ne sont pas limités par notre garantie présentée par la suite.

Article L217-4 du Code de la consommation

Le vendeur livre un bien conforme au contrat et répond des défauts de conformité existant lors de la délivrance.

Il répond également des défauts de conformité résultant de l'emballage, des instructions de montage ou de l'installation lorsque celle-ci a été mise à sa charge par le contrat ou a été réalisée sous sa responsabilité.

Article L217-5 du Code de la consommation

Le bien est conforme au contrat :

1° S'il est propre à l'usage habituellement attendu d'un bien semblable et, le cas échéant :

- s'il correspond à la description donnée par le vendeur et posséder les qualités que celui-ci a présentées à l'acheteur sous forme d'échantillon ou de modèle ;
- s'il présente les qualités qu'un acheteur peut légitimement attendre eu égard aux déclarations publiques faites par le vendeur, par le producteur ou par son représentant, notamment dans la publicité ou l'étiquetage ;

2° Ou s'il présente les caractéristiques définies d'un commun accord par les parties ou être propre à tout usage spécial recherché par l'acheteur, porté à la connaissance du vendeur et que ce dernier a accepté.

Article L217-16 du Code de la consommation

Lorsque l'acheteur demande au vendeur, pendant le cours de la garantie commerciale qui lui a été consentie lors de l'acquisition ou de la réparation d'un bien meuble, une remise en état couverte par la garantie, toute période d'immobilisation d'au moins sept jours vient s'ajouter à la durée de la garantie qui restait à courir. Cette période court à compter de la demande d'intervention de l'acheteur ou de la mise à disposition pour réparation du bien en cause, si cette mise à disposition est postérieure à la demande d'intervention.

Indépendamment de la garantie commerciale souscrite, le vendeur reste tenu des défauts de conformité du bien et des vices rédhibitoires dans les conditions prévues aux articles L217-4 à L217-13 du Code de la consommation et aux articles 1641 à 1648 et 2232 du Code Civil.

Article L217-12 du Code de la consommation

L'action résultant du défaut de conformité se prescrit par deux ans à compter de la délivrance du bien.

Conditions de garantie

Le délai de garantie débute avec la date d'achat. Veuillez conserver soigneusement le ticket de caisse original. En effet, ce document vous sera réclamé comme preuve d'achat.

Si un défaut de matériel ou un défaut de fabrication se présente au cours des trois ans suivant la date d'achat de ce produit, nous réparons gratuitement ou remplaçons ce produit - selon notre choix. Cette garantie suppose que l'appareil défectueux et le justificatif d'achat (ticket de caisse) nous soient présentés durant cette période de trois ans et que la nature du manque et la manière

dont celui-ci est apparu soient explicités par écrit dans un bref courrier.

Si le défaut est couvert par notre garantie, le produit vous sera retourné, réparé ou remplacé par un neuf. Aucune nouvelle période de garantie ne débute à la date de la réparation ou de l'échange du produit.

Durée de garantie et demande légale en dommages-intérêts

La durée de garantie n'est pas prolongée par la garantie. Ce point s'applique aussi aux pièces remplacées et réparées. Les dommages et les manques éventuellement constatés dès l'achat doivent immédiatement être signalés après le déballage. A l'expiration du délai de garantie les réparations occasionnelles sont à la charge de l'acheteur.

Volume de la garantie

L'appareil a été fabriqué avec soin, selon de sévères directives de qualité et il a été entièrement contrôlé avant la livraison.

La garantie s'applique aux défauts de matériel ou aux défauts de fabrication.

Cette garantie ne s'applique pas aux consommables. Les pièces d'usure sont remplacées pendant les deux premières années à compter de la date d'achat.

Cette garantie prend fin si le produit endommagé n'a pas été utilisé ou entretenu d'une façon conforme. Pour une utilisation appropriée du produit, il faut impérativement respecter toutes les instructions citées dans le manuel de l'opérateur. Les actions et les domaines d'utilisation déconseillés dans la notice d'utilisation ou vis-à-vis desquels une mise en garde est émise, doivent absolument être évités.

Le produit est conçu uniquement pour un usage privé et non pour un usage industriel. En cas d'emploi impropre et incorrect, de recours à la force et d'interventions entreprises et non autorisées par notre succursale, la garantie prend fin.

Les pièces détachées indispensables à l'utilisation du produit sont disponibles pendant la durée de la garantie du produit.

Article 1641 du Code civil

Le vendeur est tenu de la garantie à raison des défauts cachés de la chose vendue qui la rendent impropre à l'usage auquel on la destine, ou qui diminuent tellement cet usage que l'acheteur ne l'aurait pas acquise, ou n'en aurait donné qu'un moindre prix, s'il les avait connus.

Article 1648 1er alinéa du Code civil

L'action résultant des vices rédhibitoires doit être intentée par l'acquéreur dans un délai de deux ans à compter de la découverte du vice.

Marche à suivre dans le cas de garantie

Pour garantir un traitement rapide de votre demande, veuillez suivre les instructions suivantes :

- Tenez vous prêt à présenter, sur demande, le ticket de caisse et le numéro d'identification (IAN 346174_2004) comme preuve d'achat.
- Vous trouverez le numéro d'article sur la plaque signalétique.
- Si des pannes de fonctionnement ou d'autres manques apparaissent, prenez d'abord contact, par **téléphone** ou par **e-Mail**, avec le service après-vente dont les coordonnées sont indiquées ci-dessous. Vous recevrez alors des renseignements supplémentaires sur le déroulement de votre réclamation.
- En cas de produit défectueux vous pouvez, après contact avec notre service clients, envoyer le produit, franco de port à l'adresse de service après-vente indiquée, accompagné du justificatif d'achat (ticket de caisse) et en indiquant quelle est la nature du défaut et quand

celui-ci s'est produit. Pour éviter des problèmes d'acceptation et des frais supplémentaires, utilisez absolument seulement l'adresse qui vous est donnée. Assurez-vous que l'expédition ne se fait pas en port dû, comme marchandises encombrantes, envoi express ou autre taxe spéciale. Veuillez renvoyer l'appareil, y compris tous les accessoires livrés lors de l'achat et prenez toute mesure pour avoir un emballage de transport suffisamment sûr.

Garantie - Belgique

Chère cliente, cher client,
Ce produit bénéficie d'une garantie de 3 ans, valable à compter de la date d'achat. En cas de manques constatés sur ce produit, vous disposez des droits légaux contre le vendeur du produit. Ces droits légaux ne sont pas limités par notre garantie présentée par la suite.

Conditions de garantie

Le délai de garantie débute avec la date d'achat. Veuillez conserver soigneusement le ticket de caisse original. En effet, ce document vous sera réclamé comme preuve d'achat. Si un défaut de matériel ou un défaut de fabrication se présente au cours des trois ans suivant la date d'achat de ce produit, nous réparons gratuitement ou remplaçons ce produit - selon notre choix. Cette garantie suppose que l'appareil défectueux et le justificatif d'achat (ticket de caisse) nous soient présentés durant cette période de trois ans et que la nature du manque et la manière dont celui-ci est apparu soient explicités par écrit dans un bref courrier. Si le défaut est couvert par notre garantie, le produit vous sera retourné, réparé ou remplacé par un neuf. Aucune nouvelle pé-

riode de garantie ne débute à la date de la réparation ou de l'échange du produit.

Durée de garantie et demande légale en dommages-intérêts

La durée de garantie n'est pas prolongée par la garantie. Ce point s'applique aussi aux pièces remplacées et réparées. Les dommages et les manques éventuellement constatés dès l'achat doivent immédiatement être signalés après le déballage. A l'expiration du délai de garantie les réparations occasionnelles sont à la charge de l'acheteur.

Volume de la garantie

L'appareil a été fabriqué avec soin, selon de sévères directives de qualité et il a été entièrement contrôlé avant la livraison.

La garantie s'applique aux défauts de matériel ou aux défauts de fabrication. Cette garantie ne s'étend pas aux parties du produit qui sont exposées à une usure normale et peuvent être donc considérées comme des pièces d'usure (par exemple unités de moteur) ou pour des dommages affectant les parties fragiles (par exemple les commutateurs).

Cette garantie prend fin si le produit endommagé n'a pas été utilisé ou entretenu d'une façon conforme. Pour une utilisation appropriée du produit, il faut impérativement respecter toutes les instructions citées dans le manuel de l'opérateur. Les actions et les domaines d'utilisation déconseillés dans la notice d'utilisation ou vis-à-vis desquels une mise en garde est émise, doivent absolument être évités.

Marche à suivre dans le cas de garantie

Pour garantir un traitement rapide de votre demande, veuillez suivre les instructions suivantes :

- Tenez vous prêt à présenter, sur demande, le ticket de caisse et le numéro d'identification (IAN 346174_2004) comme preuve d'achat.
- Vous trouverez le numéro d'article sur la plaque signalétique.
- Si des pannes de fonctionnement ou d'autres manques apparaissent, prenez d'abord contact, par **téléphone** ou par **e-Mail**, avec le service après-vente dont les coordonnées sont indiquées ci-dessous. Vous recevrez alors des renseignements supplémentaires sur le déroulement de votre réclamation.
- En cas de produit défectueux vous pouvez, après contact avec notre service clients, envoyer le produit, franco de port à l'adresse de service après-vente indiquée, accompagné du justificatif d'achat (ticket de caisse) et en indiquant quelle est la nature du défaut et quand celui-ci s'est produit. Pour éviter des problèmes d'acceptation et des frais supplémentaires, utilisez absolument seulement l'adresse qui vous est donnée. Assurez-vous que l'expédition ne se fait pas en port dû, comme marchandises encombrantes, envoi express ou autre taxe spéciale. Veuillez renvoyer l'appareil, y compris tous les accessoires livrés lors de l'achat et prenez toute mesure pour avoir un emballage de transport suffisamment sûr. Service Réparations

Service Réparations

Vous pouvez, contre paiement, faire exécuter par notre service, des réparations **qui ne font pas partie de la garantie**. Nous vous

enverrons volontiers un devis estimatif. Nous ne pouvons traiter que des appareils qui ont été correctement emballés et qui ont envoyés suffisamment affranchis.

Attention: veuillez renvoyer à notre agence de service votre appareil nettoyé et avec une note indiquant le défaut constaté. Les appareils envoyés en port dû - comme marchandises encombrantes, en envoi express ou avec toute autre taxe spéciale ne seront pas acceptés. Nous exécutons gratuitement la mise aux déchets de vos appareils défectueux renvoyés.

Service-Center

FR Service France
Tel.: 0800 919270
E-Mail: grizzly@lidl.fr
IAN 346174_2004

BE Service Belgique
Tel.: 070 270 171
(0,15 EUR/Min.)
E-Mail: grizzly@lidl.be
IAN 346174_2004

Importateur

Veuillez noter que l'adresse suivante n'est pas une adresse de service après-vente. Contactez d'abord le service après-vente cité plus haut.

Grizzly Tools GmbH & Co. KG
Stockstädter Straße 20
63762 Großostheim
ALLEMAGNE
www.grizzlytools-service.eu

Inhoud

Inleiding	88	Onderhoudsintervallen	109
Gebruik	89	Zwaard onderhouden	110
Algemene beschrijving	89	Zwaard omdraaien	110
Omvang van de levering	89	Bewaren	111
Functiebeschrijving	89	Berging en milieu	111
Overzicht	89	Vervangstukken/Accessoires	111
Veiligheidsfuncties	90	Garantie	112
Technische gegevens	90	Reparatieservice	113
Veiligheidsvoorschriften	91	Service-Center	113
Symbolen in de handleiding	91	Importeur	113
Symbolen op de zaag	92	Foutmeldingen	114
Algemene veiligheidsinstructies voor elektrisch gereedschap	93	Vertaling van de originele CE-conformiteitsverklaring	197
Veiligheidsinstructies voor kettingzagen	96	Explosietekening	201
Veiligheidsmaatregelen tegen terugslag	97		
Verdergaande veiligheidsinstructies ...	98		
Restricties	99		
Montage	99		
Zaagketting en zwaard monteren	99		
Ketting aanspannen	100		
Kettingsering	101		
Accu plaatsen/verwijderen	101		
Bediening	102		
Starten	102		
Laadstatusindicator	102		
Kettingrem controleren	102		
Automatische oliebevloeiing controleren	103		
Zwaard vervangen	103		
Zaagtechnieken	103		
Algemeen	103		
Doorzagen	104		
Snoeien	105		
Bomen vellen	105		
Onderhoud en reiniging	107		
Reiniging	107		
Kettingen oliën	108		
Ketting slijpen	108		
Spanning instellen	109		
Nieuwe ketting laten inlopen	109		

Inleiding

Hartelijk gefeliciteerd met de aankoop van uw nieuw apparaat. Daarmee hebt u voor een hoogwaardig apparaat gekozen. Dit apparaat werd tijdens de productie op kwaliteit gecontroleerd en aan een eindcontrole onderworpen. De functionaliteit van uw apparaat is bijgevolg verzekerd. Het kan niet worden uitgesloten dat zich in uitzonderlijke gevallen op of in het apparaat of in de slangen ervan resten van smeerstoffen bevinden. Dat is geen manco of defect en geen grond voor ongerustheid.



De gebruiksaanwijzing vormt een bestanddeel van dit apparaat. Ze omvat belangrijke aanwijzingen voor veiligheid, gebruik en afvalverwijdering. Maak u vóór het gebruik van het apparaat met alle bedienings- en veiligheidsinstructies vertrouwd. Gebruik het apparaat uitsluitend zoals beschreven en voor de aangegeven toepassingsgebieden. Waar de handleiding goed en overhandig

alle documenten bij het doorgeven van het apparaat mee aan derden.

Gebruik

De akku-kettingzaag is enkel voor het zagen van hout gekonstrueerd. Voor alle andere toepassingen (bv. het snijden van metselwerk, kunststoffen of levensmiddelen) is de zaag niet geschikt. De kettingzaag is voor de doe-het-zelver bedoeld. Ze werd niet voor industrieel langdurig gebruik ontwikkeld.

Het apparaat maakt deel uit van de reeks Parkside X 20 V TEAM en kan met accu's van de reeks Parkside X 20 V TEAM worden gebruikt. De accu's mogen alleen met originele laders van de serie Parkside X 20 V TEAM worden geladen.

De machine is voor gebruik door volwassenen bedoeld. Jongeren onder de 16 jaar mogen enkel onder toezicht de kettingzaag gebruiken.

De producent is niet verantwoordelijk voor schade die veroorzaakt wordt door foute bediening of door gebruik bij toepassingen waarvoor de zaag niet geschikt is.

Deze elektrische kettingzaag mag slechts door één persoon en uitsluitend voor het zagen van hout gebruikt worden. De kettingzaag moet met de rechterhand aan de achterste handgreep en met de linkerhand aan de voorste handgreep vastgehouden worden. Vóór gebruik van de kettingzaag moet de gebruiker alle in de gebruiksaanwijzing vermelde opmerkingen en aanwijzingen gelezen en begrepen hebben. De gebruiker moet gepaste persoonlijke beschermingsmiddelen (PBM) dragen. Met de kettingzaag mag uitsluitend hout gezaagd worden. Materialen zoals bijvoorbeeld kunststof, steen, metaal of hout dat vreemde voorwerpen (bijvoorbeeld spijkers of schroeven) omvat, mogen niet behandeld worden!

Algemene beschrijving



De afbeeldingen vindt u op de uitklapbare pagina's.

Omvang van de levering

Pak het apparaat uit en controleer, of de inhoud volledig is:

- Akku-kettingzaag
- Zwaard (geleidingsrails) (reeds gemonteerd)
- Ketting (reeds gemonteerd)
- Beschermkoker voor zwaard
- Oliefles met 180 ml bio-olie
- Gebruiksaanwijzing



De accu's en de lader zijn niet meegeleverd.

Zorg voor een reglementair voorgeschreven afvalverwijdering van het verpakkingsmateriaal.

Functiebeschrijving

De draadloze kettingzaag is voorzien van een ketting-snelspansysteem. De cirkelzaagketting wordt over een zwaard (geleiderail) geleid. Een automatisch oliesysteem zorgt voor continue kettingsmering. Om de gebruiker te beschermen, is het apparaat uitgerust met verschillende beveiligingsapparaten.

Hieronder wordt de functie van de bedieningsonderdelen omschreven.

Overzicht



- 1 Achterste handgreep
- 2 Aan-/uitknop
- 3 Inschakelblokkering
- 4 Olietankdop

- 5 Voorste handgreep
- 6 Kettingremhendel/voorste handbescherming
- 7 Zaagketting
- 8 Zwaard (geleiderail)
- 9 Aanslagtand
- 10 Bevestigingsschroef voor kettingwielafdekking
- 11 Schroef voor ketting-snelspanstelsysteem
- 12 Kettingwielafdekking
- 13 Oliepeil-indicatie
- 14 Achterste handbeveiliging
- 15 Zwaardbeschermingskoker
- 16 Accu
- 16a Ontgrendelknop accu
- 17 Lader
- 18 Olieflës

- B** 19 Railpin
- 19a Pen
- 20 Kettingronde
- 21 Kettingspanbalkje
- 22 Houder van kettingspanbalkje

- E** 23 Geleiderail voor accu

- H** 24 Olie-doorlaat

A Veiligheidsfuncties

1 achterste handvat met bescherming voor de hand (14)

beschermt de hand tegen takken en twijgen en als de ketting losspringt.

2 Aan-/uitschakelaar met kettingblokkering

bij loslaten van de aan- en uitschakelaar stopt de machine onmiddellijk

3 startvergrendeling

om de machine te kunnen starten, moet eerst de startvergrendeling ontgrendeld worden.

6 kettingremhendel/bescherming van de hand

Veiligheidsvoorziening, die de ketting bij terugslag onmiddellijk stopzet; de hendel is ook manueel te gebruiken; beschermt de linker hand van de gebruiker als deze van het voorste handvat afglijdt.

7 ketting met lichte terugslag

helpt u door speciaal ontwikkelde veiligheidsvoorzieningen terugslagen op te vangen.

9 klemhendel

versterkt de stabiliteit als verticale snedes doorgevoerd worden en maakt het zagen makkelijker.

Technische gegevens

Akku-kettingzaag ... PKSA 20-Li A1

Motorspanning	20 V ==
Beschermingsklasse	IPX0
Kettingnelheid v_0	6,5 m/s
Gewicht (zonder lader+accus) ca.	3,25 kg
Olietank	270 ml
Zwaard.. 10" TRILINK M1431040-1041TL	
Kettingsteek	TRILINK CL14340TL
Schakelafstand	3/8" (9,5 mm)
Schakelafstand	18,5 mm
Schakelsterkte	1,1 mm
Tanden van het kettingwiel	6
Zwaardlengte	307 mm
Zaaglengte	ca. 230 mm
Temperatuur	max 50 °C
Bedrijf	-20 - 50 °C
Opslag	0 - 45 °C
Geluidsrukniveau	
(L_{pA})	85,0 dB(A); K_{pA} = 3,0 dB
Geluidsvermogensniveau (L_{WA})	
gemeten	93,9 dB(A); K_{WA} = 2,40 dB
gewaarborgd	98 dB(A)

Vibratie handvat

Achterste..... 1,41 m/s²; K= 1,5 m/s²

Voorste 3,97 m/s²; K= 1,5 m/s²



Let op! Een actuele lijst van de accu-compatibiliteit vindt u op: www.lidl.de/akku

Dit apparaat kan met de volgende accu's worden gebruikt: PAP 20 A1, PAP 20 A2, PAP 20 A3.

Deze accu's kunnen met de volgende laders worden geladen: PLG 20 A1, PLG 20 A3, PDSLГ 20 A1.

Laadtijd (min.)	PLG 20 A1	PLG 20 A3 PDSLГ 20 A1
PAP 20 A1	60	30
PAP 20 A2	75	30
PAP 20 A3	90	60

De aangegeven trillingemissiewaarde werd volgens een genormaliseerd testmethode gemeten en kan ter vergelijking van een stuk elektrisch gereedschap met een ander gebruikt worden.

De aangegeven trillingemissiewaarde kan ook voor een inleidende inschatting van de blootstelling benut worden.



Waarschuwing:

Afhankelijk van de manier, waarop het elektrische gereedschap gebruikt wordt, kan de trilingemissiewaarde tijdens het effectieve gebruik van het elektrische gereedschap van de aangegeven waarde verschillen.

Probeer de belasting door trillingen zo gering mogelijk te houden. Voorbeeldmaatregelen voor de reductie van trillingsbelasting zijn het dragen van handschoenen bij het

gebruik van het gereedschap en de beperking van de werktijd. Daarbij moeten alle delen van de bedrijfs-cyclus in acht worden genomen (bij voorbeeld tijden, waarop het elektrische werktuig is uitgeschakeld en tijden waarin het weliswaar is ingeschakeld, maar zonder belasting draait).

Veiligheidsvoorschriften

Dit gedeelte behandelt de fundamentele veiligheidsrichtlijnen bij het werken met de elektrische kettingzaag.



Een elektrische kettingzaag is een gevaarlijke machine, die bij fout of slordig gebruik ernstige of zelfs dodelijke verwondingen kan veroorzaken. Let daarom op volgende richtlijnen voor zowel uw veiligheid als voor die van anderen en vraag bij onzekerheden een vakman om raad.

Symbolen in de handleiding



Gevaaarsymbolen met gegevens ter preventie van lichamelijke letsels en materiële schade.



Gebodsteken (in plaats van het uitroepingsteken is het gebod toegelicht) met gegevens ter preventie van beschadigingen.



Aanwijzingsteken met informatie voor een betere omgang met het apparaat.



Draag beschermende handschoenen om snijwonden te vermijden!

Symbolen op de zaag



Een elektrische kettingzaag is een gevaarlijke machine, die bij fout of slordig gebruik ernstige of zelfs dodelijke verwondingen kan veroorzaken. Let daarom op volgende richtlijnen voor zowel uw veiligheid als voor die van anderen en vraag bij onzekerheden een vakman om raad.



Lees aandachtig de gebruiksaanwijzing die bij de machine hoort!



Oog- en oorbescherming dragen! Draag een veiligheidsbril!



Draag een veiligheidshelm



Beschermende kledij gebruiken



Draag veiligheidshandschoenen om snijwonden te voorkomen.



Draag snijvaste veiligheidslaarzen met anti-slip-zolen.



Hou de machine met beide handen vast.



Opgepast! Terugslag – let op voor terugslag van de machine



Stel de machine niet bloot aan vocht. De machine mag noch vochtig zijn noch in vochtige omgeving gebruikt worden.



Voer onderhouds- en reinigingswerkzaamheden in principe enkel bij uitgeschakelde motor en verwijderde accu's uit.



Gegarandeerd akoestisch niveau



Zwaardlengte



Machines horen niet bij huishoudelijk afval thuis.



Kettingrem



Dit apparaat maakt deel uit van Parkside X 20 V Team

Pictogram onder het kettingrondsel:



Looprichting van de zaagketting in acht nemen. Let op! Lees de gebruiksaanwijzing.

Pictogram op het zwaard:



Looprichting van de zaagketting



Pictogram op de olietankdop:
Zaagketting oliën

Pictogram op de bevestigingsschroef voor de kettingwielafdekking:



OPEN



DICHT

Pictogram op de kettingremhendel:



1 Kettingrem: UIT



2 Kettingrem: AAN

Pictogram op de schroef voor het ketting-snelspanstelsel:



lossen

 aanspannen

Algemene veiligheidsinstructies voor elektrisch gereedschap



WAARSCHUWING! Lees alle veiligheidsaanwijzingen, instructies, borden en technische gegevens die voor dit elektrische gereedschap gelden. Verzuim bij de naleving van de veiligheidsinstructies en aanwijzingen kan een elektrische schok, brand en/of ernstige verwondingen veroorzaken.

Bewaar alle veiligheidsinstructies en aanwijzing voor de toekomst.

Het in de veiligheidsinstructies gebruikte begrip „Elektrisch gereedschap“ heeft betrekking op elektrisch gereedschap met netvoeding (met netsnoer) en op elektrisch gereedschap met batterijvoeding (zonder netsnoer).

1) Veiligheid op de werkplaats

- a) **Houd uw werkruimte netjes en goed verlicht.** Wanorde of onverlichte werkomgevingen kunnen tot ongevallen leiden.
- b) **Werk met het elektrische gereedschap niet in een explosieve omgeving, waarin er zich brandbare vloeistoffen, gassen of stoffen bevinden.** Elektrisch gereedschap produceert vonken, die het stof of de dampen kunnen doen ontsteken.
- c) **Houd kinderen en andere personen tijdens het gebruik van het elektrische gereedschap op een veilige afstand.** In geval van

afleiding kunt u de controle over het apparaat verliezen.

2) Elektrische veiligheid

- a) **De aansluitstekker van het elektrische gereedschap moet in het stopcontact passen. De stekker mag op geen enkele manier veranderd worden. Gebruik geen adapterstekkers samen met geaard elektrisch gereedschap.** Ongewijzigde stekkers en passende stopcontacten doen het risico voor een elektrische schok afnemen.
- b) **Vermijd lichamelijk contact met geaarde oppervlakken, zoals van buizen, verwarmingsinstallaties, fornuizen en koelkasten.** Er bestaat een verhoogd risico door een elektrische schok als uw lichaam geaard is.
- c) **Houd elektrisch gereedschap op een veilige afstand tot regen of nattigheid.** Het binnendringen van water in elektrisch gereedschap doet het risico voor een elektrische schok toenemen.
- d) **Gebruik het snoer niet voor een ander doeleinde om het elektrische gereedschap te dragen, op te hangen of om de stekker uit het stopcontact te trekken. Houd het snoer op een veilige afstand tot hitte, olie, scherpe kanten of bewegende apparaatonderdelen.** Beschadigde of verstrikt geraakte snoeren doen het risico voor een elektrische schok toenemen.
- e) **Als u met elektrisch gereedschap in de open lucht werkt, maakt u enkel gebruik van verlengsnoeren, die ook voor buiten geschikt zijn.** Het gebruik van een voor buiten geschikt verlengsnoer

doet het risico voor een elektrische schok afnemen.

- f) **Wanneer het gebruik van het elektrische gereedschap in een vochtige omgeving niet te vermijden is, gebruik dan een aardlekschakelaar.** Het gebruik van een aardlekschakelaar reduceert het risico op een elektrische schok.

3) Veiligheid van personen

- a) **Wees aandachtig, let erop wat u doet en ga verstandig aan het werk met elektrisch gereedschap. Gebruik geen elektrisch gereedschap als u moe bent of onder de invloed van drugs, alcohol of medicijnen staat.** Een moment van onoplettendheid bij het gebruik van het elektrische gereedschap kan tot ernstige verwondingen leiden.
- b) **Draag persoonlijke beschermingsuitrusting en altijd een beschermbril.** Het dragen van een persoonlijke beschermingsuitrusting, zoals stofmasker, slipvrije veiligheidsschoenen, beschermende helm of gehoorbescherming, al naargelang de aard en de toepassing van het elektrische gereedschap, doet het risico voor verwondingen afnemen.
- c) **Vermijd een onopzettelijke in-gebruikname. Vergewis u dat het elektrische gereedschap uitgeschakeld is voordat u het op de stroomvoorziening en/of de accu aansluit, het opneemt of draagt.** Als u bij het dragen van het elektrische gereedschap uw vinger aan de schakelaar hebt of het apparaat ingeschakeld op de stroomvoorziening aansluit, kan dit tot ongevallen leiden.
- d) **Verwijder instelgereedschap**

of schroefsleutel voordat u het elektrische gereedschap inschakelt. Gereedschap of een sleutel, die zich in een draaiend apparaatonderdeel bevindt, kan tot verwondingen leiden.

- e) **Vermijd een abnormale lichaamshouding. Zorg voor een veilige stand en houd te allen tijde uw evenwicht.** Daardoor kunt u het elektrische gereedschap in onverwachte situaties beter controleren.
- f) **Draag geschikte kledij. Draag geen ruimzittende kleding of sieraden. Houd haar, kledij en handschoenen op een veilige afstand tot bewegende onderdelen.** Loszittende kledij, sieraden of lang haar kan/kunnen door bewegende onderdelen vastgegrepen worden.
- g) **Wanneer stofzuig- en opvangsystemen kunnen worden gemonteerd, moeten deze aangesloten worden en correct worden gebruikt.** Gebruik van een stofzuiginrichting kan gevaren door stof doen afnemen.
- h) **Laat u niet verleiden tot een vals gevoel van veiligheid en negeer nooit de veiligheidsregels voor elektrische gereedschappen, ook wanneer u na veelvuldig gebruik vertrouwd bent met het elektrisch gereedschap.** Onoplettende handelingen kunnen in fracties van seconden ernstig lichamelijk letsel tot gevolg hebben.
- 4) **Gebruik en behandeling van het elektrische gereedschap**
- a) **Overbelast het apparaat niet. Gebruik voor uw werk het daarvoor bestemde elektrische**

gereedschap. Met het passende elektrische gereedschap werkt u beter en veiliger in het aangegeven vermogensgebied.

- b) Gebruik geen elektrisch gereedschap, waarvan de schakelaar defect is.** Elektrisch gereedschap, dat niet meer in- of uitgeschakeld kan worden, is gevaarlijk en moet gerepareerd worden.
 - c) Trek de stekker uit het stopcontact en/of verwijder de afneembare accu, voordat u instellingen aan het apparaat verricht, gebruiksassesoires verwisselt of het elektrische gereedschap weglegt.** Deze voorzorgsmaatregel voorkomt een onopzettelijke start van het elektrische gereedschap.
 - d) Bewaar ongebruikt elektrisch gereedschap buiten het bereik van kinderen. Laat personen het apparaat niet gebruiken, die daarmee niet vertrouwd zijn of deze aanwijzingen niet gelezen hebben.** Elektrisch gereedschap is gevaarlijk als het door onervaren personen gebruikt wordt.
 - e) Verzorg het elektrische gereedschap en de bijbehorende werktuigen zorgvuldig.** Controleer, of beweegbare onderdelen foutloos functioneren en niet klemmen, of er onderdelen gebroken of zodanig beschadigd zijn, dat de werking van het elektrische gereedschap in negatieve zin beïnvloed wordt. Laat beschadigde onderdelen vóór het gebruik van het apparaat repareren. Tal van ongevallen hebben hun oorzaak in slecht onderhouden elektrisch gereedschap.
 - f) Houd snijd-/snoeigereedschap scherp en netjes.** Zorgvuldig onderhouden snijd-/snoeigereedschap met scherpe snijkanten geraken minder gekneld en is gemakkelijker te bedienen.
 - g) Gebruik elektrisch gereedschap, toebehoren, gebruiksgereedschap enz. in overeenstemming met deze aanwijzingen. Houd daarbij rekening met de arbeidsomstandigheden en de uit te voeren activiteit.** Het gebruik van elektrisch gereedschap voor andere dan de voorziene toepassingen kan tot gevaarlijke situaties leiden.
 - h) Houd grepen en greepvlakken droog, schoon en vrij van olie en vet.** Gladde grepen en greepvlakken maken het moeilijk om elektrisch gereedschap in onvoorziene situaties veilig te bedienen en onder controle te houden.
- 5) Zorgvuldig omgaan met en gebruiken van Accutoestellen**
- a) Laad de accu's alleen op in acculaders, die door de producent aanbevolen worden.** Voor een acculader die geschikt is voor een bepaalde soort accu's bestaat brandgevaar als hij met andere accu's gebruikt wordt.
 - b) Gebruik alleen de daarvoor voorziene accu's in de elektro-werktuigen.** Het gebruik van andere accu's kan tot verwondingen en brandgevaar leiden.
 - c) Houd de niet-gebruikte accu uit de buurt van paperclips, munten, sleutels, nagels, schroeven of andere kleine metalen voorwerpen, die een overbrugging van de contacten zouden kunnen veroorzaken.** Een kortsluiting tussen de accucontacten kan tot brand-

wonden of brand leiden.

d) Bij verkeerd gebruik kan vloeistof uit de accu vrijkomen.

Vermijd contact daarmee. Bij toevallig contact met water afspoelen. Als de vloeistof in de ogen komt, moet u bovendien een arts consulteren. Vrijkomende accuvloeistof kan tot geïrriteerde huid of brandwonden leiden.

e) Gebruik geen beschadigde of gemodificeerde accu. Beschadigde of gemodificeerde accu's kunnen zich onverwacht gedragen en brand, explosies en lichamelijk letsel veroorzaken.

f) Stel een accu niet bloot aan brand of te hoge temperaturen. Brand of temperaturen boven 130 °C kunnen een explosie veroorzaken.

g) Volg alle aanwijzingen voor het laden op en laad de accu of het accugereedschap nooit buiten het in de gebruiksaanwijzing aangegeven temperatuurbereik.

Foutief laden of laden buiten het toegelaten temperatuurbereik kan de accu vernielen en het brandgevaar verhogen.

6) Service

a) Laat uw elektrisch gereedschap uitsluitend door gekwalificeerd, vakkundig geschoold personeel en enkel met originele reserveonderdelen repareren. Daardoor wordt verzekerd dat de veiligheid van het elektrische gereedschap in stand gehouden wordt.

b) Verricht nooit onderhoud aan beschadigde accu's. Alle onderhoud aan accu's zou alleen door de fabrikant of een geautoriseerde serviceorganisatie moeten worden verricht.

Veiligheidsinstructies voor kettingzagen

- **Houd bij een draaiende zaag alle lichaamsdelen op een veilige afstand van de zaagketting. Vergeet u vóór de start van de zaag dat de zaagketting niets raakt.** Bij het werken met een kettingzaag kan één moment van onoplettendheid ertoe leiden dat kleding of lichaamsdelen door de zaagketting vastgegrepen worden.
- **Houd de kettingzaag altijd met uw rechterhand aan de achterste handgreep en uw linkerhand aan de voorste handgreep vast.** Het vasthouden van de kettingzaak in een omgekeerde arbeidshouding verhoogt het risico op verwondingen en mag niet toegepast worden.
- **Houd het elektrische gereedschap uitsluitend aan de geïsoleerde handgreepoppervlakken vast omdat de zaagketting in contact met verborgen stroomleidingen of met het netsnoer kan komen.** Het contact van de zaagketting met een spanningvoerende leiding kan metalen apparaatonderdelen onder spanning zetten en tot een elektrische schok leiden.
- **Draag een beschermende bril en gehoorbescherming. Verdere beschermingsmiddelen voor hoofd, handen, benen zijn verplicht.** Passende beschermende kledij vermindert het gevaar voor verwondingen door rondvliegend spaanmateriaal en een toevallige aanraking van de zaagketting.
- **Werk met de kettingzaag niet op een boom** Bij de werking van een kettingzaag op een boom bestaat er gevaar voor verwondingen.

- **Let altijd op een vaste stand en gebruik de kettingzaag enkel wanneer u op een vaste, veilige en effen grond staat.** Een glibberige ondergrond of instabiele standvlakken, zoals op een ladder, kunnen tot het verlies van het evenwicht of tot het verlies van de controle over de kettingzaag leiden.
- **Houd er bij het snoeien van een onder spanning staande tak rekening mee dat deze terugveert.** Als de spanning in de houtvezels vrijkomt, kan de gespannen tak de operator raken en/of de kettingzaag doen verliezen.
- **Wees uiterst voorzichtig bij het snoeien van onderhout en jonge bomen.** Het dunne materiaal kan in de zaagketting verstrikt geraken en op u slaan of u uit uw evenwicht brengen.
- **Draag de kettingzaag aan de voorste handgreep in een uitgeschakelde toestand, de zaagketting van uw lichaam afgewend. Bij transport of bewaring van de kettingzaag steeds de beschermende afdekking opzetten.** Een zorgvuldige omgang met de kettingzaag verlaagt de waarschijnlijkheid dat er per vergissing contact met de draaiende zaagketting plaatsvindt.
- **Volg de aanwijzingen voor de smering, de kettingspanning en de wissel van toebehoren op.** Een onoordeelkundig gespannen of gesmeerde ketting kan ofwel breken, ofwel het risico op terugslag verhogen.
- **Houd handgrepen droog, netjes en vrij van olie en vet.** Vettige, olieachtige handgrepen zijn glibberig en leiden tot het verlies van de controle.
- **Enkel hout zagen. De kettingzaag niet gebruiken voor werk-**

zaamheden, waarvoor ze niet bestemd is - voorbeeld: gebruik de kettingzaag niet voor het zagen van plastic, metselwerk of bouwmaterialen, die niet van hout zijn. Het gebruik van de kettingzaag voor niet reglementair voorgeschreven werkzaamheden kan tot gevaarlijke situaties leiden.

Veiligheidsmaatregelen tegen terugslag



Opgepast terugslag! Let tijdens het werken op terugslag van de machine. Er bestaat verwondingsgevaar. U kan terugslag vermijden door behoedzaamheid en de juiste zaagtechniek.

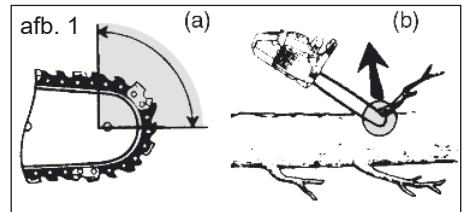

- Terugslag kan zich voordoen wanneer het uiteinde van de geleiderail een voorwerp raakt of wanneer het hout kromt en de kettingzaag in de snede vastklemt (zie afb. 1, b).
- Een aanraking met het uiteinde van de rail kan in sommige gevallen tot een onverwachte, achterwaarts gerichte reactie leiden, waarbij de geleiderail opwaarts en in de richting van de met de bediening belaste persoon geslagen wordt (zie afb. 1, a).
- Het vastzitten van de kettingzaag aan de bovenkant van de geleiderail kan de rail fel in de richting van de operator terugstoten.
- Iedere van deze reacties kan ertoe

leiden dat u de controle over de zaag verliest en u zich mogelijk ernstig verwondt. Vertrouw niet uitsluitend op de in de kettingzaag ingebouwde veiligheidsvoorzieningen. Als gebruiker van een kettingzaag dient u verschillende maatregelen te treffen om vrij van gevaar voor ongevallen en verwondingen te kunnen werken.

Een terugslag is het gevolg van een verkeerd of ontbrekend gebruik van het elektrische gereedschap. De terugslag kan door gepaste voorzorgsmaatregelen, zoals hierna beschreven, voorkomen worden:

- **Houd de zaag met beide handen vast, waarbij duim en vinger de handgrepen van de kettingzaag omsluiten. Breng uw lichaam en armen in een positie, waarin u tegen de terugslagkrachten bestand kunt zijn.** Als er gepaste maatregelen getroffen worden, kan de met de bediening belaste persoon de terugslagkrachten meester zijn. Noot de kettingzaag loslaten.
- **Vermijd een abnormale lichaams houding en zaag niet boven schouderhoogte.** Daardoor wordt een onopzettelijk contact met het uiteinde van de rail vermeden en een betere controle van de kettingzaag in onverwachte situaties mogelijk gemaakt.
- **Gebruik steeds door de fabrikant voorgeschreven reserverails en zaagkettingen.** Verkeerde reserverails en zaagkettingen kunnen tot een scheur van de ketting en/of tot een terugslag leiden.
- **Houd u aan de aanwijzingen vanwege de fabrikant voor het scherpen en het onderhouden**

van de zaagketting. Te lage dieptebegegners verhogen de helling tot terugslag.

Verdergaande veiligheidsinstructies

- Respecteer zorgvuldig de onderhouds-, controle- en service-instructies in deze gebruiksaanwijzing. Beschadigde veiligheidsinrichtingen en onderdelen moeten door het vakkundige personeel van ons servicecenter gerepareerd of vervangen worden, voor zover er niet iets anders aangegeven is in de gebruiksaanwijzingen.
- Het is aanbevolen dat een eerste gebruiker het snijden van rondhout op een zaagbok of onderstel zou oefenen.
- Ga bij zaagwerkzaamheden op een helling altijd boven de boomstam staan. Om op het moment van het „doorzagen“ de volledige controle te behouden, dient u tegen het einde van het zagen de druk te reduceren zonder de vaste greep op de handgrepen van de kettingzaag te lossen. Zorg ervoor dat de zaagketting de grond niet raakt. Is de snede gemaakt, wacht dan tot de zaagketting stilstaat alvorens de elektrische kettingzaag daar te verwijderen. Schakel de motor van de elektrische kettingzaag steeds uit alvorens van boom te veranderen.
- Vuil, stenen, losse schors, nagels, klemmen en draad moeten van de boom worden verwijderd.
- **Gebruik geen toebehoren dat niet door PARKSIDE is aanbevolen.** Dit kan namelijk leiden tot elektrische schok of brand.

Restrisico's

Ook als u dit elektrische gereedschap zoals voorgeschreven bedient, blijven er altijd restrisico's bestaan. Volgende gevaren kunnen zich in verband met de constructiewijze en uitvoering van dit elektrische gereedschap voordoen:

- Snijdwonden
- Gehoorschade indien er geen geschikte gehoorbescherming gedragen wordt.
- Schade aan de gezondheid, die van hand-/armtrillingen het gevolg zijn indien het apparaat gedurende een langere periode gebruikt wordt of niet zoals reglementair voorgeschreven beheerd en onderhouden wordt.



Waarschuwing! Dit elektrische gereedschap produceert tijdens de werking een elektromagnetisch veld. Dit veld kan in bepaalde omstandigheden actieve of passieve medische implantaten in negatieve zin beïnvloeden. Om het gevaar voor ernstige of dodelijke verwondingen te verminderen, adviseren wij personen met medische implantaten, hun arts en de fabrikant van het medische implantaat te raadplegen voordat de machine bediend wordt.



Neem de veiligheids- en acculaad instructies in acht die vermeld staan in de gebruiksaanwijzing van uw accu en van de lader van de reeks Parkside X 20 V TEAM. Een gedetailleerde beschrijving van het laadproces en andere informatie vindt u in de aparte gebruiksaanwijzing ervan.

Montage



Drag bij het werken met de kettingzaag altijd veiligheids handschoenen en gebruik enkel de originele onderdelen. Trek de stekker uit als u aan de machine zelf wil werken. Er bestaat gevaar voor verwondingen!

Vóór u de elektrische kettingzaag in gebruik neemt, moet u:

- de zaagketting spannen,
- kettingolie bijvullen,
- Accu opladen en plaatsen
- de werking van de kettingrem en het automatische oliesysteem controleren.



Zaagketting en zwaard monteren



Schakel het apparaat uit en haal de accu eruit voordat u werkzaamheden uitvoert.

- Plaats de zaag op een vlakke ondergrond.
- Draai de bevestigingsschroef (10) **tegen de wijzers van de klok** (↻) in, om de kettingwielkap (12) te verwijderen.
- Spreid de zaagketting (7) in een lus zodat de snijkanten met de klok mee zijn uitgelijnd.
Oriënteert u zich bij de uitlijning van de zaagketting (7) aan het pictogram aan het zwaard, resp. onder het kettinggrondselsel (20).



Looprichting van de zaagketting

4. Leg de zaagketting (7) in de zwaardsleuf. Houd het zwaard (8) voor de montage in een hoek van ca. 45 graden naar boven gezwenkt om de zaagketting gemakkelijker van het kettinggrondsel (20) te kunnen brengen. Het is normaal als de zaagketting doorhangt.
5. Plaats het zwaard (8) en de ketting (7) op de railpin (19). Als de pen (19a) rechts van de railbout (19) in de langgatuitsparing van het zwaard zit, zit het zwaard goed. Het is normaal dat de ketting (7) doorhangt.
6. Plaats de kettingwielkap (12). Daarbij moet het kettingspanbalkje (21) aan de binnenkant van de kettingwielafdekking (12) in de houder voor het kettingspanbalkje (22) worden gestoken.
7. Span de ketting (7) voor, door de schroef voor ketting-snelspansysteem (11) rechtsom te draaien.
8. Draai de bevestigingsschroef (10) vast.



Opgepast! De zaag kan olie verliezen.

Let u alstublieft erop dat de zaag na gebruik kan naoliën of leeglopen, vooral als ze zijdelings of op kop wordt gelegerd. Dit is normaal en wordt door de noodzakelijke verluchtingsopeningen in de bovenste tankrand veroorzaakt en is geen reden tot klacht. Aangezien elke zag in de productie gecontroleerd en met olie getest wordt, kan het zijn dat ondanks lediging een klein beetje olie in de tank gebleven is, welke tijdens het transport de behuizing licht met olie bevuild. Maak de behuizing met een vod schoon.

Vooraleer u de ketting vervangt, moet de gleuf van de geleidingsrail worden schoongemaakt omdat bij aanwezig vuilafzettin-

gen de ketting uit de rail kan springen. Het vuil kan ook de kettingolie opzuigen. Het gevolg zou zijn dat de kettingolie niet of slechts in geringe mate aan de onderkant van de rail komt en de smering dus gereduceerd wordt.

Ketting aanspannen

Het regelmatig aanspannen van de ketting dient voor de veiligheid van de gebruiker en vermindert of verhindert slijtage en kettingschade. We raden de gebruiker aan voor het aanvatten van het werk en met intervallen van ca. 10 minuten de kettingspanning te controleren en indien nodig te corrigeren.

Tijdens werken met de zaag wordt de ketting warm en zet daardoor een beetje uit. Met dit "langer worden" moet in het bijzonder bij nieuwe kettingen rekening worden gehouden.



De zaagketting niet aanspannen of vervangen als deze nog heet is, omdat ze na het afkoelen opnieuw een beetje inkrimpt. Bij niet-naleving kan dit leiden tot schade aan de geleidingsrail of de motor, omdat de zaagketting dan te strak rond het zwaard ligt.

Kettingspanning en -smering beïnvloeden aanzienlijk de levensduur van de zaagketting.

De ketting is juist aangespannd als ze aan de onderkant van het zwaard niet doorhangt en men met de hand de ketting er volledig kan omheen trekken. Bij het trekken aan de zaagketting met een trekkracht van 9 N (ca. 1 kg) mag de afstand tussen de zaagketting en de geleidingsrail niet meer dan 2 mm bedragen.

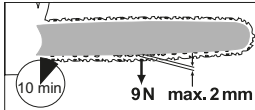

Schakel het apparaat uit en haal de accu eruit voordat u werkzaamheden uitvoert.



1. Controleer of de kettingrem staat, d.w.z. of de kettingrem tegen (6) de voorste handgreep (5) is gedrukt.
2. Draai de bevestigingsschroef (10) los (↺).
3. Voor het aanspannen van de zaagketting draait u de schroef (11) voor het ketting-snelspanstelsel **in uurwijzerszin**. Voor het verminderen van de spanning draait u de schroef (11) **tegen uurwijzerszin**.
4. Draai de bevestigingsschroef (10) weer vast (↻).



Een nieuwe zaagketting moet u na minimaal 5 zaagsneden nogmaals opspannen.

Kettingsmering



Zwaard en ketting mogen nooit zonder olie vallen. Als u de accukettingzaag met te weinig olie gebruikt, nemen de zaagprestaties en de levensduur van de zaagketting af, omdat de ketting sneller bot wordt. Bij te weinig olie is er rookontwikkeling of een verkleuring van het zwaard zichtbaar.

De motorzaag is met een automatische olie-bevloeiing uitgerust. Zodra de motor versnelt, vloeit ook de olie sneller naar het zwaard (8) toe.



Schakel het apparaat uit en haal de accu eruit voordat u werkzaamheden uitvoert.

Kettingolie bijvullen:

- Controleer de oliestandindicatie (13) regelmatig en vul bij het bereiken van de "Minimumindicatie" olie bij. De olietank bevat ca. 270 ml olie.
- Maakt u gebruik van Bio-kettingolie. Deze olie omvat ter reductie van wrijving en slijtage bijvoegingen en schaadt het pompsysteem niet. U kunt deze olie via ons servicecenter bestellen.
- Als u niet beschikt over kettingolie, kunt u het beste een kettingolie zonder hechtende additieven gebruiken.
- Maak de olietank leeg als u langere werkpauses (6-8 weken) inlast.



1. Draai de dop van de olietank (4) en vul de tank met kettingolie.
2. veeg eventueel gemorste olie weg en sluit de dop weer.



Schakel altijd het apparaat uit en laat de motor afkoelen voordat u kettingolie ingiet. Doordat er olie overloopt, ontstaat er brandgevaar.



Accu plaatsen/verwijderen

1. Om de accu (16) in het apparaat te plaatsen, schuift u de accu langs de geleidingsrails (23) in het apparaat. Ze klikken hoorbaar vast.
2. Om de accu (16) uit het apparaat te verwijderen, drukt u op de ontgrendelknop (A 16a) van de accu en trekt u de accu eruit.

Bediening



Start de kettingzaag pas als het zwaard, de ketting en de kettingwielbescherming juist gemonteerd zijn. Let bij het starten op een stabiele houding. Wees er zeker van voor het starten dat de elektrische kettingzaag geen voorwerpen raakt.



Opgelet! De zaag kan olie verliezen, zie Gebruiksaanwijzing.

F Starten

1. Plaats evt. de accu (**E** 16) in het apparaat (zie „Accu plaatsen/verwijderen“).
2. Controleer voor het starten
 - of er genoeg olie in de tank is, vul anders olie bij (zie „Kettingolie bijvullen“)
 - de laadtoestand van de accu.
3. Ontgrendel de kettingrem door de remhendel (6) tegen het voorste handvat (5) te drukken.
4. Houdt de akku-kettingzaag goed met beide handen vast, met de rechter hand aan het achterste (1) en met de linker hand aan het voorste handvat (5). Duimen en vingers moeten de handvaten goed omsluiten.
5. Voor het starten ontgrendelt u met de rechter duim de startvergrendeling (3) en drukt dan op de aan- en uitschakelaar (2), de elektro-motor loopt nu met de hoogste snelheid. Laat de startvergrendeling (3) los.
6. De motorzaag stopt als u de aan- en uitschakelaar (2) weer loslaat. Een continu-schakeling is niet mogelijk.

Laadstatusindicator

Het Laadstandindicator signaleert de laadtoestand van de accu.

De laadtoestand van de accu wordt aangegeven doordat de corresponderende LED-lamp aanflitst, wanneer het apparaat in bedrijf is. Houd hiervoor de knop ingedrukt.

Drie LED's branden (rood, oranje en groen): accu geladen

Twee LED's branden (rood en oranje): accu gedeeltelijk geladen

Eén LED brandt (rood): accu moet worden geladen



G Kettingrem controleren



De motor kan niet starten als de kettingrem vergrendeld is. Gebruik de kettingrem niet om de kettingzaag te starten of te stoppen.

1. Leg de akku-kettingzaag op een vaste, effen ondergrond. Ze mag niet met voorwerpen in aanraking komen.
2. Controleer of de kettingrem los staat, d.w.z. of de kettingrem tegen (6) de voorste handgreep (5) is gedrukt.
3. Houdt de elektrische kettingzaag goed met beide handen vast, met de rechter hand aan het achterste (**F** 1) en met de linker hand aan het voorste handvat (**F** 5). Duimen en vingers moeten de handvaten goed omsluiten.
4. Start de akku-kettingzaag.
5. Bedien bij lopende motor de kettingremhendel (6) met de linker hand.
6. Als de kettingrem goed functioneert, laat u de aan-/uitschakelaar (2) los en haalt u de rem van de ketting.



Indien de kettingrem niet goed funtioneert, mag u de kettingzaag niet gebruiken. Laat de akku-kettingzaag door onze klantenservice repareren.

Automatische oliebevloeiing controleren

Kontroleer voor het starten het oliepeil en de automatische olie-bevloeiing.

- Start de kettingzaag en houdt ze boven een lichte ondergrond. De zaag mag de bodem niet aanraken. Als u oliesporen ziet, funktioneert de kettingzaag naar behoren.



Als er geen oliespoor zichtbaar is, reinig dan eventueel de oliedoorlaat of laat de akku kettingzaag door onze klantenservice repareren.



Reinig de olietoevoer van het zwaard (24) om een optimale, automatische oliebevloeiing van de ketting tijdens het zagen te garanderen. Maak hiervoor gebruik van een kwast of een doek, om resten uit de oliedoorlaat te verwijderen.



Zwaard vervangen

1. Schakel het apparaat uit en haal de accu (A 16) uit het apparaat.
2. Plaats de zaag op een vlakke ondergrond.
3. Draai de bevestigingsschroef (10) en de schroef voor het ketting-snelspanstelsysteem (11) **tegen uurijzerzin** (↺), om de kettingspanning te verminderen en de kettingwielkap (12) te verwijderen.

4. Verwijder het zwaard en de ketting (7). Houd het zwaard (8) voor de demontage in een hoek van ca. 45 graden naar boven gezwenkt om de zaagketting gemakkelijker van het kettingronsel (20) te kunnen afnemen.
5. Vervang het zwaard en monteer zwaard en ketting zoals onder „Zaagketting en zwaard monteren“ beschreven.



Het opspannen van de nieuwe ketting wordt in het hoofdstuk „Inbedrijfstelling“ beschreven.

Zaagtechnieken

Allgemeen



Neem de bescherming tegen lawaai en lokale voorschriften bij het houthakken in acht. Plaatselijke bepalingen kunnen een onderzoek naar geschiktheid noodzakelijk maken. Vraag bij het bosbeheer na.

- Vuil, stenen, losse schors, spijkers, haakjes en draad dienen van de boom verwijderd te worden.
- Bij zaagwerkzaamheden op een helling steeds boven de boomstam staan.
- Om op het moment van het „doorzagen“ de volledige controle te behouden tegen het einde van de snede de drukkracht verminderen zonder de vaste grip aan de handgrepen van de kettingzaag te lossen. Erop letten dat de kettingzaag niet de grond raakt. Na voltooiing van de snede de stilstand van de kettingzaag afwachten voordat men de zaagketting daar verwijderd.
- De motor van de kettingzaag altijd uitschakelen voordat men van de ene

naar de andere boom overgaat.

- Zet bij iedere snede de klauwaanslag er vast tegen en begin dan pas met het zagen.
- U heeft een betere controle over de zaag als u met de onderkant van het zwaard (met trekkende ketting) en niet met de bovenkant van het zwaard (met schuivende ketting) zaagt.
- De ketting mag tijdens of na het doorzagen noch de aarde noch andere voorwerpen aanraken.
- Let op dat de zaagketting nooit in de zaagsnede wordt geklemd. De boomstam mag niet breken of scheuren.
- Let ook op de veiligheidsmaatregelen i.v.m. terugslag (zie veiligheidsvoorschriften).
- Laat bij het knotten de grotere naar beneden gerichte takken die de boom steunen, in eerste instantie staan. Kleinere takken, met een snijbeweging afsnijden
- Bij zaagwerkzaamheden op een helling steeds boven de boomstam staan. Om op het moment van het „doorzagen“ de volledige controle te behouden tegen het einde van de snede de drukkracht verminderen zonder de vaste grip aan de handgrepen van de kettingzaag te lossen. Erop letten dat de kettingzaag niet de grond raakt. Na voltooiing van de snede de stilstand van de kettingzaag afwachten voordat men de zaagketting daar verwijderd. De motor van de kettingzaag altijd uitschakelen voordat men van de ene naar de andere boom overgaat.



Als de ketting vast komt te zitten, probeer dan in geen geval de akku-kettingzaag met geweld uit de boom te trekken. Er bestaat verwon-

dingsgevaar. Zet de motor af en gebruik een wig of een hefboomarm om de akku-kettingzaag los te krijgen.

Doorzagen

Doorzagen is het zagen van de geveld boom in kleinere, te hanteren stukken.

Zorg ervoor dat u stabiel staat en dat uw lichaamsgewicht gelijkmatig is verdeeld over beide voeten. Indien mogelijk moet de stam zijn geplaatst op takken, balken of wiggen of erdoor ondersteund worden.

- Let erop dat de ketting tijdens het zagen niet de aarde raakt.
- Zorg voor een goede, stabiele houding en stelt u zich op steile terreinen boven de stam. Om op het moment van het „doorzagen“ de volledige controle te behouden, dient u tegen het einde van het zagen de persdruk te reduceren zonder de vaste greep aan de handgrepen van de kettingzaag te lossen. Is de snede gemaakt, wacht dan tot de zaagketting stil staat, alvorens de kettingzaag daar te verwijderen. Schakel de motor van de kettingzaag steeds uit, alvorens van boom te veranderen.



1. Stam ligt op de grond

Zaag de stam langs boven volledig door en let erop, op het einde de bodem niet te raken. Indien de stam kan worden gedraaid, zaagt u hem voor 2/3 door. Vervolgens draait u de stam om en zaagt u de rest van boven naar beneden door.



2. Stam is aan 1 kant gestut

Zaag de stam eerst van beneden naar boven (met de bovenkant van het zwaard) voor 1/3 door,

om te voorkomen dat stam scheurt. Zaag vervolgens de boom van boven naar beneden (met de onderkant van het zwaard) naar de eerste zaagsnede toe, om te voorkomen dat de ketting wordt vastgeklemd.

L 3. **Stam is aan beide kanten gestut**

Zaag de stam eerst van boven naar beneden (met de onderkant van het zwaard) voor 1/3 door. Zaag de stam vervolgens van onder naar boven (met de bovenkant van het zwaard) door, tot de onderste zaagsnede is bereikt.

M 4. **Zagen op een zaagbok**

Houd de elektrische kettingzaag met beide handen stevig vast en beweeg de kettingzaag tijdens het zagen van het lichaam af. Als de stam is doorgezaagd, brengt u de zaag rechts langs uw lichaam (1). Houd uw linkerarm zo recht mogelijk (2). Let op de vallende stam. Ga zo staan, dat de vallende stam geen gevaar oplevert. Let op uw voeten. De vallende stam kan op uw voeten vallen. Denk ook om uw evenwicht (3).

N **Snoeien**

Met snoeien wordt het afzagen van takken en twijgen van een geveld boom bedoeld.



Er gebeuren vaak ongelukken bij het snoeien. Zaag nooit takken af als u op een boomstam staat. Let op een eventuele terugslag als takken onder spanning staan.

- Verwijder de zijtakken pas na het doorzagen.
- Onder spanning staande takken moeten van onder naar boven gezaagd worden om vastklemmen van de kettingzaag te voorkomen.
- Bij het afzagen van dikkere takken gebruikt men dezelfde techniek als bij het verzagen.
- Werk links van de stam en zo dicht mogelijk bij de elektrische kettingzaag. Laat het gewicht van de zaag zoveel mogelijk op de stam rusten.
- Verander van plaats om takken aan de andere kant van de stam af te zagen.
- Vertakte takken worden apart afgezaagd. (zie **N**).

Bomen vellen



Er is veel ervaring vereist om bomen te vellen. Vel enkel bomen als u zeker en veilig met de elektrische kettingzaag kan omgaan. Gebruik de elektrische kettingzaag in ieder geval niet als u zich onzeker voelt.

- Let erop dat er geen mensen of dieren in de buurt van het werkterrein zijn. De veilige afstand tussen de te vellen boom en de eerstvolgende werkplaats moet 2 ½ boomlengte bedragen.
- Let op de valrichting. De gebruiker moet zich in de buurt van de geveld boom veilig kunnen bewegen om de boom makkelijk te kunnen doorzagen en snoeien.
- Vermijd dat de vallende boom in een andere boom blijft hangen. Let op de natuurlijke valrichting die van neiging en kromming van de boom, van de windrichting en het aantal tallen afhankelijk is.

- Sta bij steile terreinen steeds boven de te vellen boom.
- Kleine bomen met een diameter van 15-18 cm kunnen normaal met 1 snede afgezaagd worden.
- Bij bomen met een grotere diameter moet er met kerfsnijwerk en een valsne- de gewerkt worden (zie onder).
- Worden bomen door twee of meerdere personen tegelijk gesnoeid en geveld, dan moet de afstand tussen de perso- nen die bomen vellen en snoeien ten minste het dubbele van de hoogte van de boom bedragen die wordt geveld. Bij het vellen van bomen moet worden gegarandeerd dat andere personen niet worden blootgesteld aan gevaar, dat er geen nutsvoorzieningen worden geraakt en er geen materiële schade wordt veroorzaakt. Komt een boom met een voedingskabel in aanraking, dan moet het nutsbedrijf onmiddellijk op de hoogte worden gebracht.
- Vuil, stenen, losse schors, nagels, klem- men en draad moeten van de boom worden verwijderd.



Vel geen boom als er een sterke of draaiende wind is of als er gevaar voor beschadiging van eigendom bestaat of als de boom op leidingen zou kunnen vallen.



Zet onmiddellijk na einde van de werkzaamheden de oorbescher- ming af zodat u waarschuwingssig- nalen en geluiden kan horen



1. **Snoeien:**

Verwijder takken die naar bene- den hangen door even boven de tak te beginnen. Snoei nooit hoger dan op schouderhoogte.



2. **Vluchttraject:**

Verwijder het kreupelhout rondom de boom, zodat u zich eenvoudig kunt terugtrekken. Het vluchttraject (1) dient in onge- veer 45° te staan op de geplan- de valrichting (2).



3. **Kerven zagen (A)**

Maak een valkerf in de richting waarin de boom moet vallen. Begin met de onderste, horizo- tale snede. De zaagdiepte moet ongeveer 1/3 van de stamdi- ameter bedragen. Daardoor wordt vermeden dat de zaag- ketting of de geleidingsrail bij de tweede inkeping ingeklemd raakt. Maak nu een schuine zaagsnede met een snijhoek van ongeveer 45°, van bovenaf, die precies op de onderste zaagsne- de uitkomt.



Ga nooit voor een boom staan die ingekerfd is.



4. **Valsnede (B)**

Maak de valsnede aan de an- dere zijde van de stam, terwijl u links van de boomstam staat en met trekkende ketting zaagt. De valsnede moet horizontaal 5 cm boven de horizontale kerfsnede verlopen.

De valsnede moet zo diep zijn dat de afstand tussen valsnede en kerflijn minstens 1/10 van de stamdiameter bedraagt. Het niet doorgezaagde gedeelte van de stam wordt bestempeld als scharnierstuk (valkerf). Het scharnierstuk verhindert dat de boom draait en in de verkeerde richting valt. Zaag het scharnier-

stuk niet door.

- Q** 5. Als de velsnede aan het scharnierstuk wordt benaderd, zou de boom moeten beginnen te vallen. Als blijkt dat de boom eventueel niet in de gewenste richting valt of terug neigt en de zaagketting klem komt te zitten, onderbreekt u de velsnede en gebruikt u een wig van hout, kunststof of aluminium om de snede te openen en de boom om te leggen in de gewenste vallijn.
- R** 6. Als de stamdiameter groter is dan de lengte van het zwaard, maak dan 2 snedes.

! **Wij raden onervaren gebruikers veiligheidshalve af om een boomstam te vellen waarvan de diameter groter is dan de lengte van het zwaard.**

7. Na het zagen van de velsnede valt de boom vanzelf of met behulp van de wig of het breekijzer.

! **Trek de zaag uit de snede, schakel de motor uit, leg de akku-kettingzaag neer en verlaat het terrein via de vluchtweg van zodra de boom begint te vallen. Let op voor de vallende takken en struikel niet.**

Onderhoud en reiniging

! **Voer onderhouds- en reinigingswerkzaamheden in principe bij uitgeschakelde motor en verwijderde accu's**

uit. Verwondingsgevaar! Laat onderhoudswerkzaamheden die niet in deze handleiding worden genoemd door onze werkplaats uitvoeren. Gebruik enkel originele vervangstukken. Laat de machine eerst afkoelen vooraleer u de machine gaat reinigen of herstellen. Gevaar voor verbranding!



Gevaar door snijdwonden! Draag tegen snijdwonden beschermende handschoenen.



Schakel het apparaat uit en haal de accu eruit voordat u werkzaamheden uitvoert.

Reiniging

- Reinig de machine grondig na elk gebruik. Daardoor verlengt u de levensduur van de machine en vermijdt u ongelukken.
- Houdt de handvaten benzine-, olie- en vetvrij. Maak de handvaten indien nodig met een vochtige, in zeep gewassen vod schoon. Gebruik geen oplosmiddel of benzine voor het reinigen!
- Reinig na elk gebruik de ketting. Gebruik hiervoor een penseel of handveger. Gebruik geen vloeistoffen voor het reinigen van de ketting. Na reiniging de ketting licht met olie instrijken.
- Reinig de verluchtingsgaten en de oppervlakken van de machine met een penseel, handveger of droge vod. Gebruik geen vloeistoffen voor het reinigen.

Kettingen oliën



Reinig en olie de ketting regelmatig. Daardoor houdt u de ketting scherp en levert de machine top-prestaties. Bij schade veroorzaakt door ontoereikend onderhoud van de akku-kettingzaag vervalt de garantie. Verwijder de accu en gebruik snijbestendige handschoenen bij het hanteren van de ketting of het zwaard.

- Olie de ketting na reiniging, na 10 uur gebruik of minstens 1 maal per week naar gelang wat eerst voorkomt.
- Voor het oliën moet het zwaard, voornamelijk de tanden van het geleispoor, grondig gereinigd worden. Gebruik hiervoor een handveger of een droge vod.
- De delen van de ketting kan u het best met behulp van een oliespuit met punt oliën (in de vakhandel te verkrijgen). Breng druppelsgewijs olie aan op de punten van de tanden en de schakels van de ketting.

Ketting slijpen



Afwijkingen van de aangegeven maten van de slijpgeometrie kunnen de neiging van de machine tot terugslag verhogen. Vergroot het gevaar op ongevallen.



Voor het slijpen van de ketting zijn speciale werktuigen noodzakelijk, waarvan de messen de juiste hoek hebben en in de juiste diepte geslepen zijn. Onervaren gebruikers van kettingzagen raden wij aan de ketting door een vakman of in een

werkplaats te laten slepen. Als u toch zelf de ketting wil slepen, koop dan het noodzakelijke gereedschap in de vakhandel.

- De zagende delen van de ketting zijn de snij-onderdelen die uit een zaagtand en een dieptebegrenzer bestaan. Het hoogteverschil tussen deze twee bepaalt de slijpdiepte.
- Bij het slijpen van de zaagtanden moeten volgende waarden in acht genomen worden:



- slijphoek (30°)
- borsthoek (85 °)
- Dakhoek (60°)
- slijpdiepte (0,65 mm)
- diameter van de ronde veil (4,0 mm)



Deviations from the measurement data of the cutting geometry can lead to an increase of the spring-back slope of the machine. Increased danger of accident!

Voor het slijpen van de ketting zijn speciale werktuigen noodzakelijk, waarvan de messen de juiste hoek hebben en in de juiste diepte geslepen zijn. Onervaren gebruikers van kettingzagen raden wij aan de ketting door een vakman of in een werkplaats te laten slepen. Als u toch zelf de ketting wil slepen, koop dan het noodzakelijke gereedschap in de vakhandel.



1. Verwijder de ketting (zie hoofdstuk "Bediening"). Om te zorgen dat de tanden goed kunnen worden geslepen, dient de ketting strak rond het zwaard te zitten.
2. voor het slijpen is een ronde vijl

met een diameter van 4,0 mm vereist.



Andere diameters beschadigen de ketting en verhogen het gevaar op ongevallen bij het werken met de zaag.

3. Slijp enkel van binnen naar buiten. Leidt de veil van de binnenkant van de zaagtand naar buiten. Houdt de veil omhoog als u ze terugtrekt.
4. Slijp eerst de tanden aan een kant. Draai de zaag om en slijp de tanden aan de andere kant.
5. De ketting is versleten en moet door een nieuwe vervangen worden als er slechts nog ca. 4 mm van de zaagtand over is.
6. Na het slijpen, moeten alle snijdelen even lang en breed zijn.
7. Na 3 keer slijpen, moet telkens de slijpdiepte (dieptebe grenzing) gecontroleerd worden en de hoogte met behulp van een platte vijl aangepast worden. De dieptebe grenzing moet ca. 0,65 mm tegenover de zaagtand naar achter geplaatst worden. Rond daarna de dieptebe grenzing een beetje naar voor af.

Spanning instellen

Het instellen van de kettingspanning is in het gedeelte over "Montage - kettingzaag spannen" beschreven.

- Schakel het apparaat uit en haal de accu uit het apparaat.
- Controleer de spanning regelmatig en stel deze zo veel mogelijk bij zodat de ketting nauw aan het geleispoor ligt,-

maar toch nog los genoeg zit om et de hand aan te kunnen trekken.

Nieuwe ketting laten inlopen

Bij een nieuwe ketting vermindert de spankracht na enige tijd. Daarom moet u na de eerste 5 snedes, daarna in grotere afstanden, de ketting opnieuw aanspannen.



Bevestig nooit een ketting op een afgesloten aandrijf wiel of een beschadigd zwaard.

Onderhoudsintervallen

Voer de in onderstaande tabel opgesomde onderhoudswerkzaamheden regelmatig uit. Door regelmatig onderhoud van uw zaag wordt haar levensduur verlengd. Bovendien kan u dan optimaal zaken en worden ongelukken vermeden.

Tabel onderhoudsintervallen

Machineonderdeel	Uit te voeren	Voor elk gebruik	Na 10 uur gebruik
Onderdelen van de kettingrem	Controleren, indien nodig vervangen	✓	
Kettingwiel (20)	Controleren op slijtage/ker-ven, indien nodig vervangen	✓	
Ketting (7)	Controleren, oliën, indien nodig slijpen of vervangen	✓	
Zwaard (8)	Controleren, reinigen, oliën	✓	
Zwaard (8)	Omdraaien		✓
Automatische olieregeling	Controleren, indien nodig oliedoorloop reinigen	✓	

Zwaard onderhouden



Gebruik snijvaste handschoenen als u aan de ketting of het zwaard werkt.

1. Schakel het apparaat uit en haal de accu (A 16) uit het apparaat.
2. Neem de kettingwielbescherming (A 12), de ketting (A 7) en het zwaard (A 8) af.
3. Controleer het zwaard op slijtage. Verwijder beschadigingen op het geleis-poor met een platte vijl.
4. Reinig de olietoevoer van het zwaard (H 24), om een optimale, automatische oliebevloeiing van de ketting tijdens het zagen te garanderen.
5. Monteer zwaard (A 8), ketting (A 7) en kettingwielbescherming (A 12) en span de ketting aan.



Bi optimale oliedoorvoer en juist ingestelde olietoevoerknop sproeit de ketting enkele seconden automatisch een beetje olie nadat de zaag wordt gestart.

B Zwaard omdraaien



Gebruik snijvaste handschoenen als u aan de ketting of het zwaard werkt.

Het zwaard (8) moet na alle 10 minuten gebruik omgedraaid worden, om een ge-lijkmatige slijtage te garanderen.

1. Schakel het apparaat uit en haal de accu (A 16) uit het apparaat.
2. Neem de kettingwielbescherming (12), de ketting (7) en het zwaard (8) af.
3. Draai het zwaard om zijn horizontale as en monteer zwaard en ketting zoals onder „Zaagketting en zwaard monte-ren“ beschreven.
Let daarbij op de looprichting van de zaagketting!



Looprichting van de zaagketting

Oriënteert u zich bij de uitlijning van de zaagketting (7) aan het pictogram onder het kettingrondsel (20), wanneer

het zwaard gedraaid wordt. De op het zwaard afgebeelde looprichting klopt dan niet meer.

Bewaren

- Reinig het apparaat voordat u het bewaart.
- Breng de beschermkoker voor zwaard hoes aan.
- Als u het apparaat meerdere weken niet gaat gebruiken, maak dan altijd de olietank leeg, want bio-olie wordt hard en kan het olieafvoerkanaal (H 24) verstopen.
Verwijder de oude olie op een milieuvriendelijke wijze (zie "Afvoer van afval/Milieubescherming").
- Bewaar het apparaat op een droge en stofvrije plaats en buiten het bereik van kinderen.

Berging en milieu

Leeg de olietank zorgvuldig en geef. Neem de accu uit het toestel en breng het toestel, afgewerkte olie, de accu, de accessoires en de verpakking naar een milieuvriendelijke recycling. Instructies voor het afvoeren van de accu en lader vindt u in de aparte gebruiksaanwijzing.



Machines horen niet thuis in het huisafval.

- Ontdoet u zich op een milieuvriendelijke manier van uw afgewerkte olie, geef de oli aan een afvalinzamelpunt af. Giet afgewerkte olie niet in de riool of afvoer.
- De afvalverwijdering van uw defecte ingezonden apparaten voeren wij gratis door.

Vervangstukken/Accessoires

Reserveonderdelen en accessoires verkrijgt u op www.grizzlytools-service.eu

Ondervindt u problemen bij het orderproces, gebruik dan het contactformulier. Bij andere vragen neemt u contact op met het "Service-Center" (zie pag. 113).

Positie Gebruiksaanwijzing	Positie Explosietekening	Benaming	Bestelnr.
A 8	59	Oregon Zwaard	91105763
A 7	60	Trilink Kettingzaag	30091625
A 12	62-72	Kettingwielafdekking	91105709
A 15	61	Zwaardbeschermingskoker	91105765
A 4	38-40	Olietankdop	91105758

Garantie

Geachte cliënte, geachte klant,
U krijgt op dit apparaat 3 jaar garantie, te rekenen vanaf de datum van aankoop. Ingeval van gebreken aan dit product heeft u tegenover de verkoper van het product wettelijke rechten. Deze wettelijke rechten worden door onze hierna beschreven garantie niet beperkt.

Garantievoorwaarden

De garantietermijn begint met de datum van aankoop. Gelieve de originele kassabon goed te bewaren. Dit document wordt als bewijs van de aankoop benodigd. Indien er zich binnen drie jaar, te rekenen vanaf de datum van aankoop van dit product, een materiaal- of fabricagefout voordoet, wordt het product door ons – naar onze keuze – voor u gratis gerepareerd of vervangen. Deze garantievergoeding stelt voorop dat binnen de termijn van drie jaar het defecte apparaat en het bewijs van aankoop (kassabon) voorgelegd en dat schriftelijk kort beschreven wordt, waarin het gebrek bestaat en wanneer het zich voorgedaan heeft.

Als het defect door onze garantie gedekt is, krijgt u het gerepareerde of een nieuw product terug. Met herstelling of uitwisseling van het product begint er geen nieuwe garantieperiode.

Garantieperiode en wettelijke kwaliteitsgarantie

De garantieperiode wordt door de garantievergoeding niet verlengd. Dit geldt ook voor vervangen en gerepareerde onderdelen. Eventueel al bij de aankoop bestaande beschadigingen en gebreken moeten onmiddellijk na het uitpakken gemeld worden. Na het verstrijken van de garantieperiode tot stand komende reparaties

worden tegen verplichte betaling van de kosten uitgevoerd.

Omvang van de garantie

Het apparaat werd volgens strikte kwaliteitsrichtlijnen zorgvuldig geproduceerd en vóór aflevering nauwgezet getest.

De garantievergoeding geldt voor materiaal- of fabricagefouten. Deze garantie is niet van toepassing op productonderdelen, die aan een normale slijtage blootgesteld zijn en daarom als aan slijtage onderhevige onderdelen beschouwd kunnen worden (b.v. ketting) of op beschadigingen aan breekbare onderdelen (b.v. schakelaars). Deze garantie valt weg wanneer het product beschadigd, niet oordeelkundig gebruikt of niet onderhouden werd. Voor een vakkundig gebruik van het product dienen alle in de gebruiksaanwijzing vermelde aanwijzingen nauwgezet in acht genomen te worden. Gebruiksdoeleinden en handelingen, die in de gebruiksaanwijzing afgeraden worden of waarvoor gewaarschuwd wordt, dienen onvoorwaardelijk vermeden te worden.

Het product is uitsluitend voor het privé- en niet voor het commerciële gebruik bestemd. Bij een verkeerde of onoordeelkundige behandeling, toepassing van geweld en bij ingrepen, die niet door het door ons geautoriseerde servicefiliaal doorgevoerd werden, valt de garantie weg.

Afhandeling ingeval van garantie

Gelieve aan de volgende aanwijzingen gevolg te geven om een snelle behandeling van uw verzoek te garanderen:

- Gelieve voor alle aanvragen de kassabon en het artikelnummer (IAN 346174_2004) als bewijs van de aankoop klaar te houden.

- Gelieve het artikelnummer uit het typeplaatje.
- Indien er zich functiefouten of andere gebreken voordien, contacteert u in eerste instantie de hierna vernoemde serviceafdeling **telefonisch** of per **e-mail**. U krijgt dan bijkomende informatie over de afhandeling van uw klacht.
- Een als defect geregistreerd product kunt u, na overleg met onze klantenservice, mits toevoeging van het bewijs van aankoop (kassabon) en de vermelding, waarin het gebrek bestaat en wanneer het zich voorgedaan heeft, voor u franco naar het u medegedeelde serviceadres zenden. Om problemen bij de acceptatie en extra kosten te vermijden, maakt u onvoorwaardelijk uitsluitend gebruik van het adres, dat u medegedeeld wordt. Zorg ervoor dat de verzending niet ongefrankeerd, als volumegoed, per expresse of via een andere speciale verzendingswijze plaatsvindt. Gelieve het apparaat met inbegrip van alle bij de aankoop bijgeleverde accessoires in te zenden en voor een voldoende veilige transportverpakking te zorgen.

Reparatieservice

U kunt reparaties, **die niet onder de garantie vallen**, tegen berekening door ons servicefiliaal laten doorvoeren. Zij maakt graag voor u een kostenraming op. Wij kunnen uitsluitend apparaten behandelen, die voldoende verpakt en gefrankeerd ingezonden werden.

Opgelet: Gelieve uw apparaat gereinigd en met een aanwijzing op het defect naar ons servicefiliaal te zenden.
Ongefrankeerd – als volumegoed, per expresse of via een andere speciale ver-

zendingswijze – ingezonden apparaten worden niet geaccepteerd.
De afvalverwerking van uw defecte ingezonden apparaten voeren wij gratis door.

Service-Center

NL **Service Nederland**
Tel.: 0900 0400223
(0,10 EUR/Min.)
E-Mail: grizzly@lidl.nl
IAN 346174_2004

BE **Service België**
Tel.: 070 270 171
(0,15 EUR/Min.)
E-Mail: grizzly@lidl.be
IAN 346174_2004

Importeur

Gelieve in acht te nemen dat het volgende adres geen serviceadres is. Contacteer in eerste instantie het hoger vermelde servicecenter.

Grizzly Tools GmbH & Co. KG
Stockstädter Straße 20
63762 Großostheim
DUITSLAND
www.grizzlytools-service.eu

Foutmeldingen

Probleem	Mogelijke oorzaak	Oplossing
Machine start	Accu (A 16) leeg of niet geplaatst	Accu laden (zie „Laadprocédé“) Accu aanbrengen (zie „Bediening“)
	Aan- en uitschakelaar (A 2) is defekt	Reparatie door klantendienst
	Motor is defekt	Reparatie door klantendienst
Ketting draait niet en er klinkt een waarschuwingston	Kettingrem geblokkeerd ketting (A 7)	Kettingrem controleren, eventueel rem ontgrendelen
Slechte snijprestatie	Ketting (A 7) fout gemonteerd	Ketting juist monteren
	Ketting (A 7) stomp	Zaagtanden scherpener of nieuwe ketting spannen
	Ontoereikende spanning	Spanning controleren
Zaag loopt moeizaam, ketting springt los	Ontoereikende spanning	Spanning controleren
Ketting wordt heet, rookontwikkeling bij zagen, verkleuring van het zwaard	Te weinig olie	Oliepeil controleren en ev. olie bijvullen, Olie-automatisme controleren en ev. olietoevoer reinigen of reparatie door klantendienst

Spis treści

Wstęp	115
Użytkowanie zgodne z przeznaczeniem	116
Opis ogólny	116
Zakres dostawy	116
Opis funkcji	116
Przegląd elementów urządzenia.....	117
Funkcje bezpieczeństwa	117
Dane techniczne	117
Wskazówki bezpieczeństwa	118
Symbole użyte w instrukcji obsługi ..	118
Piktogramy na urządzeniu	119
Ogólne zasady bezpieczeństwa dotyczące narzędzi elektrycznych ..	120
Zasady bezpieczeństwa dotyczące pilarek łańcuchowych	123
Środki ostrożności przeciwko odrzutom	124
Pozostałe uwagi dotyczące bezpieczeństwa	125
Zagrożenia ogólne	125
Montaż	126
Montaż miecza i łańcucha piły	126
Napinanie łańcucha tnącego	127
Smarowanie łańcucha	128
Wkładanie / wyjmowanie akumulatora	128
Obsługa	128
Włączanie	129
Wskaźnik stanu naładowania	129
Sprawdzanie hamulca łańcucha.....	129
Kontrola automatycznego układu olejowego	130
Wymiana miecza	130
Technika piłowania	130
Uwagi ogólne	130
Przycinanie na długość	131
Okrzesywanie	132
Ścinanie drzew	132
Konserwacja i czyszczenie	134
Czyszczenie	134
Smarowanie łańcucha piły	134

Ostrzenie zębów tnących	135
Regulacja napięcia łańcucha	136
Docieranie nowego łańcucha piły ..	136
Konserwacja miecza	136
Obracanie miecza	136
Terminy konserwacji	137
Przechowywanie	137

Utylizacja / ochrona

środowiska	138
Części zamienne/akcesoria	138
Rozwiązywanie problemów	139
Gwarancja	140
Serwis naprawczy	141
Service-Center	141
Importer	141
Tłumaczenie oryginalnej deklaracji zgodności WE	198
Rysunek samorozwijający	201

Wstęp

Gratulujemy zakupu nowego urządzenia. Zdecydowali się Państwo na zakup wartościowego produktu. Niniejsze urządzenie sprawdzono w trakcie produkcji pod kątem jakości, a także dokonano jego kontroli ostatecznej. W ten sposób zapewniona jest jego sprawność.

Nie da się wykluczyć, że w pojedynczych przypadkach na lub w urządzeniu mogą znajdować się resztki środków smarnych. Nie jest to wada ani uszkodzenie i nie stanowi powodu do niepokoju.



Instrukcja obsługi jest częścią składową produktu. Zawiera ona ważne wskazówki dotyczące bezpieczeństwa, eksploatacji i utylizacji. Przed rozpoczęciem użytkowania produktu należy się zapoznać ze wszystkimi wskazówkami dotyczącymi obsługi i bezpieczeństwa. Produkt należy użytkować tylko zgodnie z opisem i podanym przeznaczeniem.

Instrukcję należy przechowywać starannie, a w przypadku przekazania produktu osobom trzecim należy dostarczyć nabywcy kompletną dokumentację.

Użytkowanie zgodne z przeznaczeniem

Akumulatorowa piła łańcuchowa jest przeznaczona wyłącznie do cięcia drewna. Urządzenie nie jest przeznaczone do innych zastosowań (np. cięcie muru, plastiku lub żywności).

Urządzenie jest częścią serii Parkside X 20 V TEAM i może być zasilane za pomocą akumulatorów serii Parkside X 20 V Team. Akumulatory można ładować tylko za pomocą ładowarek z serii Parkside X 20 V TEAM.

Urządzenie jest przeznaczone do użytku prywatnego. Urządzenie nie zostało zaprojektowane do ciągłego użytku komercyjnego.

Urządzenie jest przeznaczone do użytku przez osoby dorosłe. Młodzież powyżej 16 roku życia może używać urządzenie tylko pod nadzorem.

Producent nie odpowiada za szkody spowodowane użyciem urządzenia w sposób niezgodny z przeznaczeniem lub jego nieprawidłową obsługą. Urządzenie nie nadaje się do użytku profesjonalnego.

Korzystanie z urządzenia do celów komercyjnych powoduje utratę gwarancji.

Ta akumulatorowa piła łańcuchowa jest przeznaczona do użytku tylko przez jedną osobę i tylko do cięcia drewna. Piłę łańcuchową należy trzymać prawą ręką za tylny uchwyt, a lewą ręką za przedni uchwyt. Przed użyciem piły łańcuchowej użytkownik musi przeczytać i zrozumieć wszystkie informacje i wskazówki zawarte w instrukcji użytkowania. Użytkownik musi

nosić stosowne środki ochrony indywidualnej. Piłą łańcuchową można piłować tylko drewno. Nie wolno ciąć nią materiałów takich jak tworzywo sztuczne, kamień, metal lub drewno zawierające ciała obce (np. gwoździe lub śruby)!

Opis ogólny

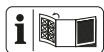

Ilustracje znajdują się na okładce przedniej i tylnej.

Zakres dostawy

Rozpakuj urządzenie i sprawdź, czy jest kompletne:

- Akumulatorowa piła łańcuchowa
- Szyna prowadząca (miecz) (już montowane)
- Łańcuch tnący (już montowane)
- Kołczan ochronny na miecz
- Butelka z 180 ml bio-oleju
- Instrukcja obsługi



Bateria i ładowarka nie są wliczone.

Materiały opakowaniowe usuń zgodnie z przepisami.

Opis funkcji

Akumulatorowa piła łańcuchowa jest wyposażona w system szybkiego mocowania łańcucha. Obracający się łańcuch piły jest prowadzony na mieczu (prowadnica szynowa). Automatyczny układ olejowy zapewnia ciągłe smarowanie łańcucha. Dla ochrony użytkownika urządzenie jest wyposażone w różne elementy ochronne. Funkcje elementów obsługowych objaśniono w poniższych opisach.

Przegląd elementów urządzenia

- A**
- 1 Tylny uchwyt
 - 2 Włacznik/wyłącznik
 - 3 Blokada włacznika
 - 4 Korek wlewu oleju
 - 5 Przedni uchwyt
 - 6 Dźwignia hamulca łańcucha/
przednia osłona dłoni
 - 7 łańcuch piły
 - 8 Miecz (prowadnica szynowa)
 - 9 Zderzak zębaty
 - 10 Śruba mocująca osłonę koła łańcuchowego
 - 11 Śruba systemu szybkiego
napinania łańcucha
 - 12 Osłona koła łańcuchowego
 - 13 Wskaźnik poziomu oleju
 - 14 Tylna osłona dłoni
 - 15 Pochwa ochronna miecza
 - 16 Akumulator
 - 16a Przycisk zwalniający akumulator
 - 17 Ładowarka
 - 18 Olejarka

- B**
- 19 Sworzeń szyny
 - 19a Trzpień
 - 20 Małe koło łańcuchowe
 - 21 Kołek do napinania łańcucha
 - 22 Gniazdo kołka do napinania łańcucha

- E**
- 23 Prowadnica szynowa
akumulatora

- H**
- 24 Kanał olejowy

A Funkcje bezpieczeństwa

- 1 Tylny uchwyt z osłoną dłoni (14)**
chroni dłoń przed gałęziami i podczas zeskakowania łańcucha.

2 Włacznik / wyłącznik z systemem natychmiastowego zatrzymania łańcucha

Po zwolnieniu włacznika / wyłącznika urządzenie natychmiast się wyłącza.

3 Blokada włacznika

Aby włączyć urządzenie, należy odblokować blokadę włacznika.

6 Dźwignia hamulca łańcucha/ przednia osłona dłoni

System bezpieczeństwa, który natychmiast zatrzymuje łańcuch piły w przypadku odrzutu; dźwignię można obsługiwać również ręcznie; chroni lewą dłoń operatora, jeśli ta ześlizgnie się z przedniego uchwytu.

7 łańcuch piły z niskim odrzutem

pomaga absorbować siłę odrzutu dzięki specjalnie opracowanym systemom zabezpieczającym.

9 Zderzak zębaty

zwiększa stabilność podczas pionowych cięć i ułatwia cięcie.

Dane techniczne

Akumulatorowa piła łańcuchowaPKSA 20-Li A1

Napięcie znamionowe	
wejścia U.....	20 V ==
Typ zabezpieczenia	IPX0
Prędkość ruchu łańcucha	
v_0	6,5 m/s
Ciężar (bez akumulator, bez ładowarka)	ok. 3,25 kg
Pojemność zbiornika oleju	270 ml
Miecz	10" TRILINK M1431040-1041TL
łańcuch	TRILINK CL14340TL
Podział łańcucha	3/8" (9,5 mm)
Podziałka łańcucha	18,5 mm
prowadzącego łańcucha	1,1 mm
Zęby koła zębatego napędu łańcucha..	6
Długość miecza	307 mm
Długość cięcia	ok. 230 mm

Temperaturamax. 50 °C
 Praca.....-20 - 50 °C
 Przechowywanie..... 0 - 45 °C
 Poziom ciśnienia akustycznego
 (L_{pA}) 85,0 dB(A); K_{pA} = 3 dB
 Poziom mocy akustycznej (L_{WA})
 zmierzony.....93,9 dB(A); K_{WA} = 2,40 dB
 gwarantowany 98 dB(A)
 Wibracje (a_h)
 Przednia rękojeść .. 1,41 m/s²; K= 1,5 dB
 Tylne rękojeść.....3,97 m/s²; K= 1,5 dB

 **Uwaga! Aktualna lista kompatybilnych akumulatorów znajduje się na stronie: www.lidl.de/akku**

To urządzenie może być zasilane wyłącznie następującymi akumulatorami: PAP 20 A1, PAP 20 A2, PAP 20 A3. Te akumulatory mogą być ładowane za pomocą następujących ładowarek: PLG 20 A1, PLG 20 A3, PDSLK 20 A1.

Czas ładowania (min.)	PLG 20 A1	PLG 20 A3 PDSLK 20 A1
PAP 20 A1	60	30
PAP 20 A2	75	30
PAP 20 A3	90	60

Podana wartość emisji drgań została zmierzona zgodnie z unormowaną metodą pomiarów i może zostać wykorzystana do porównania tego elektronarzędzia z innym.

Podana wartość emisji drgań może zostać użyta także do wstępnego oszacowania stopnia narażenia.

 **Ostrzeżenie:** Wartość emisji drgań może różnić się w trakcie rzeczywistego

użytkowania elektronarzędzia od wartości podanej, w zależności od sposobu użycia elektronarzędzia. Należy próbować maksymalnie ograniczać narażenie na wibracje. Przykładowymi sposobami zmniejszenia narażenia na wibracje jest noszenie rękawic w trakcie pracy z narzędziem i ograniczenie czasu pracy. Należy przy tym uwzględnić wszystkie elementy cyklu eksploatacji (na przykład czas, w którym elektronarzędzie jest wyłączone, oraz czas, w których jest ono wprawdzie włączone, ale pracuje bez obciążenia).

Wskazówki bezpieczeństwa

W tym punkcie opisano podstawowe zasady bezpieczeństwa podczas korzystania z urządzenia.

 Piła łańcuchowa jest niebezpiecznym urządzeniem, które w przypadku nieprawidłowego lub niedbałego użytkownika może spowodować poważne lub nawet śmiertelne obrażenia ciała. Dlatego, aby zapewnić bezpieczeństwo użytkownika i innych osób, należy zawsze przestrzegać poniższych zaleceń bezpieczeństwa, a w razie wątpliwości zapytać o radę specjalistę.

Symbole użyte w instrukcji obsługi

 **Symbol zagrożenia z informacjami o zapobieganiu obrażeniom ciała lub szkodom materialnym.**

 Znak nakazu (zamiast wykrzyknika objaśniony jest nakaz) z informacjami o zapobieganiu uszkodzeniom.

 HZnak informacyjny z informacjami ułatwiającymi obsługę urządzenia.

 Noś odporne na przecięcie rękawice.

Piktogramy na urządzeniu

 Przed rozpoczęciem pracy z akumulatorową piłą łańcuchową należy zapoznać się ze wszystkimi elementami obsługi. Proszę przećwiczyć obsługę urządzenia (przycinanie kłód na długość na koźle do piłowania) i poprosić doświadczonego użytkownika lub specjalistę o objaśnienie funkcji, sposobu działania, technik piłowania i środków ochrony indywidualnej.

 Przeczytaj i przestrzegaj instrukcji obsługi dołączonej do maszyny!

 Stosuj środki ochrony indywidualnej. Zawsze noś okulary ochronne lub ochronę twarzy i ochronniki słuchu.

 Noś kask ochronny

 Noś odpowiednią odzież roboczą.

 Niebezpieczeństwo skaleczenia!
Noś rękawice odporne na przecięcie.

 Noś odporne na przecięcie buty ochronne z antypoślizgową podszewką.

 Używaj urządzenia zawsze oboma rękami.

 Uwaga! Odrzut - Podczas pracy pamiętaj o możliwym odrzucie maszyny.

 Nie wystawiaj urządzenia na deszcz. Urządzenie nie może być wilgotne ani używane w wilgotnym środowisku.

 Prace konserwacyjne i czyszczenie należy zasadniczo wykonywać tylko przy wyłączonym silniku i wyjętym akumulatorze.

 Gwarantowany poziom mocy akustycznej

 Długość miecza

 Urządzeń elektrycznych nie należy wyrzucać razem ze śmieciami domowymi

 Hamulec łańcucha

 Urządzenie należy do serii Parksidex 20 V TEAM.

Symbol poniżej małego koła łańcuchowego:

 Przechodzi przez małe koło łańcuchowe. Uwaga! Przeczytać instrukcję obsługi.

Symbol na mieczu:
 Kierunek biegu łańcucha

 Symbol na korku zbiornika oleju:
Naoliwić łańcuch piły.

Symbol na śrubie mocującej osłony koła łańcuchowego:



Symbol na dźwigni hamulca łańcucha:



Hamulec łańcucha: WYŁ.



Hamulec łańcucha: ZAŁ.

Symbol na śrubie systemu szybkiego napięcia łańcucha:



Ogólne zasady bezpieczeństwa dotyczące narzędzi elektrycznych



OSTRZEŻENIE! Proszę zapoznać się ze wszystkimi wskazówkami bezpieczeństwa, instrukcjami, ilustracjami i danymi technicznymi, dołączonymi do tego elektrycznego narzędzia. Niedokładne przestrzeganie zasad i instrukcji bezpieczeństwa może spowodować porażenie prądem, pożar i/lub inne ciężkie zranienia.

Zachowaj wszystkie zasady bezpieczeństwa i instrukcje na przyszłość.

Użyte w zasadach bezpieczeństwa pojęcie „narzędzie elektryczne” dotyczy narzędzi elektrycznych zasilanych prądem sieciowym (za kablem sieciowym) oraz narzędzi elektrycznych zasilanych z baterii (bez kabla sieciowego).

1) Bezobezpieczeństwo miejsca pracy

- Zapewnij porządek i wystarczające oświetlenie w miejscu pracy. Nieporządek lub nieoświetlone miejsce pracy może spowodować wypadek.
- Nie pracuj narzędziem elektrycznym w atmosferze potencjalnie wybuchowej, w której znajdują się palne ciecze, gazy lub pyły. Narzędzia elektryczne wytwarzają iskry, które mogą zapalić pył lub pary.
- Trzymaj od dzieci i innych ludzi w bezpiecznej odległości podczas używania narzędzia elektrycznego. Odwrócenie uwagi może spowodować utratę kontroli nad urządzeniem.

2) Bezobezpieczeństwo elektryczne

- Wtyczka narzędzia elektrycznego musi pasować do gniazdka. Wtyczki nie można w żaden sposób modyfikować. Nie używaj adapterów wtyczek razem z narzędziami elektrycznymi posiadającymi zestyk ochronny (uziemiający). Nienaruszone wtyczki i dopasowane gniazdka zmniejszają ryzyko porażenia prądem.
- Unikaj dotykania uziemionych powierzchni, takich jak rury, kaloryfery, piecyki, kuchenki, lodówki. Gdy Twoje ciało jest uziemione, ryzyko porażenia prądem jest większe.
- Trzymaj narzędzia elektryczne z daleka od deszczu i wilgoci/wody. Dostanie się wody do wnętrza urządzenia elektrycznego zwiększa ryzyko porażenia prądem.
- Nie używaj kabla do przenoszenia narzędzia elektrycznego, do jego zawieszania ani do wyciągania wtyczki z gniazdka. Chroni kabel przed gorącym, olejem, ostrymi krawędziami i rucho-

mymi częściami urządzenia. Uszkodzone i splątane kable zwiększają ryzyko porażenia prądem.

- e) **Pracując narzędziem elektrycznym na dworze, używaj tylko przedłużaczy dopuszczonych do używania na dworze.** Używanie przedłużacza przystosowanego do używania na dworze zmniejsza ryzyko porażenia prądem.
- f) **Jeśli nie da się uniknąć pracy elektronarzędzia w środowisku wilgotnym, należy zastosować wyłącznik różnicowoprądowy.** Zastosowanie wyłącznika różnicowoprądowego zmniejsza niebezpieczeństwo porażenia prądem elektrycznym.

3) Bezpieczeństwo osób

- a) **Zachowuj uwagę, uważaj na to, co robisz i pracuj narzędziem elektrycznym rozsądnie. Nie używaj narzędzi elektrycznych, jeżeli jesteś zmęczony albo jeżeli pod wpływem narkotyków, alkoholu albo leków.** Chwila nieuwagi podczas używania narzędzia elektrycznego może doprowadzić do poważnych zranień.
- b) **Noś środki ochrony osobistej, zawsze zakładaj okulary ochronne.** Noszenie środków ochrony osobistej, takich jak maska przeciwpyłowa, buty z antypoślizgowymi podeszwami, kask i nauszники – zależnie od rodzaju i sposobu używania narzędzia elektrycznego – zmniejsza ryzyko zranienia.
- c) **Unikaj przypadkowego uruchomienia narzędzia. Przed podłączeniem narzędzia elektrycznego do źródła zasilania i/lub baterii, przed jego podniesieniem i przeniesieniem upewnij się, że jest ono wyłączone.** Jeżeli podczas przenoszenia narzędzia elektrycznego palec osoby niosącej znajdzie się na włącz-

niku, albo jeżeli włączone urządzenie zostanie podłączone do źródła zasilania, może dojść do wypadku.

- d) **Przed włączeniem narzędzia elektrycznego usuń przyrządy nastawcze i klucze do śrub.** Narzędzie lub klucz znajdujący się w obrotowej części urządzenia może spowodować zranienie.
- e) **Unikaj anormalnych pozycji ciała. Zapewnij sobie stabilną pozycję i zawsze zachowuj równowagę ciała.** Dzięki temu możliwe będzie zachowanie lepszej kontroli nad urządzeniem elektrycznym w nieoczekiwanych sytuacjach.
- f) **Noś odpowiednie ubranie. Nie zakładaj obszernych, luźnych ubrań ani ozdób. Trzymaj włosy, części ubrania i rękawice z daleka od ruchomych części.** Luźne ubranie, ozdoby lub długie włosy mogą zostać pochwycone lub wkręcone przez ruchome części.
- g) **Jeżeli urządzenie posiada możliwość zamontowania systemu odpylania, należy go zamontować i prawidłowo używać.** Używanie przyrządu odsysającego pył może zmniejszyć zagrożenia związane z pyłem.
- h) **Nie kieruj się fałszywym poczuciem bezpieczeństwa i nie naruszaj zasad bezpieczeństwa obowiązujących dla elektronarzędzi, nawet jeśli po częstym korzystaniu jesteś zaznajomiony z elektronarzędziem.** Nieuważne postępowanie może w ułamku sekundy doprowadzić do poważnych obrażeń.

4) Używanie i obsługa narzędzia elektrycznego

- a) **Nie przeciążaj urządzenia. Do każdej pracy używaj właściwego narzędzia elektrycznego.** Pasującym narzędziem

elektrycznym można pracować lepiej i bezpieczniej w podanym zakresie mocy.

b) Nigdy nie używaj narzędzia elektrycznego z uszkodzonym wyłącznikiem.

Narzędzie elektryczne, którego nie można włączyć i wyłączyć, jest niebezpieczne i wymaga naprawy.

c) Przed dokonaniem ustawień urządzenia, wymianą narzędzia końcowego lub odłożeniem elektronarzędzia wyciągnij wtyk z gniazda sieciowego i/lub usuń wyjmowany akumulator.

Ten środek ostrożności uniemożliwi przypadkowe uruchomienie narzędzia elektrycznego.

d) Przechowuj nieużywane narzędzia elektryczne w niedostępnym dla dzieci miejscu. Nie pozwalaj używać urządzenia osobom, które nie są z nim obeznane i które nie przeczytały tych wskazówek.

Narzędzia elektryczne są niebezpieczne, jeżeli używają ich niedoświadczone osoby.

e) Dbaj o staranną pielęgnację elektronarzędzia i narzędzi obróbkowych. Sprawdzaj, czy ruchome części prawidłowo funkcjonują i nie są zablokowane, czy części nie są połamane lub inaczej uszkodzone i czy prawidłowe działanie narzędzia elektrycznego nie jest zakłócone.

Przed użyciem urządzenia zleć naprawę uszkodzonych części. Przyczyną wielu wypadków są źle konserwowane narzędzia elektryczne.

f) Narzędzia tnące muszą być zawsze ostre i czyste. Starannie pielęgnowane narzędzia tnące z ostrymi ostrzami rzadziej się blokują i są łatwiejsze w prowadzeniu.

g) Używaj narzędzia elektrycznego, akcesoriów, oprzyrządowania itd. tylko zgodnie z tymi wskazówkami. Zwracaj przy tym uwagę na warunki pracy i

uwzględniaj rodzaj wykonywanej pracy.

Używanie narzędzi elektrycznych do celów niezgodnych z ich przeznaczeniem może prowadzić do niebezpiecznych sytuacji.

h) Uchwyty i powierzchnie chwytne utrzymuj w stanie suchym, czystym oraz wolnym od oleju i smaru.

Śliskie uchwyty i powierzchnie chwytne uniemożliwiają bezpieczną obsługę i kontrolę elektronarzędzia w nieprzewidzianych sytuacjach.

5) Uważne obchodzenie się z urządzeniami napędzanymi akumulatorami i ich stosowanie

a) Ładuj akumulatory tylko przy użyciu zaleconych przez producenta ładowarek.

Używanie ładowarki przystosowanej do jednego typu akumulatorów do ładowania akumulatorów innego typu grozi pożarem.

b) Stosuj w urządzeniach elektrycznych tylko przystosowane do nich akumulatory.

Używanie innych akumulatorów może prowadzić do zranień i pożaru.

c) Trzymaj nieużywane akumulatory z daleka od spinaczy biurowych, monet, kluczy, gwoździ, śrub i innych drobnych przedmiotów metalowych, które mogłyby spowodować połączenie biegunów.

Zwarcie między biegunami akumulatora może spowodować oparzenia lub pożar.

d) Nieprawidłowe stosowanie może doprowadzić do wycieku elektrolitu z akumulatora Unikaj kontaktu z elektrolitem.

Jeżeli elektrolit zetknął się z oczami, umyj oczy wodą. Jeżeli elektrolit dostał się do oka, skorzystaj dodatkowo z pomocy lekarskiej. Wyciekający z akumulatora elektrolit może spowodować podrażnienia skóry lub oparzenia.

- e) **Nie używaj uszkodzonego lub zmienionego akumulatora.** Uszkodzone lub zmienione akumulatory mogą zachowywać się nieprzewidywalnie i spowodować pożar, wybuch lub obrażenia ciała.
- f) **Nie wystawiaj akumulatora na działanie ognia lub wysokich temperatur.** Ogień lub temperatury powyżej 130 °C mogą spowodować wybuch.
- g) **Przestrzegaj wszystkich instrukcji ładowania i nigdy nie ładuj akumulatora lub narzędzia akumulatorowego poza zakresem temperatur podanym w instrukcji obsługi.** Niewłaściwe ładowanie lub ładowanie poza dopuszczalnym zakresem temperatur może zniszczyć akumulator i zwiększyć niebezpieczeństwo pożaru.

6) Serwis

- a) **Zlecaj naprawy narzędzia elektrycznego tylko wykwalifikowanemu personelowi i tylko z użyciem oryginalnych części zamiennych.** Pozwoli to zachować bezpieczeństwo użytkowania narzędzia elektrycznego.
- b) **Nigdy nie wykonuj konserwacji uszkodzonych akumulatorów.** Wszystkie czynności konserwacyjne przy akumulatorach powinny być wykonywane tylko przez producenta lub autoryzowane punkty serwisowe.

Zasady bezpieczeństwa dotyczące pilarek łańcuchowych

- **Trzymaj wszystkie części ciała w bezpiecznej odległości pracującego łańcucha pilarki. Przed uruchomieniem pilarki upewnij się, że łańcuch nie dotyka żadnych przedmiotów.** Chwila nieuwagi w czasie pracy z pilarką może doprowadzić do pochwylenia ubrania lub części ciała przez łańcuch.
- **Zawsze mocno trzymaj pilarkę prawą ręką za tylny i lewą ręką za przedni uchwyt.** Trzymanie pilarki w odwrotny sposób zwiększa ryzyko zranień i jest niedozwolone.
- **Elektronarzędzie należy obstrugiwać, trzymając je wyłącznie za izolowaną rękojeść, gdyż łańcuch pilarki może natrafić na ukryte przewody elektryczne lub na własny przewód sieciowy.** W wyniku kontaktu łańcucha z przewodem będącym pod napięciem, może dojść do przekazania napięcia na części metalowe elektronarzędzia, co mogłoby spowodować porażenie prądem elektrycznym.
- **Nosić okulary ochronne i sprzęt do ochrony słuchu. Pozostały sprzęt ochrony osobistej, chroniący głowę, ręce, nogi i stopy – zgodnie z przepisami.** Dopasowana odzież ochronna zmniejsza ryzyko zranienia przez lecące wióry i przypadkowe dotknięcie łańcucha tnącego.
- **Nie pracuj z pilarką na drzewie.** Praca z pilarką łańcuchową na drzewie grozi zranieniem.
- **Zawsze zachowuj stabilną pozycję ciała i używaj pilarki łańcuchowej tylko stojąc na stabilnym, pewnym i równym podłożu.** Śliskie podłoże lub niestabilna pozycja, np. na drabinie, mogą spowodować utratę równowagi lub kontroli nad pilarką.
- **Przepełniając naprężoną gałąź licz się z możliwością jej odskoczenia.** Gdy przestanie działać siła naprężająca włókna drewna, odskaku-

jąca gałąź może trafić osobę obsługującą pilarkę i/lub wyrwać pilarkę spod kontroli.

- **Zachowuj szczególną ostrożność przy piłowaniu poszycia i młodych drzew.** Pilarka może pochwycić cienkie gałęzie i wyrzucić je w stronę osoby obsługującej albo spowodować utratę równowagi.
- **Przenoś pilarkę wyłączoną, za przedni uchwyt, za łańcuchem tnącym odwróconym od ciała. Przy transportowaniu i przechowywaniu pilarki zawsze zakładaj pokrowiec.** Uważne obchodzenie się z pilarką łańcuchową zmniejsza prawdopodobieństwo przypadkowego dotknięcia pracującego łańcucha.
- **Stosuj się do instrukcji smarowania, napinania łańcucha i wymiany akcesoriów.** Nieprawidłowo naprężony lub nasmarowany łańcuch może się zerwać lub zwiększać ryzyko odrzutu.
- **Dbaj o to, by uchwyty były suche, czyste i nie były zanieczyszczone olejem ani smarem.** Tłuste, zabrudzone olejem uchwyty są śliskie i prowadzą do utraty kontroli nad urządzeniem.
- **Piłuj tylko drzewo. Nie używaj pilarki łańcuchowej do celów, do których nie jest ona przeznaczona - przykład: Nie używaj pilarki łańcuchowej do piłowania tworzyw sztucznych, murów ani materiałów budowlanych nie wykonanych z drewna.** Używanie pilarki łańcuchowej do celów niezgodnych z jej przeznaczeniem może stwarzać niebezpieczne sytuacje.

Środki ostrożności przeciwko odrzutom



Uwaga odrzut! Uwaga - podczas pracy uważaj na odrzuty maszyny. Niebezpieczeństwo zranienia. Odrzutów możesz unikać przez zachowanie ostrożności i stosowanie prawidłowej techniki piłowania.

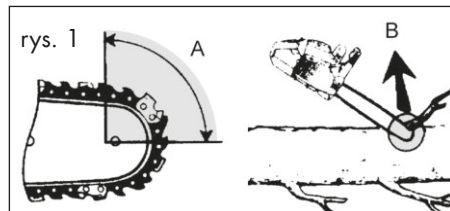

- Odrzut może wystąpić, gdy czubek prowadnicy łańcucha tnącego zetknie się z jakimś przedmiotem lub gdy drewno wygnie się i spowoduje zablokowanie pilarki łańcuchowej w trakcie cięcia (p. zdjęcie 1/rys. B).
- Kontakt z czubkiem szyny prowadzącej może niekiedy powodować nieoczekiwaną reakcję i ruch skierowany do tyłu, w trakcie którego prowadnica łańcucha jest odrzucana do góry w kierunku osoby obsługującej pilarkę (p. zdjęcie 1/rys. A).
- Zablokowanie pilarki łańcuchowej na górnej krawędzi prowadnicy łańcucha może gwałtownie odrzucić prowadnicę w stronę osoby obsługującej.
- Wskutek każdej z tych reakcji osoba obsługująca może stracić kontrolę nad pilarką i doznać ciężkiego zranienia. Nie polegaj tylko na zabezpieczeniach zainstalowanych w pilarence łańcuchowej. Jako użytkownik pilarki łańcuchowej stosuj różne środki ostrożności chroniące przed wypadkami i zranieniami podczas pracy.

Odrzut jest następstwem nieprawidłowego lub błędnego używania narzędzia elektrycznego. Odrzutom można zapobiegać stosując odpowiednie, opisane niżej środki ostrożności:

- **Trzymaj pilarkę obiema dłońmi, przy czym kciuk i palce muszą obejmować uchwyty pilarki. Ustaw ciało i ramiona w takiej pozycji, w której możesz zamortyzować siłę odrzutu.** Stosując odpowiednie środki ostrożności osoba obsługująca może opanować siłę odrzutu. Nigdy nie puszczaj pilarki.
- **Unikaj anormalnych pozycji ciała i nie piłuj przedmiotów powyżej wysokości ramion.** Pozwoli to uniknąć przypadkowego zetknięcia z czubkiem prowadnicy łańcucha i zapewni lepszą kontrolę nad pilarką łańcuchową w nieoczekiwanych sytuacjach.
- **Zawsze stosuj zalecane przez producenta prowadnice zamiennicze i łańcuchy tnące.** Nieprawidłowe prowadnice i łańcuchy tnące mogą spowodować zerwanie łańcucha i/lub odrzut.
- **Stosuj się do instrukcji producenta dotyczących ostrzeżenia i konserwacji pilarki łańcuchowej.** Za nisko ustawione ograniczniki głębokości zwiększają skłonność do odrzutów.

Pozostałe uwagi dotyczące bezpieczeństwa

- Proszę stosować się ściśle do wskazówek dotyczących konserwacji, kontroli i czynności serwisowych zawartych w niniejszej instrukcji obsługi. Jeżeli w instrukcji obsługi nie podano inaczej, uszkodzone elementy zabez-

pieczające i części muszą zostać prawidłowo naprawione lub wymienione przez nasze centrum serwisowe.

- Zaleca się, aby osoba używająca urządzenia po raz pierwszy poćwiczyła przynajmniej cięcie okrągłaków na koźle do piłowania lub stojaku.
- Podczas piłowania na zboczu zawsze należy stać powyżej pnia drzewa. Aby zachować pełną kontrolę w momencie „przepiłowania”, należy zmniejszyć nacisk pod koniec cięcia, nie tracąc mocnego trzymania za uchwyty elektrycznej piły łańcuchowej. Zapewnij, aby łańcuch piły nie dotykał podłoża. Po zakończeniu cięcia i przed wyjęciem piły należy odczekać, aż elektryczna piła łańcuchowa zatrzyma się. Zawsze wyłączać silnik elektrycznej piły łańcuchowej, zanim przejdziesz od drzewa do drzewa.
- Usunąć z drzewa zanieczyszczenia, kamienie, luźną korę, igły, kłamy i druty.
- **Nie używać akcesoriów, które nie są zalecane przez PARKSIDE.** Może to spowodować porażenie elektryczne lub pożar.

Zagrożenia ogólne

Nawet przy przepisowej obsłudze urządzenia elektrycznego występują tzw. zagrożenia ogólne. W związku z konstrukcją i sposobem pracy urządzenia elektrycznego mogą występować następujące zagrożenia ogólne:

- a) Skaleczenia i rany cięte.
- b) Uszkodzenia słuchu w razie niekorzystania z odpowiednich elementów ochrony słuchu.
- c) Szkody na zdrowiu będące skutkiem działania wibracji na rękę i ramię, jeżeli urządzenie jest używane przez

długi czas lub nie jest odpowiednio prowadzone i przepisowo konserwowane.



Ostrzeżenie! To elektronarzędzie wytwarza w trakcie pracy pole elektromagnetyczne. Pole to może w określonych okolicznościach zakłócać aktywnie lub pasywnie pracę implantów medycznych. Aby zmniejszyć niebezpieczeństwo poważnych lub śmiertelnych obrażeń ciała, przed przystąpieniem do obsługi maszyny przez osoby z implantami medycznymi zalecamy im skonsultowanie się z lekarzem i producentem implantu.



Przestrzegaj zasad bezpieczeństwa, ładowania i prawidłowego użytkowania, podanych w instrukcji obsługi akumulatora i ładowarki serii Parkside X 20 V Team. Szczegółowy opis procesu ładowania i dalsze informacje można znaleźć w tej oddzielnej instrukcji obsługi.

Montaż



Podczas pracy z łańcuchem piły zawsze noś rękawice ochronne i używaj tylko oryginalnych części. Niebezpieczeństwo obrażeń ciała!

Przed uruchomieniem urządzenia należy wykonać następujące czynności:

- naprężyć łańcuch piły
- wlać olej łańcuchowy
- ładowanie akumulatora i jego umieszczanie w urządzeniu
- sprawdzić automatyczny układ olejowy i funkcję hamulca łańcucha.

B

Montaż miecza i łańcucha piły



Przed wykonaniem wszelkich prac przy urządzeniu należy wyłączyć urządzenie i wyciągnąć akumulator.

1. Położyć urządzenie na płaskiej powierzchni.
2. Obrócić śrubę mocującą (10) **w lewo** () , aby umożliwić zdjęcie osłony koła łańcuchowego (12).
3. Rozłóż łańcuch tnący w kształcie pętli w taki sposób, by krawędzie tnące były ułożone zgodnie **z kierunkiem ruchu wskazówek zegara**. Punktem orientacyjnym podczas ustawiania łańcucha piły (7) jest symbol znajdujący się przy mieczu wzgl. poniżej małego koła łańcuchowego (20).



Kierunek biegu łańcucha

4. Włóż łańcuch tnący (7) do rowka w mieczu. Aby zamontować miecz (8), trzymaj go pod kątem ok. 45 stopni do góry, co ułatwi założenie łańcucha tnącego (7) na koło zębate (20).
5. Załóż miecz (8) i łańcuch (7) na sworzeń szyny (19). Miecz jest prawidłowo osadzony, gdy trzpień (19a) z prawej strony obok sworznia szynowego (19) znajduje się w podłużnym wycięciu miecza. Zwisanie łańcucha (7) jest efektem normalnym.
6. Załóż osłonę koła łańcuchowego (12). Kołek mocujący łańcuch (21) należy wprowadzić wewnątrz osłony koła łańcuchowego (12) w gniazdo kołka mocującego łańcuch (22).
7. Napręż wstępnie łańcuch piły (7) obracając śrubę systemu szybkiego napina-

- nia łańcucha (11) w prawo.
8. Dokręć śrubę mocującą (10).



Uwaga: piła może wydzielać niewielkie ilości oleju, zobacz Zasady bezpieczeństwa.

Proszę pamiętać, że po użyciu w pile łańcuchowej odbywa się jeszcze proces smarowania i że może z niej wyciekać olej, jeśli położymy ją na boku lub na głowicy. To jest normalne zjawisko, uwarunkowane przez otwór wentylacyjny na górnej krawędzi zbiornika i nie stanowi podstawy do reklamacji. Ponieważ każda elektryczna piła łańcuchowa jest podczas produkcji sprawdzana i testowana z użyciem oleju, mimo opróżnienia w zbiorniku może pozostać niewielka ilość oleju, który podczas transportu może lekko zabrudzić obudowę. Proszę oczyścić obudowę szmatką.

Przed wymianą łańcucha oczyścić wpust prowadnicy szynowej, ponieważ w przypadku występujących zanieczyszczeń łańcuch może wyskoczyć z szyny. Osady zanieczyszczeń mogą także wchłaniać olej smarowy. Skutkiem tego jest brak lub niedostateczne przenikanie oleju smarowego do spodniej strony szyny i obniżenie skuteczności smarowania.

Napinanie łańcucha tnącego

Regularne napinanie łańcucha poprawia bezpieczeństwo użytkownika i obniża lub zapobiega zużyciu i uszkodzeniu łańcucha. Zalecamy użytkownikowi kontrolowanie stanu naprężenia łańcucha przed każdym rozpoczęciem pracy i w odstępach co 10 minut i w razie potrzeby jego skorygowanie.

Podczas pracy z piłą łańcuch nagrzewa się i wskutek tego ulega wydłużeniu. Takie

wydłużanie ma miejsce w szczególności w przypadku nowych łańcuchów.



łańcucha nie należy napinać ani wymieniać, gdy jest nagrany, ponieważ po schłodzeniu ulegnie on ponownemu skróceniu. Nieprzestrzeganie tej wskazówki może być przyczyną uszkodzenia prowadnicy szynowej lub silnika przez zbyt mocno naprężony łańcuch.

Stan naprężenia i nasmarowania łańcucha ma znaczny wpływ na jego trwałość.

łańcuch jest prawidłowo napięty, jeżeli nie zwisa z dolnej strony szyny prowadzącej i daje się całkowicie przeciągnąć dookoła dłonią w rękawicy. Przy działaniu na łańcuch piłą siłą 9 N (ok. 1 kg) odstęp między łańcuchem piły a szyną prowadzącą nie może być większy niż 2 mm

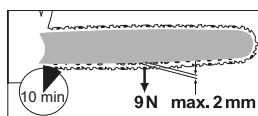

Przed wykonaniem wszelkich prac przy urządzeniu należy wyłączyć urządzenie i wyciągnąć akumulator.



1. Zwolnij hamulec łańcucha, przesuwając dźwignię hamulca łańcucha / przednią osłonę dłoni (6) do przodu.
2. Poluzuj śrubę mocującą (12) (🔩).
3. W celu naciągnięcia łańcucha piły obróć śrubę (11) systemu szybkiego napinania łańcucha **w prawo**.

W celu poluzowania naprężenia

- obrót śrubę (11) **w lewo**.
4. Ponownie dokręć śrubę mocującą (12) ()

i W przypadku nowego łańcucha tnącego naciąg łańcucha należy wyregulować po najwyżej 5 cięciach.

Smarowanie łańcucha

i Szyna prowadząca i łańcuch nie mogą być nigdy pozbawione oleju. Jeśli piła łańcuchowa będzie pracowała ze zbyt małą ilością oleju, wówczas spada wydajność cięcia oraz skraca się żywotność piły łańcuchowej, ponieważ łańcuch szybciej się tępi. Zbyt małą ilość oleju można rozpoznać po wydzielaniu dymu i przebarwieniu szyny prowadzącej.

Piła łańcuchowa jest wyposażona w automatyczny układ oliwienia, zasilający szynę i łańcuch olejem.

! Przed wykonaniem wszelkich prac przy urządzeniu należy wyłączyć urządzenie i wyciągnąć akumulator.

Uzupełnianie oleju łańcuchowego:

- Regularnie sprawdzaj wskaźnik poziomu oleju (13) i uzupełniaj olej po osiągnięciu „znaku minimum”. Zbiornik oleju mieści 270 ml oleju.
- Stosuj bio-olej zawierający dodatki zmniejszające tarcie i zużycie. Można zamówić go w naszym dziale serwisowym.
- Jeśli bio-olej marki nie jest dostępny, użyj oleju do pił łańcuchowych o niskiej zawartości dodatków adhezyjnych.

- Przed dłuższą przerwą w pracy należy opróżnić zbiornik oleju (po 6-8 tygodniach).

- D**
1. Odkręć korek zbiornika oleju (4) i wlej olej łańcuchowy do zbiornika.
 2. Wytrzyj ewentualnie rozlany olej i ponownie zamknij korek zbiornika oleju (4).



Przed waniem oleju łańcuchowego należy zawsze wyłączyć urządzenie i odczekać do ostygnięcia silnika. Przelewający się olej może spowodować pożar.



Wkładanie / wyjmowanie akumulatora

1. Aby umieścić akumulator (16) w urządzeniu, należy go wsunąć wzdłuż prowadnic szynowych (23) do urządzenia. Słysząc ich zatrzaśnięcie.
2. Aby wyjąć akumulator (16) z urządzenia, należy wcisnąć przycisk zwalniający (A 16a) na akumulatorze i wyciągnąć akumulator.

Obsługa



Nie włączaj urządzenia, dopóki miecz, łańcuch piły i osłona koła łańcuchowego nie zostaną prawidłowo zainstalowane. Podczas uruchamiania urządzenia pamiętaj o zachowaniu bezpiecznej postawy. Przed uruchomieniem upewnij się, że piła łańcuchowa nie dotyka żadnych przedmiotów.



Uwaga! Z urządzenia może wyciekać olej, patrz Uruchomienie.

F Włączanie

1. Ew. włożyć akumulator (E 16) do urządzenia (patrz „Wkładanie/wyjmowanie akumulatora”).
2. Przed uruchomieniem sprawdź
 - czy w zbiorniku jest wystarczająca ilość oleju łańcuchowego i w razie potrzeby uzupełnij olej łańcuchowy (patrz „Napełnianie oleju łańcuchowego”).
 - poziom naładowania akumulatora.
3. Zwolnij hamulec łańcucha, przesuważąc dźwignię hamulca łańcucha / przednią osłonę dłoni (6) w kierunku przedniego uchwytu (5).
4. Trzymaj mocno urządzenie obiema rękami, prawą ręką za tylny (1) i lewą ręką za przedni uchwyt (5). Kciuk i palce muszą mocno obejmować uchwyty.
5. Aby włączyć, naciśnij prawym kciukiem blokadę włącznika (3), a następnie naciśnij włącznik / wyłącznik (2), urządzenie uruchamia się z maksymalną prędkością. Zwolnij ponownie blokadę włącznika (3).
6. Urządzenie wyłącza się po zwolnieniu włącznika / wyłącznika (2). Nie ma możliwości włączenia urządzenia bez wciskania włącznika/wyłącznika.

Wskaźnik stanu naładowania

Wskaźnik naładowania pokazuje stan naładowania akumulatora.

Stan naładowania akumulatora jest sygnalizowany przez zaświecenie odpowiedniej diody LED, gdy urządzenie jest w trybie pracy. W tym celu nacisnąć i przytrzymać włącznik.

Gdy świecą się 3 diody LED (czerwona, pomarańczowa i zielona): akumulator jest naładowany

Gdy świecą się 2 diody LED (czerwona i pomarańczowa): akumulator jest częściowo naładowany

Gdy świeci się 1 dioda (czerwona): akumulator wymaga ładowania



G Sprawdzanie hamulca łańcucha



łańcuch piły nie obraca się, gdy hamulec łańcucha jest włączony.

1. Połóż urządzenie na stabilnym, równym podłożu. Nie może ono dotykać żadnych przedmiotów.
2. Zwolnij hamulec łańcucha, przesuważąc dźwignię hamulca łańcucha / przednią osłonę dłoni (6) do przodu.
3. Trzymaj mocno urządzenie obiema rękami, prawą ręką za tylny (F 1) i lewą ręką za przedni (F 5) uchwyt. Kciuk i palce muszą mocno obejmować uchwyty.
4. Włącz urządzenie.
5. Przy pracującym silniku naciśnij lewą ręką dźwignię hamulca łańcucha (6). łańcuch piły powinien się natychmiast zatrzymać.
6. Jeśli hamulec łańcucha działa prawidłowo, zwolnij włącznik / wyłącznik (2) i zwolnij hamulec łańcucha.



Jeśli hamulec łańcucha nie działa prawidłowo, nie używaj urządzenia. Istnieje ryzyko zranienia w wyniku bezwładnego ruchu łańcucha piły.

Oddaj urządzenie do naprawy w naszym dziale serwisowym.

Kontrola automatycznego układu olejowego

Przed rozpoczęciem pracy należy sprawdzić poziom oleju i automatyczny układ smarowania.

- Włącz urządzenie i przytrzymaj je na jasnym tle. Urządzenie nie może dotykać ziemi.
Jeżeli pojawi się ślad oleju, urządzenie pracuje bez zakłóceń.

i Jeżeli nie widać śladu oleju, oczyść ewentualnie kanał oleju lub oddaj urządzenie do naprawy w naszym dziale serwisowym.

H Oczyść kanał oleju (24), aby podczas pracy maszyny zagwarantować płynne, automatyczne smarowanie łańcucha piły. W tym celu posłuż się pędzlem lub szmatką do wytarcia pozostałości z kanału oleju.

B Wymiana miecza

1. Wyłączyć urządzenie i wyciągnąć z niego akumulator (A 16).
2. Połóż pilarkę na płaskiej powierzchni.
3. Obróć śrubę mocującą (10) i śrubę systemu szybkiego napinania łańcucha (11) **w lewo** (👈), aby poluzować naprężenie łańcucha i zdjąć ostroń koła łańcuchowego (12).
4. Zdejmij miecz i łańcuch tnący. Aby zdemontować miecz (8), trzymaj go pod kątem ok. 45 stopni do góry, co ułatwi zdjęcie łańcucha tnącego (7) z zębника (20).

5. Wymień miecz i zamontuj miecz oraz łańcuch zgodnie z opisem w rozdziale „Montaż łańcucha piły i miecza”.

i Napinanie łańcucha piły opisano w rozdziale „Uruchomienie”.

Technika piłowania

Uwagi ogólne

! Podczas wycinania drzew należy przestrzegać zasad ochrony przed hałasem i lokalnych przepisów. Przepisy lokalne mogą wymagać przeprowadzenia testu kwalifikacyjnego. Proszę zapytać o to w najbliższym nadleśnictwie.

- Usuń z drzewa zanieczyszczenia, kamienie, luźną korę, igły, klamry i druty.
- Podczas cięcia na zboczu zawsze stój powyżej pnia drzewa.
- Aby zachować pełną kontrolę w momencie „przepiłowania”, pod koniec cięcia zmniejsz nacisk, ale nadal mocno trzymaj piłę łańcuchową za uchwyty. Upewnij się, że łańcuch piły nie dotyka ziemi. Zanim wyjmiesz piłę po zakończeniu cięcia poczekaj, aż piła się zatrzyma.
- Przed przejściem z drzewa na drzewo zawsze wyłączaj silnik piły łańcuchowej.
- Przed każdym piłowaniem załóż zdeżak zębaty i dopiero wówczas rozpocznij pracę.
- Lepszą kontrolę nad urządzeniem można uzyskać piłując dolną stroną (ciągnącym łańcuchem), a nie górną stroną miecza (pchającym łańcuchem).
- Podczas piłowania lub po jego zakończeniu łańcuch piły nie może dotykać ziemi ani innych przedmiotów.

- Upewnij się, że łańcuch piły nie jest zakleszczony w rzazie. Pień drzewa nie może pękać ani odpryskiwać.
- Przestrzegaj również środków ostrożności zapobiegających odrzutowi (patrz wskazówki bezpieczeństwa).
- Podczas piłowania na zboczu zawsze stój powyżej pnia drzewa. Aby zachować pełną kontrolę w momencie „przepiłowania”, pod koniec cięcia zmniejsz nacisk, ale nadal mocno trzymaj za uchwyty piły łańcuchowej. Upewnij się, że łańcuch piły nie dotyka podłoża. Po zakończeniu cięcia poczekaj, aż łańcuch piły zatrzyma się, zanim wyjmiesz piłę. Przed przejściem z drzewa na drzewo zawsze wyłączaj silnik piły łańcuchowej.



Jeśli łańcuch pilarki zablokuje się, nie próbuj wyciągać urządzenia na siłę. Niebezpieczeństwo obrażeń ciała. Wyłącz silnik i użyj dźwigni lub klina, aby uwolnić urządzenie

Przycinanie na długość

Przycinanie na długość polega na piłowaniu powalonych pni drzew na małe odcinki. Zadbaj o bezpieczną postawę i równomierny rozkład masy ciała na obie stopy. Jeśli to możliwe, pień powinien opierać się na gałęziach lub być podparty belką bądź klinami.

- Upewnij się, że podczas piłowania łańcuch piły nie dotyka ziemi.
- Przyjmij stabilną pozycję, a na pochylonym terenie stawaj zawsze powyżej pnia. Aby zachować pełną kontrolę w momencie „przepiłowania”, pod koniec cięcia zmniejsz nacisk, ale nadal

mocno trzymaj za uchwyty piły łańcuchowej. Po zakończeniu cięcia poczekaj, aż łańcuch piły zatrzyma się, zanim wyjmiesz piłę. Przed przejściem z drzewa na drzewo zawsze wyłączaj silnik piły łańcuchowej.



1. Kłoda leży na ziemi:

Przepiłuj kłodę od góry, uważając pod koniec cięcia, aby nie dotknąć ziemi. Jeśli możliwe jest obrócenie kłody, przepiłuj ją w 2/3. Następnie odwróć kłodę i przepiłuj resztę kłody od góry.



2. Kłoda jest podparta na jednym końcu:

Przepiłuj najpierw 1/3 średnicy kłody od dołu do góry (górną częśćią miecza), aby uniknąć jej rozłupania. Następnie piłuj od góry do dołu (dolną stroną miecza) w kierunku pierwszego cięcia, aby uniknąć zakleszczenia miecza.



3. Kłoda jest podparta na obu końcach:

Przepiłuj najpierw 1/3 średnicy kłody od góry do dołu (dolną stroną miecza). Następnie piłuj od dołu do góry (górną stroną miecza), aż nacięcia się spotkają.



4. Piłowanie na koźle pilarskim:

Podczas piłowania trzymaj urządzenie obiema rękami i prowadź je przed sobą. Podczas przycinania kłody prowadź maszynę z prawej strony obok ciała (1). Trzymaj lewą rękę tak prosto, jak to możliwe (2). Uważaj na spadający pień. Upewnij się, że odcięty pień nie stanowi zagrożenia. Uważaj na swoje

stopy. Podczas spadania odcięty pień może spowodować obrażenia. Zachowaj równowagę (3)

N Okrzesywanie

Okrzesywanie polega na usuwaniu gałęzi z powalonego drzewa.

 Wiele wypadków zdarza się podczas okrzesywania. Nigdy nie odcinaj gałęzi stojąc na pniu. Pamiętaj o strefie odrzutu, jeśli gałęzie są napięte.

- Usuwać gałęzie główne dopiero po ich skróceniu.
- Napięte gałęzie należy piłować od dołu do góry, aby zapobiec zakleszczeniu się urządzenia.
- Podczas odcinania grubszych gałęzi należy stosować tę samą technikę, co podczas przycinania na długość.
- Pracuj z lewej strony kłody i jak najbliższej urzędzenia. Jeśli to możliwe, ciężar urządzenia powinien spoczywać na kłodzie.
- Zmień stronę, aby odciąć gałęzie po drugiej stronie kłody.
- Rozgałęzione gałęzie przycina się pojedynczo.
- Podczas okrzesywania pomiń najpierw większe, skierowane w dół gałęzie, które podpierają drzewo. Mniejsze gałęzie (patrz **N**) odcinaj jednym cięciem.

Ścinanie drzew



Powalanie drzew wymaga dużego doświadczenia. Ścinaj drzewa tylko wtedy, jeśli potrafisz bezpiecznie obsłu-

giwać urządzenie. Nigdy nie używaj urządzenia, jeśli czujesz się niepewnie.

- Upewnij się, że w pobliżu miejsca pracy nie ma ludzi ani zwierząt. Odległość bezpieczeństwa między ścinanym drzewem a najbliższym stanowiskiem roboczym musi wynosić 2 1/2 długości drzewa.
- Zwróć uwagę na kierunek powalania drzewa:
 - Użytkownik musi mieć możliwość bezpiecznego poruszania się wokół powalonego drzewa, aby móc łatwo skrócić i okrzesać drzewo. Unikaj sytuacji, w której powalane drzewo może zaczepić się o inne drzewo. Zwróć uwagę na naturalny kierunek upadania drzewa, który zależy od nachylenia i krzywizny drzewa, kierunku wiatru oraz ilości gałęzi.
- Na pochyłym terenie stawaj powyżej powalanego drzewa.
- Małe drzewa o średnicy 15-18 cm można zwykle ścinać jednym cięciem.
- W przypadku drzew o większej średnicy konieczne jest wykonanie wycięć i rządu obalającego (patrz poniżej).
- Jeżeli podcinanie i powalanie drzewa wykonują jednocześnie dwie lub więcej osób, odstęp między osobami podcinającymi a powalającymi powinien wynosić co najmniej dwukrotną wysokość powalanego drzewa. Podczas powalania drzew należy dopilnować, by inne osoby nie zostały narażone na niebezpieczeństwo, by uszkodzić linii energetycznych i nie wyrządzić innych szkód materialnych. Jeżeli drzewo wejdzie w kontakt z linią energetyczną, należy natychmiast powiadomić lokalny zakład energetyczny.

- Usuń z drzewa zanieczyszczenia, kamienie, luźną korę, igły, klamry i druty.



Nie powalaj drzewa, gdy wieje silny lub zmienny wiatr, gdy istnieje ryzyko uszkodzenia mienia lub gdy drzewo może uderzyć w linie energetyczne.



Po zakończeniu piłowania podnieś ochronniki słuchu, aby usłyszeć dźwięki i ostrzeżenia.



1. **Okrzesywanie:**

Wiszące gałęzie usuwaj wykonując cięcie nad gałęzią. Nigdy nie wykonuj zabiegów okrzesywania powyżej wysokości ramion.



2. **Obszar ewakuacji:**

Usuń zarośla wokół drzewa, aby zapewnić sobie łatwy odwrót. Obszar ewakuacji (1) powinien znajdować się około 45° za planowanym kierunkiem powalania drzewa (2).



3. **Wykonywanie wycięcia (A):**

Wykonaj wycięcie w kierunku, w którym drzewo ma upaść. Rozpocznij od dolnego, poziomego cięcia. Głębokość cięcia powinna wynosić około 1/3 średnicy pnia. Zapobiegnie to zaciskaniu się tańcucha piły lub przewodnicy szynowej podczas wykonywania drugiego wycięcia. Teraz wykonaj od góry skośne cięcie rzas pod kątem około 45°, które zbiegnie się dokładnie z dolnym cięciem.



Nigdy nie wchodź przed drzewo z wykonanym wycięciem.



4. **Rzas obalający (B):**

Wykonaj rzas obalający z drugiej strony pnia, stojąc z lewej strony drzewa i piłując ciągnącym tańcuchem piły. Rzas obalający musi przebiegać poziomo co najmniej 5 cm powyżej poziomego wycięcia. Powinien być on na tyle głęboki, aby odstęp do linii wycięcia wynosił co najmniej 1/10 średnicy pnia. Nieprzecięta część pnia nazywana jest zawiasem. Zawias uniemożliwia obracanie się drzewa i zapobiega jego upadkowi w niewłaściwym kierunku. Zawiasu nie należy przecinać.



5. Po zbliżeniu się rzasu obalającego do zawiasu drzewo powinno zacząć upadać. Jeżeli okaże się, że drzewo może nie upaść w żądanym kierunku lub przechylić się w przeciwną stronę i zaciska tańcuch piły, należy przerwać cięcie obalające i do otwarcia rzasu oraz powalenia drzewa w żądanym kierunku użyć drewnianych, plastikowych lub aluminiowych klinów.



6. Jeśli średnica pnia jest większa niż długość miecza, wykonaj dwa cięcia.



Ze względów bezpieczeństwa zalecamy niedoświadczonym użytkownikom, aby nie ścinali pnia mieczem o długości mniejszej niż średnica pnia.

7. Po wykonaniu rzasu obalającego drzewo upadnie samoistnie

lub z pomocą klina obalającego lub tomu.



Gdy tylko drzewo zacznie upadać, wyciągnij urządzenie z rzazu, zatrzymaj silnik, odłóż urządzenie i opuść stanowisko pracy ścieżką odwrotu. Uważaj na spadające gałęzie i nie potknij się.

Konserwacja i czyszczenie



Prace konserwacyjne i czyszczenie należy generalnie wykonywać wtedy, gdy silnik jest wyłączony, a akumulator jest wyciągnięty z urządzenia.

Wykonanie prac naprawczych i konserwacyjnych, które nie zostały opisane w tej instrukcji obsługi, powierzaj specjalistom z naszego działu serwisowego. Używaj tylko oryginalnych części zamiennych. Przed czyszczeniem lub wykonaniem wszelkich prac konserwacyjnych odczekaj aż urządzenie ostygnie. Niebezpieczeństwo poparzenia!



Podczas kontaktu z łańcuchem piły lub mieczem używaj rękawic odpornych na przecięcie. Niebezpieczeństwo skaleczenia.



Przed wykonaniem wszelkich prac przy urządzeniu należy wyłączyć urządzenie i wyciągnąć akumulator.

Czyszczenie

- Po każdym użyciu dokładnie oczyść maszynę. Przedłuży to żywotność maszyny i pozwoli uniknąć wypadków.
- Dbaj, by uchwyty były wolne od benzyny, oleju lub smaru. W razie potrzeby oczyść uchwyty wilgotną szmatką nasączoną wodą z mydłem. Nie używaj do czyszczenia rozpuszczalników ani benzyny!
- Po każdym użyciu oczyść łańcuch piły. Użyj do tego pędzla lub ręcznej szczotki. Do czyszczenia łańcucha nie używaj żadnych płynów. Po oczyszczeniu nasmaruj łańcuch olejem łańcuchowym.
- Oczyść szczeliny wentylacyjne i powierzchnie urządzenia za pomocą pędzla, szczotki ręcznej lub suchej ściereczki. Do czyszczenia nie używaj żadnych płynów.

Smarowanie łańcucha piły



Regularnie czyść i smaruj łańcuch. Dzięki temu łańcuch będzie ostry i zapewni optymalną wydajność maszyny. Uszkodzenia spowodowane nieodpowiednią konserwacją łańcucha piły powodują utratę gwarancji. Wyciągnąc akumulator, a podczas manipulowania łańcuchem lub mieczem należy używać rękawic odpornych na przecięcie.

- Naoliw łańcuch po czyszczeniu, po 10 godzinach użytkowania lub przynajmniej raz w tygodniu, w zależności od tego, co nastąpi wcześniej.
- Przed naoliwieniem miecz, zwłaszcza zęby miecza należy dokładnie oczyścić. Użyj do tego szczotki ręcznej i suchej szmatki.

- Naoliw poszczególne ogniwa łańcucha za pomocą strzykawki olejowej z końcówką igłową (dostępna w wyspecjalizowanych sklepach). Nałóż pojedyncze krople oleju na przeguby i końcówki zębów poszczególnych ogniw łańcucha.

Ostrzenie zębów tnących



Źle naostrzony łańcuch piły zwiększa ryzyko odrzutu! Podczas manipulowania łańcuchem lub mieczem używaj rękawic odpornych na przecięcie.



Ostry łańcuch zapewnia optymalną wydajność cięcia. Bez trudu wgrzyza się w drewno i pozostawia duże, długie wióry. Łańcuch piły jest tępy, jeśli piłę trzeba przepychać przez drewno, a wióry są bardzo małe. W przypadku bardzo tępego łańcucha piły w ogóle nie ma wiórów, a jedynie pył drzewny.

- Tnącymi częściami łańcucha są ogniwa tnące, składające się z zęba tnącego i noska ogranicznika głębokości. Różnica wysokości między nimi określa głębokość ostrzenia.
- Podczas ostrzenia zębów tnących należy wziąć pod uwagę następujące wartości:



- kąt ostrzenia (30°)
- kąt natarcia ostrza (85°)
- Kąt dachu (60°)
- głębokość ostrzenia (0,65 mm)
- średnica pilnika okrągłego (4,0 mm)



Odchylenia od wymiarów geometrii ostrza mogą prowadzić do wzrostu skłonności maszyny do odrzutu. Zwiększone ryzyko wypadków!

Ostrzenie łańcucha wymaga użycia specjalnych narzędzi, które gwarantują, że noże są ostrzone pod odpowiednim kątem i na właściwej głębokości. Niedoświadczonemu użytkownikowi piły łańcuchowej zalecamy oddanie łańcucha piły do naostrzenia przez specjalistę lub specjalistyczny warsztat. Jeśli jesteś pewien, że potrafisz naostrzyć łańcuch, możesz kupić odpowiednie narzędzia w wyspecjalizowanych sklepach.



1. Do ostrzenia łańcuch powinien być napięty, aby umożliwić prawidłowe ostrzenie.
2. Do ostrzenia wymagany jest okrągły pilnik o średnicy 4,0 mm.



Inne średnice uszkadzają łańcuch i mogą generować zagrożenia podczas pracy!

3. Ostrz tylko w kierunku od wewnątrz na zewnątrz. Prowadź pilnik od wewnętrznej strony zęba tnącego na zewnątrz. Podnoś plik, gdy go cofasz.
4. Najpierw naostrz zęby po jednej stronie. Następnie odwróć urządzenie i naostrz zęby po drugiej stronie.
5. Łańcuch jest zużyty i wymaga wymiany na nowy, jeśli pozostało w nim tylko około 4 mm zęba tnącego.
6. Po ostrzeniu wszystkie ogniwa tnące muszą mieć tę samą długość i szerokość.
7. Po każdym trzecim ostrzeniu należy

sprawdzić głębokość ostrzenia (ograniczenie głębokości), a wysokość należy ponownie wygładzić za pomocą płaskiego pilnika. Ograniczenie głębokości powinno znajdować się około 0,65 mm niżej niż ząb tnący. Po ustawieniu z powrotem zaokrąglij nieco ograniczenie głębokości do przodu.

Regulacja napięcia łańcucha

Regulacja naprężenia łańcucha jest opisana w rozdziale „Montaż”.

- Przed wykonaniem wszelkich prac przy urządzeniu należy wyłączyć urządzenie i wyciągnąć akumulator (A 16).
- Regularnie sprawdzaj napięcie łańcucha i reguluj je tak często, jak to konieczne. Podczas ciągnięcia za łańcuch piły z siłą 9 N (około 1 kg), piła łańcuchowa i miecz nie mogą znajdować się w odległości większej niż 2 mm od siebie.

Docieranie nowego łańcucha piły

W nowym łańcuchu siła napięcia zmniejsza się po pewnym czasie. Dlatego po pierwszych 5 cięciach, ale najpóźniej po 10 minut cięcia należy ponownie naprężyć łańcuch.



Nigdy nie mocuj nowego łańcucha na zużytych małym kole łańcuchowym, ani na uszkodzonym lub zużytych mieczach. Łańcuch może zeskokczyć lub zerwać się. Skutkiem mogą być poważne obrażenia.

Konserwacja miecza



Podczas manipulowania łańcuchem lub mieczem używaj rękawic odpornych na przecięcie.

1. Wyłączyć urządzenie i wyciągnąć z niego akumulator (A 16).
2. Zdejmij osłonę koła łańcuchowego (A 12), łańcuch piły (A 7) i miecz (A 8).
3. Sprawdź miecz (A 8) pod kątem zużycia. Usuń zadziory i wyrównaj powierzchnie prowadnic za pomocą płaskiego pilnika.
4. Oczyść kanał olejowy (H 24), aby zapewnić bezproblemowe, automatyczne smarowanie łańcucha piły podczas pracy.
5. Zamontuj miecz (A 8), łańcuch piły (A 7) i osłonę koła łańcuchowego (A 12) i napręż łańcuch piły.



Jeśli kanał olejowy jest w optymalnym stanie, kilka sekund po uruchomieniu urządzenia łańcuch piły automatycznie rozpryskuje nieco oleju.



Obracanie miecza



Podczas manipulowania łańcuchem lub mieczem proszę używać rękawic odpornych na przecięcie.

Szynę prowadzącą należy odwracać co 10 godzin roboczych, aby zapewnić jej równomierne zużycie (zobacz rozdział Utrzymanie).

1. Wyłączyć urządzenie i wyciągnąć z niego akumulator (A 16).
2. Zdjąć osłonę koła łańcuchowego (12), łańcuch (7) i miecz (8).

3. Obróć miecz o jego oś poziomą i zamontuj miecz oraz łańcuch zgodnie z opisem z rozdz. „Montaż łańcucha piły i miecza”.

Zwróć przy tym uwagę na kierunek pracy łańcucha piły!

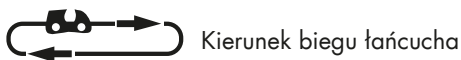

Punktem orientacyjnym podczas ustawiania łańcucha piły (7) jest symbol znajdujący się poniżej małego koła łańcuchowego (20), widoczny podczas obracania miecza. Przedstawiony na mieczu kierunek biegu nie będzie wówczas prawidłowy.

Terminy konserwacji

Należy regularnie wykonywać czynności konserwacyjne, wymienione w tabeli poniżej. Regularna konserwacja urządzenia przyczyni się do wydłużenia jego żywotności. Uzyskasz w ten sposób optymalną efektywność cięcia i unikniesz wypadków.

Tabela terminów konserwacji:

Część maszyny	Czynność	Przed każdym użyciem	Po 10 roboczo- dzinach
Elementy hamulca łańcucha	Sprawdzić, w razie potrzeby wymienić	✓	
Małe koło łańcuchowe (20)	Skontrolować pod kątem zużycia/nacięć, w razie potrzeby wymienić	✓	
łańcuch piły (7)	Sprawdzić, naoliwić, w razie potrzeby naostrzyć lub wymienić	✓	
Miecz (8)	Sprawdzić, oczyścić, naoliwić	✓	
Miecz (8)	Odwrócić miecz		✓
Automatyczny układ smarowania	Sprawdzić, w razie potrzeby oczyścić przepust oleju	✓	

Przechowywanie

- Oczyszczyć urządzenie przed przechowywaniem.
- Założyć pochwę ochronną na miecz.
- Przed przerwami w użytkowaniu trwającymi kilka tygodni należy koniecznie opróżnić zbiornik oleju, ponieważ bio-olej łańcuchowy może ulec zżywiczeniu i zatkać kanał wylotu oleju (H 24). Zużyty olej usuwać zgodnie z zasadami ochrony środowiska (patrz „Utylizacja/ochrona środowiska”).
- Urządzenie przechowywać w suchym, niedostępnym dla dzieci miejscu, chronionym przed mrozem i pyłem.

Utylizacja / ochrona środowiska

Starannie opróżnić zbiornik oleju. Wyjąć akumulator z urządzenia i oddać urządzenie, zużyty olej, akumulator, wyposażenie dodatkowe i opakowanie do systemu ponownego wykorzystania odpadów. Informacje dotyczące utylizacji akumulatora i ładowarki można znaleźć w osobnej instrukcji obsługi.



Urządzeń elektrycznych nie należy wyrzucać razem z odpadami domowymi.

- Zużyty olej usuwaj zgodnie z zasadami poszanowania środowiska, oddając go do właściwego zakładu utylizacji. Zużytego oleju nie wylewaj do kanalizacji lub do odpływu.
- Utylizację przestanych przez Państwa uszkodzonych urządzeń wykonujemy bezpłatnie.

Części zamienne/akcesoria

Części zamienne i akcesoria można zamówić na stronie www.grizzlytools-service.eu

W przypadku problemów z zamawianiem należy skorzystać z formularza kontaktowego. W razie kolejnych pytań należy zwracać się do „Service-Center” (patrz strona 141).

Poz. instrukcja obsługi	Poz. Rysunek samorozwijający	Oznaczenie	Nr artykułu
A 8	59	Oregon Miecz	91105763
A 7	60	łańcuch Trilink	30091625
A 12	62-72	Ostona koła łańcuchowego	91105709
A 15	61	Pochwa ochronna miecza	91105765
A 4	38-40	Korek wlewu oleju	91105758

Rozwiązywanie problemów

Problem	Możliwa przyczyna	Sposób usunięcia problemu
Urządzenie nie uruchamia się	Akumulator (A 16) jest wyczerpany lub nie został umieszczony w urządzeniu	Sprawdź stan naładowania akumulatora, w razie potrzeby zleć naprawę w punkcie napraw urządzeń elektrycznych
	Uszkodzony włącznik / wyłącznik (A 2)	Naprawa realizowana przez serwis
	Uszkodzony silnik	Naprawa realizowana przez serwis
Łańcuch nie obraca się i rozbrzmiewa sygnał akustyczny	Hamulec łańcucha (A 6) blokuje łańcuch piły (A 7)	Sprawdź hamulec łańcucha, ewent. zwolnij hamulec łańcucha
Niska wydajność cięcia	Łańcuch piły (A 7) zamontowany nieprawidłowo	Zamontuj prawidłowo łańcuch piły
	Łańcuch piły (A 7) tępy	Naostrz zęby tnące lub załóż nowy łańcuch
	Niedostateczne napięcie łańcucha	Sprawdź napięcie łańcucha
Urządzenie pracuje ciężko, łańcuch zeskakuje	Niedostateczne napięcie łańcucha	Sprawdź napięcie łańcucha
Łańcuch nagrzewa się, dym podczas cięcia, przebarwienie szyny	Za mała ilość oleju łańcuchowego	Sprawdź poziom oleju, w razie potrzeby uzupełnij olej łańcuchowy, sprawdź automatyczny układ olejowy i, jeśli to konieczne, wyczyść kanał olejowy lub zleć naprawę w serwisie

Gwarancja

Szanowna Klientko, Szanowny Kliencie, na zakupione urządzenie otrzymują Państwo 3 lata gwarancji od daty zakupu. W przypadku wad tego produktu przysługują Państwu ustawowe prawa w stosunku do sprzedawcy produktu. Prawa te nie są ograniczone przez naszą przedstawioną niżej gwarancję.

Warunki gwarancji

Okres gwarancji rozpoczyna się z datą zakupu. Prosimy zachować oryginalny paragon. Będzie on potrzebny jako dowód zakupu.

Jeśli w okresie trzech lat od daty zakupu tego produktu wystąpi wada materiałowa lub fabryczna, produkt zostanie – wedle naszego wyboru – bezpłatnie naprawiony lub wymieniony. Gwarancja zakłada, że w okresie trzech lat uszkodzone urządzenie zostanie przesłane wraz z dowodem zakupu (paragonem) z krótkim opisem, gdzie wystąpiła wada i kiedy się pojawiła.

Jeśli defekt jest objęty naszą gwarancją, otrzymają Państwo z powrotem naprawiony lub nowy produkt. Wraz z wymianą urządzenia lub ważnej części, zgodnie z art. 581 § 1 aktualnej wersji Kodeksu cywilnego, okres gwarancji rozpoczyna się od nowa.

Okres gwarancji i ustawowe roszczenia z tytułu wad

Okres gwarancji nie wydłuża się z powodu świadczenia gwarancyjnego. Obowiązuje to również dla wymienionych lub naprawionych części. Ewentualne uszkodzenia i wady istniejące już w momencie zakupu należy zgłosić bezzwłocznie po rozpakowaniu. Naprawy przypadające po upływie okresu gwarancji są odpłatne.

Zakres gwarancji

Urządzenie wyprodukowano z zachowaniem staranności zgodnie z surowymi normami jakościowymi i dokładnie sprawdzono przed wysyłką.

Gwarancja obowiązuje dla wad materiałowych lub fabrycznych. Gwarancja nie rozciąga się na części produktu, które podlegają normalnemu zużyciu i można je uznać za części zużywalne (np. łańcuch tnący), oraz na uszkodzenia części delikatnych (np. przetłączniki).

Gwarancja przepada, jeśli produkt został uszkodzony, nie był zgodnie z przeznaczeniem użytkowany i konserwowany.

Użytkowanie zgodnie z przeznaczeniem wiąże się z przestrzeganiem wszystkich wskazówek zawartych w instrukcji obsługi. Należy bezwzględnie unikać zastosowań i działań, których odradza się lub przed którymi ostrzega się w instrukcji obsługi. Produkt jest przeznaczony do użytku prywatnego, a nie komercyjnego. W przypadku niewłaściwego i nieodpowiedniego obchodzenia się z urządzeniem, stosowania „na siłę” i zabiegów, które nie zostały przeprowadzone przez nasz autoryzowany oddział, gwarancja wygasa.

Realizacja w przypadkach objętych gwarancją

Aby zagwarantować szybkie przetworzenie Państwa sprawy, prosimy o przestrzeganie poniższych wskazówek:

- W przypadku wszelkich zapytań prosimy o przygotowanie paragonu i numeru artykułu jako dowodu zakupu (IAN 346174_2004).
- Numer artykułu znajduje się na tabliczce znamionowej.
- W przypadku wystąpienia usterek lub innych wad prosimy o skontaktowanie się z wymienionym niżej działem serwi-

sowym **telefonicznie** lub **mailowo**. Użytkując Państwo wówczas szczegółowe informacje na temat realizacji reklamacji.

- Uszkodzony produkt mogą Państwo wystać po skontaktowaniu się z naszym działem obsługi klienta, załączając dowód zakupu (paragon) i określając, na czym polega wada i kiedy wystąpiła, bezpłatnie na podany adres serwisu. Aby uniknąć problemów z odbiorem i dodatkowych kosztów, prosimy o wystanie przesyłki na adres, który Państwu podano. Należy się upewnić, żeby wysyłka nie nastąpiła odpłatnie, jako ponadwymiarowa, ekspresowo lub na innych specjalnych warunkach. Prosimy o przesłanie urządzenia wraz ze wszystkimi częściami wyposażenia otrzymanymi przy zakupie i zadbanie o wystarczająco bezpieczne opakowanie.

Serwis naprawczy

Naprawy, **które nie są objęte gwarancją**, można zlecić odpłatnie w naszym oddziale serwisowym. Serwis sporządzi Państwu kosztorys naprawy.

Podajemy się wyłącznie naprawy urządzeń, które zostały prawidłowo zapakowane i ofrankowane.

Uwaga: Prosimy o przesłanie czystego urządzenia ze wskazaniem usterki.

Urządzenia przesłane dla nas odpłatnie, jako przesyłka ponadwymiarowa, ekspresowa lub na innych warunkach specjalnych, nie zostaną odebrane.

Utylizację przesłanych do nas uszkodzonych urządzeń przeprowadzamy bezpłatnie.

Service-Center



Serwis Polska

Tel.: 22 397 4996

E-Mail: grizzly@lidl.pl

IAN 346174_2004

Importer

Prosimy mieć na uwadze, że poniższy adres nie jest adresem serwisu. Prosimy o kontakt z wymienionym wyżej centrum serwisowym.

Grizzly Tools GmbH & Co. KG

Stockstädter Straße 20

63762 Großostheim

NIEMCY

www.grizzlytools-service.eu

Obsah

Úvod	142
Použití dle určení	143
Obecný popis	143
Rozsah dodávky	143
Popis funkce	143
Přehled	143
Bezpečnostní funkce	144
Technické údaje	144
Bezpečnostní pokyny	145
Symboly v návodu k použití	145
Piktogram na přístroji.....	145
Všeobecné bezpečnostní pokyny pro elektrické nářadí	146
Bezpečnostní pokyny pro řetězové pily	150
Preventivní opatření proti zpětnému nárazu.....	151
Další bezpečnostní pokyny.....	151
Zbývajících rizika.....	152
Montáž	152
Montáž pilového řetězu a vodící lišty	152
Napnutí řetězu	153
Mazání řetězu	154
Vložení/vyjmutí akumulátoru	154
Obsluha	154
Zapínání	155
Ukazatel stavu nabití	155
Kontrola napnutí řetězu.....	155
Kontrola olejové automatiky	155
Vyměnit čepel.....	156
Techniky řezání	156
Obecně	156
Zkrácení	157
Odvětvování.....	157
Kácení stromů	158
Údržba a čištění	159
Čištění	160
Naolejování pilového řetězu	160
Ostření rezných zubů	160
Nastavení napnutí řetězu	161
Nechat zaběhnout nový pilový řetěz	161

Údržba vodící lišty	162
Zapnutí lišty.....	162
Intervaly údržby	162
Uskladnění	163

Likvidace/ochrana životního prostředí	163
Náhradní díly/příslušenství	164
Odhalení a odstranění chyb	165
Záruka	166
Opravná	167
Service-Center	167
Dovozce	167
Překlad originálního prohlášení o shodě CE	199
Výkres sestavení	201

Úvod

Blahopřejeme vám ke koupi vašeho nového přístroje. Rozhodli jste se pro vysoce kvalitní výrobek.

Kvalita tohoto přístroje byla kontrolována během výroby a byla provedena také závěrečná kontrola. Tím je zaručena funkčnost přístroje. Nelze vyloučit, že v jednotlivých případech se na nebo v přístroji nachází zbytky maziv. Nejedná se o nedostatek ani o závadu a není důvod k obavám.



Návod k obsluze je součástí tohoto výrobku. Obsahuje důležité pokyny týkající se bezpečnosti, používání a likvidace. Před použitím výrobku se seznamte se všemi pokyny k obsluze a bezpečnosti. Výrobek použijte jen k popsaným účelům a v rámci uvedených oblastí použití. Návod dobře uschovejte a při předávání výrobku řetěmu předejte i všechny podklady.

Použití dle určení

Akumulátorová řetězová pila je určena pouze pro řezání dřeva. Přístroj není určen pro všechny ostatní způsoby použití (např. řezání zdiva, plastů nebo potravin).

Přístroj je určen pro použití domácími kutily. Není určen pro trvalé komerční využívání.

Přístroj je součástí série Parkside X 20 V TEAM a lze jej provozovat s akumulátory série Parkside X 20 V TEAM. Akumulátory se smí nabíjet pouze nabíječkami série Parkside X 20 V TEAM.

Přístroj je určen pro použití dospělými. Osoby nad 16 let smějí přístroj používat pouze pod dohledem.

Výrobce neručí za škody způsobené nesprávným použitím nebo nesprávnou obsluhou.

Tento přístroj není vhodný pro komerční využití. Při řemeslném použití záruka zaniká.

Tuto akumulátorovou řetězovou pilu může používat pouze jedna osoba a pouze k řezání dřeva. Řetězová pila se musí držet pravou rukou za zadní rukojeť a levou rukou za přední rukojeť. Před použitím řetězové pily si uživatel musí přečíst všechny pokyny a příkazy, uvedené v návodu k použití a rozumět jim.

Uživatel musí nosit vhodné osobní ochranné prostředky (OOP). S řetězovou pilou lze řezat pouze dřevo. Nesmí se zpracovávat materiály jako je např. plast, kámen, kov nebo dřevo, které obsahují cizí tělesa (např. hřebíky nebo šrouby)!

Obecný popis

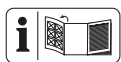

Zobrazení nejdůležitějších funkčních dílů naleznete na přední a zadní výklopné stránce.

Rozsah dodávky

Vybalte přístroj a zkontrolujte, zda je kompletní.

- akumulátorová řetězová pila
- Vodicí lišta (vodící kolejnice) (již namontovaný)
- Pilový řetěz (již namontovaný)
- Ochranná pochva čepele
- Olejová láhev 180 ml bio-olej
- návod k obsluze



Akumulátory a nabíječka nejsou součástí dodávky.

Obalový materiál zlikvidujte správně dle předpisů.

Popis funkce

Akumulátorová řetězová pila je vybavena systémem rychlého upnutí řetězu. Obíhající pilový řetěz je veden přes vodící lištu (vodící kolejnice). Automatický olejový systém zajišťuje nepřetržité mazání řetězu. Pro ochranu uživatele je přístroj vybaven různými ochrannými zařízeními. Funkce ovládacích prvků naleznete v následujících popisech.

Přehled



- 1 zadní rukojeť
- 2 zapínač/vypínač
- 3 blokáce zapnutí
- 4 víko nádržky na olej
- 5 přední rukojeť
- 6 brzdová páka řetězu/přední ochrana rukou
- 7 pilový řetěz
- 8 vodící lišta (vodící kolejnice)
- 9 ozubený doraz
- 10 upevňovací šroub krytu řetězového kola
- 11 šroub rychloupínacího systému řetězu
- 12 kryt řetězového kola
- 13 ukazatel stavu naplnění oleje

- 14 zadní ochrana rukou
- 15 toulec ochrany vodičí lišty
- 16 akumulátor
- 16a odblokovací tlačítko akumulátoru
- 17 nabíječka
- 18 láhev na olej

- B** 19 kolejnicový čep
- 19a kolík
- 20 řetězový pastorek
- 21 napínací kolík řetězu
- 22 uchycení napínacího kolíku řetězu

- E** 23 vodičí lišta akumulátoru

- H** 24 olejová propust

A Bezpečnostní funkce

1 zadní rukojeť s ochranou rukou (14)

chrání ruku před větviemi a větvíčkami a v případě odskočení řetězu

2 Zapínač/vypínač, s okamžitým zastavením řetězu

Po puštění zapínače/vypínače se přístroj okamžitě vypne.

3 Blokové zapnutí

K zapnutí přístroje se musí odblokovat blokové zapnutí.

6 brzdová páka řetězu/přední ochrana rukou

Bezpečnostní zařízení, které okamžitě zastaví pilový řetěz v případě zpětného rázu; páku lze ovládat také ručně; chrání levou ruku obsluhy při sklouznutí z přední rukojeti.

7 Pilový řetěz s nízkým zpětným rázem

Vám pomůže zachytit zpětný ráz speciálně vyvinutými bezpečnostními zařízeními.

9 Ozubený doraz

zvyšuje stabilitu při vertikálních řezech a usnadňuje řezání.

Technické údaje

Aku řetězová pila ... PKSA 20-Li A1

Napětí motoru	20 V ==
Druh ochrany.....	IPX0
Rychlost řetězu v_0	6,5 m/s
Hmotnost (bez nabíječky+ akumulátor)	cca 3,25 kg
Obsah nádržky na olej.....	270 ml
Vodičí lišta 10" TRILINK M1431040-1041TL	
Pilový řetěz.....	TRILINK CL14340TL
Rozteč řetězu.....	3/8" (9,5 mm)
Rozteč řetězu.....	18,5 mm
Tloušťka řetězu	1,1 mm
Ozubení řetězového kola	6
Délka vodičí lišty.....	307 mm
Délka řezu	cca 230 mm
Teplota.....	max. 50 °C
Provoz	-20 - 50 °C
Skladování	0 - 45 °C
Hladina akustického tlaku	
(L_{pA})	85,0 dB(A); $K_{pA} = 3,0$ dB
Hladina akustického výkonu (L_{WA})	
změřena	93,9 dB(A); $K_{WA} = 2,40$ dB
zaručená	98 dB(A)
Vibrace na (a_h)	
přední držadlo ..	1,41 m/s ² ; K= 1,5 m/s ²
zadní držadlo...	3,97 m/s ² ; K= 1,5 m/s ²



Pozor! Aktuální seznam kompatibility akumulátorů najdete na:

www.lidl.de/akku

Tento přístroj lze provozovat výhradně s následujícími akumulátory:
PAP 20 A1, PAP 20 A2, PAP 20 A3.

Tyto akumulátory se smí nabíjet následujícími nabíječkami: PLG 20 A1, PLG 20 A3, PDSLK 20 A1.

Doba nabíjení (minut)	PLG 20 A1	PLG 20 A3 PDSLK 20 A1
PAP 20 A1	60	30
PAP 20 A2	75	30
PAP 20 A3	90	60

Uvedená hodnota emisí vibrací byla změřena podle standardizované zkušební metody a lze ji použít k porovnání jednoho elektrického nářadí s jiným.

Uvedenou hodnotu emisí vibrací lze také použít pro počáteční posouzení doby expozice.



Výstraha:

Hodnota emise vibrací se může lišit od indikační hodnoty během skutečného používání elektrického nářadí v závislosti na způsobu použití elektrického nářadí.

Dle možnosti se snažte udržet co nejnižší zatížení, způsobené vibracemi. Příklady opatření ke snížení zatížení, způsobeno vibracemi, je nošení rukavic při použití nástroje a omezení pracovní doby. Přitom se musí brát v úvahu všechny části pracovního cyklu (například doby, během které je elektrický přístroj vypnutý, a ty, ve kterých je sice zapnutý, ale běží bez zátěže).

Bezpečnostní pokyny

V této části jsou uvedeny základní bezpečnostní předpisy při práci s přístrojem.



Před prvním použitím pily se seznámte se vším co souvisí s řádným

použitím této pily. Nacvičujte zacházení s pilou (zkracování kulatiny na koze na řezání dřeva) a nechte si zkušeným uživatelem anebo odborníkem vysvětlit funkci, způsob účinku, techniky řezání a osobní ochrannou výstroj.

Symboly v návodu k použití



Označení nebezpečí s informacemi o zabránění zranění osob nebo hmotných škod.



Označení příkazu (místo vykřičníku je vysvětlen příkaz) s informacemi o předcházení škodám.



Informační značka s informacemi pro lepší zacházení s přístrojem.



Noste rukavice, které jsou bezpečné proti pořezání.

Piktogram na přístroji



Před prací s akumulátorovou řetězovou pilou se nejdříve dobře seznámte se všemi ovládacími součástmi. Procvičte si manipulaci s přístrojem (řezání kulatiny na koze na řezání) a nechte si vysvětlit funkci, způsob práce, techniky řezání a osobní ochranné pomůcky zkušeným uživatelem nebo odborníkem.



Přečtěte si a dodržujte příslušný návod k obsluze stroje!



Noste osobní ochranné pomůcky. Zásadně noste



ochranné brýle nebo ochranu obličeje a ochranu sluchu.

CZ



noste ochrannou přilbu



noste vhodný pracovní oděv. Nebezpečí pořezání!



noste rukavice, odolné proti střihání a řezání



noste bezpečnostní holínky, odolné proti střihání a řezání s protiskluzovou podrážkou.



Vždy používejte přístroj oběma rukama.



Pozor! Zpětný ráz – dávejte při práci pozor na zpětný ráz stroje.



Přístroj nevystavujte dešti. Přístroj nesmí být vlhký ani se nesmí provozovat ve vlhkém prostředí.



Údržbářské a čisticí práce provádějte zásadně pouze při vypnutém motoru a vyjmutých akumulátorech.



Zaručená hladina akustického výkonu



Délka vodící lišty



Elektrická zařízení nepatří do domácího odpadu



Brzda řetězu



Tento přístroj je součástí Parkside X 20 V TEAM

Piktogram pod řetězovým pastorkem:



Dbejte na směr běhu pilového řetězu. Pozor! Přečtěte si návod k obsluze.

Piktogram na listu:



Směr běhu pilového řetězu



Piktogram na krytce olejové nádrže: Mazání pilového řetězu.

Piktogram na upevňovacím šroubu krytu řetězu:



OTEVŘENO



ZAVŘENO

Piktogram na páce brzdy řetězu:



brzda řetězu: VYPNUTO



brzda řetězu: ZAPNUTO

Piktogram na šroubu rychloupínacího systému řetězu:



povolit



upnout

Všeobecné bezpečnostní pokyny pro elektrické nářadí



VÝSTRAHA! Přečtěte si všechny bezpečnostní pokyny a instrukce, prohlédněte si obrazy a technické údaje, které jsou dodávány k tomuto elektrickému nářadí. Pochybení při dodržování bezpečnostních pokynů a instrukcí mohou způsobit úder elektrickým proudem, popálení a/nebo těžká zranění.

Všechny bezpečnostní pokyny a instrukce uchovejte pro budoucí použití.

Pojem „elektrické nářadí“ používaný v bezpečnostních pokynech se vztahuje na elektrické nářadí napájené z elektrické sítě (prostřednictvím síťového kabelu) a na elektrické nářadí napájené akumulátorem (bez síťového kabelu).

1) BEZPEČNOST PRACOVNÍŠTĚ:

- a) **Udržujte svůj pracovní úsek čistý a dobře osvětlený.** Nepořádek anebo neosvětlené pracovní oblasti mohou vést k nehodám.
- b) **Nepracujte s elektrickým nástrojem v okolí ohroženém výbuchem, v kterém se nachází hořlavé tekutiny, plyny anebo prachy.** Elektrické nástroje vytváří jiskry, které mohou zapálit prach anebo páry.
- c) **Během používání elektrického nástroje udržujte děti a jiné osoby vzdáleně od sebe.** Při nepozornosti můžete ztratit kontrolu nad nástrojem.

2) ELEKTRICKÁ BEZPEČNOST:

- a) **Přípojná zástrčka elektrického nástroje se musí hodit do zásuvky.** Zástrčka se nesmí žádným způsobem změnit. Nepoužívejte žádné adaptérové zástrčky ve spojení elektrickými nástroji s ochranným uzemněním. Nezměněné zástrčky a vhodné zásuvky zmenšují riziko elektrického úderu.
- b) **Vyvarujte se tělesnému kontaktu se zemnými povrchy jako jsou roury, topná tělesa, sporáky a ledničky.** Existuje zvýšené riziko skrze elektrický úder, když je Vaše tělo zemněné.
- c) **Nevystavujte elektrický nástroj**

dešti anebo mokru. Vniknutí vody do elektrického nástroje zvyšuje riziko elektrického úderu.

- d) **Nepoužívejte kabel k jinému účelu, jako je nošení nebo zavěšení elektrického nástroje anebo vytažení zástrčky ze zásuvky.** Udržujte kabel vzdáleně od žáru, od oleje, od ostrých hran anebo od pohybujících se částí nástrojů. Poškozené anebo zamotané kabely zvyšují riziko elektrického úderu.
 - e) **Když pracujete s elektrickým nástrojem pod širým nebem, pak používejte pouze prodlužovací kabely, které jsou vhodné i pro venkovní oblast.** Použití prodlužovacího kabelu vhodného pro venkovní oblast, zmenšuje riziko elektrického úderu.
 - f) **Pokud nelze zabránit provozu elektrického nástroje ve vlhkém prostředí, použijte proudový chránič.** Použití proudového chrániče snižuje riziko úrazu elektrickým proudem.
- ## 3) BEZPEČNOST OSOB:
- a) **Buďte pozorní, dbejte na to, co děláte a pusťte se s elektrickým nástrojem rozumně do práce.** Nepoužívejte elektrický nástroj, když jste unaveni anebo pod vlivem drog, alkoholu anebo léků. Jediný okamžik nepozornosti při používání elektrického nástroje může vést k vážným poraněním.
 - b) **Noste osobní ochrannou výstroj a vždy ochranné brýle.** Nošení osobní ochranné výstroje, jako je protiskluzová bezpečnostní obuv, ochranná přilba a ochrana sluchu, snižuje riziko poranění.

- c) **Vyvarujte se nezáměrnému uvedení do provozu. Přesvědčte se o tom, že je elektrický nástroj vypnutý předtím, než ho připojíte na napájení elektrickým proudem, než ho zvednete anebo nesete.** Když při nošení elektrického nástroje držíte prst na spínači anebo když tento nástroj v zapnutém stavu připojíte na napájení elektrickým proudem, pak toto může vést k nehodám.
- d) **Odstraňte nastavovací nářadí anebo šroubováky předtím, než elektrický nástroj zapnete.** Nářadí anebo klíč, který se nachází v otáčející se části nástroje, může vést k poraněním.
- e) **Vyvarujte se abnormálnímu držení těla. Postarejte se o bezpečný postoj a udržujte vždy rovnováhu.** Tímto můžete v neočekávaných situacích lépe kontrolovat elektrický nástroj.
- f) **Noste vhodný oděv. Nenoste žádné volné oblečení anebo šperky. Udržujte vlasy, oděv a rukavice vzdáleně od pohybujících se částí.** Volné oblečení, šperky anebo dlouhé vlasy mohou být zachycené pohybujícími se částmi.
- g) **Lze-li namontovat zařízení na odsávání či zachytávání prachu, musí se takové zařízení namontovat a správně používat.** Při používání zařízení na odsávání prachu lze snížit nebezpečí vznikající v důsledku prachu.
- h) **Držadla a úchopné plochy udržujte v suchém a čistém stavu bez stop oleje či mastnoty.** Kluzká držadla a kluzké úchopné plochy neumožňují bezpečné ovládnutí a kontrolu elektrického nářadí v neočekávaných situacích.
- 4) **POUŽÍVÁNÍ A OŠETŘOVÁNÍ ELEKTRICKÉHO NÁSTROJE:**
- a) **Nepřetěžujte tento nástroj. Použijte pro svoji práci elektrické nářadí, určené pro tento účel.** S vhodným elektrickým nástrojem pracujete v udaném výkonovém rozsahu lépe a bezpečněji.
- b) **Nepoužívejte žádné elektrické nářadí, jehož spínač je defektní.** Elektrické nářadí, které se již nedá zaanebo vypnout, je nebezpečné a musí být opravené.
- c) **Vytáhněte zástrčku ze zásuvky a/nebo vyjměte vyjímatelný akumulátor před jakýmkoliv seřizováním, výměnou nástroje nebo odložením nářadí.** Toto preventivní bezpečnostní opatření zabrání neúmyslnému startu elektrického nástroje.
- d) **Uložte nepoužívaný elektrický nástroj mimo dosahu dětí. Nepřenechávejte používání tohoto nástroje osobám, které s tímto nástrojem nejsou obeznámené anebo tyto pokyny nečetly.** Elektrické nástroje jsou nebezpečné, když je používají nezkušené osoby.
- e) **Údržbu elektrického nářadí a používaného nástroje provádějte s maximální pečlivostí. Kontrolujte, jestli pohyblivé díly bezvadně fungují a nevážnou, jestli jsou části zlomené anebo natolik poškozené, že je funkce elektrického nástroje narušena. Nechte poškozené části před použitím nástroje opravit.** Příčiny mnohých nehod tkví ve špatně udržovaných elektrických nástrojích.
- f) **Udržujte řezné nástroje ostré a čisté.** Pečlivě ošetřované řezné nástroje

je s ostrými řeznými hranami se méně zaseknou a lépe se vedou.

- g) Používejte tento elektrický nástroj, jeho příslušenství, vložné nástroje atd. v souladu s těmito instrukcemi. Zohledněte přitom pracovní podmínky a činnost, která se má vykonávat.** Používání elektrického nástroje pro jiné účely, než pro které je určený, může vést k nebezpečným situacím.
- h) Držadla a úchopné plochy udržujte v suchém a čistém stavu bez stop oleje či mastnoty.** Kluzká držadla a kluzké úchopné plochy neumožňují bezpečné ovládání a kontrolu elektrického nářadí v neočekávaných situacích.
- 5) Pečlivé zacházení s akumulátory**
- a) Nabíjejte akumulátory pouze v nabíjecích přístrojích, které jsou výrobcem doporučené.** U nabíjecího přístroje, který je vhodný pro určitý druh akumulátorů, existuje nebezpečí požáru, když se používá s jinými akumulátory.
- b) V elektrických nástrojích používejte pouze pro ně určené akumulátory.** Použití jiných akumulátorů může vést k poraněním a k nebezpečí požáru.
- c) Udržujte nepoužívané akumulátory vzdáleně od kancelářských sponek, mincí, klíčů, hřebíků, šroubů anebo jiných malých kovových předmětů, které by mohly zapříčinit přemostění kontaktů.** Zkrat mezi kontakty akumulátoru může mít za následek popálení anebo oheň.
- d) Při nesprávném používání může z akumulátoru unikat tekutina. Vyvarujte se kontaktu s ní. Při náhodném kontaktu opláchněte vodou. Když se tato tekutina dostane do očí, přidavně vyhledejte lékařskou pomoc.** Uniknutá tekutina může vést k podrážděním pokožky anebo k popáleninám.
- e) Nepoužívejte poškozené nebo modifikované akumulátory.** Poškozené nebo modifikované akumulátory se mohou chovat nepředvídatelně a způsobit požár, výbuch nebo zranění.
- f) Nevystavujte akumulátor ohni ani vysokým teplotám.** Oheň nebo teploty nad 130 °C mohou způsobit výbuch.
- g) Dodržujte všechny pokyny pro nabíjení a nikdy nenabíjejte akumulátor ani akumulátorový nástroj mimo rozsah teplot, uvedených v návodu k obsluze.** Nesprávné nabíjení nebo nabíjení mimo povolený teplotní rozsah může zničit akumulátor a zvýšit nebezpečí požáru.
- 6) Servis:**
- a) Svoje elektrické nářadí nechte opravit pouze kvalifikovaným odborným personálem a jenom pomocí originálních náhradních dílů.** Tímto se zajistí to, že bezpečnost elektrického nářadí zůstává zachována.
- b) Na poškozených akumulátorech nikdy neprovádějte údržbu.** Veškerá údržba akumulátorů by měla být prováděna pouze výrobcem nebo autorizovanými servisními středisky.

Bezpečnostní pokyny pro řetězové pily

- a) **Při chodu pily chraňte všechny části těla od pilového řetězu. Před spuštěním pily se ujistěte, zda se pilový řetěz nedotýká pily.** Při práci s řetězovou pilou může moment nepozornosti způsobit, že oděv nebo části těla se zachytí pilovým řetězcem.
- b) **Vždy držte řetězovou pilu Vaší pravou rukou na zadní rukojeti a Vaší levou rukou na přední rukojeti.** Přidržování řetězové pily v obrácené pracovní poloze zvyšuje riziko zranění a nesmí se používat.
- c) **Používejte ochranné brýle a ochranu sluchu. Doporučuje se další ochranné vybavení pro hlavu, ruce, nohy a chodidla.** Vhodný ochranný oděv snižuje nebezpečí poranění v důsledku létajících třísek a náhodného kontaktu s pilovým řetězcem.
- d) **Nepracujte s řetězovou pilou na stromu.** Při provozu řetězové pily na stromu hrozí nebezpečí zranění.
- e) **Vždy dbejte na pevnou stabilitu a používejte řetězovou pilu pouze tehdy, když stojíte na pevném, bezpečném a rovném podkladu.** Kluzný podklad nebo nestabilní plochy, jako jsou například na žebříku, mohou vést ke ztrátě rovnováhy nebo ztrátě kontroly nad řetězovou pilou.
- f) **Při řezání napnuté větve počítejte s tím, že se tato vrátí zpět.** Když se napětí v dřevěných vláknech uvolní, napnutá větev může trefit obsluhující osobu a/nebo vytrhnout řetězovou pilu mimo kontrolu.
- g) **Budte zvlášť opatrní při řezání podrostu a mladých stromů.** Ten-
- ký materiál se může zachytit v pilovém řetězi a Vás zasáhnout nebo vyvést z rovnováhy.
- h) **Přenášejte řetězovou pilu za přední rukojeť ve vypnutém stavu a pilový řetěz odvrácen od těla. Při přepravě nebo uložení řetězové pily vždy nasadte ochranný kryt.** Pečlivá manipulace s řetězovou pilou snižuje pravděpodobnost náhodného kontaktu s běžícím pilovým řetězcem.
- i) **Postupujte podle pokynů pro mazání, napnutí řetězu a výměnu příslušenství.** Nesprávně napnutý nebo namazaný řetěz se může přetrhnout nebo zvýšit riziko zpětného rázu.
- k) **Rukojetě udržujte v suchém a čistém stavu, bez stop oleje a mastnoty. Rukojetě, znečištěná mastnotou, či olejem, jsou kluzká a vedou ke ztrátě kontroly.**
- l) **Smí se řezat pouze dřevo. Nepoužívejte řetězovou pilu pro práci, pro kterou není určena. Příklad: Nepoužívejte řetězovou pilu pro řezání plastů, zdíva nebo stavebních materiálů, které nejsou ze dřeva.** Použití řetězové pily k nesprávnému použití může vést k nebezpečným situacím.
- m) **Držte elektrický nástroj pouze za izolované rukojeti, protože pilový řetěz se může dostat do kontaktu se skrytým elektrickým vedením.** Při kontaktu pilového řetězu s napěťovým vedením mohou být kovové součásti přístroje vystaveny napětí, a proto může dojít k úrazu elektrickým proudem.

Preventivní opatření proti zpětnému nárazu



Pozor, zpětný náraz! Dbejte při práci na zpětný náraz stroje. Existuje nebezpečí poranění. Zpětným nárazům se vyvarujete opatrností a správnou technikou řezání.

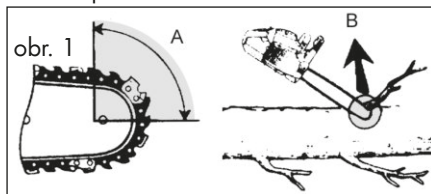

- Zpětný náraz se může vyskytnout tehdy, když se špička vodící kolejničky dotkne nějakého předmětu anebo když se dřevo ohne a pilový řetěz se v zářezu zasekne (viz obrázek 1/ obr. B).
 - Dotyk se špičkou vodící kolejničky může v některých případech vést k neočekávané, zpátky směřované reakci, u které se vodící kolejnička vyrazí nahoru, směrem k obsluhující osobě (viz obrázek 1/ obr. A).
 - Zaseknutí pilového řetězu na horní hraně vodící kolejničky může kolejničku prudce vrazit zpět do směru k obsluhující osobě.
 - Každá z těchto reakcí může vést k tomu, že ztratíte kontrolu nad pilou a případně se těžce poraníte. Nespolehejte se výlučně na bezpečnostná zařízení zabudovaná do řetězové pily. Jakožto uživatel řetězové pily byste měl učinit rozličná opatření, abyste mohl pracovat bez nehod a bez poranění.
- **Držte pilu pevně oběma rukama, přičemž palec a prsty obepínají rukojeť řetězové pily. Uvedte Vaše tělo a ramena do takové polohy, v které můžete odolat silám zpětného nárazu.** Když se učiní vhodná opatření, potom může obsluhující osoba překonat síly zpětného nárazu. Nikdy řetězovou pilu nepouštějte.
 - **Vyvarujte se abnormálnímu držení těla a neřežte nad výškou svých ramen.** Tímto se vyvaruje nezáměrnému dotyku se špičkou kolejničky a umožní se lepší kontrola nad řetězovou pilou v neočekávaných situacích.
 - **Používejte vždy výrobcem předepsané náhradní kolejničky a pilové řetězy.** Nesprávné náhradní kolejničky a pilové řetězy mohou vést k přetřetí řetězu a/anebo ke zpětnému nárazu.
 - **Dodržujte instrukce výrobce ohledně ostření a údržby pilového řetězu.** Příliš nízké omezovače hloubky zvyšují náchylnost ke zpětnému nárazu.

Další bezpečnostní pokyny

Zpětný náraz je následkem nesprávného anebo chybného používání elektrického nářadí. Může mu být zabráněno vhodnými preventivními opatřeními, jak následovně popsáno:

- Postupujte pozorně podle pokynů k údržbě, kontrole a servisu v tomto návodu k obsluze. Poškozená ochranná zařízení a díly je nutné nechat řádně opravit nebo vyměnit v našem servisním centru, není-li v návodu k obsluze uvedeno jinak.
- Doporučuje se, aby si první uživatel alespoň procvičil řezání kulatého dříví na kozlíku nebo na stojanu.
- Při řezání na svahu se vždy musí stát nad kmenem stromu. K zachování v okamžiku „přeříznutí pilou“ plnou kon-

trolu, zredukujte přítláčný tlak na konci řezu bez toho, žeby ste povolili pevné uchopení elektrické řetězové pily za rukojeť. Dbejte na to, aby se pilový řetěz nedotýkal země. Po dokončení řezu vyčkejte, dokud se elektrická řetězová pila nezastaví, než sejmete elektrickou řetězovou pilu. Při přechodu od stromu ke stromu vždy vypněte motor elektrické řetězové pily.

- Ze stromu se musí odstranit nečistoty, kameny, uvolněná kůra, hřebíky, skoby a drát.
- **Nepoužívejte příslušenství, které nebylo doporučeno společností PARKSIDE.** To může vést k úrazu elektrickým proudem nebo k požáru.

Zbývající rizika

I když toto elektrické nářadí obsluhujete v souladu s předpisy, stále existují zbývající rizika. V souvislosti s technologií a konstrukcí tohoto elektrického nářadí se mohou vyskytovat následující rizika:

- a) zranění pořezáním
- b) poškození sluchu, pokud není nasazena vhodná ochrana sluchu.
- c) poškození zdraví plynoucí z vibrací ruky a paže, pokud se přístroj používá delší dobu nebo není náležitě veden a udržován.



Varování! Toto elektrické nářadí vytváří během provozu elektromagnetické pole. Toto pole může za určitých okolností omezovat aktivní nebo pasivní lékařské implantáty. Pro snížení nebezpečí vážného nebo smrtelného zranění doporučujeme osobám s lékařskými implantáty před obsluhou stroje konzultovat implantát se svým lékařem a výrobcem.



Dodržujte bezpečnostní pokyny a pokyny k nabíjení a správnému použití, uvedené v návodu k obsluze Vašeho akumulátoru a Vaší nabíječky série Parkside X 20 V Team. Podrobný popis procesu nabíjení a další informace naleznete v tomto samostatném návodu k obsluze.

Montáž



Při práci s řetězovou pilou vždy použijte ochranných rukavic a výhradně originálních dílů. Před jakýmkoliv prací na pile vždy vytáhněte síťovou zástrčku.

Před uvedením elektrické řetězové pily do provozu je nutné provést tyto činnosti:

- napnout pilový řetěz,
- doplnit řetězový olej,
- nabít a vložit akumulátor
- zkontrolovat řetězovou brzdu a funkci olejové automatiky.



Montáž pilového řetězu a vodící lišty



Před jakoukoliv prací na přístroji vypněte přístroj a vytáhněte akumulátor z přístroje.

1. Odmontujte zajišťovací šroub pod napíjecí jednotkou.
2. Upevňovacím šroubem (10) otáčejte **proti směru hodinových ručiček** (↺), abyste sejmulí kryt řetězového kola.
3. Pilový řetěz (7) rozprostřete do smyčky tak, že řezné hrany jsou **ve směru hodinových ručiček**.

K vyrovnání pilového řetězu (7) se orientujte podle piktogramů na vodící liště

resp. pod řetězovým pastorkem (20).



Směr běhu pilového řetězu

4. Vložte pilový řetěz (7) do drážky vodící lišty. Při montáži držte vodící lištu (6) otočenou nahoru v úhlu přibližně 45 stupňů, aby se mohl pilový řetěz (7) snadněji vést na řetězový pastorek (20).
5. Nasadte vodící lištu (6) a řetěz (7) na kolejnicový čep (19). Když kolík (19a) sedí vpravo pod kolejnicovým čepem (19) v podélně děrovaného vyhloubení na vodící liště, tak vodící lišta sedí správně. Je normální, že se pilový řetěz (7) prověsí.
6. Nasadte kryt řetězového kola (12). Napínací kolík řetězu (21) na vnitřní straně krytu řetězového kola (12) musí být zasunut do uchycení napínacího kolíku řetězu (22).
7. Upněte pilový řetěz (7) otočením šroubu rychloupínacího systému řetězu (11) doprava.
8. Utáhněte upevňovací šroub (10) ()



Dej si pozor! Lze mazat elektrická řetězová pila.

Vezměte prosím na vědomí, že elektrická řetězová pila po použití oleje a olej může unikat, pokud je uložen na boku nebo na hlavu. To je normální proces, výsledek nezbytné ventilační otvor v horní části nádrže a žádný důvod reklamace. Každá elektrická řetězová pila je kontrolován a testovány s olejem během výroby, trochu si odpočinout v nádrži by mohlo být navzdory vyprazdňování, který snadno spatřen bydlení s olejem během přepravy. Vyčistěte bydlení s látkou

Před výměnou řetězu je nutné očistit matici vodící lišty od nečistot, protože v případě nánosů nečistot může řetěz z vodící lišty vyskočit. Nánosy mohou také nasávat řetězový olej. V důsledku by se pak řetězový olej nedostal ke spodní části lišty (nebo jen nedostatečně) a mazání by bylo omezeno.

Napnutí řetězu

Řetěz je nutné pravidelně napínat, a to z důvodu bezpečnosti uživatele a omezení, resp. zamezení opořebení a poškození řetězu. Napnutí řetězu doporučujeme zkontrolovat a v případě potřeby upravit před započítím práce a poté každých asi 10 minut.

Při práci s pilou se řetěz zahřívá a poněkud roztahuje. S tímto „prodlužováním“ je nutné počítat zejména u nových řetězů.





Pilový řetěz nedopínejte ani nevy měňujte v horkém stavu, protože se po ochlazení totiž opět poněkud smrští. Při nedodržování tohoto pokynu může dojít k poškození vodící lišty nebo motoru v důsledku příliš napjatého pilového řetězu.

Napnutí a mazání řetězu mají značný vliv na životnost pilového řetězu.

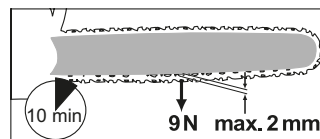
Řetěz je správně napnut, když se na spodní straně neprověšuje a lze jej tahem ruky volně posunovat. Při zatažení za řetěz silou 9 N (ca 1 kg) se řetěz nesmí vzdálit od lišty o více jak 2 mm.



 Před jakoukoliv prací na přístroji vypněte přístroj a vytáhněte akumulátor z přístroje.

- C**
1. Přesvědčte se, že brzda řetězu je povolena, tzn. že páčka brzdý řetězu (6) je přitlačena na přední držadlo (5).
 2. Povolte upevňovací šroub (10) .
 3. K upnutí pilového řetězu vyšroubujte šroub rychloupínacího systému řetězu (11) **ve směru hodinových ručiček**.
K povolení napnutí vyšroubujte šroub rychloupínacího systému řetězu (11) **proti směru hodinových ručiček**.
 4. Upevňovací šroub (10) znovu utáhněte .

i U nové řetězové pily musíte napnutí řetězu následně nastavit po max. 5-ti řezech.

Mazání řetězu

i Vodicí lišta a pilový řetěz by neměly být nikdy bez oleje. Pokud provozujete akumulátorovou řetězovou pilu s příliš malým množstvím oleje, sníží se výkon řezání a životnost pilového řetězu, protože řetěz se rychleji otupí. Příliš málo oleje lze rozpoznat na vzniku kouř nebo zabarvením vodicí lišty.

Přístroj je vybaven olejovou automatikou. Jakmile motor běží, přitéká olej k vodicí liště (8).

 Před jakoukoliv prací na přístroji vypněte přístroj a vytáhněte akumulátor z přístroje.

Doplnění řetězového oleje:

- Pravidelně kontrolujte ukazatel stavu hladiny oleje (13) a doplňte olej při dosažení „Značky minimum“. Nádržka na olej pojme 270 ml oleje.
- Používejte biologický olej s obsahem přísad ke snižování tření a opotřebení. Olej lze objednat v našem servisním centru.
- Nemáte-li k dispozici biologický řetězový olej značky, použijte řetězový mazací olej s nízkým podílem adhezivních přísad.
- Před delšími provozními přestávkami vyprázdněte olejovou nádrž (6-8 týdnů).

- D**
1. Odšroubujte víko nádržky na olej (4) a nalijte do nádržky řetězový olej.
 2. Případný rozlitý olej seřete a víko nádržky na olej opět zavřete (4).



Před doplněním řetězového oleje vždy přístroj vypněte a nechte motor vychladnout. Při přetečení oleje hrozí nebezpečí požáru.

E Vložení/vyjmutí akumulátoru

1. Ke vložení akumulátoru (16) do přístroje zasuněte akumulátor podél vodicích lišt (23) do přístroje. Tyto slyšitelně zaklapnou.
2. K vyjmutí akumulátoru (16) z přístroje stiskněte odblokovací tlačítko (**A** 16a) na akumulátoru a akumulátor vytáhněte.

Obsluha



Nikdy přístroj nezapínejte, dokud nejsou řádně namontovány vodicí lišta, pilový řetěz a kryt řetězového kola. Při spuštění dbejte na bezpečný

postoj. Před spuštěním se ujistěte, zda se řetězová pila nedotýká předmětů.



Pozor! Příklad lze opět naolejovat, viz Uvedení do provozu.



Zapínání

1. Příp. vložte akumulátor (**E** 16) do přístroje (viz „Vložení/vyjmutí akumulátoru“).
2. Před spuštěním zkontrolujte,
 - zda je v nádržce dostatek řetězového oleje a případně dolijte řetězový olej (viz „Doplnění řetězového oleje“).
 - stav nabití akumulátoru.
3. Povolte brzdu řetězu posunutím páky brzdy řetězu/přední ochrany rukou (6) proti přední rukojeti (5).
4. Držte přístroj pevně oběma rukama, pravou rukou na zadní (1) a levou rukou na přední rukojeti (5). Palec a prsty musí rukojeti pevně obepínat.
5. Pro zapnutí stiskněte pravým palcem blokaci zapnutí (3) a poté stiskněte zapínač/vypínač (2), přístroj běží maximální rychlostí. Blokaci zapnutí (3) opět pusťte.
6. Příklad se vypne po opětovném puštění zapínače/vypínače (2). Trvalé zapnutí není možné.

Ukazatel stavu nabití

Indikátor stavu nabití signalizuje stav nabití akumulátoru.

Stav nabití akumulátoru se zobrazí rozsvícením příslušné LED kontrolky, když je přístroj v provozu. K tomu podržte stisknutý zapínač.

3 LED svítí (červená, oranžová a zelená):

Akumulátor je nabitý

2 LED svítí (červená a oranžová):

Akumulátor je částečně nabitý

1 LED svítí (červená):

Akumulátor je nutné dobít



Kontrola napnutí řetězu



Pilový řetěz se neotáčí, když je zakvanknutá brzda řetězu.

1. Odložte přístroj na pevný, rovný povrch. Nesmí se dotýkat žádných předmětů.
2. Přesvědčte se, že brzda řetězu je povolena, tzn. že páčka brzdy řetězu (6) je přitlačena na přední držadlo (5).
3. Držte přístroj pevně oběma rukama, pravou rukou na zadní (**F** 1) a levou rukou na přední rukojeti (**F** 5). Palec a prsty musí rukojeti pevně obepínat.
4. Zapněte přístroj.
5. Při běžícím motoru stlačte levou rukou páku brzdy řetězu (5).
6. Když brzda řetězu správně funguje, pusťte zapínač/vypínač a povolte brzdu řetězu.



Když brzda řetězu nefunguje správně, nesmíte přístroj používat. Hrozí nebezpečí zranění v důsledku dobihajícího pilového řetězu.

Nechte přístroj opravit v našem zákaznickém servisu.

Kontrola olejové automatiky

Před započítím práce zkontrolujte stav oleje a olejovou automatiku.

v okamžiku „přeříznutí pilou“ plnou kontrolu, zredukujte přítlačný tlak na konci řezu bez toho, žeby ste povolili pevné uchopení řetězové pily za rukojetě. Dbejte na to, aby se pilový řetěz nedotýkal země. Po dokončení řezu vyčkejte, dokud se řetěz pily nezastaví, než vyjmete řetězovou pilu. Při přechodu od stromu ke stromu vždy vypněte motor řetězové pily.



Pokud uvízne pilový řetěz, nesnažte se násilím přístroj vytáhnout. Hrozí nebezpečí zranění. Vypněte motor a použijte pákové rameno nebo klín pro uvolnění přístroje.

Zkrácení

Zkrácení je řezání pokácených kmenů stromů na malé odřezky. Dbejte na své bezpečné postavení a rovnoměrné rozložení tělesné hmotnosti na obě nohy. Pokud je to možné, měl by se kmen podložit a podpořit větvemi, trámami nebo klíny.

- Dbejte na to, aby se pilový řetěz při řezání nedotýkal země.
- Dbejte na dobrou stabilitu a v případě svažitého terénu se postavte nad kmen. Chcete-li zachovat v okamžiku „přeříznutí pilou“ plnou kontrolu, zredukujte přítlačný tlak na konci řezu bez toho, žeby ste povolili pevné uchopení řetězové pily za rukojetě. Po dokončení řezu vyčkejte, dokud se řetěz pily nezastaví, než vyjmete řetězovou pilu. Při přechodu od stromu ke stromu vždy vypněte motor řetězové pily.

I 1. Kmen leží na zemi:

Zhora prořízněte kmen až celkem na konec a na konci řezu

dávejte pozor, abyste se nedotkli země. Pokud je možné otočit kmen, prořízněte jej do 2/3. Potom kmen otočte a prořízněte zbytek kmene shora.

K 2. Kmen je podporován na jednom konci:

K zabránění roztržení nejprve prořízněte 1/3 průměru kmene zdola nahoru (horní stranou vodicí lišty). Pak k zarbání za seknutí řezte shora dolů (spodní stranou vodicí lišty) na první řez.

L 3. Kmen je podporován na obou koncích:

Nejprve prořízněte shora dolů (spodní stranou vodicí lišty) 1/3 průměru kmene. Pak řezejte zdola nahoru (horní stranou vodicí lišty), dokud se řezy nesetkají.

M 4. Řezání na koze na řezání:

Držte přístroj pevně oběma rukama a během řezání vedte stroj před tělem. Když je strom proříznutý, vedte stroj na pravé straně těla (1). Levou ruku dle možnosti držte co nejpřímější (2). Dávejte pozor na padající kmen. Postavte se tak, aby odříznutý kmen nepředstavoval žádné nebezpečí. Dávejte pozor na své nohy. Odříznutý kmen by mohl při pádu způsobit zranění. Udržujte rovnováhu (3).

N Odvětvování

Odvětvování je označení pro odstranění větví a větviček z pokáceného stromu.



Při odvětvování dojde k mnoha úrazům. Nikdy neodřízněte pilou větev, když stojíte na kmenu stromu. Sledujte oblast

zpětného rázu, pokud jsou větve pod napětím.

- Odstraňte podpůrné větve až po zkrácení.
- Větve pod napětím se musí řezat zdola nahoru, aby se zabránilo zaseknutí přístroje.
- Při odříznutí silnějších větví použijte stejnou techniku jako při zkrácení.
- Pracujte vlevo od kmene a co nejbližše k přístroji. Hmotnost přístroje podle možnosti leží na kmenu.
- K odříznutí větví na druhé straně kmenu změňte místo.
- Rozvětvené větve se zkrátí jednotlivě.
- Při odvětvování nechte nejdříve větší větve, nasměrované směrem dolů, a které podporují strom, na kmenu. Menší větvičky se musí odřezat jedním řezem (viz **N**).

Kácení stromů



Kácení stromů vyžaduje hodně zkušeností. Stromy kácejte pouze tehdy, když můžete bezpečně zacházet s přístrojem. Přístroj v žádném případě nepoužívejte, když nejste jisti.

- Dbejte na to, aby se v blízkosti pracovního prostoru nezdržovaly osoby ani zvířata. Bezpečná vzdálenost mezi kácejícím stromem a nejbližším pracovištěm musí být 2 1/2 délky stromu.
- Dbejte na správný směr kácení: Uživatel se musí bezpečně pohybovat v blízkosti zkáceného stromu, aby byl schopen strom snadno zkrátit a odvětvit. Je třeba zabránit tomu, aby padající strom se nezachytil do jiného stromu. Dbejte na přirozený směr pádu, který

závisí na sklonu a křivosti stromu, směru větru a počtu větví.

- Postavte se na svažitém terénu nad stromem, který má být pokácen.
- Malé stromy o průměru 15-18 cm lze obvykle odřezat jedním řezem.
- U stromů s větším průměrem je nutné použít vyřezané řezy a řez pilou (viz níže).
- Pokud dvě nebo více osob současně řežou a kácejí stromy, tak by vzdálenost mezi osobami, řezajícími a kácejícími stromy, činil minimálně dvojnásobnou výšku káceného stromu. Při kácení stromů je důležité dbát na to, aby jiné osoby nebyly vystavené nebezpečí, aby se netrefila žádná napájecí vedení a aby se nezpůsobily žádné hmotné škody. Pokud strom přesto dojde do styku s napájecím vedením, musí se ihned informovat komunální podnik.
- Ze stromu se musí odstranit nečistoty, kameny, uvolněná kůra, hřebíky, skoby a drát.



Nekácejte strom, když fouká silný nebo měnící se vítr, když horzí nebezpečí poškození majetku nebo když by strom mohl zasáhnout vedení.



Přímo po ukončení řezání vyklopte ochranu sluchu nahoru, abyste slyšeli zvuky a výstražné signály.



1. Odvětvování:

Odstraňte dolů vicící větve nasazením řezu nad větev. Nikdy neodvětvujte výš než do výšky ramen.



2. Úniková oblast:

K zajištění mírného ústupu od-

straňte podrost kolem stromu. Úniková oblast (1) by měla ležet asi 45° za plánovaným směrem kácení (2).

- P** 3. **Řezání záseku (A):**
Umístěte zářez ve směru, ve kterém by strom měl spadnout. Začněte spodním vodorovným řezem. Hloubka řezu by měla být přibližně 1/3 průměru kmene. Tím se zabrání sevření pilového řetězu nebo vodící lišty při nasazení druhého zásekového řezu. Nyní shora proveďte šikmý řez pily s úhlem řezu přibližně 45°, který se přesně shoduje s dolním řezem pily.



Nikdy se nepostavte před strom, na kterém jsou udělané vruby.



4. **Řez pilou (B):**
Proveďte řez pilou z druhé strany kmene, přičemž stojíte vlevo od kmene a řežte tažením řetězové pily. Řez pilou musí probíhat horizontálně minimálně 5 cm nad horizontálním vyřezaným řezem. Měl by být tak hluboký, aby vzdálenost od vyřezaného řezu byla minimálně 1/10 průměru kmene. Nepřeříznutá část kmene se označí jako trnož (spádová lišta). Trnož zabrání otočení stromu a jeho pádu do nesprávného směru. Trnož nepřerízněte.



5. V případě přiblížení hlavního řezu k trnoži, by měl strom začít padat. Jakmile se ukáže, že strom případně nepadá do požadovaného směru, nebo pokud se naklání zpět a pilový řetěz

se zasekl, musí se hlavní řez přerušit a pro otevření řezu a k podložení stromu do požadované spádové linie použít klíny ze dřeva, plastu nebo hliníku.



6. Pokud je průměr kmene větší než délka vodící lišty, proveďte dva řezy.



Nezkušeným uživatelům nedoporučujeme z bezpečnostních důvodů kácet stromy délkou vodící lišty, která je kratší než průměr káceného kmene.

7. Po provedení řezu pilou strom spadne sám nebo pomocí kácícího klínu nebo páčidla.



Jakmile strom začne padat, vytáhněte přístroj z řezu, zastavte motor, odložte přístroj a opusťte pracoviště únikovou cestou. Je třeba dávat pozor na padající větve a nezakopnout o ně.

Údržba a čištění



Údržbářské a čistící práce provádějte zásadně při vypnutém motoru a vyjmutých akumulátorech. Nebezpečí zranění!
Opravné a údržbářské práce, které nejsou popsány v tomto návodu k obsluze, nechte provést v naší dobořné dílně. Používejte pouze originální náhradní díly. Před jakoukoliv údržbou nebo čištěním nechte stroj vychladnout. Hrozí nebezpečí popálení!



**Při manipulaci s pilovým řetězem nebo vodící lištou používejte rukavice, odolné proti proříznutí.
Nebezpečí řezných poranění.**



Před jakoukoliv prací na přístroji vypněte přístroj a vytáhněte akumulátor z přístroje.

Čištění

- Stroj důkladně vyčistěte po každém použití. Tím se prodlouží životnost stroje a zabrání se úrazům.
- Udržujte rukojeti bez benzínu, oleje nebo tukového maziva. V případě potřeby očistěte držadla navlhčeným hadříkem namočeným v mýdlové vodě. K čištění nepoužívejte rozpouštědla ani benzín!
- Po každém použití pilový řetěz očistěte. K tomu použijte štěteček nebo ruční smetáček. K čištění řetězu nepoužívejte kapaliny. Po vyčištění řetěz lehce namažte řetězovým olejem.
- Vyčistěte větrací otvory a povrchy stroje štětečkem, ručním smetáčkem nebo suchým hadříkem. K čištění nepoužívejte kapaliny.

Naolejování pilového řetězu



Řetěz pravidelně vyčistěte a naolejujte. Tím udržujete řetěz ostrý a dosáhnete optimálního výkonu stroje. V případě poškození v důsledku nedostatečné údržby pilového řetězu zaniká nárok na záruku. Při manipulaci s řetězem nebo vodící lištou vyjměte akumulátory a použijte rukavice odolné proti proříznutí. Při manipulaci s řetězem nebo

vodící lištou vyjměte akumulátor a použijte rukavice odolné proti proříznutí.

- Po očištění, po 10 hodinách používání nebo minimálně jednou týdně, podle toho, co nastane dřive, řetěz naolejujte.
- Před naolejováním vodící lišty se musí důkladně očistit zejména zuby vodící lišty. K tomu použijte ruční smetáček nebo suchý hadr.
- Naolejujte jednotlivé články řetězu pomocí olejové stříkačky špičkou jehly (dostupné ve specializovaných prodejnách). Naneste jednotlivé kapky oleje na klouby a na špičky zubů jednotlivých článků řetězu.

Ostření řezných zubů



Nesprávně ostřený pilový řetěz zvyšuje nebezpečí zpětného rázu!

Při manipulaci s řetězem nebo vodící lištou používejte rukavice odolné vůči proříznutí.



Ostrý řetěz zajišťuje optimální řezný výkon. Bez námahy prochází dřevem a zanechává velké, dlouhé dřevěné třísky. Pilový řetěz je tupý, když musíte tlačít řezací zařízení dřevem a dřevěné třísky jsou velmi malé. V případě velmi tupé řetězové pily se nevytvoří vůbec žádné třísky, nýbrž pouze dřevěný prach.

- Řezací části řetězu jsou řezací články, skládající se z řezacího zubu a hloubkoměru. Výškovou vzdáleností mezi těmito dvěma se určí hloubka řezu.
- Při ostření řezných zubů je třeba vzít v úvahu následující hodnoty:

- S**
- úhel ostření (30°)
 - prsní úhel (85°)
 - úhel střechy (60°)
 - hloubka ostření (0,65 mm)
 - průměr kurhového opílování (4,0 mm)



Odchytky od uvedených rozměrů geometrie řezné hrany mohou vést ke zvýšení sklonu stroje ke zpětnému rázu. Zvýšené nebezpečí úrazu!

Ostření řetězu vyžaduje speciální nástroje, které zajistí, že nože jsou naostrěny ve správném úhlu a ve správné hloubce. Pro nezkušeného uživatele řetězové pily doporučujeme, nechat naostrit řetězovou pilu odborníkem nebo odbornou dílnou. Pokud si troufáte zaostřit řetěz, můžete si nářadí zakoupit v specializovaných prodejnách.



1. K zaostření by měl být řetěz napnutý tak, aby bylo umožněno správné zaostření.
2. K ostření je potřebný kruhový pilník o průměru 4,0 mm.



Jiné průměry poškozují řetěz a mohou při práci způsobit nebezpečí!

3. Ostřete pouze zevnitř ven. Ved'te pilník z vnitřní strany řezného zubu navenek. Když pilník táhnete zpět, tak je nadzvedněte.
4. Zaostřete nejdříve zuby na jedné straně. Poté otočte přístroj a zaostřete zuby na druhé straně.
5. Řetěz je opotřebovaný a musí se vyměnit za nový pilový řetěz, pokud zbývají ještě cca 4 mm řezacího zubu.
6. Po ostření musí být všechny řezací články stejně dlouhé a široké.

7. Po každém třetí ostření se musí zkontrolovat hloubka řezu (omezení hloubky) a výška se musí dobrousit plochým pilníkem. Omezení hloubky by mělo být cca 0,65 mm od řezacího zubu. Po vrácení do původního stavu zaoblete omezení hloubky trochu dopředu.

Nastavení napnutí řetězu

Nastavení napnutí řetězu je popsáno v kapitole „Montáž – napnutí pilového řetězu“.

- Vypněte přístroj a vytáhněte síťovou zástrčku.
- Pravidelně kontrolujte napnutí řetězu a podle potřeby jej donapněte. Při zatáhnutí za pilový řetěz tažnou silou 9 N (cca 1 kg) nesmí být mezi pilovým řetězem a vodící lištou mezera více než 2 mm.

Nechat zaběhnout nový pilový řetěz

U nového řetězu se po nějaké době snižuje jeho napětí. Proto musíte po prvních 5ti řezech, později ve větších odstupech, řetěz dopínat.



Nikdy neupevňujte nový řetěz na opotřebovaném řetězovém pastorku nebo na poškozené nebo opotřebované vodící liště. Řetěz by mohl vyskočit nebo se roztrhnout. Důsledkem mohou být vážná zranění.

Údržba vodící lišty



Při manipulaci s řetězem nebo vodící lištou používejte rukavice odolné vůči prořznutí.

1. Vypněte přístroj a vyjměte akumulátor (A 16) z přístroje.
2. Sejměte kryt řetězového kola (A 12), pilový řetěz (A 7) a vodící lištu (A 8).
3. Zkontrolujte vodící lištu (A 8), zda není opotřebená. Odstraňte ořepy a vyrovnejte vodící plochy plochým pilníkem.
4. Vyčistěte propust oleje (H 24), aby bylo zajištěno bezvadné, automatické olejování pilového řetězu během provozu.
5. Namontujte vodící lištu (A 8), pilový řetěz (A 7) a kryt řetězového kola (A 12) a pilový řetěz napněte.



Pokud je průtok oleje v optimálním stavu, řetěz pily automaticky nastříká trochu oleje několik sekund po spuštění přístroje.

B Zapnutí lišty



Při manipulaci s řetězem anebo s vodící lištou používejte ochranných rukavic s ochranou proti pořezání.

Aby se umožnilo rovnoměrné opotřebení, musí se vodící kolejnice každých 10 pracovních hodin otočit.

1. Vypněte přístroj a vyjměte akumulátor (A 16) z přístroje.
2. Sejměte kryt řetězového kola, řetěz pily a vodící lištu.
3. Otočte vodící lištu o horizontální osu

a namontujte ji a řetěz opět tak, jak je popsáno v bodě „Montáž pilového řetězu a vodící lišty“.

Dodržujte přitom směr běhu pilového řetězu!



Směr běhu pilového řetězu

K vyrovnání pilového řetězu (7) se orientujte podle symbolu pod řetězovým pastorkem (20), když se vodící lišta otočí. Zobrazení směr běhu na listu se poté již neshoduje.

Intervaly údržby

Provádějte pravidelně údržbářské práce, uvedené v následující tabulce. Pravidelnou údržbou vašeho zařízení se prodlouží jeho životnost. Kromě toho dosáhnete také optimální řezný výkon a přejdete nehadám.

Tabulka intervalů údržby:

Strojní část	Akce	Před každým použitím	Po 10 provozních hodinách
Komponenty brzdy řetězu	Zkontrolovat, v případě potřeby vyměnit	✓	
Řetězový pastorek (20)	Zkontrolovat opotřebení/výskyt zářezů, v případě potřeby vyměnit	✓	
Pilový řetěz (7)	Zkontrolovat, naolejovat, podle potřeby dobrousit nebo vyměnit	✓	
Vodící lišta (8)	Zkontrolovat, vyčistit, naolejovat	✓	
Vodící lišta (8)	Vodící lištu otočit		✓
Olejová automatika	Zkontrolujte, v případě vyčistěte propust oleje.	✓	

Uskladnění

- Před uskladněním přístroj vyčistěte.
- Nasuňte ochranný kryt vodící lišty.
- Před provozními přestávkami v délce několika týdnů vyprázdněte bezpodmínečně nádržku na olej, protože bio-řetězový olej může zpryskyřičnatět a ucpat tak olejový odtokový kanál (H 24). Starý olej zlikvidujte ekologicky (viz část „Likvidace/ochrana životního prostředí“).
- Skladujte přístroj na suchém místě chráněném před mrazem a prachem a mimo dosah dětí.

Likvidace/ochrana životního prostředí

Opatrně vyprázdněte olejovou nádrž. Vyjměte akumulátor z přístroje a odevzdejte přístroj, starý olej, akumulátor, příslušenství a obal k recyklaci. Pokyny k likvidaci aku-

mulátoru a nabíječky naleznete v samostatném návodu k obsluze.



Elektrická zařízení nepatří do domácího odpadu.

- Před likvidací nejprve vyjměte akumulátory z přístroje.
- Přístroj a nabíječku odevzdejte na sběrném recyklačním místě.
- Zlikvidujte starý olej ekologicky - odevzdejte jej do sběrný. Nevylévejte olej do kanalizace nebo do odtoku.
- Likvidaci Vašich vadných zaslaných přístrojů provádíme bezplatně.

Náhradní díly/příslušenství

**Náhradní díly a příslušenství dostanete na webových stránkách
www.grizzlytools-service.eu**

Pokud máte problémy při objednávání, použijte prosím kontaktní formulář. V případě jakýchkoliv dalších dotazů se obraťte na servisní středisko / „Service-Center“ (viz strana 167).

Pol. návod k obsluze	Pol. rozvinutý výkres	Označení	Č. artiklu.
A 8	59	Oregon Lišta	91105763
A 7	60	Řetěz pily Trilink	30091625
A 12	62-72	kryt řetězového kola	91105709
A 15	61	toulec ochrany vodící lišty	91105765
A 4	38-40	víko nádržky na olej	91105758

Odhalení a odstranění chyb

Problém	Možná příčina	Odstranění chyb
Přístroj se nespustí	Akumulátor (A 16) je vybitý nebo není vložen	Zkontrolovat stav nabití akumulátoru, příp. zajistit opravu kvalifikovaným elektrikářem
	Zapínač/vypínač (A 2) je vadný	Oprava prostřednictvím zákaznického servisu
	Opořebené uhlíkové kartáče	Oprava prostřednictvím zákaznického servisu
	Vadný motor	Oprava prostřednictvím zákaznického servisu
Řetěz se neotáčí a zazní výstražný tón	Brzda řetězu blokuje pilový řetěz (A 7)	Zkontrolujte řetězovou brzdu, případně řetězovou brzdu uvolněte.
Špatný řezný výkon	Nesprávně namontovaný pilový řetěz (A 7)	Správně namontovat pilový řetěz
	Pilový řetěz (A 7) je tupý	Zaostřit řezné zuby nebo nasadit nový řetěz
	Napnutí řetězu není dostatečné	Zkontrolovat napnutí řetězu
Přístroj běží těžce, řetěz vyskakuje	Napnutí řetězu není dostatečné	Zkontrolovat napnutí řetězu
Řetěz se zahřeje, kouř při řezání, zbarvení lišty	Příliš málo řetězového oleje	Zkontrolovat hladinu oleje a případně doplnit řetězový olej, Zkontrolovat automatický olejový systém a v případě potřeby vyčistit propust oleje nebo nechat opravit službou zákazníků

Záruka

Vážení zákazníci,

Na tento přístroj poskytujeme 3letou záruku od data zakoupení.

V případě závady tohoto výrobku vám vůči prodejci výrobku přináležejí zákonná práva. Tato zákonná práva nejsou omezena naší následovně uvedenou zárukou.

Záruční podmínky

Záruční doba začíná běžet ode dne nákupu. Uschovejte si, prosím, originál účtenky pro pozdější použití. Tento dokument budete potřebovat jako doklad o koupi.

Zjistíte-li během tří let od data koupě u tohoto výrobku materiálovou nebo výrobní vadu, bude výrobek námi, podle našeho výběru, bezplatně opraven nebo nahrazen. Tato záruční oprava předpokládá, že během 3leté lhůty předložíte poškozený přístroj s dokladem o koupi (pokladní stvrženka) a písemně krátce popíšete, v čem spočívá závada a kdy k ní došlo.

Bude-li závada kryta naší zárukou, získáte zpět opravený nebo nový výrobek. Opravou nebo výměnou výrobku nezačíná záruční doba běžet od začátku.

Záruční doba a zákonné nároky na odstranění vady

Záruční doba se neprodlužuje poskytnutím záruky. Toto platí i pro nahrazené a opravené díly. Již při koupi zjištěné závady a nedostatky musíte nahlásit okamžitě po vybalení výrobku. Po uplynutí záruční doby musíte uhradit náklady za provedené opravy.

Rozsah záruky

Přístroj byl precizně vyroben podle přísných jakostních směrnic a před dodáním byl svědomitě zkontrolován.

Záruční oprava se vztahuje na materiálové nebo výrobní vady. Tato záruka se netýká dílů výrobku, které jsou vystaveny normálnímu opotřebením, a lze je považovat za spotřební materiál (např. Pilový řetěz), nebo poškození křehkých dílů (např. spínače).

Tato záruka neplatí, je-li výrobek poškozen z důvodu neodborného používání, nebo pokud u něj nebyla prováděna údržba.

Pro odborné používání výrobku musí být přesně dodržovány všechny pokyny uvedené v návodu k obsluze. Bezpodmínečně je třeba zabránit používání a manipulacím s výrobkem, které nejsou v návodu k obsluze doporučeny, nebo je před nimi varováno. Výrobek je určen jen pro soukromé účely a ne pro komerční využití. Záruka zaniká v případě zneužívání a neodborné manipulace, používání nadměrné síly a při zásazích, které nebyly provedeny naším autorizovaným servisem.

Postup v případě uplatňování záruky

Pro zajištění rychlého zpracování vaší žádosti, prosím, postupujte podle následujících pokynů:

- Na důkaz, že jste výrobek zakoupili, mějte pro jakékoli případné dotazy připravenou pokladní stvrženku a číslo výrobku (IAN 346174_2004).
- Číslo výrobku je uvedeno na typovém štítku.
- Pokud by došlo k funkční poruše nebo jiným závadám, nejdříve **telefonicky** nebo **e-mailem** kontaktujte níže uvedené servisní oddělení. Pak získáte další informace o vyřízení vaší reklamace.
- Výrobek označený jako vadný můžete po domluvě s naším zákaznickým servisem, s připojením dokladu o koupi (pokladní stvrženky) a po uvedení, v čem závada spočívá a kdy k ní došlo,

přeposlat bez platby poštovního na vám sdělenou adresu příslušného servisu. Aby bylo zabráněno problémům s přijetím a dodatečnými náklady, bezpodmínečně použijte jen tu adresu, která vám bude sdělena. Zajistěte, aby zásilka nebyla odeslána nevyplaceně jako nadměrné zboží, expres nebo jiný, zvláštní druh zásilky. Přístroj zašlete včetně všech částí příslušenství dodaných při zakoupení a zajistěte dostatečně bezpečný přepravní obal.

Opravná

Opravy, **kteře nespádají do záruky**, můžete nechat udělat v našem servisu oproti zúčtování. Rádi vám připravíme předběžný odhad nákladů.

Můžeme zpracovávat jen ty přístroje, které byly dostatečně zabalené a odeslány vyplaceně.

Pozor: Prosím, přístroj zašlete našemu autorizovanému servisu vyčištěný a s upozorněním na závadu.

Nepřijmeme přístroje zaslané nevyplaceně jako nadměrné zboží, expres nebo jiný, zvláštní druh zásilky.

Likvidaci vašich poškozených zaslaných přístrojů provedeme bezplatně.

Service-Center



Servis Česko

Tel.: 800143873

E-Mail: grizzly@lidl.cz

IAN 346174_2004

Dovozce

Prosím, respektujte, že následující adresa není adresou servisu. Nejdříve kontaktujte shora uvedené servisní středisko.

Grizzly Tools GmbH & Co. KG

Stockstädter Straße 20

63762 Großostheim

NĚMECKO

www.grizzlytools-service.eu

Obsah

Úvod	168
Používanie na určený účel	169
Všeobecný opis	169
Rozsah dodávky	169
Opis funkcie.....	169
Prehľad	169
Bezpečnostné funkcie	170
Technické údaje	170
Bezpečnostné pokyny	171
Symboly v návode na obsluhu	171
Piktogramy na prístroji	171
Všeobecné bezpečnostné pokyny pre elektrické nástroje.....	172
Bezpečnostné pokyny pre reťazové pily	176
Preventívne opatrenia proti spätnému nárazu	177
Pokračujúce bezpečnostné pokyny ..	177
Zvyškové riziká	178
Montáž	178
Montáž pílovej reťaze a lišty	178
Napínanie reťaze.....	179
Mazanie reťaze	180
Vloženie/vybratie akumulátora	180
Obsluha	181
Zapnutie	181
Signalizácia stavu nabitia	181
Kontrola brzdy reťaze.....	181
Kontrola automatiky oleja.....	182
Výmena vodiacej lišty	182
Techniky pilenia	182
Všeobecne	182
Krátenie.....	183
Odvetvovanie.....	184
Rúbanie stromov	184
Údržba a čistenie	186
Čistenie	186
Olejovanie pílovej reťaze	186
Ostrenie rezacích zubov	186
Nastavenie napnutia reťaze	187
Intervaly údržby.....	188

Umožnenie zabehnutia novej pílovej reťaze	188
Údržba lišty.....	189
Otočenie lišty	189
Odloženie.....	189

Likvidácia/ochrana životného prostredia	190
Náhradné diely/prislušenstvo ..	190
Záruka	191
Servisná oprava	192
Service-Center	192
Dovozca	192
Vyhľadávanie chýb	193
Preklad originálneho prehlásenia o zhode CE	200
Podrobný výkres	201

Úvod

Gratulujeme Vám k zakúpeniu Vášho nového prístroja. Tým ste sa rozhodli pre kvalitný produkt. Tento prístroj bol počas výroby testovaný na kvalitu a podrobený výstupnej kontrole. Tým je zabezpečená funkčnosť vášho prístroja.

Nedá sa vylúčiť, že sa v jednotlivých prípadoch na alebo v prístroji nenachádzajú zvyšky mazív. Nejde o nedostatok alebo poruchu a nie je dôvod k znepokojeniu.



Návod na obsluhu je súčasťou tohto produktu. Obsahuje dôležité upozornenia ohľadom bezpečnosti, obsluhy a likvidácie. Pred používaním produktu sa oboznámte so všetkými pokynmi pre obsluhu a bezpečnosť. Používajte produkt len predpísaným spôsobom a len v uvedených oblastiach použitia. Návod na obsluhu uschovajte a v prípade odovzdania produktu tretím osobám odovzdajte aj všetky podklady.

Používanie na určený účel

Akumulátorová reťazová píla je skonštruovaná iba na pílenie dreva. Pre všetky ostatné spôsoby použitia (napr. rezanie muriva, plastu alebo potravín) prístroj nie je určený.

Prístroj je určený na použitie pre domácich majstrov. Nie je konštruované pre trvalú komerčnú prevádzku.

Prístroj je súčasťou série X 20 V TEAM a môže sa prevádzkovať s akumulátormi série X 20 V TEAM. Akumulátory sa smú nabíjať iba s nabíjačkami série Parkside X 20 V TEAM.

Zariadenie je určené pre dospelých. Mladiství nad 16 rokov môžu zariadenie používať len pod dohľadom.

Výrobca neručí za škody, ktorú vzniknú iným používaním než podľa určenia alebo nesprávnou obsluhou. Tento prístroj nie je vhodný na komerčné používanie. Pri komerčnom používaní záruka zaniká.

Túto akumulátorovú reťazovú pílu musí používať iba jedna osoba iba na pílenie dreva. Reťazová píla sa musí držať s pravou rukou na zadnom držadle a s ľavou rukou na prednom držadle. Pred použitím reťazovej píly musí používateľ prečítať a pochopiť všetky upozornenia a pokyny v návode na používanie. Používateľ musí nosiť primerané osobné ochranné prostriedky (OOP). Pomocou reťazovej píly sa smie píliť iba drevo. Materiály, ako napr. plast, kameň, kov alebo drevo, ktoré obsahujú cudzie telesá (napr. klince alebo skrutky), sa nesmú spracovávať!

Všeobecný opis

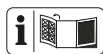

Vyobrazenia pre obsluhu a údržbu nájdete na prednej odklápacej strane.

Rozsah dodávky

Vybaľte prístroj a skontrolujte, či je kompletný:

- Reťazová píla
- Lišta (vodiaca lišta) (už montovaný)
- Reťaz píly (už montovaný)
- Ochranný kryt lišty
- Fľaša oleja s 180 ml „Bio-olej“
- Návod na obsluhu



Akumulátory a nabíjačka nie sú súčasťou dodávky.

Obalový materiál riadne zlikvidujte.

Opis funkcie

Akumulátorová reťazová píla je vybavená rýchlohupinacím systémom reťaze. Pílová reťaz po celom obvode sa vedie cez lištu (vodiacu kolajničku). Olejová automatika sa stará o kontinuálne mazanie reťaze. Na ochranu používateľa je prístroj opatrený rozličnými ochrannými zariadeniami. Funkcia jednotlivých prvkov obsluhy je uvedená v nasledujúcich popisoch.

Prehľad



- 1 Zadné držadlo
- 2 Vypínač zap/vyp
- 3 Blokovanie zapnutia
- 4 Uzáver olejovej nádržky
- 5 Predné držadlo
- 6 Páka brzdy reťaze/Predná ochrana ruky
- 7 Pílová reťaz
- 8 Lišta (vodiaca kolajnička)
- 9 Doraz zubov
- 10 Upevňovacia skrutka pre kryt reťazového kolesa
- 11 Skrutka pre reťazový rýchlohupí-

- nací systém
- 12 Kryt reťazového kolesa
- 13 Ukazovateľ stavu oleja
- 14 Zadná ochrana ruky
- 15 Ochranné puzdro na lištu
- 16 Akumulátor
- 16a Uvoľňovacie tlačidlo akumulátora
- 17 Nabíjačka
- 18 Fľaša oleja

- B** 19 Kolík koľajničky
- 19a Kolík
- 20 Reťazový pastorek
- 21 Napínací kolík reťaze
- 22 Uchytenie napínacieho kolíka reťaze

- E** 23 Vodiaca koľajnička pre akumulátor

- H** 24 Pripust oleja

A Bezpečnostné funkcie

1 Zadné držadlo ochranou rúk (14)

chráni ruku pred konármi a vetvami a pri odskočenej reťazi.

2 Vypínač zap/vyp s okamžitým zastavením reťaze

Pri pustení vypínača zap/vyp sa prístroj okamžite vypne.

3 Blokovanie zapnutia

Na zapnutie prístroja sa musí blokovanie zapnutia odblokovať.

6 Páka brzdy reťaze/Predná ochrana ruky

Bezpečnostné zariadenie, ktoré pílovú reťaz pri spätnom ráze ihneď zastaví; páka sa môže ovládať tiež manuálne; chráni ľavú ruku obsluhu, keď sa sklzáne z predného držadla.

7 Pílová reťaz s malým spätným rázom

so špeciálne vyvinutými bezpečnostnými zariadeniami pomáha zachytiť spätné rázy.

9 Doraz zubov

posilňuje stabilitu, keď sa vykonávajú vertikálne rezy a uľahčujú pílenie.

Technické údaje

Aku reťazová pílaPKSA 20-Li A1

Napätie motora	20 V ==
Druh ochrany.....	IPX0
Rýchlosť reťaze v_0	6,5 m/s
Hmotnosť (bez nabíjačky+ akumulátor)	cca 3,25 kg
Obsah olejovej nádržky.....	270 ml
Lišta.....	10" TRILINK M1431040-1041TL
Pílová reťaz	TRILINK CL14340TL
Delenie reťaze	3/8" (9,5 mm)
Rožteč reťaze	18,5 mm
Hrúbka reťaze	1,1 mm
Ozubenie reťazového kolesa	6
Dĺžka lišty	307 mm
Dĺžka rezu	cca 230 mm
Teplota.....	max. 50 °C
Prevádzka	-20 - 50 °C
Skladovanie	0 - 45 °C
Hladina akustického tlaku	
(L_{PA})	85,0 dB(A); $K_{PA} = 3,0$ dB
Hladina akustického výkonu (L_{WA})	
nameraná	93,9 dB(A); $K_{WA} = 2,40$ dB
zaručená	98 dB(A)
Vibrácia (a_v)	
Predná rukoväť ..	1,41 m/s ² ; K= 1,5 m/s ²
Zadná rukoväť ..	3,97 m/s ² ; K= 1,5 m/s ²



Pozor! Aktuálny zoznam kompatibility akumulátora nájdete na:

www.lidl.de/akku

Tento prístroj sa môže prevádzkovať výlučne s nasledovnými akumulátormi: PAP 20 A1, PAP 20 A2, PAP 20 A3.

Tieto akumulátory sa smú nabíjať s nasledovnými nabíjačkami: PLG 20 A1, PLG 20 A3, PDSLГ 20 A1.

Čas nabíjania (min.)	PLG 20 A1	PLG 20 A3 PDSLГ 20 A1
PAP 20 A1	60	30
PAP 20 A2	75	30
PAP 20 A3	90	60

Uvedená hodnota emisií vibrácií sa merala podľa normovaného skúšobného postupu a môže sa použiť pre vzájomné porovnanie elektrického náradia.

Uvedená hodnota emisií vibrácií sa môže tiež použiť na odhad počiatočného pozastavenia.



Výstraha:

Hodnota emisií vibrácií sa môže odlišovať od skutočnej hodnoty pri používaní elektrického náradia v závislosti od druhu a spôsobu jeho používania.

Zaťaženie spôsobené vibráciami sa pokúste udržať tak malé, ako je to možné. Príkladné opatrenia na zníženie zaťaženia vibráciami je nosenie rukavíc pri používaní nástroja a obmedzenie pracovného času. Pritom treba zohľadniť všetky podiely cyklu prevádzky (napríklad časy, kedy je elektrické náradie vypnuté a také, kedy je zapnuté, ale bez zaťaženia).

Bezpečnostné pokyny

V tomto odseku sú uvedené základné bezpečnostné pokyny pri práci s prístrojom.



Elektrická reťazová píla je nebezpečný nástroj, ktorý pri nesprávnom alebo neopatrnom používaní môže spôsobiť vážne alebo dokonca smrteľné zranenia. Preto pre Vašu bezpečnosť ako i pre bezpečnosť iných vždy dodržiujte nasledovné bezpečnostné pokyny a v prípade nejasností sa poraďte s odborníkom.

Symbole v návode na obsluhu



Značky nebezpečenstva s údajmi na zabránenie poškodeniam zdravia osôb alebo vecným škodám.



Príkazová značka (namiesto výkričníka je príkaz vysvetlený) s údajmi na zabránenie vzniku škôd.



Upozorňovacia značka s informáciami pre lepšiu manipuláciu s prístrojom.



Noste ochranné rukavice, aby ste zabránili rezným poraneniam!

Piktogramy na prístroji



Skôr ako budete pracovať s akumulátorovou reťazovou pilou, oboznámte sa dobre so všetkými ovládacími prvkami. Nacvičte si manipuláciu s prístrojom a funkciu (odrezanie guľatiny na koze na pílenie) a funkciu, spôsob činnosti techniky pílenia a osobné ochranné prostriedky si nechajte vysvetliť prostredníctvom skúseného používateľa alebo odborníka.

SK



Prečítajte si návod na obsluhu patriaci k stroju a dodržiavajte ho!



Noste osobné ochranné prostriedky. Zásadne noste ochranné okuliare alebo ochranu tváre a ochranu sluchu.



Noste ochrannú prilbu



Noste vhodný pracovný odev.



Nebezpečenstvo v dôsledku rezných poranení! Noste rukavice odolné proti prerezaniu



Noste bezpečnostnú obuv, odolnú proti prerezaniu a s protišmykovou podrážkou.



Prístroj používajte vždy s obidvomi rukami.



Pozor! Spätný ráz – Pri práci dávajte pozor na spätý ráz stroja.



Prístroj nevystavujte dažďu. Prístroj nesmie byť ani vlhký, ani sa nesmie prevádzkovať vo vlhkom prostredí.



Údržbárske a čistiacie práce vykonávajte zásadne iba pri vypnutom motore a vytiahnutom akumulátore.



Zaručená hladina akustického výkonu



Dĺžka lišty



Elektrické prístroje nepatria do domového odpadu



Brzda reťaze



Tento prístroj je súčasťou Parkside X 20 V TEAM

Piktogram pod reťazovým pastorkom:



Dodržiavajte smer chodu reťazovej pily. Pozor! Prečítajte si návod na používanie.

Znak na lište:

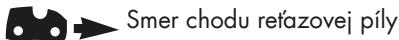

Smer chodu reťazovej pily



Znak na uzávere olejovej nádrže:

Olejovanie reťazovej pily.

Znak na upevňujúcej skrutke krytu reťazového kolesa:



OTVOR



ZATVOR

Znak na páke brzdy reťaze:



brzda reťaze: VYP



brzda reťaze: ZAP

Znak na skrutke pre reťazový rýchloupínací systém:



uvoľniť



upnúť

Všeobecné bezpečnostné pokyny pre elektrické nástroje



VÝSTRAHA! Prečítajte si všetky bezpečnostné pokyny, pokyny, ilustrácie a technické údaje, ktorými je opatrené toto elektrické náradie.

Zanedbanie dodržiavania bezpečnostných pokynov a nariadení

môže zapríčiniť zásah elektrickým prúdom, požiar a/alebo ťažké poranenia.

Všetky bezpečnostné pokyny a nariadenia si uschovajte pre budúcnosť.

Pojem „elektrický nástroj“ použitý v bezpečnostných pokynoch sa vzťahuje na elektrické nástroje napájané zo siete (so sieťovým káblom) a na elektrické nástroje napájané z akumulátora (bez sieťového kábla).

1) Bezpečnosť pracoviska:

- a) **Udržujte svoj pracovný úsek čistý a dobre osvetlený.** Neporiadok alebo neosvetlené pracovné oblasti môžu viesť k nehodám.
- b) **Nepracujte s elektrickým nástrojom v okolí ohrozenom výbuchom, v ktorom sa nachádzajú horľavé tekutiny, plyny alebo prachy.** Elektrické stroje vytvárajú iskry, ktoré môžu zapáliť prach alebo pary.
- c) **Behom používania elektrického nástroja udržiajte deti a iné osoby vzdialene od seba.** Pri nepozornosti môžete stratiť kontrolu nad nástrojom.

2) Elektrická bezpečnosť:

- a) **Prípojná zástrčka elektrického nástroja sa musí hodiť do zásuvky. Zástrčka sa nesmie žiadnym spôsobom zmeniť. Nepoužívajte žiadne adaptérové zástrčky v spojení s elektrickými nástrojmi s ochranným uzemnením.** Nezmienené zástrčky a zásuvky znižujú riziko elektrického úderu.

- b) **Vyvarujte sa telesnému kontaktu s uzemnenými povrchmi ako sú rúry, vyhrievacie telesá, sporáky a chladničky.** Existuje zvýšené riziko skrz elektrický úder, keď je Vaše telo uzemnené.

- c) **Nevystavujte elektrický nástroj dažďu alebo mokrosti.** Vniknutie vody do elektrického nástroja zvyšuje riziko elektrického úderu.

- d) **Nepoužívajte kábel na iný účel, ako je nosenie alebo zavesenie elektrického nástroja alebo vytiahnutie zástrčky zo zásuvky. Udržujte kábel vzdialene od horúčavy, od oleja, od ostrých hrán alebo od pohybujúcich sa častí nástrojov.** Poškodené alebo zamotané káble zvyšujú riziko elektrického úderu.

- e) **Keď pracujete s elektrickým nástrojom pod šírým nebom, potom používajte iba predĺžovacie káble, ktoré sú vhodné aj pre vonkajšiu oblasť.** Použitie predĺžovacieho kábla vhodného pre vonkajšiu oblasť, znižuje riziko elektrického úderu.

- f) **Keď nie je možné zabrániť prevádzke elektrického náradia vo vlhkom prostredí, použite prúdový chránič.** Použitie prúdového chrániča znižuje riziko zásahu elektrickým prúdom.

3) Bezpečnosť osôb:

- a) **Buďte pozorní, dbajte na to, čo robíte a pustite sa s elektrickým nástrojom rozumne do práce. Nepoužívajte elektrický nástroj, keď ste unavení alebo pod vplyvom drog, alkoholu alebo liekov.** Jediný okamžik nepozornosti pri

používání elektrického nástroja môže viesť k vážnym poraneniam.

- b) Noste osobný ochranný výstroj a vždy ochranné okuliare.** Nosenie osobného ochranného výstroja, ako je protišmyková obuv, ochranná prilba a ochrana sluchu, znižuje riziko poranenia.
- c) Vyvarujte sa nezámernému uvedeniu do prevádzky. Presvedčte sa o tom, že je elektrický nástroj vypnutý predtým, než ho pripojíte na napájanie elektrickým prúdom, než ho zdvihnete alebo nesiete.** Keď pri nosení elektrického nástroja držíte prst na spínači alebo keď tento nástroj v zapnutom stave pripojíte na napájanie elektrickým prúdom, potom toto môže viesť k nehodám.
- d) Odstráňte nastavovacie náradie alebo skrutkovače predtým, než zapnete elektrický nástroj.** Náradie alebo kľúč, ktorý sa nachádza v otáčajúcej sa časti nástroja, môže viesť k poraneniam.
- e) Vyvarujte sa abnormálnemu držaniu tela. Postarajte sa o bezpečný postoj a udržiajte vždy rovnováhu.** Týmto môžete pri neočakávaných situáciách lepšie kontrolovať elektrický nástroj.
- f) Noste vhodný odev. Nenoste žiadne voľné oblečenie alebo šperky. Udržujte vlasy, odev a rukavice vzdialene od pohybujúcich sa častí.** Voľné oblečenie, šperky alebo dlhé vlasy môžu byť zachytené pohybujúcimi sa časťami.
- g) Ak možno namontovať zariadenia na odsávanie a zachytávanie prachu, tak treba tieto upevniť a správne používať.** Používanie odsávania prachu môže znížiť ohrozenia prachom.
- h) Neuspokojujte sa s falošnou bezpečnosťou a nepovznášajte sa nad bezpečnostné predpisy pre elektrické náradie, aj keď ste s elektrickým náradím oboznámený po jeho mnohonásobnom používaní.** Nepozorné zaobchádzanie môže počas zlomku sekundy spôsobiť ťažké zranenia.
- 4) Používanie a ošetrovanie elektrického nástroja:**
- a) Nepreťažujte tento nástroj. Použite pre svoju prácu elektrické náradie, určené pre tento účel.** S vhodným elektrickým nástrojom pracujete v udanom výkonovom rozsahu lepšie a bezpečnejšie.
- b) Nepoužívajte žiadne elektrické náradie, ktorého spínač je defektný.** Elektrické náradie, ktoré sa už nedá za- alebo vypnúť, je nebezpečné a musí byť opravené.
- c) Vytiahnite zástrčku zo zásuvky a/alebo vyberte odoberateľný akumulátor, skôr ako vykonáte nastavenia náradia, vymeníte diely použitého náradia alebo odložte elektrické náradie.** Toto preventívne bezpečnostné opatrenie zabráni neúmyselnému štartu elektrického nástroja.
- d) Uložte nepoužívanú elektrický nástroj mimo dosahu detí. Neprenechávajte používanie tejto pily osobám, ktoré nie sú oboznámené s týmto nástrojom alebo tieto pokyny nečítali.** Elektrické nástroje sú nebezpečné, keď ich používajú neskúsené osoby.
- e) Elektrické náradie a použitý nástroj ošetrujte so starostlivosťou.**

Kontrolujte, či pohyblivé diely bezchybne fungujú a neviaznu, či sú časti zlomené alebo natoľko poškodené, že je funkcia elektrického nástroja narušená.

Nechajte poškodené časti pred použitím nástroja opraviť. Príčiny mnohých nehôd spočívajú v zle udržiavaných elektrických nástrojoch.

- f) **Udržujte rezné nástroje ostré a čisté.** Starostlivo ošetrované rezné nástroje s ostrými reznými hranami sa menej zaseknú a lepšie sa vedú.
 - g) **Používajte tento elektrický nástroj, jeho príslušenstvo, vložné nástroje atď. v súlade s týmito inštrukciami. Zohľadnite pritom pracovné podmienky a činnosť, ktorá sa má vykonávať.** Používanie elektrického nástroja pre iné účely, než pre ktoré je určený, môže viesť k nebezpečným situáciám.
 - h) **Držadlá a úchopné plochy udržiavajte suché, čisté a bez oleja a masťôť.** Klzké držadlá a úchopné plochy neumožňujú bezpečné ovládanie a kontrolu elektrického náradia v neočakávaných situáciách.
- 5) Starostlivé zaobchádzanie s akumulátorovými nástrojmi a ich používanie**
- a) **Nabíjajte akumulátory iba v nabíjacích prístrojoch, ktoré sú výrobcom odporúčané.** U nabíjacieho prístroja, ktorý je vhodný pre určitý druh akumulátorov, existuje nebezpečenstvo požiaru, keď sa používa s inými akumulátormi.
 - b) **V elektrických nástrojoch používajte iba pre ne určené akumulátory.** Použitie iných akumulátorov môže viesť k poraneniam a k nebezpe-

čenstvu požiaru.

- c) **Udržujte nepoužívané akumulátory vzdialene od kancelárskych spiniiek, mincí, kľúčov, klincov, skrutiek alebo iných malých kovových predmetov, ktoré by mohli zapríčiniť premostenie kontaktov.** Skrat medzi kontaktmi akumulátora môže mať popáleniny alebo oheň za následok.
 - d) **Pri nesprávnom používaní môže z akumulátora uniknúť tekutina. Vyvarujte sa kontaktu s ňou. Pri náhodnom kontakte opláchnite vodou. Keď sa táto tekutina dostane do očí, prídavne vyhľadajte lekársku pomoc.** Uniknutá tekutina môže viesť k podráždeniam pokožky alebo k popáleninám.
 - e) **Nepoužívajte poškodený alebo zmenený akumulátor.** Poškodené alebo zmenené akumulátory sa môžu správať nepredvídateľne a viesť k požiaru, výbuchu alebo nebezpečenstvu poranenia.
 - f) **Akumulátor nevystavujte požiaru ani príliš vysokým teplotám.** Požiar alebo teploty vyššie ako 130 °C môžu spôsobiť výbuch.
 - g) **Dodržiavajte všetky pokyny k nabíjaniu a akumulátor alebo náradie s akumulátorom nepoužívajte nikdy mimo teplotného rozsahu uvedeného v návode na obsluhu.** Nesprávne nabíjanie alebo nabíjanie mimo dovoleného teplotného rozsahu môže zničiť akumulátor a viesť k nebezpečenstvu požiaru.
- 6) Servis:**
- a) **Svoje elektrické náradie nechajte opraviť iba kvalifikovaným odborným personálom a iba po-**

mocou originálnych náhradných dielov. Týmto sa zaistí to, že bezpečnosť elektrického náradia zostane zachovaná.

b) Nikdy nevykonávajte údržbu na poškodených akumulátoroch.

Všetka údržba akumulátorov by sa mala uskutočniť prostredníctvom výrobcu alebo splnomocnených miest zákazníckeho servisu.

Bezpečnostné pokyny pre reťazovú pílu

- **Pri bežiacей píle udržiavajte všetky časti tela vzdialene od reťaze píly. Pred štartom píly sa presvedčte o tom, že sa reťaz píly ničoho nedotýka.** Pri práci s reťazovou pílou môže jediný okamžik nepozornosti viesť k tomu, že sa reťazou píly zachytí oblečenie alebo časti tela.
 - **Vždy držte reťazovú pílu pravou rukou za zadnú rukoväť a ľavou rukou za prednú rukoväť.** Pevné držanie reťazovej píly v opačnom pracovnom držaní, zvyšuje riziko poranenia a nesmie sa používať.
 - **Noste ochranné okuliare a ochranu sluchu. Ďalšia ochranná výbava pre hlavu, ruky, nohy a chodidlá je predpísaná.** Vhodný ochranný odev znižuje nebezpečenstvo poranenia skrz poletujúci trieskový materiál a skrz náhodný dotyk s reťazou píly.
 - **Nepracujte s reťazovou pílou na strome.** Pri prevádzke reťazovej píly na strome existuje nebezpečenstvo poranenia.
 - **Dbajte vždy na pevný postoj a používajte reťazovú pílu iba vtedy, keď stojíte na pevnom, bezpečnom a rovnom podklade.**
- Šmyklavý podklad alebo nestabilné plochy na státie, ako napríklad na rebríku, môžu viesť k strate rovnováhy alebo k strate kontroly nad reťazovou pílou.
 - **Počítajte pri rezaní konára, ktorý je vystavený pnutiu s tým, že sa odpruží.** Keď sa pnutie vo vláknach dreva uvoľní, môže napätý konár trafir obsluhujúcu osobu a/alebo vytrhnúť reťazovú pílu z kontrolovaného stavu.
 - **Budte obzvlášť opatrní pri rezaní podrastu a mladých stromov.** Tento tenký materiál sa môže s reťazovou pílou zaplietť a udrieť Vás alebo Vás vyviešť z rovnováhy.
 - **Noste reťazovú pílu za rukoväť vo vypnutom stave, s reťazou odvrátenou od Vášho tela.** Pri transporte alebo ukladaní reťazovej píly, vždy na ňu natiahnite ochranný kryt. Starostlivé zaobchádzanie s reťazovou pílou znižuje pravdepodobnosť náhodného dotyku s bežiacou reťazou píly.
 - **Dodržujte inštrukcie pre mastenie, pre napínanie reťaze a pre výmenu príslušenstva.** Neodborne napnutá alebo namastená reťaz sa buď môže pretrhnúť alebo môže zväčšiť riziko spätného nárazu.
 - **Udržiavajte rukoväti suché, čisté a bez oleja a tukov.** Zamastené, naolejované rukoväti sú klzké a vedú k strate kontroly.
 - **Režte iba drevo. Nepoužívajte reťazovú pílu pre práce, pre ktoré nie je určená - príklad: nepoužívajte reťazovú pílu na rezanie plastov, muriva alebo stavebných materiálov, ktoré nie sú z dreva.** Používanie reťazovej píly pre práce, pre ktoré nie je určená, môže viesť k nebezpečným situáciám.

Preventívne opatrenia proti spätnému nárazu



Pozor, spätný náraz! Dbajte pri práci na spätný náraz stroja. Existuje nebezpečenstvo poranenia. Spätným nárazom sa vyvarujete opatrnosťou a správnou technikou rezania.

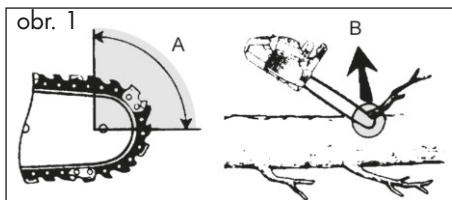

- Spätný náraz sa môže vyskytnúť vtedy, keď sa špička vodiacej kolajničky dotkne nejakého predmetu alebo keď sa drevo ohne a reťaz píly sa v záreze zasekne (viď obrázok 1/ obr. B).
- Dotyk so špičkou vodiacej kolajničky môže v niektorých prípadoch viesť k neočakávanej, naspäť smerovanej reakcii, u ktorej sa vodiaca kolajnička vyrazí nahor, smerom k obsluhujúcej osobe (viď obrázok 1/ obr. A).
- Zaseknutie reťaze píly na hornej hrane vodiacej kolajničky môže kolajničku prudko vraziť späť do smeru k obsluhujúcej osobe.
- Každá z týchto reakcií môže viesť k tomu, že stratíte kontrolu nad pilou a prípadne sa ťažko poraníte. Nespoliehajte sa výlučne na bezpečnostné opatrenia zabudované do reťazovej píly. Ako používateľ reťazovej píly by ste mali urobiť rozličné opatrenia, aby ste mohli pracovať bez nehôd a bez poranení.

Spätný náraz je následkom nesprávneho alebo chybného používania elektrického náradia. Možno mu zabrániť vhodnými

preventívnymi opatreniami, ako to je nasledovne popísané:

- Držte pílu pevne oboma rukami, pričom palec a prsty obopínajú rukoväť reťazovej píly. Uvedte Vaše telo a ramená do takej polohy, v ktorej môžete odolať silám spätného nárazu. Keď sa vykonajú vhodné opatrenia, potom môže obsluhujúca osoba prekonať sily spätného nárazu. Nikdy reťazovú pílu nepúšťajte.
- Vyvarujte sa abnormálnemu držaniu tela a nerezte nad výškou svojich ramien. Týmto sa vyvarujete nezámernému dotyku so špičkou kolajničky a umožní sa lepšia kontrola nad reťazovou pilou v neočakávaných situáciách.
- Používajte vždy výrobcom predpísané náhradné kolajničky a reťaze píly. Nesprávne náhradné kolajničky a reťaze píly môžu viesť k prerušeniu reťaze a/alebo k spätnému nárazu.
- Dodržujte inštrukcie výrobcu ohľadne ostrenia a údržby reťaze píly. Príliš nízke obmedzovače hĺbky zvyšujú náchylnosť k spätnému nárazu.

Pokračujúce bezpečnostné pokyny

- Dôsledne dodržiavajte návody na údržbu, kontroly a servis v tomto Návoде na prevádzku. Poškodené ochranné zariadenia a diely musia sa odbornou opravou a dielom servisnom stredisku alebo vymeniť, pokiaľ v návode na obsluhu nie je uvedené niečo iné.
- Odporúča sa, aby si prvý používateľ precvičil prinajmenšom rezanie na guľatine na koze na pílenie alebo podstavci.
- Pri píliacich prácach na svahu stojte vždy nad kmeňom stromu. Aby bolo možné v momente „prepílenia“ za-

chovať plnú kontrolu, voči koncu rezu znížte prítlačný tlak bez toho, aby sa uvoľnilo pevné držanie za rukoväť elektrickej reťazovej píly. Dávajte pozor na to, aby sa pílová reťaz dotýkala osoby. Po dokončení rezu počkajte na zastavenie elektrickej reťazovej píly, skôr ako sa tam odstráni elektrická reťazová píla. Motor elektrickej reťazovej píly vždy vypnite, predtým ako sa mení od stromu po strom.

- Zo stromu sa musia odstrániť nečistoty, kamene, uvoľnená kôra, klnce, svorky a drôt.
- **Nepoužívajte žiadne príslušenstvo, ktoré bolo odporúčané spoločnosťou PARKSIDE.** To môže viesť k zásahu elektrickým prúdom alebo požiaru.

Zvyškové riziká

Aj pri používaní elektrického prístroja podľa predpisov vždy existujú zvyškové riziká. Nasledujúce nebezpečenstvá môžu vzniknúť v súvislosti s konštrukciou a prevedenia tohto elektrického prístroja:

- rezné poranenia,
- poškodenie sluchu, ak nenosíte vhodnú ochranu sluchu,
- poškodenie zdravia, ktoré sú výsledkom vibrácií pôsobiacich na ruku/rameno, ak sa prístroj používa dlhšiu dobu, alebo ak sa nesprávne vedie a udržiava.



Upozornenie! Tento elektrický prístroj počas prevádzky vytvára elektromagnetické pole. Toto pole môže za určitých okolností ovplyvniť aktívne alebo pasívne lekárske implantáty. Aby sa zabránilo nebezpečenstvu vážnych alebo smrteľných zranení, odporúčame, aby osoby s lekáskymi implantátmi

konzultovali svojho lekára alebo výrobcu lekárskeho implantátu pred samotnou obsluhou prístroja.



Dodržiavajte bezpečnostné pokyny a pokyny k nabíjaniu a správne použitiu, ktoré sú uvedené v návode na obsluhu vášho akumulátora a vašej nabíjačky série Parkside X 20 V Team. Podrobnejší opis k nabíjaniu a ďalšie informácie nájdete v tomto samostatnom návode na používanie.

Montáž



Pri práci s reťazou používajte vždy ochranné rukavice a používajte len originálne diely. Pred začatím akýchkoľvek prác na reťazovej pile vyťahnite zástrčku zo zásuvky. Existuje nebezpečenstvo zranenia.

Predtým než uvediete do prevádzky elektrickú reťazovú pílu, musíte:

- napnúť reťazovú pílu,
- naplniť olej,
- Nabitie a vloženie akumulátora
- skontrolovať funkciu brzdy reťaze a automatiku oleja.



Montáž pílovej reťaze a lišty



Vypnite prístroj a pred všetkými prácami na prístroji vyberte akumulátor z prístroja.

1. Položte pílu na rovnú plochu.
2. Upevňovaciu skrutku (10) **otočte proti smeru hodinových ručičiek** (→), aby ste mohli odstrániť kryt reťazového kolesa (12).

3. Rozprestríte reťaz píly do tvaru slučky tak, aby rezné hrany boli usporiadané v smere hodinových ručičiek. Pri nastavení reťazovej píly (7) sa orientujte podľa piktogramu na lište príp. pod reťazovým pastorkom (20).



Smer chodu reťazovej píly

4. Reťaz píly (7) naložte do drážky lišty. Za účelom montáže držte lištu (8) v uhle cca 45 stupňov natočenú smerom nahor, aby sa reťaz píly (7) mohla ľahšie naložiť na reťazový pastorek (20).
5. Nasadíte lištu (8) a reťaz (6) na železničnú skrutku (19). Ak kolík (19a) sedí vpravo od kolajnicovej skrutky (19) v pozdĺžnej derovanej vyhlbenine na lište, tak lišta správne sedí. Je normálne, keď pilová reťaz (7) previsa.
6. Nasadíte kryt reťazového kola (12). Pritom sa musí napínací kolík reťaze (21) na vnútornej strane krytu reťazového kola (12) viesť do uchytenia pre napínací kolík reťaze (22).
7. Predopnete pilovú reťaz (7) tak, že skrutku pre reťazový rýchloupínací systém (11) otočíte v smere hodinových ručičiek.
8. Upevňovaciu skrutku pre kryt reťazového kola (10) pevne utiahnite .



Dávaj si pozor! Môžu mazať elektrické reťazové píly.

Upozorňujeme, že elektrické reťazové píly po použití na olej a olej môže unikať ak je uložené na strane alebo na hlavu. To je normálny proces, výsledkom potrebné Krty v hornej časti nádrže a bez dôvodu na sťažnosť. Každá elektrická reťazová píla je kontrolovaná a testovaná s olejom počas výroby, trochu odpočinúť v nádrži môže

byť napriek vyprázdňovaniu, ktoré ľahko videli bývanie s olejom počas prepravy. Prosím čistou handričkou

Pred výmenou reťaze sa drážka vodiacej lišty vyčistí od nečistôt, pretože v prípade nánosu nečistôt môže reťaz vyskočiť z lišty. Nánosy môžu tiež odsávať olej reťaze. Dôsledkom by mohlo byť, že olej sa nedostane alebo sa dostane len v nepatnom množstve na spodnú stranu lišty a mazanie sa zhorší.

Napínanie reťaze

Pravidelné napínanie reťaze prispieva k bezpečnosti používateľa a znižuje resp. zabraňuje opotrebovaniu a poškodeniu reťaze. Odporúčame používateľovi pred začiatkom práce a v pravidelných intervaloch asi 10 minút kontrolovať napnutie reťaze a v prípade potreby ho korigovať. Počas práce s pilou sa reťaz zahrieva a tým sa mierne roziahne. S týmto „predĺžením“ sa má počítať hlavne u nových reťazí.



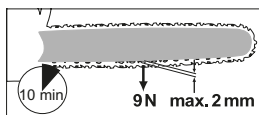

Reťaz nenapínajte alebo nevymieňajte v horúcom stave, pretože po vychladnutí sa opäť o niečo stiahne. Pri nedodržaní uvedeného sa môže poškodiť motor alebo vodiaca lišta, pretože reťaz je potom na lište veľmi napnutá. Napnutie a mazanie reťaze vo veľkej miere ovplyvňujú jej životnosť.

Reťaz je vtedy správne napnutá, keď neprevísava na spodnej strane vodiacej lišty a keď ju môžete ľahko rukou chránenej rukavicou voľne posúvať okolo celej lišty. Pri ľahu za reťaz píly silou 9 N (cca 1 kg) nesmie byť odstup medzi reťazou a lištou väčší než 2 mm.



! Vypnite prístroj a pred všetkými prácami na prístroji vyberte akumulátor z prístroja.

- C**
1. Uistite sa, že reťazová brzda je uvoľnená, to znamená, že páka reťazovej brzdy je zatlačená proti prednej rukoväti (5).
 2. Povoľte upevňovaciu skrutku (10) .
 3. Na upnutie pílovej reťaze otočte skrutku pre reťazový rýchlopínací systém (11) **v smere hodinových ručičiek**.
Na uvoľnenie napnutia otočte skrutku pre reťazový rýchlopínací systém (11) **proti smeru hodinových ručičiek**.
 4. Upevňovaciu skrutku (10) opäť utiahnite .

i U novej reťaze musíte napnutie reťaze po max. 5 rezoch dodatočne nastaviť.

Mazanie reťaze

i Lišta a reťaz nesmú byť nikdy bez oleja. Ak akumulátorovú reťazovú pílu prevádzkujete s príliš malým množstvom oleja, rezný výkon a životnosť pílovej reťaze poklesne, pretože píla bude rýchlejšie tupá. Príliš málo oleja rozpoznáte na vývoji dymu alebo sfarbení lišty.

Prístroj je vybavený automatikou oleja. Hneď ako motor beží, tečie olej k lište (8).

! Vypnite prístroj a pred všetkými prácami na prístroji vyberte akumulátor z prístroja.

Naplnenie reťazového oleja:

- Pravidelne kontrolujte ukazovateľ stavu oleja (13) a pri dosiahnutí „značky minima“ doplňte olej. Olejová nádržka obsahuje 270 ml oleja.
- Používajte bioolej, prísady na zníženie trenia a opotrebenia. Môžete ho objednať cez naše servisné centrum.
- Keď bioolej nie je k dispozícii, použite olej na mazanie reťaze s malým podielom adhézných prísad.

- D**
1. Odskrutkujte uzáver olejovej nádržky (4) a naplňte do nádržky reťazový olej.
 2. Prípadne vyliaty olej utrite a znova zatvorte uzáver olejovej nádržky (4).



Prístroj vždy vypnite a nechajte motor vychladnúť skôr ako naplníte reťazový olej. V dôsledku pretečenia oleja existuje nebezpečenstvo požiaru.

E Vloženie/vybratie akumulátora

1. Na vloženie akumulátora (16) do prístroja zasuňte akumulátor vodiacich líšt (23) do prístroja. Počutelne zapadnú.
2. Na vybratie akumulátora (16) z prístroja zatlačte uvoľňovacie tlačidlo (**A** 16a) na akumulátore a vytiahnite akumulátor.

Obsluha



Prístroj zapnite až vtedy, keď sú lišta, pílová reťaz a kryt reťazového kolesa správne namontované.

Pri spúšťaní dávajte pozor na bezpečný postoj. Pred spustením sa uistite, že sa pílová reťaz nedotýka žiadnych predmetov.



Pozor! Prístroj sa môže dodatočne naolejšovať, pozri Uvedenie do prevádzky.

F Zapnutie

1. Príp. vložte do prístroja akumulátor (E 16) (pozri „Vloženie/vybratie akumulátora“).
2. Pred spustením skontrolujte,
 - či sa v nádrži nachádza dostatok reťazového oleja a reťazový olej príp. doplňte (pozri „Naplnenie reťazového oleja“).
 - stav nabitia akumulátora.
3. Uvoľnite brzdú reťaze tak, že páku brzdy reťaze/prednú ochranu rúk (6) zasuniete proti prednému držadlu (5).
4. Prístroj držte vždy pevne oboma rukami, s pravou rukou na zadnom držadle (1) a s ľavou rukou na prednom držadle (5). Palec a prsty musia pevne držať okolo držadla.
5. Na zapnutie zatlačte pravým palcom blokovanie zapnutia (3) a stlačte potom vypínač zap/vyp (2), prístroj beží s maximálnou rýchlosťou. Blokovanie zapnutia (3) znova pustite.
6. Prístroj sa vypne, keď vypínač zap/vyp (2) znova pustíte. Zapnutie trvalého chodu nie je možné.

Signalizácia stavu nabitia

Ukazovateľ stavu nabitia signalizuje stav nabitia batérie.

Stav nabitia batérie sa zobrazí rozsvietením príslušnej LED diódy, keď prístroj je v prevádzke. Na tento účel podržte zapínač stlačený.

Svietia 3 LED (červená, oranžová a zelená):
Akumulátor je nabitý

Svietia 2 LED (červená a oranžová):
Akumulátor je čiastočne nabitý

Svieti 1 LED (červená):
Akumulátor sa musí nabíť



Kontrola brzdy reťaze



Pílová reťaz sa neotáča, keď brzda reťaze je zaskočená.

1. Prístroj položte na pevnú, rovnú podložku. Nesmie sa dotýkať žiadnych predmetov.
2. Uistite sa, že reťazová brzda je uvoľnená, to znamená, že páka reťazovej brzdy je zatlačená proti prednej rukoväti (5).
3. Prístroj držte vždy pevne oboma rukami, s pravou rukou na zadnom držadle (F 1) a s ľavou rukou na prednom držadle (F 5). Palec a prsty musia pevne držať okolo držadla.
4. Zapnite prístroj.
5. Pri bežiacom motore zatlačte ľavou rukou páku brzdy reťaze (6). Pílová reťaz by sa mala okamžite zastaviť.
6. Keď brzda reťaze funguje správne, vypínač Zap/Vyp pustite a uvoľnite brzdú reťaze.



Keď brzda reťaze nefunguje správne, prístroj nesmiete používať. Existuje nebezpečenstvo poranenia v dôsledku dobiehajúcej pílovej reťaze.

Prístroj nechajte opraviť naším zákazníckym servisom.

Kontrola automatiky oleja

Pred začiatkom práce skontrolujte stav oleja a automatiku oleja.

- Zapnite prístroj a držte ho nad svetlým pozadím. Prístroj sa nesmie dotýkať zeme. Keď sa ukazuje stopa oleja, prístroj pracuje bezchybne.



Keď sa neukazuje žiadna stopa oleja, vyčistite prípadne priepust oleja alebo nechajte prístroj opraviť naším zákazníckym servisom.



Vyčistite priepust oleja (24), aby bolo zaistené bezporuchové, automatické olejovanie pílovej reťaze olejom počas prevádzky. Na vytrenie nečistôt z priepuste oleja si na pomoc zoberte štetec alebo handru.



Výmena vodiacej lišty

1. Prístroj vypnite a z prístroja vyberte akumulátor (A 16).
2. Položte pílu na rovnú plochu.
3. Otočte upevňovaciu skrutku pre kryt reťazového kolesa (10) a skrutku pre reťazový rýchloupínací systém (11) **proti smeru hodinových ručičiek** (↺), aby ste uvoľnili napnutie reťaze a odstránili kryt reťazového kolesa (12).

4. Snímte vodiacu lištu a reťaz píly. Za účelom demontáže držte lištu píly (8) v uhle cca 45 stupňov natočenú smerom nahor, aby sa mohla ľahšie zložiť reťaz píly (7) z reťazového pastorka (20).
5. Vymeňte lištu a namontujte lištu a reťaz podľa opisu pod „Montáž pílovej reťaze a lišty“.



Upnutie pílovej reťaze je opísané v kapitole „Uvedenie do prevádzky“.

Techniky pílenia

Všeobecne



Dodržiavajte ochranu proti huku a miestne predpisy pri rúbaní dreva. Miestne ustanovenia môžu vyžadovať skúšku spôsobilosti. Informujte sa u Lesnej správy.

- Zo stromu sa musia odstrániť nečistoty, kamene, uvoľnená kôra, kince, svorky a drôt.
- Pri píliacich prácach na svahu stojte vždy nad kmeňom stromu.
- Aby bolo možné v momente „prepílenia“ zachovať plnú kontrolu, voči koncu rezu znížte prítlačný tlak bez toho, aby sa uvoľnilo pevné držanie za rukoväť reťazovej píly. Dávajte pozor na to, aby sa pílová reťaz nedotýkala zeme. Po dokončení rezu počkajte na zastavenie reťazovej píly, skôr ako odstránite reťazovú pílu.
- Motor reťazovej píly vždy vypnite, skôr ako zmeníte od stromu k stromu.
- Pri každom reze nasadte pevne doraz zubov a až potom začnite s pílením.
- Máte lepšiu kontrolu, keď pílite so spodnou stranou lišty (s ťahanou reťazou) a nie s hornou stranou lišty (so zasúvanou reťazou).

- Pílová reťaz sa počas prerezania alebo potom nesmie dotýkať ani zeme ani iného predmetu.
- Dávajte pozor na to, aby sa pílová reťaz nezovrela v pílovom reze. Kmeň stromu sa nesmie zlomiť ani odlúpiť.
- Dodržiavajte tiež preventívne opatrenia proti spätnému rázu (pozri Bezpečnostné pokyny).
- Pri pílaciach prácach na svahu stojte vždy nad kmeňom stromu. Aby bolo možné v momente „prepílenia“ zachovať plnú kontrolu, voči koncu rezu znížte prítlačný tlak bez toho, aby sa uvoľnilo pevné držanie za rukoväťe reťazovej píly. Dávajte pozor na to, aby sa pílová reťaz dotýkala osoby. Po dokončení rezu počkajte na zastavenie reťazovej píly, skôr ako sa tam odstráni reťazová píla. Motor reťazovej píly vždy vypnite, predtým ako sa mení od stromu po strom.



Keď sa pílová reťaz pevne upne, nepokúšajte sa prístroj vytiahnuť s násilím. Existuje nebezpečenstvo poranenia. Odstavte motor a použite rameno páky alebo klin, aby ste uvoľnili prístroj.

Krátenie

Krátenie je pílenie spadnutých kmeňov stromu na malé úseky. Dávajte pozor na bezpečné postavenie a rovnomerné rozdelenie vašej telesnej hmotnosti na obidve nohy. Ak je to možné, mal by byť kmeň podložený a podopretý konármi, trámami alebo klinmi.

- Dávajte pozor na to, aby sa pílová reťaz pri pílení nedotýkala zeme.
- Dávajte pozor na dobré postavenie a

pri strmom teréne stojte nad kmeňom. Aby bolo možné v momente „prepílenia“ zachovať plnú kontrolu, voči koncu rezu znížte prítlačný tlak bez toho, aby sa uvoľnilo pevné držanie za rukoväťe reťazovej píly. Po dokončení rezu počkajte na zastavenie reťazovej píly, skôr ako sa tam odstráni reťazová píla. Motor reťazovej píly vždy vypnite, predtým ako sa mení od stromu po strom.

- I 1. Kmeň leží na zemi:**
Prepíľte kmeň celkom zhora a dávajte pozor na konci rezu na to, aby ste sa nedotýkali zeme. Keď existuje možnosť otočiť kmeň, prepíľte ho na 2/3. Potom otočte kmeň a prepíľte zvyšok kmeňa zhora.
- K 2. Kmeň je podopretý na jednom konci:**
Prepíľte najprv zdola nahor (s hornou stranou lišty) 1/3 priemeru kmeňa, aby ste zabránili trieskam. Potom píľte zhora nadol (so spodnou stranou lišty) na prvý rez, aby ste zabránili zovretiu.
- L 3. Kmeň je podopretý na obidvoch koncoch:**
Prepíľte najprv zhora nadol (so spodnou stranou lišty) 1/3 priemeru kmeňa. Píľte potom zdola nahor (s hornou stranou lišty), až sa rezy stretnú.
- M 4. Pílenie na koze na pílenie:**
Prístroj držte pevne obidvomi rukami a ved'te stroj počas pílenia pred telom. Keď sa kmeň predelí, ved'te stroj vpravo popri tele (1). Ľavé rameno držte tak rovno, ako je to možné (2). Dávajte pozor na spadnutý kmeň. Postavte sa tak, aby oddelený

kmeň nepredstavoval žiadne ohrozenie. Dávajte pozor na vaše nohy. Oddelený kmeň by mohol pri spadnutí spôsobiť zranenia. Zachovajte rovnováhu (3).

N Odvetovanie

Odvetovanie je označenie pre odstraňovanie vetiev a konárov zo spadnutého stromu.



Veľa úrazov sa stane pri odvetovaní. Nikdy neodpilujte konáre, keď stojíte na kmeni stromu. Oblasť spätného rázu majte na očiach, keď sa konáre nachádzajú pod napätím.

- Oporné konáre odstráňte až po krátení.
- Konáre nachádzajúce sa pod napätím sa musia píliť zdola nahor, aby sa zabránilo zovretiu prístroja.
- Pri odpílení hrubších konárov použite tú istú techniku ako pri krátení.
- Pracujte zľava od kmeňa a tak blízko, ako je to možné na prístroji. Podľa možnosti hmotnosť prístroja spočíva na kmeni.
- Meňte miesto, aby ste pilili konáre na druhej strane kmeňa.
- Rozvetvené konáre sa skracujú jednotlivovo.
- Pri odvetovaní väčšie, nadol nasmerované konáre, ktoré podopierajú strom, nechajte najprv stáť. Menšie konáre (pozri **N**) oddelíte jedným rezom.

Rúbanie stromov



**Na rúbanie stromov je potrebné veľa skúseností. Stro-
my rúbte iba vtedy, keď ste**

**si istí, že viete zaobchádzať s
prístrojom. Prístroj v žiadnom
prípade nepoužívajte, keď sa
cítite neisto.**

- Dávajte pozor, aby sa v blízkosti pracovnej oblasti nezdržiavali žiadni ľudia alebo zvieratá. Bezpečnostný odstup medzi rúbaným stromom a najbližšie položeným pracoviskom musí činiť 2 1/2 dĺžky stromu.
- Dávajte pozor na smer rúbania: Používateľ sa musí vedieť bezpečne pohybovať v blízkosti spadnutého stromu, aby strom mohol ľahko skrútiť a odvetvovať. Je potrebné zabrániť tomu, aby sa spadnutý strom zachytil do iného stromu. Zohľadnite prirodzený smer pádu, ktorý je závislý od sklonu a zahnutia stromu, smeru vetra a počtu konárov.
- Pri rúbaní teréne stojte nad rúbaným stromom.
- Malé stromy s priemerom 15 – 18 cm sa môžu obyčajne odpíliť s jedným rezom.
- Pri stromoch s väčším priemerom sa musia použiť vrubové zárezy a hlavný rez (pozri dole).
- Ak dve alebo viac osôb súčasne režu a rúbu stromy, tak by vzdialenosť medzi osobami, ktoré režu a rúbu stromy, musí tvoriť minimálne dvojnásobnú výšku rúbaného stromu. Pri rúbaní stromov je dôležité dbať na to, aby iné osoby neboli vystavené nebezpečenstvu, aby sa netrafili žiadne napájacie vedenia a aby sa nespôsobili žiadne materiálne škody. Ak strom napriek tomu dôjde do styku s napájacím vedením, musí sa ihneď informovať komunálny podnik pre zásobovanie energiou.
- Zo stromu sa musia odstrániť nečistoty, kamene, uvoľnená kôra, klinec, svorky a drôt.



Nerúbte strom, keď veje silný alebo premenlivý vietor, keď existuje nebezpečenstvo poškodenia vlastníctva alebo keď strom by mohol zasiahnuť vedenia.



Po ukončení pílenia odklopte ochranu sluchu nahor, aby ste mohli počuť tóny a výstražné signály.



1. **Odvetvovanie:**

Konáre visiace nadol odstránite tak, že rez nasadíte nad konár. Nikdy neodvetvujte vyššie ako až na výšku pleca.



2. **Oblasť úniku:**

Odstráňte porast okolo stromu, aby ste zaistili ľahký spätný ťah. Oblasť úniku (1) by mala ležať s odsadením približne 45° za plánovaným smerom rúbania (2).



3. **Rezanie klesavých zásekov (A):**

Klesavé záseky umiestnite do smeru, do ktorého má spadnúť strom. Začnite so spodným, horizontálnym rezom. Hĺbka rezu by mala činiť približne 1/3 priemeru kmeňa. Tým sa zabráni zovretiu pílovej reťaze alebo vodiacej koľajničky pri osadení druhého vrubového zárezu. Urobte teraz šikmý pílový rez s uhlom rezu približne 45° zhora, ktorý sa dostane presne na spodný pílový rez.



Nikdy nestúpajte pred strom, v ktorom je urobený zárez.



4. **Hlavný rez (B):**

Vykonajte hlavný rez z druhej strany kmeňa, zatiaľ čo stojíte vľavo od kmeňa stromu a pílíte s ťahajúcou pílovou reťazou. Hlavný rez musí horizontálne prebiehať minimálne 5 cm nad horizontálnym vrubovým rezom. Mal by byť tak hlboko, aby vzdialenosť k líniu vrubového rezu činila minimálne 1/10 priemeru kmeňa. Neprepílená časť kmeňa sa označuje ako vložka (okraj rúbania). Vložka zabráni tomu, aby sa strom otočil a spadol do nesprávneho smeru. Vložku neprepíľte.



5. Pri priblížení hlavného rezu na stenu by mal strom začať padať. Keď sa ukáže, že strom podľa možnosti nespadne do želaného smeru alebo sa nakloní späť a pílovú reťaz zovrie, hlavný rez prerušte a na otvorenie rezu a preloženie stromu do želanej spádovej čiary použite kliny z dreva, plastu alebo hliníka.



6. Keď je priemer stromu väčší ako dĺžka lišty, urobte dva rezy.



Neskúsených používateľov z bezpečnostných dôvodov odradzujeme od toho, aby rúbali kmeň stromu s dĺžkou lišty, ktorá je menšia ako priemer kmeňa.

7. Po zrealizovaní hlavného rezu strom spadne sám alebo pomocou drevorubačského klinu alebo sochora.



Hneď ako strom začne padať, vytiahnite prístroj z rezu, zastavte motor, odložte prí-

stroj a opustite pracovisko nad dráhou spätného ťahu. Dávajte pozor na padajúce konáre a nezakopnite o ne.

Údržba a čistenie



Údržbárske a čistiace práce vykonávajte zásadne pri vypnutom motore a vybratých akumulátoroch. Nebezpečenstvo poranenia! Servisné a údržbárske práce, ktoré nie sú opísané v tomto návode na obsluhu, nechajte vykonať našej odbornej dielni. Používajte iba originálne náhradné diely. Pred všetkými údržbárskymi a čistiacimi prácami nechajte prístroj vychladnúť. Existuje nebezpečenstvo popálenia!



Keď manipulujete s pilovou reťazou alebo lištou, používajte rukavice odolné proti prerezaniu. Nebezpečenstvo rezných poranení.



Vypnite prístroj a pred všetkými prácami na prístroji vyberte akumulátor z prístroja.

Čistenie

- Po každom použití prístroj dôkladne vyčistite. Tým predĺžite životnosť stroja a zabránite úrazom.
- Držadlá udržiavajte bez benzínu, oleja alebo tuku. Držadlá prípadne vyčistite vlhkou handrou vymytou v mydlovom lúhu. Na čistenie nepoužívajte rozpúšťadlo alebo benzín!

- Pilovú reťaz vyčistite po každom použití. Použite na to štetec alebo metličku. Na čistenie reťaze nepoužívajte žiadne kvapaliny. Po vyčistení naolejujte reťaz reťazovým olejom.
- Vetracie štrbiny a povrchy stroja vyčistite štetcom, metličkou alebo suchou handrou. Na čistenie nepoužívajte žiadne kvapaliny.

Olejšovanie pilovej reťaze



Reťaz čistite a olejujte pravidelne. Tým udržíte reťaz ostrú a dosiahnete optimálny výkon stroja. Pri škodách z dôvodu nedostatočnej údržby pilovej reťaze zaniká nárok na záruku. Keď manipulujete s reťazou alebo lištou, vyberte akumulátor a používajte rukavice odolné proti prerezaniu.

- Reťaz naolejujte po vyčistení, po 10-hodinovom používaní alebo minimálne raz za týždeň, podľa toho, čo nastane skôr.
- Pred olejšovaním sa musí lišta, zvlášť ozubenie lišty, dôkladne vyčistiť. Použite na to metličku a suchú handru.
- Jednotlivé články reťaze naolejujte pomocou olejovej striekačky s hrotom ihly (dostupné v špecializovanom obchode). Jednotlivé kvapky oleja naneste na kĺby a na hroty zubov jednotlivých článkov reťaze.

Ostrenie rezacích zubov



Nesprávne naostrená pilová reťaz zvyšuje nebezpečenstvo spätného rázu! Keď manipulujete s reťazou alebo lištou, používajte rukavice odolné proti prerezaniu.



Ostrá reťaz zaručuje optimálny rezný výkon. Zareže sa bez námahy cez drevo a zanecháva veľké, dlhé drevené triesky. Pílová reťaz je tupá, keď sa musí rezná súprava tlačíť cez drevo a drevené triesky sú veľmi malé. Pri veľmi tupej pílovej reťazi neпадajú takmer žiadne triesky, ale iba drevený prach.

- Píliace časti reťaze sú rezné články, ktoré pozostávajú u jedného rezného zuba a jedného výstupku na obmedzenie hĺbky. Výšková vzdialenosť medzi oboma týmito určuje hĺbku rezania.
- Pri ostrení rezných zubov sa musia zohľadniť nasledovné hodnoty:



- Uhol ostrenia (30°)
- Uhol čela (85°)
- uhol strechy (60°)
- Hĺbka ostrenia (0,65 mm)
- Priemer kruhového pilníka (4,0 mm)



Odchýlky od rozmerových údajov geometrie rezania môžu viesť k zvýšenému sklonu na spätný ráz stroja. Zvýšené nebezpečenstvo úrazu!

Na ostrenie reťaze sú potrebné špeciálne nástroje, ktoré zaručujú, že budú nože naoštrené v správnom uhle a správnej hĺbke. Pre neskúseného používateľa reťazových píl odporúčame pílovú reťaz nechať naoštriť odborníkom alebo odbornou dielňou. Keď si trúfate na ostrenie reťaze, nástroje zakúpíte v špecializovanom obchode.



1. Na ostrenie by mala byť reťaz nabrúsená napnuto, aby sa umožnilo správne ostrenie.
2. Na ostrenie je potrebný kruhový

pilník s priemerom 4,0 mm.



Iné priemery poškodzujú reťaz a môžu viesť k ohrozeniu pri práci!

3. Ostrite iba zvnútra smerom von. Pilník vedte z vnútornej strany rezného zuba smerom von. Keď pilník ťaháte späť, nadvihnite ho.
4. Najprv ostrite zuby jednej strany. Potom pretočte prístroj a naostrite zuby druhej strany.
5. Reťaz je opotrebovaná a musí sa vymeniť za novú pílovú reťaz, keď zostane už iba 4 mm rezného zuba.
6. Po ostrení musia byť všetky rezné články rovnako dlhé a široké.
7. Po každom treťom ostrení sa musí skontrolovať hĺbka ostrenia (obmedzenie hĺbky) a výška sa musí dopíliť pomocou plochého pilníka. Obmedzenie hĺbky by malo byť posunuté o cca 0,65 mm oproti reznému zubu. Po obnovení obmedzenia hĺbky zaoblite trochu smerom dopredu.

Nastavenie napnutia reťaze

Nastavenie napnutia reťaze je opísané v kapitole „Montáž – Napínanie pílovej reťaze“.

- Prístroj vypnite a vyťahnite sieťovú zástrčku.
- Pravidelne kontrolujte napnutie reťaze a toto dodatočne nastavte tak často, ako je to potrebné. Pri ťahaní za pílovú reťaz s ťažnou silou 9 N (cca 1 kg) pílová reťaz a lišta nesmú mať odstup viac ako 2 mm.

Intervaly údržby

Uvedené údržbárske práce vykonávajte pravidelne podľa nasledujúcej tabuľky. Pravidelnou údržbou vášho prístroja sa predĺži jeho životnosť. Navyše dosiahnete optimálne rezné výkony a zabránite úrazom.

Umožnenie zabehnutia novej pílovej reťaze

U novej reťaze sa po určitom čase znižuje jej predpínacia sila. Preto musíte reťaz po prvých 5-tich rezoch, najneskôr po 1 hodine práce s pílou dotiahnuť.



Nikdy neupevňujte novú reťaz na opotrebovaný reťazový pastorok alebo na poškodenú alebo opotrebovanú lištu. Reťaz by mohla odskočiť alebo sa roztrhnúť. Následkom môžu byť ťažké poranenia.

Tabuľka intervalov údržby:

Časť stroja	Akcia	Pred každým použitím	Po 10 prevádzkových hodinách
Komponenty reťazovej brzdy	Skontrolovať, v prípade potreby vymeniť	✓	
Reťazový pastorok (20)	Skontrolovať opotrebenie/ vyskytovanie sa zárezov, v prípade potreby vymeniť	✓	
Pílová reťaz (7)	Skontrolovať, naolejovať, v prípade potreby dobrúsiť alebo vymeniť	✓	
Lišta (8)	Skontrolovať, vyčistiť, naolejovať	✓	
Lišta (8)	Otočenie lišty		✓
Automatika oleja	Skontrolovať, v prípade potreby vyčistiť priepust oleja	✓	

Údržba lišty



Keď manipulujete s reťazou alebo lištou, používajte rukavice odolné proti prerezaniu.

1. Prístroj vypnite a z prístroja vyberte akumulátor (A 16).
2. Odoberte kryt reťazového kolesa (A 12), pílovú reťaz (A 7) a lištu (A 8).
3. Skontrolujte opotrebenie lišty (A 8). Odstráňte výronky a vyrovnajte vodiace plochy plochým pilníkom.
4. Vyčistite priepust oleja (H 24), aby bolo zaistené bezporuchové, automatické olejovanie pílovej reťaze olejom počas prevádzky.
5. Namontujte lištu (A 8), pílovú reťaz (A 7) a kryt reťazového kolesa (A 12) a pílovú reťaz dodatočne napnite.



Pri optimálnom stave olejového priechodu pílová reťaz po spustení prístroja automaticky odstrekne trochu oleja.

B

Otočenie lišty



Pri narábaní s reťazou alebo lištou používajte ochranné rukavice odolné voči prerezaniu.

Po každých 10 hodinách prevádzky treba vodiacu lištu obrátiť, aby sa zabezpečilo jej rovnomerné opotrebovanie (viď k tomu kapitolu „Uvedenie do prevádzky“).

1. Prístroj vypnite a z prístroja vyberte akumulátor (A 16).
2. Snímte kryt reťazového kolesa, reťaz a vodiacu lištu.

3. Otočte lištu okolo jej horizontálnej osi a namontujte lištu a reťaz podľa opisu pod „Montáž pílovej reťaze a lišty“. Zohľadnite pritom smer chodu pílovej reťaze!



Smer chodu reťazovej pily

Pri nastavovaní reťazovej pily (7) sa orientujte podľa znaku pod reťazovým pastorom (20), keď sa lišta otáča. Znárodný smer otáčania na lište potom nesúhlasí.

Odloženie

- Pred odložením prístroj vyčistite.
- Zložte ochranný kryt lišty.
- Pred prestávkami v práci viacero týždňov bezpodmienečne vyprázdňte olejovú nádržku, pretože bioolej na reťaze zoživičnatie a výtokový kanál oleja (H 24) sa môže upchať. Starý olej zlikvidujte ekologicky (viď „Likvidácia/ochrana životného“).
- Prístroj majte odložený na nemrznúcom, suchom mieste chránenom pred prachom, mimo dosahu detí.

Likvidácia/ochrana životného prostredia

Olejovú nádržku starostlivo vyprázdnite. Z prístroja vyberte akumulátor a prístroj, starý olej, akumulátor, príslušenstvo a balenie odovzdajte na ekologické zhodnotenie. Pokyny pre likvidáciu akumulátorov a nábijačky nájdete v samostatnom návode na používanie.



Elektrické prístroje nepatria do domového odpadu.

- Starý olej zlikvidujte ekologicky – odovzdajte ho na mieste na likvidáciu odpadu. Starý olej nevyliievajte do kanalizácie ani do odtoku.
- Likvidáciu vašich zaslaných chybných zariadení vykonáme bezplatne.

Náhradné diely/príslušenstvo

Náhradné diely a príslušenstvo dostanete na www.grizzlytools-service.eu

Ak by sa mali vyskytnúť problémy s procesom objednávky, použite, prosím, kontaktný formulár. Pri ďalších otázkach sa obráťte na „Service-Center“ (pozri stranu 192).

Položka Návod na obsahu	Položka Podrobný výkres	Označenie	Obj. číslo.
A 8	59	Oregon Vodiaca lišta	91105763
A 7	60	Reťaz píly Trilink	30091625
A 12	62-72	Kryt reťazového kolesa	91105709
A 15	61	Ochranné puzdro na lištu	91105765
A 4	38-40	Uzáver olejovej nádržky	91105758

Záruka

Vážená zákazníčka, vážený zákazník, Pre tento prístroj platí záruka 3 roky od dátumu zakúpenia.

Ak je prístroj poškodený, podľa zákona máte právo ho reklamovať u výrobcu produktu. Tieto práva vyplývajúce zo zákona nie sú našou následne opísanou zárukou obmedzené.

Záručné podmienky

Záručná lehota začína dňom zakúpenia. Pokladničný doklad ako originál prosím starostlivo uschovajte. Je potrebný ako dôkaz o zakúpení.

Ak sa počas troch rokov od dátumu zakúpenia tohto produktu vyskytne materiálna alebo výrobná chyba, produkt - podľa nášho rozhodnutia - bezplatne opravíme alebo nahradíme. Predpokladom záruky je, že v priebehu trojročnej lehoty bude predložený poškodený prístroj a pokladničný doklad a stručne opísaná chyba a kedy sa vyskytla.

Ak sa v rámci našej záruky chyba pokryje, obdržíte späť opravený alebo nový prístroj. S opravou alebo výmenou produktu sa nezačína nová záručná doba.

Záručná doba a nárok na odstránenie vady

Záručná doba sa poskytnutím záruky nepredlžuje. To platí aj pre nahradené a opravené diely. Prípadné škody a nedostatky vzniknuté už pri zakúpení sa musia ihneď po vybalení ohlásiť. Opravy vykonané po uplynutí záručnej doby sú spoplatnené.

Rozsah záruky

Prístroj bol vyrobený podľa prísnych smerníc kvality a pred dodaním bol svedomite kontrolovaný.

Záruka sa týka materiálových alebo výrobných chýb. Táto záruka sa nevzťahuje na diely produktu, ktoré sú vystavené normálnemu opotrebeniu a preto sa môžu považovať za opotrebované diely (napr. reťaz pily) alebo na poškodenia na krehkých dieloch (napr. vypínač).

Táto záruka zaniká, ak bol produkt používaný poškodený, neodborne alebo nebola vykonávaná údržba. Pre odborné používanie produktu je nutné presne dodržiavať všetky návody uvedené v návode na obsluhu. Bezpodmienečne sa vyhnite používaniu, ktoré sa v návode na obsluhu neodporúča alebo pred ktorým ste boli varovaní.

Produkt je určený len pre súkromné použitie a nie v oblasti podnikania. Záruka zaniká pri nesprávnom a neodbornom používaní, pri násilnom používaní a pri zásahoch, ktoré neboli vykonané v našej servisnej pobočke.

Postup v prípade reklamácie

Pre zabezpečenie rýchleho spracovania vašej žiadosti postupujte prosím podľa nasledujúcich pokynov:

- Pri všetkých požiadavkách predložte pokladničný doklad a číslo artiklu (IAN 346174_2004) ako dôkaz o zakúpení.
- Číslo artiklu nájdete na typovom štítku, na rytine.
- Ak sa vyskytnú chyby funkcie alebo iné nedostatky, kontaktujte najskôr následne uvedené servisné oddelenie **telefonicky** alebo **emailom**. Následne obdržíte ďalšie informácie o priebehu vašej reklamácie.
- Produkt evidovaný ako poškodený môžete po dohode s našim zákazníckym servisom, s priloženým dokladom o zakúpení (pokladničný doklad) a s údajmi, v čom chyba spočíva a kedy vznik-

SK

la, zaslať bez poštovného na adresu servisu, ktorá vám bude oznámená. Pre zabránenie dodatočných nákladov a problémov pri prevzatí použite len tú adresu, ktorá vám bude oznámená. Nezasielajte prístroj ako nadmerný tovar na náklady príjemcu, expresne alebo s iným špeciálnym nákladom. Prístroj zašlite so všetkými časťami príslušenstva dodanými pri zakúpení a zabezpečte dostatočne bezpečné prepravné balenie.

Servisná oprava

Opravy, ktoré **nepodliehajú záruke**, môžeme nechať vykonať v našej servisnej pobočke za úhradu. Radi vám poskytneme predbežnú kalkuláciu nákladov.

Môžeme spracovať len prístroje, ktoré boli doručené dostatočne zabalené a so zaplateným poštovným.

Pozor: Prístroj zašlite do našej servisnej pobočky vyčistený a s informáciami o chybe. Neprevzeme prístroje zaslané ako nadmerný tovar na náklady príjemcu, expresne alebo s iným špeciálnym nákladom.

Likvidáciu vašich poškodených zaslaných prístrojov vykonáme bezplatne.

Service-Center

SK

Servis Slovensko

Tel.: 0850 232001

E-Mail: grizzly@lidl.sk

IAN 346174_2004

Dovozca

Nasledujúca adresa nie je adresa servisu. Najskôr kontaktujte hore uvedené servisné centrum.

Grizzly Tools GmbH & Co. KG

Stockstädter Straße 20

63762 Großostheim

NEMECKO

www.grizzlytools-service.eu

Vyhľadávanie chýb

Problém	Možná príčina	Odstránenie chyby
Prístroj sa nespustí	Akumulátor (A 16) je prázdny alebo nie je vložený	Skontrolujte stav nabitia akumulátora, príp. oprava odborným elektrikárom
	Chybný vypínač zap/vyp (A 2)	Oprava v zákazníckom servise
	Uhlíkové kefky opotrebované	Oprava v zákazníckom servise
	Porucha motora	Oprava v zákazníckom servise
Reťaz sa neotáča a zaznie výstražný tón	Brzda reťaze blokuje píllovú reťaz (A 7)	Skontrolovať brzdu reťaze, príp. brzdu reťaze uvoľniť
Nedostatočný výkon rezania	Píllová reťaz (A 7) je nesprávne namontovaná	Namontovať správne píllovú reťaz
	Píllová reťaz (A 7) je tupá	Naostriť rezné zuby alebo natiahnuť novú reťaz
	Nedostatočné napnutie reťaze	Kontrola napnutia reťaze
Prístroj beží ťažko, reťaz odskakuje	Nedostatočné napnutie reťaze	Kontrola napnutia reťaze
Reťaz je horúca, vývoj dymu pri pílení, sfarbenie kolajničky	Príliš málo reťazového oleja	Skontrolovať stav oleja a príp. doplniť reťazový olej, Skontrolovať automatiku oleja a príp. vyčistiť priepust oleja alebo oprava prostredníctvom zákazníkoveho servisu

DE

AT

CH

Original-EG-Konformitätserklärung

Hiermit bestätigen wir, dass die

Akku-Kettensäge

Modell PKSA 20-Li B2

Seriennummer

115001 - 126994

folgenden einschlägigen EU-Richtlinien in ihrer jeweils gültigen Fassung entspricht:

**2006/42/EG • 2014/30/EU • 2000/14/EG & 2005/88/EG
2011/65/EU* & (EU) 2015/863**

Um die Übereinstimmung zu gewährleisten, wurden folgende harmonisierte Normen sowie nationale Normen und Bestimmungen angewendet:

**EN 60745-1:2009/A11:2010 • EN 60745-2-13:2009/A1:2010
EN 55014-1:2017 • EN 55014-2:2015 • EN IEC 63000:2018**

Zusätzlich wird entsprechend der Geräuschemissionsrichtlinie 2000/14/EG bestätigt:

Schallleistungspegel

garantiert: 98 dB(A)

gemessen: 93,9 dB(A)

Angewendetes Konformitätsbewertungsverfahren entsprechend Anhang VI /
2000/14/EG

Gemeldete Stelle: NB 0123, TÜV Süd, Ridlerstraße 65, 80339 München, Germany

Baumusterbescheinigungs-Nr.: M6A 036607 0712 Rev. 00

Die alleinige Verantwortung für die Ausstellung dieser Konformitätserklärung trägt der Hersteller:



Grizzly Tools GmbH & Co. KG

Stockstädter Straße 20

63762 Großostheim

Germany

30.05.2021

Christian Frank

Dokumentationsbevollmächtigter

* Der oben beschriebene Gegenstand der Erklärung erfüllt die Vorschriften der Richtlinie 2011/65/EU des Europäischen Parlaments und des Rates vom 8. Juni 2011 zur Beschränkung der Verwendung bestimmter gefährlicher Stoffe in Elektro- und Elektronikgeräten.



Translation of the original EC declaration of conformity

We hereby confirm that the
Cordless Chainsaw
Design Series PKSA 20-Li B2
Serial number
115001 - 126994

conforms with the following applicable relevant version of the EU guidelines :

**2006/42/EC • 2014/30/EU • 2000/14/EC & 2005/88/EC
2011/65/EU* & (EU) 2015/863**

In order to guarantee consistency, the following harmonised standards as well as national standards and stipulations have been applied:

**EN 60745-1:2009/A11:2010 • EN 60745-2-13:2009/A1:2010
EN 55014-1:2017 • EN 55014-2:2015 • EN IEC 63000:2018**

We additionally confirm the following in accordance with the 2000/14/EC emissions guideline: Sound power level
guaranteed: 98 dB(A)
measured: 93,9 dB(A)
Compliance evaluation process carried out in accordance with Appendix VI,
2000/14/EC
Registered Office: NB 0123, TÜV Süd, Ridlerstraße 65, 80339 München, Germany
Design Type Certificate No.: M6A 036607 0712 Rev. 00

This declaration of conformity is issued under the sole responsibility of the manufacturer:



Grizzly Tools GmbH & Co. KG
Stockstädter Straße 20
63762 Großostheim
Germany
30.05.2021

Christian Frank
Documentation Representative

* The object of the declaration described above satisfies the provisions of Directive 2011/65/EU of the European Parliament and the Council of 8 June 2011 on limiting the use of certain harmful substances in electrical and electronic appliances.

FR

BE

Traduction de la déclaration de conformité CE originale

Nous certifions par la présente que la

Tronçonneuse sans fil

Série PKSA 20-Li B2

Numéro de série

115001 - 126994

est conforme aux directives UE actuellement en vigueur :

**2006/42/EC • 2014/30/EU • 2000/14/EC & 2005/88/EC
2011/65/EU* & (EU) 2015/863**

En vue de garantir la conformité les normes harmonisées ainsi que les normes et décisions nationales suivantes ont été appliquées :

**EN 60745-1:2009/A11:2010 • EN 60745-2-13:2009/A1:2010
EN 55014-1:2017 • EN 55014-2:2015 • EN IEC 63000:2018**

Nous certifions également conformément à la directive sur les émissions de bruit 2000/14/ EC que : Niveau de puissance sonore

garanti : 98 dB(A)

mesuré : 93,9 dB(A)

Procédé d'évaluation de la conformité appliqué selon l'annexe VI / 2000/14/EC

Bureau déclaré: NB 0123, TÜV Süd, Ridlerstraße 65, 80339 München, Germany

Attestation de modèle type N°: M6A 036607 0712 Rev. 00

Le fabricant assume seul la responsabilité d'établir la présente déclaration de conformité :



Grizzly Tools GmbH & Co. KG
Stockstädter Straße 20
63762 Großostheim
Germany
30.05.2021

Christian Frank
Chargé de documentation

* L'objet de la déclaration décrit ci-dessus est conforme aux dispositions de la directive 2011/65/UE du Parlement Européen et du Conseil du 8 juin 2011 sur la limitation de l'utilisation de certaines substances dangereuses dans les équipements électriques et électroniques.

NL

BE

Vertaling van de originele CE-conformiteitsverklaring

Hiermede bevestigen wij dat de

**Accu-kettingzaag
bouwserie PKSA 20-Li B2**

Serienummer
115001 - 126994

is overeenkomstig met de hierna volgende, van toepassing zijnde EU-richtlijnen:

**2006/42/EC • 2014/30/EU • 2000/14/EC & 2005/88/EC
2011/65/EU* & (EU) 2015/863**

Om de overeenstemming te waarborgen, werden de hierna volgende, in
overeenstemming gebrachte normen en nationale normen en bepalingen toegepast:

**EN 60745-1:2009/A11:2010 • EN 60745-2-13:2009/A1:2010
EN 55014-1:2017 • EN 55014-2:2015 • EN IEC 63000:2018**

ovendien wordt in overeenstemming met de geluidsemissierichtlijn 2000/14/EC
bevestigd: Akoestisch niveau

gegarandeerd: 98 dB(A)

gemeten: 93,9 dB(A)

Toegepaste conformiteitbeoordelingsprocedure in overeenstemming met Annex VI /
2000/14/EC

Benoemde instantie: NB 0123, TÜV Süd, Ridlerstraße 65, 80339 München, Germany

Apparaat-Type nr.: M6A 036607 0712 Rev. 00

De exclusieve verantwoordelijkheid voor de uitgifte van deze conformiteitsverklaring
wordt gedragen door de fabrikant:



Grizzly Tools GmbH & Co. KG
Stockstädter Straße 20
63762 Großostheim
Germany
30.05.2021

Christian Frank
Documentatiegelastigde

* Het hierboven beschreven voorwerp van de verklaring voldoet aan de voorschriften van de richtlijn 2011/65/EU van het Europese Parlement en van de Raad van 8 juni 2011 inzake beperking van het gebruik van bepaalde gevaarlijke stoffen in elektrische en elektronische apparaten.



Tłumaczenie oryginalnej deklaracji zgodności WE

Niniejszym oświadczamy, że konstrukcja

Akumulatorowa piła łańcuchowa

typu PKSA 20-Li B2

Numer seryjny

115001 - 126994

spełnia wymogi odpowiednich Dyrektyw UE w ich aktualnie obowiązującym brzmieniu:

**2006/42/EC • 2014/30/EU • 2000/14/EC & 2005/88/EC
2011/65/EU* & (EU) 2015/863**

W celu zapewnienia zgodności z powyższymi dyrektywami zastosowano następujące normy harmonizujące oraz normy i przepisy krajowe:

**EN 60745-1:2009/A11:2010 • EN 60745-2-13:2009/A1:2010
EN 55014-1:2017 • EN 55014-2:2015 • EN IEC 63000:2018**

Ponadto potwierdzono, zgodnie z dyrektywą w sprawie emisji hałasu 2000/14/EC:

Poziom mocy akustycznej

gwarantowany: 98 dB(A)

zmierzony: 93,9 dB(A)

Zastosowana procedura oceny zgodności odpowiada załącznikowi VI / 2000/14/EC

Placówka zgłoszenia: NB 0123, TÜV Süd, Ridlerstraße 65, 80339 München, Germany

Zaświadczenie o wzorze konstrukcyjnym nr: M6A 036607 0712 Rev. 00

Wyłącznie odpowiedzialność za wystawienie tej deklaracji zgodności ponosi producent



Grizzly Tools GmbH & Co. KG

Stockstädter Straße 20

63762 Großostheim

Germany

30.05.2021

Christian Frank

Osoba upoważniona do sporządzania dokumentacji technicznej

* Wyżej opisany przedmiot deklaracji spełnia wymogi dyrektywy 2011/65/UE Parlamentu Europejskiego i Rady z dnia 8 czerwca 2011r. w sprawie ograniczenia stosowania niektórych niebezpiecznych substancji w sprzęcie elektrycznym i elektronicznym.



Překlad originálního prohlášení o shodě CE

Potvrzujeme tímto, že

**Aku řetězová pila
konstrukční řady PKSA 20-Li B2**

Pořadové číslo
115001 - 126994

odpovídá následujícím příslušným směrnícím EÚ v jejich právě platném znění:

**2006/42/EC • 2014/30/EU • 2000/14/EC & 2005/88/EC
2011/65/EU* & (EU) 2015/863**

Aby byl zaručen souhlas, byly použity následující harmonizované normy, národní normy a ustanovení:

**EN 60745-1:2009/A11:2010 • EN 60745-2-13:2009/A1:2010
EN 55014-1:2017 • EN 55014-2:2015 • EN IEC 63000:2018**

Navíc se v soulase se směrnicí pro emisi hluku 2000/14/EC potvrzuje:

Úroveň akustického výkonu:

zaručená: 98 dB(A)

měřená: 93,9 dB(A)

Použitý postup konformitního ohodnocení dle dodatku VI / 2000/14/EC

Místo hlášení: NB 0123, TÜV Süd, Ridlerstraße 65, 80339 München, Germany

Potvrzení o konstrukčním typu čís.: M6A 036607 0712 Rev. 00

Výhradní odpovědnost za vystavení tohoto prohlášení o shodě nese výrobce:



Grizzly Tools GmbH & Co. KG
Stockstädter Straße 20
63762 Großostheim
Germany
30.05.2021

Christian Frank
Osoba zplnomocněná
k sestavení dokumentace

* *Výše popsaný předmět prohlášení splňuje předpisy směrnice 2011/65/EU Evropského parlamentu a Rady z 8. června 2011 o omezení používání některých nebezpečných látek v elektrických a elektronických zařízeních.*



Preklad originálneho prehlásenia o zhode CE

Týmto potvrdzujeme, že
Aku reťazová píla
konštrukčnej rady PKSA 20-Li B2
Poradové číslo
115001 - 126994

zodpovedá nasledujúcim príslušným smerniciam EÚ v ich práve platnom znení:

**2006/42/EC • 2014/30/EU • 2000/14/EC & 2005/88/EC
2011/65/EU* & (EU) 2015/863**

Aby bola zaručená zhoda, boli použité nasledovné harmonizované normy ako i
národné normy a predpisy:

**EN 60745-1:2009/A11:2010 • EN 60745-2-13:2009/A1:2010
EN 55014-1:2017 • EN 55014-2:2015 • EN IEC 63000:2018**

Okrem toho sa v súlade so smernicou o emisiách hluku 2000/14/EC potvrdzuje:

Hladina akustického výkonu:

zaručená: 98 dB(A)

nameraná: 93,9 dB(A)

Použitý postup hodnotenia zhody v súlade s dodatkom VI / 2000/14/EC

Certifikačný orgán: NB 0123, TÜV Süd, Ridlerstraße 65, 80339 München, Germany

číslo certifikát vzorky daného typu výrobku: M6A 036607 0712 Rev. 00

Jediný zodpovedný za vystavenie tohto vyhlásenia o zhode je výrobca:



Grizzly Tools GmbH & Co. KG
Stockstädter Straße 20
63762 Großostheim
Germany
30.05.2021

Christian Frank
Osoba splnomocnená na
zostavenie dokumentácie

* Vyššie popísaný predmet vyhlásenia spĺňa predpisy smernice 2011/65/EU Európskeho parlamentu a Rady z 8. júna 2011 pre obmedzenie používania určitých nebezpečných látok v elektrických a elektronických prístrojoch.

Exploded Drawing · Explosionszeichnung Vue éclatée · Explosietekening Rysunki eksplozyjne · Rozvinuté náčrtky Výkres náhradných dielov

PKSA 20-Li B2

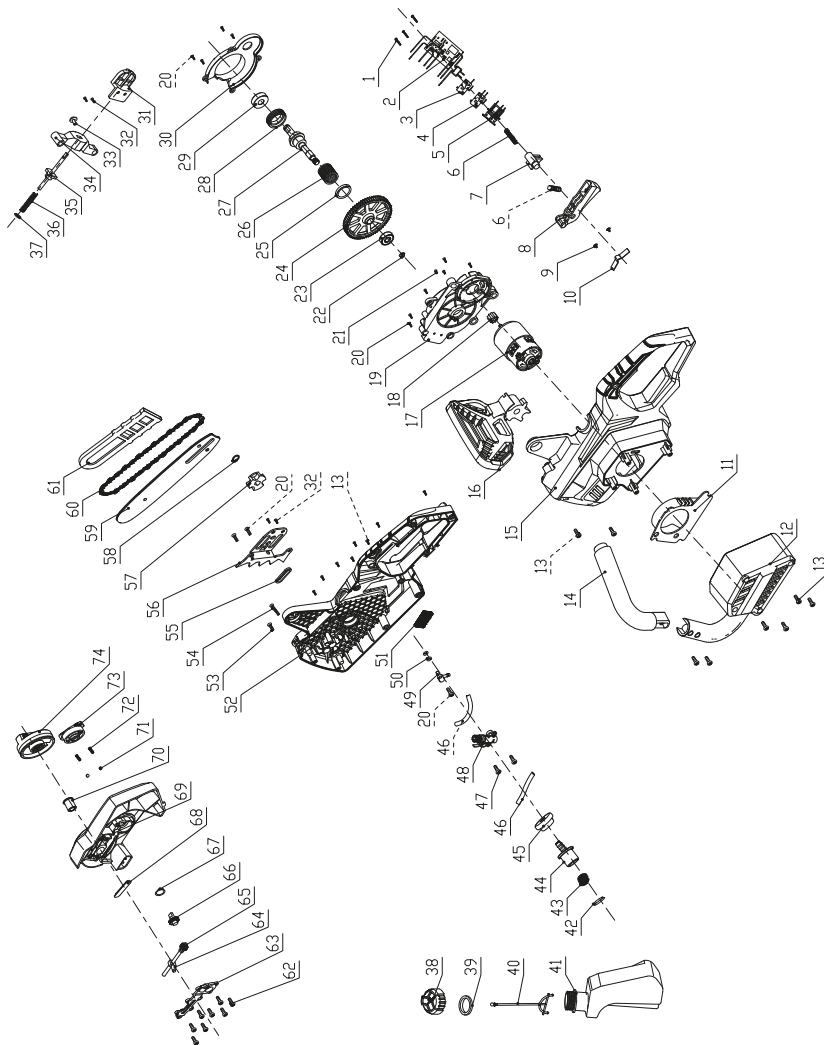

informative · informativ · informatif ·
informatief · pouczejący · informační ·
informatívny

20210520_re-order_sh

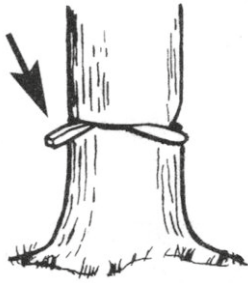
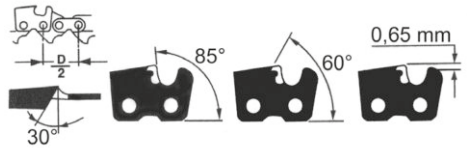
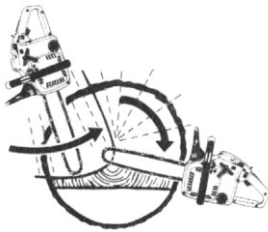
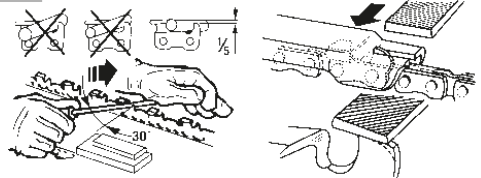
Q**S****R****T**

GRIZZLY TOOLS GMBH & CO. KG

Stockstädter Straße 20
DE-63762 Großostheim
GERMANY

Stand der Informationen · Last Information
Update · Version des informations ·
Stand van de informatie · Stan informacii ·
Stav informací · Stav informácií: 11/2020
Ident.-No.: 72031131112020-8



IAN 346174_2004



8