

**/// PARKSIDE®**



## **Cordless Drill Driver Set PABS 20-Li G8**

**(PL)**  
**Zestaw wiertarko-wkrętarki  
akumulatorowej**

Tłumaczenie instrukcji oryginalnej

**(LV)**  
**Ar akumulatoru darbināms  
urbjmašīnas komplekts**

Originalios instrukcijas vertimas

**(DE) (AT) (CH)**  
**Akku-Bohrschrauber-Set**  
Originalbetriebsanleitung

**(LT)**  
**Akumulatorinio gręžtuvo – suktuvo  
rinkinys**

Instrukciju tulkojums no oriģinālvalodas

**(EE)**  
**Akutrelli komplekt**  
Algupärase kasutusjuhendi tõlge

**IAN 487755\_2501**

**(PL) (LT) (LV)**



PL

Przed przeczytaniem proszę rozłożyć stronę z ilustracjami, a następnie proszę zapoznać się z wszystkimi funkcjami urządzenia.

LT

Prieš skaitydami išlankstykite lapą su paveikslėliais ir susipažinkite su visomis prietaiso funkcijomis.

LV

Pirms lasīšanas atlokiet lappusi ar attēliem un iepazīstieties ar visām ierīces funkcijām.

EE

Enne lugemist voltige lahti jooniseid sisaldav leht, seejärel tutvuge seadme kõikide funktsioonidega.

DE AT CH

Klappen Sie vor dem Lesen die Seite mit den Abbildungen aus und machen Sie sich anschließend mit allen Funktionen des Gerätes vertraut.

PL	Tłumaczenie instrukcji oryginalnej	Strona	4
LT	Instrukciju tulkojums no oriģinālvalodas	Puslapis	18
LV	Originalios instrukcijos vertimas	Lapaspuse	30
EE	Algupärase kasutusjuhendi tõlge	Lehekülg	43
DE/AT/CH	Originalbetriebsanleitung	Seite	55

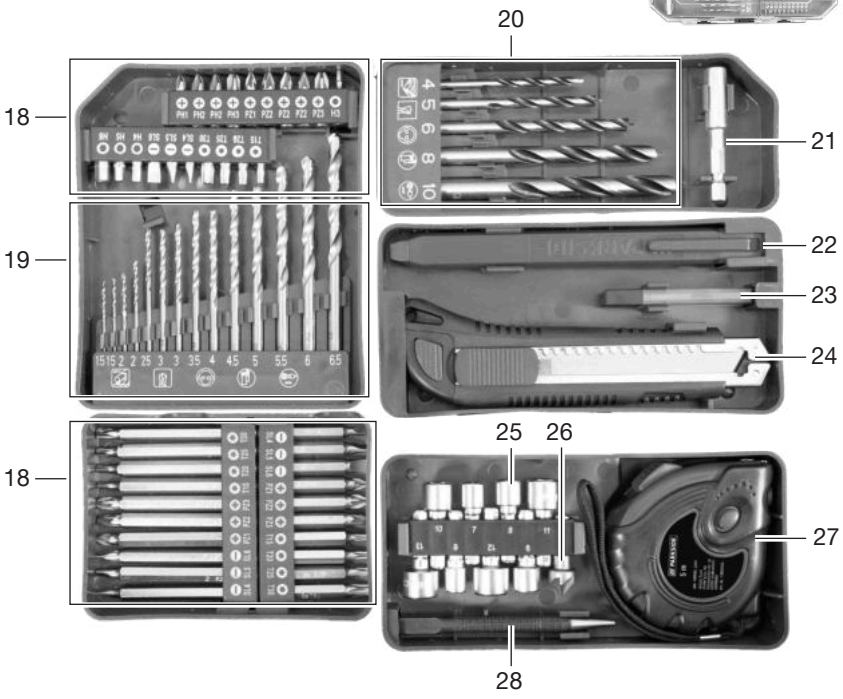
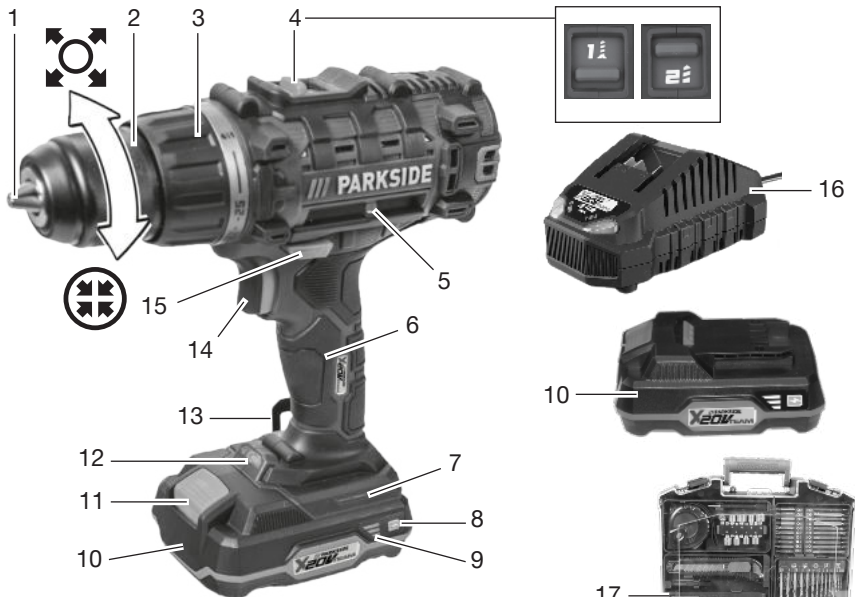

## Spis treści

<b>Wprowadzenie</b> .....	<b>4</b>
Użytkowanie zgodne z przeznaczeniem.....	4
Zakres dostawy/akcesoria.....	5
Zestawienie elementów urządzenia.....	5
Opis działania.....	5
Dane techniczne.....	5
X 20 V TEAM.....	6
<b>Wskazówki dotyczące bezpieczeństwa</b> .....	<b>6</b>
Znaczenie wskazówek dotyczących bezpieczeństwa.....	6
Piktogramy i symbole.....	7
Ogólne ostrzeżenia dotyczące bezpieczeństwa elektronarzędzi.....	7
Wskazówki bezpieczeństwa dla strugarek wiertel.....	9
Ryzyko resztkowe.....	10
<b>Przygotowanie</b> .....	<b>10</b>
Elementy obsługowe.....	10
Montaż i demontaż narzędzia końcowego.....	11
Sprawdzanie stanu naładowania akumulatora.....	11
Ładowanie akumulatora.....	11
Instrukcja dotycząca akcesoriów.....	12
<b>Eksploatacja</b> .....	<b>12</b>
Wkładanie i wyciąganie akumulatora.....	12
Włączanie i wyłączanie.....	13
<b>Transport</b> .....	<b>13</b>
<b>Czyszczenie, konserwacja i przechowywanie</b> .....	<b>13</b>
Czyszczenie.....	13
Konserwacja.....	13
Przechowywanie.....	13
<b>Utylizacja /ochrona środowiska</b> .....	<b>14</b>
Akumulatory utylizować zgodnie z zasadami ochrony środowiska.....	14
<b>Serwis</b> .....	<b>15</b>
Gwarancja.....	15
Serwis naprawczy.....	16
Service-Center.....	16
Importer.....	16
<b>Części zamienne i akcesoria</b> .....	<b>16</b>
<b>Tłumaczenie oryginalnej deklaracji zgodności EU</b> .....	<b>17</b>
<b>Widok rozłożony</b> .....	<b>71</b>

## Wprowadzenie

Serdecznie gratulujemy zakupu nowej akumulatorowej wiertarko-wkrętarki (w dalszej części dokumentu określanego jako elektro-narzędzie).

Zdecydowali się Państwo na zakup urządzenia wysokiej jakości. Urządzenie zostało poddane kontroli jakości w trakcie produkcji oraz kontroli końcowej. Dzięki temu gwarantujemy sprawność Państwa urządzenia.



Instrukcja obsługi jest integralną częścią urządzenia. Zawiera ona ważne wskazówki dotyczące bezpieczeństwa, użytkowania i utylizacji. Należy uważnie przeczytać instrukcję obsługi. Należy zapoznać się z elementami obsługowymi i zasadami prawidłowego użytkowania urządzenia. Z urządzenia należy korzystać tylko zgodnie z opisem i w podanych zakresach użytkowania. Instrukcję obsługi należy dobrze przechowywać, a przekazując urządzenie innym osobom należy dołączyć całą dokumentację.

### Użytkowanie zgodne z przeznaczeniem

Urządzenie jest przeznaczone wyłącznie do następujących celów:

- Wkręcanie i luzowanie śrub
- Wiercenie w drewnie, metalu lub tworzywie sztucznym

Eksploatacja wyłącznie w suchych pomieszczeniach.

Każdy inny rodzaj zastosowania, który nie został wyraźnie dopuszczony w niniejszej instrukcji obsługi, może stanowić źródło poważnych niebezpieczeństw dla użytkownika oraz prowadzić do uszkodzeń urządzenia. Operator lub użytkownik jest odpowiedzialny za wypadki lub szkody innych osób lub ich własności. Urządzenie jest przeznaczone do użytku prywatnego. Urządzenie nie zostało zaprojektowane do ciągłego użytku komercyjnego. Użytkowanie urządzenia do celów komercyjnych powoduje utratę gwarancji. Producent nie odpowiada za szkody spowodowane użyciem urządzenia w sposób niezgodny z przeznaczeniem lub jego nieprawidłową obsługą.

Urządzenie jest częścią serii **X 20 V TEAM** i może być zasilane za pomocą akumulatorów serii **X 20 V TEAM**. Akumulatory serii

**X 20 V TEAM** można ładować tylko za pomocą ładowarek z serii **X 20 V TEAM**.

## Zakres dostawy/akcesoria

Rozpakować urządzenie i sprawdzić zakres dostawy.

Materiały opakowaniowe należy usuwać zgodnie z przepisami.

- Akumulatorowa wiertarkowkrętarka
- Akcesoria w pojemniku do przechowywania
  - 40× Bit do wkręcania (10×50 mm, 10×75 mm, 20×25 mm)
  - PH1, PH2, PH3
  - PZ1, PZ2, PZ3
  - T15, T20, T25, T30
  - SL4, SL5, SL6
  - H3, H4, H5, H6
- 14× Wiertło do metalu (1.5, 2, 2.5, 3, 3.5, 4, 4.5, 5, 5.5, 6, 6.5)
- 5× Wiertło do drewna (4, 5, 6, 8, 10)
- 8× Klucz nasadowy (6, 7, 8, 9, 10, 11, 12, 13)
- Uchwyt do końcówek
- Ołówek ciesielski + 2× Wkład zapasowy
- Nożyk
- Pogłębiacz stożkowy
- Punktak
- Taśma miernicza
- Walizka
- Tłumaczenie instrukcji oryginalnej
- Akumulator i ładowarka z instrukcją obsługi

## Zestawienie elementów urządzenia

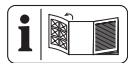

Ilustracje znajdują się na przedniej i tylnej rozkładanej stronie.

- 1 Otwór uchwytu wiertarskiego
- 2 Uchwyt wiertarski szybkoocujący
- 3 Pierścień regulacji momentu dokręcania
- 4 Przełącznik biegów
- 5 Magnes
- 6 Rękojeść (Izolowana powierzchnia uchwytu)
- 7 Uchwyt akumulatora

- 8 Przycisk (Wskaźnik poziomu naładowania)
- 9 Wskaźnik poziomu naładowania
- 10 Akumulator
- 11 Element odblokowujący akumulator
- 12 Lampka robocza LED
- 13 Zaczep do paska
- 14 Włącznik/wyłącznik
- 15 Przełącznik kierunku obrotów
- 16 Ładowarka
- 17 Walizka
- 18 Bit do wkręcania
- 19 Wiertło do metalu
- 20 Wiertło do drewna
- 21 Uchwyt do końcówek
- 22 Ołówek ciesielski
- 23 Wkład zapasowy
- 24 Nożyk
- 25 Klucz nasadowy
- 26 Pogłębiacz stożkowy
- 27 Taśma miernicza
- 28 Punktak

### rys. D

- 24.1 Element odblokowujący (Nożyk)
- 24.2 Suwak (Nożyk)

### rys. E

- 27.1 Suwak blokujący (Taśma miernicza)
- 27.2 Przycisk do blokowania (Taśma miernicza)
- 27.3 Klips (Taśma miernicza)

## Opis działania

Wiertarko-wkrętarka jest wyposażona w sprzęgło ślizgowe, które w momencie osiągnięcia wybranego wstępnie maksymalnego momentu obrotowego rozłącza napęd od wrzeciona roboczego.

Funkcje elementów obsługowych podano w poniższych opisach.

## Dane techniczne

### Akumulatorowa wiertarkowkrętarka

.....	<b>PABS 20-Li G8</b>
Napięcie znamionowe $U$ .....	20 V =
Ciężar (bez akumulatora) .....	≈1,26 kg

Prędkość obrotowa biegu jałowego $n_0$	
– 1. bieg .....	0–430 min <sup>-1</sup>
– 2. bieg .....	0–1500 min <sup>-1</sup>
Maks. moment obrotowy .....	45 Nm
Zakres mocowania uchwyty wiertarskiego .....	1,5–13 mm
Maks. średnica otworu	
–drewno .....	30 mm
–Metal .....	13 mm
Poziom ciśnienia akustycznego ( $L_{pA}$ ) .....	75,1 dB; $K_{pA}=5$ dB
Poziom mocy akustycznej ( $L_{WA}$ ) .....	83,1 dB; $K_{WA}=5$ dB
Wibracje ( $a_h$ ) .....	$\leq 2,5$ m/s <sup>2</sup> ; $K=1,5$ m/s <sup>2</sup>
Akumulator .....	Li-Ion
Temperatura .....	$\leq 50$ °C
– Ładowanie .....	4–40 °C
– Eksploatacja .....	4–50 °C
– Przechowywanie .....	15–25 °C
Akumulator PARKSIDE Performance Smart Smart PAPS 204 A1/Smart PAPS 208 A1/Smart PAPS 2012 A1	
– pasmo częstotliwości ...	2400–2483,5 MHz
– moc nadawania .....	$\leq 20$ dBm

Wartości emisji hałasu i wibracji zostały ustalone zgodnie z normami i przepisami, wyszczególnionymi w deklaracji zgodności.

Podana łączna wartość drgań i wartość emisji hałasu zostały zmierzone zgodnie z unormowaną metodą pomiarów i mogą zostać wykorzystane do porównania tego elektro-narzędzia z innym. Podana łączna wartości drgań i wartość emisji hałasu mogą zostać wykorzystane także do wstępnej oceny narażenia.

**▲ OSTRZEŻENIE!** Wartości emisji drgań i hałasu mogą różnić się w trakcie rzeczywistego użytkowania elektronarzędzia od wartości podanej, w zależności od sposobu eksploatacji elektronarzędzia. Należy próbować maksymalnie ograniczać narażenie na wibracje. Przykładowym sposobem zmniejszenia narażenia na wibracje jest ograniczenie czasu pracy. Należy przy tym uwzględnić wszystkie elementy cyklu eksploatacji (na przykład czas, w którym elektronarzędzie jest wyłączone, oraz czas, w których jest ono wprawdzie włączone, ale pracuje bez obciążenia).

## X 20 V TEAM

Urządzenie jest częścią serii **X 20 V TEAM** i może być zasilane za pomocą akumulatorów serii **X 20 V TEAM**. Akumulatory serii **X 20 V TEAM** można ładować tylko za pomocą ładowarek z serii **X 20 V TEAM**.

Zalecamy użytkowanie urządzenia wyłącznie z następującymi akumulatorami: PAP 20 B1, PAP 20 B3, Smart PAPS 204 A1, Smart PAPS 208 A1, Smart PAPS 2012 A1. Zalecamy ładowanie akumulatorów za pomocą następujących ładowarek: PLG 20 A3, PLG 20 A4, PLG 20 C1, PLG 20 C2, PLG 20 C3, PLG 201 A1, PDSL G 20 A1, PDSL G 20 B1, PDSL G 20 B2, Smart PLGS 2012 A1.

Dane techniczne akumulatora i ładowarki: Patrz osobna instrukcja obsługi.

## Wskazówki dotyczące bezpieczeństwa

W niniejszym rozdziale opisano podstawowe wskazówki dotyczące bezpieczeństwa w ramach użytkowania urządzenia.

**▲ OSTRZEŻENIE!** Szkody na osobach i szkody rzeczowe wynikające z niewłaściwego postępowania z akumulatorem. Należy przestrzegać uwag dotyczących bezpieczeństwa i wskazówek w zakresie ładowania i prawidłowego użytkowania podanych w instrukcji obsługi akumulatora i ładowarki serii **X 20 V TEAM**. Szczegółowy opis procesu ładowania i dalsze informacje można znaleźć w tej oddzielnej instrukcji obsługi.

### Znaczenie wskazówek dotyczących bezpieczeństwa

**▲ NIEBEZPIECZEŃSTWO!** W przypadku nieprzestrzegania niniejszej wskazówki dotyczącej bezpieczeństwa, dojdzie do wypadku. Jego skutkiem są poważne obrażenia ciała lub zgon.

**▲ OSTRZEŻENIE!** W przypadku nieprzestrzegania niniejszej wskazówki dotyczącej bezpieczeństwa, dojdzie do wypadku. Jego skutkiem mogą być poważne obrażenia ciała lub zgon.

**▲ UWAGA!** W przypadku nieprzestrzegania niniejszej wskazówki dotyczącej bezpieczeństwa, dojdzie do wypadku. Jego skutkiem mogą być lekkie lub średnie obrażenia ciała.

**WSKAZÓWKA!** W przypadku nieprzestrzegania niniejszej wskazówki dotyczącej bezpieczeństwa, dojdzie do wypadku. Jego skutkiem może być szkoda materialna.

## Piktogramy i symbole

### Piktogramy na urządzeniu



Urządzenie jest częścią serii **X 20 V TEAM** i może być zasilane za pomocą akumulatorów serii **X 20 V TEAM**. Akumulatory serii **X 20 V TEAM** można ładować tylko za pomocą ładowarek z serii **X 20 V TEAM**.



Przeczytać instrukcję obsługi



Urządzeń elektrycznych nie należy wyrzucać razem z odpadami komunalnymi.

### Symbole w instrukcji obsługi



Uwaga!

### Symbole na akcesoriach



Stosować środki ochrony oczu



Stosować środki ochrony słuchu



Stosować środki ochrony dróg oddechowych

## Ogólne ostrzeżenia dotyczące bezpieczeństwa elektronarzędzi

**▲ OSTRZEŻENIE!** Przeczytaj wszystkie ostrzeżenia dotyczące bezpieczeństwa, instrukcje, ilustracje i specyfikacje dołączone do tego elektronarzędzia. Nieprzestrzeganie wszystkich poniższych instrukcji może być przyczyną porażenia prądem, pożaru i/lub poważnych obrażeń. **Zachowaj wszystkie ostrzeżenia i instrukcje do wykorzystania w przyszłości.**

Pojęcie „elektonarzędzie” w ostrzeżeniach odnosi się do elektronarzędzia zasilanego sieciowo (przewodowo) lub akumulatorowo (beprzewodowo).

## 1. BEZPIECZEŃSTWO W MIEJSCU PRACY

- a) **Utrzymuj miejsce pracy w czystości oraz dobrze oświetlone.** Nieuporządkowane lub ciemne miejsca sprzyjają wypadkom.
- b) **Nie korzystaj z elektronarzędzi w środowisku zagrożonym wybuchem, np. w obecności łatwopalnych cieczy, gazów lub pyłów.** Elektronarzędzia wytwarzają iskry, które mogą spowodować zapłon pyłu lub oparów.
- c) **Podczas pracy z elektronarzędziem należy trzymać dzieci i osoby postronne z daleka.** Rozproszenie uwagi może spowodować utratę kontroli nad narzędziem.

## 2. BEZPIECZEŃSTWO ELEKTRYCZNE

- a) **Wtyki sieciowe elektronarzędzi muszą pasować do gniazda zasilania. Nigdy nie wolno w żaden sposób modyfikować wtyków sieciowych. Korzystając z uziemionych elektronarzędzi nie wolno używać żadnych wtyczek adaptacyjnych.** Niezmodyfikowane wtyki sieciowe i pasujące gniazda zasilania zmniejszają ryzyko porażenia prądem.
- b) **Unikaj kontaktu ciała z uziemionymi powierzchniami, takimi jak rury, grzejniki, piece i lodówki.** Istnieje zwiększone ryzyko porażenia prądem, jeśli ciało jest uziemione.
- c) **Nie wystawiaj elektronarzędzi na działanie deszczu lub wilgoci.** Woda przedostająca się do elektronarzędzia zwiększa ryzyko porażenia prądem.
- d) **Nie wolno korzystać z kabla zasilającego niezgodnie z jego przeznaczeniem. Nigdy nie używaj kabla zasilającego do przenoszenia, ciągnięcia lub odłączania elektronarzędzia. Trzymaj kabel zasilający z dala od źródeł ciepła, oleju, ostrych krawędzi lub poruszających się części.** Uszkodzone lub zaplątane kable zasilające zwiększają ryzyko porażenia prądem.
- e) **Podczas pracy z elektronarzędziem na zewnątrz należy stosować kabel zasilający przeznaczony do użytku na zewnątrz.** Użycie kabla zasilającego przeznaczonego do użytku na zewnątrz zmniejsza ryzyko porażenia prądem.

- f) **Jeżeli nie można uniknąć pracy elektronarzędzia w wilgotnym miejscu, należy użyć zasilania zabezpieczonego wyłącznikiem różnicowo-prądowym (RCD).** Zastosowanie wyłącznika różnicowo-prądowego zmniejsza ryzyko porażenia prądem.
3. **BEZPIECZEŃSTWO OSOBISTE**
- a) **Pracując z elektronarzędziem zachowaj czujność, patrz co robisz i kieruj się zdrowym rozsądkiem. Nie korzystaj z elektronarzędzia, gdy jesteś zmęczony lub pod wpływem narkotyków, alkoholu bądź leków.** Chwila nieuwagi podczas obsługi elektronarzędzia może spowodować poważne obrażenia ciała.
- b) **Stosuj środki ochrony indywidualnej. Zawsze stosuj ochronę oczu.** Sprzęt ochronny, taki jak maska przeciwpyłowa, antypoślizgowe obuwie ochronne, kask lub ochronniki słuchu, stosowane w odpowiednich warunkach, ograniczają obrażenia ciała.
- c) **Zapobiegaj niezamierzonemu uruchomieniu. Przed podłączeniem do źródła zasilania i/lub akumulatora, podniesieniem lub przenoszeniem narzędzia upewnij się, że wyłącznik jest w pozycji wyłączonej.** Przenoszenie elektronarzędzi z palcem na włączniku lub włączanie elektronarzędzi z włączonym włącznikiem sprzyja wypadkom.
- d) **Przed włączeniem elektronarzędzia usuń klucz nastawczy lub klucz maszynowy.** Klucz maszynowy lub klucz pozostawiony na obracającej się części elektronarzędzia może spowodować obrażenia ciała.
- e) **Nie sięgaj zbyt daleko. Utrzymuj właściwą postawę i równowagę przez cały czas.** Umożliwia to lepszą kontrolę nad elektronarzędziem w nieoczekiwanych sytuacjach.
- f) **Ubierraj się odpowiednio. Nie noś luźnej odzieży ani biżuterii. Trzymaj włosy i ubrania z dala od ruchomych części.** Luźne ubrania, biżuteria lub długie włosy mogą zostać pochwycone przez ruchome części.
- g) **Jeśli na wyposażeniu znajdują się urządzenia do podłączania instalacji odpylających i zbierających, należy dopilnować, aby były one podłączone i właściwie użytkowane.** Stosowanie systemu odpylania może zmniejszyć zagrożenia związane z pyłem.
- h) **Nie pozwól, aby przyzwyczajenie wynikające z częstego używania narzędzi spowodowało u Ciebie nadmierną pewność siebie i zignorować zasady bezpieczeństwa narzędzi.** Nieostrożne działanie może w ciągu ułamka sekundy spowodować poważne obrażenia.
4. **OBSŁUGA I KONSERWACJA ELEKTRONARZĘDZI**
- a) **Nie należy przeciążać elektronarzędzi. Zawsze używaj odpowiedniego elektronarzędzia do danego zastosowania.** Właściwe elektronarzędzie wykona pracę lepiej i bezpieczniej, w tempie, do którego zostało zaprojektowane.
- b) **Nie korzystaj z elektronarzędzia, jeśli nie ma możliwości włączenia i wyłączenia go przełącznikiem.** Każde elektronarzędzie, które nie może być sterowane za pomocą przełącznika jest niebezpieczne i musi zostać naprawione.
- c) **Przed dokonaniem jakichkolwiek regulacji, zmianą akcesoriów lub przechowywaniem elektronarzędzia należy odłączyć wtyk sieciowy od źródła zasilania i/lub wyjąć akumulator, jeśli jest odłączany.** Takie prewencyjne środki bezpieczeństwa zmniejszają ryzyko przypadkowego uruchomienia elektronarzędzia.
- d) **Nieużywane elektronarzędzia należy przechowywać w miejscu niedostępnym dla dzieci i nie dopuszczać do obsługi elektronarzędzia przez osoby nieobeznane z elektronarzędziem lub niniejszą instrukcją.** Elektronarzędzia są niebezpieczne w rękach nieprzeszkolonych użytkowników.
- e) **Konserwuj elektronarzędzia i akcesoria. Sprawdź elektronarzędzie pod kątem rozregulowania lub blokowania się ruchomych części, czy nie doszło do ich pęknięcia oraz czy nie występują inne okoliczności, które mogą wpływać na działanie elektronarzędzia. Jeśli elektronarzędzie jest uszkodzone, zleć jego naprawę przed użyciem.** Wiele wypadków jest powodowanych przez źle konserwowane elektronarzędzia.
- f) **Utrzymuj narzędzia tnące ostre i czyste.** Prawidłowo konserwowane narzędzia tnące z ostrymi krawędziami tnącymi

mi są mniej podatne na zakleszczenia i łatwiejsze do kontrolowania.

- g) **Używaj elektronarzędzia, osprzętu, końcówek narzędzi itp. zgodnie z niniejszą instrukcją, uwzględniając warunki pracy i wykonywaną pracę.** Używanie elektronarzędzia do czynności niezgodnych z przeznaczeniem może prowadzić do niebezpiecznych sytuacji.
  - h) **Utrzymuj uchwyty i powierzchnie chwytnie suche, czyste i wolne od oleju i smaru.** Śliskie uchwyty i powierzchnie chwytnie nie pozwalają na bezpieczną obsługę i kontrolę narzędzia w nieoczekiwanych sytuacjach.
5. **OBSŁUGA I KONSERWACJA NARZĘDZI AKUMULATOROWYCH**
- a) **Ładuj wyłącznie za pomocą ładowarki określonej przez producenta.** Ładowarka, która jest odpowiednia dla jednego typu akumulatora, może stwarzać ryzyko pożaru, gdy jest używana z innym akumulatorem.
  - b) **Elektronarzędzi używaj wyłącznie z przeznaczonymi do tego celu akumulatorami.** Używanie jakichkolwiek innych akumulatorów może stwarzać niebezpieczeństwo obrażeń i pożaru.
  - c) **Gdy akumulator nie jest używany, należy trzymać go z dala od innych metalowych przedmiotów, takich jak spinacze, monety, klucze, gwoździe, śruby lub inne małe metalowe przedmioty, mogą spowodować zwarcie zacisków urządzenia.** Zwarcie ze sobą biegunów akumulatora może spowodować poparzenia lub pożar.
  - d) **W trudnych warunkach z akumulatora może wydobywać się ciecz; należy unikać kontaktu z nią. W razie przypadkowego kontaktu, splukać wodą. W przypadku kontaktu cieczy z oczami, należy dodatkowo zwrócić się o pomoc lekarską.** Ciecz wydostająca się z akumulatora może powodować podrażnienia lub oparzenia.
  - e) **Nie używaj akumulatora ani narzędzia, które jest uszkodzone lub zmodyfikowane.** Uszkodzone lub zmodyfikowane akumulatory mogą zachowywać się nieprzewidywalnie, co może spowodować pożar, wybuch lub ryzyko obrażeń.
  - f) **Nie narażaj akumulatora lub narzędzia na działanie ognia lub nadmiernej tem-**

**peratury.** Wystawienie na działanie ognia lub temperatury powyżej 130°C może spowodować wybuch.

- g) **Przestrzegaj wszystkich instrukcji ładowania i nie ładuj akumulatora ani narzędzia poza zakresem temperatur wskazanym w instrukcji.** Nieprawidłowe ładowanie lub ładowanie w temperaturach spoza podanego zakresu może spowodować uszkodzenie akumulatora i zwiększyć ryzyko pożaru.

## 6. SERWIS

- a) **Elektronarzędzie powinno być serwisowane przez wykwalifikowanego pracownika serwisu przy użyciu wyłączników identycznych części zamiennych.** Zapewni to utrzymanie bezpieczeństwa elektronarzędzia.
- b) **Nigdy nie należy serwisować uszkodzonych akumulatorów.** Serwisowanie akumulatorów powinien być wykonywany wyłącznie przez producenta lub autoryzowanego serwisu.

## Wskazówki bezpieczeństwa dla strugarek wiertel

### Wskazówki bezpieczeństwa dla wszystkich operacji

- **Trzymaj elektronarzędzie za izolowane powierzchnie chwytające podczas wykonywania operacji, w której osprzęt tnący lub spinacze mogłyby zetknąć się z ukrytym okablowaniem.** Osprzęt tnący lub spinacze mające kontakt z przewodem pod napięciem może spowodować, że odsłonięte metalowe części elektronarzędzia elektrycznego znajdują się pod napięciem, co może być przyczyną porażenia operatora prądem elektrycznym.

### Wskazówki bezpieczeństwa podczas używania długich bitów wiertarskich

- **Nigdy nie używać z prędkością większą niż maksymalny parametr prędkości bitu wiertarskiego.** Przy większych prędkościach bit może się zagiąć, jeśli będzie obracał się swobodnie bez kontaktu z detalem, co spowoduje obrażenia ciała.
- **Zawsze zaczynać wiercenie z niewielką prędkością, kiedy końcówka bitu styka się z detalem.** Przy większych prędkościach bit może się zagiąć, jeśli będzie obracał się swobodnie bez kon-

taktu z detalem, co spowoduje obrażenia ciała.

- **Dociskać tylko w linii bezpośredniej z bitem i nie wywierać nadmiernego nacisku.** Bity mogą się zgąść, powodując pęknięcia lub utratę kontroli ze skutkiem w postaci obrażeń ciała.

#### Uwagi dotyczące bezpieczeństwa związane z młotkami

- **Należy zabezpieczyć obrabiany przedmiot.** Zamocowanie obrabianego przedmiotu w urządzeniu mocującym lub imadło jest bezpieczniejsze niż trzymanie go w ręku.
- **Wyłączać narzędzie elektryczne od razu, kiedy narzędzie użytkowe zostanie zablokowane. Przygotować się na wysokie reakcje momentu obrotowego, które powodują odbicie.** Narzędzie użytkowe blokuje się, jeśli zakleszczy się w detali lub jeśli narzędzie elektryczne będzie przeciążone.
- **Zawsze odczekać, aż narzędzie elektryczne całkowicie się zatrzyma przed odłożeniem go w dół.** Narzędzie użytkowe może się zablokować i doprowadzić do utraty kontroli nad narzędziem elektrycznym.
- **Bezpiecznie trzymać narzędzie elektryczne.** Podczas dokręcania i luzowania śrub przygotować się na tymczasowo wysokie reakcje momentu obrotowego.
- **Użyć odpowiednich detektorów do ustalenia, czy są ukryte przewody zasilania lub skontaktować się z lokalnym przedsiębiorstwem komunalnym, aby uzyskać pomoc.** Kontakt z kablami elektrycznymi może spowodować pożar i porażenie elektryczne. Uszkodzenie przewodów gazu może spowodować wybuch. Pękające rury wody powodują uszkodzenia mienia.
- **Używać wyłącznie akcesoriów zalecanych przez firmę PARKSIDE.** Nieodpowiednie akcesoria mogą spowodować porażenie prądem lub pożar.

#### Ryzyko resztkowe

Nawet w przypadku prawidłowej obsługi urządzenia zawsze istnieje ryzyko resztkowe. Z uwagi na konstrukcję i wariant wykonania

urządzenia mogą wystąpić następujące zagrożenia:

- Uszkodzenie słuchu w przypadku niestosowania odpowiednich ochronników słuchu.
- Szkody zdrowotne, spowodowane przez przenoszenie drgań na ręce, jeśli urządzenie jest użytkowane przez dłuższy czas lub jest nieprawidłowo prowadzone i konserwowane.
- Niebezpieczeństwo skaleczenia

**▲ OSTRZEŻENIE!** Zagrożenie generowane przez pole elektromagnetyczne podczas pracy urządzenia. Pole to może w określonych okolicznościach zakłócać pracę aktywnych lub pasywnych implantów medycznych. Aby zmniejszyć niebezpieczeństwo poważnych lub śmiertelnych obrażeń ciała, przed przystąpieniem do obsługi urządzenia przez osoby z implantami medycznymi zalecamy konsultację się z lekarzem i producentem implantu medycznego.

## Przygotowanie

**▲ OSTRZEŻENIE!** Ryzyko obrażeń ciała w wyniku przypadkowego uruchomienia urządzenia. Akumulator należy umieszczać w urządzeniu dopiero wtedy, gdy jest ono całkowicie przygotowane do pracy.



## Elementy obsługowe

Przed pierwszym użyciem urządzenia należy się zapoznać z jego elementami obsługowymi.

- **Przełącznik kierunku obrotów (15) (rys. A)**  
*WSKAZÓWKA!* Przełącznik kierunku obrotów należy uruchamiać tylko, gdy urządzenie jest w postoju!  
Ustawienie przełącznika, patrząc od tyłu:
  - **Lewa strona** Wkręcanie śruby, wiercenie
  - **Środek** Blokada załączania
  - **Prawa strona** Wykręcanie śruby
- **Pierścień regulacji momentu dokręcania (3)**  
Ustawienie maksymalnego momentu obrotowego dla wkręcania, przy którym zostaje wyzwolone sprzęgło ślizgowe.  
*WSKAZÓWKA!* Pierścień regulacji momentu dokręcania należy wciskać tylko, gdy urządzenie jest w postoju!

- **1** Najmniejsza wartość momentu obrotowego
- **25** Największa wartość momentu obrotowego

Dla bezpieczeństwa należy rozpocząć wkręcanie z niskim momentem obrotowym. W razie potrzeby zwiększać moment obrotowy.

-  Wiercenie bez ograniczenia momentu obrotowego
- **Przełącznik biegów (4)**
  - ▲ **UWAGA!** Selektor biegów należy uruchamiać tylko, gdy urządzenie jest zatrzymane.
  - **1**  Skręcanie
  - **2**  Wiercenie
- **Włącznik/wyłącznik (14)**
  - Włączanie: Wciśnięcie
  - Regulacja prędkości obrotowej w sposób płynny: Im dalej zostanie naciśnięty włącznik/wyłącznik, tym wyższa będzie prędkość obrotowa.
  - Wyłączenie: Zwolnienie

## Montaż i demontaż narzędzia końcowego

### Wskazówki

- Zakres mocowania uchwytu wiertarskiego: 1,5-13 mm
- Po prawej i po lewej stronie głowicy silnika znajdują się magnesy (5) przytrzymujące często używane końcówki do wkręcania.
- Informacje dotyczące kierunków - patrząc od tyłu.

### Montaż narzędzia końcowego (rys. C)

1. Otwieranie uchwytu wiertarskiego: Obrócić szybkozamykający uchwyt wiertarski (2) ↻.
2. Wsunąć narzędzie końcowe jak najdalej w otwór uchwytu wiertarskiego (1).
3. Zaciśkanie narzędzia końcowego: Obrócić szybkozamykający uchwyt wiertarski (2) ↻.

### Demontaż narzędzia końcowego (rys. C)

1. Otwieranie uchwytu wiertarskiego: Obrócić szybkozamykający uchwyt wiertarski (2) ↻.
2. ▲ **UWAGA!** Niebezpieczeństwo porażenia! Narzędzia końcowe – w szczegól-

ności wiertła – mogą się bardzo nagrzać. W razie potrzeby należy nosić rękawice ochronne.

Wyciągnąć narzędzie końcowe.

## Sprawdzanie stanu naładowania akumulatora

Kontrolki LED	Znaczenie
czerwony, pomarańczowy, zielony	Akumulator jest naładowany
czerwony, pomarańczowy	Akumulator jest częściowo naładowany
czerwony	Akumulator wymaga ładowania

1. Wcisnąć przycisk (8) obok wskaźnika poziomu naładowania (9) na akumulatorze (10).  
Wskaźnik poziomu naładowania z kontrolkami LED sygnalizuje poziom naładowania akumulatorów.
2. Akumulator (10) należy naładować, gdy na wskaźniku stanu naładowania (9) świeci się już tylko czerwona kontrolka LED.

## Ładowanie akumulatora

Patrz również instrukcja obsługi ładowarki.

### Wskazówki

- Gdy akumulator jest rozgrzany, przed ładowaniem należy odczekać do jego wystudzenia.
- Nie narażać akumulatora na dłuższe oddziaływanie silnego promieniowania słonecznego i nie kłaść go na grzejnikach (maks. 50 °C).

### Ładowanie akumulatora

1. Wyjmij akumulator (10) z urządzenia.
2. Wsunąć akumulator (10) do wnęki ładowarki akumulatora (16).
3. Podłączyć ładowarkę akumulatora (16) do gniazda.
4. Po zakończeniu procesu ładowania odłączyć ładowarkę akumulatora (16) od sieci.
5. Wyciągnąć akumulator (10) z ładowarki akumulatora (16).

**Diody kontrolne na ładowarce (16):**

zielony	czerwony	Znaczenie
świeci się	—	<ul style="list-style-type: none"> <li>Akumulator w pełni naładowany</li> <li>gotowy (Brak akumulatora w urządzeniu)</li> </ul>
—	świeci się	Akumulator jest ładowany
—	miga	przegrzany akumulator
miga	miga	uszkodzony akumulator

**Instrukcja dotycząca akcesoriów****Nożyk (rys. D)**

Gdy nożyk (24) jest tępy, wówczas można wymienić ostrze lub wyłamać tępy/uszkodzony segment ostrza.

Miejsca, w których można wyłamywać segmenty ostrza, można rozpoznać po wgłębieniach rozmieszczonych w równomiernych odstępach na ostrzu.

**Wskazówki**

- ▲ **UWAGA!** Niebezpieczeństwo obrażeń ciała! Podczas przełamywania ostrza może się zdarzyć, że jego elementy zostaną wyrzucone w powietrze. Stosować środki ochrony oczu.
- ▲ **UWAGA!** Niebezpieczeństwo obrażeń ciała! Ostrza noża do dywanów są bardzo ostre. Nosić rękawice ochronne.
- ▲ **UWAGA!** Niebezpieczeństwo obrażeń ciała! Zużyte ostrza są zawsze dużym źródłem zagrożenia. Ostrze należy natychmiast zutilizować.

**Potrzebne narzędzia**

- Szczypce (nie dostarczone)

**Wyłamywanie ostrza**

- Wysunąć ostrze z obudowy jedynie do miejsca wyłamania, ponieważ w przeciwnym razie będzie można wyłamać więcej niż jeden segment.
- Chwycić ostrze przy użyciu szczypiec w pobliżu miejsca wyłamania.
- Przełamać ostrze, obracając szczypce wokół własnej osi i wyciągając je w miejscu wyłamania. Dzięki temu segment zostanie szybko wyłamany.

**Wymiana ostrza**

- Przesunąć suwak (24.2) na nożyku (24) w przód do oporu.
- Wyciągnąć tępe ostrze i zutilizować je w odpowiedni sposób.
- Przesunąć suwak (24.2) na nożyka (24) w tył do oporu w celu wykorzystania nowego ostrza.

**Napełnianie wkładu**

- Wcisnąć przycisk odblokowujący (24.1) na nożyku (24) w celu wyciągnięcia wkładu z ostrzami zamiennymi w tył.
- Umieścić nowe ostrza w wkładzie. Na tylnym końcu ostrza znajduje się wytłoczony otwór, w którym można zaczepiać suwak.
- Wsunąć obydwa elementy ponownie w prowadnicę, aż wkład z ostrzami zamiennymi wskoczy na swoje miejsce.

**Taśma miernicza (rys. E)**

- W celu tymczasowego blokowania taśmy mierniczej (27) należy wcisnąć i przytrzymać przyciski blokujące (27.2).
- W celu zablokowania wyciągniętej taśmy mierniczej, przesunąć suwak blokujący (27.1) w przód.
- Poluzować blokadę, wyciągając suwak blokujący (27.1).

Za pomocą klipsa (27.3) z tyłu można mocować taśmę mierniczą na pasku.

**Punktak (Abb. F)**

Za pomocą punktaka (28) można wyznaczyć pierwsze prowadzenie dla wiertła w ustalonym położeniu. W ten sposób można wykluczyć przemieszczanie się wiertła w trakcie nawiercania.

Punktak można wykorzystać również do oznaczania detali.

**Potrzebne narzędzia**

- Młotek (nie dostarczone)

**Sposób postępowania**

- Ustawić punktak końcówką w żądanym położeniu.
- Uderzyć młotkiem w tył punktaka.

**Eksplatacja****Wkładanie i wyciąganie akumulatora**

▲ **OSTRZEŻENIE!** Ryzyko obrażeń ciała w wyniku przypadkowego uruchomienia urząd-

dzenia. Akumulator należy umieszczać w urządzeniu dopiero wtedy, gdy jest ono całkowicie przygotowane do pracy.

**WSKAZÓWKA!** Ryzyko uszkodzenia! Zastosowanie niewłaściwego akumulatora może doprowadzić do uszkodzenia urządzenia i akumulatora.

#### **Wkładanie akumulatora (rys. B)**

1. Wsunąć akumulator (10) wzdłuż prowadnicy szynowej w uchwyt akumulatora (7). Akumulator wskakuje na swoje miejsce, wydając charakterystyczny dźwięk.

#### **Wyciąganie akumulatora (rys. B)**

1. Wcisnąć i przytrzymać przycisk zwalnający (11) na akumulatorze (10).
2. Wyciągnąć akumulator z uchwytu akumulatora (7).

### **Włączanie i wyłączanie**

#### **Włączanie**

1. Wybrać za pomocą przełącznika kierunku obrotów (15) odpowiedni kierunek obrotów.
2. Wybrać za pomocą selektora biegów (4) odpowiedni bieg.
3. Wybrać za pomocą pierścienia do regulacji momentu obrotowego (3) maksymalny moment obrotowy lub wiercenie.
4. Wcisnąć i przytrzymać włącznik/wyłącznik (14).  
Świeci się lampka robocza LED (12).

#### **Wyłączanie**

1. Zwołnić włącznik/ wyłącznik (14).
2. Zanim odłożymy elektronarzędzie należy odczekać do jego całkowitego zatrzymania się.
3. Podczas przerw w pracy: Ustawić przełącznik kierunku obrotów (15) na środku. Taki środek ostrożności zapobiegnie przypadkowemu uruchomieniu elektronarzędzia.

W ten sposób można za pomocą klipsa na pasku (13) zawiesić urządzenie na pasku. Za pomocą klipsa na pasku można otwierać butelki z kapslami.

4. W momencie pozostawienia urządzenia bez nadzoru lub po zakończeniu pracy należy wyciągnąć akumulator (10) z urządzenia.

## **Transport**

#### **Wskazówki**

- Wyłączyć urządzenie.
- Należy się upewnić, że wszystkie ruchome elementy całkowicie się zatrzymały.
- Wyciągnąć akumulator.
- Wyciągnąć narzędzie końcowe.
- Urządzenie należy zawsze trzymać za rękojęść (6).

## **Czyszczenie, konserwacja i przechowywanie**

**▲ OSTRZEŻENIE!** Ryzyko obrażeń ciała w wyniku przypadkowego uruchomienia urządzenia. Podczas prac konserwacyjnych i czyszczenia należy się zabezpieczać. Wyłączyć urządzenie i wyciągnąć z niego akumulator (10).

Wykonanie prac naprawczych i konserwacyjnych, które nie zostały opisane w tej instrukcji, należy powierzać naszym specjalistom z działu serwisowego. Stosować tylko oryginalne części zamienne.

### **Czyszczenie**

**▲ OSTRZEŻENIE!** Porażenie elektryczne! Nigdy nie spryskiwać urządzenia wodą.

**WSKAZÓWKA!** Ryzyko uszkodzenia. Substancje chemiczne mogą oddziaływać agresywnie na elementy wykonane z tworzywa sztucznego. Nie stosować środków czyszczących wzgl. rozpuszczalników.

- Dbać o czystość i drożność otworów wentylacyjnych, obudowy silnika i uchwytów urządzenia. Używać do tego wilgotnej ściereczki lub szczotki.

### **Konserwacja**

Urządzenie jest bezobsługowe.

### **Przechowywanie**

Urządzenie należy przez cały czas przechowywać w warunkach:

- czystych
- suchych
- zabezpieczonych przed zapyleniem
- W dostarczonej walizce do przechowywania (17)
- poza zasięgiem dzieci

Urządzenia z akumulatorem:

- Temperatura przechowywania akumulatora i urządzenia wynosi od 15 °C do 25 °C. Podczas przechowywania należy unikać ekstremalnie niskich lub wysokich temperatur, aby zapobiec utracie wydajności akumulatora.
- Przed dłuższym przechowywaniem (np. przed sezonem zimowym) należy wyciągnąć akumulator z urządzenia (postępować według osobnej instrukcji obsługi akumulatora i ładowarki).

## Utylizacja /ochrona środowiska

Wymij akumulator z urządzenia i przekaż urządzenie, akumulator, akcesoria oraz opakowanie do punktu recyklingu odpadów.



Urządzeń elektrycznych nie należy wyrzucać razem z odpadami komunalnymi.

Symbol przekreślonego kosza na śmieci oznacza, że po zakończeniu okresu użytkowania tego produktu nie wolno wyrzucać jako niesortowanych odpadów komunalnych.

### Dyrektywa 2012/19/UE w sprawie zużytego sprzętu elektrycznego i elektronicznego:

Konsumenci są prawnie zobowiązani po zakończeniu okresu żywotności urządzeń elektrycznych i elektronicznych do ich przekazywania do ponownego przetworzenia zgodnie z zasadami ochrony środowiska. Dzięki temu można zapewnić wykorzystanie urządzeń zgodnie z zasadami ochrony środowiska i ochrony zasobów.

W zależności od adaptacji na gruncie prawa krajowego mogą być do wyboru następujące możliwości:

- zwrot w miejscu zakupu,
- zwrot w oficjalnym punkcie zbiórki,
- odesłanie do producenta/podmiotu wprowadzającego produkt na rynek.

Przepisy te nie obejmują akcesoriów i środków pomocniczych dołączonych do starych urządzeń, które nie zawierających elementów elektrycznych.

Zużyty sprzęt może mieć szkodliwy wpływ na środowisko i zdrowie ludzi z uwagi na potencjalną zawartość niebezpiecznych substancji, mieszanin oraz części składowych.

Gospodarstwo domowe spełnia ważną rolę w przyczynianiu się do ponownego użycia i odzysku surowców wtórnych, w tym recyklingu zużytego sprzętu. Na tym etapie kształtuje się postawy, które wpływają na zachowanie wspólnego dobra jakim jest czyste środowisko naturalne.

### Akumulatory utylizować zgodnie z zasadami ochrony środowiska



Nie wyrzucaj akumulatora do śmieci domowych, ognia (ryzyko wybuchu) lub wody. Uszkodzone akumulatory mogą szkodzić środowisku naturalnemu i zdrowiu ludzi, jeśli wydostaną się z nich trujące opary lub ciecze.

Są Państwo zobowiązani do utylizowania uszkodzonych lub wysłużonych akumulatorów zgodnie z zasadami ochrony środowiska.

- Nie otwierać akumulatorów i unikać uszkodzeń mechanicznych. Istnieje wówczas niebezpieczeństwo zwarcia i wydostania się oparów podrażniających drogi oddechowe.
- Ze względów bezpieczeństwa przed utylizacją należy rozładować akumulatory.
- Aby uniknąć zwarcia, należy oklejać bieguny.
- Akumulatory należy utylizować za pośrednictwem punktów handlowych lub w punkcie zbiórki odpadów.
- **Uszkodzone akumulatory**  
Akumulatory z uszkodzeniami zewnętrznymi należy traktować z zachowaniem szczególnej ostrożności!
  - Nie dotykać uszkodzonych akumulatorów gołymi dłońmi.
  - Jeśli nie można okleić biegunów, należy umieszczać akumulatory osobno w plastikowym woreczku.
  - Uszkodzone akumulatory umieszczać osobno w niepalnym, zamykanym pojemniku, który może zostać zasypany jeszcze piaskiem.
  - Akumulator należy przekazywać do punktu zbiórki z personelem technicznym.

## Serwis

### Gwarancja

Szanowni Klienci,

Na niniejszy produkt udzielamy 3 letniej gwarancji od daty zakupu. W przypadku usterek produktu nabywcy przysługują ustawowe prawa wobec sprzedawcy. Te ustawowe prawa nie są ograniczone przez naszą przedstawioną poniżej gwarancję.

#### Warunki gwarancji

Okres gwarancji rozpoczyna się od daty zakupu. Należy dobrze przechować oryginalny paragon. Dokument ten będzie potrzebny jako dowód zakupu. Jeśli w ciągu trzech lat od daty zakupu produktu wystąpi wada materiałowa lub produkcyjna, dokonamy - według własnego uznania - bezpłatnej naprawy lub wymiany produktu. Realizacja świadczenia gwarancyjnego wymaga przekazania w terminie trzech lat wadliwego urządzenia i dowodu zakupu (paragon) oraz pisemnego, krótkiego opisu rodzaju wady i daty jej wystąpienia.

Jeśli nasza gwarancja pokrywa dany defekt, otrzymają Państwo naprawiony lub wymieniony produkt. Naprawa lub wymiana produktu nie rozpoczyna nowego okresu gwarancji.

#### Okres gwarancji i roszczenia ustawowe z tytułu wad

Jeśli wadliwy produkt został wymieniony na nowy lub dokonano istotnych napraw, termin gwarancji biegnie od nowa od momentu dostarczenia klientowi wymienionego lub naprawionego rzeczy.

W przypadku wymiany pojedynczej części należącej do reklamowanego towaru, czas gwarancji biegnie od nowa w odniesieniu do tej części. Jeżeli reklamacja w zakresie wymiany lub naprawy nie została uznana albo naprawa nie była istotna bądź konsument żądał od gwaranta działań innych niż wymiana i naprawa – okres trwania gwarancji wydłuża się o czas, przez który konsument nie mógł korzystać z towaru w związku ze złożoną reklamacją.

Wszelkie uszkodzenia lub wady występujące ewentualnie już w chwili zakupu należy zgłosić niezwłocznie po rozpakowaniu. Po upływie okresu gwarancji wszelkie naprawy są wykonywane odpłatnie.

### Zakres gwarancji

Produkt został wyprodukowany starannie zgodnie z surowymi wymogami jakościowymi i przed dostarczeniem został rzetelnie skontrolowany.

Świadczenia gwarancyjne dotyczą wad materiałowych i produkcyjnych. Niniejsza gwarancja nie obejmuje części produktu podlegających normalnemu zużyciu, które należy traktować jako części zużywające się (np. Wiertło) lub uszkodzeń części delikatnych (np. Przelącznik).

Niniejsza gwarancja traci ważność, jeśli produkt został uszkodzony, był niewłaściwie używany lub nie był konserwowany. W celu prawidłowego użytkowania produktu należy ściśle przestrzegać wszystkich wskazówek zawartych w instrukcji obsługi. Należy bezwzględnie unikać zastosowań i czynności, które są odradzone lub przed którymi ostrzeżenie się w instrukcji obsługi.

Produkt jest przeznaczony jedynie do użytku prywatnego, a nie do użytku profesjonalnego. Gwarancja wygasa w przypadku niezgodnego z przeznaczeniem i niewłaściwego użytkowania, użycia siły oraz ingerencji, które nie zostały wykonane przez nasz autoryzowany serwis.

#### Realizacja świadczenia gwarancyjnego

Aby zapewnić szybkie opracowanie Państwa przypadku, należy postępować zgodnie z zamieszczonymi poniżej wskazówkami:

- Na wypadek wszelkich zapytań prosimy o zachowanie paragonu i numeru artykułu (IAN 487755\_2501) jako dowodu zakupu.
- Numer artykułu znaleźć można na tabliczce znamionowej produktu. Może on być również wygrawerowany na produkcie lub znajdować się na stronie tytułowej instrukcji (po lewej stronie na dole) lub na naklejce z tyłu lub na dolnej stronie produktu.
- W razie wystąpienia błędów działania lub innych wad, należy w pierwszej kolejności skontaktować się ze wskazanym poniżej działem serwisowym **telefonicznie** lub wykorzystać nasz **formularz kontaktowy**, dostępny pod adresem [parksidediy.com](http://parksidediy.com) w kategorii **Serwis**.
- Produkt uznany za wadliwy mogą Państwo bezpłatnie przesłać po konsultacji z naszym działem obsługi klienta na podany adres serwisu, załączając dowód za-

kupu (paragon) oraz informację, na czym polega wada i kiedy wystąpiła. Aby uniknąć problemów z przyjęciem i dodatkowych kosztów, konieczne jest korzystanie wyłącznie z podanego adresu. Należy upewnić się, że przesyłka nie zostanie przesłana odpłatnie, jako przesyłka wielkogabarytowa, ekspresowa lub też jako inna przesyłka specjalna. Prosimy o odesłanie produktu wraz ze wszystkimi akcesoriami dostarczonymi w chwili zakupu i zapewnienie odpowiednio bezpiecznego opakowania transportowego.



Pod adresem *parkside-diy.com* dostępna jest do wglądu oraz do pobrania niniejsza instrukcja oraz wiele innych instrukcji. Dzięki temu kodowi QR można wejść bezpośrednio na stronę *parkside-diy.com*. Proszę wybrać swój kraj i wyszukiwać na ekranie wyszukiwania instrukcje obsługi. Po wprowadzeniu numeru artykułu (IAN)

487755\_2501 można otworzyć swoją instrukcję obsługi.

### Serwis naprawczy

W sprawie napraw, **które nie podlegają gwarancji**, należy się zwracać do Centrum Serwisowego. Centrum Serwisowe prześle Państwu odpowiedni kosztorys.

- Możemy naprawiać tylko urządzenia w odpowiednim opakowaniu i przesłane z uregulowaną opłatą pocztową.  
**Wskazówka:** Oczyszczone urządzenie wraz z informacją na temat uszkodzenia należy przesyłać bezpośrednio na adres podany przez Centrum Serwisowe.
- Urządzenia przesłane bez opłaty, jako towary niewymiarowe, w trybie ekspresowym lub w ramach innych typów przesyłek specjalnych, nie będą przyjmowane.
- Przesłane, uszkodzone urządzenia utylizujemy bezpłatnie.

### Service-Center



Serwis Polska

Tel.: 00800 4912069

Formularz kontaktowy na  
*parkside-diy.com*

IAN 487755\_2501

### Importer

Uwaga: poniższy adres nie jest adresem działu serwisowego. Najpierw skontaktuj się z podanym wyżej centrum serwisowym.

Grizzly Tools GmbH & Co. KG

Stockstädter Str. 20

63762 Großostheim

NIEMCY

*www.grizzlytools.de*

## Części zamienne i akcesoria

**Części zamienne i akcesoria można zamówić na stronie *www.grizzlytools.shop*.** Jeśli w ramach procedury Państwa zamówienia pojawią się problemy, prosimy o kontakt za pośrednictwem naszego sklepu internetowego. W razie kolejnych pytań należy zwracać się do: *Service-Center*, s. 16

Nr stan.	Opis	Nr zamów.
2	Uchwyt wiertarski szybkomocujący	91105806
	Zestaw akcesoriów	91110070

## Tłumaczenie oryginalnej deklaracji zgodności EU

Produkt: **Akumulatorowa wiertarkowkrętarka**

Model: **PABS 20-Li G8**

Numer serii: 000001–348000

Wymieniony powyżej przedmiot niniejszej deklaracji jest zgodny z jednoznacznymi wymaganiami unijnego prawodawstwa harmonizacyjnego

**2006/42/EC • 2014/30/EU • 2011/65/EU & (EU) 2015/863**

**Produkt z baterią Smart PAPS 204 A1/**

**Smart PAPS 208 A1/Smart PAPS 2012 A1: 2014/53/EU**

Opisany powyżej przedmiot deklaracji jest zgodny z dyrektywą Parlamentu Europejskiego i Rady 2011/65/EU z dnia 8 czerwca 2011 r. w sprawie ograniczenia stosowania niektórych niebezpiecznych substancji w sprzęcie elektrycznym i elektronicznym.

Aby zapewnić zgodność, zastosowano następujące normy zharmonizowane oraz normy i przepisy krajowe:

**EN 62841-1:2015/A11:2022 • EN 62841-2-1:2018/A12:2022**

**EN IEC 63000:2018**

**EN IEC 55014-1:2021 • EN IEC 55014-2:2021**

**IEC 62471:2006 • EN 62471:2008**

**Produkt z baterią Smart PAPS 204 A1/Smart PAPS 208 A1/Smart PAPS 2012 A1:**

**EN 301 489-1 V2.2.3:2019 • EN 301 489-17 V3.3.1:2024**

**EN 300 328 V2.2.2:2019 • EN 50663:2017**

Niniejsza deklaracja zgodności wydana zostaje na wyłączną odpowiedzialność producenta:



Grizzly Tools GmbH & Co. KG

Stockstädter Str. 20

63762 Großostheim

NIEMCY

25.08.2025

Christian Frank

Upoważniony przedstawiciel dokumentacji

## Turinys

<b>Įvadas</b> .....	<b>18</b>
Naudojimas pagal paskirtį.....	18
Tiekiamas rinkinys ir priedai.....	18
Apžvalga.....	19
Veikimo aprašymas.....	19
Techniniai duomenys.....	19
X 20 V TEAM.....	20
<b>Saugos nurodymai</b> .....	<b>20</b>
Saugos nurodymų apibūdinimas.....	20
Ženklai ir simboliai.....	20
Bendrieji elektrinių įrankių saugos įspėjimai.....	21
Gražtų, smūginių gražtų.....	23
Liekamieji pavojai.....	23
<b>Paruošimas</b> .....	<b>23</b>
Valdymo elementai.....	24
Papildomo darbo įrankio montavimas ir išmontavimas.....	24
Akumulatoriaus įkrovos lygio patikra.....	24
Akumulatoriaus įkrovimas.....	24
Priedų instrukcija.....	25
<b>Naudojimas</b> .....	<b>25</b>
Akumulatoriaus įdėjimas ir išėmimas.....	25
Įjungimas ir išjungimas.....	26
<b>Gabenimas</b> .....	<b>26</b>
<b>Valymas, techninė priežiūra ir laikymas</b> .....	<b>26</b>
Valymas.....	26
Techninė priežiūra.....	26
Laikymas.....	26
<b>Šalinimas ir aplinkos apsauga</b> .....	<b>26</b>
Akumulatorius išmeskite nekenkdam aplinkai.....	27
<b>Paslaugos</b> .....	<b>27</b>
Garantija.....	27
Remonto paslaugos.....	28
Service-Center.....	28
Importuotojas.....	29
<b>Atsarginės dalys ir priedai</b> .....	<b>29</b>
<b>ES atitikties deklaracijos originalo vertimas</b> .....	<b>29</b>
<b>Išskaidytasis brėžinys</b> .....	<b>71</b>

## Įvadas

Sveikiname įsigijus naują akumuliatorinį gręžtuvą-suktuvą (toliau vadinamą „prietaisu“ arba „elektriniu įrankiu“).

Jūs pasirinkote aukštos kokybės gaminį. Gaminant šį įrenginį, jo kokybė buvo tikrinama, o pagamintas įrenginys buvo galutinai patikrintas. Taip užtikrinama, kad Jūsų prietaisas neprikaištingai veiks.



Naudojimo instrukcija yra šio prietaiso dalis. Joje pateikta svarbių saugos, naudojimo ir šalinimo nurodymų. Atidžiai perskaitykite naudojimo instrukciją. Susipažinkite su įrankio valdymo elementais ir tinkamu jo naudojimu. Prietaisą naudokite tik taip, kaip aprašyta ir tik nurodytiems naudojimo tikslams. Būtinai išsaugokite naudojimo instrukciją ir perduodami prietaisą tretiesiems asmenims perduokite ir visus dokumentus.

### Naudojimas pagal paskirtį

Prietaisas skirtas tik toliau nurodytoms reikmėms:

- Varžtų įsukimas ir atsukimas
- Medienos, metalo arba plastiko gręžimas

Eksploduoti tik sausose patalpose. Prietaisą naudojant bet kokiems kitokiems šioje naudojimo instrukcijoje aiškiai nurodytiems tikslams, prietaisas gali kelti didelį pavojų naudotojui ir sugesti. Prietaisą valdantis ar jį naudojantis asmuo atsako už nelaimingus atsitikimus ar žalą, padarytą kitiems žmonėms arba jų turtui. Prietaisas skirtas neprofesionaliems nuolatinio naudojimo tikslams. Naudojant komerciniams tikslams, garantija negalioja. Gamintojas neatsako už žalą, patirtą prietaisą naudojant ne pagal paskirtį arba netinkamai.

Įrankis yra „X 20 V TEAM“ serijos dalis, jį galima naudoti su „X 20 V TEAM“ serijos akumuliatoriais. „X 20 V TEAM“ serijos akumuliatorius galima įkrauti tik „X 20 V TEAM“ serijos krovikliais.

### Tiekiamas rinkinys ir priedai

Išpakuokite prietaisą ir patikrinkite tiekiamą rinkinį.

Tinkamai pašalinkite pakuotės medžiagas.

- Akumuliatorinis gręžtuvas - suktuvas
- Priedai daiktadėžėje

- 40× Sukimo antgalis (10×50 mm, 10×75 mm, 20×25 mm)
  - ⊕ PH1, PH2, PH3
  - ⊕ PZ1, PZ2, PZ3
  - ⊕ T15, T20, T25, T30
  - ⊖ SL4, SL5, SL6
  - H3, H4, H5, H6
- 14× Metalo grąžtas (1.5, 2, 2.5, 3, 3.5, 4, 4.5, 5, 5.5, 6, 6.5)
- 5× Medienos grąžtas (4, 5, 6, 8, 10)
- 8× Užmaunamasis raktas (6, 7, 8, 9, 10, 11, 12, 13)
- Antgalių laikiklis
- Dailidės pieštukas + 2× Atsarginė šerdelė
- Peiliukas
- Gilintuvas
- Centro žymeklis
- Matuoklė
- Lagaminas
- Originalios instrukcijos vertimas
- Akumulatorius ir kroviklis su naudojimo instrukcija

## Apžvalga

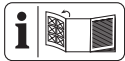

Prietaiso paveikslėlius rasite priekiniame ir galiniame išskleidžiamajame puslapyje.

- 1 Griebtuvo anga
- 2 Sparčiojo tvirtinimo griebtuvas
- 3 Sukimo momento nustatymo žiedas
- 4 Greičio jungiklis
- 5 Magnetis
- 6 Rankena (izoliuotas suimamasis paviršius)
- 7 Akumulatoriaus laikiklis
- 8 Mygtukas (Įkrovos lygio indikatorius)
- 9 Įkrovos lygio indikatorius
- 10 Akumulatorius
- 11 Akumulatoriaus atlaisvinimo mygtukas
- 12 Šviesos diodų darbinė lemputė
- 13 Diržo segtukas
- 14 Įjungiklis / išjungiklis
- 15 Sukimosi krypties jungiklis
- 16 Kroviklis
- 17 Lagaminas

- 18 Sukimo antgalis
- 19 Metalo grąžtas
- 20 Medienos grąžtas
- 21 Antgalių laikiklis
- 22 Dailidės pieštukas
- 23 Atsarginė šerdelė
- 24 Peiliukas
- 25 Užmaunamasis raktas
- 26 Gilintuvas
- 27 Matuoklė
- 28 Centro žymeklis

### D pav.

- 24.1 Atlaisvinimo mygtukas (Peiliukas)
- 24.2 Slankiklis (Peiliukas)

### E pav.

- 27.1 Slankusis fiksatorius (Matuoklė)
- 27.2 Fiksavimo mygtukas (Matuoklė)
- 27.3 Spaustukas (Matuoklė)

## Veikimo aprašymas

Gręžtuve-atsuktuve yra frikcinė mova, kuri atjungia pavarą nuo darbinio suklio, kai pasiekiamas iš anksto pasirinktas didžiausias sukimo momentas.

Valdymo elementų paskirtis aprašyta toliau.

## Techniniai duomenys

### Akumulatorinis gręžtuvas - suktuvas

.....PABS 20-Li G8

Vardinė įtampa  $U$  ..... 20 V =

Svoris (be akumulatoriaus) .....  $\approx 1,26$  kg

Sukimosi greitis tuščiaja eiga  $n_0$

– 1. greitis ..... 0–430 min<sup>-1</sup>

– 2. greitis ..... 0–1500 min<sup>-1</sup>

Maks. sukimo momentas ..... 45 Nm

Griebtuvo skėtra ..... 1,5–13 mm

Maks. gręžimo skersmuo

–medis ..... 30 mm

–Metalas ..... 13 mm

Garso slėgio lygis ( $L_{pA}$ ) ... 75,1 dB;  $K_{pA}=5$  dB

Garso galios lygis ( $L_{WA}$ ) . 83,1 dB;  $K_{WA}=5$  dB

Vibracija ( $a_h$ ) .....  $\leq 2,5$  m/s<sup>2</sup>;  $K=1,5$  m/s<sup>2</sup>

Akumulatorius ..... Li-Ion

Temperatūra .....  $\leq 50$  °C

– Įkraunant ..... 4–40 °C

– Naudojimas ..... 4–50 °C

- Laikymas ..... 15–25 °C
- „PARKSIDE Performance Smart“  
akumulatorius Smart PAPS 204 A1/  
Smart PAPS 208 A1/Smart PAPS 2012 A1
- dažnių juosta .....2400–2483,5 MHz
- perdavimo galia ..... ≤ 20 dBm

Triukšmo ir vibracijos vertės nustatytos vadovaujantis atitikties deklaracijoje nurodytais standartais ir nuostatomis.

Nurodytos vibracijų bendroji vertė ir spinduliuojamojo triukšmo vertė išmatuotos standartiniu matavimo metodu ir gali būti naudojamos vienam elektriniam įrankiui su kitu palyginti. Nurodytomis vibracijų bendrąja verte ir spinduliuojamojo triukšmo verte taip pat galima vadovautis preliminariai vertinant poveikį.

**⚠ ĮSPĖJIMAS!** Praktiškai naudojant elektrinį įrankį, vibracijų spinduliuotė ir spinduliuojamasis triukšmas gali skirtis nuo nurodytos vertės – tai priklauso nuo elektrinio įrankio naudojimo būdo. Įvertinus vibracijų poveikį praktinėmis naudojimo sąlygomis, būtina nustatyti saugos priemones dirbančiajam apsaugoti (čia reikia atsižvelgti į visas įrankio naudojimo ciklo dalis, pvz., laikotarpius, kai elektrinis įrankis yra išjungtas, ir laikotarpius, kai įrankis įjungtas, tačiau veikia nenaudojamas).

## X 20 V TEAM

Įrankis yra „X 20 V TEAM“ serijos dalis, jį galima naudoti su „X 20 V TEAM“ serijos akumulatoriais. „X 20 V TEAM“ serijos akumulatorius galima įkrauti tik „X 20 V TEAM“ serijos krovikliais.

Rekomenduojame šį įrankį naudoti tik su toliau išvardytais akumulatoriais: PAP 20 B1, PAP 20 B3, Smart PAPS 204 A1, Smart PAPS 208 A1, Smart PAPS 2012 A1. Rekomenduojame šiuos akumulatorius įkrauti toliau išvardytais krovikliais: PLG 20 A3, PLG 20 A4, PLG 20 C1, PLG 20 C2, PLG 20 C3, PLG 201 A1, PDSLГ 20 A1, PDSLГ 20 B1, PDSLГ 20 B2, Smart PLGS 2012 A1.

Akumulatoriaus ir kroviklio techniniai duomenys: žr. atskirą instrukciją.

## Saugos nurodymai

Šiame skirsnyje aprašyti pagrindiniai prietaiso naudojimo saugos nurodymai.

**⚠ ĮSPĖJIMAS!** Netinkamai elgiantis su akumulatoriumi gali būti sužaloti žmonės ir patirta materialinės žalos. Atkreipkite dėmesį į saugos bei įkrovimo ir tinkamo naudojimo nurodymus, kuriuos rasite savo akumulatoriaus ir **X 20 V TEAM** serijos kroviklio naudojimo instrukcijoje. Išsamų įkrovimo aprašymą ir daugiau informacijos rasite šioje atskiroje naudojimo instrukcijoje.

### Saugos nurodymų apibūdinimas

**⚠ PAVOJUS!** Nesilaikant šio saugos nurodymo, įvyks nelaimingas atsitikimas. Naudotojas patirs sunkių arba mirtinų kūno sužalojimų.

**⚠ ĮSPĖJIMAS!** Nesilaikant šio saugos nurodymo, gali įvykti nelaimingas atsitikimas. Naudotojas gali patirti sunkių arba mirtinų kūno sužalojimų.

**⚠ ATSARGIAI!** Nesilaikant šio saugos nurodymo, įvyks nelaimingas atsitikimas. Naudotojas gali patirti lengvų arba vidutinio sunkumo kūno sužalojimų.

**NUORODA!** Nesilaikant šio saugos nurodymo, įvyks nelaimingas atsitikimas. Dėl to galima patirti materialinės žalos.

## Ženkla ir simboliai

### Piktogramos ant įrankio



Įrankis yra „X 20 V TEAM“ serijos dalis, jį galima naudoti su „X 20 V TEAM“ serijos akumulatoriais. „X 20 V TEAM“ serijos akumulatorius galima įkrauti tik „X 20 V TEAM“ serijos krovikliais.



Perskaitykite naudojimo instrukciją



Elektrinių įrankių neišmeskite su buitinėmis atliekomis.

### Piktogramos naudojimo instrukcijoje



Dėmesio!

## Ženkliai ant priedų



Dėvėkite akių apsaugos priemonę



Dėvėkite klausos apsaugos priemonę



Dėvėkite kvėpavimo apsaugos priemonę

## Bendrieji elektrinių įrankių saugos įspėjimai

**▲ ĮSPĖJIMAS!** Perskaitykite visus saugos įspėjimus, instrukcijas, iliustracijas ir specifikacijas, pridedamas prie šio elektrinio įrankio. Jei nesilaikysite visų toliau pateiktų instrukcijų, galite patirti elektros smūgį, sukelti gaisrą ir (arba) sunkiai susižeisti. **Išsaugokite visus įspėjimus ir instrukcijas, kad galėtumėte pasinaudoti ateityje.**

Įspėjimuose vartojama sąvoka „elektrinis įrankis“ reiškia iš tinklo (su laidu) arba iš akumulatoriaus (be laido) maitinamą elektrinį įrankį.

### 1. DARBO VIETOS SAUGA

- Užtikrinkite, kad darbo vieta būtų švari ir gerai apšviesta.** Netvarkingose ar tamsiose vietose gali įvykti nelaimingi atsitikimai.
- Nedirbkite su elektriniais įrankiais potencialiai sprogioje aplinkoje, pvz., esant degių skysčių, dujų ar dulkių.** Elektriniai įrankiai kelia kibirkštis, nuo kurių gali užsidegti dulkės arba dūmai.
- Dirbdami su elektriniu įrankiu saugokite vaikus ir pašalinius asmenis.** Dėl išsiblaškymo galite nesuvaldyti.

### 2. ELEKTROS SAUGA

- Elektrinių įrankių kištukai turi tikti elektros lizdai. Niekada jokiū būdu nekeiskite kištuko. Nenaudokite adapterio kištukų su įžemintais elektriniais įrankiais.** Nepakeisti kištukai ir tinkami elektros lizdai sumažina elektros smūgio pavojų.
- Venkite kūno sąlyčio su įžemintais paviršiais, pvz., vamzdžiais, radiatoriais, viryklėmis ir šaldytuvais.** Jei jūsų kūnas yra įžemintas, padidėja elektros smūgio pavojus.
- Saugokite elektrinius įrankius nuo lietaus ar drėgmės poveikio.** Jei į elektrinį

įrankį patenka vandens, padidėja elektros smūgio pavojus.

- Nenaudokite laido netinkamai. Niekada nenaudokite laido elektriniam įrankiui nešti, traukti ar atjungti. Saugokite laidą nuo karščio, alyvos, aštrių kraštų ar judančių dalių.** Pažeisti arba susipynę laidai padidina elektros smūgio pavojų.
  - Jei elektrinį įrankį naudojate lauke, naudokite prailgintuvą, tinkamą naudoti lauke.** Naudojant lauke naudoti tinkamą laidą, sumažėja elektros smūgio pavojus.
  - Jei elektrinio įrankio naudojimas drėgnose patalpose yra neišvengiamas, naudokite maitinimo šaltinį, apsaugotą liekamosios srovės įtaisų (LSĮ).** Naudojant LSĮ sumažėja elektros smūgio pavojus.
- ### 3. ASMENINĖ SAUGA
- Būkite budrus, žiūrėkite, ką darote, ir dirbdami su elektriniu įrankiu vadovaukitės sveika nuovoka. Nenaudokite elektrinio įrankio, kai esate pavargę arba apsvaigę nuo narkotikų, alkoholio ar vaistų.** Dėl neatsargumo dirbant su elektriniais įrankiais galima rimtai susižeisti.
  - Naudokite asmenines apsaugos priemones. Visada dėvėkite akių apsaugos priemones.** Tinkamomis sąlygomis naudojamos apsauginės priemonės, pvz., kaukė nuo dulkių, neslystantis apsauginiai batai, šalmas ar klausos apsauga, padeda sumažinti sužeidimų skaičių.
  - Užtikrinkite kelią netyčiniam įjungimui. Prieš prijungdami įrankį prie maitinimo šaltinio ir (arba) akumulatoriaus, imdami jį į rankas arba nešdami, įsitinkinkite, kad jungiklis yra išjungtas.** Nešant elektrinius įrankius su pirštu ant jungiklio arba įjungiant elektrinius įrankius su įjungtu jungikliu galimi nelaimingi atsitikimai.
  - Prieš įjungdami elektrinį įrankį nuimkite reguliavimo raktus ar veržliarakčius.** Ant besisukančios elektrinio įrankio dalies paliktas veržliaraktis ar raktas gali sužaloti.
  - Nesiekite per toli. Visada užtikrinkite, kad būtų tinkamas pagrindas ir būtumėte pusiausvyroje.** Tai leidžia geriau valdyti elektrinį įrankį netikėtose situacijose.

- f) **Tinkamai apsirenkite. Nedėvėkite laisvų drabužių ar papuošalų. Saugokite plaukus ir drabužius nuo judančių dalių.** Laisvi drabužiai, papuošalai ar ilgi plaukai gali būti įtraukti į judančias dalis.
  - g) **Jei yra dulkių ištraukimo ir surinkimo įrenginių prijungimo įtaisai, įsitikinkite, kad jie tinkamai prijungti ir naudojami.** Naudojant dulkių nusiurbimo sistemą galima sumažinti su dulkelėmis susijusius pavojus.
  - h) **Neleiskite, kad dėl dažno naudojimosi įrankiais įgytos patirties taptumėte pernelyg savimi pasitikintys ir nepaisytumėte įrankių saugos principų.** Neatsargus veiksmas per sekundės dalį gali sukelti rimtų sužalojimų.
- 4. ELEKTRINIŲ ĮRANKIŲ NAUDOJIMAS IR PRIEŽIŪRA**
- a) **Nenaudokite elektrinio įrankio su jėga. Darbui naudokite tinkamą elektrinį įrankį.** Tinkamu elektriniu įrankiu atliksite darbą geriau ir saugiau, tokiu greičiu, kuriam jis buvo sukurtas.
  - b) **Nenaudokite elektrinio įrankio, jei jungiklis jo neįjungia ir neišjungia.** Bet koks elektrinis įrankis, kurio negalima valdyti jungikliu, yra pavojingas ir turi būti remontuojamas.
  - c) **Prieš atlikdami reguliavimą, keisdami priedus ar laikydami elektrinius įrankius, atjunkite kištuką nuo maitinimo šaltinio ir (arba) išimkite akumuliatorių iš elektrinio įrankio, jei jis yra išimamas.** Šios prevencinės saugos priemonės sumažina netyčinio elektrinio įrankio įjungimo riziką.
  - d) **Laikykite nenaudojamus elektrinius įrankius vaikams nepasiekiamoje vietoje ir neleiskite jais naudotis asmenims, kurie nėra susipažinę su elektriniu įrankiu ar šiomis instrukcijomis.** Neapmokytų naudotojų naudojami elektriniai įrankiai yra pavojingi.
  - e) **Pržiūrėkite elektrinius įrankius ir priedus. Patikrinkite, ar judančios dalys nėra neteisingai suderintos arba sujungtos, ar nėra sulūžusių dalių, ar nėra kitų sąlygų, galinčių turėti įtakos elektrinio įrankio veikimui. Jei elektrinis įrankis yra pažeistas, prieš naudodami sutaisykite.** Daug nelaimingų atsitikimų įvyksta dėl netinkamai pržiūrėtų elektrinių įrankių.

- f) **Užtikrinkite, kad pjovimo įrankiai būtų aštrūs ir švarūs.** Pržiūrėkite, kad pjovimo įrankiai būtų aštrūs ir švarūs.
  - g) **Elektrinį įrankį, priedus, antgalius ir kt. naudokite vadovaudamiesi šiomis instrukcijomis ir atsivėlgdami į darbo sąlygas bei atliekamus darbus.** Naudodami elektrinį įrankį ne pagal paskirtį, galite sukelti pavojingą situaciją.
  - h) **Rankenos ir suėmimo paviršiai turi būti sausi, švarūs, be alyvos ir riebalų.** Neįmanoma saugiai dirbti įrankiu ir valdyti jį netikėtose situacijose kai rankenos ir paėmimo paviršiai yra slidūs.
- 5. AKUMULATORINIO ĮRANKIO NAUDOJIMAS IR PRIEŽIŪRA**
- a) **Įkraukite tik gamintojo nurodytu įkrovikliu.** Vienam akumuliatoriaus tipui tinkamas įkroviklis, naudojamas su kito tipo akumuliatoriumi, gali kelti gaisro pavojų.
  - b) **Elektrinius įrankius naudokite tik su specialiai tam skirtais akumuliatoriais.** Naudodami kitus akumuliatorius galite susžeisti ir sukelti gaisrą.
  - c) **Kai akumuliatorius nenaudojamas, laikykite jį atokiau nuo kitų metalinių daiktų, pvz., segtukų, monetų, raktų, vinių, varžtų ar kitų smulkių metalinių daiktų, galinčių sujungti vieną gnybtą su kitu.** Trumpas akumuliatoriaus gnybtų sujungimas gali sukelti nudegimus arba gaisrą.
  - d) **Netinkamai naudojant, iš akumuliatoriaus gali ištekti skysčio; venkite sąlyčio. Atsitiktinai prisilietus, nuplaukite vandeniu. Skysčiui patekus į akis, kreipkitės į gydytoją.** Iš akumuliatoriaus išsiliejęs skystis gali sudirginti arba nudeginti.
  - e) **Nenaudokite pažeisto ar pakeisto akumuliatoriaus ar įrankio.** Pažeisti ar pakeisti akumuliatoriai gali veikti nenusipėjimai, todėl gali kilti gaisras, sprongimas ar sužeidimų pavojus.
  - f) **Nepalikite akumuliatoriaus ar įrankio ugnies ar pernelyg aukštos temperatūros poveikyje.** Ugnis arba aukštesnė nei 130 °C temperatūra gali sukelti sprongimą.
  - g) **Laikykitės visų įkrovimo instrukcijų ir neįkraukite akumuliatoriaus ar įrankio už instrukcijose nurodyto temperatūros diapazono ribų.** Netinkamas įkrovimas arba įkrovimas už nurodyto tempe-

ratūros diapazono ribų gali sugadinti akumuliatorių ir padidinti gaisro pavojų.

## 6. APTARNAVIMAS

- a) **Elektrinio įrankio techninę priežiūrą atlieka kvalifikuotas remontininkas, kuris naudoja tik tapačias atsargines dalis.** Taip užtikrinama elektrinio įrankio sauga.
- b) **Pažeistų akumuliatorių negalima aptarnauti.** Akumuliatorių blokų techninę priežiūrą turi atlikti tik gamintojas arba įgalioti techninės priežiūros paslaugų teikėjai.

## Grąžtų, smūginių grąžtų

### Visų operacijų saugos nurodymai

- **Elektrinį įrankį laikykite už izoliuotų suėmimo paviršių, kai atliekate operaciją, kurios metu pjovimo reikmenys arba tvirtinimo detalės gali liesti paslėptus laidus.** Pjovimo reikmenys arba tvirtinimo detalės kurios liečia įtampą turinį laidą, gali įelektrinti atviras metalines elektrinio įrankio dalis, o operatorių gali ištikti elektros smūgis.

### Saugos instrukcijos naudojant ilgus grąžtus

- **Niekada neeksploatuokite grąžto didesniu greičiu, nei jo maksimalus nominalus greitis.** Esant didesniai greičiui, gali būti, kad antgalis sulinks, jei jam bus leidžiama laisvai sukstis nesiliečiant prie ruošinio, o tai gali sužaloti žmogų.
- **Visada pradėkite gręžti nedideliu greičiu, kad grąžto antgalis liestųsi su ruošiniu.** Esant didesniai greičiui, gali būti, kad antgalis sulinks, jei jam bus leidžiama laisvai sukstis nesiliečiant prie ruošinio, o tai gali sužaloti žmogų.
- **Slėgį tiekite tik tiesiai į grąžtą ir nenaudokite per didelio slėgio.** Antgalis gali sulinkti ir dėl to sulūžti arba prarasti kontrolę, o tai gali sužaloti žmogų.

### Papildomi saugos nurodymai

- **Įtvirtinkite ruošinį.** Tvirtinimo įranga arba spaustuvais įtvirtintas ruošinys yra užfiksuojamas žymiai patikimiau nei laikant ruošinį ranka.
- **Nedelsiant išjunkite elektrinį įrankį, jei gręžimo įrankis užsiblokovė. Pasiruoškite didelio sukimo momento reakcijoms, sukeliančioms grįžtamąjį smūgį.** Gręžimo įrankis užsiblokuoja, kai užstrin-

ga ruošinyje arba kai elektrinis įrankis yra per daug apkrautas.

- **Visada palaukite, kol elektrinis įrankis visiškai sustoja, ir tik tada padėkite ant žemės.** Taikomas įrankis gali užstrigti ir jūs galite prarasti elektrinio įrankio valdymą.
- **Tvirtai laikykite elektrinį įrankį.** Tvirtai laikykite elektrinį įrankį. Priverždami ir atverždami varžtus būkite pasiruošę laikinai dideliame sukimo momentui.
- **Naudokite tinkamus detektorius, kad nustatytumėte, ar nėra paslėptų tiekimo linijų, arba susisiekite su vietine komunalinių paslaugų įmone.** Prisilietimas prie maitinimo laidų gali sukelti gaisrą ir elektros smūgį. Dujų vamzdžių pažeidimas gali sukelti sprogamą. Trūkę vanden tiekio vamzdžiai padarys žalos turui.
- **Naudokite tik PARKSIDE rekomenduojamus priedus.** Netinkami priedai gali sukelti elektros smūgį arba gaisrą.

## Liekamieji pavojai

Liekamieji pavojai išlieka net ir naudojant šį įrankį pagal nurodymus. Dėl šio įrankio sąrankos ir konstrukcijos gali kilti šie pavojai:

- Klausos pažeidimo pavojus, jei nenaudojama tinkama klausos apsaugos priemonė.
- Žalos sveikatai pavojus dėl plaštakų ir rankų vibracijos, jei įrankis naudojamas ilgą laiką, netinkamai naudojamas ar netinkamai techniškai prižiūrimas.
- Įsijovimai

**⚠ ĮSPĖJIMAS!** Įrankiui veikiant sukuriama elektromagnetinio lauko keliamas pavojus. Tam tikromis aplinkybėmis laukas gali neigiamai veikti aktyviuosius arba pasyviuosius medicininius implantus. Kad sumažėtų pavojus sunkiai arba mirtinai susižaloti, prieš naudojant įrankį asmenims su mediciniais implantais rekomenduojame pasikonsultuoti su savo gydytoju ir medicininio implanto gamintoju.

## Paruošimas

**⚠ ĮSPĖJIMAS!** Pavojus susižaloti įrankiui netikėtai pradėjus veikti. Akumuliatorių į įrankį įdėkite tik tada, kai įrenginys bus visiškai parengtas naudoti.

## Valdymo elementai

Prieš pirmą kartą naudodami prietaisą susipažinkite su valdymo elementais.

### • Sukimosi krypties jungiklis (15) (A pav.)

**NUORODA!** Sukimosi krypties jungiklį perjunkite tik tada, kai įrankis neveikia! Jungiklio kryptis žiūrint iš galo:

- **Kairėje** Varžto įsukimas, gręžimas
- **Per vidurį** Jungiklio užraktas
- **Dešinėje** Varžto išsukimas

### • Sukimo momento nustatymo žiedas (3)

Maksimalaus sūkių skaičiaus nustatymas įsukimui, kuriam esant suveikia frikcinė mova.

**NUORODA!** Pasukite sukimo momento nustatymo žiedą tik tada, kai įrankis nesisuka!

- **1** Mažiausias sukimo momentas
- **25** Didžiausias sukimo momentas Saugumo sumetimais pradėkite nuo mažo sukimo momento. Jei būtina, padidinkite sukimo momentą.
-  Gręžimas be sukimo momento apribojimo

### • Greičio jungiklis (4)

**⚠ ATSAUGIA!** Greičio jungiklį perjunkite tik tada, kai įrankis neveikia.

- **1**  Varžtai
- **2**  Gręžimas

### • Įjungiklis / išjungiklis (14)

- Įjungimas: spaudžiant
- Bepakopis apsukų nustatymas: Kuo stipriau spausite įjungiklį / išjungiklį, tuo sukimosi greitis bus didesnis.
- Išjungimas: atleidžiant

## Papildomo darbo įrankio montavimas ir išmontavimas

### Keitimo

- Griebtuvo skėtra: 1,5-13 mm
- Variklio galvutės dešinėje ir kairėje yra magnetai (5), skirti dažnai naudojamiems sraigtiniams antgaliams laikyti.
- Sukimo duomenys matomi iš galo.

### Papildomo darbo įrankio montavimas (C pav.)

1. Griebtuvo atidarymas: Pasukite sparčiojo tvirtinimo griebtuvą (2) ☹ .

2. Papildomą darbo įrankį kuo giliau įstumkite į griebtuvo angą (1).
3. Papildomo darbo įrankio įtvirtinimas: Pasukite sparčiojo tvirtinimo griebtuvą (2) ☹ .

### Papildomo darbo įrankio išmontavimas (C pav.)

1. Griebtuvo atidarymas: Pasukite sparčiojo tvirtinimo griebtuvą (2) ☹ .
2. **⚠ ATSAUGIA!** Pavojus nusideginti! Papildomi darbo įrankiai – ypač grąžtas – gali labai įkaisti. Jei būtina, mėvėkite apsaugines pirštines. Išimkite įstatomą įrankį.

## Akumulatoriaus įkrovos lygio patikra

Šviesos diodai	Reikšmė
----------------	---------

raudonas, oranžinis, žalias Akumulatorius įkrautas

raudonas, oranžinis Akumulatorius iš dalies įkrautas

raudonas Akumuliatorių reikia įkrauti

1. Paspauskite akumulatoriaus (10) mygtuką (8) šalia įkrovos lygio indikatorius (9). Įkrovos lygio indikatorius šviesos diodai parodo akumulatoriaus įkrovos lygį.
2. Akumuliatorių (10) įkraukite tada, kai šviečia vien raudonas įkrovos lygio indikatorius (9) šviesos diodas.

## Akumulatoriaus įkrovimas

Žr. ir kroviklio naudojimo instrukciją.

### Keitimo

- Prieš įkraudami, leiskite įkaitusiam akumuliatoriui atvėsti.
- Nelaikykite akumulatoriaus ilgesnį laiką intensyviuose saulės spinduliuose ir nedėkite jo ant radiatorių (maks. 50 °C).

### Akumulatoriaus įkrovimas

1. Išimkite akumuliatorių (10) iš įrenginio:
2. Akumuliatorių (10) įstumkite į akumulatoriaus kroviklio įkrovimo lizdą (16).
3. Įjunkite akumulatoriaus kroviklį (16) į elektros lizdą.
4. Įkrovę akumuliatorių, atjunkite akumulatoriaus kroviklį (16) nuo tinklo.
5. Išimkite akumuliatorių (10) iš akumulatoriaus kroviklio (16).

## Įkroviklio kontroliniai šviesos diodai (16)

žalias	raudonas	Reikšmė
šviečia	—	<ul style="list-style-type: none"> <li>• Akumuliatorius visiškai įkrautas</li> <li>• paruošta (nejdėta baterija)</li> </ul>
—	šviečia	Akumuliatorius įkraunamas
—	mirksi	Akumuliatorius perkaitęs
mirksi	mirksi	Akumuliatorius sugedęs

## Priedų instrukcija

### Peiliukas (D pav.)

Jei peiliukas (24) atšipo, geležtę galima pakeisti arba galima nulaužti atšipusį / apgadin tą geležtės segmentą.

Numatytos nulaužimo vietos atpažįstamos iš vienodais atstumais ant geležtės išdėstytų įrntų.

### Keitimo

- **⚠️ ATSARGIAI!** Pavojus susižaloti! Nulaužiant geležtę, jos dalys gali nuskrieti oru. Dėvėkite akių apsaugos priemonę.
- **⚠️ ATSARGIAI!** Pavojus susižaloti! Kilimų peilio geležtės labai aštrios. Mūvėkite apsaugines pirštines.
- **⚠️ ATSARGIAI!** Pavojus susižaloti! Ir nusidėvėjusios geležtės kelia didelį pavojų. Nedelsdami išmeskite geležtę.

### Reikalingas įrankis

- Replės (komplekte nėra)

### Geležtės nulaužimas

1. Geležtę iš korpuso išstumkite tik iki numatytos nulaužimo vietos, nes gali nulūžti daugiau nei vienas segmentas.
2. Geležtę replėmis suimkite prie numatytos nulaužimo vietos.
3. Geležtę nulaužkite pasukdami replės ap link jų ašį ir praskirdami nulaužimo vietą. Tada juostelė aštriai nulūš.

### Geležtės keitimas

1. Peiliuko (24) slankiklį (24.2) iki galo pastumkite į priekį.
2. Išimkite ir tinkamai išmeskite atšipusią geležtę.
3. Kad galėtumėte naudoti naują geležtę, peiliuko (24) slankiklį (24.2) iki galo pastumkite atgal.

## Dėtuwės pripildymas

1. Kad dėtuwė su atsarginėmis geležtėmis galėtumėte ištraukti atgal, paspauskite peiliuko (24) atlaisvinimo mygtuką (24.1).
2. Sudėkite naujas geležtes į dėtuwę. Geležtės galiniame gale pramušta skylė, į kurią įkabinamas slankiklis.
3. Viską wél stumkite į kreiptuwą, kol dėtuwė su atsarginėmis geležtėmis užsifiksuos.

### Matuoklė (E pav.)

1. Paspaudę ir laikydami nuspaustą kurį nors fiksavimo mygtuką (27.2), laikinai užfiksuosite ištrauktą matuoklę (27).
2. Norėdami, kad ištraukta matuoklė būtų nuolat užfiksuoata, slankųjį fiksatorių (27.1) pastumkite į priekį.
3. Užfiksavimą atlaisvinsite slankųjį fiksatorių (27.1) patraukdami atgal.

Kitoje pusėje esančiu segtuku (27.3) matuoklę galite prisegti prie diržo.

### Centro žymeklis (Abb. F)

Centro žymekliu (28) nustatytoje vietoje gražtui galite pažymėti pirmąją kreipiamąją. Tada pradedant gręžti gražtas nepasislinks. Centro žymeklį galite naudoti ir ruošiniams žymėti.

### Reikalingas įrankis

- Plaktukas (komplekte nėra)

### Veiksmai

1. Centro žymelio galą uždėkite norimoje vietoje.
2. Plaktuku pakalkite žymeklio galą.

## Naudojimas

### Akumuliatoriaus įdėjimas ir išėmimas

**⚠️ ĮSPĖJIMAS!** Pavojus susižaloti įrankiu netikėtai pradėjus veikti. Akumuliatorių į įrankį įdėkite tik tada, kai įrenginys bus visiškai parengtas naudoti.

**NUORODA!** Apgadinimo pavojus! Dėl netinkamo akumuliatoriaus įrankis ir akumuliatorius gali sugesti.

### Akumuliatoriaus įdėjimas (B pav.)

1. Akumuliatorių (10) išilgai kreiptuvo įstumkite į akumuliatoriaus laikiklį (7). Akumuliatorius girdimai užsifiksuoja.

## Akumulatoriaus išėmimas (B pav.)

1. Paspauskite ir laikykite nuspaustą akumulatoriaus (10) atlaisvinimo mygtuką (11).
2. Ištraukite akumuliatorių iš akumulatoriaus laikiklio (7).

## Jungimas ir išjungimas

### Jungimas

1. Sukimosi krypties keitikliu(15) sukimo kryptį.
2. Greičio perjungikliu (4) pasirinkite greitį.
3. Pasirinkite momento nustatymo žiedu (3) maksimalų sukimo momentą arba gręžimą.
4. Paspauskite ir jį./išj. jungiklį (14) ir laikykite jį nuspaustą.  
Šviesos diodų darbinė lemputė (12) šviečia.

### Išjungimas

1. Atleiskite jį./išj. jungiklį (14).
2. Prieš padėdami elektrinį įrankį palaukite, kol jis sustos.
3. Kai dirbdami darote pertraukas: Sukimo krypties perjungiklį (15) pastumkite į centrą. Ši atsargumo priemonė neleis elektriniam įrankiui netyčia įsijungti.  
Įrenginį galite diržo segtuku (13) užkabinti prie diržo. Diržo segtuku galite atidaryti butelius su užspaudžiamais kamšteliais.
4. Palikdami neprižiūrimą įrankį ar baigę darbą, išimkite akumuliatorių (10) iš įrankio.

## Gabenimas

### Keitimo

- Išjunkite įrankį.
- Įsitikinkite, kad visos judamosios dalys visiškai sustojo.
- Išimkite akumuliatorių.
- Nuimkite papildomą darbo įrankį.
- Įrankį visada neškite už rankenos (6).

## Valymas, techninė priežiūra ir laikymas

**▲ ĮSPĖJIMAS!** Pavojus susižaloti įrankiu netikėtai pradėjus veikti. Saugokitės atlikdami techninės priežiūros ir valymo darbus. Išjunkite prietaisą ir išimkite akumuliatorių (10).

Šioje instrukcijoje neaprašytus taisymo ir techninės priežiūros darbus paveskite mūsų klientų aptarnavimo tarnybai. Naudokite tik originalias atsargines dalis.

### Valymas

**▲ ĮSPĖJIMAS!** Elektros smūgis! Ant įrankio niekada nepurkškite vandens.

**NUORODA!** Apgadinimo pavojus. Cheminės medžiagos gali apgadinti plastikinę įrenginio dalis. Nenaudokite valiklių ir (arba) tirpiklių.

- Pasirūpinkite, kad įrankio vėdinimo angos, variklio korpusas ir rankenos būtų švarūs. Juos valykite drėgna šluoste arba šepečiu.

### Techninė priežiūra

Prietaisui techninės priežiūros nereikia.

### Laikymas

Prietaisą ir priedus visada laikykite:

- švarioje,
- sausoje,
- nedulkėtoje,
- Kartu tiekiamame lagamine (17)
- ir vaikams nepasiekiamoje vietoje.

Prietaisai su akumuliatoriumi:

- Akumuliatorių ir prietaisą laikykite 15–25 °C temperatūroje. Laikomas akumulatorius neturi būti veikiamas didelio šalčio arba karščio, kad nesumažėtų jo galia.
- Prieš padėdami ilgesniam laikui (pvz., per žiemą), išimkite iš prietaiso akumuliatorių (vadovaukitės atskira akumulatoriaus ir kroviklio naudojimo instrukcija).

## Šalinimas ir aplinkos apsauga

Išimkite akumuliatorių iš įrankio ir įrankį, akumuliatorių, priedus bei pakuotę atiduokite perdirbti nedarydami žalos aplinkai.



Elektrinių įrankių neišmeskite su buitėmis atliekomis.

Perbrauktos šiukšliadėžės su ratukais simbolis reiškia, kad pasibaigus šio gaminio naudojimo laikui jo negalima išmesti kaip nerūšiuotų komunalinių atliekų.

## Direktyva 2012/19/ES dėl elektros ir elektroninės įrangos atliekų:

Vartotojui įstatymai įpareigoja nebenaudojamus elektrinius ir elektrinius prietaisus pristatyti pakartotinai perdirbti nedarant žalos aplinkai. Taip užtikrinama, kad jie bus perdirbti tausojant aplinką ir išteklius. Priklausomai nuo direktyvos įgyvendinimo šalies teisės aktuose, įrankį galite pašalinti taip:

- grąžinti pardavimo vietoje,
- pristatyti į oficialią surinkimo vietą,
- grąžinti gamintojui / platintojui.

Tai netaikoma senų įrankių priedams ir pagalbinėms priemonėms be elektrinių dalių.

## Akumulatorius išmeskite nekenkdam aplinkai



Akumulatoriaus neišmeskite su buitineis atliekomis, nemeskite į ugnį (gali sprogti) ar į vandenį. Iš pažeistų akumuliatorių išsiskyrę nuodingi garai ar skysčiai gali pakenkti aplinkai ir jūsų sveikatai.

Sugedusius arba netinkamus naudoti akumulatorius privalote pašalinti nekenkdam aplinkai.

- Neardykite akumuliatorių ir stenkitės jų mechaniškai nepažeisti. Kyla trumpojo jungimo pavojus ir gali išsiskirti kvėpavimo takus dirginančių garų.
- Saugos sumetimais akumulatoriai, prieš juos pašalinant, turėtų būti iškrauti.
- Užkljuokite polius, kad neįvyktų trumpasis jungimas.
- Akumulatorius pašalinkite pristatydami į prekyvietę ar surinkimo punktą.

### • Apgadinti akumulatoriai

Su išoriškai apgadintais akumulatoriais elkitės ypač atsargiai!

- Apgadintų akumuliatorių nelieskite plikomis rankomis.
- Jei polių užkljuoti negalite, kiekvieną atskirą akumuliatorių įdėkite į plastikinį maišelį.
- Kiekvieną atskirą apgadintą akumuliatorių įdėkite į nedegią, uždaramą talpyklą, į kurią dar būtų galima priberti smėlio.
- Apgadintus akumulatorius pristatykite į surinkimo punktą, kuriame dirba specialistai.

## Paslaugos

### Garantija

Gerbiamasis pirkėjų,

Šiam gaminiui suteikiama 3 metų garantija nuo pirkimo dienos. Jei išryškėtų šio gaminio trūkumų, gaminio pardavėjas užtikrina jums teisės aktais reglamentuojamas teises. Toliau išdėstytomis mūsų garantijos teikimo sąlygomis šios jūsų teisės aktais reglamentuojamos teisės neapribojamos.

### Garantijos sąlygos

Garantinis laikotarpis pradedamas skaičiuoti nuo pirkimo dienos. Būtinai išsaugokite originalų kasos čekį. Jo reikia kaip pirkimo dokumento. Jei per trejus metus nuo šio gaminio pirkimo datos išryškėtų medžiagų ar gamybos trūkumų, gaminį savo nuožiūra nemokamai sutaisysime arba pakeisime. Norint pasinaudoti šia garantija, sugedusį gaminį ir pirkimo dokumentą (kasos čekį) būtina pateikti trejų metų laikotarpiu trumpai aprašius trūkumą ir nurodžius trūkumo atsiradimo laiką.

Jei trūkumui taikoma mūsų garantija, grąžinsime pataisytą arba pristatysime naują gaminį. Pataisius arba pakeitus gaminį, garantijos teikimo laikotarpis nepratęsiamas.

### Garantijos galiojimo trukmė ir įstatyme nustatytos pretenzijos dėl defektų

Garantijos teikimo laikotarpiu suteikus garantinių paslaugų, garantijos teikimo laikotarpis nepratęsiamas. Tokia pati sąlyga taikoma ir pakeistoms bei pataisytoms dalims. Apie įsigyto gaminio pažeidimus ir trūkumus būtina pranešti vos išpakavus gaminį. Pasibaigus garantijos teikimo laikotarpiui, už remonto darbus imamas mokestis.

### Garantijos taikymo apimtis

Produktas gaminamas laikantis griežtų kokybės reikalavimų ir rūpestingai patikrinamas prieš jį išsiunčiant.

Garantija taikoma tik medžiagų arba gamybos trūkumams. Ši garantija netaikoma įprastai dylančioms gaminio dalims, priskiriamoms prie susidėvinčių dalių kategorijos (pvz., Gražtas), o taip pat lūžtančių (dužių) dalių (pvz., jungiklis) pažeidimams.

Ši garantija netaikoma, jei gaminyje apgadintas, netinkamai naudojamas ar techniškai prižiūrimas. Gaminys tinkamai naudojamas tik tada, kai tiksliai laikomasi visų naudojimui instrukcijoje pateiktų nurodymų. Gaminį

draudžiama naudoti tokiais tikslais ar būdais, kurie nerekomenduojami naudojimo instrukcijoje arba dėl kurių joje įspėjama.

Gaminys skirtas tik asmeninio, o ne komercinio naudojimo reikmėms. Garantija netaikoma piktnaudžiavimo, netinkamo naudojimo atvejais, jei naudojama jėga ir jei gaminį remontuoja ne mūsų įgaliotoji klientų aptarnavimo tarnyba.

### Naudojimas garantija

Kad galėtume greitai apdoroti jūsų prašymą, vadovaukitės toliau pateikiamais nurodymais:

- Kreipdamiesi kokių nors klausimų dėl gaminio, kaip pirkimo dokumentą turėkite kasos čekį ir žinokite gaminio numerį (IAN 487755\_2501).
- Gaminio numerį rasite gaminio duomenų lentelėje, išgraviruotą ant gaminio, nurodytą ant naudojimo instrukcijos viršelio (apačioje kairėje) arba užklijuotą gaminio galinėje pusėje ar apačioje.
- Jei išryškėtų gaminio veikimo ar kitokių trūkumų, pirmiausia **telefonu** arba pasinaudokite **mūsų pasiteiravimo forma**, kurią rasite *parkside-diy.com* **Aptarnavimas** kreipkitės į toliau nurodytą klientų aptarnavimo centrą.
- Sugedusiu pripažintą gaminį, suderinę su mūsų klientų aptarnavimo centru, o taip pat pridėję pirkimo dokumentą (kasos čekį) ir nurodę trūkumą bei jo atsiradimo laiką, galėsite nemokamai išsiųsti jums nurodytu techninės priežiūros tarnybos adresu. Kad ji priimtų gaminį ir neturėtumėte papildomų išlaidų, gaminį siųskite tik jums nurodytu adresu. Pasirūpinkite, kad už gaminį nereikėtų mokėti mokesčių, jis nebūtų didelių gabaritų, siunčiamas kaip skubus siuntinys ar kitoks specialus krovinys. Prie siunčiamo produkto pridėkite visus įsigyjant įrankį pristatytus priedus ir pasirūpinkite pakankamai saugia transportavimo pakuote.



Svetainėje *parkside-diy.com* galite susipažinti su šiuo ir daugybe kitų vadovų bei juos atsisiųsti. Šis QR kodas Jus nukreips tiesiai į *parkside-diy.com*. Pasirinkite savo šalį ir pasinaudodami paieškos laukeliu susiraskite naudojimo instrukcijas. Įvedę gaminio numerį (IAN) 487755\_2501, galite atverti savo naudojimo instrukciją.

### Remonto paslaugos

Dėl remonto darbų, **kuriems netaikoma garantija**, kreipkitės į klientų aptarnavimo tarnybą. Ji mielai parengs jums išlaidų sąmatą.

- Galime pasirūpinti tik tinkamai supakuotais prietaisais, kurių pašto išlaidos yra apmokėtos.  
**Nurodymas:** nuvalytą prietaisą, nurodę trūkumą, atsiųskite klientų aptarnavimo tarnybos nurodytu adresu.
- Nepriimame prietaisų, už kuriuos reikia mokėti mokesčius, o taip pat didelių gabaritų, kaip skubi siunta ar kitoks specialus krovinys atsiųstų prietaisų.
- Jūsų atsiųstus sugedusius prietaisus pašalinsime nemokamai.

### Service-Center

LT **Pašaligus Lietuva**  
Tel.: 0800 33062  
Kontaktinė forma  
*parkside-diy.com*  
IAN 487755\_2501

## Importuotojas

Prašome atkreipti dėmesį, kad šis adresas nėra klientų aptarnavimo tarnybos adresas. Pirmiausia susisieki su pirmiau nurodyta klientų aptarnavimo tarnyba.

Grizzly Tools GmbH & Co. KG  
 Stockstädter Str. 20  
 63762 Großostheim  
 VOKIETIJA  
[www.grizzlytools.de](http://www.grizzlytools.de)

## Atsarginės dalys ir priedai

Atsarginių dalių ir priedų galite įsigyti [www.grizzlytools.shop](http://www.grizzlytools.shop). Jei užsisakant kiltų sunkumų, susisieki su mumis pasinaudodami mūsų internetine parduotuve. Jei turėtumėte kitų klausimų, kreipkitės į: *Service-Center, Žr. 28*

Poz. Nr.	Pavadinimas	Užsakymo Nr.
2	Sparčiojo tvirtinimo griebtuvas	91105806
	Priedų rinkinys	91110070

## ES atitikties deklaracijos originalo vertimas

Produktas: **Akumuliatorinis gręžtuvas - suktuvas**

Modelis: **PABS 20-Li G8**

Serijos numeris: 000001-348000

Pirmiau aprašytas deklaracijos objektas atitinka susijusius derinamuosius Sąjungos teisės aktus:

**2006/42/EC • 2014/30/EU • 2011/65/EU & (EU) 2015/863**  
**Produktas su akumuliatoriumi Smart PAPS 204 A1/**  
**Smart PAPS 208 A1/Smart PAPS 2012 A1: 2014/53/EU**

Pirmiau aprašytasis deklaracijos objektas atitinka 2011 m. birželio 8 d. Europos Parlamento ir Tarybos direktyvą 2011/65/EU dėl tam tikrų pavojingų medžiagų elektros ir elektroninėje įrangoje naudojimo apribojimo.

Siekiant užtikrinti atitiktį, taikyti šie darnieji standartai, nacionaliniai standartai ir reglamentai:

**EN 62841-1:2015/A11:2022 • EN 62841-2-1:2018/A12:2022**  
**EN IEC 63000:2018**  
**EN IEC 55014-1:2021 • EN IEC 55014-2:2021**  
**IEC 62471:2006 • EN 62471:2008**  
**Produktas su akumuliatoriumi Smart PAPS 204 A1/**  
**Smart PAPS 208 A1/Smart PAPS 2012 A1:**  
**EN 301 489-1 V2.2.3:2019 • EN 301 489-17 V3.3.1:2024**  
**EN 300 328 V2.2.2:2019 • EN 50663:2017**

Ši atitikties deklaracija išduota tik gamintojo atsakomybe:



Grizzly Tools GmbH & Co. KG  
 Stockstädter Str. 20  
 63762 Großostheim  
 VOKIETIJA  
 25.08.2025

Christian Frank  
 Įgaliotasis atstovas dėl dokumentų

## Satura rādītājs

<b>Ievads</b> .....	<b>30</b>
Noteikumiem atbilstīgs lietojums.....	30
Piegādes komplektācija/piederumi.....	30
Pārskats.....	31
Darbības apraksts.....	31
Tehniskie dati.....	31
X 20 V TEAM.....	32
<b>Drošības norādījumi</b> .....	<b>32</b>
Drošības norādījumu nozīme.....	32
Piktogrammas un simboli.....	32
Vispārīgi elektroinstrumentu drošības brīdinājumi.....	33
Drošības informācija urbjmašīnām.....	35
Nenovērstie riski.....	35
<b>Sagatavošanās</b> .....	<b>36</b>
Vadības elementi.....	36
Ievietojamā darbarīka uzmontēšana un nomontēšana.....	36
Akumulatora uzlādes līmeņa pārbaude.....	36
Akumulatora uzlāde.....	37
Instrukcija attiecībā uz piederumiem.....	37
<b>Darbība</b> .....	<b>38</b>
Akumulatora ievietošana un izņemšana.....	38
Ieslēgšana un izslēgšana.....	38
<b>Transportēšana</b> .....	<b>38</b>
<b>Tīrīšana, apkope un uzglabāšana</b> .....	<b>38</b>
Tīrīšana.....	38
Apkope.....	38
Uzglabāšana.....	38
<b>Likvidēšana un vides aizsardzība</b> .....	<b>39</b>
Akumulatoru utilizēšana videi nekaitīgā veidā.....	39
<b>Service</b> .....	<b>39</b>
Garantija.....	39
Remonta serviss.....	41
Service-Center.....	41
Importētājs.....	41
<b>Rezerves daļas un piederumi</b> .....	<b>41</b>
<b>ES atbilstības deklarācijas oriģināla tulkojums</b> .....	<b>42</b>
<b>Klaidskats</b> .....	<b>71</b>

## Ievads

Apsveicam jūs ar jaunās akumulatora urbjmašīnas-skrūvgrīva iegādi! (turpmāk tekstā “ierīce” vai “elektroinstruments”).

Iegādājoties šo ierīci, jūs esat izvēlēties augstvērtīgu ierīci. Ierīcei ražošanas procesā tika pārbaudīta kvalitāte un veikta gala kontrole. Tādējādi ir nodrošināta jūsu ierīces darbība.



Lietošanas instrukcija ir šīs ierīces sastāvdaļa. Tajā ir iekļautas svarīgas norādes, kas attiecas uz drošību, ierīces lietošanu un likvidēšanu. Rūpīgi izlasiet lietošanas instrukciju. Iepazīstieties ar ierīces vadības elementiem un pareizu tās lietošanu. Lietojiet ierīci tikai saskaņā ar šeit sniegto aprakstu un tikai norādītajās izmantošanas sfērās. Saglabājiet šo lietošanas instrukciju un, nododot ierīci lietošanā citai personai, iedodiet līdzi arī visas ierīces dokumentācijas.

### Noteikumiem atbilstīgs lietojums

Ierīce ir paredzēta vienīgi šādiem pielietojumiem:

- Skrūvju ieskrūvēšana un izskrūvēšana
- Urbšana koksnē, metālā vai plastmasā

Darbība vienīgi sausās telpās.

Jebkāda cita veida izmantošana, kas šajā lietošanas instrukcijā nav nepārprotami atļauta, var izraisīt bojājumus ierīcē un radīt nopietnu apdraudējumu lietotājam. Ierīces lietotājs vai ekspluatētājs ir atbildīgs par negadījumiem vai zaudējumiem un bojājumiem, kas nodarīti citām personām vai to mantai. Ierīce ir paredzēta izmantošanai mājamatniecības darbos. Tā nav piemērota ilgstošai, profesionālai ekspluatācijai. Lietojot ierīci komerciāliem nolūkiem, garantija tiek anulēta. Ražotājs neatbild par zaudējumiem, kas radušies pēc noteikumiem neatbilstīgas izmantošanas vai nepareizas lietošanas.

Ierīce ir **X 20 V TEAM** sērijas sastāvdaļa, un to var darbināt ar **X 20 V TEAM** sērijas akumulatoriem. **X 20 V TEAM** sērijas akumulatoru uzlādi drīkst veikt tikai ar **X 20 V TEAM** sērijas uzlādes ierīcēm.

### Piegādes komplektācija/ piederumi

Izsaiņojiet ierīci un pārbaudiet piegādes komplektāciju.

Likvidējiet iepakojuma materiālus atbilstoši noteikumiem.

- Ar akumulatoru darbināma urbjaša-  
na-skrūvgriezis
- Piederumi uzglabāšanas kastē
  - 40× Skrūvēšanas uzgalis (10×50 mm, 10×75 mm, 20×25 mm)
    - ⊕ PH1, PH2, PH3
    - ⊕ PZ1, PZ2, PZ3
    - ⊕ T15, T20, T25, T30
    - ⊖ SL4, SL5, SL6
    - H3, H4, H5, H6
  - 14× Urbis metālam (1.5, 2, 2.5, 3, 3.5, 4, 4.5, 5, 5.5, 6, 6.5)
  - 5× Urbis kokam (4, 5, 6, 8, 10)
  - 8× Gala atslēga (6, 7, 8, 9, 10, 11, 12, 13)
  - Uzgaļa turētājs
  - Galdnieka zīmulis + 2× Rezerves serdenis
  - Kancelejas nazis
  - Gremdurbis
  - Punktsitis
  - Mērlente
- Uzglabāšanas koferis
- Instrukciju tulkojums no oriģinālvalodas
- Akumulators un uzlādes ierīce ar lietošanas instrukciju

## Pārskats

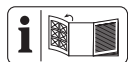

Ierīces attēli ir atrodami priekšējā un aizmugurējā atlokāmajā lapā.

- 1 Urbjpatronas atvere
- 2 Ātrās iespilēšanas urbjpatrona
- 3 Griezes momenta regulēšanas gredzens
- 4 Ātruma pārslēdzējs
- 5 Magnēts
- 6 Rokturis (Izolētā roktura virsma)
- 7 Akumulatora turētājs
- 8 Taustiņš (Uzlādes līmeņa indikators)
- 9 Uzlādes līmeņa indikators
- 10 Akumulators
- 11 Akumulatora atbloķētājs
- 12 LED darba apgaismojums
- 13 Jostas klipsis

- 14 Ieslēgšanas/izslēgšanas slēdzis
- 15 Rotācijas virziena slēdzis
- 16 Uzlādes ierīce
- 17 Uzglabāšanas koferis
- 18 Skrūvēšanas uzgalis
- 19 Urbis metālam
- 20 Urbis kokam
- 21 Uzgaļa turētājs
- 22 Galdnieka zīmulis
- 23 Rezerves serdenis
- 24 Kancelejas nazis
- 25 Gala atslēga
- 26 Gremdurbis
- 27 Mērlente
- 28 Punktsitis

### D att.

- 24.1 Atbloķētājs (Kancelejas nazis)
- 24.2 Aizbīdnis (Kancelejas nazis)

### E att.

- 27.1 Fiksācijas aizbīdnis (Mērlente)
- 27.2 Fiksācijas poga (Mērlente)
- 27.3 Klipsis (Mērlente)

## Darbības apraksts

Urbis-skrūvgriezis ir aprīkots ir berzes sajūgu, kas iepriekš iestatītā maksimālā griezes momenta sasniegšanas brīdī atvieno piedziņu no darba vārpstas.

Vadības elementu darbība ir izklāstīta turpmākajā aprakstā.

## Tehniskie dati

**Ar akumulatoru darbināma urbjaša-  
na-skrūvgriezis ..... PABS 20-Li G8**  
 Nominālais spriegums  $U$  ..... 20 V =  
 Svars (bez akumulatora) ..... ≈1,26 kg  
 Apgriezienu skaits tukšgaitā  $n_0$   
 – 1. pārnese ..... 0–430 min<sup>-1</sup>  
 – 2. pārnese ..... 0–1500 min<sup>-1</sup>  
 Maksimālais griezes moments ..... 45 Nm  
 Urbšanas patronas diametrs ..... 1,5–13 mm  
 Maksimālais urbšanas diametrs  
 –koksne ..... 30 mm  
 –Metāls ..... 13 mm

Skaņas spiediena līmenis ( $L_{pA}$ ) ..... 75,1 dB;  $K_{pA}=5$  dB

Skaņas jaudas līmenis ( $L_{WA}$ ) ..... 83,1 dB;  $K_{WA}=5$  dB

Vibrācija ( $a_{rh}$ ) .....  $\leq 2,5$  m/s<sup>2</sup>;  $K=1,5$  m/s<sup>2</sup>

Akumulators ..... Li-Ion

Temperatūra .....  $\leq 50$  °C

– Uzlāde ..... 4–40 °C

– Darbība ..... 4–50 °C

– Uzglabāšana ..... 15–25 °C

PARKSIDE Performance vievais akumulators Smart PAPS 204 A1/Smart PAPS 208 A1/Smart PAPS 2012 A1

– radiofrekvenču josla ..... 2400–2483,5 MHz

– pārraidīt jaudu .....  $\leq 20$  dBm

Trokšņa un vibrācijas vērtības ir aprēķinātas atbilstoši atbilstības deklarācijā minētajiem standartiem un noteikumiem.

Norādītā vibrāciju kopējā vērtība un trokšņu emisijas vērtība ir mērītas atbilstoši standartizētam pārbaudes procesam, un tās var izmantot elektroinstrumenta salīdzināšanai ar citu instrumentu. Norādīto vibrāciju kopējo vērtību un trokšņu emisijas vērtību var izmantot arī provizorisksai slodzes aprēķināšanai.

**▲ BRĪDINĀJUMS!** Vibrāciju emisija un trokšņu emisija elektriskā instrumenta faktiskās lietošanas laikā var atšķirties no norādītās vērtības atkarībā no tā, kādā veidā elektroinstrumentus tiek lietots, īpaši no tā, kāda veida materiāls tiek apstrādāts. Lai pasargātu lietotāju, ir jānosaka drošības pasākumi, kas balstās uz vibrāciju radītās slodzes novērtējumu faktisko lietošanas apstākļu laikā (šai sakarā jāņem vērā visi ekspluatācijas cikla aspekti, piemēram, laiks, kad elektroinstrumenti ir izslēgti un kad tas ir ieslēgti, bet darbojas bez slodzes).

## X 20 V TEAM

Ierīce ir **X 20 V TEAM** sērijas sastāvdaļa, un to var darbināt ar **X 20 V TEAM** sērijas akumulatoriem. **X 20 V TEAM** sērijas akumulatoru uzlādi drīkst veikt tikai ar **X 20 V TEAM** sērijas uzlādes ierīcēm.

Iesakām šo ierīci darbināt tikai ar šādiem akumulatoriem: PAP 20 B1, PAP 20 B3, Smart PAPS 204 A1, Smart PAPS 208 A1, Smart PAPS 2012 A1

Iesakām šo akumulatoru uzlādi veikt ar šādām uzlādes ierīcēm: PLG 20 A3, PLG 20 A4,

PLG 20 C1, PLG 20 C2, PLG 20 C3, PLG 201 A1, PDSLГ 20 A1, PDSLГ 20 B1, PDSLГ 20 B2, Smart PLGS 2012 A1

Akumulatora un uzlādes ierīces tehniskie dati: Skatiet atsevišķo instrukciju.

## Drošības norādījumi

Šajā sadaļā ir izklāstīti svarīgākie drošības norādījumi saistībā ar ierīces lietošanu.

**▲ BRĪDINĀJUMS!** Kaitējuma nodarīšana personām un materiālie zaudējumi, nepareizi apejoties ar ierīci. Ņemiet vērā drošības norādījumus un norādes par uzlādi un pareizu lietošanu, kas ir sniegtas sērijas **X 20 V TEAM** akumulatora un uzlādes ierīces lietošanas instrukcijā. Detalizēts lādēšanas procesa apraksts un papildu informācija ir atrodamā šajā atsevišķajā lietošanas instrukcijā.

## Drošības norādījumu nozīme

**▲ BĪSTAMI!** Neievērojot šo drošības norādījumu, notiek nelaimes gadījums. Sekas ir smagas traumas vai nāves iestāšanās.

**▲ BRĪDINĀJUMS!** Neievērojot šo drošības norādījumu, pastāv iespēja, ka notiks nelaimes gadījums. Sekas ir smagu traumu gūšanas iespējamība vai nāves iestāšanās.

**▲ UZMANĪBU!** Neievērojot šo drošības norādījumu, notiek nelaimes gadījums. Tā rezultātā var tikt gūtas vieglas vai vidēji smagas traumas.

**NORĀDĪJUMS!** Neievērojot šo drošības norādījumu, notiek nelaimes gadījums. Tā rezultātā iespējami materiāli zaudējumi.

## Piktogrammas un simboli

### Piktogrammas uz ierīces



Ierīce ir **X 20 V TEAM** sērijas sastāvdaļa, un to var darbināt ar **X 20 V TEAM** sērijas akumulatoriem. **X 20 V TEAM** sērijas akumulatoru uzlādi drīkst veikt tikai ar **X 20 V TEAM** sērijas uzlādes ierīcēm.



Izlasīt lietošanas instrukciju



Elektroierīces nedrīkst izmest sadzīves atkritumos.

## Piktogrammas lietošanas instrukcijā



Uzmanību!

### Simboli uz piederuma



Lietot acu aizsargus



Lietot dzirdes aizsargus



Lietot respiratoru

## Vispārīgi elektroinstrumentu drošības brīdinājumi

**▲ BRĪDINĀJUMS!** Izlasiet visus drošības brīdinājumus, norādījumus, ilustrācijas un specifiskās, kas pievienoti šim elektroinstrumentam. Visu turpmāk minēto norādījumu neievērošana var izraisīt elektriskās strāvas triecienu, ugunsgrēku un/vai nopietnus ievainojumus. **Saglabājiet visus brīdinājumus un norādījumus turpmākai atsaucei.**

Termins "elektroinstrumenti" brīdinājumos attiecas uz elektroinstrumentu, ko darbina no elektrotīkla (ar vadu), vai elektroinstrumentu, ko darbina no akumulatora (bez vada).

### 1. DARBA ZONAS DROŠĪBA

- a) **Uzturiet darba zonu tīru un labi apgaismotu.** Netīras vai tumšas zonas veicina nelaimes gadījumus.
- b) **Nedarbiniet elektroinstrumentus sprādzienbīstamā vidē, piemēram, uzliesmojošu šķidrums, gāzu vai putekļu klātbūtnē.** Elektroinstrumenti rada dzirksteles, kas var aizdedzināt putekļus vai tvaikus.
- c) **Strādājot ar elektroinstrumentu, turiet tālāk bērnus un apkārtējos cilvēkus.** Uzmanības atraušana var izraisīt kontroles zudumu.

### 2. ELEKTRODROŠĪBA

- a) **Elektroinstrumentu kontaktdakšām jāatbilst kontaktlīgzdai. Nekādā veidā nemodificējiet kontaktdakšu. Neizmantojiet adaptera kontaktdakšas ar iezemētiem (ar zemējumu) elektriskajiem instrumentiem.** Nemodificētas kontaktdakšas un atbilstošas kontaktlīgzdas

samazina elektriskās strāvas triecienu risku.

- b) **Izvairieties no ķermeņa saskares ar iezemētām virsmām, piemēram, caurulēm, radiatoriem, plītim un ledusskapjiem.** Ja jūsu ķermenis ir iezemēts, pastāv paaugstināts elektrošoka risks.
  - c) **Neatstājiet elektroinstrumentus lietus vai mitros apstākļos.** Ūdens iekļūšana elektriskajā instrumentā palielina elektriskās strāvas triecienu risku.
  - d) **Neizmantojiet vadu ļaunprātīgi. Nekad neizmantojiet vadu elektroinstrumenta pārnēsāšanai, vilkšanai vai atvienošanai no tīkla. Sargājiet vadu no karstuma, eļļas, asām malām vai kustīgām daļām.** Bojāti vai sajaukti vadi palielina elektriskās strāvas triecienu risku.
  - e) **Strādājot ar elektroinstrumentu ārpus telpām, izmantojiet pagarinātāju, kas piemērots lietošanai ārpus telpām.** Izmantojot āra lietošanai piemērotu vadu, tiek samazināts elektriskās strāvas triecienu risks.
  - f) **Ja elektroinstrumenta lietošana mitrā vietā ir neizbēgama, izmantojiet strāvas telpām, kas aizsargāta ar aizsardzības atslēgšanas ierīci (RCD).** RCD izmantošana samazina elektriskās strāvas triecienu risku.
- ### 3. PERSONISKĀ DROŠĪBA
- a) **Strādājot ar elektriskajiem instrumentiem, esiet uzmanīgi, vērojiet, ko darāt, un rīkojieties saskaņā ar veselo saprātu.** Nelietojiet elektroinstrumentu, ja esat noguris vai esat narkotisko vielu, alkohola vai medikamentu iespaidā. Neuzmanības mirklis, strādājot ar elektriskajiem instrumentiem, var izraisīt nopietnus miesas bojājumus.
  - b) **Lietojiet individuālos aizsardzības līdzekļus. Vienmēr lietojiet acu aizsardzību.** Aizsargaprīkojums, piemēram, putekļu maska, neslideni aizsargapavi, aizsargcepure vai dzirdes aizsardzība, ko izmanto piemērotos apstākļos, samazinās personisko traumu skaitu.
  - c) **Neplānotas iedarbināšanas novēršana.** Pirms pieslēgšanas strāvas avotam un/vai akumulatoram, kā arī pirms instrumenta pacelšanas vai pārnēsāšanas pārlicinieties, ka slēdzis ir izslēgtā stāvoklī. Elektrisko instrumentu nēsāšana ar pirkstu uz slēdža vai elektrisk-

ko instrumentu, kuriem ir ieslēgts slēdzis, pieslēgšana pie strāvas veicina nelaimes gadījumus.

- d) **Pirms elektroinstrumenta ieslēgšanas noņemiet regulēšanas atslēgu vai uzgriežņu atslēgu.** Uzgriežņu atslēga vai atslēga, kas atstāta pie elektriskā instrumenta rotējošās daļas, var radīt miesas bojājumus.
  - e) **Nepārviļksiet pārmērīgi. Vienmēr satbīli nostājiēties uz kājām un saglabājiēti līdzsvaru.** Tas ļauj labāk kontrolēt elektroinstrumentu neparedzētās situācijās.
  - f) **Atbilstoši ģērbieties. Nenēsājiēti brīvu apģērbu vai rotaslietas. Sargājiēti matu un apģērbu no kustīgām daļām.** Brīvs apģērbs, rotaslietas vai ģari mati var tikt ierauti kustīgās daļās.
  - g) **Ja ierīces ir paredzētas putekļu nosūces un savākšanas iekārtu pieslēgšanai, pārliecinieties, ka tās ir pieslēgtas un tiek pareizi izmantotas.** Putekļu savākšana var samazināt ar putekļiem saistītos apdraudējumus.
  - h) **Neļājiēti, lai biežā instrumentu lietošanā ģūtā pieredze ļāutu jums kļūt pašpmierinātiem un ignorēt instrumentu drošības principus.** Neuzmanīga rīcība sekundes daļās laikā var izraisīt smagu traumu.
- 4. ELEKTROINSTRUMENTU LIETOŠANA UN APKOPE**
- a) **Neiedarbiniet elektroinstrumentu ar spēku. Lietojiet piemērotu elektroinstrumentu savam darbam.** Pareizs elektroinstrumenta paveiks darbu labāk un drošāk tādā ātrumā, kādam tas ir paredzēts.
  - b) **Nelietojiet elektroinstrumentu, ja slēdzis to neieslēdz un neizslēdz.** Jebkurš elektroinstrumenta, kuru nevar vadīt ar slēdzi, ir bīstams, un tas ir jāremontē.
  - c) **Pirms regulēšanas, piederumu maiņas vai elektroinstrumentu ģlabāšanas atvienojiet kontaktakšu no strāvas avota un/vai izņemiet no elektroinstrumenta akumulatoru, ja tas ir noņemams.** Šādi preventīvi drošības pasākumi samazina risku nejaūši iedarbināt elektroinstrumentu.
  - d) **Nestrādājošus elektroinstrumentus uzģlabājiēti bērniem nepieejamā vietā un neļājiēti ar elektroinstrumentu strādāt personām, kas nav iepazīnušās ar**

**elektroinstrumentu vai šim instrukcijām.** Elektroinstrumenti ir bīstami neapmācītu lietotāju rokās.

- e) **Veiciēti elektroinstrumentu un piederumu apkopi. Pārbaudiēti, vai kustīgās daļās nav nepareizi noreģulētas vai montētas, vai tās nav salūzušās, kā arī citus apstākļus, kas var ietekmēt elektroinstrumenta darbību.** Ja elektroinstrumenta ir bojāts, pirms lietošanas to remontējiēti. Daudzus nelaimes ģadījumus izraisa slikti uzturēti elektroinstrumenti.
  - f) **Uzturiet ģriezējiinstrumentus asus un tīrus.** Pareizi uzturēti ģriezējiinstrumenti ar asām ģriezņiem retāk iesprūst un ir vieglāk kontrolējami.
  - g) **Lietojiet elektroinstrumentu, piederumus, uzģāļus utt. saskaņā ar šiem norādījumiem, ņemot vērā darba apstākļus un veicamos darbus.** Ja elektroinstrumentu izmanto darbībām, kas atšķiras no paredzētāģām, var rasties bīstama situācija.
  - h) **Uzturiet rokturus un satveršanas virsmas sausas, tīras un bez eļģas un smērvielām.** Slidenie rokturi un satveršanas virsmas neļājiēti droši lietot un kontrolēt instrumentu neparedzētās situācijās.
- 5. AKUMULATORA INSTRUMENTU LIETOŠANA UN APKOPE**
- a) **Uzlādējiēti tikai ar ražotāja norādīto lādētāju.** Lādētāģis, kas ir piemērots viena tipa akumulatoriem, var radīt ugunsģrēķa risku, ja to izmanto ar cita tipa akumulatoriem.
  - b) **Lietojiet elektroinstrumentus tikai ar īpaši paredzētiem akumulatoru komplektiem.** Citu akumulatoru komplektu izmantoģšana var radīt traumu un ugunsģrēķa risku.
  - c) **Kad akumulatori netiek lietoti, turiet tos tāģāk no citiem metāģa priekšmetiem, piemēģram, papīģra saspraudēm, monētām, atslēģām, nagģām, skrūvēģm vai citiem ģaziem metāģa priekšmetiem, kas var izveidot savienojumu no viena izvada uz oģru.** Akumulatora izvadu īsslēģumas var izraisīt apģdegumus vai ugunsģrēķu.
  - d) **Nepareizas darbības ģadījumā no akumulatora var izplūst šķidģums; izvairieties no kontakta.** Ja nejaūši notikusi saskare, noskalojiēti ar ūdeni. Ja šķidģ-

rumš nonāk acīs, papildus vērsties pēc medicīniskās palīdzības. No akumulatora izplūdušais šķidrums var izraisīt kairinājumu vai apdegumus.

- e) **Neizmantojiet bojātu vai pārveidotu akumulatoru vai instrumentu.** Bojātas vai pārveidotas baterijas var darboties neprognozējami, izraisot ugunsgrēku, sprādzienu vai ievainojumu risku.
  - f) **Nepakļaujiet akumulatoru komplektu vai instrumentu ugunij vai pārmērīgai temperatūrai.** Uguns iedarbība vai temperatūra virs 130 °C var izraisīt sprādzienu.
  - g) **Ievērojiet visus uzlādes norādījumus un neuzlādējiet akumulatoru vai instrumentu ārpus instrukcijās norādītā temperatūras diapazona.** Nepareiza uzlāde vai uzlāde temperatūrā, kas ir ārpus norādītā diapazona, var sabojāt akumulatoru un palielināt ugunsgrēka risku.
6. **APKOPE**
- a) **Elektroinstrumenta apkopi uzticiet kvalificētam remontstrādniekam, izmantojot tikai identiskas rezerves daļas.** Tādējādi tiks nodrošināta elektroinstrumenta drošība.
  - b) **Nekad neveiciet bojātu akumulatoru apkopi.** Akumulatoru apkopi drīkst izveikt tikai ražotājs vai pilnvaroti servisa pakalpojumu sniedzēji.

## Drošības informācija urbjmašīnām

Drošības instrukcijas visām darbībām

- **Turiet elektroinstrumentu ar izolētām satveršanas virsmām, ja veicat darbības, kurās griešanas piederumi vai stiprinājumi var saskarties ar slēptiem vadiem.** Ja griešanas piederumi vai stiprinājumi saskaras ar vadu, kas atrodas zem sprieguma, elektroinstrumenta atklātās metāla daļas var būt arī zem sprieguma un izraisīt operatora elektrošoku.

Drošības norādījumi, lietojot garus urbjus

- **Nekad nedarbiniet ātrumu, kas pārsniedz urbja maksimālo ātrumu.** Pie lielā ātruma uzgalis var saliekties, ja tam ļaus brīvi griezties, nesaskaroties ar apstrādājamo detaļu, izraisot miesas bojājumus.
- **Vienmēr sāciet urbt ar mazu ātrumu un ar uzgaļa galu saskarē ar apstrādājamo**

**mo detaļu.** Pie lielā ātruma uzgalis var saliekties, ja tam ļaus brīvi griezties, nesaskaroties ar apstrādājamo detaļu, izraisot miesas bojājumus.

- **Spiediet tikai tieši līnijā ar uzgali un neizmantojiet pārmērīgu spiedienu.** Uzgaļi var saliekties, izraisot lūzumu vai kontroles zudumu, kā rezultātā var gūt miesas bojājumus.

**Papildu drošības noteikumi**

- **Nostipriniet apstrādājamo priekšmetu.** Iestiprinot apstrādājamo priekšmetu skrūvspilēs vai citā stiprinājuma ierīcē, strādāt ir drošāk, nekā tad, ja tas tiek turēts ar rokām.
- **Nekavējoties izslēdziet elektroinstrumentu, ja iestrēgst tajā iestiprinātais darbinstruments. Esiet gatavs augstam reaktīvajam griezes momentam, kas var iedarboties uz Jūsu rokām un izraisīt atsitienu.** Darbinstruments var iestrēgt, ja elektroinstrumentu tiek pārslogots vai arī darbinstruments apstrādājamajā priekšmetā tiek sašķiebt.
- **Pirms noliekat elektrisko instrumentu, vienmēr pagaidiet, līdz tas ir pilnībā apstājies.** Lietošanas rīks var iestrēgt, un jūs varat zaudēt elektroinstrumenta vadību.
- **Stingri turiet elektroinstrumentu.** Pieskrūvējot un atskrūvējot skrūves, var īslaicīgi rasties liels reaktīvais griezes moments.
- **Izmantojiet piemērotus detektorus, lai noteiktu, vai ir slēptas padeves līnijas, vai sazinieties ar vietējo komunālo pakalpojumu uzņēmumu, lai saņemtu palīdzību.** Saskare ar elektrības kabeļiem var izraisīt ugunsgrēku un elektrošoku. Gāzesvadu bojājumi var izraisīt sprādzienu. Ūdens cauruļu plūsmi nodara kaitējumu īpašumam.
- **Izmantojiet tikai PARKSIDE ieteiktos piederumus.** Nepiemēroti piederumi var izraisīt elektrošoku vai ugunsgrēku.

## Ne novērstie riski

Arī tad, ja jūs šo ierīci lietojat atbilstoši noteikumiem, vienmēr saglabājas nenovērstie riski. Saisītībā ar šīs ierīces konstrukciju un versiju var rasties šādi apdraudējumi:

- Dzirdes bojājumi, ja netiek lietoti piemēroti dzirdes aizsargi.

- Kaitējumi veselībai, kas rodas no roku kustināšanas, ierīci darbinot ilgāku laiku, vai to vadot / apkopjot neatbilstoši norādījumiem.
- Grieztas brūces

**▲ BRĪDINĀJUMS!** Apdraudējums, ko rada elektromagnētiskais lauks, kas rodas ierīces darbības laikā. Lauks zināmos apstākļos var bojāt aktīvos vai pasīvos medicīniskos implantus. Lai mazinātu nopietnu vai nāvējošu traumu gūšanas risku, iesakām cilvēkiem ar medicīniskiem implantiem pirms ierīces izmantošanas konsultēties ar savu ārstu un medicīniskā implanta ražotāju.

## Sagatavošanās

**▲ BRĪDINĀJUMS!** Traumu risks, ierīci nekontrolēti ieslēdzoties. Ievietojiet akumulatoru ierīcē tikai tad, kad tā ir pilnībā sagatavota darbam.

## Vadības elementi

Pirms ierīces ekspluatācijas iepazīstiet vadības elementus.

- **Rotācijas virziena slēdzis (15) (A att.)**

**NORĀDĪJUMS!** Spiediet rotācijas virziena pārslēdzēju tikai tad, kad ierīce nerotē! Slēdža virziens, skatoties no aizmugures:

- **Kreisajā pusē** Skrūves ieskrūvēšana, urbšana
- **Vidus** Ieslēgšanas bloķētājs
- **Labajā pusē** Skrūves izskrūvēšana
- **Griezes momenta regulēšanas gredzens (3)**  
Maksimālā griezes momenta iestatīšana skrūvēšanai, pie kura nostrādā berzes sajuģis.  
**NORĀDĪJUMS!** Aktivizējiet griezes momenta regulēšanas gredzenu tikai tad, kad ierīce nedarbojas!
  - **1** Minimālais griezes moments
  - **25** Maksimālais griezes moments  
Drošības apsvērumu dēļ sāciet skrūvēšanu ar mazu griezes momentu. Ja nepieciešams, palieliniet griezes momentu.
  - **Ī** Urbšana bez griezes momenta
- **Ātruma pārslēdzējs (4)**  
**▲ UZMANĪBU!** Aktivizējiet ātruma izvēles slēdzi tikai tad, kad ierīce nedarbojas.

- **1** Skrūves
- **2** Urbšana

- **Ieslēgšanas/izslēgšanas slēdzis (14)**

- Ieslēgšana: spiest
- Apgriezienu skaita regulēšana bezpakāpju režīmā: jo tālāk tiek spiests ieslēgšanas/izslēgšanas slēdzis, jo lielāks kļūst apgriezienu skaits.
- Izslēgšana: atlaist

## Ievietojamā darbarīka uzmontēšana un nomontēšana

### Norādes

- Urbšanas patronas diametrs: 1,5-13 mm
- Motora galvas labajā un kreisajā pusē atrodas magnēti (5), kas paredzēti biežāk izmantoto skrūvēšanas uzgaļu noturēšanai.
- Virziena norādes, skatoties no aizmugures.

### Ievietojamā darbarīka uzmontēšana (C att.)

1. Urbjpatronas atvēršana: Grieziet ātrās iespīlēšanas urbjpatronu (2) .
2. Iebīdīet ievietojamo darbarīku, cik tālu iespējams, urbjpatronas atverē (1).
3. Ievietojamā darbarīka iespīlēšana: Grieziet ātrās iespīlēšanas urbjpatronu (2) .

### Ievietojamā darbarīka nomontēšana (C att.)

1. Urbjpatronas atvēršana: Grieziet ātrās iespīlēšanas urbjpatronu (2) .
2. **▲ UZMANĪBU!** Apdegumu gūšanas risks! Ievietojamie darbarīki, jo īpaši urbji, var stipri sakarst. Vajadzības gadījumā valkājiet aizsargcimdus. Izņemiet ievietojamo darbarīku.

## Akumulatora uzlādes līmeņa pārbaude

LED lampiņas	Nozīme
sarkans, oranžs, zaļš	akumulators ir uzlādēts
sarkans, oranžs	akumulators ir daļēji uzlādēts
sarkans	akumulators ir jāuzlādē
1.	Nospiediet taustiņu (8) blakus uzlādes līmeņa indikatoram (9) pie akumulatora (10). Akumulatora uzlādes līmeņa LED lampiņas rāda akumulatora uzlādes līmeni.

2. Veiciet akumulatora (10) uzlādi tad, kad deg vairs tikai uzlādes līmeņa indikatora (9) sarkanā LED lampiņa.

## Akumulatora uzlāde

Skatiet arī uzlādes ierīces lietošanas instrukciju.

### Norādes

- Uzsilušām akumulatoram ļaujiet pirms uzlādes atdzist.
- Nepakļaujiet akumulatoru ilglaicīgai spēcīgu saules staru iedarbībai un nenovietojiet to uz sildelementiem (maks. 50 °C).

### Akumulatora uzlāde

1. Izņemiet akumulatoru (10) no ierīces.
2. Iebīdīiet akumulatoru (10) akumulatora uzlādes ierīces lādēšanas padziļinājumā (16).
3. Savienojiet akumulatora uzlādes ierīci (16) ar kontaktligzdu.
4. Kad uzlāde ir pabeigta, atvienojiet akumulatora uzlādes ierīci (16) no ierīces.
5. Izvelciet akumulatoru (10) no akumulatora uzlādes ierīces (16).

### Vadības indikatori uz lādētāja (16)

zaļš	sarkans	Nozīme
deg	—	<ul style="list-style-type: none"> <li>• Akumulators ir pilnībā uzlādēts</li> <li>• gatavs (Nav ievietots akumulators)</li> </ul>
—	deg	Notiek akumulatora uzlāde
—	mirgo	Akumulators pārkaršis
mirgo	mirgo	Akumulators defekts

## Instrukcija attiecībā uz piederumiem

### Kancelejas nazis (D att.)

Ja kancelejas nazis (24) ir kļuvis neass, varat no mainīt asmeni vai nolauzt neaso/bojāto asmens segmentu.

Paredzētās nolaušanas vietas var atpazīt pēc ierobiem, kas vienādos intervālos ir izvietoti uz asmens.

### Norādes

- **⚠ UZMANĪBU!** Savainošanās risks! Nolaužot asmeni, gaisā var tikt izsviestas daļas. Lietojiet acu aizsargus.

- **⚠ UZMANĪBU!** Savainošanās risks! Pakļāju naža asmeņi ir ļoti asi. Valkājiet aizsargcimdus.

- **⚠ UZMANĪBU!** Savainošanās risks! Arī nolietoti asmeņi rada lielu bīstamību. Nekavējoties utilizējiet asmeni.

### Nepieciešamie instrumenti

- Knaibles (nav iekļauts piegādes komplektā)

### Asmens nolaušana

1. Izbīdīiet asmeni no korpusa tikai līdz vietai, kurā paredzēts veikt nolaušanu, pretējā gadījumā var nolūzt vairāk nekā viens segments.
2. Satveriet asmeni ar knaiblēm vietā, kas atrodas tuvu paredzētajai nolaušanas vietai.
3. Nolauziet asmeni tā, lai knaibles tiktu grieztas ap savu asi un nolaušanas vieta tiktu atbīdīta. Tādējādi pārvienojums viegli nolūzīs.

### Asmens nomaiņa

1. Bīdīiet bīdni (24.2) uz kancelejas naža (24) līdz galam uz priekšu.
2. Izņemiet un atbilstīgi noteikumiem utilizējiet neaso asmeni.
3. Bīdīiet bīdni (24.2) uz kancelejas naža (24) līdz galam uz atpakaļ, lai izmantotu jaunu asmeni.

### Magazīnas uzpilde

1. Nospiediet atbloķētāju (24.1) uz kancelejas naža (24), lai virzienā uz aizmuguri izvilkto magazīnu ar rezerves asmeņiem.
2. Ievietojiet jaunus asmeņus magazīnā. Asmens aizmugurējā galā ir iestancēta atvere, kurā tiek iekabināts bīdnis.
3. Abus bīdīiet atpakaļ vadotnē, līdz magazīna ar rezerves asmeņiem nofiksējas.

### Mērlente (E att.)

1. Nospiediet un turiet vienu no fiksācijas taustiņiem (27.2), lai izvilkto mērlenti (27) īslaicīgi nofiksētu.
2. Bīdīiet fiksācijas bīdni (27.1) uz priekšu, lai izvilkto mērlenti nofiksētu pastāvīgi.
3. Deaktivizējiet fiksāciju, velkot uz atpakaļ fiksācijas bīdni Sie (27.1).

Izmantojot aizmugurē esošo klipsi (27.3), varat mērlenti piestiprināt pie jostas.

## Punktsitis (Abb. F)

Ar punktsiti (28) varat urbim noteiktā pozīcijā piešķirt vadību. Šādi jūs novērsīsiet urbja izbīdīšanos, sākot urbšanu.

Punktsiti varat izmantot arī sagatavju marķēšanai.

### Nepieciešamie instrumenti

- Āmurs (nav iekļauts piegādes komplektā)

### Rīcība

1. Uzlieciet punktsita galu vēlamajā pozīcijā.
2. Otrajā galā ar āmuru uzsitiet pa punktsiti.

## Darbība

### Akumulatora ievietošana un izņemšana

**▲ BRĪDINĀJUMS!** Traumu risks, ierīcei nekontrolēti ieslēdzoties. Ievietojiet akumulatoru ierīcē tikai tad, kad tā ir pilnībā sagatavota darbam.

**NORĀDĪJUMS!** Bojājumu risks! Nepareizs akumulators var nodarīt bojājumus ierīcei un pašam akumulatoram.

#### Akumulatora ievietošana (B att.)

1. Pa vadsliedi iebīdīet akumulatoru (10) akumulatora turētājā (7). Akumulators dzirdami nofiksējas.

#### Akumulatora izņemšana (B att.)

1. Nospiediet un paturiet nospiestu akumulatora atbloķētāju (11) pie akumulatora (10).
2. Izvelciet akumulatoru no akumulatora turētāja (7).

### Ieslēgšana un izslēgšana

#### Ieslēgšana

1. Ar rotācijas virziena slēdzi (15) iestatiet rotācijas virzienu.
2. Ar ātruma izvēles slēdzi (4) iestatiet ātrumu.
3. Ar griezes momenta regulēšanas gredzenu (3) iestatiet maksimālo griezes momentu vai urbšanu.
4. Nospiediet un turiet nospiestu ieslēgšanas/izslēgšanas slēdzi (14). Deg darba apgaismojuma LED lampiņa (12).

#### Izslēgšana

1. Atlaidiet ieslēgšanas/izslēgšanas slēdzi (14).

2. Pirms elektroinstrumentu noliekat malā, pagaidiet, līdz tas ir pilnībā apstājies.
3. Darba pārtraukumos: pārslēdziet rotācijas virziena slēdzi (15) vidus pozīcijā. Šāds piesardzības solis neļaus nejauši iedarbināt elektroinstrumentu. Izmantojot jostas klipsi (13), jūs varat ierīci iekarināt pie jostas. Ar jostas klipsi varat arī atvērt pudeles ar kroņveida korķiem.
4. Ierīci atstājot bez uzraudzības vai ja esat beidzis darbu, izņemiet no ierīces akumulatoru (10).

## Transportēšana

### Norādes

- Izslēdziet ierīci.
- Pārlicinieties, ka visas kustīgās detaļas ir pilnībā apstājušās.
- Izņemiet akumulatoru.
- Izņemiet ievietojamo darbarīku.
- Vienmēr nesiet ierīci aiz roktura (6).

## Tīrīšana, apkope un uzglabāšana

**▲ BRĪDINĀJUMS!** Traumu risks, ierīcei nekontrolēti ieslēdzoties. Aizsargājiet sevi apkopes un tīrīšanas darbu izpildes laikā. Izslēdziet ierīci un izņemiet akumulatoru (10).

Tehniskās apkopes un remonta darbus, kas nav aprakstīti šajā instrukcijā, uzticiet veikt mūsu servisa centra speciālistiem. Izmantojiet tikai oriģinālās rezerves daļas.

### Tīrīšana

**▲ BRĪDINĀJUMS!** Strāvas trieciens! Nekad neapšļakstiet ierīci ar ūdeni.

**NORĀDĪJUMS!** Bojājumu risks! Ķīmiskās vielas var agresīvi iedarboties uz ierīces plastmasas detaļām. Nelietojiet tīrīšanas līdzekļus vai šķīdinātājus.

- Uzturiet tīras ierīces ventilācijas spraugas, motora korpusu un rokturus. Šim nolūkam izmantojiet mitru drānu vai suku.

### Apkope

Ierīcei apkope nav nepieciešama.

### Uzglabāšana

Vienmēr uzglabājiet ierīci un piederumus:

- tīrā stāvoklī;
- sausus;

- no putekļiem aizsargātā vietā;
- Klāt pievienotajā uzglabāšanas koferī (17)
- vietā, kurai nevar piekļūt bērni.

Ierīces ar akumulatoru:

- Akumulatora un ierīces uzglabāšanas temperatūras amplitūda ir no 15 °C līdz 25 °C. Uzglabāšanas laikā izvairieties no ekstremāla aukstuma vai karstuma, lai tiktu saglabāta akumulatora veiktspēja.
- Pirms ilgākas uzglabāšanas (piemēram, ziemas periodā) izņemiet akumulatoru no ierīces (ņemiet vērā atsevišķo akumulatora un uzlādes ierīces lietošanas instrukciju).

## Likvidēšana un vides aizsardzība

Izņemiet akumulatoru no ierīces un pārstrādājiet ierīci, akumulatoru, piederumus un iepakojumu videi draudzīgā veidā.



Elektroierīces nedrīkst izmest sadzīves atkritumos.

Pārsvītrotās atkritumu tvertnes ar riteņiem simbols nozīmē, ka šo izstrādājumu nedrīkst izmest kā nešķirotus sadzīves atkritumus, beidzoties tā derīguma termiņam.

### Eiropas Direktīva 2012/19/ES par elektrisko un elektronisko iekārtu atkritumiem:

Ar likumu ir noteikts, ka patērētājiem elektro-niskās ierīces un elektroierīces pēc to kalpošanas laika beigām ir jānodod vides nekaitīgai apkārtotai pārstrādei. Šādi tiek nodrošināta apkārtējo vidi un resursus saudzējoša pārstrāde.

Atkarībā no direktīvas ieviešanas nacionālajos normatīvajos aktos varat izvēlēties kādu no šīm iespējām:

- atgriešana atpakaļ tirgotājam,
- nodošana oficiālā elektrisko un elektronisko atkritumu savākšanas punktā,
- nosūtīšana atpakaļ ražotājam/izplatītājam.

Tas neattiecas uz nolietoto ierīču piederumiem un palīg līdzekļiem, kas nesatur elektro-tehniskas sastāvdaļas.

## Akumulatoru utilizēšana videi nekaitīgā veidā



Neizmetiet akumulatoru sadzīves atkritumos, ugunsgrēkā (sprādziena risks) vai ūdenī. Bojāti akumulatori var kaitēt videi un jūsu veselībai, ja izdalās toksiski izgarojumi vai šķidrums.

Jūsu pienākums ir utilizēt bojātus vai nolietotus akumulatorus videi nekaitīgā veidā.

- Neveriet vaļā akumulatorus un izvairieties no mehāniskiem akumulatoru bojājumiem. Pastāv īssavienojuma risks, un var izplūst tvaiki, kas kairina elpceļus.
- Drošības apsvērumu dēļ akumulatorus pirms utilizēšanas ieteicams izlādēt.
- Aplīmējiet polus ar līmlenti, lai nepieļautu īsslēgumu veidošanos.
- Utilizējiet uzlādējamus akumulatorus kādā no tirdzniecības vai savākšanas punktiem.

### Bojāti akumulatori

Ar akumulatoriem, kuriem ir ārēji bojājumi, rīkojieties īpaši uzmanīgi!

- Neaizskariet bojātus akumulatorus ar kailām rokām.
- Ja nevarat ar līmlenti aplīmēt polus, ievietojiet katru akumulatoru atsevišķi plastmasas maisiņā.
- Bojātus akumulatorus katru atsevišķi ievietojiet nedegošā, aizslēdzamā tvertnē, ko vēl var piepildīt ar smiltīm.
- Bojātus akumulatorus nogādājiet savākšanas punktā, kur strādā specializēts personāls.

## Service

### Garantija

L. cien. kliente, a. god. klient!

Šim produktam jūs saņemat 3 gadu garantiju, skaitot no iegādes datuma. Konstatējot šajā produktā defektus, jums attiecībā pret produkta pārdevēju ir likumā noteiktas tiesības. Mūsu turpmāk izklāstītā garantija šīs likumīgās tiesības neierobežo.

### Garantijas nosacījumi

Garantija sāk darboties dienā, kad ir veikts pirkums. Lūdzu, saglabājiet oriģinālo kases čeku. Šis dokuments kalpos kā pirkuma apliecinājums. Ja trīs gadu laikā kopš pirkuma datuma produktā tiks konstatētas ar mate-

riālu vai ražošanas procesu saistītas kļūmes, mēs produktu pēc saviem ieskatiem vai nu bez maksas saremontēsim, vai arī apmainīsim pret jaunu. Šis garantijas pakalpojums paredz, ka trīs gadu laikā bojātā ierīce kopā ar pirkumu apliecināšanu dokumentu (kases čeku) un īsu konstatētā defekta aprakstu, kā arī norādi par laiku, kad defekts ir ticis konstatēts, tiek atsūtīta mums.

Ja konstatētais defekts ietilps garantijas pakalpojumā, jūs saņemsiet atpakaļ saremontētu veco produktu vai arī jaunu produktu. Līdz ar produkta saremontēšanu vai nomainīšanu garantijas darbības laiks nesākas no jauna.

### Garantijas darbības laiks un prasības saistībā ar produkta kvalitāti

Garantijas pakalpojuma sniegšana garantijas darbības laiku nepagarina. Tas attiecas arī uz nomainītām un saremontētām detaļām. Ja bojājumi un trūkumi produktā ir bijuši jau pirkuma brīdī, par tiem nekavējoties jāziņo uzreiz pēc produkta izsaiņošanas. Garantijas darbības laikam beidzoties, visi ar produktu saistītie remonta darbi tiek veikti par maksu.

### Garantijas pakalpojuma apjoms

Produkts ir izgatavots atbilstoši visstingrākajām kvalitātes prasībām un pirms piegādes klientam rūpīgi pārbaudīts.

Garantijas pakalpojums attiecas uz defektiem, kas saistīti ar materiālu vai ražošanas procesu. Šī garantija neattiecas uz produkta daļām, kas ir pakļautas dabiskam nodulumam un tāpēc var tikt pieskaitītas pie dilstošām detaļām (piem., Urbis), vai uz bojājumiem, kas radušies lūstošās detaļās (piem., slēdzis).

Šī garantija zaudē savu spēku, ja produktam ir nodarīti bojājumi, tas nav lietots atbilstoši noteikumiem vai tam nav veikta apkope. Lai nodrošinātu produkta lietošanu atbilstoši noteikumiem, ir precīzi jāievēro visi lietošanas instrukcijā sniegtie norādījumi. Obligāti jāizvairās no tādiem produkta izmantošanas mērķiem un darbībām, no kuru veikšanas lietošanas instrukcijā tiek aicināts atturēties un par kurām tiek brīdināts.

Produkts ir paredzēta vienīgi lietošanai privātām vajadzībām, nevis komerciāliem mērķiem. Izmantojot produktu pretēji paredzētajam pielietojumam un neatbilstoši noteikumiem, iedarbojoties uz produktu ar spēku un atverot tā korpusu, izņemot, ja to ir darījuši mūsu pilnvarotas servisa filiāles darbinieki, garantija zaudē savu spēku.

### Rīcības procedūra, iestājoties garantijas gadījumam

Lai nodrošinātu ātru jūsu pieprasījuma apstrādi, lūdzu, sekojiet tālāk sniegtajām norādēm:

- Vēršoties pie mums ar jebkāda veida pieprasījumu, sagatavojiet kases čeku un artikula numuru (IAN 487755\_2501), kas kalpos kā pirkumu apliecināošs dokumentu.
- Artikula numuru, lūdzu, skatiet tehnisko datu plāksnītē uz produkta, gravējumā uz produkta, lietošanas instrukcijas titullapā (apakšā kreisajā pusē) vai uzlīmē, kas atrodas produkta aizmugurē vai apakšpusē.
- Konstatējot produktā ražošanas brāķi vai cita veida defektus, vispirms sazinieties ar tālāk norādīto servisa struktūrvienību **telefoniski** vai izmantojiet mūsu **saziņas veidlapu**, kas ir pieejama *parkside-diy.com* sadaļā **Serviss**.
- Produkts, kuram ir konstatēts defekts, iepriekš konsultējoties ar mūsu klientu apkalpošanas centru un klāt pievienojot pirkumu apliecināšanu dokumentu (kases čeku), kā arī sniedzot īsu defekta raksturojumu un norādot laiku, kad tas tika konstatēts, jānosūta uz jums paziņoto servisa adresi (bezmaksas sūtījums). Lai izvairītos no problēmām, kas saistītas ar sūtījuma pieņemšanu, un papildu izdevumiem, obligāti norādiet tikai to adresi, kas jums tika paziņota. Pārlicinieties, ka sūtījums netiek noformēts kā sūtījums, par kuru jāmaksā saņēmējam, vai kā lielizmēra prece, ātrās piegādes krava vai cita veida speciālais pārvadājums. Lūdzu, nosūtiet produktu kopā ar pirkuma brīdī klāt pievienotajiem piederumiem un nodrošiniet pietiekami drošu un izturīgu iepakojumu, kas ir piemērots produkta pārvadāšanai.



Vietnē *parkside-diy.com* apskatei un lejupielādei ir pieejama šī un vēl virkne citu rokasgrāmatu. Ar šī kvadrātkoda palīdzību jūs varat uzreiz atvērt vietni *parkside-diy.com*. Izvēlieties savu valsti un, izmantojot meklēšanas funkciju, sameklējiet lietošanas instrukcijas. Ievadot artikula numuru (IAN) 487755\_2501, jūs varēsiet atvērt lietošanas instrukciju.

### Remonta serviss

Saistībā ar remontu, **kas neietilpst garantijas pakalpojumā**, vērsieties servisa centrā. Tur jums tiks sastādīta tāme.

- Mēs varam apstrādāt tikai tādas ierīces, kas ir atbilstoši iesaiņotas un kurām ir saņemta pasta nodeva.

## Rezerves daļas un piederumi

**Rezerves daļas un piederumus var pasūtīt vietnē *www.grizzlytools.shop*.** Ja pasūtīšanas laikā jums rodas kādi sarežģījumi, sazinieties ar mums ar tiešsaistes veikala starpniecību. Ja jums rodas papildu jautājumi, vērsieties šeit: *Service-Center*, S. 41

Poz. Nr.	Apzīmējums	Pasūtījuma Nr.
2	Ātrās iespīlēšanas urbipatrona Piederumu komplekts	91105806 91110070

**Norāde:** Notīrītu ierīci ar norādi par konstatēto defektu, lūdzu, nosūtiet uz servisa centra norādīto adresi.

- Netiek pieņemtas ierīces, kas ir iesūtītas ar norādi „Vedmaksā jāmaksā saņēmējam”, kā lielgabarīta, steidzama vai cita veida speciāla krava.
- Mēs likvidēsīm jūsu iesūtītās, bojātās ierīces bez maksas.

### Service-Center

**LV** **Service Latvija**  
Tel.: 8000 0040  
Kontaktformu par  
*parkside-diy.com*  
**IAN 487755\_2501**

### Importētājs

Lūdzu, ņemiet vērā, ka tālāk norādītā adrese nav servisa adrese. Vispirms sazinieties ar iepriekš minēto servisa centru.

Grizzly Tools GmbH & Co. KG  
Stockstädter Str. 20  
63762 Großostheim  
VÄCIJA  
[www.grizzlytools.de](http://www.grizzlytools.de)

## ES atbilstības deklarācijas oriģināla tulkojums

Produkts: **Ar akumulatoru darbināma urbjmašīna-skrūvgriezis**

Modelis: **PABS 20-Li G8**

Sērijas numurs: 000001-348000

Iepriekš aprakstītais deklarācijas priekšmets atbilst attiecīgajam Savienības saskaņošanas tiesību aktam:

**2006/42/EC • 2014/30/EU • 2011/65/EU & (EU) 2015/863  
Produkts ar akumulatoru Smart PAPS 204 A1/  
Smart PAPS 208 A1/Smart PAPS 2012 A1: 2014/53/EU**

Iepriekš aprakstītais deklarācijas priekšmets ir saskaņā ar Eiropas Parlamenta un Padomes Direktīvu 2011/65/EU (2011. gada 8. jūnijs) par dažu bīstamu vielu izmantošanas ierobežošanu elektriskās un elektroniskās iekārtās.

Lai nodrošinātu atbilstību, ir piemēroti šādi saskaņotie standarti un valsts standarti un noteikumi:

**EN 62841-1:2015/A11:2022 • EN 62841-2-1:2018/A12:2022  
EN IEC 63000:2018**

**EN IEC 55014-1:2021 • EN IEC 55014-2:2021  
IEC 62471:2006 • EN 62471:2008**

**Produkts ar akumulatoru Smart PAPS 204 A1/Smart PAPS 208 A1/Smart PAPS 2012 A1:  
EN 301 489-1 V2.2.3:2019 • EN 301 489-17 V3.3.1:2024  
EN 300 328 V2.2.2:2019 • EN 50663:2017**

Šī atbilstības deklarācija ir izdota vienīgi uz šāda ražotāja atbildību:



Grizzly Tools GmbH & Co. KG  
Stockstädter Str. 20  
63762 Grobostheim  
VĀCIJA  
25.08.2025

Christian Frank  
Pilnvarotais pārstāvis dokumentācijai

## Sisukord

<b>Sissejuhatus.....</b>	<b>43</b>
Sihipärane kasutamine.....	43
Tarnekomplekt/tarvikud.....	43
Ülevaade.....	44
Funktsiooni kirjeldus.....	44
Tehnilised andmed.....	44
X 20 V TEAM.....	45
<b>Ohutusjuhised.....</b>	<b>45</b>
Ohutusjuhiste tähendus.....	45
Pildimärgid ja sümbolid.....	45
Elektritööriistade üldised ohutusjuhised.....	45
Ohutusjuhised puurimismasinatetele.....	48
Jääkrisid.....	48
<b>Ettevalmistus.....</b>	<b>48</b>
Juhtelemendid.....	48
Instrumendi monteerimine ja demonteerimine.....	49
Aku laetustaseme kontrollimine.....	49
Aku laadimine.....	49
Tarvikute juhend.....	49
<b>Kasutamine.....</b>	<b>50</b>
Aku paigaldamine ja eemaldamine.....	50
Sisse- ja väljalülitamine.....	50
<b>Transport.....</b>	<b>51</b>
<b>Puhastamine, hooldamine ja ladustamine.....</b>	<b>51</b>
Puhastamine.....	51
Hooldus.....	51
Ladustamine.....	51
<b>Jäätmekäitlus/keskkonnakaitse.....</b>	<b>51</b>
Akude keskkonnasõbralik jäätmekäitlus.....	51
<b>Service.....</b>	<b>52</b>
Garantii.....	52
Remonditeenus.....	53
Service-Center.....	53
Importija.....	53
<b>Varuosad ja tarvikud.....</b>	<b>53</b>
<b>Algupärase EL vastavusdeklaratsioon tõlge.....</b>	<b>54</b>
<b>Laotusjoonis.....</b>	<b>71</b>

## Sissejuhatus

Õnnitleme teid uue akutrelli ostu puhul (edaspidi nimetatud seade või elektritööriist).

Olete sellega otsustanud kvaliteetse seadme kasuks. Selle seadme kvaliteeti on kontrollitud tootmise ajal ja see on läbinud lõpliku kontrolli. Seega on teie seadme toimimine tagatud.



Kasutusjuhend on selle seadme osa. See sisaldab olulisi juhiseid ohutuse, kasutamise ja jäätmekäitluse kohta. Lugege kasutusjuhend hoolikalt läbi. Tutvuge juhtosade ja seadme õige kasutamisega. Kasutage seadet vaid kirjeldatud viisil ja ainult märgitud kasutus-aladel. Hoidke kasutusjuhend hästi alles ja andke seadme edasiandmisel kolmandale isikule kaasa ka kõik seadme dokumendid.

### Sihipärane kasutamine

Seade on ette nähtud ainult järgmiseks kasutamiseks:

- Kruvide sissekeeramine ja väljakeeramine
- Puurimine puitu, metalli või plasti

Käitage ainult kuivades ruumides.

Igasugune muul viisil kasutamine, mida selles kasutusjuhendis ei ole selgesõnaliselt lubatud, võib kujutada endast tõsist ohtu kasutajale ja tekitada seadmele kahjustusi. Seadmega töötaja või selle kasutaja vastutab teiste inimestega juhtivate õnnetuste ja nende varale tekkiva kahju eest. Seade on ette nähtud kodumajapidamises kasutamiseks. Seade ei ole ette nähtud töenduslikuks püskasutuseks. Töendusliku kasutamise korral kaotab garantii kehtivuse. Tootja ei vastuta kahjude eest, mis on põhjustatud mittesihipärasest kasutamisest või valest käsitsemisest.

Seade on seeria **X 20 V TEAM** osa ja seda saab käitada seeria **X 20 V TEAM** akudega. Seeria **X 20 V TEAM** akusid tohib laadida ainult seeria **X 20 V TEAM** laadimiseseadmetega.

### Tarnekomplekt/tarvikud

Lülitage seade välja ja kontrollige tarnekomplekti.

Käideldge pakkematerjal nõuetekohaselt.

- Akutrell
- Tarvikud hoiukastis

- 40x Kruvimisotsak (10x50 mm, 10x75 mm, 20x25 mm)
  - ⊕ PH1, PH2, PH3
  - ⊕ PZ1, PZ2, PZ3
  - ⊕ T15, T20, T25, T30
  - ⊖ SL4, SL5, SL6
  - H3, H4, H5, H6
- 14x Metallipuur (1.5, 2, 2.5, 3, 3.5, 4, 4.5, 5, 5.5, 6, 6.5)
- 5x Puidupuur (4, 5, 6, 8, 10)
- 8x Otsvöti (6, 7, 8, 9, 10, 11, 12, 13)
- Otsakuhoidik
- Puusepapliiats + 2x Varusüsi
- Lõikenuga
- Süvisti
- Kärn
- Mõõdulint
- Hoiukohver
- Algupärase kasutusjuhendi tõlge
- Aku ja laadur koos kasutusjuhendiga

## Ülevaade

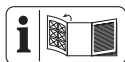

Olulisemate osade joonised leiata eesmiselt ja tagumiselt lahtipööratavalt lehelst.

- 1 Puuripadrundi ava
- 2 Kiirinnitusega puuripadrund
- 3 Pöördemomendi seadistusrõngas
- 4 Käiguvaliku lüliti
- 5 Magnet
- 6 Käepide (isoleeritud haardepind)
- 7 Akuhoidik
- 8 Klahv (Laetustaseme näidik)
- 9 Laetustaseme näidik
- 10 Aku
- 11 Aku lukustuse vabasti
- 12 LED-töötuli
- 13 Vööklamber
- 14 Sisse-/väljalüliti
- 15 Pöörlemisssuuna lüliti
- 16 Laadimisseade
- 17 Hoiukohver
- 18 Kruvimisotsak
- 19 Metallipuur
- 20 Puidupuur

- 21 Otsakuhoidik
- 22 Puusepapliiats
- 23 Varusüsi
- 24 Lõikenuga
- 25 Otsvöti
- 26 Süvisti
- 27 Mõõdulint
- 28 Kärn

### joon. D

- 24.1 Lukustuse vabasti (Lõikenuga)
- 24.2 Liugur (Lõikenuga)

### joon. E

- 27.1 Lukustusliugur (Mõõdulint)
- 27.2 Lukustusklahv (Mõõdulint)
- 27.3 Klamber (Mõõdulint)

## Funktsiooni kirjeldus

Trell on varustatud siduriga, mis lahutab eelnevalt valitud maksimaalse pöördemomendi saavutamisel ajami tööspindlist.

Juhtelementide funktsioonid vaadake palun alljärgnevatest kirjeldustest.

## Tehnilised andmed

<b>Akutrell</b> .....	<b>PABS 20-Li G8</b>
Nimipinge $U$ .....	20 V =
Kaal (ilma akuta) .....	≈1,26 kg
Tühikäigu pöörlemisagedus $n_0$	
– 1. käik .....	0–430 min <sup>-1</sup>
– 2. käik .....	0–1500 min <sup>-1</sup>
Max pöördemoment .....	45 Nm
Puuripadrundi kinnitusvahemik .....	1,5-13 mm
Puurava max läbimõõt	
–puit .....	30 mm
–Metall .....	13 mm
Mürarõhutase ( $L_{pA}$ ) .....	75,1 dB; $K_{pA}=5$ dB
Helivõimsuse tase ( $L_{WA}$ ) .....	83,1 dB; $K_{WA}=5$ dB
Vibratsioon ( $a_H$ ) .....	≤2,5 m/s <sup>2</sup> ; $K=1,5$ m/s <sup>2</sup>
Aku .....	Li-Ion
Temperatuur .....	≤50 °C
– Laadimisprotsess .....	4–40 °C
– Käitamine .....	4–50 °C
– Ladustamine .....	15–25 °C
PARKSIDE Performance nutiaku	
Smart PAPS 204 A1/Smart PAPS 208 A1/	
Smart PAPS 2012 A1	
– sagedusala .....	2400–2483,5 MHz

– edastatav võimsus ..... ≤ 20 dBm

Müra- ja vibratsiooniväärtused määrati kooskõlas vastavusdeklaratsioonis nimetatud standardite ja määrustega.

Toodud vibratsiooni koguväärtus ja toodud müra emissiooniväärtus on mõõdetud standardse kontrollmeetodi järgi ja neid võib kasutada ühe elektritööriista võrdlemiseks teisega. Toodud vibratsiooni koguväärtust ja toodud müra emissiooniväärtust saab kasutada ka koormuse ajutiseks hindamiseks.

**⚠ HOIATUS!** Vibratsiooni- ja müraemissioonid võivad elektritööriista tegelikul kasutamisel toodud väärtustest erineda, olenevalt viisist, kuidas elektritööriista kasutatakse. Vajalik on kindlaks määrata ohutusmeetmed töötaja kaitseks, mis põhinevad tegelikes kasutustingimustes tekkiva vibratsioonikoormuse hindamisel (siinjuures tuleb arvestada kõiki töösükli osi, näiteks aegu, kui elektritööriist on välja lülitatud ja selliseid, kui see on küll sisse lülitatud aga töötab ilma koormuseta).

## X 20 V TEAM

Seade on seeria **X 20 V TEAM** osa ja seda saab käitada seeria **X 20 V TEAM** akudega. Seeria **X 20 V TEAM** akusid tohib laadida ainult seeria **X 20 V TEAM** laadimiseadmetega.

Me soovime teile käitada seda seadet ainult järgmiste akudega: PAP 20 B1, PAP 20 B3, Smart PAPS 204 A1, Smart PAPS 208 A1, Smart PAPS 2012 A1

Me soovime teile laadida neid akusid ainult järgmiste laadimiseadmetega: PLG 20 A3, PLG 20 A4, PLG 20 C1, PLG 20 C2, PLG 20 C3, PLG 201 A1, PDSL20 A1, PDSL20 B1, PDSL20 B2, Smart PLGS 2012 A1

Aku ja laaduri tehnilised andmed: Vt eraldi juhend.

## Ohutusjuhised

See lõik käsitleb põhilisi ohutusjuhiseid seadme kasutamisel.

**⚠ HOIATUS!** Isiku- ja varakahjud aku asjatundmatul kasutamisel. Järgige ohutusjuhiseid ja laadimisjuhiseid ning juhiseid korrekse kasutamise kohta, mis on toodud teie **X 20 V TEAM** seeria aku ja laaduri kasutusjuhendis. Laadimisprotsessi üksikasjaliku kir-

jelduse ja täiendava info leiате sellest eraldi kasutusjuhendist.

## Ohutusjuhiste tähendus

**⚠ OHT!** Selle ohutusjuhise eiramisele järgneb õnnetus. Tagajärjeks on raske kehavigastus või surm.

**⚠ HOIATUS!** Selle ohutusjuhise eiramisele võib järgneda õnnetus. Tagajärjeks võib olla raske kehavigastus või surm.

**⚠ ETTEVAATUST!** Selle ohutusjuhise eiramisele järgneb õnnetus. Tagajärjeks võib olla raske kerge või keskmise raskusastmega kehavigastus.

**MÄRKUS!** Selle ohutusjuhise eiramisele järgneb õnnetus. Tagajärjeks võib olla materiaalne kahju.

## Pildimärgid ja sümbolid

### Piktogrammide seadmel



Seade on seeria **X 20 V TEAM** osa ja seda saab käitada seeria **X 20 V TEAM** akudega. Seeria **X 20 V TEAM** akusid tohib laadida ainult seeria **X 20 V TEAM** laadimiseadmetega.



Lugege kasutusjuhendit



Elektriseadmed kuulu olmejäätmete hulka.

### Piktogrammide kasutusjuhendis



Tähelepanu!

### Sümbol tarvikul



Kasutage silmade kaitsevahendit



Kasutage kõrvaklappe



Kasutage respiraatorit

## Elektritööriistade üldised ohutusjuhised

**⚠ HOIATUS!** Lugege kõik sellele elektritööriistale lisatud ohutusjuhised, instrukt-

**sioonid, joonised ja tehnilised andmed läbi.** Alljärgnevate instruksioonide eiramine võib põhjustada elektrilööki, tulekahju ja/või rasked vigastusi. **Hoidke kõik ohutusjuhised ja instruksioonid hilisemaks kasutamiseks alles.**

Ohutusjuhistes kasutatud mõiste „Elektritööriist“ tähendab võrgust käitatavaid elektritööriistu (võrgukaabliga) ja akuga käitatavaid elektritööriistu (ilma võrgukaablita).

### 1. OHUTUS TÖÖKOHAL

- a) **Hoidke oma töökoht puhas ja hästi valgustatud.** Korralgedus ja valgustamata töökohad võivad põhjustada õnnetusi.
- b) **Ärge kasutage elektritööriistu plahvatusohtlikes keskkondades, näiteks tuleohtlike vedelike, gaaside või tolmu läheduses.** Elektritööriistad tekitavad sädeid, mis võivad tolmu või aurud süüdata.
- c) **Hoidke lapsed ja kõrvalised isikud elektritööriista kasutamise ajal eemal.** Tähelepanu hajumisel võite kaotada kontrolli.

### 2. ELEKTRIOHUTUS

- a) **Elektritööriista pistikud peavad sobima pistikupesaga. Pistikut ei tohi mingil viisil muuta. Ärge kasutage adapterpistikuid koos maandatud elektritööriistadega.** Muutmata pistikud ja sobivad pistikupesad vähendavad elektrilöögi riski.
- b) **Vältige keha kokkupuutumist maandatud osadega, nt torud, radiaatorid ja jahutusseadmed.** Kui teie keha on maandatud, esineb kõrgendatud elektrilöögi risk.
- c) **Hoidke elektritööriistad vihmast või niiskusest eemal.** Vee sissetungimine elektritööriista suurendab elektrilöögi riski.
- d) **Ärge kasutage kaablit mittesihipäraselt. Ärge kasutage kaablit elektritööriista kandmiseks, riputamiseks või pistiku pistikupesast väljatõmbamiseks.** Hoidke kaabel kuumusest, õlist, teravatest servadest või liikuvatest osadest eemal. Kahjustatud või sassis kaablid suurendavad elektrilöögi riski.
- e) **Kui töotate elektritööriistaga väljas, kasutage ainult välistingimustes kasutada lubatud pikenduskaableid.** Välis-

tingimustesse sobiva kaabli kasutamine vähendab elektrilöögi riski.

- f) **Kui elektritööriista kasutamine niiskes keskkonnas ei ole välditav, kasutage rikkevoolukaitset (RCD).** RCD kasutamine vähendab elektrilöögi riski.
- ### 3. ISIKLIK OHUTUS
- a) **Olge tähelepanelikud, jälgige mida teete ja kasutage elektritööriista arukalt. Ärge kasutage elektritööriista, kui olete väsinud või narkootikumide, alkoholi või ravimite mõju all.** Hetkeline tähelepanematus elektritööriista kasutamisel võib tekitada tõsiseid vigastusi.
  - b) **Kasutage isikukaitsevahendeid. Kandke alati silmakaitsevahendit.** Isikukaitsevahendite nagu tolmu maski, libisemiskindlate turvajalatsite, kaitsekiivri või kuulmiskaitsevahendi kandmine sobivates tingimustes vähendab inimeste vigastuste riski.
  - c) **Vältige soovimatut käivitumist. Enne kui ühendate elektritööriista vooluvõrku ja/või akupakiga, võtate selle kätte või kannate seda, veenduge, et elektritööriist on välja lülitatud.** Kui teil on elektritööriista kandmisel sõrm lülitil või kui ühendate elektritööriista sisselülitatud olekus vooluvõrku, võib see põhjustada õnnetusi.
  - d) **Enne kui lülitate elektritööriista sisse, eemaldage seadistusinstrument või kruvikeeraja.** Elektritööriista pöörlevas osas asuv tööriist või võti võib põhjustada vigastusi.
  - e) **Käituge arukalt. Tagage ohutu asend ja hoidke igal ajal tasakaalu.** Sellega saate elektritööriista ootamatutes olukordades paremini kontrollida.
  - f) **Kandke sobivat riietust. Ärge kandke laia riietust või ehteid. Hoidke juuksed ja riietus liikuvatest osadest eemal.** Liikuvad osad võivad lahtise riietuse, ehted või pikad juuksed kaasa haarata.
  - g) **Kui on olemas tolmuäratõmbe- ja kogumisseadised, tuleb need külge ühendada ja neid tuleb õigesti kasutada.** Tolmuäratõmbe kasutamine võib vähendada tolmu tulenevaid ohtusid.
  - h) **Ärge olge endas liiga kindlad ja eirake elektritööriistade ohutusreegleid, seda ka siis, kui te pärast mitmekordset kasutamist elektritööriista juba tunnete.** Tähelepanematu tegutsemine võib se-

kundi murdosade jooksul põhjustada raskeid vigastusi.

#### 4. ELEKTRITÖÖRIISTADE KASUTAMINE JA HOOLDUS

- a) **Ärge rakendage elektritööriista kasutamisel jõudu. Kasutage oma töö jaoks ettenähtud elektritööriista.** Sobiva elektritööriistaga töotate paremini ja ohutumalt antud võimsusvahemikus.
- b) **Ärge kasutage elektritööriista, mille lüliti ei lülita seda sisse ja välja.** Iga elektritööriist, mida ei saa enam lülitiga lülitada, on ohtlik ja tuleb remontida.
- c) **Enne elektritööriista seadistamist, instrumentide vahetamist või elektritööriista ärapanekut tõmmake pistik pistikupesast välja ja/või eemaldage akupakk (kui see on äravõetav).** Sellised ennetavad ohutusmeetmed vähendavad elektritööriista juhusliku käivitumise ohtu.
- d) **Hoidke mittekasutatavaid elektritööriistu lastele kättesaamatus kohas ja ärge lubage elektritööriista või käesolevat kasutusjuhendit mittetundvatel isikutel elektritööriista kasutada.** Elektritööriistad on ohtlikud, kui neid kasutavad kogenematus isikud.
- e) **Hooldage elektritööriistu ja tarvikuid. Kontrollige, kas liikuivad osad talitlevad laitmatult ja ei kiilu kinni, kas osad on murdunud või nii kahjustatud, et elektritööriista talitus on piiratud. Laske kahjustatud elektritööriist enne kasutamist remontida.** Paljude õnnetuste põhjus peitub halvasti hooldatud elektritööriistades.
- f) **Hoidke löikeinstrumentid teravad ja puhtad.** Hoolikalt hooldatud teravate löikeservadega löikeinstrumentid kiiluvad vähem kinni ja neid on kergem juhtida.
- g) **Kasutage elektritööriista, tarvikuid, instrumente jne vastavalt käesolevatele instruksioonidele võttes arvesse töötingimusi ja tehtavat tööd.** Elektritööriista kasutamine muudel kui ettenähtud töödel võib põhjustada ohtlikke olukordi.
- h) **Hoidke käepidemed ja haardepinnad kuivad, puhtad ning õlist ja määrdest vabad.** Libedad käepidemed ja haardepinnad ei võimalda ohutut käsitlemist ja kontrolli elektritööriista üle ettenägematuks olukordades.

#### 5. AKUTÖÖRIISTADE KASUTAMINE JA HOOLDUS

- a) **Laadige ainult tootja poolt soovitava laadimiseseadmega.** Teatud kindlat liiki akupaki jaoks sobiva laadimiseseadme korral esineb tuloehit, kui seda kasutatakse teise akupakiga.
  - b) **Kasutage elektritööriistu ainult spetsiaalselt selleks ettenähtud akupakkidega.** Muude akupakkide kasutamine võib põhjustada vigastus- ja tuleohtu.
  - c) **Hoidke mittekasutatavad akupakid eemal kirjaklambritest, müntidest, võtmetest, naeltest, kruvidest või teisest väikestest metallemetest, mis võivad põhjustada kontaktide sildamist.** Akuklemmide lühistamine võib põhjustada põletusi või tulekahju.
  - d) **Ebasoodsates tingimustes võib vedelik akust välja voolata; vältige kokkupuudet.** Juhuslikul kokkupuutumisel loputage veega. Kui vedelik sattub silma, pöörduge täiendavalt arsti poole. Väljatungiv akuvedelik võib tekitada nahaärritust või põletust.
  - e) **Ärge kasutage kahjustatud või muudetud akupakki või tööriista.** Kahjustatud või muudetud akud võivad talitleda ettearvatult ning tekitada tulekahju, plahvatust või vigastusohtu.
  - f) **Ärge laske akupakile või tööriistale mõjuda tulel või kõrgetel temperatuuridel.** Kokkupuude tulega või temperatuurid üle 130 °C võivad põhjustada plahvatust.
  - g) **Järgige kõiki laadimise instruksioone ja ärge mitte kunagi laadige akupakki või akutööriista väljaspool instruksioonides märgitud temperatuurivahemikku.** Vale laadimine või laadimine väljaspool lubatud temperatuurivahemikku võib rikkuda akut ja suurendada tuleohtu.
- #### 6. TEENINDUS
- a) **Laske oma elektritööriista remontida ainult kvalifitseeritud spetsialistidel ja ainult originaalvaruosadega.** See tagab elektritööriista ohutuse säilimise.
  - b) **Ärge mitte kunagi hooldage kahjustatud akupakke.** Akupakkide hooldust peaksid tegema ainult tootja või volitatud klienditeenindusettevõtted.

## Ohutusjuhised puurimismasinatele

### Kõikide tööde ohutusjuhised

- Kui teostate töid, mille korral lõikeinstrument või kinnitusedetailid võivad kokku puutuda varjatud elektri kaablite, siis hoidke elektritööriista isoleeritud haardepindadest. Lõikeinstrumentide või kinnitusedetailide kokkupuude pingestatud kaabliga võib muuta elektritööriista juurdepääsetavad metallosad pingestatuks ja põhjustada operaatorile elektrilöögi.

### Ohutusjuhised pikkade puuride kasutamisel

- **Ärge mitte kunagi töötage suurema kui puuri maksimaalse pöörlemissagedusega.** Suurematel kiirustel võib puur, kui see ei puutu vastu detaili, kõveraks painduda ja tekitada kehavigastusi.
- **Alustage puurimist alati madalamal kiirusel, kuni puur puutub vastu detaili.** Suurematel kiirustel võib puur, kui see ei puutu vastu detaili, kõveraks painduda ja tekitada kehavigastusi.
- **Suruge puuri ainult otse ja ärge avaldage liiga suurt survet.** Puurid võivad puruneda või nende üle võib kaduda kontroll, mis tekitab kehavigastusi.

### Täiendavad ohutusjuhised

- **Kinnitage töödeldav toorik.** Kinnituseadmetele või kruustangidega kinnitatud toorik püsib kindlamalt kui käega hoides.
- **Lülitage elektriline tööriist kohe välja, kui rakendustööriist blokeerub. Olge valmis suure pöördemomendi reaktsiooniks, mis põhjustab tagasilööki.** Rakendustööriist blokeerub, kui see jääb toorikusse kinni või kui elektritööriist ülekoormatakse.
- **Laske elektritööriistal enne ärapanekut täielikult jahtuda.** Instrument võib kinni kiilluda ja põhjustada kontrolli kaotamist elektritööriista üle.
- **Hoidke elektrilist tööriista tugevasti kinni.** Kruvide kinnipingutamise ja lah-tikeeramisel võivad lühiajalisel tekkida suured reaktsioonijõumomendid.
- **Kasutage sobivaid detektoreid, et teha kindlaks, kas esineb varjatud kaableid või võtke abi saamiseks ühendust kohaliku elektrivõrguettevõttega.** Kokkupuude elektri kaablitega võib põhjustada tulekahju ja elektrilöögi. Gaasitorude

kahjustamine võib põhjustada plahvatuse. Veetorude purunemine põhjustab varalist kahju.

- **Kasutage ainult PARKSIDE'i poolt soovitatavaid tarvikuid.** Sobimatud tarvikud võivad põhjustada elektrilööki või tulekahju.

## Jääkriskid

Ka selle seadme eeskirjadekohasel käsitsemisel säilivad alati jääkriskid. Olenevalt selle seadme konstruktsioonist ja teostusest võivad esineda järgmised ohud:

- Kuulmiskahjustused, kui ei kanta sobivat kuulmiskaitsevahendit.
- Tervisekahjustused, mis tulenevad labakäe-käsivarre vibratsioonist, kui seadet kasutatakse pikema ajavahemiku jooksul või seda ei juhita ja seadet ei hooldata nõuetekohaselt.
- Lõikevigastused

**⚠ HOIATUS!** Oht elektromagnetvälja tõttu, mis tekitatakse seadme käitamise ajal. See väli võib teatud juhtudel mõjutada aktiivseid või passiivseid meditsiinilisi implantaate. Tõsiste või surmavate vigastuste ohu vähendamiseks soovime meditsiiniliste implantaatidega isikutel enne seadme käitsemist konsulteerida oma arsti ja meditsiinilise implantaadi tootjaga.

## Ettevalmistus

**⚠ HOIATUS!** Vigastusoht soovimatult käivituva seadme tõttu. Paigaldage aku seadmesse alles siis, kui seade on täielikult kasutamiseks ette valmistatud.

## Juhtelemendid



Tehke endale enne seadme esimest kasutamist juhtelemendid selgeks.

- **Pöörlemissuuna lüliti (15) (joon. A)**

**MÄRKUS!** Lülitage pöörlemissuuna lüliti ainult siis, kui seade seisab! Lüliti suund tagant vaadatuna:

- **Vasak** Kruvi sissekeeramine, puurimine
- **Keskel** Sisselülitustõkis
- **Parem** Kruvi väljakeeramine
- **Pöördemomendi seadistusrõngas (3)** Maksimaalse pöördemomendi seadistamine kruvide keeramiseks, mille juures sidur rakendub.

**MÄRKUS!** Keerake pöördemomendi seadistusrõngast ainult siis, kui seade seisab!

- **1** Väikseim pöördemoment
- **25** Suurim pöördemoment  
Ohutuse huvides alustage kruvide keeramisel väikse pöördemomendiga. Vajadusel suurendage pöördemomenti.
-  Puurimine ilma pöördemomendi piiranguta
- **Käiguvaliku lüliti (4)**  
**▲ ETTEVAATUST!** Lülitage käiguvaliku lüliti ainult siis, kui seade seisab.
  - **1**  Poldid
  - **2**  Puurimine
- **Sisse-/väljalüliti (14)**
  - Sisselülitamine: Vajutamine
  - Pöörlemissageduse astmeteta reguleerimine: Mida kaugemale sisse-/väljalüliti vajutate, seda suurem on pöörlemissagedus.
  - Väljalülitamine: Vabastamine

## Instrumendi monteerimine ja demonteerimine

### Juhised

- Puuripadrundi kinnitusvahemik: 1,5-13 mm
- Mootorpeal paremal ja vasakul asuvad magnetid (5) tihti kasutatavate kruvimisotsakute hoidmiseks.
- Suuna andmed tagant vaadatuna.

### Instrumendi monteerimine (joon. C)

1. Puuripadrundi avamine: Keerake kiirkinnitusega puuripadrunit (2) ∪ .
2. Lükake instrument nii kaugele kui võimalik puuripadrundi avasse (1).
3. Instrumendi kinnitamine: Keerake kiirkinnitusega puuripadrunit (2) ∪ .

### Instrumendi demonteerimine (joon. C)

1. Puuripadrundi avamine: Keerake kiirkinnitusega puuripadrunit (2) ∪ .
2. **▲ ETTEVAATUST!** Põletusohu! Instrumentid – iseäranis puurid – võivad minna väga kuumaks. Kandke vajadusel kaitsekindaid.  
Eemaldage instrument.

## Aku laetustaseme kontrollimine

LEDid	Tähendus
punane, oranž, roheline	Aku laetud
punane, oranž	Aku osaliselt laetud
punane	Akut tuleb laadida
1. Vajutage klahvi (8) laetustaseme näidiku (9) kõrval akul (10). Laetustaseme näidiku LEDid näitavad aku laetustaset.	
2. Laadige akut (10), kui põleb veel ainult laetustaseme näidiku (9) punane LED.	

## Aku laadimine

Vt ka laaduri kasutusjuhend.

### Juhised

- Laske soojenenud akul enne laadimist jahtuda.
- Ärge jätke akut pikemaks ajaks tugeva päikesekiirguse kätte ja ärge pange seda küttekehade peale (max. 50 °C).

### Aku laadimine

1. Eemaldage seadmest aku (10).
2. Lükake aku (10) akulaaduri (16) laadimispeessa.
3. Ühendage akulaadur (16) pistikupessa.
4. Pärast lõppenud laadimistoimingut lahutage akulaadur (16) võrgust.
5. Tõmmake aku (10) akulaadurist (16) välja.

### Juhtimisleedid laadimisseadmel (16)

roheline	punane	Tähendus
põleb	—	<ul style="list-style-type: none"> <li>• Aku on täielikult laetud</li> <li>• valmis (akut pole paigaldatud)</li> </ul>
—	põleb	Akut laetakse
—	vilgub	Aku on ülekuumenenud
vilgub	vilgub	Aku on defektne

## Tarvikute juhend

### Lõikenuga (joon. D)

Kui lõikenuga (24) on nüri, siis saab tera vahetada või tera nüri/kahjustatud segmendi ära murda.

Murdmiskohad tuvastatakse säilkude bail, mis on jaotatud ühtlaste kaugustega üle tera.

## Juhised

- **▲ ETTEVAATUST!** Vigastusoht! Tera murdmisel võib juhtuda, et osad lendavad läbi õhu. Kandke silmade kaitsevahendit.
- **▲ ETTEVAATUST!** Vigastusoht! Vaibanoa terad on väga teravad. Kandke kaitsekindaid.
- **▲ ETTEVAATUST!** Vigastusoht! Kasutatud terad kujutavad endast alati veel suurt ohuallikat. Käideldge tera koheselt.

## Vajalik instrument

- Tangid (ei kuulu tarnekomplekti)

## Tera murdmine

1. Lükake tera ainult kuni murdmiskohani korpusest välja, sest vastasel juhul võib murduda rohkem kui üks segment.
2. Haarake terast tangidega murdmiskoha lähedalt.
3. Murdke tera nii, et tange keeratakse ümber oma telje ja murdmiskoht tõmmatakse lahti. Sellega murdub teraleht teravalt.

## Tera vahetamine

1. Lükake lükkur (24.2) lõikenoal (24) kuni tõkiseni ettepoole.
2. Eemaldage ja käideldge nüri tera nõuete kohaselt.
3. Uue tera kasutamiseks lükake lükkur (24.2) lõikenoal (24) kuni tõkiseni taha poole.

## Salve täitmine

1. Salve koos varuteradega tahapoole välja tõmbamiseks vajutage lukustuse vabastit (24.1) lõikenoal (24).
2. Asetage uued terad salve. Tera tagumisse otsa on stantsitud ava, mille külge kinnitatakse lükkur.
3. Lükake mõlemad uuesti juhikusse, kuni salv koos varuteradega fikseerub.

## Möödulint (joon. E)

1. Väljatõmmatud möödulindi (27) ajutiselt fikseerimiseks vajutage ja hoidke ühte lukustusklahvidest (27.2) vajutatult.
2. Välja tõmmatud möödulindi püsivalt fikseerimiseks lükake lukustuslükkurit (27.1) ettepoole.
3. Vabastage fiksaator, selleks tõmmake lukustuslükkur (27.1) tagasi.

Tagaküljel oleva klambri (27.3) saate möödulindi kinnitada võõle.

## Kärn (Abb. F)

Kärniga (28) saate puurile anda esimese juhi kindlaksmääratud asendis. Nii takistate puurimise alustamisel puuri nihkumist.

Te võite kärni kasutada ka töödeldavate detailide märgistamiseks.

## Vajalik instrument

- Haamer (ei kuulu tarnekomplekti)

## Toimimine

1. Asetage kärn tipuga soovitud asendisse.
2. Lööge haamriga tagant kärnile.

## Kasutamine

### Aku paigaldamine ja eemaldamine

**▲ HOIATUS!** Vigastusoht soovimatult käivituva seadme tõttu. Paigaldage aku seadmesse alles siis, kui seade on täielikult kasutamiseks ette valmistatud.

**MÄRKUS!** Kahjustusoht! Vale aku võib seadet ja akut kahjustada.

### Aku paigaldamine (joon. B)

1. Lükake aku (10) piki juhtsiini akuhoidikuisse (7).
- Aku lukustub kuuldavalt.

### Aku eemaldamine (joon. B)

1. Vajutage ja hoidke aku lukustuse vabastit (11) akul (10).
2. Tõmmake aku akuhoidikust (7) välja.

## Sisse- ja väljalülitamine

### Sisselülitamine

1. Valige pöörlemissuuna lülitiga (15) pöörlemissuund.
2. Valige käiguvaliku lülitiga (4) käik.
3. Valige pöördemomendi seadistusrõngaga (3) maksimaalne pöördemoment või puurimine.
4. Vajutage ja hoidke sisse-/väljalülitit (14). LED-töötuli (12) põleb.

### Väljalülitamine

1. Laske sisse-/väljalüliti (14) lahti.
2. Enne kui panete tööriista käest ära, oodake, kuni elektritööriist on seiskunud.
3. Tööpauside ajal: Seadke pöörlemissuuna lüliti (15) keskele. See ettevaatusabinõu takistab elektritööriista soovimatut käivitumist.

Seadme võite vööklambriga (13) riputada vöö külge. Vööklambriga saata avada kroonikujuliste korkidega pudeleid.

4. Kui jätate seadme järelevalveta või olete tööga valmis, võtke aku (10) seadmest välja.

## Transport

### Juhised

- Lülitage seade välja.
- Veenduge, et kõik liikuvad osad on täielikult seiskunud.
- Eemaldage aku.
- Eemaldage instrument.
- Kandke seadet alati käepidemest (6).

## Puhastamine, hooldamine ja ladustamine

**▲ HOIATUS!** Vigastusohht soovimatult käivituva seadme tõttu. Kaitske end hooldus- ja puhastustöödel. Lülitage seade välja ja eemaldage aku (10).

Laske remondi- ja hooldustööd, mida pole käesolevas juhendis kirjeldatud, teostada meie teeninduskeskusel. Kasutage ainult originaalvaruosi.

### Puhastamine

**▲ HOIATUS!** Elektrilöökl! Ärge mitte kunagi pritsige seadet veega.

**MÄRKUS!** Kahjustusohht. Keemilised ained võivad reageerida seadme plastosadega. Ärge kasutage puhastusvahendeid või lahusteid.

- Hoidke seadme õhutuspilud, mootori korpus ja käepidemed puhtad. Kasutage selleks niisket lappi või harja.

### Hooldus

Seade on hooldusvaba.

### Ladustamine

Ladustage seadet ja tarvikuid alati:

- puhtana
- kuivalt
- tolmu eest kaitstult
- Tarnekomplekti kuuluvas hoiukohvr (17)
- lastele kättesaamatus kohas

Akuga seadmed:

- Aku ja seadme hoiutemperatuur on vahemikus 15 °C kuni 25 °C. Vältige ladustamise ajal äärmist külma või kuumust, et aku võimsus ei väheneks.
- Võtke aku enne pikemat ladustamist (nt talveperioodil) seadmest (järgige eraldi aku ja laaduri kasutusjuhendit) välja.

## Jäätmekäitlus/keskkonnakaitse

Eemaldage seadmest aku ja suunake seade, aku, tarvikud ja pakend keskkonnasõbralikku korduvkasutusse.



Elektriseadmed kuulu olmejäätmete hulka.

Välja kriipsutatud ratastega prügikasti sümbol tähendab, et seda toodet ei tohi kasutusaia lõppedes sorteerimata olmejäätmetena ära visata.

### Kasutatud elektri- ja elektroonikaseadmete direktiiv 2012/19/EU:

Tarbijad on seadusega kohustatud suunama elektri- ja elektroonikaseadmed nende kasutuse lõpul keskkonnasõbralikku korduvkasutusse. Sellisel viisil tagatakse keskkonda ja ressursse säästev taaskasutamine. Olenevalt rakendamises siseriiklikku õigusesse võivad olla teil järgmised võimalused:

- anda tagasi müügikohta,
- anda ära ametlikku kogumiskohta,
- saata tagasi tootjale/turustajale tagasi.

Nõue ei puuduta kasutatud seadmete juurde kuuluvaid tarvikuid ja elektriliste osadeta abivahendeid.

### Akude keskkonnasõbralik jäätmekäitlus



Ärge visake akut olmejäätmete hulka, tulle (plahvatusohht) ega vette. Kahjustunud akud võivad kahjustada keskkonda ja teie tervist, kui mürgised aaurud või vedelikud lekivad sellest välja.

Te olete kohustatud, defektsed või kasutatud akud käitlema keskkonnasõbralikult.

- Ärge avage akusid ja vältige mehaanilist kahjustamist. Esineb lühise oht ja võivad väljuda hingamisteid ärritavad aaurud.

- Turvakaalutlustel tuleksid akud enne jäät-mekäitlust tühendada.
- Kleepige lühise vältimiseks poolused kinni.
- Käideldge akud kaubanduse kaudu või kogumiskohas.
- **Kahjustatud akud**  
Käideldge väliselt kahjustatud akusid eriti ettevaatlikult!
  - Ärge puudutage kahjustatud akusid paljaste kätega.
  - Kui te ei saa pooluseid kinni kleepida, pange akud ükshaaval plastikkotti.
  - Pange kahjustatud akud ükshaaval mittepõlevasse, suletavasse nõusse, mida saab veel liivaga täita.
  - Viige kahjustatud akud spetsialistiga kogumiskohta.

## Service

### Garantii

Väga austatud klient,

Te saate sellele tootele garantii 3 aastat alates ostukuupäevast. Sellel tootel ilmnevate puuduste korral on teil müüja suhtes seadusega ettenähtud õigused. Neid seadusega ettenähtud õigusi meie poolt antav järgnev garantii ei piira.

### Garantiitingimused

Garantiiaeg algab ostukuupäevast. Palun hoidke kassatšeki originaal hästi alles. See dokument on vajalik teie ostu tõendina. Kui kolme aasta jooksul alates selle toote ostukuupäevast ilmnevad tootel materjali- või tootmisvead, siis toode meie valikul kas remonditakse või asendatakse tasuta. Selle garantii täitmise eelduseks on, et esitate meie kolme aastase tähtaja jooksul defektse toote ja ostudokumendi (kassatšeki) ning lühikirjelduse puuduse ja selle ilmumise aja kohta.

Kui defekt on meie garantiiga kaetud, saate tagasi remonditud või uue toote. Toote remontimisel või väljavahetamisel ei alga uus garantiiaeg.

### Garantiiaeg ja seaduslikud reklaamsioonid

Garantii täitmisega garantiiaega ei pikendada. Sama kehtib ka väljavahetatud ja remonditud osade kohta. Võimalikest, juba ostu ajal olemasolevatest kahjustustest ja puudustest tuleb teada anda kohe pärast seadme pakendamist.

dist väljavõtmist.. Pärast garantiiaja möödumist teostatavad remondid on tasulised.

### Garantii maht

Toode on toodetud rangeid kvaliteedinõudeid järgides ja on enne tarnimist hoolikalt üle kontrollitud.

Garantii kehtib materjali- või tootmisvigade kohta. See garantii ei laiene toote osadele, mis kuuluvad tavakasutuse käigus ja mida võidakse vaadelda seetõttu kui kuluvasi (nt Puur) või kergesti purunevate osade kahjustustele (nt lüliti).

Garantii ei kehti, kui toode on kahjustatud, seda on mittesihipäraselt kasutatud või kui seda ei ole hooldatud. Toote sihipäraseks kasutamiseks tuleb täpselt järgida kõiki selles kasutusjuhendis toodud instruksioone. Kasutusotstarvet ja toiminguid, mida selles kasutusjuhendis ei soovitata või mille eest hoitatakse, tuleb tingimata vältida.

Toode on ette nähtud üksnes isiklikuks ja mitte töönduslikuks kasutamiseks. Garantii kaotab kehtivuse vale ja asjatundmatu käsitsemise korral, jõu kasutamise ja toimingute korral, mida ei ole teostatud meie volitatud teenindusesinduses.

### Garantiijuhtumi menetlemine

Teie probleemi kireks lahendamiseks järgige palun järgmisi juhiseid:

- Palun hoidke kõikide päringute jaoks alles kassatšekk ja toote number (IAN 487755\_2501), mis tõendab teie ostu.
- Toote numbrit vaadake palun toote tüübisildilt, tootele tehtud graveeringu näol, teie kasutusjuhendi tiitellehel (all vasakul) või toote tagaküljel või alumisel küljel olevalt kleebiselt.
- Kui tootel ilmnevad talitusvead või muud puudused, võtke kõigepealt ühendust alljärgnevalt nimetatud teeninduskeskusega **telefoni** või kasutage meie **kontaktvormi**, mille leiате lehelt [parkside-diy.com](http://parkside-diy.com) kategoorias **Teenus** teel.
- Defektseks hinnatud toote saate kokkuleppel meie teeninduskeskusega tasuta saata teile teavitatud teeninduse aadressil, lisades ostudokumendi (kassatšeki) ja selgituse, milles puudus seisneb ning millel see ilmnes. Vastuvõtu probleemide ja saatmiskulude vältimiseks kasutage tingimata ainult teile antud aadressi. Veenduge, et saatmine ei toimuks tasu eest, lahtiselt, kulleriga või muu eritranspordiga.

ga. Saatke koos tootega palun kõik osut tarnekomplekti kuuluvad sellega kaasasolnud tarvikud ja tagage piisavalt kindel transpordipakend.



Lehelt *parkside-diy.com* saate vaadata ja alla laadida selle ja palju teisi käsiraamatuid. Selle QR-koodiga liigute otse lehele *parkside-diy.com*. Valige oma riik ja otsige otsingumaski abil kasutusjuhendeid. Toote numbri (IAN) 487755\_2501 sisestamisega saata avada oma kasutusjuhendi.

### Remonditeenus

Muude küsimuste korral **mis ei kuulu garantii alla**, pöörduge palun teeninduskeskusesse. Sealt saate hinnapakumuse.

- Me saame remontida ainult selliseid seadmed, mis on saadetud korralikult pa-

## Varuosad ja tarvikud

**Varuosi ja tarvikuid saab tellida aadressil [www.grizzlytools.shop](http://www.grizzlytools.shop).** Kui teie tellimusega peaks olema probleeme, võtke ühendust meie veebipoe kaudu. Täiendavate küsimuste korral pöörduge: *Service-Center*, lk 53

Pos.-nr.	Nimetus	Tellimuse nr.
2	Kiirkinnitusega puuripadrund	91105806
	Tarvikute komplekt	91110070

kituna ja mille saatekulud on täielikult tasuta.

**Juhis:** Saatke seade puhtana ning koos defekti kirjeldusega meie teeninduskeskuse poolt nimetatud aadressil.

- Tasumata saatekuludega seadmeid, ning seadmeid, mis on saadetud lahtiselt, kulteriga või muu eritranspordiga, vastu ei võeta.
- Me käitleme teie poolt saadetud defektseid seadmed tasuta.

### Service-Center

**Service Eesti**  
Tel.: 8000 049 141  
Kontaktvorm veebilehel  
*parkside-diy.com*  
IAN 487755\_2501

### Impordija

Pange arvestage, et alltoodud aadress ei ole teeninduse aadress. Võtke kõigepealt ühendust nimetatud teeninduskeskusega.

Grizzly Tools GmbH & Co. KG  
Stockstädter Str. 20  
63762 Großostheim  
SAKSAMAA  
[www.grizzlytools.de](http://www.grizzlytools.de)

## Algupärase EL vastavusdeklaratsioon tõlge

Toode: **Akutrell**

Mudel: **PABS 20-Li G8**

Seerianumber: 000001-348000

Eelkirjeldatud deklareeritav toode on kooskõlas asjaomaste liidu ühtlustamisaktidega:

**2006/42/EC • 2014/30/EU • 2011/65/EU & (EU) 2015/863**

**Toode akuga Smart PAPS 204 A1/Smart PAPS 208 A1/Smart PAPS 2012 A1: 2014/53/EU**

Eespool kirjeldatud deklareeritav ese on kooskõlas Euroopa Parlamendi ja nõukogu 8. juuni 2011. aasta direktiiviga 2011/65/EU teatavate ohtlike ainete kasutamise piiramise kohta elektri- ja elektroonikaseadmetes.

Vastavuse tagamiseks on kohaldatud järgmisi ühtlustatud standardeid ning riiklikke standardeid ja eeskirju:

**EN 62841-1:2015/A11:2022 • EN 62841-2-1:2018/A12:2022**

**EN IEC 63000:2018**

**EN IEC 55014-1:2021 • EN IEC 55014-2:2021**

**IEC 62471:2006 • EN 62471:2008**

**Toode akuga Smart PAPS 204 A1/Smart PAPS 208 A1/Smart PAPS 2012 A1:**

**EN 301 489-1 V2.2.3:2019 • EN 301 489-17 V3.3.1:2024**

**EN 300 328 V2.2.2:2019 • EN 50663:2017**

Käesolev vastavusdeklaratsioon on välja antud valmistaja ainuvastutusel:



Grizzly Tools GmbH & Co. KG  
Stockstädter Str. 20  
63762 Großostheim  
SAKSAMAA  
25.08.2025

Christian Frank

Volitatud esindaja dokumenteerimiseks

# Inhaltsverzeichnis

**Einleitung..... 55**  
 Bestimmungsgemäße Verwendung..... 55  
 Lieferumfang/Zubehör..... 55  
 Übersicht..... 56  
 Funktionsbeschreibung..... 56  
 Technische Daten..... 56  
 X 20 V TEAM..... 57

**Sicherheitshinweise..... 57**  
 Bedeutung der Sicherheitshinweise..... 57  
 Bildzeichen und Symbole..... 57  
 Allgemeine Sicherheitshinweise für  
 Elektrowerkzeuge..... 58  
 Sicherheitshinweise für  
 Bohrmaschinen..... 60  
 Restrisiken..... 61

**Vorbereitung..... 61**  
 Bedienteile..... 61  
 Einsatzwerkzeug montieren und  
 demontieren..... 62  
 Ladezustand des Akkus prüfen..... 62  
 Akku aufladen..... 62  
 Anleitung für Zubehör..... 62

**Betrieb..... 63**  
 Akku einsetzen und entnehmen..... 63  
 Ein- und Ausschalten..... 63

**Transport..... 64**

**Reinigung, Wartung und Lagerung..... 64**  
 Reinigung..... 64  
 Wartung..... 64  
 Lagerung..... 64

**Entsorgung/Umweltschutz..... 64**  
 Akkus umweltgerecht entsorgen..... 65

**Service..... 65**  
 Garantie..... 65  
 Reparatur-Service..... 66  
 Service-Center..... 67  
 Importeur..... 67

**Ersatzteile und Zubehör..... 67**

**Original-EU-Konformitätserklärung..... 68**

**Explosionszeichnung..... 71**

## Einleitung

Herzlichen Glückwunsch zum Kauf Ihres neuen Akku-Bohrschraubers (nachfolgend Gerät oder Elektrowerkzeug genannt).

Sie haben sich damit für ein hochwertiges Gerät entschieden. Dieses Gerät wurde während der Produktion auf Qualität geprüft und einer Endkontrolle unterzogen. Die Funktionsfähigkeit Ihres Gerätes ist somit sichergestellt.



Die Betriebsanleitung ist Bestandteil dieses Geräts. Sie enthält wichtige Hinweise für Sicherheit, Gebrauch und Entsorgung. Lesen Sie die Betriebsanleitung sorgfältig. Machen Sie sich mit den Bedienteilen und dem richtigen Gebrauch des Gerätes vertraut. Benutzen Sie das Gerät nur wie beschrieben und für die angegebenen Einsatzbereiche. Bewahren Sie die Betriebsanleitung gut auf und händigen Sie alle Unterlagen bei Weitergabe des Geräts an Dritte mit aus.

## Bestimmungsgemäße Verwendung

Das Gerät ist ausschließlich für folgende Verwendungen bestimmt:

- Eindrehen und Lösen von Schrauben
- Bohren in Holz, Metall oder Kunststoff

Betrieb ausschließlich in trockenen Räumen. Jede andere Verwendung, die in dieser Betriebsanleitung nicht ausdrücklich zugelassen wird, kann eine ernsthafte Gefahr für den Benutzer darstellen und zu Schäden am Gerät führen. Der Bediener oder Nutzer des Geräts ist für Unfälle oder Schäden an anderen Menschen oder deren Eigentum verantwortlich. Das Gerät ist für den Einsatz im Heimwerkerbereich bestimmt. Es wurde nicht für den gewerblichen Dauereinsatz konzipiert. Bei gewerblichem Einsatz erlischt die Garantie. Der Hersteller haftet nicht für Schäden, die durch bestimmungswidrige Verwendung oder falsche Bedienung verursacht wurden. Das Gerät ist Teil der Serie **X 20 V TEAM** und kann mit Akkus der **X 20 V TEAM** Serie betrieben werden. Akkus der Serie **X 20 V TEAM** dürfen nur mit Ladegeräten der Serie **X 20 V TEAM** geladen werden.

## Lieferumfang/Zubehör

Packen Sie das Gerät aus und überprüfen Sie den Lieferumfang.

Entsorgen Sie das Verpackungsmaterial ordnungsgemäß.

- Akku-Bohrschrauber

- Zubehör in Aufbewahrungsbox
  - 40× Schraub-Bit (10×50 mm, 10×75 mm, 20×25 mm)
    - ⊕ PH1, PH2, PH3
    - ⊕ PZ1, PZ2, PZ3
    - ⊕ T15, T20, T25, T30
    - ⊖ SL4, SL5, SL6
    - H3, H4, H5, H6
  - 14× Metallbohrer (1.5, 2, 2.5, 3, 3.5, 4, 4.5, 5, 5.5, 6, 6.5)
  - 5× Holzbohrer (4, 5, 6, 8, 10)
  - 8× Steckschlüssel (6, 7, 8, 9, 10, 11, 12, 13)
  - Bithalter
  - Zimmermannsbleistift + 2× Ersatzmine
  - Cuttermesser
  - Versenker
  - Ankörner
  - Maßband
- Aufbewahrungskoffer
- Originalbetriebsanleitung
- Akku und Ladegerät mit Betriebsanleitung

## Übersicht

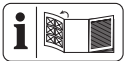

Die Abbildungen des Geräts finden Sie auf der vorderen und hinteren Ausklappseite.

- 1 Bohrfutteröffnung
- 2 Schnellspannbohrfutter
- 3 Drehmomenteinstellung
- 4 Gang-Wahlschalter
- 5 Magnet
- 6 Handgriff (isolierte Grifffläche)
- 7 Akku-Halter
- 8 Taste (Ladezustandsanzeige)
- 9 Ladezustandsanzeige
- 10 Akku
- 11 Akku-Entriegelung
- 12 LED-Arbeitslicht
- 13 Gürtelclip
- 14 Ein-/Ausschalter
- 15 Drehrichtungsschalter
- 16 Ladegerät
- 17 Aufbewahrungskoffer
- 18 Schraub-Bit
- 19 Metallbohrer

- 20 Holzbohrer
- 21 Bithalter
- 22 Zimmermannsbleistift
- 23 Ersatzmine
- 24 Cuttermesser
- 25 Steckschlüssel
- 26 Versenker
- 27 Maßband
- 28 Ankörner

### Abb. D

- 24.1 Entriegelung (Cuttermesser)
- 24.2 Schieber (Cuttermesser)

### Abb. E

- 27.1 Arretier-Schieber (Maßband)
- 27.2 Arretier-Taste (Maßband)
- 27.3 Clip (Maßband)

## Funktionsbeschreibung

Der Bohrschrauber ist mit einer Rutschkupplung ausgerüstet, die bei Erreichen eines vorgewählten maximalen Drehmoments den Antrieb von der Arbeitsspindel entkoppelt.

Die Funktion der Bedienteile entnehmen Sie bitte den nachfolgenden Beschreibungen.

## Technische Daten

### Akku-Bohrschrauber ..... PABS 20-Li G8

Bemessungsspannung  $U$  ..... 20 V  $\equiv$

Gewicht (ohne Akku) .....  $\approx 1,26$  kg

Leerlaufdrehzahl  $n_0$

– 1. Gang ..... 0–430  $\text{min}^{-1}$

– 2. Gang ..... 0–1500  $\text{min}^{-1}$

Max. Drehmoment ..... 45 Nm

Bohrfutter-Spannweite ..... 1,5–13 mm

Max. Bohrdurchmesser

– Holz ..... 30 mm

– Metall ..... 13 mm

Schalldruckpegel  $L_{pA}$  ..... 75,1 dB;  $K_{pA}=5$  dB

Schalleistungspegel  $L_{WA}$

..... 83,1 dB;  $K_{WA}=5$  dB

Vibration  $a_H$  .....  $\leq 2,5$   $\text{m/s}^2$ ;  $K=1,5$   $\text{m/s}^2$

Akku ..... Li-Ion

Temperatur .....  $\leq 50$  °C

– Ladevorgang ..... 4–40 °C

– Betrieb ..... 4–50 °C

– Lagerung ..... 15–25 °C

PARKSIDE Performance Smart Akku  
 Smart PAPS 204 A1/Smart PAPS 208 A1/  
 Smart PAPS 2012 A1

- Frequenzband .....2400-2483,5 MHz
- Sendeleistung .....≤ 20 dBm

Lärm- und Vibrationswerte wurden entsprechend den in der Konformitätserklärung genannten Normen und Bestimmungen ermittelt.

Der angegebene Schwingungsgesamtwert und der angegebene Geräuschemissionswert sind nach einem genormten Prüfverfahren gemessen worden und können zum Vergleich eines Elektrowerkzeugs mit einem anderen verwendet werden. Der angegebene Schwingungsgesamtwert und der angegebene Geräuschemissionswert können auch zu einer vorläufigen Einschätzung der Belastung verwendet werden.

**▲ WARNUNG!** Die Schwingungs- und Geräuschemissionen können während der tatsächlichen Benutzung des Elektrowerkzeugs von dem Angabewert abweichen, abhängig von der Art und Weise, in der das Elektrowerkzeug verwendet wird. Es ist notwendig, Sicherheitsmaßnahmen zum Schutz des Bedieners festzulegen, die auf einer Abschätzung der Schwingungsbelastung während der tatsächlichen Benutzungsbedingungen beruhen (hierbei sind alle Anteile des Betriebszyklus zu berücksichtigen, beispielsweise Zeiten, in denen das Elektrowerkzeug abgeschaltet ist, und solche, in denen es zwar eingeschaltet ist, aber ohne Belastung läuft).

## X 20 V TEAM

Das Gerät ist Teil der Serie **X 20 V TEAM** und kann mit Akkus der **X 20 V TEAM** Serie betrieben werden. Akkus der Serie **X 20 V TEAM** dürfen nur mit Ladegeräten der Serie **X 20 V TEAM** geladen werden.

Wir empfehlen Ihnen, dieses Gerät ausschließlich mit folgenden Akkus zu betreiben: PAP 20 B1, PAP 20 B3, Smart PAPS 204 A1, Smart PAPS 208 A1, Smart PAPS 2012 A1  
 Wir empfehlen Ihnen, diese Akkus mit folgenden Ladegeräten zu laden: PLG 20 A3, PLG 20 A4, PLG 20 C1, PLG 20 C2, PLG 20 C3, PLG 201 A1, PDSLГ 20 A1, PDSLГ 20 B1, PDSLГ 20 B2, Smart PLGS 2012 A1

Technische Daten von Akku und Ladegerät:  
 Siehe separate Anleitung.

## Sicherheitshinweise

Dieser Abschnitt behandelt die grundlegenden Sicherheitshinweise beim Gebrauch des Geräts.

**▲ WARNUNG!** Personen- und Sachschäden durch unsachgemäßen Umgang mit dem Akku. Beachten Sie die Sicherheitshinweise und Hinweise zum Aufladen und der korrekten Verwendung in der Betriebsanleitung Ihres Akkus und Ladegeräts der Serie **X 20 V TEAM**. Eine detaillierte Beschreibung zum Ladevorgang und weitere Informationen finden Sie in dieser separaten Bedienungsanleitung.

### Bedeutung der Sicherheitshinweise

**▲ GEFAHR!** Wenn Sie diesen Sicherheitshinweis nicht befolgen, tritt ein Unfall ein. Die Folge ist schwere Körperverletzung oder Tod.

**▲ WARNUNG!** Wenn Sie diesen Sicherheitshinweis nicht befolgen, tritt möglicherweise ein Unfall ein. Die Folge ist möglicherweise schwere Körperverletzung oder Tod.

**▲ VORSICHT!** Wenn Sie diesen Sicherheitshinweis nicht befolgen, tritt ein Unfall ein. Die Folge ist möglicherweise leichte oder mittelschwere Körperverletzung.

*HINWEIS!* Wenn Sie diesen Sicherheitshinweis nicht befolgen, tritt ein Unfall ein. Die Folge ist möglicherweise ein Sachschaden.

## Bildzeichen und Symbole

### Bildzeichen auf dem Gerät



Das Gerät ist Teil der Serie **X 20 V TEAM** und kann mit Akkus der **X 20 V TEAM** Serie betrieben werden. Akkus der Serie **X 20 V TEAM** dürfen nur mit Ladegeräten der Serie **X 20 V TEAM** geladen werden.



Betriebsanleitung lesen



Elektrogeräte gehören nicht in den Hausmüll.

## Bildzeichen in der Betriebsanleitung



Achtung!

## Bildzeichen auf dem Zubehör



Augenschutz benutzen



Gehörschutz benutzen



Atemschutz benutzen

## Allgemeine Sicherheitshinweise für Elektrowerkzeuge

**⚠️ WARNUNG!** Lesen Sie alle Sicherheitshinweise, Anweisungen, Gebildungen und technischen Daten, mit denen dieses Elektrowerkzeug versehen ist. Versäumnisse bei der Einhaltung der nachfolgenden Anweisungen können elektrischen Schlag, Brand und/oder schwere Verletzungen verursachen. **Bewahren Sie alle Sicherheitshinweise und Anweisungen für die Zukunft auf.**

Der in den Sicherheitshinweisen verwendete Begriff „Elektrowerkzeug“ bezieht sich auf netzbetriebene Elektrowerkzeuge (mit Netzleitung) oder auf akkubetriebene Elektrowerkzeuge (ohne Netzleitung).

### 1. Arbeitsplatzsicherheit

- a) **Halten Sie Ihren Arbeitsbereich sauber und gut beleuchtet.** Unordnung oder unbeleuchtete Arbeitsbereiche können zu Unfällen führen.
- b) **Arbeiten Sie mit dem Elektrowerkzeug nicht in explosionsgefährdeter Umgebung, in der sich brennbare Flüssigkeiten, Gase oder Stäube befinden.** Elektrowerkzeuge erzeugen Funken, die den Staub oder die Dämpfe entzünden können.
- c) **Halten Sie Kinder und andere Personen während der Benutzung des Elektrowerkzeuges fern.** Bei Ablenkung können Sie die Kontrolle über das Elektrowerkzeug verlieren.

### 2. Elektrische Sicherheit

- a) **Der Anschlussstecker des Elektrowerkzeugs muss in die Steckdose passen. Der Stecker darf in keiner Weise verändert werden. Verwenden**

**Sie keine Adapterstecker gemeinsam mit schutzgeerdeten Elektrowerkzeugen.** Unveränderte Stecker und passende Steckdosen verringern das Risiko eines elektrischen Schlages.

- b) **Vermeiden Sie Körperkontakt mit geerdeten Oberflächen wie von Rohren, Heizungen, Herden und Kühlschränken.** Es besteht ein erhöhtes Risiko durch elektrischen Schlag, wenn Ihr Körper geerdet ist.
  - c) **Halten Sie das Elektrowerkzeug von Regen oder Nässe fern.** Das Eindringen von Wasser in ein Elektrowerkzeug erhöht das Risiko eines elektrischen Schlages.
  - d) **Zweckentfremden Sie die Anschlussleitung nicht, um das Elektrowerkzeug zu tragen, aufzuhängen oder um den Stecker aus der Steckdose zu ziehen. Halten Sie die Anschlussleitung fern von Hitze, Öl, scharfen Kanten oder sich bewegenden Teilen.** Beschädigte oder verwickelte Anschlussleitungen erhöhen das Risiko eines elektrischen Schlages.
  - e) **Wenn Sie mit einem Elektrowerkzeug im Freien arbeiten, verwenden Sie nur Verlängerungsleitungen, die auch für den Außenbereich geeignet sind.** Die Anwendung einer für den Außenbereich geeigneten Verlängerungsleitung verringert das Risiko eines elektrischen Schlages.
  - f) **Wenn der Betrieb des Elektrowerkzeuges in feuchter Umgebung nicht vermeidbar ist, verwenden Sie einen Fehlerstromschutzschalter.** Der Einsatz eines Fehlerstromschutzschalters vermindert das Risiko eines elektrischen Schlages.
- ### 3. Sicherheit von Personen
- a) **Seien Sie aufmerksam, achten Sie darauf, was Sie tun, und gehen Sie mit Vernunft an die Arbeit mit einem Elektrowerkzeug. Benutzen Sie kein Elektrowerkzeug, wenn Sie müde sind oder unter Einfluss von Drogen, Alkohol oder Medikamenten stehen.** Ein Moment der Unachtsamkeit beim Gebrauch des Elektrowerkzeugs kann zu ernsthaften Verletzungen führen.
  - b) **Tragen Sie persönliche Schutzausrüstung und immer eine Schutzbrille.** Das Tragen persönlicher Schutzausrüstung,

wie Staubmaske, rutschfeste Sicherheitsschuhe, Schutzhelm oder Gehörschutz, je nach Art und Einsatz des Elektrowerkzeugs, verringert das Risiko von Verletzungen.

- c) **Vermeiden Sie eine unbeabsichtigte Inbetriebnahme. Vergewissern Sie sich, dass das Elektrowerkzeug ausgeschaltet ist, bevor Sie es an die Stromversorgung und/oder den Akku anschließen, es aufnehmen oder tragen.** Wenn Sie beim Tragen des Elektrowerkzeugs den Finger am Schalter haben oder das Elektrowerkzeug eingeschaltet an die Stromversorgung anschließen, kann dies zu Unfällen führen.
- d) **Entfernen Sie Einstellwerkzeuge oder Schraubenschlüssel, bevor Sie das Elektrowerkzeug einschalten.** Ein Werkzeug oder Schlüssel, der sich in einem drehenden Teil des Elektrowerkzeugs befindet, kann zu Verletzungen führen.
- e) **Vermeiden Sie eine abnormale Körperhaltung. Sorgen Sie für einen sicheren Stand und halten Sie jederzeit das Gleichgewicht.** Dadurch können Sie das Elektrowerkzeug in unerwarteten Situationen besser kontrollieren.
- f) **Tragen Sie geeignete Kleidung. Tragen Sie keine weite Kleidung oder Schmuck. Halten Sie Haare und Kleidung fern von sich bewegenden Teilen.** Lockere Kleidung, Schmuck oder lange Haare können von sich bewegenden Teilen erfasst werden.
- g) **Wenn Staubabsaug- und -auffangeinrichtungen montiert werden können, sind diese anzuschließen und richtig zu verwenden.** Verwendung einer Staubabsaugung kann Gefährdungen durch Staub verringern.
- h) **Wiegen Sie sich nicht in falscher Sicherheit und setzen Sie sich nicht über die Sicherheitsregeln für Elektrowerkzeuge hinweg, auch wenn Sie nach vielfachem Gebrauch mit dem Elektrowerkzeug vertraut sind.** Achtloses Handeln kann binnen Sekundenbruchteilen zu schweren Verletzungen führen.
- 4. **Verwendung und Behandlung des Elektrowerkzeugs**
  - a) **Überlasten Sie das Elektrowerkzeug nicht. Verwenden Sie für Ihre Arbeit**

**das dafür bestimmte Elektrowerkzeug.** Mit dem passenden Elektrowerkzeug arbeiten Sie besser und sicherer im angegebenen Leistungsbereich.

- b) **Benutzen Sie kein Elektrowerkzeug, dessen Schalter defekt ist.** Ein Elektrowerkzeug, das sich nicht mehr ein- oder ausschalten lässt, ist gefährlich und muss repariert werden.
- c) **Ziehen Sie den Stecker aus der Steckdose und/oder entfernen Sie einen abnehmbaren Akku, bevor Sie Geräteeinstellungen vornehmen, Einsatzwerkzeugteile wechseln oder das Elektrowerkzeug weglegen.** Diese Vorsichtsmaßnahme verhindert den unbeabsichtigten Start des Elektrowerkzeugs.
- d) **Bewahren Sie unbenutzte Elektrowerkzeuge außerhalb der Reichweite von Kindern auf. Lassen Sie keine Personen das Elektrowerkzeug benutzen, die mit diesem nicht vertraut sind oder diese Anweisungen nicht gelesen haben.** Elektrowerkzeuge sind gefährlich, wenn sie von unerfahrenen Personen benutzt werden.
- e) **Pflegen Sie das Elektrowerkzeug und Einsatzwerkzeug mit Sorgfalt. Kontrollieren Sie, ob bewegliche Teile einwandfrei funktionieren und nicht klemmen, ob Teile gebrochen oder so beschädigt sind, dass die Funktion des Elektrowerkzeugs beeinträchtigt ist. Lassen Sie beschädigte Teile vor dem Einsatz des Elektrowerkzeugs reparieren.** Viele Unfälle haben ihre Ursache in schlecht gewarteten Elektrowerkzeugen.
- f) **Halten Sie Schneidwerkzeuge scharf und sauber.** Sorgfältig gepflegte Schneidwerkzeuge mit scharfen Schneidkanten verklemmen sich weniger und sind leichter zu führen.
- g) **Verwenden Sie Elektrowerkzeug, Zubehör, Einsatzwerkzeuge usw. entsprechend diesen Anweisungen. Berücksichtigen Sie dabei die Arbeitsbedingungen und die auszuführende Tätigkeit.** Der Gebrauch von Elektrowerkzeugen für andere als die vorgesehenen Anwendungen kann zu gefährlichen Situationen führen.
- h) **Halten Sie Griffe und Griffflächen trocken, sauber und frei von Öl und Fett.** Rutschige Griffe und Griffflächen erlau-

ben keine sichere Bedienung und Kontrolle des Elektrowerkzeugs in unvorhergesehenen Situationen.

5. **Verwendung und Behandlung des Akkuwerkzeugs**
  - a) **Laden Sie die Akkus nur mit Ladegeräten auf, die vom Hersteller empfohlen werden.** Durch ein Ladegerät, das für eine bestimmte Art von Akkus geeignet ist, besteht Brandgefahr, wenn es mit anderen Akkus verwendet wird.
  - b) **Verwenden Sie nur die dafür vorgesehenen Akkus in den Elektrowerkzeugen.** Der Gebrauch von anderen Akkus kann zu Verletzungen und Brandgefahr führen.
  - c) **Halten Sie den nicht benutzten Akku fern von Büroklammern, Münzen, Schlüsseln, Nägeln, Schrauben oder anderen kleinen Metallgegenständen, die eine Überbrückung der Kontakte verursachen könnten.** Ein Kurzschluss zwischen den Akkukontakten kann Verbrennungen oder Feuer zur Folge haben.
  - d) **Bei falscher Anwendung kann Flüssigkeit aus dem Akku austreten. Vermeiden Sie den Kontakt damit. Bei zufälligem Kontakt mit Wasser abspülen. Wenn die Flüssigkeit in die Augen kommt, nehmen Sie zusätzlich ärztliche Hilfe in Anspruch.** Austretende Akkufflüssigkeit kann zu Hautreizungen oder Verbrennungen führen.
  - e) **Benutzen Sie keinen beschädigten oder veränderten Akku.** Beschädigte oder veränderte Akkus können sich unvorhersehbar verhalten und zu Feuer, Explosion oder Verletzungsgefahr führen.
  - f) **Setzen Sie einen Akku keinem Feuer oder zu hohen Temperaturen aus.** Feuer oder Temperaturen über 130 °C können eine Explosion hervorrufen.
  - g) **Befolgen Sie alle Anweisungen zum Laden und laden Sie den Akku oder das Akkuwerkzeug niemals außerhalb des in der Betriebsanleitung angegebenen Temperaturbereichs.** Falsches Laden oder Laden außerhalb des zugelassenen Temperaturbereichs kann den Akku zerstören und die Brandgefahr erhöhen.
6. **Service**
  - a) **Lassen Sie Ihr Elektrowerkzeug nur von qualifiziertem Fachpersonal und**

**nur mit Original-Ersatzteilen reparieren.** Damit wird sichergestellt, dass die Sicherheit des Elektrowerkzeugs erhalten bleibt.

- b) **Warten Sie niemals beschädigte Akkus.** Sämtliche Wartung von Akkus sollte nur durch den Hersteller oder bevollmächtigte Kundendienststellen erfolgen.

## Sicherheitshinweise für Bohrmaschinen

### Sicherheitshinweise für alle Arbeiten

- **Halten Sie das Elektrowerkzeug an den isolierten Griffflächen, wenn Sie Arbeiten ausführen, bei denen das Einsatzwerkzeug oder die Schraube verborgene Stromleitungen treffen kann.** Der Kontakt mit einer spannungsführenden Leitung kann auch metallene Geräteteile unter Spannung setzen und zu einem elektrischen Schlag führen.

### Sicherheitshinweise bei Verwendung langer Bohrer

- **Arbeiten Sie auf keinen Fall mit einer höheren Drehzahl als der für den Bohrer maximal zulässigen Drehzahl.** Bei höheren Drehzahlen kann sich der Bohrer leicht verbiegen, wenn er sich ohne Kontakt mit dem Werkstück frei drehen kann, und zu Verletzungen führen.
- **Beginnen Sie den Bohrvorgang immer mit niedriger Drehzahl und während der Bohrer Kontakt mit dem Werkstück hat.** Bei höheren Drehzahlen kann sich der Bohrer leicht verbiegen, wenn er sich ohne Kontakt mit dem Werkstück frei drehen kann, und zu Verletzungen führen.
- **Üben Sie keinen übermäßigen Druck und nur in Längsrichtung zum Bohrer aus.** Bohrer können sich verbiegen und dadurch brechen oder zu einem Verlust der Kontrolle und zu Verletzungen führen.

### Zusätzliche Sicherheitshinweise

- **Sichern Sie das Werkstück.** Ein mit Spannvorrichtungen oder Schraubstock festgehaltenes Werkstück ist sicherer gehalten als mit Ihrer Hand.
- **Schalten Sie das Elektrowerkzeug sofort aus, wenn das Einsatzwerkzeug blockiert. Seien Sie auf hohe Reaktionsmomente gefasst, die einen Rückschlag verursachen.** Das Einsatzwerkzeug blockiert, wenn das Elektrowerkzeug überlastet wird.

- **Warten Sie, bis das Elektrowerkzeug zum Stillstand gekommen ist, bevor Sie es ablegen.** Das Einsatzwerkzeug kann sich verhaken und zum Verlust der Kontrolle über das Elektrowerkzeug führen.
- **Halten Sie das Elektrowerkzeug gut fest.** Beim Festziehen und Lösen von Schrauben können kurzzeitig hohe Reaktionsmomente auftreten.
- **Verwenden Sie geeignete Suchgeräte, um verborgene Versorgungsleitungen aufzuspüren, oder ziehen Sie die örtliche Versorgungsgesellschaft hinzu.** Kontakt mit Elektroleitungen kann zu Feuer und elektrischem Schlag führen. Beschädigung einer Gasleitung kann zur Explosion führen. Eindringen in eine Wasserleitung verursacht Sachbeschädigung.
- **Verwenden Sie ausschließlich Zubehör, welches von PARKSIDE empfohlen wurde.** Ungeeignetes Zubehör kann zu elektrischem Schlag oder Feuer führen.

## Restrisiken

Auch wenn Sie dieses Gerät vorschriftsmäßig bedienen, bleiben immer Restrisiken bestehen. Folgende Gefahren können im Zusammenhang mit der Bauweise und Ausführung dieses Gerätes auftreten:

- Gehörschäden, falls kein geeigneter Gehörschutz getragen wird.
- Gesundheitsschäden, die aus Hand-Arm-Schwingungen resultieren, falls das Gerät über einen längeren Zeitraum verwendet wird oder nicht ordnungsgemäß geführt und gewartet wird.
- Schnittverletzungen

**⚠ WARNUNG!** Gefahr durch elektromagnetisches Feld, das während das Gerät im Betrieb ist, erzeugt wird. Das Feld kann unter bestimmten Umständen aktive oder passive medizinische Implantate beeinträchtigen. Um die Gefahr von ernsthaften oder tödlichen Verletzungen zu verringern, empfehlen wir Personen mit medizinischen Implantaten ihren Arzt und den Hersteller des medizinischen Implantats zu konsultieren, bevor das Gerät bedient wird.

## Vorbereitung

**⚠ WARNUNG!** Verletzungsgefahr durch ungewollt anlaufendes Gerät. Setzen Sie den Akku erst dann in das Gerät ein, wenn das Gerät vollständig für den Einsatz vorbereitet ist.

## Bedienteile

Lernen Sie vor dem ersten Betrieb des Geräts die Bedienteile kennen.

- **Drehrichtungsschalter (15)**  
(Abb. A)

**HINWEIS!** Betätigen Sie den Drehrichtungsschalter nur, wenn das Gerät stillsteht!

Richtung des Schalters von hinten gesehen:

- **Links** Schraube eindrehen, bohren
- **Mitte** Einschaltsperr
- **Rechts** Schraube ausdrehen

- **Drehmomenteinstellung (3)**

Einstellung des maximalen Drehmoments zum Schrauben, bei dem die Rutschkupplung auslöst.

**HINWEIS!** Betätigen Sie den Drehmomenteinstellung nur, wenn das Gerät stillsteht!

- **1** Kleinstes Drehmoment
- **25** Größtes Drehmoment  
Beginnen Sie beim Schrauben zur Sicherheit mit einem kleinen Drehmoment. Erhöhen Sie das Drehmoment falls notwendig.
- **⚡** Bohren ohne Begrenzung des Drehmoments

- **Gang-Wahlschalter (4)**

**⚠ VORSICHT!** Betätigen Sie den Gang-Wahlschalter nur, wenn das Gerät still steht.

- **1**  Schrauben
- **2**  Bohren

- **Ein-/Ausschalter (14)**

- Einschalten: Drücken
- Drehzahl stufenlos regulieren: Je weiter Sie den Ein-/Ausschalter drücken, desto höher ist die Drehzahl.
- Ausschalten: Loslassen

## Einsatzwerkzeug montieren und demontieren

### Hinweise

- Bohrfutter-Spannweite: 1,5-13 mm
- Rechts und links am Motorkopf befinden sich Magnete (5), um häufig verwendete Schraub-Bits festzuhalten.
- Richtungsangaben von hinten gesehen.

### Einsatzwerkzeug montieren (Abb. C)

1. Bohrfutter öffnen: Drehen Sie das Schnellspannbohrfutter (2) ↻.
2. Schieben Sie das Einsatzwerkzeug so weit wie möglich in die Bohrfutteröffnung (1).
3. Einsatzwerkzeug festklemmen: Drehen Sie das Schnellspannbohrfutter (2) ↻.

### Einsatzwerkzeug demontieren (Abb. C)

1. Bohrfutter öffnen: Drehen Sie das Schnellspannbohrfutter (2) ↻.
2. **⚠ VORSICHT!** Verbrennungsgefahr! Einsatzwerkzeuge – insbesondere Bohrer – können sehr heiß werden. Tragen Sie gegebenenfalls Schutzhandschuhe. Entfernen Sie das Einsatzwerkzeug.

## Ladezustand des Akkus prüfen

LEDs	Bedeutung
rot, orange, grün	Akku geladen
rot, orange	Akku teilweise geladen
rot	Akku muss geladen werden

1. Drücken Sie die Taste (8) neben der Ladezustandsanzeige (9) am Akku (10). Die LEDs der Ladezustandsanzeige zeigen den Ladezustand des Akkus.
2. Laden Sie den Akku (10) auf, wenn nur noch die rote LED der Ladezustandsanzeige (9) leuchtet.

## Akku aufladen

Siehe auch Betriebsanleitung des Ladegeräts.

### Hinweise

- Lassen Sie einen erwärmten Akku vor dem Laden abkühlen.
- Setzen Sie den Akku nicht über längere Zeit starker Sonneneinstrahlung aus und legen Sie ihn nicht auf Heizkörpern ab (max. 50 °C).

## Akku aufladen

1. Nehmen Sie den Akku (10) aus dem Gerät.
2. Schieben Sie den Akku (10) in den Ladeschacht des Akku-Ladegerätes (16).
3. Schließen Sie das Akku-Ladegerät (16) an eine Steckdose an.
4. Nach erfolgtem Ladevorgang trennen Sie das Akku-Ladegerät (16) vom Netz.
5. Ziehen Sie den Akku (10) aus dem Akku-Ladegerät (16).

## Kontroll-LEDs auf dem Ladegerät (16)

grün	rot	Bedeutung
leuchtet	—	<ul style="list-style-type: none"> <li>• Akku ist vollständig aufgeladen</li> <li>• bereit (kein Akku eingelegt)</li> </ul>
—	leuchtet	Akku wird aufgeladen
—	blinkt	Akku ist überhitzt
blinkt	blinkt	Akku ist defekt

## Anleitung für Zubehör

### Cuttermesser (Abb. D)

Ist das Cuttermesser (24) stumpf, so kann die Klinge ausgetauscht werden oder das stumpfe/beschädigte Segment der Klinge gebrochen werden.

Die Sollbruchstellen erkennt man an den Einkerbungen, welche in gleichmäßigen Abständen über die Klinge verteilt sind.

### Hinweise

- **⚠ VORSICHT!** Verletzungsgefahr! Beim Abbrechen einer Klinge kann es vorkommen, dass Teile durch die Luft fliegen. Tragen Sie Augenschutz.
- **⚠ VORSICHT!** Verletzungsgefahr! Die Klingen eines Teppichmessers sind sehr scharf. Tragen Sie Schutzhandschuhe.
- **⚠ VORSICHT!** Verletzungsgefahr! Abgenutzte Klingen stellen immer noch eine große Gefahrenquelle dar. Entsorgen Sie die Klinge sofort.

### Benötigtes Werkzeug

- Zange (nicht mitgeliefert)

### Klinge brechen

1. Schieben Sie die Klinge nur bis zur Sollbruchstelle aus dem Gehäuse, da sonst mehr als ein Segment abbrechen kann.

2. Fassen Sie die Klinge mit einer Zange nahe der Sollbruchstelle.
3. Brechen Sie die Klinge so, dass die Zange um die eigene Achse gedreht und die Bruchstelle auseinander gezogen wird. Dadurch bricht der Steg scharf ab.

### Klinge austauschen

1. Schieben Sie den Schieber (24.2) am Cuttermesser (24) bis zum Anschlag nach vorne.
2. Entnehmen und entsorgen Sie die stumpfe Klinge fachgerecht.
3. Schieben Sie den Schieber (24.2) am Cuttermesser (24) bis zum Anschlag nach hinten, um eine neue Klinge zu verwenden.

### Magazin befüllen

1. Drücken Sie auf die Entriegelung (24.1) am Cuttermesser (24), um das Magazin mit den Ersatzklingen nach hinten herauszuziehen.
2. Setzen Sie die neuen Klingen in das Magazin. Am hinteren Ende der Klinge ist eine Öffnung eingestanzt, in die der Schieber eingehängt wird.
3. Schieben Sie beides wieder in die Führung bis das Magazin mit den Ersatzklingen einrastet.

### Maßband (Abb. E)

1. Drücken und halten Sie eine der Arretier-Tasten (27.2), um das herausgezogene Maßband (27) vorübergehend zu fixieren.
2. Schieben Sie den Arretier-Schieber (27.1) nach vorne, um das herausgezogene Maßband auf Dauer zu fixieren.
3. Lösen Sie die Fixierung, indem Sie den Arretier-Schieber (27.1) zurückziehen.

Mit dem Clip (27.3) auf der Rückseite können Sie das Maßband am Gürtel befestigen.

### Ankörer (Abb. F)

Mit dem Ankörer (28) können Sie einem Bohrer eine erste Führung an einer festgelegten Position geben. So verhindern Sie, dass der Bohrer beim Anbohren verläuft.

Sie können den Ankörer auch zum Markieren von Werkstücken benutzen.

### Benötigtes Werkzeug

- Hammer (nicht mitgeliefert)

### Vorgehen

1. Setzen Sie den Ankörer mit der Spitze an der gewünschten Position auf.
2. Schlagen Sie mit dem Hammer hinten auf den Ankörer.

## Betrieb

### Akku einsetzen und entnehmen

**⚠ WARNUNG!** Verletzungsgefahr durch ungewollt anlaufendes Gerät. Setzen Sie den Akku erst dann in das Gerät ein, wenn das Gerät vollständig für den Einsatz vorbereitet ist.

**HINWEIS!** Beschädigungsgefahr! Falscher Akku kann Gerät und Akku beschädigen.

#### Akku einsetzen (Abb. B)

1. Schieben Sie den Akku (10) entlang der Führungsschiene in den Akku-Halter (7). Der Akku verriegelt hörbar.

#### Akku entnehmen (Abb. B)

1. Drücken und halten Sie die Akku-Entriegelung (11) am Akku (10).
2. Ziehen Sie den Akku aus dem Akku-Halter (7).

## Ein- und Ausschalten

### Einschalten

1. Wählen Sie mit dem Drehrichtungsschalter (15) die Drehrichtung.
2. Wählen Sie mit dem Gang-Wahlschalter (4) einen Gang.
3. Wählen Sie mit dem Drehmomenteinstellring (3) ein maximales Drehmoment oder Bohren.
4. Drücken und halten Sie den Ein-/Ausschalter (14). Das LED-Arbeitslicht (12) leuchtet.

### Ausschalten

1. Lassen Sie den Ein-/Ausschalter (14) los.
2. Warten Sie, bis das Elektrowerkzeug zum Stillstand gekommen ist, bevor Sie es ablegen.
3. In Arbeitspausen: Stellen Sie den Drehrichtungsschalter (15) in die Mitte. Diese Vorsichtsmaßnahme verhindert den unbeabsichtigten Start des Elektrowerkzeugs.

Sie können das Gerät mit dem Gürtelclip (13) an einem Gürtel einhängen. Mit dem

Gürtelclip können Sie Flaschen mit Kronkorken öffnen.

- Entnehmen Sie den Akku (10) aus dem Gerät, wenn Sie das Gerät unbeaufsichtigt lassen oder mit der Arbeit fertig sind.

## Transport

### Hinweise

- Schalten Sie das Gerät aus.
- Vergewissern Sie sich, dass alle sich bewegenden Teile zum vollständigen Stillstand gekommen sind.
- Entfernen Sie den Akku.
- Entfernen Sie das Einsatzwerkzeug.
- Tragen Sie das Gerät immer am Handgriff (6).

## Reinigung, Wartung und Lagerung

**⚠ WARNUNG!** Verletzungsgefahr durch ungewollt anlaufendes Gerät. Schützen Sie sich bei Wartungs- und Reinigungsarbeiten. Schalten Sie das Gerät aus und entfernen Sie den Akku (10). Lassen Sie Instandsetzungsarbeiten und Wartungsarbeiten, die nicht in dieser Anleitung beschrieben sind, von unserem Service-Center durchführen. Verwenden Sie nur Original-Ersatzteile.

### Reinigung

**⚠ WARNUNG!** Elektrischer Schlag! Spritzen Sie das Gerät niemals mit Wasser ab. **HINWEIS!** Beschädigungsgefahr. Chemische Substanzen können die Kunststoffteile des Gerätes angreifen. Verwenden Sie keine Reinigungs- bzw. Lösungsmittel.

- Halten Sie Lüftungsschlitze, Motorgehäuse und Griffe des Gerätes sauber. Verwenden Sie dazu ein feuchtes Tuch oder eine Bürste.

### Wartung

Das Gerät ist wartungsfrei.

### Lagerung

Lagern Sie Gerät und Zubehör stets:

- sauber
- trocken
- staubgeschützt
- im mitgelieferten Aufbewahrungskoffer (17)
- außerhalb der Reichweite von Kindern

Geräte mit Akku:

- Die Lagertemperatur für den Akku und das Gerät beträgt zwischen 15 °C und 25 °C. Vermeiden Sie während der Lagerung extreme Kälte oder Hitze, damit der Akku nicht an Leistung verliert.
- Nehmen Sie den Akku vor einer längeren Lagerung (z. B. Überwinterung) aus dem Gerät (separate Bedienungsanleitung für Akku und Ladegerät beachten).

## Entsorgung/Umweltschutz

Nehmen Sie den Akku aus dem Gerät und führen Sie Gerät, Akku, Zubehör und Verpackung einer umweltgerechten Wiederverwertung zu.



Elektrogeräte gehören nicht in den Hausmüll.

Das Symbol der durchgestrichenen Mülltonne bedeutet, dass dieses Elektro- bzw. Elektronikgerät am Ende seiner Lebensdauer nicht im Hausmüll entsorgt werden darf, sondern vom Endnutzer einer getrennten Sammlung zugeführt werden muss.

### Richtlinie 2012/19/EU über Elektro- und Elektronik-Altgeräte:

Verbraucher sind gesetzlich dazu verpflichtet, Elektro- und Elektronikgeräte am Ende ihrer Lebensdauer einer umweltgerechten Wiederverwertung zuzuführen. Auf diese Weise wird eine umwelt- und ressourcenschonende Verwertung sichergestellt. Je nach Umsetzung in nationales Recht können Sie folgende Möglichkeiten haben:

- an einer Verkaufsstelle zurückgeben,
- an einer offiziellen Sammelstelle abgeben,
- an den Hersteller/Inverkehrbringer zurücksenden.

Nicht betroffen sind den Altgeräten beigefügte Zubehörteile und Hilfsmittel ohne Elektrobestandteile.

### Zusätzliche Entsorgungshinweise für Deutschland

Das Gerät ist bei eingerichteten Sammelstellen, Wertstoffhöfen oder Entsorgungsbetrieben abzugeben. Zudem sind Vertreiber von Elektro- und Elektronikgeräten sowie Vertreiber von Lebensmitteln zur Rücknahme verpflichtet. LIDL bietet Ihnen Rückgabemöglichkeiten direkt in den Filialen und Märkten

an. Rückgabe und Entsorgung sind für Sie kostenfrei.

Beim Kauf eines Neugerätes haben Sie das Recht, ein entsprechendes Altgerät unentgeltlich zurückzugeben.

Zusätzlich haben Sie die Möglichkeit, unabhängig vom Kauf eines Neugerätes, unentgeltlich (bis zu drei) Altgeräte abzugeben, die in keiner Abmessung größer als 25 cm sind. Bitte entnehmen Sie vor der Rückgabe Batterien oder Akkumulatoren, sowie Lampen, die zerstörungsfrei entnommen werden können und führen diese einer separaten Sammlung zu.

### Akkus umweltgerecht entsorgen



Der Akku darf am Ende der Nutzungszeit nicht über den Haushaltsmüll entsorgt werden. Werfen Sie den Akku nicht ins Feuer (Explosionsgefahr) oder ins Wasser. Beschädigte Akkus können der Umwelt und ihrer Gesundheit schaden, wenn giftige Dämpfe oder Flüssigkeiten austreten.

Sie sind verpflichtet, defekte oder ausgelebte Akkus umweltgerecht zu entsorgen.

- Öffnen Sie Akkus nicht und vermeiden Sie eine mechanische Beschädigung. Es besteht die Gefahr eines Kurzschlusses und es können Dämpfe austreten, die die Atemwege reizen.
- Aus Sicherheitsgründen sollten Akkus vor der Entsorgung entladen werden.
- Kleben Sie die Pole ab, um Kurzschlüsse zu vermeiden.
- Entsorgen Sie Akkus über den Handel oder eine Sammelstelle.
- **Beschädigte Akkus**  
Behandeln Sie äußerlich beschädigte Akkus besonders vorsichtig!
  - Berühren Sie beschädigte Akkus nicht mit bloßen Händen.
  - Falls Sie die Pole nicht abkleben können, geben Sie Akkus einzeln in eine Plastiktüte.
  - Geben Sie beschädigte Akkus einzeln in einen nicht brennbaren, verschleißbaren Behälter, der noch mit Sand gefüllt werden kann.
  - Bringen Sie beschädigte Akkus zu einer Sammelstelle mit Fachpersonal.

## Service

### Garantie

Sehr geehrte Kundin, sehr geehrter Kunde, Sie erhalten auf dieses Produkt 3 Jahre Garantie ab Kaufdatum. Im Falle von Mängeln dieses Produkts stehen Ihnen gegen den Verkäufer des Produkts gesetzliche Rechte zu. Diese gesetzlichen Rechte werden durch unsere im Folgenden dargestellte Garantie nicht eingeschränkt.

### Garantiebedingungen

Die Garantiefrist beginnt mit dem Kaufdatum. Bitte bewahren Sie den Original-Kassenbon gut auf. Diese Unterlage wird als Nachweis für den Kauf benötigt. Tritt innerhalb von drei Jahren ab dem Kaufdatum dieses Produkts ein Material- oder Fabrikationsfehler auf, wird das Produkt von uns – nach unserer Wahl – für Sie kostenlos repariert oder ersetzt. Diese Garantieleistung setzt voraus, dass innerhalb der Drei-Jahres-Frist das defekte Produkt und der Kaufbeleg (Kassenbon) vorgelegt und schriftlich kurz beschrieben wird, worin der Mangel besteht und wann er aufgetreten ist.

Wenn der Defekt von unserer Garantie gedeckt ist, erhalten Sie das reparierte oder ein neues Produkt zurück. Mit Reparatur oder Austausch des Produkts beginnt kein neuer Garantiezeitraum.

### Garantiezeit und gesetzliche Mängelansprüche

Die Garantiezeit wird durch die Gewährleistung nicht verlängert. Dies gilt auch für ersetzte und reparierte Teile. Eventuell schon beim Kauf vorhandene Schäden und Mängel müssen sofort nach dem Auspacken gemeldet werden. Nach Ablauf der Garantiezeit anfallende Reparaturen sind kostenpflichtig.

### Garantieumfang

Das Produkt wurde nach strengen Qualitätsrichtlinien sorgfältig produziert und vor Anlieferung gewissenhaft geprüft.

Die Garantieleistung gilt für Material- oder Fabrikationsfehler. Diese Garantie erstreckt sich nicht auf Produktteile, die normaler Abnutzung ausgesetzt sind und daher als Verschleißteile angesehen werden können (z. B. Bohrer) oder für Beschädigungen an zerbrechlichen Teilen (z. B. Schalter).

Diese Garantie verfällt, wenn das Produkt beschädigt, nicht sachgemäß benutzt oder nicht gewartet wurde. Für eine sachgemäße Benutzung des Produkts sind alle in der Betriebsanleitung aufgeführten Anweisungen genau einzuhalten. Verwendungszwecke und Handlungen, von denen in der Betriebsanleitung abgeraten oder vor denen gewarnt wird, sind unbedingt zu vermeiden.

Das Produkt ist lediglich für den privaten und nicht für den gewerblichen Gebrauch bestimmt. Bei missbräuchlicher und unsachgemäßer Behandlung, Gewaltanwendung und bei Eingriffen, die nicht von unserer autorisierten Service-Niederlassung vorgenommen wurden, erlischt die Garantie.

### Abwicklung im Garantiefall

Um eine schnelle Bearbeitung Ihres Anliegen zu gewährleisten, folgen Sie bitte den folgenden Hinweisen:

- Bitte halten Sie für alle Anfragen den Kassenbon und die Artikelnummer (IAN 487755\_2501) als Nachweis für den Kauf bereit.
- Die Artikelnummer entnehmen Sie bitte dem Typenschild am Produkt, einer Gravur am Produkt, dem Titelblatt der Bedienungsanleitung (unten links) oder dem Aufkleber auf der Rück- oder Unterseite des Produktes.
- Sollten Funktionsfehler oder sonstige Mängel auftreten, kontaktieren Sie zunächst das nachfolgend benannte Service-Center **telefonisch** oder nutzen Sie unser **Kontaktformular**, das Sie auf [parkside-diy.com](http://parkside-diy.com) in der Kategorie **Service** finden.
- Ein als defekt erfasstes Produkt können Sie, nach Rücksprache mit unserem Service-Center unter Beifügung des Kaufbelegs (Kassenbons) und der Angabe, worin der Mangel besteht und wann er aufgetreten ist, für Sie portofrei an die Ihnen mitgeteilte Service-Anschrift übersenden. Um Annahmeprobleme und Zusatzkosten zu vermeiden, benutzen Sie unbedingt nur die Adresse, die Ihnen mitgeteilt wird. Stellen Sie sicher, dass der Versand nicht unfrei, per Sperrgut, Express oder sonstiger Sonderfracht erfolgt. Senden Sie das Produkt bitte inkl. aller beim Kauf mitgelieferten Zubehörteile ein und sorgen Sie für eine ausreichend sichere Transportverpackung.



Auf [parkside-diy.com](http://parkside-diy.com) können Sie diese und viele weitere Handbücher einsehen und herunterladen. Mit diesem QR-Code gelangen Sie direkt auf [parkside-diy.com](http://parkside-diy.com). Wählen Sie Ihr Land aus, und suchen Sie über die Suchmaske nach den Bedienungsanleitungen. Durch Eingabe der Artikelnummer (IAN) 487755\_2501 können Sie Ihre Bedienungsanleitung öffnen.

### Reparatur-Service

Für Reparaturen, **die nicht der Garantie unterliegen**, wenden Sie sich an das Service-Center. Dort erhalten Sie gerne einen Kostenvoranschlag.

- Wir können nur Geräte bearbeiten, die ausreichend verpackt und frankiert eingeschickt wurden.  
**Hinweis:** Bitte senden Sie Ihr Gerät gereinigt und mit Hinweis auf den Defekt an die vom Service-Center genannte Adresse.
- Nicht angenommen werden unfrei eingeschickte Geräte sowie Geräte, die per Sperrgut, Express oder mit sonstiger Sonderfracht versendet wurden.
- Wir entsorgen Ihre eingesendeten, defekten Geräte kostenlos.

## Service-Center

**DE** **Service Deutschland**  
 Tel.: 0800 88 55 300  
 Kontaktformular auf  
[parkside-diy.com](http://parkside-diy.com)  
**IAN 487755\_2501**

**AT** **Service Österreich**  
 Tel.: 0800 447750  
 Kontaktformular auf  
[parkside-diy.com](http://parkside-diy.com)  
**IAN 487755\_2501**

**CH** **Service Schweiz**  
 Tel.: 0800 56 36 01  
 Kontaktformular auf  
[parkside-diy.com](http://parkside-diy.com)  
**IAN 487755\_2501**

## Importeur

Bitte beachten Sie, dass die folgende Anschrift keine Serviceanschrift ist. Kontaktieren Sie zunächst das oben genannte Service-Center.

Grizzly Tools GmbH & Co. KG  
 Stockstädter Str. 20  
 63762 Großostheim  
 DEUTSCHLAND  
[www.grizzlytools.de](http://www.grizzlytools.de)

## Ersatzteile und Zubehör

**Ersatzteile und Zubehör erhalten Sie unter [www.grizzlytools.shop](http://www.grizzlytools.shop).** Sollten bei Ihrem Bestellvorgang Probleme auftreten, kontaktieren Sie uns über unseren Online-Shop. Bei weiteren Fragen wenden Sie sich an: *Service-Center*, S. 67

Pos.-Nr.	Bezeichnung	Best.-Nr.
2	Schnellspannbohrfutter	91105806
	Zubehör-Set	91110070

## Original-EU-Konformitätserklärung

Produkt: **Akku-Bohrschrauber**

Modell: **PABS 20-Li G8**

Seriennummer: 000001–348000

Der oben beschriebene Gegenstand der Erklärung erfüllt die einschlägigen Harmonisierungsrechtsvorschriften der Union:

**2006/42/EG • 2014/30/EU • 2011/65/EU & (EU) 2015/863  
Produkt mit Akku Smart PAPS 204 A1/  
Smart PAPS 208 A1/Smart PAPS 2012 A1: 2014/53/EU**

Der oben beschriebene Gegenstand der Erklärung erfüllt die Vorschriften der Richtlinie 2011/65/EU des Europäischen Parlaments und des Rates vom 8. Juni 2011 zur Beschränkung der Verwendung bestimmter gefährlicher Stoffe in Elektro- und Elektronikgeräten.

Um die Konformität zu gewährleisten, wurden folgende harmonisierte Normen sowie nationale Normen und Bestimmungen angewendet:

**EN 62841-1:2015/A11:2022 • EN 62841-2-1:2018/A12:2022  
EN IEC 63000:2018  
EN IEC 55014-1:2021 • EN IEC 55014-2:2021  
IEC 62471:2006 • EN 62471:2008  
Produkt mit Akku Smart PAPS 204 A1/Smart PAPS 208 A1/Smart PAPS 2012 A1:  
EN 301 489-1 V2.2.3:2019 • EN 301 489-17 V3.3.1:2024  
EN 300 328 V2.2.2:2019 • EN 50663:2017**

Die alleinige Verantwortung für die Ausstellung dieser Konformitätserklärung trägt der Hersteller:



Grizzly Tools GmbH & Co. KG  
Stockstädter Str. 20  
63762 Grobostheim  
DEUTSCHLAND  
25.08.2025

Christian Frank  
Dokumentationsbevollmächtigter

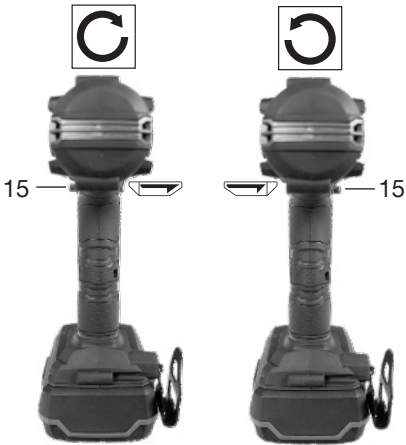
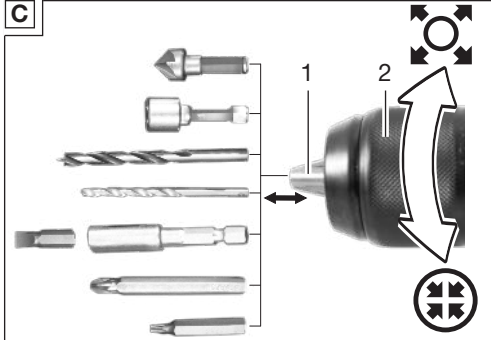
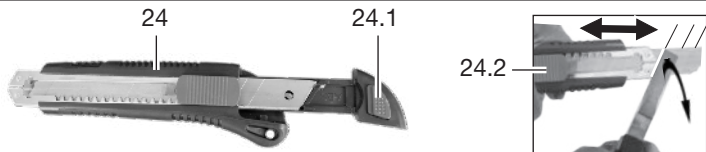
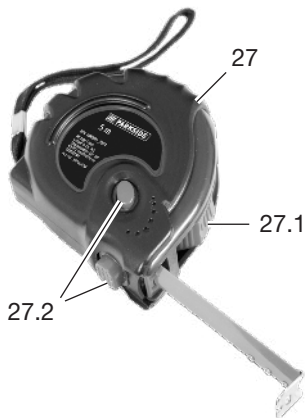
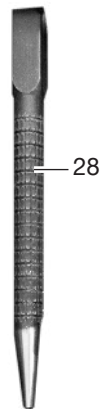

**A****B****C****D****E****F**

Explosionszeichnung • Laotusjoonis • Išskaidytasis brėžinys • Klaidskats  
• Widok rozłożony

PABS 20-Li G8

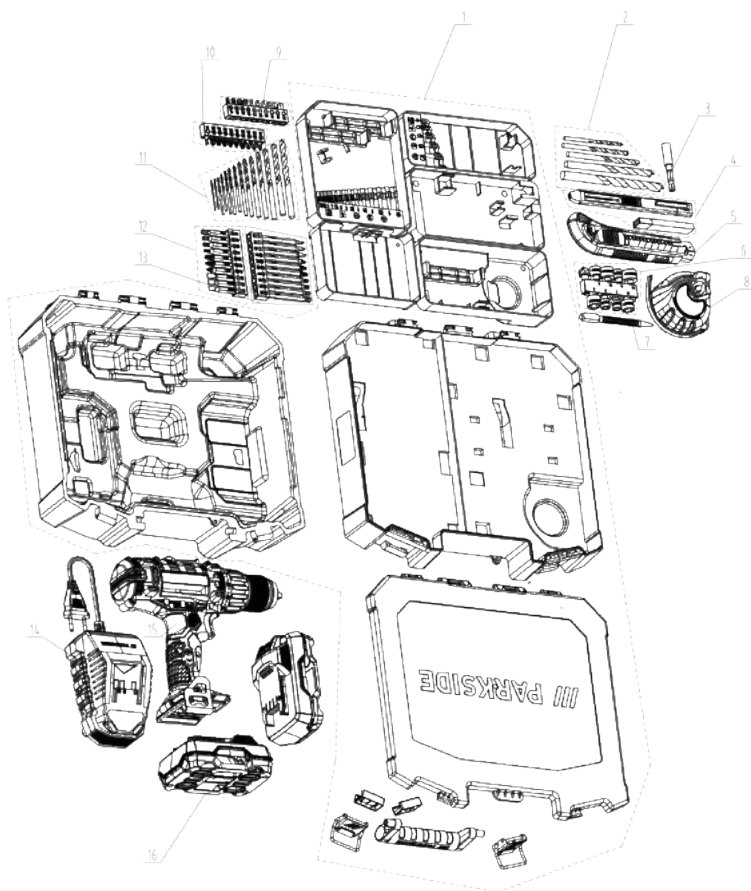

informativ • informatiivne • informatyvus • informativs • informacijny

**Grizzly Tools GmbH & Co. KG**

Stockstädter Str. 20  
63762 Großostheim  
GERMANY

Stand der Informationen • Teabe lābivaatamise  
kuupāev • Informācijos pobūdis • Teksta pēdējās  
pārskatīšanas datums • Stan informācij: 04/2025  
Ident.-No.: 72032274042025-PL/LT/LV

---

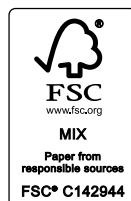

IAN 487755\_2501

